

# cecotec

## AIRGLISSE 14IN1 PLATINUM

Cepillo moldeador/ Styling brush



Manual de instrucciones  
Instruction manual  
Manuel d'instructions  
Bedienungsanleitung  
Manuale di istruzioni  
Manual de instruções  
Handleiding  
Instrukcja obsługi  
Návod k použití  
Kullanma kılavuzu  
Οδηγίες χρήσης  
Manual d'instruccions  
Használati útmutató  
تاميل عتال ليلد

Instrucciones de seguridad	6	5. Recycling von Elektro- und Elektronikgeräten	61
Safety instructions	9	6. Copyright	62
Instructions de sécurité	11	7. Vereinfachte EU-Konformitätserklärung	62
Sicherheitshinweise	14		
Istruzioni di sicurezza	17		
Instruções de segurança	20		
Veiligheidsinstructies	23		
Instrukcje bezpieczeństwa	25		
Bezpečnostní pokyny	28		
Güvenlik talimatları	30		
Οδηγίες ασφαλείας	32		
Instruccions de seguretat	35		
Biztonsági utasítások	38		
تمالعملنا تاملعملنا	41		

## ÍNDICE

1. Piezas y componentes	43	1. Peças e componentes	68
2. Antes de usar	43	2. Antes de usar	68
3. Funcionamiento	44	3. Funcionamento	69
4. Limpieza y mantenimiento	46	4. Limpeza e manutenção	71
5. Reciclaje de aparatos eléctricos y electrónicos	46	5. Reciclagem de produtos elétricos e eletrônicos	71
6. Copyright	47	6. Copyright	72
7. Declaración UE de conformidad simplificada	47	7. Declaração de conformidade simplificada da UE	72

## INDEX

1. Parts and components	48	1. Onderdelen en componenten	73
2. Before use	48	2. Voor gebruik	73
3. Operation	49	3. Bediening	74
4. Cleaning and maintenance	51	4. Schoonmaak en onderhoud	76
5. Recycling of electrical and electronic equipment	51	5. Recycling van elektrische en elektronische apparatuur	76
6. Copyright	51	6. Copyright	77
7. Simplified EU Declaration of Conformity	52	7. Vereenvoudigde EU-conformiteitsverklaring	77

## SOMMAIRE

1. Pièces et composants	53	1. Części i komponenty	78
2. Avant utilisation	53	2. Przed użyciem	78
3. Fonctionnement	54	3. Operacja	79
4. Nettoyage et entretien	56	4. Czyszczenie i konserwacja	81
5. Recyclage des équipements électriques et électroniques	56	5. Recykling sprzętu elektrycznego i elektronicznego	81
6. Copyright	57	6. Prawa autorskie	82
7. Déclaration de conformité simplifiée de l'UE	57	7. Uproszczona deklaracja zgodności UE	82

## INHALT

1. Teile und Komponenten	58	1. Součásti a komponenty	83
2. Vor dem Gebrauch	58	2. Před použitím	83
3. Bedienung	59	3. Provoz	84
4. Reinigung und Wartung	61	4. Čištění a údržba	86

## INDICE

1. Parti e componenti	63
2. Prima dell'uso	63
3. Funzionamento	64
4. Pulizia e manutenzione	66
5. Riciclaggio di apparecchiature elettriche ed elettroniche	66
6. Copyright	67
7. Dichiarazione di conformità UE semplificata	67

## ÍNDICE

1. Peças e componentes	68
2. Antes de usar	68
3. Funcionamento	69
4. Limpeza e manutenção	71
5. Reciclagem de produtos elétricos e eletrônicos	71
6. Copyright	72
7. Declaração de conformidade simplificada da UE	72

## INHOUD

1. Onderdelen en componenten	73
2. Voor gebruik	73
3. Bediening	74
4. Schoonmaak en onderhoud	76
5. Recycling van elektrische en elektronische apparatuur	76
6. Copyright	77
7. Vereenvoudigde EU-conformiteitsverklaring	77

## INDEKS

1. Części i komponenty	78
2. Przed użyciem	78
3. Operacja	79
4. Czyszczenie i konserwacja	81
5. Recykling sprzętu elektrycznego i elektronicznego	81
6. Prawa autorskie	82
7. Uproszczona deklaracja zgodności UE	82

## INDEX

1. Součásti a komponenty	83
2. Před použitím	83
3. Provoz	84
4. Čištění a údržba	86

5. Recyklace elektrických a elektronických zařízení	86
6. Autorská práva	86
7. Zjednodušené prohlášení EU o shodě	87

## DIZIN

1. Parçalar ve bileşenler	88
2. Kullanmadan önce	88
3. Operasyon	89
4. Temizlik ve bakım	91
5. Elektrikli ve elektronik ekipmanların geri dönüşümü	91
6. Telif Hakkı	91
7. Basitleştirilmiş AB Uygunluk Beyanı	92

## ΔΕΙΚΤΗΣ

1. Μέρη και εξαρτήματα	93
2. Πριν από τη χρήση	93
3. Λειτουργία	94
4. Καθαρισμός και συντήρηση	96
5. Ανακύκλωση ηλεκτρικού και ηλεκτρονικού εξοπλισμού	96
6. Πνευματικά δικαιώματα	97
7. Απλουστευμένη Δήλωση Συμμόρφωσης ΕΕ	97

## ÍNDICE

1. Peces i components	98
2. Abans de fer servir	98
3. Funcionament	99
4. Neteja i manteniment	101
5. Reciclatge d'aparells elèctrics i electrònics	101
6. Copyright	101
7. Declaració UE de conformitat simplificada	102

## INDEX

1. Alkatrészek és részegységek	103
2. Használat előtt	103
3. Működés	104
4. Tisztítás és karbantartás	106
5. Elektromos és elektronikus berendezések újrahasznosítása	106
6. Szerzői jog	107
7. Egyszerűsített EU-megfelelőségi nyilatkozat	107

## سردیف

۱. الأجزاء والمكونات	۱۰۸
۲. قبل الاستخدام	۱۰۸
۳. التشغيل	۱۰۹
۴. التنظيف والصيانة	۱۱۰
۵. إعادة تدوير المعدات الكهربائية والإلكترونية	۱۱۱
۶. حقوق الطبع والنشر	۱۱۱
۷. إعلان المطابقة المبسط للاتحاد الأوروبي	۱۱۱

**NOTA**

EU01\_118891 - AirGlise 14in1 Platinum

**ES** • La codificación de este manual es genérica y se aplica a todas las variantes de códigos del aparato.

**EN** • The coding in this manual is generic and applies to all code variants of the appliance.

**FR** • Le codage figurant dans ce manuel est générique et s'applique à toutes les variantes de code de l'appareil.

**DE** • Die Codierung in dieser Bedienungsanleitung ist allgemein und gilt für alle Codevarianten des Geräts.

**IT** • La codifica riportata nel presente manuale è generica e si applica a tutte le varianti di codici dell'apparecchio.

**PT** • A codificação apresentada neste manual é genérica e aplica-se a todas as variantes de código do aparelho.

**NL** • De codering in deze handleiding is algemeen en geldt voor alle codevarianten van het apparaat.

**PL** • Kody podane w niniejszej instrukcji są ogólne i mają zastosowanie do wszystkich wariantów kodowych urządzenia.

**CZ** • Kódování obsažené v tomto návodu je generické a platí pro všechny kódové varianty spotřebiče.

**TR** • Bu kılavuzdaki kodlama geneldir ve cihazın tüm kod varyantları için geçerlidir.

**GR** • Η κωδικοποίηση σε αυτό το εγχειρίδιο είναι γενική και ισχύει για όλες τις παραλλαγές κώδικα της συσκευής.

**CAT** • La codificació del manual és genèrica i s'aplica a totes les variants de codis de l'aparell.



**HU** • Ez a kézikönyv egységes kódolást használ, amely az eszköz minden típusára érvényes

زاهج اب قصاخ الة يجرب الة تامل عتلل تاريخ تم عيم جى ل ع ق بطن ي و أماع ل ل دل دا • ي برع

## INSTRUCCIONES DE SEGURIDAD

Lea las siguientes instrucciones atentamente antes de usar el producto. Guarde este manual para futuras referencias o nuevos usuarios.

- Siga atentamente estas instrucciones de seguridad cuando use el producto.
- Asegúrese de que el voltaje de red coincida con el voltaje especificado en la etiqueta de clasificación del producto y de que el enchufe tenga toma de tierra.
- Este aparato está diseñado exclusivamente para uso doméstico quedando excluido su uso en bares, restaurantes, granjas, hoteles, moteles y oficinas.
- Cuando el dispositivo vaya a ser usado en un cuarto de baño, deberá desenchufarlo de la toma de corriente después de utilizarlo ya que la proximidad del agua presenta un riesgo aun cuando el dispositivo esté desconectado.
- Como protección adicional, es recomendable la instalación de un dispositivo de corriente residual (RCD) que tenga una corriente de defecto asignada de funcionamiento que no exceda de 30 mA, en el circuito eléctrico que alimenta el cuarto de baño. Le recomendamos que pregunte a un instalador para que le aconseje.
- Este aparato puede ser utilizado por niños a partir de 8 años y personas con capacidades físicas, sensoriales o mentales reducidas o falta de experiencia y conocimiento, si se le ha dado supervisión o instrucción apropiadas respecto al uso del aparato de una manera segura y comprenden los peligros que implica. Los niños no deben jugar con el aparato. La limpieza y el mantenimiento para realizar por el usuario no deben ser realizados por niños sin supervisión.

-  Este icono significa que este dispositivo no debe ser utilizado en una bañera, una ducha o un depósito lleno de agua.
- ADVERTENCIA: no utilizar este aparato cerca de bañeras, duchas, lavabos u otros recipientes que contengan agua.
- No sumerja el cable, el enchufe o cualquier otra parte del producto en agua o cualquier otro líquido, ni exponga las conexiones eléctricas al agua. Asegúrese de que tiene las manos completamente secas antes de tocar el enchufe o encender el producto.
-  Este símbolo significa: precaución, superficie caliente.
- Inspeccione el cable de alimentación regularmente en busca de daños visibles. Si el cable presenta daños, debe ser sustituido por el Servicio de Asistencia Técnica oficial de Cecotec para evitar cualquier tipo de peligro.
- Asegúrese de que las salidas de aire no están bloqueadas.
- Apague y desconecte el dispositivo de la toma de corriente inmediatamente después de utilizarlo.
- Desenchufe el dispositivo inmediatamente bajo las siguientes circunstancias:
  1. Funcionamiento anormal.
  2. Necesita una limpieza.
  3. Tras usarlo.
- No introduzca objetos metálicos por las entradas de aire para evitar descargas eléctricas.
- No enrolle el cable alrededor del dispositivo.
- Evite el contacto entre el dispositivo y la cara, el cuello y el cuero cabelludo.
- No deje el dispositivo sobre ninguna superficie mientras está en funcionamiento.
- No utilice el dispositivo para peinar pelucas, extensiones naturales, pelo artificial ni pelo animal.

- La entrada de aire sirve para ventilar el aparato. No la cubra ni la obstruya, ya que podría provocar sobrecalentamiento.
- No introduzca nada en la entrada de aire.
- Riesgo de quemaduras. Mantenga el aparato fuera del alcance de los niños pequeños, especialmente durante su uso y enfriamiento.
- No deje nunca el aparato sin vigilancia mientras esté conectado a la red eléctrica.

## SAFETY INSTRUCTIONS

Read the following instructions carefully before using the appliance. Keep this instruction manual for future reference or new users.



- All safety instructions must be closely followed when using the appliance.
- Ensure that the mains voltage matches the voltage specified on the appliance rating label and that the plug is earthed.
- This appliance is designed for domestic use only and is not intended for bars, restaurants, farmhouses, hotels, motels, and offices.
- If the appliance is to be used in a bathroom, it must be unplugged from the wall socket after use, as the proximity to water could be a risk even with the appliance switched off.
- As additional protection, it is recommended that a Residual Current Device (RCD) having a rated operating fault current not exceeding 30 mA be installed in the electrical circuit supplying the bathroom. We recommend you ask a qualified installer for advice.
- This appliance can be used by children aged from 8 years and above and people with reduced physical, sensory or mental capabilities or lack of experience and knowledge if they have been given supervision or instruction concerning use of the appliance in a safe way and understand the hazards involved. Children must not play with the appliance. Cleaning and user maintenance must not be carried out by unsupervised children.
-  This icon means that the appliance must not be used in a bathtub, shower, or any other water-filled tank.

- WARNING: do not use this appliance near bathtubs, showers, sinks or other containers filled with water.
- Do not immerse the cord, plug, or any other non-removable part of the appliance in water or any other liquid or expose electrical connections to water. Make sure your hands are dry before handling the plug or switching on the appliance.
-  This symbol means: "Caution, hot surface".
- Check the power cord regularly for visible damage. If the cord is damaged, it must be replaced by Cecotec's Official Technical Support Service to avoid any danger.
- Ensure that the air inlets and outlets are not blocked.
- Turn off and unplug the appliance from the power supply immediately after use.
- Immediately unplug the appliance from the socket in these cases:
  1. Abnormal operation.
  2. Cleaning.
  3. After use.
- Do not insert metal objects through the air inlets to avoid electric shocks.
- Do not wind the power cord around the appliance.
- Keep your face, neck, and scalp away from the appliance.
- Do not leave the appliance on any surface while in operation.
- Do not use the appliance to comb wigs, natural hair extensions, fake hair, or animal hair.
- The air inlet ensures good ventilation of the appliance. Do not cover or obstruct it, as this may cause overheating.
- Do not insert objects in the air inlet.
- Burn hazard. Keep appliance out of reach from young children, particularly during use and cool down
- When the appliance is connected to the power supply, never leave it unattended

## INSTRUCTIONS DE SÉCURITÉ

Veillez lire les instructions suivantes avec attention avant d'utiliser l'appareil. Gardez bien ce manuel pour de futures références ou pour tout nouvel utilisateur.

- Veuillez suivre ces instructions de sécurité très attentivement lorsque vous utilisez l'appareil.
- Assurez-vous que le voltage du réseau coïncide avec le voltage spécifié sur l'étiquette de classification de l'appareil et que la prise possède une connexion à terre.
- Cet appareil est conçu pour un usage domestique uniquement et ne doit pas être utilisé dans les bars, restaurants, fermes, hôtels, motels et bureaux.
- Lorsque l'appareil doit être utilisé dans une salle de bain, il doit être débranché de la prise après utilisation, car la proximité de l'eau présente un risque même lorsque l'appareil est éteint.
- Comme protection supplémentaire, il est recommandé d'installer sur le circuit électrique alimentant la salle de bain un dispositif à courant résiduel (RCD) dont le courant de défaut nominal de fonctionnement ne dépasse pas 30 mA. Il est recommandé de demander conseil à un installateur.
- Cet appareil peut être utilisé par des enfants de 8 ans et plus et par des personnes aux capacités physiques, mentales ou sensorielles réduites, ou sans expérience ni connaissances s'ils sont surveillés et/ou ont reçu les informations nécessaires à l'utilisation correcte de l'appareil et qu'ils ont bien compris les risques qu'il implique. Empêchez les enfants de jouer avec le produit. Le nettoyage et l'entretien du produit ne peuvent pas être menés à terme par les enfants.

-  Cette icône signifie que cet appareil ne doit pas être utilisé dans une baignoire, une douche ou un récipient rempli d'eau.
- AVERTISSEMENT : n'utilisez pas cet appareil près de baignoires, de douches, de lavabos ou d'autres récipients contenant de l'eau.
- Ne submergez ni le câble, ni la fiche ni aucune autre partie du produit dans de l'eau ni dans aucun autre liquide, ni n'exposez les connexions électriques à l'eau. Assurez-vous d'avoir les mains complètement sèches avant de toucher la prise ou d'allumer l'appareil.
-  Ce symbole signifie : attention ! Surface chaude.
- Inspectez le câble d'alimentation régulièrement pour rechercher des dommages visibles. Si le câble présente des dommages, il doit être remplacé par le Service d'Assistance Technique officiel de Cecotec pour éviter tout type de danger.
- Assurez-vous que l'entrée comme la sortie d'air ne soient pas bloquées.
- Éteignez et débranchez l'appareil de la prise de courant immédiatement après l'avoir utilisé.
- Débranchez l'appareil immédiatement :
  1. s'il ne fonctionne pas bien ;
  2. s'il doit être nettoyé ;
  3. après son utilisation.
- N'introduisez pas d'objets métalliques par les entrées d'air afin d'éviter des décharges électriques.
- N'enroulez pas le câble autour de l'appareil.
- Évitez le contact entre l'appareil et le visage, le cou et le cuir chevelu.
- Ne laissez l'appareil sur aucune surface lorsqu'il est en fonctionnement.



- N'utilisez pas l'appareil pour coiffer des perruques, des extensions naturelles, des cheveux artificiels ou des poils d'animaux.
- L'entrée d'air sert à ventiler l'appareil. Ne la couvrez pas et ne l'obstruez pas, car cela pourrait entraîner une surchauffe.
- N'insérez rien dans l'entrée d'air.
- Risque de brûlure. Gardez l'appareil hors de portée des enfants, en particulier pendant son utilisation et son refroidissement.
- Ne laissez jamais l'appareil sans surveillance lorsqu'il est branché à l'alimentation électrique.

## SICHERHEITSHINWEISE

Lesen Sie die folgenden Hinweise aufmerksam durch, bevor Sie das Produkt verwenden. Bewahren Sie diese Bedienungsanleitung zum Nachschlagen oder für neue Benutzer auf.

- Befolgen Sie diese Sicherheitshinweise sorgfältig, wenn Sie das Produkt verwenden.
- Vergewissern Sie sich, dass die Netzspannung mit der auf dem Typenschild des Produkts angegebenen Spannung übereinstimmt und dass der Stecker geerdet ist.
- Dieses Gerät ist ausschließlich für den Hausgebrauch konzipiert und ist nicht für die Verwendung in Bars, Restaurants, Bauernhöfen, Hotels, Motels oder Büros bestimmt.
- Wenn das Gerät in einem Badezimmer verwendet werden soll, muss es nach dem Gebrauch aus der Steckdose gezogen werden, da die Nähe von Wasser ein Risiko darstellt, auch wenn das Gerät ausgeschaltet ist.
- Als zusätzlicher Schutz wird empfohlen, in den Stromkreis, der das Badezimmer versorgt, einen Fehlerstromschutzschalter (RCD) mit einem Nennfehlerstrom von höchstens 30 mA einzubauen. Wir empfehlen Ihnen, einen Installateur um Rat zu fragen.
- Dieses Gerät kann von Kindern ab 8 Jahren und darüber sowie von Personen mit verringerten physischen, sensorischen oder geistigen Fähigkeiten oder Mangel an Erfahrung und Wissen benutzt werden, wenn sie beaufsichtigt oder bezüglich des sicheren Gebrauchs des Geräts unterwiesen wurden und die daraus resultierenden Gefahren verstehen. Kinder dürfen nicht mit dem Gerät spielen. Die Reinigung und Wartung durch den Benutzer

darf nicht von unbeaufsichtigten Kindern durchgeführt werden.



-  Dieses Symbol bedeutet, dass dieses Gerät nicht in einer Badewanne, Dusche oder einem mit Wasser gefüllten Tank verwendet werden darf.
- HINWEIS: Verwenden Sie dieses Gerät nicht in der Nähe von Badewannen, Duschen, Waschbecken oder anderen Gefäßen, die Wasser enthalten.
- Tauchen Sie das Netzkabel, den Stecker oder jegliche nicht entfernbaren Teile des Gerätes nicht ins Wasser oder andere Flüssigkeiten ein und lassen Sie die elektrischen Anschlüsse nicht mit Wasser in Berührung kommen. Stellen Sie sicher, dass Ihre Hände völlig trocken sind, bevor Sie die Steckdose berühren oder das Gerät einschalten.
-  Dieses Symbol bedeutet: Vorsicht, heiße Oberfläche.
- Überprüfen Sie das Netzkabel regelmäßig auf sichtbare Schäden. Wenn das Kabel beschädigt ist, muss es durch den offiziellen Technischen Kundendienst von Cecotec ersetzt werden, um Sach- und Personenschäden zu vermeiden.
- Vergewissern Sie sich, dass der Luftauslass nicht verstopft ist.
- Schalten Sie das Gerät sofort nach Gebrauch aus und ziehen Sie den Netzstecker aus der Steckdose.
- Trennen Sie das Gerät unter den folgenden Umständen sofort vom Stromnetz:
  1. Ungewöhnlicher Betrieb.
  2. Wenn Sie ihn reinigen möchten.
  3. Nach Gebrauch.
- Führen Sie keine metallischen Gegenstände durch die Lufteinlässe ein, um elektrische Stromschläge zu vermeiden.
- Wickeln Sie das Kabel nicht um das Gerät.

- Vermeiden Sie den Kontakt des Gerätes mit Gesicht, Hals und Kopfhaut.
- Lassen Sie das Gerät während des Betriebs nicht auf einer Oberfläche liegen.
- Verwenden Sie das Gerät nicht für Perücken, natürlichen Extensions, Kunst- oder Tierhaaren zu Kämmen.
- Der Lufteinlass dient zur Belüftung des Geräts. Verdecken oder blockieren Sie ihn nicht, da dies zu Überhitzung führen kann.
- Stecken Sie keine Gegenstände in den Lufteinlass.
- Verbrennungsgefahr. Halten Sie das Gerät außerhalb der Reichweite von kleinen Kindern, insbesondere während des Gebrauchs und des Abkühlens.
- Lassen Sie das Gerät niemals unbeaufsichtigt, wenn es an das Stromnetz angeschlossen ist.

## ISTRUZIONI DI SICUREZZA

Leggere attentamente le seguenti istruzioni prima di usare l'apparecchio. Conservare questo manuale per consultazioni future o nuovi utenti.

- Seguire attentamente queste istruzioni di sicurezza quando si usa l'apparecchio.
- Verificare che la tensione di rete coincida con quella specificata nell'etichetta di classificazione dell'apparecchio e che la presa elettrica sia dotata di messa a terra.
- Questo apparecchio è stato progettato solo per uso domestico e non può essere utilizzato in bar, ristoranti, aziende agricole, alberghi, motel e uffici.
- Se l'apparecchio viene utilizzato in bagno, deve essere scollegato dalla presa di corrente, poiché la vicinanza all'acqua rappresenta un rischio anche quando l'apparecchio è spento.
- Come protezione aggiuntiva, si raccomanda di installare nel circuito elettrico che alimenta il bagno un dispositivo di corrente residua (RCD) con una corrente nominale di funzionamento non superiore ai 30 mA. Si consiglia di rivolgersi a un elettricista.
- Questo apparecchio può essere utilizzato da bambini a partire dagli 8 anni di età e da persone con ridotte capacità fisiche, sensoriali o mentali o con mancanza di esperienza e conoscenza, a condizione che abbiano ricevuto supervisione o istruzioni sull'uso dell'apparecchio in modo sicuro e che comprendano i pericoli connessi. I bambini non devono giocare con l'apparecchio. La pulizia e la manutenzione non devono essere effettuate da bambini senza supervisione.



-  Questo simbolo indica che l'apparecchio non deve essere usato in vasche da bagno, docce o in prossimità di serbatoi contenenti acqua o simili.
- **ATTENZIONE:** non usare questo apparecchio vicino a vasche da bagno, docce, lavabi o altri recipienti contenenti acqua.
- Non immergere il cavo, la spina o qualsiasi altra parte dell'apparecchio in acqua o in qualsiasi altro liquido, né esporre i collegamenti elettrici all'acqua. Assicurarsi di avere le mani completamente asciutte prima di toccare la spina o di accendere l'apparecchio.
-  Questo simbolo significa "attenzione, superficie calda".
- Ispezionare regolarmente il cavo di alimentazione in cerca di danni visibili. Se il cavo presenta danni, dovrà essere riparato dal servizio di Assistenza Tecnica ufficiale di Cecotec per evitare eventuali pericoli.
- Verificare che le uscite d'aria non siano bloccate.
- Spegner e scollegare l'apparecchio dalla presa di corrente immediatamente dopo l'uso.
- Scollegare l'apparecchio immediatamente nelle seguenti circostanze:
  1. Funzionamento anormale.
  2. Pulizia.
  3. Dopo l'uso.
- Non introdurre oggetti metallici negli ingressi dell'aria per evitare scosse elettriche.
- Non arrotolare il cavo attorno all'apparecchio.
- Evitare il contatto tra l'apparecchio e il viso, il collo e il cuoio capelluto.
- Non lasciare l'apparecchio su nessuna superficie mentre è in funzione.
- Non utilizzare l'apparecchio per acconciare parrucche, extension, capelli sintetici o peli di animali.

- L'ingresso dell'aria serve a ventilare l'apparecchio. Per evitare il surriscaldamento, non coprirlo né ostruirlo.
- Non introdurre nessun oggetto nell'ingresso dell'aria.
- Pericolo di ustioni. Tenere l'apparecchio fuori dalla portata dei bambini, in particolare durante l'uso e il raffreddamento.
- Non lasciare mai incustodito l'apparecchio quando è collegato all'alimentazione elettrica.

## INSTRUÇÕES DE SEGURANÇA

Leia atentamente as instruções seguintes antes de utilizar o aparelho. Guarde este manual para referências futuras ou novos utilizadores.

- Siga atentamente estas instruções de segurança quando usar o aparelho.
- Certifique-se de que a tensão de rede coincida com a tensão especificada na etiqueta de classificação do aparelho e de que a tomada tenha ligação à terra.
- Este aparelho foi concebido apenas para uso doméstico e não se destina a ser utilizado em bares, restaurantes, quintas, hotéis, motéis e escritórios.
- Quando o aparelho se destina a ser utilizado numa casa de banho, deve ser desligado da tomada elétrica após a sua utilização, pois a proximidade de água apresenta um risco, mesmo quando o aparelho é desligado.
- Como proteção adicional, recomenda-se que um aparelho de corrente residual (RCD) com uma corrente de defeito nominal de funcionamento não superior a 30 mA seja instalado no circuito elétrico que alimenta a casa de banho. Recomendamos-lhe que peça conselho a um instalador.
- Este aparelho pode ser utilizado por crianças a partir de 8 anos de idade e por pessoas com capacidades físicas, sensoriais ou mentais reduzidas ou com falta de experiência e conhecimento, se lhes tiver sido dada a supervisão ou as instruções sobre a utilização do aparelho de forma segura e compreenderem os perigos envolvidos. Não permita que as crianças brinquem com o aparelho. A limpeza e manutenção do aparelho não devem ser efetuadas por crianças sem supervisão.

-  Este ícone significa que este aparelho não deve ser utilizado numa banheira, duche ou depósito cheio de água.
- ADVERTÊNCIA: não utilize este aparelho perto de banheiras, duchas, lavatórios ou outros recipientes que contenham água.
- Não imerja o cabo, a ficha ou qualquer outra parte elétrica do aparelho na água ou qualquer outro líquido nem exponha as conexões elétricas à água. Certifique-se de ter as mãos completamente secas antes de tocar a tomada ou ligar o aparelho.
-  Este símbolo significa: cautela, superfície quente.
- Inspeccione o cabo de alimentação regularmente em busca de danos visíveis. Se o cabo apresentar danos, deve ser substituído pelo Serviço de Assistência Técnica Oficial da Cecotec para evitar qualquer tipo de perigo.
- Certifique-se de que as saídas de ar não estão bloqueadas.
- Desligue e desconecte o aparelho da corrente elétrica imediatamente depois de ser usado.
- Desligue imediatamente o aparelho da tomada nas seguintes circunstâncias:
  1. Funcionamento anormal.
  2. Precisa de ser limpo.
  3. Depois de o utilizar.
- Não introduza objetos metálicos pelas entradas de ar para evitar descargas elétricas.
- Não enrole o cabo ao redor do aparelho.
- Evite o contacto entre o aparelho e a cara, pescoço e o couro cabeludo.
- Não deixe o aparelho sobre nenhuma superfície enquanto estiver em funcionamento.
- Não utilize o aparelho para pentear perucas, cabelo artificial ou pelo de animais.

- A entrada de ar serve para ventilar o aparelho. Não a cubra nem a obstrua, pois poderia provocar sobreaquecimento.
- Não introduza nada na entrada de ar.
- Risco de queimaduras. Mantenha o aparelho fora do alcance das crianças, especialmente durante o uso e enquanto estiver a arrefecer.
- Quando o aparelho estiver ligado à fonte de alimentação, nunca o deixe sem supervisão.

## VEILIGHEIDSINSTRUCTIES

Lees de volgende instructies aandachtig voordat u het product gebruikt. Bewaar deze handleiding voor toekomstig(e) gebruik of gebruikers.

- Volg aandachtig de voorschriften wanneer u dit apparaat gebruikt.
- Controleer of de netspanning overeenkomt met de spanning die op het etiket van het product staat vermeld en of het stopcontact geaard is.
- Dit apparaat is uitsluitend bestemd voor huishoudelijk gebruik en is niet bestemd voor gebruik in bars, restaurants, boerderijen, hotels, motels en kantoren.
- Wanneer het apparaat in een badkamer moet worden gebruikt, moet het na gebruik uit het stopcontact worden gehaald, omdat de nabijheid van water een risico vormt, zelfs wanneer het apparaat is uitgeschakeld.
- Als extra bescherming wordt aanbevolen om een aardlekschakelaar (RCD) met een nominale foutstroom van maximaal 30 mA in het elektrische circuit dat de badkamer voedt, te installeren. Wij raden u aan een installateur om advies te vragen.
- Dit apparaat kan worden gebruikt door kinderen vanaf 8 jaar en personen met verminderde lichamelijke, zintuiglijke of geestelijke vermogens of met gebrek aan ervaring en kennis, indien zij onder toezicht staan of instructies hebben gekregen over het veilig gebruik van het apparaat en de gevaren ervan begrijpen. Kinderen mogen niet met het apparaat spelen. Reiniging en onderhoud door de gebruiker mogen niet zonder toezicht door kinderen worden uitgevoerd.
-  Dit symbool betekent dat dit apparaat niet mag worden gebruikt in een badkuip, douche of reservoir gevuld met water.
- **WAARSCHUWING:** gebruik dit apparaat niet in de buurt van badkuipen, douches, wastafels of andere vaten die water bevatten.



- Dompel de voedingskabel, de stekker of andere onderdelen van het apparaat niet onder in water of andere vloeistoffen. Stel de elektrische verbindingen niet bloot aan water. Zorg ervoor dat uw handen volledig droog zijn voordat u de stekker aanraakt of het apparaat inschakelt.
-  Dit symbool betekent: voorzichtig, heet oppervlak.
- Controleer de kabel regelmatig op zichtbare schade. Als de kabel beschadigd is, moet hij worden hersteld door de technische dienst van Cecotec om elk gevaar te vermijden.
- Zorg ervoor dat zowel de luchtuitgangen niet geblokkeerd zijn.
- Schakel het apparaat uit en trek de stekker uit het stopcontact direct na gebruik.
- Trek de stekker onmiddellijk uit het stopcontact onder de volgende omstandigheden:
  1. Abnormale werking.
  2. Als het een reiniging nodig heeft.
  3. Na gebruik.
- Steek geen metalen voorwerpen door de luchtinlaten om elektrische schokken te voorkomen.
- Rol de kabel niet op rond het apparaat.
- Breng het apparaat niet in contact met uw gezicht, nek en hoofdhuid.
- Leg het apparaat niet op een oppervlak als het is ingeschakeld.
- Gebruik het apparaat niet om pruiken, natuurlijke haarextensies, kunsthaar of dierlijk haar te stylen.
- De luchtinlaat dient om het toestel te ventileren. Bedek of blokkeer het niet, want dat kan oververhitting veroorzaken.
- Steek niets in de luchtinlaat.
- Verbrennungsgefahr. Halten Sie das Gerät außerhalb der Reichweite von kleinen Kindern, insbesondere während des Gebrauchs und des Abkühlens.
- Lassen Sie das Gerät niemals unbeaufsichtigt, wenn es an das Stromnetz angeschlossen ist.

- Verbrandingsgevaar. Houd het apparaat buiten het bereik van jonge kinderen, met name tijdens het gebruik en het afkoelen.
- Laat het apparaat nooit onbeheerd achter wanneer het op het stroomnet is aangesloten.

## INSTRUKCJE BEZPIECZEŃSTWA

Przed użyciem produktu należy uważnie przeczytać poniższe instrukcje. Zachowaj instrukcję do wykorzystania w przyszłości lub dla nowych użytkowników.

- Podczas stosowania produktu należy ściśle przestrzegać poniższych instrukcji bezpieczeństwa.
- Upewnij się, że napięcie sieciowe jest zgodne z napięciem podanym na tabliczce znamionowej produktu i że wtyczka jest uziemiona.
- To urządzenie jest przeznaczone wyłącznie do użytku domowego i nie nadaje się do stosowania w barach, restauracjach, gospodarstwach rolnych, hotelach, motelach i biurach.
- Jeśli urządzenie będzie używane w łazience, należy odłączyć je od gniazdka elektrycznego po użyciu, ponieważ bliskość wody stwarza ryzyko nawet wtedy, gdy urządzenie jest odłączone od zasilania.
- Jako dodatkowy środek ostrożności zaleca się zainstalowanie w obwodzie elektrycznym zasilającym łazienkę wyłącznika różnicowoprądowego (RCD) o znamionowym prądzie zwarciovym nieprzekraczającym 30 mA. Zalecamy konsultację z wykwalifikowanym elektrykiem.
- To urządzenie może być używane przez dzieci w wieku 8 lat i starsze oraz osoby o ograniczonej sprawności fizycznej, sensorycznej lub umysłowej, a także osoby nieposiadające odpowiedniego doświadczenia i wiedzy, pod warunkiem zapewnienia im odpowiedniego nadzoru lub poinstruowania ich w zakresie bezpiecznego użytkowania urządzenia oraz zrozumienia związanych z tym zagrożeń. Dzieci nie powinny bawić się urządzeniem. Czyszczenia i konserwacji, które powinien wykonywać użytkownik, nie powinny wykonywać dzieci bez nadzoru.

-  Ta ikona oznacza, że urządzenia nie należy używać w wannie, pod prysznicem ani w zbiorniku pełnym wody.
  - **OSTRZEŻENIE:** Nie należy używać tego urządzenia w pobliżu wanien, pryszniców, umywalk ani innych pojemników z wodą.
- Nie zanurzaj przewodu, wtyczki ani żadnej innej części produktu w wodzie ani innej cieczy, ani nie narażaj połączeń elektrycznych na działanie wody. Upewnij się, że ręce są całkowicie suche przed dotknięciem wtyczki lub włączeniem produktu.
-  Ten symbol oznacza: uwaga, gorąca powierzchnia.
- Regularnie sprawdzaj przewód zasilający pod kątem widocznych uszkodzeń. Jeśli przewód jest uszkodzony, należy go wymienić w autoryzowanym serwisie Cecotec, aby uniknąć potencjalnych zagrożeń.
- Sprawdź, czy otwory wentylacyjne nie są zablokowane.
- Wyłącz urządzenie i odłącz je od gniazdka elektrycznego natychmiast po użyciu.
- W następujących okolicznościach należy natychmiast odłączyć urządzenie od zasilania:
  1. Nieprawidłowe funkcjonowanie.
  2. Wymaga czyszczenia.
  3. Po użyciu.
- Aby uniknąć porażenia prądem elektrycznym, nie należy wkładać metalowych przedmiotów do wlotów powietrza.
- Nie owijaj kabla wokół urządzenia.
- Unikaj kontaktu urządzenia z twarzą, szyją i skórą głowy.
- Nie pozostawiaj urządzenia na żadnej powierzchni, gdy jest włączone.
- Nie używaj urządzenia do stylizacji peruk, przedłużeń z włosów naturalnych, włosów sztucznych ani sierści zwierzęcej.

- Wlot powietrza służy do wentylacji urządzenia. Nie należy go zakrywać ani blokować, ponieważ może to spowodować przegrzanie.
- Nie wkładaj niczego do wlotu powietrza.
- Nebezpečí popálení. Uchovávejte spotřebič mimo dosah malých dětí, zejména během používání a ochlazování.
- Když je spotřebič připojen k napájení, nikdy jej nenechávejte bez dozoru.

## BEZPEČNOSTNÍ POKYNY

Před použitím výrobku si pečlivě přečtěte následující pokyny. Uchovejte si tento návod k obsluze pro budoucí použití nebo pro nové uživatele.

- Při používání produktu pečlivě dodržujte tyto bezpečnostní pokyny.
- Ujistěte se, že síťové napětí odpovídá napětí uvedenému na štítku s výkonem výrobku a že zástrčka má uzemnění.
- Tento spotřebič je určen výhradně pro domácí použití a není vhodný pro použití v barech, restauracích, na farmách, v hotelech, motelech a kancelářích.
- Pokud se zařízení používá v koupelně, mělo by být po použití odpojeno od elektrické zásuvky, protože blízkost vody představuje riziko i v případě, že je zařízení odpojeno od sítě.
- Jako další preventivní opatření se doporučuje nainstalovat do elektrického obvodu napájecího koupelnu proudový chránič (RCD) s jmenovitým provozním proudem nepřesahujícím 30 mA. Doporučujeme konzultaci s kvalifikovaným elektrikářem.
- Tento spotřebič mohou používat děti od 8 let a osoby se sníženými fyzickými, smyslovými nebo duševními schopnostmi nebo bez dostatečných zkušeností a znalostí, pokud jsou pod odpovídajícím dohledem nebo jsou poučeny o bezpečném používání spotřebiče a rozumí souvisejícím rizikům. Děti by si se spotřebičem neměly hrát. Čištění a údržbu, kterou má provádět uživatel, by děti neměly provádět bez dozoru.
-  Tato ikona znamená, že toto zařízení by se nemělo používat ve vaně, sprše ani v nádrži plné vody.
  - **VAROVÁNÍ:** Nepoužívejte tento spotřebič v blízkosti van, sprch, umyvadel nebo jiných nádob s vodou.

- Neponořujte kabel, zástrčku ani žádnou jinou část výrobku do vody ani jiné kapaliny a nevystavujte elektrické spoje vodě. Před dotykem zástrčky nebo zapnutím výrobku se ujistěte, že máte zcela suché ruce.
-  Tento symbol znamená: pozor, horký povrch.
- Pravidelně kontrolujte napájecí kabel, zda není viditelně poškozen. Pokud je kabel poškozen, musí být vyměněn autorizovaným servisním střediskem Cecotec, aby se předešlo potenciálnímu nebezpečí.
- Ujistěte se, že větrací otvory nejsou zablokované.
- Ihned po použití zařízení vypněte a odpojte jej od elektrické zásuvky.
- V následujících případech zařízení okamžitě odpojte ze zásuvky:
  1. Abnormální fungování.
  2. Potřebuje to vyčistit.
  3. Po jeho použití.
- Nevkládejte kovové předměty do přívodů vzduchu, abyste předešli úrazu elektrickým proudem.
- Neomotávejte kabel kolem zařízení.
- Zabraňte kontaktu zařízení s obličejem, krkem a pokožkou hlavy.
- Nenechávejte zařízení během provozu na žádném povrchu.
- Nepoužívejte zařízení k úpravě paruk, prodloužení přírodních vlasů, umělých vlasů ani zvířecích chlupů.
- Přívod vzduchu slouží k větrání spotřebiče. Nezakrývejte jej ani ho neblokujte, mohlo by dojít k přehřátí.
- Do přívodu vzduchu nic nevklaďte.
- Nebezpečí popálení. Uchovávejte spotřebič mimo dosah malých dětí, zejména během používání a ochlazování.
- Když je spotřebič připojen k napájení, nikdy jej nenechávejte bez dozoru.

## GÜVENLİK TALIMATLARI

- Ürünü kullanmadan önce aşağıdaki talimatları dikkatlice okuyun. Bu kılavuzu ileride başvurmak veya yeni kullanıcılar için saklayın.
- Ürünü kullanırken bu güvenlik talimatlarına dikkatlice uyun.
  - Şebeke voltajının ürün etiketinde belirtilen voltaja uygun olduğundan ve fişin toprak bağlantısı olduğundan emin olun.
  - Bu cihaz sadece evlerde kullanılmak üzere tasarlanmıştır ve bar, restoran, çiftlik, otel, motel ve ofislerde kullanıma uygun değildir.
  - Cihaz banyoda kullanılacaksa, kullanımdan sonra fişi prizden çekilmelidir; çünkü cihazın fişi çekili olsa bile yakınında su bulunması risk oluşturmaktadır.
  - Ek bir önlem olarak, banyoya elektrik sağlayan elektrik devresine, nominal çalışma arıza akımı 30 mA'yi aşmayan bir kaçak akım rölesi (RCD) takılması önerilir. Tavsiye için kalifiye bir elektrikçiye danışmanızı öneririz.
  - Bu cihaz, 8 yaş ve üzeri çocuklar ve fiziksel, duyuusal veya zihinsel yetenekleri kısıtlı ya da deneyim ve bilgi eksikliği olan kişiler tarafından, cihazın güvenli kullanımı konusunda uygun gözetim veya talimat sağlandığı ve cihazın içerdiği tehlikeleri anladıkları takdirde kullanılabilir. Çocuklar cihazla oynamamalıdır. Kullanıcı tarafından yapılması gereken temizlik ve bakım işlemleri, gözetim olmaksızın çocuklar tarafından yapılmamalıdır.
  -  Bu simge, bu cihazın küvette, duşta veya su dolu bir tankta kullanılmaması gerektiği anlamına gelir.
  - UYARI: Bu cihazı küvet, duş, lavabo veya su içeren diğer kapların yakınında kullanmayın.
  - Ürünün kablosunu, fişini veya herhangi bir parçasını suya



veya başka bir sıvıya batırmayın ve elektrik bağlantılarını suya maruz bırakmayın. Fişe dokunmadan veya ürünü açmadan önce ellerinizin tamamen kuru olduğundan emin olun.

-  Bu sembolün anlamı: Dikkat, sıcak yüzey.
- Güç kablosunu gözle görülür bir hasar açısından düzenli olarak kontrol edin. Kablo hasarlıysa, olası tehlikeleri önlemek için yetkili bir Cecotec servis merkezi tarafından değiştirilmelidir.
- Havalandırma deliklerinin tıkalı olmadığından emin olun.
- Kullanımdan hemen sonra cihazı kapatın ve fişini prizden çekin.
- Aşağıdaki durumlarda cihazın fişini hemen çekin:
  1. Anormal işleyiş.
  2. Temizliğe ihtiyacı var.
  3. Kullandıktan sonra.
- Elektrik çarpmasına sebebiyet vermemek için hava girişlerine metal cisimler sokmayınız.
- Kabloyu cihazın etrafına sarmayın.
- Cihazın yüz, boyun ve saç derisi ile temasından kaçınınız.
- Cihazınızı çalışırken herhangi bir yüzey üzerinde bırakmayınız.
- Cihazı peruk, doğal saç eklemeleri, yapay saç veya hayvan kılı şekillendirmek için kullanmayın.
- Hava girişi cihazın havalandırılması içindir. Aşırı ısınmaya neden olabileceğinden, hava girişini kapatmayın veya engellemeyin.
- Hava girişine hiçbir şey sokmayın.
- Yanma tehlikesi. Cihazı, özellikle kullanım sırasında ve soğuma sürecinde küçük çocukların erişemeyeceği bir yerde tutun.
- Cihaz elektrik kaynağına bağlıyken asla gözetimsiz bırakmayın.

## ΟΔΗΓΙΕΣ ΑΣΦΑΛΕΙΑΣ

Διαβάστε προσεκτικά τις ακόλουθες οδηγίες πριν χρησιμοποιήσετε το προϊόν. Φυλάξτε αυτό το εγχειρίδιο για μελλοντική αναφορά ή για νέους χρήστες.

- Ακολουθήστε προσεκτικά αυτές τις οδηγίες ασφαλείας κατά τη χρήση του προϊόντος.
- Βεβαιωθείτε ότι η τάση του δικτύου ταιριάζει με την τάση που αναγράφεται στην ετικέτα χαρακτηριστικών του προϊόντος και ότι το φις διαθέτει γείωση.
- Αυτή η συσκευή έχει σχεδιαστεί αποκλειστικά για οικιακή χρήση και δεν είναι κατάλληλη για χρήση σε μπαρ, εστιατόρια, αγροκτήματα, ξενοδοχεία, μοτέλ και γραφεία.
- Όταν η συσκευή πρόκειται να χρησιμοποιηθεί σε μπάνιο, θα πρέπει να αποσυνδεθεί από την πρίζα μετά τη χρήση, καθώς η εγγύτητα με το νερό ενέχει κίνδυνο ακόμη και όταν η συσκευή είναι αποσυνδεδεμένη.
- Ως πρόσθετο μέτρο προφύλαξης, συνιστάται η εγκατάσταση μιας διάταξης διαρροής ρεύματος (RCD) με ονομαστικό ρεύμα σφάλματος λειτουργίας που δεν υπερβαίνει τα 30 mA στο ηλεκτρικό κύκλωμα που τροφοδοτεί το μπάνιο. Συνιστούμε να συμβουλευτείτε έναν εξειδικευμένο ηλεκτρολόγο για συμβουλές.
- Αυτή η συσκευή μπορεί να χρησιμοποιηθεί από παιδιά ηλικίας 8 ετών και άνω, καθώς και από άτομα με μειωμένες σωματικές, αισθητηριακές ή νοητικές ικανότητες ή έλλειψη εμπειρίας και γνώσης, υπό την προϋπόθεση ότι έχουν λάβει την κατάλληλη επίβλεψη ή οδηγίες σχετικά με την ασφαλή χρήση της συσκευής και κατανοούν τους κινδύνους που ενέχει. Τα παιδιά δεν πρέπει να παίζουν με τη συσκευή. Ο καθαρισμός και η συντήρηση που πρέπει να πραγματοποιούνται από τον χρήστη δεν πρέπει να εκτελούνται από παιδιά χωρίς επίβλεψη.

-  Αυτό το εικονίδιο σημαίνει ότι αυτή η συσκευή δεν πρέπει να χρησιμοποιείται σε μπανιέρα, ντους ή δεξαμενή γεμάτη νερό.
- ΠΡΟΕΙΔΟΠΟΙΗΣΗ: Μην χρησιμοποιείτε αυτήν τη συσκευή κοντά σε μπανιέρες, ντους, νεροχύτες ή άλλα δοχεία που περιέχουν νερό.
- Μην βυθίζετε το καλώδιο, το φισ ή οποιοδήποτε άλλο μέρος του προϊόντος σε νερό ή σε οποιοδήποτε άλλο υγρό και μην εκθέτετε τις ηλεκτρικές συνδέσεις σε νερό. Βεβαιωθείτε ότι τα χέρια σας είναι εντελώς στεγνά πριν αγγίξετε το φισ ή ενεργοποιήσετε το προϊόν.
-  Αυτό το σύμβολο σημαίνει: προσοχή, θερμή επιφάνεια.
- Ελέγχετε τακτικά το καλώδιο τροφοδοσίας για ορατές ζημιές. Εάν το καλώδιο είναι κατεστραμμένο, πρέπει να αντικατασταθεί από εξουσιοδοτημένο κέντρο σέρβις της Cecotec για την αποφυγή πιθανών κινδύνων.
- Βεβαιωθείτε ότι οι αεραγωγοί δεν είναι φραγμένοι.
- Απενεργοποιήστε και αποσυνδέστε τη συσκευή από την πρίζα αμέσως μετά τη χρήση.
- Αποσυνδέστε αμέσως τη συσκευή από την πρίζα στις ακόλουθες περιπτώσεις:
  1. Μη φυσιολογική λειτουργία.
  2. Χρειάζεται καθάρισμα.
  3. Αφού το χρησιμοποιήσετε.
- Μην εισάγετε μεταλλικά αντικείμενα στις εισόδους αέρα για να αποφύγετε ηλεκτροπληξία.
- Μην τυλίγετε το καλώδιο γύρω από τη συσκευή.
- Αποφύγετε την επαφή της συσκευής με το πρόσωπο, τον λαιμό και το τριχωτό της κεφαλής.
- Μην αφήνετε τη συσκευή σε καμία επιφάνεια ενώ βρίσκεται σε λειτουργία.
- Μην χρησιμοποιείτε τη συσκευή για να φτιάχνετε περούκες, extensions από φυσική τρίχα, τεχνητά μαλλιά ή τρίχες ζώων.
- Η εισαγωγή αέρα χρησιμεύει για τον αερισμό της συσκευής. Μην την καλύπτετε ή την εμποδίζετε, καθώς αυτό μπορεί να προκαλέσει υπερθέρμανση.
- Μην εισάγετε τίποτα στην είσοδο αέρα.
- Κίνδυνος εγκαύματος. Κρατήστε τη συσκευή μακριά από μικρά παιδιά, ιδιαίτερα κατά τη χρήση και την ψύξη.
- Όταν η συσκευή είναι συνδεδεμένη στην παροχή ρεύματος, μην την αφήνετε ποτέ χωρίς επίβλεψη.

## INSTRUCCIONS DE SEGURETAT

Llegiu les instruccions següents atentament abans d'utilitzar el producte. Deseu aquest manual per a futures referències o nous usuaris.

- Seguiu atentament aquestes instruccions de seguretat quan feu servir el producte.
- Assegureu-vos que el voltatge de xarxa coincideixi amb el voltatge especificat a l'etiqueta de classificació del producte i que l'endoll tingui presa de terra.
- Aquest aparell està dissenyat exclusivament per a ús domèstic i en queda exclòs l'ús en bars, restaurants, granges, hotels, motels i oficines.
- Quan el dispositiu s'hagi d'utilitzar en una cambra de bany, s'ha de desendollar de la presa de corrent després d'utilitzar-lo ja que la proximitat de l'aigua presenta un risc encara que el dispositiu estigui desconnectat.
- Com a protecció addicional, és recomanable la instal·lació d'un dispositiu de corrent residual (RCD) que tingui un corrent de defecte assignat de funcionament que no excedeixi de 30 mA, al circuit elèctric que alimenta la cambra de bany. Us recomanem que pregunteu a un instal·lador perquè us aconselli.
- Aquest aparell pot ser utilitzat per nens a partir de 8 anys i persones amb capacitats físiques, sensorials o mentals reduïdes o manca d'experiència i coneixement, si se li ha donat supervisió o instrucció apropiades respecte a l'ús de l'aparell d'una manera segura i comprenen els perills que implica. Els nens no han de jugar amb l'aparell. La neteja i el manteniment per a l'usuari no han de ser realitzats per nens sense supervisió.
-  Aquesta icona significa que aquest dispositiu no ha



- de ser utilitzat en una banyera, dutxa o dipòsit ple d'aigua.
- ADVERTIMENT: no utilitzar aquest aparell a prop de banyeres, dutxes, lavabos o altres recipients que continguin aigua.
- No submergeix el cable, l'endoll o qualsevol altra part del producte en aigua o qualsevol altre líquid, ni exposeu les connexions elèctriques a l'aigua. Assegureu-vos que teniu les mans completament seques abans de tocar l'endoll o engegar el producte.
-  Aquest símbol significa: precaució, superfície calenta.
- Inspeccioneu el cable d'alimentació regularment a la recerca de danys visibles. Si el cable presenta danys, l'ha de substituir el Servei d'Assistència Tècnica oficial de Cecotec per evitar qualsevol tipus de perill.
- Assegureu-vos que les sortides d'aire no estan bloquejades.
- Apagueu i desconnecteu el dispositiu de la presa de corrent immediatament després d'utilitzar-lo.
- Desendol·leu el dispositiu immediatament sota les circumstàncies següents:
  1. Funcionament anormal.
  2. Necessita una neteja.
  3. Després de fer-lo servir.
- No introduïu objectes metàl·lics per les entrades d'aire per evitar descàrregues elèctriques.
- No enrotlli el cable al voltant del dispositiu.
- Eviteu el contacte entre el dispositiu i la cara, el coll i el cuir cabellut.
- No deixeu el dispositiu sobre cap superfície mentre està en funcionament.
- No utilitzeu el dispositiu per pentinar perruques, extensions naturals, cabells artificials ni cabells animals.

- L'entrada d'aire serveix per ventilar l'aparell. No la cobreixi ni l'obstrueixi, ja que podria provocar sobreescalfament.
- No introduïu res a l'entrada d'aire.
- Risc de cremades. Mantingueu l'aparell fora de l'abast dels nens petits, especialment durant l'ús i el refredament.
- No deixeu mai l'aparell sense vigilància mentre estigui connectat a la xarxa elèctrica.

## BIZTONSÁGI UTASÍTÁSOK

A termék használata előtt figyelmesen olvassa el az alábbi utasításokat. Őrizze meg ezt a kézikönyvet későbbi felhasználás vagy új felhasználók számára.

- A termék használata során gondosan kövesse ezeket a biztonsági utasításokat.
- Győződjön meg arról, hogy a hálózati feszültség megegyezik a termék adattábláján feltüntetett feszültséggel, és hogy a csatlakozódugó földelt.
- Ez a készülék kizárólag háztartási használatra készült, és nem alkalmas bárokban, éttermekben, farmokon, szállodákban, motelekben és irodákban való használatra.
- Ha a készüléket fürdőszobában használja, használat után ki kell húzni a konnektorból, mivel a víz közelsége kockázatot jelent még akkor is, ha a készülék ki van húzva a konnektorból.
- További óvintézkedésként ajánlott egy legfeljebb 30 mA névleges üzemi hibaáramú maradékáram-védőkapcsolót (RCD) beszerezni a fürdőszobát ellátó áramkörbe. Javasoljuk, hogy tanácsért forduljon szakképzett villanyszerelőhöz.
- Ezt a készüléket 8 éves vagy annál idősebb gyermekek, valamint csökkent fizikai, érzékszervi vagy mentális képességű, illetve tapasztalattal és tudással nem rendelkező személyek használhatják, feltéve, hogy megfelelő felügyeletet kapnak, vagy eligazítást kaptak a készülék biztonságos használatáról, és megértik a lehetséges veszélyeket. Gyermekek nem játszhatnak a készülékkel. A felhasználó által elvégzendő tisztítási és karbantartási munkákat gyermekek felügyelet nélkül nem végezhetik.

-  Ez az ikon azt jelenti, hogy a készüléket nem szabad fürdőkádban, zuhanyozás közben vagy vízzel teli tartályban használni.
- FIGYELMEZTETÉS: Ne használja a készüléket fürdőkád, zuhanyzó, mosogató vagy más vizet tartalmazó edény közelében.
- Ne merítse a kábelt, a csatlakozódugót vagy a termék bármely más részét vízbe vagy más folyadékba, és ne tegye ki az elektromos csatlakozásokat víz hatásának. Győződjön meg róla, hogy a keze teljesen száraz, mielőtt megérinti a csatlakozódugót vagy bekapcsolja a terméket.
-  Ez a szimbólum a következőt jelenti: Figyelem, forró felület.
- Rendszeresen ellenőrizze a tápkábelt látható sérülések szempontjából. Ha a kábel sérült, a lehetséges veszélyek elkerülése érdekében ki kell cseréltetni egy hivatalos Cecotec szervizközponttal.
- Győződjön meg arról, hogy a szellőzőnyílások nincsenek eltakarva.
- Használat után azonnal kapcsolja ki és húzza ki a készüléket a konnektorból.
- Az alábbi esetekben azonnal húzza ki a készüléket a konnektorból:
  1. Rendellenes működés.
  2. Tisztításra szorul.
  3. Használat után.
- Az áramütés elkerülése érdekében ne helyezzen fémtárgyakat a levegőbemenetekbe.
- Ne tekerje a kábelt a készülék köré.
- Kerülje a készülék arccal, nyakkal és fejbőrrel való érintkezését.
- Működés közben ne hagyja a készüléket semmilyen felületen.

- Ne használja a készüléket parókák, természetes hajhosszabbítások, műhaj vagy állati szőr formázására.
- A levegőbemenet a készülék szellőztetésére szolgál. Ne takarja le és ne takarja el, mert ez túlmelegedést okozhat.
- Ne helyezzen semmit a levegőbemeneti nyílásba.
- Égési veszély. A készüléket tartsa kisgyermekektől elzárva, különösen használat közben és lehűlés után.
- Amikor a készülék csatlakozik az áramellátáshoz, soha ne hagyja felügyelet nélkül.



## 1. PIEZAS Y COMPONENTES

Figura 1:

1. Salida de aire
2. Pantalla
3. Indicador PTC
4. Botón de aire frío
5. Botón de temperatura
6. Botón de velocidad
7. Interruptor de encendido/apagado
8. Rejilla de entrada de aire
9. Cable 360°
10. Cabezal AirLisse
11. Cabezal Lisse&volume
12. Cabezal Blowout
13. Cabezal Precise Blowout
14. Cabezal FrizzFree
15. Cabezal CoandaTech 34L
16. Cabezal CoandaTech 34R
17. Cabezal CoandaTech 37L
18. Cabezal CoandaTech 37R
19. Cabezal DrySleek
20. Cabezal RotaryStyler 45
21. Cabezal RotaryStyler 38
22. Cabezal MaxiCurls
23. Cabezal FastDry

Nota:

Los gráficos de este manual son representaciones esquemáticas y puede que no coincidan exactamente con los del producto.

## 2. ANTES DE USAR

- Este aparato presenta un embalaje diseñado para protegerlo durante su transporte. Saque el aparato de su caja. Puede guardar la caja original y otros elementos del embalaje en un lugar seguro para prevenir daños en el aparato si necesita transportarlo en el futuro. Si desea deshacerse del embalaje original, asegúrese de reciclar todos los elementos correctamente.

- Asegúrese de que todas las piezas y componentes están incluidos y en buen estado. Si faltara alguno o no estuvieran en buen estado, contacte de forma inmediata con el Servicio de Atención Técnica oficial de Cecotec.

### Contenido de la caja:

- Producto
- 14 accesorios
- Estuche de cuero
- Manual de instrucciones
- No retire el número de serie del producto, para poder mantener una correcta trazabilidad de su equipo en caso de solicitar asistencia.

## 3. FUNCIONAMIENTO

### Encendido/Apagado

- Encender: deslice el interruptor de encendido/apagado a la posición de encendido. Se ilumina el anillo de luz blanco alrededor de la pantalla y se reproduce la animación de inicio. Tras la animación, se muestra el último accesorio seleccionado.
- Apagar: deslice el interruptor de encendido/apagado a la posición de apagado.

### Pantalla

1. Al encender, se ilumina el anillo de luz (blanco) y se muestra la animación de inicio. Durante la animación de inicio no se pueden realizar operaciones.
2. En el primer uso, se visualiza un accesorio predefinido.
3. Gire suavemente el anillo de la pantalla para desplazarse entre los iconos de accesorios. Seleccione el accesorio deseado y pulse brevemente la pantalla para iniciar. Si el accesorio seleccionado incorpora PTC calefactor, se activa el PTC y se enciende el indicador PTC; en caso contrario, permanece apagado.
4. Para ajustar temperatura/velocidad/aire frío con el accesorio actual, use los tres botones del mango. Para volver al menú principal, pulse brevemente la pantalla (el dispositivo se pausa).

### Botón de aire frío

- En cualquier modo, pulse este botón para activar el modo de aire frío. El dispositivo funciona a velocidad de aire máxima con aire a temperatura ambiente.
- Pulse de nuevo el botón de aire frío para salir y regresar al modo previo. Pulsar cualquier

otro botón también cancela el modo de aire frío.

**Cambio de temperatura**

Pulse levemente el botón de temperatura para alternar entre las opciones disponibles: Temperatura ambiente (azul) → (amarillo) → (naranja) → (rojo) → ciclo.

**Cambio de velocidad del aire**

Pulse levemente el botón de velocidad para alternar entre las opciones disponibles: Baja → Media → Alta → ciclo (indicador con icono de ventilador blanco encendido).

**Cambio de accesorio**

Pulse la pantalla para volver al menú selector de accesorios, instale el accesorio deseado, gire el anillo de la pantalla para seleccionarlo y pulse brevemente para confirmar. Si desea realizar algún ajuste de velocidad/temperatura, se realizan con los botones. Para cambiar de accesorio, pulse brevemente la pantalla para pausar, cambie el accesorio, gire el anillo para seleccionar el accesorio en la pantalla y vuelva a pulsar brevemente para reanudar.

**IMPORTANTE:** Los cabezales con PTC cuentan con una marca de alineación con el mango, para que funcione correctamente. Asegúrese de que las marcas estén correctamente alineadas.

**Memoria de accesorio**

Tras el arranque, se muestra el último accesorio utilizado.

**Ajustes predeterminados**

Ajuste velocidad del aire/temperatura para el accesorio seleccionado y mantenga pulsada la pantalla 3 segundos (el anillo exterior parpadea 3 veces) para guardar. La próxima vez que seleccione ese accesorio, se aplicarán automáticamente los ajustes guardados.

Ajustes predeterminados

Accesorio	Velocidad	Temperatura
Cabezal Lisse&volume	Alta	Alta
Cabezal FrizzFree	Alta	Media
Cabezal AirLisse	Alta	Alta
Cabezal CoandaTech 34 L / R	Alta	Alta

Cabezal Blowout	Alta	Alta
Cabezal Precise Blowout	Alta	Alta
Cabezal MaxiCurls	Baja	Media
Cabezal FastDry	Alta	Alta
Cabezal DrySleek	Alta	Alta
Cabezal CoandaTech 37 L / R	Alta	Alta
Cabezal RotaryStyler 45	Alta	Alta
Cabezal RotaryStyler 38	Alta	Alta

**4. LIMPIEZA Y MANTENIMIENTO**

Desconecte el dispositivo de la toma de corriente y deje enfriar completamente. Limpie el cuerpo con un paño suave ligeramente humedecido.

Limpie periódicamente el polvo de la rejilla de entrada de aire trasera (recomendación mensual).

No lave ni sumerja los accesorios. Realice una limpieza en seco o con un paño ligeramente humedecido. Limpie los accesorios calefactados exclusivamente en seco.

**5. RECICLAJE DE APARATOS ELÉCTRICOS Y ELECTRÓNICOS**



Este símbolo indica que, de acuerdo con las normativas aplicables, el producto y/o la batería deberán desecharse de manera independiente de los residuos domésticos. Cuando este producto alcance el final de su vida útil, deberá extraer las pilas/baterías/acumuladores y llevarlo a un punto de recogida designado por las autoridades locales.

Para obtener información detallada acerca de la forma más adecuada de desechar sus aparatos eléctricos y electrónicos y/o las correspondientes baterías, el consumidor deberá contactar con las autoridades locales.

Puede consultar la información sobre los sistemas nacionales de reciclaje de embalajes y su marcado en nuestra página web.

El cumplimiento de las pautas anteriores ayudará a proteger el medio ambiente.

## 6. COPYRIGHT

Los derechos de propiedad intelectual sobre los textos de este manual pertenecen a CECOTEC INNOVACIONES, S.L. Quedan reservados todos los derechos. El contenido de esta publicación no podrá, ni en parte ni en su totalidad, reproducirse, almacenarse en un sistema de recuperación, transmitirse o distribuirse por ningún medio (electrónico, mecánico, fotocopia, grabación o similar) sin la previa autorización de CECOTEC INNOVACIONES, S.L.

## 7. DECLARACIÓN UE DE CONFORMIDAD SIMPLIFICADA



Por la presente, Cecotec Innovaciones declara que este producto cumple con los requisitos esenciales y otras disposiciones relevantes de las normativas aplicables en la Unión Europea. Este producto ha sido diseñado, fabricado y probado con el cumplimiento de los estándares de seguridad y calidad requeridos. El texto completo de la Declaración de Conformidad de la UE se puede encontrar en la

siguiente dirección web: <https://cecotec.es/es/information/declaration-of-conformity>

## 1. PARTS AND COMPONENTS

Figure 1:

1. Air outlet
2. Display
3. PTC indicator
4. Cool shot button
5. Temperature button
6. Speed icon
7. Power switch
8. Air inlet grille
9. 360° cord
10. AirLisse head
11. Lisse&Volume head
12. BlowOut head
13. Precise BlowOut head
14. FrizzFree head
15. CoandaTech 34L head
16. CoandaTech 34R head
17. CoandaTech 37L head
18. CoandaTech 37R head
19. DrySleek head
20. RotaryStyler 45 head
21. RotaryStyler 38 head
22. MaxiCurls head
23. FastDry head

Note:

The graphics in this manual are schematic representations and may not exactly match the product.

## 2. BEFORE USE

- This appliance comes in a packaging designed to protect it during transport. Remove the appliance from its box. You can keep the original box and other packaging materials in a safe place to prevent damage to the appliance if you need to transport it in the future. If you wish to dispose of the original packaging, make sure all items are recycled properly.
- Check that all parts and components are included and in good condition. If any of them

are missing or damaged, please contact Cecotec's Official Technical Support Service immediately.

**Box content:**

- Product
- 14 accessories
- Leather case
- Instruction manual
  
- Do not remove the product's serial number in order to keep proper traceability if technical assistance is required.

**3. OPERATION**

**On/Off**

- Switch on: slide the on/off switch to the on position. The white light ring around the display is illuminated and the start-up animation is played. After the animation, the last selected accessory is displayed.
- Switch off: slide the on/off switch to the off position.

**Display**

1. When switched on, the light ring (white) is illuminated and the start-up animation is displayed. No operations can be performed during the start-up animation.
2. On first use, a preset accessory is displayed.
3. Gently turn the display ring to scroll through the accessory icons. Select the desired accessory and briefly press the display to start. If the selected accessory is equipped with a PTC heater, the PTC is activated and the PTC indicator lights up; otherwise, it remains off.
4. To adjust temperature/speed/cool airflow with the current accessory, use the three buttons on the handle. To return to the main menu, briefly press the display (the device pauses).

**Cool air button**

- In any mode, press this button to activate the cool air mode. The device operates at maximum airflow speed with airflow at room temperature.
- Press the cool air button again to exit and return to the previous mode. Pressing any other button also cancels the cool air mode.

**Changing the temperature**

Lightly press the temperature button to switch between the available options: Room temperature (blue) → (yellow) → (orange) → (red) → cycle.

**Airflow speed change**

Lightly press the speed button to switch between the available options: Low → Medium → High → cycle (indicator with white fan icon on).

**Changing the accessory**

Press the display to return to the accessory selector menu, install the desired accessory, turn the display ring to select it and press briefly to confirm. If you wish to make any speed/temperature adjustments, these are made with the buttons.

To change accessory, press the display briefly to pause, change the accessory, turn the ring to select the accessory on the display and press briefly again to resume.

IMPORTANT: The PTC heads feature an alignment mark with the handle, for proper operation. Ensure the marks are correctly aligned.

**Accessory memory**

After start-up, the last accessory used is displayed.

**Default settings**

Set the airflow speed/temperature for the selected accessory and press and hold the display for 3 seconds (the outer ring flashes 3 times) to save. The next time you select that accessory, the saved settings will be automatically applied.

Default settings

Accessory	RPM	Temperature
Lisse&Volume head	High	High
FrizzFree head	High temperature	Medium temperature
AirLisse head	High	High
CoandaTech 34 L / R head	High	High
BlowOut head	High	High
Precise BlowOut head	High	High
MaxiCurls head	Low	Medium

FastDry head	High	High
DrySleek head	High	High
CoandaTech 37 L / R head	High	High
RotaryStyler 45 head	High	High
RotaryStyler 38 head	High	High

#### 4. CLEANING AND MAINTENANCE

Disconnect the device from the power supply and allow it to cool down completely. Clean the body with a soft, slightly damp cloth.

Clean dust from the rear air inlet grille periodically (monthly recommended).

Do not wash or immerse the accessories. Carry out dry cleaning or with a slightly dampened cloth. Clean heated accessories exclusively when dry.

#### 5. RECYCLING OF ELECTRICAL AND ELECTRONIC EQUIPMENT



This symbol indicates that, according to the applicable regulations, the product and/or battery must be disposed of separately from household waste. When this product reaches the end of its shelf life, you should dispose of the batteries/accumulators and take them to a collection point designated by the local authorities.

For detailed information on how to properly dispose of electrical and electronic equipment and/or the corresponding batteries, consumers should contact their local authorities.

Information regarding national packaging recycling systems and their marking can be found on our website.

Compliance with the above guidelines will help protecting the environment.

#### 6. COPYRIGHT

The intellectual property rights over the texts in this manual belong to CECOTEC INNOVACIONES, S.L. All rights reserved. The content of this publication may not, either in part or in its entirety, be reproduced, stored in a retrieval system, transmitted or distributed by any means (electronic, mechanical, photocopying, recording or similar) without prior authorisation from CECOTEC INNOVACIONES, S.L.

#### 7. SIMPLIFIED EU DECLARATION OF CONFORMITY



Cecotec Innovaciones hereby declares that this appliance complies with the essential requirements and other relevant provisions of the regulations applicable in the European Union. This appliance has been designed, manufactured and tested in compliance with required safety and quality standards. The full text of the EU Declaration of Conformity can be found on the following website: <https://cecotec.es/es/information/declaration-of-conformity>

[es/es/information/declaration-of-conformity](https://cecotec.es/es/information/declaration-of-conformity)

## 1. PIÈCES ET COMPOSANTS

Image 1 :

1. Sortie d'air
2. Écran
3. Voyant PTC
4. Bouton d'air froid
5. Bouton de température
6. Bouton de vitesse
7. Interrupteur marche/arrêt
8. Grille
9. Câble 360°
10. Tête AirLisse
11. Tête Lisse&Volume
12. Tête BlowOut
13. Tête Precise BlowOut
14. Tête FrizzFree
15. Tête CoandaTech 34L
16. Tête CoandaTech 34R
17. Tête CoandaTech 37L
18. Tête CoandaTech 37R
19. Tête DrySleek
20. Tête RotaryStyler 45
21. Tête RotaryStyler 38
22. Tête MaxiCurls
23. Tête FastDry

Note :

Les graphiques de ce manuel sont des représentations schématiques et peuvent ne pas correspondre exactement à ceux du produit.

## 2. AVANT UTILISATION

- Cet appareil possède un emballage conçu pour le protéger pendant son transport. Sortez l'appareil de sa boîte. Rangez la boîte d'origine et le reste des éléments provenant de l'emballage dans un endroit sûr pour éviter d'endommager l'appareil si vous devez le transporter à l'avenir. Si vous devez vous défaire de l'emballage d'origine, assurez-vous

de recycler tous les éléments correctement.

- Assurez-vous que toutes les pièces et les composants sont inclus et en bon état. S'il manque une pièce, une partie, un accessoire ou que l'appareil ou ses accessoires ne sont pas en bon état, veuillez contacter le Service Après-Vente officiel de Cecotec.

### Contenu de la boîte :

- Produit
- 14 accessoires
- Étui en cuir
- Manuel d'instructions
- Ne retirez pas le numéro de série du produit, afin de conserver un suivi correct de votre produit en cas de problème.

## 3. FONCTIONNEMENT

### Marche/Arrêt

- Marche : faites glisser l'interrupteur marche/arrêt en position marche. L'anneau lumineux blanc autour de l'écran s'allume et l'animation de démarrage est reproduite. Après l'animation, le dernier accessoire sélectionné s'affiche.
- Arrêt : faites glisser l'interrupteur marche/arrêt en position d'arrêt.

### Écran

1. Lors de l'allumage, l'anneau lumineux (blanc) s'allume et l'animation de démarrage s'affiche. Aucune opération ne peut être effectuée pendant l'animation de démarrage.
2. Lors de la première utilisation, un accessoire prédéfini s'affiche.
3. Tournez doucement l'anneau de l'écran pour faire défiler les icônes des accessoires. Sélectionnez l'accessoire souhaité et appuyez brièvement sur l'écran pour démarrer. Si l'accessoire sélectionné est équipé d'un chauffage PTC, celui-ci s'active et le voyant PTC s'allume. Dans le cas contraire, il reste éteint.
4. Pour régler la température/vitesse/air froid de l'accessoire actuel, utilisez les trois boutons situés sur la poignée. Pour revenir au menu principal, appuyez brièvement sur l'écran (l'appareil se met en pause).

### Bouton d'air froid

- Dans n'importe quel mode, appuyez sur ce bouton pour activer le mode Air froid. L'appareil fonctionne à la vitesse maximale avec de l'air à température ambiante.

- Appuyez à nouveau sur le bouton d'air froid pour quitter et revenir au mode précédent. Appuyez sur n'importe quel autre bouton pour annuler le mode Air froid.

### Changement de température

Appuyez légèrement sur le bouton de température pour passer d'une option à l'autre : Température ambiante (bleu) → (jaune) → (orange) → (rouge) → cycle.

### Changement de la vitesse de l'air

Appuyez légèrement sur le bouton de vitesse pour passer d'une option à l'autre : Faible → Moyenne → Élevée → cycle (indicateur avec icône de ventilateur blanc allumé).

### Changement d'accessoire

Appuyez sur l'écran pour revenir au menu de sélection des accessoires, installez l'accessoire souhaité, tournez l'anneau de l'écran pour le sélectionner et appuyez brièvement pour confirmer. Si vous souhaitez régler la vitesse/température, utilisez les boutons. Pour changer d'accessoire, appuyez brièvement sur l'écran pour mettre en pause, changez l'accessoire, tournez l'anneau pour sélectionner l'accessoire sur l'écran et appuyez à nouveau brièvement pour reprendre.

**IMPORTANT :** Les accessoires avec PTC sont dotés d'un repère d'alignement avec la poignée, afin de fonctionner correctement. Assurez-vous que les repères sont correctement alignés.

### Mémoire des accessoires

Après le démarrage, le dernier accessoire utilisé s'affiche.

### Réglages par défaut

Réglez la vitesse de l'air/température pour l'accessoire sélectionné et appuyez sur l'écran pendant 3 secondes (l'anneau extérieur clignote 3 fois) pour sauvegarder. La prochaine fois que vous sélectionnez cet accessoire, les réglages enregistrés seront automatiquement appliqués.

Réglages par défaut

Accessoire	Vitesse	Température
Tête Lisse&Volume	Élevée	Élevée
Tête FrizzFree	Élevée	Moyenne
Tête AirLisse	Élevée	Élevée

Tête CoandaTech 34 L / R	Élevée	Élevée
Tête BlowOut	Élevée	Élevée
Tête Precise BlowOut	Élevée	Élevée
Tête MaxiCurls	Faible	Moyenne
Tête FastDry	Élevée	Élevée
Tête DrySleek	Élevée	Élevée
Tête CoandaTech 37 L / R	Élevée	Élevée
Tête RotaryStyler 45	Élevée	Élevée
Tête RotaryStyler 38	Élevée	Élevée

## 4. NETTOYAGE ET ENTRETIEN

Débranchez l'appareil de la prise électrique et laissez-le refroidir complètement. Nettoyez la surface de l'appareil à l'aide d'un chiffon doux légèrement humide.

Nettoyez régulièrement la grille d'entrée d'air arrière pour éliminer la poussière (recommandation mensuelle).

Ne lavez pas et ne plongez pas les accessoires dans l'eau. Effectuez un nettoyage à sec ou à l'aide d'un chiffon légèrement humide. Nettoyez les accessoires chauffants exclusivement à sec.

## 5. RECYCLAGE DES ÉQUIPEMENTS ÉLECTRIQUES ET ÉLECTRONIQUES



Ce symbole indique que, conformément à la réglementation en vigueur, le produit et/ou la batterie doivent être éliminés séparément des déchets municipaux. Lorsque ce produit atteint la fin de sa vie utile, vous devez retirer les piles ou batteries et les apporter à un point de collecte désigné par les autorités locales.

Pour obtenir des informations détaillées sur la manière la plus adéquate de vous défaire de vos appareils électriques et électroniques et/ou des batteries correspondantes, vous devez contacter les autorités locales.

Vous pouvez consulter les informations sur les systèmes nationaux de recyclage des emballages et leur marquage sur notre site web.

Le respect des directives susmentionnées contribuera à la protection de l'environnement.

## 6. COPYRIGHT

Les droits de propriété intellectuelle des textes de ce manuel appartiennent à CECOTEC INNOVACIONES, S.L. Tous droits réservés. Le contenu de cette publication ne peut être, en totalité ou en partie, reproduit, stocké dans un système de récupération de données, transmis ou distribué par quelque moyen que ce soit (électronique, mécanique, photocopie, enregistrement ou similaire) sans l'autorisation préalable de CECOTEC INNOVACIONES, S.L.

## 7. DÉCLARATION DE CONFORMITÉ SIMPLIFIÉE DE L'UE



Par la présente, Cecotec Innovaciones déclare que ce produit est conforme aux exigences essentielles et aux autres dispositions pertinentes de la réglementation applicable dans l'Union européenne. Ce produit a été conçu, fabriqué et testé pour répondre aux normes de sécurité et de qualité requises. Le texte intégral de la déclaration de conformité de l'UE peut être consulté sur le site web suivant : <https://www.storececotec.fr/fr/information/declaration-of-conformity>

[www.storececotec.fr/fr/information/declaration-of-conformity](https://www.storececotec.fr/fr/information/declaration-of-conformity)

## 1. TEILE UND KOMPONENTEN

Abbildung 1:

1. Luftauslass
2. Display
3. PTC-Anzeige
4. Kaltlufttaste
5. Temperaturtaste
6. Geschwindigkeit-Taste
7. Ein-/Ausschalter
8. Lufteinlassgitter
9. 360°-Kabel
10. AirLisse-Aufsatz
11. Lisse&Volume-Aufsatz
12. Blowout-Aufsatz
13. Precise Blowout-Aufsatz
14. FrizzFree-Aufsatz
15. CoandaTech-Aufsatz 34L
16. CoandaTech-Aufsatz 34R
17. CoandaTech-Aufsatz 37L
18. CoandaTech-Aufsatz 37R
19. DrySleek-Aufsatz
20. RotaryStyler-Aufsatz 45
21. RotaryStyler-Aufsatz 38
22. MaxiCurls-Aufsatz
23. FastDry-Aufsatz

Hinweis:

Die Grafiken in dieser Bedienungsanleitung sind schematische Darstellungen und entsprechen möglicherweise nicht genau dem Produkt.

## 2. VOR DEM GEBRAUCH

- Dieses Gerät ist so verpackt, dass es während des Transports geschützt bleibt. Nehmen Sie das Gerät aus seiner Verpackung. Bewahren Sie die Verpackung an einem sicheren Ort auf, damit das Gerät nicht beschädigt wird, wenn Sie ihn später transportieren

müssen. Wenn Sie die Originalverpackung entsorgen möchten, vergewissern Sie sich, dass Sie alle Teile korrekt recyceln.

- Vergewissern Sie sich, dass alle Teile und Komponenten enthalten und in gutem Zustand sind. Sollte ein Teil fehlen oder beschädigt sein, wenden Sie sich bitte umgehend an den offiziellen technischen Kundendienst von Cecotec.

#### Vollständiger Inhalt:

- Produkt
- 14 Zubehörteile
- Lederetui
- Diese Bedienungsanleitung
- Entfernen Sie die Seriennummer des Produkts nicht, um im Falle einer Serviceanfrage die korrekte Rückverfolgbarkeit Ihres Geräts sicherzustellen.

### 3. BEDIENUNG

#### Ein-/Ausschaltung

- Einschalten: Schieben Sie den Ein-/Ausschalter in die Position „Ein“. Der weiße Leuchtring um das Display herum leuchtet auf und die Startanimation wird abgespielt. Nach der Animation wird der zuletzt ausgewählte Aufsatz angezeigt.
- Ausschalten: Schieben Sie den Ein-/Ausschalter in die Position „Aus“.

#### Display

1. Beim Einschalten leuchtet der weiße Leuchtring auf und die Startanimation wird angezeigt. Während der Startanimation ist keine Bedienung möglich.
2. Bei der ersten Verwendung wird ein voreingestellter Aufsatz angezeigt.
3. Drehen Sie den Ring des Displays vorsichtig, um zwischen den Aufsatz-Symbolen zu wechseln. Wählen Sie den gewünschten Aufsatz aus und tippen Sie kurz auf das Display, um zu starten. Wenn der ausgewählte Aufsatz über ein PTC-Heizelement verfügt, wird das PTC aktiviert und die PTC-Anzeige leuchtet auf; andernfalls bleibt sie ausgeschaltet.
4. Um Temperatur/Gebälsestufe/Kaltluft mit dem aktuellen Aufsatz anzupassen, verwenden Sie die drei Tasten am Griff. Um zum Hauptmenü zurückzukehren, tippen Sie kurz auf das Display (das Gerät wird pausiert).

#### Kaltlufttaste

- Drücken Sie in jedem Modus diese Taste, um den Kaltluftmodus zu aktivieren. Das Gerät

arbeitet mit maximaler Gebläsestufe und Luft bei Umgebungstemperatur.

- Drücken Sie die Kaltlufttaste erneut, um den Modus zu beenden und zur vorherigen Einstellung zurückzukehren. Das Drücken einer beliebigen anderen Taste beendet ebenfalls den Kaltluftmodus.

#### Temperaturänderung

Tippen Sie leicht auf die Temperaturtaste, um zwischen den verfügbaren Optionen zu wechseln: Umgebungstemperatur (blau) → Gelb → Orange → Rot → Zyklus.

#### Änderung der Gebläsestufe

Tippen Sie leicht auf die Gebläsetaste, um zwischen den verfügbaren Optionen zu wechseln: Niedrig → Mittel → Hoch → Zyklus (Anzeige mit leuchtendem weißem Lüftersymbol).

#### Wechseln des Aufsatzes

Tippen Sie auf das Display, um zum Aufsatz-Auswahlmenü zurückzukehren. Bringen Sie den gewünschten Aufsatz an, drehen Sie den Ring des Displays zur Auswahl und tippen Sie kurz zur Bestätigung. Anpassungen der Gebläsestufe/Temperatur erfolgen über die Tasten. Um den Aufsatz zu wechseln: Tippen Sie kurz auf das Display, um das Gerät zu pausieren, wechseln Sie den Aufsatz, drehen Sie den Ring, um den Aufsatz auf dem Display auszuwählen, und tippen Sie erneut kurz darauf, um fortzufahren.

WICHTIG: Die Aufsätze mit PTC verfügen über eine Ausrichtungsmarkierung am Griff, um eine korrekte Funktion zu gewährleisten. Stellen Sie sicher, dass die Markierungen korrekt ausgerichtet sind.

#### Aufsatz-Speicherfunktion

Nach dem Start wird der zuletzt verwendete Aufsatz angezeigt.

#### Voreinstellungen

Passen Sie die Gebläsestufe/Temperatur für den ausgewählten Aufsatz an und halten Sie das Display 3 Sekunden lang gedrückt (der äußere Ring blinkt 3 Mal), um die Einstellung zu speichern. Wenn Sie diesen Aufsatz das nächste Mal auswählen, werden die gespeicherten Einstellungen automatisch übernommen.

Voreinstellungen

Aufsatz	Geschwindigkeit	Temperatur
Lisse&Volume-Aufsatz	Hoch	Hoch
FrizzFree-Aufsatz	Hoch	Mittel

AirLisse-Aufsatz	Hoch	Hoch
CoandaTech-Aufsatz 34 L / R	Hoch	Hoch
Blowout-Aufsatz	Hoch	Hoch
Precise Blowout-Aufsatz	Hoch	Hoch
MaxiCurls-Aufsatz	Niedrig	Mittel
FastDry-Aufsatz	Hoch	Hoch
DrySleek-Aufsatz	Hoch	Hoch
CoandaTech-Aufsatz 37 L / R	Hoch	Hoch
RotaryStyler-Aufsatz 45	Hoch	Hoch
RotaryStyler-Aufsatz 38	Hoch	Hoch

#### 4. REINIGUNG UND WARTUNG

Trennen Sie das Gerät von der Stromversorgung und lassen Sie es vollständig abkühlen.  
Reinigen Sie das Gehäuse mit einem weichen, leicht angefeuchteten Tuch.  
Reinigen Sie regelmäßig das hintere Lufteinlassgitter von Staub (monatlich empfohlen).  
Waschen oder tauchen Sie die Zubehörteile nicht ein.. Reinigen Sie diese trocken oder mit einem leicht angefeuchteten Tuch. Reinigen Sie die beheizten Zubehörteile ausschließlich trocken.

#### 5. RECYCLING VON ELEKTRO- UND ELEKTRONIKGERÄTEN



Dieses Symbol weist darauf hin, dass das Produkt und/oder die Batterie/ Akku gemäß den geltenden Vorschriften getrennt vom Haushaltsabfall entsorgt werden muss. Wenn dieses Produkt das Ende seiner Nutzungsdauer erreicht hat, sollten Sie die Batterien/Akkus entfernen und es zu einer von den örtlichen Behörden bestimmten Sammelstelle bringen. Die Verbraucher müssen sich mit Ihren örtlichen Behörden oder

Einzelhändlern in Verbindung setzen, um Informationen über die ordnungsgemäße Entsorgung ihrer Altgeräte und / oder ihre Akkus zu erhalten. Informationen über nationale Verpackungsrecyclingprogramme und deren Kennzeichnung finden Sie auf unserer Website.  
Die Einhaltung der oben genannten Leitlinien trägt zum Schutz der Umwelt bei.

#### 6. COPYRIGHT

Die geistigen Eigentumsrechte an den Texten dieses Handbuchs liegen bei CECOTEC INNOVACIONES, S.L. Alle Rechte vorbehalten. Der Inhalt dieser Veröffentlichung darf weder ganz noch teilweise ohne vorherige Genehmigung von CECOTEC INNOVACIONES, S.L. vervielfältigt, in einem Datenabfragesystem gespeichert, übertragen oder auf irgendeine Weise (elektronisch, mechanisch, durch Fotokopie, Aufzeichnung oder Ähnliches) verbreitet werden.

#### 7. VEREINFACHTE EU-KONFORMITÄTSERKLÄRUNG



Cecotec Innovaciones erklärt hiermit, dass dieses Produkt mit den grundlegenden Anforderungen und anderen relevanten Bestimmungen der in der Europäischen Union geltenden Vorschriften übereinstimmt. Dieses Produkt wurde unter Einhaltung der erforderlichen Sicherheits- und Qualitätsstandards entwickelt, hergestellt und geprüft. Der vollständige Text der

EU-Konformitätserklärung ist auf folgender Website zu finden: <https://storececotec.de/de/information/declaration-of-conformity>

## 1. PARTI E COMPONENTI

Figura 1:

1. Uscita dell'aria
2. Display
3. Indicatore PTC
4. Tasto Aria fredda
5. Tasto di temperatura
6. Tasto della velocità
7. Interruttore on/off
8. Griglia di ingresso dell'aria
9. Cavo 360°
10. Testina AirLisse
11. Testina Lisse&volume
12. Testina Blowout
13. Testina Precise Blowout
14. Testina FrizzFree
15. Testina CoandaTech 34L
16. Testina CoandaTech 34R
17. Testina CoandaTech 37L
18. Testina CoandaTech 37R
19. Testina DrySleek
20. Testina RotaryStyler 45
21. Testina RotaryStyler 38
22. Testina MaxiCurls
23. Testina FastDry

Nota:

Le immagini di questo manuale sono rappresentazioni schematiche e potrebbero non corrispondere esattamente all'apparecchio.

## 2. PRIMA DELL'USO

- Questo apparecchio ha un imballaggio progettato per proteggerlo durante il trasporto. Estrarre il prodotto dalla scatola. Conservare la scatola originale e gli altri elementi in un luogo sicuro per prevenire danni all'apparecchio qualora fosse necessario trasportarlo in futuro. Se si desidera smaltire l'imballaggio originale, assicurarsi di riciclare tutti gli elementi in modo appropriato.

- Verificare che tutte le parti e i componenti siano compresi nella scatola e in buono stato. Se uno di essi mancasse o non fosse in buone condizioni, contattare immediatamente il Servizio di Assistenza Tecnica ufficiale di Cecotec.

### Contenuto della scatola:

- Prodotto
- 14 accessori
- Custodia in pelle
- Manuale di istruzioni
- Non rimuovere il numero di serie del prodotto, al fine di mantenere una corretta tracciabilità dell'apparecchiatura in caso di richiesta di assistenza.

## 3. FUNZIONAMENTO

### Accensione/spegnimento

- Accensione: far scorrere l'interruttore di accensione/spegnimento in posizione di accensione. L'anello di luce bianca intorno allo schermo si accende e viene riprodotta l'animazione di avvio. Dopo l'animazione, viene visualizzato l'ultimo accessorio selezionato.
- Spegnimento: far scorrere l'interruttore di accensione/spegnimento in posizione di spegnimento.

### Display

5. All'accensione, l'anello luminoso (bianco) si accende e viene visualizzata l'animazione di avvio. Durante l'animazione di avvio non è possibile eseguire alcuna operazione.
6. Al primo utilizzo, viene visualizzato un accessorio predefinito.
7. Ruotare delicatamente l'anello del display per scorrere le icone degli accessori. Selezionare l'accessorio desiderato e premere brevemente lo schermo per avviarlo. Se l'accessorio selezionato è dotato di un riscaldatore PTC, il PTC viene attivato e l'indicatore PTC si accende.
8. Per regolare temperatura/velocità/aria fredda con l'accessorio corrente, utilizzare i tre pulsanti sull'impugnatura. Per tornare al menu principale, premere brevemente lo schermo (l'apparecchio si mette in pausa).

Tasto aria fredda

- In qualsiasi modalità, premere questo pulsante per attivare la modalità Aria fredda. Il

dispositivo funziona alla massima velocità dell'aria con aria a temperatura ambiente.

- Premere nuovamente il pulsante dell'aria fredda per uscire e tornare alla modalità precedente. Premendo qualsiasi altro pulsante si annulla anche la modalità aria fredda.

#### Variazione di temperatura:

Premere leggermente il pulsante della temperatura per scorrere le opzioni disponibili: Temperatura ambiente (blu) → (giallo) → (arancione) → (rosso) → ciclo.

#### Cambio della velocità dell'aria

Premere leggermente il pulsante della velocità per scegliere tra le opzioni disponibili: Bassa → Media → Alta → ciclo (spia con icona bianca della ventola accesa).

#### Cambio accessori

Premere il display per tornare al menu del selettore accessori, installare l'accessorio desiderato, ruotare l'anello del display per selezionarlo e premere brevemente per confermare. Le regolazioni di velocità/temperatura si effettuano con i pulsanti.

Per cambiare l'accessorio, premere brevemente il display per mettere in pausa, cambiare l'accessorio, ruotare l'anello per selezionare l'accessorio sul display e premere di nuovo brevemente per riprendere.

**IMPORTANTE:** Le testine con PTC hanno un segno di allineamento con l'impugnatura per il corretto funzionamento. Assicurarsi che le marcature siano allineate correttamente.

#### Memoria accessori

Dopo l'avvio, viene visualizzato l'ultimo accessorio utilizzato.

#### Impostazioni predefinite

Impostare la velocità/temperatura dell'aria per l'accessorio selezionato e tenere premuto il display per 3 secondi (l'anello esterno lampeggia 3 volte) per memorizzare. La volta successiva che si seleziona l'accessorio, le impostazioni salvate vengono applicate automaticamente.

Impostazioni predefinite

Accessorio	Velocità	Temperatura
Testina Lisse&volume	Alta	Alta
Testina FrizzFree	Temperatura alta	Temperatura media

Testina AirLisse	Alta	Alta
Testina CoandaTech 34 L / R	Alta	Alta
Testina Blowout	Alta	Alta
Testina Precise Blowout	Alta	Alta
Testina MaxiCurls	Bassa	Media
Testina FastDry	Alta	Alta
Testina DrySleek	Alta	Alta
Testina CoandaTech 37 L / R	Alta	Alta
Testina RotaryStyler 45	Alta	Alta
Testina RotaryStyler 38	Alta	Alta

## 4. PULIZIA E MANUTENZIONE

Scollegare il prodotto dalla presa della corrente e lasciarlo raffreddare completamente.

Pulire il corpo con un panno morbido leggermente inumidito.

Spolverare regolarmente la griglia di aspirazione posteriore (raccomandazione mensile).

Non lavare o immergere gli accessori. Pulire a secco o con un panno leggermente umido.

Pulire gli accessori riscaldati solo a secco.

## 5. RICICLAGGIO DI APPARECCHIATURE ELETTRICHE ED ELETTRONICHE



Questo simbolo indica che, in conformità con le normative vigenti, il prodotto e/o le pile/batterie devono essere smaltite separatamente dai rifiuti domestici. Quando questo prodotto raggiunge la fine della sua vita utile, è necessario rimuovere le pile/batterie/accumulatori e portarlo in un punto di raccolta designato dalle autorità locali.

Per informazioni dettagliate su come smaltire correttamente le apparecchiature elettriche ed elettroniche e/o le pile/batterie, il consumatore dovrà contattare le autorità locali.

Le informazioni sui sistemi nazionali di riciclaggio degli imballaggi sono disponibili sul nostro sito web.

Il rispetto delle linee guida di cui sopra aiuterà a proteggere l'ambiente.

## 6. COPYRIGHT

I diritti di proprietà intellettuale dei testi di questo manuale appartengono a CECOTEC INNOVACIONES, S.L. Tutti i diritti riservati. Il contenuto di questa pubblicazione non può essere, in tutto o in parte, riprodotto, archiviato in un sistema di recupero, trasmesso o distribuito con qualsiasi mezzo (elettronico, meccanico, fotocopia, registrazione o simile) senza la previa autorizzazione di CECOTEC INNOVACIONES, S.L.

## 7. DICHIARAZIONE DI CONFORMITÀ UE SEMPLIFICATA



Con la presente, Cecotec Innovaciones dichiara che questo prodotto è conforme ai requisiti essenziali e alle altre disposizioni pertinenti delle normative applicabili nell'Unione Europea. Questo prodotto è stato progettato, fabbricato e testato per soddisfare gli standard di sicurezza e qualità richiesti. Il testo completo della Dichiarazione di Conformità UE è disponibile al seguente link: <https://storececotec.it/it/information/declaration-of-conformity>

it/information/declaration-of-conformity

## 1. PEÇAS E COMPONENTES

Figura 1:

1. Saída de ar
2. Ecrã
3. Indicador PTC
4. Botão de ar frio
5. Botão Temperatura
6. Botão Velocidade
7. Interruptor de ligar/desligar
8. Grelha de entrada de ar
9. Cabo 360º
10. Cabeça AirLisse
11. Cabeça Lisse&volume
12. Cabeça Blowout
13. Cabeça Precise Blowout
14. Cabeça FrizzFree
15. Cabeça CoandaTech 34L
16. Cabeça CoandaTech 34R
17. Cabeça CoandaTech 37L
18. Cabeça CoandaTech 37R
19. Cabeça DrySleek
20. Cabeça RotaryStyler 45
21. Cabeça RotaryStyler 38
22. Cabeça MaxiCurls
23. Cabeça FastDry

Nota:

Os gráficos deste manual são representações esquemáticas e podem não corresponder exatamente ao aparelho.

## 2. ANTES DE USAR

- Este aparelho é embalado numa embalagem concebida para o proteger durante o transporte. Tire o dispositivo da sua caixa. Pode manter a caixa original e outras embalagens num local seguro para evitar danos no aparelho, caso necessite de o transportar no futuro. Se desejar descartar a embalagem original, certifique-se de

reciclar todos os itens corretamente.

- Certifique-se de que todas as peças e componentes estejam incluídos e em bom estado. Se algum deles faltar ou não estiver em boas condições, contactar imediatamente com o Serviço de Assistência Técnica oficial da Cecotec.

#### Conteúdo da caixa:

- Produto
  - 14 acessórios
  - Estojo em pele
  - Manual de instruções
- Não retire o número de série do produto, para manter uma rastreabilidade correta em caso de solicitar assistência.

### 3. FUNCIONAMENTO

#### Ligado/Desligado

- Ligar: deslize o interruptor ligar/desligar para a posição ligada. O anel de luz branca à volta do ecrã acende-se e a animação de arranque é reproduzida. Após a animação, é apresentado o último acessório selecionado.
- Desligar: deslize o interruptor ligar/desligar para a posição desligada.

#### Ecrã

1. Quando ligado, o anel luminoso (branco) acende-se e é apresentada a animação de arranque. Não podem ser efectuadas quaisquer operações durante a animação de arranque.
2. Na primeira utilização, é apresentado um acessório predefinido.
3. Rode suavemente o anel do visor para percorrer os ícones dos acessórios. Selecionar o acessório pretendido e premir brevemente o ecrã para iniciar. Se o acessório selecionado estiver equipado com um aquecedor PTC, o PTC é ativado e o indicador PTC acende-se.
4. Para regular a temperatura/velocidade/ar frio com o acessório atual, utilize os três botões no punho. Para voltar ao menu principal, prima brevemente o ecrã (o aparelho pára).

#### Botão de ar frio

- Em qualquer modo, toque neste botão para ativar o modo de ar frio. O dispositivo funciona à velocidade máxima do ar com ar à temperatura ambiente.

- Prima novamente o botão de ar frio para sair e regressar ao modo anterior. Premir qualquer outro botão também cancela o modo de ar frio.

#### Variação de temperatura

Prima ligeiramente o botão de temperatura para alternar entre as opções disponíveis: Temperatura ambiente (azul) → (amarillo) → (naranja) → (rojo) → ciclo.

#### Alteração da velocidade do ar

Prima ligeiramente o botão de velocidade para alternar entre as opções disponíveis: Ciclo baixo → Médio → Alto → (indicador com o ícone branco da ventoinha aceso).

#### Mudança de acessório

Prima o visor para voltar ao menu de seleção de acessórios, instale o acessório pretendido, rode o anel do visor para o selecionar e prima brevemente para confirmar. Se pretender efetuar ajustes de velocidade/temperatura, estes são feitos com os botões.

Para mudar o acessório, premir brevemente o visor para fazer uma pausa, mudar o acessório, rodar o anel para selecionar o acessório no visor e premir brevemente de novo para retomar.

IMPORTANTE: As cabeças com PTC têm uma marca de alinhamento com o punho para um funcionamento correto. Certificar-se de que as marcações estão corretamente alinhadas.

#### Memória acessória

Após o arranque, é apresentado o último acessório utilizado.

#### Definições predefinidas

Defina a velocidade/temperatura do ar para o acessório selecionado e prima sem soltar o visor durante 3 segundos (o anel exterior pisca 3 vezes) para guardar. Da próxima vez que selecionar esse acessório, as definições guardadas são automaticamente aplicadas.

Definições por defeito

Acessório	Indicador de velocidade	Temperatura
Cabeça Lisse&volume	Alta	Alta
Cabeça FrizzFree	Alta	Média
Cabeça AirLisse	Alta	Alta
Cabeça CoandaTech 34 L / R	Alta	Alta

Cabeça Blowout	Alta	Alta
Cabeça Precise Blowout	Alta	Alta
Cabeça MaxiCurls	Baixa	Média
Cabeça FastDry	Alta	Alta
Cabeça DrySleek	Alta	Alta
Cabeça CoandaTech 37 L / R	Alta	Alta
Cabeça RotaryStyler 45	Alta	Alta
Cabeça RotaryStyler 38	Alta	Alta

#### 4. LIMPEZA E MANUTENÇÃO

Desligue o dispositivo da tomada e deixe arrefecer completamente. Limpe o corpo com um pano macio ligeiramente humedecido.

Limpar regularmente o pó da grelha de entrada de ar traseira (recomendação mensal).

Não lavar ou submergir os acessórios. Limpar a seco ou com um pano ligeiramente húmido.

Limpar os acessórios aquecidos apenas a seco.

#### 5. RECICLAGEM DE PRODUTOS ELÉTRICOS E ELETRÓNICOS



Este símbolo indica que, de acordo com os regulamentos aplicáveis, o produto e/ou a bateria devem ser eliminados separadamente do lixo doméstico. Quando este produto atingir o fim da sua vida útil, deverá remover as pilhas/baterias/acumuladores e levá-lo para um ponto de recolha designado pelas autoridades locais.

Para obter informação detalhada acerca da forma mais adequada de eliminar os seus equipamentos elétricos e eletrónicos e/ou as correspondentes baterias, o consumidor deverá contactar com as autoridades locais.

Pode consultar as informações sobre os sistemas nacionais de reciclagem de embalagens e a sua marcação na nossa página web.

A conformidade com as diretrizes acima referidas ajudará a proteger o ambiente.

#### 6. COPYRIGHT

Os direitos de propriedade intelectual dos textos deste manual pertencem à CECOTEC INNOVACIONES, S.L. Todos os direitos reservados. O conteúdo desta publicação não pode, no todo ou em parte, ser reproduzido, armazenado num sistema de recuperação, transmitido ou distribuído por qualquer meio (eletrónico, mecânico, fotocópia, gravação ou similar) sem a autorização prévia da CECOTEC INNOVACIONES, S.L.

#### 7. DECLARAÇÃO DE CONFORMIDADE SIMPLIFICADA DA UE



Pela presente, a Cecotec Innovaciones declara que este produto está em conformidade com os requisitos essenciais e outras disposições relevantes dos regulamentos aplicáveis na União Europeia. Este produto foi concebido, fabricado e testado de acordo com as normas de segurança e qualidade exigidas. O texto completo da Declaração de Conformidade da UE pode ser encontrado no seguinte website:

<https://cecotec.pt/pt/information/declaration-of-conformity>

## 1. ONDERDELEN EN COMPONENTEN

Fig. 1

1. Luchtingang
2. Display
3. PTC-indicator
4. Koude lucht knop
5. Temperatuurknop
6. Snelheidsknop
7. Aan-/uit-schakelaar
8. Luchtinlaatrooster
9. 360°-draaibaar snoer
10. AirLisse-opzetstuk
11. Lisse&Volume-opzetstuk
12. Blowout-opzetstuk
13. Precise Blowout-opzetstuk
14. FrizzFree-opzetstuk
15. CoandaTech-opzetstuk 34L
16. CoandaTech-opzetstuk 34R
17. CoandaTech-opzetstuk 37L
18. CoandaTech-opzetstuk 37R
19. DrySleek-opzetstuk
20. RotaryStyler-opzetstuk 45
21. RotaryStyler-opzetstuk 38
22. MaxiCurls-opzetstuk
23. FastDry-opzetstuk

Opmerking:

De figuren in deze handleiding zijn schematische voorstellingen en komen mogelijk niet exact overeen met het product.

## 2. VOOR GEBRUIK

- Dit apparaat heeft een verpakking die ontworpen is om het tijdens het transport te beschermen. Haal het apparaat uit zijn verpakking. U kunt de originele doos en andere verpakking op een veilige plaats bewaren om beschadiging van het apparaat te voorkomen als u het in de toekomst moet vervoeren. Als u de verpakking toch weggooit,

zorg er dan voor een correcte recyclage.

- Controleer of alle onderdelen en componenten aanwezig en in goede staat zijn. Als een van deze ontbreekt of niet in goede staat is, neem dan onmiddellijk contact op met de Technische Dienst van Cecotec.

### Inhoud van de doos:

- Product
- 14 accessoires
- Leren etui
- Gebruiksaanwijzing
- Verwijder het serienummer van het product niet, om een correcte traceerbaarheid van uw apparaat te behouden voor het geval u assistentie aanvraagt.

## 3. BEDIENING

### Aan/uit

- Inschakelen: schuif de aan/uit-schakelaar naar de 'aan'-positie. De witte lichtring rond het scherm licht op en de startanimatie wordt afgespeeld. Na de animatie wordt het laatst geselecteerde opzetstuk weergegeven.
- Uitschakelen: schuif de aan/uit-schakelaar naar de 'uit'-positie.

### Schermb

1. Bij het inschakelen licht de (witte) lichtring op en wordt de startanimatie weergegeven. Tijdens de startanimatie kunnen er geen handelingen worden uitgevoerd.
2. Bij het eerste gebruik wordt een vooraf ingesteld opzetstuk weergegeven.
3. Draai voorzichtig aan de ring van het scherm om tussen de pictogrammen van de opzetstukken te scrollen. Selecteer het gewenste opzetstuk en tik kort op het scherm om te starten. Als het geselecteerde opzetstuk een PTC-verwarmingselement heeft, wordt de PTC geactiveerd en licht de PTC-indicator op; zo niet, dan blijft deze uitgeschakeld.
4. Om de temperatuur/snelheid/koude lucht met het huidige opzetstuk aan te passen, gebruikt u de drie knoppen op het handvat. Tik kort op het scherm om terug te keren naar het hoofdmenu (het apparaat pauzeert).

### Koude lucht knop

- Druk in elke modus op deze knop om de koude luchtmodus te activeren. Het apparaat werkt op maximale luchtsnelheid met lucht op omgevingstemperatuur.

- Druk nogmaals op de koude luchtknop om de modus te verlaten en terug te keren naar de vorige instelling. Door op een andere knop te drukken, wordt de koude luchtmodus ook geannuleerd.

**Temperatuur wijzigen**

Tik lichtjes op de temperatuurknop om te wisselen tussen de beschikbare opties: Omgevingstemperatuur (blauw) → (geel) → (oranje) → (rood) → cyclus.

**Luchtsnelheid wijzigen**

Tik lichtjes op de snelheidsknop om te wisselen tussen de beschikbare opties: Laag → Medium → Hoog → cyclus (indicator met wit ventilatorpictogram aan).

**Opzetstuk wisselen**

Tik op het scherm om terug te keren naar het keuzemenu voor opzetstukken, installeer het gewenste opzetstuk, draai aan de ring van het scherm om het te selecteren en tik kort om te bevestigen. Als u de snelheid/temperatuur wilt aanpassen, doet u dat met de knoppen. Om het opzetstuk te wisselen: tik kort op het scherm om te pauzeren, wissel het opzetstuk, draai aan de ring om het opzetstuk op het scherm te selecteren en tik opnieuw kort om verder te gaan.

**BELANGRIJK:** De opzetstukken met PTC hebben een uitlijningsmarkering op het handvat, zodat ze correct functioneren. Zorg ervoor dat de markeringen correct zijn uitgelijnd.

**Geheugenfunctie voor opzetstukken**

Na het opstarten wordt het laatst gebruikte opzetstuk weergegeven.

**Standaardinstellingen**

Pas de luchtsnelheid/temperatuur voor het geselecteerde opzetstuk aan en houd het scherm 3 seconden ingedrukt (de buitenste ring knippert 3 keer) om op te slaan. De volgende keer dat u dat opzetstuk selecteert, worden de opgeslagen instellingen automatisch toegepast.

Standaardinstellingen

Accessoire	Snelheid	Temperatuur
Lisse&Volume-opzetstuk	Hoog	Hoog
FrizzFree-opzetstuk	Hoog	In het midden

AirLisse-opzetstuk	Hoog	Hoog
CoandaTech-opzetstuk 34 L / R	Hoog	Hoog
Blowout-opzetstuk	Hoog	Hoog
Precise Blowout-opzetstuk	Hoog	Hoog
MaxiCurls-opzetstuk	Laag	In het midden
FastDry-opzetstuk	Hoog	Hoog
DrySleek-opzetstuk	Hoog	Hoog
CoandaTech-opzetstuk 37 L / R	Hoog	Hoog
RotaryStyler-opzetstuk 45	Hoog	Hoog
RotaryStyler-opzetstuk 38	Hoog	Hoog

**4. SCHOONMAAK EN ONDERHOUD**

Haal de stekker van het apparaat uit het stopcontact en laat het volledig afkoelen. Reinig de behuizing met een zachte, licht bevochtigde doek.

Stof het achterste luchtinlaatrooster regelmatig af (aanbeveling: maandelijks).

Accessoires niet wassen of onderdompelen. Droog of met een licht vochtige doek reinigen.

Reinig de verwarmde accessoires alleen droog.

**5. RECYCLING VAN ELEKTRISCHE EN ELEKTRONISCHE APPARATUUR**



Dit symbool geeft aan dat, volgens de geldende voorschriften, het product en/of de accu gescheiden van het huisvuil moeten worden afgevoerd.

Wanneer dit product het einde van zijn levensduur bereikt, dient u de accu's/accumulatoren te verwijderen en het naar een door de plaatselijke autoriteiten aangewezen inzamelpunt te brengen.

Voor gedetailleerde informatie over hoe elektrische en elektronische apparatuur en/of batterijen op de juiste manier kunnen worden weggegooid, moeten consumenten contact opnemen met hun plaatselijke autoriteiten.

Informatie over nationale recyclingsystemen voor verpakkingen en hun markering is te vinden op onze website.

Naleving van de bovenstaande richtsnoeren zal bijdragen tot de bescherming van het milieu.

## 6. COPYRIGHT

De intellectuele eigendomsrechten op de teksten in deze handleiding behoren toe aan CECOTEC INNOVACIONES, S.L. Alle rechten voorbehouden. De inhoud van deze publicatie mag niet, geheel of gedeeltelijk, worden verveelvoudigd, opgeslagen in een geautomatiseerd gegevensbestand, doorgegeven of verspreid op welke wijze dan ook (elektronisch, mechanisch, door fotokopieën, opnamen en dergelijke) zonder voorafgaande toestemming van CECOTEC INNOVACIONES, S.L.

## 7. VEREENVOUDIGDE EU-CONFORMITEITSVERKLARING



Hierbij verklaart Cecotec Innovaciones dat dit product voldoet aan de essentiële eisen en andere relevante bepalingen van de regelgeving die van toepassing is in de Europese Unie. Dit product is ontworpen, vervaardigd en getest om te voldoen aan de vereiste veiligheids- en kwaliteitsnormen. De volledige tekst van de

EU-conformiteitsverklaring is te vinden op de volgende website:

<https://cecotec.es/es/information/declaration-of-conformity>

## 1. CZĘŚCI I KOMPONENTY

Rysunek 1:

1. Wylot powietrza
2. Ekran
3. Wskaźnik PTC
4. Przycisk chłodnego powietrza
5. Przycisk temperatury
6. Przycisk prędkości
7. Przetącznik włączania/wyłączania
8. Kratka wlotu powietrza
9. Kabel 360°
10. Głowa AirLisse
11. Pędzel do Lisse&volume
12. Głowica wydmuchowa
13. Precyzyjna głowica drukująca
14. Głowa bez puszenia się
15. Głowica drukująca CoandaTech 34L
16. Głowica drukująca CoandaTech 34R
17. Głowica CoandaTech 37L
18. Głowica drukująca CoandaTech 37R
19. Głowica drukująca DrySleek
20. Głowica RotaryStyler 45
21. Głowica RotaryStyler 38
22. Głowa MaxiCurls
23. Głowica drukująca FastDry

Notatka:

Ilustracje zawarte w niniejszej instrukcji mają charakter schematyczny i mogą nie odzwierciedlać dokładnie wyglądu produktu.

## 2. PRZED UŻYCIEM

- To urządzenie jest dostarczane w opakowaniu zaprojektowanym w celu ochrony podczas transportu. Wyjmij urządzenie z pudełka. Oryginalne pudełko i inne materiały opakowaniowe możesz zachować w bezpiecznym miejscu, aby zapobiec uszkodzeniu urządzenia w razie konieczności jego transportu w przyszłości. Jeśli chcesz pozbyć

się oryginalnego opakowania, upewnij się, że wszystkie elementy zostaną poddane recyklingowi zgodnie z przepisami.

- Upewnij się, że wszystkie części i komponenty są w zestawie i w dobrym stanie. Jeśli któregoś brakuje lub jest uszkodzony, skontaktuj się natychmiast z oficjalnym Działem Wsparcia Technicznego Cecotec.

#### Zawartość pudełka:

- Produkt
  - 14 akcesoriów
  - Etui skórzane
  - Instrukcja obsługi
- Nie usuwaj numeru seryjnego z produktu, aby zachować możliwość prawidłowego śledzenia sprzętu w przypadku konieczności uzyskania pomocy.

### 3. OPERACJA

#### Włącz/Wyłącz

- Aby włączyć: Przesuń włącznik zasilania do pozycji ON. Biały pierścień świetlny wokół ekranu zaświeci się i odtworzy się animacja startowa. Po animacji wyświetli się ostatnio wybrane akcesorium.
- Wyłączanie: przesunąć włącznik zasilania do pozycji wyłączonej.

#### Ekran

1. Po włączeniu zapala się pierścień świetlny (biały) i wyświetlana jest animacja startowa. Podczas animacji startowej nie można wykonywać żadnych operacji.
2. Przy pierwszym użyciu wyświetla się predefiniowany dodatek.
3. Delikatnie obróć pierścień wyświetlacza, aby przewijać ikony akcesoriów. Wybierz żądane akcesorium i krótko dotknij wyświetlacza, aby rozpocząć. Jeśli wybrane akcesorium zawiera grzałkę PTC, grzałka PTC zostanie aktywowana, a kontrolka PTC zaświeci się; w przeciwnym razie grzałka pozostanie wyłączona.
4. Aby dostosować temperaturę/prędkość/chłodny nawiew za pomocą aktualnie używanego akcesorium, użyj trzech przycisków na uchwycie. Aby powrócić do menu głównego, naciśnij krótko ekran (urządzenie zatrzyma się).

#### Przycisk chłodnego powietrza

- W dowolnym trybie naciśnij ten przycisk, aby włączyć tryb chłodzenia. Urządzenie pracuje z maksymalną prędkością nawiewu, w temperaturze otoczenia.

- Naciśnij ponownie przycisk chłodzenia, aby wyjść i powrócić do poprzedniego trybu. Naciśnięcie dowolnego innego przycisku również anuluje tryb chłodzenia.

#### Zmiana temperatury

Naciśnij lekko przycisk temperatury, aby przetaczać się pomiędzy dostępnymi opcjami: Temperatura pokojowa (niebieska) → (żółta) → (pomarańczowa) → (czerwona) → cykl.

#### Zmiana prędkości powietrza

Naciśnij lekko przycisk prędkości, aby przetaczać się pomiędzy dostępnymi opcjami: Niska → Średnia → Wysoka → cykl (wskaźnik z włączoną białą ikoną wentylatora).

#### Zmiana akcesoriów

Dotknij ekranu, aby powrócić do menu wyboru akcesoriów, zainstaluj żądane akcesorium, obróć pierścień ekranu, aby je wybrać, i dotknij krótko, aby potwierdzić. Jeśli chcesz dostosować prędkość lub temperaturę, użyj przycisków.

Aby zmienić akcesoria, krótko dotknij ekranu, aby wstrzymać, zmień akcesorium, obróć pierścień, aby wybrać akcesorium na ekranie, a następnie krótko dotknij ponownie, aby wznowić.

WAŻNE: Głowice PTC mają znacznik wyrównania na uchwycie, co zapewnia prawidłowe działanie. Upewnij się, że znaczniki są prawidłowo wyrównane.

#### Pamięć akcesoryjna

Po uruchomieniu wyświetla się ostatnio używane akcesorium.

#### Ustawienia domyślne

Dostosuj prędkość/temperaturę powietrza dla wybranego akcesorium i naciśnij i przytrzymaj ekran przez 3 sekundy (zewnątrzny pierścień mignie 3 razy), aby zapisać. Przy następnym wybraniu tego akcesorium zapisane ustawienia zostaną zastosowane automatycznie.

Ustawienia domyślne

Akcesorium	Prędkość	Temperatura
Pędzel do Lisse&volume	Wysoki	Wysoki
Głowa bez puszenia się	Wysoki	Przeciętny
Głowa AirLisse	Wysoki	Wysoki

Głowica drukująca CoandaTech 34 L/R	Wysoki	Wysoki
Głowica wydmuchowa	Wysoki	Wysoki
Precyzyjna głowica drukująca	Wysoki	Wysoki
Głowa MaxiCurls	Niski	Przeciętny
Głowica drukująca FastDry	Wysoki	Wysoki
Głowica drukująca DrySleek	Wysoki	Wysoki
CoandaTech 37 L/R Head	Wysoki	Wysoki
Głowica RotaryStyler 45	Wysoki	Wysoki
Głowica RotaryStyler 38	Wysoki	Wysoki

#### 4. CZYSZCZENIE I KONSERWACJA

Odtłącz urządzenie od gniazdka elektrycznego i pozwól mu całkowicie ostygnąć. Obudowę czyść miękką, lekko wilgotną ściereczką.

Okresowo czyść tylną kratkę wlotu powietrza z kurzu (zalecane co miesiąc).

Nie myj ani nie zanurzaj akcesoriów. Czyść suchą lub lekko wilgotną szmatką. Podgrzewane akcesoria czyść wyłącznie suchą szmatką.

#### 5. RECYKLING SPRZĘTU ELEKTRYCZNEGO I ELEKTRONICZNEGO



Ten symbol oznacza, że zgodnie z obowiązującymi przepisami, produkt i/lub bateria muszą być utylizowane oddzielnie od odpadów domowych. Po upływie okresu użytkowania produktu należy wyjąć baterie i dostarczyć je do punktu zbiórki wyznaczonego przez lokalne władze.

Aby uzyskać szczegółowe informacje na temat najbardziej odpowiedniego sposobu utylizacji sprzętu elektrycznego i elektronicznego i/lub baterii,

użytkownik powinien skontaktować się z lokalnymi władzami.

Informacje na temat krajowych systemów recyklingu opakowań i ich oznaczeń można znaleźć na naszej stronie internetowej.

Przestrzeganie powyższych wytycznych pomoże chronić środowisko.

#### 6. PRAWA AUTORSKIE

Prawa własności intelektualnej do tekstów zawartych w niniejszym podręczniku należą do firmy CECOTEC INNOVACIONES, SL. Wszelkie prawa zastrzeżone. Treści niniejszej publikacji, w całości lub w części, nie mogą być powielane, przechowywane w systemie wyszukiwania, przesyłane ani rozpowszechniane w jakikolwiek sposób (elektroniczny, mechaniczny, kserograficzny, nagrywający lub podobny) bez uprzedniej pisemnej zgody firmy CECOTEC INNOVACIONES, SL.

#### 7. UPROSZCZONA DEKLARACJA ZGODNOŚCI UE



Firma Cecotec Innovaciones niniejszym oświadcza, że niniejszy produkt jest zgodny z zasadniczymi wymaganiami oraz innymi stosownymi przepisami obowiązującymi w Unii Europejskiej. Produkt został zaprojektowany, wyprodukowany i przetestowany zgodnie z wymaganymi normami bezpieczeństwa i jakości. Pełny tekst Deklaracji Zgodności UE można znaleźć pod następującym adresem

internetowym: <https://cecotec.es/es/information/declaration-of-conformity>

## 1. SOUČÁSTI A KOMPONENTY

Obrázek 1:

1. Výstup vzduchu
2. Obrazovka
3. Indikátor PTC
4. Tlačítko pro chladný vzduch
5. Tlačítko teploty
6. Tlačítko rychlosti
7. Vypínač
8. Mřížka sání vzduchu
9. 360° kabel
10. AirLisse hlava
11. Lisse&Volume hlava
12. BlowOut hlava
13. Precise BlowOut hlava
14. FrizzFree hlava
15. CoandaTech 34L hlava
16. CoandaTech 34R hlava
17. CoandaTech 37L hlava
18. CoandaTech 37R hlava
19. DrySleek hlava
20. RotaryStyler 45 hlava
21. RotaryStyler 38 hlava
22. MaxiCurls hlava
23. MaxiCurls hlava

Poznámka:

Obrázky v této příručce jsou schematické a nemusí přesně odpovídat produktu.

## 2. PŘED POUŽITÍM

- Tento spotřebič je dodáván v obalu, který jej chrání během přepravy. Vyjměte spotřebič z krabice. Originální krabici a další balicí materiály můžete uschovat na bezpečném místě, abyste zabránili poškození spotřebiče v případě jeho budoucí přepravy. Pokud chcete originální obal zlikvidovat, ujistěte se, že jste všechny položky řádně recyklovali.

- Ujistěte se prosím, že všechny díly a komponenty jsou součástí dodávky a v dobrém stavu. Pokud některé chybí nebo jsou poškozené, okamžitě kontaktujte oficiální technickou podporu společnosti Cecotec.

### Obsah krabice:

- Produkt
- 14 příslušenství
- Kožené pouzdro
- Návod k použití
- Neodstraňujte sériové číslo z produktu, abyste zachovali řádnou sledovatelnost vašeho zařízení v případě, že byste požádali o pomoc.

## 3. PROVOZ

### Zapnuto/Vypnuto

- Zapnutí: Přepněte vypínač do polohy ON. Rozsvítí se bílý světelný kroužek kolem obrazovky a spustí se úvodní animace. Po animaci se zobrazí naposledy vybrané příslušenství.
- Vypnutí: Přepněte vypínač do polohy vypnuto.

### Obrazovka

1. Po zapnutí se rozsvítí světelný kroužek (bílý) a zobrazí se úvodní animace. Během úvodní animace nelze provádět žádné operace.
2. Při prvním použití se zobrazí předdefinované příslušenství.
3. Jemným otáčením kroužku displeje procházejte ikony příslušenství. Vyberte požadované příslušenství a krátkým klepnutím na displej jej spusťte. Pokud vybrané příslušenství obsahuje PTC ohřívač, PTC se aktivuje a indikátor PTC se rozsvítí; v opačném případě zůstane zhasnutý.
4. Pro nastavení teploty/rychlosti/chladného vzduchu pomocí aktuálního příslušenství použijte tři tlačítka na rukojeti. Pro návrat do hlavní nabídky krátce stiskněte obrazovku (zařízení se pozastaví).

### Tlačítko pro chladný vzduch

- V jakémkoli režimu stiskněte toto tlačítko pro aktivaci režimu chlazení. Zařízení pracuje s maximální rychlostí proudění vzduchu s okolní teplotou.

- Opětovným stisknutím tlačítka chlazení vzduchu jej ukončíte a vrátíte se do předchozího režimu. Stisknutím jakéhokoli jiného tlačítka režim chlazení vzduchu také zrušíte.

#### Změna teploty

Lehkým stisknutím tlačítka teploty přepínáte mezi dostupnými možnostmi: Teplota v místnosti (modrá) → (žlutá) → (oranžová) → (červená) → cyklus.

#### Změna rychlosti vzduchu

Lehkým stisknutím tlačítka rychlosti přepínejte mezi dostupnými možnostmi: Nízká → Střední → Vysoká → cyklus (indikátor s bílou ikonou ventilátoru svítí).

#### Výměna příslušenství

Klepnutím na obrazovku se vraťte do nabídky výběru příslušenství, nainstalujte požadované příslušenství, otáčením kroužku obrazovky jej vyberte a krátkým klepnutím volbu potvrďte. Pokud chcete upravit rychlost nebo teplotu, použijte tlačítka.

Chcete-li změnit příslušenství, krátkým klepnutím na obrazovku přehrávání pozastavíte, vyměníte příslušenství, otočením kroužku vyberte příslušenství na obrazovce a dalším krátkým klepnutím přehrávání obnovíte.

**DŮLEŽITÉ:** Hlavice PTC mají na rukojeti značku pro správnou funkci. Ujistěte se, že jsou značky správně zarovnané.

#### Paměť příslušenství

Po spuštění se zobrazí naposledy použité příslušenství.

#### Výchozí nastavení

Upravte rychlost/teplotu vzduchu pro vybrané příslušenství a stiskněte a podržte obrazovku po dobu 3 sekund (vnější kroužek třikrát blikne) pro uložení. Při příštím výběru daného příslušenství se uložená nastavení automaticky použijí.

Výchozí nastavení

Příslušenství	Rychlost	Teplota
Štětec na objem a objem	Vysoký	Vysoký
FrizzFree Head	Vysoký	Průměrný
AirLisse Head	Vysoký	Vysoký
Tisková hlava CoandaTech 34 L/R	Vysoký	Vysoký

Vyfukovací hlava	Vysoký	Vysoký
Tisková hlava s přesným přefukováním	Vysoký	Vysoký
Hlava MaxiCurls	Nízký	Průměrný
Tisková hlava FastDry	Vysoký	Vysoký
Tisková hlava DrySleek	Vysoký	Vysoký
Hlava CoandaTech 37 L/P	Vysoký	Vysoký
Rotační kulatý kartáč 45 hlav	Vysoký	Vysoký
Rotační styler s 38 hlavicemi	Vysoký	Vysoký

## 4. ČIŠTĚNÍ A ÚDRŽBA

Odpojte zařízení ze zásuvky a nechte ho zcela vychladnout. Tělo očistěte měkkým, mírně navlhčeným hadříkem.

Pravidelně čistěte prach ze zadní mřížky sání vzduchu (doporučeno měsíčně).

Příslušenství nemyjte ani nepoňujte. Čistěte suchým nebo mírně navlhčeným hadříkem. Zahřáté příslušenství čistěte pouze suchým hadříkem.

## 5. RECYKLACE ELEKTRICKÝCH A ELEKTRONICKÝCH ZAŘÍZENÍ



Tento symbol označuje, že v souladu s platnými předpisy musí být výrobek a/nebo baterie likvidovány odděleně od domovního odpadu. Po skončení životnosti výrobku je nutné baterie vyjmout a odvézt na sběrné místo určené místními úřady.

Pro podrobné informace o nejvhodnějších způsobu likvidace elektrických a elektronických zařízení a/nebo příslušných baterií by se měl spotřebitel

obrátit na místní úřady.

Informace o národních systémech recyklace obalů a jejich označování naleznete na našich webových stránkách.

Dodržování výše uvedených pokynů pomůže chránit životní prostředí.

## 6. AUTORSKÁ PRÁVA

Práva duševního vlastnictví k textům v této příručce patří společnosti CECOTEC

INNOVACIONES, SL. Všechna práva vyhrazena. Obsah této publikace nesmí být, ať už zcela

nebo zčásti, reprodukován, ukládán do vyhledávacího systému, přenášen ani distribuován žádnými prostředky (elektronickými, mechanickými, kopírováním, nahráváním nebo podobnými) bez předchozího písemného souhlasu společnosti CECOTEC INNOVACIONES, SL.

## 7. ZJEDNODUŠENÉ PROHLÁŠENÍ EU O SHODĚ



conformity

Společnost Cecotec Innovaciones tímto prohlašuje, že tento výrobek splňuje základní požadavky a další příslušná ustanovení platných předpisů Evropské unie. Tento výrobek byl navržen, vyroben a testován v souladu s požadovanými bezpečnostními a kvalitativními normami. Úplné znění prohlášení EU o shodě naleznete na následující webové adrese: [https://cecotec.es/es/information/declaration-of-](https://cecotec.es/es/information/declaration-of-conformity)

## 1. PARÇALAR VE BİLEŞENLER

Şekil 1:

1. Hava çıkışı
2. Ekran
3. PTC Göstergesi
4. Soğuk hava düğmesi
5. Sıcaklık düğmesi
6. Hız düğmesi
7. Açma/Kapama Anahtarı
8. Hava giriş ızgarası
9. 360° Kablo
10. AirLisse başlığı
11. Lisse&Volume başlığı
12. BlowOut başlığı
13. Precise BlowOut başlığı
14. FrizzFree başlığı
15. CoandaTech 34L başlığı
16. CoandaTech 34R başlığı
17. CoandaTech 37L başlığı
18. CoandaTech 37R başlığı
19. DrySleek başlığı
20. RotaryStyler 45 başlığı
21. RotaryStyler 38 başlığı
22. MaxiCurls başlığı
23. MaxiCurls başlığı

Not:

Bu kılavuzda yer alan grafikler şematik gösterimlerdir ve ürünün grafikleriyle birebir örtüşmeyebilir.

## 2. KULLANMADAN ÖNCE

- Bu cihaz, nakliye sırasında cihazı korumak için tasarlanmış bir ambalajla birlikte gelir. Cihazı kutusundan çıkarın. Gelecekte taşımanız gerekirse cihazın hasar görmesini önlemek için orijinal kutuyu ve diğer ambalaj malzemelerini güvenli bir yerde saklayabilirsiniz. Orijinal ambalajı atmak isterseniz, tüm ürünleri uygun şekilde geri dönüştürdüğünüzden emin olun.

- Lütfen tüm parça ve bileşenlerin eksiksiz ve iyi durumda olduğundan emin olun. Eksik veya hasarlı parçalar varsa, lütfen derhal Cecotec'in resmi Teknik Destek Servisi ile iletişime geçin.

#### Kutu içeriği:

- Ürün
- 14 aksesuar
- Deri kılıf
- Kullanım kılavuzu
- Yardım talebinde bulunmanız halinde ekipmanınızın düzgün bir şekilde izlenebilirliğini sağlamak için seri numarasını üründen çıkarmayın.

### 3. OPERASYON

#### Açık/Kapalı

- Açmak için: Güç düğmesini AÇIK konumuna getirin. Ekranın etrafındaki beyaz ışık halkası yanar ve başlangıç animasyonu oynatılır. Animasyondan sonra, seçilen son aksesuar görüntülenir.
- Kapatma: Güç anahtarını kapalı konuma getirin.

#### Ekran

1. Açıldığında, ışık halkası (beyaz) yanar ve başlangıç animasyonu görüntülenir. Başlangıç animasyonu sırasında herhangi bir işlem yapılamaz.
2. İlk kullanımda önceden tanımlanmış bir aksesuar görüntülenir.
3. Aksesuar simgeleri arasında gezinmek için ekran halkasını yavaşça döndürün. İsteddiğiniz aksesuarı seçin ve başlatmak için ekrana kısaca dokununuz. Seçilen aksesuar bir PTC ısıtıcı içeriyorsa, PTC etkinleşecek ve PTC göstergesi yanacaktır; aksi takdirde kapalı kalacaktır.
4. Mevcut aksesuarla sıcaklık/hız/soğuk havayı ayarlamak için kulptaki üç düğmeyi kullanın. Ana menüye dönmek için ekrana kısa bir süre basın (cihaz duraklayacaktır).

#### Soğuk hava düğmesi

- Herhangi bir modda, soğuk hava modunu etkinleştirmek için bu düğmeye basın. Cihaz, ortam sıcaklığındaki hava ile maksimum hava hızında çalışır.
- Çıkıp önceki moda dönmek için tekrar soğuk hava düğmesine basın. Başka bir düğmeye basıldığında da soğuk hava modu iptal edilir.

#### Sıcaklık değişimi

Mevcut seçenekler arasında geçiş yapmak için sıcaklık düğmesine hafifçe basın: Oda sıcaklığı (mavi) → (sarı) → (turuncu) → (kırmızı) → döngü.

#### Hava hızındaki değişim

Mevcut seçenekler arasında geçiş yapmak için hız düğmesine hafifçe basın: Düşük → Orta → Yüksek → döngü (beyaz fan simgesinin yandığı gösterge).

#### Aksesuar değişimi

Aksesuar seçme menüsüne dönmek için ekrana dokununuz, istediğiniz aksesuarı takın, seçmek için ekran halkasını döndürün ve onaylamak için kısaca dokununuz. Hızı veya sıcaklığı ayarlamak isterseniz, düğmeleri kullanın. Aksesuarları değiştirmek için ekrana kısa bir süre dokunarak duraklatın, aksesuarı değiştirin, ekrandaki aksesuarı seçmek için halkayı döndürün ve devam etmek için tekrar kısa bir süre dokununuz.

ÖNEMLİ: PTC kafalarının düzgün çalışması için sapında bir hizalama işareti bulunur. İşaretlerin doğru hizalandığından emin olun.

#### Aksesuar hafızası

Başlatma sonrasında kullanılan son aksesuar görüntülenir.

#### Varsayılan ayarlar

Seçili aksesuar için hava hızını/sıcaklığını ayarlayın ve kaydetmek için ekrana 3 saniye basılı tutun (dış halka 3 kez yanıp sönecektir). Bir sonraki sefer aynı aksesuarı seçtiğinizde, kaydedilen ayarlar otomatik olarak uygulanacaktır.

Varsayılan ayarlar

Aksesuar	Hız	Sıcaklık
Lisse&volume fırçası	Yüksek	Yüksek
FrizzFree Kafa	Yüksek	Ortalama
AirLisse Başkanı	Yüksek	Yüksek
CoandaTech 34 L/R baskı kafası	Yüksek	Yüksek
Patlama Başlığı	Yüksek	Yüksek
Hassas Üfleme Baskı Kafası	Yüksek	Yüksek
MaxiCurls Baş	Düşük	Ortalama

FastDry baskı kafası	Yüksek	Yüksek
DrySleek baskı kafası	Yüksek	Yüksek
CoandaTech 37 L/R Kafa	Yüksek	Yüksek
RotaryStyler 45 Kafa	Yüksek	Yüksek
RotaryStyler 38 Kafa	Yüksek	Yüksek

#### 4. TEMİZLİK VE BAKIM

Cihazın fişini prizden çekin ve tamamen soğumasını bekleyin. Gövdesini yumuşak, hafif nemli bir bezle temizleyin.

Arka hava giriş ızgarasındaki tozu periyodik olarak temizleyin (aylık olarak önerilir).

Aksesuarları yıkamayın veya suya batırmayın . Kuru veya hafif nemli bir bezle temizleyin.

Isınan aksesuarları sadece kuru bir bezle temizleyin.

#### 5. ELEKTRİKLİ VE ELEKTRONİK EKİPMANLARIN GERİ DÖNÜŞÜMÜ



Bu sembol, geçerli düzenlemelere uygun olarak, ürün ve/veya pilin evsel atıklardan ayrı olarak atılması gerektiğini belirtir. Bu ürün kullanım ömrünü tamamladığında, pilleri çıkarmalı ve yerel makamlarca belirlenen bir toplama noktasına götürmelisiniz.

Elektrikli ve elektronik cihazlarınızı ve/veya ilgili pillerinizi en uygun şekilde nasıl imha edebileceğinize dair detaylı bilgi için tüketicinin yerel makamlara

başvurması gerekmektedir.

Ulusal ambalaj geri dönüşüm sistemleri ve bunların işaretlenmesi hakkında bilgiye web sitemizden ulaşabilirsiniz.

Yukarıdaki kurallara uyulması çevrenin korunmasına yardımcı olacaktır.

#### 6. TELİF HAKKI

Bu kılavuzdaki metinlerin fikri mülkiyet hakları CECOTEC INNOVACIONES, SL'ye aittir. Tüm hakları saklıdır. Bu yayının içeriği, CECOTEC INNOVACIONES, SL'nin önceden yazılı izni olmaksızın hiçbir şekilde (elektronik, mekanik, fotokopi, kayıt veya benzeri) çoğaltılamaz, bir erişim sisteminde saklanamaz, iletilemez veya dağıtılamaz.

#### 7. BASITLEŞTİRİLMİŞ AB UYGUNLUK BEYANI



conformity

Cecotec Innovaciones, bu ürünün yürürlükteki Avrupa Birliği yönetmeliklerinin temel gerekliliklerine ve diğer ilgili hükümlerine uygun olduğunu beyan eder. Bu ürün, gerekli güvenlik ve kalite standartlarına uygun olarak tasarlanmış, üretilmiş ve test edilmiştir. AB Uygunluk Beyanı'nın tam metnine şu web adresinden ulaşabilirsiniz: <https://cecotec.es/es/information/declaration-of->

## 1. ΜΕΡΗ ΚΑΙ ΕΞΑΡΤΗΜΑΤΑ

Σχήμα 1:

1. Έξοδος αέρα
2. Οθόνη
3. Δείκτης PTC
4. Κουμπί ψυχρού αέρα
5. Κουμπί θερμοκρασίας
6. Κουμπί ταχύτητας
7. Διακόπτης ενεργοποίησης/απενεργοποίησης
8. Μάσκα εισαγωγής αέρα
9. Καλώδιο 360°
10. AirLisse Head
11. Πινέλο Lisse&volume
12. Κεφάλι εκτόξευσης
13. Κεφαλή εκτύπωσης ακριβούς εκτόξευσης
14. Φριζάρισμα χωρίς φριζάρισμα
15. Κεφαλή εκτύπωσης CoandaTech 34L
16. Κεφαλή εκτύπωσης CoandaTech 34R
17. Κεφαλή CoandaTech 37L
18. Κεφαλή εκτύπωσης CoandaTech 37R
19. Κεφαλή εκτύπωσης DrySleek
20. RotaryStyler 45 Κεφαλές
21. RotaryStyler 38 Κεφαλές
22. MaxiCurls Head
23. Κεφαλή εκτύπωσης FastDry

Σημείωμα:

Τα γραφικά σε αυτό το εγχειρίδιο είναι σχηματικές αναπαραστάσεις και ενδέχεται να μην αντιστοιχούν ακριβώς σε αυτά του προϊόντος.

## 2. ΠΡΙΝ ΑΠΟ ΤΗ ΧΡΗΣΗ

- Αυτή η συσκευή διατίθεται σε συσκευασία σχεδιασμένη να την προστατεύει κατά τη μεταφορά. Αφαιρέστε τη συσκευή από το κουτί της. Μπορείτε να φυλάξετε το αρχικό κουτί και άλλα υλικά συσκευασίας σε ασφαλές μέρος για να αποφύγετε ζημιές στη συσκευή σε

περίπτωση που χρειαστεί να τη μεταφέρετε στο μέλλον. Εάν επιθυμείτε να απορρίψετε την αρχική συσκευασία, φροντίστε να ανακυκλώσετε όλα τα αντικείμενα σωστά.

- Βεβαιωθείτε ότι όλα τα εξαρτήματα και τα εξαρτήματα περιλαμβάνονται και βρίσκονται σε καλή κατάσταση. Εάν λείπουν ή έχουν υποστεί ζημιά, επικοινωνήστε αμέσως με την επίσημη Υπηρεσία Τεχνικής Υποστήριξης της Cecotec.

### Περιεχόμενα κουτιού:

- Προϊόν
- 14 αξεσουάρ
- Δερμάτινη θήκη
- Εγχειρίδιο οδηγιών
- Μην αφαιρείτε τον σειριακό αριθμό από το προϊόν, προκειμένου να διατηρήσετε την ορθή ιχνηλασιμότητα του εξοπλισμού σας σε περίπτωση που ζητήσετε βοήθεια.

## 3. ΛΕΙΤΟΥΡΓΙΑ

### Ενεργοποίηση/Απενεργοποίηση

- Για να ενεργοποιήσετε: Σύρετε το διακόπτη λειτουργίας στη θέση ON. Ο λευκός φωτεινός δακτύλιος γύρω από την οθόνη ανάβει και αναπαράγεται η κινούμενη εικόνα εκκίνησης. Μετά την κινούμενη εικόνα, εμφανίζεται το τελευταίο επιλεγμένο αξεσουάρ.
- Απενεργοποίηση: σύρετε τον διακόπτη λειτουργίας στη θέση απενεργοποίησης.

### Οθόνη

1. Όταν είναι ενεργοποιημένη, ο φωτεινός δακτύλιος (λευκός) ανάβει και εμφανίζεται η κινούμενη εικόνα εκκίνησης. Δεν είναι δυνατή η εκτέλεση λειτουργιών κατά τη διάρκεια της κινούμενης εικόνας εκκίνησης.
2. Κατά την πρώτη χρήση, εμφανίζεται ένα προκαθορισμένο εξάρτημα.
3. Περιστρέψτε απαλά τον δακτύλιο της οθόνης για να μετακινηθείτε στα εικονίδια των αξεσουάρ. Επιλέξτε το επιθυμητό αξεσουάρ και πατήστε σύντομα την οθόνη για να ξεκινήσετε. Εάν το επιλεγμένο αξεσουάρ περιλαμβάνει θερμαντήρα PTC, ο PTC θα ενεργοποιηθεί και η ένδειξη PTC θα ανάψει. Διαφορετικά, θα παραμείνει σβηστή.
4. Για να ρυθμίσετε τη θερμοκρασία/ταχύτητα/ψύξη αέρα με το τρέχον αξεσουάρ, χρησιμοποιήστε τα τρία κουμπιά στη λαβή. Για να επιστρέψετε στο κύριο μενού, πατήστε σύντομα την οθόνη (η συσκευή θα κάνει παύση).

**Κουμπί ψυχρού αέρα**

- Σε οποιαδήποτε λειτουργία, πατήστε αυτό το κουμπί για να ενεργοποιήσετε τη λειτουργία ψυχρού αέρα. Η συσκευή λειτουργεί στη μέγιστη ταχύτητα αέρα με αέρα σε θερμοκρασία περιβάλλοντος.
- Πατήστε ξανά το κουμπί ψυχρού αέρα για έξοδο και επιστροφή στην προηγούμενη λειτουργία. Πατώντας οποιοδήποτε άλλο κουμπί θα ακυρωθεί επίσης η λειτουργία ψυχρού αέρα.

**Αλλαγή θερμοκρασίας**

Πατήστε ελαφρά το κουμπί θερμοκρασίας για εναλλαγή μεταξύ των διαθέσιμων επιλογών: Θερμοκρασία δωματίου (μπλε) → (κίτρινο) → (πορτοκαλί) → (κόκκινο) → κύκλος.

**Αλλαγή στην ταχύτητα του αέρα**

Πατήστε ελαφρά το κουμπί ταχύτητας για εναλλαγή μεταξύ των διαθέσιμων επιλογών: Χαμηλή → Μεσαία → Υψηλή → κύκλος (ένδειξη με αναμμένο λευκό εικονίδιο ανεμιστήρα).

**Αλλαγή αξεσουάρ**

Πατήστε την οθόνη για να επιστρέψετε στο μενού επιλογής αξεσουάρ, εγκαταστήστε το επιθυμητό αξεσουάρ, περιστρέψτε τον δακτύλιο της οθόνης για να το επιλέξετε και πατήστε σύντομα για επιβεβαίωση. Εάν θέλετε να ρυθμίσετε την ταχύτητα ή τη θερμοκρασία, χρησιμοποιήστε τα κουμπιά.

Για να αλλάξετε αξεσουάρ, πατήστε σύντομα την οθόνη για παύση, αλλάξτε το αξεσουάρ, περιστρέψτε τον δακτύλιο για να επιλέξετε το αξεσουάρ στην οθόνη και πατήστε ξανά σύντομα για να συνεχίσετε.

ΣΗΜΑΝΤΙΚΟ: Οι κεφαλές PTC διαθέτουν ένα σημάδι ευθυγράμμισης στη λαβή για σωστή λειτουργία. Βεβαιωθείτε ότι τα σημάδια είναι σωστά ευθυγραμμισμένα.

**Μνήμη αξεσουάρ**

Μετά την εκκίνηση, εμφανίζεται το τελευταίο εξάρτημα που χρησιμοποιήθηκε.

**Προεπιλεγμένες ρυθμίσεις**

Ρυθμίστε την ταχύτητα/θερμοκρασία του αέρα για το επιλεγμένο αξεσουάρ και πατήστε παρατεταμένα την οθόνη για 3 δευτερόλεπτα (ο εξωτερικός δακτύλιος θα αναβοσβήσει 3 φορές) για αποθήκευση. Την επόμενη φορά που θα επιλέξετε αυτό το αξεσουάρ, οι αποθηκευμένες ρυθμίσεις θα εφαρμοστούν αυτόματα.

Προεπιλεγμένες ρυθμίσεις

Αξεσουάρ	Ταχύτητα	Θερμοκρασία
Πινέλο Lisse&volume	Ψηλά	Ψηλά
Φριζάρισμα χωρίς κεφάλι	Ψηλά	Μέσος
AirLisse Head	Ψηλά	Ψηλά
Κεφαλή εκτύπωσης CoandaTech 34 L/R	Ψηλά	Ψηλά
Κεφαλή εκτόξευσης	Ψηλά	Ψηλά
Κεφαλή εκτύπωσης ακριβούς εκτόξευσης	Ψηλά	Ψηλά
MaxiCurls Head	Χαμηλός	Μέσος
Κεφαλή εκτύπωσης FastDry	Ψηλά	Ψηλά
Κεφαλή εκτύπωσης DrySleek	Ψηλά	Ψηλά
Κεφαλή CoandaTech 37 αριστερά/δεξιά	Ψηλά	Ψηλά
RotaryStyler 45 Κεφαλές	Ψηλά	Ψηλά
RotaryStyler 38 Κεφαλές	Ψηλά	Ψηλά

**4. ΚΑΘΑΡΙΣΜΟΣ ΚΑΙ ΣΥΝΤΗΡΗΣΗ**

Αποσυνδέστε τη συσκευή από την πρίζα και αφήστε την να κρυώσει εντελώς. Καθαρίστε το σώμα με ένα μαλακό, ελαφρώς υγρό πανί.

Καθαρίζετε περιοδικά τη σκόνη από την πίσω γρίλια εισαγωγής αέρα (συνιστάται μηνιαίως). Μην πλένετε ή βυθίζετε τα αξεσουάρ. Καθαρίστε με ένα στεγνό πανί ή ένα ελαφρώς υγρό πανί. Καθαρίζετε τα θερμαινόμενα αξεσουάρ μόνο με ένα στεγνό πανί.

**5. ΑΝΑΚΥΚΛΩΣΗ ΗΛΕΚΤΡΙΚΟΥ ΚΑΙ ΗΛΕΚΤΡΟΝΙΚΟΥ ΕΞΟΠΛΙΣΜΟΥ**

Αυτό το σύμβολο υποδεικνύει ότι, σύμφωνα με τους ισχύοντες κανονισμούς, το προϊόν ή/και η μπαταρία πρέπει να απορρίπτονται ξεχωριστά από τα οικιακά απορρίμματα. Όταν το προϊόν φτάσει στο τέλος της ωφέλιμης ζωής του, πρέπει να αφαιρέσετε τις μπαταρίες και να το παραδώσετε σε σημείο συλλογής που έχει οριστεί από τις τοπικές αρχές.

Για λεπτομερείς πληροφορίες σχετικά με τον καταλληλότερο τρόπο απόρριψης του ηλεκτρικού και ηλεκτρονικού σας εξοπλισμού ή/και των αντίστοιχων μπαταριών, ο καταναλωτής θα πρέπει να επικοινωνήσει με τις τοπικές αρχές. Μπορείτε να βρείτε πληροφορίες σχετικά με τα εθνικά συστήματα ανακύκλωσης συσκευασιών και τη σήμανσή τους στον ιστότοπό μας.

Η τήρηση των παραπάνω οδηγιών θα βοηθήσει στην προστασία του περιβάλλοντος.

## 6. ΠΝΕΥΜΑΤΙΚΑ ΔΙΚΑΙΩΜΑΤΑ

Τα δικαιώματα πνευματικής ιδιοκτησίας των κειμένων αυτού του εγχειριδίου ανήκουν στην CECOTEC INNOVACIONES, SL. Με επιφύλαξη παντός δικαιώματος. Απαγορεύεται η αναπαραγωγή, η αποθήκευση σε σύστημα ανάκτησης, η μετάδοση ή η διανομή του περιεχομένου αυτής της έκδοσης, εν όλω ή εν μέρει, με οποιονδήποτε τρόπο (ηλεκτρονικό, μηχανικό, φωτοτυπικό, ηχογραφητικό ή παρόμοιο) χωρίς την προηγούμενη γραπτή άδεια της CECOTEC INNOVACIONES, SL.

## 7. ΑΠΛΟΥΣΤΕΥΜΕΝΗ ΔΗΛΩΣΗ ΣΥΜΜΟΡΦΩΣΗΣ ΕΕ



Η Cecotec Innovaciones δηλώνει με την παρούσα ότι το παρόν προϊόν συμμορφώνεται με τις βασικές απαιτήσεις και άλλες σχετικές διατάξεις των ισχυόντων κανονισμών της Ευρωπαϊκής Ένωσης. Το παρόν προϊόν έχει σχεδιαστεί, κατασκευαστεί και δοκιμαστεί σύμφωνα με τα απαιτούμενα πρότυπα ασφάλειας και ποιότητας. Το πλήρες κείμενο της Δήλωσης Συμμόρφωσης ΕΕ βρίσκεται στην ακόλουθη διεύθυνση ιστού:

<https://cecotec.es/es/information/declaration-of-conformity>

## 1. PECES I COMPONENTS

Figura 1:

1. Sortida d'aire
2. Pantalla
3. Indicador PTC
4. Botó d'aire fred
5. Botó de temperatura
6. Botó de velocitat
7. Interruptor d'encesa/apagada
8. Reixeta d'entrada d'aire
9. Cable 360°
10. Capçal AirLisse
11. Capçal Lisse&volume
12. Capçal Blowout
13. Capçal Precise Blowout
14. Capçal FrizzFree
15. Capçal CoandaTech 34L
16. Capçal CoandaTech 34R
17. Capçal CoandaTech 37L
18. Capçal CoandaTech 37R
19. Capçal DrySleek
20. Capçal RotaryStyler 45
21. Capçal RotaryStyler 38
22. Capçal MaxiCurls
23. Capçal FastDry

Nota:

Els gràfics d'aquest manual són representacions esquemàtiques i potser no coincideixen exactament amb els del producte.

## 2. ABANS DE FER SERVIR

- Aquest aparell presenta un embalatge dissenyat per protegir-lo durant el transport. Traieu l'aparell de la caixa. Podeu desmarcar la caixa original i altres elements de l'embalatge en un lloc segur per prevenir danys a l'aparell si necessiteu transportar-lo en el futur. Si voleu desfer-vos de l'embalatge original, assegureu-vos de reciclar tots els elements correctament.

- Assegureu-vos que totes les peces i els components estan inclosos i en bon estat. Si en faltés algun o no estiguessin en bon estat, contacteu de forma immediata amb el Servei d'Atenció Tècnica oficial de Cecotec.

#### Contingut de la caixa:

- Producte
  - 14 accessoris
  - Estoig de cuir
  - Manual d'instruccions
- No traieu el número de sèrie del producte, per poder mantenir una correcta traçabilitat del vostre equip en cas de sol·licitar assistència.

### 3. FUNCIONAMENT

#### Encès/Apagat

- Engegar: Feu lliscar l'interruptor d'encesa/apagada a la posició d'encesa. S'illumina l'anell de llum blanc al voltant de la pantalla i es reproduïx l'animació inicial. Després de l'animació, es mostra el darrer accessori seleccionat.
- Apagar: Feu lliscar l'interruptor d'encesa/apagada a la posició d'apagat.

#### Pantalla

1. Quan s'encén, s'illumina l'anell de llum (blanc) i es mostra l'animació d'inici. Durant l'animació inicial no es poden fer operacions.
2. Al primer ús, es visualitza un accessori predefinit.
3. Gireu suaument l'anell de la pantalla per desplaçar-vos entre les icones d'accessoris. Seleccioneu l'accessori desitjat i premeu breument la pantalla per iniciar. Si l'accessori seleccionat incorpora PTC calefactor, el PTC s'activa i s'encén l'indicador PTC; en cas contrari, roman apagat.
4. Per ajustar temperatura/velocitat/aire fred amb l'accessori actual, utilitzeu els tres botons del mànec. Per tornar al menú principal, premeu breument la pantalla (el dispositiu es pausa).

#### Botó d'aire fred

- De totes maneres, premeu aquest botó per activar el mode d'aire fred. El dispositiu funciona a una velocitat d'aire màxima amb aire a temperatura ambient.
- Torneu a prémer el botó d'aire fred per sortir i tornar al mode previ. Prémer qualsevol

altre botó també cancel·la el mode d'aire fred.

#### Canvi de temperatura

Premeu lleument el botó de temperatura per alternar entre les opcions disponibles: Temperatura ambient (blau) → (groc) → (taronja) → (vermell) → cicle.

#### Canvi de velocitat de l'aire

Premeu lleument el botó de velocitat per alternar entre les opcions disponibles: Baixa → Mitjana → Alta → cicle (indicador amb icona de ventilador blanc encès).

#### Canvi d'accessori

Premeu la pantalla per tornar al menú selector d'accessoris, installeu l'accessori desitjat, gireu l'anell de la pantalla per seleccionar-lo i premeu breument per confirmar. Si voleu realitzar algun ajustament de velocitat/temperatura, es realitzen amb els botons. Per canviar d'accessori, premeu breument la pantalla per pausar, canvieu l'accessori, gireu l'anell per seleccionar l'accessori a la pantalla i torneu a prémer breument per reprendre.

IMPORTANT: Els capçals amb PTC compten amb una marca d'alineació amb el mànec perquè funcioni correctament. Assegureu-vos que les marques estiguin correctament alineades.

#### Memòria d'accessori

Després de l'arrencada, es mostra el darrer accessori utilitzat.

#### Ajustaments predeterminats

Ajusteu velocitat de l'aire/temperatura per a l'accessori seleccionat i manteniu premuda la pantalla 3 segons (l'anell exterior parpelleja 3 vegades) per desar. La propera vegada que seleccioneu aquest accessori, s'aplicaran automàticament els paràmetres desats.

Ajustaments predeterminats

Accessori	Velocitat	Temperatura
Capçal Lisse&volume	Alta	Alta
Capçal FrizzFree	Alta	Mitjana
Capçal AirLisse	Alta	Alta
Capçal CoandaTech 34 L/R	Alta	Alta
Capçal Blowout	Alta	Alta
Capçal Precise Blowout	Alta	Alta
Capçal MaxiCurls	Baixa	Mitjana

Capçal FastDry	Alta	Alta
Capçal DrySleek	Alta	Alta
Capçal CoandaTech 37 L/R	Alta	Alta
Capçal RotaryStyler 45	Alta	Alta
Capçal RotaryStyler 38	Alta	Alta

#### 4. NETEJA I MANTENIMENT

Desconnecteu el dispositiu de la presa de corrent i deixeu refredar completament. Netegeu el cos amb un drap suau lleugerament humitejat.

Netegeu periòdicament la pols de la graella d'entrada d'aire posterior (recomanació mensual).

No renti ni submergeixi els accessoris . Feu una neteja en sec o amb un drap lleugerament humitejat. Netegeu els accessoris calefactats exclusivament en sec.

#### 5. RECICLATGE D'APARELLS ELÈCTRICS I ELECTRÒNICS



Aquest símbol indica que, d'acord amb les normatives aplicables, el producte i/o la bateria s'han de rebutjar de manera independent dels residus domèstics. Quan aquest producte arribi al final de la seva vida útil, hauràs d'extreure les piles/bateries/acumuladors i portar-lo a un punt de recollida designat per les autoritats locals.

Per obtenir informació detallada sobre la forma més adequada de rebutjar els aparells elèctrics i electrònics i/o les bateries corresponents, el consumidor haurà de contactar amb les autoritats locals.

Podeu consultar la informació sobre els sistemes nacionals de reciclatge d'embalatges i el seu marcatge a la nostra pàgina web.

El compliment de les pautes anteriors ajudarà a protegir el medi ambient.

#### 6. COPYRIGHT

Els drets de propietat intel·lectual sobre els textos del manual pertanyen a CECOTEC INNOVACIONES, SL. Queden reservats tots els drets. El contingut d'aquesta publicació no podrà, ni en part ni íntegrament, reproduir-se, emmagatzemar-se en un sistema de recuperació, transmetre's o distribuir-se per cap mitjà (electrònic, mecànic, fotocòpia, enregistrament o similar) sense la prèvia autorització de CECOTEC INNOVACIONES, SL.

#### 7. DECLARACIÓ UE DE CONFORMITAT SIMPLIFICADA



Per la present, Cecotec Innovaciones declara que aquest producte compleix els requisits essencials i altres disposicions rellevants de les normatives aplicables a la Unió Europea. Aquest producte ha estat dissenyat, fabricat i provat amb el compliment dels estàndards de seguretat i qualitat requerits. El text complet de la Declaració de Conformitat de la UE es pot trobar a la següent adreça web: <https://cecotec.es/es/information/declaration-of-conformity>

## 1. ALKATRÉSZEK ÉS RÉSZEGYSÉGEK

1. ábra:

1. Levegőkimenet
2. Képernyő
3. PTC indikátor
4. Hideg levegő gomb
5. Hőmérséklet gomb
6. Sebesség gomb
7. Be/Ki kapcsoló
8. Levegőbeszívó rács
9. 360°-os kábel
10. AirLisse Head
11. Lisse és volumen ecset
12. Fújófej
13. Precíz Blowout nyomtatófej
14. FrizzFree Head
15. CoandaTech 34L nyomtatófej
16. CoandaTech 34R nyomtatófej
17. CoandaTech 37L fej
18. CoandaTech 37R nyomtatófej
19. DrySleek nyomtatófej
20. RotaryStyler 45 fej
21. RotaryStyler 38 fej
22. MaxiCurls fej
23. FastDry nyomtatófej

Jegyzet:

A kézikönyvben található grafikák vázlatos ábrázolások, és eltérhetnek a termék képétől.

## 2. HASZNÁLAT ELŐTT

- Ez a készülék csomagolásban érkezik, amely a szállítás közbeni védelmet szolgálja. Vegye ki a készüléket a dobozából. Az eredeti dobozt és a többi csomagolóanyagot biztonságos helyen őrizheti meg, hogy elkerülje a készülék károsodását, ha a jövőben szállítania kellene. Ha az eredeti csomagolást meg szeretné semmisíteni, ügyeljen arra, hogy minden elemet megfelelően hasznosítson újra.
- Kérjük, győződjön meg arról, hogy minden alkatrész és részegység megvan és

jó állapotban van. Ha bármelyik hiányzik vagy sérült, kérjük, azonnal vegye fel a kapcsolatot a Cecotec hivatalos műszaki támogatási szolgálatával.

### Doboz tartalma:

- Termék
  - 14 kiegészítő
  - Bőrtok
  - Használati utasítás
- Ne távolítsa el a termék sorozatszámát, hogy a berendezés megfelelően nyomon követhető legyen, ha segítségre van szüksége.

## 3. MŰKÖDÉS

### Be/Ki

- Bekapcsolás: Csúsztassa a bekapcsológombot ON állásba. A képernyő körüli fehér fénygyűrű világítani kezd, és elindul az indítási animáció. Az animáció után megjelenik a legutóbb kiválasztott tartozék.
- Kikapcsolás: csúsztassa a bekapcsológombot kikapcsolt állásba.

### Képernyő

1. Bekapcsolt állapotban a fénygyűrű (fehér) világít, és megjelenik az indítási animáció. Az indítási animáció alatt semmilyen művelet nem hajtható végre.
2. Első használatkor egy előre meghatározott tartozék jelenik meg.
3. Finoman forgassa el a kijelzőgyűrűt a tartozékok közötti görgetéshez. Válassza ki a kívánt tartozékot, és a kezdéshez röviden érintse meg a kijelzőt. Ha a kiválasztott tartozék PTC fűtőtestet tartalmaz, a PTC aktiválódik, és a PTC jelzőfény kigyullad; ellenkező esetben kikapcsolva marad.
4. A hőmérséklet/sebesség/hús levegő aktuális tartozékkal történő beállításához használja a fogantyún található három gombot. A főmenübe való visszatéréshez nyomja meg röviden a képernyőt (a készülék szünetel).

### Hideg levegő gomb

- Bármelyik módban nyomja meg ezt a gombot a hideg levegő üzemmód aktiválásához. A készülék maximális légsebességgel működik környezeti hőmérsékletű levegővel.
- A kilépéshez és az előző módba való visszatéréshez nyomja meg ismét a hideg levegő gombot. Bármely más gomb megnyomása szintén törli a hideg levegő módot.

**Hőmérséklet-változás**

Nyomja meg finoman a hőmérséklet gombot a rendelkezésre álló opciók közötti váltáshoz: Szobahőmérséklet (kék) → (sárga) → (narancssárga) → (piros) → ciklus.

**Légsebesség változása**

Nyomja meg finoman a sebesség gombot a rendelkezésre álló opciók közötti váltáshoz: Alacsony → Közepes → Magas → ciklus (a fehér ventilátor ikonnal ellátott jelzőfény világít).

**Tartozékcsere**

Koppintson a képernyőre a tartozékválasztó menübe való visszatéréshez, helyezze fel a kívánt tartozékot, forgassa el a képernyőgyűrűt a kiválasztásához, majd koppintson röviden a megerősítéshez. Ha a sebességet vagy a hőmérsékletet szeretné módosítani, használja a gombokat.

A kiegészítők cseréjéhez röviden érintse meg a képernyőt a szüneteltetéshez, cserélje ki a kiegészítőt, forgassa el a gyűrűt a kiegészítő kiválasztásához a képernyőn, majd érintse meg ismét röviden a folytatáshoz.

**FONTOS:** A PTC fejek fogantyúján egy igazítási jel található a megfelelő működéshez. Győződjön meg arról, hogy a jelölések megfelelően illeszkednek.

**Kiegészítő memória**

Indítás után a legutóbb használt tartozék jelenik meg.

**Alapértelmezett beállítások**

Állítsa be a kiválasztott tartozék légsebességét/hőmérsékletét, majd a mentéshez tartsa lenyomva a képernyőt 3 másodpercig (a külső gyűrű 3-szor felvillan). A következő alkalommal, amikor kiválasztja a tartozékot, a mentett beállítások automatikusan alkalmazásra kerülnek.

Alapértelmezett beállítások

Tartozék	Sebesség	Hőmérséklet
Lisse és volumen ecset	Magas	Magas
FrizzFree Head	Magas	Átlagos
AirLisse Head	Magas	Magas
CoandaTech 34 L/R nyomtatófej	Magas	Magas

Fújófej	Magas	Magas
Precíz Blowout nyomtatófej	Magas	Magas
MaxiCurls fej	Alacsony	Átlagos
FastDry nyomtatófej	Magas	Magas
DrySleek nyomtatófej	Magas	Magas
CoandaTech 37 bal/jobb fej	Magas	Magas
RotaryStyler 45 fej	Magas	Magas
RotaryStyler 38 fej	Magas	Magas

**4. TISZTÍTÁS ÉS KARBANTARTÁS**

Húzza ki a készüléket a konnektorból, és hagyja teljesen kihűlni. Tisztítsa meg a készülékházat puha, enyhén nedves ruhával.

Rendszeresen tisztítsa meg a port a hátsó levegőbeszívó rácsról (ajánlott havonta).

Ne mossa és ne merítse vízbe a tartozékokat. Száraz vagy enyhén nedves ruhával tisztítsa. A melegített tartozékokat csak száraz ruhával tisztítsa.

**5. ELEKTROMOS ÉS ELEKTRONIKUS BERENDEZÉSEK ÚJRAHASZNOSÍTÁSA**

Ez a szimbólum azt jelzi, hogy a vonatkozó előírásoknak megfelelően a terméket és/vagy az akkumulátort a háztartási hulladéktól elkülönítve kell ártalmatlanítani. Amikor a termék eléri hasznos élettartama végét, el kell távolítani az akkumulátorokat, és el kell vinni azokat a helyi hatóságok által kijelölt gyűjtőhelyre.

Az elektromos és elektronikus berendezések és/vagy a hozzájuk tartozó elemek ártalmatlanításának legmegfelelőbb módjával kapcsolatos részletes információért a fogyasztónak a helyi hatóságokhoz kell fordulnia.

A nemzeti csomagolás-újrahasznosítási rendszerekről és azok jelöléséről weboldalunkon talál információkat.

A fenti irányelvek betartása segít megvédeni a környezetet.

## 6. SZERZŐI JOG

A jelen kézikönyvben található szövegekhez fűződő szellemi tulajdonjogok a CECOTEC INNOVACIONES, SL tulajdonát képezik. Minden jog fenntartva. A kiadvány tartalma a CECOTEC INNOVACIONES, SL előzetes írásbeli engedélye nélkül tilos egészben vagy részben reprodukálni, adatrögzítő rendszerben tárolni, továbbítani vagy terjeszteni semmilyen módon (elektronikus, mechanikus, fénymásolás, rögzítés vagy hasonló).

## 7. EGYSZERŰSÍTETT EU-MEGFELELŐSÉGI NYILATKOZAT



A Cecotec Innovaciones ezennel kijelenti, hogy ez a termék megfelel az alkalmazandó Európai Unió előírások alapvető követelményeinek és egyéb vonatkozó rendelkezéseinek. Ezt a terméket a szükséges biztonsági és minőségi szabványoknak megfelelően tervezték, gyártották és tesztelték. Az EU megfelelési nyilatkozat teljes szövege a következő webcímen található: <https://cecotec.es/es/information/declaration-of-conformity>

information/declaration-of-conformity

## ١. الأجزاء والمكونات

الشكل ١:

١.	مخرج الهواء
٢.	شاشة
٣.	مؤشر PTC
٤.	زر الهواء البارد
٥.	زر درجة الحرارة
٦.	زر السرعة
٧.	مفتاح التشغيل/الإيقاف
٨.	شبكة سحب الهواء
٩.	كابيل ٣٦٠ درجة
١٠.	رئيس إيرليس
١١.	فرشاة التثبيت والزيادة
١٢.	رأس النفخ
١٣.	رأس الطباعة الدقيق
١٤.	رأس فريزفري
١٥.	رأس الطباعة ٣٤L CoandaTech
١٦.	رأس الطباعة ٣٤R CoandaTech
١٧.	رأس كواندا تيك ٣٧ لتر
١٨.	رأس الطباعة ٣٧R CoandaTech
١٩.	رأس الطباعة DrySleek
٢٠.	روتري ستاليلر ٤٥ رأس
٢١.	روتري ستاليلر ٣٨ رأس
٢٢.	رأس ماكسي كيرلز
٢٣.	رأس الطباعة FastDry

ملحوظة:

الرسومات الموجودة في هذا الدليل عبارة عن تمثيلات تخطيطية وقد لا تتطابق تمامًا مع تلك الموجودة في المنتج.

## ٢. قبل الاستخدام

- يأتي هذا الجهاز في عبوة مصممة لحمايته أثناء النقل. أخرج الجهاز من علته. يمكنك الاحتفاظ بالعبوة الأصلية ومواد التغليف الأخرى في مكان آمن لمنع تلف الجهاز عند الحاجة لنقله مستقبلاً. إذا كنت ترغب في التخلص من العبوة الأصلية، فتأكد من إعادة تدوير جميع العناصر بشكل صحيح.
- يرجى التأكد من أن جميع القطع والمكونات متضمنة وفي حالة جيدة. في حال وجود أي منها مفقود أو تالف، يُرجى التواصل مع خدمة الدعم الفني الرسمية لشركة Cecotec فوراً.

**محتويات الصندوق:**

- منتج
- ١٤ ملحفاً
- حقيبة جلدية
- دليل التعليمات
- لا تقم بإزالة الرقم التسلسلي من المنتج، وذلك للحفاظ على إمكانية تتبع معاناتك بشكل صحيح في حالة طلبك للمساعدة.

**٣. التشغيل****تشغيل/إيقاف**

- لتشغيل الجهاز: حرك مفتاح التشغيل إلى وضع التشغيل. سضاء حلقة الضوء البيضاء المحيطة بالشاشة، وسيبدأ تشغيل الرسوم المتحركة. بعد انتهاء الرسوم المتحركة، سيظهر آخر ملحق مُختار.
- إيقاف التشغيل: حرك مفتاح الطاقة إلى وضع إيقاف التشغيل.

**شاشة**

1. عند تشغيله، يضيء حلقة الضوء (البيضاء) ويُعرض رسم بدء التشغيل. لا يُمكن إجراء أي عمليات أثناء الرسم.
2. عند الاستخدام الأول، سيتم عرض ملحق محدد مسبقاً.
3. أدر حلقة العرض برفق للتنتقل بين أيقونات الملحقات. اختر الملحق المطلوب، ثم انقر على الشاشة برفق للبدء. إذا كان الملحق المحدد يتضمن سخان PTC، فسيتم تنشيط PTC وسيضيء مؤشر PTC؛ وإلا، فسيظل مطفأً.
4. لضبط درجة الحرارة/السرعة/الهواء البارد باستخدام الملحق الحالي، استخدم الأزرار الثلاثة الموجودة على المقبض. للعودة إلى القائمة الرئيسية، اضغط على الشاشة برفق (سيوقف الجهاز مؤقتاً).

**زر الهواء البارد**

- في أي وضع، اضغط على هذا الزر لتنشيط وضع الهواء البارد. يعمل الجهاز بأقصى سرعة هواء مع هواء بدرجة حرارة الغرفة.
- اضغط زر الهواء البارد مرة أخرى للخروج والعودة إلى الوضع السابق. سيؤدي الضغط على أي زر آخر إلى إلغاء وضع الهواء البارد أيضاً.

**تغير درجة الحرارة**

- اضغط برفق على زر درجة الحرارة للتبديل بين الخيارات المتاحة: درجة حرارة الغرفة (أزرق) → (أصفر) → (برتقالي) → (أحمر) → دورة.

**التغير في سرعة الهواء**

- اضغط برفق على زر السرعة للتبديل بين الخيارات المتاحة: منخفضة → متوسطة → عالية → دورة (مؤشر مع رمز المروحة البيضاء مضاء).

**تغيير الملحقات**

انقر على الشاشة للعودة إلى قائمة اختيار الملحقات، ثبت الملحق المطلوب، أدر حلقة الشاشة لاختياره، ثم انقر برفق للتأكيد. لضبط السرعة أو درجة الحرارة، استخدم الأزرار. لتغيير الملحقات، انقر لفترة وجيزة على الشاشة لإيقافها مؤقتاً، ثم قم بتغيير الملحق، وقم بتدوير الحلقة لتحديد الملحق على الشاشة، وانقر لفترة وجيزة مرة أخرى لاستئناف العملية.

هام: رُووس PTC مزودة بعلامة محاذة على المقبض لضمان التشغيل السليم. تأكد من محاذة العلامات بشكل صحيح.

**ذاكرة الملحقات**

بعد بدء التشغيل، سيتم عرض الملحق الأخير الذي تم استخدامه.

**الإعدادات الافتراضية**

اضبط سرعة/درجة حرارة الهواء للملحق المحدد، ثم اضغط مع الاستمرار على الشاشة لمدة ٣ ثوانٍ (ستومض الحلقة الخارجية ٣ مرات) لحفظ الإعدادات. في المرة التالية التي تختار فيها الملحق، سيتم تطبيق الإعدادات المحفوظة تلقائياً.

**الإعدادات الافتراضية**

ملحق	سرعة	درجة حرارة
فرشاة التكتيف والزيادة	عالي	عالي
رأس فريزفري	عالي	متوسط
رئيس إيرليس	عالي	عالي
رأس الطباعة CoandaTech ٣٤ L/R	عالي	عالي
رأس النفخ	عالي	عالي
رأس الطباعة الدقيق	عالي	عالي
رأس ماكسي كيرلز	قليل	متوسط
رأس الطباعة FastDry	عالي	عالي
رأس الطباعة DrySleek	عالي	عالي
رأس CoandaTech ٣٧ L/R	عالي	عالي
روتري ستايلر ٤٥ رأس	عالي	عالي
روتري ستايلر ٣٨ رأس	عالي	عالي

**٤. التنظيف والصيانة**

افصل الجهاز عن مأخذ الطاقة واتركه يبرد تماماً. نظّف هيكله بقطعة قماش ناعمة ورطبة قليلاً. قم بتنظيف الغبار من شبكة سحب الهواء الخلفية بشكل دوري (يوصى بذلك شهرياً). لا تغسل أو تعمر الملحقات. نظفها بقطعة قماش جافة أو رطبة قليلاً. نظف الملحقات الساخنة بقطعة قماش جافة فقط.

## ٥. إعادة تدوير المعدات الكهربائية والإلكترونية

يشير هذا الرمز إلى أنه، وفقاً للوائح المعمول بها، يجب التخلص من المنتج و/أو البطارية بشكل منفصل عن النفايات المنزلية. عند انتهاء صلاحية هذا المنتج، يجب إزالة البطاريات ونقلها إلى نقطة تجميع تُحددها السلطات المحلية.

للحصول على معلومات مفصلة حول الطريقة الأنسب للتخلص من معدتك الكهربائية والإلكترونية و/أو البطاريات المقابلة، يجب على المستهلك الاتصال بالسلطات المحلية.

يمكنك العثور على معلومات حول أنظمة إعادة تدوير التغليف الوطنية وعلاماتها على موقعنا الإلكتروني. إن الالتزام بالمبادئ التوجيهية المذكورة أعلاه سيساعد في حماية البيئة.



## ٦. حقوق الطبع والنشر

جميع الحقوق محفوظة لشركة CECOTEC INNOVACIONES, SL. لا يجوز إعادة إنتاج محتوى هذا المنشور، كلياً أو جزئياً، أو تخزينه في نظام استرجاع، أو نقله، أو توزيعه بأي وسيلة (إلكترونية، ميكانيكية، تصوير، تسجيل، أو ما شابه) دون الحصول على إذن كتابي مسبق من شركة CECOTEC INNOVACIONES, SL.

## ٧. إعلان المطابقة المبسط للاتحاد الأوروبي

تُعلن شركة Cecotec Innovaciones بموجب هذا أن هذا المنتج يتوافق مع المتطلبات الأساسية والأحكام الأخرى ذات الصلة للوائح الاتحاد الأوروبي المعمول بها. وقد صُمم هذا المنتج وصُنِع واختُبر وفقاً لمعايير السلامة والجودة المطلوبة. يُمكن الاطلاع على النص الكامل لإعلان المطابقة للاتحاد الأوروبي على الموقع الإلكتروني التالي: <https://cecotec.es/es/information/declaration-of-conformity>

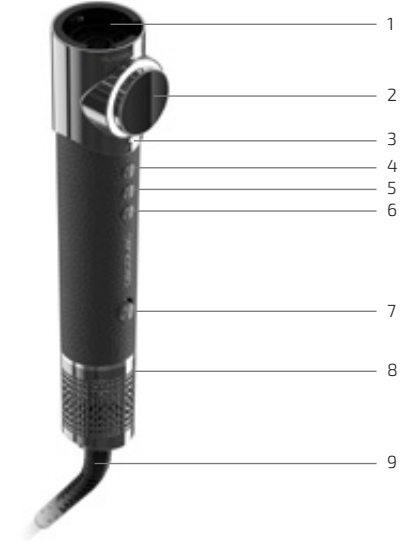

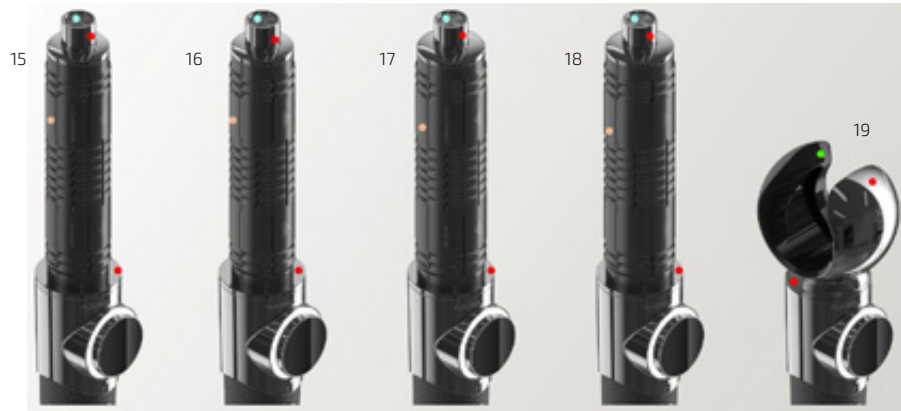

Fig./Img./Abb./Afb./ Rys. 1

[www.cecotec.es](http://www.cecotec.es)

Cecotec Innovaciones S. L.  
Av. Reyes Católicos, 60  
46910, Alfafar (Valencia), Spain

