

cecotec

AIRGLISSE 8IN1 FLEX CHAMPAGNE

AIRGLISSE 8IN1 FLEX BLACK

Cepillo moldeador / Styling brush

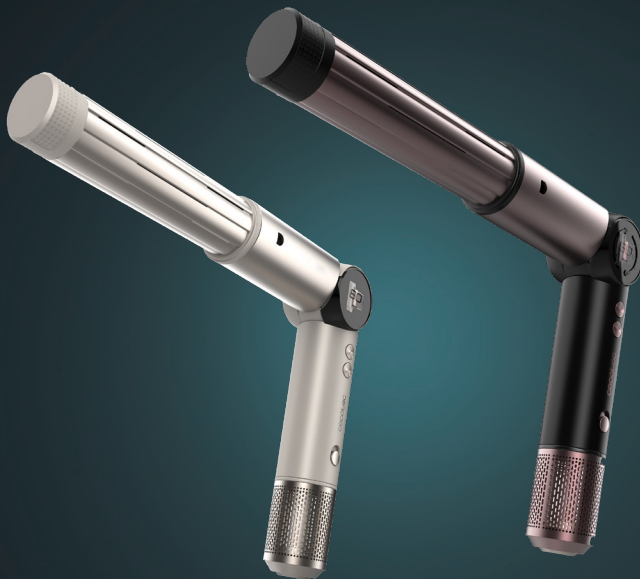

Manual de instrucciones

Instruction manual

Manuel d'instructions

Bedienungsanleitung

Manuale di istruzioni

Manual de instruções

Handleiding

Instrukcja obsługi

Návod k použití

Kullanma kılavuzu

Οδηγίες χρήσης

Manual d'instruccions

Használati utasítás

تام يلى عتلا ل يلى

Instrucciones de seguridad	5
Safety instructions	7
Instructions de sécurité	9
Sicherheitshinweise	11
Istruzioni di sicurezza	13
Instruções de segurança	15
Veiligheidsinstructies	17
Instrukcje bezpieczeństwa	19
Bezpečnostní pokyny	22
Güvenlik talimatları	23
Οδηγίες ασφαλείας	25
Instruccions de seguretat	27
Biztonsági utasítások	30
تم الس ل تام ي ل ع ت	32

ÍNDICE

1. Piezas y componentes	34
2. Antes de usar	34
3. Funcionamiento	35
4. Limpieza y mantenimiento	36
5. Resolución de problemas	37
6. Reciclaje de aparatos eléctricos y electrónicos	37
7. Copyright	38
8. Declaración UE de conformidad simplificada	38

INDEX

1. Parts and components	39
2. Before use	39
3. Operation	40
4. Cleaning and maintenance	41
5. Troubleshooting	42
6. Disposal of old electrical and electronic appliances	42
7. Copyright	42
8. Simplified EU Declaration of Conformity	43

SOMMAIRE

1. Pièces et composants	44
2. Avant utilisation	44
3. Fonctionnement	45
4. Nettoyage et entretien	46
5. Résolution de problèmes	47
6. Recyclage des équipements électriques et électroniques	47
7. Copyright	48
8. Déclaration de conformité simplifiée de l'UE	48

INHALT

1. Teile und Komponenten	49
2. Vor dem Gebrauch	49
3. Bedienung	50
4. Reinigung und Wartung	51
5. Problembhebung	52
6. Recycling von Elektro- und Elektronikgeräten	52
7. Copyright	53
8. Vereinfachte EU-Konformitätserklärung	53

INDICE

1. Parti e componenti	54
2. Prima dell'uso	54
3. Funzionamento	55
4. Pulizia e manutenzione	56
5. Risoluzione dei problemi	57
6. Riciclaggio di apparecchiature elettriche ed elettroniche	57
7. Copyright	58
8. Dichiarazione di conformità UE semplificata	58

ÍNDICE

1. Peças e componentes	59
2. Antes de usar	59
3. Funcionamento	60
4. Limpeza e manutenção	61
5. Resolução de problemas	62
6. Reciclagem de produtos elétricos e eletrônicos	62
7. Copyright	63
8. Declaração de conformidade simplificada da UE	63

INHOUD

1. Onderdelen en componenten	64
2. Voor gebruik	64
3. Bediening	65
4. Reiniging en onderhoud	66
5. Probleemoplossing	67
6. Recycling van elektrische en elektronische apparatuur	67
7. Copyright	68
8. Vereenvoudigde EU-conformiteitsverklaring	68

INDEKS

1. Części i komponenty	69
2. Przed użyciem	69
3. Operacja	70
4. Czyszczenie i konserwacja	71
5. Rozwiązywanie problemów	72
6. Recykling sprzętu elektrycznego i elektronicznego	72
7. Prawa autorskie	73
8. Uproszczona deklaracja zgodności UE	73

INDEX

1. Součásti a komponenty	74
2. Před použitím	74
3. Provoz	75
4. Čištění a údržba	76
5. Řešení problémů	77
6. Recyklace elektrických a elektronických zařízení	77
7. Autorská práva	77
8. Zjednodušené prohlášení EU o shodě	78

DIZIN

1. Parçalar ve bileşenler	79
2. Kullanmadan önce	79
3. Operasyon	80
4. Temizlik ve bakım	81
5. Problem çözme	82
6. Elektrikli ve elektronik ekipmanların geri dönüşümü	82
7. Telif Hakkı	82
8. Basitleştirilmiş AB uygunluk beyanı	83

ΔΕΙΚΤΗΣ

1. Μέρη και εξαρτήματα	84
2. Πριν από τη χρήση	84
3. Λειτουργία	85
4. Καθαρισμός και συντήρηση	86
5. Επίλυση προβλημάτων	87
6. Ανακύκλωση ηλεκτρικού και ηλεκτρονικού εξοπλισμού	87
7. Πνευματικά δικαιώματα	88
8. Απλουστευμένη δήλωση συμμόρφωσης EE	88

ÍNDIX

1. Peces i components	89
2. Abans de fer servir	89
3. Funcionament	90
4. Neteja i manteniment	91
5. Resolució de problemes	92
6. Reciclatge d'aparells elèctrics i electrònics	92
7. Copyright	93
8. Declaració UE de conformitat simplificada	93

INDEX

1. Alkatrészek és részegységek	94
2. Használat előtt	94
3. Működés	95
4. Tisztítás és karbantartás	96
5. Problémamegoldás	97
6. Elektromos és elektronikus berendezések újrahasznosítása	97
7. Szerzői jog	98
8. Egyszerűsített EU-megfelelőségi nyilatkozat	98

سرفيف

1. تانوكفيل او عاج آل	99
2. مادخيتس لابق	99
3. لي غشيتلا	100
4. قنايصل او فنيظنتلا	101
5. تال كفش مبل ل ح	101
6. قنورتل لال او قناببر لفل تاداع مبل ريودت قداع	102
7. رشنل او عبطلا قوق ح	102
8. يبوروال دا ح تال طس مبل قنباطمبل نال ع	102

NOTA

EU01_118888 AirGlisse Bin1 Flex Champagne
EU01_122514 AirGlisse Bin1 Flex Black

ES • La codificación de este manual es genérica y se aplica a todas las variantes de códigos del aparato.

EN • The coding in this manual is generic and applies to all code variants of the appliance.

FR • Le codage figurant dans ce manuel est générique et s'applique à toutes les variantes de code de l'appareil.

DE • Die Codierung in dieser Bedienungsanleitung ist allgemein und gilt für alle Codevarianten des Geräts.

IT • La codifica riportata nel presente manuale è generica e si applica a tutte le varianti di codici dell'apparecchio.

PT • A codificação apresentada neste manual é genérica e aplica-se a todas as variantes de código do aparelho.

NL • De codering in deze handleiding is algemeen en geldt voor alle codevarianten van het apparaat.

PL • Kody podane w niniejszej instrukcji są ogólne i mają zastosowanie do wszystkich wariantów kodowych urządzenia.

CZ • Kódování obsažené v tomto návodu je generické a platí pro všechny kódové varianty spotřebiče.

TR • Bu kılavuzdaki kodlama geneldir ve cihazın tüm kod varyantları için geçerlidir.

GR • Η κωδικοποίηση σε αυτό το εγχειρίδιο είναι γενική και ισχύει για όλες τις παραλλαγές κώδικα της συσκευής.

CAT • La codificació del manual és genèrica i s'aplica a totes les variants de codis de l'aparell.

HU • Ez a kézikönyv egységes kódolást használ, amely az eszköz minden típusára érvényes

زاهج اب فصاصل ءي جمربلا تاميل عتلا تاري غتم عيمج ع ل ع قبطن ي و اماع ليل دل ا • ي برع

INSTRUCCIONES DE SEGURIDAD

Lea las siguientes instrucciones atentamente antes de usar el producto. Guarde este manual para futuras referencias o nuevos usuarios.

- Siga atentamente estas instrucciones de seguridad cuando use el producto.
- Asegúrese de que el voltaje de red coincida con el voltaje especificado en la etiqueta de clasificación del producto y de que el enchufe tenga toma de tierra.
- Este aparato está diseñado exclusivamente para uso doméstico quedando excluido su uso en bares, restaurantes, granjas, hoteles, moteles y oficinas.
- Cuando el dispositivo vaya a ser usado en un cuarto de baño, deberá desenchufarlo de la toma de corriente después de utilizarlo ya que la proximidad del agua presenta un riesgo aun cuando el dispositivo esté desconectado.
- Como protección adicional, es recomendable la instalación de un dispositivo de corriente residual (RCD) que tenga una corriente de defecto asignada de funcionamiento que no exceda de 30 mA, en el circuito eléctrico que alimenta el cuarto de baño. Le recomendamos que pregunte a un instalador para que le aconseje.
- Este aparato puede ser utilizado por niños a partir de 8 años y personas con capacidades físicas, sensoriales o mentales reducidas o falta de experiencia y conocimiento, si se le ha dado supervisión o instrucción apropiadas respecto al uso del aparato de una manera segura y comprenden los peligros que implica. Los niños no deben jugar con el aparato. La limpieza y el mantenimiento para realizar por el usuario no deben ser realizados por niños sin supervisión.
-  Este icono significa que este dispositivo no debe ser

utilizado en una bañera, una ducha o un depósito lleno de agua.

- ADVERTENCIA: no utilizar este aparato cerca de bañeras, duchas, lavabos u otros recipientes que contengan agua.
- No sumerja el cable, el enchufe o cualquier otra parte del producto en agua o cualquier otro líquido, ni exponga las conexiones eléctricas al agua. Asegúrese de que tiene las manos completamente secas antes de tocar el enchufe o encender el producto.
-  Este símbolo significa: precaución, superficie caliente.
- Inspeccione el cable de alimentación regularmente en busca de daños visibles. Si el cable presenta daños, debe ser sustituido por el Servicio de Asistencia Técnica Oficial de Cecotec para evitar cualquier tipo de peligro.
- Asegúrese de que las salidas de aire no están bloqueadas.
- Apague y desconecte el dispositivo de la toma de corriente inmediatamente después de utilizarlo.
- Desenchufe el dispositivo inmediatamente bajo las siguientes circunstancias:
 - o Funcionamiento anormal.
 - o Necesita una limpieza.
 - o Tras usarlo.
- No introduzca objetos metálicos por las entradas de aire para evitar descargas eléctricas.
- No enrolle el cable alrededor del dispositivo.
- Evite el contacto entre el dispositivo y la cara, el cuello y el cuero cabelludo.
- No deje el dispositivo sobre ninguna superficie mientras está en funcionamiento.
- No utilice el dispositivo para peinar pelucas, extensiones naturales, pelo artificial ni pelo animal.
- La entrada de aire sirve para ventilar el aparato. No la cubra



ni la obstruya, ya que podría provocar sobrecalentamiento.

- No introduzca nada en la entrada de aire.

SAFETY INSTRUCTIONS

Read the following instructions carefully before using the appliance. Keep this instruction manual for future reference or new users.

- All safety instructions must be closely followed when using the appliance.
- Ensure that the mains voltage matches the voltage specified on the appliance rating label and that the plug is earthed.
- This appliance is designed for domestic use only and is not intended for bars, restaurants, farmhouses, hotels, motels, and offices.
- If the appliance is to be used in a bathroom, it must be unplugged from the wall socket after use, as the proximity to water could be a risk even with the appliance switched off.
- As additional protection, it is recommended that a Residual Current Device (RCD) having a rated operating fault current not exceeding 30 mA be installed in the electrical circuit supplying the bathroom. We recommend you ask a qualified installer for advice.
- This appliance can be used by children aged from 8 years and above and people with reduced physical, sensory or mental capabilities or lack of experience and knowledge if they have been given supervision or instruction concerning use of the appliance in a safe way and understand the hazards involved. Children must not play with the appliance. Cleaning and user maintenance must not be carried out by unsupervised children.

-  This symbol means that the appliance must not be used in bathtubs, showers, or any other water-filled tank.
- **WARNING:** do not use this appliance near bathtubs, showers, sinks or other containers filled with water.
- Do not immerse the cord, plug, or any other non-removable part of the appliance in water or any other liquid or expose electrical connections to water. Make sure your hands are dry before handling the plug or switching on the appliance.
-  This symbol means: "Caution, hot surface".
- Check the power cord regularly for visible damage. If the cord is damaged, it must be replaced by Cecotec's Official Technical Support Service to avoid any danger.
- Ensure that the air inlets and outlets are not blocked.
- Turn off and unplug the appliance from the power supply immediately after use.
- Immediately unplug the appliance from the socket in these cases:
 - o Abnormal operation.
 - o Cleaning.
 - o After use.
- Do not insert metal objects through the air inlets to avoid electric shocks.
- Do not wind the power cord around the appliance.
- Keep your face, neck, and scalp away from the appliance.
- Do not leave the appliance on any surface while in operation.
- Do not use the appliance to comb wigs, natural hair extensions, fake hair, or animal hair.
- The air inlet ensures good ventilation of the appliance. Do not cover or obstruct it, as this may cause overheating.
- Do not insert objects in the air inlet.

INSTRUCTIONS DE SÉCURITÉ

Veillez lire les instructions suivantes avec attention avant d'utiliser l'appareil. Gardez bien ce manuel pour de futures références ou pour tout nouvel utilisateur.

- Veuillez suivre ces instructions de sécurité très attentivement lorsque vous utilisez l'appareil.
- Assurez-vous que le voltage du réseau coïncide avec le voltage spécifié sur l'étiquette de classification de l'appareil et que la prise possède une connexion à terre.
- Cet appareil est conçu pour un usage domestique uniquement et ne doit pas être utilisé dans les bars, restaurants, fermes, hôtels, motels et bureaux.
- Lorsque l'appareil doit être utilisé dans une salle de bain, il doit être débranché de la prise après utilisation, car la proximité de l'eau présente un risque même lorsque l'appareil est éteint.
- Comme protection supplémentaire, il est recommandé d'installer sur le circuit électrique alimentant la salle de bain un dispositif à courant résiduel (RCD) dont le courant de défaut nominal de fonctionnement ne dépasse pas 30 mA. Il est recommandé de demander conseil à un installateur.
- Cet appareil peut être utilisé par des enfants de 8 ans et plus et par des personnes aux capacités physiques, mentales ou sensorielles réduites, ou sans expérience ni connaissances s'ils sont surveillés et/ou ont reçu les informations nécessaires à l'utilisation correcte de l'appareil et qu'ils ont bien compris les risques qu'il implique. Empêchez les enfants de jouer avec le produit. Le nettoyage et l'entretien du produit ne peuvent pas être menés à terme par les enfants.
-  Cette icône signifie que cet appareil ne doit pas être utilisé dans une baignoire, une douche ou un récipient rempli d'eau.

- AVERTISSEMENT : n'utilisez pas cet appareil près de baignoires, de douches, de lavabos ou d'autres récipients contenant de l'eau.
- Ne submergez ni le câble, ni la fiche ni aucune autre partie du produit dans de l'eau ni dans aucun autre liquide, ni n'exposez les connexions électriques à l'eau. Assurez-vous d'avoir les mains complètement sèches avant de toucher la prise ou d'allumer l'appareil.
-  Ce symbole signifie : attention, surface chaude.
- Inspectez le câble d'alimentation régulièrement pour rechercher des dommages visibles. Si le câble présente des dommages, il doit être remplacé par le Service d'Assistance Technique officiel de Cecotec pour éviter tout type de danger.
- Assurez-vous que l'entrée comme la sortie d'air ne soient pas bloquées.
- Éteignez et débranchez l'appareil de la prise de courant immédiatement après l'avoir utilisé.
- Débranchez l'appareil immédiatement :
 - o s'il ne fonctionne pas bien ;
 - o s'il doit être nettoyé ;
 - o après son utilisation.
- N'introduisez pas d'objets métalliques par les entrées d'air afin d'éviter des décharges électriques.
- N'enroulez pas le câble autour de l'appareil.
- Évitez le contact entre l'appareil et le visage, le cou et le cuir chevelu.
- Ne laissez l'appareil sur aucune surface lorsqu'il est en fonctionnement.
- N'utilisez pas l'appareil pour coiffer des perruques, des extensions naturelles, des cheveux artificiels ou des poils d'animaux.
- L'entrée d'air sert à ventiler l'appareil. Ne la couvrez pas et



- ne l'obstruez pas, car cela pourrait entraîner une surchauffe.
- N'insérez rien dans l'entrée d'air.

SICHERHEITSHINWEISE

Lesen Sie die folgenden Hinweise aufmerksam durch, bevor Sie das Produkt verwenden. Bewahren Sie diese Bedienungsanleitung zum Nachschlagen oder für neue Benutzer auf.

- Befolgen Sie diese Sicherheitshinweise sorgfältig, wenn Sie das Produkt verwenden.
- Vergewissern Sie sich, dass die Netzspannung mit der auf dem Typenschild des Produkts angegebenen Spannung übereinstimmt und dass der Stecker geerdet ist.
- Dieses Gerät ist ausschließlich für den Hausgebrauch konzipiert und ist nicht für die Verwendung in Bars, Restaurants, Bauernhöfen, Hotels, Motels oder Büros bestimmt.
- Wenn das Gerät in einem Badezimmer verwendet werden soll, muss es nach dem Gebrauch aus der Steckdose gezogen werden, da die Nähe von Wasser ein Risiko darstellt, auch wenn das Gerät ausgeschaltet ist.
- Als zusätzlicher Schutz wird empfohlen, in den Stromkreis, der das Badezimmer versorgt, einen Fehlerstromschutzschalter (RCD) mit einem Nennfehlerstrom von höchstens 30 mA einzubauen. Wir empfehlen Ihnen, einen Installateur um Rat zu fragen.
- Dieses Gerät kann von Kindern ab 8 Jahren und darüber sowie von Personen mit verringerten physischen, sensorischen oder geistigen Fähigkeiten oder Mangel an Erfahrung und Wissen benutzt werden, wenn sie beaufsichtigt oder

bezüglich des sicheren Gebrauchs des Geräts unterwiesen wurden und die daraus resultierenden Gefahren verstehen. Kinder dürfen nicht mit dem Gerät spielen. Die Reinigung und Wartung durch den Benutzer darf nicht von unbeaufsichtigten Kindern durchgeführt werden.

-  Dieses Symbol bedeutet, dass dieses Gerät nicht in einer Badewanne, Dusche oder einem mit Wasser gefüllten Tank verwendet werden darf.
- HINWEIS: Verwenden Sie dieses Gerät nicht in der Nähe von Badewannen, Duschen, Waschbecken oder anderen Gefäßen, die Wasser enthalten.
- Tauchen Sie das Netzkabel, den Stecker oder jegliche nicht entfernbaren Teile des Gerätes nicht ins Wasser oder andere Flüssigkeiten ein und lassen Sie die elektrischen Anschlüsse nicht mit Wasser in Berührung kommen. Sorgen Sie dafür, dass Ihre Hände völlig trocken sind, bevor Sie die Steckdose berühren oder das Gerät einschalten.
-  Dieses Symbol bedeutet: Vorsicht, heiße Oberfläche.
- Überprüfen Sie das Netzkabel regelmäßig auf sichtbare Schäden. Wenn das Kabel beschädigt ist, muss es von der offiziellen Cecotec-Kundendienststelle ausgetauscht werden, um jegliche Gefahr zu vermeiden.
- Vergewissern Sie sich, dass der Luftauslass nicht verstopft ist.
- Schalten Sie das Gerät sofort nach Gebrauch aus und ziehen Sie den Netzstecker aus der Steckdose.
- Trennen Sie das Gerät unter den folgenden Umständen sofort vom Netz:
 - o Ungewöhnlicher Betrieb.
 - o Wenn Sie ihn reinigen möchten.
 - o Nach Gebrauch.
- Führen Sie keine metallischen Gegenstände durch die



- Lufteinlässe ein, um elektrische Stromschläge zu vermeiden.
- Wickeln Sie das Kabel nicht um das Gerät.
- Vermeiden Sie den Kontakt des Gerätes mit Gesicht, Hals und Aufsatzhaut.
- Lassen Sie das Gerät während des Betriebs nicht auf einer Oberfläche liegen.
- Verwenden Sie das Gerät nicht für Perücken, natürlichen Extensions, Kunst- oder Tierhaaren zu Kämmen.
- Der Lufteinlass dient zur Belüftung des Geräts. Verdecken oder blockieren Sie ihn nicht, da dies zu Überhitzung führen kann.
- Stecken Sie keine Gegenstände in den Lufteinlass.

ISTRUZIONI DI SICUREZZA

Leggere attentamente le seguenti istruzioni prima di usare l'apparecchio. Conservare questo manuale per consultazioni future o nuovi utenti.

- Seguire attentamente queste istruzioni di sicurezza quando si usa l'apparecchio.
- Verificare che la tensione di rete coincida con quella specificata nell'etichetta di classificazione dell'apparecchio e che la presa elettrica sia dotata di messa a terra.
- Questo apparecchio è stato progettato solo per uso domestico e non può essere utilizzato in bar, ristoranti, aziende agricole, alberghi, motel e uffici.
- Se l'apparecchio viene utilizzato in bagno, deve essere scollegato dalla presa di corrente, poiché la vicinanza all'acqua rappresenta un rischio anche quando l'apparecchio è spento.
- Come protezione aggiuntiva, si raccomanda di installare

nel circuito elettrico che alimenta il bagno un dispositivo di corrente residua (RCD) con una corrente nominale di funzionamento non superiore ai 30 mA. Si consiglia di rivolgersi a un elettricista.

- Questo apparecchio può essere utilizzato da bambini a partire dagli 8 anni di età e da persone con ridotte capacità fisiche, sensoriali o mentali o con mancanza di esperienza e conoscenza, a condizione che abbiano ricevuto supervisione o istruzioni sull'uso dell'apparecchio in modo sicuro e che comprendano i pericoli connessi. I bambini non devono giocare con l'apparecchio. La pulizia e la manutenzione non devono essere effettuate da bambini senza supervisione.
-  Questo simbolo indica che l'apparecchio non deve essere usato in vasche da bagno, docce o in prossimità di serbatoi contenenti acqua o simili.
- **ATTENZIONE:** non usare questo apparecchio vicino a vasche da bagno, docce, lavabi o altri recipienti contenenti acqua.
- Non immergere il cavo, la spina o qualsiasi altra parte dell'apparecchio in acqua o in qualsiasi altro liquido, né esporre i collegamenti elettrici all'acqua. Assicurarsi di avere le mani completamente asciutte prima di toccare la spina o di accendere l'apparecchio.
-  Questo simbolo significa: attenzione, superficie calda.
- Ispezionare regolarmente il cavo di alimentazione in cerca di danni visibili. Se il cavo presenta danni, dovrà essere riparato dal servizio di Assistenza Tecnica ufficiale di Cecotec per evitare eventuali pericoli.
- Verificare che le uscite d'aria non siano bloccate.
- Spegner e scollegare l'apparecchio dalla presa di corrente immediatamente dopo l'uso.
- Scollegare l'apparecchio immediatamente nelle seguenti circostanze:



- o Funzionamento anormale.
- o Pulizia.
- o Dopo l'uso.
- Non introdurre oggetti metallici negli ingressi dell'aria per evitare scosse elettriche.
- Non arrotolare il cavo attorno all'apparecchio.
- Evitare il contatto tra l'apparecchio e il viso, il collo e il cuoio capelluto.
- Non lasciare l'apparecchio su nessuna superficie mentre è in funzione.
- Non utilizzare l'apparecchio per acconciare parrucche, extension, capelli sintetici o peli di animali.
- L'ingresso dell'aria serve a ventilare l'apparecchio. Per evitare il surriscaldamento, non coprirlo né ostruirlo.
- Non introdurre nessun oggetto nell'ingresso dell'aria.

INSTRUÇÕES DE SEGURANÇA

Leia atentamente as instruções seguintes antes de utilizar o aparelho. Guarde este manual para referências futuras ou novos utilizadores.

- Siga atentamente estas instruções de segurança quando usar o aparelho.
- Certifique-se de que a tensão de rede coincida com a tensão especificada na etiqueta de classificação do aparelho e de que a tomada tenha ligação à terra.
- Este aparelho foi concebido apenas para uso doméstico e não se destina a ser utilizado em bares, restaurantes, quintas, hotéis, motéis e escritórios.
- Quando o aparelho se destina a ser utilizado numa casa de banho, deve ser desligado da tomada elétrica após a sua

utilização, pois a proximidade de água apresenta um risco, mesmo quando o aparelho é desligado.

- Como proteção adicional, recomenda-se que um aparelho de corrente residual (RCD) com uma corrente de defeito nominal de funcionamento não superior a 30 mA seja instalado no circuito elétrico que alimenta a casa de banho. Recomendamos-lhe que peça conselho a um instalador.
- Este aparelho pode ser utilizado por crianças a partir de 8 anos de idade e por pessoas com capacidades físicas, sensoriais ou mentais reduzidas ou com falta de experiência e conhecimento, se lhes tiver sido dada a supervisão ou as instruções sobre a utilização do aparelho de forma segura e compreenderem os perigos envolvidos. Não permita que as crianças brinquem com o aparelho. A limpeza e manutenção do aparelho não devem ser efetuadas por crianças sem supervisão.
-  Este ícone significa que este aparelho não deve ser utilizado numa banheira, duche ou depósito cheio de água.
- ADVERTÊNCIA: não utilize este aparelho perto de banheiras, duchas, lavatórios ou outros recipientes que contenham água.
- Não imerja o cabo, a ficha ou qualquer outra parte elétrica do aparelho na água ou qualquer outro líquido nem exponha as conexões elétricas à água. Certifique-se de ter as mãos completamente secas antes de tocar a tomada ou ligar o aparelho.
-  Este símbolo significa: cuidado, superfície quente.
- Inspeccione o cabo de alimentação regularmente em busca de danos visíveis. Se o cabo apresentar danos, deve ser substituído pelo Serviço de Assistência Técnica Oficial da Cecotec para evitar qualquer tipo de perigo.

- Certifique-se de que as saídas de ar não estão bloqueadas.
- Desligue e desconecte o aparelho da corrente elétrica imediatamente depois de ser usado.
- Desligue imediatamente o aparelho da tomada nas seguintes circunstâncias:
 - o Funcionamento anormal.
 - o Precisa de ser limpo.
 - o Depois de o utilizar.
- Não introduza objetos metálicos pelas entradas de ar para evitar descargas elétricas.
- Não enrole o cabo ao redor do aparelho.
- Evite o contacto entre o aparelho e a cara, pescoço e o couro cabeludo.
- Não deixe o aparelho sobre nenhuma superfície enquanto estiver em funcionamento.
- Não utilize o aparelho para pentear perucas, cabelo artificial ou pelo de animais.
- A entrada de ar serve para ventilar o aparelho. Não a cubra nem a obstrua, pois poderia provocar sobreaquecimento.
- Não introduza nada na entrada de ar.

VEILIGHEIDSINSTRUCTIES

Lees de volgende instructies zorgvuldig door voordat u het product gebruikt. Bewaar deze handleiding voor toekomstig gebruik of voor nieuwe gebruikers.

- Volg deze veiligheidsinstructies zorgvuldig op wanneer u het product gebruikt.
- Zorg ervoor dat de netspanning overeenkomt met de spanning die op het typeplaatje van het product staat vermeld en dat de stekker geaard is.

- Dit apparaat is uitsluitend bedoeld voor huishoudelijk gebruik en is niet geschikt voor gebruik in bars, restaurants, boerderijen, hotels, motels en kantoren.
- Wanneer het apparaat in de badkamer wordt gebruikt, moet u het na gebruik uit het stopcontact halen. De nabijheid van water kan namelijk een risico vormen, zelfs als het apparaat is losgekoppeld.
- Voor extra bescherming wordt aanbevolen om een aardlekschakelaar (RCD) met een nominale bedrijfsstroom van maximaal 30 mA te installeren op het elektrische circuit dat de badkamer van stroom voorziet. Raadpleeg hiervoor een installateur.
- Dit apparaat kan worden gebruikt door kinderen van 8 jaar en ouder en personen met beperkte fysieke, sensorische of mentale capaciteiten of gebrek aan ervaring en kennis, mits zij onder passend toezicht staan of instructies hebben gekregen over het veilige gebruik van het apparaat en de mogelijke gevaren begrijpen. Kinderen mogen niet met het apparaat spelen. Reiniging en onderhoud door de gebruiker mogen niet door kinderen zonder toezicht worden uitgevoerd.
-  Dit pictogram betekent dat u dit apparaat niet mag gebruiken in een badkuip, douche of tank gevuld met water.
- **WAARSCHUWING:** Gebruik dit apparaat niet in de buurt van badkuipen, douches, wastafels of andere voorwerpen die water bevatten.
- Dompel het snoer, de stekker of enig ander onderdeel van het product niet onder in water of een andere vloeistof, en stel de elektrische aansluitingen niet bloot aan water. Zorg ervoor dat uw handen volledig droog zijn voordat u de stekker aanraakt of het product inschakelt.

-  Dit symbool betekent: let op, heet oppervlak.
- Controleer het netsnoer regelmatig op zichtbare schade. Als het snoer beschadigd is, moet het worden vervangen door de officiële technische ondersteuning van Cecotec om gevaar te voorkomen.
- Zorg ervoor dat de ventilatieopeningen niet geblokkeerd zijn.
- Schakel het apparaat na gebruik direct uit en haal de stekker uit het stopcontact.
- Koppel het apparaat onmiddellijk los in de volgende omstandigheden:
 - o Abnormale werking.
 - o Het moet schoongemaakt worden.
 - o Nadat u het gebruikt heeft.
- Steek geen metalen voorwerpen in de luchtinlaten om elektrische schokken te voorkomen.
- Wikkel de kabel niet om het apparaat.
- Vermijd contact tussen het apparaat en uw gezicht, nek en hoofdhuid.
- Laat het apparaat niet op een oppervlak liggen terwijl het in werking is.
- Gebruik het apparaat niet om pruiken, natuurlijke extensions, kunsthaar of dierenhaar te stylen.
- De luchtinlaat wordt gebruikt om het apparaat te ventileren. Dek de luchtinlaat niet af en blokkeer deze niet, aangezien dit oververhitting kan veroorzaken.
- Steek niets in de luchtinlaat.

INSTRUKCJE BEZPIECZEŃSTWA

Przed użyciem produktu należy uważnie przeczytać poniższe instrukcje. Zachowaj instrukcję do wykorzystania w przyszłości lub dla nowych użytkowników.

- Podczas stosowania produktu należy ściśle przestrzegać poniższych instrukcji bezpieczeństwa.
- Upewnij się, że napięcie sieciowe odpowiada napięciu podanemu na tabliczce znamionowej produktu i że wtyczka jest uziemiona.
- To urządzenie jest przeznaczone wyłącznie do użytku domowego i nie nadaje się do stosowania w barach, restauracjach, gospodarstwach rolnych, hotelach, motelach i biurach.
- Jeśli urządzenie będzie używane w łazience, należy odłączyć je od gniazdka elektrycznego po użyciu, ponieważ bliskość wody stwarza ryzyko nawet wtedy, gdy urządzenie jest odłączone od zasilania.
- Dla dodatkowej ochrony zaleca się zainstalowanie wyłącznika różnicowoprądowego (RCD) o znamionowym prądzie różnicowym nieprzekraczającym 30 mA w obwodzie elektrycznym zasilającym łazienkę. Zalecamy konsultację z instalatorem.
- To urządzenie może być używane przez dzieci w wieku 8 lat i starsze oraz osoby o ograniczonej sprawności fizycznej, sensorycznej lub umysłowej, a także osoby nieposiadające odpowiedniego doświadczenia i wiedzy, pod warunkiem zapewnienia im odpowiedniego nadzoru lub poinstruowania ich w zakresie bezpiecznego korzystania z urządzenia i zrozumienia związanych z tym zagrożeń. Dzieci nie powinny bawić się urządzeniem. Czyszczenie i konserwacja urządzenia przez użytkownika nie powinny być wykonywane przez dzieci bez nadzoru.
-  Ta ikona oznacza, że urządzenia nie należy używać w wannie, pod prysznicem ani w zbiorniku wypełnionym wodą.
- **OSTRZEŻENIE:** Nie należy używać tego urządzenia w pobliżu

- wanien, pryszniców, umywalek ani innych pojemników zawierających wodę.
- Nie zanurzaj przewodu, wtyczki ani żadnej innej części produktu w wodzie ani innej cieczy, ani nie narażaj połączeń elektrycznych na działanie wody. Upewnij się, że ręce są całkowicie suche przed dotknięciem wtyczki lub włączeniem produktu.
-  Ten symbol oznacza: uwaga, gorąca powierzchnia.
- Regularnie sprawdzaj przewód zasilający pod kątem widocznych uszkodzeń. Jeśli przewód jest uszkodzony, należy go wymienić w autoryzowanym serwisie technicznym Cecotec, aby uniknąć niebezpieczeństwa.
- Sprawdź, czy otwory wentylacyjne nie są zablokowane.
- Wyłącz urządzenie i odłącz je od gniazdka elektrycznego natychmiast po użyciu.
- W następujących okolicznościach należy natychmiast odłączyć urządzenie od zasilania:
 - o Nieprawidłowe działanie.
 - o Wymaga czyszczenia.
 - o Po użyciu.
- Aby uniknąć porażenia prądem, nie wkładaj metalowych przedmiotów do wlotów powietrza.
- Nie owijaj kabla wokół urządzenia.
- Unikaj kontaktu urządzenia z twarzą, szyją i skórą głowy.
- Nie pozostawiaj urządzenia na żadnej powierzchni, gdy jest włączone.
- Nie używaj urządzenia do stylizacji peruk, przedłużeń naturalnych, włosów sztucznych ani sierści zwierzęcej.
- Wlot powietrza służy do wentylacji urządzenia. Nie należy go zakrywać ani blokować, ponieważ może to spowodować przegrzanie.
- Nie wkładaj niczego do wlotu powietrza.

BEZPEČNOSTNÍ POKYNY

Před použitím výrobku si pečlivě přečtěte následující pokyny. Uchovejte si tento návod k obsluze pro budoucí použití nebo pro nové uživatele.



- Při používání produktu pečlivě dodržujte tyto bezpečnostní pokyny.
- Ujistěte se, že síťové napětí odpovídá napětí uvedenému na štítku s výkonem výrobku a že je zástrčka uzemněná.
- Tento spotřebič je určen výhradně pro domácí použití a není vhodný pro použití v barech, restauracích, na farmách, v hotelech, motelech a kancelářích.
- Pokud se zařízení používá v koupelně, musí být po použití odpojeno od elektrické zásuvky, protože blízkost vody představuje riziko i v případě, že je zařízení odpojeno od sítě.
- Pro dodatečnou ochranu se doporučuje nainstalovat do elektrického obvodu napájecího koupelnu proudový chránič (RCD) s jmenovitým provozním proudem nepřesahujícím 30 mA. Doporučujeme konzultaci s instalátérem.
- Tento spotřebič mohou používat děti od 8 let a osoby se sníženými fyzickými, smyslovými nebo duševními schopnostmi nebo s nedostatkem zkušeností a znalostí, pokud jsou pod odpovídajícím dohledem nebo pokud byly poučeny o bezpečném používání spotřebiče a rozumí souvisejícím rizikům. Děti si se spotřebičem nesmějí hrát. Čištění a údržbu nesmí provádět děti bez dozoru.
-  Tato ikona znamená, že toto zařízení by se nemělo používat ve vaně, sprše ani v nádrži naplněné vodou.
- **VAROVÁNÍ:** Nepoužívejte tento spotřebič v blízkosti van, sprch, umyvadel nebo jiných nádob s vodou.
- Neponořujte kabel, zástrčku ani žádnou jinou část výrobku do vody ani jiné kapaliny, ani nevystavujte elektrické spoje

vodě. Před dotykem zástrčky nebo zapnutím výrobku se ujistěte, že máte zcela suché ruce.

-  Tento symbol znamená: pozor, horký povrch.
- Pravidelně kontrolujte napájecí kabel, zda není viditelně poškozen. Pokud je kabel poškozen, musí být vyměněn oficiální technickou podporou společnosti Cecotec, aby se předešlo jakémukoli nebezpečí.
- Ujistěte se, že větrací otvory nejsou zablokované.
- Ihned po použití zařízení vypněte a odpojte jej od elektrické zásuvky.
- V následujících případech zařízení okamžitě odpojte ze zásuvky:
 - o Abnormální provoz.
 - o Potřebuje to vyčistit.
 - o Po jeho použití.
- Nevkládejte kovové předměty do přívodů vzduchu, abyste předešli úrazu elektrickým proudem.
- Neomotávejte kabel kolem zařízení.
- Zabraňte kontaktu zařízení s obličejem, krkem a pokožkou hlavy.
- Nenechávejte zařízení během provozu na žádném povrchu.
- Nepoužívejte zařízení k úpravě paruk, přírodních prodloužení vlasů, umělých vlasů nebo zvířecích chlupů.
- Přívod vzduchu slouží k větrání spotřebiče. Nezakrývejte jej ani jej neblokujte, mohlo by dojít k přehřátí.
- Do přívodu vzduchu nic nevklaďte.

GÜVENLİK TALİMATLARI

Ürünü kullanmadan önce aşağıdaki talimatları dikkatlice okuyun. Bu kılavuza ileride başvurmak veya yeni kullanıcılar için saklayın.



- Ürünü kullanırken bu güvenlik talimatlarına dikkatlice uyun.
- Şebeke voltajının ürün etiketinde belirtilen voltaja uygun olduğundan ve fişin topraklı olduğundan emin olun.
- Bu cihaz sadece evlerde kullanılmak üzere tasarlanmıştır ve bar, restoran, çiftlik, otel, motel ve ofislerde kullanıma uygun değildir.
- Cihaz banyoda kullanılacaksa, kullanımdan sonra mutlaka fişi prizden çekilmelidir, çünkü cihazın fişi çekili olsa bile yakınında su bulunması risk oluşturmaktadır.
- Ek koruma için, banyoya elektrik sağlayan elektrik devresine 30 mA'ı aşmayan nominal çalışma arıza akımına sahip bir kaçak akım rölesi (RCD) takılması önerilir. Tavsiye için bir tesisatçıya danışmanızı öneririz.
- Bu cihaz, 8 yaş ve üzeri çocuklar ve fiziksel, duyuşsal veya zihinsel yetenekleri kısıtlı ya da deneyim ve bilgi eksikliği olan kişiler tarafından, cihazın güvenli bir şekilde kullanımı konusunda uygun gözetim veya talimat sağlandığı ve cihazın içerdiği tehlikeler anlaşıldığı takdirde kullanılabilir. Çocuklar cihazla oynamamalıdır. Temizlik ve kullanıcı bakımı, gözetim olmaksızın çocuklar tarafından yapılmamalıdır.
-  Bu simge, bu cihazın küvette, duşta veya su dolu bir tankta kullanılmaması gerektiği anlamına gelir.
- UYARI: Bu cihazı küvet, duş, lavabo veya su içeren diğer kapların yakınında kullanmayın.
- Ürünün kablosunu, fişini veya herhangi bir parçasını suya veya başka bir sıvıya batırmayın veya elektrik bağlantılarını suya maruz bırakmayın. Fişe dokunmadan veya ürünü açmadan önce ellerinizin tamamen kuru olduğundan emin olun.
-  Bu sembol: Dikkat, sıcak yüzey anlamına gelir.
- herhangi bir tehlikeyi önlemek için Cecotec Resmi Teknik Destek Servisi tarafından değiştirilmelidir .

- Havalandırma deliklerinin tıkalı olmadığından emin olun.
- Kullanımdan hemen sonra cihazı kapatın ve fişini prizden çekin.
- Aşağıdaki durumlarda cihazın fişini hemen çekin:
 - o Anormal çalışma.
 - o Temizliğe ihtiyacı var.
 - o Kullandıktan sonra.
- Elektrik çarpmasına yol açmamak için hava girişlerine metal nesnelere sokmayın.
- Kabloyu cihazın etrafına sarmayın.
- Cihazın yüzünüze, boynunuza ve saç derinize temas etmesinden kaçınınız.
- Cihazınızı çalışırken herhangi bir yüzey üzerinde bırakmayınız.
- Cihazı peruk, doğal saç eklemeleri, yapay saç veya hayvan kılı şekillendirmek için kullanmayın.
- Hava girişi, cihazın havalandırılması için kullanılır. Aşırı ısınmaya neden olabileceğinden, hava girişini kapatmayın veya engellemeyin.
- Hava girişine hiçbir şey sokmayın.

ΟΔΗΓΙΕΣ ΑΣΦΑΛΕΙΑΣ

- Διαβάστε προσεκτικά τις ακόλουθες οδηγίες πριν χρησιμοποιήσετε το προϊόν. Φυλάξτε αυτό το εγχειρίδιο για μελλοντική αναφορά ή για νέους χρήστες.
- Ακολουθήστε προσεκτικά αυτές τις οδηγίες ασφαλείας κατά τη χρήση του προϊόντος.
 - Βεβαιωθείτε ότι η τάση του δικτύου ταιριάζει με την τάση που αναγράφεται στην ετικέτα ονομαστικών τιμών του προϊόντος και ότι το φως είναι γειωμένο.
 - Αυτή η συσκευή έχει σχεδιαστεί αποκλειστικά για οικιακή

χρήση και δεν είναι κατάλληλη για χρήση σε μπαρ, εστιατόρια, αγροκτήματα, ξενοδοχεία, μοτέλ και γραφεία.

- Όταν η συσκευή πρόκειται να χρησιμοποιηθεί σε μπάνιο, πρέπει να αποσυνδεθεί από την πρίζα μετά τη χρήση, καθώς η εγγύτητα με το νερό ενέχει κίνδυνο ακόμη και όταν η συσκευή είναι αποσυνδεδεμένη.
- Για πρόσθετη προστασία, συνιστάται η εγκατάσταση μιας διάταξης διαρροής ρεύματος (RCD) με ονομαστικό ρεύμα σφάλματος λειτουργίας που δεν υπερβαίνει τα 30 mA στο ηλεκτρικό κύκλωμα που τροφοδοτεί το μπάνιο. Συνιστούμε να συμβουλευτείτε έναν εγκαταστάτη για συμβουλές.
- Αυτή η συσκευή μπορεί να χρησιμοποιηθεί από παιδιά ηλικίας 8 ετών και άνω και από άτομα με μειωμένες σωματικές, αισθητηριακές ή νοητικές ικανότητες ή έλλειψη εμπειρίας και γνώσης, εφόσον έχουν λάβει την κατάλληλη επίβλεψη ή οδηγίες σχετικά με τη χρήση της συσκευής με ασφαλή τρόπο και κατανοούν τους κινδύνους που ενέχει. Τα παιδιά δεν πρέπει να παίζουν με τη συσκευή. Ο καθαρισμός και η συντήρηση από τον χρήστη δεν πρέπει να γίνονται από παιδιά χωρίς επίβλεψη.
-  Αυτό το εικονίδιο σημαίνει ότι αυτή η συσκευή δεν πρέπει να χρησιμοποιείται σε μπανιέρα, ντους ή δεξαμενή γεμάτη με νερό.
- ΠΡΟΕΙΔΟΠΟΙΗΣΗ: Μην χρησιμοποιείτε αυτήν τη συσκευή κοντά σε μπανιέρες, ντους, νεροχύτες ή άλλα δοχεία που περιέχουν νερό.
- Μην βυθίζετε το καλώδιο, το φως ή οποιοδήποτε άλλο μέρος του προϊόντος σε νερό ή σε οποιοδήποτε άλλο υγρό, ούτε εκθέτετε τις ηλεκτρικές συνδέσεις σε νερό. Βεβαιωθείτε ότι τα χέρια σας είναι εντελώς στεγνά πριν αγγίξετε το φως ή ενεργοποιήσετε το προϊόν.
-  Αυτό το σύμβολο σημαίνει: προσοχή, θερμή επιφάνεια.

- Ελέγχετε τακτικά το καλώδιο τροφοδοσίας για ορατές ζημιές. Εάν το καλώδιο είναι κατεστραμμένο, πρέπει να αντικατασταθεί από την Επίσημη Τεχνική Υποστήριξη της Cecotec για να αποφευχθεί οποιοσδήποτε κίνδυνος.
- Βεβαιωθείτε ότι οι αεραγωγοί δεν είναι φραγμένοι.
- Απενεργοποιήστε και αποσυνδέστε τη συσκευή από την πρίζα αμέσως μετά τη χρήση.
- Αποσυνδέστε αμέσως τη συσκευή από την πρίζα στις ακόλουθες περιπτώσεις:
 - o Μη φυσιολογική λειτουργία.
 - o Χρειάζεται καθαρισμός.
 - o Αφού το χρησιμοποιήσετε.
- Μην εισάγετε μεταλλικά αντικείμενα στις εισόδους αέρα για να αποφύγετε ηλεκτροπληξία.
- Μην τυλίγετε το καλώδιο γύρω από τη συσκευή.
- Αποφύγετε την επαφή της συσκευής με το πρόσωπο, τον λαιμό και το τριχωτό της κεφαλής σας.
- Μην αφήνετε τη συσκευή σε καμία επιφάνεια ενώ βρίσκεται σε λειτουργία.
- Μην χρησιμοποιείτε τη συσκευή για να φτιάχνετε περούκες, φυσικές extensions, τεχνητά μαλλιά ή τρίχες ζώων.
- Η είσοδος αέρα χρησιμοποιείται για τον αερισμό της συσκευής. Μην την καλύπτετε ή την εμποδίζετε, καθώς αυτό μπορεί να προκαλέσει υπερθέρμανση.
- Μην εισάγετε τίποτα στην είσοδο αέρα.

INSTRUCCIONS DE SEGURETAT

Llegiu les instruccions següents atentament abans d'utilitzar el producte. Deseu aquest manual per a futures referències o nous usuaris.

- Seguiu atentament aquestes instruccions de seguretat quan feu servir el producte.
- Assegureu-vos que el voltatge de xarxa coincideixi amb el voltatge especificat a l'etiqueta de classificació del producte i que l'endoll tingui presa de terra.
- Aquest aparell està dissenyat exclusivament per a ús domèstic i en queda exclòs l'ús en bars, restaurants, granges, hotels, motels i oficines.
- Quan el dispositiu s'hagi d'utilitzar en una cambra de bany, s'ha de desendollar de la presa de corrent després d'utilitzar-lo ja que la proximitat de l'aigua presenta un risc encara que el dispositiu estigui desconnectat.
- Com a protecció addicional, és recomanable la instal·lació d'un dispositiu de corrent residual (RCD) que tingui un corrent de defecte assignat de funcionament que no excedeixi de 30 mA, al circuit elèctric que alimenta la cambra de bany. Us recomanem que pregunteu a un instal·lador perquè us aconselli.
- Aquest aparell pot ser utilitzat per nens a partir de 8 anys i persones amb capacitats físiques, sensorials o mentals reduïdes o manca d'experiència i coneixement, si se li ha donat supervisió o instrucció apropiades respecte a l'ús de l'aparell d'una manera segura i comprenen els perills que implica. Els nens no han de jugar amb l'aparell. La neteja i el manteniment per a l'usuari no han de ser realitzats per nens sense supervisió.
-  Aquesta icona significa que aquest dispositiu no ha de ser utilitzat en una banyera, dutxa o dipòsit ple d'aigua.
- **ADVERTIMENT:** no utilitzar aquest aparell a prop de banyeres, dutxes, lavabos o altres recipients que continguin aigua.
- No submergeix el cable, l'endoll o qualsevol altra part del producte en aigua o qualsevol altre líquid, ni exposeu les

connexions elèctriques a l'aigua. Assegureu-vos que teniu les mans completament seques abans de tocar l'endoll o engegar el producte.

-  Aquest símbol significa: precaució, superfície calenta.
- Inspeccioneu el cable d'alimentació regularment a la recerca de danys visibles. Si el cable presenta danys, l'ha de substituir el Servei d'Assistència Tècnica Oficial de Cecotec per evitar qualsevol tipus de perill.
- Assegureu-vos que les sortides d'aire no estan bloquejades.
- Apagueu i desconnecteu el dispositiu de la presa de corrent immediatament després d'utilitzar-lo.
- Desendol·leu el dispositiu immediatament sota les circumstàncies següents:
 - o Funcionament anormal.
 - o Necessita una neteja.
 - o Després de fer-lo servir.
- No introduïu objectes metàl·lics per les entrades d'aire per evitar descàrregues elèctriques.
- No enrotlli el cable al voltant del dispositiu.
- Eviteu el contacte entre el dispositiu i la cara, el coll i el cuir cabellut.
- No deixeu el dispositiu sobre cap superfície mentre està en funcionament.
- No utilitzeu el dispositiu per pentinar perruques, extensions naturals, cabells artificials ni cabells animals.
- L'entrada d'aire serveix per ventilar l'aparell. No la cobreixi ni l'obstrueixi, ja que podria provocar sobreescalfament.
- No introduïu res a l'entrada d'aire.

BIZTONSÁGI UTASÍTÁSOK

A termék használata előtt figyelmesen olvassa el az alábbi utasításokat. Őrizze meg ezt a kézikönyvet későbbi felhasználás vagy új felhasználók számára.

- A termék használata során gondosan kövesse ezeket a biztonsági utasításokat.
- Győződjön meg arról, hogy a hálózati feszültség megegyezik a termék adattábláján feltüntetett feszültséggel, és hogy a csatlakozódugó földelt.
- Ez a készülék kizárólag háztartási használatra készült, és nem alkalmas bárokban, éttermekben, farmokon, szállodákban, motelekben és irodákban való használatra.
- Ha a készüléket fürdőszobában használják, használat után ki kell húzni a konnektorból, mivel a víz közelsége kockázatot jelent még akkor is, ha a készülék ki van húzva a konnektorból.
- További védelem érdekében ajánlott egy legfeljebb 30 mA névleges üzemi hibaáramú maradékáram-védőkapcsolót (RCD) felszerelni a fürdőszobát ellátó áramkörre. Javasoljuk, hogy tanácsért forduljon egy szerelőhöz.
- Ezt a készüléket 8 éves vagy annál idősebb gyermekek, valamint csökkent fizikai, érzékszervi vagy mentális képességű, illetve tapasztalattal és tudással nem rendelkező személyek használhatják, amennyiben megfelelő felügyeletet kapnak, vagy eligazítást kaptak a készülék biztonságos használatáról, és megértik a lehetséges veszélyeket. Gyermekek nem játszhatnak a készülékkel. Gyermekek felügyelet nélkül nem végezhetnek tisztítást és felhasználói karbantartást.
-  Ez az ikon azt jelenti, hogy a készüléket tilos fürdőkádban, zuhanyozóban vagy vízzel teli tartályban használni.

- FIGYELMEZTETÉS: Ne használja a készüléket fürdőkád, zuhanyzó, mosogató vagy más vizet tartalmazó edény közelében.
- Ne merítse a kábelt, a csatlakozódugót vagy a termék bármely más részét vízbe vagy más folyadékba, és ne tegye ki az elektromos csatlakozásokat víz hatásának. Győződjön meg róla, hogy a keze teljesen száraz, mielőtt megérinti a csatlakozódugót vagy bekapcsolja a terméket.
-  Ez a szimbólum a következőt jelenti: Figyelem, forró felület.
- a veszélyek elkerülése érdekében a Cecotec hivatalos műszaki ügyfélszolgálatának kell kicserélnie .
- Győződjön meg arról, hogy a szellőzőnyílások nincsenek eltakarva.
- Használat után azonnal kapcsolja ki és húzza ki a készüléket a konnektorból.
- Az alábbi esetekben azonnal húzza ki a készüléket a konnektorból:
 - o Rendellenes működés.
 - o Tisztításra szorul.
 - o Használat után.
- Az áramütés elkerülése érdekében ne helyezzen fémtárgyakat a levegőbemenetekbe.
- Ne tekerje a kábelt a készülék köré.
- Kerülje a készülék arccal, nyakkal és fejbőrrel való érintkezését.
- Működés közben ne hagyja a készüléket semmilyen felületen.
- Ne használja a készüléket paróka, természetes póthaj, műhaj vagy állati szőr formázására.
- A levegőbemenet a készülék szellőztetésére szolgál. Ne takarja le és ne takarja el, mert ez túlmelegedést okozhat.
- Ne helyezzen semmit a levegőbemeneti nyílásba.

قمة السلة التامة لعت

- اذهب ظفت ح. جت نمل امدختسا لبق ةيان عب ةيل اتلا تامل عتل ارقا
ددجلا نيمدختس ملل وأ ال بقتسم هيل! عوجر لل ليل دللا
- جت نمل امدختسا دن ةيان عب هذه قمة السلة تامل عت عبتا
 - عم قباطتي سيسيل رايل ابرهكلا رايل ادهج نأ نمدكأت
 - ضرؤم سباقلا نأ جت نمل امدختسا قصل م يل ع ددجلا دهجلا
 - الو أي رصح يلزنملا امدختسا لل زاهجلا اذه ميمصت مت
 - قدان فل او عرازملا او معاطملا او تاناحلا يف امدختسا لل حلصي
 - بت الكمل او تال يتومل او
 - سبقم نع هل صرف بجي، امحلل يف زاهجلا امدختسا دن ع
 - امدن ع يتح اطرخ لكشي ءاملل برق نأ ثيح، امدختسا لل دعب قاطلا
 - قاطلا سبقم نع لوصفم ريغ زاهجلا نوكل
 - رايل تال نم ةيامح زاهج بيكرت ب حصن، ةيامحل نم ديزمل
 - يللم 30 زواجتي ال فنصم ل غشت رايل بت (RCD) يقبتمل
 - قراشتسا ب حصنن. امحلل ةيذغمل ةيئابرهكلا قري ادلا يف ري بم
 - قروشمل يل ع لوصحلل بيكرت ين ف
 - تاوانس 8 رمعب لافطال لبق نم زاهجلا اذه امدختسا نكمي
 - ةيلق حل وأ ةيسحل وأ ةيندبلل تاردقلل يوذ صاخشل او، قوف امف
 - نأ عطيرش، ةفر عمل او قربخلل يل نورقتفي نيذلا وأ، ةدودجمل
 - زاهجلا امدختسا ل قزالل تامل عتلل وأ بسانملا فارشلل او عرضي
 - بعلل نم لافطال عنمي. قلمت عمل رطاخلل او مهفي نأ، قنم ةقيرطب
 - فارشلل نود لافطال لبق نم هت نا ي صو هفي ظنت عنمي. زاهجلا ب
 - زاهجلا اذه امدختسا يغبنني ال هنا قنوقيال هذه ينعت
 - ءاملل بولملا نازلل وأ شدلل وأ امحتسا ال ضوح يف
 - ضاوحاً نم برقلل زاهجلا اذه امدختسا ال: ريذحت
 - يل ع يوتحت يتلل يرخلل تايواحلل وأ ضاوحال وأ شدلل وأ امحتسا ال
 - ءاملل
 - ءاملل يف جت نمل نم رخآ عزج ي وأ سباقلا وأ كلسلا رمغت ال
 - نم دكأت. ءاملل ةيئابرهكلا تال يصوتل ضرغت الو، رخآ لئاس ي وأ
 - جت نمل ل غشت وأ سباقلا سمل لبق امامت كيدي فافج
 - ن. خاسل حطسلا، رذحلل: ينعي زملا اذه

- حضوا فلت ي نأ تحب ماظنت ناب قاطلا كلس صر حفا
- ةيمسرلا ينفلل امدخل لبق نم مل ادبتسا بجي، هفلت لاح يف
- رطخ ي ا بن جتل Cecotec قكرشل
- ةيوهتلل تاحتف دادسنا مدع نم دكأت
- دعب أروف قاطلا ذخام نع مل صفو زاهجلا لي غشت فاقيل ب مق
- امدختسا ال
- ةيل اتلا تالاحل يف أروف زاهجلا لصفال
- ةي عيب طريغ ةيلمع
- فيظنتل ال لجاتح ي هن!
- ممدختسا دعب
- بن جتل ءاولل ل خدام يف ةيندعم ماسجأ ل اخداب مقت ال
- ةيئابرهكلا تامدصل
- زاهجلا لوح لبالل قلب مقت ال
- كسار قورفو كتبقرو كهجول زاهجلا ةسمل بن جت
- هلي غشت ءانثا حطس ي يل ع زاهجلا كرتت ال
- تال صو وأ راعتسملل رعشلل فيفصتل زاهجلا امدختسا ال
- تان او ي حل رعش وأ يعانصلل رعشلل وأ ةي عيب طل رعشلل
- قري غت وأ قطغت ال. زاهجلا ةيوهتلل ءاولل ل خدم امدختسا ي
- هت رارح ةجرد عافترا كلذ ببس ي دقف، هت كرح
- ءاولل ل خدم يف عيش ي ل اخداب مقت ال

1. PIEZAS Y COMPONENTES

Figura 1

1. Pestaña de liberación del cabezal
2. Pantalla
3. Botón de ajuste de temperatura / activación de pantalla de selección de cabezales / selección de cabezal anterior
4. Botón de ajuste de velocidad / selección de cabezal siguiente / confirmación de cabezal
5. Interruptor de encendido/ apagado
6. Filtro de entrada de aire
7. Cable de alimentación

Cabezales

Figura 2

1. Cabezal FrizzFree
2. Cabezal AirPrecision
3. Cabezal CoandaTech 38 mm izquierdo
4. Cabezal CoandaTech 38 mm derecho
5. Cabezal CoandaTech 32 mm izquierdo
6. Cabezal CoandaTech 32 mm derecho
7. Cabezal MaxiCurls
8. Cabezal SkyVolume

NOTA:

Los gráficos de este manual son representaciones esquemáticas y puede que no coincidan exactamente con los del producto.

2. ANTES DE USAR

- Este aparato presenta un embalaje diseñado para protegerlo durante su transporte. Saque el aparato de su caja y retire todo el material de embalaje. Puede guardar la caja original y otros elementos del embalaje en un lugar seguro para prevenir daños en el aparato si necesita transportarlo en el futuro. Si desea deshacerse del embalaje original, asegúrese de reciclar todos los elementos correctamente.
- Asegúrese de que todas las piezas y componentes están incluidos y en buen estado. Si faltara alguno o no estuviera en buen estado, contacte de forma inmediata con el Servicio de Atención Técnica Oficial de Cecotec.

Contenido de la caja

- AirGlisse 8in1 Flex Champagne/ Black
 - 8 cabezales
 - Bolsa de viaje
 - Este manual de instrucciones
- No retire el número de serie del producto, para poder mantener una correcta trazabilidad de su equipo en caso de solicitar asistencia.

3. FUNCIONAMIENTO

1. Lave y acondicione el cabello.
2. Seque el exceso de agua y humedad con una toalla y peine el cabello.
3. Asegúrese de que el voltaje de red coincida con el voltaje especificado en la etiqueta de clasificación del producto y de que el enchufe tenga toma de tierra. Enchufe el aparato a la corriente.
4. Alinee el cabezal deseado con la salida de aire y gírelo para fijarlo al cuerpo del aparato.
5. Coloque el mango recto o a 90°, según le convenga.
6. Mueva el interruptor de encendido/apagado hacia arriba para encender el aparato. La pantalla mostrará el logo de Cecotec.
7. Mantenga presionado el botón de ajuste de temperatura para activar la pantalla de selección de cabezales.
8. Pulse repetidamente el botón de ajuste de velocidad para cambiar entre los cabezales disponibles hasta encontrar el cabezal colocado. Los ajustes de temperatura y velocidad recomendados para ese cabezal se seleccionarán automáticamente. Pulse el botón de ajuste de temperatura para volver al cabezal anterior.
9. Mantenga presionado el botón de ajuste de velocidad para confirmar el cabezal seleccionado. El moldeador se activará con los ajustes recomendados.
10. Si desea seleccionar una temperatura distinta de la recomendada, pulse el botón de ajuste de temperatura repetidamente. La pantalla mostrará el nivel de temperatura seleccionado. Puede seleccionar entre 3 niveles de aire caliente y 1 nivel de aire frío.
11. Si desea seleccionar una velocidad distinta de la recomendada, pulse el botón de ajuste de velocidad repetidamente. La pantalla mostrará la velocidad seleccionada. Puede seleccionar entre 3 niveles de velocidad.
12. Si desea volver a la pantalla de selección de cabezales para cambiar de cabezal, mantenga presionado el botón de ajuste de temperatura. El moldeador entrará en estado de reposo hasta que haya seleccionado un nuevo cabezal.
13. Apague el dispositivo, moviendo el interruptor de encendido/apagado hacia abajo, y desconéctelo de la toma de corriente cuando termine de usarlo.
14. Para desmontar el cabezal, deslice la pestaña de liberación hacia abajo, gire el cabezal y tire de él suavemente para retirarlo.

ADVERTENCIA:

No fuerce la extracción del cabezal, podría romper el sistema de enganche. Si ofrece demasiada resistencia al girarlo, asegúrese de que el botón de liberación está en su posición más baja.

Rizar el cabello

- Cabezales CoandaTech. Con el pelo ligeramente húmedo, acerque un mechón al cabezal por la parte de las puntas del pelo, el cabezal atraerá el pelo gracias al efecto Coandă y lo enrollará.
- Cabezal MaxiCurls. Acerque el cabezal a sus rizos para darles definición y volumen.

Dar volumen al cabello

- Cabezal SkyVolume. Introduzca el peine en las raíces para levantar el cabello y conseguir una apariencia de mayor volumen desde la base.

Alisar el cabello

- Cabezal FrizzFree. Deslice el cepillo de la raíz a las puntas para eliminar el encrespamiento.
- Cabezal AirPrecision. Utilícelo como un concentrador. Acompañado de un cepillo manual, seque el cabello y alíselo con volumen al mismo tiempo.

Después de usar

1. Apague el dispositivo y desconéctelo.
2. Colóquelo en una superficie resistente al calor hasta que se enfríe.
3. Retire cabellos y polvo del dispositivo y los accesorios.
4. Asegúrese de que no hay nada obstruyendo la entrada ni la salida del aire.
5. Limpie el aparato con un paño y guárdelo en un lugar seco.

4. LIMPIEZA Y MANTENIMIENTO

- Desconecte el dispositivo de la toma de corriente y permita que se enfríe antes de limpiarlo.
- Utilice un paño suave y húmedo para limpiar la superficie del producto.
- Nunca sumerja el dispositivo en agua o en otros líquidos.
- No utilice esponjas, polvos o productos de limpieza abrasivos para limpiar el producto.
- No retuerza, doble, estire o dañe el cable de alimentación.
- Limpie la suciedad y los pelos que puedan bloquear el aparato.

Limpieza del filtro

Fig. 3

- Retire la cubierta de la entrada de aire girándola para desbloquearla y tirando suavemente hacia abajo.

- Utilice un pincel suave o un bastoncillo para limpiar la entrada de aire y el filtro.
- Vuelva a colocar la cubierta en su posición y gírela para bloquearla de nuevo.

5. RESOLUCIÓN DE PROBLEMAS

Problema	Posibles causas
No funciona correctamente.	<p>Compruebe si está correctamente conectado a la corriente.</p> <p>Compruebe si el accesorio está correctamente colocado.</p> <p>Compruebe si ha confirmado la selección del cabezal.</p> <p>Compruebe si se ha apagado debido a un sobrecalentamiento.</p> <p>Apague el dispositivo, desenchúfelo de la corriente y permita que se enfríe adecuadamente.</p> <p>Antes de volver a encenderlo, compruebe que no haya nada obstruyendo la entrada de aire.</p>
No sale aire caliente.	<p>Asegúrese de que no esté en la posición de aire más frío.</p> <p>Apague y desenchufe el aparato de la corriente y permita que se enfríe adecuadamente.</p> <p>Antes de volver a encenderlo, compruebe que no haya nada obstruyendo la entrada de aire.</p>

6. RECICLAJE DE APARATOS ELÉCTRICOS Y ELECTRÓNICOS



Este símbolo indica que, de acuerdo con las normativas aplicables, el producto y/o la batería deberán desecharse de manera independiente de los residuos domésticos. Cuando este producto alcance el final de su vida útil, deberás extraer las pilas/baterías/acumuladores y llevarlo a un punto de recogida designado por las autoridades locales. Para obtener información detallada acerca de la forma más adecuada de desechar sus aparatos eléctricos y electrónicos y/o las correspondientes baterías, el consumidor deberá contactar con las autoridades locales.

El cumplimiento de las pautas anteriores ayudará a proteger el medio ambiente.

Puede consultar la información sobre los sistemas nacionales de reciclaje de embalajes y su marcado en nuestra página web.

7. COPYRIGHT

Los derechos de propiedad intelectual sobre los textos de este manual pertenecen a CECOTEC INNOVACIONES, S.L. Quedan reservados todos los derechos. El contenido de esta publicación no podrá, ni en parte ni en su totalidad, reproducirse, almacenarse en un sistema de recuperación, transmitirse o distribuirse por ningún medio (electrónico, mecánico, fotocopia, grabación o similar) sin la previa autorización de CECOTEC INNOVACIONES, S.L.

8. DECLARACIÓN UE DE CONFORMIDAD SIMPLIFICADA

CE Por la presente, Cecotec Innovaciones declara que este producto cumple con los requisitos esenciales y otras disposiciones relevantes de las normativas aplicables en la Unión Europea. Este producto ha sido diseñado, fabricado y probado con el cumplimiento de los estándares de seguridad y calidad requeridos.

El texto completo de la Declaración de Conformidad de la UE se puede encontrar en la siguiente dirección web: <https://cecotec.es/es/information/declaration-of-conformity>

1. PARTS AND COMPONENTS

Fig. 1

1. Head release tab
2. Display
3. Temperature setting button / head selection screen activation / previous head selection
4. Speed setting button / next head selection / head confirmation
5. Power switch
6. Air inlet filter
7. Power cord

Heads

Fig. 2

1. FrizzFree head
2. AirPrecision head
3. CoandaTech 38 mm left head
4. CoandaTech 38 mm right head
5. CoandaTech 32 mm left head
6. CoandaTech 32 mm right head
7. MaxiCurls head
8. SkyVolume head

NOTE:

The graphics in this manual are schematic representations and may not exactly match the product.

2. BEFORE USE

- This appliance comes in a packaging designed to protect it during transport. Take the appliance out of its box and remove all packaging materials. You can keep the original box and other packaging materials in a safe place to prevent damage to the appliance if you need to transport it in the future. If you wish to dispose of the original packaging, make sure all items are recycled properly.
- Check that all parts and components are included and in good condition. If any of them are missing or damaged, please contact Cecotec's Official Technical Support Service immediately.

Box content

- AirGlisse 8in1 Flex Champagne/ Black
 - 8 heads
 - Travel pouch
 - Instruction manual
- Do not remove the product's serial number in order to keep proper traceability if technical assistance is required.

3. OPERATION

1. Wash and condition your hair.
2. Towel-dry to remove excess water and moisture, then comb your hair.
3. Ensure that the mains voltage matches the voltage specified on the appliance's rating label and that the plug is earthed. Plug the appliance into the mains.
4. Align the desired head with the air outlet and rotate to secure it to the main body.
5. Position the handle straight or at 90°, as preferred.
6. Slide the power switch upwards to turn on the appliance. The display will show the Cecotec logo.
7. Press and hold the temperature setting button to activate the head selection screen.
8. Press the speed setting button repeatedly to cycle through the available heads until you find the one attached. The recommended temperature and speed settings for that head will be automatically selected. Press the temperature setting button to return to the previous head.
9. Press and hold the speed setting button to confirm the selected head. The styler will activate with the recommended settings.
10. To select a temperature different from the recommended setting, press the temperature setting button repeatedly. The display will show the selected temperature level. You can choose between 3 hot air levels and 1 cool air level.
11. To select a speed different from the recommended setting, press the speed setting button repeatedly. The display will show the selected speed. You can choose between 3 speed levels.
12. To return to the head selection screen to change heads, press and hold the temperature setting button. The styler will enter standby mode until you select a new head.
13. Turn off the appliance by moving the power switch downwards and unplug it from the mains after use.
14. To remove the head, slide the release tab downwards, rotate the head and pull it gently to detach it.

WARNING:

Do not force the removal of the attachment, as this could break the locking mechanism. If it offers too much resistance when turning it, make sure that the release button is in its lowest position.

Curling hair

- CoandaTech heads. With slightly damp hair, bring a section to the head starting from the hair ends; the head will attract the hair thanks to the Coandă effect and wrap it automatically.
- MaxiCurls head. Bring the head close to your curls to enhance definition and volume.

Adding volume

- SkyVolume head. Insert the comb at the roots to lift the hair and achieve a fuller appearance from the base.

Straightening hair

- FrizzFree head. Glide the brush from roots to tips to eliminate frizz.
- AirPrecision head. Use as a concentrator. Combined with a manual brush, dry hair while straightening with volume.

After use

1. Switch off the appliance and unplug from the mains.
2. Place on a heat-resistant surface until it cools down.
3. Remove hair and dust from the appliance and attachments.
4. Ensure nothing is blocking the air inlet or outlet.
5. Clean the appliance with a cloth and store it in a dry place.

4. CLEANING AND MAINTENANCE

- Unplug the appliance from the mains and allow it to cool down before cleaning.
- Use a soft, damp cloth to clean the product's surface.
- Do not immerse the appliance in water or other liquids.
- Do not use scouring pads, powders, or abrasive cleaning products to clean the product.
- Do not twist, bend, stretch, or damage the power cord.
- Clean any dirt and hair that may block the appliance.

Cleaning the filter

Fig. 3

- Remove the air inlet cover by rotating to unlock and gently pulling downwards.
- Use a soft brush or cotton bud to clean the air inlet and filter.
- Replace the cover in position and rotate it to lock back into place.

5. TROUBLESHOOTING

Problem	Possible causes
The appliance does not work properly.	<p>Check if the appliance is correctly plugged in.</p> <p>Check if the attachment is correctly fitted.</p> <p>Check if the head selection has been confirmed.</p> <p>Check if it has turned off due to overheating.</p> <p>Switch off the appliance, unplug it from the mains, and allow it to cool down properly.</p> <p>Before turning it on again, check there is nothing obstructing the air inlet.</p>
Hot air does not come out.	<p>Make sure it is not in the cool air position.</p> <p>Turn off and unplug the appliance from the mains and allow it to cool properly.</p> <p>Before turning it on again, check there is nothing obstructing the air inlet.</p>

6. DISPOSAL OF OLD ELECTRICAL AND ELECTRONIC APPLIANCES



This symbol indicates that, according to the applicable regulations, the product and/or batteries must be disposed of separately from household waste. When this product reaches the end of its service life, you must remove the batteries/accumulators and take it to a collection point designated by local authorities.

For detailed information on how to properly dispose of electrical and electronic equipment and/or the corresponding batteries, consumers should contact their local authorities.

Compliance with the above guidelines will help to protect the environment.

Information regarding national packaging recycling systems and their marking can be found on our website.

7. COPYRIGHT

The intellectual property rights over the texts in this manual belong to CECOTEC INNOVACIONES, S.L. All rights reserved. The content of this publication may not, either in part or in its entirety, be reproduced, stored in a retrieval system, transmitted or distributed by any means (electronic, mechanical, photocopying, recording or similar) without prior authorisation from CECOTEC INNOVACIONES, S.L.

8. SIMPLIFIED EU DECLARATION OF CONFORMITY



Cecotec Innovaciones hereby declares that this appliance complies with the essential requirements and other relevant provisions of the regulations applicable in the European Union. This appliance has been designed, manufactured and tested in compliance with required safety and quality standards. The full text of the EU Declaration of Conformity can be found on the following website: <https://cecotec.es/es/information/declaration-of-conformity>

1. PIÈCES ET COMPOSANTS

Image 1

1. Languette de libération de la tête
2. Écran
3. Bouton de réglage de la température / activation de l'écran de sélection de la tête / sélection de la tête précédente
4. Bouton de réglage de la vitesse / sélection de la tête suivante / confirmation de la tête
5. Interrupteur marche/arrêt
6. Filtre d'entrée d'air
7. Câble d'alimentation

Têtes

Image 2

1. Tête FrizzFree
2. Tête AirPrecision
3. Tête CoandaTech 38 mm gauche
4. Tête CoandaTech 38 mm droite
5. Tête CoandaTech 32 mm gauche
6. Tête CoandaTech 32 mm droite
7. Tête MaxiCurls
8. Tête SkyVolume

NOTE :

Les graphiques de ce manuel sont des représentations schématiques et peuvent ne pas correspondre exactement à ceux du produit.

2. AVANT UTILISATION

- Cet appareil possède un emballage conçu pour le protéger pendant son transport. Sortez l'appareil de sa boîte et retirez tout le matériel qui compose l'emballage. Rangez la boîte d'origine et le reste des éléments provenant de l'emballage dans un endroit sûr pour éviter d'endommager l'appareil si vous devez le transporter à l'avenir. Si vous devez vous défaire de l'emballage d'origine, assurez-vous de recycler tous les éléments correctement.
- Assurez-vous que toutes les pièces et les composants sont inclus et en bon état. Si l'un d'entre eux manque ou n'est pas en bon état, veuillez contacter immédiatement le service technique officiel de Cecotec.

Contenu de la boîte

- AirGlisse 8in1 Flex Champagne/ Black
 - 8 têtes
 - Sac de voyage
 - Manuel d'instructions
- Ne retirez pas le numéro de série du produit, afin de conserver un suivi correct de votre produit en cas de problème.

3. FONCTIONNEMENT

1. Lavez vos cheveux et appliquez du démêlant sur eux.
2. Séchez l'excès d'eau et d'humidité avec une serviette puis brossez-vous les cheveux.
3. Assurez-vous que le voltage du réseau coïncide avec le voltage spécifié sur l'étiquette de classification de l'appareil et que la prise possède une connexion à terre. Branchez l'appareil sur la prise de courant.
4. Alignez la tête souhaitée avec la sortie d'air et tournez-la pour la fixer au corps de l'appareil.
5. Positionnez la poignée droite ou à 90° selon vos besoins.
6. Faites glisser l'interrupteur marche/arrêt vers le haut pour allumer l'appareil. L'écran affichera le logo Cecotec.
7. Appuyez sur le bouton de réglage de la température et maintenez-le enfoncé pour activer l'écran de sélection de la tête.
8. Appuyez plusieurs fois sur le bouton de réglage de la vitesse pour passer d'une tête à l'autre jusqu'à ce que vous trouviez la bonne. Les réglages de température et de vitesse recommandés pour cette tête seront sélectionnés automatiquement. Appuyez sur le bouton de réglage de la température pour revenir à la tête précédente.
9. Appuyez sur le bouton de réglage de la vitesse et maintenez-le enfoncé pour confirmer la tête sélectionnée. L'appareil sera activée avec les réglages recommandés.
10. Si vous souhaitez sélectionner une température autre que celle recommandée, appuyez plusieurs fois sur le bouton de réglage de la température. L'écran affichera le niveau de température sélectionné. Vous pouvez choisir entre 3 niveaux d'air chaud et 1 niveau d'air froid.
11. Si vous souhaitez sélectionner une vitesse autre que celle recommandée, appuyez plusieurs fois sur le bouton de réglage de la vitesse. L'écran affichera la vitesse sélectionnée. Vous pouvez choisir entre 3 niveaux de vitesse.
12. Si vous souhaitez revenir à l'écran de sélection de la tête pour changer de tête, appuyez sur le bouton de réglage de la température et maintenez-le enfoncé. L'appareil entrera en mode veille jusqu'à ce que vous ayez sélectionné une nouvelle tête.
13. Éteignez l'appareil en faisant glisser l'interrupteur marche/arrêt vers le bas et débranchez-le de la prise de courant lorsque vous avez fini de l'utiliser.

14. Pour retirer la tête, faites glisser la languette de déverrouillage vers le bas, tournez la tête et tirez-la doucement pour la retirer.

AVERTISSEMENT :

Ne forcez pas le retrait de la tête, vous risqueriez de casser le système de verrouillage. Si elle offre une résistance excessive lors de la rotation, assurez-vous que le bouton de libération est dans sa position la plus basse.

Boucler les cheveux

- Têtes CoandaTech. Avec des cheveux légèrement humides, approchez une mèche de cheveux de la tête au niveau des pointes, la tête attirera les cheveux grâce à l'effet Coandă et les bouclera.
- Tête MaxiCurls. Approchez la tête de vos boucles pour leur donner de la définition et du volume.

Donner du volume aux cheveux

- Tête SkyVolume. Insérez le peigne dans les racines pour soulever les cheveux et leur donner un aspect plus volumineux à partir de la base.

Lisser les cheveux

- Tête FrizzFree. Faites glisser la brosse de la racine à la pointe pour éliminer les frisottis.
- Tête AirPrecision. Utilisez-la comme embout concentrateur. À l'aide d'une brosse à main, séchez et lissez les cheveux tout en leur donnant du volume.

Après utilisation

1. Éteignez l'appareil et débranchez-le de la prise de courant.
2. Placez-le sur une surface résistante à la chaleur et laissez-le refroidir.
3. Retirez les cheveux et la poussière de l'appareil et des accessoires.
4. Assurez-vous que rien n'obstrue l'entrée ou la sortie d'air.
5. Nettoyez l'appareil avec un chiffon puis stockez-le dans un lieu sécurisé.

4. NETTOYAGE ET ENTRETIEN

- Débranchez l'appareil de la prise de courant et laissez-le refroidir avant de le nettoyer.
- Utilisez un chiffon propre, doux et humide pour nettoyer la surface de l'appareil.
- Ne submergez jamais l'appareil dans l'eau ni dans aucun autre liquide.
- N'utilisez pas d'éponges, de produits en poudre ni de produits nettoyants abrasifs pour nettoyer l'appareil.
- Ne tordez pas, ne pliez pas, n'étirez pas et n'abîmez pas le câble d'alimentation.
- Nettoyez la saleté et les cheveux qui puissent bloquer l'appareil.

Nettoyer le filtre

Img. 3

- Retirez le couvercle du filtre d'entrée d'air en le tournant pour le déverrouiller et en le tirant doucement vers le bas.
- Utilisez une brosse douce ou un coton-tige pour nettoyer l'entrée d'air et le filtre.
- Remettez le couvercle en place et tournez-le pour le verrouiller.

5. RÉOLUTION DE PROBLÈMES

Problème	Possibles causes
L'appareil ne fonctionne pas correctement.	Vérifiez s'il est bien branché sur la prise de courant. Vérifiez si l'accessoire est correctement placé. Vérifiez que vous avez confirmé votre choix de tête. Vérifiez s'il s'est éteint à cause d'une surchauffe. Éteignez l'appareil, débranchez-la et laissez-le refroidir. Avant de le rallumer, vérifiez que rien n'obstrue l'entrée d'air.
Il ne sort pas d'air chaud.	Assurez-vous que l'interrupteur n'est pas en position Air froid. Éteignez et débranchez l'appareil et laissez-le refroidir correctement. Avant de le rallumer, vérifiez que rien n'obstrue l'entrée d'air.

6. RECYCLAGE DES ÉQUIPEMENTS ÉLECTRIQUES ET ÉLECTRONIQUES



Ce symbole indique que, conformément à la réglementation en vigueur, le produit et/ou la batterie doivent être éliminés séparément des déchets municipaux. Lorsque ce produit atteint la fin de sa vie utile, vous devez retirer les piles ou batteries et les apporter à un point de collecte désigné par les autorités locales.

Pour obtenir des informations détaillées sur la manière la plus adéquate de vous défaire de vos appareils électriques et électroniques et/ou des batteries correspondantes, vous devez contacter les autorités locales.

Le respect des directives susmentionnées contribuera à la protection de l'environnement.

Vous pouvez consulter les informations sur les systèmes nationaux de recyclage des emballages et leur marquage sur notre site web.

7. COPYRIGHT

Les droits de propriété intellectuelle des textes de ce manuel appartiennent à CECOTEC INNOVACIONES, S.L. Tous droits réservés. Le contenu de cette publication ne peut être, en totalité ou en partie, reproduit, stocké dans un système de récupération de données, transmis ou distribué par quelque moyen que ce soit (électronique, mécanique, photocopie, enregistrement ou similaire) sans l'autorisation préalable de CECOTEC INNOVACIONES, S.L.

8. DÉCLARATION DE CONFORMITÉ SIMPLIFIÉE DE L'UE

CE Par la présente, Cecotec Innovaciones déclare que ce produit est conforme aux exigences essentielles et aux autres dispositions pertinentes de la réglementation applicable dans l'Union européenne. Ce produit a été conçu, fabriqué et testé pour répondre aux normes de sécurité et de qualité requises. Le texte intégral de la déclaration de conformité de l'UE peut être consulté sur le site web suivant : <https://www.storececotec.fr/fr/information/declaration-of-conformity>

1. TEILE UND KOMPONENTEN

Abbildung 1

1. Aufsatzentriegelungsglasche
2. Display
3. Taste zur Temperatureinstellung / Aktivierung des Auswahlbildschirms / Auswahl des vorherigen Aufsatzes
4. Taste zur Geschwindigkeitseinstellung / Auswahl des nächsten Aufsatzes / Bestätigung des Aufsatzes
5. Ein-/Ausschalter
6. Lufteinlassfilter
7. Stromkabel

Aufsätze

Abbildung 2

1. FrizzFree-Aufsatz
2. AirPrecision-Aufsatz
3. CoandaTech-Aufsatz 38 mm, links
4. CoandaTech-Aufsatz 38 mm, rechts
5. CoandaTech-Aufsatz 32 mm, links
6. CoandaTech-Aufsatz 32 mm, rechts
7. MaxiCurls-Aufsatz
8. SkyVolume-Aufsatz

HINWEIS:

Die Grafiken in dieser Bedienungsanleitung sind schematische Darstellungen und entsprechen möglicherweise nicht genau dem Produkt.

2. VOR DEM GEBRAUCH

- Dieses Gerät ist so verpackt, dass es während des Transports geschützt bleibt. Nehmen Sie das Gerät aus der Verpackung und entfernen Sie das gesamte Verpackungsmaterial. Bewahren Sie die Verpackung an einem sicheren Ort auf, damit das Gerät nicht beschädigt wird, wenn Sie es später transportieren müssen. Wenn Sie die Originalverpackung entsorgen möchten, stellen Sie sicher, dass alle Verpackungsmaterialien entsprechend recycelt werden.
- Vergewissern Sie sich, dass alle Teile und Komponenten enthalten und in gutem Zustand sind. Wenn die Lieferung fehlt oder nicht in gutem Zustand ist, kontaktieren Sie den offiziellen technischen Kundendienst von Cecotec.

Verpackungsinhalt

- AirGlisse 8in1 Flex Champagne / Black
 - 8 Aufsätze
 - Tragetasche
 - Diese Bedienungsanleitung
- Entfernen Sie die Seriennummer des Produkts nicht, um die korrekte Rückverfolgbarkeit Ihres Geräts im Falle einer Serviceanfrage zu gewährleisten.

3. BEDIENUNG

1. Waschen und Konditionieren Sie das Haar.
2. Trocknen Sie das überschüssige Wasser und Feuchtigkeit mit einem Badehandtuch.
3. Vergewissern Sie sich, dass die Netzspannung, mit der auf dem Typenschild des Gerätes angegebenen Spannung übereinstimmt und dass die Steckdose geerdet ist. Schließen Sie das Gerät an den Stromanschluss an.
4. Richten Sie den gewünschten Ausatz auf den Luftauslass aus und drehen Sie ihn, um ihn am Gerätekörper zu befestigen.
5. Positionieren Sie den Griff je nach Bedarf gerade oder in einem 90°-Winkel.
6. Schieben Sie den Ein/Aus-Schalter nach oben, um das Gerät einzuschalten. Auf dem Display wird das Cecotec-Logo angezeigt.
7. Halten Sie die Taste zur Temperatureinstellung gedrückt, um den Auswahlbildschirm für die Aufsätze zu aktivieren.
8. Drücken Sie wiederholt die Taste zur Geschwindigkeitseinstellung, um zwischen den verfügbaren Aufsätzen zu wechseln, bis der aktuell aufgesetzte Aufsatz angezeigt wird. Die für diesen Aufsatz empfohlenen Temperatur- und Geschwindigkeitseinstellungen werden automatisch ausgewählt. Drücken Sie die Taste zur Temperatureinstellung, um zum vorherigen Aufsatz zurückzukehren.
9. Halten Sie die Taste zur Geschwindigkeitseinstellung gedrückt, um den ausgewählten Aufsatz zu bestätigen. Der Styler wird mit den empfohlenen Einstellungen aktiviert.
10. Wenn Sie eine andere als die empfohlene Temperatur auswählen möchten, drücken Sie wiederholt die Taste zur Temperatureinstellung. Auf dem Display wird die ausgewählte Temperatur angezeigt. Sie können zwischen 3 Warmluftstufen und 1 Kaltluftstufe wählen.
11. Wenn Sie eine andere als die empfohlene Geschwindigkeit auswählen möchten, drücken Sie wiederholt die Taste zur Geschwindigkeitseinstellung. Auf dem Display wird die gewählte Geschwindigkeit angezeigt. Sie können zwischen 3 Geschwindigkeitsstufen wählen.
12. Wenn Sie zum Auswahlbildschirm zurückkehren möchten, um den Aufsatz zu wechseln, halten Sie die Taste zur Temperatureinstellung gedrückt. Der Styler wechselt in den Standby-Modus, bis Sie einen neuen Aufsatz ausgewählt haben.

13. Schalten Sie das Gerät aus, indem Sie den Ein-/Ausschalter nach unten schieben, und ziehen Sie den Stecker aus der Steckdose, wenn Sie das Gerät nicht mehr benutzen.
14. Um den Aufsatz zu entfernen, schieben Sie die Entriegelungslasche nach unten, drehen Sie den Aufsatz und ziehen Sie ihn vorsichtig heraus.

HINWEIS:

Wenden Sie beim Entfernen des Aufsatzes keine Gewalt an, da dies den Verriegelungsmechanismus beschädigen könnte. Sollte beim Drehen zu viel Widerstand auftreten, stellen Sie sicher, dass sich die Entriegelungstaste in der untersten Position befindet.

Haar locken

- CoandaTech-Aufsätze. Bringen Sie bei leicht feuchtem Haar eine Strähne an den Haarspitzen nahe an den Aufsatz, der Aufsatz zieht das Haar dank des Coanda-Effekts an und rollt es auf.
- MaxiCurls-Aufsatz. Führen Sie den Aufsatz an Ihre Locken heran, um ihnen Definition und Volumen zu verleihen.

Volumen verleihen

- SkyVolume-Aufsatz. Setzen Sie den Kamm am Haaransatz an, um das Haar anzuheben und für mehr Volumen vom Ansatz an zu sorgen.

Haar glätten

- FrizzFree-Aufsatz. Führen Sie die Bürste vom Ansatz bis in die Spitzen, um Frizz zu beseitigen.
- AirPrecision-Aufsatz. Verwenden Sie ihn als Styling-Düse. Trocknen und glätten Sie das Haar zusammen mit einer Bürste und verleihen Sie ihm gleichzeitig Volumen.

Nach der Benutzung

1. Schalten Sie das Gerät aus und trennen Sie es von der Stromversorgung.
2. Legen Sie es auf eine hitzebeständige Oberfläche, bis es abkühlt.
3. Entfernen Sie Haare und Staub von Gerät und Zubehör.
4. Vergewissern Sie sich, dass der Lufteinlass oder -auslass nicht behindert wird.
5. Reinigen Sie das Gerät mit einem Tuch und bewahren Sie es an einem trockenen Ort auf.

4. REINIGUNG UND WARTUNG

- Schalten Sie das Gerät aus der Steckdose aus und lassen Sie es abkühlen, bevor Sie es reinigen.
- Verwenden Sie ein feuchtes Tuch, um den Außenteil des Gerätes zu reinigen.
- Tauchen Sie niemals das Gerät ins Wasser oder andere Flüssigkeiten ein.

- Verwenden Sie keine Schwämme, Pulver bzw. Schleifmittel, um das Gerät zu reinigen.
- Der Stromkabel darf nicht verdreht, verbogen oder zu stark gezogen bzw. belastet oder beschädigt werden.
- Entfernen Sie Schmutz und Haare, die das Gerät blockieren könnten.

Filter Reinigung

Abb. 3

- Entfernen Sie die Lufteinlassabdeckung, indem Sie sie drehen, um sie zu entriegeln, und dann vorsichtig nach unten ziehen.
- Verwenden Sie eine weiche Bürste oder ein Wattestäbchen, um den Lufteinlass und den Filter zu reinigen.
- Bringen Sie die Abdeckung wieder in ihre Position und drehen Sie sie zurück, um sie zu verriegeln.

5. PROBLEMBEHEBUNG

Problem	Mögliche Ursache
Funktioniert nicht ordnungsgemäß.	Prüfen Sie, ob das Gerät korrekt angeschlossen ist. Prüfen Sie, ob das Zubehör richtig positioniert ist. Überprüfen Sie, ob Sie die Auswahl des Aufsatzes bestätigt haben. Prüfen Sie, ob er wegen Überhitzung abgeschaltet hat. Schalten Sie das Gerät aus, trennen Sie es vom Stromnetz und lassen Sie es richtig abkühlen. Prüfen Sie vor dem erneuten Einschalten, ob nichts den Lufteinlass behindert.
Keine Warmluft.	Vergewissern Sie sich, dass er nicht in der Position der kältesten Luft steht. Schalten Sie das Gerät aus, ziehen Sie den Stecker aus der Steckdose und lassen Sie es richtig abkühlen. Prüfen Sie vor dem erneuten Einschalten, ob nichts den Lufteinlass behindert.

6. RECYCLING VON ELEKTRO- UND ELEKTRONIKGERÄTEN



Dieses Symbol weist darauf hin, dass das Produkt und/oder die Batterie / der Akku gemäß den geltenden Vorschriften getrennt vom Hausmüll entsorgt werden muss. Wenn dieses Produkt das Ende seiner Nutzungsdauer erreicht hat, sollten Sie die Batterien/Akkus entfernen und

es zu einer von den örtlichen Behörden bestimmten Sammelstelle bringen. Die Verbraucher müssen sich mit Ihren örtlichen Behörden oder Einzelhändlern in Verbindung setzen, um Informationen über die ordnungsgemäße Entsorgung ihrer Altgeräte und / oder ihre Akkus zu erhalten. Die Einhaltung der oben genannten Leitlinien trägt zum Schutz der Umwelt bei.

Informationen über nationale Verpackungsrecyclingprogramme und deren Kennzeichnung finden Sie auf unserer Website.

7. COPYRIGHT

Die geistigen Eigentumsrechte an den Texten in dieser Bedienungsanleitung liegen bei CECOTEC INNOVACIONES, S.L. Alle Rechte vorbehalten. Der Inhalt dieser Veröffentlichung darf ohne die vorherige schriftliche Genehmigung von CECOTEC INNOVACIONES, S.L. weder ganz noch teilweise vervielfältigt, in einem Abrufsystem gespeichert, übertragen oder in irgendeiner Form (elektronisch, mechanisch, durch Fotokopieren, Aufzeichnen oder auf ähnliche Weise) verbreitet werden.

8. VEREINFACHTE EU-KONFORMITÄTSERKLÄRUNG

CE Cecotec Innovaciones erklärt hiermit, dass dieses Produkt mit den grundlegenden Anforderungen und anderen relevanten Bestimmungen der in der Europäischen Union geltenden Vorschriften übereinstimmt. Dieses Produkt wurde unter Einhaltung der erforderlichen Sicherheits- und Qualitätsstandards entwickelt, hergestellt und geprüft. Der vollständige Text der EU-Konformitätserklärung ist auf folgender Website zu finden: <https://storececotec.de/de/information/declaration-of-conformity>

1. PARTI E COMPONENTI

Figura 1

1. Linguetta di rilascio della testina
2. Display
3. Pulsante di regolazione della temperatura / attivazione display di selezione delle testine / selezione testina precedente
4. Pulsante di regolazione della velocità / selezione della testina successiva / conferma della testina
5. Interruttore di accensione/spengimento
6. Filtro di entrata dell'aria
7. Cavo di alimentazione

Testine

Figura 2

1. Testina FrizzFree
2. Testina AirPrecision
3. Testina CoandaTech 38 mm sinistra
4. Testina CoandaTech 38 mm destra
5. Testina CoandaTech 32 mm sinistra
6. Testina CoandaTech 32 mm destra
7. Testina MaxiCurls
8. Testina SkyVolume

NOTA:

Le immagini di questo manuale sono rappresentazioni schematiche e potrebbero non corrispondere esattamente all'apparecchio.

2. PRIMA DELL'USO

- Questo apparecchio ha un imballaggio progettato per proteggerlo durante il trasporto. Estrarre l'apparecchio dalla scatola e rimuovere tutto il materiale presente nell'imballaggio. Conservare la scatola originale e gli altri elementi in un luogo sicuro per prevenire danni all'apparecchio qualora fosse necessario trasportarlo in futuro. Se si desidera smaltire l'imballaggio originale, assicurarsi di riciclare tutti gli elementi in modo appropriato.
- Verificare che tutte le parti e i componenti siano compresi e in buono stato. Se uno di essi mancasse o non fosse in buone condizioni, contattare immediatamente il Servizio di Assistenza Tecnica ufficiale di Cecotec.

Contenuto della scatola

- AirGlisse 8in1 Flex Champagne/ Black
 - 8 testine
 - Custodia da viaggio
 - Il presente manuale di istruzioni
- Non rimuovere il numero di serie del prodotto, al fine di mantenere una corretta tracciabilità dell'apparecchiatura in caso di richiesta di assistenza.

3. FUNZIONAMENTO

1. Lavare i capelli e applicare il balsamo.
2. Asciugare l'eccesso d'acqua e umidità con un asciugamano e pettinare i capelli.
3. Verificare che la tensione di rete coincida con quella specificata nell'etichetta di classificazione dell'apparecchio e che la presa elettrica sia dotata di messa a terra. Collegare l'apparecchio alla corrente.
4. Allineare l'accessorio desiderato con l'uscita dell'aria e girarlo fino a fissarlo alla struttura dell'apparecchio.
5. Posizionare l'impugnatura diritta o a 90°, a seconda delle esigenze.
6. Spostare l'interruttore on/off verso l'alto per accendere l'apparecchio. Il display visualizzerà il logo Cecotec.
7. Tenere premuto il pulsante di regolazione della temperatura per attivare la schermata di selezione delle testine.
8. Premere ripetutamente il pulsante di regolazione della velocità per passare da una testina all'altra fino a trovare quella posizionata. Le impostazioni di temperatura e velocità consigliate per quella testina verranno selezionate automaticamente. Premere il pulsante di regolazione della temperatura per tornare alla testina precedente.
9. Tenere premuto il pulsante di regolazione della velocità per confermare la testina selezionata. Il dispositivo si attiverà con le impostazioni consigliate.
10. Se si desidera selezionare una temperatura diversa da quella consigliata, premere ripetutamente il pulsante di impostazione della temperatura. Il display mostrerà il livello di temperatura selezionato. È possibile scegliere tra 3 livelli di aria calda e 1 livello di aria fredda.
11. Se si desidera selezionare una velocità diversa da quella consigliata, premere ripetutamente il pulsante di impostazione della velocità. La velocità selezionata viene mostrata sul display. È possibile scegliere tra 3 livelli di velocità.
12. Se si desidera tornare alla schermata di selezione delle testine per cambiarle, tenere premuto il pulsante di regolazione della temperatura. Lo styler entra in uno stato di inattività finché non si seleziona una nuova testina.
13. Spegnerlo il dispositivo spostando l'interruttore di accensione/spengimento verso il basso.

e scollegarlo dalla presa di corrente al termine dell'uso.

- Per smontare la testina, far scorrere la linguetta di rilascio all'ingiù, girare la testina e tirarla verso l'esterno con cura per estrarla.

ATTENZIONE:

Non forzare la rimozione della testina per evitare di rompere il sistema di accoppiamento. Se la rotazione oppone troppa resistenza, accertarsi che il tasto di liberazione sia nella posizione più bassa.

Arricciare i capelli

- Testine CoandaTech. Con i capelli leggermente umidi, avvicina una ciocca alla testina dalla parte delle punte: grazie all'effetto Coandă, la testina attirerà i capelli e li arrotolerà.
- Testine MaxiCurls. Avvicinare la testina ai ricci per dare definizione e volume.

Dare volume ai capelli

- Testina SkyVolume. Inserisci la spazzola alle radici per sollevare i capelli e ottenere un effetto più voluminoso dalla base.

Lisciare i capelli

- Testina FrizzFree. Far scorrere la spazzola dalla radice alla punta per eliminare il crespo.
- Testina AirPrecision. Utilizzarlo come concentratore. Con una spazzola manuale, asciugare i capelli e lisciarli dando volume allo stesso tempo.

Dopo l'uso

- Spegnere e scollegare l'apparecchio.
- Collocare l'apparecchio su di una superficie resistente al calore finché non si raffredda.
- Rimuovere i capelli e la polvere dall'apparecchio e gli accessori.
- Assicurarsi che l'ingresso e l'uscita dell'aria non siano ostruiti.
- Pulire l'apparecchio con un panno e riportarlo in un luogo asciutto.

4. PULIZIA E MANUTENZIONE

- Scollegare l'apparecchio dalla presa di corrente e lasciarlo raffreddare prima di pulirlo.
- Utilizzare un panno morbido e umido per pulire la superficie dell'apparecchio.
- Non immergere l'apparecchio in acqua o altri liquidi.
- Non utilizzare spugne, polveri o detersivi abrasivi per pulire l'apparecchio.
- Non torcere, piegare, allungare o danneggiare il cavo di alimentazione.
- Pulire lo sporco e i capelli che possano bloccare l'apparecchio.

Pulizia del filtro

Fig. 3

- Sbloccare e rimuovere la copertura del filtro d'ingresso dell'aria ruotandola e tirandola delicatamente verso il basso.
- Per pulire il filtro e l'ingresso dell'aria, utilizzare uno spazzolino morbido o un bastoncino di cotone.
- Ruotare la copertura per riportarla in posizione di blocco.

5. RISOLUZIONE DEI PROBLEMI

Problema	Possibili cause
L'apparecchio non funziona correttamente.	Verificare che sia correttamente collegato alla corrente. Verificare che l'accessorio sia correttamente collegato. Verificare se la selezione della testina è stata confermata. Controllare se lo spegnimento è dovuto al surriscaldamento. Spegnere l'apparecchio, scollegarla dalla rete elettrica e lasciarla raffreddare correttamente. Prima di accendere nuovamente l'apparecchio, verificare che non vi siano ostruzioni che bloccano l'ingresso dell'aria.
Non esce aria calda.	Verificare che non sia in posizione aria fredda. Scollegare e spegnere l'apparecchio dalla corrente e lasciarlo raffreddare correttamente. Prima di accendere nuovamente l'apparecchio, verificare se vi sono ostruzioni che bloccano l'ingresso dell'aria.

6. RICICLAGGIO DI APPARECCHIATURE ELETTRICHE ED ELETTRONICHE



Questo simbolo indica che, in conformità con le normative vigenti, il prodotto e/o le pile/batterie devono essere smaltiti separatamente dai rifiuti domestici. Quando questo prodotto raggiunge la fine della sua vita utile, è necessario rimuovere le pile/batterie/accumulatori e portarlo in un punto di raccolta designato dalle autorità locali.

Per informazioni dettagliate su come smaltire correttamente le apparecchiature elettriche ed elettroniche e/o le pile/batterie, il consumatore dovrà contattare le autorità locali.

Il rispetto di queste linee guida aiuterà a proteggere l'ambiente.

Le informazioni sui sistemi nazionali di riciclaggio degli imballaggi sono disponibili sul nostro sito web.

7. COPYRIGHT

I diritti di proprietà intellettuale dei testi di questo manuale appartengono a CECOTEC INNOVACIONES, S.L. Tutti i diritti riservati. Il contenuto di questa pubblicazione non può essere, in tutto o in parte, riprodotto, archiviato in un sistema di recupero, trasmesso o distribuito con qualsiasi mezzo (elettronico, meccanico, fotocopia, registrazione o simile) senza la previa autorizzazione di CECOTEC INNOVACIONES, S.L.

8. DICHIARAZIONE DI CONFORMITÀ UE SEMPLIFICATA

CE Con la presente, Cecotec Innovaciones dichiara che questo prodotto è conforme ai requisiti essenziali e alle altre disposizioni pertinenti delle normative applicabili nell'Unione Europea. Questo prodotto è stato progettato, fabbricato e testato per soddisfare gli standard di sicurezza e qualità richiesti. Il testo completo della Dichiarazione di Conformità UE è disponibile al seguente link: <https://storececotec.it/it/information/declaration-of-conformity>

1. PEÇAS E COMPONENTES

Figura 1

1. Aba de desbloqueio da cabeça
2. Ecrã
3. Botão de regulação da temperatura / ativação do ecrã de seleção da cabeça / seleção anterior da cabeça
4. Botão de regulação da velocidade / seleção do fuso seguinte / botão de confirmação do fuso
5. Interruptor de ligar/desligar
6. Filtro de entrada de ar
7. Cabo de alimentação

Cabeças

Figura 2

1. Cabeça FrizzFree
2. Cabeça AirPrecision
3. Cabeça CoandaTech 38 mm esquerda
4. Cabeça CoandaTech 38 mm direita
5. Cabeça CoandaTech 32 mm esquerda
6. Cabeça CoandaTech 32 mm direita
7. Cabeça MaxiCurls
8. Cabeça SkyVolume

NOTA:

Os gráficos deste manual são representações esquemáticas e podem não corresponder exatamente ao aparelho.

2. ANTES DE USAR

- Este aparelho é embalado numa embalagem concebida para o proteger durante o transporte. Retire o aparelho da sua caixa e remova todo o material de embalagem. Pode manter a caixa original e outras embalagens num local seguro para evitar danos no aparelho, caso necessite de o transportar no futuro. Se desejar descartar a embalagem original, certifique-se de reciclar todos os itens corretamente.
- Certifique-se de que todas as peças e componentes estejam incluídos e em bom estado. Se algum deles faltar ou não estiver em boas condições, contacte imediatamente o Serviço de Assistência Técnica da Cecotec.

Conteúdo da caixa

- AirGlisse 8in1 Flex Champagne/ Black
- 8 cabeças
- Bolsa de viagem
- Manual de instruções

- Não retire o número de série do produto, para manter uma rastreabilidade correta do seu equipamento em caso de solicitar assistência.

3. FUNCIONAMENTO

1. Lave e acondicione o cabelo.
2. Seque o excesso de água e humidade com uma toalha e penteie o cabelo.
3. Certifique-se de que a tensão de rede coincida com a tensão especificada na etiqueta de classificação do produto e de que a tomada tenha ligação à terra. Conecte o aparelho à corrente.
4. Alinhe a cabeça com a saída de ar e rode-a para a fixar à estrutura do aparelho.
5. Posicionar o punho direito ou a 90°, conforme necessário.
6. Mova o interruptor de ligar/desligar para cima para ligar o aparelho. No visor aparece o logótipo Cecotec.
7. Prima e mantenha premido o botão de ajuste da temperatura para ativar o ecrã de seleção da cabeça.
8. Prima repetidamente o botão de ajuste da velocidade para alternar entre as cabeças disponíveis até encontrar a cabeça certa. As definições de temperatura e velocidade recomendadas para essa cabeça serão selecionadas automaticamente. Prima o botão de regulação da temperatura para regressar à cabeça anterior.
9. Prima e mantenha premido o botão de ajuste da velocidade para confirmar a cabeça selecionada. O moldador será ativado com as definições recomendadas.
10. Se pretender selecionar uma temperatura diferente da recomendada, prima repetidamente o botão de regulação da temperatura. O ecrã mostrará o nível de temperatura selecionado. É possível selecionar entre 3 níveis de ar quente e 1 nível de ar frio.
11. Se pretender selecionar uma velocidade diferente da recomendada, prima repetidamente o botão de ajuste da velocidade. O ecrã mostrará a velocidade selecionada. É possível selecionar entre 3 níveis de velocidade.
12. Se pretender voltar ao ecrã de seleção de cabeças para mudar de cabeça, prima e mantenha premido o botão de ajuste da temperatura. O moldador entrará num estado de inatividade até que tenha selecionado uma nova cabeça.
13. Desligue o dispositivo, movendo o interruptor ligar/desligar para baixo, e desconecte-o da tomada quando terminar de usá-lo.
14. Para retirar a cabeça, faça deslizar a aba de libertação para baixo, rode a cabeça e puxe-a com cuidado para a retirar.

ADVERTÊNCIA:

Não forçar a remoção da cabeça, pois isso poderia quebrar o sistema de acoplamento. Se oferecer demasiada resistência ao rodar, certifique-se de que o botão de desbloqueio está na sua posição mais baixa.

Encaracolar o cabelo

- Cabeças CoandaTech. Com o cabelo ligeiramente húmido, aproxime uma mecha da cabeça pela parte das pontas do cabelo, a cabeça irá atrair o cabelo graças ao efeito Coandă e irá enrolá-lo.
- Cabeça MaxiCurls. Aproxime a cabeça dos seus caracóis para lhes dar definição e volume.

Dar volume ao cabelo

- Cabeça SkyVolume. Insira o pente nas raízes para levantar o cabelo e obter um aspeto mais volumoso desde a base.

Alisar o cabelo

- Cabeça FrizzFree. Deslize a escova da raiz até às pontas para remover o frisado.
- Cabeça AirPrecision. Utilize-o como um concentrador. Com uma escova de mão, secar e alisar o cabelo com volume ao mesmo tempo.

Depois de usar

1. Desligue o aparelho e desconecte-o da corrente.
2. Coloque-o sobre uma superfície resistente ao calor até arrefecer.
3. Retire o cabelo e o pó do aparelho e das cabeças.
4. Certifique-se de que não há nada a obstruir a entrada ou a saída de ar.
5. Limpe o aparelho com um pano e guarde-o num lugar seco.

4. LIMPEZA E MANUTENÇÃO

- Desconecte o aparelho da corrente elétrica e permita que arrefeça antes de o limpar.
- Utilize um pano suave e húmido para limpar a superfície do aparelho.
- Nunca submerja o produto em água nem em outros líquidos.
- Não utilize esponjas, pós ou produtos de limpeza abrasivos para limpar o aparelho.
- Não torça, dobre, estique ou danifique o cabo de alimentação.
- Limpe a sujidade e o cabelo que possa bloquear o aparelho.

Limpeza do filtro

Fig. 3

- Retire a tampa da entrada de ar girando-a para a desbloquear e puxe levemente para abaixo.

- Utilize uma escova macia ou um cotonete para limpar a entrada de ar e o filtro.
- Coloque de novo a tampa na posição correta e gire-a para a bloquear de novo.

5. RESOLUÇÃO DE PROBLEMAS

Problema	Possível causa
Não funciona corretamente.	<p>Verifique se o aparelho está corretamente conectado à corrente.</p> <p>Verifique se a cabeça está colocada corretamente.</p> <p>Verificar se a seleção da cabeça foi confirmada.</p> <p>Verifique se desligou devido a um aquecimento excessivo.</p> <p>Desligue o aparelho, desconecte-o da tomada elétrica e deixe-o arrefecer.</p> <p>Antes de o ligar novamente, certifique-se de que nada está a obstruir a entrada de ar.</p>
Não sai ar quente.	<p>Certifique-se de que não está na posição de ar frio.</p> <p>Desligue o aparelho, desconecte-o da tomada elétrica e deixe-o arrefecer.</p> <p>Antes de o ligar novamente, certifique-se de que nada está a obstruir a entrada de ar.</p>

6. RECICLAGEM DE PRODUTOS ELÉTRICOS E ELETRÓNICOS



Este símbolo indica que, de acordo com os regulamentos aplicáveis, o produto e/ou a bateria devem ser eliminados separadamente do lixo doméstico. Quando este produto atingir o fim da sua vida útil, deverá remover as pilhas/baterias/acumuladores e levá-lo para um ponto de recolha designado pelas autoridades locais.

Para obter informação detalhada acerca da forma mais adequada de eliminar os seus equipamentos elétricos e eletrónicos e/ou as correspondentes baterias, o consumidor deverá contactar com as autoridades locais. A conformidade com as diretrizes acima referidas ajudará a proteger o ambiente.

Pode consultar as informações sobre os sistemas nacionais de reciclagem de embalagens e a sua marcação na nossa página web.

7. COPYRIGHT

Os direitos de propriedade intelectual dos textos deste manual pertencem à CECOTEC INNOVACIONES, S.L. Todos os direitos reservados. O conteúdo desta publicação não pode, no todo ou em parte, ser reproduzido, armazenado num sistema de recuperação, transmitido ou distribuído por qualquer meio (eletrónico, mecânico, fotocópia, gravação ou similar) sem a autorização prévia da CECOTEC INNOVACIONES, S.L.

8. DECLARAÇÃO DE CONFORMIDADE SIMPLIFICADA DA UE

CE Pela presente, a Cecotec Innovaciones declara que este produto está em conformidade com os requisitos essenciais e outras disposições relevantes dos regulamentos aplicáveis na União Europeia. Este produto foi concebido, fabricado e testado de acordo com as normas de segurança e qualidade exigidas. O texto completo da Declaração de Conformidade da UE pode ser encontrado no seguinte website: <https://cecotec.pt/pt/information/declaration-of-conformity>

1. ONDERDELEN EN COMPONENTEN

Figuur 1

1. Hoofdontgrendelingslipje
2. Scherm
3. Knop voor temperatuurinstelling / Activering van het scherm voor kopselectie / Vorige kopselectie
4. Knop voor snelheidsaanpassing / volgende kopselectie / kopbevestiging
5. Aan/uit-schakelaar
6. Luchtinlaatfilter
7. Stroomkabel

Hoofden

Figuur 2

1. FrizzFree Hoofd
2. AirPrecision- kop
3. CoandaTech 38 mm linkerkop
4. CoandaTech 38 mm rechterkop
5. CoandaTech 32 mm linkerkop
6. CoandaTech 32 mm rechterkop
7. MaxiCurls Hoofd
8. SkyVolume -kop

OPMERKING:

De afbeeldingen in deze handleiding zijn schematische weergaven en komen mogelijk niet exact overeen met de afbeeldingen op het product.

2. VOOR GEBRUIK

- Dit apparaat wordt geleverd in een verpakking die speciaal is ontworpen om het tijdens transport te beschermen. Haal het apparaat uit de doos en verwijder al het verpakkingsmateriaal. U kunt de originele doos en andere verpakkingsmaterialen op een veilige plaats bewaren om schade aan het apparaat te voorkomen als u het in de toekomst moet vervoeren. Als u de originele verpakking wilt weggooien, zorg er dan voor dat alle onderdelen op de juiste manier worden gerecycled.
- Controleer of alle onderdelen en componenten aanwezig en in goede staat zijn. Als er iets ontbreekt of niet in goede staat is, neem dan contact op met de officiële technische klantenservice van Cecotec.

Inhoud van de doos

- AirGlisse 8in1 Flex Champagne/Black
 - 8 hoofden
 - Reistas
 - Deze gebruiksaanwijzing
- Verwijder het serienummer niet van het product, zodat uw apparaat goed kan worden getraceerd als u hulp nodig hebt.

3. BEDIENING

1. Was en verzorg je haar.
2. Droog overtollig water en vocht af met een handdoek en kam uw haar.
3. Zorg ervoor dat de netspanning overeenkomt met de spanning op het productlabel en dat de stekker geaard is. Steek de stekker van het apparaat in het stopcontact.
4. Plaats de gewenste kop op één lijn met de luchtuitlaat en draai deze om hem vast te zetten op de behuizing van het apparaat.
5. Plaats de handgreep recht of in een hoek van 90°, afhankelijk van wat van toepassing is.
6. Schuif de aan/uitschakelaar omhoog om het apparaat in te schakelen. Op het scherm verschijnt het Cecotec -logo .
7. Houd de knop voor temperatuurregeling ingedrukt om het scherm voor hoofdselectie te activeren.
8. Druk herhaaldelijk op de knop voor snelheidsaanpassing om door de beschikbare opzetstukken te bladeren totdat u het gewenste opzetstuk hebt gevonden. De aanbevolen temperatuur- en snelheidsinstellingen voor dat opzetstuk worden automatisch geselecteerd. Druk op de knop voor temperatuur aanpassing om terug te keren naar het vorige opzetstuk.
9. Houd de snelheidsknop ingedrukt om het geselecteerde opzetstuk te bevestigen. De styler wordt geactiveerd met de aanbevolen instellingen.
10. Als u een andere temperatuur wilt selecteren dan de aanbevolen temperatuur, drukt u herhaaldelijk op de temperatuurregelknop. Het display toont het geselecteerde temperatuurniveau. U kunt kiezen uit 3 warmeluchtstanden en 1 koudeluchtstand.
11. Als u een andere snelheid wilt selecteren dan de aanbevolen snelheid, drukt u herhaaldelijk op de snelheidsknop. Het display toont de geselecteerde snelheid. U kunt kiezen uit drie snelheidsniveaus.
12. Als u wilt terugkeren naar het scherm voor het selecteren van de kop om de kop te wisselen, houdt u de temperatuurknop ingedrukt. De styler gaat in de stand-bymodus totdat u een nieuwe kop selecteert.
13. Schakel het apparaat uit door de aan/uit-schakelaar naar beneden te schuiven en haal de stekker uit het stopcontact wanneer u het apparaat niet meer gebruikt.

- Om de kop te verwijderen, schuift u het ontgrendelingslipje naar beneden, draait u de kop en trekt u deze voorzichtig naar buiten om deze te verwijderen.

WAARSCHUWING:

Forceer de kop er niet uit; je zou het vergrendelingsstelsel kunnen breken. Als het te veel weerstand biedt bij het draaien, zorg er dan voor dat de ontgrendelingsknop in de laagste stand staat.

Krul je haar

- CoandaTech- borstelkoppen. Houd met licht vochtig haar een haarlok bij de punten van de borstel tegen de borstelkop. De borstelkop trekt de haartjes aan dankzij het Coanda- effect en rolt ze op.
- MaxiCurls Krultang. Beweeg de krultang dicht bij je krullen voor definitie en volume.

Geef volume aan het haar

- SkyVolume kam. Steek de kam in de haarwortels om het haar op te tillen en een volume-effect vanaf de basis te creëren.

Haar steil maken

- FrizzFree -borstelkop. Beweeg de borstel van de wortels tot de punten om pluis te voorkomen.
- AirPrecision Head. Gebruik hem als een concentrator. In combinatie met een handborstel droog je je haar en stijl je het tegelijkertijd met volume.

Na gebruik

- Schakel het apparaat uit en haal de stekker eruit.
- Leg het op een hittebestendig oppervlak totdat het is afgekoeld.
- Verwijder haar en stof van het apparaat en de accessoires.
- Zorg ervoor dat de luchtinlaat of -uitlaat niet wordt geblokkeerd.
- Maak het apparaat schoon met een doek en bewaar het op een droge plaats.

4. REINIGING EN ONDERHOUD

- Haal de stekker van het apparaat uit het stopcontact en laat het afkoelen voordat u het schoonmaakt.
- Gebruik een zachte, vochtige doek om het oppervlak van het product schoon te maken.
- Dompel het apparaat nooit onder in water of andere vloeistoffen.
- Gebruik geen sponzen, poeders of schurende schoonmaakmiddelen om het product schoon te maken.
- Draai, buig, rek of beschadig het netsnoer niet.
- Verwijder vuil en haar dat het apparaat kan blokkeren.

Het filter schoonmaken

Afbeelding 3

- Verwijder het luchtinlaatdeksel door het te draaien, te ontgrendelen en voorzichtig naar beneden te trekken.
- Gebruik een zachte borstel of wattenstaafje om de luchtinlaat en het filter schoon te maken.
- Plaats het deksel terug en draai het om het weer te vergrendelen.

5. PROBLEEMOPLOSSING

Probleem	Mogelijke oorzaken
Het werkt niet goed.	Controleer of de stroomvoorziening goed is aangesloten. Controleer of het accessoire correct is gemonteerd. Controleer of u de hoofdselectie hebt bevestigd. Controleer of het apparaat is uitgeschakeld vanwege oververhitting. Schakel het apparaat uit, haal de stekker uit het stopcontact en laat het apparaat goed afkoelen. Controleer of de luchtinlaat niet wordt geblokkeerd voordat u het apparaat weer inschakelt.
Er komt geen warme lucht uit.	Zorg ervoor dat de lucht niet op de koudste stand staat. Schakel het apparaat uit, haal de stekker uit het stopcontact en laat het apparaat goed afkoelen. Controleer of de luchtinlaat niet wordt geblokkeerd voordat u het apparaat weer inschakelt.

6. RECYCLING VAN ELEKTRISCHE EN ELEKTRONISCHE APPARATUUR



Dit symbool geeft aan dat het product en/of de batterij, conform de geldende regelgeving, gescheiden van het huishoudelijk afval moeten worden afgevoerd. Wanneer dit product het einde van zijn levensduur heeft bereikt, dient u de batterijen te verwijderen en in te leveren bij een door de lokale autoriteiten aangewezen inzamelpunt.

Voor gedetailleerde informatie over de meest geschikte manier om elektrische en elektronische apparatuur en/of batterijen af te voeren, kunnen consumenten contact opnemen met hun gemeente.

Door bovenstaande richtlijnen te volgen, draagt u bij aan de bescherming van het milieu.

Informatie over nationale verpakkingsrecyclingsystemen en de markering ervan vindt u op onze website.

7. COPYRIGHT

De intellectuele eigendomsrechten op de teksten in deze handleiding behoren toe aan CECOTEC INNOVACIONES, SL. Alle rechten voorbehouden. De inhoud van deze publicatie mag niet, geheel of gedeeltelijk, worden gereproduceerd, opgeslagen in een retrievalsysteem, verzonden of verspreid op welke wijze dan ook (elektronisch, mechanisch, door middel van fotokopie, opname of vergelijkbaar) zonder voorafgaande toestemming van CECOTEC INNOVACIONES, SL.

8. VEREENVOUDIGDE EU-CONFORMITEITSVERKLARING

CE Cecotec Innovaciones verklaart hierbij dat dit product voldoet aan de essentiële eisen en andere relevante bepalingen van de regelgeving die van toepassing is in de Europese Unie. Dit product is ontworpen, vervaardigd en getest in overeenstemming met de vereiste veiligheids- en kwaliteitsnormen. De volledige tekst van de EU-conformiteitsverklaring is te vinden op het volgende internetadres: <https://cecotec.es/es/information/declaration-of-conformity>

1. CZĘŚCI I KOMPONENTY

Rysunek 1

1. Zaczep zwalniający głowicę
2. Ekran
3. Przycisk ustawiania temperatury / Aktywacja ekranu wyboru głowicy / Poprzedni wybór głowicy
4. Przycisk regulacji prędkości / wybór następnej głowicy / potwierdzenie głowicy
5. Przełącznik włączania/wyłączenia
6. Filtr wlotu powietrza
7. Kabel zasilający

Głowy

Rysunek 2

1. Głowa bez puszenia się
2. Głowica AirPrecision
3. CoandaTech 38 mm lewa głowica
4. CoandaTech 38 mm głowica prawa
5. CoandaTech 32 mm lewa głowica
6. CoandaTech 32 mm głowica prawa
7. Głowa MaxiCurls
8. Głowica SkyVolume

NOTATKA:

Ilustracje zawarte w niniejszej instrukcji mają charakter schematyczny i mogą nie odpowiadać dokładnie grafikom widocznym na produkcie.

2. PRZED UŻYCIEM

- To urządzenie jest dostarczane w opakowaniu zaprojektowanym w celu ochrony podczas transportu. Wyjmij urządzenie z pudełka i usuń wszystkie elementy opakowania. Oryginalne pudełko i inne elementy opakowania można przechowywać w bezpiecznym miejscu, aby zapobiec uszkodzeniu urządzenia w razie konieczności jego transportu w przyszłości. Jeśli chcesz pozbyć się oryginalnego opakowania, upewnij się, że wszystkie elementy zostały poddane recyklingowi.
- natychmiast z oficjalnym działem wsparcia technicznego Cecotec .

Zawartość pudełka

- AirGlisse 8in1 Flex Szampan/Czarny
 - 8 główek
 - Torba podróżna
 - Niniejsza instrukcja obsługi
- Nie usuwaj numeru seryjnego z produktu, aby umożliwić prawidłowe namierzenie sprzętu w razie potrzeby uzyskania pomocy.

3. OPERACJA

1. Umyj i natóż odżywkę na włosy.
2. Nadmiar wody i wilgoci osusz ręcznikiem i rozczesz włosy.
3. Upewnij się, że napięcie sieciowe jest zgodne z napięciem podanym na tabliczce znamionowej produktu i że wtyczka jest uziemiona. Podłącz urządzenie do gniazdka sieciowego.
4. Wyrównaj odpowiednią głowicę z wylotem powietrza i obróć ją, aby zamocować ją do korpusu urządzenia.
5. Umieść uchwyt prosto lub pod kątem 90°, zależnie od potrzeb.
6. Przesuń włącznik/wyłącznik do góry, aby włączyć urządzenie. Na ekranie pojawi się logo Cecotec.
7. Naciśnij i przytrzymaj przycisk regulacji temperatury, aby aktywować ekran wyboru głowicy.
8. Naciskaj przycisk regulacji prędkości, aby przetaczać dostępne nasadki, aż znajdziesz tę, której potrzebujesz. Zalecane ustawienia temperatury i prędkości dla tej nasadki zostaną wybrane automatycznie. Naciśnij przycisk regulacji temperatury, aby powrócić do poprzedniej nasadki.
9. Naciśnij i przytrzymaj przycisk regulacji prędkości, aby potwierdzić wybraną nasadkę. Stylizator uruchomi się z zalecanymi ustawieniami.
10. Jeśli chcesz wybrać inną temperaturę niż zalecana, naciskaj przycisk regulacji temperatury kilkakrotnie. Na wyświetlaczu pojawi się wybrany poziom temperatury. Możesz wybrać pomiędzy 3 poziomami nadmuchu ciepłego powietrza i 1 poziomem nadmuchu zimnego powietrza.
11. Jeśli chcesz wybrać inną prędkość niż zalecana, naciskaj przycisk regulacji prędkości. Na wyświetlaczu pojawi się wybrana prędkość. Możesz wybrać jeden z trzech poziomów prędkości.
12. Aby powrócić do ekranu wyboru głowicy i zmienić głowicę, naciśnij i przytrzymaj przycisk regulacji temperatury. Lokówka przejdzie w tryb czuwania do momentu wybrania nowej głowicy.
13. Wyłącz urządzenie, przesuwając przetacznik włącz/wyłącz w dół, i odłącz je od gniazdka elektrycznego po zakończeniu korzystania z niego.

14. Aby zdjąć głowicę, przesunąć zatrask zwalniający w dół, obróć głowicę i delikatnie ją pociągnij.

OSTRZEŻENIE:

Nie wysuwaj głowicy na siłę, ponieważ możesz uszkodzić mechanizm blokujący. Jeśli opór podczas obracania jest zbyt duży, upewnij się, że przycisk zwalniający jest w najniższym położeniu.

Zakręć włosy

- Głównki szczoteczki CoandaTech . Lekko wilgotnymi włosami przyłóż pasmo włosów do końcówek szczoteczki, aż do główki. Głównka szczoteczki przyciągnie włosy dzięki efektowi Coanda i zwinie je.
- Lokówka MaxiCurls . Przyłóż lokówkę blisko loków, aby nadać im objętości i podkreślić je.

Nadaj włosom objętość

- Grzebień SkyVolume . Włóż grzebień u nasady włosów, aby je unieść i nadać im optycznie większą objętość od nasady.

Prostować włosy

- Głównka szczotki FrizzFree . Przesuwaj szczotkę od nasady aż po końce, aby wyeliminować puszenie się włosów.
- Głównka AirPrecision . Używaj jej jak koncentratora. W połączeniu ze szczotką ręczną, susz włosy i jednocześnie prostuj je, dodając im objętości.

Po użyciu

1. Wyłącz urządzenie i odłącz je od zasilania.
2. Połóż go na powierzchni odpornej na ciepło i odczekaj, aż ostygnie.
3. Usuń włosy i kurz z urządzenia i akcesoriów.
4. Upewnij się, że nic nie blokuje wlotu lub wylotu powietrza.
5. Wyczyść urządzenie szmatką i przechowuj je w suchym miejscu.

4. CZYSZCZENIE I KONSERWACJA

- Przed czyszczeniem odłącz urządzenie od gniazdka elektrycznego i pozwól mu ostygnąć.
- Do czyszczenia powierzchni produktu należy używać miękkiej, wilgotnej ściereczki.
- Nigdy nie zanurzaj urządzenia w wodzie ani innych płynach.
- Do czyszczenia produktu nie należy używać gąbek, proszków ani środków czyszczących o właściwościach ściernych.
- Nie skręcaj, nie zginaj, nie rozciągaj i nie uszkadzaj przewodu zasilającego.
- Usuń wszelkie zabrudzenia i włosy, które mogą blokować urządzenie.

Czyszczenie filtra

Rys. 3

- Zdejmij pokrywę wlotu powietrza, obracając ją w celu odblokowania i delikatnie pociągając w dół.
- Do czyszczenia wlotu powietrza i filtra należy używać miękkiej szczotki lub wacika bawełnianego.
- Załóż pokrywę i obróć ją, aby ją ponownie zablokować.

5. ROZWIĄZYWANIE PROBLEMÓW

Problem	Możliwe przyczyny
To nie działa poprawnie.	Sprawdź czy jest prawidłowo podłączony do zasilania. Sprawdź, czy akcesorium jest prawidłowo zamontowane. Sprawdź czy zatwierdziłeś wybór głowicy. Sprawdź, czy urządzenie nie wyłączyło się z powodu przegrzania. Wyłącz urządzenie, odłącz je od gniazdka elektrycznego i pozwól mu odpowiednio ostygnąć. Przed ponownym włączeniem sprawdź, czy nic nie blokuje wlotu powietrza.
Nie wydobywa się żadne gorące powietrze.	Upewnij się, że nie jest wybrane ustawienie najzimniejszego powietrza. Wyłącz urządzenie, odłącz je od gniazdka elektrycznego i pozwól mu odpowiednio ostygnąć. Przed ponownym włączeniem sprawdź, czy nic nie blokuje wlotu powietrza.

6. RECYKLING SPRZĘTU ELEKTRYCZNEGO I ELEKTRONICZNEGO

Ten symbol oznacza, że zgodnie z obowiązującymi przepisami, produkt i/lub bateria muszą być utylizowane oddzielnie od odpadów domowych. Po upływie okresu użytkowania produktu należy wyjąć baterie i dostarczyć je do punktu zbiórki wyznaczonego przez lokalne władze.

Aby uzyskać szczegółowe informacje na temat najlepszego sposobu utylizacji sprzętu elektrycznego i elektronicznego i/lub baterii, konsumenci powinni skontaktować się z lokalnymi władzami.

Przestrzeganie powyższych wskazówek pomoże chronić środowisko.

Informacje na temat krajowych systemów recyklingu opakowań i ich oznaczeń można znaleźć na naszej stronie internetowej.

7. PRAWA AUTORSKIE

Prawa własności intelektualnej do tekstów zawartych w niniejszym podręczniku należą do firmy CECOTEC INNOVACIONES, SL. Wszelkie prawa zastrzeżone. Treści niniejszej publikacji, w całości lub w części, nie mogą być powielane, przechowywane w systemie wyszukiwania, przesyłane ani rozpowszechniane w jakikolwiek sposób (elektroniczny, mechaniczny, kserograficzny, nagrywający lub podobny) bez uprzedniej zgody firmy CECOTEC INNOVACIONES, SL.

8. UPROSZCZONA DEKLARACJA ZGODNOŚCI UE

CE Firma Cecotec Innovaciones niniejszym oświadcza, że niniejszy produkt jest zgodny z zasadniczymi wymaganiami oraz innymi stosownymi przepisami obowiązującymi w Unii Europejskiej. Produkt został zaprojektowany, wyprodukowany i przetestowany zgodnie z wymaganymi normami bezpieczeństwa i jakości. Pełny tekst Deklaracji Zgodności UE można znaleźć pod następującym adresem internetowym: <https://cecotec.es/es/information/declaration-of-conformity>

1. SOUČÁSTI A KOMPONENTY

Obrázek 1

1. Jazýček pro uvolnění hlavy
2. Obrazovka
3. Tlačítko pro nastavení teploty / Aktivace obrazovky výběru hlavice / Výběr předchozí hlavice
4. Tlačítko pro nastavení rychlosti / výběr další hlavy / potvrzení hlavy
5. Vypínač
6. Filtr sání vzduchu
7. Napájecí kabel

Hlavy

Obrázek 2

1. FrizzFree Head
2. Hlava AirPrecision
3. CoandaTech 38 mm levá hlava
4. CoandaTech 38 mm pravá hlava
5. CoandaTech 32 mm levá hlava
6. CoandaTech 32 mm pravá hlava
7. Hlava MaxiCurls
8. Hlava SkyVolume

POZNÁMKA:

Obrázky v této příručce jsou schematické a nemusí přesně odpovídat obrázku na produktu.

2. PŘED POUŽITÍM

- Tento spotřebič je dodáván v obalu, který je určen k jeho ochraně během přepravy. Vyjměte spotřebič z krabice a odstraňte veškerý obalový materiál. Originální krabici a další obalové materiály uložte na bezpečné místo, abyste zabránili poškození spotřebiče v případě jeho budoucí přepravy. Pokud chcete originální obal zlikvidovat, ujistěte se, že jsou všechny položky řádně recyklovány.
- okamžitě kontaktujte oficiální technickou podporu společnosti Cecotec .

Obsah krabice

- AirGlisse 8v1 Flex Šampaňská/ Černá
- 8 hlav

- Cestovní taška
- Tento návod k obsluze

- Neodstraňujte sériové číslo z produktu, aby bylo možné vaše zařízení v případě potřeby pomoci řádně dohledat.

3. PROVOZ

1. Umyjte si vlasy a ošetřete je kondicionérem.
2. Přebytečnou vodu a vlhkost osušte ručníkem a vlasy pročešte.
3. Ujistěte se, že napětí v síti odpovídá napětí uvedenému na štítku s výkonem výrobku a že je zástrčka uzemněná. Zapojte spotřebič do síťové zásuvky.
4. Zarovnejte požadovanou hlavicí s výstupem vzduchu a otočte ji, abyste ji upevnili k tělu spotřebiče.
5. Rukojeť umístěte rovně nebo pod úhlem 90°, dle potřeby.
6. Posuňte vypínač nahoru pro zapnutí spotřebiče. Na obrazovce se zobrazí logo Cecotec .
7. Stiskněte a podržte tlačítko pro nastavení teploty pro aktivaci obrazovky pro výběr hlavice.
8. Opakovaným stisknutím tlačítka pro nastavení rychlosti procházejte dostupné nástavce, dokud nenajdete požadovaný nástavec. Automaticky se vybere doporučená teplota a nastavení rychlosti pro daný nástavec. Stisknutím tlačítka pro nastavení teploty se vrátíte k předchozímu nástavci.
9. Stiskněte a podržte tlačítko pro nastavení rychlosti pro potvrzení vybraného nástavce. Styler se aktivuje s doporučeným nastavením.
10. Pokud chcete zvolit jinou než doporučenou teplotu, opakovaně stiskněte tlačítko pro nastavení teploty. Na displeji se zobrazí zvolená teplota. Můžete si vybrat mezi 3 úrovněmi teplého vzduchu a 1 úrovní studeného vzduchu.
11. Pokud chcete zvolit jinou než doporučenou rychlost, opakovaně stiskněte tlačítko pro nastavení rychlosti. Na displeji se zobrazí zvolená rychlost. Můžete si vybrat ze tří úrovní rychlosti.
12. Pokud se chcete vrátit na obrazovku výběru hlavice a změnit hlavicí, stiskněte a podržte tlačítko pro nastavení teploty. Styler se přepne do pohotovostního režimu, dokud nevyberete novou hlavicí.
13. Vypněte zařízení posunutím vypínače dolů a po dokončení používání jej odpojte ze zásuvky.
14. Chcete-li hlavu sejmout, posuňte uvolňovací jazýček dolů, otočte hlavou a jemně ji vytáhněte.

VAROVÁNÍ:

Nevytahujte hlavu násilím; mohli byste zlomit západkový systém. Pokud klade při otáčení příliš velký odpor, ujistěte se, že je uvolňovací tlačítko v nejnižší poloze.

Nakulmuje si vlasy

- Hlavice kartáčku CoandaTech . S mírně vlhkými vlasy přidrže pramen vlasů blízko špiček kartáčku u hlavice kartáčku. Hlavice kartáčku vlasy přitáhne díky Coanda efektu a naroluje je.
- Kulma MaxiCurls . Přiblížte kulmu k vašim lokenům pro definici a objem.

Dodejte vlasům objem

- Hřeben SkyVolume . Zapíchněte hřeben ke kořínkům, abyste vlasy zvedli a vytvořili dojem většího objemu od kořínků.

Narovnejte si vlasy

- Hlava kartáče FrizzFree . Posouvejte kartáč od kořínků ke konečkům pro odstranění krepatění.
- Hlava AirPrecision . Používejte ji jako koncentrátor. V kombinaci s ručním kartáčem si vlasy vysušíte a zároveň jim dodáte objem.

Po použití

1. Vypněte zařízení a odpojte jej ze zásuvky.
2. Položte jej na žáruvzdorný povrch, dokud nevychladne.
3. Odstraňte vlasy a prach ze zařízení a příslušenství.
4. Ujistěte se, že nic neblokuje vstup nebo výstup vzduchu.
5. Spotřebič očistěte hadříkem a uložte jej na suchém místě.

4. ČIŠTĚNÍ A ÚDRŽBA

- Před čištěním odpojte zařízení ze zásuvky a nechte jej vychladnout.
- K čištění povrchu výrobku použijte měkký, vlhký hadřík.
- Nikdy neponořujte zařízení do vody ani jiných kapalin.
- K čištění výrobku nepoužívejte houbičky, prášky ani abrazivní čisticí prostředky.
- Nekruťte, neohýbejte, nenatahujte ani nepoškozujte napájecí kabel.
- Očistěte všechny nečistoty a vlasy, které by mohly blokovat spotřebič.

Čištění filtru

Obr. 3

- Sejměte kryt sání vzduchu jeho otočením k odemčení a jemným zatažením dolů.
- K čištění vstupu vzduchu a filtru použijte měkký kartáč nebo vatový tampon.
- Nasadte kryt zpět a otočte jím, abyste jej znovu zajistili.

5. ŘEŠENÍ PROBLÉMŮ

Problém	Možné příčiny
Nefunguje to správně.	Zkontrolujte, zda je správně připojen k napájení. Zkontrolujte, zda je příslušenství správně nasazeno. Zkontrolujte, zda jste potvrdili výběr hlavice. Zkontrolujte, zda se nevypnul kvůli přehřátí. Vypněte zařízení, odpojte jej ze zásuvky a nechte jej řádně vychladnout. Před opětovným zapnutím zkontrolujte, zda nic nebrání přívodu vzduchu.
Nevychází žádný horký vzduch.	Ujistěte se, že není nastaven na nejmehčdnější vzduch. Vypněte a odpojte spotřebič ze zásuvky a nechte jej řádně vychladnout. Před opětovným zapnutím zkontrolujte, zda nic nebrání přívodu vzduchu.

6. RECYKLACE ELEKTRICKÝCH A ELEKTRONICKÝCH ZAŘÍZENÍ



Tento symbol označuje, že v souladu s platnými předpisy musí být výrobek a/nebo baterie likvidovány odděleně od domovního odpadu. Po skončení životnosti výrobku je nutné baterie vyjmout a odvézt je na sběrné místo určené místními úřady.

Pro podrobné informace o nevhodnějším způsobu likvidace elektrických a elektronických zařízení a/nebo baterií by se spotřebitelé měli obrátit na své místní úřady.

Dodržování výše uvedených pokynů pomůže chránit životní prostředí.

Informace o národních systémech recyklace obalů a jejich označování naleznete na našich webových stránkách.

7. AUTORSKÁ PRÁVA

Práva duševního vlastnictví k textům v této příručce patří společnosti CECOTEC INNOVACIONES, SL. Všechna práva vyhrazena. Obsah této publikace nesmí být, ať už zcela nebo zčásti, reprodukován, ukládán do vyhledávacího systému, přenášen ani distribuován žádnými prostředky (elektronickými, mechanickými, kopírováním, nahráváním nebo podobnými) bez předchozího souhlasu společnosti CECOTEC INNOVACIONES, SL.

8. ZJEDNODUŠENÉ PROHLÁŠENÍ EU O SHODĚ

C E Společnost Cecotec Innovaciones tímto prohlašuje, že tento výrobek splňuje základní požadavky a další příslušná ustanovení předpisů platných v Evropské unii. Tento výrobek byl navržen, vyroben a testován v souladu s požadovanými bezpečnostními a kvalitativními normami. Úplné znění prohlášení EU o shodě naleznete na následující webové adrese: <https://cecotec.es/es/information/declaration-of-conformity>

1. PARÇALAR VE BİLEŞENLER

Şekil 1

1. Kafa serbest bırakma tırnağı
2. Ekran
3. Sıcaklık ayar düğmesi / Başlık seçimi ekranı aktivasyonu / Önceki başlık seçimi
4. Hız ayar düğmesi / sonraki kafa seçimi / kafa onayı
5. Açma/Kapama düğmesi
6. Hava giriş filtresi
7. Güç kablosu

Kafalar

Şekil 2

1. FrizzFree Kafa
2. AirPrecision Kafası
3. CoandaTech 38 mm sol kafa
4. CoandaTech 38 mm sağ kafa
5. CoandaTech 32 mm sol kafa
6. CoandaTech 32 mm sağ kafa
7. MaxiCurls Baş
8. SkyVolume başlığı

NOT:

Bu kılavuzda yer alan grafikler şematik gösterimlerdir ve üründeki grafiklerle birebir aynı olmayabilir.

2. KULLANMADAN ÖNCE

- Bu cihaz, nakliye sırasında cihazı korumak için tasarlanmış bir ambalajla birlikte gelir. Cihazı kutusundan çıkarın ve tüm ambalaj malzemelerini çıkarın. Gelecekte taşımanız gerekirse, cihazın hasar görmesini önlemek için orijinal kutuyu ve diğer ambalaj malzemelerini güvenli bir yerde saklamak isteyebilirsiniz. Orijinal ambalajı atmak isterseniz, lütfen tüm ürünlerin uygun şekilde geri dönüştürüldüğünden emin olun.
- Cecotec Resmi Teknik Destek Servisi ile iletişime geçin .

Kutu içeriği

- AirGlisse 8'i 1 Arada Esnek Şampanya/Siyah
- 8 kafa

- Seyahat çantası
- Bu kullanım kılavuzu
- Yardıma ihtiyaç duymanız halinde ekipmanınızın doğru bir şekilde izlenebilmesi için seri numarasını üründen çıkarmayın.

3. OPERASYON

1. Saçınızı yıkayın ve kremleyin.
2. Fazla suyu ve nemi bir havluyla kurulaşın ve saçınızı tarayın.
3. Şebeke voltajının ürün etiketinde belirtilen voltajla aynı olduğundan ve fişin topraklı olduğundan emin olun. Cihazı prize takın.
4. İsteddiğiniz başlığı hava çıkışına hizalayıp çevirerek cihazın gövdesine sabitleyin.
5. Sapı uygun şekilde düz veya 90° açıyla konumlandırın.
6. Cecotec logosu görünecektir .
7. Sıcaklık ayar düğmesini basılı tutarak başlık seçim ekranını aktif hale getirin.
8. İsteddiğiniz aparatı bulana kadar mevcut aparatlar arasında geçiş yapmak için hız ayar düğmesine tekrar tekrar basın. İlgili aparat için önerilen sıcaklık ve hız ayarları otomatik olarak seçilecektir. Önceki aparata dönmek için sıcaklık ayar düğmesine basın.
9. Seçilen aparatı onaylamak için hız ayar düğmesini basılı tutun. Şekillendirici önerilen ayarlarla etkinleşecektir.
10. Önerilenden farklı bir sıcaklık seçmek isterseniz, sıcaklık ayar düğmesine tekrar tekrar basın. Ekranda seçilen sıcaklık seviyesi görünecektir. 3 sıcak hava seviyesi ve 1 soğuk hava seviyesi arasından seçim yapabilirsiniz.
11. Önerilen hızdan farklı bir hız seçmek isterseniz, hız ayar düğmesine tekrar tekrar basın. Ekranda seçilen hız görünecektir. Üç hız seviyesi arasından seçim yapabilirsiniz.
12. Başlıkları değiştirmek için başlık seçim ekranına dönmek isterseniz, sıcaklık ayar düğmesini basılı tutun. Şekillendirici, yeni bir başlık seçene kadar bekleme moduna girecektir.
13. Cihazınızı açma/kapama düğmesini aşağı doğru çekerek kapatın ve kullanmayı bitirdiğinizde fişini prizden çekin.
14. Başlığı çıkarmak için serbest bırakma tırnağını aşağı doğru kaydırın, başlığı döndürün ve yavaşça dışarı çekerek çıkarın.

UYARI:

Kafayı zorla çıkarmayın; kilitleme sistemini kırabilirsiniz. Dönerken çok fazla direnç gösteriyorsa, serbest bırakma düğmesinin en alt konumda olduğundan emin olun.

Saçını kıvır

- CoandaTech fırça başlıkları . Hafif nemli saçlarınızla, bir tutam saç fırçasının uçlarına yakın bir yerden fırça başlığına tutun. Fırça başlığı, Coanda etkisi sayesinde saçları çekecek ve yuvarlayacaktır.

- MaxiCurls Maşa . Buklelerinizi belirginleştirmek ve hacim kazandırmak için maşayı buklelerinize yaklaştırın.

Saçlara hacim kazandırın

- SkyVolume Tarak . Saçınızı kaldırmak ve dipten daha fazla hacimli bir görünüm yaratmak için tarağı köklere yerleştirin.

Saçları düzeltmek

- FrizzFree Fırça Başlığı . Kabarmayı önlemek için fırçayı kökten uca doğru kaydırın.
- AirPrecision Başlık . Yoğunlaştırıcı olarak kullanın. El fırçasıyla birlikte saçınızı kurutun ve aynı anda hacim vererek düzleştirin.

Kullanımdan sonra

1. Cihazı kapatıp fişini çekin.
2. Isıya dayanıklı bir zemine koyup soğuyana kadar bekletin.
3. Cihazınızı ve aksesuarlarını saç ve tozdan arındırın.
4. Hava girişini veya çıkışını tıkayan bir şey olmadığından emin olun.
5. Cihazı bir bezle temizleyip kuru bir yerde saklayın.

4. TEMİZLİK VE BAKIM

- Temizlemeden önce cihazın fişini prizden çekin ve soğumasını bekleyin.
- Ürünün yüzeyini temizlemek için yumuşak ve nemli bir bez kullanın.
- Cihazı asla suya veya başka sıvılara batırmayın.
- Ürünü temizlerken sünger, toz veya aşındırıcı temizlik ürünleri kullanmayınız.
- Güç kablosunu bükmeyin, bükmeyin, germeyin veya hasar vermeyin.
- Cihazın tıkanmasına neden olabilecek kir ve saçları temizleyin.

Filtrenin temizlenmesi

Şekil 3

- Hava giriş kapağını çevirerek kilidini açın ve yavaşça aşağı doğru çekerek çıkarın.
- Hava girişini ve filtresini temizlemek için yumuşak bir fırça veya pamuklu çubuk kullanın.
- Kapağı yerine takın ve döndürerek tekrar kilitleyin.

5. PROBLEM ÇÖZME

Sorun	Olası nedenler
Düzgün çalışmıyor.	Güç kaynağına düzgün şekilde bağlanıp bağlanmadığını kontrol edin. Aksesuarın doğru şekilde takılıp takılmadığını kontrol edin. Baş seçimini onayladığınızı kontrol edin. Aşırı ısınmadan dolayı kapanıp kapanmadığını kontrol edin. Cihazınızı kapatın, fişini prizden çekin ve cihazın iyice soğumasını bekleyin. Tekrar açmadan önce hava girişini engelleyen bir şey olmadığından emin olun.
Sıcak hava çıkmıyor.	En soğuk hava ayarında olmadığından emin olun. Cihazı kapatın, fişini prizden çekin ve iyice soğumasını bekleyin. Tekrar açmadan önce hava girişini engelleyen bir şey olmadığından emin olun.

6. ELEKTRİK VE ELEKTRONİK EKİPMANLARIN GERİ DÖNÜŞÜMÜ



Bu sembol, geçerli düzenlemelere uygun olarak, ürün ve/veya pilin evsel atıklardan ayrı olarak atılması gerektiğini belirtir. Bu ürün kullanım ömrünü tamamladığında, pilleri çıkarmalı ve yerel makamlarca belirlenen bir toplama noktasına götürmelisiniz.

Elektrikli ve elektronik cihazların ve/veya pillerin en uygun şekilde nasıl bertaraf edileceğine ilişkin detaylı bilgi için tüketicilerin yerel yetkililerle iletişime geçmeleri gerekmektedir.

Yukarıdaki kurallara uymak çevrenin korunmasına yardımcı olacaktır.

Ulusal ambalaj geri dönüşüm sistemleri ve bunların işaretlenmesi hakkında bilgiye web sitemizden ulaşabilirsiniz.

7. TELİF HAKKI

Bu kılavuzdaki metinlerin fikri mülkiyet hakları CECOTEC INNOVACIONES, SL'ye aittir. Tüm hakları saklıdır. Bu yayının içeriği, CECOTEC INNOVACIONES, SL'nin önceden izni olmaksızın hiçbir şekilde (elektronik, mekanik, fotokopi, kayıt veya benzeri) çoğaltılamaz, bir erişim sisteminde saklanamaz, iletilemez veya dağıtılamaz.

8. BASİTLEŞTİRİLMİŞ AB UYGUNLUK BEYANI



Cecotec Innovaciones, bu ürünün Avrupa Birliği'nde geçerli yönetmeliklerin temel gerekliliklerine ve diğer ilgili hükümlerine uygun olduğunu beyan eder. Bu ürün, gerekli güvenlik ve kalite standartlarına uygun olarak tasarlanmış, üretilmiş ve test edilmiştir. AB Uygunluk Beyanı'nın tam metnine şu web adresinden ulaşabilirsiniz:

<https://cecotec.es/es/information/declaration-of-conformity>

1. ΜΕΡΗ ΚΑΙ ΕΞΑΡΤΗΜΑΤΑ

Σχήμα 1

1. Γλωττίδα απελευθέρωσης κεφαλής
2. Οθόνη
3. Κουμπί ρύθμισης θερμοκρασίας / Ενεργοποίηση οθόνης επιλογής κεφαλής / Προηγούμενη επιλογή κεφαλής
4. Κουμπί ρύθμισης ταχύτητας / επιλογή επόμενης κεφαλής / επιβεβαίωση κεφαλής
5. Διακόπτης ενεργοποίησης/απενεργοποίησης
6. Φίλτρο εισαγωγής αέρα
7. Καλώδιο τροφοδοσίας

Κεφάλια

Σχήμα 2

1. Φριζάρισμα χωρίς κεφάλι
2. Κεφαλή AirPrecision
3. κεφαλή CoandaTech 38 mm
4. Δεξιά κεφαλή CoandaTech 38 mm
5. κεφαλή CoandaTech 32 mm
6. Δεξιά κεφαλή CoandaTech 32 mm
7. MaxiCurls Head
8. Κεφαλή SkyVolume

ΣΗΜΕΙΩΜΑ:

Τα γραφικά σε αυτό το εγχειρίδιο είναι σχηματικές αναπαραστάσεις και ενδέχεται να μην αντιστοιχούν ακριβώς σε αυτά που απεικονίζονται στο προϊόν.

2. ΠΡΙΝ ΑΠΟ ΤΗ ΧΡΗΣΗ

- Αυτή η συσκευή διατίθεται σε συσκευασία σχεδιασμένη να την προστατεύει κατά τη μεταφορά. Αφαιρέστε τη συσκευή από το κουτί της και αφαιρέστε όλα τα υλικά συσκευασίας. Μπορείτε να αποθηκεύσετε το αρχικό κουτί και άλλα είδη συσκευασίας σε ασφαλές μέρος για να αποφύγετε ζημιές στη συσκευή σε περίπτωση που χρειαστεί να τη μεταφέρετε στο μέλλον. Εάν επιθυμείτε να απορρίψετε την αρχική συσκευασία, βεβαιωθείτε ότι όλα τα είδη ανακυκλώνονται σωστά.
- αμέσως με την Επίσημη Υπηρεσία Τεχνικής Υποστήριξης της Cecotec .

Περιεχόμενα κουτιού

- AirGlisse 8in1 Flex Σαμπανιζέ/Μαύρο
- 8 κεφάλια
- τσάντα ταξιδιού
- Αυτό το εγχειρίδιο οδηγιών
- Μην αφαιρείτε τον σειριακό αριθμό από το προϊόν, ώστε να είναι δυνατή η σωστή ιχνηλάτηση του εξοπλισμού σας σε περίπτωση που χρειαστείτε βοήθεια.

3. ΛΕΙΤΟΥΡΓΙΑ

1. Λούστε και βάλτε conditioner στα μαλλιά σας.
2. Στεγνώστε την περίσσεια νερού και υγρασίας με μια πετσέτα και χτενίστε τα μαλλιά σας.
3. Βεβαιωθείτε ότι η τάση του δικτύου ταιριάζει με την τάση που αναγράφεται στην ετικέτα χαρακτηριστικών του προϊόντος και ότι το φις είναι γειωμένο. Συνδέστε τη συσκευή στην πρίζα.
4. Ευθυγραμμίστε την επιθυμητή κεφαλή με την έξοδο αέρα και περιστρέψτε την για να την ασφαλίσετε στο σώμα της συσκευής.
5. Τοποθετήστε τη λαβή ευθεία ή υπό γωνία 90°, ανάλογα με την περίπτωση.
6. Σύρετε τον διακόπτη ενεργοποίησης/απενεργοποίησης προς τα πάνω για να ενεργοποιήσετε τη συσκευή. Στην οθόνη θα εμφανιστεί το λογότυπο Cecotec .
7. Πατήστε παρατεταμένα το κουμπί ρύθμισης θερμοκρασίας για να ενεργοποιήσετε την οθόνη επιλογής κεφαλής.
8. Πατήστε επανειλημμένα το κουμπί ρύθμισης ταχύτητας για να μετακινηθείτε στα διαθέσιμα εξαρτήματα μέχρι να βρείτε το εξάρτημα που θέλετε. Οι συνιστώμενες ρυθμίσεις θερμοκρασίας και ταχύτητας για το συγκεκριμένο εξάρτημα θα επιλεγούν αυτόματα. Πατήστε το κουμπί ρύθμισης θερμοκρασίας για να επιστρέψετε στο προηγούμενο εξάρτημα.
9. Πατήστε παρατεταμένα το κουμπί ρύθμισης ταχύτητας για να επιβεβαιώσετε την επιλεγμένη σύνδεση. Το styling θα ενεργοποιηθεί με τις συνιστώμενες ρυθμίσεις.
10. Εάν θέλετε να επιλέξετε μια θερμοκρασία διαφορετική από τη συνιστώμενη, πατήστε επανειλημμένα το κουμπί ρύθμισης θερμοκρασίας. Η οθόνη θα εμφανίσει το επιλεγμένο επίπεδο θερμοκρασίας. Μπορείτε να επιλέξετε μεταξύ 3 επιπέδων θερμού αέρα και 1 επιπέδου κρύου αέρα.
11. Εάν θέλετε να επιλέξετε μια ταχύτητα διαφορετική από τη συνιστώμενη, πατήστε επανειλημμένα το κουμπί ρύθμισης ταχύτητας. Η οθόνη θα εμφανίσει την επιλεγμένη ταχύτητα. Μπορείτε να επιλέξετε από τρία επίπεδα ταχύτητας.
12. Αν θέλετε να επιστρέψετε στην οθόνη επιλογής κεφαλής για να αλλάξετε κεφαλές, πατήστε παρατεταμένα το κουμπί ρύθμισης θερμοκρασίας. Η συσκευή styling θα εισέλθει σε λειτουργία αναμονής μέχρι να επιλέξετε μια νέα κεφαλή.
13. Απενεργοποιήστε τη συσκευή μετακινώντας τον διακόπτη on/off προς τα κάτω και

αποσυνδέστε την από την πρίζα όταν τελειώσετε τη χρήση της.

14. Για να αφαιρέσετε την κεφαλή, σύρετε την γλωττίδα απελευθέρωσης προς τα κάτω, περιστρέψτε την κεφαλή και τραβήξτε την απαλά προς τα έξω για να την αφαιρέσετε.

ΠΡΟΕΙΔΟΠΟΙΗΣΗ:

Μην πιέζετε την κεφαλή προς τα έξω. Μπορεί να σπάσει το σύστημα ασφάλισης. Εάν παρουσιάζει μεγάλη αντίσταση κατά την περιστροφή, βεβαιωθείτε ότι το κουμπί απασφάλισης βρίσκεται στη χαμηλότερη θέση του.

Κάντε μπούκλες στα μαλλιά σας

- Κεφαλές βουρτσίσματος CoandaTech . Με ελαφρώς βρεγμένες τρίχες, κρατήστε μια τούφα μαλλιών κοντά στις άκρες της βούρτσας στην κεφαλή της βούρτσας. Η κεφαλή της βούρτσας θα τραβήξει τις τρίχες χάρη στο εφέ Coanda και θα τις τυλίγει προς τα πάνω.
- Σίδερο για μπούκλες MaxiCurls . Φέρτε το σίδερο για μπούκλες κοντά στις μπούκλες σας για ορισμό και όγκο.

Δώστε όγκο στα μαλλιά

- Χτένα SkyVolume . Εισάγετε τη χτένα στις ρίζες για να ανασηκώσετε τα μαλλιά και να δημιουργήσετε την αίσθηση περισσότερου όγκου από τη βάση.

Ισιώστε τα μαλλιά

- Κεφαλή βούρτσας FrizzFree . Γλιστρήστε τη βούρτσα από τις ρίζες προς τις άκρες για να εξαλείψετε το φριζάρισμα.
- Κεφαλή AirPrecision . Χρησιμοποιήστε την σαν συμπυκνωτή. Σε συνδυασμό με μια φορητή βούρτσα, στεγνώστε τα μαλλιά σας και ισιώστε τα δίνοντάς τους όγκο ταυτόχρονα.

Μετά τη χρήση

1. Απενεργοποιήστε τη συσκευή και αποσυνδέστε την από την πρίζα.
2. Τοποθετήστε το σε μια ανθεκτική στη θερμότητα επιφάνεια μέχρι να κρυώσει.
3. Αφαιρέστε τρίχες και σκόνη από τη συσκευή και τα αξεσουάρ.
4. Βεβαιωθείτε ότι δεν υπάρχει τίποτα που να εμποδίζει την είσοδο ή την έξοδο αέρα.
5. Καθαρίστε τη συσκευή με ένα πανί και φυλάξτε την σε ξηρό μέρος.

4. ΚΑΘΑΡΙΣΜΟΣ ΚΑΙ ΣΥΝΤΗΡΗΣΗ

- Αποσυνδέστε τη συσκευή από την πρίζα και αφήστε την να κρυώσει πριν τον καθαρισμό.
- Χρησιμοποιήστε ένα μαλακό, υγρό πανί για να καθαρίσετε την επιφάνεια του προϊόντος.
- Ποτέ μην βυθίζετε τη συσκευή σε νερό ή άλλα υγρά.
- Μην χρησιμοποιείτε σφουγγάρια, σκόνες ή λειαντικά προϊόντα καθαρισμού για να καθαρίσετε το προϊόν.

- Μην στρίβετε, λυγίζετε, τεντώνετε ή καταστρέψετε το καλώδιο ρεύματος.
- Καθαρίστε τυχόν βρωμιά και τρίχες που μπορεί να μπλοκάρουν τη συσκευή.

Καθαρισμός του φίλτρου

Σχήμα 3

- Αφαιρέστε το κάλυμμα εισαγωγής αέρα περιστρέφοντάς το για να ξεκλειδώσει και τραβώντας το απαλά προς τα κάτω.
- Χρησιμοποιήστε μια μαλακή βούρτσα ή μια μπατονέτα για να καθαρίσετε την είσοδο αέρα και το φίλτρο.
- Επανατοποθετήστε το κάλυμμα και περιστρέψτε το για να το ασφαλίσετε ξανά.

5. ΕΠΙΛΥΣΗ ΠΡΟΒΛΗΜΑΤΩΝ

Πρόβλημα	Πιθανές αιτίες
Δεν λειτουργεί σωστά.	Ελέγξτε αν είναι σωστά συνδεδεμένο στην παροχή ρεύματος. Ελέγξτε αν το αξεσουάρ έχει τοποθετηθεί σωστά. Ελέγξτε αν έχετε επιβεβαιώσει την επιλογή κεφαλής. Ελέγξτε αν έχει σβήσει λόγω υπερθέρμανσης. Απενεργοποιήστε τη συσκευή, αποσυνδέστε την από την πρίζα και αφήστε την να κρυώσει σωστά. Πριν το ενεργοποιήσετε ξανά, βεβαιωθείτε ότι τίποτα δεν εμποδίζει την εισαγωγή αέρα.
Δεν βγαίνει ζεστός αέρας.	Βεβαιωθείτε ότι δεν είναι στη ρύθμιση του πιο κρύου αέρα. Απενεργοποιήστε και αποσυνδέστε τη συσκευή από την πρίζα και αφήστε την να κρυώσει σωστά. Πριν το ενεργοποιήσετε ξανά, βεβαιωθείτε ότι τίποτα δεν εμποδίζει την εισαγωγή αέρα.

6. ΑΝΑΚΥΚΛΩΣΗ ΗΛΕΚΤΡΙΚΟΥ ΚΑΙ ΗΛΕΚΤΡΟΝΙΚΟΥ ΕΞΟΠΛΙΣΜΟΥ

Αυτό το σύμβολο υποδεικνύει ότι, σύμφωνα με τους ισχύοντες κανονισμούς, το προϊόν ή/και η μπαταρία πρέπει να απορρίπτονται ξεχωριστά από τα οικιακά απορρίμματα. Όταν το προϊόν φτάσει στο τέλος της ωφέλιμης διάρκειας ζωής του, πρέπει να αφαιρέσετε τις μπαταρίες και να τις παραδώσετε σε σημείο συλλογής που έχει οριστεί από τις τοπικές αρχές. Για λεπτομερείς πληροφορίες σχετικά με τον καταλληλότερο τρόπο απόρριψης ηλεκτρικού και ηλεκτρονικού εξοπλισμού ή/και μπαταριών, οι καταναλωτές θα πρέπει να επικοινωνήσουν με τις τοπικές αρχές.



Η τήρηση των παραπάνω οδηγιών θα βοηθήσει στην προστασία του περιβάλλοντος.

Μπορείτε να βρείτε πληροφορίες σχετικά με τα εθνικά συστήματα ανακύκλωσης συσκευασιών και τη σήμανσή τους στον ιστότοπό μας.

7. ΠΝΕΥΜΑΤΙΚΑ ΔΙΚΑΙΩΜΑΤΑ

Τα δικαιώματα πνευματικής ιδιοκτησίας επί των κειμένων αυτού του εγχειριδίου ανήκουν στην CECOTEC INNOVACIONES, SL. Με επιφύλαξη παντός δικαιώματος. Απαγορεύεται η αναπαραγωγή, η αποθήκευση σε σύστημα ανάκτησης, η μετάδοση ή η διανομή του περιεχομένου αυτής της έκδοσης, εν όλω ή εν μέρει, με οποιονδήποτε τρόπο (ηλεκτρονικό, μηχανικό, φωτοτυπικό, ηχογραφητικό ή παρόμοιο) χωρίς την προηγούμενη άδεια της CECOTEC INNOVACIONES, SL.

8. ΑΠΛΟΥΣΤΕΥΜΕΝΗ ΔΗΛΩΣΗ ΣΥΜΜΟΡΦΩΣΗΣ ΕΕ

CE Η Cecotec Innovaciones δηλώνει με την παρούσα ότι το παρόν προϊόν συμμορφώνεται με τις βασικές απαιτήσεις και άλλες σχετικές διατάξεις των κανονισμών που ισχύουν στην Ευρωπαϊκή Ένωση. Το παρόν προϊόν έχει σχεδιαστεί, κατασκευαστεί και δοκιμαστεί σύμφωνα με τα απαιτούμενα πρότυπα ασφάλειας και ποιότητας. Το πλήρες κείμενο της Δήλωσης Συμμόρφωσης ΕΕ βρίσκεται στην ακόλουθη διεύθυνση ιστού: <https://cecotec.es/es/information/declaration-of-conformity>

1. PECES I COMPONENTS

Figura 1

1. Pestanya d'alliberament del capçal
2. Pantalla
3. Botó d'ajust de temperatura / activació de pantalla de selecció de capçals / selecció de capçal anterior
4. Botó d'ajust de velocitat / selecció de capçal següent / confirmació de capçal
5. Interruptor d'encesa/apagada
6. Filtre d'entrada d'aire
7. Cable d'alimentació

Capçals

Figura 2

1. Capçal FrizzFree
2. Capçal AirPrecision
3. Capçal CoandaTech 38 mm esquerre
4. Capçal CoandaTech 38 mm dret
5. Capçal CoandaTech 32 mm esquerre
6. Capçal CoandaTech 32 mm dret
7. Capçal MaxiCurls
8. Capçal SkyVolume

NOTA:

Els gràfics d'aquest manual són representacions esquemàtiques i potser no coincideixen exactament amb els del producte.

2. ABANS DE FER SERVIR

- Aquest aparell presenta un embalatge dissenyat per protegir-lo durant el transport. Traieu l'aparell de la caixa i traieu tot el material d'emballatge. Podeu desfer la caixa original i altres elements de l'emballatge en un lloc segur per prevenir danys a l'aparell si necessiteu transportar-lo en el futur. Si voleu desfer-vos de l'emballatge original, assegureu-vos de reciclar tots els elements correctament.
- Assegureu-vos que totes les peces i els components estan inclosos i en bon estat. Si en faltés algun o no estigués en bon estat, contacteu de forma immediata amb el Servei d'Atenció Tècnica Oficial de Cecotec .

Contingut de la caixa

- AirGlisse 8in1 Flex Champagne/ Black
 - 8 capçals
 - Bossa de viatge
 - Aquest manual d'instruccions
- No traieu el número de sèrie del producte, per poder mantenir una correcta traçabilitat del vostre equip en cas de sol·licitar assistència.

3. FUNCIONAMENT

1. Renteu i acondicioneu els cabells.
2. Assequi l'excés d'aigua i humitat amb una tovallola i pinta els cabells.
3. Assegureu-vos que el voltatge de xarxa coincideixi amb el voltatge especificat a l'etiqueta de classificació del producte i que l'endoll tingui presa de terra. Endol·leu l'aparell al corrent.
4. Alineu el capçal desitjat amb la sortida d'aire i gireu-lo per fixar-lo al cos de l'aparell.
5. Col·loqueu el mànec recte oa 90°, segons us convingui.
6. Moveu l'interruptor d'encesa/apagada cap amunt per engegar l'aparell. La pantalla mostrarà el logotip de Cecotec .
7. Mantingueu premut el botó d'ajustament de temperatura per activar la pantalla de selecció de capçals.
8. Premeu repetidament el botó d'ajust de velocitat per canviar entre els capçals disponibles fins a trobar el capçal col·locat. Els paràmetres de temperatura i velocitat recomanats per a aquest capçal se seleccionaran automàticament. Premeu el botó d'ajustament de temperatura per tornar al capçal anterior.
9. Mantingueu premut el botó d'ajust de velocitat per confirmar el capçal seleccionat. El modelador s'activarà amb els paràmetres recomanats.
10. Si voleu seleccionar una temperatura diferent de la recomanada, premeu el botó d'ajust de temperatura repetidament. La pantalla mostrarà el nivell de temperatura seleccionat. Podeu seleccionar entre 3 nivells d'aire calent i 1 nivell d'aire fred.
11. Si voleu seleccionar una velocitat diferent de la recomanada, premeu el botó d'ajust de velocitat repetidament. La pantalla mostrarà la velocitat seleccionada. Podeu seleccionar entre 3 nivells de velocitat.
12. Si voleu tornar a la pantalla de selecció de capçals per canviar de capçal, mantingueu premut el botó d'ajust de temperatura. El modelador entrarà en estat de repòs fins que hagi seleccionat un capçal nou.
13. Apagueu el dispositiu, movent l'interruptor d'encesa/apagada cap avall, i desconnecteu-lo de la presa de corrent quan acabeu d'utilitzar-lo.
14. Per desmuntar el capçal, feu lliscar la pestanya d'alliberament cap avall, gireu el capçal i estireu-lo suaument per retirar-lo.

ADVERTIMENT:

No forci l'extracció del capçal, podria trencar el sistema de connexió. Si oferiu massa resistència en girar-lo, assegureu-vos que el botó d'alliberament està en la seva posició més baixa.

Arribar els cabells

- Capçals CoandaTech . Amb els cabells lleugerament humit, acosti un floc al capçal per la part de les puntes dels cabells, el capçal atraurà els cabells gràcies a l'efecte Coandă i l'enrotllarà.
- Capçal MaxiCurls . Acosti el capçal als seus rínxols per donar-los definició i volum.

Donar volum als cabells

- Capçal SkyVolume . Introduiu la pinta a les arrels per aixecar el cabell i aconseguir una aparença de major volum des de la base.

Allisar el cabell

- Capçal FrizzFree . Feu lliscar el raspall de l'arrel a les puntes per eliminar l'encrespament.
- Capçal AirPrecision . Utilitzeu-lo com un concentrador. Acompanyat d'un raspall manual, assequeu els cabells i alliseu-los amb volum al mateix temps.

Després d'usar

1. Apagueu el dispositiu i desconnecteu-lo.
2. Col·loqueu-lo en una superfície resistent a la calor fins que es refredi.
3. Traieu cabells i pols del dispositiu i els accessoris.
4. Assegureu-vos que no hi ha res que obstrueixi l'entrada ni la sortida de l'aire.
5. Netegeu l'aparell amb un drap i deseueu-lo en un lloc sec.

4. NETEJA I MANTENIMENT

- Desconnecteu el dispositiu de la presa de corrent i permeteu que es refredi abans de netejar-lo.
- Utilitzeu un drap suau i humit per netejar la superfície del producte.
- No submergiu mai el dispositiu en aigua o altres líquids.
- No utilitzeu esponges, pols o productes de neteja abrasius per netejar el producte.
- No retorceu, doblegueu, estireu o danyeu el cable d'alimentació.
- Netegeu la brutícia i els pèls que puguin bloquejar l'aparell.

Neteja del filtre

Fig. 3

- Traieu la coberta de l'entrada d'aire girant-la per desbloquejar-la i tirant suaument cap avall.

- Utilitzeu un pinzell suau o un bastonet per netejar l'entrada d'aire i el filtre.
- Torneu a col·locar la coberta a la vostra posició i gireu-la per tornar-la a bloquejar.

5. RESOLUCIÓ DE PROBLEMES

Problema	Possibles causes
No funciona correctament.	<p>Comproveu si està connectat correctament al corrent.</p> <p>Comproveu si l'accessori està col·locat correctament.</p> <p>Comproveu si heu confirmat la selecció del capçal.</p> <p>Comproveu si s'ha apagat a causa d'un sobreescalfament.</p> <p>Apagueu el dispositiu, desconnecteu-lo del corrent i permeteu que es refredi adequadament.</p> <p>Abans de tornar a engegar-lo, comproveu que no hi hagi res obstruint l'entrada d'aire.</p>
No surt aire calent.	<p>Assegureu-vos que no estigueu en la posició d'aire més fred.</p> <p>Apagueu i desendolceu l'aparell del corrent i permeteu que es refredi adequadament.</p> <p>Abans de tornar a engegar-lo, comproveu que no hi hagi res obstruint l'entrada d'aire.</p>

6. RECICLATGE D'APARELLS ELÈCTRICS I ELECTRÒNICS



Aquest símbol indica que, d'acord amb les normatives aplicables, el producte i/o la bateria s'han de rebutjar de manera independent dels residus domèstics. Quan aquest producte arribi al final de la seva vida útil, hauràs d'extreure les piles/bateries/acumuladors i portar-lo a un punt de recollida designat per les autoritats locals.

Per obtenir informació detallada sobre la forma més adequada de rebutjar els aparells elèctrics i electrònics i/o les bateries corresponents, el consumidor haurà de contactar amb les autoritats locals.

El compliment de les pautes anteriors ajudarà a protegir el medi ambient.

Podeu consultar la informació sobre els sistemes nacionals de reciclatge d'embalatges i el seu marcatge a la nostra pàgina web.

7. COPYRIGHT

Els drets de propietat intel·lectual sobre els textos del manual pertanyen a CECOTEC INNOVACIONES, SL. Queden reservats tots els drets. El contingut d'aquesta publicació no podrà, ni en part ni íntegrament, reproduir-se, emmagatzemar-se en un sistema de recuperació, transmetre's o distribuir-se per cap mitjà (electrònic, mecànic, fotocòpia, enregistrament o similar) sense la prèvia autorització de CECOTEC INNOVACIONES, SL.

8. DECLARACIÓ UE DE CONFORMITAT SIMPLIFICADA

CE Per la present, Cecotec Innovaciones declara que aquest producte compleix els requisits essencials i altres disposicions rellevants de les normatives aplicables a la Unió Europea. Aquest producte ha estat dissenyat, fabricat i provat amb el compliment dels estàndards de seguretat i qualitat requerits. El text complet de la Declaració de Conformitat de la UE es pot trobar a la següent adreça web: <https://cecotec.es/es/information/declaration-of-conformity>

1. ALKATRÉSZEK ÉS RÉSZEGYSÉGEK

1. ábra

1. Fejkioldó fül
2. Képernyő
3. Hőmérséklet-beállító gomb / Fejválasztó képernyő aktiválása / Előző fejkiválasztás
4. Sebességszabályozó gomb / következő fej kiválasztása / fej megerősítése
5. Be/Ki kapcsoló
6. Levegőbeszívó szűrő
7. Tápkábel

Fejek

2. ábra

1. FrizzFree Head
2. AirPrecision fej
3. CoandaTech 38 mm -es bal fejjel
4. CoandaTech 38 mm-es jobb fejjel
5. CoandaTech 32 mm -es bal fejjel
6. CoandaTech 32 mm-es jobb fejjel
7. MaxiCurls fej
8. SkyVolume fej

JEGYZET:

A kézikönyvben található grafikák vázlatos ábrázolások, és eltérhetnek a terméken láthatóktól.

2. HASZNÁLAT ELŐTT

- Ez a készülék csomagolásban érkezik, amely a szállítás közbeni védelmet szolgálja. Vegye ki a készüléket a dobozából, és távolítson el minden csomagolóanyagot. Az eredeti dobozt és a többi csomagolóanyagot biztonságos helyen tárolja, hogy elkerülje a készülék károsodását, ha a jövőben szállítania kell. Ha az eredeti csomagolást meg szeretné semmisíteni, kérjük, gondoskodjon arról, hogy minden elem megfelelően újrahasznosítható legyen.
- a Cecotec hivatalos műszaki támogatási szolgálatával.

Doboz tartalma

- AirGlisse Bin1 Flex pezsgőszín/fekete
- 8 fej

- Utazótáska
- Ez a használati útmutató

- Ne távolítsa el a sorozatszámot a termékről, hogy a berendezés megfelelően nyomon követhető legyen, ha segítségre van szüksége.

3. MŰKÖDÉS

1. Mosd meg és balzsamozd be a hajad.
2. Szárítsa meg a felesleges vizet és nedvességet egy törölközővel, majd fésülje meg a haját.
3. Győződjön meg arról, hogy a hálózati feszültség megegyezik a termék adattábláján feltüntetett feszültséggel, és hogy a csatlakozódugó földelt. Csatlakoztassa a készüléket a hálózati aljzatba.
4. Igazítsa a kívánt fejet a levegőkimenethez, és forgassa el, hogy rögzítse a készülék testéhez.
5. A fogantyút szükség szerint egyenesen vagy 90°-os szögben állítsa be.
6. A készülék bekapcsolásához csúsztassa felfelé a be/ki kapcsolót. A képernyőn megjelenik a Cecotec logó.
7. A hőmérséklet-beállító gomb lenyomva tartásával aktiválhatja a fejkiválasztó képernyőt.
8. A sebességbeállító gomb ismételt megnyomásával lépkedhet végig a rendelkezésre álló tartozékokon, amíg meg nem találja a kívánt tartozékot. Az adott tartozékhoz ajánlott hőmérséklet- és sebességbeállítások automatikusan kiválasztásra kerülnek. Nyomja meg a hőmérsékletbeállító gombot az előző tartozékhoz való visszatéréshez.
9. A kiválasztott tartozék megerősítéséhez nyomja meg és tartsa lenyomva a sebességszabályozó gombot. A hajformázó az ajánlott beállításokkal aktiválódik.
10. Ha az ajánlottól eltérő hőmérsékletet szeretne kiválasztani, nyomja meg ismételten a hőmérséklet-beállító gombot. A kijelzőn megjelenik a kiválasztott hőmérsékleti szint. 3 meleg levegő és 1 hideg levegő szint közül választhat.
11. Ha az ajánlott sebességtől eltérő sebességet szeretne választani, nyomja meg ismételten a sebességbeállító gombot. A kijelzőn megjelenik a kiválasztott sebesség. Három sebességfokozat közül választhat.
12. Ha vissza szeretne térni a fejválasztó képernyőre a fejek cseréjéhez, nyomja meg és tartsa lenyomva a hőmérséklet-beállító gombot. A hajformázó készenléti üzemmódba lép, amíg ki nem választ egy új fejet.
13. Kapcsolja ki a készüléket a be/ki kapcsoló lefelé mozdításával, majd húzza ki a hálózati csatlakozót a konnektorból, ha befejezte a használatát.
14. A fej eltávolításához csúsztassa lefelé a kioldófület, forgassa el a fejet, majd óvatosan húzza ki az eltávolításhoz.

FIGYELMEZTETÉS:

Ne erőltessd kifelé a fejet, mert eltörheti a rögzítőrendszert. Ha túl nagy ellenállást tapasztal forgatáskor, győződj meg arról, hogy a kioldógomb a legalacsonyabb helyzetben van.

Göndörítsd be a hajad

- CoandaTech kefefejek . Enyhén nedves hajjal tarts egy hajtincset a kefe hegye közelében a kefefejhez. A kefefej a Coanda- effektusnak köszönhetően magához vonzza a szőrszálakat , és feltekeri azokat.
- MaxiCurls hajsütővas . Vigye a hajsütővasat közel a fűrtjeihez a hangsúly és a dúsabb fűrtökért.

Adjon volument a hajnak

- SkyVolume fésű . Szűrje a fésűt a hajtövekbe, hogy megemelje a haját, és a tövénél nagyobb volumenűnek tűnjön.

Hajkiegyenesítés

- FrizzFree kefefej . Csúsztassa a kefét a hajtövektől a hajvégekig a gubancolódás megszüntetéséhez.
- AirPrecision fej . Használj koncentrátorként. Egy kézi kefével párosítva szárítsd meg és egyenesítsd ki a hajad, miközben dúsítod is.

Használat után

1. Kapcsolja ki a készüléket, és húzza ki a konnektorból.
2. Helyezze hőálló felületre, amíg kihűl.
3. Távolítsa el a haját és a port a készülékről és a tartozékokról.
4. Győződjön meg arról, hogy semmi sem akadályozza a levegő be- vagy kimenetét.
5. Tisztítsa meg a készüléket egy ruhával, és tárolja száraz helyen.

4. TISZTÍTÁS ÉS KARBANTARTÁS

- Tisztítás előtt húzza ki a készüléket a konnektorból, és hagyja kihűlni.
- A termék felületének tisztításához puha, nedves ruhát használjon.
- Soha ne merítse a készüléket vízbe vagy más folyadékba.
- Ne használjon szivacsot, porokat vagy súrolószereket a termék tisztításához.
- Ne csavarja, hajlítsa, nyújtsa és ne sértse meg a tápkábelt.
- Tisztítsa meg a készüléket minden szennyeződéstől és hajtól, ami esetleg eltömítheti.

A szűrő tisztítása

3. ábra

- Távolítsa el a levegőbeömlő fedelét úgy, hogy elforgatja a kioldáshoz, majd óvatosan lefelé húzza.

- A levegőbemenet és a szűrő tisztításához puha kefével vagy vattapálcikával tisztítsa meg.
- Helyezze vissza a fedelet, és forgassa el, hogy újra rögzítse.

5. PROBLÉMAMEGOLDÁS

Probléma	Lehetséges okok
Nem működik rendesen.	Ellenőrizze, hogy megfelelően van-e csatlakoztatva a tápegységhez. Ellenőrizze, hogy a tartozék megfelelően van-e felszerelve. Ellenőrizd, hogy megerősítetted-e a fej kiválasztását. Ellenőrizd, hogy túlmelegedés miatt kapcsolt-e ki. Kapcsolja ki a készüléket, húzza ki a konnektorból, és hagyja megfelelően lehűlni. Mielőtt újra bekapcsolná, ellenőrizze, hogy semmi sem akadályozza-e a levegőbemenetet.
Nem jön ki meleg levegő.	Győződjön meg róla, hogy nincs a leghidegebb levegőbeállításon. Kapcsolja ki és húzza ki a készüléket a konnektorból, majd hagyja megfelelően lehűlni. Mielőtt újra bekapcsolná, ellenőrizze, hogy semmi sem akadályozza-e a levegőbemenetet.

6. ELEKTROMOS ÉS ELEKTRONIKUS BERENDEZÉSEK ÚJRAHASZNOSÍTÁSA

Ez a szimbólum azt jelzi, hogy a vonatkozó előírásoknak megfelelően a terméket és/vagy az akkumulátort a háztartási hulladéktól elkülönítve kell ártalmatlanítani. Amikor a termék eléri hasznos élettartama végét, el kell távolítani az akkumulátorokat, és el kell vinni azokat a helyi hatóságok által kijelölt gyűjtőhelyre.

Az elektromos és elektronikus berendezések és/vagy elemek ártalmatlanításának legmegfelelőbb módjával kapcsolatos részletes információkért a fogyasztóknak a helyi hatóságokhoz kell fordulniuk. A fenti irányelvek betartása segít megvédeni a környezetet.

A nemzeti csomagolás-újrahasznosítási rendszerekről és azok jelöléséről weboldalunkon talál információkat.

7. SZERZŐI JOG

A jelen kézikönyvben található szövegek szellemi tulajdonjoga a CECOTEC INNOVACIONES, SL tulajdonát képezi. Minden jog fenntartva. A kiadvány tartalma a CECOTEC INNOVACIONES, SL előzetes engedélye nélkül tilos egészben vagy részben reprodukálni, adatrögzítő rendszerben tárolni, továbbítani vagy terjeszteni semmilyen módon (elektronikus, mechanikus, fénymásolás, rögzítés vagy hasonló).

8. EGYSZERŰSÍTETT EU-MEGFELELŐSÉGI NYILATKOZAT

CE A Cecotec Innovaciones ezennel kijelenti, hogy ez a termék megfelel az Európai Unióban alkalmazandó rendeletek alapvető követelményeinek és egyéb vonatkozó rendelkezéseinek. Ezt a terméket a szükséges biztonsági és minőségi szabványoknak megfelelően tervezték, gyártották és tesztelték. Az EU megfelelési nyilatkozat teljes szövege a következő webcímen található: <https://cecotec.es/es/information/declaration-of-conformity>

1. تان و كمل او ازا جألا

1 لكشلا

1. سألرا ريرحت بيوبت قمالع
2. قشاش
3. قباسلا سألرا رايخا / سألرا رايخا قشاش طيشنت / قراجل ا عجرد طبض رز
4. سألرا ديكات / يلائلا سألرا رايخا / عرسلا طبض رز
5. فاقيل الالاي غشنتل احتفم
6. ااولا لخدم رتلف
7. قاطلا لباك

سوؤر

2 لكشلا

1. يرفزيرف سألرا
2. AirPrecision سألرا
3. مم 38 ساقم رسيال CoandaTech سألرا
4. مم 38 ساقم نميال CoandaTech سألرا
5. مم 32 ساقم رسيال CoandaTech سألرا
6. مم 32 ساقم نميال CoandaTech سألرا
7. زلريك يسكمام سألرا
8. SkyVolume سألرا

قظوحلم:

قدو جوملا كليت عم امامت قباطتت ال دقو عيطي طخت تال يثمت نع قرابع ليلدلا اذو يف قدو جوملا تاموسرلا جتنملا يلع.

2. مادختسالا لبق

- عيمج لزاو متبلع نم زاهجلا جرخأ. لقنلا اناثأ هتياجل ممصم قوبع يف زاهجلا اذو يتاي فلت عنجل نم انكفم يف ىرخالا فديل غتلا داومو. قبال ال نيزختب حصنئ. فديل غتلا داوم قداغ نم دكاتلا جري، قبال ال قوبعلا نم صلختلا يف بغرت تنك اذا. ال بقتسم طقن دنع زاهجلا جحص لكشيب رصان علا عيمج ريودت.
- أروف Cecotec ككشرشل قيسرلا ينفلا مدلا قدوخ.

قودنصرلا تايوتحم

- AirGlisse 8in1 Flex Champagne / Black
- سوؤر 8
- رفس قبيقح
- تاميل غتلا ليلد اذو

قفناشكو ديدحت يلع

رعش لل م ج ع اطع!

نم قفناشك رشكأ ارظم هحنمو رعشلا عفرل رودجلا يف طشملا يلخدأ . SkyVolume طشم رودجلا

رعشلا درف

دعجتل نم صلختلل فارطالا لدا رودجلا نم ءاشرفلا يبرم . يرفزييرف ءاشرف سار هيدرفاو لرعش يففج ،هيوذي ءاشرف عم . زيكرت زاهجك هي مدختسا . AirPrecision سار دحاو زأ يف قفناشك

مدختسالا دعب

1. ءابركللا نع هل صرفو زاهجلا لريغشت فاقيا ب مق
2. دربي يتح فرارحلل مواقم حطس يلع هي عضو
3. بتاقحللماو زاهجلا نم رابغل او رعشلا ءلازاب مق
4. ءاولما جرخم وأ لخدم قيعي عيش يأ دوجو مدع نم دكأت
5. فاج نالقم يف من يزختب مقو شامق ءعطقب زاهجلا فيظنتب مق

ةن ايصلاو فيظنتلا 4.

- فيظنتلا لبق دربي يتح هكرتاو قاطلا ذخأم نع زاهجلا لصفنا
- جتنملا حطس فيظنتل ءبظرو قمعان شامق ءعطق مدختسا
- جرخ لئاوس يا وأ ءاملا يف ادبا زاهجلا رمغت ال
- جتنملا فيظنتل قشاللا فيظنتلا تاجتنم وأ قياحاسملا وأ جنفسالا مدختست ال
- قاطلا لئلس فالتا وأ ديدمت وأ ينث وأ فلب مق ال
- زاهجلا لمع قيعي دق رعش وأ خاسم يا فيظنتب مق

رتل فلل فيظنت

3 لكشلا

- قفرب لفسألل مبحسو هتغل مريودت قيرطنع ءاولما لخدم اطع ءلازاب مق
- رتلفلا ءاولما لخدم فيظنتل نطق ءعطق وأ قمعان ءاشرف مدختسا
- جرخأ قزم هلفقل مريودتب مق مءاطغلا لادبتساب مق

- يف حيحص لكشب لكزاهج عببت نكمي يتح ، جتنملا نم يلسلسلتلا مقرلا ءلازاب مق ال ءدعاسملا لدا كجايتحا ءلاح

3. ليغشتلا

1. هي بطرو لرعش يلسغا
2. لرعش طيشمب مق مء قفش نمب ءبوظرلاو دئاللا ءاملا فيفج تب مق
3. نأ ، جتنملا في نصرت قصلم يلع ددحملما دهجلل قباطم يئابركللا رايتلا دهج نأ نم دكأت يئابركللا رايتلا سبقب زاهجلا لئسو . ضرؤم سباقلا
4. زاهجلا مسج يلع هتيببتل مريودتب مق مء ءاولما جرخم عم بولطملا سارلا ءاذاحب مق
5. ءجاجلا بسح ، ءجرد 90 ءيواذب وأ ميقتسم لكشب ضربقملما عضوب مق
6. Cecotec راجش ءشاشلا ضرعتس . زاهجلا لريغشتل يلعال فاقيا لالليغشتلا احتفم لرعش .
7. سارلا رايتخا ءشاش طيشنتل فرارحلا ءجرد ليدعت رز يلع رارمستالا عم طغضا
8. قحللما دجت يتح ءحاتملا تناقحللما نيپ لقننتلل رركتم لكشب ءعرسالا طبض رز طغضا رز طغضا . قحللما اب يصوملا ءعرسالا فرارحلا ءجرد تادادع رايتخا ايئاقلت متيس . مديرت يذلا قباطملا قحللما لدا ءدوعلل فرارحلا ءجرد طبض
9. ءادأ لريغشت متيس . ددحملما قحللما ديكأتل ءعرسالا طبض رز يلع رارمستاب طغضا
10. اب يصوملا تادادع اب فيفصتلا
11. لكشب فرارحلا ءجرد طبض رز طغضا ف ، اب يصوملا ريغ فرارح ءجرد رايتخا تدرأ اذا ءاوللا تايوتسم ءثالث نيپ رايتخالا لئكمي . ددحملما فرارحلا ءجرد ءشاشلا يلع رهظتس . رركتم درابلا ءاوللا دحاو يوتسمو ئفادلا
12. رركتم لكشب ءعرسالا طبض رز طغضا ف ، اب يصوملا ءعرسالا ريغ ءعرسالا رايتخا تدرأ اذا ءعرسلل تايوتسم ءثالث نيپ نم رايتخالا لئكمي . ءشاشلا يلع ددحملما ءعرسالا رهظتس
13. طبض رز يلع رارمستاب يطغضا ف ، امرييغتل سوورلا رايتخا ءشاش لدا ءدوعلا تدرأ اذا . آديج اسار يرايتخت يتح دادعتسالا عضو يف زاهجلا لخدسي . فرارحلا ءجرد
14. مء ، لفسالا لدا فاقيا لالليغشتلا احتفم لكي رحت قيرطنع زاهجلا لريغشت فاقيا ب مق . ممدختسا نم ءهنتالا دنع قاطلا ذخأم نع هلصفا
15. مبحسا مء ، سارلا مريودتب مق مء ، لفسألل بيوبتلا ءمالع كي رحتب مق ، سارلا ءلازال . متلازال قفرب جراخلل

ريذحت:

نأ نم دكأتم ، نارودلا دنع ءديش قمواقم تهجاو اذا . لفسقالا ماظن رسكفي دقف ؛ فوقلاب قن او طسالا سار جرخت ال . هل عضوم يندا يف ريرحتلا رز

لرعش ديعجت

- فارطأ نم برقلا ب رعش ءلصخ يلكسمأ ، ءاليلق للبم رعشب . كيت ادنوك ءاشرف سوور
- يلعال هفل يو رعشلا ءاشرفلا سار بذجيس ، ادنوك ريثأت لصفب . ءاشرفلا سار يلع ءاشرفلا
- لوصحلل لرعش تادي عجت نم ديعجتلا ءاوكم يبرق . زلريك يسلكام رعشلا ديعجت ءاوكم

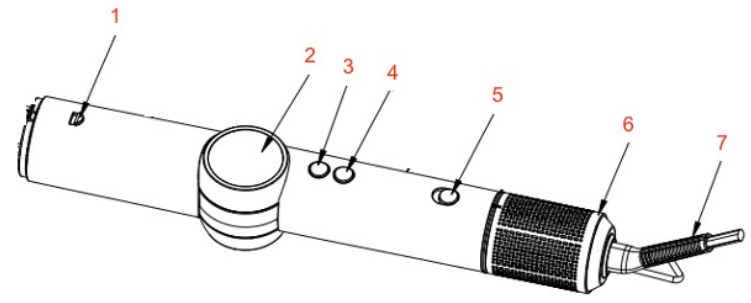

Fig./Img./Abb./Afb./ Rys./Obr. 1

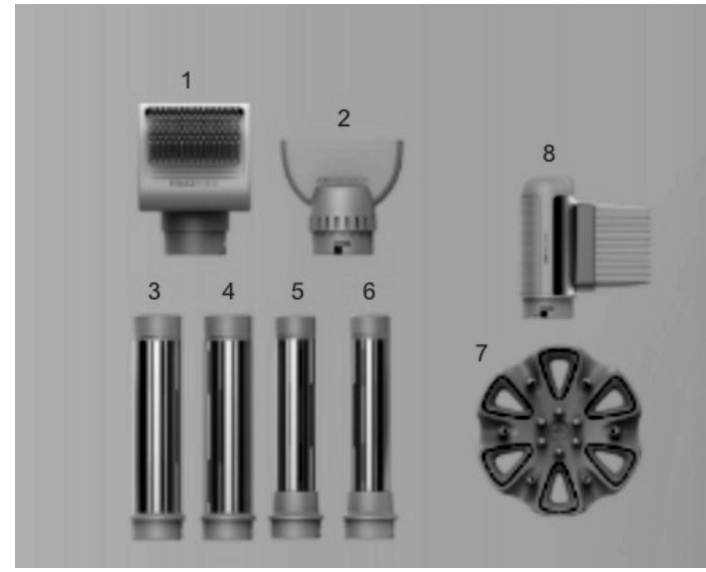

Fig./Img./Abb./Afb./ Rys./Obr. 2

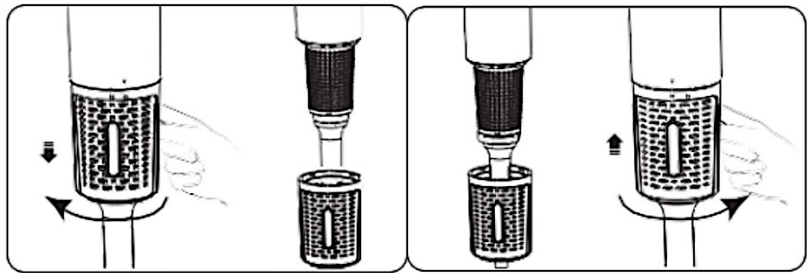

Fig./Img./Abb./Afb./ Rys./Obr. 3

www.cecotec.es

Cecotec Innovaciones S. L.
Av. Reyes Católicos, 60
46910, Alfafar (Valencia), Spain

