

cecotec

AIRINDUSTRY 150000

Climatizador Industrial de 150L / 150-litre industrial air conditioner

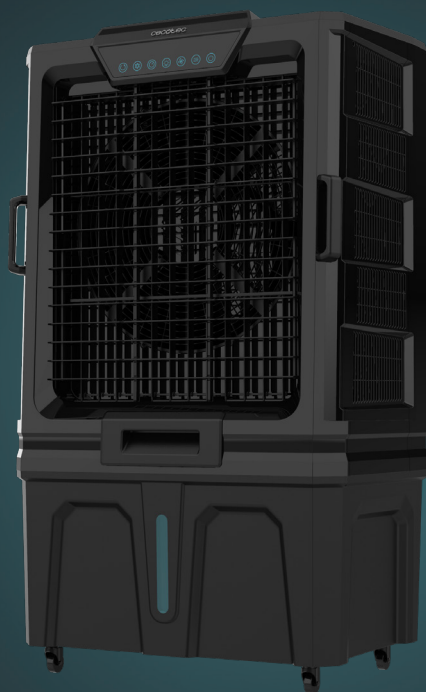

Manual de instrucciones
Instruction manual
Manuel d'instructions
Bedienungsanleitung
Manuale di istruzioni
Manual de instruções
Instructiehandleiding
Instrukcja obsługi
Návod k použití
Kullanma kılavuzu
Használati utasítás
Manual d'instruccions
Οδηγίες χρήσης
دليل التعليمات

Instructions de sécurité	10
Sicherheitshinweise	14
Istruzioni di sicurezza	17
Instruções de segurança	20
Instrukcje bezpieczeństwa	26
Bezpečnostní pokyny	29
Güvenlik talimatları	31
Οδηγίες ασφαλείας	34
Instruccions de seguretat	37
Biztonsági utasítások	40
قيد الاستخدام تاميل عت	43

ÍNDICE

1. Piezas y componentes	45
2. Antes de usar	45
3. Funcionamiento	45
4. Limpieza y mantenimiento	46
5. Resolución de problemas	47
6. Especificaciones técnicas	47
7. Reciclaje de aparatos eléctricos y electrónicos	48
8. Garantía y SAT	49
9. Copyright	49
10. Declaración UE de conformidad simplificada	49

INDEX

1. Parts and components	50
2. Before use	50
3. Operation	50
4. Cleaning and maintenance	51
5. Troubleshooting	52
6. Technical specifications	52
7. Recycling of electrical and electronic equipment	53
8. Technical support and warranty	53
9. Copyright	54
10. Simplified EU Declaration of Conformity	54

SOMMAIRE

1. Pièces et composants	55
2. Avant utilisation	55
3. Fonctionnement	55
4. Nettoyage et entretien	56
5. Résolution de problèmes	57
6. Spécifications techniques	57
7. Recyclage des équipements électriques et électroniques	58
8. Garantie et SAV	59
9. Copyright	59
10. Déclaration de conformité simplifiée de l'UE	59

INHALT

1. Teile und Komponenten	60
2. Vor dem Gebrauch	60
3. Bedienung	60
4. Reinigung und Wartung	61
5. Problembehebung	62
6. Technische Spezifikationen	63
7. Recycling von Elektro- und Elektronikgeräten	63
8. Garantie und Kundendienst	64
9. Copyright	64
10. Vereinfachte EU-Konformitätserklärung	64

INDICE

1. Parti e componenti	65
2. Prima dell'uso	65
3. Funzionamento	65
4. Pulizia e manutenzione	66
5. Risoluzione dei problemi	67
6. Specifiche tecniche	68
7. Riciclaggio di apparecchiature elettriche ed elettroniche	68
8. Garanzia e supporto tecnico	69
9. Copyright	69
10. Dichiarazione di conformità UE semplificata	69

ÍNDICE

1. Peças e componentes	70
2. Antes de usar	70
3. Funcionamento	70
4. Limpeza e manutenção	71
5. Resolução de problemas	72
6. Especificações técnicas	72
7. Reciclagem de produtos elétricos e eletrônicos	73
8. Garantia e SAT	74
9. Copyright	74
10. Declaração de conformidade simplificada da UE	74

INHOUD

1. Onderdelen en componenten	75
2. Voor gebruik	75
3. Bediening	75
4. Schoonmaak en onderhoud	76
5. Probleemoplossing	77
6. Technische specificaties	77
7. Recycling van elektrische en elektronische apparatuur	78
8. Garantie en technische dienst	79
9. Copyright	79

10. Vereenvoudigde EU-conformiteitsverklaring	79
--	----

SPIS TREŚCI

1. Części i komponenty	80
2. Przed użyciem	80
3. Działanie	80
4. Czyszczenie i konserwacja	81
5. Rozwiązywanie problemów	82
6. Dane techniczne	83
7. Recykling urządzeń elektrycznych i elektronicznych	83
8. Gwarancja i Serwis Pomocy Technicznej	84
9. Copyright	84
10. Uproszczona deklaracja zgodności UE	84

INDEX

1. Součásti a komponenty	85
2. Před použitím	85
3. Provoz	85
4. Čištění a údržba	86
5. Řešení problémů	87
6. Technické specifikace	87
7. Recyklace elektrických a elektronických zařízení	88
8. Záruka a SAT	88
9. Autorská práva	89
10. Zjednodušené prohlášení EU o shodě	89

İNDEKS

1. Parçalar ve bileşenler	90
2. Kullanmadan önce	90
3. Operasyon	90
4. Temizlik ve bakım	91
5. Problem çözme	92
6. Teknik özellikler	92
7. Elektrikli ve elektronik ekipmanların geri dönüşümü	93
8. Garanti ve SAT	93
9. Telif Hakkı	94
10. Basitleştirilmiş AB Uy conformity Beyanı	94

ΔΕΙΚΤΗΣ

1. Μέρη και εξαρτήματα	95
2. Πριν από τη χρήση	95
3. Λειτουργία	95
4. Καθαρισμός και συντήρηση	96
5. Επίλυση προβλημάτων	97
6. Τεχνικές προδιαγραφές	98
7. Ανακύκλωση ηλεκτρικού και ηλεκτρονικού εξοπλισμού	98

8. Εγγύηση και SAT	99
9. Πνευματικά δικαιώματα	99
10. Απλουστευμένη Δήλωση Συμμόρφωσης EE	99

ÍNDEx

1. Peces i components	100
2. Abans de fer servir	100
3. Funcionament	100
4. Neteja i manteniment	101
5. Resolució de problemes	102
6. Especificacions tècniques	102
7. Reciclatge d'aparells elèctrics i electrònics	103
8. Garantia i SAT	104
9. Copyright	104
10. Declaració UE de conformitat simplificada	104

INDEX

1. Alkatrészek és részegységek	105
2. Használat előtt	105
3. Működés	105
4. Tisztítás és karbantartás	106
5. Problémamegoldás	107
6. Műszaki adatok	107
7. Elektromos és elektronikus berendezések újrahasznosítása	108
8. Garancia és SAT	109
9. Szerzői jog	109
10. Egyszerűsített EU-megfelelőségi nyilatkozat	109

فہرس

۱. الأجزاء والمكونات	۱۱۰
۲. قبل الاستخدام	۱۱۰
۳. التشغيل	۱۱۰
۴. التنظيف والصيانة	۱۱۱
۵. حل المشكلات	۱۱۲
۶. المواصفات الفنية	۱۱۲
۷. إعادة تدوير المعدات الكهربائية والإلكترونية	۱۱۳
۸. SAT والضمان و	۱۱۳
۹. حقوق النشر	۱۱۳
۱۰. إعلان المطابقة المبسط للاتحاد الأوروبي	۱۱۴

NOTA

EU01_129668 AirIndustry 150000

ES • La codificación de este manual es genérica y se aplica a todas las variantes de códigos del aparato.

EN • The coding in this manual is generic and applies to all code variants of the appliance.

FR • Le codage figurant dans ce manuel est générique et s'applique à toutes les variantes de code de l'appareil.

DE • Die Codierung in dieser Bedienungsanleitung ist allgemein und gilt für alle Codevarianten des Geräts.

IT • La codifica riportata nel presente manuale è generica e si applica a tutte le varianti di codici dell'apparecchio.

PT • A codificação apresentada neste manual é genérica e aplica-se a todas as variantes de código do aparelho.

NL • De codering in deze handleiding is algemeen en geldt voor alle codevarianten van het apparaat.

PL • Kody podane w niniejszej instrukcji są ogólne i mają zastosowanie do wszystkich wariantów kodowych urządzenia.

CZ • Kódování obsažené v tomto návodu je generické a platí pro všechny kódové varianty spotřebiče.

TR • Bu kılavuzdaki kodlama geneldir ve cihazın tüm kod varyantları için geçerlidir.

CAT • La codificació d'aquest manual és genèrica i s'aplica a totes les variants de codis de l'electrodomèstic.

GR • Η κωδικοποίηση στο παρόν εγχειρίδιο είναι γενική και ισχύει για όλες τις παραλλαγές κωδικών της συσκευής.

HU • Ez a kézikönyv egységes kódolást használ, amely az eszköz minden típusára érvényes.

A01_عربي • الدليل عامًا وينطبق على جميع متغيرات التعليمات البرمجية الخاصة بالجهاز

INSTRUCCIONES DE SEGURIDAD

Lea las siguientes instrucciones atentamente antes de usar el producto. Guarde este manual para futuras referencias o nuevos usuarios.

- Siga atentamente estas instrucciones de seguridad cuando use el producto.
- El aparato no debe ser utilizado por personas (incluidos niños) con capacidades físicas, sensoriales o mentales reducidas, o con falta de experiencia y conocimientos, a menos que hayan recibido supervisión o instrucciones.
- Se debe supervisar a los niños para que no jueguen con el aparato.
- Este aparato está diseñado exclusivamente para uso doméstico quedando excluido su uso en bares, restaurantes, granjas, hoteles, moteles y oficinas.
- Asegúrese de que el voltaje de red coincida con el voltaje especificado en el marcado del producto y de que el enchufe tenga toma de tierra.
- Inspeccione el cable de alimentación regularmente en busca de daños visibles. Si el cable presenta daños, debe ser reparado por el Servicio de Asistencia Técnica Oficial de Cecotec para evitar cualquier tipo de peligro.
- No sumerja el cable, el enchufe o cualquier otra parte del producto en agua o cualquier otro líquido, ni exponga las conexiones eléctricas al agua. Asegúrese de que tiene las manos completamente secas antes de tocar el enchufe o encender el producto.
- Si el producto cae accidentalmente al agua, desconéctelo inmediatamente. ¡No toque el agua!
- No utilice el dispositivo si detecta algún fallo o signo inusual.
- No utilice el producto cerca de combustibles o gases explosivos.

- No coloque el dispositivo justo debajo de una toma de corriente.
- Mantenga el pelo, la ropa, los dedos y otras partes del cuerpo lejos de las aberturas y partes en movimiento del dispositivo.
- Asegúrese de que el producto esté colocado sobre una superficie plana y estable y no lo mueva durante su funcionamiento.
- No utilice el dispositivo cerca de ventanas o de sitios donde tenga riesgo de mojarse, el agua podría causar descargas eléctricas.
- No utilice el producto debajo o al lado de cortinas.
- No cubra las aberturas de entrada y salida de aire y no coloque el cable del producto debajo de alfombras u otros objetos durante su funcionamiento. Mantenga una distancia mínima a cada lado, al frente y detrás del producto.
- No deje el aparato sin supervisión mientras esté en uso.
- Apague y desconecte el dispositivo de la toma de corriente cuando no esté siendo usado, antes de montarlo o desmontarlo y antes de moverlo a un lugar nuevo. Tire del enchufe para desconectarlo, no tire del cable.
- Las tareas de limpieza y mantenimiento del producto deben llevarse a cabo de acuerdo con este manual para asegurar el buen funcionamiento del dispositivo.
- Supervise a los niños para asegurarse de que no jueguen con el producto. Es necesario dar una supervisión estricta si el producto está siendo usado por o cerca de niños.
- Asegúrese de que el ventilador esté apagado de la red de suministro antes de retirar la rejilla protectora.
- Mantenga el depósito sin agua estancada: en uso continuo, vacíe, aclare y seque cada 72 h y limpie el panel evaporativo cuando sea necesario.

Instrucciones sobre las pilas:

- Este mando requiere pilas (no incluidas). Observe las marcas de positivo (+) y negativo (-) en la pila y el mando a distancia y asegúrese de su correcta utilización.
- Mantenga las pilas fuera del alcance de los niños
- Mantenga especialmente las pilas consideradas pequeñas fuera del alcance de los niños. En caso de ingestión de una pila, la persona implicada debe buscar rápidamente asistencia médica.
- No cortocircuite las pilas. No almacene las pilas de forma desordenada en una caja o cajón donde puedan cortocircuitarse entre sí o ser cortocircuitadas por otros objetos metálicos.
- Las pilas pueden presentar fugas en condiciones extremas. Si la pila gotea, no toque el líquido. Si el líquido entra en contacto con la piel, lávese inmediatamente con agua y jabón. Si el líquido entra en contacto con los ojos, láveselos de forma inmediata con abundante agua limpia durante un mínimo de 10 minutos y busque asistencia médica. Utilice guantes para manejar la pila y deséchela inmediatamente de acuerdo con la normativa local.
- No mezcle pilas de diferente fabricación, capacidad, tamaño o tipo dentro de un aparato.
- Acuda inmediatamente a un médico en caso de ingestión de una pila.
- Limpie los terminales de las pilas con un paño limpio y seco si se ensucian.

SAFETY INSTRUCTIONS

Read the following instructions carefully before using the product. Keep this instruction manual for future reference or new users.

- All safety instructions must be closely followed when using the appliance.
- This appliance is not intended for use by people (including children) with reduced physical, sensory or mental capabilities, or lack of experience and knowledge unless they have been given supervision or instruction.
- Children must be supervised to prevent them from playing with the appliance.
- This appliance is intended for domestic use only and is not suitable for use in commercial establishments such as bars, restaurants, farms, hotels, motels, and offices.
- Make sure that the mains voltage matches the voltage stated on the appliance marking and that the wall outlet is earthed.
- Check the power cord regularly for visible damage. If the cable is damaged, it must be repaired by the official Cecotec Technical Support Service in order to avoid any type of danger.
- Do not immerse the cord, plug, or any other non-removable part of the appliance in water or any other liquid or expose electrical connections to water. Ensure your hands are completely dry before touching the plug or switching on the product.
- If the appliance falls accidentally into water, unplug it immediately. Do not touch the water!
- Do not operate the appliance if any fault or unusual sign is detected.
- Do not operate the product next to combustible or explosive gas.
- The appliance must not be placed immediately below a socket.

- Keep hair, loose clothing, fingers, and other parts of the body away from the openings and moving parts of the appliance.
- Make sure the appliance is placed on a flat and stable surface and do not move it during operation.
- Do not use the device near windows or places where it might get wet; water could cause electric shocks.
- Do not operate the product under or next to curtains.
- Do not cover the air inlet and outlet and do not place the product's cord under carpets or other objects during operation. Keep the front, back, and sides of appliance at a minimum safety distance from walls and other objects.
- Do not leave the appliance unattended while in use.
- Always turn off and unplug the device when not in use and before assembling, disassembling, or moving it. To unplug the appliance, pull the plug, not the cord.
- Cleaning and maintenance tasks should be carried out according to this manual to ensure the correct operation of the device.
- Supervise children to ensure they do not play with the product. Strict supervision is necessary if the product is being used by or near children.
- Ensure that the fan is unplugged from the power supply before removing the protective grille.
- Keep the tank free of stagnant water: for continuous use, empty, rinse and dry every 72 hours and clean the evaporative panel when necessary.

Instructions on batteries:

- This remote control requires batteries (not included). Pay attention to the positive (+) and negative (-) marks on the battery and the remote-control compartment to ensure they are inserted correctly.

- Keep the batteries out of the reach of children.
- Keep especially small batteries out of the reach of children. In case of battery ingestion, the person involved should seek medical attention immediately.
- Do not short-circuit the batteries. Do not store batteries in an untidy manner, in a box or drawer where they can short-circuit each other or be short-circuited by other metal objects.
- Leaks from the cells can occur under extreme conditions. Do not touch any liquid that leaks from the batteries. If the liquid comes into contact with skin, wash immediately with soap and water. If the liquid gets into the eyes, wash them immediately with clean water for a minimum of 10 minutes and seek medical attention. Wear gloves to handle the battery and dispose of it immediately in accordance with local regulations.
- Do not use the appliance if powered with batteries that differ in capacity, size, or type.
- In case of battery ingestion, please seek medical attention immediately.
- Wipe the battery terminals with a clean, dry cloth if they become dirty.

INSTRUCTIONS DE SÉCURITÉ

Veillez lire les instructions suivantes avec attention avant d'utiliser l'appareil. Gardez bien ce manuel pour de futures références ou pour tout nouvel utilisateur.

- Veuillez suivre ces instructions de sécurité très attentivement lorsque vous utilisez l'appareil.
- Cet appareil ne doit pas être utilisé par des personnes (y compris les enfants) dont les capacités physiques,

sensorielles ou mentales sont réduites, ou qui manquent d'expérience ou de connaissances, sauf si elles ont bénéficié d'une surveillance ou d'instructions préalables concernant l'utilisation de l'appareil.

- Surveillez les enfants pour vous assurer qu'ils ne jouent pas avec l'appareil.
- Cet appareil est conçu pour un usage domestique uniquement et ne doit pas être utilisé dans les bars, restaurants, fermes, hôtels, motels et bureaux.
- Assurez-vous que le voltage du réseau coïncide avec le voltage spécifié sur le marquage du produit et que la prise possède une connexion à terre.
- Inspectez le câble d'alimentation régulièrement pour rechercher des dommages visibles. Si le câble présente des dommages, il doit être réparé par le Service d'Assistance Technique officiel de Cecotec pour éviter tout type de danger.
- Ne submergez pas le câble, la prise ni aucune autre partie de l'appareil dans l'eau ni dans aucun autre liquide et n'exposez pas les connexions électriques à l'eau. Assurez-vous d'avoir les mains complètement sèches avant de toucher la prise ou d'allumer l'appareil.
- Si le produit tombe accidentellement dans l'eau, débranchez-le immédiatement. Ne touchez pas l'eau !
- N'utilisez pas l'appareil si vous détectez une défaillance ou quelque chose d'inhabituel.
- N'utilisez pas l'appareil près de combustibles ou gaz explosifs.
- Ne placez pas l'appareil immédiatement sous une prise de courant.
- Maintenez les cheveux, les vêtements, les doigts et toute autre partie du corps éloignés des ouvertures et des parties en mouvement du produit.

- Assurez-vous que l'appareil soit placé sur une surface plate et stable pendant son fonctionnement. Ne le déplacez pas pendant utilisation.
- N'utilisez pas l'appareil près de fenêtres ou dans des endroits où il risquerait d'être mouillé, l'eau pourrait provoquer des décharges électriques.
- N'utilisez pas l'appareil sous ou à côté de rideaux.
- Ne recouvrez pas les ouvertures d'entrée et de sortie d'air et ne placez pas le câble de l'appareil sous des tapis ou autres objets pendant son fonctionnement. Maintenez une distance minimale sur les côtés, devant et derrière l'appareil.
- Ne laissez pas l'appareil sans surveillance alors qu'il est en fonctionnement.
- Éteignez et débranchez l'appareil de la prise de courant lorsque vous ne l'utilisez pas, avant de le monter ou de le démonter et avant de le déplacer. Tirez sur la fiche pour le débrancher ; ne tirez pas sur le câble.
- Les tâches de nettoyage et d'entretien de l'appareil doivent être réalisées en accord avec ce manuel pour assurer un correct fonctionnement.
- Surveillez les enfants pour vous assurer qu'ils ne jouent pas avec le produit. Une surveillance stricte est nécessaire si le produit est utilisé par ou à côté d'enfants.
- Assurez-vous que l'appareil est débranché du réseau électrique avant de retirer la grille de protection.
- Veillez à ce qu'il n'y ait pas d'eau stagnante dans le réservoir : en cas d'utilisation continue, videz, rincez et séchez le réservoir toutes les 72 heures et nettoyez le panneau d'évaporation si nécessaire.

Instructions pour les piles

- Cette commande fonctionne avec des piles (non fournies). Faites attention à la polarité de la pile (+/-) lorsque vous l'insérez dans la télécommande et assurez-vous qu'elle est utilisée correctement.
- Maintenez les piles hors de portée des enfants
- Maintenez surtout les petites piles hors de portée des enfants. En cas d'ingestion d'une pile, il est nécessaire de consulter votre médecin.
- Ne court-circuitez pas les piles. Ne stockez pas les piles de manière désordonnée dans une boîte ou un tiroir où elles peuvent se court-circuiter entre elles ou être court-circuitées par d'autres objets métalliques.
- Les piles peuvent présenter des fuites dans des conditions extrêmes. Si la batterie goutte, ne touchez pas le liquide. Si le liquide entre en contact avec la peau, lavez-la immédiatement avec de l'eau et du savon. Si le liquide entre en contact avec les yeux, lavez-les immédiatement avec de l'eau propre en abondance pendant 10 minutes puis consultez votre médecin. Utilisez des gants pour manipuler la batterie et jetez-la immédiatement selon les normes locales.
- N'utilisez pas des piles de fabrication, de capacité, de taille ou de type différents dans un même appareil.
- En cas d'ingestion d'une pile, consultez votre médecin immédiatement.
- Nettoyez les bornes des piles avec un chiffon propre et sec si elles sont sales.

SICHERHEITSHINWEISE

Lesen Sie die folgenden Hinweise aufmerksam durch, bevor Sie das Produkt verwenden. Bewahren Sie diese Bedienungsanleitung zum Nachschlagen oder für neue Benutzer auf.

- Befolgen Sie diese Sicherheitshinweise sorgfältig, wenn Sie das Produkt verwenden.
- Das Gerät darf nicht von Personen (einschließlich Kindern) mit eingeschränkten körperlichen, sensorischen oder geistigen Fähigkeiten oder mit mangelnder Erfahrung und Kenntnissen verwendet werden, es sei denn, sie werden beaufsichtigt oder wurden in die sichere Verwendung des Geräts eingewiesen.
- Kinder sind zu beaufsichtigen, um sicherzustellen, dass sie nicht mit dem Gerät spielen.
- Dieses Gerät ist ausschließlich für den Hausgebrauch konzipiert und ist nicht für die Verwendung in Bars, Restaurants, Bauernhöfen, Hotels, Motels oder Büros bestimmt.
- Vergewissern Sie sich, dass die Netzspannung mit der auf der Produktkennzeichnung angegebenen Spannung übereinstimmt und dass die Steckdose geerdet ist.
- Überprüfen Sie das Netzkabel regelmäßig auf sichtbare Schäden. Wenn das Kabel beschädigt ist, muss es vom offiziellen technischen Kundendienst von Cecotec repariert werden, um jegliche Gefahr zu vermeiden.
- Tauchen Sie das Netzkabel, den Stecker oder jegliche nicht entfernbaren Teile des Gerätes nicht ins Wasser oder andere Flüssigkeiten ein und lassen Sie die elektrischen Anschlüsse nicht in Berührung mit Wasser kommen. Stellen Sie sicher, dass Ihre Hände völlig trocken sind, bevor Sie die Steckdose berühren oder das Gerät einschalten.

- Falls das Gerät versehentlich ins Wasser fällt, ziehen Sie sofort den Stecker aus der Steckdose. Berühren Sie nicht das Wasser!
- Verwenden Sie das Gerät nicht, wenn Sie Fehler oder ungewöhnliche Sachen feststellen.
- Verwenden Sie das Gerät keinesfalls in der Nähe von Brennstoffe oder Brenngas.
- Stellen Sie nicht das Gerät unter einer Steckdose.
- Halten Sie Haare, Kleidungsstücke, Finger und alle Körperteile von Öffnungen und beweglichen Teilen des Gerätes fern.
- Achten Sie darauf, dass das Produkt auf eine ebene, stabile Oberfläche gestellt wird und dass es während des Betriebs nicht bewegt wird.
- Verwenden Sie das Gerät nicht in der Nähe von Fenstern oder an Orten, an denen die Gefahr besteht, dass es nass wird, da Wasser elektrische Schläge verursachen könnte.
- Das Gerät kann nicht unter oder neben einem Vorhang verwendet werden.
- Bedecken Sie Lufteinlass nicht und verlegen Sie das Kabel unter Teppiche bzw. andere Objekte nicht während des Betriebes. Das Gerät muss unbedingt einen Mindestabstand oben, seitlich und hinten eingehalten werden.
- Lassen Sie das Gerät während des Betriebs niemals unbeaufsichtigt.
- Schalten Sie das Gerät aus und ziehen Sie den Stecker aus der Steckdose bei der Montage, Zerlegen oder Transportieren oder, wenn Sie es nicht verwenden möchten. Zum ausschalten ziehen Sie den Stecker, nicht am Kabel.
- Die Reinigung und Wartung des Produkts muss in Übereinstimmung mit diesem Handbuch durchgeführt werden, um die ordnungsgemäße Funktion des Geräts zu gewährleisten.

- Kinder sollten beaufsichtigt werden, damit sie nicht mit dem Gerät spielen. Eine besondere genaue und konsequente Beaufsichtigung ist geboten, wenn das Gerät in der Nähe von Kindern verwendet wird.
- Stellen Sie sicher, dass der Ventilator vom Stromnetz getrennt und ausgeschaltet ist, bevor Sie das Schutzgitter entfernen.
- Halten Sie den Tank frei von stehendem Wasser: Bei kontinuierlichem Gebrauch leeren, spülen und trocknen Sie ihn alle 72 Stunden und reinigen Sie das Verdunstungspanel bei Bedarf.

Hinweise zu Batterien/Akkus:

- Diese Fernbedienung benötigt Batterien (nicht im Lieferumfang enthalten). Achten Sie auf die positiven (+) und negativen (-) Markierungen auf der Batterie und der Fernbedienung und stellen Sie sicher, dass sie richtig eingesetzt werden.
- Bewahren Sie Batterien außerhalb der Reichweite von Kindern auf
- Bewahren Sie insbesondere kleine Batterien außerhalb der Reichweite von Kindern auf. Im Falle des Verschluckens einer Batterie sollte die betroffene Person unverzüglich ärztliche Hilfe in Anspruch nehmen.
- Schließen Sie die Batterien nicht kurz. Bewahren Sie Batterien nicht wahllos in einer Schachtel oder Schublade auf, wo sie sich gegenseitig kurzschließen oder durch andere Metallgegenstände kurzgeschlossen werden können.
- Unter extremen Bedingungen können die Batterien auslaufen. Falls die Batterie tropft, berühren Sie nicht die Flüssigkeit. Falls die Flüssigkeiten in Kontakt mit der Haut kommt, waschen Sie sich sofort mit Wasser und Seife. Falls

die Flüssigkeit in Kontakt mit den Augen kommt, waschen Sie sich die Augen während mindestens 10 Minuten und suchen Sie sich ärztliche Hilfe auf. Tragen Sie beim Umgang mit der Batterie Handschuhe und entsorgen Sie die Batterie unverzüglich gemäß den örtlichen Vorschriften.

- Mischen Sie keine Batterien unterschiedlicher Herstellung, Kapazität, Größe oder Typs in einem Gerät.
- Suchen Sie sofort einen Arzt auf, wenn eine Batterie verschluckt wurde.
- Wischen Sie die Batteriepole mit einem sauberen, trockenen Tuch ab, wenn sie verschmutzt sind.

ISTRUZIONI DI SICUREZZA

Leggere attentamente le seguenti istruzioni prima di usare l'apparecchio. Conservare questo manuale per consultazioni future o nuovi utenti.

- Seguire attentamente queste istruzioni di sicurezza quando si usa l'apparecchio.
- L'apparecchio non deve essere utilizzato da persone (compresi i bambini) con ridotte capacità fisiche, sensoriali o mentali, o con mancanza di esperienza e conoscenza, a meno che non siano state sottoposte a supervisione o istruzioni.
- Sorvegliare i bambini per assicurarsi che non giochino con l'apparecchio.
- Questo apparecchio è stato progettato solo per uso domestico e non può essere utilizzato in bar, ristoranti, aziende agricole, alberghi, motel e uffici.
- Verificare che la tensione di rete coincida con quella specificata sulla marcatura dell'apparecchio e che la presa elettrica sia dotata di messa a terra.

- Ispezionare regolarmente il cavo di alimentazione in cerca di danni visibili. Se il cavo presenta danni, rivolgersi esclusivamente al Servizio di Assistenza Tecnica ufficiale di Cecotec.
- Non immergere il cavo, la spina o qualsiasi altra parte dell'apparecchio in acqua o in qualsiasi altro liquido, né esporre i collegamenti elettrici all'acqua. Assicurarasi di avere le mani completamente asciutte prima di toccare la spina o di accendere l'apparecchio.
- Se l'apparecchio dovesse cadere accidentalmente nell'acqua, scollegarlo immediatamente. Non toccare l'acqua!
- Non utilizzare il dispositivo in caso di malfunzionamento o segnali insoliti.
- Non utilizzare il prodotto vicino a combustibili o gas esplosivi.
- Non collocare il dispositivo sotto la presa della corrente.
- Mantenere i capelli, indumenti, dita e altre parti del corpo lontani dalle aperture e parti in movimento dell'apparecchio.
- Assicurarasi che il prodotto sia collocato su una superficie piana e stabile. Non muovere durante il suo funzionamento.
- Non utilizzare il dispositivo vicino a finestre o in luoghi dove potrebbe bagnarsi, poiché l'acqua potrebbe causare scosse elettriche.
- Non utilizzare l'apparecchio sotto o affianco a tende.
- Non coprire le aperture di entrata e uscita dell'aria e non collocare il cavo del prodotto sotto tappeti o altri oggetti durante il funzionamento. Mantenere una distanza minima da ambi i lati dal prodotto, sia di fronte che dietro.
- Non lasciare l'apparecchio senza supervisione mentre è in uso.
- Spegner e scollegare il dispositivo dalla presa di corrente quando è non in uso, prima di montarlo o smontarlo e prima

di spostarlo. Tirare la spina per scollegare il prodotto, non tirare il cavo.

- Le mansioni di pulizia e mantenimento del prodotto devono compiersi secondo quanto spiegato in questo manuale per assicurarne un buon funzionamento.
- Sorvegliare i bambini per assicurarsi che non giochino con l'apparecchio. È necessaria una rigida supervisione nel caso in cui l'apparecchio venga utilizzato da bambini o vicino a loro.
- Prima di rimuovere la griglia di protezione, accertarsi che il ventilatore sia scollegato dalla rete elettrica.
- Mantenere il serbatoio privo di acqua stagnante: in caso di uso continuo, svuotare, sciacquare e asciugare ogni 72 ore e pulire il pannello evaporativo quando necessario.

Istruzioni relative all'uso delle pile:

- Questo telecomando richiede batterie (non incluse). Osservare i simboli di positivo (+) e negativo (-) sulla pila e sul telecomando e assicurarsi che sia inserita correttamente.
- Tenere le pile fuori dalla portata dei bambini
- Tenere le pile di piccole dimensioni fuori dalla portata dei bambini. In caso di ingestione di una pila, rivolgersi immediatamente a un medico.
- Non cortocircuitare le pile. Non conservare le pile in modo disordinato, in una scatola o in un cassetto dove possano essere cortocircuitate da altri oggetti metallici.
- Le pile possono presentare fughe in condizioni estreme. Se le pile perdono liquido, non toccarle. Se il liquido viene a contatto con la pelle, trattare immediatamente l'area lavandola con acqua e sapone. Se il liquido viene a contatto con gli occhi, lavarli immediatamente con abbondante acqua pulita per almeno 10 minuti e cercare assistenza

medica. Utilizzare guanti per maneggiare le pile e smaltirle immediatamente secondo la normativa locale.

- Non usare l'apparecchio con pile di fabbricazione, capacità, dimensioni o tipo diversi.
- In caso di ingestione di una pila, consultare immediatamente un medico.
- Pulire i terminali delle pile con un panno pulito e asciutto se sporche.

INSTRUÇÕES DE SEGURANÇA

Leia atentamente as instruções seguintes antes de utilizar o aparelho. Guarde este manual para referências futuras ou novos utilizadores.

- Siga atentamente estas instruções de segurança quando usar o aparelho.
- O aparelho não deve ser utilizado por pessoas (incluindo crianças) com capacidades físicas, sensoriais ou mentais reduzidas, ou com falta de experiência e conhecimentos, a menos que tenham recebido supervisão ou instruções.
- As crianças devem ser supervisionadas para que não brinquem com o aparelho.
- Este aparelho foi concebido apenas para uso doméstico e não se destina a ser utilizado em bares, restaurantes, quintas, hotéis, motéis e escritórios.
- Certifique-se de que a tensão de rede corresponde à tensão especificada na marcação do produto e que a ficha está ligada à terra.
- Inspeccione o cabo de alimentação regularmente em busca de danos visíveis. Se o cabo apresentar danos, deve ser reparado pelo Serviço de Assistência Técnica da Cecotec para evitar qualquer tipo de perigo.

- Não submerja o cabo, a ficha ou qualquer outra parte elétrica do produto na água ou qualquer outro líquido nem as exponha à água. Certifique-se de ter as mãos completamente secas antes de tocar a tomada ou ligar o aparelho.
- Se o produto cair acidentalmente na água, desligue imediatamente da corrente. Não toque a água!
- Não utilize o produto se detetar alguma falha ou sinal fora do comum.
- Não utilize o produto perto de combustíveis ou gases explosivos.
- Não coloque o aparelho mesmo embaixo de uma corrente elétrica.
- Mantenha o cabelo, roupa, os dedos e outras partes do corpo longe das aberturas e partes em movimento do produto.
- Certifique-se de que o produto esteja colocado numa superfície e não o mova durante o seu funcionamento.
- Não utilize o dispositivo perto de janelas ou locais onde exista risco de molhar, pois a água pode causar choques elétricos.
- Não utilize o produto em baixo ou ao lado de cortinas.
- Não cubra as aberturas de entrada e saída de ar e não coloque o cabo de produto debaixo de tapetes ou outros objetos durante o seu funcionamento. Mantenha uma distância mínima de cada lado, à frente e detrás do produto.
- Não deixe o produto sem supervisão enquanto estiver em uso.
- Desligue e desconecte o produto da tomada de corrente quando não estiver a ser usado antes de montar ou desmontar e antes de mover a um lugar novo. Puxe da ficha para o desconectar, não puxe pelo cabo.

- As tarefas de limpeza e manutenção do produto devem ser feitos de acordo com este manual para garantir o bom funcionamento do aparelho.
- Supervisione as crianças para não brincarem com o produto. É necessário dar supervisão estrita se o produto estiver a ser usado perto ou por crianças.
- Certifique-se de que o ventilador está desligado da rede eléctrica antes de retirar a grelha de proteção.
- Manter o reservatório sem água parada: em utilização contínua, esvaziar, enxaguar e secar de 72 em 72 horas e limpar a almofada evaporativa sempre que necessário.

Instruções sobre as pilhas:

- Este controlo remoto necessita de pilhas (não incluídas). Observe as marcações positivas (+) e negativas (-) na pilha e no controlo remoto e certifique-se de que são utilizadas corretamente.
- Mantenha as crianças fora do alcance das pilhas
- Mantenha especialmente as pilhas pequenas fora do alcance das crianças. Em caso de ingestão de uma pilha, a pessoa afetada deve procurar assistência médica imediatamente.
- Não provoque curto-circuito nas pilhas. Não guarde as pilhas de forma desarrumada numa caixa ou gaveta onde possam entrar em curto-circuito ou ser curto-circuitadas por outros objetos metálicos.
- As pilhas podem apresentar fugas em condições extremas. Se a pilha deitar gotas, não toque no líquido. Se o líquido entrar em contacto com a pele, lave-se imediatamente com água e sabão. Se o líquido entrar em contacto com os olhos, lave-os imediatamente com água abundante durante o mínimo 10 minutos e procure assistência médica. Utilize

luvas para manejar a pilha e deite-a fora imediatamente de acordo com a normativa local.

- Não use pilhas/baterias de fabrico, capacidade, tamanho ou tipo diferentes dentro do aparelho.
- Em caso de ingestão de uma pilha, consulte imediatamente um médico.
- Limpe os terminais da bateria com um pano limpo e seco se ficarem sujos.

VEILIGHEIDSINSTRUCTIES

Lees zorgvuldig de voorschriften voor het gebruik van het product. Bewaar deze handleiding voor toekomstig(e) gebruik of gebruikers.

- Volg aandachtig de voorschriften wanneer u dit apparaat gebruikt.
- Het apparaat mag niet worden gebruikt door personen (inclusief kinderen) met verminderde lichamelijke, zintuiglijke of geestelijke vermogens, of met een gebrek aan ervaring en kennis, tenzij zij onder toezicht staan of instructies hebben gekregen.
- Kinderen moeten onder toezicht staan om ervoor te zorgen dat zij niet met het apparaat spelen.
- Dit apparaat is uitsluitend bestemd voor huishoudelijk gebruik en is niet bestemd voor gebruik in bars, restaurants, boerderijen, hotels, motels en kantoren.
- Zorg ervoor dat de netspanning overeenkomt met de op de productmarkering aangegeven spanning en dat de stekker geaard is.
- Controleer de kabel regelmatig op zichtbare schade. Als de kabel beschadigd is, moet hij worden hersteld door de Technische Dienst van Cecotec om elk gevaar te vermijden.

- Dompel de voedingskabel, de stekker of andere onderdelen van het apparaat niet onder in water of andere vloeistoffen. Stel de elektrische verbindingen niet bloot aan water. Zorg ervoor dat uw handen volledig droog zijn voordat u de stekker aanraakt of het apparaat inschakelt.
- Als het toestel per ongeluk in het water valt, trek dan onmiddellijk de stekker er uit. Raak het water niet aan!
- Gebruik het toestel niet als u een storing of iets ongewoon opmerkt.
- Gebruik het product niet in de nabijheid van brandstoffen of explosieve gassen.
- Plaats het apparaat niet direct onder een stopcontact.
- Houd haar, kleding, vingers en andere lichaamsdelen weg van de openingen en de bewegende onderdelen van het toestel.
- Zorg ervoor dat het apparaat geplaatst is op een vlak en stabiel oppervlak. Verplaats het niet tijdens het gebruik.
- Gebruik het apparaat niet in de buurt van ramen of plaatsen waar het nat kan worden, aangezien water elektrische schokken kan veroorzaken.
- Gebruik het product niet onder of naast gordijnen.
- Dek de luchtinlaat en luchtuitlaat niet af. Leg de kabel van het product niet onder tapijten of andere voorwerpen tijdens het gebruik. Houd een minimale afstand van elke zijde, de voor- en de achterkant van het product.
- Laat het apparaat niet onbeheerd achter als het aan het werken is.
- Schakel altijd het toestel uit en trek de stekker uit het stopcontact als het niet gebruikt wordt, alvorens het te (de)monteren of voordat u het toestel verhuist. Trek aan de stekker om hem te verwijderen uit het stopcontact en niet aan de kabel.
- De schoonmaak- en onderhoudstaken van het product

moeten uitgevoerd worden in overeenkomst met de instructies in deze handleiding om de goede werking van het apparaat te garanderen.

- Houd toezicht op kinderen om ervoor te zorgen dat ze niet met het product spelen. Strikt toezicht is noodzakelijk als het apparaat gebruikt wordt door of in de buurt van kinderen.
- Zorg ervoor dat de ventilator is uitgeschakeld en losgekoppeld van het elektriciteitsnet voordat u het beschermrooster verwijdert.
- Houd de tank vrij van stilstaand water: bij continu gebruik elke 72 uur legen, spoelen en drogen en indien nodig het verdampingskussen reinigen.

Instructies over de batterijen:

- Deze afstandsbediening werkt op batterijen (niet meegeleverd). Let op de positieve (+) en negatieve (-) markeringen op de batterij en afstandsbediening en zorg ervoor dat ze correct worden gebruikt.
- Houd batterijen buiten het bereik van kinderen
- Houd vooral kleine batterijen buiten het bereik van kinderen. Als een batterij wordt ingeslikt, moet de betrokken persoon onmiddellijk medische hulp inroepen.
- Voorkom kortsluiting van de batterijen. Bewaar batterijen niet lukraak in een doos of lade waar ze elkaar kunnen kortsluiten of kortgesloten kunnen worden door andere metalen voorwerpen.
- Batterijen kunnen lekken onder extreme omstandigheden. Raak niet de vloeistof aan als de batterij lekt. Indien de vloeistof van een batterij in contact komt met uw huid, spoel dan uw huid onmiddellijk met water en zeep. Als de vloeistof in contact komt met uw ogen, spoel dan onmiddellijk uw ogen grondig met schoon water voor minstens 10 minuten en

zoek medische hulp. Gebruik handschoenen om de batterij vast te pakken en gooi ze onmiddellijk weg overeenkomstig de lokale wetgeving.

- Gebruik in een apparaat geen batterijen van verschillende fabricage, capaciteit, grootte of type door elkaar.
- Raadpleeg onmiddellijk een arts als een batterij wordt ingeslikt.
- Veeg de accupolen af met een schone, droge doek als ze vuil zijn geworden.

INSTRUKCJE BEZPIECZEŃSTWA

Przed użyciem produktu należy uważnie przeczytać poniższe instrukcje. Zachowaj tę instrukcję do wykorzystania w przyszłości lub dla nowych użytkowników.

- Podczas korzystania z urządzenia należy dokładnie przestrzegać instrukcji bezpieczeństwa.
- Urządzenie nie jest przeznaczone do użytku przez osoby (w tym dzieci) o ograniczonych zdolnościach fizycznych, sensorycznych lub umysłowych, lub nieposiadające doświadczenia i wiedzy, chyba że są one nadzorowane lub zostały poinstruowane, jak bezpiecznie korzystać z urządzenia.
- Należy pilnować dzieci, aby nie bawiły się urządzeniem.
- To urządzenie przeznaczone jest wyłącznie do użytku domowego i nie nadaje się do użytku w barach, restauracjach, gospodarstwach rolnych, hotelach, motelach i biurach.
- Upewnij się, że napięcie sieciowe jest zgodne z napięciem podanym na oznaczeniu produktu i że wtyczka jest uziemiona.
- Regularnie należy sprawdzać przewód zasilający pod względem widocznych uszkodzeń. Jeśli przewód jest uszkodzony, musi zostać naprawiony przez oficjalny Serwis

Pomocy Technicznej Cecotec, aby uniknąć wszelkiego rodzaju niebezpieczeństw.

- Nie zanurzaj przewodu, wtyczki ani żadnej innej części produktu w wodzie lub innej cieczy ani nie wystawiaj połączeń elektrycznych na działanie wody. Przed dotknięciem wtyczki lub włączeniem urządzenia należy upewnić się, że ręce są całkowicie suche.
- Jeśli urządzenie przypadkowo wpadnie do wody, natychmiast odłącz je od sieci. Nie dotykaj wody!
- Nie używaj urządzenia w przypadku wykrycia jakichkolwiek usterek lub nietypowych sygnałów.
- Nie używaj produktu w pobliżu paliw lub gazów wybuchowych.
- Nie umieszczaj urządzenia bezpośrednio pod gniazdkiem elektrycznym.
- Włosa, odzież, palce i inne części ciała należy trzymać z dala od otworów i ruchomych części urządzenia.
- Upewnij się, że produkt jest umieszczony na płaskiej i stabilnej powierzchni, i nie przesuwaj go podczas pracy.
- Nie używaj urządzenia w pobliżu okien lub miejsc, gdzie istnieje ryzyko jego zamoczenia; woda mogłaby spowodować porażenie prądem.
- Nie używaj produktu pod zastonami lub obok nich.
- Nie zakrywaj otworów wlotowych i wylotowych powietrza ani nie umieszczaj przewodu produktu pod dywanami lub innymi przedmiotami podczas pracy. Zachowaj minimalną odległość z każdej strony, z przodu i z tyłu produktu.
- Nie pozostawiaj urządzenia bez nadzoru podczas użytkowania.
- Wyłącz urządzenie i wyjmij wtyczkę z gniazdka, gdy nie jest używane, przed montażem lub demontażem oraz przed przeniesieniem do nowego miejsca. Pociągnij za wtyczkę, aby ją odłączyć, nie ciągnij za przewód.

- Czyszczenie i konserwację produktu należy przeprowadzać zgodnie z niniejszą instrukcją, aby zapewnić prawidłowe działanie urządzenia.
- Nadzoruj dzieci, aby nie bawiły się urządzeniem. Konieczny jest ścisły nadzór, jeśli produkt jest używany przez dzieci lub w ich pobliżu.
- Przed zdjęciem kratki ochronnej należy upewnić się, że wentylator jest odłączony od zasilania.
- Utrzymuj zbiornik bez stojącej wody: przy ciągłym użytkowaniu opróżniaj, płucz i susz co 72 godziny i czyść panel ewaporacyjny, gdy zajdzie taka potrzeba.

Instrukcje dotyczące baterii:

- Ten pilot wymaga baterii (brak w zestawie). Zwróć uwagę na oznaczenia dodatnie (+) i ujemne (-) na baterii i pilocie, i upewnij się, że są one używane prawidłowo.
- Przechowuj baterie poza zasięgiem dzieci.
- Przede wszystkim małe baterie należy przechowywać w miejscu niedostępnym dla dzieci. W przypadku połknięcia baterii, osoba poszkodowana powinna natychmiast zasięgnąć porady lekarza.
- Nie doprowadzać do zwarcia baterii. Nie przechowuj baterii w sposób nieuporządkowany w pudełku lub szufladzie, gdzie mogą się doprowadzić do zwarcia wzajemnie lub za pomocą innych metalowych przedmiotów.
- Baterie mogą wyciec w ekstremalnych warunkach. Jeśli z baterii wycieka płyn, nie należy go dotykać. Jeśli płyn wejdzie w kontakt ze skórą, natychmiast przemyj ją mydłem i wodą. Jeśli płyn dostanie się do oczu, natychmiast przemyj je dużą ilością czystej wody przez co najmniej 10 minut i zwróć się o pomoc lekarską. Podczas obchodzenia się z baterią należy nosić rękawiczki i natychmiast zutylizować ją zgodnie z lokalnymi przepisami.

- Nie używaj baterii różnych marek, pojemności, rozmiarów lub typów w jednym urządzeniu.
- W przypadku potknięcia baterii należy natychmiast zwrócić się o pomoc lekarską.
- Očzyść styki baterii czystą, suchą ścierečką, jeśli się zabrudzą.

BEZPEČNOSTNÍ POKYNY

Před použitím výrobku si pečlivě přečtěte následující pokyny. Uchovejte si tento návod pro budoucí použití nebo pro nové uživatele.

- Při používání produktu pečlivě dodržujte tyto bezpečnostní pokyny.
- Zařízení by neměly používat osoby (včetně dětí) se sníženými fyzickými, smyslovými nebo duševními schopnostmi nebo s nedostatkem zkušeností a znalostí, pokud nejsou pod dohledem nebo nedostaly instrukce.
- Děti by měly být pod dohledem, aby si s přístrojem nehrály.
- Tento spotřebič je určen výhradně pro domácí použití a není vhodný pro použití v barech, restauracích, na farmách, v hotelech, motelech a kancelářích.
- Ujistěte se, že síťové napětí odpovídá napětí uvedenému na výrobku a že zástrčka má uzemnění.
- Pravidelně kontrolujte napájecí kabel, zda není viditelně poškozen. Pokud je kabel poškozen, musí být opraven autorizovaným servisním střediskem Cecotec, aby se předešlo potenciálnímu nebezpečí.
- Neponořujte kabel, zástrčku ani žádnou jinou část výrobku do vody ani jiné kapaliny a nevystavujte elektrické spoje vodě. Před dotykem zástrčky nebo zapnutím výrobku se ujistěte, že máte zcela suché ruce.
- Pokud výrobek náhodou spadne do vody, okamžitě jej

- odpojte ze zásuvky. Nedotýkejte se vody!
- Nepoužívejte zařízení, pokud zjistíte jakoukoli poruchu nebo neobvyklé příznaky.
 - Nepoužívejte výrobek v blízkosti paliv nebo výbušných plynů.
 - Neumísťujte zařízení přímo pod elektrickou zásuvku.
 - Udržujte vlasy, oděv, prsty a další části těla v dostatečné vzdálenosti od otvorů a pohyblivých částí zařízení.
 - Ujistěte se, že je výrobek umístěn na rovném a stabilním povrchu a během provozu s ním nepohybujte.
 - Nepoužívejte zařízení v blízkosti oken ani na místech, kde by mohlo navlhnout; voda by mohla způsobit úraz elektrickým proudem.
 - Nepoužívejte výrobek pod záclonami ani vedle nich.
 - Nezakrývejte otvory pro vstup a výstup vzduchu a během provozu nevkládejte napájecí kabel výrobku pod koberec ani jiné předměty. Dodržujte minimální vzdálenost od boků, přední a zadní části výrobku.
 - Nenechávejte zařízení během používání bez dozoru.
 - Pokud zařízení nepoužíváte, před jeho sestavením nebo rozebráním a před přemístěním na nové místo, vypněte jej a odpojte od elektrické zásuvky. Pro odpojení zařízení zatáhněte za zástrčku, netahejte za kabel.
 - Čištění a údržbu výrobku je nutné provádět v souladu s touto příručkou, aby byla zajištěna jeho správná funkce.
 - Dohlížejte na děti, aby si s výrobkem nehrály. Pokud výrobek používají děti nebo se nacházejí v jejich blízkosti, je nutný přísný dohled.
 - Před odstraněním ochranné mřížky se ujistěte, že je ventilátor vypnut ze sítě.
 - Udržujte nádrž bez stojící vody: při nepřetržitém používání ji každých 72 hodin vyprázdněte, opláchněte a osušte a v případě potřeby vyčistěte odpařovací panel.

Pokyny k baterii:

- Toto dálkové ovládání vyžaduje baterie (nejsou součástí balení). Dodržujte kladné (+) a záporné (-) označení na baterii a dálkovém ovladači a ujistěte se, že jsou používány správně.
- Uchovávejte baterie mimo dosah dětí
- Uchovávejte malé baterie mimo dosah dětí. V případě spolknutí baterie okamžitě vyhledejte lékařskou pomoc.
- Nezkratujte baterie. Neskladujte baterie bez řádu v krabici nebo zásuvce, kde by mohlo dojít ke zkratu mezi nimi nebo ke zkratu způsobenému jinými kovovými předměty.
- Baterie mohou za extrémních podmínek vytékat. Pokud dojde k vytékání baterie, nedotýkejte se kapaliny. Pokud se kapalina dostane do kontaktu s pokožkou, okamžitě ji omyjte mýdlem a vodou. Pokud se kapalina dostane do očí, okamžitě je vyplachujte velkým množstvím čisté vody po dobu alespoň 10 minut a vyhledejte lékařskou pomoc. Při manipulaci s baterií používejte rukavice a ihned ji zlikvidujte v souladu s místními předpisy.
- Nekombinujte baterie různého výrobce, kapacity, velikosti nebo typu v jednom zařízení.
- V případě požití baterie okamžitě vyhledejte lékařskou pomoc.
- Pokud se kontakty baterie znečistí, očistěte je čistým a suchým hadříkem.

GÜVENLİK TALIMATLARI

Ürünü kullanmadan önce aşağıdaki talimatları dikkatlice okuyun. Bu kılavuzu ileride başvurmak veya yeni kullanıcılar için saklayın.

- Ürünü kullanırken lütfen bu güvenlik talimatlarına dikkatlice uyun.
- Cihaz, fiziksel, duyuşsal veya zihinsel yetenekleri kısıtlı olan veya deneyim ve bilgi eksikliği bulunan kişiler (çocuklar

dahil) tarafından, gözetim veya talimat verilmedikçe kullanılmamalıdır.

- Çocukların cihazla oynamasını önlemek için gözetim altında tutulmaları gerekir.
- Bu cihaz yalnızca ev kullanımı için tasarlanmıştır ve barlar, restoranlar, çiftlikler, oteller, moteller ve ofislerde kullanıma uygun değildir.
- Şebeke voltajının ürün etiketinde belirtilen voltajla eşleştigiinden ve fişin topraklama bağlantısına sahip olduğundan emin olun.
- Güç kablosunu düzenli olarak gözle görülür hasar açısından kontrol edin. Kablo hasar görmüşse, olası tehlikeleri önlemek için yetkili bir Cecotec servis merkezinde onarılması gerekir.
- Ürünün kablosunu, fişini veya herhangi bir parçasını suya veya başka bir sıvıya batırmayın ve elektrik bağlantılarını suya maruz bırakmayın. Fişe dokunmadan veya ürünü çalıştırmadan önce ellerinizin tamamen kuru olduğundan emin olun.
- Ürün yanlışlıkla suya düşerse, derhal fişini çekin. Suya dokunmayın!
- Cihazda herhangi bir arıza veya olağandışı belirti tespit ederseniz cihazı kullanmayın.
- Ürünü yakıt veya patlayıcı gazların yakınında kullanmayın.
- Cihazı doğrudan elektrik prizinin altına koymayın.
- Saçınızı, kıyafetlerinizi, parmaklarınızı ve diğer vücut parçalarınızı cihazın açıklıklarından ve hareketli parçalarından uzak tutun.
- Ürünün düz ve sabit bir yüzeye yerleştirildiğinden emin olun ve çalışma sırasında hareket ettirmeyin.
- Cihazı pencerelerin yakınında veya ıslanabileceği yerlerde kullanmayın; su elektrik çarpmasına neden olabilir.
- Ürünü perdelerin altında veya yanında kullanmayın.

- Hava giriş ve çıkış açıklıklarını kapatmayın ve çalışma sırasında ürünün güç kablosunu halıların veya diğer nesnelerin altına koymayın. Ürünün yanlarına, önüne ve arkasına minimum mesafeyi koruyun.
- Cihaz kullanımdayken gözetimsiz bırakmayın.
- Cihazı kullanılmadığı zamanlarda, monte etmeden veya sökmeden önce ve yeni bir yere taşımadan önce kapatın ve fişini prizden çekin. Fişi çekmek için kabloyu değil, fişi çekin.
- Cihazın düzgün çalışmasını sağlamak için ürünün temizlik ve bakım işlemleri bu kılavuza uygun olarak yapılmalıdır.
- Çocukların ürünle oynamadığından emin olmak için onları gözetim altında tutun. Ürün çocuklar tarafından veya çocukların yakınında kullanılıyorsa, sıkı gözetim gereklidir.
- Koruyucu ızgarayı çıkarmadan önce fanın elektrik prizinden kapatıldığından emin olun.
- Su deposunda su birikmesini önleyin: sürekli kullanımda, her 72 saatte bir boşaltın, durulayın ve kurulayın; gerektiğinde buharlaştırma panelini temizleyin.

Pil talimatları:

- Bu uzaktan kumanda pil gerektirir (piller dahil değildir). Pil ve uzaktan kumanda üzerindeki pozitif (+) ve negatif (-) işaretlerine dikkat edin ve doğru şekilde kullanıldıklarından emin olun.
- Pilleri çocukların erişemeyeceği yerde saklayın.
- Küçük pilleri çocukların erişemeyeceği yerlerde saklayın. Pil yutulursa, derhal tıbbi yardım alın.
- Pilleri kısa devre yaptırmayın. Pilleri, birbirlerini kısa devre yaptırabilecekleri veya diğer metal nesnelere tarafından kısa devre yaptırabilecekleri bir kutuda veya çekmecede gelişigüzel saklamayın.
- Piller aşırı koşullar altında sızıntı yapabilir. Pil sızıntısı

durumunda sıvıya dokunmayın. Sıvı cildinize temas ederse, derhal sabun ve suyla yıkayın. Sıvı gözünüze temas ederse, derhal en az 10 dakika boyunca bol temiz suyla yıkayın ve tıbbi yardım alın. Pili tutarken eldiven giyin ve yerel yönetmeliklere uygun olarak derhal imha edin.

- Farklı üreticiye ait, farklı kapasitede, boyutta veya tipte pilleri aynı cihazın içinde karıştırmayın.
- Pil yutulması durumunda derhal tıbbi yardım alınmalıdır.
- Akü terminalleri kirlenirse temiz, kuru bir bezle silin.

ΟΔΗΓΙΕΣ ΑΣΦΑΛΕΙΑΣ

Διαβάστε προσεκτικά τις ακόλουθες οδηγίες πριν χρησιμοποιήσετε το προϊόν. Φυλάξτε αυτό το εγχειρίδιο για μελλοντική αναφορά ή για νέους χρήστες.

- Ακολουθήστε προσεκτικά αυτές τις οδηγίες ασφαλείας κατά τη χρήση του προϊόντος.
- Η συσκευή δεν πρέπει να χρησιμοποιείται από άτομα (συμπεριλαμβανομένων των παιδιών) με μειωμένες σωματικές, αισθητηριακές ή νοητικές ικανότητες ή έλλειψη εμπειρίας και γνώσεων, εκτός εάν έχουν λάβει επίβλεψη ή οδηγίες.
- Τα παιδιά θα πρέπει να επιβλέπονται για να μην παίζουν με τη συσκευή.
- Αυτή η συσκευή έχει σχεδιαστεί αποκλειστικά για οικιακή χρήση και δεν είναι κατάλληλη για χρήση σε μπαρ, εστιατόρια, αγροκτήματα, ξενοδοχεία, μοτέλ και γραφεία.
- Βεβαιωθείτε ότι η τάση του δικτύου ταιριάζει με την τάση που αναγράφεται στην ετικέτα του προϊόντος και ότι το φως διαθέτει γείωση.
- Ελέγχετε τακτικά το καλώδιο τροφοδοσίας για ορατές ζημιές. Εάν το καλώδιο έχει υποστεί ζημιά, πρέπει να επισκευαστεί

από εξουσιοδοτημένο κέντρο σέρβις της Cecotec για την αποφυγή πιθανών κινδύνων.

- Μην βυθίζετε το καλώδιο, το φις ή οποιοδήποτε άλλο μέρος του προϊόντος σε νερό ή σε οποιοδήποτε άλλο υγρό και μην εκθέτετε τις ηλεκτρικές συνδέσεις σε νερό. Βεβαιωθείτε ότι τα χέρια σας είναι εντελώς στεγνά πριν αγγίξετε το φις ή ενεργοποιήσετε το προϊόν.
- Εάν το προϊόν πέσει κατά λάθος σε νερό, αποσυνδέστε αμέσως την πρίζα. Μην αγγίζετε το νερό!
- Μην χρησιμοποιείτε τη συσκευή εάν εντοπίσετε οποιαδήποτε δυσλειτουργία ή ασυνήθιστα σημάδια.
- Μην χρησιμοποιείτε το προϊόν κοντά σε καύσιμα ή εκρηκτικά αέρια.
- Μην τοποθετείτε τη συσκευή απευθείας κάτω από πρίζα.
- Κρατήστε τα μαλλιά, τα ρούχα, τα δάχτυλα και άλλα μέρη του σώματος μακριά από τα ανοίγματα και τα κινούμενα μέρη της συσκευής.
- Βεβαιωθείτε ότι το προϊόν είναι τοποθετημένο σε επίπεδη, σταθερή επιφάνεια και μην το μετακινείτε κατά τη λειτουργία.
- Μην χρησιμοποιείτε τη συσκευή κοντά σε παράθυρα ή σε μέρη όπου μπορεί να βραχεί. Το νερό μπορεί να προκαλέσει ηλεκτροπληξία.
- Μην χρησιμοποιείτε το προϊόν κάτω ή δίπλα σε κουρτίνες.
- Μην καλύπτετε τα ανοίγματα εισόδου και εξόδου αέρα και μην τοποθετείτε το καλώδιο τροφοδοσίας του προϊόντος κάτω από χαλιά ή άλλα αντικείμενα κατά τη λειτουργία. Διατηρείτε μια ελάχιστη απόσταση από τα πλάγια, το μπροστινό και το πίσω μέρος του προϊόντος.
- Μην αφήνετε τη συσκευή χωρίς επίβλεψη κατά τη χρήση.
- Απενεργοποιήστε και αποσυνδέστε τη συσκευή από την πρίζα όταν δεν τη χρησιμοποιείτε, πριν τη συναρμολογήσετε ή την αποσυναρμολογήσετε και πριν τη μετακινήσετε σε νέα

τοποθεσία. Τραβήξτε το φιν για να το αποσυνδέσετε. Μην τραβάτε το καλώδιο.

- Οι εργασίες καθαρισμού και συντήρησης του προϊόντος πρέπει να εκτελούνται σύμφωνα με το παρόν εγχειρίδιο, ώστε να διασφαλίζεται η σωστή λειτουργία της συσκευής.
- Επιβλέψτε τα παιδιά για να βεβαιωθείτε ότι δεν παίζουν με το προϊόν. Απαιτείται αυστηρή επίβλεψη εάν το προϊόν χρησιμοποιείται από ή κοντά σε παιδιά.
- Βεβαιωθείτε ότι ο ανεμιστήρας είναι απενεργοποιημένος από την παροχή ρεύματος πριν αφαιρέσετε την προστατευτική σχάρα.
- Διατηρείτε τη δεξαμενή απαλλαγμένη από στάσιμο νερό: σε συνεχή χρήση, αδειάστε, ξεπλύνετε και στεγνώστε κάθε 72 ώρες και καθαρίστε το πάνελ εξάτμισης όταν είναι απαραίτητο.

Οδηγίες για την μπαταρία:

- Αυτό το τηλεχειριστήριο απαιτεί μπαταρίες (δεν περιλαμβάνονται). Παρατηρήστε τις θετικές (+) και αρνητικές (-) ενδείξεις στην μπαταρία και στο τηλεχειριστήριο και βεβαιωθείτε ότι χρησιμοποιούνται σωστά.
- Κρατήστε τις μπαταρίες μακριά από παιδιά
- Κρατήστε τις μικρές μπαταρίες μακριά από παιδιά. Σε περίπτωση κατάποσης μιας μπαταρίας, ζητήστε αμέσως ιατρική βοήθεια.
- Μην βραχυκυκλώνετε τις μπαταρίες. Μην αποθηκεύετε μπαταρίες τυχαία σε κουτί ή συρτάρι όπου μπορούν να βραχυκυκλωθούν η μία την άλλη ή να βραχυκυκλωθούν από άλλα μεταλλικά αντικείμενα.
- Οι μπαταρίες ενδέχεται να παρουσιάσουν διαρροή υπό ακραίες συνθήκες. Σε περίπτωση διαρροής από μια μπαταρία, μην αγγίξετε το υγρό. Εάν το υγρό έρθει σε επαφή με το δέρμα σας, ξεπλύνετε αμέσως με σαπούνι και νερό.

Εάν το υγρό έρθει σε επαφή με τα μάτια σας, ξεπλύνετε τα αμέσως με άφθονο καθαρό νερό για τουλάχιστον 10 λεπτά και ζητήστε ιατρική βοήθεια. Να φοράτε γάντια κατά το χειρισμό της μπαταρίας και να την απορρίψετε αμέσως σύμφωνα με τους τοπικούς κανονισμούς.

- Μην αναμειγνύετε μπαταρίες διαφορετικού κατασκευαστή, χωρητικότητας, μεγέθους ή τύπου μέσα στην ίδια συσκευή.
- Ζητήστε αμέσως ιατρική βοήθεια σε περίπτωση κατάποσης μπαταρίας.
- Καθαρίστε τους ακροδέκτες της μπαταρίας με ένα καθαρό, στεγνό πανί εάν λερωθούν.

INSTRUCCIONS DE SEURETAT

Llegiu les instruccions següents atentament abans d'utilitzar el producte. Deseu aquest manual per a futures referències o nous usuaris.

- Seguiu atentament aquestes instruccions de seguretat quan feu servir el producte.
- L'aparell no ha de ser utilitzat per persones (inclosos nens) amb capacitats físiques, sensorials o mentals reduïdes, o amb manca d'experiència i coneixements, llevat que hagin rebut supervisió o instruccions.
- Cal supervisar els nens perquè no juguin amb l'aparell.
- Aquest aparell està dissenyat exclusivament per a ús domèstic i en queda exclòs l'ús en bars, restaurants, granges, hotels, motels i oficines.
- Assegureu-vos que el voltatge de xarxa coincideixi amb el voltatge especificat al marcatge del producte i que l'endoll tingui presa de terra.
- Inspeccioneu el cable d'alimentació regularment a la recerca de danys visibles. Si el cable presenta danys, l'ha de reparar el Servei d'Assistència Tècnica Oficial de Cecotec per evitar qualsevol tipus de perill.

- No submergeu el cable, l'endoll o qualsevol altra part del producte en aigua o qualsevol altre líquid, ni exposeu les connexions elèctriques a l'aigua. Assegureu-vos que teniu les mans completament seques abans de tocar l'endoll o engegar el producte.
- Si el producte cau accidentalment a l'aigua, desconnecteu-lo immediatament. No toqueu l'aigua!
- No utilitzeu el dispositiu si detecta algun error o signe inusual.
- No utilitzeu el producte a prop de combustibles o gasos explosius.
- No col·loqueu el dispositiu just a sota d'una presa de corrent.
- Mantingueu els cabells, la roba, els dits i altres parts del cos lluny de les obertures i parts en moviment del dispositiu.
- Assegureu-vos que el producte estigui col·locat sobre una superfície plana i estable i no el moveu durant el funcionament.
- No utilitzeu el dispositiu a prop de finestres o de llocs on tingueu risc de mullar-se, l'aigua podria causar descàrregues elèctriques.
- No utilitzeu el producte a sota o al costat de cortines.
- No cobriu les obertures d'entrada i sortida d'aire i no col·loqueu el cable del producte sota catifes o altres objectes durant el funcionament. Mantingueu una distància mínima a cada costat, al capdavant i darrere del producte.
- No deixeu l'aparell sense supervisió mentre estigui en ús.
- Apagueu i desconnecteu el dispositiu de la presa de corrent quan no s'utilitzi abans de muntar-lo o desmuntar-lo i abans de moure'l a un lloc nou. Tireu l'endoll per desconnectar-lo, no estireu el cable.
- Les tasques de neteja i manteniment del producte s'han de fer d'acord amb aquest manual per assegurar el bon funcionament del dispositiu.

- Superviseu els nens per assegurar-vos que no jugueu amb el producte. És necessari donar una supervisió estricta si el producte està sent usat per o prop de nens.
- Assegureu-vos que el ventilador estigui apagat de la xarxa de subministrament abans de retirar la reixeta protectora.
- Mantingueu el dipòsit sense aigua estancada: en ús continu, buideu, aclariu i assequeu cada 72 hi netegeu el panell evaporatiu quan sigui necessari.

Instruccions sobre les piles:

- Aquest comandament requereix piles (no incloses). Observeu les marques de positiu (+) i negatiu (-) a la pila i el comandament a distància i assegureu-vos de la seva correcta utilització.
- Mantingueu les piles fora de l'abast dels nens
- Mantingueu especialment les piles considerades petites fora de l'abast dels nens. En cas d'ingestió d'una pila, la persona implicada ha de cercar ràpidament assistència mèdica.
- No curtcircuiteu les piles. No emmagatzemeu les piles de forma desordenada en una caixa o calaix on puguin curtcircuitar-se entre si o ser curtcircuitades per altres objectes metàl·lics.
- Les piles poden presentar fugides en condicions extremes. Si la pila degota, no toqueu el líquid. Si el líquid entra en contacte amb la pell, renti's immediatament amb aigua i sabó. Si el líquid entra en contacte amb els ulls, renti'ls de forma immediata amb abundant aigua neta durant un mínim de 10 minuts i busqui assistència mèdica. Utilitzeu guants per manejar la pila i llenceu-la immediatament d'acord amb la normativa local.
- No barregeu piles de diferent fabricació, capacitat, mida o tipus dins d'un aparell.

- Aneu immediatament a un metge en cas d'ingestió d'una pila.
- Netegeu els terminals de les piles amb un drap net i sec si s'embruten.

BIZTONSÁGI UTASÍTÁSOK

A termék használata előtt figyelmesen olvassa el az alábbi utasításokat. Őrizze meg ezt a kézikönyvet későbbi felhasználás vagy új felhasználók számára.

- A termék használata során gondosan kövesse ezeket a biztonsági utasításokat.
- A készüléket nem használhatják csökkent fizikai, érzékszervi vagy mentális képességű, illetve tapasztalattal és tudással nem rendelkező személyek (beleértve a gyermekeket is), kivéve, ha felügyeletet vagy útmutatást kaptak.
- A gyermekeket felügyelni kell, hogy megakadályozzuk a készülékkel való játékot.
- Ez a készülék kizárólag háztartási használatra készült, és nem alkalmas bárokban, éttermekben, farmokon, szállodákban, motelekben és irodákban való használatra.
- Győződjön meg arról, hogy a hálózati feszültség megegyezik a terméken feltüntetett feszültséggel, és hogy a csatlakozódugó földelt.
- Rendszeresen ellenőrizze a tápkábelt látható sérülések szempontjából. Ha a kábel sérült, a lehetséges veszélyek elkerülése érdekében hivatalos Cecotec szervizközpontban kell javíttatni.
- Ne merítse a kábelt, a csatlakozódugót vagy a termék bármely más részét vízbe vagy más folyadékba, és ne tegye ki az elektromos csatlakozásokat víz hatásának. Győződjön meg róla, hogy a keze teljesen száraz, mielőtt megérinti a csatlakozódugót vagy bekapcsolja a terméket.

- Ha a termék véletlenül vízbe esik, azonnal húzza ki a konnektorból. Ne érjen a vízhez!
- Ne használja a készüléket, ha bármilyen hibát vagy szokatlan jelet észlel.
- Ne használja a terméket üzemanyagok vagy robbanásveszélyes gázok közelében.
- Ne helyezze a készüléket közvetlenül a hálózati aljzat alá.
- Tartsa távol a haját, ruházatát, ujjait és más testrészeit a készülék nyílásaitól és mozgó alkatrészeitől.
- Győződjön meg róla, hogy a termék sík, stabil felületen áll, és működés közben ne mozdítsa el.
- Ne használja a készüléket ablakok közelében vagy olyan helyeken, ahol nedvesség érheti; a víz áramütést okozhat.
- Ne használja a terméket függönyök alatt vagy mellett.
- Működés közben ne takarja le a levegő bemeneti és kimeneti nyílásait, és ne helyezze a termék tápkábelét szőnyegek vagy más tárgyak alá. Tartson minimális távolságot a termék oldalaitól, elejétől és hátuljától.
- Használat közben ne hagyja felügyelet nélkül a készüléket.
- Kapcsolja ki és húzza ki a készüléket a konnektorból, ha nem használja, összeszerelés vagy szétszerelés előtt, valamint mielőtt új helyre helyezi. A kihúzáshoz a csatlakozódugót húzza; ne a vezetékét.
- A termék tisztítási és karbantartási feladatait a jelen kézikönyvnek megfelelően kell elvégezni a készülék megfelelő működésének biztosítása érdekében.
- Felügyelje a gyerekeket, hogy ne játsszanak a termékkel. Szigorú felügyelet szükséges, ha a terméket gyermekek használják vagy gyermekek közelében vannak.
- A védőrács eltávolítása előtt győződjön meg arról, hogy a ventilátor ki van kapcsolva a hálózati áramforrásról.

- Tartsa a tartályt pangó víztől mentesen: folyamatos használat esetén 72 óránként ürítse ki, öblítse át és szárítsa meg, és szükség esetén tisztítsa meg a párologtató panelt.

Akkumulátor használati utasítása:

- Ez a távirányító elemeket igényel (nem tartozék). Figyelje meg az elem és a távirányító pozitív (+) és negatív (-) jelöléseit, és győződjön meg arról, hogy helyesen használja őket.
- Az elemeket tartsa gyermekektől elzárva
- A kisméretű elemeket tartsa gyermekektől elzárva. Ha valaki lenyel egy elemet, azonnal forduljon orvoshoz.
- Ne zárja rövidre az elemeket. Ne tárolja az elemeket véletlenszerűen dobozban vagy fiókban, ahol rövidre zárhatják egymást, vagy más fémtárgyak rövidre zárhatják őket.
- Az elemek szélsőséges körülmények között szivároghatnak. Ha az elem szivárog, ne érjen a folyadékhoz. Ha a folyadék a bőrével érintkezik, azonnal mossa le szappannal és vízzel. Ha a folyadék a szemével érintkezik, azonnal öblítse ki bő tisztá vízzel legalább 10 percig, és forduljon orvoshoz. Viseljen kesztyűt az elem kezelésekor, és azonnal ártalmatlanítsa a helyi előírásoknak megfelelően.
- Ne használjon különböző gyártmányú, kapacitású, méretű vagy típusú elemeket egy készülékben.
- Azonnal forduljon orvoshoz, ha lenyel egy elemet.
- Tisztítsa meg az akkumulátor pólusait tiszta, száraz ruhával, ha azok beszennyeződnek.

تعليمات السلامة

اقرأ التعليمات التالية بعناية قبل استخدام المنتج. احتفظ بهذا الدليل للرجوع إليه مستقبلاً أو للمستخدمين الجدد.

- اتبع تعليمات السلامة هذه بعناية عند استخدام المنتج.
- لا ينبغي استخدام الجهاز من قبل الأشخاص (بما في ذلك الأطفال) ذوي القدرات البدنية أو الحسية أو العقلية المنخفضة، أو الذين يفتقرون إلى الخبرة والمعرفة، إلا إذا تم إخضاعهم للإشراف أو التوجيه.
- ينبغي الإشراف على الأطفال لمنعهم من اللعب بالجهاز.
- تم تصميم هذا الجهاز للاستخدام المنزلي فقط، وهو غير مناسب للاستخدام في الحانات والمطاعم والمزارع والفنادق والنزل والمكاتب.
- تأكد من أن جهد التيار الكهربائي يطابق الجهد المحدد على علامة المنتج وأن القابس مزود بوصلة أرضية.
- افحص سلك الطاقة بانتظام بحثاً عن أي تلف ظاهر. في حال وجود تلف، يجب إصلاحه لدى مركز خدمة معتمد من سيكوتيك لتجنب أي مخاطر محتملة.
- لا تغمر السلك أو القابس أو أي جزء آخر من المنتج في الماء أو أي سائل آخر، ولا تعرض التوصيلات الكهربائية للماء. تأكد من جفاف يديك تماماً قبل لمس القابس أو تشغيل المنتج.
- إذا سقط المنتج في الماء عن طريق الخطأ، فافصله عن الكهرباء فوراً. لا تلمس الماء!
- لا تستخدم الجهاز إذا لاحظت أي عطل أو علامات غير عادية.
- لا تستخدم المنتج بالقرب من الوقود أو الغازات القابلة للاشتعال.
- لا تضع الجهاز مباشرة تحت مأخذ الطاقة.
- أبق الشعر والملابس والأصابع وأجزاء الجسم الأخرى بعيدة عن الفتحات والأجزاء المتحركة للجهاز.
- تأكد من وضع المنتج على سطح مستو وثابت، ولا تحركه أثناء التشغيل.
- لا تستخدم الجهاز بالقرب من النوافذ أو في الأماكن التي قد يتعرض فيها للبلل؛ فقد يتسبب الماء في حدوث صدمات كهربائية.
- لا تستخدم المنتج تحت الستائر أو بجوارها.
- لا تغط فتحات دخول وخروج الهواء، ولا تضع سلك الطاقة الخاص بالمنتج تحت السجاد أو أي أجسام أخرى أثناء التشغيل. حافظ على مسافة آمنة من جوانب المنتج وأمامه وخلفه.
- لا تترك الجهاز دون مراقبة أثناء استخدامه.

- أطفئ الجهاز وافصله عن مأخذ الطاقة عند عدم استخدامه، وقبل تركيبه أو تفكيكه، وقبل نقله إلى مكان جديد. اسحب القابس لفصله؛ لا تسحب السلك.
- يجب تنفيذ مهام التنظيف والصيانة للمنتج وفقاً لهذا الدليل لضمان الأداء السليم للجهاز.
- يجب الإشراف على الأطفال لضمان عدم لعبهم بالمنتج. الإشراف الدقيق ضروري إذا كان المنتج يُستخدم من قبل الأطفال أو بالقرب منهم.
- تأكد من فصل المروحة عن مصدر الطاقة الرئيسي قبل إزالة الشبكة الواقية.
- حافظ على الخزان خالياً من المياه الراكدة: في حالة الاستخدام المستمر، قم بتفريغه وشطفه وتجفيفه كل ٧٢ ساعة ونظف لوحة التبخير عند الضرورة.

تعليمات استخدام البطارية:

- يتطلب جهاز التحكم عن بعد هذا بطاريات (غير مرفقة). انتبه إلى العلامات الموجبة (+) والسالبة (-) على البطارية وجهاز التحكم عن بعد وتأكد من استخدامها بشكل صحيح.
- احفظ البطاريات بعيداً عن متناول الأطفال
- احفظ البطاريات الصغيرة بعيداً عن متناول الأطفال. في حال ابتلاع بطارية، يجب طلب المساعدة الطبية فوراً.
- لا تقم بتوصيل البطاريات ببعضها البعض. لا تخزن البطاريات بشكل عشوائي في صندوق أو درج حيث يمكن أن تتسبب في حدوث تماس كهربائي بينها أو مع أجسام معدنية أخرى.
- قد تتسرب البطاريات في ظروف قاسية. في حال تسربت البطارية، تجنب لمس السائل. إذا لامس السائل جلدك، اغسله فوراً بالماء والصابون. إذا لامس السائل عينيك، اشطفهما فوراً بكمية وفيرة من الماء النظيف لمدة لا تقل عن ١٠ دقائق، ثم استشر طبيباً. ارتدِ قفازات عند التعامل مع البطارية، وتخلص منها فوراً وفقاً للوائح المحلية.
- لا تقم بخلط بطاريات من مصنعين أو ساعات أو أحجام أو أنواع مختلفة داخل جهاز واحد.
- يجب طلب العناية الطبية الفورية في حالة ابتلاع البطارية.
- قم بتنظيف أطراف البطارية بقطعة فماش نظيفة وجافة إذا اتسخت.

1. PIEZAS Y COMPONENTES

Figura 1

1. Panel de control
2. Asas
3. Rejilla frontal de salida de aire
4. Deflectores/lamas de oscilación izquierda-derecha
5. Cajón de llenado
6. Ruedas

Nota:

Los gráficos de este manual son representaciones esquemáticas y puede que no coincidan exactamente con los del producto.

2. ANTES DE USAR

- Este aparato presenta un embalaje diseñado para protegerlo durante su transporte. Saque el aparato de su caja. Puede guardar la caja original y otros elementos del embalaje en un lugar seguro para prevenir daños en el aparato si necesita transportarlo en el futuro. Si desea deshacerse del embalaje original, asegúrese de reciclar todos los elementos correctamente.
- Asegúrese de que todas las piezas y componentes están incluidos y en buen estado. Si faltara alguno o no estuvieran en buen estado, contacte de forma inmediata con el Servicio de Atención Técnica oficial de Cecotec.

Contenido de la caja:

- Producto
- Mando a distancia
- Manual de instrucciones
- No retire el número de serie del producto, para poder mantener una correcta trazabilidad de su equipo en caso de solicitar asistencia.

3. FUNCIONAMIENTO

Llenado y vaciado del depósito de agua

Puede llenar el depósito de agua de dos formas:

- A. Llenado manual: Abra el Cajón de llenado (5) y añada lentamente agua limpia. Véase Figura 2.

ESPAÑOL

- B. Llenado automático: El equipo incorpora un dispositivo de inyección automática. Conecte una manguera adecuada de Ø 13 mm a la boca de entrada; el flotador interno abrirá o cerrará automáticamente la entrada según el nivel de agua. Véase Figura 3.

Vaciado (Figura 4)

- El tapón de drenaje se encuentra en la parte inferior. Afloje el tapón y, con cuidado, incline ligeramente el aparato para vaciar por completo el depósito.
- Drene y limpie el equipo periódicamente. Si no va a utilizarlo durante un periodo prolongado, vacíe el depósito.

Panel de control / Mando a distancia

Panel de control y mando a distancia comparten las mismas funciones y lógica de uso. En este manual se emplean los nombres en español y las Figuras 5 y 6 muestra la correspondencia entre cada icono y su función.

1. Oscilación: activa la oscilación izquierda-derecha; pulse de nuevo para detenerla.
2. Refrigeración: activa o desactiva el sistema de enfriamiento por evaporación.
Aviso: no active Refrigeración si el depósito de agua está vacío.
3. Temporizador: ajusta el temporizador (rango de 1 h a 12 h).
4. Luz: controla la luz LED.
5. Velocidad: ajusta la velocidad del aire.
6. Modo: cambia el tipo de flujo de aire entre Viento natural y Normal.
7. Encendido/Apagado: enciende el climatizador; en cualquier estado, púlselo de nuevo para apagar la unidad.

4. LIMPIEZA Y MANTENIMIENTO

Nota: tras un uso prolongado, el polvo acumulado en los prefiltros y en la cortina húmeda reduce el caudal de aire y la capacidad de purificación. Limpie el equipo con regularidad.

Limpieza de la cortina húmeda

1. Apague y desconecte el equipo.
2. Afloje los tornillos de la tapa posterior y retírela.
3. Afloje las tuercas plásticas de la cortina húmeda; se puede retirar el lateral del panel evaporativo.
4. Limpie con un cepillo suave y detergente neutro, aclare con agua y seque al sol. Vuelva a montar la pieza.
5. Si, tras un uso prolongado, la suciedad es difícil de eliminar, sustituya la cortina húmeda por una nueva.

Limpieza de superficies

Apague y desconecte el equipo. Limpie con detergente suave y paño blando.

Aviso: no moje el panel de control.

5. RESOLUCIÓN DE PROBLEMAS

Fenómeno de fallo	Posibles causas	Soluciones
La bomba de agua no funciona	1) Obstrucción en la tubería de agua. 2) Funcionamiento prolongado de Refrigeración sin agua. 3) Agua de mala calidad: la cal forma incrustaciones que bloquean el eje central.	1) Limpiar la tubería con un cepillo pequeño para restablecer el flujo de agua. 2) Si la bomba se ha dañado por funcionar sin agua, sustituir la bomba de agua. 3) Extraer el eje, limpiar la suciedad de la superficie, aplicar lubricante adecuado, volver a insertarlo y ajustar su funcionamiento.
No hay aire o la velocidad del aire es demasiado baja	1) Las aspas del ventilador están bloqueadas. 2) El filtro está obstruido. 3) El aspa del ventilador no está fijada correctamente. 4) Error en la placa de control principal.	1) Revisar las aspas del ventilador. 2) Limpiar o sustituir el filtro. 3) Sustituir el aspa del ventilador. 4) Sustituir la placa de control principal.
El motor está fuera de control	1) Botón de la placa de control principal dañado. 2) Se ha soltado el cableado entre el motor y la placa de control.	1) Sustituir la placa de control principal. 2) Sustituir el cable y restablecer la conexión entre motor y placa de control.
Fuga en la válvula de drenaje	1) Válvula de drenaje dañada.	1) Sustituir la válvula de drenaje.

6. ESPECIFICACIONES TÉCNICAS

Producto: AirIndustry 150000

Referencia del producto: EU01_129668

Voltaje: 220-240 V~

ESPAÑOL

Frecuencia: 50 – 60 Hz

Potencia: 800 W

Pila: CR2025

Símbolo	Valor	Unidad
F	4,7	m ³ /min
P	667,2	W
SV	0,007	(m ³ /min)/W
PSB	0,3	W
LWA	59,1	dB (A)
C	5,3	m/seg
Q	213,8	kWh/a
IEC 60879		
Cecotec Innovaciones SL. Av. Reyes Católicos, 60, 46910 Alfajar (Valencia) Spain		

Las especificaciones técnicas pueden cambiar sin notificación previa para mejorar la calidad del producto.

Fabricado en China | Diseñado en España

7. RECICLAJE DE APARATOS ELÉCTRICOS Y ELECTRÓNICOS



Este símbolo indica que, de acuerdo con las normativas aplicables, el producto y/o la batería deberán desecharse de manera independiente de los residuos domésticos. Cuando este producto alcance el final de su vida útil, deberás extraer las pilas/baterías/acumuladores y llevarlo a un punto de recogida designado por las autoridades locales.



Para obtener información detallada acerca de la forma más adecuada de desechar sus aparatos eléctricos y electrónicos y/o las correspondientes baterías, el consumidor deberá contactar con las autoridades locales.

Puede consultar la información sobre los sistemas nacionales de reciclaje de embalajes y su marcado en nuestra página web.

El cumplimiento de las pautas anteriores ayudará a proteger el medio ambiente.

8. GARANTÍA Y SAT

Cecotec responderá ante el usuario o consumidor final de cualquier falta de conformidad que exista en el momento de la entrega del producto en los términos, condiciones y plazos que establece la normativa aplicable.

Se recomienda que las reparaciones se efectúen por personal especializado.

Si detecta una incidencia con el producto o tiene alguna consulta, póngase en contacto con el servicio de Asistencia Técnica oficial de Cecotec a través del número de teléfono +34 96 321 07 28.

9. COPYRIGHT

Los derechos de propiedad intelectual sobre los textos de este manual pertenecen a CECOTEC INNOVACIONES, S.L. Quedan reservados todos los derechos. El contenido de esta publicación no podrá, ni en parte ni en su totalidad, reproducirse, almacenarse en un sistema de recuperación, transmitirse o distribuirse por ningún medio (electrónico, mecánico, fotocopia, grabación o similar) sin la previa autorización de CECOTEC INNOVACIONES, S.L.

10. DECLARACIÓN UE DE CONFORMIDAD SIMPLIFICADA

CE Por la presente, Cecotec Innovaciones declara que este producto cumple con los requisitos esenciales y otras disposiciones relevantes de las normativas aplicables en la Unión Europea. Este producto ha sido diseñado, fabricado y probado con el cumplimiento de los estándares de seguridad y calidad requeridos.

El texto completo de la Declaración de Conformidad de la UE se puede encontrar en la siguiente dirección web: <https://cecotec.es/es/information/declaration-of-conformity>

1. PARTS AND COMPONENTS

Fig. 1

1. Control panel
2. Handles
3. Front air outlet grille
4. Left-right oscillation louvers
5. Filling drawer
6. Wheels

Note:

The graphics in this manual are schematic representations and may not exactly match the product.

2. BEFORE USE

- This appliance comes in a packaging designed to protect it during transport. Remove the appliance from its box. You can keep the original box and other packaging materials in a safe place to prevent damage to the appliance if you need to transport it in the future. In case the original packaging is disposed of, make sure all packaging materials are recycled accordingly.
- Check that all parts and components are included and in good condition. If any of them are missing or damaged, please contact Cecotec's Official Technical Support Service immediately.

Box contents:

- Product
- Remote control
- Instruction manual

- Do not remove the product's serial number in order to keep proper traceability if technical assistance is required.

3. OPERATION

Filling and emptying the water tank

You can fill the water tank in two ways:

- A. Manual filling: Open the filling drawer (5) and slowly add clean water. See Figure 2.
- B. Automatic filling: The unit incorporates an automatic injection device. Connect a suitable

Ø 13 mm hose to the inlet; the internal float will automatically open or close the inlet according to the water level. See Figure 3.

Draining (Figure 4)

- The drain plug is located at the bottom. Loosen the plug and carefully tilt the appliance slightly to completely empty the tank.
- Drain and clean the unit periodically. If you are not going to use it for a prolonged period, empty the tank.

Control panel / Remote control

The control panel and remote control share the same functions and operating logic. In this manual, Spanish names are used, and Figures 5 and 6 show the correspondence between each icon and its function.

1. Oscillation: activates left-right oscillation; press again to stop it.
2. Cooling: activates or deactivates the evaporative cooling system.
Warning: do not activate cooling if the water tank is empty.
3. Timer: adjusts the timer (range from 1 h to 12 h).
4. Light: controls the LED light.
5. Speed: adjusts the air speed.
6. Mode: changes the type of airflow between Natural Breeze and Normal.
7. On/Off: switches on the air conditioner; in any state, press it again to switch off the unit.

4. CLEANING AND MAINTENANCE

Note: after prolonged use, dust accumulated in the pre-filters and on the wet curtain reduces the airflow and purification capacity. Clean the unit regularly.

Cleaning the wet curtain

1. Switch off and unplug the unit.
2. Loosen the screws on the rear cover and remove it.
3. Loosen the plastic nuts of the wet curtain; the side of the evaporative panel can be removed.
4. Clean with a soft brush and mild detergent, rinse with water, and dry in the sun. Reassemble the part.
5. If, after prolonged use, the dirt is difficult to remove, replace the wet curtain with a new one.

Cleaning the surface

Switch off and unplug the unit. Clean with mild detergent and a soft cloth.

Warning: do not wet the control panel.

5. TROUBLESHOOTING

Problem	Possible causes	Solutions
The water pump is not working	<ol style="list-style-type: none"> 1) Water pipe obstruction. 2) Prolonged cooling operation without water. 3) Poor water quality: limescale forms deposits that block the central shaft. 	<ol style="list-style-type: none"> 1) Clean the pipe with a small brush to restore water flow. 2) If the pump has been damaged by operating without water, replace the water pump. 3) Remove the shaft, clean surface dirt, apply suitable lubricant, reinsert it and adjust its operation.
No air or air speed is too low	<ol style="list-style-type: none"> 1) Fan blades are blocked. 2) Filter is obstructed. 3) Fan blade is not correctly fixed. 4) Main control board error. 	<ol style="list-style-type: none"> 1) Check the fan blades. 2) Clean or replace the filter. 3) Replace the fan blade. 4) Replace the main control board.
The motor is out of control	<ol style="list-style-type: none"> 1) Main control board button damaged. 2) Wiring between motor and control board has come loose. 	<ol style="list-style-type: none"> 1) Replace the main control board. 2) Replace the cable and re-establish the connection between the motor and the control board.
Drain valve leakage	<ol style="list-style-type: none"> 1) Damaged drain valve. 	<ol style="list-style-type: none"> 1) Replace the drain valve.

6. TECHNICAL SPECIFICATIONS

Product: AirIndustry 150000
 Product reference: EU01_129668

Voltage: 220-240 V~
 Frequency: 50 – 60 Hz
 Power: 800 W
 Battery: CR2025

Symbol	Value	Unit
F	4.7	m ³ /min
P	667.2	W
SV	0.007	(m ³ /min)/W
PSB	0.3	W

LWA	59.1	dB (A)
C	5.3	m/sec
Q	213.8	kWh/a
IEC 60879		
Cecotec Innovaciones SL. Av. Reyes Católicos, 60, 46910 Alfafar, Valencia (Spain)		

Technical specifications may change without prior notice to improve product quality.
Made in China | Designed in Spain

7. RECYCLING OF ELECTRICAL AND ELECTRONIC EQUIPMENT



This symbol indicates that, according to the applicable regulations, the product and/or batteries must be disposed of separately from household waste. When this product reaches the end of its shelf life, you should dispose of the batteries/accumulators and take them to a collection point designated by the local authorities.



Consumers must contact their local authorities or retailer for information concerning the correct disposal of old electrical and electronic appliances and/or their batteries.

Information regarding national packaging recycling systems and their marking can be found on our website.

Compliance with the above guidelines will help protect the environment.

8. TECHNICAL SUPPORT AND WARRANTY

Cecotec shall be liable to the end user or consumer for any lack of conformity that exists at the time of product delivery under the terms, conditions and deadlines established by applicable regulations.

Repairs should be carried out by qualified personnel.

If you detect any problem with the product or have any queries, please contact Cecotec's Official Technical Support Service at +34 96 321 07 28.

9. COPYRIGHT

The intellectual property rights over the texts in this manual belong to CECOTEC INNOVACIONES, S.L. All rights reserved. The content of this publication may not, either in part or in its entirety, be reproduced, stored in a retrieval system, transmitted or distributed by any means (electronic, mechanical, photocopying, recording or similar) without prior authorisation from CECOTEC INNOVACIONES, S.L.

10. SIMPLIFIED EU DECLARATION OF CONFORMITY

 Cecotec Innovaciones hereby declares that this appliance complies with the essential requirements and other relevant provisions of the regulations applicable in the European Union. This appliance has been designed, manufactured and tested in compliance with required safety and quality standards. The full text of the EU Declaration of Conformity can be found on the following website: <https://cecotec.es/es/information/declaration-of-conformity>

1. PIÈCES ET COMPOSANTS

Image 1

1. Panneau de contrôle
2. Poignées
3. Grille de sortie d'air avant
4. Déflecteurs / ailettes oscillantes gauche-droite
5. Réservoir de remplissage
6. Roues

Note :

Les graphiques de ce manuel sont des représentations schématiques et peuvent ne pas correspondre exactement à ceux du produit.

2. AVANT UTILISATION

- Cet appareil possède un emballage conçu pour le protéger pendant son transport. Sortez l'appareil de sa boîte. Rangez la boîte d'origine et le reste des éléments provenant de l'emballage dans un endroit sûr pour éviter d'endommager l'appareil si vous devez le transporter à l'avenir. Si vous devez vous défaire de l'emballage d'origine, assurez-vous de recycler tous les éléments correctement.
- Assurez-vous que toutes les pièces et les composants sont inclus et en bon état. S'il manque une pièce, une partie, un accessoire ou que l'appareil ou ses accessoires ne sont pas en bon état, veuillez contacter le Service Après-Vente officiel de Cecotec.

Contenu de la boîte :

- Produit
- Télécommande
- Manuel d'instructions
- Ne retirez pas le numéro de série du produit, afin de conserver un suivi correct de votre produit en cas de problème.

3. FONCTIONNEMENT

Remplissage et vidange du réservoir d'eau

Vous pouvez remplir le réservoir d'eau de deux manières :

- A. Remplissage manuel : Ouvrez le tiroir de remplissage (5) et ajoutez lentement de l'eau propre. Image 2.

FRANÇAIS

- B. Remplissage automatique : L'appareil intègre un dispositif d'injection automatique. Connectez un tuyau adapté de Ø 13 mm à l'orifice d'entrée ; le flotteur interne ouvrira ou fermera automatiquement l'entrée selon le niveau d'eau. Image 3.

Vidange (Image 4)

- Le bouchon de vidange se trouve sur la partie inférieure. Desserrez le bouchon et, avec précaution, inclinez légèrement l'appareil pour vider complètement le réservoir.
- Videz et nettoyez l'appareil régulièrement. Si vous ne comptez pas l'utiliser pendant une période prolongée, videz le réservoir.

Panneau de contrôle / Télécommande

Le panneau de contrôle et la télécommande partagent les mêmes fonctions et la même logique d'utilisation. Dans ce manuel, les noms en espagnol sont utilisés et les images 5 et 6 montrent la correspondance entre chaque icône et sa fonction.

1. Oscillation : ce mode active l'oscillation gauche-droite ; appuyez à nouveau pour l'arrêter.
2. Rafraîchissement : ce mode active ou désactive le système de refroidissement par évaporation.
Avertissement : n'activez pas le mode Rafraîchissement si le réservoir d'eau est vide.
3. Minuterie : réglage de la minuterie (plage de 1 h à 12 h).
4. Lumière : contrôle de la lumière LED.
5. Vitesse : réglage de la vitesse de l'air.
6. Mode : changement du type de flux d'air entre Brise naturelle et normale.
7. Marche/Arrêt : pour allumer le climatiseur ; dans n'importe quel état, appuyez à nouveau pour l'éteindre.

4. NETTOYAGE ET ENTRETIEN

Note : après une utilisation prolongée, la poussière accumulée dans les préfiltres et sur le panneau évaporatif réduit le débit d'air et la capacité de purification. Nettoyez l'appareil régulièrement.

Nettoyage du panneau évaporatif

1. Éteignez et débranchez l'appareil.
2. Desserrez les vis du couvercle arrière et retirez-le.
3. Desserrez les écrous en plastique du panneau évaporatif ; le côté du panneau évaporatif peut être retiré.
4. Nettoyez avec une brosse douce et un produit neutre, rincez à l'eau et séchez au soleil. Remontez la pièce.
5. Si, après une utilisation prolongée, la saleté est difficile à éliminer, remplacez le panneau évaporatif par un neuf.

Nettoyage de la surface

Éteignez et débranchez l'appareil. Nettoyez avec un produit doux et un chiffon doux.

Avertissement : ne mouillez pas le panneau de contrôle.

5. RÉOLUTION DE PROBLÈMES

Problème	Possibles causes	Solutions
La pompe à eau ne fonctionne pas.	1) Obstruction de la conduite d'eau. 2) Fonctionnement prolongé du système de refroidissement sans eau. 3) Eau de mauvaise qualité : le calcaire forme des dépôts qui bloquent l'arbre central.	1) Nettoyez le tuyau à l'aide d'une petite brosse pour rétablir le débit d'eau. 2) Si la pompe a été endommagée par un fonctionnement à sec, remplacez-la. 3) Retirez l'arbre, nettoyez les saletés à la surface, appliquez un lubrifiant adapté, remettez-le en place et réglez son fonctionnement.
Pas d'air ou la vitesse de l'air est trop faible.	1) Les pales du ventilateur sont bloquées. 2) Le filtre est obstrué. 3) La pale du ventilateur n'est pas correctement fixée. 4) Erreur sur la carte de contrôle principale.	1) Vérifiez les pales du ventilateur. 2) Nettoyez ou remplacez le filtre. 3) Remplacez la pale du ventilateur. 4) Remplacez la carte de contrôle principale.
Le moteur ne fonctionne pas correctement.	1) Bouton de la carte de contrôle principale endommagé. 2) Le câblage entre le moteur et la carte de contrôle s'est détaché.	1) Remplacez la carte de contrôle principale. 2) Remplacez le câble et rétablissez la connexion entre le moteur et la carte de contrôle.
Fuite au niveau de la vanne de vidange	1) Vanne de vidange endommagée.	1) Remplacez la vanne de vidange.

6. SPÉCIFICATIONS TECHNIQUES

Produit : AirIndustry 150000

Référence : EU01_129668

FRANÇAIS

Voltage : 220-240 V~

Fréquence : 50 - 60 Hz

Puissance : 800 W

Pile : CR2025

Symbole	Valeur	Unité
F	4,7	m ³ /min
P	667,2	W
SV	0,007	(m ³ /min)/W
PSB	0,3	W
LWA	59,1	dB (A)
C	5,3	m/sec
Q	213,8	kWh/a
IEC 60879		
Cecotec Innovaciones S.L. Av. Reyes Católicos, 60, 46910 Alfajar, Valencia (Espagne)		

Les spécifications techniques peuvent être modifiées sans notification préalable afin d'améliorer la qualité du produit.

Produit fabriqué en Chine | Conçu en Espagne

7. RECYCLAGE DES ÉQUIPEMENTS ÉLECTRIQUES ET ÉLECTRONIQUES



Ce symbole indique que, conformément à la réglementation en vigueur, le produit et/ou la batterie doivent être éliminés séparément des déchets municipaux.

Lorsque ce produit atteint la fin de sa vie utile, vous devez retirer les piles ou batteries et les apporter à un point de collecte désigné par les autorités locales.



Pour obtenir des informations détaillées sur la manière la plus adéquate de vous défaire de vos appareils électriques et électroniques et/ou des batteries correspondantes, vous devez contacter les autorités locales.

Vous pouvez consulter les informations sur les systèmes nationaux de recyclage des emballages et leur marquage sur notre site web.

Le respect des directives susmentionnées contribuera à la protection de l'environnement.

8. GARANTIE ET SAV

Cecotec est responsable envers l'utilisateur final ou le consommateur de tout défaut de conformité existant au moment de la livraison du produit dans les termes, conditions et délais établis par la réglementation applicable.

Il est recommandé que les réparations soient effectuées par du personnel qualifié.

Si vous détectez un incident ou un problème avec le produit, vous devez contacter le Service Après-Vente Officiel de Cecotec au +34 9 63 21 07 28.

9. COPYRIGHT

Les droits de propriété intellectuelle des textes de ce manuel appartiennent à CECOTEC INNOVACIONES, S.L. Tous droits réservés. Le contenu de cette publication ne peut être, en totalité ou en partie, reproduit, stocké dans un système de récupération de données, transmis ou distribué par quelque moyen que ce soit (électronique, mécanique, photocopie, enregistrement ou similaire) sans l'autorisation préalable de CECOTEC INNOVACIONES, S.L.

10. DÉCLARATION DE CONFORMITÉ SIMPLIFIÉE DE L'UE



Par la présente, Cecotec Innovaciones déclare que ce produit est conforme aux exigences essentielles et aux autres dispositions pertinentes de la réglementation applicable dans l'Union européenne. Ce produit a été conçu, fabriqué et testé pour répondre aux normes de sécurité et de qualité requises. Le texte intégral de la déclaration de conformité de l'UE peut être consulté sur le site web suivant : <https://www.storececotec.fr/fr/information/declaration-of-conformity>

1. TEILE UND KOMPONENTEN

Abbildung 1

1. Bedienfeld
2. Griffe
3. Vorderes Luftauslassgitter
4. Oszillierende Lamellen
5. Einfüllschublade
6. Räder

Hinweis:

Die Grafiken in dieser Bedienungsanleitung sind schematische Darstellungen und entsprechen möglicherweise nicht genau dem Produkt.

2. VOR DEM GEBRAUCH

- Dieses Gerät ist so verpackt, dass es während des Transports geschützt bleibt. Nehmen Sie das Gerät aus seiner Verpackung. Bewahren Sie die Verpackung an einem sicheren Ort auf, damit das Gerät nicht beschädigt wird, wenn Sie ihn später transportieren müssen. Wenn Sie die Originalverpackung entsorgen möchten, vergewissern Sie sich, dass Sie alle Teile korrekt recyceln.
- Vergewissern Sie sich, dass alle Teile und Komponenten enthalten und in gutem Zustand sind. Sollte ein Teil fehlen oder beschädigt sein, wenden Sie sich bitte umgehend an den offiziellen technischen Kundendienst von Cecotec.

Verpackungsinhalt:

- Produkt
- Fernbedienung
- Bedienungsanleitung

- Entfernen Sie die Seriennummer des Produkts nicht, um im Falle einer Serviceanfrage die korrekte Rückverfolgbarkeit Ihres Geräts sicherzustellen.

3. BEDIENUNG

Befüllen und Entleeren des Wassertanks

Sie können den Wassertank auf zwei Arten befüllen:

- A. Manuelles Befüllen: Öffnen Sie die Einfüllschublade (5) und fügen Sie langsam sauberes Wasser hinzu. Siehe Abbildung 2.

- B. Automatisches Befüllen: Das Gerät verfügt über eine automatische Einspritzvorrichtung. Schließen Sie einen geeigneten Schlauch mit \varnothing 13 mm an den Einlass an; der interne Schwimmer öffnet oder schließt den Einlass automatisch entsprechend dem Wasserstand. Siehe Abbildung 3.

Entleerung (Abbildung 4)

- Der Ablassstopfen befindet sich an der Unterseite. Lösen Sie den Stopfen und kippen Sie das Gerät vorsichtig leicht, um den Tank vollständig zu entleeren.
- Entleeren und reinigen Sie das Gerät regelmäßig. Wenn Sie es längere Zeit nicht benutzen, entleeren Sie den Tank.

Bedienfeld / Fernbedienung

Bedienfeld und Fernbedienung teilen sich dieselben Funktionen und Bedienlogik. In diesem Handbuch werden die spanischen Bezeichnungen verwendet, und die Abbildungen 5 und 6 zeigen die Entsprechung zwischen jedem Symbol und seiner Funktion.

1. Oszillation: Aktiviert die Links-Rechts-Oszillation; erneut drücken, um sie zu stoppen.
2. Kühlung: Aktiviert oder deaktiviert das Verdunstungskühlsystem.
Hinweis: Aktivieren Sie die Kühlung nicht, wenn der Wassertank leer ist.
3. Timer: Stellt den Timer ein (Bereich von 1 h bis 12 h).
4. Licht: Steuert das LED-Licht.
5. Geschwindigkeit: Stellt die Luftgeschwindigkeit ein.
6. Modus: Ändert die Art des Luftstroms zwischen Natürlicher Wind und Normal.
7. Ein/Aus: Schaltet das Klimagerät ein; in jedem Zustand erneut drücken, um das Gerät auszuschalten.

4. REINIGUNG UND WARTUNG

Hinweis: Nach längerem Gebrauch reduziert angesamelter Staub in den Vorfiltern und im Verdunstungspad den Luftstrom und die Reinigungsleistung. Reinigen Sie das Gerät regelmäßig.

Reinigung des Verdunstungspads

1. Schalten Sie das Gerät aus und ziehen Sie den Netzstecker.
2. Lösen Sie die Schrauben der hinteren Abdeckung und entfernen Sie diese.
3. Lösen Sie die Kunststoffmuttern des Verdunstungspads; die Seite des Verdunstungspads kann entnommen werden.
4. Reinigen Sie es mit einer weichen Bürste und einem neutralen Reinigungsmittel, spülen Sie es mit Wasser ab und lassen Sie es in der Sonne trocknen. Montieren Sie das Teil wieder.
5. Falls nach längerem Gebrauch der Schmutz schwer zu entfernen ist, ersetzen Sie das Verdunstungspad durch ein neues.

DEUTSCH

Reinigung der Oberflächen

Schalten Sie das Gerät aus und ziehen Sie den Netzstecker. Reinigen Sie es mit einem milden Reinigungsmittel und einem weichen Tuch.

Achtung: Befeuchten Sie das Bedienfeld nicht.

5. PROBLEMBEHEBUNG

Fehler	Mögliche Ursache	Lösungen
Die Wasserpumpe funktioniert nicht	1) Verstopfung im Wasserrohr 2) Längerer Kühlbetrieb ohne Wasser. 3) Schlechte Wasserqualität: Kalk bildet Ablagerungen, die die Mittelachse blockieren.	1) Reinigen Sie das Rohr mit einer kleinen Bürste, um den Wasserfluss wiederherzustellen. 2) Wenn die Pumpe durch den Betrieb ohne Wasser beschädigt wurde, ersetzen Sie die Wasserpumpe. 3) Ziehen Sie die Achse heraus, reinigen Sie den Oberflächenschmutz, tragen Sie geeignetes Schmiermittel auf, setzen Sie sie wieder ein und stellen Sie ihren Betrieb ein.
Es gibt keine Luft oder die Luftgeschwindigkeit ist zu niedrig.	1) Die Lüfterflügel sind blockiert. 2) Der Filter ist verstopft. 3) Der Lüfterflügel ist nicht korrekt befestigt. 4) Fehler auf der Hauptsteuerplatine.	1) Überprüfen Sie die Lüfterflügel. 2) Reinigen oder ersetzen Sie den Filter. 3) Ersetzen Sie den Lüfterflügel. 4) Ersetzen Sie die Hauptsteuerplatine.
Der Motor lässt sich nicht steuern.	1) Taste der Hauptsteuerplatine beschädigt. 2) Die Verkabelung zwischen Motor und Steuerplatine hat sich gelöst.	1) Ersetzen Sie die Hauptsteuerplatine. 2) Kabel ersetzen und die Verbindung zwischen Motor und Steuerplatine wiederherstellen.
Leck an der Ablassventil	1) Ablassventil beschädigt.	1) Ablassventil ersetzen.

6. TECHNISCHE SPEZIFIKATIONEN

Produkt: AirIndustry 150000

Referenz des Gerätes: EU01_129668

Spannung: 220-240 V~

Frequenz: 50 – 60 Hz

Leistung: 800 W

Batterie: CR2025

Symbol	Wert	Einheit
F	4,7	m ³ /min
P	667,2	W
SV	0,007	(m ³ /min)/W
PSB	0,3	W
LWA	59,1	dB (A)
C	5,3	M/Sek
Q	213,8	kWh/a
IEC 60879		
Cecotec Innovaciones SL. Av. Reyes Católicos, 60, 46910 Alfajar, Valencia (Spanien)		

Die technischen Daten können ohne vorherige Ankündigung geändert werden, um die Produktqualität zu verbessern.

Hergestellt in China | Entworfen in Spanien

7. RECYCLING VON ELEKTRO- UND ELEKTRONIKGERÄTEN



Dieses Symbol weist darauf hin, dass das Produkt und/oder der Akku/Batterie gemäß den geltenden Vorschriften getrennt vom Hausmüll zu entsorgen sind. Wenn dieses Produkt das Ende seiner Nutzungsdauer erreicht hat, sollten Sie die Batterien/Akkus entfernen und es zu einer von den örtlichen Behörden bestimmten Sammelstelle bringen.



Die Verbraucher müssen sich mit Ihren örtlichen Behörden oder Einzelhändlern in Verbindung setzen, um Informationen über die ordnungsgemäße Entsorgung ihrer

DEUTSCH

Altgeräte und/ oder ihre Akkus zu erhalten.

Informationen über nationale Verpackungsrecyclingprogramme und deren Kennzeichnung finden Sie auf unserer Website.

Die Einhaltung der oben genannten Richtlinien trägt zum Schutz der Umwelt bei.

8. GARANTIE UND KUNDENDIENST

Cecotec haftet gegenüber dem Endnutzer oder Verbraucher für jegliche Konformitätsmängel, die zum Zeitpunkt der Lieferung des Produkts bestehen, gemäß den in den geltenden Vorschriften festgelegten Bedingungen und Fristen.

Es wird empfohlen, dass Reparaturen von qualifiziertem Personal durchgeführt werden.

Sollte unerwartet eine Störung auftreten oder haben Sie Fragen über Ihrem Produkt, können Sie sich mit dem Kundendienst in Verbindung setzen über die Telefonnummer: +34 963210728.

9. COPYRIGHT

Die geistigen Eigentumsrechte an den Texten dieses Handbuchs liegen bei CECOTEC INNOVACIONES, S.L. Alle Rechte vorbehalten. Der Inhalt dieser Veröffentlichung darf ohne die vorherige Genehmigung von CECOTEC INNOVACIONES, S.L. weder ganz noch teilweise vervielfältigt, in einem Datenabrufsystem gespeichert oder auf irgendeine Weise (elektronisch, mechanisch, durch Fotokopieren, Aufzeichnen oder Ähnliches) übertragen oder verbreitet werden.

10. VEREINFACHTE EU-KONFORMITÄTSERKLÄRUNG



Cecotec Innovaciones erklärt hiermit, dass dieses Produkt mit den grundlegenden Anforderungen und anderen relevanten Bestimmungen der in der Europäischen Union geltenden Vorschriften übereinstimmt. Dieses Produkt wurde unter Einhaltung der erforderlichen Sicherheits- und Qualitätsstandards entwickelt, hergestellt und geprüft. Der vollständige Text der EU-Konformitätserklärung ist auf folgender Website zu finden: <https://storececotec.de/de/information/declaration-of-conformity>

1. PARTI E COMPONENTI

Figura 1

1. Pannello di controllo
2. Manici
3. Griglia di uscita dell'aria frontale
4. Deflettori/alette di oscillazione sinistra-destra
5. Vano di riempimento
6. Ruote

Nota:

Le immagini di questo manuale sono rappresentazioni schematiche e potrebbero non corrispondere esattamente all'apparecchio.

2. PRIMA DELL'USO

- Questo apparecchio ha un imballaggio progettato per proteggerlo durante il trasporto. Estrarre il prodotto dalla scatola. Conservare la scatola originale e gli altri elementi in un luogo sicuro per prevenire danni all'apparecchio qualora fosse necessario trasportarlo in futuro. Se si desidera smaltire l'imballaggio originale, assicurarsi di riciclare tutti gli elementi in modo appropriato.
- Verificare che tutte le parti e i componenti siano compresi nella scatola e in buono stato. Se uno di essi mancasse o non fosse in buone condizioni, contattare immediatamente il Servizio di Assistenza Tecnica ufficiale di Cecotec.

Contenuto della scatola:

- Prodotto
- Telecomando
- Manuale di istruzioni

- Non rimuovere il numero di serie del prodotto, al fine di mantenere una corretta tracciabilità dell'apparecchiatura in caso di richiesta di assistenza.

3. FUNZIONAMENTO

Riempimento e svuotamento del serbatoio dell'acqua

È possibile riempire il serbatoio dell'acqua in due modi:

- A. Riempimento manuale: Aprire il vano di riempimento (5) e aggiungere lentamente acqua pulita. Vedi figura 2.

ITALIANO

- B. Riempimento automatico: L'apparecchio incorpora un dispositivo di iniezione automatica. Collegare un tubo flessibile adeguato di Ø 13 mm alla bocca di ingresso; il galleggiante interno aprirà o chiuderà automaticamente l'ingresso in base al livello dell'acqua. Vedi figura 3.

Svuotamento (Figura 4)

- Il tappo di scarico si trova nella parte inferiore. Allentare il tappo e inclinare leggermente l'apparecchio per svuotare completamente il serbatoio.
- Svuotare e pulire periodicamente l'apparecchio. Se non lo si utilizza per un periodo prolungato, svuotare il serbatoio.

Pannello di controllo / telecomando

Il pannello di controllo e il telecomando condividono le stesse funzioni e la stessa logica di utilizzo. Le Figure 5 e 6 mostrano la corrispondenza tra ciascuna icona e la sua funzione.

1. Oscillazione: attiva l'oscillazione da sinistra a destra; premere nuovamente per interromperla.
2. Raffreddamento: attiva o disattiva il sistema di raffreddamento evaporativo. Attenzione: non attivare il raffreddamento se il serbatoio dell'acqua è vuoto.
3. Timer: impostare il timer (intervallo da 1 h a 12 h).
4. Luce: controlla la luce del LED.
5. Velocità: regola la velocità dell'aria.
6. Modalità: cambia il tipo di flusso d'aria tra Naturale e Normale.
7. On/Off: accende il climatizzatore; in qualsiasi stato, premere nuovamente per spegnere l'apparecchio.

4. PULIZIA E MANUTENZIONE

Nota: dopo un uso prolungato, la polvere accumulata sui pre-filtri e sulla cortina umida riduce la portata d'aria e la capacità di depurazione. Pulire regolarmente l'apparecchio.

Pulizia del pannello evaporativo

1. Spegner e scollegare l'apparecchio dalla corrente.
2. Allentare le viti del coperchio posteriore e rimuoverlo.
3. Allentare i dadi in plastica del pannello evaporativo; è possibile rimuovere il lato del pannello evaporativo.
4. Pulire con una spazzola morbida e un detergente neutro, risciacquare con acqua e asciugare al sole. Riasssemblare il pezzo.
5. Se dopo un uso prolungato lo sporco è difficile da rimuovere, sostituire il pannello evaporativo con uno nuovo.

Pulizia delle superfici

Spegner e scollegare l'apparecchio dalla corrente. Pulire con un detergente delicato e un panno morbido.

Attenzione: non bagnare il pannello di controllo.

5. RISOLUZIONE DEI PROBLEMI

Problema	Possibili cause	Soluzioni
La pompa non funziona.	1) Blocco nel tubo dell'acqua. 2) Funzionamento prolungato del raffreddamento senza acqua. 3) Scarsa qualità dell'acqua: il calcare si accumula e blocca l'albero centrale.	1) Pulire il tubo con una piccola spazzola per ripristinare il flusso dell'acqua. 2) Se la pompa è stata danneggiata dal funzionamento senza acqua, sostituirla. 3) Rimuovere l'albero, pulire la superficie dallo sporco, applicare un lubrificante adeguato, reinserirlo e regolarne il funzionamento.
Assenza di aria o velocità dell'aria troppo bassa	1) Le pale del ventilatore sono bloccate. 2) Il filtro è ostruito. 3) La pala del ventilatore non è fissata correttamente. 4) Errore nella scheda di controllo principale.	1) Controllare le pale del ventilatore. 2) Pulire o sostituire il filtro. 3) Sostituire la pala del ventilatore. 4) Sostituire la scheda di controllo principale.
Il motore è fuori controllo	1) Pulsante della scheda di controllo principale danneggiato. 2) Il cablaggio tra il motore e la scheda di controllo è allentato.	1) Sostituire la scheda di controllo principale. 2) Sostituire il cavo e ristabilire il collegamento tra il motore e la scheda di controllo.
La valvola di scarico perde	1) Valvola di scarico danneggiata.	1) Sostituire la valvola di scarico.

6. SPECIFICHE TECNICHE

Prodotto: AirIndustry 150000
Codice prodotto: EU01_129668

Voltaggio: 220-240 V~
Frequenza: 50 – 60 Hz
Potenza: 800 W
Pila: CR2025

Simbolo	Valore	Unità
F	4,7	m ³ /min
P	667,2	W
SV	0,007	(m ³ /min)/W
PSB	0,3	W
LWA	59,1	dB (A)
C	5,3	m/sec
Q	213,8	kWh/a
IEC 60879		
Cecotec Innovaciones SL. Av. Reyes Católicos, 60, 46910 Alfajar, Valencia (Spain)		

Le specifiche tecniche possono cambiare senza previa notifica per migliorare la qualità del prodotto.

Fabbricato in Cina | Progettato in Spagna

7. RICICLAGGIO DI APPARECCHIATURE ELETTRICHE ED ELETTRONICHE



Questo simbolo indica che, in conformità con le normative vigenti, il prodotto e/o le pile/batterie devono essere smaltite separatamente dai rifiuti domestici.

Quando questo prodotto raggiunge la fine della sua vita utile, è necessario rimuovere le pile/batterie/accumulatori e portarlo in un punto di raccolta designato dalle autorità locali.



Per informazioni dettagliate su come smaltire correttamente le apparecchiature elettriche ed elettroniche e/o le batterie, il consumatore dovrà contattare le autorità locali.

Le informazioni sui sistemi nazionali di riciclaggio degli imballaggi sono disponibili sul nostro sito web.

Il rispetto delle linee guida di cui sopra aiuterà a proteggere l'ambiente.

8. GARANZIA E SUPPORTO TECNICO

Cecotec sarà responsabile nei confronti dell'utente finale o del consumatore per qualsiasi difetto di conformità esistente al momento della consegna del prodotto nei termini, condizioni e scadenze stabilite dalla normativa vigente.

Si raccomanda che le riparazioni siano effettuate da personale specializzato.

Se riscontra un problema con il prodotto o per qualsiasi domanda, la invitiamo a contattare il servizio di Assistenza Tecnica ufficiale Cecotec al numero +34 96 321 07 28.

9. COPYRIGHT

I diritti di proprietà intellettuale dei testi di questo manuale appartengono a CECOTEC INNOVACIONES, S.L. Tutti i diritti riservati. Il contenuto di questa pubblicazione non può essere, in tutto o in parte, riprodotto, archiviato in un sistema di recupero, trasmesso o distribuito con qualsiasi mezzo (elettronico, meccanico, fotocopia, registrazione o simile) senza la previa autorizzazione di CECOTEC INNOVACIONES, S.L.

10. DICHIARAZIONE DI CONFORMITÀ UE SEMPLIFICATA

C E Con la presente, Cecotec Innovaciones dichiara che questo prodotto è conforme ai requisiti essenziali e alle altre disposizioni pertinenti delle normative applicabili nell'Unione Europea. Questo prodotto è stato progettato, fabbricato e testato per soddisfare gli standard di sicurezza e qualità richiesti. Il testo completo della Dichiarazione di Conformità UE è disponibile al seguente link: <https://storececotec.it/it/information/declaration-of-conformity>

1. PEÇAS E COMPONENTES

Figura 1

1. Painel de controlo
2. Pegas
3. Grelha de saída de ar frontal
4. Deflectores/abas oscilantes esquerda-direita
5. Caixa de enchimento
6. Rodas

Nota:

Os gráficos deste manual são representações esquemáticas e podem não corresponder exatamente ao aparelho.

2. ANTES DE USAR

- Este aparelho é embalado numa embalagem concebida para o proteger durante o transporte. Tire o dispositivo da sua caixa. Pode manter a caixa original e outras embalagens num local seguro para evitar danos no aparelho, caso necessite de o transportar no futuro. Se desejar descartar a embalagem original, certifique-se de reciclar todos os itens corretamente.
- Certifique-se de que todas as peças e componentes estejam incluídos e em bom estado. Se algum deles faltar ou não estiver em boas condições, contactar imediatamente com o Serviço de Assistência Técnica oficial da Cecotec.

Conteúdo da caixa:

- Produto
- Comando a distância
- Manual de instruções

- Não retire o número de série do produto, para manter uma rastreabilidade correta em caso de solicitar assistência.

3. FUNCIONAMENTO

Enchimento e esvaziamento do depósito de água

Pode encher o tanque de água de duas maneiras:

- A. Enchimento manual: Abrir a gaveta de enchimento (5) e adicionar lentamente água limpa. Veja a figura 2.

- B. Enchimento automático: O equipamento inclui um dispositivo de injeção automática. Conecte uma mangueira adequada de Ø 13 mm à entrada; o flutuador interno abrirá ou fechará automaticamente a entrada de acordo com o nível da água. Veja a figura 3.

Esvaziamento (Figura 4)

- O bujão de drenagem está localizado na parte inferior. Desapertar a tampa e inclinar ligeiramente o aparelho para esvaziar completamente o reservatório.
- Drenar e limpar periodicamente o equipamento. Se não for utilizá-lo durante um período prolongado, esvazie o depósito.

Painel de controlo / controlo remoto

O painel de controlo e o controlo remoto partilham as mesmas funções e a mesma lógica de utilização. Os nomes em inglês são utilizados neste manual e as Figuras 5 e 6 mostram a correspondência entre cada ícone e a sua função.

1. Oscilação: ativa a oscilação esquerda-direita; toque novamente para parar.
2. Arrefecimento: ativa ou desactiva o sistema de arrefecimento por evaporação.
Aviso: Não ativar o arrefecimento se o depósito de água estiver vazio.
3. Temporizador: definir o temporizador (intervalo de 1 h a 12 h).
4. Luz: Controla a luz LED.
5. Velocity (Velocidade): Ajusta a velocidade do ar.
6. Modo: Alterna o tipo de caudal de ar entre Vento natural e Normal.
7. Ligar/Desligar: liga o climatizador; em qualquer estado, pressione novamente para desligar a unidade.

4. LIMPEZA E MANUTENÇÃO

Nota: Após uma utilização prolongada, o pó acumulado nos pré-filtros e na cortina húmida reduz o caudal de ar e a capacidade de purificação. Limpar regularmente o equipamento.

Limpeza do painel evaporativo

1. Desligar e desconectar o equipamento.
2. Desaperte os parafusos da tampa traseira e retire-a.
3. Afrouxe as porcas plásticas do painel evaporativo; o lado do painel evaporativo pode ser removido.
4. Limpar com uma escova macia e detergente neutro, enxaguar com água e secar ao sol. Voltar a montar a peça.
5. Se, após uma utilização prolongada, a sujidade for difícil de remover, substitua a cortina húmida por uma nova.

PORTUGUÊS

Limpeza das superfícies

Desligar e desconectar o equipamento. Limpar com um detergente suave e um pano macio.

Aviso: Não molhar o painel de controlo.

5. RESOLUÇÃO DE PROBLEMAS

Problema	Possíveis causas	Soluções
A bomba de água não funciona	<ol style="list-style-type: none">1) Entupimento do tubo de água.2) Funcionamento prolongado do arrefecimento sem água.3) Má qualidade da água: o calcário acumula-se e bloqueia o eixo central.	<ol style="list-style-type: none">1) Limpar o tubo com uma pequena escova para restabelecer o fluxo de água.2) Se a bomba tiver sido danificada pelo funcionamento sem água, substituir a bomba de água.3) Retirar o veio, limpar a sujidade da superfície, aplicar um lubrificante adequado, voltar a inseri-lo e ajustar o seu funcionamento.
Sem ar ou com velocidade de ar demasiado baixa	<ol style="list-style-type: none">1) As pás do ventilador estão bloqueadas.2) O filtro está obstruído.3) A lâmina da ventoinha não está corretamente fixada.4) Erro na placa de controlo principal.	<ol style="list-style-type: none">1) Verifique as pás do ventilador.2) Limpar ou substituir o filtro.3) Substituir a lâmina da ventoinha.4) Substituir a placa de controlo principal.
O motor está fora de controlo	<ol style="list-style-type: none">1) Botão da placa de controlo principal danificado.2) A cablagem entre o motor e a placa de controlo está solta.	<ol style="list-style-type: none">1) Substituir a placa de controlo principal.2) Substituir o cabo e restabelecer a ligação entre o motor e a placa de controlo.
Válvula de drenagem com fugas	<ol style="list-style-type: none">1) Válvula de drenagem danificada.	<ol style="list-style-type: none">1) Substituir a válvula de drenagem.

6. ESPECIFICAÇÕES TÉCNICAS

Modelo: AirIndustry 150000

Referência do produto: EU01_129668

Tensão: 220-240 V~
 Frequência: 50 – 60 Hz
 Potência: 800 W
 Pilha: CR2025

Símbolo	Valor	Unidade
F	4,7	m ³ /min
P	667,2	W
SV	0,007	(m ³ /min)/W
PSB	0,3	W
LWA	59,1	dB (A)
C	5,3	m/seg
Q	213,8	kWh/a
IEC 60879		
Cecotec Innovaciones SL. Av. Reyes Católicos, 60, 46910 Alfafar, Valência (Espanha)		

As especificações técnicas podem ser alteradas sem notificação prévia para melhorar a qualidade do produto.

Fabricado na China | Desenhado em Espanha

7. RECICLAGEM DE PRODUTOS ELÉTRICOS E ELETRÔNICOS



Este símbolo indica que, de acordo com os regulamentos aplicáveis, o produto e/ou a bateria devem ser eliminados separadamente do lixo doméstico. Quando este produto atingir o fim da sua vida útil, deverá remover as pilhas/baterias/acumuladores e levá-lo para um ponto de recolha designado pelas autoridades locais.



Para obter informação detalhada acerca da forma mais adequada de eliminar os seus aparelhos elétricos e eletrônicos e/ou as correspondentes baterias, o consumidor deverá contactar com as autoridades locais.

Pode consultar as informações sobre os sistemas nacionais de reciclagem de embalagens e a sua marcação na nossa página web.

A conformidade com as diretrizes acima referidas ajudará a proteger o ambiente.

8. GARANTIA E SAT

A Cecotec será responsável perante o utilizador final ou consumidor por qualquer falta de conformidade que exista no momento da entrega do produto nos termos, condições e prazos estabelecidos pelos regulamentos aplicáveis.

Recomenda-se que as reparações sejam efetuadas por pessoal qualificado.

Se detetar um incidente com o produto ou tiver alguma dúvida, contacte o Serviço de Assistência Técnica da Cecotec através do número +34 96 321 07 28.

9. COPYRIGHT

Os direitos de propriedade intelectual dos textos deste manual pertencem à CECOTEC INNOVACIONES, S.L. Todos os direitos reservados. O conteúdo desta publicação não pode, no todo ou em parte, ser reproduzido, armazenado num sistema de recuperação, transmitido ou distribuído por qualquer meio (eletrónico, mecânico, fotocópia, gravação ou similar) sem a autorização prévia da CECOTEC INNOVACIONES, S.L.

10. DECLARAÇÃO DE CONFORMIDADE SIMPLIFICADA DA UE

CE Pela presente, a Cecotec Innovaciones declara que este produto está em conformidade com os requisitos essenciais e outras disposições relevantes dos regulamentos aplicáveis na União Europeia. Este produto foi concebido, fabricado e testado de acordo com as normas de segurança e qualidade exigidas. O texto completo da Declaração de Conformidade da UE pode ser encontrado no seguinte website: <https://cecotec.pt/pt/information/declaration-of-conformity>

1. ONDERDELEN EN COMPONENTEN

Figuur 1

1. Bedieningspaneel
2. Handgrepen
3. Frontrooster luchtuitlaat
4. Links-rechts zwenklamellen/-deflectoren
5. Vulbak
6. Wielen

Opmerking:

De figuren in deze handleiding zijn schematische voorstellingen en komen mogelijk niet exact overeen met het product.

2. VOOR GEBRUIK

- Dit apparaat heeft een verpakking die ontworpen is om het tijdens het transport te beschermen. Haal het apparaat uit zijn verpakking. U kunt de originele doos en andere verpakking op een veilige plaats bewaren om beschadiging van het apparaat te voorkomen als u het in de toekomst moet vervoeren. Als u de verpakking toch weggooit, zorg er dan voor een correcte recyclage.
- Controleer of alle onderdelen en componenten aanwezig en in goede staat zijn. Als een van deze ontbreekt of niet in goede staat is, neem dan onmiddellijk contact op met de Technische Dienst van Cecotec.

Inhoud van de doos:

- Product
- Afstandsbediening
- Gebruiksaanwijzing
- Verwijder het serienummer van het product niet, om een correcte traceerbaarheid van uw apparaat te behouden voor het geval u assistentie aanvraagt.

3. BEDIENING

Vullen en legen van het waterreservoir

U kunt het waterreservoir op twee manieren vullen:

- A. Handmatig vullen: Open de vulbak (5) en voeg langzaam schoon water toe. Zie afbeelding 2.

NEDERLANDS

- B. Automatisch vullen: Het apparaat is voorzien van een automatisch injectiesysteem. Sluit een geschikte slang van Ø 13 mm aan op de inlaat; de interne vlotter opent of sluit de inlaat automatisch afhankelijk van het waterpeil. Zie afbeelding 3. Zie afbeelding 3.

Legen (Afbeelding 4)

- De aftapplug bevindt zich aan de onderzijde. Draai de plug los en kantel het apparaat voorzichtig lichtjes om het reservoir volledig te legen.
- Tap het apparaat regelmatig af en reinig het. Als u het apparaat langere tijd niet gebruikt, leeg dan het reservoir.

Bedieningspaneel / Afstandsbediening

Bedieningspaneel en afstandsbediening delen dezelfde functies en bedieningslogica. In deze handleiding worden de Spaanse namen gebruikt, en figuren 5 en 6 tonen de correspondentie tussen elk pictogram en zijn functie.

1. Oscillatie: activeert de links-rechts oscillatie; druk nogmaals om deze te stoppen.
2. Koeling: activeert of deactiveert het verdampingskoelsysteem.
Let op: activeer de koeling niet als het waterreservoir leeg is.
3. Timer: stelt de timer in (bereik van 1 u tot 12 u).
4. Licht: regelt het LED-licht.
5. Snelheid: past de luchtsnelheid aan.
6. Modus: wijzigt het type luchtstroom tussen Natuurlijke wind en Normaal.
7. Aan/Uit: schakelt de luchtkoeler in; druk in elke toestand nogmaals om het apparaat uit te schakelen.

4. SCHOONMAAK EN ONDERHOUD

Opmerking: Na langdurig gebruik vermindert opgehoopt stof in de voorfilters en in het verdampingspaneel de luchtstroom en de zuiveringscapaciteit. Reinig het apparaat regelmatig.

Reiniging van het verdampingspaneel

1. Schakel het apparaat uit en haal de stekker uit het stopcontact.
2. Draai de schroeven van de achterklep los en verwijder deze.
3. Draai de plastic moeren van het verdampingspaneel los; de zijkant van het verdampingspaneel kan worden verwijderd.
4. Reinig het met een zachte borstel en een neutraal reinigingsmiddel, spoel het af met water en laat het in de zon drogen. Monteer het onderdeel opnieuw.
5. Als het vuil na langdurig gebruik moeilijk te verwijderen is, vervang dan het verdampingspaneel door een nieuw exemplaar.

Reiniging van oppervlakken

Schakel het apparaat uit en haal de stekker uit het stopcontact. Reinig het met een mild reinigingsmiddel en een zachte doek.

Let op: Maak het bedieningspaneel niet nat.

5. PROBLEEMOPLOSSING

Fout	Mogelijke oorzaken	Oplossing
De waterpomp werkt niet.	<ol style="list-style-type: none"> 1) Verstopping in de waterleiding. 2) Langdurige koelwerking zonder water. 3) Slechte waterkwaliteit: kalk vormt afzettingen die de centrale as blokkeren. 	<ol style="list-style-type: none"> 1) Reinig de leiding met een kleine borstel om de waterstroom te herstellen. 2) Als de pomp beschadigd is geraakt door werking zonder water, vervang dan de waterpomp. 3) Verwijder de as, reinig het oppervlaktevuil, breng geschikt smeermiddel aan, plaats deze terug en stel de werking in.
Er is geen lucht of de lichtsnelheid is te laag.	<ol style="list-style-type: none"> 1) De ventilatorbladen zijn geblokkeerd. 2) Het filter is verstopt. 3) Het ventilatorblad is niet correct bevestigd. 4) Fout op de hoofdprintplaat. 	<ol style="list-style-type: none"> 1) Controleer de ventilatorbladen. 2) Reinig of vervang het filter. 3) Vervang het ventilatorblad. 4) Vervang de hoofdprintplaat.
De motor is oncontroleerbaar.	<ol style="list-style-type: none"> 1) Knop van de hoofdprintplaat beschadigd. 2) De bedrading tussen de motor en de printplaat is losgeraakt. 	<ol style="list-style-type: none"> 1) Vervang de hoofdprintplaat. 2) Vervang de kabel en herstel de verbinding tussen de motor en de printplaat.
Lekkage bij de aftapkraan.	<ol style="list-style-type: none"> 1) Aftapkraan beschadigd. 	<ol style="list-style-type: none"> 1) Vervang de aftapkraan.

6. TECHNISCHE SPECIFICATIES

Product: AirIndustry 150000

Referentie van het product: EU01_129668

Voltage: 220-240 V~

Frequentie: 50 – 60 Hz

NEDERLANDS

Vermogen: 800 W

Batterij: CR2025

Symbool	Waarde	Eenheid
F	4,7	m ³ /min
P	667,2	W
SV	0,007	(m ³ /min)/W
PSB	0,3	W
LWA	59,1	dB (A)
C	5,3	m/sec
Q	213,8	kWh/a
IEC 60879		
Cecotec Innovaciones SL. Av. Reyes Católicos, 60, 46910 Alfajar, Valencia (Spanje)		

Technische specificaties kunnen zonder voorafgaande kennisgeving worden gewijzigd om de productkwaliteit te verbeteren.

Gemaakt in China | Ontworpen in Spanje.

7. RECYCLING VAN ELEKTRISCHE EN ELEKTRONISCHE APPARATUUR



Dit symbool geeft aan dat, volgens de geldende voorschriften, het product en/of de accu gescheiden van het huisvuil moeten worden afgevoerd. Wanneer dit product het einde van zijn levensduur bereikt, dient u de accu's/accumulatoren te verwijderen en het naar een door de plaatselijke autoriteiten aangewezen inzamelpunt te brengen.



page12image40110320Voor gedetailleerde informatie over de aangewezen manier om elektrische apparaten en/of hun accu's/batterijen moet de consument de plaatselijke overheid contacteren.

Informatie over nationale recyclingsystemen voor verpakkingen en hun markering is te vinden op onze website.

Naleving van de bovenstaande richtsnoeren zal bijdragen tot de bescherming van het milieu.

8. GARANTIE EN TECHNISCHE DIENST

Cecotec is aansprakelijk tegenover de eindgebruiker of consument voor elk gebrek aan overeenstemming dat bestaat op het ogenblik van de levering van het product onder de voorwaarden, bepalingen en termijnen die zijn vastgelegd in de toepasselijke regelgeving. Het wordt aanbevolen reparaties te laten uitvoeren door gekwalificeerd personeel.

Als u ooit een incident met het product ontdekt of vragen hebt, neem dan contact op met de Technische Dienst van Cecotec via het telefoonnummer +34 96 321 07 28.

9. COPYRIGHT

De intellectuele eigendomsrechten op de teksten in deze handleiding behoren toe aan CECOTEC INNOVACIONES, S.L. Alle rechten voorbehouden. De inhoud van deze publicatie mag, noch gedeeltelijk noch in zijn geheel, worden gereproduceerd, opgeslagen in een opslagsysteem, verzonden of gedistribueerd via welk medium dan ook (elektronisch, mechanisch, fotokopie, opname of vergelijkbaar) zonder de voorafgaande toestemming van CECOTEC INNOVACIONES, S.L.

10. VEREENVOUDIGDE EU-CONFORMITEITSVERKLARING



Hierbij verklaart Cecotec Innovaciones dat dit product voldoet aan de essentiële eisen en andere relevante bepalingen van de regelgeving die van toepassing is in de Europese Unie. Dit product is ontworpen, vervaardigd en getest om te voldoen aan de vereiste veiligheids- en kwaliteitsnormen. De volledige tekst van de EU-conformiteitsverklaring is te vinden op de volgende website: <https://cecotec.es/es/information/declaration-of-conformity>

1. CZĘŚCI I KOMPONENTY

Rysunek 1

1. Panel sterowania
2. Uchwyty
3. Przednia kratka wylotu powietrza
4. Deflektory/żaluzje oscylacyjne lewo-prawo
5. Szuflada do napętniania
6. Kółka

Uwaga:

Grafika tej instrukcji obsługi jest schematyczna i możliwe, że nie będzie całkowicie zgodna z produktem.

2. PRZED UŻYCIEM

- To urządzenie jest zapakowane w opakowanie zaprojektowane w celu ochrony podczas transportu. Wyjmij urządzenie z pudełka. Oryginalne pudełko i inne elementy opakowania należy przechowywać w bezpiecznym miejscu, aby zapobiec uszkodzeniu urządzenia w przypadku konieczności jego transportu w przyszłości. Jeśli chcesz pozbyć się oryginalnego opakowania, pamiętaj o prawidłowym recyklingu wszystkich jego elementów.
- Upewnij się, że wszystkie części i komponenty są dołączone i są w dobrym stanie. Jeśli brakuje jakiegokolwiek części lub jest ona w złym stanie, należy natychmiast skontaktować się z oficjalnym Serwisem Pomocy Technicznej Cecotec.

Zawartość opakowania:

- Produkt
- Pilot zdalnego sterowania
- Instrukcja obsługi

- Nie usuwaj numeru seryjnego produktu, aby można było zidentyfikować urządzenie w przypadku wymagania pomocy technicznej.

3. DZIAŁANIE

Napętnianie i opróżnianie zbiornika wody

Zbiornik na wodę można napętnić na dwa sposoby:

- A. Ręczne napełnianie: Otwórz szufladę do napełniania (5) i powoli wlej czystą wodę. Patrz Rysunek 2.
- B. Automatyczne napełnianie: Produkt zawiera automatyczne urządzenie wtryskowe. Podłącz odpowiedni wąż o średnicy 13 mm do otworu wlotowego; wewnętrzna boja automatycznie otworzy lub zamknie wlot w zależności od poziomu wody. Patrz Rysunek 3.

Opróżnianie (Rysunek 4)

- Korek spustowy znajduje się na dole. Poluzuj korek i ostrożnie przechyl lekko urządzenie, aby całkowicie opróżnić zbiornik.
- Regularnie opróżniaj i czyść urządzenie. Jeśli nie będziesz go używać przez dłuższy czas, opróżnij zbiornik.

Panel sterowania / Pilot zdalnego sterowania

Panel sterowania i pilot mają te same funkcje i logikę użytkowania. W tym podręczniku użyto hiszpańskich nazw, a Rysunki 5 i 6 przedstawiają korespondencję między każdą ikoną a jej funkcją.

1. Oscylacja: aktywuje oscylację lewo-prawo; naciśnij ponownie, aby ją zatrzymać.
2. Chłodzenie: aktywuje lub dezaktywuje system chłodzenia ewaporacyjnego.
Uwaga: nie włączaj Chłodzenia, jeśli zbiornik wody jest pusty.
3. Timer: ustawianie timera (zakres od 1 h do 12 h).
4. Światło: sterowanie światłem LED.
5. Prędkość: regulacja prędkości powietrza.
6. Tryb: zmienia typ przepływu powietrza między Naturalna bryza a Normalny.
7. Włączanie/Wyłączanie: włączanie klimatyzatora; w dowolnym stanie, naciśnij ponownie, aby wyłączyć urządzenie.

4. CZYSZCZENIE I KONSERWACJA

Uwaga: po dłuższym użytkowaniu kurz nagromadzony na filtrach wstępnych i na wilgotnej kurtynie zmniejsza przepływ powietrza oraz zdolność oczyszczania. Regularnie czyść urządzenie.

Czyszczenie wilgotnej kurtyny

1. Wyłącz i odłącz urządzenie od prądu.
2. Odkręć śruby tylnej pokrywy i zdejmij ją.
3. Poluzuj plastikowe nakrętki wilgotnej kurtyny; można zdjąć boczną część panelu ewaporacyjnego.
4. Wyczyść miękką szczotką i neutralnym detergentem, splucz wodą i wysusz na słońcu. Ponownie zamontuj część.

5. Jeśli po dłuższym użytkowaniu brud jest trudny do usunięcia, wymień wilgotną kurtynę na nową.

Czyszczenie powierzchni

Wyłącz i odłącz urządzenie od prądu. Wyczyść łagodnym detergentem i miękką ściereczką.

Uwaga: nie mocz panelu sterowania.

5. ROZWIĄZYWANIE PROBLEMÓW

Problem	Prawdopodobne przyczyny	Rozwiązania
Pompa wody nie działa	<ol style="list-style-type: none"> 1) Zatkany kanał wodny. 2) Długotrwała praca w trybie chłodzenia bez wody. 3) Zła jakość wody: kamień tworzy osady, które blokują oś centralną. 	<ol style="list-style-type: none"> 1) Wyczyścić kanał matą szczoteczką, aby przywrócić przepływ wody. 2) Jeśli pompa została uszkodzona z powodu pracy bez wody, wymień pompę wody. 3) Wymij oś, oczyść powierzchnię z brudu, nałóż odpowiedni smar, wtóż ponownie i wyreguluj jej działanie.
Brak nawiewu lub zbyt niska prędkość nawiewu	<ol style="list-style-type: none"> 1) Łopatki wentylatora są zablokowane. 2) Filtr jest zatkany. 3) Łopatkę wentylatora nie jest prawidłowo zamocowana. 4) Błąd głównej płyty sterującej. 	<ol style="list-style-type: none"> 1) Sprawdź łopatki wentylatora. 2) Wyczyść lub wymień filtr. 3) Wymień łopatkę wentylatora. 4) Wymień główną płytę sterującą.
Nie można sterować silnikiem	<ol style="list-style-type: none"> 1) Uszkodzony przycisk na głównej płycie sterującej. 2) Poluzowato się okablowanie między silnikiem a płytą sterującą. 	<ol style="list-style-type: none"> 1) Wymień główną płytę sterującą. 2) Wymień przewód i ponownie nawiąż połączenie między silnikiem a płytą sterującą.
Wyciek z zaworu spustowego	<ol style="list-style-type: none"> 1) Uszkodzony zawór spustowy. 	<ol style="list-style-type: none"> 1) Wymień zawór spustowy.

6. DANE TECHNICZNE

Produkt: AirIndustry 150000
 Numer referencyjny produktu: EU01_129668

Napięcie: 220-240 V~
 Częstotliwość: 50 – 60 Hz
 Moc: 800 W
 Bateria: CR2025

Symbol	Wartość	Jednostka
F	4,7	m ³ /min
P	667,2	W
SV	0,007	(m ³ /min)/W
PSB	0,3	W
LWA	59,1	dB (A)
C	5,3	m/sek
Q	213,8	kWh/a
IEC 60879		
Cecotec Innovaciones SL. Av. Reyes Católicos, 60, 46910 Alfafar (Walencja), España		

Specyfikacje techniczne mogą ulec zmianie bez wcześniejszego powiadomienia w celu poprawy jakości produktu.

Wyprodukowano w Chinach | Zaprojektowano w Hiszpanii

7. RECYKLING URZĄDZEŃ ELEKTRYCZNYCH I ELEKTRONICZNYCH



Ten symbol oznacza, że zgodnie z obowiązującymi przepisami produkt i/lub baterię/akumulator należy utylizować oddzielnie od odpadów domowych. Kiedy ten produkt osiągnie koniec okresu użytkowania, należy wyjąć baterie/akumulatory i przekazać go do punktu zbiórki wyznaczonego przez lokalne władze.



Aby uzyskać szczegółowe informacje na temat najbardziej odpowiedniego sposobu utylizacji sprzętów elektrycznych i elektronicznych i/lub odpowiednich baterii, konsument powinien skontaktować się z lokalnymi władzami.

POLSKI

Informacje na temat krajowych programów recyklingu opakowań i ich oznakowania można znaleźć na naszej stronie internetowej.

Przestrzeganie powyższych wytycznych pomoże chronić środowisko.

8. GWARANCJA I SERWIS POMOCY TECHNICZNEJ

Cecotec odpowiada przed użytkownikiem lub konsumentem końcowym za wszelkie niezgodności występujące w momencie dostawy produktu na warunkach określonych w obowiązujących przepisach.

Zaleca się, aby naprawy były przeprowadzane przez wyspecjalizowany personel.

Jeśli wykryjesz problem z produktem lub masz jakiegokolwiek pytania, skontaktuj się z oficjalnym Serwisem Pomocy Technicznej Cecotec pod numerem telefonu +34 96 321 07 28.

9. COPYRIGHT

Prawa własności intelektualnej do tekstów tej instrukcji obsługi należą do CECOTEC INNOVACIONES, S.L. Wszelkie prawa zastrzeżone. Treść niniejszej publikacji nie może być, w całości lub w części, powielana, przechowywana w systemie wyszukiwania, przesyłana lub rozpowszechniana za pomocą jakichkolwiek środków (elektronicznych, mechanicznych, fotokopii, nagrywania lub podobnych) bez uprzedniej zgody CECOTEC INNOVACIONES, S.L.

10. UPROSZCZONA DEKLARACJA ZGODNOŚCI UE

CE Niniejszym Cecotec Innovaciones oświadcza, że ten produkt spełnia podstawowe wymogi i jest zgodny z innymi odpowiednimi przepisami obowiązującymi w Unii Europejskiej. Ten produkt został zaprojektowany, wyprodukowany i przetestowany spełniając wymagane normy bezpieczeństwa i jakości. Pełny tekst deklaracji zgodności UE jest dostępny pod następującym adresem internetowym: <https://cecotec.es/es/information/declaration-of-conformity>

1. SOUČÁSTI A KOMPONENTY

Obrázek 1

1. ovládací panel
2. Rukojeti
3. Přední mřížka výstupu vzduchu
4. Levo-pravé oscilační deflektory/lopatky
5. Plnicí zásuvka
6. Kola

Poznámka:

Obrázky v této příručce jsou schematické a nemusí přesně odpovídat obrázku na produktu.

2. PŘED POUŽITÍM

- Tento spotřebič je dodáván v obalu, který jej chrání během přepravy. Vyjměte spotřebič z krabice. Originální krabici a další balící materiály můžete uschovat na bezpečném místě, abyste zabránili poškození spotřebiče v případě jeho budoucí přepravy. Pokud chcete originální obal zlikvidovat, ujistěte se, že jste všechny položky řádně recyklovali.
- Ujistěte se prosím, že všechny díly a komponenty jsou součástí dodávky a v dobrém stavu. Pokud některé chybí nebo jsou poškozené, okamžitě kontaktujte oficiální technickou podporu společnosti Cecotec.

Obsah krabice:

- Produkt
- Dálkové ovládání
- Návod k použití
- Neodstraňujte sériové číslo z produktu, abyste zachovali řádnou sledovatelnost vašeho zařízení v případě, že byste požádali o pomoc.

3. PROVOZ

Plnění a vyprázdnění nádrže na vodu

Nádrž na vodu můžete naplnit dvěma způsoby:

- A. Ruční plnění: Otevřete plnicí zásobník (5) a pomalu přidávejte čistou vodu. Viz obrázek 2.
- B. Automatické plnění: Jednotka je vybavena automatickým vstřikovacím zařízením. Připojte vhodnou hadici o průměru 13 mm k vstupu; vnitřní plovák automaticky otevře nebo zavře vstup v závislosti na hladině vody. Viz obrázek 3.

ČEŠTINA

Vyprazdňování (obrázek 4)

- Vypouštěcí zátka se nachází ve spodní části. Povolte zátku a opatrně spotřebič mírně nakloňte, abyste nádržku zcela vyprázdnili.
- Pravidelně vypouštějte a čistěte jednotku. Pokud ji nebudete delší dobu používat, vyprázdněte nádrž.

Ovládací panel / Dálkové ovládání

Ovládací panel a dálkové ovládání sdílejí stejné funkce a provozní logiku. V této příručce jsou použity španělské názvy a obrázky 5 a 6 znázorňují vztah mezi jednotlivými ikonami a jejich funkcemi.

1. Oscilace: aktivuje oscilaci vlevo-vpravo; dalším stisknutím ji zastavíte.
2. Chlazení: aktivuje nebo deaktivuje systém odpařovacího chlazení.
Varování: Nezapínejte chlazení, pokud je nádržka na vodu prázdná.
3. Časovač: Nastavení časovače (rozsah 1 až 12 hodin).
4. Světlo: ovládá LED světlo.
5. Rychlost: Upravuje rychlost proudění vzduchu.
6. Režim: Mění typ proudění vzduchu mezi přirozeným a normálním.
7. Zapnuto/Vypnuto: Zapne klimatizaci; v obou stavech stiskněte znovu pro vypnutí jednotky.

4. ČIŠTĚNÍ A ÚDRŽBA

Poznámka: Po delším používání snižuje nahromadění prachu v předfiltrech a mokré cloně průtok vzduchu a čisticí kapacitu. Jednotku pravidelně čistěte.

Mokrý čištění záclon

1. Vypněte a odpojte zařízení ze zásuvky.
2. Povolte šrouby na zadním krytu a sejměte jej.
3. Povolte plastové matice na mokré cloně; poté lze sejmout boční část odpařovacího panelu.
4. Očistěte měkkým kartáčem a neutrálním čisticím prostředkem, opláchněte vodou a osušte na slunci. Znovu sestavte díl.
5. Pokud se po delším používání obtížně odstraňují nečistoty, vyměňte vlhkou clonu za novou.

Čištění povrchů

Vypněte a odpojte zařízení ze zásuvky. Vyčistěte jemným čisticím prostředkem a měkkým hadříkem.

Varování: Nenechávejte ovládací panel mokrý.

5. ŘEŠENÍ PROBLÉMŮ

Fenomén selhání	Možné příčiny	Řešení
Vodní čerpadlo nefunguje	1) Ucpání vodovodního potrubí. 2) Dlouhodobý provoz chladicího systému bez vody. 3) Špatná kvalita vody: vodní kámen tvoří usazeniny, které ucpávají centrální hřídel.	1) Vyčistěte potrubí malým kartáčkem, abyste obnovili průtok vody. 2) Pokud bylo čerpadlo poškozeno v důsledku provozu bez vody, vyměňte vodní čerpadlo. 3) Demontujte hřídel, očistěte povrchové nečistoty, naneste vhodné mazivo, znovu ji vložte a seřídte její činnost.
Není žádný vzduch nebo je rychlost vzduchu příliš nízká	1) Lopatky ventilátoru jsou zablokované. 2) Filtr je ucpaný. 3) Lopatka ventilátoru není správně zajištěna. 4) Chyba v hlavní řídicí desce.	1) Zkontrolujte lopatky ventilátoru. 2) Vyčistěte nebo vyměňte filtr. 3) Vyměňte lopatku ventilátoru. 4) Vyměňte hlavní řídicí desku.
Motor je mimo kontrolu	1) Tlačítko hlavní řídicí desky je poškozené. 2) Uvolnila se kabeláž mezi motorem a řídicí deskou.	1) Vyměňte hlavní řídicí desku. 2) Vyměňte kabel a znovu propojte motor s řídicí deskou.
Netěsnost ve vypouštěcím ventilu	1) Poškozený vypouštěcí ventil.	1) Vyměňte vypouštěcí ventil.

6. TECHNICKÉ SPECIFIKACE

Produkt: AirIndustry 150000

Referenční číslo produktu: EU01_129668

Napětí: 220–240 V~

Frekvence: 50 – 60 Hz

Výkon: 800 W

Baterie: CR2025

Symbol	Hodnota	Jednotka
F	4,7	m ³ / min

ČEŠTINA

P	667,2	W
SV	0,007	(m ³ / min) / W
PSB	0,3	W
LWA	59,1	dB (A)
C	5,3	m/ s
Otázka	213,8	kWh/rok
IEC 60879		
Cecotec Innovaciones SL. Av. Reyes Católicos, 60, 46910 Alfajar (Valencie) Španělsko		

Technické specifikace se mohou změnit bez předchozího upozornění za účelem zlepšení kvality produktu.

Vyrobena v Číně | Navrženo ve Španělsku

7. RECYKLACE ELEKTRICKÝCH A ELEKTRONICKÝCH ZAŘÍZENÍ



Tento symbol označuje, že v souladu s platnými předpisy musí být výrobek a/nebo baterie likvidovány odděleně od domovního odpadu. Po skončení životnosti výrobku je nutné baterie vyjmout a odvézt na sběrné místo určené místními úřady.



Pro podrobné informace o nevhodnějším způsobu likvidace elektrických a elektronických zařízení a/nebo příslušných baterií by se měl spotřebitel obrátit na místní úřady.



Informace o národních systémech recyklace obalů a jejich označování naleznete na našich webových stránkách.

Dodržování výše uvedených pokynů pomůže chránit životní prostředí.

8. ZÁRUKA A SAT

Společnost Cecotec bude koncovému uživateli nebo spotřebiteli odpovídat za jakýkoli nesoulad se smlouvou, který existuje v době dodání produktu, a to v souladu s podmínkami a lhůtami stanovenými platnými předpisy.

Doporučuje se, aby opravy prováděli specializovaní pracovníci.

Pokud zjistíte problém s produktem nebo máte jakékoli dotazy, kontaktujte prosím oficiální technickou podporu společnosti Cecotec na telefonním čísle +34 96 321 07 28.

9. AUTORSKÁ PRÁVA

Práva duševního vlastnictví k textům v této příručce patří společnosti CECOTEC INNOVACIONES, SL. Všechna práva vyhrazena. Obsah této publikace nesmí být, ať už zcela nebo zčásti, reprodukován, ukládán do vyhledávacího systému, přenášen ani distribuován žádnými prostředky (elektronickými, mechanickými, kopírováním, nahráváním nebo podobnými) bez předchozího písemného souhlasu společnosti CECOTEC INNOVACIONES, SL.

10. ZJEDNODUŠENÉ PROHLÁŠENÍ EU O SHODĚ



Společnost Cecotec Innovaciones tímto prohlašuje, že tento výrobek splňuje základní požadavky a další příslušná ustanovení platných předpisů Evropské unie. Tento výrobek byl navržen, vyroben a testován v souladu s požadovanými bezpečnostními a kvalitativními normami. Úplné znění prohlášení EU o shodě naleznete na následující webové adrese: <https://cecotec.es/es/information/declaration-of-conformity>

TÜRKÇE

1. PARÇALAR VE BİLEŞENLER

Şekil 1

1. kontrol Paneli
2. Kulplar
3. Ön hava çıkış ızgarası
4. Sol-sağ salınlı saptırıcılar/bıçaklar
5. Çekmeceyi doldurur
6. Tekerlekler

Not:

Bu kılavuzdaki grafikler şematik gösterimlerdir ve ürünün grafikleriyle birebir örtüşmeyebilir.

2. KULLANMADAN ÖNCE

- Bu cihaz, taşıma sırasında korunması için tasarlanmış bir ambalaj içinde gelir. Cihazı kutusundan çıkarın. Cihazı ileride taşımanız gerekirse hasar görmesini önlemek için orijinal kutuyu ve diğer ambalaj malzemelerini güvenli bir yerde saklayabilirsiniz. Orijinal ambalajı atmak isterseniz, tüm malzemeleri doğru şekilde geri dönüştürdüğünüzden emin olun.
- Lütfen tüm parçaların ve bileşenlerin eksiksiz ve iyi durumda olduğundan emin olun. Herhangi bir parça eksik veya hasarlıysa, lütfen derhal Cecotec'in resmi Teknik Destek Servisi ile iletişime geçin.

Kutu içeriği:

- Ürün
- Uzaktan kumanda
- Kullanım kılavuzu
- Yardım talebinde bulunmanız durumunda ekipmanınızın izlenebilirliğini sağlamak için, ürün üzerindeki seri numarasını silmeyin.

3. OPERASYON

Su deposunun doldurulması ve boşaltılması

Su deposunu iki şekilde doldurabilirsiniz:

- A. Manuel doldurma: Doldurma Çekmece'sini (5) açın ve yavaşça temiz su ekleyin. Şekil 2'ye bakın.

- B. Otomatik doldurma: Ünite otomatik bir enjeksiyon cihazı içerir. Girişe uygun bir Ø 13 mm hortum bağlayın; iç şamandıra, su seviyesine göre girişi otomatik olarak açar veya kapatır. Şekil 3'e bakınız.

Boşaltma (Şekil 4)

- Tahliye tapası alttadır. Tapayı gevşetin ve tankı tamamen boşaltmak için cihazı dikkatlice hafifçe eğin.
- Cihazın suyunu düzenli olarak boşaltın ve temizleyin. Uzun süre kullanmayacasanız, tankı boşaltın.

Kontrol paneli / Uzaktan kumanda

Kontrol paneli ve uzaktan kumanda aynı işlevleri ve çalışma mantığını paylaşır. Bu kılavuzda İspanyolca isimler kullanılmıştır ve Şekil 5 ve 6, her bir simge ile işlevi arasındaki ilişkiyi göstermektedir.

1. Salınım: Sol-sağ salınımını etkinleştirir; durdurmak için tekrar basın.
2. Soğutma: Buharlaştırma soğutma sistemini etkinleştirir veya devre dışı bırakır.
Uyarı: Su deposu boşsa soğutma özelliğini çalıştırmayın.
3. Zamanlayıcı: Zamanlayıcıyı ayarlayın (1 ila 12 saat arası).
4. Işık: LED ışığını kontrol eder.
5. Hız: Hava hızını ayarlar.
6. Mod: Hava akışı türünü Doğal Rüzgar ve Normal arasında değiştirir.
7. Açma/Kapama: Klima cihazını açar; her iki durumda da, cihazı kapatmak için tekrar basın.

4. TEMİZLİK VE BAKIM

Not: Uzun süreli kullanım sonrasında ön filtrelerde ve ıslak perdede biriken toz, hava akışını ve arıtma kapasitesini azaltır. Cihazı düzenli olarak temizleyin.

Islak perde temizliği

1. Cihazı kapatın ve fişini çekin.
2. Arka kapağın vidalarını gevşetin ve kapağı çıkarın.
3. Nem perdesindeki plastik somunları gevşetin; ardından buharlaştırma panelinin yan tarafı çıkarılabilir.
4. Yumuşak bir fırça ve nötr deterjanla temizleyin, suyla durulayın ve güneşte kurutun. Parçayı tekrar birleştirin.
5. Uzun süreli kullanımdan sonra kirler temizlenmesi zorlaşıyorsa, nemli perdeyi yenisiyle değiştirin.

Yüzey temizliği

Cihazı kapatın ve fişini çekin. Hafif bir deterjan ve yumuşak bir bezle temizleyin.

Uyarı: Kontrol panelini ıslatmayın.

5. PROBLEM ÇÖZME

Başarısızlık fenomeni	Olası nedenler	Çözümler
Su pompası çalışmıyor.	1) Su borusunda tıkanıklık. 2) Soğutma sisteminin uzun süre susuz çalışması. 3) Su kalitesinin düşük olması: kireç tortusu oluşarak merkezi şaftı tıkar.	1) Su akışını yeniden sağlamak için boruyu küçük bir fırçayla temizleyin. 2) Pompa susuz çalışmaktan hasar görmüşse, su pompasını değiştirin. 3) Mili çıkarın, yüzeydeki kiri temizleyin, uygun yağlayıcıyı uygulayın, tekrar takın ve çalışmasını ayarlayın.
Hava yok veya hava hızı çok düşük.	1) Fan kanatları tıkalı. 2) Filtre tıkalı. 3) Fan kanadı düzgün şekilde sabitlenmemiş. 4) Ana kontrol kartında hata.	1) Fan kanatlarını kontrol edin. 2) Filtreyi temizleyin veya değiştirin. 3) Fan kanadını değiştirin. 4) Ana kontrol kartını değiştirin.
Motor kontrolden çıktı.	1) Ana kontrol paneli düğmesi hasar görmüş. 2) Motor ile kontrol paneli arasındaki kablolama gevşemiş.	1) Ana kontrol kartını değiştirin. 2) Kabloyu değiştirin ve motor ile kontrol kartı arasındaki bağlantıyı yeniden kurun.
Tahliye vanasında sızıntı var.	1) Hasarlı tahliye vanası.	1) Tahliye vanasını değiştirin.

6. TEKNİK ÖZELLİKLER

Ürün: AirIndustry 150000

Ürün referansı: EU01_129668

Gerilim: 220-240 V~

Frekans: 50 – 60 Hz

Güç: 800 W

Pil: CR2025

Sembol	Değer	Birim
F	4.7	m ³ / dak
P	667.2	W
SV	0.007	(m ³ / dak) / W

PSB	0.3	W
LWA	59.1	dB (A)
C	5.3	m/ sn
Q	213.8	kWh/yıl
IEC 60879		
Cecotec Innovaciones SL. Av. Reyes Católicos, 60, 46910 Alfajar (Valencia) İspanya		

Ürün kalitesini artırmak amacıyla teknik özellikler önceden haber verilmeksizin değiştirilebilir.
Çin'de Üretildi | İspanya'da Tasarlandı

7. ELEKTRİKLI VE ELEKTRONİK EKİPMANLARIN GERİ DÖNÜŞÜMÜ



Bu sembol, ilgili düzenlemelere uygun olarak ürünün ve/veya pilin evsel atıklardan ayrı olarak atılması gerektiğini gösterir. Bu ürünün kullanım ömrü sona erdiğinde, pilleri çıkarıp yerel yetkililer tarafından belirlenen bir toplama noktasına götürmeniz gerekmektedir.



Elektrikli ve elektronik ekipmanlarınızın ve/veya bunlara ait pillerin en uygun şekilde nasıl imha edileceğine dair ayrıntılı bilgi için, tüketicinin yerel yetkililerle iletişime geçmesi gerekmektedir.

Ulusal ambalaj geri dönüşüm sistemleri ve işaretlemeleri hakkında bilgileri web sitemizde bulabilirsiniz.

Yukarıdaki yönergelere uyulması çevrenin korunmasına yardımcı olacaktır.

8. GARANTI VE SAT

Cecotec, ürünün teslimi sırasında ilgili düzenlemelerce belirlenen şartlara, koşullara ve süre sınırlarına uymaması durumunda son kullanıcıya veya tüketiciye karşı sorumluluk üstlenecektir.

Anarım işlemlerinin uzman personel tarafından yapılması tavsiye edilir.

Üründe bir sorun tespit ederseniz veya herhangi bir sorunuz varsa, lütfen +34 96 321 07 28 numaralı telefondan Cecotec'in resmi Teknik Destek servisiyle iletişime geçin.

9. TELİF HAKKI

Bu kılavuzdaki metinlerin fikri mülkiyet hakları CECOTEC INNOVACIONES, SL'ye aittir. Tüm hakları saklıdır. Bu yayının içeriği, CECOTEC INNOVACIONES, SL'nin önceden yazılı izni olmadan, tamamen veya kısmen, herhangi bir yolla (elektronik, mekanik, fotokopi, kayıt veya benzeri) çoğaltılamaz, bir veri tabanında saklanamaz, iletilemez veya dağıtılamaz.

10. BASİTLEŞTİRİLMİŞ AB UY CONFORMITY BEYANI



Cecotec Innovaciones, bu ürünün ilgili Avrupa Birliği düzenlemelerinin temel gerekliliklerine ve diğer ilgili hükümlerine uygun olduğunu beyan eder. Bu ürün, gerekli güvenlik ve kalite standartlarına uygun olarak tasarlanmış, üretilmiş ve test edilmiştir. AB Uy conformity Beyanı'nın tam metnine şu web adresinden ulaşılabilir: <https://cecotec.es/es/information/declaration-of-conformity>

1. ΜΕΡΗ ΚΑΙ ΕΞΑΡΤΗΜΑΤΑ

Σχήμα 1

1. Πίνακας ελέγχου
2. Λαβές
3. Μπροστινή μάσκα εξόδου αέρα
4. Εκτροπείς/λεπίδες ταλαντευόμενου τύπου αριστερά-δεξιά
5. Συρτάρι πλήρωσης
6. Τροχοί

Σημείωμα:

Τα γραφικά σε αυτό το εγχειρίδιο είναι σχηματικές αναπαραστάσεις και ενδέχεται να μην αντιστοιχούν ακριβώς σε αυτά του προϊόντος.

2. ΠΡΙΝ ΑΠΟ ΤΗ ΧΡΗΣΗ

- Αυτή η συσκευή διατίθεται σε συσκευασία σχεδιασμένη να την προστατεύει κατά τη μεταφορά. Αφαιρέστε τη συσκευή από το κουτί της. Μπορείτε να φυλάξετε το αρχικό κουτί και άλλα υλικά συσκευασίας σε ασφαλές μέρος για να αποφύγετε ζημιές στη συσκευή σε περίπτωση που χρειαστεί να τη μεταφέρετε στο μέλλον. Εάν επιθυμείτε να απορρίψετε την αρχική συσκευασία, φροντίστε να ανακυκλώσετε όλα τα αντικείμενα σωστά.
- Βεβαιωθείτε ότι όλα τα εξαρτήματα και τα εξαρτήματα περιλαμβάνονται και βρίσκονται σε καλή κατάσταση. Εάν λείπουν ή έχουν υποστεί ζημιά, επικοινωνήστε αμέσως με την επίσημη Υπηρεσία Τεχνικής Υποστήριξης της Cecotec.

Περιεχόμενα κουτιού:

- Προϊόν
- Τηλεχειριστήριο
- Εγχειρίδιο οδηγιών
- Μην αφαιρείτε τον σειριακό αριθμό από το προϊόν, προκειμένου να διατηρήσετε την ορθή ιχνηλασιμότητα του εξοπλισμού σας σε περίπτωση που ζητήσετε βοήθεια.

3. ΛΕΙΤΟΥΡΓΙΑ

Γέμισμα και άδειασμα της δεξαμενής νερού

Μπορείτε να γεμίσετε τη δεξαμενή νερού με δύο τρόπους:

- A. Χειροκίνητη πλήρωση: Ανοίξτε το συρτάρι πλήρωσης (5) και προσθέστε αργά καθαρό νερό. Δείτε το Σχήμα 2.

ΕΛΛΗΝΙΚΑ

- B. Αυτόματη πλήρωση: Η μονάδα ενσωματώνει μια αυτόματη συσκευή έγχυσης. Συνδέστε έναν κατάλληλο σωλήνα Ø 13 mm στην είσοδο. Ο εσωτερικός πλωτήρας θα ανοίξει ή θα κλείσει αυτόματα την είσοδο ανάλογα με τη στάθμη του νερού. Δείτε το Σχήμα 3.

Άδειασμα (Σχήμα 4)

- Η τάπα αποστράγγισης βρίσκεται στο κάτω μέρος. Χαλαρώστε την τάπα και γείρετε προσεκτικά ελαφρά τη συσκευή για να αδειάσετε εντελώς τη δεξαμενή.
- Αδειάζετε και καθαρίζετε τη μονάδα τακτικά. Εάν δεν πρόκειται να τη χρησιμοποιήσετε για μεγάλο χρονικό διάστημα, αδειάστε τη δεξαμενή.

Πίνακας ελέγχου / Τηλεχειριστήριο

Ο πίνακας ελέγχου και το τηλεχειριστήριο έχουν τις ίδιες λειτουργίες και λογική λειτουργίας. Αυτό το εγχειρίδιο χρησιμοποιεί τα ισπανικά ονόματα και τα Σχήματα 5 και 6 απεικονίζουν τη σχέση μεταξύ κάθε εικονιδίου και της λειτουργίας του.

1. Ταλάντωση: ενεργοποιεί την ταλάντωση αριστερά-δεξιά· πατήστε ξανά για να τη σταματήσετε.
2. Ψύξη: ενεργοποιεί ή απενεργοποιεί το σύστημα ψύξης με εξάτμιση.
Προειδοποίηση: Μην ενεργοποιείτε την Ψύξη εάν η δεξαμενή νερού είναι άδεια.
3. Χρονοδιακόπτης: Ρυθμίστε τον χρονοδιακόπτη (εύρος 1 έως 12 ώρες).
4. Φως: ελέγχει το φως LED.
5. Ταχύτητα: Ρυθμίζει την ταχύτητα του αέρα.
6. Λειτουργία: Αλλάζει τον τύπο ροής αέρα μεταξύ Φυσικού Ανέμου και Κανονικού.
7. Ενεργοποίηση/Απενεργοποίηση: Ενεργοποιεί το κλιματιστικό. Σε οποιαδήποτε από τις δύο καταστάσεις, πατήστε το ξανά για να απενεργοποιήσετε τη μονάδα.

4. ΚΑΘΑΡΙΣΜΟΣ ΚΑΙ ΣΥΝΤΗΡΗΣΗ

Σημείωση: Μετά από παρατεταμένη χρήση, η συσσώρευση σκόνης στα προ-φίλτρα και την υγρή κουρτίνα μειώνει τη ροή του αέρα και την ικανότητα καθαρισμού. Καθαρίζετε τη μονάδα τακτικά.

Καθαρισμός υγρής κουρτίνας

1. Απενεργοποιήστε και αποσυνδέστε τον εξοπλισμό.
2. Χαλαρώστε τις βίδες στο πίσω κάλυμμα και αφαιρέστε το.
3. Χαλαρώστε τα πλαστικά παξιμάδια στην υγρή κουρτίνα. Στη συνέχεια, μπορείτε να αφαιρέσετε το πλαϊνό μέρος του πάνελ εξάτμισης.
4. Καθαρίστε με μια μαλακή βούρτσα και ουδέτερο απορρυπαντικό, ξεπλύνετε με νερό και στεγνώστε στον ήλιο. Επανασυναρμολογήστε το κομμάτι.
5. Εάν, μετά από παρατεταμένη χρήση, η βρωμιά είναι δύσκολο να αφαιρεθεί, αντικαταστήστε την υγρή κουρτίνα με μια καινούργια.

Καθαρισμός επιφανειών

Απενεργοποιήστε και αποσυνδέστε τον εξοπλισμό από την πρίζα. Καθαρίστε με ήπιο απορρυπαντικό και ένα μαλακό πανί.

Προειδοποίηση: Μην βρέχετε τον πίνακα ελέγχου.

5. ΕΠΙΛΥΣΗ ΠΡΟΒΛΗΜΑΤΩΝ

Φαινόμενο αποτυχίας	Πιθανές αιτίες	Λύσεις
Η αντλία νερού δεν λειτουργεί	1) Απόφραξη στον σωλήνα νερού. 2) Παρατεταμένη λειτουργία του συστήματος ψύξης χωρίς νερό. 3) Κακή ποιότητα νερού: τα άλατα σχηματίζουν αποθέσεις που φράζουν τον κεντρικό άξονα.	1) Καθαρίστε τον σωλήνα με μια μικρή βούρτσα για να αποκαταστήσετε τη ροή του νερού. 2) Εάν η αντλία έχει υποστεί ζημιά από λειτουργία χωρίς νερό, αντικαταστήστε την αντλία νερού. 3) Αφαιρέστε τον άξονα, καθαρίστε τυχόν επιφανειακή βρωμιά, εφαρμόστε κατάλληλο λιπαντικό, τοποθετήστε το ξανά και ρυθμίστε τη λειτουργία του.
Δεν υπάρχει αέρας ή η ταχύτητα του αέρα είναι πολύ χαμηλή	1) Τα πτερύγια του ανεμιστήρα είναι μπλοκαρισμένα. 2) Το φίλτρο είναι φραγμένο. 3) Το πτερύγιο του ανεμιστήρα δεν είναι σωστά στερεωμένο. 4) Σφάλμα στην κύρια πλακέτα ελέγχου.	1) Ελέγξτε τα πτερύγια του ανεμιστήρα. 2) Καθαρίστε ή αντικαταστήστε το φίλτρο. 3) Αντικαταστήστε το πτερύγιο του ανεμιστήρα. 4) Αντικαταστήστε την κύρια πλακέτα ελέγχου.
Ο κινητήρας είναι εκτός ελέγχου	1) Το κουμπί της κύριας πλακέτας ελέγχου είναι κατεστραμμένο. 2) Η καλωδίωση μεταξύ του κινητήρα και της πλακέτας ελέγχου έχει χαλαρώσει.	1) Αντικαταστήστε την κύρια πλακέτα ελέγχου. 2) Αντικαταστήστε το καλώδιο και αποκαταστήστε τη σύνδεση μεταξύ του κινητήρα και της πλακέτας ελέγχου.
Διαρροή στη βαλβίδα αποστράγγισης	1) Κατεστραμμένη βαλβίδα αποστράγγισης.	1) Αντικαταστήστε τη βαλβίδα αποστράγγισης.

6. ΤΕΧΝΙΚΕΣ ΠΡΟΔΙΑΓΡΑΦΕΣ

Προϊόν: AirIndustry 150000

Κωδικός προϊόντος: EU01_129668

Δυναμικό: 220-240 V~

Συχνότητα: 50 – 60 Hz

Ισχύς: 800 W

Μπαταρία: CR2025

Σύμβολο	Αξία	Μονάδα
φά	4.7	m ³ / λεπτό
Π	667,2	Δ
ΣΒ	0,007	(m ³ / λεπτό) / W
PSB	0,3	Δ
LWA	59.1	dB (A)
ντο	5.3	μ/ δευτ.
Q	213,8	kWh/έτος
IEC 60879		
Cecotec Innovaciones SL. Av. Reyes Católicos, 60, 46910 Αλφαφάρ (Βαλένθια) Ισπανία		

Οι τεχνικές προδιαγραφές ενδέχεται να αλλάξουν χωρίς προηγούμενη ειδοποίηση για τη βελτίωση της ποιότητας του προϊόντος.

Κατασκευασμένο στην Κίνα | Σχεδιασμένο στην Ισπανία

7. ΑΝΑΚΥΚΛΩΣΗ ΗΛΕΚΤΡΙΚΟΥ ΚΑΙ ΗΛΕΚΤΡΟΝΙΚΟΥ ΕΞΟΠΛΙΣΜΟΥ



Αυτό το σύμβολο υποδεικνύει ότι, σύμφωνα με τους ισχύοντες κανονισμούς, το προϊόν ή/και η μπαταρία πρέπει να απορρίπτονται ξεχωριστά από τα οικιακά απορρίμματα. Όταν το προϊόν φτάσει στο τέλος της ωφέλιμης ζωής του, πρέπει να αφαιρέσετε τις μπαταρίες και να το παραδώσετε σε σημείο συλλογής που έχει οριστεί από τις τοπικές αρχές.



Για λεπτομερείς πληροφορίες σχετικά με τον καταλληλότερο τρόπο απόρριψης του ηλεκτρικού και ηλεκτρονικού σας εξοπλισμού ή/και των αντίστοιχων μπαταριών, ο καταναλωτής θα πρέπει να επικοινωνήσει με τις τοπικές αρχές.

Μπορείτε να βρείτε πληροφορίες σχετικά με τα εθνικά συστήματα ανακύκλωσης συσκευασιών και τη σήμανσή τους στον ιστότοπό μας.

Η τήρηση των παραπάνω οδηγιών θα βοηθήσει στην προστασία του περιβάλλοντος.

8. ΕΓΓΥΗΣΗ ΚΑΙ SAT

Η Cecotec θα απαντήσει στον τελικό χρήστη ή καταναλωτή για οποιαδήποτε έλλειψη συμμόρφωσης που υπάρχει κατά τον χρόνο παράδοσης του προϊόντος σύμφωνα με τους όρους, τις προϋποθέσεις και τις προθεσμίες που ορίζονται από τους ισχύοντες κανονισμούς. Συνιστάται οι επισκευές να εκτελούνται από εξειδικευμένο προσωπικό.

Εάν εντοπίσετε κάποιο πρόβλημα με το προϊόν ή έχετε οποιοσδήποτε ερωτήσεις, επικοινωνήστε με την επίσημη υπηρεσία τεχνικής υποστήριξης της Cecotec καλώντας στο +34 96 321 07 28.

9. ΠΝΕΥΜΑΤΙΚΑ ΔΙΚΑΙΩΜΑΤΑ

Τα δικαιώματα πνευματικής ιδιοκτησίας των κειμένων αυτού του εγχειριδίου ανήκουν στην CECOTEC INNOVACIONES, SL. Με επιφύλαξη παντός δικαιώματος. Απαγορεύεται η αναπαραγωγή, η αποθήκευση σε σύστημα ανάκτησης, η μετάδοση ή η διανομή του περιεχομένου αυτής της έκδοσης, εν όλω ή εν μέρει, με οποιονδήποτε τρόπο (ηλεκτρονικό, μηχανικό, φωτοτυπικό, ηχογραφητικό ή παρόμοιο) χωρίς την προηγούμενη γραπτή άδεια της CECOTEC INNOVACIONES, SL.

10. ΑΠΛΟΥΣΤΕΥΜΕΝΗ ΔΗΛΩΣΗ ΣΥΜΜΟΡΦΩΣΗΣ ΕΕ

CE Η Cecotec Innovaciones δηλώνει με την παρούσα ότι το παρόν προϊόν συμμορφώνεται με τις βασικές απαιτήσεις και άλλες σχετικές διατάξεις των ισχυόντων κανονισμών της Ευρωπαϊκής Ένωσης. Το παρόν προϊόν έχει σχεδιαστεί, κατασκευαστεί και δοκιμαστεί σύμφωνα με τα απαιτούμενα πρότυπα ασφάλειας και ποιότητας. Το πλήρες κείμενο της Δήλωσης Συμμόρφωσης ΕΕ βρίσκεται στην ακόλουθη διεύθυνση ιστού: <https://cecotec.es/es/information/declaration-of-conformity>

1. PECES I COMPONENTS

Figura 1

1. Panell de control
2. Nanses
3. Reixeta frontal de sortida d'aire
4. Deflectors/lames d'oscil·lació esquerra-dreta
5. Calaix d'ompliment
6. Rodes

Nota:

Els gràfics d'aquest manual són representacions esquemàtiques i potser no coincideixen exactament amb els del producte.

2. ABANS DE FER SERVIR

- Aquest aparell presenta un embalatge dissenyat per protegir-lo durant el transport. Traieu l'aparell de la caixa. Podeu desmarcar la caixa original i altres elements de l'embalatge en un lloc segur per prevenir danys a l'aparell si necessiteu transportar-lo en el futur. Si voleu desfer-vos de l'embalatge original, assegureu-vos de reciclar tots els elements correctament.
- Assegureu-vos que totes les peces i els components estan inclosos i en bon estat. Si en faltés algun o no estiguessin en bon estat, contacteu de forma immediata amb el Servei d'Atenció Tècnica oficial de Cecotec.

Contingut de la caixa:

- Producte
- Comandament a distància
- Manual d'instruccions

- No traieu el número de sèrie del producte, per poder mantenir una correcta traçabilitat del vostre equip en cas de sol·licitar assistència.

3. FUNCIONAMENT

Ompliment i buidatge del dipòsit d'aigua

Podeu omplir el dipòsit d'aigua de dues maneres:

- A. Ompliment manual: Obriu el Calaix d'ompliment (5) i afegiu lentament aigua neta. Vegeu Figura 2.

- B. Ompliment automàtic: L'equip incorpora un dispositiu d'injecció automàtica. Connecteu una mànega adequada de Ø 13 mm a la boca d'entrada; el flotador intern obrirà o tancarà l'entrada automàticament segons el nivell d'aigua. Vegeu Figura 3.

Buidatge (Figura 4)

- El tap de drenatge es troba a la part inferior. Afluïxeu el tap i, amb cura, inclineu lleugerament l'aparell per buidar per complet el dipòsit.
- Dreïne i netegeu l'equip periòdicament. Si no l'utilitzeu durant un període prolongat, buideu el dipòsit.

Panell de control / Comandament a distància

Panell de control i comandament a distància comparteixen les mateixes funcions i lògica d'ús. En aquest manual es fan servir els noms en espanyol i les Figures 5 i 6 mostra la correspondència entre cada icona i la seva funció.

1. Oscil·lació: activa l'oscil·lació esquerra-dreta; premi de nou per aturar-la.
2. Refrigeració: activa o desactiva el sistema de refredament per evaporació.
Avis: no activeu Refrigeració si el dipòsit d'aigua és buit.
3. Temporitzador: ajusta el temporitzador (rang de 1h a 12h).
4. Llum: controla la llum LED.
5. Velocitat: ajusteu la velocitat de l'aire.
6. Manera: canvia el tipus de flux d'aire entre Vent natural i Normal.
7. Encès/Apagat: encén el climatitzador; en qualsevol estat, premeu-lo de nou per apagar la unitat.

4. NETEJA I MANTENIMENT

Nota: després d'un ús prolongat, la pols acumulada als prefiltres i a la cortina humida redueix el cabal d'aire i la capacitat de purificació. Netegeu l'equip amb regularitat.

Neteja de la cortina humida

1. Apagueu i desconnecteu l'equip.
2. Afluïxeu els cargols de la tapa posterior i retireu-la.
3. Afluïxeu les femelles plàstiques de la cortina humida; es pot retirar el lateral del panell evaporatiu.
4. Netegeu amb un raspall suau i detergent neutre, aclariu amb aigua i assequi al sol. Torneu a muntar la peça.
5. Si, després d'un ús prolongat, la brutícia és difícil d'eliminar, substituïu la cortina humida per una de nova.

Neteja de superfícies

Apagueu i desconnecteu l'equip. Netegeu amb detergent suau i drap tou.

Avis: no mulli el tauler de control.

5. RESOLUCIÓ DE PROBLEMES

Fenomen de fallada	Possibles causes	Solucions
La bomba d'aigua no funciona	1) Obstrucció a la canonada d'aigua. 2) Funcionament perllongat de refrigeració sense aigua.3) Aigua de mala qualitat: la calç forma incrustacions que bloquegen l'eix central.	1) Netegeu la canonada amb un raspall petit per restablir el flux d'aigua. 2) Si la bomba s'ha fet malbé per funcionar sense aigua, substituir la bomba d'aigua.3) Extreure l'eix, netejar la brutícia de la superfície, aplicar lubricant adequat, tornar a inserir-lo i ajustar-ne el funcionament.
No hi ha aire o la velocitat de l'aire és massa baixa	1) Les aspes del ventilador estan bloquejades. 2) El filtre està obstruït.3) L'aspa del ventilador no està fixada correctament.4) Error a la placa de control principal.	1) Revisar les aspes del ventilador. 2) Netejar o substituir el filtre.3) Substituir l'aspa del ventilador.4) Substituir la placa de control principal.
El motor està fora de control	1) Botó de la placa de control principal danyat. 2) S'ha deixat anar el cablejat entre el motor i la placa de control.	1) Substituir la placa de control principal. 2) Substituir el cable i restablir la connexió entre motor i placa de control.
Fuita a la vàlvula de drenatge	1) Vàlvula de drenatge danyada.	1) Substituir la vàlvula de drenatge.

6. ESPECIFICACIONS TÈCNIQUES

Producte: AirIndustry 150000

Referència del producte: EU01_129668

Voltatge: 220-240 V~
 Freqüència: 50 – 60 Hz
 Potència: 800 W
 Pila: CR2025

Símbol	Valor	Unitat
F	4,7	m ³ /min
P	667,2	W
SV	0,007	(m ³ /min)/W
PSB	0,3	W
LWA	59,1	dB (A)
C	5,3	m/seg
Q	213,8	kWh/a
IEC 60879		
Cecotec Innovaciones SL. Av. Reis Catòlics, 60, 46910 Alfafar (València) Spain		

Les especificacions tècniques poden canviar sense notificació prèvia per millorar la qualitat del producte.

Fabricat a Xina | Dissenyat a Espanya

7. RECICLATGE D'APARELLS ELÈCTRICS I ELECTRÒNICS



Aquest símbol indica que, d'acord amb les normatives aplicables, el producte i/o la bateria s'han de rebutjar de manera independent dels residus domèstics. Quan aquest producte arribi al final de la seva vida útil, hauràs d'extreure les piles/bateries/acumuladors i portar-lo a un punt de recollida designat per les autoritats locals.



Per obtenir informació detallada sobre la forma més adequada de rebutjar els aparells elèctrics i electrònics i/o les bateries corresponents, el consumidor haurà de contactar amb les autoritats locals.

Podeu consultar la informació sobre els sistemes nacionals de reciclatge d'embalatges i el seu marcatge a la nostra pàgina web.

El compliment de les pautes anteriors ajudarà a protegir el medi ambient.

8. GARANTIA I SAT

Cecotec respondrà davant l'usuari o consumidor final de qualsevol manca de conformitat que hi hagi en el moment del lliurament del producte en els termes, condicions i terminis que estableix la normativa aplicable.

Es recomana que les reparacions es facin per personal especialitzat.

Si detecteu una incidència amb el producte o teniu alguna consulta, poseu-vos en contacte amb el servei d'Assistència Tècnica oficial de Cecotec a través del número de telèfon +34 96 321 07 28.

9. COPYRIGHT

Els drets de propietat intel·lectual sobre els textos del manual pertanyen a CECOTEC INNOVACIONES, SL. Queden reservats tots els drets. El contingut d'aquesta publicació no podrà, ni en part ni íntegrament, reproduir-se, emmagatzemar-se en un sistema de recuperació, transmetre's o distribuir-se per cap mitjà (electrònic, mecànic, fotocòpia, enregistrament o similar) sense la prèvia autorització de CECOTEC INNOVACIONES, SL.

10. DECLARACIÓ UE DE CONFORMITAT SIMPLIFICADA



Per la present, Cecotec Innovaciones declara que aquest producte compleix els requisits essencials i altres disposicions rellevants de les normatives aplicables a la Unió Europea. Aquest producte ha estat dissenyat, fabricat i provat amb el compliment dels estàndards de seguretat i qualitat requerits. El text complet de la Declaració de Conformitat de la UE es pot trobar a la següent adreça web: <https://cecotec.es/es/information/declaration-of-conformity>

1. ALKATRÉSZEK ÉS RÉSZEGYSÉGEK

1. ábra

1. vezérlőpult
2. Fogantyúk
3. Elülső levegőkimeneti rács
4. Balra-jobbra oszcilláló terelőlapok/lapátok
5. Töltőfiók
6. Kerekek

Jegyzet:

A kézikönyvben található grafikák vázlatos ábrázolások, és eltérhetnek a termék képétől.

2. HASZNÁLAT ELŐTT

- Ez a készülék csomagolásban érkezik, amely a szállítás közbeni védelmet szolgálja. Vegye ki a készüléket a dobozából. Az eredeti dobozt és a többi csomagolóanyagot biztonságos helyen őrizheti meg, hogy elkerülje a készülék károsodását, ha a jövőben szállítania kellene. Ha az eredeti csomagolást meg szeretné semmisíteni, ügyeljen arra, hogy minden elemet megfelelően hasznosítson újra.
- Kérjük, győződjön meg arról, hogy minden alkatrész és részegység megvan és jó állapotban van. Ha bármelyik hiányzik vagy sérült, kérjük, azonnal vegye fel a kapcsolatot a Cecotec hivatalos műszaki támogatási szolgálatával.

Doboz tartalma:

- Termék
- Távirányító
- Használati utasítás
- Ne távolítsa el a termék sorozatszámát, hogy a berendezés megfelelően nyomon követhető legyen, ha segítségre van szüksége.

3. MŰKÖDÉS

A víztartály feltöltése és ürítése

A víztartályt kétféleképpen töltheti fel:

- A. Kézi feltöltés: Nyissa ki a töltőfiókot (5), és lassan adjon hozzá tiszta vizet. Lásd a 2. ábrát.
- B. Automatikus feltöltés: A készülék egy automatikus befecskendező eszközzel rendelkezik. Csatlakoztasson egy megfelelő \varnothing 13 mm-es tömlőt a bemenethez; a belső úszó

MAGYAR

automatikusan kinyitja vagy bezárja a bemenetet a vízszintnek megfelelően. Lásd a 3. ábrát.

Ürítés (4. ábra)

- A leeresztő csavar alul található. Lazítsa meg a csavart, és óvatosan döntse meg kissé a készüléket, hogy teljesen kiürítse a tartályt.
- Rendszeresen ürítse le és tisztítsa a készüléket. Ha hosszabb ideig nem használja, ürítse ki a tartályt.

Vezérlőpanel / Távirányító

A kezelőpanel és a távirányító ugyanazokat a funkciókat és működési logikát használja. Ez a kézikönyv a spanyol neveket használja, az 5. és 6. ábra pedig az egyes ikonok és funkcióik közötti kapcsolatot szemlélteti.

1. Oszcilláció: aktiválja a balra-jobbra oszcillációt; nyomja meg újra a leállításához.
2. Hűtés: be- vagy kikapcsolja a párologtató hűtőrendszert.
Figyelmeztetés: Ne kapcsolja be a hűtést, ha a víztartály üres.
3. Időzítő: Állítsa be az időzítőt (1 és 12 óra között).
4. Világítás: a LED-es világítást vezérli.
5. Sebesség: A levegő sebességét állítja be.
6. Mód: Váltja a légáramlás típusát a Természetes szél és a Normál között.
7. Be/Ki: Bekapcsolja a légkondicionálót; mindkét állapotban nyomja meg újra a kikapcsoláshoz.

4. TISZTÍTÁS ÉS KARBANTARTÁS

Megjegyzés: Hosszabb használat után az előszűrőkben és a nedvesfüggönyben felhalmozódó por csökkenti a légáramlást és a tisztítási kapacitást. Rendszeresen tisztítsa a készüléket.

Nedves függőnytisztítás

1. Kapcsolja ki és húzza ki a készüléket a konnektorból.
2. Lazítsa meg a hátalon lévő csavarokat, és vegye le.
3. Lazítsa meg a műanyag anyákat a nedves függönyön; ezután levehető a párologtató panel oldala.
4. Tisztítsa meg puha kefével és semleges mosószerrel, öblítse le vízzel, és szárítsa meg napon. Szerelje össze újra az alkatrészt.
5. Ha hosszabb használat után a szennyeződés nehezen távolítható el, cserélje ki a nedves függönnyt egy újra.

Felülettisztítás

Kapcsolja ki és húzza ki a készüléket a konnektorból. Tisztítsa meg enyhe mosószerrel és puha ruhával.

Figyelmeztetés: Ne nedvesítse be a kezelőpanelt.

5. PROBLÉMAMEGOLDÁS

Hibajelenség	Lehetséges okok	Megoldások
A vízpumpa nem működik	1) Elzáródás a vízvezetékben. 2) A hűtőrendszer hosszan tartó működése víz nélkül. 3) Rossz vízminőség: a vízkő lerakódásokat képez, amelyek eltömítik a központi tengelyt.	1) Tisztítsa meg a csövet egy kis kefével a vízáramlás helyreállításához. 2) Ha a szivattyú víz nélküli működés miatt sérült meg, cserélje ki a vízszivattyút. 3) Vegye le a tengelyt, tisztítsa meg a felületi szennyeződésektől, vigyen fel megfelelő kenőanyagot, helyezze vissza, és állítsa be a működését.
Nincs levegő, vagy a levegő sebessége túl alacsony	1) A ventilátorlapátok el vannak blokkolva. 2) A szűrő eltömődött. 3) A ventilátorlapát nincs megfelelően rögzítve. 4) Hiba a fő vezérlőpanelen.	1) Ellenőrizze a ventilátorlapátokat. 2) Tisztítsa meg vagy cserélje ki a szűrőt. 3) Cserélje ki a ventilátorlapátot. 4) Cserélje ki a fő vezérlőpanel.
A motor kicsúszott az irányítás alól	1) A fő vezérlőpanel gombja sérült. 2) A motor és a vezérlőpanel közötti vezetékek meglazultak.	1) Cserélje ki a fő vezérlőpanel. 2) Cserélje ki a kábelt, és hozza létre újra a kapcsolatot a motor és a vezérlőpanel között.
Szivárgás a leeresztő szelepből	1) Sérült leeresztő szelep.	1) Cserélje ki a leeresztő szelepet.

6. MŰSZAKI ADATOK

Termék: AirIndustry 150000

Termékazonosító: EU01_129668

Feszültség: 220-240 V~

Frekvencia: 50 – 60 Hz

MAGYAR

Teljesítmény: 800 W

Elem: CR2025

Szimbólum	Érdemes	Egység
F	4.7	m ³ / perc
P	667,2	W
SV	0,007	(m ³ / perc)/ W
PSB	0,3	W
LWA	59.1	dB (A)
C	5.3	m/ másodperc
Q	213,8	kWh/év
IEC 60879		
Cecotec Innovaciones SL. Av. Reyes Católicos, 60, 46910 Alfara (Valencia) Spanyolország		

A műszaki adatok előzetes értesítés nélkül változhatnak a termék minőségének javítása érdekében.

Kínában készült | Spanyolországban tervezték

7. ELEKTROMOS ÉS ELEKTRONIKUS BERENDEZÉSEK ÚJRAHASZNOSÍTÁSA



Ez a szimbólum azt jelzi, hogy a vonatkozó előírásoknak megfelelően a terméket és/vagy az akkumulátort a háztartási hulladéktól elkülönítve kell ártalmatlanítani. Amikor a termék eléri hasznos élettartama végét, el kell távolítani az akkumulátorokat, és el kell vinni azokat a helyi hatóságok által kijelölt gyűjtőhelyre.



Az elektromos és elektronikus berendezések és/vagy a hozzájuk tartozó elemek ártalmatlanításának legmegfelelőbb módjával kapcsolatos részletes információkért a fogyasztóknak a helyi hatóságokhoz kell fordulnia.

A nemzeti csomagolás-újrahasznosítási rendszerekről és azok jelöléséről weboldalunkon talál információkat.

A fenti irányelvek betartása segít megvédeni a környezetet.

8. GARANCIA ÉS SAT

A Cecotec a vonatkozó szabályozásokban meghatározott feltételeknek és határidőknek megfelelően válaszol a végfelhasználónak vagy a fogyasztónak a termék kiszállításának időpontjában fennálló bármilyen nem megfeleléség esetén.

Javasoljuk, hogy a javításokat szakképzett személyzet végezze.

Ha problémát észlel a termékkel kapcsolatban, vagy bármilyen kérdése van, kérjük, vegye fel a kapcsolatot a Cecotec hivatalos műszaki támogatási szolgálatával a +34 96 321 07 28 telefonszámon.

9. SZERZŐI JOG

A jelen kézikönyvben található szövegekhez fűződő szellemi tulajdonjogok a CECOTEC INNOVACIONES, SL tulajdonát képezik. Minden jog fenntartva. A kiadvány tartalma a CECOTEC INNOVACIONES, SL előzetes írásbeli engedélye nélkül tilos egészben vagy részben reprodukálni, adatrögzítő rendszerben tárolni, továbbítani vagy terjeszteni semmilyen módon (elektronikus, mechanikus, fénymásolás, rögzítés vagy hasonló).

10. EGYSZERŰSÍTETT EU-MEGFELELŐSÉGI NYILATKOZAT



A Cecotec Innovaciones ezennel kijelenti, hogy ez a termék megfelel az alkalmazandó Európai Unió előírások alapvető követelményeinek és egyéb vonatkozó rendelkezéseinek. Ezt a terméket a szükséges biztonsági és minőségi szabványoknak megfelelően tervezték, gyártották és tesztelték. Az EU megfeleléségi nyilatkozat teljes szövege a következő webcímen található: <https://cecotec.es/es/information/declaration-of-conformity>

١. الأجزاء والمكونات

الشكل ١

١. لوحة التحكم
٢. مقابض
٣. شبكة تهوية أمامية
٤. عواكس/شفرات متذبذبة يمينًا ويسارًا
٥. درج التعبئة
٦. عجلات

ملحوظة:

الرسومات الموجودة في هذا الدليل هي تمثيلات تخطيطية وقد لا تتطابق تمامًا مع رسومات المنتج.

٢. قِبل الاستخدام

- يأتي هذا الجهاز في عبوة مصممة لحمايته أثناء النقل. أخرج الجهاز من عبوته. يمكنك الاحتفاظ بالعبوة الأصلية ومواد التغليف الأخرى في مكان آمن لتجنب تلف الجهاز في حال احتجت إلى نقله مستقبلاً. إذا كنت ترغب في التخلص من العبوة الأصلية، فتأكد من إعادة تدوير جميع محتوياتها بشكل صحيح.
- يرجى التأكد من وجود جميع الأجزاء والمكونات وأنها بحالة جيدة. في حال وجود أي نقص أو تلف، يرجى الاتصال بخدمة الدعم الفني الرسمية لشركة سيكوتيك على الفور.

محتويات العبوة:

- منتج
- جهاز تحكم عن بعد
- دليل التعليمات
- لا يتم إزالة الرقم التسلسلي من المنتج، وذلك للحفاظ على إمكانية تتبع معداتك بشكل صحيح في حالة طلب المساعدة.

٣. التشغيل

ملء وتفريغ خزان المياه

يمكنك ملء خزان المياه بطريقتين:

- A. التعبئة اليدوية: افتح درج التعبئة (٥) وأضف الماء التنظيف ببطء. انظر الشكل ٢.
- B. التعبئة التلقائية: تحتوي الوحدة على جهاز حقن تلقائي. قم بتوصيل خرطوم مناسب بقطر ١٣ مم بالمدخل؛ وسيقوم العمارة الداخلية بفتح أو إغلاق المدخل تلقائيًا وفقًا لمستوى الماء. انظر الشكل ٣.

التفريغ (الشكل ٤)

- يوجد سداة التصريف في الأسفل. قم بفك السداة و قم بإمالة الجهاز قليلاً بحذر لتفريغ الخزان بالكامل.
- قم بتفريغ وتنظيف الوحدة بانتظام. إذا كنت لن تستخدمها لفترة طويلة، فقم بتفريغ الخزان.

- لوحة التحكم / جهاز التحكم عن بعد
تتشارك لوحة التحكم وجهاز التحكم عن بُعد نفس الوظائف ومنطق التشغيل. يستخدم هذا الدليل الأسماء الإسبانية، ويوضح الشكلان ٥ و ٦ العلاقة بين كل رمز ووظيفته.
1. التذبذب: يُفعل التذبذب يمينًا ويسارًا؛ اضغط مرة أخرى لإيقافه.
 2. التبريد: يقوم بتشغيل أو تعطيل نظام التبريد التبخيري.
 - تحذير: لا تقم بتشغيل التبريد إذا كان خزان المياه فارغًا.
 3. المؤقت: اضبط المؤقت (نطاق من ١ إلى ١٢ ساعة).
 4. الضوء: يتحكم في ضوء LED.
 5. السرعة: تضبط سرعة الهواء.
 6. الوضع: يغير نوع تدفق الهواء بين الرياح الطبيعية والعادية.
 7. تشغيل/إيقاف: يقوم بتشغيل مكيف الهواء؛ في أي من الحالتين، اضغط عليه مرة أخرى لإيقاف تشغيل الوحدة.

٤ . التنظيف والصيانة

ملاحظة: بعد الاستخدام المطول، يؤدي تراكم الغبار في المرشحات الأولية والستارة الرطبة إلى تقليل تدفق الهواء وقدرة التنقية. لذا، يُرجى تنظيف الجهاز بانتظام.

تنظيف الستائر المبللة

1. قم بإيقاف تشغيل الجهاز وفصله عن الكهرباء.
2. قم بفك البراغي الموجودة على الغطاء الخلفي ثم قم بإزالته.
3. قم بفك الصواميل البلاستيكية الموجودة على الستارة المبللة؛ عندها يمكن إزالة جانب لوحة التبخير.
4. نظفها بفرشاة ناعمة ومنظف متعادل، ثم اشطفها بالماء، وجففها في الشمس. أعد تجميع القطعة.
5. إذا كان من الصعب إزالة الأوساخ بعد الاستخدام المطول، فاستبدل الستارة الرطبة بأخرى جديدة.

تنظيف الأسطح

أطفي الجهاز وافصله عن الكهرباء. نظّفه بمنظف معتدل وقطعة قماش ناعمة.
تحذير: تجنب تبليل لوحة التحكم.

٥. حل المشكلات

ظاهرة الفشل	الحلول	الأسباب المحتملة
مضخة الماء لا تعمل	(١) نظّف الأنبوب بفرشاة صغيرة لاستعادة تدفق الماء. (٢) إذا تضررت المضخة نتيجة تشغيلها بدون ماء، فاستبدلها. (٣) أزل العمود، ونظّف أي أوساخ سطحية، وضع مادة تشحيم مناسبة، ثم أعد تركيبه، واضبط تشغيله.	(١) انسداد في أنبوب الماء. (٢) تشغيل نظام التبريد لفترة طويلة بدون ماء. (٣) رداءة جودة الماء: تكوّن رواسب كلسية تسدّ العمود المركزي.
إما أن الهواء غير موجود أو أن سرعة الهواء منخفضة للغاية	(١) افحص شفرات المروحة. (٢) نظف الفلتر أو استبدله. (٣) استبدل شفرة المروحة. (٤) استبدل لوحة التحكم الرئيسية.	(١) شفرات المروحة مسدودة. (٢) الفلتر مسدود. (٣) شفرة المروحة غير مثبّنة بشكل صحيح. (٤) عطل في لوحة التحكم الرئيسية.
المحرك خارج عن السيطرة	(١) استبدل لوحة التحكم الرئيسية. (٢) استبدل الكابل وأعد توصيل المحرك بلوحة التحكم.	(١) زر لوحة التحكم الرئيسية تالف. (٢) الأسلاك بين المحرك ولوحة التحكم مفكوكة.
تسرب في صمام التصريف	(١) استبدل صمام التصريف.	(١) صمام تصريف تالف.

٦. المواصفات الفنية

المنتج: AirIndustry ١٥٠٠٠٠
رقم المنتج المرجعي: ١٢٩٦٦٨_EU٠١

الجهد الكهربائي: ٢٢٠-٢٤٠ فولت
التردد: ٥٠ - ٦٠ هرتز
الطاقة: ٨٠٠ واط
البطارية: CR٢٠٢٥

رمز	يستحق	وحدة
F	٤,٧	م ^٣ / دقيقة
P	٦٦٧,٢	دبليو
SV	٠,٠٠٧	(م ^٣ / دقيقة) / واط
PSB	٠,٣	دبليو
LWA	٥٩,١	ديسبيل (أ)
ج	٥,٣	م / ث
سؤال	٢١٣,٨	كيلوواط ساعة/سنة

٦٠٨٧٩ IEC
Cecotec Innovaciones SL. Av. Reyes Católicos, ٤٦٩١٠, ٦٠ .Alfajar (Valencia) Spain

قد تتغير المواصفات الفنية دون إشعار مسبق لتحسين جودة المنتج.
صُنِعَ في الصين | صُمِمَ في إسبانيا

٧. إعادة تدوير المعدات الكهربائية والإلكترونية

- يشير هذا الرمز إلى أنه، وفقاً للوائح المعمول بها، يجب التخلص من المنتج و/أو البطارية بشكل منفصل عن النفايات المنزلية. عند انتهاء عمر هذا المنتج الافتراضي، يجب إزالة البطاريات ونقله إلى نقطة تجميع تحدها السلطات المحلية.
- للحصول على معلومات مفصلة حول الطريقة الأنسب للتخلص من المعدات الكهربائية والإلكترونية و/أو البطاريات المقابلة لها، يجب على المستهلك الاتصال بالسلطات المحلية.
- يمكنكم العثور على معلومات حول أنظمة إعادة تدوير العبوات الوطنية وعلاماتها على موقعنا الإلكتروني. إن الالتزام بالإرشادات المذكورة أعلاه سيساعد في حماية البيئة.

٨. الضمان و SAT

ستتولى شركة Cecotec مسؤولية الرد على المستخدم النهائي أو المستهلك في حالة عدم المطابقة الموجودة وقت تسليم المنتج وفقاً للشروط والأحكام والمواعيد النهائية التي تحددها اللوائح المعمول بها.

يوصى بأن تتم عمليات الإصلاح بواسطة فنيين متخصصين.

إذا اكتشفت مشكلة في المنتج أو كانت لديك أي أسئلة، فيرجى الاتصال بخدمة الدعم الفني الرسمية لشركة Cecotec عن طريق الاتصال على الرقم +٣٤ ٩٦ ٣٢١ ٠٧ ٢٨.

٩. حقوق النشر

جميع حقوق الملكية الفكرية للنصوص الواردة في هذا الدليل محفوظة لشركة CECOTEC INNOVACIONES, SL. لا يجوز إعادة إنتاج محتوى هذا المنشور، كلياً أو جزئياً، أو تخزينه في نظام استرجاع المعلومات، أو نقله، أو توزيعه بأي وسيلة (إلكترونية، أو ميكانيكية، أو تصويرية، أو تسجيلية، أو ما شابه) دون الحصول على إذن كتابي مسبق من شركة CECOTEC INNOVACIONES, SL.

١٠. إعلان المطابقة المبسط للاتحاد الأوروبي

تُعلن شركة سيكوتيك للابتكارات بموجب هذا أن هذا المنتج يمثل للمتطلبات الأساسية والأحكام الأخرى ذات الصلة في لوائح الاتحاد الأوروبي المعمول بها. وقد صُمم هذا المنتج وصُنِع واختُبر وفقاً لمعايير السلامة والجودة المطلوبة.

يمكن الاطلاع على النص الكامل لإعلان المطابقة للاتحاد الأوروبي على الرابط الإلكتروني التالي: <https://>

cecotec.es/es/information/declaration-of-conformity



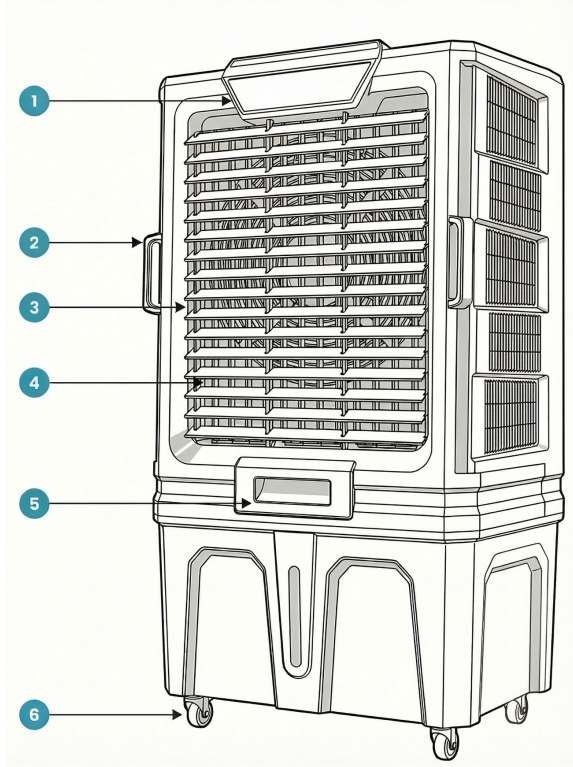

Fig./Img./Abb./Afb./ Rys. 1

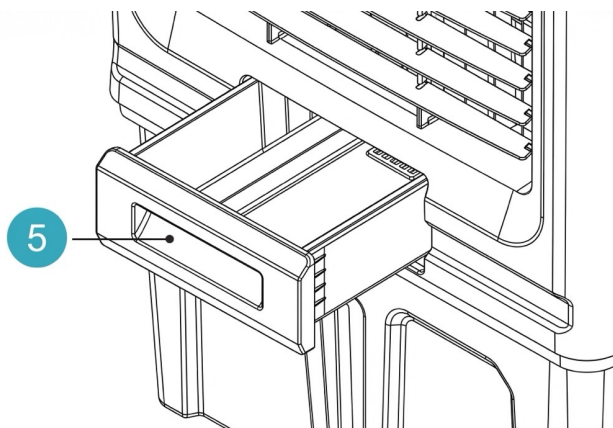

Fig./Img./Abb./Afb./ Rys. 2

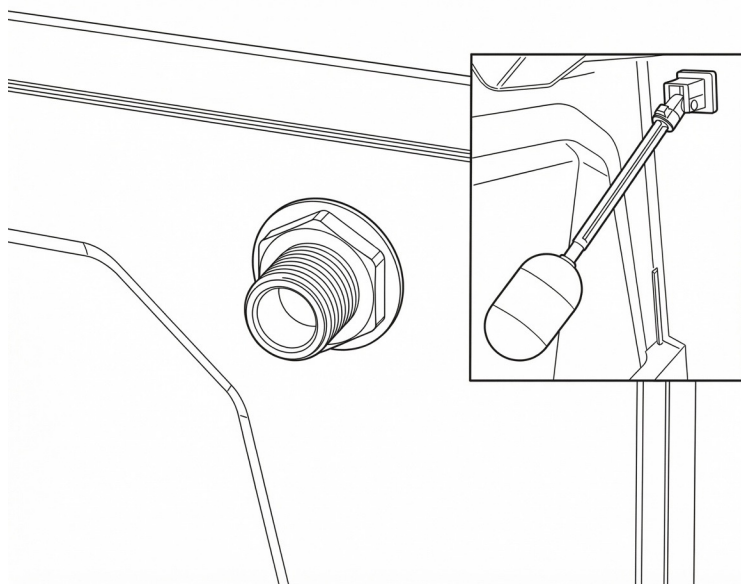

Fig./Img./Abb./Afb./ Rys. 3

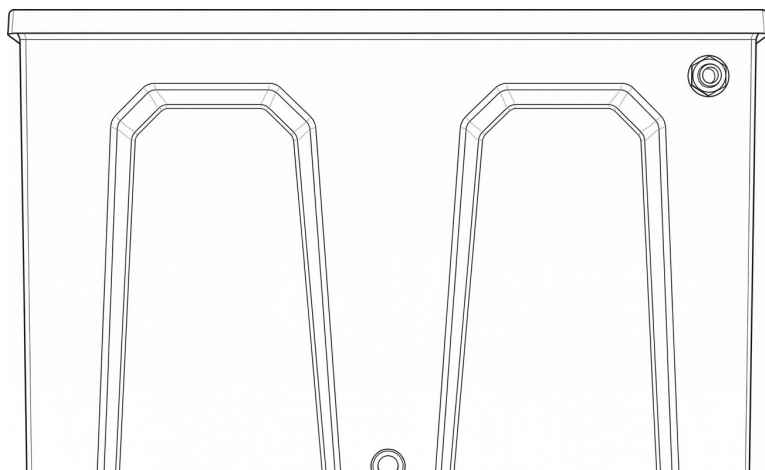

Fig./Img./Abb./Afb./ Rys. 4



Fig./Img./Abb./Afb./ Rys. 5

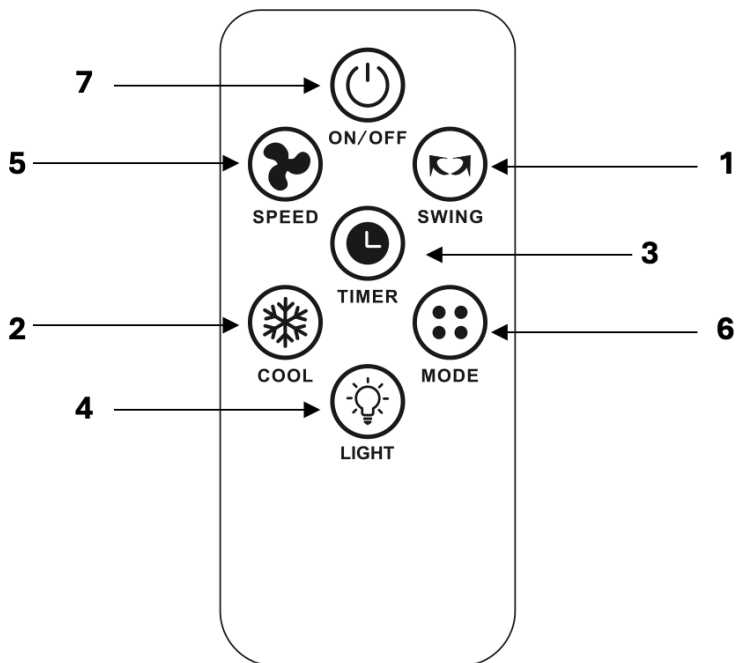

Fig./Img./Abb./Afb./ Rys. 6

www.cecotec.es

Cecotec Innovaciones S.L.
Av. Reyes Católicos, 60
46910, Alfafar (Valencia)

