

cecotec

FOLDING

Bicicleta eléctrica / Electric bike



Manual de instrucciones
Instruction manual
Manuel d'instructions
Bedienungsanleitung
Manuale di istruzioni
Manual de instruções
Handleiding
Instrukcja obsługi
Návod k použití

Instrucciones de seguridad	4
Safety instructions	11
Instructions de sécurité	17
Sicherheitshinweise	25
Istruzioni di sicurezza	33
Instruções de segurança	39
Veiligheidsinstructies	47
Instrukcje bezpieczeństwa	54
Bezpečnostní pokyny	61

ÍNDICE

1. Piezas y componentes	68
2. Antes de usar	68
3. Montaje	68
4. Funcionamiento	72
5. Limpieza y mantenimiento	73
6. Especificaciones técnicas	76
7. Reciclaje de aparatos eléctricos y electrónicos	78
8. Garantía y SAT	78
9. Copyright	78

INDEX

1. Parts and components	79
2. Before use	79
3. Assembly	79
4. Operation	82
5. Cleaning and maintenance	83
6. Technical specifications	87
7. Disposal of old electrical and electronic appliances	88
8. Technical support and warranty	88
9. Copyright	89

SOMMAIRE

1. Pièces et composants	90
2. Avant utilisation	90
3. Montage	90
4. Fonctionnement	94
5. Nettoyage et entretien	95
6. Spécifications techniques	98
7. Recyclage des équipements électriques et électroniques	100
8. Garantie et SAV	100
9. Copyright	100

INHALT

1. Teile und Komponenten	101
2. Vor dem Gebrauch	101
3. Installation	101
4. Bedienung	105
5. Reinigung und Wartung	106
6. Technische Spezifikationen	109
7. Recycling von Elektro- und Elektronikgeräten	111
8. Garantie und Kundendienst	111
9. Copyright	111

INDICE

1. Parti e componenti	112
2. Primo uso	112
3. Montaggio	112
4. Funzionamento	116
5. Pulizia e manutenzione	117
6. Specifiche tecniche	120
7. Riciclaggio di apparecchiature elettriche ed elettroniche	121
8. Garanzia e supporto tecnico	122
9. Copyright	122

ÍNDICE

1. Peças e componentes	123
2. Antes de usar	123
3. Montagem	123
4. Funcionamento	127
5. Limpeza e manutenção	128
6. Especificações técnicas	131
7. Reciclagem de produtos elétricos e eletrônicos	133
8. Garantia e SAT	133
9. Copyright	133

INHOUD

1. Onderdelen en componenten	134
2. Vóór u het apparaat gebruikt	134
3. Montage	134
4. Werking	138
5. Schoonmaak en onderhoud	139
6. Technische specificaties	142
7. Recycling van elektrische en elektronische apparatuur	143
8. Garantie en technische ondersteuning	144
9. Copyright	144

SPIS TREŚCI

1. Części i komponenty	145
2. Przed użyciem	145
3. Montaż	145
4. Funkcjonowanie	149
5. Czyszczenie i konserwacja	150
6. Dane techniczne	153
7. Recykling urządzeń elektrycznych i elektronicznych	154
8. Gwarancja i Serwis techniczny	155
9. Copyright	155

OBSAH

1. Díly a součásti	156
2. Před použitím	156
3. Montáž	156
4. Provoz	159
5. Čištění a údržba	160
6. Technické specifikace	164
7. Recyklace elektrických a elektronických zařízení	165
8. Záruka a technický servis	165
9. Copyright	165

INSTRUCCIONES DE SEGURIDAD

Lea las siguientes instrucciones atentamente antes de usar el producto. Guarde este manual para futuras referencias o nuevos usuarios.

- Es importante tener en cuenta que, al utilizar una bicicleta eléctrica de pedaleo asistido (EPAC) en vías públicas, pueden aplicarse requisitos legales específicos según las normativas nacionales. Estos requisitos pueden incluir, entre otros, la obligación de contar con un sistema de iluminación adecuado y reflectores para aumentar la visibilidad y la seguridad del ciclista.
- Antes de utilizar su bicicleta eléctrica en entornos públicos, le recomendamos encarecidamente que consulte y cumpla con las regulaciones y normativas vigentes en su país. Asegúrese de que su EPAC esté equipado con los dispositivos de iluminación y reflectores requeridos y que estén en buen estado de funcionamiento.
- El cumplimiento de los requisitos legales pertinentes no solo garantiza su propia seguridad, sino que también contribuye a la seguridad vial en general. Recuerde que es responsabilidad del ciclista conocer y seguir las normas y regulaciones aplicables para utilizar su bicicleta eléctrica de manera segura y legal en vías públicas.
- Retire siempre la batería durante el mantenimiento.
- No realice modificaciones ni manipule el sistema de gestión eléctrica de la bicicleta eléctrica.
- Advertencia: Después de un uso prolongado, tenga precaución al tocar las superficies calientes, como los frenos de disco.
- La bicicleta eléctrica de ciudad ha sido diseñada específicamente para su uso en entornos urbanos y

superficies planas. Está diseñada para proporcionar asistencia eléctrica en este tipo de terreno y mejorar la experiencia de conducción en entornos urbanos. Sin embargo, es importante tener en cuenta que el uso incorrecto de la bicicleta eléctrica de ciudad puede presentar riesgos y peligros potenciales. Se advierte sobre los siguientes peligros del uso incorrecto:

- **Riesgo de pérdida de control:** En entornos urbanos, pueden existir condiciones como tráfico intenso, peatones y obstáculos imprevistos. Es crucial manejar la bicicleta eléctrica con precaución, respetar las normas de tráfico y utilizar las habilidades de conducción apropiadas para evitar la pérdida de control y posibles accidentes.
- **Riesgo de sobrecalentamiento:** En condiciones urbanas, el uso continuo y prolongado del sistema de asistencia eléctrica puede generar calor. Es importante monitorear la temperatura del motor y la batería para evitar el sobrecalentamiento. Si se detecta un aumento significativo de la temperatura, se recomienda detenerse y permitir que el sistema se enfríe antes de continuar.
- **Riesgo de desgaste prematuro:** El uso frecuente en entornos urbanos puede someter la bicicleta eléctrica a un mayor desgaste. Se recomienda realizar inspecciones regulares de la bicicleta y sus componentes, prestando atención a signos de desgaste, daños o debilidades. Reemplace cualquier componente desgastado o dañado de inmediato para mantener la seguridad y el rendimiento óptimo de la bicicleta eléctrica de ciudad.
- Le recordamos la importancia de utilizar la bicicleta eléctrica de ciudad de manera responsable y adecuada para garantizar una experiencia de conducción segura y placentera en entornos urbanos. Siempre cumpla con las

normas de tráfico y adopte un enfoque cauteloso al circular por calles y vías transitadas. Su seguridad y la de otros usuarios de la vía pública son nuestra principal prioridad.

- Utilice siempre un casco de bicicleta adecuado y asegúrese de que esté correctamente ajustado. El uso del casco es de vital importancia para salvaguardar la integridad de la cabeza en caso de caídas o accidentes.
- Realice revisiones periódicas de los frenos para garantizar su correcto funcionamiento. Verifique el desgaste de las pastillas de freno y ajústelas si es necesario. Los frenos en buen estado son indispensables para asegurar una capacidad de frenado eficiente.
- Verifique regularmente la presión de los neumáticos. Asegúrese de que los neumáticos estén inflados a la presión recomendada. Los neumáticos desinflados pueden afectar la estabilidad y el rendimiento de la bicicleta, así como aumentar el riesgo de pinchazos.
- Inspeccione la dirección de la bicicleta y asegúrese de que esté debidamente ajustada. Verifique la ausencia de holguras y asegúrese de que gire suavemente sin obstáculos. Una dirección floja o defectuosa puede comprometer el control de la bicicleta.
- Realice revisiones regulares de las llantas para detectar posibles daños o deformaciones. Asegúrese de que se encuentren en buen estado, sin grietas, abolladuras u otros problemas que puedan comprometer su integridad estructural.
- Tenga precaución con las distancias de frenado en condiciones de lluvia. Recuerde que los frenos pueden tener una menor eficacia en superficies mojadas, por lo que es necesario aumentar la distancia de frenado y reducir la velocidad en caso de lluvia o pavimento resbaladizo.

- Es vital utilizar piezas de repuesto originales para los componentes críticos de seguridad. Estas piezas están diseñadas específicamente para su bicicleta eléctrica, cumplen con los estándares adecuados y garantizan un rendimiento óptimo y seguro. El uso de piezas no originales puede comprometer la seguridad y el funcionamiento de la bicicleta. Priorice su seguridad y utilice solo piezas de repuesto originales proporcionadas por el fabricante o distribuidor autorizado.
- Es importante tener cuidado con los bordes de las ruedas y estar atento a cualquier desgaste peligroso. Los bordes de las ruedas pueden sufrir desgaste debido a diferentes factores, como golpes, rozamiento o uso prolongado. Es fundamental inspeccionar regularmente los bordes de las ruedas en busca de signos de desgaste excesivo, grietas o daños. Si se observa algún problema, se debe abordar de inmediato para evitar posibles riesgos durante la conducción.
- **ADVERTENCIA:** Como con todos los componentes mecánicos, el EPAC está sujeto al desgaste y altas tensiones. Diferentes materiales y componentes pueden reaccionar al desgaste o la fatiga por tensión de diferentes maneras. Si la vida útil de un componente se ha excedido, podría fallar repentinamente, lo que posiblemente causaría lesiones al ciclista. Cualquier forma de grieta, rasguño o cambio de coloración en áreas altamente tensionadas indica que la vida útil del componente ha sido alcanzada y debe ser reemplazado.
- **ADVERTENCIA:** En los componentes compuestos, los daños por impacto pueden ser invisibles para el usuario. El fabricante debe explicar las consecuencias de los daños por impacto y que, en caso de un impacto, los componentes compuestos deben ser devueltos al fabricante para su inspección o destruidos y reemplazados.

- Es importante tener en cuenta que los componentes compuestos pueden verse afectados por altas temperaturas, especialmente en entornos confinados. Se recomienda evitar exponer la bicicleta eléctrica a fuentes de calor intensas, como radiadores, escapes de vehículos o almacenamiento en espacios cerrados sin ventilación adecuada. El calor excesivo puede provocar deformaciones, debilitamiento de los materiales o incluso fallos estructurales.
- Al instalar un asiento infantil en la bicicleta eléctrica, es fundamental asegurarse de cubrir adecuadamente cualquier resorte ubicado debajo del sillín. Esto es para evitar el riesgo de que los dedos del niño o cualquier objeto queden atrapados en el resorte, lo cual puede causar lesiones.
- Es importante tener en cuenta que el manillar de la bicicleta puede tener un impacto significativo en la respuesta del ciclista al girar y frenar. Un manillar mal ajustado puede causar problemas de estabilidad al girar, lo que puede resultar en una pérdida de control de la bicicleta. Además, un manillar suelto o flojo puede afectar la capacidad de respuesta al frenar, ya que la fuerza aplicada en las palancas de freno no se transmitirá de manera eficiente a los frenos. Esto puede resultar en un tiempo de respuesta más lento o una reducción en la potencia de frenado.
- Se recomienda encarecidamente a los usuarios que no realicen intercambios de piñones o cualquier otra modificación en la transmisión de la bicicleta eléctrica utilizando piezas no originales. El uso de piezas de repuesto originales garantiza la compatibilidad, la calidad y el rendimiento esperado de la bicicleta eléctrica.
- Cualquier manipulación indebida de la bicicleta eléctrica puede anular la garantía proporcionada por el fabricante. Esto puede incluir el intercambio de piezas con componentes

no originales, modificaciones no autorizadas o cualquier otra acción que altere el diseño y el funcionamiento original de la bicicleta.

- El usuario es responsable de utilizar la bicicleta eléctrica de acuerdo con las instrucciones y recomendaciones proporcionadas en el manual. Cualquier manipulación indebida es responsabilidad del usuario y puede resultar en daños personales, daños a la bicicleta o a terceros.
- El uso de remolques para bicicleta o bicicletas de arrastre no está permitido con este EPAC. El uso de remolques para bicicleta o bicicletas de arrastre puede comprometer la seguridad y el rendimiento del EPAC, y anulará la garantía del producto.
- El mecanismo debe marcar los extremos de la horquilla cuando esté cerrado en posición bloqueada
- No se recomienda la instalación y uso de accesorios como remolques o bicicletas de arrastre ya que superaría el peso máximo soportado por la bicicleta eléctrica y afectaría sensiblemente a los componentes electrónicos pudiendo reducir considerablemente su vida útil o llegar incluso a su avería.
- Por razones de seguridad y para preservar el rendimiento óptimo de esta bicicleta eléctrica, no use portabicicletas y asientos infantiles en este modelo. La instalación de portabicicletas o asientos infantiles podría afectar el equilibrio, la estabilidad y el funcionamiento seguro de la bicicleta eléctrica.
- Asegúrese de cargar la batería de la bicicleta eléctrica únicamente en interiores, en un lugar seco y protegido. Evite exponer el cargador y la batería a condiciones climáticas adversas, como la lluvia o la humedad, para evitar daños y garantizar una carga segura.

- Evite sobrecargar la batería: Desconecte el cargador una vez que la batería esté completamente cargada. Evite dejar la batería conectada al cargador durante un período prolongado, ya que la sobrecarga podría afectar su vida útil y eficiencia.
- No desmonte ni modifique la batería: La batería de la bicicleta eléctrica es un componente sensible y complejo. No intente desmontarla, repararla o realizar modificaciones, ya que esto podría causar daños o riesgos de seguridad.
- Cargue la batería regularmente: Si no utiliza la bicicleta eléctrica durante un período prolongado, asegúrese de cargar la batería al menos una vez cada pocas semanas para mantener su rendimiento óptimo y evitar la descarga completa.
- ADVERTENCIA: Para la recarga de la batería, utilizar sólo la unidad de alimentación amovible suministrada con el aparato, con referencia GPLC084V42Y.
- El aparato incluye una batería, no la queme ni la exponga a temperaturas altas, ya que podría explotar.
- Tanto la batería como las pilas pueden presentar fugas en condiciones extremas. Si la batería gotea, no toque el líquido. Si el líquido entra en contacto con la piel, lávese inmediatamente con agua y jabón. Si el líquido entra en contacto con los ojos, láveselos de forma inmediata con abundante agua limpia durante un mínimo de 10 minutos y busque asistencia médica. Utilice guantes para manejar la batería y deséchela inmediatamente de acuerdo con la normativa local.
- La batería se debe retirar del aparato antes de eliminarlo.
- El aparato debe ser desconectado de la alimentación cuando se retire la batería.
- La batería debe retirarse para desecho de manera segura.

- Las baterías no recargables no deben ser recargadas.
- Las baterías recargables deben ser retiradas del aparato antes de ser cargadas.
- Los diferentes tipos de baterías o las baterías nuevas y usadas no deben ser mezcladas.
- Las baterías deben ser insertadas según la polaridad correcta.
- Si el aparato debe ser almacenado sin ser utilizado durante un largo periodo de tiempo, conviene retirar la batería.
- Los bornes de alimentación no deben ser cortocircuitados.

SAFETY INSTRUCTIONS

Read these instructions thoroughly before using the device. Keep this instruction manual for future reference or new users.

- It is important to note that when using an electric pedal-assisted bicycle (EPAC) on public roads, specific legal requirements may apply according to national regulations. These requirements may include, among others, the obligation to have an adequate lighting system and reflectors to increase the visibility and safety of the cyclist.
- Before using your electric bicycle in public environments, we strongly recommend that you consult and comply with the regulations and standards in force in your country. Ensure that your electric bike is equipped with the required lighting devices and reflectors and that they are in good working order.
- Compliance with the relevant legal requirements not only ensures your own safety, but also contributes to road safety in general. Remember that it is the rider's responsibility to know and follow the applicable rules and regulations in order to use their electric bicycle safely and legally on public roads.

- Always remove the battery during maintenance.
- Do not modify or tamper with the electrical management system of the electric bicycle.
- Warning: after prolonged use, use caution when touching hot surfaces such as disc brakes.
- The electric city bike has been specifically designed for use in urban environments and on flat surfaces. It is designed to provide electric assistance in this type of terrain and enhance the driving experience in urban environments. However, it is important to note that incorrect use of the E-bike can present potential risks and hazards. The following dangers of incorrect use are warned against:
- Risk of loss of control: in urban environments, conditions such as heavy traffic, pedestrians and unforeseen obstacles may exist. It is crucial to handle the electric bike with caution, respect traffic rules and use proper riding skills to avoid loss of control and possible accidents.
- Risk of overheating: in urban conditions, the continuous and prolonged use of the electric assistance system can generate heat. It is important to monitor engine and battery temperature to avoid overheating. If a significant temperature rise is detected, it is recommended to stop and allow the system to cool down before continuing.
- Risk of premature wear and tear: the frequent use in urban environments can subject the electric bicycle to increased wear and tear. Regular inspections of the E-bike and its components are recommended, paying attention to signs of wear and tear, damage or weaknesses. Replace any worn or damaged components immediately to maintain the safety and optimum performance of the urban E-bike.
- Remember the importance of using your electric city bike responsibly and appropriately to ensure a safe and enjoyable

riding experience in urban environments. Always comply with traffic regulations and adopt a cautious approach when driving on busy streets and roads. Your safety and that of other road users is our top priority.

- Always wear a suitable bicycle helmet and ensure that it is correctly fitted. The use of helmets is of vital importance to safeguard the integrity of the head in case of falls or accidents.
- Periodically check the brakes to ensure that they are functioning properly. Check brake pads for wear and tear, and adjust if necessary. Brakes in good condition are indispensable to ensure efficient braking ability.
- Check tyre pressure regularly. Ensure that the tyres are inflated to the recommended pressure. Underinflated tyres can affect the stability and performance of the bike, as well as increase the risk of punctures.
- Inspect the steering of the bicycle and ensure that it is properly adjusted. Check that there is no play and make sure that it rotates smoothly without hindrance. Loose or defective steering can compromise control of the bicycle.
- Regularly check tyres for damage or deformation. Ensure that they are in good condition, with no cracks, dents or other problems that could compromise their structural integrity.
- Use caution with braking distances in wet conditions. Remember that brakes may be less effective on wet surfaces, so increase braking distance and reduce speed in wet or slippery conditions.
- It is vital to use original spare parts for safety critical components. These parts are specifically designed for your electric bike; they meet the appropriate standards and guarantee optimum performance and safety. The use of non-original parts may compromise the safety and function

of the bicycle. Prioritise your safety and use only original spare parts supplied by the manufacturer or authorised dealer.

- It is important to watch out for wheel rims and to be aware of any dangerous wear. The wheel rims may suffer from wear due to various factors, such as knocks, friction or prolonged use. It is essential to regularly inspect wheel rims for signs of excessive wear, cracks or damage. If any problems are observed, they should be addressed immediately to avoid potential risks while driving.
- **WARNING:** as with all mechanical components, the E-bike is subject to wear and tear and high stresses. Different materials and components can react to wear or fatigue in different ways. If the service life of a component has been exceeded, it could suddenly fail, possibly causing injury to the rider. Any form of cracking, scratching or discolouration change in highly stressed areas indicates that the component's lifespan has been reached and it should be replaced.
- **WARNING:** in composite components, impact damage may be invisible to the user. The manufacturer must explain the consequences of impact damage and that, in the event of an impact, the composite components must be returned to the manufacturer for inspection or destroyed and replaced.
- It is important to note that composite components can be affected by high temperatures, especially in confined environments. It is recommended to avoid exposing the electric bicycle to intense heat sources such as radiators, vehicle exhausts or storage in enclosed spaces without adequate ventilation. Excessive heat can cause deformation, weakening of materials or even structural failure.
- When installing a child seat on the electric bike, it is essential to ensure that any springs under the saddle are adequately covered. This is to avoid the risk of the child's fingers or any

- objects getting caught in the spring, which can cause injury.
- It is important to note that bicycle handlebars can have a significant impact on the rider's turning and braking response. Incorrectly adjusted handlebars can cause stability problems when turning, which can result in loss of control of the bicycle. In addition, a loose handlebars can affect the ability to respond to the braking force, as the force applied in the brake levers will not be transmitted efficiently to the brakes. This may result in a slower response time or a reduction in braking power.
 - Users are strongly advised not to perform pinion exchanges or any other modifications to the electric bicycle drivetrain using non-original parts. The use of original spare parts guarantees the compatibility, quality and expected performance of the electric bike.
 - Any tampering with the electric bicycle may void the warranty provided by the manufacturer. This may include the exchange of parts with non-original components, unauthorised modifications or any other action that alters the original design and operation of the bicycle.
 - The user is responsible for using the electric bicycle in accordance with the instructions and recommendations provided in the manual. Any improper handling is the responsibility of the user and may result in personal injury, damage to the bicycle or damage to third parties.
 - The use of bicycle trailers or towing bicycles is not permitted with this E-bike. The use of bicycle trailers or towed bicycles may compromise the safety and performance of the E-bike and will void the product warranty.
 - The mechanism shall mark the ends of the fork when closed in the locked position.
 - The installation and use of accessories, such as trailers or

towing bicycles, is not recommended as this would exceed the maximum weight supported by the electric bicycle; and it would significantly affect the electronic components and could considerably reduce their lifespan or even lead to their failure.

- For safety reasons and to preserve the optimum performance of this electric bicycle, do not use bicycle trailers and child seats on this model. The installation of bicycle trailers or child seats could affect the balance, stability, and safe operation of the electric bicycle.
- Be sure to charge the battery of the electric bike only indoors, in a dry and protected place. Avoid exposing the charger and battery to adverse weather conditions, such as rain or moisture, to prevent damage and ensure safe charging.
- Avoid overcharging the battery: disconnect the charger once the battery is fully charged. Avoid leaving the battery connected to the charger for a prolonged period of time, as overcharging may affect its lifespan and efficiency.
- Do not disassemble or modify the battery. The battery of the electric bicycle is a sensitive and complex component. Do not attempt to disassemble, repair, or modify it, as this may cause damage or safety hazards.
- Charge the battery regularly: If you do not use the electric bike for an extended period of time, be sure to charge the battery at least once every few weeks to maintain optimum performance and avoid complete discharge.
- **WARNING:** to recharge the battery, use only the removable power supply unit supplied with the device, reference number GPLC084V42Y.
- The appliance is supplied with a battery, do not burn it, or expose it to high temperatures, as it may explode.
- Leaks from the battery or cells can occur under extreme

conditions. Do not touch any liquid that leaks from the battery. If the liquid gets into contact with skin, wash immediately with soap and water. If the liquid gets into the eyes, wash them immediately with clean water for a minimum of 10 minutes and seek medical attention. Wear gloves to handle the battery and dispose of it immediately in accordance with local regulations.

- You must remove the battery from the device before disposing of it.
- The device must be disconnected from the power supply when the battery is removed.
- The battery must be removed for safe disposal.
- Non-rechargeable batteries should not be recharged.
- Rechargeable batteries must be removed from the device before charging.
- Different types of batteries or new and used batteries must not be mixed.
- Batteries must be inserted according to the correct polarity.
- If the device is to be stored unused for a long period of time, the battery should be removed.
- The supply terminals must not be short-circuited.

INSTRUCTIONS DE SÉCURITÉ

Veillez lire les instructions suivantes avec attention avant d'utiliser l'appareil. Gardez bien ce manuel pour de futures références ou pour tout nouvel utilisateur.

- Il est important de noter que l'utilisation d'un vélo à pédalage assisté (VAE) sur la voie publique peut être soumise à des exigences légales spécifiques en fonction des réglementations nationales. Ces exigences peuvent inclure, entre autres, l'obligation d'avoir un système d'éclairage

adéquat et des réflecteurs pour augmenter la visibilité et la sécurité du cycliste.

- Avant d'utiliser votre vélo électrique dans des environnements publics, il est recommandé de consulter et de respecter les réglementations et les normes en vigueur dans votre pays. Assurez-vous que votre vélo électrique est équipé des dispositifs d'éclairage et des réflecteurs requis et qu'ils sont en bon état de fonctionnement.
- Le respect des exigences légales en la matière ne garantit pas seulement votre propre sécurité, mais contribue également à la sécurité routière en général. N'oubliez pas qu'il est de la responsabilité du conducteur de connaître et de respecter les règles et réglementations applicables afin d'utiliser ce vélo électrique en toute sécurité et en toute légalité sur les voies publiques.
- Retirez toujours la batterie pendant l'entretien.
- Ne modifiez pas ou n'altérez pas le système de gestion électrique du vélo électrique.
- Avertissement. Après une utilisation prolongée, soyez prudent lorsque vous touchez des surfaces chaudes telles que les freins à disque.
- Ce vélo électrique de ville a été spécialement conçu pour une utilisation en milieu urbain et sur des surfaces planes. Il est conçu pour fournir une assistance électrique sur ce type de terrain et améliorer l'expérience de conduite en milieu urbain. Cependant, il est important de savoir que la mauvaise utilisation du vélo électrique peut présenter des risques et des dangers. Une utilisation incorrecte présente les risques suivants :
- Risque de perte de contrôle : en milieu urbain, des conditions telles qu'une circulation dense, des piétons et des obstacles imprévus sont possibles. Il est essentiel de circuler avec

précaution, de respecter le code de la route et d'utiliser les bonnes techniques de conduite afin d'éviter les pertes de contrôle et les accidents éventuels.

- Risque de surchauffe : en milieu urbain, l'utilisation continue et prolongée du système d'assistance électrique peut générer de la chaleur. Il est important de surveiller la température du moteur et de la batterie pour éviter toute surchauffe. Si vous détectez une augmentation significative de la température, il est recommandé d'arrêter le système et de le laisser refroidir avant de continuer.
- Risque d'usure prématurée : l'utilisation fréquente en milieu urbain peut soumettre le vélo électrique à une plus grande usure. Il est recommandé d'inspecter régulièrement le vélo et ses composants, en prêtant attention aux signes d'usure ou de dommages. Remplacez immédiatement tout composant usé ou endommagé afin de préserver la sécurité et le rendement optimal du vélo.
- Il est important d'utiliser votre vélo électrique de manière responsable et appropriée afin de garantir une expérience de conduite sûre et agréable dans les environnements urbains. Respectez toujours le code de la route et adoptez une attitude prudente lorsque vous conduisez dans des rues et sur des routes très fréquentées. Votre sécurité et celle des autres usagers de la route constitue une priorité absolue.
- Portez toujours un casque de vélo approprié et veillez à ce qu'il soit correctement ajusté. Le port du casque est d'une importance vitale pour préserver l'intégrité de la tête en cas de chute ou d'accident.
- Vérifiez périodiquement le bon fonctionnement des freins. Vérifiez l'usure des plaquettes de frein et réglez-les si nécessaire. Il est indispensable que les freins soient en bon état pour garantir une capacité de freinage efficace.

- Vérifiez régulièrement la pression des pneus. Assurez-vous que les pneus sont gonflés à la pression recommandée. Les pneus sous-gonflés peuvent affecter la stabilité et le rendement du vélo, tout en augmentant le risque de crevaison.
- Vérifiez la direction du vélo et assurez-vous qu'elle est correctement réglée. Vérifiez qu'elle n'est pas trop lâche et que le vélo tourne sans problème. Si la direction est lâche ou défectueuse, le contrôle du vélo peut en être affecté.
- Vérifiez régulièrement que les jantes ne sont pas endommagées ou déformées. Veillez à ce qu'elles soient en bon état, sans fissures, bosses ou autres problèmes susceptibles de compromettre leur intégrité structurelle.
- Soyez prudent en ce qui concerne les distances de freinage en cas de pluie. N'oubliez pas que les freins peuvent être moins efficaces sur les surfaces mouillées, augmentez donc la distance de freinage et réduisez la vitesse sur les surfaces mouillées ou glissantes.
- Il est essentiel d'utiliser des pièces de rechange d'origine pour les composants essentiels à la sécurité. Ces pièces sont spécifiquement conçues pour votre vélo électrique, répondent aux normes appropriées et garantissent un rendement et une sécurité optimaux. L'utilisation de pièces non originales peut compromettre la sécurité et le fonctionnement du vélo. Donnez la priorité à votre sécurité et n'utilisez que des pièces de rechange d'origine fournies par le fabricant ou le revendeur autorisé.
- Il est important de faire attention aux jantes et de détecter toute usure dangereuse. Les roues peuvent s'user sous l'effet de divers facteurs tels que les chocs, les frottements ou une utilisation prolongée. Il est essentiel d'inspecter régulièrement les bords des roues afin de déceler des signes

d'usure excessive, de détérioration ou d'endommagement. Si vous constatez des problèmes, il faut les résoudre immédiatement afin d'éviter tout risque pendant la conduite.

- **AVERTISSEMENT** : comme tous les composants mécaniques, le vélo est soumis à l'usure et à de fortes contraintes. Les matériaux et les composants peuvent réagir différemment à l'usure ou à la fatigue sous contrainte. Si la durée de vie d'un composant a été dépassée, il peut subir une défaillance soudaine, ce qui peut entraîner des blessures pour le cycliste. Toute fissure, rayure ou décoloration dans les zones fortement soumises à des contraintes indique que la durée de vie du composant a été atteinte et qu'il doit être remplacé.
- **AVERTISSEMENT** : dans les composants, les dommages dus aux chocs peuvent être invisibles pour l'utilisateur. Le fabricant doit expliquer les conséquences des dommages causés par les chocs et préciser qu'en cas de choc, les composants doivent être renvoyés au fabricant pour être inspectés ou détruits et remplacés.
- Il est important de noter que les composants peuvent être affectés par des températures élevées, en particulier dans des environnements fermés. Il est recommandé d'éviter d'exposer le vélo électrique à des sources de chaleur intenses telles que les radiateurs, les pots d'échappement des véhicules ou de le ranger dans des espaces fermés sans ventilation adéquate. Une chaleur excessive peut entraîner une déformation, un affaiblissement des matériaux, voire une détérioration de la structure.
- Lors de l'installation d'un siège enfant sur le vélo électrique, il est essentiel de s'assurer que les ressorts situés sous la selle sont correctement couverts. Cela permet d'éviter que les doigts de l'enfant ou tout autre objet ne se coincent dans le ressort, ce qui pourrait entraîner des blessures.

- Il est important de noter que le guidon du vélo peut avoir un impact significatif sur la capacité du cycliste à tourner et à freiner. Un guidon mal réglé peut causer des problèmes de stabilité dans les virages, ce qui peut entraîner une perte de contrôle du vélo. En outre, un guidon lâche ou détendu peut affecter la capacité de réaction lors du freinage, car la force exercée sur les leviers de frein ne sera pas transmise efficacement aux freins. Cela peut entraîner un ralentissement du temps de réponse ou une réduction de la puissance de freinage.
- Il est conseillé aux utilisateurs de ne pas procéder à des échanges de pignons ou à toute autre modification de la transmission du vélo électrique en utilisant des pièces qui ne sont pas d'origine. L'utilisation de pièces de rechange d'origine garantit la compatibilité, la qualité et le rendement attendu du vélo électrique.
- Toute modification du vélo électrique peut entraîner l'annulation de la garantie par le fabricant. Cela peut inclure l'échange de pièces avec des composants non originaux, des modifications non autorisées ou toute autre action qui altère le design et le fonctionnement original du vélo.
- L'utilisateur est responsable de l'utilisation du vélo électrique conformément aux instructions et recommandations fournies dans ce manuel. Toute manipulation incorrecte est la responsabilité de l'utilisateur et peut entraîner des blessures corporelles, des dommages au vélo ou des dommages à des tiers.
- L'utilisation de remorques pour vélos n'est pas autorisée avec ce vélo. L'utilisation de remorques pour vélos ou de vélos remorqués peut compromettre la sécurité et le rendement du vélo et annuler la garantie.
- Le mécanisme doit marquer les extrémités de la fourche

lorsqu'elle est fermée en position verrouillée.

- L'installation et l'utilisation d'accessoires tels que des remorques ne sont pas recommandées, car cela dépasserait le poids maximum supporté par le vélo électrique et affecterait de manière significative les composants électroniques, ce qui pourrait réduire considérablement leur durée de vie ou même provoquer un mauvais fonctionnement.
- Pour des raisons de sécurité et pour préserver le rendement optimal de ce vélo électrique, n'utilisez pas de remorques ni de sièges pour enfants. L'installation de remorques ou de sièges pour enfants peut affecter l'équilibre, la stabilité et la sécurité d'utilisation du vélo électrique.
- Veillez à charger la batterie du vélo électrique uniquement à l'intérieur, dans un endroit sec et protégé. Évitez d'exposer le chargeur et la batterie à des conditions météorologiques défavorables, telles que la pluie ou l'humidité, afin d'éviter tout dommage et de garantir une charge sûre.
- Évitez de surcharger la batterie : Débranchez le chargeur une fois que la batterie est complètement chargée. Évitez de laisser la batterie connectée au chargeur pendant une période prolongée, car une surcharge peut affecter sa durée de vie et son efficacité.
- Ne démontez pas et ne modifiez pas la batterie. La batterie du vélo électrique est un composant sensible et complexe. N'essayez pas de la démonter, de la réparer ou de la modifier, car cela pourrait l'endommager ou présenter des risques pour la sécurité.
- Chargez la batterie régulièrement : si vous n'utilisez pas le vélo électrique pendant une période prolongée, veillez à charger la batterie au moins une fois toutes les deux semaines afin de maintenir un rendement optimal et d'éviter une décharge complète.

- **AVERTISSEMENT** : Pour recharger la batterie, utilisez uniquement l'unité d'alimentation amovible fournie avec l'appareil, avec référence GPLC084V42Y.
- L'appareil possède une batterie, ne la faites pas brûler et ne l'exposez pas à des températures élevées car elle pourrait exploser.
- La batterie comme les piles peuvent présenter des fuites dans des conditions extrêmes. Si la batterie goutte, ne touchez pas le liquide. Si le liquide entre en contact avec la peau, lavez-la immédiatement avec de l'eau et du savon. Si le liquide entre en contact avec les yeux, lavez-les immédiatement avec de l'eau propre en abondance pendant 10 minutes puis consultez votre médecin. Utilisez des gants pour manipuler la batterie et jetez-la immédiatement selon les normes locales.
- La batterie doit être retirée de l'appareil avant de vous en défaire.
- L'appareil doit être débranché lorsque la batterie est retirée.
- La batterie doit être retirée pour être éliminée en toute sécurité.
- Les batteries non rechargeables ne doivent pas être rechargées.
- Les batteries rechargeables doivent être retirées avant de les charger.
- Les différents types de batteries ou les batteries neuves et usagées ne doivent pas être mélangés.
- Les batteries doivent être insérées en respectant la polarité.
- Si l'appareil doit être stocké pendant une longue période sans être utilisé, il est conseillé de retirer la batterie.
- Les bornes d'alimentation ne doivent pas être court-circuitées.

SICHERHEITSHINWEISE

Lesen Sie die folgenden Hinweise aufmerksam durch, bevor Sie das Produkt verwenden. Bewahren Sie diese Bedienungsanleitung zum Nachschlagen oder für neue Benutzer auf.

- Es ist wichtig zu beachten, dass bei der Benutzung eines Elektrofahrrads mit Tretunterstützung auf öffentlichen Straßen je nach den nationalen Vorschriften besondere gesetzliche Anforderungen gelten können. Diese Anforderungen können unter anderem die Verpflichtung beinhalten, ein angemessenes Beleuchtungssystem und Reflektoren zu haben, um die Sichtbarkeit und Sicherheit des Radfahrers zu erhöhen.
- Bevor Sie Ihr Elektrofahrrad in der Öffentlichkeit benutzen, empfehlen wir Ihnen dringend, sich über die in Ihrem Land geltenden Vorschriften und Normen zu informieren und diese einzuhalten. Vergewissern Sie sich, dass Ihr Fahrrad mit den erforderlichen Beleuchtungseinrichtungen und Reflektoren ausgestattet ist und dass diese in einwandfreiem Zustand sind.
- Die Einhaltung der einschlägigen gesetzlichen Bestimmungen gewährleistet nicht nur Ihre eigene Sicherheit, sondern trägt auch zur allgemeinen Verkehrssicherheit bei. Denken Sie daran, dass es in der Verantwortung des Fahrers liegt, die geltenden Regeln und Vorschriften zu kennen und zu befolgen, um sein Elektrofahrrad sicher und legal auf öffentlichen Straßen zu benutzen.
- Nehmen Sie bei der Wartung immer die Batterie heraus.
- Nehmen Sie keine Änderungen oder Manipulationen am elektrischen Steuerungssystem des Elektrofahrrads vor.
- Achtung: Seien Sie nach längerem Gebrauch vorsichtig, wenn

Sie heiÙe Oberflachen wie Scheibenbremsen beruhren.

- Das elektrische Stadtrad wurde speziell fur den Einsatz in stadtischen Umgebungen und auf ebenen Flachen entwickelt. Er ist so konzipiert, dass er in dieser Art von Gelande elektrische Unterstutzung bietet und das Fahrerlebnis in stadtischen Umgebungen verbessert. Es ist jedoch wichtig zu beachten, dass eine unsachgemaÙe Nutzung des Elektro-Citybikes potenzielle Risiken und Gefahren mit sich bringen kann. Es wird vor folgenden Gefahren bei unsachgemaÙem Gebrauch gewarnt:
- Risiko des Kontrollverlusts: In stadtischen Umgebungen konnen Bedingungen wie starker Verkehr, FuÙganger und unvorhergesehene Hindernisse auftreten. Es ist wichtig, mit dem Elektrofahrrad vorsichtig umzugehen, die Verkehrsregeln zu beachten und die richtigen Fahrtechniken anzuwenden, um Kontrollverlust und mogliche Unfalle zu vermeiden.
- Uberhitzungsgefahr: Unter stadtischen Bedingungen kann die kontinuierliche und langere Nutzung des elektrischen Unterstutzungssystems Warme erzeugen. Es ist wichtig, die Motor- und Batterietemperatur zu uberwachen, um eine Uberhitzung zu vermeiden. Wird ein signifikanter Temperaturanstieg festgestellt, empfiehlt es sich, das System anzuhalten und abkuhlen zu lassen, bevor Sie fortfahren.
- Gefahr von vorzeitigem VerschleiÙ: Die haufige Nutzung im stadtischen Umfeld kann das Elektrofahrrad einem erhohten VerschleiÙ aussetzen. Es wird empfohlen, das Fahrrad und seine Komponenten regelmaÙig zu uberprufen und dabei auf Anzeichen von VerschleiÙ, Beschadigungen oder Schwachstellen zu achten. Tauschen Sie verschlissene oder beschadigte Teile sofort aus, um die Sicherheit und

optimale Leistung des Elektro-Citybikes zu erhalten.

- Wir erinnern Sie daran, wie wichtig es ist, Ihr elektrisches Stadtrad verantwortungsbewusst und richtig zu benutzen, um ein sicheres und angenehmes Fahrerlebnis in der Stadt zu gewährleisten. Halten Sie sich immer an die Verkehrsregeln und fahren Sie vorsichtig auf verkehrsreichen Straßen und Wegen. Ihre Sicherheit und die der anderen Verkehrsteilnehmer hat für uns oberste Priorität.
- Tragen Sie immer einen geeigneten Fahrradhelm und achten Sie darauf, dass er richtig sitzt. Die Verwendung von Helmen ist von entscheidender Bedeutung, um die Unversehrtheit des Kopfes bei Stürzen oder Unfällen zu schützen.
- Überprüfen Sie regelmäßig die Bremsen, um sicherzustellen, dass sie ordnungsgemäß funktionieren. Prüfen Sie die Bremsbeläge auf Verschleiß und stellen Sie sie ggf. nach. Bremsen in gutem Zustand sind unerlässlich, um eine effiziente Bremswirkung zu gewährleisten.
- Prüfen Sie regelmäßig den Reifendruck. Vergewissern Sie sich, dass die Reifen mit dem empfohlenen Druck aufgepumpt sind. Ein zu geringer Reifendruck kann die Stabilität und Leistung des Fahrrads beeinträchtigen und das Risiko von Reifenpannen erhöhen.
- Überprüfen Sie die Lenkung des Fahrrads und stellen Sie sicher, dass sie richtig eingestellt ist. Prüfen Sie, ob es kein Spiel hat und sich ungehindert drehen lässt. Eine lockere oder defekte Lenkung kann die Kontrolle über das Fahrrad beeinträchtigen.
- Prüfen Sie die Reifen regelmäßig auf Schäden oder Verformungen. Vergewissern Sie sich, dass sie in gutem Zustand sind und keine Risse, Beulen oder andere Probleme aufweisen, die ihre strukturelle Integrität beeinträchtigen könnten.

- Seien Sie vorsichtig mit den Bremswegen bei nassen Bedingungen. Denken Sie daran, dass die Bremsen auf nassem Untergrund weniger wirksam sein können, verlängern Sie daher den Bremsweg und verringern Sie die Geschwindigkeit bei Nässe oder Glätte.
- Für sicherheitskritische Bauteile müssen unbedingt Originalersatzteile verwendet werden. Diese Teile sind speziell für Ihr Elektrofahrrad entwickelt worden, erfüllen die entsprechenden Normen und garantieren optimale Leistung und Sicherheit. Die Verwendung von Nicht-Originalteilen kann die Sicherheit und Funktion des Fahrrads beeinträchtigen. Geben Sie Ihrer Sicherheit den Vorrang und verwenden Sie nur Originalersatzteile, die vom Hersteller oder einem autorisierten Händler geliefert werden.
- Es ist wichtig, auf die Felgen zu achten und auf gefährliche Abnutzungserscheinungen zu achten. Felgen können durch verschiedene Faktoren wie Stöße, Reibung oder längeren Gebrauch verschleifen. Es ist wichtig, die Felgen regelmäßig auf Anzeichen von übermäßigem Verschleiß, Rissen oder Schäden zu überprüfen. Werden Probleme festgestellt, sollten sie sofort behoben werden, um mögliche Risiken beim Fahren zu vermeiden.
- **WARNUNG:** Wie alle mechanischen Bauteile ist auch das Elektrofahrrad Verschleiß und hohen Belastungen ausgesetzt. Verschiedene Materialien und Bauteile können auf Verschleiß oder Ermüdung unterschiedlich reagieren. Wenn die Lebensdauer eines Bauteils überschritten ist, kann es plötzlich ausfallen, was zu Verletzungen des Fahrers führen kann. Jede Form von Rissbildung, Kratzern oder Verfärbung in stark beanspruchten Bereichen deutet darauf hin, dass die Lebensdauer des Bauteils erreicht ist und es ausgetauscht werden sollte.

- **WARNUNG:** Bei Bauteilen aus Verbundwerkstoffen kann ein Schlagschaden für den Benutzer unsichtbar sein. Der Hersteller muss über die Folgen von Aufprallschäden aufklären und darauf hinweisen, dass die Verbundwerkstoffteile im Falle eines Aufpralls zur Überprüfung an den Hersteller zurückgeschickt oder zerstört und ersetzt werden müssen.
- Es ist wichtig zu beachten, dass Verbundwerkstoffkomponenten durch hohe Temperaturen beeinträchtigt werden können, insbesondere in geschlossenen Räumen. Es wird empfohlen, das Elektrofahrrad nicht intensiven Wärmequellen wie Heizkörpern, Fahrzeugabgasen oder der Lagerung in geschlossenen Räumen ohne ausreichende Belüftung auszusetzen. Übermäßige Hitze kann zu Verformungen, Schwächung von Materialien oder sogar zum Versagen der Struktur führen.
- Bei der Montage eines Kindersitzes auf dem Elektrofahrrad ist unbedingt darauf zu achten, dass die Federn unter dem Sattel ausreichend abgedeckt sind. Damit soll vermieden werden, dass sich die Finger des Kindes oder andere Gegenstände in der Feder verfangen, was zu Verletzungen führen kann.
- Es ist wichtig zu wissen, dass ein Fahrradlenker einen erheblichen Einfluss auf das Abbiege- und Bremsverhalten des Fahrers haben kann. Ein falsch eingestellter Lenker kann zu Stabilitätsproblemen beim Abbiegen führen, was einen Verlust der Kontrolle über das Fahrrad zur Folge haben kann. Darüber hinaus können lockere oder schlaffe Lenker das Bremsverhalten beeinträchtigen, da die an den Bremshebeln aufgebrachte Kraft nicht effizient auf die Bremsen übertragen wird. Dies kann zu einer langsameren

- Reaktionszeit oder einer geringeren Bremsleistung führen.
- Es wird dringend davon abgeraten, Ritzel auszuwechseln oder andere Modifikationen am Elektrofahrrad-Antriebsstrang mit Nicht-Originalteilen vorzunehmen. Die Verwendung von Original-Ersatzteilen garantiert die Kompatibilität, Qualität und erwartete Leistung des Elektrofahrrads.
 - Jegliche Manipulationen am Elektrofahrrad können zum Erlöschen der vom Hersteller gewährten Garantie führen. Dies kann den Austausch von Teilen mit nicht originalen Komponenten, nicht genehmigte Änderungen oder andere Maßnahmen umfassen, die das ursprüngliche Design und die Funktionsweise des Fahrrads verändern.
 - Der Benutzer ist dafür verantwortlich, das Elektrofahrrad in Übereinstimmung mit den Anweisungen und Empfehlungen in der Bedienungsanleitung zu benutzen. Jede unsachgemäße Handhabung liegt in der Verantwortung des Benutzers und kann zu Personenschäden, Schäden am Fahrrad oder Schäden an Dritten führen.
 - Die Verwendung von Fahrradanhängern oder das Ziehen von Fahrrädern ist mit diesem Elektrofahrrad nicht gestattet. Die Verwendung von Fahrradanhängern oder gezogenen Fahrrädern kann die Sicherheit und Leistung des EPAC beeinträchtigen und führt zum Erlöschen der Produktgarantie.
 - Der Mechanismus muss die Gabelenden markieren, wenn er in der verriegelten Position geschlossen ist.
 - Der Einbau und die Verwendung von Zubehör wie Anhängern oder Zugfahrrädern wird nicht empfohlen, da dies das maximale Gewicht, das das Elektrofahrrad tragen kann, überschreitet und die elektronischen Komponenten erheblich beeinträchtigen würde, was ihre Lebensdauer erheblich verkürzen oder sogar zu ihrem Ausfall führen könnte.

- Aus Sicherheitsgründen und um die optimale Leistung dieses Elektrofahrrads zu erhalten, dürfen Sie an diesem Modell keine Fahrradanhänger und Kindersitze verwenden. Die Montage von Fahrradanhängern oder Kindersitzen könnte das Gleichgewicht, die Stabilität und den sicheren Betrieb des Elektrofahrrads beeinträchtigen.
- Achten Sie darauf, dass Sie den Akku des Elektrofahrrads nur in geschlossenen Räumen an einem trockenen und geschützten Ort aufladen. Vermeiden Sie es, das Ladegerät und den Akku ungünstigen Wetterbedingungen wie Regen oder Feuchtigkeit auszusetzen, um Schäden zu vermeiden und einen sicheren Ladevorgang zu gewährleisten.
- Vermeiden Sie eine Überladung des Akkus: Trennen Sie das Ladegerät, sobald der Akku vollständig geladen ist. Vermeiden Sie es, den Akku über einen längeren Zeitraum am Ladegerät angeschlossen zu lassen, da eine Überladung seine Lebensdauer und Leistungsfähigkeit beeinträchtigen kann.
- Nehmen Sie den Akku nicht auseinander und verändern Sie ihn nicht: Die Batterie des Elektrofahrrads ist ein empfindliches und komplexes Bauteil. Versuchen Sie nicht, das Gerät zu zerlegen, zu reparieren oder zu modifizieren, da dies zu Schäden oder Sicherheitsrisiken führen kann.
- Laden Sie den Akku regelmäßig auf: Wenn Sie das Elektrofahrrad über einen längeren Zeitraum nicht benutzen, sollten Sie den Akku mindestens alle paar Wochen aufladen, um die optimale Leistung zu erhalten und eine vollständige Entladung zu vermeiden.
- **WARNUNG:** Verwenden Sie zum Aufladen des Akkus ausschließlich das mit dem Gerät gelieferte herausnehmbare Netzteil mit der Referenznummer GPLC084V42Y.
- Das Gerät wird mit einer Batterie geliefert, die nicht

verbrennen oder hohen Temperaturen ausgesetzt werden darf, da sie explodieren kann.

- Sowohl die Akkus als auch die Batterien können unter extremen Bedingungen auslaufen. Wenn die Akkus/ Batterie ausläuft, berühren Sie die Flüssigkeit nicht. Falls die Flüssigkeiten in Kontakt mit der Haut kommt, waschen Sie sich sofort mit Wasser und Seife. Falls die Flüssigkeit in Kontakt mit den Augen kommt, waschen Sie sich die Augen während mindestens 10 Minuten und suchen Sie sich ärztliche Hilfe auf. Benutzen Sie Handschuhe, um die Batterie/ Akku zu hantieren und entsorgen Sie sie gemäß den örtlichen Vorschriften.
- Die Batterie muss vor der Entsorgung aus dem Gerät entfernt werden.
- Das Gerät muss von der Stromversorgung getrennt werden, wenn der Akku entfernt wird.
- Die Batterie muss zur sicheren Entsorgung entfernt werden.
- Nicht wiederaufladbare Batterien dürfen nicht wieder aufgeladen werden.
- Wiederaufladbare Batterien müssen vor dem Aufladen aus dem Gerät entfernt werden.
- Verschiedene Batterietypen oder neue und gebrauchte Batterien dürfen nicht gemischt werden.
- Die Batterien müssen mit der richtigen Polarität eingesetzt werden.
- Wenn das Gerät über einen längeren Zeitraum unbenutzt gelagert wird, sollte die Batterie entfernt werden.
- Die Versorgungsklemmen dürfen nicht kurzgeschlossen werden.

ISTRUZIONI DI SICUREZZA

Leggere le seguenti istruzioni prima di usare l'apparecchio. Conservare questo manuale per consultazioni future o nuovi utenti.

- Tenere presente che quando si utilizza una bicicletta elettrica a pedalata assistita (EPAC) su strade pubbliche, possono essere applicati requisiti legali specifici in base alle normative nazionali. Questi requisiti possono includere, tra l'altro, l'obbligo di disporre di un sistema di illuminazione adeguato e di catarifrangenti per aumentare la visibilità e la sicurezza del ciclista.
- Prima dell'uso della bicicletta elettrica in ambienti pubblici, si consiglia vivamente di consultare e rispettare le norme e gli standard in vigore nel proprio paese. Assicurarsi che la propria bicicletta elettrica sia dotata dei dispositivi di illuminazione e dei catarifrangenti necessari e che siano in buone condizioni di funzionamento.
- Il rispetto dei requisiti di legge non solo garantisce la propria sicurezza, ma contribuisce anche alla sicurezza stradale in generale. Tenere presente che è propria responsabilità conoscere e rispettare le norme e standard applicabili mirati a garantire un uso sicuro e legale della bicicletta elettrica su strade pubbliche.
- Rimuovere sempre la batteria durante la manutenzione.
- Non modificare o manomettere il sistema di gestione elettrica della bicicletta.
- Attenzione: dopo un uso prolungato, prestare attenzione a non toccare le superfici che diventano calde, come i freni a disco.
- La bici elettrica da città è stata specificamente progettata per fornire assistenza di mobilità elettrica e migliorare

l'esperienza di guida su terreno urbano. Tuttavia, è importante notare che un uso improprio della bici elettrica da città può comportare i seguenti rischi e pericoli:

- Perdita del controllo di guida: negli ambienti urbani possono verificarsi condizioni quali traffico intenso, presenza di pedoni e ostacoli imprevisti. È fondamentale usare la bicicletta elettrica in modo cauto rispettando le regole stradali e guidando di conseguenza per evitare possibili incidenti.
- Surriscaldamento: in condizioni urbane, l'uso continuo e prolungato del sistema di servosterzo elettrico può generare calore. È importante monitorare la temperatura del motore e della batteria per evitarne il surriscaldamento. Se si verifica un aumento significativo della temperatura, fermarsi e lasciare raffreddare la bici prima di riprenderne l'uso.
- Usura precoce: l'uso frequente in ambiente urbano può sottoporre la bicicletta elettrica a una maggiore usura. Si raccomanda di ispezionare regolarmente la bicicletta e i suoi componenti, prestando attenzione ai segni di usura, ai danni o ai punti deboli. Sostituire immediatamente i componenti usurati o danneggiati per garantire sempre una sicurezza e prestazioni totali della bici elettrica da città.
- Usare sempre la bici elettrica da città in modo responsabile e corretto per garantire un'esperienza di guida sicura e piacevole in ambienti urbani. Rispettare sempre le regole stradali e adottare un approccio prudente quando si guida su strade e vie trafficate. È essenziale garantire la propria sicurezza e quella degli altri utenti della strada.
- Indossare sempre un casco da bicicletta adeguato e assicurarsi che sia regolato correttamente alla propria testa. L'uso del casco è di vitale importanza per proteggersi da possibili ferite alla testa in caso di cadute o incidenti.

- Controllare periodicamente i freni per verificarne il corretto funzionamento. Controllare l'usura delle pastiglie freno e regolarle se necessario. È indispensabile effettuare verifiche regolari per assicurarsi che la bici sia in buone condizioni di frenata.
- Controllare regolarmente la pressione delle ruote. Assicurarsi che le ruote siano gonfiate alla pressione consigliata. Le ruote sottogonfiate possono compromettere la stabilità e le prestazioni della bicicletta, oltre ad aumentare il rischio di forature.
- Controllare lo sterzo della bicicletta e assicurarsi che sia regolato correttamente. Verificare l'assenza di gioco e assicurarsi che la rotazione avvenga senza intoppi. Uno sterzo allentato o difettoso può compromettere il controllo adeguato della bicicletta.
- Controllare regolarmente che i cerchi non presentino danni o deformazioni confermando l'assenza di crepe, ammaccature o altri problemi che possano comprometterne l'integrità strutturale.
- Prestare attenzione alla distanza di frenata in condizioni di bagnato. I freni possono perdere efficacia sul bagnato: frenare con più anticipo e ridurre la velocità in condizioni di bagnato o scivoloso.
- Sostituire le parti mirate a garantire la completa sicurezza della bici con altre originali dello stesso tipo. Queste parti sono specificamente progettate per la bicicletta elettrica in questione, soddisfano gli standard appropriati e garantiscono prestazioni e sicurezza ottimali. L'uso di parti non originali può compromettere la sicurezza e il funzionamento della bicicletta. Dare priorità alla propria sicurezza e usare solo parti di ricambio originali fornite dal produttore o dal rivenditore autorizzato.

- È importante prestare attenzione ai cerchioni delle ruote e ad eventuali usure rischiose degli stessi. I cerchioni delle ruote possono essere soggetti a usura a causa di vari fattori, come urti, attrito o uso prolungato. È essenziale ispezionare regolarmente i cerchioni per confermare l'assenza di usura eccessiva, crepe o danni. Se si riscontrano problemi, risolverli immediatamente per evitare possibili rischi durante la guida.
- **ATTENZIONE:** come tutti i componenti meccanici, le bici EPAC sono soggette a usura e a forti sollecitazioni. I diversi materiali e componenti possono reagire all'usura o alle sollecitazioni in modi diversi. Se un determinato componente raggiunge la fine della sua vita utile, è possibile che ceda improvvisamente, causando possibili lesioni all'utente. L'apparizione di crepe, graffi o scolorimenti in aree altamente sollecitate indica che il componente ha raggiunto la fine della sua vita utile e che deve essere sostituito.
- **ATTENZIONE:** i danni da impatto sui componenti in composito possono risultare invisibili all'occhio dell'utente. Il produttore deve spiegare le conseguenze dei danni da impatto e che, in caso di impatto, i componenti in composito devono essere restituiti al produttore per l'ispezione o smaltiti e sostituiti.
- È importante notare che fattori quali un'alta temperatura possono influire negativamente sulle condizioni dei componenti in composito, soprattutto in ambienti confinati. Evitare di esporre la bicicletta elettrica a fonti di calore intenso come radiatori o scarichi di veicoli e di riporla in spazi chiusi e inadeguatamente ventilati. L'esposizione al calore eccessivo può causare deformazioni, indebolimento dei materiali o persino cedimenti strutturali.
- Se si installa un seggiolino per bambini sulla bicicletta elettrica, assicurarsi di coprire adeguatamente le molle situate sotto il sellino principale per evitare che le dita

del bambino o eventuali oggetti si impiglino nella molla, causando danni o lesioni.

- È importante notare che il manubrio della bicicletta può avere un impatto significativo sulla risposta del ciclista in curva e in frenata. Una regolazione errata del manubrio può causare problemi di stabilità in curva, con conseguente perdita di controllo della bicicletta. Inoltre, un manubrio allentato o inadeguatamente regolato può causare che la forza applicata alle leve freno non venga trasmessa correttamente ai freni, influenzando negativamente sulla reattività di frenata. Ciò può comportare un tempo di risposta più lento o una minore potenza di frenata.
- Si raccomanda di non sostituire pignoni e di non effettuare altre modifiche alla trasmissione della bicicletta elettrica utilizzando parti non originali. L'uso di parti di ricambio originali e compatibili garantisce la qualità e le corrette prestazioni previste della bicicletta elettrica.
- Qualsiasi manomissione della bicicletta elettrica, così come qualsiasi sostituzione di parti con componenti non originali, modifiche non autorizzate o qualunque altra azione che alteri il design e il funzionamento originale della bicicletta, può invalidare la garanzia fornita dal produttore.
- L'utente è responsabile dell'uso della bicicletta elettrica in conformità alle istruzioni e alle raccomandazioni fornite nel presente manuale. Qualsiasi uso improprio e conseguenti lesioni personali, danni alla bicicletta o danni a terzi è responsabilità dell'utente.
- L'uso di carrelli per biciclette o barre da traino non è consentito, poiché può compromettere la sicurezza e le prestazioni della bicicletta elettrica e invalidarne la garanzia.
- Il meccanismo deve essere posizionato in modo contrassegnare le estremità della forcella quando è in

posizione di blocco.

- L'uso di carrelli, barre da traino o altri accessori di peso simile supererebbe il peso massimo supportato dalla bicicletta elettrica e influirebbe negativamente sui componenti elettronici, riducendone notevolmente la durata o addirittura causandone il guasto.
- Per motivi di sicurezza e per preservare le prestazioni ottimali della bicicletta elettrica, non utilizzare portabiciclette o seggiolini per bambini con questo modello. L'installazione di portabiciclette o seggiolini per bambini potrebbe influire sull'equilibrio, sulla stabilità e sul funzionamento sicuro della bicicletta elettrica.
- Assicurarsi di caricare la batteria della bicicletta elettrica solo al chiuso, in un luogo asciutto e protetto. Evitare di esporre il caricabatterie e la batteria a condizioni atmosferiche avverse, come pioggia o umidità, per evitare danni e garantire una ricarica sicura.
- Evitare di sovraccaricare la batteria: scollegare subito il caricabatterie a fine ricarica. Evitare di lasciare la batteria collegata al caricabatterie per un periodo prolungato, poiché il sovraccarico potrebbe comprometterne la durata e l'efficienza.
- La batteria della bicicletta elettrica è un componente delicato e complesso: non cercare di smontarla, modificarla o ripararla per conto proprio per evitare danni e rischi alla sicurezza.
- Caricare regolarmente la batteria. Se non si intende utilizzare la bicicletta elettrica per un periodo prolungato, assicurarsi di caricare la batteria almeno una volta ogni poche settimane per mantenerne le prestazioni ed evitarne il completo scaricamento.
- **ATTENZIONE:** per ricaricare la batteria, utilizzare solo

l'alimentatore fornito con l'apparecchio, con codice GPLC084V42Y.

- L'apparecchio viene fornito con una batteria preinstallata: non bruciarla o esporla ad alte temperature, poiché potrebbe esplodere.
- Sia le batterie che le pile possono perdere in condizioni estreme. Se la batteria perde, non toccare il liquido. Se il liquido entra in contatto con la pelle, lavare immediatamente con acqua e sapone. Se il liquido dovesse entrare a contatto con gli occhi, lavarli immediatamente con abbondante acqua pulita per almeno 10 minuti e cercare assistenza medica. Indossare i guanti quando si maneggia la batteria e smaltirla immediatamente secondo le norme locali.
- Rimuovere la batteria dall'apparecchio prima di smaltirlo.
- Scollegare l'apparecchio dall'alimentazione prima di rimuovere la batteria.
- Rimuovere la batteria per smaltirla in modo sicuro.
- Le batterie non ricaricabili non devono essere ricaricate.
- Le batterie ricaricabili devono essere rimosse dall'apparecchio prima della ricarica.
- Non usare tipi diversi di batterie o usare contemporaneamente batterie nuove e usate.
- Inserire la batteria rispettando la corretta polarità.
- Se non si intende utilizzare l'apparecchio per un periodo prolungato, rimuovere la batteria prima di riporlo.
- I poli di alimentazione non devono essere cortocircuitati.

INSTRUÇÕES DE SEGURANÇA

Leia as seguintes instruções atentamente antes de usar o aparelho. Guarde este manual para referências futuras ou novos utilizadores.

- É importante notar que, ao utilizar uma bicicleta eléctrica assistida por pedal (EPAC) na via pública, podem aplicar-se requisitos legais específicos de acordo com os regulamentos nacionais. Estes requisitos podem incluir, entre outros, a obrigação de dispor de um sistema de iluminação adequado e de reflectores para aumentar a visibilidade e a segurança do ciclista.
- Antes de utilizar a sua bicicleta eléctrica em ambientes públicos, recomendamos vivamente que consulte e cumpra os regulamentos e normas em vigor no seu país. Certifique-se de que a sua EPAC está equipada com os dispositivos de iluminação e os reflectores necessários e que estes estão em bom estado de funcionamento.
- O cumprimento dos requisitos legais relevantes não só garante a sua própria segurança, como também contribui para a segurança rodoviária em geral. Lembre-se de que é da responsabilidade do ciclista conhecer e seguir as regras e regulamentos aplicáveis para utilizar a sua bicicleta eléctrica de forma segura e legal nas vias públicas.
- Retire sempre a bateria durante as operações de manutenção.
- Não modifique nem manipule o sistema de gestão eléctrica da bicicleta eléctrica.
- Advertência: Após uma utilização prolongada, tenha cuidado ao tocar em superfícies quentes, como os travões de disco.
- A bicicleta urbana eléctrica foi especificamente concebida para ser utilizada em ambientes urbanos e em superfícies planas. Foi concebida para fornecer assistência eléctrica neste tipo de terreno e melhorar a experiência de condução em ambientes urbanos. No entanto, é importante notar que a utilização incorrecta da bicicleta urbana pode apresentar riscos e perigos potenciais. Os seguintes perigos de uma utilização incorrecta são advertidos:

- Risco de perda de controlo: Em ambientes urbanos, podem existir condições como tráfego intenso, peões e obstáculos imprevistos. É fundamental manusear a bicicleta eléctrica com precaução, respeitar as regras de trânsito e utilizar competências de condução adequadas para evitar a perda de controlo e possíveis acidentes.
- Risco de sobreaquecimento: Em condições urbanas, a utilização contínua e prolongada do sistema de assistência eléctrica pode gerar calor. É importante monitorizar a temperatura do motor e da bateria para evitar o sobreaquecimento. Se for detetado um aumento significativo da temperatura, recomenda-se que pare e deixe o sistema arrefecer antes de continuar.
- Risco de desgaste prematuro: A utilização frequente em ambientes urbanos pode sujeitar a bicicleta eléctrica a um maior desgaste. Recomenda-se a inspeção regular da bicicleta e dos seus componentes, prestando atenção aos sinais de desgaste, danos ou fragilidades. Substitua imediatamente quaisquer componentes desgastados ou danificados para manter a segurança e o desempenho ótimo da bicicleta urbana.
- Recordamos a importância de utilizar a sua bicicleta urbana eléctrica de forma responsável e adequada para garantir uma experiência de condução segura e agradável em ambientes urbanos. Respeite sempre as regras de trânsito e adote uma atitude cautelosa ao conduzir em ruas e estradas movimentadas. A sua segurança e a dos outros utentes da estrada é a nossa principal prioridade.
- Use sempre um capacete de bicicleta adequado e certifique-se de que está corretamente colocado. A utilização de capacetes é de importância vital para salvaguardar a integridade da cabeça em caso de quedas ou acidentes.

- Verifique periodicamente os travões para garantir o seu bom funcionamento. Verifique o desgaste das pastilhas dos travões e ajuste-as, se necessário. Os travões em bom estado são indispensáveis para garantir uma capacidade de travagem eficaz.
- Verifique regularmente a pressão das rodas. Certifique-se de que as rodas estão cheias com a pressão recomendada. Rodas com pressão insuficiente podem afetar a estabilidade e o desempenho da bicicleta, bem como aumentar o risco de furos.
- Inspeccione a direção da bicicleta e verifique se está bem ajustada. Verifique se não há folga e certifique-se de que roda suavemente sem obstáculos. Uma direção solta ou defeituosa pode comprometer o controlo da bicicleta.
- Verifique regularmente se as rodas apresentam danos ou deformações. Certifique-se de que estão em boas condições, sem fissuras, amolgadelas ou outros problemas que possam comprometer a sua integridade estrutural.
- Tenha cuidado com as distâncias de travagem em condições de chuva. Lembre-se que os travões podem ser menos eficazes em superfícies molhadas, por isso aumente a distância de travagem e reduza a velocidade em condições molhadas ou escorregadias.
- É essencial utilizar peças de substituição originais para os componentes essenciais de segurança. Estas peças são especificamente concebidas para a sua bicicleta eléctrica, cumprem as normas adequadas e garantem um desempenho e uma segurança óptimos. A utilização de peças não originais pode comprometer a segurança e o funcionamento da bicicleta. Dê prioridade à sua segurança e utilize apenas peças de substituição originais fornecidas pelo fabricante ou pelo revendedor autorizado.

- É importante prestar atenção às jantes e estar atento a qualquer desgaste perigoso. As jantes das rodas podem estar sujeitas a desgaste devido a vários factores, como o impacto, a fricção ou a utilização prolongada. É essencial inspecionar regularmente as jantes para detetar sinais de desgaste excessivo, fissuras ou danos. Se for observado algum problema, este deve ser tratado imediatamente para evitar possíveis riscos durante a condução.
- **ADVERTÊNCIA:** Como todos os componentes mecânicos, a bicicleta está sujeita a desgaste e a tensões elevadas. Diferentes materiais e componentes podem reagir ao desgaste ou à fadiga por esforço de formas diferentes. Se a vida útil de um componente tiver sido excedida, este pode falhar subitamente, podendo causar ferimentos ao ciclista. Qualquer forma de fissuração, arranhão ou mudança de cor em áreas de grande tensão indica que a vida útil do componente foi atingida e que este deve ser substituído.
- **ADVERTÊNCIA:** Nos componentes compostos, os danos causados pelo impacto podem ser invisíveis para o utilizador. O fabricante deve explicar as consequências dos danos por impacto e que, em caso de impacto, os componentes compostos devem ser devolvidos ao fabricante para inspeção ou destruídos e substituídos.
- É importante notar que os componentes compostos podem ser afetados por temperaturas elevadas, especialmente em ambientes confinados. Recomenda-se que a bicicleta elétrica não seja exposta a fontes de calor intenso, como radiadores, escapes de veículos ou armazenamento em espaços fechados sem ventilação adequada. O calor excessivo pode causar deformação, enfraquecimento dos materiais ou mesmo falha estrutural.
- Ao instalar uma cadeira de criança na bicicleta elétrica, é

essencial garantir que as molas debaixo do selim estão devidamente cobertas. Isto é para evitar o risco de os dedos da criança ou quaisquer objectos ficarem presos na mola, o que pode causar ferimentos.

- É importante notar que o guiador da bicicleta pode ter um impacto significativo na resposta do ciclista ao virar e ao travar. Um guiador mal ajustado pode causar problemas de estabilidade ao virar, o que pode resultar na perda de controlo da bicicleta. Além disso, um guiador solto ou frouxo pode afetar a capacidade de resposta dos travões, uma vez que a força aplicada nas manetes não será transmitida eficazmente aos travões. Isto pode resultar num tempo de resposta mais lento ou numa redução da potência de travagem.
- Recomenda-se vivamente aos utilizadores que não efectuem trocas de pinhões ou quaisquer outras modificações no sistema de transmissão da bicicleta eléctrica utilizando peças não originais. A utilização de peças de substituição originais garante a compatibilidade, a qualidade e o desempenho esperado da bicicleta eléctrica.
- Qualquer manipulação da bicicleta eléctrica pode anular a garantia fornecida pelo fabricante. Tal pode incluir a troca de peças por componentes não originais, modificações não autorizadas ou qualquer outra ação que altere a conceção e o funcionamento originais da bicicleta.
- O utilizador é responsável pela utilização da bicicleta eléctrica de acordo com as instruções e recomendações fornecidas no manual. Qualquer manuseamento incorreto é da responsabilidade do utilizador e pode resultar em ferimentos pessoais, danos na bicicleta ou danos a terceiros.
- A utilização de quaisquer atrelados para bicicletas não é permitida com esta bicicleta. A utilização de atrelados pode

comprometer a segurança e o desempenho da bicicleta e anulará a garantia do produto.

- O mecanismo deve marcar as extremidades da forquilha quando esta estiver fechada na posição de bloqueio.
- A instalação e a utilização de acessórios como reboques ou bicicletas de reboque não são recomendadas, uma vez que excedem o peso máximo suportado pela bicicleta eléctrica e afectam significativamente os componentes electrónicos, podendo reduzir consideravelmente a sua vida útil ou mesmo levar à sua avaria.
- Por razões de segurança e para preservar o desempenho ideal desta bicicleta eléctrica, não utilize atrelados para bicicletas e cadeiras de criança neste modelo. A instalação de atrelados ou cadeiras de criança pode afetar o equilíbrio, a estabilidade e o funcionamento seguro da bicicleta eléctrica.
- Certifique-se de que carrega a bateria da bicicleta eléctrica apenas dentro de casa, num local seco e protegido. Evite expor o carregador e a bateria a condições atmosféricas adversas, como chuva ou humidade, para evitar danos e garantir um carregamento seguro.
- Evite o carregamento excessivo da bateria: Desligue o carregador quando a bateria estiver totalmente carregada. Evite deixar a bateria ligada ao carregador durante um período de tempo prolongado, uma vez que a sobrecarga pode afetar a sua vida útil e eficiência.
- Não desmonte ou modifique a bateria: A bateria da bicicleta eléctrica é um componente sensível e complexo. Não tente desmontá-lo, repará-lo ou modificá-lo, pois isso pode causar danos ou riscos de segurança.
- Carregue a bateria regularmente: Se não utilizar a bicicleta eléctrica durante um longo período de tempo, certifique-se de que carrega a bateria pelo menos uma vez em cada

poucas semanas para manter o desempenho ideal e evitar a descarga completa.

- **ADVERTÊNCIA:** Para recarregar a bateria, utilizar apenas a unidade de alimentação amovível fornecida com o dispositivo, com referência GPLC084V42Y.
- O aparelho inclui uma bateria de íões de lítio, não a queime nem a exponha a altas temperaturas, pois pode explodir.
- Tanto a bateria como as pilhas podem apresentar fugas em condições extremas. Se a bateria deitar gotas, não toque no líquido. Se o líquido entra em contacto com a pele, lave imediatamente com água e sabão. Se o líquido entrar em contacto com os olhos, lave-os imediatamente com água abundante durante o mínimo 10 minutos e procure assistência médica. Utilize luvas para manipular a bateria e deite-a fora imediatamente de acordo com a normativa local.
- A bateria deve ser removida do dispositivo antes de ser eliminada.
- O aparelho deve ser desligado da alimentação eléctrica quando a bateria for retirada.
- A bateria deve ser removida para uma eliminação segura.
- As baterias não recarregáveis não devem ser carregadas.
- As baterias recarregáveis devem ser removidas antes de serem carregadas.
- Não devem ser misturados diferentes tipos de pilhas ou pilhas novas e usadas.
- A bateria tem de ser inserida de acordo com a polaridade correta.
- Se o aparelho tiver de ser armazenado por um longo período de tempo, recomenda-se remover a bateria.
- Os terminais de alimentação não devem ser curto-circuitados.

VEILIGHEIDSINSTRUCTIES

Lees de volgende instructies aandachtig voordat u het product gebruikt. Bewaar deze handleiding voor toekomstig(e) gebruik of gebruikers.

- Het is belangrijk om op te merken dat bij het gebruik van een elektrische trapondersteunde fiets (EPAC) op de openbare weg, specifieke wettelijke vereisten van toepassing kunnen zijn volgens nationale voorschriften. Deze vereisten kunnen onder andere de verplichting inhouden om een adequaat verlichtingssysteem en reflectoren te hebben om de zichtbaarheid en veiligheid van de berijder te vergroten.
- Voordat u uw elektrische fiets in een openbare omgeving gebruikt, raden wij u ten eerste aan om de regelgeving en normen die in uw land van kracht zijn te raadplegen en na te leven. Zorg ervoor dat uw EPAC is uitgerust met de vereiste verlichting en reflectoren en dat deze in goede staat verkeren.
- Naleving van de relevante wettelijke vereisten garandeert niet alleen uw eigen veiligheid, maar draagt ook bij aan de verkeersveiligheid in het algemeen. Vergeet niet dat het de verantwoordelijkheid van de berijder is om de geldende regels en voorschriften te kennen en op te volgen om zijn elektrische fiets veilig en legaal op de openbare weg te gebruiken.
- Verwijder de batterij altijd tijdens het onderhoud.
- Breng geen wijzigingen aan en manipuleer het elektrische managementsysteem van de elektrische fiets niet.
- Waarschuwing: Wees na langdurig gebruik voorzichtig bij het aanraken van hete oppervlakken zoals remschijven.
- De elektrische stadsfiets is speciaal ontworpen voor gebruik in stedelijke omgevingen en op vlakke oppervlakken. Het is

ontworpen om elektrische ondersteuning te bieden op dit soort terreinen en de rijervaring in stedelijke omgevingen te verbeteren. Het is echter belangrijk op te merken dat onjuist gebruik van de elektrische stadsfiets potentiële risico's en gevaren met zich mee kan brengen. Er wordt gewaarschuwd voor de volgende gevaren bij onjuist gebruik:

- Risico op controleverlies: In stedelijke omgevingen kan er sprake zijn van omstandigheden zoals druk verkeer, voetgangers en onvoorziene obstakels. Het is cruciaal om voorzichtig om te gaan met de elektrische fiets, de verkeersregels te respecteren en de juiste rijvaardigheden te gebruiken om controleverlies en mogelijke ongevallen te voorkomen.
- Risico op oververhitting: In stedelijke omstandigheden kan continu en langdurig gebruik van het elektrische hulpsysteem warmte genereren. Het is belangrijk om de motor- en accutemperatuur in de gaten te houden om oververhitting te voorkomen. Als er een aanzienlijke temperatuurstijging wordt gedetecteerd, is het aan te raden om te stoppen en het systeem te laten afkoelen voordat u verder gaat.
- Risico op voortijdige slijtage: Veelvuldig gebruik in stedelijke omgevingen kan leiden tot verhoogde slijtage van de elektrische fiets. Regelmatige inspectie van de fiets en de onderdelen wordt aanbevolen, waarbij gelet wordt op tekenen van slijtage, schade of zwakke punten. Vervang versleten of beschadigde onderdelen onmiddellijk om de veiligheid en optimale prestaties van de elektrische stadsfiets te behouden.
- We herinneren u eraan hoe belangrijk het is om uw elektrische stadsfiets op een verantwoorde en correcte manier te gebruiken voor een veilige en plezierige rijervaring in stedelijke omgevingen. Houd u altijd aan de verkeersregels

en wees voorzichtig bij het rijden op drukke straten en wegen. Uw veiligheid en die van andere weggebruikers is onze topprioriteit.

- Draag altijd een geschikte fietshelm en zorg dat deze goed zit. Het gebruik van een helm is van vitaal belang om de integriteit van het hoofd te beschermen bij vallen of ongelukken.
- Controleer regelmatig of de remmen goed werken. Controleer de remblokken op slijtage en stel ze zo nodig bij. Remmen in goede staat zijn onmisbaar om efficiënt te kunnen remmen.
- Controleer de bandenspanning regelmatig. Zorg ervoor dat de banden zijn opgepompt tot de aanbevolen spanning. Een te lage bandenspanning kan de stabiliteit en de prestaties van de fiets beïnvloeden en het risico op een lek in de banden vergroten.
- Controleer de richting van de fiets en zorg ervoor dat deze goed is afgesteld. Controleer of er geen speling is en of hij soepel en ongehinderd draait. Losse of defecte stuurinrichting kan de controle over de fiets in gevaar brengen.
- Controleer de banden regelmatig op beschadigingen of vervormingen. Zorg ervoor dat ze in goede staat zijn, zonder scheuren, deuken of andere problemen die de structurele integriteit in gevaar kunnen brengen.
- Wees voorzichtig met remafstanden in natte omstandigheden. Denk eraan dat remmen minder effectief kunnen zijn op een nat wegdek, dus vergroot de remafstand en verlaag de snelheid bij een nat of glad wegdek.
- Het is van vitaal belang om originele reserveonderdelen te gebruiken voor onderdelen die cruciaal zijn voor de veiligheid. Deze onderdelen zijn speciaal ontworpen voor uw elektrische fiets, voldoen aan de juiste normen en garanderen optimale prestaties en veiligheid. Het gebruik

van niet-originele onderdelen kan de veiligheid en werking van de fiets in gevaar brengen. Geef prioriteit aan uw veiligheid en gebruik alleen originele reserveonderdelen van de fabrikant of een erkende leverancier.

- Het is belangrijk om op de velgen te letten en op gevaarlijke slijtage. Velgen kunnen aan slijtage onderhevig zijn door verschillende factoren, zoals schokken, wrijving of langdurig gebruik. Het is essentieel om de velgen regelmatig te controleren op tekenen van overmatige slijtage, barsten of schade. Als er problemen worden waargenomen, moeten deze onmiddellijk worden aangepakt om mogelijke risico's tijdens het rijden te voorkomen.
- **WAARSCHUWING:** Zoals alle mechanische onderdelen is de EPAC onderhevig aan slijtage en hoge spanningen. Verschillende materialen en onderdelen kunnen op verschillende manieren reageren op slijtage of spanningsvermoeidheid. Als de levensduur van een onderdeel is overschreden, kan het plotseling defect raken en mogelijk letsel veroorzaken bij de berijder. Elke vorm van barsten, krassen of verkleuringen in gebieden die zwaar worden belast, duidt erop dat de levensduur van het onderdeel is bereikt en dat het moet worden vervangen.
- **WAARSCHUWING:** Bij meerdere onderdelen kan schade door impact onzichtbaar zijn voor de gebruiker. De fabrikant moet de gevolgen van impactschade uitleggen en dat, in het geval van een impact, de onderdelen moeten worden teruggestuurd naar de fabrikant voor inspectie of moeten worden vernietigd en vervangen.
- Het is belangrijk op te merken dat meerdere onderdelen kunnen worden aangetast door hoge temperaturen, vooral in gesloten omgevingen. Het wordt aanbevolen om te voorkomen dat de elektrische fiets wordt blootgesteld aan

intense hittebronnen zoals radiatoren, uitlaatgassen van voertuigen of opslag in afgesloten ruimten zonder voldoende ventilatie. Overmatige hitte kan vervorming, verzwakking van materialen of zelfs structurele uitval veroorzaken.

- Bij het installeren van een kinderzitje op de elektrische fiets is het essentieel dat de veren onder het zadel voldoende bedekt zijn. Dit is om te voorkomen dat de vingers van het kind of voorwerpen tussen de veer vast komen te zitten, wat letsel kan veroorzaken.
- Het is belangrijk op te merken dat een fietsstuur een aanzienlijke invloed kan hebben op de draai- en remrespons van de berijder. Een onjuist afgesteld stuur kan stabiliteitsproblemen veroorzaken bij het draaien, wat kan leiden tot verlies van controle over de fiets. Bovendien kan een los of slap stuur de remrespons beïnvloeden, omdat de kracht die op de remhendels wordt uitgeoefend niet efficiënt op de remmen wordt overgebracht. Dit kan resulteren in een tragere reactietijd of een verminderd remvermogen.
- Gebruikers wordt dringend geadviseerd geen tandwielen te vervangen of andere wijzigingen aan de transmissie van de elektrische fiets aan te brengen met niet-originele onderdelen. Het gebruik van originele reserveonderdelen garandeert de compatibiliteit, kwaliteit en verwachte prestaties van de elektrische fiets.
- Door de elektrische fiets te manipuleren, kan de garantie van de fabrikant komen te vervallen. Dit kan het vervangen van onderdelen door niet-originele onderdelen, ongeoorloofde wijzigingen of enige andere actie zijn die het oorspronkelijke ontwerp en de werking van de fiets verandert.
- De gebruiker is verantwoordelijk voor het gebruik van de elektrische fiets volgens de instructies en aanbevelingen in de handleiding. Elke onjuiste behandeling is de

verantwoordelijkheid van de gebruiker en kan leiden tot persoonlijk letsel, schade aan de fiets of schade aan derden.

- Het gebruik van fietsaanhangers of het trekken van fietsen is niet toegestaan met deze EPAC. Het gebruik van aanhangers of aanhangfietsen kan de veiligheid en prestaties van de EPAC in gevaar brengen en maakt de garantie ongeldig.
- Het mechanisme markeert de uiteinden van de fiets vork wanneer deze gesloten is in de vergrendelde stand.
- De installatie en het gebruik van accessoires zoals aanhangers of aanhangfietsen wordt afgeraden, omdat dit het maximale gewicht dat de elektrische fiets kan dragen overschrijdt en de elektronische onderdelen aanzienlijk beïnvloedt en hun levensduur aanzienlijk kan verkorten of zelfs tot defecten kan leiden.
- Gebruik om veiligheidsredenen en om de optimale prestaties van deze elektrische fiets te behouden geen fietsdragers en kinderzitjes op dit model. De installatie van fietsdragers of kinderzitjes kan de balans, stabiliteit en veilige werking van de elektrische fiets beïnvloeden.
- Laad de accu van de elektrische fiets alleen binnenshuis op, op een droge en beschermde plek. Stel de oplader en batterij niet bloot aan slechte weersomstandigheden, zoals regen of vocht, om schade te voorkomen en veilig opladen te garanderen.
- Vermijd overladen van de batterij: Koppel de oplader los zodra de batterij volledig is opgeladen. Laat de batterij niet gedurende langere tijd aangesloten op de oplader, want overladen kan de levensduur en efficiëntie beïnvloeden.
- Haal de batterij niet uit elkaar en breng er geen wijzigingen in aan: De batterij van de elektrische fiets is een gevoelig en complex onderdeel. Probeer het niet te demonteren, te repareren of aan te passen, want dit kan schade of

veiligheidsrisico's veroorzaken.

- Laad de batterij regelmatig op: Als u de elektrische fiets langere tijd niet gebruikt, moet u de batterij ten minste om de paar weken opladen om optimale prestaties te behouden en volledige ontlading te voorkomen.
- WAARSCHUWING: Gebruik voor het opladen van de batterij alleen de verwijderbare stroomeenheid die bij het apparaat wordt geleverd, referentienummer GPLC084V42Y.
- Het apparaat wordt geleverd met een batterij, deze niet verbranden of blootstellen aan hoge temperaturen, aangezien deze kan ontploffen.
- Zowel kleine als grote accu's zouden kunnen lekken onder extreme omstandigheden. Raak niet de vloeistof aan als de batterij lekt. Indien de vloeistof van een batterij in contact komt met uw huid, spoel dan uw huid onmiddellijk met water en zeep. Als de vloeistof in contact komt met uw ogen, spoel dan onmiddellijk uw ogen grondig met schoon water voor minstens 10 minuten en zoek medische hulp. Gebruik handschoenen om de batterij vast te pakken en gooi hem onmiddellijk weg in overeenkomst met de lokale wetgeving.
- De accu moet uit het toestel worden verwijderd voordat het wordt weggegooid.
- Het apparaat moet worden losgekoppeld van de stroom wanneer de batterij wordt verwijderd.
- De batterij moet worden verwijderd voor een veilige storting.
- Niet-oplaadbare accu's mogen niet worden opgeladen.
- Oplaadbare batterijen moeten uit het apparaat worden verwijderd voordat ze worden opgeladen.
- Verschillende soorten batterijen of nieuwe en gebruikte batterijen mogen niet gemengd worden.
- Batterijen moeten volgens de juiste polariteit worden geplaatst.

- Als het apparaat voor langere tijd niet wordt gebruikt, moet de batterij worden verwijderd.
- De voedingsklemmen mogen niet worden kortgesloten.

INSTRUKCJE BEZPIECZEŃSTWA

Przed użyciem produktu należy uważnie przeczytać poniższe instrukcje. Zachowaj tę instrukcję do wykorzystania w przyszłości lub dla nowych użytkowników.

- Należy pamiętać, że podczas korzystania z roweru ze wspomaganie pedałowania (EPAC) na drogach publicznych mogą obowiązywać określone wymagania prawne w zależności od przepisów krajowych. Wymogi te mogą obejmować między innymi obowiązek posiadania odpowiedniego systemu oświetlenia oraz odblasków zwiększających widoczność i bezpieczeństwo rowerzysty.
- Przed użyciem roweru elektrycznego w miejscach publicznych zdecydowanie zaleca się zapoznanie się z przepisami i normami obowiązującymi w danym kraju oraz przestrzeganie ich. Upewnij się, że Twój EPAC jest wyposażony w wymagane oprawy oświetleniowe i reflektory oraz że są one w dobrym stanie.
- Przestrzeganie odpowiednich wymogów prawnych zapewnia nie tylko własne bezpieczeństwo, ale również przyczynia się do ogólnego bezpieczeństwa na drogach. Pamiętaj, że obowiązkiem rowerzysty jest znać i przestrzegać obowiązujących zasad i przepisów, aby bezpiecznie i zgodnie z prawem korzystać z roweru elektrycznego na drogach publicznych.
- Zawsze wyjmuj baterię podczas konserwacji.
- Nie modyfikuj ani nie manipuluj systemem zarządzania energią elektryczną roweru elektrycznego.

- Ostrzeżenie: Po dłuższym użytkowaniu należy zachować ostrożność podczas dotykania gorących powierzchni, takich jak hamulce tarczowe.
- Elektryczny rower miejski został specjalnie zaprojektowany do użytku w środowisku miejskim i na płaskich powierzchniach. Został zaprojektowany, aby zapewnić elektryczne wspomaganie w tego rodzaju terenie i poprawić wrażenia z jazdy w środowisku miejskim. Należy jednak pamiętać, że nieprawidłowe użytkowanie elektrycznego roweru miejskiego może wiązać się z potencjalnym ryzykiem i niebezpieczeństwem. Ostrzega się przed następującymi niebezpieczeństwami związanymi z nieprawidłowym użytkowaniem:
 - Ryzyko utraty kontroli: W środowisku miejskim mogą wystąpić warunki, takie jak duży ruch uliczny, piesi i nieprzewidziane przeszkody. Kluczowe znaczenie ma ostrożne obchodzenie się z rowerem elektrycznym, przestrzeganie przepisów ruchu drogowego i stosowanie odpowiednich umiejętności prowadzenia pojazdu, aby uniknąć utraty kontroli i ewentualnych wypadków.
 - Ryzyko przegrzania: W warunkach miejskich ciągłe i długotrwałe korzystanie z elektrycznego systemu wspomagania może generować ciepło. Ważne jest, aby monitorować temperaturę silnika i akumulatora, aby uniknąć przegrzania. W przypadku wykrycia znacznego wzrostu temperatury zaleca się zatrzymanie i pozostawienie systemu do ostygnięcia przed kontynuowaniem.
 - Ryzyko przedwczesnego zużycia: Częste użytkowanie w środowisku miejskim może narazić rower elektryczny na zwiększone zużycie. Zaleca się przeprowadzanie regularnych przeglądów roweru i jego elementów, zwracając uwagę na oznaki zużycia, uszkodzenia lub osłabienia. Natychmiast

wymieniaj wszelkie zużyte lub uszkodzone elementy, aby zachować bezpieczeństwo i optymalną wydajność elektrycznego roweru miejskiego.

- Przypominamy, jak ważne jest odpowiedzialne i odpowiednie korzystanie z elektrycznego roweru miejskiego, aby zagwarantować bezpieczną i przyjemną jazdę w środowisku miejskim. Zawsze przestrzegaj przepisów ruchu drogowego i zachowuj ostrożność podczas jazdy po ruchliwych drogach i arteriach. Bezpieczeństwo Twoje i innych użytkowników dróg jest naszym najwyższym priorytetem.
- Zawsze noś odpowiedni kask rowerowy i upewnij się, że jest prawidłowo dopasowany. Używanie kasku ma kluczowe znaczenie dla ochrony integralności głowy w przypadku upadków lub wypadków.
- Wykonuj okresowe kontrole hamulców, aby upewnić się, że działają prawidłowo. Sprawdź zużycie klocków hamulcowych i wyreguluj je w razie potrzeby. Hamulce w dobrym stanie są niezbędne do zapewnienia skutecznej siły hamowania.
- Regularnie sprawdzaj ciśnienie w oponach. Upewnij się, że opony są napompowane do zalecanego ciśnienia. Niedopompowane opony mogą wpływać na stabilność i osiągi roweru, a także zwiększać ryzyko przebicia.
- Sprawdź stery roweru i upewnij się, że są odpowiednio wyregulowane. Sprawdź luz i upewnij się, że obraca się płynnie bez przeszkód. Luźne lub wadliwe stery mogą zagrozić panowaniu nad rowerem.
- Przeprowadzaj regularne kontrole opon w celu wykrycia ewentualnych uszkodzeń lub odkształceń. Upewnij się, że są w dobrym stanie, bez pęknięć, wgnieceń lub innych problemów, które mogłyby zagrozić ich integralności strukturalnej.

- Zachowaj ostrożność podczas hamowania w deszczowych warunkach. Pamiętaj, że hamulce mogą być mniej skuteczne na mokrej nawierzchni, dlatego konieczne jest wydłużenie drogi hamowania i zwolnienie w przypadku deszczu lub śliskiej nawierzchni.
- Bardzo ważne jest, aby używać oryginalnych części zamiennych do komponentów o kluczowym znaczeniu dla bezpieczeństwa. Te części są specjalnie zaprojektowane do Twojego e-roweru, spełniają odpowiednie normy i zapewniają optymalną i bezpieczną pracę. Użycie nieoryginalnych części może zagrozić bezpieczeństwu i funkcjonowaniu roweru. Postaw swoje bezpieczeństwo na pierwszym miejscu i używaj wyłącznie oryginalnych części zamiennych dostarczonych przez producenta lub autoryzowanego sprzedawcę.
- Ważne jest, aby uważać na krawędzie kół i uważać na wszelkie niebezpieczne zużycie. Krawędzie kół mogą ulec zużyciu z powodu różnych czynników, takich jak uderzenia, tarcie lub długotrwałe użytkowanie. Niezbędne jest regularne sprawdzanie krawędzi kół pod kątem oznak nadmiernego zużycia, pęknięć lub uszkodzeń. Jeśli zostanie zauważony jakikolwiek problem, należy go natychmiast rozwiązać, aby uniknąć potencjalnych zagrożeń podczas jazdy.
- **OSTRZEŻENIE:** Podobnie jak wszystkie elementy mechaniczne, EPAC podlega zużyciu i dużym obciążeniom. Różne materiały i komponenty mogą reagować na zużycie lub zmęczenie naprężeniowe na różne sposoby. Jeśli okres użytkowania elementu został przekroczony, może on nagle ulec awarii, co może spowodować obrażenia rowerzysty. Wszelkie formy pęknięć, zarysowań lub przebarwień w miejscach narażonych na duże obciążenia wskazują, że okres eksploatacji elementu dobiegł końca i należy go wymienić.

- **OSTRZEŻENIE:** W przypadku elementów kompozytowych uszkodzenia spowodowane uderzeniem mogą być niewidoczne dla użytkownika. Producent musi wyjaśnić konsekwencje uszkodzeń spowodowanych uderzeniem oraz że w przypadku uderzenia elementy kompozytowe muszą zostać zwrócone do producenta w celu kontroli lub zniszczone i wymienione.
- Należy zauważyć, że wysokie temperatury mogą wpływać na elementy kompozytowe, zwłaszcza w ograniczonych środowiskach. Zaleca się unikanie wystawiania roweru elektrycznego na działanie silnych źródeł ciepła, takich jak grzejniki, spaliny samochodowe lub przechowywanie w zamkniętych pomieszczeniach bez odpowiedniej wentylacji. Nadmierne ciepło może spowodować wypaczenie, osłabienie materiałów, a nawet uszkodzenie konstrukcji.
- Podczas instalowania fotelika dziecięcego na rowerze elektrycznym bardzo ważne jest, aby odpowiednio zakryć wszelkie sprężyny znajdujące się pod siedzeniem. Ma to na celu uniknięcie ryzyka wciągnięcia palców dziecka lub jakiegokolwiek przedmiotu przez sprężynę, co może spowodować obrażenia.
- Należy zauważyć, że kierownica roweru może mieć znaczący wpływ na reakcję rowerzysty na skręcanie i hamowanie. Źle wyregulowana kierownica może powodować problemy ze stabilnością podczas skręcania, co może skutkować utratą kontroli nad rowerem. Dodatkowo poluzowana lub luźna kierownica może wpływać na reakcję hamowania, ponieważ siła wywierana na dźwignie hamulca nie będzie skutecznie przenoszona na hamulce. Może to skutkować wolniejszym czasem reakcji lub zmniejszeniem siły hamowania.
- Użytkownikom zdecydowanie zaleca się, aby nie przeprowadzali zamiany zębatek ani żadnych innych

modyfikacji układu napędowego roweru elektrycznego przy użyciu nieoryginalnych części. Stosowanie oryginalnych części zamiennych gwarantuje kompatybilność, jakość i oczekiwane osiągi roweru elektrycznego.

- Jakakolwiek ingerencja w rower elektryczny może spowodować unieważnienie gwarancji udzielanej przez producenta. Może to obejmować wymianę części na nieoryginalne komponenty, nieautoryzowane modyfikacje lub wszelkie inne działania, które zmieniają oryginalny projekt i funkcję roweru.
- Użytkownik jest odpowiedzialny za użytkowanie roweru elektrycznego zgodnie z instrukcjami i zaleceniami w niej zawartymi. Użytkownik ponosi odpowiedzialność za wszelkie niewłaściwe obchodzenie się z rowerem, które może spowodować obrażenia ciała, uszkodzenie roweru lub osób trzecich.
- Korzystanie z przyczepek rowerowych lub holowanych rowerów jest zabronione na mocy niniejszego EPAC. Korzystanie z przyczepek rowerowych lub holowanych rowerów może zagrazić bezpieczeństwu i wydajności EPAC oraz spowoduje unieważnienie gwarancji na produkt. Mechanizm musi oznaczać końce widelca, gdy jest zamknięty w pozycji zablokowanej
- Nie zaleca się instalowania i używania akcesoriów, takich jak przyczepki lub holowane rowery, ponieważ spowodowałyby to przekroczenie maksymalnej masy obsługiwanej przez rower elektryczny i wpłynęłyby znacząco na elementy elektroniczne, znacznie skracając ich żywotność lub nawet prowadząc do ich awarii.
- Ze względów bezpieczeństwa oraz w celu zachowania optymalnych osiągnięć tego roweru elektrycznego nie należy używać w tym modelu bagażników rowerowych ani

fotelików dziecięcych. Montaż bagażników rowerowych lub fotelików dziecięcych może mieć wpływ na równowagę, stabilność i bezpieczną obsługę roweru elektrycznego.

- Pamiętaj, aby ładować akumulator roweru elektrycznego wyłącznie w pomieszczeniu, w suchym i osłoniętym miejscu. Unikaj wystawiania ładowarki i akumulatora na działanie niekorzystnych warunków atmosferycznych, takich jak deszcz lub wilgoć, aby zapobiec uszkodzeniom i zapewnić bezpieczne ładowanie.
- Unikaj przeladowania baterii: Odtłącz ładowarkę, gdy bateria będzie w pełni naładowana. Unikaj pozostawiania akumulatora podłączonego do ładowarki przez dłuższy czas, ponieważ przeladowanie może wpłynąć na jego żywotność i wydajność.
- Nie demontuj ani nie modyfikuj akumulatora: Akumulator roweru elektrycznego jest wrażliwym i złożonym elementem. Nie próbuj demontować, naprawiać ani dokonywać modyfikacji, ponieważ może to spowodować uszkodzenie lub zagrożenie bezpieczeństwa.
- Regularnie ładuj baterię: Jeśli nie używasz roweru elektrycznego przez dłuższy czas, pamiętaj, aby ładować baterię co najmniej raz na kilka tygodni, aby zachować optymalną wydajność i uniknąć głębokiego rozładowania.
- **OSTRZEŻENIE:** Aby naładować baterię, należy używać wyłącznie wymiennego zasilacza dostarczonego z urządzeniem, nr kat. GPLC084V42Y.
- Urządzenie posiada baterię, nie należy jej palić ani wystawiać na działanie wysokich temperatur, ponieważ grozi to wybuchem.
- Zarówno akumulator, jak i akumulatory mogą wycieć w ekstremalnych warunkach. Jeśli akumulator wycieknie, nie dotykaj płynu. Jeśli ciecz wejdzie w kontakt ze skórą,

natychmiast przemyj ją mydłem i wodą. Jeśli płyn dostanie się do oczu, natychmiast przemyj je dużą ilością czystej wody przez co najmniej 10 minut i zwróć się o pomoc lekarską. Załóż rękawice, aby móc dotknąć akumulatora i natychmiast go zutylizować zgodnie z lokalnymi przepisami.

- Baterii nie należy wyjmować palcami z urządzenia przed jego usunięciem.
- Podczas wyjmowania baterii urządzenie musi być odłączone od zasilania.
- Baterię należy bezpiecznie wyjąć w celu utylizacji.
- Nie należy ładować baterii jednorazowych.
- Akumulatory należy wyjąć z urządzenia przed ładowaniem.
- Baterie nowe, używane i różnych rodzajów nie powinny być razem mieszane.
- Baterie należy wkładać zgodnie z prawidłową polaryzacją.
- Jeśli urządzenie musi być przechowywane nieużywane przez dłuższy czas, należy wyjąć baterię.
- Zaciski zasilania nie mogą być zwarte.

BEZPEČNOSTNÍ POKYNY

Před použitím přístroje si pozorně přečtěte následující bezpečnostní pokyny. Uchovejte tento návod pro budoucí použití nebo pro nové uživatele.

- Je důležité mít na paměti, že při používání elektrokola s podporou šlapání (EPAC) na veřejných komunikacích mohou platit zvláštní právní požadavky podle vnitrostátních předpisů. Tyto požadavky mohou mimo jiné zahrnovat povinnost mít odpovídající systém osvětlení a odrazky pro zvýšení viditelnosti a bezpečnosti cyklisty.
- Před použitím elektrokola ve veřejném prostředí důrazně doporučujeme konzultovat a dodržovat předpisy a normy

platné ve vaší zemi. Ujistěte se, že je váš EPAC vybaven požadovanými světelnými zařízeními a reflektory a že jsou v dobrém stavu.

- Dodržování příslušných zákonných požadavků zajišťuje nejen vaši vlastní bezpečnost, ale přispívá i k bezpečnosti silničního provozu obecně. Nezapomeňte, že je povinností cyklisty znát a dodržovat platná pravidla a předpisy, aby mohl své elektrokolo bezpečně a legálně používat na veřejných komunikacích.
- Při údržbě vždy vyjměte baterii.
- Elektrický řídicí systém elektrokola neupravujte ani do něj nezasahujte.
- Varování: Po delším používání dbejte zvýšené opatrnosti při dotyku horkých povrchů, například kotoučových brzd.
- Elektrické městské kolo bylo navrženo speciálně pro použití v městském prostředí a na rovině. Je navrženo tak, aby poskytovalo elektrickou asistenci v tomto typu terénu a zlepšovalo zážitek z jízdy v městském prostředí. Je však důležité si uvědomit, že nesprávné používání městského elektrokola může představovat potenciální rizika a nebezpečí. Varujeme před následujícími nebezpečími nesprávného použití:
- Riziko ztráty kontroly: V městském prostředí mohou existovat podmínky, jako je hustý provoz, chodci a nepředvídatelné překážky. Je nezbytné zacházet s elektrokolem opatrně, dodržovat pravidla silničního provozu a používat správné jízdní dovednosti, aby nedošlo ke ztrátě kontroly a případným nehodám.
- Riziko přehřátí: V městských podmínkách se může při nepřetržitém a dlouhodobém používání elektrického asistenčního systému vytvářet teplo. Je důležité sledovat teplotu motoru a baterie, aby nedošlo k přehřátí. Pokud je

zjištěno výrazné zvýšení teploty, doporučuje se přerušit používání a nechat systém vychladnout, než budete pokračovat.

- Riziko předčasného opotřebení: Při častém používání v městském prostředí může dojít ke zvýšenému opotřebení elektrického kola. Doporučuje se provádět pravidelné kontroly elektrokola a jeho součástí a věnovat pozornost známám opotřebení, poškození nebo nedostatků. Opotřebované nebo poškozené součásti okamžitě vyměňte, abyste zachovali bezpečnost a optimální výkon městského elektrického kola.
- Připomínáme, že je důležité používat městské elektrické kolo zodpovědně a správně, abyste si zajistili bezpečnou a příjemnou jízdu v městském prostředí. Při jízdě po frekventovaných ulicích a silnicích vždy dodržujte dopravní předpisy a dbejte zvýšené opatrnosti. Vaše bezpečnost i bezpečnost ostatních účastníků silničního provozu je pro nás nejvyšší prioritou.
- Vždy noste vhodnou cyklistickou přilbu a dbejte na to, aby byla správně nasazená. Používání přilby má zásadní význam pro ochranu celé hlavy v případě pádu nebo nehody.
- Pravidelně kontrolujte správnou funkci brzd pro jeho správnou funkci. Zkontrolujte opotřebení brzdových destiček a v případě potřeby je seřídte. Brzdy v dobrém stavu jsou nezbytné pro zajištění účinné brzdové schopnosti.
- Pravidelně kontrolujte tlak v pneumatikách. Zkontrolujte, zda jsou pneumatiky nahuštěny na doporučený tlak. Nedostatečně nahuštěné pneumatiky mohou ovlivnit stabilitu a výkonnost elektrokola a zvyšují riziko defektu.
- Zkontrolujte řízení elektrokola a ujistěte se, že je správně seřízeno. Prověřte, zda mu nechybí volnost, a ujistěte se, že se otáčí hladce a bez překážek. Volné nebo poškozené řízení

může ohrozit ovládání elektrokola.

- Pravidelně kontrolujte ráfky pneumatiky, zda nejsou poškozené nebo deformované. Ujistěte se, že jsou v dobrém stavu, bez prasklin, promáčklín nebo jiných problémů, které by mohly ohrozit jejich strukturu.
- Dávejte pozor při brzdění na mokré vozovce. Nezapomeňte, že na mokrému povrchu mohou být brzdy méně účinné, proto za mokra nebo na kluzkém povrchu prodlužte brzdnu dráhu a snižte rychlost.
- Je nezbytné používat originální náhradní díly pro komponenty důležité z hlediska bezpečnosti. Tyto díly jsou speciálně navrženy pro vaše elektrokolo, splňují příslušné normy a zaručují optimální výkon a bezpečnost. Použití neoriginálních dílů může ohrozit bezpečnost a funkci kola. Upřednostněte svou bezpečnost a používejte pouze originální náhradní díly dodané výrobcem nebo autorizovaným prodejcem.
- Je důležité dávat pozor na ráfky kol a všimnout si jejich opotřebení v případě, že jsou nebezpečné. Ráfky kol mohou podléhat opotřebení vlivem různých faktorů, jako jsou nárazy, tření nebo dlouhodobé používání. Je nezbytné pravidelně kontrolovat ráfky kol, zda nevykazují známky nadměrného opotřebení, prasklin nebo poškození. V případě zjištění jakýchkoli problémů je třeba je okamžitě řešit, aby se předešlo možným rizikům při jízdě.
- **VAROVÁNÍ:** Stejně jako všechny mechanické součásti podléhá i systém EPAC opotřebení a vysokému zatížení. Různé materiály a součásti mohou reagovat na opotřebení nebo únavu ze zatížení různými způsoby. Pokud je životnost součásti překročena, může dojít k jejímu náhlému selhání, které může způsobit zranění cyklisty. Jakákoli forma prasklin, škrábanců nebo změny barvy ve vysoce namáhaných oblastech znamená, že životnost součásti byla dosažena a měla by být vyměněna.

- VAROVÁNÍ: U kompozitních součástí může být poškození nárazem pro uživatele neviditelné. Výrobce musí vysvětlit důsledky poškození nárazem a to, že v případě nárazu musí být kompozitní součásti vráceny výrobcí ke kontrole nebo zlikvidovány a vyměněny.
- Je důležité si uvědomit, že kompozitní součásti mohou být ovlivněny vysokými teplotami, zejména v uzavřeném prostředí. Doporučuje se nevystavovat elektrokolo intenzivním zdrojům tepla, jako jsou radiátory, výfuky vozidel nebo skladování v uzavřených prostorách bez dostatečného větrání. Nadměrné teplo může způsobit deformaci, oslabení materiálů nebo dokonce selhání konstrukce.
- Při instalaci dětské sedačky na elektrokolo je nutné zajistit, aby bylo odpružení pod sedlem dostatečně zakryté. Je to z toho důvodu, aby se předešlo riziku, že se do odpružení zachytí prsty dítěte nebo jiné předměty, což může způsobit zranění.
- Je důležité si uvědomit, že řídítka elektrokola mohou mít významný vliv na reakci cyklisty při zatáčení a brzdění. Nesprávně nastavená řídítka mohou způsobit problémy se stabilitou při zatáčení, což může vést ke ztrátě kontroly nad elektrokolem. Volná nebo uvolněná řídítka mohou navíc ovlivnit odezvu brzd, protože síla působící na brzdové páky se nepřenáší účinně na brzdy. To může mít za následek pomalejší reakční dobu nebo snížení brzdného výkonu.
- Uživatelům se důrazně nedoporučuje vyměňovat řetězová kola ani provádět jiné úpravy na hnacím ústrojí elektrokola. Použití originálních náhradních dílů zaručuje kompatibilitu, kvalitu a očekávaný výkon elektrokola.
- Jakýkoli zásah do elektrokola může vést ke ztrátě záruky poskytované výrobcem. To může zahrnovat například výměnu dílů za neoriginální komponenty, neautorizované

úpravy nebo jakékoli jiné činnosti, které mění původní konstrukci a fungování elektrokola.

- Uživatel je zodpovědný za používání elektrokola v souladu s pokyny a doporučeními uvedenými v tomto návodu. Jakákoli nesprávná manipulace je na odpovědnosti uživatele a může mít za následek zranění osob, poškození kola nebo škody způsobené třetím osobám.
- Použití přívěsů na elektro kola nebo přívěsných kol není v tomto systému EPAC povoleno. Použití přívěsů na kola nebo přívěsných kol může ohrozit bezpečnost a výkonnost zařízení EPAC a způsobí ztrátu záruky na výrobek.
- Mechanismus musí označovat konce vidlice, když je zavřen v uzamčené poloze.
- Instalace a používání příslušenství, jako jsou přívěsy nebo přívěsných kol, se nedoporučuje, protože by tím byla překročena maximální hmotnost, kterou elektrokolo unese, což by mělo výrazný vliv na elektronické komponenty a mohlo by výrazně zkrátit jejich životnost nebo dokonce vést k jejich poruše.
- Z bezpečnostních důvodů a pro zachování optimálního výkonu tohoto elektrokola nepoužívejte na tomto modelu nosiče na kola a dětské sedačky. Instalace nosičů na kola nebo dětských sedaček by mohla ovlivnit rovnováhu, stabilitu a bezpečný provoz elektrokola.
- Dbejte na to, abyste baterii elektrokola nabíjeli pouze v interiéru, na suchém a chráněném místě. Abyste zabránili poškození a zajistili bezpečné nabíjení, nevystavujte nabíječku a baterii nepříznivým povětrnostním podmínkám, jako je déšť nebo vlhkost.
- Vyvarujte se nadměrnému nabíjení baterie: Po úplném nabití baterie odpojte nabíječku. Nenechávejte baterii připojenou k nabíječce delší dobu, protože nadměrné nabíjení může ovlivnit její životnost a účinnost.

- Baterii nerozebírejte ani neupravujte: Baterie elektrického kola je citlivá a složitá součástka. Nepokoušejte se ji rozebírat, opravovat nebo upravovat, protože by mohlo dojít k poškození nebo ohrožení bezpečnosti.
- Pravidelně nabíjejte baterii: Pokud elektrokolo delší dobu nepoužíváte, nezapomeňte baterii alespoň jednou za několik týdnů nabít, abyste udrželi optimální výkon a zabránili jejímu úplnému vybití.
- **VAROVÁNÍ:** K dobíjení baterie používejte pouze vyměnitelný napájecí zdroj dodávaný se zařízením, referenční číslo GPLC084V42Y.
- Spotřebič je dodáván s baterií, nespalujte ji a nevystavujte vysokým teplotám, protože by mohla explodovat.
- V extrémních podmínkách může dojít k vytečení baterie i akumulátorů. Pokud z baterie vytéká kapalina, nedotýkejte se jí. Pokud se kapalina dostane do kontaktu s pokožkou, okamžitě ji omyjte vodou a mýdlem. Pokud se tato kapalina dostane do kontaktu s očima, okamžitě je vymyjte čistou vodou po dobu nejméně 10 minut a okamžitě vyhledejte lékařskou pomoc. Pro manipulaci s baterií používejte rukavice a okamžitě ji vyhoďte podle místních předpisů.
- Před likvidací je nutné baterii ze zařízení vyjmout.
- Po vyjmutí baterie musí být přístroj odpojen od napájení.
- Pro bezpečnou likvidaci je nutné baterii vyjmout.
- Nenabíjecí baterie se nesmí dobíjet.
- Před nabíjením je nutné dobíjecí baterie ze zařízení vyjmout.
- Různé typy baterií nebo nové a použité baterie se nesmí používat smíšeně.
- Baterie musí být vloženy podle správné polariry.
- Pokud má být přístroj uskladněn bez toho, aby byl po delší dobu používán, je třeba baterii vyjmout.
- Napájecí svorky nesmí být zkratovány.

1. PIEZAS Y COMPONENTES

Fig. 1

1. Cuadro de acero de alta resistencia.
2. Neumáticos
3. Disco de freno
4. Batería extraíble
5. Motor
6. Caballete
7. Luz LED delantera
8. Luz LED trasera

NOTA:

Los gráficos de este manual son representaciones esquemáticas y puede que no coincidan exactamente con los del producto.

2. ANTES DE USAR

- Esta bicicleta eléctrica presenta un embalaje diseñado para protegerlo durante su transporte. Saque la bicicleta eléctrica de su caja y retire todo el material de embalaje. Puede guardar la caja original y otros elementos del embalaje en un lugar seguro para prevenir daños en el mismo por si necesita transportarlo en el futuro. Si desea deshacerse del embalaje original, asegúrese de reciclar todos los elementos correctamente.
- Asegúrese de que todas las piezas y componentes están incluidos y en buen estado. Si faltara alguna o no estuvieran en buen estado, contacte de forma inmediata con el Servicio de Atención Técnica oficial de Cecotec.

Contenido de la caja

- Bicicleta eléctrica
- Cargador
- Herramientas
- Este manual de instrucciones

3. MONTAJE

Paso 1

Coloque el producto en posición vertical. Puede identificar la posición vertical de la caja comprobando la señal "este lado arriba" colocada en el lateral de la caja con flechas direccionales. Abra la caja con cuidado con la ayuda de un cúter o unas tijeras.

Paso 2

La bicicleta eléctrica está embalada para evitar que sufra arañazos y daños. Una vez abierta la caja, extraiga las piezas de la bicicleta eléctrica con cuidado. Para ello, sujete la bicicleta eléctrica por la potencia y el tubo superior y levántela verticalmente. Colóquela con cuidado en el suelo, alejada del embalaje y en posición vertical

Paso 3

Aparte del cuerpo principal de la bicicleta eléctrica, la caja contiene cajas más pequeñas que con otros componentes como el cargador, los pedales y el kit de herramientas.

Paso 4

La rueda delantera viene por separado con la bicicleta eléctrica, unida con la ayuda de una brida de cremallera al cuadro. El embalaje protege el freno mecánico y los neumáticos de posibles daños. Para retirar la rueda delantera del cuadro, corte con cuidado la brida de sujeción y guárdela. Después, asegúrese de retirar el embalaje protector de la rueda antes de empezar a instalarla en la bicicleta eléctrica

Paso 5

Busque cualquier brida que pueda quedar todavía en la rueda. Córtelas con cuidado y asegúrese de no dañar la bicicleta eléctrica al hacerlo

Paso 6

Mantenga la bicicleta eléctrica en posición vertical y retire todo el embalaje. Después, puede empezar a montar el producto.

Plegado. Fig. 2

1. Coloca el manillar y el sillín a la altura deseada.
2. Levanta el manillar a su posición vertical y cierra la palanca de bloqueo del mismo.
3. Gira los pedales a su posición horizontal.
4. Levanta la palanca de bloqueo para desplegar completamente el cuadro hasta que escuches un clic. Gira la palanca hacia delante y ciérrala para que el cuadro quede asegurado.
5. Agarra el asiento y el manillar. Gira la mitad delantera del cuadro hacia delante alrededor de la bisagra hasta que la rueda delantera esté en la posición de conducción.

Desplegado. Fig. 3

1. Agarra el asiento y el manillar. Gira la mitad delantera del cuadro hacia delante alrededor de la bisagra hasta que la rueda delantera esté en la posición de conducción.
2. Levanta la palanca de bloqueo para desplegar completamente el cuadro hasta que escuches un clic. Gira la palanca hacia delante y ciérrala para que el cuadro quede asegurado.

ESPAÑOL

3. Gira los pedales a su posición horizontal.
4. Levanta el manillar a su posición vertical y cierra la palanca de bloqueo del mismo.
5. Coloca el manillar y el sillín a la altura deseada.

Montaje del manillar. Fig. 4

Pasos:

1. La bicicleta eléctrica se entrega con el soporte de la potencia orientado hacia el lado opuesto. Antes de montar el manillar, asegúrese de que el soporte de la potencia queda orientado hacia fuera. Para ello, colóquese primero en la parte delantera de la bicicleta y, a continuación, afloje los dos tornillos situados en la junta del soporte del manillar con la llave Allen de 5 mm
2. A continuación, gire con cuidado la tapa de la potencia hacia fuera. Debe girar la tapa de la potencia 180° en el sentido anti-horario y alinearla correctamente.
3. Retire los cuatro tornillos del soporte superior con la llave Allen de 4 mm y retire la tapa del vástago.
4. Coloque con cuidado el manillar en la tapa de la potencia ahora abierta. Asegúrese de que todos los cables están desenredados y salen por la parte delantera de la horquilla delantera para no obstruir el movimiento una vez montada la rueda delantera.
5. Alinee las ranuras del manillar en la potencia. A continuación, vuelva a colocar la tapa del vástago y apriete los tornillos en sentido horario. Asegúrese de que los tornillos encajan en la ranura al apretarlos y de que no queden holgados para evitar daños en la rosca.
6. Introduzca los cables de la luz delantera y del claxon en el orificio situado en la parte superior del tubo diagonal. Junte el cable del acelerador y los dos cables del sensor de freno lateral y únalos con la ayuda de dos bridas para cables.

Montaje de la tija de sillín. Fig. 5

Levante la palanca del tubo de sillín e inserte la tija de sillín. Por último, cierre la palanca del cierre presionándola hacia el cuadro. Nota: Ajuste la altura del sillín con la palanca situada debajo de este.

Ajuste del sillín

- Para el preajuste de la altura del sillín, este debe estar a la misma altura que su cadera. Tenga en consideración que la posición correcta debe ser aquella en la que su cadera no quede inclinada hacia un lado cuando el pedal esté en su posición inferior y el pie quede perfectamente introducido y acoplado en el pedal. Una vez realizado el preajuste, ajuste finalmente la altura del sillín teniendo en cuenta que cuando está subido, la rodilla no debe quedar ni totalmente estirada ni muy flexionada en el momento que el pedal está en la parte inferior.
- Ajuste adecuadamente la posición del sillín para garantizar la máxima eficiencia y comodidad durante el ejercicio. El sillín está en la posición correcta si el ciclista tiene una rodilla ligeramente flexionada cuando uno de los pedales está en un ángulo de 90 grados con respecto al suelo.

- Para indicar la altura máxima que puede ajustarse el sillín, podrá ver unas marcas en forma de líneas verticales seguidamente de la palabra MIN.

Montaje de la rueda delantera. Fig. 6

1. Coloque el cuadro de la bicicleta eléctrica boca abajo sobre una superficie estable. Esto garantiza que ninguna pieza de la bicicleta eléctrica se dañe durante el montaje. Retire cualquier resto de embalaje o bridas de cremallera que puedan quedar en la rueda delantera.
2. Colóquese en el buje delantero de la bicicleta eléctrica con el freno de disco a la izquierda. Al montar la rueda delantera, asegúrese de que el neumático encaje. Nota: Si la rueda delantera no encaja, debe aflojar el interior de la pinza del freno delantero.
3. Coloque la rueda en posición vertical con cuidado e inserte los soportes de la horquilla en su eje. A continuación, inserte la arandela de seguridad de la horquilla de la rueda delantera (A1) en la ranura de la horquilla delantera, seguida de la arandela de disco (A2).
4. Asegúrese de que la rueda está correctamente centrada en el cuadro, de lo contrario, podría alterar el equilibrio de la bicicleta eléctrica. Asegúrese de que el freno de disco se encuentra en el lado izquierdo de la bicicleta.
5. Repita el proceso con el otro lado. Inserte los pernos (B1) en ambos extremos y apriételes en el eje girando la llave combinada de 15 mm en sentido horario. Por último, asegúrese de que la rueda esté bien sujeta al cuadro

Montaje de los pedales. Fig. 7

- Compruebe la marca que indica el pedal izquierdo y el pedal derecho. Encontrará unas pegatinas que lo indican. Para montar los pedales, hay que atornillar el pedal derecho en sentido horario y para el pedal izquierdo, atornillarlo en el sentido contrario con la llave de 15 mm.
- Además, los pedales se pueden plegar para ocupar menos espacio para su transporte o almacenamiento. Para ello se debe de realizar una pequeña fuerza tirando del extremo del pedal hacia arriba.

Sustitución de la batería. Fig. 8

- La bicicleta eléctrica incluye una batería extraíble. Retírela de la caja con cuidado. Colóquela en la ranura situada entre el portaequipajes y el tubo de la tija del sillín. Deslícela hacia abajo después de asegurarse de que la batería está correctamente alineada con el controlador vertical.
- Llave de la batería: introduzca la llave en el orificio situado en el lado derecho de la batería. Gire la llave en sentido horario para fijar la batería en su posición.
- Interruptor de batería: pulse el botón situado en la parte superior de la batería para asegurarse de que la fuente de alimentación está conectada y funciona correctamente.

Cargar la batería

Utilice únicamente el cargador original suministrado por el proveedor para cargar la bicicleta eléctrica. Para iniciar la carga, introduzca el cargador en la toma situada en el lateral de la batería y enchúfelo a cualquier fuente de alimentación. La batería se cargará completamente en 4-6 horas.

4. FUNCIONAMIENTO

Fig. 9

La bicicleta eléctrica empezará a asistir con energía eléctrica una vez empiece a pedalear

Leyenda de la figura 10:

1. Botón de encendido/apagado
2. Botón de luz
3. Botón de ajuste de asistencia
4. Indicadores del nivel de asistencia
5. Indicadores del nivel de batería
6. Botón modo peatón

Panel de control

- Para poder encender y enviar energía a la bicicleta, debe girar la llave
 - Encendido: 1 pulsación corta en botón de encendido/apagado
 - Apagado: 1 pulsación larga en botón de encendido/apagado
 - Luz: 1 pulsación corta al botón indicativo de luz
 - Modo peatón: Pulsación corta en el botón "6 km"
 - Nivel de asistencia: una pulsación corta en botón "MODE"
1. Baja
 2. Media
 3. Alta

Carga de la batería

- Utilice únicamente el cargador original suministrado por el proveedor para cargar la bicicleta eléctrica. Para iniciar la carga, introduzca el cargador en la toma situada en el lateral de la batería y enchúfelo a cualquier fuente de alimentación. La batería se cargará completamente en 4-6 horas.
- Asegúrese de seguir todas las precauciones al manipular la batería:
- Mantenga la batería fuera del alcance de los niños y las mascotas.
- Guarde la batería en un lugar seco sin temperaturas altas.
- Evite causar daños físicos a la batería.
- Para cargar la bicicleta eléctrica, utilice únicamente el cargador suministrado o un cargador de repuesto suministrado por un distribuidor autorizado.

- Asegúrese de que la batería está bien sujeta al cuadro antes de cada uso.
- Se recomienda no sobrecargar la batería.
- Cárguela durante 4-6 horas.

5. LIMPIEZA Y MANTENIMIENTO

- Se recomienda utilizar un paño de algodón húmedo o una esponja en lugar de una manguera o un chorro de agua.
- Se recomienda limpiar bicicleta eléctrica después de cada uso. Sin embargo, puede lavarla semanalmente. Esto ayudará a prolongar la vida útil de la bicicleta eléctrica.
- Los jabones y productos para el cuidado de bicicletas en tiendas especializadas son muy recomendables, ya que no atacan los plásticos ni las juntas. Se puede utilizar una solución jabonosa o detergente líquido. Sin embargo, no deben ser demasiado agresivos ni fuertemente desengrasantes.
- Se recomienda limpiar después de cada uso para que la suciedad no se arraigue o, si no fuera posible, con la mayor frecuencia. Puede lavar la bicicleta eléctrica en seco con un trapo de algodón o un paño de microfibra para evitar la corrosión.
- El soporte está diseñado para que el agua se escurra más rápidamente y los contactos se sequen con facilidad. Para que esto ocurra, la zona del soporte y el enchufe deben mantenerse limpios. Los contactos están provistos de un revestimiento que protege la superficie contra la corrosión y el desgaste.
- Al engrasar la cadena, procure que no se ensucien los discos de freno ni se engrane el piñón. Debe pulverizar donde la cadena se deslice sin problemas y eliminar el exceso de lubricante con un paño.

Mantenimiento

Mantenga la presión de las ruedas a 2.7 bar como mínimo. Si observa alguna irregularidad, lleve la bicicleta eléctrica a un mecánico y mantenga la presión de los neumáticos para evitar pinchazos.

Lubricación de la cadena

- Lubrique la cadena con regularidad para evitar ruidos molestos de la cadena y otros problemas al cambiar de marcha. Para lubricar la cadena de una bicicleta, se recomienda hacerlo cada 100-200 km o cuando la cadena se vea seca o sucia. Utiliza un lubricante específico para cadenas de bicicleta, preferiblemente uno con base de cera o teflón. Aplica el lubricante en la parte interna de la cadena mientras giras los pedales hacia atrás. Recuerda limpiar la cadena antes de aplicar el lubricante para obtener mejores resultados.
- La tensión adecuada de la cadena de la bicicleta es cuando se puede mover ligeramente verticalmente entre 1 cm y 3 cm aproximadamente, sin que esté demasiado floja o demasiado tensa.

ESPAÑOL

Para ajustar las marchas de una bicicleta, sigue estos pasos:

1. Asegúrate de que la bicicleta esté en posición horizontal y estable.
2. Cambia a la marcha más baja tanto en el desviador trasero como en el delantero.
3. Gira el ajustador de tensión del desviador trasero para que la cadena se mueva suavemente sobre los piñones sin saltar.
4. Ajusta los límites del desviador trasero para que la cadena no se salga por fuera o por dentro de los piñones.
5. Cambia a la marcha más alta y repite los pasos 3 y 4 para el desviador delantero.

Para ajustar los frenos de una bicicleta, sigue estos pasos:

En primer lugar, localizar cada uno de los frenos que se ubican acoplados al manillar de la bicicleta, donde se encuentra en la maneta izquierda de la bicicleta el freno delantero y en la maneta derecha el freno trasero.

1. Asegúrate de que las pastillas de freno estén alineadas correctamente con la superficie de frenado de la llanta.
2. Ajusta la tensión del cable de freno utilizando el tornillo de ajuste en el freno o en la palanca de freno.
3. Verifica que los frenos se activen correctamente y que las pastillas hagan contacto uniforme con la llanta al accionar las palancas.
4. Si es necesario, puedes ajustar la posición de las pastillas girándolas o utilizando arandelas para lograr un mejor alineamiento.

En cuanto al reemplazo de los componentes de fricción, como las pastillas de freno, se recomienda hacerlo cuando estén gastadas y no ofrezcan un buen rendimiento de frenado. Inspecciona regularmente tus pastillas y reemplázalas si están desgastadas más allá del indicador o si ya no tienen suficiente grosor.

Si no te sientes seguro o no estás familiarizado con el ajuste de las marchas, se recomienda llevar la bicicleta eléctrica a un taller especializado

Le recomendamos que realice las revisiones y el mantenimiento una vez cada 6 meses en un taller de reparación

TABLA PAR DE APRIETE	
Tuercas rueda delantera	30 - 35 Nm
Tuercas rueda trasera	30 - 35 Nm
Tuerca sujeción freno	8 - 10 Nm

Tuerca del manillar	10 Nm
Tuerca de dirección	M4: 5 - 7 Nm
	M5: 7 -10 Nm
	M6/M7: 12 - 15 Nm
Tuerca horquilla delantera	35 - 35 Nm

Control de mantenimiento

MENSUAL		
Limpieza regular	Chasis	Utilice un chorro de agua a baja presión o un paño húmedo para limpiarlo y después séquelo. No moje los componentes eléctricos al limpiar la bicicleta eléctrica.
	Transmisión	Utilice un desengrasante para transmisión de bicicletas en la cadena, el volante y los engranajes para limpiarlos en profundidad. Es esencial eliminar la suciedad y el polvo que se acumulan en la transmisión. Limpie siempre la transmisión antes de lubricar la cadena.
	Cadena	Utilice un chorro de agua a baja presión o un paño húmedo para limpiarla y después séquelo. No moje los componentes eléctricos al limpiar la bicicleta eléctrica.
	Ruedas	Compruebe si hay radios sueltos.
	Ruedas	Compruebe la presión de las ruedas cada semana y manténgala según los límites especificados en la rueda.
	Pernos	Si hay holgura en los pernos y tornillos, apriételos inmediatamente.
CADA 6 MESES (EN TALLER AUTORIZADO)		

ESPAÑOL

Limpieza profunda	FRENOS	Limpie los frenos y las pastillas de freno para evitar chirridos. Si están desgastados, sustitúyalos por otros nuevos. Cambie los cables de freno cada 6 meses para un buen funcionamiento.
	Ruedas	Compruebe si las ruedas tienen la banda de rodadura desgastada. Sustituya las ruedas si es necesario.
	Cadena	Compruebe el desgaste de la cadena con el indicador de desgaste de la cadena.
	Puños	Sustituya los puños si están desgastados.
	Cambio de marchas	Sustituya los cables del cambio de marchas cada 6 meses para un mejor funcionamiento.
	Buje delantero	Limpie y vuelva a engrasar el rodamiento del interior del buje.
CADA AÑO (EN TALLER AUTORIZADO)		
Revisión completa	Todos los componentes	Desmonte completamente la bicicleta eléctrica. Limpie y vuelva a engrasar todos los componentes roscados tras el montaje. Inspeccione el cuadro, la suspensión y todos los componentes, repare o sustituya las piezas según sea necesario. Desengrase la transmisión y sustituya la cadena.

6. ESPECIFICACIONES TÉCNICAS

Referencia:	07177	
Producto:	Bicicleta eléctrica Folding	
Características	Unidades por medir	Especificaciones
Dimensiones	Medidas (1)	164*58*100 cm
Peso	Peso	22 Kg
	Peso máximo soportado	140 kg

Especificaciones técnicas	Autonomía (3)	35 Km
	Máx. velocidad de asistencia	25 km/h
	Temperatura de funcionamiento	0-45°C
	Temperatura de almacenamiento	0-40°C
	Grado de protección IP	IPX4
Batería	Tipo-modelo	RYD-36.5V7.8Ah-ALX072
	Tiempo de carga	4-6 horas
	Capacidad	7.8 Ah
	Tensión nominal	36 V
	Tensión de carga Máx.	42 V
Neumáticos	Neumático	20*1.75"
	Presión de aire	2.7 – 4.4 bar
Cargador	Modelo	GPLC084V42Y
	Entrada	100-240 V 50/60 Hz 1.8A
	Salida	42 V DC 2A

Autonomía medida con un peso de 80 kg, batería totalmente cargada a una velocidad constante de 15 km/h, en superficie llana, sin viento, y con una temperatura ambiente de 25°C aprox.

El nivel de presión sonora de emisión ponderada A al oído del conductor es inferior a 70 dB(A).

Las especificaciones técnicas pueden cambiar sin notificación previa para mejorar la calidad del producto.

Fabricado en India | Diseñado en España

7. RECICLAJE DE APARATOS ELÉCTRICOS Y ELECTRÓNICOS



Este símbolo indica que, de acuerdo con las normativas aplicables, el producto y/o la batería deberán desecharse de manera independiente de los residuos domésticos. Cuando este producto alcance el final de su vida útil, deberás extraer las pilas/baterías/acumuladores y llevarlo a un punto de recogida designado por las autoridades locales.

Para obtener información detallada acerca de la forma más adecuada de desechar sus aparatos eléctricos y electrónicos y/o las correspondientes baterías, el consumidor deberá contactar con las autoridades locales.

El cumplimiento de las pautas anteriores ayudará a proteger el medio ambiente.

8. GARANTÍA Y SAT

Cecotec responderá ante el usuario o consumidor final de cualquier falta de conformidad que exista en el momento de la entrega del producto en los términos, condiciones y plazos que establece la normativa aplicable.

Se recomienda que las reparaciones se efectúen por personal especializado.

Si detecta una incidencia con el producto o tiene alguna consulta, póngase en contacto con el Servicio de Asistencia Técnica oficial de Cecotec a través del número de teléfono +34 96 321 07 28.

9. COPYRIGHT

Los derechos de propiedad intelectual sobre los textos de este manual pertenecen a CECOTEC INNOVACIONES, S.L. Quedan reservados todos los derechos. El contenido de esta publicación no podrá, ni en parte ni en su totalidad, reproducirse, almacenarse en un sistema de recuperación, transmitirse o distribuirse por ningún medio (electrónico, mecánico, fotocopia, grabación o similar) sin la previa autorización de CECOTEC INNOVACIONES, S.L.

1. PARTS AND COMPONENTS

Fig. 1

1. High-strength steel frame
2. Wheels
3. Brake disc
4. Removable battery
5. Motor
6. Kickstand
7. LED headlight
8. Rear LED light

NOTE:

the graphics in this manual are schematic representations and may not exactly match the device.

2. BEFORE USE

- This electric bike features packaging designed to protect it during transport. Remove the electric bicycle from its box and remove all packing material. You can keep the original box and other packaging elements in a safe place. This will help you prevent damage to the device when transporting it in the future. In case the original packaging is disposed of, make sure all packaging materials are recycled accordingly.
- Make sure all parts and components are included and in good conditions. If there is any piece missing or not in good condition, immediately contact the official Cecotec Technical Support Service.

Box content

- E-Bike
- Charger
- Tools
- Instruction manual

3. ASSEMBLY

Step 1

Place the appliance upright. You can identify the vertical position of the box by checking the "this side up" sign on the side of the box with directional arrows. Open the box carefully with the help of a box cutter or scissors.

Step 2

The electric bike is packaged to prevent scratches and damage. Once the box has been

ENGLISH

opened, carefully remove the parts of the electric bike. To do this, hold the electric bike by the stem and top tube and lift it vertically. Place it carefully on the floor, away from the packaging and in an upright position.

Step 3

Apart from the main body of the electric bike, the box contains smaller boxes containing other components such as the charger, pedals, and tool kit.

Step 4

The front wheel comes separately with the electric bike, attached with the help of a retaining clip to the frame. The packaging protects the mechanical brake and the tyres from damage. To remove the front wheel from the frame, carefully cut off the retaining clip and store it. Next, be sure to remove the protective packaging from the wheel before you start installing it on the electric bike.

Step 5

Look for any flanges that may still be left on the wheel. Cut them carefully and make sure not to damage the electric bike when doing so.

Step 6

Keep the electric bike in an upright position and remove all packaging. Then you can start assembling the product.

Folded. Fig. 2

1. Set the handlebars and saddle to the desired height.
2. Raise the handlebar to its upright position and close the handlebar lock lever.
3. Rotate the pedals to their horizontal position.
4. Lift the lock lever to fully unfold the frame until you hear a click. Turn the lever forwards and close it so that the frame is secured.
5. Hold the saddle and handlebars. Rotate the front half of the frame forward around the hinge until the front wheel is in the driving position.

Unfolded. Fig. 3

1. Hold the saddle and handlebars. Rotate the front half of the frame forward around the hinge until the front wheel is in the driving position.
2. Lift the lock lever to fully unfold the frame until you hear a click. Turn the lever forwards and close it so that the frame is secured.
3. Rotate the pedals to their horizontal position.
4. Raise the handlebar to its upright position and close the handlebar lock lever.
5. Set the handlebars and saddle to the desired height.

Assembling the handlebar. Fig. 4

Steps:

1. The electric bike is delivered with the stem bracket facing away from you. Before mounting the handlebars, make sure that the stem bracket faces outwards. First stand at the front of the bike and then loosen the two screws at the handlebar bracket joint with the 5 mm Allen key.
2. Then carefully turn the stem cover outwards. You must turn the stem cover 180° counterclockwise and align it correctly.
3. Remove the four screws of the upper bracket with the 4 mm Allen key and remove the stem cover.
4. Carefully place the handlebars in the now open stem cover. Ensure that all cables are untangled and exit from the front of the front fork so as not to obstruct movement once the front wheel is mounted.
5. Align the handlebar slots in the stem. Then, replace the stem cover and tighten the screws clockwise. Make sure that the screws fit into the slot when tightened and that they are not loose to prevent damage to the thread.
6. Insert the front light and horn wires into the hole at the top of the diagonal tube. Bring the accelerator cable and the two side brake sensor cables together and join them with the help of two cable ties.

Assembling the saddle post. Fig. 5

Lift the saddle tube lever and insert the saddle post. Finally, close the lock lever by pressing it towards the frame. Note: adjust the saddle height with the lever under the saddle.

Assembling the saddle

- For the saddle height pre-adjustment, the saddle should be at the same height as your hip. Please note that the correct position should be one in which your hip is not tilted to one side when the pedal is in its bottom position and your foot is fully engaged in the pedal. Once the pre-adjustment has been made, finally adjust the saddle height, bearing in mind that when the saddle is raised, the knee should be neither fully stretched nor very bent when the pedal is at the bottom.
- Adjust the saddle properly to ensure maximum efficiency and comfort during exercise. The saddle is in the correct position if the user has a slightly bent knee when one of the pedals is at a 90-degree angle relative to the ground.
- To indicate the maximum height that the saddle can be adjusted, you will see vertical line markings following the word MIN.

Front wheel mounting. Fig. 6

1. Place the electric bicycle frame upside down on a stable surface. This ensures that no parts of the electric bike are damaged during assembly. Remove any packaging or zip ties that may remain on the front wheel.

ENGLISH

2. Stand in front of the front hub of the electric bike with the disc brake on the left. When mounting the front wheel, make sure that the tyre fits. Note: If the front wheel does not fit, the inside of the front brake calliper must be loosened.
3. Carefully stand the wheel upright and insert the fork brackets onto the fork axle. Then, insert the front wheel fork lock washer (A1) into the front fork slot, followed by the disc washer (A2).
4. Make sure that the wheel is correctly centred in the frame, otherwise the balance of the electric bike may be disturbed. Make sure that the brake disc is on the left side of the bicycle.
5. Repeat for the other side. Insert the bolts (B1) at both ends and tighten them on the shaft by turning the 15 mm combination spanner clockwise. Finally, make sure that the wheel is securely attached to the frame.

Assembling the pedals. Fig. 7

- Check the marking indicating the left pedal and the right pedal. You will find stickers indicating this. To mount the pedals, the right pedal must be screwed clockwise, and the left pedal must be screwed counterclockwise with the 15 mm spanner.
- In addition, the pedals can be folded down to take up less space for transport or storage. To do this, a small force must be applied by pulling the end of the pedal upwards.

Battery substitution. Fig. 8

- The electric bike comes with a removable battery. Remove it from the box carefully. Place it in the gap between the rear rack and the saddle post tube. Slide it in after making sure that the battery is correctly aligned with the vertical controller.
- Battery key: once in place, insert the key into the hole on the right side of the battery. Turn the key clockwise to fix the battery in its place.
- Battery button: press the button on the front end of the battery to ensure that the power supply is connected and functioning properly.

Charging the battery

Only use the original charger supplied to charge the electric bicycle. To start charging, insert the charger into the socket on the side of the battery and plug it into a power source. The battery will fully charge in 4-6 hours.

4. OPERATION

Fig. 9

The electric bicycle will start assisting with electric power once you start pedalling.

Fig. 10 key:

1. Power button

2. Light button
3. Assistance setting button
4. Assistance level indicator lights
5. Battery level indicator light
6. Pedestrian mode button

Control panel

- In order to switch on and send power to the bicycle, you must turn the key.
 - Switching on: 1 short press on the on/off button.
 - Switching off: 1 short press on the on/off button.
 - Light: 1 short press on the light button.
 - Pedestrian mode: short press on the "6 km/h" button.
 - Assistance level: one short press on "MODE" button.
1. Low
 2. Medium
 3. High

Charging the battery

- Only use the original charger supplied to charge the electric bicycle. To start charging, insert the charger into the socket on the side of the battery and plug it into a power source. The battery will fully charge in 4-6 hours.
- Be sure to follow all precautions when handling the battery:
- Keep the battery out of the reach of children and pets.
- Store the battery in a dry place without high temperatures.
- Avoid causing physical damage to the battery.
- To charge the electric bicycle, only use the charger supplied or a replacement charger supplied by an authorised dealer.
- Ensure that the battery is securely attached to the frame before each use.
- It is recommended not to overcharge the battery.
- Charge it for 4-6 hours.

5. CLEANING AND MAINTENANCE

- It is recommended to use a damp cotton cloth or sponge instead of a hose or water jet.
- It is recommended to clean the electric bike after each use. However, you can wash it weekly. This will help to extend the lifespan of the electric bike.
- Soaps and bike care products from specialised shops are highly recommended, as they do not attack plastics and seals. A soap solution or liquid detergent can be used. However, they should not be too aggressive or strongly degreasing.
- It is recommended to clean after each use to prevent dirt from taking root or, if this is not possible, as often as possible. You can dry clean the electric bike with a cotton cloth or

ENGLISH

microfibre cloth to prevent corrosion.

- The battery bracket is designed to allow water to drain off more quickly and the battery contacts to dry easily. For this to happen, the bracket area and the plug must be kept clean. The battery contacts are provided with a coating that protects the surface against corrosion and wear.
- When greasing the chain, make sure that the brake discs are not soiled, and that the sprocket is not engaged. Spray where the chain slides smoothly and wipe off excess lubricant with a cloth.

Maintenance

Keep the tyre pressure at least 2.7 bar. If you notice any irregularities, take the e-bike to a mechanic, and maintain tyre pressure to avoid punctures.

Chain lubrication

- Lubricate the chain regularly to avoid annoying chain noises and other problems when changing gears. It is recommended to lubricate a bicycle chain every 100–200 km or when the chain looks dry or dirty. Use a specific lubricant for bicycle chains, preferably one with a wax or Teflon base. Apply the lubricant to the inside of the chain while turning the pedals backwards. Remember to clean the chain before applying the lubricant for best results.
- The proper bicycle chain tension is the tension at which you can move the chain slightly vertically between approximately 1 cm and 3 cm without it being too slack or too tight.

To adjust the gears on a bicycle, follow these steps:

1. Make sure that the bicycle is horizontal and stable.
2. Shift to the lowest gear on both the front and rear derailleur.
3. Turn the rear derailleur tension adjuster so that the chain moves smoothly over the sprockets without jumping.
4. Adjust the limits of the rear derailleur so that the chain does not run outside or inside the sprockets.
5. Shift to the highest gear and repeat steps 3 and 4 for the front derailleur.

To adjust the brakes on a bicycle, follow these steps:

First, locate each of the brakes that are attached to the handlebars of the bicycle, where the front brake is located on the left handlebar lever and the rear brake is located on the right handlebar lever.

1. Ensure that the brake pads are correctly aligned with the braking surface of the rim.
2. Adjust the brake cable tension using the adjusting screw on the brake or on the brake lever.
3. Check that the brakes apply correctly and that the pads make even contact with the rim when the levers are actuated.

4. If necessary, you can adjust the position of the pads by rotating them or using washers to achieve better alignment.

Regarding the replacement of friction components, such as brake pads, it is recommended to replace them when they are worn and no longer provide good braking performance. Regularly inspect your brake pads and replace them if they are worn beyond the indicator or if they are no longer thick enough.

If you are unsure or unfamiliar with how to adjust the gears, it is recommended that you take your electric bike to a specialist repair shop.

We recommend that you have your vehicle serviced and maintained once every 6 months by a repair shop.

TIGHTENING TORQUE TABLE	
Front wheel nuts	30 - 35 Nm
Rear wheel nuts	30 - 35 Nm
Brake retaining nut	8 - 10 Nm
Handlebar nut	10 Nm
Steering nut	M4: 5 - 7 Nm
	M5: 7 - 10 Nm
	M6/M7: 12 - 15 Nm
Front fork nut	35 - 35 Nm

Maintenance control

MONTHLY		
Regular cleaning	Main frame	Use a low-pressure water jet or a damp cloth to clean it and then wipe it dry. Do not get the electrical components wet when cleaning the electric bike.

ENGLISH

	Transmission	Use a bicycle transmission degreaser on the chain, flywheel and gears to clean them thoroughly. It is essential to remove dirt and dust that accumulate in the transmission. Always clean the transmission before lubricating the chain.
	Bike chain	Use a low pressure water jet or a damp cloth to clean it and then wipe it dry. Do not get the electrical components wet when cleaning the electric bike.
	Wheels	Check for loose spokes.
	Wheels	Check the tyre pressure every week and maintain it within the limits specified on the tyre.
	Bolts	If there is play in the bolts and screws, tighten them immediately.
EVERY 6 MONTHS (AT AUTHORISED REPAIR SHOP)		
Deep cleaning	BRAKES	Clean the brakes and brake pads to prevent squealing. If they are worn, replace them with new ones. Replace brake cables every 6 months for proper operation.
	Wheels	Check the wheels for worn tread. Replace wheels if necessary.
	Bike chain	Check the chain wear with the chain wear indicator.
	Handlebar grips	Replace the grips if they are worn.
	Gear shifting	Replace the gear shift cables every 6 months for best performance.
	Front hub	Clean and regrease the bearing inside the hub.
EVERY YEAR (AT AUTHORISED REPAIR SHOP)		

Full revision	Every component	<p>Completely disassemble the electric bicycle. Clean and re-grease all threaded components after assembly. Inspect frame, suspension and all components, repair or replace parts as necessary.</p> <p>Degrease the transmission and replace the chain.</p>
---------------	-----------------	-------------------------------------------------------------------------------------------------------------------------------------------------------------------------------------------------------------------------------------------------------------

6. TECHNICAL SPECIFICATIONS

Product reference:	07177	
Product:	Folding e-bike	
Features	Measuring units	Specifications
Dimensions	Measurements (1)	164*58*100 cm
Weight	Weight	22 kg
	Maximum supported weight	140 kg
Technical specifications	Range (3)	35 Km
	Max. speed of assistance	25 km/h
	Operating temperature	0-45 °C
	Storage temperature	0-40 °C
	IP protection rating	IPX4
Battery	Type-model	RYD-36.5V7.8Ah-ALX072
	Charging time	4-6 hrs
	Capacity	7.8 Ah
	Rated voltage	36 V
	Max. charge voltage	42 V

ENGLISH

Wheels	Wheel	20*1.75"
	Air pressure	2.7 – 4.4 bar
Charger	Model	GPLC084V42Y
	Inlet	100-240 V 50/60 Hz 1.8 A
	Outlet	42 V DC, 2 A

Range measured with a weight of 80 kg, fully charged battery at a constant speed of 15 km/h, on a flat surface, without wind, and with an ambient temperature of approx. 25 °C.

The A-weighted emission sound pressure level at the driver's ear is less than 70 dB(A).

Technical specifications may change without prior notification to improve product quality.
Made in India | Designed in Spain

7. DISPOSAL OF OLD ELECTRICAL AND ELECTRONIC APPLIANCES



This symbol indicates that, according to the applicable regulations, the product and/or batteries must be disposed of separately from household waste. When this product reaches the end of its shelf life, you should dispose of the cells/batteries/accumulators and take them to a collection point designated by the local authorities.

Consumers must contact their local authorities or retailer for information concerning the correct disposal of old appliances and/or their batteries. Compliance with the above guidelines will help protecting the environment.

8. TECHNICAL SUPPORT AND WARRANTY

Cecotec shall be liable to the end user or consumer for any lack of conformity that exists at the time of delivery of the product under the terms, conditions, and deadlines established by the applicable regulations.

It is recommended that repairs be carried out by qualified personnel.

If at any moment you detect any problem with your product or have any doubt, do not hesitate to contact the official Cecotec Technical Support Service at +34 963 210 728.

9. COPYRIGHT

The intellectual property rights over the texts in this manual belong to CECOTEC INNOVACIONES, S.L. All rights reserved. The contents of this publication may not, in whole or in part, be reproduced, stored in a retrieval system, transmitted, or distributed by any means (electronic, mechanical, photocopying, recording or similar) without the prior authorization of CECOTEC INNOVACIONES, S.L.

1. PIÈCES ET COMPOSANTS

Img. 1

1. Cadre en acier hautement résistant
2. Pneus
3. Disque de frein
4. Batterie extractible
5. Moteur
6. Béquille
7. Lumière LED avant
8. Lumière LED arrière

NOTE :

Les graphiques de ce manuel sont des représentations schématiques et peuvent ne pas correspondre exactement à ceux du produit.

2. AVANT UTILISATION

- Ce vélo électrique possède un emballage conçu pour le protéger pendant son transport. Sortez le vélo électrique de sa boîte et retirez tout le matériel qui compose l'emballage. Rangez la boîte d'origine et le reste des éléments provenant de l'emballage dans un endroit sûr pour éviter d'endommager l'appareil si vous devez le transporter à l'avenir. Si vous devez vous défaire de l'emballage d'origine, assurez-vous de recycler tous les éléments correctement.
- Assurez-vous que toutes les pièces et les composants sont inclus et en bon état. S'il manque une pièce, une partie, un accessoire ou que l'appareil ou ses accessoires ne sont pas en bon état, veuillez contacter le Service Après-Vente Officiel de Cecotec.

Contenu de la boîte

- Vélo électrique
- Chargeur
- Outils
- Manuel d'instructions

3. MONTAGE

Étape 1

Placez le produit en position verticale. Vous pouvez identifier la position verticale de la boîte en vérifiant la mention « this side up » (ce côté vers le haut) sur le côté de la boîte avec les flèches directionnelles. Ouvrez la boîte avec précaution à l'aide d'un cutter ou de ciseaux.

Étape 2

Le vélo électrique est emballé de manière à éviter les rayures et les dommages. Une fois la boîte ouverte, retirez soigneusement les pièces du vélo électrique. Pour ce faire, tenez le vélo électrique par la potence et le tube supérieur et soulevez-le verticalement. Placez-le soigneusement sur le sol, loin de l'emballage et en position verticale

Étape 3

En plus du cadre principal du vélo électrique, la boîte contient des boîtes plus petites contenant d'autres composants tels que le chargeur, les pédales et le kit d'outils.

Étape 4

La roue avant est livrée séparément avec le vélo électrique, attachée au cadre à l'aide d'une bride. L'emballage protège le frein mécanique et les pneus contre les dommages. Pour retirer la roue avant du cadre, coupez soigneusement la bride de fixation et rangez-la. Ensuite, veillez à retirer l'emballage protecteur de la roue avant de commencer à l'installer

Étape 5

Recherchez les éventuelles brides restantes sur la roue. Coupez-les soigneusement et veillez à ne pas endommager le vélo électrique

Étape 6

Maintenez le vélo électrique en position verticale et retirez tout l'emballage. Vous pouvez ensuite commencer à assembler le produit.

Pliage. Img. 2

1. Réglez le guidon et la selle à la hauteur souhaitée.
2. Relevez le guidon en position verticale et fermez le levier de verrouillage du guidon.
3. Tournez les pédales en position horizontale.
4. Soulevez le levier de verrouillage pour déplier complètement le cadre jusqu'à ce que vous entendiez un clic. Tournez le levier vers l'avant et fermez-le de manière à ce que le cadre soit fixé.
5. Saisissez la selle et le guidon. Tournez la moitié avant du cadre vers l'avant autour de la charnière jusqu'à ce que la roue avant soit en position de conduite.

Dépliage. Img. 3

1. Saisissez la selle et le guidon. Tournez la moitié avant du cadre vers l'avant autour de la charnière jusqu'à ce que la roue avant soit en position de conduite.
2. Soulevez le levier de verrouillage pour déplier complètement le cadre jusqu'à ce que vous entendiez un clic. Tournez le levier vers l'avant et fermez-le de manière à ce que le cadre soit fixé.
3. Tournez les pédales en position horizontale.

FRANÇAIS

4. Relevez le guidon en position verticale et fermez le levier de verrouillage du guidon.
5. Réglez le guidon et la selle à la hauteur souhaitée.

Montage du guidon. Img. 4

Étapes

1. Le vélo électrique est livré avec le support de la potence tourné vers l'arrière. Avant de monter le guidon, assurez-vous que le support de la potence est orienté vers l'extérieur. Pour ce faire, placez-vous d'abord à l'avant du vélo, puis desserrez les deux vis situées au niveau de l'articulation du support du guidon à l'aide de la clé Allen de 5 mm.
2. Tournez ensuite avec précaution le couvercle de la potence vers l'extérieur. Vous devez tourner le couvercle de la potence de 180° dans le sens inverse des aiguilles d'une montre et l'aligner correctement.
3. Retirez les quatre vis du support supérieur à l'aide de la clé Allen de 4 mm et retirez le couvercle de la potence.
4. Placez soigneusement le guidon dans le couvercle de la potence ouvert. Assurez-vous que tous les câbles sont démêlés et sortent de l'avant de la fourche avant afin de ne pas gêner le mouvement une fois la roue avant montée.
5. Alignez les fentes du guidon dans la potence. Remplacez ensuite le couvercle de la potence et serrez les vis dans le sens des aiguilles d'une montre. Assurez-vous que les vis s'insèrent dans la rainure lorsqu'elles sont serrées et qu'elles ne sont pas desserrées afin d'éviter d'endommager le filetage.
6. Insérez les câbles du phare avant et du klaxon dans le trou situé sur la partie supérieure du tube diagonal. Raccordez le câble de l'accélérateur et les deux câbles des capteurs de freinage latéraux à l'aide de deux colliers de serrage.

Montage de la tige de la selle. Img. 5

Desserrez le levier de la tige de la selle et insérez la tige de la selle. Pour finir, serrez le levier de verrouillage en le poussant vers le cadre. Note : Réglez la hauteur de la selle à l'aide du levier situé sous la selle.

Réglage de la selle

- Pour le pré-réglage de la hauteur de la selle, la selle doit être à la même hauteur que votre hanche. N'oubliez pas que la position correcte doit être celle dans laquelle votre hanche n'est pas inclinée sur le côté lorsque la pédale est dans sa position la plus basse et que votre pied est complètement inséré et placé dans le cale-pieds. Une fois le pré-réglage effectué, il faut régler la hauteur de la selle, en tenant compte du fait que, lorsque la selle est relevée, le genou ne doit être ni complètement tendu ni très plié lorsque la pédale est en bas.
- Réglez correctement la position de la selle pour assurer une efficacité et un confort maximum pendant l'exercice. La selle est dans la bonne position si le genou est légèrement plié lorsque l'une des pédales est à un angle de 90 degrés par rapport au sol.

- Pour indiquer la hauteur maximale à laquelle la selle peut être réglée, vous verrez des lignes verticales suivant le mot MIN.

Fixation de la roue avant. Img. 6

1. Placez le cadre du vélo électrique à l'envers sur une surface stable. Cela permet de s'assurer qu'aucune pièce du vélo électrique n'est endommagée lors de l'assemblage. Retirez l'emballage ou les brides qui pourraient rester sur la roue avant.
2. Placez-vous sur le moyeu avant du vélo électrique, avec le frein à disque à gauche. Lors du montage de la roue avant, assurez-vous que le pneu s'adapte. Note : Si la roue avant ne s'adapte pas, l'intérieur de l'étrier de frein avant doit être desserré.
3. Placez soigneusement la roue à la verticale et insérez les supports de la fourche sur l'axe de la fourche. Insérez ensuite la rondelle de sécurité de la fourche de la roue avant (A1) dans la fente de la fourche avant, suivie de la rondelle à disque (A2).
4. Veillez à ce que la roue soit correctement centrée dans le cadre, sinon l'équilibre du vélo électrique risque d'être affecté. Veillez à ce que le frein à disque se trouve sur le côté gauche du vélo.
5. Répétez le processus de l'autre côté. Insérez les boulons (B1) aux deux extrémités et serrez-les sur l'arbre en tournant la clé mixte de 15 mm dans le sens des aiguilles d'une montre. Pour finir, assurez-vous que la roue est bien fixée au cadre.

Montage des pédales. Img. 7

- Vérifiez la marque indiquant la pédale gauche et la pédale droite. Vous trouverez des autocollants qui l'indiquent. Pour monter les pédales, la pédale droite doit être vissée dans le sens des aiguilles d'une montre et la pédale gauche doit être vissée dans le sens inverse des aiguilles d'une montre à l'aide d'une clé de 15 mm.
- En plus, les pédales peuvent être repliées pour prendre moins de place lors du transport ou du stockage. Pour ce faire, il faut appliquer une petite force en tirant l'extrémité de la pédale vers le haut.

Remplacement de la batterie. Img. 8

- Le vélo électrique est équipé d'une batterie amovible. Retirez-la avec précaution de la boîte. Placez-la dans la fente située entre le porte-bagages et la tige de la selle. Faites-la glisser vers le bas après vous être assuré que la batterie est correctement alignée avec le contrôleur vertical.
- Clé de la batterie : insérez la clé dans le trou situé sur le côté droit de la batterie. Tournez la clé dans le sens des aiguilles d'une montre pour fixer la batterie en position.
- Interrupteur de la batterie : appuyez sur l'interrupteur situé à l'avant de la batterie pour vous assurer que la batterie est connectée et fonctionne correctement.

Charger la batterie

N'utilisez que le chargeur d'origine fourni pour recharger le vélo électrique. Pour commencer

FRANÇAIS

le chargement, insérez le chargeur dans la prise située sur le côté de la batterie et branchez-le sur une source d'alimentation. La batterie se recharge complètement en 4 à 6 heures.

4. FONCTIONNEMENT

Img. 9

Le vélo électrique commencera à fonctionner avec l'énergie électrique dès que vous commencerez à pédaler.

Image 10

1. Bouton de démarrage/arrêt
2. Bouton de la lumière
3. Bouton de réglage de l'assistance
4. Indicateurs du niveau d'assistance
5. Indicateur du niveau de la batterie
6. Bouton mode Piéton

Panneau de contrôle

- Pour allumer le vélo et l'alimenter, il faut tourner la clé de la batterie.
 - Démarrage : appuyez une fois brièvement sur le bouton de démarrage/arrêt.
 - Arrêt : appuyez longuement sur le bouton de démarrage/arrêt.
 - Lumière : appuyez brièvement une fois sur le bouton de la lumière.
 - Mode Piéton : appuyez brièvement sur le bouton « 6 km ».
 - Niveau d'assistance : appuyez brièvement sur le bouton « MODE ».
1. Faible
 2. Moyenne
 3. Élevée

Charger la batterie

- N'utilisez que le chargeur d'origine fourni pour recharger le vélo électrique. Pour commencer le chargement, insérez le chargeur dans la prise située sur le côté de la batterie et branchez-le sur une source d'alimentation. La batterie se recharge complètement en 4 à 6 heures.
- Veillez à respecter toutes les précautions lors de la manipulation de la batterie :
- Maintenez la batterie hors de portée des enfants et des animaux.
- Conservez la batterie dans un endroit sec et protégé des températures élevées.
- Évitez d'endommager la batterie.
- Pour recharger le vélo électrique, utilisez uniquement le chargeur fourni ou un chargeur de remplacement fourni par un revendeur autorisé.
- Assurez-vous que la batterie est bien fixée au cadre avant chaque utilisation.
- Il est recommandé de ne pas surcharger la batterie.
- Chargez-la entre 4 et 6 heures.

5. NETTOYAGE ET ENTRETIEN

- Il est recommandé d'utiliser un chiffon ou une éponge en coton humide plutôt qu'un tuyau ou un jet d'eau.
- Il est recommandé de nettoyer le vélo électrique après chaque utilisation. Toutefois, vous pouvez le laver une fois par semaine. Cela permettra de prolonger la durée de vie du vélo électrique.
- Les produits de nettoyage et les produits d'entretien pour vélos sont fortement recommandés, car ils n'abîment pas les plastiques ou les joints. Vous pouvez utiliser une solution à base de savon ou de produit de nettoyage. Toutefois, les produits ne doivent pas être trop agressifs ou fortement dégraissants.
- Il est recommandé de le nettoyer après chaque utilisation pour éviter que la saleté ne s'incruste ou, si cela n'est pas possible, aussi souvent que possible. Vous pouvez nettoyer le vélo électrique à sec avec un chiffon en coton ou en microfibre pour éviter la corrosion.
- Le support de la batterie est conçu pour permettre à l'eau de s'écouler plus rapidement et aux contacts de sécher plus facilement. Pour ce faire, la zone du support et la fiche doivent être maintenues propres. Les contacts sont dotés d'un revêtement qui protège la surface contre la corrosion et l'usure.
- Lorsque vous graissez la chaîne, veillez à ce que les disques de frein ne soient pas souillés et que le pignon ne soit pas engagé. Pulvérisez là où la chaîne glisse facilement et essuyez l'excès de lubrifiant à l'aide d'un chiffon.

Entretien

Maintenez la pression des roues à au moins 2,7 bars. Si vous remarquez des irrégularités, faites réparer votre vélo électrique par un mécanicien et maintenez la pression des roues afin d'éviter les crevaisons.

Lubrification de la chaîne

- Lubrifiez régulièrement la chaîne pour éviter les bruits gênants et d'autres problèmes lors des changements de vitesse. Il est recommandé de lubrifier la chaîne du vélo tous les 100-200 km ou lorsque la chaîne semble sèche ou sale. Utilisez un lubrifiant spécifique pour les chaînes de vélo, de préférence à base de cire ou de téflon. Appliquez le lubrifiant à l'intérieur de la chaîne tout en tournant les pédales vers l'arrière. N'oubliez pas de nettoyer la chaîne avant d'appliquer le lubrifiant pour obtenir les meilleurs résultats.
- La bonne tension de la chaîne du vélo est celle qui permet de déplacer légèrement la chaîne verticalement, entre 1 cm et 3 cm environ, sans qu'elle soit trop lâche ou trop tendue.

Pour régler les vitesses du vélo, procédez comme suit :

1. Assurez-vous que le vélo est horizontal et stable.
2. Sélectionnez la vitesse la plus basse sur le dérailleur avant et le dérailleur arrière.

FRANÇAIS

3. Tournez le dispositif de réglage de la tension du dérailleur arrière de manière à ce que la chaîne se déplace en douceur sur les pignons sans sauter.
4. Réglez les limites du dérailleur arrière de manière à ce que la chaîne ne passe pas à l'extérieur ou à l'intérieur des pignons.
5. Passez à la vitesse la plus élevée et répétez les étapes 3 et 4 pour le dérailleur avant.

Pour régler les freins du vélo, procédez comme suit :

Le frein avant se trouve à côté de la poignée gauche du guidon et le frein arrière à côté de la poignée droite du guidon.

1. Assurez-vous que les plaquettes de frein sont correctement alignées sur la surface de freinage de la jante.
2. Réglez la tension du câble de frein à l'aide de la vis de réglage située sur le frein ou sur le levier de frein.
3. Vérifiez que les freins fonctionnent correctement et que les plaquettes sont en contact régulier avec la jante lorsque les leviers sont actionnés.
4. Si nécessaire, vous pouvez ajuster la position des plaquettes en les faisant pivoter ou en utilisant des rondelles pour obtenir un meilleur alignement.

En ce qui concerne le remplacement des composants de friction, tels que les plaquettes de frein, il est recommandé de les remplacer lorsqu'ils sont usés et qu'ils ne garantissent pas un freinage efficace. Inspectez régulièrement les plaquettes de frein et remplacez-les si elles sont usées au-delà de l'indicateur ou si elles ne sont plus assez épaisses.

Si vous ne savez pas comment régler les vitesses, il est recommandé de porter votre vélo électrique chez un spécialiste.

Il est recommandé de faire réviser et entretenir son vélo par un atelier de réparation une fois tous les 6 mois

TABLEAU DES COUPLES DE SERRAGE	
Écrous de la roue avant	30 - 35 Nm
Écrous de la roue arrière	30 - 35 Nm
Écrou de fixation du frein	8 - 10 Nm
Écrou de guidon	10 Nm

Écrou de direction	M4 : 5 - 7 Nm
	M5 : 7 -10 Nm
	M6/M7 : 12 - 15 Nm
Écrou de la fourche avant	35 - 35 Nm

Contrôle de l'entretien

Mensuellement		
Nettoyage régulier	Cadre	Utilisez un jet d'eau à basse pression ou un chiffon humide pour le nettoyer, puis essuyez-le. Ne mouillez pas les composants électriques lorsque vous nettoyez le vélo électrique.
	Transmission	Utilisez un dégraissant pour transmission de vélos sur la chaîne, le volant et les engrenages pour les nettoyer en profondeur. Il est essentiel d'éliminer la saleté et la poussière qui s'accumulent dans la transmission. Nettoyez toujours la transmission avant de lubrifier la chaîne.
	Chaîne	Utilisez un jet d'eau à basse pression ou un chiffon humide pour la nettoyer, puis essuyez-la. Ne mouillez pas les composants électriques lorsque vous nettoyez le vélo électrique.
	Roues	Vérifiez que les rayons de la jante ne sont pas desserrés.
	Roues	Vérifiez la pression des pneus chaque semaine et maintenez-la dans les limites spécifiées sur le pneu.
	Boulons	S'il y a du jeu dans les boulons et les vis, resserrez-les immédiatement.
TOUS LES 6 MOIS (DANS UN ATELIER AUTORISÉ)		
Nettoyage en profondeur	Freins	Nettoyez les freins et les plaquettes de frein pour éviter les grincements. Si elles sont usées, remplacez-les par des neuves. Remplacez les câbles de frein tous les 6 mois pour assurer leur bon fonctionnement.

FRANÇAIS

	Roues	Vérifiez que les pneus ne sont pas usés. Remplacez les pneus si nécessaire.
	Chaîne	Vérifiez l'usure de la chaîne à l'aide de l'indicateur d'usure de la chaîne.
	Poignées	Remplacez les poignées si elles sont usées.
	Changement de vitesse	Remplacez les câbles de changement de vitesse tous les 6 mois pour un meilleur rendement.
	Moyeu avant	Nettoyez et regraissez le roulement à l'intérieur du moyeu.
CHAQUE ANNÉE (DANS UN ATELIER AUTORISÉ)		
Revue complète	Tous les composants	Démontez complètement le vélo électrique. Nettoyez et regraissez tous les composants filetés après l'assemblage. Examinez le cadre, la suspension et tous les composants, réparez ou remplacez les pièces si nécessaire. Dégrippez la transmission et remplacez la chaîne.

6. SPÉCIFICATIONS TECHNIQUES

Référence :	07177	
Produit :	Vélo électrique Folding	
Caractéristiques	Unités à mesurer	Spécifications
Dimensions	Dimensions (1)	164*58*100 cm
Poids	Poids	22 kg
	Poids maximal supporté	140 kg

Spécifications techniques	Autonomie (3)	35 km
	Vitesse maximale d'assistance	25 km/h
	Température de fonctionnement	0-45 °C
	Température de stockage	0-40 °C
	Degré de protection IP	IPX4
Batterie	Type-modèle	RYD-36.5V7.8Ah-ALX072
	Temps de charge	4-6 heures
	Capacité nominale	7,8 Ah
	Tension nominale	36 V
	Tension de charge maximale	42 V
Pneus	Pneu	20*1.75"
	Pression de l'air	2,7 – 4,4 bar
Chargeur	Modèle	GPLC084V42Y
	Entrée	100-240 V 50/60 Hz 1.8 A
	Sortie	42 V DC 2A

Autonomie mesurée avec un poids de 80 kg, une batterie complètement chargée à une vitesse constante de 15 km/h, sur une surface plane, sans vent et à une température ambiante d'environ 25 °C.

Le niveau de pression acoustique d'émission pondéré A à l'oreille du conducteur est inférieur à 70 dB(A).

Les spécifications techniques peuvent être modifiées sans notification préalable afin d'améliorer la qualité du produit.

Fabriqué en Inde | Conçu en Espagne

7. RECYCLAGE DES ÉQUIPEMENTS ÉLECTRIQUES ET ÉLECTRONIQUES



Ce symbole indique que, conformément à la réglementation en vigueur, le produit et/ou la batterie doivent être éliminés séparément des déchets municipaux. Lorsque ce produit atteint la fin de sa vie utile, vous devez retirer les piles ou batteries et les apporter à un point de collecte désigné par les autorités locales.

Pour obtenir des informations détaillées sur la manière la plus adéquate de vous défaire de vos appareils électriques et électroniques et/ou des batteries correspondantes, vous devez contacter les autorités locales.

Le respect des directives susmentionnées contribuera à la protection de l'environnement.

8. GARANTIE ET SAV

Cecotec est responsable envers l'utilisateur final ou le consommateur de tout défaut de conformité existant au moment de la livraison du produit dans les termes, conditions et délais établis par la réglementation applicable.

Il est recommandé que les réparations soient effectuées par du personnel qualifié.

Si vous détectez un incident ou un problème avec le produit, vous devez contacter le Service Après-Vente officiel de Cecotec au +34 9 63 21 07 28.

9. COPYRIGHT

Les droits de propriété intellectuelle des textes de ce manuel appartiennent à CECOTEC INNOVACIONES, S.L. Tous droits réservés. Le contenu de cette publication ne peut être, en totalité ou en partie, reproduit, stocké dans un système de récupération de données, transmis ou distribué par quelque moyen que ce soit (électronique, mécanique, photocopie, enregistrement ou similaire) sans l'autorisation préalable de CECOTEC INNOVACIONES, S.L.

1. TEILE UND KOMPONENTEN

Abb. 1

1. Hochfester Stahlrahmen
2. Räder
3. Bremsscheibe
4. Herausnehmbarer Akku
5. Motor
6. Ständer
7. Vorderer LED-Scheinwerfer
8. Hinterer LED-Scheinwerfer

HINWEIS:

Die Grafiken in dieser Bedienungsanleitung sind schematische Darstellungen und entsprechen möglicherweise nicht genau dem Gerät.

2. VOR DEM GEBRAUCH

- Dieses Elektrofahrrad ist so verpackt, dass es beim Transport geschützt ist. Nehmen Sie das Elektrofahrrad aus dem Karton und entfernen Sie das gesamte Verpackungsmaterial. Sie können den Originalkarton und andere Verpackungen an einem sicheren Ort aufbewahren, um eine Beschädigung der Verpackung zu vermeiden, falls Sie sie später einmal transportieren müssen. Wenn Sie die Originalverpackung entsorgen möchten, stellen Sie sicher, dass alle Artikel wiederverwerten.
- Prüfen Sie, ob die Lieferung vollständig und in gutem Zustand ist. Wenn die Lieferung fehlt oder nicht in gutem Zustand sind, kontaktieren Sie den technischen Kundendienst von Cecotec.

Vollständiger Inhalt

- Elektrofahrrad
- Ladegerät
- Werkzeuge
- Bedienungsanleitung

3. INSTALLATION

Schritt 1

Stellen Sie das Produkt in eine aufrechte Position. Sie können die vertikale Position des Kartons erkennen, indem Sie das Zeichen „Diese Seite nach oben“ an der Seite des Kartons mit den Richtungspfeilen überprüfen. Öffnen Sie den Karton vorsichtig mit Hilfe eines Kartonschneiders oder einer Schere.

DEUTSCH

Schritt 2

Das Elektrofahrrad ist so verpackt, dass Kratzer und Beschädigungen vermieden werden. Nachdem Sie den Karton geöffnet haben, nehmen Sie die Teile des Elektrofahrrads vorsichtig heraus. Halten Sie dazu das Elektrofahrrad am Vorbau und Oberrohr fest und heben Sie es senkrecht an. Legen Sie es vorsichtig auf den Boden, weg von der Verpackung und in aufrechter Position

Schritt 3

Neben dem Hauptteil des Elektrofahrrads enthält der Karton kleinere Boxen mit anderen Komponenten wie dem Ladegerät, den Pedalen und dem Werkzeugsatz.

Schritt 4

Das Vorderrad wird separat mit dem Elektrofahrrad geliefert und mit Hilfe eines Kabelbinders am Rahmen befestigt. Die Verpackung schützt die mechanische Bremse und die Reifen vor Beschädigungen. Um das Vorderrad aus dem Rahmen zu entfernen, schneiden Sie den Halteclip vorsichtig ab und bewahren Sie ihn auf. Achten Sie darauf, die Schutzverpackung des Laufrads zu entfernen, bevor Sie es am Elektrofahrrad montieren

Schritt 5

Achten Sie auf eventuell noch am Rad befindliche Spurkränze. Schneiden Sie sie vorsichtig ab und achten Sie darauf, dass Sie das Elektrofahrrad dabei nicht beschädigen

Schritt 6

Halten Sie das Elektrofahrrad in aufrechter Position und entfernen Sie alle Verpackungsmaterialien. Dann können Sie mit dem Zusammenbau des Produkts beginnen.

Zusammengeklappt. Abb. 2

1. Stellen Sie den Lenker und den Sattel auf die gewünschte Höhe ein.
2. Heben Sie den Lenker in seine aufrechte Position und schließen Sie den Lenkersperrhebel.
3. Drehen Sie die Pedale in ihre horizontale Position.
4. Heben Sie den Verriegelungshebel an, um den Rahmen vollständig aufzuklappen, bis Sie ein Klicken hören. Drehen Sie den Hebel nach vorne und schließen Sie ihn, so dass der Rahmen gesichert ist.
5. Fassen Sie den Sitz und den Lenker an. Drehen Sie die vordere Rahmenhälfte um das Scharnier nach vorne, bis sich das Vorderrad in der Fahrposition befindet.

Aufgeklappt Abb. 3

1. Fassen Sie den Sitz und den Lenker an. Drehen Sie die vordere Rahmenhälfte um das Scharnier nach vorne, bis sich das Vorderrad in der Fahrposition befindet.
2. Heben Sie den Verriegelungshebel an, um den Rahmen vollständig aufzuklappen, bis Sie ein Klicken hören. Drehen Sie den Hebel nach vorne und schließen Sie ihn, so dass der

Rahmen gesichert ist.

3. Drehen Sie die Pedale in ihre horizontale Position.
4. Heben Sie den Lenker in seine aufrechte Position und schließen Sie den Lenkersperrhebel.
5. Stellen Sie den Lenker und den Sattel auf die gewünschte Höhe ein.

Montage des Lenkers Abb. 2

Schritte:

1. Das Elektrofahrrad wird mit der Vorbauhalterung von Ihnen abgewandt geliefert. Stellen Sie vor der Montage des Lenkers sicher, dass die Vorbauhalterung nach außen zeigt. Stellen Sie sich dazu zunächst vorne an das Fahrrad und lösen Sie dann mit dem 5-mm-Inbusschlüssel die beiden Schrauben am Gelenk der Lenkerhalterung.
2. Drehen Sie dann den Deckel des Vorbaus vorsichtig nach außen. Sie müssen die Vorbaukappe um 180° gegen den Uhrzeigersinn drehen und sie richtig ausrichten.
3. Entfernen Sie die vier Schrauben an der oberen Halterung mit dem 4-mm-Inbusschlüssel und nehmen Sie die Vorbaukappe ab.
4. Setzen Sie den Lenker vorsichtig in die nun geöffnete Vorbaukappe ein. Vergewissern Sie sich, dass alle Kabel entwirrt sind und an der Vorderseite der Vorderradgabel austreten, um die Bewegung nicht zu behindern, sobald das Vorderrad montiert ist.
5. Richten Sie die Lenkerschlitze im Vorbau aus. Setzen Sie dann die Vorbaukappe wieder auf und ziehen Sie die Schrauben im Uhrzeigersinn fest. Achten Sie darauf, dass die Schrauben beim Anziehen in die Nut passen und nicht locker sind, damit das Gewinde nicht beschädigt wird.
6. Führen Sie die Scheinwerfer- und Hupenkabel in das Loch oben am Unterrohr ein. Führen Sie den Gaszug und die beiden seitlichen Bremssensorkabel zusammen und verbinden Sie sie mit Hilfe von zwei Kabelbindern.

Montage der Sattelstütze. Abb. 5

Heben Sie den Sitzrohrhebel an und setzen Sie die Sattelstütze ein. Schließen Sie schließlich den Verriegelungshebel, indem Sie ihn in Richtung des Rahmens drücken. Hinweis: Stellen Sie die Sattelhöhe mit dem Hebel unter dem Sattel ein.

Einstellung des Sattels

- Bei der Voreinstellung der Sattelhöhe sollte sich der Sattel auf Höhe Ihrer Hüfte befinden. Bitte beachten Sie, dass die korrekte Position eine ist, bei der Ihre Hüfte nicht zur Seite geneigt ist, wenn sich das Pedal in der untersten Position befindet und Ihr Fuß vollständig in das Pedal eingreift. Nach der Voreinstellung stellen Sie schließlich die Sattelhöhe ein. Beachten Sie dabei, dass das Knie bei angehobenem Sattel weder ganz durchgestreckt noch stark gebeugt sein sollte, wenn das Pedal unten ist.
- Stellen Sie den Sattel richtig ein, um maximale Effizienz und Komfort während des Trainings zu gewährleisten. Der Sattel befindet sich in der richtigen Position, wenn der Fahrer ein leicht gebeugtes Knie hat und eines der Pedale in einem 90-Grad-Winkel zum Boden steht.

DEUTSCH

- Die maximale Höhe, in der der Sattel verstellt werden kann, wird durch senkrechte Striche hinter dem Wort MIN angezeigt.

Befestigung der Vorderräder. Abb. 6

1. Stellen Sie den Elektrofahrradrahmen kopfüber auf eine stabile Unterlage. So wird sichergestellt, dass bei der Montage keine Teile des Elektrofahrrads beschädigt werden. Entfernen Sie alle Verpackungen oder Kabelbinder, die am Vorderrad verbleiben könnten.
2. Stellen Sie sich auf die Vorderradnabe des Elektrofahrrads mit der Scheibenbremse auf der linken Seite. Achten Sie bei der Montage des Vorderrads darauf, dass der Reifen passt. Hinweis: Wenn das Vorderrad nicht passt, muss die Innenseite des Bremssattels der Vorderradbremse gelockert werden.
3. Stellen Sie das Rad vorsichtig aufrecht hin und stecken Sie die Gabelhalterungen auf die Gabelachse. Setzen Sie dann die Vorderradgabel-Sicherungsscheibe (A1) in den Schlitz der Vorderradgabel ein, gefolgt von der Unterlegscheibe (A2).
4. Achten Sie darauf, dass das Rad korrekt im Rahmen zentriert ist, da sonst das Gleichgewicht des Elektrofahrrads gestört werden kann. Achten Sie darauf, dass sich die Scheibenbremse auf der linken Seite des Fahrrads befindet.
5. Wiederholen Sie den Vorgang auf der anderen Seite. Setzen Sie die Schrauben (B1) an beiden Enden ein und ziehen Sie sie mit dem 15-mm-Ringschlüssel im Uhrzeigersinn auf der Welle fest. Vergewissern Sie sich abschließend, dass das Rad fest mit dem Rahmen verbunden ist.

Montage der Pedale. Abb. 7

- Überprüfen Sie die Kennzeichnung des linken und des rechten Pedals. Sie werden Aufkleber finden, die dies anzeigen. Um die Pedale zu montieren, muss das rechte Pedal im Uhrzeigersinn und das linke Pedal gegen den Uhrzeigersinn mit dem 15-mm-Schlüssel verschraubt werden.
- Außerdem lassen sich die Pedale einklappen, um beim Transport oder bei der Lagerung weniger Platz zu beanspruchen. Dazu muss eine kleine Kraft aufgebracht werden, indem das Ende des Pedals nach oben gezogen wird.

Austausch der Batterie. Abb. 8

- Das Elektrofahrrad ist mit einem herausnehmbaren Akku ausgestattet. Nehmen Sie es vorsichtig aus der Schachtel. Setzen Sie ihn in den Schlitz zwischen Gepäckträger und Sattelstützenrohr. Schieben Sie ihn nach unten, nachdem Sie sich vergewissert haben, dass der Akku richtig auf den vertikalen Controller ausgerichtet ist.
- Batterieschlüssel: Stecken Sie den Schlüssel in das Loch auf der rechten Seite der Batterie. Drehen Sie den Schlüssel im Uhrzeigersinn, um die Batterie in ihrer Position zu verriegeln.
- Batterieschalter: Drücken Sie den Knopf auf der Oberseite der Batterie, um sicherzustellen, dass die Stromversorgung angeschlossen ist und ordnungsgemäß funktioniert.

Den Akku aufladen

Verwenden Sie zum Aufladen des Elektrofahrrads nur das vom Lieferanten gelieferte Original-Ladegerät. Um den Ladevorgang zu starten, stecken Sie das Ladegerät in die Buchse an der Seite des Akkus und schließen Sie es an eine beliebige Stromquelle an. Der Akku wird in 4-6 Stunden vollständig aufgeladen.

4. BEDIENUNG

Abb. 9

Sobald Sie in die Pedale treten, unterstützt Sie das Elektrofahrrad mit elektrischer Energie.

Legende Abbildung 10:

1. Ein-/Aus-Symbol
2. Licht-Taste
3. Taste zur Einstellung der Unterstützung
4. Indikatoren für den Grad der Anwesenheit
5. Batteriestandsanzeigen
6. Fußgänger-Modus-Taste

Bedienfeld

- Um das Fahrrad einzuschalten und mit Strom zu versorgen, müssen Sie den Schlüssel drehen.
 - Einschalten: 1 kurzer Druck auf die Ein/Aus-Taste
 - Ausschalten: 1 langer Druck auf die Ein/Aus-Taste
 - Licht: 1 kurzer Druck auf die Lichtanzeigetaste
 - Fußgängermodus: Drücken Sie kurz auf die Taste „6 km“.
 - Unterstützungsstufe: ein kurzer Druck auf die „MODE“-Taste
1. Niedrig
 2. Mittlere
 3. Hoch

Aufladen

- Verwenden Sie zum Aufladen des Elektrofahrrads nur das vom Lieferanten gelieferte Original-Ladegerät. Um den Ladevorgang zu starten, stecken Sie das Ladegerät in die Buchse an der Seite des Akkus und schließen Sie es an eine beliebige Stromquelle an. Der Akku wird in 4-6 Stunden vollständig aufgeladen.
- Beachten Sie alle Vorsichtsmaßnahmen beim Umgang mit dem Akku:
- Bewahren Sie die Batterie außerhalb der Reichweite von Kindern und Haustieren auf.
- Lagern Sie die Batterie an einem trockenen Ort ohne hohe Temperaturen.
- Vermeiden Sie physische Schäden an der Batterie.
- Verwenden Sie zum Aufladen des Elektrofahrrads nur das mitgelieferte Ladegerät oder

DEUTSCH

- ein von einem autorisierten Händler geliefertes Ersatzladegerät.
- Vergewissern Sie sich vor jedem Gebrauch, dass der Akku fest mit dem Rahmen verbunden ist.
- Es wird empfohlen, den Akku nicht zu überladen.
- 4-6 Stunden lang aufladen.

5. REINIGUNG UND WARTUNG

- Es wird empfohlen, ein feuchtes Baumwolltuch oder einen Schwamm anstelle eines Schlauches oder Wasserstrahls zu verwenden.
- Es wird empfohlen, das Elektrofahrrad nach jedem Gebrauch zu reinigen. Sie können es jedoch wöchentlich waschen. Dies trägt zur Verlängerung der Lebensdauer des Elektrofahrrads bei.
- Seifen und Fahrradpflegemittel aus dem Fachhandel sind sehr zu empfehlen, da sie Kunststoffe und Dichtungen nicht angreifen. Es kann eine Seifenlösung oder ein Flüssigwaschmittel verwendet werden. Sie sollten jedoch nicht zu aggressiv oder stark entfettend sein.
- Es wird empfohlen, das Gerät nach jedem Gebrauch zu reinigen, um zu verhindern, dass sich Schmutz festsetzt, oder, wenn dies nicht möglich ist, so oft wie möglich. Sie können das Elektrofahrrad mit einem Baumwolltuch oder einem Mikrofaser Tuch trocken reinigen, um Korrosion zu vermeiden.
- Der Halter ist so konstruiert, dass das Wasser schneller abläuft und die Kontakte leicht trocknen können. Dazu muss der Bereich der Halterung und des Steckers sauber gehalten werden. Die Kontakte sind mit einer Beschichtung versehen, die die Oberfläche vor Korrosion und Verschleiß schützt.
- Achten Sie beim Schmieren der Kette darauf, dass die Bremsscheiben nicht verschmutzt sind und dass das Ritzel nicht eingerastet ist. Sprühen Sie dort, wo die Kette leicht gleitet, und wischen Sie überschüssiges Schmiermittel mit einem Tuch ab.

Wartung

Halten Sie den Reifendruck bei mindestens 2,7 bar. Wenn Sie Unregelmäßigkeiten feststellen, bringen Sie das E-Bike zu einem Mechaniker und halten Sie den Reifendruck aufrecht, um Reifenpannen zu vermeiden.

Schmierung der Kette

- Schmieren Sie die Kette regelmäßig, um störende Kettengeräusche und andere Probleme beim Schalten zu vermeiden. Es wird empfohlen, eine Fahrradkette alle 100-200 km zu schmieren oder wenn die Kette trocken oder schmutzig aussieht. Verwenden Sie ein spezielles Schmiermittel für Fahrradketten, vorzugsweise eines auf Wachs- oder Teflonbasis. Tragen Sie das Schmiermittel auf die Innenseite der Kette auf, während Sie die Pedale rückwärts drehen. Denken Sie daran, die Kette vor dem Auftragen des

Schmiermittels zu reinigen, um optimale Ergebnisse zu erzielen.

- Die richtige Spannung der Fahrradkette liegt vor, wenn sie sich in der Vertikalen leicht zwischen ca. 1 cm und 3 cm bewegen kann, ohne zu locker oder zu straff zu sein.

Gehen Sie folgendermaßen vor, um die Schaltung eines Fahrrads einzustellen:

1. Stellen Sie sicher, dass das Fahrrad waagrecht und stabil steht.
2. Schaltet sowohl beim Umwerfer als auch beim Schaltwerk in den kleinsten Gang.
3. Drehen Sie den Spannungseinsteller des Schaltwerks so, dass die Kette gleichmäßig über die Ritzel läuft, ohne zu springen.
4. Stellen Sie die Grenzen des Schaltwerks so ein, dass die Kette nicht außerhalb oder innerhalb der Ritzel läuft.
5. Schalten Sie in den höchsten Gang und wiederholen Sie die Schritte 3 und 4 für den Umwerfer.

Gehen Sie folgendermaßen vor, um die Bremsen an einem Fahrrad einzustellen:

Lokalisieren Sie zunächst die beiden Bremsen, die am Lenker des Fahrrads angebracht sind, wobei sich die Vorderradbremse am linken Lenkerhebel und die Hinterradbremse am rechten Lenkerhebel befindet.

1. Vergewissern Sie sich, dass die Bremsbeläge korrekt auf die Bremsfläche der Felge ausgerichtet sind.
2. Stellen Sie die Spannung des Bremsseils mit der Einstellschraube an der Bremse oder am Bremshebel ein.
3. Prüfen Sie, ob die Bremsen richtig anziehen und ob die Beläge beim Betätigen der Hebel gleichmäßig auf der Felge aufliegen.
4. Falls erforderlich, können Sie die Position der Pads durch Drehen oder mit Hilfe von Unterlegscheiben anpassen, um eine bessere Ausrichtung zu erreichen.

Es wird empfohlen, Reibungskomponenten, wie z. B. Bremsbeläge, zu ersetzen, wenn sie verschlissen sind und keine gute Bremsleistung mehr erbringen. Überprüfen Sie regelmäßig Ihre Bremsbeläge und tauschen Sie sie aus, wenn sie über den Anzeiger hinaus abgenutzt sind oder wenn sie nicht mehr dick genug sind.

Wenn Sie unsicher sind oder nicht wissen, wie Sie die Schaltung einstellen, sollten Sie Ihr Elektrofahrrad in eine Fachwerkstatt bringen.

Wir empfehlen Ihnen, Ihr Fahrzeug alle 6 Monate in einer Werkstatt warten und pflegen zu lassen

ANZUGSDREHMOMENTTABELLE

DEUTSCH

Vorderradmuttern	30 - 35 Nm
Hinterradmuttern	30 - 35 Nm
Haltemutter der Bremse	8 - 10 Nm
Lenkermutter	10 Nm
Lenkungsmutter	M4: 5 - 7 Nm
	M5: 7 -10 Nm
	M6/M7: 12 - 15 Nm
Vorderradgabelmutter	35 - 35 Nm

Kontrolle der Wartung

MONATLICH		
Regelmäßige Reinigung	Gestell	Reinigen Sie sie mit einem Niederdruckwasserstrahl oder einem feuchten Tuch und wischen Sie sie anschließend trocken. Achten Sie darauf, dass die elektrischen Komponenten beim Reinigen des Elektrofahrrads nicht nass werden.
	Übertragung	Reinigen Sie Kette, Schwungrad und Zahnräder gründlich mit einem Fahrradgetriebeentfetter. Es ist wichtig, Schmutz und Staub, die sich im Getriebe angesammelt haben, zu entfernen. Reinigen Sie das Getriebe immer, bevor Sie die Kette schmieren.
	Kette	Reinigen Sie sie mit einem Niederdruckwasserstrahl oder einem feuchten Tuch und wischen Sie sie anschließend trocken. Achten Sie darauf, dass die elektrischen Komponenten beim Reinigen des Elektrofahrrads nicht nass werden.
	Räder	Prüfen Sie auf lose Speichen.
	Räder	Prüfen Sie den Reifendruck wöchentlich und halten Sie ihn innerhalb der auf dem Reifen angegebenen Grenzwerte.

	Bolzen	Wenn die Bolzen und Schrauben Spiel haben, ziehen Sie sie sofort fest.
ALLE 6 MONATE (IN EINER VERTRAGSWERKSTATT)		
Gründliche Reinigung	BREMSEN	Reinigen Sie die Bremsen und Bremsbeläge, um Quietschen zu vermeiden. Wenn sie abgenutzt sind, ersetzen Sie sie durch neue. Ersetzen Sie die Bremsseile alle 6 Monate, um eine einwandfreie Funktion zu gewährleisten.
	Räder	Prüfen Sie die Räder auf abgenutztes Profil. Ersetzen Sie die Räder, falls erforderlich.
	Kette	Prüfen Sie den Kettenverschleiß mit dem Kettenverschleißanzeiger.
	Griffe	Ersetzen Sie die Griffe, wenn sie abgenutzt sind.
	Gangschaltung	Tauschen Sie die Schaltzüge alle 6 Monate aus, um die beste Leistung zu erzielen.
	Vordere Nabe	Reinigen und fetten Sie das Lager in der Nabe neu.
JEDES JAHR (IN EINER AUTORISIERTEN WERKSTATT)		
Vollständige Bewertung	Alle Komponenten	Bauen Sie das Elektrofahrrad vollständig auseinander. Reinigen und fetten Sie alle Gewindeteile nach dem Zusammenbau neu. Prüfen Sie den Rahmen, die Aufhängung und alle Komponenten und reparieren oder ersetzen Sie die Teile bei Bedarf. Entfetten Sie das Getriebe und ersetzen Sie die Kette.

6. TECHNISCHE SPEZIFIKATIONEN

Referenz:	07177	
Produkt:	Klappbares Elektrofahrrad	
Daten	Zu messende Einheiten	Spezifikationen

DEUTSCH

Größe	Maßnahmen (1)	164*58*100 cm
Gewicht	Gewicht	22 Kg
	Maximal unterstütztes Gewicht	140 kg
Technische Spezifikationen	Autonomie (3)	35 km
	Max. Unterstützungsgeschwindigkeit	25 km/h
	Betriebstemperatur	0-45°C
	Lagertemperatur	0-40°C
	Schutzart	IPX4
Batterie	Typ-Modell	RYD-36.5V7.8Ah-ALX072
	Ladezeit	4-6 Stunden
	Inhalt	7.8 Ah
	Nennspannung	36 V
	Lastspannung Max.	42 V
Räder	Vorderreifen	20*1.75"
	Luftdruck	2.7 – 4.4 bar
Ladegerät	Modell	GPLC084V42Y
	Eingangsstrom	100-240 V 50/60 Hz 1.8A
	Auslass	42 V DC 2A

Die Reichweite wurde mit einem Gewicht von 80 kg, voll aufgeladener Batterie bei einer konstanten Geschwindigkeit von 15 km/h, auf einer ebenen Fläche, ohne Wind und bei einer Umgebungstemperatur von ca. 25°C gemessen.

Der A-bewertete Emissionsschalldruckpegel am Ohr des Fahrers beträgt weniger als 70 dB(A).

Die technischen Daten können ohne vorherige Ankündigung geändert werden, um die Produktqualität zu verbessern.

Hergestellt in India | Entworfen in Spanien

7. RECYCLING VON ELEKTRO- UND ELEKTRONIKGERÄTEN



Dieses Symbol weist darauf hin, dass das Produkt und/oder die Batterie gemäß den geltenden Vorschriften getrennt vom Haushaltsabfall entsorgt werden muss. Wenn dieses Produkt das Ende seiner Nutzungsdauer erreicht hat, sollten Sie die Batterien/Akkus entfernen und es zu einer von den örtlichen Behörden bestimmten Sammelstelle bringen.

Die Verbraucher müssen sich mit Ihren örtlichen Behörden oder Einzelhändlern in Verbindung setzen, um Informationen über die ordnungsgemäße Entsorgung ihrer Altgeräte und/ oder ihre Akkus zu erhalten.

Die Einhaltung der oben genannten Leitlinien trägt zum Schutz der Umwelt bei.

8. GARANTIE UND KUNDENDIENST

Cecotec haftet gegenüber dem Endnutzer oder Verbraucher für jegliche Konformitätsmängel, die zum Zeitpunkt der Lieferung des Produkts bestehen, gemäß den in den geltenden Vorschriften festgelegten Bedingungen und Fristen.

Es wird empfohlen, dass Reparaturen von qualifiziertem Personal durchgeführt werden. Sollte unerwartet eine Störung auftreten oder haben Sie Fragen über Ihrem Produkt, können Sie sich mit dem Kundendienst in Verbindung setzen über die Telefonnummer: +34 96 321 07 28.

9. COPYRIGHT

Die geistigen Eigentumsrechte an den Texten in dieser Bedienungsanleitung liegen bei CECOTEC INNOVACIONES, S.L. Alle Rechte vorbehalten. Der Inhalt dieser Veröffentlichung darf ohne vorherige Genehmigung von CECOTEC INNOVACIONES, S.L. weder ganz noch teilweise vervielfältigt, in einem Wiederherstellungssystem gespeichert, übertragen oder verbreitet werden (elektronisch, mechanisch, Fotokopie, Aufzeichnung oder ähnliches).

1. PARTI E COMPONENTI

Fig. 1

1. Telaio in acciaio ad alta resistenza
2. Ruote
3. Freno a disco
4. Batteria estraibile
5. Motore
6. Cavalletto
7. Fanale LED anteriore
8. Fanale LED posteriore

NOTA BENE:

Le immagini di questo manuale sono rappresentazioni schematiche e potrebbero non corrispondere esattamente all'apparecchio.

2. PRIMO USO

- Questa bicicletta elettrica ha un imballaggio progettato per proteggerla durante il trasporto. Estrarre la bicicletta elettrica dalla scatola e rimuovere tutto il materiale presente nell'imballaggio. Conservare la scatola originale e gli altri elementi in un luogo sicuro per prevenire danni all'apparecchio in caso di necessità di trasportarlo in futuro. Se si desidera smaltire l'imballaggio originale, assicurarsi di riciclare tutti gli elementi in modo appropriato.
- Verificare che tutte le parti e componenti siano inclusi e in buono stato. Se uno di essi mancasse o non fosse in buone condizioni, contattare immediatamente il Servizio di Assistenza Tecnica ufficiale di Cecotec.

Contenuto della scatola

- Bicicletta elettrica
- Caricatore
- Attrezzi
- Il presente manuale di istruzioni

3. MONTAGGIO

Passaggio 1

Posizionare l'apparecchio in verticale controllando la scritta "this side up" sul lato della scatola con le frecce direzionali. Aprire con cautela la scatola con l'aiuto di un taglierino o di forbici.

Passaggio 2

La bicicletta elettrica è imballata per evitare graffi e danni. Una volta aperta la scatola, rimuovere con attenzione tutte le parti della bicicletta elettrica. A tal fine, tenere la bicicletta elettrica per l'attacco manubrio e il tubo orizzontale e sollevarla verticalmente. Posizionarla con cura a terra, lontano dall'imballaggio e in posizione verticale.

Passaggio 3

Oltre al telaio principale della bicicletta elettrica, la scatola contiene scatole più piccole contenenti altri componenti come il caricabatterie, i pedali e il kit di attrezzi.

Passaggio 4

La ruota anteriore viene fornita separatamente con la bicicletta elettrica, fissata al telaio con l'aiuto di una fascetta. L'imballaggio protegge il freno meccanico e le ruote da eventuali danni. Per rimuovere la ruota anteriore dal telaio, tagliare con attenzione la fascetta di fissaggio e conservarla, quindi assicurarsi di rimuovere l'imballaggio protettivo dalla ruota prima di fissarla alla bicicletta elettrica.

Passaggio 5

Cercare eventuali fascette ancora presenti sulla ruota e tagliarle con cura assicurandosi di non danneggiare la bicicletta elettrica.

Passaggio 6

Tenere la bicicletta elettrica in posizione verticale e rimuovere tutti gli imballaggi, quindi procedere al montaggio.

Chiusura. Fig. 2

6. Regolare il manubrio e il sellino all'altezza desiderata.
7. Sollevare il manubrio in posizione verticale e chiudere la leva di bloccaggio dello stesso.
8. Ruotare i pedali in posizione orizzontale.
9. Sollevare la leva di bloccaggio per aprire completamente il telaio fino a sentire uno scatto. Portare la leva in avanti e chiuderla in modo da fissare il telaio.
10. Afferrare il sellino e il manubrio. Piegare la metà anteriore del telaio in avanti attorno alla cerniera finché la ruota anteriore non combacia con quella posteriore.

Apertura. Fig. 3

6. Afferrare il sellino e il manubrio. Piegare la metà anteriore del telaio in avanti attorno alla cerniera finché la ruota anteriore non combacia con quella posteriore.
7. Sollevare la leva di bloccaggio per aprire completamente il telaio fino a sentire uno scatto. Portare la leva in avanti e chiuderla in modo da fissare il telaio.
8. Ruotare i pedali in posizione orizzontale.
9. Sollevare il manubrio in posizione verticale e chiudere la leva di bloccaggio dello stesso.
10. Regolare il manubrio e il sellino all'altezza desiderata.

Montaggio del manubrio. Fig. 4

Passaggi:

1. La bicicletta elettrica viene fornita con la staffa dell'attacco manubrio rivolta verso il lato contrario. Prima di montare il manubrio, accertarsi che la staffa dell'attacco manubrio sia rivolta verso l'esterno. A tal fine, posizionarsi prima davanti alla bicicletta, poi allentare le due viti sulla staffa dell'attacco manubrio con la chiave a brugola da 5 mm.
2. Successivamente, ruotare con cautela il coperchio dell'attacco manubrio in senso antiorario di 180° verso l'esterno fino ad allinearli correttamente.
3. Rimuovere le quattro viti dalla staffa superiore con la chiave a brugola da 4 mm e rimuovere il coperchio dell'attacco.
4. Posizionare con cautela il manubrio nel coperchio dell'attacco manubrio ora aperto. Assicurarsi che tutti i cavi siano districati e che escano dalla parte anteriore della forcella anteriore in modo da non ostacolare la ruota anteriore una volta montata.
5. Allineare le fessure del manubrio con l'attacco dello stesso, quindi rimettere il coperchio dell'attacco e serrare le viti in senso orario. Assicurarsi che le viti si inseriscano correttamente nei fori quando vengono serrate e che non siano allentate per evitare di danneggiare la filettatura.
6. Inserire i fili del fanale anteriore e del clacson nel foro in cima al tubo obliquo. Unire il cavo dell'acceleratore e i due cavi del sensore del freno laterale con due fascette stringicavo.

Montaggio del reggisella. Fig. 5

Sollevarlo la leva del tubo del sellino e inserire il reggisella, quindi chiudere la leva di bloccaggio premendola verso il telaio. Nota bene: regolare l'altezza del sellino con la leva situata sotto lo stesso.

Regolazione del sellino

- Per preregolare l'altezza del sellino, quest'ultimo deve trovarsi alla stessa altezza dell'anca. Tenere presente che la posizione corretta dovrebbe essere tale che l'anca dell'utente non sia inclinata su un lato quando il pedale è nella sua posizione più bassa e il piede è completamente inserito nel pedale. Una volta effettuata la preregolazione, regolare infine l'altezza del sellino tenendo presente che quando la sella è sollevata, il ginocchio non deve essere né completamente teso né troppo piegato quando il pedale è in basso.
- Regolare correttamente il sellino per garantire la massima efficienza e il massimo comfort durante l'esercizio. Il sellino è nella posizione corretta se l'utente ha un ginocchio leggermente piegato quando uno dei pedali si trova a un angolo di 90 gradi rispetto al terreno.
- Per indicare l'altezza massima regolabile del sellino, si noteranno delle linee verticali seguite dalla parola MIN.

Montaggio della ruota anteriore. Fig. 6

1. Posizionare il telaio della bicicletta elettrica capovolto su una superficie stabile per evitare possibili danni durante il montaggio. Rimuovere l'imballaggio o eventuali fascette rimaste sulla ruota anteriore.
2. Posizionarsi sul mozzo anteriore della bicicletta elettrica con il freno a disco a sinistra. Quando si monta la ruota anteriore, accertarsi che la ruota sia adatta in posizione. Nota bene: se la ruota anteriore non si adatta in posizione, allentare l'interno della pinza freno anteriore.
3. Posizionare verticalmente la ruota con cautela e inserire le staffe della forcella sull'asse della stessa, quindi inserire la rondella di sicurezza della ruota anteriore (A1) nella fessura della forcella anteriore, seguita dalla rondella a disco (A2).
4. Assicurarsi che la ruota sia correttamente centrata nel telaio per garantire il corretto equilibrio della bicicletta. Assicurarsi che il freno a disco si trovi sul lato sinistro della bicicletta.
5. Ripetere l'operazione sull'altro lato. Inserire i bulloni (B1) a entrambe le estremità e serrarli sull'asse ruotando la chiave combinata da 15 mm in senso orario. Infine, accertarsi che la ruota sia fissata saldamente al telaio.

Montaggio dei pedali. Fig. 7

- Controllare le marcature del pedale sinistro e del pedale destro. Per montare i pedali, avvitare il pedale destro in senso orario e quello sinistro in senso antiorario con la chiave da 15 mm.
- È possibile ripiegare i pedali per occupare meno spazio durante il trasporto o la conservazione. A tal fine, tirare con cautela l'estremità del pedale verso l'alto.

Sostituzione della batteria. Fig. 8

- La bicicletta elettrica è dotata di una batteria rimovibile: rimuoverla con attenzione dalla scatola. Inserirla nel comparto tra il portapacchi e il reggisella facendola scorrere verso il basso dopo essersi assicurati che sia correttamente allineata con la centralina verticale.
- Chiave della batteria: inserire la chiave nel foro sul lato destro della batteria. Ruotare la chiave in senso orario per bloccare la batteria in posizione.
- Interruttore della batteria: premere il tasto sulla parte superiore della batteria per assicurarsi che l'alimentazione sia collegata e funzioni correttamente.

Ricarica della batteria

Per caricare la bicicletta elettrica, utilizzare esclusivamente il caricabatterie originale fornito dal produttore. Per avviare la ricarica, inserire il caricatore nella presa laterale della batteria e collegarlo a una qualsiasi fonte di alimentazione: la batteria impiegherà tra 4 e 6 ore per ricaricarsi.

4. FUNZIONAMENTO

Fig. 9

La bicicletta elettrica inizia a fornire assistenza elettrica non appena si inizia a pedalare.

Legenda della figura 10:

1. Tasto di alimentazione (ON/OFF)
2. Tasto dei fanali (LIGHT)
3. Tasto di regolazione dell'assistenza elettrica (MODE)
4. Spie dei livelli di assistenza elettrica
5. Spie dei livelli di carica
6. Tasto della modalità Pedone (6 km/h)

Pannello di controllo

- Per accendere e alimentare la bicicletta, girare prima la chiave.
 - Accensione: breve pressione del tasto di alimentazione (ON/OFF).
 - Spegnimento: pressione prolungata del tasto di alimentazione (ON/OFF).
 - Fanali: breve pressione del tasto dei fanali (LIGHT).
 - Modalità Pedone: breve pressione del tasto della modalità Pedone (6 km/h).
 - Livello di assistenza elettrica: breve pressione del tasto di regolazione dell'assistenza elettrica (MODE).
1. Bassa
 2. Media
 3. Alta

Ricarica della batteria

- Per caricare la bicicletta elettrica, utilizzare esclusivamente il caricabatterie originale fornito dal produttore. Per avviare la ricarica, inserire il caricatore nella presa laterale della batteria e collegarlo a una qualsiasi fonte di alimentazione: la batteria impiegherà tra 4 e 6 ore per ricaricarsi.
- Quando si maneggia la batteria, assicurarsi di seguire tutte le precauzioni di cui sotto:
- Tenere la batteria fuori dalla portata di bambini e animali domestici.
- Conservare la batteria in un luogo asciutto e privo di temperature elevate.
- Evitare di danneggiare la batteria.
- Per caricare la bicicletta elettrica, utilizzare esclusivamente il caricabatterie in dotazione o un caricabatterie di ricambio fornito da un rivenditore autorizzato.
- Assicurarsi che la batteria sia in posizione all'interno del comparto del telaio prima di ogni uso.
- Si sconsiglia di sovraccaricare la batteria.
- Caricare la batteria per 4-6 ore.

5. PULIZIA E MANUTENZIONE

- Si consiglia di utilizzare un panno di cotone umido o una spugna anziché un tubo flessibile o un getto d'acqua.
- Si consiglia di pulire la bicicletta elettrica dopo ogni uso o settimanalmente: ciò contribuirà a prolungare la vita utile della bicicletta elettrica.
- Si consiglia di utilizzare saponi e prodotti per la cura della bicicletta provenienti da negozi specializzati per evitare danni a parti di plastica e guarnizioni. È possibile utilizzare una soluzione di sapone o un detergente liquido delicati e leggermente sgrassanti.
- Si consiglia di pulire la bicicletta dopo ogni uso o il più spesso possibile per evitare che lo sporco accumulato attecchisca. È possibile pulire la bicicletta elettrica a secco con un panno di cotone o un panno in microfibra per evitarne la corrosione.
- Il telaio è progettato per consentire all'acqua di defluire più rapidamente e agli attacchi di asciugarsi facilmente. Affinché ciò avvenga, mantenere il telaio e gli attacchi puliti. Gli attacchi sono dotati di un rivestimento che gli protegge dalla corrosione e dall'usura.
- Quando si ingrassa la catena, assicurarsi che i freni a disco non siano sporchi e che il pignone non sia inserito. Spruzzare dove la catena scorre agevolmente e rimuovere il lubrificante in eccesso con un panno.

Manutenzione

Mantenere la pressione delle ruote ad almeno 2,7 bar. Se si notano delle irregolarità, portate la bici elettrica da un meccanico e mantenere la pressione delle ruote per evitare forature.

Lubrificazione della catena

- Lubrificare regolarmente la catena per evitare rumori fastidiosi e altri problemi durante il cambio di marcia. Si raccomanda di lubrificare la catena ogni 100-200 km o quando la catena sembra secca o sporca. Utilizzare un lubrificante specifico per catene di biciclette, preferibilmente a base di cera o teflon. Applicare il lubrificante all'interno della catena mentre si girano i pedali all'indietro. Per ottenere risultati ottimali, ricordarsi di pulire la catena prima di applicare il lubrificante.
- La catena è correttamente tesa se può muoversi leggermente in verticale tra circa 1 e 3 cm, senza risultare troppo allentata o troppo tesa.

Per regolare le marce, procedere come segue:

1. Assicurarsi che la bicicletta sia in orizzontale e stabile.
2. Passare alla marcia più bassa sia sul deragliatore anteriore che su quello posteriore.
3. Ruotare il regolatore di tensione del deragliatore posteriore in modo che la catena si muova agevolmente sui pignoni.
4. Regolare i limiti del deragliatore posteriore in modo che la catena non scorra fuori o dentro i pignoni.
5. Passare alla marcia più alta e ripetere i passaggi 3 e 4 per il deragliatore anteriore.

ITALIANO

Per regolare i freni, procedere come segue:

Per prima cosa, individuare i freni collegati alle leve del manubrio: il freno anteriore è collegato alla leva sinistra del manubrio e il freno posteriore a quella destra.

1. Assicurarsi che le pastiglie freno siano correttamente allineate con la superficie frenante del cerchione.
2. Regolare la tensione del cavo freno utilizzando la vite di regolazione sul freno stesso o sulla leva freno.
3. Verificare che i freni si azionino correttamente e che le pastiglie siano in contatto uniforme con il cerchione quando si azionano le leve.
4. Se necessario, è possibile regolare la posizione delle pastiglie ruotandole o utilizzando delle rondelle per ottenere un migliore allineamento.

Per quanto riguarda la sostituzione dei componenti di attrito, come le pastiglie freno, si raccomanda di sostituirle se usurate e in caso di scarse prestazioni di frenata. Controllare regolarmente le pastiglie freno e sostituirle se usurate oltre l'indicatore o se non sono più sufficientemente spesse.

Se non si è sicuri o non si ha dimestichezza con la regolazione delle marce, portare la bicicletta elettrica presso un'officina specializzata.

È consigliabile effettuare tutti i controlli ed eseguire la manutenzione della bicicletta almeno una volta ogni 6 mesi presso un'officina di riparazione.

TABELLA DELLE COPPIE DI SERRAGGIO	
Dadi della ruota anteriore	30 - 35 Nm
Dadi della ruota posteriore	30 - 35 Nm
Dado di fissaggio del freno	8 - 10 Nm
Dado del manubrio	10 Nm
Dado dello sterzo	M4: 5 - 7 Nm
	M5: 7 - 10 Nm
	M6/M7: 12 - 15 Nm
Dado della forcella anteriore	35 - 35 Nm

Controllo di manutenzione

MENSILE		
Pulizia regolare	Telaio	Utilizzare un getto d'acqua a bassa pressione o un panno umido per pulirlo e poi asciugarlo. Non bagnare i componenti elettrici durante la pulizia della bicicletta.
	Trasmis- sione	Utilizzare uno sgrassatore per trasmissioni di biciclette sulla catena e sugli ingranaggi per pulirli a fondo. Rimuovere lo sporco e la polvere che si accumulano nella trasmissione. Pulire sempre la trasmissione prima di lubrificare la catena.
	Catena	Utilizzare un getto d'acqua a bassa pressione o un panno umido per pulirlo e poi asciugarlo. Non bagnare i componenti elettrici durante la pulizia della bicicletta.
	Ruote	Verificare che non vi siano raggi allentati.
	Ruote	Controllare la pressione delle ruote settimanalmente e mantenerla entro i limiti indicati sulla ruota stessa.
	Bulloni	Se i bulloni e le viti presentano un gioco, serrarli immediatamente.
OGNI 6 MESI (IN OFFICINA AUTORIZZATA)		
Pulizia profonda	FRENI	Pulire i freni e le pastiglie freno per evitare stridori. Se usurati, sostituirli. Per un corretto funzionamento, sostituire i cavi dei freni ogni 6 mesi.
	Ruote	Controllare che le ruote non abbiano il battistrada consumato. Se necessario, sostituire le ruote.
	Catena	Controllare l'usura della catena con l'apposito indicatore di usura.
	Impugna- ture	Sostituire le impugnature se usurate.
	Cambio	Per ottenere le migliori prestazioni, sostituire i cavi del cambio ogni 6 mesi.

ITALIANO

	Mozzo anteriore	Pulire e reingrassare il cuscinetto all'interno del mozzo.
ANNUALMENTE (IN OFFICINA AUTORIZZATA)		
Controllo completo	Tutti i componenti	Smontare completamente la bicicletta elettrica. Pulire e reingrassare tutti i componenti filettati dopo il montaggio. Ispezionare il telaio, le sospensioni e tutti i componenti e riparare o sostituire le parti se necessario. Sgrassare la trasmissione e sostituire la catena.

6. SPECIFICHE TECNICHE

Codice prodotto:	07177	
Prodotto:	Bicicletta elettrica Folding	
Caratteristiche	Unità di misura	Specifiche
Dimensioni	Misure (1)	164*58*100 cm
Peso	Peso	22 kg
	Peso massimo supportato	140 kg
Specifiche tecniche	Autonomia (3)	35 km
	Velocità massima di assistenza	25 km/h
	Temperatura di funzionamento	0-45 °C
	Temperatura di conservazione	0-40 °C
	Grado di protezione IP	IPX4

Batteria	Tipo-modello	RYD-36.5V7.8Ah-ALX072
	Tempo di ricarica	4-6 ore
	Capacità	7,8 Ah
	Tensione nominale	36 V
	Tensione di carica max.	42 V
Ruote	Ruota	20*1,75"
	Pressione dell'aria	2,7 – 4,4 bar
Caricatore	Modello	GPLC084V42Y
	Input	100-240 V 50/60 Hz 1,8 A
	Uscita	42 V DC 2 A

Autonomia misurata con un peso di 80 kg, batteria completamente carica, a una velocità costante di 15 km/h, su una superficie piana, in assenza di vento e con una temperatura ambiente di circa 25 °C.

Il livello di pressione sonora dell'emissione ponderata A all'orecchio del conducente è inferiore a 70 dB(A).

Le specifiche tecniche possono cambiare senza previa notifica per migliorare la qualità del prodotto.

Fabbricato in India | Progettato in Spagna

7. RICICLAGGIO DI APPARECCHIATURE ELETTRICHE ED ELETTRONICHE



Questo simbolo indica che, in conformità con le normative vigenti, il prodotto e/o la batteria devono essere smaltiti separatamente dai rifiuti domestici. Quando questo prodotto raggiunge la fine della sua vita utile, è necessario rimuovere le pile/batterie/accumulatori e portarlo in un punto di raccolta designato dalle autorità locali.

Per ottenere informazioni dettagliate sulla forma più adeguata per gettare gli elettrodomestici e/o le corrispondenti batterie, il consumatore dovrà contattare le autorità locali.

Il rispetto delle linee guida di cui sopra aiuterà a proteggere l'ambiente.

8. GARANZIA E SUPPORTO TECNICO

Cecotec sarà responsabile nei confronti dell'utente finale o del consumatore per qualsiasi difetto di conformità esistente al momento della consegna del prodotto nei termini, condizioni e scadenze stabilite dalla normativa vigente.

Si raccomanda che le riparazioni siano effettuate da personale specializzato.

Se si riscontra un problema con l'apparecchio o in caso di dubbi, si prega di contattare il Servizio di Assistenza Tecnica ufficiale di Cecotec al numero +34 96 321 07 28.

9. COPYRIGHT

I diritti di proprietà intellettuale dei testi di questo manuale appartengono a CECOTEC INNOVACIONES, S.L. Tutti i diritti riservati. Il contenuto di questa pubblicazione non può essere, in tutto o in parte, riapparecchio, archiviato in un sistema di recupero, trasmesso o distribuito con qualsiasi mezzo (elettronico, meccanico, fotocopia, registrazione o simile) senza la previa autorizzazione di CECOTEC INNOVACIONES, S.L.

1. PEÇAS E COMPONENTES

Fig. 1

1. Estrutura em aço de alta resistência
2. Rodas
3. Travão de disco
4. Bateria extraível
5. Motor
6. Descanso
7. Luz LED frontal
8. Luz LED traseira

NOTA:

Os gráficos deste manual são representações esquemáticas e podem não corresponder exatamente ao aparelho.

2. ANTES DE USAR

- Esta bicicleta elétrica apresenta embalagens concebidas para a proteger durante o transporte. Retire a bicicleta elétrica da sua caixa e remova todo o material de embalagem. Pode manter a caixa original e outras embalagens num local seguro para evitar danos no equipamento, caso necessite de o transportar no futuro. Se desejar descartar a embalagem original, certifique-se de reciclar todos os itens corretamente.
- Certifique-se de que todas as peças e componentes estejam incluídos e em bom estado. Se faltar alguma peça ou não estiverem em bom estado, entre em contacto com o Serviço de Assistência Técnica da Cecotec.

Conteúdo da caixa

- Bicicleta elétrica
- Carregador
- Ferramentas
- Este manual de instruções

3. MONTAGEM

Passo 1

Coloque o aparelho numa posição vertical. Pode identificar a posição vertical da caixa verificando o sinal "This side up" (este lado para cima) no lado da caixa com setas direccionais. Abra a caixa cuidadosamente com a ajuda de um corta-caixas ou de uma tesoura.

PORTUGUÊS

Passo 2

A bicicleta eléctrica é embalada de forma a evitar riscos e danos. Uma vez aberta a caixa, retire cuidadosamente as peças da bicicleta eléctrica. Para tal, segure a bicicleta eléctrica pelo avanço e pelo tubo superior e levante-a verticalmente. Coloque-o cuidadosamente no chão, afastado da embalagem e na posição vertical

Passo 3

Para além do corpo principal da bicicleta eléctrica, a caixa contém caixas mais pequenas com outros componentes, como o carregador, os pedais e o kit de ferramentas.

Passo 4

A roda dianteira é fornecida separadamente com a bicicleta eléctrica, fixada ao quadro com a ajuda de um fecho de correr. A embalagem protege o freio mecânico e as rodas contra danos. Para retirar a roda dianteira do quadro, corte cuidadosamente o clipe de fixação e guarde-o. Em seguida, não se esqueça de retirar a embalagem protetora da roda antes de começar a instalá-la na bicicleta eléctrica

Passo 5

Procure eventuais braçadeiras que ainda possam estar presentes na roda. Corte-as com cuidado e certifique-se de que não danifica a bicicleta eléctrica ao fazê-lo

Passo 6

Mantenha a bicicleta eléctrica na posição vertical e retire todas as embalagens. Depois, pode começar a montar o produto.

Dobragem. Fig. 2

1. Coloque o guiador e o selim à altura desejada.
2. Levante o guiador para a posição vertical e feche a alavanca de bloqueio do guiador.
3. Rode os pedais para a sua posição horizontal.
4. Levante a alavanca de bloqueio para desdobrar completamente a estrutura até ouvir um clique. Rode a alavanca para a frente e feche-a de modo que a estrutura fique fixa.
5. Agarre o assento e o guiador. Rode a metade dianteira da estrutura para a frente em torno da dobradiça até a roda dianteira estar na posição de condução.

Desdobrada. Fig. 3

1. Agarre o assento e o guiador. Rode a metade dianteira da estrutura para a frente em torno da dobradiça até a roda dianteira estar na posição de condução.
2. Levante a alavanca de bloqueio para desdobrar completamente a estrutura até ouvir um clique. Rode a alavanca para a frente e feche-a de modo que a estrutura fique fixa.
3. Rode os pedais para a sua posição horizontal.
4. Levante o guiador para a posição vertical e feche a alavanca de bloqueio do guiador.

5. Coloque o guiador e o selim à altura desejada.

Montagem do guiador. Fig. 4

Passos:

1. A bicicleta eléctrica é entregue com o suporte do avanço virado para o lado oposto ao do utilizador. Antes de montar o guiador, certifique-se de que o suporte do avanço está virado para fora. Para este fim, coloque-se à frente da bicicleta e, depois, desaperte os dois parafusos da junta do suporte do guiador com a chave Allen de 5 mm.
2. Em seguida, rode cuidadosamente a tampa do avanço para fora. É necessário rodar a tampa do avanço 180° em sentido anti-horário e alinhá-lo corretamente.
3. Retire os quatro parafusos do suporte superior com a chave Allen de 4 mm e retire a tampa da haste do pistão.
4. Coloque cuidadosamente o guiador na tampa do avanço, agora aberta. Certifique-se de que todos os cabos estão desembaraçados e saem da frente da forquilha dianteira, de modo a não obstruir o movimento quando a roda dianteira estiver montada.
5. Alinhe as ranhuras do guiador no avanço. Em seguida, volte a colocar a tampa do haste do pistão e aperte os parafusos em sentido horário. Certifique-se de que os parafusos encaixam na ranhura quando apertados e que não estão soltos para evitar danos na rosca.
6. Introduza os fios do farol e da buzina no orifício situado na parte superior do tubo diagonal. Junte o cabo do acelerador e os dois cabos do sensor do travão lateral e junte-os com a ajuda de duas braçadeiras.

Montagem do espigão do selim. Fig. 5

Levante a alavanca do tubo do selim e introduza o espigão do selim. Por fim, feche a alavanca de bloqueio pressionando-a na direção da estrutura. Nota: Ajuste a altura do selim com a alavanca que se encontra por baixo do selim.

Regulação do selim

- Para o pré-ajuste da altura do selim, o selim deve estar à altura da anca. Tenha em conta que a posição correta deve ser aquela em que a sua anca não está inclinada para um lado quando o pedal estiver na sua posição mais baixa e o pé estiver totalmente inserido e engatado no pedal. Uma vez efectuado o pré-ajuste, ajuste finalmente a altura do selim, tendo em conta que, quando o selim está levantado, o joelho não deve estar nem totalmente esticado nem muito dobrado quando o pedal está em baixo.
- Regule corretamente a posição do selim para assegurar a máxima eficiência e conforto durante o exercício. O selim está na posição correta se o utilizador tiver um joelho ligeiramente dobrado quando um dos pedais está a um ângulo de 90 graus em relação ao solo.
- Para indicar a altura máxima que o selim pode ser regulado, aparecem marcas em forma de linhas verticais seguidas da palavra MIN.

Montagem da roda dianteira. Fig. 6

1. Coloque o quadro da bicicleta elétrica de cabeça para baixo numa superfície estável. Isto garante que nenhuma peça da bicicleta eléctrica seja danificada durante a montagem. Retire as embalagens ou os fechos de correr que possam permanecer na roda dianteira.
2. Coloque-se no cubo dianteiro da bicicleta eléctrica com o travão de disco à esquerda. Ao montar a roda dianteira, certifique-se de que a roda cabe. Nota: se a roda dianteira não encaixar, é necessário desapertar o interior da pinça do travão dianteiro.
3. Coloque a roda na vertical com cuidado e insira os suportes da forquilha no eixo desta. Em seguida, insira a arruela de bloqueio da forquilha da roda dianteira (A1) na ranhura da forquilha dianteira, seguida da arruela de disco (A2).
4. Certifique-se de que a roda está corretamente centrada no quadro, caso contrário o equilíbrio da bicicleta eléctrica pode ser perturbado. Certifique-se de que o travão de disco está do lado esquerdo da bicicleta.
5. Repita o processo do outro lado. Introduza os parafusos (B1) nas duas extremidades e apertá-los no eixo rodando a chave combinada de 15 mm em sentido horário. Por fim, certifique-se de que a roda está bem presa ao quadro.

Montagem dos pedais. Fig. 7

- Verifique a marcação que indica o pedal esquerdo e o pedal direito. Encontrará adesivos que o indicam. Para montar os pedais, o pedal direito deve ser aparafusado em sentido horário e o pedal esquerdo deve ser aparafusado em sentido anti-horário com a chave de 15 mm.
- Além disso, os pedais podem ser dobrados para ocupar menos espaço para transporte ou armazenamento. Para o efeito, é necessário aplicar uma pequena força, puxando a extremidade do pedal para cima.

Substituição da bateria Fig. 8

- A bicicleta elétrica vem com uma bateria amovível. Retire-a cuidadosamente da caixa. Coloque-a na ranhura entre o porta-bagagens e o tubo do espigão do selim. Faça-a deslizar para baixo depois de se certificar de que a bateria está corretamente alinhada com o controlador vertical.
- Chave da bateria: insira a chave no orifício do lado direito da bateria. Rode a chave em sentido horário para bloquear a bateria na sua posição.
- Interruptor de bateria: prima o botão na parte da frente da bateria para se certificar de que a fonte de alimentação está ligada e a funcionar corretamente.

Carregar a bateria

Utilize apenas o carregador original fornecido para carregar a bicicleta eléctrica. Para iniciar o carregamento, insira o carregador na tomada situada na parte lateral da bateria e ligue-o a uma fonte de alimentação. A bateria carrega-se completamente em 4-6 horas.

4. FUNCIONAMENTO

Fig. 9

A bicicleta eléctrica começará a prestar assistência com energia eléctrica assim que começar a pedalar.

Legenda da figura 10:

1. Botão Ligar/Desligar
2. Botão de luz
3. Botão Ajuste da assistência
4. Indicadores do nível de assistência
5. Indicadores do nível da bateria
6. Botaõ modo Peão

Painel de controlo

- Para ligar e enviar energia para a bicicleta, é necessário rodar a chave.
 - Ligar: 1 pressão breve no botão de Ligar/Desligar
 - Desligado: 1 pressão longa no botão Ligar/Desligar
 - Luz: 1 pressão breve no botão de luz
 - Modo peão: Prima brevemente o botão "6 km".
 - Nível de assistência: um toque breve no botão "MODE".
1. Baixa
 2. Média
 3. Alta

Carga da bateria

- Utilize apenas o carregador original fornecido para carregar a bicicleta eléctrica. Para iniciar o carregamento, insira o carregador na tomada situada na parte lateral da bateria e ligue-o a uma fonte de alimentação. A bateria carrega-se completamente em 4-6 horas.
- Certifique-se de que segue todas as precauções ao manusear a bateria:
- Mantenha a bateria fora do alcance das crianças e dos animais de estimação.
- Guarde a bateria num lugar seco e sem temperaturas elevadas.
- Evitar causar danos físicos à bateria.
- Para carregar a bicicleta eléctrica, utilize apenas o carregador fornecido ou um carregador de substituição fornecido por um distribuidor autorizado.
- Certifique-se de que a bateria está bem presa à estrutura antes de cada utilização.
- Recomenda-se não sobrecarregar a bateria.
- Carregue-a durante 4-6 horas.

5. LIMPEZA E MANUTENÇÃO

- Recomenda-se a utilização de um pano de algodão ou esponja húmida em vez de uma mangueira ou jato de água.
- Recomenda-se a limpeza da bicicleta eléctrica após cada utilização. No entanto, pode lavá-la semanalmente. Isto ajudará a prolongar a vida útil da bicicleta eléctrica.
- Os sabões e produtos de manutenção para bicicletas de lojas especializadas são altamente recomendados, uma vez que não atacam os plásticos e os vedantes. Pode ser utilizada uma solução de sabão ou detergente líquido. No entanto, não devem ser demasiado agressivos ou fortemente desengordurantes.
- Recomenda-se a limpeza após cada utilização para evitar que a sujidade se enraíze ou, se tal não for possível, tão frequentemente quanto possível. Pode limpar a bicicleta eléctrica a seco com um pano de algodão ou um pano de microfibras para evitar a corrosão.
- O suporte foi concebido para permitir que a água escorra mais rapidamente e que os contactos sequem facilmente. Para que isso aconteça, a área do suporte e a ficha devem ser mantidas limpas. Os contactos são fornecidos com um revestimento que protege a superfície contra a corrosão e o desgaste.
- Ao lubrificar a corrente, certifique-se de que os discos dos travões não estão sujos e que a roda dentada não está engatada. Pulverize onde a corrente desliza suavemente e limpe o excesso de lubrificante com um pano.

Manutenção

Mantenha a pressão dos pneus a um nível mínimo de 2,7 bar. Se notar alguma irregularidade, leve a bicicleta eléctrica a um mecânico e mantenha a pressão dos pneus para evitar furos.

Lubrificação da corrente

- Lubrifique regularmente a corrente para evitar ruídos incómodos e outros problemas ao mudar de velocidade. Recomenda-se a lubrificação da corrente de bicicleta a cada 100-200 km ou quando a corrente parecer seca ou suja. Utilize um lubrificante específico para correntes de bicicleta, de preferência à base de cera ou de teflon. Aplique o lubrificante no interior da corrente, rodando os pedais para trás. Não se esqueça de limpar a corrente antes de aplicar o lubrificante para obter melhores resultados.
- A tensão correta da corrente da bicicleta é aquela em que se pode mover ligeiramente na vertical, entre aproximadamente 1 cm e 3 cm, sem que fique demasiado frouxa ou demasiado apertada.

Para regular as mudanças de uma bicicleta, siga estes passos:

1. Certifique-se de que a bicicleta está na horizontal e estável.
2. Mude para a mudança mais baixa no desviador dianteiro e traseiro.
3. Rode o regulador de tensão do desviador traseiro de forma que a corrente se mova suavemente sobre os pinhões sem saltar.

4. Regule os limites do desviador traseiro de modo que a corrente não passe por fora ou por dentro dos pinhões.
5. Mude para a mudança mais alta e repita os passos 3 e 4 para o desviador dianteiro.

Para regular os travões de uma bicicleta, siga estes passos:

Em primeiro lugar, localize cada um dos travões que estão ligados ao guiador da bicicleta, sendo que o travão dianteiro se encontra na alavanca esquerda do guiador e o travão traseiro na alavanca direita do guiador.

1. Certifique-se de que as pastilhas dos travões estão corretamente alinhadas com a superfície de travagem da jante.
2. Regule a tensão do cabo do travão utilizando o parafuso de regulação no travão ou na alavanca do travão.
3. Verifique se os travões se aplicam corretamente e se as pastilhas tocam uniformemente na jante quando as alavancas são acionadas.
4. Se necessário, pode ajustar a posição das pastilhas rodando-as ou utilizando anilhas para obter um melhor alinhamento.

No que diz respeito à substituição dos componentes de fricção, como as pastilhas de travão, recomenda-se que sejam substituídos quando estiverem gastos e já não proporcionarem um bom desempenho de travagem. Inspeccione regularmente as suas pastilhas de travão e substitua-as se estiverem gastas para além do indicador ou se já não forem suficientemente espessas.

Se não tiver a certeza ou não estiver familiarizado com a regulação das mudanças, recomenda-se que leve a sua bicicleta eléctrica a uma oficina especializada.

Recomenda-se que a bicicleta seja revista e mantida uma vez de 6 em 6 meses por uma oficina de reparação

TABELA DE TORQUE DE APERTO	
Porcas da roda dianteira	30 - 35 Nm
Porcas da roda traseira	30 - 35 Nm
Porca de fixação do travão	8 - 10 Nm
Porca do guiador	10 Nm

PORTUGUÊS

Porca de direção	M4: 5 - 7 Nm
	M5: 7 -10 Nm
	M6/M7: 12 - 15 Nm
Porca da forquilha dianteira	35 - 35 Nm

Manutenção

MENSAL		
Limpeza regular	Chassis	Utilize um jato de água de baixa pressão ou um pano húmido para o limpar e depois seque-o. Não molhe os componentes eléctricos durante a limpeza da bicicleta elétrica.
	Transmissão	Utilize um desengordurante para transmissões de bicicleta na corrente, no cassete e nas engrenagens para os limpar bem. É essencial remover a sujidade e o pó que se acumulam na transmissão. Limpe sempre a transmissão antes de lubrificar a corrente.
	Corrente	Utilize um jato de água de baixa pressão ou um pano húmido para o limpar e depois seque-a. Não molhe os componentes eléctricos durante a limpeza da bicicleta elétrica.
	Rodas	Verifique se os raios estão soltos.
	Rodas	Verifique a pressão das rodas todas as semanas e mantenha-a dentro dos limites especificados na roda.
	Parafusos	Se houver folga nos parafusos e nas cavilhas, aperte-os imediatamente.
A CADA 6 MESES (EM OFICINA AUTORIZADA)		
Limpeza intensa	TRAVOËS	Limpe os travões e as pastilhas de travão para evitar o chiar. Se estiverem gastos, substitua-os por novos. Substitua os cabos dos travões de 6 em 6 meses para um funcionamento correto.

	Rodas	Verifique se o piso das rodas está gasto. Substitua as rodas, se necessário.
	Corrente	Verifique o desgaste da corrente com o indicador de desgaste da corrente.
	Punhos	Substitua os punhos se estiverem gastos.
	Mudança de velocidades	Substitua os cabos das mudanças de velocidade de 6 em 6 meses para obter o melhor desempenho.
	Cubo dianteiro	Limpe e volte a lubrificar o rolamento no interior do cubo.
TODOS OS ANOS (EM OFICINA AUTORIZADA)		
Manutenção completa	Todos os componentes	Desmonte completamente a bicicleta eléctrica. Limpe e lubrifique novamente todos os componentes roscados após a montagem. Inspeccione o quadro, a suspensão e todos os componentes, repare ou substitua peças, se necessário. Desengordure a transmissão e substitua a corrente.

6. ESPECIFICAÇÕES TÉCNICAS

Referência:	07177	
Produto:	Bicicleta eléctrica Folding	
Características:	Unidades a medir	Especificações
Dimensões	Tamanho (1)	164*58*100 cm
Peso	Peso	22 kg
	Peso máximo suportado	140 kg

PORTUGUÊS

Especificações técnicas	Autonomia (3)	35 km
	Velocidade máxima de assistência	25 km/h
	Temperatura de funcionamento	0-45 °C
	Temperatura de armazenamento	0-40 °C
	Grau de proteção IP	IPX4
Bateria	Tipo-modelo	RYD-36.5V7.8Ah-ALX072
	Tempo de carga	4-6 horas
	Capacidade	7.8 Ah
	Tensão nominal	36 V
	Tensão de carregamento máx.	42 V
Rodas	Roda	20*1.75"
	Pressão de ar	2.7 - 4.4 bar
Carregador	Modelo	GPLC084V42Y
	Entrada	100-240 V 50/60 Hz 1.8 A
	Saída	42 V DC 2A

Autonomia medida com um peso de 80 kg, bateria totalmente carregada a uma velocidade constante de 15 km/h, sobre superfície plana, sem vento e com uma temperatura ambiente de 25 °C aproximadamente.

O nível de pressão sonora de emissão ponderado A no ouvido do condutor é inferior a 70 dB(A).

As especificações técnicas podem ser alteradas sem notificação prévia para melhorar a qualidade do produto.

Fabricado na Índia | Desenhado na Espanha

7. RECICLAGEM DE PRODUTOS ELÉTRICOS E ELETRÔNICOS



Este símbolo indica que, de acordo com os regulamentos aplicáveis, o produto e/ou bateria deve ser eliminado separadamente do lixo doméstico. Quando este produto atingir o fim da sua vida útil, deverá remover as pilhas/baterias/acumuladores e levá-lo para um ponto de recolha designado pelas autoridades locais.

Para obter informação detalhada acerca da forma mais adequada de eliminar os seus equipamentos elétricos e eletrônicos e/ou as correspondentes baterias, o consumidor deverá contactar com as autoridades locais.

A conformidade com as diretrizes acima referidas ajudará a proteger o ambiente.

8. GARANTIA E SAT

A Cecotec será responsável perante o utilizador final ou consumidor por qualquer falta de conformidade que exista no momento da entrega do produto nos termos, condições e prazos estabelecidos pelos regulamentos aplicáveis.

Recomenda-se que as reparações sejam efetuadas por pessoal qualificado.

Se deteta uma ocorrência com o produto ou tem alguma consulta, entre em contacto com o Serviço de Assistência Técnica da Cecotec através do número de telefone +34 96 321 07 28.

9. COPYRIGHT

Os direitos de propriedade intelectual dos textos deste manual pertencem à CECOTEC INNOVACIONES, S.L. Todos os direitos reservados. O conteúdo desta publicação não pode, no todo ou em parte, ser reproduzido, armazenado num sistema de recuperação, transmitido ou distribuído por qualquer meio (eletrónico, mecânico, fotocópia, gravação ou similar) sem a autorização prévia da CECOTEC INNOVACIONES, S.L.

1. ONDERDELEN EN COMPONENTEN

Fig. 1

1. Stalen frame met hoge weerstand.
2. Banden
3. Schijfremmen
4. Inwisselbare batterij
5. Motor
6. Standaard
7. LED-verlichting vooraan
8. LED-achterverlichting

OPMERKING:

De afbeeldingen in deze handleiding zijn schematische voorstellingen en komen mogelijk niet exact overeen met het product.

2. VÓÓR U HET APPARAAT GEBRUIKT

- Deze elektrische fiets heeft een verpakking die ontworpen is om hem te beschermen tijdens transport. Haal de elektrische fiets uit de doos en verwijder al het verpakkingsmateriaal. U kunt de originele doos en andere verpakkingen op een veilige plaats bewaren om schade aan de verpakking te voorkomen voor het geval u deze in de toekomst moet vervoeren. Als u de verpakking toch weggooit, zorg er dan voor een correcte recyclage.
- Controleer of alle onderdelen en componenten aanwezig en in goede staat zijn. Als een van deze ontbreekt of niet in goede staat is, neem dan onmiddellijk contact op met de officiële Cecotec Technische Dienst.

Inhoud van de doos

- Elektrische fiets
- Oplader
- Gereedschap
- Handleiding

3. MONTAGE

Stap 1

Plaats het product rechtop. U kunt de verticale positie van de doos herkennen aan het teken "deze kant boven" aan de zijkant van de doos met richtingspijlen. Open de doos voorzichtig met behulp van een stanleymes of schaar.

Stap 2

De elektrische fiets is verpakt om krassen en beschadigingen te voorkomen. Zodra de doos is geopend, verwijdert u voorzichtig de onderdelen van de elektrische fiets. Houd hiervoor de elektrische fiets vast bij de stuurpen en bovenste stang en til hem verticaal op. Plaats het voorzichtig op de vloer, weg van de verpakking en rechtop

Stap 3

Naast de hoofdromp van de elektrische fiets bevat de doos kleinere dozen met andere onderdelen zoals de oplader, pedalen en gereedschap set.

Stap 4

Het voorwiel wordt los bij de elektrische fiets geleverd en is met de hulp van een tie wrap aan het frame bevestigd. De verpakking beschermt de mechanische rem en de banden tegen beschadiging. Om het voorwiel van het frame te verwijderen, knipt u voorzichtig de tie wrap af en bergt u deze op. Verwijder vervolgens de beschermende verpakking van het wiel voordat u het op de elektrische fiets monteert

Stap 5

Kijk of er nog tie wraps op het wiel zitten. Knip ze voorzichtig door en zorg ervoor dat u de elektrische fiets hierbij niet beschadigt

Stap 6

Houd de elektrische fiets rechtop en verwijder alle verpakking. Daarna kunt u het product in elkaar zetten.

Opvouwen. Fig. 2

1. Stel het stuur en zadel in op de gewenste hoogte.
2. Zet het stuur rechtop en sluit de vergrendelingshendel van het stuur.
3. Draai de pedalen naar hun horizontale positie.
4. Til de vergrendelingshendel op om het frame volledig uit te klappen totdat u een klik hoort. Draai de hendel naar voren en sluit hem zodat het frame vastzit.
5. Pak het zadel en het stuur vast. Draai de voorste helft van het frame naar voren rond het scharnier tot het voorwiel zich in de rijpositie bevindt.

Uitvouwen. Fig. 3

1. Pak het zadel en het stuur vast. Draai de voorste helft van het frame naar voren rond het scharnier tot het voorwiel zich in de rijpositie bevindt.
2. Til de vergrendelingshendel op om het frame volledig uit te klappen totdat u een klik hoort. Draai de hendel naar voren en sluit hem zodat het frame vastzit.
3. Draai de pedalen naar hun horizontale positie.
4. Zet het stuur rechtop en sluit de vergrendelingshendel van het stuur.
5. Stel het stuur en zadel in op de gewenste hoogte.

NEDERLANDS

Montage van het stuur. Fig. 4

Stappen:

1. De elektrische fiets wordt geleverd met de stuurpen van u afgericht. Zorg ervoor dat de stuurpen naar buiten gericht is voordat u het stuur monteert. Ga hiervoor eerst aan de voorkant van de fiets staan en draai vervolgens de twee schroeven bij het stuurbeugelgewricht los met de 5 mm inbussleutel.
2. Draai de stuurkop vervolgens voorzichtig naar buiten. U moet de stuurkop 180° linksom draaien en correct uitlijnen.
3. Verwijder de vier schroeven van de bovenste beugel met de 4 mm inbussleutel en verwijder de stangkap.
4. Plaats het stuur voorzichtig in de nu geopende stuurkop. Zorg ervoor dat alle kabels ontward zijn en aan de voorkant van de voorvork van de fiets uitkomen, zodat ze de beweging niet belemmeren wanneer het voorwiel gemonteerd is.
5. Lijn de stuursleuven uit in de stuurkop. Plaats vervolgens de stuurkop terug en draai de schroeven rechtsom vast. Zorg ervoor dat de schroeven in de sleuf passen wanneer ze worden vastgedraaid en dat ze niet loszitten om schade aan de draaiknop te voorkomen.
6. Steek de draden van de koplamp en de fietsbel in het gat bovenaan de onderste stang. Breng de gaskabel en de twee kabels van de remsensor aan de zijkant samen en verbind ze met behulp van twee kabelbinders.

Montage van de zadelpen. Afb. 5

Til de hendel van de zadelbuis op en plaats de zadelpen. Sluit ten slotte de vergrendelingshendel door hem in de richting van het frame te duwen. OPMERKING: Pas de zadelhoogte aan met de hendel onder het zadel.

Hoogte van het zadel

- Voor de vooraf ingestelde zadelhoogte moet het zadel op dezelfde hoogte staan als uw heup. Houd er rekening mee dat de juiste positie een positie moet zijn waarin uw heup niet naar één kant is gekanteld wanneer het pedaal in de onderste stand staat en uw voet volledig in het pedaal is geklikt. Als de voorafstelling is gemaakt, pas dan eindelijk de zadelhoogte aan, waarbij u in gedachten moet houden dat wanneer het zadel omhoog staat, de knie niet volledig gestrekt of erg gebogen moet zijn wanneer het pedaal onderaan staat.
- Pas de zadelpositie goed aan voor maximale efficiëntie en comfort tijdens de training. Het zadel staat in de juiste positie als de berijder een licht gebogen knie heeft wanneer een van de pedalen zich in een hoek van 90 graden ten opzichte van de grond bevindt.
- Om de maximale hoogte aan te geven die het zadel kan worden aangepast, ziet u verticale streepmarkeringen na het woord MIN.

Montage voorwiel. Fig. 6

1. Plaats het frame van de elektrische fiets ondersteboven op een stabiele ondergrond. Dit

zorgt ervoor dat er geen onderdelen van de elektrische fiets beschadigd raken tijdens de montage. Verwijder de verpakking of de kabelbinders die nog op het voorwiel zitten.

2. Ga op de voornaaf van de elektrische fiets staan met de schijfrem aan de linkerkant. Controleer bij het monteren van het voorwiel of de band past. **OPMERKING:** Als het voorwiel niet past, moet de binnenkant van de remklem van de voorrem worden losgedraaid.
3. Zet het wiel voorzichtig rechtop en plaats de vorkbeugels op de vorkas. Plaats vervolgens de voorvorkborgring (A1) in de voorvorksleuf, gevolgd door de schijfkring (A2).
4. Zorg ervoor dat het wiel goed gecentreerd is in het frame, anders kan de balans van de elektrische fiets verstoord raken. Zorg ervoor dat de schijfrem zich aan de linkerkant van de fiets bevindt.
5. Herhaal het proces aan de andere kant. Plaats de bouten (B1) aan beide uiteinden en draai ze vast op de as door de 15 mm combisleutel rechtsom te draaien. Zorg er ten slotte voor dat het wiel goed vastzit aan het frame.

Montage van de pedalen Fig. 7

- Controleer de markering van het linker- en rechterpedaal. U zult stickers vinden die dit aangeven. Om de pedalen te monteren, moet het rechterpedaal met de klok mee en het linkerpedaal tegen de klok in worden vastgeschroefd met de 15 mm steeksleutel.
- Bovendien kunnen de pedalen worden ingeklapt zodat ze minder ruimte innemen voor transport of opslag. Hiervoor moet een kleine kracht worden uitgeoefend door het uiteinde van het pedaal omhoog te trekken.

Vervangen van de batterij. Fig. 8

- De elektrische fiets wordt geleverd met een verwijderbare accu. Haal het voorzichtig uit de doos. Plaats het in de sleuf tussen de bagagedrager en de zadelpenbuis. Schuif het naar beneden nadat u heeft gecontroleerd of de batterij goed is uitgelijnd met de verticale regelaar.
- Batterij sleutel: Steek de sleutel in het gat aan de rechterkant van de batterij. Draai de sleutel rechtsom om de batterij te vergrendelen.
- Batterij schakelaar: Druk op de knop bovenop de batterij om te controleren of de stroom is aangesloten en goed werkt.

De batterij opladen

Gebruik alleen de originele oplader van de leverancier om de elektrische fiets op te laden. Om het opladen te starten, plaatst u de oplader in de aansluiting aan de zijkant van de batterij en sluit u deze aan op een willekeurige voedingsbron. De batterij is in 4-6 uur volledig opgeladen.

4. WERKING

Fig. 9

De elektrische fiets begint te helpen met elektrische energie zodra u begint te trappen.

Legende figuur 10:

1. Aan/uit knop
2. Lichtknop
3. Ondersteuning aanpassingsknop
4. Indicatoren voor het ondersteuningsniveau
5. Indicatoren voor batterijniveau
6. Voetgangersmodus knop

Bedieningspaneel

- Om de fiets aan te zetten en van stroom te voorzien, moet u de sleutel omdraaien.
 - Inschakelen: 1 keer kort op de aan/uit-knop drukken
 - Uitschakelen: 1 keer lang op de aan/uit-knop drukken
 - Licht: 1 keer kort op de lichtindicator knop drukken
 - Voetgangers modus: Druk kort op de knop "6 km".
 - Assistentie-niveau: druk kort op de knop "MODE"
1. Laag
 2. Gemiddeld
 3. Hoog

De batterij opladen

- Gebruik alleen de originele oplader van de leverancier om de elektrische fiets op te laden. Om het opladen te starten, plaatst u de oplader in de aansluiting aan de zijkant van de batterij en sluit u deze aan op een willekeurige voedingsbron. De batterij is in 4-6 uur volledig opgeladen.
- Neem alle voorzorgsmaatregelen in acht bij het hanteren van de batterij:
- Houd de batterij buiten het bereik van kinderen en huisdieren.
- Bewaar de batterij op een droge plaats zonder hoge temperaturen.
- Voorkom fysieke schade aan de batterij.
- Gebruik voor het opladen van de elektrische fiets alleen de meegeleverde oplader of een vervangende oplader van een erkende dealer.
- Controleer voor elk gebruik of de batterij goed is bevestigd aan het frame.
- Het wordt aanbevolen om overladen van de batterij niet te vermijden.
- Laad hem op gedurende 4-6 uur.

5. SCHOONMAAK EN ONDERHOUD

- Het wordt aanbevolen om een vochtige katoenen doek of spons te gebruiken in plaats van een slang of waterstraal.
- Het wordt aanbevolen om de elektrische fiets na elk gebruik schoon te maken. U kunt hem echter wekelijks wassen. Dit verlengt de levensduur van de elektrische fiets.
- Zeep en fietsverzorgingsproducten van gespecialiseerde winkels worden sterk aanbevolen, omdat ze kunststof en afdichtingen niet aantasten. U kunt een zeepoplossing of vloeibaar wasmiddel gebruiken. Ze mogen echter niet te agressief of sterk ontvettend zijn.
- Het wordt aanbevolen om na elk gebruik schoon te maken om te voorkomen dat vuil zich vastzet of, als dit niet mogelijk is, zo vaak mogelijk. U kunt de elektrische fiets droog reinigen met een katoenen doek of microvezeldoek om corrosie te voorkomen.
- De houder is zo ontworpen dat het water sneller wegloopt en de contacten gemakkelijk drogen. Hiervoor moeten de houder en de stekker schoon worden gehouden. De contacten zijn voorzien van een coating die het oppervlak beschermt tegen corrosie en slijtage.
- Zorg er bij het smeren van de ketting voor dat de remschijven niet vuil worden en dat het tandwiel niet vastzit. Spuit waar de ketting soepel glijdt en veeg overtollig smeermiddel af met een doek.

Onderhoud

Houd de bandenspanning op minimaal 2,7 bar. Als u onregelmatigheden opmerkt, breng de elektrische fiets dan naar een fietsenmaker en houd de bandenspanning op peil om lekrijden te voorkomen.

Smering van kettingen

- Smeer de ketting regelmatig in om vervelende kettinggeluiden en andere problemen bij het schakelen te voorkomen. Het wordt aanbevolen om een fietsketting elke 100-200 km te smeren of wanneer de ketting er droog of vuil uitziet. Gebruik een specifiek smeermiddel voor fietskettingen, bij voorkeur een met een basis van wax of teflon. Breng het smeermiddel aan op de binnenkant van de ketting terwijl u de pedalen naar achteren draait. Vergeet niet om de ketting schoon te maken voordat u het smeermiddel aanbrengt voor het beste resultaat.
- De juiste spanning van de fietsketting is wanneer deze verticaal lichtjes kan bewegen tussen ongeveer 1 cm en 3 cm, zonder te slap of te strak te zitten.

Volg deze stappen om de versnellingen op de fiets af te stellen:

1. Zorg ervoor dat de fiets horizontaal en stabiel staat.
2. Schakel naar de laagste versnelling op zowel de voor- als de achterderailleur.
3. Draai de afsteller van de achterderailleur spanning zodat de ketting soepel over de

NEDERLANDS

tandwielen loopt zonder te verspringen.

4. Stel de achterderailleur zodanig af dat de ketting niet buiten of binnen de tandwielen loopt.
5. Schakel naar de hoogste versnelling en herhaal stap 3 en 4 voor de voorderaillleur.

Voer de volgende stappen uit om de remmen van de fiets af te stellen:

Zoek eerst elk van de remmen die aan het stuur van de fiets zijn bevestigd, waarbij de voorrem zich op de linker hendel van het stuur bevindt en de achterrem op de rechterhendel.

1. Zorg ervoor dat de remblokjes correct zijn uitgelijnd met het remoppervlak van de velg.
2. Stel de remkabelspanning af met de stelschroef op de rem of op de remhendel.
3. Controleer of de remmen goed werken en of de remblokken gelijkmatig contact maken met de velg wanneer de hendels worden bediend.
4. Indien nodig kunt u de positie van de remblokken aanpassen door ze te draaien of ringen te gebruiken om ze beter uit te lijnen.

Wat betreft het vervangen van frictie onderdelen, zoals remblokken, wordt aanbevolen om deze te vervangen wanneer ze versleten zijn en geen goede remprestaties meer leveren. Controleer uw remblokken regelmatig en vervang ze als ze zijn versleten tot voorbij de indicator of als ze niet meer dik genoeg zijn.

Als u niet zeker of niet vertrouwd bent met het afstellen van de versnellingen, is het aan te raden om uw elektrische fiets naar een gespecialiseerde werkplaats te brengen.

We raden u aan om uw fiets eens in de 6 maanden te laten onderhouden door een reparatiewerkplaats

TABEL MET AANDRAAIMOMENTEN	
Moeren voorwiel	30 - 35 Nm
Moeren achterwiel	30 - 35 Nm
Bevestigingsmoer van rem	8 - 10 Nm
Stuurmoer	10 Nm
Veermoer	M4: 5 - 7 Nm
	M5: 7 - 10 Nm
	M6/M7: 12 - 15 Nm
Voorvorkmoer	35 - 35 Nm

Onderhoudscontrole

MAANDELIJKS		
Regelmatig schoonmaken	Chassis	Gebruik een lage druk waterstraal of een vochtige doek om het schoon te maken en veeg het daarna droog. Maak de elektrische onderdelen niet nat bij het schoonmaken van de elektrische fiets.
	Transmissie	Gebruik een fiets motor ontvetter op de ketting, het stuur en de tandwielen om ze grondig schoon te maken. Het is essentieel om vuil en stof te verwijderen dat zich ophoopt in de transmissie. Reinig altijd de transmissie voordat u de ketting smeert.
	Ketting	Gebruik een lage druk waterstraal of een vochtige doek om het schoon te maken en veeg het daarna droog. Maak de elektrische onderdelen niet nat bij het schoonmaken van de elektrische fiets.
	Wielen	Controleer op loszittende spaken.
	Wielen	Controleer de bandenspanning elke week en houd deze binnen de limieten die op de band vermeld staan.
	Bouten	Als er speling zit in de bouten en schroeven, draai ze dan onmiddellijk vast.
ELKE 6 MAANDEN (BIJ ERKENDE WERKPLAATS)		
Grondige reiniging	REMMEN	Reinig de remmen en remblokken om piepen te voorkomen. Als ze versleten zijn, vervang ze dan door nieuwe. Vervang remkabels elke 6 maanden voor een goede werking.
	Wielen	Controleer de wielen op versleten profiel. Vervang indien nodig de wielen.
	Ketting	Controleer de kettingslijtage met de kettingslijtage-indicator.
	Handgrepen	Vervang de handgrepen als ze versleten zijn.

NEDERLANDS

	Versnelling schakelen	Vervang de versnelling kabels elke 6 maanden voor de beste prestaties.
	Voornaaf	Reinig en smeer het lager in de naaf opnieuw.
ELK JAAR (IN GEAUTORISEERDE WERKPLAATS)		
Complete controle	Alle onderdelen	Haal de elektrische fiets volledig uit elkaar. Reinig en smeer alle onderdelen met schroefdraad na montage. Inspecteer het frame, de vering en alle onderdelen, repareer of vervang onderdelen indien nodig. Ontvet de transmissie en vervang de ketting.

6. TECHNISCHE SPECIFICATIES

Referentie:	07177	
Product:	Elektrische fiets Folding	
Eigenschappen	Te meten eenheden	Specificaties
Afmetingen	Afmetingen (1)	164*58*100 cm
Gewicht	Gewicht	22 Kg
	Maximaal ondersteund gewicht	140 kg
Technische specificaties	Gebruiksduur (3)	35 km
	Max. ondersteuningssnelheid	25 km/h
	Werkings temperatuur	0-45°C
	Opslagtemperatuur	0-40°C
	IP Beschermingsgraad	IPX4

Accu	Type-model	RYD-36.5V7.8Ah-ALX072
	Oplaadduur	4-6 uur
	Capaciteit	7.8 Ah
	Nominale spanning	36 V
	Max. belasting spanning	42 V
Banden	Banden	20*1.75"
	Luchtdruk	2.7 – 4.4 bar
Oplader	Model	GPLC084V42Y
	Ingang	100-240 V 50/60 Hz 1.8A
	Uitgang	42 V DC 2A

Gebruiksduur gemeten met een gewicht van 80 kg, volledig opgeladen batterij bij een constante snelheid van 15 km/u, op een vlakke ondergrond, zonder wind en met een omgevingstemperatuur van ongeveer 25°C.

Het A-gewogen geluidsdrukniveau bij het oor van de bestuurder is minder dan 70 dB(A).

Technische specificaties kunnen zonder voorafgaande kennisgeving worden gewijzigd om de productkwaliteit te verbeteren.

Gemaakt in India | Ontworpen in Spanje

7. RECYCLING VAN ELEKTRISCHE EN ELEKTRONISCHE APPARATUUR



Dit symbool geeft aan dat, volgens de geldende voorschriften, het product en/of de batterij gescheiden van het huisvuil moeten worden afgevoerd. Wanneer dit product het einde van zijn levensduur bereikt, dient u de batterijen/accumulatoren te verwijderen en het naar een door de plaatselijke autoriteiten aangewezen inzamelpunt te brengen.

Voor gedetailleerde informatie over de aangewezen manier om elektrische apparaten en/of hun batterijen moet de consument de plaatselijke overheid contacteren.

Naleving van de bovenstaande richtsnoeren zal bijdragen tot de bescherming van het milieu.

8. GARANTIE EN TECHNISCHE ONDERSTEUNING

Cecotec is aansprakelijk tegenover de eindgebruiker of consument voor elk gebrek aan overeenstemming dat bestaat op het ogenblik van de levering van het product onder de voorwaarden, bepalingen en termijnen die zijn vastgelegd in de toepasselijke regelgeving.

Het wordt aanbevolen reparaties te laten uitvoeren door gekwalificeerd personeel.

Als u ooit een incident met het product ontdekt of vragen hebt, neem dan contact op met de officiële Technische Assistentie van Cecotec via het telefoonnummer +34 96 321 07 28.

9. COPYRIGHT

De intellectuele eigendomsrechten op de teksten in deze handleiding behoren toe aan CECOTEC INNOVACIONES, S.L. Alle rechten voorbehouden. De inhoud van deze publicatie mag niet, geheel of gedeeltelijk, worden veeelvoudigd, opgeslagen in een geautomatiseerd gegevensbestand, doorgegeven of verspreid op welke wijze dan ook (elektronisch, mechanisch, door fotokopieën, opnamen en dergelijke) zonder voorafgaande toestemming van CECOTEC INNOVACIONES, S.L.

1. CZĘŚCI I KOMPONENTY

Rys. 1

1. Stalowa rama o wysokiej odporności.
2. Opony
3. Tarcza hamulcowa
4. Wyjmowana bateria
5. Silnik
6. Stopka
7. Przednie światło LED
8. Tylne światło LED.

UWAGA:

Grafika tej instrukcji obsługi tak jak rysunki w niej zawarte, są schematyczną prezentacją i możliwe, że nie będą się zgadzały dokładnie wraz z produktem.

2. PRZED UŻYCIEM

- Ten rower elektryczny ma opakowanie zaprojektowane w celu ochrony podczas transportu. Wyjmij rower elektryczny z pudełka i usuń wszystkie elementy opakowania. Oryginalne pudełko i inne elementy opakowania można przechowywać w bezpiecznym miejscu, aby zapobiec uszkodzeniu opakowania w przypadku konieczności transportu w przyszłości. Jeśli chcesz pozbyć się oryginalnego opakowania, pamiętaj o prawidłowym recyklingu wszystkich jego elementów.
- Upewnij się, że wszystkie części i komponenty są dołączone i są w dobrym stanie. Jeśli brakuje jakiegokolwiek części lub jest ona w złym stanie, należy natychmiast skontaktować się z oficjalnym serwisem pomocy technicznej Cecotec.

Zawartość opakowania

- Rower elektryczny
- Ładowarka
- Narzędzia
- Ta instrukcja obsługi

3. MONTAŻ

Krok 1

Ustaw produkt pionowo. Możesz określić pionowe położenie pudełka, sprawdzając znak „tą stroną do góry” umieszczony z boku pudełka ze strzałkami kierunkowymi. Ostrożnie otwórz pudełko za pomocą noża do pudełek lub nożyczek.

Krok 2

Rower elektryczny jest zapakowany, aby zapobiec zadrapaniom i uszkodzeniom. Po otwarciu pudełka ostrożnie wyjmij części roweru elektrycznego. W tym celu chwyć rower elektryczny za mostek i górną rurę i unieś go pionowo. Umieść go ostrożnie na podłodze, z dala od opakowania i w pozycji pionowej

Krok 3

Oprócz głównej części urządzenia roweru elektrycznego pudełko urządzenia posiada mniejsze pudełka niż inne elementy, takie jak ładowarka, pedały i zestaw narzędzi.

Krok 4

Przednie koło jest dostarczane oddzielnie z rowerem elektrycznym, mocowane za pomocą opaski zaciskowej do ramy. Opakowanie chroni hamulec mechaniczny i opony przed ewentualnym uszkodzeniem. Aby zdjąć przednie koło z ramy, ostrożnie odetnij pasek mocujący i zachowaj go. Następnie pamiętaj o zdjęciu opakowania ochronnego z koła, zanim zaczniesz montować je na rowerze elektrycznym

Krok 5

Poszukaj kotnierzy, które mogą nadal znajdować się na kole. Przetnij je ostrożnie i uważaj, aby nie uszkodzić przy tym roweru elektrycznego

Krok 6

Trzymaj rower elektryczny w pozycji pionowej i usuń całe opakowanie. Następnie możesz przystąpić do montażu produktu.

Składanie. Rys. 2

1. Umieść kierownicę i siodelko na stabilnej wysokości.
2. Podnieś kierownicę do pozycji poziomej i zamknij zapinkę blokady.
3. Przekręć pedały do pozycji poziomej.
4. Podnieś dźwignię blokady, aby rozłożyć kompletnie ramę, aż do kiedy usłyszysz kliknięcie. Przekręć dźwignię blokady do przodu i zamknij ją, aby rama została odpowiednio otwarta.
5. Złap siedzenie i kierownicę. Obróć przednią część ramy do przodu w okolicy zawiasu, aż przednie koło ustawi się do względem kierunku ruchu.

Rozłożony. Rys. 3

1. Złap za siodelko i kierownicę. Obróć przednią część ramy do przodu w okolicy zawiasu, aż przednie koło ustawi się do względem kierunku ruchu.
2. Podnieś dźwignię blokady, aby rozłożyć kompletnie ramę, aż do kiedy usłyszysz kliknięcie. Przekręć dźwignię blokady do przodu i zamknij ją, aby rama została odpowiednio otwarta.

3. Przekręć pedały do pozycji poziomej.
4. Podnieś kierownicę do pozycji poziomej i zamknij zapinkę blokady.
5. Umieść kierownicę i siodełko na stabilnej wysokości.

Montaż kierownicy. Rys. 4

Kroki:

1. Rower elektryczny jest dostarczany z mocowaniem wspornika kierownicy skierowanym w przeciwną stronę. Przed zamontowaniem kierownicy upewnij się, że mocowanie mostka jest skierowane na zewnątrz. Aby to zrobić, najpierw stań z przodu roweru, a następnie poluzuj dwie śruby na złączu mocowania kierownicy za pomocą klucza imbusowego 5 mm.
2. Następnie ostrożnie odchyl nasadkę trzonka. Musisz obrócić osłonę trzpienia o 180° w kierunku przeciwnym do ruchu wskazówek zegara i odpowiednio ją ustawić.
3. Odkręć cztery śruby wspornika górnego za pomocą klucza imbusowego 4 mm i zdejmij pokrywę mostka.
4. Ostrożnie umieść kierownicę w otwartej osłonie mostka. Upewnij się, że wszystkie kable są rozplątane i wychodzą z przodu przedniego widelca, aby nie utrudniały ruchu po zamontowaniu przedniego koła.
5. Wyrównaj otwory na kierownicę na mostku. Następnie załóż nasadkę trzpienia i dokręć śruby zgodnie z ruchem wskazówek zegara. Upewnij się, że po dokręceniu śruby pasują do szczeliny i że nie ma luzu, aby zapobiec uszkodzeniu gwintu.
6. Włóż przewody reflektora i klaksonu do otworu w górnej części dolnej rury. Zbierz linkę przepustnicy i dwie linki czujnika hamulca bocznego i zwiąż je za pomocą dwóch opasek zaciskowych.

Montaż sztycy siodełka. Rys. 5

Podnieś dźwignię rury podsiodłowej i włóż sztycę. Na koniec zamknij dźwignię zatrasku, dociskając ją w kierunku ramy. Uwaga: Wyreguluj wysokość siedziska za pomocą dźwigni znajdującej się pod siedzeniem.

Regulacja siodełka

- W przypadku ustawionej wysokości siodełka siodełko powinno znajdować się na tej samej wysokości co biodra. Pamiętaj, że prawidłowa pozycja to taka, w której biodra nie są przechylone na boki, gdy pedał znajduje się w dolnym położeniu, a stopa jest idealnie włożona i przymocowana do pedału. Po wykonaniu ustawień wstępnych na koniec dostosuj wysokość siodełka, biorąc pod uwagę, że gdy jest ono uniesione, kolano nie powinno być całkowicie rozciągnięte lub mocno zgięte, gdy pedał znajduje się na dole.
- Odpowiednio dopasuj pozycję siodełka, aby zapewnić maksymalną efektywność i komfort podczas ćwiczeń. Siodełko jest we właściwej pozycji, jeśli jeździec ma lekko zgięte kolano, gdy jeden z pedałów znajduje się pod kątem 90 stopni do podłoża.
- Aby wskazać maksymalną wysokość, na jaką można wyregulować siodełko, zobaczysz oznaczenia w postaci pionowych linii, po których następuje słowo MIN.

Montaż przedniego koła. Rys. 6

1. Ustaw ramę roweru elektrycznego do góry nogami na stabilnej powierzchni. Dzięki temu żadna część roweru elektrycznego nie zostanie uszkodzona podczas montażu. Usuń wszelkie pozostałości opakowania lub opaski zaciskowe, które mogły pozostać na przednim kole.
2. Stań na przedniej piaście roweru elektrycznego z hamulcem tarczowym po lewej stronie. Montując przednie koło, upewnij się, że opona pasuje. Uwaga: Jeśli przednie koło nie pasuje, należy poluzować wewnętrzną stronę zacisku przedniego hamulca.
3. Ostrożnie ustaw koło pionowo i umieść uchwyty widelca na jego osi. Następnie włóż podkładkę blokującą widelca przedniego koła (A1) do gniazda przedniego widelca, a następnie podkładkę tarczy (A2).
4. Upewnij się, że koło jest prawidłowo wyśrodkowane na ramie, w przeciwnym razie możesz naruszyć równowagę roweru elektrycznego. Upewnij się, że hamulec tarczowy znajduje się po lewej stronie roweru.
5. Powtórz proces z drugą stroną. Włóż śruby (B1) po obu końcach i dokręć je na wale, obracając kluczem płasko-oczkowym 15 mm zgodnie z ruchem wskazówek zegara. Na koniec upewnij się, że koło jest dobrze przymocowane do ramy

Montaż pedałów Rys. 7

- Sprawdź oznaczenie wskazujące lewy pedał i prawy pedał. Znajdziesz kilka naklejek, które na to wskażą. Aby zamontować pedały należy przykręcić prawy pedał zgodnie z ruchem wskazówek zegara, a lewy pedał w przeciwnym kierunku kluczem 15 mm.
- Ponadto, pedały można składać, aby zająć mniej miejsca w celu transportu lub przechowywania. W tym celu należy z odrobiną siły pociągnąć za pedał do góry.

Zamiana baterii. Rys. 8

- Rower elektryczny posiada wyjmowaną baterię. Ostrożnie wyjmij go z pudełka. Umieść ją w szczelinie znajdującej się mndz. bagażnikiem i rurą siodelka. Przesuń ją do dotu, aby upewnić baterię, że jest odpowiednio wyrównana z kontrolerem pionowym.
- Klucz do baterii: Wprowadź klucz do otworu znajdującego się po prawej stronie baterii. Przekręć kluczyk zgodnie z ruchem wskazówek zegara, aby zablokować akumulator na swoim miejscu.
- Przetączynnik baterii: Naciśnij przycisk na górze baterii, aby upewnić się, że zasilacz jest podłączony i działa prawidłowo.

Ładowanie baterii

Używaj wyłącznie oryginalnej ładowarki załączonej przez dostawcę w celu ładowania urządzenia. Aby rozpocząć ładowanie, wprowadź ładowarkę do zasilania umieszczonej po bocznej stronie baterii i podłącz ją do jakiegokolwiek źródła zasilania. Bateria naładuje się całkowicie w przeciągu od 4-6 h.

4. FUNKCJONOWANIE

Rys. 9

Rower elektryczny zacznie wspomagać energią elektryczną, gdy zaczniesz pedałować

Legenda rysunek 10:

1. Przycisk zasilania
2. Przycisk światła
3. Przycisk regulacji wspomagania
4. Wskaźniki poziomu pomocy
5. Wskaźniki poziomu baterii
6. Przycisk trybu pieszego

Panel sterowania

- Aby móc uruchomić urządzenie i przestać energię do urządzenia, powinieneś obrócić klucz
 - Uruchomienie: 1 krótkie naciśnięcie przycisku zasilania
 - Wyłączenie: 1 długie naciśnięcie przycisku zasilania
 - Światło: 1 krótkie naciśnięcie przycisku indykacyjnego światła.
 - Tryb pieszy: Krótkie naciśnięcie przycisku „6 km/h”.
 - Poziom asystencji: jedno krótkie naciśnięcie przycisku „MODE”
1. Niska
 2. Średnia
 3. Wysoka

Ładowanie baterii

- Do ładowania roweru elektrycznego należy używać wyłącznie oryginalnej ładowarki dostarczonej przez dostawcę. Aby rozpocząć ładowanie, włóż ładowarkę do gniazda z boku akumulatora i podłącz ją do źródła zasilania. Bateria naładuje się całkowicie w przeciągu od 4-6 h.
- Upewnij się, że podążasz za wszystkimi zaleceniami w stosunku co do obchodzenia się baterią:
- Baterię należy przechowywać poza zasięgiem dzieci i zwierząt.
- Przechowuj akumulator w suchym miejscu bez wysokich temperatur.
- Zapobiegaj tworzeniu uszkodzeń fizycznych baterii.
- W celu ładowania roweru elektrycznego, używaj wyłącznie ładowarki załączonej przez producenta lub zamiennej dostarczonej przez autoryzowanego dystrybutora.
- Przed każdym użyciem upewnij się, że akumulator jest dobrze przymocowany do ramy.
- Zaleca się, aby nie przeladowywać baterii.
- Należy ją ładować co 4-6 h.

5. CZYSZCZENIE I KONSERWACJA

- Zaleca się użycie wilgotnej bawełnianej szmatki lub gąbki zamiast węża lub strumienia wody.
- Zaleca się czyszczenie roweru elektrycznego po każdym użyciu. Jednak, możesz myć go tygodniowo. Pomoże to przedłużyć jego żywotność.
- Należy używać płynu do mycia naczyń i produktów do ochrony roweru w sklepach wyspecjalizowanych, są bardzo zalecane, ponieważ nie wpływają na plastik ani na uszczelki. Można użyć roztwory z płynem do mycia naczyń. Jednakże, nie powinny one być zbyt agresywne ani mocno odtłuszczające.
- Zaleca się czyszczenie po każdym użyciu, aby nie zbierały się zabrudzenia lub jeśli nie byłoby to możliwe z większą częstotliwością. Rower elektryczny można czyścić chemicznie bawełnianą ściereczką lub ściereczką z mikrofibry, aby zapobiec korozji.
- Uchwyt został stworzony, aby woda spływała szybciej do przewodów i styki szczyt z większą łatwością. Aby to miało miejsce, należy utrzymywać okolice uchwytu i wtyczki należy utrzymywać czyste. Styki są pokryte powłoką chroniącą powierzchnię przed korozją i zużyciem.
- Podczas smarowania łańcucha należy uważać, aby tarcze hamulcowe nie uległy zabrudzeniu, a zębatka nie nachodziła na siebie. Powinieneś spryskać miejsce, w którym łańcuch gładko się ślizga i zetrzeć nadmiar smaru szmatką.

Konserwacja

Utrzymuj ciśnienie kół do 2,7 bar co najmniej. Jeśli zaobserwujesz jakąś nierówność, zabierz rower elektryczny do mechanika i utrzymuj ciśnienie opon, aby zapobiec przebicim.

Lubrykacja łańcucha

- Regularnie smaruj łańcuch, aby uniknąć irytującego hałasu i innych problemów np. podczas zmiany biegów. W celu lubrykacji łańcucha roweru, zaleca się robienie tego co 100-200 km lub kiedy łańcuch będzie suchy lub brudny. Użyj specjalnego smaru do łańcuchów rowerowych, najlepiej na bazie wosku lub teflonu. Nałóż smar na wewnętrzną stronę łańcucha, obracając pedały do tyłu. Pamiętaj, aby wyczyścić łańcuch przed nałożeniem smaru, aby uzyskać najlepsze wyniki.
- Prawidłowe napięcie łańcucha rowerowego występuje wtedy, gdy może on poruszać się lekko w pionie w zakresie od około 1 cm do 3 cm, nie będąc zbyt luźnym ani zbyt ciasnym.

Aby ustawić biegi na rowerze, wykonaj następujące czynności:

1. Upewnij się, że rower jest w stałej i poziomej pozycji.
2. Zmień na najniższy bieg na obu przerzutkach.
3. Obróć regulator luzu na tylnej przerzutce, aby łańcuch płynnie przesuwiał się po zębatkach bez przeskakiwania.

- Wyreguluj ograniczniki przerzutki tylnej tak, aby łańcuch nie ślizgał się po zewnętrznej lub wewnętrznej stronie zębatek.
- Zmień bieg na wyższy i powtórz kroki 3 i 4 dla przerzutki przedniej.

Aby wyregulować hamulce roweru, wykonaj następujące czynności:

Najpierw znajdź każdy z hamulców przymocowanych do kierownicy roweru, przy czym przedni hamulec znajduje się na lewej dźwigni roweru, a tylny na prawej dźwigni.

- Upewnij się, że klocki hamulcowe są odpowiednio wyrównane z powierzchnią hamowania obręczy.
- Wyreguluj napięcie linki hamulca za pomocą śruby regulacyjnej na hamulcu lub na dźwigni hamulca.
- Sprawdź, czy hamulce działają prawidłowo i czy okładziny stykają się równomiernie z obręczą podczas używania dźwigni.
- W razie potrzeby można wyregulować klocki hamulcowe, obracając je lub używając podkładek, aby uzyskać ich lepsze wyrównanie.

Jeśli chodzi o wymianę elementów ciernych, takich jak klocki hamulcowe, zaleca się to robić, gdy są zużyte i nie zapewniają już dobrej skuteczności hamowania. Regularnie sprawdzaj klocki i wymieniaj je, jeśli są zużyte poza wskaźnik lub jeśli nie są już wystarczająco grube.

Jeśli nie czujesz się pewnie lub nie jesteś obeznany z regulacją przerzutek, zalecamy zabranie roweru elektrycznego do specjalistycznego warsztatu

Zalecamy przeprowadzanie kontroli i konserwacji raz na 6 miesięcy w warsztacie naprawczym

TABELA MOMENTÓW DOKRĘCANIA	
Nakrętki przednich kół	30 - 35 Nm
Nakrętki tylnych kół	30 - 35 Nm
Nakrętka przytrzymująca hamulec	8 - 10 Nm
Nakrętka kierownicy	10 Nm
Nakrętka kierunkowa	M4: 5 - 7 Nm
	M5: 7 - 10 Nm
	M6/M7: 12 - 15 Nm
Nakrętka widelca przedniego	35 - 35 Nm

Kontrola przechowywania

Miesięczna		
Regularne czyszczenie	Podwozie	Wyczyść go strumieniem wody pod niskim ciśnieniem lub wilgotną ściereczką, a następnie wysusz. Nie mocz komponentów elektrycznych czyszcząc rower.
	Transmisja	Użyj odtłuszczacza do układu napędowego roweru na łańcuchu, kole zamachowym i zębatkach, aby dokładnie je wyczyścić. Jest obowiązkowe usuwanie kurzu i zabrudzeń, które kumulują się podczas użytkowania. Należy zawsze ją czyścić przed smarowaniem łańcucha.
	Łańcuch	Przeplucz strumieniem wody pod niskim ciśnieniem lub wilgotną ściereczką, a następnie wysusz. Nie mocz komponentów elektrycznych czyszcząc rower.
	Kółka	Sprawdź, czy nie ma luźnych szprych.
	Kółka	Co tydzień sprawdzaj ciśnienie w oponach i utrzymuj je w granicach podanych na oponie.
	Śruby	Jeśli na śrubach i wkrętach występuje luz, należy je natychmiast dokręcić.
CO 6 MIESIĘCY (W AUTORYZOWANYM WARSZTACIE)		
Dogłębne czyszczenie	HAMULCE	Wyczyść hamulce i klocki hamulcowe, aby zapobiec pikaniu. Jeśli są zużyte, wymień je na nowe. Wymieniaj linki hamulcowe co 6 miesięcy, aby uzyskać dobre działanie.
	Kółka	W razie potrzeby wymień koła. W razie potrzeby wymień koła.
	Łańcuch	Sprawdź zużycie łańcucha za pomocą wskaźnika zużycia łańcucha.
	Zaciski	Wymień uchwyty, jeśli są zużyte.
	Przerzutki	Wymieniaj linki zmiany biegów co 6 miesięcy, aby uzyskać najlepszą wydajność.

	Piasta przednia	Oczyść i ponownie nasmaruj łożysko wewnątrz piasty.
CO ROKU (W AUTORYZOWANYM WARSZTACIE)		
Kompletny przegląd	Wszystkie części	Całkowicie zdemontuj rower elektryczny. Po montażu oczyść i ponownie nasmaruj wszystkie elementy gwintowane. Sprawdź ramę, zawieszenie i wszystkie komponenty, w razie potrzeby napraw lub wymień części. Odtłuść przekładnię i wymień łańcuch.

6. DANE TECHNICZNE

Referencja:	07177	
Produkt:	Rower elektryczny Folding	
Charakterystyka	Jednostki pomiaru	Specyfikacje
Wymiary	Wymiary (mm) (1)	164*58*100 cm
Waga	Waga	22 Kg
	Maksymalna waga użytkownika	140 kg
Specyfikacja techniczna	Czas pracy (3)	35 Km
	Maks wspomaganie prędkości	25 km/h
	Temperatura robocza	0-45°C
	Temperatura przechowywania	0-40°C
	Typ ochrony IP	IPX4

Bateria	typ-model	RYD-36.5V7.8Ah-ALX072
	Czas ładowania	4-6 godzin
	Pojemność	7.8 Ah
	Napięcie normalne	36 V
	Napięcie ładowania Maks.	42 V
Opony	Opona	20/30/40
	Ciśnienie powietrza	2.5 - 4.5 bar
Ładowarka	Model	GPLC084V42Y
	Wejście	100-240 V 50/60 Hz 1.8A
	Wyjście	42 V DC 2A

Autonomia mierzona z wagą 80 kg, w pełni naładowanym akumulatorem, przy stałej prędkości 15 km/h, na płaskiej powierzchni, bez wiatru i w temperaturze otoczenia ok. 25°C.

Poziom ciśnienia akustycznego ważony metodą A przy uchu kierowcy jest mniejszy niż 70 dB(A).

Specyfikacje techniczne mogą ulec zmianie bez wcześniejszego powiadomienia w celu poprawy jakości produktu.

Wyprodukowano w Indiach | Zaprojektowano w Hiszpanii

7. RECYKLING URZĄDZEŃ ELEKTRYCZNYCH I ELEKTRONICZNYCH



Ten symbol oznacza, że zgodnie z obowiązującymi przepisami produkt i/ lub baterię należy utylizować oddzielnie od odpadów domowych. Kiedy ten produkt osiągnie koniec okresu użytkowania, należy wyjąć baterie/ akumulatory i przekazać go do punktu zbiórki wyznaczonego przez władze lokalne.

Aby uzyskać szczegółowe informacje na temat najbardziej odpowiedniego sposobu utylizacji sprzętu gospodarstwa domowego i / lub odpowiednich baterii, konsument powinien skontaktować się z lokalnymi władzami.

Przestrzeganie powyższych wytycznych pomoże chronić środowisko.

8. GWARANCJA I SERWIS TECHNICZNY

Cecotec odpowie użytkownikowi lub konsumentowi końcowemu za wszelkie niezgodności występujące w momencie dostawy produktu na warunkach i terminach określonych w obowiązujących przepisach.

Zaleca się, aby naprawy były przeprowadzane przez wyspecjalizowany personel.

Jeśli wykryjesz problem z produktem lub masz jakiegokolwiek pytania, skontaktuj się z oficjalnym Serwisem Pomocy Technicznej Cecotec pod numerem telefonu +34 96 321 07 28.

9. COPYRIGHT

Prawa własności intelektualnej do tekstów tej instrukcji obsługi należą do CECOTEC INNOVACIONES, S.L. Wszelkie prawa zastrzeżone. Treść niniejszej publikacji nie może być w całości ani w części reprodukowana, przechowywana w systemie wyszukiwania, przekazywana lub rozpowszechniana w jakikolwiek sposób (elektroniczny, mechaniczny, fotokopiowany, nagrywany lub podobny) bez uprzedniej zgody CECOTEC INNOVACIONES, SL

1. DÍLY A SOUČÁSTI

Obr. 1

1. Vysokopevnostní ocelový rám.
2. Pneumatiky
3. Brzdový kotouč
4. Vyjímatelná baterie
5. Motor
6. Stojan
7. Přední LED světlo
8. Zadní LED světlo

POZNÁMKA:

Grafika v této příručce je schematickým znázorněním a nemusí přesně odpovídat výrobku.

2. PŘED POUŽITÍM

- Tohle elektrokolo má obal navržený tak, aby ho chránil při přepravě. Vyjměte elektrokolo z krabice a odstraňte veškerý obalový materiál. Originální krabici a další obalové položky můžete uschovat na bezpečném místě, aby nedošlo k poškození obalu pro případ, že byste jej v budoucnu potřebovali přepravit. Pokud chcete zlikvidovat původní obal, ujistěte se, že všechny položky správně recyklujete.
- Zkontrolujte, zda jsou všechny díly a komponenty součástí dodávky a v dobrém stavu. Pokud některý z nich chybí nebo není v dobrém stavu, neprodleně kontaktujte oficiální technický servis Cecotec.

Obsah krabice

- Elektrické kolo
- Nabíječka
- Nářadí
- Tento návod k použití

3. MONTÁŽ

Krok 1

Postavte spotřebič do svislé polohy. Svislou polohu krabice poznáte podle nápisu „touto stranou nahoru“ na straně krabice se šipkami udávajícími směr. Krabici opatrně otevřete pomocí řezače krabic nebo nůžek.

Krok 2

Elektrokolo je zabaleno tak, aby se zabránilo jeho poškrábání a poškození. Po otevření krabice opatrně vyjměte části elektrokola. Za tímto účelem uchopte elektrokolo za představec a horní

rámovou trubku a zvedněte ho do svislé polohy. Opatrně ho položte na podlahu, mimo obal a ve vzpřímené poloze

Krok 3

Kromě hlavního těla elektrokola obsahuje krabice i menší krabičky s dalšími součástmi, jako je nabíječka, pedály a sada nářadí.

Krok 4

Přední kolo se dodává odděleně od elektrokola a je připevněna k rámu pomocí stahovací pásky. Obal chrání mechanickou brzdu a pneumatiku před případným poškozením. Chcete-li přední kolo vyjmout z rámu, opatrně přestříhnete stahovací pásku a uschovete ji. Než začnete kolo instalovat na elektrokolo, nezapomeňte z něj odstranit ochranný obal

Krok 5

Zjistěte, zda na kole nezůstaly ještě nějaké stahovací pásky. Přestříhnete je opatrně a dbejte na to, abyste při tom nepoškodili elektrokolo

Krok 6

Elektrokolo udržujte ve vzpřímené poloze a odstraňte všechny obaly. Poté můžete začít s montáží produktu.

Složení. Obr. 2

1. Nastavte řídítka a sedlo do požadované výšky.
2. Zvedněte řídítka do svislé polohy a zatáhněte blokovací páčku řídítek.
3. Otočte pedály do vodorovné polohy.
4. Zvedněte blokovací páčku a zcela odklopte rám, dokud neuslyšíte cvaknutí. Otočte páčku dopředu a zavřete ji tak, aby byl rám zajištěn.
5. Uchopte sedlo a řídítka. Otáčejte přední polovinou rámu dopředu kolem závěsu, dokud nebude přední kolo v jízdní poloze.

Rozložení. Obr. 3

1. Uchopte sedlo a řídítka. Otáčejte přední polovinou rámu dopředu kolem závěsu, dokud nebude přední kolo v jízdní poloze.
2. Zvedněte blokovací páčku a zcela odklopte rám, dokud neuslyšíte cvaknutí. Otočte páčku dopředu a zavřete ji tak, aby byl rám zajištěn.
3. Otočte pedály do vodorovné polohy.
4. Zvedněte řídítka do svislé polohy a zatáhněte blokovací páčku řídítek.
5. Nastavte řídítka a sedlo do požadované výšky.

Montáž řídítek. Obr. 2

Kroky:

1. Elektrokolo se dodává s držákem představce otočeným směrem do opačné strany. Před

ČEŠTINA

montáží řídítek se ujistěte, že držák představce směřuje směrem ven. To provedete tak, že se nejprve postavíte k přední části kola a poté povolíte dva šrouby na kloubu držáku řídítek pomocí imbusového klíče o průměru 5 mm.

2. Poté opatrně otočte kryt představce směrem ven. Kryt představce musíte otočit o 180° proti směru hodinových ručiček a správně jej zarovnat.
3. Pomocí imbusového klíče o průměru 4 mm vyšroubujte čtyři šrouby z horního držáku a sejměte kryt představce.
4. Opatrně umístěte řídítka do nyní otevřeného krytu představce. Ujistěte se, že jsou všechna lanka rozpletena a vyvedena z přední části přední vidlice, aby nebránila pohybu po nasazení předního kola.
5. Zarovnejte otvory pro řídítka v představci. Poté nasadte kryt představce a utáhněte šrouby ve směru hodinových ručiček. Ujistěte se, že šrouby při utahování zapadají do drážky a že nejsou uvolněné, aby nedošlo k poškození závitu.
6. Vložte kabely předního světla a klaksonu do otvoru v horní části šikmé trubky. Spojte lanko plynu a obě boční brzdové senzory na lanko a spojte je pomocí dvou stahovacích pásek.

Montáž sloupku sedadla. Obr. 5

Zvedněte páčku sedlové trubky a nasadte sloupek sedadla. Nakonec zavřete zamykací páčku přitlačením směrem k rámu. Poznámka: Výšku sedla nastavte páčkou pod sedlem.

Nastavení sedla

- Při předběžném nastavení výšky sedla by sedlo mělo být ve stejné výšce jako vaše bedra. Při nastavování výšky sedla mějte na paměti, že správná poloha by měla být taková, aby váš bok nebyl nakloněn na jednu stranu, když je pedál v nejnižší poloze a vaše noha je plně zasunuta a zapřena do pedálu. Po provedení předběžného nastavení nakonec nastavte výšku sedadla, přičemž mějte na paměti, že když je sedlo zvednuté, koleno by nemělo být ani zcela natažené, ani příliš pokrčené, když je pedál dole.
- Správně nastavte polohu sedla, abyste zajistili maximální efektivitu a pohodlí při cvičení. Sedlo je ve správné poloze, pokud má cyklista mírně pokrčené koleno, když jeden z pedálů svírá se zemí úhel 90 stupňů.
- Maximální výška, kterou lze sedlo nastavit, je vyznačena značkami ve formě svislých čar, které následují za nápisem MIN.

Montáž předního kola. Obr. 6

1. Umístěte rám elektrokola vzhůru nohama na stabilní povrch. Tím je zajištěno, že při montáži nedojde k poškození žádné části elektrokola. Odstraňte všechny obaly nebo stahovací pásky, které mohou zůstat na předním kole.
2. Postavte se na přední náboj elektrokola s kotoučovou brzdou po levé straně. Při montáži předního kola se ujistěte, že pneumatika pasuje. Poznámka: Pokud přední kolo nedoléhá, je třeba povolit vnitřní stranu předního brzdového třmenu.

3. Opatrně nastavte kolo do svislé polohy a nasadte držáky vidlice na její osu. Poté do drážky přední vidlice vložte pojistnou podložku předního kola (A1) a následně podložku disku (A2).
4. Ujistěte se, že je kolo v rámu správně vycentrováno, jinak může dojít k narušení rovnováhy elektrokola. Ujistěte se, že je kotoučová brzda na levé straně kola.
5. Postup opakujte i na druhé straně. Vložte šrouby (B1) na obou koncích a utáhněte je na hřídeli otáčením 15 mm kombinovaného klíče ve směru hodinových ručiček. Nakonec se ujistěte, že je kolo pevně připevněno k rámu.

Montáž pedálů. Obr. 7

- Zkontrolujte označení levého a pravého pedálu. Najdete na nich nálepky, které to označují. Pro montáž pedálů je třeba pravý pedál našroubovat ve směru hodinových ručiček a levý pedál našroubovat proti směru hodinových ručiček pomocí 15mm klíče.
- Kromě toho lze pedály sklopit, aby při přepravě nebo skladování zabíraly méně místa. K tomu je třeba vyvinout mírnou sílu tahem za konec pedálu směrem nahoru.

Výměna baterií. Obr. 8

- Elektrokolo je vybaveno odnímatelnou baterií. Opatrně ji vyjměte z krabice. Umístěte jej do štěrbin mezi nosič zavazadel a trubici sloupku sedla. Po ujištění, že je baterie správně zarovnána se svislým ovladačem, ji zasuňte.
- Klíč k baterii: Vložte klíč do otvoru na pravé straně baterie. Otočením klíčku ve směru hodinových ručiček zajistíte baterii v dané poloze.
- Vypínač baterie: Stisknutím tlačítka na horní straně baterie se ujistěte, že je zdroj energie připojen a správně funguje.

Nabíjení baterie

K nabíjení elektrického kola používejte pouze originální nabíječku dodanou dodavatelem. Chcete-li zahájit nabíjení, vložte nabíječku do zásuvky na boku baterie a připojte ji k libovolnému zdroji napájení. Baterie se plně nabije za 4-6 hodin.

4. PROVOZ

Obr. 9

Jakmile začnete šlapat, elektrokolo začne podporovat elektrickou energii

Legenda k obrázku 10:

1. Tlačítko zapnutí/vypnutí
2. Tlačítko světla
3. Tlačítko pro nastavení režimu asistence
4. Indikátory úrovně asistence
5. Indikátory stavu nabití baterie
6. Tlačítko režimu chodce

Ovládací panel

- Pro zapnutí a dodání energie do kola je třeba otočit klíčem
- Zapnutí: 1 krátké stisknutí tlačítka zapnutí/vypnutí.
- Vypnutí: 1 dlouhé stisknutí tlačítka zapnutí/vypnutí.
- Světlo: 1 krátké stisknutí tlačítka světelného indikátoru
- Režim chodce: Krátké stisknutí tlačítka „6 km/h“
- Úroveň asistence: jedno krátké stisknutí tlačítka «REŽIM»
 1. Nízká
 2. Střední
 3. Vysoká

Nabíjení baterie

- K nabíjení elektrického kola používejte pouze originální nabíječku dodanou dodavatelem. Chcete-li zahájit nabíjení, vložte nabíječku do zásuvky na boku baterie a připojte ji k libovolnému zdroji napájení. Baterie se plně nabije za 4-6 hodin.
- Při manipulaci s baterií se ujistěte, že dodržujete všechna bezpečnostní opatření:
- Baterii uchovávejte mimo dosah dětí a domácích zvířat.
- Baterii skladujte na suchém místě bez vysokých teplot.
- Zabraňte fyzickému poškození baterie.
- K nabíjení elektrického kola používejte pouze dodanou nabíječku nebo náhradní nabíječku dodanou autorizovaným prodejcem.
- Před každým použitím se ujistěte, že je baterie bezpečně připevněna k rámu.
- Doporučuje se baterii nepřebíjet.
- Nabíjejte ji po dobu 4-6 hodin.

5. ČIŠTĚNÍ A ÚDRŽBA

- Místo hadice nebo proudu vody se doporučuje použít vlhký bavlněný hadřík nebo houbu.
- Elektrokolo se doporučuje čistit po každém použití. Můžete ji však čistit každý týden. To pomůže prodloužit životnost elektrokola.
- Mýdla a přípravky pro péči o kola ze specializovaných obchodů jsou vysoce doporučovány, protože nenarušují plasty a těsnění. Lze také použít mýdlový roztok nebo tekutý čisticí prostředek. Neměly by však být příliš agresivní nebo silně odmašťující.
- Doporučuje se čistit po každém použití, aby se zabránilo usazování nečistot, nebo pokud to není možné, tak co nejčastěji. Elektrokolo můžete čistit za sucha bavlněným hadříkem nebo hadříkem z mikrovlákna, abyste zabránili korozi.
- Držák je navržen tak, aby voda rychleji odtékala a kontakty snadno vysychaly. Aby to bolo možné, musí být prostor držáku a zástrčka udržovány v čistotě. Kontakty jsou potaženy povlakem, který chrání jejich povrch před korozí a opotřebením.
- Při promazávání řetězu se ujistěte, že brzdové kotouče nebyly zašpiněny a že řetězové kolo není zaaretované. Nastříkejte mazivo v místech, kde řetěz hladce klouže, a přebytečné mazivo setřete hadříkem.

Údržba

Udržujte tlak v pneumatikách alespoň 2,7 baru. Pokud zjistíte jakékoli nesrovnalosti, vezměte elektrokolo k mechanikovi a udržujte tlak v pneumatikách, aby nedošlo k jejich propíchnutí.

Mazání řetězu

- Řetěz pravidelně promazávejte, abyste se vyhnuli nepříjemným zvukům řetězu a dalším problémům při přeřazování. Řetěz kola se doporučuje promazávat každých 100–200 km nebo když řetěz začíná být suchý nebo špinavý. Používejte speciální mazivo pro řetězy jízdních kol, nejlépe na bázi vosku nebo teflonu. Při otáčení pedálů dozadu naneste mazivo na vnitřní stranu řetězu. Nezapomeňte řetěz před použitím maziva očistit, abyste dosáhli co nejlepších výsledků.
- Správné napnutí řetězu jízdního kola je takové, při kterém můžete řetězem mírně vertikálně pohybovat v rozmezí přibližně 1 až 3 cm, aniž by byl příliš volný nebo příliš napnutý.

Při seřizování převodů na jízdním kole postupujte podle následujících pokynů:

1. Ujistěte se, že je kolo ve vodorovné poloze a stabilní.
2. Zařadte nejnižší převod na přední i zadní přehazovače.
3. Otočte seřizovačem napnutí zadní přehazovačky tak, aby se řetěz pohyboval po řetězových kolech plynule a bez přeskokování.
4. Nastavte limity zadní přehazovačky tak, aby řetěz nešel mimo nebo dovnitř řetězových kol.
5. Zařadte nejvyšší převodový stupeň a opakujte kroky 3 a 4 pro nastavení přední přehazovačky.

Při seřizování brzd na jízdním kole postupujte podle následujících pokynů:

Nejprve najděte všechny brzdy, které jsou připevněny k řídkům kola, přičemž přední brzda je umístěna na levé páčce řídků a zadní brzda je umístěna na pravé páčce řídků.

1. Ujistěte se, že jsou brzdové destičky správně zarovnané s brzdou plochou ráfku.
2. Nastavte napnutí brzdového lanka pomocí seřizovacího šroubu na brzdě nebo na brzdové páčce.
3. Zkontrolujte, zda brzdy správně fungují a zda se brzdové destičky po stisknutí páček rovnoměrně dotýkají ráfku.
4. V případě potřeby můžete upravit polohu podložek jejich otočením nebo pomocí podložek, abyste dosáhli lepšího zarovnání.

Pokud jde o výměnu třecích součástí, jako jsou brzdové destičky, doporučuje se vyměnit je, když jsou opotřebené a přestanou poskytovat dobrý brzdový výkon. Pravidelně kontrolujte brzdové destičky a vyměňte je, pokud jsou opotřebené více než ukazuje indikátor, nebo pokud již nejsou dostatečně hrubé.

ČEŠTINA

Pokud si nejste jisti nebo nevíte, jak převody nastavit, doporučujeme, abyste elektrokolo odnesli do specializovaného servisu.

Doporučujeme, abyste jednou za 6 měsíců nechali své elektrokolo zkontrolovat a provést jeho údržbu v servisu

TABULKA UTAHOVACÍCH MOMENTŮ	
Matice předního kola	30 - 35 Nm
Matice zadního kola	30 - 35 Nm
Pojistná matice brzdy	8 - 10 Nm
Matice řídítek	10 Nm
Matice pojistná řízení	M4: 5 - 7 Nm
	M5: 7 -10 Nm
	M6/M7: 12 - 15 Nm
Matice přední vidlice	35 - 35 Nm

Kontrola údržby

MĚSÍČNÍ		
Pravidelné čištění	Podvozek	K čištění použijte nízkotlaký proud vody nebo vlhký hadřík a poté jej otřete do sucha. Při čištění elektrokola nenamáčejte elektrické součásti.
	Převodovka	Řetěz, setrvačnick a převody důkladně vyčistěte odmašťovacím přípravkem na převody jízdních kol. Je nezbytné odstranit nečistoty a prach, které se v převodovce hromadí. Před promazáním řetězu vždy vyčistěte převodovku.
	Řetěz	K čištění použijte nízkotlaký proud vody nebo vlhký hadřík a poté jej otřete do sucha. Při čištění elektrokola nenamáčejte elektrické součásti.

	Kola	Zkontrolujte, zda nejsou uvolněné paprsky.
	Kolečka	Tlak v pneumatikách kontrolujte každý týden a udržujte jej v rozmezí uvedeném na pneumatice.
	Šrouby	Pokud jsou šrouby a vruty uvolněné, ihned je dotáhněte.
KAŽDÝCH 6 MĚSÍCŮ (V AUTORIZOVANÉM SERVISU)		
Hloubkové čištění	BRZDY	Vyčistěte brzdy a brzdové destičky, abyste zabránili jejich skřípání. Pokud jsou opotřebované, vyměňte je za nové. Každých 6 měsíců vyměňte brzdová lanka pro správný provoz.
	Kolečka	Zkontrolujte, zda není běhoun kol opotřebovaný. V případě potřeby vyměňte kola.
	Řetěz	Zkontrolujte opotřebení řetězu pomocí indikátoru opotřebení řetězu.
	Rukojeti	Pokud jsou rukojeti opotřebované, vyměňte je.
	Převodovka	Pro dosažení nejlepšího výkonu vyměňte lanka řazení každých 6 měsíců.
	Přední náboj	Vyčistěte a promažte ložisko uvnitř náboje.
KAŽDÝ ROK (V AUTORIZOVANÉ DÍLNĚ)		
Kompletní kontrola	Všechny komponenty	Elektrokolo kompletně rozeberte. Po montáži vyčistěte a znovu namažte všechny závitové součásti. Zkontrolujte rám, odpružení a všechny součásti, podle potřeby opravte nebo vyměňte díly. Odmažte převodovku a vyměňte řetěz.

6. TECHNICKÉ SPECIFIKACE

Reference:	07177	
Produkt:	Elektrické kolo Folding	
Vlastnosti	Měřené jednotky	Specifikace
Rozměry	Rozměry (1)	164*58*100 cm
Hmotnost	Hmotnost	22 Kg
	Maximální nosná hmotnost	140 Kg
Technické specifikace	Autonomie (3)	35 Km
	Maximální asistenční rychlost	25 km/h
	Provozní teplota	0-45°C
	Skladovací teplota	0-40°C
	Třída ochrany IP	IPX4
Baterie	Typ-model	RYD-36.5V7.8Ah-ALX072
	Doba nabíjení	4-6 hodin
	Kapacita	7.8 Ah
	Nominální napětí	36 V
	Zátěžové napětí Max.	42 V
Pneumatiky	Pneumatika	20*1.75"
	Tlak vzduchu	2.7 – 4.4 bar
Nabíječka	Model	GPLC084V42Y
	Vstup	100-240 V 50/60 Hz 1.8A
	Výstup	42 V DC 2A

Dojezd měřený při hmotnosti 80 kg, plně nabité baterii, konstantní rychlosti 15 km/h, na rovném povrchu, bez větru a při okolní teplotě přibližně 25 °C.

Hladina emisního akustického tlaku A u ucha řidiče je nižší než 70 dB(A).

Technické specifikace se mohou změnit bez předchozího upozornění za účelem zlepšení kvality produktu.

Vyrobeno v Indii | Navrženo ve Španělsku

7. RECYKLACE ELEKTRICKÝCH A ELEKTRONICKÝCH ZAŘÍZENÍ



Tento symbol označuje, že v souladu s platnými předpisy musí být produkt a/nebo baterie zlikvidovány odděleně od domovního odpadu. Po skončení životnosti tohoto výrobku byste měli baterie/akumulátory vyjmout a odnést na sběrné místo určené místními úřady.

Podrobné informace o tom, jak správně likvidovat elektrická a elektronická zařízení a/nebo baterie, by měli spotřebitelé získat od místních úřadů.

Dodržování výše uvedených pokynů přispěje k ochraně životního prostředí.

8. ZÁRUKA A TECHNICKÝ SERVIS

Společnost Cecotec odpovídá konečnému uživateli nebo spotřebiteli za jakýkoli nesoulad, který existuje v době dodání výrobku za podmínek a ve lhůtách stanovených platnými předpisy.

Doporučuje se, aby opravy prováděl kvalifikovaný personál.

Pokud zjistíte incident s produktem nebo máte nějaké dotazy, kontaktujte oficiální službu technické pomoci společnosti Cecotec na telefonním čísle +34 96 321 07 28.

9. COPYRIGHT

Práva duševního vlastnictví k textům v této příručce jsou majetkem společnosti CECOTEC INNOVACIONES, S.L. Všechna práva jsou vyhrazena. Obsah této publikace nesmí být, zčásti nebo jako celek, reprodukován, ukládán do systému obnovy, přenášen nebo distribuován žádnými prostředky (elektronicky, mechanicky, fotokopírováním, nahráváním nebo podobným způsobem) bez předchozího souhlasu společnosti CECOTEC INNOVACIONES, S.L.

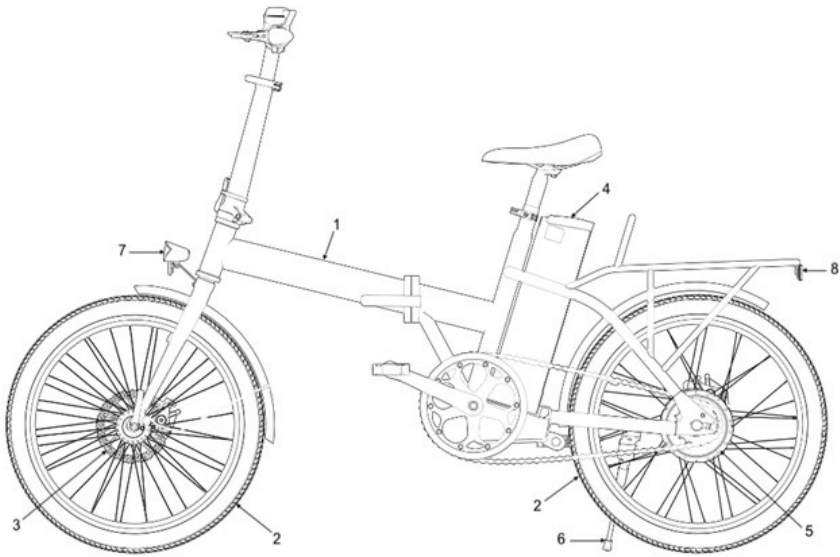

Fig./lmg./Abb./Afb./ Rys. 1

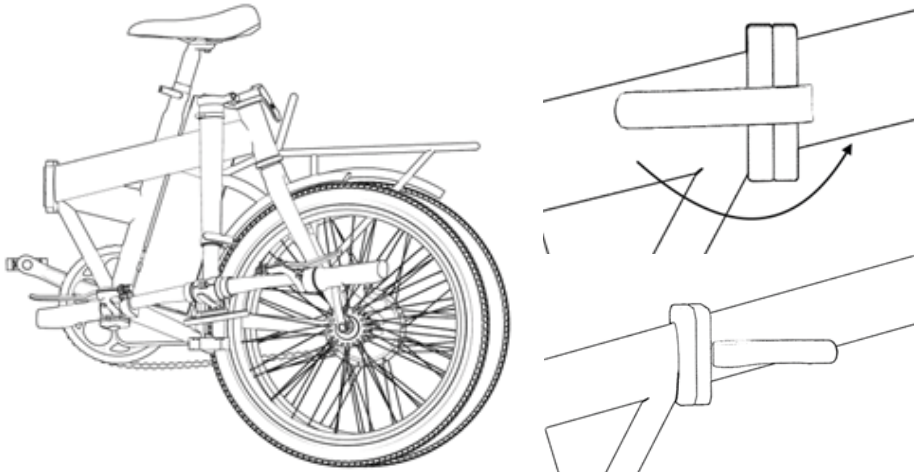

Fig./lmg./Abb./Afb./ Rys. 2

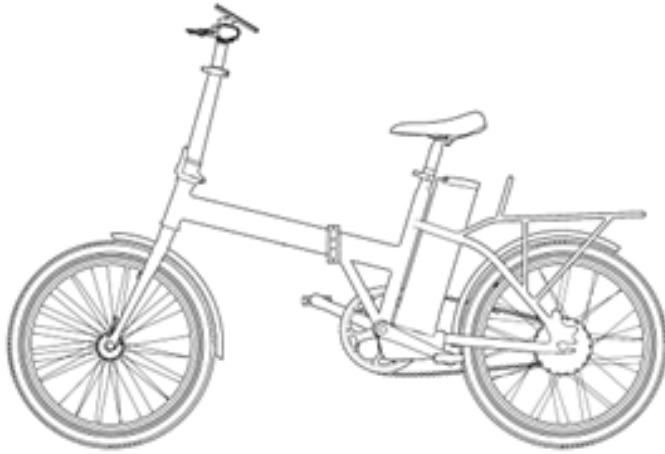

Fig./Img./Abb./Afb./ Rys. 3



Fig./Img./Abb./Afb./ Rys. 4

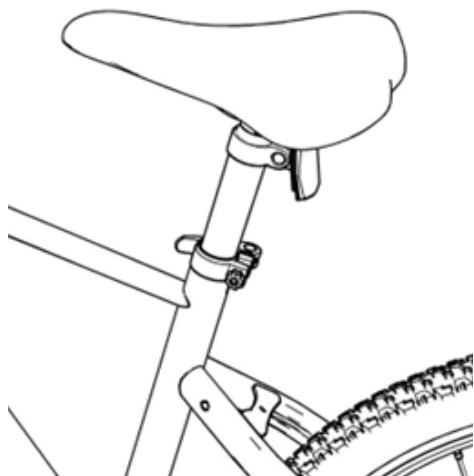
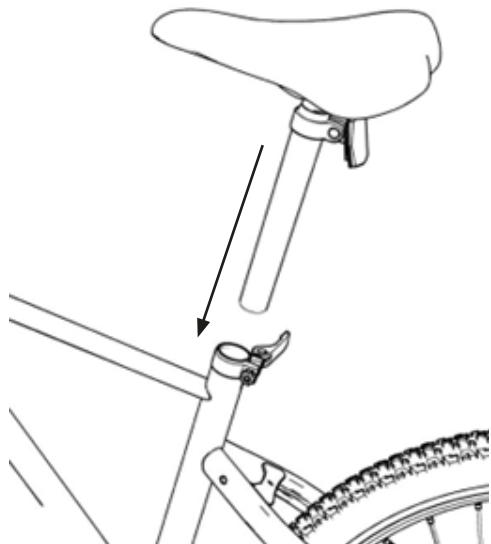

Fig./Img./Abb./Afb./ Rys. 5

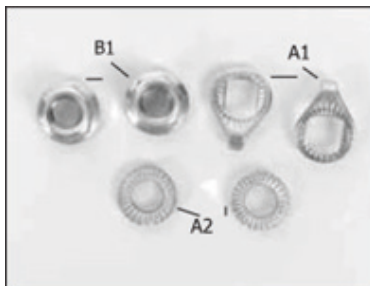
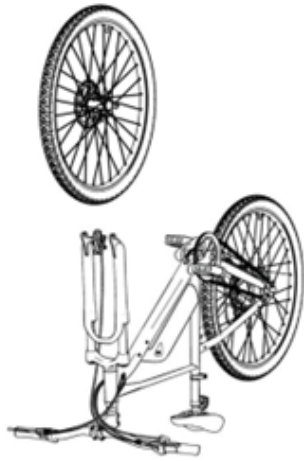

Fig./lmg./Abb./Afb./ Rys. 6

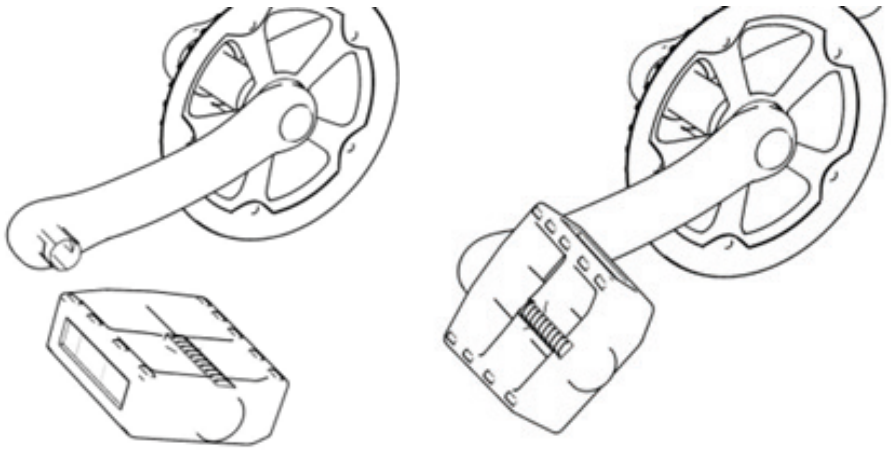

Fig./Img./Abb./Afb./ Rys. 7

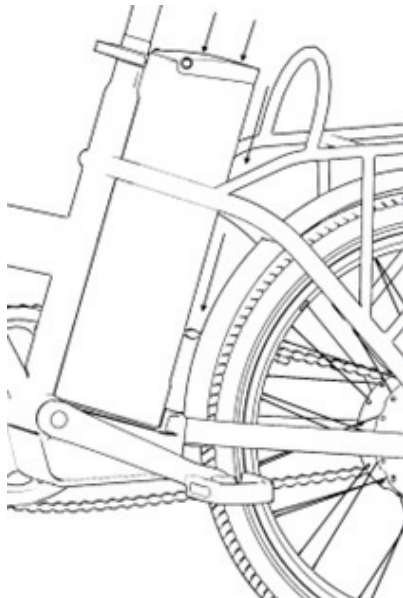

Fig./Img./Abb./Afb./ Rys. 8

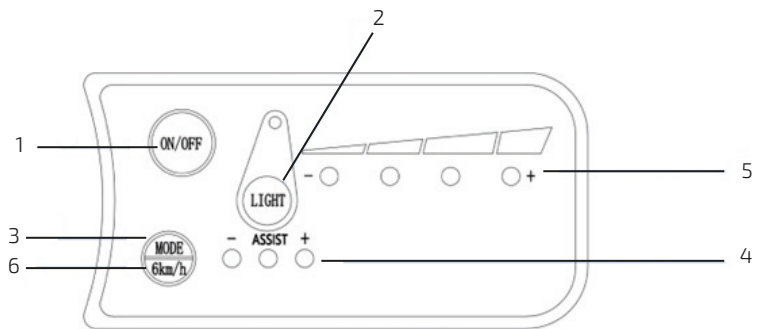
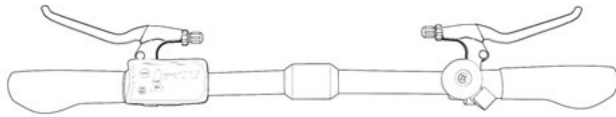

Fig./Img./Abb./Afb./ Rys. 9

www.cecotec.es

Cecotec Innovaciones S.L.
Av. Reyes Católicos, 60
46910, Alfafar (Valencia), Spain
SF01230811