

# cecotec

**BOLERO AGUAZERO 2400 WHITE GLASS**

**BOLERO AGUAZERO 2400 BLACK GLASS**

Lavavajillas 6 cubiertos / Dishwasher 6 place settings



## bolero

Manual de instrucciones  
Instruction manual  
Manuel d'instructions  
Bedienungsanleitung  
Manuale di istruzioni  
Manual de instruções  
Handleiding  
Instrukcja obsługi  
Návod k použití  
Kullanma kılavuzu  
Manual d'instruccions  
Οδηγίες χρήσης

Instrucciones de seguridad	5	6. Nettoyage et entretien	86
Safety instructions	8	7. Résolution de problèmes	87
Instructions de sécurité	11	8. Spécifications techniques	93
Sicherheitshinweise	14	9. Recyclage des équipements	
Istruzioni di sicurezza	17	électriques et électroniques	95
Instruções de segurança	20	10. Garantie et SAV	95
Veiligheidsinstructies	24	11. Copyright	95
Instrukcja bezpieczeństwa	27	12. Déclaration de conformité simplifiée	
Bezpečnostní pokyny	30	de l'UE	96
Güvenlik talimatları	33		
Instruccions de seguretat	36		
<b>Οδηγίες ασφαλείας</b>	<b>39</b>		

## ÍNDICE

1. Piezas y componentes	43
2. Antes de usar	43
3. Instalación	44
4. Funcionamiento	46
5. Carga del lavavajillas	50
6. Limpieza y mantenimiento	51
7. Resolución de problemas	52
8. Especificaciones técnicas	58
9. Reciclaje de aparatos eléctricos	
y electrónicos	60
10. Garantía y SAT	60
11. Copyright	61
12. Declaración UE de conformidad	
simplificada	61

## INDEX

1. Parts and components	62
2. Before use	62
3. Installation	63
4. Operation	65
5. Loading the dishwasher	68
6. Cleaning and maintenance	70
7. Troubleshooting	70
8. Technical specifications	75
9. Disposal of old electrical	
and electronic appliances	77
10. Technical support and warranty	77
11. Copyright	77
12. Simplified EU Declaration of Conformity	77

## SOMMAIRE

1. Pièces et composants	78
2. Avant utilisation	78
3. Installation	79
4. Fonctionnement	81
5. Chargement du lave-vaisselle	85

## INHALT

1. Teile und Komponenten	97
2. Vor dem Gebrauch	97
3. Montage	98
4. Bedienung	100
5. Beladung des Geschirrspülers	104
6. Reinigung und Wartung	106
7. Problembeseitigung	106
8. Technische Spezifikationen	112
9. Recycling von Elektro- und	
Elektronikgeräten	114
10. Garantie und Kundendienst	114
11. Copyright	115
12. Vereinfachte EU-Konformitätserklärung.	115

## INDICE

1. Parti e componenti	116
2. Prima dell'uso	116
3. Installazione	117
4. Funzionamento	119
5. Carico della lavastoviglie	123
6. Pulizia e manutenzione	124
7. Risoluzione dei problemi	125
8. Specifiche tecniche	131
9. Riciclaggio di apparecchiature elettriche ed	
elettroniche	133
10. Garanzia e supporto tecnico	133
11. Copyright	133
12. Dichiarazione di conformità UE	
semplificata	134

## ÍNDICE

1. Peças e componentes	135
2. Antes de usar	135
3. Instalação	136
4. Funcionamento	138
5. Carregamento da máquina de lavar louça	142
6. Limpeza e manutenção	143
7. Resolução de problemas	144
8. Especificações técnicas	150

9. Reciclagem de aparelhos elétricos e eletrônicos	152
10. Garantia e SAT	152
11. Copyright	152
12. Declaração de conformidade simplificada da UE	152

## INHOUD

1. Onderdelen en componenten	153
2. Vóór u het apparaat gebruikt	153
3. Installatie	154
4. Werking	156
5. De vaatwasser inruimen	160
6. Schoonmaak en onderhoud	161
7. Probleemoplossing	162
8. Technische specificaties	168
9. Recycling van elektrische en elektronische apparatuur	170
10. Garantie en technische ondersteuning	170
11. Copyright	170
12. Vereenvoudigde EU-Verklaring van Overeenstemming.	171

## SPIS TREŚCI

1. Części i komponenty	172
2. Przed użyciem	172
3. Instalacja	173
4. Funkcjonowanie	175
5. Zasadunek zmywarki	179
6. Czyszczenie i konserwacja	180
7. Rozwiązywanie problemów	181
8. Dane techniczne	187
9. Recykling urządzeń elektrycznych i elektronicznych	189
10. Gwarancja i Serwis Pomocy Technicznej	189
11. Prawa autorskie	189
12. Uproszczona deklaracja zgodności UE	190

## OBSAH

1. Díly a součásti	191
2. Před použitím	191
3. Instalace	192
4. Provoz	194
5. Náplň myčky nádobí	198
6. Čištění a údržba	199
7. Řešení problémů	200
8. Technické specifikace	205
9. Recyklace elektrických a elektronických zařízení	207
10. Záruka a technický servis	207

11. Copyright	207
12. Zjednodušené EU prohlášení o shodě	207

## İÇİNDEKİLER

1. Parçalar ve bileşenler	208
2. Kullanmadan önce	208
3. Kurulum	209
4. Kullanım	211
5. Bulaşık makinesi dolumu	214
6. Temizlik ve bakım	216
7. Sorun Giderme	217
8. Teknik bilgiler	222
9. Elektrikli ve elektronik ekipmanların geri dönüşümü	224
10. Garanti ve Teknik servis	224
11. Telif Hakları	224
12. Basitleştirilmiş uygunluk beyanı	224

## ÍNDEX

1. Peces i components	225
2. Abans de fer servir	225
3. Instalació	226
4. Funcionament	228
5. Càrrega del rentaplats	232
6. Neteja i manteniment	233
7. Resolució de problemes	234
8. Especificacions tècniques	239
9. Reciclatge d'aparells elèctrics i electrònics	241
10. Garantia i SAT	241
11. Copyright	242
12. Declaració UE de conformitat simplificada	242

## ΕΥΡΕΤΗΡΙΟ

1. Μέρη και εξαρτήματα	243
2. Πριν από τη χρήση	243
3. Εγκατάσταση	244
4. Λειτουργία	246
5. Φόρτωση πλυντηρίου πιάτων	250
6. Καθαρισμός και συντήρηση	252
7. Επίλυση προβλημάτων	252
8. Τεχνικές προδιαγραφές	258
9. Ανακύκλωση ηλεκτρικού και ηλεκτρονικού υλικού	260
10. Τεχνική υποστήριξη και εγγύηση	260
11. Copyright	260
12. Απλοποιημένη δήλωση συμμόρφωσης	260

## NOTA

EU01\_100639 - Bolero Aguazero 2400 White Glass

EU01\_100466 - Bolero Aguazero 2400 Black Glass

**ES** • La codificación de este manual es genérica y se aplica a todas las variantes de códigos del aparato.

**EN** • The coding in this manual is generic and applies to all code variants of the appliance.

**FR** • Le codage figurant dans ce manuel est générique et s'applique à toutes les variantes de code de l'appareil.

**DE** • Die Codierung in dieser Bedienungsanleitung ist allgemein und gilt für alle Codevarianten des Geräts.

**IT** • La codifica riportata nel presente manuale è generica e si applica a tutte le varianti di codici dell'apparecchio.

**PT** • A codificação apresentada neste manual é genérica e aplica-se a todas as variantes de código do aparelho.

**NL** • De codering in deze handleiding is algemeen en geldt voor alle codevarianten van het apparaat.

**PL** • Kody podane w niniejszej instrukcji są ogólne i mają zastosowanie do wszystkich wariantów kodowych urządzenia.

**CZ** • Kódování obsažené v tomto návodu je generické a platí pro všechny kódové varianty spotřebiče.

**TR** • Bu kılavuzdaki kodlama geneldir ve cihazın tüm kod varyantları için geçerlidir.

**CAT** • La codificació d'aquest manual és genèrica i s'aplica a totes les variants de codis de l'electrodomèstic.

**GR** • Η κωδικοποίηση στο παρόν εγχειρίδιο είναι γενική και ισχύει για όλες τις παραλλαγές κωδικών της συσκευής.

## INSTRUCCIONES DE SEGURIDAD

Lea las siguientes instrucciones atentamente antes de usar el producto. Guarde este manual para futuras referencias o nuevos usuarios.

- Lea íntegramente estas instrucciones antes de instalar o utilizar su lavavajillas, ya que contienen información importante que le ayudará a conseguir el mejor rendimiento de su equipo. Es su responsabilidad asegurarse de que todos los usuarios estén informados acerca de las precauciones mencionadas en este manual.
- Advertencia: Cuchillos y otros utensilios con puntas afiladas deben cargarse en la cesta con las puntas hacia abajo o colocarse en posición horizontal.
- La cantidad máxima de cubiertos a lavar es 6.
- Este aparato está diseñado exclusivamente para uso doméstico quedando excluido su uso en bares, restaurantes, granjas, hoteles, moteles y oficinas.
- Inspeccione el cable de alimentación regularmente en busca de daños. Si el cable de alimentación está dañado, debe ser sustituido por el fabricante, por su servicio posventa o por personal cualificado similar con el fin de evitar un peligro.
- Este aparato pueden utilizarlo niños con edad de 8 años y superior y personas con capacidades físicas, sensoriales o mentales reducidas o falta de experiencia y conocimiento, si se les ha dado la supervisión o formación apropiadas respecto al uso del aparato de una manera segura y comprenden los peligros que implica. Los niños no deben jugar con el aparato. La limpieza y el mantenimiento a realizar por el usuario no deben realizarlos los niños sin supervisión.
- Los niños no deben jugar con el aparato.

- Después de usar el lavavajillas pueden quedar residuos en su interior. Mantenga a los niños alejados de la máquina cuando esté abierta.
- PRECAUCIÓN: compruebe que el lavavajillas y su embalaje no tengan daños. Nunca use el lavavajillas si presenta algún daño, contacte inmediatamente con el Servicio de Asistencia Técnica Oficial de Cecotec.
- El material de embalaje puede ser peligroso para los niños. Retírelo y póngalo fuera de su alcance.
- Elija un lugar adecuado y seguro para instalar el lavavajillas.
- No use nunca un cable alargador o una conexión de múltiples tomas.
- El enchufe debe quedar accesible tras la instalación del lavavajillas.
- Después de la instalación, la primera vez que ponga en marcha el lavavajillas hágalo sin carga.
- Use siempre el enchufe que se suministra con el lavavajillas. No modifique el enchufe suministrado con el aparato si no se ajusta a la toma de corriente.
- No use el lavavajillas si el cable, el enchufe o la estructura presentan daños o no funcionan correctamente.
- En caso de mal funcionamiento, la reparación debe ser realizada por el Servicio de Asistencia Técnica Oficial de Cecotec, en caso contrario quedará anulada la garantía. Antes de reparar el lavavajillas, debe desconectarlo de la red eléctrica y cerrar el grifo de agua.
- Para desconectar el lavavajillas, tire del enchufe, nunca tire del cable.
- Durante el uso, el lavavajillas consume menos energía y agua que si realiza el lavado de la vajilla a mano, siempre y cuando el lavavajillas doméstico se utilice de acuerdo con estas instrucciones.

- No haga un mal uso, no se ponga de pie, no se siente ni coloque peso sobre la puerta o el cesto del lavavajillas.
- No utilice el lavavajillas a menos que todos los elementos interiores estén correctamente colocados.
- Use únicamente detergentes y abrillantadores producidos específicamente para lavavajillas.
- Algunos detergentes para lavavajillas son muy alcalinos. Pueden ser extremadamente peligrosos si se ingieren. Evite el contacto con la piel y los ojos y mantenga a los niños alejados del lavavajillas cuando la puerta esté abierta.
- Debido al peligro de explosión, no coloque agentes disolventes químicos en el interior de la máquina.
- No ponga artículos que no sean aptos para lavavajillas en la máquina.
- No llene el cesto por encima de su capacidad.
- Cecotec no se hace responsable de cualquier deformación que se produzca en el interior de la máquina debido a un mal uso.
- No abra la puerta mientras el lavavajillas está en funcionamiento, ya que podría derramarse agua caliente. La máquina tiene dispositivos de seguridad que detendrán el funcionamiento si se abre la puerta.
- No deje la puerta abierta, ya que podría provocar accidentes.
- Coloque cuchillos y otros objetos afilados con cuidado en la bandeja para cubiertos.
- Por seguridad, desconecte el enchufe una vez haya finalizado el programa.
- Para evitar una descarga eléctrica, no desenchufe el lavavajillas con las manos mojadas.
- Cecotec no se hace responsable de cualquier daño, accidente, o incidencia que resulte del mal uso de este dispositivo. Es responsabilidad del usuario operar y mantener el dispositivo

según las instrucciones y recomendaciones detalladas en este manual. El no seguir las instrucciones puede resultar en daños personales, materiales, o en la pérdida de la garantía del producto.

## **SAFETY INSTRUCTIONS**

Read these instructions thoroughly before using the appliance. Keep this instruction manual for future reference or new users.

- Read these instructions carefully before assembling or using the product. These instructions contain important information that will help you get the best out of your equipment. It is your responsibility to make sure every user is informed about the warnings and precautions stated in this instruction manual.
- Warning: knives and other utensils with sharp points should be loaded in the basket with the points facing downwards or placed in a horizontal position.
- The maximum number of cutlery to be washed is 6.
- This appliance is designed for domestic use only and is not intended for bars, restaurants, farmhouses, hotels, motels, and offices.
- Check the power cable regularly for visible damage. If the power cable is damaged, it must be replaced by the official Cecotec Technical Support Service or similar qualified personnel to avoid risks.
- This appliance can be used by children aged 8 years and above and people with reduced physical, sensory, or mental capabilities or lack of experience and knowledge if they have been given supervision or instruction concerning use of the appliance in a safe way and understand the hazards involved. Children must not play with the appliance. Cleaning and user



maintenance should not be carried out by unsupervised children.

- Children must not play with the appliance.
- After using the dishwasher, there may be remains in the interior. Keep children away from the machine when it is open.
- **WARNING:** check the dishwasher and package are not damaged. Never use the dishwasher if it is damaged, contact the official Cecotec Technical Support Service immediately.
- Packaging material may be dangerous to children. Remove it and place it out of their reach.
- Choose a suitable and safe place to install the dishwasher.
- Never use an extension lead or a multi-socket connection.
- The socket must be accessible after the dishwasher installation.
- After the installation, the first time you run the dishwasher, do it while it is empty.
- Always use the plug provided with the dishwasher. Do not modify the plug provided with the appliance if it does not match the power socket.
- Do not operate the appliance if its cable, plug, or structure show visible damage, do not operate properly, or have been dropped.
- In case of malfunctioning, repairs must be carried out by the official Cecotec Technical Support Service; otherwise, the warranty will be void. Before repairing the dishwasher, you must disconnect it from the power supply and close the stopcock.
- To unplug the dishwasher, pull from the socket, never from the cord.
- During use, the dishwasher uses less energy and water than washing dishes by hand, provided that the household dishwasher is used according to these instructions.

- Do not misuse it, do not stand, sit or place any heavy object on the door or baskets.
- Do not use the dishwasher if all interior elements are not correctly placed.
- Only use detergents and rinse aids specific for dishwashers.
- Some dishwasher detergents are very alkaline. They may be extremely dangerous if you ingest them. Avoid contact with skin and eyes and keep children away from the dishwasher when the door is open.
- Due to the danger of explosion, do not place chemical solvents in the interior of the machine.
- Do not place articles which are not dishwasher safe in the machine.
- Do not fill the basket over its capacity.
- Cecotec is not responsible for any deformation produced in the interior of the machine due to misuse.
- Do not open the door while the dishwasher is running, as it could spill hot water. The machine features safety devices which will stop the operation if you open the door.
- Do not leave the door open, as it could cause accidents.
- Place knives and other sharp objects in the cutlery basket with the blade facing down.
- For safety reasons, disconnect the mains plug after the programme has finished.
- To avoid electric shock, do not disconnect the dishwasher with your hands wet.
- Cecotec is not responsible for any damage, accident, or incident resulting from the misuse of this device. It is the responsibility of the user to operate and maintain the appliance according to the instructions and recommendations detailed in this manual. Failure to follow instructions may result in personal injury, property damage, or loss of product warranty.

## INSTRUCTIONS DE SÉCURITÉ

Veillez lire les instructions suivantes avec attention avant d'utiliser l'appareil. Gardez bien ce manuel pour de futures références ou pour tout nouvel utilisateur.

- Veuillez lire ces instructions avant d'assembler ou d'utiliser votre lave-vaisselle, elles contiennent des informations importantes qui vous aideront à obtenir les meilleurs résultats avec votre équipement. Veillez à ce que tous les utilisateurs soient informés des précautions mentionnées dans ce manuel.
- Avertissement : Les couteaux et autres ustensiles tranchants doivent être chargés dans le panier avec les pointes vers le bas ou placés en position horizontale.
- Le nombre maximum de couverts à laver est de 6.
- Cet appareil est conçu pour un usage domestique uniquement et ne doit pas être utilisé dans les bars, restaurants, fermes, hôtels, motels et bureaux.
- Inspectez le câble d'alimentation régulièrement pour rechercher des dommages visibles. Si le câble d'alimentation est endommagé, il doit être substitué par le fabricant, par le Service Après-Vente ou par du personnel qualifié pour éviter des dangers.
- Cet appareil peut être utilisé par des enfants de 8 ans et plus et par des personnes aux capacités physiques, mentales ou sensorielles réduites, ou sans expérience ni connaissances s'ils sont surveillés et/ou ont reçu les informations nécessaires à l'utilisation correcte de l'appareil et qu'ils ont bien compris les risques qu'il implique. Empêchez les enfants de jouer avec le produit. Le nettoyage et l'entretien du produit ne peuvent pas être menés à terme par les enfants.
- Empêchez les enfants de jouer avec le produit.

- Après avoir utilisé l'appareil, des résidus peuvent rester à l'intérieur du lave-vaisselle. Maintenez les enfants éloignés de la machine lorsqu'elle est ouverte.
- ATTENTION : vérifiez que le lave-vaisselle et son emballage ne sont pas endommagés. N'utilisez jamais le lave-vaisselle s'il est endommagé, contactez immédiatement le Service d'Assistance Technique officiel de Cecotec.
- Le matériel d'emballage peut être dangereux pour les enfants. Retirez-le et mettez-le hors de portée des enfants.
- Choisissez un endroit approprié et sûr pour installer le lave-vaisselle.
- N'utilisez jamais de rallonge ou de prise multiple.
- La prise doit rester accessible après l'installation du lave-vaisselle.
- Après l'installation, la première fois que vous démarrez le lave-vaisselle, faites-le sans rien mettre dedans.
- Utilisez toujours la prise fournie avec le lave-vaisselle. Ne modifiez pas la prise fournie avec l'appareil si elle n'est pas adaptée à la prise de courant.
- N'utilisez pas le lave-vaisselle si le câble, la prise ou la structure ne fonctionnent pas correctement ou présentent des dommages.
- En cas de mauvais fonctionnement, la réparation doit être effectuée par le Service d'Assistance Technique officiel de Cecotec, sinon la garantie sera annulée. Avant de réparer le lave-vaisselle, il faut le débrancher du réseau électrique et fermer le robinet d'eau.
- Pour débrancher le lave-vaisselle, tirez sur la fiche, jamais sur le câble.
- Pendant son utilisation, le lave-vaisselle consomme moins d'énergie et d'eau que lors du lavage de la vaisselle à la main, à condition que le lave-vaisselle soit utilisé conformément à ces instructions.

- Ne faites pas une mauvaise utilisation, ne vous tenez pas debout, ne vous asseyez pas et ne posez pas de poids sur la porte ou les paniers du lave-vaisselle.
- N'utilisez le lave-vaisselle que si tous les éléments intérieurs sont correctement placés.
- N'utilisez que des produits vaisselle et des produits de rinçage formulés pour les lave-vaisselles.
- Certains détergents pour lave-vaisselle sont très alcalins. Ils peuvent être extrêmement dangereux s'ils sont ingérés. Évitez tout contact avec la peau et les yeux et tenez les enfants éloignés du lave-vaisselle lorsque la porte est ouverte.
- En raison du risque d'explosion, n'introduisez pas de solvants chimiques à l'intérieur de la machine.
- Ne mettez pas d'articles qui ne sont pas compatibles avec le lave-vaisselle dans la machine.
- Ne remplissez pas trop le panier.
- Cecotec ne se fera responsable de toute déformation survenue à l'intérieur de la machine due à une mauvaise utilisation du produit.
- N'ouvrez pas la porte lorsque le lave-vaisselle est en fonctionnement, car de l'eau chaude pourrait s'écouler. La machine est équipée de dispositifs de sécurité qui arrêtent le fonctionnement si la porte est ouverte.
- Ne laissez pas la porte ouverte, car cela pourrait entraîner des accidents.
- Placez doucement les couteaux et autres objets tranchants dans le panier à couverts.
- Pour des raisons de sécurité, débranchez la fiche après la fin du programme.
- Pour éviter toute décharge électrique, ne débranchez pas le lave-vaisselle avec vos mains mouillées.

- Cecotec n'est pas responsable des dommages, accidents ou incidents résultant d'une mauvaise utilisation de cet appareil. L'utilisateur est responsable de l'utilisation et de l'entretien de l'appareil conformément aux instructions et recommandations détaillées dans le présent manuel. Le non-respect des instructions peut entraîner des blessures, des dommages matériels ou la perte de la garantie de l'appareil.

## **SICHERHEITSHINWEISE**

Lesen Sie die folgenden Hinweise aufmerksam durch, bevor Sie das Produkt verwenden. Bewahren Sie diese Bedienungsanleitung zum Nachschlagen oder für neue Benutzer auf.

- Bitte lesen Sie diese Anleitung gründlich durch, bevor Sie Ihren Geschirrspüler installieren oder in Betrieb nehmen, denn sie enthält wichtige Informationen, die Ihnen helfen werden, das Gerät optimal zu nutzen. Es liegt in Ihrer Verantwortung, sicherzustellen, dass alle Benutzer über die in dieser Bedienungsanleitung erwähnten Vorsichtsmaßnahmen informiert sind.
- Warnung: Messer und andere Utensilien mit scharfen Spitzen sollten mit den Spitzen nach unten oder in horizontaler Lage in den Korb gelegt werden.
- Es können maximal 6 Besteckteile gewaschen werden.
- Dieses Gerät ist nur für den Hausgebrauch bestimmt und darf nicht in Bars, Restaurants, Bauernhöfen, Hotels, Motels und Büros verwendet werden.
- Überprüfen Sie das Netzkabel regelmäßig auf Schäden. Wenn das Netzkabel beschädigt ist, muss es durch den Hersteller, den Kundenservice oder qualifiziertes Personal ersetzt werden, um Schäden zu vermeiden.

- Dieses Gerät kann von Kindern ab 8 Jahren und darüber sowie von Personen mit verringerten physischen, sensorischen oder mentalen Fähigkeiten oder Mangel an Erfahrung und Wissen benutzt werden, wenn sie beaufsichtigt oder bezüglich des sicheren Gebrauchs des Geräts unterwiesen wurden und die daraus resultierenden Gefahren verstehen. Kinder dürfen nicht mit dem Gerät spielen. Reinigung und Wartung durch den Benutzer sollten nicht von Kindern ohne Aufsicht durchgeführt werden.
- Kinder dürfen nicht mit dem Gerät spielen.
- Nach der Benutzung des Geschirrspülers können Rückstände im Inneren des Geschirrspülers verbleiben. Halten Sie Kinder von der Maschine fern, wenn die Tür geöffnet ist.
- VORSICHT: Überprüfen Sie Verpackung und Geschirrspüler sofort auf. Benutzen Sie den Geschirrspüler niemals, wenn er in irgendeiner Weise beschädigt ist, wenden Sie sich sofort an den Technischen Kundendienst von Cecotec.
- Verpackungsmaterial kann für Kinder gefährlich sein. Nehmen Sie es heraus und legen Sie es außer Reichweite.
- Wählen Sie einen geeigneten und sicheren Ort für die Aufstellung des Geschirrspülers.
- Verwenden Sie niemals ein Verlängerungskabel oder eine Mehrfachsteckdose.
- Die Steckdose muss nach dem Einbau des Geschirrspülers zugänglich bleiben.
- Wenn Sie den Geschirrspüler nach der Installation zum ersten Mal starten, sollten Sie ihn nicht beladen.
- Verwenden Sie immer den mit dem Geschirrspüler gelieferten Stecker. Ändern Sie den mit dem Gerät gelieferten Stecker nicht, wenn er nicht in die Steckdose passt.
- Verwenden Sie den Geschirrspüler nicht, wenn das Kabel, der Stecker oder der Rahmen beschädigt ist oder nicht richtig funktioniert.

- Im Falle einer Fehlfunktion muss die Reparatur durch den offiziellen technischen Kundendienst von Cecotec durchgeführt werden, andernfalls erlischt die Garantie. Vor der Reparatur des Geschirrspülers muss dieser vom Stromnetz getrennt und der Wasserhahn zuge dreht werden.
- Um den Geschirrspüler auszuschalten, ziehen Sie am Stecker, niemals am Kabel.
- Während des Gebrauchs verbraucht der Geschirrspüler weniger Energie und Wasser als das Spülen von Hand, vorausgesetzt, der Haushaltsgeschirrspüler wird entsprechend dieser Anleitung benutzt.
- Benutzen Sie die Tür oder den Besteckkorb des Geschirrspülers nicht falsch, stellen Sie sich nicht darauf, setzen Sie sich nicht darauf und belasten Sie sie nicht.
- Benutzen Sie den Geschirrspüler nur dann, wenn alle Innenteile richtig eingelegt sind.
- Verwenden Sie nur speziell für Geschirrspüler hergestellte Spülmittel und Klarspüler.
- Einige Geschirrspülmittel sind stark alkalisch. Sie können extrem gefährlich sein, wenn sie verschluckt werden. Vermeiden Sie den Kontakt mit Haut und Augen und halten Sie Kinder vom Geschirrspüler fern, wenn die Tür geöffnet ist.
- Aufgrund der Explosionsgefahr dürfen keine chemischen Lösungsmittel in das Innere des Geräts gelangen.
- Geben Sie keine Gegenstände in die Maschine, die nicht spülmaschinenfest sind.
- Der Korb darf nicht überfüllt werden.
- Cecotec kann nicht für Verformungen im Inneren des Geräts verantwortlich gemacht werden, die durch unsachgemäßen Gebrauch entstanden sind.
- Öffnen Sie die Tür nicht, während der Geschirrspüler läuft, da



heißes Wasser auslaufen kann. Die Maschine verfügt über Sicherheitsvorrichtungen, die den Betrieb unterbrechen, wenn die Tür geöffnet wird.

- Lassen Sie die Tür nicht offen stehen, da dies zu Unfällen führen kann.
- Legen Sie Messer und andere scharfe Gegenstände vorsichtig in den Besteckkorb.
- Ziehen Sie aus Sicherheitsgründen nach Beendigung des Programms den Netzstecker.
- Um einen Stromschlag zu vermeiden, sollten Sie den Geschirrspüler nicht mit nassen Händen ausstecken.
- Cecotec ist nicht verantwortlich für Schäden, Unfälle oder Zwischenfälle, die durch den Missbrauch dieses Geräts entstehen. Es liegt in der Verantwortung des Benutzers, das Gerät gemäß den Anweisungen und Empfehlungen in diesem Handbuch zu betreiben und zu warten. Die Nichtbeachtung der Anweisungen kann zu Verletzungen, Sachschäden oder zum Verlust der Produktgarantie führen.

## **ISTRUZIONI DI SICUREZZA**

Leggere attentamente le seguenti istruzioni prima di usare l'apparecchio. Conservare questo manuale per consultazioni future o nuovi utenti.

- Prima di installare o mettere in funzione la lavastoviglie, leggere attentamente le presenti istruzioni, poiché contengono informazioni importanti che consentono di ottenere le migliori prestazioni dall'apparecchio. È propria responsabilità assicurarsi che tutti gli utenti siano informati riguardo quanto indicato in questo manuale.
- Avvertenza: Coltelli e altri utensili con punte affilate devono essere caricati nel cestello con le punte rivolte verso il basso o in posizione orizzontale.

- Il numero massimo di coperti da lavare è 6.
- Questo apparecchio è stato progettato solo per uso domestico e non può essere utilizzato in bar, ristoranti, aziende agricole, alberghi, motel e uffici.
- Ispezionare regolarmente il cavo di alimentazione in cerca di danni visibili. Se il cavo di alimentazione è danneggiato, deve essere sostituito dal produttore, dal suo servizio post-vendita o da personale altrettanto qualificato al fine di evitare pericoli.
- Questo apparecchio può essere usato da bambini a partire da 8 anni e da persone con ridotte capacità fisiche, sensoriali o mentali o con mancanza di esperienza e conoscenza, a condizione che siano supervisionati o istruiti sull'uso dell'apparecchio in modo sicuro e che comprendano i pericoli che questo presenta. I bambini non devono giocare con l'apparecchio. La pulizia e la manutenzione non devono essere effettuate da bambini non sorvegliati.
- I bambini non devono giocare con l'apparecchio.
- Dopo l'uso della lavastoviglie, possono rimanere dei residui al suo interno. Tenere i bambini lontani dall'apparecchio quando è aperta.
- **ATTENZIONE:** controllare che la lavastoviglie e il suo imballaggio non siano danneggiati. Non utilizzare mai la lavastoviglie se presenta qualsiasi tipo di danno; contattare immediatamente il Servizio di Assistenza Tecnica di Cecotec.
- Il materiale di imballaggio può essere pericoloso per i bambini. Rimuoverlo e tenerlo fuori dalla loro portata.
- Scegliere un posto adatto e sicuro per installare la lavastoviglie.
- Non usare mai una prolunga o prese multiple.
- La presa deve essere accessibile dopo l'installazione della lavastoviglie.

- Dopo l'installazione, la prima volta che si avvia la lavastoviglie, farlo senza carico.
- Utilizzare sempre la spina fornita con la lavastoviglie. Non modificare la spina fornita con l'apparecchio se non è adatta alla presa di corrente.
- Non utilizzare la lavastoviglie se il cavo, la spina o il telaio sono danneggiati o malfunzionanti.
- In caso di malfunzionamento, rivolgersi unicamente al Servizio di Assistenza Tecnica ufficiale di Cecotec; altrimenti, la garanzia verrà annullata. Prima di riparare la lavastoviglie, questa deve essere scollegata dalla rete elettrica e il rubinetto dell'acqua deve essere chiuso.
- Per scollegare la lavastoviglie, tirare la spina, non tirare mai il cavo.
- Durante l'uso, la lavastoviglie consuma meno energia e meno acqua rispetto al lavaggio dei piatti a mano, a condizione che la lavastoviglie domestica sia usata secondo queste istruzioni.
- Non usare impropriamente, stare in piedi, sedersi o appoggiare pesi sullo sportello o sul cestello della lavastoviglie.
- Non utilizzare la lavastoviglie se tutte le parti interne non sono posizionate correttamente.
- Usare solo detersivi e brillantanti prodotti specificamente per lavastoviglie.
- Alcuni detersivi per lavastoviglie sono molto alcalini. Possono essere estremamente pericolosi se ingeriti. Evitare il contatto con la pelle e gli occhi e tenere i bambini lontani dalla lavastoviglie quando la porta è aperta.
- A causa del pericolo di esplosione, non introdurre solventi chimici nell'apparecchio.
- Non introdurre oggetti che non sono lavabili in lavastoviglie.

- Non riempire il cestello oltre la loro capacità.
- Cecotec declina ogni responsabilità per qualsiasi deformazione che si verifichi all'interno della macchina a causa di un uso improprio.
- Non aprire la porta mentre la lavastoviglie è in funzione, perché l'acqua calda potrebbe fuoriuscire. L'apparecchio è dotato di dispositivi di sicurezza che interrompono il funzionamento se la porta viene aperta.
- Non lasciare la porta aperta per evitare incidenti.
- Posizionare i coltelli e altri oggetti affilati nel cestello per posate facendo attenzione.
- Per motivi di sicurezza, scollegare la spina di alimentazione al termine del programma.
- Per evitare scosse elettriche, non scollegare la lavastoviglie con le mani bagnate.
- Cecotec non è responsabile di eventuali danni, incidenti o inconvenienti derivanti dall'uso improprio di questo dispositivo. È responsabilità dell'utente far funzionare e mantenere il dispositivo secondo le istruzioni e le raccomandazioni riportate nel presente manuale. La mancata osservanza delle istruzioni può causare lesioni personali, danni materiali o la perdita della garanzia del prodotto.

## **INSTRUÇÕES DE SEGURANÇA**

Leia atentamente as instruções seguintes antes de utilizar o aparelho. Guarde este manual para referências futuras ou novos utilizadores.

- Leia atentamente estas instruções antes de instalar ou operar a sua máquina de lavar louça, pois contém informações importantes que o ajudarão a obter o melhor

desempenho do seu equipamento. É da sua responsabilidade assegurar que todos os utilizadores sejam informados sobre as precauções mencionadas neste manual.

- Advertência: As facas e outros utensílios com pontas afiadas devem ser carregados no cesto com as pontas viradas para baixo ou colocadas na posição horizontal.
- O número máximo de talheres a lavar é 6.
- Este aparelho foi concebido apenas para uso doméstico e não se destina a ser utilizado em bares, restaurantes, quintas, hotéis, motéis e escritórios.
- Inspeccione regularmente o cabo de alimentação em busca de danos. Se o cabo de alimentação estiver danificado, deve ser substituído pelo fabricante, pelo seu serviço pós-venda ou por pessoal qualificado, a fim de evitar um perigo.
- Este aparelho pode ser utilizado por crianças a partir dos 8 anos de idade e por pessoas com capacidades físicas, sensoriais ou mentais reduzidas ou com falta de experiência e conhecimentos, se lhes tiver sido dada supervisão ou instruções relativas à utilização do aparelho de uma forma segura e compreendem os perigos envolvidos. Não permita que as crianças brinquem com o aparelho. A limpeza e manutenção do aparelho não devem ser efetuadas por crianças sem supervisão.
- Não permita que as crianças brinquem com o aparelho.
- Após a utilização da máquina de lavar louça, os resíduos podem permanecer dentro do seu interior. Mantenha as crianças afastadas da máquina quando esta estiver aberta.
- ATENÇÃO: Verifique se a máquina de lavar louça e a sua embalagem estão danificadas. Nunca utilize a máquina de lavar louça se esta estiver danificada de alguma forma. Se tal acontecer, contate imediatamente com o Serviço de Assistência Técnica da Cecotec.

- O material de embalagem pode ser perigoso para as crianças. Removê-lo e pô-lo fora de alcance.
- Escolha um local adequado e seguro para instalar a máquina de lavar louça.
- Nunca utilize um cabo de extensão ou uma ligação de tomada múltipla.
- A tomada deve permanecer acessível após a máquina de lavar louça ter sido instalada.
- Após a instalação, a primeira vez que se liga a máquina de lavar louça, faça-o sem carga.
- Utilize sempre a ficha fornecida com a máquina de lavar louça. Não modifique a ficha fornecida com o aparelho se este não encaixar na tomada.
- Não utilize a máquina de lavar louça se o cabo, ficha ou armação estiver danificado ou com defeito.
- Em caso de mau funcionamento, a reparação deve ser efetuada pelo Serviço de Assistência Técnica Oficial da Cecotec, caso contrário a garantia será anulada. Antes de reparar a máquina de lavar louça, esta deve ser desligada da rede e a torneira de água deve ser desligada.
- Para desligar a máquina de lavar louça, puxar a ficha, nunca puxar o cabo.
- Durante a utilização, a máquina de lavar louça consome menos energia e água do que a lavagem manual da louça, desde que a máquina de lavar louça doméstica seja utilizada de acordo com estas instruções.
- Não usar indevidamente, ficar de pé, sentar-se ou colocar peso na porta ou no cesto da máquina de lavar louça.
- Não utilize a máquina de lavar louça a menos que todos os elementos interiores estejam corretamente posicionados.
- Utilize apenas detergentes e abrillantadores produzidos especificamente para máquinas de lavar louça.

- Alguns detergentes para máquinas de lavar louça são muito alcalinos. Podem ser extremamente perigosos se ingeridos. Evite o contacto com a pele e os olhos e mantenha as crianças afastadas da máquina de lavar louça quando a porta estiver aberta.
- Devido ao perigo de explosão, não coloque solventes químicos na secção de lavagem da máquina.
- Não coloque artigos que não sejam laváveis na máquina de lavar louça em segurança.
- Não encha o cesto para além da sua capacidade.
- A Cecotec não pode ser responsabilizada por qualquer deformação que ocorra no interior da máquina devido a uso indevido.
- Não abra a porta enquanto a máquina de lavar louça estiver a funcionar, uma vez que a água quente pode derramar. A máquina tem dispositivos de segurança que irão parar o funcionamento se a porta for aberta.
- Não deixe a porta aberta, pois isto poderia produzir acidentes.
- Coloque facas e outros objectos afiados sobre o cesto para talheres.
- Por razões de segurança, retire a ficha da tomada depois de o programa ter terminado.
- Para evitar choques eléctricos, não desligue a máquina de lavar louça com as mãos molhadas.
- A Cecotec não é responsável por qualquer dano, acidente ou incidente resultante da utilização incorrecta deste dispositivo. É da responsabilidade do utilizador operar e manter o dispositivo de acordo com as instruções e recomendações detalhadas neste manual. O não cumprimento das instruções pode resultar em ferimentos pessoais, danos materiais ou perda da garantia do produto.

## VEILIGHEIDSINSTRUCTIES

Lees de volgende instructies aandachtig voordat u het product gebruikt. Bewaar deze handleiding voor toekomstig(e) gebruik of gebruikers.

- Lees deze gebruiksaanwijzing zorgvuldig door voordat u uw vaatwasser installeert of in gebruik neemt, aangezien deze belangrijke informatie bevat die u zal helpen de beste prestaties uit uw apparatuur te halen. Het is uw verantwoordelijkheid ervoor te zorgen dat alle gebruikers op de hoogte zijn van de voorzorgsmaatregelen die in deze handleiding worden genoemd.
- Waarschuwing : Messen en ander keukengerei met scherpe punten moeten in de korf worden geladen met de punten naar beneden gericht of horizontaal geplaatst.
- Er kan maximaal 6 bestekken worden afgewassen.
- Dit apparaat is uitsluitend bestemd voor huishoudelijk gebruik en is niet bestemd voor gebruik in bars, restaurants, boerderijen, hotels, motels en kantoren.
- Controleer het netsnoer regelmatig op beschadigingen. Als de stroomkabel beschadigd is, moet deze worden vervangen door de fabrikant, de klantenservice of vergelijkbaar gekwalificeerd personeel om gevaar te voorkomen.
- Dit apparaat kan worden gebruikt door kinderen vanaf 8 jaar en personen met verminderde lichamelijke, zintuiglijke of geestelijke vermogens of met gebrek aan ervaring en kennis, indien zij onder toezicht staan of instructies hebben gekregen over het veilig gebruik van het apparaat en de gevaren ervan begrijpen. Kinderen mogen niet met het apparaat spelen. Reiniging en onderhoud door de gebruiker mogen niet zonder toezicht door kinderen worden uitgevoerd.
- Kinderen mogen niet met het apparaat spelen.



- Na gebruik van de vaatwasser kunnen er resten achterblijven. Houd kinderen uit de buurt van het apparaat als het open is.
- **WAARSCHUWING:** Controleer de vaatwasser en de verpakking op beschadigingen. Gebruik de vaatwasser nooit als deze beschadigd is, neem onmiddellijk contact op met de officiële technische dienst van Cecotec.
- Verpakkingsmateriaal kan gevaarlijk zijn voor kinderen. Verwijder het en houd het buiten bereik van kinderen.
- Kies een geschikte en veilige plaats om de vaatwasser te installeren.
- Gebruik nooit een verlengsnoer of een aansluiting met meerdere stopcontacten.
- Het stopcontact moet toegankelijk blijven nadat de vaatwasser geïnstalleerd is.
- De eerste keer dat u na de installatie de vaatwasser start, moet u dit zonder vaat doen.
- Gebruik altijd de stekker die bij de vaatwasser is geleverd. Wijzig de bij het apparaat geleverde stekker niet als deze niet in het stopcontact past.
- Gebruik de vaatwasser niet als het snoer, de stekker of het frame beschadigd is of niet goed werkt.
- In geval van storing moet de reparatie worden uitgevoerd door de Technische Dienst van Cecotec, anders vervalt de garantie. Alvorens de vaatwasser te repareren, moet deze van het elektriciteitsnet worden losgekoppeld en moet de waterkraan worden dichtgedraaid.
- Om de vaatwasser los te koppelen, trekt u aan de stekker, nooit aan het snoer.
- Tijdens het gebruik verbruikt de vaatwasser minder energie en water dan bij het afwassen met de hand, op voorwaarde dat de vaatwasser volgens deze instructies wordt gebruikt.
- Gebruik de vaatwasser op de juiste manier, ga er niet op

zitten en plaats geen zware voorwerpen op de deur of in de mand van de vaatwasser.

- Gebruik de vaatwasser alleen als alle binnenelementen correct zijn geplaatst.
- Gebruik alleen vaatwasmiddelen en spoelglansmiddelen die speciaal voor vaatwassers zijn bestemd.
- Sommige vaatwasmiddelen zijn zeer alkalisch. Ze kunnen uiterst gevaarlijk zijn als ze worden ingeslikt. Vermijd contact met huid en ogen en houd kinderen uit de buurt van de vaatwasser wanneer de deur open is.
- In verband met explosiegevaar mogen er geen chemische oplosmiddelen in de vaatwasser worden geplaatst.
- Doe geen voorwerpen in de machine die niet geschikt zijn voor de vaatwasser.
- Vul de mand met de aanbevolen hoeveelheid vaatwerk.
- Cecotec kan niet aansprakelijk worden gesteld voor vervormingen die in de machine ontstaan als gevolg van verkeerd gebruik.
- Open de deur niet als de vaatwasser draait, want dan kan er heet water uitlopen. De machine heeft veiligheidsvoorzieningen die de werking stoppen als de deur wordt geopend.
- Laat de deur niet open staan, dat kan tot ongelukken leiden.
- Plaats messen en andere scherpe voorwerpen voorzichtig in de besteklade.
- Trek om veiligheidsredenen de stekker uit het stopcontact na afloop van het programma.
- Haal de stekker van de vaatwasser niet met natte handen uit het stopcontact om elektrische schokken te voorkomen.
- Cecotec is niet verantwoordelijk voor schade, ongelukken of incidenten die het gevolg zijn van verkeerd gebruik van dit apparaat. Het is de verantwoordelijkheid van de gebruiker

om het apparaat te bedienen en te onderhouden volgens de instructies en aanbevelingen in deze handleiding. Als u de instructies niet opvolgt, kan dit leiden tot persoonlijk letsel, schade aan eigendommen of verlies van de garantie op het product.

## **INSTRUKCJA BEZPIECZEŃSTWA**

Przed użyciem produktu należy uważnie przeczytać poniższe instrukcje. Zachowaj tę instrukcję do wykorzystania w przyszłości lub dla nowych użytkowników.

- Przed zainstalowaniem lub użyciem urządzenia należy przeczytać te instrukcje w całości. Zawierają one ważne informacje, które pomogą uzyskać najlepszą wydajność urządzenia. Obowiązkiem użytkownika jest upewnienie się, że wszyscy użytkownicy zostali poinformowani o środkach ostrożności wymienionych w niniejszej instrukcji.
- Ostrzeżenie: Noże i inne przybory z ostrymi końcami powinny być wkładane do kosza ostrzami skierowanymi w dół lub umieszczane w pozycji poziomej.
- Maksymalna liczba mytych kompletów naczyń wynosi 6.
- To urządzenie przeznaczone jest wyłącznie do użytku domowego i nie nadaje się do użytku w barach, restauracjach, gospodarstwach rolnych, hotelach, motelach i biurach.
- Regularnie należy sprawdzać przewód zasilający pod kątem uszkodzeń. Jeśli przewód zasilający jest uszkodzony, musi zostać wymieniony przez producenta, jego serwis posprzedażny lub podobnie wykwalifikowany personel w celu uniknięcia zagrożenia.
- To urządzenie może być używane przez dzieci w wieku 8 lat i starsze oraz osoby o ograniczonych zdolnościach fizycznych, sensorycznych lub umysłowych lub bez

doświadczenia i wiedzy, jeśli znajdują się pod nadzorem lub zostały poinstruowane w zakresie korzystania z urządzenia w bezpieczny sposób i rozumieją związane z tym zagrożenia. Dzieci nie mogą bawić się urządzeniem. Czyszczenie i konserwacja urządzenia, które ma przeprowadzać użytkownik nie mogą być wykonywane przez dzieci bez nadzoru.

- Dzieci nie mogą bawić się urządzeniem.
- Po myciu w zmywarce w jej wnętrzu mogą pozostawać resztki. Trzymaj dzieci z dala od urządzenia, gdy jest ono otwarte.
- UWAGA: Sprawdź urządzenie i jego opakowanie pod kątem uszkodzeń. Nigdy nie używaj urządzenia, jeśli jest uszkodzone, skontaktuj się natychmiast z oficjalnym Serwisem Pomocy Technicznej Cecotec.
- Materiał opakowania może być niebezpieczny dla dzieci. Usuń go i umieść z dala od ich zasięgu.
- Wybierz odpowiednie i bezpieczne miejsce do instalowania zmywarki.
- Nigdy nie używaj przedłużacza lub listwy z wieloma gniazdami.
- Wtyczka musi być dostępna po zainstalowaniu urządzenia.
- Po instalacji zmywarkę należy uruchomić bez wkładania do niej naczyń.
- Zawsze używaj wtyczki dołączonej do zmywarki. Nie modyfikuj wtyczki dostarczonej wraz z urządzeniem, jeśli nie pasuje do gniazdka.
- Nie używaj urządzenia, jeśli przewód, wtyczka lub obudowa są uszkodzone lub działają nieprawidłowo.
- W przypadku nieprawidłowego działania, naprawa musi zostać przeprowadzona przez oficjalny Serwis Pomocy Technicznej Cecotec, w przeciwnym razie gwarancja

zostanie unieważniona. Przed przystąpieniem do naprawy urządzenia należy odłączyć je od zasilania i zakręcić kran z wodą.

- Aby odłączyć urządzenie należy pociągnąć za wtyczkę, nigdy nie ciągnij za przewód.
- Podczas użytkowania zmywarka zużywa mniej energii i wody niż ręczne zmywanie naczyń, pod warunkiem, że jest używana zgodnie z niniejszymi instrukcjami.
- Nie używaj urządzenia niezgodnie z jego przeznaczeniem, nie stawaj, nie siadaj ani nie kładź ciężaru na drzwiach lub w koszu zmywarki.
- Nie używaj zmywarki, jeśli wszystkie elementy wewnętrzne nie są prawidłowo ustawione.
- Należy używać wyłącznie detergentów i nabtyszczaczy przeznaczonych specjalnie do zmywarek.
- Niektóre detergenty do zmywarek są bardzo zasadowe. Ich spożycie może być bardzo niebezpieczne. Unikaj kontaktu ze skórą i oczami oraz trzymaj dzieci z dala od zmywarki, gdy drzwi są otwarte.
- Ze względu na niebezpieczeństwo wybuchu nie należy umieszczać wewnątrz urządzenia rozpuszczalników chemicznych.
- Nie wkładaj do zmywarki przedmiotów, które nie nadają się do mycia w zmywarce.
- Nie przepętniaj kosza.
- Cecotec nie ponosi odpowiedzialności za jakiegokolwiek odkształcenia powstałe wewnątrz urządzenia w wyniku niewłaściwego użytkowania.
- Nie otwieraj drzwi podczas pracy zmywarki, ponieważ może się z niej wylać gorąca woda. Urządzenie jest wyposażone w urządzenia zabezpieczające, które zatrzymują pracę w przypadku otwarcia drzwi.

- Nie zostawiaj otwartych drzwi, ponieważ może to spowodować wypadek.
- Ostrożnie umieszczaj noże i inne ostre przedmioty w koszu na sztućce.
- Ze względów bezpieczeństwa należy wyciągnąć wtyczkę z gniazdka po zakończeniu programu.
- Aby uniknąć porażenia prądem nie należy odłączać zmywarki mokrymi rękami.
- Cecotec nie ponosi odpowiedzialności za jakiegokolwiek uszkodzenia, wypadki lub incydenty wynikające z niewłaściwego użytkowania tego urządzenia. Użytkownik jest odpowiedzialny za obsługę i konserwację urządzenia zgodnie z zaleceniami zawartymi w niniejszej instrukcji obsługi. Niezastosowanie się do instrukcji może spowodować obrażenia ciała, uszkodzenie mienia lub utratę gwarancji na produkt.

## BEZPEČNOSTNÍ POKYNY

Pozorně si přečtěte následující pokyny před použitím výrobku. Uschovejte tento návod pro budoucí použití nebo pro nové uživatele.

- Před instalací nebo používáním myčky nádobí si důkladně přečtěte tento návod, protože obsahuje důležité informace, které vám pomohou dosáhnout optimálního výkonu vašeho zařízení. Je vaší povinností zajistit, aby všichni uživatelé byli informováni o bezpečnostních opatřeních uvedených v tomto návodě.
- Varování: Nože a další náčiní s ostrými hroty musí být do koše vkládány hroty směrem dolů nebo musí být uloženy ve vodorovné poloze.
- Maximální sada nádobí je 6.

- Toto zařízení je určeno pouze pro domácí použití a je vyloučeno z použití v barech, restauracích, farmách, hotelech, motelech a kancelářích.
- Pravidelně kontrolujte napájecí kabel, abyste zjistili viditelná poškození. Pokud je napájecí kabel poškozen, musí ho vyměnit výrobce, jeho poprodejní servis nebo podobně kvalifikovaný personál, aby se předešlo nebezpečí.
- Tento spotřebič mohou používat děti od 8 let a osoby se sníženými fyzickými, smyslovými nebo mentálními schopnostmi nebo s nedostatkem zkušeností a znalostí, pokud jsou pod dohledem nebo byly poučeny o bezpečném používání spotřebiče a rozumí souvisejícím nebezpečím. Čištění a údržbu, kterou má provádět uživatel, nesmí provádět děti bez dozoru.
- Děti si se spotřebičem nesmí hrát.
- Po použití myčky nádobí mohou uvnitř zůstat nečistoty. Udržujte děti v bezpečné vzdálenosti, když je myčka nádobí otevřena.
- POZOR: Zkontrolujte, zda myčka nádobí a její obal nejsou poškozeny. Nikdy nepoužívejte myčku nádobí, pokud je poškozená, okamžitě se obraťte na Oficiální technickou asistenční službu společnosti Cecotec.
- Obalový materiál může být pro děti nebezpečný. Odstraňte ho a dejte ho mimo jejich dosah.
- Vyberte vhodné a bezpečné místo pro instalaci myčky.
- Nikdy nepoužívejte prodlužovací kabel nebo vícenásobnou zásuvku.
- Zásuvka musí zůstat přístupná i po instalaci myčky.
- Po instalaci myčky ji poprvé spusťte bez náplně.
- Vždy používejte zástrčku, která je dodaná s myčkou. Neupravujte zástrčku dodanou se spotřebičem, pokud neodpovídá zásuvce.

- Nepoužívejte myčku, pokud je kabel, zástrčka nebo konstrukce poškozená nebo nefunkční.
- V případě nesprávného provozu oprava musí být provedena Oficiální technickou asistenční službou společnosti Cecotec, jinak záruka zaniká. Před opravou je nutné myčku nádobí odpojit od elektrické sítě a zavřít vodovodní kohoutek.
- Pro odpojení myčky zatáhněte za zástrčku, nikdy netahejte za kabel.
- Během provozu spotřebuje myčka nádobí méně energie a vody než při ručním mytí nádobí za předpokladu, že je myčka nádobí používána v souladu s tímto návodem.
- Nepoužívejte myčku nesprávně, nestávejte na ní, nesedejte na ní ani nezatěžujte její dvířka nebo koš myčky.
- Nepoužívejte myčku, pokud nejsou všechny vnitřní prvky správně umístěny.
- Používejte pouze mycí a oplachovací prostředky vyrobené speciálně pro myčky nádobí.
- Některé mycí prostředky pro myčky nádobí jsou velmi alkalické. V případě jejich spolknutí mohou být velmi nebezpečné. Zabraňte kontaktu s pokožkou a očima a držte děti v bezpečné vzdálenosti od myčky, když jsou její dvířka otevřená.
- Vzhledem k nebezpečí výbuchu nelijte do myčky chemická rozpouštědla.
- Do myčky nevkládejte předměty, které nejsou vhodné pro mytí v myčce nádobí.
- Koš nepřepřehňujte nad jeho kapacitu.
- Společnost Cecotec nenese odpovědnost za deformace, ke kterým dojde uvnitř myčky nádobí v důsledku jejího nesprávného používání.
- Neotvírejte dvířka, když je myčka v provozu, protože by se mohla vylít horká voda. Spotřebič je vybaven bezpečnostními zařízeními, která zastaví provoz v případě otevření dvířek.



- Nenechávejte dvířka otevřené, protože by mohlo dojít k nehodě.
- Nože a jiné ostré předměty vložte opatrně do koše na příbory.
- Z bezpečnostních důvodů odpojte zástrčku od elektrické sítě až po skončení programu.
- Abyste předešli úrazu elektrickým proudem, neodpojujte myčku nádobí mokřýma ani vlhkýma rukama.
- Společnost Cecotec nenesse odpovědnost za jakékoli škody, nehody nebo incidenty způsobené nesprávným používáním tohoto zařízení. Uživatel je zodpovědný za provoz a údržbu zařízení v souladu s pokyny a doporučeními uvedenými v tomto návodu. Nedodržení pokynů může mít za následek zranění osob, poškození majetku nebo ztrátu záruky na výrobek.

## **GÜVENLİK TALİMATLARI**

Cihazı kullanmadan önce aşağıdaki talimatları dikkatlice okuyun. Bu kılavuzu ileride referans olarak kullanmak veya yeni kullanıcılar için saklayın.

- Cihazınızdan en iyi performansı almanıza yardımcı olacak önemli bilgiler içerdiğinden, bulaşık makinelenizi kurmadan veya çalıştırmadan önce lütfen bu talimatları iyice okuyun. Tüm kullanıcıların bu kılavuzda belirtilen önlemler hakkında bilgilendirilmesini sağlamak sizin sorumluluğunuzdadır.
- Dikkat: Keskin uçlu bıçaklar ve diğer aletler sepete uçları aşağı bakacak şekilde yüklenmeli veya yatay konumda yerleştirilmelidir.
- Yıkanacak maksimum çatal bıçak sayısı 6'dır.
- Bu cihaz sadece evde kullanım için tasarlanmıştır. Barlarda, restoranlarda, çiftliklerde, otellerde, motellerde ve ofislerde kullanıma uygun değildir.

- Elektrik kablosunda gözle görülür hasar olup olmadığını düzenli olarak kontrol edin. Elektrik kablosu hasar görmüşse, muhtemel tehlikeleri önlemek için üretici, satış sonrası servis veya benzer şekilde yetkili personel tarafından değiştirilmelidir.
- Bu cihaz, 8 yaş ve üzeri çocuklar, fiziksel, duyuşsal veya zihinsel yetenekleri kısıtlı veya deneyim ve bilgi eksikliği olan kişiler tarafından, cihazın güvenli bir şekilde kullanılmasına ilişkin gözetim veya yönergelerle desteklendikleri ve ilgili tehlikeleri anladıkları takdirde kullanılabilir. Çocuklar cihazla oynamamalıdır. Temizlik ve bakım, gözetim olmadan çocuklar tarafından yapılmamalıdır.
- Çocuklar cihazla oynamamalıdır.
- Bulaşık makinesini kullandıktan sonra, bulaşık makinesinin içinde kalıntılar kalabilir. Açıkken çocukları makineden uzak tutun.
- DİKKAT: Bulaşık makinesinde ve ambalajında hasar olup olmadığını kontrol edin. Herhangi bir şekilde hasar görmüşse bulaşık makinesini asla kullanmayın, derhal Cecotec Teknik Destek Servisi ile iletişime geçin. Teknik Destek
- Ambalaj malzemeleri çocuklar için tehlikeli olabilir. Kaldırın ve ulaşamayacağınız bir yere koyun.
- Bulaşık makinesini kurmak için uygun ve güvenli bir yer seçin.
- Asla uzatma kablosu veya çoklu priz bağlantısı kullanmayın.
- Bulaşık makinesi kurulduktan sonra priz erişilebilir durumda olmalıdır.
- Kurulumdan sonra, bulaşık makinesini ilk kez çalıştırdığınızda, bunu boş olarak yapın.
- Her zaman bulaşık makinesiyle birlikte verilen fiş kullanın. Prize uymuyorsa, cihazla birlikte verilen fiş değiştirmeyin.
- Kablo, fiş veya çerçeve hasarlıysa veya arızalıysa bulaşık makinesini kullanmayın.

- Arıza durumunda, onarım resmi Cecotec Teknik Destek Servisi tarafından yapılmalıdır, aksi takdirde garanti geçersiz olacaktır. Bulaşık makinesini onarmadan önce elektrik bağlantısı kesilmeli ve su musluğu kapatılmalıdır.
- Bulaşık makinesinin bağlantısını kesmek için fişi çekin, asla kabloyu çekmeyin.
- Ev tipi bulaşık makinesinin bu talimatlara uygun olarak kullanılması koşuluyla, kullanım sırasında bulaşık makinesi elde bulaşık yıkamaktan daha az enerji ve su tüketir.
- Bulaşık makinesinin kapağını veya sepetini yanlış kullanmayın, üzerinde durmayın, oturmayın veya üzerine ağırlık koymayın.
- Tüm iç parçalar doğru şekilde yerleştirilmeden bulaşık makinesini kullanmayın.
- Yalnızca bulaşık makineleri için özel olarak üretilen deterjanları ve parlaticıları kullanın.
- Bazı bulaşık makinesi deterjanları çok alkalidir. Yutulmaları halinde son derece tehlikeli olabilirler. Cilt ve gözlerle temastan kaçının ve kapı açıkken çocukları bulaşık makinesinden uzak tutun.
- Patlama tehlikesi nedeniyle, makinenin içine kimyasal çözücüler koymayın.
- Bulaşık makinesinde yıkanması güvenli olmayan eşyaları makineye koymayın.
- Sepeti gereğinden fazla doldurmayın.
- Cecotec, yanlış kullanım nedeniyle makinenin içinde meydana gelen herhangi bir deformasyondan sorumlu tutulamaz.
- Sıcak su dökülebileceğinden, bulaşık makinesi çalışırken kapıyı açmayın. Makine, kapı açılırsa çalışmayı durduracak güvenlik aygıtlarına sahiptir.
- Kapıyı asla açık bırakmayın. kazalara sebep olabilir.
- Bıçakları ve diğer keskin nesnelere çatal bıçak tepsisine dikkatlice yerleştirin.

- Güvenlik nedeniyle, program bittikten sonra elektrik fişini çekin.
- Elektrik çarpmasını önlemek için bulaşık makinesinin fişini ıslak elle çekmeyin.
- Cecotec, bu cihazın yanlış kullanımından kaynaklanan herhangi bir hasar, kaza veya olaydan sorumlu değildir. Cihazı bu kılavuzda ayrıntılı olarak açıklanan talimatlara ve önerilere göre çalıştırmak ve bakımını yapmak kullanıcının sorumluluğundadır. Talimatlara uyulmaması kişisel yaralanmalara, maddi hasara veya ürün garantisinin kaybına neden olabilir.

## **INSTRUCCIONS DE SEGURETAT**

Llegiu les instruccions següents atentament abans d'utilitzar el producte. Deseu aquest manual per a futures referències o nous usuaris.

- Llegiu íntegrament aquestes instruccions abans d'instal·lar o utilitzar el seu rentaplats, ja que contenen informació important que ajudarà a aconseguir el millor rendiment del seu equip. És responsabilitat seva assegurar-se que tots els usuaris estiguin informats sobre les precaucions esmentades en aquest manual.
- Advertiment: Ganivets i altres utensilis amb puntes afilades s'han de carregar a la cistella amb les puntes cap avall o col·locar-se en posició horitzontal.
- La quantitat màxima de coberts per rentar és 6.
- Aquest aparell està dissenyat exclusivament per a ús domèstic i en queda exclòs l'ús en bars, restaurants, granges, hotels, motels i oficines.
- Inspeccioneu el cable d'alimentació regularment a la recerca de danys. Si el cable d'alimentació està malmès, l'ha

de substituir el fabricant, el servei postvenda o el personal qualificat similar per evitar un perill.

- Aquest aparell el poden utilitzar nens amb edat de 8 anys i superior i persones amb capacitats físiques, sensorials o mentals reduïdes o manca d'experiència i coneixement, si se'ls ha donat la supervisió o formació apropiades respecte a l'ús de l'aparell d'una manera segura i comprenen els perills que implica. Els nens no han de jugar amb l'aparell. La neteja i el manteniment a realitzar per l'usuari no els han de fer els nens sense supervisió.
- Els nens no han de jugar amb l'aparell.
- Després de fer servir el rentaplats poden quedar residus al seu interior. Mantingueu els nens allunyats de la màquina quan estigui oberta.
- **ATENCIÓ:** comproveu que el rentaplats i el seu embalatge no tinguin danys. No utilitzeu mai el rentaplats si presenta algun dany, contacteu immediatament amb el Servei d'Assistència Tècnica Oficial de Cecotec.
- El material d'embalatge pot ser perillós per als nens. Retireu-lo i poseu-lo fora del vostre abast.
- Trieu un lloc adequat i segur per instal·lar el rentaplats.
- No utilitzeu mai un cable allargador o una connexió de múltiples preses.
- L'endoll ha de quedar accessible després de la instal·lació del rentaplats.
- Després de la instal·lació, la primera vegada que posi en marxa el rentaplats faci-ho sense càrrega.
- Utilitzeu sempre l'endoll que se subministra amb el rentaplats. No modifiqueu l'endoll subministrat amb l'aparell si no s'ajusta a la presa de corrent.
- No feu servir el rentaplats si el cable, l'endoll o l'estructura presenten danys o no funcionen correctament.

- En cas de mal funcionament, la reparació l'ha de fer el Servei d'Assistència Tècnica Oficial de Cecotec, en cas contrari quedarà anul·lada la garantia. Abans de reparar el rentaplats, heu de desconnectar-lo de la xarxa elèctrica i tancar l'aixeta d'aigua.
- Per desconnectar el rentaplats, estireu l'endoll, no estireu mai del cable.
- Durant l'ús, el rentaplats consumeix menys energia i aigua que si fa el rentat de la vaixel·la a mà, sempre que el rentaplats domèstic s'utilitzi d'acord amb aquestes instruccions.
- No faci un mal ús, no es posi dret, no se senti ni col·loqui pes sobre la porta o el cistell del rentaplats.
- No utilitzeu el rentaplats a no ser que tots els elements interiors estiguin correctament col·locats.
- Utilitzeu únicament detergents i abrillantadors produïts específicament per a rentaplats.
- Alguns detergents per a rentaplats són molt alcalins. Poden ser extremadament perillosos si s'ingereixen. Eviteu el contacte amb la pell i els ulls i mantingueu els nens allunyats del rentaplats quan la porta estigui oberta.
- A causa del perill d'explosió, no col·loqueu agents dissolvents químics a l'interior de la màquina.
- No poseu articles que no siguin aptes per a rentaplats a la màquina.
- No ompliu el cistell per sobre de la seva capacitat.
- Cecotec no es fa responsable de qualsevol deformació que es produeixi a l'interior de la màquina degut a un mal ús.
- No obriu la porta mentre el rentaplats està en funcionament, ja que es podria vessar aigua calenta. La màquina té dispositius de seguretat que aturaran el funcionament si s'obre la porta.
- No deixeu la porta oberta, ja que podria provocar accidents.

- Col·loqueu ganivets i altres objectes afilats amb cura a la safata per a coberts.
- Per seguretat, desconnecteu l'endoll un cop finalitzat el programa.
- Per evitar una descàrrega elèctrica, no desendol·leu el rentaplats amb les mans mullades.
- Cecotec no es fa responsable de qualsevol dany, accident o incidència que resulti del mal ús d'aquest dispositiu. És responsabilitat de l'usuari operar i mantenir el dispositiu segons les instruccions i les recomanacions detallades en aquest manual. No seguir les instruccions pot resultar en danys personals, materials, o en la pèrdua de la garantia del producte.

## **ΟΔΗΓΙΕΣ ΑΣΦΑΛΕΙΑΣ**

Διαβάστε προσεκτικά τις παρακάτω οδηγίες πριν χρησιμοποιήσετε την συσκευή. Φυλάξτε αυτό το εγχειρίδιο για μελλοντική αναφορά ή για νέους χρήστες.

- Διαβάστε προσεκτικά αυτές τις οδηγίες πριν εγκαταστήσετε ή χρησιμοποιήσετε το πλυντήριο πιάτων σας, καθώς περιέχουν σημαντικές πληροφορίες που θα σας βοηθήσουν να έχετε την καλύτερη δυνατή απόδοση από τη συσκευή σας. Είναι δική σας ευθύνη να διασφαλίσετε ότι όλοι οι χρήστες ενημερώνονται για τις προφυλάξεις που αναφέρονται στο παρόν εγχειρίδιο.
- Προειδοποίηση: Τα μαχαίρια και άλλα σκεύη με αιχμηρές αιχμές πρέπει να φορτώνονται στο καλάθι με τις αιχμές προς τα κάτω ή να τοποθετούνται σε οριζόντια θέση.
- Ο μέγιστος αριθμός μαχαιροπήρουνων προς πλύση είναι 6.
- Αυτή η συσκευή έχει σχεδιαστεί μόνο για οικιακή χρήση και δεν προορίζεται για χρήση σε μπαρ, εστιατόρια, αγροκτήματα, ξενοδοχεία, μοτέλ και γραφεία.

- Ελέγχετε τακτικά το καλώδιο τροφοδοσίας για τυχόν ζημιές. Εάν το καλώδιο τροφοδοσίας έχει υποστεί ζημιά, πρέπει να αντικατασταθεί από το επίσημο κέντρο εξυπηρέτησης της Cecotec ή από παρόμοιο εξειδικευμένο προσωπικό, προκειμένου να αποφευχθεί κίνδυνος.
- Αυτή η συσκευή μπορεί να χρησιμοποιηθεί από παιδιά ηλικίας από 8 ετών και άνω και από άτομα με μειωμένες σωματικές, αισθητηριακές ή διανοητικές ικανότητες ή έλλειψη εμπειρίας και γνώσεων, εφόσον έχουν λάβει επίβλεψη ή οδηγίες σχετικά με τη χρήση της συσκευής με ασφαλή τρόπο και κατανοούν τους σχετικούς κινδύνους. Τα παιδιά δεν πρέπει να παίζουν με τη συσκευή. Ο καθαρισμός και η συντήρηση που πρέπει να κάνει ο χρήστης δεν πρέπει να γίνεται από παιδιά χωρίς επίβλεψη.
- Τα παιδιά δεν πρέπει να παίζουν με τη συσκευή.
- Μετά τη χρήση του πλυντηρίου πιάτων, μπορεί να παραμείνουν υπολείμματα στο εσωτερικό του. Κρατήστε τα παιδιά μακριά από το μηχάνημα όταν αυτό είναι ανοιχτό.
- ΠΡΟΣΟΧΗ: ελέγξτε το πλυντήριο πιάτων και τη συσκευασία του για τυχόν ζημιές. Μην χρησιμοποιείτε ποτέ το πλυντήριο πιάτων εάν έχει υποστεί βλάβη με οποιονδήποτε τρόπο, επικοινωνήστε αμέσως με το επίσημο κέντρο εξυπηρέτησης της Cecotec.
- Το υλικό συσκευασίας μπορεί να είναι επικίνδυνο για τα παιδιά. Αφαιρέστε το και απομακρύνετε το.
- Επιλέξτε ένα κατάλληλο και ασφαλές μέρος για την εγκατάσταση του πλυντηρίου πιάτων.
- Ποτέ μην χρησιμοποιείτε καλώδιο προέκτασης ή πολύμπριζο.
- Η πρίζα πρέπει να παραμείνει προσβάσιμη και μετά την εγκατάσταση του πλυντηρίου πιάτων.
- Μετά την εγκατάσταση, την πρώτη φορά που θα θέσετε σε λειτουργία το πλυντήριο πιάτων, κάντε το χωρίς φορτίο.



- Χρησιμοποιείτε πάντα το φινιρίσμα που παρέχεται με το πλυντήριο πιάτων. Μην τροποποιείτε το φινιρίσμα που παρέχεται με τη συσκευή, εάν δεν ταιριάζει στην πρίζα.
- Μην χρησιμοποιείτε το πλυντήριο πιάτων εάν το καλώδιο, το βύσμα ή το πλαίσιο έχει υποστεί ζημιά ή δυσλειτουργία.
- Σε περίπτωση δυσλειτουργίας, η επισκευή πρέπει να πραγματοποιείται από το επίσημο κέντρο εξυπηρέτησης της Cecotec, διαφορετικά η εγγύηση παύει να ισχύει. Πριν από την επισκευή του πλυντηρίου πιάτων, πρέπει να αποσυνδεθεί από το δίκτυο και να κλείσει η βρύση του νερού.
- Για να αποσυνδέσετε το πλυντήριο πιάτων, τραβήξτε το φινιρίσμα και ποτέ το καλώδιο.
- Κατά τη χρήση του, το πλυντήριο πιάτων καταναλώνει λιγότερη ενέργεια και νερό από το πλύσιμο των πιάτων με το χέρι, υπό την προϋπόθεση ότι το οικιακό πλυντήριο πιάτων χρησιμοποιείται σύμφωνα με τις παρούσες οδηγίες.
- Μην κάνετε κακή χρήση, μην στέκεστε, μην κάθεστε και μην τοποθετείτε βάρος στην πόρτα ή στο καλάθι του πλυντηρίου πιάτων.
- Μην χρησιμοποιείτε το πλυντήριο πιάτων εάν δεν έχουν τοποθετηθεί σωστά όλα τα εσωτερικά στοιχεία.
- Χρησιμοποιείτε μόνο απορρυπαντικά και λαμπρυντικά ειδικά για πλυντήρια πιάτων.
- Ορισμένα απορρυπαντικά πλυντηρίου πιάτων είναι πολύ αλκαλικά. Μπορούν να είναι εξαιρετικά επικίνδυνα σε περίπτωση κατάποσης. Αποφύγετε την επαφή με το δέρμα και τα μάτια και κρατήστε τα παιδιά μακριά από το πλυντήριο πιάτων όταν η πόρτα είναι ανοιχτή.
- Λόγω του κινδύνου έκρηξης, μην τοποθετείτε χημικούς διαλύτες στο εσωτερικό της συσκευής.
- Μην τοποθετείτε στο πλυντήριο αντικείμενα που δεν είναι ασφαλή για πλυντήριο πιάτων.

- Μην γεμίζετε το καλάθι πέρα από τη χωρητικότητά του.
- Η Cecotec δεν αναλαμβάνει καμία ευθύνη για τυχόν παραμορφώσεις που προκύπτουν στο εσωτερικό του μηχανήματος λόγω κακής χρήσης.
- Μην ανοίγετε την πόρτα ενώ το πλυντήριο πιάτων λειτουργεί, καθώς μπορεί να χυθεί ζεστό νερό. Η συσκευή διαθέτει μηχανισμούς ασφαλείας που διακόπτουν τη λειτουργία της αν ανοίξει η πόρτα.
- Μην αφήνετε την πόρτα ανοιχτή, καθώς αυτό μπορεί να οδηγήσει σε ατυχήματα.
- Τοποθετήστε προσεκτικά τα μαχαίρια και άλλα αιχμηρά αντικείμενα στο καλάθι μαχαιροπήρουνων.
- Για λόγους ασφαλείας, αποσυνδέστε το φως από την πρίζα μετά το τέλος του προγράμματος.
- Για να αποφύγετε την ηλεκτροπληξία, μην βγάζετε το πλυντήριο πιάτων από την πρίζα με βρεγμένα χέρια.
- Η Cecotec δεν ευθύνεται για οποιαδήποτε ζημιά, ατύχημα ή περιστατικό που προκύπτει από κακή χρήση αυτής της συσκευής. Είναι ευθύνη του χρήστη να λειτουργεί και να συντηρεί τη συσκευή σύμφωνα με τις οδηγίες και τις συστάσεις που περιγράφονται λεπτομερώς στο παρόν εγχειρίδιο. Η μη τήρηση των οδηγιών μπορεί να οδηγήσει σε τραυματισμό, υλικές ζημιές ή απώλεια της εγγύησης του προϊόντος.

## 1. PIEZAS Y COMPONENTES

Figura 1

1. Carcasa
2. Panel frontal
3. Zócalo
4. Brazo aspersor
5. Filtro
6. Descalcificador
7. Junta inferior de la puerta
8. Dispensador
9. Puerta
10. Soporte para vasos
11. Cesto
12. Cesto para cubiertos

NOTA:

Los gráficos de este manual son representaciones esquemáticas y puede que no coincidan exactamente con los del producto.

## 2. ANTES DE USAR

- Este aparato presenta un embalaje diseñado para protegerlo durante su transporte. Saque el aparato de su caja y retire todo el material de embalaje. Puede guardar la caja original y otros elementos del embalaje en un lugar seguro para prevenir daños en el aparato si necesita transportarlo en el futuro. Si desea deshacerse del embalaje original, asegúrese de reciclar todos los elementos correctamente.
- Asegúrese de que todas las piezas y componentes están incluidos y en buen estado. Si faltara alguno o no estuviera en buen estado, contacte de forma inmediata con el Servicio de Atención Técnica Oficial de Cecotec.
- No retire el número de serie del producto, para mantener una correcta trazabilidad de su equipo en caso de solicitar asistencia.

### Contenido de la caja

- Lavavajillas
- Manguera de entrada
- Manguera de salida
- Cesto para cubiertos
- Este manual de instrucciones

### 3. INSTALACIÓN

#### Medidas de instalación: (unidad: mm)

- La instalación del lavavajillas irá en función de la posición de la tubería de desagüe o fregadero.
- El hueco de instalación debe tener unas medidas de 60x60 cm.

En la figura 2 se muestran todas las medidas necesarias para la correcta instalación del lavavajillas.

Leyenda figura 2

1. Fregadero
2. Lavavajillas
3. Lateral del lavavajillas
4. Encimera
5. Puerta del armario

#### Diagrama de posición

Figura 3

1. Manguera de desagüe
2. Manguera de suministro de agua
3. Válvula de agua

#### Conexión de la manguera de suministro de agua. Fig. 4

1. Conecte el extremo de la manguera de suministro de agua en la entrada de agua del lavavajillas.
2. Conecte el otro extremo de la manguera a la llave de agua o válvula correspondiente.

Nota: Utilice una manguera de suministro de agua nueva para realizar la instalación.

Leyenda figura 4

1. Tubería de agua
2. Válvula
3. Conexión
4. Manguera de suministro de agua
5. Entrada de agua del lavavajillas
6. Conexión de la manguera de suministro de agua

#### Conexión de la manguera de desagüe. Fig. 5

Una vez fijado el aparato al mueble de cocina, pase el cable de alimentación, la manguera de suministro de agua y la manguera de desagüe por el orificio previamente perforado.

1. Inserte la manguera de desagüe en la tubería de desagüe del fregadero. La altura de la manguera de desagüe no debe superar los 40 cm con respecto a la parte superior del lavavajillas.
2. Conecte el otro extremo de la manguera al lavavajillas y asegúrese de que no haya fugas de agua.
3. Asegúrese de que la toma de corriente esté bien conectada a tierra y a la red eléctrica.

Nota:

- Asegúrese de que la manguera de desagüe no esté doblada. Si es necesario alargarla, no sobrepase los 5 metros, de lo contrario podría afectar al funcionamiento del lavavajillas.
- La manguera de suministro de agua, la manguera de desagüe y la toma de corriente deben instalarse en el armario adyacente al lavavajillas, de forma que no queden directamente detrás del aparato.

Leyenda figura 5

1. Abrazadera
2. Manguera de desagüe
3. Encimera
4. Lavavajillas
5. Manguera de desagüe
6. Tubería de desagüe
7. Válvula
8. Manguera de suministro de agua
9. Toma de corriente

### Colocación del lavavajillas

#### - Ventilación inferior

1. Coloque el aparato en el suelo y asegúrese de que no se tambalee; de lo contrario, podrían producirse fugas.
2. Si el suelo es irregular, puede nivelar el lavavajillas ajustando la altura de las patas.
3. En caso de instalar el lavavajillas bajo la encimera o integrado en un mueble de cocina, fije el aparato firmemente a los armarios adyacentes después de nivelarlo.
4. Aunque no es necesario fijar el lavavajillas a la encimera, coloque igualmente las tapas de protección en los orificios de los tornillos. Fig. 6
5. Instalación encastrada. Fije el lavavajillas a los armarios adyacentes con los tornillos.
6. Coloque las tapas de protección en los orificios de los tornillos. Fig. 7

Una vez finalizada la instalación:

7. Compruebe si el aparato está bien apoyado en el suelo y fijado al mueble de cocina.
8. Asegúrese de que el circuito de protección de la red doméstica esté correctamente instalado y de que haya corriente eléctrica.

## ESPAÑOL

9. Compruebe si la manguera de suministro de agua y la manguera de desagüe están conectadas al aparato.
10. Retire todo el embalaje del interior del aparato.

### Consejos:

- Después de la instalación, conserve el manual de instrucciones y todos los componentes para su uso posterior o para el siguiente propietario.
- Este aparato ha pasado por pruebas de funcionamiento en fábrica, por lo que es normal que presente restos de agua en su interior.



## 4. FUNCIONAMIENTO

### Panel de control

Figura 8



1. Icono táctil de encendido/apagado
2. Indicador luminoso de recarga de sal
3. Indicador luminoso de recarga de abrillantador
4. Indicador luminoso de suministro de agua
5. Indicador luminoso de la función Child Lock (Bloqueo para niños)
6. Icono táctil de la función Child Lock (Bloqueo para niños)
7. Icono táctil Delay Start (Inicio diferido)
8. Pantalla digital
9. Indicador luminoso del programa ECO
10. Indicador luminoso del programa Normal
11. Indicador luminoso del programa Intensive (Intensivo)
12. Indicador luminoso del programa Glass (Cristal)
13. Indicador luminoso del programa Rapid (Rápido)
14. Icono táctil de selección de programa
15. Icono táctil de inicio/pausa

### Puesta en marcha del lavavajillas

1. Cierre la puerta del lavavajillas y pulse el icono táctil de encendido/apagado  para poner en marcha el lavavajillas.
2. Pulse el icono táctil de selección de programa  para seleccionar el programa de lavado deseado.
3. Para iniciar el programa de lavado seleccionado, pulse el icono táctil de inicio/pausa .
4. Cuando el lavavajillas se ponga en marcha, los indicadores luminosos empezarán a parpadear.



### Child Lock (Bloqueo para niños)

Esta función permite bloquear el panel de control del lavavajillas para evitar que los niños interrumpan el programa de lavado o manejen el aparato de forma indebida.



- Activar el bloqueo para niños: Mantenga pulsado el icono táctil de la función Child Lock (Bloqueo para niños)  durante 3 segundos hasta que el indicador luminoso correspondiente se encienda.
- Desactivar el bloqueo para niños: Mantenga pulsado el icono táctil de la función Child Lock (Bloqueo para niños)  durante 3 segundos hasta que el indicador luminoso correspondiente se apague.

### Inicio diferido



Esta función permite retrasar la hora de inicio del programa de lavado hasta 24 horas.

1. Encienda el aparato.
2. Seleccione un programa de lavado.
3. Pulse el icono táctil de Delay Start (Inicio diferido) . La pantalla mostrará el tiempo de forma cíclica: H:00, H:01, H:02... H:24. A continuación, ajuste la hora de inicio diferido del programa seleccionado. Mantenga pulsado el icono táctil de Delay Start (inicio diferido)  durante 3 segundos para desactivar esta función. El ajuste se cancelará y la pantalla se restablecerá a H:00.
4. La pantalla muestra el tiempo de inicio diferido durante unos 3 segundos si no se realiza ninguna operación.
5. Pulse el icono táctil de inicio/pausa  para confirmar el ajuste.

### Programas

Programa	Tipo de suciedad	Consumo de detergente	Duración
		Detergente en polvo	
ECO 	Programa estándar para cargas de suciedad media que permite ahorrar agua y energía	14 g	2:55
Normal 	Para cargas de suciedad normal, como platos y sartenes no muy sucias	14 g	1:00
Intensive (Intensivo) 	Para cargas más sucias o que llevan varios días con restos de comida adheridos	14 g	2:55

## ESPAÑOL

Glass (Cristal) 	Para cargas pocos sucias y cristalería delicada	14 g	1:30
Rapid (Rápido) 	Programa más corto para cargas poco sucias que no necesitan secado	-	0:25

### Notas:

- No añada más detergente del necesario. Si se excede en la cantidad de detergente utilizado, se producirán muchas burbujas y el efecto de limpieza se verá reducido.
- El tiempo de funcionamiento real de cada programa puede diferir del indicado en la tabla anterior dependiendo de la temperatura del agua, de la cantidad de artículos introducidos, del tipo de suciedad y del nivel de dureza del agua.

### Descalcificador

1. El descalcificador está diseñado para ablandar el agua dura y eliminar la cal, dejando la vajilla reluciente. Es muy útil en regiones donde el agua es especialmente dura.
2. Póngase en contacto con su empresa local de suministro de agua para consultar el grado de dureza del agua en su zona.

#### - **Ajuste del descalcificador.** Fig. 9

1. Cierre la puerta del lavavajillas y pulse el icono táctil de encendido/apagado para poner en marcha el aparato.
2. Dentro de los 60 segundos posteriores al encendido del aparato, mantenga pulsado el icono táctil de inicio/pausa durante 5 segundos para acceder al menú de ajuste del descalcificador.
3. Los indicadores luminosos de recarga de sal y recarga de abrillantador se encenderán, indicando que ha entrado en el menú de ajuste.
4. Pulse el icono táctil de inicio/pausa para seleccionar el valor de ajuste deseado. Si no pulsa el icono táctil de inicio/pausa durante 5 segundos, el aparato saldrá del menú de ajuste y entrará en el modo de espera. Además, la configuración seleccionada se guardará.

### Ajuste adecuado en función de la dureza del agua de su zona:

Dureza del agua (ppm)	0-90	91-200	201-300	301-400	401-500	Más de 500
Valor de ajuste	H1	H2	H3	H4 (por defecto)	H5	H6



Consejos: Cuando el valor de ajuste es H1, el descalcificador no se pone en marcha, por lo que no es necesario añadir sal. En este caso, el indicador luminoso de recarga de sal se apagará.

- **Añadir sal al descalcificador.** Fig. 10

1. Retire el cesto y desenrosque el tapón del depósito.
2. Añada sal para lavavajillas (aprox. 400-500 g). La primera vez que ponga en marcha el aparato, llene el depósito con agua.
3. Vuelva a enroscar el tapón.

Consejos:

- Añada la sal justo antes de iniciar el programa de lavado.
- El indicador luminoso de recarga de sal se encenderá cuando sea necesario rellenar el depósito.
- Si se le ha derramado sal, ejecute el programa «Rapid» (Rápido) para que se disuelva.
- Después de añadir sal, es normal que el indicador luminoso no se apague inmediatamente.

**Detergente.** Fig. 11

1. Presione la pestaña del dispensador de detergente.
2. La tapa se abrirá.
3. Añada la cantidad necesaria de detergente.
4. Cierre la tapa.

Leyenda figura 11

- A: detergente en polvo
- B: detergente en pastillas

Consejos:

- El detergente permite eliminar la suciedad y los restos de comida de la vajilla.
- Si no se añade detergente, el efecto de lavado será deficiente.
- La cantidad de detergente necesaria depende del tamaño y del nivel de suciedad de la vajilla.
- Para cargas completas con mucha suciedad, utilice 14 g de detergente.

**IMPORTANTE:**

Para obtener los mejores resultados de limpieza y secado, recomendamos utilizar detergentes en formato DuoGel líquido (detergente + abrillantador) o detergente en polvo. Sin embargo, el uso de detergentes en pastilla es menos recomendable, ya que no ofrecen resultados tan efectivos como los productos en formato líquido.

**Abrillantador**

El abrillantador ayuda a secar y abrillantar la vajilla, evitando que se formen gotas y manchas.

## ESPAÑOL

Consejos:

- Añada el abrillantador justo antes de iniciar el programa de lavado.
- El indicador luminoso de recarga de abrillantador se encenderá cuando sea necesario rellenar el dispensador.
- Ajuste el valor de dosificación de abrillantador en función de la frecuencia con la que se lave la vajilla.
- El valor de ajuste por defecto es 3. Cuanto mayor sea el valor de ajuste, mayor será la cantidad de abrillantador dosificado.
- Si nota que la vajilla sale grasienta, coloque el dispensador en una posición más baja para reducir la cantidad de abrillantador dosificado y vuelva a iniciar un programa de lavado.
- Limpie el abrillantador derramado con un paño.
- Utilice un destornillador para retirar el dispensador. Fig. 12

## 5. CARGA DEL LAVAVAJILLAS

Figura 13

1. Taza de café
2. Cuchara para servir
3. Cucharilla de café
4. Vaso
5. Taza
6. Plato pequeño de postre
7. Plato pequeño
8. Cuenco de melamina
9. Plato hondo
10. Plato llano
11. Fuente
12. Tenedor
13. Tenedor para servir
14. Cucharilla de postre
15. Olla pequeña
16. Cuenco
17. Cuchara sopera
18. Cuchillo
19. Plato de café

### Utensilios aptos para lavavajillas

Vajilla de cerámica, cristalería y vajilla de acero inoxidable.

**Utensilios no aptos para lavavajillas**

1. Los utensilios de metal, aluminio y con motivos esmaltados pueden decolorarse.
2. Los utensilios de bambú o madera pueden llegar a romperse o astillarse al entrar en contacto con el agua.
3. Los utensilios de plástico pueden deformarse por el calor del lavavajillas.
4. Los utensilios de hierro pueden oxidarse.

**Recomendaciones para cargar el lavavajillas**

1. Retire los restos de comida de mayor tamaño.
2. Los objetos como vasos, ollas, tazas, etc. deben colocarse boca abajo para que el agua no se acumule dentro.
3. Todos los utensilios deben apilarse de forma segura para que no se vuelquen.
4. Coloque la vajilla de manera que no obstruya la rotación de los brazos aspersores durante el lavado.
5. Los utensilios muy pequeños no deben lavarse en el lavavajillas, ya que podrían caerse del cesto y obstruir la rotación de los brazos aspersores.
6. Al empujar el cesto hacia atrás, no deje que los utensilios toquen el fondo del lavavajillas.
7. No deje que los utensilios rayen la superficie del cesto, ya que es más fácil que se oxide.
8. Coloque los cubiertos hacia abajo en el cesto correspondiente.
9. Los cuchillos y demás objetos puntiagudos deben cargarse en el cesto con la punta hacia abajo o en posición horizontal.

Consejo: Después de cargar el lavavajillas, gire los brazos aspersores para comprobar que pueden moverse sin problemas.

**6. LIMPIEZA Y MANTENIMIENTO**

Después de que el aparato funcione durante un tiempo, es normal que se acumulen residuos en el sistema de filtrado y los brazos aspersores. Compruebe regularmente estos componentes y límpielos.

Para ello:

1. Retire el sistema de filtrado.
  - A. Gire el filtro cilíndrico en el sentido contrario a las agujas del reloj. Fig. 14
  - B. Retire el filtro de acero inoxidable. Fig. 15
2. Limpie el sistema de filtrado bajo el grifo.
  - A. Enjuague los filtros bajo el grifo. No utilice un cepillo de acero para limpiarlos, ya que podría dañarlos. Fig. 16
  - B. Lave el filtro cilíndrico y el filtro de malla con un cepillo suave. Fig. 17

## ESPAÑOL

- C. Vuelva a colocar los filtros en su sitio. Para ello, siga el proceso de desmontaje en orden inverso. Fig. 18
3. Limpie los brazos aspersores.
  - A. Saque el cesto del lavavajillas y tire del brazo aspersor inferior hacia arriba para retirarlo. Fig. 19
  - B. Gire el brazo aspersor superior en el sentido de las agujas del reloj y retire el clip de sujeción para extraerlo. Fig. 20
  - C. Compruebe si los orificios de los brazos aspersores están obstruidos. Si lo están, límpielos con un palillo o alfiler y enjuáguelos bajo el grifo para eliminar cualquier resto. Fig. 21

Leyenda figura 20

1. Clip de sujeción del brazo aspersor superior

## 7. RESOLUCIÓN DE PROBLEMAS

### Lista de códigos de error

Código de error	Significado	Solución
E01	Cortocircuito del termistor	Póngase en contacto con el Servicio de Asistencia Técnica Oficial de Cecotec.
E02	Circuito abierto en el termistor	Póngase en contacto con el Servicio de Asistencia Técnica Oficial de Cecotec.
E03	El aparato no calienta el agua	<ol style="list-style-type: none"><li>1. Asegúrese de que las resistencias funcionen correctamente.</li><li>2. Póngase en contacto con el Servicio de Asistencia Técnica Oficial de Cecotec.</li></ol>
E04	Fallo de la válvula	Póngase en contacto con el Servicio de Asistencia Técnica Oficial de Cecotec.

E05	Desbordamiento	<ol style="list-style-type: none"> <li>1. Incline el aparato entre 30° y 45° para vaciar el agua de la parte inferior del lavavajillas.</li> <li>2. Compruebe si la manguera de desagüe está instalada demasiado alta.</li> <li>3. Compruebe si la manguera de desagüe está doblada, obstruida o aplastada.</li> <li>4. Compruebe si el aparato está bien colocado.</li> <li>5. Si el problema persiste, reinicie el aparato.</li> </ol> <p>Póngase en contacto con el Servicio de Asistencia Técnica Oficial de Cecotec.</p>
E06	Fallo del sistema de calentamiento	<p>Póngase en contacto con el Servicio de Asistencia Técnica Oficial de Cecotec.</p>
E10	No entra agua en el lavavajillas	<ol style="list-style-type: none"> <li>1. Abra el grifo.</li> <li>2. Compruebe la presión del agua.</li> <li>3. Compruebe que no se haya producido un corte en el suministro de agua.</li> <li>4. Póngase en contacto con el Servicio de Asistencia Técnica Oficial de Cecotec.</li> </ol>

Advertencia:

- Si se produce un desbordamiento, cierre el suministro principal de agua antes de llamar al servicio técnico.
- Si hay agua en la base debido a un rebosamiento o a una pequeña fuga, se debe eliminar el agua antes de volver a poner en marcha el lavavajillas.
- Si hay un código de error que no se puede resolver, póngase en contacto con el Servicio de Asistencia Técnica Oficial de Cecotec.

**Resolución de problemas**

Problema	Causa	Solución
Los utensilios salen mojados.	<ol style="list-style-type: none"> <li>1. No hay abrillantador en el dispensador.</li> <li>2. Ha apilado demasiado los utensilios.</li> <li>3. El programa de lavado todavía no ha terminado.</li> <li>4. El programa seleccionado no tiene función de secado.</li> </ol>	<ol style="list-style-type: none"> <li>1. Añada el abrillantador y ajuste el dispensador a la posición más alta.</li> <li>2. Consulte las recomendaciones de carga del lavavajillas.</li> <li>3. Espere a que el programa de lavado finalice.</li> <li>4. Seleccione un programa de lavado con función de secado.</li> </ol>
El detergente no se ha disuelto.	<ol style="list-style-type: none"> <li>1. Los orificios de los brazos aspersores están obstruidos, por lo que el detergente no se libera durante el programa de lavado.</li> <li>2. Ha puesto demasiado detergente.</li> <li>3. Ha utilizado un tipo de detergente inadecuado.</li> </ol>	<ol style="list-style-type: none"> <li>1. Limpie los orificios de los brazos aspersores y ejecute el programa «Rapid» (Rápido) para eliminar los restos de detergente de la vajilla.</li> <li>2. Vuelva a ejecutar el programa «Rapid» (Rápido) y añada menos detergente la próxima vez.</li> <li>3. Asegúrese de utilizar un detergente en polvo o en pastillas especial para lavavajillas.</li> </ol>
La vajilla sale con muchas manchas blancas o gotas de aguas.	No hay abrillantador en el dispensador.	Añada abrillantador.
La vajilla sale con algunas manchas blancas o gotas de aguas.	Esto es completamente normal.	

<p>Hay espuma en el interior del lavavajillas.</p>	<p>No ha utilizado detergente especial para lavavajillas o ha puesto demasiado detergente.</p>	<p>Si no hay mucha espuma, abra la puerta del lavavajillas y deje que se disipe o evapore. Si hay demasiada espuma, límpiela directamente con un paño. A continuación, inicie cualquier programa de lavado durante unos 3 minutos para eliminar los restos de espuma. Repita este proceso hasta que la espuma desaparezca por completo.</p>
<p>Se escucha el ventilador del lavavajillas y la pantalla muestra «FAN».</p>	<p>El sistema de circulación de aire está en funcionamiento.</p>	<p>Esto es completamente normal.</p>
<p>La puerta del lavavajillas se abre con dificultad o está atascada.</p>	<p>Hay restos de suciedad en la junta o en el mecanismo de apertura de la puerta.</p>	<p>Limpie la junta.</p>
<p>El lavavajillas no se pone en marcha al pulsar el icono táctil de encendido/apagado.</p>	<ol style="list-style-type: none"> <li>1. Si al pulsar el icono táctil de encendido/apagado el aparato no se pone en marcha y los indicadores luminosos no se encienden, es posible que no esté enchufado a la toma de corriente.</li> <li>2. Se ha producido un corte eléctrico.</li> <li>3. Si los indicadores luminosos están encendidos, significa que la función Child Lock (Bloqueo para niños) podría estar activada.</li> <li>4. No ha pulsado el icono táctil de encendido/apagado el tiempo suficiente.</li> </ol>	<ol style="list-style-type: none"> <li>1. Asegúrese de que el cable de alimentación esté bien conectado a la toma de corriente.</li> <li>2. Compruebe que el interruptor diferencial no haya saltado.</li> <li>3. Desactive la función Bloqueo para niños.</li> <li>4. Pulse el icono táctil de encendido/apagado durante al menos un segundo.</li> </ol>

<p>Solo funciona el icono táctil de encendido/apagado.</p>	<ol style="list-style-type: none"> <li>1. La puerta del lavavajillas no está bien cerrada.</li> <li>2. Hay suciedad, agua o huellas en el panel de control táctil.</li> <li>3. Si los indicadores luminosos están encendidos, significa que la función Child Lock (Bloqueo para niños) podría estar activada.</li> <li>4. El cierre de la puerta está dañado.</li> </ol>	<ol style="list-style-type: none"> <li>1. Cierre la puerta.</li> <li>2. Limpie el panel de control táctil y asegúrese de que esté seco.</li> <li>3. Desactive la función Bloqueo para niños.</li> <li>4. Póngase en contacto con el Servicio de Asistencia Técnica Oficial de Cecotec.</li> </ol>
<p>El indicador luminoso de suministro de agua se enciende cuando entra agua en el lavavajillas.</p>	<ol style="list-style-type: none"> <li>1. Hay algún problema con el suministro de agua.</li> <li>2. El caudalímetro está dañado.</li> <li>3. La válvula de llenado está dañada.</li> </ol>	<ol style="list-style-type: none"> <li>1. Asegúrese de que no haya problemas con el suministro de agua.</li> <li>2. Póngase en contacto con el Servicio de Asistencia Técnica oficial de Cecotec.</li> <li>3. Póngase en contacto con el Servicio de Asistencia Técnica Oficial de Cecotec.</li> </ol>
<p>Se escucha un ruido de golpeteo en el interior del lavavajillas.</p>	<p>Es posible que la vajilla no esté colocada correctamente y esté obstruyendo la rotación de los brazos aspersores.</p>	<p>Interrumpa el programa de lavado y recolóquela.</p>



<p>Los utensilios no salen limpios.</p>	<ol style="list-style-type: none"> <li>1. Ha apilado demasiado los utensilios.</li> <li>2. El programa de lavado seleccionado no es adecuado.</li> <li>3. No ha utilizado detergente especial para lavavajillas o ha añadido muy poca cantidad.</li> <li>4. El sistema de filtrado está mal instalado y los restos de comida han obstruido el conducto.</li> <li>5. Los brazos aspersores están obstruidos.</li> <li>6. Los brazos aspersores están bloqueados.</li> <li>7. Hay restos de comida adheridos o secos de varios días.</li> <li>8. Se ha producido un corte eléctrico cuando el aparato estaba en marcha.</li> <li>9. Algunos restos de comida son más difíciles de eliminar en el lavavajillas.</li> </ol>	<ol style="list-style-type: none"> <li>1. Consulte las recomendaciones de carga del lavavajillas.</li> <li>2. Seleccione un programa de lavado adecuado.</li> <li>3. Utilice siempre detergente especial para lavavajillas y añada suficiente cantidad antes de iniciar el programa de lavado.</li> <li>4. Coloque el sistema de filtrado correctamente en su sitio.</li> <li>5. Limpie los brazos aspersores.</li> <li>6. Compruebe si hay objetos que obstruyen la rotación de los brazos aspersores.</li> <li>7. Deje los utensilios en remojo durante un rato antes de meterlos en el lavavajillas.</li> <li>8. Reinicie el programa de lavado.</li> <li>9. Lave los utensilios más sucios con un estropajo antes de introducirlos en el lavavajillas.</li> </ol>
---	---	---

<p>El lavavajillas no desagua al finalizar el programa de lavado.</p>	<ol style="list-style-type: none"> <li>1. La manguera de desagüe está instalada demasiado alta.</li> <li>2. La manguera de desagüe está doblada, obstruida o aplastada.</li> <li>3. La bomba de drenaje está rota.</li> <li>4. La válvula de llenado está dañada.</li> </ol>	<ol style="list-style-type: none"> <li>1. Consulte el apartado de conexión de la manguera de desagüe.</li> <li>2. Enderece la manguera de desagüe y elimine cualquier objeto extraño que esté causando la obstrucción.</li> <li>3. Póngase en contacto con el Servicio de Asistencia Técnica Oficial de Cecotec.</li> <li>4. Póngase en contacto con el Servicio de Asistencia Técnica Oficial de Cecotec.</li> </ol>
---	--	---

- No repare ni reemplace ninguna parte del aparato a menos que se indique específicamente en este manual de instrucciones. Puede provocar un incidente peligroso que ponga en peligro su salud y/o dañe la propiedad.
- En caso de avería, póngase en contacto con el Servicio de Asistencia Técnica Oficial de Cecotec.
- Utilice repuestos originales.

## 8. ESPECIFICACIONES TÉCNICAS

Puede acceder a la base de datos de productos donde se almacena la información de su modelo escaneando el código QR de su modelo (también se encuentra en la etiqueta energética).

Referencia	EU01_100639	EU01_100466
Modelo	Bolero Aguazero 2400 White Glass	Bolero Aguazero 2400 Black Glass
Código QR		
Voltaje	220-240 V AC	220-240 V AC
Frecuencia	50 Hz	50 Hz
Presión de agua	Máxima 1,00 Mpa	Máxima 1,00 Mpa
	Mínima 0,04 Mpa	Mínima 0,04 Mpa

Potencia total	1380 W	1380 W
Capacidad	6 cubiertos	6 cubiertos
IPX	IPX1	IPX1

Referencia	EU01_100639 / EU01_100466
Modelo	Bolero Aguazero 2400 White Glass/ Bolero Aguazero 2400 Black Glass
Característica	Valores medidos
Programa estándar	ECO
Clase de eficiencia energética	D
Consumo de energía del programa ECO (EPEC) (kWh/ciclo)	0,474
Consumo de energía del programa ECO en kWh por 100 ciclos (kWh)	47,4
Consumo de energía del programa estándar (SPEC) (kWh/ciclo)	0,990
Índice de eficiencia energética (EEI)	47,9
Consumo de agua del programa ECO (EPWC) (L/ciclo)	7,4
Índice de rendimiento de limpieza (Ic)	1,123
En Wc	0,010
CT / CR, Índice de limpieza	4,382 / 3,696
Índice de rendimiento de secado (ID)	0,940
En WD	0,027
DT / DR,t, Índice de secado	4,131 / 3,679
Capacidad nominal (ps)	6

Duración del programa ECO (Tt) (h:min)	2:51
Consumo de energía en modo apagado (PO) (W)	N/A
Consumo de energía en modo de espera (Psm) (W)	0,39
Consumo de energía en inicio retardado (Pds) (W)	1,37
Emisiones acústicas aéreas dB(A)	48,37

Las especificaciones técnicas pueden cambiar sin notificación previa para mejorar la calidad del producto.

Fabricado en China | Diseñado en España

## 9. RECICLAJE DE APARATOS ELÉCTRICOS Y ELECTRÓNICOS



Este símbolo indica que, de acuerdo con las normativas aplicables, el producto y/o la batería deberán desecharse de manera independiente de los residuos domésticos. Cuando este producto alcance el final de su vida útil, deberás extraer las pilas/baterías/acumuladores y llevarlo a un punto de recogida designado por las autoridades locales.

Para obtener información detallada acerca de la forma más adecuada de desechar sus aparatos eléctricos y electrónicos y/o las correspondientes baterías, el consumidor deberá contactar con las autoridades locales.

El cumplimiento de las pautas anteriores ayudará a proteger el medio ambiente.

## 10. GARANTÍA Y SAT

Cecotec responderá ante el usuario o consumidor final de cualquier falta de conformidad que exista en el momento de la entrega del producto en los términos, condiciones y plazos que establece la normativa aplicable.

Se recomienda que las reparaciones se efectúen por personal especializado.

Si detecta una incidencia con el producto o tiene alguna consulta, póngase en contacto con el Servicio de Asistencia Técnica oficial de Cecotec a través del número de teléfono +34 96 321 07 28.

## 11. COPYRIGHT

Los derechos de propiedad intelectual sobre los textos de este manual pertenecen a CECOTEC INNOVACIONES, S.L. Quedan reservados todos los derechos. El contenido de esta publicación no podrá, ni en parte ni en su totalidad, reproducirse, almacenarse en un sistema de recuperación, transmitirse o distribuirse por ningún medio (electrónico, mecánico, fotocopia, grabación o similar) sin la previa autorización de CECOTEC INNOVACIONES, S.L.

## 12. DECLARACIÓN UE DE CONFORMIDAD SIMPLIFICADA

 Por la presente, Cecotec Innovaciones declara que este producto cumple con los requisitos esenciales y otras disposiciones relevantes de las normativas aplicables en la Unión Europea. Este producto ha sido diseñado, fabricado y probado con el cumplimiento de los estándares de seguridad y calidad requeridos. El texto completo de la Declaración de Conformidad de la UE se puede encontrar en la siguiente dirección web: "<https://cecotec.es/es/information/declaration-of-conformity>"

## 1. PARTS AND COMPONENTS

Fig. 1

1. Housing
2. Front panel
3. Baseboard
4. Spray arm
5. Filter
6. Water softener system
7. Bottom door gasket
8. Detergent dispenser
9. Door
10. Cup/mug tray
11. Basket
12. Cutlery basket

### NOTE:

The graphics in this manual are schematic representations and may not exactly match the device.

## 2. BEFORE USE

- This appliance is packaged in a way as to protect it during transport. Take the appliance out of its box and remove all packaging materials. You can keep the original box and other packaging elements in a safe place to prevent damage to the appliance if you need to transport it in the future. In case the original packaging is disposed of, make sure all packaging materials are recycled accordingly.
- Make sure all parts and components are included and in good conditions. If there is any piece missing or in bad conditions, contact the official Cecotec Technical Support Service immediately.
- Do not remove the serial number of the appliance to keep a correct traceability of it in case of assistance.

### **Box content**

- Dishwasher
- Inlet hose
- Drain hose
- Cutlery basket
- Instruction manual

### 3. INSTALLATION

#### Installation dimensions: (unit: mm)

- The installation of the dishwasher will depend on the position of the drain hose or sink.
- The installation place should measure 60 x 60 cm.

Figure 2 shows all the measurements necessary for the correct installation of the dishwasher.

Fig. 2 key

1. Sink
2. Dishwasher
3. Dishwasher side
4. Worktop
5. Cabinet body

#### Position diagram

Fig. 3

1. Drain hose
2. Water supply hose
3. Water valve

#### Water supply hose connection. Fig. 4

1. Connect the end of the water supply hose to the water inlet of the dishwasher.
2. Connect the other end of the hose to the corresponding water tap or valve.

Note: use a new water supply hose for installation.

Fig. 4 key

1. Water pipe
2. Valve
3. Connection
4. Water supply hose
5. Dishwasher water inlet
6. Water supply hose connection

#### Drain hose connection. Fig. 5.

Once the appliance has been built-in to the kitchen cabinet, pass the power cable, water supply hose and drain hose through the pre-drilled hole.

1. Insert the end of the drain hose into the sink drain pipe. The height of the drain hose must not exceed 40 cm from the top of the dishwasher.

## ENGLISH

2. Connect the other end of the hose to the dishwasher and make sure there are no water leaks.
3. Make sure the socket is properly earthed and connected to the mains.

Note:

- Make sure the drain hose is not kinked. If it is necessary to extend it, do not exceed 5 metres, otherwise it may affect the operation of the dishwasher.
- The water supply hose, drain hose and power socket must be installed in the cabinet adjacent to the dishwasher so that they are not directly behind the appliance.

Fig. 5 key

1. Clamp
2. Drain hose
3. Worktop
4. Dishwasher
5. Drain hose
6. Drain pipe
7. Valve
8. Water supply hose
9. Power socket

### Dishwasher installation

#### - **Bottom vent**

1. Place the appliance on the floor and make sure that it does not wobble, otherwise leakage may occur.
2. If the floor is uneven, you can level the dishwasher by adjusting the height of the feet.
3. If the dishwasher is installed under the worktop or built-in in a kitchen cabinet, secure the appliance firmly to the adjacent cabinets after levelling it.
4. Although it is not necessary to fix the dishwasher to the worktop, still place the protective caps in the screw holes. Fig. 6.
5. Built-in installation. Secure the dishwasher to the adjacent cabinets with the screws.
6. Fit the protective caps into the screw holes. Fig. 7

Once the installation is complete

7. Check that the appliance is properly supported on the floor and fixed to the kitchen unit.
8. Make sure that the circuit breaker of the domestic mains is correctly installed, and that the mains power is on.
9. Check if the water supply hose and the drain hose are connected to the appliance.
10. Remove all packaging from inside the appliance.



Tips:

- After installation, keep the instruction manual and all components for later use or for the next owner.
- This appliance has undergone factory tests, so it is normal for water to be present inside the appliance.



## 4. OPERATION

### Control panel

Figure 8



1. Power icon
2. Salt refill indicator light
3. Rinse aid refill indicator light
4. Water supply indicator light
5. Child Lock function indicator light
6. Child Lock function icon
7. Delay Start icon
8. Digital display
9. ECO programme indicator light
10. Normal programme indicator light
11. Intensive programme indicator light
12. Glass programme indicator light
13. Rapid programme indicator light
14. Programme selection icon
15. Start/pause icon

### Starting the dishwasher

1. Close the door and press the Power icon  to start the dishwasher.
2. Press the Programme selection icon  to select the desired programme.
3. To start the selected programme, press the Start/Pause icon .
4. When the dishwasher starts, the indicator lights will start flashing.



### Child Lock

This function allows you to lock the control panel to prevent children from interrupting the programme or tampering with the appliance accidentally.





- Activating the child safety lock: press and hold the Child Lock icon  for 3 seconds until the corresponding indicator light lights up.
- Deactivating the child safety lock: press and hold the Child Lock icon  for 3 seconds until the corresponding indicator light switches off.

## Delay Start

This function allows you to delay the start time of the washing programme by up to 24 hours.

1. Switch on the appliance.
2. Select a washing programme.
3. Press the Delay Start icon . The display will show the time in a cyclical manner: H:00, H:01, H:02... H:24. Then, set the delay start time of the selected programme. To deactivate this function, press and hold the Delay Start icon  for 3 seconds. The setting will be cancelled, and the display will be reset to H:00.
4. The display shows the delay start time for about 3 seconds if no operation is performed.
5. Press the Start/Pause icon  to confirm the setting.

## Programmes

Programme	Soiling type	Detergent consumption	Duration
		Powder detergent	
ECO 	Standard programme for medium soiling loads that saves water and energy.	14 g	2:55
Normal 	For normal soiling loads, such as lightly soiled dishes and frying pans.	14 g	1:00
Intensive 	For dirtier loads or loads that have had food residues adhering to them for several days.	14 g	2:55
Glass 	For lightly soiled loads and delicate glassware.	14 g	1:30
Rapid 	Shorter programme for lightly soiled loads that do not require drying.	-	0:25

Note:

- Do not add more detergent than necessary. If the amount of detergent used is exceeded, a lot of bubbles will be produced, and the cleaning effect will be reduced.
- The actual running time of each programme may differ from the chart above depending on the water temperature, the number of items inserted, the type of soiling and the water hardness level.

**Water softener**

1. The water softener is designed to soften hard water and remove limescale, leaving your dishes sparkling clean. It is very useful in places where the water is particularly hard.
2. Contact your local water supply company to check the degree of water hardness in your area.

- **Setting the water softener.** Fig. 9

1. Close the door and press the Power icon to start the dishwasher.
2. Within 60 seconds after switching on the appliance, press and hold the Start/Pause icon for 5 seconds to access the water softener settings menu.
3. The salt refill and water softener refill indicator lights will light up, indicating that you have entered the settings menu.
4. Press the Start/Pause icon to select the desired setting value. If you do not press the Start/Pause icon for 5 seconds, the appliance will exit the settings menu and enter standby mode. In addition, the selected configuration will be saved.

**Suitable setting according to the water hardness in your area**

Water hardness (ppm)	0-90	91-200	201-300	301-400	401-500	More than 500
Setting value	H1	H2	H3	H4 (default)	H5	H6

Tips: when the setting value is H1, the water softener does not start, so there is no need to add salt. In this case, the salt refill indicator light will switch off.

- **Adding salt into the water softener system.** Fig. 10

1. Remove the basket and loosen the tank cap.
2. Add dishwasher salt (approx. 400-500 g). The first time you start the appliance, fill the tank with water.
3. Carefully screw the cap back on.

Tips:

- Add the salt into the tank just before starting the programme.
- The salt refill indicator light will light up when the tank needs to be refilled.
- If you have spilt salt, run the Rapid programme to dissolve it.
- After adding salt, it is normal that the indicator light does not switch off immediately.

**Detergent.** Fig. 11

1. Press the tab on the detergent dispenser.
2. The cover will open.

## ENGLISH

3. Add the required amount of detergent.
4. Close the cover.

Fig. 11 key

A: powder detergent

B: detergent tablets

Tips:

- The detergent removes dirt and food residues from the dishes.
- If no detergent is added, the washing effect will be poor.
- The necessary detergent quantity will depend on the load size and the tableware soiling level.
- For full loads with heavy soiling, use 14 g of detergent.

**IMPORTANT:**

For best cleaning and drying results, we recommend using DuoGel liquid detergents (detergent + rinse aid) or powder detergents. However, the use of detergent tablets is less recommended, as they are not as effective as liquid detergents.

### **Rinse aid**

The rinse aid helps to dry and polish the tableware, preventing drips and stains.

Tips:

- Add the rinse aid just before starting the washing programme.
- The rinse aid refill indicator light will light up when the dispenser needs to be refilled.
- Adjust the rinse aid dosing value according to the frequency with which the tableware is washed.
- The default setting is 3. The higher the setting value, the higher the amount of rinse aid dosed.
- If you notice that the tableware comes out greasy, set the dispenser to a lower setting to reduce the amount of rinse aid dosed and restart the washing programme.
- Wipe up any spilled rinse aid with a cloth.
- Use a screwdriver to remove the dispenser. Fig. 12

## 5. LOADING THE DISHWASHER

Fig. 13

1. Cup
2. Serving spoon
3. Coffee spoon

4. Glass
5. Mug
6. Dessert plate
7. Small plate
8. Melamine bowl
9. Soup plate
10. Shallow plate
11. Platter
12. Fork
13. Serving fork
14. Dessert spoon
15. Small pot
16. Bowl
17. Soup spoon
18. Knife
19. Saucer

#### **Dishwasher safe tableware**

Ceramic tableware, glassware and stainless-steel tableware.

#### **Tableware not suitable for dishwashers**

1. Metal, aluminium and enamelled tableware may discolour.
2. Bamboo or wooden utensils may break or splinter when in contact with water.
3. Plastic utensils can be deformed by the heat of the dishwasher.
4. Iron utensils can rust.

#### **Recommendations for loading the dishwasher**

1. Remove larger food debris.
2. Objects such as glasses, pots, cups, etc. should be placed upside down so that water does not accumulate inside.
3. All utensils must be stacked securely so that they do not tip over.
4. Position the tableware so that it does not obstruct the rotation of the spray arms during washing.
5. Very small tableware should not be washed in the dishwasher, as it could fall out of the basket and obstruct the rotation of the spray arms.
6. When pushing the basket backwards, do not let the utensils touch the bottom of the dishwasher.
7. Do not let utensils scratch the surface of the basket, as this makes it more likely to rust.
8. Place the cutlery downwards in the cutlery basket.
9. Knives and other sharp objects should be loaded in the basket with the point downwards or in a horizontal position.

## ENGLISH

Tip: after loading the dishwasher, rotate the spray arms to check that they can move smoothly.

## 6. CLEANING AND MAINTENANCE

After the appliance has been operating for some time, it is normal for debris to accumulate in the filtering system and spray arms. Check these components regularly and clean them.

To do that:

1. Remove the filtering system.
  - A. Turn the cylinder filter counterclockwise. Fig. 14
  - B. Remove the stainless-steel filter. Fig. 15
2. Clean the filtering system under running water.
  - A. Rinse the filters under running water. Do not use a steel brush to clean them, as this may damage them. Fig. 16
  - B. Wash the cylinder filter and the mesh filter with a soft brush. Fig. 17
  - C. Put the filtering system back in place. To do so, follow the disassembly process in reverse order. Fig. 18
3. Clean the spray arms.
  - A. Pull the basket out of the dishwasher and pull the bottom spray arm upwards to remove it. Fig. 19
  - B. Turn the upper spray arm clockwise and remove the retaining clip to remove the arm. Fig. 20
  - C. Check the holes in the spray arms for clogging. If they are, clean them with a toothpick or pin and rinse them under running water to remove any debris. Fig. 21

Fig. 20 key

1. Upper spray arm retaining clip

## 7. TROUBLESHOOTING

### Error code list

Error code	Meaning	Solution
E01	Thermistor short-circuit	Contact the official Cecotec Technical Support Service.

E02	Thermistor open circuit	Contact the official Cecotec Technical Support Service.
E03	The appliance does not heat water	<ol style="list-style-type: none"> <li>1. Make sure that the heating elements are working properly.</li> <li>2. Contact the official Cecotec Technical Support Service.</li> </ol>
E04	Valve failure	Contact the official Cecotec Technical Support Service.
E05	Overflow	<ol style="list-style-type: none"> <li>1. Tilt the appliance between 30° and 45° to drain the water from the bottom of the dishwasher.</li> <li>2. Check if the drain hose is installed too high.</li> <li>3. Check if the drain hose is bent, kinked or clogged.</li> <li>4. Check if the appliance is properly connected.</li> <li>5. If the problem persists, restart the appliance.</li> </ol> <p>Contact the official Cecotec Technical Support Service.</p>
E06	Failure of the heating system	Contact the official Cecotec Technical Support Service.
E10	No water in the dishwasher	<ol style="list-style-type: none"> <li>1. Open the tap.</li> <li>2. Check the water pressure.</li> <li>3. Check that the water supply has not been cut off.</li> <li>4. Contact the official Cecotec Technical Support Service.</li> </ol>

Warning:

- If an overflow occurs, turn off the main water supply before contacting the Technical Support Service.
- If there is water in the base due to overfilling or a small leak, water must be removed before running the dishwasher again.
- If you cannot solve the error code, contact the official Cecotec Technical Support Service.

## Troubleshooting

Problem	Cause	Solution
The tableware comes out wet	<ol style="list-style-type: none"> <li>1. There is no rinse aid in the dispenser</li> <li>2. You have piled up the tableware too much.</li> <li>3. The washing programme is not yet finished.</li> <li>4. The selected programme has no drying function.</li> </ol>	<ol style="list-style-type: none"> <li>1. Add the rinse aid and set the dispenser to the highest setting.</li> <li>2. Refer to the dishwasher loading recommendations.</li> <li>3. Wait for the washing programme to finish.</li> <li>4. Select a washing programme with drying function.</li> </ol>
The detergent has not dissolved	<ol style="list-style-type: none"> <li>1. The holes of the spray arms are clogged, so the detergent is not released during the washing programme.</li> <li>2. You have added too much detergent.</li> <li>3. You used an inadequate type of detergent.</li> </ol>	<ol style="list-style-type: none"> <li>1. Unclog the holes in the spray arms and run the Rapid programme to remove detergent residues from the tableware.</li> <li>2. Rerun the Rapid programme and add less detergent next time.</li> <li>3. Be sure to use a special powder or detergent tablet for dishwashers.</li> </ol>
The tableware comes out with many white spots or water droplets	There is no rinse aid in the dispenser.	Add rinse aid.
The tableware comes out with some white spots or water droplets	This is normal.	
There is foam inside the dishwasher	You have not used special dishwasher detergent, or you have used too much detergent.	If there is not much foam, open the dishwasher door and let it dissipate or evaporate. If there is too much foam, wipe it off directly with a cloth. Then, start any washing programme for about 3 minutes to remove the foam residues. Repeat this process until the foam disappears completely.



<p>The dishwasher fan sounds and the display shows "FAN"</p>	<p>The air circulation system is in operation.</p>	<p>This is normal.</p>
<p>Dishwasher door opens with difficulty or is jammed</p>	<p>There are traces of dirt on the gasket or on the door opening mechanism.</p>	<p>Clean the gasket.</p>
<p>The dishwasher does not start when the Power icon is pressed</p>	<ol style="list-style-type: none"> <li>1. If pressing the Power icon does not start the appliance and the indicator lights do not light up, the appliance may not be plugged into the mains socket.</li> <li>2. There has been a power failure.</li> <li>3. If the indicator lights are on, it means that the Child Lock function might be activated.</li> <li>4. You have not pressed the Power icon long enough.</li> </ol>	<ol style="list-style-type: none"> <li>1. Make sure that the power cable is plugged into the socket properly.</li> <li>2. Check that the residual current circuit breaker has not tripped.</li> <li>3. Deactivate the Child lock function.</li> <li>4. Press the Power icon for at least one second.</li> </ol>
<p>Only the Power icon works</p>	<ol style="list-style-type: none"> <li>1. The dishwasher door is not properly closed.</li> <li>2. There is dirt, water or fingerprints on the control panel.</li> <li>3. If the indicator lights are on, it means that the Child Lock function might be activated.</li> <li>4. The door lock is damaged.</li> </ol>	<ol style="list-style-type: none"> <li>1. Close the door.</li> <li>2. Clean the control panel and make sure it is dry.</li> <li>3. Deactivate the Child lock function.</li> <li>4. Contact the official Cecotec Technical Support Service.</li> </ol>
<p>The water supply indicator light lights up when water enters the dishwasher</p>	<ol style="list-style-type: none"> <li>1. There is a problem with the water supply.</li> <li>2. The flowmeter is damaged.</li> <li>3. The fill valve is damaged.</li> </ol>	<ol style="list-style-type: none"> <li>1. Make sure there are no problems with the water supply.</li> <li>2. Contact the official Cecotec Technical Support Service.</li> <li>3. Contact the official Cecotec Technical Support Service.</li> </ol>

Knocking noise is heard in the dishwasher	It is possible that the tableware is not positioned correctly and is obstructing the rotation of the spray arms.	Stop the programme and reposition the tableware.
The tableware does not come out clean	<ol style="list-style-type: none"> <li>1. You have piled up the tableware too much.</li> <li>2. The selected washing programme is not the right one.</li> <li>3. You have not used special dishwasher detergent, or you have added too little.</li> <li>4. The filtering system is incorrectly installed, and food debris has clogged the duct.</li> <li>5. The spray arms are clogged.</li> <li>6. The spray arms are blocked.</li> <li>7. There are adhering or dried food remains from several days.</li> <li>8. A power failure occurred while the appliance was running.</li> <li>9. Some food residues are more difficult to remove in the dishwasher.</li> </ol>	<ol style="list-style-type: none"> <li>1. Refer to the dishwasher loading recommendations.</li> <li>2. Select the suitable washing programme.</li> <li>3. Always use special dishwasher detergent and add enough before starting the washing programme.</li> <li>4. Place the filtering system properly in its position.</li> <li>5. Clean the spray arms.</li> <li>6. Check for objects obstructing the rotation of the spray arms.</li> <li>7. Soak the utensils for a while before putting them in the dishwasher.</li> <li>8. Restart the washing programme.</li> <li>9. Wash the dirtiest utensils with a scouring pad before putting them in the dishwasher.</li> </ol>
The dishwasher does not drain at the end of the washing programme	<ol style="list-style-type: none"> <li>1. The drain hose is installed too high.</li> <li>2. Check if the drain hose is bent, kinked or clogged.</li> <li>3. The drain pump is broken.</li> <li>4. The fill valve is damaged.</li> </ol>	<ol style="list-style-type: none"> <li>1. See section on connecting the drain hose.</li> <li>2. Straighten the drain hose and remove any foreign objects that are causing the blockage.</li> <li>3. Contact the official Cecotec Technical Support Service.</li> <li>4. Contact the official Cecotec Technical Support Service.</li> </ol>

- Do not repair or replace any part of the appliance unless specifically instructed to do so in this instruction manual. It may lead to a dangerous incident that endangers your health and/or damages property.
- In the event of a fault, please contact the official Cecotec Technical Support Service.
- Only use original spare parts.

## 8. TECHNICAL SPECIFICATIONS

You can find more information on this model by scanning the QR code on the energy label.

Reference	EU01_100639	EU01_100466
Model	Bolero Aguazero 2400 White Glass	Bolero Aguazero 2400 Black Glass
QR code		
Voltage	220-240 V AC	220-240 V AC
Frequency	50 Hz	50 Hz
Water pressure	Maximum 1.00 MPa	Maximum 1.00 MPa
	Minimum 0.4 MPa	Minimum 0.4 MPa
Total power	1380 W	1380 W
Capacity	6 place settings	6 place settings
IPX	IPX1	IPX1

Reference	EU01_100639 / EU01_100466
Model	Bolero Aguazero 2400 White Glass/ Bolero Aguazero 2400 Black Glass
CHARACTERISTICS	Measured values
Standard programme	ECO
Energy Efficiency Class	D
ECO programme energy consumption (EPEC) (kWh/cycle)	0.474

## ENGLISH

ECO programme energy consumption in kWh per 100 cycles (kWh)	47.4
Standard programme energy consumption (EPEC) (kWh/cycle)	0.990
Energy Efficiency Index (EEI)	47.9
ECO programme water consumption (EPWC)	7.4
Cleaning performance index (IC)	1.123
In Wc	0.010
CT / CR, Cleanliness index	4.382 / 3.696
Drying performance index (DI)	0.940
In WD	0.027
DT / DR,t, Drying index	4.131 / 3.679
Rated capacity (ps)	6
ECO programme duration (Tt) (h:min)	2:51
Power consumption in off mode (Po) (W)	N/A
Power consumption in standby mode (Psm) (W)	0.39
Power consumption at Delay start (Pds) (W)	1.37
Airborne noise emissions dB(A)	48.37

Technical specifications may change without prior notification to improve product quality.  
Made in China | Designed in Spain

## 9. DISPOSAL OF OLD ELECTRICAL AND ELECTRONIC APPLIANCES



This symbol indicates that, according to the applicable regulations, the product and/or batteries must be disposed of separately from household waste. When this product reaches the end of its shelf life, you should dispose of the cells/batteries/accumulators and take them to a collection point designated by the local authorities.

Consumers must contact their local authorities or retailer for information concerning the correct disposal of old appliances and/or their batteries.

Compliance with the above guidelines will help protecting the environment.

## 10. TECHNICAL SUPPORT AND WARRANTY

Cecotec shall be liable to the end user or consumer for any lack of conformity that exists at the time of delivery of the product under the terms, conditions and deadlines established by the applicable regulations.

Repairs should be carried out by qualified personnel.

If at any moment you detect any problem with your product or have any doubt, do not hesitate to contact the official Cecotec Technical Support Service at +34 963 210 728.

## 11. COPYRIGHT

The intellectual property rights over the texts in this manual belong to CECOTEC INNOVACIONES, S.L. All rights reserved. The contents of this publication may not, in whole or in part, be reproduced, stored in a retrieval system, transmitted, or distributed by any means (electronic, mechanical, photocopying, recording or similar) without the prior authorization of CECOTEC INNOVACIONES, S.L.

## 12. SIMPLIFIED EU DECLARATION OF CONFORMITY

**CE** Cecotec Innovaciones hereby declares that this appliance complies with the essential requirements and other relevant provisions of the regulations applicable in the European Union. This appliance has been designed, manufactured and tested to meet the required safety and quality standards. The full text of the EU Declaration of Conformity can be found on the following website: <https://cecotec.es/es/information/declaration-of-conformity>

### 1. PIÈCES ET COMPOSANTS

Image 1

1. Coque
2. Panneau avant
3. Plinthe
4. Bras de lavage
5. Filtre
6. Adoucisseur d'eau
7. Joint inférieur de la porte
8. Distributeur
9. Porte
10. Support pour verres
11. Panier
12. Panier à couverts

NOTE :

Les graphiques de ce manuel sont des représentations schématiques et peuvent ne pas correspondre exactement à ceux du produit.

### 2. AVANT UTILISATION

- Cet appareil possède un emballage conçu pour le protéger pendant son transport. Sortez l'appareil de sa boîte et retirez tout le matériel qui compose l'emballage. Rangez la boîte d'origine et le reste des éléments provenant de l'emballage dans un endroit sûr pour éviter d'endommager l'appareil si vous devez le transporter à l'avenir. Si vous devez vous défaire de l'emballage d'origine, assurez-vous de recycler tous les éléments correctement.
- Assurez-vous que toutes les pièces et les composants sont inclus et en bon état. Si l'un d'entre eux manque ou n'est pas en bon état, veuillez contacter immédiatement le service technique officiel de Cecotec.
- Ne retirez pas le numéro de série du produit, afin de conserver un suivi correct de votre produit en cas de problème.

#### **Contenu de la boîte**

- Lave-vaisselle
- Tuyau d'arrivée
- Tuyau de sortie
- Panier à couverts
- Manuel d'instructions

### 3. INSTALLATION

#### Dimensions d'installation : (unité : mm)

- L'installation du lave-vaisselle dépendra de la position du tuyau de vidange ou de l'évier.
- Le trou d'installation doit mesurer 60x60 cm.

L'image 2 montre toutes les mesures nécessaires à l'installation correcte du lave-vaisselle.

Image 2

1. Évier
2. Lave-vaisselle
3. Côté du lave-vaisselle
4. Plan de travail
5. Structure du meuble

#### Diagramme

Image 3

1. Tuyau de vidange
2. Tuyau d'arrivée d'eau
3. Valve d'eau

#### Raccorder le tuyau d'arrivée d'eau. Img. 4

1. Raccordez l'extrémité du tuyau d'alimentation en eau à l'entrée d'eau du lave-vaisselle.
2. Raccordez l'autre extrémité du tuyau au robinet d'eau ou à la valve correspondante.

Note : Utilisez un nouveau tuyau d'alimentation en eau pour l'installation.

Image 4

1. Conduite d'eau
2. Valve
3. Connexion
4. Tuyau d'arrivée d'eau
5. Entrée d'eau du lave-vaisselle
6. Raccorder le tuyau d'arrivée d'eau

#### Connecter le tuyau de vidange. Img. 5

Une fois l'appareil fixé au meuble de cuisine, faites passer le câble d'alimentation, le tuyau d'arrivée d'eau et le tuyau de vidange par le trou percé à cet effet.

1. Insérez l'extrémité du tuyau de vidange dans le tuyau de vidange de l'évier. La hauteur du tuyau de vidange ne doit pas dépasser 40 cm du haut du lave-vaisselle.

## FRANÇAIS

2. Raccordez l'autre extrémité du tuyau au lave-vaisselle et assurez-vous qu'il n'y a pas de fuite d'eau.
3. Assurez-vous que la prise de courant est correctement mise à la terre et connectée au réseau électrique.

Note :

- Assurez-vous que le tuyau de vidange n'est pas plié. S'il est nécessaire de le rallonger, ne dépassez pas 5 mètres, sinon cela pourrait affecter le fonctionnement du lave-vaisselle.
- Le tuyau d'alimentation en eau, le tuyau de vidange et la prise de courant doivent être installés dans le meuble adjacent au lave-vaisselle, de sorte qu'ils ne se trouvent pas directement derrière l'appareil.

Image 5

1. Collier de fixation
2. Tuyau de vidange
3. Plan de travail
4. Lave-vaisselle
5. Tuyau de vidange
6. Tuyauterie d'évacuation
7. Valve
8. Tuyau d'arrivée d'eau
9. Prise de courant

### Placement du lave-vaisselle

#### - Ventilation inférieure

1. Placez l'appareil sur le sol et veillez à ce qu'il ne bascule pas, sinon des fuites risquent de se produire.
2. Si le sol est irrégulier, vous pouvez mettre le lave-vaisselle à niveau en réglant les pieds.
3. Si le lave-vaisselle est installé sous le plan de travail ou intégré dans un meuble de cuisine, fixez fermement l'appareil aux meubles adjacents après l'avoir mis à niveau.
4. Bien qu'il ne soit pas nécessaire de fixer le lave-vaisselle au plan de travail, placez les couvercles de protection dans les trous des vis. Img. 6
5. Installation intégrée. Fixez le lave-vaisselle aux meubles adjacents à l'aide des vis.
6. Insérez les couvercles de protection dans les trous des vis. Img. 7

Une fois l'installation terminée :

7. Vérifiez que l'appareil est correctement placé sur le sol et fixé au meuble de cuisine.
8. Assurez-vous que le circuit de protection du réseau domestique est correctement installé et qu'il y a du courant.
9. Vérifiez que le tuyau d'alimentation en eau et le tuyau de vidange sont bien raccordés à l'appareil.



10. Retirez tout l'emballage à l'intérieur de l'appareil.

Conseils :

- Après l'installation, conservez le manuel d'instructions et tous les composants pour une utilisation ultérieure.
- Cet appareil a été testé en usine, il est donc normal qu'il y ait des résidus d'eau à l'intérieur de l'appareil.



## 4. FONCTIONNEMENT

### Panneau de contrôle

Image 8

1. Icône tactile marche/arrêt
2. Indicateur lumineux de recharge du sel
3. Indicateur lumineux de remplissage du produit de rinçage
4. Indicateur lumineux de l'alimentation en eau
5. Indicateur lumineux de la fonction Sécurité enfants (Child Lock)
6. Icône tactile de la fonction Sécurité enfants (Child Lock)
7. Icône tactile de la fonction Départ différé (Delay Start)
8. Écran numérique
9. Indicateur lumineux du programme ECO
10. Indicateur lumineux du programme Normal
11. Indicateur lumineux du programme Intensif (Intensive)
12. Indicateur lumineux du programme Verre (Glass)
13. Indicateur lumineux du programme Rapide (Rapid)
14. Icône tactile de sélection du programme
15. Icône tactile de démarrage/pause



### Démarrage du lave-vaisselle

1. Fermez la porte du lave-vaisselle et appuyez sur l'icône tactile marche/arrêt  pour le démarrer.
2. Appuyez sur l'icône tactile de sélection des programmes  pour sélectionner le programme de lavage souhaité.
3. Appuyez sur l'icône Démarrage/Pause  pour démarrer le programme de lavage sélectionné.
4. Lors du démarrage du lave-vaisselle, les indicateurs commenceront à clignoter.

### Sécurité enfants (Child Lock)



Cette fonction permet de verrouiller le panneau de contrôle du lave-vaisselle afin d'empêcher les enfants de l'utiliser de manière inappropriée ou accidentelle.

## FRANÇAIS



- Activer la Sécurité enfants : Appuyez sur l'icône tactile de la fonction Sécurité enfants (Child Lock)  pendant 3 secondes jusqu'à ce que l'indicateur correspondant s'allume.
- Désactiver la Sécurité enfants : Appuyez sur l'icône tactile de la fonction Sécurité enfants (Child Lock)  pendant 3 secondes jusqu'à ce que l'indicateur correspondant s'éteigne.



### Départ différé

Cette fonction permet de retarder l'heure de début du programme de lavage de 24 heures maximum.

1. Allumez l'appareil.
2. Sélectionnez un programme de lavage.
3. Appuyez sur l'icône tactile de départ différé (Delay Start) . L'écran affichera le temps de manière cyclique : H:00, H:01, H:02... H:24. Réglez ensuite l'heure de départ différé du programme sélectionné. Pour désactiver cette fonction, appuyez sur l'icône tactile Départ différé  pendant 3 secondes. Le réglage sera annulé et l'écran reviendra à H:00.
4. L'écran affiche le temps de départ différé pendant environ 3 secondes si aucune opération n'est effectuée.
5. Appuyez sur l'icône de Démarrage/Pause  pour confirmer le réglage.

### Programmes

Programme	Type de salissure	Consommation de produit vaisselle	Durée
		Produit vaisselle en poudre	
ECO 	Le programme standard pour les charges moyennement sales permet d'économiser de l'eau et de l'énergie.	14 g	2:55
Normal 	Pour les charges normalement sales, telles que les assiettes et les ustensiles légèrement sales.	14 g	1:00
Intensif (Intensive) 	Pour les charges plus sales ou les charges sur lesquelles des restes de nourriture ont collé pendant plusieurs jours.	14 g	2:55

Verre (Glass) 	Pour les charges peu sales et la vaisselle en verre délicate.	14 g	1:30
Rapide (Rapid) 	Programme court pour les charges peu sales ne nécessitant pas de séchage.	-	0:25

## Notes :

- N'ajoutez plus de produit que nécessaire. Si la quantité de produit vaisselle utilisée est dépassée, de nombreuses bulles seront produites et l'effet de lavage sera réduit.
- La durée réelle de chaque programme peut différer du tableau ci-dessus en fonction de la température de l'eau, du nombre d'ustensiles insérés, du type de salissure et du niveau de dureté de l'eau.

**Adoucisseur d'eau**

1. L'adoucisseur d'eau est conçu pour adoucir l'eau dure et éliminer le calcaire, laissant votre vaisselle étincelante. Il est très utile dans les régions où l'eau est particulièrement dure.
2. Contactez votre fournisseur d'eau pour vérifier le degré de dureté de l'eau dans votre région.

- **Régler l'adoucisseur d'eau.** *Img. 9*

1. Fermez la porte du lave-vaisselle et appuyez sur l'icône tactile marche/arrêt pour démarrer le lave-vaisselle.
2. Dans les 60 secondes qui suivent le démarrage de l'appareil, appuyez sur l'icône tactile marche/pause pendant 5 secondes pour accéder au menu de réglage de l'adoucisseur.
3. Les indicateurs de remplissage de sel et de produit de rinçage s'allumeront, indiquant que vous êtes entré dans le menu des réglages.
4. Appuyez sur l'icône tactile Démarrage/Pause pour sélectionner la valeur de réglage souhaitée. Si vous n'appuyez pas sur l'icône tactile Démarrage/Pause pendant 5 secondes, l'appareil quittera le menu de réglage et entrera en mode veille. En outre, la configuration sélectionnée sera sauvegardée.

**Réglage approprié en fonction de la dureté de l'eau dans votre région :**

Dureté de l'eau (ppm)	0-90	91-200	201-300	301-400	401-500	Plus de 500
Valeur de réglage	H1	H2	H3	H4 (par défaut)	H5	H6

## FRANÇAIS

Conseils : Lorsque la valeur de réglage est H1, l'adoucisseur d'eau ne démarre pas, il n'est donc pas nécessaire d'ajouter du sel. Dans ce cas, l'indicateur de remplissage de sel s'éteindra.

- **Ajouter du sel à l'adoucisseur d'eau.** Img. 10

1. Retirez le panier et dévissez le bouchon du réservoir.
2. Ajoutez du sel pour lave-vaisselle (environ 400-500 g). Lors de la première utilisation, remplissez le réservoir d'eau.
3. Revissez le bouchon.

Conseils :

- Ajoutez du sel juste avant de lancer le programme de lavage.
- L'indicateur lumineux de remplissage de sel s'allume lorsque le réservoir de sel doit être rempli.
- Si du sel a été renversé, lancez un programme rapide (Rapid) pour le dissoudre.
- Après avoir ajouté du sel, il est normal que l'indicateur ne s'éteigne pas immédiatement.

**Produit vaisselle.** Img. 11

1. Appuyez sur la languette du distributeur de produit vaisselle.
2. Le couvercle s'ouvrira.
3. Ajoutez la quantité de produit nécessaire.
4. Fermez le couvercle.

Image 11

A : Poudre vaisselle

B : Tablettes lave-vaisselle

Conseils :

- Le produit vaisselle permet d'éliminer la saleté et les restes de nourriture de la vaisselle.
- Si aucun produit n'est ajouté, l'effet de lavage ne sera pas bon.
- La quantité de produit vaisselle nécessaire dépend de la taille et du degré de salissure de la vaisselle.
- Pour des charges complètes très sales, utilisez 14 g de produit vaisselle.

**IMPORTANT :**

Pour obtenir les meilleurs résultats de lavage et de séchage, il est recommandé d'utiliser le produit DuoGel liquide (produit vaisselle + produit de rinçage) ou la poudre. Toutefois, l'utilisation de tablettes est moins recommandée, car elles ne sont pas aussi efficaces que les produits liquides.

**Produit de rinçage**

Le produit de rinçage aide à sécher et à rendre la vaisselle plus brillante, en évitant les gouttes et les taches.

Conseils :

- Ajoutez le produit de rinçage juste avant de lancer le programme de lavage.
- L'indicateur lumineux de remplissage de produit de rinçage s'allume lorsque le distributeur doit être rempli.
- Ajustez le dosage du produit de rinçage en fonction de la fréquence de lavage de la vaisselle.
- Le réglage par défaut est 3. Plus la valeur de réglage est élevée, plus la quantité de produit de rinçage dosée est importante.
- Si vous constatez que la vaisselle est grasse après le lavage, réglez le distributeur sur un niveau plus bas pour réduire la quantité de produit de rinçage dosée et relancez un programme de lavage.
- Essayez toute trace de produit de rinçage avec un chiffon.
- Utilisez un tournevis pour retirer le distributeur. Img. 12

## 5. CHARGEMENT DU LAVE-VAISSELLE

Image 13

1. Tasse de café
2. Cuillère de service
3. Cuillère à café
4. Verre
5. Tasse
6. Petite assiette à dessert
7. Petite assiette
8. Bol en mélamine
9. Assiette creuse
10. Assiette
11. Plat ovale
12. Fourchette
13. Fourchette de service
14. Cuillère à dessert
15. Petit faitout
16. Bol
17. Cuillère à soupe
18. Couteaux
19. Assiette à café

### Ustensiles/articles lavables au lave-vaisselle

Vaisselle en céramique, en verre et en acier inoxydable.

### **Ustensiles/articles non lavables au lave-vaisselle**

1. Les ustensiles en métal, en aluminium et émaillés peuvent se décolorer.
2. Les ustensiles en bambou ou en bois peuvent se casser ou éclater au contact de l'eau.
3. Les ustensiles en plastique peuvent être déformés par la chaleur du lave-vaisselle.
4. Les ustensiles en fer peuvent rouiller.

### **Recommandations pour charger le lave-vaisselle**

1. Enlevez les restes de nourriture les plus gros.
2. Les objets tels que les verres, les casseroles, les tasses, etc., doivent être placés à l'envers afin que l'eau ne s'accumule pas à l'intérieur.
3. Tous les ustensiles doivent être empilés de manière sûre afin qu'ils ne tombent pas.
4. Placez la vaisselle de manière à ce qu'elle ne gêne pas la rotation des bras de lavage pendant le lavage.
5. Les très petits ustensiles ne doivent pas être lavés dans le lave-vaisselle car ils risquent de tomber du panier et d'entraver la rotation des bras de lavage.
6. Lorsque vous poussez le panier vers l'arrière, ne laissez pas les ustensiles toucher le fond du lave-vaisselle.
7. Ne laissez pas les ustensiles rayer la surface du panier, car cela augmente le risque de rouille.
8. Placez les couverts vers le bas dans le panier à couverts.
9. Les couteaux et autres objets tranchants doivent être chargés dans le panier avec la pointe vers le bas ou en position horizontale.

Conseil : Après avoir chargé le lave-vaisselle, faites tourner les bras de lavage pour vérifier qu'ils tournent sans problème.

## **6. NETTOYAGE ET ENTRETIEN**

Après un certain temps de fonctionnement de l'appareil, il est normal que des restes s'accumulent dans le système de filtrage et les bras de lavage. Vérifiez régulièrement ces composants et nettoyez-les.

Pour ce faire :

1. Retirez le système de filtrage.
  - A. Tournez le filtre cylindrique dans le sens inverse des aiguilles d'une montre. Img. 14
  - B. Retirez le filtre en acier inoxydable. Img. 15
2. Nettoyez le système de filtrage sous le robinet.
  - A. Rincez les filtres sous le robinet. N'utilisez pas de brosse en acier pour les nettoyer, car cela pourrait les endommager. Img. 16

- B. Lavez le filtre cylindrique et le filtre à maille à l'aide d'une brosse douce. Img. 17
  - C. Remettez les filtres en place. Pour ce faire, suivez le processus de démontage dans l'ordre inverse. Img. 18
3. Nettoyez les bras de lavage.
- A. Sortez le panier du lave-vaisselle et tirez le bras de lavage inférieur vers le haut pour le retirer. Img. 19
  - B. Tournez le bras de lavage supérieur dans le sens des aiguilles d'une montre et retirez le clip de fixation pour l'enlever. Img. 20
  - C. Vérifiez que les trous des bras de lavage ne sont pas obstrués. Si c'est le cas, nettoyez-les à l'aide d'un cure-dent ou d'une épingle et rincez-les à l'eau courante pour éliminer les restes. Img. 21

Image 20

1. Clip de fixation du bras de lavage supérieur

## 7. RÉOLUTION DE PROBLÈMES

### Liste des codes d'erreur

Codes d'erreur	Signification	Solution
E01	Court-circuit de la thermistance	Veillez contacter le Service d'Assistance Technique officiel de Cecotec.
E02	Circuit ouvert dans la thermistance	Veillez contacter le Service d'Assistance Technique officiel de Cecotec.
E03	L'appareil ne chauffe pas l'eau.	<ol style="list-style-type: none"> <li>1. Assurez-vous que les résistances fonctionnent correctement.</li> <li>2. Veillez contacter le Service d'Assistance Technique officiel de Cecotec.</li> </ol>
E04	Erreur au niveau de la valve	Veillez contacter le Service d'Assistance Technique officiel de Cecotec.

E05	Débordement	<ol style="list-style-type: none"> <li>1. Inclinez l'appareil entre 30° et 45° pour évacuer l'eau du fond du lave-vaisselle.</li> <li>2. Vérifiez si le tuyau de vidange est installé trop haut.</li> <li>3. Vérifiez si le tuyau de vidange est plié, écrasé ou obstrué.</li> <li>4. Vérifiez que l'appareil est bien placé.</li> <li>5. Si le problème persiste, redémarrez l'appareil.</li> </ol> <p>Veillez contacter le Service d'Assistance Technique officiel de Cecotec.</p>
E06	Erreur au niveau du système de chauffage	<p>Veillez contacter le Service d'Assistance Technique officiel de Cecotec.</p>
E10	De l'eau n'entre pas dans le lave-vaisselle.	<ol style="list-style-type: none"> <li>1. Ouvrez le robinet.</li> <li>2. Vérifiez la pression de l'eau.</li> <li>3. Vérifiez que l'alimentation en eau n'a pas été coupée.</li> <li>4. Veuillez contacter le Service d'Assistance Technique officiel de Cecotec.</li> </ol>

Avertissement :

- Si un débordement se produit, coupez l'alimentation principale en eau avant d'appeler le service technique.
- S'il y a de l'eau dans la base en raison d'un remplissage excessif ou d'une petite fuite, il faut éliminer l'eau avant de remettre le lave-vaisselle en marche.
- Si le code d'erreur ne peut pas être résolu, veuillez contacter le Service d'Assistance Technique officiel de Cecotec.



## Résolution de problèmes

Problème	Cause	Solution
Les ustensiles sortent mouillés.	<ol style="list-style-type: none"> <li>1. Pas produit de rinçage dans le distributeur.</li> <li>2. Vous avez trop empilé les ustensiles.</li> <li>3. Le programme de lavage n'est pas encore terminé.</li> <li>4. Le programme sélectionné n'a pas de fonction de séchage.</li> </ol>	<ol style="list-style-type: none"> <li>1. Ajoutez le produit de rinçage et réglez le distributeur sur le niveau le plus élevé.</li> <li>2. Reportez-vous aux recommandations de chargement du lave-vaisselle.</li> <li>3. Attendez la fin du programme de lavage.</li> <li>4. Sélectionnez un programme de lavage avec fonction de séchage.</li> </ol>
Le produit ne s'est pas dissous.	<ol style="list-style-type: none"> <li>1. Les trous des bras de lavage sont obstrués, de sorte que le produit vaisselle n'est pas distribué pendant le programme de lavage.</li> <li>2. Vous avez mis trop de produit.</li> <li>3. Vous avez utilisé un produit inapproprié.</li> </ol>	<ol style="list-style-type: none"> <li>1. Nettoyez les trous des bras de lavage et lancez le programme Rapide (Rapid) pour éliminer les résidus de produit vaisselle de la vaisselle.</li> <li>2. Relancez le programme Rapide (Rapid) et ajoutez moins de produit vaisselle la prochaine fois.</li> <li>3. Veillez à utiliser des poudres ou des tablettes spécialement conçues pour les lave-vaisselle.</li> </ol>
La vaisselle sort avec de nombreuses taches blanches ou des gouttes d'eau.	Pas produit de rinçage dans le distributeur.	Ajoutez du produit de rinçage.
La vaisselle sort avec quelques taches blanches ou des gouttes d'eau.	Cela est complètement normal.	

<p>Mousse à l'intérieur du lave-vaisselle.</p>	<p>Vous n'avez pas utilisé un produit vaisselle spécial pour lave-vaisselle ou vous avez utilisé trop de produit.</p>	<p>S'il n'y a pas beaucoup de mousse, ouvrez la porte du lave-vaisselle et laissez-la se dissiper ou s'évaporer. S'il y a trop de mousse, essuyez-la directement avec un chiffon. Lancez ensuite un programme de lavage pendant environ 3 minutes pour éliminer les restes de mousse. Répétez ce processus jusqu'à ce que la mousse disparaisse complètement.</p>
<p>Le ventilateur du lave-vaisselle retentit et l'écran affiche « FAN ».</p>	<p>Le système de circulation d'air est en fonctionnement.</p>	<p>Cela est complètement normal.</p>
<p>La porte du lave-vaisselle s'ouvre difficilement ou est bloquée.</p>	<p>Il y a des traces de saleté sur le joint ou sur le mécanisme d'ouverture de la porte.</p>	<p>Nettoyez le joint.</p>
<p>Le lave-vaisselle ne démarre pas en appuyant sur l'icône tactile marche/arrêt.</p>	<ol style="list-style-type: none"> <li>1. Si en appuyant sur l'icône tactile marche/arrêt, l'appareil ne démarre pas et que les indicateurs ne s'allument pas, il est possible que l'appareil ne soit pas branché sur la prise de courant.</li> <li>2. Il y a eu une panne de courant.</li> <li>3. Si les indicateurs sont allumés, cela signifie que la fonction Sécurité enfants (Child Lock) est peut-être activée.</li> <li>4. Vous n'avez pas appuyé assez longtemps sur l'icône tactile marche/arrêt.</li> </ol>	<ol style="list-style-type: none"> <li>1. Assurez-vous que le câble d'alimentation est bien branché à la prise de courant.</li> <li>2. Vérifiez que le disjoncteur différentiel ne s'est pas déclenché.</li> <li>3. Désactivez la fonction Sécurité enfants.</li> <li>4. Appuyez sur l'icône tactile marche/arrêt pendant au moins une seconde.</li> </ol>

<p>Seule l'icône tactile marche/arrêt fonctionne.</p>	<ol style="list-style-type: none"> <li>1. La porte n'est pas bien fermée.</li> <li>2. Il y a de la saleté, de l'eau ou des traces de doigts sur le panneau de contrôle tactile.</li> <li>3. Si les indicateurs sont allumés, cela signifie que la fonction Sécurité enfants (Child Lock) est peut-être activée.</li> <li>4. Le système de fermeture de la porte est endommagé.</li> </ol>	<ol style="list-style-type: none"> <li>1. Fermez la porte.</li> <li>2. Nettoyez le panneau de contrôle tactile et assurez-vous qu'il est sec.</li> <li>3. Désactivez la fonction Sécurité enfants.</li> <li>4. Veuillez contacter le Service d'Assistance Technique officiel de Cecotec.</li> </ol>
<p>L'indicateur d'alimentation en eau s'allume lorsque l'eau entre dans le lave-vaisselle.</p>	<ol style="list-style-type: none"> <li>1. Il y a un problème d'alimentation en eau.</li> <li>2. Le débitmètre est endommagé.</li> <li>3. La valve de remplissage est endommagée.</li> </ol>	<ol style="list-style-type: none"> <li>1. Assurez-vous qu'il n'y a pas de problème d'alimentation en eau.</li> <li>2. Veuillez contacter le Service Après-Vente Officiel de Cecotec.</li> <li>3. Veuillez contacter le Service d'Assistance Technique officiel de Cecotec.</li> </ol>
<p>Bruit dans le lave-vaisselle.</p>	<p>Il est possible que la vaisselle ne soit pas placée correctement et qu'elle gêne la rotation des bras de lavage.</p>	<p>Interrompez le programme de lavage et replacez la vaisselle.</p>

<p>Les ustensiles ne sortent pas propres.</p>	<ol style="list-style-type: none"> <li>1. Vous avez trop empilé les ustensiles.</li> <li>2. Le programme de lavage sélectionné n'est pas le bon.</li> <li>3. Vous n'avez pas utilisé de produit spécial pour lave-vaisselle ou vous en avez mis trop peu.</li> <li>4. Le système de filtrage est mal installé et des restes de nourriture ont obstrué le conduit.</li> <li>5. Les bras de lavage sont obstrués.</li> <li>6. Les bras de lavage sont bloqués.</li> <li>7. Il y a des restes d'aliments collés ou séchés depuis plusieurs jours.</li> <li>8. Une panne de courant s'est produite alors que l'appareil était en cours de fonctionnement.</li> <li>9. Certains restes alimentaires sont plus difficiles à nettoyer dans le lave-vaisselle.</li> </ol>	<ol style="list-style-type: none"> <li>1. Reportez-vous aux recommandations de chargement du lave-vaisselle.</li> <li>2. Sélectionnez un programme de lavage approprié.</li> <li>3. Utilisez toujours un produit vaisselle spécial pour lave-vaisselle et ajoutez-en une quantité suffisante avant de lancer le programme de lavage.</li> <li>4. Mettez le système de filtrage correctement en place.</li> <li>5. Nettoyez les bras de lavage.</li> <li>6. Vérifiez qu'aucun objet n'entrave la rotation des bras de lavage.</li> <li>7. Laissez tremper les ustensiles pendant un certain temps avant de les mettre au lave-vaisselle.</li> <li>8. Relancez le programme de lavage.</li> <li>9. Lavez les ustensiles les plus sales avec un tampon à récurer avant de les mettre au lave-vaisselle.</li> </ol>
<p>Le lave-vaisselle ne se vide pas à la fin du programme de lavage.</p>	<ol style="list-style-type: none"> <li>1. Le tuyau de vidange est installé trop haut.</li> <li>2. Le tuyau de vidange est plié, écrasé ou obstrué.</li> <li>3. La pompe de vidange est endommagée.</li> <li>4. La valve de remplissage est endommagée.</li> </ol>	<ol style="list-style-type: none"> <li>1. Consultez la section relative au raccordement du tuyau de vidange.</li> <li>2. Redressez le tuyau de vidange et retirez toute obstruction.</li> <li>3. Veuillez contacter le Service d'Assistance Technique officiel de Cecotec.</li> <li>4. Veuillez contacter le Service d'Assistance Technique officiel de Cecotec.</li> </ol>

- Ne réparez ou ne remplacez aucune pièce de l'appareil à moins d'en avoir reçu l'instruction expresse dans le présent manuel d'instructions. Cela pourrait entraîner un incident dangereux qui mettrait votre santé en danger et/ou endommagerait des biens.
- En cas de panne, contactez le Service d'Assistance Technique officiel de Cecotec.
- Utilisez des pièces de rechange d'origine.

## 8. SPÉCIFICATIONS TECHNIQUES

Vous pouvez accéder à la base de données des produits où sont stockées les informations relatives à votre modèle en scannant le code QR de votre modèle (figurant aussi sur l'étiquette énergétique).

Référence	EU01_100639	EU01_100466
Modèle	Bolero Aguazero 2400 White Glass	Bolero Aguazero 2400 Black Glass
Code QR		
Voltage	220-240 V AC	220-240 V AC
Fréquence :	50 Hz	50 Hz
Pression de l'eau	Maximum 1,00 Mpa	Maximum 1,00 Mpa
	Minimum 0,04 Mpa	Minimum 0,04 Mpa
Puissance totale	1380 W	1380 W
Capacité nominale	6 couverts	6 couverts
IPX	IPX1	IPX1

Référence	EU01_100639 / EU01_100466
Modèle	Bolero Aguazero 2400 White Glass/ Bolero Aguazero 2400 Black Glass
Caractéristique	Valeurs mesurées
Programme standard	ECO

## FRANÇAIS

Classe d'efficacité énergétique	D
Consommation d'énergie du programme ECO (EPEC) (kWh/cycle)	0,474
Consommation d'énergie du programme ECO en kWh pour 100 cycles (kWh)	47,4
Consommation d'énergie du programme standard (SPEC) (kWh/cycle)	0,990
Indice d'efficacité énergétique (EEI)	47,9
Consommation d'eau du programme ECO (EPWC) (l/cycle)	7,4
Indice du rendement de lavage (Ic)	1,123
En Wc	0,010
CT / CR, Indice de nettoyage	4,382 / 3,696
Indice du rendement de séchage (ID)	0,940
En WD	0,027
DT / DR,t, Taux de séchage	4,131 / 3,679
Capacité nominale (ps)	6
Durée du programme ECO (Tt)/ (h:min)	2:51
Consommation d'énergie en mode arrêt (P0) (W)	N/A
Consommation d'énergie en mode veille (Psm) (W)	0,39
Consommation d'énergie en cas de départ différé (Pds) (W)	1,37
Émissions sonores aériennes dB(A)	48,37

Les spécifications techniques peuvent être modifiées sans notification préalable afin d'améliorer la qualité du produit.

Produit fabriqué en Chine | Conçu en Espagne

## 9. RECYCLAGE DES ÉQUIPEMENTS ÉLECTRIQUES ET ÉLECTRONIQUES



Ce symbole indique que, conformément à la réglementation en vigueur, le produit et/ou la batterie doivent être éliminés séparément des déchets municipaux. Lorsque ce produit atteint la fin de sa vie utile, vous devez retirer les piles ou batteries et les apporter à un point de collecte désigné par les autorités locales.

Pour obtenir des informations détaillées sur la manière la plus adéquate de vous débarrasser de vos appareils électriques et électroniques et/ou des batteries correspondantes, vous devez contacter les autorités locales.

Le respect des directives susmentionnées contribuera à la protection de l'environnement.

## 10. GARANTIE ET SAV

Cecotec est responsable envers l'utilisateur final ou le consommateur de tout défaut de conformité existant au moment de la livraison du produit dans les termes, conditions et délais établis par la réglementation applicable.

Il est recommandé que les réparations soient effectuées par du personnel qualifié.

Si vous détectez un incident ou un problème avec le produit, vous devez contacter le Service Après-Vente officiel de Cecotec au +34 9 63 21 07 28.

## 11. COPYRIGHT

Les droits de propriété intellectuelle des textes de ce manuel appartiennent à CECOTEC INNOVACIONES, S.L. Tous droits réservés. Le contenu de cette publication ne peut être, en totalité ou en partie, reproduit, stocké dans un système de récupération de données, transmis ou distribué par quelque moyen que ce soit (électronique, mécanique, photocopie, enregistrement ou similaire) sans l'autorisation préalable de CECOTEC INNOVACIONES, S.L.

## 12. DÉCLARATION DE CONFORMITÉ SIMPLIFIÉE DE L'UE

 Par la présente, Cecotec Innovaciones déclare que ce produit est conforme aux exigences essentielles et aux autres dispositions pertinentes de la réglementation applicable dans l'Union européenne. Ce produit a été conçu, fabriqué et testé pour répondre aux normes de sécurité et de qualité requises. Le texte intégral de la déclaration de conformité de l'UE peut être consulté sur le site web suivant : <https://cecotec.es/es/information/declaration-of-conformity>.



## 1. TEILE UND KOMPONENTEN

Abbildung 1

1. Gehäuse
2. Frontplatte
3. Sockel
4. Sprüharm
5. Filter
6. Wasserenthärter
7. Untere Türdichtung
8. Spender
9. Tür
10. Becherhalter
11. Korb
12. Besteckkorb

### HINWEIS:

Die Grafiken in dieser Bedienungsanleitung sind schematische Darstellungen und entsprechen möglicherweise nicht genau dem Gerät.

## 2. VOR DEM GEBRAUCH

- Dieses Gerät ist so verpackt, dass es während des Transports geschützt bleibt. Nehmen Sie das Gerät aus der Verpackung und entfernen Sie das gesamte Verpackungsmaterial. Bewahren Sie die Verpackung an einem sicheren Ort auf, damit das Gerät nicht beschädigt wird, wenn Sie es später transportieren müssen. Wenn Sie die Originalverpackung entsorgen möchten, vergewissern Sie sich, dass Sie alle Teile korrekt recyceln.
- Vergewissern Sie sich, dass alle Teile und Komponenten enthalten und in gutem Zustand sind. Wenn die Lieferung fehlt oder nicht in gutem Zustand ist, kontaktieren Sie den offiziellen technischen Kundendienst von Cecotec.
- Entfernen Sie nicht die Seriennummer des Produkts, um eine korrekte Rückverfolgbarkeit Ihres Geräts im Falle eines Hilfeersuchens zu gewährleisten.

### **Vollständiger Inhalt**

- Geschirrspüler
- Wasserzulaufschlauch
- Auslaufschlauch
- Besteckkorb
- Diese Bedienungsanleitung

### 3. MONTAGE

#### **Einbaumaße: (Einheit: mm)**

- Der Einbau des Geschirrspülers hängt von der Position des Abflussrohrs oder des Waschbeckens ab.
- Das Einbauloch sollte 60x60 cm groß sein.

Abbildung 2 zeigt alle für den korrekten Einbau des Geschirrspülers erforderlichen Maße.

Legende Abbildung 2

1. Spülbecken
2. Geschirrspüler
3. Geschirrspülerseite
4. Arbeitsplatte
5. Struktur

#### **Positionsdiagramm**

Abbildung 3

1. Wasserzulaufschlauch
2. Wasserversorgungsschlauch
3. Wasserventil

#### **Schlauchanschluss für die Wasserversorgung. Abb. 4**

1. Schließen Sie das Ende des Wasserversorgungsschlauchs an den Wasserzulauf des Geschirrspülers an.
2. Schließen Sie das andere Ende des Schlauches an den entsprechenden Wasserhahn oder das Ventil an.

Hinweis: Verwenden Sie für die Installation einen neuen Wasserversorgungsschlauch.

Legende Abbildung 4

1. Wasserleitung
2. Ventil
3. Verbindung
4. Wasserversorgungsschlauch
5. Wasserzulauf für Geschirrspüler
6. Schlauchanschluss für die Wasserversorgung

#### **Anschluss des Wasserzulaufschlauchs. Abb. 5**

Sobald das Gerät an der Küchenzeile befestigt ist, führen Sie das Stromkabel, den Wasserversorgungsschlauch und den Wasserzulaufschlauch durch die vorgebohrte Öffnung.

1. Stecken Sie den Wasserzulaufschlauch in das Abflussrohr des Waschbeckens. Die Höhe des Wasserzulaufschlauchs darf 40 cm von der Oberseite des Geschirrspülers nicht überschreiten.
2. Schließen Sie das andere Ende des Schlauches an den Geschirrspüler an und vergewissern Sie sich, dass kein Wasser austritt.
3. Vergewissern Sie sich, dass die Steckdose ordnungsgemäß geerdet und mit dem Stromnetz verbunden ist.

Hinweis:

- Stellen Sie sicher, dass der Wasserzulaufschlauch nicht verbogen ist. Sollte eine Verlängerung erforderlich sein, so darf diese nicht länger als 5 m sein, da sonst die Funktion des Geschirrspülers beeinträchtigt werden kann.
- Der Wasserversorgungsschlauch, der Wasserzulaufschlauch und die Steckdose müssen in dem an den Geschirrspüler angrenzenden Schrank installiert werden, so dass sie sich nicht direkt hinter dem Gerät befinden.

Legende Abbildung 5

1. Klammer
2. Wasserzulaufschlauch
3. Arbeitsplatte
4. Geschirrspüler
5. Wasserzulaufschlauch
6. Abflussrohr
7. Ventil
8. Wasserversorgungsschlauch
9. Stromanschluss

### Platzierung des Geschirrspülers

- **Untere Belüftung**
1. Stellen Sie das Gerät auf den Boden und achten Sie darauf, dass es nicht wackelt, da es sonst zu Leckagen kommen kann.
  2. Wenn der Boden uneben ist, können Sie den Geschirrspüler ausgleichen, indem Sie die Höhe der Füße anpassen.
  3. Wenn der Geschirrspüler unter der Arbeitsplatte eingebaut oder in einen Küchenschrank integriert ist, befestigen Sie das Gerät nach dem Nivellieren fest an den angrenzenden Schränken.
  4. Obwohl es nicht notwendig ist, den Geschirrspüler auf der Arbeitsplatte zu befestigen, setzen Sie die Schutzkappen in die Schraublöcher. Abb. 6
  5. Versenkter Einbau. Befestigen Sie den Geschirrspüler mit den Schrauben an den angrenzenden Schränken.

## DEUTSCH

6. Stecken Sie die Schutzkappen in die Schraublöcher. Abb. 7

Sobald die Installation abgeschlossen ist:

7. Überprüfen Sie, ob das Gerät richtig auf dem Boden steht und an der Küchenzeile befestigt ist.
8. Vergewissern Sie sich, dass die Schutzschaltung des Heimnetzwerks korrekt installiert ist und dass Strom vorhanden ist.
9. Prüfen Sie, ob der Wasserversorgungsschlauch und der Wasserzulaufschlauch an das Gerät angeschlossen sind.
10. Entfernen Sie alle Verpackungen aus dem Inneren des Geräts.

Tipps:

- Bewahren Sie nach der Installation die Bedienungsanleitung und alle Komponenten für den späteren Gebrauch oder für den nächsten Besitzer auf.
- Dieses Gerät wurde im Werk getestet, daher ist es normal, dass sich im Inneren des Geräts Wasser befindet.

## 4. BEDIENUNG



### Bedienfeld

Abbildung 8

1. Ein/Aus-Symbol
2. Salz-Nachfüllanzeige
3. Klarspüler-Nachfüllanzeige
4. Wasserversorgung-Anzeige
5. Child Lock-Funktionsanzeige (Kindersicherung)
6. Symbol für die Child Lock-Funktion (Kindersicherung)
7. Symbol für die Delay Start-Funktion (Startverzögerung)
8. Digitales Display
9. ECO Programm-Anzeige
10. Normal Programm-Anzeige
11. Intensivprogramm Anzeige (Intensiv)
12. Glass Programm-Anzeige (Glas)
13. Rapid Programm-Anzeige (Schnell)
14. Programmauswahl Symbol
15. Start/Pause-Symbol



### Inbetriebnahme des Geschirrspülers

1. Schließen Sie die Tür des Geschirrspülers und drücken Sie das Ein/Aus-Symbol , um den Geschirrspüler zu starten.

2. Drücken Sie das Programmwahl-Symbol , um das gewünschte Waschprogramm auszuwählen.
3. Um das ausgewählte Waschprogramm zu starten, drücken Sie das Start/Pause-Symbol .
4. Wenn der Geschirrspüler startet, beginnen die Anzeigen zu blinken.



### Child Lock (Kindersicherung)

Mit dieser Funktion können Sie das Bedienfeld des Geschirrspülers sperren, um zu verhindern, dass Kinder das Spülprogramm unterbrechen oder das Gerät unsachgemäß bedienen.

- Aktivieren der Kindersicherung: Halten Sie das Child Lock-Symbol (Kindersicherung)  3 Sekunden lang gedrückt, bis die entsprechende Anzeige aufleuchtet.
- Deaktivieren der Kindersicherung: Halten Sie das Child Lock (Kindersicherung)  3 Sekunden lang gedrückt, bis die entsprechende Anzeige erlischt.

### Verzögerter Start





Mit dieser Funktion können Sie die Startzeit des Waschprogramms um bis zu 24 Stunden verschieben.

1. Schalten Sie das Gerät ein.
2. Wählen Sie ein Waschprogramm.
3. Drücken Sie das Delay Start (Verzögerten Start) . Auf dem Display wird die Uhrzeit zyklisch angezeigt: H:00, H:01, H:02... H:24. Stellen Sie dann die verzögerte Startzeit des gewählten Programms ein. Halten Sie das Delay Start-Symbol (Startverzögerung)  3 Sekunden lang gedrückt, um diese Funktion zu deaktivieren. Die Einstellung wird gelöscht und die Anzeige wird auf H:00 zurückgesetzt.
4. Das Display zeigt die verzögerte Startzeit für etwa 3 Sekunden an, wenn kein Vorgang durchgeführt wird.
5. Drücken Sie das Start/Pause-Symbol , um die Einstellung zu bestätigen.

### Programme

Programm	Art der Verschmutzung	Geschirrspülmittelver- brauch	Zeit
		Pulvergeschirrspülmittel	
ECO 	Standardprogramm für mittel- stark verschmutztes Geschirr, das Wasser und Energie spart	14 g	2:55

## DEUTSCH

Normal 	Für normal verschmutztes Geschirr, wie z. B. leicht verschmutztes Geschirr und Pfannen	14 g	1:00
Intensive (Intensiv) 	Für stärker verschmutztes Geschirr oder Geschirr, an dem mehrere Tage lang Essensreste angehaftet haben	14 g	2:55
Glass (Glas) 	Für Geschirr wenig verschmutzte und empfindliche Glaswaren	14 g	1:30
Rapid (Schnell) 	Kürzeres Programm für leicht verschmutzte Geschirre, die nicht getrocknet werden müssen	-	0:25

### Hinweise:

- Geben Sie nicht mehr Geschirrspülmittel als nötig hinzu. Wenn die Menge des verwendeten Geschirrspülmittels überschritten wird, entstehen viele Blasen und die Reinigungswirkung wird verringert.
- Die tatsächliche Laufzeit der einzelnen Programme kann je nach Wassertemperatur, Anzahl der eingelegten Gegenstände, Art der Verschmutzung und Wasserhärtegrad von der obigen Tabelle abweichen.

### Wasserenthärter

1. Der Wasserenthärter ist so konzipiert, dass er hartes Wasser enthärtet und Kalkablagerungen entfernt, so dass Ihr Geschirr strahlend sauber wird. Es ist sehr nützlich in Regionen, in denen das Wasser besonders hart ist.
  2. Wenden Sie sich an Ihr örtliches Wasserversorgungsunternehmen, um den Härtegrad des Wassers in Ihrer Region zu ermitteln.
- **Wasserenthärtung anpassen.** Abb. 9
1. Schließen Sie die Tür des Geschirrspülers und drücken Sie das Touch-Symbol Ein/Aus, um das Gerät zu starten.
  2. Halten Sie innerhalb von 60 Sekunden nach dem Einschalten des Geräts das Start/Pause-Symbol 5 Sekunden lang gedrückt, um das Einstellungsmenü für den Wasserenthärter aufzurufen.
  3. Die Anzeigen für die Salz- und Klarspüler-Nachfüllung leuchten auf und zeigen damit an, dass Sie das Einstellungsmenü aufgerufen haben.
  4. Drücken Sie das Start/Pause-Symbol, um den gewünschten Einstellwert zu wählen.

Wenn Sie das Start/Pause-Symbol 5 Sekunden lang nicht drücken, verlässt das Gerät das Einstellungs Menü und wechselt in den Standby-Modus. Darüber hinaus wird die ausgewählte Konfiguration gespeichert.

### Geeignete Einstellung je nach Wasserhärte in Ihrer Region:

Wasserhärte (ppm)	0-90	91-200	201-300	301-400	401-500	Über 500
Einstellwert	H1	H2	H3	H4 (Standard)	H5	H6

Tipps: Wenn der Einstellwert H1 ist, schaltet sich der Wasserenthärter nicht ein, so dass keine Salzzugabe erforderlich ist. In diesem Fall erlischt die Salznachfüll-Anzeige.

- **Hinzufügen von Salz zum Wasserenthärter.** Abb. 10
- 1. Entfernen Sie den Korb und schrauben Sie den Behälterdeckel ab.
- 2. Geschirrspülsalz (ca. 400-500 g) hinzufügen. Wenn Sie das Gerät zum ersten Mal in Betrieb nehmen, füllen Sie den Tank mit Wasser.
- 3. Schrauben Sie den Stecker wieder an.

Tipps:

- Fügen Sie kurz vor dem Start des Waschprogramms Salz hinzu.
- Die Klarspüler-Nachfüllanzeige leuchtet auf, wenn der Spender nachgefüllt werden muss.
- Wenn Sie Salz verschüttet haben, lassen Sie das «Rapid» Programm laufen, um es aufzulösen.
- Nach dem Hinzufügen von Salz ist es normal, dass die Anzeige nicht sofort erlischt.

### Geschirrspülmittel. Abb. 11

1. Drücken Sie auf die Lasche des Geschirrspülmittelbehälters.
2. Der Deckel öffnet sich.
3. Fügen Sie die erforderliche Menge an Geschirrspülmittel hinzu.
4. Schließen Sie den Deckel.

Legende Abbildung 11

- Pulvergeschirrspülmittel
- Geschirrspülmittel-Tabletten

Tipps:

- Das Geschirrspülmittel entfernt Schmutz und Essensreste vom Geschirr.
- Wenn kein Geschirrspülmittel hinzugefügt wird, ist die Waschwirkung schlecht.

## DEUTSCH

- Die Menge des benötigten Geschirrspülmittels hängt von der Größe und dem Verschmutzungsgrad des Geschirrs ab.
- Für eine volle Geschirrladung mit starker Verschmutzung verwenden Sie 14 g Geschirrspülmittel.

### WICHTIG:

Für beste Reinigungs- und Trocknungsergebnisse empfehlen wir die Verwendung von DuoGel-Flüssigwaschmitteln (Reiniger + Klarspüler) oder Pulvergeschirrspülmitteln. Die Verwendung von Geschirrspülmitteltabletten wird jedoch weniger empfohlen, da sie nicht so wirksam sind wie Flüssigwaschmittel.

### Klarspüler

Der Klarspüler hilft beim Trocknen und Polieren des Geschirrs und verhindert Tropfen und Flecken.

### Tipps:

- Geben Sie den Klarspüler erst kurz vor Beginn des Spülprogramms hinzu.
- Die Klarspüler-Nachfüllanzeige leuchtet auf, wenn der Spender nachgefüllt werden muss.
- Passen Sie die Dosierung des Klarspülers an die Häufigkeit des Geschirrspülens an.
- Die Standardeinstellung ist 3. Je höher der Einstellwert, desto höher die Dosierung des Klarspülers.
- Wenn Sie bemerken, dass das Geschirr fettig wird, stellen Sie den Spender auf eine niedrigere Position, um die Dosierung des Klarspülers zu verringern, und starten Sie ein neues Spülprogramm.
- Wischen Sie verschütteten Klarspüler mit einem Tuch auf.
- Verwenden Sie einen Schraubendreher, um den Spender zu entfernen. Abb. 12

## 5. BELADUNG DES GESCHIRRSPÜLERS

### Abbildung 13

1. Kaffeetasse
2. Servierlöffel
3. Kaffeelöffel
4. Becher
5. Tasse
6. Kleiner Dessertteller
7. Kleiner Teller
8. Melamin-Schale
9. Tiefer Teller
10. Essteller



11. Fernsehquelle
12. Gabel
13. Serviergabel
14. Dessertlöffel
15. Kleiner Topf
16. Schüssel
17. Suppenlöffel
18. Messer
19. Kaffee-Unterteller

### **Spülmaschinenfeste Utensilien**

Keramikgeschirr, Glaswaren und Edelstahlgeschirr.

### **Utensilien nicht spülmaschinenfest**

1. Metall, Aluminium und emaillierte Geräte können sich verfärben.
2. Utensilien aus Bambus oder Holz können brechen oder splintern, wenn sie mit Wasser in Berührung kommen.
3. Kunststoffutensilien können durch die Hitze des Geschirrspülers verformt werden.
4. Eisenutensilien können rosten.

### **Empfehlungen für die Beladung von Geschirrspülern**

1. Entfernen Sie größere Lebensmittelreste.
2. Gegenstände wie Gläser, Töpfe, Tassen usw. sollten auf den Kopf gestellt werden, damit sich kein Wasser darin ansammelt.
3. Alle Utensilien müssen sicher gestapelt werden, damit sie nicht umkippen können.
4. Stellen Sie das Geschirr so auf, dass es die Drehung der Sprüharme beim Spülen nicht behindert.
5. Sehr kleine Utensilien sollten nicht im Geschirrspüler gespült werden, da sie aus dem Korb fallen und die Rotation der Sprüharme behindern könnten.
6. Wenn Sie den Korb nach hinten schieben, dürfen die Utensilien nicht den Boden des Geschirrspülers berühren.
7. Achten Sie darauf, dass keine Gegenstände die Oberfläche des Korbes zerkratzen, da dies die Gefahr von Rost erhöht.
8. Legen Sie das Besteck nach unten in den Besteckkorb.
9. Messer und andere scharfe Gegenstände sollten mit der Spitze nach unten oder in horizontaler Lage in den Korb gelegt werden.

Tipp: Drehen Sie nach dem Beladen des Geschirrspülers die Sprüharme, um zu prüfen, ob sie sich leichtgängig bewegen lassen.

## 6. REINIGUNG UND WARTUNG

Nachdem das Gerät einige Zeit in Betrieb war, ist es normal, dass sich Ablagerungen im Filtersystem und in den Sprüharmen ansammeln. Überprüfen Sie diese Komponenten regelmäßig und reinigen Sie sie.

Für dies:

1. Entfernen Sie das Filtersystem.
  - A. Drehen Sie den Filterzylinder gegen den Uhrzeigersinn. Abb. 14
  - B. Entfernen Sie den Edelstahlfilter. Abb. 15
2. Reinigen Sie das Filtersystem unter fließendem Wasser.
  - A. Spülen Sie die Filter unter fließendem Wasser aus. Verwenden Sie zum Reinigen keine Stahlbürste, da sie dadurch beschädigt werden können. Abb. 16
  - B. Waschen Sie den Filterzylinder und den Netzfilter mit einer weichen Bürste. Abb. 17
  - C. Setzen Sie die Filter wieder ein. Gehen Sie dazu in umgekehrter Reihenfolge vor wie bei der Demontage. Abb. 18
3. Reinigen Sie die Sprüharme.
  - A. Ziehen Sie den Korb aus dem Geschirrspüler und ziehen Sie den unteren Sprüharm nach oben, um ihn herauszunehmen. Abb. 19
  - B. Drehen Sie den oberen Sprüharm im Uhrzeigersinn und entfernen Sie die Halteklammer, um ihn abzunehmen. Abb. 20
  - C. Prüfen Sie die Löcher in den Sprüharmen auf Verstopfung. Wenn ja, reinigen Sie sie mit einem Zahnstocher oder einer Stecknadel und spülen Sie sie unter fließendem Wasser ab, um alle Rückstände zu entfernen. Abb. 21

Legende Abbildung 20

1. Halteklammer für den oberen Sprüharm

## 7. PROBLEMBEHEBUNG

### Liste der Fehlercodes

Fehlercode	Bezeichnung	Lösung
E01	Kurzschluss des Thermistors	Kontaktieren Sie den offiziellen Technischen Kundendienst von Cecotec.

E02	Offener Stromkreis im Thermistor	Kontaktieren Sie den offiziellen Technischen Kundendienst von Cecotec.
E03	Das Gerät erhitzt das Wasser nicht	<ol style="list-style-type: none"> <li>1. Vergewissern Sie sich, dass die Heizelemente ordnungsgemäß funktionieren.</li> <li>2. Kontaktieren Sie den offiziellen Technischen Kundendienst von Cecotec.</li> </ol>
E04	Ventilausfall	Kontaktieren Sie den offiziellen Technischen Kundendienst von Cecotec.
E05	Überlauf	<ol style="list-style-type: none"> <li>1. Kippen Sie das Gerät zwischen 30° und 45°, um das Wasser aus dem Boden des Geschirrspülers abzulassen.</li> <li>2. Prüfen Sie, ob der Wasserzulaufschlauch zu hoch installiert ist.</li> <li>3. Prüfen Sie, ob der Wasserzulaufschlauch verbogen, verstopft oder gequetscht ist.</li> <li>4. Prüfen Sie, ob das Gerät richtig aufgestellt ist.</li> <li>5. Wenn das Problem weiterhin besteht, starten Sie das Gerät neu.</li> </ol> <p>Kontaktieren Sie den offiziellen Technischen Kundendienst von Cecotec.</p>
E06	Versagen der Heizungsanlage	Kontaktieren Sie den offiziellen Technischen Kundendienst von Cecotec.
E10	Kein Wasser im Geschirrspüler	<ol style="list-style-type: none"> <li>1. Öffnen Sie den Wasserhahn.</li> <li>2. Prüfen Sie den Wasserdruck.</li> <li>3. Stellen Sie sicher, dass die Wasserversorgung nicht unterbrochen wurde.</li> <li>4. Kontaktieren Sie den offiziellen Technischen Kundendienst von Cecotec.</li> </ol>

**Warnung:**

- Wenn ein Überlauf auftritt, stellen Sie die Hauptwasserzufuhr ab, bevor Sie den Kundendienst rufen.

## DEUTSCH

- Wenn sich aufgrund eines Überlaufs oder eines kleinen Lecks Wasser im Boden befindet, muss das Wasser vor der Wiederinbetriebnahme des Geschirrspülers entfernt werden.
- Sollte ein Fehlercode auftreten, der nicht behoben werden kann, wenden Sie sich bitte an den offiziellen technischen Kundendienst von Cecotec.

### Problembhebung

Problem	Ursache	Lösung
Die Utensilien kommen nass heraus.	<ol style="list-style-type: none"><li>1. Im Spender befindet sich kein Klarspüler.</li><li>2. Sie haben die Utensilien zu sehr aufgestapelt.</li><li>3. Das Spülprogramm ist noch nicht beendet.</li><li>4. Das gewählte Programm hat keine Trockenfunktion.</li></ol>	<ol style="list-style-type: none"><li>1. Füllen Sie den Klarspüler ein und stellen Sie den Spender auf die höchste Stufe.</li><li>2. Beachten Sie die Beladungsempfehlungen für Geschirrspüler.</li><li>3. Warten Sie, bis das Spülprogramm beendet ist.</li><li>4. Wählen Sie ein Spülprogramm mit Trockenfunktion.</li></ol>
Das Geschirrspülmittel hat sich nicht aufgelöst.	<ol style="list-style-type: none"><li>1. Die Löcher der Sprüharme sind verstopft, so dass das Geschirrspülmittel während des Spülprogramms nicht freigesetzt wird.</li><li>2. Sie haben zu viel Geschirrspülmittel verwendet.</li><li>3. Sie haben die falsche Art von Geschirrspülmittel verwendet.</li></ol>	<ol style="list-style-type: none"><li>1. Reinigen Sie die Löcher in den Sprüharmen und lassen Sie das Programm «Rapid» (Schnell) laufen, um das Geschirr von Spülmittelrückständen zu befreien.</li><li>2. Starten Sie das Programm «Rapid» erneut und geben Sie beim nächsten Mal weniger Waschmittel hinzu.</li><li>3. Verwenden Sie unbedingt ein spezielles Pulver- oder Tablettenreinigungsmittel für Geschirrspüler.</li></ol>
Auf dem Geschirr sind viele weiße Flecken oder Wassertropfen zu sehen.	Im Spender befindet sich kein Klarspüler.	Klarspüler hinzufügen.

Das Geschirr weist einige weiße Flecken oder Wassertropfen auf.	Das ist ganz normal.	
Im Inneren des Geschirrspülers befindet sich Schaum.	Sie haben kein spezielles Geschirrspülmittel verwendet, oder Sie haben zu viel Spülmittel verwendet.	Wenn nur wenig Schaum vorhanden ist, öffnen Sie die Tür des Geschirrspülers und lassen Sie ihn abtropfen oder verdampfen. Wenn zu viel Schaum vorhanden ist, wischen Sie ihn direkt mit einem Tuch ab. Starten Sie dann ein beliebiges Spülprogramm für etwa 3 Minuten, um die Schaumreste zu entfernen. Wiederholen Sie diesen Vorgang, bis der Schaum vollständig verschwunden ist.
Das Gebläse des Geschirrspülers ertönt und auf dem Display erscheint «FAN».	Das Umluftsystem ist in Betrieb.	Das ist ganz normal.
Die Tür des Geschirrspülers lässt sich nur schwer öffnen oder ist verklemmt.	An der Dichtung oder am Türöffnungsmechanismus befinden sich Schmutzspuren.	Reinigen Sie die Dichtung.

## DEUTSCH

<p>Der Geschirrspüler startet nicht, wenn das Ein/Aus-Symbol gedrückt wird.</p>	<ol style="list-style-type: none"> <li>1. Wenn sich das Gerät durch Drücken des Ein/Aus-Symbols nicht einschalten lässt und die Kontrollleuchten nicht aufleuchten, ist das Gerät möglicherweise nicht an die Netzsteckdose angeschlossen.</li> <li>2. Es hat einen Stromausfall gegeben.</li> <li>3. Wenn die Anzeigen leuchten, bedeutet dies, dass die Kindersicherung aktiviert sein könnte.</li> <li>4. Sie haben das Ein/Aus-Symbol nicht lange genug gedrückt.</li> </ol>	<ol style="list-style-type: none"> <li>1. Vergewissern Sie sich, dass das Netzkabel fest mit der Steckdose verbunden ist.</li> <li>2. Überprüfen Sie, dass der Fehlerstromschutzschalter nicht ausgelöst hat.</li> <li>3. Deaktivieren Sie die Kindersicherungsfunktion.</li> <li>4. Drücken Sie das Ein/Aus-Touch-Symbol mindestens eine Sekunde lang.</li> </ol>
<p>Nur das Symbol zum Ein- und Ausschalten funktioniert.</p>	<ol style="list-style-type: none"> <li>1. Die Geschirrspülertür ist nicht richtig zu.</li> <li>2. Auf dem Touch-Bedienfeld befinden sich Schmutz, Wasser oder Fingerabdrücke.</li> <li>3. Wenn die Anzeigen leuchten, bedeutet dies, dass die Kindersicherung aktiviert sein könnte.</li> <li>4. Das Türschloss ist beschädigt.</li> </ol>	<ol style="list-style-type: none"> <li>1. Schließen Sie die Tür.</li> <li>2. Reinigen Sie das Touch-Bedienfeld und stellen Sie sicher, dass es trocken ist.</li> <li>3. Deaktivieren Sie die Kindersicherungsfunktion.</li> <li>4. Kontaktieren Sie den offiziellen Technischen Kundendienst von Cecotec.</li> </ol>
<p>Die Anzeige für die Wasserzufuhr leuchtet auf, wenn Wasser in den Geschirrspüler gelangt.</p>	<ol style="list-style-type: none"> <li>1. Es gibt ein Problem mit der Wasserversorgung.</li> <li>2. Der Durchflussmesser ist beschädigt.</li> <li>3. Das Einfüllventil ist beschädigt.</li> </ol>	<ol style="list-style-type: none"> <li>1. Stellen Sie sicher, dass es keine Probleme mit der Wasserversorgung gibt.</li> <li>2. Kontaktieren Sie den offiziellen Technischen Kundendienst von Cecotec.</li> <li>3. Kontaktieren Sie den offiziellen Technischen Kundendienst von Cecotec.</li> </ol>

<p>Im Inneren des Geschirrspülers ist ein klopfendes Geräusch zu hören.</p>	<p>Es ist möglich, dass das Geschirr nicht richtig positioniert ist und die Drehung der Sprüharme behindert.</p>	<p>Unterbrechen Sie das Waschprogramm und sammeln Sie es ein.</p>
<p>Die Utensilien werden nicht mehr sauber.</p>	<ol style="list-style-type: none"> <li>1. Sie haben die Utensilien zu sehr aufgestapelt.</li> <li>2. Das gewählte Spülprogramm ist nicht geeignet.</li> <li>3. Sie haben kein spezielles Geschirrspülmittel verwendet oder zu wenig zugegeben.</li> <li>4. Das Filtersystem ist nicht richtig installiert, und der Kanal ist durch Lebensmittelreste verstopft.</li> <li>5. Die Sprüharme sind verstopft.</li> <li>6. Die Sprüharme sind blockiert.</li> <li>7. Es gibt anhaftende oder eingetrocknete Essensreste von mehreren Tagen.</li> <li>8. Während des Betriebs des Geräts ist ein Stromausfall aufgetreten.</li> <li>9. Manche Speisereste lassen sich im Geschirrspüler nur schwer entfernen.</li> </ol>	<ol style="list-style-type: none"> <li>1. Beachten Sie die Beladungsempfehlungen für Geschirrspüler.</li> <li>2. Wählen Sie ein geeignetes Waschprogramm.</li> <li>3. Verwenden Sie immer spezielles Geschirrspülmittel und geben Sie eine ausreichende Menge hinzu, bevor Sie das Spülprogramm starten.</li> <li>4. Bringen Sie das Filtersystem korrekt an.</li> <li>5. Reinigen Sie die Sprüharme.</li> <li>6. Prüfen Sie, ob Gegenstände die Drehung der Sprüharme behindern.</li> <li>7. Weichen Sie die Utensilien eine Weile ein, bevor Sie sie in den Geschirrspüler geben.</li> <li>8. Starten Sie das Waschprogramm erneut.</li> <li>9. Waschen Sie die schmutzigsten Utensilien mit einem Scheuerschwamm, bevor Sie sie in den Geschirrspüler stellen.</li> </ol>

## DEUTSCH

<p>Der Geschirrspüler entleert sich am Ende des Spülprogramms nicht.</p>	<ol style="list-style-type: none"> <li>1. Der Wasserzulaufschlauch ist zu hoch installiert.</li> <li>2. Wasserzulaufschlauch ist verbogen, verstopft oder gequetscht.</li> <li>3. Die Entwässerungspumpe ist defekt.</li> <li>4. Das Einfüllventil ist beschädigt.</li> </ol>	<ol style="list-style-type: none"> <li>1. Siehe Abschnitt zum Anschluss des Wasserzulaufschlauchs.</li> <li>2. Richten Sie den Wasserzulaufschlauch gerade und entfernen Sie alle Fremdkörper, die die Verstopfung verursachen.</li> <li>3. Kontaktieren Sie den offiziellen Technischen Kundendienst von Cecotec.</li> <li>4. Kontaktieren Sie den offiziellen Technischen Kundendienst von Cecotec.</li> </ol>
--	---	--

- Reparieren oder ersetzen Sie keine Teile des Geräts, es sei denn, dies ist in dieser Bedienungsanleitung ausdrücklich angegeben. Sie könnten einen gefährlichen Vorfall verursachen, der Ihre Gesundheit gefährdet und/oder Sachschäden verursacht.
- Im Falle einer Störung wenden Sie sich bitte an den offiziellen technischen Kundendienst von Cecotec.
- Verwenden Sie Original-Ersatzteile.

## 8. TECHNISCHE SPEZIFIKATIONEN

Sie können auf die Produktdatenbank zugreifen, in der die Informationen zu jedem Modell gespeichert sind, indem Sie den QR-Code Ihres Modells scannen (auch auf dem Energieetikett zu finden).

Referenz	EU01_100639	EU01_100466
Modell	Bolero Aguazero 2400 White Glass	Bolero Aguazero 2400 Black Glass
QR Code		
Spannung	220-240 V AC	220-240 V AC
Frequenz	50 Hz	50 Hz
Wasserdruck:	Maximal 1,00 Mpa	Maximal 1,00 Mpa
	Minimum 0,04 Mpa	Minimum 0,04 Mpa



Gesamte Leistung	1380 W	1380 W
Fassungsvermögen	6 Maßgedecke	6 Maßgedecke
IPX	IPX1	IPX1

Referenz	EU01_100639 / EU01_100466
Modell	Bolero Aguazero 2400 White Glass/ Bolero Aguazero 2400 Black Glass
Merkmal	Gemessene Werte
Standardprogramm	ECO
Energieeffizienzklasse	D
Stromverbrauch des ECO-Programms (EPEC) (kWh/Spülgang)	0,474
Energieverbrauch des ECO-Programms in kWh pro 100 Zyklen (kWh)	47,4
Stromverbrauch des Standardprogramms (SPEC) (kWh/Spülgang)	0,990
Energie-Effizienz-Index (EEI)	47,9
Wasserverbrauch des ECO-Programms (EPWC) (l/Spülgang)	7,4
Index der Reinigungsleistung (Ic)	1,123
In Wc	0,010
CT / CR, Sauberkeitsindex	4,382 / 3,696
Index der Trocknungsleistung (ID)	0,940
In WD	0,027
DT / DR,t, Trocknungsrate	4,131 / 3,679
Nennkapazität (ps)	6

## DEUTSCH

Programmdauer ECO (Tt) (Std:min)	2:51
Stromverbrauch im Aus-Zustand (P0) (W)	N/A
Stromverbrauch im Standby-Modus (Psm) (W)	0,39
Stromverbrauch bei verzögertem Start (Pds) (W)	1,37
Luftschallemissionen dB(A)	48,37

Die technischen Daten können ohne vorherige Ankündigung geändert werden, um die Produktqualität zu verbessern.

Hergestellt in China | Entworfen in Spanien

## 9. RECYCLING VON ELEKTRO- UND ELEKTRONIKGERÄTEN



Dieses Symbol weist darauf hin, dass das Produkt und/oder die Batterie / der Akku gemäß den geltenden Vorschriften getrennt vom Hausmüll entsorgt werden muss. Wenn dieses Produkt das Ende seiner Nutzungsdauer erreicht hat, sollten Sie die Batterien/Akkus entfernen und es zu einer von den örtlichen Behörden bestimmten Sammelstelle bringen.

Die Verbraucher müssen sich mit Ihren örtlichen Behörden oder Einzelhändlern in Verbindung setzen, um Informationen über die ordnungsgemäße Entsorgung ihrer Altgeräte und / oder ihre Akkus zu erhalten.

Die Einhaltung der oben genannten Leitlinien trägt zum Schutz der Umwelt bei.

## 10. GARANTIE UND KUNDENDIENST

Cecotec haftet gegenüber dem Endnutzer oder Verbraucher für jegliche Konformitätsmängel, die zum Zeitpunkt der Lieferung des Produkts bestehen, gemäß den in den geltenden Vorschriften festgelegten Bedingungen und Fristen.

Es wird empfohlen, dass Reparaturen von qualifiziertem Personal durchgeführt werden.

Sollte unerwartet eine Störung auftreten oder haben Sie Fragen über Ihrem Produkt, können Sie sich mit dem Kundendienst von Cecotec in Verbindung setzen über die Telefonnummer: +34 96 321 07 28.

## 11. COPYRIGHT

Die geistigen Eigentumsrechte an den Texten in dieser Bedienungsanleitung liegen bei CECOTEC INNOVACIONES, S.L. Alle Rechte vorbehalten. Der Inhalt dieser Veröffentlichung darf ohne vorherige Genehmigung von CECOTEC INNOVACIONES, S.L. weder ganz noch teilweise vervielfältigt, in einem Wiederherstellungssystem gespeichert, übertragen oder verbreitet werden (elektronisch, mechanisch, Fotokopie, Aufzeichnung oder ähnliches).

## 12. VEREINFACHTE EU-KONFORMITÄTSERKLÄRUNG.

 Cecotec Innovaciones erklärt hiermit, dass dieses Produkt mit den grundlegenden Anforderungen und anderen relevanten Bestimmungen der in der Europäischen Union geltenden Vorschriften übereinstimmt. Dieses Produkt wurde unter Einhaltung der erforderlichen Sicherheits- und Qualitätsstandards entwickelt, hergestellt und geprüft. Der vollständige Text der EU-Konformitätserklärung ist auf folgender Website zu finden: „<https://storececotec.de/de/information/declaration-of-conformity>“.

## 1. PARTI E COMPONENTI

Figura 1

1. Struttura principale
2. Pannello frontale
3. Battiscopa.
4. Irroratore
5. Filtro
6. Addolcitore
7. Guarnizione inferiore dello sportello
8. Dispenser
9. Sportello
10. Vassoio per bicchieri/tazze
11. Cestello
12. Cestello posate superiore

NOTA:

Le immagini di questo manuale sono rappresentazioni schematiche e potrebbero non corrispondere esattamente all'apparecchio.

## 2. PRIMA DELL'USO

- Questo apparecchio ha un imballaggio progettato per proteggerlo durante il trasporto. Estrarre l'apparecchio dalla scatola e rimuovere tutto il materiale presente nell'imballaggio. Conservare la scatola originale e gli altri elementi in un luogo sicuro per prevenire danni all'apparecchio qualora fosse necessario trasportarlo in futuro. Se si desidera smaltire l'imballaggio originale, assicurarsi di riciclare tutti gli elementi in modo appropriato.
- Verificare che tutte le parti e i componenti siano compresi e in buono stato. Se uno di essi mancasse o non fosse in buone condizioni, contattare immediatamente il Servizio di Assistenza Tecnica ufficiale di Cecotec.
- Non rimuovere il numero di serie del prodotto, al fine di mantenere una corretta tracciabilità dell'apparecchiatura in caso di richiesta di assistenza.

### Contenuto della scatola

- Lavastoviglie
- Tubo flessibile d'ingresso
- Tubo di uscita
- Cestello posate superiore
- Il presente manuale di istruzioni

### 3. INSTALLAZIONE

#### Dimensioni di installazione: (unità: mm)

- L'installazione della lavastoviglie dipende dalla posizione del tubo di scarico o del lavello.
- Il foro di installazione deve misurare 60x60 cm.

La Figura 2 mostra tutte le misure necessarie per la corretta installazione della lavastoviglie.

Legenda figura 2

1. Lavandino
2. Lavastoviglie
3. Laterale della lavastoviglie
4. Piano di lavoro
5. Corpo del mobile

#### Diagramma di posizione

Figura 3

1. Tubo di scarico
2. Tubo di fornitura dell'acqua
3. Valvola d'acqua

#### Connessione del tubo di fornitura dell'acqua. Fig. 4

1. Collegare l'estremità del tubo di alimentazione dell'acqua all'ingresso dell'acqua della lavastoviglie.
2. Collegare l'altra estremità del tubo al rubinetto o alla valvola dell'acqua corrispondente.

Nota: Per l'installazione utilizzare un nuovo tubo di alimentazione dell'acqua.

Legenda figura 4

1. Tubazione dell'acqua
2. Valvola
3. Connessione
4. Tubo di fornitura dell'acqua
5. Ingresso acqua della lavastoviglie
6. Avvisi sul tubo flessibile di fornitura dell'acqua

#### Collegamento del tubo di scarico Fig. 5

Una volta fissato l'apparecchio al mobile della cucina, far passare il cavo di alimentazione, il tubo di alimentazione dell'acqua e il tubo di scarico attraverso il foro precedentemente forato.

1. Inserire il tubo di scarico nel tubo di scarico del lavello. L'altezza del tubo di scarico non deve superare i 40 cm dalla parte superiore della lavastoviglie.

## ITALIANO

2. Collegare l'altra estremità del tubo alla lavastoviglie e verificare che non vi siano perdite d'acqua.
3. Verificare che la macchina sia collegata correttamente alla corrente.

Nota:

- Assicurarsi che il tubo di scarico non sia piegato. Se è necessario estenderlo, non superare i 5 metri, altrimenti potrebbe compromettere il funzionamento della lavastoviglie.
- Il tubo di alimentazione dell'acqua, il tubo di scarico e la presa di corrente devono essere installati nel mobile adiacente alla lavastoviglie, in modo che non si trovino direttamente dietro l'apparecchio.

Legenda figura 5

1. Fascetta
2. Tubo di scarico
3. Piano di lavoro
4. Lavastoviglie
5. Tubo di scarico
6. Tubazione di scarico
7. Valvola
8. Tubo di fornitura dell'acqua
9. Presa di corrente

### Posizionare la lavastoviglie

- **Ventilazione inferiore**
1. Posizionare l'apparecchio sul pavimento e assicurarsi che non traballi, altrimenti potrebbero verificarsi perdite.
  2. Se il pavimento è irregolare, è possibile livellare la lavastoviglie regolando l'altezza delle gambe.
  3. Se la lavastoviglie è installata sotto il piano di lavoro o integrata in un mobile della cucina, fissarla saldamente ai mobili adiacenti dopo averla livellata.
  4. Anche se non è necessario fissare la lavastoviglie al piano di lavoro, inserire i tappi di protezione nei fori delle viti. Fig. 6
  5. Installazione a incasso. Fissare la lavastoviglie ai mobili adiacenti con le viti.
  6. Inserire i tappi di protezione nei fori delle viti. Fig. 7

Una volta completata l'installazione:

7. Verificare che l'apparecchio sia correttamente appoggiato al pavimento e fissato al mobile della cucina.
8. Assicurarsi che il circuito di protezione della rete domestica sia installato correttamente e che ci sia corrente.

9. Controllare che il tubo di alimentazione dell'acqua e il tubo di scarico siano collegati all'apparecchio.
10. Rimuovere tutti gli imballaggi dall'interno dell'apparecchio.

Suggerimenti:

- Dopo l'installazione, conservare le istruzioni per l'uso e tutti i componenti per un uso successivo o per il prossimo proprietario.
- Questo apparecchio è stato sottoposto a test di fabbrica, pertanto è normale che all'interno dell'apparecchio sia presente dell'acqua.



## 4. FUNZIONAMENTO

### Pannello di controllo

Figura 8



1. Icona touch di accensione/spegnimento
2. Spia di riempimento del sale
3. Spia di riempimento del brillantante
4. Spia di assenza d'acqua
5. Indicatore della funzione Child Lock (Blocco per bambini)
6. Icona touch della Funzione Child Lock (Blocco di sicurezza per bambini)
7. Icona touch Delay Start (Avvio ritardato)
8. Display digitale
9. Indicatore del programma ECO
10. Indicatore del programma Normale
11. Indicatore del programma Intensive (Intensivo)
12. Indicatore del programma Glass (Vetro)
13. Indicatore del programma Rapid (Rapido)
14. Icona touch di selezione del programma
15. Icona touch di avvio/pausa

### Avvio della lavastoviglie

1. Chiudere lo sportello e premere l'icona touch di accensione/spegnimento  per avviare la lavastoviglie.
2. Premere l'icona touch di selezione del programma  per selezionare il programma di lavaggio desiderato.
3. Premere l'icona touch avvio/pausa per avviare il programma selezionato. 
4. Quando la lavastoviglie si avvia, le spie iniziano a lampeggiare.



### Child Lock (blocco di sicurezza per bambini)

Questa funzione consente di bloccare il pannello di controllo dell'asciugatrice per evitare che i bambini utilizzino l'apparecchio in modo improprio o accidentale.

- Attivazione del blocco di sicurezza per bambini: Tenere premuta l'icona touch della funzione Child Lock (Blocco per bambini)  per 3 secondi, finché non si accende l'indicatore corrispondente.
- Disattivazione del blocco di sicurezza per bambini: Tenere premuta l'icona touch della funzione Child Lock (Blocco per bambini)  per 3 secondi, finché non si spegne l'indicatore corrispondente.

### Avvio ritardato



Questa funzione consente di ritardare l'avvio del programma fino a 24 ore.

1. A tal fine, accendere l'apparecchio.
2. Selezionare un programma di lavaggio.
3. Icona touch Delay Start (Avvio ritardato) . Il display visualizza l'ora in modo ciclico: H:00, H:01, H:02... H:24. Impostare quindi l'ora di avvio ritardato del programma selezionato. Per disattivare questa funzione, tenere premute l'icona touch Delay Start (Avvio ritardato)  per 3 secondi. L'impostazione verrà annullata e il display verrà riportato a H:00.
4. Se non viene eseguita alcuna operazione, il display visualizza il tempo di avvio ritardato per circa 3 secondi.
5. Premere l'icona touch Avvio/Pausa  per confermare le impostazioni.

### Programmi

Programma	Tipo di sporco	Consumo di detersivo	Tempo di cottura
		Detersivo in polvere	
ECO 	Il programma standard per carichi di media sporcizia consente di risparmiare acqua ed energia	14 g	2:55
Normale 	Per carichi con sporco normale, come piatti o padelle non molto sporchi.	14 g	1:00
Intensive (intensivo) 	Per i carichi più sporchi o su cui sono rimasti residui di cibo per diversi giorni	14 g	2:55



Glass (Vetro) 	Per carichi poco sporchi e cristalleria delicata	14 g	1:30
Rapid (Rapido) 	Ciclo di lavaggio più breve, utile per carichi poco sporchi che non richiedono asciugatura.	-	0:25

Nota bene:

- Non aggiungere più detersivo del necessario. Se si supera la quantità di detersivo utilizzata, si produrranno molte bolle e l'effetto pulente sarà ridotto.
- Il tempo di funzionamento effettivo di ciascun programma può differire da quello indicato nella tabella precedente a seconda della temperatura dell'acqua, del numero di oggetti inseriti, del tipo di sporco e del livello di durezza dell'acqua.

### Addolcitore

1. L'addolcitore d'acqua è progettato per addolcire l'acqua dura e rimuovere il calcare, lasciando le stoviglie pulite. È molto utile nelle regioni in cui l'acqua è particolarmente dura.
  2. Contattare l'azienda di approvvigionamento idrico locale per verificare il grado di durezza dell'acqua nella propria zona.
- **Regolazione dell'addolcitore d'acqua.** Fig. 9
1. Chiudere lo sportello e premere l'icona touch di accensione/spengimento per avviare la lavastoviglie.
  2. Entro 60 secondi, tenere premuta l'icona Avvio/Pausa per più di 5 secondi per accedere al menù di impostazioni dell'addolcitore.
  3. Le spie di ricarica del sale e del brillantante si accendono per indicare che si è entrati nel menu di impostazioni.
  4. Premere l'icona touch Avvio/Pausa per selezionare il valore desiderato. Se non si preme l'icona touch di avvio/pausa per 5 secondi, il dispositivo esce dal menu di impostazioni ed entra in modalità standby. Inoltre, la configurazione selezionata si salverà.

**Impostazione adeguata in base alla durezza dell'acqua nella propria zona:**

Durezza dell'acqua (ppm)	0-90	91-200	201-300	301-400	401-500	Più di 500
Valore di impostazione	H1	H2	H3	H4 (predefinito)	H5	H6

Suggerimenti: Quando il valore di impostazione è H1, l'addolcitore non si avvia, quindi non è necessario aggiungere sale. In questo caso, la spia di ricarica del sale si spegne.

- **Aggiunta di sale all'addolcitore dell'acqua.** Fig. 10
- 1. Rimuovere il cestello, quindi svitare il tappo del serbatoio.
- 2. Aggiungere il sale per lavastoviglie (circa 400-500 g). Al primo avvio dell'apparecchio, riempire il serbatoio d'acqua.
- 3. Riavvitare con attenzione il tappo del contenitore.

Suggerimenti:

- Aggiungere il sale poco prima di avviare un programma.
- La spia di ricarica del sale si accende quando il serbatoio del sale deve essere riempito.
- Se fuoriesce sale, eseguire un programma «Rapid» (Rapido) per scioglierlo.
- Dopo aver aggiunto il sale, è normale che la spia non si spenga immediatamente.

**Detersivo.** Fig. 11

1. Premere la linguetta del dispenser di detersivo.
2. Il coperchio si aprirà.
3. Aggiungere la quantità di detersivo necessaria.
4. Chiudere il tappo.

Legenda figura 11

A: Detersivo in polvere

B: Detersivo in pastiglie

Suggerimenti:

- Il detersivo rimuove lo sporco e i residui di cibo dalle stoviglie.
- Se non si aggiunge detersivo, l'effetto di lavaggio sarà scarso.
- La quantità di detersivo necessaria dipende dalle dimensioni del carico e dal livello di sporco delle stoviglie.
- Per carichi completi con sporco pesante, utilizzare 14 g di detersivo.

**IMPORTANTE:**

Per ottenere risultati ottimali di pulizia e asciugatura, si consiglia di utilizzare i detergenti liquidi DuoGel (detergente + brillantante) o i detergenti in polvere. Tuttavia, l'uso di detersivi in pastiglie è meno raccomandato, poiché non sono efficaci come i detergenti liquidi.

**Brillantante**

Il brillantante aiuta ad asciugare e lucidare le stoviglie, evitando sgocciolamenti e macchie.

## Suggerimenti:

- Aggiungere il sale poco prima di avviare un programma.
- La spia si accende quando è necessario riempire il dispenser del brillantante.
- Regolare il valore di dosaggio del brillantante in base alla frequenza di lavaggio delle stoviglie.
- L'impostazione predefinita è 3. Più alto è il valore di impostazione, maggiore è la quantità di brillantante dosata.
- Se si nota che le stoviglie escono unte, impostare l'erogatore su una posizione più bassa per ridurre la quantità di brillantante dosata e riavviare un programma di lavaggio.
- Asciugare il brillantante versato con un panno.
- Utilizzare un cacciavite per rimuovere il dispenser. Fig. 12

**5. CARICO DELLA LAVASTOVIGLIE**

## Figura 13

1. Tazzina
2. Cucchiaino da portata
3. Cucchiaino da caffè
4. Bicchiere
5. Tazza
6. Piatto da dessert piccolo
7. Piatto piccolo
8. Ciotola in melamina
9. Piastra fondo
10. Piatto piano
11. Piatto vassoio ovale
12. Forchetta
13. Forchetta da portata
14. Cucchiaino da dessert
15. Pentola piccola
16. Ciotola
17. Cucchiaino da minestra

## ITALIANO

18. Coltello
19. Piattino da caffè

### Utensili lavabili in lavastoviglie

Stoviglie in ceramica, vetro e acciaio inossidabile.

### Utensili non lavabili in lavastoviglie

1. Gli utensili in metallo, alluminio e smaltati possono scolorire.
2. Gli utensili di bambù o di legno possono rompersi o scheggiarsi a contatto con l'acqua.
3. Gli utensili in plastica possono essere deformati dal calore della lavastoviglie.
4. Gli utensili in ferro si possono arrugginire.

### Raccomandazioni per il carico della lavastoviglie

1. Rimuovere gli scarti di cibo più grandi.
2. Oggetti come bicchieri, pentole, tazze, ecc. devono essere posizionati a testa in giù, in modo che l'acqua non si accumuli all'interno.
3. Tutti gli utensili devono essere impilati in modo sicuro affinché non si ribaltino.
4. Posizionare le stoviglie in modo che non ostacolino la rotazione dei bracci spruzzatori durante il lavaggio.
5. Gli utensili molto piccoli non devono essere lavati in lavastoviglie perché potrebbero cadere dal cestello e ostacolare la rotazione dei bracci irroratori.
6. Quando si spinge il cestello all'indietro, non lasciare che gli utensili tocchino il fondo della lavastoviglie.
7. Non lasciare che gli utensili graffino la superficie del cestello per evitare che si arrugginisca.
8. Posizionare le posate verso il basso nel cestello delle posate.
9. Coltelli e altri oggetti taglienti devono essere posizionati nel cestello con la punta rivolta verso il basso o in posizione orizzontale.

Consiglio: Dopo aver caricato la lavastoviglie, ruotare i bracci di spruzzatura per verificare che si muovano agevolmente.

## 6. PULIZIA E MANUTENZIONE

Dopo un certo periodo di funzionamento dell'apparecchio, è normale che si accumulino residui nel sistema di filtraggio e nei bracci di spruzzo. Controllare regolarmente questi componenti e pulirli.

A tal fine:

1. Rimuovere il sistema di filtraggi.
  - A. Girare il filtro in senso antiorario. Fig. 14

- B. Rimuovere il filtro in acciaio inossidabile. Fig. 15
2. Pulire il sistema di filtraggio sotto il rubinetto.
- A. Sciacquare i filtri sotto l'acqua corrente. Non utilizzare una spazzola d'acciaio per pulirli, poichè potrebbe danneggiarli. Fig. 16
- B. Lavare il filtro cilindrico e il filtro a rete con una spazzola morbida. Fig. 17
- C. Rimettere al loro posto i filtri. A tal fine, seguire la procedura di smontaggio in ordine inverso. Fig. 18
3. Pulire i bracci di lavaggio.
- A. Estrarre il cestello dalla lavastoviglie e tirare verso l'alto il braccio di lavaggio inferiore per rimuoverlo. Fig. 19
- B. Ruotare il braccio di lavaggio superiore in senso orario e rimuovere la clip di fissaggio per rimuoverlo. Fig. 20
- C. Controllare che i fori dei bracci di lavaggio non siano intasati. Se lo sono, pulirli con uno stuzzicadenti o uno spillo e sciacquarli sotto l'acqua corrente per rimuovere eventuali residui. Fig. 21

Legenda figura 20

1. Clip di fissaggio del braccio di lavaggio superiore

## 7. RISOLUZIONE DEI PROBLEMI

### Elenco dei codici di errore

Codice di errore	Significato	Soluzione
E01	Cortocircuito del termistore	Contattare il Servizio di Assistenza Tecnica ufficiale di Cecotec.
E02	Circuito aperto nel termistore	Contattare il Servizio di Assistenza Tecnica ufficiale di Cecotec.
E03	L'apparecchio non scalda l'acqua.	<ol style="list-style-type: none"> <li>1. Assicurarsi che le resistenze funzionino correttamente.</li> <li>2. Contattare il Servizio di Assistenza Tecnica ufficiale di Cecotec.</li> </ol>
E04	Guasto della valvola	Contattare il Servizio di Assistenza Tecnica ufficiale di Cecotec.

## ITALIANO

E05	Fuoriuscita	<ol style="list-style-type: none"> <li>1. Inclinare l'apparecchio tra 30° e 45° per svuotare l'acqua dal fondo della lavastoviglie.</li> <li>2. Verificare se il tubo di scarico è stato installato troppo alto.</li> <li>3. Verificare se il tubo di scarico è piegato, ostruito o schiacciato.</li> <li>4. Verificare che l'apparecchio sia posizionato correttamente.</li> <li>5. Se il problema persiste, riavviare il dispositivo.</li> </ol> <p>Contattare il Servizio di Assistenza Tecnica ufficiale di Cecotec.</p>
E06	Guasto del sistema di riscaldamento	Contattare il Servizio di Assistenza Tecnica ufficiale di Cecotec.
E10	Non entra acqua nella lavastoviglie	<ol style="list-style-type: none"> <li>1. Aprire il rubinetto.</li> <li>2. Controllare la pressione dell'acqua.</li> <li>3. Verificare che l'alimentazione dell'acqua non sia stata interrotta.</li> <li>4. Contattare il Servizio di Assistenza Tecnica ufficiale di Cecotec.</li> </ol>

### Avvertenza:

- Se si verifica una fuoriuscita, spegnere l'alimentazione principale dell'acqua prima di chiamare l'assistenza.
- Se c'è acqua nella base a causa di una fuoriuscita o di una piccola perdita, l'acqua deve essere rimossa prima di riavviare la lavastoviglie.
- Se il codice di errore non è risolvibile, contattare il servizio di assistenza tecnica ufficiale di Cecotec.

## Risoluzione dei problemi

Problema	Causa	Soluzione
Gli utensili escono bagnati.	<ol style="list-style-type: none"> <li>1. Il dispenser non contiene brillantante.</li> <li>2. Ha impilato troppo gli utensili.</li> <li>3. Il programma di lavaggio non è ancora terminato.</li> <li>4. Il programma selezionato non ha la funzione di asciugatura.</li> </ol>	<ol style="list-style-type: none"> <li>1. Aggiungere il brillantante e impostare il dispenser sulla posizione più alta.</li> <li>2. Consultare le raccomandazioni di carico della lavastoviglie.</li> <li>3. Attendere il completamento del programma di lavaggio.</li> <li>4. Selezionare un programma di lavaggio con funzione di asciugatura.</li> </ol>
Il detersivo non si è sciolto.	<ol style="list-style-type: none"> <li>1. I fori dei bracci di lavaggio sono ostruiti, quindi il detersivo non viene rilasciato durante il programma di lavaggio.</li> <li>2. Troppo detersivo.</li> <li>3. È stato usato un detergente inadatto.</li> </ol>	<ol style="list-style-type: none"> <li>1. Pulire i fori dei bracci di lavaggio ed eseguire il programma «Rapid» (Rapido) per rimuovere i residui di detersivo dalle stoviglie.</li> <li>2. Eseguire nuovamente il programma «Rapid» (Rapido) e aggiungere meno detersivo la prossima volta.</li> <li>3. Assicurarsi di utilizzare un detersivo in polvere o in pastiglie specifico per lavastoviglie.</li> </ol>
Le stoviglie escono con molte macchie bianche o gocce d'acqua.	Il dispenser non contiene brillantante.	Aggiungere il brillantante.
Le stoviglie escono con alcune macchie bianche o gocce d'acqua.	Questo è normale.	

<p>C'è schiuma all'interno della lavastoviglie.</p>	<p>Non è stato utilizzato un detersivo speciale per lavastoviglie o è stato utilizzato un quantitativo eccessivo di detersivo.</p>	<p>Se la schiuma è poca, aprire lo sportello della lavastoviglie e lasciare che si disperda o evapori. Se la schiuma è eccessiva, eliminarla direttamente con un panno. Avviare quindi un qualsiasi programma di lavaggio per circa 3 minuti per eliminare i residui di schiuma. Ripetere l'operazione fino alla completa scomparsa della schiuma.</p>
<p>Si sente la ventola della lavastoviglie e il display visualizza «FAN».</p>	<p>Il sistema di circolazione dell'aria è in funzione.</p>	<p>Questo è normale.</p>
<p>Lo sportello della lavastoviglie si apre con difficoltà o è bloccato.</p>	<p>Ci sono tracce di sporco sulla guarnizione o sul meccanismo di apertura dello sportello.</p>	<p>Pulire la guarnizione.</p>
<p>La lavastoviglie non si avvia quando si preme l'icona touch On/Off.</p>	<ol style="list-style-type: none"> <li>1. Se premendo l'icona touch On/Off l'apparecchio non si avvia e le spie non si accendono, è possibile che l'apparecchio non sia collegato alla presa di corrente.</li> <li>2. Si è verificata un'interruzione di corrente.</li> <li>3. Se le spie sono accese, significa che la funzione Child Lock (Blocco per bambini) potrebbe essere attivata.</li> <li>4. L'icona touch di accensione/spegnimento non è stata premuta abbastanza a lungo.</li> </ol>	<ol style="list-style-type: none"> <li>1. Verificare che il cavo di alimentazione sia correttamente collegato alla presa di corrente.</li> <li>2. Verificare che l'interruttore differenziale non sia scattato.</li> <li>3. Disattivare il Blocco di sicurezza per bambini.</li> <li>4. Premere l'icona touch di accensione/spegnimento per almeno un secondo.</li> </ol>





<p>Funziona solo l'icona touch di accensione/ spegnimento .</p>	<ol style="list-style-type: none"> <li>1. Lo sportello della lavastoviglie non è chiuso correttamente.</li> <li>2. Sul pannello di controllo touch sono presenti sporco, acqua o impronte.</li> <li>3. Se gli indicatori sono accesi, significa che la funzione Child Lock (Blocco per bambini) potrebbe essere attivata.</li> <li>4. La chiusura dello sportello è danneggiata.</li> </ol>	<ol style="list-style-type: none"> <li>1. Chiudere la porta.</li> <li>2. Pulire il pannello di controllo touch e accertarsi che sia asciutto.</li> <li>3. Disattivare il Blocco di sicurezza per bambini.</li> <li>4. Contattare il Servizio di Assistenza Tecnica ufficiale di Cecotec.</li> </ol>
<p>La spia di alimentazione dell'acqua si accende quando l'acqua entra nella lavastoviglie.</p>	<ol style="list-style-type: none"> <li>1. C'è un problema di alimentazione dell'acqua.</li> <li>2. Il flussometro è danneggiato.</li> <li>3. La valvola di riempimento è danneggiata.</li> </ol>	<ol style="list-style-type: none"> <li>1. Assicurarsi che non ci siano problemi di alimentazione d'acqua.</li> <li>2. Contattare il Servizio di Assistenza Tecnica ufficiale di Cecotec.</li> <li>3. Contattare il Servizio di Assistenza Tecnica ufficiale di Cecotec.</li> </ol>
<p>Si sente un rumore di colpi nella lavastoviglie.</p>	<p>È possibile che le stoviglie non siano posizionate correttamente e che ostacolino la rotazione dei bracci di lavaggio.</p>	<p>Interrompere il programma e riposizionare le stoviglie.</p>

<p>Gli utensili non escono puliti.</p>	<ol style="list-style-type: none"> <li>1. Si ha impilato troppo gli utensili.</li> <li>2. Il programma di lavaggio selezionato non è adatto.</li> <li>3. Non si è usato un detersivo speciale per lavastoviglie o se ne ha aggiunto troppo poco.</li> <li>4. Il sistema di filtrazione non è installato correttamente e i residui di cibo hanno intasato il condotto.</li> <li>5. I bracci di lavaggio sono intasati.</li> <li>6. I bracci di lavaggio sono bloccati.</li> <li>7. Ci sono resti di cibo aderenti o essiccati da diversi giorni.</li> <li>8. Si è verificata un'interruzione di corrente mentre l'apparecchio era in funzione.</li> <li>9. Alcuni residui di cibo sono più difficili da rimuovere in lavastoviglie.</li> </ol>	<ol style="list-style-type: none"> <li>1. Consultare le raccomandazioni di carico della lavastoviglie.</li> <li>2. Selezionare un programma di lavaggio adeguato.</li> <li>3. Utilizzare sempre un detersivo speciale per lavastoviglie e aggiungerne una quantità sufficiente prima di avviare il programma di lavaggio.</li> <li>4. Collocare il sistema di filtraggio correttamente.</li> <li>5. Pulire i bracci di lavaggio.</li> <li>6. Verificare che non vi siano oggetti che ostacolano la rotazione dei bracci di lavaggio.</li> <li>7. Mettere a bagno gli utensili per un po' prima di metterli in lavastoviglie.</li> <li>8. Riavviare il programma di lavaggio.</li> <li>9. Lavare gli utensili più sporchi con una paglietta prima di metterli in lavastoviglie.</li> </ol>
<p>La lavastoviglie non scarica al termine del programma di lavaggio.</p>	<ol style="list-style-type: none"> <li>1. Il tubo di scarico è troppo alto.</li> <li>2. Il tubo di scarico è piegato, ostruito o schiacciato.</li> <li>3. La pompa di drenaggio è rotta.</li> <li>4. La valvola di riempimento è danneggiata.</li> </ol>	<ol style="list-style-type: none"> <li>1. Vedere la sezione relativa al collegamento del tubo di scarico.</li> <li>2. Raddrizzare il tubo di scarico e rimuovere eventuali corpi estranei che causano l'ostruzione.</li> <li>3. Contattare il Servizio di Assistenza Tecnica ufficiale di Cecotec.</li> <li>4. Contattare il Servizio di Assistenza Tecnica ufficiale di Cecotec.</li> </ol>

- Non riparare o sostituire alcuna parte dell'apparecchio per conto proprio a meno che non sia specificamente indicato nel presente manuale di istruzioni. La mancata osservanza di questa indicazione può causare danni all'apparecchio o lesioni.
- In caso di avaria, contattare il Servizio di Assistenza Tecnica ufficiale di Cecotec.
- Utilizzare esclusivamente pezzi di ricambio originali.

## 8. SPECIFICHE TECNICHE

È possibile accedere al database dei prodotti in cui sono memorizzate le informazioni per questo modello scansionando il codice QR del proprio modello (che si trova anche sull'etichetta energetica).

Codice prodotto	EU01_100639	EU01_100466
Modello	Bolero Aguazero 2400 White Glass	Bolero Aguazero 2400 Black Glass
Codice QR		
Tensione	220-240 V AC	220-240 V AC
Frequenza	50 Hz	50 Hz
Pressione dell'acqua	Massima 1,00 Mpa	Massima 1,00 Mpa
	Minima 0,04 Mpa	Minima 0,04 Mpa
Potenza totale	1380 W	1380 W
Capacità	6 coperti	6 coperti
IPX	IPX1	IPX1

Codice prodotto	EU01_100639 / EU01_100466
Modello	Bolero Aguazero 2400 White Glass/ Bolero Aguazero 2400 Black Glass
Caratteristiche	Valori misurati
Programma standard	ECO
Classe di efficienza energetica	D

## ITALIANO

Consumo di energia del programma ECO (EPEC) (kWh/ciclo)	0,474
Consumo di energia del programma ECO in kWh per 100 cicli (kWh)	47,4
Consumo di energia del programma standard (SPEC) (kWh/ciclo)	0,990
Indice di efficienza energetica (EEI)	47,9
Consumo di acqua del programma ECO (EPWC) (L/ciclo)	7,4
Indice di prestazione di lavaggio (Ic)	1,123
In Wc	0,010
CT / CR, Indice di pulizia	4,382 / 3,696
Indice di prestazione di asciugatura (ID)	0,940
In WD	0,027
DT / DR,t, Tasso di asciugatura	4,131 / 3,679
Capacità nominale (ps)	6
Durata del programma ECO (Tt) (ore:min)	2:51
Consumo energetico in modalità "spento" (P0) (W)	N/A
Consumo di energia in modalità Standby (Psm) (W)	0,39
Consumo di energia in "avvio ritardato" (Pds) (W)	1,37
Emissioni di rumore aereo dB(A)	48,37

Le specifiche tecniche possono cambiare senza previa notifica per migliorare la qualità del prodotto.

Fabbricato in Cina | Progettato in Spagna

## 9. RICICLAGGIO DI APPARECCHIATURE ELETTRICHE ED ELETTRONICHE



Questo simbolo indica che, in conformità con le normative vigenti, il prodotto e/o le pile/batterie devono essere smaltiti separatamente dai rifiuti domestici. Quando questo prodotto raggiunge la fine della sua vita utile, è necessario rimuovere le pile/batterie/accumulatori e portarlo in un punto di raccolta designato dalle autorità locali.

Per informazioni dettagliate su come smaltire correttamente le apparecchiature elettriche ed elettroniche e/o le pile/batterie, il consumatore dovrà contattare le autorità locali. Il rispetto di queste linee guida aiuterà a proteggere l'ambiente.

## 10. GARANZIA E SUPPORTO TECNICO

Cecotec sarà responsabile nei confronti dell'utente finale o del consumatore per qualsiasi difetto di conformità esistente al momento della consegna del prodotto nei termini, condizioni e scadenze stabilite dalla normativa vigente.

Si raccomanda che le riparazioni siano effettuate da personale specializzato.

Se si riscontra un problema con il prodotto o in caso di dubbi, si prega di contattare il Servizio di Assistenza Tecnica ufficiale di Cecotec al numero +34 96 321 07 28.

## 11. COPYRIGHT

I diritti di proprietà intellettuale dei testi di questo manuale appartengono a CECOTEC INNOVACIONES, S.L. Tutti i diritti riservati. Il contenuto di questa pubblicazione non può essere, in tutto o in parte, riprodotto, archiviato in un sistema di recupero, trasmesso o distribuito con qualsiasi mezzo (elettronico, meccanico, fotocopia, registrazione o simile) senza la previa autorizzazione di CECOTEC INNOVACIONES, S.L.

## 12. DICHIARAZIONE DI CONFORMITÀ UE SEMPLIFICATA

 Con la presente, Cecotec Innovations dichiara che questo prodotto è conforme ai requisiti essenziali e alle altre disposizioni pertinenti delle normative applicabili nell'Unione Europea. Questo prodotto è stato progettato, fabbricato e testato per soddisfare gli standard di sicurezza e qualità richiesti. Il testo completo della Dichiarazione di Conformità UE è disponibile al seguente link: "<https://storececotec.it/it/information/declaration-of-conformity>"

## 1. PEÇAS E COMPONENTES

Figura 1

1. Revestimento
2. Painel frontal
3. Plinto
4. Braço aspersor
5. Filtro
6. Descalcificador
7. Vedante inferior da porta
8. Doseador
9. Porta
10. Suporte para copos
11. Cesto
12. Tabuleiro para talheres

NOTA:

Os gráficos deste manual são representações esquemáticas e podem não corresponder exatamente ao aparelho.

## 2. ANTES DE USAR

- Este aparelho é embalado numa embalagem concebida para o proteger durante o transporte. Retire o aparelho da sua caixa e remova todo o material de embalagem. Pode manter a caixa original e outras embalagens num local seguro para evitar danos no aparelho, caso necessite de o transportar no futuro. Se desejar descartar a embalagem original, certifique-se de reciclar todos os itens corretamente.
- Certifique-se de que todas as peças e componentes estejam incluídos e em bom estado. Se algum deles faltar ou não estiver em boas condições, contacte imediatamente o Serviço de Assistência Técnica da Cecotec.
- Não retire o número de série do produto, para manter uma rastreabilidade correta do seu equipamento em caso de necessidade de assistência.

### Conteúdo da caixa

- Máquina de lavar louça
- Mangueira de entrada de água
- Mangueira de saída
- Tabuleiro para talheres
- Manual de instruções

### 3. INSTALAÇÃO

#### Dimensões de instalação: (unidade: mm)

- A instalação da máquina de lavar louça dependerá da posição do tubo de drenagem ou da pia da cozinha.
- O orifício de instalação deve medir 60x60 cm.

A figura 2 mostra todas as medidas necessárias para a instalação correta da máquina de lavar louça.

Legenda figura 2

1. Pia da cozinha
2. Máquinas de lavar louça
3. Lado da máquina de lavar louça
4. Bancada
5. Corpo do móvel

#### Diagrama de posição

Figura 3

1. Mangueira de drenagem
2. Mangueira de entrada de água
3. Válvula de água

#### Ligação da mangueira de abastecimento de água. Fig. 4

1. Ligue a extremidade da mangueira de abastecimento de água à entrada de água da máquina de lavar louça.
2. Ligue a outra extremidade da mangueira à torneira ou válvula de água correspondente.

Nota: Utilize uma mangueira de abastecimento de água nova para a instalação.

Legenda figura 4

1. Tubo de água
2. Válvula
3. Conexão
4. Mangueira de entrada de água
5. Entrada de água da máquina de lavar louça
6. Ligação da mangueira de abastecimento de água

#### Ligação da mangueira de drenagem. Fig. 5

Após a fixação do aparelho no móvel de cozinha, passe o cabo de alimentação, a mangueira de alimentação de água e a mangueira de drenagem através do orifício pré-perfurado.



1. Introduza a extremidade da mangueira de drenagem no tubo da pia da cozinha. A altura da mangueira de escoamento não deve exceder 40 cm a partir da parte superior da máquina de lavar loiça.
2. Ligue a outra extremidade da mangueira à máquina de lavar louça e certifique-se de que não há fugas de água.
3. Certifique-se de que a tomada se encontra corretamente ligada à terra e à rede eléctrica.

Nota:

- Certifique-se de que a mangueira de drenagem não está dobrada. Se for necessário estendê-la, não ultrapasse os 5 metros, caso contrário poderá afetar o funcionamento da máquina de lavar louça.
- A mangueira de abastecimento de água, a mangueira de escoamento e a tomada eléctrica devem ser instaladas no armário adjacente à máquina de lavar louça, de modo a não ficarem diretamente atrás do aparelho.

Legenda figura 5

1. Abraçadeira
2. Mangueira de drenagem
3. Bancada
4. Máquina de lavar louça
5. Mangueira de drenagem
6. Tubo de drenagem
7. Válvula
8. Mangueira de entrada de água
9. Tomada de alimentação

### Colocação da máquina de lavar louça

- **Ventilação inferior**
1. Coloque o aparelho no chão e certifique-se de que não oscila, caso contrário podem ocorrer fugas.
  2. Se o chão for irregular, pode nivelar a máquina de lavar loiça ao regular a altura dos pés.
  3. Se a máquina de lavar louça estiver instalada debaixo da bancada ou integrada num armário de cozinha, fixe firmemente o aparelho aos armários adjacentes depois de o nivelar.
  4. Embora não seja necessário fixar a máquina de lavar louça à bancada, coloque as tampas de proteção nos orifícios dos parafusos. Fig. 6
  5. Instalação encastrada. Fixe a máquina de lavar louça aos armários adjacentes com os parafusos.
  6. Coloque as tampas de proteção nos orifícios dos parafusos. Fig. 7

## PORTUGUÊS

Quando a instalação estiver concluída:

7. Verifique se o aparelho está corretamente apoiado no chão e fixado ao móvel de cozinha.
8. Certifique-se de que o circuito de proteção da rede doméstica está corretamente instalado e de que existe corrente eléctrica.
9. Verifique se a mangueira de alimentação de água e a mangueira de escoamento estão ligadas ao aparelho.
10. Retire todas as embalagens do interior do aparelho.

Dicas:

- Após a instalação, guarde o manual de instruções e todos os componentes para utilização posterior ou para o próximo proprietário.
- Este aparelho foi submetido a testes de fábrica, pelo que é normal a presença de água no seu interior.



## 4. FUNCIONAMENTO

### Painel de controlo

Figura 8

1. Ícone tátil de ligar/desligar
2. Indicador de aviso de sal
3. Indicador de adicionar abrillantador
4. Luz indicadora de abastecimento de água
5. Luz indicadora da função Bloqueio para crianças (Child Lock)
6. Ícone tátil para a função Bloqueio para crianças (Child Lock)
7. Ícone tátil da função Delay Start (Início diferido)
8. Ecrã digital
9. Luz indicadora do programa ECO
10. Luz indicadora do programa Normal
11. Luz indicadora do programa intensive (Intensivo)
12. Luz indicadora do programa Glass (Vidro)
13. Luz indicadora de programa Rapid (Rápido)
14. Ícone tátil da seleção de programa
15. Ícone tátil de início/pausa



### Iniciar a máquina de lavar louça

1. Feche a porta e prima o ícone tátil ligar/desligar  para ligar a máquina de lavar louça.
2. Prima o ícone tátil de seleção de programa  para seleccionar o programa de lavagem pretendido.
3. Para iniciar o programa seleccionado, prima o ícone tátil iniciar/pausar .

- Quando a máquina de lavar louça arranca, as luzes indicadoras começam a piscar.



### Bloqueio para crianças (Child Lock)

Esta função permite bloquear o painel de controlo da máquina de lavar louça para evitar que as crianças utilizem o aparelho de forma incorrecta ou accidental.



- Ativar o bloqueio para crianças Prima e mantenha premido o ícone tátil da função Child Lock (Bloqueio para crianças)  durante 3 segundos até que a luz indicadora correspondente se acenda.
- Desativar o bloqueio para crianças: Prima e mantenha premido o ícone tátil da função Child Lock (Bloqueio para crianças)  durante 3 segundos até que a luz indicadora correspondente se acenda.

### Início retardado



Esta função permite-lhe atrasar a hora de início do programa de lavagem até 24 horas.

- Ligue o aparelho.
- Selecione um programa de lavagem.
- Prima o ícone tátil da função Delay Start (Início diferido) . O visor apresentará a hora de forma cíclica: H:00, H:01, H:02... H:24. Em seguida, defina a hora de início retardado do programa seleccionado. Prima e mantenha premido o ícone tátil de Delay Start (início retardado)  durante 3 segundos para desativar esta função. A definição será cancelada e o ecrã será repostado para H:00.
- O visor apresenta a hora de início retardado durante cerca de 3 segundos se não for efectuada qualquer operação.
- Prima o ícone tátil de início/pausa  para confirmar a definição.

### Programas

Programa	Tipo de sujidade	Consumo de detergente	Tempo
		Detergente em pó	
ECO 	O programa standard para cargas de sujidade média poupa água e energia	14 g	2:55
Normal 	Para cargas com sujidade normal, tais como pratos e frigideiras ligeiramente sujas.	14 g	1:00

## PORTUGUÊS

Intensivo (Intensive) 	Para cargas mais sujas ou cargas que tenham tido resíduos de alimentos aderentes durante vários dias	14 g	2:55
Glass (Vidro) 	Para cargas com pouca sujidade e objectos de vidro delicados	14 g	1:30
Rapid (Rápido) 	Programa mais curto para cargas pouco sujas que não necessitam de secagem	-	0:25

### Notas:

- Não adicione mais detergente do que o necessário. Se a quantidade de detergente utilizada for excessiva, serão produzidas muitas bolhas e o efeito de limpeza será reduzido.
- O tempo de funcionamento efetivo de cada programa pode diferir da tabela acima, dependendo da temperatura da água, do número de peças introduzidas, do tipo de sujidade e do nível de dureza da água.

### Descalcificador

1. O descalcificador foi concebido para amaciar a água dura e remover o calcário, o que deixa a sua loiça limpa e brilhante. É muito útil em regiões onde a água é particularmente dura.
  2. Contacte a empresa de abastecimento de água local para verificar o grau de dureza da água na sua área.
- **Ajuste do descalcificador.** Fig. 9
1. Feche a porta e prima o ícone tátil ligar/desligar para ligar a máquina de lavar louça.
  2. No espaço de 60 segundos após ligar o aparelho, prima e mantenha premido o ícone tátil de início/pausa durante 5 segundos para aceder ao menu de regulação do descalcificador.
  3. Os indicadores luminosos de reabastecimento de sal e de abrillantador acendem-se, o que indica que entrou no menu de regulação.
  4. Prima o ícone tátil de início/pausa para seleccionar o valor de definição pretendido. Se não premir o ícone tátil de início/pausa durante 5 segundos, o dispositivo sai do menu de configuração e entra no modo de espera. Além disso, a configuração seleccionada será guardada.

**Definição adequada de acordo com a dureza da água na sua área:**

Dureza da água (ppm)	0-90	91-200	201-300	301-400	401-500	Mais de 500
Valor de definição	H1	H2	H3	H4 (predefinição)	H5	H6

Dicas: Quando o valor de definição é H1, o descalcificador não arranca, pelo que não é necessário adicionar sal. Neste caso, a luz indicadora de enchimento de sal apagar-se-á.

- **Adicionar sal ao descalcificador.** Fig. 10

1. Retire o cesto e desenrosque a tampa do depósito.
2. Adicione sal para a máquina de lavar louça (cerca de 400-500 g). Na primeira utilização do aparelho, encha o reservatório com água.
3. Volte a apertar a tampa.

Dicas:

- Adicione sal imediatamente antes de iniciar o programa de lavagem.
- A luz indicadora de reabastecimento de sal acender-se-á quando o depósito precisa de ser reabastecido.
- Se derramar sal, execute um programa rápido (Rapid) para o dissolver.
- Depois de adicionar sal, é normal que a luz indicadora não se apague imediatamente.

**Detergente.** Fig. 11

1. Prima a aba do distribuidor de detergente.
2. A tampa irá abrir-se.
3. Adicione a quantidade necessária de detergente.
4. Feche a tampa.

Legenda figura 11

A: detergente em pó.

B: detergente em pastilhas

Dicas:

- O detergente elimina a sujidade e os resíduos de alimentos da loiça.
- Se não for adicionado detergente, o efeito de lavagem será fraco.
- A quantidade de detergente necessária depende do tamanho da carga e do nível de sujidade da loiça.
- Para cargas completas com muita sujidade, utilize 14 g de detergente.

## PORTUGUÊS

### IMPORTANTE:

Para obter os melhores resultados de limpeza e secagem, recomendamos a utilização de detergentes líquidos DuoGel (detergente + abrillantador) ou detergentes em pó. No entanto, a utilização de detergentes em pastilhas é menos recomendada, uma vez que não são tão eficazes como os detergentes líquidos.

### **Abrilantador**

O abrilantador ajuda a secar e a polir a loiça, evita os pingos e as manchas.

### Dicas:

- Adicione sal imediatamente antes de iniciar o programa de lavagem.
- A luz indicadora de reabastecimento de abrilantador acender-se-á quando o dispensador precisar de ser reabastecido.
- Ajuste o valor de dosagem do abrilantador em função da frequência com que a loiça é lavada.
- A configuração de fábrica é 3. Quanto maior for o valor de regulação, maior será a quantidade de abrilantador doseado.
- Se notar que a loiça sai gordurosa, coloque o distribuidor numa posição mais baixa para reduzir a quantidade de abrilantador doseado e reinicie um programa de lavagem.
- Limpe o abrilantador derramado com um pano.
- Utilize uma chave de fendas para retirar o distribuidor. Fig. 12

## 5. CARREGAMENTO DA MÁQUINA DE LAVAR LOUÇA

### Figura 13

1. Chávena de café
2. Colher para servir
3. Colher de café
4. Copo
5. Chávena
6. Prato de sobremesa pequeno
7. Prato pequeno
8. Tigela de melamina
9. Prato fundo
10. Prato de jantar
11. Fonte
12. Garfo
13. Garfo para servir
14. Colher de sobremesa
15. Panela pequena

16. Bacia
17. Colher de sopa
18. Faca
19. Prato de café

### **Utensílios laváveis na máquina de lavar louça**

Louça de cerâmica, louça de vidro e louça de aço inoxidável.

### **Utensílios laváveis na máquina de lavar louça**

1. Os utensílios de metal, alumínio e esmaltados podem perder a cor.
2. Os utensílios de bambu ou de madeira podem partir-se ou estilhaçar-se quando entram em contacto com a água.
3. Os utensílios de plástico podem ficar deformados com o calor da máquina de lavar louça.
4. Os utensílios de ferro podem enferrujar.

### **Recomendações de carregamento da máquina de lavar louça**

1. Retire os restos de comida maiores.
2. Os objectos como copos, panelas, chávenas, etc. devem ser colocados de cabeça para baixo para que a água não se acumule no seu interior.
3. Todos os utensílios devem ser empilhados de forma segura para não tombarem.
4. Posicione a loiça de modo a não obstruir a rotação dos braços pulverizadores durante a lavagem.
5. Os utensílios muito pequenos não devem ser lavados na máquina de lavar louça, pois podem cair do cesto e obstruir a rotação dos braços aspersores.
6. Quando empurrar o cesto para trás, não deixe que os utensílios toquem no fundo da máquina de lavar louça.
7. Não deixe que os utensílios riscuem a superfície do cesto, pois isso aumenta a probabilidade de ferrugem.
8. Coloque os talheres para baixo no cesto dos talheres.
9. As facas e outros objectos afiados devem ser carregados no cesto com a ponta para baixo ou na posição horizontal.

Conselho: Depois de carregar a máquina de lavar loiça, rode os braços de aspersores para verificar se se movem suavemente.

## **6. LIMPEZA E MANUTENÇÃO**

Após algum tempo de funcionamento do aparelho, é normal que se acumulem detritos no sistema de filtragem e nos braços aspersores. Verifique regularmente estes componentes e limpe-os.

## PORTUGUÊS

Para fazer isso:

1. Retire o sistema de filtragem.
  - A. Rode o filtro cilíndrico no sentido anti-horário. Fig. 14
  - B. Retire o filtro de aço inoxidável. Fig. 15
2. Limpe o sistema de filtragem à mão.
  - A. Lave os filtros à mão. Não utilize uma escova de aço para os limpar, pois pode danificá-los. Fig. 16
  - B. Lave o filtro cilíndrico e o filtro de rede com uma escova macia. Fig. 17
  - C. Volte a colocar os filtros no sítio. Para o fazer, siga o processo de desmontagem na ordem inversa. Fig. 18
3. Limpe os braços aspersores
  - A. Puxe o cesto para fora da máquina de lavar louça e puxe o braço inferior para cima para o retirar. Fig. 19
  - B. Rode o braço superior no sentido dos ponteiros do relógio e retire o clipe de retenção para o retirar. Fig. 20
  - C. Verifique se os orifícios dos braços de aspersores estão obstruídos. Se estiverem, limpe-os com um palito ou alfinete e passe-os por água corrente para remover quaisquer detritos. Fig. 21

Legenda figura 20

1. Clipe de fixação do braço aspersor superior

## 7. RESOLUÇÃO DE PROBLEMAS

### Lista de códigos de erro

Código de erro	Significado	Solução
E01	Curto-circuito do termistor	Contacte com o Serviço de Assistência Técnica da Cecotec.
E02	Circuito aberto no termistor	Contacte com o Serviço de Assistência Técnica da Cecotec.



E03	O aparelho não aquece a água	<ol style="list-style-type: none"> <li>1. Certifique-se de que as resistências estão a funcionar corretamente.</li> <li>2. Contacte com o Serviço de Assistência Técnica da Cecotec.</li> </ol>
E04	Falha da válvula	Contacte com o Serviço de Assistência Técnica da Cecotec.
E05	Transbordo	<ol style="list-style-type: none"> <li>1. Incline o aparelho entre 30° e 45° para escoar a água do fundo da máquina de lavar louça.</li> <li>2. Verifique se o tubo de drenagem está instalado demasiado alto.</li> <li>3. Verifique se a mangueira de drenagem está dobrada, entupida ou esmagada.</li> <li>4. Verifique se o aparelho está corretamente posicionado.</li> <li>5. Se o problema persistir, reinicie o dispositivo.</li> </ol> <p>Contacte com o Serviço de Assistência Técnica da Cecotec.</p>
E06	Falha do sistema de aquecimento	Contacte com o Serviço de Assistência Técnica da Cecotec.
E10	Não há água na máquina de lavar louça	<ol style="list-style-type: none"> <li>1. Abra a torneira.</li> <li>2. Verifique a pressão da água.</li> <li>3. Verifique se não houve uma falha de energia.</li> <li>4. Contacte com o Serviço de Assistência Técnica da Cecotec.</li> </ol>

Advertência:

- Se ocorrer um transbordo, desligue o abastecimento principal de água antes de chamar para o serviço.
- Se houver água na base devido a enchimento excessivo ou a uma pequena fuga, a água deve ser retirada antes de reiniciar a máquina de lavar louça.
- Se houver um código de erro que não possa ser resolvido, contacte o Serviço de Assistência Técnica de Cecotec.

**Resolução de problemas**

Problema	Causa	Solução
Os utensílios saem molhados.	<ol style="list-style-type: none"> <li>1. Adicione abrillantador no distribuidor</li> <li>2. Empilhou demasiado os utensílios.</li> <li>3. O programa de lavagem ainda não está concluído.</li> <li>4. O programa selecionado não tem função de secagem.</li> </ol>	<ol style="list-style-type: none"> <li>1. Adicione o abrillantador e coloque o distribuidor na posição mais alta.</li> <li>2. Consulte as recomendações de carga da máquina de lavar loiça.</li> <li>3. Aguarde que o processo de emparelhamento termine.</li> <li>4. Selecione um programa de lavagem com função de secagem.</li> </ol>
O detergente não se dissolve.	<ol style="list-style-type: none"> <li>1. Os orifícios dos braços aspersores estão obstruídos, pelo que o detergente não é libertado durante o programa de lavagem.</li> <li>2. Colocou demasiado detergente.</li> <li>3. Tem sido utilizado detergente inadequado.</li> </ol>	<ol style="list-style-type: none"> <li>1. Limpe os orifícios dos braços aspersores e execute o programa "Rapid" (Rápido) para eliminar os resíduos de detergente da loiça.</li> <li>2. Execute novamente o programa Rapid (Rápido) e adicione menos detergente da próxima vez.</li> <li>3. Certifique-se de que utiliza um detergente em pó ou em pastilhas especial para máquinas de lavar loiça.</li> </ol>
A loiça sai com muitas manchas brancas ou gotas de água.	Adicione abrillantador no distribuidor	Adicione abrillantador.
A loiça sai com muitas manchas brancas ou gotas de água.	Isto é completamente normal.	

<p>Espuma dentro da máquina de lavar louça.</p>	<p>Não utilizou um detergente especial para a máquina de lavar louça ou utilizou demasiado detergente.</p>	<p>Se não houver muita espuma, abra a porta da máquina de lavar louça e deixe-a dissipar-se ou evaporar-se. Se houver demasiada espuma, limpe-a diretamente com um pano. Em seguida, inicie qualquer programa de lavagem durante cerca de 3 minutos para remover os resíduos de espuma. Repita este processo até que a espuma desapareça completamente.</p>
<p>Ouve-se a ventoinha da máquina de lavar louça e no ecrã aparece "FAN".</p>	<p>O sistema de circulação de ar está a funcionar.</p>	<p>Isto é completamente normal.</p>
<p>A porta da máquina de lavar louça abre com dificuldade ou está encravada.</p>	<p>Existem vestígios de sujidade no vedante ou no mecanismo de abertura da porta.</p>	<p>Limpe o vedante.</p>
<p>A máquina de lavar louça não arranca ao premir o ícone tátil de ligar/desligar.</p>	<ol style="list-style-type: none"> <li>1. Se, ao premir o ícone tátil ligar/desligar, o aparelho não arranca e os indicadores luminosos não se acendem, é possível que o aparelho não esteja ligado à tomada de corrente.</li> <li>2. Houve uma falha de energia.</li> <li>3. Se as luzes indicadoras estiverem acesas, significa que a função de bloqueio para crianças (Child Lock) pode estar activada.</li> <li>4. Não premiu o ícone tátil de ligar/desligar durante tempo suficiente.</li> </ol>	<ol style="list-style-type: none"> <li>1. Certifique-se de que o cabo de alimentação esteja firmemente conectado à tomada elétrica.</li> <li>2. Verifique se o disjuntor de corrente residual não está desarmado.</li> <li>3. Desative a função Bloqueio para crianças.</li> <li>4. Prima o ícone tátil de ligar/desligar durante pelo menos um segundo.</li> </ol>

## PORTUGUÊS

Só o ícone tátil de ligar/desligar funciona.	<ol style="list-style-type: none"><li>1. A porta da máquina de lavar louça não está devidamente fechada.</li><li>2. Há sujidade, água ou impressões digitais no painel de controlo tátil.</li><li>3. Se as luzes indicadoras estiverem acesas, significa que a função de bloqueio para crianças (Child Lock) pode estar activada.</li><li>4. O fecho da porta está danificado.</li></ol>	<ol style="list-style-type: none"><li>1. Feche a porta.</li><li>2. Limpe o painel de controlo tátil e certifique-se de que está seco.</li><li>3. Desative a função Bloqueio para crianças.</li><li>4. Contacte com o Serviço de Assistência Técnica da Cecotec.</li></ol>
O indicador luminoso de abastecimento de água acende-se quando a água entra na máquina de lavar louça.	<ol style="list-style-type: none"><li>1. Há um problema com o abastecimento de água.</li><li>2. O fluxómetro está danificado.</li><li>3. A válvula de enchimento está danificada.</li></ol>	<ol style="list-style-type: none"><li>1. Certifique-se de que não existem problemas com o abastecimento de água.</li><li>2. Ponha-se em contato com o Serviço de Assistência Técnica da Cecotec.</li><li>3. Contacte com o Serviço de Assistência Técnica da Cecotec.</li></ol>
Ouve-se um ruído de batidas na máquina de lavar louça.	É possível que a loiça não esteja corretamente posicionada e esteja a obstruir a rotação dos braços aspersores.	Interrompa o programa e reposicione a loiça.



<p>Os utensílios não saem limpos.</p>	<ol style="list-style-type: none"> <li>1. Empilhou demasiado os utensílios.</li> <li>2. O programa de lavagem selecionado não é adequado.</li> <li>3. Não utilizou um detergente especial para a máquina de lavar louça ou adicionou demasiado pouco.</li> <li>4. O sistema de filtragem está incorretamente instalado e os restos de comida entupiram a conduta.</li> <li>5. Os braços aspersores estão entupidos.</li> <li>6. Os braços aspersores estão bloqueados.</li> <li>7. Há restos de comida aderentes ou secos de vários dias.</li> <li>8. Ocorreu uma falha de energia enquanto o aparelho estava a funcionar.</li> <li>9. Alguns resíduos alimentares são mais difíceis de remover na máquina de lavar louça.</li> </ol>	<ol style="list-style-type: none"> <li>1. Consulte as recomendações de carga da máquina de lavar louça.</li> <li>2. Selecione um programa de lavagem.</li> <li>3. Utilize sempre um detergente especial para a máquina de lavar louça e adicione uma quantidade suficiente antes de iniciar o programa de lavagem.</li> <li>4. Coloque o depósito de água corretamente no lugar.</li> <li>5. Limpe os braços aspersores</li> <li>6. Verifique se existem objectos a obstruir a rotação dos braços aspersores.</li> <li>7. Enxague os utensílios durante alguns minutos antes de os colocar na máquina de lavar louça.</li> <li>8. Reinicie o programa de lavagem.</li> <li>9. Lave os utensílios mais sujos com um esfregão antes de os colocar na máquina de lavar louça.</li> </ol>
<p>A máquina de lavar louça não esvazia a água no final do programa de lavagem.</p>	<ol style="list-style-type: none"> <li>1. A mangueira de drenagem está demasiado alta.</li> <li>2. Verifique se a mangueira de drenagem está dobrada, entupida ou esmagada.</li> <li>3. A bomba de drenagem está avariada.</li> <li>4. A válvula de enchimento está danificada.</li> </ol>	<ol style="list-style-type: none"> <li>1. Consulte a secção sobre a ligação da mangueira de escoamento.</li> <li>2. Endireite a mangueira de drenagem e remova quaisquer objectos estranhos que estejam a causar o entupimento.</li> <li>3. Contacte com o Serviço de Assistência Técnica da Cecotec.</li> <li>4. Contacte com o Serviço de Assistência Técnica da Cecotec.</li> </ol>

## PORTUGUÊS

- Não repare nem substitua qualquer peça do aparelho, excepto se tiver recebido instruções específicas para o fazer neste manual de instruções. Pode provocar a um incidente perigoso que ponha em perigo a sua saúde e/ou danifique bens.
- Neste caso, contacte com o Serviço de Assistência Técnica da Cecotec.
- Utilizar peças de substituição originais.

## 8. ESPECIFICAÇÕES TÉCNICAS

Pode aceder à base de dados de produtos onde a informação do seu modelo é armazenada, digitalizando o código QR do seu modelo (também encontrado na etiqueta energética).

Referência	EU01_100639	EU01_100466
Modelo	Bolero Aguazero 2400 White Glass	Bolero Aguazero 2400 Black Glass
Código QR		
Tensão	220-240 V AC	220-240 V AC
Frequência	50 Hz	50 Hz
Pressão da água	Máximo 1,00 Mpa	Máximo 1,00 Mpa
	Mínimo 0,04 Mpa	Mínimo 0,04 Mpa
Potência total	1380 W	1380 W
Capacidade	6 talheres	6 talheres
IPX	IPX1	IPX1

Referência	EU01_100639 / EU01_100466
Modelo	Bolero Aguazero 2400 White Glass/ Bolero Aguazero 2400 Black Glass
Característica	Valores medidos
Programa standard	ECO
Classe de eficiência energética	D
Consumo de energia do programa ECO (EPEC) (kWh/ciclo)	0,474

Consumo de energia do programa ECO em kWh por 100 ciclos (kWh)	47,4
Consumo de energia do programa padrão (SPEC) (kWh/ciclo)	0,990
Índice de eficiência energética (EEI)	47,9
Consumo de água do programa ECO (EPWC) (l/ciclo)	7,4
Índice de desempenho de limpeza (IC)	1,123
Em Wc	0,010
CT / CR, Índice de limpeza	4,382 / 3,696
Índice de desempenho de secagem (ID)	0,940
Em WD	0,027
DT / DR,t, Taxa de secagem	4,131 / 3,679
Capacidade nominal (ps)	6
Duração do programa ECO (Tt) (h:min)	2:51
Consumo de energia no modo desligado (P0) (W)	N/A
Consumo de energia em standby (Psm) (W)	0,39
Consumo de energia em início retardado (Pds) (W)	1,37
Emissões sonoras aéreas dB(A)	48,37

As especificações técnicas podem ser alteradas sem notificação prévia para melhorar a qualidade do produto.

Fabricado na China | Desenhado na Espanha

## 9. RECICLAGEM DE APARELHOS ELÉTRICOS E ELETRÔNICOS



Este símbolo indica que, de acordo com os regulamentos aplicáveis, o produto e/ou a bateria devem ser eliminados separadamente do lixo doméstico. Quando este produto atingir o fim da sua vida útil, deverá remover as pilhas/baterias/acumuladores e levá-lo para um ponto de recolha designado pelas autoridades locais.

Para obter informação detalhada acerca da forma mais adequada de eliminar os seus equipamentos elétricos e eletrônicos e/ou as correspondentes baterias, o consumidor deverá contactar com as autoridades locais.

A conformidade com as diretrizes acima referidas ajudará a proteger o ambiente.

## 10. GARANTIA E SAT

A Cecotec será responsável perante o utilizador final ou consumidor por qualquer falta de conformidade que exista no momento da entrega do produto nos termos, condições e prazos estabelecidos pelos regulamentos aplicáveis.

Recomenda-se que as reparações sejam efetuadas por pessoal qualificado.

Se detetar um incidente com o produto ou tiver alguma dúvida, contacte o Serviço de Assistência Técnica oficial da Cecotec através do número +34 96 321 07 28.

## 11. COPYRIGHT

Os direitos de propriedade intelectual dos textos deste manual pertencem à CECOTEC INNOVACIONES, S.L. Todos os direitos reservados. O conteúdo desta publicação não pode, no todo ou em parte, ser reproduzido, armazenado num sistema de recuperação, transmitido ou distribuído por qualquer meio (eletrónico, mecânico, fotocópia, gravação ou similar) sem a autorização prévia da CECOTEC INNOVACIONES, S.L.

## 12. DECLARAÇÃO DE CONFORMIDADE SIMPLIFICADA DA UE

**CE** Pela presente, a Cecotec Innovations declara que este produto está em conformidade com os requisitos essenciais e outras disposições relevantes dos regulamentos aplicáveis na União Europeia. Este produto foi concebido, fabricado e testado de acordo com as normas de segurança e qualidade exigidas. O texto completo da Declaração de Conformidade da UE pode ser encontrado no seguinte website: "<https://cecotec.pt/pt/information/declaration-of-conformity>".



## 1. ONDERDELEN EN COMPONENTEN

Figuur 1

1. Behuizing
2. Frontpaneel
3. Basis
4. Sproeiarm
5. Filter
6. Ontharder
7. Afdichting onderdeur
8. Dispenser
9. Deur
10. Bekerhouder
11. Mandje
12. Besteklade

OPMERKING:

De figuren in deze handleiding zijn schematische voorstellingen en komen mogelijk niet exact overeen met het product.

## 2. VÓÓR U HET APPARAAT GEBRUIKT

- Dit apparaat heeft een verpakking die ontworpen is om het tijdens het transport te beschermen. Haal het apparaat uit de doos en verwijder al het verpakkingsmateriaal. U kunt de originele doos en andere verpakking op een veilige plaats bewaren om beschadiging van het apparaat te voorkomen als u het in de toekomst moet vervoeren. Als u de verpakking toch weggooit, zorg er dan voor een correcte recyclage.
- Controleer of alle onderdelen en componenten aanwezig en in goede staat zijn. Als er één ontbreekt of niet in goede staat is, neem dan onmiddellijk contact op met de Technische Dienst van Cecotec.
- Verwijder het serienummer van het product niet om een correcte traceerbaarheid van uw apparatuur te behouden in geval van hulp.

### Inhoud van de doos

- Vaatwassers
- Watertoevoerslang
- Uitlaatslang
- Besteklade
- Handleiding

### 3. INSTALLATIE

#### **Afmetingen installatie: (eenheid: mm)**

- De installatie van de vaatwasser hangt af van de positie van de afvoerpijp of gootsteen.
- Het installatiegat moet 60 x 60 cm groot zijn.

Figuur 2 toont alle afmetingen die nodig zijn voor de juiste installatie van de vaatwasser.

Legende figuur 2

1. Wasbak
2. Vaatwassers
3. Vaatwasserzijde
4. Aanrecht
5. Structuur

#### **Positiediagram**

Fig. 3

1. Afvoerslang
2. Watertoevoerslang
3. Water klep

#### **Aansluiting watertoevoerslang.** Fig. 4

1. Sluit het uiteinde van de watertoevoerslang aan op de waterinlaat van de vaatwasser.
2. Sluit het andere uiteinde van de slang aan op de bijbehorende waterkraan of kraan.

Opmerking: Gebruik een nieuwe watertoevoerslang voor de installatie.

Legende figuur 4

1. Waterleiding
2. Valve
3. Verbinding
4. Watertoevoerslang
5. Watertoevoer vaatwasser
6. Aansluiting van de watertoevoerslang

#### **Aansluiting afvoerslang** Fig. 5

Nadat het apparaat aan het keukenblok is bevestigd, voert u het netsnoer, de watertoevoerslang en de afvoerslang door het voorgeboorde gat.

1. Steek de afvoerslang in de afvoerbuïs van de gootsteen. De hoogte van de afvoerslang mag niet meer zijn dan 40 cm vanaf de bovenkant van de vaatwasser.

2. Sluit het andere uiteinde van de slang aan op de vaatwasser en controleer of er geen water lekt.
3. Zorg ervoor dat het stopcontact goed is geaard en aangesloten op het lichtnet.

Opmerking:

- Zorg ervoor dat de afvoerslang niet geknikt is. Als het nodig is om het uit te breiden, mag dit niet langer zijn dan 5 meter, anders kan dit de werking van de vaatwasser beïnvloeden.
- De watertoevoerslang, afvoerslang en het stopcontact moeten in de kast naast de vaatwasser worden geïnstalleerd, zodat ze niet direct achter het apparaat zitten.

Legende figuur 5

1. Klemmen
2. Afvoerslang
3. Werkblad
4. Vaatwassers
5. Afvoerslang
6. Afvoerleidingen
7. Valve
8. Watertoevoerslang
9. Stroomaansluiting

## De vaatwasser plaatsen

### - Onderste ventilatie

1. Plaats het apparaat op de vloer en zorg ervoor dat het niet wiebelt, anders kan er lekkage ontstaan.
2. Als de vloer ongelijk is, kun je de vaatwasser waterpas zetten door de hoogte van de poten aan te passen.
3. Als de vaatwasser onder het werkblad is geïnstalleerd of in een keukenkastje is geïntegreerd, zet het apparaat dan stevig vast aan de aangrenzende kastjes nadat u het waterpas hebt gezet.
4. Hoewel het niet nodig is om de vaatwasser aan het werkblad te bevestigen, plaats je de beschermkappen in de schroefgaten. Fig. 6
5. Inbouwinstallatie. Bevestig de vaatwasser aan de aangrenzende kasten met de schroeven.
6. Plaats de beschermkapjes in de schroefgaten. Fig. 7

Zodra de installatie voltooid is:

7. Controleer of het apparaat goed op de vloer staat en aan het keukenblok is bevestigd.
8. Zorg ervoor dat het beveiligingscircuit van het thuisnetwerk correct is geïnstalleerd en dat er stroom is.
9. Controleer of de watertoevoerslang en afvoerslang zijn aangesloten op het apparaat.

## NEDERLANDS

10. Verwijder alle verpakking van de binnenkant van het apparaat.

Aanbevelingen:

- Bewaar na de installatie de gebruiksaanwijzing en alle onderdelen voor later gebruik of voor de volgende eigenaar.
- Dit apparaat is getest in de fabriek, dus het is normaal dat er water in het apparaat aanwezig is.



## 4. WERKING

### Bedieningspaneel

Fig. 8

1. Touch icoon aan/uit
2. Indicatielampje zout bijvullen
3. Indicatielampje voor bijvullen spoelglansmiddel
4. Indicatielampje watervoorziening
5. Indicatielampje voor de functie Kinderslot (Child Lock)
6. Touch icoon voor de functie Kinderslot (Child Lock)
7. Touch icoon "Delay Start" (Uitgestelde start)
8. Digitaal scherm
9. Indicatorlampje van het ECO-programma
10. Indicatorlampje van het Normal-programma
11. Indicatorlampje van het Intensive-programma (Intensief)
12. Indicatorlampje van het Glass-programma (Glas)
13. Indicatorlampje van het Rapid-programma (snel)
14. Touch-icoon voor programmaselectie
15. Start/pauze touch icoon



### Vaatwasmachine opstarten

1. Sluit de deur van de vaatwasser en druk op het aan/uit touch icoon  om de vaatwasser te starten.
2. Druk op het touch-icoon  van de programmaselectie om het gewenste wasprogramma te kiezen.
3. Druk op het touch icoon start/pauze  om het geselecteerde wasprogramma te starten.
4. Wanneer de vaatwasser start, beginnen de indicatielampjes te knipperen.

### Child Lock (Kinderslot)



Met deze functie kunt u het bedieningspaneel van de vaatwasser vergrendelen om te

voorkomen dat kinderen het vaatwasprogramma onderbreken of de machine op onjuiste wijze bedienen.





- Activeer het kinderslot: Houd het touch icoon voor de functie Kinderslot (Child Lock)  3 seconden lang ingedrukt tot het bijbehorende indicatielampje gaat branden.
- Deactiveer het kinderslot: Houd de touch icoon voor de functie Kinderslot (Child Lock)  3 seconden ingedrukt tot het bijbehorende indicatielampje uitgaat.

### Uitgestelde start

Met deze functie kun je de starttijd van het wasprogramma met maximaal 24 uur uitstellen.

1. Zet het apparaat aan.
2. Selecteer een wasprogramma.
3. Druk op het touch icoon "Delay Start" (Uitgestelde start) . Het display geeft de tijd cyclisch weer: H:00, H:01, H:02... H:24. Stel vervolgens de uitgestelde starttijd van het geselecteerde programma in. Houd het touch icoon "Delay Start" (Uitgestelde start)  3 seconden lang ingedrukt om deze functie uit te schakelen. De instelling wordt geannuleerd en het scherm wordt teruggezet naar H:00.
4. Het display toont de uitgestelde starttijd gedurende ongeveer 3 seconden als er geen handeling wordt uitgevoerd.
5. Druk op het touch icoon start/pauze  om de instelling te bevestigen.

### Programma's

Programma	Type vervuiling	Wasmiddelverbruik	Duur
		Waspoeder	
ECO 	Standaardprogramma voor gemiddeld vuile vaat bespaart water en energie	14 g	2:55
Normaal 	Voor normale vaatwasmachineladingen, zoals licht vervuilde borden en pannen.	14 g	1:00
Intensive (Intensief) 	Voor vuile vaat of vaat waar al enkele dagen etensresten aan vastzitten.	14 g	2:55
Glass (Glas) 	Voor licht vervuilde vaat en delicaat glaswerk	14 g	1:30

## NEDERLANDS

 <p>Rapid (Snel)</p>	<p>Korter programma voor licht vervuilde vaat die niet gedroogd hoeft te worden.</p>	<p>-</p>	<p>0:25</p>
---	--	----------	-------------

Opmerkingen:

- Voeg niet meer wasmiddel toe dan nodig. Als de gebruikte hoeveelheid wasmiddel wordt overschreden, zullen er veel bellen ontstaan en zal het reinigende effect afnemen.
- De werkelijke looptijd van elk programma kan afwijken van de bovenstaande tabel, afhankelijk van de watertemperatuur, het aantal items dat is geplaatst, het soort vuil en de hardheidsgraad van het water.

### Ontharder

1. De waterontharder is ontworpen om hard water te ontharden en kalk te verwijderen, zodat je vaat sprankelend schoon wordt. Het is erg handig in regio's waar het water bijzonder hard is.
2. Neem contact op met je plaatselijke waterleidingbedrijf om de hardheidsgraad van het water in jouw omgeving te controleren.

- **Ontkalkingsinstelling.** Fig. 9

1. Sluit de deur van de vaatwasser en druk op het aan/uit touch icoon om het apparaat te starten.
2. Druk binnen 60 seconden na het inschakelen van het apparaat op het start/pauze touch icoon en houd dit 5 seconden ingedrukt om het instelmenu van de waterontharder te openen.
3. Het indicatielampje voor het bijvullen van zout en het indicatielampje voor het bijvullen van spoelglansmiddel gaan branden om aan te geven dat u naar het instellingenmenu bent gegaan.
4. Druk op het touch-icoon start/pauze om de gewenste instellingswaarde te selecteren. Als u 5 seconden lang niet op het start/pauze touch icoon drukt, verlaat het apparaat het instellingenmenu en wordt de stand-bymodus geactiveerd. Bovendien wordt de geselecteerde configuratie opgeslagen.

### Passende instelling voor de waterhardheid in uw omgeving:

Waterhardheid (ppm)	0-90	91-200	201-300	301-400	401-500	Meer dan 500
Instelwaarde	H1	H2	H3	H4 (standaard)	H5	H6

Aanbevelingen: Als de instelwaarde H1 is, start de waterontharder niet, dus er hoeft geen zout te worden toegevoegd. In dit geval gaat het indicatielampje voor het bijvullen van zout uit.

- **Voeg zout toe aan de waterontharder.** Fig. 10

1. Verwijder de mand en draai de dop van het reservoir los.
2. Voeg vaatwasserzout toe (ongeveer 400-500 g). De eerste keer dat je het apparaat start, vul je de tank met water.
3. Schroef de dop er weer op.

Aanbevelingen:

- Voeg zout toe vlak voordat je het wasprogramma start.
- Het indicatielampje voor het bijvullen van zout gaat branden als de zouttank bijgevoerd moet worden.
- Als je zout hebt gemorst, draai dan het programma "Snel" om het op te lossen.
- Na het toevoegen van zout is het normaal dat het indicatielampje niet meteen uitgaat.

**Wasmiddel.** Fig. 10

1. Druk op het lipje van de wasmiddeldispenser.
2. De deksel zal open gaan.
3. Voeg de benodigde hoeveelheid wasmiddel toe.
4. Sluit de deksel.

Legende figuur 11

A: Waspoeder

B: Wasmiddel tabletten

Aanbevelingen:

- Het afwasmiddel verwijdert vuil en etensresten van de vaat.
- Als er geen wasmiddel wordt toegevoegd, zal het wasresultaat slecht zijn.
- De benodigde hoeveelheid vaatwasmiddel hangt af van de grootte en de mate van vervuiling van de vaat.
- Gebruik 14 g wasmiddel voor een volle was met veel vuil.

**BELANGRIJK:**

Voor de beste reinigings- en droogresultaten raden we aan DuoGel vloeibare wasmiddelen (wasmiddel + glansspoelmiddel) of poedervormige wasmiddelen te gebruiken. Het gebruik van tabletwasmiddelen wordt echter minder aanbevolen, omdat ze niet zo effectief zijn als vloeibare wasmiddelen.

**Spoelglansmiddel**

Het spoelglansmiddel helpt om de vaat te drogen en te polijsten, en voorkomt druppels en vlekken.

## NEDERLANDS

Aanbevelingen:

- Voeg spoelglansmiddel toe vlak voordat je het wasprogramma start.
- Het indicatielampje voor het bijvullen van spoelglansmiddel gaat branden wanneer de dispenser moet worden bijgevuld.
- Pas de dosering van het naglansmiddel aan aan de frequentie waarmee de vaat wordt afgewassen.
- De standaardinstelling is 3. Hoe hoger de instelwaarde, hoe hoger de hoeveelheid gedoseerd spoelglansmiddel.
- Als u merkt dat de vaat er vettig uitziet, zet de dispenser dan op een lagere stand om de hoeveelheid gedoseerd spoelglansmiddel te verminderen en start een afwasprogramma opnieuw.
- Veeg gemorst spoelglansmiddel op met een doek.
- Gebruik een schroevendraaier om de dispenser te verwijderen. Fig. 11

## 5. DE VAATWASSER INRUIMEN

Figuur 13

1. Koffiemok
2. Serveer lepel
3. Koffie lepel
4. Kan
5. Kopje
6. Klein dessertbord
7. Klein bord
8. Melamine kom
9. Diepe plaat
10. Plat bord
11. Bron
12. Vork
13. Serveer vork
14. Dessertlepel
15. Kleine sauspan
16. Schaal
17. Soeplepel
18. Mes
19. Koffieplaat

### **Vaatwasmachinebestendig keukengerei**

Keramisch servies, glaswerk en roestvrij stalen servies.



### **Keukengerei niet geschikt voor de vaatwasser**

1. Metalen, aluminium en geëmailleerd keukengerei kan verkleuren.
2. Bamboe of houten keukengerei kan breken of splinteren wanneer het in contact komt met water.
3. Plastic keukengerei kan vervormen door de hitte van de vaatwasser.
4. IJzeren keukengerei kan roesten.

### **Aanbevelingen voor het inruimen van de vaatwasser**

1. Verwijder grotere voedselresten.
2. Voorwerpen zoals glazen, potten, bekers, enz. moeten ondersteboven worden geplaatst zodat er zich geen water in ophoopt.
3. Alle gebruiksvoorwerpen moeten stevig worden gestapeld zodat ze niet omvallen.
4. Plaats het vaatwerk zo dat het de rotatie van de sproeiarmen niet hindert tijdens het afwassen.
5. Heel klein keukengerei mag niet in de vaatwasser, omdat het uit de korf kan vallen en de rotatie van de sproeiarmen kan belemmeren.
6. Wanneer u de korf naar achteren duwt, mag het keukengerei de bodem van de vaatwasser niet raken.
7. Laat keukengerei niet krassen op het oppervlak van de mand, want dan is de kans groter dat het gaat roesten.
8. Leg het bestek naar beneden in de bestekmand.
9. Messen en andere scherpe voorwerpen moeten met de punt naar beneden of in een horizontale positie in de mand worden geladen.

Advies: Draai na het inladen van de vaatwasser de sproeiarmen om te controleren of ze soepel kunnen bewegen.

## **6. SCHOONMAAK EN ONDERHOUD**

Nadat het apparaat enige tijd heeft gewerkt, is het normaal dat er zich vuil ophoopt in het filtersysteem en de sproeiarmen. Controleer deze onderdelen regelmatig en maak ze schoon. Hiervoor:

1. Verwijder het filtersysteem.
  - A. Draai de filtercilinder linksom. Fig. 14
  - B. Verwijder het roestvrijstalen filter. Afb.. 15
2. Reinig het filtersysteem onder stromend water.
  - A. Spoel de filters onder stromend water. Gebruik geen staalborstel om ze schoon te maken, want dit kan ze beschadigen. Fig. 16

## NEDERLANDS

- B. Was de filtercilinder en het gaasfilter met een zachte borstel. Fig. 17
  - C. Plaats de filters terug. Volg hiervoor het demontageproces in omgekeerde volgorde. Fig. 18
3. Reinig de sproeiarmen.
- A. Trek de korf uit de vaatwasser en trek de onderste sproeiarm omhoog om deze te verwijderen. Fig. 19
  - B. Draai de bovenste sproeiarm met de klok mee en verwijder de borgclip om hem te verwijderen. Fig. 20
  - C. Controleer de gaten in de sproeiarmen op verstopping. Als dat zo is, maak ze dan schoon met een tandenstoker of speld en spoel ze af onder stromend water om vuil te verwijderen. Fig. 21

Legende figuur 20

- 1. Bevestigingsclip bovenste sproeiarm

## 7. PROBLEEMOPLOSSING

### Lijst van foutcodes

Foutmelding	Betekenis	Oplossing
E01	Thermistor kortsluiting	Neem contact op met de Technische Dienst van Cecotec.
E02	Open circuit in thermistor	Neem contact op met de Technische Dienst van Cecotec.
E03	Het apparaat verwarmt het water niet	<ul style="list-style-type: none"><li>1. Controleer of de weerstanden goed werken.</li><li>2. Neem contact op met de Technische Dienst van Cecotec.</li></ul>
E04	Klepstoring	Neem contact op met de Technische Dienst van Cecotec.

E05	Overstroming	<ol style="list-style-type: none"> <li>1. Kantel het apparaat tussen 30° en 45° om het water uit de bodem van de vaatwasser te laten lopen.</li> <li>2. Controleer of de afvoerslang te hoog is geïnstalleerd.</li> <li>3. Controleer of de afvoerslang geknikt, verstopt of geplet is.</li> <li>4. Controleer of het apparaat correct is geplaatst.</li> <li>5. Start het apparaat opnieuw op als het probleem aanhoudt.</li> </ol> <p>Neem contact op met de Technische Dienst van Cecotec.</p>
E06	Storing van het verwarmingssysteem	<p>Neem contact op met de Technische Dienst van Cecotec.</p>
E10	Geen water in de vaatwasser	<ol style="list-style-type: none"> <li>1. Open de kraan.</li> <li>2. Controleer de waterdruk.</li> <li>3. Controleer of de watertoevoer niet is afgesloten.</li> <li>4. Neem contact op met de Technische Dienst van Cecotec.</li> </ol>

Waarschuwing :

- Als er een overstroming is, sluit u de watertoevoer af voordat u de reparatiedienst belt.
- Als er water in de bodem zit door een overloop of een kleine lekkage, moet het water worden verwijderd voordat de vaatwasser opnieuw wordt opgestart.
- Als er een foutcode is die niet kan worden opgelost, neem dan contact op met de officiële Technische Dienst van Cecotec.

**Probleemoplossing**

Probleem	Oorzaak	Oplossing
Het keukengerei komt er nat uit.	<ol style="list-style-type: none"> <li>1. Er zit geen glansspoelmiddel in de dispenser.</li> <li>2. Hij heeft het keukengerei te veel opgestapeld.</li> <li>3. Het wasprogramma is nog niet klaar.</li> <li>4. Het geselecteerde programma heeft geen droogfunctie.</li> </ol>	<ol style="list-style-type: none"> <li>1. Voeg het spoelglansmiddel toe en zet de automaat op de hoogste stand.</li> <li>2. Raadpleeg de aanbevelingen voor het vullen van de vaatwasser.</li> <li>3. Wacht tot het wasprogramma klaar is.</li> <li>4. Selecteer een wasprogramma met droogfunctie.</li> </ol>
Wasmiddel is niet opgelost.	<ol style="list-style-type: none"> <li>1. De gaatjes van de sproeiarmen zijn verstopt, waardoor het wasmiddel niet vrijkomt tijdens het wasprogramma.</li> <li>2. Je hebt te veel wasmiddel gebruikt.</li> <li>3. Je hebt het verkeerde type wasmiddel gebruikt.</li> </ol>	<ol style="list-style-type: none"> <li>1. Maak de gaten in de sproeiarmen schoon en draai het programma «Rapid» "Snel" om afwasmiddelresten van de vaat te verwijderen.</li> <li>2. Start het programma «Rapid» opnieuw en voeg de volgende keer minder wasmiddel toe.</li> <li>3. Gebruik een speciaal afwasmiddel in poeder- of tabletvorm voor vaatwassers.</li> </ol>
Het servies heeft veel witte vlekken of waterdruppels.	Er zit geen glansspoelmiddel in de dispenser.	Voeg spoelglansmiddel toe.
Het servies komt eruit met wat witte vlekken of waterdruppels.	Dit is volkomen normaal.	

<p>Er zit schuim in de vaatwasser.</p>	<p>Je hebt geen speciaal vaatwasmiddel gebruikt of je hebt te veel vaatwasmiddel gebruikt.</p>	<p>Als er niet veel schuim is, open dan de deur van de vaatwasser en laat het schuim verdampen. Als er te veel schuim is, veeg dit er dan direct af met een doek. Start vervolgens een willekeurig wasprogramma voor ongeveer 3 minuten om de schuimresten te verwijderen. Herhaal dit proces totdat het schuim volledig verdwenen is.</p>
<p>De ventilator van de vaatwasser klinkt en op het display verschijnt «FAN».</p>	<p>Het luchtcirculatiesysteem werkt.</p>	<p>Dit is volkomen normaal.</p>
<p>De deur van de vaatwasser gaat moeilijk open of zit vast.</p>	<p>Er zijn sporen van vuil op de afdichting of op het deuropeningsmechanisme.</p>	<p>Maak de afdichting schoon.</p>
<p>De vaatwasser start niet wanneer het aan/uit touch icoon wordt ingedrukt.</p>	<ol style="list-style-type: none"> <li>1. Als het apparaat niet start als u op het aan/uit touch icoon drukt en de indicatielampjes niet gaan branden, is het apparaat mogelijk niet aangesloten op het stopcontact.</li> <li>2. Er is een stroomstoring geweest.</li> <li>3. Als de indicatorlampjes branden, betekent dit dat de functie Kinderslot mogelijk geactiveerd is.</li> <li>4. U hebt het aan/uit touch icoon niet lang genoeg ingedrukt.</li> </ol>	<ol style="list-style-type: none"> <li>1. Zorg ervoor dat het netsnoer goed is aangesloten op het stopcontact.</li> <li>2. Controleer of de aardlekschakelaar niet is geactiveerd.</li> <li>3. Deactiveer de kinderslot functie.</li> <li>4. Druk minstens één seconde op het aan/uit touch icoon.</li> </ol>

## NEDERLANDS

<p>Alleen het aan/uit touch icoon werkt.</p>	<ol style="list-style-type: none"> <li>1. De deur van de vaatwasser is niet goed gesloten.</li> <li>2. Er zit vuil, water of vingerafdrukken op het aanraakbedieningspaneel.</li> <li>3. Als de indicatorlampjes branden, betekent dit dat de functie Kinderslot mogelijk geactiveerd is.</li> <li>4. Het deurslot is beschadigd.</li> </ol>	<ol style="list-style-type: none"> <li>1. Sluit de deur.</li> <li>2. Reinig het aanraakbedieningspaneel en zorg ervoor dat het droog is.</li> <li>3. Deactiveer de kinderslot functie.</li> <li>4. Neem contact op met de Technische Dienst van Cecotec.</li> </ol>
<p>Het watertoevoerlampje gaat branden wanneer er water in de vaatwasser komt.</p>	<ol style="list-style-type: none"> <li>1. Er is een probleem met de watervoorziening.</li> <li>2. De watermeter is beschadigd.</li> <li>3. De vulklep is beschadigd.</li> </ol>	<ol style="list-style-type: none"> <li>1. Controleer of er geen problemen zijn met de watertoevoer.</li> <li>2. Neem contact op met de Technische Dienst van Cecotec.</li> <li>3. Neem contact op met de Technische Dienst van Cecotec.</li> </ol>
<p>U hoort een kloppend geluid in de vaatwasser.</p>	<p>Het is mogelijk dat het servies niet goed is geplaatst en de rotatie van de sproeiarmen belemmert.</p>	<p>Onderbreek het wasprogramma en vang het op.</p>



<p>Het keukengerei komt er niet schoon uit.</p>	<ol style="list-style-type: none"> <li>1. Hij heeft het keukengerei te veel opgestapeld.</li> <li>2. Het geselecteerde wasprogramma is niet geschikt.</li> <li>3. Je hebt geen speciaal vaatwasmiddel gebruikt of te weinig toegevoegd.</li> <li>4. Het filtratiesysteem is niet goed geïnstalleerd en voedselresten hebben het kanaal verstopt.</li> <li>5. De sproeiarmen zijn verstopt.</li> <li>6. De sproeiarmen zijn geblokkeerd.</li> <li>7. Er zijn aanhangende of opgedroogde voedselresten van meerdere dagen.</li> <li>8. Er is een stroomstoring opgetreden terwijl het apparaat in werking was.</li> <li>9. Sommige etensresten zijn moeilijker te verwijderen in de vaatwasser.</li> </ol>	<ol style="list-style-type: none"> <li>1. Raadpleeg de aanbevelingen voor het vullen van de vaatwasser.</li> <li>2. Kies een geschikt wasprogramma.</li> <li>3. Gebruik altijd een speciaal afwasmiddel en voeg voldoende afwasmiddel toe voordat je het afwasprogramma start.</li> <li>4. Plaats het filtersysteem op de juiste manier.</li> <li>5. Reinig de sproeiarmen.</li> <li>6. Controleer op voorwerpen die de rotatie van de sproeiarmen belemmeren.</li> <li>7. Laat het keukengerei even weken voordat je het in de vaatwasser stopt.</li> <li>8. Start het wasprogramma opnieuw.</li> <li>9. Was het vuilste keukengerei af met een schuursponsje voordat je het in de vaatwasser stopt.</li> </ol>
<p>De vaatwasser loopt niet leeg aan het einde van het afwasprogramma.</p>	<ol style="list-style-type: none"> <li>1. De afvoerslang is te hoog geïnstalleerd.</li> <li>2. Afvoerslang is geknikt, verstopt of geplet.</li> <li>3. De afvoer pomp is kapot.</li> <li>4. De vulklep is beschadigd.</li> </ol>	<ol style="list-style-type: none"> <li>1. Zie het gedeelte over het aansluiten van de afvoerslang.</li> <li>2. Maak de afvoerslang recht en verwijder eventuele vreemde voorwerpen die de verstopping veroorzaken.</li> <li>3. Neem contact op met de Technische Dienst van Cecotec.</li> <li>4. Neem contact op met de Technische Dienst van Cecotec.</li> </ol>

## NEDERLANDS

- Repareer of vervang geen enkel onderdeel van het apparaat, tenzij dit specifiek in deze handleiding wordt aangegeven. Het kan leiden tot een gevaarlijk incident dat je gezondheid in gevaar brengt en/of schade toebrengt aan eigendommen.
- Neem bij storingen contact op met de officiële technische hulpdienst van Cecotec.
- Gebruik originele reserveonderdelen.

## 8. TECHNISCHE SPECIFICATIES

U kunt toegang krijgen tot de productdatabase waar uw modelinformatie is opgeslagen door de QR-code van uw model te scannen (ook te vinden op het energielabel).

Referentie	EU01_100639	EU01_100466
Model	Bolero Aguazero 2400 White Glass	Bolero Aguazero 2400 Black Glass
QR code		
Voltage	220-240 V AC	220-240 V AC
Frequentie	50 Hz	50 Hz
Waterdruk	Maximaal 1,00 Mpa	Maximaal 1,00 Mpa
	Minimaal 0,04 Mpa	Minimaal 0,04 Mpa
Totaal vermogen	1380 W	1380 W
Capaciteit	6 couverts	6 couverts
IPX	IPX1	IPX1

Referentie	EU01_100639 / EU01_100466
Model	Bolero Aguazero 2400 White Glass/ Bolero Aguazero 2400 Black Glass
Kenmerken	Gemeten waarden
Standaardprogramma	ECO
Energie-efficiëntieklasse	D



Energieverbruik van het ECO-programma (EPEC) (kWh/cyclus)	0,474
Energieverbruik van het ECO-programma in kWh per 100 cycli (kWh)	47,4
Standaardprogramma Energieverbruik (SPEC) (kWh/cyclus)	0,990
Energie-efficiëntie index (EEI)	47,9
Waterverbruik van ECO-programma (EPWC) (l/cyclus)	7,4
Schoonmaakprestatie-index (Ic)	1,123
In Wc	0,010
CT / CR, reinheidsindex	4,382 / 3,696
Droogefficiëntie-index (ID)	0,940
In WD	0,027
DT / DR,t, Droogsnelheid	4,131 / 3,679
Nominaal vermogen (ps)	6
Duur van ECO-programma (Tt) (h:min)	2:51
Stroomverbruik in uitstand (P0) (W)	N/A
Stand-by stroomverbruik (Psm) (W)	0,39
Stroomverbruik bij uitgestelde start (Pds) (W)	1,37
Geluidsemissie via de lucht dB(A)	48,37

## NEDERLANDS

Technische specificaties kunnen zonder voorafgaande kennisgeving worden gewijzigd om de productkwaliteit te verbeteren.

Gemaakt in China / Ontworpen in Spanje

## 9. RECYCLING VAN ELEKTRISCHE EN ELEKTRONISCHE APPARATUUR



Dit symbool geeft aan dat, volgens de geldende voorschriften, het product en/of de batterij gescheiden van het huisvuil moeten worden afgevoerd. Wanneer dit product het einde van zijn levensduur bereikt, dient u de batterijen/accumulatoren te verwijderen en het naar een door de plaatselijke autoriteiten aangewezen inzamelpunt te brengen.

Voor gedetailleerde informatie over hoe elektrische en elektronische apparatuur en/of batterijen op de juiste manier kunnen worden weggegooid, moeten consumenten contact opnemen met hun plaatselijke autoriteiten.

Naleving van de bovenstaande richtlijnen helpt het milieu te beschermen.

## 10. GARANTIE EN TECHNISCHE ONDERSTEUNING

Cecotec is aansprakelijk tegenover de eindgebruiker of consument voor elk gebrek aan overeenstemming dat bestaat op het ogenblik van de levering van het product onder de voorwaarden, bepalingen en termijnen die zijn vastgelegd in de toepasselijke regelgeving.

Het wordt aanbevolen reparaties te laten uitvoeren door gekwalificeerd personeel.

Als u ooit een incident met het product ontdekt of vragen heeft, neem dan contact op met de officiële Technische Assistentie van Cecotec via het telefoonnummer +34 96 321 07 28.

## 11. COPYRIGHT

De intellectuele eigendomsrechten op de teksten in deze handleiding behoren toe aan CECOTEC INNOVACIONES, S.L. Alle rechten voorbehouden. De inhoud van deze publicatie mag niet, geheel of gedeeltelijk, worden vervoelvoudigd, opgeslagen in een geautomatiseerd gegevensbestand, doorgegeven of verspreid op welke wijze dan ook (elektronisch, mechanisch, door fotokopieën, opnamen en dergelijke) zonder voorafgaande toestemming van CECOTEC INNOVACIONES, S.L.

## 12. VEREENVOUDIGDE EU-VERKLARING VAN OVEREENSTEMMING.

 Cecotec Innovaciones verklaart hierbij dat dit product voldoet aan de essentiële eisen en andere relevante bepalingen van de regelgeving die van toepassing is in de Europese Unie. Dit product is ontworpen, vervaardigd en getest om te voldoen aan de vereiste veiligheids- en kwaliteitsnormen. De volledige tekst van de EU-conformiteitsverklaring is te vinden op de volgende website: "<https://cecotec.es/es/information/declaration-of-conformity>".

## 1. CZĘŚCI I KOMPONENTY

Rysunek 1

1. Obudowa
2. Przedni panel
3. Listwa
4. Ramię spryskujące
5. Filtr
6. System zmiękczenia wody
7. Dolna uszczelka drzwi
8. Dozownik
9. Drzwi
10. Koszyk na szklanki
11. Koszyk
12. Koszyk na sztućce

UWAGA:

Grafika tej instrukcji obsługi jest schematyczna i możliwe, że nie będzie całkowicie zgodna z produktem.

## 2. PRZED UŻYCIEM

- To urządzenie jest zapakowane w opakowanie zaprojektowane w celu ochrony podczas transportu. Wyjmij produkt z pudełka i usuń wszystkie materiały opakowaniowe. Oryginalne pudełko i inne elementy opakowania można przechowywać w bezpiecznym miejscu, aby zapobiec uszkodzeniu urządzenia w przypadku konieczności jego transportu w przyszłości. Jeśli chcesz pozbyć się oryginalnego opakowania, pamiętaj o prawidłowym recyklingu wszystkich jego elementów.
- Upewnij się, że wszystkie części i komponenty są dołączone, i są w dobrym stanie. Jeśli któregokolwiek z nich brakuje lub nie są w dobrym stanie, należy niezwłocznie skontaktować się z oficjalnym Serwisem Technicznym Cecotec.
- Nie usuwaj numeru seryjnego produktu, aby można było zidentyfikować urządzenie w przypadku wymagania pomocy technicznej.

### Zawartość opakowania

- Zmywarka
- Wąż zasilający
- Wąż odpływowy
- Koszyk na sztućce
- Ta instrukcja obsługi

### 3. INSTALACJA

#### Wymiary montażowe: (jednostka: mm)

- Instalacja zmywarki zależy od położenia rury odpływowej lub zlewu.
- Otwór montażowy powinien mieć wymiary 60x60 cm.

Rysunek 2 przedstawia wszystkie wymiary niezbędne do prawidłowej instalacji zmywarki.

Legenda rysunek 2

1. Zlew
2. Zmywarka
3. Bok zmywarki
4. Błat
5. Drzwi szafki

#### Schemat położenia

Rysunek 3

1. Wąż odpływowy
2. Wąż doprowadzający wodę
3. Zawór wody

#### Podłączanie węża doprowadzającego wodę. Rys. 4

1. Podłącz koniec węża doprowadzającego wodę do wlotu wody w zmywarce.
2. Podłącz drugi koniec węża do odpowiedniego kranu lub zaworu.

Uwaga: Do instalacji należy użyć nowego węża doprowadzającego wodę.

Legenda rysunek 4

1. Rura wodna
2. Zawór
3. Złącze
4. Wąż doprowadzający wodę
5. Wlot wody do zmywarki
6. Złącze węża doprowadzającego wodę

#### Podłączenie węża odpływowego. Rys. 5

Po zainstalowaniu urządzenia w szafce kuchennej przeprowadź przewód zasilający, wąż doprowadzający wodę i wąż odpływowy przez wstępnie wywiercony otwór.

1. Włóż wąż odpływowy do rury odpływowej zlewu. Wysokość węża odpływowego nie może przekraczać 40 cm od górnej krawędzi zmywarki.

## POLSKI

2. Podłącz drugi koniec węża do zmywarki i upewnij się, że nie ma wycieków wody.
3. Upewnij się, że gniazdo jest prawidłowo uziemione i podłączone do sieci elektrycznej.

Uwaga:

- Upewnij się, że wąż odpływowy nie jest zagięty. Jeśli konieczne jest jego wydłużenie, nie należy przekraczać 5 metrów, w przeciwnym razie może to wpłynąć na działanie zmywarki.
- Wąż doprowadzający wodę, wąż odpływowy i gniazdko elektryczne muszą być zainstalowane w szafce przylegającej do zmywarki, tak aby nie znajdowały się bezpośrednio za urządzeniem.

Legenda rysunek 5

1. Zacisk
2. Wąż odpływowy
3. Błat
4. Zmywarka
5. Wąż odpływowy
6. Rura odpływowa
7. Zawór
8. Wąż doprowadzający wodę
9. Gniazdko elektryczne

### Umieszczenie zmywarki

- **Wentylacja dolna**
1. Umieść urządzenie na podłodze i upewnij się, że się nie chwieje, w przeciwnym razie może dojść do wycieku.
  2. Jeśli podłoga jest nierówna, można wypoziomować zmywarkę regulując wysokość nóżek.
  3. Jeśli zmywarka jest zainstalowana pod blatem lub zabudowana w szafce, po wypoziomowaniu należy mocno przymocować urządzenie do sąsiednich szafek.
  4. Chociaż nie jest konieczne mocowanie zmywarki do blatu, umieść zaślepki w otworach po śrubach. Rys. 6
  5. Instalacja w przypadku zabudowy. Przymocuj zmywarkę do sąsiednich szafek za pomocą śrub.
  6. Zamontuj zaślepki ochronne w otworach po śrubach. Rys. 7

Po zakończeniu instalacji:

7. Sprawdź, czy urządzenie jest prawidłowo osadzone na podłodze i przymocowane do szafki kuchennej.
8. Upewnij się, że obwód zabezpieczający sieci domowej jest prawidłowo zainstalowany i prąd doptywa prawidłowo.
9. Sprawdź, czy wąż doprowadzający wodę i wąż odpływowy są podłączone do urządzenia.

10. Usuń wszystkie opakowania z wnętrza urządzenia.

Porady:

- Po zakończeniu instalacji należy zachować instrukcję obsługi i wszystkie części do późniejszego wykorzystania lub dla następnego użytkownika.
- To urządzenie przeszło testy fabryczne, więc obecność wody wewnątrz urządzenia jest zjawiskiem normalnym.



## 4. FUNKCJONOWANIE

### Panel sterowania

Rysunek 8

1. Ikona dotykowa włączania/wyłączania
2. Lampka kontrolna uzupełniania soli
3. Lampka kontrolna uzupełniania nabtyszczacza
4. Lampka kontrolna doptywu wody
5. Lampka kontrolna funkcji Child Lock (Blokada rodzicielska)
6. Ikona dotykowa funkcji Child Lock (Blokada rodzicielska)
7. Ikona dotykowa Delay Start (Opóźniony start)
8. Wyświetlacz cyfrowy
9. Wskaźnik programu ECO
10. Wskaźnik programu Normal
11. Lampka kontrolna programu Intensive (Intensywny)
12. Lampka kontrolna programu Glass (Szkło)
13. Lampka kontrolna programu Rapid (Szybki)
14. Ikona dotykowa wyboru programu
15. Ikona dotykowa start/pauza

### Uruchamianie zmywarki



1. Zamknij drzwi zmywarki i naciśnij ikonę dotykową włączania/wyłączania , aby uruchomić zmywarkę.
2. Naciśnij ikonę dotykową wyboru programu , aby wybrać żądany program zmywania.
3. Aby uruchomić wybrany program, naciśnij ikonę dotykową start/pauza .
4. Po uruchomieniu zmywarki lampki kontrolne zaczną migać.

### Child Lock (Blokada rodzicielska)

Funkcja ta umożliwia zablokowanie panelu sterowania zmywarki, aby uniemożliwić dzieciom przerwanie programu lub zmianę ustawień.



- Aktywacja blokady rodzicielskiej: Naciśnij i przytrzymaj ikonę dotykową funkcji Child Lock

## POLSKI





- (blokada rodzicielska)  przez 3 sekundy, aż zaświeci się odpowiednia lampka kontrolna.
- Dezaktywacja blokady rodzicielskiej: Naciśnij i przytrzymaj ikonę dotykową funkcji Child Lock (blokada rodzicielska)  przez 3 sekundy, aż odpowiednia lampka kontrolna zgaśnie.

### Opóźniony start

Funkcja ta umożliwia opóźnienie rozpoczęcia programu o maksymalnie 24 godziny.

1. Włącz urządzenie.
2. Wybierz program.
3. Naciśnij ikonę dotykową Delay Start (Opóźniony start) . Wyświetlacz będzie pokazywał czas w sposób cykliczny: H:00, H:01, H:02... H:24. Następnie ustaw czas rozpoczęcia wybranego programu. Naciśnij i przytrzymaj ikonę dotykową Delay Start (opóźniony start)  przez 3 sekundy, aby wyłączyć tę funkcję. Ustawienie zostanie wyłączone, a na wyświetlaczu pojawi się ponownie H:00.
4. Jeśli nie zostanie wykonana żadna operacja, na wyświetlaczu przez około 3 sekundy wyświetlany będzie czas opóźnionego startu.
5. Następnie naciśnij ikonę dotykową start/pauza , aby potwierdzić ustawienie.

### Programy

Program	Rodzaj zabrudzeń	Używany detergent	Czas trwania
		Detergent w proszku	
ECO 	Standardowy program dla średnio zabrudzonych naczyń, pozwala oszczędzać wodę i energię	14 g	2:55
Normal 	Do normalnie zabrudzonych naczyń, takich jak niezbyt brudne talerze i patelnie	14 g	1:00
Intensive (Intensywny) 	Do bardziej zabrudzonych naczyń lub naczyń z kilku dni z resztkami jedzenia	14 g	2:55
Glass (Szkło) 	Do lekko zabrudzonych naczyń i delikatnego szkła	14 g	1:30



 Rapid (Szybki)	Krótszy program dla lekko zabrudzonych naczyń, które nie wymagają suszenia	-	0:25
--	--	---	------

Uwagi:

- Nie dodawać więcej detergentu niż to konieczne. Jeśli ilość użytego detergentu zostanie przekroczona, powstanie wiele bąbelków, a rezultat mycia będzie gorszy.
- Rzeczywisty czas działania każdego programu może różnić się od podanego w powyższej tabeli w zależności od temperatury wody, liczby włożonych naczyń, rodzaju zabrudzeń i poziomu twardości wody.

### System zmiękczenia wody

1. Jest przeznaczony do zmiękczenia twardej wody i usuwania kamienia, pozostawiając naczynia lśniąco czyste. Jest to bardzo przydatne w regionach, w których woda jest szczególnie twarda.
2. Skontaktuj się z lokalnym dostawcą wody, aby dowiedzieć się o stopniu twardości wody w Twojej okolicy.

- **Ustawienia zmiękczacza wody.** Rys. 9

1. Zamknij drzwi zmywarki i naciśnij ikonę dotykową włączania/wyłączenia, aby uruchomić urządzenie.
2. W ciągu 60 sekund od włączenia urządzenia naciśnij i przytrzymaj przez 5 sekund ikonę dotykową startu/pauzy, aby uzyskać dostęp do menu ustawień zmiękczacza wody.
3. Lampki kontrolne uzupełniania soli i nabłyszczacza zaświecą się, wskazując, że użytkownik wszedł do menu ustawień.
4. Naciśnij ikonę dotykową start/pauza, aby wybrać żadaną wartość ustawienia. Jeśli ikona dotykowa startu/pauzy nie zostanie naciśnięta przez 5 sekund, urządzenie wyjdzie z menu ustawień i przejdzie do trybu czuwania. Wybrana konfiguracja zostanie zapisana.

### Odpowiednie ustawienie w zależności od twardości wody:

Twardość wody (ppm)	0-90	91-200	201-300	301-400	401-500	Powyżej 500
Wartość ustawienia	H1	H2	H3	H4 (domyślnie)	H5	H6

Porady: Gdy ustawiona wartość to H1, zmiękczacza wody nie uruchomi się, więc nie ma potrzeby dodawania soli. W takim przypadku lampka kontrolna uzupełnienia soli zgaśnie.

## POLSKI

- **Dodawanie soli do systemu zmiękczenia wody.** Rys. 10
- 1. Wyjmij kosz i odkręć korek zbiornika.
- 2. Dodaj sól do zmywarek (ok. 400-500 g). Przy pierwszym uruchomieniu urządzenia należy napełnić zbiornik wodą.
- 3. Zakręć korek.

### Porady:

- Dodaj sól tuż przed rozpoczęciem programu.
- Lampka kontrolna uzupełnienia soli zaświeci się, gdy zbiornik soli będzie wymagał uzupełnienia.
- W przypadku rozsypania soli należy uruchomić program Rapid (Szybki), aby ją rozpuścić.
- Po dodaniu soli normalne jest, że lampka kontrolna nie zgaśnie natychmiast.

### **Detergent.** Rys. 11

1. Naciśnij wypustkę na dozowniku detergentu.
2. Pokrywka się otworzy.
3. Dodaj wymaganą ilość detergentu.
4. Zamknij pokrywę.

### Legenda rysunek 11

- A: detergent w proszku
- B: detergent w tabletkach

### Porady:

- Detergent pozwala usunąć brud i resztki jedzenia z naczyń.
- Jeśli nie zostanie dodany detergent, efekt programu będzie niewystarczający.
- Wymagana ilość detergentu zależy od rozmiaru i stopnia zabrudzenia naczyń.
- W przypadku pełnego załadunku z silnie zabrudzonymi naczyniami należy użyć 14 g detergentu.

### WAŻNE:

Aby uzyskać najlepsze rezultaty czyszczenia i suszenia, zalecamy stosowanie detergentów w płynie DuoGel (detergent + nabtyszczacz) lub detergentów w proszku. Jednak stosowanie detergentów w tabletkach jest mniej zalecane, ponieważ nie są one tak skuteczne jak detergenty w płynie.

### **Nabtyszczacz**

Nabtyszczacz pomaga wysuszyć naczynia i nadać im połysk, zapobiegając powstawaniu plam i kropli wody.

Porady:

- Dodaj nabtyszczacz tuż przed rozpoczęciem programu.
- Lampka kontrolna uzupełniania płynu nabtyszczającego zaświeci się, gdy konieczne jest uzupełnienie go.
- Dostosuj wartość dozowania nabtyszczacza do częstotliwości zmywania naczyń.
- Ustawienie domyślne to 3. Im wyższa wartość ustawienia, tym większa ilość dozowanego nabtyszczacza.
- Jeśli zauważysz, że naczynia po wymyciu są tłuste, ustaw dozownik na niższą wartość, aby zmniejszyć ilość dozowanego nabtyszczacza i ponownie uruchom program.
- Rozlany nabtyszczacz należy wytrzeć ściereczką.
- Użyj śrubokręta, aby wyjąć dozownik. Rys. 12

## 5. ZAŁADUNEK ZMYWARKI

Rysunek 13

1. Filiżanki do kawy
2. Łyżki do serwowania
3. Łyżeczki do kawy
4. Szklanki
5. Kubki
6. Talerzyki deserowe
7. Mate talerzyki
8. Miseczki z melaminy
9. Głębokie talerze
10. Płaskie talerze
11. Półmiski
12. Widelce
13. Widelce do serwowania
14. Łyżeczki do deserów
15. Mate garnki
16. Miski
17. Łyżki do zupy
18. Noże
19. Podstawki pod filiżanki

### **Naczynia, które nadają się od mycia w zmywarce**

Zastawa stołowa ceramiczna, szklana i ze stali nierdzewnej.

### **Naczynia, które nie nadają się od mycia w zmywarce**

1. Metalowe, aluminiowe i emaliowane naczynia mogą się odbarwić.

## POLSKI

2. Bambusowe lub drewniane przybory mogą pękać lub tężeć w kontakcie z wodą.
3. Plastikowe naczynia mogą ulec deformacji pod wpływem ciepła zmywarki.
4. Żelazne naczynia mogą rdzewieć.

### Zalecenia dotyczące załadunku zmywarki

1. Usuń większe resztki jedzenia.
2. Przedmioty takie jak szklanki, garnki, kubki itp. powinny być umieszczane do góry dnem, aby woda nie gromadziła się w ich wnętrzu.
3. Wszystkie przybory muszą być ułożone w bezpieczny sposób, aby się nie przewróciły.
4. Umieść naczynia tak, aby nie przeszkadzały w obracaniu się ramion spryskujących podczas zmywania.
5. Bardzo małe naczynia nie powinny być myte w zmywarce, ponieważ mogą wypaść z kosza i zablokować obracanie się ramion spryskujących.
6. Podczas wsuwania kosza nie pozwól, aby naczynia dotykały dna zmywarki.
7. Nie pozwól, aby naczynia porysowały powierzchnię kosza, ponieważ zwiększa to prawdopodobieństwo zardzewienia.
8. Umieść sztucze w koszyku ostrą częścią do dołu.
9. Noże i inne ostre przedmioty powinny być wkładane do kosza ostrzem skierowanym w dół lub w pozycji poziomej.

Wskazówka: Po załadowaniu zmywarki obróć ramiona spryskujące, aby sprawdzić, czy poruszają się płynnie.

## 6. CZYSZCZENIE I KONSERWACJA

To normalne, że po pewnym czasie pracy urządzenia w systemie filtrów i ramionach spryskujących gromadzą się zanieczyszczenia. Regularnie sprawdzaj i czyść te elementy. W tym celu:

1. Wyjmij system filtrujący.
  - A. Obróć cylindryczny filtr w kierunku przeciwnym do ruchu wskazówek zegara. Rys. 14
  - B. Wyjmij filtr ze stali nierdzewnej. Rys. 15
2. Wyczyść system filtrowania pod bieżącą wodą.
  - A. Przepłucz filtry pod bieżącą wodą. Nie używaj stalowej szczoteczki do ich czyszczenia, ponieważ może to spowodować ich uszkodzenie. Rys. 16
  - B. Umyj cylindryczny filtr i filtr siatkowy miękką szczoteczką. Rys. 17
  - C. Umieść filtry z powrotem na miejscu. W tym celu należy wykonać proces demontażu w odwrotnej kolejności. Rys. 18

3. Wyczyść ramiona spryskujące.
- Wyciągnij kosz ze zmywarki i pociągnij dolne ramię spryskujące do góry, aby je wyjąć. Rys. 19
  - Obróć górne ramię spryskujące zgodnie z ruchem wskazówek zegara i zdejmij zacisk zabezpieczający, aby je wyjąć. Rys. 20
  - Sprawdź, czy otwory w ramionach spryskujących nie są zatkane. Jeśli tak, wyczyść je wykataczką lub szpilką i ołtucz pod bieżącą wodą, aby usunąć wszelkie resztki. Rys. 21

Legenda rysunek 20

- Zacisk mocujący górne ramię spryskujące

## 7. ROZWIĄZYWANIE PROBLEMÓW

### Kody błędów

Kod błędu	Znaczenie	Rozwiązanie
E01	Zwarcie termistora	Skontaktuj się z oficjalnym Serwisem Pomocy Technicznej Cecotec.
E02	Otwarty obwód termistora	Skontaktuj się z oficjalnym Serwisem Pomocy Technicznej Cecotec.
E03	Urządzenie nie nagrzewa wody	<ol style="list-style-type: none"> <li>Upewnij się, że grzałki działają prawidłowo.</li> <li>Skontaktuj się z oficjalnym Serwisem Pomocy Technicznej Cecotec.</li> </ol>
E04	Awaria zaworu	Skontaktuj się z oficjalnym Serwisem Pomocy Technicznej Cecotec.

## POLSKI

E05	Przelanie	<ol style="list-style-type: none"><li>1. Przechył urządzenie pod kątem od 30° do 45°, aby wylać wodę z dna zmywarki.</li><li>2. Sprawdź, czy wąż odpływowy nie jest zainstalowany zbyt wysoko.</li><li>3. Sprawdź, czy wąż odpływowy nie jest zgięty, zatkany lub przygnieciony.</li><li>4. Sprawdź, czy urządzenie jest prawidłowo postawione.</li><li>5. Jeśli problem nadal występuje, uruchom ponownie urządzenie.</li></ol> Skontaktuj się z oficjalnym Serwisem Pomocy Technicznej Cecotec.
E06	Awaria systemu nagrzewania	Skontaktuj się z oficjalnym Serwisem Pomocy Technicznej Cecotec.
E10	Brak dopływu wody do zmywarki	<ol style="list-style-type: none"><li>1. Odkręć kran.</li><li>2. Sprawdź ciśnienie wody.</li><li>3. Sprawdź, czy nie wystąpiła przerwa w dopływie wody.</li><li>4. Skontaktuj się z oficjalnym Serwisem Pomocy Technicznej Cecotec.</li></ol>

### Ostrzeżenie:

- Jeśli dojdzie do przelania, przed wezwaniem serwisu należy wyłączyć główny dopływ wody.
- Jeśli na dnie znajduje się woda z powodu przepiętlenia lub niewielkiego wycieku, przed ponownym uruchomieniem zmywarki należy usunąć wodę.
- Jeśli występuje kod błędu, którego nie można rozwiązać, należy skontaktować się z oficjalnym Serwisem Pomocy Technicznej Cecotec.

## Rozwiązywanie problemów

Problem	Powód	Rozwiązanie
Po myciu naczynia pozostają mokre.	<ol style="list-style-type: none"> <li>1. W dozowniku nie ma nabtyszczacza.</li> <li>2. Naczynia zostały zbyt ciasno ułożone</li> <li>3. Program nie jeszcze się skończył.</li> <li>4. Wybrany program nie ma funkcji suszenia.</li> </ol>	<ol style="list-style-type: none"> <li>1. Dodaj nabtyszczacz i ustaw najwyższy poziom dozowania.</li> <li>2. Należy zapoznać się z zaleceniami dotyczącymi układania naczyń w zmywarce.</li> <li>3. Poczekać na zakończenie programu.</li> <li>4. Wybierz program z funkcją suszenia.</li> </ol>
Detergent nie rozpuścił się.	<ol style="list-style-type: none"> <li>1. Otwory ramion spryskujących są zatkane, przez co detergent nie jest uwalniany podczas programu zmywania.</li> <li>2. Użyto zbyt dużej ilości detergentu.</li> <li>3. Użyto niewłaściwego rodzaju detergentu.</li> </ol>	<ol style="list-style-type: none"> <li>1. Wyczyść otwory w ramionach spryskujących i uruchom program Rapid (Szybki), aby usunąć pozostałości detergentu z naczyń.</li> <li>2. Ponownie uruchom program Rapid (Szybki) i następnym razem dodaj mniej detergentu.</li> <li>3. Należy używać detergentu w proszku lub tabletkach przeznaczonego do zmywarek.</li> </ol>
Na naczyniach pojawia się wiele białych plam lub kropli wody.	W dozowniku nie ma nabtyszczacza.	Dodaj nabtyszczacz.
Na naczyniach pojawia się trochę białych plam lub kropli wody.	To zupełnie normalne.	
Wewnątrz zmywarki pojawia się piana.	Nie użyto specjalnego detergentu do zmywarek lub użyto zbyt dużej ilości detergentu.	Jeśli piany jest niewiele, otwórz drzwiczki zmywarki i pozwól jej się rozproszyć lub odparować. Jeśli piany jest zbyt dużo, zetrzyj ją ściereczką. Następnie uruchom dowolny program na około 3 minuty, aby usunąć pozostałości piany. Powtarzaj ten proces, aż piana całkowicie zniknie.

<p>Stychać wentylator zmywarki i na wyświetlaczu pojawia się „FAN”.</p>	<p>System cyrkulacji powietrza jest uruchomiony.</p>	<p>To zupełnie normalne.</p>
<p>Drzwi zmywarki otwierają się z trudem lub są zablokowane.</p>	<p>Uszczelka lub mechanizm otwierania drzwi są brudne.</p>	<p>Wyczyść uszczelkę.</p>
<p>Zmywarka nie uruchamia się po naciśnięciu ikony dotykowej włączania/wyłączenia.</p>	<ol style="list-style-type: none"> <li>1. Jeśli naciśnięcie ikony dotykowej włączania/wyłączenia nie powoduje uruchomienia urządzenia, a lampki kontrolne nie zaświecają się, oznacza to, że urządzenie może nie być podłączone do gniazdka zasilania.</li> <li>2. Wystąpiła przerwa w zasilaniu.</li> <li>3. Jeśli lampki kontrolne są włączone, oznacza to, że funkcja Child Lock (Blokada rodzicielska) może być aktywna.</li> <li>4. Ikona dotykowa włączania/wyłączenia nie została naciśnięta wystarczająco długo.</li> </ol>	<ol style="list-style-type: none"> <li>1. Upewnij się, że przewód zasilający jest prawidłowo podłączony do gniazdka zasilania.</li> <li>2. Sprawdź, czy nie został aktywowany wyłącznik różnicowoprądowy.</li> <li>3. Wyłącz funkcję Blokada rodzicielskiej.</li> <li>4. Naciśnij ikonę dotykową włączania/wyłączenia przez co najmniej jedną sekundę.</li> </ol>





<p>Działa tylko ikona dotykowa włączania/wyłączania.</p>	<ol style="list-style-type: none"> <li>1. Drzwi zmywarki nie są prawidłowo zamknięte.</li> <li>2. Na dotykowym panelu sterowania znajduje się brud, woda lub odciski palców.</li> <li>3. Jeśli lampki kontrolne są włączone, oznacza to, że funkcja Child Lock (Blokada rodzicielska) może być aktywna.</li> <li>4. Zamek drzwi jest uszkodzony.</li> </ol>	<ol style="list-style-type: none"> <li>1. Zamknij drzwi.</li> <li>2. Wyczyść dotykowy panel sterowania i upewnij się, że jest suchy.</li> <li>3. Wyłącz funkcję Blokadę rodzicielskiej.</li> <li>4. Skontaktuj się z oficjalnym Serwisem Pomocy Technicznej Cecotec.</li> </ol>
<p>Lampka kontrolna doptywu wody włącza się, gdy woda wpływa do zmywarki.</p>	<ol style="list-style-type: none"> <li>1. Występuje problem z doptywem wody.</li> <li>2. Miernik przepływu jest uszkodzony.</li> <li>3. Zawór wlewu jest uszkodzony.</li> </ol>	<ol style="list-style-type: none"> <li>1. Upewnij się, że nie ma problemów z doptywem wody.</li> <li>2. Skontaktuj się z oficjalnym Serwisem Pomocy Technicznej Cecotec.</li> <li>3. Skontaktuj się z oficjalnym Serwisem Pomocy Technicznej Cecotec.</li> </ol>
<p>Wewnątrz zmywarki słychać stukanie.</p>	<p>Możliwe, że naczynia nie są prawidłowo ułożone i utrudniają obrót ramion spryskujących.</p>	<p>Wstrzymaj program i zmień położenie naczyń.</p>

<p>Po myciu naczynia nie są czyste.</p>	<ol style="list-style-type: none"> <li>1. Naczynia zostały zbyt ciasno ułożone</li> <li>2. Wybrano nieodpowiedni program.</li> <li>3. Nie użyto specjalnego detergentu do zmywarek lub dodano go zbyt mało.</li> <li>4. System filtracji jest nieprawidłowo zainstalowany, a resztki jedzenia zatkały kanał.</li> <li>5. Ramiona spryskujące są zatkane.</li> <li>6. Ramiona spryskujące są zablokowane.</li> <li>7. Zostały tam resztki jedzenia z kilku dni.</li> <li>8. Podczas pracy urządzenia wystąpiła przerwa w zasilaniu.</li> <li>9. Niektóre resztki jedzenia są trudniejsze do usunięcia w zmywarce.</li> </ol>	<ol style="list-style-type: none"> <li>1. Należy zapoznać się z zaleceniami dotyczącymi układania naczyń w zmywarce.</li> <li>2. Wybierz odpowiedni program.</li> <li>3. Zawsze używaj specjalnego detergentu do zmywarek i dodaj odpowiednią jego ilość przed rozpoczęciem programu.</li> <li>4. Prawidłowo zainstaluj system filtrów.</li> <li>5. Wyczyść ramiona spryskujące.</li> <li>6. Sprawdź, czy żadne przedmioty nie utrudniają obrotu ramion spryskujących.</li> <li>7. Namocz naczynia przez chwilę przed włożeniem ich do zmywarki.</li> <li>8. Uruchom ponownie program.</li> <li>9. Wymyj najbardziej brudne naczynia gąbką przed włożeniem ich do zmywarki.</li> </ol>
<p>Zmywarka nie spuszcza wody po zakończeniu programu.</p>	<ol style="list-style-type: none"> <li>1. Wąż odpływowy jest zainstalowany zbyt wysoko.</li> <li>2. Wąż odpływowy jest zgięty, zatkany lub przygnieciony.</li> <li>3. Pompa spustowa jest uszkodzona.</li> <li>4. Zawór wlewu jest uszkodzony.</li> </ol>	<ol style="list-style-type: none"> <li>1. Patrz rozdział dotyczący podłączania węża odpływowego.</li> <li>2. Wyprostuj wąż odpływowy i usuń wszelkie ciała obce, które powodują zator.</li> <li>3. Skontaktuj się z oficjalnym Serwisem Pomocy Technicznej Cecotec.</li> <li>4. Skontaktuj się z oficjalnym Serwisem Pomocy Technicznej Cecotec.</li> </ol>

- Nie naprawiaj ani nie wymieniaj żadnej części urządzenia, chyba że jest to wyraźnie wskazane w niniejszej instrukcji obsługi. Może to spowodować niebezpieczny incydent, który zagraża Twojemu zdrowiu i/lub może uszkodzić mienie.
- W przypadku awarii skontaktuj się z oficjalnym Serwisem Pomocy Technicznej Cecotec.
- Używaj oryginalnych części zamiennych.

## 8. DANE TECHNICZNE

Możesz uzyskać dostęp do bazy danych produktów, w której przechowywane są informacje o wybranym modelu, skanując kod QR modelu (znajdujący się również na etykiecie energetycznej).

Referencja	EU01_100639	EU01_100466
Model	Bolero Aguazero 2400 White Glass	Bolero Aguazero 2400 Black Glass
Kod QR		
Napięcie	220-240 V AC	220-240 V AC
Częstotliwość	50 Hz	50 Hz
Ciśnienie wody	Maksymalne 1,00 Mpa	Maksymalne 1,00 Mpa
	Minimalne 0,04 Mpa	Minimalne 0,04 Mpa
Moc całkowita	1380 W	1380 W
Pojemność	6 kompletów naczyń	6 kompletów naczyń
IPX	IPX1	IPX1

Referencja	EU01_100639 / EU01_100466
Model	Bolero Aguazero 2400 White Glass/ Bolero Aguazero 2400 Black Glass
Charakterystyka	Zmierzone wartości
Program standardowy	ECO
Klasa wydajności energetycznej	D

## POLSKI

Zużycie energii przez program ECO (EPEC) (kWh/cykl)	0,474
Zużycie energii przez program ECO w kWh na 100 cykli (kWh)	47,4
Zużycie energii w programie standardowym (SPEC) (kWh/cykl)	0,990
Wskaźnik efektywności energetycznej (EEI)	47,9
Zużycie wody w programie ECO (EPWC) (l/cykl)	7,4
Wskaźnik wydajności czyszczenia (Ic)	1,123
W Wc	0,010
CT / CR, wskaźnik czystości	4,382 / 3,696
Wskaźnik efektywności suszenia (ID)	0,940
W WD	0,027
DT / DR,t, Wskaźnik suszenia	4,131 / 3,679
Moc znamionowa (ps)	6
Długość trwania programu ECO (Tt) (h:min)	2:51
Pobór mocy w trybie wyłączenia (P0) (W)	N/A
Pobór mocy w trybie czuwania (Psm) (W)	0,39
Pobór mocy przy opóźnionym starcie (Pds) (W)	1,37
Emisja hałasu w powietrzu dB(A)	48,37

Specyfikacje techniczne mogą ulec zmianie bez wcześniejszego powiadomienia w celu poprawy jakości produktu.

Wyprodukowano w Chinach | Zaprojektowano w Hiszpanii

## 9. RECYKLING URZĄDZEŃ ELEKTRYCZNYCH I ELEKTRONICZNYCH



Ten symbol oznacza, że zgodnie z obowiązującymi przepisami produkt i/lub baterię/akumulator należy utylizować oddzielnie od odpadów domowych. Kiedy ten produkt osiągnie koniec okresu użytkowania, należy wyjąć baterie/akumulatory i przekazać je do punktu zbiórki wyznaczonego przez lokalne władze.

Aby uzyskać szczegółowe informacje na temat najbardziej odpowiedniego sposobu utylizacji sprzętów elektrycznych i elektronicznych i/lub odpowiednich baterii, konsument powinien skontaktować się z lokalnymi władzami.

Przestrzeganie powyższych wytycznych pomoże chronić środowisko.

## 10. GWARANCJA I SERWIS POMOCY TECHNICZNEJ

Cecotec odpowiada przed użytkownikiem lub konsumentem końcowym za wszelkie niezgodności występujące w momencie dostawy produktu na warunkach określonych w obowiązujących przepisach.

Zaleca się, aby naprawy były przeprowadzane przez wyspecjalizowany personel.

Jeśli wykryjesz problem z produktem lub masz jakiegokolwiek pytania, skontaktuj się z oficjalnym Serwisem Pomocy Technicznej Cecotec pod numerem telefonu +34 96 321 07 28.

## 11. PRAWA AUTORSKIE

Prawa własności intelektualnej do tekstów tej instrukcji obsługi należą do CECOTEC INNOVACIONES, S.L. Wszelkie prawa zastrzeżone. Treść niniejszej publikacji nie może być, w całości lub w części, powielana, przechowywana w systemie wyszukiwania, przesyłana lub rozpowszechniana za pomocą jakichkolwiek środków (elektrycznych, mechanicznych, fotokopii, nagrywania lub podobnych) bez uprzedniej zgody CECOTEC INNOVACIONES, S.L.

## 12. UPROSZCZONA DEKLARACJA ZGODNOŚCI UE

 Niniejszym Cecotec Innovaciones oświadcza, że ten produkt spełnia podstawowe wymogi i jest zgodny z innymi odpowiednimi przepisami obowiązującymi w Unii Europejskiej. Ten produkt został zaprojektowany, wyprodukowany i przetestowany spełniając wymagane normy bezpieczeństwa i jakości. Pełny tekst deklaracji zgodności UE jest dostępny pod następującym adresem internetowym: „<https://cecotec.es/es/information/declaration-of-conformity>”.

## 1. DÍLY A SOUČÁSTI

Obrázek 1

1. Kryt
2. Přední panel
3. Sokl
4. Ostříkovací rameno
5. Filtr
6. Zásobník na sůl
7. Spodní těsnění dvířek
8. Dávkovač
9. Dvířka
10. Držák na poháre
11. Mycí koš
12. Koš na příbory

POZNÁMKA:

Grafické znázornění v tomto návodu je schematickým znázorněním a nemusí přesně odpovídat výrobku.

## 2. PŘED POUŽÍVÁNÍM

- Tento spotřebič je zabalen v obalu určeném k ochraně při přepravě. Vyjměte spotřebič z krabice a odstraňte veškerý obalový materiál. Můžete uschovat originální krabici a další obaly na bezpečném místě pro zabránění poškození spotřebiče, pokud byste jej v budoucnu potřebovali přepravovat. Pokud chcete zlikvidovat originální obal, ujistěte se, že všechny části recyklujete správně.
- Zkontrolujte, zda jsou všechny díly a komponenty součástí balení a v dobrém stavu. Pokud některý z nich chybí nebo není v dobrém stavu, okamžitě kontaktujte Oficiální technickou asistenční službu společnosti Cecotec.
- Neodstraňujte sériové číslo výrobku, aby byla možná správná identifikace vašeho zařízení v případě potřeby technické pomoci.

### Obsah krabice

- Myčka nádobí
- Přívodní hadice
- Vypouštěcí hadice
- Koš na příbory
- Tento návod k použití

## 3. INSTALACE

### Instalační rozměry: (jednotka: mm)

- Instalace myčky závisí na poloze odtokového potrubí nebo dřezu.
- Instalační otvor musí mít rozměry 60x60 cm.

Na obrázku 2 jsou znázorněny rozměry potřebné pro správnou instalaci myčky.

Legenda k obrázku 2

1. Dřez
2. Myčka nádobí
3. Boční strana myčky nádobí
4. Pracovní deska
5. Dvířka skříně

Schéma umístění

Obrázek 3

1. Vypouštěcí hadice
2. Přívodní hadice
3. Přívodní ventil

Připojení přívodní hadice. Obr. 4

1. Připojte konec přívodní hadice k otvoru pro přívod vody do myčky nádobí.
2. Druhý konec hadice připojte k příslušnému vodovodnímu kohoutku nebo ventilu.

Poznámka: Pro instalaci použijte novou přívodní hadici.

Legenda k obrázku 4

1. Vodovodní potrubí
2. Přívodní ventil
3. Konektor
4. Přívodní hadice
5. Otvor pro přívod vody do myčky nádobí
6. Konektor přívodní hadice

**Připojení vypouštěcí hadice.** Obr. 5

Po připevnění spotřebiče ke kuchyňské skříní, provedte napájecí kabel, přívodní hadici a vypouštěcí hadici přes předem vyvrtaný otvor.

1. Zasuňte konec vypouštěcí hadice do odtokového potrubí dřezu. Výška vypouštěcí hadice nesmí přesáhnout 40 cm od horní části myčky.



2. Připojte druhý konec hadice k myčce a zkontrolujte, zda nedochází k úniku vody.
3. Ujistěte se, že je zásuvka řádně uzemněna a připojena k elektrické síti.

Poznámka:

- Ujistěte se, že vypouštěcí hadice není zalomená. Pokud je nutné ji prodloužit, nepřesahujte 5 metrů, jinak by to mohlo ovlivnit provoz myčky.
- Přívodní hadici, vypouštěcí hadici a zásuvku je nutné umístit do skříňky vedle myčky tak, aby nebyly umístěny přímo za spotřebičem.

Legenda k obrázku 5

1. Svorka
2. Vypouštěcí hadice
3. Pracovní deska
4. Myčka nádobí
5. Vypouštěcí hadice
6. Odtokové potrubí
7. Přívodní ventil
8. Přívodní hadice
9. Síťová zásuvka

Umístění myčky

- **Spodní větrací otvor**

1. Spotřebič postavte na podlahu a dbejte na to, aby se nekýval, jinak by mohlo dojít k úniku vody.
2. Pokud je podlaha nerovná, můžete myčku vyrovnat nastavením výšky nožiček.
3. V případě umístění myčky pod pracovní desku nebo v případě vestavby do kuchyňské skříňky, po vyrovnání spotřebič pevně připevněte k sousedním skříňkám.
4. Přestože není nutné myčku připevňovat k pracovní desce, nasadte do otvorů pro šrouby ochranné krytky. Obr. 6
5. Vestavná instalace. Připevněte myčku k sousedním skříňkám pomocí šroubů.
6. Nasadte ochranné krytky do otvorů pro šrouby. Obr. 7

Po dokončení instalace:

7. Zkontrolujte, zda je spotřebič řádně opřen o podlahu a připevněn ke kuchyňskému nábytku.
8. Ujistěte se, že je ochranný obvod domácí sítě správně nainstalován a že je napájen.
9. Zkontrolujte, zda je ke spotřebiči připojena přívodní a vypouštěcí hadice.
10. Z vnitřku spotřebiče odstraňte všechny obaly.

Rada:

- Po instalaci uschovejte návod k obsluze a všechny součásti pro jejich pozdější použití nebo pro dalšího majitele.

- Tento spotřebič byl podroben výrobním zkouškám provozu, takže je normální, že se uvnitř spotřebiče může nacházet voda.



## 4. PROVOZ

### Ovládací panel

Obrázek 8



1. Dotyková ikona pro zapnutí/vypnutí
2. Světelný indikátor pro doplnění soli
3. Světelný indikátor pro doplnění oplachovacího prostředku
4. Světelný indikátor přívodu vody
5. Světelný indikátor funkce Child Lock (Dětský zámek)
6. Dotyková ikona funkce Child Lock (Dětský zámek)
7. Dotyková ikona funkce Delay Start (Odložený start)
8. Digitální displej
9. Světelný indikátor programu ECO
10. Světelný indikátor programu Normal
11. Světelný indikátor programu Intensive (Intenzivní)
12. Světelný indikátor programu Glass (Křišťál)
13. Světelný indikátor programu Rapid (Rychlé mytí)
14. Dotyková ikona pro výběr programu
15. Dotyková ikona start/pauza

### Uvedení myčky nádobí do provozu

1. Zavřete dvířka myčky a stiskněte dotykovou ikonu pro zapnutí/vypnutí  za účelem uvedení myčky nádobí do provozu.
2. Stiskněte dotykovou ikonu pro výběr programu  a zvolte požadovaný mycí program.
3. Pro spuštění požadovaného mycího programu stiskněte dotykovou ikonu start/pauza .
4. Jakmile se myčka spustí, světelné indikátory začnou blikat.



### Child Lock (Dětský zámek)

Tato funkce umožňuje uzamknout ovládací panel myčky a zabránit tak dětem v přerušení mycího programu nebo nesprávné obsluze spotřebiče.





- Aktivace dětského zámku: stiskněte a podržte dotykovou ikonu funkce Child Lock (Dětský zámek)  po dobu 3 sekund, dokud se nerozsvítí příslušný světelný indikátor.
- Deaktivace dětského zámku: stiskněte a podržte dotykovou ikonu funkce Child Lock (Dětský zámek)  po dobu 3 sekund, dokud nezhasne příslušný světelný indikátor.

### Odložený start

Tato funkce umožňuje odložit čas spuštění mycího programu až o 24 hodin.

1. Zapněte spotřebič.
2. Vyberte mycí program.
3. Stiskněte dotykovou ikonu funkce Delay Start (Odložený start) . Na displeji se cyklicky zobrazuje čas: H:00, H:01, H:02... H:24. Poté nastavte čas odloženého startu vybraného programu. Pro deaktivaci této funkce stiskněte a podržte dotykovou ikonu Delay Start (Odložený start)  po dobu 3 sekund. Nastavení se zruší a displej se nastaví zpět na H:00.
4. Pokud neprovedete žádnou operaci, na displeji se zobrazuje čas odloženého startu po dobu 3 sekund.
5. Stiskněte dotykovou ikonu start/pauza  pro potvrzení nastavení.

### Mycí programy

Mycí program	Typ nečistoty	Spotřeba mycího prostředku	Trvání mycího programu
		Mycí prostředek v prášku	
ECO 	Standardní program pro středně znečištěné nádoby, který umožňuje úsporu vody a energie	14 g	2:55
Normal 	Pro běžně znečištěné nádoby, jako jsou lehce znečištěné talíře a pánve	14 g	1:00
Intensive (Intenzivní) 	Pro více znečištěné nádoby nebo nádoby, na kterém jsou již několik dní ulpěly zbytky jídla	14 g	2:55
Glass (Křišťál) 	Pro lehce znečištěné nádoby a choulostivé skleněné nádoby	14 g	1:30
Rapid (Rychlé mytí) 	Kratší mycí program pro mírně znečištěné nádoby, které nevyžadují sušení	-	0:25

## ČEŠTINA

Poznámky:

- Nepřidávejte více mycího prostředku, než je nutné. Při překročení množství použitého mycího prostředku se vytváří velké množství pěny a snižuje se čistící účinek.
- Skutečná doba trvání jednotlivých programů se může lišit od doby uvedené v předchozí tabulce v závislosti na teplotě vody, množství vloženého nádobí a náčiní, stupně znečištění a tvrdosti vody.

### Zásobník na sůl

1. Zásobník na sůl je určen ke změkčení tvrdé vody a odstranění vodního kamene, takže vaše nádobí bude zářivě čisté. Je velmi užitečný v oblastech s obzvláště tvrdou vodou.
2. Pro informace o tvrdosti dodávané vody ve vaší oblasti se obraťte na vaši vodárenskou společnost.

- **Nastavení zásobníku na sůl.** Obr. 9

1. Zavřete dvířka myčky a stiskněte dotykovou ikonu pro zapnutí/vypnutí pro spuštění myčky nádobí.
2. Do 60 sekund od zapnutí spotřebiče stiskněte a podržte dotykovou ikonu start/pauza po dobu 5 sekund pro vstup do nabídky nastavení zásobníku na sůl.
3. Rozsvítí se světelné indikátory pro doplnění soli a doplnění oplachovacího prostředku, čímž je indikováno, že jste vstoupili do nabídky nastavení.
4. Stiskněte dotykovou ikonu start/pauza pro výběr požadované hodnoty nastavení. Pokud nestisknete dotykovou ikonu start/pauza po dobu 5 sekund, spotřebič opustí nabídku nastavení a přejde do pohotovostního režimu. Vybraná konfigurace se uloží.

### Vhodné nastavení v závislosti na stupni tvrdosti vody ve vaší oblasti:

Tvrdost vody (ppm)	0-90	91-200	201-300	301-400	401-500	Vyšší než 500
Hodnota nastavení	H1	H2	H3	H4 (výchozí)	H5	H6

Rada: Pokud hodnota nastavení je H1, zásobník na sůl se nespustí, takže není třeba přidat sůl. V takovém případě světelný indikátor pro doplnění soli zhasne.

- **Přidání soli do zásobníku na sůl.** Obr. 10

1. Vyjměte mycí koš a odšroubujte víko zásobníku.
2. Nasypte sůl do myčky nádobí (přibližně 400-500 g). Při prvním uvedení spotřebiče do provozu naplňte zásobník vodou.
3. Víko znovu zašroubujte.

Rada:

- Sůl přidejte do zásobníku na sůl těsně před spuštěním mycího programu.
- Světelný indikátor pro doplnění soli se rozsvítí, když je třeba doplnit zásobník na sůl.
- Pokud se vám sůl vysype, spusťte program «Rapid» (Rychlé mytí), aby se rozpustila.
- Po přidání soli je normální, že světelný indikátor nezhasne okamžitě.

### **Mycí prostředek.** Obr. 11

1. Stiskněte výstupek na dávkovači mycího prostředku.
2. Kryt dávkovače se otevře.
3. Přidejte požadované množství mycího prostředku.
4. Zavřete kryt dávkovače.

Legenda k obrázku 11

A: Mycí prostředek v prášku

B: Tablety do myčky

Rada:

- Mycí prostředek umožňuje odstranit z nádobí a náčiní nečistoty a zbytky jídla.
- Pokud nepřidáte mycí prostředek, účinek mytí bude nedostatečný.
- Potřebné množství mycího prostředku závisí na množství náplně a stupně znečištění nádobí.
- V případě kompletní náplně se silným znečištěním použijte 14 g mycího prostředku.

### **DŮLEŽITÉ:**

Pro dosažení optimálních výsledků mytí a sušení doporučujeme používat tekuté mycí prostředky DuoGel (mycí prostředek + oplachovací prostředek) nebo mycí prostředky v prášku. Nicméně používání mycích prostředků v tabletách je méně doporučováno, protože nejsou tak účinné jako tekuté mycí prostředky.

### **Oplachovací prostředek**

Oplachovací prostředek pomáhá nádobí vysušit a vyleštit, čímž zabraňuje odkapávání a vzniku skvrn na nádobí.

Rada:

- Oplachovací prostředek přidejte těsně před spuštěním mycího programu.
- Světelný indikátor pro doplnění oplachovacího prostředku se rozsvítí, když je třeba doplnit dávkovač.
- Nastavte hodnotu dávkování oplachovacího prostředku podle frekvence mytí nádobí.
- Výchozí hodnota nastavení je 3. Čím vyšší je nastavená hodnota, tím vyšší je množství dávkovaného oplachovacího prostředku.
- Pokud si všimnete, že je nádobí mastné a je na něm bílý povlak, nastavte dávkovač do nižší

## ČEŠTINA

polohy, abyste snížili množství dávkovaného oplachovacího prostředku a znovu spusťte mycí program.

- Rozlitý oplachovací prostředek setřete hadříkem.
- K vyjmutí dávkovače použijte šroubovák. Obr. 12

## 5. NÁPLŇ MYČKY NÁDOBÍ

Obrázek 13

1. Šálka na kávu
2. Servírovací lžice
3. Kávová lžička
4. Pohár
5. Hrnek
6. Malý dezertní talířek
7. Malý talířek
8. Melaminová miska
9. Hluboký talíř
10. Plochý talíř
11. Táč
12. Vidlička
13. Servírovací vidlička
14. Dezertní lžička
15. Malý hrnec
16. Miska
17. Polévková lžice
18. Nůž
19. Podšálek

### Nádobí vhodné pro mytí v myčce nádobí

Keramické nádobí, skleněné a křišťálové nádobí a nádobí z nerezové oceli.

### Nádobí nevhodné pro mytí v myčce nádobí

1. Kovové, hliníkové a smaltované nádobí nebo náčiní může změnit barvu.
2. Bambusové nebo dřevěné nádobí a náčiní se může při kontaktu s vodou zlomit nebo rozštípnout.
3. Plastové nádobí nebo náčiní se může vlivem tepla v myčce zdeformovat.
4. Železné nádobí a náčiní může zrezivět.

### Doporučení pro plnění myčky nádobí

1. Odstraňte větší zbytky jídla.

2. Předměty, jako jsou sklenice, hrnce, šálky apod., by měly být umístěny dnem vzhůru, aby se v nich nehromadila voda.
3. Veškeré nádobí musí být uloženo bezpečně a tak, aby se nemohlo převrhnout.
4. Umístěte nádobí tak, aby nebránilo otáčení ostříkovacích ramen během mytí.
5. Velmi malé nádobí se nesmí v myčce mýt, protože by mohlo vypadnout z koše a bránit otáčení ostříkovacích ramen.
6. Při zasunutí koše dovnitř myčky, zkontrolujte, zda se nádobí a náčiní nedotýká dna myčky.
7. Nedovolte, aby nádobí nebo náčiní poškrábalo povrch koše, protože se tím zvyšuje pravděpodobnost jeho zrezivění.
8. Příbory vložte do koše na příbory hroty dolů.
9. Nože a jiné ostré předměty by měly být do koše vkládány hroty dolů nebo by měly být uloženy ve vodorovné poloze.

Rada: Po naplnění myčky otočte ostříkovacími rameny a zkontrolujte, zda se mohou plynule otáčet.

## 6. ČIŠTĚNÍ A ÚDRŽBA

Po určité době provozu spotřebiče je normální, že se ve filtračním systému a na ostříkovacích ramenech hromadí nečistoty. Tyto součásti pravidelně zkontrolujte a vyčistěte.

Za tímto účelem:

1. Vyjměte filtrační systém.
  - A. Otočte filtrační válec proti směru hodinových ručiček. Obr. 14
  - B. Vyjměte filtr z nerezové oceli. Obr. 15
2. Vyčistěte filtrační systém pod tekoucí vodou.
  - A. Filtry opláchněte pod tekoucí vodou. K jejich čištění nepoužívejte drátěnku, protože by mohlo dojít k jejich poškození. Obr. 16
  - B. Filtrační válec a síťový filtr omyjte měkkým kartáčem. Obr. 17
  - C. Znovu nasadte filtry na své místo. Za tímto účelem postupujte podle kroků, které jste provedli během demontáže, ale v opačném pořadí. Obr. 18
3. Vyčistěte ostříkovací ramena.
  - A. Vyjměte koš z myčky a vytáhněte spodní ostříkovací rameno. Obr. 19
  - B. Otočte horním ostříkovacím ramenem ve směru hodinových ručiček a odstraňte matici. Obr. 20
  - C. Zkontrolujte, zda nejsou otvory v ostříkovacích ramenech ucpané. Pokud jsou zanesené, očistěte je párátkem nebo špendlíkem a opláchněte je pod tekoucí vodou, abyste odstranili všechny nečistoty. Obr. 21

Legenda k obrázku 20

1. Matice horního ostříkovacího ramene

## 7. ŘEŠENÍ PROBLÉMŮ

### Seznam chybových kódů

Chybový kód	Význam	Řešení
E01	Zkrat termistoru	Obraťte se na Oficiální technickou asistenční službu společnosti Cecotec.
E02	Otevřený elektrický obvod termistoru	Obraťte se na Oficiální technickou asistenční službu společnosti Cecotec.
E03	Spotřebič neohřívá vodu	<ol style="list-style-type: none"> <li>1. Zkontrolujte, zda topná tělesa správně fungují.</li> <li>2. Obraťte se na Oficiální technickou asistenční službu společnosti Cecotec.</li> </ol>
E04	Porucha ventilu	Obraťte se na Oficiální technickou asistenční službu společnosti Cecotec.
E05	Přetékání	<ol style="list-style-type: none"> <li>1. Nakloňte spotřebič do úhlu 30° až 45°, abyste vyprázdnili vodu ze dna myčky.</li> <li>2. Zkontrolujte, zda vypouštěcí hadice není nainstalována příliš vysoko.</li> <li>3. Zkontrolujte, zda není vypouštěcí hadice zalomená, ucpaná nebo zmáčknutá.</li> <li>4. Zkontrolujte, zda je spotřebič správně umístěn.</li> <li>5. Pokud problém přetrvává, restartujte spotřebič.</li> </ol> <p>Obraťte se na Oficiální technickou asistenční službu společnosti Cecotec.</p>
E06	Porucha topného systému	Obraťte se na Oficiální technickou asistenční službu společnosti Cecotec.



E10	Do myčky není přiváděná voda	<ol style="list-style-type: none"> <li>1. Otevřete vodovodní kohoutek.</li> <li>2. Zkontrolujte tlak vody.</li> <li>3. Zkontrolujte, zda nedošlo k přerušení přívodu vody.</li> <li>4. Obratě se na Oficiální technickou asistenční službu společnosti Cecotec.</li> </ol>
-----	------------------------------	--

Varování:

- Pokud dojde k přetečení, uzavřete hlavní přívod vody, než se obrátíte na technický servis.
- Pokud je v základně myčky nahromaděná voda v důsledku přetečení nebo malého úniku vody, je třeba ji před opětovným spuštěním myčky odstranit.
- Pokud se objeví chybový kód, který nelze vyřešit, obraťte se na Oficiální technickou asistenční službu společnosti Cecotec.

**Řešení problémů**

Problém	Příčina	Řešení
Nádobí nebo náčiní je mokré.	<ol style="list-style-type: none"> <li>1. V dávkovači není oplachovací prostředek.</li> <li>2. Vložili jste příliš mnoho nádobí nebo náčiní do myčky.</li> <li>3. Mycí program ještě není ukončen.</li> <li>4. Zvolený program nemá funkci sušení.</li> </ol>	<ol style="list-style-type: none"> <li>1. Přidejte oplachovací prostředek a nastavte dávkovač do nejvyšší polohy.</li> <li>2. Řiďte se doporučeními pro náplň myčky nádobí.</li> <li>3. Počkejte na dokončení mycího programu.</li> <li>4. Zvolte mycí program s funkcí sušení.</li> </ol>
Mycí prostředek se nerozpustil.	<ol style="list-style-type: none"> <li>1. Otvory ostříkovačích ramen jsou ucpané, takže se mycí prostředek během mycího programu neuvolňuje.</li> <li>2. Přidali jste příliš mnoho mycího prostředku.</li> <li>3. Použili jste nevhodný mycí prostředek.</li> </ol>	<ol style="list-style-type: none"> <li>1. Vyčistěte otvory ostříkovačích ramenech a spusťte program «Rapid» (Rychlé mytí), abyste z nádobí odstranili zbytky mycího prostředku.</li> <li>2. Znovu spusťte program «Rapid» (Rychlé mytí) a příště přidejte méně mycího prostředku.</li> <li>3. Ujistěte se, že používáte mycí prostředek v prášku nebo v tabletách, který je určen speciálně pro myčky nádobí.</li> </ol>

## ČEŠTINA

Na nádobí je mnoho bílých skvrn nebo kapek vody.	V dávkovači není oplachovací prostředek.	Přidejte oplachovací prostředek.
Na nádobí je mnoho bílých skvrn nebo kapek vody.	To je zcela normální.	
V myčce se nachází pěna.	Nepoužili jste mycí prostředek speciálně určen pro myčky nádobí nebo jste přidali příliš mnoho mycího prostředku.	Pokud v myčce není příliš mnoho pěny, otevřete dvířka myčky a nechte ji rozptýlit nebo odpařit. Pokud je pěny příliš mnoho, setřete ji přímo hadříkem. Poté spusťte libovolný mycí program po dobu přibližně 3 minut, aby se odstranily zbytky pěny. Tento postup opakujte, dokud pěna zcela nezmizí.
Slyšet zvuk ventilátoru myčky a na displeji se zobrazuje «FAN».	System cirkulace vzduchu je v provozu.	To je zcela normální.
Dvířka myčky se otevírají obtížně nebo jsou zaseknutá.	Na těsnění nebo na mechanismu otevírání dvířek se nacházejí nečistoty.	Vyčistěte těsnění.
Myčka nádobí se nespouští po stisknutí dotykové ikony pro zapnutí/vypnutí.	<ol style="list-style-type: none"> <li>1. Pokud se po stisknutí dotykové ikony pro zapnutí/vypnutí spotřebič neuvede do provozu a světelné indikátory se nerozsvítí, je možné že spotřebič není zapojen do síťové zásuvky.</li> <li>2. Došlo k výpadku proudu.</li> <li>3. Pokud světelné indikátory svítí, znamená to, že může být aktivována funkce Child Lock (Dětský zámek).</li> <li>4. Nestiskli jste dotykovou ikonu pro zapnutí/vypnutí dostatečně dlouho.</li> </ol>	<ol style="list-style-type: none"> <li>1. Ujistěte se, že je napájecí kabel dobře zapojen do síťové zásuvky.</li> <li>2. Zkontrolujte, zda nevypadl proudový chránič.</li> <li>3. Deaktivujte funkci Dětský zámek.</li> <li>4. Stiskněte dotykovou ikonu pro zapnutí/vypnutí po dobu alespoň jedné sekundy.</li> </ol>

<p>Funguje pouze dotyková ikonu pro zapnutí/vypnutí.</p>	<ol style="list-style-type: none"> <li>1. Dvířka myčky nejsou správně zavřena.</li> <li>2. Na dotykovém ovládacím panelu jsou nečistoty, voda nebo otisky prstů.</li> <li>3. Pokud světelné indikátory svítí, znamená to, že může být aktivována funkce Child Lock (Dětský zámek).</li> <li>4. Zámek dveří je poškozený.</li> </ol>	<ol style="list-style-type: none"> <li>1. Zavřete dvířka.</li> <li>2. Vyčistěte dotykový ovládací panel a ujistěte se, že je suchý.</li> <li>3. Deaktivujte funkci Dětský zámek.</li> <li>4. Obratě se na Oficiální technickou asistenční službu společnosti Cecotec.</li> </ol>
<p>Světelný indikátor přívodu vody se rozsvěcuje, když voda vtéká do myčky.</p>	<ol style="list-style-type: none"> <li>1. Je problém s přívodem vody.</li> <li>2. Průtokoměr je poškozený.</li> <li>3. Plnicí ventil je poškozený.</li> </ol>	<ol style="list-style-type: none"> <li>1. Zkontrolujte, zda není problémy s přívodem vody.</li> <li>2. Obratě se na Oficiální technickou asistenční službu společnosti Cecotec.</li> <li>3. Obratě se na Oficiální technickou asistenční službu společnosti Cecotec.</li> </ol>
<p>Z myčky je slyšet klepání.</p>	<p>Je možné, že nádobí není správně umístěno a brání otáčení ostříkovacích ramen.</p>	<p>Přerušete mycí program a přemístěte daný předmět.</p>



<p>Nádobí a náčiní není čisté.</p>	<ol style="list-style-type: none"> <li>1. Vložili jste příliš mnoho nádobí nebo náčiní do myčky.</li> <li>2. Vybraný mycí program není vhodný.</li> <li>3. Nepoužili jste mycí prostředek speciálně určen pro myčky nádobí nebo jste ho přidali příliš málo.</li> <li>4. Filtrační systém je nesprávně nainstalován a potrubi je ucpáno zbytky jídla.</li> <li>5. Ostříkovací ramena jsou ucpaná.</li> <li>6. Ostříkovací ramena jsou zaseknutá.</li> <li>7. Jsou na nich nalepené nebo zaschlé zbytky jídla z několika dnů.</li> <li>8. Během provozu spotřebiče došlo k výpadku napájení.</li> <li>9. Některé zbytky jídla se v myčce odstraňují obtížněji.</li> </ol>	<ol style="list-style-type: none"> <li>1. Řiďte se doporučeními pro náplň myčky nádobí.</li> <li>2. Vyberte vhodný mycí program.</li> <li>3. Vždy používejte mycí prostředek speciálně určen pro myčky nádobí a přidejte jeho dostatečné množství před spuštěním mycího programu.</li> <li>4. Nainstalujte správně filtrační systém na své místo.</li> <li>5. Vyčistěte ostříkovací ramena.</li> <li>6. Zkontrolujte, zda otáčení ostříkovacích ramen nebrání nějaké předměty.</li> <li>7. Před vložením do myčky nádobí nechte nádobí a náčiní chvíli namočené.</li> <li>8. Znovu spusťte mycí program.</li> <li>9. Špinavější nádobí před vložením do myčky umyjte drátěnkou.</li> </ol>
<p>Myčka nádobí nevypouští vodu na konci mycího programu.</p>	<ol style="list-style-type: none"> <li>1. Vypouštěcí hadice je nainstalována příliš vysoko.</li> <li>2. Zkontrolujte, zda není vypouštěcí hadice zalomená, ucpaná nebo zmáčknutá.</li> <li>3. Vypouštěcí čerpadlo je poškozené.</li> <li>4. Plnicí ventil je poškozený.</li> </ol>	<ol style="list-style-type: none"> <li>1. Viz část o připojení vypouštěcí hadice.</li> <li>2. Narovnejte vypouštěcí hadici a odstraňte všechny cizí předměty, které způsobují ucpání.</li> <li>3. Obratťe se na Oficiální technickou asistenční službu společnosti Cecotec.</li> <li>4. Obratťe se na Oficiální technickou asistenční službu společnosti Cecotec.</li> </ol>

- Neopravujte ani nevyměňujte žádnou část spotřebiče, pokud k tomu není v tomto návodu výslovně uvedeno jinak. Může to vést k nebezpečné situaci, která ohrozí vaše zdraví a/ nebo poškodí majetek.

- V případě závady se obraťte na Oficiální technickou asistenční službu společnosti Cecotec.
- Používejte pouze originální náhradní díly.

## 8. TECHNICKÉ SPECIFIKACE

Přístup do databáze výrobků, kde jsou uloženy informace o tomto modelu, získáte naskenováním následujícího QR kódu vašeho modelu (najdete ho také na energetickém štítku).

Referenční číslo výrobku	EU01_100639	EU01_100466
Model	Bolero Aguazero 2400 White Glass	Bolero Aguazero 2400 Black Glass
Kód QR		
Napětí	220-240 V AC	220-240 V AC
Frekvence	50 Hz	50 Hz
Tlak vody	Maximální 1,00 Mpa	Maximální 1,00 Mpa
	Minimální 0,04 Mpa	Minimální 0,04 Mpa
Celkový výkon	1380 W	1380 W
Objem	6 sad nádobí	6 sad nádobí
IPX	IPX1 - Ochrana proti kapkám vody padajícím svisle	IPX1 - Ochrana proti kapkám vody padajícím svisle

Referenční číslo výrobku	EU01_100639 / EU01_100466
Model	Bolero Aguazero 2400 White Glass/ Bolero Aguazero 2400 Black Glass
Vlastnosti	Naměřené hodnoty
Standardní program	ECO
Třída energetické účinnosti	D
Spotřeba energie programu ECO (EPEC) (kWh/cyklus)	0,474

## ČEŠTINA

Spotřeba energie programu ECO v kWh na 100 cyklů (kWh)	47,4
Spotřeba energie standardního programu (SPEC) (kWh/cyklus)	0,990
Index energetické účinnosti (EEI)	47,9
Spotřeba vody programu ECO (EPWX) (l/cyklus)	7,4
Index čisticího výkonu (Ic)	1,123
Ve Wc	0,010
CT / CR, Index čištění	4,382 / 3,696
Index sušícího výkonu (ID)	0,940
Ve WD	0,027
DT / DR,t, Index sušení	4,131 / 3,679
Jmenovitá kapacita (ps)	6
Doba trvání programu ECO (Tt) (h:min)	2:51
Spotřeba energie v režimu vypnuto (PO) (W)	N/A
Spotřeba energie v pohotovostním režimu (Psm) (W)	0,39
Spotřeba energie při odloženém startu (Pds) (W)	1,37
Emise hluku šířeného vzduchem dB(A)	48,37

Technické specifikace se mohou změnit bez předchozího upozornění za účelem zlepšení kvality výrobku.

Vyrobeno v Číně | Navrženo ve Španělsku

## 9. RECYKLACE ELEKTRICKÝCH A ELEKTRONICKÝCH ZAŘÍZENÍ



Tento symbol označuje, že v souladu s platnými předpisy musí být výrobek a/ nebo baterie zlikvidovány odděleně od domovního odpadu. Po skončení životnosti tohoto výrobku byste měli články/baterie/akumulátory vyjmout a odnést na sběrné místo určené místními úřady.

Pro podrobnější informace o nejvhodnějším způsobu likvidace elektrických a elektronických zařízení a/nebo příslušných baterií by se spotřebitelé měli obrátit na místní úřady.

Dodržování výše uvedených pokynů přispívá k ochraně životního prostředí.

## 10. ZÁRUKA A TECHNICKÝ SERVIS

Společnost Cecotec odpovídá konečnému uživateli nebo spotřebiteli za jakýkoli nesoulad, který existuje v době dodání výrobku za podmínek a ve lhůtách stanovených platnými předpisy. Doporučuje se, aby opravy prováděl kvalifikovaný personál.

Pokud zjistíte problém s výrobkem nebo máte jakékoli dotazy, obraťte se na Oficiální technickou asistenční službu společnosti Cecotec na telefonním čísle +34 96 321 07 28.

## 11. COPYRIGHT

Práva duševního vlastnictví k textům v tomto návodu jsou majetkem společnosti CECOTEC INNOVACIONES, S.L. Všechna práva jsou vyhrazena. Obsah této publikace nesmí být, zčásti nebo jako celek, reprodukován, ukládán do systému obnovy, přenášen nebo distribuován žádnými prostředky (elektronicky, mechanicky, fotokopírováním, nahráváním nebo podobným způsobem) bez předchozího souhlasu společnosti CECOTEC INNOVACIONES, S.L.

## 12. ZJEDNODUŠENÉ EU PROHLÁŠENÍ O SHODĚ

**CE** Společnost Cecotec Innovaciones tímto prohlašuje, že tento výrobek je v souladu se základními požadavky a dalšími příslušnými ustanoveními předpisů platných v Evropské unii. Tento produkt byl navržen, vyroben a testován tak, aby splňoval požadované bezpečnostní a kvalitativní normy. Úplné znění EU prohlášení o shodě naleznete na této internetové stránce: „<https://cecotec.es/es/information/declaration-of-conformity>”

## TÜRKÇE

### 1. PARÇALAR VE BİLEŞENLER

Şekil 1

1. Dış yüzey kaplama
2. Ön panel
3. Taban
4. Püskürtme kolu
5. Filtre
6. Kireç çözücü
7. Alt kapı contası
8. Su sebili
9. Kapı
10. Bardak rafı
11. Sepet
12. Çatal-bıçak sepeti

NOT:

Bu kılavuzdaki grafikler şematik gösterimlerdir ve cihazla tam olarak eşleşmeyebilir.

### 2. KULLANMADAN ÖNCE

- Bu cihaz, taşıma sırasında korunması için tasarlanmış bir ambalaj içerisinde paketlenmiştir. Cihazı ve tüm malzemeleri ambalajından çıkarın ilerde taşımanız gerektiğinde cihazın zarar görmesini önlemek için orijinal kutuyu ve diğer ambalajları güvenli bir yerde saklayabilirsiniz. Orijinal ambalajı atmamak isterseniz, tüm öğeleri doğru şekilde geri dönüşüm kutusuna attığınızdan emin olun.
- Tüm parçaların ve bileşenlerin içinde ve sağlam olduğundan emin olun. Herhangi bir parçanın eksik veya kırık olması durumunda, lütfen resmi Cecotec Teknik Servisi ile derhal iletişime geçin.
- Yardım talep etmeniz durumunda ekipmanınızın doğru bir şekilde izlenebilirliğini sağlamak için ürünün seri numarasını çıkarmayın.

#### Paket içeriği

- Bulaşık makinası
- Giriş hortumu
- Çıkış hortumu
- Çatal-bıçak sepeti
- Kullanma kılavuzu



### 3. KURULUM

#### Montaj boyutları: (birim: mm)

- Bulaşık makinesinin kurulumu, tahliye borusunun veya lavabonun konumuna bağlı olacaktır.
- Montaj deliği 60x60 cm ölçülerinde olmalıdır.

Şekil 2, bulaşık makinesinin doğru kurulumu için gerekli tüm ölçüleri göstermektedir.

Şekil 2 için açıklama

1. Lavabo
2. Bulaşık makinesi
3. Bulaşık makinesi tarafı
4. Tezgah
5. Dolap kapağı

#### Konum diyagramı

Şekil 3

1. Su tahliye hortumu
2. Su giriş hortumu
3. Su valfi

#### Su besleme hortumu bağlantısı. Şema 4

1. Su besleme hortumunun ucunu bulaşık makinesinin su girişine bağlayın.
2. Hortumun diğer ucunu ilgili su musluğuna veya vanasına bağlayın.

NOT: Kurulum için yeni bir su besleme hortumu kullanın.

Şekil 4 için açıklama

1. Su borusu
2. Valf
3. Bağlantı
4. Su giriş hortumu
5. Bulaşık makinesi su girişi
6. Su besleme hortumu bağlantısı

#### Tahliye hortumu bağlantısı.Şema. 5

Cihaz mutfak ünitesine sabitlendikten sonra, güç kablosunu, su besleme hortumunu ve tahliye hortumunu önceden açılmış delikten geçirin.

1. Tahliye hortumunu lavabo tahliye borusuna yerleştirin. Tahliye hortumunun yüksekliği bulaşık makinesinin üstünden 40 cm'yi geçmemelidir.

## TÜRKÇE

2. Hortumun diğer ucunu bulaşık makinesine bağlayın ve su sızıntısı olmadığından emin olun.
3. Prizin doğru şekilde topraklandığından ve şebekeye bağlı olduğundan emin olun.

### NOT:

- Tahliye hortumunun bükülmediğinden emin olun. Uzatılması gerekiyorsa, 5 metreyi aşmayın, aksi takdirde bulaşık makinesinin çalışmasını etkileyebilir.
- Su besleme hortumu, tahliye hortumu ve elektrik prizi, doğrudan cihazın arkasında olmayacak şekilde bulaşık makinesinin yanındaki dolaba monte edilmelidir.

### Şekil 5 için açıklama

1. Kıskaç
2. Su tahliye hortumu
3. Tezgah
4. Bulaşık makinesi
5. Su tahliye hortumu
6. Tahliye borusu
7. Valf
8. Su giriş hortumu
9. Elektrik kablosu

### Bulaşık makinesinin yerleştirilmesi

#### - Alt havalandırma

1. Cihazı zemine yerleştirin ve sallanmadığından emin olun, aksi takdirde sızıntı meydana gelebilir.
2. Zemin düz değilse, ayakların yüksekliğini ayarlayarak bulaşık makinesini düzleştirebilirsiniz.
3. Bulaşık makinesi tezgahın altına monte edilmişse veya bir mutfak dolabına entegre edilmişse, cihazı düzleştirdikten sonra bitişik dolaplara sıkıca sabitleyin.
4. Bulaşık makinesini tezgaha sabitlemek gerekli olmasa da, koruyucu kapakları vida deliklerine yerleştirin. Şema. 6
5. Gömme montaj. Bulaşık makinesini vidalarla bitişik dolaplara sabitleyin.
6. Koruyucu kapakları vida deliklerine takın. Şema. 7

#### Kurulum tamamlandığında:

7. Cihazın zeminde düzgün bir şekilde desteklendiğini ve mutfak ünitesine sabitlendiğini kontrol edin.
8. Ev ağıının koruyucu devresinin doğru şekilde kurulduğundan ve güç olduğundan emin olun.
9. Su besleme hortumunun ve tahliye hortumunun cihaza bağlı olup olmadığını kontrol edin.
10. Cihazın içindeki tüm ambalajları çıkarın.

#### Öneriler:

- Kurulumdan sonra, kullanım talimatlarını ve tüm bileşenleri daha sonra kullanmak veya bir sonraki sahibi için saklayın.
- Bu cihaz fabrika testlerinden geçmiştir, bu nedenle cihazın içinde su bulunması normaldir.



## 4. KULLANIM

### Kontrol paneli

#### Şekil 8



1. Açma/Kapama dokunmatik simgesi
2. Tuz dolum göstere ışığı
3. Parlatıcı dolum göstere ışığı
4. Su kaynağı göstere ışığı
5. Child Lock (Çocuk Kilidi) fonksiyonu için göstere ışığı
6. Child Lock (Çocuk Kilidi) fonksiyonu için simgesine dokunun
7. Delay Start ( Erteleme Başlatma) simgesine dokunun
8. Dijital ekran
9. ECO program göstere ışığı
10. Program göstere ışığı Normal
11. Intensive program göstere ışığı (Yoğun)
12. Glass Program göstere ışığı (Cam)
13. Rapid program göstere ışığı (Hızlı)
14. Program seçimi dokunmatik simgesi
15. Başlat/Duraklat düğmesi

### Bulaşık makinesinin çalıştırılması

1. Kapağı kapatın ve bulaşık makinesini çalıştırmak için Açma/Kapama  dokunmatik simgesine basın.
2. İstedığınız yıkama programını seçmek için program seçimi dokunmatik simgesine  basın.
3. Seçilen yıkama programını başlatmak için başlat/duraklat dokunmatik simgesine  basın.
4. Bulaşık makinesi çalışmaya başladığında, göstere ışıkları yanıp sönmeye başlayacaktır.

### "CHILD LOCK" (Çocuk kilidi) FONKSİYONU



Bu fonksiyon, çocukların yıkama programını kesintiye uğratmasını veya cihazı uygunsuz şekilde kullanmasını önlemek için bulaşık makinesinin kontrol panelini kilitlemenizi sağlar.

- Çocuk kilidini etkinleştirin: İlgili göstere lambası yanana kadar Çocuk Kilidi dokunmatik simgesini  3 saniye basılı tutun.
- Çocuk kilidini devre dışı bırakın: Çocuk Kilidi dokunmatik simgesine  basın ve ilgili göstere ışığı sönmeye kadar 3 saniye basılı tutun.





## TÜRKÇE

### Ertelemeli Başlatma

Bu fonksiyon, programın başlangıç zamanının maksimum 24 saat ertelenmesini sağlar.

1. Cihazı açın.
2. Bir yıkama programı seçin.
3. Gecikmeli Başlatma dokunmatik simgesine  basın. Ekran saati döngüsel bir şekilde gösterecektir: H:00, H:01, H:02... H:24. Ardından seçilen programın gecikmeli başlama zamanını ayarlayın. Bu işlevi devre dışı bırakmak için Delay Start  (Gecikmeli Başlatma) dokunmatik simgesini 3 saniye basılı tutun. Ayar iptal edilecek ve ekran H:00'a sıfırlanacaktır.
4. Herhangi bir işlem yapılmazsa ekranda yaklaşık 3 saniye boyunca gecikmeli başlatma süresi görüntülenir.
5. Ayarı onaylamak için başlat/duraklat  dokunmatik simgesine basın.

### Programlar

Program	Kirlilik türü	Deterjan tüketimi	Süre
		Toz deterjan	
ECO 	Orta kirlilikteki yükler için standart program su ve enerji tasarrufu sağlar	14 gr	2:55
Normal 	Az kirliliğe sahip bulaşıklar ve tavalar gibi normal kirliliğe sahip yükler için.	14 gr	1:00
İntensive (Yoğun) 	Daha kirliliğe sahip yükler veya birkaç gün boyunca üzerlerine yiyecek artıkları yapışmış yükler için.	14 gr	2:55
Cam (Cristal) 	Az kirliliğe sahip yükler ve hassas cam eşyalar için	14 gr	1-30
Rapid (Hızlı) 	Kurutma gerektirmeyen az kirliliğe sahip çamaşırlar için daha kısa program	-	0:25

#### Notlar:

- Gereğinden fazla deterjan eklemeyin. Kullanılan deterjan miktarı aşılırsa, çok fazla kabarcık oluşacak ve temizleme etkisi azalacaktır.
- Her programın gerçek çalışma süresi, su sıcaklığına, yerleştirilen öğe sayısına, kirlenme türüne ve su sertlik seviyesine bağlı olarak yukarıdaki tablodan farklı olabilir.

**Kireç çözücü**

1. Su yumuşatıcı, sert suyu yumuşatmak ve kireci gidermek için tasarlanmıştır, böylece bulaşıklarınız pırlı pırlı temiz kalır. Suyun özellikle sert olduğu bölgelerde çok kullanışlıdır.
2. Bölgenizdeki su sertliği derecesini kontrol etmek için yerel su tedarik şirketinizle iletişime geçin.

- **Kireç çözücüyü ayarı.** Şema. 9

1. Kapıyı kapatın ve bulaşık makinesini çalıştırmak için Açma/Kapama dokunmatik simgesine basın.
2. Cihazı açtıktan sonra 60 saniye içinde, su yumuşatıcı ayar menüsüne erişmek için başlat/duraklat dokunmatik simgesini 5 saniye basılı tutun.
3. Tuz doldurma ve parlatici doldurma gösterge ışıkları yanarak ayar menüsüne girdiğinizi gösterir.
4. İstenen ayar değerini seçmek için başlat/duraklat dokunmatik simgesine basın. Başlat/duraklat dokunmatik simgesine 5 saniye boyunca basmazsanız, cihaz ayar menüsünden çıkar ve bekleme moduna girer. Ayrıca, seçilen yapılandırma kaydedilecektir.

**Bölgenizdeki su sertliğine göre uygun ayar:**

Su sertliği (ppm)	0-90	91-200	201-300	301-400	401-500	500'den fazla
Ayar değeri	H1	H2	H3	H4 (varsayılan)	H5	H6

Öneriler: Ayar değeri H1 olduğunda, su yumuşatıcı çalışmaz, bu nedenle tuz eklemeye gerek yoktur. Bu durumda, tuz doldurma gösterge ışığı sönecektir.

- **Kireç çözücüye tuz ekleme.**Şema. 10

1. Sepeti çıkarın ve depo kapağını sökün.
2. Bulaşık makinesi tuzunu ekleyin (yaklaşık 400-500 g). Cihazı ilk kez çalıştırdığınızda, depoyu suyla doldurun.
3. Fişi tekrar vidalayın.

## Öneriler:

- Yıkama programına başlamadan hemen önce tuz ekleyin.
- Tuz deposunu yeniden doldurulması gerektiğinde tuz doldurma gösterge ışığı yanacaktır.
- Tuz döküldüyse, çözünmesi için Rapid (Hızlı) programını çalıştırın.
- Tuz ekledikten sonra gösterge ışığının hemen sönmemesi normaldir.

## TÜRKÇE

### Deterjan. Şema. 11

1. Deterjan dağıtıcısı üzerindeki tırnağa basın.
2. Kapak açılacaktır.
3. Gerekli miktarda deterjan ekleyin.
4. Kapağı kapatın.

Şekil 11 için açıklama

A: toz deterjan

B: deterjan tabletleri

Öneriler:

- Deterjan bulaşıklardaki kiri ve yemek kalıntılarını temizler.
- Deterjan eklenmezse, yıkama etkisi zayıf olacaktır.
- Gerekli deterjan miktarı bulaşıkların boyutuna ve kirlilik düzeyine bağlıdır.
- Ağır kirli tam yükler için 14 g deterjan kullanın.

ÖNEMLİ:

En iyi temizleme ve kurutma sonuçları için DuoGel sıvı deterjanları (deterjan + parlaticı) veya toz deterjanları kullanmanızı öneririz. Ancak, sıvı deterjanlar kadar etkili olmadıkları için tablet deterjanların kullanımı daha az tavsiye edilmektedir.

### Parlaticı

Parlaticı, bulaşıkları kurutmaya ve parlatmaya yardımcı olarak damlama ve lekeleri önler.

Öneriler:

- Parlaticıyı yıkama programına başlamadan hemen önce ekleyin.
- Parlaticı doldurma gösterge ışığı, dağıtıcının yeniden doldurulması gerektiğinde yanacaktır.
- Parlaticı dozaj değerini bulaşıkların yıkanma sıklığına göre ayarlayın.
- Varsayılan ayar 3'tür. Ayar değeri ne kadar yüksek olursa, dozajlanan parlaticı miktarı da o kadar yüksek olur.
- Bulaşıkların yağlı çıktığını fark ederseniz, dozajlanan parlaticı miktarını azaltmak için dağıtıcıyı daha düşük bir konuma getirin ve yıkama programını yeniden başlatın.
- Dökülen parlaticıları bir bezle silin.
- Dağıtıcıyı çıkarmak için bir tornavida kullanın. Şema. 12

## 5. BULAŞIK MAKİNESİ DOLUMU

Şekil 13

1. Kahve fincanı
2. Servis kaşığı

3. Kahve kaşığı
4. sürahi
5. Fincan
6. Küçük tatlı tabağı
7. Küçük tabak
8. Melamin Melamin kase
9. Derin plaka
10. Yemek tabağı
11. Servis tabağı
12. Çatal
13. Servis çatalı
14. Tatlı kaşığı
15. Küçük tencere
16. Kase
17. Çorba kaşığı
18. Bıçak
19. Kahve tabağı

### **Bulaşık makinesinde yıkanabilir kaplar**

Seramik sofrta takımları, cam sofrta takımları ve paslanmaz çelik sofrta takımları.

### **Kaplar bulaşık makinesinde yıkanamaz**

1. Metal, alüminyum ve emaye kaplar renk deęiştirebilir.
2. Bambu veya ahşap kaplar su ile temas ettiğinde kırılabilir veya parçalanabilir.
3. Plastik kaplar bulaşık makinesinin ısıyla deforme olabilir.
4. Demir kaplar paslanabilir.

### **Bulaşık makinesi yükleme önerileri**

1. Daha büyük yiyecek artıklarını çıkarın.
2. Bardak, tencere, fincan vb. nesnelere, içlerinde su birikmemesi için baş aşağı yerleştirilmelidir.
3. Tüm mutfak eşyaları devrilmeyecek şekilde güvenli bir şekilde istiflenmelidir.
4. Bulaşıkları, yıkama sırasında püskürtme kollarının dönüşünü engellemeyecek şekilde yerleştirin.
5. Çok küçük mutfak eşyaları bulaşık makinesinde yıkanmamalıdır, çünkü bunlar sepetten düşebilir ve püskürtme kollarının dönüşünü engelleyebilir.
6. Sepeti geriye doğru iterken, kapların bulaşık makinesinin tabanına temas etmesine izin vermeyin.
7. Kapların sepetin yüzeyini çizmesine izin vermeyin, çünkü bu paslanma olasılığını artırır.
8. Çatal bıçak takımını çatal bıçak sepetine aşağı doğru yerleştirin.
9. Bıçaklar ve diğer keskin nesnelere sepete ucu aşağı bakacak şekilde veya yatay konumda yüklenmelidir.

## TÜRKÇE

Tavsiye: Bulaşık makinesini yükledikten sonra, püskürtme kollarını döndürerek düzgün hareket edip etmediklerini kontrol edin.

## 6. TEMİZLİK VE BAKIM

Cihaz bir süre çalıştıktan sonra, filtre sisteminde ve püskürtme kollarında kalıntı birikmesi normaldir. Bu bileşenleri düzenli olarak kontrol edin ve temizleyin.

Bunun için:

1. Filtre sistemini sökme.
  - A. Filtre silindirini saat yönünün tersine çevirin. Şema. 14
  - B. Paslanmaz çelik filtreyi çıkarın. Şema. 15
2. Filtre sistemini akan su altında temizleyin.
  - A. Filtreleri akan su altında durulayın. Temizlemek için çelik fırça kullanmayın, aksi takdirde zarar görebilirler. Şema. 16
  - B. Filtre silindirini ve ağ filtreyi yumuşak bir fırça ile yıkayın. Şema. 17
  - C. Filtreleri tekrar yerine takın. Bunu yapmak için, sökme işlemi ters sırada izleyin. Şema. 18
3. Püskürtme kollarını temizleyin.
  - A. Sepeti bulaşık makinesinden dışarı çekin ve çıkarmak için alt püskürtme kolunu yukarı doğru çekin. Şema. 19
  - B. Üst püskürtme kolunu saat yönünde çevirin ve çıkarmak için tespit klipsini çıkarın. Şema. 20
  - C. Püskürtme kollarındaki deliklerde tıkanma olup olmadığını kontrol edin. Eğer öyleyse, bir kürdan veya toplu iğne ile temizleyin ve kalıntıları gidermek için akan suyun altında durulayın. Şema. 21

Şekil 20 için açıklama

1. Üst püskürtme kolu tespit klipsi



## 7. SORUN GİDERME

### Hata kodu listesi

Hata kodu	Anlamlar	Çözüm
E01	Termistör kısa devresi	Lütfen Cecotec'in Resmi Teknik destek Servisi ile iletişime geçin.
E02	Termistörde açık devre	Lütfen Cecotec'in Resmi Teknik destek Servisi ile iletişime geçin.
E03	Cihaz suyu ısıtmıyor	<ol style="list-style-type: none"> <li>1. Dirençlerin düzgün çalıştığından emin olun.</li> <li>2. Lütfen Cecotec'in Resmi Teknik destek Servisi ile iletişime geçin.</li> </ol>
E04	Valf arızası	Lütfen Cecotec'in Resmi Teknik destek Servisi ile iletişime geçin.
E05	Taşma	<ol style="list-style-type: none"> <li>1. Bulaşık makinesinin altındaki suyu boşaltmak için cihazı 30° ile 45° arasında eğin.</li> <li>2. Tahliye hortumunun çok yükseğe monte edilip edilmediğini kontrol edin.</li> <li>3. Tahliye hortumunun bükülmüş, tıkanmış veya ezilmiş olup olmadığını kontrol edin.</li> <li>4. Cihazın doğru yerleştirildiğini kontrol edin.</li> <li>5. Sorun devam ederse, cihazı yeniden başlatın.</li> </ol> <p>Lütfen Cecotec'in Resmi Teknik destek Servisi ile iletişime geçin.</p>
E06	Isıtma sisteminin arızalanması	Lütfen Cecotec'in Resmi Teknik destek Servisi ile iletişime geçin.
E10	Bulaşık makinesinde su yok	<ol style="list-style-type: none"> <li>1. Musluğu açın.</li> <li>2. Su basıncını kontrol edin.</li> <li>3. Su kaynağının kesilmediğini kontrol edin.</li> <li>4. Lütfen Cecotec'in Resmi Teknik destek Servisi ile iletişime geçin.</li> </ol>

## TÜRKÇE

Dikkat:

- Bir taşma meydana gelirse, servis çağırmadan önce ana su kaynağını kapatın.
- Taşma veya küçük bir sızıntı nedeniyle tabanda su varsa, bulaşık makinesini yeniden başlatmadan önce su çıkarılmalıdır.
- Çözümeyen bir hata kodu varsa, lütfen Cecotec'in Resmi Teknik Yardım Servisi ile iletişime geçin.

### Sorun Giderme

Problem	Sebeup	Çözüm
Kaplar ıslak çıkıyor.	<ol style="list-style-type: none"><li>1. Dağıtıcıda parlaticı yoktur.</li><li>2. Kapları çok fazla yığmış.</li><li>3. Yıkama programı henüz bitmedi.</li><li>4. Seçilen programın kurutma fonksiyonu yoktur.</li></ol>	<ol style="list-style-type: none"><li>1. Parlaticıyı ekleyin ve dağıtıcıyı en yüksek konuma ayarlayın.</li><li>2. Bulaşık makinesi yükleme önerilerine bakın.</li><li>3. Yıkama programının bitmesini bekleyin.</li><li>4. Kurutma fonksiyonlu bir yıkama programı seçin.</li></ol>
Deterjan çözülmemiş.	<ol style="list-style-type: none"><li>1. Püskürtme kollarının delikleri tıkalı, bu nedenle yıkama programı sırasında deterjan salınmıyor.</li><li>2. Çok fazla deterjan koymuşsunuz.</li><li>3. Yanlış tipte deterjan kullandınız.</li></ol>	<ol style="list-style-type: none"><li>1. Püskürtme kollarındaki delikleri temizleyin ve bulaşıklardaki deterjan kalıntılarını gidermek için "Rapid" programını çalıştırın.</li><li>2. Hızlı programı tekrar çalıştırın ve bir dahaki sefere daha az deterjan ekleyin.</li><li>3. Bulaşık makineleri için özel bir toz veya tablet deterjan kullandığınızdan emin olun.</li></ol>
Çanak çömlek birçok beyaz leke veya su damlasıyla çıkar.	Dağıtıcıda parlaticı yoktur.	Parlaticı ekleyin.
Çanak çömlekten beyaz lekeler veya su damlaları çıkar.	Bu tamamen normaldir.	

Bulaşık makinesinin içinde köpük var.	Özel bulaşık makinesi deterjanı kullanmadınız veya çok fazla deterjan kullandınız.	Çok fazla köpük yoksa, bulaşık makinesinin kapağını açın ve dağılmasını veya buharlaşmasını bekleyin. Çok fazla köpük varsa, doğrudan bir bezle silin. Ardından köpük kalıntılarını gidermek için yaklaşık 3 dakika boyunca herhangi bir yıkama programını başlatın. Köpük tamamen kaybolana kadar bu işlemi tekrarlayın.
Bulaşık makinesi fanının sesi duyulur ve ekranda "FAN" görüntülenir.	Hava sirkülasyon sistemi çalışmaktadır.	Bu tamamen normaldir.
Bulaşık makinesi kapağı zor açılıyor veya sıkışıyor.	Conta üzerinde veya kapı açma mekanizması üzerinde kir izleri var.	Contayı temizleyin.
Açma/Kapama dokunmatik simgesine basıldığında bulaşık makinesi çalışmıyor.	<ol style="list-style-type: none"> <li>1. Açma/Kapama dokunmatik simgesine basıldığında cihaz çalışmazsa ve gösterge ışıkları yanmazsa, cihaz elektrik prizine takılı olmayabilir.</li> <li>2. Bir elektrik kesintisi oldu.</li> <li>3. Gösterge ışıkları yanıyorsa, Çocuk Kilidi işlevi etkinleştirilmiş olabilir.</li> <li>4. Açma/kapama dokunmatik simgesine yeterince uzun basmadınız.</li> </ol>	<ol style="list-style-type: none"> <li>1. Güç kablosunun elektrik prizine güvenli bir şekilde bağlandığından emin olun.</li> <li>2. Kaçak akım devre kesicisinin atıp atmadığını kontrol edin.</li> <li>3. Çocuk kilidi fonksiyonunu devre dışı bırakın.</li> <li>4. Açma/kapama dokunmatik simgesine en az bir saniye süreyle basın.</li> </ol>

## TÜRKÇE

Sadece açma/ kapama dokunmatik simgesi çalışıyor.	<ol style="list-style-type: none"><li>1. Bulaşık makinesi kapısı düzgün kapanmamış.</li><li>2. Dokunmatik kontrol panelinde kir, su veya parmak izi var.</li><li>3. Gösterge ışıkları yanıyor, Çocuk Kilidi işlevi etkinleştirilmiş olabilir.</li><li>4. Kapı kilidi hasar görmüş.</li></ol>	<ol style="list-style-type: none"><li>1. Kapıyı kapatın</li><li>2. Dokunmatik kontrol panelini temizleyin ve kuru olduğundan emin olun.</li><li>3. Çocuk kilidi fonksiyonunu devre dışı bırakın.</li><li>4. Lütfen Cecotec'in Resmi Teknik destek Servisi ile iletişime geçin.</li></ol>
Bulaşık makinesine su girdiğinde su besleme gösterge ışığı yanar.	<ol style="list-style-type: none"><li>1. Su kaynağıyla ilgili bir sorun var.</li><li>2. Akış ölçer hasar görmüş.</li><li>3. Doldurma valfi hasar görmüş.</li></ol>	<ol style="list-style-type: none"><li>1. Su kaynağında herhangi bir sorun olmadığından emin olun.</li><li>2. Lütfen Cecotec'in Resmi Teknik destek Servisi ile iletişime geçin.</li><li>3. Lütfen Cecotec'in Resmi Teknik destek Servisi ile iletişime geçin.</li></ol>
Bulaşık makinesinin içinde bir vuruntu sesi duyuluyor.	Çanak çömlek doğru yerleştirilmemiş ve püskürtme kollarının dönüşünü engelliyor olabilir.	Yıkama programını durdurun ve toplayın.

Kaplara temiz çıkarmıyor.	<ol style="list-style-type: none"> <li>1. Kapları çok fazla yığmış.</li> <li>2. Seçilen yıkama programı uygun değil.</li> <li>3. Özel bulaşık makinesi deterjanı kullanmadınız veya çok az eklediniz.</li> <li>4. Filtreleme sistemi yanlış monte edilmiştir ve yiyecek artıkları kanalı tıkanmıştır.</li> <li>5. Fiskiyeli kolları tıkanmış.</li> <li>6. Püskürtme kolları bloke olmuş.</li> <li>7. Birkaç gündür kalma yapışmış veya kurumuş yiyecek kalıntıları vardır.</li> <li>8. Cihaz çalışırken bir güç kesintisi meydana geldi.</li> <li>9. Bazı yiyecek artıklarının bulaşık makinesinde çıkarılması daha zordur.</li> </ol>	<ol style="list-style-type: none"> <li>1. Bulaşık makinesi yüklemeye önerilerine bakın.</li> <li>2. Uygun bir yıkama programı seçin.</li> <li>3. Her zaman özel bulaşık makinesi deterjanı kullanın ve yıkama programına başlamadan önce yeterli miktarda ekleyin.</li> <li>4. Filtre sistemini doğru şekilde yerine yerleştirin.</li> <li>5. Püskürtme kollarını temizleyin.</li> <li>6. Püskürtme kollarının dönüşünü engelleyen nesnelere olup olmadığını kontrol edin.</li> <li>7. Bulaşık makinesine koymadan önce kapları bir süre bekletin.</li> <li>8. Yıkama programını yeniden başlatın.</li> <li>9. En kirli kapları bulaşık makinesine koymadan önce bulaşık süngeri ile yıkayın.</li> </ol>
Bulaşık makinesi yıkama programının sonunda tahliye yapmıyor.	<ol style="list-style-type: none"> <li>1. Tahliye hortumu çok yükseğe monte edilmiştir.</li> <li>2. Tahliye hortumu bükülmüş, tıkanmış veya ezilmiş.</li> <li>3. Drenaj pompası bozulmuş.</li> <li>4. Doldurma valfi hasar görmüş.</li> </ol>	<ol style="list-style-type: none"> <li>1. Tahliye hortumunun bağlanmasıyla ilgili bölüme bakın.</li> <li>2. Tahliye hortumunu düzeltin ve tıkanmaya neden olan yabancı cisimleri çıkarın.</li> <li>3. Lütfen Cecotec'in Resmi Teknik destek Servisi ile iletişime geçin.</li> <li>4. Lütfen Cecotec'in Resmi Teknik destek Servisi ile iletişime geçin.</li> </ol>



- Bu kullanım kılavuzunda özellikle belirtilmedikçe cihazın herhangi bir parçasını onarmayın veya değiştirmeyin. Sağlığınızı tehlikeye atan ve/veya mülke zarar veren tehlikeli bir olaya yol açabilir.
- Herhangi bir arıza durumunda Lütfen Cecotec'in Resmi Teknik destek Servisi ile iletişime geçin.

## TÜRKÇE

- Orijinal yedek parçalar kullanın.

## 8. TEKNİK BİLGİLER

Modelinizin QR kodunu (enerji etiketinde de bulunur) tarayarak model bilgilerinizin depolandığı ürün veri tabanına erişebilirsiniz.

Referans	EU01_100639	EU01_100466
Model	Bolero Aguazero 2400 White Glass	Bolero Aguazero 2400 Black Glass
QR Kodu		
Voltaj	220-240 V AC	220-240 V AC
Frekans	50 Hz	50 Hz
Su basıncı	Maksimum 1,00 Mpa	Maksimum 1,00 Mpa
	Minimum 0,04 Mpa	Minimum 0,04 Mpa
Toplam güç	1380 W	1380 W
Kapasite	6 kişilik bulaşık	6 kişilik bulaşık
IPX	IPX1	IPX1

Referans	EU01_100639 / EU01_100466
Model	Bolero Aguazero 2400 White Glass/ Bolero Aguazero 2400 Black Glass
Özellik	Ölçülen değerler
Programa estándar	ECO
Enerji verimlilik sınıfı	D
ECO programının (EPEC) enerji tüketimi (kWh/devir)	0,474
ECO programının 100 döngü başına kWh cinsinden enerji tüketimi (kWh)	47,4

Standart Program Enerji Tüketimi (SPEC) (kWh/devir)	0,990
Enerji Verimliliği Endeksi (EEI)	47,9
ECO programının su tüketimi (EPWC) (l/döngü)	7,4
Temizlik performans endeksi (Ic)	1,123
Wc'de	0,010
CT / CR, Temizlik endeksi	4,382 / 3,696
Kurutma performans endeksi (ID)	0,940
WD'de	0,027
DT / DR,t, Kurutma oranı	4,131 / 3,679
Nominal kapasite (ps)	6
ECO programının süresi (Tt) (saat:dakika)	2:51
Kapalı modda güç tüketimi (P0) (W)	N/A
Bekleme güç tüketimi (Psm) (W)	0,39
Gecikmeli başlatmada güç tüketimi (Pds) (W)	1,37
Hava kaynaklı gürültü emisyonları dB(A)	48,37

Ürün kalitesini artırmak için teknik özellikler önceden haber verilmeksizin değiştirilebilir.  
Çin'de Üretildi | İspanya'da Tasarlandı

## 9. ELEKTRİKLİ VE ELEKTRONİK EKİPMANLARIN GERİ DÖNÜŞÜMÜ



Bu sembol, yürürlükteki yönetmeliklere göre ürünün ve/veya bataryanın evsel atıklardan ayrı olarak atılması gerektiğini belirtir. Bu ürün kullanım ömrünün sonuna ulaştığında, pilleri/akümülatörleri çıkarmalı ve yerel yetkililer tarafından belirlenen bir toplama noktasına götürmelisiniz.

Elektrikli ve elektronik ekipmanların ve/veya pillerin uygun şekilde nasıl imha edileceğine ilişkin ayrıntılı bilgi için tüketiciler yerel yetkililerle iletişime geçmelidir. Yukarıdaki yönergelere uyulması çevrenin korunmasına yardımcı olacaktır.

## 10. GARANTİ VE TEKNİK SERVİS

Cecotec, ürünün teslimatı sırasında mevcut olan herhangi bir uygunsuzluktan dolayı son kullanıcıya veya tüketiciye karşı yürürlükteki yönetmelikler tarafından belirlenen şartlar, koşullar ve süreler kapsamında sorumlu olacaktır.

Anarımların nitelikli personel tarafından yapılması tavsiye edilir.

Ürünle ilgili bir sorun tespit ederseniz veya herhangi bir sorunuz varsa, lütfen +34 96 321 07 28 numaralı telefondan resmi Cecotec Teknik Destek Servisi ile iletişime geçin.

## 11. TELİF HAKLARI

Bu kılavuzdaki metinlerin fikri mülkiyet hakları CECOTEC INNOVACIONES, S.L.'ye aittir. Bu yayının içeriği, CECOTEC INNOVACIONES, S.L.'nin önceden izni olmadan kısmen veya tamamen çoğaltılamaz, bir erişim sisteminde saklanamaz, herhangi bir yolla (elektronik, mekanik, fotokopi, kayıt veya benzeri) iletilemez veya dağıtılamaz.

## 12. BASİTLEŞTİRİLMİŞ UYGUNLUK BEYANI

**CE** Bu vesileyle Cecotec Innovations, bu ürünün Avrupa Birliği'nde geçerli olan yönetmeliklerin temel gerekliliklerine ve diğer ilgili hükümlerine uygun olduğunu beyan eder. Bu ürün, gerekli güvenlik ve kalite standartlarını karşılayacak şekilde tasarlanmış, üretilmiş ve test edilmiştir. AB Uygunluk Beyanının tam metni aşağıdaki web sitesinde bulunabilir: "<https://cecotec.es/es/information/declaration-of-conformity>".



## 1. PECES I COMPONENTS

Figura 1

1. Carcassa
2. Panell frontal
3. Sòcol
4. Braç aspensor
5. Filtre
6. Descalcificador
7. Junta inferior de la porta
8. Dispensador
9. Porta
10. Suport per a gots
11. Cistell
12. Cistell per a coberts

NOTA:

Els gràfics d'aquest manual són representacions esquemàtiques i potser no coincideixen exactament amb els del producte.

## 2. ABANS DE FER SERVIR

- Aquest aparell presenta un embalatge dissenyat per protegir-lo durant el transport. Traieu l'aparell de la caixa i traieu tot el material d'embalatge. Podeu desmarcar la caixa original i altres elements de l'embalatge en un lloc segur per prevenir danys a l'aparell si necessiteu transportar-lo en el futur. Si voleu desfer-vos de l'embalatge original, assegureu-vos de reciclar tots els elements correctament.
- Assegureu-vos que totes les peces i els components estan inclosos i en bon estat. Si en faltés algun o no estigués en bon estat, contacteu de forma immediata amb el Servei d'Atenció Tècnica Oficial de Cecotec.
- No traieu el número de sèrie del producte, per mantenir una correcta traçabilitat del vostre equip en cas de sol·licitar assistència.

### Contingut de la caixa

- Rentaplats
- Mànega d'entrada
- Mànega de sortida
- Cistell per a coberts
- Aquest manual d'instruccions

### 3. INSTAL·LACIÓ

#### **Mides d'instal·lació: (unitat: mm)**

- La instal·lació del rentaplats anirà en funció de la posició de la canonada de desguàs o aigüera.
- El buit d'instal·lació ha de tenir unes mides de 60x60 cm.

A la figura 2 es mostren totes les mesures necessàries per a la correcta instal·lació del rentaplats.

Llegenda figura 2

1. Aigüera
2. Rentaplats
3. Lateral del rentaplats
4. Taulell
5. Porta de l'armari

#### **Diagrama de posició**

Figura 3

1. Mànega de desguàs
2. Mànega de subministrament d'aigua
3. Vàlvula d'aigua

#### **Connexió de la mànega de subministrament d'aigua.**Fig. 4

1. Connecteu l'extrem de la mànega de subministrament d'aigua a l'entrada d'aigua del rentaplats.
2. Connecteu l'altre extrem de la mànega a la clau d'aigua o vàlvula corresponent.

Nota: Utilitzeu una mànega de subministrament d'aigua nova per fer la instal·lació.

Llegenda figura 4

1. Canonada d'aigua
2. Vàlvula
3. Connexió
4. Mànega de subministrament d'aigua
5. Entrada d'aigua del rentaplats
6. Connexió de la mànega de subministrament d'aigua

#### **Connexió de la mànega de desguàs.**Fig. 5

Un cop fixat l'aparell al moble de cuina, passeu el cable d'alimentació, la mànega de subministrament d'aigua i la mànega de desguàs per l'orifici prèviament perforat.

1. Inserir la mànega de desguàs a la canonada de desguàs de l'aigüera. L'alçada de la mànega de desguàs no ha de superar els 40 cm respecte a la part superior del rentaplats.
2. Connecteu l'altre extrem de la mànega al rentaplats i assegureu-vos que no hi hagi fuites d'aigua.
3. Assegureu-vos que la presa de corrent estigui ben connectada a terra i a la xarxa elèctrica.

Nota:

- Assegureu-vos que la mànega de desguàs no estigui doblegada. Si cal allargar-la, no sobrepassi els 5 metres, en cas contrari podria afectar el funcionament del rentaplats.
- La mànega de subministrament d'aigua, la mànega de desguàs i la presa de corrent s'han d'instal·lar a l'armari adjacent al rentaplats, de manera que no quedin directament darrere l'aparell.

Llegenda figura 5

1. Abraçadora
2. Mànega de desguàs
3. Taulell
4. Rentaplats
5. Mànega de desguàs
6. Canonada de desguàs
7. Vàlvula
8. Mànega de subministrament d'aigua
9. Presa de corrent

### Col·locació del rentaplats

#### - Ventilació inferior

1. Col·loqueu l'aparell a terra i assegureu-vos que no trontolli; en cas contrari, podrien produir-se fugides.
2. Si el terra és irregular, pot anivellar el rentaplats ajustant l'alçada de les potes.
3. En cas d'instal·lar el rentaplats sota el taulell o integrat en un moble de cuina, fixeiu l'aparell fermament als armaris adjacents després d'anivellar-lo.
4. Encara que no cal fixar el rentaplats al taulell, col·loqueu igualment les tapes de protecció en els orificis dels cargols. Fig. 6
5. Instal·lació encastrada. Fixeu el rentaplats als armaris adjacents amb els cargols.
6. Col·loqueu les tapes de protecció en els orificis dels cargols. Fig. 7

Un cop finalitzada la instal·lació:

7. Comproveu si l'aparell està ben recolzat a terra i fixat al moble de cuina.
8. Assegureu-vos que el circuit de protecció de la xarxa domèstica estigui correctament instal·lat i que hi hagi corrent elèctric.

## CATALÀ

9. Comproveu si la mànega de subministrament d'aigua i la mànega de desguàs estan connectades a l'aparell.
10. Traieu tot l'embalatge de l'interior de l'aparell.

Consells:

- Després de la instal·lació, conserveu el manual d'instruccions i tots els components per al seu ús posterior o per al propietari següent.
- Aquest aparell ha passat per proves de funcionament a fàbrica, per la qual cosa és normal que presenti restes daigua al seu interior.



## 4. FUNCIONAMENT

### Panell de control

Figura 8



1. Icona tàctil d'encesa/apagada
2. Indicador lluminós de recàrrega de sal
3. Indicador lluminós de recàrrega d'abrillantador
4. Indicador lluminós de subministrament daigua
5. Indicador lluminós de la funció Child Lock (Bloqueig per a nens)
6. Icona tàctil de la funció Child Lock (Bloqueig per a nens)
7. Icona tàctil Delay Start (Inici diferit)
8. Pantalla digital
9. Indicador lluminós del programa ECO
10. Indicador lluminós del programa Normal
11. Indicador lluminós del programa Intensive (Intensiu)
12. Indicador lluminós del programa Glass (Cristal)
13. Indicador lluminós del programa Rapid (Ràpid)
14. Icona tàctil de selecció de programa
15. Icona tàctil d'inici/pausa

### Posada en marxa del rentaplats

1. Tanqueu la porta del rentaplats i premeu la icona tàctil d'encesa/apagada  per posar en marxa el rentaplats.
2. Feu clic a la icona tàctil de selecció de programa  per seleccionar el programa de rentat desitjat.
3. Per iniciar el programa de rentat seleccionat, premeu la icona tàctil d'inici/pausa .
4. Quan el rentaplats es posi en marxa, els indicadors lluminosos començaran a parpellejar.



### Child Lock (Bloqueig per a nens)

Aquesta funció permet bloquejar el tauler de control del rentaplats per evitar que els nens interrompin el programa de rentat o manegin l'aparell de forma indeguda.



- Activar el bloqueig per a nens: Mantingueu premuda la icona tàctil de la funció Child Lock (Bloqueig per a nens)  durant 3 segons fins que l'indicador lluminós corresponent s'encengui.
- Desactivar el bloqueig per a nens: Mantingueu premuda la icona tàctil de la funció Child Lock (Bloqueig per a nens)  durant 3 segons fins que s'apagui l'indicador lluminós corresponent.

### Inici diferit



Aquesta funció us permet endarrerir l'hora d'inici del programa de rentat fins a 24 hores.

1. Enceneu l'aparell.
2. Seleccioneu un programa de rentat.
3. Feu clic a la icona tàctil de Delay Start (Inici diferit) . La pantalla mostrarà el temps de forma cíclica: H:00, H:01, H:02... H:24. A continuació, ajusteu l'hora d'inici diferit del programa seleccionat. Mantingueu premuda la icona tàctil de Delay Start (inici diferit)  durant 3 segons per desactivar aquesta funció. La configuració es cancel·larà i la pantalla es restablirà a H:00.
4. La pantalla mostra el temps d'inici diferit durant uns 3 segons si no es fa cap operació.
5. Feu clic a la icona tàctil d'inici/pausa  per confirmar l'ajust.

### Programes

Programa	Tipus de brutícia	Consum de detergent	Durada
		Detergent en pols	
ECO 	Programa estàndard per a càrregues de brutícia mitjana que permet estalviar aigua i energia	14 g	2:55
Normal 	Per càrregues de brutícia normal, com plats i paelles no gaire brutes	14 g	1:00
Intensive (Intensiu) 	Per a càrregues més brutes o que porten diversos dies amb restes de menjar adherits	14 g	2:55

## CATALÀ

 Glass (Cristal)	Per a càrregues pocs brutes i cristalleria delicada	14 g	1:30
 Ràpid (Ràpid)	Programa més curt per a càrregues poc brutes que no necessiten assecat	-	0:25

Notes:

- No afegiu més detergent del necessari. Si s'excedeix en la quantitat de detergent utilitzat, es produiran moltes bombolles i l'efecte de neteja es reduirà.
- El temps de funcionament real de cada programa pot diferir de l'indicat a la taula anterior depenent de la temperatura de l'aigua, la quantitat d'articles introduïts, el tipus de brutícia i el nivell de duresa de l'aigua.

### Descalcificador

1. El descalcificador està dissenyat per estovar l'aigua dura i eliminar la calç, deixant la vaixel·la lluent. És molt útil a regions on l'aigua és especialment dura.
2. Poseu-vos en contacte amb la vostra empresa local de subministrament d'aigua per consultar el grau de duresa de l'aigua a la vostra zona.

- **Ajustament del descalcificador.**Fig. 9

1. Tanqueu la porta del rentaplats i premeu la icona tàctil d'encesa/apagada per posar en marxa l'aparell.
2. Dins dels 60 segons posteriors a l'encesa de l'aparell, manteniu premuda la icona tàctil d'inici/pausa durant 5 segons per accedir al menú d'ajust del descalcificador.
3. Els indicadors lluminosos de recàrrega de sal i recàrrega d'abrillantador s'encendran, indicant que heu entrat al menú d'ajust.
4. Feu clic a la icona tàctil d'inici/pausa per seleccionar el valor d'ajust desitjat. Si no premeu la icona tàctil d'inici/pausa durant 5 segons, l'aparell sortirà del menú d'ajustament i entrarà al mode d'espera. A més, la configuració seleccionada es desarà.

### Ajust adequat en funció de la duresa de l'aigua de la zona:

Duresa de l'aigua (ppm)	0-90	91-200	201-300	301-400	401-500	Més de 500
Valor d'ajust	H1	H2	H3	H4 (per defecte)	H5	H6

Consells: Quan el valor d'ajust és H1, el descalcificador no s'engega, per la qual cosa no cal afegir sal. En aquest cas, s'apagarà l'indicador lluminós de recàrrega de sal.

- **Afegir sal al descalcificador.**Fig. 10
- 1. Traieu el cistell i descargoli el tap del dipòsit.
- 2. Afegiu sal per a rentaplats (aprox. 400-500 g). La primera vegada que engegueu l'aparell, ompliu el dipòsit amb aigua.
- 3. Torneu a enroscar el tap.

Consells:

- Afegiu la sal just abans d'iniciar el programa de rentat.
- L'indicador lluminós de recàrrega de sal s'encendrà quan calgui omplir el dipòsit.
- Si se us ha vessat sal, executeu el programa «Rapid» (Ràpid) perquè es dissolgui.
- Després d'afegir-hi sal, és normal que l'indicador lluminós no s'apagui immediatament.

**Detergent.**Fig. 11

1. Premeu la pestanya del dispensador de detergent.
2. La tapa sobrirà.
3. Afegiu la quantitat necessària de detergent.
4. Tanqueu la tapa.

Llegenda figura 11

- A: detergent en pols
- B: detergent en pastilles

Consells:

- El detergent permet eliminar la brutícia i les restes de menjar de la vaixel·la.
- Si no s'hi afegeix detergent, l'efecte de rentat serà deficient.
- La quantitat de detergent necessària depèn de la mida i del nivell de brutícia de la vaixel·la.
- Per càrregues completes amb molta brutícia, utilitzeu 14 g de detergent.

**IMPORTANT:**

Per obtenir els millors resultats de neteja i assecat, recomanem utilitzar detergents en format DuoGel líquid (detergent + abrillantador) o detergent en pols. Tot i això, l'ús de detergents en pastilla és menys recomanable, ja que no ofereixen resultats tan efectius com els productes en format líquid.

**Abrillantador**

L'abrillantador ajuda a assecat i abrillantar la vaixel·la, evitant que es formin gotes i taques.

Consells:

- Afegiu l'abrillantador just abans d'iniciar el programa de rentat.
- L'indicador lluminós de recàrrega d'abrillantador s'encendrà quan calgui omplir el dispensador.

## CATALÀ

- Ajusteu el valor de dosificació d'abrillantador en funció de la freqüència amb què es renti la vaixel·la.
- El valor d'ajust per defecte és 3. Com més gran sigui el valor d'ajust, més gran serà la quantitat d'abrillantador dosificat.
- Si noteu que la vaixel·la surt greixosa, col·loqueu el dispensador en una posició més baixa per reduir la quantitat d'abrillantador dosificat i torneu a iniciar un programa de rentat.
- Netegeu l'abrillantador vessat amb un drap.
- Utilitzeu un tornavís per retirar el dispensador. Fig. 12

## 5. CÀRREGA DEL RENTAPLATS

Figura 13

1. Tassa de cafè
2. Cullera per servir
3. Cullereta de cafè
4. Got
5. Tassa
6. Plat petit de postres
7. Plat petit
8. Bol de melamina
9. Plat fondo
10. Plat pla
11. Font
12. Forquilla
13. Forquilla per servir
14. Cullereta de postres
15. Olla petita
16. Bol
17. Cullera sopera
18. Ganivet
19. Plat de cafè

### **Estris aptes per a rentaplats**

Vaixella de ceràmica, cristalleria i vaixel·la d'acer inoxidable.

### **Estris no aptes per a rentaplats**

1. Els utensilis de metall, alumini i amb motius esmaltats es poden decolorar.
2. Els estris de bambú o fusta es poden arribar a trencar o estellar en entrar en contacte amb l'aigua.
3. Els utensilis de plàstic es poden deformar per la calor del rentaplats.



4. Els utensilis de ferro es poden rovellar.

### **Recomanacions per carregar el rentaplats**

1. Traieu les restes de menjar més grans.
2. Els objectes com gots, olles, tasses, etc. s'han de col·locar de cap per avall perquè l'aigua no s'acumuli a dins.
3. Tots els utensilis s'han d'apilar de manera segura perquè no es bolquin.
4. Col·loqueu la vaixel·la de manera que no obstrueixi la rotació dels braços aspersors durant el rentat.
5. Els utensilis molt petits no han de rentar-se al rentaplats, ja que podrien caure del cistell i obstruir la rotació dels braços aspersors.
6. En empènyer el cistell cap enrere, no deixeu que els utensilis toquin el fons del rentaplats.
7. No deixeu que els utensilis ratllen la superfície del cistell, ja que és més fàcil que s'oxidi.
8. Col·loqueu els coberts cap avall a la cistella corresponent.
9. Els ganivets i altres objectes punxeguts s'han de carregar a la cistella amb la punta cap avall o en posició horitzontal.

Consell: Després de carregar el rentaplats, gireu els braços aspersors per comprovar que es poden moure sense problemes.

## **6. NETEJA I MANTENIMENT**

Després que l'aparell funcioni durant un temps, és normal que s'acumulin residus al sistema de filtrat i els braços aspersors. Comproveu regularment aquests components i netegeu-los. Per això:

1. Traieu el sistema de filtratge.
  - A. Gireu el filtre cilíndric en el sentit contrari a les agulles del rellotge. Fig. 14
  - B. Traieu el filtre d'acer inoxidable. Fig. 15
2. Netegeu el sistema de filtrat sota l'aixeta.
  - A. Esbandiu els filtres sota l'aixeta. No utilitzeu un raspall d'acer per netejar-los, ja que els podria fer malbé. Fig. 16
  - B. Renteu el filtre cilíndric i el filtre de malla amb un raspall suau. Fig. 17
  - C. Torneu a col·locar els filtres al vostre lloc. Per fer-ho, seguïu el procés de desmuntatge en ordre invers. Fig. 18
3. Netegeu els braços aspersors.
  - A. Traieu el cistell del rentaplats i estireu el braç aspersor inferior cap amunt per retirar-lo. Fig. 19

## CATALÀ

- B. Gireu el braç aspersor superior en el sentit de les agulles del rellotge i traiu el clip de subjecció per extreure'l. Fig. 20
- C. Comproveu si els orificis dels braços aspersors estan obstruïts. Si ho estan, netegeu-los amb un escuradents o agulla i esbandiu-los sota l'aixeta per eliminar qualsevol resta. Fig. 21

Llegenda figura 20

- 1. Clip de subjecció del braç aspersor superior

## 7. RESOLUCIÓ DE PROBLEMES

### Llista de codis d'error

Codi d'error	Significat	Solució
E01	Curtcircuit del termistor	Poseu-vos en contacte amb el Servei d'Assistència Tècnica Oficial de Cecotec.
E02	Circuit obert al termistor	Poseu-vos en contacte amb el Servei d'Assistència Tècnica Oficial de Cecotec.
E03	L'aparell no escalfa l'aigua	<ol style="list-style-type: none"><li>1. Assegureu-vos que les resistències funcionin correctament.</li><li>2. Poseu-vos en contacte amb el Servei d'Assistència Tècnica Oficial de Cecotec.</li></ol>
E04	Fallada de la vàlvula	Poseu-vos en contacte amb el Servei d'Assistència Tècnica Oficial de Cecotec.
E05	Desbordament	<ol style="list-style-type: none"><li>1. Inclineu l'aparell entre 30° i 45° per buidar l'aigua de la part inferior del rentaplats.</li><li>2. Comproveu si la mànega de desguàs està instal·lada massa alta.</li><li>3. Comproveu si la mànega de desguàs està doblegada, obstruïda o aixafada.</li><li>4. Comproveu si l'aparell està ben col·locat.</li><li>5. Si el problema persisteix, reinicieu l'aparell.</li></ol> Poseu-vos en contacte amb el Servei d'Assistència Tècnica Oficial de Cecotec.
E06	Fallada del sistema d'escalfament	Poseu-vos en contacte amb el Servei d'Assistència Tècnica Oficial de Cecotec.

E10	No entra aigua al rentaplats	<ol style="list-style-type: none"> <li>1. Obriu l'aixeta.</li> <li>2. Comproveu la pressió de laigua.</li> <li>3. Comproveu que no s'hagi produït un tall al subministrament d'aigua.</li> <li>4. Poseu-vos en contacte amb el Servei d'Assistència Tècnica Oficial de Cecotec.</li> </ol>
-----	------------------------------	--

Advertiment:

- Si es produeix un desbordament, tanqueu el subministrament principal d'aigua abans de trucar al servei tècnic.
- Si hi ha aigua a la base a causa d'un vessament o una petita fuga, cal eliminar l'aigua abans de tornar a posar en marxa el rentaplats.
- Si hi ha un codi d'error que no es pot resoldre, poseu-vos en contacte amb el Servei d'Assistència Tècnica Oficial de Cecotec.

### Resolució de problemes

Problema	Causa	Solució
Els utensilis surten mullats.	<ol style="list-style-type: none"> <li>1. No hi ha abrillantador al dispensador.</li> <li>2. Ha apilat massa els utensilis.</li> <li>3. El programa de rentat encara no s'ha acabat.</li> <li>4. El programa seleccionat no té funció d'assecat.</li> </ol>	<ol style="list-style-type: none"> <li>1. Afegiu l'abrillantador i ajusteu el dispensador a la posició més alta.</li> <li>2. Consulteu les recomanacions de càrrega del rentaplats.</li> <li>3. Espereu que el programa de rentat finalitzi.</li> <li>4. Seleccioneu un programa de rentat amb funció d'assecat.</li> </ol>
El detergent no s'ha dissolt.	<ol style="list-style-type: none"> <li>1. Els orificis dels braços aspersors estan obstruïts, per la qual cosa el detergent no s'allibera durant el programa de rentat.</li> <li>2. Ha posat massa detergent.</li> <li>3. Ha utilitzat un tipus de detergent inadequat.</li> </ol>	<ol style="list-style-type: none"> <li>1. Netegeu els orificis dels braços aspersors i executeu el programa «Ràpid» (Ràpid) per eliminar les restes de detergent de la vaixela.</li> <li>2. Torneu a executar el programa Ràpid (Ràpid) i afegiu menys detergent la propera vegada.</li> <li>3. Assegureu-vos d'utilitzar un detergent en pols o en pastilles especial per a rentaplats.</li> </ol>

## CATALÀ

<p>La vaixel·la ix amb moltes taques blanques o gotes d'aigües.</p>	<p>No hi ha abrillantador al dispensador.</p>	<p>Afegiu abrillantador.</p>
<p>La vaixel·la ix amb algunes taques blanques o gotes d'aigües.</p>	<p>Això és completament normal.</p>	
<p>Hi ha escuma a l'interior del rentaplats.</p>	<p>No ha utilitzat detergent especial per a rentaplats o ha posat massa detergent.</p>	<p>Si no hi ha molta escuma, obriu la porta del rentaplats i deixeu que es dissipï o evapori. Si hi ha massa escuma, netegeu-la directament amb un drap. A continuació, inicieu qualsevol programa de rentat durant uns 3 minuts per eliminar les restes d'escuma. Repetiu aquest procés fins que l'escuma desaparegui del tot.</p>
<p>S'escolta el ventilador del rentaplats i la pantalla mostra FAN.</p>	<p>El sistema de circulació d'aire està en funcionament.</p>	<p>Això és completament normal.</p>
<p>La porta del rentaplats s'obre amb dificultat o està encallada.</p>	<p>Hi ha restes de brutícia a la junta o al mecanisme d'obertura de la porta.</p>	<p>Netegeu la junta.</p>

<p>El rentaplats no s'engega en prémer la icona tàctil d'encesa/apagada.</p>	<ol style="list-style-type: none"> <li>1. Si en prémer la icona tàctil d'encesa/apagada l'aparell no s'engega i els indicadors lluminosos no s'encenen, és possible que no estigui endollat a la presa de corrent.</li> <li>2. Hi ha hagut un tall elèctric.</li> <li>3. Si els indicadors lluminosos estan encesos, vol dir que la funció Child Lock (Bloqueig per a nens) podria estar activada.</li> <li>4. No heu premut la icona tàctil d'encesa/apagada el temps suficient.</li> </ol>	<ol style="list-style-type: none"> <li>1. Assegureu-vos que el cable d'alimentació estigui ben connectat a la presa de corrent.</li> <li>2. Comproveu que l'interruptor diferencial no s'hagi saltat.</li> <li>3. Desactiveu la funció Bloqueig per a nens.</li> <li>4. Feu clic a la icona tàctil d'encesa/apagada durant almenys un segon.</li> </ol>
<p>Només funciona la icona tàctil d'encesa/apagada.</p>	<ol style="list-style-type: none"> <li>1. La porta del rentaplats no està ben tancada.</li> <li>2. Hi ha brutícia, aigua o empremtes al tauler de control tàctil.</li> <li>3. Si els indicadors lluminosos estan encesos, vol dir que la funció Child Lock (Bloqueig per a nens) podria estar activada.</li> <li>4. El tancament de la porta està malmès.</li> </ol>	<ol style="list-style-type: none"> <li>1. Tanqueu la porta.</li> <li>2. Netegeu el tauler de control tàctil i assegureu-vos que estigui sec.</li> <li>3. Desactiveu la funció Bloqueig per a nens.</li> <li>4. Poseu-vos en contacte amb el Servei d'Assistència Tècnica Oficial de Cecotec.</li> </ol>
<p>L'indicador lluminós de subministrament d'aigua s'encén quan entra aigua al rentaplats.</p>	<ol style="list-style-type: none"> <li>1. Hi ha algun problema amb el subministrament d'aigua.</li> <li>2. El cabalímetre està malmès.</li> <li>3. La vàlvula d'ompliment està malmesa.</li> </ol>	<ol style="list-style-type: none"> <li>1. Assegureu-vos que no hi hagi problemes amb el subministrament d'aigua.</li> <li>2. Poseu-vos en contacte amb el Servei d'Assistència Tècnica oficial de Cecotec.</li> <li>3. Poseu-vos en contacte amb el Servei d'Assistència Tècnica Oficial de Cecotec.</li> </ol>

<p>S'escolta un soroll de cops a l'interior del rentaplats.</p>	<p>És possible que la vaixel·la no estigui col·locada correctament i estigui obstruint la rotació dels braços aspersors.</p>	<p>Interrompi el programa de rentat i recol·loqui-la.</p>
<p>Els utensilis no surten nets.</p>	<ol style="list-style-type: none"> <li>1. Ha apilat massa els utensilis.</li> <li>2. El programa de rentat seleccionat no és adequat.</li> <li>3. No ha fet servir detergent especial per a rentaplats o ha afegit molt poca quantitat.</li> <li>4. El sistema de filtratge està mal instal·lat i les restes de menjar han obstruït el conducte.</li> <li>5. Els braços aspersors estan obstruïts.</li> <li>6. Els braços aspersors estan bloquejats.</li> <li>7. Hi ha restes de menjar adherits o secs de diversos dies.</li> <li>8. Hi ha hagut un tall elèctric quan l'aparell estava en marxa.</li> <li>9. Algunes restes de menjar són més difícils d'eliminar al rentaplats.</li> </ol>	<ol style="list-style-type: none"> <li>1. Consulteu les recomanacions de càrrega del rentaplats.</li> <li>2. Seleccioneu un programa de rentat adequat.</li> <li>3. Utilitzeu sempre detergent especial per a rentaplats i afegiu suficient quantitat abans d'iniciar el programa de rentat.</li> <li>4. Col·loqueu el sistema de filtratge correctament al seu lloc.</li> <li>5. Netegeu els braços aspersors.</li> <li>6. Comproveu si hi ha objectes que obstrueixen la rotació dels braços aspersors.</li> <li>7. Deixeu els utensilis en remull durant una estona abans de ficar-los al rentaplats.</li> <li>8. Reinicieu el programa de rentat.</li> <li>9. Renti els utensilis més bruts amb un fregall abans d'introduir-los al rentaplats.</li> </ol>

El rentaplats no desaigua en finalitzar el programa de rentat.	<ol style="list-style-type: none"> <li>1. La mànega de desguàs està instal·lada massa alta.</li> <li>2. La mànega de desguàs està doblegada, obstruïda o aixafada.</li> <li>3. La bomba de drenatge està trencada.</li> <li>4. La vàlvula d'ompliment està malmesa.</li> </ol>	<ol style="list-style-type: none"> <li>1. Consulteu l'apartat de connexió de la mànega de desguàs.</li> <li>2. Endreça la mànega de desguàs i elimineu qualsevol objecte estrany que estigui causant l'obstrucció.</li> <li>3. Poseu-vos en contacte amb el Servei d'Assistència Tècnica Oficial de Cecotec.</li> <li>4. Poseu-vos en contacte amb el Servei d'Assistència Tècnica Oficial de Cecotec.</li> </ol>
--	--	---

- No reparau ni substituïu cap part de l'aparell a no ser que s'indiqui específicament en aquest manual d'instruccions. Pot provocar un incident perillós que posi en perill la seva salut i/o faci malbé la propietat.
- En cas d'avaria, poseu-vos en contacte amb el Servei d'Assistència Tècnica Oficial de Cecotec.
- Utilitzeu recanvis originals.

## 8. ESPECIFICACIONS TÈCNiques

Podeu accedir a la base de dades de productes on s'emmagatzema la informació del vostre model escanejant el codi QR del vostre model (també es troba a l'etiqueta energètica).

Referència	EU01_100639	EU01_100466
Model	Bolero Aguazero 2400 White Glass	Bolero Aguazero 2400 Black Glass
Codi QR		
Voltatge	220-240 V AC	220-240 V AC
Freqüència	50 Hz	50 Hz
Pressió d'aigua	Màxima 1,00 Mpa	Màxima 1,00 Mpa
	Mínima 0,04 Mpa	Mínima 0,04 Mpa

## CATALÀ

Potència total	1380 W	1380 W
Capacitat	6 coberts	6 coberts
IPX	IPX1	IPX1

Referència	EU01_100639 / EU01_100466
Model	Bolero Aguazero 2400 White Glass/ Bolero Aguazero 2400 Black Glass
Característica	Valors mesurats
Programa estàndard	ECO
Classe d'eficiència energètica	D
Consum d'energia del programa ECO (EPEC) (kWh/cicle)	0,474
Consum d'energia del programa ECO a kWh per 100 cicles (kWh)	47,4
Consum d'energia del programa estàndard (SPEC) (kWh/cicle)	0,990
Índex d'eficiència energètica (EEI)	47,9
Consum d'aigua del programa ECO (EPWC) (l/cicle)	7,4
Índex de rendiment de neteja (Ic)	1,123
A Wc	0,010
CT/CR, Índex de neteja	4,382 / 3,696
Índex de rendiment d'assecatge (ID)	0,940
A WD	0,027
DT / DR,t, Índex d'assecat	4,131 / 3,679
Capacitat nominal (ps)	6



Durada del programa ECO (Tt) (h:min)	2:51
Consum d'energia en mode apagat (PO) (W)	N/A
Consum d'energia en mode d'espera (PSM) (W)	0,39
Consum d'energia en inici retardat (Pds) (W)	1,37
Emissions acústiques aèries dB(A)	48,37

Les especificacions tècniques poden canviar sense notificació prèvia per millorar la qualitat del producte.

Fabricat a Xina | Dissenyat a Espanya

## 9. RECICLATGE D'APARELLS ELÈCTRICS I ELECTRÒNICS



Aquest símbol indica que, d'acord amb les normatives aplicables, el producte i/o la bateria s'han de rebutjar de manera independent dels residus domèstics. Quan aquest producte arribi al final de la seva vida útil, hauràs d'extreure les piles/bateries/acumuladors i portar-lo a un punt de recollida designat per les autoritats locals.

Per obtenir informació detallada sobre la forma més adequada de rebutjar els aparells elèctrics i electrònics i/o les bateries corresponents, el consumidor haurà de contactar amb les autoritats locals.

El compliment de les pautes anteriors ajudarà a protegir el medi ambient.

## 10. GARANTIA I SAT

Cecotec respondrà davant l'usuari o consumidor final de qualsevol manca de conformitat que hi hagi en el moment del lliurament del producte en els termes, condicions i terminis que estableix la normativa aplicable.

Es recomana que les reparacions es facin per personal especialitzat.

Si detecteu una incidència amb el producte o teniu alguna consulta, poseu-vos en contacte amb el Servei d'Assistència Tècnica oficial de Cecotec a través del número de telèfon +34 96 321 07 28.

## 11. COPYRIGHT

Els drets de propietat intel·lectual sobre els textos del manual pertanyen a CECOTEC INNOVACIONES, SL. Queden reservats tots els drets. El contingut d'aquesta publicació no podrà, ni en part ni íntegrament, reproduir-se, emmagatzemar-se en un sistema de recuperació, transmetre's o distribuir-se per cap mitjà (electrònic, mecànic, fotocòpia, enregistrament o similar) sense la prèvia autorització de CECOTEC INNOVACIONES, SL.

## 12. DECLARACIÓ UE DE CONFORMITAT SIMPLIFICADA

 Per la present, Cecotec Innovaciones declara que aquest producte compleix els requisits essencials i altres disposicions rellevants de les normatives aplicables a la Unió Europea. Aquest producte ha estat dissenyat, fabricat i provat amb el compliment dels estàndards de seguretat i qualitat requerits. El text complet de la Declaració de Conformitat de la UE es pot trobar a la següent adreça web: "<https://cecotec.es/ca/information/declaration-of-conformity>"

## 1. ΜΕΡΗ ΚΑΙ ΕΞΑΡΤΗΜΑΤΑ

### Εικόνα 1

1. Θήκη
2. Μπροστινό πάνελ
3. Σοβατεπί
4. Βραχίονας ψεκασμού
5. Φίλτρο
6. Αποσκληρυντής νερού
7. Κάτω φλάντζα πόρτας
8. Διανομέας
9. Πόρτα
10. Βάση ποτηριών
11. Καλάθι
12. Καλάθι για μαχαιροπήρουνα

### ΣΗΜΕΙΩΣΗ:

Τα απεικονίσματα στο παρόν εγχειρίδιο είναι σχηματικές αναπαραστάσεις και ενδέχεται να μην αντιστοιχούν ακριβώς στο προϊόν.

## 2. ΠΡΙΝ ΑΠΟ ΤΗ ΧΡΗΣΗ

- Αυτή το προϊόν διαθέτει συσκευασία σχεδιασμένη για την προστασία της κατά τη μεταφορά. Βγάλτε την συσκευή από το κουτί της και αφαιρέστε όλο το προστατευτικό υλικό της συσκευασίας. Μπορείτε να αποθηκεύσετε το κουτί και τις άλλες συσκευασίες σε ασφαλές μέρος για να αποφύγετε ζημιές στην σκούπα ρομπότ εάν χρειαστεί να τη μεταφέρετε στο μέλλον. Εάν επιθυμείτε να πετάξετε την αρχική συσκευασία, βεβαιωθείτε ότι ανακυκλώνετε όλα τα κομμάτια σωστά.
- Βεβαιωθείτε ότι όλα τα μέρη και τα εξαρτήματα περιλαμβάνονται και βρίσκονται σε καλή κατάσταση. Εάν κάποιο από αυτά λείπει ή δεν είναι σε καλή κατάσταση, επικοινωνήστε αμέσως με το επίσημο κέντρο εξυπηρέτησης της Cecotec.
- Μην αφαιρείτε τον σειριακό αριθμό του προϊόντος, προκειμένου να διατηρείται η σωστή δυνατότητα εντοπισμού του εξοπλισμού σας σε περίπτωση ανάγκης.

### Περιεχόμενα του κουτιού

- Πλυντήριο πιάτων
- Λάστιχο εισόδου
- Λάστιχο εξόδου
- Καλάθι για μαχαιροπήρουνα
- Αυτό το εγχειρίδιο οδηγιών

### 3. ΕΓΚΑΤΑΣΤΑΣΗ

#### Διαστάσεις εγκατάστασης: (μονάδα: mm)

- Η εγκατάσταση του πλυντηρίου πιάτων εξαρτάται από τη θέση του σωλήνα αποχέτευσης ή του νεροχύτη.
- Η τρύπα εγκατάστασης πρέπει να έχει διαστάσεις 60x60 cm.

Στην εικόνα 2 φαίνονται όλες οι μετρήσεις που είναι απαραίτητες για τη σωστή εγκατάσταση του πλυντηρίου πιάτων.

#### Υπόμνημα Εικόνα 2

1. Νεροχύτης
2. Πλυντήριο πιάτων
3. Πλευρό πλυντηρίου πιάτων
4. Πάγκος εργασίας
5. Πόρτα επίπλου

#### Διάγραμμα θέσης

##### Εικόνα 3

1. Λάστιχο αποστράγγισης
2. Λάστιχο παροχής νερού
3. Βαλβίδα νερού

#### Σύνδεση του λάστιχου εισόδου νερού. Εικ. 4

1. Συνδέστε το άκρο του λάστιχου παροχής νερού στην είσοδο νερού του πλυντηρίου πιάτων.
2. Συνδέστε το άλλο άκρο του λάστιχου στην αντίστοιχη βρύση ή βαλβίδα νερού.

Σημείωση: Χρησιμοποιήστε καινούργιο λάστιχο παροχής νερού για την εγκατάσταση.

#### Υπόμνημα Εικόνα 4

1. Σωλήνας νερού
2. Βαλβίδα
3. Σύνδεση
4. Λάστιχο παροχής νερού
5. Είσοδος νερού πλυντηρίου πιάτων
6. Σύνδεση του λάστιχου εισόδου νερού

#### Σύνδεση του λάστιχου αποχέτευσης. Εικ. 5

Αφού στερεώσετε τη συσκευή στη μονάδα κουζίνας, περάστε το καλώδιο ρεύματος, το λάστιχο παροχής νερού και το λάστιχο αποστράγγισης μέσα από την προ-διατηρημένη οπή.

1. Τοποθετήστε το λάστιχο αποστράγγισης στο σωλήνα αποστράγγισης του νεροχύτη. Το ύψος του λάστιχου αποστράγγισης δεν πρέπει να υπερβαίνει τα 40 cm από την κορυφή του πλυντηρίου πιάτων.
2. Συνδέστε το άλλο άκρο του λάστιχου στο πλυντήριο πιάτων και βεβαιωθείτε ότι δεν υπάρχουν διαρροές νερού.
3. Βεβαιωθείτε ότι η πρίζα είναι σωστά γειωμένη και συνδεδεμένη στο δίκτυο.

#### Σημείωση:

- Βεβαιωθείτε ότι ο σωλήνας αποστράγγισης δεν έχει στραβώσει. Εάν είναι απαραίτητο να το επεκτείνετε, μην ξεπερνάτε τα 5 μέτρα, διαφορετικά μπορεί να επηρεαστεί η λειτουργία του πλυντηρίου πιάτων.
- Το λάστιχο παροχής νερού, το λάστιχο αποστράγγισης και η πρίζα ρεύματος πρέπει να τοποθετηθούν στο ντουλάπι δίπλα στο πλυντήριο πιάτων, έτσι ώστε να μην βρίσκονται ακριβώς πίσω από τη συσκευή.

#### Υπόμνημα Εικόνα 5

1. Σφιγκτήρας
2. Λάστιχο αποστράγγισης
3. Πάγκος εργασίας
4. Πλυντήριο πιάτων
5. Λάστιχο αποστράγγισης
6. Σωλήνας αποχέτευσης
7. Βαλβίδα
8. Λάστιχο παροχής νερού
9. Πρίζα ρεύματος

#### Τοποθέτηση του πλυντηρίου πιάτων

##### - Κάτω εξαερισμός

1. Τοποθετήστε τη συσκευή στο πάτωμα και βεβαιωθείτε ότι δεν ταλαντεύεται, διαφορετικά μπορεί να προκληθεί διαρροή.
2. Εάν το δάπεδο είναι ανώμαλο, μπορείτε να ισοπεδώσετε το πλυντήριο πιάτων ρυθμίζοντας το ύψος των βάσεων.
3. Εάν το πλυντήριο πιάτων είναι εγκατεστημένο κάτω από τον πάγκο εργασίας ή ενσωματωμένο σε έπιπλο κουζίνας, στερεώστε τη συσκευή σταθερά στα παρακείμενα έπιπλα αφού το ισοπεδώσετε.
4. Αν και δεν είναι απαραίτητο να στερεώσετε το πλυντήριο πιάτων στον πάγκο εργασίας, τοποθετήστε τα προστατευτικά καλύμματα στις οπές των βιδών. Εικ. 6
5. Εγκατάσταση σε εσοχή. Στερεώστε το πλυντήριο πιάτων στα παρακείμενα έπιπλα με τις βίδες.
6. Τοποθετήστε τα προστατευτικά καλύμματα στις οπές των βιδών. Εικ. 7

## ΕΛΛΗΝΙΚΑ

Μόλις ολοκληρωθεί η εγκατάσταση:

7. Βεβαιωθείτε ότι η συσκευή στηρίζεται σωστά στο δάπεδο και είναι στερεωμένη στη μονάδα κουζίνας.
8. Βεβαιωθείτε ότι το προστατευτικό κύκλωμα του οικιακού δικτύου είναι σωστά εγκατεστημένο και ότι υπάρχει ρεύμα.
9. Ελέγξτε αν το λάστιχο παροχής νερού και το λάστιχο αποστράγγισης είναι συνδεδεμένα στη συσκευή.
10. Αφαιρέστε όλες τις συσκευασίες από το εσωτερικό της συσκευής.

Συμβουλές:

- Μετά την εγκατάσταση, φυλάξτε το εγχειρίδιο οδηγιών και όλα τα εξαρτήματα για μεταγενέστερη χρήση ή για τον επόμενο ιδιοκτήτη.
- Αυτή η συσκευή έχει υποβληθεί σε εργασιασιακές δοκιμές, οπότε είναι φυσιολογικό να υπάρχει νερό στο εσωτερικό της συσκευής.



## 4. ΛΕΙΤΟΥΡΓΙΑ

### Πίνακας ελέγχου

Εικόνα 8

1. Εικονίδιο αφής ενεργοποίησης/απενεργοποίησης
2. Φωτεινή ένδειξη επαναπλήρωσης αλατιού
3. Φωτεινή ένδειξη επαναπλήρωσης λαμπρυντικού
4. Φωτεινή ένδειξη παροχής νερού
5. Φωτεινή ένδειξη λειτουργίας Child Lock (Κλειδώματος για παιδιά)
6. Εικονίδιο αφής λειτουργίας Child Lock (Κλειδώματος για παιδιά)
7. Εικονίδιο αφής Delay Start (Καθυστερημένη έναρξη)
8. Ψηφιακή οθόνη
9. Φωτεινή ένδειξη προγράμματος ECO
10. Φωτεινή ένδειξη προγράμματος Normal (Κανονικό)
11. Φωτεινή ένδειξη προγράμματος Intensive (Εντατικό)
12. Φωτεινή ένδειξη προγράμματος Glass (Γυαλί)
13. Φωτεινή ένδειξη προγράμματος Rapid (Γρήγορο)
14. Εικονίδιο αφής επιλογής προγράμματος
15. Εικονίδιο αφής έναρξης/παύσης



### Εκκίνηση πλυντηρίου πιάτων

1. Κλείστε την πόρτα του πλυντηρίου πιάτων και πατήστε το εικονίδιο αφής ενεργοποίησης/απενεργοποίησης  για να εκκινήσετε το πλυντήριο πιάτων.
2. Πατήστε το εικονίδιο αφής επιλογής προγράμματος  για να επιλέξετε το επιθυμητό πρόγραμμα πλύσης.

3. Για να ξεκινήσετε το επιλεγμένο πρόγραμμα πλύσης, πατήστε το εικονίδιο αφής έναρξης/παύσης .
4. Όταν ξεκινήσει το πλυντήριο πιάτων, οι φωτεινές ενδείξεις θα αρχίσουν να αναβοσβήνουν.



### Child Lock (Κλειδωμα για παιδιά)

Η λειτουργία αυτή σας επιτρέπει να κλειδώσετε τον πίνακα ελέγχου του πλυντηρίου πιάτων για να αποτρέψετε τα παιδιά από το να διακόψουν το πρόγραμμα πλύσης ή να χειριστούν τη συσκευή με ακατάλληλο τρόπο.

- Ενεργοποιήστε το κλειδωμα για παιδιά: Πατήστε παρατεταμένα το εικονίδιο αφής Child Lock (Κλειδώματος παιδιών)  για 3 δευτερόλεπτα μέχρι να ανάψει η αντίστοιχη φωτεινή ένδειξη.
- Απενεργοποιήστε το κλειδωμα για παιδιά: Πατήστε παρατεταμένα το εικονίδιο αφής κλειδώματος παιδιών  για 3 δευτερόλεπτα μέχρι να σβήσει η αντίστοιχη φωτεινή ένδειξη.

### Καθυστερημένη έναρξη





Αυτή η λειτουργία επιτρέπει την καθυστέρηση της ώρας έναρξης του προγράμματος κατά 24 ώρες το πολύ.

1. Ενεργοποιήστε τη συσκευή.
2. Επιλέξτε ένα πρόγραμμα πλύσης.
3. Πιέστε το εικονίδιο αφής Delay Start (Καθυστερημένη έναρξη) . Στην οθόνη θα εμφανιστεί η ώρα με κυκλικό τρόπο: H:00, H:01, H:02... H:24. Στη συνέχεια, ρυθμίστε τον χρόνο καθυστερημένης έναρξης του επιλεγμένου προγράμματος. Πατήστε και κρατήστε πατημένο το εικονίδιο Delay Start (Καθυστερημένη έναρξη)  για 3 δευτερόλεπτα για να απενεργοποιήσετε αυτή τη λειτουργία. Η ρύθμιση θα ακυρωθεί και η οθόνη θα επανέλθει στην ένδειξη H:00.
4. Στην οθόνη εμφανίζεται ο χρόνος καθυστερημένης έναρξης για περίπου 3 δευτερόλεπτα, εάν δεν εκτελεστεί καμία λειτουργία.
5. Πατήστε το εικονίδιο αφής έναρξης/παύσης  για να επιβεβαιώσετε την ρύθμιση.

### Προγράμματα

Πρόγραμμα	Τύπος βρωμιάς	Κατανάλωση απορρυπαντικού	Διάρκεια
		Απορρυπαντικό σε σκόνη	
ECO 	Το τυπικό πρόγραμμα για μεσαία φορτία εξοικονομεί νερό και ενέργεια	14 g	2:55

## ΕΛΛΗΝΙΚΑ

 Κανονικό	Για κανονικά λερωμένα φορτία, όπως ελαφρά λερωμένα πιάτα και τηγάνια.	14 g	1:00
 Intensive (Εντατικό)	Για πιο βρώμικα φορτία ή φορτία στα οποία έχουν προσκολληθεί υπολείμματα τροφίμων για αρκετές ημέρες.	14 g	2:55
 Glass (Γυαλί)	Για ελαφρά λερωμένα φορτία και ευαίσθητα γυάλινα σκεύη	14 g	1:30
 Rapid (Γρήγορο)	Μικρότερος κύκλος πλύσης για ελαφρώς λερωμένα φορτία που δεν απαιτούν στέγνωμα	-	0:25

### Σημειώσεις:

- Μην προσθέτετε περισσότερο απορρυπαντικό από όσο χρειάζεται. Εάν η ποσότητα του απορρυπαντικού που χρησιμοποιείται ξεπεραστεί, θα δημιουργηθούν πολλές φυσαλίδες και το αποτέλεσμα καθαρισμού θα μειωθεί.
- Ο πραγματικός χρόνος λειτουργίας κάθε προγράμματος μπορεί να διαφέρει από τον παραπάνω πίνακα ανάλογα με τη θερμοκρασία του νερού, τον αριθμό των αντικειμένων που έχουν εισαχθεί, τον τύπο της ρύπανσης και το επίπεδο σκληρότητας του νερού.

### Αποσκληρυντής νερού

1. Ο αποσκληρυντής νερού έχει σχεδιαστεί για να μαλακώνει το σκληρό νερό και να αφαιρεί τα άλατα, αφήνοντας τα πιάτα σας αστραφτερά καθαρά. Είναι πολύ χρήσιμο σε περιοχές όπου το νερό είναι ιδιαίτερα σκληρό.
2. Επικοινωνήστε με την τοπική εταιρεία ύδρευσης για να ελέγξετε τον βαθμό σκληρότητας του νερού στην περιοχή σας.

#### - Ρύθμιση του αποσκληρυντή νερού. Εικ. 9

1. Κλείστε την πόρτα του πλυντηρίου πιάτων και πατήστε το εικονίδιο αφής ενεργοποίησης/ απενεργοποίησης για να εκκινήσετε τη συσκευή.
2. Εντός 60 δευτερολέπτων μετά την ενεργοποίηση της συσκευής, πατήστε και κρατήστε πατημένο το εικονίδιο αφής έναρξης/παύσης για 5 δευτερόλεπτα για να αποκτήσετε πρόσβαση στο μενού ρύθμισης του αποσκληρυντή νερού.
3. Θα ανάψουν οι φωτεινές ενδείξεις αναπλήρωσης αλατιού και αναπλήρωσης λαμπρυντικού, υποδεικνύοντας ότι έχετε εισέλθει στο μενού ρυθμίσεων.
4. Πατήστε το εικονίδιο αφής έναρξης/παύσης για να επιλέξετε την επιθυμητή τιμή ρύθμισης. Εάν δεν πατήσετε το εικονίδιο αφής έναρξης/παύσης για 5 δευτερόλεπτα, η συσκευή θα εξέλθει από το μενού ρυθμίσεων και θα εισέλθει σε κατάσταση αναμονής. Η επιλεγμένη ρύθμιση αποθηκεύεται.



**Κατάλληλη ρύθμιση ανάλογα με τη σκληρότητα του νερού στην περιοχή σας:**

Σκληρότητα νερού (ppm)	0-90	91-200	201-300	301-400	401-500	Περισσότερο από 500
Τιμή ρύθμισης	H1	H2	H3	H4 (προεπιλογή)	H5	H6

Συμβουλές: Όταν η τιμή ρύθμισης είναι H1, ο αποσκληρυντής νερού δεν ξεκινά, οπότε δεν χρειάζεται να προσθέσετε αλάτι. Σε αυτή την περίπτωση, η φωτεινή ένδειξη επαναπλήρωσης αλατιού θα σβήσει.

**- Προσθέστε αλάτι στον αποσκληρυντή νερού. Εικ. 10**

1. Αφαιρέστε το καλάθι και ξεβιδώστε το καπάκι της δεξαμενής.
2. Προσθέστε αλάτι πλυντηρίου πιάτων (περίπου 400-500 g). Την πρώτη φορά που θα θέσετε σε λειτουργία τη συσκευή, γεμίστε τη δεξαμενή με νερό.
3. Βιδώστε ξανά το καπάκι.

Συμβουλές:

- Προσθέστε αλάτι λίγο πριν ξεκινήσετε το πρόγραμμα πλύσης.
- Η φωτεινή ένδειξη επαναπλήρωσης αλατιού θα ανάψει όταν η δεξαμενή αλατιού πρέπει να επαναπληρωθεί.
- Αν σας έχει χυθεί αλάτι, εκτελέστε το πρόγραμμα «Rapid» (Γρήγορο) για να το διαλύσετε.
- Μετά την προσθήκη αλατιού, είναι φυσιολογικό η φωτεινή ένδειξη να μην σβήσει αμέσως.

**Απορρυπαντικό. Εικ. 11**

1. Πιέστε την προεξοχή του διανομέα απορρυπαντικού.
2. Το καπάκι θα ανοίξει.
3. Προσθέστε την απαιτούμενη ποσότητα απορρυπαντικού.
4. Κλείσιμο του καπακιού.

Υπόμνημα εικόνα 11

- A: απορρυπαντικό σε σκόνη
- B: ταμπλέτες απορρυπαντικού

Συμβουλές:

- Το απορρυπαντικό απομακρύνει τη βρωμιά και τα υπολείμματα τροφών από τα πιάτα.
- Εάν δεν προστεθεί απορρυπαντικό, το αποτέλεσμα της πλύσης θα είναι ανεπαρκές.
- Η απαιτούμενη ποσότητα απορρυπαντικού εξαρτάται από το μέγεθος και το βαθμό ρύπανσης των πιάτων.
- Για πλήρη φορτία με έντονη ρύπανση, χρησιμοποιήστε 14 g απορρυπαντικού.

## ΕΛΛΗΝΙΚΑ

### ΣΗΜΑΝΤΙΚΟ:

Για καλύτερα αποτελέσματα καθαρισμού και στεγνώματος, συνιστούμε τη χρήση υγρών απορρυπαντικών DuoGel (απορρυπαντικό + λαμπруντικό) ή απορρυπαντικών σε σκόνη. Ωστόσο, η χρήση απορρυπαντικών σε ταμπλέτες συνιστάται λιγότερο, καθώς δεν είναι τόσο αποτελεσματικά όσο τα υγρά απορρυπαντικά.

### Λαμπруντικό

Το λαμπруντικό βοηθά στο στέγνωμα και το γυάλισμα των πιάτων, αποτρέποντας τις σταγόνες και τους λεκέδες.

### Συμβουλές:

- Προσθέστε το λαμπруντικό λίγο πριν από την έναρξη του προγράμματος πλύσης.
- Η φωτεινή ένδειξη επαναπλήρωσης λαμπруντικού ανάβει όταν ο διανομέας χρειάζεται επαναπλήρωση.
- Ρυθμίστε την τιμή δοσολογίας του λαμπруντικού ανάλογα με τη συχνότητα με την οποία πλένονται τα πιάτα.
- Η προεπιλεγμένη ρύθμιση είναι 3. Όσο υψηλότερη είναι η τιμή ρύθμισης, τόσο μεγαλύτερη είναι η δοσολογία του λαμπруντικού.
- Εάν παρατηρήσετε ότι τα πιάτα βγαίνουν λιπαρά, ρυθμίστε το δοσομετρητή σε χαμηλότερη θέση για να μειώσετε την ποσότητα του λαμπруντικού που δοσολογείται και επανεκκινήστε ένα πρόγραμμα πλύσης.
- Σκουπίστε με ένα πανί τυχόν χυμένο λαμπруντικό.
- Χρησιμοποιήστε ένα κατσαβίδι για να αφαιρέσετε τον διανομέα. Εικ. 12

## 5. ΦΟΡΤΩΣΗ ΠΛΥΝΤΗΡΙΟΥ ΠΙΑΤΩΝ

### Εικόνα 13

1. Κούπα καφέ
2. Κουτάλι σερβιρίσματος
3. Κουτάλι του καφέ
4. Ποτήρι
5. Κούπα
6. Μικρό πιάτο επιδόρπιο
7. Μικρό πιάτο
8. Μπολ μελαμίνης
9. Πιάτο σούπας
10. Πιάτο δείπνου
11. Πυρίμαχο ταψί
12. Πιρούνι
13. Πιρούνι σερβιρίσματος

14. Κουτάλι επιδόρπιου
15. Μικρή χύτρα
16. Μπολ
17. Κουτάλι σούπας
18. Μαχαίρι
19. Πιατάκι καφέ

### **Σκεύη ασφαλή για πλυντήριο πιάτων**

Κεραμικά σκεύη, γυάλινα σκεύη και σκεύη από ανοξείδωτο χάλυβα.

### **Σκεύη που δεν πλένονται στο πλυντήριο πιάτων**

1. Τα μεταλλικά, αλουμινένια και εμαγιέ σκεύη μπορεί να αποχρωματιστούν.
2. Τα σκεύη από μπαμπού ή ξύλο μπορεί να σπάσουν ή να θρυμματιστούν όταν έρθουν σε επαφή με το νερό.
3. Τα πλαστικά σκεύη μπορεί να παραμορφωθούν από τη θερμότητα του πλυντηρίου πιάτων.
4. Τα σιδερένια σκεύη μπορούν να σκουριάσουν.

### **Συστάσεις φόρτωσης πλυντηρίου πιάτων**

1. Απομακρύνετε τα μεγαλύτερα υπολείμματα τροφίμων.
2. Αντικείμενα όπως ποτήρια, κατσαρόλες, φλιτζάνια κ.λπ. πρέπει να τοποθετούνται ανάποδα, ώστε να μη συσσωρεύεται νερό στο εσωτερικό τους.
3. Όλα τα σκεύη πρέπει να στοιβάζονται με ασφάλεια ώστε να μην ανατρέπονται.
4. Τοποθετήστε τα πιάτα έτσι ώστε να μην εμποδίζουν την περιστροφή των βραχιόνων ψεκασμού κατά τη διάρκεια του πλυσίματος.
5. Τα πολύ μικρά σκεύη δεν πρέπει να πλένονται στο πλυντήριο πιάτων, καθώς μπορεί να πέσουν από το καλάθι και να εμποδίσουν την περιστροφή των βραχιόνων ψεκασμού.
6. Όταν σπρώχνετε το καλάθι προς τα πίσω, μην αφήνετε τα σκεύη να ακουμπήσουν στο κάτω μέρος του πλυντηρίου πιάτων.
7. Μην αφήνετε τα σκεύη να γρατζουνάνε την επιφάνεια του καλαθιού, καθώς έτσι αυξάνεται η πιθανότητα να σκουριάσει.
8. Τοποθετήστε τα μαχαιροπίρουνα προς τα κάτω στο αντίστοιχο καλάθι.
9. Τα μαχαίρια και άλλα αιχμηρά αντικείμενα πρέπει να φορτώνονται στο καλάθι με την αιχμή προς τα κάτω ή σε οριζόντια θέση.

Συμβουλή: Αφού φορτώσετε το πλυντήριο πιάτων, περιστρέψτε τους βραχίονες ψεκασμού για να ελέγξετε ότι μπορούν να κινηθούν ομαλά.

## 6. ΚΑΘΑΡΙΣΜΟΣ ΚΑΙ ΣΥΝΤΗΡΗΣΗ

Αφού η συσκευή λειτουργεί για κάποιο χρονικό διάστημα, είναι φυσιολογικό να συσσωρεύονται υπολείμματα στο σύστημα φίλτρου και στους βραχίονες ψεκασμού. Ελέγχετε αυτά τα εξαρτήματα τακτικά και καθαρίστε τα.

Για το σκοπό αυτό:

1. Αφαιρέστε το σύστημα φιλτραρίσματος.
  - A. Γυρίστε το κυλινδρικό φίλτρο αριστερόστροφα. Εικ. 14
  - B. Αφαιρέστε το φίλτρο από ανοξείδωτο χάλυβα. Εικ. 15
  
2. Καθαρίστε το σύστημα φίλτρου κάτω από τρεχούμενο νερό.
  - A. Ξεπλύνετε τα φίλτρα κάτω από τρεχούμενο νερό. Μην χρησιμοποιείτε ασάλινη βούρτσα για τον καθαρισμό τους, καθώς μπορεί να τα καταστρέψει. Εικ. 16
  - B. Πλύνετε τον κύλινδρο του φίλτρου και το φίλτρο πλέγματος με μια μαλακή βούρτσα. Εικ. 17
  - C. Τοποθετήστε τα φίλτρα στην θέση τους. Για να το κάνετε αυτό, ακολουθήστε τη διαδικασία αποσυναρμολόγησης με αντίστροφη σειρά. Εικ. 18
  
3. Καθαρίστε τους βραχίονες ψεκασμού.
  - A. Τραβήξτε το καλάθι από το πλυντήριο πιάτων και τραβήξτε τον κάτω βραχίονα ψεκασμού προς τα πάνω για να τον αφαιρέσετε. Εικ. 19
  - B. Γυρίστε τον άνω βραχίονα ψεκασμού δεξιόστροφα και αφαιρέστε το κλιπ συγκράτησης για να τον αφαιρέσετε. Εικ. 20
  - C. Ελέγξτε τις σπές στους βραχίονες ψεκασμού για απόφραξη. Αν χρειαστεί, καθαρίστε τα με μια οδοντογλυφίδα ή καρφίτσα και ξεπλύνετε τα κάτω από τρεχούμενο νερό για να απομακρύνετε τυχόν υπολείμματα. Εικ. 21

Υπόμνημα εικόνα 20

1. Κλιπ συγκράτησης άνω βραχίονα ψεκασμού

## 7. ΕΠΙΛΥΣΗ ΠΡΟΒΛΗΜΑΤΩΝ

### Λίστα κωδικών σφαλμάτων

Κωδικός σφάλματος	Σημασία	Λύση
E01	Βραχυκύκλωμα θερμίστορ	Επικοινωνήστε με το επίσημο κέντρο εξυπηρέτησης της Cecotec.

E02	Ανοιχτό κύκλωμα στο θερμίστορ	Επικοινωνήστε με το επίσημο κέντρο εξυπηρέτησης της Cecotec.
E03	Η συσκευή δεν θερμαίνει το νερό.	<ol style="list-style-type: none"> <li>1. Βεβαιωθείτε ότι οι αντιστάσεις λειτουργούν σωστά.</li> <li>2. Επικοινωνήστε με το επίσημο κέντρο εξυπηρέτησης της Cecotec.</li> </ol>
E04	Βλάβη βαλβίδας	Επικοινωνήστε με το επίσημο κέντρο εξυπηρέτησης της Cecotec.
E05	Υπερχείλιση	<ol style="list-style-type: none"> <li>1. Γείρετε τη συσκευή μεταξύ 30° και 45° για να στραγγίσετε το νερό από το κάτω μέρος του πλυντηρίου πιάτων.</li> <li>2. Ελέγξτε αν το λάστιχο αποστράγγισης είναι τοποθετημένο πολύ ψηλά.</li> <li>3. Ελέγξτε αν το λάστιχο αποστράγγισης έχει στραβώσει, βουλώσει ή συνθλιβεί.</li> <li>4. Ελέγξτε ότι η συσκευή είναι σωστά τοποθετημένη.</li> <li>5. Εάν το πρόβλημα παραμένει, επανεκκινήστε τη συσκευή.</li> </ol> <p>Επικοινωνήστε με το επίσημο κέντρο εξυπηρέτησης της Cecotec.</p>
E06	Βλάβη του συστήματος θέρμανσης	Επικοινωνήστε με το επίσημο κέντρο εξυπηρέτησης της Cecotec.
E10	Δεν υπάρχει νερό στο πλυντήριο πιάτων	<ol style="list-style-type: none"> <li>1. Ανοίξτε τη βρύση.</li> <li>2. Ελέγξτε την πίεση του νερού.</li> <li>3. Ελέγξτε ότι δεν έχει υπάρξει διακοπή νερού.</li> <li>4. Επικοινωνήστε με το επίσημο κέντρο εξυπηρέτησης της Cecotec.</li> </ol>

**Προειδοποίηση:**

- Σε περίπτωση υπερχειλίσης, κλείστε την κύρια παροχή νερού πριν καλέσετε το κέντρο εξυπηρέτησης.
- Εάν υπάρχει νερό στην βάση λόγω υπερχειλίσης ή μικρής διαρροής, πρέπει να αφαιρέσετε το νερό πριν επανεκκινήσετε το πλυντήριο πιάτων.
- Εάν υπάρχει κωδικός σφάλματος που δεν μπορεί να επιλυθεί, επικοινωνήστε με το επίσημο κέντρο εξυπηρέτησης της Cecotec.

## Επίλυση προβλημάτων

Πρόβλημα	Αιτία	Λύση
Τα σκεύη βγαίνουν βρεγμένα.	<ol style="list-style-type: none"> <li>1. Δεν υπάρχει λαμπρυντικό στο διανομέα.</li> <li>2. Έχετε στοίβαξει τα σκεύη πάρα πολύ.</li> <li>3. Το πρόγραμμα πλύσης δεν έχει ακόμη ολοκληρωθεί.</li> <li>4. Το επιλεγμένο πρόγραμμα δεν έχει λειτουργία στεγνώματος.</li> </ol>	<ol style="list-style-type: none"> <li>1. Προσθέστε το λαμπρυντικό και ρυθμίστε τον διανομέα στην υψηλότερη θέση.</li> <li>2. Ανατρέξτε στις συστάσεις φόρτωσης του πλυντηρίου πιάτων.</li> <li>3. Περιμένετε να ολοκληρωθεί το πρόγραμμα πλύσης.</li> <li>4. Επιλέξτε ένα πρόγραμμα πλύσης με λειτουργία στεγνώματος.</li> </ol>
Το απορρυπαντικό δεν έχει διαλυθεί.	<ol style="list-style-type: none"> <li>1. Οι οπές των βραχιόνων ψεκασμού είναι φραγμένες, με αποτέλεσμα το απορρυπαντικό να μην απελευθερώνεται κατά τη διάρκεια του προγράμματος πλύσης.</li> <li>2. Έχετε βάλει πολύ απορρυπαντικό.</li> <li>3. Χρησιμοποιήσατε λάθος απορρυπαντικό.</li> </ol>	<ol style="list-style-type: none"> <li>1. Καθαρίστε τις οπές στους βραχιόνες ψεκασμού και εκτελέστε το πρόγραμμα “Rapid” (Γρήγορο) για να απομακρύνετε τα υπολείμματα απορρυπαντικού από τα πιάτα.</li> <li>2. Επαναλάβετε το πρόγραμμα “Rapid” (Γρήγορο) και προσθέστε λιγότερο απορρυπαντικό την επόμενη φορά.</li> <li>3. Φροντίστε να χρησιμοποιείτε ειδικό απορρυπαντικό σε σκόνη ή ταμπλέτες για πλυντήρια πιάτων.</li> </ol>
Τα σκεύη βγαίνουν με πολλές λευκές κηλίδες ή σταγόνες νερού.	Δεν υπάρχει λαμπρυντικό στο διανομέα.	Προσθέστε λαμπρυντικό.
Τα σκεύη βγαίνουν με λευκές κηλίδες ή σταγόνες νερού.	Αυτό είναι απολύτως φυσιολογικό.	

Υπάρχει αφρός στο εσωτερικό του πλυντηρίου πιάτων.	Δεν έχετε χρησιμοποιήσει ειδικό απορρυπαντικό πλυντηρίου πιάτων ή έχετε χρησιμοποιήσει πολύ απορρυπαντικό.	Εάν δεν υπάρχει πολύς αφρός, ανοίξτε την πόρτα του πλυντηρίου πιάτων και αφήστε τον να διαλυθεί ή να εξατμιστεί. Εάν υπάρχει πολύς αφρός, σκουπίστε τον απευθείας με ένα πανί. Στη συνέχεια, ξεκινήστε οποιοδήποτε πρόγραμμα πλύσης για περίπου 3 λεπτά για να απομακρυνθούν τα υπολείμματα αφρού. Επαναλάβετε αυτή τη διαδικασία μέχρι να εξαφανιστεί εντελώς ο αφρός.
Ο ανεμιστήρας του πλυντηρίου πιάτων ακούγεται και στην οθόνη εμφανίζεται η ένδειξη "FAN".	Το σύστημα κυκλοφορίας αέρα είναι σε λειτουργία.	Αυτό είναι απολύτως φυσιολογικό.
Η πόρτα του πλυντηρίου πιάτων ανοίγει με δυσκολία ή είναι μπλοκαρισμένη.	Υπάρχουν ίχνη βρωμιάς στην φλάντζα ή στο μηχανισμό ανοίγματος της πόρτας.	Καθαρίστε την.
Το πλυντήριο πιάτων δεν εκκινείται όταν πατηθεί το εικονίδιο αφής ενεργοποίησης/ απενεργοποίησης.	<ol style="list-style-type: none"> <li>Εάν πατώντας το εικονίδιο αφής ενεργοποίησης/ απενεργοποίησης δεν ξεκινήσει η συσκευή και δεν ανάψουν οι φωτεινές ενδείξεις, η συσκευή ενδέχεται να μην είναι συνδεδεμένη στην πρίζα.</li> <li>Υπήρξε διακοπή ρεύματος.</li> <li>Εάν οι φωτεινές ενδείξεις είναι αναμμένες, αυτό σημαίνει ότι η λειτουργία Child Lock (Κλειδωμα για παιδιά) ενδέχεται να είναι ενεργοποιημένη.</li> <li>Δεν έχετε πατήσει το εικονίδιο αφής ενεργοποίησης/ απενεργοποίησης για αρκετό χρονικό διάστημα.</li> </ol>	<ol style="list-style-type: none"> <li>Βεβαιωθείτε ότι το καλώδιο τροφοδοσίας είναι καλά συνδεδεμένο στην πρίζα.</li> <li>Ελέγξτε ότι δεν έχει ενεργοποιηθεί ο διακόπτης υπολειπόμενου ρεύματος.</li> <li>Απενεργοποιήστε τη λειτουργία Κλειδώματος για παιδιά.</li> <li>Πατήστε το εικονίδιο αφής ενεργοποίησης/ απενεργοποίησης για τουλάχιστον ένα δευτερόλεπτο.</li> </ol>

## ΕΛΛΗΝΙΚΑ

<p>Λειτουργεί μόνο το εικονίδιο αφής ενεργοποίησης/ απενεργοποίησης.</p>	<ol style="list-style-type: none"> <li>1. Η πόρτα του πλυντηρίου δεν είναι σωστά κλεισμένη.</li> <li>2. Υπάρχει βρωμιά, νερό ή δακτυλικά αποτυπώματα στον πίνακα ελέγχου αφής.</li> <li>3. Εάν οι φωτεινές ενδείξεις είναι αναμμένες, αυτό σημαίνει ότι η λειτουργία Child Lock (Κλειδωμα για παιδιά) ενδέχεται να είναι ενεργοποιημένη.</li> <li>4. Η κλειδαριά της πόρτας έχει υποστεί ζημιά.</li> </ol>	<ol style="list-style-type: none"> <li>1. Κλείστε την πόρτα.</li> <li>2. Καθαρίστε τον πίνακα ελέγχου αφής και βεβαιωθείτε ότι είναι στεγνός.</li> <li>3. Απενεργοποιήστε τη λειτουργία Κλειδώματος για παιδιά.</li> <li>4. Επικοινωνήστε με το επίσημο κέντρο εξυπηρέτησης της Cecotec.</li> </ol>
<p>Η φωτεινή ένδειξη παροχής νερού ανάβει όταν εισέρχεται νερό στο πλυντήριο πιάτων.</p>	<ol style="list-style-type: none"> <li>1. Υπάρχει πρόβλημα με την παροχή νερού.</li> <li>2. Ο μετρητής ροής έχει υποστεί βλάβη.</li> <li>3. Η βαλβίδα πλήρωσης έχει υποστεί ζημιά.</li> </ol>	<ol style="list-style-type: none"> <li>1. Βεβαιωθείτε ότι δεν υπάρχουν προβλήματα με την παροχή νερού.</li> <li>2. Επικοινωνήστε με το επίσημο κέντρο εξυπηρέτησης της Cecotec.</li> <li>3. Επικοινωνήστε με το επίσημο κέντρο εξυπηρέτησης της Cecotec.</li> </ol>
<p>Ακούγεται ένας θόρυβος από το εσωτερικό του πλυντηρίου πιάτων.</p>	<p>Είναι πιθανόν τα σκεύη να μην είναι σωστά τοποθετημένα και να εμποδίζουν την περιστροφή των βραχιόνων ψεκασμού.</p>	<p>Διακόψτε το πρόγραμμα και επανατοποθετήστε τα.</p>



<p>Τα σκεύη δεν βγαίνουν καθαρά.</p>	<ol style="list-style-type: none"> <li>1. Έχετε στοίβαξει τα σκεύη πάρα πολύ.</li> <li>2. Το επιλεγμένο πρόγραμμα δεν είναι το σωστό.</li> <li>3. Δεν έχετε χρησιμοποιήσει ειδικό απορρυπαντικό πλυντηρίου πιάτων ή έχετε προσθέσει πολύ λίγο.</li> <li>4. Το σύστημα φιλτραρίσματος έχει εγκατασταθεί λανθασμένα και υπολείμματα τροφών έχουν φράξει τον αγωγό.</li> <li>5. Οι βραχίονες του ψεκαστήρα είναι φραγμένοι.</li> <li>6. Οι βραχίονες ψεκασμού είναι μπλοκαρισμένοι.</li> <li>7. Υπάρχουν προσκολλημένα ή αποξηραμένα υπολείμματα τροφής από αρκετές ημέρες.</li> <li>8. Παρουσιάστηκε διακοπή ρεύματος ενώ η συσκευή βρισκόταν σε λειτουργία.</li> <li>9. Ορισμένα υπολείμματα τροφίμων είναι πιο δύσκολο να αφαιρεθούν στο πλυντήριο πιάτων.</li> </ol>	<ol style="list-style-type: none"> <li>1. Ανατρέξτε στις συστάσεις φόρτωσης του πλυντηρίου πιάτων.</li> <li>2. Επιλέξτε ένα κατάλληλο πρόγραμμα πλύσης.</li> <li>3. Χρησιμοποιείτε πάντα ειδικό απορρυπαντικό πλυντηρίου πιάτων και προσθέτετε επαρκή ποσότητα πριν από την έναρξη του προγράμματος πλύσης.</li> <li>4. Τοποθετήστε το σύστημα φίλτρου σωστά στη θέση του.</li> <li>5. Καθαρίστε τους βραχίονες ψεκασμού.</li> <li>6. Ελέγξτε για αντικείμενα που εμποδίζουν την περιστροφή των βραχιόνων ψεκασμού.</li> <li>7. Μουλιάστε τα σκεύη για λίγο πριν τα βάλετε στο πλυντήριο πιάτων.</li> <li>8. Επανεκκινήστε το πρόγραμμα πλύσης.</li> <li>9. Πλύνετε τα πιο βρώμικα σκεύη με ένα σφουγγάρι πριν τα βάλετε στο πλυντήριο πιάτων.</li> </ol>
<p>Το πλυντήριο πιάτων δεν αδειάζει στο τέλος του προγράμματος πλύσης.</p>	<ol style="list-style-type: none"> <li>1. Το λάστιχο αποστράγγισης είναι πολύ ψηλά.</li> <li>2. Το λάστιχο αποστράγγισης έχει στραβώσει, βουλώσει ή συνθλιβεί.</li> <li>3. Η αντλία αποστράγγισης έχει χαλάσει.</li> <li>4. Η βαλβίδα πλήρωσης έχει υποστεί ζημιά.</li> </ol>	<ol style="list-style-type: none"> <li>1. Βλέπε ενότητα σχετικά με τη σύνδεση του λάστιχου αποστράγγισης.</li> <li>2. Ισιώστε το λάστιχο αποστράγγισης και αφαιρέστε τυχόν ξένα αντικείμενα που προκαλούν το μπλοκάρισμα.</li> <li>3. Επικοινωνήστε με το επίσημο κέντρο εξυπηρέτησης της Cecotec.</li> <li>4. Επικοινωνήστε με το επίσημο κέντρο εξυπηρέτησης της Cecotec.</li> </ol>

## ΕΛΛΗΝΙΚΑ

- Μην επισκευάσετε ή αντικαταστήσετε οποιοδήποτε μέρος της συσκευής, εκτός αν σας δοθεί ειδική οδηγία στο παρόν εγχειρίδιο οδηγιών χρήσης. Μπορεί να οδηγήσει σε ένα επικίνδυνο περιστατικό που θέτει σε κίνδυνο την υγεία σας ή/και προκαλεί υλικές ζημιές.
- Σε περίπτωση βλάβης, επικοινωνήστε με το επίσημο κέντρο εξυπηρέτησης της Cecotec
- Χρησιμοποιήστε αυθεντικά ανταλλακτικά.

## 8. ΤΕΧΝΙΚΕΣ ΠΡΟΔΙΑΓΡΑΦΕΣ

Μπορείτε να αποκτήσετε πρόσβαση στη βάση δεδομένων του προϊόντος, όπου είναι αποθηκευμένες πληροφορίες σχετικά με το μοντέλο σας, σκανάροντας τον κωδικό QR του μοντέλου σας (που βρίσκεται επίσης στην ενεργειακή ετικέτα).

Στοιχεία αναφοράς	EU01_100639	EU01_100466
Μοντέλο	Bolero Aguazero 2400 White Glass	Bolero Aguazero 2400 Black Glass
Κωδικός QR		
Τάση	220-240 V AC	220-240 V AC
Συχνότητα	50 Hz	50 Hz
Πίεση νερού	Μέγιστο 1,00 Μpa Ελάχιστη 0,04 Μpa	Μέγιστο 1,00 Μpa Ελάχιστη 0,04 Μpa
Συνολική ισχύς	1380 W	1380 W
Χωρητικότητα	6 μαχαιροπύρουνα	6 μαχαιροπύρουνα
IPX	IPX1	IPX1

Στοιχεία αναφοράς	EU01_100639 / EU01_100466
Μοντέλο	Bolero Aguazero 2400 White Glass/ Bolero Aguazero 2400 Black Glass
Χαρακτηριστικό	Μετρούμενες αξίες
Τυπικό πρόγραμμα	ECO
Κλάση ενεργειακής απόδοσης	D
Κατανάλωση ενέργειας του προγράμματος ECO (EPEC) (kWh/κύκλο)	0,474

Κατανάλωση ενέργειας του προγράμματος ECO σε kWh ανά 100 κύκλους (kWh)	47,4
Κατανάλωση ισχύος του τυπικού προγράμματος (SPEC) (kWh/κύκλο)	0,990
Δείκτης ενεργειακής απόδοσης (EEI)	47,9
Κατανάλωση νερού του προγράμματος ECO (EPWC) (L/κύκλο)	7,4
Δείκτης απόδοσης καθαρισμού (Ic)	1,123
Σε Wc	0,010
CT / CR, Δείκτης καθαριότητας	4,382 / 3,696
Δείκτης απόδοσης στεγνώματος (ID)	0,940
Στο WD	0,027
DT / DR,t, Δείκτης στεγνώματος	4,131 / 3,679
Ονομαστική χωρητικότητα (ps)	6
Διάρκεια του προγράμματος ECO (Tt) (ώρες: λεπτά)	2:51
Κατανάλωση ενέργειας σε κατάσταση απενεργοποίησης (P0) (W)	N/A
Κατανάλωση ισχύος σε κατάσταση αναμονής (Psm) (W)	0,39
Κατανάλωση ενέργειας σε 'καθυστερημένη εκκίνηση' (Pds) (W)	1,37
Εκπομπές αερόφερτου θορύβου dB(A)	48,37

Οι τεχνικές προδιαγραφές ενδέχεται να αλλάξουν χωρίς προηγούμενη ειδοποίηση για τη βελτίωση της ποιότητας του προϊόντος.

Κατασκευασμένο στην Κίνα | Σχεδιασμένο στην Ισπανία

## 9. ΑΝΑΚΥΚΛΩΣΗ ΗΛΕΚΤΡΙΚΟΥ ΚΑΙ ΗΛΕΚΤΡΟΝΙΚΟΥ ΥΛΙΚΟΥ



Αυτό το σύμβολο υποδεικνύει ότι, σύμφωνα με τους ισχύοντες κανονισμούς, το προϊόν ή/και η μπαταρία πρέπει να απορρίπτονται χωριστά από τα οικιακά απορρίμματα. Όταν αυτό το προϊόν φτάσει στο τέλος της λειτουργικής του ζωής, θα πρέπει να αφαιρέσετε τις μπαταρίες/συσσωρευτές και να το μεταφέρετε σε ένα σημείο συλλογής που έχει οριστεί από τις τοπικές αρχές.

Για λεπτομερείς πληροφορίες σχετικά με τον τρόπο σωστής απόρριψης των ηλεκτρικών και ηλεκτρονικών συσκευών και/ή των μπαταριών, οι καταναλωτές θα πρέπει να απευθύνονται στις τοπικές αρχές.

Η τήρηση των ανωτέρω οδηγιών θα συμβάλει στην προστασία του περιβάλλοντος.

## 10. ΤΕΧΝΙΚΗ ΥΠΟΣΤΗΡΙΞΗ ΚΑΙ ΕΓΓΥΗΣΗ

Η Cecotec θα φέρει ευθύνη έναντι του τελικού χρήστη ή του καταναλωτή για τυχόν έλλειψη συμμόρφωσης που υφίσταται κατά τη στιγμή της παράδοσης του προϊόντος σύμφωνα με τους όρους, τις προϋποθέσεις και τις προθεσμίες που καθορίζονται από τους ισχύοντες κανονισμούς. Συνιστάται οι επισκευές να εκτελούνται από εξειδικευμένο προσωπικό.

Εάν διαπιστώσετε κάποιο περιστατικό με το προϊόν ή έχετε οποιαδήποτε απορία, επικοινωνήστε με την επίσημη υπηρεσία τεχνικής υποστήριξης της Cecotec στο +34 96 321 07 28.

## 11. COPYRIGHT

Τα δικαιώματα πνευματικής ιδιοκτησίας των κειμένων του παρόντος εγχειριδίου ανήκουν στην CECOTEC INNOVACIONES, S.L. Όλα τα δικαιώματα διατηρούνται. Το περιεχόμενο της παρούσας έκδοσης δεν επιτρέπεται, εν όλω ή εν μέρει, να αναπαραχθεί, να αποθηκευθεί σε σύστημα αναπαραγωγής, να μεταδοθεί ή να κυκλοφορήσει με οποιονδήποτε τρόπο (ηλεκτρονικό, μηχανικό, φωτοτυπικό, ηχογραφημένο ή παρόμοιο) χωρίς την άδεια της CECOTEC INNOVACIONES, S.L.

## 12. ΑΠΛΟΠΟΙΗΜΕΝΗ ΔΗΛΩΣΗ ΣΥΜΜΟΡΦΩΣΗΣ

**CE** Με την παρούσα, η Cecotec Innovations δηλώνει ότι το προϊόν αυτό συμμορφώνεται με τις βασικές απαιτήσεις και άλλες σχετικές διατάξεις των κανονισμών που ισχύουν στην Ευρωπαϊκή Ένωση. Το προϊόν αυτό έχει σχεδιαστεί, κατασκευαστεί και δοκιμαστεί ώστε να πληροί τα απαιτούμενα πρότυπα ασφάλειας και ποιότητας. Το πλήρες κείμενο της δήλωσης συμμόρφωσης της ΕΕ βρίσκεται στον ακόλουθο δικτυακό τόπο: "<https://cecotec.es/es/information/declaration-of-conformity>"

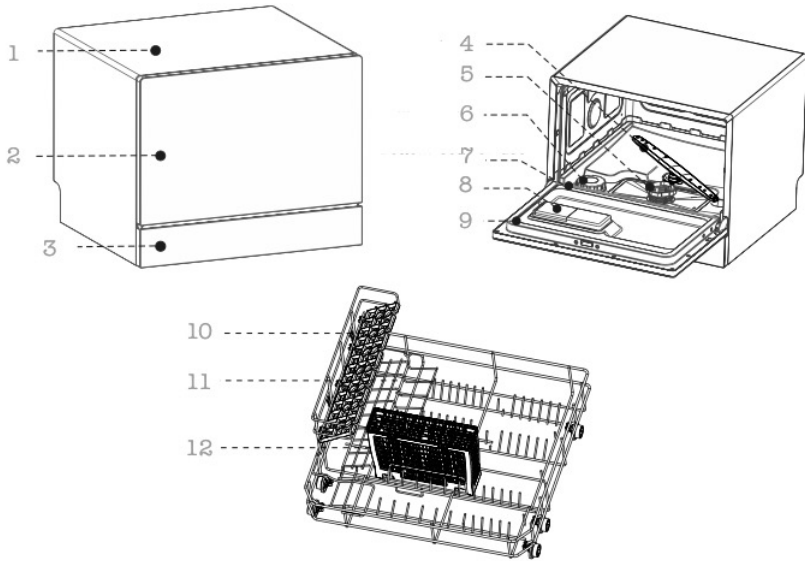

Fig./Img./Abb./Afb./ Rys. 1

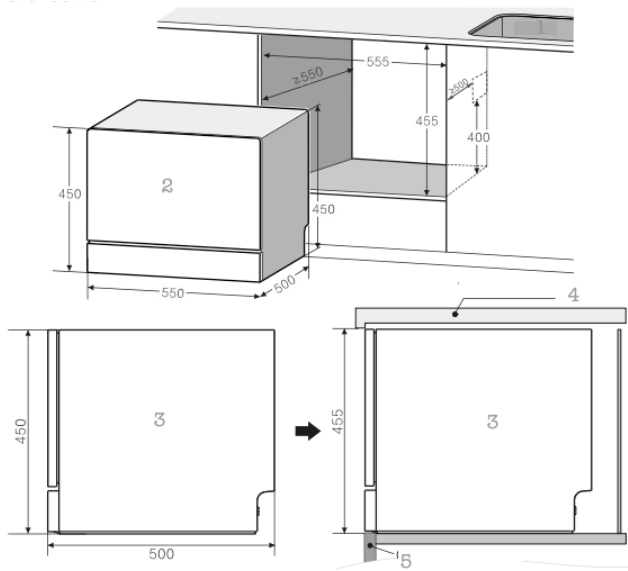

Fig./Img./Abb./Afb./ Rys. 2

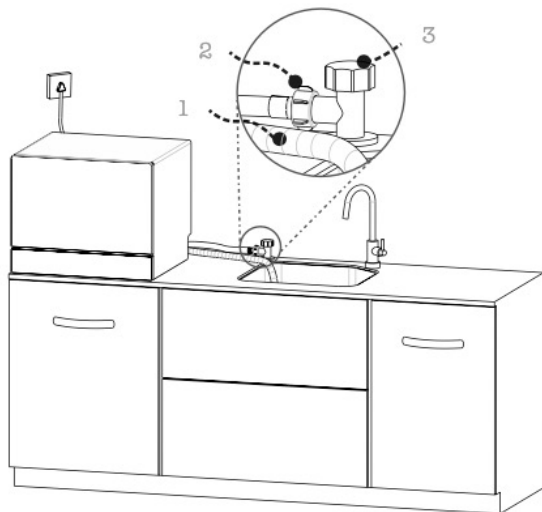

Fig./Img./Abb./Afb./ Rys. 3

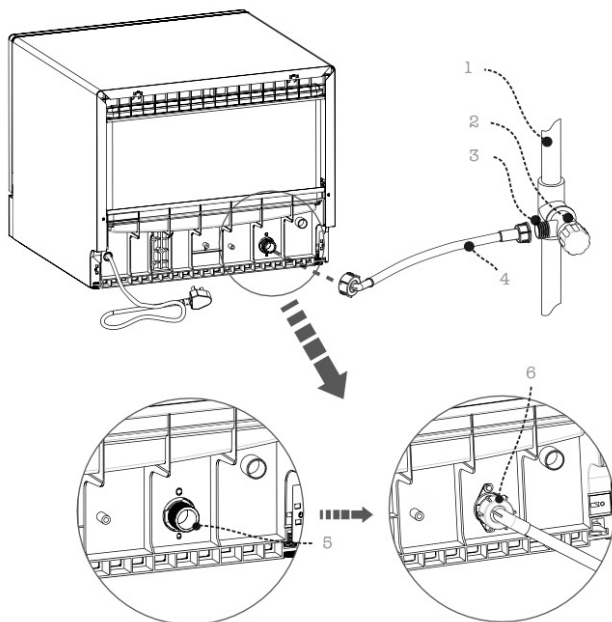

Fig./Img./Abb./Afb./ Rys. 4

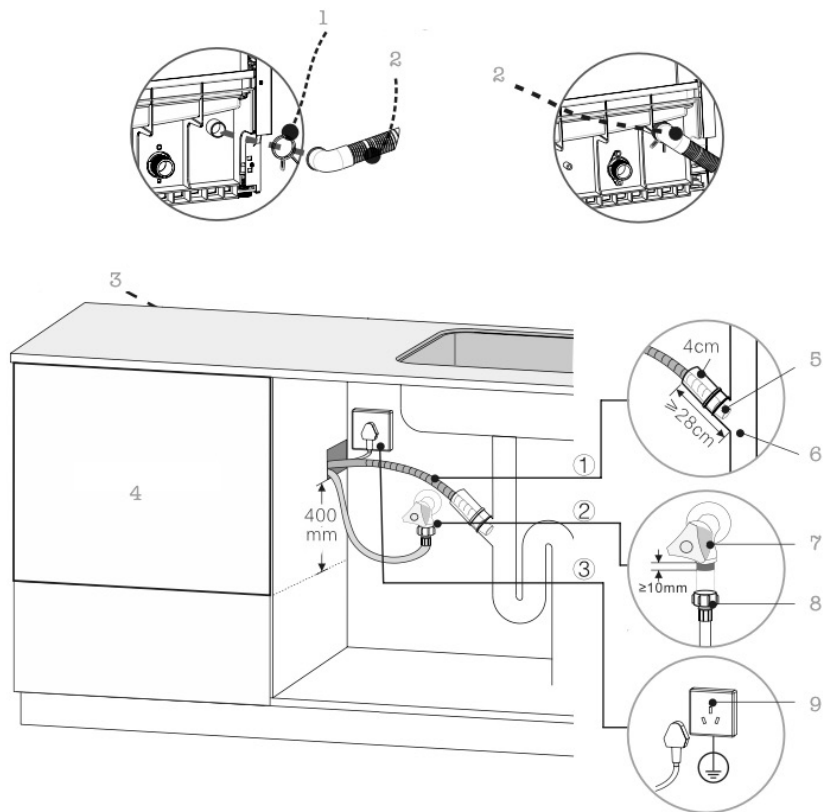

Fig./Img./Abb./Afb./ Rys. 5

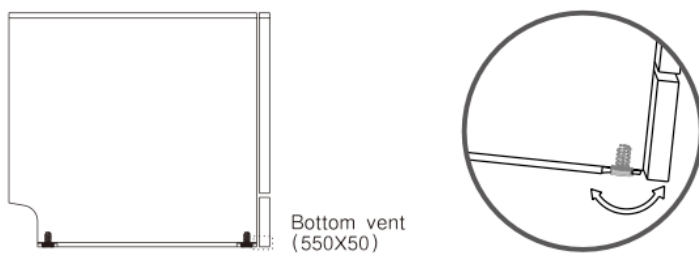

Fig./Img./Abb./Afb./ Rys. 6

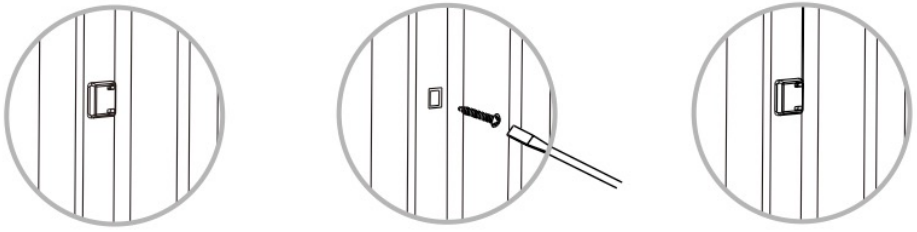

Fig./Img./Abb./Afb./ Rys. 7



Fig./Img./Abb./Afb./ Rys. 8

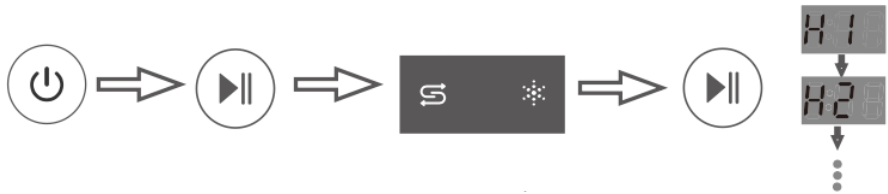

Fig./Img./Abb./Afb./ Rys. 9

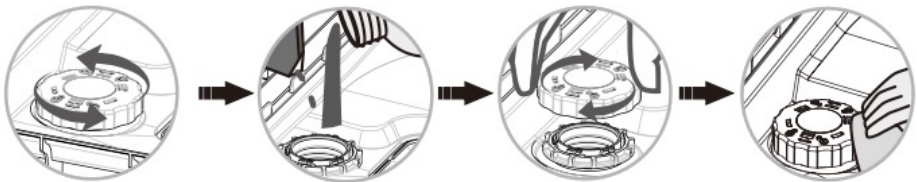

Fig./Img./Abb./Afb./ Rys. 10





Fig./Img./Abb./Afb./ Rys. 11

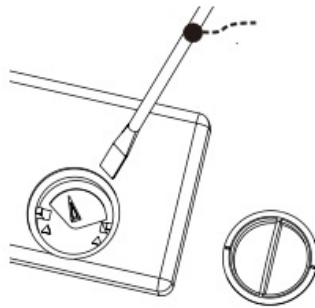

Fig./Img./Abb./Afb./ Rys. 12

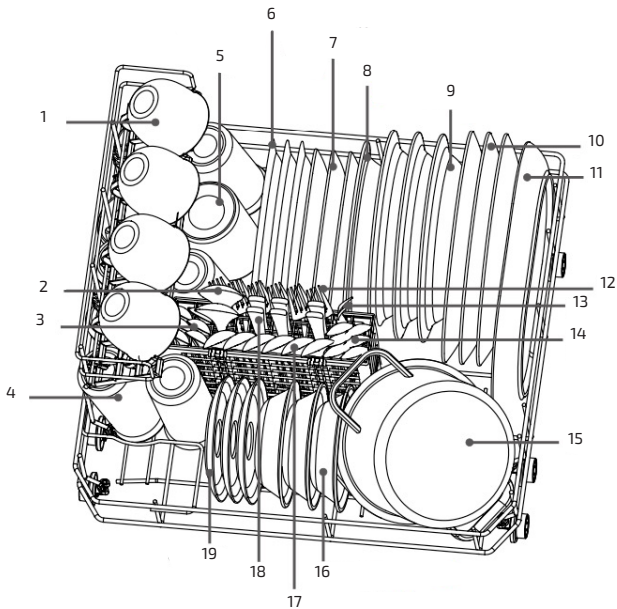

Fig./Img./Abb./Afb./ Rys. 13



Fig./Img./Abb./Afb./ Rys. 14

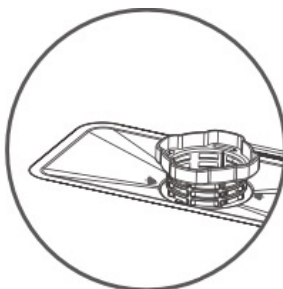

Fig./Img./Abb./Afb./ Rys. 15



Fig./Img./Abb./Afb./ Rys. 16

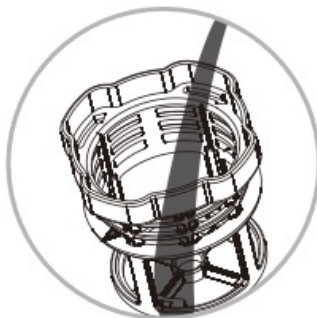

Fig./Img./Abb./Afb./ Rys. 17



Fig./Img./Abb./Afb./ Rys. 18

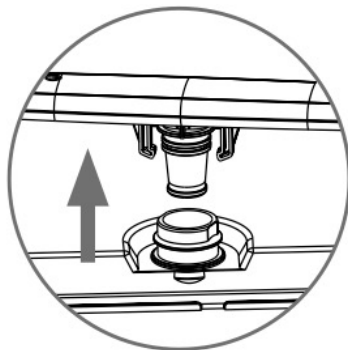

Fig./Img./Abb./Afb./ Rys. 19

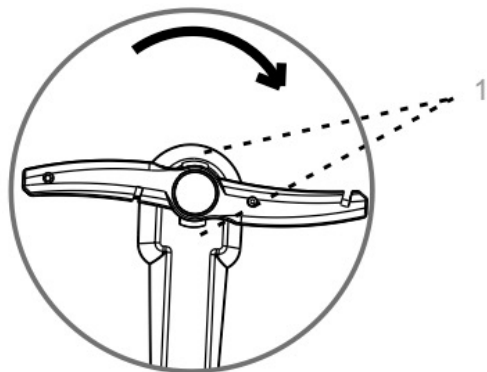

Fig./Img./Abb./Afb./ Rys. 20

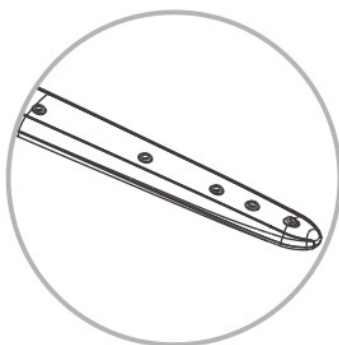

Fig./Img./Abb./Afb./ Rys. 21

[www.cecotec.es](http://www.cecotec.es)

Cecotec Innovaciones S.L.  
Av. Reyes Católicos, 60  
46910, Alfafar (Valencia)  
AP01241010

