

cecotec

BOLERO AGUAZERO 6205

BOLERO AGUAZERO 6205 INOX

BOLERO AGUAZERO 6205 DARK

Lavavajillas 60 CM/ 60 cm dishwasher



bolero

Manual de instrucciones
Instruction manual
Manuel d'instructions
Bedienungsanleitung
Manuale di istruzioni
Manual de instruções
Instructiehandleiding
Instrukcja obsługi
Návod k použití
Kullanma kılavuzu
Használati utasítás
Manual d'instruccions
Οδηγίες χρήσης
دليل التعليمات

Instrucciones de seguridad	6
Safety instructions	9
Instructions de sécurité	11
Sicherheitshinweise	14
Istruzioni di sicurezza	18
Instruções de segurança	21
Veiligheidsinstructies	24
Instrukcja bezpieczeństwa	27
Bezpečnostní pokyny	30
Güvenlik talimatları	32
Οδηγίες ασφαλείας	35
Instruccions de seguretat	38
Biztonsági utasítások	41
قام السال ناما يلى عت	44

ÍNDICE

1. Piezas y componentes	47
2. Antes de usar	47
3. Instalación	48
4. Funcionamiento	49
6. Limpieza y mantenimiento	60
7. Resolución de problemas	63
8. Reciclaje de aparatos eléctricos y electrónicos	67
9. Copyright	67
10. Declaración UE de conformidad simplificada	68

INDEX

1. Parts and components	69
2. Before use	69
3. Installation	70
4. Operation	71
6. Cleaning and maintenance	80
7. Troubleshooting	83
8. Recycling of electrical and electronic equipment	87
9. Copyright	87
10. Simplified EU Declaration of Conformity	87

SOMMAIRE

1. Pièces et composants	88
2. Avant utilisation	88
3. Installation	89
4. Fonctionnement	90
6. Nettoyage et entretien	100
7. Résolution de problèmes	103
8. Recyclage des équipements électriques et électroniques	107
9. Copyright	107
10. Déclaration de conformité simplifiée de l'UE	108

INHALT

1. Teile und Komponenten	109
2. Vor dem Gebrauch	109
3. Montage	110
4. Bedienung	111
6. Reinigung und Wartung	122
7. Problembehebung	125
8. Recycling von Elektro- und Elektronikgeräten	129
9. Copyright	130
10. Vereinfachte EU-Konformitätserklärung	130

INDICE

1. Parti e componenti	131
2. Prima dell'uso	131
3. Installazione	132
4. Funzionamento	133
6. Pulizia e manutenzione	143
7. Risoluzione dei problemi	146
8. Riciclaggio di apparecchiature elettriche ed elettroniche	150
9. Copyright	151
10. Dichiarazione di conformità UE semplificata	151

ÍNDICE

1. Peças e componentes	152
2. Antes de usar	152
3. Instalação	153
4. Funcionamento	154
6. Limpeza e manutenção	165
7. Resolução de problemas	168
8. Reciclagem de produtos elétricos e eletrônicos	172
9. Copyright	173
10. Declaração de conformidade simplificada da UE	173

INHOUD

1. Onderdelen en componenten	174
2. Voor gebruik	174
3. Installatie	175
4. Bediening	176
6. Reiniging en onderhoud	186
7. Probleemoplossing	189
8. Recycling van elektrische en elektronische apparatuur	193
9. Copyright	193
10. Vereenvoudigde EU-conformiteitsverklaring	193

SPIS TREŚCI

1. Części i komponenty	194
2. Przed użyciem	194
3. Instalacja	195
4. Działanie	196
6. Czyszczenie i konserwacja	205
7. Rozwiązywanie problemów	209
8. Recykling urządzeń elektrycznych i elektronicznych	212
9. Prawa autorskie	213
10. Uproszczona deklaracja zgodności UE	213

INDEX

1. Součásti a komponenty	214
2. Před použitím	214
3. Instalace	215
4. Provoz	216
6. Čištění a údržba	225
7. Řešení problémů	228
8. Recyklace elektrických a elektronických zařízení	231
9. Autorská práva	231
10. Zjednodušené prohlášení EU o shodě	232

DIZIN

1. Parçalar ve bileşenler	233
2. Kullanmadan önce	233
3. Kurulum	234
4. Operasyon	235
6. Temizlik ve bakım	244
7. Problem çözme	247
8. Elektrikli ve elektronik ekipmanların geri dönüşümü	250
9. Telif Hakkı	251
10. Basitleştirilmiş AB uygunluk beyanı	251

ΔΕΙΚΤΗΣ

1. Μέρη και εξαρτήματα	252
2. Πριν από τη χρήση	252
3. Εγκατάσταση	253
4. Λειτουργία	254
6. Καθαρισμός και συντήρηση	265
7. Επίλυση προβλημάτων	268
8. Ανακύκλωση ηλεκτρικού και ηλεκτρονικού εξοπλισμού	272
9. Πνευματικά δικαιώματα	273
10. Απλουστευμένη δήλωση συμμόρφωσης EE	273

ÍNDEX

1. Peces i components	274
2. Abans de fer servir	274
3. Instal·lació	275
4. Funcionament	276
6. Neteja i manteniment	285
7. Resolució de problemes	288
8. Reciclatge d'aparells elèctrics i electrònics	293
9. Copyright	293
10. Declaració UE de conformitat simplificada	294

INDEX

1. Alkatrészek és részegységek	295
2. Használat előtt	295
3. Telepítés	296
4. Működés	297
6. Tisztítás és karbantartás	306
7. Problémamegoldás	309
8. Elektromos és elektronikus berendezések újrahasznosítása	313
9. Szerzői jog	313
10. Egyszerűsített EU-megfelelőségi nyilatkozat	313

سردف	314
1. تانوكفملاو عاجال	314
2. مادختسبالا لبق	314
3. تيبثتلا	315
4. ليغثتلا	316
6. قنايصل او فيظنتلا	324
7. تالكشمل ل ح	326
8. فينورتكلال او فيئابركلا تادعمل ريووت قداع	329
9. رشنل او عبطلا قوق ح	330
10. يبوروالا داحتال طسبملا ققباظملا نال ع	330

NOTA

A01_EU01_119738 - Bolero Aguazero 6205

A01_EU01_119739 - Bolero Aguazero 6205 Inox

A01_EU01_119740 - Bolero Aguazero 6205 Dark

ES • La codificación de este manual es genérica y se aplica a todas las variantes de códigos del aparato.

EN • The coding in this manual is generic and applies to all code variants of the appliance.

FR • Le codage figurant dans ce manuel est générique et s'applique à toutes les variantes de code de l'appareil.

DE • Die Codierung in dieser Bedienungsanleitung ist allgemein und gilt für alle Codevarianten des Geräts.

IT • La codifica riportata nel presente manuale è generica e si applica a tutte le varianti di codici dell'apparecchio.

PT • A codificação apresentada neste manual é genérica e aplica-se a todas as variantes de código do aparelho.

NL • De codering in deze handleiding is algemeen en geldt voor alle codevarianten van het apparaat.

PL • Kody podane w niniejszej instrukcji są ogólne i mają zastosowanie do wszystkich wariantów kodowych urządzenia.

CZ • Kódování obsažené v tomto návodu je generické a platí pro všechny kódové varianty spotřebiče.

TR • Bu kılavuzdaki kodlama geneldir ve cihazın tüm kod varyantları için geçerlidir.

CAT • La codificació d'aquest manual és genèrica i s'aplica a totes les variants de codis de l'electrodomèstic.

GR • Η κωδικοποίηση στο παρόν εγχειρίδιο είναι γενική και ισχύει για όλες τις παραλλαγές κωδικών της συσκευής.

HU • Ez a kézikönyv egységes kódolást használ, amely az eszköz minden típusára érvényes.

قصا اخل ا قى جمر بل ا تامل ع تل ا تارل ع تم ع م ج ى ل ع ق ب ط ن ل و ا م ع ل ل ل د ل ا • ل ب ر ع ز ا ه ج ل ا ب

INSTRUCCIONES DE SEGURIDAD

Lea las siguientes instrucciones atentamente antes de usar el producto. Guarde este manual para futuras referencias o nuevos usuarios.

- Lea íntegramente estas instrucciones antes de instalar o utilizar su lavavajillas, ya que contienen información importante que le ayudará a conseguir el mejor rendimiento de su equipo. Es su responsabilidad asegurarse de que todos los usuarios estén informados acerca de las precauciones mencionadas en este manual.
- Advertencia: Cuchillos y otros utensilios con puntas afiladas deben cargarse en la cesta con las puntas hacia abajo o colocarse en posición horizontal.
- La cantidad máxima de cubiertos a lavar es 15.
- Este aparato está diseñado exclusivamente para uso doméstico quedando excluido su uso en bares, restaurantes, granjas, hoteles, moteles y oficinas.
- Inspeccione el cable de alimentación regularmente en busca de daños. Si el cable de alimentación está dañado, debe ser sustituido por el fabricante, por su servicio posventa o por personal cualificado similar con el fin de evitar un peligro.
- Este aparato pueden utilizarlo niños con edad de 8 años y superior y personas con capacidades físicas, sensoriales o mentales reducidas o falta de experiencia y conocimiento, si se les ha dado la supervisión o formación apropiadas respecto al uso del aparato de una manera segura y comprenden los peligros que implica.
- Los niños no deben jugar con el aparato.
- La limpieza y el mantenimiento a realizar por el usuario no deben realizarlos los niños sin supervisión.
- Después de usar el lavavajillas pueden quedar residuos en

su interior. Mantenga a los niños alejados de la máquina cuando esté abierta.

- **PRECAUCIÓN:** compruebe que el lavavajillas y su embalaje no tengan daños. Nunca use el lavavajillas si presenta algún daño, contacte inmediatamente con el Servicio de Asistencia Técnica Oficial de Cecotec.
- El material de embalaje puede ser peligroso para los niños. Retírelo y póngalo fuera de su alcance.
- Elija un lugar adecuado y seguro para instalar el lavavajillas.
- No use nunca un cable alargador o una conexión de múltiples tomas.
- El enchufe debe quedar accesible tras la instalación del lavavajillas.
- Después de la instalación, la primera vez que ponga en marcha el lavavajillas hágalo sin carga.
- Use siempre el enchufe que se suministra con el lavavajillas. No modifique el enchufe suministrado con el aparato si no se ajusta a la toma de corriente.
- No use el lavavajillas si el cable, el enchufe o la estructura presentan daños o no funcionan correctamente.
- En caso de mal funcionamiento, la reparación debe ser realizada por el Servicio de Asistencia Técnica Oficial de Cecotec, en caso contrario quedará anulada la garantía. Antes de reparar el lavavajillas, debe desconectarlo de la red eléctrica y cerrar el grifo de agua.
- Para desconectar el lavavajillas, tire del enchufe, nunca tire del cable.
- Durante el uso, el lavavajillas consume menos energía y agua que si realiza el lavado de la vajilla a mano, siempre y cuando el lavavajillas doméstico se utilice de acuerdo con estas instrucciones.
- No haga un mal uso, no se ponga de pie, no se siente ni

coloque peso sobre la puerta o los cestos del lavavajillas.

- No utilice el lavavajillas a menos que todos los elementos interiores estén correctamente colocados.
- Use únicamente detergentes y abrillantadores producidos específicamente para lavavajillas.
- Algunos detergentes para lavavajillas son muy alcalinos. Pueden ser extremadamente peligrosos si se ingieren. Evite el contacto con la piel y los ojos y mantenga a los niños alejados del lavavajillas cuando la puerta esté abierta.
- Debido al peligro de explosión, no coloque agentes disolventes químicos en el interior de la máquina.
- No ponga artículos que no sean aptos para lavavajillas en la máquina.
- No llene las cestas por encima de su capacidad.
- Cecotec no se hace responsable de cualquier deformación que se produzca en el interior del lavavajillas debido a un mal uso.
- No abra la puerta mientras el lavavajillas está en funcionamiento, ya que podría derramarse agua caliente.
- No deje la puerta abierta, ya que podría provocar accidentes.
- Para evitar una descarga eléctrica, no desenchufe el lavavajillas con las manos mojadas.
- Cecotec no se hace responsable de cualquier daño, accidente, o incidencia que resulte del mal uso de este lavavajillas. Es responsabilidad del usuario operar y mantener el lavavajillas según las instrucciones y recomendaciones detalladas en este manual. El no seguir las instrucciones puede resultar en daños personales, materiales, o en la pérdida de la garantía del producto.

SAFETY INSTRUCTIONS

Read the following instructions carefully before using the appliance. Keep this instruction manual for future reference or new users.

- Read these instructions carefully before assembling or using the appliance. These instructions contain important information that will help you get the best out of your equipment. It is your responsibility to make sure every user is informed about the warnings and precautions stated in this instruction manual.
- Warning: Knives and other utensils with sharp points should be loaded in the basket with the points facing downwards or placed in a horizontal position.
- The maximum number of cutlery to be washed is 15.
- This appliance is intended for domestic use only and is not suitable for use in commercial establishments such as bars, restaurants, farms, hotels, motels, and offices.
- Check the power cable regularly for visible damage. If the power cord is damaged, it must be replaced by Cecotec's Official Technical Support Service or similar qualified personnel to avoid risks.
- This appliance can be used by children aged 8 years and above and people with reduced physical, sensory, or mental capabilities or lack of experience and knowledge if they have been given supervision or instruction concerning the use of the appliance in a safe way and understand the hazards involved.
- Children must not play with the appliance.
- Cleaning and user maintenance must not be carried out by children without supervision.
- After using the dishwasher, there may be remains in the

interior. Keep children away from the appliance when it is open.

- **WARNING:** check the dishwasher and package are not damaged. Never use the dishwasher if it is damaged, contact the official Cecotec Technical Support Service immediately.
- Packaging material may be dangerous to children. Remove it and place it out of their reach.
- Choose a suitable and safe place to install the dishwasher.
- Never use an extension cord or a multi-socket connection.
- The socket must be accessible after the dishwasher installation.
- After the installation, the first time you run the dishwasher, do it while it is empty.
- Always use the plug provided with the dishwasher. Do not modify the plug provided with the appliance if it does not match the power socket.
- Do not operate the appliance if its cable, plug, or structure show visible damage, do not operate properly, or have been dropped.
- In case of malfunctioning, repairs must be carried out by the official Cecotec Technical Support Service; otherwise, the warranty will be void. Before repairing the dishwasher, you must disconnect it from the power supply and close the stopcock.
- To unplug the dishwasher, pull from the socket, never from the cord.
- During use, the dishwasher uses less energy and water than washing dishes by hand, provided that the household dishwasher is used according to these instructions.
- Do not misuse it, do not stand, sit or place any heavy object on the door or baskets of the dishwasher.
- Do not use the dishwasher if all interior elements are not correctly placed.

- Only use detergents and rinse aids specific for dishwashers.
- Some dishwasher detergents are very alkaline. They may be extremely dangerous if you ingest them. Avoid contact with skin and eyes and keep children away from the dishwasher when the door is open.
- Due to the danger of explosion, do not place chemical solvents in the interior of the machine.
- Do not place tableware which is not dishwasher safe in the appliance.
- Do not fill the baskets over their capacity.
- Cecotec shall not be held liable for any deformation that may occur inside the dishwasher due to misuse.
- Do not open the door while the dishwasher is running, as it could spill hot water.
- Do not leave the door open, as it could cause accidents.
- To avoid electric shock, do not disconnect the dishwasher with your hands wet.
- Cecotec shall not be held liable for any damage, accident, or incident resulting from the misuse of this dishwasher. It is the user's responsibility to operate and maintain the dishwasher according to the instructions and recommendations detailed in this manual. Failure to follow instructions may result in personal injury, property damage, or loss of product warranty.

INSTRUCTIONS DE SÉCURITÉ

Veillez lire les instructions suivantes avec attention avant d'utiliser l'appareil. Gardez bien ce manuel pour de futures références ou pour tout nouvel utilisateur.

- Veuillez lire ces instructions avant d'assembler ou d'utiliser votre lave-vaisselle, elles contiennent des informations

importantes qui vous aideront à obtenir les meilleurs résultats avec votre équipement. Veillez à ce que tous les utilisateurs soient informés des précautions mentionnées dans ce manuel.

- Avertissement : Les couteaux et autres ustensiles tranchants doivent être chargés dans le panier avec les pointes vers le bas ou placés en position horizontale.
- Le nombre maximum de couverts à laver est de 15.
- Cet appareil est conçu pour un usage domestique uniquement et ne doit pas être utilisé dans les bars, restaurants, fermes, hôtels, motels et bureaux.
- Inspectez le câble d'alimentation régulièrement pour rechercher des dommages visibles. Si le câble d'alimentation est endommagé, il doit être substitué par le fabricant, par le Service Après-Vente ou par du personnel qualifié pour éviter des dangers.
- Cet appareil peut être utilisé par des enfants de 8 ans et plus et par des personnes aux capacités physiques, mentales ou sensorielles réduites, ou sans expérience ni connaissances s'ils sont surveillés et/ou ont reçu les informations nécessaires à l'utilisation correcte de l'appareil et qu'ils ont bien compris les risques qu'il implique.
- Empêchez les enfants de jouer avec le produit.
- Le nettoyage et l'entretien du produit ne peuvent pas être menés à terme par les enfants.
- Après avoir utilisé l'appareil, des résidus peuvent rester à l'intérieur du lave-vaisselle. Maintenez les enfants éloignés de la machine lorsqu'elle est ouverte.
- ATTENTION : vérifiez que le lave-vaisselle et son emballage ne sont pas endommagés. N'utilisez jamais le lave-vaisselle s'il est endommagé, contactez immédiatement le Service d'Assistance Technique officiel de Cecotec.

- Le matériel d'emballage peut être dangereux pour les enfants. Retirez-le et mettez-le hors de portée des enfants.
- Choisissez un endroit approprié et sûr pour installer le lave-vaisselle.
- N'utilisez jamais de rallonge ou de prise multiple.
- La prise doit rester accessible après l'installation du lave-vaisselle.
- Après l'installation, la première fois que vous démarrez le lave-vaisselle, faites-le sans rien mettre dedans.
- Utilisez toujours la prise fournie avec le lave-vaisselle. Ne modifiez pas la prise fournie avec l'appareil si elle n'est pas adaptée à la prise de courant.
- N'utilisez pas le lave-vaisselle si le câble, la prise ou la structure ne fonctionnent pas correctement ou présentent des dommages.
- En cas de mauvais fonctionnement, la réparation doit être effectuée par le Service d'Assistance Technique officiel de Cecotec, sinon la garantie sera annulée. Avant de réparer le lave-vaisselle, il faut le débrancher du réseau électrique et fermer le robinet d'eau.
- Pour débrancher le lave-vaisselle, tirez sur la fiche, jamais sur le câble.
- Pendant son utilisation, le lave-vaisselle consomme moins d'énergie et d'eau que lors du lavage de la vaisselle à la main, à condition que le lave-vaisselle soit utilisé conformément à ces instructions.
- Ne faites pas une mauvaise utilisation, ne vous tenez pas debout, ne vous asseyez pas et ne posez pas de poids sur la porte ou les paniers du lave-vaisselle.
- N'utilisez le lave-vaisselle que si tous les éléments intérieurs sont correctement placés.
- N'utilisez que des produits vaisselle et des produits de rinçage formulés pour les lave-vaisselles.

- Certains détergents pour lave-vaisselle sont très alcalins. Ils peuvent être extrêmement dangereux s'ils sont ingérés. Évitez tout contact avec la peau et les yeux et tenez les enfants éloignés du lave-vaisselle lorsque la porte est ouverte.
- En raison du risque d'explosion, n'introduisez pas de solvants chimiques à l'intérieur de la machine.
- Ne mettez pas d'articles qui ne sont pas compatibles avec le lave-vaisselle dans la machine.
- Ne remplissez pas trop les paniers.
- Cecotec ne se fera responsable de toute déformation survenue à l'intérieur de la machine due à une mauvaise utilisation du produit.
- N'ouvrez pas la porte lorsque le lave-vaisselle est en fonctionnement, car de l'eau chaude pourrait s'écouler.
- Ne laissez pas la porte ouverte, car cela pourrait entraîner des accidents.
- Pour éviter toute décharge électrique, ne débranchez pas le lave-vaisselle avec vos mains mouillées.
- Cecotec n'est pas responsable des dommages, accidents ou incidents résultant d'une mauvaise utilisation de cet appareil. L'utilisateur est responsable de l'utilisation et de l'entretien de l'appareil conformément aux instructions et recommandations détaillées dans le présent manuel. Le non-respect des instructions peut entraîner des blessures, des dommages matériels ou la perte de la garantie de l'appareil.

SICHERHEITSHINWEISE

Lesen Sie die folgenden Hinweise aufmerksam durch, bevor Sie das Produkt verwenden. Bewahren Sie diese

Bedienungsanleitung zum Nachschlagen oder für neue Benutzer auf.

- Bitte lesen Sie diese Anleitung gründlich durch, bevor Sie Ihren Geschirrspüler installieren oder in Betrieb nehmen, denn sie enthält wichtige Informationen, die Ihnen helfen werden, das Gerät optimal zu nutzen. Es liegt in Ihrer Verantwortung, sicherzustellen, dass alle Benutzer über die in dieser Bedienungsanleitung erwähnten Vorsichtsmaßnahmen informiert sind.
- **Warnung:** Messer und andere Utensilien mit scharfen Spitzen sollten mit den Spitzen nach unten oder in horizontaler Lage in den Korb gelegt werden.
- Es können maximal 15 Besteckteile gewaschen werden.
- Dieses Gerät ist ausschließlich für den Hausgebrauch konzipiert und ist nicht für die Verwendung in Bars, Restaurants, Bauernhöfen, Hotels, Motels oder Büros bestimmt.
- Überprüfen Sie das Netzkabel regelmäßig auf Schäden. Wenn das Netzkabel beschädigt ist, muss es durch den Hersteller, den Kundenservice oder qualifiziertes Personal ersetzt werden, um Schäden zu vermeiden.
- Dieses Gerät kann von Kindern ab 8 Jahren und darüber sowie von Personen mit verringerten physischen, sensorischen oder mentalen Fähigkeiten oder Mangel an Erfahrung und Wissen benutzt werden, wenn sie beaufsichtigt oder bezüglich des sicheren Gebrauchs des Geräts unterwiesen wurden und die daraus resultierenden Gefahren verstehen.
- Kinder dürfen nicht mit dem Gerät spielen.
- Reinigung und Wartung durch den Benutzer sollten nicht von Kindern ohne Aufsicht durchgeführt werden.
- Nach der Benutzung des Geschirrspülers können Rückstände im Inneren des Geschirrspülers verbleiben. Halten Sie Kinder von der Maschine fern, wenn die Tür geöffnet ist.

- VORSICHT: Überprüfen Sie Verpackung und Geschirrspüler sofort auf. Benutzen Sie den Geschirrspüler niemals, wenn er in irgendeiner Weise beschädigt ist, wenden Sie sich sofort an den Technischen Kundendienst von Cecotec.
- Verpackungsmaterial kann für Kinder gefährlich sein. Nehmen Sie es heraus und legen Sie es außer Reichweite.
- Wählen Sie einen geeigneten und sicheren Ort für die Aufstellung des Geschirrspülers.
- Verwenden Sie niemals ein Verlängerungskabel oder eine Mehrfachsteckdose.
- Die Steckdose muss nach dem Einbau des Geschirrspülers zugänglich bleiben.
- Wenn Sie den Geschirrspüler nach der Installation zum ersten Mal starten, sollten Sie ihn nicht beladen.
- Verwenden Sie immer den mit dem Geschirrspüler gelieferten Stecker. Ändern Sie den mit dem Gerät gelieferten Stecker nicht, wenn er nicht in die Steckdose passt.
- Verwenden Sie den Geschirrspüler nicht, wenn das Kabel, der Stecker oder der Rahmen beschädigt ist oder nicht richtig funktioniert.
- Im Falle einer Fehlfunktion muss die Reparatur durch den offiziellen technischen Kundendienst von Cecotec durchgeführt werden, andernfalls erlischt die Garantie. Vor der Reparatur des Geschirrspülers muss dieser vom Stromnetz getrennt und der Wasserhahn zugezogen werden.
- Um den Geschirrspüler auszuschalten, ziehen Sie am Stecker, niemals am Kabel.
- Während des Gebrauchs verbraucht der Geschirrspüler weniger Energie und Wasser als das Spülen von Hand, vorausgesetzt, der Haushaltsgeschirrspüler wird entsprechend dieser Anleitung benutzt.
- Benutzen Sie den Geschirrspüler nicht falsch, stellen Sie

sich nicht hin, setzen Sie sich nicht hin und belasten Sie nicht die Tür oder die Körbe des Geschirrspülers.

- Benutzen Sie den Geschirrspüler nur dann, wenn alle Innenteile richtig eingelegt sind.
- Verwenden Sie nur speziell für Geschirrspüler hergestellte Spülmittel und Klarspüler.
- Einige Geschirrspülmittel sind stark alkalisch. Sie können extrem gefährlich sein, wenn sie verschluckt werden. Vermeiden Sie den Kontakt mit Haut und Augen und halten Sie Kinder vom Geschirrspüler fern, wenn die Tür geöffnet ist.
- Aufgrund der Explosionsgefahr dürfen keine chemischen Lösungsmittel in das Innere des Geräts gelangen.
- Geben Sie keine Gegenstände in die Maschine, die nicht spülmaschinenfest sind.
- Die Besteckkörbe dürfen nicht überfüllt werden.
- Cecotec haftet nicht für Verformungen im Inneren des Geschirrspülers, die durch unsachgemäßen Gebrauch verursacht werden.
- Öffnen Sie die Tür nicht, während der Geschirrspüler läuft, da heißes Wasser auslaufen kann.
- Lassen Sie die Tür nicht offen stehen, da dies zu Unfällen führen kann.
- Um einen Stromschlag zu vermeiden, sollten Sie den Geschirrspüler nicht mit nassen Händen ausstecken.
- Cecotec ist nicht verantwortlich für Schäden, Unfälle oder Zwischenfälle, die durch den Missbrauch dieses Geräts entstehen. Es liegt in der Verantwortung des Benutzers, das Gerät gemäß den Anweisungen und Empfehlungen in diesem Handbuch zu betreiben und zu warten. Die Nichtbeachtung der Anweisungen kann zu Verletzungen, Sachschäden oder zum Verlust der Produktgarantie führen.

ISTRUZIONI DI SICUREZZA

Leggere attentamente le seguenti istruzioni prima di usare l'apparecchio. Conservare questo manuale per consultazioni future o nuovi utenti.

- Prima di installare o mettere in funzione la lavastoviglie, leggere attentamente le presenti istruzioni, poiché contengono informazioni importanti che consentono di ottenere le migliori prestazioni dall'apparecchio. È propria responsabilità assicurarsi che tutti gli utenti siano informati riguardo quanto indicato in questo manuale.
- Avvertenza: Coltelli e altri utensili con punte affilate devono essere caricati nel cestello con le punte rivolte verso il basso o in posizione orizzontale.
- Il numero massimo di coperti da lavare è 15.
- Questo apparecchio è stato progettato solo per uso domestico e non può essere utilizzato in bar, ristoranti, aziende agricole, alberghi, motel e uffici.
- Ispezionare regolarmente il cavo di alimentazione in cerca di danni visibili. Se il cavo di alimentazione è danneggiato, deve essere sostituito dal produttore, dal suo servizio post-vendita o da personale altrettanto qualificato al fine di evitare pericoli.
- Questo apparecchio può essere usato da bambini a partire da 8 anni e da persone con ridotte capacità fisiche, sensoriali o mentali o con mancanza di esperienza e conoscenza, a condizione che siano supervisionati o istruiti sull'uso dell'apparecchio in modo sicuro e che comprendano i pericoli che questo presenta.
- I bambini non devono giocare con l'apparecchio.
- La pulizia e la manutenzione non devono essere effettuate da bambini non sorvegliati.

- Dopo l'uso della lavastoviglie, possono rimanere dei residui al suo interno. Tenere i bambini lontani dall'apparecchio quando è aperta.
- **ATTENZIONE:** controllare che la lavastoviglie e il suo imballaggio non siano danneggiati. Non utilizzare mai la lavastoviglie se presenta qualsiasi tipo di danno; contattare immediatamente il Servizio di Assistenza Tecnica di Cecotec.
- Il materiale di imballaggio può essere pericoloso per i bambini. Rimuoverlo e tenerlo fuori dalla loro portata.
- Scegliere un posto adatto e sicuro per installare la lavastoviglie.
- Non usare mai una prolunga o prese multiple.
- La presa deve essere accessibile dopo l'installazione della lavastoviglie.
- Dopo l'installazione, la prima volta che si avvia la lavastoviglie, farlo senza carico.
- Utilizzare sempre la spina fornita con la lavastoviglie. Non modificare la spina fornita con l'apparecchio se non è adatta alla presa di corrente.
- Non utilizzare la lavastoviglie se il cavo, la spina o il telaio sono danneggiati o malfunzionanti.
- In caso di malfunzionamento, rivolgersi unicamente al Servizio di Assistenza Tecnica ufficiale di Cecotec; altrimenti, la garanzia verrà annullata. Prima di riparare la lavastoviglie, questa deve essere scollegata dalla rete elettrica e il rubinetto dell'acqua deve essere chiuso.
- Per scollegare la lavastoviglie, tirare la spina, non tirare mai il cavo.
- Durante l'uso, la lavastoviglie consuma meno energia e meno acqua rispetto al lavaggio dei piatti a mano, a condizione che la lavastoviglie domestica sia usata secondo queste istruzioni.

- Non usare impropriamente, stare in piedi, sedersi o appoggiare pesi sulla porta o sui cestelli della lavastoviglie.
- Non utilizzare la lavastoviglie se tutte le parti interne non sono posizionate correttamente.
- Usare solo detersivi e brillantanti prodotti specificamente per lavastoviglie.
- Alcuni detersivi per lavastoviglie sono molto alcalini. Possono essere estremamente pericolosi se ingeriti. Evitare il contatto con la pelle e gli occhi e tenere i bambini lontani dalla lavastoviglie quando la porta è aperta.
- A causa del pericolo di esplosione, non introdurre solventi chimici nell'apparecchio.
- Non introdurre oggetti che non sono lavabili in lavastoviglie.
- Non riempire i cestelli oltre la loro capacità.
- Cecotec declina ogni responsabilità per qualsiasi deformazione che si verifichi all'interno della macchina a causa di un uso improprio.
- Non aprire lo sportello mentre la lavastoviglie è in funzione, perché l'acqua calda potrebbe fuoriuscire.
- Non lasciare la porta aperta per evitare incidenti.
- Per evitare scosse elettriche, non scollegare la lavastoviglie con le mani bagnate.
- Cecotec non è responsabile di eventuali danni, incidenti o inconvenienti derivanti dall'uso improprio di questo dispositivo. È responsabilità dell'utente far funzionare e mantenere il dispositivo secondo le istruzioni e le raccomandazioni riportate nel presente manuale. La mancata osservanza delle istruzioni può causare lesioni personali, danni materiali o la perdita della garanzia del prodotto.

INSTRUÇÕES DE SEGURANÇA

Leia atentamente as instruções seguintes antes de utilizar o aparelho. Guarde este manual para referências futuras ou novos utilizadores.

- Leia atentamente estas instruções antes de instalar ou operar a sua máquina de lavar louça, pois contém informações importantes que o ajudarão a obter o melhor desempenho do seu equipamento. É da sua responsabilidade assegurar que todos os utilizadores sejam informados sobre as precauções mencionadas neste manual.
- Advertência: As facas e outros utensílios com pontas afiadas devem ser carregados no cesto com as pontas viradas para baixo ou colocadas na posição horizontal.
- O número máximo de talheres a lavar é 15.
- Este aparelho foi concebido apenas para uso doméstico e não se destina a ser utilizado em bares, restaurantes, quintas, hotéis, motéis e escritórios.
- Inspeccione regularmente o cabo de alimentação em busca de danos. Se o cabo de alimentação estiver danificado, deve ser substituído pelo fabricante, pelo seu serviço pós-venda ou por pessoal qualificado, a fim de evitar um perigo.
- Este aparelho pode ser utilizado por crianças a partir dos 8 anos de idade e por pessoas com capacidades físicas, sensoriais ou mentais reduzidas ou com falta de experiência e conhecimentos, se lhes tiver sido dada supervisão ou instruções relativas à utilização do aparelho de uma forma segura e compreendem os perigos envolvidos.
- Não permita que as crianças brinquem com o aparelho.
- A limpeza e manutenção do aparelho não devem ser efetuadas por crianças sem supervisão.
- Após a utilização da máquina de lavar louça, os resíduos

podem permanecer dentro do seu interior. Mantenha as crianças afastadas da máquina quando esta estiver aberta.

- **ATENÇÃO:** Verifique se a máquina de lavar louça e a sua embalagem estão danificadas. Nunca utilize a máquina de lavar louça se esta estiver danificada de alguma forma. Se tal acontecer, contate imediatamente com o Serviço de Assistência Técnica da Cecotec.
- O material de embalagem pode ser perigoso para as crianças. Removê-lo e pô-lo fora de alcance.
- Escolha um local adequado e seguro para instalar a máquina de lavar louça.
- Nunca utilize um cabo de extensão ou uma ligação de tomada múltipla.
- A tomada deve permanecer acessível após a máquina de lavar louça ter sido instalada.
- Após a instalação, a primeira vez que se liga a máquina de lavar louça, faça-o sem carga.
- Utilize sempre a ficha fornecida com a máquina de lavar louça. Não modifique a ficha fornecida com o aparelho se este não encaixar na tomada.
- Não utilize a máquina de lavar louça se o cabo, ficha ou armação estiver danificado ou com defeito.
- Em caso de mau funcionamento, a reparação deve ser efetuada pelo Serviço de Assistência Técnica Oficial da Cecotec, caso contrário a garantia será anulada. Antes de reparar a máquina de lavar louça, esta deve ser desligada da rede e a torneira de água deve ser desligada.
- Para desligar a máquina de lavar louça, puxar a ficha, nunca puxar o cabo.
- Durante a utilização, a máquina de lavar louça consome menos energia e água do que a lavagem manual da louça, desde que a máquina de lavar louça doméstica seja utilizada de acordo com estas instruções.

- Não use indevidamente, não fique de pé, não se sente ou coloque peso na porta ou no cesto da máquina de lavar louça.
- Não utilize a máquina de lavar louça a menos que todos os elementos interiores estejam corretamente posicionados.
- Utilize apenas detergentes e abrillantadores produzidos especificamente para máquinas de lavar louça.
- Alguns detergentes para máquinas de lavar louça são muito alcalinos. Podem ser extremamente perigosos se ingeridos. Evite o contacto com a pele e os olhos e mantenha as crianças afastadas da máquina de lavar louça quando a porta estiver aberta.
- Devido ao perigo de explosão, não coloque solventes químicos na secção de lavagem da máquina.
- Não coloque artigos que não sejam laváveis na máquina de lavar louça em segurança.
- Não encher demais os cestos.
- A Cecotec não pode ser responsabilizada por qualquer deformação que ocorra no interior da máquina devido a uso indevido.
- Não abra a porta enquanto a máquina de lavar louça estiver a funcionar, uma vez que a água quente pode derramar.
- Não deixe a porta aberta, pois isto poderia produzir acidentes.
- Para evitar choques eléctricos, não desligue a máquina de lavar louça com as mãos molhadas.
- A Cecotec não é responsável por qualquer dano, acidente ou incidente resultante da utilização incorrecta deste dispositivo. É da responsabilidade do utilizador operar e manter o dispositivo de acordo com as instruções e recomendações detalhadas neste manual. O não cumprimento das instruções pode resultar em ferimentos pessoais, danos materiais ou perda da garantia do produto.

VEILIGHEIDSINSTRUCTIES

Lees de volgende instructies zorgvuldig door voordat u het product gebruikt. Bewaar deze handleiding voor toekomstig gebruik of voor nieuwe gebruikers.

- Lees deze instructies volledig door voordat u uw vaatwasser installeert of gebruikt. Deze bevatten belangrijke informatie die u helpt om uw apparaat optimaal te laten presteren. Het is uw verantwoordelijkheid om ervoor te zorgen dat alle gebruikers op de hoogte zijn van de voorzorgsmaatregelen die in deze handleiding worden genoemd.
- Waarschuwing: Messen en andere gebruiksvoorwerpen met scherpe punten moeten met de punten naar beneden of horizontaal in de mand worden gelegd.
- Het maximale aantal af te wassen bestedelen bedraagt 15.
- Dit apparaat is uitsluitend bedoeld voor huishoudelijk gebruik en is niet geschikt voor gebruik in bars, restaurants, boerderijen, hotels, motels en kantoren.
- Controleer het netsnoer regelmatig op beschadigingen. Als het netsnoer beschadigd is, moet het worden vervangen door de fabrikant, de klantenservice of vergelijkbaar gekwalificeerd personeel om gevaar te voorkomen.
- Dit apparaat kan worden gebruikt door kinderen van 8 jaar en ouder en door personen met verminderde lichamelijke, zintuiglijke of geestelijke vermogens of met een gebrek aan ervaring en kennis, indien zij passend toezicht of een passende training hebben gekregen over het veilig gebruiken van het apparaat en zij de mogelijke gevaren begrijpen.
- Kinderen mogen niet met het apparaat spelen.
- Reiniging en gebruikersonderhoud mogen niet door kinderen zonder toezicht worden uitgevoerd.
- Na gebruik van de vaatwasser kunnen er resten achterblijven.

Houd kinderen uit de buurt van de machine wanneer deze open is.

- LET OP: Controleer de vaatwasser en de verpakking op schade. Gebruik de vaatwasser nooit als deze beschadigd is; neem onmiddellijk contact op met de officiële technische ondersteuning van Cecotec.
- Verpakkingsmateriaal kan gevaarlijk zijn voor kinderen. Verwijder het en houd het buiten hun bereik.
- Kies een geschikte en veilige locatie om de vaatwasser te installeren.
- Gebruik nooit een verlengsnoer of stekkerdoos.
- De stop moet toegankelijk zijn nadat de vaatwasser is geïnstalleerd.
- Nadat u de vaatwasser hebt geïnstalleerd, laat u deze de eerste keer zonder wasgoed draaien.
- Gebruik altijd de stekker die bij de vaatwasser is geleverd. Wijzig de stekker niet als deze niet in het stopcontact past.
- Gebruik de vaatwasser niet als het snoer, de stekker of de behuizing beschadigd is of niet goed werkt.
- In geval van een storing moet de reparatie worden uitgevoerd door de officiële technische ondersteuning van Cecotec, anders vervalt de garantie. Voordat u de vaatwasser repareert, moet u deze loskoppelen van de watertoevoer en de stroomtoevoer afsluiten.
- Om de vaatwasser uit te schakelen, trekt u aan de stekker en nooit aan het snoer.
- Tijdens het gebruik verbruikt de vaatwasser minder energie en water dan wanneer u de vaat met de hand afwast, zolang u de vaatwasser voor huishoudelijk gebruik volgens deze instructies gebruikt.
- Gebruik de deur of de manden van de vaatwasser niet verkeerd. Ga er niet op staan, zitten of er druk op uitoefenen.

- Gebruik de vaatwasser niet als niet alle interne elementen correct zijn geplaatst.
- Gebruik uitsluitend reinigingsmiddelen en glansspoelmiddelen die speciaal voor vaatwassers zijn ontwikkeld.
- Sommige vaatwasmiddelen zijn sterk alkalisch. Ze kunnen zeer gevaarlijk zijn bij inslikken. Vermijd contact met huid en ogen en houd kinderen uit de buurt van de vaatwasser wanneer de deur openstaat.
- Plaats geen chemische oplosmiddelen in het apparaat vanwege explosiegevaar.
- Plaats geen items in de machine die niet vaatwasmachinebestendig zijn.
- Vul de manden niet te vol.
- Cecotec is niet aansprakelijk voor eventuele vervormingen die door verkeerd gebruik in de vaatwasser kunnen ontstaan.
- Open de deur niet terwijl de vaatwasser draait, omdat er dan heet water kan morsen.
- Laat de deur niet openstaan, dit kan ongelukken veroorzaken.
- Om een elektrische schok te voorkomen, mag u de vaatwasser niet loskoppelen met natte handen.
- Cecotec is niet aansprakelijk voor schade, ongevallen of incidenten die voortvloeien uit verkeerd gebruik van deze vaatwasser. Het is de verantwoordelijkheid van de gebruiker om de vaatwasser te bedienen en te onderhouden volgens de instructies en aanbevelingen in deze handleiding. Het niet opvolgen van deze instructies kan leiden tot persoonlijk letsel, schade aan eigendommen of het ongeldig maken van de productgarantie.

INSTRUKCJA BEZPIECZEŃSTWA

Przed użyciem produktu należy uważnie przeczytać poniższe instrukcje. Zachowaj tę instrukcję do wykorzystania w przyszłości lub dla nowych użytkowników.

- Przed zainstalowaniem lub użyciem urządzenia należy przeczytać te instrukcje w całości. Zawierają one ważne informacje, które pomogą uzyskać najlepszą wydajność urządzenia. Obowiązkiem użytkownika jest upewnienie się, że wszyscy użytkownicy zostali poinformowani o środkach ostrożności wymienionych w niniejszej instrukcji.
- Ostrzeżenie: Noże i inne przybory z ostrymi końcami powinny być wkładane do kosza ostrzami skierowanymi w dół lub umieszczane w pozycji poziomej.
- Maksymalna liczba mytych kompletów naczyń wynosi 15.
- To urządzenie przeznaczone jest wyłącznie do użytku domowego i nie nadaje się do użytku w barach, restauracjach, gospodarstwach rolnych, hotelach, motelach i biurach.
- Regularnie należy sprawdzać przewód zasilający pod kątem uszkodzeń. Jeśli przewód zasilający jest uszkodzony, musi zostać wymieniony przez producenta, jego serwis posprzedażny lub podobnie wykwalifikowany personel w celu uniknięcia zagrożenia.
- To urządzenie może być używane przez dzieci w wieku 8 lat i starsze oraz osoby o ograniczonych zdolnościach fizycznych, sensorycznych lub umysłowych lub bez doświadczenia i wiedzy, jeśli znajdują się pod nadzorem lub zostały poinstruowane w zakresie korzystania z urządzenia w bezpieczny sposób i rozumieją związane z tym zagrożenia.
- Dzieci nie mogą bawić się urządzeniem.
- Czyszczenie i konserwacja urządzenia, które ma przeprowadzać użytkownik nie mogą być wykonywane przez dzieci bez nadzoru.

- Po myciu w zmywarce w jej wnętrzu mogą pozostać resztki. Trzymaj dzieci z dala od urządzenia, gdy jest ono otwarte.
- UWAGA: Sprawdź urządzenie i jego opakowanie pod kątem uszkodzeń. Nigdy nie używaj urządzenia, jeśli jest uszkodzone, skontaktuj się natychmiast z oficjalnym Serwisem Pomocy Technicznej Cecotec.
- Opakowanie może być niebezpieczne dla dzieci. Usuń je i umieść z dala od ich zasięgu.
- Wybierz odpowiednie i bezpieczne miejsce do instalowania zmywarki.
- Nigdy nie używaj przedłużacza lub listwy z wieloma gniazdami.
- Wtyczka musi być dostępna po zainstalowaniu urządzenia.
- Po instalacji zmywarkę należy uruchomić bez wkładania do niej naczyń.
- Zawsze używaj wtyczki dołączonej do zmywarki. Nie modyfikuj wtyczki dostarczonej wraz z urządzeniem, jeśli nie pasuje do gniazdka.
- Nie używaj urządzenia, jeśli przewód, wtyczka lub obudowa są uszkodzone lub działają nieprawidłowo.
- W przypadku nieprawidłowego działania, naprawa musi zostać przeprowadzona przez oficjalny Serwis Pomocy Technicznej Cecotec, w przeciwnym razie gwarancja zostanie unieważniona. Przed przystąpieniem do naprawy urządzenia należy odłączyć je od zasilania i zakręcić kran z wodą.
- Aby odłączyć urządzenie należy pociągnąć za wtyczkę, nigdy nie ciągnij za przewód.
- Podczas użytkowania zmywarka zużywa mniej energii i wody niż ręczne zmywanie naczyń, pod warunkiem, że jest używana zgodnie z niniejszymi instrukcjami.

- Nie używaj urządzenia w niewłaściwy sposób, nie stój, nie siadaj ani nie kładź ciężarów na drzwiach lub koszach zmywarki.
- Nie używaj zmywarki, jeśli wszystkie elementy wewnętrzne nie są prawidłowo ustawione.
- Należy używać wyłącznie detergentów i nabtyszcaczy przeznaczonych specjalnie do zmywarek.
- Niektóre detergenty do zmywarek są bardzo zasadowe. Ich spożycie może być bardzo niebezpieczne. Unikaj kontaktu ze skórą i oczami oraz trzymaj dzieci z dala od zmywarki, gdy drzwi są otwarte.
- Ze względu na niebezpieczeństwo wybuchu nie należy umieszczać wewnątrz urządzenia rozpuszczalników chemicznych.
- Nie wkładaj do zmywarki przedmiotów, które nie nadają się do mycia w zmywarce.
- Nie napełniaj koszy ponad ich pojemność.
- Cecotec nie ponosi odpowiedzialności za jakiegokolwiek odkształcenia powstałe wewnątrz urządzenia w wyniku niewłaściwego użytkowania.
- Nie otwieraj drzwi podczas pracy zmywarki, ponieważ może się z niej wylać gorąca woda.
- Nie zostawiaj otwartych drzwi, ponieważ może to spowodować wypadek.
- Aby uniknąć porażenia prądem nie należy odłączać zmywarki mokrymi rękami.
- Cecotec nie ponosi odpowiedzialności za jakiegokolwiek uszkodzenia, wypadki lub incydenty wynikające z niewłaściwego użytkowania tego urządzenia. Użytkownik jest odpowiedzialny za obsługę i konserwację urządzenia zgodnie z zaleceniami zawartymi w niniejszej instrukcji obsługi. Niezastosowanie się do instrukcji może spowodować obrażenia ciała, uszkodzenie mienia lub utratę gwarancji na produkt.

BEZPEČNOSTNÍ POKYNY

Před použitím výrobku si pečlivě přečtěte následující pokyny. Uschovejte si tento návod pro budoucí použití nebo pro nové uživatele.

- Před instalací nebo použitím myčky nádobí si pečlivě přečtěte tyto pokyny, protože obsahují důležité informace, které vám pomohou dosáhnout co nejlepšího výkonu vašeho spotřebiče. Je vaší odpovědností zajistit, aby všichni uživatelé byli informováni o bezpečnostních opatřeních uvedených v této příručce.
- Varování: Nože a další náčiní s ostrými hroty by měly být vkládány do koše hroty směřujícími dolů nebo umístěny vodorovně.
- Maximální počet mýtných příborů je 15.
- Tento spotřebič je určen výhradně pro domácí použití a není vhodný pro použití v barech, restauracích, na farmách, v hotelech, motelech a kancelářích.
- Pravidelně kontrolujte napájecí kabel, zda není poškozen. Pokud je napájecí kabel poškozen, musí být vyměněn výrobcem, jeho poprodejním servisem nebo podobně kvalifikovaným personálem, aby se předešlo nebezpečí.
- Tento spotřebič mohou používat děti od 8 let a osoby se sníženými fyzickými, smyslovými nebo duševními schopnostmi nebo s nedostatkem zkušeností a znalostí, pokud jsou pod dohledem osoby, která je proškolila v bezpečném používání spotřebiče, a pokud chápou související rizika.
- Děti by si s přístrojem neměly hrát.
- Čištění a údržbu prováděnou uživatelem by neměly provádět děti bez dozoru.
- Po použití myčky mohou uvnitř zůstat zbytky. Nedovolte

- dětem, aby se k myčce přibližovaly, pokud je otevřená.
- UPOZORNĚNÍ: Zkontrolujte myčku nádobí a její obal, zda nejsou poškozené. Myčku nikdy nepoužívejte, pokud jeví známky poškození; okamžitě kontaktujte oficiální technickou podporu společnosti Cecotec.
 - Obalový materiál může být pro děti nebezpečný. Odstraňte jej a uchovávejte mimo jejich dosah.
 - Vyberte vhodné a bezpečné místo pro instalaci myčky.
 - Nikdy nepoužívejte prodlužovací kabel ani vícezásuvkové připojení.
 - Zástrčka musí být po instalaci myčky přístupná.
 - Po instalaci, když myčku poprvé spustíte, proveďte tak bez náplně.
 - Vždy používejte zástrčku dodanou s myčkou nádobí. Neupravujte zástrčku dodanou se spotřebičem, pokud nepasuje do zásuvky.
 - Nepoužívejte myčku nádobí, pokud je kabel, zástrčka nebo kryt poškozený nebo nefunguje správně.
 - V případě poruchy musí opravu provést oficiální servisní služba Cecotec, jinak zaniká záruka. Před opravou myčky nádobí ji musíte odpojit od elektrické sítě a uzavřít přívod vody.
 - Chcete-li myčku odpojit, vytáhněte zástrčku, nikdy ne kabel.
 - Během používání spotřebovává myčka nádobí méně energie a vody než ruční mytí nádobí, pokud se myčka používá podle těchto pokynů.
 - Nepoužívejte dvířka ani koše myčky nádobí nesprávně, nestůjte, nesedejte na ně ani na ně nekladte žádnou zátěž.
 - Nepoužívejte myčku nádobí, pokud nejsou všechny vnitřní prvky správně umístěny.
 - Používejte pouze mycí prostředky a leštidla určené speciálně pro myčky nádobí.

- Některé mycí prostředky do myčky nádobí jsou vysoce alkalické. Při požití mohou být extrémně nebezpečné. Zabraňte kontaktu s kůží a očima a držte děti mimo dosah myčky, když jsou dvířka otevřená.
- Vzhledem k nebezpečí výbuchu nevkládejte do stroje chemická rozpouštědla.
- Nevkládejte do myčky nádobí, které nejsou vhodné do myčky.
- Neplňte koše nad jejich kapacitu.
- Společnost Cecotec nenese odpovědnost za žádné deformace, které mohou vzniknout uvnitř myčky v důsledku nesprávného použití.
- Neotevírejte dvířka, když je myčka v chodu, mohla by vytéct horká voda.
- Nenechávejte dveře otevřené, mohlo by dojít k nehodě.
- Abyste předešli úrazu elektrickým proudem, neodpojujte myčku mokřýma rukama.
- Společnost Cecotec nenese odpovědnost za žádné škody, nehody ani incidenty vzniklé v důsledku nesprávného použití této myčky nádobí. Je odpovědností uživatele obsluhovat a udržovat myčku v souladu s pokyny a doporučeními uvedenými v této příručce. Nedodržení těchto pokynů může vést ke zranění osob, poškození majetku nebo ke ztrátě záruky na výrobek.

GÜVENLİK TALİMATLARI

Ürünü kullanmadan önce aşağıdaki talimatları dikkatlice okuyun. Bu kılavuzu ileride başvurmak veya yeni kullanıcılar için saklayın.

- Bulaşık makinenizi kurmadan veya kullanmadan önce bu talimatların tamamını okuyun. Bu talimatlar, cihazınızdan en iyi performansı almanıza yardımcı olacak önemli bilgiler

içermektedir. Bu kılavuzda belirtilen önlemler hakkında tüm kullanıcıların bilgilendirilmesini sağlamak sizin sorumluluğunuzdadır.

- Uyarı: Bıçaklar ve sivri uçlu diğer aletler, uçları aşağı bakacak şekilde veya yatay olarak sepete konulmalıdır.
- Yıkanacak çatal bıçak takımı sayısı en fazla 15'tir.
- Bu cihaz sadece evlerde kullanılmak üzere tasarlanmıştır ve bar, restoran, çiftlik, otel, motel ve ofislerde kullanıma uygun değildir.
- Güç kablosunu hasar açısından düzenli olarak kontrol edin. Güç kablosu hasarlıysa, tehlikeyi önlemek için üretici, satış sonrası servis veya benzer şekilde kalifiye personel tarafından değiştirilmelidir.
- Bu cihaz, uygun gözetim veya cihazın güvenli bir şekilde kullanımı konusunda eğitim verilmesi ve içerdiği tehlikelerin anlaşılması halinde 8 yaş ve üzeri çocuklar ve fiziksel, duyuşsal veya zihinsel yetenekleri azalmış ya da deneyim ve bilgi eksikliği olan kişiler tarafından kullanılabilir.
- Çocuklar cihazla oynamamalıdır.
- Temizlik ve kullanıcı bakımı çocukların gözetimi olmadan yapılmamalıdır.
- Bulaşık makinesini kullandıktan sonra içeride kalıntı kalabilir. Makine açıkken çocukları makineden uzak tutun.
- DİKKAT: Bulaşık makinesini ve ambalajını hasar açısından kontrol edin. Herhangi bir hasar tespit ederseniz bulaşık makinesini asla kullanmayın; derhal Cecotec Resmi Teknik Destek Servisi ile iletişime geçin.
- Ambalaj malzemeleri çocuklar için tehlikeli olabilir. Ambalaj malzemelerini çıkarın ve çocukların erişemeyeceği yerde saklayın.
- Bulaşık makinesini kurmak için uygun ve güvenli bir yer seçin.
- Asla uzatma kablosu veya çoklu priz bağlantısı kullanmayın.

- Bulaşık makinesi kurulduktan sonra fişin erişilebilir olması gerekir.
- Kurulumdan sonra bulaşık makinenizi ilk kez çalıştırdığınızda, makineyi yüksüz çalıştırın.
- Bulaşık makinesiyle birlikte verilen fişi her zaman kullanın. Cihazla birlikte verilen fiş prize uymuyorsa fişi değiştirmeyin.
- Kablo, fiş veya kasa hasarlıysa veya düzgün çalışmıyorsa bulaşık makinesini kullanmayın.
- Arıza durumunda, onarım Cecotec Yetkili Teknik Destek Servisi tarafından yapılmalıdır; aksi takdirde garanti geçersiz olacaktır. Bulaşık makinenizi onarmadan önce, elektrik bağlantısını kesmeli ve su kaynağını kapatmalısınız.
- Bulaşık makinesinin fişini çekmek için fişi çekin, asla kablosunu çekmeyin.
- Ev tipi bulaşık makinesi bu talimatlara uygun olarak kullanıldığı takdirde, bulaşık makinesi kullanımı sırasında elde yıkamaya göre daha az enerji ve su tüketir.
- Bulaşık makinesinin kapağını veya sepetlerini kötüye kullanmayın, üzerine oturmayın, ayakta durmayın veya ağırlık koymayın.
- Tüm iç elemanlar doğru şekilde yerleştirilmedikçe bulaşık makinesini kullanmayın.
- Sadece bulaşık makineleri için özel olarak üretilen deterjan ve parlaticıları kullanın.
- Bazı bulaşık makinesi deterjanları oldukça alkalidir. Yutulması halinde son derece tehlikeli olabilirler. Cilt ve gözlerle temasından kaçının ve bulaşık makinesi kapağı açıkken çocukları makineden uzak tutun.
- Patlama tehlikesi nedeniyle makinenin içerisine kimyasal çözücüler koymayınız.
- Bulaşık makinesinde yıkanması uygun olmayan eşyaları makineye koymayın.
- Sepetleri kapasitelerinin üzerinde doldurmayın.

- Bulaşık makinesinin yanlış kullanımı sonucu iç kısmında oluşabilecek deformasyonlardan Cecotec sorumlu değildir.
- Bulaşık makinesi çalışırken kapağını açmayın, sıcak su dökülebilir.
- Kapağı açık bırakmayın, kazalara sebep olabilir.
- Elektrik çarpmasından korunmak için bulaşık makinesinin fişini ıslak elle çekmeyin.
- Cecotec, bu bulaşık makinesinin yanlış kullanımından kaynaklanan herhangi bir hasar, kaza veya olaydan sorumlu değildir. Bulaşık makinesini bu kılavuzda belirtilen talimatlara ve önerilere göre çalıştırmak ve bakımını yapmak kullanıcının sorumluluğundadır. Bu talimatlara uyulmaması kişisel yaralanmaya, mal hasarına veya ürün garantisinin geçersiz olmasına neden olabilir.

ΟΔΗΓΙΕΣ ΑΣΦΑΛΕΙΑΣ

Διαβάστε προσεκτικά τις ακόλουθες οδηγίες πριν χρησιμοποιήσετε το προϊόν. Φυλάξτε αυτό το εγχειρίδιο για μελλοντική αναφορά ή για νέους χρήστες.

- Διαβάστε προσεκτικά αυτές τις οδηγίες πριν από την εγκατάσταση ή τη χρήση του πλυντηρίου πιάτων σας, καθώς περιέχουν σημαντικές πληροφορίες που θα σας βοηθήσουν να επιτύχετε την καλύτερη δυνατή απόδοση της συσκευής σας. Είναι δική σας ευθύνη να διασφαλίσετε ότι όλοι οι χρήστες είναι ενημερωμένοι σχετικά με τις προφυλάξεις που αναφέρονται σε αυτό το εγχειρίδιο.
- Προειδοποίηση: Τα μαχαίρια και άλλα σκεύη με αιχμηρές μύτες πρέπει να τοποθετούνται στο καλάθι με τις μύτες προς τα κάτω ή να τοποθετούνται οριζόντια.
- Ο μέγιστος αριθμός μαχαιροπίρουνων που μπορούν να πλυθούν είναι 15.
- Αυτή η συσκευή έχει σχεδιαστεί αποκλειστικά για οικιακή

χρήση και δεν είναι κατάλληλη για χρήση σε μπαρ, εστιατόρια, αγροκτήματα, ξενοδοχεία, μοτέλ και γραφεία.

- Ελέγχετε τακτικά το καλώδιο τροφοδοσίας για τυχόν ζημιές. Εάν το καλώδιο τροφοδοσίας είναι κατεστραμμένο, πρέπει να αντικατασταθεί από τον κατασκευαστή, την εξυπηρέτηση μετά την πώληση ή από παρόμοια εξειδικευμένο προσωπικό για την αποφυγή κινδύνου.
- Αυτή η συσκευή μπορεί να χρησιμοποιηθεί από παιδιά ηλικίας 8 ετών και άνω και από άτομα με μειωμένες σωματικές, αισθητηριακές ή νοητικές ικανότητες ή έλλειψη εμπειρίας και γνώσης, εφόσον έχουν λάβει την κατάλληλη επίβλεψη ή εκπαίδευση σχετικά με τη χρήση της συσκευής με ασφαλή τρόπο και κατανοούν τους κινδύνους που ενέχονται.
- Τα παιδιά δεν πρέπει να παίζουν με τη συσκευή.
- Ο καθαρισμός και η συντήρηση από τον χρήστη δεν πρέπει να εκτελούνται από παιδιά χωρίς επίβλεψη.
- Μετά τη χρήση του πλυντηρίου πιάτων, ενδέχεται να παραμείνουν υπολείμματα στο εσωτερικό. Κρατήστε τα παιδιά μακριά από το πλυντήριο όταν είναι ανοιχτό.
- ΠΡΟΣΟΧΗ: Ελέγξτε το πλυντήριο πιάτων και τη συσκευασία του για τυχόν ζημιές. Μην χρησιμοποιείτε ποτέ το πλυντήριο πιάτων εάν παρουσιάζει κάποια ζημιά. Επικοινωνήστε αμέσως με την Επίσημη Τεχνική Υποστήριξη της Cecotec.
- Το υλικό συσκευασίας μπορεί να είναι επικίνδυνο για τα παιδιά. Αφαιρέστε το και φυλάξτε το μακριά από αυτά.
- Επιλέξτε μια κατάλληλη και ασφαλή τοποθεσία για την εγκατάσταση του πλυντηρίου πιάτων.
- Μην χρησιμοποιείτε ποτέ καλώδιο επέκτασης ή σύνδεση με πολύπριζο.
- Η πρίζα πρέπει να είναι προσβάσιμη μετά την εγκατάσταση του πλυντηρίου πιάτων.
- Μετά την εγκατάσταση, την πρώτη φορά που θα λειτουργήσετε

το πλυντήριο πιάτων, κάντε το χωρίς φορτίο.

- Χρησιμοποιείτε πάντα το φις που παρέχεται με το πλυντήριο πιάτων. Μην τροποποιείτε το φις που παρέχεται με τη συσκευή εάν δεν ταιριάζει στην πρίζα.
- Μην χρησιμοποιείτε το πλυντήριο πιάτων εάν το καλώδιο, το φις ή το περίβλημα είναι κατεστραμμένα ή δεν λειτουργούν σωστά.
- Σε περίπτωση δυσλειτουργίας, η επισκευή πρέπει να πραγματοποιηθεί από την Επίσημη Υπηρεσία Τεχνικής Υποστήριξης της Cecotec. Διαφορετικά, η εγγύηση θα ακυρωθεί. Πριν από την επισκευή του πλυντηρίου πιάτων, πρέπει να το αποσυνδέσετε από το ηλεκτρικό δίκτυο και να κλείσετε την παροχή νερού.
- Για να αποσυνδέσετε το πλυντήριο πιάτων, τραβήξτε το φις, ποτέ το καλώδιο.
- Κατά τη χρήση, το πλυντήριο πιάτων καταναλώνει λιγότερη ενέργεια και νερό από το πλύσιμο πιάτων στο χέρι, εφόσον το οικιακό πλυντήριο πιάτων χρησιμοποιείται σύμφωνα με αυτές τις οδηγίες.
- Μην το χρησιμοποιείτε λανθασμένα, μην στέκεστε, μην κάθεστε ή μην τοποθετείτε βάρος στην πόρτα ή τα καλάθια του πλυντηρίου πιάτων.
- Μην χρησιμοποιείτε το πλυντήριο πιάτων εάν όλα τα εσωτερικά στοιχεία δεν είναι σωστά τοποθετημένα.
- Χρησιμοποιείτε μόνο απορρυπαντικά και λαμπруντικά που έχουν παραχθεί ειδικά για πλυντήρια πιάτων.
- Ορισμένα απορρυπαντικά πλυντηρίων πιάτων είναι εξαιρετικά αλκαλικά. Μπορεί να είναι εξαιρετικά επικίνδυνα σε περίπτωση κατάποσης. Αποφύγετε την επαφή με το δέρμα και τα μάτια και κρατήστε τα παιδιά μακριά από το πλυντήριο πιάτων όταν η πόρτα είναι ανοιχτή.
- Λόγω του κινδύνου έκρηξης, μην τοποθετείτε χημικούς διαλύτες μέσα στο μηχάνημα.
- Μην τοποθετείτε στο πλυντήριο αντικείμενα που δεν είναι

κατάλληλα για πλυντήριο πιάτων.

- Μην γεμίζετε τα καλάθια πέρα από τη χωρητικότητά τους.
- Η Cecotec δεν φέρει ευθύνη για τυχόν παραμόρφωση που μπορεί να προκύψει στο εσωτερικό του πλυντηρίου πιάτων λόγω κακής χρήσης.
- Μην ανοίγετε την πόρτα ενώ το πλυντήριο πιάτων λειτουργεί, καθώς μπορεί να χυθεί ζεστό νερό.
- Μην αφήνετε την πόρτα ανοιχτή, καθώς αυτό μπορεί να προκαλέσει ατυχήματα.
- Για να αποφύγετε ηλεκτροπληξία, μην αποσυνδέετε το πλυντήριο πιάτων από την πρίζα με βρεγμένα χέρια.
- Η Cecotec δεν φέρει καμία ευθύνη για τυχόν ζημιές, ατυχήματα ή περιστατικά που προκύπτουν από την κακή χρήση αυτού του πλυντηρίου πιάτων. Είναι ευθύνη του χρήστη να λειτουργεί και να συντηρεί το πλυντήριο πιάτων σύμφωνα με τις οδηγίες και τις συστάσεις που περιγράφονται λεπτομερώς σε αυτό το εγχειρίδιο. Η μη τήρηση αυτών των οδηγιών μπορεί να οδηγήσει σε τραυματισμό, υλικές ζημιές ή ακύρωση της εγγύησης του προϊόντος.

INSTRUCCIONS DE SEURETAT

Llegiu les instruccions següents atentament abans d'utilitzar el producte. Deseu aquest manual per a futures referències o nous usuaris.

- Llegiu íntegrament aquestes instruccions abans d'instal·lar o utilitzar el seu rentaplats, ja que contenen informació important que ajudarà a aconseguir el millor rendiment del seu equip. És responsabilitat seva assegurar-se que tots els usuaris estiguin informats sobre les precaucions esmentades en aquest manual.

- Advertiment: Ganivets i altres utensilis amb puntes afilades s'han de carregar a la cistella amb les puntes cap avall o col·locar-se en posició horitzontal.
- La quantitat màxima de coberts per rentar és 15.
- Aquest aparell està dissenyat exclusivament per a ús domèstic i en queda exclòs l'ús en bars, restaurants, granges, hotels, motels i oficines.
- Inspeccioneu el cable d'alimentació regularment a la recerca de danys. Si el cable d'alimentació està malmès, l'ha de substituir el fabricant, el servei postvenda o el personal qualificat similar per evitar un perill.
- Aquest aparell el poden utilitzar nens amb edat de 8 anys i superior i persones amb capacitats físiques, sensorials o mentals reduïdes o manca d'experiència i coneixement, si s'els ha donat la supervisió o formació apropiades respecte a l'ús de l'aparell d'una manera segura i comprenen els perills que implica.
- Els nens no han de jugar amb l'aparell.
- La neteja i el manteniment a realitzar per l'usuari no els han de fer els nens sense supervisió.
- Després de fer servir el rentaplats poden quedar residus al seu interior. Mantingueu els nens allunyats de la màquina quan estigui oberta.
- **ATENCIÓ:** comproveu que el rentaplats i el seu embalatge no tinguin danys. No utilitzeu mai el rentaplats si presenta algun dany, contacteu immediatament amb el Servei d'Assistència Tècnica Oficial de Cecotec.
- El material d'embalatge pot ser perillós per als nens. Retireu-lo i poseu-lo fora del vostre abast.
- Trieu un lloc adequat i segur per instal·lar el rentaplats.
- No utilitzeu mai un cable allargador o una connexió de múltiples preses.

- L'endoll ha de quedar accessible després de la instal·lació del rentaplats.
- Després de la instal·lació, la primera vegada que posi en marxa el rentaplats faci-ho sense càrrega.
- Utilitzeu sempre l'endoll que se subministra amb el rentaplats. No modifiqueu l'endoll subministrat amb l'aparell si no s'ajusta a la presa de corrent.
- No feu servir el rentaplats si el cable, l'endoll o l'estructura presenten danys o no funcionen correctament.
- En cas de mal funcionament, la reparació l'ha de fer el Servei d'Assistència Tècnica Oficial de Cecotec, en cas contrari quedarà anul·lada la garantia. Abans de reparar el rentaplats, heu de desconnectar-lo de la xarxa elèctrica i tancar l'aixeta d'aigua.
- Per desconnectar el rentaplats, estireu l'endoll, no estireu mai del cable.
- Durant l'ús, el rentaplats consumeix menys energia i aigua que si fa el rentat de la vaixel·la a mà, sempre que el rentaplats domèstic s'utilitzi d'acord amb aquestes instruccions.
- No faci un mal ús, no es posi dret, no se senti ni col·loqui pes sobre la porta o els cistells del rentaplats.
- No utilitzeu el rentaplats a no ser que tots els elements interiors estiguin correctament col·locats.
- Utilitzeu únicament detergents i abrillantadors produïts específicament per a rentaplats.
- Alguns detergents per a rentaplats són molt alcalins. Poden ser extremadament peril·losos si s'ingereixen. Eviteu el contacte amb la pell i els ulls i mantingueu els nens allunyats del rentaplats quan la porta estigui oberta.
- A causa del perill d'explosió, no col·loqueu agents dissolvents químics a l'interior de la màquina.
- No poseu articles que no siguin aptes per a rentaplats a la màquina.

- No ompliu les cistelles per sobre de la seva capacitat.
- Cecotec no es fa responsable de qualsevol deformació que es produeixi a l'interior del rentaplats degut a un mal ús.
- No obriu la porta mentre el rentaplats està en funcionament, ja que es podria vessar aigua calenta.
- No deixeu la porta oberta, ja que podria provocar accidents.
- Per evitar una descàrrega elèctrica, no desendolieu el rentaplats amb les mans mullades.
- Cecotec no es fa responsable de qualsevol dany, accident o incidència que resulti del mal ús d'aquest rentaplats. És responsabilitat de l'usuari operar i mantenir el rentaplats segons les instruccions i les recomanacions detallades en aquest manual. No seguir les instruccions pot resultar en danys personals, materials, o en la pèrdua de la garantia del producte.

BIZTONSÁGI UTASÍTÁSOK

A termék használata előtt figyelmesen olvassa el az alábbi utasításokat. Őrizze meg ezt a kézikönyvet későbbi felhasználás vagy új felhasználók számára.

- A mosogatógép telepítése vagy használata előtt olvassa el figyelmesen ezeket az utasításokat, mivel fontos információkat tartalmaznak, amelyek segítenek a készülék legjobb teljesítményének elérésében. Az Ön felelőssége gondoskodni arról, hogy minden felhasználó tisztában legyen a kézikönyvben említett óvintézkedésekkel.
- Figyelmeztetés: A késeket és más éles végű eszközöket hegyükkel lefelé vagy vízszintesen kell a kosárba helyezni.
- A mosogatható evőeszközök maximális száma 15.
- Ez a készülék kizárólag háztartási használatra készült, és nem alkalmas bárokban, éttermekben, farmokon,

szállodákban, motelekben és irodákban való használatra.

- Rendszeresen ellenőrizze a tápkábelt sérülések szempontjából. Ha a tápkábel sérült, a veszélyek elkerülése érdekében a gyártónak, annak vevőszolgálatának vagy hasonlóan képzett szakembernek kell kicserélnie.
- Ezt a készüléket 8 éves vagy annál idősebb gyermekek, valamint csökkent fizikai, érzékszervi vagy mentális képességű, illetve tapasztalattal és tudással nem rendelkező személyek használhatják, amennyiben megfelelő felügyeletet kapnak, vagy a készülék biztonságos használatára vonatkozó képzésben részesülnek, és megértik a lehetséges veszélyeket.
- Gyermekek nem játszhatnak a készülékkel.
- A tisztítást és a felhasználói karbantartást gyermekek felügyelet nélkül nem végezhetik.
- A mosogatógép használata után maradványok maradhatnak benne. Tartsa távol a gyerekeket a nyitott géptől.
- **FIGYELMEZTETÉS:** Ellenőrizze a mosogatógépet és a csomagolást sérülések szempontjából. Soha ne használja a mosogatógépet, ha bármilyen sérülés látható; azonnal forduljon a Cecotec hivatalos műszaki ügyfélszolgálatához.
- A csomagolóanyag veszélyes lehet a gyermekekre nézve. Távolítsa el, és tartsa távol tőlük.
- Válasszon megfelelő és biztonságos helyet a mosogatógép telepítéséhez.
- Soha ne használjon hosszabbítót vagy elosztót.
- A mosogatógép beszerelése után a csatlakozódugónak hozzáférhetőnek kell lennie.
- A telepítés után, amikor először indítja el a mosogatógépet, azt ruhatöltet nélkül tegye.
- Mindig a mosogatógéphez mellékelt csatlakozódugót használja. Ne módosítsa a készülékhez mellékelt csatlakozódugót, ha az nem illik a konnektorba.

- Ne használja a mosogatógépet, ha a kábel, a csatlakozódugó vagy a burkolat sérült, vagy nem működik megfelelően.
- Meghibásodás esetén a javítást a Cecotec hivatalos műszaki ügyfélszolgálatának kell elvégeznie; ellenkező esetben a garancia érvényét veszti. A mosogatógép javítása előtt válassa le a készüléket a hálózatról, és zárja el a vízcsapot.
- A mosogatógép leválasztásához a csatlakozódugót húzza ki, soha ne a vezetékét.
- Használat közben a mosogatógép kevesebb energiát és vizet fogyaszt, mint a kézi mosogatás, amennyiben a háztartási mosogatógépet a jelen utasításoknak megfelelően használják.
- Ne használja rendellenesen, ne álljon, ne üljön, és ne helyezzen súlyt a mosogatógép ajtajára vagy a kosarakra.
- Ne használja a mosogatógépet, hacsak minden belső alkatrész nincs megfelelően a helyén.
- Kizárólag kifejezetten mosogatógépekhez gyártott mosogatószereket és öblítőszereket használjon.
- Néhány mosogatószer erősen lúgos. Lenyelés esetén rendkívül veszélyesek lehetnek. Kerülje a bőrrel és szemmel való érintkezést, és tartsa távol a gyermekeket a mosogatógéptől, amikor az ajtó nyitva van.
- A robbanásveszély miatt ne tegyen kémiai oldószereket a gép belsejébe.
- Ne tegyen a mosogatógépben nem mosható tárgyakat a gépbe.
- Ne töltse meg a kosarakat a kapacitásukon túl.
- A Cecotec nem vállal felelősséget a mosogatógépben a nem rendeltetésszerű használat miatt bekövetkező esetleges deformációkért.
- Ne nyissa ki az ajtót, amíg a mosogatógép működik, mert forró víz ömölhet ki.
- Ne hagyja nyitva az ajtót, mert ez balesetet okozhat.

- Az áramütés elkerülése érdekében ne húzza ki a mosogatógép csatlakozóját nedves kézzel.
- A Cecotec nem vállal felelősséget a mosogatógép nem rendeltetésszerű használatából eredő károkért, balesetekért vagy eseményekért. A felhasználó felelőssége, hogy a mosogatógépet a jelen kézikönyvben részletesen ismertetett utasításoknak és ajánlásoknak megfelelően üzemeltesse és tartsa karban. Ezen utasítások be nem tartása személyi sérülést, anyagi kárt vagy a termékgarancia érvénytelenítését okozhatja.

تمال سلا تامي لعت

- اذهب ظفتح .جتنملا مادختسا لبق ةي انعب ةيل اتلا تاميل عتلا أرقا .ددجل نيمدختس ملل وأ ألبقتسم هيلإ عوجرلل ليل دلل .
- ةلاسغ مادختسا وأ بيكرت لبق ققذب تاميل عتلا هذه أرقا
ىلع لوصحلا ىلع كدعاست مهم تامولعم ىلع يوتحت يهف ،قابطال
عيجم عالطانم دكأتلا ةيلوؤسم كقتاع ىلع عقت .كزاهجل ءادأ لضفأ
ليل دلل اذيف قروكذمل اطاي تحالا ىلع نيمدختس ملل .
 - طاقنلا تاذ ىرخال اين اوأل او نيكاكسلا ليمحت بجي :ريذحت
أيقفا اهعضو وأ لفسال ىلإ طاقنلا هي جوت عم ةلسلا يف قداحلا
- 15. وه اهل سغ بجي يتلا ةديامل تاودأ ددعل ىصقأل دحلا
- حلصي الو أي رصح يلزنملا مادختس الل زاهجل اذمه مي صت مت
تاليتومل او قدانفل او عرازمل او معاطمل او تاناحلا يف مادختس الل
بت الكمل او
 - لاح يف .فلت ينع أثحب ماظتناب ققاطلا لكلس صحفا
عيبلا دعب ام قدخ وأ عنصملا فكشرا لبق نم مل ادبتسا بجي ،هفلت
رطخ يابن جتل نيل هؤم نيينف وأ امل ةعباتلا
 - مهرامع غلبت نيذلا لافطال لبق نم زاهجل اذمه مادختسا نكمي
وأ ةيسحلا وأ ةيندبل تاردقل يوذ صاخشأل او قوف امف تاونس 8
مت اذإ ،ةفرعمل او تربخلا ىلإ نورقتفي نيذلا وأ ةدودحمل ةيلقلا
مادختساب قلعتي اميف مهل بي ردتلا وأ بسانملا فارشإل ريفوت
اهيلع يوطني يتلا رطاخلما مهفو قنمأ ققيرطب زاهجل

- زاهج ابا بع لال لافطال لي غبني ال -
- نود قن اي صل او في ظنتلا لامع اب ماي قلا لافطال ل زوجي ال
فارش!
- قبا. اهل خاد اي اقب ي قببت دق ، ق ابطال ا لاس غ م ادختسا دعب
ة حوت قسم نوكت امدن ع لاس غل ن ع ادي عب لافطال
- فلتي ا ن ع ا ثحب اه في ل غتو ق ابطال ا لاس غ ص حفا : هي بنت
تمدخب لصتا ؛ فلتي يا اهي ل ع رهظ اذ ا ادب ا ق ابطال ا لاس غ مدختست ال
اروف **Cecotec** ة كرشل ةي مسرلا ي ن فل ا م عدل
- اهظ حوا اهل ز ا . لافطال ا ل ع قرطخ في ل غتلا داوم نوكت دق
مهل وان تم ن ع ادي عب
- ق ابطال ا لاس غ تي ب ثتل ن م او بس ان م ن ا كم را ي تخاب مق
- س باق م ل ا دد ع تم ال اصتا و ا دي دمت كل س ادب ا مدختست ال
- بي كرت دعب هي ل ا لوصول ال باق س باقلا نو كي ن ا ب جي
ق ابطال ا لاس غ
- لي غ ش تب ا هي ف موقت ي ت ل ا ل و ال ا ق ر م ل ا ي ف ، تي ب ثتل ا دعب
ل ي م ح ت نو دب كل ذب مق ، ق ابطال ا لاس غ
- ل د غ ت ال . ق ابطال ا لاس غ عم ق فرم ل ا س باقلا ام ا د مدختسا
ي ئ ا بره كل ا س بق م ل ا ب س ان م ن كي م ل اذ ا زاهج ل ا عم ق فرم ل ا س باقلا
- لك ي هل ا و ا س باقلا و ا كل سل ا ن ا ك اذ ا ق ابطال ا لاس غ مدختست ال
ح ي حص ل لك ش ب ل م ع ي ال و ا افلات
- تم دخ ة ط س ا و ب ح ال ص ل ا ة ي ل م ع م ت ن ا ب جي ، ل ط ع ثو د ح ل ا ح ي ف
ل ب ق . ن ا م ص ل ا ي غ ل ي ، ال او ؛ **Cecotec** ة كرشل ةي مسرلا ي ن فل ا م عدل ا
فا ق ي او ي ئ ا بره كل ا را ي ت ل ا ن ع اهل ص ف ب جي ، ق ابطال ا لاس غ ح ال ص ل ا
ه ا ي م ل ا دا م ل ا
- ادب ا كل سل ا س ي ل و ، س باقلا ب ح سا ، ق ابطال ا لاس غ ل ص فل
- ن م ل ق ا ه ا ي م و ق ق ا ط ق ابطال ا لاس غ كل ه ت س ت ، م ادختسا ال ا ن ا ث ا
ة ي ل ز ن م ل ا ق ابطال ا لاس غ م ادختسا م تي ا م ل ا ط ، ا ي و دي ق ابطال ا ل س غ
ت ا م ي ل ع ت ل ا م ذ ه ل ا ق ف و
- و ا س ل ج ت و ا ف ق ت و ا ، ئ ط ا خ ل لك ش ب ق ابطال ا لاس غ مدختست ال
اهي ل ع ا ن ز و ع ض ت
- ر ص ان ع ل ا ع ي م ج ع ض و م ت اذ ا ال ا ق ابطال ا لاس غ مدختست ال
ح ي حص ل لك ش ب ة ي ل خ اد ل ا

- تالاس غل ةصص خمل فطش ل داومو تافظن مل طقف مدختسا قابطال
- نوكت دقو ، ةي اغلل ةي ولق قابطال ةلاس غ تافظنم ضعب ، نين يغل او دلجل امتسم الم بنجت . اهعال تباح يف ةي اغلل ةري طخ . احو تفم امباب نوكي امدنع قابطال ةلاس غ نع ادي عب لافطال . قاب او لخاد ةي ئاي ميكل تابي ذمل ا عضت ال ، راجفن ال رطخ ببسب زاهجلا
- لس غلل قنم ري غ ةاي ش ةلاس غل لخاد عضت ال
- امتقاط قوفي امب لال سل الامت ال
- لخاد ثدحي دق هوشت ي ةيلوؤسم **Cecotec** ةكرش لمحتت ال
- مادختس ال ءوس ةجيتن قابطال ةلاس غ
- دق ثيح ، قابطال ةلاس غ لي غشت ءانثا ابابلا حتفت ال
- نخاسل ءامل بكسني
- ثداو حل ببسي دق اذه نال ، احو تفم بابلا كرتت ال
- قابطال ةلاس غ ل صرفب مقت ال ، ةي ئا برهكل تامدصل بنجتل
- ةلل بم يدي اب
- ةعقاو و ا ثداح و ا ررض ي نع ةلوؤسم ري غ **Cecotec** ةكرش ةيلوؤسم مدختس مل لمحتي . هذه قابطال ةلاس غ مادختسا ءوس نع ةجتان تا ي صو تل او تاميل عتلل ا قفو قابطال ةلاس غ قن اي صو لي غشت يل تاميل عتلل هذه عابتا مدع ي دوي دق . لي دل ا اذه يف ةل صرفملا جتن مل نامض ءغل و ا تاكل تمملا فلت و ا ةي صخش ةباص

ÍNDICE

1. PIEZAS Y COMPONENTES

Figura 1

1. Bandeja superior
2. Bandeja inferior
3. Brazo rociador superior
4. Cesta para cubiertos
5. Brazo rociador inferior
6. Contenedor de sal
7. Dispensador

Nota:

Los gráficos de este manual son representaciones esquemáticas y puede que no coincidan exactamente con los del producto.

2. ANTES DE USAR

- Este aparato presenta un embalaje diseñado para protegerlo durante su transporte. Saque el aparato de su caja. Puede guardar la caja original y otros elementos del embalaje en un lugar seguro para prevenir daños en el aparato si necesita transportarlo en el futuro. Si desea deshacerse del embalaje original, asegúrese de reciclar todos los elementos correctamente.
- Asegúrese de que todas las piezas y componentes están incluidos y en buen estado. Si faltara alguno o no estuvieran en buen estado, contacte de forma inmediata con el Servicio de Atención Técnica Oficial de Cecotec.

Contenido de la caja:

- Lavavajillas
 - Bandeja inferior
 - Bandeja superior
 - Cesta para cubiertos
 - Manguera de desagüe
 - Embudo de sal
 - Este manual de instrucciones
-
- No retire el número de serie del producto, para poder mantener una correcta trazabilidad de su equipo en caso de solicitar asistencia.

3. INSTALACIÓN

Puede usar su lavavajillas debajo de la encimera según sus necesidades. Para hacerlo, deberá quitar la placa superior del lavavajillas utilizando los dos tornillos de la parte trasera.

Figura 2

- A. Retire los dos tornillos de la parte trasera.
- B. Empuje hacia atrás para quitar la placa superior.

Conexión de las mangueras de desagüe

Inserte la manguera de desagüe en una tubería de desagüe con un diámetro mínimo de 4 cm, o déjela correr hacia el fregadero, asegurándose de evitar doblarla o aplastarla. La altura de la tubería de desagüe debe ser inferior a 600 mm.

Nota: El extremo libre de la manguera no debe estar sumergido en agua para evitar el reflujos.

Figura 3

- A. Parte trasera del lavavajillas
- B. Manguera de desagüe
- C. Entrada de agua
- D. Tubería de desagüe
- E. Cable de alimentación
- F. Encimera
- G. Tubería de desagüe

 Asegúrese de fijar la manguera de desagüe en la posición A o en la posición B de la figura 3.

Cómo drenar el agua excedente de las mangueras

Si la conexión a la tubería de desagüe está situada a más de 600 mm, puede quedar agua excedente en la manguera de desagüe. Será necesario drenar el agua excedente de la manguera en un recipiente adecuado que se mantenga fuera y por debajo del fregadero.

Salida de agua

Conecte la manguera de desagüe de agua. La manguera de desagüe debe estar correctamente instalada para evitar fugas de agua. Asegúrese de que la manguera de desagüe no esté doblada ni aplastada.

Manguera de extensión

Si necesita una extensión de la manguera de desagüe, asegúrese de usar una manguera similar. No debe ser más larga de 4 metros, de lo contrario, el efecto de limpieza del lavavajillas podría reducirse.

Conexión del sifón

La conexión de desechos debe tener una altura inferior a 600 mm (máximo) desde el fondo del lavavajillas.

Ubicación del electrodoméstico

Coloque el electrodoméstico en la ubicación deseada. La parte trasera debe apoyarse contra la pared detrás de él, y los lados, junto a los armarios o paredes adyacentes.

El lavavajillas está equipado con mangueras de suministro de agua y desagüe que pueden colocarse a la derecha o a la izquierda para facilitar una instalación adecuada.

⚠ ¡Atención!

- Coloque el lavavajillas sobre un suelo firme y plano.
- No instale el lavavajillas en una superficie elevada.

4. FUNCIONAMIENTO

Cada lavavajillas ha pasado por un riguroso control de calidad antes de salir de la fábrica para garantizar su fiabilidad.

Puede encontrar gotas de agua o manchas de agua generadas por nuestro control de calidad en su nuevo lavavajillas.

Coloque la cesta para cubiertos en la rejilla inferior. Para un mejor rendimiento, instálela en el centro.

Retire todos los materiales de embalaje del exterior e interior del lavavajillas antes de la instalación.

Antes del primer uso:





- Ajuste el nivel del ablandador de agua según la dureza del agua en la zona.
- Añada 500 g de sal en el compartimento de sal y luego llénelo con agua hasta el borde del compartimento.
- Llene el dispensador de abrillantador.
- Añada el detergente.

Panel de control







Figura 4







1. Icono táctil de Encendido/ Apagado
2. Programas
3. Funciones extra
4. Icono táctil de Inicio/ Pausa



Uso pantalla táctil

Icono táctil	Descripción
Encendido 	Este icono táctil enciende y apaga el lavavajillas.
Programa	Seleccione el programa de lavado adecuado, el indicador del programa se encenderá.
Funciones extra	Seleccione el programa de lavado extra adecuado, el indicador se encenderá. Mientras la máquina está encendida, las funciones extra que se pueden seleccionar parpadearán, el indicador se encenderá después de ser seleccionadas.
Inicio/Pausa 	Presione este icono táctil para iniciar/pausar un programa. * Restablecer: Presiona 3 segundos para cancelar el programa existente y seleccionar un nuevo programa.
Bloqueo infantil 	Mantenga presionadas las teclas de Delay Start (Inicio Diferido) y Half Wash (Media carga) durante tres segundos al mismo tiempo, el indicador de bloqueo infantil se iluminará y se activará el estado de bloqueo infantil. Todos los iconos táctiles estarán bloqueadas. Repita los pasos anteriores para salir del estado de bloqueo infantil.
Autolimpieza 	Mantenga presionados los iconos táctiles de Half Wash (Media carga) y Extra Rapid durante 3 segundos al mismo tiempo para iniciar el programa de autolimpieza, la pantalla digital mostrará una cuenta regresiva de 90 minutos.

Display

<p>Indicador de programa</p>	<p> ECO. Modo ecológico, ahorra energía y agua, adecuado para necesidades de limpieza general.</p> <p> INTENSIVE (Intensivo). Modo de limpieza potente, adecuado para platos, ollas y sartenes con manchas difíciles.</p> <p> RAPID (Rápido). Adecuado para limpiar residuos de alimentos frescos y ligeramente pegajosos a la mayor velocidad.</p> <p> UNIVERSAL. Modo de limpieza diaria, adecuado para vajilla moderadamente contaminada.</p> <p> HYGIENE (Higiene). Adecuado para platos muy sucios que requieren un lavado higiénico.</p> <p> GLASS (Cristal). Adecuado para lavar cristalería fina.</p>
------------------------------	---------------------------------------------------------------------------------------------------------------------------------------------------------------------------------------------------------------------------------------------------------------------------------------------------------------------------------------------------------------------------------------------------------------------------------------------------------------------------------------------------------------------------------------------------------------------------------------------------------------------------------------------------------------------------------------------------------------------------------------------------------------------------------------------------------------------------------------------------------------------------------------------------------------------------------------------------------------------------------------------------------------------------------------------------------------------------------------------------------------------

<p>Funciones extra</p>	<p> Delay Start (Inicio diferido). Puede retrasar el inicio del ciclo de 0 a 24 horas.</p> <p>Presione el icono táctil de Delay Start para cambiar la hora y luego presione el icono táctil de Inicio/ Pausa.</p> <p>Nota: Para cambiar el tiempo del icono diferido una vez que el lavavajillas ha comenzado, presione el icono táctil de Encendido y reinicie el lavavajillas.</p> <p> HALF WASH (Media carga). Reduce el consumo de agua y electricidad, podrá seleccionar tres estados de lavado superior, lavado inferior y lavado superior e inferior al mismo tiempo.</p> <p> EXTRA RAPID (Extra rápido). Acorta el tiempo del ciclo de lavado aumentando la temperatura de lavado para lograr un lavado rápido. Implementación: El tiempo de lavado en la etapa principal de lavado se reduce en 10 minutos, la temperatura de enjuague se incrementa en 3°C, el tiempo de secado se acorta en 15 minutos, y el tiempo total se reduce en 25 minutos.*</p> <p> SUPER DRY (Super secado). Se añade un tiempo de secado adicional al procedimiento de lavado principal para que la vajilla esté más seca. Implementación: enciende el aire caliente durante 20 minutos y el aire frío durante 10 minutos en la etapa de secado, aumenta el tiempo total en 30 minutos, incrementa la temperatura de lavado caliente en 3 °C sobre la temperatura máxima de enjuague original, y si la temperatura máxima es de 75 °C, la temperatura permanecerá sin cambios.*</p> <p> EXTRA HIGIENE (Extra higiene). Se añade un tiempo de aumento de temperatura para una esterilización completa durante el proceso de lavado. Implementación: La temperatura de lavado caliente se incrementa en 3 °C sobre la temperatura máxima de enjuague original, y si la temperatura máxima es de 75 °C, la temperatura permanece sin cambios. Calienta y mantiene la temperatura durante la fase de enjuague, aumentando el tiempo total en 30 minutos.*</p> <p> SILENT WASH (Lavado silencioso). Reduce la velocidad del motor aumentando el tiempo de lavado durante el proceso, reduciendo el efecto de ruido. Método de realización: el tiempo de lavado principal se extiende en 45 minutos y la velocidad se reduce en 100 revoluciones durante la operación, pero la velocidad del motor no debe ser inferior a 2600 revoluciones.*</p> <p> SAVE+ (Ahorro +). Ahorra energía reduciendo el tiempo y la temperatura durante el secado. Recomendado para una capacidad de 8 platos o menos. Implementación: 10 minutos en la etapa principal de lavado, 15 minutos en la etapa de secado, y 25 minutos en el tiempo total. Después de seleccionar esta función, no se puede superponer para mejorar el secado (Super Dry), fortalecer la esterilización (Extra Hygiene) ni acelerar el ahorro de tiempo (Extra Rapid).</p>
------------------------	--------------------------------------------------------------------------------------------------------------------------------------------------------------------------------------------------------------------------------------------------------------------------------------------------------------------------------------------------------------------------------------------------------------------------------------------------------------------------------------------------------------------------------------------------------------------------------------------------------------------------------------------------------------------------------------------------------------------------------------------------------------------------------------------------------------------------------------------------------------------------------------------------------------------------------------------------------------------------------------------------------------------------------------------------------------------------------------------------------------------------------------------------------------------------------------------------------------------------------------------------------------------------------------------------------------------------------------------------------------------------------------------------------------------------------------------------------------------------------------------------------------------------------------------------------------------------------------------------------------------------------------------------------------------------------------------------------------------------------------------------------------------------------------------------------------------------------------------------------------------------------------------------------------------------------------------------------------------------------------------------------------------------------------------------------------------------------------------------------------------------------------------------------------------------------------------------------------------------------------------------------------------------------------------------------------------------------------------------------------------------------------------------------------------------------------------------------------------------------------------------------------------------------------------------------------------------------------------------------------------------------------------------------------------------------------------------------------------------------------------------------------------------------------------------------------------------------------------------------------------------------------------------------------------------------------------------------------------------------------------------------------------------------------------------------------------------------------------------------------------------------------------------------------------------------------------------------------------------------------------------------------------------------------------------------------------------------------------------------------------------------------------------------------

Indicadores de advertencia		Abrillantador. Si el indicador está encendido, significa que el lavavajillas tiene poco abrillantador y requiere una recarga.
		Sal. Si el indicador está encendido, significa que el lavavajillas tiene poca sal y necesita ser rellenado.
		Entrada de agua. Si el indicador está encendido, significa que la entrada de agua está cerrada o bloqueada.

*Nota: Estos tiempos son aproximados y pueden variar en función del tipo de vajilla, el nivel de suciedad y otros factores.

Ajuste del nivel de dureza del agua

El lavavajillas está diseñado para permitir el ajuste de la cantidad de sal consumida según la dureza del agua utilizada. Esto está destinado a optimizar el nivel de consumo de sal.

Para ajustar el consumo de sal, proceda de la siguiente manera:

1. Encienda el electrodoméstico.
2. Dentro de los 60 segundos después de encender el electrodoméstico, presione el icono táctil de Inicio/Pausa durante 5 segundos mientras la máquina está en modo de espera. Esta acción entrará en el modo de configuración, luego cambiará al nivel de dureza del agua predeterminado, y la pantalla digital mostrará el nivel de dureza como "H3."
3. Presione el icono táctil de Inicio/Pausa para seleccionar el ajuste adecuado según su entorno local. Los ajustes cambiarán en la siguiente secuencia:
H1→H2→H3→H4→H5→H6;
4. Después de eso, apague la máquina para guardar los ajustes.

Se recomienda que los ajustes se realicen de acuerdo con la siguiente tabla:

Posición del selector	Dureza del agua			Indicador al ajustar la dureza del agua	Consumo de sal (gramos/ ciclo)
	dH	dF	dE		
H1	0-5	0-9	0-6	H1	0
H2	6-11	10-20	7-14	H2	20
H3 (Predeterminado)	12-17	21-30	15-21	H3	30
H4	18-22	31-40	22-28	H4	40
H5	23-24	41-60	29-42	H5	50
H6	35-55	61-98	43-69	H6	60

Contacte con su organismo local de aguas para obtener información sobre la dureza de su suministro de agua.

Carga de sal en el descalcificador

La dureza del agua varía de un lugar a otro. Si se utiliza agua dura en el lavavajillas, se formarán depósitos en los platos y utensilios. El electrodoméstico está equipado con un descalcificador especial que utiliza sales específicamente diseñadas para eliminar la cal y los minerales del agua.

Utilice siempre sal destinada para uso en lavavajillas.

El contenedor de sal está ubicado debajo de la bandeja inferior y debe llenarse de la siguiente manera:

Atención!

- Utilice solo sal específicamente diseñada para uso en lavavajillas. Cualquier otro tipo de sal no específica para lavavajillas, especialmente la sal de mesa, dañará el descalcificador. En caso de daños causados por el uso de sal inadecuada, el fabricante no ofrece garantía ni se hace responsable de los daños causados.
- Llene con sal solo justo antes de iniciar uno de los programas de lavado completos. Esto evitará que cualquier grano de sal o agua salada, que pueda haberse derramado, permanezca en el fondo de la máquina durante cualquier período de tiempo, lo que podría causar corrosión.

Figura 5

- A. Retire la bandeja inferior y luego desenrosque y quite la tapa del contenedor de sal.
- B. Coloque el extremo del embudo en el orificio e introduzca unos 500 g de sal.
- C. Si está llenando el contenedor por primera vez, llénelo completamente con agua (alrededor de 700 ml).
- D. Vuelva a enroscar la tapa con cuidado.
- E. Normalmente, la luz de advertencia de sal se apagará después de llenar el contenedor de sal.

NOTA:

- El contenedor de sal debe rellenarse cuando se encienda la luz de advertencia de sal en el panel de control. Aunque el contenedor de sal esté suficientemente lleno, la luz indicadora puede no apagarse hasta que la sal se disuelva completamente.
- Si no hay luz de advertencia de sal en el panel de control (en algunos modelos), puede juzgar cuándo cargar la sal en el descalcificador por los ciclos que ha realizado el lavavajillas.
- Tenga cuidado de no sobrellenar el contenedor de sal y asegúrese de limpiar cualquier derrame.

Uso de detergente

Todos los ciclos del lavavajillas requieren detergente en el compartimento correspondiente.

Añada la cantidad correcta de detergente para el ciclo seleccionado para asegurar el mejor rendimiento.

⚠️ Debe usar solo detergentes diseñados específicamente para lavavajillas. Mantenga su detergente fresco y seco. No ponga detergente en polvo en el dispensador hasta que esté listo para lavar los platos.

⚠️ Nunca use jabón, detergente para ropa o detergente para lavado a mano en su lavavajillas.

⚠️ No ingiera detergente para lavavajillas. Evite inhalar los vapores. El detergente para lavavajillas contiene irritantes y químicos cáusticos que pueden causar problemas respiratorios. Si ha ingerido detergente para lavavajillas o inhalado los vapores, busque atención médica de inmediato.

⚠️ Mantenga el detergente para lavavajillas fuera del alcance de los niños.

Llenado del dispensador de detergente

1. Abra el compartimento de detergente presionando el botón.
2. Añada la cantidad recomendada de detergente al compartimento principal de lavado. El compartimento principal de detergente tiene líneas para permitir cantidades específicas de detergente. Estas están marcadas con 15 ml o 25 ml, dependiendo de cuán sucios estén los platos. Si sus platos necesitan un lavado intensivo, entonces añada 5 ml de detergente en la sección de prelavado del compartimento.
3. Luego cierre el compartimento de detergente deslizando la tapa en la dirección de la flecha. Fig. 6

NOTA:

Por favor, siga la recomendación del fabricante en el paquete del detergente.

Uso del abrillantador

Llenar el dispensador de abrillantador ayuda a asegurar mejores resultados de lavado y un mayor rendimiento de secado.

1. Para llenar el compartimento de abrillantador, abra la tapa del compartimento. Fig. 7
2. Llene el compartimento con abrillantador hasta el nivel MÁX y luego cierre la tapa. Tenga cuidado de no sobrellenar el compartimento de abrillantador y asegúrese de limpiar cualquier derrame.
3. Cierre la tapa para bloquear el compartimento de abrillantador.
4. El abrillantador se añade automáticamente durante el último enjuague, asegurando un enjuague completo y un secado sin manchas.

ESPAÑOL

Atención!

Use solo abrillantador de marca para lavavajillas. Nunca llene el dispensador de abrillantador con otras sustancias (por ejemplo, agente de limpieza para lavavajillas, detergente líquido). Esto dañaría el electrodoméstico.

Para cambiar el nivel de abrillantador, siga los pasos a continuación antes de encender la máquina:

1. Abra la puerta, presione el icono táctil de Encendido para activar el lavavajillas.
2. Dentro de los 60 segundos después de encender el electrodoméstico, presione el icono táctil de Delay Start durante 5 segundos mientras la máquina está en modo de espera para entrar en el modo de configuración, luego cambie al nivel de abrillantador predeterminado, la pantalla digital mostrará el nivel como "R3".
3. Para ajustar el nivel de abrillantador, presione el icono táctil de Delay Start, la pantalla digital mostrará la información del nivel y con cada pulsación del icono, el nivel ciclará a través de "R1→R2→R3→R4→R5".
4. Después de seleccionar el nivel adecuado, presione el icono táctil de Encendido para guardar los ajustes.

Encendido y apagado del sonido del zumbador

En el estado predeterminado, el sonido del zumbador está activado.

1. Encienda el electrodoméstico.
2. Presione los iconos táctiles de ECO e Inicio/ Pausa durante 3 segundos al mismo tiempo, el sonido del zumbador se apagará y la lámpara interior no se encenderá cuando se abra la puerta.
3. Presione los iconos táctiles de ECO e Inicio/ Pausa durante 3 segundos al mismo tiempo de nuevo, el sonido del zumbador se encenderá.

Nota: Esta función solo se puede configurar en modo de espera. Después de apagar y volver a conectar el electrodoméstico, el sonido del zumbador estará activado por defecto.

Carga de las bandejas del lavavajillas

Para el mejor rendimiento del lavavajillas, siga estas pautas de carga.

Atención!

Platos no aptos para limpieza en lavavajillas:

- Vajilla de plástico sensible a la temperatura, recipientes de cobre y estaño, aluminio y cubiertos de plata.
- Cristalería exquisita, porcelana decorativa impresa; utensilios con elementos de cristal, etc.

- Artículos con propiedades absorbentes (esponjas, telas del hogar).

Precauciones al cargar o después de cargar las bandejas del lavavajillas

- Elimine cualquier resto grande de comida.
- No es necesario enjuagar los platos bajo el agua corriente.
- Si la vajilla o utensilios de cocina tienen partículas de comida horneadas, quemadas o adheridas, y son difíciles de quitar, se recomienda remojarlas por un tiempo antes de lavarlas.

Coloque los objetos en el lavavajillas en el siguiente orden:

1. Artículos como tazas, vasos, ollas/sartenes, etc., deben colocarse boca abajo.
2. Los artículos curvos o con huecos deben estar inclinados para que el agua pueda escurrir.
3. Deben estar apilados de manera segura y no pueden volcarse.
4. No deben impedir que los brazos rociadores giren mientras se realiza el lavado.
5. Coloque los cubiertos, palillos y artículos pequeños en la bandeja para cubiertos.
Los artículos muy pequeños no deben lavarse en el lavavajillas ya que podrían caer fácilmente de las bandejas.

Retirar los platos

Para evitar que el agua gotee de la bandeja superior a la inferior, recomendamos vaciar primero la bandeja inferior y luego la superior.

Cargar la bandeja superior

La bandeja superior está diseñada para contener vajilla más delicada y ligera, como vasos, tazas de café y té con sus platos, así como platos, cuencos pequeños y sartenes poco profundas (siempre que no estén demasiado sucios).

Coloque los platos y utensilios de cocina de manera que no se muevan con el chorro de agua. Siempre coloque vasos, tazas y cuencos boca abajo.

Bandeja superior

Figura 8

1. Tazas
2. Platos
3. Copas
4. Boles de postre
5. Vasos
6. Cucharas de servir
7. Tenedores
8. Cuchillos de mesa

Ajuste de la bandeja superior

Fig. 9

Puede ajustar la altura de la bandeja superior de su máquina en las posiciones 1 y 2 según sus necesidades.

Para ajustar la altura de la bandeja superior, retire la bandeja completamente y vuelva a montarla en el nivel de ruedas mostrado en 1 y 2.

Cuando está en la posición 1, la altura de la bandeja superior será 5 cm mayor. En la posición 2, la altura de la bandeja inferior será 5 cm mayor. En esta posición, puede colocar artículos grandes como ollas, etc., en la bandeja inferior.

Si tiene una bandeja con un mecanismo de ajuste de altura mostrado en la figura 10, puede ajustar la posición de la bandeja hacia arriba y hacia abajo sujetándola desde ambos lados.

PRECAUCIÓN:

Recomendamos ajustar la altura de la bandeja superior antes de cargar los platos en la bandeja. Si ajusta la bandeja después de cargar los platos, podría dañarlos.

Cargar la bandeja inferior

Recomendamos colocar los artículos grandes que son más difíciles de limpiar en la bandeja inferior: ollas, sartenes, tapas, fuentes y cuencos, etc.

Es preferible colocar las fuentes y tapas en los lados de las bandejas para evitar bloquear la rotación del brazo rociador superior.

Las ollas, fuentes, etc., deben colocarse siempre boca abajo. Las ollas profundas deben estar inclinadas para permitir que el agua fluya.

La bandeja inferior cuenta con filas de púas plegables para que se puedan cargar más ollas y sartenes grandes.

Bandeja inferior

Figura 11

1. Platos de sopa
2. Ollas de horno
3. Cuenco de vidrio
4. Ollas pequeñas
5. Cuencos de melamina
6. Platos llanos
7. Fuentes ovaladas
8. Platillos de postre

PROGRAMA DE LAVADO

Encender el electrodoméstico

Iniciar un programa de lavado

1. Saque las bandejas inferior y superior, cargue los platos y empújelas de nuevo. Se recomienda cargar primero la bandeja inferior y luego la superior.
2. Vierta el detergente.
3. Inserte el enchufe en la toma. La fuente de alimentación.
4. Asegúrese de que el suministro de agua esté encendido a plena presión. Cierre la puerta, presione el icono táctil de Encendido, presione el icono táctil de Programa para seleccionar el "Programa de lavado" deseado. Aplique un poco de fuerza para asegurar que la puerta esté bien cerrada.

NOTA: Se puede escuchar un clic cuando la puerta está perfectamente cerrada.

Cambiar el programa

1. Premisa: Un ciclo en curso solo puede modificarse si ha estado funcionando por poco tiempo. De lo contrario, el detergente puede haberse liberado y el electrodoméstico puede haber drenado el agua de lavado. Si este es el caso, el dispensador de detergente debe rellenarse.
2. Durante el proceso de lavado, presione el icono táctil de Encendido para apagar la máquina.
3. Presione el icono táctil de Encendido nuevamente para encender la máquina, luego puede cambiar el programa al ciclo deseado.

NOTA: Si abre la puerta mientras lava, la máquina se pausará y la cuenta regresiva se detendrá. Cuando cierre la puerta, la máquina continuará funcionando después de 10 segundos.

Olvidar añadir un plato

Un plato olvidado se puede añadir en cualquier momento antes de que se abra el compartimento del detergente.

1. Presiona el icono táctil de Inicio/Pausa para detener el lavado.
2. Después de que los brazos rociadores dejen de funcionar, puedes abrir la puerta completamente.
3. Añade los platos olvidados.
4. Cierra la puerta, el lavavajillas funcionará después de diez segundos.

ADVERTENCIA!

Es peligroso abrir la puerta durante el lavado, ya que el agua caliente puede quemarte. Si se abre la puerta mientras el lavavajillas está funcionando, la máquina se detendrá automáticamente.

Descargar el lavavajillas

Es normal que el interior del lavavajillas esté húmedo. Vacía primero la bandeja inferior y luego la superior. Esto evitará que el agua gotee de la bandeja superior sobre los platos en la inferior.

6. LIMPIEZA Y MANTENIMIENTO

Antes de comenzar cualquier cuidado o mantenimiento, siempre debe desconectar el electrodoméstico del suministro eléctrico y también cerrar el suministro de agua.

Sistema de filtrado

El sistema de filtrado consta de un filtro grueso, un filtro plano y un microfiltro.

Figura 12

1. Filtro plano: La comida y los residuos serán atrapados por un chorro especial en el brazo rociador inferior.
2. Filtro grueso: Los desechos grandes, como trozos de hueso o vidrio que podrían obstruir el desagüe, quedarán atrapados en el filtro grueso. Para quitar un objeto atrapado en este filtro, aprieta suavemente las pestañas en la parte superior de este filtro y levántalo.
3. Microfiltro: Este filtro retiene la suciedad y los residuos de alimentos en el área del sumidero y evita que se vuelvan a depositar en los platos durante un ciclo.

 Inspeccione los filtros en busca de obstrucciones cada vez que se use el lavavajillas.

 Desenroscando el filtro grueso, puede retirar el sistema de filtrado. Elimine cualquier resto de comida y limpie los filtros bajo agua corriente.

El filtro puede prevenir eficazmente que los residuos de la vajilla caigan en el sistema de lavado. Sin embargo, los residuos de comida a veces pueden obstruir el filtro, afectando el rendimiento del lavado. Se recomienda revisar el filtro plano para detectar residuos de comida inmediatamente después de completar el programa de lavado y limpiarlo si es necesario.

Además, es aconsejable desmontar y limpiar el filtro al menos una vez a la semana. Los pasos para limpiar el filtro son los siguientes:

Figura 13

1. Retire el filtro grueso del microfiltro.
2. Gire el microfiltro en el sentido de las agujas del reloj.
3. Saque el microfiltro.

4. Retire el filtro plano del compartimento del lavavajillas.
5. Limpie los filtros bajo agua corriente.

Debe limpiar y enjuagar los filtros a fondo antes de volver a colocar todas las secciones en el orden inverso al mencionado.

Tenga en cuenta:

- Nunca ejecute un programa sin los filtros colocados.
- La colocación incorrecta de los filtros puede reducir el rendimiento del lavado y potencialmente dañar su electrodoméstico.
- Al limpiar los filtros, no los golpee. De lo contrario, los filtros podrían deformarse y el rendimiento del lavavajillas podría disminuir.

Limpieza de los brazos rociadores

Es necesario limpiar los brazos rociadores regularmente, ya que los químicos del agua dura pueden obstruir los chorros y los cojinetes de los brazos rociadores.

Figura 14

1. Tire del brazo rociador inferior hacia arriba para retirarlo.
2. Para quitar el brazo rociador superior, primero retire el cierre del brazo rociador superior girándolo.
3. Debe limpiar y enjuagar bien los brazos rociadores antes de volver a colocarlos.

Nota: Asegúrese de que el cierre del brazo rociador superior esté bien ajustado al volver a colocarlo.

Cuidado del lavavajillas

Para limpiar el panel de control, use un paño ligeramente humedecido y luego séquelo completamente.

Nunca use objetos afilados, estropajos o limpiadores agresivos en ninguna parte del lavavajillas.

Limpieza de la puerta

Para limpiar el borde alrededor de la puerta, debe usar solo un paño suave, tibio y húmedo. Para evitar la penetración de agua en el cierre de la puerta y los componentes eléctricos, no use un limpiador en aerosol de ningún tipo.

⚠️ ADVERTENCIA!

Nunca use un limpiador en aerosol para limpiar el panel de la puerta, ya que podría dañar el cierre de la puerta y los componentes eléctricos. No está permitido usar un estropajo o

ESPAÑOL

algunas toallas de papel debido al riesgo de rayar o dejar manchas en la superficie de acero inoxidable.

Protección contra el congelamiento

Si su lavavajillas se deja en un lugar sin calefacción durante el invierno, pida a un técnico de servicio que:

Corte la alimentación eléctrica al lavavajillas.

Cierre el suministro de agua y desconecte la tubería de entrada de agua de la válvula de agua. Drene el agua de la tubería de entrada y de la válvula de agua. (Use una cacerola para recoger el agua)

Vuelva a conectar la tubería de entrada de agua a la válvula de agua.

Retire el filtro de la tina y del fondo y use una esponja para eliminar el agua en el sumidero.

Cómo mantener su lavavajillas

Después de cada lavado

Después de cada lavado, cierre el suministro de agua al electrodoméstico y deje la puerta ligeramente entreabierta para que la humedad y los olores no queden atrapados en el interior.

Retire el enchufe

Antes de limpiar o realizar mantenimiento, siempre retire el enchufe de la toma. No corra riesgos.

Sin solventes ni limpieza abrasiva

Para limpiar el exterior y las partes de goma del lavavajillas, no use solventes ni productos de limpieza abrasivos. Use solo un paño y agua jabonosa tibia. Para eliminar manchas o suciedad de la superficie interior, use un paño humedecido con agua y un poco de vinagre blanco, o un producto de limpieza hecho específicamente para lavavajillas.

Cuando se vaya de vacaciones

Cuando se vaya de vacaciones, se recomienda ejecutar un ciclo de lavado con el lavavajillas vacío y luego retirar el enchufe de la toma, cerrar el suministro de agua y dejar la puerta del electrodoméstico ligeramente entreabierta. Esto ayudará a que las juntas duren más y evitará que se formen olores en el electrodoméstico.

Mover el electrodoméstico

Si es necesario mover el electrodoméstico, trate de mantenerlo en posición vertical. Si es absolutamente necesario, se puede colocar sobre su parte trasera.

Juntas

Uno de los factores que causan olores en el lavavajillas es la comida que queda atrapada en las juntas. La limpieza periódica con una esponja húmeda lo evitará.

7. RESOLUCIÓN DE PROBLEMAS

Antes de contactar al servicio técnico, revisar la información en las siguientes páginas podría ahorrarle la necesidad de hacerlo.

Problema	Posible causa	Posible solución
El lavavajillas no funciona	Fusible fundido o interruptor activado	Reemplace el fusible o restablezca el interruptor. Retire cualquier otro electrodoméstico que comparta el mismo circuito con el lavavajillas.
	El suministro eléctrico no está encendido	Asegúrese de que el lavavajillas esté encendido y la puerta esté cerrada de manera segura. Asegúrese de que el cable de alimentación esté correctamente enchufado en la toma de corriente.
	La presión del agua es baja	Verifique que el suministro de agua esté conectado correctamente y que el agua esté abierta.
La bomba de desagüe no se detiene	Desbordamiento	El sistema está diseñado para detectar un desbordamiento. Cuando lo hace, apaga la bomba de circulación y enciende la bomba de desagüe.

ESPAÑOL

Problema	Posible causa	Posible solución
Ruido	Algunos sonidos audibles son normales	Sonido del compartimento de detergente al abrirse.
	Los utensilios no están bien asegurados en las cestas o algo pequeño ha caído en la cesta	Asegúrese de que todo esté asegurado en el lavavajillas.
	El motor zumba	El lavavajillas no se ha utilizado con regularidad. Si no lo utiliza a menudo, recuerde programarlo para que se llene y bombee cada semana, lo que ayudará a mantener la junta húmeda.
Espuma en el interior del lavavajillas	Detergente inadecuado	Use solo detergente especial para lavavajillas para evitar espuma. Si esto ocurre, abra el lavavajillas y deje que la espuma se evapore. Agregue 4 litros de agua fría en el interior del lavavajillas. Cierre y asegure el lavavajillas, luego inicie el ciclo de lavado "pre-enjuague" para drenar el agua. Repita si es necesario.
	Agente de enjuague derramado	Limpie siempre los derrames de agente de enjuague inmediatamente.
Interior del lavavajillas manchado	Se usó detergente con colorante	Asegúrese de que el detergente no tenga colorante.
Platos y cubiertos no limpios	Programa inadecuado Carga incorrecta de la cesta	Seleccione un programa más fuerte. Asegúrese de que la acción del dispensador de detergente y los brazos rociadores no estén bloqueados por vajilla grande.

Problema	Posible causa	Posible solución
Manchas y película en vasos y cubiertos	<ol style="list-style-type: none"> 1. Agua extremadamente dura. 2. Baja temperatura de entrada. 3. Sobrecarga del lavavajillas. Carga incorrecta. 4. Detergente en polvo viejo o húmedo. 5. Dispensador de abrillantador vacío. 6. Dosificación incorrecta de detergente. 	<p>Para eliminar manchas de los vasos:</p> <ol style="list-style-type: none"> 1. Retire todos los utensilios de metal del lavavajillas. 2. No agregue detergente. 3. Elija el ciclo más largo. 4. Inicie el lavavajillas y deje que funcione durante unos 18 a 22 minutos, luego estará en el lavado principal. 5. Abra la puerta para verter 2 tazas de vinagre blanco en el fondo del lavavajillas. 6. Cierre la puerta y deje que el lavavajillas complete el ciclo. Si el vinagre no funciona: Repita como se indica, excepto que use 1/4 de taza (60 ml) de cristales de ácido cítrico en lugar de vinagre.
Opacidad en la cristalería	Combinación de agua blanda y demasiado detergente	Use menos detergente si tiene agua blanda y seleccione un ciclo más corto para lavar la cristalería y limpiarla.
Película amarilla o marrón en superficies internas	Manchas de té o café	Usa una mezcla de vinagre blanco y agua tibia o una pasta de bicarbonato de sodio para eliminar las manchas de forma segura. Aplica, deja reposar, y luego enjuaga bien.
Película blanca en la superficie interior	Minerales del agua dura	Para limpiar el interior, usa una esponja húmeda con detergente para lavavajillas y guantes de goma. Nunca uses otro limpiador para evitar espuma.
La tapa del dispensador de detergente no se cierra correctamente	Residuos de detergente obstruyen el cierre	Limpia el detergente del cierre.
Detergente dejado en los compartimentos	Los platos bloquean los compartimentos de detergente	Vuelve a cargar los platos correctamente.

Problema	Posible causa	Posible solución
Vapor	Fenómeno normal	Hay algo de vapor saliendo por la ventilación cerca del cierre de la puerta durante el secado y el drenaje del agua.
Marcas negras o grises en los platos	Los utensilios de aluminio han rozado los platos	Usa un limpiador abrasivo suave para eliminar esas marcas.
Agua en el fondo del interior del lavavajillas.	Esto es normal	Una pequeña cantidad de agua limpia alrededor de la salida en el fondo de la cuba mantiene lubricada la junta de agua.
Fugas en el lavavajillas	Dispensador sobrellenado o derrames de abrillantador	Tenga cuidado de no sobrellenar el dispensador de abrillantador. Los derrames pueden causar exceso de espuma y desbordamiento. Limpie cualquier derrame con un paño húmedo.
	El lavavajillas no está nivelado	Asegúrese de que el lavavajillas esté nivelado.

NOTA: Las semillas de aceituna u objetos similares pueden pasar a través del sistema de filtro y llegar al área de la bomba de desagüe. En este caso, la bomba de desagüe se bloquea y necesita ser limpiada. Por favor, retire la cubierta de la bomba empujando la cola hacia afuera, luego puede limpiar el impulsor de la bomba usted mismo. Después de eso, vuelva a colocar la cubierta en su posición. Fig. 15

El mantenimiento inadecuado de la máquina puede poner en peligro la seguridad de los usuarios. Cualquier reparación debe ser realizada por profesionales.

Códigos de error

Después de iniciar el ciclo de lavado, si hay un mal funcionamiento, el lavavajillas mostrará un código de error.

La siguiente tabla muestra posibles códigos de error y las fallas que representan, y el indicador de error seguirá parpadeando y emitiendo un sonido.

Código de error	Fallo
E1	Desbordamiento/fuga.
E2	Mal funcionamiento de entrada de agua.
E4	Mal funcionamiento de la válvula de distribución de agua.
E5	Mal funcionamiento del ventilador.
E6	Calentamiento anormal.

E7	Termistor abierto/circuito corto.
EA	Comunicación anormal.

⚠️ Atención!

Para E2, consulte primero los consejos de solución de problemas antes de llamar al Servicio de Asistencia Técnica Oficial de Cecotec.

Para E1, cierre el suministro principal de agua antes de llamar al Servicio de Asistencia Técnica Oficial de Cecotec.

Para E4, E5, E6, E7, EA, por favor llame al Servicio de Asistencia Técnica Oficial de Cecotec.

8. RECICLAJE DE APARATOS ELÉCTRICOS Y ELECTRÓNICOS



Este símbolo indica que, de acuerdo con las normativas aplicables, el producto y/o la batería deberán desecharse de manera independiente de los residuos domésticos. Cuando este producto alcance el final de su vida útil, deberás extraer las pilas/baterías/acumuladores y llevarlo a un punto de recogida designado por las autoridades locales.

Para obtener información detallada acerca de la forma más adecuada de desechar sus aparatos eléctricos y electrónicos y/o las correspondientes baterías, el consumidor deberá contactar con las autoridades locales.

El cumplimiento de las pautas anteriores ayudará a proteger el medio ambiente.

Puede consultar la información sobre los sistemas nacionales de reciclaje de embalajes y su marcado en nuestra página web.

9. COPYRIGHT

Los derechos de propiedad intelectual sobre los textos de este manual pertenecen a CECOTEC INNOVACIONES, S.L. Quedan reservados todos los derechos. El contenido de esta publicación no podrá, ni en parte ni en su totalidad, reproducirse, almacenarse en un sistema de recuperación, transmitirse o distribuirse por ningún medio (electrónico, mecánico, fotocopia, grabación o similar) sin la previa autorización de CECOTEC INNOVACIONES, S.L.

10. DECLARACIÓN UE DE CONFORMIDAD SIMPLIFICADA

CE Por la presente, Cecotec Innovaciones declara que este producto cumple con los requisitos esenciales y otras disposiciones relevantes de las normativas aplicables en la Unión Europea. Este producto ha sido diseñado, fabricado y probado con el cumplimiento de los estándares de seguridad y calidad requeridos. El texto completo de la Declaración de Conformidad de la UE se puede encontrar en la siguiente dirección web: <https://cecotec.es/es/information/declaration-of-conformity>

1. PARTS AND COMPONENTS

Fig. 1

1. Upper basket
2. Lower basket
3. Upper spray arm
4. Cutlery basket
5. Lower spray arm
6. Salt container
7. Detergent dispenser

Note:

The graphics in this manual are schematic representations and may not exactly match the product.

2. BEFORE USE

- This appliance comes in a packaging designed to protect it during transport. Remove the appliance from its box. You can keep the original box and other packaging materials in a safe place to prevent damage to the appliance if you need to transport it in the future. If you wish to dispose of the original packaging, make sure all items are recycled properly.
- Check that all parts and components are included and in good condition. If any of them are missing or damaged, please contact Cecotec's Official Technical Support Service immediately.

Box content:

- Dishwashers
 - Lower basket
 - Upper basket
 - Cutlery basket
 - Drain hose
 - Salt funnel
 - Instruction manual
-
- Do not remove the product's serial number in order to keep proper traceability if technical assistance is required.

3. INSTALLATION

You can use your undercounter dishwasher according to your needs. To do this, you will need to remove the top plate of the dishwasher using the two screws on the back.

Fig. 2

- A. Remove the two screws at the rear.
- B. Push back to remove the top plate.

Drain hose connection

Insert the drain hose into a drain pipe with a minimum diameter of 4 cm, or let it run into the sink, making sure to avoid bending or crushing it. The height of the drain pipe must be less than 600 mm.

Note: The free end of the hose must not be immersed in water to prevent backflow.

Fig. 3

- A. Back of the dishwasher
- B. Drain hose
- C. Water inlet
- D. Drain pipe
- E. Power cord
- F. Worktop
- G. Drain pipe

 Be sure to fix the drain hose in position A or in position B in figure 3.

How to drain excess water from hoses

If the connection to the drain pipe is more than 600 mm away, excess water may remain in the drain hose. It will be necessary to drain excess water from the hose into a suitable container that is kept outside and below the sink.

Water outlet

Connect the water drain hose. The drain hose must be correctly installed to prevent water leakage. Make sure the drain hose is not bent or crushed.

Extension hose

If you need a drain hose extension, be sure to use a similar hose. It must not be longer than 4 metres; otherwise, the cleaning effect of the dishwasher may be reduced.

Siphon connection

The waste connection must have a height of less than 600 mm (maximum) from the bottom of the dishwasher.

Location of the appliance

Place the appliance in the desired location. The rear must rest against the wall behind it, and the sides should be positioned next to adjacent cabinets or walls.

The dishwasher is equipped with water supply and drain hoses that can be positioned on the right or left side to facilitate proper installation.

⚠ Attention!

- Place the dishwasher on a firm, flat floor.
- Do not install the dishwasher on an elevated surface.

4. OPERATION

Each dishwasher has undergone rigorous quality control before leaving the factory to ensure reliability.

You may find water drops or water marks generated by our quality control in your new dishwasher.

Place the cutlery basket on the lower rack. For best performance, install it in the centre. Remove all packaging materials from the exterior and interior of the dishwasher before installation.

Before first use:

- Adjust the water softener level according to the water hardness in the area.
- Add 500 g of salt in the salt compartment and then fill it with water up to the edge of the compartment.
- Refill the rinse aid dispenser.
- Add detergent.





Control panel

Fig. 4







1. Power on/off touch icon
2. Schedules
3. Extra functions
4. Start/Pause touch icon

ENGLISH

Display operation

Touch icon	Description
Power on/off 	This touch icon turns the dishwasher on and off.
Programme	Select the appropriate wash program, the program indicator will light up.
Extra functions	Select the appropriate extra wash program, the indicator will light up. While the machine is on, the extra functions that can be selected will flash, the indicator will light up after they are selected.
Start/Stop 	Press this touch icon to start/pause a program. * Reset: Press 3 seconds to cancel the existing program and select a new program.
Child lock 	Press and hold the Delay Start and Half Wash keys for three seconds at the same time, the child lock indicator will illuminate and the child lock status will be activated. All touch icons will be locked. Repeat the above steps to exit the child lock status.
Self-cleaning 	Press and hold the Half Wash and Extra Rapid touch icons for 3 seconds at the same time to start the self-cleaning program, the digital display will show a 90-minute countdown.

Display

Programme indicator	 ECO. Eco mode saves energy and water, suitable for general cleaning needs.  INTENSIVE. Powerful cleaning mode, suitable for dishes, pots and pans with stubborn stains.  RAPID. Suitable for cleaning fresh and slightly sticky food residues at maximum speed.  UNIVERSAL. Daily cleaning mode, suitable for moderately contaminated dishes.  HYGIENE. Suitable for heavily soiled dishes that require hygienic washing.  GLASS. Suitable for washing fine glassware.
---------------------	------------------------------------------------------------------------------------------------------------------------------------------------------------------------------------------------------------------------------------------------------------------------------------------------------------------------------------------------------------------------------------------------------------------------------------------------------------------------------------------------------------------------------------------------------------------------------------------------------------------------------------------------------------------------------------------------------------------------------------------------------------------------------------------------------------------------------------------------------------------------------------------------------------------------------------------------------------------------------------------------------

Extra functions



Delay Start. It can delay the onset of the cycle from 0 to 24 hours. Press the Delay Start touch icon to change the time and then press the Start/Pause touch icon.

Note: To change the time delay icon once the dishwasher has started, press the On touch icon and restart the dishwasher.

1/2 HALF WASH (Half load). Reduces water and electricity consumption, you can select three states of top wash, bottom wash and top and bottom wash at the same time.



EXTRA RAPID (Extra fast). Shorten the wash cycle time by increasing the wash temperature to achieve a fast wash.

Implementation: The washing time in the main wash stage is reduced by 10 minutes, the rinse temperature is increased by 3°C, the drying time is shortened by 15 minutes, and the total time is reduced by 25 minutes. *



SUPER DRY. Additional drying time is added to the main washing procedure to make the dishes drier. Implementation: turn on hot air for 20 minutes and cold air for 10 minutes in the drying stage, increase the total time by 30 minutes, increase the hot wash temperature by 3°C above the original maximum rinse temperature, and if the maximum temperature is 75°C, the temperature will remain unchanged.



EXTRA HYGIENE (Extra hygiene). A temperature rise time is added for complete sterilization during the washing process. Implementation:

The hot wash temperature is increased by 3 °C above the original maximum rinse temperature, and if the maximum temperature is 75 °C, the temperature remains unchanged. Heats and maintains the temperature during the rinsing phase, increasing the total time by 30 minutes.





SILENT WASH. It reduces the motor speed increasing the washing time during the process, reducing the noise effect. Method of realization: the main washing time is extended by 45 minutes, and the speed is reduced by 100 revolutions during operation, but the engine speed should not be less than 2600 revolutions*.



SAVE+. Saves energy by reducing time and temperature during drying. Recommended for a capacity of 8 plates or less.

Implementation: 10 minutes in the main washing stage, 15 minutes in the drying stage, and 25 minutes in the total time. After selecting this function, it cannot be superimposed to improve drying (Super Dry), strengthen sterilization (Extra Hygiene) or accelerate time saving (Extra Rapid).

ENGLISH

Warning indicator lights	 Rinse aid. If the indicator light is lit, it means the dishwasher is low on rinse aid and requires refilling.
	 Salt. If the indicator light is lit, it means the dishwasher is low on salt and requires refilling.
	 Water inlet. If the indicator is lit, it means that the water inlet is closed or blocked.

*Please note: These times are approximate and may vary depending on the type of dishware, level of soiling and other factors."

Water hardness level adjustment

The dishwasher is designed to allow adjustment of salt consumption based on the hardness of the water used. This is intended to optimize the level of salt consumption.

To adjust salt intake, proceed as follows:

1. Turn on the appliance.
2. Within 60 seconds after turning on the appliance, press the Start/Pause touch icon for 5 seconds while the machine is in standby mode. This action will enter the setting mode, then switch to the default water hardness level, and the digital display will show the hardness level as "H3."
3. Press the Start/Pause touch icon to select the appropriate setting according to your local environment. The settings will change in the following sequence: H1□H2□H3□H4□H5□H6
4. After that, turn off the machine to save the settings.

It is recommended that adjustments be made in accordance with the following table:

Selector position	Water hardness			Indicator when adjusting water hardness	Salt consumption (g/cycle)
	dH	dF	dE		
H1	0-5	0-9	0-6	H1	0
H2	6-11	10-20	7-14	H2	20
H3 (Default)	12-17	21-30	15-21	H3	30
H4	18-22	31-40	22-28	H4	40
H5	23-24	41-60	29-42	H5	50
H6	35-55	61-98	43-69	H6	60

Contact your local water agency for information on the hardness of your water supply.

Salt load on the water softener

Water hardness varies from location to location. If hard water is used in the dishwasher, deposits will form on dishes and utensils. The appliance is equipped with a special water softener that uses salts specifically designed to remove lime and minerals from water. Always use salt intended for dishwasher use.

The salt container is located under the lower tray and should be filled as follows:

Attention!

- Only use salt specifically designed for dishwasher use. Any other type of non-dishwasher-specific salt, especially table salt, will damage the water softener. In case of damage caused by the use of unsuitable salt, the manufacturer offers no warranty nor accepts responsibility for any damage caused.
- Only fill with salt just before starting one of the complete washing programmes. This will prevent any grains of salt or salt water that may have spilled from remaining in the bottom of the machine for any period of time, which could cause corrosion.

Fig. 5

- A. Remove the bottom tray and then unscrew and remove the salt container lid.
- B. Place the end of the funnel in the hole and introduce about 500 g of salt.
- C. If you are filling the container for the first time, fill it completely with water (about 700 ml).
- D. Carefully screw the cap back on.
- E. Normally, the salt warning light will turn off after filling the salt container.

NOTE:

- The salt container must be refilled when the salt warning light on the control panel illuminates. Although the salt container may be sufficiently full, the indicator light may not turn off until the salt has completely dissolved.
- If there is no salt warning light on the control panel (on some models), you can judge when to load salt into the descaler by the cycles the dishwasher has run.
- Be careful not to overfill the salt container and be sure to wipe up any spills.

Detergent usage

All dishwasher cycles require detergent in the appropriate compartment. Add the correct amount of detergent for the cycle selected to ensure the best performance.

 Only detergents specifically designed for dishwashers should be used. Keep your detergent fresh and dry. Do not put powder detergent into the dispenser until you are ready to wash dishes.

ENGLISH

⚠️ Never use soap, laundry detergent or hand dishwashing detergent in your dishwasher.

⚠️ Do not ingest dishwasher detergent. Avoid inhaling vapours. Dishwasher detergent contains irritants and caustic chemicals that can cause respiratory problems. If you have ingested dishwashing detergent or inhaled the fumes, seek medical attention immediately.

⚠️ Keep dishwasher detergent out of children's reach.

Filling the detergent dispenser

1. Open the detergent compartment by pressing the button.
2. Add the recommended amount of detergent to the main wash compartment. The main detergent compartment has lines to allow for specific amounts of detergent. These are marked with 15 ml or 25 ml, depending on how dirty the dishes are. If your dishes need intensive washing, then add 5 ml of detergent in the pre-wash section of the compartment.
3. Then close the detergent compartment by sliding the lid in the direction of the arrow. Fig. 6.

NOTE:

Please follow the manufacturer's recommendation on the detergent package.

Rinse aid use

Filling the rinse aid dispenser helps to ensure better wash results and higher drying performance.

1. To fill the rinse aid compartment, open the compartment lid. Fig. 7
2. Fill the compartment with rinse aid to MAX level and then close the lid. Be careful not to overfill the rinse aid compartment and be sure to wipe up any spills.
3. Close the lid to lock the rinse aid compartment.
4. Rinse aid is automatically added during the last rinse, ensuring thorough rinsing and spot-free drying.

⚠️ Attention!

Use only brand-name dishwasher rinse aid. Never fill the rinse aid dispenser with any other substances (e.g., dishwasher cleaning agent, liquid detergent). This will damage the appliance.

To change the rinse aid level, follow the steps below before turning on the machine:

1. Open the door, press the On touch icon to activate the dishwasher.
2. Within 60 seconds after turning on the appliance, press the Delay Start touch icon for 5 seconds while the machine is in standby mode to enter the setting mode, then switch to the default rinse aid level, the digital display will show the level as "R3".
3. To adjust the rinse aid level, press the Delay Start touch icon, the digital display will show the level information and with each press of the icon, the level will cycle through "R1→R2→R3→R4→R5".
4. After selecting the appropriate level, press the Power touch icon to save the settings.

Buzzer sound on and off

In the default state, the buzzer sound is activated.

1. Turn on the appliance.
2. Press the ECO and Start/Pause touch icons for 3 seconds at the same time, the buzzer sound will turn off and the interior lamp will not light up when the door is opened.
3. Press the ECO and Start/Pause touch icons for 3 seconds at the same time again, the buzzer sound will turn on.

Note: This function can only be configured in standby mode. After switching the appliance off and on again, the buzzer sound will be activated by default.

Loading of dishwasher trays

For best dishwasher performance, follow these loading guidelines.

⚠ Attention!

Items not suitable for dishwasher cleaning:

- Temperature-sensitive plastic tableware, copper and tin containers, aluminium and silver cutlery.
- Exquisite glassware, printed decorative porcelain
- Items with absorbent properties (sponges, household fabrics).

Precautions when loading or after loading dishwasher trays.

- Remove any large food debris.
- It is not necessary to rinse the dishes under running water.
- If baked-on, burnt or stuck-on food particles on dishes or cooking utensils are difficult to remove, it is recommended to soak them for a while before washing.

Place items in the dishwasher in the following order:

1. Items such as cups, glasses, pots/pans, etc., should be placed upside down.
2. Curved items or those with recesses should be tilted so water can drain.
3. They must be stacked securely and may not tip over.

ENGLISH

4. They should not prevent the spray arms from rotating while washing is in progress.
5. Place cutlery, chopsticks and small items in the cutlery tray. Very small items should not be washed in the dishwasher as they could easily fall from the racks.

Remove the dishes

To prevent water from dripping from the upper rack to the lower rack, we recommend emptying the lower rack first, then the upper rack.

Load the upper tray

The upper rack is designed to hold more delicate and lighter tableware such as glasses, coffee and teacups and saucers, as well as plates, small bowls and shallow pans (as long as they are not too soiled).

Position dishes and cookware so they do not move under the water spray.

Always place glasses, cups and bowls upside down.

Upper basket

Fig. 8

1. Mugs
2. Saucers
3. Cups
4. Dessert bowls
5. Glasses
6. Serving spoons
7. Forks
8. Table knives

Adjustment of the upper tray

Fig. 9

You can adjust the height of the upper tray of your machine in positions 1 and 2 according to your needs.

To adjust the height of the upper tray, remove the tray completely and reassemble it on the wheel level shown in 1 and 2.

When in position 1, the height of the upper tray will be 5 cm higher. In position 2, the height of the lower tray will be 5 cm higher. In this position, you can place large items such as pots, etc., on the lower tray.

If you have a tray with a height adjustment mechanism shown in figure 10, you can adjust the position of the tray up and down by holding it from both sides.

⚠ CAUTION:

We recommend adjusting the height of the upper tray before loading the dishes into the tray. If you adjust the tray after loading the dishes, you may damage them.

Load lower tray

We recommend placing large items that are more difficult to clean on the lower tray: pots, pans, lids, dishes and bowls, etc.

It is preferable to place serving dishes and lids at the sides of the racks to avoid blocking the rotation of the upper spray arm.

Pots, dishes, etc., should always be placed upside down. Deep pots should be tilted to allow water flow.

The lower tray has rows of folding tines so that more pots and large pans can be loaded.

Lower rack

Figure 11

1. Soup plates
2. Oven pans
3. Glass bowl
4. Small pots
5. Melamine bowls
6. Flat dishes
7. Oval fountains
8. Dessert plates

WASHING PROGRAMME**Switching on the appliance****Starting a washing programme**

1. Remove the lower and upper trays, load the plates and push them back in. It is recommended to load the lower rack first, then the upper rack.
2. Pour the detergent.
3. Insert the plug into the power socket.
4. Ensure the water supply is turned on at full pressure. Close the door, press the Power touch icon, press the Program touch icon to select the desired "Wash program". Apply a little force to ensure that the door is securely closed.

NOTE: A click can be heard when the door is perfectly closed.

ENGLISH

Changing the programme

1. Premise: An ongoing cycle can only be modified if it has been running for a short time. Otherwise, the detergent may have been released, and the appliance may have drained the wash water. If this is the case, the detergent dispenser must be refilled.
2. During the washing process, press the On touch icon to turn off the machine.
3. Press the Power touch icon again to turn on the machine, then you can change the program to the desired cycle.

NOTE: If you open the door while washing, the machine will pause, and the countdown will stop. When you close the door, the machine will continue to run after 10 seconds.

Forgetting to add a plate

A forgotten dish can be added at any time before the detergent compartment is opened.

1. Press the Start/Pause touch icon to stop the wash.
2. After the spray arms stop working, you can open the door fully.
3. Add the forgotten dishes.
4. Close the door, the dishwasher will operate after ten seconds.

WARNING!

It is dangerous to open the door during washing, as hot water may scald you. If the door is opened while the dishwasher is running, the machine will stop automatically.

Unloading the dishwasher

It is normal for the dishwasher interior to be damp. Empty the lower tray first and then the upper tray. This will prevent water from dripping from the upper pan onto the dishes in the lower pan.

6. CLEANING AND MAINTENANCE

Before starting any care or maintenance, you should always disconnect the appliance from the power supply and also turn off the water supply.

Filtering system

The filtration system consists of a coarse filter, flat filter and microfilter.

Fig. 12

1. Flat filter: Food and debris will be caught by a special jet in the lower spray arm.
2. Coarse filter: Large debris, such as bone pieces or glass that could clog the drain, will be trapped in the coarse filter. To remove an item caught in this filter, gently squeeze the tabs on top of this filter and lift it out.

3. Microfilter: This filter holds soil and food waste in the sump area and prevents it from being redeposited on dishes during a cycle.

⚠️ Check the filters for blockages every time the dishwasher is used.

⚠️ By unscrewing the coarse filter, you can remove the filtering system. Remove any food debris and clean the filters under running water.

The filter can effectively prevent dishware residues from falling into the washing system. However, food residues can sometimes clog the filter, affecting washing performance. It is recommended to check the flat filter for food residue immediately after completing the wash program and clean it if necessary.

In addition, it is advisable to disassemble and clean the filter at least once a week. The steps to clean the filter are as follows:

Fig. 13

1. Remove the coarse filter from the microfilter.
2. Turn the microfilter clockwise.
3. Remove the microfilter.
4. Remove the flat filter from the dishwasher compartment.
5. Clean the filters under running water.

You should clean and rinse the filters thoroughly before replacing all sections in reverse order.

Consider:

- Never run a program without the filters in place.
- Incorrect filter placement can reduce wash performance and potentially damage your appliance.
- When cleaning the filters, do not knock them. Otherwise, the filters could become deformed and dishwasher performance could decrease.

Cleaning of the spray arms

It is necessary to clean the spray arms regularly, as chemicals in the hard water can clog the spray arm jets and bearings.

Figure 14

1. Pull the lower spray arm upward to remove it.
2. To remove the upper spray arm, first remove the upper spray arm lock by turning it.

ENGLISH

3. The spray arms should be thoroughly cleaned and rinsed before reattaching them.

Note: Make sure the upper spray arm lock is tight when reattaching the upper spray arm.

Care of the dishwasher

To clean the control panel, use a slightly damp cloth and then dry thoroughly.
Never use sharp objects, scouring pads or harsh cleaners on any part of the dishwasher.

Cleaning the door

To clean the edge around the door, you must use only a soft, warm, damp cloth.
To prevent water penetration into the door lock and electrical components, do not use any type of spray cleaner.

WARNING!

Never use a spray cleaner to clean the door panel, as this may damage the door latch and electrical components. It is not allowed to use a scouring pad or some paper towels due to the risk of scratching or leaving stains on the stainless steel surface.

Protection against freezing

If your dishwasher is left in an unheated location during winter, ask a service technician to: Disconnect the electrical power to the dishwasher.

Turn off the water supply and disconnect the water inlet pipe from the water valve.

Drain water from the inlet pipe and water valve. (Use a pot to collect the water)

Reconnect the water inlet pipe to the water valve.

Remove the filter from the tub and bottom and use a sponge to remove water in the sump.

How to maintain your dishwasher

After each wash

After each wash, turn off the appliance's water supply and leave the door slightly ajar so moisture and odours are not trapped inside.

Remove the plug

Before cleaning or performing maintenance, always remove the plug from the socket. Do not take risks.

Without solvents or abrasive cleaning

To clean the exterior and rubber parts of the dishwasher, do not use solvents or abrasive

cleaning products. Use only a cloth and warm soapy water. To remove spots or stains from the interior surface, use a cloth dampened with water and a little white vinegar, or a cleaning product specifically made for dishwashers.

When going on holiday

When going on holiday, it is recommended to run a wash cycle with the dishwasher empty and then remove the plug from the socket, turn off the water supply and leave the appliance door slightly ajar. This will help the gaskets last longer and prevent odours from forming in the appliance.

Moving the appliance

If it is necessary to move the appliance, try to keep it in an upright position. If absolutely necessary, it can be placed on its back.

Gaskets

One of the factors that cause odours in the dishwasher is food trapped in the seals. Regular cleaning with a damp sponge will prevent this.

7. TROUBLESHOOTING

Before contacting technical support, reviewing the information on the following pages may save you the need to do so.

Problem	Possible cause	Possible solution
The dishwasher does not work	Fuse blown or circuit breaker tripped	Replace the fuse or reset the circuit breaker. Remove any other appliance sharing the same circuit with the dishwasher.
	Power supply is not turned on.	Ensure the dishwasher is switched on and the door is securely closed. Make sure the power cord is properly plugged into the wall socket.
	Water pressure is too low	Verify that the water supply is connected correctly and that the water is turned on.
The drain pump does not stop	Overflow	The system is designed to detect an overflow. When doing so, it turns off the circulation pump and turns on the drain pump.

ENGLISH

Problem	Possible cause	Possible solution
Noise	Some audible sounds are normal.	Sound of the detergent compartment opening.
	Utensils are not properly secured in baskets or something small has fallen into the basket	Make sure everything is secured in the dishwasher.
	The engine hums	The dishwasher has not been used regularly. If you do not use it often, remember to programme it to fill and pump out every week, which will help keep the seal moist.
There is foam inside the dishwasher	Unsuitable detergent	Use only special dishwasher detergent to avoid foaming. If this occurs, open the dishwasher and let the foam evaporate. Add 4 litres of cold water inside the dishwasher. Close and secure the dishwasher, then start the "pre-rinse" wash cycle to drain the water. Repeat if necessary.
	Spilled rinsing agent	Always clean up rinsing agent spills immediately.
Stained dishwasher interior	Detergent with colourant was used.	Ensure the detergent is free of colourant.
Unclean plates and cutlery	Incorrect program Incorrect basket loading	Select a stronger programme. Ensure the detergent dispenser and spray arms are not blocked by large dishes.

Problem	Possible cause	Possible solution
Stains and film on glasses and cutlery	<ol style="list-style-type: none"> 1. Extremely hard water. 2. Low inlet temperature. 3. Dishwasher overloading. Improper loading. 4. Old or damp powder detergent. 5. Empty rinse aid dispenser. 6. Incorrect detergent dosage. 	<p>To remove stains from glasses:</p> <ol style="list-style-type: none"> 1. Remove all metal utensils from the dishwasher. 2. Do not add detergent. 3. Choose the longest cycle. 4. Start the dishwasher and let it run for about 18 to 22 minutes, then it will be in the main wash. 5. Open the door to pour 2 cups of white vinegar into the bottom of the dishwasher. 6. Close the door and let the dishwasher finish the cycle. If vinegar does not work: Repeat as directed, except use 1/4 cup (60 ml) citric acid crystals instead of vinegar.
Opacity in glassware	Combination of soft water and too much detergent	Use less detergent if you have soft water and select a shorter cycle to wash glassware and clean it.
Yellow or brown film on internal surfaces.	Tea or coffee stains	Use a mixture of white vinegar and warm water or a paste of baking soda to safely remove stains. Apply, let stand, then rinse well.
White film on the interior surface	Hard water minerals	To clean the interior, use a damp sponge with dishwasher detergent and rubber gloves. Never use another cleaner to avoid foam.
The detergent dispenser lid cannot close properly.	Detergent residue is blocking the opening.	Clean the detergent from the seal.
Detergent left in the compartments	Dishes blocking the detergent compartments	Reload the plates correctly.
Steam	Normal phenomenon.	There is some steam coming out of the vent near the door closure during drying and water drainage.

ENGLISH

Problem	Possible cause	Possible solution
Black or grey marks on plates	Aluminium utensils have rubbed against dishes.	Use a mild abrasive cleaner to eliminate those marks.
There is water in the bottom of the dishwasher interior.	This is normal.	A small amount of clean water around the outlet on the tub bottom keeps the water seal lubricated.
Dishwasher leaks	Overfilled dispenser or rinse aid spills.	Take care not to overfill the rinse aid dispenser. Spills can cause excessive foaming and overflow. Wipe any spills with a damp cloth.
	Dishwasher is not level	Ensure the dishwasher is level.

NOTE: Olive seeds or similar objects can pass through the filter system and reach the drain pump area. In this case, the drain pump is blocked and needs to be cleaned. Please remove the pump cover by pushing the tail out, then you can clean the pump impeller by yourself. After that, put the cover back in position. Fig. 15

Improper maintenance of the machine may endanger the safety of the users. Any repairs must be carried out by professionals.

Error codes

After starting the wash cycle, if there is a malfunction, the dishwasher will display an error code.

The following table shows possible error codes and the faults they represent, and the error indicator will continue to flash and beep.

Error code	Problem
E1	Overflow/leakage.
E2	Water inlet malfunction.
E4	Malfunction of the water distribution valve.
E5	Fan malfunction.
E6	Abnormal heating.
E7	Thermistor open/short circuit.
EA	Abnormal communication.

⚠ Attention!

For E2, please refer to the troubleshooting tips first before calling Cecotec Technical Support. For E1, turn off the main water supply before contacting Cecotec's Official Technical Support Service.

For E4, E5, E6, E7, EA, please call the Official Cecotec Technical Assistance Service.

8. RECYCLING OF ELECTRICAL AND ELECTRONIC EQUIPMENT



This symbol indicates that, according to the applicable regulations, the product and/or battery must be disposed of separately from household waste. When this product reaches the end of its shelf life, you should dispose of the batteries/accumulators and take them to a collection point designated by the local authorities.

For detailed information on how to properly dispose of electrical and electronic equipment and/or the corresponding batteries, consumers should contact their local authorities. Compliance with the above guidelines will help protecting the environment.

Information regarding national packaging recycling systems and their marking can be found on our website.

9. COPYRIGHT

The intellectual property rights over the texts in this manual belong to CECOTEC INNOVACIONES, S.L. All rights reserved. The content of this publication may not, either in part or in its entirety, be reproduced, stored in a retrieval system, transmitted or distributed by any means (electronic, mechanical, photocopying, recording or similar) without prior authorisation from CECOTEC INNOVACIONES, S.L.

10. SIMPLIFIED EU DECLARATION OF CONFORMITY



Cecotec Innovaciones hereby declares that this appliance complies with the essential requirements and other relevant provisions of the regulations applicable in the European Union. This appliance has been designed, manufactured and tested in compliance with required safety and quality standards. The full text of the EU Declaration of Conformity can be found on the following website: <https://cecotec.es/es/information/declaration-of-conformity>

1. PIÈCES ET COMPOSANTS

Image 1

1. Plateau supérieur
2. Plateau inférieur
3. Bras de pulvérisation supérieur
4. Panier à couverts
5. Bras de pulvérisation inférieur
6. Réservoir à sel
7. Distributeur

Note :

Les graphiques de ce manuel sont des représentations schématiques et peuvent ne pas correspondre exactement à ceux du produit.

2. AVANT UTILISATION

- Cet appareil possède un emballage conçu pour le protéger pendant son transport. Sortez l'appareil de sa boîte. Rangez la boîte d'origine et le reste des éléments provenant de l'emballage dans un endroit sûr pour éviter d'endommager l'appareil si vous devez le transporter à l'avenir. Si vous devez vous défaire de l'emballage d'origine, assurez-vous de recycler tous les éléments correctement.
- Assurez-vous que toutes les pièces et les composants sont inclus et en bon état. S'il manque une pièce, une partie, un accessoire ou que l'appareil ou ses accessoires ne sont pas en bon état, veuillez contacter le Service Après-Vente officiel de Cecotec.

Contenu de la boîte :

- Lave-vaisselle
 - Plateau inférieur
 - Plateau supérieur
 - Panier à couverts
 - Tuyau de vidange
 - Entonnoir à sel
 - Manuel d'instructions
-
- Ne retirez pas le numéro de série du produit, afin de conserver un suivi correct de votre produit en cas de problème.

3. INSTALLATION

Vous pouvez utiliser votre lave-vaisselle sous le plan de travail selon vos besoins. Pour ce faire, vous devez retirer la plaque supérieure du lave-vaisselle à l'aide des deux vis situées à l'arrière du lave-vaisselle.

Image 2

- A. Retirer les deux vis à l'arrière.
- B. Pousser vers l'arrière pour retirer la plaque supérieure.

Raccorder des tuyaux de vidange

Insérez le tuyau d'évacuation dans un tuyau de vidange d'un diamètre minimum de 4 cm ou laissez-le couler dans l'évier, en veillant à ne pas le plier ou l'écraser. La hauteur du tuyau d'évacuation doit être inférieure à 600 mm.

Note : L'extrémité libre du tuyau ne doit pas être immergée dans l'eau afin d'éviter tout reflux dans le tuyau.

Image 3

- A. Arrière du lave-vaisselle
- B. Tuyau de vidange
- C. Entrée d'eau
- D. Tuyauterie d'évacuation
- E. Câble d'alimentation
- F. Plan de travail
- G. Tuyauterie d'évacuation

⚠ Veillez à fixer le tuyau de vidange dans la position A ou B de la figure 3.

Comment évacuer l'excès d'eau des tuyaux

Si le raccordement au tuyau d'évacuation est éloigné de plus de 600 mm, de l'eau excédentaire peut rester dans le tuyau d'évacuation. Il sera nécessaire d'évacuer l'eau excédentaire du tuyau dans un récipient approprié placé à l'extérieur et en dessous de l'évier.

Sortie d'eau

Raccordez le tuyau de vidange. Le tuyau de vidange doit être correctement placé pour éviter toute fuite d'eau. Assurez-vous que le tuyau de vidange n'est pas plié ou écrasé.

Tuyau de rallonge

Si vous avez besoin d'une rallonge de tuyau de vidange, veillez à utiliser un tuyau similaire. Il ne doit pas dépasser 4 mètres de long, sinon l'efficacité du nettoyage du lave-vaisselle risque d'être réduite.

FRANÇAIS

Raccordement au siphon

Le raccord d'évacuation doit avoir une hauteur inférieure à 600 mm (maximum) par rapport au fond du lave-vaisselle.

Emplacement de l'appareil

Placez l'appareil à l'endroit souhaité. L'arrière du lave-vaisselle doit être placé contre le mur derrière lui et les côtés contre les meubles ou les murs adjacents.

Le lave-vaisselle est équipé de tuyaux d'alimentation en eau et de vidange qui peuvent être positionnés à droite ou à gauche pour faciliter l'installation.

⚠ Attention !

- Placez le lave-vaisselle sur un sol plat et solide.
- N'installez pas le lave-vaisselle sur une surface surélevée.

4. FONCTIONNEMENT

Chaque lave-vaisselle a subi un contrôle de qualité approfondi avant de quitter l'usine afin de garantir sa fiabilité.

Il est possible que vous trouviez dans votre nouveau lave-vaisselle des gouttes d'eau restantes générées par notre contrôle de qualité.

Placer le panier à couverts sur la grille inférieure. Pour une meilleure performance, installez-le au centre.

Retirez tous les matériaux d'emballage à l'intérieur et à l'extérieur du lave-vaisselle avant l'installation.

Avant la première utilisation :





- Réglez le niveau de l'adoucisseur d'eau en fonction de la dureté de l'eau dans la région.
- Ajoutez 500 g de sel dans le compartiment à sel, puis remplissez-le d'eau jusqu'au bord du compartiment.
- Remplissez le distributeur de produit de rinçage.
- Ajoutez de la lessive.

Panneau de contrôle







Image 4







1. Icône tactile marche/arrêt
2. Programmes
3. Fonctions supplémentaires
4. Icône tactile de Démarrage/Pause



Utilisation de l'écran tactile

Icône tactile	Description
Activé 	Cette icône tactile permet d'activer et de désactiver le lave-vaisselle.
Programme	Sélectionnez le programme de lavage approprié, l'indicateur de programme s'allume.
Fonctions supplémentaires	Sélectionnez le programme de lavage supplémentaire approprié, l'indicateur s'allume. Lorsque l'appareil est en marche, les fonctions supplémentaires qui peuvent être sélectionnées clignotent, l'indicateur s'allume une fois qu'elles ont été sélectionnées.
Démarrage/Pause 	Appuyez sur cette icône tactile pour démarrer/pause un programme. * Redémarrer : Appuyez sur 3 secondes pour annuler le programme existant et sélectionner un nouveau programme.
Sécurité enfants 	Appuyez simultanément sur les touches Delay Start et Half Wash pendant trois secondes, l'indicateur de verrouillage des enfants s'allume et l'état de verrouillage des enfants est activé. Toutes les icônes tactiles sont verrouillées. Répétez les étapes ci-dessus pour quitter l'état de verrouillage enfant.
Auto-nettoyage 	Appuyez sur les icônes tactiles Half Wash et Extra Rapid et maintenez-les enfoncées pendant 3 secondes en même temps pour lancer le programme d'autonettoyage. L'écran numérique affiche un compte à rebours de 90 minutes.

Écran

Indicateur de programme	 ECO. Le mode Eco permet d'économiser de l'énergie et de l'eau et convient aux besoins de nettoyage généraux.  INTENSIVE (Intensif). Mode de nettoyage puissant, adapté à la vaisselle, aux casseroles et aux poêles présentant des taches tenaces.  RAPID (Rapide). Convient pour le nettoyage des résidus alimentaires frais légèrement collants.  UNIVERSAL (Universel). Mode de nettoyage quotidien, adapté à la vaisselle modérément contaminée.  HYGIENE (Hygiène). Convient à la vaisselle très sale nécessitant un lavage hygiénique.  GLASS (Verre). Convient au lavage de la verrerie fine.
-------------------------	----------------------------------------------------------------------------------------------------------------------------------------------------------------------------------------------------------------------------------------------------------------------------------------------------------------------------------------------------------------------------------------------------------------------------------------------------------------------------------------------------------------------------------------------------------------------------------------------------------------------------------------------------------------------------------------------------------------------------------------------------------------------------------------------------------------------------------------------------------------------------------------------------------------------------------------------------------------------------------------------------------------------------------------------------------------------------------------------------------------------------------------

<p>Fonctions supplémentaires</p>	<p> Delay Start (Départ différé). Il peut retarder le début du cycle de 0 à 24 heures.</p> <p>Appuyez sur l'icône tactile Départ différé pour modifier l'heure, puis appuyez sur l'icône tactile Départ/Pause.</p> <p>Note : Pour modifier l'icône de délai une fois que le lave-vaisselle a démarré, appuyez sur l'icône tactile On et redémarrez le lave-vaisselle.</p> <p> HALF WASH (demi-charge). Réduit la consommation d'eau et d'électricité, vous pouvez sélectionner trois états de lavage : par le haut, par le bas et par le haut et le bas en même temps.</p> <p> EXTRA RAPIDE. Réduisez la durée du cycle de lavage en augmentant la température de lavage pour un lavage rapide. Mise en œuvre : La durée du lavage principal est réduite de 10 minutes, la température de rinçage est augmentée de 3°C, le temps de séchage est raccourci de 15 minutes et la durée totale est réduite de 25 minutes. *</p> <p> SUPER SEC. Un temps de séchage supplémentaire est ajouté à la procédure de lavage principale pour rendre la vaisselle plus sèche. Mise en œuvre : activer l'air chaud pendant 20 minutes et l'air froid pendant 10 minutes au cours de la phase de séchage, augmenter la durée totale de 30 minutes, augmenter la température de lavage à chaud de 3 °C par rapport à la température maximale de rinçage initiale, et si la température maximale est de 75 °C, la température restera inchangée.</p> <p> EXTRA HYGIENE (Hygiène supplémentaire). Un temps de montée en température est ajouté pour une stérilisation complète pendant le processus de lavage. Mise en œuvre : La température de lavage à chaud est augmentée de 3 °C par rapport à la température maximale de rinçage initiale, et si la température maximale est de 75 °C, la température reste inchangée. Chauffe et maintient la température pendant la phase de rinçage, ce qui augmente la durée totale de 30 minutes*.</p> <p> SILENT WASH. Réduit la vitesse du moteur en augmentant le temps de lavage pendant le processus, réduisant ainsi l'effet sonore. Méthode de réalisation : le temps de lavage principal est prolongé de 45 minutes et la vitesse est réduite de 100 tours pendant le fonctionnement, mais le régime du moteur ne doit pas être inférieur à 2600 tours*.</p> <p> SAVE+. Économise de l'énergie en réduisant la durée et la température du séchage. Recommandé pour une capacité de 8 assiettes ou moins.</p> <p>Mise en œuvre : 10 minutes pour l'étape de lavage principal, 15 minutes pour l'étape de séchage et 25 minutes pour la durée totale. Après avoir sélectionné cette fonction, il n'est pas possible de la superposer pour améliorer le séchage (Super Dry), renforcer la stérilisation (Extra Hygiene) ou accélérer le gain de temps (Extra Rapid).</p>
----------------------------------	---------------------------------------------------------------------------------------------------------------------------------------------------------------------------------------------------------------------------------------------------------------------------------------------------------------------------------------------------------------------------------------------------------------------------------------------------------------------------------------------------------------------------------------------------------------------------------------------------------------------------------------------------------------------------------------------------------------------------------------------------------------------------------------------------------------------------------------------------------------------------------------------------------------------------------------------------------------------------------------------------------------------------------------------------------------------------------------------------------------------------------------------------------------------------------------------------------------------------------------------------------------------------------------------------------------------------------------------------------------------------------------------------------------------------------------------------------------------------------------------------------------------------------------------------------------------------------------------------------------------------------------------------------------------------------------------------------------------------------------------------------------------------------------------------------------------------------------------------------------------------------------------------------------------------------------------------------------------------------------------------------------------------------------------------------------------------------------------------------------------------------------------------------------------------------------------------------------------------------------------------------------------------------------------------------------------------------------------------------------------------------------------------------------------------------------------------------------------------------------------------------------------------------------------------------------------------------------------------------------------------------------------------------------------------------------------------------------------------------------------------------------------------------------------------------------------------------------------------------------------------------------------------------------------------------------------------------------------------------------------------------------------------------------------------------------------------------------------------------------------------------------------------------------------------------------------------------------------------------------------------------------------------------------------------------------------------------------------------------------------------------------------------

Indicateurs d'avertissement	 <p>Produit de rinçage. Si cet indicateur est allumé, cela signifie que le lave-vaisselle manque de produit de rinçage.</p>  <p>Sel Si le témoin s'allume, cela signifie que le lave-vaisselle manque de sel et il faut en rajouter.</p>  <p>Entrée d'eau. Si l'indicateur est allumé, cela signifie que l'arrivée d'eau est fermée ou bloquée.</p>
-----------------------------	--------------------------------------------------------------------------------------------------------------------------------------------------------------------------------------------------------------------------------------------------------------------------------------------------------------------------------------------------------------------------------------------------------------------------------------------------------------------------------------------------------------------------------------------------------------------------------------------------------

*Note : « Ces durées sont approximatives et peuvent varier en fonction du type de vaisselle, du degré de salissure et d'autres facteurs. »

Réglage du niveau de dureté de l'eau

Le lave-vaisselle est conçu pour permettre d'ajuster la quantité de sel consommée en fonction de la dureté de l'eau utilisée. L'objectif est d'optimiser la consommation de sel. Pour ajuster l'apport en sel, procédez comme suit :

1. Allumez l'appareil.
2. Dans les 60 secondes qui suivent la mise en marche de l'appareil, appuyez sur l'icône tactile Départ/Pause pendant 5 secondes lorsque l'appareil est en mode veille. Cette action permet d'entrer dans le mode de réglage, puis de passer au niveau de dureté de l'eau par défaut, et l'écran numérique affiche le niveau de dureté «H3».
3. Appuyez sur l'icône tactile Start/Pause pour sélectionner le réglage approprié en fonction de votre environnement local. Les paramètres seront modifiés dans l'ordre suivant : H1→H2→H3→H4→H5→H6
4. Ensuite, éteignez la machine pour sauvegarder les réglages.

Il est recommandé de procéder à des ajustements conformément au tableau suivant :

Position du sélecteur	Dureté de l'eau			Indicateur de réglage de la dureté de l'eau	Consommation de sel (g/cycle)
	dH	dF	dE		
H1	0-5	0-9	0-6	H1	0
H2	6-11	10-20	7-14	H2	20
H3 (prédéterminé)	12-17	21-30	15-21	H3	30
H4	18-22	31-40	22-28	H4	40
H5	23-24	41-60	29-42	H5	50
H6	35-55	61-98	43-69	H6	60

FRANÇAIS

Contactez votre service local des eaux pour obtenir des informations sur la dureté de votre eau.

Charge de sel dans l'adoucisseur d'eau

La dureté de l'eau varie d'une région à l'autre. Si de l'eau dure est utilisée dans le lave-vaisselle, des dépôts se forment sur la vaisselle et les ustensiles. L'appareil est équipé d'un adoucisseur d'eau spécial qui utilise des sels spécialement conçus pour éliminer le calcaire et les minéraux de l'eau.

Utilisez toujours du sel destiné au lave-vaisselle.

Le bac à sel est situé sous le plateau inférieur et doit être rempli comme suit :

⚠ Attention !

- N'utilisez que du sel spécifiquement conçu pour le lave-vaisselle. Tout autre type de sel non spécifiquement conçu pour le lave-vaisselle, en particulier le sel de table, endommagera l'adoucisseur. En cas de dommages causés par l'utilisation d'un sel inapproprié le fabricant ne donne aucune garantie et n'est pas responsable des dommages causés.
- Ajoutez du sel juste avant de lancer l'un des programmes de lavage complet. Vous éviterez ainsi que des grains de sel ou de l'eau salée, qui se sont éventuellement écoulés, ne restent dans le fond de la machine pendant un certain temps, ce qui pourrait provoquer de la corrosion.

Image 5

- A. Retirez le plateau inférieur, puis dévissez et retirez le couvercle du bac à sel.
- B. Placer l'extrémité de l'entonnoir dans le trou et introduire environ 500 g de sel.
- C. Si vous remplissez le récipient pour la première fois, remplissez-le complètement d'eau (environ 700 ml).
- D. Revissez soigneusement le bouchon.
- E. Normalement, le voyant d'avertissement du sel s'éteint après le remplissage du bac à sel.

NOTE :

- Le réservoir de sel doit être rempli lorsque l'indicateur de manque de sel s'allume sur le panneau de contrôle. Même si le bac à sel est suffisamment rempli, le voyant lumineux peut ne pas s'éteindre tant que le sel n'est pas complètement dissous.
- S'il n'y a pas de témoin de sel sur le panneau de commande (sur certains modèles), vous pouvez juger du moment où vous devez charger du sel dans le détartreur en fonction du nombre de cycles que le lave-vaisselle a effectués.
- Veillez à ne pas trop remplir le bac à sel et à essuyer toute éclaboussure.

Utilisation de détergent

Tous les cycles du lave-vaisselle nécessitent du détergent dans le compartiment à détergent. Ajoutez la bonne quantité de détergent pour le cycle sélectionné afin d'obtenir les meilleures performances.

⚠ Seuls les détergents spécialement conçus pour le lave-vaisselle doivent être utilisés. Conservez votre détergent frais et sec. Ne mettez pas de détergent en poudre dans le distributeur avant que le lave-vaisselle ne soit prêt à nettoyer la vaisselle.

⚠ Utilisez jamais de savon, de détergent pour le linge ou pour les mains dans votre lave-vaisselle.

⚠ Ne pas ingérer de détergent pour lave-vaisselle. Éviter d'inhaler les vapeurs. Les détergents pour lave-vaisselle contiennent des irritants et des produits chimiques caustiques qui peuvent provoquer des problèmes respiratoires. Si vous avez ingéré du détergent pour lave-vaisselle ou inhalé les vapeurs, consultez immédiatement un médecin.

⚠ Maintenez le produit vaisselle hors de portée des enfants.

Remplissage du distributeur

1. Ouvrez le compartiment à détergent en appuyant sur le bouton.
2. Ajoutez la quantité de détergent recommandée dans le compartiment de lavage principal. Le compartiment à détergent principal est doté de lignes permettant d'introduire des quantités spécifiques de détergent. Ils sont marqués de 15 ou 25 ml, selon le degré de salissure de la vaisselle. Si votre vaisselle nécessite un lavage intensif, ajoutez 5 ml de détergent dans la section de prélavage du compartiment.
3. Fermez ensuite le compartiment à détergent en faisant glisser le couvercle dans le sens de la flèche. *Img. 6*

NOTE :

Veillez suivre les recommandations du fabricant figurant sur l'emballage du détergent.

Utilisation du liquide de rinçage

Le remplissage du distributeur de produit de rinçage permet d'obtenir de meilleurs résultats de lavage et de séchage.

1. Pour remplir le compartiment du produit de rinçage, ouvrez le couvercle du compartiment. *Img. 7*
2. Remplir le compartiment de produit de rinçage jusqu'au niveau MAX, puis fermer le couvercle. Veillez à ne pas trop remplir le compartiment à produit de rinçage et à essuyer tout débordement.

FRANÇAIS

3. Fermez le couvercle pour verrouiller le compartiment du produit de rinçage.
4. Le produit de rinçage est automatiquement ajouté lors du dernier rinçage, ce qui garantit un rinçage complet et un séchage sans taches.

⚠ Attention !

N'utilisez que des produits de rinçage de marque compatibles avec le lave-vaisselle. Ne remplissez jamais le distributeur de produit de rinçage avec d'autres substances (p. ex. liquide vaisselle, tablettes, etc.). Cela endommagerait l'appareil.

Pour modifier le niveau du produit de rinçage, procédez comme suit avant de mettre la machine en marche :

1. Ouvrez la porte, appuyez sur l'icône tactile On pour activer le lave-vaisselle.
2. Dans les 60 secondes qui suivent la mise en marche de l'appareil, appuyez sur l'icône tactile Delay Start pendant 5 secondes lorsque l'appareil est en mode veille pour accéder au mode de réglage, puis passez au niveau de produit de rinçage par défaut, l'écran numérique affichant le niveau «R3».
3. Pour régler le niveau du produit de rinçage, appuyez sur l'icône tactile Delay Start, l'écran numérique affiche les informations relatives au niveau et, à chaque pression sur l'icône, le niveau passe par «R1 R2 R3 R4 R5».
4. Après avoir sélectionné le niveau approprié, appuyez sur l'icône tactile Power pour enregistrer les paramètres.

Activation/désactivation du signal sonore

Dans l'état par défaut, l'avertisseur sonore est activé.

1. Allumez l'appareil.
2. Appuyez sur les icônes tactiles ECO et Start/Pause pendant 3 secondes en même temps, l'avertisseur sonore s'éteint et la lampe intérieure ne s'allume pas à l'ouverture de la porte.
3. Appuyez à nouveau sur les icônes tactiles ECO et Start/Pause pendant 3 secondes en même temps, l'avertisseur sonore s'allume.

Note : Cette fonction ne peut être configurée qu'en mode veille. Après avoir éteint et rallumé l'appareil, le signal sonore est activé par défaut.

Chargement des plateaux du lave-vaisselle

Pour un rendement optimal du lave-vaisselle, suivez ces conseils pour le chargement.

⚠ Attention !

Vaisselle non adaptée au lave-vaisselle :

- Vaisselle en plastique sensible à la température, récipients en cuivre et en étain, couverts en aluminium et en argent.
- Verrerie exquise, porcelaine décorative imprimée
- Articles ayant des propriétés absorbantes (éponges, tissus ménagers).

Précautions à prendre lors du chargement ou après le chargement des bacs à vaisselle

- Éliminez les gros débris alimentaires.
- Il n'est pas nécessaire de rincer la vaisselle à l'eau courante.
- Si les particules d'aliments cuits, brûlés ou collés sur la vaisselle ou les ustensiles de cuisine sont difficiles à enlever, il est recommandé de les faire tremper pendant un certain temps avant de les laver.

Placez les objets dans le lave-vaisselle de cette manière :

1. Les objets tels que les tasses, les verres, les casseroles, etc. doivent être placés à l'envers.
2. Les ustensiles courbes ou creux doivent être chargés inclinés pour permettre à l'eau de s'écouler.
3. Ils doivent être empilés de manière sûre et ne doivent pas être renversés.
4. Ils ne doivent pas empêcher la rotation des bras d'aspersion pendant le lavage.
5. Placer les couverts, les baguettes et les petits objets dans le bac à couverts. Les très petits objets ne doivent pas être lavés dans le lave-vaisselle, car ils pourraient facilement tomber des plateaux.

Retirer la vaisselle

Pour éviter que l'eau ne s'écoule du plateau supérieur vers le plateau inférieur, il est recommandé de vider d'abord le plateau inférieur, puis le plateau supérieur.

Chargement du plateau supérieur

Le plateau supérieur est conçu pour placer la vaisselle la plus légère et la plus délicate, comme les verres, les tasses et les soucoupes à thé et à café, ainsi que les assiettes, les petits bols et les casseroles peu profondes (à condition qu'elles ne soient pas trop sales). Placez la vaisselle et les ustensiles de cuisine de manière à ce qu'ils ne soient pas déplacés sous l'action du jet d'eau.

Placez les tasses, les verres et les bols à l'envers.

FRANÇAIS

Plateau supérieur

Image 8

1. Tasses
2. Soucoupes
3. Tasses
4. Bols à dessert
5. Verres
6. Cuillères de service
7. Fourchettes
8. Couteaux de table

Réglage du plateau supérieur

Img. 9

Vous pouvez régler la hauteur du plateau supérieur de votre machine dans les positions 1 et 2 en fonction de vos besoins.

Pour régler la hauteur du plateau supérieur, retirez complètement le plateau et remontez-le sur le niveau de la roue comme indiqué en 1 et 2.

En position 1, le plateau supérieur est plus haut de 5 cm. En position 2, la hauteur du plateau inférieur sera supérieure de 5 cm. Dans cette position, vous pouvez placer des objets de grande taille, tels que des casseroles, etc. sur le plateau inférieur.

Si vous disposez d'un plateau équipé d'un mécanisme de réglage en hauteur (voir figure 10), vous pouvez régler la position du plateau vers le haut ou vers le bas en le tenant des deux côtés.

PRÉCAUTION :

Nous recommandons d'ajuster la hauteur du plateau supérieur avant de charger la vaisselle dans le plateau. Si vous réglez le plateau après avoir chargé la vaisselle, vous risquez de l'endommager.

Chargement du plateau inférieur

Nous recommandons de placer sur le plateau inférieur les objets de grande taille qui sont plus difficiles à nettoyer : casseroles, poêles, couvercles, plats et bols, etc.

Il est préférable de placer les plats et les couvercles sur les côtés des plateaux afin de ne pas bloquer la rotation du bras de lavage supérieur.

Les casseroles, les plats, etc. doivent toujours être placés à l'envers. Les casseroles profondes doivent être inclinées pour permettre à l'eau de s'écouler.

Le plateau inférieur comporte des rangées de dents repliables permettant de charger davantage de grandes casseroles et poêles.

Plateau inférieur

Image 11

1. Assiettes creuses
2. Plat à four
3. Bol en verre
4. Petits faitouts
5. Bols en mélamine
6. Assiettes plates
7. Plats ovales
8. Assiettes à dessert

PROGRAMME DE LAVAGE

Allumer l'appareil

Lancer un programme de lavage

1. Retirer les plateaux inférieur et supérieur, charger les assiettes et les remettre en place. Il est recommandé de charger d'abord le plateau inférieur, puis le plateau supérieur.
2. Versez le produit vaisselle.
3. Branchez la fiche dans la prise.
4. Assurez-vous que l'alimentation en eau est ouverte à la pression maximale. Fermez la porte, appuyez sur l'icône tactile Puissance, appuyez sur l'icône tactile Programme pour sélectionner le «Programme de lavage» souhaité. Forcez un peu pour vous assurer que la porte est bien fermée.

NOTE : Un clic se fait entendre lorsque la porte est parfaitement fermée.

Changer le programme

1. Prémisse : Un cycle en cours ne peut être modifié que s'il a été exécuté pendant une courte période. Dans le cas contraire, le détergent peut avoir été libéré et l'appareil peut avoir évacué l'eau de lavage. Si c'est le cas, le distributeur de détergent doit être rempli à nouveau.
2. Pendant le processus de lavage, appuyez sur l'icône tactile On pour éteindre la machine.
3. Appuyez à nouveau sur l'icône Power touch pour mettre l'appareil en marche, puis vous pouvez changer le programme pour le cycle souhaité.

NOTE : Si vous ouvrez la porte pendant le lavage, la machine se met en pause et le compte à rebours s'arrête. Lorsque vous fermez la porte, la machine continue de fonctionner après 10 secondes.

FRANÇAIS

Oublier d'ajouter une plaque

Un plat oublié peut être ajouté à tout moment avant l'ouverture du compartiment à détergent.

1. Appuyez sur l'icône tactile Start/Pause pour arrêter le lavage.
2. Une fois que les bras de pulvérisation ont cessé de fonctionner, vous pouvez ouvrir complètement la porte.
3. Ajouter les plats oubliés.
4. Fermez la porte, le lave-vaisselle fonctionnera après dix secondes.

⚠️ AVERTISSEMENT !

Il est dangereux d'ouvrir la porte pendant le lavage, car l'eau chaude peut provoquer des brûlures. Si la porte est ouverte alors que le lave-vaisselle est en marche, l'appareil s'arrête automatiquement.

Décharger le lave-vaisselle

Il est normal que l'intérieur du lave-vaisselle soit humide. Videz d'abord le bac inférieur, puis le bac supérieur. Cela empêchera l'eau de s'écouler du plateau supérieur sur la vaisselle du plateau inférieur.

6. NETTOYAGE ET ENTRETIEN

Avant d'entreprendre toute opération d'entretien ou de maintenance, vous devez toujours débrancher l'appareil de l'alimentation électrique et couper l'arrivée d'eau.

Système de filtrage

Le système de filtration se compose d'un filtre grossier, d'un filtre plat et d'un microfiltre.

Image 12

1. Filtre plat : Les aliments et les débris sont capturés par un jet spécial situé dans le bras de pulvérisation inférieur.
2. Filtre grossier : Les gros débris, tels que les morceaux d'os ou de verre qui pourraient obstruer l'évacuation, seront piégés dans le filtre grossier. Pour retirer un objet coincé dans ce filtre, pressez doucement les languettes sur le dessus du filtre et soulevez-le.
3. Microfiltre : Ce filtre retient la saleté et les résidus alimentaires dans la zone du puisard et les empêche de se redéposer sur la vaisselle pendant un cycle.

⚠️ Vérifiez que les filtres ne sont pas obstrués à chaque fois que vous utilisez le lave-vaisselle.

⚠️ En dévissant le filtre grossier, vous pouvez retirer le système de filtration. Retirez tous les débris alimentaires et nettoyez les filtres à l'eau courante.

Le filtre peut empêcher efficacement les résidus de la vaisselle de tomber dans le système de lavage. Cependant, les résidus alimentaires peuvent parfois obstruer le filtre, ce qui affecte les performances de lavage. Il est recommandé de vérifier la présence de résidus alimentaires dans le filtre plat immédiatement après la fin du programme de lavage et de le nettoyer si nécessaire.

En outre, il est conseillé de démonter et de nettoyer le filtre au moins une fois par semaine. Les étapes du nettoyage du filtre sont les suivantes :

Image 13

1. Retirez le filtre grossier du microfiltre.
2. Tournez le microfiltre dans le sens des aiguilles d'une montre.
3. Retirez le microfiltre.
4. Retirez le filtre plat du compartiment du lave-vaisselle.
5. Nettoyez les filtres à l'eau courante.

Les filtres doivent être soigneusement nettoyés et rincés avant de replacer toutes les sections dans l'ordre inverse.

Veuillez prendre en compte :

- Ne jamais exécuter un programme sans que les filtres soient en place.
- Un mauvais positionnement du filtre peut réduire les performances de lavage et potentiellement endommager votre appareil.
- Lors du nettoyage des filtres, ne les heurtez pas. Sinon, les filtres pourraient se déformer et les performances du lave-vaisselle pourraient diminuer.

Nettoyage des bras de pulvérisation

Il est nécessaire de nettoyer régulièrement les bras de pulvérisation, car les produits chimiques contenus dans l'eau dure peuvent obstruer les jets et les roulements des bras de pulvérisation.

Image 14

1. Tirez le bras de pulvérisation inférieur vers le haut pour le retirer.
2. Pour retirer le bras de pulvérisation supérieur, retirez d'abord le verrou du bras de pulvérisation supérieur en le tournant.
3. Les bras de pulvérisation doivent être soigneusement nettoyés et rincés avant d'être remis en place.

Note : Veillez à ce que le verrou du bras de pulvérisation supérieur soit bien fixé lorsque vous remettez le bras de pulvérisation supérieur en place.

FRANÇAIS

Entretien du lave-vaisselle

Pour nettoyer le panneau de contrôle, utilisez un chiffon légèrement humide et séchez-le soigneusement.

N'utilisez jamais d'objets pointus, de tampons à récurer ou de nettoyeurs agressifs sur les pièces du lave-vaisselle.

Nettoyage de la porte

Pour nettoyer le pourtour de la porte, utilisez uniquement un chiffon doux, tiède et humide. Pour éviter la pénétration d'eau dans le système de verrouillage de la porte et les composants électriques, n'utilisez aucun type de nettoyeur en aérosol.

AVERTISSEMENT !

N'utilisez jamais de nettoyeur en aérosol pour nettoyer le panneau de la porte, car cela pourrait endommager le système de verrouillage de la porte et les composants électriques. Il n'est pas permis d'utiliser un tampon à récurer ou du papier essuie-tout, car cela risque de rayer ou de tacher la surface en acier inoxydable.

Protection contre la congélation

Si vous laissez votre lave-vaisselle dans un endroit non chauffé pendant l'hiver :

Coupez l'alimentation électrique du lave-vaisselle.

Fermez l'alimentation en eau et débranchez le tuyau d'arrivée d'eau de la vanne d'eau.

Vidangez l'eau du tuyau d'entrée et de la valve d'eau. (Utilisez une casserole pour récupérer l'eau).

Rebranchez le tuyau d'arrivée d'eau à la vanne d'eau.

Retirez le filtre de la baignoire et du fond et utilisez une éponge pour retirer l'eau du bassin.

Comment entretenir votre lave-vaisselle

Après chaque lavage

Après chaque lavage, fermez l'alimentation en eau de l'appareil et laissez la porte légèrement entrouverte pour éviter que l'humidité et les odeurs ne restent piégées à l'intérieur.

Retirez la fiche

Avant tout nettoyage ou entretien, débranchez toujours la fiche de la prise. Ne prenez pas de risques.

Pas de solvants ni de nettoyage abrasif

Pour nettoyer l'extérieur et les parties en caoutchouc du lave-vaisselle, n'utilisez pas de solvants ni de produits de nettoyage abrasifs. Utilisez uniquement un chiffon et de l'eau

chaude savonneuse. Pour éliminer les taches ou la saleté de la surface intérieure, utilisez un chiffon humidifié avec de l'eau et un peu de vinaigre blanc, ou un produit de nettoyage spécifiquement conçu pour le lave-vaisselle.

Quand vous partez en vacances

Avant de partir en vacances, il est recommandé d'effectuer un cycle de lavage avec le lave-vaisselle vide, puis de débrancher la fiche de la prise, de fermer l'alimentation en eau et de laisser la porte de l'appareil légèrement entrouverte. Cela permettra aux joints de durer plus longtemps et d'éviter la formation d'odeurs dans l'appareil.

Déplacer l'appareil

S'il est nécessaire de déplacer l'appareil, essayez de le maintenir en position verticale. Si absolument nécessaire, l'appareil peut être posé sur sa face arrière.

Joint

L'un des facteurs causant des odeurs dans le lave-vaisselle est la nourriture piégée dans les joints. Un nettoyage régulier avec une éponge humide l'évitera.

7. RÉOLUTION DE PROBLÈMES

Avant de contacter le service d'assistance technique, les informations fournies dans les pages suivantes peuvent vous éviter d'avoir à le faire.

Problème	Cause possible	Possible solution
Le lave-vaisselle ne fonctionne pas.	Fusible grillé ou disjoncteur déclenché	Remplacer le fusible ou réenclencher le disjoncteur. Retirez tout autre appareil partageant le même circuit que le lave-vaisselle.
	L'alimentation électrique n'est pas activée.	Assurez-vous que le lave-vaisselle est allumé et que la porte est bien fermée. Vérifiez que le câble d'alimentation est correctement branché dans la prise de courant.
	La pression de l'eau est faible.	Vérifiez que l'alimentation en eau est correctement raccordée et que l'eau est ouverte.

FRANÇAIS

Problème	Cause possible	Possible solution
La pompe de vidange ne s'arrête pas	Débordement	Le système est conçu pour détecter un débordement. Lorsqu'il le détecte, il arrête la pompe de circulation et met en marche la pompe de vidange.
Bruit	Certains bruits sont normaux.	Bruit d'ouverture du compartiment à détergent.
	Les ustensiles ne sont pas correctement fixés dans les paniers ou un petit objet est tombé dans le panier.	Assurez-vous que tout est bien fixé dans le lave-vaisselle.
	Le moteur ronronne	Le lave-vaisselle n'a pas été utilisé régulièrement. Si vous ne l'utilisez pas souvent, pensez à le programmer pour qu'il se remplisse et se vide chaque semaine, ce qui aidera à maintenir le joint humide.
Mousse à l'intérieur du lave-vaisselle	Produit inadéquat	Utilisez uniquement un détergent spécial pour lave-vaisselle afin d'éviter la formation d'écume. Si cela se produit, ouvrez le lave-vaisselle et laissez la mousse s'évaporer. Ajoutez 4 litres d'eau froide à l'intérieur du lave-vaisselle. Fermez et verrouillez le lave-vaisselle, puis lancez le cycle de lavage « pré-rinçage » pour évacuer l'eau. Répéter l'opération si nécessaire.
	Déversement d'un agent de rinçage	Toujours nettoyer immédiatement les déversements de produits de rinçage.
Intérieur du lave-vaisselle taché	Du détergent avec colorant a été utilisé.	Assurez-vous que le détergent ne contient pas de colorant.
Assiettes et couverts non nettoyés	Programme incorrect Chargement incorrect du panier	Sélectionnez un programme plus intensif. Vérifiez que l'action du distributeur de détergent et des bras de lavage n'est pas bloquée par de la grande vaisselle.

Problème	Cause possible	Possible solution
Taches et pellicules sur les verres et les couverts	<ol style="list-style-type: none"> 1. Eau extrêmement dure. 2. Faible température d'entrée. 3. Surcharge du lave-vaisselle. Chargement incorrect. 4. Produit vaisselle en poudre ancienne ou humide. 5. Distributeur de produit de rinçage vide. 6. Dosage incorrect du produit vaisselle. 	<p>Pour enlever les taches sur les verres :</p> <ol style="list-style-type: none"> 1. Retirez tous les ustensiles métalliques du lave-vaisselle. 2. N'ajoutez pas de détergent. 3. Choisissez le cycle le plus long. 4. Mettez le lave-vaisselle en marche et laissez-le fonctionner pendant 18 à 22 minutes, puis il passera au lavage principal. 5. Ouvrez la porte pour verser 2 tasses de vinaigre blanc dans le fond du lave-vaisselle. 6. Fermez la porte et laissez le lave-vaisselle terminer le cycle. Si le vinaigre ne fonctionne pas : Répéter l'opération en utilisant 1/4 de tasse (60 ml) de cristaux d'acide citrique à la place du vinaigre.
Opacité dans la verrerie	Combinaison d'eau douce et trop de produit vaisselle	Utilisez moins de détergent si vous avez de l'eau douce et sélectionnez un cycle plus court pour laver et nettoyer la verrerie.
Film jaune ou brun sur les surfaces intérieures.	Taches de thé ou de café	Utilisez un mélange de vinaigre blanc et d'eau chaude ou une pâte de bicarbonate de soude pour éliminer les taches en toute sécurité. Appliquer, laisser agir, puis rincer abondamment.
Film blanc sur la surface intérieure	Minéraux de l'eau dure	Pour nettoyer l'intérieur, utilisez une éponge humide avec du détergent pour lave-vaisselle et des gants en caoutchouc. Ne jamais utiliser un autre nettoyant pour éviter la formation de mousse.
Le couvercle du distributeur de produit vaisselle ne peut pas être fermé correctement.	Les résidus de détergent obstruent la fermeture.	Nettoyer le détergent du joint.

FRANÇAIS

Problème	Cause possible	Possible solution
Détergent laissé dans les compartiments	Vaisselle bloquant les compartiments à détergent	Recharger correctement les plaques.
Vapeur	Phénomène normal.	De la vapeur s'échappe de l'évent situé près de la fermeture de la porte pendant le séchage et l'évacuation de l'eau.
Marques noires ou grises sur les plaques	Les ustensiles en aluminium ont frôlé la vaisselle.	Utilisez un nettoyant abrasif doux pour enlever ces traces.
Eau au fond de l'intérieur du lave-vaisselle.	Ceci est normal.	Une petite quantité d'eau propre autour de la sortie au fond de la cuve maintient le joint d'eau lubrifié.
Fuites du lave-vaisselle	Remplissage excessif du distributeur ou déversement du produit de rinçage.	Veillez à ne pas trop remplir le distributeur de produit de rinçage. Les déversements peuvent provoquer un moussage excessif et un débordement. Nettoyez tout débordement à l'aide d'un chiffon humide.
	Le lave-vaisselle n'est pas de niveau.	Assurez-vous que le lave-vaisselle est de niveau.

NOTE : Des graines d'olivier ou des objets similaires peuvent passer à travers le système de filtration et atteindre la zone de la pompe de vidange. Dans ce cas, la pompe de vidange est bloquée et doit être nettoyée. Retirez le couvercle de la pompe en poussant la queue vers l'extérieur, puis nettoyez vous-même la roue de la pompe. Ensuite, remettez le couvercle en place.  15

Un mauvais entretien de la machine peut mettre en danger la sécurité des utilisateurs. Toute réparation doit être effectuée par des professionnels.

Codes d'erreur

Après le démarrage du cycle de lavage, en cas de dysfonctionnement, le lave-vaisselle affiche un code d'erreur.

Le tableau suivant indique les codes d'erreur possibles et les défauts qu'ils représentent, et l'indicateur d'erreur continue à clignoter et à émettre un signal sonore.

Codes d'erreur	Erreur
E1	Débordement/fuite.
E2	Mauvais fonctionnement de l'arrivée d'eau.
E4	Mauvais fonctionnement de la vanne de distribution d'eau.
E5	Mauvais fonctionnement du ventilateur.
E6	Surchauffe anormale.
E7	Circuit ouvert/court-circuit de la thermistance.
EA	Communication anormale.

⚠ Attention !

Pour E2, veuillez d'abord consulter les conseils de dépannage avant d'appeler le centre de service officiel de Cecotec.

Pour E1, coupez l'alimentation principale en eau avant d'appeler le Service d'Assistance Technique de Cecotec.

Pour les modèles E4, E5, E6, E7, EA, veuillez appeler le centre de service officiel Cecotec.

8. RECYCLAGE DES ÉQUIPEMENTS ÉLECTRIQUES ET ÉLECTRONIQUES



Ce symbole indique que, conformément à la réglementation en vigueur, le produit et/ou la batterie doivent être éliminés séparément des déchets municipaux.

Lorsque ce produit atteint la fin de sa vie utile, vous devez retirer les piles ou batteries et les apporter à un point de collecte désigné par les autorités locales.

Pour obtenir des informations détaillées sur la manière la plus adéquate de vous défaire de vos appareils électriques et électroniques et/ou des batteries correspondantes, vous devez contacter les autorités locales.

Le respect des directives susmentionnées contribuera à la protection de l'environnement.

Vous pouvez consulter les informations sur les systèmes nationaux de recyclage des emballages et leur marquage sur notre site web.

9. COPYRIGHT

Les droits de propriété intellectuelle des textes de ce manuel appartiennent à CECOTEC INNOVACIONES, S.L. Tous droits réservés. Le contenu de cette publication ne peut être, en totalité ou en partie, reproduit, réproduit, stocké dans un système de récupération de données, transmis ou distribué par quelque moyen que ce soit (électronique, mécanique, photocopie, enregistrement ou similaire) sans l'autorisation préalable de CECOTEC INNOVACIONES, S.L.

10. DÉCLARATION DE CONFORMITÉ SIMPLIFIÉE DE L'UE

CE Par la présente, Cecotec Innovaciones déclare que ce produit est conforme aux exigences essentielles et aux autres dispositions pertinentes de la réglementation applicable dans l'Union européenne. Ce produit a été conçu, fabriqué et testé pour répondre aux normes de sécurité et de qualité requises. Le texte intégral de la déclaration de conformité de l'UE peut être consulté sur le site web suivant : <https://www.storececotec.fr/fr/information/declaration-of-conformity>

1. TEILE UND KOMPONENTEN

Abbildung 1

1. Obere Platte
2. Untere Platte
3. Oberer Sprüharm
4. Besteckkorb
5. Unterer Sprüharm
6. Salzbehälter
7. Spender

Hinweis:

Die Grafiken in dieser Bedienungsanleitung sind schematische Darstellungen und entsprechen möglicherweise nicht genau dem Produkt.

2. VOR DEM GEBRAUCH

- Dieses Gerät ist so verpackt, dass es während des Transports geschützt bleibt. Nehmen Sie das Gerät aus seiner Verpackung. Bewahren Sie die Verpackung an einem sicheren Ort auf, damit das Gerät nicht beschädigt wird, wenn Sie es später transportieren müssen. Wenn Sie die Originalverpackung entsorgen möchten, stellen Sie sicher, dass alle Verpackungsmaterialien entsprechend recycelt werden.
- Vergewissern Sie sich, dass alle Teile und Komponenten enthalten und in gutem Zustand sind. Wenn die Lieferung fehlt oder nicht in gutem Zustand sind, kontaktieren Sie den offiziellen technischen Kundendienst von Cecotec.

Vollständiger Inhalt:

- Geschirrspüler
- Untere Platte
- Obere Platte
- Besteckkorb
- Ablaufschlauch
- Salztrichter
- Diese Bedienungsanleitung

- Entfernen Sie die Seriennummer des Produkts nicht, um die korrekte Rückverfolgbarkeit Ihres Geräts im Falle einer Serviceanfrage zu gewährleisten.

3. MONTAGE

Sie können Ihren Geschirrspüler je nach Bedarf unter der Arbeitsplatte verwenden. Dazu müssen Sie die obere Abdeckplatte des Geschirrspülers entfernen, indem Sie die beiden Schrauben an der Rückseite lösen.

Abbildung 2

- A. Entfernen Sie die beiden Schrauben an der Rückseite.
- B. Schieben Sie die obere Platte nach hinten, um sie abzunehmen.

Anschluss der Ablaufschläuche

Führen Sie den Ablaufschlauch in ein Abflussrohr mit einem Mindestdurchmesser von 4 cm ein oder lassen Sie ihn in das Spülbecken laufen. Achten Sie dabei darauf, den Schlauch nicht zu knicken oder zu quetschen. Die Höhe des Abflussrohrs muss weniger als 600 mm betragen.

Hinweis: Das freie Ende des Schlauches darf nicht in Wasser getaucht werden, um einen Rückfluss zu vermeiden.

Abbildung 3

- A. Rückseite des Geschirrspülers
- B. Ablaufschlauch
- C. Wassereinlass
- D. Abflussrohr
- E. Stromkabel
- F. Arbeitsplatte
- G. Abflussrohr

 Achten Sie darauf, den Ablaufschlauch in Position A oder B gemäß Abbildung 3 zu befestigen.

Ablassen von überschüssigem Wasser aus den Schläuchen

Wenn der Anschluss an das Abflussrohr höher als 600 mm liegt, kann überschüssiges Wasser im Ablaufschlauch verbleiben. Lassen Sie das überschüssige Wasser aus dem Schlauch in einen geeigneten Behälter ab, der außerhalb und unterhalb des Spülbeckens gehalten wird.

Wasseraustritt

Schließen Sie den Wasserablaufschlauch an. Der Ablaufschlauch muss korrekt installiert sein, um Wasserlecks zu vermeiden. Stellen Sie sicher, dass der Ablaufschlauch nicht geknickt oder gequetscht ist.

Verlängerungsschlauch

Wenn Sie eine Verlängerung des Ablaufschlauchs benötigen, stellen Sie sicher, dass Sie einen ähnlichen Schlauch verwenden. Sie darf nicht länger als 4 Meter sein, da sonst die Reinigungsleistung des Geschirrspülers beeinträchtigt werden könnte.

Siphonanschluss

Der Abwasseranschluss muss sich weniger als 600 mm (maximal) über dem Boden des Geschirrspülers befinden.

Aufstellung des Geräts

Stellen Sie das Gerät am gewünschten Standort auf. Die Rückseite muss an der dahinter liegenden Wand anliegen und die Seiten an den angrenzenden Schränken oder Wänden. Der Geschirrspüler ist mit Wasserzufuhr- und Ablaufschläuchen ausgestattet, die rechts oder links positioniert werden können, um eine ordnungsgemäße Installation zu erleichtern.

⚠ Achtung!

- Stellen Sie den Geschirrspüler auf einen festen, ebenen Boden.
- Stellen Sie den Geschirrspüler nicht auf eine erhöhte Fläche.

4. BEDIENUNG

Jeder Geschirrspüler hat eine strenge Qualitätskontrolle durchlaufen, bevor er das Werk verlässt, um seine Zuverlässigkeit zu gewährleisten.

Möglicherweise finden Sie in Ihrem neuen Geschirrspüler Wassertropfen oder Wasserflecken, die durch unsere Qualitätskontrolle entstanden sind.

Stellen Sie den Besteckkorb in den Unterkorb. Für eine bessere Leistung stellen Sie ihn in die Mitte.

Entfernen Sie vor der Installation alle Verpackungsmaterialien von der Außen- und Innenseite des Geschirrspülers.

Vor dem ersten Gebrauch:

- Stellen Sie die Stufe des Wasserenthärter entsprechend der Wasserhärte in Ihrer Region ein.
- Geben Sie 500 g Salz in den Salzbehälter und füllen Sie ihn dann bis zum Rand mit Wasser auf.
- Füllen Sie den Klarspülerspender nach.
- Fügen Sie das Reinigungsmittel hinzu.





DEUTSCH

Bedienfeld







Abbildung 4



1. Ein/Aus Symbol
2. Programme
3. Zusatzfunktionen
4. Start/Pause Symbol



Verwendung des Touchscreens

Touch-Symbol	Beschreibung
Einschalten 	Dieses Berührungssymbol schaltet den Geschirrspüler ein und aus.
Programm	Wählen Sie das passende Spülprogramm aus, die Programmanzeige leuchtet auf.
Zusatzfunktionen	Wählen Sie das passende Zusatz-Spülprogramm aus, die Anzeige leuchtet auf. Während das Gerät eingeschaltet ist, blinken die auswählbaren Zusatzfunktionen. Die Anzeige leuchtet auf, nachdem sie ausgewählt wurden.
Start/Pause 	Drücken Sie dieses Berührungssymbol, um ein Programm zu starten/pausieren. * Zurücksetzen: Drücken Sie 3 Sekunden lang, um das laufende Programm abzubrechen und ein neues Programm auszuwählen.
Kindersicherung 	Halten Sie die Tasten „Startvorwahl“ (Delay Start) und „Halbe Beladung“ (Half Wash) drei Sekunden lang gleichzeitig gedrückt. Die Kindersicherungsanzeige leuchtet auf und die Kindersicherung wird aktiviert. Alle Symbole sind dann gesperrt. Wiederholen Sie die vorherigen Schritte, um die Kindersicherung zu deaktivieren.
Selbstreinigung 	Halten Sie die Berührungssymbole für „Halbe Beladung“ (Half Wash) und „Extra Schnell“ (Extra Rapid) gleichzeitig 3 Sekunden lang gedrückt, um das Selbstreinigungsprogramm zu starten. Die Digitalanzeige zeigt einen 90-minütigen Countdown an.

Display

<p>Programm- Anzeige</p>	<p> ECO. Ökologischer Modus, spart Energie und Wasser, geeignet für den allgemeinen Reinigungsbedarf.</p> <p> INTENSIV (Intensive). Leistungsstarker Reinigungsmodus, geeignet für Geschirr, Töpfe und Pfannen mit hartnäckigen Flecken.</p> <p> SCHNELL (Rapid). Geeignet für die Reinigung von frischen und leicht anhaftenden Speiseresten bei höchster Geschwindigkeit.</p> <p> UNIVERSAL. Täglicher Reinigungsmodus, geeignet für normal verschmutztes Geschirr.</p> <p> HYGIENE (Hygiene). Geeignet für stark verschmutztes Geschirr, das eine hygienische Reinigung erfordert.</p> <p> GLASS (Glass). Geeignet für das Spülen von feinem Glasgeschirr.</p>
------------------------------	-------------------------------------------------------------------------------------------------------------------------------------------------------------------------------------------------------------------------------------------------------------------------------------------------------------------------------------------------------------------------------------------------------------------------------------------------------------------------------------------------------------------------------------------------------------------------------------------------------------------------------------------------------------------------------------------------------------------------------------------------------------------------------------------------------------------------------------------------------------------------------------------------------------------------------------------------------------------------------------------------------------------------------------------------------------------------------------------------------------------------------------------------------------------------

<p>Zusatzfunktionen</p>	<p> Startvorwahl (Delay Start). Sie können den Start des Spülgangs um 0 bis 24 Stunden verzögern. Drücken Sie das Symbol für die Delay Start (Startvorwahl), um die Zeit zu ändern, und drücken Sie dann das Start/Pause-Symbol. Hinweis: Um die Zeit der Startvorwahl zu ändern, nachdem der Geschirrspüler bereits gestartet ist, drücken Sie das Ein/Aus-Symbol und starten Sie den Geschirrspüler neu.</p> <p>$\frac{1}{2}$ HALBE BELADUNG (Half Wash). Reduziert den Wasser- und Stromverbrauch. Sie können drei Spülmodi auswählen: nur Oberkorb, nur Unterkorb oder Ober- und Unterkorb gleichzeitig.</p> <p> EXTRA SCHNELL (Extra Rapid). Verkürzt die Dauer des Spülgangs durch Erhöhung der Spültemperatur, um ein schnelles Spülergebnis zu erzielen. Anwendung: Die Spülzeit im Hauptspülgang wird um 10 Minuten verkürzt, die Spültemperatur um 3 °C erhöht, die Trocknungszeit um 15 Minuten verkürzt und die Gesamtzeit um 25 Minuten verkürzt.*</p> <p> SUPER-TROCKNEN (Super Dry). Dem Hauptspülgang wird eine zusätzliche Trocknungszeit hinzugefügt, damit das Geschirr trockener wird. Anwendung: In der Trocknungsphase wird 20 Minuten lang Heißluft und 10 Minuten lang Kaltluft eingeschaltet; die Gesamtzeit verlängert sich um 30 Minuten; die Heißspültemperatur wird um 3 °C über die ursprüngliche maximale Spültemperatur erhöht, und wenn die maximale Temperatur 75 °C beträgt, bleibt die Temperatur unverändert.*</p> <p> EXTRA HYGIENE Für eine vollständige Sterilisation während des Spülvorgangs wird eine zusätzliche Zeit mit erhöhter Temperatur hinzugefügt. Anwendung: Die Heißspültemperatur wird um 3 °C über die ursprüngliche maximale Spültemperatur erhöht, und wenn die maximale Temperatur 75 °C beträgt, bleibt die Temperatur unverändert. Die Temperatur wird während der Spülphase erhitzt und gehalten, wodurch sich die Gesamtzeit um 30 Minuten verlängert.*</p> <p> LEISES SPÜLEN (Silent Wash) Reduziert die Motorgeschwindigkeit durch Verlängerung der Spülzeit während des Vorgangs, wodurch die Geräusentwicklung verringert wird. Anwendung: Die Hauptspülzeit wird um 45 Minuten verlängert und die Drehzahl während des Betriebs um 100 Umdrehungen reduziert, aber die Motordrehzahl darf nicht unter 2600 Umdrehungen fallen.*</p> <p> SPAREN + (Save +) Spart Energie durch Reduzierung der Zeit und Temperatur während des Trocknens. Empfohlen für eine Beladung von 8 Gedecken oder weniger. Anwendung: Reduziert die Hauptspülphase um 10 Minuten, die Trocknungsphase um 15 Minuten und die Gesamtzeit um 25 Minuten. Nach Auswahl dieser Funktion kann sie nicht mit den Funktionen Super Dry (Trocknung verbessern), Extra Hygiene (Sterilisation verstärken) oder Extra Rapid (Zeitersparnis beschleunigen) kombiniert werden.</p>
-------------------------	---------------------------------------------------------------------------------------------------------------------------------------------------------------------------------------------------------------------------------------------------------------------------------------------------------------------------------------------------------------------------------------------------------------------------------------------------------------------------------------------------------------------------------------------------------------------------------------------------------------------------------------------------------------------------------------------------------------------------------------------------------------------------------------------------------------------------------------------------------------------------------------------------------------------------------------------------------------------------------------------------------------------------------------------------------------------------------------------------------------------------------------------------------------------------------------------------------------------------------------------------------------------------------------------------------------------------------------------------------------------------------------------------------------------------------------------------------------------------------------------------------------------------------------------------------------------------------------------------------------------------------------------------------------------------------------------------------------------------------------------------------------------------------------------------------------------------------------------------------------------------------------------------------------------------------------------------------------------------------------------------------------------------------------------------------------------------------------------------------------------------------------------------------------------------------------------------------------------------------------------------------------------------------------------------------------------------------------------------------------------------------------------------------------------------------------------------------------------------------------------------------------------------------------------------------------------------------------------------------------------------------------------------------------------------------------------------------------------------------------------------------------------------------------------------------------------------------------------------------------------------------------------------------------------------------------------------------------------------------------------------------------------------------------------------------------------------------------------------------------------------------------------------------------------------------------------------------------------------------------------------------------------------------------------------------------------------------------------------

Warnanzeigen	 Klarspüler. Wenn die Anzeige leuchtet, bedeutet dies, dass der Geschirrspüler wenig Klarspüler hat und nachgefüllt werden muss.
	 Salz Wenn die Anzeige leuchtet, bedeutet dies, dass der Geschirrspüler wenig Salz hat und nachgefüllt werden muss.
	 Wasserzulauf. Wenn die Anzeige leuchtet, bedeutet dies, dass der Wasserzulauf geschlossen oder blockiert ist.

**Hinweis: Diese Zeiten sind ungefähre Angaben und können je nach Art des Geschirrs, dem Verschmutzungsgrad und anderen Faktoren variieren.*

Einstellung des Wasserhärtegrads

Der Geschirrspüler ist so konzipiert, dass die Menge des verbrauchten Salzes an die Härte des verwendeten Wassers angepasst werden kann. Dies dient dazu, den Salzverbrauch zu optimieren.

Um den Salzverbrauch einzustellen, gehen Sie wie folgt vor:

1. Schalten Sie das Gerät ein.
2. Drücken Sie innerhalb von 60 Sekunden nach dem Einschalten des Geräts das Start/ Pause-Symbol für 5 Sekunden, während sich das Gerät im Standby-Modus befindet. Diese Aktion wechselt in den Einstellungsmodus, schaltet dann auf den voreingestellten Wasserhärtegrad um, und die Digitalanzeige zeigt den Härtegrad als «H3» an.
3. Drücken Sie das Start/Pause-Symbol, um die für Ihre örtlichen Gegebenheiten passende Einstellung auszuwählen. Die Einstellungen ändern sich in der folgenden Reihenfolge: H1→H2→H3→H4→H5→H6;
4. Schalten Sie danach das Gerät aus, um die Einstellungen zu speichern.

Es wird empfohlen, die Einstellungen gemäß der folgenden Tabelle vorzunehmen:

Position des Wählers	Wasserhärte			Anzeige bei der Einstellung der Wasserhärte	Salzverbrauch (Gramm/Spülgang)
	dH	dF	dE		
H1	0-5	0-9	0-6	H1	0
H2	6-11	10-20	7-14	H2	20
H3 (Standard)	12-17	21-30	15-21	H3	30
H4	18-22	31-40	22-28	H4	40
H5	23-24	41-60	29-42	H5	50
H6	35-55	61-98	43-69	H6	60

DEUTSCH

Wenden Sie sich an Ihr örtliches Wasserversorgungsunternehmen, um Informationen über die Härte Ihres Wassers zu erhalten.

Einfüllen von Salz in den Wasserenthärter

Die Wasserhärte ist von Ort zu Ort unterschiedlich. Wenn hartes Wasser im Geschirrspüler verwendet wird, bilden sich Ablagerungen auf Geschirr und Besteck. Das Gerät ist mit einem speziellen Wasserenthärter ausgestattet, der speziell entwickelte Salze verwendet, um Kalk und Mineralien aus dem Wasser zu entfernen.

Verwenden Sie immer Salz, das für die Verwendung in Geschirrspülern vorgesehen ist. Der Salzbehälter befindet sich unter dem Unterkorb und muss wie folgt befüllt werden:

⚠ Achtung!

- Verwenden Sie nur Salz, das speziell für die Verwendung in Geschirrspülern entwickelt wurde. Jede andere Art von Salz, die nicht speziell für Geschirrspüler geeignet ist, insbesondere Speisesalz, wird den Wasserenthärter beschädigen. Bei Schäden, die durch die Verwendung von ungeeignetem Salz verursacht werden, übernimmt der Hersteller keine Garantie und haftet nicht für die verursachten Schäden.
- Füllen Sie Salz erst kurz vor dem Start eines vollständigen Spülprogramms ein. Dadurch wird verhindert, dass eventuell verschüttete Salzkörner oder Salzwasser für längere Zeit am Boden des Geräts verbleiben, was zu Korrosion führen könnte.

Abbildung 5

- A. Entfernen Sie den Unterkorb und schrauben Sie dann den Deckel des Salzbehälters ab.
- B. Setzen Sie das Ende des Trichters in die Öffnung und füllen Sie etwa 500 g Salz ein.
- C. Wenn Sie den Behälter zum ersten Mal befüllen, füllen Sie ihn vollständig mit Wasser (ca. 700 ml).
- D. Schrauben Sie den Deckel wieder sorgfältig fest.
- E. Normalerweise erlischt die Salzwarnleuchte, nachdem der Salzbehälter befüllt wurde.

HINWEIS:

- Der Salzbehälter muss nachgefüllt werden, wenn die Salzwarnleuchte auf dem Bedienfeld aufleuchtet. Auch wenn der Salzbehälter ausreichend gefüllt ist, erlischt die Anzeigelampe möglicherweise erst, wenn sich das Salz vollständig aufgelöst hat.
- Wenn es auf dem Bedienfeld keine Salzwarnleuchte gibt (bei einigen Modellen), können Sie anhand der Anzahl der Spülgänge, die der Geschirrspüler durchgeführt hat, beurteilen, wann Salz in den Wasserenthärter nachgefüllt werden muss.
- Achten Sie darauf, den Salzbehälter nicht zu überfüllen, und wischen Sie eventuell verschüttetes Salz auf.

Verwendung von Reinigungsmittel

Alle Spülgänge des Geschirrspülers erfordern Reinigungsmittel im entsprechenden Fach. Fügen Sie die richtige Menge Reinigungsmittel für den ausgewählten Spülgang hinzu, um die beste Leistung zu gewährleisten.

⚠ Sie dürfen nur Reinigungsmittel verwenden, die speziell für Geschirrspüler entwickelt wurden. Halten Sie Ihr Reinigungsmittel frisch und trocken. Füllen Sie Pulverreiniger erst dann in den Spender, wenn Sie bereit sind, das Geschirr zu spülen.

⚠ Verwenden Sie niemals Seife, Waschmittel oder Handgeschirrspülmittel in Ihrem Geschirrspüler.

⚠ Verschlucken Sie kein Geschirrspülmittel. Vermeiden Sie das Einatmen der Dämpfe. Geschirrspülmittel enthält reizende und ätzende Chemikalien, die Atemprobleme verursachen können. Wenn Sie Geschirrspülmittel verschluckt oder die Dämpfe eingeatmet haben, suchen Sie sofort einen Arzt auf.

⚠ Bewahren Sie Geschirrspülmittel außerhalb der Reichweite von Kindern auf.

Befüllung der Dosierkammer

1. Öffnen Sie das Reinigungsmittelfach durch Drücken der Taste.
2. Fügen Sie die empfohlene Menge Reinigungsmittel in das Hauptspülfach hinzu. Das Hauptreinigungsmittelfach verfügt über Markierungen, um bestimmte Mengen an Reinigungsmittel zu dosieren. Diese sind mit 15 ml oder 25 ml gekennzeichnet, je nachdem, wie schmutzig das Geschirr ist. Wenn Ihr Geschirr eine intensive Reinigung benötigt, geben Sie 5 ml Reinigungsmittel in das Vorwaschfach.
3. Schließen Sie anschließend das Reinigungsmittelfach, indem Sie den Deckel in Pfeilrichtung schieben. Abb. 6

HINWEIS:

Bitte befolgen Sie die Empfehlungen des Herstellers auf der Reinigungsmittelverpackung.

Verwendung von Klarspüler

Das Befüllen des Klarspülerbehälters trägt zu besseren Spülergebnissen und einer höheren Trocknungsleistung bei.

1. Um das Klarspülerfach zu füllen, öffnen Sie den Deckel des Fachs. Abb. 7
2. Füllen Sie das Fach bis zur MAX-Markierung mit Klarspüler und schließen Sie dann den Deckel. Achten Sie darauf, das Klarspülerfach nicht zu überfüllen, und wischen Sie eventuell verschütteten Klarspüler auf.

DEUTSCH

3. Schließen Sie den Deckel, um das Klarspülerfach zu verriegeln.
4. Der Klarspüler wird automatisch während des letzten Spülgangs zugegeben, um ein gründliches Spülen und ein fleckenfreies Trocknen zu gewährleisten.

Achtung!

Verwenden Sie nur Markenklarspüler für Geschirrspüler. Füllen Sie den Klarspülerbehälter niemals mit anderen Substanzen (z. B. Geschirrspülmittel, Flüssigwaschmittel). Dies würde das Gerät beschädigen.

Um die Klarspülerstufe zu ändern, befolgen Sie die folgenden Schritte, bevor Sie das Gerät einschalten:

1. Öffnen Sie die Tür und drücken Sie das Ein/Aus-Symbol, um den Geschirrspüler zu aktivieren.
2. Drücken Sie innerhalb von 60 Sekunden nach dem Einschalten des Geräts das Delay Start-Berührungssymbol für 5 Sekunden, während sich das Gerät im Standby-Modus befindet, um in den Einstellungsmodus zu gelangen; das Gerät wechselt dann auf die voreingestellte Klarspülerstufe und die Digitalanzeige zeigt die Stufe als „R3“ an.
3. Um die Klarspülerstufe einzustellen, drücken Sie das Delay Start-Berührungssymbol. Die Digitalanzeige zeigt die Stufeninformation an, und bei jedem Drücken des Symbols wechselt die Stufe durch „R1→R2→R3→R4→R5“.
4. Nachdem Sie die passende Stufe ausgewählt haben, drücken Sie das Ein/Aus-Berührungssymbol, um die Einstellungen zu speichern.

Ein- und Ausschalten des Summersignals

In der Standardeinstellung ist das Summersignal aktiviert.

1. Schalten Sie das Gerät ein.
2. Drücken Sie die Symbole ECO und Start/Pause gleichzeitig für 3 Sekunden. Das Summersignal wird ausgeschaltet und die Innenbeleuchtung schaltet sich beim Öffnen der Tür nicht ein.
3. Drücken Sie die Symbole ECO und Start/Pause erneut gleichzeitig für 3 Sekunden, um das Summersignal wieder einzuschalten.

Hinweis: Diese Funktion kann nur im Standby-Modus eingestellt werden. Nach dem Ausschalten und Wiederanschließen des Geräts ist das Summersignal standardmäßig aktiviert.

Beladen der Geschirrspülkörbe

Für die beste Leistung des Geschirrspülers befolgen Sie diese Beladungsrichtlinien.

⚠Achtung!

Nicht spülmaschinengeeignetes Geschirr:

- Temperaturempfindliches Kunststoffgeschirr, Kupfer- und Zinnbehälter, Aluminium und Silberbesteck.
- Feine Glaswaren, bedrucktes Dekorporzellan; Utensilien mit Kristallelementen usw.
- Artikel mit saugfähigen Eigenschaften (Schwämme, Haushaltstücher).

Vorsichtsmaßnahmen beim Beladen oder nach dem Beladen der Geschirrspülkörbe

- Entfernen Sie alle großen Speisereste.
- Es ist nicht notwendig, das Geschirr unter fließendem Wasser abzuspülen.
- Wenn Geschirr oder Kochutensilien angebackene, angebrannte oder angetrocknete Speisereste aufweisen, die schwer zu entfernen sind, wird empfohlen, sie vor dem Spülen eine Weile einzuweichen.

Stellen Sie die Gegenstände in der folgenden Reihenfolge in den Geschirrspüler:

1. Gegenstände wie Tassen, Gläser, Töpfe/Pfannen usw. sollten mit der Öffnung nach unten platziert werden.
2. Gekrümmte oder hohle Gegenstände sollten schräg gestellt werden, damit das Wasser ablaufen kann.
3. Sie müssen sicher gestapelt sein und dürfen nicht umkippen.
4. Die Gegenstände dürfen die Sprüharme während des Spülvorgangs nicht am Drehen hindern.
5. Legen Sie Besteck, Essstäbchen und kleine Gegenstände in den Besteckkorb. Sehr kleine Gegenstände sollten nicht im Geschirrspüler gereinigt werden, da sie leicht aus den Körben fallen könnten.

Entladen des Geschirrs

Um zu verhindern, dass Wasser vom oberen auf den unteren Korb tropft, empfehlen wir, zuerst den unteren Korb und dann den oberen auszuräumen.

Beladen des Oberkorbs

Der Oberkorb ist für empfindlicheres und leichteres Geschirr wie Gläser, Kaffee- und Teetassen mit Untertassen sowie Teller, kleine Schüsseln und flache Pfannen (sofern sie nicht zu stark verschmutzt sind) ausgelegt.

Stellen Sie Teller und Kochutensilien so hinein, dass sie sich durch den Wasserstrahl nicht bewegen.

Stellen Sie Gläser, Tassen und Schüsseln immer mit der Öffnung nach unten hinein.

DEUTSCH

Obere Platte

Abbildung 8

1. Tassen
2. Untertassen
3. Gläser
4. Dessertschalen
5. Gläser
6. Servierlöffel
7. Gabeln
8. Tafelmesser

Einstellung des Oberkorbs

Abb. 9

Sie können die Höhe des Oberkorbs Ihrer Maschine je nach Bedarf in die Positionen 1 und 2 einstellen.

Um die Höhe des Oberkorbs zu verstellen, ziehen Sie den Korb vollständig heraus und setzen Sie ihn auf der in 1 und 2 gezeigten Rollenführung wieder ein.

In Position 1 ist die Höhe des Oberkorbs 5 cm größer. In Position 2 ist die Höhe des Unterkorbs 5 cm größer. In dieser Position können Sie große Gegenstände wie Töpfe usw. in den Unterkorb stellen.

Wenn Ihr Korb über einen Höhenverstellmechanismus wie in Abbildung 10 gezeigt verfügt, können Sie die Position des Korbes nach oben und unten verstellen, indem Sie ihn an beiden Seiten festhalten.

VORSICHT:

Wir empfehlen, die Höhe des Oberkorbs einzustellen, bevor Sie das Geschirr in den Korb laden. Wenn Sie den Korb nach dem Beladen des Geschirrs verstellen, könnten Sie es beschädigen.

Beladen des Unterkorbs

Wir empfehlen, große und schwer zu reinigende Gegenstände in den Unterkorb zu stellen: Töpfe, Pfannen, Deckel, Servierplatten und Schüsseln usw.

Servierplatten und Deckel sollten vorzugsweise an den Seiten der Körbe platziert werden, um die Drehung des oberen Sprüharms nicht zu blockieren

Töpfe, Servierplatten usw. sollten immer mit der Öffnung nach unten platziert werden. Tiefe Töpfe sollten geneigt sein, damit das Wasser abfließen kann.

Der Unterkorb verfügt über klappbare Zinkenreihen, damit mehr große Töpfe und Pfannen geladen werden können.

Unterkorb

Abbildung 11

1. Suppenteller
2. Backofenpfannen
3. Glasschüssel
4. Kleine Töpfe
5. Schalen aus Melamin
6. Flache Teller
7. Ovale Platten
8. Dessertteller

SPÜLPROGRAMM

Einschalten des Geräts

Starten eines Spülprogramms

1. Ziehen Sie den Unter- und Oberkorb heraus, beladen Sie das Geschirr und schieben Sie sie wieder hinein. Es wird empfohlen, zuerst den Unterkorb und dann den Oberkorb zu beladen.
2. Gießen Sie das Spülmittel ein.
3. Stecken Sie den Stecker in die Steckdose. Die Stromversorgung.
4. Stellen Sie sicher, dass die Wasserzufuhr bei vollem Druck eingeschaltet ist. Schließen Sie die Tür, drücken Sie das Ein/Aus-Symbol und dann das Programm-Symbol, um das gewünschte «Spülprogramm» auszuwählen. Wenden Sie etwas Kraft an, um sicherzustellen, dass die Tür richtig geschlossen ist.

HINWEIS: Ein Klickgeräusch ist zu hören, wenn die Tür vollständig geschlossen ist.

Programmänderung

1. Hinweis: Ein laufender Spülgang kann nur geändert werden, wenn er erst seit kurzer Zeit läuft. Andernfalls wurde das Reinigungsmittel möglicherweise bereits freigesetzt und das Gerät hat das Spülwasser bereits abgepumpt. In diesem Fall muss der Reinigungsmittelpender nachgefüllt werden.
2. Drücken Sie das Ein/Aus-Symbol erneut, um das Gerät einzuschalten, dann können Sie das Programm auf den gewünschten Spülgang ändern.
3. Drücken Sie das Ein/Aus-Symbol erneut, um das Gerät einzuschalten, dann können Sie das Programm auf den gewünschten Spülgang ändern.

HINWEIS: Wenn Sie die Tür während des Spülvorgangs öffnen, pausiert das Gerät und der Countdown stoppt. Wenn Sie die Tür schließen, läuft das Gerät nach 10 Sekunden weiter.

DEUTSCH

Vergessenes Geschirr hinzufügen

Ein vergessenes Geschirrtteil kann jederzeit hinzugefügt werden, bevor sich das Reinigungsmittelfach öffnet.

1. Drücken Sie das Start/Pause-Symbol, um den Spülvorgang zu unterbrechen.
2. Nachdem die Sprüharme zum Stillstand gekommen sind, können Sie die Tür vollständig öffnen.
3. Fügen Sie das vergessene Geschirr hinzu.
4. Schließen Sie die Tür, der Geschirrspüler läuft nach zehn Sekunden weiter.

WARNUNG!

Es ist gefährlich, die Tür während des Spülvorgangs zu öffnen, da heißes Wasser Sie verbrühen kann. Wenn die Tür geöffnet wird, während der Geschirrspüler läuft, stoppt das Gerät automatisch.

Entleeren des Geschirrspülers

Es ist normal, dass der Innenraum des Geschirrspülers feucht ist. Räumen Sie zuerst den unteren Korb und dann den oberen aus. Dadurch wird verhindert, dass Wasser vom oberen Korb auf das Geschirr im unteren Korb tropft.

6. REINIGUNG UND WARTUNG

Bevor Sie mit Pflege- oder Wartungsarbeiten beginnen, müssen Sie das Gerät immer von der Stromversorgung trennen und auch die Wasserzufuhr abstellen.

Filtersystem

Das Filtersystem besteht aus einem Grobfilter, einem Flachfilter und einem Mikrofilter.

Abbildung 12

1. Flachfilter: Speisereste und Schmutz werden durch einen speziellen Strahl im unteren Sprüharm aufgefangen.
2. Grobfilter: Grober Schmutz wie Knochen- oder Glasstücke, die den Abfluss verstopfen könnten, wird im Grobfilter aufgefangen. Um einen in diesem Filter eingeklemmten Gegenstand zu entfernen, drücken Sie die Laschen oben am Filter vorsichtig zusammen und heben Sie ihn heraus.
3. Mikrofilter: Dieser Filter hält Schmutz und Speisereste im Sumpfbereich zurück und verhindert, dass sie sich während eines Spülgangs wieder auf dem Geschirr ablagern.

 Überprüfen Sie die Filter bei jeder Benutzung des Geschirrspülers auf Verstopfungen.

 Durch Abschrauben des Grobfilters können Sie das Filtersystem entnehmen. Entfernen Sie alle Speisereste und reinigen Sie die Filter unter fließendem Wasser.

Der Filter kann wirksam verhindern, dass Geschirrspülreste in das Spülsystem gelangen. Allerdings können Speisereste manchmal den Filter verstopfen, was die Spülleistung beeinträchtigt. Es wird empfohlen, den Flachfilter unmittelbar nach Abschluss des Spülprogramms auf Speisereste zu überprüfen und ihn bei Bedarf zu reinigen.

Darüber hinaus ist es ratsam, den Filter mindestens einmal pro Woche auszubauen und zu reinigen. Die Schritte zur Reinigung des Filters sind die folgenden:

Abbildung 13

1. Entfernen Sie den Grobfilter vom Mikrofilter.
2. Drehen Sie den Mikrofilter im Uhrzeigersinn.
3. Nehmen Sie den Mikrofilter heraus.
4. Entfernen Sie den Flachfilter aus dem Geschirrspülerfach.
5. Reinigen Sie die Filter unter fließendem Wasser.

Sie müssen die Filter gründlich reinigen und spülen, bevor Sie alle Teile in umgekehrter Reihenfolge wieder einsetzen.

Bitte beachten:

- Führen Sie niemals ein Programm ohne eingesetzte Filter aus.
- Ein falscher Einbau der Filter kann die Spülleistung verringern und Ihr Gerät möglicherweise beschädigen.
- Schlagen Sie beim Reinigen nicht auf die Filter. Andernfalls könnten sich die Filter verformen und die Leistung des Geschirrspülers könnte beeinträchtigt werden.

Reinigung der Sprüharme

Es ist notwendig, die Sprüharme regelmäßig zu reinigen, da die Chemikalien in hartem Wasser die Düsen und Lager der Sprüharme verstopfen können.

Abbildung 14

1. Ziehen Sie den unteren Sprüharm nach oben, um ihn zu entfernen.
2. Um den oberen Sprüharm zu entfernen, lösen Sie zuerst die Verriegelung des oberen Sprüharms durch Drehen.
3. Sie müssen die Sprüharme gründlich reinigen und spülen, bevor Sie sie wieder einsetzen.

Hinweis: Stellen Sie sicher, dass die Verriegelung des oberen Sprüharms beim Wiedereinsetzen fest sitzt.

DEUTSCH

Pflege im Geschirrspüler

Verwenden Sie zur Reinigung des Bedienfelds ein leicht angefeuchtetes Tuch und trocknen Sie es anschließend vollständig ab.

Verwenden Sie niemals scharfe Gegenstände, Scheuerschwämme oder aggressive Reiniger an irgendeinem Teil des Geschirrspülers.

Reinigung der Türen

Um den Rand um die Tür zu reinigen, sollten Sie nur ein weiches, warmes und feuchtes Tuch verwenden.

Um das Eindringen von Wasser in das Türschloss und die elektrischen Komponenten zu vermeiden, verwenden Sie keinen Sprühreiniger jeglicher Art.

⚠️ WARNUNG!

Verwenden Sie niemals einen Sprühreiniger, um die Türverkleidung zu reinigen, da dies das Türschloss und die elektrischen Komponenten beschädigen könnte. Verwenden Sie niemals einen Sprühreiniger, um die Türverkleidung zu reinigen, da dies das Türschloss und die elektrischen Komponenten beschädigen könnte.

Frostschutz

Wenn Ihr Geschirrspüler im Winter an einem unbeheizten Ort steht, bitten Sie einen Servicetechniker, Folgendes zu tun:

Unterbrechen Sie die Stromversorgung des Geschirrspülers.

Stellen Sie die Wasserzufuhr ab und trennen Sie den Wasserzulaufschlauch vom Wasserventil.

Lassen Sie das Wasser aus dem Zulaufschlauch und dem Wasserventil ab. (Verwenden Sie einen Topf, um das Wasser aufzufangen)

Schließen Sie den Wasserzulaufschlauch wieder an das Wasserventil an.

Entfernen Sie den Filter aus dem Bottich und vom Boden und verwenden Sie einen Schwamm, um das Wasser im Sumpf zu entfernen.

Pflege Ihres Geschirrspülers

Nach jedem Spülgang

Stellen Sie nach jedem Spülgang die Wasserzufuhr zum Gerät ab und lassen Sie die Tür leicht geöffnet, damit Feuchtigkeit und Gerüche nicht im Inneren eingeschlossen werden.

Ziehen Sie den Netzstecker

Ziehen Sie vor Reinigungs- oder Wartungsarbeiten immer den Netzstecker aus der Steckdose. Gehen Sie keine Risiken ein.

Keine Lösungs- oder Scheuermittel

Verwenden Sie zur Reinigung der Außen- und Gummiteile des Geschirrspülers keine Lösungs- oder Scheuermittel. Verwenden Sie nur ein Tuch und warmes Seifenwasser. Um Flecken oder Schmutz von der Innenfläche zu entfernen, verwenden Sie ein mit Wasser und etwas weißem Essig angefeuchtetes Tuch oder ein speziell für Geschirrspüler hergestelltes Reinigungsmittel.

Wenn Sie in Urlaub fahren

Wenn Sie in den Urlaub fahren, wird empfohlen, einen Spülgang mit leerem Geschirrspüler durchzuführen und anschließend den Stecker aus der Steckdose zu ziehen, die Wasserzufuhr abzustellen und die Gerätetür leicht geöffnet zu lassen. Dies trägt dazu bei, dass die Dichtungen länger halten und verhindert die Bildung von Gerüchen im Gerät.

Transport des Geräts

Wenn das Gerät transportiert werden muss, versuchen Sie, es in aufrechter Position zu halten. Wenn es absolut notwendig ist, kann es auf die Rückseite gelegt werden.

Dichtungen

Einer der Faktoren, die Gerüche im Geschirrspüler verursachen, sind Speisereste, die in den Dichtungen eingeschlossen sind. Regelmäßiges Reinigen mit einem feuchten Schwamm verhindert dies.

7. PROBLEMBEHEBUNG

Bevor Sie sich an den Kundendienst wenden, kann das Überprüfen der Informationen auf den folgenden Seiten Ihnen den Anruf ersparen.

DEUTSCH

Problem	Mögliche Ursache	Mögliche Lösung
Der Geschirrspüler funktioniert nicht	Sicherung durchgebrannt oder Schutzschalter ausgelöst	Ersetzen Sie die Sicherung oder setzen Sie den Schutzschalter zurück. Entfernen Sie alle anderen Geräte, die denselben Stromkreis wie der Geschirrspüler verwenden.
	Die Stromversorgung ist nicht eingeschaltet	Stellen Sie sicher, dass der Geschirrspüler eingeschaltet und die Tür sicher geschlossen ist. Stellen Sie sicher, dass das Netzkabel richtig in die Steckdose eingesteckt ist.
	Der Wasserdruck ist zu niedrig	Überprüfen Sie, ob die Wasserversorgung korrekt angeschlossen ist und der Wasserhahn geöffnet ist.
Entwässerungspumpe stoppt nicht	Überlauf	Das System ist so konzipiert, dass es einen Überlauf erkennt. Wenn dies geschieht, schaltet sie die Umwälzpumpe aus und die Abfluspumpe ein.
Geräusch	Einige hörbare Geräusche sind normal	Geräusch des sich öffnenden Reinigungsmittelfachs.
	Das Geschirr ist nicht sicher in den Körben platziert oder etwas Kleines ist in den Korb gefallen.	Stellen Sie sicher, dass alles im Geschirrspüler gesichert ist.
	Der Motor summt	Der Geschirrspüler wurde nicht regelmäßig benutzt. Wenn Sie es nicht oft benutzen, denken Sie daran, es so zu programmieren, dass es sich jede Woche füllt und pumpt, was hilft, die Dichtung feucht zu halten.
Schaum im Geschirrspüler	Ungeeignetes Spülmittel	Verwenden Sie nur spezielles Geschirrspülmittel, um Schaumbildung zu vermeiden. Wenn dies geschieht, öffnen Sie den Geschirrspüler und lassen Sie den Schaum verdunsten. Füllen Sie 4 Liter kaltes Wasser in den Geschirrspüler. Schließen und sichern Sie den Geschirrspüler und starten Sie dann den "Vorspül"-Waschgang, um das Wasser abzulassen. Bei Bedarf wiederholen.
	Klarspüler verschüttet	Wischen Sie verschütteten Klarspüler immer sofort auf.

Problem	Mögliche Ursache	Mögliche Lösung
Innenraum des Geschirrspülers verfärbt	Es wurde Reinigungsmittel mit Farbstoff verwendet	Stellen Sie sicher, dass das Reinigungsmittel keinen Farbstoff enthält.
Geschirr und Besteck nicht sauber	Ungeeignetes Programm · Falsche Beladung des Korbs	Wählen Sie ein stärkeres Programm. Stellen Sie sicher, dass die Funktion des Reinigungsmittelspenders und der Sprüharme nicht durch großes Geschirr blockiert wird.
Flecken und Belag auf Gläsern und Besteck	1. Extrem hartes Wasser. 2. Niedrige Zulaufemperatur. 3. Überladung des Geschirrspülers. Falsche Beladung. 4. Altes oder feuchtes Pulverwaschmittel. 5. Klarspülerbehälter leer. 6. Falsche Dosierung des Reinigungsmittels.	Um Flecken von Gläsern zu entfernen: 1. Entfernen Sie alle Metallutensilien aus dem Geschirrspüler. 2. Fügen Sie kein Reinigungsmittel hinzu. 3. Wählen Sie den längsten Spülgang. 4. Starten Sie den Geschirrspüler und lassen Sie ihn etwa 18 bis 22 Minuten laufen, dann befindet er sich im Hauptwaschgang. 5. Öffnen Sie die Tür und gießen Sie 2 Tassen weißen Essig in den Boden des Geschirrspülers. 6. Schließen Sie die Tür und lassen Sie den Geschirrspüler den Spülgang beenden. Wenn der Essig nicht wirkt: Wiederholen Sie den Vorgang wie angegeben, verwenden Sie jedoch anstelle von Essig 1/4 Tasse (60 ml) Zitronensäurekristalle.
Trübung bei Glaswaren	Kombination aus weichem Wasser und zu viel Spülmittel	Verwenden Sie weniger Reinigungsmittel, wenn Sie weiches Wasser haben, und wählen Sie einen kürzeren Spülgang, um die Glaswaren zu waschen und zu reinigen.
Gelber oder brauner Belag auf den Innenflächen	Tee- oder Kaffeeflecken	Verwenden Sie eine Mischung aus weißem Essig und warmem Wasser oder eine Paste aus Natron, um die Flecken sicher zu entfernen. Auftragen, einwirken lassen und dann gut abspülen.
Weißer Film auf der inneren Oberfläche	Mineralien aus hartem Wasser	Um den Innenraum zu reinigen, verwenden Sie einen feuchten Schwamm mit Geschirrspülmittel und Gummihandschuhe. Verwenden Sie niemals einen anderen Reiniger, um Schaumbildung zu vermeiden.

DEUTSCH

Problem	Mögliche Ursache	Mögliche Lösung
Der Deckel des Reinigungsmittelspenders schließt nicht richtig	Reinigungsmittelrückstände blockieren den Verschluss	Reinigen Sie den Reiniger vom Verschluss.
Reinigungsmittel in den Fächern zurückgelassen	Geschirr blockiert die Reinigungsmittelfächer	Beladen Sie das Geschirr erneut korrekt.
Lenksäule	Normales Phänomen	Während des Trocknens und des Wasserabflusses tritt etwas Dampf aus der Entlüftung in der Nähe des Türschlosses aus.
Schwarze oder graue Spuren auf dem Geschirr	Aluminiumutensilien haben am Geschirr gerieben.	Verwenden Sie ein mildes Scheuermittel, um diese Spuren zu entfernen.
Wasser am Boden des Geschirrspülerinnenraums.	Das ist ganz normal	Eine kleine Menge sauberes Wasser um den Auslass am Boden des Spülbehälters hält die Wasserdichtung geschmiert.
Lecks im Geschirrspüler	Überfüllter Spender oder verschütteter Klarspüler.	Achten Sie darauf, den Klarspülerbehälter nicht zu überfüllen. Verschüttetes Mittel kann zu übermäßiger Schaumbildung und Überlaufen führen. Wischen Sie verschüttete Flüssigkeiten mit einem feuchten Tuch auf.
	Geschirrspüler ist nicht eben	Stellen Sie sicher, dass der Geschirrspüler waagrecht steht.

HINWEIS: Olivenkerne oder ähnliche Gegenstände können das Filtersystem passieren und in den Bereich der Ablaufpumpe gelangen. In diesem Fall wird die Ablaufpumpe blockiert und muss gereinigt werden. Bitte entfernen Sie die Pumpenabdeckung, indem Sie den hinteren Teil nach außen drücken, dann können Sie das Pumpenlaufrad selbst reinigen. Setzen Sie danach die Abdeckung wieder in ihre Position. Abb. 15

Eine unsachgemäße Wartung des Geräts kann die Sicherheit der Benutzer gefährden. Alle Reparaturen müssen von Fachleuten durchgeführt werden.

Fehlercode

Nach dem Starten des Spülzyklus zeigt der Geschirrspüler bei einer Störung einen Fehlercode an.

Die folgende Tabelle zeigt mögliche Fehlercodes und die von ihnen dargestellten Störungen. Die Fehleranzeige blinkt weiter und gibt einen Ton ab.

Fehlercode	Fehler
E1	Überlauf/Leck.
E2	Störung des Wasserzulaufs.
E4	Störung des Wasserverteilungsventils.
E5	Störung des Lüfters.
E6	Ungewöhnliche Erwärmung.
E7	Thermistor offen/Kurzschluss.
EA	Anormale Kommunikation.

⚠Achtung!

Bei E2 lesen Sie bitte zuerst die Tipps zur Fehlerbehebung, bevor Sie den offiziellen technischen Kundendienst von Cecotec anrufen.

Bei E1 stellen Sie bitte die Hauptwasserversorgung ab, bevor Sie den offiziellen technischen Kundendienst von Cecotec anrufen.

Bei E4, E5, E6, E7, EA rufen Sie bitte den offiziellen technischen Kundendienst von Cecotec an.

8. RECYCLING VON ELEKTRO- UND ELEKTRONIKGERÄTEN



Dieses Symbol weist darauf hin, dass das Produkt und/oder die Batterie/Akku gemäß den geltenden Vorschriften getrennt vom Haushaltsabfall entsorgt werden muss. Wenn dieses Produkt das Ende seiner Nutzungsdauer erreicht hat, sollten Sie die Batterien/Akkus entfernen und es zu einer von den örtlichen Behörden bestimmten Sammelstelle bringen.

Die Verbraucher müssen sich mit Ihren örtlichen Behörden oder Einzelhändlern in Verbindung setzen, um Informationen über die ordnungsgemäße Entsorgung ihrer Altgeräte und / oder ihre Akkus zu erhalten.

Die Einhaltung der oben genannten Leitlinien trägt zum Schutz der Umwelt bei.

Informationen über nationale Verpackungsrecyclingprogramme und deren Kennzeichnung finden Sie auf unserer Website.

9. COPYRIGHT

Die geistigen Eigentumsrechte an den Texten in dieser Bedienungsanleitung liegen bei CECOTEC INNOVACIONES, S.L. Alle Rechte vorbehalten. Der Inhalt dieser Veröffentlichung darf weder ganz noch teilweise ohne vorherige Genehmigung von CECOTEC INNOVACIONES, S.L. vervielfältigt, in einem Datenabfragesystem gespeichert, übertragen oder auf irgendeine Weise (elektronisch, mechanisch, durch Fotokopie, Aufzeichnung oder Ähnliches) verbreitet werden.

10. VEREINFACHTE EU-KONFORMITÄTSERKLÄRUNG

C E Cecotec Innovaciones erklärt hiermit, dass dieses Produkt mit den grundlegenden Anforderungen und anderen relevanten Bestimmungen der in der Europäischen Union geltenden Vorschriften übereinstimmt. Dieses Produkt wurde unter Einhaltung der erforderlichen Sicherheits- und Qualitätsstandards entwickelt, hergestellt und geprüft. Der vollständige Text der EU-Konformitätserklärung ist auf folgender Website zu finden: <https://storececotec.de/de/information/declaration-of-conformity>

1. PARTI E COMPONENTI

Figura 1

1. Cestello superiore
2. Cestello inferiore
3. Braccio di lavaggio superiore
4. Cestello posate
5. Braccio di lavaggio inferiore
6. Contenitore del sale
7. Dispenser

Nota:

Le immagini di questo manuale sono rappresentazioni schematiche e potrebbero non corrispondere esattamente all'apparecchio.

2. PRIMA DELL'USO

- Questo apparecchio ha un imballaggio progettato per proteggerlo durante il trasporto. Estrarre il prodotto dalla scatola. Conservare la scatola originale e gli altri elementi in un luogo sicuro per prevenire danni all'apparecchio qualora fosse necessario trasportarlo in futuro. Se si desidera smaltire l'imballaggio originale, assicurarsi di riciclare tutti gli elementi in modo appropriato.
- Verificare che tutte le parti e i componenti siano compresi nella scatola e in buono stato. Se uno di essi mancasse o non fosse in buone condizioni, contattare immediatamente il Servizio di Assistenza Tecnica ufficiale di Cecotec.

Contenuto della scatola:

- Lavastoviglie
 - Cestello inferiore
 - Cestello superiore
 - Cestello posate
 - Tubo di scarico
 - Imbuto per il sale
 - Il presente manuale di istruzioni
- Non rimuovere il numero di serie del prodotto, al fine di mantenere una corretta tracciabilità dell'apparecchiatura in caso di richiesta di assistenza.

3. INSTALLAZIONE

Potete utilizzare la lavastoviglie sotto il piano di lavoro in base alle vostre esigenze. A tal fine, è necessario rimuovere la piastra superiore della lavastoviglie utilizzando le due viti sul retro della lavastoviglie.

Figura 2

- A. Rimuovere le due viti sul retro.
- B. Spingere indietro per rimuovere la piastra superiore.

Collegamento dei tubi di scarico

Inserire il tubo di scarico in una tubazione di almeno 4 cm di diametro o lasciarlo scorrere nel lavandino, facendo attenzione a non attorcigliarlo o arrotolarlo. L'altezza della tubazione di scarico deve essere inferiore a 600 mm.

Nota: L'estremità libera del tubo non deve essere immersa nell'acqua per evitare il riflusso nel tubo.

Figura 3

- A. Parte posteriore della lavastoviglie
- B. Tubo di scarico
- C. Ingresso dell'acqua
- D. Tubazione di scarico
- E. Cavo di alimentazione
- F. Piano di lavoro
- G. Tubazione di scarico

! Assicurarsi di fissare il tubo di scarico nella posizione A o B della figura 3.

Scarico dell'acqua in eccesso dai tubi flessibili

Se il collegamento al tubo di scarico si trova a più di 600 mm di distanza, l'acqua in eccesso potrebbe rimanere nel tubo di scarico. Sarà necessario scaricare l'acqua in eccesso dal tubo in un contenitore adatto, da tenere all'esterno e sotto il lavandino.

Uscita dell'acqua

Collegare il tubo di scarico. Posizionare correttamente il tubo flessibile di scarico per evitare perdite d'acqua. Assicurarsi che il tubo di scarico non sia piegato.

Tubo di prolunga

Se è necessaria una prolunga per il tubo flessibile di scarico, assicurarsi di utilizzare un tubo flessibile di uguale fattura. Assicurarsi che la lunghezza del tubo flessibile di prolunga non ecceda i 4 m per garantire risultati di pulizia ottimali.

Collegamento del sifone

Il raccordo di scarico deve avere un'altezza inferiore a 600 mm (massimo) dal fondo della lavastoviglie.

Posizione dell'apparecchio

Collocare l'apparecchio nella posizione desiderata. Il retro deve essere appoggiato alla parete e i lati ai mobili o alle pareti adiacenti.

La lavastoviglie è dotata di tubi di fornitura e scarico dell'acqua che possono essere posizionati a destra o a sinistra per facilitare l'installazione.

⚠️ Attenzione!

- Posizionare la lavastoviglie su un pavimento solido e piano.
- Non installare la lavastoviglie su una superficie elevata.

4. FUNZIONAMENTO

Ogni lavastoviglie è stata sottoposta a un rigoroso controllo di qualità prima di lasciare la fabbrica per garantirne l'affidabilità.

Nella vostra nuova lavastoviglie potreste trovare gocce d'acqua o macchie d'acqua generate dal nostro controllo qualità.

Posizionare il cesto delle posate sul ripiano inferiore. Per ottenere le migliori prestazioni, installarlo al centro.

Prima dell'installazione, rimuovere tutti i materiali di imballaggio dall'esterno e dall'interno della lavastoviglie.

Prima del primo utilizzo:





- Regolare il livello dell'addolcitore in base alla durezza dell'acqua nella zona.
- Aggiungere 500 g di sale nello scomparto del sale e poi riempirlo d'acqua fino al bordo dello scomparto.
- Riempire la vaschetta del brillantante.
- Aggiungere detersivo.

Pannello di controllo







Figura 4

1. Icona touch di Accensione/Spegnimento
2. Programmi
3. Funzioni extra
4. Icona touch di avvio/pausa

Uso display touch

Icona touch	Descrizione
Accensione 	Questa icona touch accende e spegne la lavastoviglie.
Programma	Selezionare il programma di lavaggio appropriato, l'indicatore del programma si accende.
Funzioni extra	Selezionare il programma di lavaggio extra appropriato, l'indicatore si accende. Mentre la macchina è accesa, le funzioni supplementari selezionabili lampeggiano e l'indicatore si accende dopo la selezione.
Icona di avvio/pausa 	Premere questa icona touch per avviare/ mettere in pausa un programma. * Ripristina: Premere 3 secondi per annullare il programma esistente e selezionare un nuovo programma.
Blocco bambini 	Tenendo premuti contemporaneamente i tasti Avvio ritardato e Mezzo lavaggio per tre secondi, l'indicatore di blocco bambini si accende e lo stato di blocco bambini viene attivato. Tutte le icone touch saranno bloccate. Ripetere i passaggi precedenti per uscire dallo stato di blocco bambini.
Autopulizia 	Tenere premute le icone touch Mezzo lavaggio e Extra rapido per 3 secondi contemporaneamente per avviare il programma di autopulizia; il display digitale visualizza un conto alla rovescia di 90 minuti.

Display

Indicatore del programma	 ECO. Modalità Eco, per risparmiare energia e acqua, adatta alle esigenze di pulizia generale.
	 INTENSIVE (Intensivo). Modalità di pulizia potente, adatta a piatti, pentole e padelle con macchie ostinate.
	 RAPID (Rapido). Adatto per la pulizia di residui di cibo freschi e leggermente appiccicosi alla massima velocità.
	 UNIVERSAL. Modalità di pulizia quotidiana, adatta a stoviglie moderatamente contaminate.
	 HYGIENE (Igiene). Adatto per stoviglie molto sporche che richiedono un lavaggio igienico.
	 GLASS (Vetro). Adatto per il lavaggio di vetreria fine.

Funzioni extra



Delay Start (Avvio ritardato). Può ritardare l'inizio del ciclo da 0 a 24 ore.

Premere l'icona touch Avvio ritardato per modificare l'ora, quindi premere l'icona touch Avvio/Pausa.

Nota: Per cambiare l'icona del ritardo una volta avviata la lavastoviglie, premere l'icona On touch e riavviare la lavastoviglie.

1/2 HALF WASH (Mezzo carico). Riduce il consumo di acqua e di elettricità; è possibile selezionare tre stati di lavaggio superiore, inferiore e superiore e inferiore allo stesso tempo.



EXTRA RAPID (Extra rapido). Accorciare la durata del ciclo di lavaggio aumentando la temperatura di lavaggio per un lavaggio rapido.

Implementazione: Il tempo di lavaggio nella fase principale si riduce di 10 minuti, la temperatura di risciacquo aumenta di 3°C, il tempo di asciugatura si riduce di 15 minuti e il tempo totale si riduce di 25 minuti. *



SUPER DRY (Asciugatura super). Alla procedura di lavaggio principale viene aggiunto un tempo di asciugatura supplementare per rendere le stoviglie più asciutte. Attuazione: attivare l'aria calda per 20 minuti e l'aria fredda per 10 minuti nella fase di asciugatura, aumentare il tempo totale di 30 minuti, aumentare la temperatura di lavaggio a caldo di 3 °C rispetto alla temperatura massima di risciacquo originale; se la temperatura massima è di 75 °C, la temperatura rimarrà invariata.



EXTRA HYGIENE (Igiene extra). Viene aggiunto un tempo di aumento della temperatura per una sterilizzazione completa durante il processo di lavaggio. Implementazione: La temperatura di lavaggio a caldo viene aumentata di 3 °C rispetto alla temperatura massima di risciacquo originale; se la temperatura massima è di 75 °C, la temperatura rimane invariata.



Riscalda e mantiene la temperatura durante la fase di risciacquo, aumentando il tempo totale di 30 minuti*.



SILENT WASH (Lavaggio silenzioso). Riduce la velocità del motore aumentando il tempo di lavaggio durante il processo, riducendo l'effetto del rumore. Metodo di realizzazione: il tempo di lavaggio principale viene prolungato di 45 minuti e la velocità viene ridotta di 100 giri durante il funzionamento, ma il regime del motore non deve essere inferiore a 2600 giri*.



SAVE+ (Risparmio +). Risparmia energia riducendo i tempi e le temperature di essiccazione. Consigliato per una capacità di 8 piatti o meno. Attuazione: 10 minuti per la fase di lavaggio principale, 15 minuti per la fase di asciugatura e 25 minuti per il tempo totale. Dopo aver selezionato questa funzione, non è possibile sovrapporla per migliorare l'asciugatura (Super Dry), rafforzare la sterilizzazione (Extra Igiene) o accelerare il risparmio di tempo (Extra Rapid).

Spie di avviso	 Brillantante. Se questo indicatore è acceso, significa che la lavastoviglie è a corto di brillantante.  Sale. Se l'indicatore si accende, significa che la lavastoviglie ha poco sale e ne serve di più.  Ingresso dell'acqua. Se l'indicatore è acceso, significa che l'ingresso dell'acqua è chiuso o bloccato.
----------------	-----------------------------------------------------------------------------------------------------------------------------------------------------------------------------------------------------------------------------------------------------------------------------------------------------------------------------------------------------------------------------------------------------------------------------------------------------------------------------------------------------------------------------------------------------------------------------

*Nota: Questi tempi sono approssimativi e possono variare a seconda del tipo di stoviglie, del livello di sporco e di altri fattori.

Regolazione del livello di durezza dell'acqua

La lavastoviglie è progettata per consentire la regolazione della quantità di sale consumato in base alla durezza dell'acqua utilizzata. L'obiettivo è quello di ottimizzare il livello di consumo di sale.

Per regolare l'apporto di sale, procedere come segue:

1. Accendere l'apparecchio.
2. Entro 60 secondi dall'accensione dell'apparecchio, premere l'icona touch Avvio/Pausa per 5 secondi mentre l'apparecchio è in modalità standby. Questa azione consente di accedere alla modalità di impostazione, di passare al livello di durezza dell'acqua predefinito e di visualizzare sul display digitale il livello di durezza "H3".
3. Premere l'icona touch Avvio/Pausa per selezionare l'impostazione appropriata in base all'ambiente locale. Le impostazioni cambieranno nella seguente sequenza: H1→H2→H3→H4→H5→H6
4. Quindi, spegnere la macchina per salvare le impostazioni.

Si raccomanda di effettuare le regolazioni in base alla tabella seguente:

Posizione del selettore	Durezza dell'acqua			Indicatore durante la regolazione della durezza dell'acqua	Dosaggio del sale (g/ciclo)
	dH	dF	dE		
H1	0-5	0-9	0-6	H1	0
H2	6-11	10-20	7-14	H2	20
H3 (Predefinito)	12-17	21-30	15-21	H3	30
H4	18-22	31-40	22-28	H4	40
H5	23-24	41-60	29-42	H5	50
H6	35-55	61-98	43-69	H6	60

Per informazioni sulla durezza dell'acqua, contattare l'autorità idrica locale.

Carico di sale nell'addolcitore d'acqua

La durezza dell'acqua varia da luogo a luogo. L'uso con acqua dura può portare alla formazione di depositi calcarei all'interno della lavastoviglie e sui coperti. Il lavastoviglie è dotato di uno speciale addolcitore d'acqua che fa uso di un contenitore per il sale appositamente progettato per rimuovere il calcare e i minerali dall'acqua.

Utilizzare sempre il sale per lavastoviglie.

Il contenitore del sale si trova sotto la vaschetta inferiore e deve essere riempito come segue:

⚠️ Attenzione!

- Utilizzare solo sale per lavastoviglie. Qualsiasi altro tipo di sale non specificamente progettato per l'uso in lavastoviglie, in particolare il sale da cucina, danneggerà l'addolcitore. In caso di danni causati dall'uso di sale non adatto, il produttore non fornisce alcuna garanzia e non si fa responsabile dei danni causati.
- Aggiungere il sale poco prima di avviare uno dei programmi di lavaggio. In questo modo si eviterà che i grani di sale o eventuale acqua salata fuoriusciva rimangano sul fondo della lavastoviglie, causandone la corrosione.

Figura 5

- A. Rimuovere la vaschetta inferiore, quindi svitare e togliere il coperchio del contenitore del sale.
- B. Inserire l'estremità dell'imbuto nel foro e introdurre circa 500 g di sale.
- C. Se si riempie il contenitore per la prima volta, riempirlo completamente d'acqua (circa 700 ml).
- D. Riavvitare con attenzione il tappo.
- E. Normalmente, la spia del sale si spegne dopo aver riempito il contenitore del sale.

NOTA:

- Riempire il serbatoio del sale solo dopo che la spia di riempimento si accende sul pannello di controllo. Anche se il contenitore per il sale è sufficientemente pieno, la spia potrebbe non spegnersi finché il sale non si dissolve completamente.
- Se non c'è una spia del sale sul pannello di controllo (su alcuni modelli), si può valutare quando caricare il sale nel decalcificatore in base al numero di cicli effettuati dalla lavastoviglie.
- Fare attenzione a non riempire troppo il contenitore del sale e pulite eventuali fuoriuscite.

Uso del detergente

Tutti i cicli della lavastoviglie richiedono la presenza di detersivo nell'apposito scomparto. Aggiungere la quantità corretta di detersivo per il ciclo selezionato per garantire le migliori prestazioni.

ITALIANO

⚠️ Utilizzare solo detersivi specifici per lavastoviglie. Mantenere il detersivo fresco e asciutto. Non mettere il detersivo in polvere nel dispenser finché non si è pronti a lavare i piatti.

⚠️ Non utilizzare mai sapone, detersivo per il bucato o per il lavaggio a mano nella lavastoviglie.

⚠️ Non ingerire il detersivo per lavastoviglie. Evitare di inalare i vapori. Il detersivo per lavastoviglie contiene sostanze irritanti e caustiche che possono causare problemi respiratori. Se si è ingerito il detersivo per piatti o se si sono inalati i fumi, rivolgersi immediatamente a un medico.

⚠️ Tenere il detergente fuori dalla portata dei bambini.

Riempimento della vaschetta del detersivo

1. Aprire lo scomparto del detersivo premendo il pulsante.
2. Aggiungere la quantità di detersivo consigliata nello scomparto di lavaggio principale. Lo scomparto principale per il detersivo è dotato di linee che consentono di dosare quantità specifiche di detersivo. Questi sono contrassegnati da 15 ml o 25 ml, a seconda di quanto sono sporchi i piatti. Se le stoviglie necessitano di un lavaggio intensivo, aggiungere 5 ml di detersivo nella sezione di prelavaggio dello scomparto.
3. Chiudere quindi lo scomparto del detersivo facendo scorrere il coperchio in direzione della freccia. Fig. 6

NOTA:

Seguire le raccomandazioni del produttore riportate sulla confezione del detersivo.

Uso del brillantante

Il riempimento del dosatore del brillantante contribuisce a garantire risultati di lavaggio e prestazioni di asciugatura migliori.

1. Per riempire lo scomparto del brillantante, aprire il coperchio dello scomparto. Fig. 7
2. Riempire lo scomparto con il brillantante fino al livello MAX e chiudere il coperchio. Fare attenzione a non riempire eccessivamente lo scomparto del brillantante e pulire eventuali fuoriuscite.
3. Chiudere il coperchio per bloccare lo scomparto del brillantante.
4. Il brillantante viene aggiunto automaticamente durante l'ultimo risciacquo, garantendo un risciacquo completo e un'asciugatura senza macchie.

⚠️ Attenzione!

Utilizzare solo brillantanti di marca sicuri per la lavastoviglie. Non riempire mai la vaschetta del brillantante con altre sostanze (ad es., detersivo per lavastoviglie o detersivo liquido).

Questo danneggia l'apparecchio.

Per modificare il livello del brillantante, prima di accendere la macchina, procedere come segue:

1. Aprire la porta, premere l'icona On touch per attivare la lavastoviglie.
2. Entro 60 secondi dall'accensione dell'apparecchio, premere l'icona touch Avvio ritardato per 5 secondi mentre l'apparecchio è in modalità standby per accedere alla modalità di impostazione, quindi passare al livello di brillantante predefinito; il display digitale mostrerà il livello come "R3".
3. Per regolare il livello del brillantante, premere l'icona touch Avvio ritardato; il display digitale visualizzerà le informazioni sul livello e, a ogni pressione dell'icona, il livello passerà ciclicamente a "R1→R2→R3→R4→R5".
4. Dopo aver selezionato il livello appropriato, premere l'icona Power touch per salvare le impostazioni.

Attivazione e spegnimento del suono

Nello stato predefinito, il suono del cicalino è attivato.

1. Accendere l'apparecchio.
2. Premendo contemporaneamente le icone touch ECO e Avvio/Pausa per 3 secondi, il cicalino si spegne e la luce interna non si accende all'apertura della porta.
3. Premere nuovamente le icone touch ECO e Avvio/Pausa per 3 secondi contemporaneamente; il cicalino si attiverà.

Nota: Questa funzione può essere configurata solo in modalità standby. Dopo lo spegnimento e la riaccensione dell'apparecchio, il suono del cicalino si attiva di default.

Caricamento dei ripiani della lavastoviglie

Per le migliori prestazioni della lavastoviglie, seguire queste linee guida di carico.

⚠️ Attenzione!

Stoviglie non lavabili in lavastoviglie:

- Stoviglie in plastica sensibili alla temperatura, contenitori in rame e stagno, posate in alluminio e argento.
- Vetreria di pregio, porcellana decorativa stampata
- Articoli con proprietà assorbenti (spugne, tessuti per la casa).

Precauzioni durante il caricamento o dopo il caricamento dei ripiani della lavastoviglie

- Rimuovere eventuali residui di cibo di grandi dimensioni.
- Non è necessario sciacquare le stoviglie sotto l'acqua corrente.

ITALIANO

- Se le particelle di cibo cotte, bruciate o attaccate alle stoviglie o agli utensili da cucina sono difficili da rimuovere, si consiglia di lasciarle in ammollo per un po' prima di lavarle.

Inserire gli articoli nella lavastoviglie nel seguente ordine:

1. Oggetti come tazze, bicchieri, pentole/padelle, ecc. devono essere rivolti verso il basso.
2. Gli oggetti curvi o cavi devono essere inclinati in modo che l'acqua possa defluire.
3. Devono essere impilati in modo sicuro e non possono essere ribaltati.
4. Non devono impedire la rotazione dei bracci di lavaggio durante il lavaggio.
5. Sistemare le posate, le bacchette e i piccoli oggetti nel portaposate. Non mettere in lavastoviglie utensili molto piccoli per evitare che cadano facilmente dai cestelli.

Rimuovere i piatti

Per evitare che l'acqua goccioli dal cestello superiore a quello inferiore, si consiglia di svuotare prima il cestello inferiore e poi quello superiore.

Caricare il ripiano superiore

Il cestello superiore è progettato per le stoviglie più delicate e leggere come bicchieri, tazze e piattini da caffè, nonché piatti, piccole ciotole e padelle poco profonde (purché non siano troppo sporche).

Posizionare le stoviglie e gli utensili da cucina in modo che non vengano spostati dal getto d'acqua.

Posizionare sempre bicchieri, tazze e ciotole a testa in giù.

Cestello superiore

Figura 8

1. Tazze
2. Piattini
3. Calici
4. Ciotole da dessert
5. Bicchieri
6. Cucchiaini da portata
7. Forchette
8. Coltelli da tavola

Regolazione ripiano superiore

Fig. 9

È possibile regolare l'altezza del ripiano superiore della macchina nelle posizioni 1 e 2 in base alle proprie esigenze.

Per regolare l'altezza del ripiano superiore, smontare completamente il ripiano e rimontarlo sul livello delle ruote indicato in 1 e 2.

In posizione 1, l'altezza del ripiano superiore sarà superiore di 5 cm. Nella posizione 2, l'altezza del ripiano inferiore sarà superiore di 5 cm. In questa posizione, è possibile collocare sul ripiano inferiore oggetti di grandi dimensioni come pentole, ecc.

Se si dispone di un ripiano con meccanismo di regolazione dell'altezza illustrato nella figura 10, è possibile regolare la posizione del ripiano verso l'alto e verso il basso tenendolo da entrambi i lati.

⚠️ PRECAUZIONE:

Si consiglia di regolare l'altezza del ripiano superiore prima di caricare le stoviglie nel ripiano. Se si regola il ripiano dopo aver caricato le stoviglie, si rischia di danneggiarle.

Caricare il ripiano inferiore

Si consiglia di posizionare sul ripiano inferiore gli oggetti di grandi dimensioni più difficili da pulire: pentole, padelle, coperchi, piatti e ciotole, ecc.

È preferibile posizionare le stoviglie e i coperchi ai lati dei cestelli per evitare di bloccare la rotazione del braccio irroratore superiore.

Le pentole, i piatti, ecc. devono sempre essere messi a testa in giù. Inclinare le pentole profonde per consentire all'acqua di defluire.

Il ripiano inferiore è dotato di file di rebbi pieghevoli che consentono di caricare pentole e padelle più grandi.

Ripiano inferiore

Figura 11

1. Piatti da minestra
2. Pentole da forno
3. Ciotola di vetro
4. Pentole piccole
5. Coppetta in melamina
6. Piatti piani
7. Ciotole ovali
8. Piattini da dessert

PROGRAMMA DI LAVAGGIO

Accendere l'apparecchio

Avvio del programma di lavaggio

1. Rimuovere i vassoi inferiore e superiore, caricare le piastre e reinserirle. Si raccomanda di caricare prima il ripiano inferiore e poi quello superiore.
2. Versare il detersivo.
3. Inserire bene la spina nella fonte di alimentazione.
4. Assicurarsi che l'alimentazione idrica sia aperta alla massima pressione. Chiudere lo sportello, premere l'icona touch di accensione, premere l'icona touch Programma per selezionare il "Programma di lavaggio" desiderato. Applicare un po' di forza per assicurarsi che la porta sia ben chiusa.

NOTA: Quando la porta è perfettamente chiusa, si sente un clic.

Annullamento e modifica post-avvio

1. Premessa: Un ciclo in corso può essere modificato solo se è in corso da poco tempo. In caso contrario, il detersivo potrebbe essere stato rilasciato e l'apparecchio potrebbe aver scaricato l'acqua di lavaggio. In questo caso, è necessario riempire il dosatore di detersivo.
2. Durante il processo di lavaggio, premere l'icona On touch per spegnere la macchina.
3. Premere nuovamente l'icona Power touch per accendere la macchina, quindi è possibile cambiare il programma con il ciclo desiderato.

NOTA: Se si apre lo sportello durante il lavaggio, la macchina si mette in pausa e il conto alla rovescia si interrompe. Quando si chiude lo sportello, la macchina continua a funzionare dopo 10 secondi.

Se si dimentica di aggiungere un piatto

È possibile aggiungere una stoviglia dimenticata in qualsiasi momento prima dell'apertura dello scomparto del detersivo.

1. Premere l'icona touch Avvio/Pausa per interrompere il lavaggio.
2. Dopo che i bracci spruzzatori hanno smesso di funzionare, è possibile aprire completamente la porta.
3. Aggiungere i piatti dimenticati.
4. Chiudere lo sportello: la lavastoviglie riprenderà il funzionamento dopo 10 secondi.

ATTENZIONE!

Aprire lo sportello con attenzione durante il lavaggio per evitare ustioni da acqua calda. Se la porta viene aperta mentre la lavastoviglie è in funzione, la macchina si ferma automaticamente.

Scaricamento della lavastoviglie

È normale che l'interno della lavastoviglie sia umido a fine lavaggio. Svuotare prima il ripiano inferiore e poi quello superiore. In questo modo si evita che l'acqua goccioli dal ripiano superiore sulle stoviglie del ripiano inferiore.

6. PULIZIA E MANUTENZIONE

Prima di iniziare qualsiasi operazione di cura o manutenzione, è necessario scollegare sempre l'apparecchio dalla rete elettrica e interrompere l'alimentazione dell'acqua.

Sistema di filtraggio

Il sistema di filtraggio è composto da un filtro grossolano, un filtro piatto e un microfiltro.

Figura 12

1. Filtro piatto: Il cibo e i detriti vengono catturati da uno speciale getto nel braccio di lavaggio inferiore.
2. Filtro grossolano: Per residui grandi (come ossi o vetro) che potrebbero bloccare lo scarico. Per rimuovere i residui trattenuti dal filtro grossolano, premere delicatamente le linguette sopra il filtro e sollevarlo.
3. Microfiltro: Questo filtro trattiene lo sporco e i residui di cibo nell'area del pozzetto e impedisce che entrino nuovamente a contatto con le stoviglie durante il lavaggio.

 Prima di ogni uso, verificare che i filtri non siano intasati.

 Evitando il filtro grosso è possibile rimuovere il sistema di filtraggio. Rimuovere eventuali residui di cibo e pulire i filtri sotto acqua corrente.

Il filtro può evitare efficacemente che i residui delle stoviglie cadano nel sistema di lavaggio. Tuttavia, i residui di cibo possono talvolta intasare il filtro, compromettendo le prestazioni di lavaggio. Si raccomanda di verificare la presenza di residui di cibo nel filtro piatto subito dopo aver completato il programma di lavaggio e di pulirlo se necessario.

Inoltre, è consigliabile smontare e pulire il filtro almeno una volta alla settimana. I passaggi per la pulizia del filtro sono i seguenti:

Figura 13

1. Rimuovere il filtro grosso dal microfiltro.
2. Ruotare il microfiltro in senso orario.
3. Rimuovere il microfiltro.
4. Rimuovere il filtro piatto dal vano della lavastoviglie.
5. Pulire i filtri sotto l'acqua corrente.

ITALIANO

I filtri devono essere accuratamente puliti e risciacquati prima di sostituire tutte le sezioni nell'ordine inverso.

Tenere in considerazione:

- Non eseguire mai un programma senza i filtri.
- Una collocazione errata del filtro può ridurre le prestazioni di lavaggio e potenzialmente danneggiare l'apparecchio.
- Non urtare i filtri durante la pulizia. La mancata osservanza di quanto sopra influirà negativamente sui risultati di lavaggio.

Pulizia dei bracci di lavaggio

È necessario pulire regolarmente i bracci di lavaggio, poiché le sostanze chimiche presenti nell'acqua dura possono intasare i getti e i cuscinetti dei bracci di lavaggio.

Figura 14

1. Tirare il braccio di lavaggio inferiore verso l'alto per rimuoverlo.
2. Per rimuovere il braccio di lavaggio superiore, rimuovere prima il blocco del braccio di lavaggio superiore ruotandolo.
3. I bracci di lavaggio devono essere accuratamente puliti e risciacquati prima di essere rimontati.

Nota: Assicurarsi che il blocco del braccio di lavaggio superiore sia saldamente fissato quando si rimonta il braccio di lavaggio superiore.

Cura della lavastoviglie

Per pulire il pannello di controllo, usare un panno leggermente umido e asciugarlo accuratamente.

Non usare mai utensili appuntiti, spugne o detersivi aggressivi su nessuna parte della lavastoviglie.

Pulizia dello sportello

Per pulire il bordo dello sportello, utilizzare un panno morbido, caldo e umido.

Per evitare che l'acqua penetri nella guarnizione della porta e nei componenti elettrici, non utilizzare alcun tipo di detersivo aerosol.

⚠ ATTENZIONE!

Non utilizzare mai un detersivo aerosol per pulire il pannello della porta, poiché potrebbe danneggiare il sistema di apertura e chiusura e i componenti elettrici. Non è consentito l'uso di un tampone o di carta assorbente per il rischio di graffiare o macchiare la superficie dell'acciaio inossidabile.

Protezione contro il surriscaldamento

Se la lavastoviglie viene lasciata in un luogo non riscaldato durante l'inverno, rivolgersi a un tecnico qualificato affinché proceda come segue:

Scollegare la lavastoviglie dalla corrente.

Chiudere l'alimentazione idrica e scollegare il tubo di ingresso dell'acqua dalla valvola.

Scaricare l'acqua dal tubo di ingresso e dalla valvola dell'acqua. (Usare un recipiente per raccogliere l'acqua).

Ricollegare il tubo di carico dell'acqua e la valvola dell'acqua.

Rimuovere il filtro dalla vasca e dal fondo e utilizzare una spugna per rimuovere l'acqua.

Come mantenere la lavastoviglie**Dopo ogni lavaggio**

Dopo ogni lavaggio, chiudere il rubinetto di carico dell'acqua e lasciare lo sportello leggermente aperto per un po', in modo che l'umidità e gli odori non rimangano intrappolati all'interno.

Rimuovere la presa

Rimuovere sempre la spina di alimentazione dalla presa di corrente prima della pulizia o della manutenzione. Non correre rischi.

Nessun solvente o pulizia abrasiva

Non utilizzare solventi o detersivi abrasivi per pulire le parti esterne e in gomma della lavastoviglie. Utilizzare solo un panno e acqua calda e sapone. Per rimuovere le macchie dalla superficie interna, utilizzare un panno inumidito con acqua e un po' di aceto o un prodotto di pulizia specifico per lavastoviglie.

Prima di andare in vacanza

Quando si va in vacanza, si consiglia di eseguire un ciclo di lavaggio a vuoto, poi di staccare la spina dalla presa di corrente, chiudere l'alimentazione idrica e lasciare lo sportello leggermente socchiuso. In questo modo le guarnizioni durano più a lungo ed evitano la formazione di odori nell'apparecchio.

Spostare l'apparecchio

Se è necessario spostare l'apparecchio, cercare di mantenerlo in posizione verticale. Se assolutamente necessario, inclinarlo dal retro.

Guarnizioni

Uno dei fattori che possono concorrere alla formazione di odori sgradevoli sono i residui di cibo rimasto nelle guarnizioni. La pulizia periodica con un panno umido elimina tale inconveniente.

7. RISOLUZIONE DEI PROBLEMI

Prima di contattare l'assistenza tecnica, si consiglia di leggere le informazioni riportate nelle pagine seguenti per evitare di doverlo fare.

Problema	Possibile causa	Possibile soluzione
La lavastoviglie non funziona.	Fusibile bruciato o interruttore automatico scattato	Sostituire il fusibile o ripristinare l'interruttore automatico. Assicurarsi che di collegare l'apparecchio ad un'unica presa di corrente e non, p. es, a ciabatte multipresa condivise da altri apparecchi.
	L'alimentazione non è attiva	Verificare che la lavastoviglie sia accesa e che lo sportello sia chiuso correttamente. Assicurarsi che il cavo di alimentazione sia collegato correttamente alla presa di corrente.
	La pressione dell'acqua è bassa	Controllare che l'alimentazione dell'acqua sia collegata correttamente e che l'acqua sia aperta.
La pompa di scarico non si arresta	Tracimazione.	Il sistema è progettato per rilevare un trabocco. Quando lo rileva, spegnere la pompa di circolazione e accendere la pompa di scarico.

Problema	Possibile causa	Possibile soluzione
Rumore	Non tutti i rumori emessi dalla lavastoviglie indicano un malfunzionamento.	Suono di apertura dello scomparto del detersivo.
	Gli utensili non sono fissati correttamente nei cestini o qualcosa di piccolo è caduto nel cestino.	Assicuratevi che tutto sia ben fissato nella lavastoviglie.
	Il motore ronza	La lavastoviglie non è stata utilizzata regolarmente. In caso di uso sporadico della lavastoviglie, ricordarsi di programmarne il riempimento e lo svuotamento settimanale per mantenere umida la guarnizione.
Schiuma all'interno della lavastoviglie	Detersivo non idoneo.	Utilizzare solo un detersivo speciale per lavastoviglie per evitare la formazione di schiuma. Se ciò dovesse verificarsi, aprire la lavastoviglie e lasciare evaporare la schiuma. Aggiungere 4 litri di acqua fredda all'interno della lavastoviglie. Chiudere e bloccare la lavastoviglie, quindi avviare il ciclo di pre-risciacquo per scaricare l'acqua. Ripetere se necessario.
	Agente di lavaggio versato	Pulire sempre immediatamente le fuoriuscite di detersivo.
Interno della lavastoviglie macchiato	È stato utilizzato un detersivo con colorante.	Verificare che il detersivo non contenga coloranti.

ITALIANO

Problema	Possibile causa	Possibile soluzione
Piatti e posate non puliti	Programma errato Caricamento errato del cestello	Selezionare un programma più potente. Assicurarsi che la vaschetta del detersivo e i bracci irroratori non siano bloccati da stoviglie di grandi dimensioni.
Macchie e pellicole su bicchieri e posate	1. Acqua estremamente dura. 2. Bassa temperatura d'ingresso. 3. Sovraccarico della lavastoviglie. Carico errato. 4. Detersivo in polvere scaduto o bagnato. 5. Vaschetta del brillantante vuota. 6. Dosaggio di detersivo inadeguato.	Per rimuovere le macchie dai bicchieri: 1. Rimuovere tutti gli utensili metallici dalla lavastoviglie. 2. Non aggiungere detersivo. 3. Scegliere il ciclo di lavaggio più lungo. 4. Avviare la lavastoviglie e lasciarla funzionare per circa 18-22 minuti, quindi passare al lavaggio principale. 5. Aprire lo sportello e versare 2 tazze di aceto bianco sul fondo della lavastoviglie. 6. Chiudere lo sportello e lasciare che la lavastoviglie completi il ciclo. Se l'aceto non funziona: Ripetere l'operazione come indicato, ma utilizzare 1/4 di tazza (60 ml) di cristalli di acido citrico al posto dell'aceto.
Vetreteria opaca.	Combinazione di acqua dolce ed eccesso di detersivo.	Usare meno detersivo in presenza di acqua dolce e selezionare il ciclo più breve per lavare la vetreteria.
Le superfici interne sono ricoperte da una pellicola giallo-marrone.	Macchie di tè o caffè.	Utilizzare una miscela di aceto bianco e acqua calda o una pasta di bicarbonato di sodio per rimuovere le macchie in modo sicuro. Applicare, lasciare agire e risciacquare bene.

Problema	Possibile causa	Possibile soluzione
Patina bianca nella superficie interna.	Minerali dell'acqua dura	Per pulire l'interno, usare un panno morbido e umido con detersivo per piatti e indossare guanti di gomma. Non utilizzare mai un altro detergente per evitare la formazione di schiuma.
Il coperchio della vaschetta del detersivo non si chiude correttamente.	Intasamento causato dai residui di detersivo.	Pulire il detersivo dalla guarnizione.
Detersivo lasciato negli scomparti	Le stoviglie bloccano gli scomparti del detersivo	Ricaricare correttamente le piastre.
Vapore	Fenomeni normali	Durante l'asciugatura e il drenaggio dell'acqua, dallo sfiato vicino alla chiusura dello sportello fuoriesce del vapore.
Segni neri o grigi sui piatti	Gli utensili in alluminio hanno sfiorato le stoviglie.	Usare un detersivo abrasivo delicato per rimuovere questi segni.
Acqua sul fondo dell'interno della lavastoviglie.	È normale	Una piccola quantità di acqua pulita intorno all'uscita sul fondo della lavastoviglie mantiene la guarnizione lubrificata.
Perdite della lavastoviglie	Riempimento eccessivo della vaschetta o fuoriuscita di brillantante.	Fare attenzione a non riempire troppo la vaschetta del brillantante. Le fuoriuscite possono causare un'eccessiva formazione di schiuma e il traboccamento. Asciugare eventuali fuoriuscite con un panno umido.
	Il lavastoviglie non è livellato.	Assicurarsi che la lavastoviglie sia livellata.

NOTA: Semi di olivo o oggetti simili possono passare attraverso il sistema di filtraggio e raggiungere l'area della pompa di scarico. In questo caso, la pompa di scarico è bloccata e deve essere pulita. Rimuovere il coperchio della pompa spingendo la coda verso l'esterno,

ITALIANO

quindi è possibile pulire personalmente la girante della pompa. Successivamente, rimettere il coperchio in posizione. Fig. 15

Una manutenzione impropria della macchina può mettere a rischio la sicurezza degli utenti. La riparazione dell'apparecchio deve essere effettuata da professionisti qualificati.

Codici di errore

Dopo l'avvio del ciclo di lavaggio, se si verifica un malfunzionamento, la lavastoviglie visualizza un codice di errore.

La tabella seguente mostra i possibili codici di errore e i guasti che rappresentano, mentre l'indicatore di errore continua a lampeggiare e a emettere segnali acustici.

Codice di errore	Errore
E1	Fuoriuscita/perdita.
E2	Malfunzionamento dell'ingresso dell'acqua.
E4	Valvola di distribuzione dell'acqua malfunzionante.
E5	Malfunzionamento della ventola.
E6	Riscaldamento anomalo.
E7	Circuito aperto/corto del termistore.
EA	Comunicazione anomala.

⚠️ Attenzione!

Per il modello E2, consultare i suggerimenti per la risoluzione dei problemi prima di rivolgersi al centro di assistenza ufficiale Cecotec.

Per E1, chiudere l'alimentazione idrica principale prima di chiamare il Servizio di Assistenza Tecnica Ufficiale Cecotec.

Per E4, E5, E6, E7, EA, rivolgersi al Centro di assistenza ufficiale Cecotec.

8. RICICLAGGIO DI APPARECCHIATURE ELETTRICHE ED ELETTRONICHE



Questo simbolo indica che, in conformità con le normative vigenti, il prodotto e/o le pile/batterie devono essere smaltite separatamente dai rifiuti domestici. Quando questo prodotto raggiunge la fine della sua vita utile, è necessario rimuovere le pile/batterie/accumulatori e portarlo in un punto di raccolta designato dalle autorità locali.

Per informazioni dettagliate su come smaltire correttamente le apparecchiature elettriche ed elettroniche e/o le pile/batterie, il consumatore dovrà contattare le autorità locali.

Il rispetto delle linee guida di cui sopra aiuterà a proteggere l'ambiente.

Le informazioni sui sistemi nazionali di riciclaggio degli imballaggi sono disponibili sul nostro sito web.

9. COPYRIGHT

I diritti di proprietà intellettuale dei testi di questo manuale appartengono a CECOTEC INNOVACIONES, S.L. Tutti i diritti riservati. Il contenuto di questa pubblicazione non può essere, in tutto o in parte, riprodotto, archiviato in un sistema di recupero, trasmesso o distribuito con qualsiasi mezzo (elettronico, meccanico, fotocopia, registrazione o simile) senza la previa autorizzazione di CECOTEC INNOVACIONES, S.L.

10. DICHIARAZIONE DI CONFORMITÀ UE SEMPLIFICATA

CE Con la presente, Cecotec Innovaciones dichiara che questo prodotto è conforme ai requisiti essenziali e alle altre disposizioni pertinenti delle normative applicabili nell'Unione Europea. Questo prodotto è stato progettato, fabbricato e testato per soddisfare gli standard di sicurezza e qualità richiesti. Il testo completo della Dichiarazione di Conformità UE è disponibile al seguente link: <https://storececotec.it/it/information/declaration-of-conformity>

1. PEÇAS E COMPONENTES

Figura 1

1. Bandeja superior
2. Bandeja inferior
3. Braço de pulverização superior
4. Cesto de talheres
5. Braço de pulverização inferior
6. Depósito de sal
7. Doseador

Nota:

Os gráficos deste manual são representações esquemáticas e podem não corresponder exatamente ao aparelho.

2. ANTES DE USAR

- Este aparelho é embalado numa embalagem concebida para o proteger durante o transporte. Tire o dispositivo da sua caixa. Pode manter a caixa original e outras embalagens num local seguro para evitar danos no aparelho, caso necessite de o transportar no futuro. Se desejar descartar a embalagem original, certifique-se de reciclar todos os itens corretamente.
- Certifique-se de que todas as peças e componentes estejam incluídos e em bom estado. Se algum deles faltar ou não estiver em boas condições, contactar imediatamente com o Serviço de Assistência Técnica oficial da Cecotec.

Conteúdo da caixa:

- Máquinas de lavar louça
 - Bandeja inferior
 - Bandeja superior
 - Cesto de talheres
 - Mangueira de drenagem
 - Funil de sal
 - Manual de instruções
-
- Não retire o número de série do produto, para manter uma rastreabilidade correta do seu equipamento em caso de solicitar assistência.

3. INSTALAÇÃO

Pode utilizar a máquina de lavar louça debaixo da bancada de acordo com as suas necessidades. Para isso, é necessário retirar a placa superior da máquina de lavar louça utilizando os dois parafusos na parte de trás da máquina de lavar louça.

Figura 2

- A. Retirar os dois parafusos da parte de trás.
- B. Empurre para trás para retirar a placa superior.

Ligação das mangueiras de descarga

Introduza a mangueira de drenagem num tubo de drenagem com um diâmetro mínimo de 4 cm ou deixe-a correr para a pia da cozinha, tendo o cuidado de não a dobrar ou enrolar. A altura do tubo de drenagem deve ser inferior a 600 mm.

Nota: A extremidade livre da mangueira de drenagem não deve ser submersa em água, para evitar o refluxo de água para a mangueira.

Figura 3

- A. Parte traseira da máquina de lavar louça
- B. Mangueira de drenagem
- C. Entrada de água
- D. Tubo de drenagem
- E. Cabo de alimentação
- F. Bancada
- G. Tubo de drenagem

⚠ Certifique-se de que fixa a mangueira de drenagem na posição A ou na posição B na figura 3.

Drenagem da água nas mangueiras

Se a ligação ao tubo de drenagem estiver a mais de 600 mm de distância, pode ficar água em excesso na mangueira de drenagem. Será necessário drenar o excesso de água da mangueira para um recipiente adequado que se encontra no exterior e por baixo do lava-loiça.

Saída de água

Conete a mangueira de drenagem. A mangueira de drenagem deve ser posicionada correctamente para evitar fugas de água. Certifique-se de que a mangueira de drenagem não está dobrada.

PORTUGUÊS

Mangueira de extensão

Se precisar de uma extensão de mangueira de descarga, não se esqueça de utilizar uma mangueira semelhante. Não deve ter mais de 4 metros de comprimento, caso contrário, o efeito de limpeza da máquina de lavar louça pode ser reduzido.

Ligação do sifão

A ligação de resíduos deve ter uma altura inferior a 600 mm (máximo) a partir do fundo da máquina de lavar louça.

Localização do aparelho

Colocar o aparelho no local pretendido. A parte de trás deve ficar encostada à parede traseira, e os lados, aos armários ou paredes adjacentes.

A máquina de lavar louça está equipada com mangueiras de abastecimento e de drenagem de água que podem ser colocadas à direita ou à esquerda para facilitar a instalação.

Atenção!

- Coloque a máquina de lavar louça num chão firme e plano.
- Não instale a máquina de lavar louça numa superfície elevada.

4. FUNCIONAMENTO

Cada lava-louça é submetida a um controlo de qualidade rigoroso antes de sair da fábrica para garantir a sua fiabilidade.

É possível que encontre na sua nova máquina de lavar louça gotas de água ou manchas de água geradas pelo nosso controlo de qualidade.

Colocar o cesto dos talheres na grelha inferior. Para obter o melhor desempenho, instale-o no centro.

Retire todos os materiais de embalagem do interior e do exterior da máquina de lavar louça antes da instalação.

Antes da primeira utilização:





- Ajuste o nível do descalcificador de água de acordo com a dureza da água na zona.
- Adicione 500 g de sal no compartimento do sal e depois encha-o com água até à borda do compartimento.
- Encha o distribuidor de abrillantador.
- Adicione detergente.

Painel de controlo







Figura 4







1. Ligar/Desligar
2. Programas
3. Funções extra
4. Ícone tátil Iniciar/Pausar



Utilização do ecrã tátil

Ícone tátil	Descrição
Ligar 	Este ícone tátil liga e desliga a máquina de lavar louça.
Programa	Selecione o programa de lavagem adequado, o indicador do programa acende-se.
Funções extra	Selecione o programa de lavagem extra adequado, o indicador acende-se. Quando a máquina está ligada, as funções suplementares que podem ser selecionadas piscam e o indicador acende-se depois de ter sido selecionado.
Iniciar/Pausar 	Prima este ícone tátil para iniciar/pausar um programa. * Reiniciar: Prima 3 segundos para cancelar o programa existente e selecionar um novo programa.
Bloqueio infantil 	Prima e mantenha premidas as teclas Delay Start e Half Wash durante três segundos ao mesmo tempo, o indicador de bloqueio para crianças acende-se e o estado de bloqueio para crianças é ativado. Todos os ícones tácteis ficarão bloqueados. Repita os passos acima para sair do estado de bloqueio para crianças.
Autolimpeza 	Prima e mantenha premidos os ícones tácteis Meia Lavagem e Extra Rápido durante 3 segundos ao mesmo tempo para iniciar o programa de auto-limpeza; o visor digital apresentará uma contagem decrescente de 90 minutos.

Display

Indicador do programa	<p> ECO. Modo Eco, poupa energia e água, adequado para necessidades gerais de limpeza.</p> <p> INTENSIVE (Intensivo). Modo de limpeza potente, adequado para pratos, tachos e panelas com manchas difíceis.</p> <p> RAPID (Rápido). Adequado para limpar resíduos de alimentos frescos e ligeiramente pegajosos à velocidade mais elevada.</p> <p> UNIVERSAL. Modo de limpeza diária, adequado para pratos moderadamente contaminados.</p> <p> HYGIENE (Higiene). Adequado para pratos muito sujos que requerem uma lavagem higiénica.</p> <p> GLASS (Vidro). Adequado para lavar objectos de vidro finos.</p>
-----------------------	----------------------------------------------------------------------------------------------------------------------------------------------------------------------------------------------------------------------------------------------------------------------------------------------------------------------------------------------------------------------------------------------------------------------------------------------------------------------------------------------------------------------------------------------------------------------------------------------------------------------------------------------------------------------------------------------------------------------------------------------------------------------------------------------------------------------------------------------------------------------------------------------------------------------------------------------------------------------------------------------------------------------------------------------------------------------------------------------------------------------

<p>Funções extra</p>	<p> Delay Start (Início diferido). Pode atrasar o início do ciclo de 0 a 24 horas. Prima o ícone tátil Atraso de início para alterar a hora e, em seguida, prima o ícone tátil Início/Pausa. Nota: Para alterar o ícone de atraso de tempo depois de a máquina de lavar louça ter arrancado, prima o ícone de toque Ligado e reinicie a máquina de lavar louça.</p> <p> HALF WASH (Meia carga). Reduz o consumo de água e eletricidade, pode selecionar três estados de lavagem superior, lavagem inferior e lavagem superior e inferior ao mesmo tempo.</p> <p> EXTRA RAPID (Extra rápido). Reduzir o tempo do ciclo de lavagem aumentando a temperatura de lavagem para uma lavagem rápida. Implementação: O tempo de lavagem na fase de lavagem principal é reduzido em 10 minutos, a temperatura de enxaguamento é aumentada em 3°C, o tempo de secagem é reduzido em 15 minutos e o tempo total é reduzido em 25 minutos. *</p> <p> SUPER DRY (Super secagem). É acrescentado um tempo de secagem adicional ao processo de lavagem principal para tornar a loiça mais seca. Aplicação: ligar o ar quente durante 20 minutos e o ar frio durante 10 minutos na fase de secagem, aumentar o tempo total em 30 minutos, aumentar a temperatura de lavagem a quente em 3 °C acima da temperatura máxima de enxaguamento original e, se a temperatura máxima for de 75 °C, a temperatura permanecerá inalterada.</p> <p> EXTRA HYGIENE (Higiene extra). É adicionado um tempo de subida de temperatura para uma esterilização completa durante o processo de lavagem. Implementação: A temperatura de lavagem a quente é aumentada em 3 °C acima da temperatura máxima de enxaguamento original e, se a temperatura máxima for 75 °C, a temperatura mantém-se inalterada. Aquece e mantém a temperatura durante a fase de enxaguamento, aumentando o tempo total em 30 minutos*.</p> <p> SILENT WASH (Lavagem silenciosa). Reduz a velocidade do motor, aumentando o tempo de lavagem durante o processo, reduzindo o efeito de ruído. Modo de realização: o tempo de lavagem principal é prolongado em 45 minutos e a velocidade é reduzida em 100 rotações durante o funcionamento, mas a velocidade do motor não deve ser inferior a 2600 rotações*.</p> <p> SAVE+ (Poupança +). Poupa energia ao reduzir o tempo e a temperatura durante a secagem. Recomendado para uma capacidade de 8 pratos ou menos. Aplicação: 10 minutos para a fase de lavagem principal, 15 minutos para a fase de secagem e 25 minutos para o tempo total. Depois de selecionar esta função, não pode ser sobreposta para melhorar a secagem (Super Dry), reforçar a esterilização (Extra Hygiene) ou acelerar a poupança de tempo (Extra Rapid).</p>
----------------------	-----------------------------------------------------------------------------------------------------------------------------------------------------------------------------------------------------------------------------------------------------------------------------------------------------------------------------------------------------------------------------------------------------------------------------------------------------------------------------------------------------------------------------------------------------------------------------------------------------------------------------------------------------------------------------------------------------------------------------------------------------------------------------------------------------------------------------------------------------------------------------------------------------------------------------------------------------------------------------------------------------------------------------------------------------------------------------------------------------------------------------------------------------------------------------------------------------------------------------------------------------------------------------------------------------------------------------------------------------------------------------------------------------------------------------------------------------------------------------------------------------------------------------------------------------------------------------------------------------------------------------------------------------------------------------------------------------------------------------------------------------------------------------------------------------------------------------------------------------------------------------------------------------------------------------------------------------------------------------------------------------------------------------------------------------------------------------------------------------------------------------------------------------------------------------------------------------------------------------------------------------------------------------------------------------------------------------------------------------------------------------------------------------------------------------------------------------------------------------------------------------------------------------------------------------------------------------------------------------------------------------------------------------------------------------------------------------------------------------------------------------------------------------------------------------------------------------------------------------------------------------------------------------------------------------------------------------------------------------------------------------------------------------------------------------------------------------------------------------------------------------------------------------------------------------------------------------------------------------------------------------------------------------------------------------------------------------------------------------------------------

Indicadores de advertência	 Abrilantador. Se este indicador estiver aceso, significa que a máquina de lavar louça tem pouco abrilantador.
	 Sal. Se o indicador se acender, significa que a máquina de lavar louça tem pouca sal e precisa de mais.
	 Entrada de água. Se o indicador estiver aceso, significa que a entrada de água está fechada ou bloqueada.

*Nota: x0_ "Estes tempos são aproximados e podem variar consoante o tipo de loiça, o nível de sujidade e outros factores."

Ajuste do nível de dureza da água

A máquina de lavar louça foi concebida para permitir a regulação da quantidade de sal consumida em função da dureza da água utilizada. O objetivo é otimizar o nível de consumo de sal.

Para ajustar a ingestão de sal, proceder da seguinte forma:

1. Ligar o aparelho.
2. No prazo de 60 segundos após ter ligado o aparelho, prima o ícone tátil Início/Pausa durante 5 segundos enquanto o aparelho está em modo de espera. Esta ação entra no modo de definição e, em seguida, muda para o nível de dureza da água predefinido, e o visor digital apresenta o nível de dureza como "H3".
3. Prima o ícone tátil Iniciar/Pausa para selecionar a definição adequada de acordo com o seu ambiente local. As definições serão alteradas na seguinte sequência: H1→H2→H3→H4→H5→H6
4. Depois disso, desligue a máquina para guardar as definições.

Recomenda-se que os ajustamentos sejam efectuados de acordo com o quadro seguinte:

Posição do seletor	Dureza da água			Indicador quando se regula a dureza da água	Consumo de sal (g/ciclo)
	dH	dF	dE		
H1	0-5	0-9	0-6	H1	0
H2	6-11	10-20	7-14	H2	20
H3 (Predefinido)	12-17	21-30	15-21	H3	30
H4	18-22	31-40	22-28	H4	40
H5	23-24	41-60	29-42	H5	50
H6	35-55	61-98	43-69	H6	60

Contacte a autoridade local da água para obter informações sobre a dureza da sua água de abastecimento.

Carga de sal no descalcificador

A dureza da água varia segundo o local. Se for utilizada água dura na máquina de lavar loiça, formar-se-ão depósitos nos pratos e utensílios. O aparelho está equipado com um descalcificante especial que utiliza sal especificamente concebido para remover o calcário e os minerais da água.

Utilizar sempre sal destinado a ser utilizado na máquina de lavar loiça.

O reservatório de sal está situado sob o tabuleiro inferior e deve ser enchido da seguinte forma:

⚠️ Atenção!

- Utilize apenas sal especificamente concebido para a máquina de lavar loiça. Qualquer outro tipo de sal que não tenha sido especificamente concebido para ser utilizado na máquina de lavar loiça, especialmente o sal de mesa, danifica o descalcificador. Em caso de danos causados pela utilização de sal impróprio, a Cecotec não dará nenhuma garantia e não será responsável por quaisquer danos causados.
- Basta adicionar sal imediatamente antes de iniciar um dos programas de lavagem completos. Deste modo, evita-se que os grãos de sal ou a água salgada, que possam ter sido derramados, permaneçam no fundo da máquina durante algum tempo, o que poderia provocar corrosão.

Figura 5

- A. Retirar o tabuleiro inferior e, em seguida, desaparafusar e retirar a tampa do recipiente de sal.
- B. Colocar a extremidade do funil no orifício e introduzir cerca de 500 g de sal.
- C. Se estiver a encher o recipiente pela primeira vez, encha-o completamente com água (cerca de 700 ml).
- D. Volte a apertar a tampa com cuidado.
- E. Normalmente, a luz de aviso do sal apaga-se depois de encher o reservatório de sal.

NOTA:

- O depósito de sal deve ser reabastecido quando o indicador de aviso de sal () no painel de controlo se acender. Mesmo que o reservatório de sal esteja suficientemente cheio, a luz indicadora pode não se apagar até que o sal esteja completamente dissolvido.
- Se não existir uma luz de aviso de sal no painel de controlo (em alguns modelos), pode avaliar quando deve colocar sal no descalcificador pelo número de ciclos que a máquina de lavar louça efectuou.
- Tenha cuidado para não encher demasiado o recipiente do sal e não se esqueça de limpar quaisquer derrames.

PORTUGUÊS

Uso de detergente

Todos os ciclos da máquina de lavar loiça requerem detergente no compartimento do detergente. Adicione a quantidade correta de detergente para o ciclo selecionado para garantir o melhor desempenho.

⚠ Só devem ser utilizados detergentes especificamente concebidos para máquinas de lavar loiça. Mantenha o seu detergente fresco e seco. Não colocar detergente em pó no doseador até estar pronto para lavar a loiça.

⚠ Nunca utilize sabão, detergente para a roupa ou detergente para lavar as mãos na sua máquina de lavar loiça.

⚠ Não ingerir detergente da máquina de lavar loiça. Evitar a inalação de vapores. O detergente da máquina de lavar loiça contém substâncias químicas irritantes e cáusticas que podem causar problemas respiratórios. Se tiver ingerido detergente da loiça ou inalado os fumos, procure imediatamente assistência médica.

⚠ Mantenha o detergente fora do alcance das crianças.

Enchimento do doseador de detergente

1. Abrir o compartimento do detergente premindo o botão.
2. Adicionar a quantidade recomendada de detergente no compartimento de lavagem principal. O compartimento principal do detergente tem linhas que permitem a introdução de quantidades específicas de detergente. Estes estão marcados com 15 ml ou 25 ml, consoante a sujidade da loiça. Se a sua loiça precisar de uma lavagem intensiva, adicione 5 ml de detergente na secção de pré-lavagem do compartimento.
3. Em seguida, feche o compartimento do detergente fazendo deslizar a tampa na direção da seta. Fig. 6

NOTA:

Siga as recomendações do fabricante indicadas na embalagem do detergente.

Uso do abrillantador

O enchimento do distribuidor de abrillantador ajuda a garantir melhores resultados de lavagem e desempenho de secagem.

1. Para encher o compartimento do abrillantador, abra a tampa do compartimento. Fig. 7
2. Encher o compartimento com abrillantador até ao nível MÁX e fechar a tampa. Tenha cuidado para não encher demasiado o compartimento do abrillantador e não se esqueça de limpar qualquer derrame.

3. Fechar a tampa para bloquear o compartimento do abrillantador.
4. O abrillantador é adicionado automaticamente durante o último enxaguamento, garantindo um enxaguamento completo e uma secagem sem manchas.

⚠️ Atenção!

Utilizar apenas abrillantador de marca própria para a máquina de lavar louça. Nunca encha o distribuidor de abrillantador com outras substâncias (por exemplo, detergente para a máquina de lavar louça, detergente líquido). Isto pode danificar o aparelho.

Para alterar o nível de abrillantador, siga os passos abaixo antes de ligar a máquina:

1. Abra a porta e prima o ícone tátil Ligar para ativar a máquina de lavar louça.
2. No prazo de 60 segundos após ligar o aparelho, prima o ícone tátil Início retardado durante 5 segundos enquanto a máquina está no modo de espera para entrar no modo de configuração, depois mude para o nível de abrillantador predefinido, o visor digital mostrará o nível como "R3".
3. Para ajustar o nível de abrillantador, prima o ícone tátil Início retardado, o visor digital apresentará a informação do nível e, com cada pressão do ícone, o nível passará por "R1 R2 R3 R4 R5".
4. Depois de selecionar o nível adequado, prima o ícone Power touch para guardar as definições.

Ligar e desligar o som do alarme

No estado predefinido, o som da campainha está ativado.

1. Ligar o aparelho.
2. Prima os ícones tácteis ECO e Start/Pause durante 3 segundos ao mesmo tempo, o som da campainha desliga-se e a luz interior não se acende quando a porta é aberta.
3. Prima novamente os ícones tácteis ECO e Iniciar/Pausa durante 3 segundos ao mesmo tempo e o sinal sonoro liga-se.

Nota: Esta função só pode ser configurada no modo de espera. Depois de desligar e voltar a ligar o aparelho, o sinal sonoro é ativado por defeito.

Carregamento das bandejas da máquina de lavar louça

Para um melhor desempenho na máquina de lavar louça, siga estas diretrizes de carregamento.

⚠️ Atenção!

Apto para limpeza na máquina da louça.

- Louça de plástico sensível à temperatura, recipientes de cobre e estanho, talheres de alumínio e prata.

PORTUGUÊS

- Objectos de vidro requintados, porcelana decorativa impressa
- Artigos com propriedades absorventes (esponjas, tecidos domésticos).

Precauções ao carregar ou depois de carregar os tabuleiros da máquina de lavar loiça

- Retirar os restos de comida grandes.
- Não é necessário lavar a loiça em água corrente.
- Se as partículas de alimentos cozidos, queimados ou colados na loiça ou nos utensílios de cozinha forem difíceis de remover, recomenda-se que os coloque de molho durante algum tempo antes de os lavar.

Coloque os artigos na máquina de lavar louça desta forma:

1. Objetos tais como canecas, copos, panelas/frigideiras, etc., devem estar virados para baixo.
2. Os artigos curvos ouocos devem ser carregados num ângulo que permita o escoamento da água.
3. Devem ser empilhados de forma segura e não podem ser tombados.
4. Não devem impedir a rotação dos braços pulverizadores durante a lavagem.
5. Colocar os talheres, os pauzinhos e os objectos pequenos no tabuleiro dos talheres. Artigos muito pequenos não devem ser lavados na máquina de lavar louça, pois poderiam facilmente cair dos cestos.

Retirar os pratos

Para evitar que a água pingue do tabuleiro superior para o tabuleiro inferior, recomendamos que esvazie primeiro o tabuleiro inferior e depois o tabuleiro superior.

Carregar bandeja superior

O cesto superior é concebido para acomodar louça mais leves e delicados como copos, chávenas e pires de chá e café, bem como pratos, tigelas pequenas e panelas rasas (desde que não estejam demasiado sujas).

Colocar a louça e utensílios de cozinha de modo que não sejam movidos pelo jacto de água. Coloque sempre os copos, chávenas e taças de cabeça para baixo.

Bandeja superior

Figura 8

1. Chávenas
2. Pires de chá e café
3. Copos
4. Taças de sobremesa

5. Copos
6. Colheres de servir
7. Garfos
8. Facas de mesa

Ajuste da bandeja superior

Fig. 9

Pode ajustar a altura do tabuleiro superior da sua máquina nas posições 1 e 2, de acordo com as suas necessidades.

Para regular a altura do tabuleiro superior, retirar completamente o tabuleiro e voltar a montá-lo no nível da roda indicado em 1 e 2.

Quando na posição 1, a altura do tabuleiro superior será 5 cm superior. Na posição 2, a altura do tabuleiro inferior será 5 cm superior. Nesta posição, é possível colocar objectos grandes, como panelas, etc., no tabuleiro inferior.

Se tiver um tabuleiro com um mecanismo de regulação em altura, como mostra a figura 10, pode ajustar a posição do tabuleiro para cima e para baixo, segurando-o de ambos os lados.

⚠️ATENÇÃO:

Recomendamos que se ajuste a altura do tabuleiro superior antes de colocar os pratos no tabuleiro. Se ajustar o tabuleiro depois de ter colocado a loiça, pode danificar a loiça.

Carregar bandeja inferior

Recomendamos que coloque os objectos grandes e mais difíceis de limpar no tabuleiro inferior: tachos, panelas, tampas, pratos e tigelas, etc.

É preferível colocar as travessas e tampas nos lados dos cestos de modo a não bloquear a rotação do braço aspersor superior.

As panelas, pratos, etc. devem ser sempre colocados de cabeça para baixo. As panelas profundas devem ser inclinadas para permitir o escoamento da água.

O tabuleiro inferior tem filas de dentes dobráveis para que possam ser carregadas mais panelas e frigideiras grandes.

Bandeja inferior

Figura 11

1. Pratos de sopa
2. Panelas para forno
3. Taça de vidro

PORTUGUÊS

4. Panelas pequenas
5. Tigelas de melamina
6. Pratos rasos
7. Fontes ovais
8. Pratos de sobremesa

PROGRAMA DE LAVAGEM

Ligar o aparelho

Iniciar um programa de lavagem

1. Retirar os tabuleiros inferior e superior, carregar os pratos e voltar a colocá-los. Recomenda-se carregar primeiro o cesto inferior e depois o cesto superior.
2. Verter o detergente.
3. Insira a ficha do carregador na tomada elétrica.
4. Certifique-se de que o abastecimento de água está ligado à pressão máxima. Fechar a porta, premir o ícone tátil Potência, premir o ícone tátil Programa para selecionar o "Programa de lavagem" pretendido. Aplicar um pouco de força para garantir que a porta está bem fechada.

NOTA: Ouve-se um clique quando a porta está perfeitamente fechada.

Mudar de programa

1. Premissa: Um ciclo em curso só pode ser modificado se estiver a decorrer há pouco tempo. Caso contrário, o detergente pode ter sido libertado e o aparelho pode ter esvaziado a água de lavagem. Se for esse o caso, o doseador de detergente deve ser reabastecido.
2. Durante o processo de lavagem, prima o ícone tátil Ligar para desligar a máquina.
3. Prima novamente o ícone Power touch para ligar a máquina e, em seguida, pode alterar o programa para o ciclo pretendido.

NOTA: Se abrir a porta durante a lavagem, a máquina entra em pausa e a contagem decrescente pára. Quando se fecha a porta, a máquina continua a funcionar após 10 segundos.

Esquecer-se de adicionar um prato

Uma loiça esquecida pode ser adicionada em qualquer altura antes de se abrir o compartimento do detergente.

1. Prima o ícone tátil Iniciar/Pausa para parar a lavagem.
2. Quando os braços de pulverização deixarem de funcionar, pode abrir completamente a porta.
3. Juntar os pratos esquecidos.
4. Feche a porta, a máquina de lavar louça funcionará após dez segundos.

⚠️ATENÇÃO!

É perigoso abrir a porta durante a lavagem, pois a água quente pode provocar queimaduras. Se a porta for aberta enquanto a máquina de lavar louça estiver a funcionar, a máquina pára automaticamente.

Descarregar a máquina de lavar louça

É normal que a máquina de lavar louça tenha humidade no interior. Esvazie primeiro o tabuleiro inferior e depois o tabuleiro superior. Deste modo, evita-se que a água escorra do tabuleiro superior para os pratos do tabuleiro inferior.

6. LIMPEZA E MANUTENÇÃO

Antes de iniciar qualquer cuidado ou manutenção, deve sempre desligar o aparelho da corrente eléctrica e também desligar o abastecimento de água.

Sistema de filtros

O sistema de filtragem é composto por um filtro grosso, um filtro plano e um microfiltro.

Figura 12

1. Filtro plano: Os alimentos e os detritos serão apanhados por um jato especial no braço de pulverização inferior.
2. Filtro grosso: Os restos grandes, como ossos e vidro, que poderiam entupir o esgoto, ficarão retidos no filtro grosso. Para retirar um objeto preso neste filtro, aperte suavemente as abas por cima deste filtro e levante-o.
3. Microfiltro: Este filtro retém a sujidade e os restos alimentares na zona do sumidouro e evita que sejam depositados de novo na louça durante um ciclo.

⚠️ Verifique se os filtros estão entupidos sempre que a máquina de lavar louça é utilizada.

⚠️ Ao desapertar o filtro grosso, pode retirar o sistema de filtragem. Retirar os restos de comida e limpar os filtros com água corrente.

O filtro pode impedir eficazmente que os resíduos da louça caiam no sistema de lavagem. No entanto, os resíduos alimentares podem por vezes obstruir o filtro, afectando o desempenho da lavagem. Recomenda-se a verificação da presença de resíduos alimentares no filtro plano imediatamente após a conclusão do programa de lavagem e a sua limpeza, se necessário.

Além disso, é aconselhável desmontar e limpar o filtro pelo menos uma vez por semana. Os passos para a limpeza do filtro são os seguintes:

PORTUGUÊS

Figura 13

1. Retire o filtro grosso do microfiltro.
2. Rode o filtro lentamente em sentido horário.
3. Retirar o microfiltro.
4. Retirar o filtro plano do compartimento da máquina de lavar louça.
5. Limpar os filtros com água corrente.

Os filtros devem ser cuidadosamente limpos e enxaguados antes de substituir todas as secções pela ordem inversa.

Por favor, note-se:

- Nunca executar um programa sem os filtros instalados.
- A colocação incorrecta do filtro pode reduzir o desempenho da lavagem e danificar potencialmente o aparelho.
- Não bata nos filtros quando os limpar. Caso contrário, os filtros podem ficar deformados, o que pode afetar o desempenho da máquina de lavar louça.

Limpeza dos braços de pulverização

É necessário limpar regularmente os braços de pulverização, uma vez que os produtos químicos presentes na água dura podem entupir os jactos e os rolamentos dos braços de pulverização.

Figura 14

1. Puxe o braço de pulverização inferior para cima para o retirar.
2. Para retirar o braço de pulverização superior, comece por retirar o bloqueio do braço de pulverização superior, rodando-o.
3. Os braços de pulverização devem ser cuidadosamente limpos e enxaguados antes de serem novamente montados.

Nota: Certifique-se de que o bloqueio do braço de pulverização superior está bem apertado quando voltar a montar o braço de pulverização superior.

Cuidados com a máquina de lavar louça

Para limpar o painel de controlo, utilize um pano ligeiramente húmido e depois seque-o bem. Nunca utilize objetos afiados, esfregões ou produtos de limpeza agressivos em qualquer parte da máquina de lavar louça.

Limpeza da porta

Para limpar o rebordo da porta, basta utilizar um pano macio, quente e húmido.

Para evitar a penetração de água na vedação da porta e nos componentes eléctricos, não utilize qualquer tipo de produto de limpeza em spray.

⚠️ATENÇÃO!

Nunca utilize um produto de limpeza em spray para limpar o painel da porta, pois pode danificar o sistema de abertura e fecho da porta e os componentes eléctricos. Não é permitido utilizar um esfregão ou algumas toalhas de papel devido ao risco de riscar ou manchar a superfície de aço inoxidável.

Proteção contra congelamento

Se deixar a sua máquina de lavar louça num local não aquecido durante o inverno, peça a um técnico de assistência para:

Desligue a energia eléctrica da máquina de lavar louça na fonte de alimentação.

Desligue o abastecimento de água e desligue o tubo de entrada de água da válvula.

Esvazie a água do tubo de entrada e da válvula de água. (Utilizar uma panela para apanhar a água).

Voltar a ligar a mangueira de entrada de água à válvula de água.

Retire o filtro da banheira e do fundo e utilize uma esponja para retirar a água do reservatório.

Como manter a sua máquina de lavar louça**Depois de cada uso**

Após cada lavagem, desligar o abastecimento de água ao aparelho e deixar a porta ligeiramente aberta durante algum tempo para que a humidade e os odores não fiquem presos no interior.

Remova a ficha da tomada

Antes da limpeza ou manutenção, remover sempre a ficha da tomada. Não corra riscos.

Sem solventes ou limpeza abrasiva

Para limpar o exterior e as peças de borracha da máquina de lavar louça, não utilize solventes ou produtos de limpeza abrasivos. Utilizar apenas um pano e água morna com sabão. Para remover as manchas da superfície interior, utilize um pano humedecido com água e um pouco de vinagre ou um produto de limpeza específico para máquinas de lavar louça.

Férias

Quando se vai de férias, recomenda-se que se efectue um ciclo de lavagem com a máquina de lavar louça vazia e que se retire a ficha da tomada, se desligue o abastecimento de água e se deixe a porta do aparelho ligeiramente entreaberta. Deste modo, as juntas duram mais tempo e evita-se a formação de odores no aparelho.

PORTUGUÊS

Mover o eletrodoméstico

Se for necessário deslocar o aparelho, tente mantê-lo na posição vertical. Se for absolutamente necessário, pode colocá-lo virado para trás.

Vedantes

Um dos factores que provoca a formação de odores na máquina de lavar louça é a comida presa nos vedantes. A limpeza periódica com uma esponja húmida irá impedir que isto aconteça.

7. RESOLUÇÃO DE PROBLEMAS

Antes de contactar a assistência técnica, a revisão das informações nas páginas seguintes pode evitar a necessidade de o fazer.

Problema	Possível causa	Possível solução
A máquina de lavar louça não funciona.	Fusível queimado ou disjuntor disparado	Substituir o fusível ou repor o disjuntor. Remova quaisquer outros aparelhos que partilhem o mesmo circuito com a máquina de lavar louça.
	A fonte de alimentação não está ligada	Certifique-se de que a máquina de lavar louça está ligada e que a porta está devidamente fechada. Certifique-se de que o cabo de alimentação está corretamente ligado a uma tomada elétrica.
	A pressão da água é baixa	Verificar se o abastecimento de água está corretamente ligado e se a água está ligada.
A bomba de drenagem não pára	Transbordo	O sistema foi concebido para detetar um transbordo. Quando o detectar, desligar a bomba de circulação e ligar a bomba de drenagem.

Problema	Possível causa	Possível solução
Ruído	Estes sons são normais.	Som de abertura do compartimento do detergente.
	Os utensílios não estão corretamente fixados nos cestos ou algo pequeno caiu no cesto.	Certifique-se de que tudo está seguro na máquina de lavar louça.
	O motor zumbe	A máquina de lavar louça não foi utilizada regularmente. Se não o utilizar com frequência, lembre-se de o encher e esvaziar todas as semanas, o que ajudará a manter a junta húmida.
Espuma dentro da máquina de lavar louça	Detergente inadequado	Utilizar apenas detergente especial para máquinas de lavar louça para evitar a formação de espuma. Se isso acontecer, abra a máquina de lavar louça e deixe a espuma evaporar. Colocar 4 litros de água fria no interior da máquina de lavar louça. Feche e tranque a máquina de lavar louça e, em seguida, inicie o ciclo de lavagem Pré-enxaguamento para escoar a água. Repetir se necessário.
	Agente de lavagem derramado	Limpar sempre imediatamente os derrames de agentes de lavagem.
Interior da máquina de lavar louça manchado	Foi utilizado detergente com corante.	Certifique-se de que o detergente está livre de corantes.
Pratos e talheres sujos	Programa incorreto Carregamento incorreto do cesto	Selecione um programa mais potente. Certifique-se de que o distribuidor de detergente e os braços aspersores não estão bloqueados por louça grande.

PORTUGUÊS

Problema	Possível causa	Possível solução
Manchas e películas nos copos e talheres	<ol style="list-style-type: none">1. Água extremamente dura.2. Baixa temperatura de entrada.3. Sobrecarregamento da máquina de lavar loiçaCarregamento incorrecto.4. Detergente em pó velho ou húmido.5. Distribuidor de abrillantador vazio.6. Dosagem incorrecta do detergente	Para eliminar as nódoas dos vidros: <ol style="list-style-type: none">1. Retire todos os utensílios de metal da máquina de lavar louça.2. Não adicione detergente.3. Selecione o ciclo mais longo.4. Ligue a máquina de lavar louça e deixe-a funcionar durante cerca de 18 a 22 minutos, depois estará na lavagem principal.5. Abra a porta para deitar 2 chávenas de vinagre branco no fundo da máquina.6. Feche a porta e deixe que a máquina complete o ciclo. Se o vinagre não funcionar: Repita como indicado, mas utilize 1/4 de chávena (60 ml) de cristais de ácido cítrico em vez de vinagre.
Opacidade do material de vidro	Combinação de água macia e demasiado detergente	Utilize menos detergente se tiver água macia e seleccione um ciclo mais curto para a lavagem dos vidros.
Película castanha-amarelada na superfície interior	Manchas de chá ou café.	Utilize uma mistura de vinagre branco e água morna ou uma pasta de bicarbonato de sódio para remover as nódoas com segurança. Aplicar, deixar atuar e depois enxaguar bem.
Película branca na superfície interior	Minerais da água dura	Para limpar o interior, usar um pano macio e húmido com detergente de lavar louça e usar luvas de borracha. Nunca utilizar outro produto de limpeza para evitar a formação de espuma.

Problema	Possível causa	Possível solução
A tampa da gaveta para detergente não pode ser fechada corretamente.	Os restos de detergente obstruem a vedação.	Limpar o detergente da junta.
Detergente deixado nos compartimentos	Louça a bloquear os compartimentos do detergente	Recarregar corretamente as placas.
Vapor	Fenómenos normais	Durante a secagem e a drenagem da água, sai algum vapor do respiradouro junto ao fecho da porta.
Marcas pretas ou cinzentas nas placas	Os utensílios de alumínio foram encostados contra a louça.	Utilize um produto de limpeza abrasivo suave para remover estas marcas.
O interior da máquina de lavar louça está cheio de água.	Isto é normal	Uma pequena quantidade de água limpa à volta da saída no fundo da máquina de lavar louça mantém a vedação lubrificada.
Fugas na máquina de lavar louça	Enchimento excessivo do distribuidor ou derrame de abrilhantador.	Tenha cuidado para não encher demasiado o distribuidor de abrilhantador. Os derrames podem provocar uma formação excessiva de espuma e transbordamento. Limpe qualquer derrame com um pano húmido.
	A máquina não está nivelada.	Certifique-se que a máquina está nivelada.

NOTA: As sementes de azeitona ou objectos semelhantes podem passar pelo sistema de filtragem e chegar à área da bomba de drenagem. Neste caso, a bomba de drenagem está bloqueada e precisa de ser limpa. Retire a tampa da bomba empurrando a cauda para fora, depois pode limpar o impulsor da bomba. Depois disso, voltar a colocar a tampa na posição correta. Fig. 15

Uma manutenção inadequada da máquina pode pôr em perigo a segurança dos utilizadores. O aparelho tem de ser reparado por profissionais qualificados.

Códigos de erro

Depois de iniciar o ciclo de lavagem, se houver uma avaria, a máquina de lavar louça

PORTUGUÊS

apresenta um código de erro.

A tabela seguinte mostra os códigos de erro possíveis e as falhas que representam, e o indicador de erro continuará a piscar e a emitir um sinal sonoro.

Código de erro	Falha
E1	Transbordamento/fuga
E2	Mau funcionamento da entrada de água.
E4	Válvula de distribuição de água avariada.
E5	Mau funcionamento do ventilador.
E6	Aquecimento anormal.
E7	Circuito aberto/em curto-circuito do termistor.
EA	Comunicação anómala.

⚠️ Atenção!

Para E2, consulte primeiro as sugestões de resolução de problemas antes de contactar o Centro de Assistência Técnica Oficial da Cecotec.

Para E1, desligue a alimentação principal de água antes de contactar o Centro de Assistência Cecotec.

Para E4, E5, E6, E7, EA, contactar o Centro de Assistência Técnica Oficial Cecotec.

8. RECICLAGEM DE PRODUTOS ELÉTRICOS E ELETRÓNICOS



Este símbolo indica que, de acordo com os regulamentos aplicáveis, o produto e/ou a bateria devem ser eliminados separadamente do lixo doméstico. Quando este produto atingir o fim da sua vida útil, deverá remover as pilhas/baterias/acumuladores e levá-lo para um ponto de recolha designado pelas autoridades locais.

Para obter informação detalhada acerca da forma mais adequada de eliminar os seus equipamentos elétricos e eletrónicos e/ou as correspondentes baterias, o consumidor deverá contactar com as autoridades locais.

A conformidade com as diretivas acima referidas ajudará a proteger o ambiente.

Pode consultar as informações sobre os sistemas nacionais de reciclagem de embalagens e a sua marcação na nossa página web.

9. COPYRIGHT

Os direitos de propriedade intelectual dos textos deste manual pertencem à CECOTEC INNOVACIONES, S.L. Todos os direitos reservados. O conteúdo desta publicação não pode, no todo ou em parte, ser reproduzido, armazenado num sistema de recuperação, transmitido ou distribuído por qualquer meio (eletrónico, mecânico, fotocópia, gravação ou similar) sem a autorização prévia da CECOTEC INNOVACIONES, S.L.

10. DECLARAÇÃO DE CONFORMIDADE SIMPLIFICADA DA UE

 Pela presente, a Cecotec Innovaciones declara que este produto está em conformidade com os requisitos essenciais e outras disposições relevantes dos regulamentos aplicáveis na União Europeia. Este produto foi concebido, fabricado e testado de acordo com as normas de segurança e qualidade exigidas. O texto completo da Declaração de Conformidade da UE pode ser encontrado no seguinte website: <https://cecotec.pt/pt/information/declaration-of-conformity>

1. ONDERDELEN EN COMPONENTEN

Figuur 1

1. Bovenste lade
2. Onderste lade
3. Bovenste sproeiarm
4. Bestekmand
5. Onderste sproeiarm
6. Zoutcontainer
7. Dispenser

Opmerking:

De afbeeldingen in deze handleiding zijn schematische weergaven en komen mogelijk niet exact overeen met de afbeeldingen op het product.

2. VOOR GEBRUIK

- Dit apparaat wordt geleverd in een verpakking die speciaal is ontworpen om het tijdens transport te beschermen. Haal het apparaat uit de doos. U kunt de originele doos en andere verpakkingsmaterialen op een veilige plaats bewaren om schade aan het apparaat te voorkomen als u het in de toekomst moet vervoeren. Als u de originele verpakking wilt weggoeien, zorg er dan voor dat u alle onderdelen op de juiste manier recyclet.
- Neem onmiddellijk contact op met de officiële technische ondersteuning van Cecotec als er onderdelen ontbreken of in slechte staat verkeren .

Inhoud van de doos:

- Afwasmachine
 - Onderste lade
 - Bovenste lade
 - Bestekmand
 - Afvoerslang
 - Zout trechter
 - Deze gebruiksaanwijzing
-
- Verwijder het serienummer niet van het product, zodat uw apparaat goed getraceerd kan worden als u hulp nodig hebt.

3. INSTALLATIE

U kunt uw vaatwasser indien nodig onder het aanrecht gebruiken. Hiervoor moet u de bovenplaat van de vaatwasser verwijderen met behulp van de twee schroeven aan de achterkant.

Figuur 2

- A. Verwijder de twee schroeven aan de achterkant.
- B. Duw terug om de bovenplaat te verwijderen.

Het aansluiten van de afvoerslangen

Plaats de afvoerslang in een afvoerbuiskap met een minimale diameter van 4 cm, of laat hem richting de gootsteen lopen, zonder hem te knikken of te pletten. De afvoerbuishoogte mag niet hoger zijn dan 600 mm.

Let op: Het vrije uiteinde van de slang mag niet in water worden ondergedompeld om terugstroming te voorkomen.

Figuur 3

- A. Achterkant van de vaatwasser
- B. Afvoerslang
- C. Waterinlaat
- D. Afvoerbuiskap
- E. Stroomkabel
- F. Werkblad
- G. Afvoerbuiskap

 Zorg ervoor dat u de afvoerslang vastzet in positie A of positie B in afbeelding 3.

Hoe overtollig water uit slangen af te voeren

Als de aansluiting van de afvoerleiding dieper dan 600 mm ligt, kan er overtollig water in de afvoerslang blijven staan. Overtollig water moet worden afgevoerd naar een geschikte opvangbak, die buiten en onder de gootsteen wordt geplaatst.

Waterafvoer

Sluit de waterafvoerslang aan. De afvoerslang moet correct worden geïnstalleerd om waterlekage te voorkomen. Zorg ervoor dat de afvoerslang niet geknikt of geplet is.

Verlengslang

Als u een verlenging van de afvoerslang nodig hebt, gebruik dan een vergelijkbare slang. Deze mag niet langer zijn dan 4 meter, anders kan het reinigingseffect van de vaatwasser afnemen.

NEDERLANDS

Sifonaansluiting

De afvoeraansluiting mag maximaal 600 mm hoog zijn, gemeten vanaf de onderkant van de vaatwasser.

Locatie van het apparaat

Plaats het apparaat op de gewenste locatie. De achterkant moet tegen de muur erachter rusten en de zijkanten tegen aangrenzende kasten of muren.

De vaatwasser is voorzien van watertoevoer- en afvoerslangen die aan de rechter- of linkerzijde kunnen worden geplaatst voor een correcte installatie.

⚠️⚠️ Let op!

- Plaats de vaatwasser op een stevige, vlakke vloer.
- Plaats de vaatwasser niet op een verhoging.

4. BEDIENING

Elke vaatwasser ondergaat een strenge kwaliteitscontrole voordat deze de fabriek verlaat, om de betrouwbaarheid te garanderen.

Het kan zijn dat u waterdruppels of watervlekken op uw nieuwe vaatwasser aantreft, die het gevolg zijn van onze kwaliteitscontrole.

Plaats de bestekmand op het onderste rek. Voor de beste resultaten plaatst u hem in het midden.

Verwijder alle verpakkingsmaterialen van de buiten- en binnenkant van de vaatwasser voordat u met de installatie begint.

Voor het eerste gebruik:





- Pas het wateronthardingsniveau aan op basis van de waterhardheid in uw regio.
- Voeg 500 gram zout toe aan het zoutcompartiment en vul het vervolgens met water tot aan de rand van het compartiment.
- Vul het glansspoelmiddelreservoir.
- Voeg het wasmiddel toe.

bedieningspaneel







Figuur 4







1. Raak het aan/uit-pictogram aan
2. Programma's
3. Extra functies
4. Start/Pauze-aanraakpictogram



Gebruik touchscreen

Aanraakpictogram	Beschrijving
Op 	Met dit aanraakpictogram schakelt u de vaatwasser in en uit.
Programma	Selecteer het juiste wasprogramma. De programma-indicator gaat branden.
Extra functies	Selecteer het juiste extra wasprogramma; het indicatielampje licht op. Terwijl de machine aan staat, knipperen de selecteerbare extra functies; het indicatielampje licht op nadat ze zijn geselecteerd.
Start/Pauze 	Druk op dit aanraakpictogram om een programma te starten/pauzeren. * Reset: Druk 3 seconden lang op deze knop om het bestaande programma te annuleren en een nieuw programma te selecteren.
Kinderslot 	Houd de knoppen 'Uitgestelde start' en 'Halfwas' drie seconden lang tegelijkertijd ingedrukt. Het kinderslotlampje gaat branden en het kinderslot wordt geactiveerd. Alle aanraakpictogrammen worden vergrendeld. Herhaal de bovenstaande stappen om de kinderbeveiliging uit te schakelen.
Zelfreinigend 	Houd de aanraakpictogrammen Half Wash en Extra Rapid 3 seconden lang tegelijkertijd ingedrukt om het zelfreinigingsprogramma te starten. Op het digitale display verschijnt een aftelling van 90 minuten.

Weergave

Programma-indicator	 ECO. Eco-modus, bespaart energie en water, geschikt voor algemene reinigingsbehoeften.  INTENSIEF (Intensief). Krachtige reinigingsmodus, geschikt voor servies, potten en pannen met hardnekkige vlekken.  RAPID (Snel). Geschikt voor het verwijderen van verse, licht kleverige etensresten op de hoogste snelheid.  UNIVERSEEL. Dagelijkse reinigingsmodus, geschikt voor matig vervuilde vaat.  HYGIËNE. Geschikt voor sterk vervuilde vaat die hygiënisch gewassen moet worden.  GLASS (Kristal). Geschikt voor het wassen van fijn glaswerk.
---------------------	---------------------------------------------------------------------------------------------------------------------------------------------------------------------------------------------------------------------------------------------------------------------------------------------------------------------------------------------------------------------------------------------------------------------------------------------------------------------------------------------------------------------------------------------------------------------------------------------------------------------------------------------------------------------------------------------------------------------------------------------------------------------------------------------------------------------------------------------------------------------------------------------------------------------------------------------------------------------------------------------------------------------------------------------------------------------------------------

<p>Extra functies</p>	<p> Startuitletstel. U kunt de start van de cyclus 0 tot 24 uur uitstellen. Druk op het aanraakpictogram Startuitletstel om de tijd te wijzigen en druk vervolgens op het aanraakpictogram Start/Pauze. Let op: Om de tijd van het uitletstel te wijzigen nadat de vaatwasser is gestart, drukt u op het Power-aanraakpictogram en start u de vaatwasser opnieuw.</p> <p> HALF WASH (halve belading). Vermindert het water- en stroomverbruik; u kunt kiezen uit drie wasmodi: boven wassen, onder wassen en boven- en onder wassen tegelijkertijd.</p> <p> EXTRA RAPID (Extra Snel). Verkort de wascyclus door de wastemperatuur te verhogen voor een snellere wascyclus. Uitvoering: De wastijd in de hoofdwassfase wordt met 10 minuten verkort, de spoeltemperatuur wordt met 3 °C verhoogd, de droogtijd wordt met 15 minuten verkort en de totale tijd wordt met 25 minuten verkort.*</p> <p> SUPERDROOG. Er wordt een extra droogtijd toegevoegd aan de hoofdwascyclus om de vaat te drogen. Uitvoering: Schakelt 20 minuten warme lucht en 10 minuten koude lucht in tijdens de droogfase, waardoor de totale tijd met 30 minuten wordt verlengd. De warme wastemperatuur wordt met 3 °C verhoogd ten opzichte van de oorspronkelijke maximale spoeltemperatuur. Als de maximale temperatuur 75 °C is, blijft de temperatuur ongewijzigd.*</p> <p> EXTRA HYGIËNE. Er wordt een temperatuurverhogingstijd toegevoegd voor volledige sterilisatie tijdens het wasproces. Implementatie: De temperatuur van het hete wasproces wordt met 3 °C verhoogd ten opzichte van de oorspronkelijke maximale spoeltemperatuur. Als de maximale temperatuur 75 °C is, blijft de temperatuur ongewijzigd. Het apparaat verwarmt en handhaaft de temperatuur tijdens de spoelfase, waardoor de totale tijd met 30 minuten wordt verlengd.*</p> <p> SILENT WASH (Silent Wash). Verlaagt het motortoerental, verlengt de wastijd tijdens het wasproces en vermindert het geluid. Implementatiemethode: Verlengt de hoofdwastijd met 45 minuten en verlaagt het toerental met 100 toeren tijdens gebruik, maar het motortoerental mag niet onder de 2600 toeren komen.*</p> <p> SAVE+ (Save +). Bespaart energie door de droogtijd en -temperatuur te verkorten. Aanbevolen voor een capaciteit van 8 vaatwerken of minder. Uitvoering: 10 minuten voor de hoofdwassfase, 15 minuten voor de droogfase en 25 minuten voor de totale tijd. Na het selecteren van deze functie kan deze niet worden toegevoegd om het drogen te versnellen (Super Dry), de sterilisatie te versterken (Extra Hygiene) of de tijdsbesparing te versnellen (Extra Rapid).</p>
-----------------------	--------------------------------------------------------------------------------------------------------------------------------------------------------------------------------------------------------------------------------------------------------------------------------------------------------------------------------------------------------------------------------------------------------------------------------------------------------------------------------------------------------------------------------------------------------------------------------------------------------------------------------------------------------------------------------------------------------------------------------------------------------------------------------------------------------------------------------------------------------------------------------------------------------------------------------------------------------------------------------------------------------------------------------------------------------------------------------------------------------------------------------------------------------------------------------------------------------------------------------------------------------------------------------------------------------------------------------------------------------------------------------------------------------------------------------------------------------------------------------------------------------------------------------------------------------------------------------------------------------------------------------------------------------------------------------------------------------------------------------------------------------------------------------------------------------------------------------------------------------------------------------------------------------------------------------------------------------------------------------------------------------------------------------------------------------------------------------------------------------------------------------------------------------------------------------------------------------------------------------------------------------------------------------------------------------------------------------------------------------------------------------------------------------------------------------------------------------------------------------------------------------------------------------------------------------------------------------------------------------------------------------------------------------------------------------------------------------------------------------------------------------------------------------------------------------------------------------------------------------------------------------------------------------------------------------------------------------------------------------------------------------------------------------------------------------------------------------------------------------------------------------------------------------------------------------------------------------------------------------------------

<p>Waarschuwingssindicatoren</p>	<p> Glansspoelmiddel. Als het indicatielampje brandt, is het glansspoelmiddel in de vaatwasser bijna op en moet het worden bijgevuld.</p> <p> Zout. Als de indicator brandt, betekent dit dat het zout in de vaatwasser bijna op is en bijgevuld moet worden.</p> <p> Waterinlaat. Als de indicator brandt, betekent dit dat de waterinlaat gesloten of geblokkeerd is.</p>
----------------------------------	--------------------------------------------------------------------------------------------------------------------------------------------------------------------------------------------------------------------------------------------------------------------------------------------------------------------------------------------------------------------------------------------------------------------------------------------------------------------------------------------------------------------------------------------------------------------------------------------------------------------------------

*Let op: Deze tijden zijn bij benadering en kunnen variëren afhankelijk van het soort vaat, de mate van vervuiling en andere factoren.

Het aanpassen van de waterhardheid

De vaatwasser is zo ontworpen dat de hoeveelheid zout kan worden aangepast op basis van de hardheid van het gebruikte water. Dit is bedoeld om het zoutverbruik te optimaliseren.

Om uw zoutinname aan te passen, gaat u als volgt te werk:

1. Zet het apparaat aan.
2. Druk binnen 60 seconden na het inschakelen van het apparaat 5 seconden lang op het Start/Pauze-aanraakpictogram terwijl het apparaat in de stand-bymodus staat. Hiermee wordt de instelmodus geopend en wordt de standaard waterhardheidsgraad ingesteld. Op het digitale display wordt de hardheidsgraad weergegeven als "H3".
3. Druk op het Start/Pauze-aanraakpictogram om de juiste instelling voor uw lokale omgeving te selecteren. De instellingen veranderen in de volgende volgorde: H1→H2→H3→H4→H5→H6;
4. Schakel daarna het apparaat uit om de instellingen op te slaan.

Het wordt aanbevolen om aanpassingen te maken volgens de volgende tabel:

Selectorpositie	Waterhardheid			Indicator bij het aanpassen van de waterhardheid	Zoutinname (gram/cyclus)
	dH	dF	van		
H1	0-5	0-9	0-6	H1	0
H2	6-11	10-20	7-14	H2	20
H3 (Standaard)	12-17	21-30	15-21	H3	30
H4	18-22	31-40	22-28	H4	40
H5	23-24	41-60	29-42	H5	50
H6	35-55	61-98	43-69	H6	60

Neem contact op met uw plaatselijke waterleidingbedrijf voor informatie over de hardheid van uw water.

Zout in de waterontharder laden

De waterhardheid varieert van plaats tot plaats. Als u hard water in uw vaatwasser gebruikt, vormt zich afzetting op servies en keukengerei. Het apparaat is uitgerust met een speciale waterontharder die speciaal ontwikkelde zouten gebruikt om kalkaanslag en mineralen uit het water te verwijderen.

Gebruik altijd zout dat geschikt is voor gebruik in de vaatwasser.

Het zoutreservoir bevindt zich onder de onderste lade en dient als volgt te worden gevuld:

⚠️⚠️ Let op!

- Gebruik alleen zout dat specifiek is ontworpen voor gebruik in vaatwassers. Elk ander type zout dat niet specifiek is ontworpen voor vaatwassers, met name keukenzout, zal de waterontharder beschadigen. In geval van schade veroorzaakt door het gebruik van ongeschikt zout, biedt de fabrikant geen garantie of aansprakelijkheid voor de veroorzaakte schade.
- Vul het reservoir pas bij vlak voor de start van een van de volledige wasprogramma's. Zo voorkomt u dat er zoutkorrels of gemorst zout water langdurig op de bodem van de machine achterblijven, wat corrosie kan veroorzaken.

Figuur 5

- Verwijder de onderste lade en draai vervolgens het deksel van de zoutcontainer los.
- Plaats het uiteinde van de trechter in het gat en voeg ongeveer 500 gram zout toe.
- Als u de container voor de eerste keer vult, vul deze dan volledig met water (ongeveer 700 ml).
- Draai de dop er voorzichtig weer op.
- Normaal gesproken gaat het waarschuwinglampje voor het zout uit nadat u de zoutcontainer hebt bijgevoerd.

OPMERKING:

- Het zoutreservoir moet worden bijgevoerd wanneer het zoutwaarschuwinglampje op het bedieningspaneel gaat branden. Zelfs als het zoutreservoir voldoende vol is, gaat het lampje mogelijk pas uit als het zout volledig is opgelost.
- Als er op het bedieningspaneel geen waarschuwinglampje voor zout brandt (bij sommige modellen), kunt u aan de hand van de cycli die de vaatwasser heeft gedraaid, inschatten wanneer u zout in de waterontharder moet doen.
- Zorg ervoor dat u de zoutcontainer niet te vol doet en ruim gemorste vloeistof op.

Gebruik van wasmiddel

Voor alle vaatwasprogramma's is het nodig om het juiste vaatwasmiddel in het juiste vakje te doen. Voeg de juiste hoeveelheid vaatwasmiddel toe voor het geselecteerde programma voor optimale prestaties.

 Gebruik alleen vaatwasmiddelen die speciaal voor vaatwassers zijn ontworpen. Houd uw vaatwasmiddel vers en droog. Doe geen poedervormig vaatwasmiddel in het doseerbakje totdat u klaar bent om af te wassen.

 Gebruik nooit zeep, wasmiddel of handwasmiddel in uw vaatwasser.

 Neem geen afwasmiddel in. Vermijd het inademen van dampen. Afwasmiddel bevat irriterende en bijtende stoffen die ademhalingsproblemen kunnen veroorzaken. Raadpleeg onmiddellijk een arts als u afwasmiddel heeft ingeslikt of dampen heeft ingeademd.

 Houd vaatwasmiddel buiten bereik van kinderen.

Het wasmiddelbakje vullen

1. Open het wasmiddelbakje door op de knop te drukken.
2. Voeg de aanbevolen hoeveelheid wasmiddel toe aan het hoofdwaskvakje. Het hoofdwasmiddelvakje heeft streepjes voor de juiste hoeveelheid wasmiddel. Deze zijn gemarkeerd met 15 ml of 25 ml, afhankelijk van hoe vuil de vaat is. Als uw vaat intensief gewassen moet worden, voeg dan 5 ml wasmiddel toe aan het voorwasvakje van het vakje.
3. Sluit vervolgens het wasmiddelbakje door het deksel in de richting van de pijl te schuiven. Afb. 6

OPMERKING:

Volg de aanbevelingen van de fabrikant op de verpakking van het wasmiddel.

Het gebruik van de glansspoelmiddel

Door het glansspoelmiddelreservoir te vullen, verkrijgt u betere wasresultaten en betere droogprestaties.

1. Om het glansspoelmiddelreservoir te vullen, opent u het deksel van het reservoir. Afb. 7
2. Vul het glansspoelmiddelreservoir tot het MAX-niveau en sluit vervolgens het deksel. Zorg ervoor dat u het glansspoelmiddelreservoir niet te vol doet en veeg gemorste vloeistof op.
3. Sluit het deksel om het glansspoelmiddelbakje te vergrendelen.
4. Glansmiddel wordt automatisch toegevoegd tijdens de laatste spoeling, wat zorgt voor een grondige spoeling en vlekkeloos drogen.

 Let op!

Gebruik alleen glansspoelmiddel van een merk. Vul het glansspoelmiddelbakje nooit met andere stoffen (bijv. afwasmiddel, vloeibaar wasmiddel). Dit kan het apparaat beschadigen.

NEDERLANDS

Om het glansspoelmiddelniveau te wijzigen, volgt u de onderstaande stappen voordat u de machine inschakelt:

1. Open de deur en druk op het Power Touch-pictogram om de vaatwasser te activeren.
2. Druk binnen 60 seconden na het inschakelen van het apparaat 5 seconden op het aanraakpictogram voor uitgestelde start terwijl het apparaat in de stand-bymodus staat om de instellingenmodus te openen. Schakel vervolgens over naar het standaard glansspoelmiddelniveau. Op het digitale display wordt het niveau weergegeven als "R3".
3. Om het glansspoelmiddelniveau aan te passen, drukt u op het aanraakpictogram Startuitstel. Op het digitale display wordt de informatie over het niveau weergegeven en bij elke druk op het pictogram doorloopt het niveau "R1→R2→R3→R4→R5".
4. Nadat u het juiste niveau hebt geselecteerd, drukt u op het Power Touch-pictogram om de instellingen op te slaan.

Het zoemergeluid in- en uitschakelen

Standaard is het zoemergeluid ingeschakeld.

1. Zet het apparaat aan.
2. Druk 3 seconden lang tegelijkertijd op de ECO- en Start/Pauze-aanraakpictogrammen. De zoemer wordt uitgeschakeld en de binnenverlichting gaat niet aan wanneer de deur wordt geopend.
3. Druk nogmaals 3 seconden tegelijkertijd op de ECO- en Start/Pauze-aanraakpictogrammen. Er klinkt een zoemer.

Let op: Deze functie kan alleen in de stand-bymodus worden ingeschakeld. Nadat u het apparaat uit- en weer inschakelt, klinkt standaard de zoemer.

Het laden van de vaatwasserrekken

Voor de beste prestaties van uw vaatwasser volgt u deze laadrichtlijnen.

 Let op!

Niet geschikt voor reiniging in de vaatwasser:

- Temperatuurgevoelig kunststof serviesgoed, koperen en tinnen bakjes, aluminium en zilveren bestek.
- Prachtig glaswerk, decoratief bedrukt porselein, gebruiksvoorwerpen met kristallen elementen, etc.
- Artikelen met absorberende eigenschappen (sponzen, huishoudtextiel).

Voorzorgsmaatregelen bij het laden of na het laden van de vaatwasserrekken

- Verwijder grote voedselresten.

- Het is niet nodig om de vaat onder stromend water af te spoelen.
- Als er aangekoekte, ingebrande of aangekoekte etensresten op servies of kookgerei zitten die moeilijk te verwijderen zijn, is het raadzaam om ze even te laten weken voordat u ze afwast.

Plaats de items in de vaatwasser in de volgende volgorde:

1. Voorwerpen zoals kopjes, glazen, potten/pannen, etc. dienen ondersteboven te worden gezet.
2. Gebogen of holle voorwerpen moeten worden gekanteld, zodat het water kan wegglopen.
3. Ze moeten veilig gestapeld worden en mogen niet omvallen.
4. Ze mogen de draaiing van de sproeiarmen tijdens het wassen niet belemmeren.
5. Plaats bestek, eetstokjes en kleine voorwerpen in de besteklade. Zeer kleine voorwerpen mogen niet in de vaatwasser, omdat ze gemakkelijk van de lades kunnen vallen.

Verwijder de vaat

Om te voorkomen dat er water van de bovenste lade naar de onderste lade druppelt, adviseren wij om eerst de onderste lade leeg te maken en daarna de bovenste lade.

Vul de bovenste lade

Het bovenste rek is bedoeld voor het opbergen van delicaat en lichter serviesgoed, zoals glazen, koffie- en theekopjes en schoteltjes, maar ook borden, kleine kommen en ondiepe pannen (mits ze niet te vuil zijn).

Zet het servies en kookgerei zo neer dat ze niet onder de stromende kraan kunnen schuiven. Zet glazen, kopjes en kommen altijd ondersteboven.

Bovenste lade

Figuur 8

1. Bekers
2. Bekkens
3. Bekers
4. Dessertkommen
5. Bril
6. Serveerlepels
7. Vorken
8. Tafelmessen

Het bovenste blad afstellen

Afbeelding 9

NEDERLANDS

U kunt de hoogte van de bovenste lade van uw machine in positie 1 en 2 naar wens aanpassen.

Om de hoogte van de bovenste lade aan te passen, verwijdert u de lade volledig en monteert u deze opnieuw op het wielniveau dat in afbeelding 1 en 2 is aangegeven.

In positie 1 is de hoogte van de bovenste plank 5 cm hoger. In positie 2 is de hoogte van de onderste plank 5 cm hoger. In deze positie kunt u grote voorwerpen zoals potten en dergelijke op de onderste plank plaatsen.

Als u een dienblad met een mechanisme voor hoogteverstelling hebt (zie afbeelding 10), kunt u de positie van het dienblad omhoog en omlaag verstellen door het aan beide kanten vast te pakken.

LET OP:

Wij adviseren de hoogte van het bovenste rek aan te passen voordat u de vaat erin plaatst. Het verstellen van het rek nadat u de vaat erin hebt geplaatst, kan de vaat beschadigen.

Vul de onderste lade

Wij adviseren om grotere voorwerpen die lastiger schoon te maken zijn, op het onderste rek te plaatsen: potten, pannen, deksels, serveerschalen en kommen, etc.

Plaats de kommen en deksels bij voorkeur aan de zijkant van de schalen, zodat de rotatie van de bovenste sproeiarm niet wordt geblokkeerd.

Potten, schalen, enz. moeten altijd ondersteboven worden neergezet. Diepe potten moeten schuin worden gezet zodat het water kan weglopen.

Het onderste rek is voorzien van rijen uitklapbare pinnen, zodat u er meer grote potten en pannen in kunt doen.

Onderste lade

Figuur 11

1. Soepgerechten
2. Ovenpotten
3. Glazen kom
4. Kleine potten
5. Melamine kommen
6. Platte borden
7. Ovale fonteinen
8. Dessertgerechten

WASPROGRAMMA

Zet het apparaat aan

Start een wasprogramma

1. Trek de onderste en bovenste rekken naar buiten, laad de vaat in de machine en schuif de vaat weer terug. Het is aan te raden om eerst de onderste rek te laden en daarna de bovenste rek.
2. Giet het wasmiddel erbij.
3. Steek de stekker in het stopcontact. De voeding.
4. Zorg ervoor dat de watertoevoer op volle druk staat. Sluit de deur, druk op het Power-touchicoontje en druk op het Program-touchicoontje om het gewenste wasprogramma te selecteren. Oefen wat kracht uit om ervoor te zorgen dat de deur goed sluit.

OPMERKING: Wanneer de deur volledig gesloten is, hoort u mogelijk een klik.

Het programma wijzigen

1. Opmerking vooraf: Een lopend programma kan alleen worden gewijzigd als het kort heeft gedraaid. Anders kan het wasmiddel zijn vrijgekomen en kan het apparaat het waswater hebben afgevoerd. In dat geval moet het wasmiddelbakje worden bijgevuld.
2. Druk tijdens het wasproces op het Power Touch-pictogram om de machine uit te schakelen.
3. Druk nogmaals op het Power Touch-pictogram om het apparaat in te schakelen. Vervolgens kunt u het programma wijzigen naar de gewenste cyclus.

LET OP: Als u de deur opent tijdens het wassen, pauzeert de machine en stopt het aftellen. Wanneer u de deur sluit, hervat de machine na 10 seconden het programma.

Vergeten een gerecht toe te voegen

U kunt een vergeten vaatwerk toevoegen voordat het wasmiddelbakje wordt geopend.

1. Druk op het Start/Pauze-aanraakpictogram om het wassen te stoppen.
2. Zodra de sproeiarmen stoppen met werken, kunt u de deur volledig openen.
3. Voeg vergeten gerechten toe.
4. Sluit de deur, de vaatwasser start na tien seconden.

⚠️⚠️ WAARSCHUWING!

Het is gevaarlijk om de deur te openen tijdens het wassen, omdat het hete water brandwonden kan veroorzaken. Als de deur wordt geopend terwijl de vaatwasser draait, stopt de machine automatisch.

De vaatwasser uitruimen

Het is normaal dat de binnenkant van de vaatwasser vochtig is. Leeg eerst de onderste korf en dan de bovenste korf. Zo voorkom je dat er water van de bovenste korf op de vaat in de onderste korf druppelt.

6. REINIGING EN ONDERHOUD

Voordat u met onderhoud of verzorging begint, dient u altijd de stekker van het apparaat uit het stopcontact te halen en de watertoevoer af te sluiten.

Filtratiesysteem

Het filtratiesysteem bestaat uit een groffilter, een vlakfilter en een microfilter.

Figuur 12

1. Plat filter: Voedselresten en vuil worden door een speciale sproeikop op de onderste sproeiarm opgevangen.
2. Grof filter: Grote stukken vuil, zoals bot- of glasresten die de afvoer kunnen verstoppem, worden opgevangen in het grove filter. Om een voorwerp uit dit filter te verwijderen, knijpt u voorzichtig in de lipjes aan de bovenkant van het filter en tilt u het omhoog.
3. Microfilter: Dit filter houdt vuil en etensresten uit het afvoergedeelte vast en voorkomt dat deze zich tijdens een wasprogramma weer op de vaat afzetten.

 Controleer de filters elke keer dat u de vaatwasser gebruikt op verstoppingen.

 Door het grove filter los te draaien, kunt u het filtersysteem verwijderen. Verwijder eventuele etensresten en reinig de filters onder stromend water.

Het filter voorkomt effectief dat vaatresten in het wassysteem terecht komen. Voedselresten kunnen het filter echter soms verstoppem, wat de wasprestaties beïnvloedt. Het is raadzaam om het platte filter direct na afloop van het wasprogramma op voedselresten te controleren en indien nodig te reinigen.

Daarnaast is het raadzaam om het filter minstens één keer per week te demonteren en schoon te maken. De stappen voor het reinigen van het filter zijn als volgt:

Figuur 13

1. Verwijder het grove filter uit het microfilter.
2. Draai het microfilter met de klok mee.
3. Verwijder het microfilter.
4. Verwijder het platte filter uit het vaatwassercompartiment.
5. Maak de filters schoon onder stromend water.

U moet de filters grondig reinigen en spoelen voordat u alle secties terugplaatst in de omgekeerde volgorde zoals hierboven beschreven.

Let op:

- Voer nooit een programma uit zonder dat de filters zijn ingeschakeld.
- Als de filters niet goed zijn geplaatst, kan dat de wasprestaties verminderen en kan uw apparaat beschadigd raken.
- Klop de filters niet tijdens het schoonmaken. Anders kunnen ze vervormen en kan de prestatie van de vaatwasser afnemen.

De sproeiarmen schoonmaken

Het is noodzakelijk om de sproeiarmen regelmatig schoon te maken, aangezien chemicaliën in hard water de sproeiers en sproeiarmlagen kunnen verstoppen.

Figuur 14

1. Trek de onderste sproeiarm omhoog om deze te verwijderen.
2. Om de bovenste sproeiarm te verwijderen, draait u eerst de vergrendeling van de bovenste sproeiarm los.
3. U dient de sproeiarmen grondig schoon te maken en af te spoelen voordat u ze weer bevestigt.

Let op: Zorg ervoor dat de vergrendeling van de bovenste sproeiarm goed vastzit wanneer u deze opnieuw installeert.

Vaatwasseronderhoud

Om het bedieningspaneel schoon te maken, gebruikt u een licht vochtige doek en droogt u het vervolgens volledig af.

Gebruik nooit scherpe voorwerpen, schuursponsjes of agressieve schoonmaakmiddelen op de onderdelen van de vaatwasser.

De deur schoonmaken

Om de bekleding rondom de deur schoon te maken, mag u alleen een zachte, warme, vochtige doek gebruiken.

Om te voorkomen dat er water in de deurafdichting en de elektrische componenten komt, mag u geen spuitreiniger gebruiken.

⚠️⚠️ WAARSCHUWING!

Gebruik nooit een spuitbusreiniger om het deurpaneel schoon te maken, aangezien dit het deurslot en de elektrische componenten kan beschadigen. Het gebruik van een schuursponsje of keukenpapier is niet toegestaan vanwege het risico op krassen of vlekken op het roestvrijstalen oppervlak.

NEDERLANDS

Vorstbeveiliging

Als uw vaatwasser tijdens de winter op een onverwarmde locatie staat, vraag dan een servicetechnicus om:

Schakel de stroom naar de vaatwasser uit.

Draai de watertoevoer dicht en ontkoppel de watertoevoerleiding van de waterklep.

Laat het water uit de inlaatbuis en de waterklep lopen. (Gebruik een pan om het water op te vangen.)

Sluit de watertoevoerleiding weer aan op de waterklep.

Haal de zeef uit de bak en de bodem en gebruik een spons om het water uit de afvoer te verwijderen.

Hoe onderhoudt u uw vaatwasser?

Na elke wasbeurt

Draai na elke wasbeurt de watertoevoer naar het apparaat dicht en laat de deur op een kier staan om te voorkomen dat er vocht en geurtjes in het apparaat achterblijven.

Verwijder de stekker

Haal altijd de stekker uit het stopcontact voordat u het apparaat reinigt of onderhoudt. Zo voorkomt u risico's.

Geen oplosmiddelen of schurende reiniging

Gebruik geen oplosmiddelen of schuurmiddelen om de buitenkant en de rubberen onderdelen van de vaatwasser schoon te maken. Gebruik alleen een doek en warm zeepsop. Om vlekken of vuil van de binnenkant te verwijderen, gebruikt u een doek bevochtigd met water en een beetje witte azijn, of een speciaal reinigingsmiddel voor vaatwassers.

Als je op vakantie gaat

Op vakantie is het aan te raden om een wasprogramma te draaien met een lege vaatwasser, de stekker uit het stopcontact te halen, de watertoevoer af te sluiten en de deur van het apparaat op een kier te laten staan. Dit verlengt de levensduur van de afdichtingen en voorkomt dat er nare geurtjes in het apparaat ontstaan.

Verplaats het apparaat

Als u het apparaat moet verplaatsen, probeer het dan rechtop te houden. Indien absoluut noodzakelijk, kunt u het op de achterkant leggen.

Borden

Een van de oorzaken van nare geurtjes in de vaatwasser is voedselresten die in de afdichtingen achterblijven. Regelmatig schoonmaken met een vochtige spons voorkomt dit.

7. PROBLEEMOPLOSSING

Voordat u contact opneemt met de technische ondersteuning, kunt u wellicht de informatie op de volgende pagina's doornemen. Zo bespaart u uzelf een hoop moeite.

Probleem	Mogelijke oorzaak	Mogelijke oplossing
De vaatwasser werkt niet	Doorgebrande zekering of uitgeschakelde stroomonderbreker	Vervang de zekering of reset de stroomonderbreker. Verwijder alle andere apparaten die op dezelfde groep als de vaatwasser zijn aangesloten.
	De voeding is niet ingeschakeld	Zorg ervoor dat de vaatwasser aan staat en de deur goed gesloten is. Controleer of de stekker goed in het stopcontact zit.
	De waterdruk is laag	Controleer of de watertoevoer goed is aangesloten en of de waterkraan openstaat.
De afvoerpomp stopt niet	Overloop	Het systeem is ontworpen om een overstroming te detecteren. Wanneer dit gebeurt, schakelt het de circulatiepomp uit en de afvoerpomp in.
Lawaai	Sommige hoorbare geluiden zijn normaal	Geluid van het openen van het wasmiddelbakje.
	Het keukengerei is niet goed vastgezet in de manden of er is iets kleins in de mand gevallen	Zorg ervoor dat alles goed vastzit in de vaatwasser.
	De motor broemt	De vaatwasser is niet regelmatig gebruikt. Als u hem niet vaak gebruikt, vergeet dan niet om hem eens per week te vullen en te pompen. Dit helpt de afdichting vochtig te houden.

NEDERLANDS

Probleem	Mogelijke oorzaak	Mogelijke oplossing
Schuim in de vaatwasser	Ongeschikt wasmiddel	Gebruik alleen speciaal vaatwasmiddel om schuimvorming te voorkomen. Als dit gebeurt, open dan de vaatwasser en laat het schuim verdampen. Voeg 4 liter koud water toe aan de vaatwasser. Sluit en vergrendel de vaatwasser en start vervolgens het voorspoelprogramma om het water af te voeren. Herhaal dit indien nodig.
	Gemorst glansspoelmiddel	Maak gemorste glansspoelmiddel altijd meteen schoon.
Vlekken in de binnenkant van de vaatwasser	Er werd wasmiddel met kleurstof gebruikt	Zorg ervoor dat het wasmiddel geen kleurstoffen bevat.
Onreine borden en bestek	Onjuist programma Onjuiste mandbelading	Selecteer een sterker programma. Zorg ervoor dat het wasmiddelbakje en de sproeiarmen niet geblokkeerd worden door grote vaat.
Vlekken en aanslag op glazen en bestek	<ol style="list-style-type: none"> 1. Extreem hard water. 2. Lage inlaattemperatuur. 3. Overbeladen van de vaatwasser. Verkeerde belading. 4. Oud of nat waspoeder. 5. Leeg het glansspoelmiddelreservoir. 6. Verkeerde dosering wasmiddel. 	<p>Om vlekken uit glazen te verwijderen:</p> <ol style="list-style-type: none"> 1. Haal alle metalen keukengerei uit de vaatwasser. 2. Voeg geen wasmiddel toe. 3. Kies de langste cyclus. 4. Start de vaatwasser en laat deze ongeveer 18 tot 22 minuten draaien. Daarna begint de hoofdwash. 5. Open de deur en giet 2 kopjes witte azijn in het reservoir van de vaatwasser. 6. Sluit de deur en laat de vaatwasser het programma afmaken. Als azijn niet werkt: herhaal de instructies, maar gebruik nu 60 ml citroenzuurkristallen in plaats van azijn.

Probleem	Mogelijke oorzaak	Mogelijke oplossing
Ondoorzichtigheid in glaswerk	Combinatie van zacht water en te veel wasmiddel	Gebruik minder wasmiddel als u zacht water hebt en kies een korter programma om glaswerk te wassen en schoon te maken.
Gele of bruine film op interne oppervlakken	Thee- of koffievlekken	Gebruik een mengsel van witte azijn en warm water of een pasta van zuiveringszout om vlekken veilig te verwijderen. Breng het aan, laat het intrekken en spoel het vervolgens goed af.
Witte film op het binnenoppervlak	Mineralen uit hard water	Gebruik voor het reinigen van de binnenkant een vochtige spons met afwasmiddel en rubberen handschoenen. Gebruik nooit andere reinigingsmiddelen om schuimvorming te voorkomen.
Het deksel van het wasmiddelbakje sluit niet goed	Wasmiddelresten verstoppen de sluiting	Veeg het wasmiddel van de rits.
Wasmiddel achtergebleven in de vakjes	Vaatwerk blokkeert de wasmiddelbakjes	Plaats de vaat op de juiste manier terug.
Stoom	Normaal verschijnsel	Tijdens het drogen en het afvoeren van water ontsnapt er stoom uit het ventilatiegat bij het deurslot.
Zwarte of grijze vlekken op de platen	Het aluminium bestek heeft de borden gestreeld	Gebruik een mild schuurmiddel om deze vlekken te verwijderen.
Water op de bodem van de vaatwasser.	Dit is normaal	Een kleine hoeveelheid schoon water rond de uitlaat aan de onderkant van de kuip zorgt ervoor dat de waterafdichting gesmeerd blijft.

NEDERLANDS

Probleem	Mogelijke oorzaak	Mogelijke oplossing
Lekken in de vaatwasser	Te vol reservoir of gemorste glansspoelmiddel	Zorg ervoor dat u het glansspoelmiddelbakje niet te vol doet. Morsen kan overmatige schuimvorming en overlopen veroorzaken. Veeg gemorste vloeistof weg met een vochtige doek.
	De vaatwasser staat niet waterpas	Zorg ervoor dat de vaatwasser waterpas staat.

OPMERKING: Olijfpitten of soortgelijke voorwerpen kunnen door het filtersysteem komen en in de afvoerpomp terechtkomen. In dit geval is de afvoerpomp verstopt en moet deze worden gereinigd. Verwijder het pompdeksel door de staart naar buiten te duwen. U kunt vervolgens zelf de pompwaaier reinigen. Plaats daarna het deksel terug. Afb. 15

Onjuist onderhoud van de machine kan de veiligheid van de gebruiker in gevaar brengen. Laat reparaties altijd door professionals uitvoeren.

Foutcodes

Als er na het starten van de wascyclus een storing optreedt, geeft de vaatwasser een foutcode weer.

In de onderstaande tabel staan mogelijke foutcodes en de storingen die ze vertegenwoordigen. De foutindicator blijft knipperen en er klinkt een geluid.

Foutcode	Mislukt
E1	Overstroming/lek.
E2	Storing in de waterinlaat.
E4	Defect aan de waterverdeeklep.
E5	Ventilator defect.
E6	Abnormale verwarming.
E7	Thermistor open/kortsluiting.
EA	Abnormale communicatie.

Let op!

Raadpleeg voor E2 eerst de tips voor probleemoplossing voordat u contact opneemt met de officiële technische ondersteuning van Cecotec.

Bij E1 dient u eerst de hoofdwatertoevoer af te sluiten voordat u contact opneemt met de officiële technische ondersteuning van Cecotec.

Voor E4, E5, E6, E7 en EA kunt u contact opnemen met de officiële technische ondersteuning van Cecotec.

8. RECYCLING VAN ELEKTRISCHE EN ELEKTRONISCHE APPARATUUR



Dit symbool geeft aan dat het product en/of de batterij, conform de geldende regelgeving, gescheiden van het huishoudelijk afval moeten worden afgevoerd. Wanneer dit product het einde van zijn levensduur heeft bereikt, dient u de batterijen te verwijderen en in te leveren bij een door de lokale autoriteiten aangewezen inzamelpunt.

Voor gedetailleerde informatie over de meest geschikte manier om elektrische en elektronische apparatuur en/of batterijen af te voeren, kunnen consumenten contact opnemen met hun gemeente.

Door bovenstaande richtlijnen te volgen, draagt u bij aan de bescherming van het milieu.

Informatie over nationale verpakkingsrecyclingsystemen en de markering ervan vindt u op onze website.

9. COPYRIGHT

De intellectuele eigendomsrechten op de teksten in deze handleiding behoren toe aan CECOTEC INNOVACIONES, SL. Alle rechten voorbehouden. De inhoud van deze publicatie mag niet, geheel of gedeeltelijk, worden gereproduceerd, opgeslagen in een retrievalsysteem, verzonden of verspreid op welke wijze dan ook (elektronisch, mechanisch, door middel van fotokopie, opname of vergelijkbaar) zonder voorafgaande toestemming van CECOTEC INNOVACIONES, SL.

10. VEREENVOUDIGDE EU-CONFORMITEITSVERKLARING



Cecotec Innovaciones verklaart hierbij dat dit product voldoet aan de essentiële eisen en andere relevante bepalingen van de regelgeving die van toepassing is in de Europese Unie. Dit product is ontworpen, vervaardigd en getest in overeenstemming met de vereiste veiligheids- en kwaliteitsnormen. De volledige tekst van de EU-conformiteitsverklaring is te vinden op het volgende internetadres: <https://cecotec.es/es/information/declaration-of-conformity>

1. CZĘŚCI I KOMPONENTY

Rysunek 1

1. Kosz górny
2. Kosz dolny
3. Górne ramię spryskujące
4. Koszyk na sztućce
5. Dolne ramię spryskujące
6. Zbiornik na sól
7. Dozownik

Uwaga:

Grafika tej instrukcji obsługi jest schematyczna i możliwe, że nie będzie całkowicie zgodna z produktem.

2. PRZED UŻYCIEM

- To urządzenie jest zapakowane w opakowanie zaprojektowane w celu ochrony podczas transportu. Wyjmij urządzenie z pudełka. Oryginalne pudełko i inne elementy opakowania należy przechowywać w bezpiecznym miejscu, aby zapobiec uszkodzeniu urządzenia w przypadku konieczności jego transportu w przyszłości. Jeśli chcesz pozbyć się oryginalnego opakowania, pamiętaj o prawidłowym recyklingu wszystkich jego elementów.
- Upewnij się, że wszystkie części i komponenty są dołączone i są w dobrym stanie. Jeśli brakuje jakiegokolwiek części lub jest ona w złym stanie, należy natychmiast skontaktować się z oficjalnym Serwisem Pomocy Technicznej Cecotec.

Zawartość opakowania:

- Zmywarka
 - Kosz dolny
 - Kosz górny
 - Koszyk na sztućce
 - Wąż odpływowy
 - Lejek do soli
 - Ta instrukcja obsługi
-
- Nie usuwaj numeru seryjnego produktu, aby można było zidentyfikować urządzenie w przypadku wymagania pomocy technicznej.

3. INSTALACJA

W zależności od potrzeb można używać zmywarki pod blatem. W tym celu należy zdjąć górną płytę zmywarki za pomocą dwóch śrub z tyłu zmywarki.

Rysunek 2

- A. Odkręć dwie śruby z tyłu.
- B. Popchnij do tyłu, aby zdjąć górną płytę.

Podłączenie węży odptywowych

Włóż wąż odptywowy do rury odptywowej o średnicy co najmniej 4 cm lub pozostaw go w zlewie, upewniając się, że nie jest zgięty ani zgnieciony. Wysokość rury odptywowej powinna być mniejsza niż 600 mm.

Uwaga: Wolny koniec węża nie powinien być zanurzony w wodzie, aby zapobiec cofaniu się wody.

Rysunek 3

- A. Tył zmywarki
- B. Wąż odptywowy
- C. Wlot wody
- D. Rura odptywowa
- E. Przewód zasilania
- F. Blat
- G. Rura odptywowa

 Upewnij się, że wąż spustowy jest zamocowany w pozycji A lub B na rysunku 3.

Jak spuścić nadmiar wody z węży

Jeśli połączenie z rurą spustową znajduje się w odległości większej niż 600 mm, nadmiar wody może pozostać w wężu spustowym. Konieczne będzie spuszczenie nadmiaru wody z węża do odpowiedniego pojemnika, który znajduje się na zewnątrz i pod zlewem.

Wylot wody

Podłącz wąż odprowadzający wodę. Wąż odptywowy musi być prawidłowo zainstalowany, aby zapobiec wyciekom wody. Upewnij się, że wąż odptywowy nie jest zgięty ani zgnieciony.

Wąż przedłużający

Jeśli potrzebne jest przedłużenie węża odptywowego, należy użyć podobnego węża. Nie może on być dłuższy niż 4 metry, w przeciwnym razie skuteczność czyszczenia zmywarki może ulec zmniejszeniu.

Podłączenie syfonu

Podłączenie odpływu musi znajdować się na wysokości mniejszej niż 600 mm (maksymalnie) od dna zmywarki.

Umiejscowienie urządzenia

Umieść urządzenie w wybranym miejscu. Tył powinien przylegać do ściany, a boki do sąsiednich szafek lub ścian.

Zmywarka jest wyposażona w węże doprowadzające i odpływowe wody, które można umieścić po prawej lub lewej stronie, aby zapewnić prawidłową instalację.

⚠ Uwaga!

- Umieść zmywarkę na twardym, płaskim podłożu.
- Nie należy instalować zmywarki na podwyższonej powierzchni.

4. DZIAŁANIE

Każda zmywarka przeszła rygorystyczną kontrolę jakości przed opuszczeniem fabryki, aby zagwarantować jej niezawodność.

W nowej zmywarce mogą znajdować się krople wody lub plamy powstałe w wyniku kontroli jakości.

Umieść kosz na sztućce na dolnej półce. Aby uzyskać najlepszą wydajność, należy zainstalować go na środku.

Przed instalacją należy usunąć wszystkie materiały opakowaniowe z zewnątrz i wnętrza zmywarki.

Przed pierwszym użyciem:





- Dostosuj poziom zmiękczacza wody do twardości wody w danym obszarze.
- Dodaj 500 g soli do komory na sól, a następnie napełnij ją wodą do wysokości krawędzi komory.
- Napełnij dozownik nabtyszczacza.
- Dodaj detergent.

Panel sterowania







Rysunek 4

1. Ikona dotykowa Włączania/Wyłączenia
2. Programy
3. Dodatkowe funkcje
4. Ikona dotykowa Start/Pauza



Korzystanie z ekranu dotykowego

Ikona dotykowa	Opis
Włączanie 	Ta ikona dotykowa włącza i wyłącza zmywarę.
Program	Wybierz odpowiedni program zmywania, wskaźnik programu zaświeci się.
Dodatkowe funkcje	Wybierz odpowiedni dodatkowy program zmywania, wskaźnik zaświeci się. Gdy urządzenie jest włączone, dodatkowe funkcje, które można wybrać, będą migać, a wskaźnik zaświeci się po ich wybraniu.
Start/Pauza 	Naciśnij tę ikonę dotykową, aby rozpocząć/wstrzymać program. * Resetowanie: Naciśnij przycisk przez 3 sekundy, aby anulować istniejący program i wybrać nowy program.
Zabezpieczenie przed dziećmi 	Naciśnij i przytrzymaj jednocześnie przyciski Delay Start i Half Wash przez trzy sekundy, wskaźnik blokady rodzicielskiej zaświeci się i stan blokady rodzicielskiej zostanie aktywowany. Wszystkie ikony dotykowe zostaną zablokowane. Powtórz powyższe kroki, aby wyjść ze stanu blokady rodzicielskiej.
Samoczyszczenie 	Naciśnij i przytrzymaj ikony dotykowe Half Wash i Extra Rapid przez 3 sekundy w tym samym czasie, aby uruchomić program samoczyszczenia, wyświetlacz cyfrowy pokaże odliczanie 90-minutowe.

Wyświetlacz

Wskaźniki programu	 ECO. Tryb Eco, oszczędzający energię i wodę, odpowiedni do ogólnego czyszczenia.  INTENSIVE (Intensywny). Wydajny tryb czyszczenia, odpowiedni do naczyń, garnków i patelni z uporczywymi plamami.  RAPID (Szybki). Nadaje się do czyszczenia świeżych i nieznacznie przyklejonych resztek jedzenia z najwyższą prędkością.  UNIVERSAL. Tryb czyszczenia codziennego, odpowiedni do umiarkowanie zanieczyszczonych naczyń.  HYGIENE (Higiena). Nadaje się do mocno zabrudzonych naczyń, które wymagają higienicznego mycia.  GLASS (Szkło). Nadaje się do mycia delikatnych wyrobów szklanych.
--------------------	--------------------------------------------------------------------------------------------------------------------------------------------------------------------------------------------------------------------------------------------------------------------------------------------------------------------------------------------------------------------------------------------------------------------------------------------------------------------------------------------------------------------------------------------------------------------------------------------------------------------------------------------------------------------------------------------------------------------------------------------------------------------------------------------------------------------------------------------------------------------------------------------------------------------------------------------------------------------------------------------------------------------------------------------------------------------------------------------------------------------------------

Dodatkowe funkcje	<p> Delay Start (Opóźniony start). Może opóźnić rozpoczęcie cyklu od 0 do 24 godzin.</p> <p>Naciśnij ikonę dotykową Opóźnienie startu, aby zmienić czas, a następnie naciśnij ikonę dotykową Start/Pauza.</p> <p>Uwaga: Aby zmienić czas opóźnienia po uruchomieniu zmywarki, naciśnij ikonę dotykową włączania i ponownie uruchom zmywarkę.</p> <p>1/2 HALF WASH (Połowa załadunku). Zmniejsza zużycie wody i energii elektrycznej, można wybrać trzy stany: mycie górne, mycie dolne oraz mycie górne i dolne w tym samym czasie.</p> <p> + EXTRA RAPID (Bardzo szybki). Skraca czas cyklu poprzez zwiększenie temperatury, aby uzyskać szybsze zmywanie.</p> <p>Wdrożenie: Czas programu w głównym etapie cyklu zostaje skrócony o 10 minut, temperatura płukania wzrasta o 3°C, czas suszenia zostaje skrócony o 15 minut, a całkowity czas zostaje skrócony o 25 minut.*</p> <p> SUPER DRY (Super suszenie). Dodatkowy czas suszenia jest dodawany do głównego programu, aby naczynia były bardziej suche. Wykonanie: włącza gorące powietrze na 20 minut i zimne powietrze na 10 minut w fazie suszenia, wydłuża całkowity czas o 30 minut, podnosi temperaturę gorącej wody o 3°C powyżej pierwotnej maksymalnej temperatury płukania, a jeśli maksymalna temperatura wynosi 75°C, temperatura pozostaje bez zmian.*</p> <p> EXTRA HYGIENE (Dodatkowa higiena). Czas wzrostu temperatury jest dodawany w celu zapewnienia pełnej sterylizacji podczas procesu mycia. Wdrożenie: Temperatura mycia na gorąco jest zwiększana o 3°C powyżej pierwotnej maksymalnej temperatury płukania, a jeśli maksymalna temperatura wynosi 75°C, temperatura pozostaje niezmienną. Podgrzewa i utrzymuje temperaturę podczas fazy płukania, wydłużając całkowity czas o 30 minut*.</p> <p> SILENT WASH (Ciche mycie). Zmniejsza prędkość silnika poprzez wydłużenie czasu mycia podczas procesu, zmniejszając efekt hałasu.</p> <p>Metoda realizacji: czas mycia głównego jest wydłużony o 45 minut, a prędkość obrotowa jest zmniejszona o 100 obrotów podczas pracy, ale prędkość obrotowa silnika nie może być mniejsza niż 2600 obrotów*.</p> <p> SAVE+ (Oszczędność+). Oszczędność energii dzięki skróceniu czasu i obniżeniu temperatury podczas suszenia. Zalecane dla pojemności 8 talerzy lub mniejszej. Wykonanie: 10 minut dla etapu zasadniczego, 15 minut dla etapu suszenia i 25 minut dla całkowitego czasu. Po wybraniu tej funkcji nie można jej nałożyć w celu poprawy suszenia (Super Dry), wzmocnienia sterylizacji (Extra Hygiene) lub przyspieszenia oszczędności czasu (Extra Rapid).</p>
-------------------	-----------------------------------------------------------------------------------------------------------------------------------------------------------------------------------------------------------------------------------------------------------------------------------------------------------------------------------------------------------------------------------------------------------------------------------------------------------------------------------------------------------------------------------------------------------------------------------------------------------------------------------------------------------------------------------------------------------------------------------------------------------------------------------------------------------------------------------------------------------------------------------------------------------------------------------------------------------------------------------------------------------------------------------------------------------------------------------------------------------------------------------------------------------------------------------------------------------------------------------------------------------------------------------------------------------------------------------------------------------------------------------------------------------------------------------------------------------------------------------------------------------------------------------------------------------------------------------------------------------------------------------------------------------------------------------------------------------------------------------------------------------------------------------------------------------------------------------------------------------------------------------------------------------------------------------------------------------------------------------------------------------------------------------------------------------------------------------------------------------------------------------------------------------------------------------------------------------------------------------------------------------------------------------------------------------------------------------------------------------------------------------------------------------------------------------------------------------------------------------------------------------------------------------------------------------------------------------------------------------------------------------------------------------------------------------------------------------------------------------------------------------------------------------------------------------------------------------------------------------------------------------------------------------------------------------------------------------------------------------------------------------------------------------------------------------------------------------------------------------------------------------

Wskaźniki ostrzegawcze	 Nabtyszczacz. Jeśli wskaźnik świeci się, oznacza to, że w zmywarce jest mało nabtyszczacza i należy go uzupełnić.
	 Sól. Jeśli wskaźnik świeci się, oznacza to, że w zmywarce jest mało soli i należy ją uzupełnić.
	 Wlot wody. Jeśli wskaźnik świeci się, oznacza to, że wlot wody jest zamknięty lub zablokowany.

*Uwaga: Podane czasy są przybliżone i mogą się różnić w zależności od rodzaju naczyń, stopnia zabrudzenia i innych czynników.

Ustawianie poziomu twardości wody

Zmywarka została zaprojektowana tak, aby umożliwić dostosowanie ilości zużywanej soli do twardości używanej wody. Ma to na celu optymalizację poziomu zużycia soli.

Aby dostosować zużycie soli, należy postępować w następujący sposób:

1. Włącz urządzenie.
2. W ciągu 60 sekund od włączenia urządzenia naciśnij i przytrzymaj przez 5 sekund ikonę dotykową Start/Pauza, gdy urządzenie znajduje się w trybie gotowości. Ta czynność spowoduje przejście do trybu ustawień, a następnie zmianę na domyślny poziom twardości wody, a wyświetlacz cyfrowy pokaże poziom twardości jako „H3”.
3. Naciśnij ikonę dotykową Start/Pauza, aby wybrać odpowiednie ustawienie zgodnie z lokalnym środowiskiem. Ustawienia zmieniają się w następującej kolejności:
H1→H2→H3→H4→H5→H6
4. Następnie wyłącz urządzenie, aby zapisać ustawienia.

Zaleca się dokonanie regulacji zgodnie z poniższą tabelą:

Pozycja selektora	Twardość wody			Wskaźnik podczas regulacji twardości wody	Zużycie soli (gramy/cykl)
	dH	dF	dE		
H1	0-5	0-9	0-6	H1	0
H2	6-11	10-20	7-14	H2	20
H3 (Domyślny)	12-17	21-30	15-21	H3	30
H4	18-22	31-40	22-28	H4	40
H5	23-24	41-60	29-42	H5	50
H6	35-55	61-98	43-69	H6	60

Skontaktuj się z lokalnym dostawcą wody, aby uzyskać informacje na temat twardości wody w Twojej sieci wodociągowej.

Wsypywanie soli do dozownika

Twardość wody różni się w zależności od regionu. Jeśli w zmywarce używana jest twarda woda, na naczyniach i przyborach kuchennych będą tworzyć się osady. Urządzenie jest wyposażone w specjalny odkamieniacz, który wykorzystuje sole specjalnie zaprojektowane do usuwania kamienia i minerałów z wody.

Zawsze używaj soli przeznaczonej do zmywarek.

Pojemnik na sól znajduje się pod dolną tacą i powinien być napełniany w następujący sposób:

Uwaga!

- Należy używać wyłącznie soli przeznaczonej specjalnie do zmywarek. Każdy inny rodzaj soli, który nie jest przeznaczony do zmywarek, a zwłaszcza sól kuchenna, spowoduje uszkodzenie odkamieniacza. W przypadku szkód spowodowanych użyciem nieodpowiedniej soli producent nie udziela gwarancji ani nie ponosi odpowiedzialności za spowodowane szkody.
- Dodaj sól dopiero tuż przed rozpoczęciem jednego z pełnych programów mycia. Zapobiegnie to pozostawianiu na dnie urządzenia przez dłuższy czas ewentualnych ziaren soli lub stoney wody, co mogłoby spowodować korozję.

Rysunek 5

- A. Zdejmij dolną tacę, a następnie odkręć i zdejmij pokrywę pojemnika na sól.
- B. Umieść koniec lejka w otworze i wsyp około 500 g soli.
- C. Jeśli napełniasz pojemnik po raz pierwszy, napełnij go całkowicie wodą (około 700 ml).
- D. Ostrożnie zakręć pokrywę.
- E. Zazwyczaj lampka ostrzegawcza soli gaśnie po napełnieniu zbiornika soli.

UWAGA:

- Pojemnik na sól należy napełnić, gdy na panelu sterowania zapali się lampka ostrzegawcza soli. Nawet jeśli pojemnik na sól jest wystarczająco pełny, lampka kontrolna może nie zgasnąć, dopóki sól nie rozpuści się całkowicie.
- Jeśli na panelu sterowania nie ma lampki ostrzegawczej soli (w niektórych modelach), można ocenić, kiedy należy załadować sól do odkamieniacza na podstawie liczby cykli pracy zmywarki.
- Należy uważać, aby nie przepętnić pojemnika na sól i wycierać rozsypaną sól.

Stosowanie detergentu

Wszystkie cykle zmywania wymagają detergentu w komorze na detergent. Dodaj odpowiednią ilość detergentu dla wybranego cyklu, aby zapewnić najlepszą wydajność.

 Należy używać wyłącznie detergentów przeznaczonych specjalnie do zmywarek. 

Detergent powinien być świeży i suchy. detergent w proszku należy wsypywać dopiero tuż przed włączeniem programu zmywania.

⚠️ Nigdy nie używaj mydła, detergentu do prania lub detergentu do mycia rąk w zmywarce.

⚠️ Nie połykać detergentu do zmywarek. Unikać wdychania oparów. Detergent do zmywarek zawiera substancje drażniące i żrące, które mogą powodować problemy z oddychaniem. W przypadku połknięcia detergentu do mycia naczyń lub wdychania oparów, należy natychmiast skontaktować się z lekarzem.

⚠️ Detergent do zmywarek należy przechowywać w miejscu niedostępnym dla dzieci.

Napełnianie dozownika detergentu

1. Otwórz komorę na detergent, naciskając przycisk.
2. Dodaj zalecaną ilość detergentu do komory głównej. Główna komora na detergent ma linie umożliwiające dozowanie określonych ilości detergentu. Są one oznaczone jako 15 ml lub 25 ml, w zależności od stopnia zabrudzenia naczyń. Jeśli naczynia wymagają intensywnego zmywania, należy dodać 5 ml detergentu w sekcji zmywania wstępnego.
3. Następnie zamknij komorę na detergent, przesuwając pokrywę w kierunku wskazanym strzałką. Rys. 6

UWAGA:

Należy przestrzegać zaleceń producenta podanych na opakowaniu detergentu.

Użytkowanie nabtyszczacza

Napełnienie dozownika nabtyszczacza pomaga zapewnić lepsze rezultaty zmywania i suszenia.

1. Aby napełnić komorę nabtyszczacza, otwórz jej pokrywę. Rys. 7
2. Napełnij komorę nabtyszczaczem do poziomu MAX, a następnie zamknij pokrywę. Należy uważać, aby nie przepętnić komory nabtyszczacza i wytrzeć wszelkie rozlane płyny.
3. Zamknij pokrywę, aby zablokować komorę nabtyszczacza.
4. Nabtyszczacze jest automatycznie dodawany podczas ostatniego płukania, zapewniając dokładne płukanie i suszenie bez plam.

⚠️ Uwaga!

Używaj tylko markowego nabtyszczacza nadającego się do mycia w zmywarce. Nigdy nie napełniaj dozownika nabtyszczacza innymi substancjami (np. środkiem czyszczącym do zmywarek, płynem do mycia naczyń). Spowoduje to uszkodzenie urządzenia.

Aby zmienić poziom nabtyszczacza, wykonaj poniższe czynności przed włączeniem urządzenia:

POLSKI

1. Otwórz drzwiczki, naciśnij ikonę dotykową włączania, aby włączyć zmywarkę.
2. W ciągu 60 sekund od włączenia urządzenia, naciśnij ikonę dotykową opóźnionego startu przez 5 sekund, gdy urządzenie jest w trybie gotowości, aby przejść do trybu ustawień, a następnie przetłącz na domyślny poziom nabtyszczacza, wyświetlacz cyfrowy pokaże poziom jako „R3”.
3. Aby wyregulować poziom nabtyszczacza, naciśnij ikonę dotykową opóźnionego startu, na wyświetlaczu cyfrowym pojawi się informacja o poziomie, a po każdym naciśnięciu ikony poziom będzie zmieniał się cyklicznie „R1→R2→R3→R4→R5”.
4. Po wybraniu odpowiedniego poziomu naciśnij ikonę dotykową włączania, aby zapisać ustawienia.

Włączanie i wyłączenie sygnału dźwiękowego

W stanie domyślnym sygnał dźwiękowy jest włączony.

1. Włącz urządzenie.
2. Jednoczesne naciśnięcie i przytrzymanie przez 3 sekundy ikon dotykowych ECO i Start/Pauza spowoduje wyłączenie dźwięku, a lampka wewnętrzna nie zaświeci się po otwarciu drzwi.
3. Naciśnij jednocześnie ikony ECO i Start/Pauza przez 3 sekundy, a dźwięk włączy się ponownie.

Uwaga: Tę funkcję można skonfigurować tylko w trybie gotowości. Po wyłączeniu i ponownym włączeniu urządzenia dźwięk zostanie domyślnie aktywowany.

Załadunek koszy zmywarki

Aby uzyskać najlepszą wydajność zmywarki, należy przestrzegać poniższych wytycznych dotyczących załadunku.

Uwaga!

Naczynia nie nadają się do mycia w zmywarce:

- Wrażliwa na temperaturę plastikowa zastawa stołowa, miedziane i cynowe pojemniki, aluminiowe i srebrne sztucce.
- Wykwintne szkło, dekoracyjna porcelana z nadrukiem
- Artykuły o właściwościach chłonnych (gąbki, tkaniny domowe).

Środki ostrożności podczas ładowania lub po załadowaniu tac do zmywarki

- Usuń wszelkie duże resztki jedzenia.
- Nie jest konieczne płukanie naczyń pod bieżącą wodą.
- Jeśli przypieczone, przypalone lub przyklejone cząstki jedzenia na naczyniach lub przyborach kuchennych są trudne do usunięcia, zaleca się namoczenie ich przez chwilę przed myciem.

Umieść przedmioty w zmywarce w następującej kolejności:

1. Przedmioty takie jak kubki, szklanki, garnki/patelnie itp. należy umieszczać do góry dnem.
2. Wypukłe lub puste w środku przedmioty powinny być wkładane pod kątem, aby umożliwić odpływ wody.
3. Muszą one być bezpiecznie ułożone i nie mogą być przewracane.
4. Nie mogą one uniemożliwiać obracania się ramion spryskujących podczas mycia.
5. Umieść sztućce, pałeczki i drobne przedmioty na tacy na sztućce. Bardzo małe przedmioty nie powinny być myte w zmywarce, ponieważ mogą łatwo wypaść z koszy.

Wymywanie naczyń

Aby zapobiec kapaniu wody z górnego kosza do dolnego zaleca się opróżnienie najpierw dolnego, a następnie górnego kosza.

Wkładanie naczyń do górnego kosza

Górny kosz jest przeznaczony do umieszczania delikatniejszych i lżejszych naczyń, takich jak szklanki, filiżanki do kawy i herbaty wraz ze spodkami, a także talerze, małe miseczki i płytkie patelnie (o ile nie są zbyt brudne).

Ustaw naczynia i przybory kuchenne tak, aby nie przesuwały się pod wpływem strumienia wody.

Zawsze stawiaj szklanki, kubki i miski do góry dnem.

Kosz górny

Rysunek 8

1. Kubki
2. Talerzyki
3. Kieliszki
4. Miseczki na desery
5. Szklanki
6. Łyżki do serwowania
7. Widelce
8. Noże stołowe

Regulacja górnego kosza

Rys. 9

Wysokość górnego kosza urządzenia można regulować w pozycjach 1 i 2 według potrzeb. Aby wyregulować wysokość górnego kosza, należy całkowicie wyjąć kosz i ponownie zamontować go na poziomie kótek pokazanych na rysunku 1 i 2.

POLSKI

W pozycji 1 wysokość górnego kosza będzie większa o 5 cm. W pozycji 2 wysokość dolnego kosza będzie mniejsza o 5 cm. W tej pozycji w dolnym koszu można umieszczać duże przedmioty, takie jak garnki itp.

Jeśli dostępny jest kosz z mechanizmem regulacji wysokości pokazanym na rysunku 10, można regulować położenie kosza w górę i w dół, trzymając go z obu stron.

UWAGA:

Zalecamy wyregulowanie wysokości górnego kosza przed włożeniem do niego naczyń. Regulacja kosza po włożeniu naczyń może spowodować ich uszkodzenie.

Wkładanie naczyń do dolnego kosza

Zalecamy umieszczanie dużych przedmiotów, które są trudniejsze do czyszczenia, na dolnej tacy: garnki, patelnie, pokrywki, naczynia i miski itp.

Najlepiej umieścić półmiski i pokrywki po bokach koszy, aby nie blokowały obrotu górnego ramienia spryskującego.

Patelnie, naczynia itp. powinny być zawsze umieszczane do góry dnem. Głębokie garnki powinny być nachylone, aby umożliwić przepływ wody.

Dolny kosz ma rzędy składanych stojaków, dzięki czemu można załadować więcej dużych garnków i patelni.

Kosz dolny

Rysunek 11

1. Talerze do zupy
2. Garnki do piekarnika
3. Szklana miska
4. Mate garnki
5. Miseczki z melaminy
6. Talerze płaskie
7. Owalne półmiski
8. Talerzyki deserowe

PROGRAMY MYCIA

Włączanie urządzenia

Uruchamianie programu zmywania

1. Wyjmij dolną i górną tacę, załaduj płyty i wsuń je z powrotem. Zaleca się najpierw załadować dolny kosz, a następnie górny.
2. Wlej detergent.

3. Włóż wtyczkę do gniazdka elektrycznego.
4. Upewnij się, że doptyw wody jest otwarty pod pełnym ciśnieniem. Zamknij drzwiczki, naciśnij ikonę dotykową zasilania, naciśnij ikonę dotykową programu, aby wybrać żądany „Program zmywania”. Użyj niewielkiej siły, aby upewnić się, że drzwi są bezpiecznie zamknięte.

UWAGA: Gdy drzwi są idealnie zamknięte, słychać kliknięcie.

Zmiana programu

1. Zakończenie: Trwający cykl można zmodyfikować tylko wtedy, gdy działa on przez krótki czas. W przeciwnym razie może dojść do uwolnienia detergentu i spuszczenia wody z urządzenia. W takim przypadku należy ponownie napętnić dozownik detergentu.
2. Podczas procesu naciśnij ikonę dotykową włączania, aby wyłączyć urządzenie.
3. Naciśnij ponownie ikonę dotykową włączania, aby włączyć urządzenie, a następnie można zmienić program na żądany cykl.

UWAGA: Jeśli otworzysz drzwi w trakcie trwania programu, urządzenie wstrzyma pracę, a odliczanie zostanie zatrzymane. Po zamknięciu drzwiczek urządzenie będzie kontynuować pracę po 10 sekundach.

Wkładanie naczyń podczas trwania cyklu

Zapomniane naczynie można dodać w dowolnym momencie przed otwarciem komory na detergent.

1. Naciśnij ikonę dotykową Start/Pauza, aby zatrzymać program.
2. Gdy ramiona spryskujące przestaną działać, można całkowicie otworzyć drzwi.
3. Włóż zapomniane naczynia.
4. Zamknij drzwiczki, zmywarka uruchomi się po dziesięciu sekundach.

OSTRZEŻENIE!

Otwieranie drzwi podczas trwania programu jest niebezpieczne, ponieważ gorąca woda może spowodować oparzenia. Jeśli drzwiczki zostaną otwarte podczas pracy zmywarki, urządzenie zatrzyma się automatycznie.

Wymywanie naczyń ze zmywarki

To normalne, że wnętrze zmywarki jest wilgotne. Najpierw opróżnij dolny kosz, a następnie górny. Zapobiegnie to kapaniu wody z górnego kosza na naczynia w dolnym koszu.

6. CZYSZCZENIE I KONSERWACJA

Przed rozpoczęciem jakichkolwiek czynności konserwacyjnych należy zawsze odłączyć urządzenie od zasilania elektrycznego i zakręcić doptyw wody.

POLSKI

System filtrowania

System filtrowania składa się z filtra grubego, filtra płaskiego i mikrofiltra.

Rysunek 12

1. Płaski filtr: Jedzenie i odpady będą wychwytywane przez specjalny strumień w dolnym ramieniu spryskującym.
2. Gruby filtr: Duże odpady, takie jak kawałki kości lub szkła, które mogłyby zatykać odpływ, zostaną zatrzymane przez grubo filtr. Aby usunąć przedmiot, który utknął w tym filtrze, delikatnie ściśnij wypustki w górnej części filtra i podnieś go.
3. Mikrofiltr: Filtr ten zatrzymuje brud i resztki jedzenia w obszarze odpływu i zapobiega ich ponownemu osadzeniu się na naczyniach podczas cyklu.

 **Po** każdym użyciu zmywarki sprawdź, czy filtry nie są zatkane.

 **O**dkręcając grubo filtr, można wyjąć system filtrujący. Usuń wszelkie resztki jedzenia i wyczyść filtry pod bieżącą wodą.

Filtr może skutecznie zapobiegać przedostawaniu się pozostałości naczyń do systemu zmywania. Pozostałości żywności mogą jednak czasami zatykać filtr, wpływając na wydajność zmywania. Zaleca się sprawdzenie płaskiego filtra pod kątem pozostałości żywności natychmiast po zakończeniu programu zmywania i wyczyszczenie go w razie potrzeby.

Ponadto zaleca się demontaż i czyszczenie filtra co najmniej raz w tygodniu. Kroki czyszczenia filtra są następujące:

Rysunek 13

1. Wymij grubo filtr z mikrofiltra.
2. Obróć mikrofiltr zgodnie z ruchem wskazówek zegara.
3. Wymij mikrofiltr.
4. Wymij płaski filtr z komory zmywarki.
5. Wyczyść filtry pod bieżącą wodą.

Filtry należy dokładnie wyczyścić i przepłukać przed wymianą wszystkich sekcji w odwrotnej kolejności.

Miej na uwadze:

- Nigdy nie uruchamiaj programu bez założonych filtrów.
- Nieprawidłowe umieszczenie filtrów może zmniejszyć wydajność programów i potencjalnie uszkodzić urządzenie.
- Podczas czyszczenia filtrów nie uderzaj ich. W przeciwnym razie filtry mogą ulec deformacji, a wydajność zmywarki może się zmniejszyć.

Czyszczenie ramion spryskujących

Konieczne jest regularne czyszczenie ramion spryskujących, ponieważ substancje chemiczne zawarte w twardej wodzie mogą zatykać dysze i łożyska ramion spryskujących.

Rysunek 14

1. Pociągnij dolne ramię spryskiwacza do góry, aby je zdjąć.
2. Aby zdemontować górne ramię spryskiwacza, należy najpierw zdjąć blokadę górnego ramienia spryskiwacza, obracając ją.
3. Ramiona natryskowe należy dokładnie wyczyścić i wyptukać przed ich ponownym zamocowaniem.

Uwaga: Upewnij się, że blokada górnego ramienia natryskowego jest dobrze zamocowana podczas ponownego montażu górnego ramienia natryskowego.

Konserwacja zmywarki

Aby wyczyścić panel sterowania, należy użyć lekko zwilżonej ściereczki, a następnie całkowicie go wysuszyć.

Nigdy nie używaj ostrych przedmiotów, stalowych gąbek ani silnych środków czyszczących na żadnej części zmywarki.

Czyszczenie drzwi

Do czyszczenia krawędzi wokół drzwi należy używać wyłącznie miękkiej, ciepłej i wilgotnej ściereczki.

Aby zapobiec przedostawaniu się wody do zamknięcia drzwi i elementów elektrycznych, nie należy używać żadnych środków czyszczących w aerozolu.

OSTRZEŻENIE!

Nigdy nie używaj środków czyszczących w aerozolu do czyszczenia panelu drzwi, ponieważ może to spowodować uszkodzenie zamknięcia drzwi i elementów elektrycznych. Nie wolno używać szorstkich gąbek ani niektórych ręczników papierowych, ponieważ mogą one zarysować powierzchnię stali nierdzewnej lub pozostawić na niej plamy.

Ochrona przed zamarzaniem

Jeśli zmywarka pozostaje w nieogrzewanym pomieszczeniu przez zimę, poproś serwisanta o wykonanie następujących czynności:

Odtłączenie zasilania elektrycznego zmywarki.

Zakręcenie doptywu wody i odtłączenie rury doprowadzającej wodę od zaworu.

Spuszczenie wody z rury doptywowej i zaworu wodnego. (Można użyć rondla do zebrania wody)

Ponowne podłączenie rury doprowadzającej wodę do zaworu wodnego.

POLSKI

Wyjmij filtr z komory i dna i użyj gąbki, aby usunąć wodę z odpływu.

Jak konserwować zmywarę

Po każdym myciu

Po każdym myciu należy zamknąć dopływ wody do urządzenia i pozostawić drzwi lekko uchylone, aby wilgoć i zapachy nie pozostały w środku.

Wyjmij wtyczkę

Przed czyszczeniem lub wykonaniem konserwacji należy zawsze wyjąć wtyczkę z gniazdka. Nie ryzykuj.

Bez rozpuszczalników lub czyszczenia ściernego

Do czyszczenia zewnętrznych i gumowych części zmywarki nie należy używać rozpuszczalników ani żrących środków czyszczących. Używać tylko ściereczki i ciepłej wody z detergentem. Aby usunąć plamy lub zabrudzenia z wewnętrznej powierzchni, użyj ściereczki zwilżonej wodą z dodatkiem niewielkiej ilości octu lub środka czyszczącego przeznaczonego specjalnie do zmywarek.

Podczas urlopu

Przed wyjazdem na wakacje zaleca się uruchomienie cyklu zmywania przy pustej zmywarce, a następnie wyjęcie wtyczki z gniazdka, zamknięcie dopływu wody i pozostawienie drzwi urządzenia lekko uchylonych. Pomoże to wydłużyć żywotność uszczelek i zapobiegnie powstawaniu nieprzyjemnych zapachów w urządzeniu.

Przenoszenie urządzenia

Jeśli konieczne jest przeniesienie urządzenia, należy starać się utrzymać je w pozycji pionowej. Jeśli to absolutnie konieczne można oprzeć je na tylnej części.

Uszczelki

Jednym z czynników powodujących powstawanie nieprzyjemnych zapachów w zmywarce jest zalegające w uszczelkach jedzenie. Okresowe przecieranie ich wilgotną gąbką zapobiegnie temu zjawisku.

7. ROZWIĄZYWANIE PROBLEMÓW

Przed skontaktowaniem się z pomocą techniczną, zapoznanie się z informacjami zawartymi na kolejnych stronach może oszczędzić takiej konieczności.

Problem	Prawdopodobna przyczyna	Możliwe rozwiązanie
Zmywarka nie działa	Przepalony bezpiecznik lub zadziałał wyłącznik automatyczny	Wymień bezpiecznik lub zresetuj wyłącznik automatyczny. Odłącz wszystkie inne urządzenia, które są podłączone do tego samego obwodu co zmywarka.
	Zasilanie nie jest włączone	Upewnij się, że zmywarka jest włączona, a drzwi prawidłowo zamknięte. Upewnij się, że przewód zasilający jest prawidłowo podłączony do gniazdka elektrycznego.
	Ciśnienie wody jest niskie	Sprawdź, czy doptyw wody jest prawidłowo podłączony i czy woda jest włączona.
Pompa spustowa nie zatrzymuje się	Zalanie	System jest przeznaczony do wykrywania przepiętnia. Gdy go wykryje, wyłącza pompę obiegową i włącza pompę spustową.
Hałas	Niektóre styszalne dźwięki są normalne	Dźwięk otwierania komory na detergent.
	Naczynia nie są odpowiednio zabezpieczone w koszach lub coś małego wpadło do kosza.	Upewnij się, że wszystko jest zabezpieczone w zmywarce.
	Siłnik szumi	Zmywarka nie była regularnie używana. Jeśli nie używasz jej często, pamiętaj, aby zaplanować jej napełnianie i pompowanie co tydzień, co pomoże utrzymać wilgotność uszczelki.

Problem	Prawdopodobna przyczyna	Możliwe rozwiązanie
Piana wewnątrz zmywarki	Niewłaściwy detergent	Używaj tylko specjalnego detergentu do zmywarek, aby uniknąć powstawania szumowin. Jeśli tak się stanie, otwórz zmywarkę i pozwól pianie wyparować. Dodaj 4 litry zimnej wody do wnętrza zmywarki. Zamknij i zablokuj zmywarkę, a następnie uruchom cykl „ptukanie wstępne”, aby odprowadzić wodę. W razie potrzeby powtórzyc.
	Rozlany środek płuczący	Zawsze natychmiast usuwaj rozlany środek płuczący.
Zaplamione wnętrze zmywarki	Użyto detergentu z barwnikiem	Upewnij się, że detergent nie zawiera barwników.
Nieczyste talerze i sztućce	Nieprawidłowy program Nieprawidłowe ładowanie kosza	Wybierz intensywniejszy program. Upewnij się, że działanie dozownika detergentu i ramion spryskujących nie jest blokowane przez duże naczynia.
Plamy i osad na szklankach i sztućcach	1. Wyjątkowo twarda woda. 2. Niska temperatura wlotowa. 3. Przetadowanie zmywarki. Nieprawidłowe włożenie naczyń. 4. Stary lub wilgotny detergent w proszku. 5. Pusty dozownik nabtyszczacza. 6. Nieprawidłowe dozowanie detergentu.	Do usuwania plam ze szkła: 1. Wyjmij wszystkie metalowe naczynia ze zmywarki. 2. Nie dodawaj detergentu. 3. Wybierz dłuższy cykl. 4. Uruchom zmywarkę i pozwól jej pracować przez około 18 do 22 minut, a następnie rozpocznie się mycie główne. 5. Otwórz drzwi i wlej 2 szklanki białego octu na dno zmywarki. 6. Zamknij drzwi i pozwól zmywarce zakończyć cykl. Jeśli ocet nie działa: Powtórz zgodnie z instrukcją, z tą różnicą, że zamiast octu użyj 1/4 szklanki (60 ml) kryształków kwasu cytrynowego.

Problem	Prawdopodobna przyczyna	Możliwe rozwiązanie
Zmętnienie szkła	Potężenie miękkiej wody i zbyt dużej ilości detergentu	Użyj mniej detergentu, jeśli masz miękką wodę i wybierz krótszy cykl do mycia naczyń szklanych.
Żółty lub brązowy osad na powierzchniach wewnętrznych	Plamy z herbaty lub kawy	Użyj mieszanki białego octu i ciepłej wody lub pasty z sody oczyszczonej, aby bezpiecznie usunąć plamy. Nałożyć, pozostawić, a następnie dobrze spłukać.
Biały nalot na wewnętrznej powierzchni	Minerały z twardej wody	Założ gumowe rękawiczki i wyczyść wnętrze urządzenia wilgotną ściereczką z dodatkiem detergentu do czyszczenia zmywarek. Nigdy nie używaj innego środka czyszczącego, aby uniknąć powstawania piany.
Nie można prawidłowo zamknąć pokrywy dozownika detergentu	Resztki detergentu zatykają zamknięcie	Usuń detergent z uszczelki.
Detergent pozostawiony w przegródkach	Naczynia blokują przegródki na detergent	Prawidłowo rozmieść naczynia.
Para wodna	Normalne zjawisko	Podczas suszenia i odprowadzania wody z otworu wentylacyjnego w pobliżu zamknięcia drzwi wydobywa się para.
Czarne lub szare ślady na naczyniach	Aluminiowe przybory ocierały się o talerze	Do usunięcia tych śladów należy użyć łagodnego środka ściernego.
Woda na dnie wnętrza zmywarki.	To normalne	Niewielka ilość czystej wody wokół wylotu na dnie zapewnia utrzymanie nawilżenia uszczelki wodnej.
Wycieki ze zmywarki	Przepiętny dozownik lub wyciek płynu nabtyszczającego	Należy uważać, aby nie przepiętnić zbiornika na nabtyszczacz. Wycieki mogą powodować nadmierne pienienie i przelewanie. Wszelkie rozlane płyny należy wytrzeć wilgotną ściereczką.
	Zmywarka nie jest wypoziomowana	Upewnij się, że zmywarka jest wypoziomowana.

POLSKI

UWAGA: Pestki oliwek lub podobne przedmioty mogą przedostać się przez system filtrów i dotrzeć do obszaru pompy spustowej. W takim przypadku pompa spustowa jest zablokowana i należy ją wyczyścić. Zdejmij pokrywę pompy, popychając ogon na zewnątrz, a następnie możesz samodzielnie wyczyścić wirnik pompy. Następnie umieść pokrywę z powrotem na miejscu. Rys. 15

Niewłaściwa konserwacja urządzenia może zagrażać bezpieczeństwu użytkowników. Wszelkie naprawy powinny być wykonywane przez specjalistów.

Kody błędów

Po rozpoczęciu cyklu zmywania, jeśli wystąpi usterka, zmywarka wyświetli kod błędu. Poniższa tabela przedstawia możliwe kody błędów i reprezentowane przez nie usterki, a wskaźnik błędu będzie nadal migać i emitować sygnał dźwiękowy.

Kod błędu	Błąd
E1	Przepiętnienie/wyciek.
E2	Usterka wlotu wody.
E4	Nieprawidłowo działający zawór dystrybucji wody.
E5	Wadliwe działanie wentylatora.
E6	Nieprawidłowe nagrzewanie.
E7	Obwód przerwy/zwarcia termistora.
EA	Nieprawidłowa komunikacja.

Uwaga!

W przypadku E2 należy najpierw zapoznać się ze wskazówkami dotyczącymi rozwiązywania problemów przed skontaktowaniem się z oficjalnym centrum serwisowym Cecotec.

W przypadku E1 należy wyłączyć główny dopływ wody przed wezwaniem oficjalnego Serwisu Pomocy Technicznej Cecotec.

W przypadku E4, E5, E6, E7, EA należy skontaktować się z oficjalnym Serwisem Pomocy Technicznej Cecotec

8. RECYKLING URZĄDZEŃ ELEKTRYCZNYCH I ELEKTRONICZNYCH



Ten symbol oznacza, że zgodnie z obowiązującymi przepisami produkt i/lub baterię/akumulator należy utylizować oddzielnie od odpadów domowych. Kiedy ten produkt osiągnie koniec okresu użytkowania, należy wyjąć baterie/akumulatory i przekazać go do punktu zbiórki wyznaczonego przez lokalne władze.

Aby uzyskać szczegółowe informacje na temat najbardziej odpowiedniego sposobu utylizacji sprzętów elektrycznych i elektronicznych i/lub odpowiednich baterii, konsument powinien skontaktować się z lokalnymi władzami.

Przestrzeganie powyższych wytycznych pomoże chronić środowisko.

Informacje na temat krajowych programów recyklingu opakowań i ich oznakowania można znaleźć na naszej stronie internetowej.

9. PRAWA AUTORSKIE

Prawa własności intelektualnej do tekstów tej instrukcji obsługi należą do CECOTEC INNOVACIONES, S.L. Wszelkie prawa zastrzeżone. Treść niniejszej publikacji nie może być, w całości lub w części, powielana, przechowywana w systemie wyszukiwania, przesyłana lub rozpowszechniana za pomocą jakichkolwiek środków (elektrycznych, mechanicznych, fotokopii, nagrywania lub podobnych) bez uprzedniej zgody CECOTEC INNOVACIONES, S.L.

10. UPROSZCZONA DEKLARACJA ZGODNOŚCI UE

CE Niniejszym Cecotec Innovaciones oświadcza, że ten produkt spełnia podstawowe wymogi i jest zgodny z innymi odpowiednimi przepisami obowiązującymi w Unii Europejskiej. Ten produkt został zaprojektowany, wyprodukowany i przetestowany spełniając wymagane normy bezpieczeństwa i jakości. Pełny tekst deklaracji zgodności UE jest dostępny pod następującym adresem internetowym: <https://cecotec.es/es/information/declaration-of-conformity>

1. SOUČÁSTI A KOMPONENTY

Obrázek 1

1. Horní zásobník
2. Spodní zásobník
3. Horní ostříkovací rameno
4. Košík na příbory
5. Spodní ostříkovací rameno
6. Nádoba na sůl
7. Dávkovač

Poznámka:

Obrázky v této příručce jsou schematické a nemusí přesně odpovídat obrázku na produktu.

2. PŘED POUŽITÍM

- Tento spotřebič je dodáván v obalu, který jej chrání během přepravy. Vyjměte spotřebič z krabice. Originální krabici a další obalové materiály uložte na bezpečné místo, abyste zabránili poškození spotřebiče v případě jeho budoucí přepravy. Pokud chcete originální obal zlikvidovat, ujistěte se, že jste všechny položky řádně recyklovali.
- Ujistěte se, že všechny díly a komponenty jsou součástí dodávky a v dobrém stavu. Pokud některé chybí nebo jsou ve špatném stavu, okamžitě kontaktujte oficiální technickou podporu společnosti Cecotec.

Obsah krabice:

- Myčka nádobí
- Spodní zásobník
- Horní zásobník
- Košík na příbory
- Odtoková hadice
- Solný trychtýř
- Tento návod k obsluze

- Neodstraňujte sériové číslo z produktu, aby bylo možné vaše zařízení v případě potřeby pomoci řádně dohledat.

3. INSTALACE

Myčku nádobí můžete dle potřeby používat pod kuchyňskou linkou. K tomu budete muset sejmut horní desku myčky pomocí dvou šroubů na zadní straně.

Obrázek 2

- A. Odstraňte dva šrouby na zadní straně.
- B. Zatlačte dozadu a sejměte horní desku.

Připojení odtokových hadic

Vložte odtokovou hadici do odpadní trubky o minimálním průměru 4 cm nebo ji vedte směrem k dřezu a ujistěte se, že ji neohnete ani nezmáčknete. Výška odpadní trubky musí být menší než 600 mm.

Poznámka: Volný konec hadice by neměl být ponořen do vody, aby se zabránilo zpětnému toku.

Obrázek 3

- A. Zadní strana myčky nádobí
- B. Odtoková hadice
- C. Přívod vody
- D. Odtokové potrubí
- E. Napájecí kabel
- F. Pracovní deska
- G. Odtokové potrubí

⚠️ Ujistěte se, že je odtoková hadice zajištěna v poloze A nebo B na obrázku 3.

Jak vypustit přebytečnou vodu z hadic

Pokud je přípojka odtokového potrubí umístěna hlouběji než 600 mm, může v odtokové hadici zůstat přebytečná voda. Přebytečnou vodu je nutné vypustit do vhodné nádoby, která se uchovává vně a pod dřezem.

Výpust vody

Připojte hadici pro vypouštění vody. Odtoková hadice musí být správně nainstalována, aby se zabránilo úniku vody. Ujistěte se, že odtoková hadice není ohnutá ani stlačená.

Prodlužovací hadice

Pokud potřebujete prodloužení odtokové hadice, použijte podobnou hadici. Neměla by být delší než 4 metry, jinak by se mohl snížit čistící účinek myčky.

Připojení sifonu

Připojení odpadu musí být umístěno ve výšce menší než 600 mm (maximálně) od dna myčky.

Umístění spotřebiče

Umístěte spotřebič na požadované místo. Zadní strana by měla spočívat na zdi za ním a boky by měly spočívat na přilehlých skříňkách nebo stěnách.

Myčka nádobí je vybavena přívodní a odtokovou hadicí vody, které lze pro usnadnění správné instalace umístit na pravou nebo levou stranu.

⚠️⚠️Pozor!

- Myčku umístěte na pevnou, rovnou podlahu.
- Neinstalujte myčku na vyvýšený povrch.

4. PROVOZ

Každá myčka nádobí prochází před opuštěním továrny přísnou kontrolou kvality, aby byla zajištěna spolehlivost.

Na vaší nové myčce nádobí se mohou objevit kapky vody nebo skvrny vzniklé při naší kontrole kvality.

Umístěte košík na příbory do spodní přihrádky. Pro dosažení nejlepšího výkonu jej nainstalujte doprostřed.

Před instalací odstraňte veškerý obalový materiál z vnější i vnitřní strany myčky.

Před prvním použitím:





- Upravte úroveň změkčovače vody podle tvrdosti vody ve vaší oblasti.
- Do zásobníku na sůl nasypete 500 g soli a poté jej naplňte vodou po okraj.
- Naplňte dávkovač leštidla.
- Přidejte prací prostředek.

ovládací panel







Obrázek 4









1. Dotyková ikona Zapnuto/Vypnuto
2. Programy
3. Další funkce
4. Dotyková ikona Start/Pauza

Používejte dotykovou obrazovku

Dotyková ikona	Popis
Na 	Tato dotyková ikona zapíná a vypíná myčku nádobí.
Naprogramovat	Vyberte vhodný prací program, rozsvítí se kontrolka programu.
Další funkce	Vyberte příslušný extra prací program; rozsvítí se kontrolka. Pokud je pračka zapnutá, volitelné extra funkce blikají; kontrolka se rozsvítí po jejich výběru.
Start/Pauza 	Stisknutím této dotykové ikony spustíte/pozastavíte program. * Reset: Stiskněte po dobu 3 sekund pro zrušení stávajícího programu a výběr nového programu.
Dětský zámek 	Stiskněte a podržte tlačítka Odložený start a Poloviční praní současně po dobu tří sekund. Rozsvítí se kontrolka dětské pojistky a dětská pojistka se aktivuje. Všechny dotykové ikony se uzamknou. Pro ukončení dětského zámku opakujte výše uvedené kroky.
Samočisticí 	Současně stiskněte a podržte dotykové ikony Poloviční praní a Extra rychlé praní po dobu 3 sekund pro spuštění samočisticího programu, na digitálním displeji se zobrazí 90minutový odpočet.

Zobrazit

Indikátor programu	 ECO. Ekologický režim šetří energii a vodu, vhodný pro běžné úklidové potřeby.  INTENZIVNÍ (Intenzivní). Výkonný režim čištění, vhodný pro nádobí, hrnce a pánve s odolnými skvrnami.  RYCHLÝ (Rychlý). Vhodný pro čištění čerstvých, mírně lepkavých zbytků jídla při nejvyšší rychlosti.  UNIVERSAL. Denní režim čištění, vhodný pro středně znečištěné nádobí.  HYGIENA. Vhodné pro silně znečištěné nádobí, které vyžaduje hygienické mytí.  GLASS (Křišťál). Vhodné pro mytí jemného skla.
--------------------	------------------------------------------------------------------------------------------------------------------------------------------------------------------------------------------------------------------------------------------------------------------------------------------------------------------------------------------------------------------------------------------------------------------------------------------------------------------------------------------------------------------------------------------------------------------------------------------------------------------------------------------------------------------------------------------------------------------------------------------------------------------------------------------------------------------------------------------------------------------------------------------------------------------------------------------------------------------------------------------------------------------------------

<p>Další funkce</p>	<p> Odložený start. Spuštění cyklu můžete odložit o 0 až 24 hodin. Stiskněte dotykovou ikonu Odložený start pro změnu času a poté stiskněte dotykovou ikonu Start/Pauza.</p> <p>Poznámka: Chcete-li změnit dobu zpoždění ikony po spuštění myčky, stiskněte ikonu napájení a myčku znovu spusťte.</p> <p>1/2 POLOVIČNÍ PRÁNÍ (Poloviční náplň). Snižuje spotřebu vody a elektřiny; můžete si vybrat ze tří režimů prání: horní mytí, spodní mytí a současně horní a spodní mytí.</p> <p> EXTRA RYCHLÝ (Extra rychlý). Zkracuje dobu pracího cyklu zvýšením teploty prání pro rychlejší prání. Implementace: Doba prání v hlavní fázi prání se zkrátí o 10 minut, teplota oplachu se zvýší o 3 °C, doba sušení se zkrátí o 15 minut a celková doba se zkrátí o 25 minut.*</p> <p> SUPER SUŠENÍ. K hlavnímu mycímu cyklu se přidá další doba sušení pro sušší nádoby. Implementace: Během fáze sušení se zapne horký vzduch na 20 minut a studený vzduch na 10 minut, čímž se celková doba prodlužuje o 30 minut, teplota horkého mytí se zvýší o 3 °C oproti původní maximální teplotě oplachování a pokud je maximální teplota 75 °C, ta zůstane nezměněna.*</p> <p> EXTRA HYGIENA. Během mytí se pro úplnou sterilizaci přidává doba zvyšování teploty. Implementace: Teplota horkého mytí se zvýší o 3 °C oproti původní maximální teplotě oplachu a pokud je maximální teplota 75 °C, teplota zůstává nezměněna. Během fáze oplachu se ohřívá a udržuje teplota, čímž se celková doba prodlužuje o 30 minut.*</p> <p> TICHÉ PRÁNÍ (Silent Wash). Snižuje otáčky motoru, čímž prodlužuje dobu prání během pracího procesu a snižuje hluk. Způsob implementace: Prodlužuje dobu hlavního prání o 45 minut a během provozu snižuje otáčky o 100 otáček, ale otáčky motoru nesmí klesnout pod 2 600 otáček.*</p> <p> SAVE+ (Úspora +). Šetří energii zkrácením doby sušení a teploty. Doporučeno pro kapacitu 8 nebo méně nádobí. Implementace: 10 minut pro fázi hlavního mytí, 15 minut pro fázi sušení a 25 minut pro celkovou dobu. Po výběru této funkce ji nelze překrýt pro zesílení sušení (Super Dry), zesílení sterilizace (Extra Hygiene) ani urychlení úspory času (Extra Rapid).</p>
<p>Výstražné indikátory</p>	<p> Leštidlo. Pokud kontrolka svítí, znamená to, že v myčce je málo leštidla a je třeba ho doplnit.</p> <p> Sůl. Pokud kontrolka svítí, znamená to, že v myčce je málo soli a je třeba ji doplnit.</p> <p> Přívod vody. Pokud kontrolka svítí, znamená to, že je přívod vody uzavřený nebo zablokovaný.</p>

*Poznámka: Tyto časy jsou přibližné a mohou se lišit v závislosti na druhu nádobí, stupni znečištění a dalších faktorech.

Nastavení stupně tvrdosti vody

Myčka nádobí je navržena tak, aby umožňovala nastavení množství používané soli na základě tvrdosti používané vody. Tím se optimalizuje spotřeba soli.

Chcete-li upravit příjem soli, postupujte následovně:

1. Zapněte spotřebič.
2. Do 60 sekund od zapnutí spotřebiče stiskněte dotykovou ikonu Start/Pauza po dobu 5 sekund, když je spotřebič v pohotovostním režimu. Tím se spotřebič přepne do režimu nastavení a přepne na výchozí úroveň tvrdosti vody. Na digitálním displeji se zobrazí úroveň tvrdosti „H3“.
3. Stiskněte dotykovou ikonu Start/Pauza pro výběr vhodného nastavení pro vaše místní prostředí. Nastavení se budou měnit v následujícím pořadí: H1→H2→H3→H4→H5→H6;
4. Poté zařízení vypněte, aby se nastavení uložila.

Doporučuje se provést úpravy podle následující tabulky:

Poloha voliče	Tvrdost vody			Indikátor při nastavování tvrdosti vody	Příjem soli (gramy/cyklus)
	dH	dF	z		
H1	0–5	0–9	0–6	H1	0
H2	6–11	10–20	7–14	H2	20
H3 (výchozí)	12–17	21–30	15–21	H3	30
H4	18–22	31–40	22–28	H4	40
H5	23–24	41–60	29–42	H5	50
H6	35–55	61–98	43–69	H6	60

Informace o tvrdosti vaší vody vám poskytne místní vodohospodářský podnik.

Vkládání soli do změkčovače vody

Tvrdost vody se liší v závislosti na místě. Pokud v myčce používáte tvrdou vodu, na nádobí a přiborech se budou tvořit usazeniny. Myčka je vybavena speciálním změkčovačem vody, který používá speciálně navržené soli k odstranění vodního kamene a minerálů z vody.

Vždy používejte sůl určenou pro myčky nádobí.

Zásobník soli se nachází pod spodním zásobníkem a měl by být naplněn následovně:

 **Pozor!**

- Používejte pouze sůl určenou pro myčky nádobí. Jakýkoli jiný typ soli, který není

ČEŠTINA

určen pro myčky nádobí, zejména kuchyňská sůl, poškodí změkčovač vody. V případě poškození způsobeného použitím nevhodné soli výrobce neposkytuje žádnou záruku ani odpovědnost za jakékoli způsobené škody.

- Sůl doplňujte až těsně před spuštěním jednoho z plných mycích programů. Tím zabráníte tomu, aby případná zrnka soli nebo slaná voda, která se případně rozlila, zůstaly na dně myčky delší dobu a mohly by způsobit korozi.

Obrázek 5

- A. Vyjměte spodní misku a poté odšroubujte a sejměte víko ze zásobníku na sůl.
- B. Vložte konec trychtýře do otvoru a přidejte asi 500 g soli.
- C. Pokud plníte nádobu poprvé, naplňte ji zcela vodou (asi 700 ml).
- D. Opatrně zašroubujte zpět víčko.
- E. Kontrolka soli obvykle zhasne po naplnění zásobníku soli.

POZNÁMKA:

- Zásobník soli je nutné doplnit, jakmile se na ovládacím panelu rozsvítí kontrolka soli. I když je zásobník soli dostatečně plný, kontrolka nemusí zhasnout, dokud se sůl zcela nerozpustí.
- Pokud na ovládacím panelu nesvítí kontrolka soli (u některých modelů), můžete podle počtu mycích cyklů, které myčka provedl, posoudit, kdy je třeba do změkčovače vody doplnit sůl.
- Dávejte pozor, abyste zásobník na sůl nepřeplnili, a nezapomeňte vyčistit veškeré rozlité tekutiny.

Použití pracího prostředku

Všechny mycí cykly vyžadují mycí prostředek v příslušné přihrádce. Pro zajištění optimálního výkonu přidejte správné množství mycího prostředku pro vybraný cyklus.

 Používejte pouze mycí prostředky určené speciálně pro myčky nádobí. Udržujte mycí prostředek čerstvý a suchý. Práškový mycí prostředek do dávkovače nevkládejte, dokud nejste připraveni mýt nádobí.

 V myčce nikdy nepoužívejte mýdlo, prací prostředek ani prací prostředek na ruční mytí.

 Nepožívejte mycí prostředek do myčky. Zabraňte vdechování výparů. Mycí prostředek do myčky obsahuje dráždivé látky a žíraviny, které mohou způsobit dýchací potíže. Pokud jste požili mycí prostředek do myčky nebo vdechli výpary, okamžitě vyhledejte lékařskou pomoc .

 Uchovávejte mycí prostředek mimo dosah dětí.

Plnění dávkovače pracího prostředku

1. Otevřete přihrádku na prací prostředek stisknutím tlačítka.
2. Do přihrádky pro hlavní mytí přidejte doporučené množství mycího prostředku. Hlavní přihrádka na mycí prostředek je opatřena ryskami pro dávkování specifických množství mycího prostředku. Tyto rysky jsou označeny 15 ml nebo 25 ml v závislosti na stupni znečištění nádobí. Pokud vaše nádobí potřebuje intenzivní mytí, přidejte 5 ml mycího prostředku do přihrádky pro předmytí.
3. Poté zavřete přihrádku na prací prostředek posunutím víka ve směru šipky. Obr. 6

POZNÁMKA:

Řiďte se prosím doporučeními výrobce uvedenými na obalu pracího prostředku.

Použití leštidla

Naplnění dávkovače leštidla pomáhá zajistit lepší výsledky mytí a lepší sušení.

1. Chcete-li naplnit zásobník leštidla, otevřete jeho kryt. Obr. 7
2. Naplňte zásobník leštidla po úroveň MAX a poté zavřete víko. Dbejte na to, abyste zásobník leštidla nepřeplnili, a nezapomeňte setřít veškeré rozlité tekutiny.
3. Zavřete víko, abyste uzamkli zásobník leštidla.
4. Leštidlo se automaticky přidává během posledního oplachování, což zajišťuje důkladné opláchnutí a usušení bez skvrn.

Pozor!

Používejte pouze značkové leštidlo do myčky. Nikdy neplňte dávkovač leštidla jinými látkami (např. čisticím prostředkem na myčky, tekutým mycím prostředkem). Mohlo by dojít k poškození spotřebiče.

Chcete-li změnit množství leštidla, před zapnutím spotřebiče postupujte podle následujících kroků:

1. Otevřete dvířka a stiskněte ikonu Power touch pro aktivaci myčky.
2. Do 60 sekund po zapnutí spotřebiče stiskněte v pohotovostním režimu dotykovou ikonu odloženého startu na 5 sekund, abyste přešli do režimu nastavení, a poté přepněte na výchozí úroveň leštidla. Na digitálním displeji se zobrazí úroveň „R3“.
3. Chcete-li upravit hladinu leštidla, stiskněte dotykovou ikonu odloženého startu. Digitální displej zobrazí informace o hladině a s každým stisknutím ikony se hladina bude cyklicky měnit: „R1→R2→R3→R4→R5“.
4. Po výběru příslušné úrovně stiskněte ikonu napájení pro uložení nastavení.

Zapnutí a vypnutí zvuku bzučáku

Ve výchozím stavu je zvuk bzučáku zapnutý.

ČEŠTINA

1. Zapněte spotřebič.
2. Současně stiskněte dotykové ikony ECO a Start/Pauza na 3 sekundy, zvuk bzučáku se vypne a vnitřní osvětlení se po otevření dvířek nerozsvítí.
3. Znovu současně stiskněte dotykové ikony ECO a Start/Pauza na 3 sekundy, zapne se zvukový signál.

Poznámka: Tuto funkci lze nastavit pouze v pohotovostním režimu. Po vypnutí a opětovném zapnutí spotřebiče se standardně ozve bzučák.

Plnění košů myčky nádobí

Pro dosažení nejlepšího výkonu myčky dodržujte tyto pokyny pro vkládání prádla.

Pozor!

Nádobí nevhodné k mytí v myčce nádobí:

- Plastové nádobí citlivé na teplotu, měděné a cínové nádoby, hliníkové a stříbrné přístroje.
- Vynikající sklo, dekorativní potíštěný porcelán, nádobí s křišťálovými prvky atd.
- Předměty se savými vlastnostmi (houbičky, hadříky pro domácnost).

Bezpečnostní opatření při vkládání nebo po vkládání košů myčky nádobí

- Odstraňte všechny větší zbytky jídla.
- Není nutné oplachovat nádobí pod tekoucí vodou.
- Pokud nádobí nebo kuchyňské náčiní obsahuje připálené, připálené nebo ulpělé částice jídla, které se obtížně odstraňují, doporučuje se je před mytím na chvíli namočit.

Vložte nádobí do myčky v tomto pořadí:

1. Předměty jako šálky, sklenice, hrnce/pánve atd. by měly být umístěny dnem vzhůru.
2. Zakřivené nebo duté předměty by měly být nakloněny, aby mohla voda odtékat.
3. Musí být bezpečně naskládány a nemohou se převrátit.
4. Nesmí bránit otáčení ostříkovacích ramen během mytí.
5. Přístroje, hůlky a malé předměty vkládejte do zásuvky na přístroje. Velmi malé předměty by se neměly mýt v myčce nádobí, protože by mohly z táček snadno vypadnout.

Vyjměte nádobí

Abyste zabránili stékání vody z horního zásobníku do spodního, doporučujeme nejprve vyprázdnit spodní zásobník a poté horní.

Vložte horní zásobník

Horní koš je určen pro křehčí a lehčí nádobí, jako jsou sklenice, šálky a podšálky na kávu a čaj, ale také talíře, malé misky a mělké pánve (pokud nejsou příliš znečištěné).

Nádobí a kuchyňské náčiní umístěte tak, aby se pod tekoucí vodou nepohybovalo.

Sklenice, hrnky a misky vždy postavte dnem vzhůru.

Horní zásobník

Obrázek 8

1. Poháry
2. Činely
3. Poháry
4. Dezertní misky
5. Brýle
6. Servírovací lžíce
7. Vidličky
8. Stolní nože

Nastavení horního zásobníku

Obr. 9

Výšku horního zásobníku vašeho stroje v polohách 1 a 2 můžete nastavit podle svých potřeb. Chcete-li nastavit výšku horního zásobníku, zásobník zcela vyjměte a znovu jej namontujte na kolečkovou úroveň znázorněnou na obrázcích 1 a 2.

V poloze 1 bude výška horní police o 5 cm vyšší. V poloze 2 bude výška spodní police o 5 cm vyšší. V této poloze můžete na spodní polici umístit velké předměty, jako jsou hrnce atd.

Pokud máte podnos s mechanismem pro nastavení výšky, jak je znázorněno na obrázku 10, můžete jeho polohu nastavit nahoru a dolů uchopením za obě strany.

POZOR:

Doporučujeme nastavit výšku horního koše před vložením nádobí. Nastavení koše po vložení nádobí by ho mohlo poškodit.

Vložte spodní zásobník

Doporučujeme umístit větší předměty, které se hůře čistí, na spodní koš: hrnce, pánve, poklice, servírovací talíře a misky atd.

Misky a víka je vhodné umístit po stranách táců, aby se zabránilo blokování otáčení horního ošťikovacího ramene.

Hrnce, misky atd. by měly být vždy otočené dnem vzhůru. Hluboké hrnce by měly být nakloněné, aby mohla voda odtékat.

Spodní koš je vybaven řadami skládacích úchytů, takže si můžete naplnit více velkých hrnců a pánví.

Spodní zásobník

Obrázek 11

1. Polévkové pokrmy
2. Hrnce do trouby
3. Skleněná mísa
4. Malé hrnce
5. Melaminové misky
6. Ploché desky
7. Oválné fontány
8. Dezertní pokrmy

PRANÍ PROGRAM

Zapněte spotřebič

Spusťte prací program

1. Vytáhněte spodní a horní koš, vložte nádobí a zasuňte ho zpět. Doporučuje se nejprve vložit spodní koš a poté horní.
2. Nalijte prací prostředek.
3. Zasuňte zástrčku do zásuvky. Napájecí zdroj.
4. Ujistěte se, že je přívod vody otevřen na plný tlak. Zavřete dvířka, stiskněte dotykovou ikonu Napájení a poté dotykovou ikonu Program pro výběr požadovaného pracího programu. S lehkým tlakem se ujistěte, že jsou dvířka správně zavřena.

POZNÁMKA: Po úplném zavření dvířek může být slyšet cvaknutí.

Změňte program

1. Úvodní poznámka: Probíhající cyklus lze upravit pouze tehdy, pokud běží krátkou dobu. Jinak mohlo dojít k uvolnění pracího prostředku a spotřebič mohl vypustit vodu z praní. V takovém případě je nutné zásobník na prací prostředek doplnit.
2. Během praní stiskněte ikonu napájení pro vypnutí pračky.
3. Opětovným stisknutím ikony napájení zapněte spotřebič a poté můžete změnit program na požadovaný cyklus.

POZNÁMKA: Pokud během praní otevřete dvířka, pračka se pozastaví a odpočet se zastaví. Po zavření dvířek se pračka po 10 sekundách znovu spustí.

Zapomeňte přidat jídlo

Zapomenuté nádobí lze přidat kdykoli před otevřením přihrádky na mycí prostředek.

1. Stiskněte dotykovou ikonu Start/Pauza pro zastavení praní.
2. Poté, co ostříkovací ramena přestanou fungovat, můžete dvířka zcela otevřít.
3. Přidejte zapomenuté nádobí.
4. Zavřete dvířka, myčka se spustí po deseti sekundách.

⚠️⚠️VAROVÁNÍ!

Otevírání dvířek během mytí je nebezpečné, protože horká voda vás může popálit. Pokud se dvířka otevřou během chodu myčky, myčka se automaticky zastaví.

Vyndejte myčku nádobí

Je normální, že je vnitřek myčky vlhký. Nejprve vyprázdněte spodní koš a poté horní. Tím zabráníte kapání vody z horního koše na nádobí ve spodním koši.

6. ČIŠTĚNÍ A ÚDRŽBA

Před zahájením jakékoli údržby nebo péče o spotřebič byste měli vždy odpojit spotřebič od elektrické sítě a také vypnout přívod vody.

Filtrační systém

Filtrační systém se skládá z hrubého filtru, plochého filtru a mikrofiltru.

Obrázek 12

1. Plochý filtr: Jídlo a nečistoty budou zachyceny speciální tryskou na spodním ostřikovacím rameni.
2. Hrubý filtr: V hrubém filtru se zachytí velké nečistoty, jako jsou kousky kostí nebo skla, které by mohly ucpat odtok. Chcete-li odstranit předmět zachycený v tomto filtru, jemně stiskněte jazýčky na horní straně filtru a zvedněte jej.
3. Mikrofiltr: Tento filtr zachycuje nečistoty a zbytky jídla v oblasti odtoku a zabraňuje jejich opětovnému usazování na nádobí během mycího cyklu.

⚠️⚠️Při každém použití myčky zkontrolujte filtry, zda nejsou ucpané.

⚠️⚠️Odšroubováním hrubého filtru můžete vyjmout filtrační systém. Odstraňte veškeré zbytky jídla a filtry vyčistěte pod tekoucí vodou.

Filtr dokáže účinně zabránit vniknutí zbytků nádobí do mycího systému. Zbytky jídla však mohou někdy filtr ucpat a ovlivnit tak výkon mytí. Doporučuje se ihned po dokončení mycího programu zkontrolovat plochý filtr, zda v něm nezůstaly zbytky jídla, a v případě potřeby jej vyčistit.

Dále je vhodné filtr alespoň jednou týdně rozebrat a vyčistit. Postup čištění filtru je následující:

Obrázek 13

1. Vyjměte hrubý filtr z mikrofiltru.

ČEŠTINA

2. Otočte mikrofiltrem ve směru hodinových ručiček.
3. Vyjměte mikrofiltr.
4. Vyjměte plochý filtr z přihrádky myčky nádobí.
5. Filtry vyčistěte pod tekoucí vodou.

Před opětovnou montáží všech částí v opačném pořadí, jak je uvedeno, musíte filtry důkladně vyčistit a propláchnout.

Upozornění:

- Nikdy nespouštějte program bez nastavených filtrů.
- Nesprávné umístění filtrů může snížit výkon praní a potenciálně poškodit spotřebič.
- Při čištění filtrů do nich neklepejte. Jinak se filtry mohou deformovat a výkon myčky se může snížit.

Čištění ostříkovacích ramen

Ostříkovací ramena je nutné pravidelně čistit, protože chemikálie v tvrdé vodě mohou ucpat trysky a ložiska ostříkovacích ramen.

Obrázek 14

1. Vytáhněte spodní ostříkovací rameno nahoru a vyjměte ho.
2. Chcete-li demontovat horní ostříkovací rameno, nejprve odstraňte zámek horního ostříkovacího ramene jeho otočením.
3. Před opětovným nasazením byste měli ostříkovací ramena důkladně vyčistit a opláchnout.

Poznámka: Při opětovné instalaci se ujistěte, že je horní zámek ramene ostříkovače pevně utažen.

Péče o myčku nádobí

K čištění ovládacího panelu použijte mírně navlhčený hadřík a poté jej zcela osušte.

Nikdy nepoužívejte ostré předměty, drátěnky ani agresivní čisticí prostředky na žádnou část myčky nádobí.

Čištění dveří

K čištění obložení kolem dveří používejte pouze měkký, teplý a vlhký hadřík.

Abyste zabránili vniknutí vody do těsnění dvířek a elektrických součástí, nepoužívejte žádný čisticí sprej.

⚠️⚠️VAROVÁNÍ!

K čištění panelu dvířek nikdy nepoužívejte čisticí sprej, mohlo by dojít k poškození zámku dvířek a elektrických součástí. Není povoleno používat drátěnky ani papírové utěrky, protože hrozí poškrábání nebo zašpinění povrchu nerezové oceli.

Ochrana proti mrazu

Pokud je myčka nádobí v zimě ponechána v nevytápěném prostoru, požádejte servisního technika o:

Vypněte myčku nádobí.

Vypněte přívod vody a odpojte přívodní hadici vody od vodovodního ventilu.

Vypusťte vodu z přívodní trubky a vodního ventilu. (K zachycení vody použijte nádobu.)

Znovu připojte přívodní hadici vody k vodnímu ventilu.

Vyjměte sítko z vany a dna a pomocí houbičky odstraňte veškerou vodu z odtoku.

Jak udržovat myčku nádobí**Po každém praní**

Po každém praní vypněte přívod vody do spotřebiče a nechte dvířka mírně pootevřená, aby se uvnitř nezachytávala vlhkost a pachy.

Vyjměte zástrčku

Před čištěním nebo údržbou vždy vytáhněte zástrčku ze zásuvky. Vyhněte se rizikům.

Bez rozpouštědel a abrazivního čištění

K čištění vnějších a pryžových částí myčky nepoužívejte rozpouštědla ani abrazivní čisticí prostředky. Používejte pouze hadřík a teplou mýdlovou vodu. K odstranění skvrn nebo nečistot z vnitřního povrchu použijte hadřík navlhčený vodou s trochou bílého octa nebo čisticí prostředek určený speciálně pro myčky nádobí.

Když jedete na dovolenou

Pokud jedete na dovolenou, doporučuje se spustit mycí cyklus s prázdnou myčkou, poté ji odpojit od sítě, vypnout přívod vody a nechat dvířka spotřebiče mírně pootevřená. Tím se prodlouží životnost těsnění a zabrání se tvorbě zápachu ve spotřebiči.

Přemístěte spotřebič

Pokud potřebujete spotřebič přemístit, snažte se jej udržet ve svislé poloze. V nezbytném nutném případě jej můžete položit na zadní stranu.

Desky

Jedním z faktorů, které způsobují zápach v myčce nádobí, jsou zbytky jídla zachycené v těsnění. Pravidelné čištění vlhkou houbou tomu zabrání.

7. ŘEŠENÍ PROBLÉMŮ

Než kontaktujete technickou podporu, můžete si ušetřit starosti přečtením informací na následujících stránkách.

Problém	Možná příčina	Možné řešení
Myčka nádobí nefunguje	Spálená pojistka nebo vypnutý jistič	Vyměňte pojistku nebo resetujte jistič. Odpojte všechny ostatní spotřebiče, které sdílejí stejný obvod jako myčka nádobí.
	Napájecí zdroj není zapnutý	Ujistěte se, že je myčka nádobí zapnutá a dvířka jsou bezpečně zavřená. Ujistěte se, že je napájecí kabel správně zapojený do elektrické zásuvky.
	Tlak vody je nízký	Zkontrolujte, zda je přívod vody správně připojen a zda je voda otevřená.
Odtokové čerpadlo se nezastaví	Přetékát	Systém je navržen tak, aby detekoval přeplnění. Když k němu dojde, vypne oběhové čerpadlo a zapne vypouštěcí čerpadlo.
Hluk	Některé slyšitelné zvuky jsou normální	Zvuk otevírání přihrádky na prací prostředek.
	Přístroje nejsou v koších správně zajištěny nebo do košíku spadlo něco malého	Ujistěte se, že je vše v myčce zajištěno.
	Motor hučí	Myčka nádobí nebyla pravidelně používána. Pokud ji nepoužíváte často, nezapomeňte ji naplánovat tak, aby se plnila a pumpovala jednou týdně, což pomůže udržet těsnění vlhké.

Problém	Možná příčina	Možné řešení
Pěna uvnitř myčky nádobí	Nevhodný prací prostředek	Používejte pouze speciální mycí prostředek do myčky, abyste zabránili pění. Pokud k němu dojde, otevřete myčku a nechte pěnu odpařit. Do myčky nalijte 4 litry studené vody. Zavřete a zamkněte myčku a poté spusťte cyklus „předoplachu“, aby se voda vypustila. V případě potřeby opakujte.
	Rozlité leštidlo	Rozlité leštidlo vždy ihned uklidte.
Zašpiněný interiér myčky nádobí	Byl použit prací prostředek s barvivem	Ujistěte se, že prací prostředek neobsahuje barviva.
Nečisté talíře a přístroje	Nesprávný program Nesprávné vložení košíku	Zvolte silnější program. Ujistěte se, že dávkovač mycího prostředku a ostříkovací ramena nejsou blokovány velkým množstvím nádobí.
Skvrny a povlak na sklenicích a přístroích	1. Extrémně tvrdá voda. 2. Nízká vstupní teplota. 3. Přeplnění myčky. Nesprávné vložení. 4. Starý nebo mokrá prací prášek. 5. Vyprázdněte dávkovač leštidla. 6. Nesprávné dávkování pracího prostředku.	Odstranění skvrn ze sklenic: 1. Vyjměte z myčky veškeré kovové náčiní. 2. Nepřidávejte prací prostředek. 3. Vyberte nejdelší cyklus. 4. Spusťte myčku a nechte ji běžet přibližně 18 až 22 minut, poté se spustí hlavní mytí. 5. Otevřete dvířka a nalijte 2 šálky bílého octa do spodní části myčky. 6. Zavřete dvířka a nechte myčku dokončit cyklus. Pokud ocet nezabere: Opakujte podle pokynů, ale místo octa použijte 1/4 hrnku (60 ml) krystalické kyseliny citronové.
Opacita ve skleněném nádobí	Kombinace měkké vody a příliš velkého množství pracího prostředku	Pokud máte měkkou vodu, použijte méně mycího prostředku a zvolte kratší cyklus mytí skla.
Žlutý nebo hnědý film na vnitřních površích	Skvrny od čaje nebo kávy	K bezpečnému odstranění skvrn použijte směs bílého octa a teplé vody nebo pastu z jedlé sody. Naneste, nechte působit a poté důkladně opláchněte.
Bílý film na vnitřním povrchu	Minerály tvrdé vody	K čištění vnitřku použijte vlhkou houbičku s mycím prostředkem na nádobí a gumové rukavice. Nikdy nepoužívejte žádný jiný čisticí prostředek, abyste zabránili pění.

ČEŠTINA

Problém	Možná příčina	Možné řešení
Víko zásobníku na prací prostředek se správně nezavírá	Zbytky pracího prostředku ucpávají uzávěr	Otřete prací prostředek ze zipu.
Zbývající prací prostředek v přihrádkách	Nádobí blokuje přihrádky na mycí prostředek	Nádobí správně znovu vložte.
Pára	Normální jev	Během sušení a odtoku vody uniká z větracího otvoru poblíž zámku dvířek pára.
Černé nebo šedé skvrny na deskách	Hliníkové přibory se odřely o talíře	K odstranění těchto skvrn použijte jemný abrazivní čisticí prostředek.
Voda na dně myčky.	To je normální	Malé množství čisté vody kolem výtoku na dně vany udržuje vodní uzávěr mazán.
Netěsnosti v myčce nádobí	Přeplněný dávkovač nebo rozlitý lešticí prostředek	Dávejte pozor, abyste dávkovač leštidla nepřeplnili. Rozlité tekutiny mohou způsobit nadměrné pění a přetečení. Veškeré rozlité tekutiny setřete vlhkým hadříkem.
	Myčka není v rovině	Ujistěte se, že myčka je v rovině.

POZNÁMKA: Semínka oliv nebo podobné předměty mohou projít filtračním systémem a dostat se do oblasti vypouštěcího čerpadla. V takovém případě je vypouštěcí čerpadlo ucpané a je třeba ho vyčistit. Sejměte kryt čerpadla zatlačením na konec směrem ven. Poté můžete oběžné kolo čerpadla vyčistit sami. Poté nasadte kryt zpět. Obr. 15

Nesprávná údržba stroje může ohrozit bezpečnost uživatele. Veškeré opravy by měli provádět odborníci.

Chybové kódy

Po spuštění mycího cyklu, pokud dojde k poruše, myčka nádobí zobrazí chybový kód. Následující tabulka ukazuje možné chybové kódy a závady, které představují, a indikátor chyby bude nadále blikat a vydávat zvukový signál.

Kód chyby	Selhalo
E1	Přetečení/únik.
E2	Porucha přívodu vody.
E4	Porucha ventilu pro rozvod vody.
E5	Porucha ventilátoru.
E6	Abnormální zahřívání.
E7	Rozpojený/zkratovaný termistor.
EA	Abnormální komunikace.

⚠️⚠️ Pozor!

V případě problému s E2 si před kontaktováním oficiální technické podpory společnosti Cecotec nejprve přečtěte tipy pro řešení problémů.

V případě chyby E1 před zavoláním oficiální technické podpory společnosti Cecotec vypněte hlavní přívod vody.

Pro E4, E5, E6, E7, EA volejte oficiální technickou podporu společnosti Cecotec.

8. RECYKLACE ELEKTRICKÝCH A ELEKTRONICKÝCH ZAŘÍZENÍ



Tento symbol označuje, že v souladu s platnými předpisy musí být výrobek a/nebo baterie likvidovány odděleně od domovního odpadu. Po skončení životnosti výrobku je nutné baterie vyjmout a odvézt je na sběrné místo určené místními úřady.

Pro podrobné informace o nejvhodnějším způsobu likvidace elektrických a elektronických zařízení a/nebo baterií by se spotřebitelé měli obrátit na své místní úřady. Dodržování výše uvedených pokynů pomůže chránit životní prostředí.

Informace o národních systémech recyklace obalů a jejich označování naleznete na našich webových stránkách.

9. AUTORSKÁ PRÁVA

Práva duševního vlastnictví k textům v této příručce patří společnosti CECOTEC INNOVACIONES, SL. Všechna práva vyhrazena. Obsah této publikace nesmí být, ať už zcela nebo zčásti, reprodukován, ukládán do vyhledávacího systému, přenášen ani distribuován žádnými prostředky (elektronickými, mechanickými, kopírováním, nahráváním nebo podobnými) bez předchozího souhlasu společnosti CECOTEC INNOVACIONES, SL.

10. ZJEDNODUŠENÉ PROHLÁŠENÍ EU O SHODĚ

CE Společnost Cecotec Innovaciones tímto prohlašuje, že tento výrobek splňuje základní požadavky a další příslušná ustanovení předpisů platných v Evropské unii. Tento výrobek byl navržen, vyroben a testován v souladu s požadovanými bezpečnostními a kvalitativními normami. Úplné znění prohlášení EU o shodě naleznete na následující webové adrese: <https://cecotec.es/es/information/declaration-of-conformity>

1. PARÇALAR VE BİLEŞENLER

Şekil 1

1. Üst tepsi
2. Alt tepsi
3. Üst püskürtme kolu
4. Çatal bıçak sepeti
5. Alt püskürtme kolu
6. Tuz kabı
7. Dağıtıcı

Not:

Bu kılavuzda yer alan grafikler şematik gösterimlerdir ve üründeki grafiklerle birebir aynı olmayabilir.

2. KULLANMADAN ÖNCE

- Bu cihaz, nakliye sırasında cihazı korumak için tasarlanmış bir ambalajla birlikte gelir. Cihazı kutusundan çıkarın. Gelecekte taşımanız gerekirse, cihazın hasar görmesini önlemek için orijinal kutuyu ve diğer ambalaj malzemelerini güvenli bir yerde saklamak isteyebilirsiniz. Orijinal ambalajı atmak isterseniz, lütfen tüm malzemeleri uygun şekilde geri dönüştürdüğünüzden emin olun.
- Tüm parça ve bileşenlerin eksiksiz ve iyi durumda olduğundan emin olun. Eksik veya kötü durumda olan parçalar varsa, derhal Cecotec Resmi Teknik Destek Servisi ile iletişime geçin.

Kutu içeriği:

- Bulaşık makinesi
- Alt tepsi
- Üst tepsi
- Çatal bıçak sepeti
- Tahliye hortumu
- Tuz hunisi
- Bu kullanım kılavuzu
- Yardıma ihtiyaç duymanız halinde ekipmanınızın doğru bir şekilde izlenebilmesi için seri numarasını üründen çıkarmayın.

3. KURULUM

Bulaşık makinenizi gerektiğinde tezgahın altında kullanabilirsiniz. Bunun için, arkadaki iki vidayı kullanarak bulaşık makinesinin üst plakasını çıkarmanız gerekir.

Şekil 2

- Arkadaki iki vidayı çıkarın.
- Üst plakayı çıkarmak için geriye doğru itin.

Tahliye hortumlarının bağlanması

Tahliye hortumunu en az 4 cm çapındaki bir gider borusuna takın veya lavaboya doğru uzatın, ancak bükmeyin veya ezmeyin. Tahliye borusunun yüksekliği 600 mm'den az olmalıdır.

Not: Geri akışı önlemek için hortumun serbest ucu suya batırılmamalıdır.

Şekil 3

- Bulaşık makinesinin arkası
- Tahliye hortumu
- Su girişi
- Drenaj borusu
- Güç kablosu
- Tezgah
- Drenaj borusu

⚠️ Tahliye hortumunu şekil 3'teki A veya B pozisyonuna sabitlediğinizden emin olun.

Hortumlardaki fazla su nasıl boşaltılır?

Tahliye borusu bağlantısı 600 mm'den daha derindeyse, tahliye hortumunda fazla su kalabilir. Fazla su, lavabonun dışında ve altında bulunan uygun bir kaba boşaltılmalıdır.

Su çıkışı

Su tahliye hortumunu bağlayın. Su sızıntılarını önlemek için tahliye hortumu düzgün bir şekilde takılmalıdır. Tahliye hortumunun bükülmediğinden veya ezilmediğinden emin olun.

Uzatma hortumu

Tahliye hortumu uzatmasına ihtiyacınız varsa, benzer bir hortum kullandığınızdan emin olun. 4 metreden uzun olmamalıdır, aksi takdirde bulaşık makinesinin temizleme etkisi azalabilir.

Sifon bağlantısı

Atık bağlantısının bulaşık makinesinin tabanından yüksekliği en fazla 600 mm olmalıdır.

Cihazın konumu

Cihazı istediğiniz yere yerleştirin. Arka kısmı arkasındaki duvara, yan kısımları ise bitişik dolaplara veya duvarlara yaslanmalıdır.

, doğru kurulumu kolaylaştırmak için sağ veya sol tarafa yerleştirilebilen su besleme ve tahliye hortumlarıyla donatılmıştır .

⚠️⚠️Dikkat!

- Bulaşık makinesini sert ve düz bir zemine yerleştirin.
- Bulaşık makinesini yüksek bir yüzeye yerleştirmeyin.

4. OPERASYON

Her bulaşık makinesi güvenilirliği garanti altına almak için fabrikadan çıkmadan önce sıkı bir kalite kontrolünden geçirilir.

Yeni bulaşık makinenizde kalite kontrolümüz sonucu oluşan su damlacıkları veya su lekeleri görebilirsiniz.

Çatal bıçak sepetini alt rafa yerleştirin. En iyi performans için ortaya yerleştirin.

Kurulumdan önce bulaşık makinesinin içindeki ve dışındaki tüm ambalaj matzemelerini çıkarın.

İlk kullanımdan önce:

- Bölgenizdeki su sertliğine göre su yumuşatma seviyesini ayarlayın.
- Tuz bölmesine 500 gr tuz ekleyin ve ardından bölmenin ağzına kadar suyla doldurun.
- Parlatıcı gözünü doldurun.
- Deterjanı ekleyin.



kontrol Paneli

Şekil 4





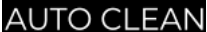

1. Dokunmatik Açma/Kapama Simgesi
2. Programlar
3. Ekstra özellikler
4. Başlat/Duraklat dokunmatik simgesi

TÜRKÇE

Dokunmatik ekranı kullanın

Dokunmatik simge	Tanım
Açık 	Bu dokunmatik ikon bulaşık makinesini açıp kapatmaya yarar.
Program	Uygun yıkama programını seçin, program göstergesi yanacaktır.
Ekstra özellikler	Uygun ekstra yıkama programını seçin; gösterge yanacaktır. Makine açıkken, seçilebilir ekstra fonksiyonlar yanıp sönecektir; seçildikten sonra gösterge yanacaktır.
Başlat/Duraklat 	Bir programı başlatmak/duraklatmak için bu dokunmatik simgeye basın. * Sıfırlama: Mevcut programı iptal edip yeni bir program seçmek için 3 saniye basılı tutun.
Çocuk kilidi 	Gecikmeli Başlatma ve Yarım Yıkama düğmelerine aynı anda üç saniye basılı tutun. Çocuk kilidi göstergesi yanacak ve çocuk kilidi etkinleştirilecektir. Tüm dokunmatik simgeler kilitlenecektir. Çocuk kilidi durumundan çıkmak için yukarıdaki adımları tekrarlayın.
Kendi kendini temizleyen 	Yarım Yıkama ve Ekstra Hızlı dokunmatik simgelerine aynı anda 3 saniye basılı tutarak kendi kendini temizleme programını başlatın, dijital ekranda 90 dakikalık geri sayım gösterilecektir.

Görüntülemek

Program göstergesi	 ECO. Eco modu, enerji ve su tasarrufu sağlar, genel temizlik ihtiyaçları için uygundur.  YOĞUN (Intensive). Zorlu lekelerle sahip bulaşıklar, tencereler ve tavalar için uygun, güçlü temizleme modu.  RAPID (Hızlı). En yüksek hızda taze, hafif yapışkan yiyecek artıklarını temizlemek için uygundur.  UNIVERSAL. Günlük temizleme modu, orta derecede kirli bulaşıklar için uygundur.  HIJYEN. Hijyenik yıkama gerektiren çok kirli bulaşıklar için uygundur.  CAM (Kristal). İnce cam eşyaların yıkanmasında kullanılır.
--------------------	--------------------------------------------------------------------------------------------------------------------------------------------------------------------------------------------------------------------------------------------------------------------------------------------------------------------------------------------------------------------------------------------------------------------------------------------------------------------------------------------------------------------------------------------------------------------------------------------------------------------------------------------------------------------------------------------------------------------------------------------------------------------------------------------------------------------------------------------------------------------------------------------------------------------------------------------------------------------------------------------------------------------------------------------------------------

Ekstra özellikler



Gecikmeli Başlatma. Döngünün başlangıcını 0 ila 24 saat arasında geciktirebilirsiniz.

Zamanı değiştirmek için Gecikmeli Başlatma dokunmatik simgesine basın, ardından Başlat/Duraklat dokunmatik simgesine basın.

Not: Bulaşık makinesi çalışmaya başladıktan sonra gecikme simgesi süresini değiştirmek için Güç dokunmatik simgesine basın ve bulaşık makinesini yeniden başlatın.

1/2 YARIM YIKAMA (Yarım Yük). Su ve elektrik tüketimini azaltır; üç yıkama modu seçebilirsiniz: Üstten yıkama, alttan yıkama ve aynı anda hem üstten hem alttan yıkama.



EKSTRA HIZLI (Extra Fast). Daha hızlı bir yıkama döngüsü için yıkama sıcaklığını artırarak yıkama döngüsü süresini kısaltır. Uygulama: Ana yıkama aşamasındaki yıkama süresi 10 dakika azalır, durulama sıcaklığı 3°C artar, kurutma süresi 15 dakika kısalır ve toplam süre 25 dakika azalır.*



SÜPER KURUTMA. Daha kuru bulaşıklar için ana yıkama döngüsüne ek kurutma süresi eklenir. Uygulama: Kurutma aşamasında 20 dakika sıcak hava, 10 dakika soğuk hava çalıştırılır, toplam süre 30 dakika artırılır, sıcak yıkama sıcaklığı orijinal maksimum durulama sıcaklığının 3°C üzerine çıkarılır ve maksimum sıcaklık 75°C ise sıcaklık değişmeden kalır.*



EKSTRA HİJYEN. Yıkama işlemi sırasında tam sterilizasyon için sıcaklık artış süresi eklenir. Uygulama: Sıcak yıkama sıcaklığı, orijinal maksimum durulama sıcaklığına göre 3°C artırılır ve maksimum sıcaklık 75°C ise sıcaklık değişmez. Durulama aşaması sırasında sıcaklığı ısıtıp koruyarak toplam süreyi 30 dakika artırır.*





SESSİZ YIKAMA (Sessiz Yıkama). Yıkama işlemi sırasında motor hızını düşürerek yıkama süresini artırır ve gürültüyü azaltır. Uygulama yöntemi: Ana yıkama süresini 45 dakika uzatır ve çalışma sırasında hızı 100 devir azaltır, ancak motor hızı 2.600 devrin altına düşmemelidir.*



SAVE+ (Tasarruf +). Kurutma süresini ve sıcaklığını azaltarak enerji tasarrufu sağlar. 8 veya daha az bulaşık kapasiteli makineler için önerilir. Uygulama: Ana yıkama aşaması için 10 dakika, kurutma aşaması için 15 dakika ve toplam süre için 25 dakika. Bu işlev seçildikten sonra, kurutmayı artırmak (Süper Kurutma), sterilizasyonu güçlendirmek (Ekstra Hijyen) veya zaman tasarrufunu hızlandırmak (Ekstra Hızlı) için üst üste kullanılamaz.

TÜRKÇE

Uyarı göstergeleri	 <p>Parlatıcı. Gösterge yanıyorsa, bulaşık makinenizde parlatıcı miktarı azalmıştır ve yeniden doldurulması gerekir.</p>  <p>Tuz. Gösterge yanıyorsa, bulaşık makinenizde tuz az demektir ve yeniden doldurulması gerekir.</p>  <p>Su girişi. Gösterge yanıyorsa, su girişi kapalı veya tıkalı demektir.</p>
--------------------	-----------------------------------------------------------------------------------------------------------------------------------------------------------------------------------------------------------------------------------------------------------------------------------------------------------------------------------------------------------------------------------------------------------------------------------------------------------------------------------------------------------------------------------------------------------------

*Not: Bu süreler yaklaşık olup, bulaşıkların türüne, kirlilik derecesine ve diğer faktörlere bağlı olarak değişiklik gösterebilir.

Su sertlik seviyesinin ayarlanması

Bulaşık makinesi, kullanılan suyun sertliğine göre tuz miktarının ayarlanmasına olanak sağlayacak şekilde tasarlanmıştır. Bu, tuz tüketim seviyesini optimize etmeyi amaçlamaktadır. Tuz alımınızı ayarlamak için aşağıdaki adımları izleyin:

1. Cihazı açın.
2. Cihazı açtıktan sonraki 60 saniye içinde, makine bekleme modundayken Başlat/Duraklat dokunmatik simgesine 5 saniye boyunca basın. Bu, kurulum moduna girecek, ardından varsayılan su sertlik seviyesine geçecek ve dijital ekranda sertlik seviyesi "H3" olarak gösterilecektir.
3. Yerel ortamınız için uygun ayarı seçmek üzere Başlat/Duraklat dokunmatik simgesine basın. Ayarlar şu sırayla değişecektir: H1→H2→H3→H4→H5→H6;
4. Daha sonra ayarlarınızı kaydetmek için makinenizi kapatın.

Aşağıdaki tabloya göre ayarlama yapılması önerilir:

Seçici pozisyonu	Su sertliği			Su sertliğini ayarlarken gösterge	Tuz alımı (gram/döngü)
	dH	dF	ile ilgili		
H1	0-5	0-9	0-6	H1	0
H2	6-11	10-20	7-14	H2	20
H3 (Varsayılan)	12-17	21-30	15-21	H3	30
H4	18-22	31-40	22-28	H4	40
H5	23-24	41-60	29-42	H5	50
H6	35-55	61-98	43-69	H6	60

Su kaynağınızın sertliği hakkında bilgi edinmek için yerel su idarenize başvurun.

Su yumuşatıcısına tuz yükleme

Suyun sertliği bölgeden bölgeye değişir. Bulaşık makinenizde sert su kullanırsanız,

bulaşıklarınızda ve mutfak eşyalarınızda tortular oluşur. Cihaz, sudaki kireç ve mineralleri gidermek için özel olarak tasarlanmış tuzlar kullanan özel bir su yumuşatıcı ile donatılmıştır. Her zaman bulaşık makinesinde yıkamaya uygun tuz kullanın.

Tuz kabı alt tepsinin altında bulunur ve aşağıdaki şekilde doldurulmalıdır:

⚠️⚠️ Dikkat!

- Yalnızca bulaşık makinesinde kullanım için özel olarak tasarlanmış tuz kullanın. Bulaşık makineleri için özel olarak tasarlanmamış diğer tüm tuz türleri, özellikle sofraya tuzu, su yumuşatıcısına zarar verir. Uygun olmayan tuz kullanımından kaynaklanan hasarlarda, üretici herhangi bir garanti veya sorumluluk kabul etmez.
- Tam yıkama programlarından birini başlatmadan hemen önce tuz doldurun. Bu, dökülmüş olabilecek tuz taneciklerinin veya tuzlu suyun makinenin dibinde uzun süre kalmasını ve korozyona neden olmasını önleyecektir.

Şekil 5

- A. Alt tepsiyi çıkarın ve ardından tuz kabının kapağını söküp çıkarın.
- B. Huninin ucunu çukura yerleştirin ve yaklaşık 500 gr tuz ekleyin.
- C. Eğer kabı ilk defa dolduruyorsanız, kabın tamamını suyla doldurun (yaklaşık 700 ml).
- D. Kapağı dikkatlice tekrar vidalayın.
- E. Normalde tuz haznesi doldurulduktan sonra tuz uyarı ışığı söner.

NOT:

- Kontrol panelindeki tuz uyarı ışığı yandığında tuz haznesinin yeniden doldurulması gerekir. Tuz haznesi yeterince dolu olsa bile, tuz tamamen eriyene kadar gösterge ışığı sönmeyebilir.
- Kontrol panelinde tuz uyarı ışığı yoksa (bazı modellerde), bulaşık makinesinin çalıştığı döngülere bakarak su yumuşatıcısına ne zaman tuz koymanız gerektiğine karar verebilirsiniz.
- Tuz kabını fazla doldurmamaya dikkat edin ve dökülenleri mutlaka temizleyin.

Deterjan kullanımı

Tüm bulaşık makinesi programlarında uygun bölmeye deterjan konulması gerekir. Optimum performans sağlamak için seçilen programa uygun miktarda deterjan ekleyin.

⚠️⚠️ Yalnızca bulaşık makineleri için özel olarak tasarlanmış deterjanlar kullanılmalıdır. Deterjanınızı taze ve kuru tutun. Bulaşıkları yıkamaya hazır olana kadar deterjan gözüne toz deterjan koymayın.

⚠️⚠️ Bulaşık makinenizde asla sabun, çamaşır deterjanı veya elde yıkama deterjanı kullanmayın.

TÜRKÇE

⚠️⚠️Bulaşık makinesi deterjanını yutmayın. Buharını solumaktan kaçının. Bulaşık makinesi deterjanı, solunum problemlerine neden olabilecek tahriş edici ve yakıcı kimyasallar içerir. Bulaşık makinesi deterjanını yuttuysanız veya buharını soluduysanız, derhal tıbbi yardım alın .

⚠️⚠️Bulaşık makinesi deterjanını çocukların erişemeyeceği yerde saklayın.

Deterjan dağıtıcısının doldurulması

1. Deterjan bölmesini düğmeye basarak açın.
2. Ana yıkama bölmesine önerilen miktarda deterjan ekleyin. Ana deterjan bölmesinde, belirli miktarda deterjan kullanımına izin veren çizgiler bulunur. Bu çizgiler, bulaşıkların kirlilik derecesine bağlı olarak 15 ml veya 25 ml olarak işaretlenmiştir. Bulaşıklarınızın yoğun yıkamaya ihtiyacı varsa, bölmenin ön yıkama bölümüne 5 ml deterjan ekleyin.
3. Daha sonra deterjan bölmesini kapağı ok yönünde kaydırarak kapatın. Şekil 6

NOT:

Lütfen deterjan ambalajındaki üretici tavsiyesine uyun.

Parlatıcı kullanımı

Parlatıcı bölmesinin doldurulması daha iyi yıkama sonuçları ve gelişmiş kurutma performansı sağlamaya yardımcı olur.

1. Parlatıcı bölmesini doldurmak için bölme kapağını açın. Şekil 7
2. Parlatıcı bölmesini MAKSİMUM seviyeye kadar doldurun ve ardından kapağı kapatın. Parlatıcı bölmesini aşırı doldurmamaya dikkat edin ve dökülenleri mutlaka silin.
3. Parlatıcı bölmesini kilitlemek için kapağı kapatın.
4. Son durulama sırasında otomatik olarak parlatıcı eklenir, böylece derinlemesine durulama ve lekesiz kuruma sağlanır.

⚠️⚠️Dikkat!

Sadece markalı bulaşık makinesi parlatıcısı kullanın. Parlatıcı bölmesini asla başka maddelerle (örneğin bulaşık makinesi temizleme deterjanı, sıvı deterjan) doldurmayın. Bu, cihaza zarar verir.

Parlatıcı seviyesini değiştirmek için makineyi açmadan önce aşağıdaki adımları izleyin:

1. Kapağı açın, bulaşık makinesini etkinleştirmek için Güç dokunmatik simgesine basın.
2. Cihazı açtıktan sonra 60 saniye içerisinde, makine bekleme modundayken Gecikmeli Başlatma dokunmatik ikonuna 5 saniye basarak ayar moduna girin, ardından varsayılan parlatıcı seviyesine geçin, dijital ekranda seviye "R3" olarak gösterilecektir.
3. Parlatıcı seviyesini ayarlamak için Gecikmeli Başlatma dokunmatik simgesine

basın, dijital ekran seviye bilgisini gösterecek ve simgeye her basıldığında seviye "R1→R2→R3→R4→R5" arasında geçiş yapacaktır.

4. Uygun seviyeyi seçtikten sonra ayarları kaydetmek için Güç dokunmatik simgesine basın.

Buzzer sesinin açılıp kapatılması

Varsayılan durumda buzzer sesi açıktır.

1. Cihazı açın.
2. ECO ve Başlat/Beklet dokunmatik ikonlarına aynı anda 3 saniye basılı tuttuğunuzda, kapı açıldığında buzzer sesi kesilecek ve iç aydınlatma yanmayacaktır.
3. ECO ve Başlat/Duraklat dokunmatik ikonlarına tekrar aynı anda 3 saniye basılı tuttuğunuzda buzzer sesi duyulacaktır.

Not: Bu özellik yalnızca bekleme modundayken ayarlanabilir. Cihazı kapatıp tekrar açtığınızda, sesli uyarı varsayılan olarak duyulacaktır.

Bulaşık makinesi raflarını yükleme

Bulaşık makinesinden en iyi performansı almak için aşağıdaki yükleme talimatlarını izleyin.

⚠️⚠️ Dikkat!

Bulaşık makinesinde yıkanması uygun olmayan bulaşıklar:

- Sıcaklığa duyarlı plastik sofa takımları, bakır ve teneke kaplar, alüminyum ve gümüş çatal bıçak takımları.
- Zarif cam eşyalar, dekoratif baskılı porselenler, kristal elemanlı mutfak eşyaları vb.
- Emici özelliğe sahip eşyalar (süngerler, ev tekstili).

Bulaşık makinesi raflarını doldururken veya doldurduktan sonra alınacak önlemler

- Büyük yemek artıklarını temizleyin.
- Bulaşıkları akan suyun altında durulamaya gerek yoktur.
- Bulaşık veya pişirme kaplarında, çıkarılması zor olan pişmiş, yanmış veya yapışmış yemek parçacıkları varsa, yıkamadan önce bir süre suda bekletmeniz önerilir.

Bulaşıkları bulaşık makinesine aşağıdaki sırayla yerleştirin:

1. Bardak, fincan, tencere/tava vb. eşyalar ters yerleştirilmelidir.
2. Eğimli veya içi boş olan eşyaların suyun akmasına izin verecek şekilde eğilmesi gerekir.
3. Güvenli bir şekilde istiflenmeli ve devrilmemelidir.
4. Yıkama esnasında püskürtme kollarının dönmesini engellememelidir.
5. Çatal bıçak takımlarını, yemek çubuklarını ve küçük eşyaları çatal bıçak tepsisine yerleştirin. Çok küçük eşyalar bulaşık makinesinde yıkanmamalıdır, çünkü tepsilerden kolayca düşebilirler.

TÜRKÇE

Bulaşıkları çıkarın

Üst tepside alt tepsiye su damlamasını önlemek için önce alt tepsiyi, sonra üst tepsiyi boşaltmanızı öneririz.

Üst tepsiyi yükleyin

Üst raf, bardaklar, kahve ve çay fincanları ve tabakları, tabaklar, küçük kaseler ve sığ tavalalar (çok kirli olmadıkları sürece) gibi daha narin ve hafif sofrta takımlarını tutmak için tasarlanmıştır.

Bulaşıkları ve pişirme araçlarını akan suyun altında hareket etmeyecek şekilde yerleştirin. Bardakları, fincanları ve kaseleri her zaman ters yerleştirin.

Üst tepsi

Şekil 8

1. Bardaklar
2. Ziller
3. Bardaklar
4. Tatlı kaseleri
5. Gözlük
6. Servis kaşıkları
7. Çatallar
8. Sofra bıçakları

Üst tepsinin ayarlanması

Şekil 9

Makinenizin üst tablasının 1 ve 2 numaralı pozisyonlardaki yüksekliğini ihtiyacınıza göre ayarlayabilirsiniz.

Üst tepsinin yüksekliğini ayarlamak için tepsiyi tamamen çıkarıp 1 ve 2'de gösterilen tekerlekli seviyeye tekrar monte edin.

1. konumdayken üst rafın yüksekliği 5 cm daha yüksek olacaktır. 2. konumdayken alt rafın yüksekliği 5 cm daha yüksek olacaktır. Bu konumda, alt rafa tencere vb. gibi büyük eşyaları yerleştirebilirsiniz.

Şekil 10'da görülen yükseklik ayar mekanizmasına sahip bir tepsiniz varsa, tepsiyi iki yanından tutarak tepsinin konumunu yukarı ve aşağı doğru ayarlayabilirsiniz.

⚠️ DİKKAT:

Bulaşıkları yerleştirmeden önce üst rafın yüksekliğini ayarlamanızı öneririz. Bulaşıkları yerleştirdikten sonra rafı ayarlamak bulaşıklara zarar verebilir.

Alt tepsiyi yükleyin

Temizlenmesi zor olan büyük eşyalarınızı (tencere, tava, kapak, servis tabağı ve kase vb.) alt rafa yerleştirmenizi öneririz.

Üst püskürtme kolunun dönüşünü engellemek için kase ve kapakların tepsinin yan taraflarına yerleştirilmesi tercih edilir.

Tencere, tabak vb. her zaman ters çevrilerek konulmalıdır. Derin tencereler suyun süzülmesi için eğik tutulmalıdır.

Alt rafta daha fazla büyük tencere ve tava yerleştirebilmeniz için katlanabilir çatal sıraları bulunur.

Alt tepsi

Şekil 11

1. Çorba yemekleri
2. Fırın kapları
3. Cam kase
4. Küçük saksılar
5. Melamin kaseler
6. Düz plakalar
7. Oval çeşmeler
8. Tatlı yemekleri

YIKAMA PROGRAMI**Cihazı açın****Bir yıkama programı başlatın**

1. Alt ve üst rafları çıkarın, bulaşıkları yerleştirin ve tekrar yerine itin. Önce alt rafı, ardından üst rafı yerleştirmeniz önerilir.
2. Deterjanı dökün.
3. Fişi prize takın. Güç kaynağı.
4. Su beslemesinin tam basınçta olduğundan emin olun. Kapağı kapatın, Güç dokunmatik simgesine ve istediğiniz yıkama programını seçmek için Program dokunmatik simgesine basın. Kapağın düzgün kapandığından emin olmak için hafifçe kuvvet uygulayın.

NOT: Kapı tamamen kapandığında tık sesi duyulabilir.

Programı değiştir

1. Ön not: Çalışan bir döngü yalnızca kısa bir süredir çalışıyorsa değiştirilebilir. Aksi takdirde, deterjan dışarı akmış ve cihaz yıkama suyunu boşaltmış olabilir. Bu durumda, deterjan bölmesinin yeniden doldurulması gerekir.
2. Yıkama işlemi sırasında makineyi kapatmak için Güç dokunmatik simgesine basın.

TÜRKÇE

3. Makineyi açmak için tekrar Güç dokunmatik simgesine basın, ardından programı istediğiniz döngüye değiştirebilirsiniz.

NOT: Yıkama sırasında kapağı açarsanız, makine duraklayacak ve geri sayım duracaktır. Kapağı kapattığınızda ise makine 10 saniye sonra tekrar çalışmaya başlayacaktır.

Bir yemek eklemeyi unuttum

Deterjan bölmesi açılmadan önce, unutulmuş bir bulaşık istenildiği zaman eklenebilir.

1. Yıkamayı durdurmak için Başlat/Durdur dokunmatik simgesine basın.
2. Sprey kolları çalışmayı bıraktıktan sonra kapıyı tamamen açabilirsiniz.
3. Unutulmuş yemekleri ekleyin.
4. Kapağı kapatın, bulaşık makinesi on saniye sonra çalışmaya başlayacaktır.

⚠️⚠️ UYARI!

Yıkama sırasında kapağı açmak tehlikelidir, çünkü sıcak su sizi yakabilir. Bulaşık makinesi çalışırken kapak açılırsa, makine otomatik olarak durur.

Bulaşık makinesini boşaltın

Bulaşık makinesinin içinin nemli olması normaldir. Önce alt rafı, ardından üst rafı boşaltın. Bu, üst raftaki suyun alt raftaki bulaşıklara damlamasını önleyecektir.

6. TEMİZLİK VE BAKIM

Herhangi bir bakım veya onarım işlemine başlamadan önce mutlaka cihazınızın elektrik bağlantısını kesmeli ve su vanasını kapatmalısınız.

Filtrasyon sistemi

Filtrasyon sistemi kaba filtre, düz filtre ve mikro filtreden oluşmaktadır.

Şekil 12

1. Düz filtre: Yiyecek ve artıklar alt püskürtme kolundaki özel bir jetle yakalanır.
2. Kaba Filtre: Tahliye borusunu tıkayabilecek kemik veya cam parçaları gibi büyük kalıntılar kaba filtrede sıkışır. Bu filtreye sıkışan bir nesneyi çıkarmak için, filtrenin üst kısmındaki tırnakları hafifçe sıkın ve yukarı kaldırın.
3. Mikrofiltre: Bu filtre, gider bölgesindeki kir ve yemek artıklarını tutar ve yıkama sırasında bunların bulaşıklara tekrar birikmesini önler.

⚠️⚠️ Bulaşık makinesini her kullandığınızda filtrelerde tıkanıklık olup olmadığını kontrol edin.

⚠️⚠️ Kaba filtreyi sökerek filtre sistemini çıkarabilirsiniz. Yiyecek artıklarını temizleyin ve filtreleri akan su altında temizleyin.

Filtre, bulaşık artıklarının yıkama sistemine girmesini etkili bir şekilde önleyebilir. Ancak, yemek artıkları bazen filtreyi tıkayarak yıkama performansını etkileyebilir. Yıkama programı tamamlandıktan hemen sonra düz filtreyi yemek artıkları açısından kontrol etmeniz ve gerekirse temizlemeniz önerilir.

Ayrıca, filtreyi haftada en az bir kez söküp temizlemeniz önerilir. Filtre temizleme adımları aşağıdaki gibidir:

Şekil 13

1. Mikrofiltreden kaba filtreyi çıkarın.
2. Mikrofiltreyi saat yönünde çevirin.
3. Mikrofiltreyi çıkarın.
4. Bulaşık makinesinin bölmesindeki düz filtreyi çıkarın.
5. Filtreleri akan suyun altında temizleyin.

Filtreleri, tüm bölümleri değiştirmeden önce, belirtilen sıranın tersine doğru iyice temizlemeli ve durulamalısınız.

Lütfen aklınızda bulundurun:

- Filtreler yerinde olmadan asla bir program çalıştırmayın.
- Filtrelerin yanlış yerleştirilmesi yıkama performansını düşürebilir ve cihazınıza zarar verebilir.
- Filtreleri temizlerken kesinlikle vurmayın. Aksi takdirde filtreler deforme olabilir ve bulaşık makinesinin performansı düşebilir.

Sprey kollarının temizlenmesi

püskürtme kolu yataklarını tıkayabileceğinden püskürtme kollarının düzenli olarak temizlenmesi gerekir .

Şekil 14

1. Alt püskürtme kolunu yukarı çekerek çıkarın.
2. Üst püskürtme kolunu çıkarmak için öncelikle üst püskürtme kolu kilidini döndürerek çıkarın.
3. Sprey kollarını tekrar takmadan önce iyice temizleyip durulamalısınız.

Not: Tekrar takarken üst püskürtme kolu kilidinin sıkı olduğundan emin olun.

Bulaşık Makinesi Bakımı

Kontrol panelini temizlemek için hafif nemli bir bez kullanın ve ardından tamamen kurulaşın. Bulaşık makinenizin hiçbir yerinde keskin nesnelere, ovma telleri veya sert temizleyiciler kullanmayın.

TÜRKÇE

Kapıyı temizlemek

Kapının etrafındaki pervazları temizlemek için yalnızca yumuşak, ılık ve nemli bir bez kullanmalısınız.

Kapı contasına ve elektrikli parçalara su girmesini önlemek için hiçbir tür sprey temizleyici kullanmayın.

⚠️⚠️ UYARI!

Kapı panelini temizlemek için asla sprey temizleyici kullanmayın, çünkü bu, kapı kilidine ve elektrikli bileşenlere zarar verebilir. Paslanmaz çelik yüzeyin çizilmesi veya lekelenmesi riski nedeniyle ovma süngeri veya kağıt havlu kullanılması yasaktır.

Donma koruması

Bulaşık makineniz kış aylarında ısıtılmayan bir yerde bırakılacaksa, bir servis teknisyeninden şunları isteyin:

Bulaşık makinesinin elektriğini kapatın.

Su kaynağını kapatın ve su giriş borusunu su vanasından ayırın.

Giriş borusundan ve su vanasından suyu boşaltın. (Suyu toplamak için bir tava kullanın.)

Su giriş borusunu su vanasına tekrar bağlayın.

Süzgeci küvetten ve altından çıkarın ve giderdeki suyu bir sünger yardımıyla temizleyin.

Bulaşık makinenizin bakımı nasıl yapılır?

Her yıkamadan sonra

Her yıkamadan sonra cihazın su vanasını kapatın ve nem ve kokuların içeride kalmasını önlemek için kapağını hafif aralık bırakın.

Fişi çıkarın

Temizlik veya bakım yapmadan önce mutlaka fişi prizden çekin. Risklerden kaçının.

Çözücü veya aşındırıcı temizlik yok

Bulaşık makinesinin dış ve kauçuk kısımlarını temizlemek için çözücü veya aşındırıcı temizleyiciler kullanmayın. Sadece bir bez ve ılık sabunlu su kullanın. İç yüzeydeki lekeleri veya kiri çıkarmak için, su ve biraz beyaz sirke ile nemlendirilmiş bir bez veya bulaşık makineleri için özel olarak üretilmiş bir temizlik ürünü kullanın.

Tatile gittiğinizde

Tatile giderken, bulaşık makinesini boşken yıkama programı çalıştırmanız, ardından fişini çekmeniz, su vanasını kapatmanız ve cihaz kapağını hafifçe aralık bırakmanız önerilir. Bu,

contaların daha uzun süre dayanmasına ve cihazda koku oluşumunun önlenmesine yardımcı olacaktır.

Cihazı taşıyın

Cihazı taşımanız gerekiyorsa, dik tutmaya çalışın. Kesinlikle gerekiyorsa, sırt üstü yatırabilirsiniz.

Panolar

Bulaşık makinesi kokusuna neden olan faktörlerden biri de contalarda sıkışan yemek artıklarıdır. Nemli bir süngerle düzenli temizlik yapmak bunu önleyecektir.

7. PROBLEM ÇÖZME

Teknik destekle iletişime geçmeden önce aşağıdaki sayfalardaki bilgileri incelemeniz sizi bu dertten kurtarabilir.

Sorun	Olası neden	Olası çözüm
Bulaşık makinesi çalışmıyor	Sigorta atmış veya devre kesici atmış	Sigortayı değiştirin veya devre kesiciyi sıfırlayın. Bulaşık makinesiyle aynı devreyi paylaşan diğer cihazları çıkarın.
	Güç kaynağı açık değil	Bulaşık makinesinin açık ve kapağının güvenli bir şekilde kapalı olduğundan emin olun. Güç kablosunun prize düzgün bir şekilde takılı olduğundan emin olun.
	Su basıncı düşük	Su beslemesinin düzgün bir şekilde bağlandığından ve suyun açık olduğundan emin olun.
Tahliye pompası durmuyor	Taşma	Sistem, taşmayı algılayacak şekilde tasarlanmıştır. Taşma olduğunda sirkülasyon pompasını kapatır ve tahliye pompasını çalıştırır.
Gürültü	Bazı duyulabilir sesler normaldir	Deterjan bölmesinin açılma sesi.
	Bulaşıklar sepetlere düzgün bir şekilde sabitlenmemiş veya sepete küçük bir şey düşmüş	Bulaşık makinesinde her şeyin güvenli bir şekilde yerleştirildiğinden emin olun.

TÜRKÇE

	Motor uğulduyor	Bulaşık makinesi düzenli olarak kullanılmıyor. Sık kullanmıyorsanız, haftada bir kez doldurup pompalamayı unutmayın; bu, contanın nemli kalmasına yardımcı olacaktır.
Bulaşık makinesinin içindeki köpük	Uygun olmayan deterjan	Köpürmeyi önlemek için yalnızca özel bulaşık makinesi deterjanı kullanın. Köpürme meydana gelirse, bulaşık makinesini açın ve köpüğün buharlaşmasını bekleyin. Bulaşık makinesine 4 litre soğuk su ekleyin. Bulaşık makinesini kapatıp kilitleyin, ardından suyu boşaltmak için "ön durulama" döngüsünü başlatın. Gerekirse işlemi tekrarlayın.
	Dökülen durulama yardımcısı	Parlatıcı dökümlerini hemen temizleyin.
Bulaşık makinesinin iç kısmı lekeli	Renklendirici içeren deterjan kullanıldı	Deterjanın renklendirici içermediğinden emin olun.
Kirli tabaklar ve çatal bıçak takımları	Yanlış program Yanlış sepet yükleme	Daha güçlü bir program seçin. Deterjan gözünün ve püskürtme kollarının büyük bulaşıklar tarafından tıkanmadığından emin olun.
Bardak ve çatal bıçak takımlarındaki lekeler ve film	1. Aşırı sert su. 2. Düşük giriş sıcaklığı. 3. Bulaşık makinesinin aşırı doldurulması. Yanlış yükleme. 4. Eski veya ıslak çamaşır tozu. 5. Parlatıcı gözünü boşaltın. 6. Yanlış deterjan dozajı.	Bardaklardaki lekeleri çıkarmak için: 1. Bulaşık makinesinden tüm metal aletleri çıkarın. 2. Deterjan eklemeyin. 3. En uzun döngüyü seçin. 4. Bulaşık makinenizi çalıştırın ve yaklaşık 18 ila 22 dakika kadar çalıştırın, ardından ana yıkamaya geçin. 5. Bulaşık makinenizin kapağını açın ve tabana 2 su bardağı beyaz sirke dökün. 6. Kapağı kapatın ve bulaşık makinesinin yıkama programını tamamlamasını bekleyin. Sirke işe yaramazsa: Belirtilen şekilde tekrarlayın, ancak sirke yerine 1/4 su bardağı (60 ml) sitrik asit kristali kullanın.

Cam eşyalarda opaklık	Yumuşak su ve çok fazla deterjan kombinasyonu	Eğer suyunuz yumuşaksa daha az deterjan kullanın ve cam eşyaları yıkamak ve temizlemek için daha kısa bir program seçin.
İç yüzeylerde sarı veya kahverengi film	Çay veya kahve lekeleri	Lekeleri güvenli bir şekilde çıkarmak için beyaz sirke ve ılık su karışımı veya karbonat macunu kullanın. Uygulayın, bekletin ve ardından iyice durulayın.
İç yüzeyde beyaz film	Sert su mineralleri	İç kısmı temizlemek için nemli bir sünger, bulaşık deterjanı ve lastik eldiven kullanın. Köpürmeyi önlemek için başka bir temizleyici kullanmayın.
Deterjan dağıtıcı kapağı düzgün kapanmıyor	Deterjan kalıntıları kapağı tikiyor	Fermuarın üzerindeki deterjanı silin.
Bölmelerde deterjan kaldı	Bulaşıklar deterjan bölmelerini tikiyor	Bulaşıkları doğru şekilde yeniden doldurun.
Buhar	Normal fenomen	Kurutma ve su tahliyesi sırasında kapı kilidi yakınındaki havalandırma deliğinden bir miktar buhar çıkıyor.
Plakalarda siyah veya gri lekeler	Alüminyum mutfak eşyaları tabaklara sürtündü	Bu izleri çıkarmak için hafif aşındırıcı bir temizleyici kullanın.
Bulaşık makinesinin dibinde su var.	Bu normaldir	Küvetin alt kısmındaki çıkışın etrafına az miktarda temiz su konulması su contasının yağlanmasını sağlar.
Bulaşık makinesinde sızıntılar	Aşırı doldurulmuş dağıtıcı veya parlatacı dökülmeleri	Parlatacı gözünü aşırı doldurmamaya dikkat edin. Dökülmeler aşırı köpürmeye ve taşmaya neden olabilir. Dökülenleri nemli bir bezle silin.
	Bulaşık makinesi düz değil	Bulaşık makinesinin düz olduğundan emin olun.

NOT: Zeytin çekirdekleri veya benzeri nesnelere filtre sisteminden geçerek tahliye pompası alanına ulaşabilir. Bu durumda, tahliye pompası tıkanmıştır ve temizlenmesi gerekir. Lütfen pompa kapağını, kuyruk kısmını dışarı doğru iterek çıkarın. Daha sonra pompa pervanesini kendiniz temizleyebilirsiniz. Ardından kapağı yerine takın. Şekil 15

Makinenin uygunsuz bakımı kullanıcı güvenliğini tehlikeye atabilir. Tüm onarımlar profesyoneller tarafından yapılmalıdır.

TÜRKÇE

Hata kodları

Yıkama programı başlatıldıktan sonra herhangi bir arıza meydana gelirse bulaşık makinenizde hata kodu belirecektir.

Aşağıdaki tabloda olası hata kodları ve bunların temsil ettiği arızalar gösterilmektedir ve hata göstergesi yanıp sönmeye ve ses çikarmaya devam edecektir.

Hata kodu	Arızalı
E1	Taşma/sızıntı.
E2	Su girişi arızası.
E4	Su dağıtım vanasının arızalanması.
E5	Fan arızası.
E6	Anormal ısınma.
E7	Termistör açık/kısa devre.
EA	Anormal iletişim.

⚠️ Dikkat!

E2 için lütfen Cecotec'in Resmi Teknik Destek Servisini aramadan önce sorun giderme ipuçlarına bakın.

E1 için Cecotec'in Resmi Teknik Destek Servisini aramadan önce ana su kaynağını kapatın. E4, E5, E6, E7, EA için lütfen Cecotec'in Resmi Teknik Destek Servisini arayın.

8. ELEKTRIKLI VE ELEKTRONİK EKIPMANLARIN GERİ DÖNÜŞÜMÜ



Bu sembol, geçerli düzenlemelere uygun olarak, ürün ve/veya pilin evsel atıklardan ayrı olarak atılması gerektiğini belirtir. Bu ürün kullanım ömrünü tamamladığında, pilleri çıkarmalı ve yerel makamlarca belirlenen bir toplama noktasına götürmelisiniz.

Elektrikli ve elektronik cihazların ve/veya pillerin en uygun şekilde nasıl bertaraf edileceğine ilişkin detaylı bilgi için tüketicilerin yerel yetkililerle iletişime geçmeleri gerekmektedir.

Yukarıdaki kurallara uymak çevrenin korunmasına yardımcı olacaktır.

Ulusal ambalaj geri dönüşüm sistemleri ve bunların işaretlenmesi hakkında bilgiye web sitemizden ulaşabilirsiniz.

9. TELİF HAKKI

Bu kılavuzdaki metinlerin fikri mülkiyet hakları CECOTEC INNOVACIONES, SL'ye aittir. Tüm hakları saklıdır. Bu yayının içeriği, CECOTEC INNOVACIONES, SL'nin önceden izni olmaksızın hiçbir şekilde (elektronik, mekanik, fotokopi, kayıt veya benzeri) çoğaltılamaz, bir erişim sisteminde saklanamaz, iletilemez veya dağıtılamaz.

10. BASİTLEŞTİRİLMİŞ AB UYGUNLUK BEYANI



Cecotec Innovaciones, bu ürünün Avrupa Birliği'nde geçerli yönetmeliklerin temel gerekliliklerine ve diğer ilgili hükümlerine uygun olduğunu beyan eder. Bu ürün, gerekli güvenlik ve kalite standartlarına uygun olarak tasarlanmış, üretilmiş ve test edilmiştir. AB Uygunluk Beyanı'nın tam metnine şu web adresinden

ulaşabilirsiniz: <https://cecotec.es/es/information/declaration-of-conformity>

1. ΜΕΡΗ ΚΑΙ ΕΞΑΡΤΗΜΑΤΑ

Σχήμα 1

1. Επάνω δίσκος
2. Κάτω δίσκος
3. Άνω βραχίονας ψεκασμού
4. Καλάθι με μαχαιροπίρουνα
5. Κάτω βραχίονας ψεκασμού
6. Δοχείο αλατιού
7. Δοχείο

Σημείωμα:

Τα γραφικά σε αυτό το εγχειρίδιο είναι σχηματικές αναπαραστάσεις και ενδέχεται να μην αντιστοιχούν ακριβώς σε αυτά που απεικονίζονται στο προϊόν.

2. ΠΡΙΝ ΑΠΟ ΤΗ ΧΡΗΣΗ

- Αυτή η συσκευή διατίθεται σε συσκευασία σχεδιασμένη να την προστατεύει κατά τη μεταφορά. Αφαιρέστε τη συσκευή από το κουτί της. Ίσως θελήσετε να αποθηκεύσετε το αρχικό κουτί και άλλα είδη συσκευασίας σε ασφαλές μέρος για να αποφύγετε ζημιές στη συσκευή σε περίπτωση που χρειαστεί να τη μεταφέρετε στο μέλλον. Εάν επιθυμείτε να απορρίψετε την αρχική συσκευασία, βεβαιωθείτε ότι έχετε ανακυκλώσει όλα τα είδη σωστά.
- Βεβαιωθείτε ότι όλα τα εξαρτήματα και τα εξαρτήματα περιλαμβάνονται και βρίσκονται σε καλή κατάσταση. Εάν λείπουν ή βρίσκονται σε κακή κατάσταση, επικοινωνήστε αμέσως με την Επίσημη Υπηρεσία Τεχνικής Υποστήριξης της Cecotec.

Περιεχόμενα κουτιού:

- Πλυντήριο πιάτων
 - Κάτω δίσκος
 - Επάνω δίσκος
 - Καλάθι με μαχαιροπίρουνα
 - Σωλήνας αποστράγγισης
 - Χωνί αλατιού
 - Αυτό το εγχειρίδιο οδηγιών
- Μην αφαιρείτε τον σειριακό αριθμό από το προϊόν, ώστε να είναι δυνατή η σωστή ιχνηλάτηση του εξοπλισμού σας σε περίπτωση που χρειαστείτε βοήθεια.

3. ΕΓΚΑΤΑΣΤΑΣΗ

Μπορείτε να χρησιμοποιήσετε το πλυντήριο πιάτων σας κάτω από τον πάγκο, όποτε χρειάζεται. Για να το κάνετε αυτό, θα χρειαστεί να αφαιρέσετε την επάνω πλάκα του πλυντηρίου πιάτων χρησιμοποιώντας τις δύο βίδες στο πίσω μέρος.

Σχήμα 2

- A. Αφαιρέστε τις δύο βίδες στο πίσω μέρος.
- B. Πιέστε προς τα πίσω για να αφαιρέσετε την επάνω πλάκα.

Σύνδεση των σωλήνων αποστράγγισης

Τοποθετήστε τον εύκαμπτο σωλήνα αποστράγγισης σε έναν σωλήνα αποστράγγισης με ελάχιστη διάμετρο 4 cm ή οδηγήστε τον προς τον νεροχύτη, φροντίζοντας να μην τον λυγίσετε ή συνθλίψετε. Το ύψος του σωλήνα αποστράγγισης πρέπει να είναι μικρότερο από 600 mm. Σημείωση: Το ελεύθερο άκρο του σωλήνα δεν πρέπει να βυθίζεται στο νερό για να αποφευχθεί η αντίστροφη ροή.

Σχήμα 3

- A. Πίσω μέρος του πλυντηρίου πιάτων
- B. Σωλήνας αποστράγγισης
- C. Είσοδος νερού
- D. Σωλήνας αποστράγγισης
- E. Καλώδιο τροφοδοσίας
- F. Πάγκος εργασίας
- G. Σωλήνας αποστράγγισης

⚠⚠ Βεβαιωθείτε ότι έχετε ασφαλίσει τον σωλήνα αποστράγγισης στη θέση A ή στη θέση B στο σχήμα 3.

Πώς να αποστραγγίσετε την περίσσεια νερού από τους σωλήνες

Εάν η σύνδεση του σωλήνα αποστράγγισης βρίσκεται σε βάθος μεγαλύτερο από 600 mm, ενδέχεται να παραμείνει περίσσεια νερού στον σωλήνα αποστράγγισης. Η περίσσεια νερού πρέπει να αποστραγγίζεται σε κατάλληλο δοχείο, το οποίο θα φυλάσσεται έξω και κάτω από τον νεροχύτη.

Έξοδος νερού

Συνδέστε τον εύκαμπτο σωλήνα αποστράγγισης νερού. Ο εύκαμπτος σωλήνας αποστράγγισης πρέπει να εγκατασταθεί σωστά για να αποφευχθούν διαρροές νερού. Βεβαιωθείτε ότι ο εύκαμπτος σωλήνας αποστράγγισης δεν είναι τσακισμένος ή συνθλιμμένος.

Σωλήνας επέκτασης

Εάν χρειάζεστε προέκταση σωλήνα αποστράγγισης, φροντίστε να χρησιμοποιήσετε παρόμοιο σωλήνα. Δεν πρέπει να έχει μήκος μεγαλύτερο από 4 μέτρα, διαφορετικά η καθαριστική δράση του πλυντηρίου πιάτων ενδέχεται να μειωθεί.

Σύνδεση σιφονιού

Η σύνδεση αποχέτευσης πρέπει να έχει ύψος μικρότερο από 600 mm (μέγιστο) από το κάτω μέρος του πλυντηρίου πιάτων.

Θέση της συσκευής

Τοποθετήστε τη συσκευή στην επιθυμητή θέση. Η πλάτη πρέπει να ακουμπάει στον τοίχο από πίσω της και τα πλάινά πρέπει να ακουμπούν σε παρακείμενα ντουλάπια ή τοίχους.

Το πλυντήριο πιάτων είναι εξοπλισμένο με σωλήνες παροχής νερού και αποστράγγισης που μπορούν να τοποθετηθούν στη δεξιά ή την αριστερή πλευρά για να διευκολύνουν την σωστή εγκατάσταση.

⚠️ Προσοχή!

- Τοποθετήστε το πλυντήριο πιάτων σε ένα σταθερό, επίπεδο δάπεδο.
- Μην εγκαθιστάτε το πλυντήριο πιάτων σε υπερυψωμένη επιφάνεια.

4. ΛΕΙΤΟΥΡΓΙΑ

Κάθε πλυντήριο πιάτων υποβάλλεται σε αυστηρό ποιοτικό έλεγχο πριν φύγει από το εργοστάσιο για να διασφαλιστεί η αξιοπιστία του.

Ενδέχεται να εντοπίσετε σταγόνες νερού ή κηλίδες νερού που δημιουργούνται από τον ποιοτικό μας έλεγχο στο νέο σας πλυντήριο πιάτων.

Τοποθετήστε το καλάθι για τα μαχαιροπίρουνα στην κάτω σχάρα. Για καλύτερη απόδοση, τοποθετήστε το στο κέντρο.

Αφαιρέστε όλα τα υλικά συσκευασίας από το εξωτερικό και το εσωτερικό του πλυντηρίου πιάτων πριν από την εγκατάσταση.

Πριν από την πρώτη χρήση:





- Προσαρμόστε το επίπεδο αποσκληρυντή νερού ανάλογα με τη σκληρότητα του νερού στην περιοχή σας.
- Προσθέστε 500 γρ. αλάτι στη θήκη αλατιού και στη συνέχεια γεμίστε την με νερό μέχρι την άκρη της θήκης.
- Γεμίστε τη θήκη λαμπρυντικού.
- Προσθέστε το απορρυπαντικό.

Πίνακας ελέγχου







Σχήμα 4

1. Αγγίξτε το εικονίδιο ενεργοποίησης/απενεργοποίησης
2. Προγράμματα
3. Επιπλέον χαρακτηριστικά
4. Εικονίδιο αφής Έναρξη/Παύση

Χρήση οθόνης αφής

Αγγίξτε το εικονίδιο	Περιγραφή
Επί 	Αυτό το εικονίδιο αφής ενεργοποιεί και απενεργοποιεί το πλυντήριο πιάτων.
Πρόγραμμα	Επιλέξτε το κατάλληλο πρόγραμμα πλύσης, η ένδειξη προγράμματος θα ανάψει.
Επιπλέον χαρακτηριστικά	Επιλέξτε το κατάλληλο επιπλέον πρόγραμμα πλύσης. Η ένδειξη θα ανάψει. Ενώ το πλυντήριο είναι ενεργοποιημένο, οι επιλέξιμες επιπλέον λειτουργίες θα αναβοσβήνουν. Η ένδειξη θα ανάψει αφού επιλεγούν.
Έναρξη/Παύση 	Πατήστε αυτό το εικονίδιο αφής για να ξεκινήσετε/παύσετε ένα πρόγραμμα. * Επαναφορά: Πατήστε για 3 δευτερόλεπτα για να ακυρώσετε το υπάρχον πρόγραμμα και να επιλέξετε ένα νέο πρόγραμμα.
Κλειδωμά για παιδιά 	Πατήστε παρατεταμένα τα κουμπιά Καθυστέρηση Έναρξης και Μισή Πλύση ταυτόχρονα για τρία δευτερόλεπτα. Η ένδειξη κλειδώματος ασφαλείας για παιδιά θα ανάψει και το κλειδωμά ασφαλείας για παιδιά θα ενεργοποιηθεί. Όλα τα εικονίδια αφής θα κλειδωθούν. Επαναλάβετε τα παραπάνω βήματα για να βγείτε από την κατάσταση κλειδώματος ασφαλείας για παιδιά.
Αυτοκαθαρισμός 	Πατήστε παρατεταμένα τα εικονίδια αφής Half Wash και Extra Rapid ταυτόχρονα για 3 δευτερόλεπτα για να ξεκινήσετε το πρόγραμμα αυτοκαθαρισμού. Η ψηφιακή οθόνη θα εμφανίσει μια αντίστροφη μέτρηση 90 λεπτών.

Επίδειξη

<p>Δείκτης προγράμματος</p>	<p> ECO. Λειτουργία Eco, εξοικονομεί ενέργεια και νερό, κατάλληλη για γενικές ανάγκες καθαρισμού.</p> <p> ΕΝΤΑΤΙΚΗ (Εντατική). Ισχυρή λειτουργία καθαρισμού, κατάλληλη για πιάτα, κατσαρόλες και τηγάνια με επίμονους λεκέδες.</p> <p> ΓΡΗΓΟΡΟ (Fast). Κατάλληλο για τον καθαρισμό φρέσκων, ελαφρώς κολλωδών υπολειμμάτων τροφών στην υψηλότερη ταχύτητα.</p> <p> UNIVERSAL. Λειτουργία καθημερινού καθαρισμού, κατάλληλη για μέτρια μολυσμένα πιάτα.</p> <p> ΥΓΙΕΙΝΗ. Κατάλληλο για πολύ λερωμένα πιάτα που απαιτούν υγιεινό πλύσιμο.</p> <p> ΓΥΑΛΙ (Κρύσταλλο). Κατάλληλο για πλύσιμο λεπτών γυάλινων σκευών.</p>
-----------------------------	---------------------------------------------------------------------------------------------------------------------------------------------------------------------------------------------------------------------------------------------------------------------------------------------------------------------------------------------------------------------------------------------------------------------------------------------------------------------------------------------------------------------------------------------------------------------------------------------------------------------------------------------------------------------------------------------------------------------------------------------------------------------------------------------------------------------------------------------------------------------------------------------------------------------------------------------------------------------------------------------------------------------------------------------------------------------------------------------------------------------------------------------------------------------

Επιπλέον χαρακτηριστικά



Καθυστέρηση έναρξης. Μπορείτε να καθυστερήσετε την έναρξη του κύκλου από 0 έως 24 ώρες.

Πατήστε το εικονίδιο αφής Καθυστέρηση έναρξης για να αλλάξετε την ώρα και, στη συνέχεια, πατήστε το εικονίδιο αφής Έναρξη/Παύση.

Σημείωση: Για να αλλάξετε τον χρόνο του εικονιδίου καθυστέρησης μόλις ξεκινήσει το πλυντήριο πιάτων, πατήστε το εικονίδιο αφής Power και επανεκκινήστε το πλυντήριο πιάτων.

$1/2$ ΜΙΣΗ ΠΛΥΣΗ (Μισό Φορτίο). Μειώνει την κατανάλωση νερού και ηλεκτρικού ρεύματος. Μπορείτε να επιλέξετε τρεις λειτουργίες πλύσης: πλύση από πάνω, πλύση από κάτω και πλύση από πάνω και από κάτω ταυτόχρονα.



ΕΞΤΡΑ ΓΡΗΓΟΡΟ (Extra Fast). Μειώνει τον χρόνο του κύκλου πλύσης αυξάνοντας τη θερμοκρασία πλύσης για ταχύτερο κύκλο πλύσης. Εφαρμογή: Ο χρόνος πλύσης στο κύριο στάδιο πλύσης μειώνεται κατά 10 λεπτά, η θερμοκρασία ξεβγάλματος αυξάνεται κατά 3°C, ο χρόνος στεγνώματος μειώνεται κατά 15 λεπτά και ο συνολικός χρόνος μειώνεται κατά 25 λεπτά. *

ΥΠΕΡ ΣΤΕΓΝΟ. Προστίθεται ένας επιπλέον χρόνος στεγνώματος στον κύριο κύκλο πλύσης για στεγνότερα πιάτα. Εφαρμογή: Ενεργοποιεί τον ζεστό αέρα για 20 λεπτά και τον κρύο αέρα για 10 λεπτά κατά τη φάση στεγνώματος, αυξάνοντας τον συνολικό χρόνο κατά 30 λεπτά, αυξάνοντας τη θερμοκρασία ζεστού πλυσίματος κατά 3°C πάνω από την αρχική μέγιστη θερμοκρασία ξεβγάλματος και, εάν η μέγιστη θερμοκρασία είναι 75°C, η θερμοκρασία θα παραμείνει αμετάβλητη.*



ΕΠΙΠΛΕΟΝ ΥΓΙΕΙΝΗ. Προστίθεται χρόνος αύξησης θερμοκρασίας για πλήρη αποστείρωση κατά τη διάρκεια της διαδικασίας πλύσης. Εφαρμογή: Η θερμοκρασία ζεστού πλυσίματος αυξάνεται κατά 3°C σε σχέση με την αρχική μέγιστη θερμοκρασία ξεβγάλματος και, εάν η μέγιστη θερμοκρασία είναι 75°C, η θερμοκρασία παραμένει αμετάβλητη. Θερμαίνει και διατηρεί τη θερμοκρασία κατά τη φάση ξεβγάλματος, αυξάνοντας τον συνολικό χρόνο κατά 30 λεπτά.*



ΑΘΟΥΡΒΗ ΠΛΥΣΗ (Silent Wash). Μειώνει την ταχύτητα του κινητήρα, αυξάνοντας τον χρόνο πλύσης κατά τη διάρκεια της διαδικασίας πλύσης και μειώνοντας τον θόρυβο. Μέθοδος εφαρμογής: Παρατείνει τον χρόνο κύριας πλύσης κατά 45 λεπτά και μειώνει την ταχύτητα κατά 100 στροφές κατά τη λειτουργία, αλλά η ταχύτητα του κινητήρα δεν πρέπει να πέσει κάτω από 2.600 στροφές.*



SAVE+ (Εξοικονόμηση +). Εξοικονομεί ενέργεια μειώνοντας τον χρόνο στεγνώματος και τη θερμοκρασία. Συνιστάται για χωρητικότητα 8 πιάτων ή λιγότερο. Εφαρμογή: 10 λεπτά για τη φάση κύριας πλύσης, 15 λεπτά για τη φάση στεγνώματος και 25 λεπτά για τον συνολικό χρόνο. Μετά την επιλογή αυτής της λειτουργίας, δεν είναι δυνατή η υπέρθεση για την ενίσχυση του στεγνώματος (Super Dry), την ενίσχυση της αποστείρωσης (Extra Hygiene) ή την επιτάχυνση της εξοικονόμησης χρόνου (Extra Rapid).

Προειδοποιητικοί δείκτες	 <p>Λαμπρυντικό. Εάν η ένδειξη είναι αναμμένη, το πλυντήριο πιάτων έχει λή στάθμη λαμπρυντικού και χρειάζεται ξαναγέμισμα. Αλάτι. Εάν η ένδειξη είναι αναμμένη, σημαίνει ότι το πλυντήριο πιάτων έχει περιεκτικότητα σε αλάτι και χρειάζεται ξαναγέμισμα. Είσοδος νερού. Εάν η ένδειξη είναι αναμμένη, σημαίνει ότι η είσοδος νερού είναι κλειστή ή μπλοκαρισμένη.</p>
--------------------------	-----------------------------------------------------------------------------------------------------------------------------------------------------------------------------------------------------------------------------------------------------------------------------------------------------------------------------------------------------------------------------------------------------------------------------------------------------------------

*Σημείωση: Αυτοί οι χρόνοι είναι κατά προσέγγιση και ενδέχεται να διαφέρουν ανάλογα με τον τύπο των πιάτων, το επίπεδο λερώματος και άλλους παράγοντες.

Ρύθμιση του επιπέδου σκληρότητας του νερού

Το πλυντήριο πιάτων έχει σχεδιαστεί ώστε να επιτρέπει την προσαρμογή της ποσότητας αλατιού που χρησιμοποιείται με βάση τη σκληρότητα του νερού που χρησιμοποιείται. Αυτό έχει ως στόχο τη βελτιστοποίηση του επιπέδου κατανάλωσης αλατιού.

Για να προσαρμόσετε την πρόσληψη αλατιού, προχωρήστε ως εξής:

1. Ενεργοποιήστε τη συσκευή.
2. Εντός 60 δευτερολέπτων από την ενεργοποίηση της συσκευής, πατήστε το εικονίδιο αφής Έναρξη/Παύση για 5 δευτερόλεπτα ενώ η συσκευή βρίσκεται σε λειτουργία αναμονής. Αυτό θα εισάγει τη λειτουργία ρύθμισης, στη συνέχεια θα μεταβεί στο προεπιλεγμένο επίπεδο σκληρότητας νερού και η ψηφιακή οθόνη θα εμφανίσει το επίπεδο σκληρότητας ως "H3".
3. Πατήστε το εικονίδιο αφής Έναρξη/Παύση για να επιλέξετε την κατάλληλη ρύθμιση για το τοπικό σας περιβάλλον. Οι ρυθμίσεις θα αλλάξουν με την ακόλουθη σειρά: H1→H2→H3→H4→H5→H6.
4. Στη συνέχεια, απενεργοποιήστε το μηχανήμα για να αποθηκεύσετε τις ρυθμίσεις.

Συνιστάται να κάνετε τις απαραίτητες προσαρμογές σύμφωνα με τον ακόλουθο πίνακα:

Θέση επιλογέα	Σκληρότητα νερού			Ένδειξη κατά τη ρύθμιση της σκληρότητας του νερού	Πρόσληψη αλατιού (γραμμάρια/κύκλο)
	dH	dF	του		
H1	0-5	0-9	0-6	H1	0
H2	6-11	10-20	7-14	H2	20
H3 (Προεπιλογή)	12-17	21-30	15-21	H3	30
H4	18-22	31-40	22-28	H4	40
H5	23-24	41-60	29-42	H5	50
H6	35-55	61-98	43-69	H6	60

Επικοινωνήστε με την τοπική αρχή ύδρευσης για πληροφορίες σχετικά με τη σκληρότητα του νερού σας.

Τοποθέτηση αλατιού στο αποσκληρυντή νερού

Η σκληρότητα του νερού ποικίλλει από τόπο σε τόπο. Εάν χρησιμοποιείτε σκληρό νερό στο πλυντήριο πιάτων σας, θα σχηματιστούν επικαθίσεις στα πιάτα και τα σκεύη. Η συσκευή είναι εξοπλισμένη με ένα ειδικό αποσκληρυντικό νερού που χρησιμοποιεί ειδικά σχεδιασμένα άλατα για την αφαίρεση αλάτων και μεταλλικών στοιχείων από το νερό.

Χρησιμοποιείτε πάντα αλάτι που προορίζεται για χρήση στο πλυντήριο πιάτων.

Το δοχείο αλατιού βρίσκεται κάτω από τον κάτω δίσκο και πρέπει να γεμίζεται ως εξής:

Προσοχή!

- Χρησιμοποιείτε μόνο αλάτι ειδικά σχεδιασμένο για χρήση στο πλυντήριο πιάτων. Οποιοσδήποτε άλλος τύπος αλατιού που δεν έχει σχεδιαστεί ειδικά για πλυντήρια πιάτων, ειδικά το επιτραπέζιο αλάτι, θα προκαλέσει ζημιά στο αποσκληρυντικό νερού. Σε περίπτωση ζημιάς που προκαλείται από τη χρήση ακατάλληλου αλατιού, ο κατασκευαστής δεν παρέχει καμία εγγύηση ή ευθύνη για οποιαδήποτε ζημιά προκληθεί.
- Γεμίστε με αλάτι μόνο λίγο πριν ξεκινήσετε ένα από τα πλήρη προγράμματα πλύσης. Αυτό θα αποτρέψει την παραμονή κόκκων αλατιού ή αλμυρού νερού που μπορεί να έχουν χυθεί στο κάτω μέρος της συσκευής για οποιοδήποτε χρονικό διάστημα, κάτι που θα μπορούσε να προκαλέσει διάβρωση.

Σχήμα 5

- A. Αφαιρέστε τον κάτω δίσκο και στη συνέχεια ξεβιδώστε και αφαιρέστε το καπάκι από το δοχείο αλατιού.
- B. Τοποθετήστε την άκρη του χωνιού στην τρύπα και προσθέστε περίπου 500 γρ. αλάτι.
- C. Αν γεμίζετε το δοχείο για πρώτη φορά, γεμίστε το πλήρως με νερό (περίπου 700 ml).
- D. Βιδώστε προσεκτικά το καπάκι ξανά.
- E. Κανονικά, η προειδοποιητική λυχνία αλατιού σβήνει αφού γεμίσετε το δοχείο αλατιού.

ΣΗΜΕΙΩΜΑ:

- Το δοχείο αλατιού πρέπει να ξαναγεμιστεί όταν ανάψει η προειδοποιητική λυχνία αλατιού στον πίνακα ελέγχου. Ακόμα κι αν το δοχείο αλατιού είναι αρκετά γεμάτο, η ενδεικτική λυχνία ενδέχεται να μην σβήσει μέχρι να διαλυθεί πλήρως το αλάτι.
- Εάν δεν υπάρχει προειδοποιητική λυχνία αλατιού στον πίνακα ελέγχου (σε ορισμένα μοντέλα), μπορείτε να κρίνετε τότε πρέπει να προσθέσετε αλάτι στο αποσκληρυντικό νερού από τους κύκλους που έχει εκτελέσει το πλυντήριο πιάτων.
- Προσέξτε να μην γεμίσετε υπερβολικά το δοχείο αλατιού και φροντίστε να καθαρίσετε τυχόν διαρροές.

Χρήση απορρυπαντικού

Όλα τα προγράμματα πλύσης πιάτων απαιτούν απορρυπαντικό στην κατάλληλη θήκη. Προσθέστε τη σωστή ποσότητα απορρυπαντικού για τον επιλεγμένο κύκλο για να εξασφαλίσετε βέλτιστη απόδοση.

⚠ Πρέπει να χρησιμοποιείτε μόνο απορρυπαντικά ειδικά σχεδιασμένα για πλυντήρια πιάτων. Διατηρήστε το απορρυπαντικό σας φρέσκο και στεγνό. Μην βάζετε απορρυπαντικό σε σκόνη στη θήκη μέχρι να είστε έτοιμοι να πλύνετε τα πιάτα.

⚠ Μην χρησιμοποιείτε ποτέ σαπούνι, απορρυπαντικό ρούχων ή απορρυπαντικό για πλύσιμο χεριών στο πλυντήριο πιάτων σας.

⚠ Μην καταπίνετε απορρυπαντικό πλυντηρίου πιάτων. Αποφύγετε την εισπνοή αναθυμιάσεων. Το απορρυπαντικό πλυντηρίου πιάτων περιέχει ερεθιστικές και καυστικές χημικές ουσίες που μπορούν να προκαλέσουν αναπνευστικά προβλήματα. Εάν έχετε καταπιεί απορρυπαντικό πλυντηρίου πιάτων ή έχετε εισπνεύσει αναθυμιάσεις, ζητήστε αμέσως ιατρική βοήθεια .

⚠ Κρατήστε το απορρυπαντικό πλυντηρίου πιάτων μακριά από παιδιά.

Γέμισμα της θήκης απορρυπαντικού

1. Ανοίξτε τη θήκη απορρυπαντικού πατώντας το κουμπί.
2. Προσθέστε τη συνιστώμενη ποσότητα απορρυπαντικού στη θήκη της κύριας πλύσης. Η θήκη της κύριας απορρυπαντικού έχει γραμμές που επιτρέπουν συγκεκριμένες ποσότητες απορρυπαντικού. Αυτές σημειώνονται με 15 ml ή 25 ml, ανάλογα με το πόσο λερωμένα είναι τα πιάτα. Εάν τα πιάτα σας χρειάζονται εντατικό πλύσιμο, προσθέστε 5 ml απορρυπαντικού στην περιοχή πρόπλυσης της θήκης.
3. Στη συνέχεια, κλείστε τη θήκη απορρυπαντικού σύροντας το καπάκι προς την κατεύθυνση του βέλους. Εικ. 6

ΣΗΜΕΙΩΜΑ:

Ακολουθήστε τις συστάσεις του κατασκευαστή στη συσκευασία του απορρυπαντικού.

Χρήση του λαμπρυντικού

Το γέμισμα της θήκης λαμπρυντικού βοηθά στην εξασφάλιση καλύτερων αποτελεσμάτων πλύσης και βελτιωμένης απόδοσης στεγνώματος.

1. Για να γεμίσετε τη θήκη λαμπρυντικού, ανοίξτε το κάλυμμα της θήκης. Εικ. 7
2. Γεμίστε τη θήκη λαμπρυντικού μέχρι τη στάθμη MAX και στη συνέχεια κλείστε το καπάκι. Προσέξτε να μην γεμίσετε υπερβολικά τη θήκη λαμπρυντικού και φροντίστε να σκουπίσετε

τυχόν διαρροές.

3. Κλείστε το καπάκι για να ασφαλίσετε τη θήκη λαμπρυντικού.
4. Το λαμπρυντικό προστίθεται αυτόματα κατά το τελευταίο ξέβγαλμα, εξασφαλίζοντας ένα σχολαστικό ξέβγαλμα και στέγνωμα χωρίς λεκέδες.

Προσοχή!

Χρησιμοποιείτε μόνο επώνυμο λαμπρυντικό πλυντηρίου πιάτων. Ποτέ μην γεμίζετε τη θήκη λαμπρυντικού με άλλες ουσίες (π.χ. καθαριστικό πλυντηρίου πιάτων, υγρό απορρυπαντικό). Αυτό θα προκαλέσει ζημιά στη συσκευή.

Για να αλλάξετε τη στάθμη λαμπρυντικού, ακολουθήστε τα παρακάτω βήματα πριν ενεργοποιήσετε τη συσκευή:

1. Ανοίξτε την πόρτα, πατήστε το εικονίδιο αφής Power για να ενεργοποιήσετε το πλυντήριο πιάτων.
2. Εντός 60 δευτερολέπτων από την ενεργοποίηση της συσκευής, πατήστε το εικονίδιο αφής Καθυστέρηση Έναρξης για 5 δευτερόλεπτα ενώ η συσκευή βρίσκεται σε λειτουργία αναμονής για να εισέλθετε στη λειτουργία ρύθμισης και, στη συνέχεια, μεταβείτε στην προεπιλεγμένη στάθμη λαμπρυντικού. Η ψηφιακή οθόνη θα εμφανίσει τη στάθμη ως "R3".
3. Για να ρυθμίσετε τη στάθμη του λαμπρυντικού, πατήστε το εικονίδιο αφής Delay Start (Καθυστέρηση Έναρξης). Η ψηφιακή οθόνη θα εμφανίσει τις πληροφορίες στάθμης και με κάθε πάτημα του εικονιδίου, η στάθμη θα εναλλάσσεται μεταξύ "R1→R2→R3→R4→R5".
4. Αφού επιλέξετε το κατάλληλο επίπεδο, πατήστε το εικονίδιο αφής Power για να αποθηκεύσετε τις ρυθμίσεις.

Ενεργοποίηση και απενεργοποίηση του ήχου του βομβητή

Στην προεπιλεγμένη κατάσταση, ο ήχος του βομβητή είναι ενεργοποιημένος.

1. Ενεργοποιήστε τη συσκευή.
2. Πατήστε ταυτόχρονα τα εικονίδια αφής ECO και Έναρξη/Παύση για 3 δευτερόλεπτα, ο ήχος του βομβητή θα σβήσει και η εσωτερική λάμπα δεν θα ανάψει όταν ανοίξει η πόρτα.
3. Πατήστε ξανά τα εικονίδια αφής ECO και Έναρξη/Παύση για 3 δευτερόλεπτα ταυτόχρονα και θα ενεργοποιηθεί ο ήχος του βομβητή.

Σημείωση: Αυτή η λειτουργία μπορεί να ρυθμιστεί μόνο σε λειτουργία αναμονής. Αφού απενεργοποιήσετε και ενεργοποιήσετε ξανά τη συσκευή, θα ηχησει ο βομβητής από προεπιλογή.

Φόρτωση των ραφιών του πλυντηρίου πιάτων

Για βέλτιστη απόδοση του πλυντηρίου πιάτων, ακολουθήστε αυτές τις οδηγίες φόρτωσης.

Προσοχή!

Πιάτα που δεν είναι κατάλληλα για πλύσιμο στο πλυντήριο πιάτων:

- Πλαστικά επιτραπέζια σκεύη ευαίσθητα στη θερμοκρασία, χάλκινα και τενεκεδένια δοχεία, αλουμινένια και ασημένια μαχαιροπήρουνα.
- Εκλεκτά γυάλινα σκεύη, διακοσμητική τυπωμένη πορσελάνη, σκεύη με κρυστάλλινα στοιχεία κ.λπ.
- Αντικείμενα με απορροφητικές ιδιότητες (σφουγγάρια, υφάσματα οικιακής χρήσης).

Προφυλάξεις κατά τη φόρτωση ή μετά τη φόρτωση των ραφιών του πλυντηρίου πιάτων

- Αφαιρέστε τυχόν μεγάλα υπολείμματα τροφών.
- Δεν είναι απαραίτητο να ξεπλένετε τα πιάτα κάτω από τρεχούμενο νερό.
- Εάν τα πιάτα ή τα μαγειρικά σκεύη έχουν ψημένα, καμένα ή κολλημένα υπολείμματα τροφών που είναι δύσκολο να αφαιρεθούν, συνιστάται να τα μουλιάσετε για λίγο πριν το πλύσιμο.

Τοποθετήστε τα αντικείμενα στο πλυντήριο πιάτων με την ακόλουθη σειρά:

1. Αντικείμενα όπως φλιτζάνια, ποτήρια, κατασάρδες/τηγάνια κ.λπ. πρέπει να τοποθετούνται ανάποδα.
2. Τα καμπυλωτά ή κοίλα αντικείμενα πρέπει να είναι γεμμένα για να επιτρέπεται η αποστράγγιση του νερού.
3. Πρέπει να στοιβάζονται με ασφάλεια και να μην μπορούν να ανατραπούν.
4. Δεν πρέπει να εμποδίζουν την περιστροφή των ψεκαστών κατά το πλύσιμο.
5. Τοποθετήστε τα μαχαιροπήρουνα, τα ξυλάκια φαγητού και τα μικρά αντικείμενα στο δίσκο για τα μαχαιροπήρουνα. Τα πολύ μικρά αντικείμενα δεν πρέπει να πλένονται στο πλυντήριο πιάτων, καθώς μπορεί εύκολα να πέσουν από τους δίσκους.

Αφαιρέστε τα πιάτα

Για να αποτρέψετε το στάξιμο νερού από τον πάνω δίσκο στον κάτω δίσκο, συνιστούμε να αδειάσετε πρώτα τον κάτω δίσκο και στη συνέχεια τον πάνω δίσκο.

Τοποθετήστε τον επάνω δίσκο

Η επάνω σχάρα έχει σχεδιαστεί για να χωράει πιο ευαίσθητα και ελαφρύτερα επιτραπέζια σκεύη, όπως ποτήρια, φλιτζάνια και πιατάκια καφέ και τσαγιού, καθώς και πιάτα, μικρά μπολ και ρηχά τηγάνια (αρκεί να μην είναι πολύ λερωμένα).

Τοποθετήστε τα πιάτα και τα μαγειρικά σκεύη έτσι ώστε να μην κινούνται κάτω από το τρεχούμενο νερό.

Τοποθετείτε πάντα τα ποτήρια, τα φλιτζάνια και τα μπολ ανάποδα.

Επάνω δίσκος

Σχήμα 8

1. Κύπελλα
2. Κύμβαλα
3. Κύπελλα
4. Μπολ για επιδόρπια
5. Γυαλιά
6. Κουτάλια σερβιρίσματος
7. Πιρούνια
8. Μαχαιρία τραπεζιού

Ρύθμιση του επάνω δίσκου

Σχήμα 9

Μπορείτε να ρυθμίσετε το ύψος του επάνω δίσκου της μηχανής σας στις θέσεις 1 και 2 ανάλογα με τις ανάγκες σας.

Για να ρυθμίσετε το ύψος του επάνω δίσκου, αφαιρέστε τον δίσκο εντελώς και τοποθετήστε τον ξανά στο επίπεδο των τροχών που φαίνεται στα 1 και 2.

Στη θέση 1, το ύψος του πάνω ραφιού θα είναι 5 cm υψηλότερο. Στη θέση 2, το ύψος του κάτω ραφιού θα είναι 5 cm υψηλότερο. Σε αυτήν τη θέση, μπορείτε να τοποθετήσετε μεγάλα αντικείμενα όπως κατσαρόλες κ.λπ., στο κάτω ράφι.

Εάν έχετε δίσκο με μηχανισμό ρύθμισης ύψους που φαίνεται στο Σχήμα 10, μπορείτε να ρυθμίσετε τη θέση του δίσκου προς τα πάνω και προς τα κάτω πιάνοντάς τον και από τις δύο πλευρές.

⚠ ΠΡΟΣΟΧΗ:

Συνιστούμε να ρυθμίσετε το ύψος του πάνω καλαθιού πριν από την τοποθέτηση των πιάτων. Η ρύθμιση του καλαθιού μετά την τοποθέτηση των πιάτων μπορεί να τα καταστρέψει.

Τοποθετήστε τον κάτω δίσκο

Συνιστούμε να τοποθετείτε μεγαλύτερα αντικείμενα που καθαρίζονται πιο δύσκολα στην κάτω σχάρα: κατσαρόλες, τηγάνια, καπάκια, πιάτα σερβιρίσματος και μπολ κ.λπ.

Είναι προτιμότερο να τοποθετείτε τα μπολ και τα καπάκια στα πλάγια των δίσκων για να μην εμποδίζεται η περιστροφή του άνω βραχίονα ψεκασμού.

Οι κατσαρόλες, τα πιάτα κ.λπ. πρέπει πάντα να τοποθετούνται ανάποδα. Οι βαθιές κατσαρόλες πρέπει να είναι γεμμένες για να στραγγίζει το νερό.

Η κάτω σχάρα διαθέτει σειρές από πτυσσόμενα άκρα, ώστε να μπορείτε να τοποθετείτε περισσότερες μεγάλες κατσαρόλες και τηγάνια.

Κάτω δίσκος

Σχήμα 11

1. Σούπες
2. Γλάστρες φούρνου
3. Γυάλινο μπολ
4. Μικρές γλάστρες
5. Μπολ μελαμίνης
6. Επίπεδες πλάκες
7. Οβάλ σιντριβάνια
8. Επιδόρπια

ΠΡΟΓΡΑΜΜΑ ΠΛΥΣΗΣ

Ενεργοποιήστε τη συσκευή

Ξεκινήστε ένα πρόγραμμα πλύσης

1. Τραβήξτε έξω το κάτω και το πάνω ράφι, τοποθετήστε τα πιάτα και σπρώξτε τα ξανά μέσα. Συνιστάται να τοποθετείτε πρώτα το κάτω ράφι και μετά το πάνω ράφι.
2. Ρίξτε το απορρυπαντικό.
3. Τοποθετήστε το φιν στην πρίζα. Το τροφοδοτικό.
4. Βεβαιωθείτε ότι η παροχή νερού είναι ενεργοποιημένη με πλήρη πίεση. Κλείστε την πόρτα, πατήστε το εικονίδιο αφής Λειτουργίας και πατήστε το εικονίδιο αφής Προγράμματος για να επιλέξετε το επιθυμητό πρόγραμμα πλύσης. Ασκήστε λίγη δύναμη για να βεβαιωθείτε ότι η πόρτα είναι σωστά κλεισμένη.

ΣΗΜΕΙΩΣΗ: Ενδέχεται να ακουστεί ένα κλικ όταν η πόρτα είναι πλήρως κλειστή.

Αλλαγή του προγράμματος

1. Προκαταρκτική σημείωση: Ένας κύκλος πλύσης που βρίσκεται σε λειτουργία μπορεί να τροποποιηθεί μόνο εάν λειτουργεί για μικρό χρονικό διάστημα. Διαφορετικά, ενδέχεται να έχει απελευθερωθεί απορρυπαντικό και η συσκευή να έχει αδειάσει το νερό πλύσης. Σε αυτήν την περίπτωση, η θήκη απορρυπαντικού πρέπει να ξαναγεμιστεί.
2. Κατά τη διάρκεια της διαδικασίας πλύσης, πατήστε το εικονίδιο αφής Power (Λειτουργία) για να απενεργοποιήσετε τη συσκευή.
3. Πατήστε ξανά το εικονίδιο αφής Power για να ενεργοποιήσετε τη συσκευή και, στη συνέχεια, μπορείτε να αλλάξετε το πρόγραμμα στον επιθυμητό κύκλο.

ΣΗΜΕΙΩΣΗ: Εάν ανοίξετε την πόρτα κατά το πλύσιμο, το πλυντήριο θα σταματήσει και η αντίστροφη μέτρηση θα σταματήσει. Όταν κλείσετε την πόρτα, το πλυντήριο θα συνεχίσει να λειτουργεί μετά από 10 δευτερόλεπτα.

Ξεχάσατε να προσθέσετε ένα πιάτο

Ένα ξεχασμένο πιάτο μπορεί να προστεθεί οποιαδήποτε στιγμή πριν ανοίξει η θήκη απορρυπαντικού.

1. Πατήστε το εικονίδιο αφής Έναρξη/Παύση για να σταματήσετε το πλύσιμο.
2. Αφού σταματήσουν να λειτουργούν οι ψεκαστήρες, μπορείτε να ανοίξετε πλήρως την πόρτα.
3. Προσθέστε ξεχασμένα πιάτα.
4. Κλείστε την πόρτα, το πλυντήριο πιάτων θα ξεκινήσει μετά από δέκα δευτερόλεπτα.

⚠️ ΠΡΟΕΙΔΟΠΟΙΗΣΗ!

Είναι επικίνδυνο να ανοίγετε την πόρτα κατά τη διάρκεια του πλυσίματος, καθώς το ζεστό νερό μπορεί να σας κάψει. Εάν ανοίξετε την πόρτα ενώ λειτουργεί το πλυντήριο πιάτων, η συσκευή θα σταματήσει αυτόματα.

Αδειάστε το πλυντήριο πιάτων

Είναι φυσιολογικό το εσωτερικό του πλυντηρίου πιάτων να είναι υγρό. Αδειάστε πρώτα το κάτω ράφι και μετά το πάνω ράφι. Αυτό θα αποτρέψει το νερό να στάξει από το πάνω ράφι στα πιάτα του κάτω ράφι.

6. ΚΑΘΑΡΙΣΜΟΣ ΚΑΙ ΣΥΝΤΗΡΗΣΗ

Πριν ξεκινήσετε οποιαδήποτε εργασία φροντίδας ή συντήρησης, θα πρέπει πάντα να αποσυνδέετε τη συσκευή από την παροχή ρεύματος και να κλείνετε την παροχή νερού.

Σύστημα φιλτραρίσματος

Το σύστημα φιλτραρίσματος αποτελείται από ένα χοντρό φίλτρο, ένα επίπεδο φίλτρο και ένα μικροφίλτρο.

Σχήμα 12

1. Επίπεδο φίλτρο: Τα τρόφιμα και τα υπολείμματα θα συλλέγονται από ένα ειδικό ακροφύσιο στον κάτω βραχίονα ψεκασμού.
2. Χοντρό φίλτρο: Μεγάλα υπολείμματα, όπως κομμάτια οστών ή γυαλιού που θα μπορούσαν να φράξουν την αποχέτευση, θα παγιδευτούν στο χοντρό φίλτρο. Για να αφαιρέσετε ένα αντικείμενο που έχει παγιδευτεί σε αυτό το φίλτρο, πιέστε απαλά τις γλωττίδες στο πάνω μέρος του φίλτρου και σηκώστε το προς τα πάνω.
3. Μικροφίλτρο: Αυτό το φίλτρο συγκρατεί τη βρωμιά και τα υπολείμματα τροφών στην περιοχή αποστράγγισης και εμποδίζει την επανακάθεσή τους στα πιάτα κατά τη διάρκεια ενός κύκλου.

⚠️ Ελέγχετε τα φίλτρα για τυχόν φραγμούς κάθε φορά που χρησιμοποιείτε το πλυντήριο πιάτων.

⚠ Ξεβιδώνοντας το χοντρό φίλτρο, μπορείτε να αφαιρέσετε το σύστημα φίλτρου. Αφαιρέστε τυχόν υπολείμματα τροφών και καθαρίστε τα φίλτρα κάτω από τρεχούμενο νερό.

Το φίλτρο μπορεί να αποτρέψει αποτελεσματικά την είσοδο υπολειμμάτων πιάτων στο σύστημα πλύσης. Ωστόσο, τα υπολείμματα τροφών μπορούν μερικές φορές να φράξουν το φίλτρο, επηρεάζοντας την απόδοση του πλυσίματος. Συνιστάται να ελέγχετε το επίπεδο φίλτρο για υπολείμματα τροφών αμέσως μετά την ολοκλήρωση του προγράμματος πλύσης και να το καθαρίζετε εάν είναι απαραίτητο.

Επιπλέον, συνιστάται να αποσυναρμολογήσετε και να καθαρίζετε το φίλτρο τουλάχιστον μία φορά την εβδομάδα. Τα βήματα για τον καθαρισμό του φίλτρου είναι τα εξής:

Σχήμα 13

1. Αφαιρέστε το χοντρό φίλτρο από το μικροφίλτρο.
2. Γυρίστε το μικροφίλτρο δεξιόστροφα.
3. Αφαιρέστε το μικροφίλτρο.
4. Αφαιρέστε το επίπεδο φίλτρο από τη θήκη του πλυντηρίου πιάτων.
5. Καθαρίστε τα φίλτρα κάτω από τρεχούμενο νερό.

Πρέπει να καθαρίσετε και να ξεπλύνετε σχολαστικά τα φίλτρα πριν αντικαταστήσετε όλα τα τμήματα με την αντίστροφη σειρά που αναφέρεται.

Παρακαλώ σημειώστε:

- Ποτέ μην εκτελείτε ένα πρόγραμμα χωρίς τα φίλτρα στη θέση τους.
- Η λανθασμένη τοποθέτηση των φίλτρων μπορεί να μειώσει την απόδοση πλύσης και ενδεχομένως να προκαλέσει ζημιά στη συσκευή σας.
- Όταν καθαρίζετε τα φίλτρα, μην τα χτυπάτε. Διαφορετικά, τα φίλτρα ενδέχεται να παραμορφωθούν και η απόδοση του πλυντηρίου πιάτων μπορεί να μειωθεί.

Καθαρισμός των ψεκαστήρων

Είναι απαραίτητο να καθαρίζετε τακτικά τους ψεκαστήρες, καθώς οι χημικές ουσίες στο σκληρό νερό μπορούν να φράξουν τα ακροφύσια και τα ρουλεμάν των ψεκαστήρων.

Σχήμα 14

1. Τραβήξτε τον κάτω βραχίονα ψεκασμού προς τα πάνω για να τον αφαιρέσετε.
2. Για να αφαιρέσετε τον άνω βραχίονα ψεκασμού, αφαιρέστε πρώτα την ασφάλεια του άνω βραχίονα ψεκασμού περιστρέφοντάς την.
3. Θα πρέπει να καθαρίσετε και να ξεπλύνετε σχολαστικά τους ψεκαστήρες πριν τους επανατοποθετήσετε.

Σημείωση: Βεβαιωθείτε ότι η ασφάλεια του άνω βραχίονα ψεκασμού είναι σφιχτή κατά την επανατοποθέτηση.

Φροντίδα πλυντηρίου πιάτων

Για να καθαρίσετε τον πίνακα ελέγχου, χρησιμοποιήστε ένα ελαφρώς υγρό πανί και στη συνέχεια στεγνώστε τον εντελώς.

Μην χρησιμοποιείτε ποτέ αιχμηρά αντικείμενα, σφουγγάρια τριψίματος ή σκληρά καθαριστικά σε κανένα μέρος του πλυντηρίου πιάτων.

Καθαρισμός της πόρτας

Για να καθαρίσετε το πλαίσιο γύρω από την πόρτα, θα πρέπει να χρησιμοποιείτε μόνο ένα μαλακό, ζεστό, υγρό πανί.

Για να αποτρέψετε την είσοδο νερού στη στεγανοποίηση της πόρτας και στα ηλεκτρικά εξαρτήματα, μην χρησιμοποιείτε καθαριστικό σε σπρέι κανενός είδους.

⚠️ ΠΡΟΕΙΔΟΠΟΙΗΣΗ!

Μην χρησιμοποιείτε ποτέ καθαριστικό σε σπρέι για να καθαρίσετε το πάνελ της πόρτας, καθώς αυτό μπορεί να προκαλέσει ζημιά στην κλειδαριά της πόρτας και στα ηλεκτρικά εξαρτήματα.

Δεν επιτρέπεται η χρήση σφουγγαριού ή χαρτοπετσέτας λόγω του κινδύνου γρατσουνίσματος ή λεκέδων στην επιφάνεια από ανοξείδωτο χάλυβα.

Προστασία από πάγωμα

Εάν το πλυντήριο πιάτων σας παραμένει σε μη θερμαινόμενο χώρο κατά τη διάρκεια του χειμώνα, ζητήστε από έναν τεχνικό σέρβις να:

Απενεργοποιήστε την παροχή ρεύματος στο πλυντήριο πιάτων.

Κλείστε την παροχή νερού και αποσυνδέστε τον σωλήνα εισόδου νερού από τη βαλβίδα νερού.

Αποστραγγίστε το νερό από τον σωλήνα εισόδου και τη βαλβίδα νερού. (Χρησιμοποιήστε μια λεκάνη για να συλλέξετε το νερό.)

Επανασυνδέστε τον σωλήνα εισόδου νερού στη βαλβίδα νερού.

Αφαιρέστε το σουρωτήρι από την μπανιέρα και τον πάτο και χρησιμοποιήστε ένα σφουγγάρι για να αφαιρέσετε τυχόν νερό από την αποχέτευση.

Πώς να συντηρείτε το πλυντήριο πιάτων σας

Μετά από κάθε πλύση

Μετά από κάθε πλύση, κλείνετε την παροχή νερού στη συσκευή και αφήνετε την πόρτα ελαφρώς μισάνοιχτη για να αποτρέψετε τη συσσώρευση υγρασίας και οσμών στο εσωτερικό.

Αφαιρέστε το βύσμα

Πριν από τον καθαρισμό ή την εκτέλεση εργασιών συντήρησης, να βγάξετε πάντα το φιν από την πρίζα. Αποφύγετε τους κινδύνους.

Χωρίς διαλύτες ή λειαντικό καθαρίσµα

Για να καθαρίσετε τα εξωτερικά και τα ελαστικά µέρη του πλυντηρίου πιάτων, µην χρησιμοποιείτε διαλύτες ή λειαντικά καθαριστικά. Χρησιμοποιήστε µόνο ένα πανί και ζεστό νερό µε σαπούνι. Για να αφαιρέσετε λεκέδες ή βρωµιά από την εσωτερική επιφάνεια, χρησιμοποιήστε ένα πανί βρεγµένο µε νερό και λίγο λευκό ξύδι ή ένα καθαριστικό προϊόν ειδικά σχεδιασµένο για πλυντήρια πιάτων.

Όταν πηγαίνεις διακοπές

Όταν πηγαίνετε διακοπές, συνιστάται να εκτελείτε έναν κύκλο πλύσης µε το πλυντήριο πιάτων άδειο, στη συνέχεια να το αποσυνδέετε από την πρίζα, να κλείνετε την παροχή νερού και να αφήνετε την πόρτα της συσκευής ελαφρώς µισάνοιχτη. Αυτό θα βοηθήσει τα στεγανοποιητικά να διαρκέσουν περισσότερο και θα αποτρέψει τη δηµιουργία οσµών στη συσκευή.

Μετακινήστε τη συσκευή

Εάν χρειαστεί να μετακινήσετε τη συσκευή, προσπαθήστε να την κρατήσετε όρθια. Εάν είναι απολύτως απαραίτητο, µπορείτε να την ακουμπήσετε ανάσκελα.

Πίνακες

Ένας από τους παράγοντες που προκαλούν οσµές στο πλυντήριο πιάτων είναι τα τρόφιμα που έχουν παγιδευτεί στις τσιμούχες. Ο τακτικός καθαρισµός µε ένα υγρό σφουγγάρι θα το αποτρέψει αυτό.

7. ΕΠΙΛΥΣΗ ΠΡΟΒΛΗΜΑΤΩΝ

Πριν επικοινωνήσετε µε την τεχνική υποστήριξη, η ανασκόπηση των πληροφοριών στις επόµενες σελίδες µπορεί να σας γλιτώσει από τον κόπο.

Πρόβλημα	Πιθανή αιτία	Πιθανή λύση
Το πλυντήριο πιάτων δεν λειτουργεί	Καμένη ασφάλεια ή σπασμένος διακόπτης	Αντικαταστήστε την ασφάλεια ή επαναφέρετε τον διακόπτη. Αφαιρέστε τυχόν άλλες συσκευές που μοιράζονται το ίδιο κύκλωμα με το πλυντήριο πιάτων.
	Η τροφοδοσία ρεύματος δεν είναι ενεργοποιημένη	Βεβαιωθείτε ότι το πλυντήριο πιάτων είναι ενεργοποιημένο και η πόρτα είναι καλά κλειστή. Βεβαιωθείτε ότι το καλώδιο τροφοδοσίας είναι σωστά συνδεδεμένο στην πρίζα.
	Η πίεση του νερού είναι χαμηλή	Ελέγξτε ότι η παροχή νερού είναι σωστά συνδεδεμένη και ότι το νερό είναι ανοιχτό.
Η αντλία αποστράγγισης δεν σταματά	Ξεχείλισμα	Το σύστημα έχει σχεδιαστεί για να ανιχνεύει υπερχείλιση. Όταν συμβεί αυτό, απενεργοποιεί την αντλία κυκλοφορίας και ενεργοποιεί την αντλία αποστράγγισης.
Θόρυβος	Μερικοί ακουστικοί ήχοι είναι φυσιολογικοί	Ήχος ανοίγματος της θήκης απορρυπαντικού.
	Τα σκεύη δεν είναι σωστά στερεωμένα στα καλάθια ή έχει πέσει κάτι μικρό μέσα στο καλάθι	Βεβαιωθείτε ότι όλα είναι ασφαλισμένα στο πλυντήριο πιάτων.
	Ο κινητήρας βουίζει	Το πλυντήριο πιάτων δεν έχει χρησιμοποιηθεί τακτικά. Αν δεν το χρησιμοποιείτε συχνά, θυμηθείτε να το προγραμματίζετε να γεμίζει και να αντλεί νερό μία φορά την εβδομάδα, κάτι που θα βοηθήσει στη διατήρηση της υγρασίας της στεγανοποίησης.
Αφρός μέσα στο πλυντήριο πιάτων	Ακατάλληλο απορρυπαντικό	Χρησιμοποιήστε μόνο ειδικό απορρυπαντικό για πλυντήρια πιάτων για να αποτρέψετε τον αφρισμό. Εάν συμβεί αυτό, ανοίξτε το πλυντήριο πιάτων και αφήστε τον αφρό να εξατμιστεί. Προσθέστε 4 λίτρα κρύο νερό στο πλυντήριο πιάτων. Κλείστε και ασφαλίστε το πλυντήριο πιάτων και, στη συνέχεια, ξεκινήστε τον κύκλο “προ-ξεβγάλματος” για να αδειάσετε το νερό. Επαναλάβετε εάν είναι απαραίτητο.

ΕΛΛΗΝΙΚΑ

Πρόβλημα	Πιθανή αιτία	Πιθανή λύση
	Χυμένο λαμπρυντικό	Να καθαρίζετε πάντα αμέσως τυχόν διαρροές λαμπρυντικού.
Λεκιασμένο εσωτερικό πλυντηρίου πιάτων	Χρησιμοποιήθηκε απορρυπαντικό με χρωστική ουσία	Βεβαιωθείτε ότι το απορρυπαντικό δεν περιέχει χρωστικές ουσίες.
Ακάθαρτα πιάτα και μαχαιροπίρουνα	Λανθασμένο πρόγραμμα Λανθασμένη φόρτωση καλαθιού	Επιλέξτε ένα πιο δυνατό πρόγραμμα. Βεβαιωθείτε ότι η θήκη απορρυπαντικού και οι βραχίονες ψεκασμού δεν είναι φραγμένοι από μεγάλα πιάτα.
Λεκέδες και μεμβράνη σε ποτήρια και μαχαιροπίρουνα	<ol style="list-style-type: none"> Εξαιρετικά σκληρό νερό. Χαμηλή θερμοκρασία εισόδου. Υπερφόρτωση του πλυντηρίου πιάτων. Λανθασμένη φόρτωση. Παλιά ή βρεγμένη σκόνη πλυσίματος. Αδειάστε τη θήκη λαμπρυντικού. Λανθασμένη δοσολογία απορρυπαντικού. 	<p>Για να αφαιρέσετε λεκέδες από τα ποτήρια:</p> <ol style="list-style-type: none"> Αφαιρέστε όλα τα μεταλλικά σκεύη από το πλυντήριο πιάτων. Μην προσθέτετε απορρυπαντικό. Επιλέξτε τον μεγαλύτερο κύκλο. Θέστε σε λειτουργία το πλυντήριο πιάτων και αφήστε το να λειτουργήσει για περίπου 18 έως 22 λεπτά και στη συνέχεια θα ξεκινήσει η κύρια πλύση. Ανοίξτε την πόρτα για να ρίξετε 2 φλιτζάνια λευκό ξύδι στον πάτο του πλυντηρίου πιάτων. Κλείστε την πόρτα και αφήστε το πλυντήριο πιάτων να ολοκληρώσει τον κύκλο. Εάν το ξίδι δεν λειτουργεί: Επαναλάβετε σύμφωνα με τις οδηγίες, εκτός από το ότι θα χρησιμοποιήσετε 1/4 φλιτζάνι (60 ml) κρυστάλλους κιτρικού οξέος αντί για ξίδι.
Αδιαφάνεια σε γυάλινα σκεύη	Συνδυασμός μαλακού νερού και υπερβολικής ποσότητας απορρυπαντικού	Χρησιμοποιήστε λιγότερο απορρυπαντικό εάν έχετε μαλακό νερό και επιλέξτε έναν μικρότερο κύκλο για να πλύνετε και να καθαρίσετε τα γυάλινα σκεύη.
Κίτρινη ή καφέ μεμβράνη στις εσωτερικές επιφάνειες	Λεκέδες από τσάι ή καφέ	Χρησιμοποιήστε ένα μείγμα από λευκό ξύδι και ζεστό νερό ή μια πάστα μαγειρικής σόδας για να αφαιρέσετε με ασφάλεια τους λεκέδες. Εφαρμόστε, αφήστε το να δράσει και στη συνέχεια ξεπλύνετε καλά.

Πρόβλημα	Πιθανή αιτία	Πιθανή λύση
Λευκή μεμβράνη στην εσωτερική επιφάνεια	Ορυκτά σκληρού νερού	Για να καθαρίσετε το εσωτερικό, χρησιμοποιήστε ένα υγρό σφουγγάρι με απορρυπαντικό πιάτων και λαστιχένια γάντια. Μην χρησιμοποιείτε ποτέ άλλο καθαριστικό για να αποφύγετε τον αφρισμό.
Το καπάκι της θήκης απορρυπαντικού δεν κλείνει σωστά	Τα υπολείμματα απορρυπαντικού φράζουν το κλείσιμο	Σκουπίστε το απορρυπαντικό από το φερμουάρ.
Απορρυπαντικό που έχει απομείνει στις θήκες	Τα πιάτα φράζουν τις θήκες απορρυπαντικού	Ξαναγεμίστε τα πιάτα σωστά.
Ατμός	Κανονικό φαινόμενο	Υπάρχει κάποια διαφυγή ατμού από τον αεραγωγό κοντά στην κλειδαριά της πόρτας κατά το στέγνωμα και την αποστράγγιση του νερού.
Μαύρα ή γκρι σημάδια στις πλάκες	Τα αλουμινένια σκεύη έχουν γρατσουνίσει τα πιάτα	Χρησιμοποιήστε ένα ήπιο λειαντικό καθαριστικό για να αφαιρέσετε αυτά τα σημάδια.
Νερό στο κάτω μέρος του πλυντηρίου πιάτων.	Αυτό είναι φυσιολογικό	Μια μικρή ποσότητα καθαρού νερού γύρω από την έξοδο στο κάτω μέρος της μπανιέρας διατηρεί τη στεγανοποίηση νερού λιπασμένη.
Διαρροές στο πλυντήριο πιάτων	Υπερβολικά γεμάτος διανομέας ή διαρροές λαμπρυντικού	Προσέξτε να μην γεμίσετε υπερβολικά τη θήκη λαμπρυντικού. Οι διαρροές μπορεί να προκαλέσουν υπερβολικό αφρισμό και υπερχείλιση. Σκουπίστε τυχόν διαρροές με ένα υγρό πανί.
	Το πλυντήριο πιάτων δεν είναι επίπεδο	Βεβαιωθείτε ότι το πλυντήριο πιάτων είναι οριζόντιο.

ΣΗΜΕΙΩΣΗ: Σπόροι ελιάς ή παρόμοια αντικείμενα μπορεί να περάσουν από το σύστημα φίλτρου και να φτάσουν στην περιοχή της αντλίας αποστράγγισης. Σε αυτήν την περίπτωση, η αντλία αποστράγγισης είναι φραγμένη και χρειάζεται καθαρισμό. Αφαιρέστε το κάλυμμα της αντλίας πιέζοντας την ουρά προς τα έξω. Στη συνέχεια, μπορείτε να καθαρίσετε μόνοι σας την περωτή της αντλίας. Στη συνέχεια, επανατοποθετήστε το κάλυμμα. Εικ. 15

Η ακατάλληλη συντήρηση του μηχανήματος μπορεί να θέσει σε κίνδυνο την ασφάλεια του χρήστη. Οποιοσδήποτε επισκευές πρέπει να εκτελούνται από επαγγελματίες.

Κωδικοί σφάλματος

Μετά την έναρξη του κύκλου πλύσης, εάν υπάρχει κάποια δυσλειτουργία, το πλυντήριο πιάνω θα εμφανίσει έναν κωδικό σφάλματος.

Ο παρακάτω πίνακας δείχνει πιθανούς κωδικούς σφάλματος και τα σφάλματα που αντιπροσωπεύουν, ενώ η ένδειξη σφάλματος θα συνεχίσει να αναβοσβήνει και να εκπέμπει έναν ήχο.

Κωδικός σφάλματος	Αποτυχημένος
E1	Υπερχείλιση/διαρροή.
E2	Δυσλειτουργία της εισόδου νερού.
E4	Δυσλειτουργία της βαλβίδας διανομής νερού.
E5	Δυσλειτουργία ανεμιστήρα.
E6	Ασυνήθιστη θέρμανση.
E7	Ανοιχτό κύκλωμα/βραχυκύκλωμα θερμίστορ.
EA	Μη φυσιολογική επικοινωνία.

⚠ Προσοχή!

Για το E2, ανατρέξτε πρώτα στις συμβουλές αντιμετώπισης προβλημάτων πριν καλέσετε την Επίσημη Υπηρεσία Τεχνικής Υποστήριξης της Cecotec.

Για το E1, απενεργοποιήστε την κύρια παροχή νερού πριν καλέσετε την Επίσημη Τεχνική Υποστήριξη της Cecotec.

Για E4, E5, E6, E7, EA, καλέστε την Επίσημη Υπηρεσία Τεχνικής Υποστήριξης της Cecotec.

8. ΑΝΑΚΥΚΛΩΣΗ ΗΛΕΚΤΡΙΚΟΥ ΚΑΙ ΗΛΕΚΤΡΟΝΙΚΟΥ ΕΞΟΠΛΙΣΜΟΥ

Αυτό το σύμβολο υποδεικνύει ότι, σύμφωνα με τους ισχύοντες κανονισμούς, το προϊόν ή/και η μπαταρία πρέπει να απορρίπτονται ξεχωριστά από τα οικιακά απορρίμματα. Όταν το προϊόν φτάσει στο τέλος της ωφέλιμης διάρκειας ζωής του, πρέπει να αφαιρέσετε τις μπαταρίες και να τις παραδώσετε σε σημείο συλλογής που έχει οριστεί από τις τοπικές αρχές.

Για λεπτομερείς πληροφορίες σχετικά με τον καταλληλότερο τρόπο απόρριψης ηλεκτρικού και ηλεκτρονικού εξοπλισμού ή/και μπαταριών, οι καταναλωτές θα πρέπει να επικοινωνήσουν με τις τοπικές αρχές.

Η τήρηση των παραπάνω οδηγιών θα βοηθήσει στην προστασία του περιβάλλοντος.

Μπορείτε να βρείτε πληροφορίες σχετικά με τα εθνικά συστήματα ανακύκλωσης συσκευασιών και τη σήμανσή τους στον ιστότοπό μας.

9. ΠΝΕΥΜΑΤΙΚΑ ΔΙΚΑΙΩΜΑΤΑ

Τα δικαιώματα πνευματικής ιδιοκτησίας επί των κειμένων αυτού του εγχειριδίου ανήκουν στην CECOTEC INNOVACIONES, SL. Με επιφύλαξη παντός δικαιώματος. Απαγορεύεται η αναπαραγωγή, η αποθήκευση σε σύστημα ανάκτησης, η μετάδοση ή η διανομή του περιεχομένου αυτής της έκδοσης, εν όλω ή εν μέρει, με οποιονδήποτε τρόπο (ηλεκτρονικό, μηχανικό, φωτοτυπικό, ηχογραφητικό ή παρόμοιο) χωρίς την προηγούμενη άδεια της CECOTEC INNOVACIONES, SL.

10. ΑΠΛΟΥΣΤΕΥΜΕΝΗ ΔΗΛΩΣΗ ΣΥΜΜΟΡΦΩΣΗΣ ΕΕ

 Η Cecotec Innovaciones δηλώνει με την παρούσα ότι το παρόν προϊόν συμμορφώνεται με τις βασικές απαιτήσεις και άλλες σχετικές διατάξεις των κανονισμών που ισχύουν στην Ευρωπαϊκή Ένωση. Το παρόν προϊόν έχει σχεδιαστεί, κατασκευαστεί και δοκιμαστεί σύμφωνα με τα απαιτούμενα πρότυπα ασφάλειας και ποιότητας. Το πλήρες κείμενο της Δήλωσης Συμμόρφωσης ΕΕ βρίσκεται στην ακόλουθη διεύθυνση ιστού: <https://cecotec.es/es/information/declaration-of-conformity>

1. PECES I COMPONENTS

Figura 1

1. Safata superior
2. Safata inferior
3. Braç ruixador superior
4. Cistella per a coberts
5. Braç ruixador inferior
6. Contenidor de sal
7. Dispensador

Nota:

Els gràfics d'aquest manual són representacions esquemàtiques i potser no coincideixen exactament amb els del producte.

2. ABANS DE FER SERVIR

- Aquest aparell presenta un embalatge dissenyat per protegir-lo durant el transport. Traieu l'aparell de la caixa. Podeu desmarcar la caixa original i altres elements de l'embalatge en un lloc segur per prevenir danys a l'aparell si necessiteu transportar-lo en el futur. Si voleu desfer-vos de l'embalatge original, assegureu-vos de reciclar tots els elements correctament.
- Assegureu-vos que totes les peces i els components estan inclosos i en bon estat. Si en faltés algun o no estiguessin en bon estat, contacteu de forma immediata amb el Servei d'Atenció Tècnica Oficial de Cecotec.

Contingut de la caixa:

- Rentaplats
 - Safata inferior
 - Safata superior
 - Cistella per a coberts
 - Mànega de desguàs
 - Embut de sal
 - Aquest manual d'instruccions
-
- No traieu el número de sèrie del producte, per poder mantenir una correcta traçabilitat del vostre equip en cas de sol·licitar assistència.

3. INSTAL·LACIÓ

Podeu utilitzar el rentaplats sota el taulell segons les vostres necessitats. Per fer-ho, haureu de treure la placa superior del rentaplats utilitzant els dos cargols de la part posterior.

Figura 2

- A. Traieu els dos cargols de la part posterior.
- B. Empenyeu cap enrere per treure la placa superior.

Connexió de les mànegues de desguàs

Inseriu la mànega de desguàs en una canonada de desguàs amb un diàmetre mínim de 4 cm, o deixeu-la córrer cap a la pica, assegurant-se d'evitar doblegar-la o aixafar-la. L'alçada de la canonada de desguàs ha de ser inferior a 600 mm.

Nota: L'extrem lliure de la mànega no ha d'estar submergit en aigua per evitar-ne el reflux.

Figura 3

- A. Part posterior del rentaplats
- B. Mànega de desguàs
- C. Entrada d'aigua
- D. Canonada de desguàs
- E. Cable d'alimentació
- F. Taulell
- G. Canonada de desguàs

 Assegureu-vos de fixar la mànega de desguàs a la posició A o a la posició B de la figura 3.

Com drenar l'aigua excident de les mànegues

Si la connexió a la canonada de desguàs està situada a més de 600 mm, pot quedar aigua excident a la mànega de desguàs. Cal drenar l'aigua excident de la mànega en un recipient adequat que es mantingui fora i per sota de l'aigüera.

Sortida d'aigua

Connecteu la mànega de desguàs daigua. La mànega de desguàs ha d'estar correctament instal·lada per evitar fuites d'aigua. Assegureu-vos que la mànega de desguàs no estigui doblegada ni aixafada.

Mànega d'extensió

Si necessiteu una extensió de la mànega de desguàs, assegureu-vos d'usar una mànega similar. No ha de ser més llarga de 4 metres, en cas contrari, lefecte de neteja del rentaplats podria reduir-se.

Connexió del sifó

La connexió de deixalles ha de tenir una alçada inferior a 600 mm (màxim) des del fons del rentaplats.

Ubicació de l'electrodomèstic

Col·loqueu l'electrodomèstic a la ubicació desitjada. La part del darrere ha de recolzar contra la paret darrere seu, i els costats, al costat dels armaris o parets adjacents.

El rentaplats està equipat amb mànegues de subministrament d'aigua i desguàs que es poden col·locar a la dreta oa l'esquerra per facilitar-ne una instal·lació adequada.

⚠️⚠️ Atenció!

- Col·loqueu el rentaplats sobre un terra ferm i pla.
- No installeu el rentaplats en una superfície elevada.

4. FUNCIONAMENT

Cada rentaplats ha passat per un rigorós control de qualitat abans de sortir de la fàbrica per garantir-ne la fiabilitat.

Podeu trobar gotes d'aigua o taques d'aigua generades pel nostre control de qualitat al nou rentaplats.

Col·loqueu la cistella per coberts a la reixeta inferior. Per a un millor rendiment, installeu-la al centre.

Traieu tots els materials d'embalatge de l'exterior i l'interior del rentaplats abans de la instal·lació.

Abans del primer ús:





- Ajusteu el nivell de l'estovador d'aigua segons la duresa de l'aigua a la zona.
- Afegiu 500 g de sal al compartiment de sal i després ompliu-lo amb aigua fins a la vora del compartiment.
- Ompliu el dispensador d'abrillantador.
- Afegiu el detergent.

Panell de control







Figura 4







1. Icona tàctil d'encesa/apagada
2. Programes
3. Funcions extra
4. Icona tàctil d'Inici/Pausa



Ús pantalla tàtil

Icona tàtil	Descripció
Encès 	Aquesta icona tàtil encén i apaga el rentaplats.
Programa	Seleccioneu el programa de rentat adequat, l'indicador del programa s'encenarà.
Funcions extra	Seleccioneu el programa de rentat extra adequat, l'indicador s'encenarà. Mentre la màquina està engegada, les funcions extra que es poden seleccionar parpellejaran, l'indicador s'encén després de ser seleccionades.
Inici/Pausa 	Premeu aquesta icona tàtil per iniciar/pausar un programa. * Restablir: Premeu 3 segons per cancel·lar el programa existent i seleccionar un nou programa.
Bloqueig infantil 	Mantingueu premudes les tecles de Delay Start (Inici Diferit) i Half Wash (Mitja càrrega) durant tres segons al mateix temps, l'indicador de bloqueig infantil s'illuminarà i s'activarà l'estat de bloqueig infantil. Totes les icones tàtils estaran bloquejades. Repetiu els passos anteriors per sortir de l'estat de bloqueig infantil.
Autoneteja 	Mantingueu pressionats les icones tàtils de Half Wash (Mitja càrrega) i Extra Rapid durant 3 segons al mateix temps per iniciar el programa d'autoneteja, la pantalla digital mostrarà un compte enrere de 90 minuts.

Display

Indicador de programa	 RESSÒ. Manera ecològica, estalvia energia i aigua, adequat per a necessitats de neteja general.
	 INTENSIVE (Intensiu). Mode de neteja potent, adequat per a plats, olles i paelles amb taques difícils.
	 RAPID (Ràpid). Adequat per netejar residus d'aliments frescos i lleugerament enganxosos a la velocitat més gran.
	 UNIVERSAL. Mode de neteja diària, adequat per a vaixel·la moderadament contaminada.
	 HYGIENE (Higiene). Adequat per a plats molt bruts que requereixen un rentat higiènic.
	 GLASS (Cristal). Adequat per rentar cristalleria fina.

Funcions extra	<p> Delay Start (Inici diferit). Podeu endarrerir l'inici del cicle de 0 a 24 hores.</p> <p>Premeu la icona tàctil de Delay Start per canviar l'hora i premeu la icona tàctil d'Inici/Pausa.</p> <p>Nota: Per canviar el temps de la icona diferida un cop començat el rentaplats, premeu la icona tàctil d'encesa i reinicieu el rentaplats.</p> <p> HALF WASH (Mitja càrrega). Redueix el consum daigua i electricitat, podrà seleccionar tres estats de rentat superior, rentat inferior i rentat superior i inferior al mateix temps.</p> <p> EXTRA RAPID (Extra ràpid). Escurça el temps del cicle de rentat augmentant la temperatura de rentat per aconseguir un rentat ràpid. Implementació: El temps de rentat a l'etapa principal de rentat es redueix en 10 minuts, la temperatura d'esbandida s'incrementa en 3°C, el temps d'assecat s'escurça en 15 minuts i el temps total es redueix en 25 minuts.*</p> <p> SUPER DRY (Super assecat). S'hi afegeix un temps d'assecatge addicional al procediment de rentat principal perquè la vaixela estigui més seca. Implementació: encén l'aire calent durant 20 minuts i l'aire fred durant 10 minuts a l'etapa d'assecatge, augmenta el temps total en 30 minuts, incrementa la temperatura de rentat calent en 3 °C sobre la temperatura màxima d'esbandida original, i si la temperatura màxima és de 75 °C, la temperatura romanrà sense canvis.*</p> <p> EXTRA HIGIENE (Extra higiene). S'hi afegeix un temps d'augment de temperatura per a una esterilització completa durant el procés de rentat. Implementació: La temperatura de rentat calent s'incrementa en 3 °C sobre la temperatura màxima d'esbandida original, i si la temperatura màxima és de 75 °C, la temperatura roman sense canvis. Escalfa i manté la temperatura durant la fase d'esbandida, augmentant el temps total en 30 minuts.</p> <p> SILENT WASH (Rentat silenciós). Redueix la velocitat del motor augmentant el temps de rentat durant el procés, reduint lefecte de soroll. Mètode de realització: el temps de rentat principal s'estén a 45 minuts i la velocitat es redueix en 100 revolucions durant l'operació, però la velocitat del motor no ha de ser inferior a 2600 revolucions.*</p> <p> SAVE+ (Estalvi +). Estalvia energia reduint el temps i la temperatura durant l'assecatge. Recomanat per a una capacitat de 8 plats o menys. Implementació: 10 minuts a l'etapa principal de rentat, 15 minuts a l'etapa d'assecat, i 25 minuts al temps total. Després de seleccionar aquesta funció, no es pot superposar per millorar l'assecatge (Super Dry), enfortir l'esterilització (Extra Hygiene) ni accelerar l'estalvi de temps (Extra Rapid).</p>
----------------	---------------------------------------------------------------------------------------------------------------------------------------------------------------------------------------------------------------------------------------------------------------------------------------------------------------------------------------------------------------------------------------------------------------------------------------------------------------------------------------------------------------------------------------------------------------------------------------------------------------------------------------------------------------------------------------------------------------------------------------------------------------------------------------------------------------------------------------------------------------------------------------------------------------------------------------------------------------------------------------------------------------------------------------------------------------------------------------------------------------------------------------------------------------------------------------------------------------------------------------------------------------------------------------------------------------------------------------------------------------------------------------------------------------------------------------------------------------------------------------------------------------------------------------------------------------------------------------------------------------------------------------------------------------------------------------------------------------------------------------------------------------------------------------------------------------------------------------------------------------------------------------------------------------------------------------------------------------------------------------------------------------------------------------------------------------------------------------------------------------------------------------------------------------------------------------------------------------------------------------------------------------------------------------------------------------------------------------------------------------------------------------------------------------------------------------------------------------------------------------------------------------------------------------------------------------------------------------------------------------------------------------------------------------------------------------------------------------------------------------------------------------------------------------------------------------------------------------------------------------------------------------------------------------------------------------------------------------------------------------------------------------------------------------------------------------------------------------------------------------------------------------------------------------------------------------------------------------------------------------------------------------------------------------------------------

Indicadors d'avertiment	 Abrillantador. Si l'indicador està encès, significa que el rentaplats té poc abrillantador i requereix una recàrrega.  Sal. Si l'indicador està encès, significa que el rentaplats té poca sal i necessita ser emplenat.  Entrada d'aigua. Si l'indicador està encès, vol dir que l'entrada d'aigua està tancada o bloquejada.
-------------------------	------------------------------------------------------------------------------------------------------------------------------------------------------------------------------------------------------------------------------------------------------------------------------------------------------------------------------------------------------------------------------------------------------------------------------------------------------------------------------------------------------------------------------------------------------------------------------------------

*Nota: Aquests temps són aproximats i poden variar en funció del tipus de vaixel·la, el nivell de brutícia i altres factors.

Ajustament del nivell de duresa de l'aigua

El rentaplats està dissenyat per permetre l'ajust de la quantitat de sal consumida segons la duresa de l'aigua utilitzada. Això està destinat a optimitzar el nivell de consum de sal.

Per ajustar el consum de sal, procediu de la següent manera:

1. Enceneu l'electrodomèstic.
2. Dins dels 60 segons després d'encendre l'electrodomèstic, premeu la icona tàctil d'Inici/Pausa durant 5 segons mentre la màquina està en mode d'espera. Aquesta acció entrarà en el mode de configuració, després canviarà al nivell de duresa de l'aigua predeterminat, i la pantalla digital mostrarà el nivell de duresa com a "H3."
3. Premeu la icona tàctil d'Inici/Pausa per seleccionar la configuració adequada segons el vostre entorn local. Els ajustaments canviaran en la seqüència següent: H1→H2→H3→H4→H5→H6;
4. Després d'això, apagueu la màquina per desar els paràmetres.

Es recomana que els ajustaments es facin d'acord amb la taula següent:

Posició del selector	Duresa de l'aigua			Indicador en ajustar la duresa de l'aigua	Consum de sal (grams/ cicle)
	dH	dF	dE		
H1	0-5	0-9	0-6	H1	0
H2	6-11	10-20	7-14	H2	20
H3 (Predeterminat)	12-17	21-30	15-21	H3	30
H4	18-22	31-40	22-28	H4	40
H5	23-24	41-60	29-42	H5	50
H6	35-55	61-98	43-69	H6	60

Contacteu amb el vostre organisme local d'aigües per obtenir informació sobre la duresa del vostre subministrament d'aigua.

Càrrega de sal al descalcificador

La duresa de l'aigua varia d'un lloc a l'altre. Si s'utilitza aigua dura al rentaplats, es formaran dipòsits als plats i utensilis. L'electrodomèstic està equipat amb un descalcificador especial que utilitza sals específicament dissenyades per eliminar la calç i els minerals de l'aigua. Utilitzeu sempre sal destinada per a ús al rentaplats.

El contenidor de sal està ubicat sota la safata inferior i s'ha d'omplir de la manera següent:

⚠️⚠️Atenció!

- Utilitzeu només sal específicament dissenyada per a ús al rentaplats. Qualsevol altre tipus de sal no específica per a rentaplats, especialment la sal de taula, farà malbé el descalcificador. En cas de danys causats per l'ús de sal inadequada, el fabricant no ofereix garantia ni es fa responsable dels danys causats.
- Ompliu amb sal només just abans d'iniciar un dels programes de rentat complets. Això evitarà que qualsevol gra de sal o aigua salada, que pugui haver-se vessat, romangui al fons de la màquina durant qualsevol període de temps, cosa que podria causar corrosió.

Figura 5

- A. Traieu la safata inferior i després descargoli i tregui la tapa del contenidor de sal.
- B. Colloqueu l'extrem de l'embut a l'orifici i introduïu uns 500 g de sal.
- C. Si esteu omplint el contenidor per primera vegada, ompliu-lo completament amb aigua (al voltant de 700 ml).
- D. Torneu a enroscar la tapa amb compte.
- E. Normalment, la llum d'advertència de sal s'apagarà després d'omplir el contenidor de sal.

NOTA:

- El contenidor de sal s'ha d'emplenar quan s'encengui la llum d'advertència de sal al tauler de control. Tot i que el contenidor de sal estigui prou ple, la llum indicadora pot no apagar-se fins que la sal es dissolgui completament.
- Si no hi ha llum d'advertència de sal al tauler de control (en alguns models), podeu jutjar quan carregar la sal al descalcificador pels cicles que ha realitzat el rentaplats.
- Aneu amb compte de no omplir el contenidor de sal i assegureu-vos de netejar qualsevol vessament.

Ús de detergent

Tots els cicles del rentaplats requereixen detergent al compartiment corresponent. Afegiu la quantitat correcta de detergent per al cicle seleccionat per assegurar el millor rendiment.

⚠️⚠️Heu d'utilitzar només detergents dissenyats específicament per a rentaplats.

Mantingueu el seu detergent fresc i sec. No poseu detergent en pols al dispensador fins que estigui llest per rentar els plats.

 Mai utilitzeu sabó, detergent per a roba o detergent per a rentat a mà al rentaplats.

 No ingereixi detergent per a rentaplats. Eviteu inhalar els vapors. El detergent per a rentaplats conté irritants i químics càustics que poden causar problemes respiratoris. Si heu ingerit detergent per a rentaplats o inhalat els vapors, busqueu atenció mèdica immediatament.

 Mantingueu el detergent per a rentaplats fora de l'abast dels nens.

Omplir del dispensador de detergent

1. Obriu el compartiment de detergent prement el botó.
2. Afegiu la quantitat recomanada de detergent al compartiment principal de rentat. El compartiment principal de detergent té línies per permetre quantitats específiques de detergent. Aquestes estan marcades amb 15 ml o 25 ml, depenent de com de bruts estiguin els plats. Si els seus plats necessiten un rentat intensiu, llavors afegiu 5 ml de detergent a la secció de prerentat del compartiment.
3. Després tanqueu el compartiment de detergent lliscant la tapa en la direcció de la fletxa.
Fig. 6

NOTA:

Si us plau, seguïu la recomanació del fabricant al paquet del detergent.

Ús de l'abrillantador

Omplir el dispensador d'abrillantador ajuda a assegurar millors resultats de rentat i un major rendiment d'assecat.

1. Per omplir el compartiment d'abrillantador, obriu la tapa del compartiment. Fig. 7
2. Ompliu el compartiment amb abrillantador fins al nivell MÀX i després tanqueu la tapa. Aneu amb compte de no omplir el compartiment d'abrillantador i assegureu-vos de netejar qualsevol vessament.
3. Tanqueu la tapa per bloquejar el compartiment d'abrillantador.
4. L'abrillantador s'afegeix automàticament durant l'última esbandida, assegurant una esbandida completa i una assecada sense taques.

 Atenció!

Utilitzeu només abrillantador de marca per a rentaplats. Mai ompliu el dispensador d'abrillantador amb altres substàncies (per exemple, agent de neteja per a rentaplats, detergent líquid). Això faria malbé l'electrodomèstic.

Per canviar el nivell d'abrillantador, seguïu els passos a continuació abans d'encendre la màquina:

CATALÀ

1. Obriu la porta, premeu la icona tàctil d'encesa per activar el rentaplats.
2. Dins dels 60 segons després d'encendre l'electrodomèstic, premeu la icona tàctil de Delay Start durant 5 segons mentre la màquina està en mode d'espera per entrar en el mode de configuració, després canvieu al nivell d'abrillantador predeterminat, la pantalla digital mostrarà el nivell com a "R3".
3. Per ajustar el nivell d'abrillantador, premeu la icona tàctil de Delay Start, la pantalla digital mostrarà la informació del nivell i amb cada pulsació de la icona, el nivell clicarà a través de "R1→R2→R3→R4→R5".
4. Després de seleccionar el nivell adequat, premeu la icona tàctil d'encesa per desar els paràmetres.

Encès i apagat del so del brunzador

A l'estat predeterminat, el so del brunzidor està activat.

1. Enceneu l'electrodomèstic.
2. Premeu les icones tàctils d'ECO i Inici/ Pausa durant 3 segons al mateix temps, el so del brunzidor s'apagarà i el llum interior no s'encendrà quan s'obri la porta.
3. Premeu les icones tàctils d'ECO i Inici/ Pausa durant 3 segons al mateix temps de nou, el so del brunzidor s'encendrà.

Nota: Aquesta funció només es pot configurar en mode d'espera. Després d'apagar i tornar a connectar l'electrodomèstic, el so del brunzidor estarà activat per defecte.

Càrrega de les safates del rentaplats

Per al millor rendiment del rentaplats, seguiu aquestes pautes de càrrega.

 Atenció!

Plats no aptes per a neteja al rentaplats:

- Vaixel·la de plàstic sensible a la temperatura, recipients de coure i estany, alumini i coberts de plata.
- Cristalleria exquisida, porcellana decorativa impresa; utensilis amb elements de vidre, etc.
- Articles amb propietats absorbents (esponges, teles de la llar).

Precaucions en carregar o després de carregar les safates del rentaplats

- Elimineu qualsevol resta gran de menjar.
- No cal esbandir els plats sota l'aigua corrent.
- Si la vaixel·la o utensilis de cuina tenen partícules de menjar fornejades, cremades o adherides, i són difícils de treure, es recomana remullar-les per un temps abans de rentar-les.

Col·loqueu els objectes al rentaplats en l'ordre següent:

1. Articles com tasses, gots, olles/paelles, etc., s'han de col·locar de cap per avall.
2. Els articles corbs o buits han d'estar inclinats perquè l'aigua pugui escórrer.
3. Han d'estar apilats de manera segura i no es poden bolcar.
4. No han d'impedir que els braços ruixadors girin mentre es realitza el rentat.
5. Col·loqueu els coberts, escuradents i articles petits a la safata per a coberts. Els articles molt petits no han de rentar-se al rentaplats ja que podrien caure fàcilment de les safates.

Retirar els plats

Per evitar que l'aigua degoti de la safata superior a la inferior, recomanem buidar primer la safata inferior i després la superior.

Carregar la safata superior

La safata superior està dissenyada per contenir vaixel·la més delicada i lleugera, com ara gots, tasses de cafè i te amb els seus plats, així com plats, bols petits i paelles poc profundes (sempre que no estiguin massa bruts).

Col·loqueu els plats i estris de cuina de manera que no es moguin amb el raig d'aigua. Sempre poseu gots, tasses i bols cap per avall.

Safata superior

Figura 8

1. Tasses
2. Platets
3. Copes
4. Bols de postres
5. Gots
6. Culleres de servir
7. Forquilles
8. Ganivets de taula

Ajust de la safata superior

Fig. 9

Podem ajustar l'alçada de la safata superior de la màquina a les posicions 1 i 2 segons les vostres necessitats.

Per ajustar l'alçada de la safata superior, traieu la safata completament i torneu a muntar-la al nivell de rodes mostrat en 1 i 2.

CATALÀ

Quan es troba a la posició 1, l'alçada de la safata superior serà 5 cm més gran. A la posició 2, l'alçada de la safata inferior serà 5 cm més gran. En aquesta posició, podeu col·locar articles grans com olles, etc., a la safata inferior.

Si teniu una safata amb un mecanisme d'ajust d'alçada mostrat a la figura 10, podeu ajustar la posició de la safata cap amunt i cap avall subjectant-la des dels dos costats.

⚠️⚠️PRECAUCIÓ:

Recomanem ajustar l'alçada de la safata superior abans de carregar els plats a la safata. Si ajusta la safata després de carregar els plats, podria fer-los malbé.

Carregar la safata inferior

Recomanem col·locar els articles grans que són més difícils de netejar a la safata inferior: olles, paelles, tapes, fonts i bols, etc.

És preferible col·locar les fonts i tapes als costats de les safates per evitar bloquejar la rotació del braç ruixador superior.

Les olles, fonts, etc., s'han de col·locar sempre de cap per avall. Les olles profundes han d'estar inclinades per permetre que l'aigua flueixi.

La safata inferior compta amb files de pues plegables perquè es puguin carregar més olles i paelles grans.

Safata inferior

Figura 11

1. Plats de sopa
2. Olles de forn
3. Bol de vidre
4. Olles petites
5. Bols de melamina
6. Plats plans
7. Fonts ovalades
8. Platets de postres

PROGRAMA DE RENTAT

Encendre l'electrodomèstic

Iniciar un programa de rentat

1. Traieu les safates inferior i superior, carregueu els plats i empenyeu-les de nou. Es recomana carregar primer la safata inferior i després la superior.

2. Aboqui el detergent.
3. Inseriu l'endoll a la presa. La font d'alimentació.
4. Assegureu-vos que el subministrament d'aigua estigui encès a plena pressió. Tanqueu la porta, premeu la icona tàctil d'Encès, premeu la icona tàtil de Programa per seleccionar el "Programa de rentat" desitjat. Apliqueu una mica de força per assegurar que la porta estigui ben tancada.

NOTA: Es pot escoltar un clic quan la porta està perfectament tancada.

Canviar el programa

1. Premissa: Un cicle en curs només es pot modificar si ha estat funcionant per poc temps. En cas contrari, el detergent es pot haver alliberat i l'electrodomèstic pot haver drenat l'aigua de rentat. Si aquest és el cas, el dispensador de detergent s'ha d'emplenar.
2. Durant el procés de rentat, premeu la icona tàctil d'encesa per apagar la màquina.
3. Premeu la icona tàctil d'encesa novament per engegar la màquina, després podeu canviar el programa al cicle desitjat.

NOTA: Si obre la porta mentre renta, la màquina es pausarà i el compte regressiu s'aturarà. Quan tanqueu la porta, la màquina continuarà funcionant després de 10 segons.

Oblidar afegir un plat

Un plat oblidat es pot afegir en qualsevol moment abans que s'obri el compartiment del detergent.

1. Premeu la icona tàctil d'Inici/Pausa per aturar el rentat.
2. Després que els braços ruixadors deixin de funcionar, podeu obrir la porta completament.
3. Afegeix els plats oblidats.
4. Tanca la porta, el rentaplats funcionarà després de deu segons.

ADVERTÈNCIA!

És perillós obrir la porta durant el rentat, ja que l'aigua calenta et pot cremar. Si s'obre la porta mentre el rentaplats funciona, la màquina s'aturarà automàticament.

Descarregar el rentaplats

És normal que l'interior del rentaplats estigui humit. Buida primer la safata inferior i després la superior. Això evitarà que l'aigua degoti de la safata superior sobre els plats a la inferior.

6. NETEJA I MANTENIMENT

Abans de començar qualsevol cura o manteniment, sempre heu de desconnectar l'electrodomèstic del subministrament elèctric i també tancar el subministrament d'aigua.

CATALÀ

Sistema de filtratge

El sistema de filtratge consta d'un filtre gruixut, un filtre pla i un microfiltre.

Figura 12

1. Filtre pla: El menjar i els residus seran atrapats per un raig especial al braç ruixador inferior.
2. Filtre gruixut: Les deixalles grans, com trossos d'os o vidre que podrien obstruir el desguàs, quedaran atrapats al filtre gruixut. Per treure un objecte atrapat en aquest filtre, premeu suaument les pestanyes a la part superior d'aquest filtre i aixequeu-lo.
3. Microfiltre: Aquest filtre reté la brutícia i els residus d'aliments a l'àrea de l'embornal i evita que es tornin a dipositar als plats durant un cicle.

 Inspeccioneu els filtres a la recerca d'obstruccions cada vegada que utilitzeu el rentaplats.

 Desenroscant el filtre gruixut, pot retirar el sistema de filtrat. Elimineu qualsevol resta de menjar i netegeu els filtres sota aigua corrent.

El filtre pot prevenir eficaçment que els residus de la vaixel·la caiguin al sistema de rentat. Tot i això, els residus de menjar de vegades poden obstruir el filtre, afectant el rendiment del rentat. Es recomana revisar el filtre pla per detectar residus de menjar immediatament després de completar el programa de rentat i netejar-lo si cal.

A més, és aconsellable desmuntar i netejar el filtre com a mínim una vegada a la setmana. Els passos per netejar el filtre són els següents:

Figura 13

1. Traieu el filtre gruixut del microfiltre.
2. Gireu el microfiltre en el sentit de les agulles del rellotge.
3. Traieu el microfiltre.
4. Traieu el filtre pla del compartiment del rentaplats.
5. Netegeu els filtres sota aigua corrent.

Heu de netejar i esbandir els filtres a fons abans de tornar a col·locar totes les seccions en l'ordre invers a l'esmentat.

Tingueu en compte:

- Mai executeu un programa sense els filtres col·locats.
- La col·locació incorrecta dels filtres pot reduir el rendiment del rentat i potencialment danyar-ne l'electrodomèstic.
- En netejar els filtres, no els colpegeu. En cas contrari, els filtres es podrien deformar i el rendiment del rentaplats podria disminuir.

Neteja dels braços ruixadors

Cal netejar els braços ruixadors regularment, ja que els químics de l'aigua dura poden obstruir els raigs i els coixinets dels braços ruixadors.

Figura 14

1. Tireu el braç ruixador inferior cap amunt per retirar-lo.
2. Per treure el braç ruixador superior, primer traieu el tancament del braç ruixador superior girant-lo.
3. Heu de netejar i esbandir bé els braços ruixadors abans de tornar a col·locar-los.

Nota: Assegureu-vos que el tancament del braç ruixador superior estigui ben ajustat quan el torneu a col·locar.

Cura del rentaplats

Per netejar el tauler de control, utilitzeu un drap lleugerament humit i després eixugueu-lo completament.

Mai utilitzeu objectes esmolats, fregalls o netejadors agressius enlloc del rentaplats.

Neteja de la porta

Per netejar la vora al voltant de la porta, heu d'usar només un drap suau, tebi i humit.

Per evitar la penetració d'aigua en el tancament de la porta i els components elèctrics, no feu servir un netejador en aerosol de cap tipus.

⚠️⚠️ ADVERTÈNCIA!

No utilitzeu mai un netejador en aerosol per netejar el panell de la porta, ja que podria danyar el tancament de la porta i els components elèctrics. No es permet utilitzar un fregall o algunes tovalloles de paper a causa del risc de ratllar o deixar taques a la superfície d'acer inoxidable.

Protecció contra el congelació

Si el rentaplats es deixa en un lloc sense calefacció durant l'hivern, demaneu a un tècnic de servei que:

Talleu l'alimentació elèctrica al rentaplats.

Tanqueu el subministrament d'aigua i desconnecteu la canonada d'entrada d'aigua de la vàlvula d'aigua.

Drene l'aigua de la canonada d'entrada i de la vàlvula d'aigua. (Utilitzeu una cassola per recollir l'aigua)

Torneu a connectar la canonada d'entrada d'aigua a la vàlvula d'aigua.

Traieu el filtre de la tina i del fons i utilitzeu una esponja per eliminar l'aigua a l'embornal.

Com mantenir el rentaplats

Després de cada rentat

Després de cada rentat, tanqueu el subministrament d'aigua a l'electrodomèstic i deixeu la porta lleugerament entreoberta perquè la humitat i les olors no quedin atrapades a l'interior.

Traieu l'endoll

Abans de netejar o fer manteniment, sempre traieu l'endoll de la presa. No corri riscos.

Sense solvents ni neteja abrasiva

Per netejar l'exterior i les parts de goma del rentaplats, no utilitzeu solvents ni productes de neteja abrasius. Utilitzeu només un drap i aigua sabonosa tèbia. Per eliminar taques o brutícia de la superfície interior, utilitzeu un drap humitejat amb aigua i una mica de vinagre blanc, o un producte de neteja fet específicament per a rentaplats.

Quan se'n vagi de vacances

Quan marxeu de vacances, es recomana executar un cicle de rentat amb el rentaplats buit i després retirar l'endoll de la presa, tancar el subministrament d'aigua i deixar la porta de l'electrodomèstic lleugerament entreoberta. Això ajudarà que les juntes durin més i evitarà que es formin olors a l'electrodomèstic.

Moure l'electrodomèstic

Si cal moure l'electrodomèstic, tracteu de mantenir-lo en posició vertical. Si és absolutament necessari, es pot col·locar sobre la part posterior.

Juntes

Un dels factors que causen olors al rentaplats és el menjar que queda atrapat a les juntes. La neteja periòdica amb una esponja humida ho evitarà.

7. RESOLUCIÓ DE PROBLEMES

Abans de contactar amb el servei tècnic, revisar la informació a les pàgines següents podria estalviar-li la necessitat de fer-ho.

Problema	Possible causa	Possible solució
El rentaplats no funciona	Fusible fos o interruptor activat	Reemplaceu el fusible o restabliu l'interruptor. Traieu qualsevol altre electrodomèstic que comparteixi el mateix circuit amb el rentaplats.
	El subministrament elèctric no està encès	Assegureu-vos que el rentaplats estigui encès i la porta estigui tancada de manera segura. Assegureu-vos que el cable d'alimentació estigui correctament endollat a la presa de corrent.
	La pressió de l'aigua és baixa	Verifiqueu que el subministrament d'aigua estigui ben connectat i que l'aigua estigui oberta.
La bomba de desguàs no s'atura	Desbordament	El sistema està dissenyat per detectar un desbordament. Quan ho fa, apaga la bomba de circulació i encén la bomba de desguàs.
Soroll	Alguns sons audibles són normals	So del compartiment de detergent en obrir-se.
	Els utensilis no estan ben assegurats a les cistelles o alguna cosa petita ha caigut a la cistella	Assegureu-vos que tot estigui assegurat al rentaplats.
	El motor zumba	El rentaplats no s'ha fet servir amb regularitat. Si no l'utilitza sovint, recordeu programar perquè s'ompli i bomba cada setmana, el que ajudarà a mantenir la junta humida.

CATALÀ

Problema	Possible causa	Possible solució
Escuma a l'interior del rentaplats	Detergent inadequat	Utilitzeu només detergent especial per a rentaplats per evitar escuma. Si això passa, obriu el rentaplats i deixeu que l'escuma s'evapori. Afegiu 4 litres d'aigua freda a l'interior del rentaplats. Tanqueu i assegureu el rentaplats, després inicieu el cicle de rentat "pre-glopeig" per drenar l'aigua. Repetiu si cal.
	Agent d'esbandida vessat	Netegeu sempre els vessaments d'agent de glopeig immediatament.
Interior del rentaplats tacat	Es va fer servir detergent amb colorant	Assegureu-vos que el detergent no tingui colorant.
Plats i coberts no nets	Programa inadequat Càrrega incorrecta de la cistella	Seleccioneu un programa més fort. Assegureu-vos que l'acció del dispensador de detergent i els braços ruixadors no estiguin bloquejats per vaixel·la gran.

Problema	Possible causa	Possible solució
Taques i pel·lícula en gots i coberts	<ol style="list-style-type: none"> 1. Aigua extremadament dura. 2. Baixa temperatura dentrada. 3. Sobrecàrrega del rentaplats. Càrrega incorrecta. 4. Detergent en pols vell o humit. 5. Dispensador d'abrillantador buit. 6. Dosificació incorrecta de detergent. 	<p>Per eliminar taques dels gots:</p> <ol style="list-style-type: none"> 1. Traieu tots els estris de metall del rentaplats. 2. No afegiu detergent. 3. Trieu el cicle més llarg. 4. Inicieu el rentaplats i deixeu que funcioni durant uns 18 a 22 minuts, després estarà al rentat principal. 5. Obriu la porta per abocar 2 tasses de vinagre blanc al fons del rentaplats. 6. Tanqueu la porta i deixeu que el rentaplats completi el cicle. Si el vinagre no funciona: Repetiu com s'indica, excepte que utilitzeu 1/4 de tassa (60 ml) de vidres d'àcid cítric en lloc de vinagre.
Opacitat a la cristalleria	Combinació d'aigua tova i massa detergent	Utilitzeu menys detergent si teniu aigua tova i seleccioneu un cicle més curt per rentar la cristalleria i netejar-la.
Pel·lícula groga o marró en superfícies internes	Taques de te o cafè	Fes servir una barreja de vinagre blanc i aigua tèbia o una pasta de bicarbonat de sodi per eliminar les taques de forma segura. Aplica, deixa reposar, i després esbandeix bé.
Pel·lícula blanca a la superfície interior	Minerals de l'aigua dura	Per netejar l'interior, fes servir una esponja humida amb detergent per a rentaplats i guants de goma. Mai facis servir un altre netejador per evitar escuma.
La tapa del dispensador de detergent no es tanca correctament	Residus de detergent obstrueixen el tancament	Neteja el detergent del tancament.

CATALÀ

Problema	Possible causa	Possible solució
Detergent deixat als compartiments	Els plats bloquegen els compartiments de detergent	Torna a carregar els plats correctament.
Vapor	Fenomen normal	Hi ha una mica de vapor sortint per la ventilació prop del tancament de la porta durant l'assecatge i el drenatge de l'aigua.
Marques negres o grises als plats	Els estris d'alumini han fregat els plats	Fes servir un netejador abrasiu suau per eliminar aquestes marques.
Aigua al fons de l'interior del rentaplats.	Això és normal	Una petita quantitat d'aigua neta al voltant de la sortida al fons de la cisterna manté lubricada la junta d'aigua.
Fuites al rentaplats	Dispensador sobreomplert o vessaments d'abrillantador	Aneu amb compte de no omplir el dispensador de abrillantador. Els vessaments poden causar excés d'escuma i desbordament. Netegeu qualsevol vessament amb un drap humit.
	El rentaplats no està anivellat	Assegureu-vos que el rentaplats estigui anivellat.

NOTA: Les llavors d'oliva o objectes semblants poden passar a través del sistema de filtre i arribar a l'àrea de la bomba de desguàs. En aquest cas, la bomba de desguàs es bloqueja i cal netejar-la. Si us plau, traieu la coberta de la bomba empenyent la cua cap a fora, després pot netejar l'impulsor de la bomba vostè mateix. Després, torneu a col·locar la coberta en la vostra posició. Fig. 15

El manteniment inadequat de la màquina pot posar en perill la seguretat dels usuaris. Qualsevol reparació ha de ser feta per professionals.

Codis d'error

Després d'iniciar el cicle de rentat, si hi ha un mal funcionament, el rentaplats mostrarà un codi d'error.

La taula següent mostra possibles codis d'error i les falles que representen, i l'indicador d'error continuarà parpellejant i emetent un so.

Codi d'error	Fallada
E1	Desbordament/fugida.
E2	Mal funcionament dentrada daigua.
E4	Mal funcionament de la vàlvula de distribució daigua.
E5	Mal funcionament del ventilador.
E6	Escalfament anormal.
E7	Termistor obert/circuit curt.
EA	Comunicació anormal.

⚠️⚠️ Atenció!

Per a E2, consulteu primer els consells de solució de problemes abans de trucar al Servei d'Assistència Tècnica Oficial de Cecotec.

Per a E1, tanqueu el subministrament principal d'aigua abans de trucar al Servei d'Assistència Tècnica Oficial de Cecotec.

Per E4, I5, I6, I7, EA, si us plau truqueu al Servei d'Assistència Tècnica Oficial de Cecotec.

8. RECICLATGE D'APARELLS ELÈCTRICS I ELECTRÒNICS



Aquest símbol indica que, d'acord amb les normatives aplicables, el producte i/o la bateria s'han de rebutjar de manera independent dels residus domèstics. Quan aquest producte arribi al final de la seva vida útil, hauràs d'extreure les piles/bateries/acumuladors i portar-lo a un punt de recollida designat per les autoritats locals.

Per obtenir informació detallada sobre la forma més adequada de rebutjar els aparells elèctrics i electrònics i/o les bateries corresponents, el consumidor haurà de contactar amb les autoritats locals.

El compliment de les pautes anteriors ajudarà a protegir el medi ambient.

Podeu consultar la informació sobre els sistemes nacionals de reciclatge d'embalatges i el seu marcatge a la nostra pàgina web.

9. COPYRIGHT

Els drets de propietat intel·lectual sobre els textos del manual pertanyen a CECOTEC INNOVACIONES, SL. Queden reservats tots els drets. El contingut d'aquesta publicació no podrà, ni en part ni íntegrament, reproduir-se, emmagatzemar-se en un sistema de recuperació, transmetre's o distribuir-se per cap mitjà (electrònic, mecànic, fotocòpia, enregistrament o similar) sense la prèvia autorització de CECOTEC INNOVACIONES, SL.

10. DECLARACIÓ UE DE CONFORMITAT SIMPLIFICADA

CE Per la present, Cecotec Innovaciones declara que aquest producte compleix els requisits essencials i altres disposicions rellevants de les normatives aplicables a la Unió Europea. Aquest producte ha estat dissenyat, fabricat i provat amb el compliment dels estàndards de seguretat i qualitat requerits. El text complet de la Declaració de Conformitat de la UE es pot trobar a la següent adreça web: <https://cecotec.es/es/information/declaration-of-conformity>

1. ALKATRÉSZEK ÉS RÉSZEGYSÉGEK

1. ábra

1. Felső tálca
2. Alsó tálca
3. Felső szórókar
4. Evőeszközkosár
5. Alsó szórókar
6. Sótartály
7. Adagoló

Jegyzet:

A kézikönyvben található grafikák vázlatos ábrázolások, és eltérhetnek a terméken láthatóktól.

2. HASZNÁLAT ELŐTT

- Ez a készülék csomagolásban érkezik, amely a szállítás közbeni védelmet szolgálja. Vegye ki a készüléket a dobozából. Az eredeti dobozt és a többi csomagolóanyagot biztonságos helyen tárolja, hogy elkerülje a készülék károsodását, ha a jövőben szállítania kell. Ha az eredeti csomagolást meg szeretné semmisíteni, kérjük, győződjön meg arról, hogy az összes elemet megfelelően újrahasznosítja.
- Győződjön meg arról, hogy minden alkatrész és részegység megvan és jó állapotban van. Ha bármelyik hiányzik vagy rossz állapotban van, azonnal vegye fel a kapcsolatot a Cecotec hivatalos műszaki támogatási szolgálatával.

Doboz tartalma:

- Mosogatógép
 - Alsó tálca
 - Felső tálca
 - Evőeszközkosár
 - Leeresztő tömlő
 - Sótölcser
 - Ez a használati útmutató
-
- Ne távolítsa el a sorozatszámot a termékről, hogy a berendezés megfelelően nyomon követhető legyen, ha segítségre van szüksége.

3. TELEPÍTÉS

Szükség szerint használhatja a mosogatógépet a pult alatt. Ehhez el kell távolítania a mosogatógép felső lapját a hátulján található két csavar segítségével.

2. ábra

- A. Távolítsa el a két csavart a hátulján.
- B. Nyomja hátra a felső lemezt az eltávolításhoz.

A lefolyótömlők csatlakoztatása

Helyezze a lefolyótömlőt egy legalább 4 cm átmérőjű lefolyócsőbe, vagy vezesse a mosogató felé, ügyelve arra, hogy ne hajlítsa meg vagy nyomódjon össze. A lefolyócső magassága nem haladhatja meg a 600 mm-t.

Megjegyzés: A tömlő szabad végét nem szabad vízbe meríteni a visszafolyás elkerülése érdekében.

3. ábra

- A. A mosogatógép hátulja
- B. Leeresztő tömlő
- C. Vízbemenet
- D. Lefolyócső
- E. Tápkábel
- F. Munkalap
- G. Lefolyócső

⚠️⚠️ Ügyeljen arra, hogy a leeresztő tömlőt a 3. ábrán látható A vagy B pozícióban rögzítse.

Hogyan ürítsük ki a felesleges vizet a tömlőkből

Ha a lefolyócső csatlakozása 600 mm-nél mélyebben található, felesleges víz maradhat a lefolyócsőben. A felesleges vizet egy megfelelő edénybe kell leereszteni, amelyet a mosogatón kívül, a mosogató alatt kell tartani.

Vízkiemenet

Csatlakoztassa a vízleeresztő tömlőt. A leeresztő tömlőt megfelelően kell felszerelni a vízszivárgás elkerülése érdekében. Győződjön meg arról, hogy a leeresztő tömlő nincs megtörve vagy összenyomva.

Hosszabbító tömlő

Ha lefolyócső hosszabbításra van szüksége, mindenképpen hasonló tömlőt használjon. Ne legyen hosszabb 4 méternél, különben a mosogatógép tisztítóhatása csökkenhet.

Szifoncsatlakozás

A lefolyócsatlakozás magassága a mosogatógép aljától legfeljebb 600 mm lehet.

A készülék helye

Helyezze a készüléket a kívánt helyre. A hátuljának a mögötte lévő falnak, az oldalainak pedig a szomszédos szekrényeknek vagy falaknak kell feküdniük.

A mosogatógép vízbevezető és lefolyótömlőkkel van felszerelve, amelyek jobb vagy bal oldalon is elhelyezhetők a megfelelő telepítés megkönnyítése érdekében.

⚠️ Figyelem!

- Helyezze a mosogatógépet szilárd, sík padlóra.
- Ne telepítse a mosogatógépet magasított felületre.

4. MŰKÖDÉS

Minden mosogatógép szigorú minőségellenőrzésen esik át, mielőtt elhagyná a gyárat, a megbízhatóság biztosítása érdekében.

Előfordulhat, hogy az új mosogatógépén minőségellenőrzésünk során keletkezett vízcseppeket vagy vízfoltokat talál.

Helyezze az evőeszközöket az alsó kosárra. A legjobb teljesítmény érdekében helyezze középre.

Telepítés előtt távolítson el minden csomagolóanyagot a mosogatógép külsejéről és belsejéből.

Első használat előtt:





- Állítsa be a vízlágyító szintjét a lakóhelyén uralkodó vízkeménységnek megfelelően.
- Tegyen 500 g sót a sótartályba, majd töltsse fel vízzel a rekesz széléig.
- Töltsse fel az öblítőszer-adagolót.
- Adj hozzá a mosószert.

Vezérlőpult







4. ábra

1. Érintse meg a Be/Ki ikont
2. Programok
3. Extra funkciók
4. Start/Szünet érintőikon

Érintőképernyő használata

Érintőikon	Leírás
On 	Ez az érintőgomb be- és kikapcsolja a mosogatógépet.
Program	Válassza ki a megfelelő mosási programot, a programjelző világitani fog.
Extra funkciók	Válassza ki a megfelelő extra mosási programot; a jelzőfény világit. Bekapcsolt gép esetén a választható extra funkciók villognak; a jelzőfény a kiválasztásuk után világit.
Start/Szünet 	Nyomja meg ezt az érintőképernyős ikont a program elindításához/ szüneteltetéséhez. * Visszaállítás: Nyomja meg 3 másodpercig a meglévő program törléséhez és egy új program kiválasztásához.
Gyerekszár 	Nyomja meg és tartsa lenyomva egyszerre a Késleltetett indítás és a Fél mosás gombot három másodpercig. A gyerekszár jelzőfénye kigyullad, és a gyerekszár aktiválódik. Minden érintőgomb zárolva lesz. Ismételje meg a fenti lépéseket a gyerekszár állapotának megszüntetéséhez.
Öntisztító 	Az öntisztító program elindításához tartsa lenyomva egyszerre a Félmosás és az Extra gyors érintőikonokat 3 másodpercig. A digitális kijelzőn 90 perces visszaszámlálás jelenik meg.

Kijelző

Programjelző	 ECO. Öko mód, energiát és vizet takarít meg, általános tisztítási igényekre alkalmas.  INTENZÍV (Intenzív). Erőteljes tisztítási mód, alkalmas makacs foltokkal küzdő edények, edények és serpenyők tisztítására.  GYORS (RAPID) – Friss, enyhén ragadós ételmaradékok eltávolítására alkalmas a legmagasabb sebességfokozaton.  UNIVERZÁLIS. Napi tisztítási mód, közepesen szennyezett edényekhez alkalmas.  HIGIÉNIA. Erősen szennyezett, higiénikus mosogatást igénylő edényekhez alkalmas.  GLASS (Kristály). Finom üvegáruk mosására alkalmas.
--------------	--------------------------------------------------------------------------------------------------------------------------------------------------------------------------------------------------------------------------------------------------------------------------------------------------------------------------------------------------------------------------------------------------------------------------------------------------------------------------------------------------------------------------------------------------------------------------------------------------------------------------------------------------------------------------------------------------------------------------------------------------------------------------------------------------------------------------------------------------------------------------------------------------------------------------------------------------------------------------------------------------------------------------------------------------------------------------------------

Extra funkciók



Késleltetett indítás. A ciklus kezdetét 0 és 24 óra között késleltetheti. Nyomja meg a Késleltetett indítás érintőikont az idő módosításához, majd nyomja meg a Start/Szünet érintőikont.

Megjegyzés: A mosogatógép elindítása után a késleltetési ikon idejének módosításához nyomja meg a Bekapcsoló érintőgombot, és indítsa újra a mosogatógépet.



FÉL MOSÁS (Féltöltet). Csökkenti a víz- és áramfogyasztást; három mosási mód közül választhat: felső mosás, alsó mosás, valamint felső és alsó mosás egyszerre.



EXTRA GYORS (Extra gyors). A gyorsabb mosás érdekében a mosási hőmérséklet növelésével lerövidíti a mosási ciklusidőt. Megvalósítás: A főmosás mosási ideje 10 perccel csökken, az öblítési hőmérséklet 3°C-kal nő, a szárítási idő 15 perccel lerövidül, a teljes idő pedig 25 perccel csökken.*



SZUPER SZÁRAZ. A fő mosogatási ciklushoz egy további szárítási idő tartozik a mosogatnivalók szárítása érdekében. Megvalósítás: A szárítási fázis alatt 20 percre bekapcsolja a forró levegőt és 10 percre a hideg levegőt, így a teljes idő 30 perccel megnő, a forró mosás hőmérséklete 3°C-kal megnő az eredeti maximális öblítési hőmérséklethez képest, és ha a maximális hőmérséklet 75°C, a hőmérséklet változatlan marad.*





EXTRA HIGIÉNIA. A mosási folyamat során a teljes sterilizálás érdekében hőmérséklet-emelési időt adnak hozzá. Megvalósítás: A forró mosás hőmérsékletét 3°C-kal emelik az eredeti maximális öblítési hőmérséklethez képest, és ha a maximális hőmérséklet 75°C, a hőmérséklet változatlan marad. Az öblítési fázis alatt melegszik és fenntartja a hőmérsékletet, így a teljes idő 30 perccel nő.*



CSENDES MOSÁS (Silent Wash). Csökkenti a motor fordulatszámát, növelve a mosási időt a mosási folyamat során és csökkentve a zajszintet. Megvalósítási módszer: 45 perccel meghosszabbítja a fő mosási időt, és 100 fordulattal csökkenti a fordulatszámot működés közben, de a motor fordulatszáma nem csökkenhet 2600 fordulat alá.*



SAVE+ (Takarékosság +). Energiát takarít meg a szárítási idő és hőmérséklet csökkentésével. 8 vagy kevesebb edényhez ajánlott. Megvalósítás: 10 perc a főmosási fázishoz, 15 perc a szárítási fázishoz és 25 perc a teljes időhöz. A funkció kiválasztása után nem alkalmazható a szárítás fokozása (Super Dry), a sterilizálás erősítése (Extra Hygiene) vagy az időmegtakarítás gyorsítása (Extra Rapid) funkció.

Figyelmeztető jelzések	 Öblítőszer. Ha a jelzőfény világít, a mosogatógépben kevés az öblítőszer, és után kell tölteni.  Só. Ha a jelzőfény világít, az azt jelenti, hogy kevés a só a mosogatógépben, és után kell tölteni.  Vízbemenet. Ha a jelzőfény világít, az azt jelenti, hogy a vízbemenet el van zárva vagy el van dugulva.
------------------------	-------------------------------------------------------------------------------------------------------------------------------------------------------------------------------------------------------------------------------------------------------------------------------------------------------------------------------------------------------------------------------------------------------------------------------------------------------------------------------------------------------------------------------------------------------------------------

*Megjegyzés: Ezek az idők hozzávetőlegesek, és az edények típusától, a szennyeződés mértékétől és egyéb tényezőktől függően változhatnak.

A vízkeménység szintjének beállítása

A mosogatógép úgy van kialakítva, hogy a felhasznált só mennyisége a használt víz keménysége alapján állítható legyen. Ez a sófogyasztás optimalizálását szolgálja.

A sóbevitel beállításához a következőképpen járjon el:

1. Kapcsolja be a készüléket.
2. A készülék bekapcsolásától számított 60 másodpercen belül nyomja meg a Start/Pause érintőikont 5 másodpercig, miközben a gép készenléti üzemmódban van. Ezzel belép a beállítás módba, majd átvált az alapértelmezett vízkeménységi szintre, és a digitális kijelzőn a keménységi szint "H3"-ként jelenik meg.
3. Nyomja meg a Start/Szünet érintőikont a helyi környezetnek megfelelő beállítás kiválasztásához. A beállítások a következő sorrendben változnak:
H1→H2→H3→H4→H5→H6;
4. Ezután kapcsolja ki a gépet a beállítások mentéséhez.

Javasoljuk, hogy a beállításokat az alábbi táblázat szerint végezze el:

Választó pozíció	Vízkeménység			Jelzőfény a vízkeménység beállításakor	Sóbevitel (gramm/ciklus)
	dH	dF	a		
H1	0-5	0-9	0-6	H1	0
H2	6-11	10-20	7-14	H2	20
H3 (Alapértelmezett)	12-17	21-30	15-21	H3	30
H4	18-22	31-40	22-28	H4	40
H5	23-24	41-60	29-42	H5	50
H6	35-55	61-98	43-69	H6	60

A víz keménységével kapcsolatos információkért forduljon a helyi vízművekhez.

Só betöltése a vízlágyítóba

A víz keménysége helyenként változik. Ha kemény vizet használ a mosogatógépben, lerakódások képződhetnek az edényeken és az eszközökön. A készülék speciális vízlágyítóval van felszerelve, amely kifejezetten erre a célra kifejlesztett sókat használ a vízkő és az ásványi anyagok eltávolítására a vízből.

Mindig mosogatógépben való használatra szánt só-t használjon.

A só-tartály az alsó tálca alatt található, és a következőképpen kell feltölteni:

⚠️ Figyelem!

- Kizárólag kifejezetten mosogatógéphez való só-t használjon. Bármilyen más, nem kifejezetten mosogatógéphez való só, különösen az asztali só, károsíthatja a vízlágyítót. Nem megfelelő só használatából eredő károk esetén a gyártó nem vállal garanciát és felelősséget.
- Csak közvetlenül a teljes mosási programok elindítása előtt tölts fel a só-t. Így megakadályozhatja, hogy a sószemcsék vagy a kiömlött sós víz hosszabb ideig a gép alján maradjon, ami korróziót okozhat.

5. ábra

- A. Vegye ki az alsó tálcát, majd csavarja le és vegye le a só-tartály fedelét.
- B. Helyezze a tölcser végét a lyukba, és adjon hozzá körülbelül 500 g só-t.
- C. Ha először tölti fel a tartályt, tölts fel teljesen vízzel (kb. 700 ml).
- D. Óvatosan csavarja vissza a kupakot.
- E. A só-tartály feltöltése után a só figyelmeztető lámpája általában kialszik.

JEGYZET:

- A só-tartályt újra kell tölteni, amikor a kezelőpanelen kigyullad a só figyelmeztető lámpája. Még ha a só-tartály teljesen tele is van, előfordulhat, hogy a jelzőfény addig nem alszik ki, amíg a só teljesen fel nem oldódik.
- Ha a kezelőpanelen nincs sófigyelmeztető lámpa (egyes modelleken), akkor a mosogatógép által lefutott ciklusok alapján megítélheti, hogy mikor kell só-t tenni a vízlágyítóba.
- Vigyázzon, nehogy túltöltsse a só-tartályt, és minden kiömlött folyadékot takarítson fel.

Mosószer használata

Minden mosogatógép-programhoz mosogatószert kell a megfelelő rekeszbe tenni.

Az optimális teljesítmény biztosítása érdekében adja hozzá a kiválasztott programhoz megfelelő mennyiségű mosogatószert.

MAGYAR

⚠⚠⚠ Csak kifejezetten mosogatógépekhez tervezett mosogatószereket használjon. Tartsa a mosogatószert frissen és szárazon. Ne tegyen mosogatóport az adagolórekeszbe, amíg nem áll készen a mosogatóra.

⚠ Soha ne használj szappant, mosószert vagy kézi mosogatószert a mosogatógépben.

⚠ Ne nyelje le a mosogatószert. Kerülje a gőzök belélegzését. A mosogatószer irritáló és maró vegyszereket tartalmaz, amelyek légzési problémákat okozhatnak. Ha lenyelte a mosogatószert vagy belélegzett gőzöket, azonnal forduljon orvoshoz.

⚠ A mosogatószert gyermekektől elzárva tartandó.

A mosószere-adagoló feltöltése

1. Nyissa ki a mosószere-adagolót a gomb megnyomásával.
2. Öntse a javasolt mennyiségű mosószert a főmosási rekeszbe. A fő mosószere-rekeszben vonalak találhatóak, amelyek lehetővé teszik a meghatározott mennyiségű mosószere betöltését. Ezek 15 ml-rel vagy 25 ml-rel vannak jelölve, attól függően, hogy mennyire szennyezettek az edények. Ha az edények intenzív mosást igényelnek, akkor öntsön 5 ml mosószert a rekesz előmosási részébe.
3. Ezután zárja be a mosószereadagoló rekeszt a fedél nyíl irányába csúsztatásával. 6. ábra

JEGYZET:

Kérjük, kövesse a mosószere csomagolásán található gyártói ajánlásokat.

Az öblítőszere használata

Az öblítőszere-adagoló feltöltése jobb mosási és szárítási eredményeket biztosít.

1. Az öblítőszere-tartály feltöltéséhez nyissa ki a rekesz fedelét. 7. ábra
2. Töltse fel az öblítőszere-adagolót a MAX jelzésig, majd zárja le a fedelet. Ügyeljen arra, hogy ne töltse túl az öblítőszere-adagolót, és minden kiömlött folyadékot töröljön fel.
3. Zárja le a fedelet az öblítőszere-rekesz zárásához.
4. Az öblítőszere automatikusan adagolódik az utolsó öblítés során, így biztosítva az alapos öblítést és a foltmentes száradást.

⚠ Figyelem!

Kizárólag márkás mosogatógép-öblítőszert használjon. Soha ne töltsön más anyagokat az öblítőszere-adagolóba (pl. mosogatógép-tisztítószert, folyékony mosogatószert). Ez károsíthatja a készüléket.

Az öblítőszere szintjének módosításához kövesse az alábbi lépéseket a gép bekapcsolása előtt:

1. Nyissa ki az ajtót, és nyomja meg a Bekapcsoló ikont a mosogatógép bekapcsolásához.
2. A készülék bekapcsolását követő 60 másodpercen belül, miközben a gép készenléti módban van, nyomja meg és tartsa lenyomva a Késleltetett indítás érintőikont 5 másodpercig a beállítási módba való belépéshez, majd váltson az alapértelmezett öblítőszer-szintre. A digitális kijelzőn az „R3” szint fog megjelenni.
3. Az öblítőszer szintjének beállításához nyomja meg a Késleltetett indítás érintőikont, a digitális kijelzőn megjelenik a szintinformáció, és az ikon minden megnyomásával a szint az „R1→R2→R3→R4→R5” értékek között váltakozik.
4. A megfelelő szint kiválasztása után nyomja meg a Bekapcsológomb ikont a beállítások mentéséhez.

A csengő hangjának be- és kikapcsolása

Alapértelmezett állapotban a csengő hangja be van kapcsolva.

1. Kapcsolja be a készüléket.
2. Nyomja meg egyszerre 3 másodpercig az ECO és a Start/Pause érintőikonokat, a hangjelzés kikapcsol, és a belső világítás nem kapcsol be, amikor kinyitja az ajtót.
3. Nyomja meg ismét egyszerre 3 másodpercig az ECO és a Start/Pause érintőikonokat, a csengő hang bekapcsol.

Megjegyzés: Ez a funkció csak készenléti módban állítható be. A készülék ki- és bekapcsolása után a csengő alapértelmezés szerint megszólal.

A mosogatógép kosarainak feltöltése

A mosogatógép legjobb teljesítményének elérése érdekében kövesse az alábbi betöltési irányelveket.

Figyelem!

Mosogatógépben nem mosható edények:

- Hőmérsékletre érzékeny műanyag evőeszközök, réz- és ónedények, alumínium és ezüst evőeszközök.
- Kiváló üvegárak, díszes nyomtatott porcelánok, kristályelemekkel díszített evőeszközök stb.
- Nedvszívó tulajdonságokkal rendelkező tárgyak (szivacsok, háztartási textíliák).

Óvintézkedések a mosogatógép kosarainak betöltésekor vagy feltöltése után

- Távolítsa el minden nagyobb ételmaradékot.
- Nem szükséges folyó víz alatt öblíteni az edényeket.
- Ha az edényeken vagy főzőedényeken nehezen eltávolítható, ráégett vagy lerakódott ételmaradékok vannak, mosogatás előtt ajánlott egy ideig áztatni őket.

MAGYAR

A mosogatógépben a következő sorrendben helyezd el a tárgyakat:

1. Az olyan tárgyakat, mint a csészék, poharak, edények/serpenyők stb., fejjel lefelé kell elhelyezni.
2. Az ívelt vagy üreges tárgyakat meg kell dönteni, hogy a víz lefolyhasson.
3. Biztonságosan kell egymásra rakni őket, és nem szabad felborulniuk.
4. Mosás közben nem akadályozhatják a szórókarok forgását.
5. Az evőeszközöket, pálcikákat és apró tárgyakat helyezze az evőeszköztartóba. A nagyon apró tárgyakat ne mosogasson mosogatógépben, mert könnyen leeshetnek a tálcákról.

Vegye ki az edényeket

Annak érdekében, hogy a víz ne csöpögjön a felső tálcából az alsó tálcába, azt javasoljuk, hogy először az alsó tálcát ürítse ki, majd a felsőt.

Töltse be a felső tálcát

A felső kosár a kényesebb és könnyebb evőeszközök, például poharak, kávé- és teáscsészék és csészealjok, valamint tányérok, kis tálak és lapos serpenyők (feltéve, hogy nem túl piszkosak) tárolására szolgál.

Úgy helyezze el az edényeket és a főzőeszközöket, hogy ne mozduljanak el a folyó víz alatt. A poharakat, csészéket és tálakat mindig fejjel lefelé kell elhelyezni.

Felső tálca

8. ábra

1. Csészék
2. Cintányérok
3. Csészék
4. Desszertes tálak
5. Szemüveg
6. Tálalókanalak
7. Villák
8. asztali kések

A felső tálca beállítása

9. ábra

A készülék felső tálcájának magasságát az 1. és 2. pozícióban igényei szerint állíthatja be. A felső tálca magasságának beállításához teljesen vegye ki a tálcát, majd szerelje vissza az 1. és 2. ábrán látható görgős szintre.

1. pozícióban a felső polc magassága 5 cm-rel magasabb lesz. A 2. pozícióban az alsó polc

magassága 5 cm-rel magasabb lesz. Ebben a pozícióban nagy tárgyakat, például edényeket stb. helyezhet az alsó polcra.

Ha a 10. ábrán látható magasságállító mechanizmussal ellátott tálcával rendelkezik, akkor a tálca helyzetét mindkét oldaláról megfogva felfelé és lefelé is beállíthatja.

⚠ FIGYELEM:

Azt javasoljuk, hogy a felső kosár magasságát a mosogatnivalók bepakolása előtt állítsa be. A kosarak bepakolás utáni beállítása károsíthatja a mosogatnivalókat.

Az alsó tálca betöltése

Javasoljuk, hogy a nehezebben tisztítható, nagyobb tárgyakat az alsó kosárba helyezze: fazekakat, serpenyőket, fedőket, tálalóedényeket és tálakat stb.

A tálakat és a fedőket célszerű a tálcák oldalára helyezni, hogy elkerüljük a felső szórókar forgásának akadályozását.

Az edényeket, tányérokat stb. mindig fejjel lefelé kell elhelyezni. A mély edényeket meg kell dönteni, hogy a víz lefolyhasson.

Az alsó kosár összecusukható tüskékkel rendelkezik, így több nagyobb edényt és serpenyőt is bepakolhatsz.

Alsó tálca

11. ábra

1. Leveses ételek
2. Sütőedények
3. Üvegtál
4. Kis cserepek
5. Melamin tálak
6. Lapos tányérok
7. Ovális szökőkutak
8. Desszert ételek

MOSÁSI PROGRAM

Kapcsolja be a készüléket

Mosási program indítása

1. Húzza ki az alsó és a felső kosarat, pakolja be a mosogatnivalókat, majd tolja vissza őket. Javasoljuk, hogy először az alsó kosarat pakolja be, majd a felsőt.
2. Öntse bele a mosószeret.

MAGYAR

3. Dugja be a csatlakozódugót a konnektorba. A tápegység.
4. Győződjön meg róla, hogy a vízellátás teljes nyomással meg van nyitva. Csukja be az ajtót, nyomja meg a Bekapcsolás érintőikont, majd a Program érintőikont a kívánt mosási program kiválasztásához. Kis erővel győződjön meg arról, hogy az ajtó megfelelően be van zárva.

MEGJEGYZÉS: Amikor az ajtó teljesen becsukódik, kattanás hallható.

Változtasd meg a programot

1. Előzetes megjegyzés: Egy futó program csak akkor módosítható, ha rövid ideje fut. Ellenkező esetben előfordulhat, hogy a mosószer kifolyt, és a készülék leeresztette a mosóvizet. Ebben az esetben a mosószer-adagolót újra kell tölteni.
2. Mosás közben nyomja meg a Bekapcsoló érintőgombot a gép kikapcsolásához.
3. A gép bekapcsolásához nyomja meg ismét a Bekapcsoló ikont, majd módosíthatja a programot a kívánt ciklusra.

MEGJEGYZÉS: Ha mosás közben kinyitja az ajtót, a gép szünetel, és a visszaszámlálás leáll. Az ajtó becsukásakor a gép 10 másodperc múlva folytatja a működést.

Felejts el hozzáadni egy ételt

Egy elfelejtett edényt bármikor hozzáadhat a mosogatószer-adagoló kinyitása előtt.

1. A mosás leállításához nyomja meg a Start/Szünet érintőikont.
2. Miután a szórókarok leállnak, teljesen kinyithatja az ajtót.
3. Adj hozzá elfelejtett ételeket.
4. Csukja be az ajtót, a mosogatógép tíz másodperc múlva elindul.

FIGYELEM!

Veszélyes mosás közben kinyitni az ajtót, mert a forró víz megégetheti Önt. Ha a mosogatógép működése közben kinyitja az ajtót, a gép automatikusan leáll.

A mosogatógép kiürítése

Normális, ha a mosogatógép belseje nedves. Először az alsó kosarat ürítsd ki, majd a felsőt. Ez megakadályozza, hogy a víz a felső kosárból az alsó kosárban lévő edényekre csöpögjön.

6. TISZTÍTÁS ÉS KARBANTARTÁS

Bármilyen karbantartás vagy ápolás megkezdése előtt mindig válassza le a készüléket az elektromos hálózatról, és zárja el a vízcsapot is.

Szűrőrendszer

A szűrőrendszer egy durva szűrőből, egy lapos szűrőből és egy mikroszűrőből áll.

12. ábra

1. Lapos szűrő: Az ételmaradékokat és a törmeléket az alsó szórókaron található speciális fúvóka fogja fel.
2. Durva szűrő: A nagyobb szennyeződések, például csont- vagy üvegdarabok, amelyek eltömíthetik a lefolyót, a durva szűrőbe kerülhetnek. A szűrőbe szorult tárgyak eltávolításához finoman nyomja össze a szűrő tetején található fűleket, és emelje fel a szűrőt.
3. Mikroszűrő: Ez a szűrő a lefolyóban tartja a szennyeződések és az ételmaradékokat, és megakadályozza, hogy azok a mosogatási ciklus során újra lerakódjanak az edényekre.

⚠ Minden mosogatógép használat előtt ellenőrizze a szűrőket, hogy nincsenek-e eltömődve.

⚠ A durva szűrő kicsavarásával eltávolíthatod a szűrőrendszert. Távolítsd el az ételmaradékokat, és folyó víz alatt tisztítsd meg a szűrőket.

A szűrő hatékonyan megakadályozza, hogy a mosogatószer-maradványok bejussanak a mosogatórendszerbe. Az ételmaradékok azonban időnként eltömíthetik a szűrőt, ami befolyásolhatja a mosási teljesítményt. Javasoljuk, hogy a mosási program befejezése után azonnal ellenőrizze a lapos szűrőt ételmaradékok szempontjából, és szükség esetén tisztítsa meg.

Ezenkívül ajánlott a szűrőt legalább hetente egyszer szétszerelni és megtisztítani. A szűrő tisztításának lépései a következők:

13. ábra

1. Vegye ki a durva szűrőt a mikroszűrőből.
2. Fordítsa el a mikroszűrőt az óramutató járásával megegyező irányba.
3. Távolítsa el a mikroszűrőt.
4. Vegye ki a lapos szűrőt a mosogatógép rekeszéből.
5. Tisztítsa meg a szűrőket folyó víz alatt.

Alaposan tisztítsa meg és öblítse le a szűrőket, mielőtt az összes részt visszahelyezi a fent említett fordított sorrendben.

Kérjük, vegye figyelembe:

- Soha ne futtasson programot szűrők nélkül.
- A szűrők helytelen elhelyezése csökkentheti a mosási teljesítményt és potenciálisan károsíthatja a készüléket.

MAGYAR

- A szűrők tisztításakor ne ütögesse őket. Ellenkező esetben a szűrők deformálódhatnak, és a mosogatógép teljesítménye csökkenhet.

A szórókarok tisztítása

A szórókarokat rendszeresen tisztítani kell, mivel a kemény vízben lévő vegyszerek eltömíthetik a fúvókákat és a szórókarok csapágóit.

14. ábra

1. Húzza felfelé az alsó szórókart az eltávolításhoz.
2. A felső szórókar eltávolításához először el kell forgatni a felső szórókar reteszét.
3. A szórókarokat alaposan meg kell tisztítani és öblíteni, mielőtt visszahelyezi őket.

Megjegyzés: Győződjön meg róla, hogy a felső szórókar retеше szorosan meg van húzva a visszaszereléskor.

Mosogatógép ápolás

A kezelőpanel tisztításához használjon enyhén nedves ruhát, majd teljesen szárítsa meg. Soha ne használjon éles tárgyakat, súrolószivacsot vagy erős tisztítószereket a mosogatógép egyetlen részén sem.

Az ajtó tisztítása

Az ajtó körüli szegély tisztításához csak puha, meleg, nedves ruhát használjon.

A víz ajtó tömítésbe és az elektromos alkatrészekbe jutásának megakadályozása érdekében ne használjon semmilyen szórófejes tisztítószert.

FIGYELEM!

Soha ne használjon tisztítószert az ajtólap tisztításához, mert ez károsíthatja az ajtózárat és az elektromos alkatrészeket. Súrolószivacs vagy papírtörölő használata tilos, mivel ezek megkarcolhatják vagy foltosíthatják a rozsdamentes acél felületet.

Fagyvédelem

Ha a mosogatógépet télen fűtetlen helyen hagyja, kérje meg a szerviztechnikust, hogy:

Kapcsolja ki a mosogatógép áramellátását.

Kapcsolja ki a vízcsoportot, és válassza le a vízbevezető csövet a vízcsopról.

Engedje le a vizet a bevezetőcsőből és a vízszelepből. (Használjon egy edényt a víz összegyűjtésére.)

Csatlakoztassa újra a vízbevezető csövet a vízszelephez.

Vegye ki a szűrőt a kádból és az aljáról, és egy szivaccsal távolítsa el a lefolyóban lévő vizet.

Hogyan tartsd karban a mosogatógépedet

Minden mosás után

Minden mosás után zárja el a készülék vízcsapját, és hagyja résnyire résnyire az ajtót, hogy megakadályozza a nedvesség és a szagok bejutását a készülékbe.

Húzza ki a dugót

Tisztítás vagy karbantartás előtt mindig húzza ki a csatlakozódugót a konnektorból. Kerülje a kockázatokat.

Oldószerek és súrolószermesztisztítás

A mosogatógép külső és gumi alkatrészeinek tisztításához ne használjon oldószereket vagy súrolószereket. Kizárólag egy kendőt és meleg, szappanos vizet használjon. A foltok vagy szennyeződések belső felületéről történő eltávolításához használjon vízzel és egy kevés fehér ecettel megnedvesített kendőt, vagy kifejezetten mosogatógépekhez készült tisztítószert.

Amikor nyaralni mész

Nyaraláskor ajánlott üres mosogatógéppel lefuttatni egy mosási ciklust, majd kihúzni a konnektorból, elzárni a vízcsapot, és a készülék ajtaját kissé nyitva hagyni. Ez segít abban, hogy a tömítések tovább tartsanak, és megakadályozza a szagok kialakulását a készülékben.

Mozgassa a készüléket

Ha mozgatni kell a készüléket, próbálja meg függőlegesen tartani. Ha feltétlenül szükséges, a hátára is fektetheti.

Táblák

A mosogatógépben lévő szagok egyik oka az ételmaradékok jelenléte a tömítésekben. A nedves szivaccsal történő rendszeres tisztítás ezt megelőzi.

7. PROBLÉMAMEGOLDÁS

Mielőtt kapcsolatba lépne a műszaki támogatással, tekintse át a következő oldalakon található információkat, amelyek megkímélhetik Önt a kellemetlenségektől.

MAGYAR

Probléma	Lehetséges ok	Lehetséges megoldás
A mosogatógép nem működik	Kiégett biztosíték vagy leoldott megszakító	Cserélje ki a biztosítékot, vagy kapcsolja vissza a megszakítót. Válasszon le minden más készüléket, amely a mosogatógéppel azonos áramkörön van.
	A tápegység nincs bekapcsolva	Győződjön meg arról, hogy a mosogatógép be van kapcsolva, és az ajtó biztonságosan be van zárva. Győződjön meg arról, hogy a tápkábel megfelelően be van dugva a konnektorba.
	Alacsony a víznyomás	Ellenőrizze, hogy a vízellátás megfelelően van-e csatlakoztatva, és hogy a víz be van-e kapcsolva.
A leeresztő szivattyú nem áll le	Túlcordulás	A rendszer úgy van kialakítva, hogy érzékelje a túlfolyást. Ilyenkor kikapcsolja a keringető szivattyút, és bekapcsolja a leeresztő szivattyút.
Zaj	Néhány hallható hang normális	Mosószeradagoló rekesz nyitásának hangja.
	Az evőeszközök nincsenek megfelelően rögzítve a kosarakban, vagy valami apróság esett a kosárba.	Győződjön meg róla, hogy minden biztonságosan el van helyezve a mosogatógépben.
	A motor bűg	A mosogatógépet nem használták rendszeresen. Ha nem gyakran, ne felejtse el beállítani a heti egyszeri feltöltést és pumpálást, ami segít nedvesen tartani a tömítést.
Hab a mosogatógép belsejében	Nem megfelelő mosószer	Kizárólag speciális mosatószert használjon a habzás elkerülése érdekében. Ha ez mégis előfordul, nyissa ki a mosogatógépet, és hagyja elpárologni a habot. Öntsön 4 liter hideg vizet a mosogatógépbe. Csukja be és zárja be a mosogatógépet, majd indítsa el az „előöblítés” ciklust a víz leeresztéséhez. Szükség esetén ismételje meg.
	Kiömlött öblítőszer	A kiömlött öblítőszert mindig azonnal fel kell takarítani.

Probléma	Lehetséges ok	Lehetséges megoldás
Foltos mosogatógép belseje	Színezéket tartalmazó mosószerrel használtak	Győződjön meg róla, hogy a mosószer színezékmentes.
Tisztátalan tányérok és evőeszközök	Helytelen program Helytelen kosártöltés	Válasszon erősebb programot. Győződjön meg arról, hogy a mosogatószer-adagolót és a szűrőkarokat nem tömítik el a nagy edények.
Foltok és filmréteg a poharakon és evőeszközökön	1. Rendkívül kemény víz. 2. Alacsony bemeneti hőmérséklet. 3. A mosogatógép túlterhelése. Helytelen betöltés. 4. Régi vagy nedves mosópor. 5. Űritse ki az öblítőszer-adagolót. 6. Helytelen mosószer-adagolás.	A foltok eltávolításához a szemüvegről: 1. Vegyen ki minden fémeszközt a mosogatógépből. 2. Ne adjon hozzá mosószerrel. 3. Válassza ki a leghosszabb ciklust. 4. Indítsa el a mosogatógépet, és hagyja körülbelül 18-22 percig működni, majd a főmosással kezdi a folyamatot. 5. Nyissa ki az ajtót, és öntsön 2 csésze fehér ecetet a mosogatógép aljába. 6. Csukja be az ajtót, és hagyja, hogy a mosogatógép befejezze a ciklust. Ha az ecet nem válik be: Ismétlje meg az utasítások szerint, de ecet helyett 1/4 csésze (60 ml) citromsavkristályt használjon.
Üvegeszközök opacitása	Lágy víz és túl sok mosószer kombinációja	Használjon kevesebb mosószerrel, ha lágy a víz, és válasszon rövidebb ciklust az üvegáru mosogatásához és tisztításához.
Sárga vagy barna film a belső felületeken	Tea- vagy kávéfoltok	Használjon fehér ecet és meleg víz keverékét, vagy szódbikarbóna pasztát a foltok biztonságos eltávolításához. Vigye fel, hagyja hatni, majd öblítse le alaposan.
Fehér film a belső felületen	Kemény víz ásványi anyagok	A belső tisztításhoz használjon nedves szivacsot, mosogatószerrel és gumikesztyűt. Soha ne használjon más tisztítószerrel a habzás elkerülése érdekében.
A mosószer-adagoló fedele nem záródik megfelelően	A mosószermaradványok eltömítik a zárat	Töröld le a mosószerrel a cipzárról.
Mosószer maradt a rekeszekben	Az edények eltömítik a mosogatószer-adagoló rekeszeket	Helyesen pakolja be a mosogatnivalót.

MAGYAR

Probléma	Lehetséges ok	Lehetséges megoldás
Gőz	Normális jelenség	Szárítás és vízelvezetés közben némi gőz távozik az ajtózár melletti szellőzőnyílásból.
Fekete vagy szürke foltok a lemezeken	Az alumínium evőeszközök súrolták a tányérokat	Használjon enyhe súrolószert ezen foltok eltávolításához.
Víz a mosogatógép alján.	Ez normális	A kád alján található kifolyó körüli kis mennyiségű tiszta víz kenő a víztömítést.
Szivárgások a mosogatógépben	Túltöltött adagoló vagy öblítőszer kiömlött	Vigyázzon, ne töltse túl az öblítőszer-adagolót. A kiömlött folyadék túlzott habzást és túlfolyást okozhat. A kiömlött folyadékot nedves ruhával törölje fel.
	A mosogatógép nincs vízszintben	Győződjön meg róla, hogy a mosogatógép vízszintes.

MEGJEGYZÉS: Az olajbogyó magjai vagy hasonló tárgyak átjuthatnak a szűrőrendszeren, és elérhetik a leeresztő szivattyú területét. Ebben az esetben a leeresztő szivattyú eltömődött, és meg kell tisztítani. Kérjük, vegye le a szivattyú fedelét a farkának kifelé nyomásával. Ezután saját kezűleg is megtisztíthatja a szivattyú járókereket. Ezután tegye vissza a fedelet. 15. ábra

A gép nem megfelelő karbantartása veszélyeztetheti a felhasználó biztonságát. Minden javítást szakembernek kell elvégeznie.

Hibakódok

A mosási ciklus indítása után, ha hiba történik, a mosogatógép hibakódot jelenít meg. Az alábbi táblázat a lehetséges hibakódokat és az általuk jelzett hibákat mutatja, a hibajelző pedig folyamatosan villog és hangot ad ki.

Hibakód	Sikertelen
E1	Túlfolyás/szivárgás.
E2	Vízbeömlő meghibásodása.
E4	A vízelosztó szelep meghibásodása.
E5	Ventilátor meghibásodása.
E6	Rendellenes felmelegedés.
E7	Termisztor szakadás/rövidzárlat.
EA	Abnormális kommunikáció.

⚠ Figyelem!

E2 esetén először tekintse át a hibaelhárítási tippeket, mielőtt felhívna a Cecotec hivatalos műszaki támogatási szolgálatát.

E1 esetén zárja el a fő vízellátást, mielőtt felhívna a Cecotec hivatalos műszaki ügyfélszolgálatát.

E4, E5, E6, E7 és EA esetén hívja a Cecotec hivatalos műszaki támogatási szolgálatát.

8. ELEKTROMOS ÉS ELEKTRONIKUS BERENDEZÉSEK ÚJRAHASZNOSÍTÁSA



Ez a szimbólum azt jelzi, hogy a vonatkozó előírásoknak megfelelően a terméket és/vagy az akkumulátort a háztartási hulladéktól elkülönítve kell ártalmatlanítani.

Amikor a termék eléri hasznos élettartama végét, el kell távolítani az



akkumulátorokat, és el kell vinni azokat a helyi hatóságok által kijelölt gyűjtőhelyre.

Az elektromos és elektronikus berendezések és/vagy elemek ártalmatlanításának legmegfelelőbb módjával kapcsolatos részletes információkért a fogyasztóknak a helyi hatóságokhoz kell fordulniuk.

A fenti irányelvek betartása segít megvédeni a környezetet.

A nemzeti csomagolás-újrahasznosítási rendszerekről és azok jelöléséről weboldalunkon talál információkat.

9. SZERZŐI JOG

A jelen kézikönyvben található szövegek szellemi tulajdonjoga a CECOTEC INNOVACIONES, SL tulajdonát képezi. Minden jog fenntartva. A kiadvány tartalma a CECOTEC INNOVACIONES, SL előzetes engedélye nélkül tilos egészben vagy részben reprodukálni, adatrögzítő rendszerben tárolni, továbbítani vagy terjeszteni semmilyen módon (elektronikus, mechanikus, fénymásolás, rögzítés vagy hasonló).

10. EGYSZERŰSÍTETT EU-MEGFELELŐSÉGI NYILATKOZAT



A Cecotec Innovaciones ezennel kijelenti, hogy ez a termék megfelel az Európai Unióban alkalmazandó rendeletek alapvető követelményeinek és egyéb vonatkozó rendelkezéseinek. Ezt a terméket a szükséges biztonsági és minőségi szabványoknak megfelelően tervezték, gyártották és tesztelték. Az EU

megfelelőségi nyilatkozat teljes szövege a következő webcímen található: <https://cecotec.es/es/information/declaration-of-conformity>

1. الأجزاء والمكونات

الشكل 1

1. صينية علوية
2. الدرج السفلي
3. ذراع الرش العلوي
4. سلة أدوات المائدة
5. ذراع الرش السفلي
6. حاوية الملح
7. موزع

ملحوظة:

الرسومات الموجودة في هذا الدليل عبارة عن تمثيلات تخطيطية وقد لا تتطابق تمامًا مع تلك الموجودة على المنتج.

2. قبل الاستخدام

- يأتي هذا الجهاز في عبوة مصممة لحمايته أثناء النقل. أخرج الجهاز من علبته. يُنصح بتخزين العبوة الأصلية ومواد التغليف الأخرى في مكان آمن لمنع تلف الجهاز عند نقله مستقبلاً. إذا كنت ترغب في التخلص من العبوة الأصلية، يُرجى التأكد من إعادة تدوير جميع العناصر بشكل صحيح.
- تأكد من أن جميع القطع والمكونات متضمنة وفي حالة جيدة. في حال وجود أي منها مفقود أو في حالة سيئة، تواصل مع خدمة الدعم الفني الرسمية لشركة Cecotec فوراً.

محتويات الصندوق:

- غسالة الأواني
- الدرج السفلي
- صينية علوية
- سلة أدوات المائدة
- خرطوم الصرف
- قمع الملح
- هذا دليل التعليمات
- لا تتم بوزالة الرقم التسلسلي من المنتج، حتى يمكن تتبع جهازك بشكل صحيح في حالة احتياجك إلى المساعدة.

3. التثبيت

يمكنك استخدام غسالة الأطباق تحت الطاولة عند الحاجة. للقيام بذلك، ستحتاجين إلى إزالة اللوحة العلوية لغسالة الأطباق باستخدام المسامير الموجودة في الخلف.

الشكل 2

- A. قم بإزالة البرغيين الموجودين على الجزء الخلفي.
- B. ادفع للخلف لإزالة اللوحة العلوية.

توصيل خرطوم الصرف

أدخل خرطوم التصريف في أنبوب تصريف لا يقل قطره عن 4 سم، أو مرره باتجاه الحوض، مع الحرص على عدم ثنيه أو سحقه. يجب ألا يتجاوز ارتفاع أنبوب التصريف 600 مم. ملحوظة: لا ينبغي غمر الطرف الحر للخرطوم في الماء لمنع التنفق العكسي.

الشكل 3

- A. الجزء الخلفي من غسالة الأطباق
- B. خرطوم الصرف
- C. مدخل المياه
- D. أنبوب التصريف
- E. كابل الطاقة
- F. سطح العمل
- G. أنبوب التصريف

تأكد من تأمين خرطوم التصريف في الوضع A أو الوضع B في الشكل 3.

كيفية تصريف المياه الزائدة من الخراطيم

إذا كان عمق وصلة أنبوب التصريف أكثر من 600 مم، فقد يتراكم الماء الزائد في خرطوم التصريف. يجب تصريف الماء الزائد في وعاء مناسب، يُحفظ خارج الحوض وأسفله.

مخرج المياه

قم بتوصيل خرطوم تصريف المياه. يجب تركيب خرطوم التصريف بشكل صحيح لمنع تسرب المياه. تأكد من عدم التواء خرطوم التصريف أو سحقه.

خرطوم التمديد

إذا كنت بحاجة إلى تمديد خرطوم تصريف، فاحرص على استخدام خرطوم مماثل. يجب ألا يزيد طوله عن 4 أمتار، وإلا فقد يقل تأثير تنظيف غسالة الأطباق.

اتصال السيفون

يجب أن يكون ارتفاع وصلة النفايات أقل من 600 ملم (كحد أقصى) من أسفل غسالة الأطباق.

موقع الجهاز

ضع الجهاز في المكان المطلوب. يجب أن يكون ظهره ملامسًا للحائط خلفه، وجوانبه ملامسة للخزانين أو الجدران المجاورة. تحتوي غسالة الأطباق على خراطيم إمداد المياه والصرف والتي يمكن وضعها على الجانب الأيمن أو الأيسر لتسهيل التركيب الصحيح.

⚠️ انتبه!

- ضع غسالة الأطباق على أرضية صلبة ومسطحة.
- لا تقم بتثبيت غسالة الأطباق على سطح مرتفع.

4. التشغيل

تخضع كل غسالة أطباق لمراقبة جودة صارمة قبل مغادرة المصنع لضمان الموثوقية. قد تجد قطرات ماء أو بقع ماء ناتجة عن مراقبة الجودة لدينا على غسالة الأطباق الجديدة الخاصة بك. ضع سلة أدوات المائدة في الرف السفلي. للحصول على أفضل أداء، ركبها في المنتصف. قم بإزالة جميع مواد التغليف من الخارج والداخل لغسالة الأطباق قبل التركيب.

قبل الاستخدام الأول:

- قم بضبط مستوى منقي المياه وفقًا لصلابة المياه في منطقتك.
- أضف 500 جرام من الملح إلى حجرة الملح ثم املاها بالماء حتى حافة الحجرة.
- املا موزع مساعد الشطف.
- أضف المنظف.



لوحة التحكم

الشكل 4

1. أيقونة التشغيل/الإيقاف باللمس
2. البرامج
3. ميزات إضافية
4. أيقونة اللمس "بدء/إيقاف مؤقت"











استخدم شاشة اللمس

وصف	أيقونة اللمس
يتيح لك رمز اللمس هذا تشغيل غسالة الأطباق وإيقاف تشغيلها.	
قم باختيار برنامج الغسيل المناسب، وسوف يضيء مؤشر البرنامج.	برنامج
اختر برنامج الغسيل الإضافي المناسب؛ سيضيء المؤشر. أثناء تشغيل الغسالة، ستومض الوظائف الإضافية القابلة للاختيار؛ وسيضيء المؤشر بعد اختيارها.	ميزات إضافية

أيقونة اللمس	وصف
بدء/إيقاف مؤقت 	اضغط على أيقونة اللمس هذه لبدء تشغيل البرنامج أو إيقافه مؤقتًا. * إعادة الضبط: اضغط لمدة 3 ثوانٍ لإلغاء البرنامج الحالي وتحديد برنامج جديد.
قفل الأطفال 	اضغط مع الاستمرار على زرّي "التشغيل المؤجل" و"نصف الغسيل" في آنٍ واحد لمدة ثلاث ثوانٍ. سيضيء مؤشر قفل الأطفال، وسيتم تفعيله. سيتم قفل جميع أيقونات اللمس. كرر الخطوات المذكورة أعلاه للخروج من حالة قفل الطفل.
التنظيف الذاتي 	اضغط مع الاستمرار على أيقونة Half Wash و Extra Rapid المسببة في نفس الوقت لمدة 3 ثوانٍ لبدء برنامج التنظيف الذاتي، وستعرض الشاشة الرقمية العد التنازلي لمدة 90 دقيقة.

عرض

مؤشر البرنامج	<p>الوضع الاقتصادي. يوفر الوضع الاقتصادي الطاقة والمياه، وهو مناسب لاحتياجات التنظيف العامة.</p> <p>مكثف (مكثف). وضع تنظيف قوي، مناسب للأطباق والأواني والمقالي ذات البقع الصعبة. سريع (سريع). مناسب لتنظيف بقايا الطعام الطازجة واللزجة قليلاً بأقصى سرعة.</p> <p>عالمي. وضع التنظيف اليومي، مناسب للأطباق الملوثة بشكل معتدل.</p> <p>النظافة. مناسب للأطباق المتسخة بشدة والتي تتطلب غسلاً صحيحاً.</p> <p>زجاج (كريستال). مناسب لغسل الأواني الزجاجية الفاخرة.</p>
---------------	----------------------------------------------------------------------------------------------------------------------------------------------------------------------------------------------------------------------------------------------------------------------------------------------------------------------------------------------------------------------------------------------------------------------------------------------------------------------

<p>ميزات إضافية</p>	<p> تأخير البدء. يمكنك تأخير بدء الدورة من ٠ إلى ٢٤ ساعة. اضغط على أيقونة اللمس «تأخير البدء» لتغيير الوقت، ثم اضغط على أيقونة اللمس «بدء» لإيقاف مؤقت.</p> <p>ملاحظة: لتغيير وقت أيقونة التأخير بمجرد بدء تشغيل غسالة الأطباق، اضغط على أيقونة اللمس Power وأعد تشغيل غسالة الأطباق.</p> <p> غسل نصف الحمولة. يُقلل من استهلاك الماء والكهرباء؛ يمكنك اختيار ثلاثة أوضاع غسل: غسل علوي، غسل سفلي، وغسل علوي وسفلي في آن واحد.</p> <p> سرعة فائقة (EXTRA RAPID). يُقلل وقت دورة الغسيل برفع درجة حرارة الغسيل للحصول على دورة غسيل أسرع. التنفيذ: يُقلل وقت الغسيل في مرحلة الغسيل الرئيسية بمقدار ١٠ دقائق، وترفع درجة حرارة الشطف بمقدار ٣ درجات مئوية، ويُقلل وقت التجفيف بمقدار ١٥ دقيقة، ويُقلل الوقت الإجمالي بمقدار ٢٥ دقيقة.*</p> <p> تجفيف فائق. يُضاف وقت تجفيف إضافي إلى دورة الغسيل الرئيسية لتجفيف الأطباق. التنفيذ: يُشغل الهواء الساخن لمدة ٢٠ دقيقة والهواء البارد لمدة ١٠ دقائق خلال مرحلة التجفيف، مما يزيد الوقت الإجمالي بمقدار ٣٠ دقيقة، ويرفع درجة حرارة الغسيل الساخن بمقدار ٣ درجات مئوية عن درجة حرارة الشطف القسوى الأصلية، وإذا كانت درجة الحرارة القسوى ٧٥ درجة مئوية، تبقى درجة الحرارة ثابتة.*</p> <p> نظافة إضافية. يُضاف وقت رفع درجة الحرارة لتعقيم كامل أثناء عملية الغسيل. التنفيذ: تُرفع درجة حرارة الغسيل الساخن بمقدار ٣ درجات مئوية عن الحد الأقصى الأصلي لدرجة حرارة الشطف، وإذا كانت الحد الأقصى ٧٥ درجة مئوية، تبقى درجة الحرارة ثابتة. يُسخن الجهاز ويُحافظ على درجة الحرارة أثناء مرحلة الشطف، مما يزيد الوقت الإجمالي بمقدار ٣٠ دقيقة.*</p> <p> غسيل صامت (غسيل صامت). يُخفّض سرعة المحرك، مما يزيد وقت الغسيل أثناءه ويُخفّض الضوضاء. طريقة التنفيذ: يُطيل وقت الغسيل الرئيسي ٤٥ دقيقة، ويُخفّض السرعة ١٠٠ دورة أثناء التشغيل، على ألا تقل سرعة المحرك عن ٢٦٠٠ دورة.*</p> <p> توفير + (+Save). يوفر الطاقة بتقليل وقت التجفيف ودرجة الحرارة. يُنصح به لغسالة ٨ أطباق أو أقل. مدة التشغيل: ١٠ دقائق لمرحلة الغسيل الرئيسية، و ١٥ دقيقة لمرحلة التجفيف، و ٢٥ دقيقة لإجمالي الوقت. بعد اختيار هذه الوظيفة، لا يمكن استخدامها لزيادة التجفيف (Super Dry)، أو تعزيز التعقيم (Extra Hygiene)، أو تسريع توفير الوقت (Extra Rapid).</p>
<p>مؤشرات التحذير</p>	<p> مساعد الشطف. إذا كان المؤشر مضاءً، فهذا يعني أن غسالة الأطباق تعاني من نقص في مساعد الشطف وتحتاج إلى إعادة تعيبتها.</p> <p> الملح. إذا كان المؤشر مضاءً، فهذا يعني أن غسالة الأطباق تحتوي على كمية قليلة من الملح وتحتاج إلى إعادة تعيبتها.</p> <p> مدخل المياه. إذا كان المؤشر مضاءً، فهذا يعني أن مدخل المياه مغلق أو مسدود.</p>

*ملاحظة: هذه الأوقات تقريبية وقد تختلف حسب نوع الأطباق ومستوى الاتساخ وعوامل أخرى.

ضبط مستوى صلاحية المياه

صُممت غسالة الأطباق بحيث تسمح بتعديل كمية الملح المستخدمة بناءً على صلابة الماء، مما يُحسن استهلاك الملح. لتعديل كمية الملح التي تتناولها، اتبع ما يلي:

1. قم بتشغيل الجهاز.
2. خلال 60 ثانية من تشغيل الجهاز، اضغط على أيقونة التشغيل/الإيقاف المؤقت لمدة 5 ثوانٍ أثناء وجود الجهاز في وضع الاستعداد. سيؤدي هذا إلى الدخول في وضع الإعداد، ثم التبديل إلى مستوى عسر الماء الافتراضي، وستعرض الشاشة الرقمية مستوى العسر "H3".
3. اضغط على أيقونة بدء/إيقاف مؤقت لاختيار الإعداد المناسب لبيئتك المحلية. ستتغير الإعدادات بالترتيب التالي:
H1 → H2 → H3 → H4 → H5 → H6
4. بعد ذلك، قم بإيقاف تشغيل الجهاز لحفظ الإعدادات.

ومن المستحسن إجراء التعديلات وفقاً للجدول التالي:

موضع المحدد	صلابة المياه			مؤشر عند ضبط صلابة المياه	تناول الملح (جرام/ دورة)
	دي انش	د ف	ل		
ح1	0-5	0-9	0-6	ح1	0
H2	6-11	10-20	7-14	H2	20
H3 (افتراضي)	12-17	21-30	15-21	ح3	30
H4	18-22	31-40	22-28	H4	40
ح5	23-24	41-60	29-42	ح5	50
ح6	35-55	61-98	43-69	ح6	60

اتصل بهيئة المياه المحلية للحصول على معلومات حول صلابة إمدادات المياه لديك.

تحميل الملح في جهاز تنقية المياه

تختلف صلابة الماء من مكان لآخر. إذا استخدمت ماءً عسراً في غسالة الأطباق، فستتكوّن رواسب على الأطباق والأواني. الجهاز مُجهز بمُنقي مياه خاص يستخدم أملاحاً مُصمّمة خصيصاً لإزالة الترسبات الكلسية والمعادن من الماء. استخدم دائماً الملح المخصص للاستخدام في غسالة الأطباق. يقع وعاء الملح أسفل الدرج السفلي ويجب ملؤه على النحو التالي:

⚠ إنذار!

- استخدم فقط الملح المُخصص لغسالة الأطباق. أي نوع آخر من الملح غير المُخصص لغسالات الأطباق، وخاصةً ملح الطعام، قد يُتلف مُنقي المياه. في حال حدوث أي ضرر ناتج عن استخدام ملح غير مناسب، لا تُقدم الشركة المُصنّعة أي ضمان أو مسؤولية عن أي ضرر ناتج.
- املاً الغسالة بالملح فقط قبل بدء برامج الغسيل الكامل مباشرةً. هذا سيمنع بقاء أي حبيبات ملح أو ماء ملح قد يكون انسكب في قاع الغسالة لفترة طويلة، مما قد يُسبب التآكل.

الشكل 5

- A. قم بإزالة الدرج السفلي ثم قم بفتح الغطاء وإزالة الغطاء من حاوية الملح.
- B. ضع نهاية القمع في الفتحة واضف حوالي 500 جرام من الملح.
- C. إذا كنت تقوم بملء الحاوية لأول مرة، قم بملئها بالكامل بالماء (حوالي 700 مل).
- D. قم بربط الغطاء بعناية مرة أخرى.
- E. عادةً ما ينطفئ ضوء تحذير الملح بعد ملء حاوية الملح.

ملحوظة:

- يجب إعادة تعبئة حاوية الملح عند إضاءة مؤشر تحذير الملح على لوحة التحكم. حتى لو كانت الحاوية ممتلئة بما يكفي، فقد لا ينطفئ المؤشر إلا بعد ذوبان الملح تمامًا.
- إذا لم يظهر ضوء تحذير الملح على لوحة التحكم (في بعض الموديلات)، فيمكنك تحديد موعد تحميل الملح في منقي المياه من خلال الدورات التي قامت بغسالة الأطباق بتشغيلها.
- احرص على عدم ملء حاوية الملح أكثر من اللازم وتأكد من تنظيف أي انسكابات.

استخدام المنظفات

تتطلب جميع دورات غسالة الأطباق وضع المنظف في الحجرة المخصصة. أضف الكمية المناسبة من المنظف للدورة المختارة لضمان الأداء الأمثل.

⚠ استخدم فقط المنظفات المصممة خصيصًا لغسالات الأطباق. حافظ على نظافة وجفاف المنظف. لا تضع مسحوق المنظف في موزع الأطباق إلا عندما تكون جاهزًا لغسل الأطباق.

⚠ لا تستخدم الصابون أو منظف الغسيل أو منظف غسل اليدين في غسالة الأطباق أبدًا.

⚠ لا تبتلع منظف غسالة الأطباق. تجنب استنشاق الأبخرة. يحتوي منظف غسالة الأطباق على مواد مهيجة ومواد كيميائية كاوية قد تسبب مشاكل تنفسية. في حال ابتلاع منظف غسالة الأطباق أو استنشاق أبخرة منه، استشر الطبيب فورًا.

⚠ احفظ منظف غسالة الأطباق بعيدًا عن متناول الأطفال.

ملء موزع المنظفات

1. افتح حجرة المنظف بالضغط على الزر.
2. أضف الكمية الموصى بها من المنظف إلى حجرة الغسيل الرئيسية. تحتوي حجرة الغسيل الرئيسية على خطوط لتحديد كميات محددة من المنظف. هذه الخطوط مُعلّمة بـ 15 مل أو 25 مل، حسب درجة اتساخ الأطباق. إذا كانت أطباقك تحتاج إلى غسيل مكثف، فاضف 5 مل من المنظف إلى قسم الغسيل المسبق في الحجرة.
3. ثم أغلق حجرة المنظف بتحريك الغطاء في اتجاه السهم. الشكل 6

ملحوظة:

يرجى اتباع توصيات الشركة المصنعة الموجودة على عبوة المنظف.

استخدام مساعد الشطف

يساعد ملء موزع مساعد الشطف على ضمان الحصول على نتائج غسيل أفضل وأداء تجفيف محسن.

1. لملء حجرة مساعد الشطف، افتح غطاء الحجرة. الشكل 7
2. املا حجرة مساعد الشطف حتى الحد الأقصى، ثم أغلق الغطاء. احرص على عدم ملء حجرة مساعد الشطف أكثر من اللازم، وتأكد من مسح أي سوائل مسكوبة.
3. أغلق الغطاء لقفل حجرة مساعد الشطف.
4. يتم إضافة مساعد الشطف تلقائيًا أثناء الشطف النهائي، مما يضمن شطفًا كاملاً وتجفيفًا خاليًا من البقع.

⚠️ انتبه!

استخدم سائل شطف غسالة الأطباق من ماركة معروفة فقط. لا تملأ مزوج سائل الشطف أبدًا بمواد أخرى (مثل سائل تنظيف غسالة الأطباق أو منظف سائل). سيؤدي ذلك إلى تلف الجهاز.

لتغيير مستوى مساعد الشطف، اتبع الخطوات التالية قبل تشغيل الجهاز:

1. افتح الباب، ثم اضغط على أيقونة الطاقة باللمس لتنشيط غسالة الأطباق.
2. في غضون 60 ثانية بعد تشغيل الجهاز، اضغط على أيقونة اللمس "تأخير البدء" لمدة 5 ثوانٍ أثناء وجود الجهاز في وضع الاستعداد للدخول إلى وضع الإعداد، ثم قم بالتبديل إلى مستوى مساعد الشطف الافتراضي، وستعرض الشاشة الرقمية المستوى باسم "R3".
3. لضبط مستوى مساعد الشطف، اضغط على أيقونة اللمس "بدء التأخير"، وستعرض الشاشة الرقمية معلومات المستوى، ومع كل ضغطة على الأيقونة، يتغير المستوى من "R1→R2→R3→R4→R5".
4. بعد تحديد المستوى المناسب، اضغط على أيقونة Power touch لحفظ الإعدادات.

تشغيل وإيقاف صوت الجرس

في الحالة الافتراضية، يتم تشغيل صوت الجرس.

1. قم بتشغيل الجهاز.
 2. اضغط على أيقونة اللمس ECO وبدء/إيقاف مؤقت لمدة 3 ثوانٍ في نفس الوقت، وسوف يتوقف صوت الجرس ولن يضيء المصباح الداخلي عند فتح الباب.
 3. اضغط مرة أخرى على أيقونة اللمس ECO وبدء/إيقاف مؤقت لمدة 3 ثوانٍ في نفس الوقت، وسوف يتم تشغيل صوت الجرس.
- ملاحظة: لا يمكن ضبط هذه الميزة إلا في وضع الاستعداد. بعد إيقاف تشغيل الجهاز وإعادة تشغيله، سيصدر صوت تنبيه تلقائيًا.

تحميل رفوف غسالة الأطباق

للحصول على أفضل أداء لغسالة الأطباق، اتبع إرشادات التحميل التالية.

⚠️ انتبه!

الأطباق غير المناسبة للتنظيف في غسالة الأطباق:

- أدوات مائدة بلاستيكية حساسة للحرارة، وحاويات نحاسية وقصدير، وأدوات مائدة من الألمنيوم والفضة.
- أواني زجاجية رائعة، وخزف مطبوع مزخرف، وأواني تحتوي على عناصر كريستالية، وما إلى ذلك.
- الأشياء ذات الخصائص الماصة (الإسفنج والأقمشة المنزلية).

احتياطات عند تحميل أو بعد تحميل رفوف غسالة الأطباق

- قم بإزالة أي بقايا طعام كبيرة الحجم.
- لئیس من الضروري شطف الأطباق تحت الماء الجاري.
- إذا كانت الأطباق أو أدوات الطهي تحتوي على جزيئات طعام محترقة أو ملتصقة يصعب إزالتها، فمن المستحسن نقعها لبعض الوقت قبل غسلها.

- ضع العناصر في غسالة الأطباق بالترتيب التالي:
1. يجب وضع الأشياء مثل الأكواب والنظارات والأواني والمقالي وما إلى ذلك، رأسًا على عقب.
 2. ينبغي إمالة العناصر المنحنية أو المجوفة للسماح بتصريف المياه.
 3. يجب أن يتم تكديسها بشكل آمن بحيث لا يمكن أن تنقلب.
 4. لا يجب أن تمنع أزرع الرش من الدوران أثناء الغسيل.
 5. ضع أدوات المائدة وعيدان الطعام والأشياء الصغيرة في صينية أدوات المائدة. لا يُنصح بغسل الأشياء الصغيرة جدًا في غسالة الأطباق، فقد تسقط بسهولة من الصواني.

إزالة الأطباق

لمنع تساقط الماء من الصينية العلوية إلى الصينية السفلية، نوصي بإفراغ الصينية السفلية أولاً، ثم الصينية العلوية.

قم بتحميل الدرج العلوي

تم تصميم الرف العلوي لحمل أدوات المائدة الأكثر رقة وخفة، مثل النظارات وأكواب الشاي والقهوة والصحون، بالإضافة إلى الأطباق والأوعية الصغيرة والمقالي الضحلة (طالما أنها ليست متسخة للغاية).
ضع الأطباق والأواني الطبخ بحيث لا تتحرك تحت الماء الجاري.
ضع دائمًا النظارات والأكواب والأوعية رأسًا على عقب.

صينية علوية

الشكل 8

1. الكؤوس
2. الصنج
3. الكؤوس
4. أطباق الحلوى
5. نظارات
6. ملاعق التقديم
7. شوكة
8. سكاكين المائدة

ضبط الدرج العلوي

الشكل 9

يمكنك تعديل ارتفاع الدرج العلوي لجهازك في الوضعين 1 و2 وفقًا لاحتياجاتك.
لضبط ارتفاع الدرج العلوي، قم بإزالة الدرج بالكامل وأعد تركيبه على مستوى العجلات الموضح في 1 و2.

في الوضع 1، يكون ارتفاع الرف العلوي أعلى بـ 5 سم. في الوضع 2، يكون ارتفاع الرف السفلي أعلى بـ 5 سم. في هذا الوضع، يمكنك وضع أغراض كبيرة، مثل الأواني وغيرها، على الرف السفلي.

إذا كان لديك صينية ذات آلية تعديل الارتفاع كما هو موضح في الشكل 10، فيمكنك ضبط موضع الصينية لأعلى ولأسفل عن طريق الإمساك بها من كلا الجانبين.

⚠ تحذير:

نصح بتعديل ارتفاع الرف العلوي قبل تحميل الأطباق. قد يؤدي تعديل الرف بعد تحميل الأطباق إلى تلفها.

قم بتحميل الدرج السفلي

نوصي بوضع العناصر الأكبر حجمًا والتي يصعب تنظيفها على الرف السفلي: الأواني، والمقالي، والأغطية، وأطباق التقديم والأوعية، وما إلى ذلك.

من الأفضل وضع الأوعية والأغطية على جوانب الصواني لتجنب عرقلة دوران ذراع الرش العلوي. يجب وضع الأواني والأطباق وغيرها دائمًا رأسًا على عقب. أما الأواني العميقة، فيجب إمالةها للسماح بتصريف الماء. يتميز الرف السفلي بصفوف من الشوكات القابلة للطي حتى تتمكن من تحميل المزيد من الأواني والمقالي الكبيرة.

الدرج السفلي

الشكل 11

1. أطباق الحساء
2. أواني الفرن
3. وعاء زجاجي
4. أواني صغيرة
5. أوعية الميلامين
6. ألواح مسطحة
7. نوافير بيضاوية
8. أطباق الحلوى

برنامج الغسيل

قم بتشغيل الجهاز

بدء برنامج الغسيل

1. اسحب الرفوف السفلية والعلوية، ثم قم بتحميل الأطباق، ثم ادفعها مرة أخرى إلى الداخل. يوصى بتحميل الرف السفلي أولاً، ثم الرف العلوي.
2. صب المنظف.
3. أدخل القابس في المقبس. مصدر الطاقة.
4. تأكد من تشغيل مصدر المياه بأقصى ضغط. أغلق الباب، ثم اضغط على أيقونة التشغيل، ثم أيقونة البرنامج لاختيار برنامج الغسيل المطلوب. اضغط برفق للتأكد من إغلاق الباب جيدًا.

ملحوظة: قد تسمع صوت نقرة عند إغلاق الباب بالكامل.

تغيير البرنامج

1. ملاحظة أولية: لا يمكن تعديل دورة الغسيل إلا إذا كانت تعمل لفترة قصيرة. وإلا، فقد يكون المنظف قد تسرب، وقد يكون الجهاز قد صرّف ماء الغسيل. في هذه الحالة، يجب إعادة تعبئة موزع المنظف.

2. أثناء عملية الغسيل، اضغط على أيقونة Power touch لإيقاف تشغيل الجهاز.
 3. اضغط على أيقونة Power touch مرة أخرى لتشغيل الجهاز، ثم يمكنك تغيير البرنامج إلى الدورة المطلوبة.
- ملاحظة: عند فتح الباب أثناء الغسيل، ستتوقف الغسالة مؤقتًا ويتوقف العد التنازلي. عند إغلاق الباب، ستستأنف الغسالة عملها بعد ١٠ ثوانٍ.

نسيبت أن تضيف طبقًا

- يمكنك إضافة الطبق المنسي في أي وقت قبل فتح حجرة المنظف.
1. اضغط على أيقونة البدء/الإيقاف المؤقت لإيقاف الغسيل.
 2. بعد توقف أذرع الرش عن العمل، يمكنك فتح الباب بالكامل.
 3. أضف الأطباق المنسية.
 4. أغلق الباب، وسوف تبدأ غسالة الأطباق بالعمل بعد عشر ثوانٍ.

⚠ تحذير !

من الخطر فتح الباب أثناء الغسيل، فالماء الساخن قد يُسبب حروقًا. إذا فُتح الباب أثناء تشغيل غسالة الأطباق، فستتوقف تلقائيًا.

تفريغ غسالة الأطباق

من الطبيعي أن تكون غسالة الأطباق رطبة من الداخل. أفرغ الماء من الرف السفلي أولاً، ثم الرف العلوي. هذا سيمنع الماء من التسرب من الرف العلوي إلى أطباق الرف السفلي.

6. التنظيف والصيانة

قبل البدء بأي رعاية أو صيانة، يجب عليك دائمًا فصل الجهاز عن مصدر الكهرباء وإيقاف تشغيل مصدر المياه.

نظام الترشيح

يتكون نظام الترشيح من مرشح خشن ومرشح مسطح ومرشح دقيق.

الشكل 12

1. مرشح مسطح: سيمت التقاط الطعام والحطام بواسطة نفائثة خاصة على ذراع الرش السفلي.
2. فلتر خشن: تتراكم فيه بقايا كبيرة، مثل قطع العظام أو الزجاج، قد تسد المصرف. لإزالة أي جسم عالق فيه، اضغط برفق على الألسنة العلوية للفلتر وارفعه.
3. الفلتر الدقيق: يعمل هذا الفلتر على حجز الأوساخ وبقايا الطعام في منطقة التصريف ويمنعها من إعادة ترسيبها على الأطباق أثناء الدورة.

⚠ افحص الفلاتر بحثًا عن أي انسدادات في كل مرة يتم فيها استخدام غسالة الأطباق.

⚠ بفك فلتر المواد الخشنة، يُمكنك إزالة نظام الفلتر. أزل أي بقايا طعام ونظّف الفلاتر تحت الماء الجاري.

يمنع الفلتر بفعالية دخول بقايا الأطباق إلى نظام الغسيل. ومع ذلك، قد تسد بقايا الطعام الفلتر أحيانًا، مما يؤثر على أداء الغسيل. يُنصح بفحص الفلتر المسطح بحثًا عن بقايا الطعام فور انتهاء دورة الغسيل، وتنظيفه عند الحاجة.

بالإضافة إلى ذلك، يُنصح بفك الفلتر وتنظيفه مرة واحدة أسبوعيًا على الأقل. خطوات التنظيف كالتالي:

الشكل 13

1. قم بإزالة الفلتر الخشن من الفلتر الدقيق.
 2. قم بتدوير الفلتر الدقيق في اتجاه عقارب الساعة.
 3. قم بإزالة الفلتر الدقيق.
 4. قم بإزالة الفلتر المسطح من حجرة غسالة الأطباق.
 5. قم بتنظيف المرشحات تحت الماء الجاري.
- يجب عليك تنظيف وشطف الفلاتر جيدًا قبل استبدال جميع الأقسام بالترتيب العكسي المذكور.

يرجى الملاحظة:

- لا تقم بتشغيل أي برنامج أبدًا دون وجود المرشحات في مكانها.
- إن وضع الفلاتر بشكل غير صحيح قد يؤدي إلى تقليل أداء الغسيل وقد يؤدي إلى تلف جهازك.
- عند تنظيف الفلاتر، تجنب صدمها، وإلا فقد تتشوه، وقد ينخفض أداء غسالة الأطباق.

تنظيف أذرع الرش

من الضروري تنظيف أذرع الرش بانتظام، حيث يمكن للمواد الكيميائية الموجودة في المياه العسيرة أن تسد الفتحات ومحامل ذراع الرش.

الشكل 14

1. اسحب ذراع الرش السفلي لأعلى لإزالته.
2. إزالة ذراع الرش العلوي، قم أولاً بإزالة قفل ذراع الرش العلوي عن طريق تدويره.
3. يجب عليك تنظيف أذرع الرش وشطفها جيدًا قبل إعادة تركيبها.

ملاحظة: تأكد من أن قفل ذراع الرش العلوي محكم عند إعادة التثبيت.

العناية بغسالة الصحون

لتنظيف لوحة التحكم، استخدم قطعة قماش مبللة قليلاً ثم جففها تمامًا. لا تستخدم أبدًا أشياء حادة أو إسفنجيات تنظيف أو منظفات قاسية على أي جزء من غسالة الأطباق.

تنظيف الباب

لتنظيف الزخارف حول الباب، يجب عليك استخدام قطعة قماش ناعمة ودافئة ورطبة فقط. لمنع دخول الماء إلى ختم الباب والمكونات الكهربائية، لا تستخدم أي نوع من أنواع المنظفات الرشاشة.

⚠ تحذير!

لا تستخدم أبدًا منظفًا بياضًا لتنظيف لوحة الباب، فقد يؤدي ذلك إلى إتلاف قفل الباب والمكونات الكهربائية. يُمنع استخدام إسفنجية التنظيف أو المناشف الورقية نظرًا لخطر خدش أو تلطيخ سطح الفولاذ المقاوم للصدأ.

حماية من التجمد

إذا تركت غسالة الأطباق في مكان غير مدفأ أثناء فصل الشتاء، فاطلب من فني الصيانة القيام بما يلي:
 قم بإيقاف تشغيل الطاقة عن غسالة الأطباق.
 قم بإغلاق مصدر المياه وفصل أنبوب مدخل المياه عن صمام المياه.
 صرّف الماء من أنبوب المدخل وصمام الماء. (استخدم وعاء لجمع الماء.)
 أعد توصيل أنبوب مدخل المياه بصمام المياه.
 قم بإزالة المصفاة من الحوض والقاع واستخدم إسفنجة لإزالة أي ماء في البالوعة.

كيفية الحفاظ على غسالة الأطباق الخاصة بك

بعد كل غسلة

بعد كل غسلة، قم بإيقاف إمداد المياه للجهاز واترك الباب مفتوحًا قليلًا لمنع تراكم الرطوبة والروائح في الداخل.

إزالة القابيس

قبل التنظيف أو الصيانة، احرص دائمًا على فصل القابيس عن المقيس. تجنب المخاطر.

لا حاجة للمذيبات أو التنظيف الكاشط

لتنظيف الأجزاء الخارجية والمطانية لغسالة الأطباق، لا تستخدم المذيبات أو المنظفات الكاشطة. استخدم فقط قطعة قماش وماءً دافئًا وصابونًا. لإزالة البقع أو الأوساخ من السطح الداخلي، استخدم قطعة قماش مبللة بالماء وقليل من الخل الأبيض، أو منظفًا مخصصًا لغسالات الأطباق.

عندما تذهب في إجازة

عند السفر في إجازة، يُنصح بتشغيل دورة غسيل وغسالة الأطباق فارغة، ثم فصلها عن الكهرباء، وإيقاف إمداد المياه، وترك باب الجهاز مفتوحًا قليلًا. هذا يُساعد على إطالة عمر اختتام الجهاز ومنع تكوّن الروائح فيه.

نقل الجهاز

إذا كنت بحاجة إلى تحريك الجهاز، فحاول إبقاءه في وضع مستقيم. وإذا لزم الأمر، يمكنك وضعه على ظهره.

لوحات

من أسباب روائح غسالة الأطباق تراكم الطعام داخل اختتامها. التنظيف المنتظم بإسفنجة رطبة سيمنع ذلك.

7. حل المشكلات

قبل الاتصال بالدعم الفني، قد يساعدك مراجعة المعلومات الموجودة في الصفحات التالية على تجنب المتاعب.

لمت حمل ل حل	لمت حمل ا بجس ل ا	قل كشم
--------------	-------------------	--------

<p>ال قابطال ا لاس غ لم عت</p>	<p>ل طعم قرائ عطاق و ا خوفنم ليتف</p>	<p>لزا . عطاقا لطبض دعا و ا مصملا لدبتسا عم قرائ ادا س فنن يف لكرتشت ىرخ تز هجا يا . قابطال ا لاس غ</p>
	<p>عاطلا رصم لي غشت متي مل</p>	<p>اهباب قال غاو قابطال ا لاس غ لي غشت نم دكفات ادي ح عاطلا لفس لى صوت نم دكفات . مكحباب . يابره لقا سبق مل اب</p>
<p>ال فرصلا ةخضم فقوتت</p>	<p>ناضيف</p>	<p>ل كشب هاي مل رصم لي صوت نم دكفات . هاي مل لي غشت نم دكفات و حي حص</p>
<p>اضوض</p>	<p>ةي عيب طوعوم مل تاوصل ا لاضعب</p>	<p>فظن مل ا قرح حتف توص</p>
<p>الاس غ ل خاد قو غر قابطال</p>	<p>ل كشب تاودالا تي بشت متي مل ايش طقس و ا لالسل ا يف حي حص قلسل ا يف ري غص</p>	<p>قابطال ا لاس غ ل خاد ايش لك ني مات نم دكفات</p>
<p>بسانم ريغ فظنم</p>	<p>نطي لرحملا</p>	<p>اذا . ماظنتاب قابطال ا لاس غ مدختست مل قلودج ركذتف ، اريشك اهمدختست ال تنك ىل ع دعاسي امم ، اي عوبسا ا هخضو اهتئب عت . متخل ا قبوطر ىل ع طافحلا</p>
<p>بواكس مل فطش ل لئاس</p>	<p>نول مل عم فظن مل مادختسا مت</p>	<p>لئاس نم تابكسنا يا في ظنتب امئاد مق روفلا ىل ع فطش ل</p>
<p>تاودا و قابطال ريغ قدي املا قفي ظنلا</p>	<p>قلس لي م ح حي حص ريغ جم انرب حي حص ريغ</p>	<p>ن. ناول ال ا نم يلاخ فظن مل ن ا نم دكفات</p>
<p>يل خاد ل ا عر جلا قابطال ا لاس غ ل خطلم</p>	<p>عزوم دادسنا مدع نم دكفات . ىوقا اجم انرب رتخا . قري بلفا قابطال اب شرلا عر داو فظن مل</p>	<p>طوق قابطال ا لاس غ اصاخ ا فظنم مدختسا قلس غ حتفا ، قلا حلا مده يف . قو غرلا عن مل 4 فضأ . رخببت قو غرلا لكرتاو قابطال ا قابطال ا لاس غ ىل ا درابل اءامل نم تارتل قرو د ل غش م ، اوقل غاو قابطال ا لاس غ قل غا ررك . اءامل في رصت ل " قلس مل فطش ل " . رمل ا جل اذا قيلم غلا</p>

<p>ةيشغال او عقبلا تاراطنلا ىلع قدئامل تارواو</p>	<p>رس عل ا قديش ه ايم 1. ل خدملا قراح ةجرد ضرافخنا 2. لكشب قابطال ا قلاسغ ليمحت 3. ح حيص ريغ ليمحت دئاز وأ مي دقلا ليسي غلا قوحسم 4. ببطل فطشلا دعاسم عزوم غارفا 5. ة حيص ريغ فظنملا ةعرج 6.</p>	<p>تاراطنلا نم عقبلا قلازال قلاسنم ةيندعمل تارواوال اعيمج قلازاب مق 1. قابطال تافظنملا فيضرت ال 2. لوطالا قرودل رتخ 3. ا فكتاو قابطال ا قلاسغ لي غشيتب مق 4. ىلا لقتن ا مٲ ، ققيقد 22 ىلا 18 قدل لمعت يس يئزل ليسي غلا لخل نم ني بوك بصل بابلا حتفا 5. قلاسنم يلفسلا ءزجلا يف ضيبال قابطال لمقت قابطال ا قلاسغ كرتاو بابلا قل غا 6. رزك : اعفن لخل ا دج ي مل اذا . ليسي غلا قرو عبر مدختسا نكلو ، حضوم وه امك ةيلم عل كيري تسلا ضمح تارولب نم (لم 6٠) بوك لخل نم ادب</p>
<p>ين او ال ا يف ةمات عل ةي جاجزلا</p>	<p>قريبك ةيمكو مغانلا امل نم جيزم تافظنملا نم</p>	<p>كيدل ناك اذا تافظنملا نم لقا ةيمك مدختسا فيظنتو لسغل رصقا قرو رتخاو مغان ام ةي جاجزلا ين او ال</p>
<p>وأ ءارفس قوبط ىلع نوللا ةينب ةيلخالل حطس ال</p>	<p>قو قلا و ا ياشل عقب</p>	<p>املو ضيبال لخل نم اعيزم مدختسا عقبلا قلازال زبخل ادوص نوجعم و ا يفال ا دي ج فطشا مٲ ، فكتاو هعض نام اب</p>
<p>ىلع ضيبأ مل يف يلخالل حطس ال</p>	<p>قس عل ا ه ايملا نداجم</p>	<p>ةجنفسا مدختسا ، يخالل ا ءزجلا فيظنتل تازافقو قابطال ليسي غلا لئاس عم بطر بن جتل رخا فظنم ي ا مدختست ال . ةيطاطم قوغلا</p>
<p>فظنملا عزوم ااطغ لكشب قلغي ال ححص</p>	<p>قالغال دست تافظنملا اياقب</p>	<p>ب ا حسلا نم فظنملا حسم</p>
<p>تافظنملا يف ةيقبتملا تاروصملا</p>	<p>تافظنملا تارجح دست قابطال</p>	<p>ححص لكشب قابطال ليمحت تداعاب مق</p>
<p>راخب</p>	<p>ةي عيبط قراظ</p>	<p>ةحت نم برس تي راخبل اضعب دجوي ءانثا بابلا لفق نم برقلاب ةيومتلا ه ايملا فيرستو فيف جتلا</p>
<p>وأ ادوس تامال ع تارولل ىلع ةي دامر</p>	<p>موي نمول ال ا ين او ا تسمال دقل قابطال</p>	<p>هذه قلازال افي فخال ا فظنم مدختسا تامال عل</p>

لفس أيف ءاملا ق.ابطالأ ءلاسغ	يعيبطرمأ اذه	فيظنلأ ءاملا نم ءريغص ءيمك ءوج ءعاسي ضوحلا نم يلفسلأ ءزجلا يفر جرخملا لوح ءمءشم ءايملا مءءخ ءاقب! ءلع
يف ءابرسء ق.ابطالأ ءلاسغ	وأ مزاللا نم رءكأ ءولم ءزوم فءطشلا لئاس بالءسنأ	رءكأ فءطشلا لئاس ءزوم ءلم مءء ءلع صرءا ءوغر ءلا ءابالءسنالا ءءوي ءق. مزاللا نم ءعءطب ءابالءسنأ يء ءسما. ناضيفو ءءئاز ءللبسم شءاق
	ءيوءءسم ءءسيل ق.ابطالأ ءلاسغ	ءيوءءسم ق.ابطالأ ءلاسغ نأ نم ءكاءء

ملاحظة: ءء ءمر بءور الزيتون أو ما شابهها عبر نظام ءءرشيع وءصل إلى منطقة مضخة ءءصريف. في هذه الحالة، ءكون مضخة ءءصريف مسءوءة وءءءاج إلى ءءظيف. يُرجى إزالة عطاء المضخة بءفع الءيل للءارج. يمكنك بعد ذلك ءءظيف مروءة المضخة بئفسك. بعد ذلك، أعد العطاء إلى مكانه. الشكل 15

ءء ءءرض الصيانة غير السليمة للءلة سلامة المسءءم للءطر. يجب أن يُجرى أي إءصلاءء مءءصصون.

رموز الخطأ

بعد بءء ءورة الغسيل، في حالة وجود عطل، سءعرض غسالة الأءباق رمز الخطأ. يوضء الجدول ءءالي رموز الخطأ المءءملة والأخطاء ءءي ءمءلها، وسيءءمر مؤشر الخطأ في الوميض وإءءار صوت.

لشء	أءءلأ زمر
ب.برسء/ناضيف	ء1
ءايملا لءءم لءع	ء2
ءايملا ءيزوءء مامص يفر لءع	ء4
ءءورملا لءع	ء5
يعيبطريغ نيعسء	ء6
ءرءءلأ ءرصف/ءءوءءم ءيرءءلأ ءمواقملا	ء7
يعيبطريغ لءصاوء	EA

⚠ انتبه!

بالنسبة لـ E2، يرجى الرجوع إلى نصائء اسءءكشاف الأخطاء وإءصلاءها أولاً قبل الإءصال بءءمة الءعم الفئي الرسمية لشركة Cecotec.

بالنسبة لـ E1، قم بإيقاف ءشغيل مصدر المياء الرئيءسي قبل الإءصال بءءمة الءعم الفئي الرسمية لشركة Cecotec.
بالنسبة لـ E4 و E5 و E6 و E7 و EA، يرجى الإءصال بءءمة الءعم الفئي الرسمية لشركة Cecotec.

8. إعادة ءءوير المءءاء الكهبرائية والإءءرونية

يشير هذا الرمز إلى أنه، وفقاً للوائء المعمول بها، يجب ءءلص من المءءء و/أو البءارية بشكل مءفصل عن النفايات المنزلية. عند انءهاء صلاحية هذا المءءء، يجب إزالة البءارياء ونقلها إلى نقطة ءءميم مءصصة من قبل السلطات المحلية. للحصول على مءلوماء مءفصلة ءول الطريقة الأنسب للءءلص من المءءاء الكهبرائية والإءءرونية و/أو البءارياء، ينبغي على المسءءلكين الإءصال بالسلءاءء المحلية.



إن اتباع الإرشادات المذكورة أعلاه سيساعد في حماية البيئة.

يمكنك العثور على معلومات حول أنظمة إعادة تدوير التغليف الوطنية وعلاماتها على موقعنا الإلكتروني.

9. حقوق الطبع والنشر

جميع الحقوق محفوظة لشركة CECOTEC INNOVACIONES, SL. لا يجوز إعادة إنتاج محتوى هذا المنشور، كلياً أو جزئياً، أو تخزينه في نظام استرجاع، أو نقله، أو توزيعه بأي وسيلة (إلكترونية، ميكانيكية، تصويرية، تسجيلية، أو ما شابه) دون الحصول على إذن مسبق من شركة CECOTEC INNOVACIONES, SL.

10. إعلان المطابقة المبسط للاتحاد الأوروبي

تُعلن شركة Cecotec Innovaciones بموجب هذا أن هذا المنتج يتوافق مع المتطلبات الأساسية والأحكام الأخرى ذات الصلة للوائح المعمول بها في الاتحاد الأوروبي. وقد صُمم هذا المنتج وصُنِع واختُبر وفقاً لمعايير السلامة والجودة المطلوبة. يُمكن الاطلاع على النص الكامل لإعلان المطابقة الخاص بالاتحاد الأوروبي على الموقع الإلكتروني التالي: <https://cecotec.es/es/information/declaration-of-conformity>



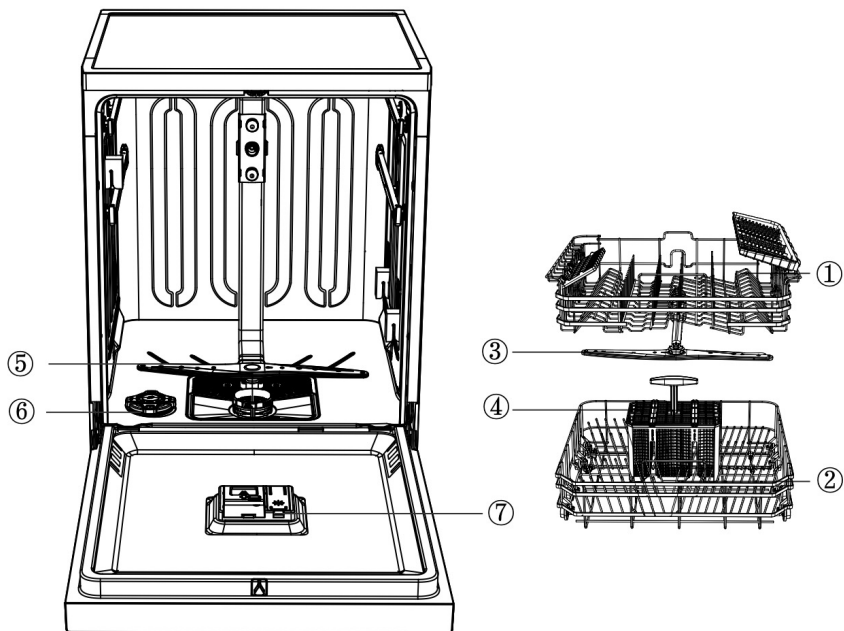

Fig./Img./Abb./Afb./ Rys. 1

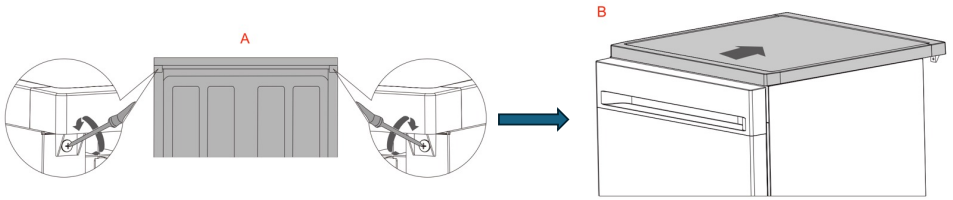

Fig./Img./Abb./Afb./ Rys. 2

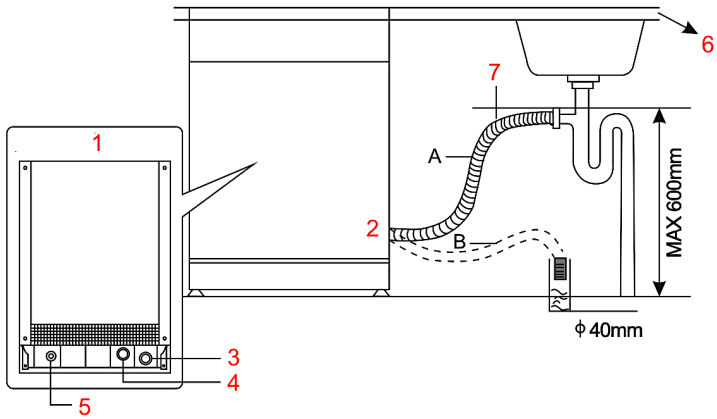

Fig./Img./Abb./Afb./ Rys. 3

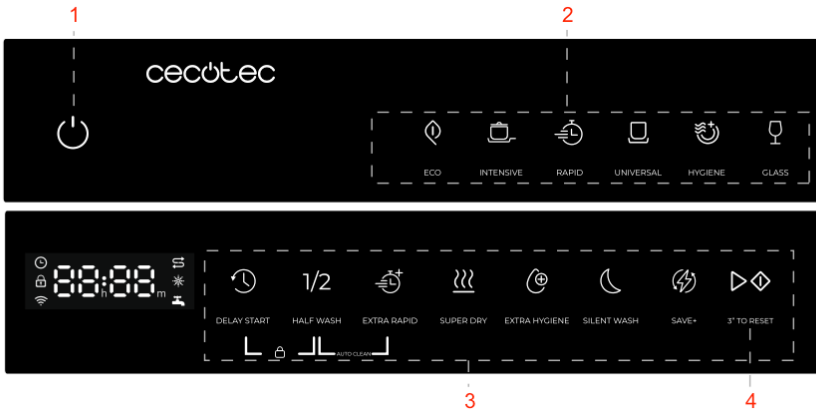
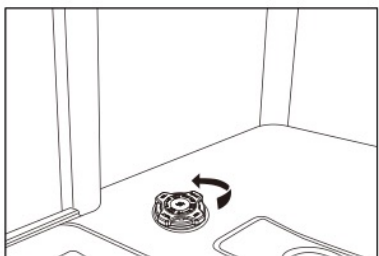

Fig./Img./Abb./Afb./ Rys. 4



A



B

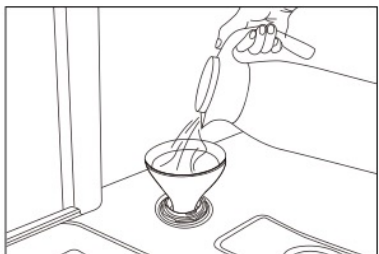

C

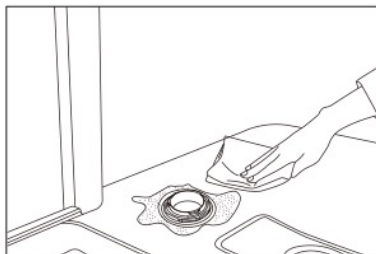

D

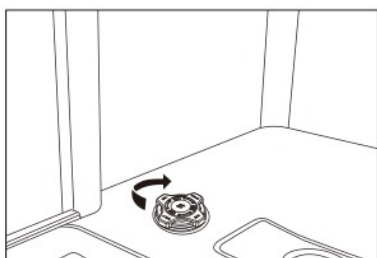

E

Fig./Img./Abb./Afb./ Rys. 5

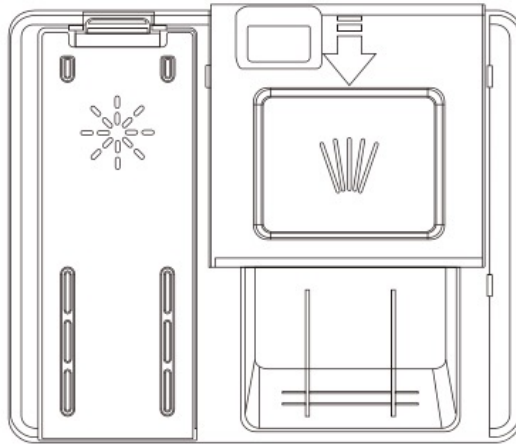

Fig./Img./Abb./Afb./ Rys. 6

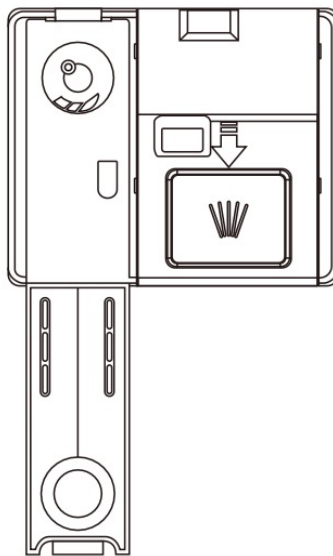

Fig./Img./Abb./Afb./ Rys. 7

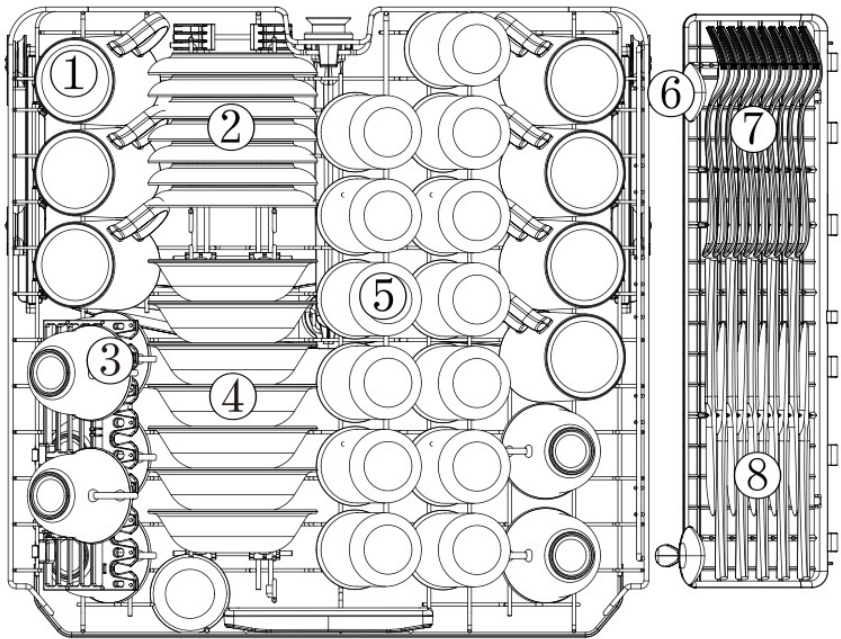
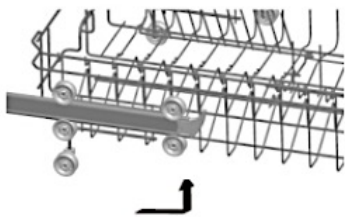
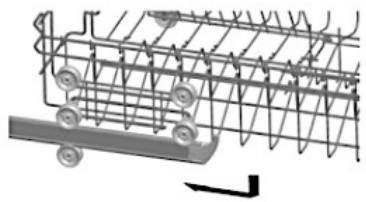

Fig./Img./Abb./Afb./ Rys. 8



1



2

Fig./Img./Abb./Afb./ Rys. 9

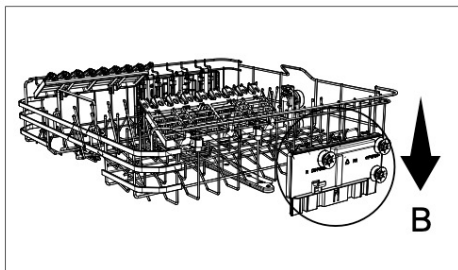
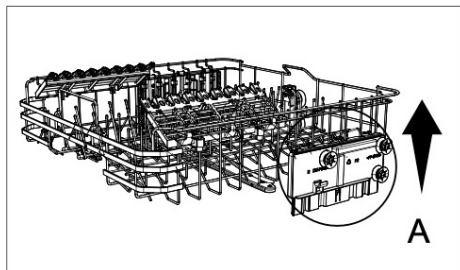

Fig./Img./Abb./Afb./ Rys. 10

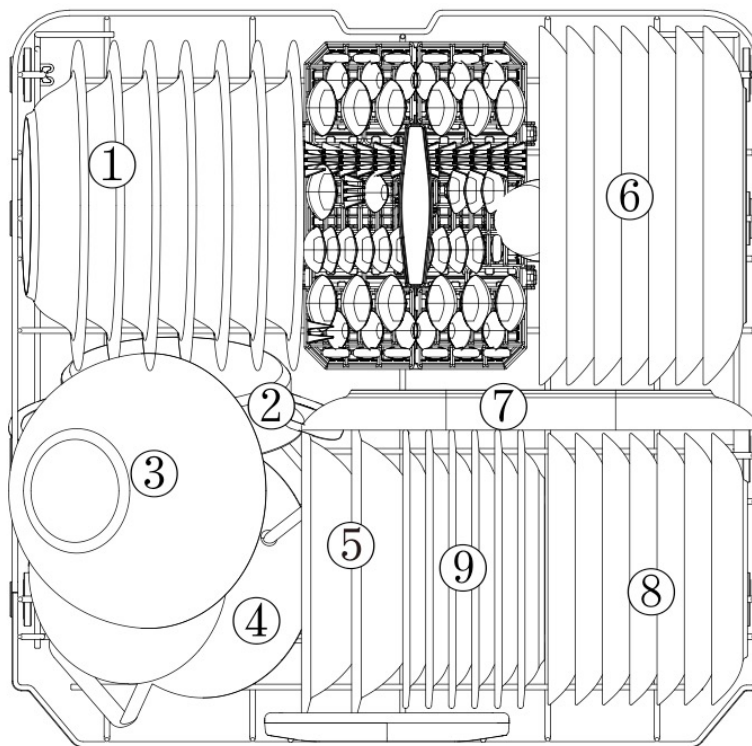

Fig./Img./Abb./Afb./ Rys. 11

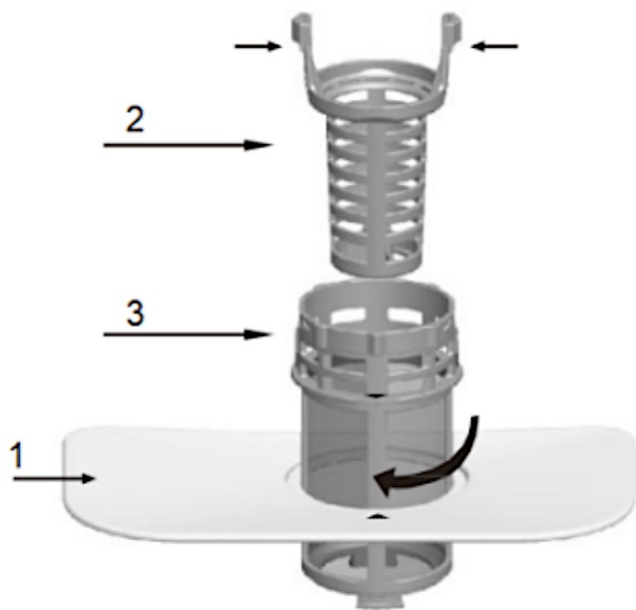
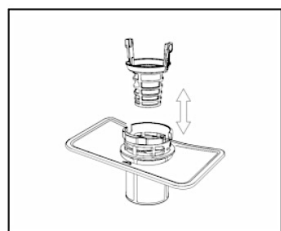
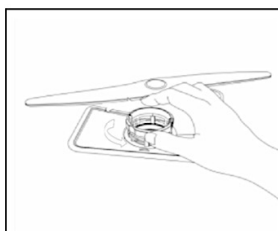

Fig./Img./Abb./Afb./ Rys. 12



1



2

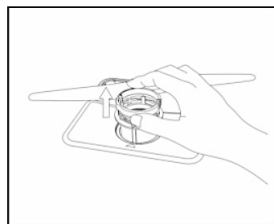

3

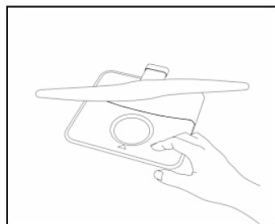

4

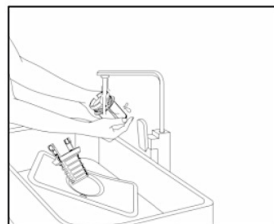

5

Fig./Img./Abb./Afb./ Rys. 13

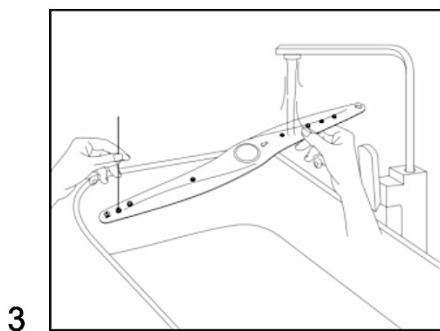
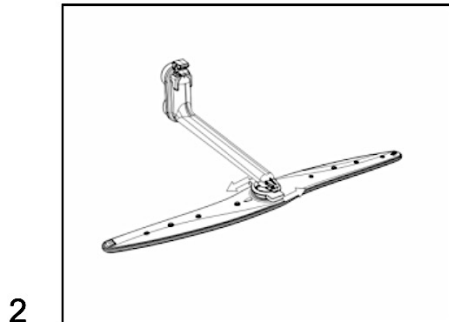
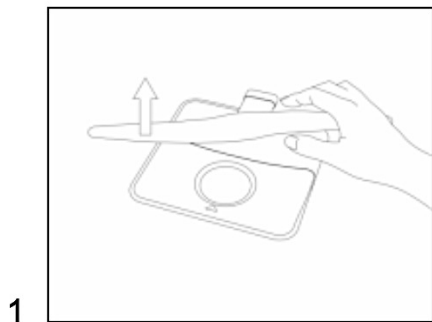

Fig./Img./Abb./Afb./ Rys. 14

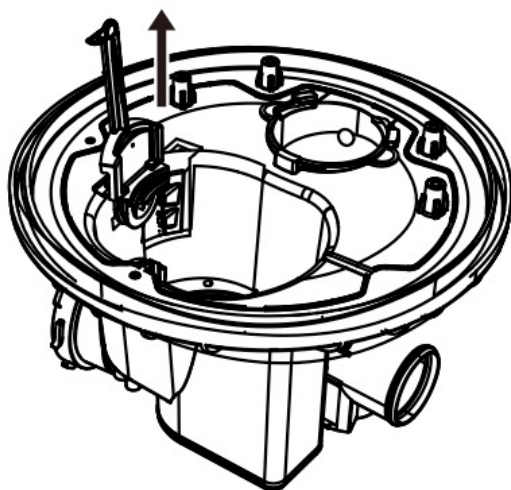

Fig./Img./Abb./Afb./ Rys. 15

www.cecotec.es

Cecotec Innovaciones S.L.
Av. Reyes Católicos, 60
46910, Alfafar (Valencia)

