

cecotec

BOLERO DRESSCODE DRY 3600V GOLD
BOLERO DRESSCODE DRY 3600V SILVER



Instruction manual

Índice - Index

Índice - Index.....	2
SAFETY INSTRUCTIONS.....	6
ESPAÑOL.....	129
ENGLISH.....	144
FRANÇAIS.....	158
DEUTSCH.....	173
ITALIANO.....	188
PORTUGUÊS.....	203
NEDERLANDS.....	218
POLSKI.....	234
ČEŠTINA.....	249
MAGYAR.....	263
ΕΛΛΗΝΙΚΑ.....	278
TÜRKÇE.....	294
العربية.....	308
CATALÀ.....	319
FIGURES.....	334

NOTA

EU01_111290 Bolero DressCode Dry 3600V Gold

EU01_111291 Bolero DressCode Dry 3600V Silver

ES • La codificación de este manual es genérica y se aplica a todas las variantes de códigos del aparato.

EN • The coding in this manual is generic and applies to all code variants of the appliance.

FR • Le codage figurant dans ce manuel est générique et s'applique à toutes les variantes de code de l'appareil.

DE • Die Codierung in dieser Bedienungsanleitung ist allgemein und gilt für alle Codevarianten des Geräts.

IT • La codifica riportata nel presente manuale è generica e si applica a tutte le varianti di codici dell'apparecchio.

PT • A codificação apresentada neste manual é genérica e aplica-se a todas as variantes de código do aparelho.

NL • De codering in deze handleiding is algemeen en geldt voor alle codevarianten van het apparaat.

PL • Kody podane w niniejszej instrukcji są ogólne i mają zastosowanie do wszystkich wariantów kodowych urządzenia.

CZ • Kódování obsažené v tomto návodu je generické a platí pro všechny kódové varianty spotřebiče.

TR • Bu kılavuzdaki kodlama geneldir ve cihazın tüm kod varyantları için geçerlidir.

GR • Η κωδικοποίηση σε αυτό το εγχειρίδιο είναι γενική και ισχύει για όλες τις παραλλαγές κώδικα της συσκευής.

CAT • La codificació del manual és genèrica i s'aplica a totes les variants de codis de l'aparell.

HU • Ez a kézikönyv egységes kódolást használ, amely az eszköz minden típusára érvényes

زاهجلاب ةصاخلا ةيجمر بلا تاميلعتلا تاريختم عيمج بلع قبطنيو أماع ليلدلا • بيرع.

Instrucciones de seguridad

Lea las siguientes instrucciones atentamente antes de usar el producto. Guarde este manual para futuras referencias o nuevos usuarios.

Icono	Tipo	Significado
	ADVERTENCIA	Riesgo de lesión grave o muerte
	RIESGO DE DESCARGA ELÉCTRICA	Voltaje peligroso
	INCENDIO	Advertencia; Riesgo de incendio/material es inflamables
	ATENCIÓN	Riesgo de lesiones o daños materiales
	IMPORTANTE/NO TA	Información sobre el correcto funcionamiento del sistema
	Lea las instrucciones	
	Superficie caliente	

- Este manual de usuario contiene información de seguridad e instrucciones importantes relacionadas con el uso y mantenimiento del aparato. Tome el tiempo que necesite para leer este manual de usuario antes de usar el aparato y guárdelo por si tuviese que consultarlo más

adelante o para consultas de nuevos usuarios.

- Cada secadora ha sido comprobada mediante un control de calidad antes de su comercialización, garantizando sus condiciones de uso.
- Las advertencias incluidas en el manual no cubren todos los posibles riesgos que se pueden presentar. Se debe tener precaución y cuidado durante la instalación, mantenimiento y manejo de la secadora.



- Este icono significa: ¡PRECAUCIÓN! Riesgo de fuego.
- Los niños menores de 3 años deben mantenerse alejados a menos que se encuentren bajo supervisión.
- Este aparato está diseñado exclusivamente para uso doméstico quedando excluido su uso en bares, restaurantes, granjas, hoteles, moteles y oficinas.
- Utilice este producto solo para prendas en cuya etiqueta se indique que son aptas para secado en secadora.
- Cecotec no se hace responsable de los daños causados por un uso o transporte inapropiado.
- La instalación y la reparación del aparato deben ser realizadas únicamente por el Servicio de Asistencia Técnica oficial de Cecotec o por un agente reparador autorizado. Cecotec no se hace responsable de los daños causados por reparaciones de personal no autorizado.
- ADVERTENCIA: Nunca rocíe o vierta agua dentro de la secadora para limpiarla. Existe riesgo de descarga eléctrica.
- No deje que ningún animal se acerque a la secadora.
- Los suavizantes para la ropa, o productos similares,

deben usarse según las instrucciones del fabricante.

- Retire todos los objetos de los bolsillos: mecheros, cerillas, etc.
- El aparato no debe instalarse tras una puerta que se pueda cerrar con llave, una puerta corredera ni una puerta con bisagra en el lado opuesto a la puerta de la secadora, de tal modo que pueda impedir la apertura total de la misma.
- **ADVERTENCIA:** En la carcasa del aparato o en la estructura incorporada, mantenga la abertura de ventilación libre de obstrucciones.
- Instale la secadora sobre una superficie lisa y estable.
- No instale la secadora en estancias con humedad, como baños, o a la intemperie.
- Ponga en marcha la secadora en un entorno libre de polvo con buena ventilación de aire.
- Una vez instalada la secadora, las conexiones deben permanecer intactas. Al instalar la secadora, asegúrese de que la superficie trasera no quede apoyada sobre algo (un grifo, un enchufe, etc.).
- La temperatura de funcionamiento de la secadora va de +5 °C a +35 °C. Cuando trabaja fuera de este rango de temperatura, el funcionamiento se puede ver afectado negativamente y se puede averiar el producto. Si la temperatura ambiente es inferior a 0°C, la secadora puede sufrir daños por congelación.
- Tenga cuidado al transportar la secadora. Use siempre guantes de seguridad.
- No coloque la secadora sobre el cable de alimentación.

- No coloque objetos calientes y pesados sobre la secadora.
- No haga un mal uso, no se ponga de pie, no se siente ni coloque peso sobre la puerta de la secadora.
- No intente abrir la puerta mientras la secadora está en funcionamiento ya que hay riesgo de quemaduras. No deje la puerta abierta, podría causar accidentes.
- La puerta de la secadora sólo se debe abrir una vez finalizado el programa de secado. No fuerce los controles.
- La secadora debe usarse únicamente para su fin previsto, descrito en el presente manual.
- No utilice la secadora si faltan partes o si tiene partes rotas o si se ha retirado alguna protección o panel.
- No toque el enchufe de alimentación con las manos mojadas. Tire siempre del enchufe para desconectar el producto, de lo contrario correrá el riesgo de sufrir una descarga eléctrica.
- No utilice la secadora con las manos mojadas o los pies descalzos y mojados.
- Desenchufe la secadora si no la va a usar durante un periodo de tiempo considerable y durante las tareas de instalación, mantenimiento, limpieza y reparación. De lo contrario, podría dañar la secadora.
- El enchufe debe quedar accesible en todo momento tras la instalación.
- Inspeccione el cable de alimentación regularmente en busca de daños. Si el cable de alimentación está dañado, debe ser sustituido por el fabricante, por su servicio posventa o por personal cualificado similar con el fin de

evitar un peligro.

- Un cable de alimentación/enchufe dañado puede provocar un incendio o una descarga eléctrica. Cuando esté dañado, debe ser reemplazado. Esto solo debe ser realizado por personal cualificado, Cecotec o su servicio posventa, con el fin de evitar un peligro.
- Para prevenir el riesgo de incendio o de descarga eléctrica, no utilice alargadores, regletas ni adaptadores para conectar la secadora a la red eléctrica.
- Cuando la secadora esté en funcionamiento, no desenchufe el cable de alimentación. Cuando no esté en uso es aconsejable desconectar el enchufe, no tire del cable de alimentación. No toque el cable de alimentación ni el enchufe con las manos mojadas.
- Este aparato lo pueden usar niños de al menos 8 años de edad y personas con capacidades físicas, sensoriales o mentales reducidas o con falta de experiencia y conocimientos siempre que hayan recibido la supervisión o instrucciones necesarias con respecto al uso seguro del aparato y comprendan los riesgos asociados. Los niños no deben jugar con el aparato. Ningún niño debe realizar la limpieza ni el mantenimiento de usuario de este aparato sin supervisión.
- Mantenga el material de embalaje fuera del alcance de los niños.
- No deje que haya niños desatendidos cerca de la máquina. Los niños podrían quedar atrapados en el interior del aparato, lo que podría provocar la muerte.
- Mantenga a los niños alejados de la máquina mientras

esté funcionando. La superficie se calienta extremadamente y podría producir daños en la piel.

- Mantenga los materiales de limpieza fuera del alcance de los niños. Si se ingiere detergente o materiales de limpieza o estos entran en contacto con la piel o los ojos, podría producirse envenenamiento e irritación.
- No permita que los niños se sienten o se suban encima o dentro del producto.

Seguridad del producto

- Debido al riesgo de incendio, NUNCA deben introducirse en la secadora las siguientes prendas:
 - a. No introduzca prendas sin lavar.
 - b. Prendas que se hayan manchado con sustancias como aceite de cocina, acetona, alcohol, petróleo, queroseno, quitamanchas, aguarrás, ceras o quitaceras, deben lavarse con agua caliente y una cantidad extra de detergente antes de secarse en la secadora.
 - c. Trapos de limpieza y tapetes que tengan residuos de productos de limpieza inflamables, acetona, gases, petróleo, gasolina, quitamanchas, aguarrás, ceras, quitaceras, solventes para limpieza en seco o químicos.
 - d. Prendas con restos de laca, quitaesmalte y sustancias similares.
 - e. Prendas que se hayan utilizado para limpiar con productos químicos industriales (como en la limpieza química).

- f. Prendas que contengan partes o accesorios con algún tipo de espuma, esponja, caucho o similares al caucho, como pueden ser esponjas de espuma de látex, gorros de ducha, tejidos impermeables, ropa hecha a medida y almohadas de espuma.
 - g. Prendas con relleno o partes dañadas (almohadas o chaquetas). La espuma que sobresale de estas prendas podría provocar un incendio durante el proceso de secado.
- Usar la secadora en entornos que contengan polvo de harina o de carbón podría causar una explosión.
 - La ropa mojada se puede secar en la secadora solo después de centrifugarla, es decir, no debe chorrear agua sobre las piezas eléctricas y dañe la secadora causando un potencial peligro.
 - No se aconseja introducir tejidos o prendas de lana ni materiales de cuero. La felpa y el cuero se pueden dañar y la lana se puede encoger y deformar.
 - No seque prendas en cuyo etiquetado se muestre: no secar con secadora, colgar para secar, escurrir, secar a temperatura ambiente.
 - Intente distribuir las prendas de forma homogénea dentro del tambor para facilitar el secado y evitar ruidos.
 - Se aconseja utilizar prendas de tejidos similares en cada ciclo de secado.
 - Cuando la secadora esté funcionando, no utilice aerosoles inflamables cerca de ella. Si se produce una fuga de gas, no conecte ni desconecte el enchufe ni encienda la máquina.

- No guarde cigarrillos, encendedores, hielo seco u otros materiales inflamables y/o explosivos dentro de la secadora.
- **ATENCIÓN:** No se debe introducir en la secadora ropa interior que tenga refuerzos metálicos. Podría dañarse la secadora si los refuerzos metálicos se desprenden o se pierden durante el secado.

Uso correcto





- **ATENCIÓN:** Asegúrese de que ningún animal entre en la secadora. Compruebe el interior de la secadora antes de usarla.
- **ATENCIÓN:** Nunca detenga la secadora antes de que finalice el ciclo de secado a no ser que se saquen y extiendan rápidamente todas las prendas para que se disipe el calor.
- **ADVERTENCIA:** el aparato no debe alimentarse a través de un dispositivo de conmutación externo, como un temporizador, ni conectarse a un circuito que se encienda y apague regularmente.
- **ATENCIÓN:** Puede producirse el sobrecalentamiento de la ropa dentro de la secadora si cancela el programa o en caso de que ocurra algún fallo eléctrico durante el funcionamiento de la misma. Esta concentración de calor puede causar combustión, así que asegúrese de retirar rápidamente la colada de la secadora para tenderla y disipar el calor.
- Utilice la secadora sólo para uso doméstico y para secar tejidos en cuya etiqueta se indique que son aptos para la



secadora. Se prohíbe cualquier otro uso distinto a aquel para el que ha sido concebida.

- En caso de darle un uso comercial, se invalidará la garantía.
- No se apoye ni se siente sobre la puerta de la secadora. La secadora podría volcarse.
- ATENCIÓN: No utilice nunca la secadora sin el filtro o con un filtro dañado.
- No debe permitir que se acumulen pelusas alrededor de la secadora.

Safety instructions

Read these instructions thoroughly before using the appliance. Keep this instruction manual for future reference or new users.

Icon	Type	Meaning
	WARNING	Risk of serious injury or death
	RISK OF ELECTRIC SHOCK	Dangerous voltage
	FIRE	Warning: Risk of fire/flammable materials
	ATTENTION	Risk of injury or damage to property
	IMPORTANT/NOT E	Information on the correct operation of the system

	Read the instructions
	Hot surface

- This user manual contains information on safety and important instructions related to the use and maintenance of the device. Take all the time you need to read this user manual before using the device and keep it in case you need to check it in the future or for new users.
- Each dryer has been tested by a quality control before commercialisation, guaranteeing its conditions of use.
- The warnings included in the manual do not cover all possible risks that may arise. Caution and care must be exercised during installation, maintenance and operation of the dryer.
-  This symbol means: WARNING! Risk of fire.
- Children under 3 years old must stay away, unless they are supervised.
- This device is designed for domestic use only and is not intended for bars, restaurants, farmhouses, hotels, motels, and offices.
- Use this product only for clothes whose care label specifies they are suitable for dryer.
- Cecotec shall not be liable for any damage caused by improper use or transport.
- The appliance must only be installed and repaired by Cecotec's Official Technical Support Service or by an

authorised repair agent. Cecotec is not liable for damage caused by repairs by unauthorised personnel.

- **WARNING:** Never spray or pour water inside the dryer to clean it. There is a risk of electric shock.
- Do not let any animal near the dryer.
- Fabric softeners or similar products should be used according to the manufacturer instructions.
- Remove all the objects from the pockets: lighters, matches, etc.
- The appliance should not be installed behind a lockable door, a sliding door or a hinged door on the opposite side of the dryer door in such a way as to prevent the dryer door from being fully opened.
- **WARNING:** Keep ventilation openings in the appliance housing or built-in structure clear of obstruction.
- Install the dryer on a flat and stable surface.
- Do not install the dryer in damp rooms, such as bathrooms, or outdoors.
- Run the dryer in an environment free from dust with good air ventilation.
- Once the dryer is installed, the connections must remain intact. When installing the tumble dryer, ensure the rear surface is not pressed against any objects (tap, socket, etc.).
- The operating temperature of the dryer ranges from 5°C to 35°C. When operating at temperatures outside this range, the operation may be adversely affected and the product may be damaged. If the ambient temperature is below 0°C, the dryer may be damaged by freezing.

- Be careful when transporting the dryer. Always wear safety gloves.
- Do not place the dryer on the power cable.
- Do not place hot and heavy objects on top of the dryer.
- Do not misuse it, do not stand, sit or place any heavy object on the door of the dryer.
- Do not attempt to open the door while the dryer is in operation as there is a risk of burns. Do not leave the door open, as it could cause accidents.
- The tumble dryer door should only be opened after the drying programme has finished. Do not force the controls.
- The dryer must only be used for its intended purpose as described in this manual.
- Do not use the tumble dryer if any parts are missing or broken or if any protections or panel have been removed.
- Do not touch the plug with your hands wet. Always pull the plug to disconnect the product, otherwise you may suffer an electric shock.
- Do not use the dryer with wet hands or wet bare feet.
- Unplug the dryer if it will not be used for a considerable period of time and during installation, maintenance, cleaning and repair work. Failure to do so may damage the dryer.
- The socket must be accessible at all times after the installation.
- Check the power cord regularly for visible damage. If the power cable is damaged, it must be replaced by the

official Cecotec Technical Support Service or similar qualified personnel to avoid risks.

- A damaged cord/plug may cause a fire or electric shock. When damaged, it must be replaced. This should only be carried out by qualified personnel, Cecotec or the after-sales service, in order to avoid danger.
- To prevent any risk of fire or electric shock, do not use extension cords, power strips or adapters to connect the dryer to the mains.
- When the dryer is in operation, do not unplug the power cord. When not in use it is advisable to disconnect the plug, do not pull the power cord. Do not touch the power cable or plug with wet hands.
- This appliance can be used by children aged 8 and above and persons with reduced physical, sensory, or mental capabilities or lack of experience and knowledge, as long as they have been given supervision or instruction concerning the use of the appliance in a safe way and understand the hazards involved. Children must not play with the appliance. Cleaning and user maintenance of this appliance should not be carried out by children without supervision.
- Keep the packaging material out of the reach of children.
- Do not let unattended children come near the machine. Children could get trapped inside the appliance, which could lead to death.
- Keep children away from the machine while in use. The surface becomes extremely hot and could cause damage in the skin.

- Keep the cleaning material out of the reach of children. If detergent or cleaning materials are swallowed or come into contact with your skin or eyes, poisoning and irritation may occur.
- Do not allow children to seat or climb on or inside the product.

Product safety

- Due to the risk of fire, NEVER introduce in the dryer the following garments:
 - a. Do not load unwashed garments.
 - b. Garments that have been stained with substances such as cooking oil, acetone, alcohol, petrol, paraffin, stain removers, turpentine, waxes or wax removers, must be washed in hot water with an extra amount of detergent before tumble drying.
 - c. Cleaning cloths and mats containing residues of flammable cleaning agents, acetone, gases, petrol, gasoline, stain removers, turpentine, waxes, wax removers, dry cleaning solvents or chemicals.
 - d. Garments with residues of hairspray, nail varnish remover and similar substances.
 - e. Garments that have been used for cleaning with industrial chemicals (as in chemical cleaning).
 - f. Garments containing parts or accessories with any type of foam, sponge, rubber or rubber-like material, such as latex foam sponges, shower caps, waterproof fabrics, custom-made clothing and foam pillows.
 - g. Garments with padding or damaged parts (pillows or

jackets). Foam released from these garments could cause a fire during the drying process.







- Using the dryer in environments containing flour or coal dust may cause an explosion.
- Wet laundry may be dried in the dryer only after tumble drying, i.e. no water should drip onto the electrical parts and damage the dryer causing a potential hazard.
- It is not advisable to introduce woollen fabrics or garments or leather materials. Plush and leather can be damaged and wool can shrink and deform.
- Do not dry garments labelled: do not tumble dry, hang to dry, wring out, dry at room temperature.
- Try to distribute the laundry evenly inside the drum to facilitate drying and to avoid noises.
- It is advisable to use similar fabrics for each drying cycle.
- When the tumble dryer is in operation, do not use flammable sprays near the tumble dryer. If a gas leak occurs, do not connect or disconnect the plug or switch on the machine.
- Do not store cigarettes, lighters, dry ice or other flammable and/or explosive materials inside the tumble dryer.
- **ATTENTION:** Underwear with metal reinforcements should not be put in the dryer. Damage to the dryer may occur if the metal reinforcements become detached or lost during drying.

Correct use

- **ATTENTION:** Make sure that no animals enter the dryer. Check the interior of the dryer before use.
- **ATTENTION:** Never stop the dryer before the end of the drying cycle unless all items are quickly removed and spread out to dissipate the heat.
- **WARNING:** The appliance must not be powered by an external switching device, such as a timer, or connected to a circuit that is regularly switched on and off.
- **ATTENTION:** Overheating of the laundry inside the dryer may occur if you cancel the programme or in case of an electrical failure during the operation of the dryer. This heat concentration may cause combustion, so ensure laundry is promptly removed from the dryer to spread out and dissipate heat.
- Operate the appliance only for domestic use and for drying fabrics labelled as suitable for tumble drying. Any use other than that for which it is intended is prohibited.
- In case of commercial use, the warranty will be void.
- Do not lean or sit on the dryer door. The dryer could tip over.
- **ATTENTION:** Never operate the dryer without the filter or with a damaged filter.
- Lint should not be allowed to accumulate around the dryer.

Instructions de sécurité

Veillez lire les instructions suivantes avec attention avant d'utiliser l'appareil. Gardez bien ce manuel pour de futures références ou pour tout nouvel utilisateur.

Icône	Type	Signification
	AVERTISSEMENT	Risque de blessure grave ou de mort
	RISQUE DE DÉCHARGE ÉLECTRIQUE	Voltage dangereux
	INCENDIE	Avertissement ; Risque d'incendie / matériaux inflammables
	ATTENTION	Risque de blessures ou de dommages matériels
	IMPORTANT/NOTE	Informations sur le bon fonctionnement du système
	Lisez les instructions	
	Surface chaude	

- Le présent manuel d'utilisation contient des informations importantes en matière de sécurité et des instructions relatives au fonctionnement et à l'entretien de votre appareil. Veuillez prendre le temps de lire ce manuel avant d'utiliser votre appareil et conservez-le pour de futures références ou pour tout nouvel utilisateur.
- Chaque sèche-linge a été testé par un contrôle de qualité avant d'être commercialisé, garantissant ainsi ses

conditions d'utilisation.

- Les avertissements figurant dans ce manuel ne couvrent pas tous les risques possibles qui peuvent survenir. Faites bien attention lors de l'installation, de l'entretien et du fonctionnement du sèche-linge.



- Cette icône signifie : Précaution ! Risque d'incendie.
- Les enfants de moins de 3 ans doivent rester éloignés de l'appareil et être surveillés à tout moment.
- Cet appareil est conçu pour un usage domestique uniquement et ne doit pas être utilisé dans les bars, restaurants, fermes, hôtels, motels et bureaux.
- N'utilisez ce produit que pour le linge avec une étiquette indiquant qu'il convient au séchage.
- Cecotec ne se fera pas responsable d'aucun dommage provoqué par une utilisation ou un transport inappropriés.
- L'installation et la réparation de la machine ne doivent être effectuées que par le Service d'Assistance Technique officiel de Cecotec ou par un réparateur autorisé. Cecotec ne se fera pas responsable des dommages résultant de réparations par du personnel non autorisé.
- **AVERTISSEMENT** : Ne vaporisez ou ne versez jamais de l'eau dans ou sur votre sèche-linge pour le nettoyer. Dans le cas contraire, vous pourriez vous électrocuter.
- Gardez le sèche-linge hors de la portée des animaux de compagnie.
- Les adoucissants ou produits similaires doivent être utilisés conformément aux instructions du fabricant.
- Retirez tous les objets tels que les briquets et allumettes

des poches.

- L'appareil ne doit pas être installé derrière une porte verrouillable, une porte coulissante ou une porte à charnière du côté opposé de la porte du sèche-linge de manière à ce qu'elle empêche l'ouverture complète de la porte du sèche-linge.
- **AVERTISSEMENT** : Veillez à ce que les ouvertures de ventilation du boîtier de l'appareil ou de la structure intégrée ne soient pas obstruées.
- Installez le sèche-linge sur une surface stable et plane.
- N'installez pas le sèche-linge dans des pièces humides, telles que les salles de bains, ou à l'extérieur.
- Démarrez le sèche-linge dans un environnement exempt de poussière et avec une bonne ventilation.
- Une fois que le sèche-linge est installé, les raccordements doivent rester stables. Lors de l'installation du sèche-linge, assurez-vous que la surface arrière ne s'appuie sur rien (par ex. robinet, prise de courant, etc).
- La température de fonctionnement du sèche-linge varie entre +5 °C et +35 °C. Si le sèche-linge est utilisé en dehors de cet intervalle de température, son fonctionnement sera affecté négativement et le produit pourrait être endommagé. Si la température ambiante est inférieure à 0 °C, le sèche-linge peut être endommagé par le gel.
- Soyez prudent lorsque vous transportez le sèche-linge. Portez toujours des gants de sécurité.
- Ne placez pas le sèche-linge sur le câble d'alimentation.

- Ne placez pas d'objets lourds et chauds sur le sèche-linge.
- Ne faites pas une mauvaise utilisation, ne vous tenez pas debout, ne vous asseyez pas et ne posez pas de poids sur la porte du sèche-linge.
- N'essayez pas d'ouvrir la porte lorsque le sèche-linge est en marche, car vous risquez de vous brûler. Ne laissez pas la porte ouverte, car cela pourrait entraîner des accidents.
- La porte du sèche-linge ne doit être ouverte qu'une fois le programme de séchage terminé. Ne forcez pas les boutons.
- Le sèche-linge ne doit être utilisé que pour l'usage auquel il est destiné, tel que décrit dans ce manuel.
- N'utilisez pas le sèche-linge si des pièces manquent ou sont cassées ou si des protections ou des panneaux ont été retirés.
- Ne touchez pas la fiche si vous avez les mains mouillées. Tirez toujours la fiche pour débrancher l'appareil, sinon vous risqueriez d'être électrocuté(e).
- N'utilisez le sèche-linge avec des mains ou des pieds nus mouillés.
- Débranchez le sèche-linge lorsque vous n'allez pas l'utiliser pendant une période prolongée et pendant l'installation, l'entretien, le nettoyage et la réparation. Sinon, il risque d'être endommagé.
- La prise doit rester accessible après l'installation du produit.
- Inspectez le câble d'alimentation régulièrement pour rechercher des dommages visibles. Si le câble

d'alimentation est endommagé, il doit être substitué par le fabricant, par le Service Après-Vente ou par du personnel qualifié pour éviter des dangers.

- Un câble/une fiche d'alimentation endommagé(e) peut provoquer un incendie ou une décharge électrique. Lorsqu'il/elle est endommagé(e), il/elle doit être remplacé(e). Cela ne doit être effectué que par du personnel qualifié, par Cecotec ou par le Service d'Assistance Technique officiel de Cecotec, afin d'éviter tout danger.
- Pour éviter tout risque d'incendie ou de décharge électrique, n'utilisez pas de rallonges, de prises multiples ou d'adaptateurs pour brancher le sèche-linge sur une prise de courant.
- Lorsque le sèche-linge est en fonctionnement, ne débranchez pas le câble d'alimentation. Lorsque vous n'utilisez pas l'appareil, il est conseillé de le débrancher et de ne pas tirer sur le câble d'alimentation. Ne touchez pas le câble d'alimentation ou la fiche avec des mains mouillées.
- Cet appareil peut être utilisé par des enfants de 8 ans et plus et par des personnes aux capacités physiques, mentales ou sensorielles réduites, ou sans expérience ni connaissances s'ils sont surveillés et/ou ont reçu les informations nécessaires à l'utilisation correcte de l'appareil et qu'ils ont bien compris les risques qu'il implique. Empêchez les enfants de jouer avec le produit. Le nettoyage et l'entretien de cet appareil ne doivent pas être effectués par des enfants sans surveillance.

- Maintenez le matériel composant l'emballage hors de portée des enfants, cela pourrait être dangereux.
- Ne laissez pas les enfants sans surveillance près de la machine. Les enfants peuvent rester coincés dans l'appareil, ce qui pourrait entraîner la mort.
- Tenez les enfants éloignés de la machine pendant son fonctionnement. La surface devient extrêmement chaude et peut causer des lésions sur la peau.
- Maintenez les produits de nettoyage hors de portée des enfants. En cas d'ingestion de lessive ou de produits de nettoyage ou de contact avec la peau ou les yeux, un empoisonnement et une irritation peuvent se produire.
- Ne laissez pas les enfants s'asseoir, grimper sur l'appareil ou entrer dans l'appareil.

Sécurité du produit

- À cause du risque d'incendie, le linge suivant ne doit JAMAIS être mis dans le sèche-linge :
 - a. N'introduisez pas dans le sèche-linge de vêtements non lavés.
 - b. Les vêtements qui ont été tachés par des substances telles que l'huile de cuisson, l'acétone, l'alcool, l'essence, le kérosène, les détachants, la térébenthine, les cires et les détachants de cire doivent être lavés à l'eau chaude avec une quantité supplémentaire de lessive avant d'être séchés dans le sèche-linge.
 - c. Les chiffons de nettoyage et les tapis contenant des résidus de produits de nettoyage inflammables, d'acétone, de gaz, de pétrole, d'essence, de détachants,

- de térébenthine, de cires, de décapants de cire, de solvants de nettoyage à sec ou de produits chimiques.
- d. Le linge contenant des résidus de laque pour cheveux, de dissolvant pour vernis à ongles et des substances similaires.
 - e. Le linge sur lequel des produits chimiques industriels ont été utilisés pour le nettoyage (comme le nettoyage chimique).
 - f. Le linge avec tout type de mousse, d'éponge, de caoutchouc ou de pièces ou d'accessoires en caoutchouc, tels que les éponges en mousse de latex, les bonnets de douche, les tissus imperméables, les vêtements sur mesure et les oreillers en mousse.
 - g. Les vêtements rembourrés ou endommagés (oreillers ou vestes). La mousse dans ces vêtements peut s'enflammer pendant le processus de séchage et provoquer un incendie.
- L'utilisation du sèche-linge dans un environnement contenant de la poussière de farine ou de charbon peut provoquer une explosion.
 - Le linge humide ne peut être séché dans le sèche-linge qu'après avoir été déshydraté, c'est-à-dire que de l'eau ne doit pas couler sur les parties électriques et endommager le sèche-linge, ce qui pourrait présenter un danger.
 - Il est déconseillé d'introduire des tissus ou des vêtements en laine ou en cuir. La peluche et le cuir peuvent être endommagés et la laine peut rétrécir et se déformer.
 - Ne séchez pas les vêtements portant la mention : ne pas sécher en machine, suspendre pour sécher, essorer,

sécher à température ambiante.

- Essayez de répartir uniformément le linge dans le tambour pour faciliter le séchage et éviter les bruits.
- Il est conseillé d'utiliser des tissus similaires pour chaque cycle de séchage.
- Lorsque le sèche-linge est en fonctionnement, n'utilisez pas de sprays inflammables à proximité du sèche-linge. En cas de fuite de gaz, ne branchez pas ou ne débranchez pas la fiche ou n'allumez pas la machine.
- Ne laissez pas de cigarettes, de briquets, de glace sèche ou d'autres matériaux inflammables et/ou explosifs à l'intérieur du sèche-linge.
- **ATTENTION** : Les sous-vêtements contenant des armatures métalliques ne doivent pas être mis dans le sèche-linge. Le sèche-linge peut être endommagé si les armatures métalliques se détachent ou se perdent pendant le séchage.

Utilisation correcte

- **ATTENTION** : Assurez-vous que les animaux de compagnie n'entrent pas dans le sèche-linge. Vérifiez l'intérieur du sèche-linge avant de l'utiliser.
- **ATTENTION** : N'arrêtez jamais le sèche-linge avant la fin du cycle de séchage, à moins que tous les articles ne soient rapidement retirés et étendus pour dissiper la chaleur.
- **AVERTISSEMENT** : L'appareil ne doit pas être alimenté par un dispositif de commutation externe, tel qu'une minuterie, ni être connecté à un circuit qui est

régulièrement allumé et éteint.

- ATTENTION : La surchauffe des vêtements à l'intérieur du sèche-linge peut se produire si vous annulez le programme ou lorsqu'une panne de courant survient pendant que la machine est en marche. Cette concentration de chaleur peut provoquer une combustion. Veillez donc à retirer rapidement tout le linge du sèche-linge pour l'étendre et dissiper la chaleur.
- N'utilisez le sèche-linge que pour une utilisation domestique et pour sécher les tissus avec une étiquette indiquant qu'ils conviennent au séchage. Toute utilisation autre que celle à laquelle l'appareil est destiné est interdite.
- La garantie sera annulée en cas d'utilisation commerciale.
- Ne vous appuyez pas ou ne vous asseyez pas sur la porte du sèche-linge. Le sèche-linge pourrait se renverser.
- ATTENTION : N'utilisez jamais le sèche-linge sans filtre ou avec un filtre endommagé.
- Les peluches ne doivent pas s'accumuler autour du sèche-linge.

Sicherheitshinweise

Lesen Sie die folgenden Hinweise aufmerksam durch, bevor Sie das Produkt verwenden. Bewahren Sie diese Bedienungsanleitung zum Nachschlagen oder für neue Benutzer auf.

Symbol	Typ	Bezeichnung
	WARNUNG	Gefahr von schweren Verletzungen oder Tod
	GEFÄHRLICHER ELEKTRISCHER SPANNUNG	Gefährliche Spannung
	FEUER	Warnung; Brandgefahr / brennbare Stoffe
	ACHTUNG	Gefahr von Verletzungen oder Sachschäden.
	WICHTIG / HINWEIS	Informationen über das ordnungsgemäße Funktionieren des Systems
	Lesen Sie die Anweisungen	
	Heiße Oberfläche	

- Dieses Benutzerhandbuch enthält wichtige Sicherheitshinweise und Anweisungen für die Verwendung und Wartung des Geräts. Bitte nehmen Sie sich die Zeit, diese Bedienungsanleitung vor der Benutzung des Geräts zu lesen und bewahren Sie sie zum späteren Nachschlagen oder zum Nachschlagen für neue Benutzer auf.

- Jeder Wäschetrockner wurde vor seiner Markteinführung einer Qualitätskontrolle unterzogen, um seine Gebrauchstauglichkeit zu gewährleisten.
- Die im Handbuch enthaltenen Warnhinweise decken nicht alle möglichen Risiken ab, die auftreten können. Bei der Installation, der Wartung und dem Betrieb des Wäschetrockners ist mit Vorsicht und Sorgfalt vorzugehen.
-  Dieses Symbol bedeutet: VORSICHT! Feuergefahr.
- Die Reinigung und Wartung dieses Geräts sollte nicht von Kindern ohne Aufsicht durchgeführt werden.
- Dieses Gerät ist ausschließlich für den Hausgebrauch konzipiert und ist nicht für die Verwendung in Bars, Restaurants, Bauernhöfen, Hotels, Motels oder Büros bestimmt.
- Verwenden Sie dieses Produkt nur für Kleidungsstücke, die als Wäschetrocknergeeignet gekennzeichnet sind.
- Cecotec haftet nicht für Schäden, die durch unsachgemäßen Gebrauch oder Transport entstehen.
- Die Installation und Reparatur des Geräts darf nur von einem offiziellen Cecotec-Kundendienst oder einer autorisierten Reparaturwerkstatt durchgeführt werden. Cecotec haftet nicht für Schäden, die durch Reparaturen durch nicht autorisiertes Personal verursacht werden.
- **WARNUNG:** Sprühen oder gießen Sie niemals Wasser in das Innere des Wäschetrockners, um ihn zu reinigen. Es besteht die Gefahr eines Stromschlags.
- Lassen Sie keine Tiere in die Nähe des Wäschetrockners.

- Weichspüler oder ähnliche Produkte sollten gemäß den Anweisungen des Herstellers verwendet werden.
- Entfernen Sie alle Gegenstände aus den Taschen: Feuerzeuge, Streichhölzer usw.
- Das Gerät darf nicht hinter einer abschließbaren Tür, einer Schiebetür oder einer Flügeltür auf der gegenüberliegenden Seite der Wäschetrocknertür so aufgestellt werden, dass die Wäschetrocknertür nicht vollständig geöffnet werden kann.
- **WARNUNG:** Halten Sie die Lüftungsöffnungen am Gehäuse des Geräts oder an der Einbaukonstruktion frei von Hindernissen.
- Stellen Sie den Wäschetrockner auf eine glatte und stabile Oberfläche.
- Installieren Sie den Trockner nicht in feuchten Räumen wie Badezimmern oder im Freien.
- Betreiben Sie den Wäschetrockner in einer staubfreien Umgebung mit guter Belüftung.
- Wenn der Wäschetrockner installiert ist, müssen die Anschlüsse intakt bleiben. Achten Sie bei der Installation des Trockners darauf, dass die Rückseite nicht auf etwas aufliegt (Wasserhahn, Steckdose usw.).
- Die Betriebstemperatur des Wäschetrockners reicht von +5 °C bis +35 °C. Bei Betrieb außerhalb dieses Temperaturbereichs kann der Betrieb beeinträchtigt und das Produkt beschädigt werden. Wenn die Umgebungstemperatur unter 0°C liegt, kann der Wäschetrockner durch Einfrieren beschädigt werden.
- Seien Sie beim Transport des Trockners vorsichtig. Tragen

Sie immer Schutzhandschuhe.

- Stellen Sie den Wäschetrockner nicht auf das Stromkabel.
- Stellen Sie keine heißen und schweren Gegenstände auf den Wäschetrockner.
- Benutzen Sie die Tür des Wäschetrockners nicht falsch, stellen Sie sich nicht darauf, setzen Sie sich nicht darauf und belasten Sie sie nicht.
- Versuchen Sie nicht, die Tür zu öffnen, während der Wäschetrockner in Betrieb ist, da die Gefahr von Verbrennungen besteht. Lassen Sie die Tür nicht offen stehen, dies könnte zu Unfällen führen.
- Die Tür des Wäschetrockners darf erst nach Beendigung des Trockenprogramms geöffnet werden. Erzwingen Sie die Steuerung nicht.
- Der Wäschetrockner darf nur für den in dieser Anleitung beschriebenen Zweck verwendet werden.
- Benutzen Sie den Wäschetrockner nicht, wenn Teile fehlen oder kaputt sind oder wenn Schutzvorrichtungen oder Verkleidungen entfernt wurden.
- Fassen Sie den Netzstecker nicht mit nassen Händen an. Ziehen Sie immer den Netzstecker, um das Gerät vom Netz zu trennen, da sonst die Gefahr eines Stromschlags besteht.
- Benutzen Sie den Wäschetrockner nicht mit nassen Händen oder nassen Füßen.
- Ziehen Sie den Netzstecker des Wäschetrockners, wenn er längere Zeit nicht benutzt wird, sowie bei Installations-, Wartungs-, Reinigungs- und Reparaturarbeiten. Andernfalls könnte der Trockner

beschädigt werden.

- Die Steckdose muss auch nach der Installation jederzeit zugänglich sein.
- Überprüfen Sie das Netzkabel regelmäßig auf Schäden. Wenn das Netzkabel beschädigt ist, muss es durch den Hersteller, den Kundenservice oder qualifiziertes Personal ersetzt werden, um Schäden zu vermeiden.
- Ein beschädigtes Netzkabel/ein beschädigter Netzstecker kann einen Brand oder einen elektrischen Schlag verursachen. Wenn es beschädigt ist, muss es ersetzt werden. Dies sollte nur von qualifiziertem Personal, Cecotec oder seinem Kundendienst durchgeführt werden, um Gefahren zu vermeiden.
- Dies sollte nur von qualifiziertem Personal, Cecotec oder seinem Kundendienst durchgeführt werden, um Gefahren zu vermeiden.
- Ziehen Sie den Netzstecker nicht aus der Steckdose, wenn der Wäschetrockner in Betrieb ist. Wenn der Wäschetrockner nicht in Betrieb ist, ist es ratsam, den Netzstecker zu ziehen, nicht am Netzkabel zu ziehen. Berühren Sie das Netzkabel oder den Stecker nicht mit nassen Händen.
- Dieses Gerät kann von Kindern ab 8 Jahren und darüber sowie von Personen mit verringerten physischen, sensorischen oder geistigen Fähigkeiten oder Mangel an Erfahrung und Wissen benutzt werden, wenn sie beaufsichtigt oder bezüglich des sicheren Gebrauchs des Geräts unterwiesen wurden und die damit verbundenen Gefahren verstehen. Kinder dürfen nicht mit dem Gerät

spielen. Die Reinigung und Wartung dieses Geräts sollte nicht von Kindern ohne Aufsicht durchgeführt werden.

- Bewahren Sie das Verpackungsmaterial außerhalb der Reichweite von Kindern auf.
- Lassen Sie Kinder nicht unbeaufsichtigt in der Nähe des Geräts. Kinder könnten im Inneren des Geräts eingeschlossen werden, was zum Tod führen könnte.
- Halten Sie Kinder von der Maschine fern, wenn es in Betrieb ist. Die Oberfläche wird extrem heiß und kann die Haut beschädigen.
- Bewahren Sie Reinigungsmittel außerhalb der Reichweite von Kindern auf. Wenn Wasch- oder Reinigungsmittel verschluckt werden oder mit Haut oder Augen in Berührung kommen, kann es zu Vergiftungen und Reizungen kommen.
- Erlauben Sie Kindern nicht, auf oder in dem Produkt zu sitzen oder zu klettern.

Sicherheit des Produkts

- Aufgrund der Brandgefahr sollten die folgenden Kleidungsstücke NIEMALS in den Wäschetrockner gegeben werden:
 - a. Keine ungewaschenen Kleidungsstücke einlegen.
 - b. Kleidungsstücke, die mit Substanzen wie Speiseöl, Aceton, Alkohol, Petroleum, Kerosin, Fleckenentferner, Terpentinersatz, Wachsen oder Wachsentrfernern verschmutzt sind, müssen vor dem Trocknen im Wäschetrockner mit heißem Wasser und einer zusätzlichen Menge Waschmittel gewaschen werden.

- c. Reinigungstücher und -matten, die Rückstände von brennbaren Reinigungsmitteln, Aceton, Gasen, Benzin, Fleckenentfernern, Terpentin, Wachsen, Wachsentfernern, Lösungsmitteln für die chemische Reinigung oder Chemikalien enthalten.
 - d. Kleidungsstücke mit Rückständen von Haarspray, Nagellackentferner und ähnlichen Substanzen.
 - e. Kleidungsstücke, die zur Reinigung mit Industriechemikalien verwendet wurden (wie bei der chemischen Reinigung).
 - f. Kleidungsstücke, die Teile oder Zubehör aus Schaumstoff, Schwamm, Gummi oder gummiähnlichem Material enthalten, wie z. B. Latexschaumschwämme, Duschhauben, wasserdichte Stoffe, maßgeschneiderte Kleidung und Schaumstoffkissen.
 - g. Kleidungsstücke mit Polstern oder beschädigten Teilen (Kissen oder Jacken). Aus diesen Kleidungsstücken herausragender Schaum könnte während des Trocknungsvorgangs einen Brand verursachen.
- Die Verwendung des Wäschetrockner in Umgebungen, die Mehl oder Kohlenstaub enthalten, kann eine Explosion verursachen.
 - Nasse Wäsche darf nur nach vorherigem Schleudern im Trockner getrocknet werden. Es darf kein Wasser auf elektrische Bauteile tropfen, da dies den Trockner beschädigen und eine potenzielle Gefahr verursachen kann.

- Es wird nicht empfohlen, Textilien oder Kleidungsstücke aus Wolle oder Leder im Trockner zu trocknen. Plüsch und Leder können beschädigt werden, und Wolle kann einlaufen und sich verformen.
- Trocknen Sie keine Kleidungsstücke, deren Etikett einen der folgenden Hinweise aufweist: „Nicht im Trockner trocknen“, „Zum Trocknen aufhängen“, „Auswringen“, „Bei Raumtemperatur trocknen“.
- Versuchen Sie, die Wäsche gleichmäßig in der Trommel zu verteilen, um den Trocknungsvorgang zu erleichtern und Geräusche zu vermeiden.
- Es wird empfohlen, in jedem Trocknungszyklus Kleidungsstücke aus ähnlichen Stoffen zu verwenden.
- Wenn der Wäschetrockner in Betrieb ist, dürfen keine brennbaren Sprays in der Nähe des Wäschetrockners verwendet werden. Wenn ein Gasleck auftritt, dürfen Sie den Stecker oder den Schalter des Geräts nicht ein- oder ausstecken.
- Bewahren Sie keine Zigaretten, Feuerzeuge, Trockeneis oder andere entflammbare und/oder explosive Materialien im Inneren des Wäschetrockners auf.
- **WARNUNG:** Unterwäsche mit Metallverstärkungen sollte nicht in den Wäschetrockner gegeben werden. Der Wäschetrockner kann beschädigt werden, wenn sich die Metallverstärkungen während des Wäschetrockners lösen oder verloren gehen.

Korrektter Gebrauch

- **ACHTUNG:** Achten Sie darauf, dass keine Tiere in den

Wäschetrockner gelangen. Prüfen Sie das Innere des Wäschetrockners vor der Benutzung.

- **ACHTUNG:** Stoppen Sie den Wäschetrockner nie vor dem Ende des Trocknungszyklus, es sei denn, Sie nehmen alle Teile heraus und breiten sie schnell aus, damit die Wärme abgeleitet werden kann.
- **WARNUNG:** Das Gerät darf nicht über ein externes Schaltgerät, wie z. B. eine Zeitschaltuhr, mit Strom versorgt oder an einen Stromkreis angeschlossen werden, der regelmäßig ein- und ausgeschaltet wird.
- **ACHTUNG:** Eine Überhitzung der Wäsche im Wäschetrockner kann auftreten, wenn Sie das Programm abbrechen oder wenn es während des Betriebs des Wäschetrockners zu einem Stromausfall kommt. Diese Hitzeentwicklung kann zu Verbrennungen führen. Nehmen Sie die Wäsche daher schnell aus dem Trockner, um sie aufzuhängen und die Hitze abzuleiten.
- Verwenden Sie den Wäschetrockner nur für den Hausgebrauch und zum Trocknen von Textilien, die als trocknergeeignet gekennzeichnet sind. Jede andere als die vorgesehene Verwendung ist untersagt.
- Bei gewerblicher Nutzung erlischt die Garantie.
- Stützen Sie sich nicht auf die Tür des Wäschetrockners und setzen Sie sich nicht darauf. Der Wäschetrockner könnte umkippen.
- **ACHTUNG:** Verwenden Sie den Trockner niemals ohne Filter oder mit einem beschädigten Filter.

Es dürfen sich keine Flusen um den Trockner herum ansammeln.

Manuale di istruzioni

Istruzioni di sicurezza

Leggere attentamente le seguenti istruzioni prima di usare l'apparecchio. Conservare questo manuale per consultazioni future o nuovi utenti.

Icona	Tipo	Significato
	ATTENZIONE	Rischio di lesioni gravi o morte
	RISCHIO DI SCOSSA ELETTRICA	Tensione pericolosa
	INCENDIO	Attenzione: rischio di incendio/materiali infiammabili
	ATTENZIONE	Rischio di lesioni o danni materiali
	IMPORTANTE/NOTA BENE	Informazioni sul corretto funzionamento del sistema
	Leggere le istruzioni	
	Superficie calda	

- Questo manuale d'uso contiene importanti informazioni sulla sicurezza e istruzioni relative all'uso e alla manutenzione dell'apparecchio. Si prega di dedicare del tempo alla lettura di questo manuale d'uso prima di utilizzare l'apparecchio e di

conservarlo per riferimenti futuri o per la consultazione da parte di nuovi utenti.

- Ogni asciugatrice è stata testata da un controllo di qualità prima di essere messa sul mercato, garantendo le sue condizioni d'uso.
- Le avvertenze contenute nel manuale non coprono tutti i possibili pericoli che possono verificarsi. Durante l'installazione, la manutenzione e il funzionamento dell'asciugatrice occorre prestare attenzione e cura.
-  Questa icona significa: **ATTENZIONE!** Rischio di incendio.
- I bambini di età inferiore ai 3 anni devono essere tenuti lontani dall'apparecchio, a meno che non siano costantemente sorvegliati.
- Questo apparecchio è stato progettato solo per uso domestico e non può essere utilizzato in bar, ristoranti, aziende agricole, alberghi, motel e uffici.
- Usare questo prodotto solo per i capi etichettati come adatti all'asciugatura in asciugatrice.
- Cecotec non è responsabile di danni provocati da un uso o un trasporto inappropriato del prodotto.
- L'installazione e la riparazione dell'apparecchio devono essere effettuate solo dal Servizio di Assistenza Tecnica Ufficiale Cecotec o da un riparatore autorizzato. Cecotec non può essere ritenuta responsabile di danni causati da riparazioni effettuate da personale non autorizzato.

- **ATTENZIONE:** Non spruzzare o versare mai acqua all'interno dell'asciugatrice per pulirla. Esiste un rischio di scossa elettrica.
- Non lasciare che nessun animale si avvicini all'asciugatrice.
- Gli ammorbidenti o prodotti simili devono essere usati secondo le istruzioni del produttore.
- Rimuovere tutti gli oggetti dalle tasche: accendini, fiammiferi, ecc.
- L'apparecchio non deve essere installato dietro una porta con serratura, una porta scorrevole o una porta incernierata sul lato opposto allo sportello dell'asciugatrice che impedisca la completa apertura dello sportello dell'asciugatrice.
- **ATTENZIONE:** Sul rivestimento dell'apparecchio o sulla struttura incorporata, mantenere le aperture di ventilazione libere da ostruzioni.
- Installare l'asciugatrice su una superficie piatta e stabile.
- Non installare l'asciugatrice in locali umidi, come i bagni, o all'aperto.
- Utilizzare l'asciugatrice in un ambiente privo di polvere e con una buona ventilazione.
- Una volta che l'asciugatrice è installata, i collegamenti devono rimanere intatti. Quando si installa l'asciugatrice, assicurarsi che la superficie posteriore non sia appoggiata su qualcosa (un rubinetto, una presa, ecc.).
- La temperatura di funzionamento dell'asciugatrice va

da +5 °C a +35 °C. Quando si opera al di fuori di questo intervallo di temperatura, il funzionamento può essere influenzato negativamente e il prodotto può essere danneggiato. Se la temperatura ambiente è inferiore a 0°C, l'asciugatrice può essere danneggiata dal congelamento.

- Prestare attenzione durante il trasporto dell'apparecchio. Indossare sempre guanti di sicurezza.
- Non collocare l'asciugatrice sul cavo di alimentazione.
- Non collocare oggetti caldi e pesanti sopra l'asciugatrice.
- Non usare impropriamente, stare in piedi, sedersi o appoggiare pesi sullo sportello dell'asciugatrice.
- Non tentare di aprire lo sportello mentre l'asciugatrice è in funzione per evitare il rischio di ustioni. Non lasciare lo sportello aperto, potrebbe causare incidenti.
- Lo sportello dell'asciugatrice deve essere aperto solo al termine del programma di asciugatura. Non forzare i controlli.
- L'asciugatrice deve essere usata solo per lo scopo previsto, come descritto in questo manuale.
- Non usare l'asciugatrice se mancano delle parti o sono rotte o se sono state rimosse delle protezioni o dei pannelli.
- Non toccare la spina con le mani bagnate. Tirare sempre la spina per scollegare il prodotto, altrimenti c'è il rischio di scosse elettriche.

- Non utilizzare l'asciugatrice con le mani o i piedi nudi bagnati.
- Scollegare l'asciugatrice se non viene utilizzata per un periodo di tempo considerevole e durante l'installazione, la manutenzione, la pulizia e la riparazione. In caso contrario, l'asciugatrice si potrebbe danneggiare.
- La presa deve rimanere accessibile dopo l'installazione.
- Ispezionare regolarmente il cavo di alimentazione in cerca di danni visibili. Se il cavo di alimentazione è danneggiato, deve essere sostituito dal produttore, dal suo servizio post-vendita o da personale altrettanto qualificato al fine di evitare pericoli.
- Un cavo di alimentazione/spina danneggiato può causare incendi o scosse elettriche. Se danneggiato, deve essere sostituito. Questo deve essere fatto solo da personale qualificato, Cecotec o il suo servizio post-vendita, al fine di evitare un pericolo.
- Per prevenire il rischio di incendi o scosse elettriche, non usare prolunghe, prese elettriche o adattatori per collegare l'asciugatrice alla rete elettrica.
- Quando l'asciugatrice è in funzione, non scollegare il cavo di alimentazione. Quando non viene utilizzato, si consiglia di scollegare la spina, senza tirare il cavo di alimentazione. Non toccare il cavo di alimentazione né la spina con le mani bagnate.
- Questo prodotto può essere usato da bambini a partire dagli 8 anni e persone con capacità fisiche,

sensoriali o mentali limitate, o con mancanza di esperienza e conoscenza solo sotto supervisione o avendo ricevuto istruzioni riguardanti l'uso dell'apparecchio in modo sicuro e comprendendo i rischi che lo stesso implica. I bambini non devono giocare con l'apparecchio. La pulizia e la manutenzione di questo apparecchio non devono essere eseguite da bambini senza supervisione.

- Mantenere il materiale di imballaggio fuori dalla portata dei bambini, potrebbe risultare pericoloso.
- Non lasciare i bambini non sorvegliati vicino alla macchina. I bambini potrebbero rimanere intrappolati all'interno dell'apparecchio, il che potrebbe causare la morte.
- Tenere i bambini lontani dalla macchina mentre è in funzione. La superficie diventa estremamente calda e potrebbe causare danni alla pelle.
- Tenere i materiali di pulizia fuori dalla portata dei bambini. In caso di ingestione di detergente o materiali di pulizia o se questi entrano in contatto con la pelle o gli occhi, possono verificarsi avvelenamento e irritazione.
- Non permettere ai bambini di sedersi o arrampicarsi sul o nel prodotto.

Sicurezza del prodotto

- A causa del rischio di incendio, i seguenti capi non devono MAI essere messi nell'asciugatrice:
 - a. Non introdurre capi non lavati.

- b. Gli indumenti che sono stati macchiati con sostanze come olio da cucina, acetone, alcool, petrolio, paraffina, smacchiatori, trementina, deceranti o cere devono essere lavati con acqua calda e una quantità extra di detergente prima di essere asciugati nell'asciugatrice.
 - c. Panni e tappeti che hanno residui di prodotti di pulizia infiammabili, acetone, gas, benzina, smacchiatori, trementina, cere, deceranti, solventi per lavaggio a secco o prodotti chimici.
 - d. Indumenti con tracce di lacca, solvente per unghie e sostanze simili.
 - e. Indumenti che sono stati usati per la pulizia con prodotti chimici industriali (come nella pulizia chimica).
 - f. Indumenti che contengono parti o accessori con qualsiasi tipo di schiuma, spugna, gomma o materiale simile alla gomma, come spugne in schiuma di lattice, cuffie per la doccia, tessuti impermeabili, abiti su misura e cuscini in schiuma.
 - g. Indumenti con imbottitura o parti danneggiate (cuscini o giacche). La spugna che fuoriesce da questi indumenti potrebbe causare un incendio durante il processo di asciugatura.
- Usare l'asciugatrice in ambienti contenenti polvere di farina o di carbone può causare un'esplosione.
 - La biancheria bagnata può essere asciugata nell'asciugatrice solo dopo essere stata centrifugata,

vale a dire che l'acqua non deve gocciolare sulle parti elettriche e danneggiare l'asciugatrice causando un potenziale pericolo.

- Non è consigliabile introdurre tessuti o indumenti di lana o materiali in pelle. Il pile e la pelle possono danneggiarsi e la lana può restringersi e deformarsi.
- Non asciugare i capi con la dicitura: non asciugare in asciugatrice, appendere ad asciugare, strizzare, asciugare a temperatura ambiente.
- Cercare di distribuire la biancheria in modo uniforme all'interno del cestello per facilitare l'asciugatura ed evitare rumori.
- Si consiglia di utilizzare tessuti simili per ogni ciclo di asciugatura.
- Quando l'asciugatrice è in funzione, non utilizzare spray infiammabili in prossimità dell'asciugatrice. Se si verifica una fuga di gas, non collegare o scollegare la spina né accendere la macchina.
- Non conservare sigarette, accendini, ghiaccio secco o altri materiali infiammabili e/o esplosivi all'interno dell'asciugatrice.
- **ATTENZIONE:** La biancheria intima con rinforzi metallici non dovrebbe essere messa nell'asciugatrice. Potrebbe danneggiare l'asciugatrice se i rinforzi metallici si staccano o si perdono durante l'asciugatura.

Uso corretto

- **ATTENZIONE:** Assicurarsi che nessun animale entri



nell'asciugatrice. Controllare l'interno dell'asciugatrice prima dell'uso.

- **ATTENZIONE:** Non fermare mai l'asciugatrice prima della fine del ciclo di asciugatura, a meno che tutti gli oggetti non vengono rapidamente rimossi e stesi per permettere al calore di dissiparsi.
- **AVVERTENZA:** L'apparecchio non deve essere alimentato da un dispositivo di commutazione esterno, come un timer, o collegato a un circuito che viene regolarmente acceso e spento.
- **ATTENZIONE:** Il surriscaldamento della biancheria all'interno dell'asciugatrice può verificarsi se si annulla il programma o in caso di guasto elettrico durante il funzionamento dell'asciugatrice. Questa concentrazione di calore può causare combustione, quindi assicurarsi di togliere rapidamente il bucato dall'asciugatrice per stenderlo e dissipare il calore.
- Usare l'asciugatrice solo per uso domestico e per asciugare i tessuti etichettati come sicuri per l'asciugatrice. Qualsiasi uso diverso da quello a cui è destinata è proibito.
- L'uso commerciale invaliderà la garanzia.
- Non appoggiarsi o sedersi sulla porta dell'asciugatrice. L'asciugatrice potrebbe ribaltarsi.
- **ATTENZIONE:** Non usare mai l'asciugatrice senza il filtro o con un filtro danneggiato.

La lanugine non deve accumularsi intorno all'asciugatrice.

Instruções de segurança

Leia atentamente as seguintes instruções antes de utilizar o produto. Guarde este manual para referência futura ou para novos utilizadores.

Ícone	Tipo	Significado
	AVISO	Risco de ferimentos graves ou morte
	RISCO DE CHOQUE ELÉTRICO	Tensão perigosa
	INCÊNDIO	Aviso; Risco de incêndio/materiais inflamáveis
	ATENÇÃO	Risco de ferimentos ou danos materiais
	IMPORTANTE/NOTA	Informações sobre o funcionamento correto do sistema
	Leia as instruções	
	Superfície quente	

- Este manual do utilizador contém informações de segurança e instruções importantes relacionadas com a utilização e manutenção do aparelho. Leia atentamente este manual do utilizador antes de utilizar o aparelho e guarde-o para consulta futura ou

- para novos utilizadores.
- Cada secadora foi testada através de um controlo de qualidade antes da sua comercialização, garantindo as suas condições de utilização.
 - As advertências incluídas no manual não cobrem todos os riscos possíveis que podem ocorrer. Deve-se ter cuidado e precaução durante a instalação, manutenção e manuseamento da secadora.
 -  Este ícone significa: CUIDADO! Risco de incêndio.
 - As crianças com menos de 3 anos devem manter-se afastadas, a menos que estejam sob supervisão.
 - Este aparelho foi concebido exclusivamente para uso doméstico, sendo excluída a sua utilização em bares, restaurantes, quintas, hotéis, motéis e escritórios.
 - Utilize este produto apenas para peças de roupa cuja etiqueta indique que são adequadas para secagem na máquina.
 - A Cecotec não se responsabiliza por danos causados por uso ou transporte inadequado.
 - A instalação e reparação do aparelho devem ser realizadas apenas pelo Serviço de Assistência Técnica oficial da Cecotec ou por um agente de reparação autorizado. A Cecotec não se responsabiliza por danos causados por reparações realizadas por pessoal não autorizado.
 - AVISO: Nunca pulverize ou derrame água dentro da máquina de secar roupa para a limpar. Existe risco de

- choque elétrico.
- Não deixe animais aproximarem-se da máquina de secar roupa.
 - Os amaciantes para roupa ou produtos similares devem ser utilizados de acordo com as instruções do fabricante.
 - Retire todos os objetos dos bolsos: isqueiros, fósforos, etc.
 - O aparelho não deve ser instalado atrás de uma porta que possa ser trancada, uma porta deslizante ou uma porta com dobradiça no lado oposto à porta da máquina de secar roupa, de tal forma que possa impedir a abertura total da mesma.
 - AVISO: Na caixa do aparelho ou na estrutura incorporada, mantenha a abertura de ventilação livre de obstruções.
 - Instale a máquina de secar roupa sobre uma superfície lisa e estável.
 - Não instale a máquina de secar roupa em divisões húmidas, como casas de banho, ou ao ar livre.
 - Ligue a secadora num ambiente livre de poeira e com boa ventilação.
 - Depois de instalar a máquina de secar roupa, as ligações devem permanecer intactas. Ao instalar a máquina de secar roupa, certifique-se de que a superfície traseira não fica apoiada em nada (uma torneira, uma tomada, etc.).
 - A temperatura de funcionamento da máquina de secar roupa varia entre +5 °C e +35 °C. Quando

funciona fora deste intervalo de temperatura, o funcionamento pode ser afetado negativamente e o produto pode avariar. Se a temperatura ambiente for inferior a 0 °C, a máquina de secar roupa pode sofrer danos por congelamento.

- Tenha cuidado ao transportar a secadora. Use sempre luvas de segurança.
- Não coloque a secadora sobre o cabo de alimentação.
- Não coloque objetos quentes e pesados sobre a secadora.
- Não faça uso indevido, não se apoie, não se sente nem coloque peso sobre a porta da máquina de secar roupa.
- Não tente abrir a porta enquanto a máquina de secar roupa estiver em funcionamento, pois existe risco de queimaduras. Não deixe a porta aberta, pois pode causar acidentes.
- A porta da secadora só deve ser aberta após o término do programa de secagem. Não force os controles.
- A máquina de secar roupa deve ser utilizada apenas para o fim a que se destina, descrito neste manual.
- Não utilize a máquina de secar roupa se faltar alguma peça, se tiver peças partidas ou se tiver sido removida alguma proteção ou painel.
- Não toque na ficha de alimentação com as mãos molhadas. Puxe sempre a ficha para desligar o produto, caso contrário corre o risco de sofrer uma descarga elétrica.

- Não utilize a máquina de secar roupa com as mãos molhadas ou com os pés descalços e molhados.
- Desligue a máquina de secar roupa da tomada se não a for utilizar durante um período de tempo considerável e durante as tarefas de instalação, manutenção, limpeza e reparação. Caso contrário, poderá danificar a máquina de secar roupa.
- A ficha deve ficar acessível em todos os momentos após a instalação.
- Inspeccione regularmente o cabo de alimentação para verificar se há danos. Se o cabo de alimentação estiver danificado, deve ser substituído pelo fabricante, pelo seu serviço pós-venda ou por pessoal qualificado semelhante, a fim de evitar perigo.
- Um cabo de alimentação/ficha danificado pode provocar um incêndio ou uma descarga elétrica. Quando estiver danificado, deve ser substituído. Isto só deve ser feito por pessoal qualificado, pela Cecotec ou pelo seu serviço pós-venda, a fim de evitar perigo.
- Para evitar o risco de incêndio ou choque elétrico, não utilize extensões, réguas de tomadas ou adaptadores para ligar a máquina de secar roupa à rede elétrica.
- Quando a máquina de secar estiver em funcionamento, não desligue o cabo de alimentação. Quando não estiver a ser utilizada, é aconselhável desligar a ficha, não puxe o cabo de alimentação. Não toque no cabo de alimentação nem na ficha com as

- mãos molhadas.
- Este aparelho pode ser utilizado por crianças com pelo menos 8 anos de idade e pessoas com capacidades físicas, sensoriais ou mentais reduzidas ou com falta de experiência e conhecimentos, desde que tenham recebido a supervisão ou instruções necessárias relativamente à utilização e segurança do aparelho e compreendam os riscos associados. As crianças não devem brincar com o aparelho. Nenhuma criança deve realizar a limpeza ou manutenção deste aparelho sem supervisão.
 - Mantenha o material de embalagem fora do alcance das crianças.
 - Não deixe crianças sem supervisão perto da máquina. As crianças podem ficar presas no interior do aparelho, o que pode causar a morte.
 - Mantenha as crianças afastadas da máquina enquanto estiver em funcionamento. A superfície aquece extremamente e pode causar danos na pele.
 - Mantenha os materiais de limpeza fora do alcance das crianças. Se o detergente ou os materiais de limpeza forem ingeridos ou entrarem em contacto com a pele ou os olhos, podem causar intoxicação e irritação.
 - Não permita que as crianças se sentem ou subam em cima ou dentro do produto.

Segurança do produto

- Devido ao risco de incêndio, NUNCA coloque as

seguintes peças de roupa na máquina de secar:

- a. Não coloque roupas sujas.
- b. As peças de roupa manchadas com substâncias como óleo de cozinha, acetona, álcool, petróleo, querosene, removedores de manchas, aguarrás, ceras ou removedores de cera devem ser lavadas com água quente e uma quantidade extra de detergente antes de serem secas na máquina de secar.
- c. Panos de limpeza e tapetes com resíduos de produtos de limpeza inflamáveis, acetona, gases, petróleo, gasolina, desmanchantes, aguarrás, ceras, desencerradores, solventes para limpeza a seco ou produtos químicos.
- d. Peças de roupa com resíduos de laca, removedor de esmalte e substâncias semelhantes.
- e. Peças que tenham sido utilizadas para limpar com produtos químicos industriais (como na limpeza química).
- f. Peças de roupa que contenham partes ou acessórios com algum tipo de espuma, esponja, borracha ou similares à borracha, como esponjas de espuma de látex, toucas de banho, tecidos impermeáveis, roupas feitas à medida e almofadas de espuma.
- g. Peças com enchimento ou partes danificadas (almofadas ou casacos). A espuma que sobressai destas peças pode provocar um

incêndio durante o processo de secagem.

- Usar a máquina de secar em ambientes que contenham pó de farinha ou carvão pode causar uma explosão.
- A roupa molhada só pode ser seca na máquina de secar roupa após ser centrifugada, ou seja, não deve pingar água sobre as peças elétricas e danificar a máquina de secar roupa, causando um perigo potencial.
- Não é aconselhável introduzir tecidos ou peças de lã nem materiais de couro. O veludo e o couro podem danificar-se e a lã pode encolher e deformar-se.
- Não seque peças de roupa cuja etiqueta indique: não secar na máquina, pendurar para secar, escorrer, secar à temperatura ambiente.
- Tente distribuir as peças de forma homogênea dentro do tambor para facilitar a secagem e evitar ruídos.
- Recomenda-se utilizar peças de tecidos semelhantes em cada ciclo de secagem.
- Quando a máquina de secar estiver a funcionar, não utilize aerossóis inflamáveis perto dela. Se ocorrer uma fuga de gás, não ligue nem desligue a ficha nem ligue a máquina.
- Não guarde cigarros, isqueiros, gelo seco ou outros materiais inflamáveis e/ou explosivos dentro da máquina de secar roupa.
- **ATENÇÃO:** Não coloque roupa interior com reforços metálicos na máquina de secar roupa. A máquina de secar roupa pode ser danificada se os reforços

metálicos se soltarem ou se perderem durante a secagem.

Utilização correta







- **ATENÇÃO:** Certifique-se de que nenhum animal entre na máquina de secar roupa. Verifique o interior da máquina de secar roupa antes de a utilizar.
- **ATENÇÃO:** Nunca pare a máquina de secar antes do fim do ciclo de secagem, a menos que todas as peças de roupa sejam retiradas e estendidas rapidamente para dissipar o calor.
- **AVISO:** o aparelho não deve ser alimentado através de um dispositivo de comutação externo, como um temporizador, nem ligado a um circuito que seja ligado e desligado regularmente.
- **ATENÇÃO:** Pode ocorrer sobreaquecimento das roupas dentro da máquina de secar roupa se cancelar o programa ou se ocorrer uma falha elétrica durante o funcionamento da mesma. Esta concentração de calor pode causar combustão, por isso certifique-se de retirar rapidamente a roupa da máquina de secar roupa para a estender e dissipar o calor.
- Utilize a máquina de secar apenas para uso doméstico e para secar tecidos cuja etiqueta indique que são adequados para a máquina de secar. É proibida qualquer outra utilização que não seja aquela para a qual foi concebida.
- Em caso de utilização comercial, a garantia será invalidada.

- Não se apoie nem se sente sobre a porta da máquina de secar roupa. A máquina de secar roupa pode tombar.
- ATENÇÃO: Nunca utilize a máquina de secar roupa sem o filtro ou com um filtro danificado.
- Não permita que se acumulem fiapos à volta da máquina de secar roupa.

Gebruiksaanwijzing

Veiligheidsinstructies

Lees de volgende instructies zorgvuldig door voordat u het product gebruikt. Bewaar deze handleiding voor toekomstig gebruik of voor nieuwe gebruikers.

Icon	Jongen	Betekenis
	WAARSCHUWING	Risico op ernstig letsel of overlijden
	RISICO OP ELEKTRISCHE SCHOK	Gevaarlijke spanning
	VUUR	Waarschuwing; Brandgevaar/ontvlambare stoffen
	AANDACHT	Risico op letsel of materiële schade
	BELANGRIJK/OPMERKING	Informatie over de correcte werking van het systeem
	Lees de instructies	



Heet oppervlak

- Deze gebruiksaanwijzing bevat belangrijke veiligheidsinformatie en instructies met betrekking tot het gebruik en onderhoud van het apparaat. Neem de tijd om deze gebruiksaanwijzing door te lezen voordat u het apparaat gebruikt en bewaar deze voor toekomstig gebruik of voor nieuwe gebruikers.
- Elke droger wordt vóór de verkoop aan een kwaliteitscontrole onderworpen, waarmee de gebruiksomstandigheden worden gegarandeerd.
- De waarschuwingen in de handleiding dekken niet alle mogelijke risico's. Wees voorzichtig en voorzichtig bij de installatie, het onderhoud en de bediening van de droger.



- Dit pictogram betekent: LET OP! Brandgevaar.
- Kinderen jonger dan 3 jaar dienen uit de buurt van het huis te worden gehouden, tenzij ze onder toezicht staan.
- Dit apparaat is uitsluitend bedoeld voor huishoudelijk gebruik en is niet geschikt voor gebruik in bars, restaurants, boerderijen, hotels, motels en kantoren.
- Gebruik dit product uitsluitend voor kledingstukken waarvan het etiket aangeeft dat ze geschikt zijn voor de droogtrommel.
- Cecotec is niet aansprakelijk voor schade veroorzaakt door verkeerd gebruik of transport.
- Installatie en reparatie van het apparaat mogen

uitsluitend worden uitgevoerd door de officiële technische ondersteuning van Cecotec of een erkende reparateur. Cecotec is niet aansprakelijk voor schade veroorzaakt door reparaties uitgevoerd door onbevoegd personeel.

- **WAARSCHUWING:** Spuit of giet nooit water in de droger om deze schoon te maken. Er bestaat gevaar voor een elektrische schok.
- Houd dieren uit de buurt van de droger.
- Wasverzachters en soortgelijke producten dienen volgens de instructies van de fabrikant te worden gebruikt.
- Haal alle voorwerpen uit uw zakken: aanstekers, lucifers, enz.
- Het apparaat mag niet achter een afsluitbare deur, een schuifdeur of een scharnierdeur aan de andere kant van de drogerdeur worden geïnstalleerd, op een manier die verhindert dat de drogerdeur volledig kan worden geopend.
- **WAARSCHUWING:** Zorg ervoor dat de ventilatieopeningen op de behuizing of in de ingebouwde structuur van het apparaat vrij zijn van obstakels.
- Plaats de droger op een glad en stabiel oppervlak.
- Plaats de droger niet in vochtige ruimtes, zoals badkamers, of buiten.
- Start de droger in een stofvrije omgeving met goede luchtventilatie.
- Zodra de droger is geïnstalleerd, moeten de

aansluitingen intact blijven. Zorg er bij het installeren van de droger voor dat de achterkant nergens op rust (bijvoorbeeld een kraan, stopcontact, enz.).

- De bedrijfstemperatuur van de droger ligt tussen +5 °C en +35 °C. Gebruik buiten dit temperatuurbereik kan de prestaties negatief beïnvloeden en het product beschadigen. Als de omgevingstemperatuur lager is dan 0°C, kan de droger bevroeringsschade oplopen.
- Ga voorzichtig om met de droger. Draag altijd veiligheidshandschoenen.
- Plaats de droger niet op het netsnoer.
- Plaats geen hete of zware voorwerpen op de droger.
- Gebruik de drogerdeur niet verkeerd. Ga er niet op staan, zitten of leg er geen gewicht op.
- Probeer de deur niet te openen terwijl de droger draait, aangezien er brandwonden kunnen ontstaan. Laat de deur ook niet openstaan, aangezien dit ongelukken kan veroorzaken.
- Open de drogerdeur pas nadat het droogprogramma is afgelopen. Forceer de bediening niet.
- De droger mag alleen worden gebruikt voor het doel waarvoor het bedoeld is, zoals beschreven in deze handleiding.
- Gebruik de droger niet als er onderdelen ontbreken of kapot zijn, of als een bescherming of paneel verwijderd is.
- Raak de stekker niet aan met natte handen. Trek altijd aan de stekker om het product los te koppelen, anders riskeert u een elektrische schok.

- Gebruik de droger niet met natte handen of blote, natte voeten.
- Haal de stekker van de droger uit het stopcontact als u deze gedurende langere tijd niet zult gebruiken, en tijdens installatie, onderhoud, reiniging en reparaties. Anders kan de droger beschadigd raken.
- Het stopcontact moet na de installatie altijd toegankelijk blijven.
- Controleer het netsnoer regelmatig op beschadigen. Als het netsnoer beschadigd is, moet het worden vervangen door de fabrikant, de klantenservice of vergelijkbaar gekwalificeerd personeel om gevaar te voorkomen.
- Een beschadigd netsnoer/stekker kan brand of een elektrische schok veroorzaken. Bij beschadiging moet het worden vervangen. Dit mag alleen worden gedaan door gekwalificeerd personeel, Cecotec of de aftersaleservice van Cecotec, om gevaar te voorkomen.
- Om het risico op brand of elektrische schokken te voorkomen, mag u geen verlengsnoeren, stekkerdozen of adapters gebruiken om de droger op het elektriciteitsnet aan te sluiten.
- Haal de stekker niet uit het stopcontact wanneer de droger in werking is. Wanneer de droger niet in gebruik is, is het raadzaam de stekker uit het stopcontact te halen; trek niet aan het netsnoer. Raak het netsnoer of de stekker niet aan met natte handen.
- Dit apparaat kan worden gebruikt door kinderen van

minimaal 8 jaar en door personen met beperkte fysieke, sensorische of mentale capaciteiten of gebrek aan ervaring en kennis, mits zij de nodige begeleiding of instructies hebben gekregen over het veilige gebruik van het apparaat en de bijbehorende risico's begrijpen. Kinderen mogen niet met het apparaat spelen. Kinderen mogen dit apparaat niet zonder toezicht reinigen of onderhouden.

- Houd het verpakkingsmateriaal buiten bereik van kinderen.
- Laat kinderen niet zonder toezicht in de buurt van de machine achter. Kinderen kunnen erin bekneld raken, wat dodelijk kan zijn.
- Houd kinderen uit de buurt van het apparaat terwijl het in werking is. Het oppervlak wordt extreem heet en kan brandwonden veroorzaken.
- Houd schoonmaakmiddelen buiten bereik van kinderen. Als wasmiddel of schoonmaakmiddelen worden ingeslikt of in contact komen met de huid of ogen, kan vergiftiging en irritatie optreden.
- Laat kinderen niet op of in het product zitten of klimmen.

Productveiligheid

- Vanwege het brandgevaar mogen de volgende artikelen NOOIT in de droger:
 - a. Breng geen ongewassen kleding mee.
 - b. Kledingstukken die bevlekt zijn met stoffen als bakolie, aceton, alcohol, petroleum, kerosine,

vlekverwijderaars, terpentine, was of wasverwijderaars, dienen gewassen te worden met heet water en een extra hoeveelheid wasmiddel voordat u ze in de droger stopt.

- c. Poetslappen en matten met resten van brandbare schoonmaakmiddelen, aceton, gassen, petroleum, benzine, vlekverwijderaars, terpentine, wassoorten, wasverwijderaars, oplosmiddelen voor chemische reiniging of chemicaliën.
 - d. Kledingstukken met resten van haarlak, nagellakremover en soortgelijke stoffen.
 - e. Kledingstukken die zijn gereinigd met industriële chemicaliën (zoals bij chemische reiniging).
 - f. Kledingstukken die onderdelen of accessoires bevatten met schuim, spons, rubber of soortgelijk rubber, zoals latexsponzen, douchekapjes, waterdichte stoffen, op maat gemaakte kleding en schuimkussens.
 - g. Kleding met vulling of beschadigde onderdelen (kussens of jassen). Het schuim dat uit deze kledingstukken steekt, kan brand veroorzaken tijdens het droogproces.
- Als u de droger gebruikt in een omgeving met veel of kolenstof, kan dit een explosie veroorzaken.
 - Natte kleding mag alleen in de droger worden gedroogd nadat deze is gecentrifugeerd. Er mag dus

geen water op de elektrische onderdelen druppelen. Dit zou de droger kunnen beschadigen en zo een potentieel gevaar kunnen opleveren.

- Het is niet raadzaam om wollen stoffen of kledingstukken, of leer, te gebruiken. Pluche en leer kunnen beschadigd raken, en wol kan krimpen en vervormen.
- Droog geen kledingstukken waarvan het etiket aangeeft: niet in de droogtrommel drogen, hangend drogen, uitwringen, drogen op kamertemperatuur.
- Probeer de kleding gelijkmatig in de trommel te verdelen om het drogen te vergemakkelijken en lawaai te voorkomen.
- Het is raadzaam om bij elke droogcyclus kledingstukken van vergelijkbare stoffen te gebruiken.
- Gebruik geen ontvlambare aerosolen in de buurt van de droger terwijl deze draait. Als er een gaslek optreedt, mag u het apparaat niet in- of uitschakelen en het ook niet inschakelen.
- Bewaar geen sigaretten, aanstekers, droogijs of andere brandbare en/of explosieve materialen in de droger.
- **WAARSCHUWING:** Doe geen ondergoed met metalen verstevigingen in de droger. De droger kan beschadigd raken als de metalen verstevigingen losraken of verloren gaan tijdens het drogen.







Correct gebruik

- **LET OP:** Zorg ervoor dat er geen dieren in de droger

- komen. Controleer de binnenkant van de droger voor gebruik.
- LET OP: Stop de droger nooit voordat de droogcyclus is voltooid, tenzij u alle kledingstukken snel uit de droger haalt en uitspreidt om de hitte te laten ontsnappen.
 - WAARSCHUWING: Het apparaat mag niet worden aangesloten op een extern schakelapparaat, zoals een timer, of op een circuit dat regelmatig wordt in- en uitgeschakeld.
 - WAARSCHUWING: Kleding in de droger kan oververhit raken als u het programma annuleert of als er tijdens het gebruik een elektrische storing optreedt. Deze hitteconcentratie kan verbranding veroorzaken, dus zorg ervoor dat u het wasgoed snel uit de droger haalt en ophangt om de hitte te laten ontsnappen.
 - Gebruik de droger uitsluitend voor huishoudelijk gebruik en voor het drogen van stoffen waarvan het waslabel aangeeft dat ze geschikt zijn voor de droogtrommel. Elk ander gebruik dan waarvoor de droger is ontworpen, is verboden.
 - Bij gebruik voor commerciële doeleinden vervalt de garantie.
 - Leun of zit niet op de drogerdeur. De droger kan omvallen.
 - WAARSCHUWING: Gebruik de droger nooit zonder filter of met een beschadigd filter.
 - Zorg ervoor dat er zich geen pluizen rond de droger ophopen.

Instrukcje bezpieczeństwa

Przed użyciem produktu należy uważnie przeczytać poniższe instrukcje. Zachowaj instrukcję do wykorzystania w przyszłości lub dla nowych użytkowników.

Ikona	Facet	Oznaczający
	OSTRZEŻENIE	Ryzyko poważnych obrażeń lub śmierci
	RYZYKO PORAŻENIA PRĄDEM ELEKTRYCZNYM	Niebezpieczne napięcie
	OGIEN	Ostrzeżenie: Ryzyko pożaru/materiałów w łatwopalnych
	UWAGA	Ryzyko obrażeń ciała lub uszkodzenia mienia
	WAŻNE/UWAGA	Informacje dotyczące prawidłowego działania systemu
	Przeczytaj instrukcję	
	Gorąca powierzchnia	

- Niniejsza instrukcja obsługi zawiera ważne

informacje dotyczące bezpieczeństwa oraz instrukcje dotyczące użytkowania i konserwacji urządzenia. Przed użyciem urządzenia należy zapoznać się z niniejszą instrukcją obsługi i zachować ją do wykorzystania w przyszłości lub przez nowych użytkowników.

- Każda suszarka została sprawdzona w procesie kontroli jakości przed wprowadzeniem na rynek, co gwarantuje odpowiednie warunki jej użytkowania.
- Ostrzeżenia zawarte w instrukcji nie obejmują wszystkich możliwych zagrożeń. Należy zachować ostrożność i ostrożność podczas instalacji, konserwacji i obsługi suszarki.
-  Ta ikona oznacza: UWAGA! Ryzyko pożaru.
- Dzieci poniżej 3 lat nie powinny przebywać w domu, chyba że są pod nadzorem opiekuna.
- To urządzenie jest przeznaczone wyłącznie do użytku domowego i nie nadaje się do stosowania w barach, restauracjach, gospodarstwach rolnych, hotelach, motelach i biurach.
- Produktu tego należy używać wyłącznie do ubrań, których metka wskazuje, że nadają się do suszenia w suszarce bębnowej.
- Cecotec nie ponosi odpowiedzialności za szkody powstałe na skutek niewłaściwego użytkowania lub transportu.
- Instalację i naprawę urządzenia może wykonywać wyłącznie oficjalny serwis techniczny Cecotec lub

- autoryzowany serwis. Cecotec nie ponosi odpowiedzialności za szkody powstałe w wyniku napraw wykonanych przez osoby nieupoważnione.
- **OSTRZEŻENIE:** Nigdy nie spryskuj ani nie wlewaj wody do wnętrza suszarki w celu jej czyszczenia. Istnieje ryzyko porażenia prądem.
 - Nie pozwalaj zwierzętom zbliżać się do suszarki.
 - Płyny zmiękczące tkaniny i podobne produkty należy stosować zgodnie z instrukcją producenta.
 - Wyjmij z kieszeni wszystkie przedmioty: zapalniczki, zapałki itp.
 - Urządzenia nie wolno instalować za zamkniętymi na klucz, przesuwными lub uchylnymi drzwiami po przeciwnej stronie drzwi suszarki, w sposób, który mógłby uniemożliwić całkowite otwarcie drzwi suszarki.
 - **OSTRZEŻENIE:** W przypadku obudowy urządzenia lub wbudowanej konstrukcji należy zadbać o to, aby otwór wentylacyjny nie był niczym zasłonięty.
 - Suszarkę należy zainstalować na gładkiej i stabilnej powierzchni.
 - Nie należy instalować suszarki w wilgotnych pomieszczeniach, takich jak łazienki, ani na zewnątrz.
 - Uruchom suszarkę w pomieszczeniu wolnym od kurzu i z dobrą wentylacją.
 - Po zainstalowaniu suszarki połączenia muszą pozostać nienaruszone. Podczas instalacji suszarki należy upewnić się, że jej tylna powierzchnia nie opiera się na niczym (kranie, gniazdku itp.).

- Zakres temperatur pracy suszarki wynosi od +5°C do +35°C. Praca poza tym zakresem temperatur może negatywnie wpłynąć na wydajność i uszkodzić produkt. Jeżeli temperatura otoczenia jest niższa niż 0°C, suszarka może ulec uszkodzeniu na skutek zamarzania.
- Ostrożnie obchodź się z suszarką. Zawsze zakładaj rękawice ochronne.
- Nie należy stawiać suszarki na przewodzie zasilającym.
- Nie należy stawiać na suszarce ciężkich i gorących przedmiotów.
- Nie należy niewłaściwie używać drzwiczek suszarki, stawać na nich, siadać na nich ani kłaść na nich ciężarów.
- Nie próbuj otwierać drzwi, gdy suszarka pracuje, ponieważ istnieje ryzyko oparzeń. Nie pozostawiaj drzwi otwartych, ponieważ może to spowodować wypadek.
- Drzwi suszarki należy otwierać dopiero po zakończeniu programu suszenia. Nie naciskaj przycisków na siłę.
- Suszarkę należy używać wyłącznie zgodnie z jej przeznaczeniem opisanym w niniejszej instrukcji.
- Nie używaj suszarki, jeśli brakuje jakichkolwiek części lub są one uszkodzone, albo jeśli usunięto jakąkolwiek osłonę lub panel.
- Nie dotykaj wtyczki zasilania mokrymi rękami. Zawsze wyciągaj wtyczkę, aby odłączyć produkt, w

- przeciwnym razie istnieje ryzyko porażenia prądem.
- Nie należy używać suszarki, mając mokre ręce lub bosa, mokre stopy.
 - Odłącz suszarkę od zasilania, jeśli nie będziesz jej używać przez dłuższy czas, a także podczas instalacji, konserwacji, czyszczenia i napraw. Niezastosowanie się do tego zalecenia może spowodować uszkodzenie suszarki.
 - Gniazdo musi być dostępne przez cały czas po instalacji.
 - Regularnie sprawdzaj przewód zasilający pod kątem uszkodzeń. Jeśli przewód zasilający jest uszkodzony, musi zostać wymieniony przez producenta, serwis posprzedażny lub inny wykwalifikowany personel, aby uniknąć zagrożenia.
 - Uszkodzony przewód zasilający/wtyczka może spowodować pożar lub porażenie prądem. W przypadku uszkodzenia należy go wymienić. Czynność tę powinien wykonać wyłącznie wykwalifikowany personel, Cecotec lub serwis posprzedażowy, aby uniknąć zagrożenia.
 - Aby uniknąć ryzyka pożaru lub porażenia prądem, nie należy używać przedłużaczy, listew zasilających ani adapterów w celu podłączenia suszarki do sieci elektrycznej.
 - Podczas pracy suszarki nie należy odłączać przewodu zasilającego. Zaleca się odłączenie jej od zasilania, gdy nie jest używana; nie należy ciągnąć za przewód. Nie należy dotykać przewodu zasilającego

- ani wtyczki mokrymi rękami.
- To urządzenie może być używane przez dzieci w wieku co najmniej 8 lat oraz osoby o ograniczonej sprawności fizycznej, sensorycznej lub umysłowej, a także osoby nieposiadające odpowiedniego doświadczenia i wiedzy, pod warunkiem, że będą one pod odpowiednim nadzorem lub otrzymają instrukcje dotyczące bezpiecznego użytkowania urządzenia i zrozumieją związane z tym zagrożenia. Dzieci nie powinny bawić się urządzeniem. Żadne dziecko nie powinno czyścić ani konserwować tego urządzenia bez nadzoru.
 - Przechowuj materiały opakowaniowe poza zasięgiem dzieci.
 - Nie pozostawiaj dzieci bez opieki w pobliżu urządzenia. Dzieci mogą zostać uwięzione w środku, co może skutkować śmiercią.
 - Trzymaj dzieci z dala od maszyny podczas jej działania. Powierzchnia jest bardzo gorąca i może spowodować oparzenia skóry.
 - Przechowuj środki czyszczące poza zasięgiem dzieci. Potknięcie detergentu lub środków czyszczących lub ich kontakt ze skórą lub oczami może spowodować zatrucie i podrażnienie.
 - Nie należy pozwalać dzieciom siadać na produkcie lub wspinać się na niego.

Bezpieczeństwo produktu

- Ze względu na ryzyko pożaru, następujących

przedmiotów NIGDY nie należy wkładać do suszarki:

- a. Nie wnoś nieupranej odzieży.
- b. Ubrania poplamione substancjami takimi jak olej kuchenny, aceton, alkohol, ropa naftowa, nafta, odplamiacze, terpentyna, woski lub środki do usuwania wosku , należy przed suszeniem w suszarce wyprać w gorącej wodzie z dodatkiem większej ilości detergentu.
- c. Czyszczenie szmat i mat, na których znajdują się pozostałości łatwopalnych środków czyszczących, acetonu, gazów, ropy naftowej, benzyny, odplamiaczy, terpentyny, wosków, środków do usuwania wosku , rozpuszczalników lub środków chemicznych do czyszczenia na sucho.
- d. Ubrania ze śladami lakieru do włosów, zmywacza do paznokci i podobnych substancji.
- e. Odzież czyszczona środkami chemicznymi stosowanymi w przemyśle (np. w czyszczeniu chemicznym).
- f. Odzież zawierająca części lub akcesoria z jakimkolwiek rodzajem pianki, gąbki, gumy lub podobnej gumy, takie jak gąbki piankowe lateksowe, czepki prysznicowe, tkaniny wodoodporne, odzież szyta na miarę i poduszki piankowe.
- g. Ubrania z wypełnieniem lub uszkodzonymi częściami (poduszki lub kurtki). Pianka wystająca z tych ubrań może spowodować

pożar podczas suszenia.

- Używanie suszarki w miejscach, w których znajduje się mąka lub pył węglowy, może spowodować wybuch.
- Mokre ubrania można suszyć w suszarce tylko po wirowaniu; oznacza to, że woda nie powinna kapać na części elektryczne suszarki i jej uszkodzić, stwarzając potencjalne zagrożenie.
- Nie zaleca się stosowania tkanin i ubrań wełnianych ani materiałów skórzanych. Plusz i skóra mogą ulec uszkodzeniu, a wełna może się skurczyć i odkształcić.
- Nie suszyć odzieży, której metka zawiera następującą informację: nie suszyć w suszarce bębnowej, suszyć w pozycji wiszącej, wykręcać, suszyć w temperaturze pokojowej.
- Staraj się równomiernie rozłożyć ubrania w bębnie, aby ułatwić suszenie i uniknąć hałasu.
- Zaleca się, aby w każdym cyklu suszenia używać ubrań wykonanych z podobnych tkanin.
- Podczas pracy suszarki nie należy używać łatwopalnych aerozoli w jej pobliżu. W przypadku wycieku gazu nie należy podłączać ani odłączać urządzenia od zasilania, ani go włączyć.
- Nie należy przechowywać papierosów, zapalniczek, suchego lodu ani innych materiałów łatwopalnych i/lub wybuchowych wewnątrz suszarki.
- **OSTRZEŻENIE:** Nie wkładać bielizny z metalowymi wzmocnieniami do suszarki. Suszarka może ulec uszkodzeniu, jeśli metalowe wzmocnienia się

poluzują lub zgubią podczas suszenia.

Prawidłowe użycie







- UWAGA: Upewnij się, że do suszarki nie wchodzi żadne zwierzęta. Przed użyciem sprawdź wnętrze suszarki.
- UWAGA: Nigdy nie zatrzymuj suszarki przed zakończeniem cyklu suszenia, chyba że wszystkie ubrania zostaną natychmiast zdjęte i rozłożone w celu rozproszenia ciepła.
- OSTRZEŻENIE: Urządzenia nie wolno zasilać za pomocą zewnętrznego urządzenia przetłaczającego, takiego jak timer, ani podłączać do obwodu, który jest regularnie włączany i wyłączany.
- OSTRZEŻENIE: Ubrania wewnątrz suszarki mogą się przegrzać, jeśli anulujesz program lub wystąpi awaria elektryczna podczas pracy. Taka koncentracja ciepła może spowodować zapłon, dlatego należy szybko wyjąć pranie z suszarki i powiesić je, aby rozproszyć ciepło.
- Suszarki należy używać wyłącznie do użytku domowego i do suszenia tkanin, których metka wskazuje, że nadają się do suszenia w suszarce bębnowej. Wszelkie inne zastosowania niż te, do których jest przeznaczona, są zabronione.
- W przypadku wykorzystania w celach komercyjnych gwarancja ulega unieważnieniu.
- Nie opieraj się ani nie siadaj na drzwiach suszarki. Suszarka może się przewrócić.

- OSTRZEŻENIE: Nigdy nie używaj suszarki bez filtra lub z uszkodzonym filtrem.

Nie należy dopuszczać do gromadzenia się kłaczek wokół suszarki.

Bezpečnostní pokyny

Před použitím výrobku si pečlivě přečtěte následující pokyny. Uschovejte si tento návod k obsluze pro budoucí použití nebo pro nové uživatele.

Ikona	Chlap	Význam
	VAROVÁNÍ	Riziko vážného zranění nebo smrti
	NEBEZPEČÍ ÚRAZU ELEKTRICKÝM PROUDEM	Nebezpečné napětí
	OHEŇ	Varování; Nebezpečí požáru/hořlavých materiálů
	POZOR	Nebezpečí zranění nebo poškození majetku
	DŮLEŽITÉ/POZNÁ MKA	Informace o správném fungování systému
	Přečtěte si pokyny	



Horký povrch

- Tato uživatelská příručka obsahuje důležité bezpečnostní informace a pokyny týkající se používání a údržby spotřebiče. Před použitím spotřebiče si věnujte čas přečtení této uživatelské příručky a uschovejte si ji pro budoucí použití nebo pro použití novými uživateli.
- Každá sušička prošla před uvedením na trh kontrolou kvality, což zaručuje její podmínky použití.
- Varování uvedená v návodu nepokrývají všechna možná rizika. Během instalace, údržby a provozu sušičky je třeba dbát opatrnosti a opatrnosti.
-  Tato ikona znamená: POZOR! Nebezpečí požáru.
- Děti mladší 3 let by měly být držány mimo dosah dětí, pokud nejsou pod dohledem.
- Tento spotřebič je určen výhradně pro domácí použití a není vhodný pro použití v barech, restauracích, na farmách, v hotelech, motelech a kancelářích.
- Tento výrobek používejte pouze pro oděvy, u kterých je na štítku uvedeno, že jsou vhodné k sušení v sušičce.
- Společnost Cecotec nenese odpovědnost za škody způsobené nesprávným použitím nebo přepravou.
- Instalaci a opravy spotřebiče smí provádět pouze oficiální technická podpora společnosti Cecotec nebo autorizovaný opravář. Společnost Cecotec nenese odpovědnost za škody způsobené opravami

- provedenými neoprávněnými osobami.
- VAROVÁNÍ: Nikdy nečistěte sušičku vodou ani do ní nestříkejte. Hrozí riziko úrazu elektrickým proudem.
 - Nenechávejte žádná zvířata v blízkosti sušičky.
 - Aviváže nebo podobné produkty by se měly používat podle pokynů výrobce.
 - Vyjměte z kapes všechny předměty: zapalovače, zápalky atd.
 - Spotřebič nesmí být instalován za uzamykatelnými dveřmi, posuvnými dveřmi ani dveřmi na pantech na opačné straně než jsou dveře sušičky tak, aby to bránilo jejich úplnému otevření.
 - VAROVÁNÍ: Udržujte větrací otvor na krytu spotřebiče nebo vestavěné konstrukci volný.
 - Sušičku instalujte na hladký a stabilní povrch.
 - Neinstalujte sušičku ve vlhkých místnostech, jako jsou koupelny, ani venku.
 - Sušičku spusťte v bezprašném prostředí s dobrým větráním.
 - Po instalaci sušičky musí zůstat připojení neporušená. Při instalaci sušičky se ujistěte, že zadní plocha nespočívá na ničem (vodovodní kohoutek, zásuvka atd.).
 - Provozní teplota sušičky se pohybuje od +5 °C do +35 °C. Provoz mimo tento teplotní rozsah může negativně ovlivnit výkon a mohl by poškodit výrobek. Pokud je okolní teplota nižší než 0 °C, může sušička utrpět poškození mrazem.
 - Se sušičkou zacházejte opatrně. Vždy používejte

- ochranné rukavice.
- Neumísťujte sušičku na napájecí kabel.
 - Nepokládejte na sušičku horké a těžké předměty.
 - Nepoužívejte dvířka sušičky nesprávně, nestůjte na ně, nesedejte na ně ani na ně nezatěžujte.
 - Nepokoušejte se otevírat dvířka, když je sušička v provozu, hrozí riziko popálení. Nenechávejte dvířka otevřená, mohlo by dojít k úrazu.
 - Dvířka sušičky by se měla otevírat až po dokončení sušicího programu. Netlačte na ovládací prvky silou.
 - Sušička by měla být používána pouze k určenému účelu, jak je popsáno v této příručce.
 - Nepoužívejte sušičku, pokud některé součásti chybí nebo jsou poškozené, nebo pokud byl odstraněn ochranný kryt nebo panel.
 - Nedotýkejte se zástrčky mokřýma rukama. Vždy vytáhněte zástrčku, abyste výrobek odpojili ze zásuvky, jinak riskujete úraz elektrickým proudem.
 - Nepoužívejte sušičku s mokřýma rukama nebo bosýma, mokřýma nohama.
 - Odpojte sušičku ze zásuvky, pokud ji nebudete delší dobu používat, a také během instalace, údržby, čištění a oprav. Pokud tak neučiníte, může dojít k poškození sušičky.
 - Zásuvka musí zůstat po instalaci neustále přístupná.
 - Pravidelně kontrolujte napájecí kabel, zda není poškozen. Pokud je napájecí kabel poškozen, musí být vyměněn výrobcem, jeho poprodejním servisem nebo podobně kvalifikovaným personálem, aby se předešlo

- nebezpečí.
- Poškozený napájecí kabel/zástrčka může způsobit požár nebo úraz elektrickým proudem. V případě poškození je nutné jej vyměnit. Aby se předešlo nebezpečí, měl by to provádět pouze kvalifikovaný personál, společnost Cecotec nebo její poprodejní servis.
 - Abyste předešli riziku požáru nebo úrazu elektrickým proudem, nepoužívejte prodlužovací kabely, prodlužovací kabely ani adaptéry k připojení sušičky k elektrické síti.
 - Pokud je sušička v provozu, neodpojujte napájecí kabel. Pokud se nepoužívá, je vhodné ji odpojit ze zásuvky; netahejte za napájecí kabel. Nedotýkejte se napájecího kabelu ani zástrčky mokřými rukama.
 - Tento spotřebič mohou používat děti starší 8 let a osoby se sníženými fyzickými, smyslovými nebo duševními schopnostmi nebo s nedostatkem zkušeností a znalostí, za předpokladu, že byly pod nezbytným dohledem nebo poučeny o bezpečném používání spotřebiče a rozumí souvisejícím rizikům. Děti by si se spotřebičem neměly hrát. Žádné dítě by nemělo provádět čištění ani údržbu tohoto spotřebiče bez dozoru.
 - Uchovávejte obalový materiál mimo dosah dětí.
 - Nenechávejte děti bez dozoru v blízkosti stroje. Děti by se mohly uvnitř zavřít, což by mohlo vést k jejich smrti.
 - Během provozu držte děti v dostatečné vzdálenosti

- od stroje. Povrch se extrémně zahřívá a může způsobit popáleniny kůže.
- Čisticí prostředky uchovávejte mimo dosah dětí. Pokud dojde k požití čisticího prostředku nebo čisticích prostředků nebo pokud se dostanou do kontaktu s kůží nebo očima, může dojít k otravě a podráždění.
 - Nedovolte dětem sedět nebo lézt na výrobek nebo do něj.

Bezpečnost výrobků

- Vzhledem k riziku požáru by se do sušičky NIKDY neměly vkládat následující předměty:
 - a. Nenoste neprané oděvy.
 - b. Oděvy znečištěné látkami, jako je olej na vaření, aceton, alkohol, petrolej, petrolej, odstraňovače skvrn, terpentýn, vosky nebo odstraňovače vosků , by se měly před sušením v sušičce vyprat horkou vodou s větším množstvím pracího prostředku.
 - c. Čisticí hadry a rohože se zbytky hořlavých čisticích prostředků, acetonu, plynů, petroleje, benzínu, odstraňovačů skvrn, terpentýnu, vosků, odstraňovačů vosků , rozpouštědel pro chemické čištění nebo chemikálií.
 - d. Oděvy se stopami laku na vlasy, odlakovače na nehty a podobných látek.
 - e. Oděvy, které byly použity k čištění průmyslovými chemikáliemi (například při

chemickém čištění).

- f. Oděvy obsahující části nebo doplňky s jakýmkoli typem pěny, houby, gumy nebo podobné gumy, jako jsou latexové pěnové houby, sprchové čepice, nepromokavé látky, oděvy vyrobené na míru a pěnové polštáře.
 - g. Oděvy s výplní nebo poškozenými částmi (polštáře nebo bundy). Pěna vyčnívající z těchto oděvů by mohla během sušení způsobit požár.
- Používání sušičky v prostředí s obsahem mouky nebo uhlénoho prachu může způsobit výbuch.
 - Mokrý prádlo lze v sušičce sušit až po odstředění; to znamená, že voda by neměla kapat na elektrické součásti a poškodit sušičku, což by mohlo způsobit nebezpečí.
 - Nedoporučuje se zavádět vlněné látky nebo oděvy, ani kožené materiály. Plyš a kůže se mohou poškodit a vlna se může srazit a zdeformovat.
 - Nesušte oděvy, na kterých je uvedeno: nesušte v sušičce, pověste na sušení, vyždímejte a sušte při pokojové teplotě.
 - Snažte se prádlo v bubnu rovnoměrně rozložit, aby se usnadnilo sušení a zabránilo se hluku.
 - V každém sušicím cyklu se doporučuje používat oděvy z podobných tkanin.
 - Pokud je sušička v provozu, nepoužívejte v její blízkosti hořlavé aerosoly. Pokud dojde k úniku plynu, spotřebič nezapojujte ani neodpojujte ze zásuvky ani

jej nezapínejte.

- Neskladujte cigarety, zapalovače, suchý led ani jiné hořlavé a/nebo výbušné materiály uvnitř sušičky.
- **VAROVÁNÍ:** Do sušičky nevkládejte spodní prádlo s kovovými výztuhami. Sušička by se mohla poškodit, pokud se kovové výztuhy během sušení uvolní nebo ztratí.

Správné použití

- **POZOR:** Zajistěte, aby do sušičky nevstoupila žádná zvířata. Před použitím sušičky zkontrolujte její vnitřek.
- **POZOR:** Sušičku nikdy nezastavujte před dokončením sušicího cyklu, pokud z ní rychle nevyjmete a nerozložíte veškeré oděvy, aby se teplo rozptýlilo.
- **VAROVÁNÍ:** Spotřebič nesmí být napájen externím spínacím zařízením, jako je například časovač, ani připojen k obvodu, který se pravidelně zapíná a vypíná.
- **VAROVÁNÍ:** Oblečení uvnitř sušičky se může přehřát, pokud program zrušíte nebo pokud během provozu dojde k elektrické závadě. Tato koncentrace tepla může způsobit vznícení, proto prádlo ze sušičky rychle vyjměte a zavěste, aby se teplo rozptýlilo.
- Sušičku používejte pouze pro domácí použití a k sušení tkanin, na kterých je štítek s pokyny pro péči uveden jako vhodný pro sušení v sušičce. Jakékoli jiné použití, než pro které je sušička určena, je zakázáno.
- Pokud bude použito pro komerční účely, záruka bude neplatná.

- Neopírejte se ani na dvířka sušičky neseďte. Sušička by se mohla převrátit.
- VAROVÁNÍ: Sušičku nikdy nepoužívejte bez filtru nebo s poškozeným filtrem.
- Kolem sušičky byste neměli dovolit hromadění žmolků.

Biztonsági utasítások

A termék használata előtt figyelmesen olvassa el az alábbi utasításokat. Őrizze meg ezt a kézikönyvet későbbi felhasználás vagy új felhasználók számára.

Ikon	Fickó	Jelentés
	FIGYELMEZTETÉS	Súlyos sérülés vagy halál veszélye
	ÁRAMÜTÉS VESZÉLYE	Veszélyes feszültség
	TŰZ	Figyelmeztetés; Tűzveszély/gyúlékony anyagok veszélye
	FIGYELEM	Sérülés vagy anyagi kár veszélye
	FONTOS/MEGJEGYZÉS	Információk a rendszer helyes működéséről
	Olvasd el az utasításokat	
	Forró felület	

- Ez a felhasználói kézikönyv fontos biztonsági információkat és utasításokat tartalmaz a készülék használatával és karbantartásával kapcsolatban. Szánjon időt a felhasználói kézikönyv elolvasására a készülék használata előtt, és őrizze meg későbbi felhasználás vagy új felhasználók általi használat céljából.
- Minden szárítógépet minőségellenőrzésen esnek át a forgalomba hozatal előtt, garantálva a használati feltételek megfelelőségét.
- A kézikönyvben található figyelmeztetések nem fedik le az összes lehetséges kockázatot. A szárítógép telepítése, karbantartása és üzemeltetése során óvatosan és körültekintően kell eljárni.
-  Ez az ikon a következőt jelenti: FIGYELEM! Tűzveszély.
- A 3 év alatti gyermekeket felügyelet nélkül távol kell tartani.
- Ez a készülék kizárólag háztartási használatra készült, és nem alkalmas bárokban, éttermekben, farmokon, szállodákban, motelekben és irodákban való használatra.
- Csak olyan ruhadarabokhoz használja ezt a terméket, amelyek címkéjén az szerepel, hogy szárítógépben száríthatók.
- A Cecotec nem vállal felelősséget a nem rendeltetésszerű használatból vagy szállításból

- eredő károkért.
- A készülék telepítését és javítását kizárólag a Cecotec hivatalos műszaki ügyfélszolgálat vagy egy erre felhatalmazott javítóműhely végezheti. A Cecotec nem vállal felelősséget a nem hivatalos személyek által végzett javítások okozta károkért.
 - FIGYELMEZTETÉS: Soha ne permetezzen vagy öntsön vizet a szárítógép belsejébe tisztításhoz. Áramütés veszélye áll fenn.
 - Ne engedjen állatokat a szárítógép közelébe.
 - Az öblítőket vagy hasonló termékeket a gyártó utasításainak megfelelően kell használni.
 - Vegyél ki minden tárgyat a zsebedből: öngyújtókat, gyufákat stb.
 - A készüléket tilos zárható ajtó, tolóajtó vagy a szárítógép ajtajával ellentétes oldalon lévő csuklós ajtó mögé szerelni oly módon, hogy az megakadályozza a szárítógép ajtajának teljes kinyitását.
 - FIGYELMEZTETÉS: A készülék házán vagy a beépített szerkezeten tartsa szabadon a szellőzőnyílásokat.
 - A szárítógépet sima, stabil felületre helyezze.
 - Ne telepítse a szárítógépet nedves helyiségekben, például fürdőszobában vagy a szabadban.
 - A szárítógépet pormentes, jól szellőző környezetben indítsa el.
 - A szárítógép telepítése után a csatlakozásoknak sértetlennek kell maradniuk. A szárítógép telepítésekor ügyeljen arra, hogy a hátlapja ne

- feküdjön semmin (csapon, konnektoron stb.).
- A szárítógép üzemi hőmérséklete $+5^{\circ}\text{C}$ és $+35^{\circ}\text{C}$ között van. Ezen a hőmérsékleti tartományon kívüli működtetés negatívan befolyásolhatja a teljesítményt és károsíthatja a terméket. Ha a környezeti hőmérséklet 0°C alatt van, a szárítógép fagykárokat szenvedhet.
 - Óvatosan kezelje a szárítógépet. Mindig viseljen védőkesztyűt.
 - Ne helyezze a szárítógépet a tápkábelre.
 - Ne helyezzen forró és nehéz tárgyakat a szárítógép tetejére.
 - Ne használja rendellenesen, ne álljon, ne üljön, és ne helyezzen súlyt a szárítógép ajtajára.
 - Ne próbálja meg kinyitni az ajtót, amíg a szárítógép működik, mert égési sérüléseket okozhat. Ne hagyja nyitva az ajtót, mert ez balesetet okozhat.
 - A szárítógép ajtaját csak a szárítási program befejezése után szabad kinyitni. Ne erőltesse a kezelőszerveket.
 - A szárítógépet csak a rendeltetésének megfelelően, a jelen kézikönyvben leírtak szerint szabad használni.
 - Ne használja a szárítógépet, ha bármelyik alkatrész hiányzik vagy törött, illetve ha bármelyik védőburkolatot vagy panelt eltávolították.
 - Ne érintse meg a tápcsatlakozót nedves kézzel. A termék kihúzásához mindig a csatlakozódugót fogja meg, különben áramütés veszélye áll fenn.
 - Ne használja a szárítógépet nedves kézzel vagy

- mezítláb.
- Húzza ki a szárítógép csatlakozóját a konnektorból, ha hosszabb ideig nem használja, valamint telepítés, karbantartás, tisztítás és javítás közben. Ennek elmulasztása károsíthatja a szárítógépet.
 - A konnektornak a telepítés után mindig hozzáférhetőnek kell maradnia.
 - Rendszeresen ellenőrizze a tápkábelt sérülések szempontjából. Ha a tápkábel sérült, a veszélyek elkerülése érdekében a gyártónak, annak vevőszolgálatának vagy hasonlóan képzett szakembernek kell kicserélnie.
 - A sérült tápkábel/dugó tüzet vagy áramütést okozhat. Sérülés esetén ki kell cserélni. Ezt a veszélyek elkerülése érdekében csak szakképzett személyzet, a Cecotec vagy annak értékesítés utáni szerveze végezheti.
 - A tűz- és áramütésveszély elkerülése érdekében ne használjon hosszabbító kábelt, elosztót vagy adaptert a szárítógép elektromos hálózathoz való csatlakoztatásához.
 - Amikor a szárítógép működik, ne húzza ki a tápkábelt. Használaton kívül ajánlott kihúzni a hálózati csatlakozót; ne a tápkábelt húzza. Ne érintse meg a tápkábelt vagy a csatlakozódugót nedves kézzel.
 - Ezt a készüléket legalább 8 éves gyermekek, valamint csökkent fizikai, érzékszervi vagy mentális képességű, illetve tapasztalattal és tudással nem rendelkező személyek használhatják, feltéve, hogy

megfelelő felügyeletet kaptak, vagy utasításokat kaptak a készülék biztonságos használatára vonatkozóan, és megértették a kapcsolódó kockázatokat. Gyermek nem játszhat a készülékkel. Gyermek felügyelet nélkül nem végezhetnek tisztítást vagy felhasználói karbantartást a készüléken.

- A csomagolóanyagot tartsa gyermekektől elzárva.
- Ne hagyjon felügyelet nélkül gyermekeket a gép közelében. A gyerekek beszorulhatnak a gépbe, ami halált okozhat.
- Tartsa távol a gyerekeket a géptől működés közben. A felület rendkívül felforrósodhat, és bőregést okozhat.
- A tisztítószeret tartsa gyermekektől elzárva. Ha a mosószer vagy a tisztítószer lenyelésre kerül, vagy bőrrel vagy szemmel érintkezik, mérgezést és irritációt okozhat.
- Ne engedje, hogy a gyerekek ráüljenek vagy felmászanak a termékre vagy annak belsejébe.

Termékbiztonság

- Tűzveszély miatt a következő tárgyakat SOHA nem szabad a szárítógépbe tenni:
 - a. Mosatlan ruhát ne hozz be.
 - b. Az olyan anyagokkal szennyezett ruhadarabokat, mint a főzőolaj, aceton, alkohol, vazelin, kerozin, folteltávolító, terpentín, viasz vagy viaszeltávolító, forró vízben és extra mennyiségű mosószerrel kell

- kimosni, mielőtt a szárítógépben szárítaná.
- c. Tisztítórongyok és szőnyegek, amelyek gyúlékony tisztítószeres, acetons, gázok, petróleum, benzins, felteltávolítók, terpentins, viaszok, viaszeltávolítók , vegytisztító oldószeres vagy vegyszeres maradványait tartalmazzák.
 - d. Hajlakk, körömlakklemtósó vagy hasonló anyagok nyomait tartalmazó ruhadarabok.
 - e. Ipari vegyszerekkel tisztításra használt ruhadarabok (például kémiai tisztítás).
 - f. Bármilyen habszivacsból, szivacsból, gumiból vagy hasonló gumiból készült alkatrészeket vagy kiegészítőket tartalmazó ruhadarabok, például latexhabszivacsok, zuhanysapkák, vízálló anyagok, egyedi készítésű ruházat és habszivacs párnák.
 - g. Töltött vagy sérült részekkel rendelkező ruhadarabok (párnák vagy dzsekik). Az ezekből a ruhadarabokból kiálló habszivacs tüzet okozhat a szárítási folyamat során.
- A szárítógép használata lisztet vagy szénport tartalmazó környezetben robbanást okozhat.
 - A nedves ruhákat csak centrifugálás után szabad szárítani a szárítógépben; azaz a víz nem csöpöghet az elektromos alkatrészekre, és nem károsíthatja a szárítógépet, mert ez veszélyt okozhat.
 - Nem ajánlott gyapjú anyagokat, ruhadarabokat vagy bőr anyagokat használni. A plüss és a bőr

megsérülhet, a gyapjú pedig összezsugorodhat és deformálódhat.

- Ne szárítson olyan ruhadarabokat, amelyek címkéjén ez áll: ne szárítsa gépben, szárítsa akasztva, csavarja ki, szárítsa szobahőmérsékleten.
- Próbálja meg egyenletesen elosztani a ruhákat a dobben, hogy megkönnyítse a száradást és elkerülje a zajt.
- Célszerű minden szárítási ciklusban hasonló anyagú ruhadarabokat használni.
- Amikor a szárítógép működik, ne használjon gyúlékony aeroszolos gázokat a közelében. Gázszivárgás esetén ne dugja be vagy húzza ki a készüléket a konnektorból, és ne kapcsolja be.
- Ne tároljon cigarettát, öngyújtót, szárazjeget vagy más gyúlékony és/vagy robbanásveszélyes anyagot a szárítógépben.
- **FIGYELMEZTETÉS:** Ne tegyen fémbetétes alsóneműt a szárítógépbe. A szárítógép károsodhat, ha a fémbetétek szárítás közben meglazulnak vagy elvesznek.





Helyes használat

- **FIGYELMEZTETÉS:** Ügyeljen arra, hogy ne kerüljenek állatok a szárítógépbe. Használat előtt ellenőrizze a szárítógép belsejét.
- **FIGYELEM:** Soha ne állítsa le a szárítógépet a szárítási ciklus befejezése előtt, kivéve, ha gyorsan kiveszi és kiteríti az összes ruhadarabot a hő elvezetése

- érdekében.
- **FIGYELMEZTETÉS:** A készüléket tilos külső kapcsolóeszközön, például időzítőn keresztül táplálni, és nem szabad olyan áramkörre csatlakoztatni, amely rendszeresen be- és kikapcsol.
 - **FIGYELMEZTETÉS:** A szárítógépben lévő ruhák túlmelegedhetnek, ha megszakítja a programot, vagy ha működés közben elektromos hiba lép fel. Ez a hőkoncentráció égést okozhat, ezért ügyeljen arra, hogy gyorsan kivegye a ruhákat a szárítógépből, és akassza fel őket, hogy eloszlassa a hőt.
 - A szárítógépet csak háztartási használatra és olyan anyagok szárítására használja, amelyek kezelési címkéje szerint szárítógépben száríthatóak. A rendeltetésétől eltérő használat tilos.
 - Kereskedelmi célú használat esetén a garancia érvényét veszti.
 - Ne támaszkodjon vagy üljön a szárítógép ajtajára. A szárítógép felborulhat.
 - **FIGYELMEZTETÉS:** Soha ne használja a szárítógépet szűrő nélkül vagy sérült szűrővel.
 - Ne engedje, hogy szöszök gyűljenek fel a szárítógép körül.

Οδηγίες ασφαλείας

Διαβάστε προσεκτικά τις ακόλουθες οδηγίες πριν χρησιμοποιήσετε το προϊόν. Φυλάξτε αυτό το εγχειρίδιο για μελλοντική αναφορά ή για νέους χρήστες.

Εικόνισμα	Ανθρωπος	Εννοια
	ΠΡΟΕΙΔΟΠΟΙΗΣΗ	Κίνδυνος σοβαρού τραυματισμού ή θανάτου
	ΚΙΝΔΥΝΟΣ ΗΛΕΚΤΡΟΠΛΗΞΙΑΣ	Επικίνδυνη τάση
	ΦΩΤΙΑ	Προειδοποίηση: Κίνδυνος πυρκαγιάς/εύφλεκτων υλικών
	ΠΡΟΣΟΧΗ	Κίνδυνος τραυματισμού ή ζημιάς σε περιουσία
	ΣΗΜΑΝΤΙΚΟ/ΣΗΜΕΙΩΣΗ	Πληροφορίες σχετικά με την ορθή λειτουργία του συστήματος
	Διαβάστε τις οδηγίες	
	Θερμή επιφάνεια	

- Αυτό το εγχειρίδιο χρήστη περιέχει σημαντικές πληροφορίες ασφαλείας και οδηγίες σχετικά με τη

χρήση και τη συντήρηση της συσκευής. Αφιερώστε χρόνο για να διαβάσετε αυτό το εγχειρίδιο χρήστη πριν χρησιμοποιήσετε τη συσκευή και φυλάξτε το για μελλοντική αναφορά ή για χρήση από νέους χρήστες.

- Κάθε στεγνωτήριο έχει ελεγχθεί μέσω μιας διαδικασίας ποιοτικού ελέγχου πριν διατεθεί στην αγορά, γεγονός που εγγυάται τις συνθήκες χρήσης του.
- Οι προειδοποιήσεις που περιλαμβάνονται στο εγχειρίδιο δεν καλύπτουν όλους τους πιθανούς κινδύνους. Πρέπει να δίνεται προσοχή και προσοχή κατά την εγκατάσταση, τη συντήρηση και τη λειτουργία του στεγνωτηρίου.



- Αυτό το εικονίδιο σημαίνει: ΠΡΟΣΟΧΗ! Κίνδυνος πυρκαγιάς.
- Τα παιδιά κάτω των 3 ετών πρέπει να μένουν μακριά, εκτός εάν βρίσκονται υπό επίβλεψη.
- Αυτή η συσκευή έχει σχεδιαστεί αποκλειστικά για οικιακή χρήση και δεν είναι κατάλληλη για χρήση σε μπαρ, εστιατόρια, αγροκτήματα, ξενοδοχεία, μοτέλ και γραφεία.
- Χρησιμοποιήστε αυτό το προϊόν μόνο για ρούχα των οποίων η ετικέτα υποδεικνύει ότι είναι κατάλληλα για στέγνωμα σε στεγνωτήριο.
- Η Cecotec δεν φέρει ευθύνη για ζημιές που προκαλούνται από ακατάλληλη χρήση ή μεταφορά.
- Η εγκατάσταση και η επισκευή της συσκευής πρέπει να πραγματοποιούνται μόνο από την επίσημη Τεχνική Υποστήριξη της Cecotec ή από εξουσιοδοτημένο

αντιπρόσωπο επισκευών. Η Cecotec δεν φέρει ευθύνη για ζημιές που προκαλούνται από επισκευές που πραγματοποιούνται από μη εξουσιοδοτημένο προσωπικό.

- ΠΡΟΕΙΔΟΠΟΙΗΣΗ: Ποτέ μην ψεκάζετε ή ρίχνετε νερό μέσα στο στεγνωτήριο για να το καθαρίσετε. Υπάρχει κίνδυνος ηλεκτροπληξίας.
- Μην αφήνετε ζώα κοντά στο στεγνωτήριο.
- Τα μαλακτικά ρούχων ή παρόμοια προϊόντα θα πρέπει να χρησιμοποιούνται σύμφωνα με τις οδηγίες του κατασκευαστή.
- Αφαιρέστε όλα τα αντικείμενα από τις τσέπες σας: αναπτήρες, σπύρτα κ.λπ.
- Η συσκευή δεν πρέπει να εγκαθίσταται πίσω από πόρτα που κλειδώνει, συρόμενη πόρτα ή πόρτα με μεντεσέδες στην αντίθετη πλευρά από την πόρτα του στεγνωτηρίου, με τρόπο που να εμποδίζει το πλήρες άνοιγμα της πόρτας του στεγνωτηρίου.
- ΠΡΟΕΙΔΟΠΟΙΗΣΗ: Στο περίβλημα της συσκευής ή στην εντοιχισμένη δομή, διατηρήστε το άνοιγμα εξαερισμού ελεύθερο από εμπόδια.
- Εγκαταστήστε το στεγνωτήριο σε μια λεία, σταθερή επιφάνεια.
- Μην εγκαθιστάτε το στεγνωτήριο σε υγρούς χώρους, όπως μπάνια, ή σε εξωτερικούς χώρους.
- Ξεκινήστε το στεγνωτήριο σε ένα περιβάλλον χωρίς σκόνη με καλό αερισμό.
- Μόλις εγκατασταθεί το στεγνωτήριο, οι συνδέσεις πρέπει να παραμείνουν άθικτες. Κατά την εγκατάσταση

- του στεγνωτηρίου, βεβαιωθείτε ότι η πίσω επιφάνεια δεν ακουμπά σε τίποτα (βρύση, πρίζα κ.λπ.).
- Η θερμοκρασία λειτουργίας του στεγνωτηρίου κυμαίνεται από +5°C έως +35°C. Η λειτουργία εκτός αυτού του εύρους θερμοκρασίας μπορεί να επηρεάσει αρνητικά την απόδοση και να προκαλέσει ζημιά στο προϊόν. Εάν η θερμοκρασία περιβάλλοντος είναι κάτω από 0°C, το στεγνωτήριο ενδέχεται να υποστεί ζημιά από πάγωμα.
 - Να χειρίζεστε το στεγνωτήριο με προσοχή. Να φοράτε πάντα προστατευτικά γάντια.
 - Μην τοποθετείτε το στεγνωτήριο πάνω στο καλώδιο ρεύματος.
 - Μην τοποθετείτε ζεστά και βαριά αντικείμενα πάνω στο στεγνωτήριο.
 - Μην κάνετε κακή χρήση, μην στέκεστε, μην κάθεται ή μην τοποθετείτε βάρος στην πόρτα του στεγνωτηρίου.
 - Μην επιχειρήσετε να ανοίξετε την πόρτα ενώ λειτουργεί το στεγνωτήριο, καθώς υπάρχει κίνδυνος εγκαυμάτων. Μην αφήνετε την πόρτα ανοιχτή, καθώς αυτό μπορεί να προκαλέσει ατυχήματα.
 - Η πόρτα του στεγνωτηρίου πρέπει να ανοίγει μόνο αφού ολοκληρωθεί το πρόγραμμα στεγνώματος. Μην πιέζετε τα χειριστήρια.
 - Το στεγνωτήριο πρέπει να χρησιμοποιείται μόνο για τον σκοπό που προορίζεται, όπως περιγράφεται σε αυτό το εγχειρίδιο.
 - Μην χρησιμοποιείτε το στεγνωτήριο εάν λείπουν ή είναι σπασμένα κάποια εξαρτήματα ή εάν έχει αφαιρεθεί

- κάποιο προστατευτικό ή πάνελ.
- Μην αγγίζετε το φως τροφοδοσίας με βρεγμένα χέρια. Τραβάτε πάντα το φως για να αποσυνδέσετε το προϊόν, διαφορετικά υπάρχει κίνδυνος ηλεκτροπληξίας.
 - Μην χρησιμοποιείτε το στεγνωτήριο με βρεγμένα χέρια ή γυμνά, βρεγμένα πόδια.
 - Αποσυνδέστε το στεγνωτήριο από την πρίζα εάν δεν πρόκειται να το χρησιμοποιήσετε για μεγάλο χρονικό διάστημα, καθώς και κατά τη διάρκεια της εγκατάστασης, της συντήρησης, του καθαρισμού και των επισκευών. Εάν δεν το κάνετε αυτό, μπορεί να προκληθεί ζημιά στο στεγνωτήριο.
 - Η πρίζα πρέπει να παραμένει προσβάσιμη ανά πάσα στιγμή μετά την εγκατάσταση.
 - Ελέγχετε τακτικά το καλώδιο τροφοδοσίας για τυχόν ζημιές. Εάν το καλώδιο τροφοδοσίας είναι κατεστραμμένο, πρέπει να αντικατασταθεί από τον κατασκευαστή, την εξυπηρέτηση μετά την πώληση ή από παρόμοια εξειδικευμένο προσωπικό για την αποφυγή κινδύνου.
 - Ένα κατεστραμμένο καλώδιο/πρίζα μπορεί να προκαλέσει πυρκαγιά ή ηλεκτροπληξία. Σε περίπτωση ζημιάς, πρέπει να αντικατασταθεί. Αυτό πρέπει να γίνεται μόνο από εξειδικευμένο προσωπικό, την Cecotec ή την εξυπηρέτηση μετά την πώληση, προς αποφυγή κινδύνου.
 - Για να αποτρέψετε τον κίνδυνο πυρκαγιάς ή ηλεκτροπληξίας, μην χρησιμοποιείτε καλώδια επέκτασης, πολύπριζα ή προσαρμογείς για να

- συνδέσετε το στεγνωτήριο στο ηλεκτρικό δίκτυο.
- Όταν το στεγνωτήριο είναι σε λειτουργία, μην αποσυνδέετε το καλώδιο τροφοδοσίας. Όταν δεν το χρησιμοποιείτε, συνιστάται να το αποσυνδέετε. Μην τραβάτε το καλώδιο τροφοδοσίας. Μην αγγίζετε το καλώδιο τροφοδοσίας ή το φως με βρεγμένα χέρια.
 - Αυτή η συσκευή μπορεί να χρησιμοποιηθεί από παιδιά ηλικίας τουλάχιστον 8 ετών και από άτομα με μειωμένες σωματικές, αισθητηριακές ή νοητικές ικανότητες ή έλλειψη εμπειρίας και γνώσης, υπό την προϋπόθεση ότι έχουν λάβει την απαραίτητη επίβλεψη ή οδηγίες σχετικά με την ασφαλή χρήση της συσκευής και κατανοούν τους σχετικούς κινδύνους. Τα παιδιά δεν πρέπει να παίζουν με τη συσκευή. Κανένα παιδί δεν πρέπει να εκτελεί καθαρισμό ή συντήρηση αυτής της συσκευής χωρίς επίβλεψη.
 - Κρατήστε το υλικό συσκευασίας μακριά από παιδιά.
 - Μην αφήνετε παιδιά χωρίς επίβλεψη κοντά στο μηχάνημα. Τα παιδιά μπορεί να παγιδευτούν μέσα, κάτι που θα μπορούσε να οδηγήσει σε θάνατο.
 - Κρατήστε τα παιδιά μακριά από το μηχάνημα όσο αυτό λειτουργεί. Η επιφάνεια θερμαίνεται υπερβολικά και μπορεί να προκαλέσει εγκαύματα στο δέρμα.
 - Κρατήστε τα καθαριστικά μακριά από παιδιά. Σε περίπτωση κατάποσης απορρυπαντικού ή καθαριστικών υλικών ή επαφής με το δέρμα ή τα μάτια, ενδέχεται να προκληθεί δηλητηρίαση και ερεθισμός.
 - Μην επιτρέπετε στα παιδιά να κάθονται ή να σκαρφαλώνουν πάνω ή μέσα στο προϊόν.

Ασφάλεια προϊόντος

- Λόγω του κινδύνου πυρκαγιάς, τα ακόλουθα αντικείμενα δεν πρέπει ΠΟΤΕ να τοποθετούνται στο στεγνωτήριο:
 - a. Μην φέρνετε άπλυτα ρούχα.
 - b. Τα ρούχα που έχουν λεκιαστεί με ουσίες όπως μαγειρικό λάδι, ασετόν, αλκοόλ, πετρέλαιο, κηροζίνη, καθαριστικά λεκέδων, νέφτι, κεριά ή καθαριστικά κεριού , θα πρέπει να πλένονται με ζεστό νερό και επιπλέον ποσότητα απορρυπαντικού πριν στεγνώσουν στο στεγνωτήριο.
 - c. Πανιά και πατάκια καθαρισμού που έχουν υπολείμματα εύφλεκτων προϊόντων καθαρισμού, ακετόνης, αερίων, πετρελαίου, βενζίνης, καθαριστικών λεκέδων, νέφτι, κεριών, καθαριστικών κεριού , διαλυτών στεγνού καθαρισμού ή χημικών ουσιών.
 - d. Ενδύματα με ίχνη λακ μαλλιών, ασετόν και παρόμοιων ουσιών.
 - e. Ενδύματα που έχουν χρησιμοποιηθεί για καθαρισμό με βιομηχανικά χημικά (όπως σε χημικό καθαρισμό).
 - f. Ενδύματα που περιέχουν μέρη ή αξεσουάρ με οποιοδήποτε είδος αφρού, σφουγγαριού, καουτσούκ ή παρόμοιου καουτσούκ, όπως σφουγγάρια από αφρώδες λάτεξ, σκουφάκια μπάνιου, αδιάβροχα υφάσματα, ρούχα κατά

παραγγελία και μαξιλάρια αφρού.

g. Ρούχα με γέμιση ή κατεστραμμένα μέρη (μαξιλάρια ή μπουφάν). Ο αφρός που προεξέχει από αυτά τα ενδύματα θα μπορούσε να προκαλέσει πυρκαγιά κατά τη διαδικασία στεγνώματος.

- Η χρήση του στεγνωτηρίου σε περιβάλλοντα που περιέχουν αλεύρι ή σκόνη άνθρακα μπορεί να προκαλέσει έκρηξη.
- Τα βρεγμένα ρούχα μπορούν να στεγνώσουν στο στεγνωτήριο μόνο μετά το στύψιμο. Δηλαδή, το νερό δεν πρέπει να στάζει πάνω στα ηλεκτρικά μέρη και να προκαλεί ζημιά στο στεγνωτήριο, προκαλώντας πιθανό κίνδυνο.
- Δεν συνιστάται η χρήση μάλλινων υφασμάτων ή ενδυμάτων ή δερμάτινων υλικών. Τα βελούδινα και τα δερμάτινα υλικά μπορεί να υποστούν ζημιά, ενώ το μαλλί μπορεί να συρρικνωθεί και να παραμορφωθεί.
- Μην στεγνώνετε ρούχα των οποίων η ετικέτα αναγράφει: μην τα στεγνώνετε σε στεγνωτήριο, μην τα κρεμάτε για στέγνωμα, μην τα στύβετε σε θερμοκρασία δωματίου.
- Προσπαθήστε να καταλείψετε τα ρούχα ομοιόμορφα μέσα στον κάδο για να διευκολύνετε το στέγνωμα και να αποφύγετε τον θόρυβο.
- Συνιστάται να χρησιμοποιείτε ρούχα από παρόμοια υφάσματα σε κάθε κύκλο στεγνώματος.
- Όταν το στεγνωτήριο λειτουργεί, μην χρησιμοποιείτε εύφλεκτα αερολύματα κοντά του. Σε περίπτωση

- διαρροής αερίου, μην συνδέετε ή αποσυνδέετε τη συσκευή από την πρίζα και μην την ενεργοποιείτε.
- Μην αποθηκεύετε τσιγάρα, αναπτήρες, ξηρό πάγο ή άλλα εύφλεκτα ή/και εκρηκτικά υλικά μέσα στο στεγνωτήριο.
 - ΠΡΟΕΙΔΟΠΟΙΗΣΗ: Μην τοποθετείτε εσώρουχα με μεταλλικές ενισχύσεις στο στεγνωτήριο. Το στεγνωτήριο μπορεί να υποστεί ζημιά εάν οι μεταλλικές ενισχύσεις χαλαρώσουν ή χαθούν κατά το στέγνωμα.

Σωστή χρήση

- ΠΡΟΣΟΧΗ: Βεβαιωθείτε ότι δεν εισέρχονται ζώα στο στεγνωτήριο. Ελέγξτε το εσωτερικό του στεγνωτηρίου πριν από τη χρήση.
- ΠΡΟΣΟΧΗ: Ποτέ μην σταματάτε το στεγνωτήριο πριν ολοκληρωθεί ο κύκλος στεγνώματος, εκτός εάν αφαιρέσετε γρήγορα όλα τα ρούχα και τα απλώσετε για να διαχέεται η θερμότητα.
- ΠΡΟΕΙΔΟΠΟΙΗΣΗ: Η συσκευή δεν πρέπει να τροφοδοτείται μέσω εξωτερικής συσκευής μεταγωγής, όπως χρονοδιακόπτη, ή να συνδέεται σε κύκλωμα που ενεργοποιείται και απενεργοποιείται τακτικά.
- ΠΡΟΕΙΔΟΠΟΙΗΣΗ: Τα ρούχα στο εσωτερικό του στεγνωτηρίου ενδέχεται να υπερθερμανθούν εάν ακυρώσετε το πρόγραμμα ή εάν υπάρξει ηλεκτρική βλάβη κατά τη λειτουργία. Αυτή η συγκέντρωση θερμότητας μπορεί να προκαλέσει καύση, γι' αυτό φροντίστε να αφαιρέσετε γρήγορα τα ρούχα από το στεγνωτήριο και να τα κρεμάσετε για να διαχυθεί η

- θερμότητα.
- Χρησιμοποιήστε το στεγνωτήριο μόνο για οικιακή χρήση και για το στέγνωμα υφασμάτων των οποίων η ετικέτα φροντίδας υποδεικνύει ότι είναι κατάλληλα για στέγνωμα σε στεγνωτήριο. Απαγορεύεται οποιαδήποτε χρήση διαφορετική από αυτήν για την οποία έχει σχεδιαστεί.
 - Εάν χρησιμοποιηθεί για εμπορικούς σκοπούς, η εγγύηση θα ακυρωθεί.
 - Μην ακουμπάτε ή κάθεστε στην πόρτα του στεγνωτηρίου. Το στεγνωτήριο μπορεί να ανατραπεί.
 - ΠΡΟΕΙΔΟΠΟΙΗΣΗ: Μην χρησιμοποιείτε ποτέ το στεγνωτήριο χωρίς το φίλτρο ή με κατεστραμμένο φίλτρο.
 - Δεν πρέπει να αφήνετε να συσσωρεύονται χνούδια γύρω από το στεγνωτήριο.

Güvenlik talimatları

Ürünü kullanmadan önce aşağıdaki talimatları dikkatlice okuyun. Bu kılavuzu ileride başvurmak veya yeni kullanıcılar için saklayın.

Simge	Adam	Anlam
	UYARI	Ciddi yaralanma veya ölüm riski
	ELEKTRİK ÇARPMASI RİSKİ	Tehlikeli voltaj
	ATEŞ	Uyarı; Yangın/yanıcı madde riski
	DİKKAT	Yaralanma veya mal hasarı riski
	ÖNEMLİ/NOT	Sistemin doğru işleyişine ilişkin bilgiler
	Talimatları okuyun	
	Sıcak yüzey	

- Bu kullanım kılavuzu, cihazın kullanımı ve bakımıyla ilgili önemli güvenlik bilgileri ve talimatları içermektedir. Cihazı kullanmadan önce bu kullanım kılavuzunu okuyun ve ileride başvurmak veya yeni kullanıcılar için saklayın.
- Her kurutma makinesi piyasaya sunulmadan önce kalite kontrol sürecinden geçirilerek kullanım koşulları garanti altına alınmıştır.

- olası tüm riskleri kapsamamaktadır . Kurutma makinesinin kurulumu, bakımı ve çalıştırılması sırasında dikkatli ve özenli davranılmalıdır.
-  Bu simgenin anlamı: DİKKAT! Yangın riski.
- 3 yaşın altındaki çocuklar gözetim altında olmadıkları sürece uzak tutulmalıdır.
- Bu cihaz sadece evlerde kullanılmak üzere tasarlanmıştır ve bar, restoran, çiftlik, otel, motel ve ofislerde kullanıma uygun değildir.
- Bu ürünü yalnızca etiketinde kurutma makinesinde kurutulmaya uygun olduğu belirtilen giysiler için kullanın.
- Cecotec, uygunsuz kullanım veya taşımadan kaynaklanan hasarlardan sorumlu değildir.
- Cihazın montajı ve onarımı yalnızca Cecotec'in resmi Teknik Destek Servisi veya yetkili bir tamir acentesi tarafından yapılmalıdır. Yetkisiz personel tarafından yapılan onarımlardan kaynaklanan hasarlardan Cecotec sorumlu değildir.
- UYARI: Kurutma makinesini temizlemek için asla içine su püskürtmeyin veya dökmeyin. Elektrik çarpması riski vardır.
- Kurutma makinesinin yakınına hiçbir hayvanın yaklaşmasına izin vermeyin.
- Yumuşatıcı veya benzeri ürünler üreticinin talimatlarına göre kullanılmalıdır.
- Cebinizdeki çakmak, kibrit vb. tüm eşyaları çıkarın.
- , kurutma makinesi kapağının tam açılmasını

engelleyecek şekilde, kurutma makinesi kapağının karşı tarafında bulunan kilitli bir kapının, sürgülü bir kapının veya menteşeli bir kapının arkasına monte edilmemelidir .

- UYARI: Cihaz gövdesinde veya ankastre yapıda havalandırma açıklığını engelsiz tutun.
- Kurutma makinesini düz ve sağlam bir yüzeye yerleştirin.
- Kurutma makinesini banyo gibi nemli odalara veya dış mekanlara kurmayın.
- Kurutma makinesini tozsuz ve iyi havalandırılan bir ortamda çalıştırın.
- Kurutma makinesi kurulduktan sonra, bağlantıların sağlam kalması gerekir. Kurutma makinesini kurarken, arka yüzeyin herhangi bir yere (musluk, priz vb.) dayanmadığından emin olun.
- Kurutma makinesinin çalışma sıcaklığı +5°C ile +35°C arasındadır. Bu sıcaklık aralığının dışında çalıştırılması performansı olumsuz etkileyebilir ve ürüne zarar verebilir. Ortam sıcaklığı 0°C'nin altında ise kurutma makinesi donma hasarına uğrayabilir.
- Kurutma makinesini dikkatli kullanın. Her zaman koruyucu eldiven giyin.
- Kurutma makinesini elektrik kablosunun üzerine koymayın.
- Kurutma makinesinin üzerine sıcak ve ağır cisimler koymayınız.
- Kurutma makinesini kötüye kullanmayın, üzerine oturmayın, ayakta durmayın veya ağırlık koymayın.

- Kurutma makinesi çalışırken kapağını açmaya çalışmayın, yanma riski vardır. Kapağı açık bırakmayın, kazalara neden olabilir.
- Kurutma makinesinin kapağı yalnızca kurutma programı tamamlandıktan sonra açılmalıdır. Kontrolleri zorlamayın.
- Kurutma makinesi yalnızca bu kılavuzda açıklandığı şekilde, amacına uygun olarak kullanılmalıdır.
- Herhangi bir parçası eksik veya kırık ise ya da herhangi bir koruyucu veya panel çıkarılmışsa kurutma makinesini kullanmayın.
- Islak ellerle elektrik fişine dokunmayın. Ürünü prizden çekerken mutlaka fişi çekin, aksi takdirde elektrik çarpması riskiyle karşı karşıya kalabilirsiniz.
- Kurutma makinesini ıslak ellerle veya çıplak, ıslak ayaklarla kullanmayın.
- Kurutma makinenizi uzun süre kullanmayacaksanız ve kurulum, bakım, temizlik ve onarım sırasında fişini çekin. Aksi takdirde kurutma makinesi zarar görebilir.
- Priz, kurulumdan sonra her zaman erişilebilir olmalıdır.
- Güç kablosunu hasar açısından düzenli olarak kontrol edin. Güç kablosu hasarlıysa, tehlikeyi önlemek için üretici, satış sonrası servis veya benzer şekilde kalifiye personel tarafından değiştirilmelidir.
- Hasarlı bir güç kablosu/fişi yangına veya elektrik çarpmasına neden olabilir. Hasarlıysa, değiştirilmesi gerekir. Tehlikeyi önlemek için bu işlem yalnızca kalifiye personel, Cecotec veya satış sonrası servis

tarafından yapılmalıdır.

- Yangın veya elektrik çarpması riskini önlemek için kurutma makinesini elektrik şebekesine bağlamak için uzatma kabloları, prizler veya adaptörler kullanmayın.
- Kurutma makinesi çalışırken güç kablosunu çıkarmayın. Kullanılmadığı zamanlarda fişini çekmeniz önerilir; güç kablosundan çekmeyin. Islak ellerle güç kablosuna veya fişe dokunmayın.
- Bu cihaz, en az 8 yaşında olan çocuklar ve fiziksel, duysal veya zihinsel yetenekleri kısıtlı ya da deneyim ve bilgi eksikliği olan kişiler tarafından, cihazın güvenli kullanımı konusunda gerekli gözetim veya talimatı almaları ve ilgili riskleri anlamaları koşuluyla kullanılabilir. Çocuklar cihazla oynamamalıdır. Hiçbir çocuk gözetim olmadan bu cihazın temizliğini veya kullanıcı bakımını yapmamalıdır.
- Ambalaj malzemelerini çocukların erişemeyeceği yerde saklayın.
- Çocukları makinenin yakınında gözetimsiz bırakmayın. Çocuklar içeride mahsur kalıp ölüme yol açabilir.
- Makine çalışırken çocukları makineden uzak tutun. Yüzey aşırı ısınır ve cilt yanıklarına neden olabilir.
- Temizlik malzemelerini çocukların erişemeyeceği yerde saklayın. Deterjan veya temizlik malzemelerinin yutulması veya cilt ya da gözlerle temas etmesi zehirlenme ve tahrişe neden olabilir.
- Çocukların ürünün üzerine veya içine oturmasına veya tırmanmasına izin vermeyin.

Ürün güvenliği

- Yangın riski nedeniyle, aşağıdaki ürünler ASLA kurutma makinesine konulmamalıdır:
 - a. Yıkanmamış giysileri içeri getirmeyin.
 - b. ağda sökücüler gibi maddelerle lekelenmiş giysiler , kurutma makinesinde kurutulmadan önce sıcak su ve fazladan deterjanla yıkanmalıdır.
 - c. Üzerinde yanıcı temizlik ürünleri, aseton, gazlar, petrol, benzin, leke çıkarıcılar, terebentin, mumlar, mum sökücüler , kuru temizleme çözücüleri veya kimyasallarının kalıntıları bulunan temizlik bezleri ve paspasları.
 - d. Saç spreyi, aseton ve benzeri maddelerin izlerini taşıyan giysiler.
 - e. Endüstriyel kimyasallarla temizlikte kullanılan giysiler (kimyasal temizlik gibi).
 - f. Lateks köpük süngerler, duş boneleri, su geçirmez kumaşlar, özel yapım giysiler ve köpük yastıklar gibi her türlü köpük, sünger, kauçuk veya benzeri kauçuktan yapılmış parça veya aksesuar içeren giysiler.
 - g. Dolgulu veya hasarlı parçaları olan giysiler (yastıklar veya ceketler). Bu giysilerden çıkan köpük, kurutma işlemi sırasında yangına neden olabilir.
- Kurutma makinesinin un veya kömür tozu bulunan

- ortamlarda kullanılması patlamaya neden olabilir.
- Islak amaşırlar ancak sıkma işleminde sonra kurutma makinesinde kurutulabilir; yani suyun elektrikli aksamla damlayıp kurutma makinesine zarar vererek olası bir tehlike yaratmaması gerekir.
 - Yünlü kumaşlar, giysiler veya deri malzemeler kullanılması tavsiye edilmez. Peluş ve deri zarar görebilir, yünlüler ise büzölüp şekilsizleşebilir.
 - Etiketinde; kurutma makinesinde kurutmayınız, asarak kurutmayınız, suyunu sıkmayınız, oda sıcaklığında kurutunuz yazan giysileri kurutmayınız.
 - Kurutmayı kolaylaştırmak ve gürültüyü önlemek için amaşırları tamburun içine eşit şekilde dağıtmaya çalışın.
 - Her kurutma çevriminde benzer kumaşlardan yapılmış giysilerin kullanılması tavsiye edilir.
 - Kurutma makinesi çalışırken, yakınında yanıcı spreylere kullanmayın. Gaz kaçağı durumunda, cihazın fişini çekip çıkarmayın veya cihazı çalıştırmayın.
 - Kurutucunun içerisinde sigara, akmak, kuru buz veya diğer yanıcı ve/veya patlayıcı maddeleri saklamayın .
 - UYARI: Metal takviyeli iç amaşırlarınızı kurutma makinesine koymayın. Kurutma sırasında metal takviyeler gevşerse veya kaybolursa, kurutma makinesi zarar görebilir.

Doğru kullanım

- DİKKAT: Kurutma makinesine hiçbir hayvanın girmedikten emin olun. Kullanmadan önce kurutma

- makinesinin içini kontrol edin.
- **DİKKAT:** Kurutma döngüsü tamamlanmadan önce kurutma makinesini asla durdurmayın; ancak tüm giysiler hızlıca çıkarılıp ısıyı dağıtmak için serilir.
 - **UYARI:** Cihaz, zamanlayıcı gibi harici bir anahtarlama cihazı üzerinden çalıştırılmamalı veya düzenli olarak açılıp kapatılan bir devreye bağlanmamalıdır.
 - **UYARI:** Programı iptal ederseniz veya çalışma sırasında elektrik arızası meydana gelirse, kurutucunun içindeki çamaşırlar aşırı ısınabilir. Bu ısı yoğunlaşması yanmaya neden olabilir, bu nedenle çamaşırları kurutucudan hemen çıkarıp ısıyı dağıtmak için astığınızdan emin olun.
 - Kurutma makinesini yalnızca ev içi kullanım için ve bakım etiketinde kurutma makinesinde kurutulmaya uygun olduğu belirtilen kumaşları kurutmak için kullanın. Tasarlandığı amaç dışında herhangi bir kullanım yasaktır.
 - Ticari amaçla kullanılması durumunda garanti geçersiz olacaktır.
 - Kurutma makinesinin kapağına yaslanmayın veya oturmayın. Kurutma makinesi devrilebilir.
 - **UYARI:** Kurutma makinenizi asla filtresiz veya hasarlı filtreyle kullanmayın.
 - Kurutma makinesinin etrafında tiftik birikmesine izin vermemelisiniz.

تعليمات السلامة

اقرأ التعليمات التالية بعناية قبل استخدام المنتج. احتفظ بهذا الدليل للرجوع إليه مستقبلاً أو للمستخدمين الجدد.

رمز	رجل	معنى
	تحذير	خطر الإصابة الخطيرة أو الوفاة
	خطر التعرض لصدمة كهربائية	جهد خطير
	نار	تحذير؛ خطر نشوب حريق/مواد قابلة للاشتعال
	انتباه	خطر الإصابة أو تلف الممتلكات
	هام/ملاحظة	معلومات حول الأداء الصحيح للنظام
		اقرأ التعليمات
		سطح ساخن

- يحتوي دليل المستخدم هذا على معلومات وإرشادات سلامة هامة تتعلق باستخدام الجهاز وصيانته. يُرجى قراءة دليل المستخدم هذا قبل استخدام الجهاز والاحتفاظ به للرجوع إليه مستقبلاً أو ليستخدمه المستخدمون الجدد.
- لقد تم فحص كل مجفف من خلال عملية مراقبة الجودة قبل تسويقه، مما يضمن شروط استخدامه.
- لا تشمل التحذيرات الواردة في الدليل جميع المخاطر المحتملة. لذا، ينبغي توخي الحذر والحيلة أثناء تركيب وصيانة وتشغيل المجفف.
- هذا الرمز يعني: تحذير! خطر نشوب حريق.
- يجب إبعاد الأطفال الذين تقل أعمارهم عن 3 سنوات عن المكان إلا تحت الإشراف.

- تم تصميم هذا الجهاز للاستخدام المنزلي حصرياً ولا يصلح للاستخدام في الحانات والمطاعم والمزارع والفنادق والموتيلات والمكاتب.
- استخدم هذا المنتج فقط للملابس التي يشير ملصقها إلى أنها مناسبة للتجفيف بالمجفف.
- شركة Cecotec ليست مسؤولة عن الأضرار الناجمة عن الاستخدام أو النقل غير السليم.
- يجب أن يتم تركيب الجهاز وإصلاحه فقط من قبل خدمة الدعم الفني الرسمية لشركة Cecotec أو وكيل إصلاح معتمد. Cecotec غير مسؤولة عن أي أضرار ناجمة عن إصلاحات يقوم بها فنيون غير معتمدين.
- تحذير: لا ترش أو تصب الماء داخل المجفف لتنظيفه. هناك خطر التعرض لصدمة كهربائية.
- لا تسمح لأي حيوان بالاقتراب من المجفف.
- ينبغي استخدام منعومات الأقمشة أو المنتجات المماثلة وفقاً لتعليمات الشركة المصنعة.
- قم بإزالة جميع العناصر الموجودة في جيوبك: اللواصات، والكبريت، وما إلى ذلك.
- لا يجوز تركيب الجهاز خلف باب قابل للقفل، أو باب منزلق، أو باب مفصلي على الجانب المقابل لباب المجفف، بطريقة قد تمنع فتح باب المجفف بالكامل.
- تحذير: في غلاف الجهاز أو الهيكل المدمج، حافظ على فتحة التهوية خالية من العوائق.
- قم بتهيئة المجفف على سطح أملس ومستقر.
- لا تقم بتهيئة المجفف في الغرف الرطبة، مثل الحمامات، أو في الهواء الطلق.
- قم بتشغيل المجفف في بيئة خالية من الغبار مع تهوية جيدة للهواء.
- بعد تركيب المجفف، يجب أن تبقى التوصيلات سليمة. عند تركيبه، تأكد من عدم ثبات السطح الخلفي للمجفف على أي شيء (صنبور، مقبس، إلخ).
- تتراوح درجة حرارة تشغيل المجفف بين 5+ و 35+ درجة مئوية. قد يؤثر التشغيل خارج هذا النطاق سلباً على الأداء وقد يُتلف المنتج. إذا كانت درجة الحرارة المحيطة أقل من 0 درجة مئوية، فقد يتعرض المجفف لأضرار التجميد.

- تعامل مع المجفف بحذر. ارتدِ دائماً قفازات السلامة.
- لا تضع المجفف على سلك الطاقة.
- لا تضع أشياء ساخنة وثقيلة فوق المجفف.
- لا تستخدم المجفف بشكل خاطئ، ولا تقف أو تجلس أو تضع وزنك على باب المجفف.
- لا تحاول فتح الباب أثناء تشغيل المجفف، فقد تتعرض لحروق. لا تترك الباب مفتوحاً، فقد يتسبب ذلك في حوادث.
- يُفتح باب المجفف فقط بعد انتهاء برنامج التجفيف. لا تضغط على أزرار التحكم بالقوة.
- يجب استخدام المجفف فقط للغرض المخصص له، كما هو موضح في هذا الدليل.
- لا تستخدم المجفف إذا كانت أي أجزاء مفقودة أو مكسورة، أو إذا تمت إزالة أي وافي أو لوحة.
- لا تلمس قابس الطاقة بأيدي مبللة. اسحب القابس دائماً لفصل المنتج، وإلا قد تتعرض لصدمة كهربائية.
- لا تستخدم المجفف بأيدي مبللة أو أقدام عارية مبللة.
- افصل المجفف عن الكهرباء إذا كنت لن تستخدمه لفترة طويلة، وأثناء التركيب والصيانة والتنظيف والإصلاح. قد يؤدي عدم القيام بذلك إلى تلفه.
- يجب أن يظل المقبس متاحاً في جميع الأوقات بعد التثبيت.
- افحص سلك الطاقة بانتظام بحثاً عن أي تلف. في حال تلفه، يجب استبداله من قِبل الشركة المصنعة أو خدمة ما بعد البيع التابعة لها أو فنيين مؤهلين لتجنب أي خطر.
- قد يُسبب سلك/قابس الطاقة التالف حريقاً أو صدمة كهربائية. في حال تلفه، يجب استبداله. يجب أن يتم ذلك فقط بواسطة فنيين مؤهلين، أو من قِبل شركة Cecotec، أو من خلال خدمة ما بعد البيع التابعة لها، لتجنب أي خطر.
- لتجنب خطر نشوب حريق أو صدمة كهربائية، لا تستخدم أسلاك تمديد أو قواطع كهربائية أو محولات لتوصيل المجفف بالشبكة الكهربائية.
- عند تشغيل المجفف، لا تفصل سلك الطاقة. عند عدم استخدامه، يُنصح بفصله؛ لا تسحب سلك الطاقة. لا تلمس سلك الطاقة أو القابس بأيدي مبللة.

- يُمكن استخدام هذا الجهاز من قِبل الأطفال بعمر 8 سنوات على الأقل، وكذلك من قِبل الأشخاص ذوي القدرات البدنية أو الحسية أو العقلية المحدودة، أو من قِبل الأشخاص الذين يفتقرون إلى الخبرة والمعرفة، شريطة أن يتلقوا الإشراف اللازم أو التعليمات اللازمة بشأن الاستخدام الآمن للجهاز، وأن يفهموا المخاطر المرتبطة به. يُمنع الأطفال من اللعب بالجهاز. كما يُمنع أي طفل من تنظيفه أو صيانته دون إشراف.
- احتفظ بمواد التنظيف بعيداً عن متناول الأطفال.
- لا تترك الأطفال دون مراقبة بالقرب من الجهاز. فقد يعلقون داخله، مما قد يؤدي إلى وفاتهم.
- أبقِ الأطفال بعيداً عن الجهاز أثناء تشغيله. يصبح سطحه ساخناً جداً وقد يُسبب حروقاً جلدية.
- أبقِ مواد التنظيف بعيداً عن متناول الأطفال. في حال ابتلاع المنظفات أو مواد التنظيف أو ملامستها للجلد أو العينين، فقد يحدث تسمم وتهيج.
- لا تسمح للأطفال بالجلوس على المنتج أو التسلق عليه أو بداخله.

سلامة المنتج

- بسبب خطر الحريق، لا ينبغي أبداً وضع العناصر التالية في المجفف:
 - a. لا تحضر ملابس غير مغسولة.
 - b. الملابس المملوطة بمواد مثل زيت الطهي، الأسيتون، الكحول، البترول، الكيروسين، مزيلات البقع، زيت التربنتين، الشمع أو مزيلات الشمع، بالماء الساخن مع كمية إضافية من المنظفات قبل تجفيفها في المجفف.
 - c. خرق التنظيف والحصائر التي تحتوي على بقايا من منتجات التنظيف القابلة للاشتعال، الأسيتون، الغازات، البترول، البنزين، مزيلات البقع، زيت التربنتين، الشمع، مزيلات الشمع، مذيبات التنظيف الجاف أو المواد الكيميائية.
 - d. الملابس التي تحتوي على آثار من مثبتات الشعر ومزيل طلاء الأظافر والمواد المماثلة.
 - e. الملابس التي تم استخدامها في التنظيف باستخدام المواد الكيميائية

الصناعية (مثل التنظيف الكيميائي).

- f. الملابس التي تحتوي على أجزاء أو ملحقات مصنوعة من أي نوع من الرغوة أو الإسفنج أو المطاط أو المطاط المشابه، مثل إسفنجات رغوة اللاتكس، وقبعات الاستحمام، والأقمشة المقاومة للماء، والملابس المصنوعة حسب الطلب، ووسائد الرغوة.
- g. الملابس ذات الحشوة أو الأجزاء التالفة (الوسائد أو السترات). قد تتسبب الرغوة البارزة من هذه الملابس في نشوب حريق أثناء عملية التجفيف.

- قد يؤدي استخدام المجفف في البيئات التي تحتوي على الدقيق أو غبار الفحم إلى حدوث انفجار.
- لا يمكن تجفيف الملابس المبللة في المجفف إلا بعد العصر؛ أي أنه لا ينبغي أن يتساقط الماء على الأجزاء الكهربائية ويتسبب في إتلاف المجفف، مما قد يتسبب في حدوث خطر محتمل.
- لا يُنصح بإدخال أقمشة أو ملابس صوفية أو مواد جلدية. فقد تتلف الأقمشة والجلد، وقد يتقلص الصوف ويتشوه شكله.
- لا تجفف الملابس التي تشير ملصقاتها إلى ذلك: لا تستخدم المجفف، علقها لتجف، اعصرها، جففها في درجة حرارة الغرفة.
- حاول توزيع الملابس بشكل متساوي داخل حوض الغسالة لتسهيل عملية التجفيف وتجنب الضوضاء.
- من المستحسن استخدام الملابس ذات الأقمشة المتشابهة في كل دورة تجفيف.
- عند تشغيل المجفف، لا تستخدم أي رذاذ قابل للاشتعال بالقرب منه. في حال حدوث تسرب غاز، لا تفصل الجهاز عن الكهرباء أو تشغله.
- لا تقم بتخزين السجائر أو الولاعات أو الثلج الجاف أو أي مواد أخرى قابلة للاشتعال و/أو الانفجار داخل المجفف.
- تحذير: لا تضع الملابس الداخلية ذات الدعامات المعدنية في المجفف. قد يتلف المجفف إذا انفكت الدعامات المعدنية أو فقدت أثناء التجفيف.

الاستخدام الصحيح







- تنبيه: تأكد من عدم دخول أي حيوانات إلى المجفف. افحص الجزء الداخلي

للمجفف قبل الاستخدام.

- تنبيه: لا تتوقف أبدًا عن تشغيل المجفف قبل اكتمال دورة التجفيف إلا بعد إزالة جميع الملابس بسرعة ونشرها للتخلص من الحرارة.
- تحذير: لا يجوز تشغيل الجهاز من خلال جهاز تحويل خارجي، مثل المؤقت، أو توصيله بدائرة يتم تشغيلها وإيقافها بانتظام.
- تحذير: قد ترتفع درجة حرارة الملابس داخل المجفف في حال إلغاء البرنامج أو حدوث عطل كهربائي أثناء التشغيل. قد يؤدي تركيز الحرارة هذا إلى احتراق الملابس، لذا تأكد من إخراج الملابس من المجفف بسرعة وتعليقها لتبريد الحرارة.
- استخدم المجفف للاستخدام المنزلي فقط، ولتجفيف الأقمشة التي تشير ملصقات العناية بها إلى أنها مناسبة للتجفيف بالمجفف. يُحظر أي استخدام آخر غير الغرض المخصص له.
- في حالة الاستخدام لأغراض تجارية، سيتم إلغاء الضمان.
- لا تتكئ أو تجلس على باب المجفف. فقد ينقلب.
- تحذير: لا تستخدم المجفف أبدًا بدون الفلتر أو مع فلتر تالف.
- لا ينبغي أن تسمح للوبر بالتراكم حول المجفف.

Instruccions de seguretat

Llegiu les instruccions següents atentament abans d'utilitzar el producte. Deseu aquest manual per a futures referències o nous usuaris.

Icona	Tipus	Significat
	ADVERTÈNCIA	Risc de lesió greu o mort
	RISC DE DESCÀRREGA ELÈCTRICA	Voltatge perillós
	INCENDI	Advertiment; Risc d'incendi/materials inflamables
	ATENCIÓ	Risc de lesions o danys materials
	IMPORTANT/NOTA	Informació sobre el correcte funcionament del sistema
	Llegiu les instruccions	
	Superfície calenta	

- Aquest manual d'usuari conté informació de seguretat i instruccions importants relacionades amb l'ús i el manteniment de l'aparell. Preneu el temps que necessiteu per llegir aquest manual d'usuari abans d'utilitzar l'aparell i deseu-lo per si l'haguéssiu de consultar més endavant o per a consultes de nous

usuaris.

- Cada assecadora ha estat comprovada mitjançant un control de qualitat abans de la seva comercialització, garantint-ne les condicions d'ús.
- Els advertiments inclosos al manual no cobreixen tots els possibles riscos que es poden presentar. Cal tenir precaució i cura durant la instal·lació, el manteniment i el maneig de l'assecadora.



- Aquesta icona significa: PRECAUCIÓ! Risc de foc.
- Els nens menors de 3 anys s'han de mantenir allunyats a no ser que estiguin sota supervisió.
- Aquest aparell està dissenyat exclusivament per a ús domèstic i en queda exclòs l'ús en bars, restaurants, granges, hotels, motels i oficines.
- Utilitzeu aquest producte només per a peces de roba a l'etiqueta que indiqui que són aptes per a assecat en assecadora.
- Cecotec no es fa responsable dels danys causats per un ús o un transport inapropiat.
- La instal·lació i la reparació de l'aparell l'han de fer únicament el Servei d'Assistència Tècnica oficial de Cecotec o un agent reparador autoritzat. Cecotec no es fa responsable dels danys causats per reparacions de personal no autoritzat.
- ADVERTIMENT: Mai ruixeu o aboqueu aigua dins de l'assecadora per netejar-la. Hi ha risc de descàrrega elèctrica.
- No deixeu que cap animal s'acosti a l'assecadora.

- Els suavitzants per a la roba, o productes similars, s'han de fer servir segons les instruccions del fabricant.
- Traieu tots els objectes de les butxaques: encenedors, llumins, etc.
- L'aparell no s'ha d'instal·lar darrere d'una porta que es pugui tancar amb clau, una porta corredissa ni una porta amb frontissa al costat oposat a la porta de l'assecadora, de manera que pugui impedir-ne l'obertura total.
- **ADVERTIMENT:** A la carcassa de l'aparell oa l'estructura incorporada, mantingueu l'obertura de ventilació lliure d'obstruccions.
- Instal·leu l'assecadora sobre una superfície llisa i estable.
- No instal·leu l'assecadora en estades amb humitat, com banys, oa la intempèrie.
- Poseu en marxa l'assecadora en un entorn lliure de pols amb bona ventilació d'aire.
- Un cop instal·lada l'assecadora, les connexions han de romandre intactes. En instal·lar l'assecadora, assegureu-vos que la superfície del darrere no quedi recolzada sobre alguna cosa (una aixeta, un endoll, etc.).
- La temperatura de funcionament de l'assecadora va de +5 °C a +35 °C. Quan trebal·leu fora d'aquest rang de temperatura, el funcionament es pot veure afectat negativament i es pot avariar el producte. Si la temperatura ambient és inferior a 0°C, l'assecadora

- pot patir danys per congelació.
- Aneu amb compte en transportar l'assecadora. Utilitzeu sempre guants de seguretat.
 - No col·loqueu l'assecadora sobre el cable d'alimentació.
 - No col·loqueu objectes calents i pesats sobre l'assecadora.
 - No faci un mal ús, no es posi dret, no se senti ni col·loqui pes sobre la porta de l'assecadora.
 - No intenteu obrir la porta mentre l'assecadora està en funcionament ja que hi ha risc de cremades. No deixeu la porta oberta, podria causar accidents.
 - La porta de l'assecadora només s'ha d'obrir un cop finalitzat el programa d'assecamment. No forceu els controls.
 - L'assecadora s'ha d'usar únicament per a la finalitat prevista, descrita en aquest manual.
 - No utilitzeu l'assecadora si falten parts o si teniu parts trencades o si s'ha retirat alguna protecció o panell.
 - No toqueu l'endoll d'alimentació amb les mans mullades. Estireu sempre l'endoll per desconnectar el producte, altrament correrà el risc de patir una descàrrega elèctrica.
 - No utilitzeu l'assecadora amb les mans mullades o els peus descalços i mullats.
 - Desendol·leu l'assecadora si no la voleu utilitzar durant un període de temps considerable i durant les tasques d'instal·lació, manteniment, neteja i

reparació. En cas contrari, podria fer malbé l'assecadora.

- L'endoll ha de quedar accessible en tot moment després de la instal·lació.
- Inspeccioneu el cable d'alimentació regularment a la recerca de danys. Si el cable d'alimentació està malmès, l'ha de substituir el fabricant, el servei postvenda o el personal qualificat similar per evitar un perill.
- Un cable d'alimentació/endoll malmès pot provocar un incendi o una descàrrega elèctrica. Quan estigui malmès, ha de ser reemplaçat. Això només ha de ser realitzat per personal qualificat, Cecotec o el seu servei postvenda, per evitar un perill.
- Per prevenir el risc d'incendi o de descàrrega elèctrica, no utilitzeu allargadors, regletes ni adaptadors per connectar l'assecadora a la xarxa elèctrica.
- Quan l'assecadora estigui en funcionament, no desendol·leu el cable d'alimentació. Quan no estiguen en ús és aconsellable desconnectar l'endoll, no estireu del cable d'alimentació. No toqueu el cable d'alimentació ni l'endoll amb les mans mullades.
- Aquest aparell el poden fer servir nens d'almenys 8 anys i persones amb capacitats físiques, sensorials o mentals reduïdes o amb manca d'experiència i coneixements sempre que hagin rebut la supervisió o instruccions necessàries pel que fa a l'ús segur de l'aparell i comprenguin els riscos associats. Els nens

no han de jugar amb laparell. Cap nen no ha de fer la neteja ni el manteniment d'usuari d'aquest aparell sense supervisió.

- Mantingueu el material d'embalatge fora de l'abast dels nens.
- No deixeu que hi hagi nens desatesos a prop de la màquina. Els nens podrien quedar atrapats a l'interior de l'aparell, cosa que podria provocar la mort.
- Mantingueu els nens allunyats de la màquina mentre estigui funcionant. La superfície s'escalfa extremadament i podria produir danys a la pell.
- Mantingueu els materials de neteja fora de l'abast dels nens. Si s'ingereix detergent o materials de neteja o aquests entren en contacte amb la pell o els ulls, es podria produir enverinament i irritació.
- No permeteu que els nens se sentin o se pugin a sobre o dins del producte.

Seguretat del producte

- A causa del risc d'incendi, MAI no s'han d'introduir a l'assecadora les peces següents:
 - a. No introduïu peces sense rentar.
 - b. Peces que s'hagin tacat amb substàncies com oli de cuina, acetona, alcohol, petroli, querosè, llevataques, aiguarràs, ceres o llevaneries , s'han de rentar amb aigua calenta i una quantitat extra de detergent abans d'assecar-se a l'assecadora.
 - c. Draps de neteja i tapets que tinguin residus de

productes de neteja inflamables, acetona, gasos, petroli, gasolina, llevataques, aiguarràs, ceres, llevaneries, solvents per a neteja en sec o químics.

- d. Peces amb restes de laca, llevaesmalt i substàncies similars.
 - e. Peces que s'hagin utilitzat per netejar amb productes químics industrials (com a la neteja química).
 - f. Peces que continguin parts o accessoris amb algun tipus d'escuma, esponja, cautxú o similars al cautxú, com ara esponges d'escuma de làtex, gorres de dutxa, teixits impermeables, roba feta a mida i coixins d'escuma.
 - g. Peces amb farciment o parts danyades (coixins o jaquetes). L'escuma que sobresurt d'aquestes peces podria provocar un incendi durant el procés d'assecat.
- Fer servir l'assecadora en entorns que continguin pols de farina o de carbó podria causar una explosió.
 - La roba mullada es pot assecar a l'assecadora només després de centrifugar-la, és a dir, no ha de regalimar aigua sobre les peces elèctriques i danyeu l'assecadora causant un potencial perill.
 - No s'aconsella introduir-hi teixits o peces de llana ni materials de cuir. La pelfa i el cuir es poden fer malbé i la llana es pot encongir i deformar.
 - No s'assequi peces en l'etiquetatge de les quals es

- mostri: no assecar amb assecadora, penjar per assecar, escórrer, assecar a temperatura ambient.
- Intenteu distribuir les peces de forma homogènia dins del tambor per facilitar l'assecatge i evitar sorolls.
 - S'aconsella utilitzar peces de teixits similars a cada cicle d'assecatge.
 - Quan l'assecadora estigui funcionant, no utilitzeu aerosols inflamables a prop seu. Si es produeix una fuga de gas, no connecteu ni desconnecteu l'endoll ni enceneu la màquina.
 - No guardeu cigarrets, encenedors, gel sec o altres materials inflamables i/o explosius dins de l'assecadora.
 - ATENCIÓ: No s'ha d'introduir a l'assecadora roba interior que tingui reforços metàl·lics. Es podria fer malbé l'assecadora si els reforços metàl·lics es desprenen o es perden durant l'assecament.

Ús correcte

- ATENCIÓ: Assegureu-vos que cap animal entri a l'assecadora. Comproveu l'interior de l'assecadora abans de fer-la servir.
- ATENCIÓ: Mai atureu l'assecadora abans que finalitzi el cicle d'asecat tret que es treguin i estenguin ràpidament totes les peces perquè es dissipï la calor.
- ADVERTIMENT: l'aparell no s'ha d'alimentar a través d'un dispositiu de commutació extern, com ara un temporitzador, ni connectar-se a un circuit que s'encengui i s'apagui regularment.

- **ATENCIÓ:** Es pot produir el sobreescalfament de la roba dins de l'assecadora si cancel·la el programa o en cas que s'esdevingui alguna fallada elèctrica durant el funcionament de la roba. Aquesta concentració de calor pot causar combustió, així que assegureu-vos de retirar ràpidament la bugada de l'assecadora per estendre-la i dissipar la calor.
- Utilitzeu l'assecadora només per a ús domèstic i per assecar teixits a l'etiqueta que s'indiqui que són aptes per a l'assecadora. Es prohibeix qualsevol altre ús diferent d'aquell per a qui ha estat concebuda.
- En cas de donar-li un ús comercial, se n'invalidarà la garantia.
- No us recolzeu ni seieu sobre la porta de l'assecadora. L'assecadora es podria bolcar.
- **ATENCIÓ:** No utilitzeu mai l'assecadora sense el filtre o amb un filtre danyat.
- No ha de permetre que s'acumulin borrissols al voltant de l'assecadora.

1. Piezas y componentes

Figura 1

1. Tambor
2. Junta de la puerta
3. Filtro para pelusas
4. Puerta
5. Depósito discos aromáticos
6. Panel de control
7. Depósito de agua
8. Salida de aire
9. Filtro de entrada de aire
10. Toma de alimentación

Nota:

Los gráficos de este manual son representaciones esquemáticas y puede que no coincidan exactamente con los del producto.

2. Antes de usar

- Este aparato presenta un embalaje diseñado para protegerlo durante su transporte. Saque el aparato de su caja. Puede guardar la caja original y otros elementos del embalaje en un lugar seguro para prevenir daños en el aparato si necesita transportarlo en el futuro. Si desea deshacerse del embalaje original, asegúrese de reciclar todos los elementos correctamente.
- Asegúrese de que todas las piezas y componentes están incluidos y en buen estado. Si faltara alguno o no estuvieran en buen estado, contacte de forma inmediata con el Servicio de Atención Técnica oficial de Cecotec.

Contenido de la caja:

- Secadora
- Aroma secadora
- Cable de alimentación
- Manual de instrucciones
- Depósito de agua

- Accesorio para zapatos
- No retire el número de serie del producto, para poder mantener una correcta trazabilidad de su equipo en caso de solicitar asistencia.

3. Instalación

Asegúrese de seguir las siguientes indicaciones para una correcta instalación y funcionamiento de su mini secadora:

- Ubicación Adecuada: Coloque la mini secadora en un área bien ventilada y sobre una superficie nivelada y estable para evitar vibraciones excesivas y ruidos durante el funcionamiento.
- Espacio Requerido: Consulte la figura 2 para verificar las dimensiones de la secadora y la figura 3 para asegurar las distancias mínimas recomendadas alrededor:
 - Espacio mínimo lateral: 10 cm
 - Espacio mínimo trasero: 15 cm
 - Espacio mínimo delantero: 50 cm
 - Espacio mínimo superior: 50 cm
- Conexión Eléctrica: Conecte la secadora a una toma de corriente adecuada. Asegúrese de que el cable de alimentación no esté doblado ni aplastado.
- Seguridad: No coloque objetos inflamables cerca de la secadora y asegúrese de que no haya obstrucciones en las salidas y entradas de aire.
- Accesibilidad: Asegúrese de que la puerta de la secadora pueda abrirse completamente y que el panel de control sea fácilmente accesible.

Colocación del soporte para calzado

Abra la puerta, coloque el soporte para calzado dentro del tambor como se muestra en la figura 4 y asegúrelo antes de iniciar el modo Shoes.

Depósito de agua

Fig. 5

1. Extraiga el depósito de agua de la parte superior del cuerpo principal.
2. Abra el tapón de silicona, llene el Depósito de agua con agua, cierre el tapón y reinstale el Depósito de agua en su alojamiento superior.

3. El Depósito de agua se utiliza únicamente cuando está activado el modo Steam.
4. Durante el uso, si falta agua, se encenderá el indicador de falta de agua en el panel.

Depósito de discos aromáticos

Fig. 6

1. Abra la puerta de la secadora. Empuje hacia fuera la pestaña del cierre situada en la parte inferior del depósito de discos aromáticos y retírelo.
2. Abra el envoltorio individual del disco aromático.
3. Coloque el disco aromático dentro del depósito de discos aromáticos y presione firmemente hacia abajo.
4. Instale el depósito con el disco en el centro de la base del tambor; después empuje la pestaña del cierre hacia el centro hasta que haga clic.

Notas

- Después de instalar el disco aromático, evite tocarse los ojos con las manos. Si entra en contacto con los ojos, aclare inmediatamente con abundante agua limpia.
- Guarde los discos aromáticos en un lugar fresco y seco, fuera del alcance de niños y mascotas.
- Los discos aromáticos no están destinados al consumo. En caso de ingestión accidental, busque atención médica de inmediato.
- Reemplace el disco aromático cuando el aroma disminuya. Su duración está sujeta a diversos factores, entre ellos, la frecuencia de uso, los programas de secado seleccionados y el mantenimiento general del electrodoméstico. Puede adquirir por separado un nuevo pack de 3 discos de repuesto en Cecotec, para mantener un aroma agradable en su ropa Nota: Para un rendimiento óptimo y seguro, utilice exclusivamente los discos aromáticos originales de Cecotec.

4. Precauciones y consejos de uso

Precauciones

- Cecotec no se responsabiliza por accidentes que ocurran al no seguir las instrucciones del manual.

Precauciones para la ropa

- No seque prendas no resistentes al calor como lana, seda, cuero, poliuretano y ropa estampada.

- No seque artículos que afecten al rendimiento de la secadora como mantas eléctricas o esponjas.
- Seque la ropa en grupos según el material del que estén fabricadas para evitar daños.
- Organice la ropa por colores para prevenir la transferencia de color.
- Coloque prendas pequeñas en una red de lavandería para evitar que se pierdan o dañen.
- Prendas con cremalleras o metal deben secarse dentro de una red de lavandería para evitar que dañen otras prendas o la secadora.

Consejos para colocar la ropa

- Asegúrese de que la ropa esté bien centrifugada antes de introducirla en la secadora para mejorar la eficiencia del secado.
- Coloque cada prenda de manera uniforme dentro de la secadora para asegurar un secado uniforme.
- Verifique que no haya objetos adheridos a la ropa, ya que podrían permanecer en la prenda después del secado.
- No exceda el 70% (aproximadamente dos tercios) de la capacidad nominal de la secadora para evitar un rendimiento ineficaz.
- Solo se deben secar prendas que hayan sido previamente lavadas.

5. Funcionamiento

Panel de control

Figura 7:

1. Icono táctil de encendido/apagado
2. Icono táctil inicio/pausa/bloqueo para niños
3. Icono táctil tiempo +
4. Icono táctil tiempo -
5. Pantalla: tiempo restante
6. Pantalla: temperatura del tambor
7. Indicador luminoso de limpieza del filtro de pelusas
8. Indicador luminoso de falta de agua
9. Indicador luminoso de la función UV
10. Indicador luminoso KidLock (Bloqueo para niños)
11. Indicador luminoso función Delay Start (Inicio Diferido)

12. Icono táctil programa Large (prendas gran tamaño)
13. Icono táctil programa small (prendas tamaño pequeño)
14. Icono táctil programa ECO
15. Icono táctil función Time (tiempo)
16. Icono táctil programa UV
17. Icono táctil programa AI (programa inteligente)
18. Icono táctil programa Rapid (rápido)
19. Icono táctil programa Shoes (zapatos)
20. Icono táctil programa Refresh (refrescar)
21. Icono táctil programa Underwear (ropa interior)
22. Icono táctil programa soft (ropa sensible)
23. Icono táctil programa Steam (vapor)

Puesta en marcha

1. Conecte el extremo del cable de alimentación a la toma de alimentación situada en la parte posterior.
2. Al enchufar la secadora, la pantalla se enciende. Si no hay interacción durante 5 minutos, la pantalla se apaga automáticamente.
3. Con la secadora conectada a la toma de corriente y la pantalla apagada, pulse el icono táctil de encendido/apagado para activarla de nuevo.
4. Antes de introducir la ropa, asegúrese de que está bien centrifugada y sin goteo. Coloque las prendas ordenadas para evitar enredos. Cierre la puerta.
5. Pulse el icono táctil del modo que desee para seleccionarlo y, a continuación, pulse el icono táctil de inicio/pausa/bloqueo para niños para comenzar.
6. Al finalizar el programa, abra la puerta y extraiga la ropa.

Icono táctil Inicio/Pausa/Bloqueo para niños

1. Tras seleccionar un modo, pulse este botón una vez para iniciar. Durante el funcionamiento, pulse brevemente este botón para pausar el modo.
2. Mantenga pulsado el icono durante 3 segundos para activar el bloqueo para niños una vez iniciado el programa. Si intenta utilizar la secadora cuando el bloqueo esté activo, la secadora emitirá dos sonidos y el indicador luminoso KidLock parpadeará rápido.
3. Si no se activa manualmente, el bloqueo para niños se activa automáticamente tras un tiempo de funcionamiento. Con el bloqueo activo no se puede operar la pantalla hasta que la desbloquee.

4. Para pausar la función de bloqueo para niños, realice una pulsación breve del icono táctil inicio/pausa/bloqueo para niños

Función Delay Start (inicio diferido):

1. Seleccione el programa deseado
2. El icono táctil tiempo + y el icono táctil tiempo - permiten establecer el inicio diferido del programa. Pulse tiempo + para aumentar el retraso y tiempo - para disminuirlo.
3. Pulse el icono de inicio /pausa/bloqueo para niños para iniciar la cuenta atrás del inicio diferido. Se encenderá el Indicador luminoso de la función Delay Start (Inicio Diferido).
4. Cuando la cuenta regresiva de la hora de inicio diferido llegue a cero, la secadora comenzará a ejecutar el programa seleccionado.

Nota: en los programas AI (inteligente) y programa ECO, la cuenta es hacia adelante y no regresiva.

Ajustar el tiempo de un programa

1. Pulse el programa que quiera ejecutar.
2. Para iniciar el programa más tarde, ajuste la función Delay Start (Inicio Diferido) con el icono táctil tiempo + (aumenta) y el icono táctil tiempo - (reduce).
3. Pulse el icono táctil función Time (tiempo) repetidamente para incrementar la duración del programa. Cada pulsación añade 10 minutos. A continuación, la pantalla mostrará el tiempo de duración del programa.
4. Pulse el icono táctil de inicio /pausa/bloqueo para niños para iniciar el programa, el cual se iniciará cuando acabe la cuenta atrás (si ha configurado el inicio diferido).

Programas:

1. Large: Para prendas de gran tamaño (p. ej., sábanas, fundas y similares).
2. Small: Adecuado para prendas pequeñas (p. ej., calcetines).
3. ECO: Para conseguir un mayor ahorro energético; ajusta el tiempo y reduce el calentamiento. La ropa puede quedar ligeramente húmeda al finalizar.
4. UV (luz ultravioleta): Sin calentamiento; emplea luz UVC para reducir bacterias en la ropa.
5. AI (programa inteligente): Ajusta automáticamente el tiempo de secado mediante sensores de temperatura y humedad según la cantidad de ropa; se detiene al detectar que la ropa está seca.
6. Rapid: Secado rápido para pocas prendas ligeras.

7. Shoes (secado de zapatos): El tambor no gira; coloque el soporte para calzado para secar zapatos.
8. Refresh (refrescar): Sin calentamiento; ayuda a reducir olores. No se recomienda para secar.
9. Underwear: Programa específico para ropa interior y prendas similares.
10. Soft (ropa sensible): Secado a baja temperatura para tejidos sensibles al calor.
11. Steam (vapor): orientado a reducir arrugas y cuidar pequeñas cantidades de ropa seca.

Función de conservación de ropa: Una vez finalizado el ciclo, si no abre la puerta para sacar la ropa, se iniciará la función automática de conservación, mostrando "—" en la pantalla. En este momento, la secadora entrará en estado de espera y, cada 4 horas, se activará el modo de secado por aire, con ventilador y tambor activos (excepto en el modo Shoes), durante 5 minutos (el indicador de secado por aire se encenderá), hasta que, transcurridas 24 horas, el modo de conservación finalizará automáticamente. Si abre la puerta en un plazo de 24 horas, la función de conservación se terminará automáticamente.

Lógica de interfaz y avisos

1. Al conectar a una toma de corriente, suena el zumbador y todos los indicadores se iluminan 1 segundo. Entonces la secadora entra en estado de espera. En estado de espera, el icono táctil de encendido/apagado parpadea.
2. Al encender con el icono táctil de encendido/apagado, su indicador queda fijo y emite un sonido. El programa recordado es el último usado; en el primer encendido es el programa AI (programa inteligente), cuyo indicador parpadea.
3. Al seleccionar un programa, su indicador parpadea; los demás permanecen encendidos fijos.
4. Mantenga pulsado el icono táctil tiempo - para activar/desactivar el silencio. La pantalla muestra "ON" cuando está activo el silencio y "OF" cuando este está desactivado.
5. Cuando parpadee el indicador luminoso de limpieza del filtro de pelusas, debe realizar la limpieza del filtro de pelusas como se indica en este manual. Si el filtro de pelusas no está instalado o no está bien colocado, el indicador luminoso de filtro de pelusas permanece fijo.
6. Si se abre la puerta durante el funcionamiento, en la pantalla: tiempo restante se muestra "dor" parpadeando, cierre la puerta.
7. Luz interior del tambor: se enciende durante 2 minutos después de encender, apagar, al pausar y al abrir la puerta.

Referencia de tiempo y temperatura por programa

Programa	Tiempo	Temperatura	UV
Large (prendas gran tamaño)	210 minutos	65°C	Activo en los últimos 10 min
Small (prendas tamaño pequeño)	90 minutos	65°C	activo en los últimos 10 min
ECO	Secado completo. Parada automática	55°C	activo aproximadamente en los últimos 5 min
UV	15 minutos	Sin calor	activo durante todo el proceso
AI (programa inteligente)	Secado completo. Parada automática	65°C	activo aproximadamente en los últimos 5 min; máximo 4 h de funcionamiento
Rapid (rápido)	30 minutos	65°C	activo en los últimos 10 min
Shoes (zapatos)	240 minutos	45°C	activo en los últimos 10 min
Refresh (refrescar)	90 minutos	Sin calor	activo en los últimos 10 min
Underwear (ropa interior)	60 minutos	65°C	activo en los últimos 10 min
Soft(ropa sensible)	45 minutos	50°C	activo en los últimos 10 min
Steam (vapor)	60 minutos	60°C	activo en los últimos 10 min

Notas:

1. La tabla anterior de tiempo de secado ha sido testeada en condiciones de prueba estándar. El tiempo también cambiará según el material, el volumen o el peso de la ropa a secar.
2. Durante los primeros usos puede percibirse un olor a nuevo procedente del tambor. Es normal y no indica defecto. Desaparece tras varios ciclos de secado. Utilice el aparato con normalidad.
3. Al finalizar el secado, por favor, confirme que la secadora se ha detenido por completo y retire la ropa.
4. Tenga en cuenta que puede producirse electricidad estática al retirar la ropa.
5. La máquina puede funcionar hasta 4 horas en modo IA (programa inteligente) y se apagará automáticamente después de 4 horas.

6. Limpieza y mantenimiento

Limpieza del Filtro para pelusas

Precauciones:

- Limpie el Filtro para pelusas después de cada ciclo. De lo contrario, el rendimiento del siguiente secado se verá afectado.
- Cuando el indicador del Filtro para pelusas en el panel parpadee, es necesario limpiar el Filtro para pelusas.
- Si el Filtro para pelusas está dañado, contacte con el servicio técnico para sustituirlo por la pieza específica.

Extracción y limpieza del filtro de pelusas:

1. Abra la Puerta y tire del Filtro para pelusas hacia arriba como se muestra en la figura 8.
2. Abra el Filtro para pelusas como se muestra en la figura 9 y retire las pelusas del interior. Para no dañarlo, utilice un cepillo suave; puede emplear detergente neutro.

Importante: no instale el filtro de pelusas mojado o húmedo. Después de la limpieza, el Filtro para pelusas debe quedar completamente seco antes de reinstalarlo. Si el Filtro para pelusas no está instalado o se instala en sentido incorrecto, la secadora no funcionará y el indicador luminoso de limpieza del Filtro para pelusas permanecerá encendido de forma fija.

Limpieza del Filtro de entrada de aire

1. Abra la tapa del Filtro de entrada de aire como se muestra en la figura 10 y extraiga el filtro.
2. Lávelo, séquelo completamente y vuelva a colocarlo.

Recomendaciones:

- Limpie el Filtro de entrada de aire una vez al mes.
- Si el filtro está roto, sustitúyalo de inmediato.

Limpieza del interior y exterior de la secadora

- No sumerja la lavadora ni ninguna de sus partes en agua ni ningún otro líquido.
- No utilice gasolina, alcohol u otros disolventes, ni limpiadores en spray para limpiar el interior ni el exterior.
- Si hay manchas en el tambor, límpielas con un paño.
- Tras cada ciclo, retire los residuos del interior de la secadora.
- No utilice limpiadores abrasivos o de gran potencia que puedan dañarla.

Precauciones:

- Al finalizar el uso, desenchufe la Toma de alimentación y limpie únicamente cuando la secadora esté completamente fría.
- Excepto el Filtro para pelusas y el Filtro de entrada de aire, no desmonte el producto.
- No desmonte, repare ni modifique el producto; estas operaciones solo deben realizarlas profesionales autorizados por Cecotec.

7. Resolución de problemas

Códigos de fallo

Código	Fallo	Código	Fallo
E1	Sensor de entrada de aire averiado	E2	Sensor del elemento filtrante averiado
E3	Fallo de comunicación	E4	Sobrepeso
E5	Fallo de motor	Dor	La puerta no está cerrada

Solución de problemas

Tipo de fallo	Causa	Solución
La secadora no funciona	La puerta no está cerrada	Cierre la puerta
	El cable de alimentación no está bien conectado	Inserte el cable firmemente
	No hay tensión en el enchufe	Verifique el suministro
No sale aire caliente	Está activado el modo Refresh	Pause y cambie de modo
El tambor no gira	Está activado el modo Shoes	Pause y cambie de modo si no está usando el soporte para calzado
Secado insuficiente	No se limpió el filtro de pelusas	Límpielo tras cada uso
	Está obstruido el filtro de entrada de aire	Limpie el filtro
	Hay demasiada ropa	Reduzca la carga
	Se añadió ropa durante el secado	No añada durante el ciclo
	La ropa está enmarañada	Separe y cargue una a una

	Las prendas no estaban bien centrifugadas	Centrifugue la ropa antes de introducirla en la secadora
	Mezcla de prendas de características diferentes	Separe en varias tandas de características similares
E4	Sobrecarga	Reduzca la carga y distribúyala

8. Reciclaje de aparatos eléctricos y electrónicos



Este símbolo indica que, de acuerdo con las normativas aplicables, el producto y/o la batería deberán desecharse de manera independiente de los residuos domésticos. Cuando este producto alcance el final de su vida útil, deberás extraer las pilas/baterías/acumuladores y llevarlo a un punto de recogida designado por las autoridades locales.

Para obtener información detallada acerca de la forma más adecuada de desechar sus aparatos eléctricos y electrónicos y/o las correspondientes baterías, el consumidor deberá contactar con las autoridades locales.

Puede consultar la información sobre los sistemas nacionales de reciclaje de embalajes y su marcado en nuestra página web.

El cumplimiento de las pautas anteriores ayudará a proteger el medio ambiente.

9. Copyright

Los derechos de propiedad intelectual sobre los textos de este manual pertenecen a CECOTEC INNOVACIONES, S.L. Quedan reservados todos los derechos. El contenido de esta publicación no podrá, ni en parte ni en su totalidad, reproducirse, almacenarse en un sistema de recuperación, transmitirse o distribuirse por ningún medio (electrónico, mecánico, fotocopia, grabación o similar) sin la previa autorización de CECOTEC INNOVACIONES, S.L.

10. Declaración UE de conformidad simplificada





Por la presente, Cecotec Innovaciones declara que este producto cumple con los requisitos esenciales y otras disposiciones relevantes de las normativas aplicables en la Unión Europea. Este producto ha sido diseñado, fabricado y probado con el cumplimiento de los estándares de seguridad y calidad requeridos. El texto completo de la

Declaración de Conformidad de la UE se puede encontrar en la siguiente dirección web:
<https://cecotec.es/es/information/declaration-of-conformity>

Especificaciones técnicas

Puede acceder a la base de datos de productos donde se almacena la información de su modelo escaneando el código QR (también se encuentra en la etiqueta energética):

Referencia	EU01_111290	EU01_111291
Modelo	Bolero DressCode Dry 3600V Gold	Bolero DressCode Dry 3600V Silver
Código QR		
Voltaje nominal	220 - 240 V ~	220 - 240 V ~
Frecuencia nominal	50 / 60 Hz	50 / 60 Hz
Potencia máxima nominal	760 W	760 W
Grado de impermeabilidad	IPX4	IPX4
Clase de Eficiencia Energética*	G	G
Capacidad nominal	3 kg	3 kg

*A (más alta eficiencia) a G (más baja eficiencia)

Puede encontrar la información relacionada con la eficiencia energética en la base de datos pública de la Comisión Europea EPREL:

1. Abra la página de inicio de la base de datos EPREL
<https://eprel.ec.europa.eu/screen/product/tumbledryers20232534>
2. Busque por la referencia del modelo.

Hoja de datos técnicos acorde con el Reglamento UE 2023/2534

PARÁMETRO	UNIDAD	VALOR
Capacidad nominal para el programa ECO, a intervalos de 0,5 Kg (c)	Kg	3,0
Consumo energético del programa ECO con carga completa (Edry)	kWh	2,26
Consumo energético del programa ECO con la mitad de carga (Edry 1/2)	kWh	1,09
Consumo energético ponderado del programa ECO (EtC)	kWh	1,37
Consumo energético estándar para el programa ECO (SEC)	kWh	0,72
Índice de eficiencia energética (EEl)	/	190,3
Duración del programa ECO con carga completa (Tdry)	h:min	4:25
Duración del programa ECO a mitad de carga (Tdry 1/2)	h:min	2:04
Duración ponderada del programa ECO (Tt)	h:min	2:38
Eficiencia de condensación media para el programa ECO con carga completa (Cdry)	%	N/A
Eficiencia de condensación media para el programa ECO con media carga (Cdry 1/2)	%	N/A
Eficiencia de condensación	%	N/A

ponderada para el programa ECO (Ct)		
Emisión de ruido acústico aéreo durante el programa ECO	dB(A) con respecto a 1 Pw	-
Consumo de Potencia en modo apagado (Po)	W	0,39
Consumo de Potencia en modo de espera (Psm)	W	N/A
¿Incluye el modo de espera información en la pantalla?	-	N/A
Tiempo de cambio automático al modo apagado o modo de espera	min	2
Tiempo en el modo de inicio diferido	h	8
Consumo energético en modo de espera en condiciones de trabajo en red (Pnsm)	W	N/A
Consumo energético en modo de inicio diferido (Pds)	W	1,92

El consumo de potencia en modo "apagado" es de 0,39 W usando para ello las directrices de la norma EN 50564:2011 y de los reglamentos europeos 1275/2008/EC y 801/2013/EC. Para ello el aparato se conecta a la red eléctrica sin realizar ninguna función. El interruptor/controlador del aparato se puso en la posición "apagado".

IMPORTANTE: Para mejorar la calidad del producto, las especificaciones técnicas están sujetas a cambios sin previo aviso.

IMPORTANTE: Los valores declarados se han obtenido en un entorno de laboratorio de acuerdo con las normas pertinentes. Estos valores pueden variar dependiendo de las condiciones ambientales y del uso de la secadora.

ATENCIÓN: Estos datos están sujetos a cambios de Normativa.

Las especificaciones técnicas pueden cambiar sin notificación previa para mejorar la calidad del producto.

Fabricado en China | Diseñado en España

Garantía y SAT

Cecotec responderá ante el usuario o consumidor final de cualquier falta de conformidad que exista en el momento de la entrega del producto en los términos, condiciones y plazos que establece la normativa aplicable.

Se recomienda que las reparaciones se efectúen por personal especializado.

Si detecta una incidencia con el producto o tiene alguna consulta, póngase en contacto con el servicio de Asistencia Técnica oficial de Cecotec a través del número de teléfono +34 96 321 07 28.

ENGLISH

1. Parts and components

Fig. 1

1. Drum
2. Door gasket
3. Lint filter
4. Door
5. Aromatic discs tank
6. Control panel
7. Water tank
8. Air outlet
9. Air inlet filter
10. Power socket

Note:

The graphics in this manual are schematic representations and may not exactly match the device.

2. Before use

- This appliance is packaged in a way as to protect it during transport. Remove the device from its box. You can keep the original box and other packaging elements in a safe place. This will help you prevent damage to the appliance when transporting it in the future. In case the original packaging is disposed of, make sure all packaging materials are recycled accordingly.
- Make sure all parts and components are included and in good conditions. If there is any piece missing or in bad conditions, contact the official Cecotec Technical Support Service immediately.

Box content:

- Dryer
- Dryer aroma
- Power cable
- Instruction manual
- Water tank

- Shoe accessory
- Do not remove the serial number of the product, in order to keep a correct traceability of your equipment in case of requesting assistance.

3. Installation

Be sure to follow the following instructions for proper installation and operation of your mini dryer:

- **Adequate Location:** Place the mini dryer in a well ventilated area and on a level and stable surface to avoid excessive vibration and noise during operation.
- **Space Required:** Refer to figure 2 to verify the dimensions of the tumble dryer and figure 3 to ensure the recommended minimum clearances around the tumble dryer:
 - Minimum lateral clearance: 10 cm
 - Minimum rear clearance: 15 cm
 - Minimum front clearance: 50 cm
 - Minimum headroom: 50 cm
- **Electrical connection:** Connect the tumble dryer to a suitable power socket. Make sure that the power cable is not bent or crushed.
- **Safety:** Do not place flammable objects near the tumble dryer and make sure that there are no obstructions in the air inlets and outlets.
- **Accessibility:** Make sure that the door of the tumble dryer can be opened fully and that the control panel is easily accessible.

Placing the shoe rack

Open the door, place the shoe rack inside the drum as shown in figure 4 and secure it before starting the Shoes mode.

Water tank

Fig. 5

1. Remove the water tank from the top of the main body.
2. Open the silicone plug, fill the Water Tank with water, close the plug and reinstall the Water Tank in its upper housing.
3. The Water Tank is only used when Steam mode is activated.

4. During use, if water is missing, the low water indicator on the panel will light up.

Aromatic discs tank

Fig. 6.

1. Open the dryer's door. Push out the locking tab at the bottom of the aroma disc hopper and remove it.
2. Open the individual wrapping of the aromatic disc.
3. Place the aroma disc into the aroma disc hopper and press down firmly.
4. Fit the reservoir with the disc in the centre of the drum base; then push the locking tab towards the centre until it clicks into place.

Notes

- After installing the aromatic disc, avoid touching your eyes with your hands. In case of contact with eyes, rinse immediately with plenty of clean water.
- Store the scented discs in a cool, dry place, out of reach of children and pets.
- Aromatic discs are not intended for consumption. In case of accidental ingestion, seek medical attention immediately.
- Replace the aroma disc when the aroma diminishes. Its lifetime is subject to a number of factors, including frequency of use, selected drying programmes and general maintenance of the appliance. A new pack of 3 replacement discs can be purchased separately from Cecotec, to keep your laundry smelling nice: For optimal and safe performance, use only original Cecotec aroma discs.

4. Precautions and advice for use

Precautions

- Cecotec is not responsible for accidents that occur if the instructions in the manual are not followed.

Clothing precautions

- Do not dry non-heat-resistant garments such as wool, silk, leather, polyurethane and printed clothes.
- Do not dry items that affect the performance of the dryer such as electric blankets or sponges.
- Dry clothes in groups according to the material they are made of to avoid damage.
- Organise clothes by colour to prevent colour transfer.
- Place small items in a laundry net to prevent them from getting lost or damaged.

- Garments with zips or metal should be dried inside a laundry net to avoid damaging other garments or the tumble dryer.

Tips on how to lay out clothes

- Make sure that the laundry is well spun before putting it in the dryer to improve drying efficiency.
- Place each garment evenly inside the tumble dryer to ensure even drying.
- Check that there are no objects stuck to the laundry, as they could remain on the garment after drying.
- Do not exceed 70% (approximately two thirds) of the rated capacity of the tumble dryer to avoid inefficient performance.
- Only washed garments may be dried.

5. Operation

Control panel

Figure 7:

1. Power icon
2. Touch start/pause/child lock icon
3. Touch icon time +
4. Touch icon time -
5. Display: time remaining
6. Display: drum temperature
7. Lint filter cleaning warning indicator light
8. Empty-tank indicator light
9. UV function indicator light
10. KidLock indicator light (Child lock)
11. Delay Start function indicator light (Delay Start)
12. Touch icon Large programme (large size garments)
13. Touch icon small programme (small size garments)
14. Touch icon ECO programme
15. Touch icon Time function (time)
16. Touch icon UV programme
17. Touch icon AI programme (Intelligent Programme)
18. Touch icon Rapid programme

19. Shoes programme touch icon
20. Refresh programme touch icon
21. Touch icon Underwear programme (underwear)
22. Touch icon soft programme (sensitive clothing)
23. Steam programme touch icon (Steam)

Start-up

1. Connect the end of the power cord to the power socket at the rear.
2. When the dryer is plugged in, the display lights up. If there is no interaction for 5 minutes, the display turns off automatically.
3. With the dryer connected to the power socket and the display off, press the On/Off touch icon to turn the dryer on again.
4. Before inserting the laundry, make sure that it is well spun and drip-free. Place the garments neatly to avoid tangles. Close the door.
5. Press the touch icon of the desired mode to select it, then press the start/pause/child lock touch icon to start.
6. At the end of the programme, open the door and remove the laundry.

Touch icon Start/Pause/Child Lock

1. After selecting a mode, press this button once to start. During operation, briefly press this button to pause the mode.
2. Press and hold the icon for 3 seconds to activate the child lock once the programme has started. If you try to use the dryer when the lock is active, the dryer will beep twice and the KidLock indicator light will flash rapidly.
3. If not activated manually, the child lock is automatically activated after a certain period of operation. With the lock active, the screen cannot be operated until you unlock it.
4. To pause the child lock function, short press the start/pause/child lock touch icon.

Delay Start function:

1. Press this icon to select the desired programme
2. The touch icon time + and the touch icon time - allow you to set the delayed start of the programme. Press time + to increase the delay and time - to decrease the delay.
3. Press the start/pause/child lock icon to start the delayed start countdown. The Delay Start indicator light will come on.

4. When the delayed start time countdown reaches zero, the tumble dryer will start running the selected programme.

Note: In the AI (intelligent) and ECO programmes, the count is forward and not backward.

Adjusting the time of a programme

1. Click on the programme you want to run.
2. To start the programme later, set the Delay Start function with the touch icon time + (increase) and the touch icon time - (decrease).
3. Press the Time function touch icon repeatedly to increase the programme duration. Each press adds 10 minutes. The display will then show the duration of the programme.
4. Press the start/pause/child lock touch icon to start the programme, which will start at the end of the countdown (if you have set the delayed start).

Washing programmes:

1. Large: For large items (e.g. sheets, pillowcases and similar).
2. Small: Suitable for small garments (e.g. socks).
3. ECO: To achieve greater energy savings, adjust the time and reduce the heating. Clothes may be slightly damp when finished.
4. UV (ultraviolet light): No heating required; uses UVC light to reduce bacteria in clothing.
5. AI (intelligent programme): Automatically adjusts the drying time using temperature and humidity sensors according to the amount of laundry; stops when it detects that the laundry is dry.
6. Rapid: Fast drying for few light garments.
7. Shoes (drying of shoes): The drum does not rotate; place the shoe rack inside to dry shoes.
8. Refresh: No heating; helps reduce odours. Not recommended for drying.
9. Underwear: Specific programme for underwear and similar garments.
10. Soft (Sensitive clothing): Low temperature drying for heat sensitive fabrics.
11. **Steam: oriented to reduce creases and care for small quantities of dry linen.**

Clothes storage function: Once the cycle is finished, if you do not open the door to remove the laundry, the automatic conservation function will start, showing "-" on the display. At this time, the tumble dryer will enter standby mode and every 4 hours, the air drying mode will be activated, with fan and drum active (except in Shoes mode), for 5 minutes (the air drying indicator will light up), until after 24 hours, the conservation mode will end

automatically. If you open the door within 24 hours, the storage function is automatically terminated.

Interface logic and warnings

1. When plugged into a power outlet, the buzzer sounds and all indicators light up for 1 second. The dryer then enters standby mode. In standby status, the on/off touch icon flashes.
2. When switched on with the on/off touch icon, its indicator remains fixed and emits a sound. The last programme used is the one that is remembered; when the appliance is first switched on, the AI programme (intelligent programme) is selected and its indicator flashes.
3. When you select a programme, its indicator flashes; the others remain lit.
4. Press and hold the time - touch icon to activate/deactivate mute. The display shows "ON" when muting is active and "OF" when muting is deactivated.
5. When the lint filter cleaning indicator light flashes, you should perform lint filter cleaning as described in this manual. If the lint filter is not installed or not properly fitted, the lint filter indicator light remains steady.
6. If the door is opened during operation, the display shows "dor" flashing on the remaining time display, close the door.
7. Interior drum light: lights up for 2 minutes after switching on, switching off, pausing and opening the door.

Time and temperature reference per programme

Programme	Time	Temperature	UV
Large (large size garments)	210 minutes	65°C	Active in the last 10 min
Small (small size garments)	90 minutes	65°C	active in the last 10 min
ECO	Complete drying. Automatic stop	55°C	active approximately in the last 5 min
UV	15 minutes	No heat	active throughout the process
AI (intelligent programme)	Complete drying. Automatic stop	65°C	active for approximately the last 5 minutes; maximum 4 hours of operation
Rapid	30 minutes	65°C	active in the last 10 min
Shoes	240 minutes	45°C	active in the last 10 min
Refresh	90 minutes	No heat	active in the last 10 min
Underwear	60 minutes	65°C	active in the last 10 min

Soft(sensitive clothing)	45 minutes	50°C	active in the last 10 min
Steam	60 minutes	60°C	active in the last 10 min

Note:

1. The above drying time table has been tested under standard test conditions. The time will also vary according to the material, volume or weight of the laundry to be dried.
2. During the first few uses, a new smell may come from the drum. This is normal and does not indicate a defect. Disappears after several drying cycles. Use the device normally.
3. At the end of drying, please confirm that the dryer has stopped completely and remove the laundry.
4. Please note that static electricity may occur when removing clothing.
5. The machine can run for up to 4 hours in IA (intelligent programme) mode and will automatically switch off after 4 hours.

6. Cleaning and maintenance

Cleaning the lint filter

Precautions:

- Clean the Lint Filter after each cycle. Otherwise, the performance of the next drying will be affected.
- When the Lint Filter indicator on the panel flashes, the Lint Filter needs to be cleaned.
- If the Lint Filter is damaged, contact your service representative to replace it with the specific part.

Removing and cleaning the lint filter:

1. Open the Door and pull the Lint Filter upwards as shown in figure 8.
2. Open the Lint Filter as shown in figure 9 and remove the lint from inside. To avoid damaging it, use a soft brush; you can use a mild detergent.

Important: Do not install the lint filter when wet or damp. After cleaning, the Lint Filter must be completely dry before reinstallation.

If the Lint Filter is not installed or is installed in the wrong direction, the tumble dryer will not operate and the Lint Filter cleaning light will remain on steady.

Cleaning the air intake filter

1. Open the Air Intake Filter cover as shown in Figure 10 and remove the filter.
2. Wash it, dry it thoroughly and replace it.

Recommendations:

- Clean the Air Intake Filter once a month.
- If the filter is broken, replace it immediately.

Cleaning the appliance's interior and exterior

- Do not immerse the machine or any of its parts in water or any other liquid.
- Do not use petrol, alcohol or other solvents, or spray cleaners to clean the interior or exterior.
- If there are stains on the drum, wipe them off with a cloth.
- After each cycle, remove debris from inside the tumble dryer.
- Do not use abrasive or heavy duty cleaners that may damage it.

Precautions:

- At the end of use, unplug the power plug and clean only when the dryer is completely cool.
- Except for the Lint Filter and Air Intake Filter, do not disassemble the product.
- Do not dismantle, repair or modify the product; these operations should only be carried out by professionals authorised by Cecotec.

7. Troubleshooting**Fault codes**

Code	Fault	Code	Fault
E1	Faulty air inlet sensor	E2	Faulty filter element sensor
E3	Fault in the communication	E4	Overweight
E5	Motor failure	Dor	The door is not closed

Troubleshooting

Error type	Cause	Solution
The dryer does not work	The door is not closed	Close the door

	The power cord is not properly plugged in	Insert the cable firmly
	No voltage at the socket	Check supply
Hot air does not come out.	Refresh mode is activated	Pause and switch modes
Drum does not rotate	Shoes mode is activated	Pause and switch modes if you are not using the shoe rack.
Insufficient drying	Lint filter not cleaned	Clean it after each use
	The air inlet filter is blocked.	Clean the filter
	There are too many clothes	Reduce the burden
	Clothes were added during drying	Do not add during the cycle
	The clothes are tangled	Separate and load one at a time
	The garments were not well spin-dried.	Centrifuge the laundry before putting it in the dryer.
	Mixing garments with different characteristics	Separate into several batches of similar characteristics
E4	Overload	Reduce the burden and spread it out

8. Disposal of old electrical and electronic appliances



This symbol indicates that, according to the applicable regulations, the appliance and/or batteries must be disposed of separately from household waste. When this product reaches the end of its shelf life, you should dispose of the batteries/accumulators and take them to a collection point designated by the local authorities.

Consumers must contact their local authorities or retailer for information concerning the correct disposal of old appliances and/or their batteries.

Information on national packaging recycling schemes and their marking can be found on our website.

Compliance with the above guidelines will help protect the environment.

9. Copyright

The intellectual property rights over the texts in this manual belong to CECOTEC INNOVACIONES, S.L. All rights reserved. The contents of this publication may not, in whole or in part, be reproduced, stored in a retrieval system, transmitted, or distributed by any means (electronic, mechanical, photocopying, recording or similar) without the prior authorization of CECOTEC INNOVACIONES, S.L.

10. Simplified EU Declaration of Conformity





Hereby, Cecotec Innovations declares that this product is in compliance with the essential requirements and other relevant provisions of the regulations applicable in the European Union. This product has been designed, manufactured and tested to meet the required safety and quality standards. The full text of the EU Declaration of Conformity can be found on the following website:

<https://cecotec.es/es/information/declaration-of-conformity>

11. Technical specifications

You can find more information on this model and access its database by scanning the QR code (also found on the energy label):

Reference	EU01_111290	EU01_111291
Model	Bolero DressCode Dry 3600V Gold	Bolero DressCode Dry 3600V Silver
QR code		
Rated voltage	220 - 240 V ~	220 - 240 V ~
Rated frequency	50 / 60 Hz	50 / 60 Hz
Maximum rated power	760 W	760 W
Degree of waterproofing	IPX4	IPX4

Energy efficiency class*	G	G
Rated capacity	3 kg	3 kg

*A (highest efficiency) to G (lowest efficiency)

Information related to energy efficiency can be found in the European Commission's public database EPREL:

1. Open the EPREL database homepage
<https://eprel.ec.europa.eu/screen/product/tumbledryers20232534>
2. Search by model reference.

Technical data sheet according to EU Regulation 2023/2534

SETTING	UNIT	VALUE
Rated capacity for ECO programme, in 0.5 kg intervals (c)	Kg	3.0
Energy consumption for ECO programme at full load (Edry)	kWh	2,26
Energy consumption for ECO programme at half load (Edry 1/2)	kWh	1,09
Weighted energy consumption for ECO programme (EtC)	kWh	1.37
Standard energy consumption for ECO programme (SEC)	kWh	0.72
Energy Efficiency Index (EEI)	/	190,3
ECO programme duration at full load (Tdry)	(h:min)	4:25
ECO programme duration	(h:min)	2:04

at half load (Tdry 1/2)		
Weighted ECO programme duration (Tt)	(h:min)	2:38
Average condensation efficiency for ECO programme at full load (Cdry)	%	N/A
Average condensation efficiency for ECO programme at half load (Cdry 1/2)	%	N/A
Weighted condensation efficiency for ECO programme (Ct)	%	N/A
Airborne acoustic noise emission during ECO programme	dB(A) re 1 pW	-
Power consumption in off mode (Po)	W	0.39
Power consumption in standby mode (Psm)	W	N/A
Does standby mode include display information?	-	N/A
Automatic switch-off time to off mode or standby mode	min	2
Delay start mode duration	h	8
Networked standby energy consumption (Pnsm)	W	N/A
Delay start mode energy consumption (Pds)	W	1.92

Power consumption in "off mode" is 0.39 W, measured according to EN 50564:2011 guidelines and European regulations 1275/2008/EC and 801/2013/EC. This measurement was taken with the appliance connected to the mains without performing any function. The switch/knob of the appliance was set to the Off position.

IMPORTANT: Technical specifications may change without prior notice to improve product quality.

IMPORTANT: The values stated have been obtained in a laboratory environment in accordance with the relevant regulations. These values may vary depending on the environmental conditions and the use of the dryer.

CAUTION: These data is subject to regulatory changes.

Technical specifications may change without prior notice to improve product quality.
Made in China | Designed in Spain

12. Technical support and warranty

Cecotec shall be liable to the end user or consumer for any lack of conformity that exists at the time of product delivery under the terms, conditions and deadlines established by applicable regulations.

Repairs should be carried out by qualified personnel.

If you detect any problem with the product or have any queries, please contact Cecotec's Official Technical Support Service at +34 96 321 07 28.

FRANÇAIS

1. Pièces et composants

Image 1

1. Tambour
2. Joint de la porte
3. Filtre à peluches
4. Porte
5. Réservoir de disques aromatiques
6. Panneau de contrôle
7. Réservoir d'eau
8. Sortie d'air
9. Filtre d'entrée d'air
10. Prise d'alimentation

Note :

Les graphiques de ce manuel sont des représentations schématiques et peuvent ne pas correspondre exactement à ceux du produit.

2. Avant utilisation

- Cet appareil possède un emballage conçu pour le protéger pendant son transport. Sortez l'appareil de sa boîte. Rangez la boîte d'origine et le reste des éléments provenant de l'emballage dans un endroit sûr pour éviter d'endommager l'appareil si vous devez le transporter à l'avenir. Si vous devez vous défaire de l'emballage d'origine, assurez-vous de recycler tous les éléments correctement.
- Assurez-vous que toutes les pièces et les composants sont inclus et en bon état. S'il manque une pièce, une partie, un accessoire ou que l'appareil ou ses accessoires ne sont pas en bon état, veuillez contacter le Service Après-Vente officiel de Cecotec.

Contenu de la boîte :

- Sèche-linge
- Arôme de séchage
- Câble d'alimentation
- Manuel d'instructions
- Réservoir d'eau

- Accessoire pour chaussures
- Ne retirez pas le numéro de série du produit, afin de conserver un suivi correct de votre produit en cas de problème.

3. Installation

Veillez à suivre les instructions suivantes pour une installation et un fonctionnement corrects de votre mini-sécheur :

- **Emplacement adéquat :** Placez le mini-sécheur dans un endroit bien ventilé et sur une surface plane et stable afin d'éviter les vibrations et les bruits excessifs pendant le fonctionnement.
- **Espace nécessaire :** Reportez-vous à la figure 2 pour vérifier les dimensions du sèche-linge et à la figure 3 pour vous assurer des distances minimales recommandées autour du sèche-linge :
 - Espace latéral minimum : 10 cm
 - Dégagement arrière minimum : 15 cm
 - Dégagement minimal à l'avant : 50 cm
 - Hauteur sous plafond minimale : 50 cm
- **Connexion électrique :** Branchez le sèche-linge à une prise électrique appropriée. Veillez à ce que le câble d'alimentation ne soit pas endommagé ou écrasé sous l'appareil.
- **Sécurité** Ne placez pas d'objets inflammables à proximité du sèche-linge et veillez à ce que les entrées et sorties d'air ne soient pas obstruées.
- **Accessibilité :** Assurez-vous que la porte du sèche-linge peut être ouverte complètement et que le panneau de commande est facilement accessible.

Mise en place de l'étagère à chaussures

Ouvrez la porte, placez le support à chaussures à l'intérieur du tambour comme indiqué sur la figure 4 et fixez-le avant de lancer le mode Chaussures.

Réservoir d'eau

Img. 5

1. Retirer le réservoir d'eau de la partie supérieure du corps principal.
2. Ouvrez le bouchon en silicone, remplissez le réservoir d'eau avec de l'eau, fermez le bouchon et réinstallez le réservoir d'eau dans son logement supérieur.

3. Le réservoir d'eau n'est utilisé que lorsque le mode vapeur est activé.
4. En cours d'utilisation, s'il manque de l'eau, l'indicateur de manque d'eau s'allume sur le panneau.

Réservoir de disques aromatiques

Img. 6

1. Ouvrez la porte du sèche-linge. Pousser vers l'extérieur la languette de verrouillage située au bas de la trémie du disque aromatique et la retirer.
2. Ouvrir l'emballage individuel du disque aromatique.
3. Placer le disque aromatique dans le bac à disques aromatiques et appuyer fermement.
4. Installez le réservoir avec le disque au centre de la base du tambour, puis poussez la languette de fermeture vers le centre jusqu'à ce qu'elle s'enclenche.

Notes

- Après avoir installé le disque aromatique, évitez de vous toucher les yeux avec les mains. En cas de contact avec les yeux, rincer immédiatement et abondamment à l'eau claire.
- Conservez les disques aromatiques dans un endroit frais et sec, hors de portée des enfants et des animaux domestiques.
- Les disques aromatiques ne sont pas destinés à la consommation. En cas d'ingestion accidentelle, consulter immédiatement un médecin.
- Remplacer le disque aromatique lorsque l'arôme diminue. Sa durée de vie dépend d'un certain nombre de facteurs, notamment la fréquence d'utilisation, les programmes de séchage sélectionnés et l'entretien général de l'appareil. Un nouveau paquet de 3 disques de remplacement peut être acheté séparément auprès de Cecotec, pour que votre linge continue à sentir bon : Pour une performance optimale et sûre, n'utilisez que des disques aromatiques Cecotec d'origine.

4. Précautions et conseils d'utilisation

Avertissements

- Cecotec n'est pas responsable des accidents survenus en cas de non-respect des instructions du manuel.

Précautions vestimentaires

- Ne pas sécher les vêtements non résistants à la chaleur tels que la laine, la soie, le cuir, le polyuréthane et les vêtements imprimés.

- Ne séchez pas d'articles qui affectent les performances du sèche-linge, tels que des couvertures électriques ou des éponges.
- Séchez les vêtements par groupes en fonction de la matière dont ils sont faits pour éviter de les abîmer.
- Organisez les vêtements par couleur pour éviter les transferts de couleurs.
- Placez les petits objets dans un filet à linge pour éviter qu'ils ne se perdent ou ne s'abîment.
- Les vêtements munis de fermetures éclair ou de métal doivent être séchés à l'intérieur d'un filet à linge pour éviter d'endommager d'autres vêtements ou le sèche-linge.

Conseils pour la disposition des vêtements

- Assurez-vous que le linge est bien essoré avant de le mettre dans le sèche-linge afin d'améliorer l'efficacité du séchage.
- Placez chaque vêtement uniformément dans le sèche-linge pour garantir un séchage homogène.
- Vérifiez qu'aucun objet n'est collé au linge, car il pourrait rester sur le vêtement après le séchage.
- Ne dépassez pas 70 % (environ deux tiers) de la capacité nominale du sèche-linge afin d'éviter des performances inefficaces.
- Seuls les vêtements lavés peuvent être séchés.

5. Fonctionnement

Panneau de contrôle

Image 7 :

1. Icône tactile marche/arrêt
2. Toucher l'icône de démarrage/pause/verrouillage pour les enfants
3. Icône tactile du temps +
4. Icône tactile du temps -
5. Affichage : temps restant
6. Affichage : température du tambour
7. Indicateur d'avertissement de nettoyage du filtre à peluches
8. Témoin lumineux de réservoir vide
9. Indicateur de la fonction UV
10. Indicateur KidLock (Sécurité enfants)

11. Indicateur de la fonction « Delay Start » (Départ différé)
12. Icône tactile Programme grande taille (vêtements de grande taille)
13. Icône tactile petit programme (vêtements de petite taille)
14. Icône tactile Programme ECO
15. Icône tactile Fonction temps (heure)
16. Icône tactile Programme UV
17. Icône tactile Programme AI (Programme intelligent)
18. Icône tactile Programme rapide
19. Programme de chaussures icône tactile
20. Actualiser le programme icône tactile
21. Icône tactile Programme sous-vêtements (underwear)
22. Icône tactile programme doux (vêtements sensibles)
23. Icône tactile du programme Steam (Steam)

Mise en marche

1. Branchez l'extrémité du cordon d'alimentation à la prise d'alimentation située à l'arrière de l'appareil.
2. Lorsque le sèche-linge est branché, l'écran s'allume. S'il n'y a pas d'interaction pendant 5 minutes, l'écran s'éteint automatiquement.
3. Lorsque le sèche-linge est branché sur la prise de courant et que l'écran est éteint, appuyez sur l'icône tactile On/Off pour remettre le sèche-linge en marche.
4. Avant d'introduire le linge, assurez-vous qu'il est bien essoré et qu'il ne coule pas. Placez les vêtements proprement pour éviter qu'ils ne s'emmêlent. Fermez la porte.
5. Appuyez sur l'icône tactile du mode souhaité pour le sélectionner, puis appuyez sur l'icône tactile de démarrage/pause/verrouillage enfants pour démarrer.
6. A la fin du programme, ouvrez la porte et retirez le linge.

Icône tactile Démarrer/Pause/Sécurité enfants

1. Après avoir sélectionné un mode, appuyez une fois sur ce bouton pour démarrer. En cours de fonctionnement, appuyez brièvement sur cette touche pour mettre le mode en pause.
2. Maintenez appuyé l'icône pendant 3 secondes pour activer le système de sécurité enfants. Si vous essayez d'utiliser le sèche-linge alors que le verrouillage est actif, le sèche-linge émet deux bips et le voyant KidLock clignote rapidement.
3. Si elle n'est pas activée manuellement, la sécurité enfant est automatiquement

activée après une certaine période de fonctionnement. Lorsque le verrouillage est actif, l'écran ne peut pas être utilisé tant que vous ne l'avez pas déverrouillé.

4. Pour mettre en pause la fonction de verrouillage des enfants, appuyez brièvement sur l'icône tactile de démarrage/pause/verrouillage des enfants.

Fonction Delay Start (Départ différé) :

1. Sélectionnez le programme souhaité
2. L'icône tactile temps + et l'icône tactile temps - permettent de régler le démarrage différé du programme. Appuyez sur le temps + pour augmenter le délai et sur le temps - pour le diminuer.
3. Appuyez sur l'icône de démarrage/pause/verrouillage des enfants pour lancer le compte à rebours du démarrage différé. L'indicateur de la fonction Delay Start (Départ différé) s'allume.
4. Lorsque le compte à rebours du temps de démarrage différé arrive à zéro, le sèche-linge commence à exécuter le programme sélectionné.

Remarque : Dans les programmes AI (intelligent) et ECO, le comptage se fait en avant et non en arrière.

Réglage de la durée d'un programme

1. Cliquez sur le programme que vous souhaitez exécuter.
2. Pour démarrer le programme plus tard, réglez la fonction Départ différé à l'aide de l'icône tactile temps + (augmentation) et de l'icône tactile temps - (diminution).
3. Appuyez plusieurs fois sur l'icône tactile de la fonction Temps pour augmenter la durée du programme. Chaque pression ajoute 10 minutes. L'écran affiche alors la durée du programme.
4. Appuyez sur l'icône tactile de démarrage/pause/verrouillage enfants pour lancer le programme, qui commencera à la fin du compte à rebours (si vous avez programmé le démarrage différé).

Programmes

1. Large: Pour les articles de grande taille (par exemple, les draps, les taies d'oreiller et autres).
2. Small: Convient pour les petits vêtements (par exemple les chaussettes).
3. ECO: Pour réaliser davantage d'économies d'énergie, réglez la durée et réduisez le chauffage. Les vêtements peuvent être légèrement humides à la fin de l'opération.
4. UV (lumière UV) : Sans chauffage ; utilise la lumière UVC pour réduire les bactéries dans les vêtements.
5. AI (programme intelligent) : Ajuste automatiquement le temps de séchage à l'aide

de capteurs de température et d'humidité en fonction de la quantité de linge ; s'arrête lorsqu'il détecte que le linge est sec.

6. Rapid: Séchage rapide pour quelques vêtements légers.
7. Shoes (séchage des chaussures) :Le tambour ne tourne pas ; placez le support pour chaussures afin de sécher les chaussures.
8. Refresh (Rafraîchir): Sans chauffage ; aide à réduire les odeurs. Non recommandé pour le séchage.
9. Underwear: Programme spécifique pour les sous-vêtements et les vêtements similaires.
10. Soft (linge délicat) :Séchage à basse température pour les tissus sensibles à la chaleur.
11. Steam (Vapeur): orienté pour réduire les plis et entretenir de petites quantités de linge sec.

Fonction de rangement du linge : Une fois le cycle terminé, si vous n'ouvrez pas la porte pour retirer le linge, la fonction de conservation automatique se met en marche, en affichant "-" sur l'écran. À ce moment-là, le sèche-linge passe en mode veille et, toutes les 4 heures, le mode de séchage à l'air est activé, avec le ventilateur et le tambour actifs (sauf en mode Chaussures), pendant 5 minutes (l'indicateur de séchage à l'air s'allume), jusqu'à ce qu'au bout de 24 heures, le mode de conservation s'arrête automatiquement. Si vous ouvrez la porte dans les 24 heures, la fonction de stockage est automatiquement interrompue.

Logique d'interface et avertissements

1. Lorsqu'il est branché sur une prise de courant, l'avertisseur sonore retentit et tous les indicateurs s'allument pendant 1 seconde. Le sèche-linge passe alors en mode veille. En état de veille, l'icône de la touche marche/arrêt clignote.
2. Lorsqu'il est mis en marche à l'aide de l'icône tactile on/off, son indicateur reste fixe et émet un son. Le programme mémorisé est le dernier utilisé ; lors de la première mise en marche, c'est le programme AI (programme intelligent) qui est sélectionné, dont l'indicateur clignote.
3. Lorsque vous sélectionnez un programme, son indicateur clignote ; les autres restent allumés en permanence.
4. Appuyez sur l'icône de l'heure et maintenez-la enfoncée pour activer/désactiver la mise en sourdine. L'écran affiche "ON" lorsque l'inhibition est active et "OF" lorsqu'elle est désactivée.
5. Lorsque le voyant de nettoyage du filtre à peluches clignote, vous devez procéder au nettoyage du filtre à peluches comme décrit dans ce manuel. Si le filtre à peluches n'est pas installé ou n'est pas correctement mis en place, le voyant du filtre à peluches reste allumé.
6. Si la porte est ouverte pendant le fonctionnement, l'écran affiche "dor" clignotant sur l'affichage du temps restant, fermer la porte.
7. Éclairage intérieure du tambour : s'allume pendant 2 minutes après la mise en marche, l'arrêt, la pause et l'ouverture de la porte.

Référence de temps et de température par programme

Programme	Temps	Température	UV
Large (vêtements de grande taille)	210 minutes	65 °C	Actif au cours des 10 dernières minutes
Small (vêtements de petite taille)	90 minutes	65 °C	actif au cours des 10 dernières minutes
ECO	Séchage complet. Arrêt automatique	55 °C	actif environ au cours des 5 dernières minutes
UV	15 min	Sans chaleur	actif tout au long du processus
AI (programme intelligent)	Séchage complet. Arrêt automatique	65 °C	actif environ au cours des 5 dernières minutes ; maximum 4 heures de fonctionnement
Rapid (rapide)	30 minutes	65 °C	actif au cours des 10 dernières minutes
Chaussures	240 minutes	45°C	actif au cours des 10 dernières minutes
Rafraîchir (Refresh)	90 minutes	Sans chaleur	actif au cours des 10 dernières minutes
Sous-vêtements (Underwear)	60 minutes	65 °C	actif au cours des 10 dernières minutes
Doux (vêtements sensibles)	45 minutes	50 °C	actif au cours des 10 dernières minutes
Steam (vapeur)	60 minutes	60 °C	actif au cours des 10 dernières minutes

Notes :

1. Le tableau des temps de séchage ci-dessus a été testé dans des conditions standard. Le temps varie également en fonction du matériau, du volume ou du poids du linge à sécher.
2. Lors des premières utilisations, une nouvelle odeur peut se dégager du tambour. Ce phénomène est normal et n'indique pas un défaut. Disparaît après plusieurs cycles de séchage. Utiliser l'appareil normalement.

3. À la fin du séchage, vérifiez que le sèche-linge s'est complètement arrêté et retirez le linge.
4. Veuillez noter qu'il peut y avoir de l'électricité statique lorsque vous enlevez vos vêtements.
5. L'appareil peut fonctionner jusqu'à 4 heures en mode IA (programme intelligent) et s'éteint automatiquement au bout de 4 heures.

6. Nettoyage et entretien

Nettoyage du filtre à peluches

Attention

- Nettoyez le filtre à peluches après chaque cycle. Dans le cas contraire, les performances du séchage suivant seront affectées.
- Lorsque l'indicateur du filtre à peluches clignote sur le panneau, cela signifie que le filtre à peluches doit être nettoyé.
- Si le filtre à peluches est endommagé, contactez votre service après-vente pour qu'il le remplace par la pièce spécifique.

Extraction et nettoyage du filtre à peluches

1. Ouvrez la porte et tirez le filtre à peluches vers le haut, comme indiqué sur la figure 8.
2. Ouvrez le filtre à peluches comme indiqué sur la figure 9 et retirez les peluches à l'intérieur. Pour ne pas l'abîmer, utilisez une brosse douce ; vous pouvez utiliser un détergent neutre.

Important : n'installez pas le filtre à peluches s'il est mouillé ou humide. Après le nettoyage, le filtre à peluches doit être complètement sec avant d'être réinstallé.

Si le filtre à peluches n'est pas installé ou s'il est installé dans le mauvais sens, le sèche-linge ne fonctionnera pas et le voyant de nettoyage du filtre à peluches restera allumé en permanence.

Nettoyage du filtre d'entrée d'air

1. Ouvrez le couvercle du filtre d'admission d'air comme indiqué dans la figure 10 et retirez le filtre.
2. Lavez-le, séchez-le soigneusement et remplacez-le.

Recommandations :

- Nettoyer le filtre d'admission d'air une fois par mois.
- Si le filtre est cassé, remplacez-le immédiatement.

Nettoyage de l'intérieur et de l'extérieur de l'unité

- Ne pas immerger la machine ou l'une de ses pièces dans l'eau ou tout autre liquide.
- Ne pas utiliser d'essence, d'alcool ou d'autres solvants, ni de produits de nettoyage en aérosol pour nettoyer l'intérieur ou l'extérieur.
- Si le tambour présente des taches, essuyez-les avec un chiffon.
- Après chaque cycle, éliminez les débris à l'intérieur du sèche-linge.
- N'utilisez pas de nettoyeurs abrasifs ou puissants qui pourraient l'endommager.

Attention

- En fin d'utilisation, débranchez la fiche d'alimentation et ne nettoyez que lorsque le sèche-linge est complètement refroidi.
- À l'exception du filtre à peluches et du filtre d'entrée d'air, ne démontez pas le produit.
- Ne démontez pas, ne réparez pas et ne modifiez pas le produit ; ces opérations doivent être effectuées uniquement par des professionnels agréés par Cecotec.

7. Résolution de problèmes**Codes d'erreur**

Code	Erreur	Code	Erreur
E1	Capteur d'entrée d'air défectueux	E2	Capteur de l'élément filtrant défectueux
E3	Erreur au niveau de la communication	E4	Surpoids
E5	Erreur au niveau du moteur	Dor	La porte n'est pas bien fermée.

Résolution des problèmes

Type d'erreur	Cause	Solution
Le sèche-linge ne fonctionne pas	La porte n'est pas bien fermée.	Fermez la porte
	La câble d'alimentation n'est pas branché	Insérer fermement le câble
	Pas de tension au niveau de la prise	Vérifier l'alimentation
Il ne sort pas d'air chaud	Le mode de rafraîchissement est activé	Pause et changement de mode

Le tambour ne tourne pas	Le mode chaussures est activé	Faites une pause et changez de mode si vous n'utilisez pas le porte-chaussures.
Séchage insuffisant	Filtre à peluches non nettoyé	Nettoyez-le après chaque utilisation
	Le filtre d'entrée d'air est obstrué	Nettoyez le filtre
	Il y a trop de vêtements	Réduire la charge
	Les vêtements ont été ajoutés pendant le séchage	Ne pas ajouter pendant le cycle
	Les vêtements sont emmêlés	Séparer et charger un par un
	Les vêtements n'ont pas été bien essorés.	Essorez bien le linge dans le lave-linge avant de le mettre dans le sèche-linge.
	Mélange de vêtements aux caractéristiques différentes	Séparer en plusieurs lots de caractéristiques similaires
E4	Surcharge	Réduire la charge et la répartir

8. Recyclage des équipements électriques et électroniques



Ce symbole indique que, conformément à la réglementation en vigueur, le produit et/ou la batterie doivent être éliminés séparément des déchets municipaux. Lorsque ce produit atteint la fin de sa vie utile, vous devez retirer les piles ou batteries et les apporter à un point de collecte désigné par les autorités locales.

Pour obtenir des informations détaillées sur la manière la plus adéquate de vous défaire de vos appareils électriques et électroniques et/ou des batteries correspondantes, vous devez contacter les autorités locales.

Vous pouvez consulter les informations sur les systèmes nationaux de recyclage des emballages et leur marquage sur notre site web.

Le respect des directives susmentionnées contribuera à la protection de l'environnement.

9. Copyright

Les droits de propriété intellectuelle des textes de ce manuel appartiennent à CECOTEC INNOVACIONES, S.L. Tous droits réservés. Le contenu de cette publication ne peut être, en totalité ou en partie, reproduit, stocké dans un système de récupération de données, transmis ou distribué par quelque moyen que ce soit (électronique, mécanique, photocopie, enregistrement ou similaire) sans l'autorisation préalable de CECOTEC INNOVACIONES, S.L.

10. Déclaration de conformité simplifiée de l'UE





Par la présente, Cecotec Innovaciones déclare que ce produit est conforme aux exigences essentielles et aux autres dispositions pertinentes de la réglementation applicable dans l'Union européenne. Ce produit a été conçu, fabriqué et testé pour répondre aux normes de sécurité et de qualité requises. Le texte intégral de la déclaration de conformité de l'UE peut être consulté sur le site web suivant :

<https://www.storececotec.fr/fr/information/declaration-of-conformity>

11. Spécifications techniques

Vous pouvez accéder à la base de données des produits où sont stockées les informations relatives à chaque modèle en scannant le code QR de votre modèle (figurant aussi sur l'étiquette énergétique) :

Référence	EU01_111290	EU01_111291
Modèle	Bolero DressCode Dry 3600V Gold	Bolero DressCode Dry 3600V Silver
Code QR		
Tension nominale	220 - 240 V~	220 - 240 V~
Fréquence nominale	50 / 60 Hz	50 / 60 Hz
Puissance nominale maximale	760 W	760 W
Degré de protection	IPX4	IPX4
Classe d'efficacité	G	G

énergétique*		
Capacité nominale	3 kg	3 kg

*A (efficacité maximale) à G (efficacité minimale)

Les informations relatives à l'efficacité énergétique sont disponibles dans la base de données publique EPREL de la Commission européenne :

1. Ouvrir la page d'accueil de la base de données EPREL
<https://eprel.ec.europa.eu/screen/product/tumbledryers20232534>
2. Cherchez par la référence du modèle.

Fiche technique conforme au règlement UE 2023/2534

PARAMÈTRES	Unité	Valeur
Capacité nominale pour le programme ECO, par intervalles de 0,5 kg (c)	Kg	3,0
Consommation d'énergie du programme ECO à pleine charge (Edry)	kWh	2,26
Consommation d'énergie du programme ECO à mi-charge (Edry 1/2)	kWh	1,09
Consommation d'énergie pondérée du programme ECO (EtC)	kWh	1,37
Consommation d'énergie standard pour le programme ECO (SEC)	kWh	0,72
Indice d'efficacité énergétique (EEL)	/	190,3
Durée du programme ECO à pleine charge (Tdry)	h:min	4:25

Durée du programme ECO à mi-charge (Tdry 1/2)	h:min	2:04
Durée pondérée du programme ECO (Tt)	h:min	2:38
Efficacité de condensation moyenne pour le programme ECO à pleine charge (Cdry)	%	N/A
Efficacité de condensation moyenne pour le programme ECO à mi-charge (Cdry 1/2)	%	N/A
Efficacité de condensation pondérée pour le programme ECO (Ct)	%	N/A
Émission de bruit acoustique aérien pendant le programme ECO	dB(A) par rapport à 1 Pw	-
Consommation d'énergie en mode Arrêt (Po)	W	0,39
Consommation d'énergie en mode veille (Psm)	W	N/A
Le mode veille affiche-t-il des informations à l'écran ?	-	N/A
Temps lors du changement automatique en mode arrêt ou en mode veille	min	2
Temps en mode de départ différé	h	8
Consommation en mode veille dans des conditions de fonctionnement sur le réseau (Pnsm)	W	N/A
Consommation d'énergie en mode de départ différé	W	1,92

(Pds)		
-------	--	--

La consommation d'énergie en mode « éteint » est de 0,39 W selon les directives de la norme EN 50564:2011 et les règlements européens 1275/2008/CE et 801/2013/CE. Pour ce faire, branchez l'appareil sans effectuer aucune fonction. Le sélecteur de l'appareil a été placé sur la position « éteint ».

IMPORTANT : Afin d'améliorer la qualité de l'appareil, les spécifications techniques peuvent subir des modifications sans préavis.

IMPORTANT : Les valeurs déclarées ont été obtenues en laboratoire conformément aux normes en vigueur. Ces valeurs peuvent varier en fonction des conditions ambiantes et de l'utilisation du sèche-linge.

ATTENTION : Ces données sont sujettes à des modifications réglementaires.

Les spécifications techniques peuvent être modifiées sans notification préalable afin d'améliorer la qualité du produit.

Produit fabriqué en Chine | Conçu en Espagne

12. Garantie et SAV

Cecotec est responsable envers l'utilisateur final ou le consommateur de tout défaut de conformité existant au moment de la livraison du produit dans les termes, conditions et délais établis par la réglementation applicable.

Il est recommandé que les réparations soient effectuées par du personnel qualifié.

Si vous détectez un incident ou un problème avec le produit, vous devez contacter le Service Après-Vente Officiel de Cecotec au +34 9 63 21 07 28.

DEUTSCH

1. Teile und Komponenten

Abbildung 1

1. Trommel
2. Türdichtung
3. Flusenfilter
4. Tür
5. Behälter für Duftscheiben
6. Bedienfeld
7. Wassertank
8. Luftauslass
9. Lufteinlassfilter
10. Netzanschluss

Hinweis:

Die Grafiken in dieser Bedienungsanleitung sind schematische Darstellungen und entsprechen möglicherweise nicht genau dem Produkt.

2. Vor dem Gebrauch

- Dieses Gerät ist so verpackt, dass es während des Transports geschützt bleibt. Nehmen Sie das Gerät aus seiner Verpackung. Bewahren Sie die Verpackung an einem sicheren Ort auf, damit das Gerät nicht beschädigt wird, wenn Sie ihn später transportieren müssen. Wenn Sie die Originalverpackung entsorgen möchten, vergewissern Sie sich, dass Sie alle Teile korrekt recyceln.
- Vergewissern Sie sich, dass alle Teile und Komponenten enthalten und in gutem Zustand sind. Sollte ein Teil fehlen oder beschädigt sein, wenden Sie sich bitte umgehend an den offiziellen technischen Kundendienst von Cecotec.

Vollständiger Inhalt:

- Wäschetrockner
- Trocknerduft
- Netzkabel
- Diese Bedienungsanleitung

- Wassertank
- Schuhkorb

- Entfernen Sie die Seriennummer des Produkts nicht, um im Falle einer Serviceanfrage die korrekte Rückverfolgbarkeit Ihres Geräts sicherzustellen.

3. Montage

Befolgen Sie die nachstehenden Anweisungen, um die korrekte Installation und den ordnungsgemäßen Betrieb Ihres Mini-Trockners sicherzustellen:

- Geeigneter Standort: Stellen Sie den Minitrockner in einem gut belüfteten Bereich und auf einer ebenen und stabilen Oberfläche auf, um übermäßige Vibrationen und Geräusche während des Betriebs zu vermeiden.
- Erforderlicher Platz: Siehe Abbildung 2, um die Abmessungen des Trockners zu überprüfen, und Abbildung 3, um die empfohlenen Mindestabstände rundherum sicherzustellen:
 - Seitlicher Mindestabstand: 10 cm
 - Hinterer Mindestabstand: 15 cm
 - Vorderer Mindestabstand: 50 cm
 - Mindestabstand nach oben: 50 cm
- Elektrischer Anschluss: Schließen Sie den Trockner an eine geeignete Steckdose an. Stellen Sie sicher, dass das Netzkabel nicht geknickt oder gequetscht ist.
- Sicherheit: Stellen Sie keine brennbaren Gegenstände in die Nähe des Trockners und stellen Sie sicher, dass die Luftein- und -auslässe nicht blockiert sind.
- Zugänglichkeit: Stellen Sie sicher, dass sich die Tür des Trockners vollständig öffnen lässt und das Bedienfeld leicht zugänglich ist.

Einsetzen des Schuhgestells

Öffnen Sie die Tür, setzen Sie das Schuhgestell wie in Abbildung 4 gezeigt in die Trommel ein und befestigen Sie es, bevor Sie den Modus „Shoes“ (Schuhe) starten.

Wassertank

Abb. 5

1. Entnehmen Sie den Wasserbehälter aus dem oberen Teil des Hauptgehäuses.
2. Öffnen Sie den Silikonstopfen, füllen Sie den Wassertank mit Wasser, schließen

Sie den Stopfen und setzen Sie den Wassertank wieder in sein oberes Gehäuse ein.

3. Der Wassertank wird nur verwendet, wenn der Dampfmodus (Steam-Modus) aktiviert ist.
4. Wenn während des Betriebs Wasser fehlt, leuchtet die Wassermangelanzeige auf dem Bedienfeld auf.

Behälter für Duftscheiben

Abb. 6

1. Öffnen Sie die Tür des Wäschetrockners. Drücken Sie die Verschlusslasche an der Unterseite des Behälters für Duftscheiben nach außen und nehmen Sie ihn heraus.
2. Öffnen Sie die Verpackung der Duftscheibe.
3. Legen Sie die Duftscheibe in den Behälter und drücken Sie sie fest nach unten.
4. Setzen Sie den Behälter mit der Scheibe in die Mitte des Trommelbodens ein; drücken Sie anschließend die Verschlusslasche zur Mitte, bis sie einrastet.

Hinweis

- Vermeiden Sie nach dem Einsetzen der Duftscheibe, Ihre Augen mit den Händen zu berühren. Bei Kontakt mit den Augen sofort mit reichlich sauberem Wasser spülen.
- Bewahren Sie die Duftscheiben an einem kühlen, trockenen Ort und außerhalb der Reichweite von Kindern und Haustieren auf.
- Die Duftscheiben sind nicht zum Verzehr bestimmt. Bei versehentlichem Verschlucken suchen Sie sofort ärztliche Hilfe auf.
- Ersetzen Sie die Duftscheibe, wenn der Duft nachlässt. Die Haltbarkeit hängt von verschiedenen Faktoren ab, unter anderem von der Häufigkeit der Nutzung, den gewählten Trockenprogrammen und der allgemeinen Pflege des Geräts. Sie können ein neues 3er-Pack Ersatz-Duftscheiben separat bei Cecotec erwerben, um einen angenehmen Duft in Ihrer Wäsche zu bewahren. Hinweis: Für eine optimale und sichere Leistung verwenden Sie ausschließlich die Original-Duftscheiben von Cecotec.

4. Vorsichtsmaßnahmen und Gebrauchshinweise

Vorsichtsmaßnahmen

- Cecotec haftet nicht für Unfälle, die durch die Nichtbeachtung der Anweisungen in diesem Handbuch entstehen.

Vorsichtsmaßnahmen für die Wäsche

- Trocknen Sie keine nicht hitzebeständigen Kleidungsstücke wie Wolle, Seide, Leder, Polyurethan und bedruckte Kleidung.
- Trocknen Sie keine Artikel, die die Leistung des Trockners beeinträchtigen könnten, wie z. B. Heizdecken oder Schwämme.
- Trocknen Sie die Wäsche nach Material sortiert, um Schäden zu vermeiden.
- Sortieren Sie die Wäsche nach Farben, um ein Abfärben zu verhindern.
- Legen Sie kleine Kleidungsstücke in ein Wäschenetz, um zu verhindern, dass sie verloren gehen oder beschädigt werden.
- Kleidungsstücke mit Reißverschlüssen oder Metallteilen sollten in einem Wäschenetz getrocknet werden, um zu vermeiden, dass sie andere Kleidungsstücke oder den Trockner beschädigen.

Tipps zum Einlegen der Wäsche

- Stellen Sie sicher, dass die Wäsche gut geschleudert ist, bevor Sie sie in den Trockner geben, um die Trocknungseffizienz zu verbessern.
- Legen Sie jedes Kleidungsstück gleichmäßig in den Trockner, um ein gleichmäßiges Trocknen zu gewährleisten.
- Vergewissern Sie sich, dass keine Fremdkörper an der Kleidung haften, da diese nach dem Trocknen im Kleidungsstück verbleiben könnten.
- Überschreiten Sie nicht 70 % (ungefähr zwei Drittel) der Nennkapazität des Trockners, um eine ineffiziente Leistung zu vermeiden.
- Es dürfen nur Kleidungsstücke getrocknet werden, die zuvor gewaschen wurden.

5. Bedienung

Bedienfeld

Abbildung 7:

1. Ein/Aus-Symbol
2. Touch-Symbol Start/Pause/Kindersicherung
3. Touch-Symbol Zeit +
4. Touch-Symbol Zeit -
5. Display: Restzeit
6. Display: Trommeltemperatur
7. Kontrollleuchte für die Reinigung des Flusenfilters
8. Kontrollleuchte Wasserstand
9. Leuchtanzeige der UV-Funktion

10. Leuchtanzeige KidLock (Kindersicherung)
11. Leuchtanzeige Funktion Delay Start (Startzeitvorwahl)
12. Touch-Symbol Programm Large (große Wäschestücke)
13. Touch-Symbol Programm small (kleine Wäschestücke)
14. Touch-Symbol Programm ECO
15. Touch-Symbol Funktion Time (Zeit)
16. Touch-Symbol Programm UV
17. Touch-Symbol Programm AI (intelligentes Programm)
18. Touch-Symbol Programm Rapid (Schnell)
19. Touch-Symbol Programm Shoes (Schuhe)
20. Touch-Symbol Programm Refresh (Auffrischen)
21. Touch-Symbol Programm Underwear (Unterwäsche)
22. Touch-Symbol Programm soft (Feinwäsche)
23. Touch-Symbol Programm Steam (Dampf)

Inbetriebsetzung

1. Verbinden Sie das Ende des Netzkabels mit dem Stromanschluss auf der Rückseite.
2. Beim Anschließen des Trockners schaltet sich das Display ein. Wenn 5 Minuten lang keine Eingabe erfolgt, schaltet sich das Display automatisch aus.
3. Wenn der Trockner an die Stromversorgung angeschlossen und das Display ausgeschaltet ist, drücken Sie das Ein-/Aus-Touch-Symbol, um es wieder zu aktivieren.
4. Stellen Sie vor dem Einlegen der Wäsche sicher, dass diese gut geschleudert wurde und nicht tropft. Legen Sie die Kleidungsstücke geordnet ein, um ein Verheddern zu vermeiden. Schließen Sie die Tür.
5. Drücken Sie das Touch-Symbol des gewünschten Modus, um ihn auszuwählen, und drücken Sie anschließend das Touch-Symbol für Start/Pause/Kindersicherung, um zu starten.
6. Nach Beendigung des Programms öffnen Sie die Tür und entnehmen Sie die Wäsche.

Touch-Symbol Start/Pause/Kindersicherung

1. Nach Auswahl eines Modus drücken Sie diese Taste einmal, um zu starten. Drücken Sie während des Betriebs kurz diese Taste, um den Modus zu pausieren.
2. Halten Sie das Symbol 3 Sekunden lang gedrückt, um die Kindersicherung zu

aktivieren, sobald das Programm gestartet ist. Wenn Sie versuchen, den Trockner bei aktivierter Kindersicherung zu verwenden, gibt das Gerät zwei Signaltöne ab und die KidLock-Leuchtanzeige blinkt schnell.

3. Wenn sie nicht manuell aktiviert wird, schaltet sich die Kindersicherung nach einer gewissen Betriebszeit automatisch ein. Bei aktivierter Sperre kann der Bildschirm nicht bedient werden, bis Sie ihn entsperren.
4. Um die Kindersicherungsfunktion zu pausieren, drücken Sie kurz das Touch-Symbol Start/Pause/Kindersicherung.

Funktion Delay Start (Startzeitvorwahl):

1. Wählen Sie das gewünschte Programm
2. Das Touch-Symbol Zeit + und das Touch-Symbol Zeit - ermöglichen die Einstellung des verzögerten Programmstarts. Drücken Sie Zeit +, um die Verzögerung zu erhöhen, und Zeit -, um sie zu verringern.
3. Drücken Sie das Symbol Start/Pause/Kindersicherung, um den Countdown für den verzögerten Start zu beginnen. Die Leuchtanzeige der Funktion Delay Start (Startzeitvorwahl) wird aufleuchten.
4. Wenn der Countdown der Startzeitvorwahl Null erreicht, beginnt der Trockner mit der Ausführung des gewählten Programms.

Hinweis: Bei den Programmen AI (intelligent) und ECO zählt die Zeit vorwärts und nicht rückwärts.

Anpassung der Programmdauer

1. Wählen Sie das Programm, das Sie ausführen möchten.
2. Um das Programm später zu starten, stellen Sie die Funktion Delay Start (Startzeitvorwahl) mit dem Touch-Symbol Zeit + (erhöhen) und dem Touch-Symbol Zeit - (verringern) ein.
3. Drücken Sie wiederholt das Touch-Symbol der Funktion Time (Zeit), um die Programmdauer zu erhöhen. Jeder Tastendruck fügt 10 Minuten hinzu. Anschließend zeigt das Display die Programmdauer an.
4. Drücken Sie das Touch-Symbol Start/Pause/Kindersicherung, um das Programm zu starten, welches nach Ablauf des Countdowns beginnt (sofern die Startzeitvorwahl eingestellt wurde).

Programme:

1. Large:Für große Wäschestücke (z. B. Bettlaken, Bezüge und Ähnliches).
2. Small:Geeignet für kleine Wäschestücke (z. B. Socken).
3. ECO:Um eine größere Energieeinsparung zu erzielen; passt die Zeit an und reduziert die Heizleistung. Die Wäsche kann nach Beendigung leicht feucht

- bleiben.
4. UV (Ultraviolettes Licht): Ohne Erwärmung; verwendet UVC-Licht, um Bakterien in der Wäsche zu reduzieren.
 5. AI (Intelligentes Programm) Passt die Trocknungszeit mittels Temperatur- und Feuchtigkeitssensoren automatisch an die Wäschemenge an; stoppt, wenn erkannt wird, dass die Wäsche trocken ist.
 6. Rapid Schnelles Trocknen für wenige, leichte Wäschestücke.
 7. Shoes (Schuhtrocknung): Die Trommel dreht sich nicht; platzieren Sie den Schuhhalter, um Schuhe zu trocknen.
 8. Refresh (Auffrischen): Ohne Erwärmung; hilft, Gerüche zu reduzieren. Nicht zum Trocknen empfohlen. Nicht zum Trocknen empfohlen.
 9. Underwear: Spezialprogramm für Unterwäsche und ähnliche Kleidungsstücke.
 10. Soft (Feinwäsche): Trocknung bei niedriger Temperatur für hitzeempfindliche Textilien.
 11. **Steam (Dampf): Zur Reduzierung von Falten und zur Pflege kleiner Mengen trockener Wäsche.**

Knitterschutzfunktion (Funktion zur Wäscheerhaltung): Nach Zyklusende startet die automatische Knitterschutzfunktion, wenn die Tür zur Wäscheentnahme nicht geöffnet wird. Auf dem Display wird „—“ angezeigt. In diesem Zustand wechselt der Trockner in den Standby-Modus. Alle 4 Stunden aktiviert sich für 5 Minuten der Lufttrocknungsmodus, bei dem Lüfter und Trommel laufen (ausgenommen im Shoes-Modus). Die Lufttrocknungsanzeige leuchtet dabei auf. Nach 24 Stunden endet der Erhaltungsmodus automatisch. Wenn die Tür innerhalb von 24 Stunden geöffnet wird, wird die Erhaltungsfunktion automatisch beendet.

Benutzeroberfläche und Meldungen

1. Beim Anschließen an eine Steckdose ertönt der Summer und alle Anzeigen leuchten für 1 Sekunde auf. Anschließend wechselt der Trockner in den Standby-Modus. Im Standby-Modus blinkt das Touch-Symbol für Ein/Aus.
2. Beim Einschalten über das Touch-Symbol für Ein/Aus leuchtet dessen Anzeige durchgehend und es ertönt ein Signalton. Das gespeicherte Programm ist das zuletzt verwendete; beim ersten Einschalten ist es das AI-Programm (intelligentes Programm), dessen Anzeige blinkt.
3. Bei Auswahl eines Programms blinkt dessen Anzeige; die übrigen leuchten dauerhaft.
4. Halten Sie das Touch-Symbol Zeit --- gedrückt, um die Stummschaltung zu aktivieren/deaktivieren. Das Display zeigt „ON“ an, wenn die Stummschaltung aktiv ist, und „OF“, wenn sie deaktiviert ist.
5. Wenn die Leuchtanzeige für die Reinigung des Flusenfilters blinkt, müssen Sie die Reinigung des Flusenfilters durchführen, wie in diesem Handbuch angegeben. Wenn der

Flusenfilter nicht eingesetzt oder nicht korrekt platziert ist, leuchtet die Leuchtanzeige des Flusenfilters dauerhaft.

6. Wenn die Tür während des Betriebs geöffnet wird, zeigt das Display anstelle der Restzeit blinkend „dor“ an; schließen Sie die Tür.

7. Trommelinnenbeleuchtung: schaltet sich für 2 Minuten nach dem Einschalten, Ausschalten, beim Pausieren und beim Öffnen der Tür ein.

Referenz für Zeit und Temperatur nach Programm

Programm	Zeit	Temperatur	UV (Ultraviolettes Licht)
Large (große Wäschestücke)	210 Minuten	65°C	Aktiv in den letzten 10 Minuten
Small (kleine Wäschestücke)	90 Minuten	65°C	Aktiv in den letzten 10 Minuten
ECO	Vollständige Trocknung. Automatischer Stopp	55°C	Aktiv ungefähr in den letzten 5 Minuten.
UV (Ultraviolettes Licht)	15 Minuten	Keine Hitze	Aktiv während des gesamten Vorgangs.
AI (Intelligentes Programm)	Vollständige Trocknung. Automatischer Stopp	65°C	Aktiv ungefähr in den letzten 5 Min.; maximal 4 Std. Betrieb
Rapid (Schnell)	30 Minuten	65°C	Aktiv in den letzten 10 Minuten
Shoes (Schuhe)	240 Minuten	45°C	Aktiv in den letzten 10 Minuten
Refresh (Auffrischen)	90 Minuten	Keine Hitze	Aktiv in den letzten 10 Minuten
Underwear (Unterwäsche)	60 Minuten	65°C	Aktiv in den letzten 10 Minuten
Soft (Feinwäsche)	45 Minuten	50°C	Aktiv in den letzten 10 Minuten
Steam (Dampf)	60 Minuten	60°C	Aktiv in den letzten 10 Minuten

Hinweise:

1. Die vorstehende Tabelle der Trocknungszeiten wurde unter Standard-Testbedingungen geprüft. Die Zeit variiert ebenfalls je nach Material, Volumen oder Gewicht der zu trocknenden Wäsche.
2. Bei den ersten Benutzungen kann ein Neugeruch aus der Trommel wahrgenommen werden. Dies ist normal und deutet nicht auf einen Defekt hin.

Dieser verschwindet nach mehreren Trocknungszyklen. Benutzen Sie das Gerät wie gewohnt.

3. Vergewissern Sie sich nach Abschluss des Trocknungsvorgangs, dass der Trockner vollständig zum Stillstand gekommen ist, und entnehmen Sie die Wäsche.
4. Bitte beachten Sie, dass beim Entnehmen der Wäsche statische Aufladung auftreten kann.
5. Das Gerät kann im AI-Modus (intelligentes Programm) bis zu 4 Stunden betrieben werden und schaltet sich nach 4 Stunden automatisch aus.

6. Reinigung und Wartung

Reinigung des Flusenfilters

Vorsichtsmaßnahmen:

- Reinigen Sie den Flusenfilter nach jedem Zyklus. Andernfalls wird die Leistung des nächsten Trocknungsvorgangs beeinträchtigt.
- Wenn die Anzeige des Flusenfilters auf dem Bedienfeld blinkt, muss der Flusenfilter gereinigt werden.
- Wenn der Flusenfilter beschädigt ist, wenden Sie sich an den technischen Kundendienst, um ihn durch das spezifische Ersatzteil zu ersetzen.

Entnahme und Reinigung des Flusenfilters:

1. Öffnen Sie die Tür und ziehen Sie den Flusenfilter nach oben heraus, wie in Abbildung 8 gezeigt.
2. Öffnen Sie den Flusenfilter wie in Abbildung 9 gezeigt und entfernen Sie die Flusen aus dem Inneren. Um ihn nicht zu beschädigen, verwenden Sie eine weiche Bürste; Sie können ein neutrales Reinigungsmittel verwenden.

Wichtig: Setzen Sie den Flusenfilter nicht nass oder feucht ein. Nach der Reinigung muss der Flusenfilter vor dem Wiedereinsetzen vollständig trocken sein.

Wenn der Flusenfilter nicht oder falsch herum eingesetzt ist, funktioniert der Trockner nicht und die Leuchtanzeige für die Reinigung des Flusenfilters leuchtet dauerhaft.

Reinigung des Lufteinlassfilters

1. Öffnen Sie die Abdeckung des Lufteinlassfilters, wie in Abbildung 10 gezeigt, und entnehmen Sie den Filter.
2. Waschen Sie ihn, trocknen Sie ihn vollständig und setzen Sie ihn wieder ein.

Empfehlungen:

- Reinigen Sie den Lufteinlassfilter einmal im Monat.

- Wenn der Filter beschädigt ist, ersetzen Sie ihn umgehend.

Innen- und Außenreinigung des Trockners

- Tauchen Sie den Trockner oder Teile davon nicht in Wasser oder andere Flüssigkeiten ein.
- Verwenden Sie kein Benzin, Alkohol oder andere Lösungsmittel sowie keine Sprühreiniger, um das Innere oder Äußere zu reinigen.
- Sollten sich Flecken in der Trommel befinden, reinigen Sie diese mit einem Tuch.
- Entfernen Sie nach jedem Zyklus die Rückstände aus dem Inneren des Trockners.
- Verwenden Sie keine Scheuermittel oder hochwirksamen Reiniger, die das Gerät beschädigen könnten.

Vorsichtsmaßnahmen:

- Ziehen Sie nach dem Gebrauch den Netzstecker und reinigen Sie das Gerät nur, wenn der Trockner vollständig abgekühlt ist.
- Mit Ausnahme des Flusenfilters und des Lufteinlassfilters, zerlegen Sie das Produkt nicht.
- Zerlegen, reparieren oder modifizieren Sie das Produkt nicht; diese Arbeiten dürfen nur von Cecotec autorisiertem Fachpersonal durchgeführt werden.

7. Problembesehung

Fehlercodes

Code	Fehler	Code	Fehler
E1	Lufteinlasssensor defekt	E2	Sensor des Filterelements defekt
E3	Kommunikationsfehler	E4	Übergewicht
E5	Motorfehler	Dor (Tür)	Die Tür ist nicht geschlossen

Problemlösungen

Fehlertyp	Ursache	Lösung
Der Wäschetrockner funktioniert nicht	Die Tür ist nicht geschlossen	Schließen Sie die Tür
	Das Netzkabel ist nicht richtig angeschlossen	Stecken Sie das Kabel fest ein

	An der Steckdose liegt keine Spannung an	Überprüfen Sie die Versorgung
Es kommt keine heiße Luft heraus	Der Refresh-Modus ist aktiviert	Pausieren und Modus wechseln
Die Trommel dreht sich nicht.	Der Shoes-Modus ist aktiviert	Pausieren und Modus wechseln, wenn Sie den Schuhhalter nicht verwenden
Ungenügende Trocknung	Der Flusenfilter wurde nicht gereinigt	Reinigen Sie ihn nach jedem Gebrauch
	Der Lufteinlassfilter ist verstopft	Reinigen Sie den Filter
	Es ist zu viel Wäsche vorhanden	Reduzieren Sie die Beladung
	Wäsche wurde während des Trocknens hinzugefügt	Fügen Sie während des Zyklus keine Wäsche hinzu
	Die Wäsche ist verheddert	Trennen und einzeln einlegen
	Die Kleidungsstücke waren nicht gut geschleudert	Schleudern Sie die Wäsche, bevor Sie sie in den Trockner geben
	Mischung von Wäschestücken mit unterschiedlichen Eigenschaften	Trennen Sie die Wäsche in mehrere Ladungen mit ähnlichen Eigenschaften
E4	Überlastung	Reduzieren Sie die Beladung und verteilen Sie sie

8. Recycling von Elektro- und Elektronikgeräten



Dieses Symbol weist darauf hin, dass das Produkt und/oder die Batterie/Akku gemäß den geltenden Vorschriften getrennt vom Haushaltsabfall entsorgt werden muss. Wenn dieses Produkt das Ende seiner Nutzungsdauer erreicht hat, sollten Sie die Batterien/Akkus entfernen und es zu einer von den örtlichen Behörden bestimmten Sammelstelle bringen.

Die Verbraucher müssen sich mit Ihren örtlichen Behörden oder Einzelhändlern in Verbindung setzen, um Informationen über die ordnungsgemäße Entsorgung ihrer Altgeräte und / oder ihre Akkus zu erhalten.

Informationen über nationale Verpackungsrecyclingprogramme und deren Kennzeichnung finden Sie auf unserer Website.

Die Einhaltung der oben genannten Leitlinien trägt zum Schutz der Umwelt bei.

9. Copyright

Die geistigen Eigentumsrechte an den Texten dieses Handbuchs liegen bei CECOTEC INNOVACIONES, S.L. Alle Rechte vorbehalten. Der Inhalt dieser Veröffentlichung darf ohne die vorherige Genehmigung von CECOTEC INNOVACIONES, S.L. weder ganz noch teilweise vervielfältigt, in einem Datenabrufsystem gespeichert oder auf irgendeine Weise (elektronisch, mechanisch, durch Fotokopieren, Aufzeichnen oder Ähnliches) übertragen oder verbreitet werden.



10. Vereinfachte EU-Konformitätserklärung



Cecotec Innovaciones erklärt hiermit, dass dieses Produkt mit den grundlegenden Anforderungen und anderen relevanten Bestimmungen der in der Europäischen Union geltenden Vorschriften übereinstimmt. Dieses Produkt wurde unter Einhaltung der erforderlichen Sicherheits- und Qualitätsstandards entwickelt, hergestellt und geprüft. Der vollständige Text der EU-Konformitätserklärung ist auf folgender Website zu finden: <https://storececotec.de/de/information/declaration-of-conformity>

11. Technische Spezifikationen

Sie können auf die Produktdatenbank, in der die Informationen zu Ihrem Modell gespeichert sind, zugreifen, indem Sie den QR-Code scannen (dieser befindet sich auch auf dem Energielabel):

Referenz	EU01_111290	EU01_111291
Modell	Bolero DressCode Dry 3600V Gold	Bolero DressCode Dry 3600V Silver
QR Code		
Nennspannung	220 - 240 V ~	220 - 240 V ~
Nennfrequenz	50 / 60 Hz	50 / 60 Hz
Maximale Nennleistung	760 W	760 W

Grad der Wasserdichtigkeit	IPX4	IPX4
Energie-Effizienzklasse*	G	G
Nennkapazität	3 kg	3 kg

*A (höchste Effizienz) bis G (niedrigste Effizienz)

Informationen zur Energieeffizienz können in der öffentlichen Datenbank EPREL der Europäischen Kommission abgerufen werden:

1. Öffnen Sie die Startseite der EPREL-Datenbank
<https://eprel.ec.europa.eu/screen/product/tumbledryers20232534>
2. Suche nach Modellbezeichnung.

Technisches Datenblatt gemäß EU-Verordnung 2023/2534

PARAMETER	EINHEIT	WERT
Nennkapazität für das ECO-Programm, in Schritten von 0,5 kg (c)	Kg	3,0
Energieverbrauch des ECO-Programms bei voller Beladung (Edry)	kWh	2,26
Energieverbrauch des ECO-Programms bei halber Beladung (Edry 1/2)	kWh	1,09
Gewichteter Energieverbrauch des ECO-Programms (EtC)	kWh	1,37
Standard-Energieverbrauch für das ECO-Programm (SEC)	kWh	0,72
Energie-Effizienz-Index (EEI)	/	190,3
Programmdauer des	h:min	4:25

ECO-Programms bei voller Beladung (Tdry)		
Programmdauer des ECO-Programms bei halber Beladung (Tdry 1/2)	h:min	2:04
Gewichtete Programmdauer des ECO-Programms (Tt)	h:min	2:38
Mittlere Kondensationseffizienz des ECO-Programms bei halber Beladung (Cdry)	%	N/A
Gewichtete Kondensationseffizienz des ECO-Programms (Cdry 1/2)	%	N/A
Gewichtete Kondensationseffizienz des ECO-Programms (Ct)	%	N/A
Luftschallabstrahlung während des ECO-Programms dB(A)	bezogen auf 1 Pw	-
Leistungsaufnahme im Aus-Zustand (Po)	W	0,39
Leistungsaufnahme im Bereitschaftszustand (Psm)	W	N/A
Verfügt der Bereitschaftszustand über eine Informationsanzeige?	-	N/A
Automatische Umschaltung auf Aus-Modus oder Standby-Modus	Min	2
Zeit im Startverzögerungsmodus	h	8

Leistungsaufnahme im vernetzten Bereitschaftsbetrieb (P _{ns})	W	N/A
Leistungsaufnahme bei Startzeitvorwahl (P _s)	W	1,92

Die Leistungsaufnahme im „Aus“-Modus beträgt 0,39 W gemäß den Richtlinien der Norm EN 50564:2011 und den europäischen Verordnungen 1275/2008/EG und 801/2013/EG. Dazu wird es funktionslos an das Stromnetz angeschlossen. Der Schalter/Regler des Geräts wurde in die „Aus“-Position gebracht.

WICHTIG: Um die Qualität des Geräts zu verbessern, können die technischen Daten ohne vorherige Ankündigung geändert werden.

WICHTIG: Die angegebenen Werte wurden in einer Laborumgebung in Übereinstimmung mit den einschlägigen Normen ermittelt. Die angegebenen Werte wurden in einer Laborumgebung in Übereinstimmung mit den einschlägigen Normen ermittelt.

ACHTUNG: Diese Angaben sind vorbehaltlich geänderter Vorschriften.

Die technischen Daten können ohne vorherige Ankündigung geändert werden, um die Produktqualität zu verbessern.

Hergestellt in China | Entworfen in Spanien

12. Garantie und Kundendienst

Cecotec haftet gegenüber dem Endnutzer oder Verbraucher für jegliche Konformitätsmängel, die zum Zeitpunkt der Lieferung des Produkts bestehen, gemäß den in den geltenden Vorschriften festgelegten Bedingungen und Fristen.

Es wird empfohlen, dass Reparaturen von qualifiziertem Personal durchgeführt werden.

Sollte unerwartet eine Störung auftreten oder haben Sie Fragen über Ihr Produkt, können Sie sich mit dem Kundendienst in Verbindung setzen über die Telefonnummer: +34 963210728.

ITALIANO

1. Parti e componenti

Figura 1

1. Cestello
2. Guarnizione della porta
3. Filtro per lanugine
4. Sportello
5. Contenitore dei dischi aromatici
6. Pannello di controllo
7. Serbatoio dell'acqua
8. Uscita dell'aria
9. Filtro di entrata dell'aria
10. Presa di alimentazione

Nota:

Le immagini di questo manuale sono rappresentazioni schematiche e potrebbero non corrispondere esattamente all'apparecchio.

2. Prima dell'uso

- Questo apparecchio ha un imballaggio progettato per proteggerlo durante il trasporto. Estrarre il prodotto dalla scatola. Conservare la scatola originale e gli altri elementi in un luogo sicuro per prevenire danni all'apparecchio qualora fosse necessario trasportarlo in futuro. Se si desidera smaltire l'imballaggio originale, assicurarsi di riciclare tutti gli elementi in modo appropriato.
- Verificare che tutte le parti e i componenti siano compresi nella scatola e in buono stato. Se uno di essi mancasse o non fosse in buone condizioni, contattare immediatamente il Servizio di Assistenza Tecnica ufficiale di Cecotec.

Contenuto della scatola:

- Asciugatrice
- Aroma dell'asciugatrice
- Cavo di alimentazione
- Manuale di istruzioni
- Serbatoio dell'acqua

- Accessori per scarpe
- Non rimuovere il numero di serie del prodotto, al fine di mantenere una corretta tracciabilità dell'apparecchiatura in caso di richiesta di assistenza.

3. Installazione

Per una corretta installazione e un corretto funzionamento della mini asciugatrice, attenersi alle seguenti istruzioni:

- Posizione adeguata: Collocare la mini asciugatrice in un'area ben ventilata e su una superficie piana e stabile per evitare vibrazioni e rumori eccessivi durante il funzionamento.
- Spazio richiesto: Fare riferimento alla figura 2 per verificare le dimensioni dell'asciugatrice e alla figura 3 per verificare le distanze minime raccomandate intorno all'asciugatrice:
 - Distanza laterale minima: 10 cm
 - Spazio minimo posteriore: 15 cm
 - Distanza minima anteriore: 50 cm
 - Altezza minima della testa: 50 cm
- Collegamenti elettrici: Collegare l'asciugatrice ad una presa di corrente adeguata. Assicurarsi che il cavo di alimentazione non sia piegato o schiacciato.
- Sicurezza: Non collocare oggetti infiammabili vicino all'asciugatrice e assicurarsi che non vi siano ostruzioni nelle entrate e nelle uscite dell'aria.
- Accessibilità: Assicurarsi che lo sportello dell'asciugatrice possa essere aperto completamente e che il pannello di controllo sia facilmente accessibile.

Posizionamento del supporto per scarpe

Aprire lo sportello, posizionare il supporto per scarpe all'interno del cestello come mostrato nella figura 4 e fissarlo prima di avviare la modalità Shoes.

Serbatoio d'acqua

Fig. 5

1. Rimuovere il serbatoio dell'acqua dalla parte superiore del corpo principale.
2. Aprire il tappo in silicone, riempire il serbatoio dell'acqua con acqua, chiudere il tappo e reinstallare il serbatoio dell'acqua nell'alloggiamento superiore.

3. Il serbatoio dell'acqua viene utilizzato solo quando è attivata la modalità Vapore.
4. Durante l'uso, se manca l'acqua, si accende l'indicatore di acqua bassa sul pannello.

Contenitore dischi aromatici

Fig. 6

1. Aprire lo sportello dell'asciugatrice. Spingere la linguetta di bloccaggio situata nella parte inferiore del contenitore dei dischi aromatici e rimuoverla.
2. Aprire il singolo involucro del disco aromatico.
3. Inserire il disco aromatico nel contenitore dei dischi aromatici e premere con decisione.
4. Installare il contenitore con il disco al centro della base del cestello, quindi spingere la linguetta di chiusura verso il centro fino a quando non scatta in posizione.

Nota bene

- Dopo aver installato il disco aromatico, evitare di toccarsi gli occhi con le mani. In caso di contatto con gli occhi, sciacquare immediatamente con abbondante acqua pulita.
- Conservare i dischi aromatici in un luogo fresco e asciutto, fuori dalla portata dei bambini e degli animali domestici.
- I dischi aromatici non sono destinati al consumo. In caso di ingestione accidentale, consultare immediatamente un medico.
- Sostituire il disco aromatico quando l'aroma diminuisce. La sua durata è soggetta a una serie di fattori, tra cui la frequenza di utilizzo, i programmi di asciugatura selezionati e la manutenzione generale dell'apparecchio. Una nuova confezione di 3 dischi di ricambio può essere acquistata separatamente da Cecotec, per mantenere il bucato profumato. Nota: Per prestazioni ottimali e sicure, utilizzare solo dischi aromatici originali Cecotec.

4. Precauzioni e consigli per l'uso

Precauzioni

- Cecotec non è responsabile degli incidenti che si verificano se non si seguono le istruzioni del manuale.

Precauzioni per i capi

- Non asciugare capi non resistenti al calore come lana, seta, pelle, poliuretano e capi stampati.

- Non asciugare oggetti che compromettono le prestazioni dell'asciugatrice, come coperte elettriche o spugne.
- Asciugare gli indumenti in gruppi in base al materiale di cui sono fatti per evitare danni.
- Organizzare i vestiti per colore per evitare il trasferimento dei colori.
- Mettere i piccoli oggetti in una rete da bucato per evitare che si perdano o si danneggino.
- I capi con cerniere o metallo devono essere asciugati all'interno di una rete da bucato per evitare di danneggiare altri capi o l'asciugatrice.

Consigli su come posizionare i capi

- Assicurarsi che il bucato sia ben centrifugato prima di metterlo nell'asciugatrice per migliorare l'efficienza dell'asciugatura.
- Posizionare ogni capo in modo uniforme all'interno dell'asciugatrice per garantire un'asciugatura uniforme.
- Controllare che non ci siano oggetti attaccati alla biancheria, perché potrebbero rimanere sull'indumento dopo l'asciugatura.
- Non superare il 70% (circa due terzi) della capacità nominale dell'asciugatrice per evitare prestazioni inefficienti.
- Solo i capi lavati possono essere asciugati.

5. Funzionamento

Pannello di controllo

Figura 7:

1. Icona touch On/Off
2. Icona touch di avvio/pausa/blocco per bambini
3. Icona touch tempo +
4. Icona touch tempo -
5. Display: tempo rimanente
6. Display: temperatura del cestello
7. Spia per la pulizia del filtro anti-pelucchi
8. Spia di assenza d'acqua
9. Spia luminosa della funzione UV
10. Spia KidLock (blocco di sicurezza per bambini)
11. Spia di Delay Start (avvio ritardato)

12. Icona touch programma Large (capi di grandi dimensioni)
13. Icona touch programma Small (capi di taglia piccola)
14. Icona touch programma ECO
15. Icona touch funzione Time (tempo)
16. Icona touch programma UV
17. Icona touch programma AI (programma intelligente)
18. Icona touch programma Rapid (rapido)
19. Icona touch programma Shoes (scarpe)
20. Icona touch programma Refresh (rinfrescare)
21. Icona touch programma Underwear (biancheria intima)
22. Icona touch programma Soft (capi delicati)
23. Icona touch programma Steam (vapore)

Avvio

1. Collegare l'estremità del cavo di alimentazione alla presa di corrente sul retro.
2. Quando l'asciugatrice è collegata, il display si accende. Se non si interagisce per 5 minuti, il display si spegne automaticamente.
3. Con l'asciugatrice collegata alla presa di corrente e il display spento, premere l'icona touch On/Off per riaccendere l'asciugatrice.
4. Prima di inserire il bucato, accertarsi che sia ben centrifugato e privo di gocce. Sistemare gli indumenti in modo ordinato per evitare grovigli. Chiudere lo sportello.
5. Premere l'icona touch della modalità desiderata per selezionarla, quindi premere l'icona touch di avvio/pausa/blocco bambini per avviarla.
6. Al termine del programma, aprire lo sportello ed estrarre la biancheria.

Icona touch Avvio/Pausa/Blocco per bambini

1. Dopo aver selezionato una modalità, premere una volta questo pulsante per avviarla. Durante il funzionamento, premere brevemente questo pulsante per mettere in pausa la modalità.
2. Tenere premuta l'icona per 3 secondi per attivare il blocco bambini una volta avviato il programma. Se si cerca di utilizzare l'asciugatrice quando il blocco è attivo, l'asciugatrice emette un doppio segnale acustico e la spia KidLock lampeggia rapidamente.
3. Se non viene attivato manualmente, il blocco bambini si attiva automaticamente dopo un certo periodo di funzionamento. Quando il blocco è attivo, lo schermo non può essere utilizzato finché non viene sbloccato.

4. Per mettere in pausa la funzione di blocco bambini, premere brevemente l'icona touch Avvio/Pausa/Blocco bambini.

Funzione Delay Start (Avvio ritardato):

1. Selezionare il programma desiderato
2. L'icona touch Tempo + e l'icona touch Tempo - consentono di impostare l'avvio ritardato del programma. Premere il tempo + per aumentare il ritardo e il tempo - per diminuirlo.
3. Premere l'icona di avvio/pausa/blocco bambini per avviare il conto alla rovescia dell'avvio ritardato. La spia della funzione Delay Start (avvio ritardato) si accende.
4. Quando il conto alla rovescia per l'avvio ritardato raggiunge lo zero, l'asciugatrice inizia a eseguire il programma selezionato.

Nota: nei programmi AI (intelligente) ed ECO, il conteggio avviene in avanti e non all'indietro.

Regolazione dell'ora di un programma

1. Fare clic sul programma che si desidera eseguire.
2. Per avviare il programma più tardi, impostare la funzione Delay Start (Avvio ritardato) con l'icona touch tempo + (aumento) e l'icona touch tempo - (diminuzione).
3. Premere ripetutamente l'icona touch della funzione Time (Tempo) per aumentare la durata del programma. Ogni pressione aggiunge 10 minuti. Il display visualizza la durata del programma.
4. Premere l'icona touch Avvio/Pausa/Blocco bambini per avviare il programma, che partirà al termine del conto alla rovescia (se è stata impostata la partenza ritardata).

Programmi di lavaggio:

1. Large: Per gli articoli di grandi dimensioni (ad es. lenzuola, federe e simili).
2. Small: Adatto per capi di piccole dimensioni (ad es. calzini).
3. ECO: Per ottenere un maggiore risparmio energetico, regola il tempo e riduci il riscaldamento. Gli indumenti possono essere leggermente umidi al termine dell'operazione.
4. UV (Luce ultravioletta): Senza riscaldamento; utilizza la luce UVC per ridurre i batteri presenti sui capi di abbigliamento.
5. AI (Programma intelligente): Regola automaticamente il tempo di asciugatura tramite sensori di temperatura e umidità in base alla quantità di biancheria.
6. Rapid: Asciugatura rapida per pochi capi leggeri.
7. Shoes (asciugatura delle scarpe): Il cestello non gira; posizionare il supporto per

- asciugare le scarpe.
8. Refresh (Rinfrescare): Senza riscaldamento; aiuta a ridurre gli odori. Non è consigliato per l'asciugatura.
 9. Underwear: Programma specifico per biancheria intima e capi simili.
 10. Soft: (capi delicati) Asciugatura a bassa temperatura per tessuti sensibili al calore.
 11. **Steam (Vapore): orientato alla riduzione delle pieghe e alla cura di piccole quantità di biancheria asciutta.**

Funzione di conservazione dei capi: Al termine del ciclo, se non si apre lo sportello per estrarre la biancheria, si avvia la funzione di conservazione automatica, con l'indicazione "-" sul display. A questo punto, l'asciugatrice entra in modalità standby e ogni 4 ore si attiva la modalità di asciugatura ad aria, con ventola e cestello attivi (tranne che in modalità Scarpe), per 5 minuti (l'indicatore di asciugatura ad aria si accende), finché, dopo 24 ore, la modalità di conservazione si conclude automaticamente. Se si apre lo sportello entro 24 ore, la funzione di memorizzazione si interrompe automaticamente.

Logica dell'interfaccia e avvisi

1. Quando è collegato a una presa di corrente, il cicalino suona e tutti gli indicatori si accendono per 1 secondo. L'asciugatrice entra quindi in modalità standby. Nello stato di standby, l'icona touch di accensione/spegnimento lampeggia.
2. Quando si accende con l'icona touch on/off, l'indicatore rimane fisso ed emette un suono. Il programma memorizzato è l'ultimo utilizzato; alla prima accensione è attivo il programma AI (programma intelligente), il cui indicatore lampeggia.
3. Quando si seleziona un programma, il relativo indicatore lampeggia; gli altri rimangono accesi in modo fisso.
4. Tenere premuta l'icona del tempo - per attivare/disattivare il funzionamento silenzioso (mute). Il display visualizza "ON" quando il muting è attivo e "OF" quando è disattivato.
5. Quando la spia della pulizia del filtro della lanugine lampeggia, è necessario eseguire la pulizia del filtro della lanugine come descritto in questo manuale. Se il filtro per lanugine non è installato o non è montato correttamente, la spia del filtro per lanugine rimane accesa.
6. Se lo sportello viene aperto durante il funzionamento, il display visualizza "dor" lampeggiante sul display del tempo residuo, chiudere lo sportello.
7. Luce interna del cestello: si accende per 2 minuti dopo l'accensione, lo spegnimento, la pausa e l'apertura della porta.

Tempo e temperatura di riferimento per programma

Programma	Tempo	Temperatura	UV
Large (capi di grandi dimensioni)	210 minuti	65°C	attivo negli ultimi 10 minuti
Small (capi di piccole dimensioni)	90 minuti	65°C	attivo negli ultimi 10 minuti
ECO	Asciugatura	55°C	attivo circa negli

	completa. Arresto automatico		ultimi 5 minuti
UV	15 minuti	Senza calore	attivo durante tutto il processo
AI (Programma intelligente)	Asciugatura completa. Arresto automatico	65°C	attivo circa negli ultimi 5 minuti; massimo 4 ore di funzionamento
Rapid (Rapido)	30 minuti	65°C	attivo negli ultimi 10 minuti
Shoes (Scarpe)	240 minuti	45°C	attivo negli ultimi 10 minuti
Refresh (Rinfrescare)	90 minuti	Senza calore	attivo negli ultimi 10 minuti
Underwear (biancheria intima)	60 minuti	65°C	attivo negli ultimi 10 minuti
Soft (capi delicati)	45 minuti	50°C	attivo negli ultimi 10 minuti
Steam (Vapore)	60 minuti	60°C	attivo negli ultimi 10 minuti

Nota bene:

1. La tabella dei tempi di asciugatura sopra riportata è stata testata in condizioni di prova standard. Il tempo varia anche in base al materiale, al volume o al peso della biancheria da asciugare.
2. Durante i primi utilizzi, il cestello potrebbe emanare un nuovo odore. Questo è normale e non indica un difetto. Scompare dopo diversi cicli di asciugatura. Utilizzare il dispositivo normalmente.
3. Al termine dell'asciugatura, verificare che l'asciugatrice si sia completamente fermata e rimuovere la biancheria.
4. Si prega di notare che quando si tolgono gli indumenti può verificarsi elettricità statica.
5. La macchina può funzionare fino a 4 ore in modalità IA (programma intelligente) e si spegne automaticamente dopo 4 ore.

6. Pulizia e manutenzione

Pulizia del filtro lanugine

Precauzioni:

- Pulire il filtro della lanugine dopo ogni ciclo. In caso contrario, le prestazioni dell'asciugatura successiva ne risentiranno.

- Quando l'indicatore del filtro lanugine sul pannello lampeggia, significa che il filtro lanugine deve essere pulito.
- Se il filtro per lanugine è danneggiato, contattare il rappresentante dell'assistenza per sostituirlo con il pezzo specifico.

Rimozione e pulizia del filtro lanugine:

1. Aprire lo sportello ed estrarre il filtro della lanugine verso l'alto, come mostrato nella figura 8.
2. Aprire il filtro per lanugine come mostrato nella figura 9 e rimuovere la lanugine dall'interno. Per evitare di danneggiarlo, utilizzare una spazzola morbida.

Importante: non installare il filtro per lanugine quando è bagnato o umido. Dopo la pulizia, il filtro per lanugine deve essere completamente asciutto prima di essere reinstallato.

Se il filtro per lanugine non è installato o è installato nella direzione sbagliata, l'asciugatrice non funziona e la spia di pulizia del filtro per lanugine rimane accesa in modo fisso.

Pulizia del filtro d'ingresso dell'aria

1. Aprire il coperchio del filtro di aspirazione dell'aria come mostrato nella Figura 10 e rimuovere il filtro.
2. Lavarlo, asciugarlo accuratamente e sostituirlo.

Suggerimenti:

- Pulire il filtro d'ingresso dell'aria una volta al mese.
- Se il filtro è rotto, sostituirlo immediatamente.

Pulizia interna ed esterna dell'asciugatrice

- Non immergere la macchina o le sue parti in acqua o in altri liquidi.
- Non utilizzare benzina, alcol o altri solventi, né detergenti spray per pulire l'interno o l'esterno.
- Se ci sono macchie sul cestello, pulirle con un panno.
- Dopo ogni ciclo, rimuovere i detriti dall'interno dell'asciugatrice.
- Non utilizzare detergenti abrasivi o forti che potrebbero danneggiarlo.

Precauzioni:

- Al termine dell'utilizzo, staccare la spina e pulire solo quando l'asciugatrice è completamente fredda.
- Ad eccezione del filtro per lanugine e del filtro di aspirazione, non smontare il prodotto.
- Non smontare, riparare o modificare il prodotto; tali operazioni devono essere eseguite esclusivamente da professionisti autorizzati da Cecotec.

7. Risoluzione dei problemi

Codici di guasto

Codice	Errore	Codice	Errore
E1	Sensore di ingresso aria difettoso	E2	Sensore dell'elemento filtrante difettoso
E3	Guasto nella comunicazione.	E4	Sovrappeso
E5	Guasto del motore	Dor	Lo sportello non è chiuso correttamente

Risoluzione dei problemi

Tipo di guasto	Causa	Soluzione
L'asciugatrice non funziona	Lo sportello non è chiuso correttamente	Chiudere lo sportello
	Il cavo di alimentazione non è collegato correttamente	Inserire saldamente il cavo
	Assenza di tensione sulla presa	Controllare l'alimentazione
Non esce aria calda	La modalità di aggiornamento è attivata	Pausa e cambio di modalità
Il cestello non ruota	La modalità Shoes è attivata	Mettere in pausa e cambiare modalità se non si utilizza il portascarpe.
Asciugatura insufficiente	Filtro lanugine non pulito	Pulirlo dopo ogni utilizzo
	Il filtro di ingresso dell'aria è ostruito	Pulire il filtro.
	Ci sono troppi vestiti	Ridurre l'onere
	I vestiti sono stati aggiunti durante l'asciugatura	Non aggiungere durante il ciclo
	I vestiti sono aggrovigliati	Separare e caricare uno alla volta
	I capi non erano ben centrifugati.	Centrifugare la biancheria prima di metterla nell'asciugatrice
	Mescolare capi con caratteristiche diverse	Separare in più lotti con caratteristiche simili
E4	Sovraccarico	Ridurre l'onere e distribuirlo

8. Riciclaggio di apparecchiature elettriche ed elettroniche



Questo simbolo indica che, in conformità con le normative vigenti, il prodotto e/o le pile/batterie devono essere smaltite separatamente dai rifiuti domestici. Quando questo prodotto raggiunge la fine della sua vita utile, è necessario rimuovere le pile/batterie/accumulatori e portarlo in un punto di raccolta designato dalle autorità locali. Per informazioni dettagliate su come smaltire correttamente le apparecchiature elettriche ed elettroniche e/o le pile/batterie, il consumatore dovrà contattare le autorità locali. Le informazioni sui sistemi nazionali di riciclaggio degli imballaggi sono disponibili sul nostro sito web.

Il rispetto delle linee guida di cui sopra aiuterà a proteggere l'ambiente.

9. Copyright

I diritti di proprietà intellettuale dei testi di questo manuale appartengono a CECOTEC INNOVACIONES, S.L. Tutti i diritti riservati. Il contenuto di questa pubblicazione non può essere, in tutto o in parte, riprodotto, archiviato in un sistema di recupero, trasmesso o distribuito con qualsiasi mezzo (elettronico, meccanico, fotocopia, registrazione o simile) senza la previa autorizzazione di CECOTEC INNOVACIONES, S.L.

10. Dichiarazione di conformità UE semplificata





Con la presente, Cecotec Innovaciones dichiara che questo prodotto è conforme ai requisiti essenziali e alle altre disposizioni pertinenti delle normative applicabili nell'Unione Europea. Questo prodotto è stato progettato, fabbricato e testato per soddisfare gli standard di sicurezza e qualità richiesti. Il testo completo della Dichiarazione di Conformità UE è disponibile al seguente link:

<https://storececotec.it/it/information/declaration-of-conformity>

11. Specifiche tecniche

È possibile accedere al database dei prodotti in cui sono memorizzate le informazioni del proprio modello scansionando il codice QR (che si trova anche sull'etichetta energetica):

Codice prodotto	EU01_111290	EU01_111291
-----------------	-------------	-------------

Modello	Bolero DressCode Dry 3600V Gold	Bolero DressCode Dry 3600V Silver
Codice QR		
Tensione nominale	220 - 240 V ~	220 - 240 V ~
Frequenza nominale	50 / 60 Hz	50 / 60 Hz
Potenza massima nominale	760 W	760 W
Grado di impermeabilità	IPX4	IPX4
Classe di efficienza energetica*	G	G
Capacità nominale	3 kg	3 kg

*A (massima efficienza) a G (minima efficienza)

Le informazioni relative all'efficienza energetica sono disponibili nel database pubblico della Commissione europea EPREL:

1. Aprire la pagina iniziale del database EPREL:
<https://eprel.ec.europa.eu/screen/product/tumbledryers20232534>
2. Cercare tramite il codice del modello.

Scheda tecnica secondo la direttiva UE 2023/2534

PARAMETRO	UNITÀ	VALORE
Capacità nominale per programma ECO, a intervalli di 0,5 kg (c)	Kg	3,0
Consumo energetico del programma ECO a pieno carico (Edry)	kWh	2,26
Consumo energetico del	kWh	1,09

programma ECO a mezzo carico (Edry 1/2)		
Consumo energetico ponderato del programma ECO (EtC)	kWh	1,37
Consumo energetico standard per il programma ECO (SEC)	kWh	0,72
Indice di efficienza energetica (EEI)	/	190,3
Durata del programma ECO con carico completo (Tdry)	h:min	4:25
Durata del programma ECO a metà carico (Tdry 1/2)	h:min	2:04
Durata ponderata del programma ECO (Tt)	h:min	2:38
Efficienza di condensazione media del programma ECO a pieno carico (Cdry)	%	N/A
Efficienza di condensazione media del programma ECO a mezzo carico (Cdry 1/2)	%	N/A
Efficienza di condensazione ponderata del programma ECO (Ct)	%	N/A
Emissione di rumore aereo durante il programma ECO	dB(A) rispetto a 1 Pw	-
Consumo di energia in modalità off (Po)	W	0,39
Consumo di energia in modalità Standby (Psm)	W	N/A
La modalità standby	-	N/A

include informazioni sul display?		
Tempo in cui si passa automaticamente alla modalità spento o stand-by	min	2
Tempo in modalità di avvio ritardato	h	8
Consumo energetico in modalità Standby in condizioni di standby di rete (P _{sm})	W	N/A
Consumo di energia in modalità avvio ritardato (P _{ds})	W	1,92

Il consumo energetico in stato di spegnimento è di 0,39 W secondo le linee guida della norma EN 50564:2011 e le normative europee 1275/2008/CE e 801/2013/CE. A tal fine, l'apparecchio viene collegato alla rete elettrica senza svolgere alcuna funzione. L'interruttore/comando dell'apparecchio è in posizione di spegnimento (off).

IMPORTANTE: Per migliorare la qualità del prodotto, le specifiche tecniche sono soggette a modifiche senza preavviso.

IMPORTANTE: I valori dichiarati sono stati ottenuti in un ambiente di laboratorio in conformità con le norme pertinenti. Questi valori possono variare a seconda delle condizioni ambientali e dell'uso dell'asciugatrice.

ATTENZIONE: Questi dati sono soggetti a modifiche normative.

Le specifiche tecniche possono cambiare senza previa notifica per migliorare la qualità del prodotto.

Fabbricato in Cina | Progettato in Spagna

12. Garanzia e supporto tecnico

Cecotec sarà responsabile nei confronti dell'utente finale o del consumatore per qualsiasi difetto di conformità esistente al momento della consegna del prodotto nei termini, condizioni e scadenze stabilite dalla normativa vigente.

Si raccomanda che le riparazioni siano effettuate da personale specializzato.

Se riscontra un problema con il prodotto o per qualsiasi domanda, la invitiamo a contattare il servizio di Assistenza Tecnica ufficiale Cecotec al numero +34 96 321 07 28.

PORTUGUÊS

1. Peças e componentes

Figura 1

1. Tambor
2. Vedação da porta
3. Filtro de algodão
4. Porta
5. Depósito de discos aromáticos
6. Painel de controlo
7. Depósito de água
8. Saída de ar
9. Filtro de entrada de ar
10. Tomada de alimentação

Nota:

Os gráficos deste manual são representações esquemáticas e podem não corresponder exatamente ao produto.

2. Antes de utilizar

- Este aparelho vem numa embalagem concebida para o proteger durante o transporte. Retire o aparelho da caixa. Pode guardar a caixa original e outros elementos da embalagem num local seguro para evitar danos no aparelho, caso precise de o transportar no futuro. Se desejar deitar fora a embalagem original, certifique-se de que recicla todos os elementos corretamente.
- Certifique-se de que todas as peças e componentes estão incluídos e em bom estado. Se algum estiver em falta ou não estiver em bom estado, contacte imediatamente o Serviço de Assistência Técnica oficial da Cecotec.

Conteúdo da caixa:

- Secadora
- Aroma para secadora
- Cabo de alimentação
- Manual de instruções
- Depósito de água

- Acessório para sapatos
- Não remova o número de série do produto, para poder manter uma rastreabilidade correta do seu equipamento em caso de solicitação de assistência.

3. Instalação

Certifique-se de seguir as seguintes instruções para a instalação e funcionamento corretos da sua mini secadora:

- Localização adequada: Coloque a mini secadora em uma área bem ventilada e sobre uma superfície nivelada e estável para evitar vibrações excessivas e ruídos durante o funcionamento.
- Espaço necessário: Consulte a figura 2 para verificar as dimensões da secadora e a figura 3 para garantir as distâncias mínimas recomendadas ao redor:
 - Espaço mínimo lateral: 10 cm
 - Espaço mínimo traseiro: 15 cm
 - Espaço mínimo frontal: 50 cm
 - Espaço mínimo superior: 50 cm
- Ligação elétrica: Ligue a máquina de secar roupa a uma tomada adequada. Certifique-se de que o cabo de alimentação não está dobrado nem comprimido.
- Segurança: Não coloque objetos inflamáveis perto da secadora e certifique-se de que não haja obstruções nas saídas e entradas de ar.
- Acessibilidade: Certifique-se de que a porta da máquina de secar roupa pode ser totalmente aberta e que o painel de controlo é facilmente acessível.

Colocação do suporte para calçado

Abra a porta, coloque o suporte para calçado dentro do tambor, conforme mostrado na figura 4, e fixe-o antes de iniciar o modo Shoes.

Depósito de água

Fig. 5

1. Retire o depósito de água da parte superior do corpo principal.
2. Abra a tampa de silicone, encha o depósito de água com água, feche a tampa e reinstale o depósito de água no seu compartimento superior.

3. O depósito de água é utilizado apenas quando o modo Steam está ativado.
4. Durante a utilização, se faltar água, o indicador de falta de água no painel acenderá.

Depósito de discos aromáticos

Fig. 6

1. Abra a porta da secadora. Empurre para fora a aba da tampa localizada na parte inferior do depósito de discos aromáticos e retire-o.
2. Abra a embalagem individual do disco aromático.
3. Coloque o disco aromático dentro do depósito de discos aromáticos e pressione firmemente para baixo.
4. Instale o depósito com o disco no centro da base do tambor; em seguida, empurre a aba do fecho para o centro até ouvir um clique.

Notas

- Após instalar o disco aromático, evite tocar nos olhos com as mãos. Se entrar em contacto com os olhos, lave imediatamente com água limpa em abundância.
- Guarde os discos aromáticos num local fresco e seco, fora do alcance de crianças e animais de estimação.
- Os discos aromáticos não se destinam ao consumo. Em caso de ingestão acidental, procure assistência médica imediatamente.
- Substitua o disco aromático quando o aroma diminuir. A sua duração está sujeita a vários fatores, entre os quais a frequência de utilização, os programas de secagem selecionados e a manutenção geral do eletrodoméstico. Pode adquirir separadamente um novo pacote de 3 discos de substituição na Cecotec, em , para manter um aroma agradável na sua roupa. Nota: Para um desempenho ótimo e seguro, utilize exclusivamente os discos aromáticos originais da Cecotec.

4. Precauções e conselhos de utilização

Precauções

- A Cecotec não se responsabiliza por acidentes que ocorram devido ao não cumprimento das instruções do manual.

Precauções para a roupa

- Não seque peças que não sejam resistentes ao calor, como lã, seda, couro, poliuretano e roupa estampada.
- Não seque artigos que afetem o desempenho da máquina de secar, como

cobertores elétricos ou esponjas.

- Seque as roupas em grupos, de acordo com o material de que são feitas, para evitar danos.
- Organize a roupa por cores para evitar a transferência de cor.
- Coloque peças pequenas em uma rede de lavanderia para evitar que se percam ou sejam danificadas.
- As peças com fechos ou metal devem ser secas dentro de uma rede de lavanderia para evitar danificar outras peças ou a máquina de secar.

Dicas para colocar a roupa

- Certifique-se de que as roupas estejam bem centrifugadas antes de colocá-las na secadora para melhorar a eficiência da secagem.
- Coloque cada peça de roupa uniformemente dentro da máquina de secar para garantir uma secagem uniforme.
- Verifique se não há objetos presos à roupa, pois eles podem permanecer na peça após a secagem.
- Não exceda 70% (aproximadamente dois terços) da capacidade nominal da máquina de secar roupa para evitar um desempenho ineficaz.
- Apenas devem ser secadas peças de roupa que tenham sido previamente lavadas.

5. Funcionamento

Painel de controlo

Figura 7:

1. Ícone tátil de ligar/desligar
2. Ícone tátil iniciar/pausar/bloquear para crianças
3. Ícone tátil tempo +
4. Ícone tátil tempo -
5. Ecrã: tempo restante
6. Ecrã: temperatura do tambor
7. Indicador luminoso de limpeza do filtro de algodão
8. Indicador luminoso de falta de água
9. Indicador luminoso da função UV
10. Indicador luminoso KidLock (Bloqueio para crianças)
11. Indicador luminoso da função Delay Start (Início diferido)
12. Ícone tátil do programa Large (peças de tamanho grande)

13. Ícone tátil do programa Small (peças pequenas)
14. Ícone tátil do programa ECO
15. Ícone tátil função Time (tempo)
16. Ícone tátil do programa UV
17. Ícone tátil do programa AI (programa inteligente)
18. Ícone tátil do programa Rapid (rápido)
19. Ícone tátil do programa Shoes (sapatos)
20. Ícone tátil do programa Refresh (atualizar)
21. Ícone tátil do programa Underwear (roupa interior)
22. Ícone tátil do programa Soft (roupas delicadas)
23. Ícone tátil do programa Steam (vapor)

Arranque

1. Ligue a extremidade do cabo de alimentação à tomada de alimentação situada na parte traseira.
2. Ao ligar a máquina de secar roupa, o ecrã acende-se. Se não houver interação durante 5 minutos, o ecrã desliga-se automaticamente.
3. Com a máquina de secar roupa ligada à tomada e o ecrã desligado, toque no ícone tátil de ligar/desligar para a ativar novamente.
4. Antes de colocar a roupa, certifique-se de que está bem centrifugada e sem pingos. Coloque as peças de roupa ordenadas para evitar emaranhados. Feche a porta.
5. Toque no ícone tátil do modo desejado para o selecionar e, em seguida, toque no ícone tátil de início/pausa/bloqueio para crianças para começar.
6. Quando o programa terminar, abra a porta e retire a roupa.

Ícone tátil Iniciar/Pausar/Bloqueio para crianças

1. Após selecionar um modo, pressione este botão uma vez para iniciar. Durante o funcionamento, pressione brevemente este botão para pausar o modo.
2. Mantenha o ícone pressionado por 3 segundos para ativar o bloqueio para crianças após o início do programa. Se tentar utilizar a máquina de secar roupa com o bloqueio ativado, a máquina emitirá dois sons e o indicador luminoso KidLock piscará rapidamente.
3. Se não for ativado manualmente, o bloqueio para crianças é ativado automaticamente após um tempo de funcionamento. Com o bloqueio ativo, o ecrã não pode ser operado até que seja desbloqueado.

4. Para pausar a função de bloqueio infantil, toque brevemente no ícone tátil Iniciar/Pausar/Bloqueio infantil.

Função Delay Start (início diferido):

1. Selecione o programa desejado
2. O ícone tátil tempo + e o ícone tátil tempo - permitem definir o início diferido do programa. Toque em tempo + para aumentar o atraso e em tempo - para diminuí-lo.
3. Prima o ícone Iniciar/Pausar/Bloqueio para crianças para iniciar a contagem decrescente do início diferido. O indicador luminoso da função Delay Start (Início diferido) acenderá.
4. Quando a contagem regressiva do início diferido chegar a zero, a secadora começará a executar o programa selecionado.

Nota: nos programas AI (inteligente) e ECO, a contagem é progressiva e não regressiva.

Ajustar o tempo de um programa

1. Toque no programa que deseja executar.
2. Para iniciar o programa mais tarde, ajuste a função Delay Start (Início diferido) com o ícone tátil tempo + (aumentar) e o ícone tátil tempo - (diminuir).
3. Toque repetidamente no ícone tátil função Time (tempo) para aumentar a duração do programa. Cada toque adiciona 10 minutos. Em seguida, o ecrã mostrará a duração do programa.
4. Toque no ícone tátil Iniciar/Pausar/Bloqueio para crianças para iniciar o programa, que começará quando a contagem decrescente terminar (se tiver configurado o início diferido).

Programas:

1. Grande: Para peças de roupa de tamanho grande (por exemplo, lençóis, capas e similares).
2. Pequeno: Adequado para peças pequenas (por exemplo, meias).
3. ECO: Para obter uma maior poupança de energia; ajusta o tempo e reduz o aquecimento. A roupa pode ficar ligeiramente húmida no final.
4. UV (luz ultravioleta): Sem aquecimento; utiliza luz UVC para reduzir as bactérias na roupa.
5. AI (programa inteligente): Ajusta automaticamente o tempo de secagem através de sensores de temperatura e humidade, de acordo com a quantidade de roupa; pára quando deteta que a roupa está seca.
6. Rápido: Secagem rápida para poucas peças leves.

7. Shoes (secagem de sapatos): O tambor não gira; coloque o suporte para calçado para secar sapatos.
8. Refresh (refrescar): Sem aquecimento; ajuda a reduzir odores. Não recomendado para secar.
9. Underwear: Programa específico para roupa interior e peças semelhantes.
10. Soft (roupas delicadas): Secagem a baixa temperatura para tecidos sensíveis ao calor.
11. Steam (vapor): destinado a reduzir rugas e cuidar de pequenas quantidades de roupa seca.

Função de conservação de roupa: Após o término do ciclo, se não abrir a porta para retirar a roupa, a função automática de conservação será iniciada, exibindo “—” no ecrã. Nesse momento, a máquina de secar entrará em estado de espera e, a cada 4 horas, o modo de secagem por ar será ativado, com o ventilador e o tambor ativos (exceto no modo Shoes), durante 5 minutos (o indicador de secagem por ar acenderá), até que, após 24 horas, o modo de conservação termine automaticamente. Se abrir a porta num prazo de 24 horas, a função de conservação será automaticamente desativada.

Lógica da interface e avisos

1. Ao ligar a uma tomada, o alarme soa e todos os indicadores acendem durante 1 segundo. Em seguida, a máquina de secar roupa entra em modo de espera. Em modo de espera, o ícone tátil de ligar/desligar pisca.
2. Ao ligar com o ícone tátil de ligar/desligar, o indicador fica fixo e emite um som. O programa memorizado é o último utilizado (); na primeira ligação, é o programa AI (programa inteligente), cujo indicador pisca.
3. Ao selecionar um programa, o seu indicador pisca; os outros permanecem acesos fixos.
4. Mantenha premido o ícone tátil tempo - para ativar/desativar o silêncio. O ecrã mostra «ON» quando o silêncio está ativo e «OF» quando está desativado.
5. Quando o indicador luminoso de limpeza do filtro de algodão pisca, deve realizar a limpeza do filtro de algodão conforme indicado neste manual. Se o filtro de algodão não estiver instalado ou não estiver bem colocado, o indicador luminoso do filtro de algodão permanece aceso.
6. Se a porta for aberta durante o funcionamento, no ecrã: tempo restante é exibido «dor» a piscar, feche a porta.
7. Luz interior do tambor: acende durante 2 minutos após ligar, desligar, pausar e abrir a porta.

Referência de tempo e temperatura por programa

Programa	Tempo	Temperatura	UV
Grande (peças de tamanho grande)	210 minutos	65 °C	Ativo nos últimos 10 min
Pequeno (peças de tamanho pequeno)	90 minutos	65 °C	ativo nos últimos 10 min
ECO	Secagem completa. Paragem automática	55 °C	ativo aproximadamente nos últimos 5 min
UV	15 minutos	Sem calor	ativo durante todo o processo
AI (programa inteligente)	Secagem completa. Paragem automática	65 °C	ativo aproximadamente nos últimos 5 min; máximo 4 h de funcionamento
Rápido	30 minutos	65 °C	ativo nos últimos 10 min
Shoes (sapatos)	240 minutos	45 °C	ativo nos últimos 10 min
Refresh (atualizar)	90 minutos	Sem calor	ativo nos últimos 10 min
Roupa interior	60 minutos	65 °C	ativo nos últimos 10 min
Soft (roupas delicadas)	45 minutos	50 °C	ativo nos últimos 10 min
Vapor	60 minutos	60 °C	ativo nos últimos 10 min

Notas:

1. A tabela anterior de tempo de secagem foi testada em condições de teste padrão. O tempo também irá variar de acordo com o material, o volume ou o peso da roupa a secar.
2. Durante as primeiras utilizações, poderá sentir um cheiro a novo proveniente do tambor. É normal e não indica qualquer defeito. Desaparece após vários ciclos de secagem. Utilize o aparelho normalmente.
3. Ao terminar a secagem, confirme se a máquina de secar roupa parou completamente e retire a roupa.
4. Tenha em atenção que pode ocorrer eletricidade estática ao retirar a roupa.
5. A máquina pode funcionar até 4 horas no modo IA (programa inteligente) e desligar-se-á automaticamente após 4 horas.

6. Limpeza e manutenção

Limpeza do filtro de algodão

Precauções:

- Limpe o filtro de algodão após cada ciclo. Caso contrário, o desempenho da próxima secagem será afetado.
- Quando o indicador do filtro de algodão no painel piscar, é necessário limpar o filtro de algodão.
- Se o filtro de algodão estiver danificado, contacte o serviço técnico para substituí-lo pela peça específica.

Remoção e limpeza do filtro de algodão:

1. Abra a porta e puxe o filtro de algodão para cima, conforme mostrado na figura 8.
2. Abra o filtro de algodão, conforme mostrado na figura 9, e remova o algodão do interior. Para não danificá-lo, use uma escova macia; pode usar detergente neutro.

Importante: não instale o filtro de algodão molhado ou húmido. Após a limpeza, o filtro de algodão deve estar completamente seco antes de ser reinstalado.

Se o filtro de algodão não estiver instalado ou for instalado incorretamente, a secadora não funcionará e a luz indicadora de limpeza do filtro de algodão permanecerá acesa de forma constante.

Limpeza do filtro de entrada de ar

1. Abra a tampa do filtro de entrada de ar, conforme mostrado na figura 10, e remova o filtro.
2. Lave-o, seque-o completamente e volte a colocá-lo no lugar.

Recomendações:

- Limpe o filtro de entrada de ar uma vez por mês.
- Se o filtro estiver partido, substitua-o imediatamente.

Limpeza do interior e exterior da máquina de secar roupa

- Não mergulhe a máquina de lavar roupa nem nenhuma das suas peças em água ou qualquer outro líquido.
- Não utilize gasolina, álcool ou outros solventes, nem produtos de limpeza em spray para limpar o interior ou o exterior.
- Se houver manchas no tambor, limpe-as com um pano.
- Após cada ciclo, remova os resíduos do interior da máquina de secar roupa.

- Não utilize produtos de limpeza abrasivos ou muito potentes que possam danificá-la.

Precauções:

- Após o uso, desligue a tomada e limpe somente quando a secadora estiver completamente fria.
- Exceto o filtro de algodão e o filtro de entrada de ar, não desmonte o produto.
- Não desmonte, repare nem modifique o produto; estas operações só devem ser realizadas por profissionais autorizados pela Cecotec.

7. Resolução de problemas

Códigos de falha

Código	Falha	Código	Falha
E1	Sensor de entrada de ar avariado	E2	Sensor do elemento filtrante avariado
E3	Falha de comunicação	E4	Excesso de peso
E5	Falha do motor	Dor	A porta não está fechada

Resolução de problemas

Tipo de falha	Causa	Solução
A máquina de secar roupa não funciona	A porta não está fechada	Feche a porta
	O cabo de alimentação não está bem conectado	Insira o cabo firmemente
	Não há tensão na tomada	Verifique a alimentação
Não sai ar quente	O modo Refresh está ativado	Pause e mude de modo
O tambor não gira	O modo Shoes está ativado	Pause e mude de modo se não estiver a usar o suporte para calçado
Secagem insuficiente	O filtro de algodão não foi limpo	Limpe-o após cada utilização
	O filtro de entrada de ar está obstruído	Limpe o filtro
	Há roupa a mais	Reduza a carga
	Foi adicionada roupa durante a secagem	Não adicione roupa durante o ciclo
	A roupa está emaranhada	Separe e coloque uma a uma

	As peças não foram bem centrifugadas	Centrifugue a roupa antes de a colocar na máquina de secar
	Mistura de peças com características diferentes	Separe em vários lotes com características semelhantes
E4	Sobrecarga	Reduza a carga e distribua-a

8. Reciclagem de aparelhos elétricos e eletrónicos



Este símbolo indica que, de acordo com as normas aplicáveis, o produto e/ou a bateria devem ser descartados separadamente do lixo doméstico. Quando este produto chegar ao fim da sua vida útil, deve retirar as pilhas/baterias/acumuladores e levá-los a um ponto de recolha designado pelas autoridades locais.

Para obter informações detalhadas sobre a forma mais adequada de descartar os seus aparelhos elétricos e eletrónicos e/ou as baterias correspondentes, o consumidor deve contactar as autoridades locais .

Pode consultar as informações sobre os sistemas nacionais de reciclagem de embalagens e a sua marcação na nossa página web.

O cumprimento das diretrizes acima ajudará a proteger o ambiente.

9. Direitos de autor

Os direitos de propriedade intelectual sobre os textos deste manual pertencem à CECOTEC INNOVACIONES, S.L. Todos os direitos reservados. O conteúdo desta publicação não pode, nem parcialmente nem na sua totalidade, ser reproduzido, armazenado num sistema de recuperação, transmitido ou distribuído por qualquer meio (eletrónico, mecânico, fotocópia, gravação ou similar) sem a autorização prévia da CECOTEC INNOVACIONES, S.L.

10. Declaração de conformidade simplificada da UE





A Cecotec Innovaciones declara que este produto cumpre os requisitos essenciais e outras disposições relevantes das normas aplicáveis na União Europeia. Este produto foi concebido, fabricado e testado em conformidade com as normas de segurança e qualidade exigidas. O texto completo da Declaração de Conformidade da UE pode ser

encontrado no seguinte endereço web:

<https://cecotec.es/es/information/declaration-of-conformity>

11. Especificações técnicas

Pode aceder à base de dados de produtos onde a informação do seu modelo é armazenada digitalizando o código QR (também se encontra na etiqueta energética):

Referência	EU01_111290	EU01_111291
Modelo	Bolero DressCode Dry 3600V Gold	Bolero DressCode Dry 3600V Silver
Código QR		
Tensão nominal	220 - 240 V ~	220 - 240 V ~
Frequência nominal	50 / 60 Hz	50 / 60 Hz
Potência máxima nominal	760 W	760 W
Grau de impermeabilização	IPX4	IPX4
Classe de Eficiência Energética*	G	G
Capacidade nominal	3 kg	3 kg

*A (eficiência mais elevada) a G (eficiência mais baixa)

A informação relacionada com a eficiência energética pode ser encontrada na base de dados pública EPREL da Comissão Europeia:

1. Abrir a página inicial da base de dados EPREL
<https://eprel.ec.europa.eu/screen/product/tumbledryers20232534>
2. Procurar por número de modelo.

Ficha de dados técnicos de acordo com a Diretiva da UE 2023/2534

PARÂMETRO	UNIDADE	VALOR
Capacidade nominal para o programa ECO, com intervalos de 0,5 kg (°)	Kg	3,0
Consumo de energia do programa ECO a plena carga (Edry)	kWh	2,26
Consumo energético do programa ECO com meia carga (Edry 1/2)	kWh	1,09
Consumo de energia ponderado do programa ECO (EtC)	kWh	1,37
Consumo de energia normalizado para o programa ECO (SEC)	kWh	0,72
Índice de eficiência energética (EEL)	/	190,3
Duração do programa ECO a plena carga (Tdry)	h:min	4:25
Duração do programa ECO a meia carga (Tdry 1/2)	h:min	2:04
Duração ponderada do programa ECO (Tt)	h:min	2:38
Eficiência média de condensação para o programa ECO com carga completa (Cdry)	%	N/A
Eficiência média de condensação para o programa ECO com carga média (Cdry 1/2)	%	N/A

Eficiência de condensação ponderada para o programa ECO (Ct)	%	N/A
Emissão de ruído acústico aéreo durante o programa ECO	dB(A) em relação a 1 Pw	-
Consumo de potência em "modo "desligado" (Po)	W	0,39
Consumo de energia em standby (Psm)	W	N/A
O modo de espera inclui informações no ecrã?	-	N/A
Tempo de mudança automática para o modo desligado ou modo de espera	min.	2
Tempo em modo de arranque diferido	h	8
Consumo de energia em modo Standby em condições de espera rede eléctrica (Pnsm)	W	N/A
Consumo de energia em modo de início diferido (Pds)	W	1,92

O consumo de energia no modo Desligado é 0,39 W utilizando as diretrizes da norma EN 50564:2011 e os regulamentos europeus 1275/2008/EC e 801/2013/EC. Para este efeito, o aparelho é ligado à rede sem executar qualquer função. O interruptor/seletor do aparelho ficou na posição "desligado".

IMPORTANTE: Para melhorar a qualidade do produto, as especificações técnicas estão sujeitas a alterações sem aviso prévio.

IMPORTANTE: Os valores declarados foram obtidos num ambiente de laboratório, de acordo com as normas relevantes. Estes valores podem variar dependendo das condições ambientais e da utilização da secadora.

ATENÇÃO: Estes dados estão sujeitos a alterações regulamentares.

As especificações técnicas podem ser alteradas sem notificação prévia para melhorar a qualidade do produto.

Fabricado na China | Desenhado na Espanha

12. Garantia e SAT

A Cecotec será responsável perante o utilizador final ou consumidor por qualquer falta de conformidade que exista no momento da entrega do produto nos termos, condições e prazos estabelecidos pelos regulamentos aplicáveis.

Recomenda-se que as reparações sejam efetuadas por pessoal qualificado.

Se detetar um incidente com o produto ou tiver alguma dúvida, contacte o Serviço de Assistência Técnica da Cecotec através do número +34 96 321 07 28.

NEDERLANDS

1. Onderdelen en componenten

Figuur 1

1. Trommel
2. Deurafdichting
3. Pluizenfilter
4. Deur
5. Aromatische schijfopslag
6. bedieningspaneel
7. Waterreservoir
8. Luchttuitlaat
9. Luchtinlaatfilter
10. Stroomvoorziening

Opmerking:

De afbeeldingen in deze handleiding zijn schematische weergaven en komen mogelijk niet exact overeen met die van het product.

2. Voor gebruik

- Dit apparaat wordt geleverd in een verpakking die speciaal is ontworpen om het tijdens transport te beschermen. Haal het apparaat uit de doos. U kunt de originele doos en andere verpakkingsmaterialen op een veilige plaats bewaren om schade aan het apparaat te voorkomen als u het in de toekomst moet vervoeren. Als u de originele verpakking wilt weggoien, zorg er dan voor dat alle onderdelen op de juiste manier worden gerecycled.
- Controleer of alle onderdelen en componenten aanwezig zijn en in goede staat verkeren. Neem onmiddellijk contact op met de officiële technische ondersteuning van Cecotec als er onderdelen ontbreken of beschadigd zijn.

Inhoud van de doos:

- Droger
- Aroma droger
- Stroomkabel
- Gebruiksaanwijzing
- Waterreservoir

- Schoenaccessoire
- Verwijder het serienummer niet van het product, zodat uw apparaat goed traceerbaar blijft als u hulp nodig hebt.

3. Installatie

Zorg ervoor dat u de onderstaande instructies volgt voor een correcte installatie en bediening van uw minidroger:

- Geschikte locatie: Plaats de minidroger in een goed geventileerde ruimte en op een vlakke en stabiele ondergrond om overmatige trillingen en lawaai tijdens gebruik te voorkomen.
- Benodigde ruimte: Raadpleeg afbeelding 2 om de afmetingen van de droger te controleren en afbeelding 3 om de minimaal aanbevolen afstanden rond de volgende ruimte te garanderen:
 - Minimale laterale ruimte: 10 cm
 - Minimale vrije ruimte achter: 15 cm
 - Minimale vrije ruimte aan de voorzijde: 50 cm
 - Minimale vrije hoogte: 50 cm
- Elektrische aansluiting: Sluit de droger aan op een geschikt stopcontact. Zorg ervoor dat het netsnoer niet geknikt of geplet is.
- Veiligheid: Plaats geen ontvlambare voorwerpen in de buurt van de droger en zorg ervoor dat er zich geen obstakels in de luchtinlaten en -uitlaten bevinden.
- Toegankelijkheid: Zorg ervoor dat de drogerdeur volledig geopend kan worden en dat het bedieningspaneel gemakkelijk bereikbaar is.

Plaatsing van de schoenondersteuning

Open de deur, plaats de schoensteun in de trommel zoals weergegeven in afbeelding 4 en zet deze vast voordat u de schoenenmodus start .

Waterreservoir

Afbeelding 5

1. Verwijder de watertank van de bovenkant van het hoofdgedeelte.
2. Open de siliconen stop, vul het waterreservoir met water, sluit de stop en plaats het waterreservoir terug in de bovenste behuizing.

3. De watertank wordt alleen gebruikt als de stoommodus is geactiveerd .
4. Als er tijdens gebruik een tekort aan water is, zal de watertekortindicator op het paneel oplichten.

Aromatische schijfopslag

Afbeelding 6

1. Open de drogerdeur. Duw het vergrendelingslipje aan de onderkant van het geurschijfje naar buiten en verwijder het.
2. Open het individuele wikkeltje van de aromatische schijf.
3. Plaats de aromaschijf in het reservoir voor de aromaschijf en druk deze stevig aan.
4. Plaats de tank met de schijf in het midden van de trommelbasis. Duw vervolgens de vergrendeling naar het midden totdat deze vastklikt.

Cijfers

- Vermijd na het plaatsen van de geurschijf contact met uw ogen. Als het in uw ogen komt, spoel ze dan onmiddellijk met veel schoon water.
- Bewaar de geurschijfjes op een koele, droge plaats, buiten bereik van kinderen en huisdieren.
- De aromatische schijfjes zijn niet bedoeld voor consumptie. Raadpleeg onmiddellijk een arts in geval van accidentele inname.
- Vervang de geurschijf wanneer de geur vervaagt. De levensduur is afhankelijk van verschillende factoren, zoals de gebruiksfrequentie, de gekozen droogprogramma's en het algemene onderhoud van het apparaat. U kunt een nieuwe verpakking met 3 vervangingsschijven apart bij Cecotec kopen om een aangename geur in uw wasgoed te behouden. Let op: Gebruik voor optimale en veilige prestaties uitsluitend originele Cecotec geurschijven.

4. Voorzorgsmaatregelen en gebruikstips

Voorzorgsmaatregelen

- Cecotec is niet aansprakelijk voor ongevallen die ontstaan doordat de instructies in de handleiding niet worden opgevolgd.

Kledingvoorzorgsmaatregelen

- Droog geen kledingstukken die niet hittebestendig zijn, zoals wol, zijde, leer, polyurethaan en bedrukte kleding.
- Droog geen items die de prestaties van de droger beïnvloeden, zoals elektrische

dekens of sponzen.

- Droog kledingstukken in groepen, afhankelijk van het materiaal waarvan ze gemaakt zijn, om beschadigingen te voorkomen.
- Sorteert kleding op kleur om kleuroverdracht te voorkomen.
- Doe kleine kledingstukken in een wasnet om te voorkomen dat ze kwijt raken of beschadigd raken.
- Kledingstukken met ritsen of metalen sluitingen moeten in een wasmand worden gedroogd om te voorkomen dat ze andere kledingstukken of de droger beschadigen.

Tips voor het opbergen van kleding

- Zorg ervoor dat de kledingstukken grondig gecentrifugeerd zijn voordat u ze in de droger doet, zodat ze beter drogen.
- Plaats elk kledingstuk gelijkmatig in de droger, zodat het gelijkmatig droogt.
- Controleer of er geen voorwerpen aan de kleding vastzitten. Deze kunnen namelijk na het drogen nog op het kledingstuk achterblijven.
- Overschrijd niet 70% (ongeveer tweederde) van de nominale capaciteit van de droger om inefficiënte prestaties te voorkomen.
- Alleen kleding die eerder gewassen is, mag gedroogd worden.

5. Bediening

bedieningspaneel

Figuur 7:

1. Raak het pictogram aan om het apparaat aan/uit te zetten
2. Raak het start-/pauze-/kinderslotpictogram aan
3. Tijd aanraken pictogram +
4. Tijd-aanraakpictogram -
5. Weergave: resterende tijd
6. Weergave: trommeltemperatuur
7. Indicatielampje voor het reinigen van het pluizenfilter
8. Indicatorlampje voor laag waterpeil
9. UV-functie indicatielampje
10. KidLock -indicatielampje (kinderbeveiliging)
11. Indicatielampje voor vertragingfunctie Start (Vertraagde start)
12. Groot programma-aanraakpictogram (grote kledingstukken)

13. Raak het pictogram aan voor het kleine programma (kledingstukken in kleine maten)
14. Raak het pictogram voor het ECO-programma aan
15. Aanraakpictogram Tijdfunctie
16. UV-programma aanraakpictogram
17. Touch-icoon AI-programma (intelligent programma)
18. Snel programma-aanraakpictogram
19. Raak het pictogram voor het schoenenprogramma aan
20. Vernieuw het programma- aanraakpictogram
21. Raak het pictogram voor het ondergoedprogramma aan
22. zacht programma (gevoelige kleding)
23. Aanraakpictogram van het Steam- programma

Opstarten

1. Sluit het uiteinde van het netsnoer aan op de stroomaansluiting aan de achterkant.
2. Wanneer u de droger aansluit, licht het display op. Als er gedurende 5 minuten geen activiteit is, schakelt het display automatisch uit.
3. Terwijl de droger in het stopcontact zit en het display uit is, drukt u op het aan/uit-pictogram om de droger weer in te schakelen.
4. Voordat u de kleding erin doet, moet u ervoor zorgen dat deze goed gecentrifugeerd is en niet druipt. Leg de kleding netjes neer om klitten te voorkomen. Sluit de deur.
5. Tik op het aanraakpictogram van de modus die u wilt selecteren en tik vervolgens op het aanraakpictogram Home/Pauze/Kinderslot om te beginnen.
6. Zodra het programma is afgelopen, opent u de deur en haalt u de kleding eruit.

Raak het pictogram Home/Pauze/Kinderslot aan

1. Nadat u een modus hebt geselecteerd, drukt u eenmaal op deze knop om te starten. Druk tijdens gebruik kort op deze knop om de modus te pauzeren.
2. Houd het pictogram 3 seconden ingedrukt om het kinderslot te activeren zodra het programma is gestart. Als u de droger probeert te gebruiken terwijl het slot actief is, piept de droger twee keer en knippert het KidLock- indicatielampje snel.
3. Als het kinderslot niet handmatig wordt geactiveerd, wordt het na een bepaalde periode van inactiviteit automatisch geactiveerd. Met de vergrendeling actief, kan het scherm pas worden bediend nadat het is ontgrendeld.
4. Om de kinderslotfunctie te pauzeren, drukt u kort op het aanraakpictogram

Home/Pauze/Kinderslot.

Vertragsfunctie Start (uitgestelde start):

1. Selecteer het gewenste programma
2. Met de Time+ en Time- touch-iconen kunt u een uitgestelde start voor het programma instellen. Druk op Time+ om de vertraging te verlengen en op Time- om deze te verkorten.
3. Druk op het pictogram Home/Pauze/Kinderslot om het aftellen van de uitgestelde start te starten. Het indicatielampje voor de uitgestelde start gaat branden . Start (Vertraagde start).
4. Wanneer de aftelling van de uitgestelde starttijd nul bereikt, begint de droger met het uitvoeren van het geselecteerde programma.

Let op: Bij de programma's AI (intelligent) en ECO loopt de aftelling vooruit en niet achteruit.

De timing van een programma aanpassen

1. Klik op het programma dat u wilt uitvoeren.
2. Om het programma later te starten, past u de functie Vertraging aan. Start (Uitgestelde start) met het tijd + (verhogen) aanraakpictogram en het tijd - (verlagen) aanraakpictogram.
3. Druk herhaaldelijk op het aanraakpictogram van de Tijdfunctie om de programmaduur te verlengen. Elke druk op de knop voegt 10 minuten toe. Het display toont vervolgens de programmaduur.
4. Tik op het start-/pauze-/kinderslot-aanraakpictogram om het programma te starten. Het programma start zodra de aftelling voorbij is (als u een uitgestelde start hebt ingesteld).

Programma's:

1. Groot : Voor grote artikelen (bijv. lakens, kussenslopen en dergelijke).
2. Klein: Geschikt voor kleine kledingstukken (bijv. sokken).
3. ECO: Voor meer energiebesparing kunt u de tijd aanpassen en de verwarming lager zetten. De kleding kan na afloop nog licht vochtig zijn.
4. UV (ultraviolet licht): Geen verhitting; gebruikt UVC-licht om bacteriën op kleding te verminderen.
5. AI (intelligent programma): Past de droogtijd automatisch aan met behulp van temperatuur- en vochtigheidssensoren op basis van de hoeveelheid wasgoed. Het programma stopt wanneer het detecteert dat het wasgoed droog is.
6. Snel: Snel drogend voor enkele lichte kledingstukken.
7. Schoenen (schoenen drogen): De trommel draait niet. Plaats het schoenenrek om

- schoenen te drogen.
8. Refresh : Geen verhitting; helpt geurtjes te verminderen. Niet aanbevolen voor drogen.
 9. Ondergoed : Speciaal programma voor ondergoed en soortgelijke kledingstukken.
 10. Zacht (gevoelige kleding): Drogen op lage temperatuur voor warmtegevoelige stoffen.
 11. Stoom : ontworpen om kreuken te verminderen en kleine hoeveelheden droge kleding te verzorgen .

Kledingbehoudfunctie: Zodra de cyclus is voltooid en u de deur niet opent om de was eruit te halen, start de automatische kledingbehoudfunctie en verschijnt "—" op het scherm. De droger schakelt dan over naar de stand-bymodus en elke 4 uur wordt de luchtdroogmodus geactiveerd, waarbij de ventilator en trommel 5 minuten draaien (behalve in de schoenenmodus) (het luchtdrooglampje gaat branden). Na 24 uur wordt de kledingbehoudmodus automatisch beëindigd. Als u de deur binnen 24 uur opent, wordt de kledingbehoudfunctie automatisch beëindigd.

Interfacelogica en meldingen

1. Wanneer de droger op een stopcontact is aangesloten, klinkt de zoemer en lichten alle indicatielampjes 1 seconde op. De droger gaat vervolgens in de stand-bymodus. In de stand-bymodus knippert het aan/uit-pictogram.
2. Wanneer u het apparaat inschakelt met behulp van het aan/uit-pictogram, blijft het indicatielampje branden en klinkt er een geluidssignaal. Het laatst gebruikte programma wordt onthouden; bij de eerste keer inschakelen is het het AI-programma (intelligent programma), waarvan het indicatielampje knippert.
3. Wanneer een programma is geselecteerd, knippert het bijbehorende indicatielampje; de andere blijven branden.
4. Houd het tijdpictogram ingedrukt om dempen in of uit te schakelen. Op het scherm verschijnt "AAN" wanneer dempen is ingeschakeld en "UIT" wanneer dempen is uitgeschakeld.
5. Wanneer het indicatielampje voor het reinigen van het pluizenfilter knippert, moet u het pluizenfilter reinigen zoals beschreven in deze handleiding. Als het pluizenfilter niet of niet correct is geïnstalleerd, blijft het indicatielampje voor het pluizenfilter branden.
6. Als de deur tijdens de werking wordt geopend, wordt de resterende tijd knipperend weergegeven ; sluit de deur.
7. Binnenverlichting van de trommel: gaat 2 minuten branden na het inschakelen, uitschakelen, pauzeren en openen van de deur.

Tijd- en temperatuurreferentie per programma

Programma	Tijd	Temperatuur	UV
Groot (kleding in grote maten)	210 minuten	65°C	Actief in de laatste 10 minuten
Klein	90 minuten	65°C	actief in de laatste

(kledingstukken in kleine maten)			10 minuten
ECHO	Volledig drogen. Automatische stop.	55°C	actief gedurende ongeveer de laatste 5 minuten
UV	15 minuten	Zonder warmte	actief gedurende het gehele proces
AI (intelligent programma)	Volledig drogen. Automatische stop.	65°C	actief gedurende ongeveer de laatste 5 minuten; maximaal 4 uur in werking
Snel	30 minuten	65°C	actief in de laatste 10 minuten
Schoenen	240 minuten	45°C	actief in de laatste 10 minuten
Vernieuwen	90 minuten	Zonder warmte	actief in de laatste 10 minuten
Ondergoed	60 minuten	65°C	actief in de laatste 10 minuten
Zachte (gevoelige) kleding	45 minuten	50°C	actief in de laatste 10 minuten
Stoom	60 minuten	60°C	actief in de laatste 10 minuten

Cijfers:

1. De bovenstaande droogtijdtabel is getest onder standaard testomstandigheden. De tijd varieert ook afhankelijk van het materiaal, het volume en het gewicht van de te drogen kleding.
2. Tijdens de eerste paar keer dat u het apparaat gebruikt, kunt u een nieuwe geur uit de trommel ruiken. Dit is normaal en duidt niet op een defect. De geur verdwijnt na een aantal droogbeurten. Gebruik het apparaat zoals gebruikelijk.
3. Zodra de droogcyclus is voltooid, controleert u of de droger volledig is gestopt en haalt u de kleding eruit.
4. Houd er rekening mee dat er statische elektriciteit kan ontstaan bij het uittrekken van kleding.
5. Het apparaat kan maximaal 4 uur lang in de AI-modus (intelligent programma) werken en schakelt na 4 uur automatisch uit.

6. Reiniging en onderhoud

Het pluizenfilter reinigen

Voorzorgsmaatregelen:

- Reinig het pluizenfilter na elke droogcyclus. Anders worden de prestaties van de volgende droogcyclus beïnvloed.
- Wanneer het indicatielampje voor het pluizenfilter op het paneel knippert, moet het pluizenfilter worden schoongemaakt.
- Als het pluizenfilter beschadigd is, neem dan contact op met de technische ondersteuning om het te laten vervangen door het specifieke onderdeel.

Verwijderen en reinigen van pluizenfilter:

1. Open de deur en trek het pluizenfilter omhoog, zoals weergegeven in afbeelding 8.
2. Open het pluizenfilter zoals weergegeven in afbeelding 9 en verwijder het pluizenfilter van binnenuit. Gebruik een zachte borstel om beschadiging te voorkomen; u kunt ook een mild reinigingsmiddel gebruiken.

Belangrijk: Installeer het pluizenfilter niet als het nat of vochtig is. Na het reinigen moet het pluizenfilter volledig droog zijn voordat u het terugplaatst.

Als het pluizenfilter niet of niet correct is geïnstalleerd, werkt de droger niet en blijft het indicatielampje voor het reinigen van het pluizenfilter branden.

Het luchtinlaatfilter reinigen

1. Open het deksel van het luchtinlaatfilter zoals weergegeven in afbeelding 10 en verwijder het filter.
2. Was het, droog het volledig af en doe het terug.

Aanbevelingen:

- Maak het luchtinlaatfilter eenmaal per maand schoon.
- Als het filter kapot is, vervang het dan onmiddellijk.

Het reinigen van de binnen- en buitenkant van de droger

- Dompel de wasmachine of onderdelen ervan niet onder in water of een andere vloeistof.
- Gebruik geen benzine, alcohol of andere oplosmiddelen of spuitreinigers om het interieur of exterieur te reinigen.
- Als er vlekken op de trommel zitten, maak deze dan schoon met een doek.
- Verwijder na elke wasbeurt de resten uit de droger.

- Gebruik geen schurende of agressieve reinigingsmiddelen, deze kunnen het oppervlak beschadigen.

Voorzorgsmaatregelen:

- Haal na gebruik de stekker uit het stopcontact en maak de droger pas schoon als deze volledig is afgekoeld.
- Demonteer het product niet, behalve het pluizenfilter en het luchtinlaatfilter.
- Het product mag niet worden gedemonteerd, gerepareerd of gewijzigd. Deze handelingen mogen uitsluitend worden uitgevoerd door vakmensen die door Cecotec zijn geautoriseerd.

7. Probleemoplossing

Foutcodes

Code	Mislukt	Code	Mislukt
E1	Defecte luchtinlaatsensor	E2	Filterelementensor defect
E3	Communicatiefout	E4	Overgewicht
E5	Motorstoring	Dor	De deur is niet gesloten.

Probleemoplossing

Type storing	Oorzaak	Oplossing
De droger werkt niet.	De deur is niet gesloten.	doe de deur dicht
	Het netsnoer is niet goed aangesloten	Steek de kabel stevig in
	Er staat geen spanning op de stekker.	Controleer de levering
Er komt geen warme lucht uit.	Vernieuwingsmodus is ingeschakeld	Pauzeren en wisselen van modus
De trommel draait niet.	Schoenenmodus is geactiveerd	Pauzeer en wissel van modus als u de schoenenstandaard niet gebruikt
Onvoldoende droging	Het pluizenfilter is niet schoongemaakt	Maak het na elk gebruik schoon
	Het luchtinlaatfilter is verstopt.	Maak het filter schoon
	Er zijn te veel kleren	Verminder de belasting
	De kleding werd	Niet toevoegen tijdens de

	toegevoegd tijdens het drogen.	cyclus
	De kleren zitten in de knoop	Scheiden en één voor één laden
	De kleren zijn niet goed gecentrifugeerd.	Centrifugeer de kleding voordat u deze in de droger doet
	Mengsel van kledingstukken met verschillende eigenschappen	Gescheiden in meerdere partijen met vergelijkbare kenmerken
E4	Overbelasting	Verminder de belasting en verdeel deze

8. Recycling van elektrische en elektronische apparatuur



Dit symbool geeft aan dat het product en/of de batterij, conform de geldende regelgeving, gescheiden van het huishoudelijk afval moeten worden afgevoerd. Wanneer dit product het einde van zijn levensduur heeft bereikt, dient u de batterijen te verwijderen en in te leveren bij een door de lokale autoriteiten aangewezen inzamelpunt. Voor gedetailleerde informatie over de meest geschikte manier om elektrische en elektronische apparatuur en/of de bijbehorende batterijen af te voeren, dient u als consument contact op te nemen met uw lokale autoriteiten. Informatie over nationale verpakkingsrecyclingsystemen en de markering ervan vindt u op onze website. Door u aan bovenstaande richtlijnen te houden, draagt u bij aan de bescherming van het milieu.

9. Copyright

De intellectuele eigendomsrechten op de teksten in deze handleiding behoren toe aan CECOTEC INNOVACIONES, SL. Alle rechten voorbehouden. De inhoud van deze publicatie mag niet, geheel of gedeeltelijk, worden gereproduceerd, opgeslagen in een retrievalssysteem, verzonden of verspreid op welke wijze dan ook (elektronisch, mechanisch, door fotokopie, opname of vergelijkbaar) zonder voorafgaande schriftelijke toestemming van CECOTEC INNOVACIONES, SL.

10. Vereenvoudigde EU-conformiteitsverklaring





Cecotec Innovaciones verklaart hierbij dat dit product voldoet aan de essentiële eisen en andere relevante bepalingen van de toepasselijke regelgeving van de Europese Unie. Dit product is ontworpen, vervaardigd en getest in overeenstemming met de vereiste veiligheids- en kwaliteitsnormen. De volledige tekst van de EU-conformiteitsverklaring is te vinden op het volgende internetadres:

<https://cecotec.es/es/information/declaration-of-conformity>

11. Technische specificaties

U krijgt toegang tot de productdatabase waarin de informatie over uw model is opgeslagen door de QR-code te scannen (die u ook op het energielabel vindt):

Referentie	EU01_111290	EU01_111291
Model	Bolero Dresscode Dry 3600V Gold	Bolero DressCode Dry 3600V Silver
QR-code		
Nominale spanning	220 - 240 V~	220 - 240 V~
Nominale frequentie	50 / 60 Hz	50 / 60 Hz
Maximaal nominaal vermogen	760 W	760 W
Mate van ondoordringbaarheid	IPX4	IPX4
Energie-efficiëntieklasse*	G	G
Nominale capaciteit	3 kg	3 kg

*A (hoogste efficiëntie) tot G (laagste efficiëntie)

Informatie over energie-efficiëntie vindt u in de openbare database EPREL van de Europese Commissie:

1. Open de startpagina van de EPREL-database
<https://eprel.ec.europa.eu/screen/product/tumbledryers20232534>
2. Zoeken op modelreferentie.

Technisch gegevensblad conform EU-verordening 2023/2534

PARAMETER	EENHEID	WAARD
Nominale capaciteit voor het ECO-programma, met intervallen van 0,5 kg (c)	kg	3.0
Energieverbruik van het ECO-programma bij een volle lading (Edry)	kWh	2.26
Energieverbruik van het ECO-programma met halve belading (Edry 1/2)	kWh	1.09
Gewogen energieverbruik van het ECO-programma (EtC)	kWh	1.37
Standaard energieverbruik voor het ECO-programma (SEC)	kWh	0,72
Energie-efficiëntie-index (EEI)	/	190.3
Duur van het ECO-programma met een volle lading (Tdry)	u:min	4:25
Duur van het ECO-programma bij halve lading (Tdry 1/2)	u:min	2:04
Gewogen duur van het ECO-programma (Tt)	u:min	2:38

NEDERLANDS

Gemiddelde condensatie-efficiëntie voor het ECO-programma met volledige lading (Cdry)	%	N.v.t.
Gemiddelde condensatie-efficiëntie voor het ECO-programma met halve lading (Cdry 1/2)	%	N.v.t.
Gewogen condensatie-efficiëntie voor het ECO-programma (Ct)	%	N.v.t.
Emissie van akoestisch luchtgeluid tijdens het ECO-programma	dB(A) ten opzichte van 1 Pw	-
Stroomverbruik in de uit-stand (Po)	W	0,39
Stroomverbruik in stand-bymodus (Psm)	W	N.v.t.
Wordt er in de stand-bymodus informatie op het scherm weergegeven?	-	N.v.t.
Automatische omschakeltijd naar uit- of stand-bymodus	mijn	2
Tijd in de vertraagde startmodus	H	8
Energieverbruik in stand-bymodus onder netwerkbedrijfsomstandigheden (Pnsm)	W	N.v.t.
Energieverbruik in de vertraagde startmodus (Pds)	W	1,92

Het stroomverbruik in de "uit"-stand bedraagt 0,39 W, berekend volgens de richtlijnen van norm EN 50564:2011 en de Europese regelgeving 1275/2008/EG en 801/2013/EG. Dit wordt bereikt door het apparaat aan te sluiten op het lichtnet zonder enige functie uit te voeren. De schakelaar/controller van het apparaat staat in de "uit"-stand.

BELANGRIJK: Om de productkwaliteit te verbeteren, kunnen de technische specificaties zonder voorafgaande kennisgeving worden gewijzigd.

BELANGRIJK: De vermelde waarden zijn verkregen in een laboratoriumomgeving volgens de geldende normen. Deze waarden kunnen variëren afhankelijk van de omgevingsomstandigheden en het gebruik van de droger.

LET OP: Deze gegevens zijn onderhevig aan wettelijke wijzigingen.

Technische specificaties kunnen zonder voorafgaande kennisgeving worden gewijzigd om de productkwaliteit te verbeteren.

Gemaakt in China | Ontworpen in Spanje

12. Garantie en technische ondersteuning

Cecotec zal de eindgebruiker of consument antwoorden op elk gebrek aan overeenstemming dat bestaat op het moment van levering van het product, volgens de voorwaarden en termijnen die zijn vastgelegd in de toepasselijke regelgeving.

Het is aan te raden om reparaties te laten uitvoeren door gespecialiseerd personeel.

Als u een probleem met het product ontdekt of vragen hebt, neem dan contact op met de officiële technische ondersteuning van Cecotec op het nummer +34 96 321 07 28.

POLSKI

1. Części i komponenty

Rysunek 1

1. Bęben
2. Uszczelka drzwi
3. Filtr kłaczków
4. Drzwi
5. Przechowywanie dysków aromatycznych
6. Panel sterowania
7. Zbiornik na wodę
8. Wylot powietrza
9. Filtr wlotu powietrza
10. Zasilacz

Notatka:

Ilustracje zawarte w niniejszej instrukcji mają charakter schematyczny i mogą nie odzwierciedlać dokładnie wyglądu produktu.

2. Przed użyciem

- To urządzenie jest dostarczane w opakowaniu zaprojektowanym w celu ochrony podczas transportu. Wyjmij urządzenie z pudełka. Oryginalne pudełko i inne materiały opakowaniowe możesz zachować w bezpiecznym miejscu, aby zapobiec uszkodzeniu urządzenia w razie konieczności jego transportu w przyszłości. Jeśli chcesz pozbyć się oryginalnego opakowania, upewnij się, że wszystkie elementy zostaną poddane recyklingowi zgodnie z przepisami.
- Upewnij się, że wszystkie części i komponenty są dołączone i w dobrym stanie. Jeśli któregokolwiek brakuje lub jest uszkodzony, skontaktuj się natychmiast z oficjalnym Działem Wsparcia Technicznego Cecotec.

Zawartość pudełka:

- Suszarka
- Suszarka aromatyczna
- Kabel zasilający
- Instrukcja obsługi

- Zbiornik na wodę
- Dodatek do butów

- Nie usuwaj numeru seryjnego z produktu, aby zachować możliwość prawidłowego śledzenia sprzętu w przypadku konieczności uzyskania pomocy.

3. Instalacja

Aby zapewnić prawidłową instalację i obsługę mini suszarki, należy postępować zgodnie z poniższymi instrukcjami:

- **Prawidłowa lokalizacja:** Umieść mini suszarkę w dobrze wentylowanym pomieszczeniu, na równej i stabilnej powierzchni, aby uniknąć nadmiernych wibracji i hałasu podczas pracy.
- **Wymagana przestrzeń:** Aby sprawdzić wymiary suszarki, zapoznaj się z rysunkiem 2, a aby upewnić się co do minimalnych zalecanych odległości wokół:
 - Minimalna przestrzeń boczna: 10 cm
 - Minimalny prześwit z tyłu: 15 cm
 - Minimalny prześwit z przodu: 50 cm
 - Minimalny prześwit nad głową: 50 cm
- **Podłączenie elektryczne:** Podłącz suszarkę do odpowiedniego gniazdka elektrycznego. Upewnij się, że przewód zasilający nie jest zagięty ani zgnieciony.
- **Bezpieczeństwo:** Nie umieszczaj przedmiotów łatwopalnych w pobliżu suszarki i upewnij się, że nie ma żadnych przeszkód w otworach wylotowych i wlotowych powietrza.
- **Dostępność:** Upewnij się, że drzwi suszarki można całkowicie otworzyć i panel sterowania jest łatwo dostępny.

Umiejscowienie podpórki na buty

Otwórz drzwiczki, umieść podpórkę na buty wewnątrz bębna, jak pokazano na rysunku 4, i zabezpiecz ją przed uruchomieniem trybu obuwia .

Zbiornik na wodę

Rys. 5

1. Wyjmij zbiornik na wodę z górnej części korpusu głównego.
2. Otwórz silikonowy korek, napełnij zbiornik wodą, zamknij korek i ponownie

zamontuj zbiornik na wodę w górnej obudowie.

3. Zbiornik na wodę używany jest wyłącznie po włączeniu trybu pary .
4. Jeśli podczas użytkowania zabraknie wody, na panelu zaświeci się kontrolka braku wody.

Przechowywanie dysków aromatycznych

Rys. 6

1. Otwórz drzwi suszarki. Wypchnij zatrzask blokujący znajdujący się na dole pojemnika na dysk zapachowy i wyjmij go.
2. Otwórz indywidualne opakowanie dysku aromatycznego.
3. Umieść krążek aromatyczny w pojemniku na krążek aromatyczny i mocno dociśnij.
4. Zamontuj zbiornik z tarczą na środku podstawy bębna, a następnie przesuń zatrzask blokujący w kierunku środka, aż usłyszysz kliknięcie.

Oceny

- Po zainstalowaniu dysku zapachowego unikaj dotykania oczu dłońmi. W przypadku dostania się zapachu do oczu, natychmiast przemyj je dużą ilością czystej wody.
- Przechowuj dyski zapachowe w chłodnym i suchym miejscu, poza zasięgiem dzieci i zwierząt domowych.
- Aromatyczne krążki nie są przeznaczone do spożycia. W razie przypadkowego połknięcia należy natychmiast zwrócić się o pomoc lekarską.
- Wymień krążek zapachowy, gdy zapach zniknie. Jego żywotność zależy od różnych czynników, takich jak częstotliwość użytkowania, wybrane programy suszenia oraz ogólna konserwacja urządzenia. Możesz zakupić osobno w Cecotec nowy zestaw 3 krążków, aby utrzymać przyjemny zapach w praniu. Uwaga: Aby zapewnić optymalne i bezpieczne działanie, używaj wyłącznie oryginalnych krążków zapachowych Cecotec.

4. Środki ostrożności i wskazówki dotyczące użytkowania

Środki ostrożności

- Cecotec nie ponosi odpowiedzialności za wypadki powstałe na skutek nieprzestrzegania instrukcji zawartych w podręczniku.

Środki ostrożności dotyczące odzieży

- Nie suszyć odzieży nieodpornej na ciepło, takiej jak wetna, jedwab, skóra,

poliuretan i odzież drukowana.

- Nie należy suszyć przedmiotów mogących mieć wpływ na wydajność suszarki, takich jak koce elektryczne lub gąbki.
- Susz ubrania w grupach według materiału, z którego są wykonane, aby uniknąć ich uszkodzenia.
- Aby zapobiec przenikaniu się kolorów, posegreguj ubrania według kolorów.
- Umieść drobne rzeczy w siatce do prania, aby zapobiec ich zgubieniu lub uszkodzeniu.
- Ubrania z zamkami błyskawicznymi lub metalowymi należy suszyć w siatce do prania, aby zapobiec uszkodzeniu innych ubrań lub suszarki.

Wskazówki dotyczące odkładania ubrań

- Aby zwiększyć efektywność suszenia, przed włożeniem ubrań do suszarki należy je dokładnie odwirować.
- Aby zapewnić równomierne suszenie, należy równomiernie rozmieścić każdą część garderoby w suszarce.
- Sprawdź, czy do ubrań nie przykleiły się żadne przedmioty, ponieważ mogą one pozostać na odzieży po wysuszeniu.
- Nie należy przekraczać 70% (około dwóch trzecich) znamionowej wydajności suszarki, aby uniknąć nieefektywnej pracy.
- Suszyć należy tylko ubrania, które były wcześniej prane.

5. Operacja

Panel sterowania

Rysunek 7:

1. Dotknij ikony, aby włączyć/wyłączyć zasilanie
2. Dotknij ikony start/pauza/blokada dziecięca
3. Ikona dotyku czasu +
4. Ikona dotyku czasu -
5. Wyświetlacz: Pozostały czas
6. Wyświetlacz: temperatura bębna
7. Kontrolka czyszczenia filtra kłaczek
8. Kontrolka niskiego poziomu wody
9. Kontrolka funkcji UV
10. Kontrolka KidLock (blokada dziecięca)

11. Kontrolka funkcji opóźnienia Start (opóźniony start)
12. Duża ikona dotykowa programu (duże rozmiary ubrań)
13. Dotknij ikony dla małego programu (małe rozmiary ubrań)
14. Dotknij ikony programu ECO
15. Dotknij ikony Funkcja czasu
16. Ikona dotykowa programu UV
17. Program AI (inteligentny program) z ikoną dotykową
18. Szybki program dotykowy ikona
19. Dotknij ikony programu Buty
20. Odśwież ikonę dotykową programu
21. Dotknij ikony programu Bielizna
22. programu miękkiego (delikatne ubrania)
23. Ikona dotykowa programu Steam

Uruchomienie

1. Podłącz koniec przewodu zasilającego do gniazdka elektrycznego znajdującego się z tyłu.
2. Po podłączeniu suszarki do prądu wyświetlacz się zapala. Jeśli przez 5 minut nie zostanie wykonana żadna czynność, wyświetlacz automatycznie się wyłącza.
3. Po podłączeniu suszarki do gniazdka elektrycznego i wyłączeniu wyświetlacza naciśnij ikonę zasilania, aby ją ponownie włączyć.
4. Przed włożeniem ubrań upewnij się, że są dokładnie odwirowane i nie ociekają wodą. Utóż ubrania starannie, aby uniknąć splątania. Zamknij drzwiczki.
5. Dotknij ikony dotykowej trybu, który chcesz wybrać, a następnie dotknij ikony dotykowej Home/Pauza/Kids Lock, aby rozpocząć.
6. Po zakończeniu programu otwórz drzwiczki i wyjmij ubrania.

Dotknij ikony Home/Pauza/Blokada rodzicielska

1. Po wybraniu trybu naciśnij ten przycisk raz, aby rozpocząć. Podczas pracy naciśnij krótko ten przycisk, aby wstrzymać tryb.
2. Naciśnij i przytrzymaj ikonę przez 3 sekundy, aby aktywować blokadę rodzicielską po uruchomieniu programu. Jeśli spróbujesz użyć suszarki z włączoną blokadą, suszarka wyemituje dwa sygnały dźwiękowe, a kontrolka KidLock zacznie szybko migać.
3. Jeśli blokada rodzicielska nie zostanie aktywowana ręcznie, włączy się automatycznie po pewnym okresie bezczynności. Po aktywacji blokady ekran nie

będzie mógł być obsługiwany, dopóki nie zostanie odblokowany.

4. Aby wstrzymać funkcję blokady dziecięcej, naciśnij krótko ikonę dotykową Home/Pauza/Blokada dziecięca.

Funkcja opóźnienia Start (opóźniony start):

1. Wybierz żądany program
2. Ikony dotykowe Time+ i Time- umożliwiają ustawienie opóźnionego startu programu. Naciśnij Time+, aby zwiększyć opóźnienie, a Time-, aby je zmniejszyć.
3. Naciśnij ikonę Home/Pauza/Blokada dziecięca, aby rozpocząć odliczanie z opóźnieniem. Zaświeci się kontrolka opóźnienia . Start (opóźniony start).
4. Gdy odliczanie opóźnionego startu dojdzie do zera, suszarka rozpocznie realizację wybranego programu.

Uwaga: W programach AI (inteligentny) i ECO odliczanie odbywa się do przodu, a nie do tyłu.

Dostosowywanie czasu trwania programu

1. Naciśnij program, który chcesz uruchomić.
2. Aby uruchomić program później, należy dostosować funkcję Opóźnienie . Start (opóźniony start) za pomocą ikony dotykowej „czas +” (zwiększenie) i ikony dotykowej „czas -” (zmniejszenie).
3. Naciskaj ikonę dotykową funkcji Czas kilkakrotnie, aby wydłużyć czas trwania programu. Każde naciśnięcie wydłuża czas trwania programu o 10 minut. Na wyświetlaczu pojawi się wówczas czas trwania programu.
4. Kliknij ikonę start/pauza/blokada dziecięca, aby uruchomić program. Program rozpocznie się po zakończeniu odliczania (jeśli ustawiono opóźniony start).

Programy:

1. Duży : Do dużych przedmiotów (np. prześcieradeł, poszewek na poduszki i podobnych).
2. Mały: Nadaje się do małych ubrań (np. skarpetek).
3. ECO: Aby zaoszczędzić więcej energii, dostosuj czas i zmniejsz moc grzania. Ubrania mogą być lekko wilgotne po praniu.
4. UV (światło ultrafioletowe): Bez nagrzewania; wykorzystuje światło UVC do redukcji bakterii na ubraniach.
5. AI (inteligentny program): Automatycznie dostosowuje czas suszenia do ilości prania za pomocą czujników temperatury i wilgotności; zatrzymuje się, gdy wykryje, że pranie jest suche.
6. Szybkość: Szybkoschnące w przypadku kilku lekkich ubrań.
7. Buty (suszenie butów): Bęben nie obraca się; aby wysuszyć buty, należy ustawić

- stojak na buty.
8. Odświeżanie : Nie podgrzewa; pomaga zredukować nieprzyjemne zapachy. Nie zaleca się stosowania do suszenia.
 9. Bielizna : Specjalny program przeznaczony do bielizny i podobnych ubrań.
 10. Mięka (odzież wrażliwa): Suszenie w niskiej temperaturze tkanin wrażliwych na ciepło.
 11. Para : przeznaczona do redukcji zagniecień i pielęgnacji małych ilości suchych ubrań.

Funkcja konserwacji odzieży: Po zakończeniu cyklu, jeśli nie otworzysz drzwiczek, aby wyjąć pranie, uruchomi się automatyczna funkcja konserwacji, a na ekranie wyświetli się symbol „—”. W tym momencie suszarka przejdzie w tryb czuwania, a co 4 godziny będzie aktywowany tryb suszenia na powietrzu z włączonym wentylatorem i bębniem (z wyjątkiem trybu „Buty”) przez 5 minut (zaświeci się kontrolka suszenia na powietrzu). Po 24 godzinach tryb konserwacji automatycznie się wyłączy. Jeśli drzwiczki zostaną otwarte w ciągu 24 godzin, funkcja konserwacji automatycznie się wyłączy.

Logika interfejsu i powiadomienia

1. Po podłączeniu do gniazdka elektrycznego rozlega się sygnał dźwiękowy, a wszystkie kontrolki świecą się na 1 sekundę. Suszarka przechodzi następnie w tryb czuwania. W trybie czuwania ikona zasilania dotykowego miga.
2. Po włączeniu za pomocą ikony zasilania dotykowego, kontrolka świeci się i emituje dźwięk. Zapamiętywany jest ostatnio używany program; po pierwszym włączeniu jest to program AI (program inteligentny), którego kontrolka miga.
3. Po wybraniu programu jego wskaźnik miga; pozostałe programy pozostają zapalone.
4. Naciśnij i przytrzymaj ikonę czasu, aby włączyć/wyłączyć wyciszenie. Na ekranie wyświetla się „ON”, gdy wyciszenie jest włączone, i „OFF”, gdy wyciszenie jest wyłączone.
5. Gdy kontrolka czyszczenia filtra kłaczek miga, należy wyczyścić filtr kłaczek zgodnie z opisem w niniejszej instrukcji. Jeśli filtr kłaczek nie jest zainstalowany lub jest nieprawidłowo umieszczony, kontrolka filtra kłaczek pozostanie włączona.
6. Jeżeli podczas pracy urządzenia drzwi zostaną otwarte, na wyświetlaczu zaczną migać pozostały czas ; należy zamknąć drzwi.
7. Oświetlenie wewnętrzne bębna: włącza się na 2 minuty po włączeniu, wyłączeniu, zatrzymaniu i otwarciu drzwi.

Odniesienia do czasu i temperatury dla każdego programu

Program	Czas	Temperatura	Promieniowanie ultrafioletowe
Duży (odzież w dużych rozmiarach)	210 minut	65°C	Aktywny w ciągu ostatnich 10 minut
Mały (ubrania w małych rozmiarach)	90 minut	65°C	aktywny w ciągu ostatnich 10 minut
ECHO	Całkowite suszenie. Automatyczne	55°C	aktywny przez około ostatnie 5

	zatrzymanie.		minut
Promieniowanie ultrafioletowe	15 minut	Bez ciepła	aktywny przez cały proces
AI (inteligentny program)	Całkowite suszenie. Automatyczne zatrzymanie.	65°C	aktywny przez około ostatnie 5 minut; maksymalnie 4 godziny działania
Szybki	30 minut	65°C	aktywny w ciągu ostatnich 10 minut
Buty	240 minut	45°C	aktywny w ciągu ostatnich 10 minut
Odśwież	90 minut	Bez ciepła	aktywny w ciągu ostatnich 10 minut
Bielizna	60 minut	65°C	aktywny w ciągu ostatnich 10 minut
Miękka (delikatna odzież)	45 minut	50°C	aktywny w ciągu ostatnich 10 minut
Para	60 minut	60°C	aktywny w ciągu ostatnich 10 minut

Oceny:

1. Powyższa tabela czasu suszenia została przetestowana w standardowych warunkach testowych. Czas suszenia może się również różnić w zależności od materiału, objętości lub wagi suszonych ubrań.
2. Podczas pierwszych kilku użyć możesz wyczuć zapach nowej pralki wydobywający się z bębna. Jest to normalne i nie świadczy o usterce. Zniknie po kilku cyklach suszenia. Używaj urządzenia jak zwykle.
3. Po zakończeniu cyklu suszenia sprawdź, czy suszarka całkowicie się zatrzymała i wyjmij ubrania.
4. Należy pamiętać, że podczas zdejmowania odzieży może gromadzić się ładunek elektrostatyczny.
5. Urządzenie może pracować do 4 godzin w trybie AI (inteligentny program) i wyłączyć się automatycznie po 4 godzinach.

6. Czyszczenie i konserwacja

Czyszczenie filtra kłaczeków

Środki ostrożności:

- Czyścić filtr kłaczeków po każdym cyklu. W przeciwnym razie wydajność kolejnego cyklu suszenia będzie niższa.

- Jeśli na panelu miga kontrolka filtra kłaczeków, oznacza to, że filtr kłaczeków wymaga czyszczenia.
- Jeśli filtr kłaczeków jest uszkodzony, skontaktuj się z pomocą techniczną w celu wymiany na odpowiednią część.

Wymywanie i czyszczenie filtra kłaczeków:

1. Otwórz drzwiczki i pociągnij filtr kłaczeków do góry, jak pokazano na rysunku 8.
2. Otwórz filtr kłaczeków, jak pokazano na rysunku 9, i usuń kłaczki z wnętrza. Aby go nie uszkodzić, użyj miękkiej szczoteczki; możesz użyć łagodnego detergentu.

Ważne: Nie instaluj filtra kłaczeków, gdy jest mokry lub wilgotny. Po wyczyszczeniu filtra kłaczeków musi być całkowicie suchy przed ponownym montażem.

Jeśli filtr kłaczeków nie zostanie zainstalowany lub zostanie zainstalowany nieprawidłowo, suszarka nie będzie działać, a kontrolka czyszczenia filtra kłaczeków będzie świecić światłem ciągłym.

Czyszczenie filtra wlotu powietrza

1. Otwórz pokrywę filtra wlotu powietrza, jak pokazano na rysunku 10, i wyjmij filtr.
2. Umyj je, dokładnie wysusz i odtóż na miejsce.

Zalecenia:

- Filtr wlotu powietrza należy czyścić raz w miesiącu.
- Jeśli filtr jest uszkodzony, należy go natychmiast wymienić.

Czyszczenie wnętrza i zewnętrznej części suszarki

- Nie zanurzaj pralki ani żadnej jej części w wodzie ani innym płynie.
- Do czyszczenia wnętrza i karoserii nie należy używać benzyny, alkoholu ani innych rozpuszczalników, ani środków czyszczących w sprayu.
- Jeśli na bębnie znajdują się plamy, wyczyść je szmatką.
- Po każdym cyklu usuń pozostałości z wnętrza suszarki.
- Nie należy używać środków czyszczących o właściwościach ściernych ani silnych, które mogłyby uszkodzić urządzenie.

Środki ostrożności:

- Po użyciu odłącz suszarkę od gniazdka elektrycznego i wyczyść ją dopiero wtedy, gdy całkowicie ostygnie.
- Nie należy demontować produktu, wyjmując z niego filtr kłaczeków oraz filtr wlotu powietrza.
- Produktu nie wolno rozmontowywać, naprawiać ani modyfikować. Czynności te powinny być wykonywane wyłącznie przez specjalistów upoważnionych przez

firmę Cecotec.

7. Rozwiązywanie problemów

Kody błędów

Kod	Przebrany	Kod	Przebrany
E1	Wadliwy czujnik wlotu powietrza	E2	Uszkodzony czujnik elementu filtrującego
E3	Błąd komunikacji	E4	Nadwaga
E5	Awaria silnika	Dor	Drzwi nie są zamknięte.

Rozwiązywanie problemów

Rodzaj awarii	Przyczyna	Rozwiązanie
Suszarka nie działa.	Drzwi nie są zamknięte.	zamknij drzwi
	Przewód zasilający nie jest prawidłowo podłączony	Włóż kabel mocno
	Brak napięcia we wtyczce.	Sprawdź dostawę
Nie wydobywa się żadne gorące powietrze.	odświeżania jest włączony	Wstrzymaj i przetącz tryby
Bęben się nie obraca.	Tryb butów jest aktywowany	Wstrzymaj i zmień tryb, jeśli nie używasz stojaka na buty
Niewystarczające suszenie	Filtr kłaczek nie został wyczyszczony	Wyczyść po każdym użyciu
	Filtr wlotu powietrza jest zatkany.	Wyczyść filtr
	Jest za dużo ubrań	Zmniejsz obciążenie
	Ubrania dodawano w trakcie suszenia.	Nie dodawać w trakcie cyklu
	Ubrania są poplątane	Oddziel i załaduj pojedynczo
	Ubrania nie zostały odpowiednio wywirowane.	Przed włożeniem ubrań do suszarki należy je odwirować
	Mieszanka odzieży o różnych właściwościach	Podzielić na kilka partii o podobnych cechach
E4	Przeciążać	Zmniejsz obciążenie i rozłóż je

8. Recykling sprzętu elektrycznego i elektronicznego



Ten symbol oznacza, że zgodnie z obowiązującymi przepisami, produkt i/lub bateria muszą być utylizowane oddzielnie od odpadów domowych. Po upływie okresu użytkowania produktu należy wyjąć baterie i dostarczyć je do punktu zbiórki wyznaczonego przez lokalne władze.

Aby uzyskać szczegółowe informacje na temat najbardziej odpowiedniego sposobu utylizacji sprzętu elektrycznego i elektronicznego i/lub baterii, użytkownik powinien skontaktować się z lokalnymi władzami.

Informacje na temat krajowych systemów recyklingu opakowań i ich oznaczeń można znaleźć na naszej stronie internetowej.

Przestrzeganie powyższych wytycznych pomoże chronić środowisko.

9. Prawa autorskie

Prawa własności intelektualnej do tekstów zawartych w niniejszym podręczniku należą do firmy CECOTEC INNOVACIONES, SL. Wszelkie prawa zastrzeżone. Treści niniejszej publikacji, w całości lub w części, nie mogą być powielane, przechowywane w systemie wyszukiwania, przesyłane ani rozpowszechniane w jakikolwiek sposób (elektroniczny, mechaniczny, kserograficzny, nagrywający lub podobny) bez uprzedniej pisemnej zgody firmy CECOTEC INNOVACIONES, SL.



10. Uproszczona deklaracja zgodności UE



Firma Cecotec Innovaciones niniejszym oświadcza, że niniejszy produkt jest zgodny z zasadniczymi wymaganiami oraz innymi stosownymi przepisami obowiązującymi w Unii Europejskiej. Produkt został zaprojektowany, wyprodukowany i przetestowany zgodnie z wymaganymi normami bezpieczeństwa i jakości. Pełny tekst Deklaracji Zgodności UE można znaleźć pod następującym adresem internetowym:
<https://cecotec.es/es/information/declaration-of-conformity>

11. Dane techniczne

Dostęp do bazy danych produktów, w której przechowywane są informacje o Twoim modelu, możesz uzyskać, skanując kod QR (znajduje się on również na etykiecie energetycznej):

Odniesienie	EU01_111290	EU01_111291
Model	Bolero DressCode Dry 3600V Gold	Bolero DressCode Dry 3600V Silver
Kod QR		
Napięcie nominalne	220 - 240 V ~	220 - 240 V ~
Częstotliwość nominalna	50 / 60 Hz	50 / 60 Hz
Maksymalna moc znamionowa	760 W	760 W
Stopień nieprzepuszczalności	IPX4	IPX4
Klasa efektywności energetycznej*	G	G
Pojemność nominalna	3 kg	3 kg

*A (najwyższa wydajność) do G (najniższa wydajność)

Informacje dotyczące efektywności energetycznej można znaleźć w publicznej bazie danych Komisji Europejskiej EPREL:

1. Otwórz stronę główną bazy danych EPREL
<https://eprel.ec.europa.eu/screen/product/tumbledryers20232534>
2. Wyszukaj według numeru referencyjnego modelu.

Karta danych technicznych zgodna z rozporządzeniem UE 2023/2534

PARAMETR	JEDNOSTKA	WARTOŚĆ
Nominalna pojemność dla programu ECO, w odstępach co 0,5 kg (c)	kg	3.0
Zużycie energii w	kWh	2.26

programie ECO przy pełnym obciążeniu (Edry)		
Zużycie energii w programie ECO przy połowie załadunku (Edry 1/2)	kWh	1.09
Ważone zużycie energii programu ECO (EtC)	kWh	1.37
Standardowe zużycie energii dla programu ECO (SEC)	kWh	0,72
Wskaźnik efektywności energetycznej (EEI)	/	190,3
Czas trwania programu ECO przy pełnym załadunku (Tdry)	godz.:min	4:25
Czas trwania programu ECO przy połowie załadunku (Tdry 1/2)	godz.:min	2:04
Ważony czas trwania programu ECO (Tt)	godz.:min	2:38
Średnia wydajność kondensacji dla programu ECO przy pełnym obciążeniu (Cdry)	%	Nie dotyczy
Średnia wydajność kondensacji dla programu ECO przy połowie obciążenia (Cdry 1/2)	%	Nie dotyczy
Ważona wydajność kondensacji dla programu ECO (Ct)	%	Nie dotyczy
Emisja hałasu akustycznego w powietrzu podczas programu ECO	dB(A) w odniesieniu do 1 Pw	-

Pobór mocy w trybie wyłączonym (Po)	W	0,39
Pobór mocy w trybie czuwania (Psm)	W	Nie dotyczy
Czy w trybie czuwania na ekranie pojawiają się informacje?	-	Nie dotyczy
Automatyczny czas przełączania na tryb wyłączenia lub czuwania	min	2
Czas w trybie opóźnionego startu	H	8
Zużycie energii w trybie czuwania w warunkach pracy sieciowej (Pnsm)	W	Nie dotyczy
Zużycie energii w trybie opóźnionego startu (Pds)	W	1,92

Pobór mocy w trybie „wyłączony” wynosi 0,39 W i jest obliczany zgodnie z wytycznymi normy EN 50564:2011 oraz przepisami europejskimi 1275/2008/WE i 801/2013/WE. Osiąga się to poprzez podłączenie urządzenia do sieci elektrycznej bez wykonywania żadnej funkcji. Przełącznik/regulator urządzenia jest ustawiony w pozycji „wyłączony”.

WAŻNE: Aby poprawić jakość produktu, dane techniczne mogą ulec zmianie bez powiadomienia.

WAŻNE: Podane wartości uzyskano w warunkach laboratoryjnych, zgodnie z obowiązującymi normami. Wartości te mogą się różnić w zależności od warunków środowiskowych i sposobu użytkowania suszarki.

UWAGA: Dane te mogą ulec zmianie ze względu na przepisy prawa.

Dane techniczne mogą ulec zmianie bez wcześniejszego powiadomienia w celu poprawy jakości produktu.

Wyprodukowano w Chinach | Zaprojektowano w Hiszpanii

12. Gwarancja i wsparcie techniczne

Cecotec będzie odpowiadać użytkownikowi końcowemu lub konsumentowi za wszelkie niezgodności istniejące w momencie dostawy produktu na warunkach, zasadach i terminach określonych w obowiązujących przepisach.

Zaleca się, aby naprawy wykonywał wyspecjalizowany personel.

Jeśli zauważysz problem z produktem lub masz jakiegokolwiek pytania, skontaktuj się z oficjalnym działem pomocy technicznej Cecotec, dzwoniąc pod numer +34 96 321 07 28.

ČEŠTINA

1. Součásti a komponenty

Obrázek 1

1. Buben
2. Těsnění dveří
3. Filtr na vlákna
4. Dveře
5. Úložisko aromatických disků
6. ovládací panel
7. Vodní nádrž
8. Výstup vzduchu
9. Filtr sání vzduchu
10. Napájení

Poznámka:

Obrázky v této příručce jsou schematické a nemusí přesně odpovídat produktu.

2. Před použitím

- Tento spotřebič je dodáván v obalu, který jej chrání během přepravy. Vyjměte spotřebič z krabice. Originální krabici a další balicí materiály můžete uschovat na bezpečném místě, abyste zabránili poškození spotřebiče v případě jeho budoucí přepravy. Pokud chcete originální obal zlikvidovat, ujistěte se, že jste všechny položky řádně recyklovali.
- Ujistěte se prosím, že všechny díly a komponenty jsou součástí dodávky a v dobrém stavu. Pokud některé chybí nebo jsou poškozené, okamžitě kontaktujte oficiální technickou podporu společnosti Cecotec.

Obsah krabice:

- Sušička
- Aroma sušička
- Napájecí kabel
- Návod k použití
- Vodní nádrž

- Doplněk k obuvi
- Neodstraňujte sériové číslo z produktu, abyste zachovali řádnou sledovatelnost vašeho zařízení v případě, že byste požádali o pomoc.

3. Instalace

Pro správnou instalaci a provoz vaší mini sušičky dodržujte níže uvedené pokyny:

- Správné umístění: Umístěte mini sušičku na dobře větrané místo a na rovný a stabilní povrch, abyste zabránili nadměrným vibracím a hluku během provozu.
- Potřebný prostor: Pro ověření rozměrů sušičky viz obrázky 2 a pro zajištění minimálních doporučených vzdáleností kolem:
 - Minimální boční prostor: 10 cm
 - Minimální zadní světlou výšku: 15 cm
 - Minimální světlá výška vpředu: 50 cm
 - Minimální světlá výška nad hlavou: 50 cm
- Elektrické připojení: Zapojte sušičku do vhodné elektrické zásuvky. Ujistěte se, že napájecí kabel není ohnutý ani zmačkaný.
- Bezpečnost: Neumísťujte hořlavé předměty do blízkosti sušičky a ujistěte se, že v otvorech pro přívod a odvod vzduchu nejsou žádné překážky.
- Přístupnost: Ujistěte se, že dvířka sušičky lze zcela otevřít a že je ovládací panel snadno přístupný.

Umístění podpěry boty

Otevřete dvířka, umístěte podpěru bot do bubny, jak je znázorněno na obrázku 4, a zajistěte ji před spuštěním režimu Shoes .

Vodní nádrž

Obr. 5

1. Sejměte nádržku na vodu z horní části hlavního tělesa.
2. Otevřete silikonovou zátku, naplňte nádržku na vodu vodou, zavřete zátku a nádržku na vodu znovu nainstalujte do horního krytu.
3. Nádrž na vodu se používá pouze tehdy, když je aktivován režim páry .
4. Pokud během používání dochází voda, rozsvítí se na panelu indikátor nedostatku vody.

Úložiště aromatických disků

Obr. 6

1. Otevřete dvířka sušičky. Zatlačte na pojistnou západku umístěnou ve spodní části nádoby s vonným diskem a vyjměte ji.
2. Otevřete individuální obal aromatického disku.
3. Vložte aromatický disk do zásobníku a pevně jej zatlačte.
4. Nainstalujte nádrž s diskem do středu základny bubnu; poté zatlačte pojistnou západku směrem ke středu, dokud nezaklapne.

Známky

- Po instalaci vonného disku se nedotýkejte očí rukama. Pokud se vám vonný disk dostane do očí, okamžitě je vypláchněte velkým množstvím čisté vody.
- Vonné disky skladujte na chladném a suchém místě mimo dosah dětí a domácích zvířat.
- Aromatické disky nejsou určeny ke konzumaci. V případě náhodného požití okamžitě vyhledejte lékařskou pomoc.
- Vyměňte vonný disk, jakmile vůně vyprchá. Jeho životnost závisí na různých faktorech, včetně četnosti používání, zvolených programů sušení a obecné údržby spotřebiče. Pro zachování příjemné vůně prádla si můžete od Cecotec zakoupit nové balení 3 náhradních disků. Poznámka: Pro optimální a bezpečný výkon používejte pouze originální vonné disky Cecotec.

4. Bezpečnostní opatření a tipy k použití

Opatření

- Společnost Cecotec nenese odpovědnost za nehody, ke kterým dojde v případě nedodržení pokynů v návodu k obsluze.

Bezpečnostní opatření při oblékání

- Nesušte oděvy, které nejsou odolné vůči teplu, jako je vlna, hedvábí, kůže, polyuretan a potíštěné oblečení.
- Nesušte předměty, které ovlivňují výkon sušičky, jako jsou elektrické deky nebo houbičky.
- Sušte prádlo ve skupinách podle materiálu, ze kterého je vyrobeno, aby se nepoškodilo.
- Uspořádejte oblečení podle barev, abyste zabránili přenosu barev.
- Drobné předměty vkládejte do sítky na prádlo, abyste zabránili jejich ztrátě nebo

poškození.

- Oděvy se zipy nebo kovovými zapínáními by se měly sušit v síťce na prádlo, aby se zabránilo poškození ostatních oděvů nebo sušičky.

Tipy na ukládání oblečení

- Před vložením do sušičky se ujistěte, že je prádlo důkladně vyždímané, aby se zlepšila účinnost sušení.
- Vložte každý oděv rovnoměrně do sušičky, aby se zajistilo rovnoměrné sušení.
- Zkontrolujte, zda na oblečení nejsou žádné přilepené předměty, protože by na něm mohly zůstat i po vysušení.
- Nepřekračujte 70 % (přibližně dvě třetiny) jmenovité kapacity sušičky, abyste předešli neefektivnímu výkonu.
- Sušit by se mělo pouze oblečení, které bylo předem vyprané.

5. Provoz

ovládací panel

Obrázek 7:

1. Dotyková ikona pro zapnutí/vypnutí
2. Dotyková ikona start/pauza/dětský zámek
3. Dotyková ikona času +
4. Dotyková ikona času -
5. Displej: Zbývající čas
6. Displej: teplota bubnu
7. Kontrolka čištění filtru na vlákna
8. Kontrolka nízké hladiny vody
9. Kontrolka funkce UV
10. Kontrolka KidLock (dětská pojistka)
11. Kontrolka funkce odložení Start (Odložený start)
12. Velká dotyková ikona programu (velké velikosti oděvů)
13. Dotyková ikona pro malý program (malé oděvy)
14. Dotykem ikony aktivujete program ECO
15. Dotyková ikona Funkce času
16. Dotyková ikona UV programu
17. Dotyková ikona AI program (inteligentní program)

18. Dotyková ikona rychlého programu
19. Dotyková ikona pro program Shoes
20. ikona Obnovit program
21. Dotykem ikony pro program spodního prádla
22. jemný program (citlivé prádlo)
23. Dotyková ikona programu Steam

Uvedení do provozu

1. Zapojte konec napájecího kabelu do zásuvky umístěné na zadní straně.
2. Po zapojení sušičky do zásuvky se displej rozsvítí. Pokud s ní po dobu 5 minut neprovedete žádnou akci, displej se automaticky vypne.
3. Když je sušička zapojena do zásuvky a displej je vypnutý, stiskněte ikonu napájení, abyste ji znovu zapnuli.
4. Před vložením prádla se ujistěte, že je důkladně vyždímané a nekape z něj. Prádlo úhledně uspořádejte, aby se nezatotalo. Zavřete dvířka.
5. Klepněte na dotykovou ikonu režimu, který chcete vybrat, a poté klepněte na dotykovou ikonu Domů/Pozastavit/Dětský zámek.
6. Po dokončení programu otevřete dvířka a vyjměte prádlo.

Dotyková ikona Domů/Pozastavit/Dětský zámek

1. Po výběru režimu stiskněte toto tlačítko jednou pro jeho spuštění. Během provozu krátkým stisknutím tohoto tlačítka režim pozastavíte.
2. Stiskněte a podržte ikonu po dobu 3 sekund pro aktivaci dětské pojistky po spuštění programu. Pokud se pokusíte sušičku použít, když je pojistka aktivní, sušička dvakrát pípne a kontrolka KidLock bude rychle blikat.
3. Pokud není dětský zámek aktivován ručně, po určité době nečinnosti se automaticky aktivuje. Pokud je zámek aktivní, obrazovku nelze ovládat, dokud není odemčena.
4. Chcete-li funkci dětského zámku pozastavit, krátce stiskněte dotykovou ikonu Domů/Pozastavit/Dětský zámek.

Funkce zpoždění Start (odložený start):

1. Vyberte požadovaný program
2. Dotykové ikony Čas+ a Čas- umožňují nastavit odložený start programu. Stisknutím tlačítka Čas+ dobu odložení prodloužíte a stisknutím tlačítka Čas- ji snížíte.
3. Stiskněte ikonu Domů/Pauza/Dětský zámek pro spuštění odpočítávání

odloženého startu. Rozsvítí se kontrolka odloženého startu . Start (Odložený start).

4. Jakmile odpočet odloženého startu dosáhne nuly, sušička spustí vybraný program.

Poznámka: V programech AI (inteligentní) a ECO probíhá odpočítávání dopředu, nikoli dozadu.

Úprava načasování programu

1. Stiskněte program, který chcete spustit.
2. Chcete-li program spustit později, upravte funkci zpoždění . Spustíte (odložený start) dotykem ikony času + (zvýšení) a dotykem ikony času - (snížení).
3. Opakovaným stisknutím ikony funkce Čas prodloužíte dobu trvání programu. Každé stisknutí přidá 10 minut. Na displeji se poté zobrazí doba trvání programu.
4. Klepnutím na ikonu start/pauza/dětský zámek spustíte program, který se spustí po skončení odpočítávání (pokud jste nastavili odložený start).

Programy:

1. Velké : Pro velké kusy prádla (např. prostěradla, povlaky na polštáře a podobné).
2. Malé: Vhodné pro malé oděvy (např. ponožky).
3. ECO: Pro větší úsporu energie upravte čas a snižte teplotu. Oblečení může být po praní mírně vlhké.
4. UV (ultrafialové světlo): Bez zahřívání; používá UVC světlo k redukci bakterií na oblečení.
5. AI (inteligentní program): Automaticky upravuje dobu sušení pomocí senzorů teploty a vlhkosti podle množství prádla; zastaví se, když zjistí, že je prádlo suché.
6. Rychlé: Rychleschnoucí pro některé lehké oděvy.
7. Boty (sušení bot): Buben se neotáčí; umístěte botník k sušení bot.
8. Osvěžení : Bez zahřívání; pomáhá redukovat zápach. Nedoporučuje se k sušení.
9. Spodní prádlo : Speciální program pro spodní prádlo a podobné oděvy.
10. Měkké (citlivé oděvy): Sušení při nízké teplotě pro tkaniny citlivé na teplo.
11. Pára : navržena pro redukci pomačkanosti a pěči o malé množství suchého prádla

Funkce konzervace oděvů: Pokud po dokončení cyklu neotevřete dvířka pro vyjmutí prádla, spustí se automatická funkce konzervace a na obrazovce se zobrazí „—“. V tomto okamžiku sušička přejde do pohotovostního režimu a každé 4 hodiny se aktivuje režim sušení vzduchem s ventilátorem a bubnem v chodu (kromě režimu Shoes) po dobu 5 minut (rozsvítí se kontrolka sušení vzduchem). Po 24 hodinách se režim konzervace automaticky ukončí. Pokud otevřete dvířka do 24 hodin, funkce konzervace se automaticky ukončí.

Logika rozhraní a oznámení

- Po připojení k elektrické zásuvce zazní bzučák a všechny kontrolky se na 1 sekundu rozsvítí. Sušička se poté přepne do pohotovostního režimu. V pohotovostním režimu bliká dotyková ikona napájení.
- Po zapnutí dotykem ikony napájení kontrolka svítí a ozve se zvukový signál. Poslední použitý program je ten, který je uložen v paměti; při prvním zapnutí bliká kontrolka programu AI (inteligentní program).
- Po výběru programu jeho kontrolka bliká; ostatní zůstávají svítit.
- Stiskněte a podržte ikonu času pro zapnutí/vypnutí ztlumení. Na obrazovce se zobrazí „ON“, když je ztlumení zapnuté, a „OFF“, když je ztlumení vypnuté.
- Pokud bliká kontrolka čištění filtru na zachycení žmolků, musíte filtr na zachycení žmolků vyčistit podle pokynů v této příručce. Pokud filtr na zachycení žmolků není nainstalován nebo není správně umístěn, kontrolka filtru na zachycení žmolků zůstane rozsvícená.
- Pokud se dvířka během provozu otevrou, zbývající čas se zobrazí blikajícím způsobem ; zavřete dvířka.
- Vnitřní osvětlení bubnu: rozsvítí se na 2 minuty po zapnutí, vypnutí, pozastavení a otevření dvířek.

Referenční čas a teplota pro každý program

Naprogramovat	Čas	Teplota	UV
Velké (oděvy nadměrných velikostí)	210 minut	65 °C	Aktivní v posledních 10 minutách
Small (malé oděvy)	90 minut	65 °C	aktivní v posledních 10 minutách
ECHO	Kompletní sušení. Automatické zastavení.	55 °C	aktivní přibližně posledních 5 minut
UV	15 minut	Bez tepla	aktivní po celou dobu procesu
AI (inteligentní program)	Kompletní sušení. Automatické zastavení.	65 °C	aktivní přibližně posledních 5 minut; maximálně 4 hodiny provozu
Rychlý	30 minut	65 °C	aktivní v posledních 10 minutách
Boty	240 minut	45 °C	aktivní v posledních 10 minutách
Obnovit	90 minut	Bez tepla	aktivní v posledních 10 minutách
Spodní prádlo	60 minut	65 °C	aktivní v posledních 10 minutách
Měkké (citlivé) oblečení	45 minut	50 °C	aktivní v posledních 10 minutách

Pára	60 minut	60 °C	aktivní v posledních 10 minutách
------	----------	-------	----------------------------------

Známky:

1. Výše uvedená tabulka doby sušení byla testována za standardních testovacích podmínek. Doba se také bude lišit v závislosti na materiálu, objemu nebo hmotnosti sušeného prádla.
2. Během prvních několika použití můžete z bubnu zaznamenat zápach nového spotřebiče. To je normální a neznamená to závadu. Po několika sušících cyklech zmizí. Používejte spotřebič jako obvykle.
3. Po dokončení sušícího cyklu se ujistěte, že se sušička úplně zastavila, a vyjměte prádlo.
4. Upozorňujeme, že při svlékání oblečení může docházet k výboji statické elektřiny.
5. Stroj může pracovat až 4 hodiny v režimu AI (inteligentní program) a po 4 hodinách se automaticky vypne.

6. Čištění a údržba

Čištění filtru na vlákna

Opatření:

- Po každém cyklu čistěte filtr na vlákna. Jinak bude ovlivněn výkon dalšího sušícího cyklu.
- Pokud na panelu bliká indikátor filtru na zachycování vláken, je třeba filtr na zachycování vláken vyčistit.
- Pokud je filtr na vlákna poškozený, obraťte se na technickou podporu a požádejte o jeho výměnu za příslušný díl.

Vyjmutí a čištění filtru na vlákna:

1. Otevřete dvířka a vytáhněte filtr na vlákna směrem nahoru, jak je znázorněno na obrázku 8.
2. Otevřete filtr na vlákna, jak je znázorněno na obrázku 9, a odstraňte vlákna zevnitř. Abyste ho nepoškodili, použijte měkký kartáč; můžete použít i jemný čisticí prostředek.

Důležité: Neinstalujte filtr na vlákna, pokud je mokrý nebo vlhký. Po vyčištění musí být filtr na vlákna před opětovnou instalací zcela suchý.

Pokud není filtr na zachycování žmolků nainstalován nebo je nainstalován nesprávně, sušička nebude fungovat a kontrolka čištění filtru na zachycování žmolků zůstane svítit.

Čištění filtru sání vzduchu

1. Otevřete kryt filtru sání vzduchu, jak je znázorněno na obrázku 10, a vyjměte filtr.
2. Omyjte ho, zcela osušte a vraťte zpět.

Doporučení:

- Čistěte filtr sání vzduchu jednou měsíčně.
- Pokud je filtr poškozený, ihned jej vyměňte.

Čištění vnitřku a vnějšku sušičky

- Neponořujte pračku ani žádnou její část do vody ani jiné kapaliny.
- K čištění interiéru ani exteriéru nepoužívejte benzín, líh ani jiná rozpouštědla, ani čisticí prostředky ve spreji.
- Pokud jsou na bubnu skvrny, očistěte je hadříkem.
- Po každém cyklu odstraňte zbytky ze sušičky.
- Nepoužívejte abrazivní ani vysoce účinné čisticí prostředky, které by jej mohly poškodit.

Opatření:

- Po použití odpojte zástrčku ze zásuvky a čistěte sušičku až po úplném vychladnutí.
- S výjimkou filtru na zachycování žmolků a filtru sání vzduchu výrobek nerozebírejte.
- Produkt nerozebírejte, neopravujte ani neupravujte; tyto operace by měli provádět pouze odborníci autorizovaní společností Cecotec.

7. Řešení problémů

Chybové kódy

Kód	Selhalo	Kód	Selhalo
E1	Vadný senzor sání vzduchu	E2	Vadný senzor filtrační vložky
E3	Selhání komunikace	E4	Nadváha
E5	Porucha motoru	Dor	Dveře nejsou zavřené.

Odstraňování problémů

Typ selhání	Příčina	Řešení
-------------	---------	--------

Sušička nefunguje.	Dveře nejsou zavřené.	ZAVÍREJTE DVEŘE
	Napájecí kabel není správně připojen	Pevně zasuňte kabel
	V zástrčce není napětí.	Zkontrolujte dodávku
Nevychází žádný horký vzduch.	obnovení je povolen	Pozastavení a přepínání režimů
Buben se neotáčí.	Režim bot je aktivován	Pozastavení a přepínání režimů, pokud nepoužíváte stojan na boty
Nedostatečné sušení	Filtr na vlákna nebyl vyčištěn	Vyčistěte jej po každém použití
	Filtr sání vzduchu je ucpaný.	Vyčistěte filtr
	Je tam příliš mnoho oblečení	Snižte zátěž
	Během sušení bylo přidáno oblečení.	Nepřidávejte během cyklu
	Oblečení je zamotané	Oddělte a vkládejte jeden po druhém
	Oblečení nebylo správně vyždímáno.	Před vložením prádla do sušičky jej vyždímejte
	Směs oděvů s různými vlastnostmi	Rozdělte do několika dávek s podobnými vlastnostmi
E4	Přetížení	Snižte zátěž a rozložte ji

8. Recyklace elektrických a elektronických zařízení



Tento symbol označuje, že v souladu s platnými předpisy musí být výrobek a/nebo baterie likvidovány odděleně od domovního odpadu. Po skončení životnosti výrobku je nutné baterie vyjmout a odvézt na sběrné místo určené místními úřady.

Pro podrobné informace o nejvhodnějším způsobu likvidace elektrických a elektronických zařízení a/nebo příslušných baterií by se měl spotřebitel obrátit na místní úřady.

Informace o národních systémech recyklace obalů a jejich označování naleznete na našich webových stránkách.

Dodržování výše uvedených pokynů pomůže chránit životní prostředí.

9. Autorská práva

Práva duševního vlastnictví k textům v této příručce patří společnosti CECOTEC INNOVACIONES, SL. Všechna práva vyhrazena. Obsah této publikace nesmí být, ať už zcela nebo zčásti, reprodukován, ukládán do vyhledávacího systému, přenášen ani distribuován

žádnými prostředky (elektronickými, mechanickými, kopírováním, nahráváním nebo podobnými) bez předchozího písemného souhlasu společnosti CECOTEC INNOVACIONES, SL.



10. Zjednodušené prohlášení EU o shodě



Společnost Cecotec Innovaciones tímto prohlašuje, že tento výrobek splňuje základní požadavky a další příslušná ustanovení platných předpisů Evropské unie. Tento výrobek byl navržen, vyroben a testován v souladu s požadovanými bezpečnostními a kvalitativními normami. Úplné znění prohlášení EU o shodě naleznete na následující webové adrese: <https://cecotec.es/es/information/declaration-of-conformity>

11. Technické specifikace

Do databáze produktů, kde jsou uloženy informace o vašem modelu, se dostanete naskenováním QR kódu (nachází se také na energetickém štítku):

Odkaz	EU01_111290	EU01_111291
Model	Bolero DressCode Dry 3600V Gold	Bolero DressCode Dry 3600V Silver
QR kód		
Jmenovité napětí	220 - 240 V ~	220 - 240 V ~
Jmenovitá frekvence	50 / 60 Hz	50 / 60 Hz
Maximální jmenovitý výkon	760 W	760 W
Stupeň nepropustnosti	IPX4	IPX4
Třída energetické účinnosti*	G	G
Jmenovitá kapacita	3 kg	3 kg

*A (nejvyšší účinnost) až G (nejnižší účinnost)

Informace týkající se energetické účinnosti naleznete ve veřejné databázi Evropské komise EPREL:

1. Otevřete domovskou stránku databáze EPREL
<https://eprel.ec.europa.eu/screen/product/tumbledryers20232534>
2. Hledat podle referenčního čísla modelu.

Technický list v souladu s nařízením EU 2023/2534

PARAMETR	JEDNOTKA	HODNOTA
Jmenovitá kapacita pro program ECO, v intervalech 0,5 kg (c)	Kg	3.0
Spotřeba energie v programu ECO s plnou náplní (Edry)	kWh	2.26
Spotřeba energie v programu ECO s poloviční náplní (Edry 1/2)	kWh	1,09
Vážená spotřeba energie v programu ECO (EtC)	kWh	1,37
Standardní spotřeba energie pro program ECO (SEC)	kWh	0,72
Index energetické účinnosti (EEI)	/	190,3
Doba trvání programu ECO s plnou náplní (Tdry)	h:min	4:25
Doba trvání programu ECO při poloviční náplni (Tdry 1/2)	h:min	2:04
Vážená doba trvání programu ECO (Tt)	h:min	2:38
Průměrná účinnost kondenzace pro program ECO s plnou náplní (Cdry)	%	Není k dispozici

ČEŠTINA

Průměrná účinnost kondenzace pro program ECO s poloviční náplní (Cdry 1/2)	%	Není k dispozici
Vážená účinnost kondenzace pro program ECO (Ct)	%	Není k dispozici
Emise akustického hluku šířeného vzduchem během programu ECO	dB(A) vzhledem k 1 Pw	-
Spotřeba energie ve vypnutém stavu (Po)	Z	0,39
Spotřeba energie v pohotovostním režimu (Psm)	Z	Není k dispozici
Zobrazuje pohotovostní režim informace na obrazovce?	-	Není k dispozici
Automatický čas přepnutí do vypnutí nebo pohotovostního režimu	min.	2
Doba v režimu odloženého startu	hod.	8
Spotřeba energie v pohotovostním režimu za síťových provozních podmínek (Pnsm)	Z	Není k dispozici
Spotřeba energie v režimu odloženého startu (Pds)	Z	1,92

Spotřeba energie ve vypnutém stavu je 0,39 W, vypočteno dle pokynů normy EN 50564:2011 a evropských předpisů 1275/2008/ES a 801/2013/ES. Toho je dosaženo připojením spotřebiče k elektrické síti bez provádění jakékoli funkce. Vypínač/ovladač spotřebiče je nastaven do polohy „vypnuto“.

DŮLEŽITÉ: Z důvodu zlepšení kvality produktu se technické specifikace mohou změnit bez předchozího upozornění.

DŮLEŽITÉ: Uvedené hodnoty byly získány v laboratorním prostředí v souladu s platnými normami. Tyto hodnoty se mohou lišit v závislosti na podmínkách prostředí a použití sušičky.

POZOR: Tato data podléhají regulačním změnám.

Technické specifikace se mohou změnit bez předchozího upozornění za účelem zlepšení kvality produktu.

Vyrobeno v Číně | Navrženo ve Španělsku

12. Záruka a technická podpora

Společnost Cecotec bude koncovému uživateli nebo spotřebiteli odpovídat za jakýkoli nesoulad se smlouvou, který existuje v době dodání produktu, a to v souladu s podmínkami a lhůtami stanovenými platnými předpisy.

Doporučuje se, aby opravy prováděli specializovaní pracovníci.

Pokud zjistíte problém s produktem nebo máte jakékoli dotazy, kontaktujte prosím oficiální technickou podporu společnosti Cecotec na telefonním čísle +34 96 321 07 28.

MAGYAR

1. Alkatrészek és részegységek

1. ábra

1. Dob
2. Ajtótömítés
3. Szösszszűrő
4. Ajtó
5. Aromalemez-tároló
6. Vezérlőpult
7. Vízartály
8. Levegőkimenet
9. Levegőbeszívó szűrő
10. Tápegység

Jegyzet:

A kézikönyvben található grafikák vázlatos ábrázolások, és eltérhetnek a termék képétől.

2. Használat előtt

- Ez a készülék csomagolásban érkezik, amely a szállítás közbeni védelmet szolgálja. Vegye ki a készüléket a dobozából. Az eredeti dobozt és a többi csomagolóanyagot biztonságos helyen őrizheti meg, hogy elkerülje a készülék károsodását, ha a jövőben szállítania kellene. Ha az eredeti csomagolást meg szeretné semmisíteni, ügyeljen arra, hogy minden elemet megfelelően hasznosítson újra.
- Kérjük, győződjön meg arról, hogy minden alkatrész és részegység megvan és jó állapotban van. Ha bármelyik hiányzik vagy sérült, kérjük, azonnal vegye fel a kapcsolatot a Cecotec hivatalos műszaki támogatási szolgálatával.

Doboz tartalma:

- Szárítógép
- Aroma szárító
- Tápkábel
- Használati utasítás
- Vízartály

- Cipőkiegészítő
- Ne távolítsa el a termék sorozatszámát, hogy a berendezés megfelelően nyomon követhető legyen, ha segítségre van szüksége.

3. Telepítés

A mini szárítógép megfelelő telepítéséhez és működtetéséhez feltétlenül kövesse az alábbi utasításokat:

- **Megfelelő elhelyezés:** A mini szárítógépet jól szellőző helyen, sík és stabil felületen helyezze el, hogy elkerülje a túlzott rezgést és zajt működés közben.
- **Szükséges hely:** A szárítógép méretei a 2. ábrán, a minimális ajánlott távolságok pedig a 3. ábrán láthatók:
 - Minimális oldalirányú távolság: 10 cm
 - Minimális hátsó szabadmagasság: 15 cm
 - Minimális elülső szabad magasság: 50 cm
 - Minimális szabad magasság: 50 cm
- **Elektromos csatlakozás:** Csatlakoztassa a szárítógépet egy megfelelő hálózati aljzathoz. Győződjön meg arról, hogy a tápkábel nincs megtörve vagy összenyomva.
- **Biztonság:** Ne helyezzen gyúlékony tárgyakat a szárítógép közelébe, és győződjön meg arról, hogy a levegő kimenetei és bemenetei nincsenek elzárva.
- **Hozzáférhetőség:** Győződjön meg arról, hogy a szárítógép ajtaja teljesen kinyitható, és a kezelőpanel könnyen hozzáférhető.

A cipőtámasz elhelyezése

Nyissa ki az ajtót, helyezze a cipőtámaszt a dobba a 4. ábrán látható módon, és rögzítse, mielőtt elindítja a Cipő üzemmódot .

Víztartály

5. ábra

1. Vegye le a víztartályt a fő test tetejéről.
2. Nyissa ki a szilikongudót, töltsse fel a víz tartályt vízzel, zárja vissza a dugót, és helyezze vissza a víz tartályt a felső házába.
3. A víz tartály csak akkor használatos, ha a gőz üzemmód aktiválva van .

4. Használat közben, ha nincs víz a készülékben, a panelen kigyullad a vízhiány jelzőfény.

Aromalemez-tároló

6. ábra

1. Nyissa ki a szárítógép ajtaját. Nyomja ki az illatkorong-tartály alján található rögzítőfület, és vegye ki a korongot.
2. Nyissa ki az aromás korong egyedi csomagolását.
3. Helyezze az aromakorongot az aromakorong-tartályba, és nyomja le határozottan.
4. Szerelje be a tartályt úgy, hogy a tárcsája a dob alapjának közepére kerüljön; majd nyomja a rögzítőfület a közepe felé, amíg kattantást nem hall.

Osztályzatok

- Az illatkorong behelyezése után kerülje a szem érintését kézzel. Ha szembe kerül, azonnal öblítse ki bő tiszta vízzel.
- Az illatos korongokat hűvös, száraz helyen, gyermekek és háziállatok elől elzárva tárolja.
- Az aromás korongok fogyasztásra nem alkalmasak. Véletlen lenyelés esetén azonnal forduljon orvoshoz.
- Cserélje ki az illatkorongot, amikor az illat elmúlik. Az élettartama számos tényezőtől függ, beleértve a használat gyakoriságát, a kiválasztott szárítási programokat és a készülék általános karbantartását. A Cecotec-től külön vásárolhat egy 3 darabos cserekorongot tartalmazó csomagot, hogy megőrizze a ruhák kellemes illatát. Megjegyzés: Az optimális és biztonságos teljesítmény érdekében csak eredeti Cecotec illatkorongokat használjon.

4. Óvintézkedések és használati tippek

Óvintézkedések

- A Cecotec nem vállal felelősséget a kézikönyvben található utasítások be nem tartása miatt bekövetkező balesetekért.

Ruházattal kapcsolatos óvintézkedések

- Ne szárítson nem hőálló ruhadarabokat, például gyapjút, selymet, bőrt, poliuretánt és mintás ruhákat.
- Ne szárítson olyan ruhadarabokat, amelyek befolyásolják a szárítógép teljesítményét, például elektromos takarókat vagy szivacsokat.

- A ruhákat anyaguk szerint csoportosítva szárítsa, hogy elkerülje a károsodást.
- A ruhákat szín szerint rendezd el, hogy elkerüld a színátmenetet.
- A kisebb ruhadarabokat tegyük mosóhálóba, hogy elkerüljük azok elvesztését vagy sérülését.
- A cipzáras vagy fémmel ellátott ruhadarabokat mosóhálóban kell szárítani, hogy elkerüljük a többi ruhadarab vagy a szárítógép sérülését.

Tippek a ruhák elpakolásához

- A szárítás hatékonyságának javítása érdekében győződjön meg róla, hogy a ruhák alaposan ki vannak centrifugázva, mielőtt a szárítógépbe helyezi őket.
- Helyezze el egyenletesen a ruhadarabokat a szárítógépben az egyenletes száradás érdekében.
- Ellenőrizze, hogy nincsenek-e a ruhákhoz ragadt tárgyak, mivel ezek száradás után is rajta maradhatnak.
- A nem hatékony teljesítmény elkerülése érdekében ne lépje túl a szárítógép névleges kapacitásának 70%-át (körülbelül kétharmadát).
- Csak azokat a ruhákat szabad szárítani, amelyeket korábban kimostak.

5. Működés

vezérlőpult

7. ábra:

1. Érintse meg a be-/kikapcsolás ikonját
2. Érintse meg az indítás/szünet/gyerekzár ikont
3. Idő érintőikon +
4. Idő érintőképernyő ikon -
5. Kijelző: Hátralévő idő
6. Kijelző: dobhőmérséklet
7. Szőszszűrő tisztítás jelzőfénye
8. Alacsony vízszintjelző lámpa
9. UV funkció jelzőfény
10. KidLock jelzőfény (Gyermekzár)
11. Késletetési funkció jelzőfénye Start (Késletetett indítás)
12. Nagyméretű program érintőikon (nagy méretű ruhadarabok)
13. a kis program ikonját (kis méretű ruhadarabok)
14. Érintse meg az ECO program ikonját

15. Érintőképernyő Idő funkció
16. UV program érintőikon
17. Érintőképernyős AI program (intelligens program)
18. Gyors program érintőikon
19. a Cipők program ikonját
20. Programfrissítés érintéses ikon
21. az Alsónemű program ikonját
22. a puha programhoz (érzékeny ruhákhoz)
23. Steam program érintőikon

Indítás

1. Csatlakoztassa a tápkábel végét a hátulján található tápcsatlakozóaljzatba.
2. Amikor a szárítógépet csatlakoztatja a hálózathoz, a kijelző világít. Ha 5 percig nem végez semmilyen műveletet, a kijelző automatikusan kikapcsol.
3. Miközben a szárítógép csatlakoztatva van a konnektorhoz és a kijelző kikapcsolt, nyomja meg az érintőképernyős bekapcsológombot a bekapcsoláshoz.
4. Mielőtt beteszi a ruhákat, győződjön meg róla, hogy alaposan ki vannak centrifugázva és nem csöpögnek. Rendezze el szépen a ruhákat, hogy elkerülje az összegubancolódást. Csukja be az ajtót.
5. Koppintson a kiválasztani kívánt mód érintőikonjára, majd a Kezdőlap/Szünet/Gyermekzár érintőikonra a kezdéshez.
6. Amikor a program befejeződött, nyissa ki az ajtót, és vegye ki a ruhákat.

Érintse meg a Főoldal/Szünet/Gyermekzár ikont

1. Miután kiválasztott egy módot, nyomja meg egyszer ezt a gombot az indításhoz. Működés közben a gomb rövid megnyomásával szüneteltetheti az üzemmódot.
2. A program elindítása után tartsa lenyomva az ikont 3 másodpercig a gyerekzár aktiválásához. Ha megpróbálja használni a szárítógépet, miközben a zár aktív, a szárítógép kétszer sípol, és a KidLock jelzőfény gyorsan villogni kezd.
3. Ha nem aktiválják manuálisan, a gyerekzár egy bizonyos inaktivitási időszak után automatikusan aktiválódik. Aktív zár esetén a képernyő nem működtethető a zár feloldása után.
4. A gyerekzár funkció szüneteltetéséhez röviden nyomja meg a Főoldal/Szünet/Gyermekzár érintőikont.

Késleltetési funkció Indítás (késleltetett indítás):

1. Válassza ki a kívánt programot

2. Az Idő+ és Idő- érintőikonokkal késleltetett indítást állíthat be a programhoz. Nyomja meg az Idő+ gombot a késleltetés növeléséhez, az Idő- gombot pedig a csökkentéséhez.
3. Nyomja meg a kezdőképernyő/szünet/gyerekzár ikont a késleltetett indítás visszaszámlálásának elindításához. A késleltetés jelzőfénye világítani fog. Start (Késleltetett indítás).
4. Amikor a késleltetett indítási idő visszaszámlálása eléri a nullát, a szárítógép elkezd futtatni a kiválasztott programot.

Megjegyzés: Az AI (intelligens) és az ECO programokban a visszaszámlálás előre, nem pedig visszafelé történik.

Egy program időzítésének beállítása

1. Nyomja meg a futtatni kívánt programot.
2. A program későbbi indításához állítsa be a Késleltetés funkciót. Indítsa el (Késleltetett indítás) az idő + (növelés) és az idő - (csökkentés) érintőikonokkal.
3. A program időtartamának növeléséhez nyomja meg ismételten az Idő funkció érintőikont. Minden megnyomás 10 perccel növeli az időtartamot. A kijelző ezután a program időtartamát mutatja.
4. Koppintson a start/szünet/gyerekzár érintőikonra a program elindításához, amely a visszaszámlálás befejezése után indul el (ha késleltetett indítást állított be).

Programok:

1. Nagy : Nagyméretű tárgyakhoz (pl. lepedők, párnahuzatok és hasonlók).
2. Kicsi: Kis ruhadarabokhoz (pl. zoknikhoz) alkalmas.
3. ECO: A nagyobb energiamegtakarítás érdekében állítsa be az időt és csökkentse a fűtést. A ruhák utána kissé nedvesek lehetnek.
4. UV (ultraibolya fény): Nem melegít; UVC fényt használ a ruházaton lévő baktériumok csökkentésére.
5. AI (intelligens program): Automatikusan beállítja a szárítási időt a hőmérséklet- és páratartalom-érzékelők segítségével a ruhanemű mennyiségének megfelelően; leáll, amikor érzékeli, hogy a ruhanemű száraz.
6. Gyors: Gyors szárítás néhány könnyű ruhadarabhoz.
7. Cipők (cipőszárítás): A dob nem forog; helyezze a cipőtartót a cipők szárításához.
8. Frissítés : Nem kell melegíteni; segít csökkenteni a szagokat. Szárításra nem ajánlott.
9. Alsónemű : Speciális program alsóneműhöz és hasonló ruhadarabokhoz.
10. Puha (érzékeny ruházat): Alacsony hőmérsékletű szárítás hőérzékeny

anyagokhoz.

11. Gőzölés : a gyűrődések csökkentésére és kis mennyiségű száraz ruha ápolására tervezték .

Ruhatartósító funkció: A ciklus befejezése után, ha nem nyitja ki az ajtót a ruhák kivételéhez, elindul az automatikus tartósító funkció, és a „—” jelzés jelenik meg a képernyőn. Ekkor a szárítógép készenléti üzemmódba lép, és 4 óránként aktiválódik a légkeveréses szárítás üzemmód, amelyben a ventilátor és a dob (kivéve Cipő üzemmódban) 5 percig működik (a légkeveréses szárítás jelzőfénye világít). 24 óra elteltével a tartósító üzemmód automatikusan véget ér. Ha 24 órán belül kinyitja az ajtót, a tartósító funkció automatikusan leáll.

Interfészlogika és értesítések

- Amikor a készülék a hálózati aljzathoz csatlakozik, megszólal egy hangjelzés, és az összes jelzőfény 1 másodpercre világít. A szárítógép ezután készenléti üzemmódba lép. Készenléti üzemmódban a bekapcsológomb ikonja villog.
- Bekapcsoláskor az érintőképernyős bekapcsológombbal a jelzőfény folyamatosan világít, és hangjelzést ad. Az utoljára használt program kerül mentésre; az első bekapcsoláskor az AI program (intelligens program) marad meg, amelynek jelzőfénye villog.
- Amikor egy program ki van választva, a hozzá tartozó jelzőfény villog; a többi folyamatosan világít.
- A némítás be-/kikapcsolásához tartsa lenyomva az idő ikont. A képernyőn az „ON” felirat jelenik meg, ha a némítás be van kapcsolva, és az „OFF” felirat, ha a némítás ki van kapcsolva.
- Amikor a szőszszűrő tisztításának jelzőfénye villog, a szőszszűrőt a kézikönyvben leírtak szerint kell tisztítani. Ha a szőszszűrő nincs behelyezve, vagy nincs megfelelően elhelyezve, a szőszszűrő jelzőfénye folyamatosan világít.
- Ha működés közben kinyitja az ajtót, a hátralévő idő villogva jelenik meg ; csukja be az ajtót.
- Dob belső világítása: bekapcsolás, kikapcsolás, szüneteltetés és az ajtó kinyitása után 2 percig világít.

Idő- és hőmérséklet-referencia programonként

Program	Idő	Hőmérséklet	UV
Nagy (plusz méretű ruhadarabok)	210 perc	65°C	Aktív az elmúlt 10 percben
Kicsi (kis méretű ruhadarabok)	90 perc	65°C	aktív az elmúlt 10 percben
VISSZHANG	Teljes szárítás. Automatikus leállítás.	55°C	körülbelül az elmúlt 5 percben aktív
UV	15 perc	Hő nélkül	aktív a teljes folyamat során
MI (intelligens)	Teljes szárítás.	65°C	körülbelül az utolsó

program)	Automatikus leállítás.		5 percben aktív; maximum 4 óra működés
Gyors	30 perc	65°C	aktív az elmúlt 10 percben
Cipők	240 perc	45°C	aktív az elmúlt 10 percben
Frissítés	90 perc	Hő nélkül	aktív az elmúlt 10 percben
Alsónemű	60 perc	65°C	aktív az elmúlt 10 percben
Puha (érzékeny) ruházat	45 perc	50°C	aktív az elmúlt 10 percben
Gőz	60 perc	60°C	aktív az elmúlt 10 percben

Osztályzatok:

1. A fenti szárítási időtáblázatot standard tesztkörülmények között tettelték. Az idő a szárítandó ruhák anyagától, térfogatától vagy súlyától is függ.
2. Az első néhány használat során előfordulhat, hogy új gép szagát fogja érezni a dobból. Ez normális, és nem utal hibára. Néhány szárítási ciklus után eltűnik. Használja a készüléket a szokásos módon.
3. Amikor a szárítási ciklus befejeződött, kérjük, ellenőrizze, hogy a szárítógép teljesen leállt-e, és vegye ki a ruhákat.
4. Felhívjuk figyelmét, hogy a ruházat eltávolításakor statikus elektromosság keletkezhet.
5. A gép akár 4 órán át is működhet AI módban (intelligens program), és 4 óra elteltével automatikusan kikapcsol.

6. Tisztítás és karbantartás

A szöszzűrő tisztítása

Óvintézkedések:

- Minden szárítási ciklus után tisztítsa meg a szöszzűrőt. Ellenkező esetben a következő szárítási ciklus teljesítménye romlik.
- Amikor a panelen található szöszzűrő jelzőfény villog, a szöszzűrőt meg kell tisztítani.
- Ha a szöszzűrő sérült, vegye fel a kapcsolatot a műszaki támogatással, hogy kicseréljék a megfelelő alkatrészre.

A szöszszűrő eltávolítása és tisztítása:

1. Nyissa ki az ajtót, és húzza felfelé a szöszszűrőt a 8. ábrán látható módon.
2. Nyissa ki a szöszszűrőt a 9. ábrán látható módon, és távolítsa el a szöszöket a belsejéből. A károsodás elkerülése érdekében használjon puha kefért; használhat enyhe mosószert is.

Fontos: Ne szerelje be a szöszszűrőt nedvesen vagy nedvesen. Tisztítás után a szöszszűrőnek teljesen száraznak kell lennie, mielőtt visszahelyezi.

Ha a szöszszűrő nincs beszerelve, vagy helytelenül van beszerelve, a szárítógép nem fog működni, és a szöszszűrő tisztításának jelzőfénye folyamatosan világít.

A levegőbeszívó szűrő tisztítása

1. Nyissa ki a levegőbeszívó szűrő fedelét a 10. ábrán látható módon, és vegye ki a szűrőt.
2. Mosd el, szárítsd meg teljesen, majd tedd vissza.

Ajánlások:

- Tisztítsa meg a levegőbemeneti szűrőt havonta egyszer.
- Ha a szűrő eltört, azonnal cserélje ki.

A szárítógép belső és külső tisztítása

- Ne merítse a mosógépet vagy annak alkatrészeit vízbe vagy más folyadékba.
- Ne használjon benzint, alkoholt vagy más oldószereket, illetve tisztítószereket a belső vagy külső tisztításhoz.
- Ha foltok vannak a dobon, törölje át őket egy ruhával.
- Minden ciklus után távolítsa el a maradványokat a szárítógép belsejéből.
- Ne használjon súrolószereket vagy nagy erősségű tisztítószereket, amelyek károsíthatják.

Óvintézkedések:

- Használat után húzza ki a hálózati csatlakozót a konnektorból, és csak akkor tisztítsa, ha a szárítógép teljesen lehűlt.
- A szöszszűrő és a levegőbeszívó szűrő kivételével ne szerelje szét a terméket.
- Ne szerelje szét, ne javítsa vagy módosítsa a terméket; ezeket a műveleteket csak a Cecotec által felhatalmazott szakemberek végezhetik.

7. Problémamegoldás

Hibakódok

Kód	Sikertelen	Kód	Sikertelen
E1	Hibás levegőbemeneti érzékelő	E2	A szűrőbetét érzékelője hibás
E3	Kommunikációs hiba	E4	Túlsúly
E5	Motorhiba	Rossz vicc	Az ajtó nincs bezárva.

Hibaelhárítás

A hiba típusa	Ok	Megoldás
A szárítógép nem működik.	Az ajtó nincs bezárva.	csukd be az ajtót
	A tápkábel nincs megfelelően csatlakoztatva	Helyezze be erősen a kábelt
	Nincs feszültség a csatlakozójelzőben.	Ellenőrizze a tápellátást
Nem jön ki meleg levegő.	Frissítési mód engedélyezve	Szüneteltetés és módváltás
A dob nem forog.	Cipő mód aktiválva	Szüneteltesse a lejátszást és váltson módot, ha nem használja a cipőtartót
Nem megfelelő szárítás	A szőszszűrőt nem tisztították meg	Minden használat után tisztítsa meg
	A levegőbeszívó szűrő eltömődött.	Tisztítsa meg a szűrőt
	Túl sok ruha van	Csökkentse a terhelést
	Szárítás közben adták hozzá a ruhákat.	Ne adjon hozzá ciklus közben
	A ruhák összegubancolódtak	Válasszuk szét és töltsük be egyenként
	A ruhák nem voltak rendesen kicentrifugázva.	Centrifugázd ki a ruhákat, mielőtt a szárítógépbe teszed őket
Különböző tulajdonságokkal rendelkező ruhadarabok keveréke	Több hasonló jellemzőkkel rendelkező csoportra bontás	
E4	Túlterhelés	Csökkentsd a terhelést és oszlasd el

8. Elektromos és elektronikus berendezések újrahasznosítása



Ez a szimbólum azt jelzi, hogy a vonatkozó előírásoknak megfelelően a terméket és/vagy az akkumulátort a háztartási hulladéktól elkülönítve kell ártalmatlanítani. Amikor a termék eléri hasznos élettartama végét, el kell távolítani az akkumulátorokat, és el kell vinni azokat a helyi hatóságok által kijelölt gyűjtőhelyre.

Az elektromos és elektronikus berendezések és/vagy a hozzájuk tartozó elemek ártalmatlanításának legmegfelelőbb módjával kapcsolatos részletes információkért a fogyasztónak a helyi hatóságokhoz kell fordulnia.

A nemzeti csomagolás-újrahasznosítási rendszerekről és azok jelöléséről weboldalunkon talál információkat.

A fenti irányelvek betartása segít megvédeni a környezetet.

9. Szerzői jog

A jelen kézikönyvben található szövegekhez fűződő szellemi tulajdonjogok a CECOTEC INNOVACIONES, SL tulajdonát képezik. Minden jog fenntartva. A kiadvány tartalma a CECOTEC INNOVACIONES, SL előzetes írásbeli engedélye nélkül tilos egészben vagy részben reprodukálni, adatrögzítő rendszerben tárolni, továbbítani vagy terjeszteni semmilyen módon (elektronikus, mechanikus, fénymásolás, rögzítés vagy hasonló).

10. Egyszerűsített EU-megfelelőségi nyilatkozat





A Cecotec Innovaciones ezennel kijelenti, hogy ez a termék megfelel az alkalmazandó Európai Uniói előírások alapvető követelményeinek és egyéb vonatkozó rendelkezéseinek. Ezt a terméket a szükséges biztonsági és minőségi szabványoknak megfelelően tervezték, gyártották és tesztelték. Az EU megfelelelőségi nyilatkozat teljes szövege a következő webcímen található:

<https://cecotec.es/es/information/declaration-of-conformity>

11. Műszaki adatok

A modell adatait tartalmazó termékadatbázishoz a QR-kód beolvasásával férhet hozzá (ez az energiacímkén is megtalálható):

Referencia	EU01_111290	EU01_111291
------------	-------------	-------------

Modell	Bolero DressCode Dry 3600V Gold	Bolero DressCode Dry 3600V Silver
QR-kód		
Névleges feszültség	220–240 V ~	220–240 V ~
Névleges frekvencia	50 / 60 Hz	50 / 60 Hz
Maximális névleges teljesítmény	760 W	760 W
Vízzáróság mértéke	IPX4	IPX4
Energihatékonysági osztály*	G	G
Névleges kapacitás	3 kg	3 kg

*A (legmagasabb hatékonyság) - G (legalacsonyabb hatékonyság)

EPREL adatbázisában található :

1. Nyissa meg az EPREL adatbázis honlapját:
<https://eprel.ec.europa.eu/screen/product/tumbledryers20232534>
2. Keresés modellhivatkozás alapján.

Műszaki adatlap az EU 2023/2534 rendeletének megfelelően

PARAMÉTER	EGYSÉG	ÉRDEMES
Névleges kapacitás az ECO programhoz, 0,5 kg-os intervallumokban (c)	Kg	3.0
Az ECO program energiafogyasztása teljes töltet esetén (Edry)	kWh	2.26
Az ECO program energiafogyasztása	kWh	1.09

féltöltettel (Edry 1/2)		
Az ECO program súlyozott energiafogyasztása (EtC)	kWh	1.37
Standard energiafogyasztás az ECO programhoz (SEC)	kWh	0,72
Energiahatékonysági index (EEI)	/	190,3
Az ECO program időtartama teljes töltet esetén (Tdry)	óra:perc	4:25
Az ECO program időtartama féltöltetnél (Tdry 1/2)	óra:perc	2:04
Az ECO program súlyozott időtartama (Tt)	óra:perc	2:38
Az ECO program átlagos kondenzációs hatékonysága teljes töltet mellett (Cdry)	%	Nem alkalmazható
Az ECO program átlagos kondenzációs hatékonysága fél töltet mellett (Cdry 1/2)	%	Nem alkalmazható
Súlyozott kondenzációs hatékonyság az ECO programhoz (Ct)	%	Nem alkalmazható
Levegőben terjedő akusztikus zajkibocsátás az ECO program során	dB(A) 1 Pw-ra vonatkoztatva	-
Energiafogyasztás kikapcsolt üzemmódban (Po)	Ny	0,39
Energiafogyasztás készenléti üzemmódban	Ny	Nem alkalmazható

(Psm)		
Készenléti módban is megjelennek információk a képernyőn?	-	Nem alkalmazható
Automatikus kapcsolási idő kikapcsoláshoz vagy készenléti üzemmódba	perc	2
Idő késleltetett indítási módban	h	8
Energiafogyasztás készenléti üzemmódban hálózati működési körülmények között (P _{ns})	Ny	Nem alkalmazható
Energiafogyasztás késleltetett indítási módban (P _{ds})	Ny	1,92

A „kikapcsolt” üzemmódban a fogyasztás 0,39 W, amelyet az EN 50564:2011 szabvány, valamint az 1275/2008/EK és 801/2013/EK európai rendeletek irányelvei szerint számítottak ki. Ezt úgy érik el, hogy a készüléket a hálózati áramforráshoz csatlakoztatják anélkül, hogy bármilyen funkciót végrehajtanának. A készülék kapcsolója/vezérlője „ki” állásban van.

FONTOS: A termék minőségének javítása érdekében a műszaki adatok előzetes értesítés nélkül változhatnak.

FONTOS: A megadott értékeket laboratóriumi környezetben, a vonatkozó szabványoknak megfelelően mérték. Ezek az értékek a környezeti feltételektől és a szárítógép használatától függően változhatnak.

FIGYELEM: Ezek az adatok a szabályozási változások függvényében változhatnak.

A műszaki adatok előzetes értesítés nélkül változhatnak a termék minőségének javítása érdekében.

Kínában készült | Spanyolországban tervezték

12. Garancia és műszaki támogatás

A Cecotec a vonatkozó szabályozásokban meghatározott feltételeknek és határidőknek megfelelően válaszol a végfelhasználónak vagy a fogyasztónak a termék kiszállításának időpontjában fennálló bármilyen nem megfelelőség esetén.

Javasoljuk, hogy a javításokat szakképzett személyzet végezze.

Ha problémát észlel a termékkel kapcsolatban, vagy bármilyen kérdése van, kérjük, vegye fel a kapcsolatot a Cecotec hivatalos műszaki támogatási szolgálatával a +34 96 321 07 28 telefonszámon.

ΕΛΛΗΝΙΚΑ

1. Μέρη και εξαρτήματα

Σχήμα 1

1. Τύμπανο
2. Σφραγίδα πόρτας
3. Φίλτρο χνουδιών
4. Πόρτα
5. Αποθήκευση αρωματικών δίσκων
6. Πίνακας ελέγχου
7. Δεξαμενή νερού
8. Έξοδος αέρα
9. Φίλτρο εισαγωγής αέρα
10. Τροφοδοτικό

Σημείωμα:

Τα γραφικά σε αυτό το εγχειρίδιο είναι σχηματικές αναπαραστάσεις και ενδέχεται να μην αντιστοιχούν ακριβώς σε αυτά του προϊόντος.

2. Πριν από τη χρήση

- Αυτή η συσκευή διατίθεται σε συσκευασία σχεδιασμένη να την προστατεύει κατά τη μεταφορά. Αφαιρέστε τη συσκευή από το κουτί της. Μπορείτε να φυλάξετε το αρχικό κουτί και άλλα υλικά συσκευασίας σε ασφαλές μέρος για να αποφύγετε ζημιές στη συσκευή σε περίπτωση που χρειαστεί να τη μεταφέρετε στο μέλλον. Εάν επιθυμείτε να απορρίψετε την αρχική συσκευασία, φροντίστε να ανακυκλώσετε όλα τα αντικείμενα σωστά.
- Βεβαιωθείτε ότι όλα τα εξαρτήματα και τα εξαρτήματα περιλαμβάνονται και βρίσκονται σε καλή κατάσταση. Εάν λείπουν ή έχουν υποστεί ζημιά, επικοινωνήστε αμέσως με την επίσημη Υπηρεσία Τεχνικής Υποστήριξης της Cecotec.

Περιεχόμενα κουτιού:

- Στεγνωτήριο
- Στεγνωτήρας αρώματος

- Καλώδιο τροφοδοσίας
 - Εγχειρίδιο οδηγιών
 - Δεξαμενή νερού
 - Αξεσουάρ παπουτσιών
- Μην αφαιρείτε τον σειριακό αριθμό από το προϊόν, προκειμένου να διατηρήσετε την ορθή ιχνηλασιμότητα του εξοπλισμού σας σε περίπτωση που ζητήσετε βοήθεια.

3. Εγκατάσταση

Βεβαιωθείτε ότι ακολουθείτε τις παρακάτω οδηγίες για τη σωστή εγκατάσταση και λειτουργία του μίνι στεγνωτήριου σας:

- Κατάλληλη τοποθεσία: Τοποθετήστε το μίνι στεγνωτήριο σε καλά αεριζόμενο χώρο και σε επίπεδη και σταθερή επιφάνεια για να αποφύγετε τους υπερβολικούς κραδασμούς και τον θόρυβο κατά τη λειτουργία.
- Απαιτούμενος χώρος: Ανατρέξτε στο Σχήμα 2 για να επαληθεύσετε τις διαστάσεις του στεγνωτηρίου και στο Σχήμα 3 για να βεβαιωθείτε ότι τηρούνται οι ελάχιστες συνιστώμενες αποστάσεις γύρω από:
 - Ελάχιστος πλευρικός χώρος: 10 cm
 - Ελάχιστη απόσταση από πίσω: 15 cm
 - Ελάχιστη απόσταση από το μπροστινό μέρος: 50 cm
 - Ελάχιστη απόσταση από πάνω: 50 cm
- Ηλεκτρική σύνδεση: Συνδέστε το στεγνωτήριο σε μια κατάλληλη πρίζα. Βεβαιωθείτε ότι το καλώδιο τροφοδοσίας δεν είναι λυγισμένο ή συνθλιμμένο.
- Ασφάλεια: Μην τοποθετείτε εύφλεκτα αντικείμενα κοντά στο στεγνωτήριο και βεβαιωθείτε ότι δεν υπάρχουν εμπόδια στις εξόδους και τις εισόδους αέρα.
- Προσβασιμότητα: Βεβαιωθείτε ότι η πόρτα του στεγνωτηρίου μπορεί να ανοίξει πλήρως και ότι ο πίνακας ελέγχου είναι εύκολα προσβάσιμος.

Τοποθέτηση της βάσης στήριξης παπουτσιού

Ανοίξτε την πόρτα, τοποθετήστε τη βάση στήριξης παπουτσιού μέσα στον κάδο όπως φαίνεται στο σχήμα 4 και ασφαλίστε την πριν ξεκινήσετε τη λειτουργία Παπούτσια .

Δεξαμενή νερού

Σχήμα 5

1. Αφαιρέστε τη δεξαμενή νερού από το πάνω μέρος του κύριου σώματος.
2. Ανοίξτε το πώμα σιλικόνης, γεμίστε τη δεξαμενή νερού με νερό, κλείστε το πώμα και επανατοποθετήστε τη δεξαμενή νερού στο πάνω περίβλημά της.
3. Η δεξαμενή νερού χρησιμοποιείται μόνο όταν είναι ενεργοποιημένη η λειτουργία ατμού .
4. Κατά τη χρήση, εάν υπάρχει έλλειψη νερού, η ένδειξη έλλειψης νερού στον πίνακα θα ανάψει.

Αποθήκευση αρωματικών δίσκων

Σχήμα 6

1. Ανοίξτε την πόρτα του στεγνωτηρίου. Σπρώξτε προς τα έξω την γλωττίδα ασφάλισης που βρίσκεται στο κάτω μέρος του δοχείου του αρωματικού δίσκου και αφαιρέστε την.
2. Ανοίξτε το ατομικό περιτύλιγμα του αρωματικού δίσκου.
3. Τοποθετήστε τον αρωματικό δίσκο μέσα στη δεξαμενή του αρωματικού δίσκου και πιέστε σταθερά προς τα κάτω.
4. Τοποθετήστε τη δεξαμενή με τον δίσκο στο κέντρο της βάσης του τυμπάνου και, στη συνέχεια, πιέστε την γλωττίδα ασφάλισης προς το κέντρο μέχρι να κάνει κλικ.

Βαθμοί

- Αφού τοποθετήσετε το δίσκο αρώματος, αποφύγετε να αγγίξετε τα μάτια σας με τα χέρια σας. Σε περίπτωση επαφής με τα μάτια, ξεπλύνετε αμέσως με άφθονο καθαρό νερό.
- Φυλάξτε τους αρωματικούς δίσκους σε δροσερό, ξηρό μέρος, μακριά από παιδιά και κατοικίδια.
- Οι αρωματικοί δίσκοι δεν προορίζονται για κατανάλωση. Σε περίπτωση τυχαίας κατάποσης, ζητήστε αμέσως ιατρική βοήθεια.
- Αντικαταστήστε τον δίσκο αρώματος όταν το άρωμα εξασθενήσει. Η διάρκεια ζωής του εξαρτάται από διάφορους παράγοντες, όπως η συχνότητα χρήσης, τα επιλεγμένα προγράμματα στεγνωμάτος και η γενική συντήρηση της συσκευής. Μπορείτε να αγοράσετε μια νέα συσκευασία 3 ανταλλακτικών δίσκων ξεχωριστά από την Cecotec για να διατηρήσετε ένα ευχάριστο άρωμα στα ρούχα σας.
Σημείωση: Για βέλτιστη και ασφαλή απόδοση, χρησιμοποιείτε μόνο γνήσιους δίσκους αρώματος Cecotec.

4. Προφυλάξεις και συμβουλές χρήσης

Προφυλάξεις

- Η Cecotec δεν φέρει ευθύνη για ατυχήματα που συμβαίνουν όταν δεν τηρούνται οι οδηγίες του εγχειριδίου.

Προφυλάξεις για την ένδυση

- Μην στεγνώνετε ρούχα που δεν είναι ανθεκτικά στη θερμότητα, όπως μαλλί, μετάξι, δέρμα, πολυουρεθάνη και τυπωμένα ρούχα.
- Μην στεγνώνετε αντικείμενα που επηρεάζουν την απόδοση του στεγνωτηρίου, όπως ηλεκτρικές κουβέρτες ή σφουγγάρια.
- Στεγνώστε τα ρούχα σε ομάδες ανάλογα με το υλικό από το οποίο είναι κατασκευασμένα για να αποφύγετε ζημιές.
- Τακτοποιήστε τα ρούχα ανά χρώμα για να αποτρέψετε τη μεταφορά χρωμάτων.
- Τοποθετήστε μικρά αντικείμενα σε ένα δίχτυ πλυντηρίου για να μην χαθούν ή καταστραφούν.
- Τα ρούχα με φερμουάρ ή μέταλλο θα πρέπει να στεγνώνουν μέσα σε δίχτυ πλυντηρίου για να μην προκαλέσουν ζημιά σε άλλα ρούχα ή στο στεγνωτήριο.

Συμβουλές για να μαζέψετε τα ρούχα σας

- Βεβαιωθείτε ότι τα ρούχα έχουν στυφτεί καλά πριν τα βάλετε στο στεγνωτήριο για να βελτιώσετε την απόδοση του στεγνώματος.
- Τοποθετήστε κάθε ρούχο ομοιόμορφα στο στεγνωτήριο για να εξασφαλίσετε ομοιόμορφο στέγνωμα.
- Ελέγξτε ότι δεν υπάρχουν αντικείμενα κολλημένα στα ρούχα, καθώς μπορεί να παραμείνουν πάνω στο ρούχο μετά το στέγνωμα.
- Μην υπερβαίνετε το 70% (περίπου τα δύο τρίτα) της ονομαστικής χωρητικότητας του στεγνωτηρίου για να αποφύγετε την αναποτελεσματική απόδοση.
- Μόνο τα ρούχα που έχουν πλυθεί προηγουμένως πρέπει να στεγνώνουν.

5. Λειτουργία

Πίνακας ελέγχου

Σχήμα 7:

1. Αγγίξτε το εικονίδιο για ενεργοποίηση/απενεργοποίηση
2. Αγγίξτε το εικονίδιο έναρξης/παύσης/κλειδώματος για παιδιά
3. Εικονίδιο αφής χρόνου +
4. Εικονίδιο αφής χρόνου -
5. Οθόνη: Υπολειπόμενος χρόνος
6. Οθόνη: θερμοκρασία τυμπάνου
7. Ενδεικτική λυχνία καθαρισμού φίλτρου χνουδιών
8. Ένδειξη χαμηλής περιεκτικότητας νερού
9. Ενδεικτική λυχνία λειτουργίας UV
10. Ενδεικτική λυχνία KidLock (Κλείδωμα για παιδιά)
11. Ενδεικτική λυχνία λειτουργίας καθυστέρησης Έναρξη (Καθυστερημένη Έναρξη)
12. Μεγάλο εικονίδιο αφής προγράμματος (ενδύματα μεγάλου μεγέθους)
13. Αγγίξτε το εικονίδιο για μικρό πρόγραμμα (ενδύματα μικρού μεγέθους)
14. Αγγίξτε το εικονίδιο για το πρόγραμμα ECO
15. Λειτουργία ώρας με άγγιγμα εικονιδίου
16. Εικονίδιο αφής προγράμματος UV
17. Πρόγραμμα τεχνητής νοημοσύνης (AI) με εικονίδιο αφής (έξυπνο πρόγραμμα)
18. Εικονίδιο αφής για γρήγορο πρόγραμμα
19. Αγγίξτε το εικονίδιο για το πρόγραμμα Shoes
20. Εικονίδιο αφής ανανέωσης προγράμματος
21. Αγγίξτε το εικονίδιο για το πρόγραμμα Εσωρούχων
22. απαλό πρόγραμμα (ευαίσθητα ρούχα)
23. Εικονίδιο αφής προγράμματος Steam

Έναρξη λειτουργίας

1. Συνδέστε το άκρο του καλωδίου τροφοδοσίας στην πρίζα που βρίσκεται στο πίσω μέρος.
2. Όταν συνδέετε το στεγνωτήριο στην πρίζα, η οθόνη ανάβει. Εάν δεν υπάρξει καμία αλληλεπίδραση για 5 λεπτά, η οθόνη σβήνει αυτόματα.
3. Με το στεγνωτήριο συνδεδεμένο στην πρίζα και την οθόνη απενεργοποιημένη, πατήστε το εικονίδιο λειτουργίας αφής για να το ενεργοποιήσετε ξανά.
4. Πριν βάλετε τα ρούχα μέσα, βεβαιωθείτε ότι είναι καλά συμμένα και δεν στάζουν. Τακτοποιήστε τα ρούχα προσεκτικά για να μην μπερδευτούν. Κλείστε την πόρτα.

5. Πατήστε το εικονίδιο αφής της λειτουργίας που θέλετε να επιλέξετε και, στη συνέχεια, πατήστε το εικονίδιο αφής Αρχική/Παύση/Κλείδωμα για παιδιά για να ξεκινήσετε.
6. Όταν ολοκληρωθεί το πρόγραμμα, ανοίξτε την πόρτα και αφαιρέστε τα ρούχα.

Αγγίξτε το εικονίδιο Αρχική/Παύση/Κλείδωμα για παιδιά

1. Αφού επιλέξετε μια λειτουργία, πατήστε αυτό το κουμπί μία φορά για να ξεκινήσετε. Κατά τη διάρκεια της λειτουργίας, πατήστε σύντομα αυτό το κουμπί για παύση της λειτουργίας.
2. Πατήστε παρατεταμένα το εικονίδιο για 3 δευτερόλεπτα για να ενεργοποιήσετε το κλείδωμα ασφαλείας για παιδιά μόλις ξεκινήσει το πρόγραμμα. Εάν προσπαθήσετε να χρησιμοποιήσετε το στεγνωτήριο ενώ είναι ενεργό το κλείδωμα, το στεγνωτήριο θα ηχησει δύο φορές και η ενδεικτική λυχνία KidLock θα αναβοσβήνει γρήγορα.
3. Εάν δεν ενεργοποιηθεί χειροκίνητα, το κλείδωμα για παιδιά θα ενεργοποιηθεί αυτόματα μετά από μια περίοδο αδράνειας. Με το κλείδωμα ενεργό, η οθόνη δεν μπορεί να λειτουργήσει μέχρι να ξεκλειδωθεί.
4. Για να διακόψετε προσωρινά τη λειτουργία κλειδώματος για παιδιά, πατήστε σύντομα το εικονίδιο αφής Αρχική/Παύση/Κλείδωμα για παιδιά.

Λειτουργία καθυστέρησης Έναρξη (καθυστερημένη έναρξη):

1. Επιλέξτε το επιθυμητό πρόγραμμα
2. Τα εικονίδια αφής Time+ και Time- σας επιτρέπουν να ορίσετε μια καθυστέρηση έναρξης για το πρόγραμμα. Πατήστε Time+ για να αυξήσετε την καθυστέρηση και Time- για να τη μειώσετε.
3. Πατήστε το εικονίδιο αρχικής/παύσης/κλειδώματος για παιδιά για να ξεκινήσει η αντίστροφη μέτρηση με καθυστέρηση έναρξης. Η ενδεικτική λυχνία καθυστέρησης θα ανάψει. Έναρξη (Καθυστερημένη Έναρξη).
4. Όταν η αντίστροφη μέτρηση του χρόνου καθυστέρησης έναρξης φτάσει στο μηδέν, το στεγνωτήριο θα ξεκινήσει να εκτελεί το επιλεγμένο πρόγραμμα.

Σημείωση: Στα προγράμματα AI (έξυπνο) και ECO, η αντίστροφη μέτρηση είναι προς τα εμπρός και όχι προς τα πίσω.

Ρύθμιση του χρονισμού ενός προγράμματος

1. Πατήστε το πρόγραμμα που θέλετε να εκτελέσετε.
2. Για να ξεκινήσετε το πρόγραμμα αργότερα, προσαρμόστε τη λειτουργία

Καθυστερήσης . Έναρξη (Καθυστερημένη Έναρξη) με το εικονίδιο αφής χρόνου + (αύξηση) και το εικονίδιο αφής χρόνου - (μείωση).

3. Πατήστε επανειλημμένα το εικονίδιο αφής της λειτουργίας Χρόνου για να αυξήσετε τη διάρκεια του προγράμματος. Κάθε πάτημα προσθέτει 10 λεπτά. Στη συνέχεια, η οθόνη θα εμφανίσει τη διάρκεια του προγράμματος.
4. Πατήστε το εικονίδιο αφής έναρξης/παύσης/κλειδώματος για παιδιά για να ξεκινήσετε το πρόγραμμα, το οποίο θα ξεκινήσει όταν τελειώσει η αντίστροφη μέτρηση (αν έχετε ορίσει καθυστέρηση έναρξης).

Προγράμματα:

1. Μεγάλο : Για μεγάλα αντικείμενα (π.χ. σεντόνια, μαξιλαροθήκες και παρόμοια).
2. Μικρό: Κατάλληλο για μικρά ενδύματα (π.χ. κάλτσες).
3. ECO: Για μεγαλύτερη εξοικονόμηση ενέργειας, προσαρμόστε τον χρόνο και μειώστε τη θέρμανση. Τα ρούχα ενδέχεται να είναι ελαφρώς υγρά μετά.
4. UV (υπεριώδης ακτινοβολία): Χωρίς θέρμανση, χρησιμοποιεί φως UVC για τη μείωση των βακτηρίων στα ρούχα.
5. AI (έξυπνο πρόγραμμα): Ρυθμίζει αυτόματα τον χρόνο στεγνώματος χρησιμοποιώντας αισθητήρες θερμοκρασίας και υγρασίας ανάλογα με την ποσότητα των ρούχων και σταματά όταν ανιχνεύσει ότι τα ρούχα είναι στεγνά.
6. Ταχύ: Στεγνώνει γρήγορα για λίγα ελαφριά ρούχα.
7. Παπούτσια (στέγνωμα παπουτσιών): Ο κάδος δεν περιστρέφεται. Τοποθετήστε τη σχάρα παπουτσιών για να στεγνώσετε τα παπούτσια.
8. Ανανέωση : Χωρίς θέρμανση, βοηθά στη μείωση των οσμών. Δεν συνιστάται για στέγνωμα.
9. Εσώρουχα : Ειδικό πρόγραμμα για εσώρουχα και παρόμοια ενδύματα.
10. Μαλακά (ευαίσθητα ρούχα): Στέγνωμα σε χαμηλή θερμοκρασία για υφάσματα ευαίσθητα στη θερμότητα.
11. Ατμός : σχεδιασμένος για τη μείωση των ζαρώσεων και τη φροντίδα μικρών ποσοτήτων στεγνών ρούχων .

Λειτουργία συντήρησης ρούχων: Μόλις ολοκληρωθεί ο κύκλος, εάν δεν ανοίξετε την πόρτα για να αφαιρέσετε τα ρούχα, θα ξεκινήσει η αυτόματη λειτουργία συντήρησης και στην οθόνη θα εμφανιστεί η ένδειξη "—". Σε αυτό το σημείο, το στεγνωτήριο θα εισέλθει σε λειτουργία αναμονής και κάθε 4 ώρες θα ενεργοποιείται η λειτουργία στεγνώματος στον αέρα, με τον ανεμιστήρα και τον κάδο σε λειτουργία (εκτός από τη λειτουργία Παπούτσια), για 5 λεπτά (η ένδειξη στεγνώματος στον αέρα θα ανάψει). Μετά από 24 ώρες, η λειτουργία συντήρησης θα

τερματιστεί αυτόματα. Εάν ανοίξετε την πόρτα εντός 24 ωρών, η λειτουργία συντήρησης θα τερματιστεί αυτόματα.

Λογική διαεπαφής και ειδοποιήσεις

1. Όταν συνδεθεί σε πρίζα, ηχεί ο βομβητής και όλες οι ενδείξεις ανάβουν για 1 δευτερόλεπτο. Στη συνέχεια, το στεγνωτήριο εισέρχεται σε λειτουργία αναμονής. Στη λειτουργία αναμονής, το εικονίδιο λειτουργίας αφής αναβοσβήνει.
2. Όταν ενεργοποιείται χρησιμοποιώντας το εικονίδιο αφής λειτουργίας, η ενδεικτική λυχνία παραμένει αναμμένη και εκπέμπει έναν ήχο. Το τελευταίο πρόγραμμα που χρησιμοποιήθηκε είναι αυτό που θυμάται. Κατά την πρώτη ενεργοποίηση, είναι το πρόγραμμα AI (έξυπνο πρόγραμμα), του οποίου η ενδεικτική λυχνία αναβοσβήνει.
3. Όταν επιλέγεται ένα πρόγραμμα, η ενδεικτική λυχνία του αναβοσβήνει. Οι υπόλοιπες παραμένουν αναμμένες.
4. Πατήστε παρατεταμένα το εικονίδιο της ώρας για να ενεργοποιήσετε/απενεργοποιήσετε τη σίγαση. Η οθόνη εμφανίζει την ένδειξη «ON» (ΕΝΕΡΓΟΠΟΙΗΣΗ) όταν η σίγαση είναι ενεργοποιημένη και την ένδειξη «OFF» (ΑΠΕΝΕΡΓΟΠΟΙΗΣΗ) όταν η σίγαση είναι απενεργοποιημένη.
5. Όταν αναβοσβήνει η ενδεικτική λυχνία καθαρισμού του φίλτρου χνουδιών, πρέπει να καθαρίσετε το φίλτρο χνουδιών όπως περιγράφεται σε αυτό το εγχειρίδιο. Εάν το φίλτρο χνουδιών δεν είναι εγκατεστημένο ή δεν είναι σωστά τοποθετημένο, η ενδεικτική λυχνία φίλτρου χνουδιών θα παραμείνει αναμμένη.
6. Εάν η πόρτα ανοίξει κατά τη λειτουργία, ο υπολειπόμενος χρόνος θα αναβοσβήνει στην οθόνη. Κλείστε την πόρτα.
7. Εσωτερικό φως κάδου: ανάβει για 2 λεπτά μετά την ενεργοποίηση, το σβήσιμο, την παύση και το άνοιγμα της πόρτας.

Αναφορά χρόνου και θερμοκρασίας ανά πρόγραμμα

Πρόγραμμα	Φορά	Θερμοκρασία	υπεριώδης ακτινοβολία
Μεγάλα (ενδύματα μεγάλων μεγεθών)	210 λεπτά	65°C	Ενεργό τα τελευταία 10 λεπτά
Μικρά (ενδύματα μικρού μεγέθους)	90 λεπτά	65°C	ενεργό τα τελευταία 10 λεπτά
ΗΧΩ	Πλήρες στέγνωμα. Αυτόματη διακοπή	55°C	ενεργό για περίπου τα τελευταία 5 λεπτά
υπεριώδης ακτινοβολία	15 λεπτά	Χωρίς θερμότητα	ενεργό σε όλη τη διαδικασία
Τεχνητή Νοημοσύνη (έξυπνο)	Πλήρες στέγνωμα. Αυτόματη διακοπή	65°C	ενεργό για περίπου τα τελευταία 5

ΕΛΛΗΝΙΚΑ

πρόγραμμα)			λεπτά· μέγιστο 4 ώρες λειτουργίας
Ταχύς	30 λεπτά	65°C	ενεργό τα τελευταία 10 λεπτά
Παπούτσια	240 λεπτά	45°C	ενεργό τα τελευταία 10 λεπτά
Ανανέωση	90 λεπτά	Χωρίς θερμότητα	ενεργό τα τελευταία 10 λεπτά
Εσώρουχα	60 λεπτά	65°C	ενεργό τα τελευταία 10 λεπτά
Μαλακά (ευαίσθητα ρούχα)	45 λεπτά	50°C	ενεργό τα τελευταία 10 λεπτά
Ατμός	60 λεπτά	60°C	ενεργό τα τελευταία 10 λεπτά

Βαθμοί:

1. Ο παραπάνω πίνακας χρόνων στεγνώματος δοκιμάστηκε υπό τυπικές συνθήκες δοκιμής. Ο χρόνος θα διαφέρει επίσης ανάλογα με το υλικό, τον όγκο ή το βάρος των ρούχων που στεγνώνουν.
2. Κατά τις πρώτες χρήσεις, ενδέχεται να παρατηρήσετε μια μυρωδιά καινούργιας συσκευής από τον κάδο. Αυτό είναι φυσιολογικό και δεν υποδηλώνει ελάττωμα. Θα εξαφανιστεί μετά από αρκετούς κύκλους στεγνώματος. Χρησιμοποιήστε τη συσκευή κανονικά.
3. Όταν ολοκληρωθεί ο κύκλος στεγνώματος, βεβαιωθείτε ότι το στεγνωτήριο έχει σταματήσει εντελώς και αφαιρέστε τα ρούχα.
4. Λάβετε υπόψη ότι ενδέχεται να προκληθεί στατικός ηλεκτρισμός κατά την αφαίρεση των ρούχων.
5. Η συσκευή μπορεί να λειτουργήσει έως και 4 ώρες σε λειτουργία AI (έξυπνο πρόγραμμα) και θα απενεργοποιηθεί αυτόματα μετά από 4 ώρες.

6. Καθαρισμός και συντήρηση

Καθαρισμός του φίλτρου χνουδιών

Προφυλάξεις:

- Καθαρίζετε το φίλτρο χνουδιών μετά από κάθε κύκλο. Διαφορετικά, η απόδοση του επόμενου κύκλου στεγνώματος θα επηρεαστεί.
- Όταν η ένδειξη φίλτρου χνουδιών στον πίνακα αναβοσβήνει, το φίλτρο χνουδιών

χρειάζεται καθαρίσμα.

- Εάν το φίλτρο χνουδιών είναι κατεστραμμένο, επικοινωνήστε με την τεχνική υποστήριξη για να το αντικαταστήσετε με το συγκεκριμένο εξάρτημα.

Αφαίρεση και καθαρισμός φίλτρου χνουδιών:

1. Ανοίξτε την πόρτα και τραβήξτε το φίλτρο χνουδιών προς τα πάνω όπως φαίνεται στο σχήμα 8.
2. Ανοίξτε το φίλτρο χνουδιών όπως φαίνεται στο Σχήμα 9 και αφαιρέστε τα χνούδια από μέσα. Για να μην το καταστρέψετε, χρησιμοποιήστε μια μαλακή βούρτσα. Μπορείτε να χρησιμοποιήσετε ήπιο απορρυπαντικό.

Σημαντικό: Μην τοποθετείτε το φίλτρο χνουδιών ενώ είναι βρεγμένο ή νωπό. Μετά τον καθαρισμό, το φίλτρο χνουδιών πρέπει να είναι εντελώς στεγνό πριν το τοποθετήσετε ξανά. Εάν το φίλτρο χνουδιών δεν έχει εγκατασταθεί ή έχει εγκατασταθεί λανθασμένα, το στεγνωτήριο δεν θα λειτουργήσει και η ενδεικτική λυχνία καθαρισμού του φίλτρου χνουδιών θα παραμείνει αναμμένη.

Καθαρισμός του φίλτρου εισαγωγής αέρα

1. Ανοίξτε το κάλυμμα του φίλτρου εισαγωγής αέρα όπως φαίνεται στο σχήμα 10 και αφαιρέστε το φίλτρο.
2. Πλύνετε το, στεγνώστε το εντελώς και τοποθετήστε το πίσω.

Συστάσεις:

- Καθαρίζετε το φίλτρο εισαγωγής αέρα μία φορά το μήνα.
- Εάν το φίλτρο είναι σπασμένο, αντικαταστήστε το αμέσως.

Καθαρισμός του εσωτερικού και του εξωτερικού του στεγνωτηρίου

- Μην βυθίζετε το πλυντήριο ρούχων ή οποιοδήποτε από τα εξαρτήματά του σε νερό ή σε οποιοδήποτε άλλο υγρό.
- Μην χρησιμοποιείτε βενζίνη, οινόπνευμα ή άλλα διαλύματα ή καθαριστικά σε σπρέι για να καθαρίσετε το εσωτερικό ή το εξωτερικό μέρος.
- Εάν υπάρχουν λεκέδες στον κάδο, καθαρίστε τους με ένα πανί.
- Μετά από κάθε κύκλο, αφαιρέστε τα υπολείμματα από το εσωτερικό του στεγνωτηρίου.
- Μην χρησιμοποιείτε λειαντικά ή ισχυρά καθαριστικά που θα μπορούσαν να το προκαλέσουν ζημιά.

Προφυλάξεις:

ΕΛΛΗΝΙΚΑ

- Μετά τη χρήση, αποσυνδέστε την πρίζα και καθαρίστε το στεγνωτήριο μόνο όταν κρυώσει εντελώς.
- Εκτός από το φίλτρο χνουδιών και το φίλτρο εισαγωγής αέρα, μην αποσυναρμολογείτε το προϊόν.
- Μην αποσυναρμολογείτε, επισκευάζετε ή τροποποιείτε το προϊόν. Αυτές οι εργασίες πρέπει να εκτελούνται μόνο από επαγγελματίες εξουσιοδοτημένους από την Cecotec.

7. Επίλυση προβλημάτων

Κωδικοί σφάλματος

Κώδικας	Αποτυχημένος	Κώδικας	Αποτυχημένος
E1	Ελαττωματικός αισθητήρας εισαγωγής αέρα	E2	Ελαττωματικός αισθητήρας στοιχείου φίλτρου
E3	Αποτυχία επικοινωνίας	E4	Υπέρβαρος
E5	Βλάβη κινητήρα	Ntop	Η πόρτα δεν είναι κλειστή.

Αντιμέτωπιση προβλημάτων

Τύπος βλάβης	Αιτία	Διάλυμα
Το στεγνωτήριο δεν λειτουργεί.	Η πόρτα δεν είναι κλειστή.	κλείσε την πόρτα
	Το καλώδιο τροφοδοσίας δεν είναι σωστά συνδεδεμένο	Τοποθετήστε σταθερά το καλώδιο
	Δεν υπάρχει τάση στο φως.	Ελέγξτε την τροφοδοσία
Δεν βγαίνει ζεστός αέρας.	ανάνεωσης είναι ενεργοποιημένη	Παύση και εναλλαγή λειτουργιών
Το τύμπανο δεν περιστρέφεται.	παπουτσιών είναι ενεργοποιημένη	Παύση και εναλλαγή λειτουργιών εάν δεν χρησιμοποιείτε τη βάση παπουτσιών
Ανεπαρκής ξήρανση	Το φίλτρο χνουδιών δεν καθαρίστηκε	Καθαρίστε το μετά από κάθε χρήση
	Το φίλτρο εισαγωγής αέρα είναι φραγμένο.	Καθαρίστε το φίλτρο

	Υπάρχουν πάρα πολλά ρούχα	Μειώστε το φορτίο
	Τα ρούχα προστέθηκαν κατά το στέγνωμα.	Μην προσθέτετε κατά τη διάρκεια του κύκλου
	Τα ρούχα είναι μπερδεμένα	Ξεχωρίστε και φορτώστε ένα προς ένα
	Τα ρούχα δεν ήταν σωστά γεμισμένα.	Στύψτε τα ρούχα πριν τα βάλετε στο στεγνωτήριο
	Μείγμα ενδυμάτων με διαφορετικά χαρακτηριστικά	Χωρίστε σε αρκετές παρτίδες με παρόμοια χαρακτηριστικά
E4	Παραφορτώνω	Μειώστε το φορτίο και καταναίμετέ το

8. Ανακύκλωση ηλεκτρικού και ηλεκτρονικού εξοπλισμού



Αυτό το σύμβολο υποδεικνύει ότι, σύμφωνα με τους ισχύοντες κανονισμούς, το προϊόν ή/και η μπαταρία πρέπει να απορρίπτονται ξεχωριστά από τα οικιακά απορρίμματα. Όταν το προϊόν φτάσει στο τέλος της ωφέλιμης ζωής του, πρέπει να αφαιρέσετε τις μπαταρίες και να το παραδώσετε σε σημείο συλλογής που έχει οριστεί από τις τοπικές αρχές. Για λεπτομερείς πληροφορίες σχετικά με τον καταλληλότερο τρόπο απόρριψης του ηλεκτρικού και ηλεκτρονικού σας εξοπλισμού ή/και των αντίστοιχων μπαταριών, ο καταναλωτής θα πρέπει να επικοινωνήσει με τις τοπικές αρχές.

Μπορείτε να βρείτε πληροφορίες σχετικά με τα εθνικά συστήματα ανακύκλωσης συσκευασιών και τη σήμανσή τους στον ιστότοπό μας.

Η πήρηση των παραπάνω οδηγιών θα βοηθήσει στην προστασία του περιβάλλοντος.

9. Πνευματικά δικαιώματα

Τα δικαιώματα πνευματικής ιδιοκτησίας των κειμένων αυτού του εγχειριδίου ανήκουν στην CECOTEC INNOVACIONES, SL. Με επιφύλαξη παντός δικαιώματος. Απαγορεύεται η αναπαραγωγή, η αποθήκευση σε σύστημα ανάκτησης, η μετάδοση ή η διανομή του περιεχομένου αυτής της έκδοσης, εν όλω ή εν μέρει, με οποιοδήποτε τρόπο (ηλεκτρονικό, μηχανικό, φωτοτυπικό, ηχογραφητικό ή παρόμοιο) χωρίς την προηγούμενη γραπτή άδεια της CECOTEC INNOVACIONES, SL.



10. Απλουστευμένη Δήλωση Συμμόρφωσης ΕΕ



Η Cecotec Innovaciones δηλώνει με την παρούσα ότι το παρόν προϊόν συμμορφώνεται με τις βασικές απαιτήσεις και άλλες σχετικές διατάξεις των ισχυόντων κανονισμών της Ευρωπαϊκής Ένωσης. Το παρόν προϊόν έχει σχεδιαστεί, κατασκευαστεί και δοκιμαστεί σύμφωνα με τα απαιτούμενα πρότυπα ασφαλείας και ποιότητας. Το πλήρες κείμενο της Δήλωσης Συμμόρφωσης ΕΕ βρίσκεται στην ακόλουθη διεύθυνση ιστού: <https://cecotec.es/es/information/declaration-of-conformity>

11. Τεχνικές προδιαγραφές

Μπορείτε να αποκτήσετε πρόσβαση στη βάση δεδομένων προϊόντων όπου αποθηκεύονται οι πληροφορίες του μοντέλου σας σαρώνοντας τον κωδικό QR (που βρίσκεται επίσης στην ετικέτα ενεργειακής απόδοσης):

Αναφορά	EU01_111290	EU01_111291
Μοντέλο	Bolero DressCode Dry 3600V Gold	Bolero DressCode Dry 3600V Silver
Κωδικός QR		
Ονομαστική τάση	220 - 240 V ~	220 - 240 V ~
Ονομαστική συχνότητα	50 / 60 Hz	50 / 60 Hz
Μέγιστη ονομαστική ισχύς	760 W	760 W
Βαθμός στεγανότητας	IPX4	IPX4
Κλάση Ενεργειακής Απόδοσης*	σολ	σολ
Ονομαστική χωρητικότητα	3 κιλά	3 κιλά

*A (υψηλότερη απόδοση) έως G (χαμηλότερη απόδοση)

Μπορείτε να βρείτε πληροφορίες σχετικά με την ενεργειακή απόδοση στη δημόσια βάση δεδομένων EPREL της Ευρωπαϊκής Επιτροπής:

ΕΛΛΗΝΙΚΑ

1. Ανοίξτε την αρχική σελίδα της βάσης δεδομένων EPREL
<https://eprel.ec.europa.eu/screen/product/tumbledryers20232534>
2. Αναζήτηση με αναφορά μοντέλου.

Τεχνικό δελτίο δεδομένων σύμφωνα με τον κανονισμό 2023/2534 της ΕΕ

ΠΑΡΑΜΕΤΡΟΣ	ΜΟΝΑΔΑ	ΑΞΙΑ
Ονομαστική χωρητικότητα για το πρόγραμμα ECO, σε διαστήματα των 0,5 kg (c)	Κιλά	3.0
Κατανάλωση ενέργειας του προγράμματος ECO με πλήρες φορτίο (Edry)	kWh	2.26
Κατανάλωση ενέργειας του προγράμματος ECO με μισό φορτίο (Edry 1/2)	kWh	1.09
Σταθμισμένη κατανάλωση ενέργειας του προγράμματος ECO (EtC)	kWh	1,37
Τυπική κατανάλωση ενέργειας για το πρόγραμμα ECO (SEC)	kWh	0,72
Δείκτης Ενεργειακής Απόδοσης (EEL)	/	190,3
Διάρκεια του προγράμματος ECO με πλήρες φορτίο (Tdry)	ω:λεπτό	4:25
Διάρκεια του προγράμματος ECO με μισό φορτίο (Tdry 1/2)	ω:λεπτό	2:04
Σταθμισμένη διάρκεια του προγράμματος ECO (Tt)	ω:λεπτό	2:38

ΕΛΛΗΝΙΚΑ

Μέση απόδοση συμπίκνωσης για το πρόγραμμα ECO με πλήρες φορτίο (Cdry)	%	Δ/Υ
Μέση απόδοση συμπίκνωσης για το πρόγραμμα ECO με μισό φορτίο (Cdry 1/2)	%	Δ/Υ
Σταθμισμένη απόδοση συμπίκνωσης για το πρόγραμμα ECO (Ct)	%	Δ/Υ
Εκπομπή αερόφερτου ακουστικού θορύβου κατά τη διάρκεια του προγράμματος ECO	dB(A) ως προς 1 Pw	-
Κατανάλωση ενέργειας σε κατάσταση απενεργοποίησης (Po)	Δ	0,39
Κατανάλωση ενέργειας σε κατάσταση αναμονής (Psm)	Δ	Δ/Υ
Η λειτουργία αναμονής περιλαμβάνει πληροφορίες στην οθόνη;	-	Δ/Υ
Αυτόματη εναλλαγή χρόνου για απενεργοποίηση ή λειτουργία αναμονής	λεπτά	2
Χρόνος σε λειτουργία καθυστερημένης έναρξης	ω	8
Κατανάλωση ενέργειας σε κατάσταση αναμονής υπό συνθήκες λειτουργίας δικτύου (Pnsm)	Δ	Δ/Υ
Κατανάλωση ενέργειας σε	Δ	1,92

λειτουργία καθυστερημένης έναρξης (Pds)		
---	--	--

Η κατανάλωση ενέργειας σε λειτουργία "off" είναι 0,39 W, υπολογιζόμενη σύμφωνα με τις οδηγίες του προτύπου EN 50564:2011 και τους ευρωπαϊκούς κανονισμούς 1275/2008/EC και 801/2013/EC. Αυτό επιτυγχάνεται συνδέοντας τη συσκευή στην παροχή ρεύματος χωρίς να εκτελείτε καμία λειτουργία. Ο διακόπτης/χειριστήριο της συσκευής βρίσκεται στη θέση "off".

ΣΗΜΑΝΤΙΚΟ: Για τη βελτίωση της ποιότητας του προϊόντος, οι τεχνικές προδιαγραφές υπόκεινται σε αλλαγές χωρίς προειδοποίηση.

ΣΗΜΑΝΤΙΚΟ: Οι αναφερόμενες τιμές ελήφθησαν σε εργαστηριακό περιβάλλον σύμφωνα με τα ισχύοντα πρότυπα. Αυτές οι τιμές ενδέχεται να διαφέρουν ανάλογα με τις περιβαλλοντικές συνθήκες και τη χρήση του στεγνωτηρίου.

ΠΡΟΣΟΧΗ: Αυτά τα δεδομένα υπόκεινται σε κανονιστικές αλλαγές.

Οι τεχνικές προδιαγραφές ενδέχεται να αλλάξουν χωρίς προηγούμενη ειδοποίηση για τη βελτίωση της ποιότητας του προϊόντος.

Κατασκευασμένο στην Κίνα | Σχεδιασμένο στην Ισπανία

12. Εγγύηση και Τεχνική Υποστήριξη

Η Cecotec θα απαντήσει στον τελικό χρήστη ή καταναλωτή για οποιαδήποτε έλλειψη συμμόρφωσης που υπάρχει κατά τον χρόνο παράδοσης του προϊόντος σύμφωνα με τους όρους, τις προϋποθέσεις και τις προθεσμίες που ορίζονται από τους ισχύοντες κανονισμούς. Συνιστάται οι επισκευές να εκτελούνται από εξειδικευμένο προσωπικό.

Εάν εντοπίσετε κάποιο πρόβλημα με το προϊόν ή έχετε οποιοσδήποτε ερωτήσεις, επικοινωνήστε με την επίσημη υπηρεσία τεχνικής υποστήριξης της Cecotec καλώντας στο +34 96 321 07 28.

TÜRKÇE

1. Parçalar ve bileşenler

Şekil 1

1. Davul
2. Kapı contası
3. Lint filtresi
4. Kapı
5. Aromatik disk depolama
6. kontrol Paneli
7. Su deposu
8. Hava çıkışı
9. Hava giriş filtresi
10. Güç kaynağı

Not:

Bu kılavuzda yer alan grafikler şematik gösterimlerdir ve ürünün grafikleriyle birebir örtüşmeyebilir.

2. Kullanmadan önce

- Bu cihaz, nakliye sırasında cihazı korumak için tasarlanmış bir ambalajla birlikte gelir. Cihazı kutusundan çıkarın. Gelecekte taşımanız gerekirse cihazın hasar görmesini önlemek için orijinal kutuyu ve diğer ambalaj malzemelerini güvenli bir yerde saklayabilirsiniz. Orijinal ambalajı atmak isterseniz, tüm ürünleri uygun şekilde geri dönüştürdüğünüzden emin olun.
- Lütfen tüm parça ve bileşenlerin eksiksiz ve iyi durumda olduğundan emin olun. Eksik veya hasarlı parçalar varsa , lütfen derhal Cecotec'in resmi Teknik Destek Servisi ile iletişime geçin.

Kutu içeriği:

- Kurutma makinesi
- Aroma kurutucu
- Güç kablosu
- Kullanım kılavuzu
- Su deposu

- Ayakkabı aksesuarı
- Yardım talebinde bulunmanız halinde ekipmanınızın düzgün bir şekilde izlenebilirliğini sağlamak için seri numarasını üründen çıkarmayın.

3. Kurulum

Mini kurutma makinenizin doğru kurulumu ve çalışması için aşağıdaki talimatları izlediğinizden emin olun:

- Uygun Yerleştirme: Mini kurutma makinesini, çalışma sırasında aşırı titreşim ve gürültüyü önlemek için iyi havalandırılan bir alana ve düz ve sabit bir yüzeye yerleştirin.
- Gerekli Alan: Kurutma makinesinin boyutlarını doğrulamak için Şekil 2'ye ve çevresinde önerilen minimum mesafeleri sağlamak için Şekil 3'e bakın:
 - Minimum yan boşluk: 10 cm
 - Minimum arka boşluk: 15 cm
 - Minimum ön boşluk: 50 cm
 - Minimum üstten yükseklik: 50 cm
- Elektrik Bağlantısı: Kurutma makinesini uygun bir prize takın. Güç kablosunun bükülmediğinden veya ezilmediğinden emin olun.
- Güvenlik: Kurutma makinesinin yakınına yanıcı nesnelere koymayın ve hava çıkış ve girişlerinde herhangi bir engel olmadığından emin olun.
- Erişilebilirlik: Kurutma makinesinin kapağının tamamen açılabilirdiğinden ve kontrol paneline kolayca erişilebildiğinden emin olun.

Ayakkabı desteğinin yerleştirilmesi

Kapıyı açın, ayakkabı desteğini Şekil 4'te gösterildiği gibi tamburun içine yerleştirin ve Ayakkabı modunu başlatmadan önce sabitleyin .

Su deposu

Şekil 5

1. Ana gövdenin üst kısmından su deposunu çıkarın.
2. Silikon tıpayı açın, su deposunu suyla doldurun, tıpayı kapatın ve su deposunu üst yuvasına tekrar takın.
3. Buhar modu aktif olduğunda kullanılır .

4. Kullanım esnasında su eksilmesi durumunda paneldeki su eksilme göstergesi yanacaktır.

Aromatik disk depolama

Şekil 6

1. Kurutma makinesinin kapağını açın. Koku disk kabının alt kısmında bulunan kilitleme mandalını iterek çıkarın.
2. Aromatik diskin tekli ambalajını açın.
3. Aromatik disk aromatik disk haznesinin içine yerleştirin ve sıkıca bastırın.
4. Tankı, disk tambur tabanının ortasına gelecek şekilde takın; ardından kilitleme tırnağını tık sesi gelene kadar merkeze doğru itin.

Notlar

- Parfüm diskini taktıktan sonra ellerinizle gözünüze temas etmekten kaçının. Gözünüze temas ederse, hemen bol temiz suyla yıkayın.
- Kokulu diskleri serin ve kuru bir yerde, çocukların ve evcil hayvanların erişemeyeceği yerde saklayın.
- Aromatik diskler tüketim amaçlı değildir. Kazara yutulması halinde derhal tıbbi yardım alın.
- Kokusu kaybolduğunda koku diskini değiştirin. Kullanım ömrü, kullanım sıklığı, seçilen kurutma programları ve genel cihaz bakımı gibi çeşitli faktörlere bağlıdır. Çamaşırlarınızda hoş bir koku sağlamak için Cecotec'ten ayrı olarak 3'lü yedek disk paketi satın alabilirsiniz. Not: Optimum ve güvenli performans için yalnızca orijinal Cecotec koku diskleri kullanın.

4. Önlemler ve kullanım ipuçları

Önlemler

- Cecotec, kılavuzda yer alan talimatlara uyulmaması durumunda meydana gelen kazalardan sorumlu değildir.

Giyim önlemleri

- Yün, ipek, deri, poliüretan ve baskılı giysiler gibi ısıya dayanıklı olmayan giysileri kurutmayın.
- Elektrikli battaniye veya sünger gibi kurutucunun performansını etkileyecek eşyaları kurutmayın.
- Çamaşırlarınızı zarar görmemesi için üretildikleri malzemeye göre gruplar halinde kurutun.

- Renk geçişini önlemek için kıyafetlerinizi renklerine göre ayırın.
- Küçük eşyalarınızı kaybolmalarını veya zarar görmelerini önlemek için çamaşır filesine yerleştirin.
- Fermuarlı veya metalden yapılmış giysiler, diğer giysilere veya kurutucuya zarar vermemesi için çamaşır filesi içerisinde kurutulmalıdır.

Giysileri kaldırmaya yönelik ipuçları

- Kurutma verimliliğini artırmak için çamaşırları kurutma makinesine koymadan önce iyice sıktığınızdan emin olun.
- Her bir giysiyi eşit şekilde kurutmak için kurutma makinesine yerleştirin.
- Giysilerin üzerine yapışmış herhangi bir cisim olmadığından emin olun, aksi takdirde bunlar kuruduktan sonra giysinin üzerinde kalabilir.
- Verimsiz performanstan kaçınmak için kurutucunun nominal kapasitesinin %70'ini (yaklaşık üçte ikisini) aşmayın.
- Sadece daha önce yıkanmış olan çamaşırlar kurutulmalıdır.

5. Operasyon

kontrol Paneli

Şekil 7:

1. Güç açma/kapama için dokunmatik simge
2. Dokunmatik simge başlat/duraklat/çocuk kilidi
3. Zaman dokunmatik simgesi +
4. Zaman dokunmatik simgesi -
5. Ekran: Kalan süre
6. Ekran: tambur sıcaklığı
7. Lint filtresi temizleme gösterge ışığı
8. Düşük su gösterge ışığı
9. UV fonksiyon gösterge ışığı
10. KidLock gösterge ışığı (Çocuk Kilidi)
11. Gecikme fonksiyonu gösterge ışığı Başlat (Gecikmeli Başlatma)
12. Büyük program dokunmatik simgesi (büyük beden giysiler)
13. Küçük program için dokunmatik simge (küçük beden giysiler)
14. ECO programı için dokunmatik simge
15. Dokunmatik simge Zaman işlevi

16. UV programı dokunmatik simgesi
17. Dokunmatik simge AI programı (akıllı program)
18. Hızlı program dokunmatik simgesi
19. Ayakkabı programı için dokunmatik simge
20. Programı yenile dokunmatik simgesi
21. programı için dokunmatik simge
22. Yumuşak program için dokunmatik simge (hassas giysiler)
23. Steam programı dokunmatik simgesi

Başlatmak

1. Güç kablosunun ucunu arka tarafta bulunan güç soketine takın.
2. Kurutma makinesini prize taktığınızda ekran aydınlanır. 5 dakika boyunca herhangi bir işlem yapılmazsa ekran otomatik olarak kapanır.
3. Kurutma makinesini prize takın ve ekranı kapalıyken, tekrar açmak için dokunmatik güç simgesine basın.
4. Çamaşırları makineye koymadan önce iyice sıkılmış olduklarından ve su damlatmadıklarından emin olun. Çamaşırları birbirine dolanmayacak şekilde düzgünce yerleştirin. Kapağı kapatın.
5. Seçmek istediğiniz modun dokunmatik simgesine dokununuz ve ardından başlamak için Ana Sayfa/Duraklat/Çocuk Kilidi dokunmatik simgesine dokununuz.
6. Program bittiğinde kapağı açıp çamaşırları çıkarın.

Dokunmatik simge Ana Sayfa/Duraklat/Çocuk Kilidi

1. Bir mod seçtikten sonra, başlatmak için bu düğmeye bir kez basın. Çalışma sırasında, modu duraklatmak için bu düğmeye kısa bir süre basın.
2. Program başladıktan sonra çocuk kilidini etkinleştirmek için simgeyi 3 saniye basılı tutun. Kilit aktifken kurutma makinesini kullanmaya çalışırsanız, kurutma makinesi iki kez bip sesi çıkarır ve KidLock gösterge ışığı hızla yanıp söner.
3. Manuel olarak etkinleştirilmezse, çocuk kilidi belirli bir süre kullanılmadığında otomatik olarak etkinleşir. Kilit etkinken, ekran kilidi açılana kadar kullanılamaz.
4. Çocuk kilidi fonksiyonunu duraklatmak için Ana Sayfa/Duraklat/Çocuk Kilidi dokunmatik simgesine kısa bir süre basın.

Gecikme fonksiyonu Başlat (gecikmeli başlatma):

1. İsteddiğiniz programı seçin
2. Time+ ve Time- dokunmatik simgeleri, program için gecikmeli başlatma ayarlamana olanak tanır. Gecikmeyi artırmak için Time+, azaltmak için Time-

- tuşuna basın.
3. Gecikmeli başlatma geri sayımını başlatmak için ana ekran/duraklatma/çocuk kilidi simgesine basın. Gecikme gösterge ışığı yanacaktır . Başlat (Gecikmeli Başlatma).
4. Gecikmeli başlatma süresi geri sayımı sıfıra ulaştığında, kurutma makinesi seçilen programı çalıştırmaya başlayacaktır.

Not: AI (akıllı) ve ECO programlarında geri sayım geriye değil ileriye doğrudur.

Bir programın zamanlamasını ayarlama

1. Çalıştırmak istediğiniz programa basın.
2. Programı daha sonra başlatmak için Geciktirme fonksiyonunu ayarlayın. Başlatma (Gecikmeli Başlatma) zaman + (artırma) dokunmatik ikonu ve zaman - (azaltma) dokunmatik ikonu ile yapılır.
3. Program süresini artırmak için Zaman fonksiyonu dokunmatik simgesine art arda basın. Her basış 10 dakika ekler. Ekranda program süresi görüntülenir.
4. Geri sayım bittiğinde başlayacak olan programı başlatmak için başlat/duraklat/çocuk kilidi dokunmatik simgesine dokunun (eğer gecikmeli başlatma ayarladysanız).

Programlar:

1. Büyük : Büyük eşyalar için (örneğin çarşaf, yastık kılıfı vb.)
2. Küçük: Küçük giysiler (örneğin çoraplar) için uygundur.
3. ECO: Daha fazla enerji tasarrufu için süreyi ayarlayın ve ısıtmayı azaltın. Giysiler sonrasında hafif nemli kalabilir.
4. UV (ultraviyole ışık): Isıtma gerektirmez; kıyafetlerdeki bakterileri azaltmak için UVC ışığını kullanır.
5. AI (Akıllı Program): Çamaşır miktarına göre sıcaklık ve nem sensörleri yardımıyla kurutma süresini otomatik olarak ayarlar; çamaşırın kurduğunu algıladığında durur.
6. Hızlı: Birkaç hafif giysi için hızlı kuruyan.
7. Ayakkabı (Ayakkabı Kurutma): Tambur dönmez; ayakkabı kurutmak için ayakkabı rafını yerleştirin.
8. Tazeleme : Isıtma gerektirmez; kokuların azalmasına yardımcı olur. Kurutma için önerilmez.
9. İç Çamaşırı : İç çamaşırı ve benzeri giysiler için özel program.
10. Yumuşak (hassas giysiler): Isıya duyarlı kumaşlar için düşük sıcaklıkta kurutma.
11. Buhar : Az miktarda kuru çamaşırın kırışıklıklarını azaltmak ve bakımını yapmak için tasarlanmıştır .

Giyisi koruma fonksiyonu: Program tamamlandıktan sonra, çamaşırları çıkarmak için kapağı açmazsanız, otomatik koruma fonksiyonu devreye girer ve ekranda "—" görüntülenir. Bu noktada, kurutucu bekleme moduna girer ve her 4 saatte bir, fan ve tambur çalışırken (Ayakkabı modu hariç) hava kurutma modu 5 dakika boyunca etkinleşir (hava kurutma göstergesi yanar). 24 saat sonra koruma modu otomatik olarak sona erer. Kapağı 24 saat içinde açarsanız, koruma fonksiyonu otomatik olarak sona erer.

Arayüz mantığı ve bildirimler

1. Elektrik prizine bağlandığında, sesli uyarı duyulur ve tüm göstergeler 1 saniye boyunca yanar. Kurutma makinesi daha sonra bekleme moduna girer. Bekleme modunda, dokunmatik güç simgesi yanıp söner.
2. Dokunmatik güç simgesi kullanılarak açıldığında, gösterge ışığı yanık kalır ve ses çıkarır. En son kullanılan program hatırlanır; ilk açıldığında ise gösterge ışığı yanıp sönen AI (akıllı program) programıdır.
3. Bir program seçildiğinde, gösterge ışığı yanıp söner; diğerleri yanık kalır.
4. Sessizliği açmak/kapatmak için saat simgesini basılı tutun. Sessizlik açıkken ekranda "AÇIK", kapalıyken "KAPALI" görüntülenir.
5. Tüy filtresi temizleme gösterge ışığı yanıp söndüğünde, tüy filtresini bu kılavuzda açıklandığı gibi temizlemelisiniz. Tüy filtresi takılmamışsa veya düzgün yerleştirilmemişse, tüy filtresi gösterge ışığı yanmaya devam edecektir. yanıp söner gösterilecektir ; kapıyı kapatın.
7. İç tambur lambası: Açıldıktan, kapatıldıktan, duraklatıldıktan ve kapı açıldıktan sonra 2 dakika boyunca yanar.

Program başına zaman ve sıcaklık referansı

Program	Zaman	Sıcaklık	UV
Büyük (büyük beden giysiler)	210 dakika	65°C	Son 10 dakikada aktif
Küçük (küçük boyutlu giysiler)	90 dakika	65°C	son 10 dakikada aktif
YANKI	Tam kurutma. Otomatik durdurma	55°C	yaklaşık son 5 dakikadır aktif
UV	15 dakika	Isı olmadan	tüm süreç boyunca aktif
AI (akıllı program)	Tam kurutma. Otomatik durdurma	65°C	yaklaşık son 5 dakika aktif; maksimum 4 saat çalışma
Ani	30 dakika	65°C	son 10 dakikada aktif
Ayakkabılar	240 dakika	45°C	son 10 dakikada aktif
Yenile	90 dakika	Isı olmadan	son 10 dakikada

			aktif
İç çamaşırı	60 dakika	65°C	son 10 dakikada aktif
Yumuşak (hassas giysiler)	45 dakika	50°C	son 10 dakikada aktif
Buhar	60 dakika	60°C	son 10 dakikada aktif

Notlar:

1. Yukarıdaki kuruma süresi çizelgesi standart test koşulları altında test edilmiştir. Süre, kurutulacak giysilerin malzemesine, hacmine veya ağırlığına göre değişecektir.
2. İlk birkaç kullanımda, tamburdan yeni makine kokusu gelebilir. Bu normaldir ve bir arıza olduğunu göstermez. Birkaç kurutma döngüsünden sonra kaybolacaktır. Cihazı normal şekilde kullanın.
3. Kurutma işlemi tamamlandığında, kurutucunun tamamen durduğundan emin olun ve çamaşırları çıkarın.
4. Giysileri çıkarırken statik elektrik oluşabileceğini lütfen unutmayın.
5. Makine AI modunda (akıllı program) 4 saate kadar çalışabilir ve 4 saat sonra otomatik olarak kapanır.

6. Temizlik ve bakım**Lint filtresinin temizlenmesi****Önlemler:**

- Her yıkama döngüsünden sonra tiftik filtresini temizleyin. Aksi takdirde, bir sonraki kurutma döngüsünün performansı etkilenecektir.
- Paneldeki Lint Filtresi göstergesi yanıp söndüğünde Lint Filtresinin temizlenmesi gerekmektedir.
- Eğer tiftik filtresi hasarlıysa, ilgili parça ile değiştirilmesi için teknik destekle iletişime geçin.

Lint filtresinin çıkarılması ve temizlenmesi:

1. Kapağı açın ve tiftik filtresini şekil 8'de gösterildiği gibi yukarı doğru çekin.
2. Şekil 9'da gösterildiği gibi tiftik filtresini açın ve içindeki tiftiği temizleyin. Zarar vermemek için yumuşak bir fırça kullanın; yumuşak bir deterjan da kullanabilirsiniz.

Önemli: Tüy filtresini ıslak veya nemliyken takmayın. Temizledikten sonra, tekrar takmadan önce tamamen kurduğundan emin olun.

Eğer tiftik filtresi takılmamışsa veya yanlış takılmışsa kurutma makinesi çalışmaz ve tiftik filtresi temizleme gösterge ışığı yanmaya devam eder.

Hava giriş filtresinin temizlenmesi

1. Şekil 10'da gösterildiği gibi hava giriş filtresi kapağını açın ve filtreyi çıkarın.
2. Yıkayıp tamamen kuruttuktan sonra tekrar yerine koyun.

Öneriler:

- Hava giriş filtresini ayda bir temizleyin.
- Filtre kırılmışsa hemen değiştirin.

Kurutma makinesinin içini ve dışını temizleme

- Çamaşır makinenizi ve herhangi bir parçasını suya veya başka bir sıvıya batırmayın.
- İç veya dış yüzeyleri temizlemek için benzin, alkol veya diğer çözücüler veya sprey temizleyiciler kullanmayın.
- Tamburda lekeler varsa bir bezle temizleyin.
- Her yıkamadan sonra kurutucunun içindeki kalıntıları temizleyin.
- Zarar verebilecek aşındırıcı veya yüksek güçlü temizleyiciler kullanmayınız.

Önlemler:

- Kullanımdan sonra elektrik prizini çekin ve kurutma makinesi tamamen soğuduktan sonra temizleyin.
- Lint filtresi ve hava giriş filtresi hariç ürünü sökmeyin.
- Ürünü sökmeyin, onarmayın veya değiştirmeyin; bu işlemler yalnızca Cecotec tarafından yetkilendirilmiş profesyoneller tarafından gerçekleştirilmelidir.

7. Problem çözme

Hata kodları

Kod	Arızalı	Kod	Arızalı
E1	Arızalı hava giriş sensörü	E2	Filtre elemanı sensörü arızalı
E3	İletişim hatası	E4	Aşırı kilolu
E5	Motor arızası	Dor	Kapı kapalı değil.

Sorun giderme

Arıza türü	Neden	Cözüm
Kurutma makinesi çalışmıyor.	Kapı kapalı değil.	kapıyı kapatın
	Güç kablosu düzgün bağlanmamış	Kabloyu sıkıca takın
	Fişte voltaj yok.	Tedarik durumunu kontrol edin
Sıcak hava çıkmıyor.	Yenileme modu etkinleştirildi	Duraklatma ve geçiş modları
Tambur dönmüyor.	Ayakkabı modu etkinleştirildi	Ayakkabı standını kullanmıyorsanız duraklatın ve modları değiştirin
Yetersiz kurutma	Lint filtresi temizlenmedi	Her kullanımdan sonra temizleyin
	Hava giriş filtresi tıkalı.	Filtreyi temizleyin
	Çok fazla kıyafet var	Yükü azaltın
	Kurutma sırasında giysiler eklendi.	Döngü sırasında eklemeyin
	Elbiseler birbirine karışmış	Ayırın ve tek tek yükleyin
	Çamaşırlar düzgün bir şekilde sıkılmamıştı.	Çamaşırları kurutma makinesine koymadan önce sıkın
	Farklı özelliklere sahip giysilerin karışımı	Benzer özelliklere sahip birkaç partiye ayırın
E4	Asırı yük	Yükü azaltın ve dağıtın

8. Elektrikli ve elektronik ekipmanların geri dönüşümü



Bu sembol, geçerli düzenlemelere uygun olarak, ürün ve/veya pilin evsel atıklardan ayrı olarak atılması gerektiğini belirtir. Bu ürün kullanım ömrünü tamamladığında, pilleri çıkarmalı ve yerel makamlarca belirlenen bir toplama noktasına götürmelisiniz.

Elektrikli ve elektronik cihazlarınızı ve/veya ilgili pillerinizi en uygun şekilde nasıl imha edebileceğinize dair detaylı bilgi için tüketicinin yerel makamlara başvurması gerekmektedir.

Ulusal ambalaj geri dönüşüm sistemleri ve bunların işaretlenmesi hakkında bilgiye web sitemizden ulaşabilirsiniz.

Yukarıdaki kurallara uyulması çevrenin korunmasına yardımcı olacaktır.

9. Telif Hakkı

Bu kılavuzdaki metinlerin fikri mülkiyet hakları CECOTEC INNOVACIONES, SL'ye aittir. Tüm hakları saklıdır. Bu yayının içeriği, CECOTEC INNOVACIONES, SL'nin önceden yazılı izni olmaksızın hiçbir şekilde (elektronik, mekanik, fotokopi, kayıt veya benzeri) çoğaltılamaz, bir erişim sisteminde saklanamaz, iletilemez veya dağıtılamaz.



10. Basitleştirilmiş AB Uygunluk Beyanı



Cecotec Innovaciones, bu ürünün yürürlükteki Avrupa Birliği yönetmeliklerinin temel gerekliliklerine ve diğer ilgili hükümlerine uygun olduğunu beyan eder. Bu ürün, gerekli güvenlik ve kalite standartlarına uygun olarak tasarlanmış, üretilmiş ve test edilmiştir. AB Uygunluk Beyanı'nın tam metnine şu web adresinden ulaşabilirsiniz: <https://cecotec.es/es/information/declaration-of-conformity>

11. Teknik özellikler

Modelinizin bilgilerinin saklandığı ürün veritabanına, enerji etiketinde bulunan QR kodunu tarayarak ulaşabilirsiniz:

Referans	EU01_111290	EU01_111291
Model	Bolero DressCode Dry 3600V Gold	Bolero DressCode Dry 3600V Silver
QR Kodu		
Nominal voltaj	220 - 240 V ~	220 - 240 V ~
Nominal frekans	50 / 60 Hz	50 / 60 Hz
Maksimum anma gücü	760 W	760 W
Geçirgenlik derecesi	IPX4	IPX4
Enerji Verimliliği Sınıfı*	G	G
Nominal kapasite	3 kilo	3 kilo

*A (en yüksek verimlilik) ile G (en düşük verimlilik) arasında

Enerji verimliliği ile ilgili bilgilere Avrupa Komisyonu'nun kamuya açık veri tabanı EPREL'den ulaşabilirsiniz:

1. EPREL veritabanı ana sayfasını açın
<https://eprel.ec.europa.eu/screen/product/tumbledryers20232534>
2. Model referansına göre arama yapın.

AB Yönetmeliği 2023/2534'e uygun teknik veri sayfası

PARAMETRE	BİRİM	DEĞER
ECO programı için nominal kapasite, 0,5 Kg (c) aralıklarla	Kilogram	3.0
Tam yükte ECO programının enerji tüketimi (Edry)	kWh	2.26
Yarım yükte ECO programının enerji tüketimi (Edry 1/2)	kWh	1.09
ECO programının (EtC) ağırlıklı enerji tüketimi	kWh	1.37
ECO programı (SEC) için standart enerji tüketimi	kWh	0,72
Enerji Verimliliği Endeksi (EEI)	/	190.3
Tam yükte ECO programının süresi (Tdry)	s:dk	4:25
Yarım yükte ECO programının süresi (Tdry 1/2)	s:dk	2:04
ECO programının ağırlıklı süresi (Tt)	s:dk	2:38
Tam yük (Cdry) ile ECO programı için ortalama yoğunlaşma verimliliği	%	Yok

TÜRKÇE

Yarım yük (Cdry 1/2) ile ECO programı için ortalama yoğunlaşma verimliliği	%	Yok
ECO programı için ağırlıklı yoğunlaşma verimliliği (Ct)	%	Yok
ECO programı sırasında havadaki akustik gürültü emisyonu	1 Pw'ye göre dB(A)	-
Kapalı modda güç tüketimi (Po)	B	0,39
Bekleme modunda güç tüketimi (Psm)	B	Yok
Bekleme modunda ekranda bilgi yer alıyor mu?	-	Yok
Otomatik kapanma veya bekleme moduna geçme zamanı	dakika	2
Gecikmeli başlatma modundaki süre	H	8
Şebeke çalışma koşullarında bekleme modunda enerji tüketimi (Pnsm)	B	Yok
Gecikmeli başlatma modunda enerji tüketimi (Pds)	B	1.92

"Kapalı" modundaki güç tüketimi, EN 50564:2011 standardı ve 1275/2008/EC ve 801/2013/EC sayılı Avrupa yönetmeliklerine göre hesaplanan 0,39 W'tır. Bu değer, cihazın herhangi bir işlev gerçekleştirmeden şebeke elektriğine bağlanmasıyla elde edilir. Cihazın anahtarı/kontrol ünitesi "kapalı" konumuna ayarlanmıştır.

ÖNEMLİ: Ürün kalitesini artırmak için teknik özellikler önceden haber verilmeksizin değiştirilebilir.

ÖNEMLİ: Belirtilen değerler, geçerli standartlara uygun olarak laboratuvar ortamında elde edilmiştir. Bu değerler, ortam koşullarına ve kurutucu kullanımına bağlı olarak değişiklik gösterebilir.

DİKKAT: Bu veriler mevzuat değişikliklerine tabidir.

Ürün kalitesini artırmak amacıyla teknik özellikler önceden haber verilmeksizin değiştirilebilir.
Çin'de Üretildi | İspanya'da Tasarlandı

12. Garanti ve Teknik Destek

Cecotec, ürünün teslimatı sırasında mevcut olan herhangi bir uygunsuzluk durumunda, yürürlükteki yönetmeliklerde belirlenen şartlar, koşullar ve süreler çerçevesinde son kullanıcıya veya tüketiciye cevap verecektir.

Anarımların uzman personel tarafından yapılması önerilir.

Ürünle ilgili bir sorun tespit ederseniz veya herhangi bir sorunuz varsa lütfen +34 96 321 07 28 numaralı telefonu arayarak Cecotec'in resmi Teknik Destek servisiyle iletişime geçin.

1. الأجزاء والمكونات

الشكل 1

1. طبل
2. ختم الباب
3. فلتر الوبر
4. باب
5. تخزين الأقراص العطرية
6. لوحة التحكم
7. خزان المياه
8. مخرج الهواء
9. فلتر مدخل الهواء
10. مزود الطاقة

ملحوظة:

الرسومات الموجودة في هذا الدليل عبارة عن تمثيلات تخطيطية وقد لا تتطابق تمامًا مع تلك الموجودة في المنتج.

2. قبل الاستخدام

- يأتي هذا الجهاز في عبوة مصممة لحمايته أثناء النقل. أخرج الجهاز من عبوته. يمكنك الاحتفاظ بالعبوة الأصلية ومواد التغليف الأخرى في مكان آمن لمنع تلف الجهاز عند الحاجة لنقله مستقبلاً. إذا كنت ترغب في التخلص من العبوة الأصلية، فتأكد من إعادة تدوير جميع العناصر بشكل صحيح.
- يرجى التأكد من أن جميع القطع والمكونات متضمنة وفي حالة جيدة. في حال وجود أي منها مفقود أو تالف ، يُرجى التواصل مع خدمة الدعم الفني الرسمية لشركة Cecotec فوراً.

محتويات الصندوق:

- مجفف
- مجفف الروائح
- كابل الطاقة
- دليل التعليمات
- خزان المياه
- إكسسوار الحذاء
- لا يتم إزالة الرقم التسلسلي من المنتج، وذلك للحفاظ على إمكانية تتبع معداتك بشكل صحيح في حالة طلبك للمساعدة.

3. التثبيت

تأكد من اتباع الإرشادات أدناه للتثبيت والتشغيل الصحيح لمجففك الصغير:

- الموقع المناسب: ضع المجفف الصغير في منطقة جيدة التهوية وعلى سطح مستوٍ ومستقر لتجنب الاهتزازات المفرطة والضوضاء أثناء التشغيل.
- المساحة المطلوبة: راجع الشكل 2 للتحقق من أبعاد المجفف والشكل 3 لضمان الحد الأدنى للمسافات الموصى بها حول:
 - الحد الأدنى للمساحة الجانبية: 10 سم
 - الحد الأدنى للخلوص الخلفي: 15 سم
 - الحد الأدنى للخلوص الأمامي: 50 سم
 - الحد الأدنى للخلوص العلوي: 50 سم
- التوصيل الكهربائي: وصل المجفف بأخذ طاقة مناسب. تأكد من سلامة سلك الطاقة.
- السلامة: لا تضع أي مواد قابلة للاشتعال بالقرب من المجفف وتأكد من عدم وجود أي عوائق في منافذ ومدخل الهواء.
- إمكانية الوصول: تأكد من إمكانية فتح باب المجفف بالكامل وإمكانية الوصول إلى لوحة التحكم بسهولة.

وضع دعامة الحذاء

افتح الباب، ثم ضع دعامة الحذاء داخل الأسطوانة كما هو موضح بالشكل 4 وقم بتثبيتها قبل بدء وضع الأحذية .

خزان المياه

الشكل 5

1. قم بإزالة خزان المياه من أعلى الجسم الرئيسي.
2. افتح القابس السيليكوني، ثم املأ خزان المياه بالماء، وأغلق القابس وأعد تركيب خزان المياه في مكانه العلوي.
3. يتم استخدام خزان المياه فقط عند تنشيط وضع البخار .
4. أثناء الاستخدام، إذا كان هناك نقص في المياه، سوف يضيء مؤشر نقص المياه الموجود على اللوحة.

تخزين الأقراص العطرية

الشكل 6

1. افتح باب المجفف. ادفع لسان القفل الموجود أسفل عبوة قرص العطر، ثم أزله.
2. افتح الغلاف الفردي للقرص العطري.
3. قم بوضع القرص العطري داخل خزان القرص العطري واضغط عليه بقوة.
4. قم بتثبيت الخزان مع وضع القرص في منتصف قاعدة الأسطوانة؛ ثم ادفع علامة التثبيت القفل نحو المنتصف حتى تسمع صوت نقرة.

الدرجات

- بعد تركيب قرص العطر، تجنب ملامسة عينيك بيديك. في حال دخوله، اشطفهما فوراً بكمية وفيرة من الماء النظيف.

- قم بتخزين الأقراص المعطرة في مكان بارد وجاف، بعيداً عن متناول الأطفال والحيوانات الأليفة.
- الأقراص العطرية غير مخصصة للاستهلاك. في حال الابتلاع عن طريق الخطأ، يُرجى استشارة الطبيب فوراً.
- استبدل قرص العطر عند زوال الرائحة. يعتمد عمره الافتراضي على عدة عوامل، منها تكرار الاستخدام، وبرامج التجفيف المختارة، والصيانة العامة للجهاز. يمكنك شراء عبوة جديدة من 3 أقراص بديلة بشكل منفصل من Cecotec للحفاظ على رائحة عطرة في ملابسك. ملاحظة: للحصول على أداء مثالي وآمن، استخدم أقراص عطر Cecotec الأصلية فقط.

4. احتياطات ونصائح الاستخدام

احتياطات

- شركة Cecotec ليست مسؤولة عن الحوادث التي تحدث عند عدم اتباع التعليمات الموجودة في الدليل.

احتياطات الملابس

- لا تقم بتجفيف الملابس غير المقاومة للحرارة مثل الصوف والحرير والجدد والنولي يورثين والملابس المطبوعة.
- لا تقم بتجفيف العناصر التي تؤثر على أداء المجفف، مثل البطانيات الكهربائية أو الإسفنج.
- قم بتجفيف الملابس في مجموعات حسب المادة المصنوعة منها لتجنب تلفها.
- قم بتنظيم الملابس حسب اللون لمنع انتقال اللون.
- ضعي الأشياء الصغيرة في شبكة الغسيل لمنع فقدانها أو تلفها.
- يجب تجفيف الملابس التي تحتوي على سحابات أو معادن داخل شبكة غسيل لمنعها من إتلاف الملابس الأخرى أو المجفف.

نصائح لوضع الملابس في مكانها

- تأكد من تجفيف الملابس جيداً قبل وضعها في المجفف لتحسين كفاءة التجفيف.
- ضعي كل قطعة ملابس بالتساوي داخل المجفف لضمان التجفيف المتساوي.
- تأكد من عدم وجود أي أشياء عالقة بالملابس، حيث أنها قد تبقى على الملابس بعد التجفيف.
- لا تتجاوز 70% (حوالي ثلثي) السعة المقدرة للمجفف لتجنب الأداء غير الفعال.
- يجب تجفيف الملابس التي تم غسلها مسبقاً فقط.

5. التشغيل

لوحة التحكم

الشكل 7:

1. أيقونة المس لتشغيل/إيقاف التشغيل
2. أيقونة المس لبدء/إيقاف مؤقت/قف للأفعال
3. أيقونة المس الوقت +
4. أيقونة المس الوقت -

5. العرض: الوقت المتبقي
6. العرض: درجة حرارة الطلبة
7. ضوء مؤشر تنظيف فلتر الوير
8. ضوء مؤشر انخفاض مستوى المياه
9. ضوء مؤشر وظيفة الأشعة فوق البنفسجية
10. ضوء مؤشر قفل الأطفال (قفل الأطفال)
11. ضوء مؤشر وظيفة التأخير البدء (البدء المتأخر)
12. أيقونة لمس البرنامج الكبيرة (الملابس ذات الحجم الكبير)
13. أيقونة للمس للبرنامج الصغير (الملابس ذات الحجم الصغير)
14. أيقونة للمس لبرنامج ECO
15. أيقونة للمس ووظيفة الوقت
16. أيقونة لمس برنامج الأشعة فوق البنفسجية
17. برنامج الذكاء الاصطناعي (رمز للمس)
18. أيقونة للمس للبرنامج السريع
19. أيقونة للمس لبرنامج الأحذية
20. أيقونة لمس برنامج التحديث
21. أيقونة للمس لبرنامج الملابس الداخلية
22. للبرنامج الناعم (الملابس الحساسة)
23. أيقونة للمس لبرنامج Steam

٢٤

1. قم بتوصيل نهاية سلك الطاقة بمقيس الطاقة الموجود في الجزء الخلفي.
2. عند توصيل المجفف، تضيء الشاشة. في حال عدم التفاعل لمدة 5 دقائق، تنطفئ الشاشة تلقائيًا.
3. بعد توصيل المجفف بأخذ الطاقة وإيقاف تشغيل الشاشة، اضغط على أيقونة الطاقة التي تعمل باللمس لتشغيله مرة أخرى.
4. قبل وضع الملابس في الغسالة، تأكد من غزلهما جيدًا وعدم تقطرها. رتب الملابس بترتيب لتجنب التشابك. أغلق الباب.
5. اضغط على أيقونة للمس الخاصة بالوضع الذي تريد تحديده، ثم اضغط على أيقونة للمس الرئيسية/إيقاف مؤقت/قفل الأطفال للبدء.
6. عندما ينتهي البرنامج، افتح الباب وأزل الملابس.

أيقونة للمس الرئيسية/إيقاف مؤقت/قفل الأطفال

1. بعد اختيار الوضع، اضغط على هذا الزر مرة واحدة لبدء التشغيل. أثناء التشغيل، اضغط عليه لفترة وجيزة لإيقاف الوضع مؤقتًا.
2. اضغط مع الاستمرار على الرمز لمدة 3 ثوانٍ لتفعيل قفل الأطفال بعد بدء البرنامج. إذا حاولت استخدام المجفف أثناء تفعيل القفل، سيصدر المجفف صوت تنبيه مرتين وسيومض مؤشر قفل الأطفال بسرعة.

3. في حال عدم تفعيل قفل الأطفال يدويًا، سيتم تفعيله تلقائيًا بعد فترة من عدم الاستخدام. عند تفعيل القفل، لا يمكن تشغيل الشاشة إلا بعد فتحها.
4. لإيقاف وظيفة قفل الأطفال مؤقتًا، اضغط لفترة وجيزة على أيقونة اللمس الرئيسية/إيقاف مؤقت/قفل الأطفال.

وظيفة التأخير البدء (البدء المتأخر):

1. حدد البرنامج المطلوب
2. نتيج لك أيقونات +Time و -Time - ضبط وقت بدء البرنامج. اضغط +Time لزيادة وقت البدء، و -Time لتقليله.
3. اضغط على أيقونة الشاشة الرئيسية/الإيقاف المؤقت/قفل الأطفال لبدء العد التنازلي المؤجل. سيضيء مؤشر التأخير . البدء (البدء المؤجل).
4. عندما يصل العد التنازلي لوقت البدء المتأخر إلى الصفر، سيبدأ المجفف في تشغيل البرنامج المحدد. ملحوظة: في برامج الذكاء الاصطناعي (AI) و ECO، العد التنازلي يكون للأمام وليس للخلف.

ضبط توقيت البرنامج

1. اضغط على البرنامج الذي تريد تشغيله.
2. لبدء تشغيل البرنامج لاحقًا، اضبط وظيفة التأخير . ابدأ (البدء المؤجل) باستخدام أيقونة اللمس (زيادة) الوقت وأيقونة اللمس (تقليل) الوقت.
3. اضغط على أيقونة وظيفة الوقت بشكل متكرر لزيادة مدة البرنامج. كل ضغطة تُضيف 10 دقائق. ستظهر بعد ذلك مدة البرنامج على الشاشة.
4. اضغط على أيقونة البدء/الإيقاف المؤقت/قفل الأطفال لبدء البرنامج، والذي سيبدأ عند انتهاء العد التنازلي (إذا قمت بتعيين بداية متأخرة).

البرامج:

1. كبير : للعناصر الكبيرة (مثل الملاءات وأغطية الوسائد وما شابه ذلك).
2. صغير: مناسب للملابس الصغيرة (مثل الجوارب).
3. توفير الطاقة: لتوفير طاقة أكبر، اضبط الوقت وقل التدفئة. قد تكون الملابس رطبة قليلاً بعد ذلك.
4. الأشعة فوق البنفسجية (UV): لا تسخين؛ يستخدم ضوء UVC لتقليل البكتيريا على الملابس.
5. الذكاء الاصطناعي (البرنامج الذكي): يضبط وقت التجفيف تلقائيًا باستخدام أجهزة استشعار درجة الحرارة والرطوبة وفقًا لكمية الغسيل؛ ويتوقف عندما يكتشف أن الغسيل جاف.
6. سريع: سريع الجفاف لبعض الملابس خفيفة الوزن.
7. الأحذية (تجفيف الأحذية): لا تدور الأسطوانة؛ ضع رف الأحذية لتجفيف الأحذية.
8. تديد: بدون تسخين، يساعد على تقليل الروائح. لا يُنصح باستخدامه للتجفيف.
9. الملابس الداخلية: برنامج خاص للملابس الداخلية والملابس المماثلة.
10. الملابس الناعمة (الحساسة): تجفيف بدرجة حرارة منخفضة للأقمشة الحساسة للحرارة.
11. البخار : مصمم لتقليل التجاعيد والعناية بكميات صغيرة من الملابس الجافة .

وظيفة حفظ الملابس: بعد انتهاء الدورة، إذا لم تفتح الباب لإخراج الغسيل، ستبدأ وظيفة الحفظ التلقائي، وستظهر علامة "-". على الشاشة. عندها، يدخل المجفف في وضع الاستعداد، وينشط وضع التجفيف بالهواء كل 4 ساعات، مع تشغيل المروحة وحوض الغسيل

(باستثناء وضع الأهدية)، لمدة 5 دقائق (سيضيء مؤشر التجفيف بالهواء). بعد 24 ساعة، سينتهي وضع الحفظ تلقائيًا. إذا فتحت الباب خلال 24 ساعة، فسيتم إيقاف وظيفة الحفظ تلقائيًا.

منطق الواجهة والإشعارات

1. عند توصيل المجفف بمأخذ الطاقة، يُصدر صوت صفارة الإنذار وتضيء جميع المؤشرات لمدة ثانية واحدة. ثم يدخل المجفف في وضع الاستعداد. في هذا الوضع، يومض رمز التشغيل باللمس.
2. عند تشغيل الجهاز باستخدام رمز التشغيل باللمس، يظل مؤشر مضاءً ويُصدر صوتًا. آخر برنامج تم استخدامه هو البرنامج الذي تم تذكره؛ وعند التشغيل الأول، يكون برنامج الذكاء الاصطناعي (AI) هو البرنامج الذي يومض مؤشره.
3. عند تحديد برنامج، يومض مؤشره؛ وتظل المؤشرات الأخرى مضاءة.
4. اضغط مع الاستمرار على أيقونة الوقت لتشغيل/إيقاف كتم الصوت. ستعرض الشاشة "تشغيل" عند تشغيل كتم الصوت، و"إيقاف" عند إيقافه.
5. عند وميض مؤشر تنظيف فلتر الوبر، يجب تنظيفه كما هو موضح في هذا الدليل. إذا لم يكن فلتر الوبر مُركبًا أو في مكانه الصحيح، فسيظل مؤشر تنظيف فلتر الوبر مضاءً.
6. إذا تم فتح الباب أثناء التشغيل، سيتم عرض الوقت المتبقي وامتصًا؛ أغلق الباب.
7. ضوء الطلبة الداخلية: يضيء لمدة دقيقتين بعد التشغيل، والإيقاف، والتوقف المؤقت، وفتح الباب.

مرجع الوقت ودرجة الحرارة لكل برنامج

الأسعة فوق البنفسجية	درجة حرارة	وقت	برنامج
نمش في آخر 10 دقائق	65 درجة مئوية	210 دقيقة	كبيرة (مقاسات كبيرة)
نمش في آخر 10 دقائق	65 درجة مئوية	90 دقيقة	صغير (ملابس صغيرة الحجم)
نمش لمدة 5 دقائق تقريبًا	55 درجة مئوية	تجفيف كامل. توقف تلقائي	صديق
نمشة طوال العملية بأكملها	بدون حرارة	15 دقيقة	الأسعة فوق البنفسجية
نمش لمدة 5 دقائق تقريبًا؛ الحد الأقصى 4 ساعات من التشغيل	65 درجة مئوية	تجفيف كامل. توقف تلقائي	الذكاء الاصطناعي (البرنامج الذكي)
نمش في آخر 10 دقائق	65 درجة مئوية	30 دقيقة	سريع
نمش في آخر 10 دقائق	45 درجة مئوية	240 دقيقة	أهدية
نمش في آخر 10 دقائق	بدون حرارة	90 دقيقة	تحديث
نمش في آخر 10 دقائق	65 درجة مئوية	60 دقيقة	الملابس الداخلية
نمش في آخر 10 دقائق	50 درجة مئوية	45 دقيقة	الكمامة (الحساسية)
نمش في آخر 10 دقائق	60 درجة مئوية	60 دقيقة	البخار

الدرجات:

1. تم اختبار جدول وقت التجفيف المذكور أعلاه في ظل ظروف اختبار قياسية. ويختلف الوقت أيضًا حسب نوع القماش أو حجم أو وزن الملابس المراد تجفيفها.
2. خلال الاستخدامات القليلة الأولى، قد تلاحظ رائحة جديدة تنبعث من حوض الغسالة. هذا أمر طبيعي ولا يدل على وجود عيب. ستختفي هذه الرائحة بعد عدة دورات تجفيف. استخدم الجهاز كالمعتاد.
3. عند اكتمال دورة التجفيف، يرجى التأكد من توقف المجفف تمامًا وإزالة الملابس.
4. يرجى ملاحظة أن الكهرياء الساكنة قد تحدث عند إزالة الملابس.
5. يمكن تشغيل الماكينة لمدة تصل إلى 4 ساعات في وضع الذكاء الاصطناعي (البرنامج الذكي) وسيتم إيقاف تشغيلها تلقائيًا بعد 4 ساعات.

6. التنظيف والصيانة

تنظيف فلتر الوبر

احتياطات:

- نطّف فلتر الوبر بعد كل دورة. وإلا، سيُتأثر أداء دورة التجفيف التالية.
- عندما يومض مؤشر فلتر الوبر الموجود على اللوحة، فهذا يعني أن فلتر الوبر يحتاج إلى التنظيف.
- في حالة تلف فلتر الوبر، اتصل بالدعم الفني لاستبداله بالجزء المخصص له.

إزالة فلتر الوبر وتنظيفه:

1. افتح الباب واسحب فلتر الوبر إلى الأعلى كما هو موضح بالشكل 8.
 2. افتح فلتر الوبر كما هو موضح في الشكل 9، وأزل الوبر من الداخل. لتجنب إتلافه، استخدم فرشاة ناعمة؛ ويمكنك استخدام منظف خفيف.
- هام: لا تُركّب فلتر الوبر وهو مبلل أو رطب. بعد التنظيف، يجب أن يكون جافًا تمامًا قبل إعادة تركيبه. إذا لم يتم تركيب فلتر الوبر أو تم تركيبه بشكل غير صحيح، فلن تعمل المحففة وسيظل ضوء مؤشر تنظيف فلتر الوبر مضاءً.

تنظيف فلتر مدخل الهواء

1. افتح غطاء فلتر سحب الهواء كما هو موضح بالشكل 10 ثم قم بإزالة الفلتر.
2. اغسلها وجففها تمامًا وأعدّها إلى مكانها.

التوصيات:

- قم بتنظيف فلتر مدخل الهواء مرة واحدة شهريًا.
- إذا كان الفلتر مكسورًا، قم باستبداله على الفور.

تنظيف الجزء الداخلي والخارجي للمجفف

- لا تغمر الغسالة أو أي جزء منها في الماء أو أي سائل آخر.
- لا تستخدم البنزين أو الكحول أو المذيبات الأخرى أو المنظفات الرشاشة لتنظيف الجزء الداخلي أو الخارجي.
- إذا كانت هناك بقع على الأسطوانة، قم بتنظيفها بقطعة قماش.
- بعد كل دورة، قم بإزالة البقايا من داخل المجفف.
- لا تستخدم المنظفات الكاشطة أو ذات القوة العالية والتي قد تؤدي إلى إتلافها.

احتياطات:

- بعد الاستخدام، أفضل منفذ الطاقة وقم بالتنظيف فقط عندما يبرد المجفف تمامًا.
- لا تقم بتفكيك المنتج باستثناء فلتر الوبر وقلتر مدخل الهواء.
- لا تقم بتفكيك المنتج أو إصلاحه أو تعديله؛ يجب أن تتم هذه العمليات فقط بواسطة متخصصين معتمدين من قبل شركة Cecotec.

7. حل المشكلات

رموز الخطأ

شفرة	فشل	شفرة	فشل
1هـ	مستشعر سحب الهواء معيب	2هـ	مستشعر عنصر الفلتر معيب
معروض E3	فشل الاتصال	4هـ	الوزن الزائد
5هـ	فشل المحرك	دور	الباب ليس مغلقاً.

استكشاف الأخطاء وإصلاحها

حل	سبب	نوع الفشل	
أغلق الباب	الباب ليس مغلقاً.	المجفف لا يعمل.	
أدخل الكابل بإحكام	لم يتم توصيل سلك الطاقة بشكل صحيح		
التحقق من العرض	لا يوجد جهد في القابس.		
إيقاف مؤقت وتبديل الأوضاع	تم تمكين وضع التصديت	لا يخرج هواء ساخن.	
قم بإيقاف مؤقت وتبديل الأوضاع إذا كنت لا تستخدم حامل الأضدية	تم تفعيل وضع الأضدية	الطبلة لا تدور.	
نظفه بعد كل استخدام	لم يتم تنظيف فلتر الوبر	تجفيف غير كافي	
تنظيف الفلتر	فلتر مدخل الهواء مسدود.		
تقليل الحمل	هناك الكثير من الملابس		
لا تصف أثناء الدورة	تمت إضافة الملابس أثناء التجفيف.		
افصلها وحملها واحدة تلو الأخرى	الملابس متشابكة		
اصبر الملابس قبل وضعها في المجفف	لم يتم غزل الملابس بشكل صحيح.		
فصلها إلى عدة دفعات ذات خصائص مماثلة	مزيج من الملابس ذات الخصائص المختلفة		
تقليل الحمل وتوزيعه	التحميل الزائد		4هـ

8. إعادة تدوير المعدات الكهربائية والإلكترونية



يشير هذا الرمز إلى أنه، وفقاً للوائح المعمول بها، يجب التخلص من المنتج و/أو البطارية بشكل منفصل عن النفايات المنزلية. عند انتهاء صلاحية هذا المنتج، يجب إزالة البطاريات ونقلها إلى نقطة تجميع تُحددها السلطات المحلية. للحصول على معلومات مفصلة حول الطريقة الأنسب للتخلص من معدّاتك الكهربائية والإلكترونية و/أو البطاريات المقابلة، يجب على المستهلك الاتصال بالسلطات المحلية. يمكنك العثور على معلومات حول أنظمة إعادة تدوير التغليف الوطنية وعلاماتها على موقعنا الإلكتروني. إن الالتزام بالمبادئ التوجيهية المذكورة أعلاه سيساعد في حماية البيئة.

9. حقوق الطبع والنشر

جميع الحقوق محفوظة لشركة CECOTEC INNOVACIONES, SL. لا يجوز إعادة إنتاج محتوى هذا المنشور، كلياً أو جزئياً، أو تخزينه في نظام استرجاع، أو نقله، أو توزيعه بأي وسيلة (الكترونية، ميكانيكية، تصوير، تسجيل، أو ما شابه) دون الحصول على إذن كتابي مسبق من شركة CECOTEC INNOVACIONES, SL.

10. إعلان المطابقة المبسط للاتحاد الأوروبي



تُعلن شركة Cecotec Innovaciones بموجب هذا أن هذا المنتج يتوافق مع المتطلبات الأساسية والأحكام الأخرى ذات الصلة للوائح الاتحاد الأوروبي المعمول بها. وقد صُمم هذا المنتج وصُنِع واختُبر وفقاً لمعايير السلامة والجودة المطلوبة. يُمكن الاطلاع على النص الكامل لإعلان المطابقة للاتحاد الأوروبي على الموقع الإلكتروني التالي:
<https://cecotec.es/es/information/declaration-of-conformity>

11. المواصفات الفنية

يمكنك الوصول إلى قاعدة بيانات المنتج حيث يتم تخزين معلومات طرازك عن طريق مسح رمز الاستجابة السريعة (الموجود أيضاً على ملصق الطاقة):

مراجع	EU01_111290	EU01_111291
نموذج	Bolero DressCode Dry 3600V Gold	Bolero DressCode Dry 3600V Silver
رمز الاستجابة السريعة		
الجهد الاسمي	240 - 220 فولت ~	240 - 220 فولت ~
التردد الاسمي	60 / 50 هرتز	60 / 50 هرتز
الحد الأقصى للقدرّة المقدرة	760 واط	760 واط
درجة عدم التنفذية	IPX4	IPX4
فئة كفاءة الطاقة*	ع	ع
القدرّة الاسمية	3 كجم	3 كجم

*A (أعلى كفاءة) إلى G (أقل كفاءة)

يمكنك العثور على معلومات تتعلق بكفاءة الطاقة في قاعدة البيانات العامة للمفوضية الأوروبية EPREL:

1. افتح الصفحة الرئيسية لقاعدة بيانات EPREL

<https://eprel.ec.europa.eu/screen/product/tumbledryers20232534>

2. البحث حسب مرجع النموذج.

ورقة البيانات الفنية وفقاً للوائح الاتحاد الأوروبي 2023/2534

المعلمة	وحدة	يستحق
القدرة الاسمية لبرنامج ECO، على فترات 0.5 كجم (ج)	كجم	3.0
استهلاك الطاقة لبرنامج ECO مع الحمل الكامل (Edry)	كيلوواط ساعة	2.26
استهلاك الطاقة لبرنامج ECO مع نصف الحمل (Edry 1/2)	كيلوواط ساعة	1.09
استهلاك الطاقة المرجح لبرنامج ECO ((EtC	كيلوواط ساعة	1.37
الاستهلاك القياسي للطاقة لبرنامج ECO ((SEC	كيلوواط ساعة	0.72
مؤشر كفاءة الطاقة (EEI)	/	190.3
مدة برنامج ECO مع الحمل الكامل (Tdry)	س:د	4:25
مدة برنامج ECO عند نصف الحمل (Tdry 1/2)	س:د	2:04
المدة المرجحة لبرنامج ECO (Tt)	س:د	2:38
متوسط كفاءة التكييف لبرنامج ECO مع الحمل الكامل (Cdry)	%	غير متوفر
متوسط كفاءة التكييف لبرنامج ECO بنصف الحمل (Cdry 1/2)	%	غير متوفر
كفاءة التكييف المرجحة لبرنامج ECO (Ct)	%	غير متوفر

-	ديسبل (A) بالنسبة إلى Pw 1	انبعاث الضوضاء الصوتية المصنولة جواً أثناء برنامج ECO
0.39	9	استهلاك الطاقة في وضع إيقاف التشغيل (Po)
غير متوفر	9	استهلاك الطاقة في وضع الاستعداد (Psm)
غير متوفر	-	هل يتضمن وضع الاستعداد معلومات على الشاشة؟
2	دقيقة	وقت التبديل التلقائي لإيقاف التشغيل أو وضع الاستعداد
8	س	الوقت في وضع البدء المتأخر
غير متوفر	9	استهلاك الطاقة في وضع الاستعداد في نخل ظروف تشغيل الشبكة (Pnsm)
1.92	9	استهلاك الطاقة في وضع البدء المتأخر (Pds)

يبلغ استهلاك الطاقة في وضع "الإيقاف" 0.39 واط، محسوبًا وفقًا لإرشادات المعيار EN 50564:2011 واللوائح الأوروبية EC/1275/2008 و EC/801/2013. يتحقق ذلك بتوصيل الجهاز بمصدر الطاقة الرئيسي دون الحاجة إلى أي إجراء. يكون مفتاح وحدة التحكم في الجهاز مضبوطًا على وضع "الإيقاف".

هام: لتحسين جودة المنتج، قد تكون المواصفات الفنية عرضة للتغيير دون إشعار.
هام: تم الحصول على القيم المذكورة في بيئة معملية وفقًا للمعايير المعمول بها. قد تختلف هذه القيم باختلاف الظروف البيئية واستخدام المجفف.

انتبه: هذه البيانات تخضع للتغييرات التنظيمية.

قد تتغير المواصفات الفنية دون إشعار مسبق لتحسين جودة المنتج.
صُنِعَ في الصين | صُمِمَ في إسبانيا

12. الضمان والدعم الفني

ستقوم شركة Cecotec بالرد على المستخدم النهائي أو المستهلك في حالة وجود أي عدم تطابق موجود في وقت تسليم المنتج في الشروط والأحكام والمواعيد النهائية التي تحددها اللوائح المعمول بها. من المستحسن أن يتم إجراء الإصلاحات بواسطة موظفين متخصصين. إذا لاحظت أي مشكلة في المنتج أو كان لديك أي أسئلة، يرجى الاتصال بخدمة الدعم الفني الرسمية لشركة Cecotec عن طريق الاتصال بالرقم +34 96 321 28 07.

CATALÀ

1. Peces i components

Figura 1

1. Tambor
2. Junta de la porta
3. Filtre per borrisol
4. Porta
5. Dipòsit discos aromàtics
6. Panell de control
7. Dipòsit d'aigua
8. Sortida d'aire
9. Filtre d'entrada d'aire
10. Presa d'alimentació

Nota:

Els gràfics d'aquest manual són representacions esquemàtiques i potser no coincideixen exactament amb els del producte.

2. Abans de fer servir

- Aquest aparell presenta un embalatge dissenyat per protegir-lo durant el transport. Traieu l'aparell de la caixa. Podeu desmarcar la caixa original i altres elements de l'embalatge en un lloc segur per prevenir danys a l'aparell si necessiteu transportar-lo en el futur. Si voleu desfer-vos de l'embalatge original, assegureu-vos de reciclar tots els elements correctament.
- Assegureu-vos que totes les peces i els components estan inclosos i en bon estat. Si en faltés algun o no estiguessin en bon estat, contacteu de forma immediata amb el Servei d'Atenció Tècnica oficial de Cecotec.

Contingut de la caixa:

- Assecadora
- Aroma assecadora
- Cable d'alimentació
- Manual d'instruccions
- Dipòsit d'aigua
- Accessori per a sabates

- No traieu el número de sèrie del producte, per poder mantenir una correcta traçabilitat del vostre equip en cas de sol·licitar assistència.

3. Instal·lació

Assegureu-vos de seguir les indicacions següents per a una correcta instal·lació i funcionament de la seva mini assecadora:

- **Ubicació Adequada:** Colloqueu la mini assecadora en una àrea ben ventilada i sobre una superfície anivellada i estable per evitar vibracions excessives i sorolls durant el funcionament.
- **Espai Requerit:** Consulteu la figura 2 per verificar les dimensions de l'assecadora i la figura 3 per assegurar les distàncies mínimes recomanades al voltant:
 - Espai mínim lateral: 10 cm
 - Espai mínim del darrere: 15 cm
 - Espai mínim davanter: 50 cm
 - Espai mínim superior: 50 cm
- **Connexió Elèctrica:** Connecteu l'assecadora a una presa de corrent adequada. Assegureu-vos que el cable d'alimentació no estigui plegat ni aixafat.
- **Seguretat:** No col·loqueu objectes inflamables a prop de l'assecadora i assegureu-vos que no hi hagi obstruccions a les sortides i entrades d'aire.
- **Accessibilitat:** Assegureu-vos que la porta de l'assecadora es pugui obrir completament i que el tauler de control sigui fàcilment accessible.

Col·locació del suport per a calçat

Obriu la porta, col·loqueu el suport per a calçat dins del tambor com es mostra a la figura 4 i assegureu-lo abans d'iniciar el mode Shoes .

Dipòsit d'aigua

Fig. 5

1. Traieu el dipòsit d'aigua de la part superior del cos principal.
2. Obriu el tap de silicona, ompliu el Dipòsit d'aigua amb aigua, tanqueu el tap i reinstal·leu el Dipòsit d'aigua al seu allotjament superior.
3. El dipòsit d'aigua només s'utilitza quan el mode Steam està activat .
4. Durant l'ús, si falta aigua, s'encén l'indicador de manca d'aigua al tauler.

Dipòsit de discos aromàtics

Fig. 6

1. Obriu la porta de l'assecadora. Empenyeu cap a fora la pestanya del tancament situada a la part inferior del dipòsit de discos aromàtics i retireu-lo.
2. Obriu l'embolcall individual del disc aromàtic.
3. Colloqueu el disc aromàtic dins del dipòsit de discos aromàtics i premeu fermament cap avall.
4. Instal·leu el dipòsit amb el disc al centre de la base del tambor; després empenyeu la pestanya del tancament cap al centre fins que feu clic.

Notes

- Després d'instalar el disc aromàtic, eviteu tocar-vos els ulls amb les mans. Si entreu en contacte amb els ulls, aclariu immediatament amb abundant aigua neta.
- Deseu els discos aromàtics en un lloc fresc i sec, fora de l'abast de nens i mascotes.
- Els discos aromàtics no estan destinats al consum. En cas d'ingestió accidental, cerqueu atenció mèdica immediatament.
- Reemplaceu el disc aromàtic quan l'aroma disminueixi. La seva durada està subjecta a diversos factors, com ara la freqüència d'ús, els programes d'assecatge seleccionats i el manteniment general de l'electrodomèstic. Podeu adquirir per separat un nou pack de 3 discos de recanvi a Cecotec, per mantenir una aroma agradable a la roba. Nota: Per a un rendiment òptim i segur, utilitzeu exclusivament els discos aromàtics originals de Cecotec.

4. Precaucions i consells d'ús**Precaucions**

- Cecotec no es responsabilitza per accidents que es produeixin en no seguir les instruccions del manual.

Precaucions per a la roba

- No eixugueu peces no resistents a la calor com llana, seda, cuir, poliuretà i roba estampada.
- No assequeu articles que afectin el rendiment de l'assecadora com mantes elèctriques o esponges.
- Assequeu la roba en grups segons el material del qual estiguin fabricades per evitar danys.

- Organitzeu la roba per colors per prevenir la transferència de color.
- Col·loqueu peces petites en una xarxa de bugaderia per evitar que es perdin o malmetin.
- Peces amb cremalleres o metall s'han d'assecar dins d'una xarxa de bugaderia per evitar que facin malbé altres peces o l'assecadora.

Consells per col·locar la roba

- Assegureu-vos que la roba estigui ben centrifugada abans d'introduir-la a l'assecadora per millorar l'eficiència de l'assecamet.
- Col·loqueu cada peça de manera uniforme dins de l'assecadora per assegurar un assecat uniforme.
- Verifiqueu que no hi hagi objectes adherits a la roba, ja que podrien romandre a la peça després de l'assecat.
- No excedeixi el 70% (aproximadament dos terços) de la capacitat nominal de l'assecadora per evitar un rendiment ineficaç.
- Només cal assecar peces que hagin estat prèviament rentades.

5. Funcionament

Panell de control

Figura 7:

1. Icona tàctil d'encesa/apagada
2. Icona tàctil inici/pausa/bloqueig per a nens
3. Icona tàctil temps +
4. Icona tàctil temps -
5. Pantalla: temps restant
6. Pantalla: temperatura del tambor
7. Indicador lluminós de neteja del filtre de borrisol
8. Indicador lluminós de manca d'aigua
9. Indicador lluminós de la funció UV
10. Indicador lluminós KidLock (Bloqueig per a nens)
11. Indicador lluminós funció Delay Start (Inici Diferit)
12. Icona tàctil programa Large (peces grans mides)
13. Icona tàctil programa small (peces mida petita)
14. Icona tàctil programa ECO

15. Icona tàctil funció Time (temps)
16. Icona tàctil programa UV
17. Icona tàctil programa AI (programa intel·ligent)
18. Icona tàctil programa Rapid (ràpid)
19. Icona tàctil programa Shoes (sabates)
20. Icona tàctil programa Refresh (refrescar)
21. Icona tàctil programa Underwear (roba interior)
22. Icona tàctil programa soft (roba sensible)
23. Icona tàctil programa Steam (vapor)

Posada en marxa

1. Connecteu l'extrem del cable d'alimentació a la presa d'alimentació situada a la part posterior.
2. En endollar l'assecadora, la pantalla s'encén. Si no hi ha cap interacció durant 5 minuts, la pantalla s'apaga automàticament.
3. Amb l'assecadora connectada a la presa de corrent i la pantalla apagada, premeu la icona tàctil d'encesa/apagada per tornar-la a activar.
4. Abans d'introduir la roba, assegureu-vos que està ben centrifugada i sense degoteig. Col·loqueu les peces ordenades per evitar embolics. Tanqueu la porta.
5. Premeu la icona tàctil de la manera que vulgueu per seleccionar-la i, a continuació, premeu la icona tàctil d'inici/pausa/bloqueig per a nens per començar.
6. En finalitzar el programa, obriu la porta i traieu la roba.

Icona tàctil Inici/Pausa/Bloqueig per a nens

1. Després de seleccionar un mode, premeu aquest botó una vegada per iniciar. Durant el funcionament, premeu breument aquest botó per pausar el mode.
2. Mantingueu premuda la icona durant 3 segons per activar el bloqueig per a nens un cop iniciat el programa. Si intenteu utilitzar l'assecadora quan el bloqueig estigui actiu, l'assecadora emetrà dos sons i l'indicador lluminós KidLock parpellejarà ràpid.
3. Si no s'activa manualment, el bloqueig per a nens s'activa automàticament després d'un temps de funcionament. Amb el bloqueig actiu no es pot operar la pantalla fins que la desbloquegi.
4. Per pausar la funció de bloqueig per a nens, feu una pulsació breu de la icona tàctil inici/pausa/bloqueig per a nens

Funció Delay Start (inici diferit):

1. Seleccioneu el programa desitjat
2. La icona tàctil temps + i la icona tàctil temps - permeten establir l'inici diferit del programa. Premeu temps + per augmentar el retard i temps - per disminuir-lo.
3. Feu clic a la icona d'inici /pausa/bloqueig per a nens per iniciar el compte enrere de l'inici diferit. S'encendrà l'indicador lluminós de la funció Delay Start (Inici Diferit).
4. Quan el compte retornat de l'hora d'inici diferit arribi a zero, l'assecadora començarà a executar el programa seleccionat.

Nota: en els programes AI (intelligent) i programa ECO, el compte és endavant i no torna.

Ajusteu el temps d'un programa

1. Feu clic al programa que voleu executar.
2. Per iniciar el programa més tard, ajusteu la funció Delay Start (Inici Diferit) amb la icona tàctil temps + (augmenta) i la icona tàctil temps - (redueix).
3. Premeu la icona tàctil funció Time (temps) repetidament per incrementar la durada del programa. Cada pulsació afegeix 10 minuts. A continuació, la pantalla mostrarà el temps de durada del programa.
4. Feu clic a la icona tàctil d'inici /pausa/bloqueig per a nens per iniciar el programa, que s'iniciarà quan acabi el compte enrere (si heu configurat l'inici diferit).

Programes:

1. Large : Per a peces de grans dimensions (p. ex., llençols, fundes i similars).
2. Small: Adequat per a peces petites (p. ex., mitjons).
3. ECO: Per aconseguir un estalvi energètic més gran; ajusta el temps i redueix l'escalfament. La roba pot quedar lleugerament humida en finalitzar.
4. UV (llum ultraviolada): Sense escalfament; empra llum UVC per reduir bacteris a la roba.
5. AI (programa intelligent): Ajusta automàticament el temps d'assecatge mitjançant sensors de temperatura i humitat segons la quantitat de roba; s'atura en detectar que la roba és seca.
6. Rapid: Assecat ràpid per a poques peces lleugeres.
7. Shoes (assecat de sabates): El tambor no gira; poseu el suport per a calçat per assecar sabates.
8. Refresh (refrescar): Sense escalfament; ajuda a reduir olors. No es recomana per assecar.
9. Underwear : Programa específic per a roba interior i peces similars.
10. Soft (roba sensible): Assecat a baixa temperatura per a teixits sensibles a la calor.

11. Steam (vapor) : orientat a reduir arrugues i cuidar petites quantitats de roba seca.

Funció de conservació de roba: Un cop finalitzat el cicle, si no obre la porta per treure la roba, s'iniciarà la funció automàtica de conservació, mostrant "—" a la pantalla. En aquest moment, l'assecadora entrarà en estat d'espera i, cada 4 hores, s'activarà el mode d'assecatge per aire, amb ventilador i tambor actius (excepte en mode Shoes), durant 5 minuts (l'indicador d'assecatge per aire s'encendrà), fins que, transcorregudes 24 hores, el mode de conservació finalitzarà automàticament. Si obriu la porta en un termini de 24 hores, la funció de conservació s'acabarà automàticament.

Lògica d'interfície i avisos

1. En connectar a una presa de corrent, sona el brunzidor i tots els indicadors s'illuminen 1 segon. Aleshores l'assecadora entra en estat d'espera. En estat d'espera, la icona tàctil d'encesa/apagada parpelleja.
2. En encendre amb la icona tàctil d'encesa/apagada, el vostre indicador queda fix i emet un so. El programa recordat és el darrer usat; en el primer encès és el programa AI (programa intel·ligent), l'indicador del qual parpelleja.
3. En seleccionar un programa, el vostre indicador parpelleja; els altres romanen encesos fixos.
4. Mantingueu premuda la icona tàctil temps - per activar/desactivar el silenci. La pantalla mostra "ON" quan està actiu el silenci i "OF" quan aquest està desactivat.
5. Quan parpellegeu l'indicador lluminós de neteja del filtre de borrissols, heu de fer la neteja del filtre de borrissols com s'indica en aquest manual. Si el filtre de borrissol no està instal·lat o no està ben col·locat, l'indicador lluminós de filtre de borrissol roman fix.
6. Si s'obre la porta durant el funcionament, a la pantalla: temps restant es mostra " dor " parpellejant, tanqueu la porta.
7. Llum interior del tambor: s'encén durant 2 minuts després d'encendre, apagar, en pausar i obrir la porta.

Referència de temps i temperatura per programa

Programa	Temps	Temperatura	UV
Large (peces grans dimensions)	210 minuts	65°C	Actiu en els darrers 10 min
Small (peces mida petita)	90 minuts	65°C	actiu en els darrers 10 min
ECO	Assecat complet. Parada automàtica	55°C	actiu aproximadament en els darrers 5 min
UV	15 minuts	Sense calor	actiu durant tot el procés
AI (programa intel·ligent)	Assecat complet. Parada automàtica	65°C	actiu aproximadament en els darrers 5 min; màxim 4 h de

			funcionament
Rapid (ràpid)	30 minuts	65°C	actiu en els darrers 10 min
Shoes (sabates)	240 minuts	45°C	actiu en els darrers 10 min
Refresh (refrescar)	90 minuts	Sense calor	actiu en els darrers 10 min
Underwear (roba interior)	60 minuts	65°C	actiu en els darrers 10 min
Soft (roba sensible)	45 minuts	50°C	actiu en els darrers 10 min
Steam (vapor)	60 minuts	60°C	actiu en els darrers 10 min

Notes:

1. La taula anterior de temps d'assecatge ha estat testejada en condicions de prova estàndard. El temps també canviarà segons el material, el volum o el pes de la roba a assecar.
2. Durant els primers usos es pot percebre una olor nova nova procedent del tambor. És normal i no indica defecte. Desapareix després de diversos cicles d'assecatge. Utilitzeu laparell amb normalitat.
3. En finalitzar l'assecat, si us plau, confirmeu que l'assecadora s'ha aturat completament i retiri la roba.
4. Tingueu en compte que es pot produir electricitat estàtica en retirar la roba.
5. La màquina pot funcionar fins a 4 hores en mode IA (programa intel·ligent) i s'apagarà automàticament després de 4 hores.

6. Neteja i manteniment**Neteja del Filtre per a borrisols****Precaucions:**

- Netegeu el Filtre per a borrisols després de cada cicle. En cas contrari, el rendiment de l'assecat següent es veurà afectat.
- Quan l'indicador del Filtre per a borrisols al panell parpelleja, cal netejar el Filtre per a borrisols.
- Si el Filtre per a borrisol està malmès, contacteu amb el servei tècnic per substituir-lo per la peça específica.

Extracció i neteja del filtre de borrisols:

1. Obriu la Porta i estireu el Filtre per a borrisols cap amunt com es mostra a la figura 8.
2. Obriu el Filtre per a borrisols com es mostra a la figura 9 i traieu les borrisols de l'interior. Per no fer-lo malbé, utilitzeu un raspall suau; pot emprar detergent neutre.

Important: no installeu el filtre de borrisol mullat o humit. Després de la neteja, el Filtre per a borrisols ha de quedar completament sec abans de reinstallar-lo.

Si el Filtre per a borrisols no està instal·lat o s'installa en sentit incorrecte, l'assecadora no funcionarà i l'indicador lluminós de neteja del Filtre per a borrisols romandrà encès de forma fixa.

Neteja del filtre d'entrada d'aire

1. Obriu la tapa del Filtre d'entrada d'aire com es mostra a la figura 10 i traieu el filtre.
2. Renteu-lo, assequeu-lo completament i torneu a col·locar-lo.

Recomanacions:

- Netegeu el Filtre d'entrada d'aire una vegada al mes.
- Si el filtre està trencat, substituïu-lo immediatament.

Neteja de l'interior i l'exterior de l'assecadora

- No submergiu la rentadora ni cap part en aigua ni cap altre líquid.
- No utilitzeu benzina, alcohol o altres dissolvents, ni netejadors en esprai per netejar l'interior ni l'exterior.
- Si hi ha taques al tambor, netegeu-les amb un drap.
- Després de cada cicle, traieu els residus de l'interior de l'assecadora.
- No utilitzeu netejadors abrasius o de gran potència que puguin danyar-la.

Precaucions:

- En finalitzar l'ús, desendol·leu la Presa d'alimentació i netegeu únicament quan l'assecadora estigui completament freda.
- Excepte el Filtre per a borrisols i el Filtre d'entrada d'aire, no desmunteu el producte.
- No desmunteu, repareu ni modifiqueu el producte; aquestes operacions només les han de realitzar professionals autoritzats per Cecotec.

7. Resolució de problemes

Codis de fallada

Codi	Fallada	Codi	Fallada
E1	Sensor d'entrada d'aire avariats	E2	Sensor de l'element filtrant avariats
E3	Fallada de comunicació	E4	Sobrepès
E5	Fallada de motor	Dor	La porta no està tancada

Solució de problemes

Tipus de fallada	Causa	Solució
L'assecadora no funciona	La porta no està tancada	Tanqueu la porta
	El cable d'alimentació no està ben connectat	Inseriu el cable fermament
	No hi ha tensió a l'endoll	Verifiqueu el subministrament
No surt aire calent	El mode Refresh està activat	Pauseu i canvieu de manera
El tambor no gira	Està activat el mode Shoes	Pauseu i canvieu de manera si no esteu usant el suport per a calçat
Assecat insuficient	No es va netejar el filtre de borrisols	Netegeu-lo després de cada ús
	El filtre d'entrada d'aire està obstruït	Netegeu el filtre
	Hi ha massa roba	Reduïu la càrrega
	S'hi va afegir roba durant l'assecat	No afegiu durant el cicle
	La roba està embolicada	Separeu i carregueu una a una
	Les peces no estaven ben centrifugades	Centrifugueu la roba abans d'introduir-la a l'assecadora
	Barreja de peces de característiques diferents	Separeu en diverses tandes de característiques similars
E4	Sobrecàrrega	Reduïu la càrrega i distribuïu-la

8. Reciclatge d'aparells elèctrics i electrònics



Aquest símbol indica que, d'acord amb les normatives aplicables, el producte i/o la bateria s'han de rebutjar de manera independent dels residus domèstics. Quan aquest producte arribi al final de la seva vida útil, hauràs d'extreure les piles/bateries/acumuladors i portar-lo a un punt de recollida designat per les autoritats locals.

Per obtenir informació detallada sobre la forma més adequada de rebutjar els aparells elèctrics i electrònics i/o les bateries corresponents, el consumidor haurà de contactar amb les autoritats locals.

Podeu consultar la informació sobre els sistemes nacionals de reciclatge d'embalatges i el seu marcatge a la nostra pàgina web.

El compliment de les pautes anteriors ajudarà a protegir el medi ambient.

9. Copyright

Els drets de propietat intel·lectual sobre els textos del manual pertanyen a CECOTEC INNOVACIONES, SL. Queden reservats tots els drets. El contingut d'aquesta publicació no podrà, ni en part ni íntegrament, reproduir-se, emmagatzemar-se en un sistema de recuperació, transmetre's o distribuir-se per cap mitjà (electrònic, mecànic, fotocòpia, enregistrament o similar) sense la prèvia autorització de CECOTEC INNOVACIONES, SL.

10. Declaració UE de conformitat simplificada





Per la present, Cecotec Innovaciones declara que aquest producte compleix els requisits essencials i altres disposicions rellevants de les normatives aplicables a la Unió Europea. Aquest producte ha estat dissenyat, fabricat i provat amb el compliment dels estàndards de seguretat i qualitat requerits. El text complet de la Declaració de Conformitat de la UE es pot trobar a la següent adreça web:

<https://cecotec.es/es/information/declaration-of-conformity>

11. Especificacions tècniques

Podeu accedir a la base de dades de productes on s'emmagatzema la informació del vostre model escanejant el codi QR (també es troba a l'etiqueta energètica):

Referència	EU01_111290	EU01_111291
Model	Bolero DressCode Dry 3600V Gold	Bolero DressCode Dry 3600V Silver
Codi QR		
Voltatge nominal	220 - 240 V ~	220 - 240 V ~
Freqüència nominal	50/60 Hz	50/60 Hz
Potència màxima nominal	760 W	760 W
Grau d'impermeabilitat	IPX4	IPX4
Classe d'Eficiència Energètica*	G	G
Capacitat nominal	3 kg	3 kg

*A (més alta eficiència) a G (més baixa eficiència)

Podeu trobar la informació relacionada amb l'eficiència energètica a la base de dades pública de la Comissió Europea EPREL:

1. Obriu la pàgina d'inici de la base de dades EPREL
<https://eprel.ec.europa.eu/screen/product/tumbledryers20232534>
2. Busqueu per la referència del model.

Full de dades tècniques d'acord amb el Reglament UE 2023/2534

PARÀMETRE	UNITAT	VALOR
Capacitat nominal per al programa ECO, a intervals de 0,5 kg (c)	Kg	3,0
Consum energètic del programa ECO amb càrrega completa (Edry)	kWh	2,26

Consum energètic del programa ECO amb la meitat de càrrega (Edry 1/2)	kWh	1,09
Consum energètic ponderat del programa ECO (EtC)	kWh	1,37
Consum energètic estàndard per al programa ECO (SEC)	kWh	0,72
Índex d'eficiència energètica (EEl)	/	190,3
Durada del programa ECO amb càrrega completa (Tdry)	h:min	4:25
Durada del programa ECO a meitat de càrrega (Tdry 1/2)	h:min	2:04
Durada ponderada del programa ECO (Tt)	h:min	2:38
Eficiència de condensació mitjana per al programa ECO amb càrrega completa (Cdry)	%	N/A
Eficiència de condensació mitjana per al programa ECO amb mitja càrrega (Cdry 1/2)	%	N/A
Eficiència de condensació ponderada per al programa ECO (Ct)	%	N/A
Emissió de soroll acústic aeri durant el programa ECO	dB(A) respecte a 1 Pw	-
Consum de Potència en mode apagat (Po)	W	0,39

Consum de Potència en mode d'espera (Psm)	W	N/A
El mode d'espera inclou informació a la pantalla?	-	N/A
Temps de canvi automàtic a mode apagat o mode d'espera	min	2
Temps en mode d'inici diferit	h	8
Consum energètic en mode d'espera en condicions de treball en xarxa (Pnsm)	W	N/A
Consum energètic en mode d'inici diferit (Pds)	W	1,92

El consum de potència en mode "apagat" és de 0,39 W usant per això les directrius de la norma EN 50564:2011 i dels reglaments europeus 1275/2008/EC i 801/2013/EC. Per això l'aparell es connecta a la xarxa elèctrica sense fer cap funció. L'interruptor/controlador de l'aparell es va posar a la posició "apagat".

IMPORTANT: Per millorar la qualitat del producte, les especificacions tècniques estan subjectes a canvis sense avís previ.

IMPORTANT: Els valors declarats han estat obtinguts en un entorn de laboratori d'acord amb les normes pertinents. Aquests valors poden variar segons les condicions ambientals i l'ús de l'assecadora.

ATENCIÓ: Aquestes dades estan subjectes a canvis de Normativa.

Les especificacions tècniques poden canviar sense notificació prèvia per millorar la qualitat del producte.

Fabricat a Xina | Dissenyat a Espanya

12. Garantia i SAT

Cecotec respondrà davant l'usuari o consumidor final de qualsevol manca de conformitat que hi hagi en el moment del lliurament del producte en els termes, condicions i terminis que estableix la normativa aplicable.

Es recomana que les reparacions es facin per personal especialitzat.

Si detecteu una incidència amb el producte o teniu alguna consulta, poseu-vos en contacte amb el servei d'Assistència Tècnica oficial de Cecotec a través del número de telèfon +34 96 321 07 28.

FIGURES

Fig 1:

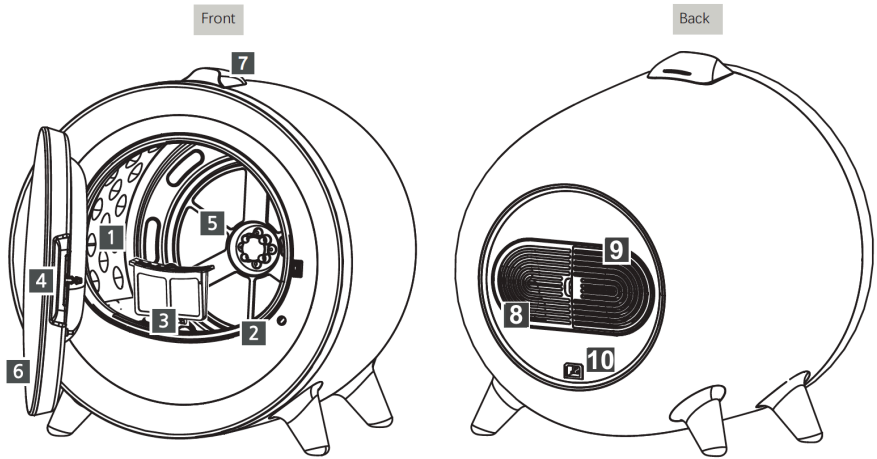

Fig 2:

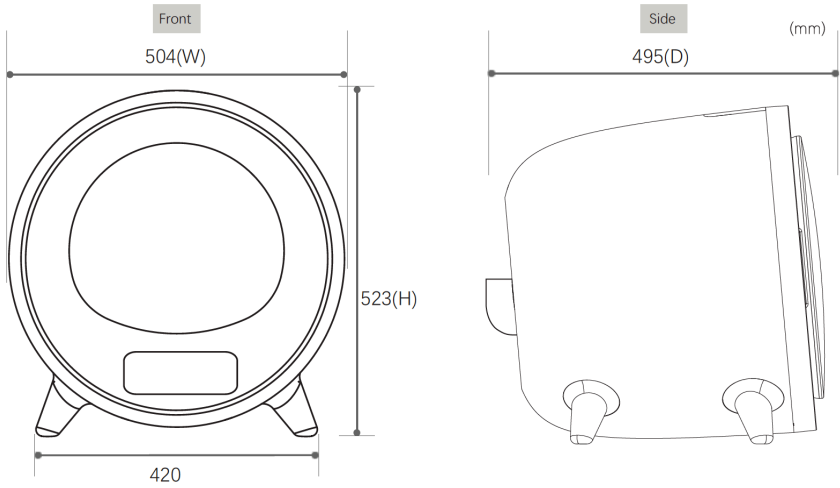

Fig 3:

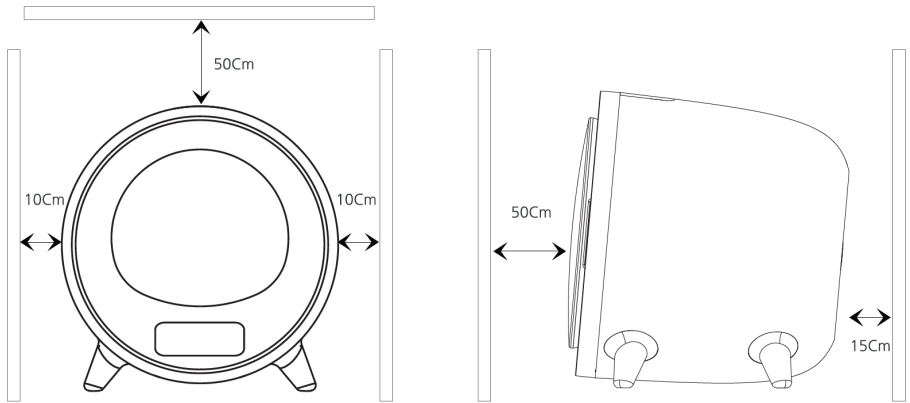

Fig 4:

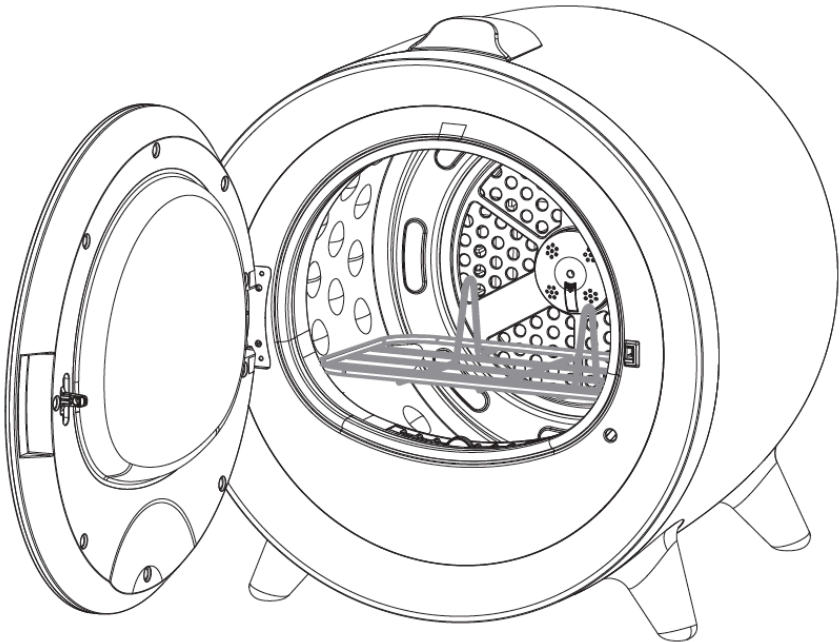

Fig 5:

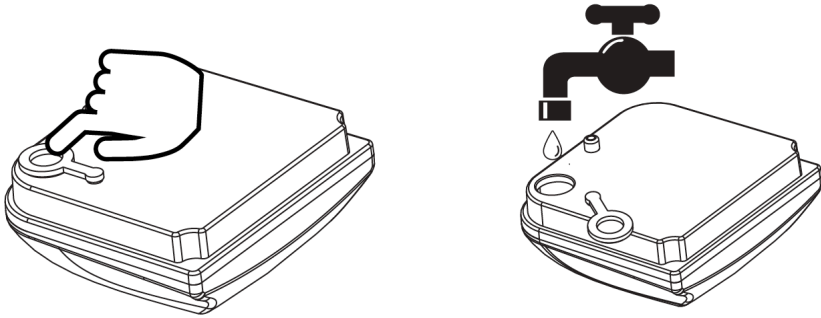

Fig 6:

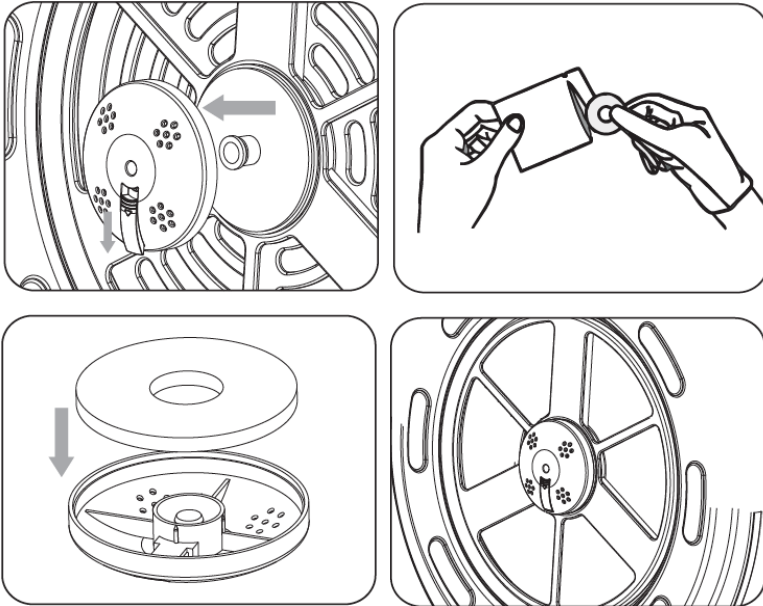

Fig 7:



Fig 8:

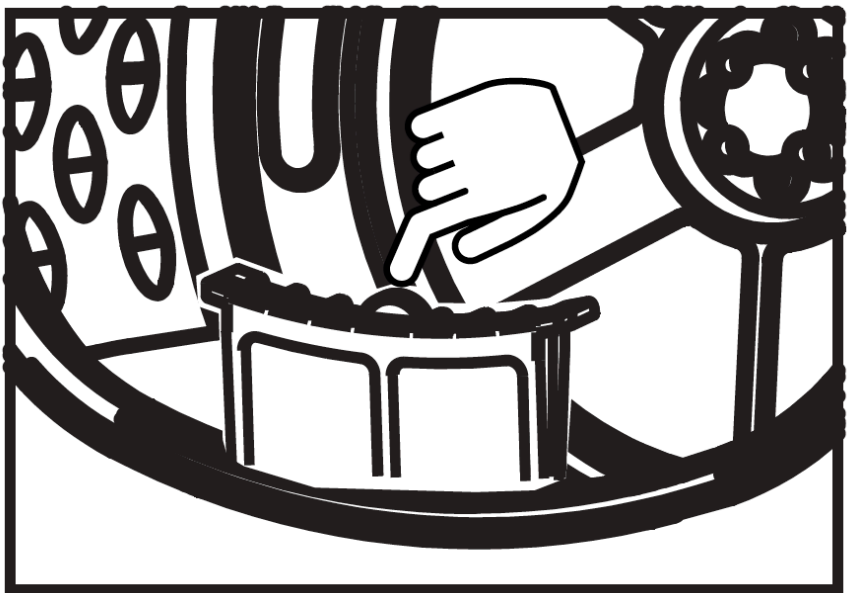

Fig 9:

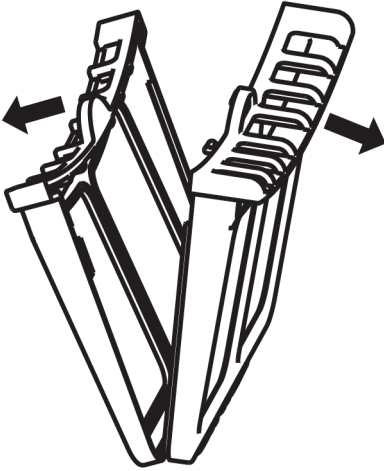
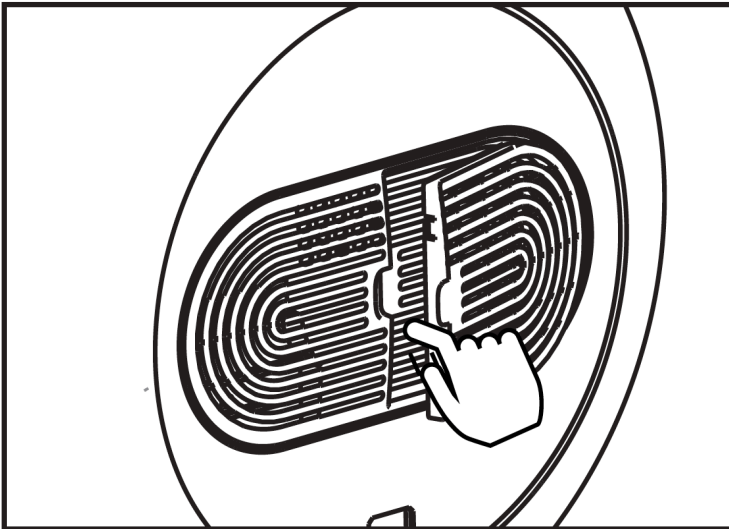

Fig 10:



www.cecotec.es

Cecotec Innovaciones S.L.
Av. Reyes Católicos, 60 46910,
Alfajar, Valencia (Spain)

