

bongo
cecotec

Z SERIE

Patinete eléctrico/Electric scooter



Manual de instrucciones
Instruction manual
Manuel d'instructions
Bedienungsanleitung
Manuale di istruzioni
Manual de instruções
Instructiehandleiding
Instrukcja obsługi
Návod k použití

ÍNDICE

1. Piezas y componentes	04
2. Advertencias	08
3. Instrucciones de seguridad	16
4. Montaje del producto	18
5. Funcionamiento	20
6. Limpieza y mantenimiento	21
7. Resolución de problemas	22
8. Especificaciones técnicas	23
9. Reciclaje de electrodomésticos	23
10. Garantía y SAT	24

INDEX

1. Parts and components	04
2. Warning	08
3. Safety instructions	26
4. Product assembly	28
5. Operation	29
6. Cleaning and maintenance	31
7. Troubleshooting	31
8. Technical specifications	32
9. Disposal of old electrical appliances	33
10. Technical support service and warranty	33

SOMMAIRE

1. Pièces et composants	04
2. Avertissement	08
3. Instructions de sécurité	34
4. Montage du produit	36
5. Fonctionnement	37
6. Nettoyage et entretien	39
7. Résolution des problèmes	40
8. Spécifications techniques	41
9. Recyclage des électroménagers	41
10. Garantie et SAV	42

INHALT

1. Teile und Komponenten	04
2. Warnung	08
3. Sicherheitshinweise	44
4. Montage	46
5. Betrieb	47
6. Reinigung und Wartung	49
7. Problembekämpfung	50
8. Technische Spezifikationen	51
9. Entsorgung von alten Elektrogeräten	51
10. Garantie und Kundendienst	51

INDICE

1. Parti e componenti	04
2. Avvertenze	08
3. Istruzioni di sicurezza	54
4. Montaggio del prodotto	56
5. Funzionamento	57
6. Pulizia e manutenzione	59
7. Risoluzione di problemi	60
8. Specifiche tecniche	61
9. Riciclaggio degli elettrodomestici	61
10. Garanzia e SAT	61

ÍNDICE

1. Peças e componentes	04
2. Advertências	08
3. Instruções de segurança	64
4. Montagem do produto	67
5. Funcionamento	68
6. Limpeza e manutenção	70
7. Resolução de problemas	71
8. Especificações técnicas	72
9. Reciclagem de eletrodomésticos	72
10. Garantia e SAT	72

OBSAH

1. Části a složení	04
2. Varování	08
3. Bezpečnostní pokyny	94
4. Montáž a nastavení produktu	96
5. Fungování	98
6. Čištění a údržba	100
7. Řešení problémů	101
8. Technické specifikace	101
9. Recyklace elektrospotřebičů	101
10. Záruka a technický servis	102

INHOUD

1. Onderdelen en componenten	04
2. Waarschuwing	08
3. Veiligheidsinstructies	74
4. Het product in elkaar zetten	77
5. Werking	78
6. Schoonmaken en onderhoud	80
7. Probleemoplossing	81
8. Technische specificaties	82
9. Recyclage van elektrische apparaten	82
10. Garantie en technische ondersteuning	82

SPIS TREŚCI

1. Części i komponenty	04
2. Uwagi	08
3. Zasady bezpieczeństwa	84
4. Montaż i ustawienia urządzenia	87
5. Obsługa urządzenia	88
6. Czyszczenie i konserwacja	90
7. Rozwiązywanie problemów	91
8. Dane techniczne	92
9. Recykling sprzętu	92
10. Gwarancja i pomoc techniczna	92

1. PIEZAS Y COMPONENTES

Parts and components/Pièces et composants/Teile und Komponenten/
Parti e componenti/Peças e componentes/Onderdelen en componenten/ Części i komponenty/
Části a složení

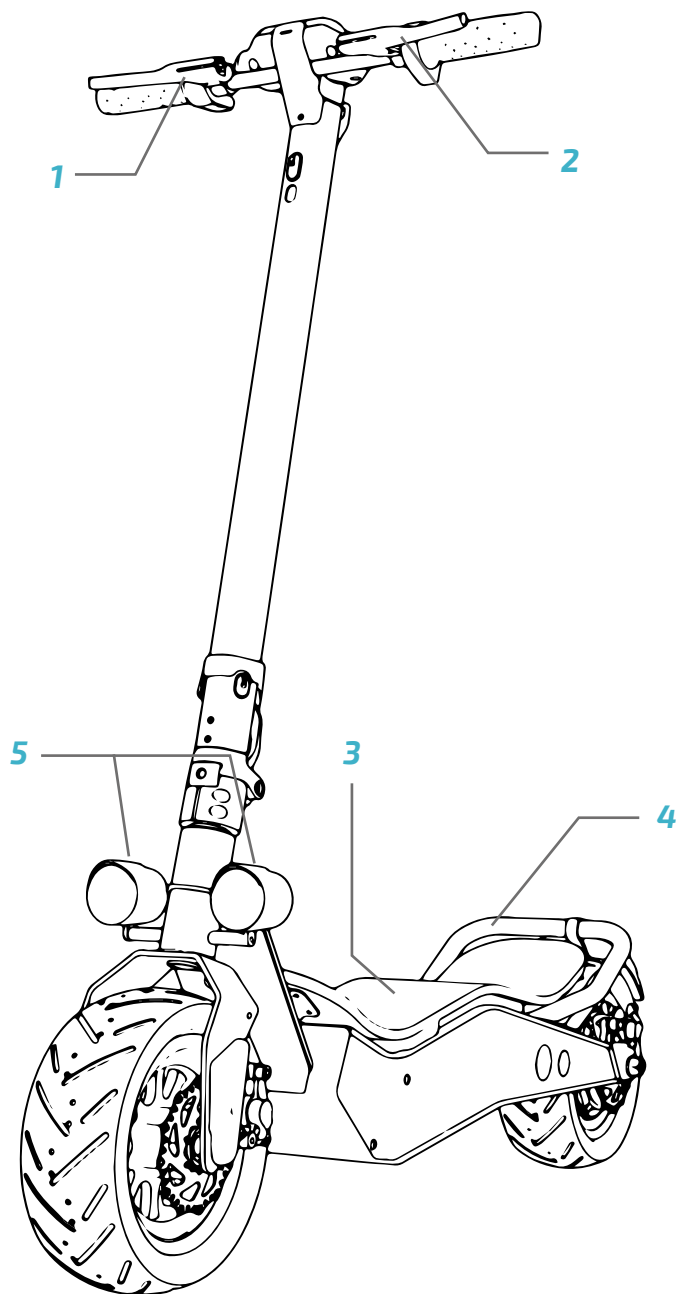

ES

1. Freno trasero
2. Freno delantero
3. Tabla
4. Guardabarros
5. Faros delanteros

PT

1. Travão traseiro
2. Travão frontal
3. Prancha
4. Guarda-lamas
5. Faróis frontais

EN

1. Rear brake
2. Front brake
3. Board
4. Mudguard
5. Headlight

NL

1. Achterrem
2. Voorrem
3. tafel
4. spatbord
5. koplampen

FR

1. Frein arrière
2. Frein avant
3. Plateforme
4. Garde-boues
5. Phare avant

PL

1. Tylny hamulec
2. Przedni hamulec
3. Platforma
4. Błotnik
5. Przednie światła

DE

1. Hinterbremse
2. Vorderbremse
3. Trittläche
4. Schutzblech
5. Frontscheinwerfer

CZ

1. Zadní brzda
2. Přední brzda
3. Nášlap
4. Blatník
5. Přední světla

IT

1. Freno posteriore
2. Freno anteriore
3. Tavola
4. Parafanghi
5. Fari anteriori

ES

1. Pantalla
2. Palanca de aceleración
3. Claxon

EN

1. Display
2. Throttle lever
3. Horn

FR

1. Écran
2. Gâchette d'accélération
3. Klaxon

DE

1. Anzeige
2. Gashebel
3. Hupe

IT

1. Display
2. Leva di accelerazione
3. Claxon

PT

1. Ecrã
2. Alavanca de aceleração
3. Bozina

NL

1. Scherm
2. Gashendel
3. Claxon

PL

1. Wyświetlacz
2. Dźwignia akceleratora
3. Klakson

CZ

1. Obrazovka
2. Akcelerátor
3. Houkačka

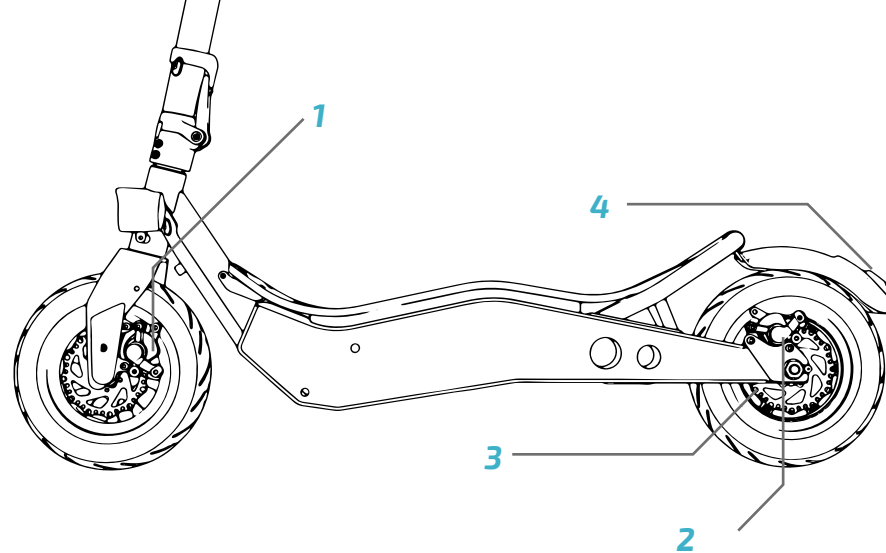
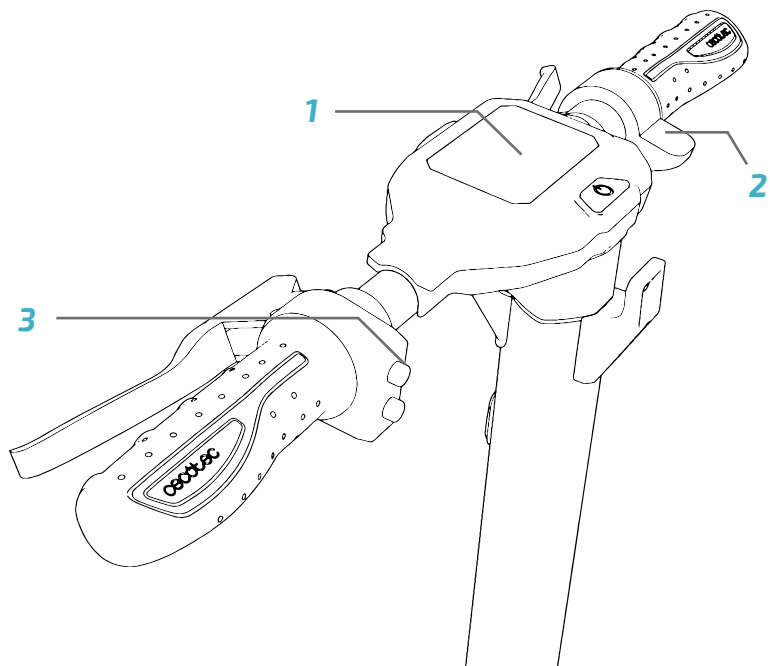
**ES**

1. Freno delantero
2. Freno trasero
3. Cadena de transmisión
4. Faro trasero

EN

1. Front brake
2. Rear brake
3. Drive chain
4. Rear light

FR

1. Frein avant
2. Frein arrière
3. Chaîne de transmission
4. Phare arrière

DE

1. Vorderbremse
2. Hinterbremse
3. Antriebskette
4. Rückscheinwerfer

IT

1. Freno anteriore
2. Freno posteriore
3. Cinghia di trasmissione
4. Faro posteriore

PT

1. Travão frontal
2. Travão traseiro
3. Corrente de transmissão
4. Farol traseiro

NL

1. Voorrem
2. Achterrem
3. Transmissieketen
4. Achterlicht

PL

1. Przedni hamulec
2. Tylni hamulec
3. Przekładnia łańcuchowa
4. Tyłne światło

CZ

1. Přední brzda
2. Zadní brzda
3. Převodový řetěz
4. Zadní světlo

2. ADVERTENCIAS

Warning /Avertissement /Warnung /Avvertenze
/Advertência/Waarschuwing / Uwagi/ Varování



ES • Debe seguir precauciones de seguridad antes de conducir el patinete. Utilice elementos homologados de seguridad como cascos o rodilleras. **EN** • Safety measures should be taken before riding. Wear approved safety elements such as a helmet or kneecaps. **FR** • Vous devez suivre des précautions de sécurité avant de conduire la trottinette. Utilisez des éléments de sécurité homologués comme un casque ou des genouillères. **DE** • Folgen Sie Vor der Verwendung des E-Rollers aufmerksam die Sicherheitshinweise. Die Verwendung von homologierten Elementen wie Schutzhelm oder Knieschützer wird dringend empfohlen. **IT** • Seguire le istruzioni di sicurezza prima di guidare il monopattino. Utilizzare elementi omologati come caschi o ginocchiere. **PT** • Deve seguir as precauções de segurança antes de conduzir. Utilize elementos de segurança como capacetes e joelheiras. **NL** • De veiligheidsvoorzorgsmaatregelen moeten gevolgd worden alvorens de step te gebruiken. Gebruik gecertificeerde veiligheidshulpmiddelen zoals helmen of kniebeschermers. **PL** • Należy zapoznać się z zasadami bezpieczeństwa przed przystąpieniem do jazdy na hulajnodze. Zaopatrzyć się w elementy ochronne, takie jak kask, ochraniacze itd. **CZ** • Při řízení koloběžky dodržujte bezpečnostní předpisy. Používejte homologované bezpečnostní prvky - jako jsou přilby a chrániče.



ES • No use el vehículo bajo la lluvia. **EN** • Do not use the vehicle under rain. **FR** • N'utilisez pas la trottinette s'il pleut. **DE** • Verwenden Sie nie das Fahrzeug im Regen. **IT** • Non usare il veicolo sotto la pioggia. **PT** • Não use o veículo de baixo da chuva. **NL** • Gebruik de step niet in de regen. **PL** • Nie korzystaj z hulajnogii podczas deszczu. **CZ** • Koloběžku nepoužívejte za deště.



ES • El patinete no puede ser utilizado por más de una persona a la vez. **EN** • The appliance must not be used by more than one person at the same time. **FR** • La trottinette ne peut être utilisée par plus d'une personne à la fois. **DE** • Der E-Roller muss nie mit mehr als einer Person gleichzeitig verwendet werden. **IT** • Il monopattino non può essere utilizzato da più di una persona contemporaneamente. **PT** • A trotineta não pode ser usada por mais de uma pessoa ao mesmo tempo. **NL** • De step mag niet gebruikt worden door meer dan één persoon tegelijkertijd. **PL** • Z hulajnogii może korzystać tylko jedna osoba naraz. **CZ** • Tento produkt nemůže používat více jak jedna osoba najednou.

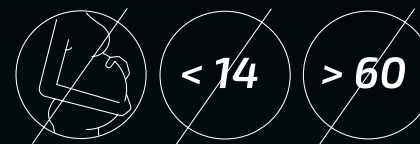

ES • Las personas menores de 14 años, mayores de 60 y las mujeres embarazadas no pueden utilizar este producto. **EN** • People below 14 years old, above 60 and pregnant women may not use the product. **FR** • Les personnes de moins de 14 ans, de plus de 60 ans et les femmes enceintes ne peuvent pas utiliser ce produit. **DE** • Menschen unter 14 Jahre alt, über 60 Jahre alt und Schwanger dürfen dieses Gerät nicht verwenden. **IT** • Non possono utilizzare questo prodotto i minori di 14 anni, maggiori di 60 e donne in gravidanza. **PT** • Pessoas menores de 14 anos, maiores de 60 e mulheres grávidas, não podem utilizar este produto. **NL** • Personen jonger dan 14 jaar, ouder dan 60 jaar en zwangere vrouwen mogen dit product niet gebruiken. **PL** • Osoby poniżej 14 roku życia lub powyżej 60 oraz kobiety w ciąży nie mogą korzystać z urządzenia. **CZ** • Osoby mladší 14ti let, starší 60ti let a těhotné ženy tento produkt používat nemohou.

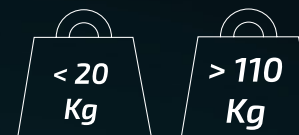

ES • Peso mínimo permitido: 20 kg. Peso máximo permitido: 120 kg. **EN** • Minimum load allowed: 20 kg maximum load allowed: 120 kg. **FR** • Poids minimal autorisé : 20 kg. Poids maximal autorisé : 120 kg. **DE** • Mindestgewicht: 20 kg. Höchstgewicht: 120 kg. **IT** • Peso minimo permesso: 20 kg. Peso massimo permesso: 120 kg. **PT** • Peso mínimo permitido: 20 kg. Peso máximo permitido: 120 kg. **NL** • Minimaal toegestaan gewicht: 20 kg. Maximaal toegestaan gewicht: 120 kg. **PL** • Minimalne dozwolone obciążenie: 20 kg. Maksymalne dozwolone obciążenie: 120 kg. **CZ** • Minimální dovolená váha: 20 kg. Maximální dovolená váha: 120 kg.



ES • No conduzca el patinete si ha bebido o tomado medicamentos. **EN** • Do not ride the scooter after drinking or taking medicine. **FR** • Ne conduisez pas la trottinette si vous avez consommé de l'alcool ou pris des médicaments. **DE** • Fahren Sie nie den Roller unter dem Einfluss von Alkohol oder Medikamenten. **IT** • Non guidare il monopattino in caso di assunzione di alcool o medicinali. **PT** • Não conduza a trotineta se bebeu álcool ou tomou medicamentos. **NL** • Bestuur de step niet als u gedronken heeft of medicamenten heeft genomen. **PL** • Zaniechaj jazdy na hulajnodze, jeśli piłeś alkohol lub przyjąłeś leki. **CZ** • Nepoužívejte koloběžku, pokud jste požili alkoholické nápoje anebo jste pod vlivem léků.



ES • No utilice el teléfono ni escuche música mientras conduce el patinete. **EN** • Do not use the phone or listen to music while riding the scooter. **FR** • N'utilisez pas votre téléphone et n'écoutez pas de musique pendant que vous conduisez la trottinette. **DE** • Verwenden Sie während des Betriebs kein Handy und hören Sie keine Musik. **IT** • Non utilizzare il telefono nè ascoltare musica durante la guida del monopattino. **PT** • Não utilize o telemóvel nem escute música enquanto conduz a trotineta. **NL** • Gebruik niet uw mobiele telefoon en luister geen muziek tijdens het besturen van de step. **PL** • Nie korzystaj z telefonu ani nie słuchaj muzyki podczas prowadzenia hulajnogi. **CZ** • Nepoužívejte telefon ani neposlouchejte hudbu během jízdy na koloběžce.



ES • Preste especial atención a la conducción cuando haya arena, charcos, barro, hielo, nieve o escaleras y cuando esté oscuro o el suelo mojado. **EN** • Pay special attention to the riding when the road has sandstone, ponding, mud, ice, snow, stairs or when it is wet or dark. **FR** • Faites bien attention à votre conduite lorsqu'il y a du sable, des flaques d'eau, de la boue, du verglas, de la neige ou des escaliers et lorsqu'il fait sombre ou que le sol est mouillé. **DE** • Seien Sie besonders vorsichtig beim Fahren durch Sand, Lachen, Glatteis, Schnee oder Treppen, wenn es dunkel ist oder der Boden nass ist. **IT** • Prestare attenzione alla guida in presenza di sabbia, pozzanghere, gelo, neve, scale, in luoghi bui e orari notturni o sul bagnato. **PT** • Preste especial atenção à condução quando houver areia no pavimento, charcos de água, neve ou escadas e quando estiver de noite. **NL** • Let goed op als u rijdt over zand, plassen, modder, ijs, sneeuw of trappen en als het donker is of de ondergrond nat is. **PL** • Zachowaj szczególną ostrożność, jeśli na nawierzchni pojawiają się kałuże, piasek, błoto, lód, śnieg, nierówności, jeśli jest mokra lub jeśli prowadzisz w ciemności. **CZ** • Věnujte zvýšenou pozornost řízení pokud se objeví písek, kaluže, bahno, led, sníh nebo schody anebo pokud je tma nebo je povrch mokrá.



ES • No utilice el patinete en áreas peligrosas donde pudiera haber sustancias inflamables o explosivas, líquidos o suciedad. **EN** • Do not use the vehicle in dangerous areas where there could be inflammable or explosive substances, liquid or dust. **FR** • N'utilisez pas la trottinette dans des endroits dangereux où il pourrait y avoir des substances inflammables ou explosives, liquides ou saletés. **DE** • Verwenden Sie den Scooter nicht in gefährlichen Gebiete, in denen es brennbare Substanzen, Flüssigkeiten oder Schmutzigkeit geben könnte. **IT** • Non utilizzare il monopattino in zone pericolose in presenza di sostanze infiammabili o esplosive, liquidi o sporco. **PT** • Não utilize a trotineta em áreas perigosas onde possa haver substâncias inflamáveis ou explosivas, líquidos ou sujidade. **NL** • Gebruik de step niet op gevaarlijke plaatsen waar zich ontplofbare of ontplofbare stoffen, vloeistoffen of vuiligheid zouden kunnen bevinden. **PL** • Nie używaj hulajnogi na niebezpiecznych obszarach, gdzie mogą występować łatwopalne lub wybuchowe substancje, brud lub ciecz. **CZ** • Nepoužívejte koloběžku v nebezpečných místech, kde by mohly být hořlavé nebo výbušné látky, tekutiny anebo nečistoty.



ES • Este patinete no está diseñado para ser conducido por carreteras, autovías o autopistas. Consulte la legislación vigente de su municipio sobre dónde está permitido circular en patinete. **EN** • This scooter is not designed to ride on vehicle roads or highways. Check your local current legislation about where it is allowed to ride the scooter. **FR** • Cette trottinette n'a pas été conçue pour être conduite sur route ni autoroute. Consultez la législation en vigueur dans votre ville quand aux endroits qui autorisent la circulation de trottinette. **DE** • Dieser Scooter ist nicht für Landstraße, Schnellstraße oder Autobahnen bestimmt. Lesen Sie die geltende Gesetzgebung Ihrer Gemeinden durch, um sich darüber zu informieren, wo der Scooter fahren kann. **IT** • Questo monopattino non è stato progettato per essere guidato in strade e autostrade. Consultare il decreto legislativo in vigore presso il suo comune riguardo a dove è concessa la circolazione in monopattino. **PT** • Esta trotineta não está desenhada para ser conduzida em estradas, autoestradas nem vias rápidas. Consulte a legislação vigente do seu município sobre em que zonas estão permitidas circular com a trotineta. **NL** • Deze step is niet ontworpen om gebruikt te worden op autowegen of snelwegen. Raadpleeg de huidige wetgeving van uw gemeente betreffende de plaatsen waar het is toegestaan om de step te gebruiken. **PL** • Hulajnoga nie jest przeznaczona do użytku na szosach ani autostradach. Sprawdź regulacje prawne dotyczące jazdy hulajnogą w twojej miejscowości. **CZ** • Tato koloběžka není konstruována pro použití na silnicích a dálnicích. Konzultujte platné předpisy v místě, kde budete koloběžku používat, abyste věděli, kde je možné ji používat.

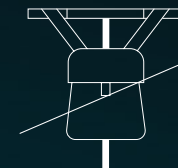

ES • No coloque objetos pesados sobre el manillar. **EN** • Do not place heavy objects on the handlebar. **FR** • Ne placez pas d'objets lourds sur le guidon. **DE** • Stellen Sie keinen Gegenstand auf die Lenkstange. **IT** • Non collocare oggetti pesanti sul manubrio. **PT** • Não coloque objetos pesados sobre o volante. **NL** • Hang geen zware objecten aan het stuur. **PL** • Nie zawieszaj ciężkich przedmiotów na kierownicy. **CZ** • Nevěšte na řídítka těžké předměty.



ES • Evite subir o bajar escaleras con el patinete. **EN** • Avoid riding up and down the stairs with the scooter. **FR** • Évitez de monter ou de descendre des escaliers avec la trottinette. **DE** • Fahren Sie keine Treppen mit dem Scooter hinauf oder hinunter. **IT** • Evitare salire o scendere le scale con il monopattino. **PT** • Evite subir ou descer escadas com a trotineta. **NL** • Vermijd het oplopen of afdalen van trappen met de step. **PL** • Wyhnijcie się na koloběžce schodům w obu smierach.

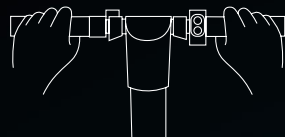

ES • Circule siempre con las dos manos sobre el manillar. **EN** • Always drive the scooter holding the handlebar with both hands. **FR** • Lorsque vous circulez, vos deux mains doivent toujours se trouver sur le guidon. **DE** • Fahren Sie immer mit den zwei Händen auf der Lenkstange. **IT** • Circolare sempre con le due mani sul manubrio. **PT** • Circule sempre com as duas mãos no volante. **NL** • Rijd altijd met twee handen aan het stuur. **PL** • Prowadź hulajnogę zawsze obiema rękami. **CZ** • Držte řídky vždy oběma rukama.



ES • No conduzca el patinete con un solo pie. **EN** • Do not use the scooter with just one foot on the footrest. **FR** • Lorsque vous circulez, vos deux pieds doivent toujours se trouver sur le repose-pieds. **DE** • Fahren Sie immer mit beiden auf der Trittlfläche. **IT** • Non guidare il monopattino con un solo piede. **PT** • Enquanto estiver a circular, certifique-se de ter os dois pés no apoio para pés. **NL** • Rijd niet met slechts één voet op de step. **PL** • Podczas jazdy ustaw na platformie obie stopy. **CZ** • Nejezděte na koloběžce jen s jednou nohou na nášlapu.



ES • No presione el acelerador cuando camine junto al patinete. **EN** • Do not activate the throttle while walking next to the scooter. **FR** • N'appuyez pas sur l'accélérateur lorsque vous marchez à côté de la trottinette. **DE** • Drücken Sie den Gashebel nicht, während Sie neben dem Roller laufen. **IT** • Non premere l'acceleratore quando cammina con il monopattino. **PT** • Não pressione o acelerador quando estiver ao lado da trotineta. **NL** • Druk niet op de versneller als u naast de step loopt. **PL** • Nie wciskaj akceleratora, kiedy idziesz i prowadzisz hulajnogę obok. **CZ** • Netiskněte akcelerator, pokud jdete vedle koloběžky.



ES • No conduzca sobre charcos ni superficies mojadas. **EN** • Do not ride through puddles or other wet surfaces. **FR** • Ne conduisez pas sur des flaques ni sur des surfaces mouillées. **DE** • Fahren Sie nicht durch Pfützen oder nasse Oberflächen. **IT** • Non condurre su pozzanghere né superfici bagnate. **PT** • Não conduza sobre poças de água nem em pavimentos molhados. **NL** • Rijd niet door plassen of natte oppervlakken. **PL** • Nie przejeżdżaj przez kałuże ani mokre powierzchnie. **CZ** • Nevjíždějte do kaluží ani na mokré povrchy.

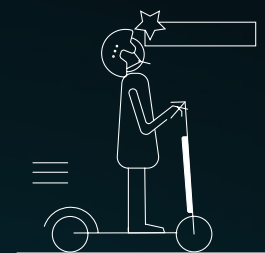

ES • Tenga cuidado con la cabeza si pasa debajo de zonas con techo como una puerta. **EN** • Watch your head when passing through doorways or when driving indoors. **FR** • Faites attention à votre tête si vous passez par des endroits possédant un toit comme une porte. **DE** • Seien Sie vorsichtig mit Ihrem Kopf, wenn Sie unter überdachten Bereichen durchgehen. **IT** • Prestare attenzione con la testa se passa sotto tettoie come una porta. **PT** • Tenha cuidado com a cabeça se passar por baixo de zonas com pouca altura. **NL** • Pas op uw hoofd als u door besloten ruimtes of openingen rijdt, zoals een deur. **PL** • Zachowaj ostrożność przy przejeżdżaniu przez miejsca, w których jest strop. **CZ** • Dávejte pozor na hlavu, pokud vjíždíte pod střechem nebo do dveří.



ES • Cuando circule a alta velocidad no gire el manillar de forma brusca. **EN** • Do not turn the handlebar suddenly when riding at high speed. **FR** • Lorsque vous circulez à vitesse élevée, ne tournez pas brusquement le guidon. **DE** • Bei hohen Geschwindigkeiten schwenken Sie nicht abrupt die Lenkstange. **IT** • In caso di circolare ad alta velocità non girare il manubrio in maniera brusca. **PT** • Quando circular a alta velocidade, não gire o volante de forma brusca. **NL** • Als u op hoge snelheid rijdt, draai dan niet abrupt aan het stuur. **PL** • Nie wykonuj gwałtownych ruchów kierownicą, kiedy jedziesz z dużą prędkością. Dávejte pozor na hlavu, pokud vjíždíte pod střechem nebo do dveří. **CZ** • Pokud jedete rychle, neotáčejte rychle řídky do stran.



ES • Comience a frenar a suficiente distancia de obstáculos, curvas y áreas donde cambie el tipo de suelo. Recuerde soltar el acelerador antes de frenar. **EN** • Start braking at enough distance from obstacles, curves and from areas where the type of floor changes. Remember to release the throttle before braking. **FR** • Commencez à freiner à une distance suffisante de l'obstacle, du virage ou de la zone où le type de sol change. Rappelez-vous de relâcher l'accélérateur avant de freiner. **DE** • Bremsen Sie mit genügend Abstand zwischen den Hindernissen, Kurven und Bereiche mit verschiedenem Boden. Lassen Sie den Gashebel los, bevor Sie bremsen. **IT** • Cominciare a frenare ad una distanza sufficiente da evitare ostacoli, curve e zone che differiscono in quanto a pavimentazioni. Ricordarsi di lasciare andare l'acceleratore prima di frenare. **PT** • Comece a travar à suficiente distância dos obstáculos, curvas e áreas que mudem de tipo de superfície. Lembre-se de soltar o acelerador antes de travar. **NL** • Begin met remmen op voldoende afstand van obstakels, bochten en gebieden met een veranderende ondergrond. Vergeet niet om de versneller los te laten alvorens te remmen. **PL** • Zaczynaj hamować w wystarczającej odległości od przeszkód, zakrętów i miejsc zmiany nawierzchni. Pamiętaj, aby zwolnić akcelerator przed rozpoczęciem hamowania. **CZ** • Začněte brzdit v dostatečné vzdálenosti od překážek, zatáček a míst, kde se mění typ povrchu. Nezapomeňte uvolnit akcelérátor před tím, než začnete brzdit.



ES • No circule a alta velocidad sobre obstáculos como escalones, bordillos o badenes. **EN** • Do not ride fast on stairs, curbs or speed humps. **FR** • Ne circulez pas à vitesses élevées sur des obstacles comme des marches, des bords, des cassis, ... **DE** • Fahren Sie nie mit höher Geschwindigkeit durch Hindernisse wie Treppenstufen, Bordsteine oder Bremsschwellen. **IT** • Non circolare ad alta velocità su ostacoli quali scaloni, bordi o dossi. **PT** • Não circule a alta velocidade sobre obstáculos como degraus. **NL** • Rijd niet met hoge snelheid over obstakels zoals treden, stoepranden of verkeersdrempels. **PL** • Nie przejeżdżaj z dużą prędkością przez przeszkody, np. krawężniki, kanty czy progi. **CZ** • Nenajíždějte ve velké rychlosti na překážky, jako jsou schody nebo obrubníky.



ES • No golpee obstáculos con las ruedas. **EN** • Avoid contacting obstacles with the wheels. **FR** • Ne choquez pas avec les roues contre des obstacles. **DE** • Schlagen Sie keinen Gegenstand mit den Reifen. **IT** • Non colpire ostacoli con le ruote. **PT** • Não choque em obstáculos. **NL** • Raak geen obstakels met de wielen. **PL** • Nie uderzaj kołami w przeszkody. **CZ** • Nevrážejte koly do překážek.



ES • No toque el motor del buje inmediatamente después de circular, podría estar a alta temperatura. **EN** • Do not touch the product's motor immediately after riding it, it could burn. **FR** • Ne touchez pas le moteur immédiatement après avoir conduit, sa température pourrait être très élevée. **DE** • Berühren Sie den Motor unmittelbar nicht dem Gebrauch, da er bei hoher Temperatur sein könnte. **IT** • Non toccare il motore subito dopo aver guidato, potrebbe trovarsi ad una temperatura elevata. **PT** • Não toque no motor imediatamente depois de circular, poderia estar a altas temperaturas. **NL** • Raak de motorbehuizing niet aan direct na gebruik van de step, omdat de motor warm zou kunnen zijn. **PL** • Nie dotykaj silnika przez jakiś czas po zakończeniu jazdy, gdyż może być gorący. **CZ** • Nedotýkejte se pouzdra motoru během nebo ihned po jízdě. Mohl by být horký.



ES • Debe mantener una distancia de seguridad mínima de 5 m entre los demás vehículos. **EN** • A minimum safety distance of 5 m should be kept from other vehicles. **FR** • Vous devez maintenir une distance de sécurité minimale de 5 m avec les autres véhicules. **DE** • Halten Sie mindestens 5 m Sicherheitsabstand von anderen Fahrzeugen. **IT** • Mantenere una distanza di sicurezza minima di 5 m dagli altri veicoli. **PT** • Deve manter uma distância de segurança mínima de 5 m entre os demais veículos. **NL** • Houd een veilige afstand van minimaal 5 m van andere voertuigen. **PL** • Utrzymuj dystans co najmniej 5 m od innych pojazdów. **CZ** • Měli byste dodržovat bezpečnou vzdálenost 5 metrů od ostatních vozidel.

3. INSTRUCCIONES DE SEGURIDAD

Lea las siguientes instrucciones atentamente antes de usar el producto. Guarde este manual para referencias futuras o nuevos usuarios.

- Cecotec no asumirá ninguna responsabilidad que pueda surgir del mal uso del producto o del incumplimiento tanto de las normas de tráfico como de las instrucciones de este manual.
- Este patinete eléctrico no es un juguete. Utilícelo con responsabilidad, atención y respeto hacia los demás.
- Compruebe la normativa local vigente relacionada con el uso de este tipo de productos antes de utilizarlo y asegúrese de cumplir las normas de tráfico locales. Conduzca de forma civilizada y preste atención a las personas y a los obstáculos de alrededor para evitar accidentes.
- Utilice siempre la vestimenta recomendada, el casco abrochado, gafas, guantes, zapatillas, rodilleras y coderas aptas para este tipo de patinete.
- Las medidas del vehículo deben ser proporcionales al usuario. La persona que conduzca este patinete debe ser capaz de colocar ambos pies en el suelo fácilmente mientras está sentado en el sillín.
- Al parar o aparcar el patinete, asegúrese de hacerlo en una superficie lisa y segura.
- La máxima carga permitida por el producto es de 110 kg.
- Este producto no lo puede utilizar más de una persona a la vez.
- El mal uso del producto o el incumplimiento de las instrucciones de este manual pueden causar serios daños.
- Para solucionar problemas de mantenimiento serios, póngase en contacto con el Servicio de Asistencia Técnica de Cecotec. No intente desmontar o reparar el producto por

su cuenta.

- No deje la batería cerca de fuego o de fuentes de calor. Evite utilizar baterías defectuosas.
- No se siente en el producto ni permita que nadie lo haga mientras está parado.
- No conduzca el vehículo de noche.
- En caso de que el usuario que vaya a utilizar el producto no esté familiarizado con la conducción de este tipo de vehículos, se recomienda que sea instruido de forma básica por un adulto antes de utilizarlo por primera vez sobre los siguientes aspectos:
 1. Aceleración.
 2. Deceleración.
 3. Frenado.
 4. Pautas básicas sobre conducción.
- Compruebe los frenos, la presión y la condición en la que se encuentran las ruedas y el acelerador antes de cada uso. Si se detectan ruidos inusuales o alguna anomalía, no utilice el producto y póngase en contacto con el Servicio de Asistencia Técnica de Cecotec.
- No está permitido modificar el patinete de ninguna manera, esto podría modificar su rendimiento o dañar su estructura y ocasionar daños.
- Asegúrese de apagar el producto antes de aparcarlo.
- No conduzca el vehículo bajo la lluvia, cuando nieve o en condiciones de humedad.
- Evite que las partes eléctricas del vehículo entren en contacto con agua u otros líquidos. Evite conducirlo cerca de ríos o lagos.
- Supervise a los niños para asegurarse de que no jueguen con el producto. Es necesario dar una supervisión estricta si el producto está siendo usado por o cerca de niños.

USO CORRECTO DEL PATINETE

- No lleve ropa ancha, bufandas, collares u otros objetos con cadenas o cordones largos.
- No conduzca con objetos en los bolsillos.
- No conduzca con objetos en las manos ni en la boca.
- No lleve a otras personas ni objetos en el vehículo.
- No apoye los pies en el suelo durante la conducción.
- No se baje del vehículo en marcha.
- No haga saltos ni acrobacias con el vehículo.
- No lea, escriba, beba ni coma mientras conduce.
- No escuche música cuando conduzca el vehículo.
- Evite conducir el producto en superficies inestables o peligrosas como carreteras con socavones o con cambios de altura.
- No conduzca bajo los efectos de las drogas o del alcohol, cuando se sienta cansado o cuando su estado de consciencia y capacidad de reacción pudieran estar alterados.
- No conduzca el vehículo en posiciones extrañas ni utilice los pies para frenar.

4. MONTAJE Y AJUSTE DEL PRODUCTO

AVISO: El vehículo se entrega plegado y con el manillar desmontado.

DESPLEGAR EL MÁSTIL:

1. Tire de la barra hacia arriba mientras presiona hacia abajo el guardabarros trasero.
2. Suba la barra, coloque la pestaña de plegado en posición de cerrado y gire el anillo de sujeción para sujetar la pestaña.
3. Ajuste el freno con una llave hexagonal M6.
4. Apriete y ajuste el manillar prestando atención al sentido de rotación.

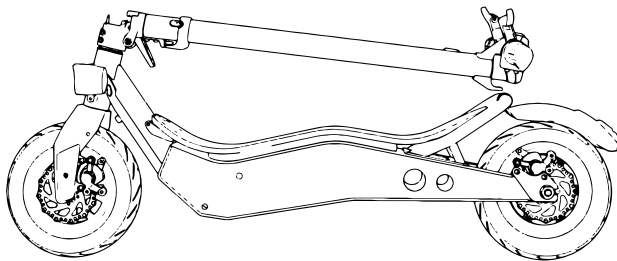

PLEGAR EL MÁSTIL:

1. Suba el anillo de sujeción para aflojarlo.
2. Abra la pestaña de plegado.
3. Baje la pestaña de plegado y luego la barra.
4. Alinee el gancho de cierre con el hueco en el guardabarros trasero y presione hacia abajo para asegurarse de que queda cerrado.

ACCESO Y ACTIVACIÓN DE LA BATERÍA Y EL MOTOR

Tanto la batería como el motor están ya instalados y conectados. Para acceder a cualquiera de estas piezas, levante la tabla reposapiés. Inserte el conector para activar el circuito eléctrico.



AJUSTE DEL FRENO TRASERO Y DELANTERO

El freno requiere ser ajustado periódicamente.

- Los frenos deben estar a unos 5-6 mm de distancia del puño del manillar.
- Colóquese sobre el vehículo para verificar la distancia entre el puño del manillar y el freno.
- Si la distancia excede a la recomendada, gire la arandela del freno (A) para ajustarlo.

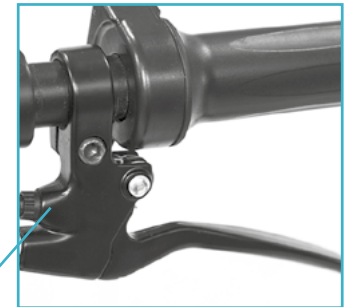

- Para ajustar la tensión del cable del freno, ajuste el tornillo (B) en la rueda trasera. Esto permitirá que la rueda gire fácilmente cuando no se esté utilizando el freno y a la vez que hará que el vehículo se detenga inmediatamente al activarlo.



AVISO: después de cada ajuste, apriete la contratuerca.

5. FUNCIONAMIENTO

BOTONES

- Interruptor de encendido: mantenga pulsado este botón durante varios segundos para encender y apagar el patinete.
- Acelerador: utilícelo para arrancar el patinete y para acelerar.
- Freno: manténgalo presionado para parar.
- Función: haga doble clic sobre este botón para ajustar la velocidad. Seleccione entre:
 - Modo ECO - La pantalla mostrará ECO.
 - Modo CONFORT - La pantalla mostrará S.
 - Modo SPORT - La pantalla mostrará S+.
- Faro delantero: pulse el botón de función un vez para encenderlo. La luz trasera se mantendrá encendida siempre. Mientras estén encendidas las luces, presione de nuevo el pulsador de función una vez para apagarlas.

AVISO: al frenar, la luz trasera parpadeará.

PANTALLA

- ODO: Km totales.
- TRIP: Km recorridos desde que se ha encendido el patinete.
- Nivel de batería.
- Velocidad (Km/h).

CARGA DE LA BATERÍA

AVISO: asegúrese de que el dispositivo está apagado.

A. Abra la tapa del puerto de carga (A) situado en la parte derecha del vehículo e inserte el extremo del adaptador de potencia de 3 contactos.

B. Conecte el otro extremo del cable de alimentación a una toma de corriente. El indicador luminoso se encenderá en color rojo durante la carga y cambiará a verde cuando esté

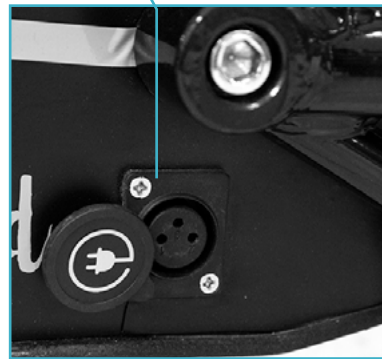

completamente cargado.

AVISO:

- El dispositivo viene ya cargado, aún así se recomienda cargarlo entre 6 y 8 horas antes del primer uso.
- También se recomienda cargarlo después de cada uso y antes de guardarlo.
- No permita que el vehículo se descargue por completo para evitar que se dañe la batería.

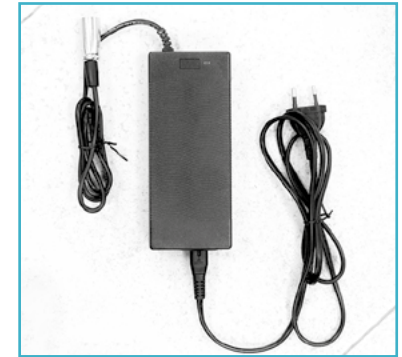

CONTROL SOBRE EL ACELERADOR Y LOS FRENOS

El acelerador está situado en el puño derecho del manillar.

1. Pulse el acelerador (1) hacia sí para acelerar y suéltelo para decelerar.
2. Accione cualquiera de las dos manetas de freno para frenar el patinete.

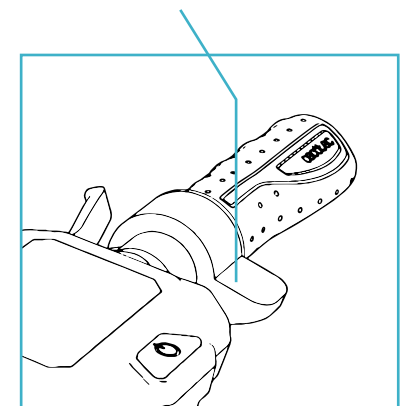

6. LIMPIEZA Y MANTENIMIENTO

LIMPIEZA

- Limpie el vehículo con un paño suave, agua y jabón si fuera necesario.
- Después de limpiarlo, seque a fondo las partes metálicas que pudieran corroerse u oxidarse.
- La cadena se debe limpiar y secar periódicamente para mantener el dispositivo en buenas condiciones durante el máximo tiempo posible.

MANTENIMIENTO GENERAL

- El mantenimiento del producto debe llevarlo a cabo siempre personal cualificado.
- Utilice siempre piezas de repuesto originales de Cecotec.
- Cualquier tipo de reparación debe llevarse a cabo con el vehículo apoyado en el caballete y apagado.

PRUEBAS QUE LLEVAR A CABO

- Tras una caída, compruebe que el puño del acelerador funciona correctamente. Para hacerlo, trate de acelerar y decelerar varias veces.
- Compruebe que los frenos funcionan correctamente de vez en cuando. Para esto, mueva el vehículo empujándolo manualmente y frene de repente para asegurarse de que responde.
- Compruebe que todas las partes del vehículo están en su posición y fijadas de forma segura.
- Compruebe los tornillos y la tensión de la cadena.
- Compruebe el desgaste y la tensión de los neumáticos.
- Compruebe el desgaste de los frenos y de los cables del acelerador.

7. RESOLUCIÓN DE PROBLEMAS

ERROR	CAUSA	SOLUCIÓN
El motor no funciona	La batería no está conectada.	Compruebe los conectores.
	La batería está baja.	Cargue la batería.
	Problema eléctrico.	Compruebe todos los conectores.
La rueda trasera no gira.	La cadena de transmisión está rota.	Reemplace la cadena de transmisión.
	Error del motor.	Compruebe el motor.
El motor se apaga durante el funcionamiento.	Sobrecalentamiento del motor.	Suelte el acelerador y espere hasta que se enfríe.

Después de cargarlo, el vehículo se apaga.	La batería no está cargada al completo.	Cargue la batería.
El vehículo emite ruidos inusuales al acelerar.	Cadena de transmisión des-tensada.	Tense la cadena de transmisión.
Fallo en la batería.	La batería es vieja o no funciona correctamente.	Reemplace la batería.
	La batería está congelada.	Ponga la batería en un ambiente cálido hasta que se estabilice.
El vehículo se detiene de repente durante el funcionamiento.	Error en el fusible.	Reemplace el fusible.
	El cable está dañado.	Compruebe y repare o reemplace el cable.
La batería no se carga.	Batería baja.	Reemplace la batería.
	El cargador de la batería está roto.	Reemplace el cargador de la batería.

8. ESPECIFICACIONES TÉCNICAS

Bongo Serie Z Blue / Bongo Serie Z Red

Bongo Serie Z Off Road Green / Bongo Serie Z Off Road Dark Green

Modelo No.: 07031 / 07035 / 07032 / 07053

Batería: 48 V~, 10000 mAh

Potencia Máxima: 800 W

Fabricado en China | Diseñado en España

9. RECICLAJE DE ELECTRODOMÉSTICOS



La directiva europea 2012/19/UE sobre Residuos de Aparatos Eléctricos y Electrónicos (RAEE) especifica que los electrodomésticos no deben ser reciclados con el resto de los desperdicios municipales. Dichos electrodomésticos han de ser desechados de forma separada, para optimizar la recuperación y reciclaje de materiales y, de esta manera, reducir el impacto que puedan tener en la salud humana y el medioambiente.

El símbolo del contenedor tachado le recuerda su obligación de desechar este producto de forma correcta. Si el producto en cuestión cuenta con una batería o pila para su autonomía eléctrica, esta deberá extraerse antes de ser desechado y ser tratada a parte como un residuo de diferente categoría. Para obtener información detallada acerca de la forma más adecuada de desechar sus electrodomésticos y/o las correspondientes baterías, el consumidor deberá contactar con las autoridades locales.

10. GARANTÍA Y SAT

Este producto tiene una garantía de 2 años desde la fecha de compra, siempre y cuando se conserve y envíe la factura de compra, el producto esté en perfecto estado físico y se le dé un uso adecuado tal y como se indica en este manual de instrucciones.

La garantía no cubrirá:

- Si el producto ha sido usado fuera de su capacidad o utilidad, maltratado, golpeado, expuesto a la humedad, sumergido en algún líquido o sustancia corrosiva, así como cualquier otra falta atribuible al consumidor.
- Si el producto ha sido desarmado, modificado o reparado por personas no autorizadas por el SAT oficial de Cecotec.
- Si la incidencia ha sido originada por el desgaste normal de las piezas debido al uso.
- El servicio de garantía cubre todos los defectos de fabricación durante 2 años en base a la legislación vigente, excepto piezas consumibles. En caso de mal uso por parte del usuario el servicio de garantía no se hará responsable de la reparación.

Si en alguna ocasión detecta una incidencia con el producto o tiene alguna consulta, póngase en contacto con el Servicio de Asistencia Técnica oficial de Cecotec a través del número de teléfono **+34 96 321 07 28**.

3. SAFETY INSTRUCTIONS

Read these instructions thoroughly before using the appliance. Keep this instruction manual for future reference or new users.

- Cecotec will not assume any responsibility resulting from product misuse or from not complying with traffic regulations and with this instruction manual.
- This electric scooter is not a toy. Use it with competence, attention and respect for others and yourself.
- Check local current regulations on the use of these kind of products before riding it and make sure to comply with local traffic regulations. Drive in a civilized way and pay attention to people and obstacles around in order to avoid accidents.
- Always use the recommended clothing, helmet (fastened), glasses, gloves, shoes, knee pads and elbow pads suitable for this use.
- The vehicle measures must be proportional to the user. The person riding it must be able to place both feet easily on the ground while sitting on the saddle.
- When stopping or parking the vehicle, make sure to do it on a flat and safe surface.
- The maximum load allowed by the product is 110 kg.
- It is not allowed to use the product with more than 1 person at a time.
- The misuse of the product or the non-compliance of this instruction manual can cause serious injury or even death.
- For any serious reparation not described in this manual, contact the Technical Support Service of Cecotec. Do not try to repair the product by yourself.
- Do not leave the battery near fire or near heat sources. Avoid using defective batteries.
- Do not sit or allow anyone to sit on the product while it is stopped.

- Do not ride the vehicle at night.
- If the user that is going to use the product is not familiar with riding this type of vehicles, it is recommended that an adult teaches before first use:
 1. Acceleration.
 2. Deceleration.
 3. Braking.
 4. Basic riding principles.
- Before each use, check the brakes, the pressure and condition of the tires and the throttle. If any unusual noise or fault is detected, do not use the product and contact the Technical Support Service of Cecotec.
- Any alteration of the product is not allowed, as this can change its performance or damage its structure causing injuries.
- Make sure to turn off the product before parking it.
- Do not ride the vehicle under rain, snow or wet conditions.
- Avoid the vehicle's electric parts from getting into contact with water or other liquids. Avoid riding it near rivers or lakes.
- Supervise young children to make sure that they do not play with the appliance. Close supervision is necessary when the appliance is being used by or near children.

DRIVING CONDUCT INSTRUCTIONS

- Do not use the phone or listen to music while riding the scooter.
- Only drive when there is enough light as to do it safely. Do not drive at night.
- Drive always holding the handlebar with both hands.
- While driving, your feet must always be comfortably and solidly placed on the board.
- Do not distract during the ride, always look ahead.
- Always ride at a speed as to allow you to stop safely.
- Start braking at enough distance from obstacles, curves and from areas where the type of floor changes. Remember to release the throttle before braking.

- Do not race other drivers.
- A minimum safety distance of 5 m should be kept from other vehicles.

4. PRODUCT ASSEMBLY AND ADJUSTMENT

NOTE: The vehicle is shipped folded with the handlebar disassembled.

UNFOLDING THE SCOOTER'S STEM:

1. Pull up the stem while pressing down the rear fender.
2. Raise the stem, place the folding tab in a close position and turn the fixing ring to hold the tab.
3. Fix the brake with an M6 hex wrench.
4. Paying attention to the rotation direction, tighten the handlebar.

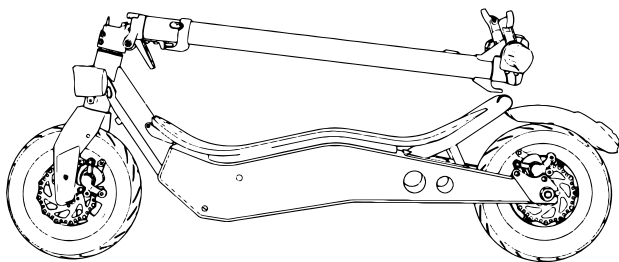

FOLDING THE SCOOTER'S STEM:

1. Slide up the fixing ring to loosen it.
2. Open the folding tab.
3. Lower the folding tab and then the stem.
4. Align the closing hook with the gap on the rear fender and press it down to ensure it is locked.

ACCESSING AND ACTIVATING THE BATTERY AND ENGINE

The battery and engine are already installed and connected. To access to any of these, lift the board. To activate the electric circuit, insert the connector.



ADJUSTING THE FRONT AND REAR BRAKE

The brakes require periodic adjustment.

- The brake must be at a 5 or 6-mm distance from the handlebar grip.
- Place yourself on the vehicle to verify the distance between the handlebar grip and the brake.
- If the distance exceeds the recommended one, turn the washer on the brake (A) to adjust it.
- To adjust the brake cable's tension, adjust the screw (B) on the rear wheel. This will allow the wheel to spin freely when the brake is not operated and will allow the vehicle to stop immediately when it is pressed.

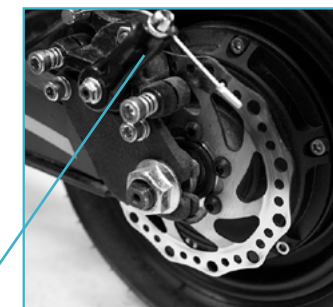
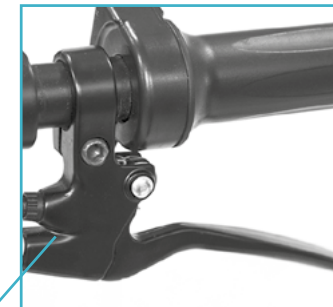

NOTE: After each adjustment, tighten the locknut.

5. OPERATION

PUSH BUTTONS

- Power switch: Hold down this push button for a few seconds to turn the scooter on or off.
- Throttle: Use it to start the scooter and to accelerate.
- Brake: Hold it down to stop.
- Function: Press this push button twice to adjust speed. Select between:
 - ECO mode – Eco appears on the display.
 - COMFORT mode – S appears on the display.
 - SPORT mode – S+ appears on the display.
- Headlight: Press the function button once to turn the headlight on. The back lights are always on. While the lights are on, short press the function push button once to turn them off.

NOTE: The back light will blink when using the brakes.

DISPLAY

- ODO: Total km
- TRIP: Km run since the electric scooter has been turned on
- Battery level
- Speed (Km/h)

BATTERY CHARGING

NOTE: Make sure the device is turned off.

A. Open the charging port's cover located on the right side of the vehicle and insert the 3-contact power adapter's end.

B. Connect the other power adapter's end to a wall power supply. The light indicator will turn red during charge and will turn green when fully charged.

Note:

- The device comes already charged, but it is recommended to charge it for 6-8 hours before the first use.
- It is also recommended to charge it after each use and before storing it.
- To avoid the battery from damaging, do not allow the vehicle to fully discharge.

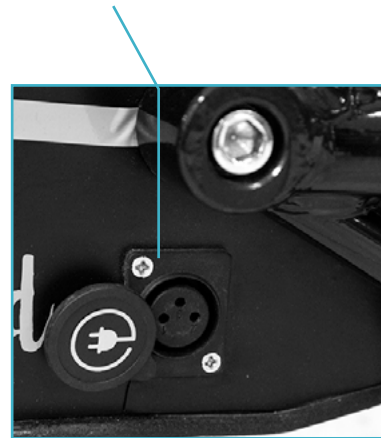

THROTTLE AND BRAKE CONTROL

The throttle is located on the right handlebar grip.

1. Press the throttle (1) towards yourself to increase speed and release to decrease it.
2. Press the right or left brake of the handlebar

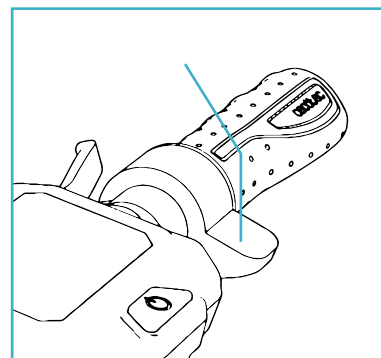

to brake.

3. The rear brake is located on the left side of the handlebar. Press it to brake with the rear wheel.

6. CLEANING AND MAINTENANCE

CLEANING

- Clean the vehicle with a soft cloth, water and soap if necessary.
- After cleaning, dry thoroughly any metal parts subject to corrosion, oxidation, etc.
- The chain unit must be thoroughly cleaned and dried periodically to maintain the device in good conditions for as long as possible.
- Lubricate the pivot points on the suspension.

OVERALL MAINTENANCE

- Maintenance should always be performed by qualified personnel.
- Always use spare parts provided by Cecotec.
- Any type of reparation must be carried out with the vehicle on the stand and turned off.

CHECKS TO BE CARRIED

- After a fall, check that the throttle grip operates correctly. To do so, try to accelerate and decelerate a few times.
- From time to time, check that the brakes operate properly. To do so, move the vehicle pushing it manually and brake suddenly to ensure they respond.
- Check all the parts of the vehicle are in place and securely assembled.
- Check the screws and chain tension.
- Check the wear of the tyres and their pressure.
- Check the wear of the brakes and the throttle cables.

7. TROUBLESHOOTING

ERROR	CAUSE	SOLUTION
The engine does not work.	The battery is not connected.	Check the connectors.
	The battery is low.	Recharge the battery.
	Electrical problem.	Check all connectors.

The rear wheel does not rotate.	The transmission chain is broken.	Replace the drive chain.
	Engine error.	Check the engine.
The engine switches off during use.	Engine overheating.	Release the throttle and wait until it cools down.
After charging, the vehicle turns off.	The battery is not fully charged.	Recharge the battery.
The vehicle emits unusual noises when accelerating.	Loose drive chain	Tension the drive chain.
Battery error	The battery is old or does not work properly.	Replace the battery.
	The battery is frozen.	Place the battery in a warm place until it recovers its normal temperature.
The vehicle stops suddenly while in use.	Fuse error.	Replace the fuse.
	The cable is damaged.	Check and repair or replace the cable.
The battery does not charge.	Low battery.	Replace the battery.
	Broken battery charger.	Replace the battery charger.

8. TECHNICAL SPECIFICATIONS

Bongo Serie Z Blue / Bongo Serie Z Red

Bongo Serie Z Off Road Green / Bongo Serie Z Off Road Dark Green

Product reference : 07031 / 07035 / 07032 / 07053

Battery: 48 V-, 10000 mAh

Voltage: 800 W

Made in China | Designed in Spain

9. DISPOSAL OF OLD ELECTRICAL APPLIANCES



The European directive 2012/19/EU on Waste Electrical and Electronic Equipment (WEEE), specifies that old household electrical appliances must not be disposed of with the normal unsorted municipal waste. Old appliances must be collected separately, in order to optimize the recovery and recycling of the materials they contain, and reduce the impact on human health and the environment.

The crossed out "wheeled bin" symbol on the product reminds you of your obligation to dispose of the appliance correctly. If the product has a built-in battery or uses batteries, they should be removed from the appliance and disposed of appropriately.

Consumers must contact their local authorities or retailer for information concerning the correct disposal of old appliances and/or their batteries.

10. TECHNICAL SUPPORT SERVICE AND WARRANTY

This product is under warranty for 2 years from the date of purchase, as long as the proof of purchase is submitted, the product is in perfect physical condition, and it has been given proper use, as explained in this instruction manual.

The warranty will not cover the following situations:

- The product has been used for purposes other than those intended for it, misused, beaten, exposed to moisture, immersed in liquid or corrosive substances, as well as any other fault attributable to the customer.
- The product has been disassembled, modified, or repaired by persons, not authorised by the official Technical Support Service of Cecotec.
- Faults deriving from the normal wear and tear of its parts, due to use.
- The warranty service covers every manufacturing defects of your appliance for 2 years, based on current legislation, except consumable parts. In the event of misuse, the warranty will not apply.

If at any moment you detect any problem with your product or have any doubt, do not hesitate to contact Cecotec Technical Support Service at **+34 96 321 07 28**.

3. INSTRUCTIONS DE SÉCURITÉ

Veillez lire attentivement les instructions suivantes avant d'utiliser le véhicule. Gardez bien ce manuel pour de futures références ou pour tout nouvel utilisateur.

- Cecotec n'assumera aucune responsabilité dérivant d'une mauvaise utilisation du véhicule ou du non-respect du code de la route et/ou des instructions de ce manuel.
- Ce véhicule n'est pas un jouet. Utilisez-le avec responsabilité, attention et respect envers les autres personnes.
- Vérifiez la norme locale en vigueur en relation avec l'utilisation de ce type de véhicule avant de l'utiliser et assurez-vous de respecter le code de la route local. Conduisez de manière civilisée et faites bien attention aux personnes et aux obstacles se trouvant autour pour éviter les accidents.
- Utilisez toujours des vêtements recommandés, un casque attaché, des lunettes, des gants, des chaussures spéciales, des genouillères et des coudières avec ce type de véhicule.
- Les dimensions du véhicule doivent être proportionnelles à l'utilisateur. La personne qui conduit ce véhicule doit être capable de placer les deux pieds sur la plateforme facilement alors qu'elle est assise sur la selle.
- Lorsque vous vous arrêtez ou que vous garez le véhicule, assurez-vous de le faire sur une surface lisse et sécurisée.
- La charge maximale permise par ce véhicule est de 110 kg.
- Ce véhicule ne peut pas être utilisé par plus d'une personne à la fois.
- La mauvaise utilisation ou le non-respect des instructions de ce manuel pourraient provoquer des sérieux dommages.
- Pour solutionner les problèmes importants d'entretien, veuillez contacter le Service Après-Vente Officiel de Cecotec. N'essayez pas de démonter ni de réparer vous-

même le véhicule.

- Ne laissez pas la batterie près du feu ni près de sources de chaleur. Évitez d'utiliser des batteries défectueuses.
- Ne vous asseyez pas ni ne laissez personne s'asseoir sur le véhicule pendant qu'il est à l'arrêt.
- Ne conduisez pas le véhicule de nuit.
- Si l'utilisateur qui va conduire n'est pas familiarisé avec la conduite de ce type de véhicule, il est recommandé qu'il reçoive des informations basiques de la part d'un adulte sur comment l'utiliser la première fois en faisant bien attention aux aspects suivants :
 1. Accélération.
 2. Décélération.
 3. Freinage.
 4. Règles basiques sur la conduite.
- Vérifiez les freins, la pression et la condition dans laquelle se trouvent les roues et l'accélérateur avant chaque usage. Si des bruits inhabituels ou une anomalie apparaissent, n'utilisez pas le véhicule et contactez le Service Après-Vente Officiel de Cecotec.
- La modification de ce véhicule n'est permise en aucun cas, cela pourrait altérer son rendement ou abîmer sa structure et provoquer des dommages.
- Assurez-vous d'éteindre le véhicule avant de le garer.
- Ne conduisez pas le véhicule sous la pluie, lorsqu'il neige ou dans des conditions d'humidité.
- Évitez que les parties électriques du véhicule n'entrent en contact avec de l'eau ni avec aucun autre liquide. Évitez de conduire près de fleuves ou lacs.
- Surveillez les enfants pour vous assurer qu'ils ne jouent pas avec le véhicule. Une surveillance stricte est nécessaire si le véhicule est utilisé par ou à côté d'enfants.

INSTRUCTIONS SUR LE COMPORTEMENT LORS DE LA CONDUITE

- N'utilisez pas de téléphone et n'écoutez pas de musique pendant que vous conduisez le véhicule.
- Conduisez uniquement lorsqu'il y a suffisamment de lumière pour conduire de manière sécurisée. Ne conduisez pas de nuit.
- Tenez toujours bien le guidon avec les deux mains lorsque vous conduisez.
- Vos deux pieds doivent toujours se trouver sur la plateforme, de manière sécurisée et confortable lorsque vous conduisez.
- Ne vous distrayez pas pendant que vous conduisez, regardez toujours devant vous.
- Conduisez toujours à une vitesse qui vous permet de freiner de manière sécurisée.
- Commencez à freiner à une distance suffisante de l'obstacle, du virage ou de la zone où le type de sol change. Rappelez-vous de relâcher l'accélérateur avant de freiner.
- Ne réalisez pas de courses avec d'autres conducteurs.
- Vous devez maintenir une distance de sécurité minimale de 5 m avec les autres véhicules.

4. MONTAGE ET RÉGLAGE DU PRODUIT

NOTE : Le véhicule est livré plié et avec le guidon démonté.

DÉPLIER LE MÂT :

1. Tirez sur la barre vers le haut pendant que vous appuyez sur le garde-boue arrière.
2. Élevez la barre, placez le verrou de pliage sur la position « fermée » et tournez l'anneau de scellage pour soutenir le verrou.
3. Ajustez le frein avec une clé hexagonale M6.
4. Serrez et ajustez le guidon en faisant attention au sens de rotation.

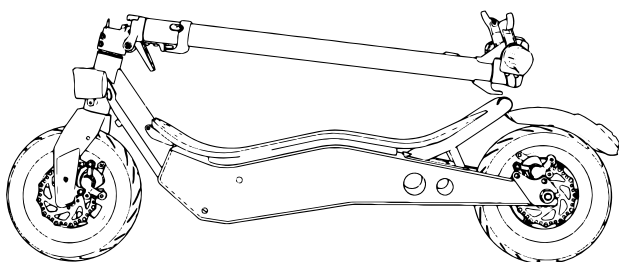

PLIER LE MÂT :

5. Tournez l'anneau de fixation pour le desserrer.

6. Ouvrez le levier de pliage.
7. Abaissez le levier de pliage puis la barre.
8. Alignez le crochet de fermeture avec l'espace dans le garde-boue arrière et appuyez vers le bas pour vous assurer qu'il soit bien fermé.

ACCÈS ET ACTIVATION DE LA BATTERIE ET DU MOTEUR

La batterie comme le moteur sont déjà installés et connectés. Pour accéder à une des ces pièces, élevez la plateforme. Insérez le connecteur pour activer le circuit électrique



RÉGLAGE DES FREINS AVANT ET ARRIÈRE

Le frein doit être ajusté périodiquement.

- Les freins doivent se trouver à 5-6 mm environ de distance de la poignée du guidon.
- Montez sur le véhicule pour vérifier la distance entre la poignée du guidon et le frein.
- Si la distance excède celle recommandée, tournez la rondelle du frein (A) pour l'ajuster.
- Pour ajuster la tension du câble du frein, ajustez la vis (B) de la roue arrière. Cela permettra que la roue tourne facilement lorsque vous n'utilisez pas le frein et permettra également que le véhicule s'arrête immédiatement lorsque vous l'activez.

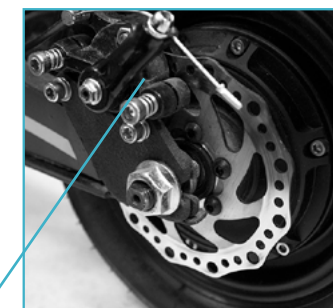
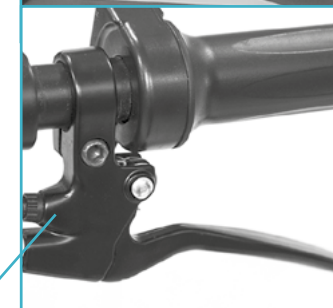

NOTE : après chaque réglage, resserrez le contre-écrou.

5. FONCTIONNEMENT

BOUTONS

- Interrupteur de connexion : maintenez appuyé ce bouton pendant quelques secondes

pour allumer ou éteindre la trottinette.

- Accélérateur : utilisez-le pour démarrer la trottinette et pour accélérer.
- Frein : maintenez-le appuyé pour arrêter la trottinette.
- Fonction : cliquez deux fois sur ce bouton pour ajuster la vitesse. Sélectionnez entre :
 - Mode ECO - L'écran montre ECO
 - Mode CONFORT - L'écran montre S
 - Mode SPORT - L'écran montre S+
- Phare avant : appuyez sur le bouton de fonction une fois pour l'allumer. La lumière arrière se maintiendra toujours allumée. Si les lumières sont allumées, appuyez à nouveau sur le bouton de fonction deux fois pour les éteindre.

NOTE : lorsque vous freinez, la lumière arrière clignote.

ÉCRAN

- ODO : Km total
- TRIP : Km parcourus depuis que la trottinette soit allumée.
- Niveau de la batterie
- Vitesse (Km/h)

CHARGE DE LA BATTERIE

NOTE : assurez-vous que le produit soit bien éteint.

A. Ouvrez le couvercle du port de charge situé au niveau de la partie droite du véhicule et insérez l'extrémité de l'adaptateur de puissance à 3 contacts.

B. Branchez l'autre extrémité du câble d'alimentation à une prise de courant. Pendant la charge, le témoin lumineux s'allume en couleur rouge et passe au vert lorsque la charge est complète.

Note :

- Le produit est livré déjà chargé, mais il est quand même recommandé de le recharger pendant 6 à 8 heures avant la première utilisation.

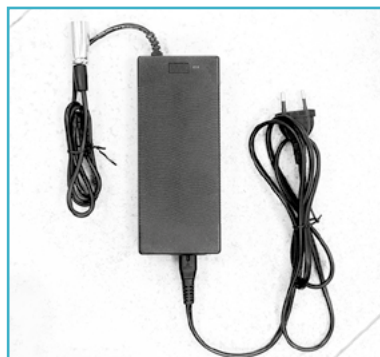
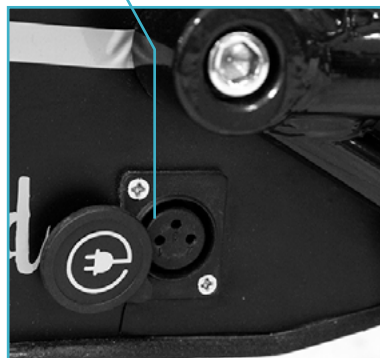

- Il est également recommandé de le recharger après chaque usage et avant de le ranger.
- Ne laissez pas le véhicule se décharger complètement pour éviter que la batterie ne s'abîme.

THROTTLE AND BRAKE CONTROL

L'accélérateur est situé sur la poignée droite du guidon.

1. Tournez l'accélérateur (1) vers vous pour accélérer et relâchez-le pour décélérer.
2. Actionnez n'importe quelle manette de frein pour freiner la trottinette.

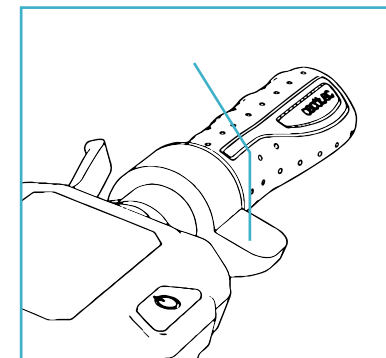

6. NETTOYAGE ET ENTRETIEN

NETTOYAGE

- Nettoyez le véhicule avec un chiffon doux, de l'eau et du savon si nécessaire.
- Après l'avoir nettoyé, séchez bien les parties métalliques qui peuvent se corroder ou s'oxyder.
- La chaîne doit être nettoyée et séchée rapidement pour maintenir l'appareil dans de bonnes conditions le plus longtemps possible.
- Engraissez les points du pivot de la suspension.

ENTRETIEN GÉNÉRAL

- L'entretien du véhicule doit toujours être réalisé par du personnel qualifié.
- Utilisez toujours des pièces de rechange d'origine de Cecotec.
- Le véhicule doit être appuyé sur sa béquille et éteint avant toute réparation.

TESTS À RÉALISER

- Après une chute, vérifiez que la poignée de l'accélérateur fonctionne correctement. Pour cela, essayez d'accélérer et de décélérer plusieurs fois.
- Vérifiez de temps en temps que les freins fonctionnent correctement. Pour cela, déplacez le véhicule en le poussant manuellement et freinez brusquement pour vous assurer que

le frein répond bien.

- Vérifiez que toutes les parties du véhicule soient bien à leur place et fixées de manière sécurisée.
- Vérifiez les vis et la tension de la chaîne.
- Vérifiez l'usure et la tension des pneus.
- Vérifiez l'usure des freins et des câbles de l'accélérateur.

7. RÉOLUTION DES PROBLÈMES

ERREUR	CAUSE	SOLUTION
Le moteur ne fonctionne pas.	La batterie n'est pas branchée.	Vérifiez les connecteurs.
	La batterie est faible.	Rechargez la batterie.
	Problème électrique.	Vérifiez tous les connecteurs.
La roue arrière ne tourne pas.	La chaîne de transmission est cassée.	Remplacez la chaîne de transmission.
	Erreur au niveau du moteur.	Vérifiez le moteur.
Le moteur s'éteint pendant le fonctionnement.	Surchauffe du moteur.	Relâchez l'accélérateur et attendez qu'il refroidisse.
Après l'avoir rechargé, le véhicule s'éteint.	Placez la batterie dans un environnement chaud jusqu'à ce qu'elle se stabilise.	Rechargez la batterie.
Le véhicule émet des bruits inhabituels lorsque vous accélérez.	Chaîne de transmission lâche.	Tendez la chaîne de transmission.

Défaillance de la batterie	La batterie est ancienne et ne fonctionne pas correctement.	Remplacez la batterie.
	La batterie est congelée.	Réchauffez la batterie.
Le véhicule s'arrête d'un coup pendant le fonctionnement.	Erreur au niveau du fusible.	Remplacez le fusible.
	Le câble est abîmé.	Vérifiez et réparez ou remplacez le câble.
La batterie ne se recharge pas.	Batterie faible.	Remplacez la batterie.
	Le chargeur de la batterie est cassé.	Remplacez le chargeur de la batterie.

8. SPÉCIFICATIONS TECHNIQUES

Bongo Serie Z Blue / Bongo Serie Z Red

Bongo Serie Z Off Road Green / Bongo Serie Z Off Road Dark Green

Référence du produit : 07031 / 07035 / 07032 / 07053

Puissance : 48 V-, 10000 mAh

Voltage : 800 W

Made in China | Conçu en Espagne

9. RECYCLAGE DES ÉLECTROMÉNAGERS



La directive européenne 2012/19/UE relative aux Déchets d'Équipements Électriques et Électroniques (DEEE) spécifie que les électroménagers ne doivent pas être recyclés avec le reste des déchets municipaux. Ces électroménagers doivent être jetés séparément, afin d'optimiser la récupération et le recyclage des matériaux et, de cette manière, réduire l'impact qu'ils peuvent avoir sur la santé et sur l'environnement.

Le symbole de la poubelle rayée vous rappelle l'obligation de vous défaire de ce produit correctement. Si le produit en question possède une batterie ou une pile pour son autonomie électrique, celle-ci devra être retirée avant de jeter le produit et être traitée à part comme un résidu d'une catégorie différente.

Pour obtenir des informations détaillées sur la manière la plus adéquate de vous défaire de vos électroménagers et/ou des batteries correspondantes, vous devez contacter les autorités locales.

10. GARANTIE ET SAV

Ce produit possède une garantie de 2 ans à partir de la date d'achat, à condition de toujours présenter la facture d'achat, que le produit soit en parfait état, et ait été utilisé correctement comme indiqué dans ce manuel d'instructions.

La garantie ne couvre pas :

- Un produit qui ait été utilisé en-dehors de ses capacités ou usages normaux, ayant subi des coups, ayant été abîmé, exposé à l'humidité, submergé dans un liquide ou une substance corrosive, ainsi que tous les incidents dont la faute serait imputable au consommateur.
- Un produit qui ait été démonté, modifié ou réparé par des personnes non autorisées par le Service Après-Vente Officiel de Cecotec.
- Lorsque le problème a été causé par l'usure normale des composants dû à l'utilisation.

Le service de garantie couvre tous les défauts de fabrication pendant 2 ans selon la législation en vigueur, à l'exception des pièces consommables. Dans le cas d'une mauvaise utilisation de la part de l'utilisateur, le service de garantie ne se fera pas responsable de la réparation.

Si vous détectez un incident ou un problème avec le produit, vous devez contacter le Service Après-Vente Officiel de Cecotec au **+34 96 321 07 28**.

3. SICHERHEITSHINWEISE

Lesen Sie die folgenden Hinweise aufmerksam durch, bevor Sie das Gerät in Betrieb nehmen. Bewahren Sie die Bedienungsanleitung für künftigen Benutzer auf.

- Cecotec übernimmt keine Haftung von der unsachgemäßen Verwendung des Produktes oder Nichteinhaltung dieser Anweisungen bzw. der geltenden Verkehrsregeln.
- Dieser E-Scooter ist kein Spielzeug. Verwenden Sie es verantwortungsvoll, mit Aufmerksamkeit und Respekt von anderen.
- Schauen Sie nach die lokalen Gesetzgebungen in Bezug mit der Verwendung dieses Produktes, bevor Sie es verwenden und halten Sie die geltenden Verkehrsregeln ein. Fahren Sie ordnungsgemäß und seien Sie vorsichtig mit den Menschen und Hindernissen herum, um Unfälle zu verhindern.
- Verwenden Sie immer geeignete Schutzkleidung, Helm, Brillen, Handschuhe, Sportschuhe, Handgelenk-, Ellbogen- und Knieschutz.
- Die Maßen des Fahrzeuges müssen proportional zu jedem Benutzer sein. Der Benutzer sollte beide Füße auf dem Boden mühelos stellen können, während er auf dem Sattel gesetzt ist.
- Stoppen oder parken Sie das Fahrzeug auf eine sichere und ebene Oberfläche.
- Max. Tragkraft beträgt 110 kg.
- Dieser Scooter darf nicht von mehr als eine Person gleichzeitig verwendet werden.
- Eine unsachgemäße Benutzung des Produktes oder die Nichteinhaltung dieser Bedienungsanleitung könnte Verletzungen verursachen.
- Kontaktieren Sie bei ernsthaften Problemen mit dem technischen Kundendienst von Cecotec. Versuchen Sie

nicht, das Produkt selbst zu demontieren oder reparieren.

- Lassen Sie niemals den Akku in der Nähe von Feuer oder Wärmequellen. Verwenden Sie keinen defekten Akku.
- Sitzen Sie sich nicht oder lassen Sie Keinen auf dem E-Scooter sitzen, wenn er stillsteht.
- Fahren Sie ihn nicht abends.
- Falls der Benutzer nicht an die Verwendung dieses Gerätes gewöhnt ist, wird es empfohlen, dass ein Erwachsener ihm Anweisungen in Bezug auf Folgendes gibt:
 1. Beschleunigung
 2. Verzögerung
 3. Bremsung
 4. Grundlegende Fahrtrichtlinien
- Überprüfen Sie die Bremse, den Druck und Zustand der Reifen und Gaspedal vor jedem Gebrauch. Verwenden Sie bei ungewöhnlichen Geräuschen oder Ungewöhnlichkeiten das Gerät nicht und kontaktieren Sie mit dem technischen Kundendienst von Cecotec.
- Die Modifizierung des Rollers ist auf keinem Fall vorgesehen, da das die Struktur beschädigen und Schäden deshalb verursachen könnte.
- Vergewissern Sie sich, dass das Gerät ausgeschaltet wurde, bevor Sie es parken.
- Fahren Sie ihn niemals im Regenwetter, Schneewetter oder Feuchtigkeit.
- Die elektrischen Teile des Gerätes dürfen nicht mit Wasser in Kontakt kommen. Fahren Sie ihn nie in der Nähe von Seen oder Flüssen.
- Kinder sollten beaufsichtigt werden, damit sie nicht mit dem Gerät spielen. Eine besondere genaue und konsequente Beaufsichtigung ist geboten, wenn das Gerät in der Nähe von Kindern verwendet wird.

FAHRVERHALTEN ANWEISUNGEN

- Verwenden Sie während des Betriebs kein Handy und hören Sie keine Musik.
- Fahren Sie nur, wenn genügend Licht gibt, um eine sichere Fahrt zu gewährleisten. Fahren Sie niemals in der Nacht.
- Nehmen Sie die Lenkstange mit den zwei Hände beim Fahren.
- Fahren Sie immer mit den zwei Füßen auf dem Deck.
- Lassen Sie nicht während des Fahrt ablenken, Schauen Sie jedenfalls nach vorne.
- Fahren Sie immer mit einer Geschwindigkeit, die es Ihnen erlaubt, jederzeit sicher abzubremsen.
- Brennen Sie mit genügend Abstand zwischen den Hindernisse, Kurven und Bereiche mit verschiedenem Boden. Lassen Sie die Beschleunigen los, bevor Sie bremsen.
- Machen Sie keine Wettlaufen mit anderen Autofahrer.
- Sie dürfen eine Mindest-Sicherabstand von 5 m zwischen die andere Fahrzeuge.

4. MONTAGE UND EINSTELLUNG DES PRODUKTS

HINWEIS: Das Fahrzeug ist geklappt und mit dem Sattel abmontiert geliefert.

AUSEINANDERKLAPPEN:

1. Ziehen Sie die Stange nach oben, indem Sie den Schutzblech nach unten gedrückt halten.
2. Heben Sie die Stange, stellen Sie die Klappflasche in geschlossener Position und schwenken Sie die Festhaltungsring, um die Lasche festzuhalten.
3. Innensechskantschlüssel M6.
4. Drücken Sie die Lenkstange und achten Sie darauf auf die Umdrehung.

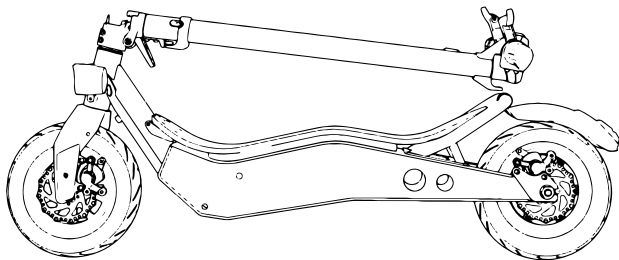

ZUSAMMENKLAPPEN:

1. Heben Sie die Festhaltungsring, um ihn zu lockern.
2. Öffnen Sie die Klappflasche.

3. Schieben Sie erst die Klappflasche und dann die Stange nach unten.
4. Stecken Sie Verriegelungshaken in den Loch des hinteres Schutzblech hinein und drücken Sie nach unten, um sicher zu stellen, dass er geschlossen ist.

ZUGRIFF UND AKTIVIERUNG DES AKKUS UND MOTORS

Akku und Motor sind eingestellt und verbindet geliefert. Heben Sie die Trittpläche, um auf diese Teile zuzugreifen. Stecken Sie den Anschluss hinein, um den Stromkreis zu aktivieren



EINSTELLUNG DER HINTER- UND VORDERBREMSE

Die Bremse muss regelmäßig angepasst werden.

- Bremse dürfen 5-6 mm von Lenkergriff entfernt werden.
- Steigen Sie auf das Fahrzeug auf, um den Abstand zwischen die Bremse und den Lenkergriff zu überprüfen.
- Falls den Abstand nicht geeignet ist, drehen Sie die Bremsscheibe, um ihn anzupassen.
- Zum Bremskabel anpassen, schrauben Sie die Schraube (B) von der hinteren Reife. Dies wird ein leichtes Drehen der Reifen ermöglichen, wenn Sie die Bremse nicht verwenden und eine ordnungsgemäße Bremsen bei der Aktivierung.

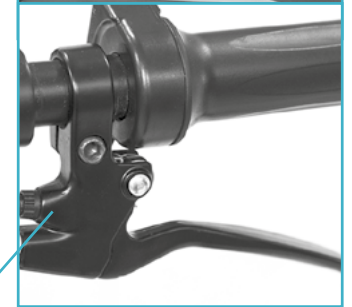

HINWEIS: Nach jeder Anpassung, drücken Sie die Gegenmutter.



5. BEDIENUNG

TASTEN

- Einschalter: Halten Sie für ein paar Sekunden diesen Schalter gedrückt, um den Scooter an- oder ausschalten.

- Gashebel: Verwenden Sie ihn, um den Roller anzuspringen und zu beschleunigen.
- Bremse: Halten Sie sie gedrückt, um zu stoppen.
- Funktion: Drücken Sie zweimal diese Taste, um die Geschwindigkeit einzustellen. Sie wählen unter den folgenden aus:
 - ECO Modus - Der Bildschirm zeigt ECO an.
 - COMFORT Modus - Der Bildschirm zeigt S an.
 - SPORT Modus - Der Bildschirm zeigt S+ an.
- Frontscheinwerfer: Drücken Sie einmal diese Taste, um ihn anzuschalten. Der Rückscheinwerfer bleibt immer an. Drücken Sie erneut den Funktion-Schalter, um den Frontschweinwerfer auszuschalten, wenn sie an sind.

HINWEIS: Beim Abbremsen blinkt der Rückscheinwerfer.

ANZEIGE

- ODO: Gesamte zurückgelegte km
- TRIP: Zurückgelegte km, seit der Roller eingeschaltet wurde
- Akkustand
- Geschwindigkeit (km/h)

AUFLADEN DES AKKUS

HINWEIS: Vergewissern Sie sich, dass das Gerät sich ausgeschaltet ist.

A. Öffnen Sie die Ladebuchse. Diese finden Sie am Roller auf der rechten Seite und verbinden dieses mit dem Leistungsadapter von Drei-Kontakt-Adapter.

B. Stecken Sie das andere Kabelende zu einer Steckdose. Der Akkuanzeiger leuchtet beim Laden rot und grün, wenn der Akku vollständig aufgeladen ist.

Hinweis:

- Das Gerät ist völlig aufgeladen, es wird sowieso empfohlen, vor dem ersten Gebrauch zwischen 6 und 8 Stunde noch

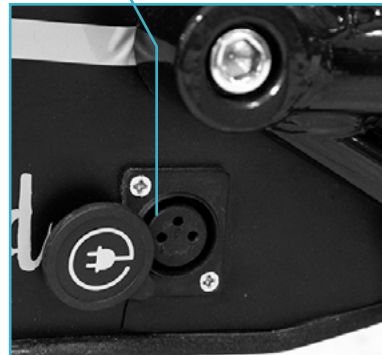

laden.

- Es wird empfohlen, ihn nach jedem Gebrauch und vor der Lagerung zu laden.
- Lassen Sie nie das Gerät mit leerer Batterie, um seine Lebensdauer nicht zu beschädigen.

GASHEBEL- UND BREMSKONTROLLE

Der Gashebel und Vorderbremse finden sich auf dem rechten Griff des Lenkers.

1. Ziehen Sie den Gashebel an, um zu beschleunigen und lassen Sie ihn frei, um zu verzögern.
2. Drücken Sie eine der zwei Bremshebel, um den Scooter zu bremsen.

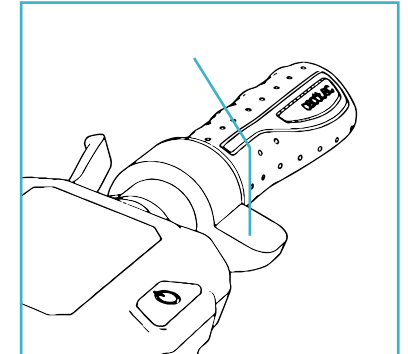

6. REINIGUNG UND WARTUNG

REINIGUNG

- Reinigen Sie das Fahrzeug mit einem weichen Tuch, Wasser und Seife, wenn nötig.
- Nach dem Reinigen trocknen Sie gründlich die Metall-Teile, die oxydieren können.
- Die Kette darf ständig gereinigt und getrocknet werden, um das Gerät in einem guten Zustand halten.
- Schmieren Sie die Drehbolzen der Federung.

ALLGEMEINE WARTUNG

- Die Wartung dieses Gerätes darf durch qualifiziertes Personal durchgeführt werden.
- Verwenden Sie immer Ersatzteile von Cecotec.
- Jede Reparatur muss durchgeführt werden, wenn das Fahrzeug ausgeschaltet und mit dem Ständer sicher abgestellt ist.

PROBELAUF DURCHFÜHREN

- Nach einem Sturz überprüfen Sie, dass den Gasgriff ordnungsgemäß funktioniert. Damit versuchen Sie mehrmals beschleunigen und bremsen.
- Überprüfen Sie ab und zu, dass die Bremse ordnungsgemäß funktionieren. Damit schieben Sie das Fahrzeug manuell und halten Sie es an, um die Bremse zu überprüfen.

- Vergewissern Sie sich, dass jeder Teil des Fahrzeuges auf seine Stellung sicher abgestellt wurde.
- Überprüfen Sie, dass die Schrauben fest angezogen wurden und die Spannung der Kette.
- Überprüfen Sie den Reifenverschleiß und Spannung.
- Überprüfen Sie den Bremsverschleiß und Beschleunigerskabel.

7. PROBLEMBEHEBUNG

FEHLER	URSACHE	LÖSUNG
Der Motor läuft nicht	Akku nicht angeschlossen	Überprüfen Sie die Stecker
	Der Akku ist niedrig	Laden Sie den Akku ein
	Elektrischer Fehler	Überprüfen Sie die Stecker
Die hintere Reife dreht nicht	Die Übertragungskette ist kaputt	Ersetzen Sie die Übertragungskette
	Motorfehler	Überprüfen Sie den Motor
Der Motor schaltet während des Betriebs sich aus.	Motorüberheizung.	Lassen Sie den Gashebel los und warten Sie, bis er abkühlt
Das Fahrzeug schaltet sich nach Aufladen aus.	Der Akku ist nicht voll aufgeladen.	Laden Sie den Akku ein.
Das Gerät erzeugt ungewöhnliche Geräusche bei dem Beschleunigen.	Gelockerte Übertragungskette	Spannen Sie die Übertragungskette.
Batteriefehler	Der Akku ist alt oder funktioniert nicht richtig.	Ersetzen Sie ihn
	Die Batterie ist abgefroren	Bewahren Sie die Batterie an einem warmen Ort auf.
Das Fahrzeug halt beim Betrieb plötzlich an.	Fehler mit der Sicherung.	Ersetzen Sie die Sicherung.
	Das Kabel ist beschädigt.	Überprüfen Sie und ersetzen das Kabel.

Der Akku lädt nicht.	Niedriger Akku.	Ersetzen Sie den Akku.
	Das Ladegerät des Akkus ist kaputt.	Ersetzen Sie das Ladegerät.

8. TECHNISCHE SPEZIFIKATIONEN

Bongo Serie Z Blue / Bongo Serie Z Red

Bongo Serie Z Off Road Green / Bongo Serie Z Off Road Dark Green

Produktreferenz : 07031 / 07035 / 07032 / 07053

Leistung: 48 V~, 10000 mAh

Spannung: 800 W

Made in China | entworfen in Spanien

9. ENTSORGUNG VON ALTEN ELEKTROGERÄTEN



Die Europäische Richtlinie 2012/19/EU über Elektro- und Elektronik-Altgeräte (WEEE) legt fest, dass alte Haushaltsgeräte nicht mit dem normalen unsortierten Siedlungsabfall entsorgt werden dürfen. Alte Geräte müssen gesondert gesammelt werden, um die Verwertung und das Recycling der enthaltenen Materialien zu optimieren und die Auswirkungen auf die menschliche Gesundheit und die Umwelt zu reduzieren.

Das durchgestrichene Symbol "durchgestrichene Abfalltonne" auf dem Produkt erinnert Sie an Ihre Verpflichtung, das Gerät korrekt zu entsorgen. Wenn das Produkt einen eingebauten Akku hat oder Batterien verwendet, sollte der Akku oder die Batterien aus dem Gerät entnommen und separat entsorgt werden.

Die Verbraucher müssen sich mit Ihren örtlichen Behörden oder Einzelhändlern in Verbindung setzen, um Informationen über die ordnungsgemäße Entsorgung ihrer Altgeräte und/ oder ihrer Batterien zu erhalten.

10. GARANTIE UND KUNDENDIENST

Dieses Produkt hat 2 Jahre Garantie. Die Garantiezeit beginnt mit dem Kaufdatum bzw. Lieferdatum, soweit der hierfür vorhandene und sorgfältig aufbewahrte Kaufbeleg rechtzeitig eingereicht wird, und das Produkt unter angemessener und sachgemäßer Behandlung, wie es in dieser Bedienungsanleitung beschrieben wurde, sich in einem hierfür entsprechenden, optimalen Zustand befindet.

Die Garantie deckt keine Schäden bei denen:

- Die Garantie deckt keine Schäden bei denen:

- Das Produkt über seine Kapazität oder Anwendbarkeit hinaus missbraucht, geschlagen, nicht ordnungsgemäß behandelt wurde oder mit ätzenden bzw. Korrosiven Substanzen oder Flüssigkeiten in Kontakt geraten ist oder die jeweilige Störung, Fehler, Schaden bzw. Defekt dem Verbraucher zugerechnet werden kann.
- Das Produkt von Personen demontiert, repariert oder modifiziert wurde, die nicht vom offiziellen Technischen Kundendienst durch Cecotec autorisiert worden sind.
- Der Grund hierfür durch die normale Abnutzung und Verschleiß der Teile und des Zubehörs entstanden ist.
- Die Garantieleistung deckt alle Herstellungsbedingten Schäden und Fehler Ihres Produktes für die Dauer von 2 Jahren, nach geltendem Recht. Diese eingeschränkte Gewährleistung gilt nicht für Mängel, die sich aus Unfällen, Missbrauch, unsachgemäße Wartung oder normale Abnutzung ergeben.

Sollte unerwartet eine Störung auftreten oder haben Sie Fragen über Ihrem Produkt, dann können Sie sich mit der Auskunftstelle in Verbindung setzen über die Telefonnummer:

+34 96 321 07 28.

3. ISTRUZIONI DI SICUREZZA

Leggere attentamente le seguenti istruzioni prima di utilizzare il prodotto. Salvare questo manuale per riferimenti futuri o nuovi utilizzatori.

- Cecotec non si assumerà nessuna responsabilità derivata dal mal utilizzo del prodotto o inadempienze tanto relative alle norme stradali quanto alle istruzioni di questo manuale.
- Questo monopattino elettrico non è un giocattolo. Utilizzarlo con responsabilità, attenzione e rispetto verso gli altri.
- Verificare la normativa locale vigente in relazione all'uso di questo tipo di prodotto prima di utilizzarlo e assicurarsi di compiere con le norme di traffico locale. Guidare in modo responsabile e prestare attenzione alle persone e agli ostacoli nell'intorno in modo da evitare incidenti.
- Utilizzare sempre l'abbigliamento raccomandato, il casco allacciato, occhiali, guanti, scarpe, ginocchiere e protettore per gomiti adatti a questo tipo di monopattino.
- Le misure del veicolo devono essere proporzionali all'utilizzatore. La persona che conduce questo monopattino deve essere in grado di appoggiare facilmente entrambi i piedi sul pavimento mentre è seduto sul sellino.
- Al momento di fermare o parcheggiare il veicolo, assicurarsi di farlo su una superficie liscia e sicura.
- Il massimo carico permesso dal prodotto è di 110 kg.
- Questo prodotto non può essere utilizzato da più di una persona contemporaneamente.
- Il cattivo utilizzo del prodotto o incompimento delle istruzioni di questo manuale possono provocare seri danni.
- Per risolvere problemi di mantenimento seri, contattare il Servizio di Assistenza Tecnica di Cecotec. Non tentare di smontare o riparare il prodotto per conto proprio.
- Non lasciare la batteria vicino al fuoco o fonti di calore.

Evitare di utilizzare batterie difettose.

- Non sedersi nè permettere che nessuno si possa sedere sul prodotto mentre quest'ultimo è fermo.
- Non condurre il veicolo di notte.
- Nel caso in cui l'utilizzatore che vada ad usare il prodotto non abbia familiarizzato con la guida di questo tipo di veicolo, si consiglia che venga istruito con una base di conduzione da un adulto prima di utilizzarlo per la prima volta sui seguenti aspetti:
 1. Accelerazione.
 2. Decelerazione.
 3. Frenare.
 4. Regole basiche sulla guida.
- Controllare i freni, la pressione, la condizione delle ruote e l'acceleratore prima di ogni uso. Se si rilevano rumori insoliti o qualche anomalia, non utilizzare il prodotto e contattare il Servizio di Assistenza Tecnica di Cecotec.
- È vietato modificare in alcun modo il monopattino, ciò potrebbe alterare la sua efficienza o danneggiare la sua struttura e provocare danni.
- Assicurarsi di spegnere il prodotto prima di parcheggiarlo.
- Non condurre il veicolo sotto la pioggia, quando nevicata o in caso di nebbia.
- Evitare che le componenti elettriche del veicolo entrino a contatto con acqua o altri liquidi. Evitare di condurre vicino a fiumi o laghi.
- Supervisionare i bambini per assicurarsi che non giochino con il prodotto. È necessario supervisionare rigidamente nel caso in cui il prodotto si stia utilizzando da o vicino a bambini.

ISTRUZIONI CIRCA IL COMPORTAMENTO ALLA GUIDA

- Non utilizzare il telefono nè ascoltare musica durante la guida del monopattino.
- Condurre solamente nel caso ci sia sufficiente luce da poter guidare in modo sicuro. Non condurre di notte.
- Afferrare sempre il manubrio con entrambe le mani quando si conduce.
- Condurre sempre con entrambi i piedi sopra la tavola in modo comodo e sicuro.
- Non distarsi mentre si conduce e guardare sempre avanti.
- Condurre sempre ad una velocità con la quale si possa frenare in maniera sicura.
- Cominciare a frenare ad una distanza sufficiente da evitare ostacoli, curve e zone che differiscono in quanto a pavimentazioni. Ricordarsi di lasciare andare l'acceleratore prima di frenare.
- Non fare gare a discapito di altri conducenti.
- Mantenere una distanza di sicurezza minima di 5 m dagli altri veicoli.

4. MONTAGGIO E REGOLAZIONE DEL PRODOTTO

AVVISO : il veicolo viene consegnato piegato e con il manubrio smontato.

DISTENDERE L'ASTA:

1. Tirare la barra del manubrio mentre si preme verso il basso il parafango posteriore.
2. Alzare la barra, collocare la linguetta in posizione di chiusura e girare l'anello per sostenere la linguetta.
3. Regolare il freno con una chiave esagonale M6.
4. Stringere e regolare il manubrio tenendo conto del senso di rotazione.

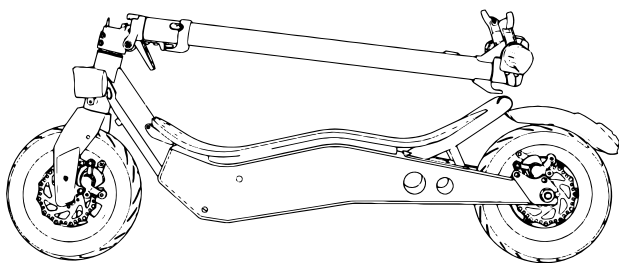

DISTENDERE L'ASTA:

Alzare l'anello di supporto per allentarlo.
Aprire la linguetta di chiusura.

Abbassare la linguetta di chiusura e poi la barra.

Allineare il gancio di chiusura con la fessura nel parafango posteriore e premere verso il basso per assicurarsi che sia chiuso.

ACCESSO E ATTIVAZIONE DELLA BATTERIA E DEL MOTORE

Sia la batteria che il motore sono già montati e collegati. Per accedere a queste parti, alzare la tavola di appoggio dei piedi. Inserire il connettore per attivare il circuito elettrico.



REGOLAZIONE DEL FRENO ANTERIORE E POSTERIORE

Il freno richiede di essere regolato periodicamente.

- I freni devono trovarsi a 5-6 cm di distanza delle manopole del manubrio.
- Posizionarsi sopra il veicolo per verificare la distanza tra la manopola del manubrio e il freno.
- Se la distanza eccede a quella consigliata, girare la rondella del freno (A) per regolarlo.
- Per regolare la pressione del cavo del freno, regolare la vite (B) nella ruota posteriore. Questo permetterà che la ruota giri facilmente quando non si stia utilizzando il freno e allo stesso tempo farà sì che il veicolo si fermi immediatamente al momento di attivarlo.

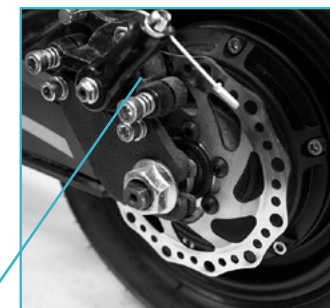

AVVISO: dopo ogni regolazione, stringere il dado bullone.

5. FUNZIONAMENTO

TASTI

- Interruttore di accensione: mantenere premuto questo tasto per accendere o spegnere il monopattino.

- Acceleratore: utilizzarlo per far partire il monopattino e per accelerare.
- Freno: mantenerlo premuto per frenare.
- Funzione: premere due volte questo tasto per regolare la velocità. Selezionare tra le seguenti modalità:
 - Modalità ECO - Il display mostrerà ECO.
 - Modalità COMFORT - Il display mostrerà S.
 - Modalità SPORT - Il display mostrerà S+.
- Faro anteriore: premere una volta il pulsante di funzione per accenderlo. La luce posteriore si manterrà sempre accesa. Mentre le luci sono accese, premere di nuovo il pulsante di funzione per spegnerle.

AVVISO: al momento di frenare, la luce posteriore lampeggerà.

DISPLAY

- ODO: Km totali
- TRIP: Km percorsi dall'accensione del monopattino
- Livello della batteria
- Velocità (Km/h)

RICARICARE LA BATTERIA

AVVISO: verificare che il dispositivo sia spento.

A. Aprire la placca della presa di ricarica situata sulla parte destra del veicolo e inserire l'estremità dell'adattatore di potenza di 3 contatti.

B. Collegare l'altra estremità del cavo di alimentazione ad una presa della corrente. L'indicatore luminoso si accenderà di rosso in fase di ricarica e passerà a verde quando sarà completamente carico.

Avviso:

- Il dispositivo viene già caricato, tuttavia si consiglia di caricarlo da 6 a 8 ore prima di usarlo per la prima volta.



- Si consiglia anche di caricarlo dopo ogni uso e prima di riportarlo.
- Non permettere che il veicolo si scarichi completamente per evitare che si danneggi la batteria.

CONTROLLO ACCELERATORE E FRENI

L'acceleratore si trova sull'impugnatura del manubrio.

1. Premere l'acceleratore (1) verso se stessi per accelerare e rilasciarlo per decelerare.
2. Azionare una delle due maniglie dei freni per fermare il monopattino.

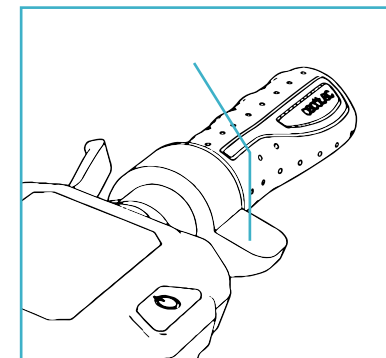

6. PULIZIA E MANUTENZIONE

PULIZIA

- Pulire il veicolo con un panno morbido, acqua e sapone in caso necessario.
- Dopo averlo pulito, asciugare a fondo e componenti elettriche che potrebbero corrodarsi od ossidarsi.
- La catena si deve pulire e asciugare periodicamente per mantenere il dispositivo in buone condizioni per il maggior tempo possibile.
- Mettere del grasso sui punti del fulcro di sospensione.

MANUTENZIONE GENERALE

- La manutenzione del prodotto deve essere gestito sempre da personale qualificato.
- Utilizzare sempre pezzi di ricambio originali di Cecotec.
- Qualsiasi riparazione deve essere effettuata con il veicolo spento ed appoggiato sul cavalletto.

PROVE DA EFFETTUARE

- Dopo una caduta, verificare che la manopola dell'acceleratore funzioni correttamente. Per far ciò, cercare di accelerare e decelerare varie volte.
- Verificare ogni tanto che i freni funzionino correttamente. Per far ciò, muovere il veicolo spingendolo manualmente e frenare all'improvviso per assicurarsi che risponda ai

comandi.

- Verificare che tutte le componenti del veicolo siano in posizione e fissate in modo sicuro.
- Verificare le viti e la tensione della catena.
- Verificare l'usura e la pressione dei pneumatici.
- Verificare l'usura dei freni e dei cavi dell'acceleratore.

7. RISOLUZIONE DI PROBLEMI

ERRORE	CAUSA	SOLUZIONE
Il motore non funziona.	La batteria non è collegata.	Verificare i connettori.
	La batteria è scarica.	Caricare la batteria
	Problema elettrico.	Verificare tutti i connettori.
La ruota posteriore non gira.	La cinghia di trasmissione è rotta.	Sostituire la cinghia di trasmissione.
	Errore del motore.	Verificare il motore.
Il motore si spegne mentre è in funzione.	Surriscaldamento del motore	Rilasciare l'acceleratore e attendere che si raffreddi.
Dopo averlo caricato, il veicolo si spegne.	La batteria non è completamente carica.	Caricare la batteria.
Il veicolo emette rumori insoliti al momento di accelerare.	Cinghia di trasmissione allentata.	Tendere la cinghia di trasmissione.
Difetto nella batteria.	La batteria è vecchia o non funziona correttamente.	Sostituire la batteria.
	La batteria è congelata.	Collocare la batteria in un luogo caldo fino a che si stabilizzi.
Il veicolo si ferma all'improvviso mentre è in funzione.	Errore nel fusibile.	Sostituire il fusibile.
	Il cavo è danneggiato.	Verificare e riparare o sostituire il cavo.
La batteria non si carica.	Batteria scarica.	Sostituire la batteria.
	Il caricabatterie è rotto.	Sostituire il caricabatterie.

8. SPECIFICHE TECNICHE

Bongo Serie Z Blue / Bongo Serie Z Red

Bongo Serie Z Off Road Green / Bongo Serie Z Off Road Dark Green

Riferimento del prodotto : 07031 / 07035 / 07032 / 07053

Potenza: 48 V-, 10000 mAh

Voltaggio: 800 W

Made in China | Progettato in Spagna

9. RICICLAGGIO DI ELETTRODOMESTICI



La direttiva europea 2012/19/UE in riferimento ai Rifiuti di Apparecchi Elettrici ed Elettronici (RAEE) specifica che gli elettrodomestici non devono essere riciclati con il resto dei rifiuti municipali. Tali elettrodomestici devono essere gettati separatamente, al fine di ottimizzare il recupero e il riciclaggio di materiali e, in questo modo, ridurre l'impatto sulla salute umana e sul medioambiente.

Il simbolo del cassonetto dei rifiuti ricorda l'obbligo di gettare correttamente questo prodotto. Se il prodotto in questione è dotato di una batteria o pila per la sua autonomia elettrica, quest'ultima dovrà essere rimossa prima di essere gettata ed essere trattata a parte come rifiuto di categoria differente.

Per ottenere informazioni dettagliate sulla forma più adeguata per gettare gli elettrodomestici e/o le corrispondenti batterie, il consumatore dovrà contattare le autorità locali.

10. GARANZIA E SAT

Questo prodotto ha una garanzia di 2 anni a partire dalla data di acquisto, sempre e quando viene conservata e inviata la fattura di acquisto, il prodotto stia in perfetto stato fisico e si utilizzi in modo adeguato così come indicato nel manuale di istruzioni.

La garanzia non coprirà:

- Se il prodotto è stato utilizzato al di fuori della sua capacità o di utilizzo, maltrattato, colpito, esposto ad umidità, sommerso da qualche liquido o sostanza corrosiva, così come qualsiasi altra mancanza attribuibile al consumatore.
- Se il prodotto è stato smontato, modificato o riparato da persone non autorizzate dal SAT ufficiale di Cecotec.
- Se il problema è stato generato da un'usura normale delle componenti dovuta all'uso
- Il servizio di garanzia copre tutti i difetti di fabbricazione per 2 anni secondo la legislazione in vigore, ad eccezione delle componenti deperibili. Nel caso di cattivo uso da parte dell'utente, il servizio di garanzia non si farà responsabile della riparazione.

Qualora ci fosse un problema con il prodotto o avere una consulenza, contattare il Servizio di Assistenza Tecnica ufficiale di Cecotec attraverso il numero di telefono: **+34 96 321 07 28**.

3. INSTRUÇÕES DE SEGURANÇA

Leia as seguintes instruções atentamente antes de usar o produto. Guarde este manual para referências futuras ou novos usuários.

- Cecotec não assumirá nenhuma responsabilidade que possa surgir do mau uso do produto ou do incumprimento tanto das normas de tráfico como das instruções deste manual.
- Esta trotineta elétrica não é um brinquedo. Utilize com atenção e respeito com relação aos demais e para si mesmo.
- Verifique a normativa vigente relacionada com o uso deste tipo de veículos antes de utilizar e certifique-se de cumprir com as leis e normativas de tráfico locais. Conduza de forma civilizada e preste atenção às pessoas e aos obstáculos ao redor para evitar acidentes.
- Utilize sempre a proteção adequada, capacete apertado, óculos, luvas, joelheiras e cotoveleiras aptas para este tipo de uso.
- As medidas do veículo devem ser proporcionais ao usuário. A pessoa que conduzir este veículo deve ser capaz de colocar ambos os pés no chão facilmente enquanto estiver sentado no assento.
- Ao parar ou estacionar, certifique-se de o fazer numa superfície lisa e segura.
- A máxima carga permitida pelo produto é de 110 kg.
- Este produto não pode ser usado por mais de uma pessoa ao mesmo tempo.
- A má utilização do produto ou o não cumprimento das instruções de segurança podem causar sérios danos ou inclusive a morte.
- Para resolver problemas sérios de manutenção, entre em contacto com o Serviço de Assistência Técnica de Cecotec.

Não tente desmontar ou reparar o produto por conta própria.

- Não deixe a bateria perto de fogo ou de outras fontes de calor. Evite utilizar baterias defeituosas.
- Não se sente nem permita que ninguém se sente na trotineta enquanto estiver parada.
- Não conduza o veículo de noite.
- Em caso de que utilize este produto e não estiver familiarizado com a condução deste tipo de veículos, recomendamos que seja instruído de forma básica por um adulto antes de:
 1. Acelerar
 2. Desacelerar
 3. Travar
 4. Pautas básicas sobre condução
- Verifique o travão, a pressão e as condições em que se encontram as rodas e o acelerador antes de cada uso. Se ouvir ruídos fora do comum ou alguma anomalia, não utilize o veículo e entre em contacto com o Serviço de Assistência Técnica de Cecotec.
- Não está permitido transformar a trotineta de nenhuma maneira, devido a que isto poderá afetar o rendimento ou danificar a estrutura causando danos.
- Certifique-se de desligar o produto antes de o estacionar.
- Não conduza o veículo em dias de chuva, neve ou em condições altas de humidade.
- Evite que as partes elétricas do veículo entrem em contacto com água ou outros líquidos. Evite conduzir perto de rios ou lagos.
- Supervisione as crianças de que não brinquem com o produto. É necessário dar supervisão estrita se o produto estiver a ser usado perto ou por crianças.

USO CORRETO DO VEÍCULO

- Não use roupas largas, cachecóis ou colares e outros acessórios com correntes ou fios compridos.
- Não conduza com objetos nos bolsos.
- Não conduza com objetos nas mãos nem na boca.
- Não leve outras pessoas nem objetos no veículo.
- Não apoie os pés no chão durante a condução.
- Não baixe do veículo enquanto estiver em movimento.
- Não dê saltos nem faça acrobacias com o veículo.
- Não leia, escreva, beba nem coma enquanto conduz.
- Não oiça música quando estiver a conduzir o veículo.
- Evite conduzir o produto em superfícies instáveis ou perigosas como estradas com buracos ou com desníveis em altura.
- Não conduza sobre efeitos de drogas ou álcool, quando se sinta cansado ou quando o seu estado de consciência e capacidade de reação possam estar afetados.
- Não conduza o veículo e posições estranhas e utilize os pés para travar.

4. MONTAGEM E AJUSTES

AVISO: o veículo é entregue dobrado e com o volante desmontado.

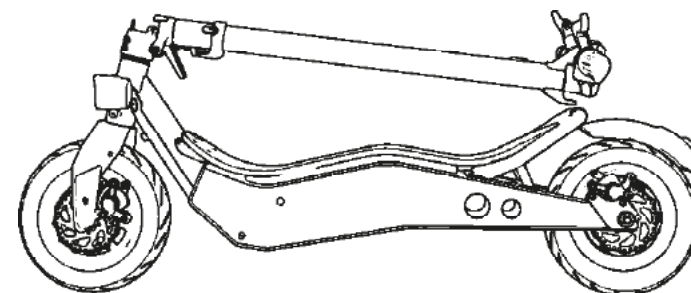

DESDOBRAR O MASTIL:

1. Puxe a barra para cima enquanto pressiona para baixo o guarda-lamas traseiro.
2. Suba a barra, coloque a aba de dobragem na posição de fechar e gire o anel de fixação para prender a aba.
3. Ajuste o travão com a chave hexagonal M6.
4. Aperte e ajuste o volante prestando atenção ao sentido de rotação.

DOBRAR O MASTIL:

1. Suba o anel de fixação para desapertar.
2. Abra a aba de dobragem.
3. Baixe a aba de desdobrar e depois a barra.
4. Alinhe o gancho de fechar com o buraco no guarda-lamas traseiro e pressione para baixo para garantir que fique fechado.

ACESSO E ATIVAR A BATERIA E O MOTOR

Tanto a bateria como o motor estão instalados e conectados. Para aceder a qualquer uma destas peças, levante a prancha. Insira o conector para ativar o circuito elétrico.



AJUSTE O TRAVÃO FRONTAL E TRASEIRO

O travão requer ser ajustado periodicamente.

- Os travões devem estar a uns 5-6 mm de distância do punho do volante.
- Coloque sobre o veículo para verificar a distância entre o punho do volante e o travão.
- Se a distância excede a recomendada, gire a porca do travão (A) para o ajustar.

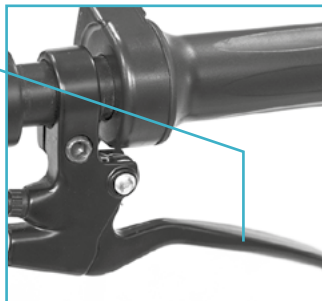

- Para ajustar a tensão do cabo de travagem, ajuste o parafuso (B) na roda traseira. Isto permitirá que a roda gire facilmente quando não estiver a ser usado o travão e ao mesmo tempo fará que o veículo pare imediatamente ao ativar.

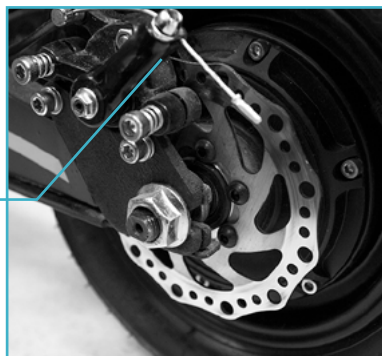

AVISO: depois de cada ajuste, aperte a porca.

5. FUNCIONAMENTO

BOTÕES

- Interruptor de ligar: mantenha pressionado este botão durante vários segundos para ligar e desligar a trotineta.
- Acelerador: utilize para arrancar a trotineta e para acelerar.
- Travão: mantenha pressionado para parar.
- Função: clique duas vezes sobre este botão para ajustar a velocidade. Selecione entre:
 - Modo ECO - O ecrã mostrará ECO
 - Modo COMFORT - O ecrã mostrará COMFORT
 - Modo SPORT - O ecrã mostrará SPORT
- Farol frontal: pressione o botão de função uma vez para ligar. A luz traseira permanecerá sempre acesa. Enquanto estiverem as luzes acesas, pressione outra vez o pulsador de função uma vez para as apagar.

AVISO: ao travar, a luz traseira piscará.

ECRÃ

- ODO: Km totais
- TRIP: Km percorridos desde que ligou a trotineta

- Nível de bateria
- Velocidade (Km/h)

CARGA DA BATERIA

AVISO: certifique-se de que o dispositivo está desligado.

A. Abra a tampa do porto de carga, situada na parte direita do veículo e insira o extremo do adaptador de potência de 3 contactos.

B. Conecte o cabo de alimentação a uma tomada de corrente elétrica. O indicador de bateria se iluminará a vermelho durante a carga e mudará a verde quando estiver completamente carregada.

AVISO:

- O dispositivo vem já carregado, ainda assim recomendamos carregar entre 6 e 8 horas antes do primeiro uso.
- Também recomendamos depois de cada uso antes de o guardar.
- Não permita que o veículo se carregue por completo para evitar que se danifique a bateria.

CONTROLO SOBRE O ACELERADOR E TRAVÕES

O acelerador está situado no punho direito do volante.

1. Pressione o acelerador (1) para si, para acelerar e solte para desacelerar.
2. Acione qualquer das duas manetas de travagem para parar a trotineta.

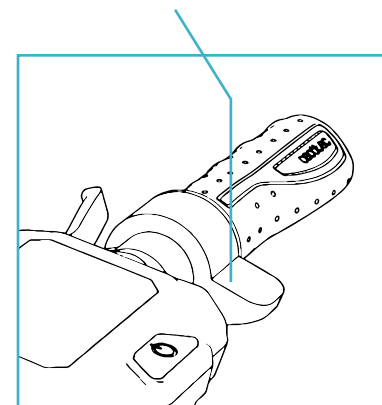
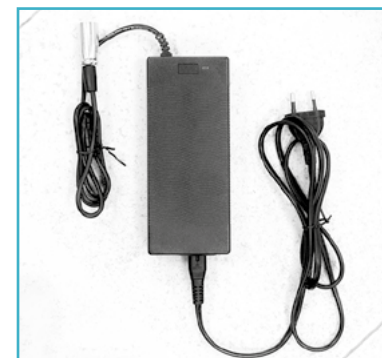
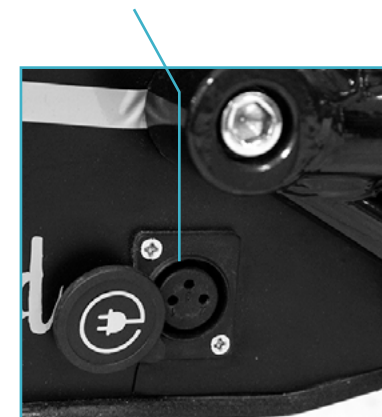

6. LIMPEZA E MANUTENÇÃO

LIMPEZA

- Utilize um pano suave com água e sabão se for necessário.
- Depois de o limpar, seque a fundo todas as partes metálicas que possam corroer ou oxidar.
- A corrente deve ser limpa e seca periodicamente para que se mantenha em boas condições durante no máximo tempo possível.

MANUTENÇÃO GENERAL

- A manutenção do produto deve ser levada a cabo sempre por pessoas qualificadas.
- Utilize sempre peças de reposição originais de Cecotec.
- Qualquer tipo de reparação deve ser feito com o veículo no apoio e desligado.

PROVAS A REALIZAR

- Depois de uma queda, verifique que o punho do acelerador funciona corretamente. Para isso, acelere e desacelere várias vezes.
- Verifique que os travões funcionam corretamente. Para isso, mova o veículo empurrando manualmente e trave de repente para garantir que responde.
- Verifique que todas as partes do veículo estão na sua posição e fixe de forma segura.
- Verifique os parafusos e a tensão da corrente.
- Verifique o desgaste e a tensão dos pneus.
- Verifique o desgaste dos travões e dos cabos do acelerador.

7. RESOLUÇÃO DE PROBLEMAS

ERROR	CAUSA	SOLUÇÃO
O motor não funciona.	A bateria não está conectada.	Verifique os conectores.
	A bateria está baixa.	Carregue a bateria.
	Problema elétrico.	Verifique todos os conectores.
A roda traseira não gira.	A corrente de transmissão está estragada.	Substitua a corrente de transmissão.
	Erro do motor.	Verifique o motor.
O motor desliga durante o funcionamento.	Aquecimento excessivo do motor.	Solte o acelerador e espere até que arrefeça.
Depois de carregar, o veículo desliga-se.	A bateria não está carregada por completo.	Carregue a bateria.
O veículo emite ruídos estranhos ao acelerar.	Corrente de transmissão laça.	Estique a corrente de transmissão.
Falha na bateria.	A bateria é velha ou não funciona corretamente.	Substitua a bateria.
	A bateria está congelada	Ponha a bateria num ambiente cálido até que se estabilize.
O veículo detém-se de repente durante o funcionamento.	Erro no fusível.	Substitua o fusível
	O cabo está danificado.	Verifique e repare ou substitua o cabo.
A bateria não se carrega.	Bateria baixa.	Substitua a bateria.
	O carregador da bateria está estragado.	Substitua o carregador da bateria.

8. ESPECIFICAÇÕES TÉCNICAS

Bongo Serie Z Blue / Bongo Serie Z Red

Bongo Serie Z Off Road Green / Bongo Serie Z Off Road Dark Green

Referências: 07031 / 07035 / 07032 / 07053

48 V~, 10000 mAh

Voltagem: 800 W

Fabricado em China | Desenhado em Espanha

9. RECICLAGEM DE ELETRODOMÉSTICOS



A diretiva europeia 2012/19/UE sobre Resíduos de Aparelhos Elétricos e Eletrônicos (RAEE) especifica que os eletrodomésticos não devem ser reciclados com o resto dos resíduos municipais. Ditos eletrodomésticos devem ser descartados de forma separada, para otimizar a recuperação e reciclagem de materiais e, de esta maneira, reduzir o impacto que possam ter na saúde humana e meio ambiente.

O símbolo de contentor riscado recorda a sua obrigação de descarta este produto de forma correta. Se o produto em questão conta com uma bateria ou pilha para a sua autonomia elétrica, esta deverá extrair-se antes de ser descartada e ser tratada como um resíduo de diferente categoria.

Para obter informação detalhada acerca da forma mais adequada de descartar os seus eletrodomésticos e/ou as correspondentes baterias, o consumidor deverá contactar com as autoridades locais.

10. GARANTIA E SAT

Este produto tem uma garantia de 2 anos desde a data de compra, sempre e quando se conserve e envie a fatura de compra, o produto está em perfeito estado físico e se dê uso adequado tal e como se indica neste manual de instruções.

A garantia não cobrirá:

- Se o produto foi usado fora da sua capacidade ou utilidade, maltratado, batido, exposto a humidade, submergido em algum líquido ou substância corrosiva, assim como qualquer outra falta atribuível ao consumidor.
- Se o produto foi desmontado, modificado ou reparado por pessoas não autorizadas pelo SAT oficial de Cecotec.
- Se a origem da incidência foi pelo desgaste normal das peças devido ao uso.
- O serviço de garantia cobre todos os defeitos de fabricação durante 2 anos com base na

legislação vigente, exceto peças consumíveis. Em caso de mau uso por parte do usuário o serviço de garantia não se fará responsável da reparação.

Se deteta uma ocorrência com o produto ou tem alguma consulta, entre em contacto com o Serviço de Assistência Técnica oficial de Cecotec através do número de telefone **+34 96 321 07 28**.

3. VEILIGHEIDSINSTRUCTIES

Lees de volgende instructies aandachtig voordat u het product gebruikt. Bewaar deze handleiding voor toekomstige raadplegingen of nieuwe gebruikers.

- Cecotec zal geen enkele verantwoordelijkheid nemen in het geval van verkeerd gebruik van het product of het niet naleven van zowel de verkeersregels als de instructies in deze handleiding.
- Deze elektrische step is geen speelgoed. Gebruik het met aandacht en respect voor anderen en uzelf.
- Raadpleeg de huidige wetgeving betreffende het gebruik van dit type product alvorens de step te gebruiken en houd u aan de lokale verkeersregels. Rijd op een beschaafde manier en let op personen en obstakels in uw omgeving om ongelukken te vermijden.
- Gebruik altijd de aanbevolen kleding, een vastgemaakte helm, bril, handschoenen, schoenen, kniebeschermers en elleboogbeschermers die geschikt zijn voor dit type step.
- De afmetingen van het voertuig moeten evenredig zijn met de grootte van de gebruiker. De persoon die deze step bestuurd moet in staat zijn om makkelijk beide voeten op de grond te zetten terwijl hij op het zadel zit.
- Zorg ervoor dat de step op een vlak en veilig oppervlak staat als u de step neerzet of parkeert.
- De maximale toegestane lading op het product is 110 kg.
- Dit product mag niet gebruikt worden door meer dan 1 persoon tegelijk.
- Het verkeerd gebruiken van het product of het niet naleven van de instructies in deze handleiding kunnen ernstige schade veroorzaken en de dood tot gevolg hebben.
- Neem contact op met de Technische Ondersteuningsservice van Cecotec om ernstige onderhoudsproblemen op te

lossen. Probeer niet om zelf het product uit elkaar te halen of te repareren.

- Houd de batterij buiten het bereik van vuur of warmtebronnen. Vermijd het gebruik van defecte batterijen.
- Ga niet op het product zitten en sta niet toe dat iemand anders dat doet als het product stilstaat.
- Rijd niet 's nachts met het voertuig.
- In het geval dat de gebruiker die het product gaat gebruiken niet vertrouwd is met het besturen van dit type voertuigen, dan wordt het aangeraden dat de gebruiker fundamentele instructies krijgt van een volwassene alvorens het eerste gebruik en betreffende de volgende aspecten:
 1. Versnellen
 2. Vertragen
 3. Remmen
 4. Fundamentele richtlijnen omtrent het besturen
- Controleer de remmen, de bandenspanning, de conditie van de banden en de versneller voor ieder gebruik. Als u ongewone geluiden hoort of een andere onregelmatigheid detecteert, gebruik dan niet het product en neem contact op met de Technische Ondersteuningsservice van Cecotec.
- Het is niet toegestaan om de step op welke manier dan ook aan te passen. Dit zou zijn rendement kunnen veranderen, zijn structuur beschadigen of schade kunnen veroorzaken.
- Zorg ervoor dat het product is uitgeschakeld alvorens het te parkeren.
- Rijd niet met het voertuig door de regen, sneeuw of vochtige omstandigheden.
- Vermijd dat de elektrische onderdelen van het voertuig in contact komen met water of andere vloeistoffen. Vermijd het gebruik van de step nabij rivieren of meren.
- Houd toezicht over kinderen om ervoor te zorgen dat ze

niet kunnen spelen met het product. Strikt toezicht is noodzakelijk als het product gebruikt wordt door of in de buurt van kinderen.

CORRECT GEBRUIK VAN HET VOERTUIG

- Draag geen losse kleding, sjalen, kettingen of andere objecten met kettingen of lange koorden.
- Rijd niet met objecten in uw zakken.
- Rijd niet met objecten in uw handen of in uw mond.
- Neem geen andere personen of objecten mee op het voertuig.
- Steun niet met uw voeten op de vloer tijdens het rijden.
- Stap niet van het voertuig af als het ingeschakeld is.
- Voer geen sprongen of stunts uit met het voertuig.
- Het is niet toegestaan om te lezen, schrijven, drinken of eten tijdens het rijden.
- Luister niet naar muziek tijdens het rijden.
- Vermijd het gebruik van de step op onstabiele of gevaarlijke oppervlakken zoals wegen met gaten in het wegdek of hoogteverschillen.
- Rijd niet onder invloed van drugs of alcohol, als u zich moe voelt of wanneer uw staat van bewustzijn of reactievermogen gewijzigd zouden kunnen zijn.
- Rijd niet met het voertuig in vreemde posities en gebruik niet uw voeten om te remmen.

4. HET PRODUCT IN ELKAAR ZETTEN EN AANPASSEN

OPMERKING: Het voertuig wordt opgevouwen en met het stuur gedemonteerd geleverd.

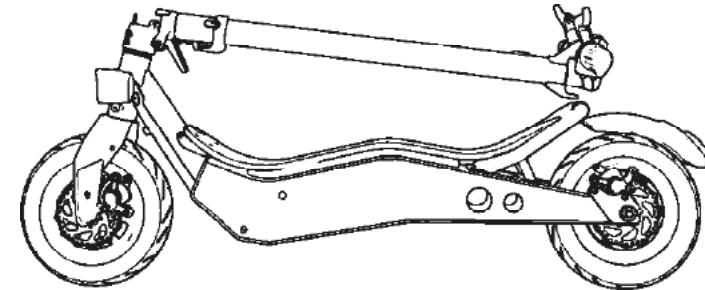

VOUW DE MAST OPEN

1. Trek het stuur naar boven en druk tegelijkertijd het achterste spatbord naar beneden.
2. Vouw het stuur helemaal open, plaats de hefboom van de vouwscharnier in zijn sluitpositie en draai de bevestigingsring vast om de hefboom de vergrendelen.
3. Pas de rem aan met een M6 steeksleutel.
4. Maak de handvaten vast en pas ze aan. Let op de draairichting.

VOUW DE MAST OP

1. Omhoog de bevestigingsring om de hefboom van de vouwscharnier los te maken.
2. Open de hefboom van de vouwscharnier.
3. Open de vouwscharnier en laat het stuur naar beneden zakken.
4. Lijn het sluitingspunt en de opening in het achterste spatbord uit en druk het stuur naar beneden om te verzekeren dat het gesloten blijft.

TOEGANG EN ACTIVITATIE VAN DE BATTERIJ EN DE MOTOR

Zowel de batterij als de motor zijn al geïnstalleerd en aangesloten. Til het board voor de voetondersteuning op om toegang te krijgen tot deze componenten. Verbind de aansluiting om het elektronisch circuit te activeren.

DE VOORSTE EN ACHTERSTE REM AFSTELLEN

Het handvat van de rem moet regelmatig bijgesteld worden.

- Het handvat moet ongeveer 5-6 mm van de handgreep van het stuur verwijderd zijn.
- Ga op het voertuig zitten om de afstand tussen de handgreep en het handvat van de rem te controleren.
- Als de afstand groter is dan aangeraden, draai dan aan de sluitring (A) van het handvat van de rem om de afstand aan te passen.

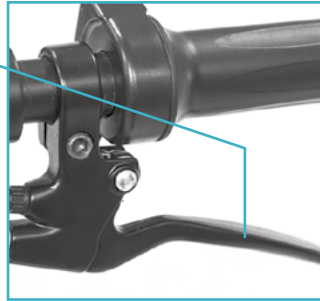

- Om de spanning in de kabel van de rem aan te passen, verstel de bout (B) in het achterwiel. Dit zorgt ervoor dat het wiel makkelijk kan draaien als de rem niet gebruikt wordt en dat het voertuig meteen tot stilstand gebracht kan worden als de rem geactiveerd wordt.

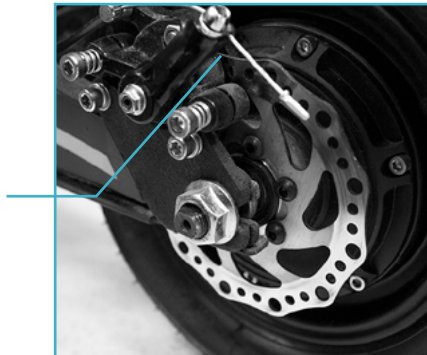

OPMERKING: na elke verstelling, draai de bevestigingsmoer vast.

5. WERKING

KNOPPEN

- Aan/uit knop: houd deze knop ingedrukt gedurende enkele seconden om de step in of uit te schakelen.
- Versneller: gebruik de versneller om de step te starten en om te versnellen.
- Rem: knijp deze in om te stoppen.
- Functie: dubbelklik op deze knop om de snelheid aan te passen. Kies tussen:
 - ECO-modus - Het display toont ECO.
 - COMFORT-modus - Op het display verschijnt S.
 - SPORT-modus - Op het display verschijnt S+.
- Voorlicht: druk op de functieknop om het voorlicht aan te zetten. Het achterlicht is altijd ingeschakeld. Als de lichten zijn ingeschakeld, druk dan opnieuw op de functieknop om ze uit te zetten.

OPMERKING: tijdens het remmen zal het achterlicht knipperen.

SCHERM

- ODO: Totaal km
- TRIP: Km afgelegd sinds de step was ingeschakeld
- Batterijniveau
- Snelheid (Km/h)

DE BATTERIJ OPLADEN

OPMERKING: zorg ervoor dat het apparaat uitgeschakeld is.

A. Open het klepje van de oplaadpoort dat zich aan de rechterkant van het voertuig bevindt en steek de drie-pins aansluiting van de adapter in de oplaadpoort.

B. Stop de stekker aan het andere uiteinde van de voedingskabel in een stopcontact. Het indicatielampje zal rood oplichten tijdens het opladen en zal groen worden als de batterij volledig opgeladen is.

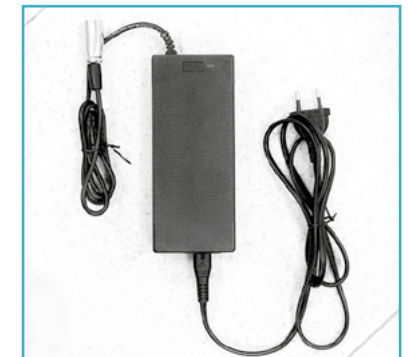
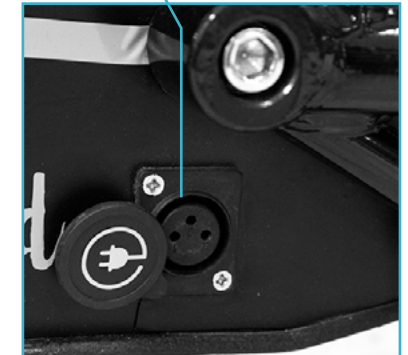

Opmerking:

- Het apparaat wordt opgeladen geleverd. Echter, het wordt aangeraden om het apparaat op te laden voor 6 tot 8 uur alvorens het voor de eerste keer te gebruiken.
- Het wordt ook aangeraden om het apparaat op te laden na elk gebruik en voordat u het apparaat opbergt.
- Laat de batterij niet volledig leeg gaan om te vermijden dat de batterij beschadigd raakt.

DE VERSNELLER EN REMMEN BEDIENEN

De versneller bevindt zich bij de rechterhandgreep van het stuur.

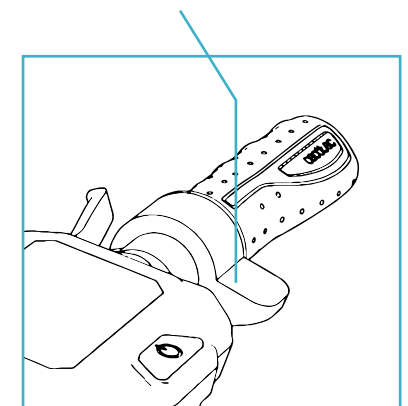

1. Draai de versneller (1) naar u toe om te versnellen en laat hem los om te vertragen.
2. Gebruik een van de twee remhendels om de scooter te remmen.

6. SCHOONMAKEN EN ONDERHOUD

SCHOONMAKEN

- Maak het voertuig schoon met een zachte doek, water en zeep als dat nodig is.
- Na het schoonmaken, maak de metalen onderdelen grondig droog, omdat deze zouden kunnen corroderen of oxideren.
- De ketting moet regelmatig schoon en droog gemaakt worden om het apparaat in de beste conditie te houden voor de langst mogelijke tijd.

ALGEMEEN ONDERHOUD

- Het onderhoud van het product moet altijd uitgevoerd worden door gekwalificeerd personeel.
- Gebruik altijd originele reserveonderdelen van Cecotec.
- Elk type reparatie moet uitgevoerd worden als het voertuig ondersteund wordt door een standaard en uitgeschakeld is.

TESTS DIE UITGEVOERD MOETEN WORDEN

- Na een val, controleer of de versnellingshandgreep correct werkt. Probeer meerdere keren te versnellen en te vertragen om dit te controleren.
- Controleer af en toe of de remmen correct werken. Beweeg het voertuig door vooruit te stappen met uw voeten en rem abrupt om er zeker van te zijn dat de remmen werken.
- Controleer of alle onderdelen van het voertuig geïnstalleerd zijn en op een veilige manier vastgemaakt zijn.
- Controleer de schroeven en de spanning van de ketting.
- Controleer de slijtage en de spanning van de banden.
- Controleer de slijtage van de remmen en de kabels van de versneller.

7. PROBLEEMOPLOSSING

FOUT	OORZAAK	OPLOSSING
De motor werkt niet.	De batterij is niet aangesloten.	Controleer de verbindingen.
	De batterij is bijna leeg.	Laad de batterij op.
	Elektrisch probleem.	Controleer alle verbindingen.
Het achterwiel draait niet.	De transmissieketting is stuk.	Vervang de transmissieketting.
	Fout in de motor.	Controleer de motor.
De motor slaat af tijdens gebruik.	Oververhitting van de motor.	Laat de versneller los en wacht totdat de motor is afgekoeld.
Het voertuig slaat af nadat het is opgeladen.	De batterij is niet volledig opgeladen.	Laad de batterij op.
Het voertuig maakt ongewone geluiden tijdens het versnellen.	Losse transmissieketting.	Span de transmissieketting aan.
	De batterij is oud of werkt niet correct.	Plaats de batterij in een warme omgeving totdat hij weer op normale temperatuur is.
Storing in de batterij.	De batterij is bevroren.	Warm de batterij op.
Het voertuig stopt plotseling tijdens gebruik.	Fout in de zekering.	Vervang de zekering.
	De kabel is beschadigd.	Controleer en repareer of vervang de kabel.
De batterij laadt niet op.	Lege batterij.	Vervang de batterij.
	De oplader van de batterij is stuk.	Vervang de oplader van de batterij.

8. TECHNISCHE SPECIFICATIES

Bongo Serie Z Blue 7 Bongo Serie Z Red

Bongo Serie Z Off Road Green / Bongo Serie Z Off Road Dark Green

Productreferentie: 07031 / 07035 / 07032 / 07053

48 V~, 10000 mAh

Maximale vermogen: 800 W

Gemaakt in China | Ontworpen in Spanje

9. RECYCLAGE VAN ELEKTRISCHE APPARATEN



De Europese richtlijn 2012/19/UE betreffende Afdankte Elektrische en Elektronische Apparatuur (AEEA) bepaalt dat kleine huishoudelijke elektrische apparaten niet gerecycleerd mogen worden met het restafval. Deze kleine huishoudelijke elektrische apparaten moeten apart gesorteerd worden om de terugwinning en recycling van materialen te optimaliseren en, op deze manier, de impact te verminderen die deze apparaten kunnen hebben op de volksgezondheid en het milieu.

Het symbool van de doorgekruiste afvalbak herinnert u aan uw verplichting om dit product correct te sorteren. Als het product in kwestie een batterij bevat voor zijn elektrische autonomie, dan moet deze batterij uit het product gehaald worden voordat het product gesorteerd wordt en behandeld worden als een residu van een andere categorie.

Om gedetailleerde informatie te verkrijgen over de meest geschikte manier om kleine huishoudelijke elektrische apparaten en/of hun batterijen weg te gooien zal de consument de lokale autoriteiten moeten contacteren.

10. GARANTIE EN TECHNISCHE ONDERSTEUNING

Dit product heeft een garantieperiode van 2 jaar vanaf de aankoopdatum, altijd en wanneer de aankoopfactuur bewaard is gebleven en voorgelegd kan worden, het product zich in een goede fysieke staat bevindt en het gebruikt is op een correcte manier en zoals aangegeven in deze instructiehandleiding.

De garantie dekt niet:

- Als het product gebruikt is buiten zijn capaciteit of bruikbaarheid, misbruikt, er op geslagen is, blootgesteld is aan vochtigheid, ondergedompeld is in een vloeistof of corrosieve substantie, evenals elk ander defect dat te wijten valt aan de consument.
- Als het product ontmanteld, gemodificeerd of gerepareerd is geweest door personen die niet

geautoriseerd zijn door de officiële Technische Ondersteuningsservice van Cecotec.

- Als het incident veroorzaakt is door de normale slijtage van de onderdelen als gevolg van gebruik.
- De garantie service dekt alle fabricagefouten gedurende 2 jaar op basis van de huidige wetgeving, met uitzondering op gebruikte onderdelen. In het geval van slecht gebruik door de gebruiker zal de garantie service niet verantwoordelijk zijn voor de reparatie.

Als u in elk geval een incident met het product detecteert of als u een vraag heeft, neem dan contact op met de officiële Technische Ondersteuningsservice van Cecotec via het telefoonnummer **+34 96 321 07 28**.

3.ZASADY BEZPIECZEŃSTWA

Przed uruchomieniem urządzenia przeczytaj uważnie poniższą instrukcję. Zachowaj tę instrukcję na potrzeby późniejszych konsultacji i dla nowych użytkowników.

- Cecotec nie bierze odpowiedzialności za szkodę spowodowaną niewłaściwym użyciem sprzętu lub niezastosowaniem się do przepisów ruchu drogowego oraz do niniejszej instrukcji obsługi.
- To urządzenie nie jest zabawką. Korzystaj z niego z rozwagą i zwracaj uwagę na innych uczestników ruchu drogowego.
- Zanim zaczniesz korzystać z produktu, sprawdź lokalne przepisy prawne dotyczące korzystania z tego rodzaju sprzętu i upewnij się, czy spełniasz wymagania bezpieczeństwa ruchu drogowego. Jedź ostrożnie, przestrzegając zasad ruchu drogowego, uważaj na znajdujące się wokół siebie osoby i przeszkody, aby zminimalizować ryzyko wypadku.
- Zawsze używaj zalecanego stroju: zakładaj odpowiednie okulary, rękawiczki, buty, nakolanniki i natokietniki oraz zapięty kask.
- Rozmiar pojazdu powinien być dostosowany do użytkownika. Osoba prowadząca ten pojazd powinna móc z łatwością położyć obie stopy na ziemi, kiedy siedzi na siodelku.
- Zatrzymując lub parkując pojazd, zwróć uwagę, czy powierzchnia jest sucha i bezpieczna.
- Maksymalne dozwolone obciążenie pojazdu wynosi 110 kg.
- Z pojazdu nie może korzystać więcej niż jedna osoba naraz.
- Nieprawidłowe korzystanie z urządzenia lub niezastosowanie się do niniejszej instrukcji może spowodować poważne szkody lub nawet śmierć.
- W celu rozwiązania poważnych problemów z konserwacją

urządzenia, skontaktuj się z Serwisem Pomocy Technicznej Cecotec. Nie próbuj otwierać, naprawiać ani rozkręcać urządzenia na własną rękę.

- Nie pozostawiaj baterii w pobliżu źródeł ciepła. Nie używaj uszkodzonych baterii.
- Nie siadaj na pojeździe, kiedy jest zatrzymany ani nie pozwól nikomu innemu tego zrobić.
- Nie korzystaj z pojazdu nocą.
- W przypadku, gdy użytkownik mający użyć urządzenia nie ma doświadczenia w prowadzeniu podobnych pojazdów, zanim użyje go po raz pierwszy, powinien zostać poinstruowany w podstawowym zakresie przez osobę dorosłą o:
 1. Przyspieszaniu
 2. Zwalnianiu
 3. Hamowaniu
 4. Podstawowych zasadach jazdy
- Sprawdź działanie hamulców i akceleratora oraz powietrze w oponach i ich stan przed każdym użyciem urządzenia. Jeśli zauważyłeś jakąś nieprawidłowość lub dziwny dźwięk, zaniechaj korzystania z pojazdu i skontaktuj się z Serwisem Pomocy Technicznej Cecotec.
- Nie można w żaden sposób modyfikować hulajnogi, gdyż może to zaburzyć jej funkcjonowanie, uszkodzić struktury i spowodować szkody.
- Upewnij się, że pojazd jest wyłączony, zanim go zaparkujesz.
- Nie korzystaj z pojazdu podczas opadów deszczu, śniegu lub kiedy na zewnątrz utrzymuje się wysoka wilgotność powietrza.
- Unikaj kontaktu elektronicznych elementów hulajnogi z wodą i innymi płynami. Unikaj poruszania się pojazdem w pobliżu rzek i jezior.

- Zwróć uwagę, czy dzieci nie używają urządzenia do zabawy. Zachowaj szczególną czujność, podczas gdy urządzenie jest używane przez dzieci lub znajduje się w ich pobliżu.

POPRAWNE KORZYSTANIE Z POJAZDU

- Nie zakładaj obszernych ubrań, szalików, długich sznurówek, naszyjników ani innych elementów z tańcuszkiem.
- Podczas jazdy nie noś niczego w kieszeniach.
- Nie prowadź pojazdu trzymając jakieś przedmioty w rękach lub w ustach.
- Nie przewoź pojazdem innych osób i obiektów.
- Nie stawiaj stóp na ziemi podczas jazdy.
- Nie schodź z pojazdu, kiedy znajduje się w ruchu.
- Nie wykonuj skuterem skoków ani akrobacji.
- Nie czytaj, nie pisz, nie pij ani nie jedz podczas jazdy.
- Nie słuchaj muzyki podczas jazdy.
- Unikaj jazdy po niestabilnych lub niebezpiecznych powierzchniach, takich jak drogi z wybojami lub uskokami.
- Nie prowadź pod wpływem alkoholu, narkotyków, kiedy jesteś zmęczony lub kiedy twoje samopoczucie może spowodować zaburzenia poczucia przestrzeni i czasu reakcji.
- Nie prowadź pojazdu w dziwnych pozycjach ani nie hamuj nogami.

4. MONTAŻ I USTAWIENIA URZĄDZENIA

Uwaga: Hulajnoga zostaje dostarczona użytkownikowi złożona z rozmontowaną kierownicą.

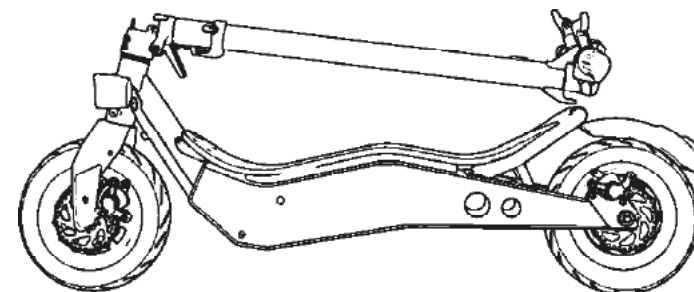

ROZKŁADANIE KOLUMNY HULAJNOGI:

1. Pociągnij kolumnę w górę przytrzymując dół hulajnogi za błotnik.
2. Podnieś kolumnę, ustaw zacisk w pozycji zamkniętej i przekręć pierścień podtrzymujący, aby podtrzymać zacisk.
3. Wyreguluj hamulec przy pomocy sześciobocznego klucza M6.
4. Wyreguluj i dokręć kierownicę, zwracając uwagę na kierunek obrotu.

SKŁADANIE KOLUMNY HULAJNOGI:

1. Podnieś pierścień podtrzymujący, aby go poluzować.
2. Otwórz zacisk.
3. Opuść zacisk, a następnie kolumnę.
4. Dopasuj element mocujący do otworu na tylnym błotniku i dociśnij, aby zaskoczył.

DOJŚCIE DO BATERII I SILNIKA ORAZ ICH AKTYWACJA

Zarówno bateria, jak i silnik, są już zainstalowane i podłączone do urządzenia. Możesz uzyskać do nich dostęp, podnosząc platformę hulajnogi. Podłącz złącze, aby aktywować obwód elektroniczny.



KALIBRACJA HAMULCÓW

Hamulec wymaga regularnej kalibracji.

- Hamulce muszą znajdować się w odległości ok 5-6 mm od rączki kierownicy.
- Wejdź na hulajnogę, aby sprawdzić odległość między kierownicą a hamulcem.
- Jeśli dystans między nimi jest zbyt duży, przekręć nakrętkę hamulca (A), aby go wyregulować.

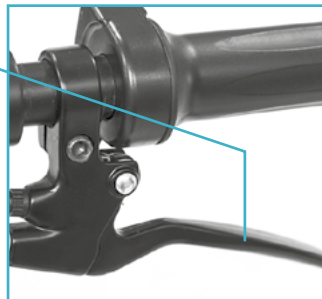

- Żeby skalibrować napięcie linki hamulcowej, wyreguluj nacisk śruby (B) na tylnym kole. Dzięki temu koło będzie swobodnie się obracać w czasie jazdy, a hamulec skutecznie i natychmiastowo zatrzyma pojazd podczas hamowania.

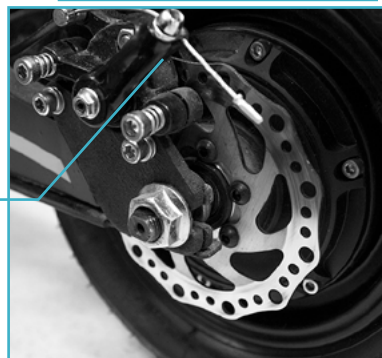

UWAGA: za każdym razem, kiedy dokonujesz kalibracji, dokręcaj przeciwnakrętkę.

5. OBSŁUGA URZĄDZENIA**PRZYCISKI**

- Włącznik: przytrzymaj ten przycisk przez parę sekund, aby włączyć lub wyłączyć hulajnogę.
- Akcelerator: użyj go, aby wprawić hulajnogę w ruch i przyspieszać.
- Hamulec: przytrzymaj go, aby zahamować.
- Tryb: dwukrotnie naciśnij na ten przycisk, aby dopasować ustawienia prędkości. Możesz wybrać spośród następujących opcji:
 - Tryb ECO: na wyświetlaczu pokaże się ECO.
 - Tryb COMFORT: na wyświetlaczu pokaże się COMFORT.
 - Tryb SPORT: na wyświetlaczu pokaże się S+.
- Przednie światło: naciśnij jeden raz przycisk trybu, aby włączyć światło. Tyłne światło zawsze jest włączone. Aby wyłączyć światła, naciśnij jeden raz przycisk trybu.

UWAGA: tylne światło mruga podczas hamowania.

WYŚWIETLACZ

- ODO: całkowity przebieg w km
- TRIP: przebieg od momentu włączenia hulaj nogi

- Stan baterii
- Prędkość (km/h)

ŁADOWANIE BATERII

UWAGA: najpierw upewnij się, czy urządzenie jest wyłączone.

A. Otwórz osłonkę portu ładowania znajdującego się po prawej stronie pojazdu i podłącz koniec zasilacza z 3 złączami.

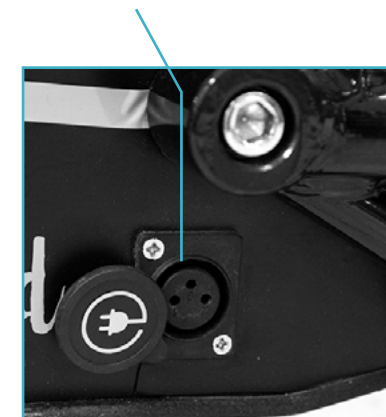

B. Podłącz drugi koniec zasilacza do gniazdka. Kontrolka podczas ładowania będzie świecić na czerwono, kiedy bateria całkowicie się naładuje, kontrolka zmieni kolor na zielony.

**WAŻNE:**

- Pojazd zostaje doręczony użytkownikowi już naładowany, mimo to zalecamy doładowanie go przez 6-8 godzin przed pierwszym użyciem.
- Radzimy także ładowanie go po każdym użyciu oraz przed schowaniem.
- Unikaj całkowitego rozładowywania baterii, aby zapobiec jej uszkodzeniu.

UŻYWANIE AKCELERATORA I HAMULCÓW

Akcelerator znajduje się po prawej stronie kierownicy.

1. Przekręć akcelerator (1) do siebie, aby przyspieszyć i popuść go, aby zwolnić.
2. Naciśnij którąkolwiek z dwóch dźwigni hamulcowych, aby zahamować hulajnogę.

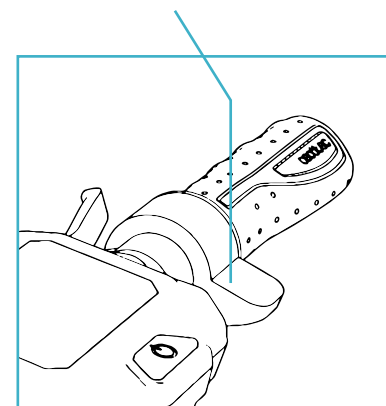

6. CZYSZCZENIE I KONSERWACJA

CZYSZCZENIE

- Możesz umyć pojazd przy pomocy gładkiej ściereczki oraz wody z mydłem.
- Po myciu dokładnie osusz jego metalowe elementy, aby nie zardzewiały.
- Co pewien czas należy czyścić i suszyć łańcuch w celu utrzymania dobrego stanu pojazdu na dłużej.

OGÓLNE CZYNNOŚCI KONSERWACYJNE

- Czynności konserwacyjne pojazdu muszą być przeprowadzane zawsze przez wykwalifikowany personel.
- Używaj wyłącznie oryginalnych części zamiennych od Cecotec.
- Wszelkie czynności związane z naprawą można przeprowadzać tylko, jeśli pojazd jest wyłączony i wsparty na nóżce.

CZYNNOŚCI KONTROLNE, KTÓRE NALEŻY REGULARNIE WYKONYWAĆ

- Po upadku sprawdź, czy akcelerator działa poprawnie. Aby to zrobić, spróbuj kilka razy przyspieszyć i zwolnić.
- Co jakiś czas sprawdzaj działanie hamulców. Ręcznie wpraw pojazd w ruch popychając go i naciśnij hamulec, aby sprawdzić jego poprawne funkcjonowanie.
- Weryfikuj położenie i mocowanie wszystkich elementów pojazdu.
- Sprawdzaj, czy śruby są dokręcone i czy łańcuch jest naciągnięty.
- Weryfikuj stan opon i ciśnienie opon.
- Sprawdzaj zużycie hamulców i linek akceleratora.

7. ROZWIĄZYWANIE PROBLEMÓW

BŁĄD	PRZYCZYNA	ROZWIĄZANIE
Silnik nie działa.	Bateria nie jest podłączona.	Sprawdź złącza.
	Niski stan baterii.	Natładuj baterię.
	Problem z elektroniką.	Sprawdź wszystkie złącza.
Tylne koło nie obraca się.	Łańcuch jest zniszczony.	Wymień łańcuch.
	Błąd silnika.	Sprawdź działanie silnika.
Silnik wyłącza się podczas jazdy.	Silnik jest przegrzany.	Zwolnij akcelerator i odczekaj, aż silnik się schłodzi.
Po naładowaniu baterii pojazd się wyłącza.	Bateria nie jest całkowicie naładowana.	Natładuj baterię.
Pojazd wydaje dziwny dźwięk podczas przyspieszania.	Łańcuch jest obluźowany.	Naciągnij łańcuch.
Błąd baterii	Bateria jest zużyta bądź nie działa poprawnie	Wymień baterię
	Bateria zamarzła	Umieść baterię w ciepłym miejscu, aby przywrócić ją do normalnego stanu.
Pojazd nagle zawiesza się, kiedy jest uruchomiony	Błąd bezpiecznika	Wymień bezpiecznik.
	Przewód jest uszkodzony.	Sprawdź i napraw lub wymień przewód.
Bateria nie ładuje się	Bateria zużyła się.	Wymień baterię.
	Ładowarka jest zepsuta.	Wymień ładowarkę.

8. DANE TECHNICZNE

Bongo Serie Z Blue 7 Bongo Serie Z Red
Bongo Serie Z Off Road Green / Bongo Serie Z Off Road Dark Green

Referencja: 07031 / 07035 / 07032 / 07053

48 V~, 10000 mAh

Moc maksymalna: 800 W

Made in China | Zaprojektowany w Hiszpanii.

9. RECYKLING SPRZĘTU



Dyrektywa Parlamentu Europejskiego i Rady 2012/19/UE w sprawie zużytego sprzętu elektrycznego i elektronicznego (WEEE) zakazuje wyrzucania ww. sprzętu razem z innymi odpadami. Omawiane sprzęty muszą być składowane osobno dla zoptymalizowania odzyskiwania surowców i recyklingu materiałów. W ten sposób negatywny wpływ elektroodpadów na zdrowie ludzkie i środowisko zostaje znacznie zredukowany. Symbol przekreślonego kołowego kontenera na odpady informuje o obowiązku zadbania o oddanie zużytego sprzętu do specjalnego punktu zbiórki ZSEE. Jeśli urządzenie jest zasilane baterią lub akumulatorem, należy je wyjąć przed oddaniem sprzętu do punktu zbiórki ZSEE i oddać do osobnego punktu zbiórki dla tej kategorii. Jeśli potrzebujesz informacji na temat recyklingu i punktów zbiórki sprzętu w twojej miejscowości, skontaktuj się z urzędem twojej gminy.

10. GWARANCJA I OBSŁUGA KLIENTA

Produkt jest objęty 2 letnią gwarancją od daty zakupu. Z gwarancji można korzystać po okazaniu dowodu zakupu. Produkt nie podlega gwarancji jeśli był używany niezgodnie z instrukcją lub jest fizycznie uszkodzony.

Produkt NIE podlega gwarancji, jeśli:

- Był używany niezgodnie ze swoim przeznaczeniem, wystawiony na działanie wody lub wilgoci, mechanicznie uszkodzony przez użytkownika, wystawiony na działanie substancji korozyjnych, czy nosi jakiegokolwiek inne uszkodzenia wynikające z winy użytkownika.
- Urządzenie było naprawiane lub modyfikowane przez osoby nieautoryzowane przez firmę Cecotec.
- Odnosi się do przypadków, spowodowanych normalnym użytkowaniem się elementów w trakcie ich użytkowania.

Gwarancja obejmuje wszystkie wady fabryczne produktu przez 2 lata od daty zakupu, nie

włączając w to części podlegających zużyciu. Jeśli urządzenie nie było używane przez użytkownika w odpowiedni sposób, firma nie odpowiada za naprawę.

W przypadku wykrycia ewentualnego defektu urządzenia lub w razie potrzeby konsultacji skontaktuj się z Serwisem Obsługi Technicznej Cecotec pod numerem **+34 96 321 07 28**.

3. BEZPEČNOSTNÍ POKYNY

Před použitím přístroje si pozorně přečtěte následující bezpečnostní pokyny. Uchovejte tento manuál pro pozdější použití nebo pro nové uživatele.

- Cecotec nepřebírá žádnou odpovědnost, která by mohla plynout ze špatného používání tohoto produktu nebo z nedodržení pravidel silničního provozu, stejně tak jako nedodržení instrukcí v tomto manuálu.
- Tato elektrická koloběžka není hračka. Používejte ji s rozumem, opatrně a s respektem vůči ostatním a vůči sobě.
- Zkontrolujte místní předpisy spojené s používáním tohoto dopravního prostředku před jeho použitím a ujistěte se, že dodržíte místní pravidla silničního provozu. Jezděte opatrně a dávejte pozor na osoby a předměty ve vašem okolí, abyste se vyhnuli nehodám.
- Vždy používejte doporučené oblečení, zapnutou helmu, brýle, rukavice, sportovní obuv a chrániče kolen a loktů vhodných pro tento typ produktu.
- Rozměry koloběžky by měly odpovídat velikosti uživatele. Osoba, která bude jezdit na této koloběžce by měla být schopná jednoduše položit obě nohy na zem, pokud sedí na sedadle.
- Při zastavení nebo parkování koloběžky se ujistěte, že tak činíte na hladkém a bezpečném povrchu.
- Maximální dovolené zatížení tohoto modelu je 110 kg.
- Tento produkt nemůže používat více jak jedna osoba najednou.
- Špatné používání tohoto produktu nebo nedodržení instrukcí v tomto manuálu mohou způsobit vážné zranění.
- Pro vyřešení závažných oprav při údržbě kontaktujte Asistenční technický servis Cecotec. Nepokoušejte se opravit přístroj vlastními silami.

- Nenechávejte baterii v blízkosti ohně nebo zdrojů tepla. Vyhněte se používání závadných baterií.
- Nesedejte si a ani nikomu nedovolte sednout si na koloběžku, pokud stojí.
- Nejezděte na koloběžce v noci.
- V případě, že bude používat koloběžku uživatel, který není seznámen s řízením tohoto typu dopravních prostředků, doporučuje se, aby byl před prvním použitím obeznámen dospělou osobou o následujících prvcích:
 1. Zrychlení.
 2. Zpomalení.
 3. Brždění.
 4. Základní pravidla provozu.
- Před každým použitím zkontrolujte brzdy, nafouknutí a stav pneumatik, a akcelerátor. Pokud bude koloběžka vydávat neobvyklé zvuky nebo detekujete jinou anomálii, nepoužívejte ji a spojte se s oficiálním technickým servisem Cecotec.
- Není dovoleno koloběžku jakkoli modifikovat. Mohlo by to změnit její výkon nebo poškodit její strukturu a způsobit tak škody.
- Ujistěte se, že jste před zaparkováním přístroj vypnuli.
- Nejezděte na koloběžce za deště, na sněhu, v mlze a nebo za vlhka.
- Nedovolte, aby se jakákoli elektrická část přístroje dostala do kontaktu s vodou nebo jinými tekutinami. Nepoužívejte koloběžku v blízkosti řek, jezer a jiných vodních nádrží.
- Dohlížejte na děti, abyste se ujistili, že si s přístrojem nehrají. Je naprosto nezbytné na přístroj dohlížet, pokud je používán v blízkosti dětí nebo přímo dětmi.

SPRÁVNÉ POUŽITÍ KOLOBĚŽKY

- Nenoste volné oblečení, šály, náhrdelníky a jiné předměty s dlouhými šňůrkami nebo řetízky.
- Neřídte s předměty v kapsách.
- Neřídte s předměty v rukou a nebo v ústech.
- Nevozte na koloběžce další osoby ani předměty.
- Během řízení nedávejte chodidla na zem.
- Nesestupujte z koloběžky za jízdy.
- Neskákejte s koloběžkou ani s ní nedělejte jiné akrobacie.
- Za jízdy nečtěte, nepište, nepijte ani nejezte.
- Neposlouchejte hudbu, pokud řídíte.
- Vyvarujte se jízdy na nestabilním nebo nebezpečném povrchu, jako jsou silnice s nepevným povrchem nebo děravé silnice.
- Neřídte pod vlivem drog ani alkoholu, pokud se cítíte unaveni a nebo pokud by vaše vědomí a nebo reakce mohly být ovlivněny.
- Nejezděte na koloběžce v nezvyklých pozicích a nepoužívejte chodidla k brždění.

4. MONTÁŽ A NASTAVENÍ PRODUKTU

UPOZORNĚNÍ: Vozidlo se dodává složené a s odmontovanými řídítky.

ROZLOŽENÍ DRŽÁKU ŘÍDÍTEK:

1. Zatáhněte za tyč směrem nahoru, zatímco tlačíte směrem dolů zadní blatník.
2. Vytáhněte tyč, nastavte pojistku signalizující složení do pozice zavřeno a otočte kroužek pro její zajištění.
3. Seřídte brzdu pomocí šestistranného klíče M6.
4. Stiskněte a nastavte řítilka. Věnujte při tom pozornost směru otáčení.

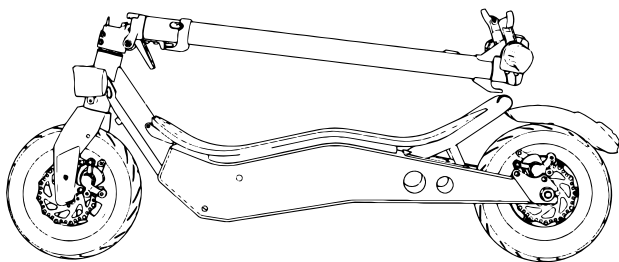

SLOŽENÍ DRŽÁKU ŘÍDÍTEK:

1. Vytáhněte kroužek pro uvolnění pojistky.
2. Otevřete pojistku.
3. Posuňte směrem dolů pojistku složení a potom tyč.
4. Zarovnejte háček zavření s otvorem pro uschování tyče na blatníku. Stiskněte ho směrem dolů a ujistěte se, že je zavřený.

PŘÍSTUP A AKTIVACE BATERIE A MOTORU

Jak baterie, tak motor, jsou již instalovány a připojeny. Pro přístup k oběma částem zvedněte nášlap. Vložte konektor pro aktivaci elektrického obvodu.



SEŘÍDTE PŘEDNÍ A ZADNÍ BRZDU.

Brzda se musí seřizovat periodicky.

- Brzdy by měly být asi 5-6 mm daleko od rukojeti řídítek.
- Postavte se na koloběžku, abyste tuto vzdálenost zkontrolovali.
- Pokud je vzdálenost větší, otočte podložku brzdy (A) a vzdálenost upravte.
- Pro upravení napětí kabelu brzdy, upravte šroubek (B) na zadním kole. Toto nastavení dovolí, aby se kolo lehce otáčelo pokud se nepoužívá brzda a zároveň, aby se koloběžka okamžitě zastavila po stisknutí brzd.

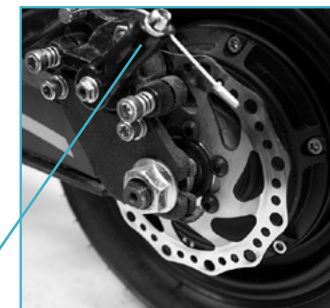
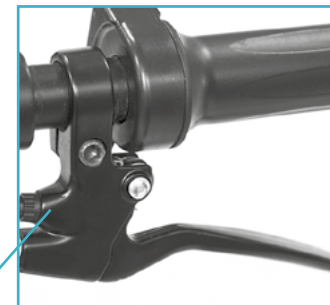

UPOZORNĚNÍ: Po každé úpravě utáhněť šroub.

5. FUNGOVÁNÍ

TLAČÍTKA

- Tlačítko zapnutí/vypnutí: podržte stisknuté toto tlačítko po dobu několika vteřin pro zapnutí nebo vypnutí koloběžky.
- Akcelerátor: použijte ho pro nastartování koloběžky a pro zrychlení.
- Brzda: držte brzdu stisknutou, abyste zastavili.
- Funkce: dvakrát stiskněte pro úpravu rychlosti. Vyberte mezi:
 - Program ECO – obrazovka zobrazí ECO.
 - Program KOMFORT – obrazovka zobrazí S.
 - Program SPORT – obrazovka zobrazí S+.
- Přední světlo: jednou stiskněte tlačítko funkce pro rozsvícení. Světlo bude stále rozsvícené. Pokud bude světo pozsvícené, stiskněte tlačítko ještě jednou pro jeho vypnutí.

UPOZORNĚNÍ: při brždění zadní světlo bliká.

OBRAZOVKA

- ODO: Celkové kilometry.
- TRIP: Ujeté kilometry od doby zapnutí koloběžky.
- Stav baterie.
- Rychlost (Km/h).

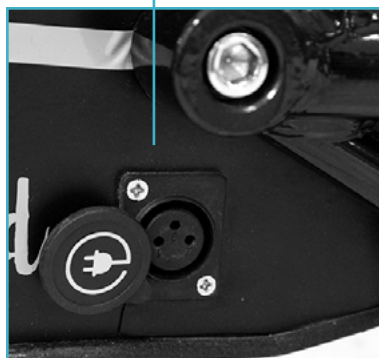

NABÍTÍ BATERIE

UPOZORNĚNÍ: ujistěte se, že je přístroj vypnutý.

A. Otevřete kryt nabíjecího portu (A) na pravé straně koloběžky a zcela zapojte 3 kontaktní adaptér napětí.

B. Připojte druhou stranu kabelu do sítě elektrického přívodu. Světelný indikátor se rozsvítí červeně po dobu nabíjení a změní se na zelenou po úplném nabití.

Upozornění:

- Přístroj je dodán nabitý, nicméně se doporučuje znovu ho nabít mezi 6 až 8 hodinami před prvním použitím.
- Také se doporučuje nabít ho po každém použití před jeho uschováním.
- Nedovolte, aby se baterie úplně vybila. Mohlo by dojít k jejímu poškození.

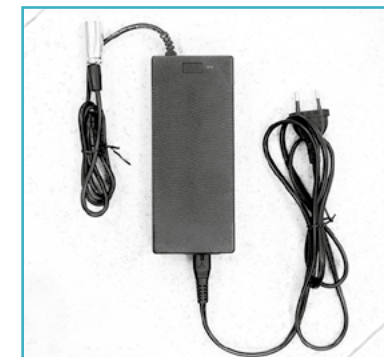

KONTROLA AKCELERÁTORU A BRZD

Akcelerátor je umístěn na pravé rukojeti řídítek.

1. Stiskněte akcelerátor (1) směrem k sobě pro zrychlení a uvolněte ho pro zpomalení.
2. Stiskněte kteroukoli páku brzdy pro zastavení koloběžky.

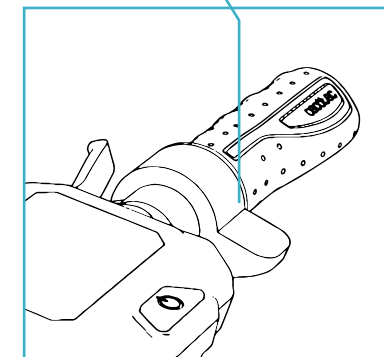

6. ČIŠTĚNÍ A ÚDRŽBA

ČIŠTĚNÍ

- Pokud je to nutné, čistěte přístroj jemným hadříkem, vodou a mýdlem.
- Po vyčištění koloběžku důkladně vysušte. Kovové části by mohly zkorodovat nebo zoxidovat.
- Převodový řetěz je nutné periodicky čistit a sušit, aby byl přístroj udržován v dobrém technickém stavu po maximální dobu.

GENERÁLNÍ ÚDRŽBA

- Generální údržbu by měl vždy provést kvalifikovaný personál.
- Vždy použijte originální náhradní díly od firmy Cecotec.
- Jakákoli oprava by se měla dělat s koloběžkou na stojanu a ve vypnutém stavu.

ZKOUŠKY, KTERÉ BY SE MĚLY PROVÉST

- Pokud vám koloběžka spadne, zkontrolujte, jestli akcelerátor funguje správně. Abyste to zjistili, zkuste zrychlit a zpomalit několikrát za sebou.
- Periodicky kontrolujte, jestli brzdy fungují správně. Abyste to zjistili, manuálně tlačte koloběžku a silně zabrzděte, abyste se ujistili, že správně zareaguje.
- Kontrolujte, že všechny části koloběžky jsou na svém místě a dobře upevněné.
- Kontrolujte šrouby a napětí řetězu.
- Kontrolujte opotřebení a nafouknutí kol.
- Kontrolujte opotřebení brzd a kabelu akcelerátoru.

7. ŘEŠENÍ PROBLÉMŮ

CHYBA	PŘÍČINA	ŘEŠENÍ
Motor nefunguje	Baterie není připojená.	Zkontrolujte konektory.
	Baterie je málo nabitá.	Nabijte baterii.
	Problém s elektřinou.	Zkontrolujte všechny konektory.
Zadní kolo se neotáčí.	Převodový řetěz je rozbitý.	Vyměňte převodový řetěz.
	Chyba motoru.	Zkontrolujte motor.
Motor se během používání vypne.	Přehřátí motoru.	Uvolněte akcelerátor a počkejte, až koloběžka vychladne.
Po nabití se přístroj vypne.	Baterie není úplně nabitá.	Nabijte baterii.

Přístroj vydává neobvyklé zvuky, když zrychlí.	Převodový řetěz je volný.	Utáhněte převodový řetěz.
Baterie nefunguje.	Baterie je stará nebo nefunguje správně.	Vyměňte baterii.
	Baterie je zamrzlá.	Umístěte baterii na místo s pokojovou teplotou a počkejte, dokud se nestabilizuje.
Koloběžka se najednou zastaví během používání.	Chyba pojistky.	Vyměňte pojistku.
	Kabel je poškozený.	Zkontrolujte a opravte nebo vyměňte kabel.
Baterie se nenabíjí.	Nízký stupeň nabití baterie.	Vyměňte baterii.
	Nabíječka baterie je rozbitá.	Vyměňte nabíječku baterie.

8. TECHNICKÉ SPECIFIKACE

Bongo Serie Z Blue / Bongo Serie Z Red

Bongo Serie Z Off Road Green / Bongo Serie Z Off Road Dark Green

Model číslo: 07031 / 07035 / 07032 / 07053

Baterie: 48 V~, 10000 mAh

Maximální výkon: 800 W

Vyrobeno v Číně | Navrženo ve Španělsku

9. RECYKLACE ELEKTROSPOTŘEBIČŮ



Evropská směrnice 2012/19/EU o odpadních elektrických a elektronických zařízeních (OEEZ) specifikuje elektrospotřebiče, které se nemají recyklovat spolu s ostatním komunálním odpadem. Tyto elektrospotřebiče se musí zlikvidovat samostatně, aby se tak dosáhlo co nejlepší recyklace a využití materiálů, a tímto se omezil dopad, který by lidé mohli mít na životní prostředí.

Symbol přeškrtnutého kontejneru připomíná povinnost zlikvidovat tento produkt správně. Pokud má daný produkt baterii nebo energetický zásobník, který umožňuje elektrickou

autonomii, musí se před likvidací vyjmout a musí se s ní nakládat odděleně, jako s odpadem odlišné kategorie. Pro obdržení detailních informací o nevhodnějším možném způsobu naložení s vaším elektrospotřebičem, a/nebo o bateriích, kontaktujte místní úřady.

10. ZÁRUKA A TECHNICKÝ SERVIS

Tento produkt má záruku 2 roky od data zakoupení v případě, že zákazník disponuje fakturou nebo dokladem o koupi a produkt je v perfektním stavu a nakládá se s ním adekvátním způsobem tak, jak je uvedeno s v tomto návodu na použití.

Záruka nezahrnuje:

- Pokud byl produkt používán nad svoji kapacitu a nebo užitnost, byl špatně používán, utrpěl náraz, byl vystaven vlhkosti, ponořen do tekutiny nebo jiné korozivní substance, a jakoukoli vinu připsatelnou spotřebiteli.
- Pokud byl produkt rozmontován, modifikován a nebo opravován servisem neautorizovaným oficiálním servisem Cecotec.
- Pokud byl problém zaviněn normálním používáním a opotřebením součástí.
- Záruční servis kryje veškeré defekty zaviněné během výroby po dobu 2 let na základě platné legislativy, s výjimkou spotřebních dílů. V případě špatného zacházení ze strany spotřebitele není záruční servis odpovědný za opravu.

Pokud se stane, že na výrobku najdete závadu nebo budete mít dotaz, spojte se s oficiálním zákaznickým servisem Cecotec na telefonním čísle +34 96 321 07 28.

www.cecotec.es

Grupo Cecotec Innovaciones S.L.
C/ de la Pinadeta s/n, 46930
Quart de Poblet, Valencia (Spain)