

cecotec

BONGO V55 2X2 CONNECTED

Patinete eléctrico / Electric scooter



bongo

Manual de instrucciones
Instruction manual
Manuel d'instructions
Bedienungsanleitung
Manuale di istruzioni
Manual de instruções
Handleiding
Instrukcja obsługi
Návod k použití
Kullanma kılavuzu
Manual d'instruccions
Οδηγίες χρήσης

Instrucciones de seguridad	5
Safety instructions	9
Instructions de sécurité	14
Sicherheitshinweise	19
Istruzioni di sicurezza	24
Instruções de segurança	28
Veiligheidsinstructies	33
Instrukcja bezpieczeństwa	37
Bezpečnostní pokyny	42
Güvenlik talimatları	47
Instruccions de seguretat	51
Οδηγίες ασφαλείας	56

ÍNDICE

1. Advertencias	61
2. Piezas y componentes	63
3. Antes de usar	64
4. Funcionamiento	64
5. Limpieza y mantenimiento	68
6. Resolución de problemas	69
7. Especificaciones técnicas	70
8. Reciclaje de aparatos eléctricos y electrónicos	71
9. Garantía y SAT	72
10. Copyright	72
11. Declaración de conformidad	72

INDEX

1. Warnings	74
2. Parts and components	76
3. Before use	77
4. Operation	77
5. Cleaning and maintenance	81
6. Troubleshooting	82
7. Technical specifications	83
8. Disposal of old electrical and electronic appliances	84
9. Technical support and warranty	84
10. Copyright	84
11. Declaration of conformity	85

SOMMAIRE

1. Avertissements	86
2. Pièces et composants	88
3. Avant utilisation	89

4. Fonctionnement	89
5. Nettoyage et entretien	94
6. Résolution de problèmes	95
7. Spécifications techniques	95
8. Recyclage des équipements électriques et électroniques	97
9. Garantie et SAV	97
10. Copyright	97
11. Déclaration de conformité	97

INHALT

1. Warnungen	99
2. Teile und Komponenten	101
3. Vor dem Gebrauch	102
4. Bedienung	102
5. Reinigung und Wartung	106
6. Problembhebung	108
7. Technische Spezifikationen	108
8. Recycling von Elektro- und Elektronikgeräten	110
9. Garantie und Kundendienst	110
10. Copyright	110
11. Konformitätserklärung	110

INDICE

1. Avvertenze	112
2. Parti e componenti	114
3. Prima dell'uso	115
4. Funzionamento	115
5. Pulizia e manutenzione	119
6. Risoluzione dei problemi	120
7. Specifiche tecniche	121
8. Riciclaggio di apparecchiature elettriche ed elettroniche	122
9. Garanzia e supporto tecnico	122
10. Copyright	123
11. Dichiarazione di conformità	123

ÍNDICE

1. Advertências	124
2. Peças e componentes	126
3. Antes de usar	127
4. Funcionamento	127
5. Limpeza e manutenção	131
6. Resolução de problemas	132

7. Especificações técnicas	133
8. Reciclagem de produtos elétricos e eletrônicos	134
9. Garantia e SAT	135
10. Copyright	135
11. Declaração de conformidade	135

INHOUD

1. Waarschuwingen	137
2. Onderdelen en componenten	139
3. Vóór gebruik	140
4. Werking	140
5. Schoonmaak en onderhoud	144
6. Probleemoplossing	145
7. Technische specificaties	146
8. Recycling van elektrische en elektronische apparatuur	147
9. Garantie en technische ondersteuning	148
10. Copyright	148
11. Verklaring van overeenstemming	148

SPIS TREŚCI

1. Ostrzeżenie	150
2. Części i komponenty	152
3. Przed użyciem	153
4. Funkcjonowanie	153
5. Czyszczenie i konserwacja	157
6. Rozwiązywanie problemów	158
7. Dane techniczne	159
8. Recykling urządzeń elektrycznych i elektronicznych	160
9. Gwarancja i Serwis Pomocy Technicznej	161
10. Prawa autorskie	161
11. Deklaracja zgodności	161

OBSAH

1. Varování	163
2. Díly a součásti	165
2. Před používáním	166
4. Provoz	166
5. Čištění a údržba	170
6. Řešení problémů	171
7. Technické specifikace	171
8. Recyklace elektrických a elektronických zařízení	173

9. Záruka a technický servis	173
10. Copyright	173
11. Prohlášení o shodě	174

İÇİNDEKİLER

1. Uyarılar	175
2. Parçalar ve bileşenler	177
3. Kullanmadan önce	178
4. Kullanım	178
5. Temizlik ve bakım	182
6. Sorun Giderme	183
7. Teknik bilgiler	183
8. Elektrikli ve elektronik ekipmanların geri dönüşümü	185
9. Garanti ve Teknik servis	185
10. Telif Hakları	185
11. Uygunluk beyannamesi	185

ÍNDEX

1. Advertiments	187
2. Peces i components	189
3. Abans de fer servir	190
4. Funcionament	190
5. Neteja i manteniment	194
6. Resolució de problemes	195
7. Especificacions tècniques	196
8. Reciclatge d'aparells elèctrics i electrònics	197
9. Garantia i SAT	198
10. Copyright	198
11. Declaració de conformitat	198

ΕΥΡΕΤΗΡΙΟ

1. Προειδοποιήσεις	200
2. Μέρη και εξαρτήματα	202
3. Πριν από τη χρήση	203
4. Λειτουργία	203
5. Καθαρισμός και συντήρηση	208
6. Επίλυση προβλημάτων	209
7. Τεχνικές προδιαγραφές	209
8. Ανακύκλωση ηλεκτρικού και ηλεκτρονικού υλικού	210
9. Τεχνική υποστήριξη και εγγύηση	211
10. Copyright	211
11. Δήλωση συμμόρφωσης	211

NOTA

07363 - Bongo V55 2x2 Connected

ES • La codificación de este manual es genérica y se aplica a todas las variantes de códigos del aparato.

EN • The coding in this manual is generic and applies to all code variants of the appliance.

FR • Le codage figurant dans ce manuel est générique et s'applique à toutes les variantes de code de l'appareil.

DE • Die Codierung in dieser Bedienungsanleitung ist allgemein und gilt für alle Codevarianten des Geräts.

IT • La codifica riportata nel presente manuale è generica e si applica a tutte le varianti di codici dell'apparecchio.

PT • A codificação apresentada neste manual é genérica e aplica-se a todas as variantes de código do aparelho.

NL • De codering in deze handleiding is algemeen en geldt voor alle codevarianten van het apparaat.

PL • Kody podane w niniejszej instrukcji są ogólne i mają zastosowanie do wszystkich wariantów kodowych urządzenia.

CZ • Kódování obsažené v tomto návodu je generické a platí pro všechny kódové varianty spotřebiče.

TR • Bu kılavuzdaki kodlama geneldir ve cihazın tüm kod varyantları için geçerlidir.

CAT • La codificació d'aquest manual és genèrica i s'aplica a totes les variants de codis de l'electrodomèstic.

GR • Η κωδικοποίηση στο παρόν εγχειρίδιο είναι γενική και ισχύει για όλες τις παραλλαγές κωδικών της συσκευής.

INSTRUCCIONES DE SEGURIDAD

Lea las siguientes instrucciones atentamente antes de usar el producto. Guarde este manual para futuras referencias o nuevos usuarios.

- Cecotec no asumirá ninguna responsabilidad derivada del mal uso del producto o del incumplimiento tanto de las normas de tráfico como de las instrucciones de este manual.
- Este patinete eléctrico es un dispositivo de entretenimiento, sin embargo, en algunos territorios está permitido su uso en la vía pública. Asegúrese de cumplir las normas de tráfico locales cuando utilice el patinete eléctrico en estas situaciones, ya que será considerado un vehículo. Conduzca de forma civilizada y preste atención a las personas y a los obstáculos de alrededor para evitar accidentes.
- Tenga en cuenta que, si sigue las instrucciones y advertencias de este manual, así como la normativa de circulación de su territorio reducirá los riesgos, pero no los evitará por completo.
- Tenga en consideración que, a mayor velocidad, mayor distancia necesitará para frenar. Recuerde que un frenado brusco puede provocar resbalones y caídas.
- Mantenga una distancia prudencial con otras personas y vehículos. Respete a los peatones y cédales el paso siempre que pueda. Cuando se acerque a un peatón, reduzca la velocidad y manténgase a la derecha. Evite asustar o sorprender a los peatones. Adelante por la izquierda siempre que le sea posible.
- Use protección, como casco, coderas y rodilleras para evitar o reducir lesiones en caso de caídas o accidentes. El uso de calzado es obligatorio.
- Le recomendamos practicar con el patinete eléctrico antes de conducirlo en público.

- Asegúrese de que tanto usted como las personas que utilicen este patinete eléctrico lean y entiendan estas instrucciones en su totalidad. No deje que nadie use este patinete eléctrico si no entiende su funcionamiento.
- Evite saltar con el patinete eléctrico obstáculos como bordillos, escalones o sistemas de alcantarillado. Adecue la velocidad y la trayectoria a las de un viandante para cruzar estos obstáculos. Se recomienda bajar del patinete eléctrico cuando estos obstáculos se vuelvan peligrosos por su altura, forma o deslizamiento.
- Asegúrese de que las ruedas no estén dañadas y de que todas las partes y los componentes del patinete eléctrico estén correctamente instalados antes de cada uso. Si nota que alguna de las piezas está floja, escucha ruidos extraños o el patinete eléctrico no funciona correctamente, deje de utilizarlo de forma inmediata y póngase en contacto con el Servicio de Asistencia Técnica Oficial de Cecotec.
- No utilice el patinete eléctrico de forma que pueda dañar o perjudicar a otras.
- No está permitido modificar el patinete eléctrico de ninguna manera, esto podría alterar su rendimiento o dañar su estructura y ocasionar daños. No use ningún accesorio o pieza no aprobada por el fabricante. No modifique ni transforme el patinete eléctrico, incluidos el tubo y manguito de dirección, la potencia, el sistema de plegado y/o el sistema de frenado. Cualquier cambio no autorizado anulará la garantía del producto.
- Para evitar que el patinete eléctrico se dañe o que ocurra algún accidente, no lo utilice bajo el agua.
- El patinete eléctrico no debe ser usado por niños/as desde 0 hasta 16 años. Puede ser usado por niños/as a partir de 16 años si están continuamente supervisados. Consulte la ordenanza municipal vigente.

- Este producto puede ser usado por niños/as a partir de 16 años y personas con capacidades físicas, sensoriales o mentales reducidas, o con falta de experiencia y conocimiento si están supervisados o han recibido instrucción concerniente al uso del aparato de una forma segura y entienden los riesgos que este implica. No permita que los niños/as jueguen con el dispositivo.
- Supervise a los niños/as para asegurarse de que no jueguen con el producto. Es necesario dar una supervisión estricta si el patinete eléctrico está siendo usado por o cerca de niños/as.
- No manipule el sistema de frenos, podría reducir su seguridad.
- Asegúrese de que el voltaje de red coincida con el voltaje especificado en el marcado del producto y de que el enchufe tenga toma de tierra antes de cargar el dispositivo.
- Inspeccione el cable y la envoltura del cargador regularmente en busca de daños visibles. No use el patinete eléctrico si el cable del cargador, el enchufe o la estructura presentan daños, no funcionan correctamente o han sufrido una caída y contacte lo antes posible con el Servicio de Asistencia Técnica Oficial de Cecotec. Si el cable de alimentación está dañado, debe ser sustituido por un cable o conjunto especial a suministrar por el Servicio de Asistencia Técnica Oficial de Cecotec. El cable de alimentación deberá ser desechado.
- Cuando quiera desconectar el cargador, tire del enchufe, no del cable. No manipule el enchufe o el patinete eléctrico con las manos mojadas.
- Tenga en cuenta que el cambio de ruedas es un proceso complicado que es recomendable que sea llevado a cabo por personal autorizado o por el Servicio de Asistencia Técnica Oficial de Cecotec. Los daños que sean ocasionados por una mala práctica anularán la garantía.

- Compruebe la presión de las ruedas antes de cada uso. Tenga en cuenta que una presión baja puede reducir la vida útil de la batería.
- Utilice este patinete eléctrico únicamente con la unidad de alimentación suministrada con el patinete eléctrico y con baterías originales de Cecotec que sean compatibles con este modelo.
- ADVERTENCIA: para la recarga de la batería, utilice únicamente la unidad de alimentación suministrada con el aparato, con referencia HLT-180I-5462000.
- Es recomendable que cargue la batería después de cada uso y antes de que se agote por completo.
- ¡ADVERTENCIA! Mantenga los embalajes de plástico fuera del alcance de los niños para evitar la asfixia.

Instrucciones de seguridad de la batería

- Este patinete eléctrico incluye una batería de ion-litio.
- Desenchufe la batería del cargador antes de conducir el patinete eléctrico y antes de plegarlo o desplegarlo.
- Cargue la batería a una temperatura ambiente que esté entre 0 °C y 35 °C para que el patinete eléctrico funcione de la forma más eficiente.
- No queme ni exponga baterías a temperaturas altas ya que pueden explotar.
- La batería puede presentar fugas en condiciones extremas. Si la batería gotea, no toque el líquido. Si el líquido entra en contacto con la piel, lávese inmediatamente con agua y jabón. Si el líquido entra en contacto con los ojos, láveselos de forma inmediata con abundante agua limpia por un mínimo de 10 minutos y busque asistencia médica. Utilice guantes para manejar la batería y deséchela inmediatamente de acuerdo con la normativa local.

- Evite el contacto entre la batería y pequeños objetos metálicos como clips, monedas, llaves, clavos o tornillos.
- No altere la batería de ninguna forma.
- La batería debe retirarse del aparato para el desecho de manera segura.
- La ingestión de baterías puede provocar quemaduras, perforación de partes blandas y la muerte. Pueden provocar quemaduras graves en las dos horas siguientes a la ingesta.
- En caso de ingerir baterías acuda rápidamente a su centro médico más cercano.
- Las baterías no recargables no deben ser recargadas.
- Los bornes de alimentación de la batería no deben ser cortocircuitados.
- Si el aparato va a ser almacenado un largo período de tiempo es conveniente retirar la batería.
- La batería debe ser insertada en la posición correcta. Fíjese en la polaridad a la hora de reemplazarla.

SAFETY INSTRUCTIONS

Read these instructions thoroughly before using the appliance. Keep this instruction manual for future reference or new users.

- Cecotec shall not be liable for any problem caused by misuse of the appliance or non-compliance of both the traffic regulations and the instructions in this manual.
- This electric scooter is an entertainment appliance. However, in some jurisdictions, it is allowed to be used on public roads. Make sure you comply with the local traffic regulations when using the electric scooter in these situations, as it will be considered a vehicle. Ride in a civilised manner and pay attention to people and obstacles around you to prevent accidents.

- Remember that, if you follow the instructions and warnings in this instruction manual, as well as the traffic regulations in your area, you will reduce risks, but you will not completely prevent them.
- Bear in mind that the higher the speed, the greater the braking distance. Remember that hard braking can cause slips and falls.
- Keep a safe distance with other people and vehicles. Respect pedestrians and give them way whenever possible. When you come closer to a pedestrian, reduce the speed and stay on the right side. Avoid frightening or surprising pedestrians. Overtake other vehicles on the left whenever possible (applicable to countries where vehicles drive on the right).
- Wear protective equipment, like a helmet and elbow/knee pads to avoid or reduce injuries in case of accidents or falls. You must use footwear.
- We recommend you practice with the electric scooter before riding it in public areas.
- Make sure both you and the people using the electric scooter read and understand these instructions completely. Do not allow anyone to use the electric scooter if they aren't familiar with how it works.
- Avoid jumping over obstacles such as kerbs, steps, or manholes with the electric scooter. Match the speed and trajectory to those of a pedestrian to cross these obstacles. It is recommended to get off the electric scooter when these obstacles become dangerous due to their height, shape, or slipperiness.
- Make sure the wheels are not damaged, and all parts and components of the electric scooter are correctly installed before each use. If you notice any of the parts is loose, hear strange noises, or the electric scooter does not work

correctly, stop using it immediately and contact the Cecotec official Technical Support Service.

- Do not use the electric scooter in a manner that could damage other objects or injure other people.
- It is not allowed to modify the electric scooter in any manner, as this could alter its performance or damage its structure and cause damage or injury. Do not use any accessories or parts not approved by the manufacturer. Do not modify or tamper with the electric scooter, including the steering tube and sleeve, power, folding mechanism, and/or braking system. Any unauthorised change will void the appliance warranty.
- To prevent the electric scooter from being damaged or causing an accident, do not use it under the rain.
- The electric scooter must not be used by children from 0 to 16 years old. It can be used by children over the age of 16, as long as they are given continuous supervision. Check the current local regulations.
- This appliance can be used by children aged 16 and above, and people with reduced physical, sensory, or mental capabilities or lack of experience and knowledge, as long as they have been given supervision or instruction concerning the use of the device in a safe way and understand the hazards involved. Do not allow children to play with the appliance.
- Supervise children to prevent them from playing with the appliance. Close supervision is necessary when the electric scooter is being used by or near children.
- Do not modify the braking system to avoid affecting the safety of the device.
- Make sure that the mains voltage matches the voltage stated on the device marking and that the wall outlet is earthed before charging the device.

- Check the charger cable and casing regularly for visible damage. Do not use the electric scooter if the charger cable, socket, or structure are damaged, do not work properly, or have fallen, and contact the the official Cecotec Technical Support Service immediately. If the power cable is damaged, it must be replaced with a special cable or set to be supplied by the official Cecotec Technical Support Service. The power cable is to be properly discarded.
- When you wish to disconnect the charger, pull from the plug, never the cable. Do not handle the plug or the electric scooter with wet hands.
- Remember that changing wheels is a complicated process, and it is advisable to let authorised personnel or the official Cecotec Technical Support Service take care of it. Damages caused by misuse will void the guarantee.
- Check wheel pressure before every use. Remember that a low pressure may reduce the battery life.
- Use this electric scooter only with the power supply provided and with original Cecotec batteries compatible with this model.
- WARNING: to recharge the battery, only use the power supply unit provided with the appliance, reference HLT-180I-5462000.
- We recommend you charge the battery after every use and before it completely runs out of battery.
- WARNING! Keep plastic packaging out of the reach of children to prevent suffocation.

Battery safety instructions

- This electric scooter includes a lithium-ion battery.
- Unplug the battery from the charger before riding the electric scooter and before folding or unfolding it.

- Charge the battery at a room temperature between 0 °C and 35 °C so as to ensure efficient operation of the electric scooter.
- Do not burn or expose batteries to high temperatures, as they may explode.
- The battery may leak under extreme conditions. Do not touch any liquid that leaks from the battery. If the liquid gets into contact with skin, wash immediately with soap and water. If the liquid gets into the eyes, wash them immediately with clean water for a minimum of 10 minutes and seek medical attention. Wear gloves to handle the battery and dispose of it immediately in accordance with local regulations.
- Avoid contact between the battery and small metallic objects such as paper clips, coins, keys, nails, or screws.
- Never modify the battery in any way.
- The battery must be removed from the device for safe disposal.
- Battery ingestion can cause burns, perforation of soft tissue, and death. It can cause severe burns within two hours of the ingestion.
- In case of battery ingestion, please seek medical help immediately.
- Non-rechargeable batteries must not be recharged.
- The battery supply terminals must not be short-circuited.
- If the device is stored for a long period of time, you should remove the battery.
- The battery must be inserted in the correct position. When replacing batteries, check the polarity.

INSTRUCTIONS DE SÉCURITÉ

Veillez lire les instructions suivantes avec attention avant d'utiliser l'appareil. Gardez bien ce manuel pour de futures références ou pour tout nouvel utilisateur.

- Cecotec n'assumera aucune responsabilité découlant d'une mauvaise utilisation du produit ou du non-respect du code de la route et des instructions de ce manuel.
- La trottinette électrique est un appareil de divertissement, cependant, dans certains territoires, elle est autorisée à être utilisée sur la voie publique. Assurez-vous de respecter les règles de circulation locales lorsque vous utilisez la trottinette dans ces situations, car elle sera considérée comme un véhicule. Conduisez de manière civilisée et faites bien attention aux personnes et aux obstacles se trouvant autour pour éviter les accidents.
- Veuillez noter que si vous suivez les instructions et les avertissements de ce manuel, ainsi que les règles de circulation de votre territoire, vous réduirez les risques, mais ne les éviterez pas complètement.
- Veuillez noter qu'à plus grande vitesse, vous aurez besoin de plus de distance pour freiner. N'oubliez pas qu'un freinage brusque peut provoquer des glissades et des chutes.
- Maintenez une distance de sécurité avec les autres personnes et véhicules. Respectez les piétons et laissez-les passer autant que possible. Quand vous vous approchez d'un piéton, ralentissez et restez à droite. Évitez d'effrayer ou de surprendre les piétons. Doublez à gauche chaque fois que possible.
- Portez des protections telles que des casques, des coudières et des genouillères pour prévenir ou réduire les blessures en cas de chute ou d'accident. Le port de chaussures est obligatoire.

- Il est recommandé de vous entraîner avec la trottinette électrique avant de la conduire en public.
- Assurez-vous que vous et les personnes qui utilisent cette trottinette électrique lisent et comprennent ces instructions complètement. Ne laissez personne utiliser cette trottinette électrique si cette personne ne comprend pas son fonctionnement.
- Évitez de sauter par-dessus des obstacles tels que des trottoirs, des marches ou des systèmes d'égouts avec la trottinette électrique. Adaptez la vitesse et la trajectoire à celles d'un piéton pour traverser ces obstacles. Il est recommandé de descendre de la trottinette électrique lorsque ces obstacles deviennent dangereux en raison de leur hauteur, de leur forme ou de leur nature glissante.
- Assurez-vous que les roues ne sont pas abîmées et que tous les composants et parties de la trottinette électrique sont correctement installés avant chaque utilisation. Si vous remarquez que l'une des pièces est desserrée, que vous entendez des bruits étranges ou que la trottinette électrique ne fonctionne pas correctement, cessez immédiatement de l'utiliser et contactez le Service Après-Vente Officiel de Cecotec.
- N'utilisez pas la trottinette électrique d'une manière qui pourrait endommager ou blesser d'autres personnes ou objets.
- La modification de la trottinette n'est permise en aucun cas, cela pourrait altérer son rendement ou abîmer sa structure et provoquer des dommages. N'utilisez pas d'accessoires ou de pièces non approuvés par le fabricant. Ne modifiez pas ou ne transformez pas la trottinette électrique, y compris le tube et le manchon de direction, la potence, le système de pliage et/ou le système de freinage. Toute modification non autorisée annule la garantie du produit.

- Pour éviter que la trottinette électrique ne s'abîme ou qu'un accident n'arrive, ne l'utilisez pas sous l'eau.
- La trottinette électrique ne doit pas être utilisée par des enfants de moins de 16 ans. Cet appareil peut être utilisé par des enfants de 16 ans et plus s'ils sont surveillés constamment. Veuillez consulter l'ordonnance municipale en vigueur.
- Cet appareil peut être utilisé par des enfants de plus de 16 ans et personnes aux capacités physiques, mentales ou sensorielles réduites, ou sans expérience ni connaissances si elles sont surveillées et/ou ont reçu les informations nécessaires à l'utilisation correcte de l'appareil et qu'elles ont bien compris les risques qu'il implique. Ne laissez pas les enfants jouer avec l'appareil.
- Surveillez les enfants pour vous assurer qu'ils ne jouent pas avec le produit. Une surveillance stricte est nécessaire si la trottinette électrique est utilisée par ou à côté des enfants.
- Ne modifiez pas le système de freinage, cela pourrait réduire votre sécurité.
- Assurez-vous que le voltage du réseau coïncide avec le voltage spécifié sur le marquage du produit et que la prise possède une connexion à terre avant de charger l'appareil.
- Inspectez régulièrement le câble du chargeur et son boîtier pour rechercher des dommages visibles. N'utilisez pas la trottinette électrique si le câble du chargeur, la fiche ou la structure sont endommagés, fonctionnent mal ou s'ils sont tombés et contactez le Service d'Assistance Technique officiel de Cecotec. Si le câble d'alimentation est endommagé, il doit être remplacé par un câble ou un ensemble spécial qui sera fourni par le Service d'Assistance Technique officiel de Cecotec. Le câble doit être éliminé correctement.
- Lorsque vous voulez débrancher le chargeur, tirez sur la

fiche et ne tirez pas sur le câble. Ne touchez pas la prise ou la trottinette électrique avec les mains mouillées.

- Veuillez noter que le changement des roues est un processus compliqué et qu'il est recommandé de le confier à un personnel autorisé ou au Service Assistance Technique officiel de Cecotec. Les dommages causés par une mauvaise utilisation ne seront pas couverts par la garantie.
- Vérifiez la pression des roues avant chaque utilisation. Veuillez noter qu'une basse pression peut réduire la durée de vie utile de la batterie.
- N'utilisez cette trottinette électrique qu'avec l'unité d'alimentation fournie avec la trottinette électrique ou avec les batteries originales de Cecotec compatibles avec ce modèle.
- AVERTISSEMENT : pour charger la batterie, utilisez uniquement l'unité d'alimentation fournie avec l'appareil, avec référence HLT-180I-5462000.
- Il est recommandé de charger la batterie après chaque utilisation et avant qu'elle ne soit complètement déchargée.
- AVERTISSEMENT ! Gardez l'emballage en plastique hors de portée des enfants pour éviter tout risque d'asphyxie.

Instructions de sécurité de la batterie

- Cette trottinette électrique comprend une batterie au lithium-ion.
- Débranchez toujours la batterie du chargeur avant de conduire la trottinette électrique et avant de la plier ou de la déplier.
- Rechargez la batterie à une température ambiante entre 0 °C et 35 °C pour que la trottinette fonctionne efficacement.
- Ne brûlez ni n'exposez les batteries à des températures élevées, elles pourraient exploser.

- La batterie peut présenter des fuites dans des conditions extrêmes. Si la batterie goutte, ne touchez pas le liquide. Si le liquide entre en contact avec la peau, lavez-la immédiatement avec de l'eau et du savon. Si le liquide entre en contact avec les yeux, lavez-les immédiatement avec de l'eau propre en abondance pendant 10 minutes minimum puis consultez votre médecin. Utilisez des gants pour manipuler la batterie et jetez-la immédiatement selon les normes locales.
- Évitez le contact entre la batterie et les petits objets métalliques comme des clips, pièces, clés, vis ou clous.
- Ne modifiez pas la batterie de quelque manière qu'elle soit.
- La batterie doit être retirée pour être éliminée en toute sécurité.
- L'ingestion des batteries peut provoquer des brûlures, la perforation des tissus mous et même la mort. L'ingestion de la batterie peut causer de graves brûlures dans les deux heures suivant l'ingestion.
- En cas d'ingestion de batteries, consultez immédiatement un médecin.
- Les batteries non rechargeables ne doivent pas être rechargées.
- Les bornes d'alimentation de la batterie ne doivent pas être court-circuitées.
- Si l'appareil doit être stocké pendant une longue période, il est conseillé de retirer la batterie.
- La batterie doit être insérée dans la bonne position. Faites attention à la polarité lorsque vous allez la remplacer (+/-).

SICHERHEITSHINWEISE

Lesen Sie die folgenden Hinweise aufmerksam durch, bevor Sie das Produkt verwenden. Bewahren Sie diese Bedienungsanleitung zum Nachschlagen oder für neue Benutzer auf.

- Cecotec wird keine Haftung von unsachmäßigen Verwendung des Produktes oder Nichteinhaltung dieser Anweisungen oder der Verkehrsregeln.
- Dieser Elektroroller ist ein Unterhaltungsgerät, das jedoch in einigen Gebieten für den öffentlichen Straßenverkehr zugelassen ist. Achten Sie auf die Einhaltung der örtlichen Verkehrsvorschriften, wenn Sie den Elektroroller in diesen Situationen benutzen, da er als Fahrzeug betrachtet wird. Fahren Sie ordnungsgemäß und seien Sie vorsichtig mit den Menschen und Hindernissen herum, um Unfälle zu verhindern.
- Bitte beachten Sie, dass die Befolgung der Anweisungen und Warnungen in diesem Handbuch sowie der Straßenverkehrsordnung in Ihrem Land die Risiken zwar verringern, aber nicht vollständig vermeiden kann.
- Beachten Sie, dass der Bremsweg umso länger ist, je höher die Geschwindigkeit ist. Denken Sie daran, dass starkes Bremsen zu Ausrutschen und Stürzen führen kann.
- Halten Sie einen sicheren Abstand zu anderen Personen und Fahrzeugen. Nehmen Sie Rücksicht auf Fußgänger und geben Sie ihnen wann immer möglich Vorfahrt. Wenn Sie sich einem Fußgänger nähern, verlangsamen Sie Ihr Tempo und halten Sie sich rechts. Vermeiden Sie es, Fußgänger zu erschrecken oder zu überraschen. Fahren Sie, wann immer möglich, auf der linken Seite voraus.
- Tragen Sie Schutzkleidung wie Helme, Ellbogen- und

Knieschoner, um Verletzungen bei Stürzen oder Unfällen zu vermeiden oder zu verringern. Das Tragen von Schuhwerk ist Pflicht.

- Wir empfehlen Ihnen, mit dem Elektroroller zu üben, bevor Sie ihn in der Öffentlichkeit fahren.
- Vergewissern Sie sich, dass sowohl Sie als auch die Personen, die diesen Elektroroller benutzen, diese Anleitung vollständig gelesen und verstanden haben. Lassen Sie niemanden diesen Elektroroller benutzen, wenn er nicht weiß, wie er funktioniert.
- Vermeiden Sie es, mit dem E-Roller über Hindernisse wie Bordsteinkanten, Stufen oder Kanalisationen zu springen. Passen Sie die Geschwindigkeit und den Fahrweg an die eines Fußgängers an, um diese Hindernisse zu überqueren. Es wird empfohlen, vom Elektroroller abzusteigen, wenn diese Hindernisse durch ihre Höhe, Form oder Rutschen gefährlich werden.
- Vergewissern Sie sich, dass die Räder nicht beschädigt sind und dass alle Teile und Komponenten des Elektrorollers vor jedem Gebrauch korrekt montiert sind. Wenn Sie feststellen, dass ein Teil locker ist, Sie seltsame Geräusche hören oder der Elektroroller nicht richtig funktioniert, stellen Sie den Gebrauch sofort ein und wenden Sie sich an den offiziellen technischen Kundendienst von Cecotec.
- Benutzen Sie den E-Roller nicht auf eine Art und Weise, die anderen schaden oder sie verletzen könnte.
- Die Modifizierung des E-Rollers ist auf keinem Fall vorgesehen, da die Struktur sich beschädigen und Schäden verursachen könnten. Verwenden Sie kein Zubehör oder Teile, die nicht vom Hersteller zugelassen sind. Verändern Sie den Elektroroller nicht und bauen Sie ihn nicht um, einschließlich des Lenkrohrs und der Hülse, des Vorbaus, des Klappsystems

und/oder des Bremssystems. Jegliche nicht autorisierte Änderung führt zum Erlöschen der Produktgarantie.

- Um Schäden am Elektroroller oder Unfälle zu vermeiden, benutzen Sie ihn nicht unter Wasser.
- Der E-Roller darf von Kindern unter 16 Jahren nicht benutzt werden. Es darf von Kindern ab 16 Jahren verwendet werden, wenn sie ständig beaufsichtigt werden. Bitte beachten Sie die aktuelle Gemeindeverordnung.
- Dieses Produkt kann von Kindern über 16 Jahren und Personen mit eingeschränkten körperlichen, sensorischen oder geistigen Fähigkeiten oder mit mangelnder Erfahrung und mangelndem Wissen verwendet werden, wenn sie beaufsichtigt oder in die sichere Verwendung des Geräts eingewiesen werden und die damit verbundenen Risiken verstehen. Lassen Sie Kinder nicht mit dem Gerät spielen.
- Beaufsichtigen Sie kleine Kinder, um sicher zu stellen, dass sie nicht mit dem Gerät spielen. Eine besonders genaue und konsequente Beaufsichtigung ist geboten, wenn der E-Tretroller in der Nähe von Kindern verwendet wird.
- Nehmen Sie keine Manipulationen an der Bremsanlage vor, da dies Ihre Sicherheit beeinträchtigen könnte.
- Vergewissern Sie sich, dass die Netzspannung mit der auf der Produktkennzeichnung angegebenen Spannung übereinstimmt und dass der Stecker geerdet ist, bevor Sie das Gerät aufladen.
- Überprüfen Sie das Ladekabel und das Gehäuse regelmäßig auf sichtbare Schäden. Benutzen Sie den Elektroroller nicht, wenn das Ladekabel, der Stecker oder der Rahmen beschädigt ist, nicht richtig funktioniert oder heruntergefallen ist, und wenden Sie sich so schnell wie möglich an das Cecotec Service Center. Wenn das Stromkabel beschädigt ist, muss es durch ein spezielles Kabel oder Set ersetzt werden, das

vom offiziellen technischen Kundendienst von Cecotec geliefert wird. Das Netzkabel muss entsorgt werden.

- Wenn Sie das Ladegerät abtrennen wollen, ziehen Sie am Stecker, nicht am Kabel. Fassen Sie den Stecker oder den E-Roller nicht mit nassen Händen an.
- Bitte beachten Sie, dass das Auswechseln der Räder ein komplizierter Vorgang ist, der von autorisiertem Personal oder dem offiziellen technischen Kundendienst von Cecotec durchgeführt werden sollte. Bei Schäden, die durch unsachgemäße Handhabung verursacht werden, erlischt die Garantie.
- Prüfen Sie den Reifendruck vor jeder Benutzung. Bitte beachten Sie, dass Unterdruck die Lebensdauer des Akkus verkürzen kann.
- Verwenden Sie diesen Elektroroller nur mit dem mitgelieferten Netzteil und mit original Cecotec Akkus, die mit diesem Modell kompatibel sind.
- ACHTUNG: Verwenden Sie zum Aufladen des Akkus ausschließlich das mit dem Gerät gelieferte Netzteil mit der Referenznummer HLT-180I-5462000.
- Es wird empfohlen, den Akku nach jedem Gebrauch aufzuladen, bevor er vollständig entladen ist.
- WARNUNG! Bewahren Sie Kunststoffverpackungen außerhalb der Reichweite von Kindern auf, um Erstickungsgefahr zu vermeiden.

Sicherheitshinweise zum Akku

- Dieser Elektroroller enthält einen Lithium-Ionen-Akku.
- Trennen Sie den Akku vom Ladegerät, bevor Sie mit dem Elektroroller fahren und bevor Sie ihn zusammen- oder auseinanderklappen.
- Laden Sie den Akku bei einer Umgebungstemperatur

zwischen 0°C und 35°C auf, damit der Elektroroller möglichst effizient arbeitet.

- Verbrennen Sie Akkus nicht und setzen Sie sie keinen hohen Temperaturen aus, da sie explodieren können.
- Unter extremen Bedingungen kann der Akku auslaufen. Wenn der Akku ausläuft, berühren Sie die Flüssigkeit nicht. Wenn Flüssigkeit mit der Haut in Kontakt kommt, sofort mit Wasser und Seife waschen. Falls die Flüssigkeit in Kontakt mit den Augen kommt, waschen Sie sich die Augen während mindestens 10 Minuten und suchen Sie sich ärztliche Hilfe auf. Benutzen Sie Handschuhe, um die Batterie/ Akku zu hantieren und entsorgen Sie sie gemäß den örtlichen Vorschriften.
- Vermeiden Sie den Kontakt der Batterie/Akku mit kleinen Metallgegenständen wie Büroklammern, Münzen, Schlüsseln, Nägeln oder Schrauben.
- Verändern Sie den Akku in keiner Weise.
- Der Akku muss zur sicheren Entsorgung aus dem Gerät entfernt werden.
- Das Verschlucken von Batterien/Akkus kann zu Verbrennungen, Perforation von Weichteilen und zum Tod führen. Kann innerhalb von zwei Stunden nach Verschlucken schwere Verbrennungen verursachen.
- Wenn Batterien/Akkus verschluckt werden, suchen Sie sofort einen Arzt auf.
- Nicht wiederaufladbare Akkus/Batterien sollten nicht wieder aufgeladen werden.
- Die Versorgungsklemmen der Batterie/Akku dürfen nicht kurzgeschlossen werden.
- Wenn das Gerät über einen längeren Zeitraum gelagert werden soll, ist es ratsam, die Batterie/Akku zu entfernen.
- Die Batterie/Akku muss in der richtigen Position eingelegt werden. Achten Sie beim Auswechseln auf die Polarität.

ISTRUZIONI DI SICUREZZA

Leggere attentamente le seguenti istruzioni prima di usare l'apparecchio. Conservare questo manuale per consultazioni future o nuovi utenti.

- Cecotec non si assume alcuna responsabilità derivante dall'uso improprio dell'apparecchio o dal mancato rispetto sia delle norme di circolazione che delle istruzioni contenute in questo manuale.
- Il monopattino elettrico è un apparecchio di intrattenimento; tuttavia, in alcuni territori è consentito l'uso su strade pubbliche. Assicurarsi di rispettare le norme di circolazione locali quando si utilizza il monopattino elettrico in queste situazioni, in quanto sarà considerato un veicolo. Guidare in modo responsabile e prestare attenzione alle persone e agli ostacoli che si hanno intorno in modo da evitare incidenti.
- Si prega di notare che seguire le istruzioni e le avvertenze in questo manuale, così come le norme di circolazione stradale nel proprio territorio, ridurrà i rischi, ma non li eviterà completamente.
- Tenere presente che più alta è la velocità, maggiore è la distanza di frenata. Ricordare che le frenate brusche possono causare scivolamenti e cadute.
- Mantenere una distanza di sicurezza da altre persone e veicoli. Rispettare i pedoni e dare loro la precedenza quando possibile. Quando ci si avvicina a un pedone, rallentare e tenere la destra. Evitare di spaventare o cogliere di sorpresa i pedoni. Effettuare i sorpassi a sinistra quando possibile.
- Indossare protezioni come caschi, gomitiere e ginocchiere per prevenire o ridurre le lesioni in caso di cadute o incidenti. L'uso di calzature è obbligatorio.
- Si consiglia di fare pratica con questo monopattino elettrico prima di guidarlo in pubblico.

- Assicurarsi che tutte le persone che utilizzano questo monopattino elettrico leggano e comprendano completamente queste istruzioni. Non permettere a nessuno di usare il monopattino elettrico se non ne conosce il funzionamento.
- Evitare di saltare ostacoli come cordoli, gradini o tombini con il monopattino elettrico. Adattare la velocità e la traiettoria a quelle di un pedone per attraversare questi ostacoli. Si raccomanda di scendere dal monopattino elettrico quando questi ostacoli diventano pericolosi a causa della loro altezza, forma o del rischio di scivolamento che comportano.
- Verificare che le ruote non siano danneggiate e che tutte le parti e componenti del monopattino elettrico siano montati correttamente prima del suo utilizzo. Se si nota che alcune parti sono allentate, si sentono strani rumori o il monopattino elettrico non funziona correttamente, smettere di usarlo immediatamente e contattare il Servizio di Assistenza Tecnica ufficiale di Cecotec.
- Non utilizzare il monopattino elettrico in modo da causare danni o ferite.
- È vietato modificare in alcun modo il monopattino elettrico, poiché ciò potrebbe alterare le sue prestazioni o danneggiare il telaio. Non utilizzare accessori o parti non approvate dal produttore. Non modificare o trasformare il monopattino elettrico, compresi il tubo e il braccetto dello sterzo, la potenza, il meccanismo di piegatura e/o il sistema di frenata. Qualsiasi modifica non autorizzata invaliderà la garanzia dell'apparecchio.
- Per evitare danni al monopattino elettrico o incidenti, non utilizzarlo in caso di pioggia.
- Il monopattino elettrico non deve essere usato da bambini da 0 a 16 anni. Può essere utilizzato da bambini a partire

dai 16 anni sotto la supervisione continua di un adulto. Fare riferimento all'attuale ordinanza comunale.

- Questo apparecchio può essere usato da bambini a partire dai 16 anni e persone con capacità fisiche, sensoriali o mentali limitate, o con mancanza di esperienza e conoscenza solo sotto supervisione o avendo ricevuto istruzioni riguardanti l'uso dell'apparecchio in modo sicuro e comprendendo i rischi che lo stesso implica. Non permettere che i bambini giochino con l'apparecchio.
- Sorvegliare i bambini per assicurarsi che non giochino con l'apparecchio. È necessario sorvegliare rigidamente nel caso in cui il monopattino elettrico venga utilizzato da o vicino a bambini.
- Non manomettere il sistema dei freni: questo potrebbe ridurre la sicurezza del veicolo.
- Verificare che la tensione di rete coincida con quella specificata sulla marcatura dell'apparecchio e che la presa elettrica sia dotata di messa a terra prima di caricarlo.
- Controllare regolarmente che il cavo del caricatore e l'involucro non presentino danni visibili. Non utilizzare il monopattino elettrico se il cavo del caricatore, la spina o il telaio sono danneggiati, malfunzionanti o sono caduti e contattare il prima possibile il Servizio di Assistenza Tecnica Ufficiale di Cecotec. Se il cavo di alimentazione è danneggiato, deve essere sostituito con un cavo o un set speciale fornito dal Servizio di Assistenza Tecnica ufficiale di Cecotec. Il cavo di alimentazione deve essere smaltito.
- Quando si scollega il caricatore, tirare la spina, non il cavo. Non manipolare la spina o il monopattino elettrico con le mani bagnate.
- Si prega di notare che la sostituzione delle ruote è un processo complicato e si raccomanda di farlo eseguire da personale

autorizzato o dal Servizio di Assistenza Tecnica ufficiale di Cecotec. I danni causati da negligenza invalideranno la garanzia.

- Controllare la pressione delle ruote prima di ogni utilizzo. Si prega di notare che una bassa pressione può ridurre la durata della batteria.
- Utilizzare questo monopattino elettrico solo con l'alimentatore fornito con esso o con le batterie originali Cecotec compatibili con questo modello.
- AVVERTENZA: per ricaricare la batteria, utilizzare solo l'alimentatore fornito con l'apparecchio con codice HLT-180I-5462000.
- Si raccomanda di caricare la batteria dopo ogni uso e prima che sia completamente scarica.
- AVVERTENZA! Tenere l'imballaggio di plastica fuori dalla portata dei bambini per evitare il soffocamento.

Istruzioni di sicurezza della batteria

- Questo monopattino elettrico è dotato di una batteria agli ioni di litio.
- Scollegare la batteria dal caricatore prima di usare il monopattino elettrico e prima di piegarlo o aprirlo.
- Caricare la batteria a temperatura ambiente da 0 °C a 35 °C per far sì che il monopattino elettrico funzioni in modo più efficiente.
- Non bruciare o esporre batterie ad alte temperature, poiché potrebbero esplodere.
- La batteria può presentare fughe in condizioni estreme. Se la batteria perde, non toccare il liquido. Se il liquido entra in contatto con la pelle, lavare immediatamente con acqua e sapone. Se il liquido entra in contatto con gli occhi, sciacquare immediatamente gli occhi con abbondante acqua pulita per

almeno 10 minuti e consultare un medico. Indossare i guanti quando si maneggia la batteria e smaltirla immediatamente in conformità con le normative locali.

- Evitare il contatto tra la batteria e piccoli oggetti metallici come graffette, monete, chiavi, chiodi o viti.
- Non alterare la batteria in alcun modo.
- La batteria deve essere rimossa dall'apparecchio per essere smaltita in modo sicuro.
- L'ingestione di batterie può causare ustioni, perforazione dei tessuti molli e morte. Le pile possono causare gravi ustioni entro due ore dall'ingestione.
- In caso di ingestione delle batterie, rivolgersi immediatamente a un medico.
- Le batterie non ricaricabili non devono essere ricaricate.
- I terminali di alimentazione della batteria non devono essere cortocircuitati.
- Se l'apparecchio deve essere conservato per un lungo periodo di tempo, è consigliabile rimuovere la batteria.
- La batteria deve essere inserita nella posizione corretta. Fare attenzione alla polarità quando si sostituisce.

INSTRUÇÕES DE SEGURANÇA

Leia atentamente as instruções seguintes antes de utilizar o aparelho. Guarde este manual para referências futuras ou novos utilizadores.

- A Cecotec não assumirá qualquer responsabilidade derivada da má utilização do produto ou do não cumprimento tanto das regras de trânsito como das instruções deste manual.
- A trotinete elétrica é um produto de entretenimento. No entanto, em alguns territórios é permitida a sua utilização na via pública. Assegure-se de cumprir as regras de trânsito

locais quando utilizar a trotinete elétrica nestas situações, já que será considerada um veículo. Conduza de forma civilizada e preste atenção às pessoas e aos obstáculos ao redor para evitar acidentes.

- Note que seguir as instruções e avisos deste manual, bem como as regras do código da estrada no seu território, reduzirá os riscos, mas não os evitará completamente.
- Repare que quanto maior for a velocidade, maior será a distância de travagem. Lembre-se que uma travagem brusca pode causar escorregamentos e quedas.
- Mantenha uma distância segura de outras pessoas e veículos. Respeite os peões e dê-lhes a preferência sempre que possível. Ao aproximar-se de um peão, abrande e mantenha-se à direita. Evite assustar ou surpreender os peões. Adiante à esquerda sempre que possível.
- Use proteção como capacetes, cotoveleiras e joelheiras para prevenir ou reduzir ferimentos em caso de quedas ou acidentes. A utilização de calçado é obrigatória.
- Recomendamos que pratique com esta trotinete elétrica antes de conduzi-la em público.
- Certifique-se de que tanto você como as pessoas que utilizam esta trotinete elétrica lêem e compreendem completamente estas instruções. Não deixe ninguém utilizar esta trotinete elétrica se não compreender como funciona.
- Evite saltar obstáculos tais como passeios, degraus ou sistemas de esgotos com a trotinete elétrica. Adapte a sua velocidade e trajetória às de um peão para atravessar estes obstáculos. Recomenda-se descer da trotinete elétrica quando estes obstáculos se tornam perigosos devido à sua altura, forma ou deslizamento.
- Verifique que as rodas não sejam danificadas e que todas as peças e componentes do produto estejam corretamente

instalados antes de cada utilização. Se notar que qualquer uma das peças estiver solta, ouvir ruídos estranhos ou a trotinete elétrica não está a funcionar corretamente, pare imediatamente de a utilizar e contacte com o Serviço de Assistência Técnica oficial da Cecotec.

- Não utilize a trotinete elétrica de uma forma que possa danificar ou ferir outras pessoas ou objetos.
- Não é permitido modificar a trotinete elétrica de forma alguma, uma vez que tal poderia alterar o seu desempenho ou danificar a sua estrutura e causar danos. Não utilize quaisquer acessórios ou peças não aprovadas pelo fabricante. Não modifique ou converta a trotinete elétrica, incluindo o guiador, o eixo de direção e os punhos, a potência, o sistema de dobragem e/ou o sistema de travagem. Quaisquer alterações não autorizadas anularão a garantia do produto.
- Para evitar danos na trotinete elétrica ou um acidente, não a utilize debaixo da água.
- A trotinete elétrica não deve ser utilizada por crianças de 0 aos 16 anos de idade. Este aparelho pode ser usado por crianças de 16 anos se estiverem continuamente sob supervisão. Consulte o regulamento municipal atual.
- Este produto pode ser usado por crianças a partir de 16 anos e pessoas com capacidades físicas, sensoriais ou mentais reduzidas, ou com falta de experiência e conhecimento se estiverem supervisionados ou tiverem recebido instruções concernentes ao uso do produto de uma forma segura e entenderem os riscos que este implica. Não permita que as crianças brinquem com o produto.
- Supervisione as crianças para não brincarem com o produto. É necessária uma supervisão rigorosa se a trotinete elétrica estiver a ser utilizada por ou perto de crianças.

- Não mexa no sistema de travagem, isto pode reduzir a sua segurança.
- Certifique-se de que a tensão de rede corresponda à tensão especificada na etiqueta de classificação do produto e que a ficha é ligada à terra antes de carregar o produto.
- Inspeccione regularmente o cabo e a armação do carregador para detetar danos visíveis. Não utilize o produto se o cabo, a ficha ou a armação estiverem danificadas, avariadas ou tiverem sido largadas e contacte com o Serviço de Assistência Técnica oficial da Cecotec o mais rapidamente possível. Se o cabo de alimentação for danificado, deve ser substituído por um cabo ou por um conjunto especial a ser fornecido pelo Serviço Oficial de Assistência Técnica da Cecotec ou pelo seu serviço pós-venda para evitar qualquer perigo. O cabo de alimentação deverá ser descartado.
- Quando quiser desligar o carregador, puxe a ficha, não o cabo. Não manipule a ficha ou a trotinete elétrica com as mãos molhadas.
- Note-se que a mudança das rodas é um processo complicado e recomenda-se que seja realizada por pessoal autorizado ou pelo Serviço de Assistência Técnica oficial da Cecotec. Os danos causados por uma negligência, anularão a garantia.
- Verifique a pressão dos pneus antes de cada utilização. Note-se que a baixa pressão pode reduzir a vida útil da bateria.
- Utilize esta trotinete elétrica apenas com a unidade de alimentação fornecida com o produto ou com as baterias originais da Cecotec compatíveis com este modelo.
- **ADVERTÊNCIA:** para carregar a bateria, utilize apenas a unidade de alimentação fornecida com o dispositivo, com referência HLT-180I-5462000.
- Recomenda-se que carregue a bateria após cada utilização e antes que se esgote completamente.

- AVISO! Mantenha as embalagens de plástico fora do alcance das crianças para evitar a asfixia.

Instruções de segurança da bateria

- Esta trotinete elétrica inclui uma bateria de íões de lítio.
- Desligue a bateria do carregador antes de montar a trotinete elétrica e antes de dobrá-la ou desmontá-la.
- Carregue a bateria a uma temperatura ambiente entre 0°C e 35°C para um funcionamento mais eficiente da trotinete elétrica.
- Não queime nem exponha as baterias a temperaturas altas, pois podem explodir.
- As baterias podem apresentar fugas em condições extremas. Se a bateria deitar gotas, não toque no líquido. Se o líquido entrar em contacto com a pele, lave-se imediatamente com água e sabão. Se o líquido entrar em contacto com os olhos, lave imediatamente com água abundante durante no mínimo 10 minutos e procure assistência médica. Utilize luvas para manipular a bateria e deite-a fora imediatamente de acordo com a normativa local.
- Evite o contacto entre a bateria e os pequenos objetos metálicos como clips, moedas, chaves, parafusos ou pregos.
- Não altere a bateria de forma nenhuma.
- A bateria deve ser removida do produto para uma eliminação segura.
- A ingestão de baterias pode causar queimaduras, perfuração de tecido mole e morte. Pode causar queimaduras graves nas duas horas seguintes à sua ingestão.
- Se a bateria for engolida, procure prontamente cuidados médicos nas instalações médicas mais próximas.
- As baterias não recarregáveis não devem ser carregadas.
- Os terminais de alimentação da bateria não devem estar em curto-circuito.

- Se o produto tiver de ser armazenado por um longo período de tempo, é aconselhável remover a bateria.
- A bateria deve ser inserida na posição correta. Tenha em conta a polaridade das pilhas antes de usá-las.

VEILIGHEIDSINSTRUCTIES

Lees de volgende instructies aandachtig voordat u het product gebruikt. Bewaar deze handleiding voor toekomstig(e) gebruik of gebruikers.

- Cecotec zal geen enkele verantwoordelijkheid nemen in het geval van slecht gebruik van het product of het niet naleven van zowel de verkeersregels als de instructies in deze handleiding.
- Deze elektrische step is een entertainment apparaat, maar in sommige gebieden is het toegestaan om hem op de openbare weg te gebruiken. Houd u aan de plaatselijke verkeersregels als u de elektrische step in deze situaties gebruikt, omdat hij dan als voertuig wordt beschouwd. Rij verantwoord en let op personen en obstakels in uw omgeving om ongelukken te voorkomen.
- Houd er rekening mee dat het opvolgen van de instructies en waarschuwingen in deze handleiding, evenals van de verkeersregels in uw gebied, de risico's zal verminderen, maar ze niet volledig zal vermijden.
- Bedenk dat hoe hoger de snelheid, hoe groter de remafstand. Vergeet niet dat hard remmen kan leiden tot uitglijden en vallen.
- Houd een veilige afstand van andere mensen en voertuigen. Respecteer voetgangers en geef ze voorrang wanneer dat mogelijk is. Wanneer u een voetganger nadert, vertraag dan en houd rechts aan. Voorkom dat voetgangers schrikken. Haal altijd aan de linkerkant in wanneer mogelijk.

- Draag bescherming zoals helmen, elleboog- en kniebeschermers om letsel bij vallen of ongevallen te voorkomen of te beperken. Het dragen van schoenen is verplicht.
- Wij raden u aan met deze elektrische step te oefenen voordat u in het openbaar gaat berijden.
- Zorg ervoor dat zowel u als de personen die deze elektrische step gebruiken deze instructies in hun geheel lezen en begrijpen. Laat niemand deze elektrische step gebruiken als ze niet begrijpen hoe het werkt.
- Vermijd met de elektrische step over obstakels te springen, zoals stoepranden, trappen of rioleringen. Stem de snelheid en de baan af op die van een voetganger om deze obstakels over te steken. Het verdient aanbeveling af te stappen wanneer deze obstakels gevaarlijk worden door hun hoogte, vorm of gladheid.
- Zorg ervoor dat de wielen niet beschadigd zijn en dat alle onderdelen en componenten van de elektrische step correct geïnstalleerd zijn vóór elk gebruik. Als u merkt dat onderdelen loszitten, vreemde geluiden hoort of dat de elektrische step niet goed werkt, stop dan onmiddellijk met het gebruik ervan en neem contact op met de Technische Dienst van Cecotec.
- Gebruik de elektrische step niet op een manier waarop u andere personen of objecten kan beschadigen of verwonden.
- Het is niet toegestaan om de step op welke manier dan ook aan te passen, dit zou zijn rendement kunnen beïnvloeden of zijn structuur beschadigen. Gebruik geen accessoires of onderdelen die niet door de fabrikant zijn goedgekeurd. Breng geen wijzigingen aan de elektrische step, met inbegrip van de stuurbuis en de stuurhuls, de stuurpen, het vouwsysteem en/of het remsysteem. Bij ongeoorloofde wijzigingen vervalt de garantie op het product.

- Om te voorkomen dat de elektrische step beschadigd raakt of dat er een ongeluk plaatsvindt, gebruik het product niet onder water.
- De elektrische step mag niet worden gebruikt door kinderen van 0 tot 16 jaar. Dit product kan gebruikt worden door kinderen vanaf 16 jaar indien ze onder voortdurend toezicht staan. Raadpleeg de huidige gemeentelijke verordening.
- Dit apparaat kan gebruikt worden door kinderen vanaf 16 jaar en personen met een verminderd fysiek, zintuiglijk of mentaal vermogen of met een gebrek aan ervaring en kennis, indien ze onder toezicht staan of als ze instructies hebben gekregen betreffende het veilige gebruik van het apparaat en ze de risico's begrijpen die ermee verbonden zijn. Laat kinderen niet spelen met het apparaat.
- Hou toezicht op kinderen om ervoor te zorgen dat ze niet met het apparaat spelen. Streng toezicht is noodzakelijk als de elektrische step wordt gebruikt door of in de buurt van kinderen.
- Verander het remsysteem niet, dit kan uw veiligheid verminderen.
- Zorg ervoor dat de netspanning overeenkomt met de op de productmarkering aangegeven spanning en dat de stekker geaard is voordat u het apparaat oplaadt.
- Controleer de kabel van de oplader regelmatig op zichtbare beschadigingen. Gebruik de elektrische step niet als het snoer, de stekker of het frame beschadigd of defect is of als het gevallen is en neem zo snel mogelijk contact op met de Technische Dienst van Cecotec. Als de voedingskabel beschadigd is, moet hij worden vervangen door een speciale kabel of set die door de Technische Dienst van Cecotec moet worden geleverd. De stroomkabel moet worden weggegooid.
- Als u de lader wilt loskoppelen, trekt u aan de stekker, niet

aan de kabel. Raak de stekker of de elektrische step niet aan met natte handen.

- Houd er rekening mee dat het verwisselen van de wielen een gecompliceerd proces is en dat het wordt aanbevolen dit te laten uitvoeren door bevoegd personeel of door de Technische Dienst van Cecotec. Schade veroorzaakt door onjuist gebruik doet de garantie vervallen.
- Controleer de bandenspanning voor elk gebruik. Let op: lage druk kan de levensduur van de batterij verkorten.
- Gebruik deze elektrische step alleen met de voedingseenheid die bij de elektrische step is geleverd of met originele Cecotec batterijen die compatibel zijn met dit model.
- **WAARSCHUWING:** Gebruik voor het opladen van de batterij alleen de bij het apparaat geleverde voedingseenheid, referentienummer HLT-180I-5462000.
- Het wordt aanbevolen de batterij na elk gebruik op te laden, voordat deze helemaal leeg is.
- **WAARSCHUWING!** Houd plastic verpakkingen buiten het bereik van kinderen om verstikking te voorkomen.

Veiligheidsinstructies voor de batterij

- Deze elektrische step heeft een lithium-ion batterij.
- Haal de batterij uit het stopcontact voordat u met de elektrische step gaat rijden en voordat u hem in of uit klapt.
- Laadt de batterij op met een omgevingstemperatuur tussen 0 °C en 35°C, zodat de step op de meest efficiënte manier functioneert.
- Verbrand de batterij niet en stel het niet bloot aan hoge temperaturen omdat het kan ontploffen.
- Onder extreme omstandigheden kan de batterij gaan lekken. Raak niet de vloeistof aan als de batterij lekt. Indien de vloeistof van een accu in contact komt met uw huid, spoel

dan uw huid onmiddellijk met water en zeep. Als de vloeistof in contact komt met uw ogen, spoel dan onmiddellijk uw ogen grondig met schoon water voor minstens 10 minuten en zoek medische hulp. Gebruik handschoenen om de batterij vast te pakken en gooi hem onmiddellijk weg in overeenkomst met de lokale wetgeving.

- Vermijd dat de batterij in contact komt met kleine metalen objecten zoals paperclips, munten, sleutels, spijkers of schroeven.
- Wijzig de batterij op geen enkele manier.
- Batterijen of accu's moeten worden verwijderd uit het apparaat voor een veilige storting.
- Het inslikken van de batterij kan brandwonden, perforatie van weke delen en de dood tot gevolg hebben. Kan ernstige brandwonden veroorzaken binnen twee uur na inname.
- Als de batterij wordt ingeslikt, moet onmiddellijk medische hulp worden ingeroepen.
- Niet-oplaadbare batterijen mogen niet worden opgeladen.
- De batterijklemmen mogen niet worden kortgesloten.
- Als het apparaat voor langere tijd moet worden opgeborgen, is het raadzaam de batterij te verwijderen.
- De batterij moet in de juiste positie worden geplaatst. Let op de polariteit bij het vervangen van de batterijen.

INSTRUKCJA BEZPIECZEŃSTWA

Przed użyciem produktu należy uważnie przeczytać poniższe instrukcje. Zachowaj tę instrukcję do wykorzystania w przyszłości lub dla nowych użytkowników.

- Cecotec nie ponosi żadnej odpowiedzialności wynikającej z niewłaściwego użytkowania produktu lub nieprzestrzegania zarówno przepisów ruchu drogowego, jak i zaleceń zawartych w niniejszej instrukcji.

- Ta hulajnoga elektryczna jest urządzeniem rozrywkowym, jednak na niektórych terytoriach może być używana na drogach publicznych. Podczas korzystania z hulajnogi elektrycznej w takich sytuacjach należy przestrzegać lokalnych przepisów ruchu drogowego, ponieważ będzie ona traktowana jako pojazd. Prowadź pojazd w sposób cywilizowany i zwracaj uwagę na ludzi i przeszkody wokół siebie, aby uniknąć wypadków.
- Przestrzeganie zaleceń i ostrzeżeń zawartych w niniejszej instrukcji, a także przepisów ruchu drogowego obowiązujących na danym terytorium, zmniejszy ryzyko, ale nie pozwoli go całkowicie uniknąć.
- Należy mieć na uwadze, że im wyższa prędkość, tym dłuższa droga hamowania. Pamiętaj, że gwałtowne hamowanie może powodować poślizgnięcia i upadki.
- Zachowaj bezpieczną odległość od innych osób i pojazdów. Szanuj pieszych i ustępuj im, gdy tylko jest to możliwe. Zbliżając się do pieszego, zwolnij i trzymaj się prawej strony. Unikaj straszenia lub zaskakiwania pieszych. Wyprzedzaj z lewej strony zawsze kiedy to możliwe.
- Noś ochraniacze, takie jak kaski, ochraniacze na łokcie i kolana, aby zapobiec lub zmniejszyć obrażenia w razie upadku lub wypadku. Noszenie obuwia jest obowiązkowe.
- Przed jazdą na hulajnodze elektrycznej w miejscu publicznym zalecamy przećwiczenie jej obsługi.
- Upewnij się, że zarówno użytkownik, jak i osoby korzystające z tej hulajnogi elektrycznej przeczytały i zrozumiały niniejszą instrukcję w całości. Nie pozwól nikomu używać tej hulajnogi elektrycznej, jeśli nie rozumie jej działania.
- Unikaj przeskakowania hulajnogą elektryczną przeszkód, takich jak krawężniki, stopnie lub kanalizacja. Dopasuj prędkość i trajektorię do prędkości i trajektorii pieszego,

aby pokonać te przeszkody. Zaleca się zejście z hulajnogi elektrycznej, gdy przeszkody te staną się niebezpieczne ze względu na ich wysokość, kształt lub śliskość.

- Przed każdym użyciem upewnij się, że koła nie są uszkodzone oraz że wszystkie części i komponenty hulajnogi elektrycznej są prawidłowo zamontowane. Jeśli zauważysz, że którakolwiek z części jest poluzowana, słyszysz dziwne dźwięki lub hulajnoga elektryczna nie działa prawidłowo, natychmiast zaprzestań jej używania i skontaktuj się z Oficjalnym Serwisem Pomocy Technicznej Cecotec.
- Nie należy używać hulajnogi elektrycznej w sposób, który mógłby spowodować uszkodzenie przedmiotów lub obrażenia ciała innych osób.
- Niedozwolone jest modyfikowanie hulajnogi elektrycznej w jakikolwiek sposób, ponieważ może to zmienić jej działanie lub uszkodzić jej konstrukcję i spowodować szkody. Nie używaj żadnych akcesoriów ani części, które nie zostały zatwierdzone przez producenta. Nie wolno modyfikować ani przekształcać hulajnogi elektrycznej, w tym rury i wspornika kierownicy, mocy, układu składania i/lub układu hamulcowego. Wszelkie nieautoryzowane zmiany spowodują utratę gwarancji produktu.
- Aby zapobiec uszkodzeniu hulajnogi elektrycznej lub wypadkowi, nie używaj jej pod wodą.
- Z hulajnogi nie powinny korzystać dzieci w wieku od 0 do 16 lat. Z pojazdu mogą korzystać dzieci od 16 roku życia pod stałym nadzorem. Należy zapoznać się z aktualnym rozporządzeniem miejskim.
- Ten produkt może być używany przez dzieci w wieku 16 lat i starsze oraz osoby o ograniczonych zdolnościach fizycznych, sensorycznych lub umysłowych lub bez doświadczenia i wiedzy, jeśli znajdują się pod nadzorem lub

zostały poinstruowane odnośnie bezpiecznego korzystania z urządzenia i rozumieją związane z tym ryzyko. Nie pozwalaj dzieciom bawić się urządzeniem.

- Nadzoruj dzieci, aby upewnić się, że nie bawią się produktem. Jeśli pojazd jest używany przez dzieci lub w ich pobliżu, konieczny jest ścisły nadzór.
- Nie manipuluj systemem hamulcowym, może to negatywnie wpływać na bezpieczeństwo.
- Przed naładowaniem urządzenia upewnij się, że napięcie sieciowe jest zgodne z napięciem podanym na oznaczeniu produktu i że wtyczka jest uziemiona.
- Regularnie sprawdzaj przewód i obudowę ładowarki pod kątem widocznych uszkodzeń. Nie używaj hulajnogi elektrycznej, jeśli przewód ładowarki, wtyczka lub struktura są uszkodzone, nie działają prawidłowo lub uległy upadkowi i jak najszybciej skontaktuj się z Oficjalnym Serwisem Technicznym Cecotec. Jeśli przewód zasilający jest uszkodzony, należy go wymienić na specjalny przewód lub zestaw dostarczony przez Oficjalny Serwis Pomocy Technicznej Cecotec. Przewód zasilający należy zutylizować.
- Aby odłączyć ładowarkę, należy pociągnąć za wtyczkę, a nie za przewód. Nie dotykaj wtyczki ani urządzenia mokrymi rękami.
- Należy pamiętać, że wymiana kół jest skomplikowanym procesem i zaleca się, aby był on przeprowadzany przez autoryzowany personel lub oficjalny Serwis Pomocy Technicznej Cecotec. Uszkodzenia spowodowane niewłaściwym użytkowaniem spowodują unieważnienie gwarancji.
- Przed każdym użyciem należy sprawdzić ciśnienie w oponach. Należy pamiętać, że niskie ciśnienie może skrócić żywotność baterii.

- Hulajnogi elektrycznej należy używać wyłącznie z zasilaczem dostarczonym wraz z hulajnogą i oryginalnymi akumulatorami Cecotec, które są kompatybilne z tym modelem.
- UWAGA: do ładowania baterii należy używać wyłącznie zasilacza dostarczonego z urządzeniem, o numerze HLT-180I-5462000.
- Zaleca się ładowanie akumulatora po każdym użyciu i przed jego całkowitym rozładowaniem.
- OSTRZEŻENIE! Plastikowe opakowania należy przechowywać w miejscu niedostępnym dla dzieci, aby zapobiec uduszeniu.

Instrukcje bezpieczeństwa akumulatora

- Ta hulajnoga elektryczna zawiera akumulator litowo-jonowy.
- Odłącz akumulator od ładowarki przed jazdą na hulajnodze elektrycznej oraz przed jej złożeniem lub rozłożeniem.
- Akumulator należy ładować w temperaturze otoczenia od 0°C do 35°C, aby hulajnoga działała najefektywniej.
- Nie spalaj ani nie wystawiaj baterii/akumulatora na działanie wysokich temperatur, ponieważ mogą wybuchnąć.
- Bateria może wyciec w ekstremalnych warunkach. Jeśli z baterii/akumulatora wycieka płyn, nie należy go dotykać. Jeśli płyn wejdzie w kontakt ze skórą, natychmiast przemyj ją mydłem i wodą. Jeśli płyn dostanie się do oczu, należy je natychmiast przepłukać dużą ilością czystej wody przez co najmniej 10 minut i zasięgnąć porady lekarza. Podczas obchodzenia się z akumulatorem należy nosić rękawiczki i natychmiast zutylizować go zgodnie z lokalnymi przepisami.
- Unikaj kontaktu akumulatora/baterii z małymi metalowymi przedmiotami, takimi jak klipsy, monety, klucze, gwoździe lub śruby.

- Nie modyfikuj baterii/akumulatora w żaden sposób.
- Akumulator należy wyjąć z urządzenia w celu jego bezpiecznej utylizacji.
- Potknięcie baterii może spowodować oparzenia, perforację tkanek miękkich i śmierć. Może spowodować poważne oparzenia w ciągu dwóch godzin od potknięcia.
- W przypadku potknięcia baterii udaj się szybko do najbliższego centrum medycznego.
- Nie należy ładować baterii jednorazowych.
- Zaciski zasilania akumulatora nie mogą ulec zwarceniu.
- Jeśli urządzenie będzie schowane przez dłuższy czas, zaleca się wyjęcie akumulatora.
- Akumulator należy włożyć w odpowiedniej pozycji. Przy jego wymianie należy zwrócić uwagę na polaryzację.

BEZPEČNOSTNÍ POKYNY

Pozorně si přečtěte následující pokyny před použitím výrobku. Uschovejte tento návod pro budoucí použití nebo pro nové uživatele.

- Společnost Cecotec nepřebírá žádnou odpovědnost za nesprávné používání výrobku nebo za nedodržení dopravních předpisů a pokynů uvedených v tomto návodu.
- Tato elektrická koloběžka je volnočasovým prostředkem určeným k zábavě, nicméně na některých územích je povoleno ji používat na veřejných komunikacích. Ujistěte se, že splňujete místní dopravní předpisy při používání elektrické koloběžky v těchto situacích, protože je považována za vozidlo. Jezděte ohleduplně a dávejte pozor na osoby a překážky kolem sebe, abyste předešli nehodám.
- Upozorňujeme, že dodržování pokynů a varování uvedených v tomto návodu k použití, jakož i předpisů o silničním provozu na vašem území, snižuje rizika, ale zcela jim nezabrání.

- Mějte na paměti, že čím vyšší je rychlost, tím delší je brzdná dráha. Nezapomeňte, že prudké brzdění může způsobit uklouznutí a pády.
- Dodržujte bezpečnou vzdálenost od ostatních osob a vozidel. Respektujte chodce a dejte jim přednost, kdykoli je to možné. Když se blížíte k chodci, zpomalte a držte se vpravo. Vyhněte se tomu, abyste chodce vyděsili nebo nečekaně překvapily. Předjíždějte z levé strany, pokud je to možné.
- Používejte ochranné pomůcky, jako jsou přilba, chrániče loktů a kolen, abyste předešli nebo omezili zranění v případě pádu nebo nehody. Nošení obuvi je povinné.
- Doporučujeme, abyste si procvičili jízdu na elektrické koloběžce před jízdou na cestách.
- Ujistěte se, že jste si vy i osoby používající tuto elektrickou koloběžku přečetli tento návod k použití v plném rozsahu a porozuměli mu. Nedovolte, aby tuto elektrickou koloběžku používal kdokoli, kdo neví, jak funguje.
- Vyvarujte se skákání na elektrické koloběžce přes překážky jako jsou obrubníky, schody nebo kanalizace. Přizpůsobte rychlost a trajektorii jízdy rychlosti a dráze chodce při přecházení přes tyto překážky. Pokud se tyto překážky stanou nebezpečnými kvůli své výšce, tvaru nebo kluzkosti, doporučuje se z elektrické koloběžky sestoupit.
- Ujistěte se, že kola nejsou poškozená a že všechny díly a součásti elektrické koloběžky jsou před každým použitím správně namontovány. Pokud si všimnete, že je některý z dílů uvolněný, uslyšíte zvláštní zvuky nebo elektrická koloběžka nefunguje správně, okamžitě jej přestaňte používat a kontaktujte Oficiální technickou asistenční službu společnosti Cecotec.
- Nepoužívejte elektrickou koloběžku způsobem, který by mohl poškodit nebo zranit jiné osoby nebo způsobit škody na majetku.

- Je zakázáno jakkoli upravovat elektrickou koloběžku, protože by to mohlo ovlivnit její výkon nebo poškodit její konstrukci a způsobit poškození. Nepoužívejte žádné příslušenství nebo díly, které nejsou schváleny výrobcem. Neupravujte ani nepřetvářejte elektrickou koloběžku, včetně tyče řízení a rukojetí řídítek, představce, skládacího mechanismu a/nebo brzdového systému. Jakékoli neautorizované změny vedou ke ztrátě záruky na výrobek.
- Pro zabránění poškození elektrické koloběžky nebo nehodám ji nepoužívejte na vodě nebo pod vodou.
- Elektrickou koloběžku nesmí používat děti od 0 do 16 let. Může být používána dětmi od 16 let, pokud jsou pod neustálým dozorem. Viz platná obecní vyhláška.
- Tento výrobek mohou používat děti od 16 let a osoby se sníženými fyzickými, smyslovými nebo duševními schopnostmi nebo s nedostatečnými zkušenostmi a znalostmi, pokud jsou pod dohledem nebo byly poučeny o bezpečném používání spotřebiče a rozumí souvisejícím nebezpečím. Nedovolte dětem, aby si se zařízením hrály.
- Dohlížejte na děti, abyste se ujistili, že si s výrobkem nehrají. Je nezbytné zajistit přísný dohled, pokud elektrickou koloběžku používají děti nebo pokud je používána v jejich blízkosti.
- Nezasahujte do brzdového systému, mohlo by to ovlivnit vaši bezpečnost.
- Ujistěte se, že napětí v síti odpovídá napětí uvedenému na označení výrobku a že je zástrčka před nabíjením zařízení uzemněna.
- Pravidelně kontrolujte kabel a kryt nabíječky, zda nejsou viditelně poškozeny. Nepoužívejte elektrickou koloběžku, pokud je poškozen kabel nabíječky, zástrčka nebo konstrukce, nefunguje správně nebo došlo k pádu a co nejdříve kontaktujte Oficiální technickou asistenční službu

společnosti Cecotec. Pokud je napájecí kabel poškozen, musí být nahrazen speciálním kabelem nebo sadou dodanou Oficiální technickou asistenční službou společnosti Cecotec. Napájecí kabel musí být zlikvidován.

- Pro odpojení nabíječky, zatáhněte za zástrčku, netahejte za kabel. Nemanipulujte se zástrčkou ani s elektrickou koloběžkou mokřýma nebo vlhkýma rukama.
- Upozorňujeme, že výměna kol je složitý proces a doporučujeme, aby ji prováděl autorizovaný personál nebo Oficiální technická asistenční služba společnosti Cecotec. Poškození způsobené nesprávným zacházením s výrobkem má za následek ztrátu záruky.
- Zkontrolujte tlak v kolách před každým použitím. Upozorňujeme, že nízký tlak může zkrátit životnost baterie.
- Používejte tuto elektrickou koloběžku pouze s napájecí jednotkou dodanou s elektrickou koloběžkou a s originálními bateriemi od společnosti Cecotec, které jsou s tímto modelem kompatibilní.
- VAROVÁNÍ: K dobíjení baterie používejte pouze napájecí jednotku dodanou se zařízením, označení HLT-180I-5462000.
- Doporučuje se nabít baterii po každém použití a před jejím úplným vybitím.
- VAROVÁNÍ! Uchovávejte plastové obaly mimo dosah dětí, aby nedošlo k udušení.

Bezpečnostní pokyny k bateriím

- Tato elektrická koloběžka je vybavena lithium-iontovou baterií.
- Odpojte baterii od nabíječky před jízdou na elektrické koloběžce a před jejím složením nebo rozložením.
- Aby elektrická koloběžka fungovala co nejefektivněji, nabíjejte baterii při okolní teplotě mezi 0 °C a 35 °C.

- Nespalujte baterie ani je nevystavujte vysokým teplotám, protože mohou explodovat.
- Baterie může za extrémních podmínek vytékat. Pokud z baterie vytéká kapalina, nedotýkejte se jí. Pokud se kapalina dostane do kontaktu s pokožkou, okamžitě ji omyjte vodou a mýdlem. Při vniknutí kapaliny do očí okamžitě vypláchněte oči velkým množstvím čisté vody po dobu nejméně 10 minut a vyhledejte lékařskou pomoc. Použijte ochranné rukavice při manipulaci s baterií a neprodleně ji zlikvidujte v souladu s místními předpisy.
- Zabraňte kontaktu baterie s malými kovovými předměty, jako jsou kancelářské sponky, mince, klíče, hřebíky nebo šrouby.
- Nezasahujte do baterie žádným způsobem.
- Baterii je nutné vyjmout ze zařízení pro její bezpečnou likvidaci.
- Spolknutí baterií může způsobit popáleniny, perforaci měkkých tkání a smrt. Může způsobit těžké popáleniny do dvou hodin po spolknutí.
- V případě spolknutí baterií okamžitě vyhledejte nejbližší lékařskou pomoc.
- Nenabíjecí baterie se nesmí dobíjet.
- Napájecí svorky baterie nesmí být zkratovány.
- Pokud má být přístroj skladován po delší dobu, doporučujeme baterii vyjmout.
- Baterie musí být vložena ve správné poloze. Všimněte si polarity při její výměně.

GÜVENLİK TALIMATLARI

Cihazı kullanmadan önce aşağıdaki talimatları dikkatlice okuyun. Bu kılavuzu ileride referans olarak kullanmak veya yeni kullanıcılar için saklayın.

- Cecotec, ürünün yanlış kullanımından veya hem trafik düzenlemelerine hem de bu kılavuzdaki talimatlara uyulmamasından kaynaklanan herhangi bir sorumluluk kabul etmeyecektir.
- Bu elektrikli scooter bir eğlence aracıdır, ancak bazı bölgelerde kamuya açık yollarda kullanılmasına izin verilmektedir. Bu durumlarda elektrikli scooter bir araç olarak kabul edileceğinden, kullanırken yerel trafik düzenlemelerine uyduğunuzdan emin olun. Medeni bir şekilde araç kullanın ve kazalardan kaçınmak için etrafınızdaki insanlara ve engellere dikkat edin.
- Lütfen bu kılavuzdaki talimatlara ve uyarılara ve bölgenizdeki karayolu trafik düzenlemelerine uymanın riskleri azaltacağını, ancak tamamen önleyemeyeceğini unutmayın.
- Hız arttıkça fren mesafesinin de artacağını unutmayın. Sert frenlemenin kayma ve düşmelere neden olabileceğini unutmayın.
- Diğer insanlardan ve araçlardan güvenli bir mesafede durun. Yaya saygı gösterin ve mümkün olan her durumda onlara yol verin. Bir yayaya yaklaşırken yavaşlayın ve sağda kalın. Yayaları korkutmaktan veya şaşırtmaktan kaçının. Mümkün olduğunca soldan ilerleyin.
- Düşme veya kaza durumunda yaralanmaları önlemek veya azaltmak için kask, dirsek ve dizlik gibi koruyucular kullanın. Ayakkabı kullanımı zorunludur.
- Halka açık yerlerde sürmeden önce elektrikli scooter ile pratik yapmanızı öneririz.

- Hem sizin hem de bu elektrikli scooter'ı kullanan kişilerin bu talimatların tamamını okuduğundan ve anladığından emin olun. Nasıl çalıştığını anlamayan hiç kimsenin bu elektrikli scooter'ı kullanmasına izin vermeyin.
- Elektrikli scooter ile kaldırım taşları, basamaklar veya kanalizasyon sistemleri gibi engellerin üzerinden atlamaktan kaçının. Bu engelleri geçmek için hız ve yörüngeyi bir yayanınkiyle eşleştirin. Bu engeller yükseklikleri, şekilleri veya kaymaları nedeniyle tehlikeli hale geldiklerinde elektrikli scooter'dan inmeniz önerilir.
- Her kullanımdan önce tekerleklerin hasar görmediğinden ve elektrikli scooter'ın tüm parçalarının ve bileşenlerinin doğru şekilde takıldığından emin olun. Herhangi bir parçanın gevşek olduğunu fark ederseniz, garip sesler duyarsanız veya elektrikli scooter düzgün çalışmazsa, derhal kullanmayı bırakın ve Cecotec Resmi Teknik Yardım Servisi ile iletişime geçin.
- Elektrikli scooter'ı başkalarına zarar verecek veya onları yaralayabilecek şekilde kullanmayın.
- Performansını değiştirebileceği veya yapısına zarar verebileceği ve hasara neden olabileceği için elektrikli scooter'ın herhangi bir şekilde modifiye edilmesine izin verilmez. Üretici tarafından onaylanmamış hiçbir aksesuar veya parça kullanmayın. Direksiyon borusu ve kovani, gövde, katlama sistemi ve/veya fren sistemi dahil olmak üzere elektrikli scooter'ı değiştirmeyin veya dönüştürmeyin. İzin verilmeyen her türlü değişiklik ürün garantisini geçersiz kılacaktır.
- Elektrikli scooter'ın hasar görmesini veya kazaları önlemek için su altında kullanmayın.
- Elektrikli scooter 0 ila 16 yaş arası çocuklar tarafından kullanılmamalıdır. Sürekli gözetim altında tutulduğu takdirde

16 yaşından büyük çocuklar tarafından kullanılabilir. Lütfen mevcut belediye yönetmeliğine bakın.

- Bu ürün, 16 yaş ve üzeri çocuklar ve fiziksel, duyuşsal veya zihinsel yetenekleri azalmış veya deneyim ve bilgi eksikliği olan kişiler tarafından, cihazın güvenli bir şekilde kullanılmasına ilişkin gözetim veya talimat verildiği ve ilgili tehlikeleri anladıkları takdirde kullanılabilir. Çocukların cihazla oynamasına izin vermeyin.
- Çocukların cihazla oynamadıklarından emin olun. Elektrikli scooter çocuklar tarafından veya çocukların yakınında kullanılıyorsa sıkı gözetim gereklidir.
- Fren sistemini kurcalamayın, bu güvenliğinizi azaltabilir.
- Cihazı şarj etmeden önce şebeke voltajının ürün etiketinde belirtilen voltajla eşleştiğinden ve fişin topraklı olduğundan emin olun.
- Şarj cihazı kablosunu ve muhafazasını düzenli olarak görünür hasar açısından inceleyin. Şarj kablosu, fiş veya çerçeve hasar görmüşse, arızalıysa veya düşürülmüşse elektrikli scooterı kullanmayın ve mümkün olan en kısa sürede Cecotec Servis Merkezi ile iletişime geçin. Güç kablosu hasar görürse, Cecotec'in Resmi Teknik Yardım Servisi tarafından sağlanacak özel bir kablo veya set ile değiştirilmelidir. Güç kablosu imha edilmelidir.
- Şarj cihazının bağlantısını kesmek istediğinizde kabloyu değil fişi çekin. Fişi veya elektrikli scooterı ıslak ellerle tutmayın.
- Lütfen tekerleklerin değiştirilmesinin karmaşık bir işlem olduğunu ve yetkili personel veya Cecotec'in Resmi Teknik Yardım Servisi tarafından yapılmasının tavsiye edildiğini unutmayın. Hatalı uygulamadan kaynaklanan hasarlar garantiyi geçersiz kılacaktır.
- Her kullanımdan önce lastik basıncını kontrol edin. Düşük basıncın batarya ömrünü kısaltabileceğini lütfen unutmayın.

- Bu elektrikli scooter'ı yalnızca elektrikli scooter ile birlikte verilen güç kaynağı ünitesi ve bu modelle uyumlu orijinal Cecotec Batarya ile kullanın.
- UYARI: bataryayı şarj etmek için sadece cihazla verilen güç kaynağı ünitesini kullanın, referans HLT-180I-5462000.
- Bataryayı her kullanımdan sonra ve tamamen bitmeden şarj etmeniz önerilir.
- DİKKAT! Boğulmayı önlemek için plastik ambalajları çocukların erişemeyeceği yerlerde saklayın.

Batarya güvenlik talimatları

- Bu elektrikli scooter bir lityum iyon Batarya içerir.
- Elektrikli scooter'ı sürmeden önce ve katlamadan veya açmadan önce bataryayı şarj cihazından çıkarın.
- Elektrikli scooter'ın en verimli şekilde çalışması için bataryayı 0°C ile 35°C arasındaki bir ortam sıcaklığında şarj edin.
- Patlayabilecekleri için bataryaları yakmayın veya yüksek sıcaklıklara maruz bırakmayın.
- Batarya aşırı koşullar altında sızıntı yapabilir. Batarya sızdırıyorsa, sıvıya dokunmayın. Sıvı ciltle temas ederse, derhal sabun ve suyla yıkayın. Sıvı gözlerle temas ederse, derhal gözleri en az 10 dakika boyunca bol miktarda temiz suyla yıkayınız ve tıbbi yardım isteyin. Batarya veya pili tutarken eldiven takınız ve yerel yönetmeliklere uygun olarak derhal imha edin.
- Batarya ile örneğin küçük metal nesnelere, bozuk paralar, anahtarlar, çiviler veya vidalar arasında temastan kaçınınız.
- Bataryayı hiçbir şekilde kurcalamayın.
- Batarya güvenli bir şekilde imha edilmek üzere cihazdan çıkarılmalıdır.
- Bataryanın yutulması yanıklara, yumuşak dokuların delinmesine ve ölüme neden olabilir. Yutulduktan sonraki iki saat içinde ciddi yanıklar oluşabilir.

- Batarya sıvısı yutulması halinde derhal tıbbi yardım talep edin.
- Şarj edilemeyen batarya yeniden şarj edilmemelidir.
- Batarya besleme terminalleri kısa devre yapmamalıdır.
- Cihaz uzun süre saklanacaksa, bataryanın çıkarılması tavsiye edilir.
- Batarya doğru pozisyonda takılmalıdır. Değiştirirken polariteye dikkat ediniz.

INSTRUCCIONS DE SEGURETAT

Llegiu les instruccions següents atentament abans d'utilitzar el producte. Deseu aquest manual per a futures referències o nous usuaris.

- Cecotec no assumirà cap responsabilitat derivada del mal ús del producte o de l'incompliment tant de les normes de trànsit com de les instruccions d'aquest manual.
- Aquest patinet elèctric és un dispositiu d'entreteniment, però en alguns territoris està permès utilitzar-lo a la via pública. Assegureu-vos de complir les normes de trànsit locals quan utilitzeu el patinet elèctric en aquestes situacions, ja que serà considerat un vehicle. Conduïu de forma civilitzada i presteu atenció a les persones i als obstacles del voltant per evitar accidents.
- Tingueu en compte que, si seguïu les instruccions i advertències d'aquest manual, així com la normativa de circulació del vostre territori reduirà els riscos, però no els evitareu del tot.
- Tingueu en consideració que, a major velocitat, més distància necessitarà per frenar. Recordeu que una frenada brusca pot provocar relliscades i caigudes.
- Mantingueu una distància prudencial amb altres persones

i vehicles. Respecteu els vianants i cediu-los el pas sempre que pugueu. Quan s'acosti a un vianant, reduïu la velocitat i manteniu-vos a la dreta. Eviteu espantar o sorprendre els vianants. Endavant per l'esquerra sempre que sigui possible.

- Utilitzeu protecció, com casc, colzeres i genolleres per evitar o reduir lesions en cas de caigudes o accidents. L'ús de calçat és obligatori.
- Us recomanem practicar amb el patinet elèctric abans de conduir-lo en públic.
- Assegureu-vos que tant vostè com les persones que utilitzin aquest patinet elèctric llegeixin i entenguin aquestes instruccions totalment. No deixeu que ningú faci servir aquest patinet elèctric si no entén el seu funcionament.
- Eviteu saltar amb el patinet elèctric obstacles com vorades, esglaons o sistemes de clavegueram. Adeqüeu la velocitat i la trajectòria a les d'un vianant per creuar aquests obstacles. Es recomana baixar del patinet elèctric quan aquests obstacles es tornin perillosos per la seva alçada, forma o lliscament.
- Assegureu-vos que les rodes no estiguin danyades i que totes les parts i els components del patinet elèctric estiguin correctament instal·lats abans de cada ús. Si noteu que alguna de les peces està fluixa, escolteu sorolls estranys o el patinet elèctric no funciona correctament, deixeu d'utilitzar-lo de forma immediata i poseu-vos en contacte amb el Servei d'Assistència Tècnica Oficial de Cecotec.
- No utilitzeu el patinet elèctric de manera que pugui danyar o perjudicar altres.
- No està permès modificar el patinet elèctric de cap manera, això podria alterar-ne el rendiment o danyar-ne l'estructura i ocasionar danys. No utilitzeu cap accessori o peça no aprovada pel fabricant. No modifiqueu ni transformeu el

patinet elèctric, inclosos el tub i maneguet de direcció, la potència, el sistema de plegat i/o el sistema de frenada. Qualsevol canvi no autoritzat anul·larà la garantia del producte.

- Per evitar que el patinet elèctric es faci malbé o que es produeixi algun accident, no l'utilitzeu sota l'aigua.
- El patinet elèctric no ha de ser usat per nens/es des de 0 fins a 16 anys. Pot ser utilitzat per nens/es a partir de 16 anys si estan contínuament supervisats. Consulteu l'ordenança municipal vigent.
- Aquest producte pot ser usat per nens/es a partir de 16 anys i persones amb capacitats físiques, sensorials o mentals reduïdes, o amb manca d'experiència i coneixement si estan supervisats o han rebut instrucció concernent a l'ús de l'aparell de manera segura i entenen els riscos que aquest implica. No permeteu que els nens/es juguin amb el dispositiu.
- Superviseu els nens i nenes per assegurar-vos que no juguin amb el producte. És necessari donar una supervisió estricta si el patinet elèctric està sent usat per a prop de nens/es.
- No manipuleu el sistema de frens, podria reduir la vostra seguretat.
- Assegureu-vos que el voltatge de xarxa coincideixi amb el voltatge especificat al marcatge del producte i que l'endoll tingui presa de terra abans de carregar el dispositiu.
- Inspeccioneu el cable i l'envolupant del carregador regularment a la recerca de danys visibles. No utilitzeu el patinet elèctric si el cable del carregador, l'endoll o l'estructura presenten danys, no funcionen correctament o han patit una caiguda i contacteu com més aviat millor amb el Servei d'Assistència Tècnica Oficial de Cecotec. Si el cable d'alimentació està danyat, ha de ser substituït per un cable

o conjunt especial a subministrar pel Servei d'Assistència Tècnica Oficial de Cecotec. El cable d'alimentació haurà de ser rebutjat.

- Quan vulgueu desconnectar el carregador, estireu l'endoll, no el cable. No manipuleu l'endoll o el patinet elèctric amb les mans mullades.
- Tingueu en compte que el canvi de rodes és un procés complicat que és recomanable que sigui dut a terme per personal autoritzat o pel Servei d'Assistència Tècnica Oficial de Cecotec. Els danys que siguin ocasionats per una mala pràctica anul·laran la garantia.
- Comproveu la pressió de les rodes abans de cada ús. Tingueu en compte que una pressió baixa pot reduir la vida útil de la bateria.
- Utilitzeu aquest patinet elèctric únicament amb la unitat d'alimentació subministrada amb el patinet elèctric i amb bateries originals de Cecotec que siguin compatibles amb aquest model.
- ADVERTIMENT: per a la recàrrega de la bateria, utilitzeu únicament la unitat d'alimentació subministrada amb l'aparell, amb referència HLT-180I-5462000.
- És recomanable que carregueu la bateria després de cada ús i abans que s'esgoti del tot.
- ADVERTÈNCIA! Mantingueu els embalatges de plàstic fora de l'abast dels nens per evitar l'asfíxia.

Instruccions de seguretat de la bateria

- Aquest patinet elèctric inclou una bateria de liti.
- Desendol·leu la bateria del carregador abans de conduir el patinet elèctric i abans de plegar-lo o desplegar-lo.
- Carregueu la bateria a una temperatura ambient que estigui entre 0 °C i 35 °C perquè el patinet elèctric funcioni de la forma més eficient.

- No cremeu ni exposeu bateries a temperatures altes ja que poden explotar.
- La bateria pot presentar fugides en condicions extremes. Si la bateria degota, no toqueu el líquid. Si el líquid entra en contacte amb la pell, renti's immediatament amb aigua i sabó. Si el líquid entra en contacte amb els ulls, renti'ls de forma immediata amb abundant aigua neta per un mínim de 10 minuts i busqui assistència mèdica. Utilitzeu guants per manejar la bateria i llenceu-la immediatament d'acord amb la normativa local.
- Eviteu el contacte entre la bateria i petits objectes metàl·lics com clips, monedes, claus, claus o cargols.
- No alteri la bateria de cap manera.
- La bateria s'ha de retirar de l'aparell per a la deixalla de manera segura.
- La ingestió de bateries pot provocar cremades, perforació de parts toves i la mort. Poden provocar cremades greus les dues hores següents a la ingesta.
- En cas d'ingerir bateries acudiu ràpidament al vostre centre mèdic més proper.
- Les bateries no recarregables no han de ser recarregades.
- Els borns d'alimentació de la bateria no han de ser curtcircuitats.
- Si l'aparell serà emmagatzemat un llarg període de temps és convenient retirar la bateria.
- La bateria ha de ser inserida a la posició correcta. Fixeu-vos en la polaritat a l'hora de reemplaçar-la.

ΟΔΗΓΙΕΣ ΑΣΦΑΛΕΙΑΣ

Διαβάστε προσεκτικά τις παρακάτω οδηγίες πριν χρησιμοποιήσετε την συσκευή. Φυλάξτε αυτό το εγχειρίδιο για μελλοντική αναφορά ή για νέους χρήστες.

- Η Cecotec δεν αναλαμβάνει καμία ευθύνη που προκύπτει από κακή χρήση του προϊόντος ή από μη συμμόρφωση τόσο με τους κανονισμούς κυκλοφορίας όσο και με τις οδηγίες του παρόντος εγχειριδίου.
- Αυτό το ηλεκτρικό πατίνι είναι μια συσκευή ψυχαγωγίας, ωστόσο, σε ορισμένες περιοχές επιτρέπεται η χρήση του σε δημόσιους δρόμους. Βεβαιωθείτε ότι συμμορφώνεστε με τους τοπικούς κανονισμούς κυκλοφορίας όταν χρησιμοποιείτε το ηλεκτρικό πατίνι σε αυτές τις περιπτώσεις, καθώς θα θεωρείται όχημα. Οδηγείτε με πολιτισμένο τρόπο και προσέχετε τους ανθρώπους και τα εμπόδια γύρω σας για να αποφύγετε ατυχήματα.
- Λάβετε υπόψη ότι η τήρηση των οδηγιών και των προειδοποιήσεων του παρόντος εγχειριδίου καθώς και των κανονισμών κυκλοφορίας στην περιοχή σας θα μειώσει τους κινδύνους, αλλά δεν θα τους αποφύγει εντελώς.
- Λάβετε υπόψη σας ότι όσο μεγαλύτερη είναι η ταχύτητα, τόσο μεγαλύτερη είναι η απόσταση που χρειάζεστε για να φρενάρετε. Να θυμάστε ότι το απότομο φρενάρισμα μπορεί να προκαλέσει γλίστρημα και πτώση.
- Διατηρείτε απόσταση ασφαλείας από άλλα άτομα και οχήματα. Να σέβετε τους πεζούς και να τους παραχωρείτε προτεραιότητα όποτε μπορείτε. Όταν πλησιάζετε έναν πεζό, μειώστε ταχύτητα και παραμείνετε στα δεξιά. Αποφύγετε να τρομάζετε ή να εκπλήσσετε τους πεζούς. Περνάτε από αριστερά όποτε είναι δυνατόν.
- Φοράτε προστατευτικά όπως κράνη, προστατευτικά

αγκώνων και γονάτων για να αποτρέψετε ή να μειώσετε τον τραυματισμό σε περίπτωση πτώσης ή ατυχήματος. Τα παπούτσια είναι υποχρεωτικά.

- Σας συνιστούμε να εξασκηθείτε με το ηλεκτρικό πατίνι πριν το οδηγήσετε σε δημόσιο χώρο.
- Βεβαιωθείτε ότι εσείς και οι άλλοι που χρησιμοποιούν αυτό το ηλεκτρικό πατίνι έχετε διαβάσει και κατανοήσει πλήρως αυτές τις οδηγίες. Μην επιτρέψετε σε κανέναν να χρησιμοποιήσει αυτό το ηλεκτρικό πατίνι εάν δεν κατανοεί τη λειτουργία του.
- Αποφεύγετε να πηδάτε πάνω από εμπόδια, όπως πεζοδρόμια, σκαλοπάτια ή συστήματα αποχέτευσης. Προσαρμόστε την ταχύτητα και την πορεία σας σε αυτές ενός πεζού για να διασχίσετε αυτά τα εμπόδια. Συνιστάται να κατεβείτε από το ηλεκτρικό πατίνι όταν αυτά τα εμπόδια γίνουν επικίνδυνα λόγω του ύψους, του σχήματος ή της ολίσθησης τους.
- Βεβαιωθείτε ότι οι τροχοί δεν έχουν υποστεί ζημιά και ότι όλα τα μέρη και τα εξαρτήματα του ηλεκτρικού πατινιού έχουν τοποθετηθεί σωστά πριν από κάθε χρήση. Εάν παρατηρήσετε ότι κάποιο από τα εξαρτήματα είναι χαλαρό, ακούτε περίεργους θορύβους ή το ηλεκτρικό πατίνι δεν λειτουργεί σωστά, σταματήστε αμέσως τη χρήση του και επικοινωνήστε με το επίσημο κέντρο εξυπηρέτησης της Cecotec.
- Μην χρησιμοποιείτε το ηλεκτρικό πατίνι με τρόπο που θα μπορούσε να βλάψει ή να βλάψει άλλους ανθρώπους ή αντικείμενα.
- Δεν επιτρέπεται η τροποποίηση του ηλεκτρικού πατινιού με οποιονδήποτε τρόπο, αυτό θα μπορούσε να μεταβάλει την απόδοσή του ή να βλάψει τη δομή του και να προκαλέσει ζημιά. Μην χρησιμοποιείτε αξεσουάρ ή εξαρτήματα που δεν έχουν εγκριθεί από τον κατασκευαστή. Μην τροποποιείτε ή μετατρέπετε το ηλεκτρικό πατίνι, συμπεριλαμβανομένου του σωλήνα και του τιμονιού, του στελέχους, του συστήματος

αναδίπλωσης ή/και του συστήματος φρένων. Τυχόν μη εγκεκριμένες αλλαγές θα ακυρώσουν την εγγύηση του προϊόντος.

- Για να αποφύγετε ζημιές στο ηλεκτρικό πατίνι ή ατυχήματα, μην το χρησιμοποιείτε κάτω από το νερό.
- Το ηλεκτρικό πατίνι δεν πρέπει να χρησιμοποιείται από παιδιά ηλικίας 0 έως 16 ετών. Μπορεί να χρησιμοποιηθεί από παιδιά ηλικίας από 16 ετών, εφόσον επιβλέπονται συνεχώς. Παρακαλούμε ανατρέξτε στους τοπικούς κανονισμούς.
- Αυτή η συσκευή μπορεί να χρησιμοποιηθεί από παιδιά ηλικίας από 16 ετών και άνω και από άτομα με μειωμένες σωματικές, αισθητηριακές ή διανοητικές ικανότητες ή έλλειψη εμπειρίας και γνώσεων, εφόσον έχουν λάβει επίβλεψη ή οδηγίες σχετικά με τη χρήση της συσκευής με ασφαλή τρόπο και κατανοούν τους σχετικούς κινδύνους. Μην αφήνετε τα παιδιά να παίζουν με τη συσκευή.
- Επιβλέπετε τα παιδιά για να διασφαλίσετε ότι δεν παίζουν με τη συσκευή. Η στενή επίβλεψη είναι απαραίτητη εάν το ηλεκτρικό πατίνι χρησιμοποιείται από ή κοντά σε παιδιά.
- Μην επεμβαίνετε στο σύστημα των φρένων, αυτό μπορεί να μειώσει την ασφάλειά του.
- Βεβαιωθείτε ότι η τάση δικτύου αντιστοιχεί στην τάση που αναγράφεται στη σήμανση του προϊόντος και ότι η πρίζα είναι γειωμένη πριν φορτίσετε τη συσκευή.
- Ελέγχετε τακτικά το καλώδιο του φορτιστή και το περίβλημα για τυχόν ορατές ζημιές. Μην χρησιμοποιείτε το ηλεκτρικό πατίνι εάν το καλώδιο του φορτιστή, το βύσμα ή το πλαίσιο έχει υποστεί ζημιά, δυσλειτουργία ή έχει πέσει και επικοινωνήστε με το επίσημο κέντρο εξυπηρέτησης της Cecotec το συντομότερο δυνατό. Εάν το καλώδιο τροφοδοσίας έχει υποστεί ζημιά, πρέπει να αντικατασταθεί με ένα ειδικό καλώδιο ή σετ που θα σας προμηθεύσει το επίσημο κέντρο εξυπηρέτησης της Cecotec. Το καλώδιο ρεύματος είναι πρέπει να απορριφθεί.

- Κατά την αποσύνδεση του φορτιστή, τραβήξτε το βύσμα και όχι το καλώδιο. Μην χειρίζεστε το βύσμα ή το ηλεκτρικό πατίνι με βρεγμένα χέρια.
- Λάβετε υπόψη ότι η αλλαγή των τροχών είναι μια πολύπλοκη διαδικασία και συνιστάται να πραγματοποιείται από εξουσιοδοτημένο προσωπικό ή από το επίσημο κέντρο εξυπηρέτησης της Cecotec. Οι ζημιές που προκαλούνται από κακή χρήση θα ακυρώσουν την εγγύηση.
- Ελέγχετε την πίεση των ροδών πριν από κάθε χρήση. Λάβετε υπόψη ότι η χαμηλή πίεση μπορεί να μειώσει τη διάρκεια ζωής της μπαταρίας.
- Χρησιμοποιείτε αυτό το ηλεκτρικό πατίνι μόνο με το τροφοδοτικό που παρέχεται και με τις αυθεντικές μπαταρίες της Cecotec που είναι συμβατές με αυτό το μοντέλο.
- ΠΡΟΣΟΧΗ: για να επαναφορτίσετε την μπαταρία, χρησιμοποιήστε μόνο το τροφοδοτικό που παρέχεται με τη συσκευή, στοιχείο αναφοράς HLT-180I-5462000.
- Συνιστάται να φορτίζετε την μπαταρία μετά από κάθε χρήση και πριν εξαντληθεί πλήρως.
- ΠΡΟΕΙΔΟΠΟΙΗΣΗ! Φυλάξτε την πλαστική συσκευασία μακριά από παιδιά για να αποφύγετε την ασφυξία.

Οδηγίες ασφαλείας της μπαταρίας

- Αυτό το ηλεκτρικό πατίνι περιλαμβάνει μπαταρία ιόντων λιθίου.
- Αποσυνδέστε την μπαταρία από το φορτιστή πριν οδηγήσετε το ηλεκτρικό πατίνι και πριν το διπλώσετε ή το ξεδιπλώσετε.
- Φορτίστε την μπαταρία σε θερμοκρασία περιβάλλοντος μεταξύ 0°C και 35°C για να λειτουργεί το ηλεκτρικό πατίνι πιο αποτελεσματικά.
- Μην καίτε και μην εκθέτετε τις μπαταρίες σε υψηλές θερμοκρασίες, καθώς μπορεί να εκραγούν.

- Η μπαταρία ενδέχεται να παρουσιάσει διαρροή σε ακραίες συνθήκες. Εάν η μπαταρία έχει διαρροή, μην αγγίζετε το υγρό. Εάν το υγρό έρθει σε επαφή με το δέρμα, πλυθείτε αμέσως με σαπούνι και νερό. Εάν το υγρό έρθει σε επαφή με τα μάτια, ξεπλύνετε αμέσως τα μάτια με άφθονο καθαρό νερό για τουλάχιστον 10 λεπτά και αναζητήστε ιατρική βοήθεια. Φορέστε γάντια όταν χειρίζεστε την μπαταρία και απορρίψτε την αμέσως σύμφωνα με τους τοπικούς κανονισμούς.
- Αποφύγετε την επαφή της μπαταρίας με μικρά μεταλλικά αντικείμενα, όπως συρραπτικά, κέρματα, κλειδιά, καρφιά ή βίδες.
- Μην παραβιάζετε την μπαταρία με οποιονδήποτε τρόπο.
- Η μπαταρία πρέπει να αφαιρεθεί από τη συσκευή για την ασφαλή απόρριψή της.
- Η κατάποση μπαταριών μπορεί να προκαλέσει εγκαύματα, διάτρηση μαλακών μορίων και θάνατο. Μπορεί να προκαλέσει σοβαρά εγκαύματα εντός δύο ωρών από την κατάποση.
- Σε περίπτωση κατάποσης μπαταριών, αναζητήστε αμέσως ιατρική βοήθεια.
- Οι μη επαναφορτιζόμενες μπαταρίες δεν πρέπει να επαναφορτίζονται.
- Οι ακροδέκτες τροφοδοσίας της μπαταρίας δεν πρέπει να βραχυκυκλώνονται.
- Εάν η συσκευή πρόκειται να αποθηκευτεί για μεγάλο χρονικό διάστημα, συνιστάται η αφαίρεση της μπαταρίας.
- Η μπαταρία πρέπει να τοποθετηθεί στη σωστή θέση. Προσέξτε την πολικότητα για την αντικατάστασή τους.

1. ADVERTENCIAS

Fig. 1

Debe leer y seguir las precauciones de seguridad de este manual antes de conducir el patinete eléctrico. Utilice elementos homologados de seguridad como cascos o rodilleras. El uso de este producto está previsto como vehículo de movilidad personal con el fin de transportar a una sola persona en un lugar público o privado.

Fig. 2

No use el vehículo bajo la lluvia.

Fig. 3

El patinete eléctrico no puede ser utilizado por más de una persona a la vez.

Fig. 4

Las personas menores de 16 años no pueden utilizar este producto. Consulte la ordenanza municipal vigente. Tenga en consideración las indicaciones de su cuerpo, es recomendable que consulte con su médico si padece alguna condición física o de salud adversa que pueda generar algún riesgo para su seguridad, o que dificulte el uso correcto del patinete eléctrico.

Fig. 5

Peso máximo permitido: 120 kg.

Altura máxima recomendada para usuario: hasta 2 metros.

Fig. 6

No conduzca el patinete eléctrico si ha consumido bebidas alcohólicas, drogas o medicamentos que no sean compatibles con la conducción.

Fig. 7

No utilice el teléfono ni escuche música mientras conduce el patinete eléctrico.

Fig. 8

Preste especial atención a la conducción cuando haya arena, charcos, barro, hielo, nieve o escaleras y cuando esté oscuro o el suelo mojado. No toque el disco de freno en condiciones de poca luz o después de su uso, ya que podría estar caliente.

Fig. 9

No utilice el patinete eléctrico en áreas peligrosas donde pudiera haber sustancias inflamables o explosivas, líquidos o suciedad.

ESPAÑOL

Fig. 10

Este patinete eléctrico no está diseñado para ser conducido por autovías, autopistas o vías interurbanas. Consulte la legislación vigente de su municipio sobre dónde está permitido circular en patinete eléctrico.

Fig. 11

No coloque objetos pesados sobre el manillar. Cualquier carga sujeta al manillar afectará a la estabilidad del vehículo.

Fig. 12

Evite subir o bajar escaleras con el patinete eléctrico.

Fig. 13

Circule siempre con las dos manos sobre el manillar.

Fig. 14

No conduzca el patinete eléctrico con un solo pie.

Fig. 15

No presione el acelerador cuando camine junto al patinete eléctrico.

Fig. 16

Tenga en cuenta que la distancia de frenado será mayor en charcos, superficies mojadas y/o en condiciones de clima húmedo. El funcionamiento del patinete eléctrico está previsto para utilizarse en superficies planas, niveladas y secas.

Fig. 17

Tenga cuidado con la cabeza si pasa debajo de zonas con techo como una puerta.

Fig. 18

Cuando circule a alta velocidad no gire el manillar de forma brusca.

Fig. 19

No circule a alta velocidad sobre obstáculos como escalones, bordillos o badenes.

Fig. 20

No golpee obstáculos con las ruedas.

Fig. 21

No toque el motor inmediatamente después de circular, podría estar a alta temperatura.

- ¡ADVERTENCIA! Realice revisiones visuales periódicas de los componentes o piezas sometidas a desgaste o fatiga, como el chasis, la horquilla, los neumáticos, los frenos, etc. Así podrá detectar grietas o daños en las áreas sometidas a altas tensiones que pueden indicar que se ha superado la vida útil del componente y debe reemplazarse. Realice un mantenimiento periódico del patinete eléctrico y sus componentes para alargar su vida útil. Revise periódicamente el apriete de los elementos atornillados, especialmente los ejes de las ruedas, el sistema de plegado, el sistema de dirección y el sistema de frenado.
- Acuda a su vendedor para que pueda derivarlo a una organización de formación adecuada.
- Evite las áreas de alto tráfico o las áreas superpobladas y anticipe su trayectoria y velocidad respetando el código de circulación de la vía, el código de la acera y sus usuarios más vulnerables.
- Avise de su presencia cuando se acerque a un peatón o ciclista y cuando no le vean y/o escuchen. Recuerde cruzar las zonas protegidas caminando y en cualquier situación cuide su integridad física y la de los demás. Elimine las aristas vivas que se hayan podido ocasionar por el uso del vehículo.
- No modifique el uso del vehículo. Este vehículo no está diseñado para uso acrobático.

2. PIEZAS Y COMPONENTES

Fig. 22

1. Maneta de freno
2. Botón de encendido
3. Mástil
4. Palanca del sistema de plegado
5. Faros delanteros
6. Guardabarros delantero
7. Suspensión delantera
8. Rueda delantera
9. Pantalla
10. Acelerador
11. Gancho de sujeción del sistema de plegado
12. Puerto de carga
13. Plataforma antideslizante
14. Reposapiés
15. Piloto trasero
16. Portamatrículas
17. Rueda trasera
18. Caballete

NOTA:

Los gráficos de este manual son representaciones esquemáticas y puede que no coincidan exactamente con los del producto.

3. ANTES DE USAR

- Este aparato presenta un embalaje diseñado para protegerlo durante su transporte. Saque el aparato de su caja y retire todo el material de embalaje. Puede guardar la caja original y otros elementos del embalaje en un lugar seguro para prevenir daños en el aparato si necesita transportarlo en el futuro. Si desea deshacerse del embalaje original, asegúrese de reciclar todos los elementos correctamente.
- Asegúrese de que todas las piezas y componentes están incluidos y en buen estado. Si faltara alguno o no estuviera en buen estado, contacte de forma inmediata con el Servicio de Atención Técnica oficial de Cecotec.

Contenido de la caja

1. Llave de tubo
 2. Cargador
 3. Tornillo x4
 4. Manual de instrucciones
- No retire el número de serie del producto, para poder mantener una correcta trazabilidad de su equipo en caso de solicitar asistencia.

4. FUNCIONAMIENTO

Montaje del manillar

Fig. 23

1. Despliegue el manillar y fíjelo.
2. Introduzca el manillar en el mástil del patinete.
3. Apriete los tornillos situados a ambos lados del mástil con la llave hexagonal suministrada.

Desmontaje del manillar

Fig. 24

1. Afloje los tornillos situados a ambos lados del mástil.
2. Saque el manillar del mástil y desconecte el cable de comunicación de la pantalla.

Plegado

Fig. 25

1. Presione el cierre de bloqueo hacia arriba para liberar la palanca del sistema de plegado.
2. Tire de la palanca de liberación para abrirla.
3. Pliegue el patinete y alinee el gancho de sujeción del manillar con el hueco del reposapiés. Presione hacia abajo para asegurarse de que queda fijo en su sitio.

Batería

Descripción	Parámetro	Descripción	Parámetro	Descripción	Parámetro
Tipo	Batería de ion-litio	Capacidad de la batería	20 Ah	Tensión nominal	48 V
Tensión de carga máxima	54,6 V	Corriente de carga máxima	2A	Tiempo de carga	6 - 7 h
Temperatura de almacenamiento	0 - +40 °C	Temperatura de carga	0-40 °C	Tiempo de almacenamiento (0-40 °C)	3 meses

1. La batería debe cargarse y utilizarse respetando el rango de temperatura indicado en las especificaciones técnicas de la misma para garantizar que el patinete eléctrico funcione de forma segura y eficiente.
2. Asegúrese de desconectar el cargador cuando instale la batería para evitar accidentes.
3. Bajo ningún concepto está permitido quemar o atravesar la batería. Asimismo, asegúrese de que NINGÚN objeto metálico entre en contacto con el pin central de la batería, de lo contrario podría dañarla.
4. Está prohibido desarmar o perforar la carcasa de la batería, ya que el contacto de objetos metálicos con los bornes podría provocar cortocircuitos, daños a la batería o lesiones personales.
5. La entrada de agua en el circuito de la batería constituye un riesgo potencial de incendio o explosión, por lo que, en caso de que esto ocurra, deje de utilizarla y póngase en contacto inmediatamente con el Servicio de Asistencia Técnica oficial de Cecotec.
6. El uso de un cargador o adaptador diferente al original podría acarrear graves consecuencias tanto para la batería como para el usuario.
7. En caso de que la batería se dañe, desprenda un olor desagradable o se sobrecaliente, deje de utilizarla y manténgala alejada de otros objetos.
8. Para prolongar la vida útil de la batería, guárdela después de haberla cargado al 100%.
9. Evite almacenar la batería en lugares con temperaturas inferiores a 0 °C o superiores a 40 °C.
10. Si la batería no se utiliza durante un período superior a 30 días, debe cargarse al menos al

80% de su capacidad. Es mejor cargarla al 100% cada 90 días para proteger la autonomía de la batería.

11. Para prolongar significativamente la vida útil de la batería, cárguela después de cada uso siguiendo las instrucciones del manual en lugar de agotarla por completo. A temperatura ambiente, la batería ofrece una mayor autonomía y rendimiento. Sin embargo, si se utiliza a temperaturas bajo cero, la autonomía y el rendimiento de la batería se verán afectados. Por lo general, la autonomía de la batería puede verse reducida a la mitad, o incluso menos, que a una temperatura ambiente de 10 °C.
12. No cargue ni aparque el patinete eléctrico en edificios residenciales. Durante la carga, mantenga el patinete alejado de materiales combustibles. Evite exceder el tiempo de carga recomendado por el fabricante.
13. La eliminación inadecuada de las baterías usadas puede contribuir gravemente a la contaminación del medio ambiente. Respete la normativa local al desechar la batería.

Advertencia:

Cuando la temperatura interna de la batería supere los 50 °C, el dispositivo de protección se activará automáticamente y no podrá cargarse.

Cómo cargar el patinete eléctrico

- Abra la tapa del puerto de carga.
- Conecte el cargador a la batería y el otro extremo a una toma de corriente (100 V-240 V;50/60 Hz). Compruebe que el indicador de carga se enciende.
- Si el indicador luminoso del cargador se enciende, significa que el proceso de carga se está llevando a cabo correctamente. De lo contrario, compruebe el estado de la conexión a la red eléctrica.
- Cuando el indicador del cargador se ilumina en verde, significa que la batería está completamente cargada. En ese caso, desenchufe la batería de la red eléctrica, ya que sobrecargarla podría afectar a la vida útil de la batería.

Consejo:

Cuando la batería se carga por separado, el estado de carga se puede ver en el indicador de la batería. Durante la carga se ilumina en color rojo, y cuando alcance el 100% de carga cambiará a verde.

Botones

Fig. 26

1. Botón de encendido/apagado

Para encender el patinete, mantenga pulsado este botón durante unos 3 segundos. Haga lo mismo para apagarlo.

2. Botón de las luces

Presione este botón dos veces para encender las luces de la cubierta, presione dos veces para apagarlas.

3. **Botón de la bocina** 

Mantenga pulsado este botón para tocar la bocina, y suéltelo para que deje de sonar.

4. **Botón S** 

Presione este botón una vez para cambiar entre el motor simple y doble.



5. **Botón M (Botón de cambio de modo de conducción)** 





Pulse una vez para cambiar el modo de velocidad actual al siguiente modo

Nota: puede activar la velocidad crucero mediante la aplicación.

Pantalla

Fig. 27

1.  **Luces de cruce (cortas):** Pulse el botón de las luces para encender o apagar los faros.
2.  **Luces de la plataforma**
3.  **Intermitente izquierdo**
4.  **Indicador de advertencia de temperatura del controlador**
5.  **Modo Peatón:** velocidad máxima de 6 km/h.
6.  **Modo Turbo:** velocidad máxima de 25 km/h.
7.  **Modo Drive:** velocidad máxima de 20 km/h.
8.  **Modo ECO:** velocidad máxima de 15 km/h.
9.  **Velocímetro:** Indica la velocidad actual durante la conducción.
10.  **Indicador de velocidad máxima:** Muestra la velocidad máxima alcanzada durante el trayecto.
11.  **Unidades de velocidad:** km/h - mph.
12.  **Kilometraje total (ODO):** Indica la distancia total recorrida con el patinete desde su primer uso.
13.  **Kilometraje parcial (TRIP):** Indica la distancia recorrida durante el trayecto actual. La próxima vez que utilice el patinete, el kilometraje se reiniciará, poniéndose a 0.

14.  **Indicador de nivel de batería:** Muestra el nivel de batería restante mediante 5 barras. Cuando todas las barras se iluminan significa que la batería está cargada entre un 100% y un 90% de su capacidad. Si 4 de las barras están encendidas, la carga de la batería estará entre un 90% y un 70%. Cuando la batería esté descargada, la primera barra empezará a parpadear y el patinete se apagará automáticamente. Si esto ocurre, cargue la batería inmediatamente. Se recomienda evitar que la batería se descargue por completo.
15.  **Intermitente derecho**
16.  **Conexión Bluetooth**
17.  **Control de crucero:** Se trata de un sistema de asistencia para la conducción que permite mantener una velocidad constante sin necesidad de tocar el acelerador. Para activarlo, mantenga pulsado el puño del acelerador a la misma velocidad durante unos 5 segundos, y el icono correspondiente de la pantalla se encenderá. Presione de nuevo el acelerador para desactivar el control de crucero.
18.  **Modo 1 o 2 motores:** seleccione si desea usar 1 o 2 motores a la vez.

Funcionamiento de los dispositivos de estacionamiento y frenado

- **Dispositivo de frenado:** el patinete eléctrico está equipado con un sistema de frenado que incluye freno eléctrico y freno de disco. Para frenar el patinete, accione la palanca de freno situada en el manillar. Asegúrese de familiarizarse con la ubicación y el funcionamiento del freno antes de usar el patinete. Puede consultar la ubicación de estos componentes en el apartado "2. Piezas y componentes".
- **Dispositivo de estacionamiento:** este patinete eléctrico está equipado con un dispositivo de estacionamiento, que permite mantener el patinete en una posición estable cuando no está en uso. Puede consultar la ubicación de este dispositivo de estacionamiento en el apartado "2. Piezas y componentes".

Importante: el dispositivo de estacionamiento debe ser activado siempre que el vehículo no esté en uso. Esto es crucial para evitar caídas accidentales y garantizar la seguridad.

5. LIMPIEZA Y MANTENIMIENTO

- Asegúrese de que el patinete eléctrico está apagado y de que tanto el cargador como la conexión de carga están desconectados.
- Limpie la carcasa del patinete eléctrico con un paño suave. No aplique más aceite lubricante del necesario a los rodamientos cuando realice el mantenimiento.
- Compruebe el estado del sistema de frenos y de los neumáticos al menos una vez al mes. En caso de que el rendimiento de los frenos y el agarre de los neumáticos disminuyan, póngase en contacto con el distribuidor para sustituir las piezas pertinentes.

- No reemplace los accesorios originales por imitaciones o réplicas sin autorización, ya que la incompatibilidad de los componentes con el patinete podría poner en riesgo su seguridad.
- No utilice hidrolimpiadoras a presión ni sumerja el patinete eléctrico en agua u otros líquidos para limpiarlo. De lo contrario, los componentes electrónicos del patinete se dañarían de forma permanente.
- Con el fin de proteger su seguridad, no desarme el patinete eléctrico. El usuario será responsable de cualquier daño causado por el desmontaje y se anulará la garantía.

Consejos

- Cargue el patinete eléctrico si no va a utilizarlo durante un largo período de tiempo para evitar que la batería se descargue por completo. Asegúrese de cargarla al menos una vez cada tres meses.
- En caso de que la temperatura ambiente de almacenamiento sea inferior a 0 °C, no cargue el patinete eléctrico. Cargue el patinete en interiores con una temperatura ambiente superior a 10 °C.
- Guarde el patinete eléctrico en un lugar cubierto, seco y donde haya una temperatura ambiente adecuada. Puede cubrirlo con una funda para evitar que se llene de polvo.

Mantenimiento de los neumáticos

Cuando la presión de los neumáticos desciende entre un 20% y un 30%, es necesario inflarlos. La presión recomendada de los neumáticos es de 220-240 Kpa / 2,2-2,4 bares. Es fundamental comprobar la presión de los neumáticos al menos una vez cada 2-3 meses. La revisión periódica del nivel de presión puede reducir el riesgo de pinchazos y prolongar la vida útil del neumático.

Aviso: No está permitido, por el usuario, realizar ningún cambio o modificación de cualquier componente del producto. Si se realiza cualquier modificación, se perderá la garantía. Solo se permite el cambio de neumático por uno de las mismas características, si se realiza un cambio de neumático con características diferentes al original, se perderá la garantía del producto.

6. RESOLUCIÓN DE PROBLEMAS

Código de error	Descripción
E16	Fallo en el hall del motor principal
E19	Fallo en el hall del motor auxiliar
E11	Fallo del cable Mos del motor principal
E12	Fallo del cable MOS del motor auxiliar

E15	Fallo del freno
E14	Fallo del acelerador
E06	Protección de baja tensión
E10	Fallo de comunicación pantalla/controlador
E50	Protección contra sobretensión
E13	Fallo del controlador principal
E18	Fallo del controlador auxiliar
E55	Protección de temperatura

7. ESPECIFICACIONES TÉCNICAS

Referencia:	07363	
Producto:	Bongo V55 2x2 Connected	
Características	Unidades a medir	Especificaciones
Dimensiones	Plegado	130,5x23x35 cm
	Desplegado	130,5x23x112,5 cm (1)
Peso	Peso del patinete eléctrico	30,1 km
Requisitos de uso	Peso máx.	120 kg
	Altura min-máx.	100-200 cm
	Rango de edad	> 16 años (2)
Especificaciones técnicas	Autonomía	Hasta 55 Km (3)
	Máx. velocidad	25 km/h
	Inclinación máx.	12°
	Temperatura de funcionamiento	-10°/40°C
	Temperatura de almacenamiento	10°C - 25°C
	Grado de protección IP	IPX4
Motor	Potencia Máx.	1800W
	Potencia Nominal	2x 500W
Batería	Tipo-modelo	JT-ESB13-07
	Tiempo de carga	6 - 7 horas
	Capacidad	20 Ah
	Tensión nominal	48V
	Tensión de carga Máx.	54,6 V
	Corriente Máx. de carga	2 A

Neumáticos	Neumático	10"
Cargador	Modelo	HLT-1801-5462000
	Entrada	100-240 V 50/60 Hz 2 A
	Salida	54,6V DC, 2A
	Protección	IP 20; T= 0- 40°C; Class II
Modos de conducción y autonomías (4)	PEATÓN	75 km
	ECO	55 km
	DRIVE	45 km
	TURBO	40 Km

(1) Altura desde el suelo hasta la parte superior del manillar.

(2) Consulte la ordenanza municipal vigente.

(3) La autonomía medida con un peso de 80 kg, batería totalmente cargada, en modo eco superficie llana, sin viento, y con una temperatura ambiente de 25°C aprox.

(4) Medido con un peso de 80 kg, batería totalmente cargada, superficie llana, sin inclinación, sin viento y con una temperatura ambiente de 25 °C aproximadamente.

El valor total de la vibración expuesto en el sistema mano-brazo no excede de 2,5 m/s².

La aceleración ponderada a la cual se somete todo el cuerpo no supera los 0,5 m/s².

El nivel de presión acústica de emisión ponderado A en los puestos de trabajo es inferior o igual a 70 dB.

Las especificaciones técnicas pueden cambiar sin notificación previa para mejorar la calidad del producto.

Fabricado en China | Diseñado en España

8. RECICLAJE DE APARATOS ELÉCTRICOS Y ELECTRÓNICOS



Este símbolo indica que, de acuerdo con las normativas aplicables, el producto y/o la batería deberán desecharse de manera independiente de los residuos domésticos. Cuando este producto alcance el final de su vida útil, deberás extraer las pilas/baterías/acumuladores y llevarlo a un punto de recogida designado por las autoridades locales.

Para obtener información detallada acerca de la forma más adecuada de desechar sus aparatos eléctricos y electrónicos y/o las correspondientes baterías, el consumidor deberá contactar con las autoridades locales.

El cumplimiento de las pautas anteriores ayudará a proteger el medio ambiente.

9. GARANTÍA Y SAT

Cecotec responderá ante el usuario o consumidor final de cualquier falta de conformidad que exista en el momento de la entrega del producto en los términos, condiciones y plazos que establece la normativa aplicable.

Se recomienda que las reparaciones se efectúen por personal especializado.

Si detecta una incidencia con el producto o tiene alguna consulta, póngase en contacto con el Servicio de Asistencia Técnica oficial de Cecotec a través del número de teléfono +34 96 321 07 28.

10. COPYRIGHT

Los derechos de propiedad intelectual sobre los textos de este manual pertenecen a CECOTEC INNOVACIONES, S.L. Quedan reservados todos los derechos. El contenido de esta publicación no podrá, ni en parte ni en su totalidad, reproducirse, almacenarse en un sistema de recuperación, transmitirse o distribuirse por ningún medio (electrónico, mecánico, fotocopia, grabación o similar) sin la previa autorización de CECOTEC INNOVACIONES, S.L.

11. DECLARACIÓN DE CONFORMIDAD

FABRICANTE: CECOTEC INNOVACIONES S.L

DIRECCIÓN: Av. Reyes Católicos, 60, 46910, Alfafar, Valencia (España)

DESCRIPCIÓN: Patinete eléctrico

IDENTIFICACIÓN DE LA MÁQUINA: Bongo V55 2x2 Connected

FUNCIÓN: Vehículo de movilidad personal

MODELO: 07363

Certifica que el producto descrito ha sido diseñado, fabricado y probado y cumple todas las disposiciones aplicables.

DIRECTIVAS DE LA UE APLICADAS:

- Directiva 2006/42/CE relativa a las máquinas.
- Directiva 2014/53/UE relativa a la armonización de las legislaciones de los Estados miembros sobre la comercialización de equipos radioeléctricos.
- Directiva 2011/65/EU y Directiva delegada 2015/863 sobre restricciones a la utilización de determinadas sustancias peligrosas en aparatos eléctricos y electrónicos.

NORMAS ARMONIZADAS APLICADAS:

- EN 60335-1:2012+A11:2014+A13:2017+A1:2019+A14:2019+A2:2019+A15:2021
- EN ISO 12100:2010

- EN 17128:2020
- ETSI EN 300 328 V 2.2.2
- ETSI EN 301 489-1 V 2.2.3
- ETSI EN 301 489-17 V 3.2.6
- EN 62479:2010
- EN IEC 61000-6-3:2021
- EN IEC 61000-6-1:2019
- EN IEC 61000-3-2:2019 +A1
- EN 61000-3-3:2013 +A1 +A2

-

1. WARNINGS

Fig. 1

You must read and follow the safety instructions in this manual before riding the electric scooter. Use approved safety equipment such as helmets or knee pads. This appliance is intended for use as a personal mobility vehicle for the purpose of transporting a single person in a public or private place.

Fig. 2

Do not use the vehicle in the rain.

Fig. 3

The electric scooter cannot be used by more than one person at a time.

Fig. 4

This appliance cannot be used by children under 16. Check the current local regulations. Strictly consider your health and body condition. You should consult your doctor to determine if you have any physical or health conditions that could create a risk to your safety or prevent you from using the electric scooter properly.

Fig. 5

Maximum weight allowed: 120 kg.
Recommended maximum user height: up to 2 metres.

Fig. 6

Do not ride the electric scooter under the influence of alcoholic drinks, drugs, or medicine whose consumption is not compatible with riding.

Fig. 7

Do not use the phone or listen to music while riding the electric scooter.

Fig. 8

Pay special attention when riding when there is sand, puddles, mud, ice, snow, or stairs and when it is dark, or the floor is wet. Do not touch the disc brake in poor lighting conditions or after use, as it may still be hot.

Fig. 9

Do not use the electric scooter in hazardous areas where there could be flammable or explosive substances, liquids, or dirt.

Fig. 10

This electric scooter is not designed to be ridden on motorways, highways, or intercity roads. Check the current legislation of your local authority on where electric scooters are allowed to be ridden.

Fig. 11

Do not place heavy objects on the handlebar. Any load attached to the handlebar will affect the stability of the vehicle.

Fig. 12

Avoid climbing up and down the stairs with the electric scooter.

Fig. 13

Always ride with both hands on the handlebar.

Fig. Fig. 14

Do not ride the electric scooter with just one foot.

Fig. 15

Do not turn the throttle when walking along with the electric scooter.

Fig. 16

Note that the braking distance will be longer in puddles, wet surfaces, and/or in wet-weather conditions. The electric scooter is intended for use on flat, level, and dry surfaces.

Fig. 17

Watch your head when riding under roofed areas, like a door.

Fig. 18

When riding at high speed, do not turn the handlebar abruptly.

Fig. 19

Do not ride at high speed over obstacles like steps, kerbs, or speed bumps.

Fig. 20

Do not hit obstacles with the wheels.

Fig. 21

Do not touch the motor immediately after riding, it may be at high temperature.

ENGLISH

- **WARNING!** Regularly check the condition of components or parts subject to wear or fatigue, such as the main frame, fork, wheels, brakes, etc. This will allow you to detect cracks or damage in high-stress areas that may indicate the component's service life has been exceeded and it needs to be replaced. Regular maintenance of the electric scooter and its components will extend its service life. Periodically check the tightness of the bolted parts, especially the wheel axles, the folding mechanism, the steering system, and the braking system.
- Contact the retailer to be referred to an appropriate training organisation.
- Avoid high traffic or overcrowded areas and anticipate your path and speed by respecting the traffic code and watching out for pedestrians on pavements.
- Make sure pedestrians/cyclists are aware of your nearby presence upon approach when you are not seen and/or heard. Remember to cross protected areas on foot and in all situations take care of yourself and others. Remove any sharp edges that may have been caused by the use of the vehicle.
- Use the vehicle only for its intended purpose. This vehicle is not designed for stunt use.

2. PARTS AND COMPONENTS

Fig. 22

1. Brake lever
2. Power button
3. Stem
4. Folding mechanism lever
5. Front light
6. Front fender
7. Front shock absorber
8. Front wheel
9. Display
10. Throttle
11. Folding mechanism fastening hook
12. Charging port
13. Anti-slip deck
14. Deck
15. Taillight
16. Number-plate holder
17. Rear wheel
18. Kickstand

NOTE:

The graphics in this manual are schematic representations and may not exactly match the device.

3. BEFORE USE

- This appliance is packaged in a way as to protect it during transport. Take the appliance out of its box and remove all packaging materials. You can keep the original box and other packaging elements in a safe place to prevent damage to the appliance if you need to transport it in the future. In case the original packaging is disposed of, make sure all packaging materials are recycled accordingly.
- Make sure all parts and components are included and in good conditions. If there is any piece missing or in bad conditions, contact the Official Cecotec Technical Support Service immediately.

Box content

1. Socket spanner
 2. Charger
 3. Screws x4
 4. Instruction manual
- Do not remove the serial number of the appliance in order to keep a correct traceability of it in case of assistance.

4. OPERATION

Assembling the handlebar

Fig. 23

1. Unfold the handlebar and secure it.
2. Insert the handlebar into the stem of the electric scooter.
3. Tighten the screws on both sides of the stem with the spanner provided.

Disassembling the handlebar

Fig. 24

1. Loosen the screws on both sides of the stem.
2. Remove the handlebar from the stem and disconnect the communication cable from the display.

Folding

Fig. 25

1. Lift the locking fastener upwards to release the folding mechanism lever.
2. Pull the lever to open the mechanism.
3. Fold the scooter and align the handlebar fastening hook with the recess in the footrest. Press down to make sure it is securely in place.

Battery

Description	Parameter	Description	Parameter	Description	Parameter
Type	Lithium-ion battery	Battery capacity	20 Ah	Rated voltage	48 V
Maximum charging voltage	54.6 V	Maximum charging current	2A	Charging time	6 - 7 h
Storage temperature	0 - +40 °C	Charging temperature	0-40 °C	Storage time (0-40 °C)	3 months

1. The battery must be charged and used within the temperature range indicated in the technical specifications of the battery to ensure that the electric scooter operates safely and efficiently.
2. Make sure to disconnect the charger when installing the battery to avoid accidents.
3. Under no circumstances may the battery be burnt or pierced. Also, make sure that NO metal objects come into contact with the battery's centre pin, otherwise the battery may be damaged.
4. Disassembly or drilling of the battery housing is prohibited, as contact of metal objects with the terminals may cause short circuits, damage to the battery or personal injury.
5. Water entering the battery circuit is a potential fire or explosion hazard, so if this occurs, stop using the battery and contact the official Cecotec Technical Support Service immediately.
6. The use of a charger or adapter other than the original one could have serious consequences for both the battery and the user.
7. Should the battery become damaged, emit an unpleasant odour or overheat, stop using it and keep it away from other objects.
8. To extend the life of the battery, store it after it has been fully charged.
9. Avoid storing the battery in temperatures below 0 °C or above 40 °C.
10. If the battery is not used for more than 30 days, it must be charged to at least 80% of its capacity. It is best to charge it to 100% every 90 days to protect the battery life.
11. To significantly extend battery life, charge the battery after each use according to the instructions in the manual rather than draining it completely. At room temperature, the battery offers greater autonomy and performance. However, if used in sub-zero temperatures, battery life and performance will be affected. In general, battery life can be reduced by half or even less at a room temperature below the normal operation temperature.
12. Do not charge or park the electric scooter in residential buildings. During charging, keep the electric scooter away from combustible materials. Avoid exceeding the charging time recommended by the manufacturer.

13. Improper disposal of used batteries can be a serious contributor to environmental pollution. Observe local regulations when disposing of the battery.

Warning:

When the internal temperature of the battery exceeds 50 °C, the protection device is automatically activated, so that the battery cannot be charged.

Charging the electric scooter

- Remove the charging port cover.
- Connect the charger to the battery and the other end to a mains socket (100 V-240 V;50/60 Hz). Check that the charging indicator light lights up.
- If the indicator light on the charger lights up, this means that the charging process is being carried out correctly. If not, check the condition of the mains connection.
- When the charger indicator light lights up green, the battery is fully charged. In this case, unplug the battery from the mains, as overcharging may affect the battery life.

Tip:

When the battery is charged separately, the charging status can be seen on the battery indicator light. During charging it lights up red, and when it reaches full charge, it will change to green.

Buttons

Fig. 26

1. **Power button** 

Press and hold this button for about 3 seconds to switch on the electric scooter. Do the same to switch it off.

2. **Lights button** 

Press this button twice to turn the front lights on, press it again twice to turn them off.

3. **Horn button** 

Press and hold this button to sound the horn and release it to stop sounding.

4. **S button** 

Press this button once to switch between single and dual motor.





5. **M button (Riding mode button)** 





Press once to change the current speed mode to the next one.

Note: you can activate the cruise control mode through the app.

Display

Fig. 27

1.  **Low beam headlights:** Press the Lights button to switch on/off the low beam headlights.
2.  **Deck lights**
3.  **Left indicator**
4.  **Controller temperature warning indicator light**
5.  **Pedestrian mode:** maximum speed of 6 km/h.
6.  **Turbo mode:** maximum speed of 25 km/h.
7.  **Riding mode:** maximum speed of 20 km/h.
8.  **ECO mode:** maximum speed of 15 km/h.
9.  **Speedometer:** displays the current speed while riding.
10.  **Maximum speed indicator light:** displays the maximum speed reached during the trip.
11.  **Speed units:** km/h - mph.
12.  **Total mileage (ODO):** displays the total distance travelled with the electric scooter since its first use.
13.  **Partial mileage (TRIP):** displays the distance travelled during the current trip. The next time you use the scooter, the mileage will be reset to 0.
14.  **Battery level indicator light:** displays the remaining battery level with 5 bars. When all bars are lit, it means that the battery is charged to between 100% and 90% of its capacity. If 4 of the bars are lit, the battery is charged between 90% and 70%. When the battery is discharged, the first bar will start flashing and the electric scooter will automatically switch off. If this happens, charge the battery immediately. It is recommended to avoid discharging the battery completely.

15.  **Right indicator**
16.  **Bluetooth connection**
17.  **Cruise speed:** this is a riding assistance system that allows a constant speed to be maintained without turning the throttle. To activate it, press and hold the throttle grip at the same speed for about 5 seconds, the corresponding indicator light will light up on the display. Turn the throttle again to deactivate the cruise speed.
18.  **Single or Dual motor mode:** select whether to use 1 or 2 motors at the same time.

Operation of parking and braking devices

- **Braking device:** the electric scooter is equipped with a braking system that consists of an electric brake and a disc brake. To brake on the scooter, press the brake lever on the handlebar. Be sure to become familiar with the location and operation of the brake lever before using the scooter. The location of these components can be found in section 2. "Parts and components".
- **Parking device:** the electric scooter is equipped with a parking device which allows the scooter to be kept in a stable position when not in use. The location of this device can be found in section 2. "Parts and components".

Note: the parking device must always be activated when the vehicle is not in use. This is crucial to prevent accidental falls and to ensure safety.

5. CLEANING AND MAINTENANCE

- Make sure that the electric scooter is switched off and that the charger is disconnected from the charging port.
- Clean the housing of the electric scooter with a soft cloth. Do not apply more lubricating oil than necessary to the bearings when performing maintenance.
- Check the condition of the brake system and tyres at least once a month. Should brake performance and tyre grip decrease, contact the retailer to replace the relevant parts.
- Do not replace original accessories with unauthorised imitations or replicas, as the incompatibility of the components with the scooter could jeopardise its safety.
- Do not use pressure washers or immerse the electric scooter in water or other liquids to clean it. Otherwise, the electronic components of the scooter would be permanently damaged.
- In order to protect your safety, do not disassemble the electric scooter. The user shall be liable for any damage caused by disassembly and the warranty shall be void.

Tips

- Charge the electric scooter if you are not going to use it for a long period of time to prevent

ENGLISH

the battery from discharging completely. Make sure to charge it at least once every three months.

- If the room storage temperature is below 0 °C, do not charge the electric scooter. Charge the appliance indoors at a room temperature above 10 °C.
- Store the electric scooter in a covered, dry place at a suitable room temperature. You can cover it with a cover to prevent it from getting dusty.

Wheels maintenance

When the wheel pressure drops by 20-30%, the wheels need to be inflated. The recommended wheel pressure is 220-240 Kpa / 2.2-2.4 bar. It is essential to check wheel pressure at least once every 2-3 months. Regular pressure level checks can reduce the risk of punctures and prolong wheel life.

Note: The user is not allowed to make any changes or modifications to any component of the product. If any modifications are made, the warranty shall be void. It is only allowed to change the tyre for a tyre with the same characteristics, if a change of tyre with different characteristics than the original one is made, the product warranty will be lost.

6. TROUBLESHOOTING

Error code	Description
E16	Fault in the main motor hall sensor
E19	Fault in the auxiliary motor hall sensor
E11	Main motor MOS cable fault
E12	Auxiliary motor MOS cable fault
E15	Brake failure
E14	Throttle failure
E06	Low voltage protection
E10	Communication fault between controller and the display
E50	Surge protection
E13	Main controller failure
E18	Auxiliary controller failure
E55	Temperature protection

7. TECHNICAL SPECIFICATIONS

Reference:	07363	
Product:	Bongo V55 2x2 Connected	
Features	Measuring units	Specifications
Dimensions	Folding	130.5 x 23 x 35 cm
	Unfolded	130.5 x 23 x 112.5 cm (1)
Weight	Electric scooter weight	30.1 km
User requirements	Max. weight	120 kg
	Min-max height	100-200 cm
	Age group	> 16 years old (2)
Technical specifications	Autonomy	Up to 55 km (3)
	Max. speed	25 km/h
	Max. inclination	12°
	Operating temperature	-10/40 °C
	Storage temperature	10 °C - 25 °C
	IP protection rating	IPX4
Motor	Max. power	1800 W
	Rated power	2x 500 W
Battery	Type-model	JT-ESB13-07
	Charging time	6 - 7 hrs
	Capacity	20 Ah
	Rated voltage	48 V
	Max. charge voltage	54.6 V
	Max. charging current	2 A
Tyres	Wheel	10"
Charger	Model	HLT-1801-5462000
	Input	100-240 V 50/60 Hz 2 A
	Outlet	54,6 V DC, 2 A
	Protection	IP 20; T= 0- 40°C; Class II
Riding modes and autonomies (4)	PEDESTRIAN	75 km
	ECO	55 km
	DRIVE	45 km
	TURBO	40 Km

ENGLISH

- (1) Height from the floor to the upper part of the handlebar.
 - (2) Check the current local regulations.
 - (3) The range has been measured with an 80 kg weight, fully charged battery, ECO mode, on a flat surface, no wind, and a room temperature of approximately 25 °C.
 - (4) It has been measured with an 80 kg weight, fully charged battery, on a flat surface, no wind, and a room temperature of approximately 25 °C.
- The total value of the exposed vibration in the hand-arm system does not exceed 2.5 m/s².
The weighted acceleration to which the whole body is submitted does not exceed 0.5 m/s².
The A-weighted emission sound pressure level at workstations is less than or equal to 70 dB.

Technical specifications may change without prior notification to improve product quality.
Made in China | Designed in Spain

8. DISPOSAL OF OLD ELECTRICAL AND ELECTRONIC APPLIANCES



This symbol indicates that, according to the applicable regulations, the appliance and/or batteries must be disposed of separately from household waste. When this product reaches the end of its shelf life, you should dispose of the cells/batteries/accumulators and take them to a collection point designated by the local authorities.

Consumers must contact their local authorities or retailer for information concerning the correct disposal of old appliances and/or their batteries.

Compliance with the above guidelines will help protecting the environment.

9. TECHNICAL SUPPORT AND WARRANTY

Cecotec shall be liable to the end user or consumer for any lack of conformity that exists at the time of delivery of the product under the terms, conditions and deadlines established by the applicable regulations.

Repairs should be carried out by qualified personnel.

If at any moment you detect any problem with your product or have any doubt, do not hesitate to contact the official Cecotec Technical Support Service at +34 96 321 07 28.

10. COPYRIGHT

The intellectual property rights over the texts in this manual belong to CECOTEC INNOVACIONES, S.L. All rights reserved. The contents of this publication may not, in whole or in part, be reproduced, stored in a retrieval system, transmitted, or distributed by any means (electronic,

mechanical, photocopying, recording or similar) without the prior authorization of CECOTEC INNOVACIONES, S.L.

11. DECLARATION OF CONFORMITY

MANUFACTURER: CECOTEC INNOVACIONES S.L
 ADDRESS: Av. Reyes Católicos, 60, 46910, Alfafar, Valencia (Spain)
 DESCRIPTION: Electric scooter
 PRODUCT IDENTIFICATION: Bongo V55 2x2 Connected
 FUNCTION: Personal mobility vehicle
 MODEL: 07363

It certifies the appliance described has been designed, manufactured and tested and complies with all applicable provisions.

EU DIRECTIVES IMPLEMENTED:

- Directive 2006/42/CE on machinery.
- Directive 2014/53/EU on the harmonisation of the laws of the Member States relating to the placing on the market of radio equipment.
- Directive 2011/65/EU and delegated directive (EU) 2015/863 on the restriction of the use of certain hazardous substances in electrical and electronic equipment.

APPLICABLE HARMONISED NORMS:

- EN 60335-1:2012+A11:2014+A13:2017+A1:2019+A14:2019+A2:2019+A15:2021
- EN ISO 12100:2010
- EN 17128:2020
- ETSI EN 300 328 V 2.2.2
- ETSI EN 301 489-1 V 2.2.3
- ETSI EN 301 489-17 V 3.2.6
- EN 62479:2010
- EN IEC 61000-6-3:2021
- EN IEC 61000-6-1:2019
- EN IEC 61000-3-2:2019 +A1
- EN 61000-3-3:2013 +A1 +A2

1. AVERTISSEMENTS

Img. 1

Vous devez lire et respecter les consignes de sécurité de ce manuel avant de conduire la trottinette électrique. Utilisez des éléments de sécurité homologués comme un casque ou des genouillères. Ce produit est destiné à être utilisé comme un véhicule de mobilité personnelle dans le but de transporter une seule personne dans un lieu public ou privé.

Img. 2

N'utilisez pas la trottinette s'il pleut.

Img. 3

La trottinette ne peut pas être utilisée par plus d'une personne à la fois.

Img. 4

Les personnes de moins de 16 ans ne peuvent pas utiliser ce produit. Veuillez consulter l'ordonnance municipale en vigueur. Veuillez prendre en considération les indications de votre corps, il est recommandé de consulter votre médecin si vous avez une condition physique ou de santé défavorable qui pourrait poser un risque pour la sécurité ou empêcher l'utilisation correcte de la trottinette électrique.

Img. 5

Poids maximal autorisé : 120 kg.

Taille maximale autorisée : jusqu'à 2 mètres.

Img. 6

Ne conduisez pas la trottinette électrique si vous avez consommé des boissons alcoolisées, des drogues ou des médicaments qui ne sont pas compatibles avec la conduite.

Img. 7

N'utilisez pas de téléphone et n'écoutez pas de musique lorsque vous conduisez la trottinette électrique.

Img. 8

Faites bien attention à la conduite lorsqu'il y a du sable, des flaques d'eau, de la boue, du verglas, de la neige ou des escaliers et lorsqu'il fait sombre ou que le sol est mouillé. Ne touchez pas le disque de frein dans des conditions de faible luminosité ou après utilisation, car il peut être chaud.

Img. 9

N'utilisez pas la trottinette dans des endroits dangereux où il pourrait y avoir des substances inflammables ou explosives, liquides ou saleté.

Img. 10

Cette trottinette électrique n'a pas été conçue pour être conduite sur route interurbaine ni autoroute. Consultez la législation en vigueur dans votre ville quant aux endroits qui autorisent la circulation à trottinette.

Img. 11

Ne placez pas d'objets lourds sur le guidon. Toute charge fixée au guidon pourrait affecter la stabilité de la trottinette électrique.

Img. 12

Évitez de monter ou descendre des escaliers avec la trottinette électrique.

Img. 13

Circulez toujours avec les deux mains sur le guidon.

Img. 14

Ne conduisez pas la trottinette électrique avec un seul pied.

Img. 15

N'appuyez pas sur l'accélérateur lorsque vous marchez à côté de la trottinette.

Img. 16

Notez que la distance de freinage sera supérieure dans les flaques d'eau, sur les surfaces mouillées et/ou dans des conditions météorologiques humides. La trottinette électrique est destinée à être utilisée sur des surfaces plates, horizontales et sèches.

Img. 17

Faites attention à votre tête si vous passez par des endroits possédant un toit, comme une porte.

Img. 18

Lorsque vous circulez à vitesse élevée, ne tournez pas brusquement le guidon.

Img. 19

Ne circulez pas à vitesses élevées sur des obstacles comme des marches, des bords, des cassis...

Img. 20

Ne choquez pas contre des obstacles avec les roues.

FRANÇAIS

Img. 21

Ne touchez pas le moteur immédiatement après avoir conduit, sa température pourrait être très élevée.

- **AVERTISSEMENT !** Effectuez régulièrement des contrôles visuels des composants ou des pièces sujets à l'usure, tels que le châssis, la fourche, les pneus, les freins, etc. Cela vous permettra de détecter les fissures ou les dommages dans les zones fortement exposées qui peuvent indiquer que la durée de vie du composant a été dépassée et qu'il doit être remplacé. En effectuant un entretien régulier de la trottinette électrique et de ses composants, vous prolongerez sa durée de vie. Vérifiez périodiquement le serrage des pièces vissées, notamment les axes des roues, le système de pliage, le système de direction et le système de freinage.
- Demandez à votre vendeur de vous orienter vers un organisme de formation approprié.
- Évitez les zones de circulation intense ou surpeuplées et anticipez votre trajectoire et votre vitesse en respectant le code de la route, celui de la chaussée et de ses usagers les plus vulnérables.
- Prévenez de votre présence à l'approche d'un piéton ou d'un cycliste et lorsque vous n'êtes pas vu et/ou entendu. N'oubliez pas de traverser les zones protégées à pied et, dans toutes les situations, faites attention à vous et aux autres. Retirez les parties tranchantes qui ont pu être causées par l'utilisation de la trottinette électrique.
- Ne modifiez pas l'utilisation de la trottinette électrique. Cette trottinette électrique n'est pas conçue pour la pratique des acrobaties aériennes.

2. PIÈCES ET COMPOSANTS

Img. 22

1. Levier de frein
2. Bouton marche
3. Potence
4. Levier système de pliage
5. Phares avant
6. Garde-boue avant
7. Suspension avant
8. Roue avant
9. Écran
10. Accélérateur
11. Crochet de fixation du système de pliage
12. Port de charge
13. Plate-forme antidérapante
14. Repose-pieds

15. Feu arrière
16. Support de la plaque d'immatriculation
17. Roue arrière
18. Béquille

NOTE :

Les graphiques de ce manuel sont des représentations schématiques et peuvent ne pas correspondre exactement à ceux du produit.

3. AVANT UTILISATION

- Cet appareil possède un emballage conçu pour le protéger pendant son transport. Sortez l'appareil de sa boîte et retirez tout le matériel qui compose l'emballage. Rangez la boîte d'origine et le reste des éléments provenant de l'emballage dans un endroit sûr pour éviter d'endommager l'appareil si vous devez le transporter à l'avenir. Si vous devez vous défaire de l'emballage d'origine, assurez-vous de recycler tous les éléments correctement.
- Assurez-vous que toutes les pièces et les composants sont inclus et en bon état. S'il manque une pièce, une partie, un accessoire ou que l'appareil ou ses accessoires ne sont pas en bon état, veuillez contacter le Service Après-Vente officiel de Cecotec.

Contenu de la boîte

1. Clé à tube
 2. Chargeur
 3. Vis x4
 4. Manuel d'instructions
- Ne retirez pas le numéro de série du produit, afin de conserver un suivi correct de votre produit en cas de problème.

4. FONCTIONNEMENT

Montage du guidon

Img. 23

1. Déployez le guidon et fixez-le.
2. Insérez le guidon dans la potence de la trottinette.
3. Serrez les vis des deux côtés de la potence à l'aide de la clé hexagonale fournie.

Démontage du guidon

Img. 24

1. Desserrez les vis des deux côtés de la potence.
2. Retirez le guidon et débranchez le câble de communication de l'écran.

Pliage

Img. 25

1. Poussez le loquet de verrouillage vers le haut pour libérer le levier du système de pliage.
2. Tirez du levier de déverrouillage pour l'ouvrir.
3. Pliez la trottinette et alignez le crochet de fixation du guidon avec l'espace correspondant du repose-pieds. Appuyez-le pour vous assurer qu'il est bien en place.

Batterie

Description	Paramètres	Description	Paramètres	Description	Paramètres
Type	Batterie au ion-lithium	Capacité de la batterie	20 Ah	Tension nominale	48 V
Tension de charge maximale	54,6 V	Courant de charge maximale	2A	Temps de charge	6 - 7 h
Température de stockage	0 - +40 °C	Température de charge	0-40 °C	Temps de stockage (0-40 °C)	3 mois

1. La batterie doit être chargée et utilisée dans la plage de température indiquée dans les spécifications techniques de la batterie afin de garantir un fonctionnement sûr et efficace de la trottinette.
2. Veillez à déconnecter le chargeur lors de l'installation de la batterie afin d'éviter tout accident.
3. La batterie ne doit en aucun cas être brûlée ou percée. Veillez également à ce qu'aucun objet métallique n'entre en contact avec la batterie, sous peine de l'endommager.
4. Il est interdit de démonter ou de percer le boîtier de la batterie, car le contact d'objets métalliques avec les bornes peut provoquer des courts-circuits, endommager la batterie ou causer des blessures.
5. L'eau qui pénètre dans le circuit de la batterie constitue un risque potentiel d'incendie ou d'explosion. Si cela se produit, cessez d'utiliser la batterie et contactez immédiatement le Service Après-Vente officiel de Cecotec.
6. L'utilisation d'un chargeur ou d'un adaptateur autre que celui fourni d'origine peut avoir de graves conséquences pour la batterie et l'utilisateur.
7. Si la batterie est endommagée, dégage une odeur désagréable ou est surchauffée, cessez de l'utiliser et tenez-la à l'écart des autres objets.

8. Pour prolonger la durée de vie de la batterie, rangez-la après l'avoir complètement chargée.
9. Évitez de stocker la batterie à des températures inférieures à 0 °C ou supérieures à 40 °C.
10. Si la batterie n'est pas utilisée pendant plus de 30 jours, elle doit être rechargée à au moins 80 % de sa capacité. Il est préférable de la charger à 100 % tous les 90 jours pour préserver sa durée de vie.
11. Pour prolonger considérablement la durée de vie de la batterie, chargez-la après chaque utilisation conformément aux instructions du manuel. À température ambiante, la batterie offre une plus grande autonomie et de meilleures performances. Toutefois, en cas d'utilisation à des températures inférieures à celle de fonctionnement, la durée de vie de la batterie peut être réduite de moitié, voire moins.
12. Ne chargez ou garez pas la trottinette dans des immeubles résidentiels. Pendant la recharge, gardez la trottinette loin des matériaux combustibles. Évitez de dépasser le temps de charge recommandé par le fabricant.
13. L'élimination incorrecte des batteries usagées peut contribuer sérieusement à la pollution de l'environnement. Respectez les réglementations locales lors de la mise au rebut de la batterie.

Avertissement :

Lorsque la température interne de la batterie dépasse 50 °C, le dispositif de protection sera automatiquement activé et la batterie ne pourra pas être chargée.

Comment charger la trottinette électrique

- Ouvrez le couvercle du port de charge.
- Branchez une extrémité du chargeur à la batterie et l'autre à la prise de courant (100 V-240 V; 50/60 Hz). Vérifiez que l'indicateur de charge soit allumé.
- Si l'indicateur lumineux du chargeur est allumé, cela signifie que le processus de charge se déroule correctement. Si ce n'est pas le cas, vérifiez l'état de la connexion au réseau.
- Lorsque l'indicateur du chargeur s'allume en vert, cela signifie que la batterie est complètement chargée. Dans ce cas, débranchez la batterie du secteur, car la surcharge peut affecter sa durée de vie.

Conseil :

Lorsque la batterie est chargée séparément, l'état de charge est visible sur l'indicateur de la batterie. Pendant la charge, il s'allumera en rouge, et lorsque la batterie aura atteint 100 % de charge, l'indicateur passera au vert.

Touches

Img. 26

1. **Bouton marche/arrêt**

Appuyez sur ce bouton pendant 3 secondes pour allumer ou éteindre la trottinette. Faites de même pour l'éteindre.

2. **Bouton des phares**

Appuyez deux fois sur ce bouton pour allumer les lumières, appuyez deux fois pour les éteindre.

3. **Bouton du son (klaxon)**

Appuyez longuement sur ce bouton pour faire retentir le klaxon, et relâchez-le pour arrêter le klaxon.

4. **Bouton S**

Appuyez une fois sur ce bouton pour passer du moteur simple au moteur double.

5. **Bouton M (bouton de changement de mode de conduite)**







Appuyez une fois sur ce bouton pour passer du mode de vitesse actuel au mode suivant.

Note : vous pouvez activer la vitesse croisière via l'application.

Écran

Img. 27

- Feux de croisement** : Appuyez sur ce bouton pour allumer et éteindre les feux de croisement.
- Lumières de la base** :
- Clignotant gauche**
- Indicateur d'avertissement de température du contrôleur**
- Mode Piéton** : vitesse maximale de 6 km/h.
- Mode Turbo** : vitesse maximale de 25 km/h.
- Mode Drive** : vitesse maximale de 20 km/h.
- Mode ECO** : vitesse maximale de 15 km/h.
- Compteur de vitesse** : indique la vitesse actuelle pendant la conduite.
- Indicateur de vitesse maximale** : affiche la vitesse maximale atteinte pendant le voyage.
- Unités de vitesse** : km/h - mph.
- Kilométrage total (ODO)** : indique la distance totale parcourue avec la trottinette depuis sa première utilisation.

13.  **Kilométrage parcouru (TRIP)** : indique la distance parcourue pendant le trajet en cours. La prochaine fois que vous utiliserez la trottinette, le kilométrage sera remis à 0.
14.  **Indicateur du niveau de la batterie** : affiche le niveau de batterie restant avec 5 barres. Lorsque toutes les barres sont allumées, cela signifie que la batterie est chargée entre 100 % et 90 % de sa capacité. Si 4 des barres sont allumées, la charge de la batterie se situe entre 90 % et 70 %. Lorsque la batterie est déchargée, la première barre commencera à clignoter et la trottinette s'éteindra automatiquement. Dans ce cas, rechargez immédiatement la batterie. Il est recommandé d'éviter la décharge complète de la batterie.
15.  **Clignotant droit**
16.  **Connexion Bluetooth**
17.  **Régulateur de vitesse** : il s'agit d'un système d'aide à la conduite qui permet de maintenir une vitesse constante. Pour l'activer, maintenez la poignée de l'accélérateur à la même vitesse pendant environ 5 secondes, et l'icône correspondante s'allumera sur l'écran. Accélérez pour désactiver le régulateur de vitesse.
18.  **Mode 1 ou 2 moteurs** : sélectionnez si vous souhaitez utiliser 1 ou 2 moteurs en même temps.

Fonctionnement des dispositifs de stationnement et de freinage

- **Dispositif de freinage** : cette trottinette électrique est équipée d'un système de freinage comprenant un frein électrique et un frein à disque. Pour freiner la trottinette, actionnez le levier de frein situé sur le guidon. Assurez-vous de vous familiariser avec l'emplacement et le fonctionnement du frein avant d'utiliser la trottinette. L'emplacement de ce dispositif est indiqué dans la section « 2. Pièces et composants ».
- **Dispositif de stationnement** : cette trottinette électrique est équipée d'un dispositif de stationnement qui permet de maintenir la trottinette dans une position stable lorsqu'elle n'est pas utilisée. L'emplacement de ce dispositif de stationnement est indiqué dans la section « 2. Pièces et composants ».

Important : le dispositif de stationnement doit toujours être activé lorsque la trottinette n'est pas utilisée. Cela est essentiel pour éviter qu'elle ne tombe accidentellement et pour garantir la sécurité.

5. NETTOYAGE ET ENTRETIEN

- Assurez-vous que la trottinette est éteinte et que le chargeur et la prise de charge sont débranchés.
- Nettoyez la partie extérieure de la trottinette avec un chiffon doux. N'appliquez plus d'huile lubrifiante que nécessaire sur les roulements lors de l'entretien.
- Vérifiez l'état du système de freinage et des pneus au moins une fois par mois. Si la performance des freins et l'adhérence des pneus diminuent, contactez le Service Après-Vente Officiel de Cecotec pour le remplacement des pièces concernées.
- Ne remplacez pas les accessoires d'origine par des imitations ou des répliques non autorisées, car l'incompatibilité des composants avec la trottinette pourrait compromettre sa sécurité.
- N'utilisez pas de nettoyeur à pression et n'immergez pas la trottinette dans l'eau ou d'autres liquides pour le nettoyer. Dans le cas contraire, les composants électroniques seraient endommagés de façon permanente.
- Afin de protéger votre sécurité, ne démontez pas la trottinette. L'utilisateur est responsable de tout dommage causé par le démontage et la garantie sera annulée.

Conseils

- Chargez la trottinette si vous ne l'utilisez pas pendant une longue période afin d'éviter que la batterie ne se décharge complètement. Veillez à la recharger au moins une fois tous les trois mois.
- Si la température ambiante de stockage est inférieure à 0 °C, ne chargez pas la trottinette. Rechargez la trottinette à l'intérieur, à une température ambiante supérieure à 10 °C.
- Stockez la trottinette dans un endroit couvert et sec, à une température ambiante appropriée. Vous pouvez la recouvrir d'une housse pour éviter qu'elle ne prenne la poussière.

Entretien des pneus

Lorsque la pression des pneus diminue de 20 à 30 %, il faut les gonfler. La pression recommandée est de 220 à 240 Kpa / 2,2 à 2,4 bars. Il est essentiel de vérifier la pression des pneus au moins une fois tous les 2 ou 3 mois. Vérifiez régulièrement le niveau de pression afin de réduire le risque de crevaison et de prolonger la durée de vie des pneus.

Avertissement L'utilisateur ne peut effectuer de changements ou de modifications sur aucun des composants de l'appareil. Si des modifications sont effectuées, la garantie sera annulée. Le remplacement d'un pneu par un pneu ayant les mêmes caractéristiques n'est autorisé que si le pneu est remplacé par un pneu ayant des caractéristiques différentes de celles du pneu d'origine, ce qui entraîne la perte de la garantie de l'appareil.

6. RÉOLUTION DE PROBLÈMES

Codes d'erreur	Description
E16	Erreur du capteur hall du moteur principal
E19	Erreur du capteur hall du moteur auxiliaire
E11	Erreur du câble Mos du moteur principal
E12	Erreur du câble Mos du moteur auxiliaire
E15	Erreur au niveau des freins
E14	Erreur au niveau de l'accélérateur
E06	Protection contre la sous-tension
E10	Erreur au niveau de la communication entre le contrôleur et l'écran
E50	Protection contre la surtension
E13	Erreur du contrôleur principal
E18	Erreur du contrôleur auxiliaire
E55	Protection de température

7. SPÉCIFICATIONS TECHNIQUES

Référence :	07363	
Produit :	Bongo V55 2x2 Connected	
Caractéristiques	Unités à mesurer	Spécifications
Dimensions	Pliage	130,5x23x35 cm
	Dépliage	130,5 x 23 x 112,5 cm (1)
Poids	Poids de la trottinette électrique	30,1 kg
Conditions d'utilisation	Poids max.	120 kg
	Hauteur min-max	100-200 cm
	Tranche d'âge	> 16 ans (2)
Spécifications techniques	Autonomie	Jusqu'à 55 km (3)
	Vitesse maximale	25 km/h
	Inclinaison maximale	12°
	Température de fonctionnement	-10/40 °C
	Température de stockage	10°C - 25°C
	Degré de protection IP	IPX4

FRANÇAIS

Moteur	Puissance maximale	1800 W
	Puissance nominale	2x 500 W
Batterie	Type-modèle	JT-ESB13-07
	Temps de charge	6 - 7 heures
	Capacité nominale	20 Ah
	Tension nominale	48 V
	Tension de charge maximale	54,6 V
	Courant de charge maximale	2 A
Pneus	Pneu	10"
Chargeur	Modèle	HLT-1801-5462000
	Entrée	100-240 V 50/60 Hz 2 A
	Sortie	54,6 V DC, 2 A
	Protection	IP 20; T= 0- 40 °C; Class II
Modes de conduite et d'autonomie (4)	PIÉTON	75 km
	ECO	55 km
	Drive	45 km
	TURBO	40 km

(1) Hauteur du sol jusqu'à la partie supérieure du guidon.

(2) Veuillez consulter l'ordonnance municipale en vigueur.

(3) Autonomie mesurée avec un poids de 80 kg, une batterie complètement chargée, en mode ECO sur une surface plane, sans vent et avec une température ambiante d'environ 25 °C.

(4) Modes de conduite mesurés avec un poids de 80 kg, une batterie complètement chargée, sur une surface plane, sans inclinaison, sans vent et avec une température ambiante d'environ 25 °C.

La valeur totale de la vibration exposée du système main-bras ne dépasse pas 2,5 m/s².

L'accélération pondérée à laquelle est soumis l'ensemble de l'unité ne dépasse pas 0,5 m/s².

Le niveau de pression acoustique d'émission pondéré A aux postes de travail est inférieur ou égal à 70 dB.

Les spécifications techniques peuvent être modifiées sans notification préalable afin d'améliorer la qualité du produit.

Produit fabriqué en Chine | Conçu en Espagne

8. RECYCLAGE DES ÉQUIPEMENTS ÉLECTRIQUES ET ÉLECTRONIQUES



Ce symbole indique que, conformément à la réglementation en vigueur, le produit et/ou la batterie doivent être éliminés séparément des déchets municipaux. Lorsque ce produit atteint la fin de sa vie utile, vous devez retirer les piles ou batteries et les apporter à un point de collecte désigné par les autorités locales.

Pour obtenir des informations détaillées sur la manière la plus adéquate de vous défaire de vos appareils électriques et électroniques et/ou des batteries correspondantes, vous devez contacter les autorités locales.

Le respect des directives susmentionnées contribuera à la protection de l'environnement.

9. GARANTIE ET SAV

Cecotec est responsable envers l'utilisateur final ou le consommateur de tout défaut de conformité existant au moment de la livraison du produit dans les termes, conditions et délais établis par la réglementation applicable.

Il est recommandé que les réparations soient effectuées par du personnel qualifié.

Si vous détectez un incident ou un problème avec le produit, vous devez contacter le Service Après-Vente officiel de Cecotec au +34 9 63 21 07 28.

10. COPYRIGHT

Les droits de propriété intellectuelle des textes de ce manuel appartiennent à CECOTEC INNOVACIONES, S.L. Tous droits réservés. Le contenu de cette publication ne peut être, en totalité ou en partie, reproduit, stocké dans un système de récupération de données, transmis ou distribué par quelque moyen que ce soit (électronique, mécanique, photocopie, enregistrement ou similaire) sans l'autorisation préalable de CECOTEC INNOVACIONES, S.L.

11. DÉCLARATION DE CONFORMITÉ

FABRICANT : CECOTEC INNOVACIONES S.L.

ADRESSE : Av. Reyes Católicos, 60, 46910, Alfafar, Valencia (Espagne)

DESCRIPTION : Trotinette électrique

IDENTIFICATION DE LA MACHINE : Bongo V55 2x2 Connected

FONCTION : Véhicule de mobilité personnelle

MODÈLE : 07363

FRANÇAIS

Cecotec certifie que le produit décrit a été conçu, fabriqué et testé et qu'il est conforme à toutes les dispositions applicables.

DIRECTIVES DE L'UE APPLIQUÉES

- Directive sur les machines 2006/42/CE.
- Directive 2014/53/UE relative à l'harmonisation des législations des États membres concernant la commercialisation des équipements radioélectriques.
- Directive 2011/65/UE et Directive Déléguée 2015/863 relative à la limitation de l'utilisation de certaines substances dangereuses dans les équipements électriques et électroniques.

NORMES HARMONISÉES APPLIQUÉES :

- EN 60335-1:2012+A11:2014+A13:2017+A1:2019+A14:2019+A2:2019+A15:2021
- EN ISO 12100:2010
- EN 17128:2020
- ETSI EN 300 328 V 2.2.2
- ETSI EN 301 489-1 V 2.2.3
- ETSI EN 301 489-17 V 3.2.6
- EN 62479:2010
- EN IEC 61000-6-3:2021
- EN IEC 61000-6-1:2019
- EN IEC 61000-3-2:2019 +A1
- EN 61000-3-3:2013 +A1 +A2
-

1. WARNUNGEN

Abb. 1

Sie müssen die Sicherheitsvorkehrungen in dieser Anleitung lesen und befolgen, bevor Sie mit dem E-Roller fahren. Es wird dringend die Verwendung von homologierten Elementen wie Schutzhelm oder Knieschützer empfohlen. Dieses Produkt ist für die Verwendung als persönliches Mobilitätsfahrzeug zur Beförderung einer einzelnen Person an einem öffentlichen oder privaten Ort bestimmt.

Abb. 2

Verwenden Sie nie das Fahrzeug im Regen.

Abb. 3

Der E-Tretroller muss nie mit mehr als einer Person gleichzeitig verwendet werden.

Abb. 4

Personen unter 16 Jahren dürfen dieses Produkt nicht verwenden. Bitte beachten Sie die aktuelle Gemeindeverordnung. Es wird empfohlen, dass Sie Ihren Arzt konsultieren, wenn Sie einen ungünstigen gesundheitlichen oder körperlichen Zustand haben, der ein Sicherheitsrisiko darstellen oder die ordnungsgemäße Verwendung des Elektrorollers behindern kann.

Abb. 5

Höchstgewicht erlaubt: 120 kg

Maximale empfohlene Benutzerhöhe: bis zu 2 Meter.

Abb. 6

Fahren Sie den E-Roller nicht, wenn Sie alkoholische Getränke, Drogen oder Medikamente konsumiert haben, die nicht mit dem Fahren vereinbar sind.

Abb. 7

Verwenden Sie während des Betriebs kein Handy und hören Sie keine Musik.

Abb. 8

Seien Sie besonders vorsichtig beim Fahren mit Sand, Pfützen, Gletteis, Schnee oder Treppen, oder wenn es dunkel oder der Boden nass ist. Berühren Sie die Bremsscheibe nicht bei schlechten Lichtverhältnissen oder nach dem Gebrauch, da sie heiß sein kann.

Abb. 9

Verwenden Sie den E-Roller nie in gefährlichen Gebieten, in dem brennbare Substanzen, Flüssigkeiten oder Schmutzigkeit geben könnte.

DEUTSCH

Abb. 10

Dieser E-Roller ist nicht für das Fahren auf Autobahnen, Landstraßen oder Überlandstraßen geeignet. Siehe Sie die aktuelle Gesetzesvorhaben Ihrer Gemeinden, um zu erkennen, wo den E-Roller zirkulieren kann.

Abb. 11

Stellen Sie keinen Gegenstand auf die Lenkstange. Jede Last, die am Lenker befestigt ist, beeinträchtigt die Stabilität des Fahrzeugs.

Abb. 12

Vermeiden Sie es, mit dem E-Roller Treppen hinauf- oder hinunterzufahren.

Abb. 13

Fahren Sie immer mit den zwei Händen auf der Lenkstange.

Abb. 14

Fahren Sie immer mit beiden Füßen.

Abb. 15

Drücken Sie den Gashebel nicht, während Sie neben dem E-Tretroller laufen.

Abb. 16

Beachten Sie, dass sich der Bremsweg in Pfützen, auf nasser Fahrbahn und/oder bei nassen Wetterbedingungen verlängert. Der Elektroroller ist für den Gebrauch auf flachen, ebenen und trockenen Flächen bestimmt.

Abb. 17

Seie Sie vorsichtig mit dem Knopf, wenn Sie unter Bereiche wie eine Tür durchgehen.

Abb. 18

Bei höhen Geschwindigkeiten schwenken Sie nicht abrupt die Lenkstange.

Abb. 19

Fahren Sie nie mit höher Geschwindigkeit durch Hindernisse wie Treppenstufen, Bordsteine oder Bremsschwellen.

Abb. 20

Schlagen Sie keinen Gegenstand mit den Reifen.

Abb. 21

Berühren Sie nicht den Motor nach dem Gebrauch, da er bei hoher Temperatur sein könnte.

- **WARNUNG!** Führen Sie regelmäßig Sichtkontrollen an Komponenten oder Teilen durch, die Verschleiß oder Ermüdung ausgesetzt sind, wie Fahrgestell, Gabel, Reifen, Bremsen usw. So können Sie Risse oder Schäden in stark beanspruchten Bereichen erkennen, die darauf hindeuten, dass die Lebensdauer des Bauteils überschritten ist und es ausgetauscht werden muss. Eine regelmäßige Wartung des Fahrzeugs und seiner Komponenten verlängert seine Lebensdauer. Überprüfen Sie regelmäßig die Dichtigkeit der verschraubten Teile, insbesondere der Radachsen, des Klappsystems, der Lenkung und der Bremsanlage.
- Bitten Sie Ihren Händler, Sie an eine geeignete Schulungseinrichtung zu verweisen.
- Vermeiden Sie stark befahrene oder überfüllte Bereiche und planen Sie Ihren Weg und Ihre Geschwindigkeit vorausschauend, indem Sie die Straßenverkehrsordnung, die Gehwegordnung und die schwächsten Verkehrsteilnehmer beachten.
- Melden Sie Ihre Anwesenheit, wenn Sie sich einem Fußgänger oder Radfahrer nähern und wenn Sie nicht gesehen und/oder gehört werden. Denken Sie daran, geschützte Gebiete zu Fuß zu durchqueren und in allen Situationen auf sich und andere zu achten. Entfernen Sie alle scharfen Kanten, die durch den Gebrauch des Fahrzeugs entstanden sein könnten.
- Ändern Sie nicht die Verwendung des Fahrzeugs. Dieses Fahrzeug ist nicht für den Kunstflugbetrieb ausgelegt.

2. TEILE UND KOMPONENTEN

Abb. 22

1. Bremshebel
2. Ein/Aus-Taste
3. Stange
4. Hebel für das Klappsystem
5. Frontscheinwerfer
6. Vorderer Kotflügel
7. Vordere Federung
8. Vorderrad
9. Display
10. Gashebel
11. Befestigungshaken für das Klappsystem
12. Ladegerät
13. Rutschfeste Plattform
14. Fußstütze
15. Rücklicht
16. Nummernschildhalter
17. Hinterrad
18. Ständer

DEUTSCH

HINWEIS:

Die Grafiken in dieser Bedienungsanleitung sind schematische Darstellungen und entsprechen möglicherweise nicht genau dem Produkt.

3. VOR DEM GEBRAUCH

- Dieses Gerät ist so verpackt, dass es während des Transports geschützt bleibt. Nehmen Sie das Gerät aus der Verpackung und entfernen Sie das gesamte Verpackungsmaterial. Bewahren Sie die Verpackung an einem sicheren Ort auf, damit das Gerät nicht beschädigt wird, wenn Sie es später transportieren müssen. Wenn Sie die Originalverpackung entsorgen möchten, vergewissern Sie sich, dass Sie alle Teile korrekt recyceln.
- Vergewissern Sie sich, dass alle Teile und Komponenten enthalten und in gutem Zustand sind. Wenn die Lieferung fehlt oder nicht in gutem Zustand ist, kontaktieren Sie den technischen Kundendienst von Cecotec.

Vollständiger Inhalt

1. Rohrschlüssel
 2. Ladegerät
 3. Schrauben x4
 4. Diese Bedienungsanleitung
- Entfernen Sie nicht die Seriennummer des Produkts, um eine korrekte Rückverfolgbarkeit Ihres Geräts im Falle eines Hilfeersuchens zu gewährleisten.

4. BEDIENUNG

Lenker montieren

Abb. 23

1. Klappen Sie den Lenker aus und befestigen Sie ihn.
2. Stecken Sie den Lenker in den Mast des Elektrorollers.
3. Ziehen Sie die Schrauben auf beiden Seiten des Mastes mit dem mitgelieferten Sechskantschlüssel fest.

Lenker demontieren

Abb. 24

1. Lösen Sie die Schrauben auf beiden Seiten des Mastes.
2. Nehmen Sie den Lenker vom Mast ab und ziehen Sie das Kommunikationskabel vom Display ab.

Zusammenklappen

Abb. 25

1. Drücken Sie die Sperrklinke nach oben, um den Hebel des Klappsystems zu lösen.
2. Ziehen Sie den Entriegelungshebel, um ihn zu öffnen.
3. Klappen Sie den Roller zusammen und richten Sie den Befestigungshaken des Lenkers auf die Aussparung in der Fußstütze aus. Drücken Sie nach unten, um sicherzugehen, dass er fest sitzt.

Akku

Beschreibung	Parameter	Beschreibung	Parameter	Beschreibung	Parameter
Typ	Lithium-Ionen-Akku	Akkukapazität	20 Ah	Nennspannung	48 V
Maximale Ladespannung	54,6 V	Maximaler Ladestrom	2A	Ladezeit	6 - 7 h
Lagertemperatur	0 - +40 °C	Ladetemperatur	0-40 °C	Lagerzeit (0-40 °C)	3 Monate

1. Um einen sicheren und effizienten Betrieb des Elektrollers zu gewährleisten, muss der Akku innerhalb des in den technischen Daten des Akkus angegebenen Temperaturbereichs geladen und verwendet werden.
2. Achten Sie darauf, dass Sie das Ladegerät ausstecken, wenn Sie den Akku installieren, um Unfälle zu vermeiden.
3. Auf keinen Fall darf es brennen oder durch den Akku laufen. Achten Sie auch darauf, dass KEINE Metallgegenstände mit dem Mittelstift des Akkus in Berührung kommen, da dieser sonst beschädigt werden kann.
4. Es ist verboten, das Akku-Gehäuse zu demontieren oder anzubohren, da der Kontakt von metallischen Gegenständen mit den Klemmen zu Kurzschlüssen, Beschädigungen des Akkus oder Verletzungen führen kann.
5. Wenn Wasser in den Kreislauf des Akkus eindringt, besteht Brand- oder Explosionsgefahr. Sollte dies der Fall sein, stellen Sie den Betrieb ein und wenden Sie sich sofort an den offiziellen technischen Kundendienst von Cecotec.
6. Die Verwendung eines anderen als des Original-Ladegeräts oder -Adapters kann schwerwiegende Folgen sowohl für den Akku als auch für den Benutzer haben.
7. Sollte der Akku beschädigt werden, einen unangenehmen Geruch abgeben oder sich überhitzen, stellen Sie den Betrieb ein und halten Sie ihn von anderen Gegenständen fern.
8. Um die Lebensdauer des Akkus zu verlängern, lagern Sie ihn, nachdem er vollständig aufgeladen wurde.
9. Lagern Sie den Akku nicht bei Temperaturen unter 0 °C oder über 40 °C.
10. Wenn der Akku länger als 30 Tage nicht benutzt wird, muss er auf mindestens 80% seiner

DEUTSCH

Kapazität aufgeladen werden. Am besten laden Sie ihn alle 90 Tage auf 100 % auf, um die Autonomie des Akkus zu erhalten.

- Um die Lebensdauer des Akkus deutlich zu verlängern, sollten Sie ihn nach jedem Gebrauch gemäß den Anweisungen im Handbuch aufladen, anstatt ihn vollständig aufzubrauchen. Bei Raumtemperatur bietet der Akku eine höhere Autonomie und Leistung. Bei Temperaturen unter dem Gefrierpunkt werden jedoch die Autonomie und die Leistung des Akkus beeinträchtigt. Im Allgemeinen kann sich die Autonomie des Akkus bei einer Umgebungstemperatur von 10 °C auf die Hälfte oder sogar weniger reduzieren.
- Laden oder parken Sie den Elektroroller nicht in Wohngebäuden. Halten Sie den Elektroroller während des Ladevorgangs von brennbaren Materialien fern. Vermeiden Sie es, die vom Hersteller empfohlene Ladezeit zu überschreiten.
- Die unsachgemäße Entsorgung von gebrauchten Akkus kann erheblich zur Umweltverschmutzung beitragen. Beachten Sie bei der Entsorgung des Akkus die örtlichen Vorschriften.

Warnung:

Wenn die Innentemperatur des Akkus 50 °C überschreitet, wird die Schutzvorrichtung automatisch aktiviert und der Akku kann nicht geladen werden.

Aufladung des E-Rollers

- Öffnen Sie den Deckel des Akkus.
- Schließen Sie das Ladegerät an den Akku und das andere Ende an eine Netzsteckdose (100 V-240 V; 50/60 Hz) an. Prüfen Sie, ob die Ladeanzeige aufleuchtet.
- Wenn die Ladeanzeige aufleuchtet, bedeutet dies, dass der Ladevorgang korrekt durchgeführt wird. Wenn nicht, überprüfen Sie den Zustand des Netzanschlusses.
- Wenn die Ladeanzeige grün leuchtet, ist der Akku vollständig geladen. Trennen Sie in diesem Fall den Akku vom Netz, da eine Überladung die Lebensdauer des Akkus beeinträchtigen kann.

Tip:

Wenn der Akku separat geladen wird, kann der Ladezustand an der Akkuanzeige abgelesen werden. Während des Ladevorgangs leuchtet sie rot, und wenn sie 100 % Ladung erreicht, wechselt sie auf grün.

Tasten

Abb. 26

1. Ein-/Aus Taste

Um den Roller einzuschalten, halten Sie diese Taste etwa 3 Sekunden lang gedrückt. Machen Sie dasselbe, um sie auszuschalten.

2. Lichttaste

Drücken Sie diese Taste zweimal, um die Beleuchtung einzuschalten, und zweimal, um sie auszuschalten.

3. **Hupentaste**

Halten Sie diese Taste gedrückt, um die Hupe ertönen zu lassen, und lassen Sie sie los, um das ertönen zu beenden.

4. **S-Taste**

Drücken Sie diese Taste einmal, um zwischen Einzel- und Doppelmotor umzuschalten.













5. **M-Taste (Fahrmoduswechsel-Taste)**

Einmal drücken, um vom aktuellen Geschwindigkeitsmodus in den nächsten Modus zu wechseln.







Hinweis: Sie können die Reisegeschwindigkeit über die Anwendung aktivieren.

Display

Abb. 27

1.  **Scheinwerfer mit Ablendlicht:** Drücken Sie die Lichttaste, um die Scheinwerfer ein- oder auszuschalten.
2.  **Elektroroller-Plattformleuchten**
3.  **Linker Blinker**
4.  **Temperaturwarnanzeige des Reglers**
5.  **Fußgängermodus:** Höchstgeschwindigkeit von 6 km/h.
6.  **Turbo-Modus:** Höchstgeschwindigkeit von 25 km/h.
7.  **Drive-Modus:** Höchstgeschwindigkeit von 20 km/h.
8.  **Eco-Modus:** Höchstgeschwindigkeit von 15 km/h.
9.  **Geschwindigkeitsanzeige:** Zeigt die aktuelle Geschwindigkeit während der Fahrt an.
10.  **Anzeige der Höchstgeschwindigkeit:** Zeigt die während der Fahrt erreichte Höchstgeschwindigkeit an.
11.  **Geschwindigkeitseinheiten:** km/h - mph.
12.  **Gesamtkilometerstand (ODO):** Zeigt die Gesamtstrecke an, die mit dem Roller seit der ersten Benutzung zurückgelegt wurde.

DEUTSCH

13.  **Teilweiser Kilometerstand (TRIP):** Zeigt die während der aktuellen Fahrt zurückgelegte Strecke an. Wenn Sie den Roller das nächste Mal benutzen, wird der Kilometerstand auf 0 zurückgesetzt.
14.  **Batteriestandsanzeige:** Zeigt den verbleibenden Batteriestand mit 5 Balken an. Wenn alle Balken leuchten, bedeutet dies, dass die Batterie zwischen 100 % und 90 % ihrer Kapazität geladen ist. Wenn 4 der Balken leuchten, liegt der Ladezustand der Batterie zwischen 90 % und 70 %. Wenn der Akku entladen ist, beginnt der erste Balken zu blinken und der Roller schaltet sich automatisch ab. Laden Sie in diesem Fall den Akku sofort auf. Es wird empfohlen, den Akku nicht vollständig zu entladen.
15.  **Rechter Blinker**
16.  **Bluetooth-Verbindung**
17.  **Tempomat:** Dabei handelt es sich um ein Fahrassistenzsystem, mit dem eine konstante Geschwindigkeit gehalten werden kann, ohne den Gashebel zu berühren. Zum Aktivieren halten Sie den Gashebelgriff bei gleicher Geschwindigkeit etwa 5 Sekunden lang gedrückt, woraufhin das entsprechende Symbol auf dem Display aufleuchtet. Drücken Sie den Gashebelgriff erneut, um den Tempomat zu deaktivieren.
18.  **1 oder 2 Motoren-Modus:** Auswahl, ob 1 oder 2 Motoren gleichzeitig verwendet werden sollen.

Bedienung von Park- und Bremsvorrichtungen

- **Bremsvorrichtung:** Der Elektroroller ist mit einem Bremssystem ausgestattet, das eine elektrische Bremse und eine Scheibenbremse umfasst. Um den Roller zu bremsen, betätigen Sie den Bremshebel am Lenker. Machen Sie sich mit der Lage und der Funktion der Bremse vertraut, bevor Sie den Elektroroller benutzen. Die Lage dieser Komponenten ist in Abschnitt „2. Teile und Komponenten“.
- **Parkvorrichtung:** Dieser Elektroroller ist mit einer Parkvorrichtung ausgestattet, die es ermöglicht, den Roller in einer stabilen Position zu halten, wenn er nicht benutzt wird. Der Standort dieser Parkvorrichtung ist im Abschnitt „2. Teile und Komponenten“.

Wichtig: Die Feststellvorrichtung muss immer aktiviert sein, wenn das Fahrzeug nicht benutzt wird. Dies ist wichtig, um Stürze zu vermeiden und die Sicherheit zu gewährleisten.

5. REINIGUNG UND WARTUNG

- Vergewissern Sie sich, dass der Elektroroller ausgeschaltet ist und dass sowohl das Ladegerät als auch der Ladeanschluss abgezogen sind.

- Reinigen Sie das Gehäuse des Elektrorollers mit einem weichen Tuch. Geben Sie bei der Wartung nicht mehr Schmieröl als nötig auf die Lager.
- Überprüfen Sie den Zustand der Bremsanlage und der Reifen mindestens einmal im Monat. Sollten die Bremsleistung und die Reifenhaftung nachlassen, wenden Sie sich an Ihren Händler, um die entsprechenden Teile auszutauschen.
- Ersetzen Sie die Original-Zubehörteile nicht durch nicht zugelassene Imitationen oder Nachbauten, da die Inkompatibilität der Bauteile mit dem Roller die Sicherheit des Scooters gefährden könnte.
- Verwenden Sie keine Hochdruckreiniger und tauchen Sie den Elektroroller nicht in Wasser oder andere Flüssigkeiten, um ihn zu reinigen. Andernfalls würden die elektronischen Komponenten des Rollers dauerhaft beschädigt werden.
- Um Ihre Sicherheit zu schützen, zerlegen Sie den Elektroroller nicht. Für Schäden, die durch die Demontage entstehen, haftet der Nutzer und die Garantie erlischt.

Tipps

- Laden Sie den Elektroroller auf, wenn Sie ihn über einen längeren Zeitraum nicht benutzen, um zu verhindern, dass sich der Akku vollständig entlädt. Achten Sie darauf, dass es mindestens alle drei Monate aufgeladen wird.
- Wenn die Umgebungstemperatur bei der Lagerung unter 0°C liegt, laden Sie den Elektroroller nicht auf. Laden Sie den Roller in Innenräumen bei einer Umgebungstemperatur von über 10 °C auf.
- Lagern Sie den Elektroroller an einem überdachten, trockenen Ort bei einer geeigneten Umgebungstemperatur. Sie können es mit einer Staubschutzhülle abdecken, damit es nicht verstaubt.

Reifenwartung

Wenn der Reifendruck um 20-30% abfällt, müssen die Reifen aufgepumpt werden. Der empfohlene Reifendruck beträgt 220-240 Kpa / 2,2-2,4 bar. Es ist wichtig, den Reifendruck mindestens einmal alle 2-3 Monate zu überprüfen. Eine regelmäßige Kontrolle des Reifendrucks kann das Risiko von Reifenpannen verringern und die Lebensdauer der Reifen verlängern.

Hinweis: Es ist dem Benutzer nicht gestattet, Änderungen oder Modifikationen an irgendeinem Bestandteil des Produkts vorzunehmen. Werden Änderungen vorgenommen, so erlischt die Garantie. Es ist nur erlaubt, den Reifen gegen einen Reifen mit den gleichen Eigenschaften auszutauschen. Wird ein Reifen mit anderen Eigenschaften als der Originalreifen ausgetauscht, geht die Produktgarantie verloren.

6. PROBLEMBEHEBUNG

Fehlercode	Beschreibung
E16	Motor-Hall-Fehler
E19	Hilfsmotors-Hall-Fehler
E11	Hauptmotors Mos-Kabel Fehler
E12	Fehler im MOS-Kabel des Hilfsmotors
E15	Ausfall der Bremse
E14	Ausfall der Gashebel
E06	Niederspannungsschutz
E10	Kommunikationsfehler zwischen Display und Regler
E50	Überspannungsschutz
E13	Ausfall des Hauptreglers
E18	Ausfall eines Hilfsreglers
E55	Temperaturschutz

7. TECHNISCHE SPEZIFIKATIONEN

Referenz:	07363	
Produkt:	Bongo V55 2x2 Connected	
Merkmale	Artikel	Spezifikationen
Größe	Zusammenklappen	130,5 x 23 x 35 cm
	Aufgeklappt	130,5x23x112,5 cm (1)
Gewicht	Gewicht des E-Rollers	30,1 km
Nutzungsanforderungen	Max. Gewicht	120 kg
	Min-Max-Höhe	100-200 cm
	Altersgruppe	> 16 Jahre (2)
Technische Spezifikationen	Betriebsdauer	Bis zu 55 Km (3)
	Max. Geschwindigkeit	25 km/h
	Max. Neigung	12°
	Betriebstemperatur	-10°/40°C
	Lagertemperatur	10°C - 25°C
	Schutzart	IPX4

Motor	Max. Leistung	1800 W
	Nennleistung	2x 500W
Akku	Typ-Modell	JT-ESB13-07
	Ladezeit	6 - 7 Stunden
	Kapazität	20 Ah
	Nennspannung	48V
	Lastspannung Max.	54,6 V
	Maximaler Laststrom	2 A
Reifen	Reifen	10"
Ladegerät	Modell	HLT-1801-5462000
	Eingangsstrom	100-240 V 50/60 Hz 2 A
	Auslass	54,6V DC, 2A
	Schutz	IP 20; T= 0- 40°C; Class II
Fahrmodi und Reichweiten (3)	FUßGÄNGER	75 km
	ECO	55 km
	DRIVE	45 km
	TURBO	40 km

(1) Höhe vom Boden bis zum oberen Ende des Lenkers.

(2) Bitte beachten Sie die aktuelle Gemeindeverordnung.

(3) Die Reichweite wurde bei einem Gewicht von 80 kg, voll geladenem Akku, im Eco-Modus auf einer ebenen Fläche, ohne Wind und bei einer Umgebungstemperatur von ca. 25°C gemessen.

(4) Gemessen bei einem Gewicht von 80 kg, voll geladenem Akku, ebener Fläche, keiner Neigung, Windstille und einer Umgebungstemperatur von ca. 25 °C.

Der Gesamtwert der exponierten Schwingungen im Hand-Arm-System übersteigt nicht 2,5 m/s².

Die gewichtete Beschleunigung, der der gesamte Körper ausgesetzt ist, übersteigt nicht 0,5 m/s².

Der A-bewertete Emissionsschalldruckpegel an den Arbeitsplätzen ist kleiner oder gleich 70 dB.

Die technischen Daten können ohne vorherige Ankündigung geändert werden, um die Produktqualität zu verbessern.

Hergestellt in China | Entworfen in Spanien

8. RECYCLING VON ELEKTRO- UND ELEKTRONIKGERÄTEN



Dieses Symbol weist darauf hin, dass das Produkt und/oder die Batterie / der Akku gemäß den geltenden Vorschriften getrennt vom Hausmüll entsorgt werden muss. Wenn dieses Produkt das Ende seiner Nutzungsdauer erreicht hat, sollten Sie die Batterien/Akkus entfernen und es zu einer von den örtlichen Behörden bestimmten Sammelstelle bringen.

Die Verbraucher müssen sich mit Ihren örtlichen Behörden oder Einzelhändlern in Verbindung setzen, um Informationen über die ordnungsgemäße Entsorgung ihrer Altgeräte und / oder ihre Akkus zu erhalten.

Die Einhaltung der oben genannten Leitlinien trägt zum Schutz der Umwelt bei.

9. GARANTIE UND KUNDENDIENST

Cecotec haftet gegenüber dem Endnutzer oder Verbraucher für jegliche Konformitätsmängel, die zum Zeitpunkt der Lieferung des Produkts bestehen, gemäß den in den geltenden Vorschriften festgelegten Bedingungen und Fristen.

Es wird empfohlen, dass Reparaturen von qualifiziertem Personal durchgeführt werden.

Sollte unerwartet eine Störung auftreten oder haben Sie Fragen über Ihrem Produkt, können Sie sich mit dem Kundendienst von Cecotec in Verbindung setzen über die Telefonnummer: +34 96 321 07 28.

10. COPYRIGHT

Die geistigen Eigentumsrechte an den Texten in dieser Bedienungsanleitung liegen bei CECOTEC INNOVACIONES, S.L. Alle Rechte vorbehalten. Der Inhalt dieser Veröffentlichung darf ohne vorherige Genehmigung von CECOTEC INNOVACIONES, S.L. weder ganz noch teilweise vervielfältigt, in einem Wiederherstellungssystem gespeichert, übertragen oder verbreitet werden (elektronisch, mechanisch, Fotokopie, Aufzeichnung oder ähnliches).

11. KONFORMITÄTSERKLÄRUNG

HERSTELLER: CECOTEC INNOVACIONES S.L

ADRESSE: Av. Reyes Católicos, 60, 46910, Alfafar, Valencia (Spanien)

BESCHREIBUNG: E-Tretroller

IDENTIFIZIERUNG DES GERÄTS: Bongo V55 2x2 Connected

FUNKTION: Persönliches Mobilitätsfahrzeug

MODELL: 07363

Bescheinigt, dass das beschriebene Produkt entwickelt, hergestellt und geprüft wurde und allen geltenden Vorschriften entspricht.

UMGESETZTE EU-RICHTLINIEN:

- Maschinenrichtlinie 2006/42/EG.
- Richtlinie 2014/53/EU zur Harmonisierung der Rechtsvorschriften der Mitgliedstaaten über das Inverkehrbringen von Funkanlagen.
- Richtlinie 2011/65/EU und Delegierte Richtlinie 2015/863 zur Beschränkung der Verwendung bestimmter gefährlicher Stoffe in Elektro- und Elektronikgeräten.

ANGEWANDTE HARMONISIERTE NORMEN:

- EN 60335-1:2012+A11:2014+A13:2017+A1:2019+A14:2019+A2:2019+A15:2021
- EN ISO 12100:2010
- EN 17128:2020
- ETSI EN 300 328 V 2.2.2
- ETSI EN 301 489-1 V 2.2.3
- ETSI EN 301 489-17 V 3.2.6
- EN 62479:2010
- EN IEC 61000-6-3:2021
- EN IEC 61000-6-1:2019
- EN IEC 61000-3-2:2019 +A1
- EN 61000-3-3:2013 +A1 +A2
-

1. AVVERTENZE

Fig. 1

Leggere e seguire le istruzioni di sicurezza prima di guidare il monopattino elettrico. Utilizzare elementi omologati come caschi o ginocchiere. Questo apparecchio è destinato all'uso come veicolo di mobilità personale per il trasporto di una sola persona in un luogo pubblico o privato.

Fig. 2

Non usare il veicolo sotto la pioggia.

Fig. 3

Il monopattino elettrico non può essere utilizzato da più di una persona contemporaneamente.

Fig. 4

Le persone sotto i 16 anni non possono usare questo apparecchio. Fare riferimento all'attuale ordinanza comunale. Si raccomanda di consultare il proprio medico in caso di condizioni fisiche o di salute sfavorevoli che potrebbero rappresentare un rischio per la sicurezza od ostacolare l'uso corretto del monopattino elettrico.

Fig. 5

Peso massimo permesso: 120 kg.

Altezza massima consigliata per l'utente: fino a 2 metri.

Fig. 6

Non guidare il monopattino elettrico in caso di assunzione di bevande alcoliche, droghe o medicinali incompatibili con la guida.

Fig. 7

Non utilizzare il telefono o ascoltare musica durante la guida del monopattino elettrico.

Fig. 8

Prestare particolare attenzione alla guida su sabbia, pozzanghere, fango, ghiaccio, neve o scale, quando è buio o il terreno è bagnato. Non toccare il disco freno in condizioni di scarsa luminosità o dopo l'uso, poiché potrebbe essere caldo.

Fig. 9

Non utilizzare il monopattino elettrico in aree pericolose dove possono essere presenti sostanze infiammabili o esplosive, liquidi o sporco.

Fig. 10

Questo monopattino elettrico non è stato progettato per essere guidato su strade e

autostrade. Consultare la legislazione vigente del proprio comune su dove è permesso guidare i monopattini elettrici.

Fig. 11

Non collocare oggetti pesanti sul manubrio. Qualsiasi carico attaccato al manubrio influenzerà la stabilità del veicolo.

Fig. 12

Evitare di salire o scendere le scale con il monopattino elettrico.

Fig. 13

Circolare sempre con entrambe le mani sul manubrio.

Fig. 14

Non guidare il monopattino elettrico con un solo piede.

Fig. 15

Non premere l'acceleratore quando si cammina affianco al monopattino elettrico.

Fig. 16

Si prega di notare che la distanza di frenata sarà maggiore su pozzanghere, superfici bagnate e/o in condizioni di clima umido. Il monopattino elettrico è destinato a funzionare su superfici piane, livellate e asciutte.

Fig. 17

Prestare attenzione alla testa quando si passa sotto un tetto o una porta.

Fig. 18

Quando si guida ad alta velocità, non girare bruscamente il manubrio.

Fig. 19

Non guidare ad alta velocità su ostacoli come gradini, cordoli o dossi.

Fig. 20

Non colpire ostacoli con le ruote.

Fig. 21

Non toccare il motore subito dopo la guida, poiché potrebbe essere ancora caldo.

- **ATTENZIONE!** Effettuare regolarmente controlli visivi dei componenti o delle parti soggette a usura, come il telaio, le forcelle, le ruote, i freni, ecc. Questo permetterà di

ITALIANO

rilevare crepe o danni in aree ad alta sollecitazione che possono indicare che la vita utile del componente è stata superata e deve essere sostituito. Effettuare regolarmente la manutenzione del monopattino elettrico e dei suoi componenti per prolungarne la durata. Controllare periodicamente la tenuta delle parti avvitate, in particolare gli assi delle ruote, il meccanismo di piegatura, il sistema di sterzo e l'impianto frenante.

- Rivolgersi al proprio rivenditore in modo che possa segnalare un'organizzazione di formazione appropriata.
- Evitare le zone ad alto traffico o sovraffollate ed effettuare il percorso rispettando il codice della strada, il codice del marciapiede e i pedoni più vulnerabili.
- Avvertire della propria presenza quando ci si avvicina a un pedone o a un ciclista e quando non si è visti o sentiti. Ricordarsi di attraversare a piedi le zone protette e in tutte le situazioni fare attenzione a se stessi e agli altri. Rimuovere eventuali bordi taglienti che possono essere stati causati dall'uso del veicolo.
- Utilizzare il veicolo solo allo scopo previsto. Questo veicolo non è progettato per un uso acrobatico.

2. PARTI E COMPONENTI

Fig. 22

1. Impugnatura del freno
2. Tasto di alimentazione
3. Tubo di supporto
4. Leva del sistema di ripiegamento
5. Fanale anteriore
6. Parafango anteriore
7. Sospensione anteriore
8. Ruota anteriore
9. Display
10. Acceleratore
11. Gancio di fissaggio del sistema di ripiegamento
12. Porta di ricarica
13. Piattaforma d'appoggio antiscivolo
14. Poggiapiedi
15. Fanale posteriore
16. Porta targa
17. Ruota posteriore
18. Cavalletto

NOTA:

Le immagini di questo manuale sono rappresentazioni schematiche e potrebbero non corrispondere esattamente all'apparecchio.

3. PRIMA DELL'USO

- Questo apparecchio ha un imballaggio progettato per proteggerlo durante il trasporto. Estrarre l'apparecchio dalla scatola e rimuovere tutto il materiale presente nell'imballaggio. Conservare la scatola originale e gli altri elementi in un luogo sicuro per prevenire danni all'apparecchio qualora fosse necessario trasportarlo in futuro. Se si desidera smaltire l'imballaggio originale, assicurarsi di riciclare tutti gli elementi in modo appropriato.
- Verificare che tutte le parti e i componenti siano compresi e in buono stato. Se uno di essi mancasse o non fosse in buone condizioni, contattare immediatamente il Servizio di Assistenza Tecnica ufficiale di Cecotec.

Contenuto della scatola

1. Chiave a tubo
 2. Caricatore
 3. Vite x4
 4. Manuale di istruzioni
- Non rimuovere il numero di serie del prodotto, al fine di mantenere una corretta tracciabilità dell'apparecchiatura in caso di richiesta di assistenza.

4. FUNZIONAMENTO

Montaggio del manubrio

Fig. 23

1. Aprire il manubrio e fissarlo.
2. Inserire il manubrio nel tubo di supporto del monopattino.
3. Serrare le viti su entrambi i lati del tubo di supporto con la chiave esagonale in dotazione.

Smontaggio del manubrio

Fig. 24

1. Allentare le viti su entrambi i lati del tubo di supporto.
2. Rimuovere il manubrio dal tubo di supporto e scollegare il cavo di comunicazione del display.

Ripiegamento

Fig. 25

1. Premere il fermo di bloccaggio verso l'alto per sbloccare la leva del sistema di ripiegamento.
2. Tirare la leva di sblocco per aprirla.
3. Piegare il monopattino e allineare il gancio di fissaggio del manubrio con l'incavo della pedana. Premere verso il basso per assicurarsi che sia saldamente fissato.

Batteria

Descrizione	Parametro	Descrizione	Parametro	Descrizione	Parametro
Tipo	Batteria al litio	Capacità della batteria	20 Ah	Tensione nominale	48 V
Tensione massima di carica	54,6 V	Corrente di carica max.	2 A	Tempo di ricarica	6 - 7 h
Temperatura di conservazione	0 - +40 °C	Temperatura di ricarica	0-40 °C	Tempo di conservazione (0-40 °C)	3 mesi

1. La batteria deve essere caricata e utilizzata entro l'intervallo di temperatura indicato nelle specifiche tecniche della batteria per garantire un funzionamento sicuro ed efficiente del monopattino elettrico.
2. Assicurarsi di scollegare il caricabatterie quando si installa la batteria per evitare incidenti.
3. In nessun caso la batteria può essere bruciata o perforata. Assicurarsi inoltre che NESSUN oggetto metallico entri in contatto con il perno centrale della batteria, altrimenti la batteria potrebbe danneggiarsi.
4. È vietato smontare o forare l'involucro della batteria, poiché il contatto di oggetti metallici con i terminali può causare cortocircuiti, danni alla batteria o lesioni personali.
5. L'ingresso di acqua nel circuito della batteria rappresenta un potenziale rischio di incendio o di esplosione; se ciò dovesse accadere, interrompere l'utilizzo della batteria e contattare immediatamente il Centro di Assistenza Ufficiale Cecotec.
6. L'uso di un caricabatterie o di un adattatore diverso da quello originale può avere gravi conseguenze sia per la batteria che per l'utente.
7. Se la batteria è danneggiata, emette un odore sgradevole o si surriscalda, smettere di usarla e tenerla lontana da altri oggetti.
8. Per prolungare la durata della batteria, conservarla dopo averla caricata completamente.
9. Evitare di conservare la batteria a temperature inferiori a 0 °C o superiori a 40 °C.
10. Se la batteria non viene utilizzata per più di 30 giorni, deve essere caricata almeno all'80% della sua capacità. È meglio caricarla al 100% ogni 90 giorni per proteggere la durata della batteria.
11. Per prolungare in modo significativo la durata della batteria, caricarla dopo ogni utilizzo seguendo le istruzioni del manuale, anziché scaricarla completamente. A temperatura ambiente, la batteria offre maggiore autonomia e prestazioni. Tuttavia, se utilizzato a temperature inferiori allo zero, la durata della batteria e le prestazioni ne risentiranno. In generale, la durata della batteria può ridursi alla metà o anche meno rispetto a una temperatura ambiente di 10 °C.
12. Non caricare o parcheggiare il monopattino elettrico in edifici residenziali. Durante la ricarica, tenere il monopattino lontano da materiali combustibili. Evitare di superare il tempo di ricarica raccomandato dal produttore.

13. Lo smaltimento improprio delle batterie usate può contribuire seriamente all'inquinamento ambientale. Per lo smaltimento della batteria, rispettare le norme locali.

Avvertenza:

Quando la temperatura interna della batteria supera i 50 °C, il dispositivo di protezione si attiva automaticamente e la batteria non può essere caricata.

Ricarica del monopattino elettrico

- Aprire la placca della presa di ricarica.
- Collegare il caricabatterie alla batteria e l'altra estremità a una presa di corrente (100 V-240 V;50/60 Hz). Verificare che l'indicatore del caricabatterie sia acceso.
- Se la spia del caricabatterie è accesa, significa che il processo di carica si sta svolgendo correttamente. In caso contrario, verificare le condizioni del collegamento alla rete.
- Quando la spia verde del caricatore si accende, significa che la batteria è completamente carica. In questo caso, scollegare la batteria dalla rete elettrica, poiché il sovraccarico può compromettere la durata della batteria.

Consiglio:

Quando la batteria viene caricata separatamente, lo stato di carica è visibile sull'indicatore della batteria. Durante la carica si illumina di rosso e quando raggiunge il 100% di carica diventa verde.

Tasti

Fig. 26

1. **Tasto di accensione/spegnimento**

Mantenere premuto questo tasto per 3 secondi per accendere il monopattino. Procedere allo stesso modo per spegnerlo.

2. **Tasto dei fanali**

Premere due volte questo pulsante per accendere le luci della calotta, premere due volte per spegnerle.

3. **Tasto del clacson**

Tenere premuto questo pulsante per suonare il clacson e rilasciarlo per interrompere il suono.

4. **Tasto S**

Premere una volta questo pulsante per passare dal motore singolo a quello doppio.



5. **Tasto M (Tasto di cambio modalità di guida)**



Premere una volta per passare dalla modalità di velocità corrente alla modalità successiva.

Nota: è possibile attivare la velocità di crociera tramite l'applicazione.

Display

Fig. 27

1.  **Anabbagliante (luce anabbagliante):** Premere il pulsante delle luci per accendere o spegnere i fari.
2.  **Luci di piattaforma**
3.  **Indicatore sinistro**
4.  **Indicatore di temperatura del regolatore**
5.  **Modalità pedonale:** velocità massima di 6 km/h.
6.  **Modalità Turbo:** velocità massima di 25 km/h.
7.  **Modalità Drive:** velocità massima di 20 km/h.
8.  **Modalità ECO:** velocità massima di 15 km/h.
9.  **Tachimetro:** Indica la velocità corrente durante la guida.
10.  **Indicatore di velocità massima:** Visualizza la velocità massima raggiunta durante il viaggio.
11.  **Unità di velocità:** km/h - mph.
12.  **Chilometraggio totale (ODO):** Indica la distanza totale percorsa con il monopattino dal primo utilizzo.
13.  **Chilometraggio del viaggio (TRIP):** Indica la distanza percorsa durante il viaggio corrente. Al successivo utilizzo del monopattino, il chilometraggio verrà azzerato.
14.  **Indicatore del livello della batteria:** Visualizza il livello residuo della batteria con 5 barre. Quando tutte le barre sono illuminate, significa che la batteria è carica tra il 100% e il 90% della sua capacità. Se 4 delle barre sono accese, la carica della batteria è compresa tra il 90% e il 70%. Quando la batteria è scarica, la prima barra inizia a lampeggiare e il monopattino si spegne automaticamente. In tal caso, caricare immediatamente la batteria. Si raccomanda di evitare di scaricare completamente la batteria.
15.  **Indicatore destro**

16.  **Connessione Bluetooth**
17.  **Controllo della velocità di crociera:** Si tratta di un sistema di assistenza alla guida che consente di mantenere una velocità costante senza toccare l'acceleratore. Per attivarla, tenere premuta la manopola dell'acceleratore alla stessa velocità per circa 5 secondi; l'icona corrispondente sul display si accenderà. Premere nuovamente l'acceleratore per disattivare il cruise control.
18.  **Modalità 1 o 2 motori:** selezionare se utilizzare 1 o 2 motori contemporaneamente..

Funzionamento dei dispositivi di parcheggio e di frenata

- **Dispositivo di frenata:** il monopattino elettrico è dotato di un sistema di frenata che comprende un freno elettrico e un freno a disco. Per frenare il monopattino, azionare la leva del freno sul manubrio. Prima di utilizzare il monopattino, accertarsi di aver acquisito familiarità con la posizione e il funzionamento del freno. Per l'ubicazione di questi componenti consultare la sezione "2. Parti e componenti".
- **Dispositivo di parcheggio:** questo monopattino elettrico è dotato di un dispositivo di parcheggio che consente di mantenere il monopattino in posizione stabile quando non viene utilizzato. Per l'ubicazione di questo dispositivo di parcheggio consultare la sezione "2. Parti e componenti".

Importante: il dispositivo di parcheggio deve essere sempre attivato quando il veicolo non è in uso. Questo è fondamentale per evitare cadute accidentali e garantire la sicurezza.

5. PULIZIA E MANUTENZIONE

- Assicurarsi che il monopattino elettrico sia spento e che il caricabatterie e il cavo di ricarica siano scollegati.
- Pulire l'involucro del monopattino elettrico con un panno morbido. Durante la manutenzione, non applicare ai cuscinetti più olio lubrificante del necessario.
- Controllare le condizioni dell'impianto di frenata e dei pneumatici almeno una volta al mese. Se le prestazioni dei freni e l'aderenza dei pneumatici dovessero diminuire, rivolgersi al concessionario per la sostituzione delle parti interessate.
- Non sostituire gli accessori originali con imitazioni o repliche non autorizzate, poiché l'incompatibilità dei componenti con il monopattino potrebbe comprometterne la sicurezza.
- Non utilizzare idropulitrici o immergere il monopattino elettrico in acqua o altri liquidi per pulirlo. In caso contrario, i componenti elettronici del monopattino verrebbero danneggiati in modo permanente.
- Per garantire una maggiore sicurezza, non smontare il monopattino elettrico. L'utente sarà responsabile di eventuali danni causati dallo smontaggio e la garanzia decade.

Consigli

- Ricaricare il monopattino elettrico se non lo si usa per un lungo periodo di tempo per evitare che la batteria si scarichi completamente. Assicurarsi di caricarla almeno una volta ogni tre mesi.
- Se la temperatura ambiente di conservazione è inferiore a 0 °C, non ricaricare il monopattino elettrico. Ricaricare il monopattino in ambienti chiusi a una temperatura ambiente superiore a 10 °C.
- Conservare il monopattino elettrico in un luogo coperto e asciutto, a una temperatura ambiente adeguata. È possibile coprirlo con una copertura per evitare che si impolveri.

Manutenzione pneumatici

Quando la pressione degli pneumatici scende del 20-30%, è necessario gonfiarli. La pressione consigliata è di 220-240 Kpa / 2,2-2,4 bar. È essenziale controllare la pressione degli pneumatici almeno una volta ogni 2-3 mesi. Controlli regolari del livello di pressione possono ridurre il rischio di forature e prolungare la durata dei pneumatici.

Avviso: L'utente non è autorizzato ad apportare modifiche o cambiamenti a qualsiasi componente del prodotto. Se vengono apportate modifiche, la garanzia decade. È consentito cambiare il pneumatico solo con un altro avente le stesse caratteristiche; se si cambia un pneumatico con caratteristiche diverse da quello originale, la garanzia del prodotto decade.

6. RISOLUZIONE DEI PROBLEMI

Codice di errore	Descrizione
E16	Guasto nel vano del motore principale
E19	Anomalia nel vano del motore ausiliario
E11	Guasto al cavo Mos del motore principale
E12	Guasto al cavo MOS del motore ausiliario
E15	Guasto del freno
E14	Guasto dell'acceleratore
E06	Protezione dalla bassa tensione
E10	Guasto di comunicazione tra la centralina e il display
E50	Protezione da sovratensione
E13	Guasto al controller principale
E18	Guasto al controller ausiliario
E55	Protezione della temperatura

7. SPECIFICHE TECNICHE

Codice prodotto:	07363	
Prodotto:	Bongo V55 2x2 Connected	
Caratteristiche	Unità da misurare	Specifiche
Dimensioni	Chiuso	130,5x23x35 cm
	Apertura	130,5x23x112,5 cm (1)
Peso	Peso del monopattino elettrico	30,1 km
Requisiti d'uso	Peso max.	120 kg
	Altezza min-max	100-200 cm
	Fascia di età	> 16 anni (2)
Specifiche tecniche	Autonomia	Fino a 55 km (3)
	Velocità massima	25 km/h
	Inclinazione massima	12°
	Temperatura di funzionamento	-10/40 °C
	Temperatura di conservazione	10 °C - 25 °C
	Grado di protezione IP	IPX4
Motore	Potenza massima	1800W
	Potenza nominale	2x 500W
Batteria	Tipo-modello	JT-ESB13-07
	Tempo di ricarica	6 - 7 ore
	Capacità	20 Ah
	Tensione nominale	48V
	Tensione massima di carica	54,6 V
	Corrente di carica max.	2 A
Ruote	Ruota	10"
Caricatore	Modello	HLT-1801-5462000
	Input	100-240 V 50/60 Hz 2 A
	Uscita dell'aria	54,6V DC, 2A
	Protezione	IP 20; T= 0 - 40 °C; classe II
Modalità di guida e autonomie (4)	PEDONE	75 cm
	ECO	55 km
	DRIVE	45 km
	TURBO	40 km

ITALIANO

(1) Altezza da terra alla parte superiore del manubrio.

(2) Fare riferimento all'attuale ordinanza comunale.

(3) Autonomia misurata con un peso di 80 kg, batteria completamente carica, in modalità eco, superficie piana, assenza di vento e una temperatura ambiente di circa 25 °C.

(4) Misurato con un peso di 80 kg, batteria completamente carica, superficie piana, nessuna inclinazione, assenza di vento e una temperatura ambiente di circa 25°C.

Il valore totale della vibrazione esposta nel sistema mano-braccio non supera 2,5 m/s².

L'accelerazione ponderata a cui è sottoposto tutto il corpo non supera 0,5 m/s².

Il livello di pressione sonora dell'emissione ponderata A nelle postazioni di lavoro è inferiore o uguale a 70 dB.

Le specifiche tecniche possono cambiare senza previa notifica per migliorare la qualità del prodotto.

Fabbricato in Cina | Progettato in Spagna

8. RICICLAGGIO DI APPARECCHIATURE ELETTRICHE ED ELETTRONICHE



Questo simbolo indica che, in conformità con le normative vigenti, il prodotto e/o le pile/batterie devono essere smaltiti separatamente dai rifiuti domestici. Quando questo prodotto raggiunge la fine della sua vita utile, è necessario rimuovere le pile/batterie/accumulatori e portarlo in un punto di raccolta designato dalle autorità locali.

Per informazioni dettagliate su come smaltire correttamente le apparecchiature elettriche ed elettroniche e/o le pile/batterie, il consumatore dovrà contattare le autorità locali.

Il rispetto di queste linee guida aiuterà a proteggere l'ambiente.

9. GARANZIA E SUPPORTO TECNICO

Cecotec sarà responsabile nei confronti dell'utente finale o del consumatore per qualsiasi difetto di conformità esistente al momento della consegna del prodotto nei termini, condizioni e scadenze stabilite dalla normativa vigente.

Si raccomanda che le riparazioni siano effettuate da personale specializzato.

Se si riscontra un problema con il prodotto o in caso di dubbi, si prega di contattare il Servizio di Assistenza Tecnica ufficiale di Cecotec al numero +34 96 321 07 28.

10. COPYRIGHT

I diritti di proprietà intellettuale dei testi di questo manuale appartengono a CECOTEC INNOVACIONES, S.L. Tutti i diritti riservati. Il contenuto di questa pubblicazione non può essere, in tutto o in parte, riprodotto, archiviato in un sistema di recupero, trasmesso o distribuito con qualsiasi mezzo (elettronico, meccanico, fotocopia, registrazione o simile) senza la previa autorizzazione di CECOTEC INNOVACIONES, S.L.

11. DICHIARAZIONE DI CONFORMITÀ

FABBRICANTE: CECOTEC INNOVACIONES S.L

INDIRIZZO: Av. Reyes Católicos, 60, 46910, Alfafar, Valencia (España)

DESCRIZIONE: Monopattino elettrico

IDENTIFICATIVO DEL PRODOTTO: Bongo V55 2x2 Connected

FUNZIONE: Veicolo per la mobilità personale

MODELLO: 07363

Certifica che il prodotto descritto è stato progettato, fabbricato e testato ed è conforme a tutte le disposizioni applicabili.

DIRETTIVE COMUNITARIE APPLICATE:

- Direttiva 2006/42/CE sulle macchine.
- Direttiva 2014/53/UE concernente l'armonizzazione delle legislazioni degli Stati membri relative all'immissione sul mercato di apparecchiature radio.
- Direttiva 2011/65/UE e direttiva delegata 2015/863 sulla restrizione dell'uso di alcune sostanze pericolose nelle apparecchiature elettriche ed elettroniche.

NORME ARMONIZZATE APPLICATE:

- EN 60335-1:2012+A11:2014+A13:2017+A1:2019+A14:2019+A2:2019+A15:2021
- EN ISO 12100:2010
- EN 17128:2020
- ETSI EN 300 328 V 2.2.2
- ETSI EN 301 489-1 V 2.2.3
- ETSI EN 301 489-17 V 3.2.6
- EN 62479:2010
- EN IEC 61000-6-3:2021
- EN IEC 61000-6-1:2019
- EN IEC 61000-3-2:2019 +A1
- EN 61000-3-3:2013 +A1 +A2

-

1. ADVERTÊNCIAS

Fig. 1

Deve ler e seguir as precauções de segurança deste manual antes de conduzir a trotinete elétrica. Utilize equipamento de segurança aprovado, como capacetes ou joelheiras. Este produto destina-se a ser utilizado como veículo de mobilidade pessoal com a finalidade de transportar uma única pessoa num local público ou privado.

Fig. 2

Não utilize o veículo sob a chuva.

Fig. 3

A trotinete não pode ser utilizada por mais do que uma pessoa de cada vez.

Fig. 4

As pessoas com menos de 16 anos não podem utilizar este produto. Consulte a ordenação municipal atual. Antes de iniciar um programa de exercício, recomenda-se que consulte o seu médico se tiver algum problema de saúde ou condição física adversa que possa constituir um risco para a sua segurança ou tornar difícil a utilização correta da trotinete elétrica.

Fig. 5

Peso máximo permitido: 120 kg.

Altura máxima recomendada do utilizador: até 2 metros.

Fig. 6

Não conduza a trotinete elétrica se tiver consumido bebidas alcoólicas, drogas ou medicamentos que não sejam compatíveis com a condução.

Fig. 7

Não utilize o telefone nem ouça música enquanto conduz a trotinete elétrica.

Fig. 8

Tenha especial atenção à condução quando houver areia, poças, lama, gelo, neve ou escadas e quando estiver escuro ou o chão molhado. Não toque no disco de travão em condições de pouca luz ou após utilização, pois pode estar quente.

Fig. 9

Não utilize a trotinete elétrica em áreas perigosas onde possam estar presentes substâncias inflamáveis ou explosivas, líquidos ou sujidade.

Fig. 10

Esta trotinete elétrica não foi concebida para ser conduzida em autoestradas ou estradas interurbanas. Verifique a legislação em vigor no seu município sobre onde as trotinetes elétricas são permitidas.

Fig. 11

Não coloque objetos pesados sobre o guidador. Qualquer carga presa ao guidador afetará a estabilidade da trotinete.

Fig. 12

Evite subir ou descer escadas com a trotinete.

Fig. 13

Ande sempre com as duas mãos no guidador.

Fig. 14

Não conduza a trotinete com um só pé.

Fig. 15

Não pressione o acelerador quando andar ao lado da trotinete elétrica.

Fig. 16

Note-se que a distância de travagem será maior em poças, em superfícies molhadas e/ou em condições de tempo molhado. A trotinete elétrica destina-se ao funcionamento em superfícies planas, niveladas e secas.

Fig. 17

Tenha cuidado com a cabeça se passar por baixo de zonas com um telhado como uma porta.

Fig. 18

Ao conduzir a alta velocidade, não vire o guidador bruscamente.

Fig. 19

Não acelere sobre obstáculos tais como degraus, meios-fios ou lombas.

Fig. 20

Não bata nos obstáculos com as rodas.

Fig. 21

Não toque no motor imediatamente após a condução, pois pode estar quente.

PORTUGUÊS

- AVISO! Realize verificações visuais regulares de componentes ou peças sujeitas a desgaste, tais como o chassis, garfos, pneus, travões, etc. Isto permitir-lhe-á detetar fissuras ou danos em áreas de grande tensão que podem indicar que a vida útil do componente foi excedida e necessita de ser substituído. Mantenha regularmente a trotinete elétrica e os seus componentes para prolongar a sua vida útil. Verifique periodicamente o aperto das peças aparafusadas, especialmente os eixos das rodas, o sistema de dobragem, o sistema de direção e o sistema de travagem.
- Contacte o seu vendedor para que ele o possa encaminhar para uma organização de formação apropriada.
- Evite tráfego elevado ou áreas superpovoadas e antecipe o seu caminho e velocidade, respeitando o código da estrada, o código do pavimento e os seus utilizadores mais vulneráveis.
- Avise da sua presença ao aproximar-se de um peão ou ciclista e quando não for visto e/ou ouvido. Lembre-se de atravessar as áreas protegidas a pé e em todas as situações tome conta de si e dos outros. Remover quaisquer arestas vivas que possam ter sido causadas pela utilização do veículo.
- Não altere a forma de utilização inicial do veículo. Este veículo não foi concebido para uso acrobático.

2. PEÇAS E COMPONENTES

Fig. 22

1. Alavanca de travagem
2. Botão de ligar/desligar
3. Haste
4. Alavanca do sistema de dobragem
5. Faróis frontais
6. Guarda-lamas dianteiro
7. Suspensão dianteira
8. Roda dianteira
9. Ecrã
10. Acelerador
11. Gancho de fixação do sistema de dobragem
12. Porta de carregamento
13. Plataforma antiderrapante
14. Apoios dos pés
15. Farolim traseiro
16. Porta-matrículas
17. Roda traseira
18. Descanso

NOTA:

Os gráficos deste manual são representações esquemáticas e podem não corresponder exatamente ao produto.

3. ANTES DE USAR

- Este aparelho é acondicionado em embalagens concebidas para o proteger durante o transporte. Retire o aparelho da sua caixa e remova todo o material de embalagem. Pode manter a caixa original e outras embalagens num local seguro para evitar danos no aparelho, caso necessite de o transportar no futuro. Se desejar descartar a embalagem original, certifique-se de reciclar todos os itens corretamente.
- Certifique-se de que todas as peças e componentes estejam incluídos e em bom estado. Se algum deles faltar ou não estiver em boas condições, contactar imediatamente o Serviço de Assistência Técnica oficial da Cecotec.

Conteúdo da caixa

1. Chave de tubo
 2. Carregador
 3. Parafuso (x4)
 4. Manual de instruções
- Não retire o número de série do produto, para manter uma rastreabilidade correta do seu equipamento em caso de solicitação de assistência.

4. FUNCIONAMENTO

Montagem com guiador

Fig. 23

1. Desdobre o guiador e fixe-o.
2. Insira o guiador no mastro da trotinete.
3. Apertar os parafusos de ambos os lados do mastro com a chave hexagonal fornecida.

Desmontagem do guiador

Fig. 24

1. Desaperte os parafusos de ambos os lados do mastro.
2. Retire o guiador do mastro e desligue o cabo de comunicação do visor.

Dobragem

Fig. 25

1. Pressione o fecho de segurança para cima para libertar a alavanca do sistema de dobragem.
2. Puxe a alavanca de desbloqueio para a abrir.
3. Dobre a trotinete e alinhe o gancho de fixação do guiador com o encaixe no apoio para os pés. Pressione para baixo para se certificar de que está bem colocado.

Bateria

Descrição	Parâmetro	Descrição	Parâmetro	Descrição	Parâmetro
Tipo	Bateria de íão-lítio	Capacidade da bateria	20 Ah	Tensão nominal	48 V
Tensão de carregamento máx.	54,6 V	Corrente máxima de carga	2A	Tempo de carregamento	6 - 7 h
Temperatura de armazenamento	0 - +40 °C	Temperatura de carga	0-40 °C	Tempo de armazenamento (0-40 °C)	3 meses

1. A bateria deve ser carregada e utilizada dentro do intervalo de temperatura indicado nas especificações técnicas da bateria para garantir que a trotinete eléctrica funciona de forma segura e eficiente.
2. Certifique-se de que desliga o carregador quando instalar a bateria para evitar acidentes.
3. A bateria não pode, em caso algum, ser queimada ou perfurada. Além disso, certifique-se de que NENHUM objeto metálico entra em contacto com o pino central da bateria, caso contrário a bateria pode ficar danificada.
4. É proibido desmontar ou perfurar a caixa da bateria, uma vez que o contacto de objectos metálicos com os terminais pode provocar curto-circuitos, danos na bateria ou ferimentos pessoais.
5. A entrada de água no circuito da bateria representa um risco potencial de incêndio ou explosão, pelo que, se tal ocorrer, deve parar de utilizá-la e contactar imediatamente o Serviço de Assistência Técnica Cecotec.
6. A utilização de um carregador ou adaptador que não seja o original pode ter consequências graves para a bateria e para o utilizador.
7. Se a bateria ficar danificada, emitir um odor desagradável ou sobreaquecer, pare de a utilizar e mantenha-a afastada de outros objectos.
8. Para prolongar a vida útil da bateria, guarde-a depois de a ter carregado completamente.
9. Evite armazenar a bateria a temperaturas inferiores a 0 °C ou superiores a 40 °C.
10. Se a bateria não for utilizada durante mais de 30 dias, deve ser carregada até, pelo menos, 80% da sua capacidade. É melhor carregá-la a 100% a cada 90 dias para proteger a vida útil da bateria.

11. Para prolongar significativamente a vida útil da bateria, carregue-a após cada utilização, de acordo com as instruções do manual, em vez de a descarregar completamente. À temperatura ambiente, a bateria oferece maior autonomia e desempenho. No entanto, se for utilizado em temperaturas negativas, a duração da bateria e o desempenho serão afectados. Em geral, a duração da bateria pode ser reduzida para metade ou mesmo menos do que a uma temperatura ambiente de 10 °C.
12. Não carregue ou estacione a trotinete eléctrica em edifícios residenciais. Durante o carregamento, mantenha a trotinete afastada de materiais combustíveis. Evite exceder o tempo de carregamento recomendado pelo fabricante.
13. A eliminação incorrecta ds baterias usadas pode contribuir seriamente para a poluição ambiental. Respeite os regulamentos locais quando eliminar a bateria.

Advertência:

Quando a temperatura interna da bateria ultrapassa os 50 °C, o dispositivo de proteção é automaticamente ativado e a bateria não pode ser carregada.

Como carregar a trotinete eléctrica

- Abra a tampa da entrada de carga.
- Conecte o carregador à bateria e o outro extremo do cabo à corrente eléctrica (100 V-240 V;50/60 Hz). Verifique se o indicador de carga se acende.
- Se a luz indicadora do carregador estiver acesa, isso significa que o processo de carregamento está a ser realizado corretamente. Caso contrário, verifique o estado da ligação à rede eléctrica.
- Quando o indicador do carregador acende a verde, a bateria está totalmente carregada. Neste caso, desligue a bateria da rede eléctrica, uma vez que a sobrecarga pode afetar a vida útil da bateria.

Conselho:

Quando a bateria é carregada separadamente, o estado da carga pode ser visto no indicador da bateria. Durante o carregamento, acende-se a vermelho e, quando atinge 100% de carga, muda para verde.

Botões

Fig. 26

1. Botão de ligar/desligar

Para ligar a trotinete, prima e mantenha premido este botão durante cerca de 3 segundos. Faça o mesmo para a desligar.

2. Botão das luzes

Prima este botão duas vezes para ligar as luzes da capota, prima duas vezes para as desligar.

3. Botão da buzina

Prima e mantenha premido este botão para fazer soar a buzina e solte-o para parar de soar.

PORTUGUÊS

4. Botão S

Prima este botão uma vez para alternar entre motor simples e duplo.















5. Botão M (botão de mudança do modo de condução)

Prima uma vez para mudar o modo de velocidade atual para o modo seguinte.

Nota: é possível ativar a velocidade de cruzeiro através da aplicação.

Ecrã

Fig. 27

1.  **Luzes de cruzamento (médios):** Prima o botão das luzes para ligar e desligar os faróis.
2.  **Luzes da plataforma**
3.  **Sinalizador de direção esquerdo**
4.  **Indicador de aviso da temperatura do controlador**
5.  **Modo pedestre:** velocidade máxima de 6 km/h.
6.  **Modo Turbo:** velocidade máxima de 25 km/h.
7.  **Modo Drive:** velocidade máxima de 20 km/h.
8.  **Modo ECO:** velocidade máxima de 15 km/h.
9.  **Velocímetro:** Indica a velocidade atual durante a condução.
10.  **Indicador de velocidade máxima:** Apresenta a velocidade máxima atingida durante a viagem.
11.  **Unidades de velocidade:** km/h - mph.
12.  **Quilometragem total (ODO):** Indica a distância total percorrida com a trotinete desde a sua primeira utilização.
13.  **Quilometragem parcial (TRIP):** Indica a distância percorrida durante o trajeto atual. Na próxima vez que utilizar a scooter, a quilometragem será reposta a 0.
14.  **Indicador do nível da bateria:** Apresenta o nível restante da bateria com 5 barras. Quando todas as barras estão iluminadas, significa que a bateria está carregada entre

100% e 90% da sua capacidade. Se 4 das barras estiverem acesas, a carga da bateria situar-se-á entre 90% e 70%. Quando a bateria está descarregada, a primeira barra começa a piscar e a trotinete desliga-se automaticamente. Se isso acontecer, carregue a bateria imediatamente. Recomenda-se que se evite descarregar completamente a bateria.

15.  **Sinalizador de direção direito**

16.  **Ligação Bluetooth**

17.  **Controle de cruzeiro:** Trata-se de um sistema de assistência à condução que permite manter uma velocidade constante sem tocar no acelerador. Para o ativar, mantenha o punho do acelerador premido à mesma velocidade durante cerca de 5 segundos, e o ícone correspondente no visor acende-se. Prima novamente o acelerador para desativar o controlo da velocidade de cruzeiro.

18.  **Modo de 1 ou 2 motores:** selecione se se pretende utilizar 1 ou 2 motores ao mesmo tempo.

Funcionamento dos sistemas de estacionamento e de travagem

- **Dispositivo de travagem:** A trotinete eléctrica está equipada com um sistema de travagem que inclui um travão eléctrico e um travão de disco. Para travar a trotinete, accione a alavanca do travão no guiador. Certifique-se de que se familiariza com a localização e funcionamento do travão antes de utilizar a trotinete. A localização destes componentes pode ser consultada na secção "2. Peças e componentes".
- **Dispositivo de estacionamento:** Esta trotinete eléctrica está equipada com um dispositivo de estacionamento, que permite manter a trotinete numa posição estável quando não está a ser utilizada. A localização deste dispositivo de estacionamento pode ser consultada na secção "2. Peças e componentes".

Atenção: O dispositivo de estacionamento deve estar sempre ativado quando o veículo não está a ser utilizado. Este aspeto é fundamental para evitar quedas acidentais e garantir a segurança.

5. LIMPEZA E MANUTENÇÃO

- Certifique-se de que a trotinete eléctrica está desligada e que tanto o carregador como a ligação de carregamento estão desligados.
- Limpe a estrutura da trotinete eléctrica com um pano macio. Não aplique mais óleo lubrificante do que o necessário nos rolamentos quando efetuar a manutenção.
- Verifique o estado do sistema de travagem e dos pneus pelo menos uma vez por mês. Se o desempenho dos travões e a aderência dos pneus diminuírem, contacte o seu concessionário para substituir as peças relevantes.

PORTUGUÊS

- Não substitua os acessórios originais por imitações ou réplicas não autorizadas, uma vez que a incompatibilidade dos componentes com a trotinete pode pôr em risco a sua segurança.
- Não utilize lavadoras de alta pressão nem mergulhe a trotinete eléctrica em água ou outros líquidos para a limpar. Caso contrário, os componentes electrónicos da trotinete seriam danificados de forma permanente.
- Para proteger a sua segurança, não desmonte a trotinete eléctrica. O utilizador será responsável por quaisquer danos causados pela desmontagem e a garantia será anulada.

Conselhos

- Carregue a trotinete eléctrica se não a for utilizar durante um longo período de tempo para evitar que a bateria se descarregue completamente. Não se esqueça de a carregar pelo menos uma vez de três em três meses.
- Se a temperatura ambiente de armazenamento for inferior a 0 °C, não carregue a trotinete eléctrica. Carregue a trotinete dentro de casa a uma temperatura ambiente superior a 10 °C.
- Guarde a trotinete eléctrica num local coberto e seco a uma temperatura ambiente adequada. Pode cobri-la com uma capa para evitar que fique cheia de pó.

Manutenção de pneus

Quando a pressão dos pneus desce de 20-30%, é necessário enchê-los. A pressão recomendada para os pneus é de 220-240 Kpa / 2,2-2,4 bar. É essencial verificar a pressão dos pneus pelo menos uma vez em cada 2-3 meses. A verificação regular do nível de pressão pode reduzir o risco de furos e prolongar a vida útil dos pneus.

Aviso: Não é permitido ao utilizador efetuar quaisquer alterações ou modificações em qualquer componente do produto. Se forem efectuadas quaisquer alterações, a garantia será anulada. Só é permitido trocar o pneu por um pneu com as mesmas características. Se for efectuada uma troca de pneu com características diferentes das do pneu original, a garantia do produto será perdida.

6. RESOLUÇÃO DE PROBLEMAS

Código de erro	Descrição
E16	Falha no sensor hall do motor principal
E19	Falha no sensor hall do motor auxiliar
E11	Falha no cabo MOS do motor principal
E12	Defeito no cabo MOS do motor auxiliar
E15	Falha do travão

E14	Falha do acelerador
E06	Proteção de baixa tensão
E10	Falha de comunicação entre o controlador e o ecrã
E50	Proteção contra sobretensão
E13	Falha do controlador principal
E18	Falha do controlador auxiliar
E55	Proteção da temperatura

7. ESPECIFICAÇÕES TÉCNICAS

Referência:	07363	
Produto:	Bongo V55 2x2 Connected	
Características:	Unidades a medir	Especificações
Dimensões	Dobrada	130,5x23x35 cm
	Desdobrada	130,5x23x112,5 cm (1)
Peso	Peso da trotinete elétrica	30,1 kg
Requisitos de utilização	Peso máx.	120 kg
	Altura min-máx.	100-200 cm
	Faixa etária	> 16 anos (2)
Especificações técnicas	Autonomia	Até 55 Km (3)
	Máx. velocidade	25 km/h
	Inclinação máx.	12°
	Temperatura de funcionamento	-10 °C/40 °C
	Temperatura de armazenamento	10 °C - 25 °C
	Grau de proteção IP	IPX4
Motor	Potência máx	1800W
	Potência Nominal	2x 500W
Bateria	Tipo-modelo	JT-ESB13-07
	Tempo de carregamento	6 - 7 horas
	Capacidade	20 Ah
	Tensão nominal	48 V
	Tensão de carregamento máx.	54,6 V
	Corrente de carregamento máx.	2 A
Rodas	Pneu	10"

PORTUGUÊS

Carregador	Modelo	HLT-1801-5462000
	Entrada	100-240 V 50/60 Hz 2 A
	Saída	54,6V DC, 2A
	Proteção	IP 20; T= 0- 40 °C; Class II
Modos de condução e autonomias (4)	PEÃO	75 km
	ECO	55 km
	DRIVE	45 km
	TURBO	40 km

(1) Altura desde o chão até à parte superior do guiador.

(2) Consulte a ordenação municipal atual.

(3) A autonomia medida com um peso de 80 kg, bateria totalmente carregada, em modo eco numa superfície plana, sem vento, e com uma temperatura ambiente de aproximadamente 25 °C.

(4) Medido com um peso de 80 kg, bateria totalmente carregada, superfície plana, sem inclinação, sem vento, e uma temperatura ambiente de aproximadamente 25°C

O valor total da vibração exposta no sistema mão-braço não excede 2,5 m/s².

A aceleração ponderada a que todo o corpo está sujeito não excede 0,5 m/s².

O nível de pressão sonora de emissão ponderado A nos postos de trabalho é inferior ou igual a 70 dB.

As especificações técnicas podem ser alteradas sem notificação prévia para melhorar a qualidade do produto.

Fabricado na China | Desenhado na Espanha

8. RECICLAGEM DE PRODUTOS ELÉTRICOS E ELETRÔNICOS



Este símbolo indica que, de acordo com os regulamentos aplicáveis, o produto e/ou bateria deve ser eliminado separadamente do lixo doméstico. Quando este produto atingir o fim da sua vida útil, deverá remover as pilhas/baterias/acumuladores e levá-lo para um ponto de recolha designado pelas autoridades locais.

Para obter informação detalhada acerca da forma mais adequada de eliminar os seus equipamentos elétricos e eletrônicos e/ou as correspondentes baterias, o consumidor deverá contactar com as autoridades locais.

A conformidade com as diretrizes acima referidas ajudará a proteger o ambiente.

9. GARANTIA E SAT

A Cecotec será responsável perante o utilizador final ou consumidor por qualquer falta de conformidade que exista no momento da entrega do produto nos termos, condições e prazos estabelecidos pelos regulamentos aplicáveis.

Recomenda-se que as reparações sejam efetuadas por pessoal qualificado.

Se detetar um incidente com o produto ou tiver alguma dúvida, contacte o Serviço de Assistência Técnica oficial da Cecotec através do número +34 96 321 07 28.

10. COPYRIGHT

Os direitos de propriedade intelectual dos textos deste manual pertencem à CECOTEC INNOVACIONES, S.L. Todos os direitos reservados. O conteúdo desta publicação não pode, no todo ou em parte, ser reproduzido, armazenado num sistema de recuperação, transmitido ou distribuído por qualquer meio (eletrónico, mecânico, fotocópia, gravação ou similar) sem a autorização prévia da CECOTEC INNOVACIONES, S.L.

11. DECLARAÇÃO DE CONFORMIDADE

FABRICANTE: CECOTEC INNOVACIONES S.L

DIREÇÃO: Av. Reyes Católicos, 60, 46910, Alfafar, Valência (Espanha)

DESCRIÇÃO: Trotinete elétrica

IDENTIFICAÇÃO DA MÁQUINA: Bongo V55 2x2 Connected

FUNÇÃO: Veículo de mobilidade pessoal

MODELO: 07363

Certifica que o produto descrito foi concebido, fabricado e testado e está em conformidade com todas as disposições aplicáveis.

DIRETIVAS DA UE IMPLEMENTADAS:

- Diretiva 2006/42/CE sobre maquinaria
- Diretiva 2014/53/UE relativa à harmonização das legislações dos Estados-Membros respeitantes à colocação no mercado de equipamentos de rádio.
- Diretiva 2011/65/UE e Diretiva Delegada 2015/863 relativa à restrição do uso de determinadas substâncias perigosas em equipamentos elétricos e eletrónicos.

NORMAS HARMONIZADAS APLICADAS:

- EN 60335-1:2012+A11:2014+A13:2017+A1:2019+A14:2019+A2:2019+A15:2021
- EN ISO 12100:2010

PORTUGUÊS

- EN 17128:2020
- ETSI EN 300 328 V 2.2.2
- ETSI EN 301 489-1 V 2.2.3
- ETSI EN 301 489-17 V 3.2.6
- EN 62479:2010
- EN IEC 61000-6-3:2021
- EN IEC 61000-6-1:2019
- EN IEC 61000-3-2:2019 +A1
- EN 61000-3-3:2013 +A1 +A2
-

1. WAARSCHUWINGEN

Fig. 1

U moet de veiligheidsvoorschriften in deze handleiding lezen en opvolgen voordat u met de elektrische step gaat rijden. Gebruik gecertificeerde veiligheidshulpmiddelen zoals helmen of kniebeschermers. Dit product is bedoeld voor gebruik als een persoonlijk mobiliteitsvoertuig voor het vervoer van één persoon in een openbare of private ruimte.

Fig. 2

Gebruik de step niet in de regen.

Fig. 3

De elektrische step kan niet door meer dan één persoon tegelijk worden gebruikt.

Fig. 4

Personen onder de 16 jaar mogen dit product niet gebruiken. Raadpleeg de huidige gemeentelijke verordening. Houd rekening met de aanwijzingen van uw lichaam, het is raadzaam uw arts te raadplegen als u een ongunstige gezondheidstoestand of lichamelijke aandoening hebt die een veiligheidsrisico kan vormen of het juiste gebruik van de elektrische step kan belemmeren.

Fig. 5

Maximaal toegestaan gewicht: 120 kg.
Aanbevolen maximale gebruikershoogte: tot 2 meter.

Fig. 6

Bestuur de elektrische step niet als u alcoholische dranken, drugs of medicijnen hebt gebruikt die niet samengaan met autorijden.

Fig. 7

Gebruik geen telefoon en luister niet naar muziek tijdens het rijden op de elektrische step.

Fig. 8

Let goed op als u rijdt over zand, plassen, modder, ijs, sneeuw of trappen en als het donker is of de ondergrond nat is. Raak de remschijf niet aan bij slecht licht of na gebruik, omdat deze heet kan zijn.

Fig. 9

Gebruik de elektrische step niet op gevaarlijke plaatsen waar ontvlambare of explosieve stoffen, vloeistoffen of vuil aanwezig kunnen zijn.

NEDERLANDS

Fig. 10

Deze elektrische step is niet ontworpen om te worden bestuurd op snelwegen of intercity wegen. Raadpleeg de huidige wetgeving in uw gemeente over waar elektrische steps zijn toegestaan.

Fig. 10

Hang geen zware objecten aan het stuur. Elke aan het stuur bevestigde belasting zal de stabiliteit van het voertuig beïnvloeden.

Fig. 11

Vermijd trappen op of af te gaan met de elektrische step.

Fig. 13

Rijd altijd met twee handen aan het stuur.

Fig. 14

Bestuur de elektrische step niet met één voet.

Fig. 15

Druk de gashendel niet in als u naast de elektrische step loopt.

Fig. 16

Merk op dat de remafstand langer zal zijn in plassen, op een nat wegdek en/of in natte weersomstandigheden. De elektrische step is bedoeld voor gebruik op vlakke en droge ondergrond.

Fig. 17

Pas op uw hoofd als u door besloten ruimtes of openingen rijdt, zoals een deur.

Fig. 18

Als u op hoge snelheid rijdt, draai dan niet abrupt aan het stuur.

Fig. 19

Rijd niet met hoge snelheid over obstakels zoals treden, stoepranden of verkeersdrempels.

Fig. 20

Raak geen obstakels met de wielen.

Fig. 21

Raak de motor niet aan direct na gebruik van de step, de motor zou warm kunnen zijn.

- **WAARSCHUWING!** Voer regelmatig visuele controles uit van onderdelen of componenten die aan slijtage of vermoeidheid onderhevig zijn, zoals het chassis, de vork, de banden, de remmen, enz. Zo kunt u barsten of beschadigingen op plaatsen met hoge belasting opsporen, die erop kunnen wijzen dat de levensduur van het onderdeel is overschreden en dat het moet worden vervangen. Regelmatig onderhoud van de elektrische step en de onderdelen zal de levensduur verlengen. Controleer regelmatig de vastheid van de boutverbindingen, vooral van de wielassen, het vouwsysteem, het stuursysteem en het remsysteem.
- Vraag uw verkoper om u door te verwijzen naar een geschikte opleidingsorganisatie.
- Vermijd druk verkeer of overvolle zones en anticipeer op uw traject en snelheid door de verkeersregels van de weg, de regels en de meest kwetsbare weggebruikers te respecteren.
- Waarschuw uw aanwezigheid wanneer u een voetganger of fietser nadert en wanneer u niet wordt gezien en/of gehoord. Denk eraan beschermde gebieden te voet te doorkruisen en in alle situaties op uzelf en anderen te letten. Verwijder eventuele scherpe randen die door het gebruik van het voertuig kunnen zijn ontstaan.
- Verander het gebruik van het voertuig niet. Dit voertuig is niet ontworpen voor acrobatisch gebruik.

2. ONDERDELEN EN COMPONENTEN

Fig. 22

1. Remhendel
2. Aan/uitknop
3. Centrale stang
4. Hendel van het vouwsysteem
5. Koplampen
6. Voorste spatbord
7. Voorvering
8. Voorwiel
9. Display
10. Gashendel
11. Bevestigingshaak van het vouwsysteem
12. Oplaadpunt
13. Antislip basis
14. Voetsteun
15. Achterlicht
16. Nummerplaat
17. Achterwiel
18. Standaard

NEDERLANDS

OPMERKING:

De figuren in deze handleiding zijn schematische voorstellingen en komen mogelijk niet exact overeen met het product.

3. VÓÓR GEBRUIK

- Dit apparaat heeft een verpakking die ontworpen is om het tijdens het transport te beschermen. Haal het apparaat uit de doos en verwijder al het verpakkingsmateriaal. U kunt de originele doos en andere verpakking op een veilige plaats bewaren om beschadiging van het apparaat te voorkomen als u het in de toekomst moet vervoeren. Als u de verpakking toch weggooit, zorg er dan voor een correcte recyclage.
- Controleer of alle onderdelen en componenten aanwezig en in goede staat zijn. Als een van deze ontbreekt of niet in goede staat is, neem dan onmiddellijk contact op met de Technische Dienst van Cecotec.

Inhoud van de doos

1. Pijpsleutel
2. Oplader
3. Schroef (x4)
4. Handleiding

- Verwijder het serienummer van het product niet om een correcte traceerbaarheid van uw apparatuur te behouden in geval van een verzoek om assistentie.

4. WERKING

Montage van het stuur

Fig. 23

1. Klap het stuur uit en zet het vast.
2. Steek het stuur in de mast van de step.
3. Draai de schroeven aan beide zijden van de mast vast met de bijgeleverde inbussleutel.

Het stuur demonteren

Fig. 24

1. Draai de schroeven aan beide zijden van de mast los.
2. Verwijder het stuur van de mast en maak de communicatiekabel los van het display.

Opvouwen

Fig. 25

1. Druk de vergrendeling omhoog om de hendel van het vouwsysteem te ontgrendelen.
2. Trek aan de ontgrendelingshendel om hem te openen.
3. Vouw de step op en lijn de stuurbevestigingshaak uit met de uitsparing in de voetsteun. Druk naar beneden om te controleren of het goed op zijn plaats zit.

Batterij

Beschrijving	Parameter	Beschrijving	Parameter	Beschrijving	Parameter
Type	Lithium-ion batterij	Capaciteit van de batterij	20 Ah	Nominale spanning	48 V
Maximale belastingsspanning	54,6 V	Maximale belastingstroom	2A	Oplaadduur	6 - 7 uur
Opslagtemperatuur	0 - +40 °C	Oplaadtemperatuur	0-40 °C	Bewaartijd (0-40 °C)	3 maanden

1. De batterij moet worden opgeladen en gebruikt binnen het temperatuurbereik dat wordt aangegeven in de technische specificaties van de batterij om ervoor te zorgen dat de elektrische step veilig en efficiënt werkt.
2. Zorg ervoor dat u de oplader loskoppelt wanneer u de batterij installeert om ongelukken te voorkomen.
3. In geen geval mag de batterij worden verbrand of doorboord. Zorg er ook voor dat er GEEN metalen voorwerpen in contact komen met de middelste pin van de batterij, anders kan de batterij beschadigd raken.
4. Demontage van of boren in de behuizing van de batterij is verboden, omdat contact van metalen voorwerpen met de polen kortsluiting, schade aan de batterij of persoonlijk letsel kan veroorzaken.
5. Als er water in het accucircuit komt, kan dit brand of explosie veroorzaken. Stop daarom met het gebruik van de batterij en neem onmiddellijk contact op met de Technische Dienst van Cecotec.
6. Het gebruik van een andere oplader of adapter dan de originele kan ernstige gevolgen hebben voor zowel de batterij als de gebruiker.
7. Als de batterij beschadigd raakt, een onaangename geur afgeeft of oververhit raakt, gebruik hem dan niet meer en houd hem uit de buurt van andere voorwerpen.
8. Bewaar de batterij nadat deze volledig is opgeladen om de levensduur te verlengen.
9. Bewaar de batterij niet bij temperaturen onder 0 °C of boven 40 °C.
10. Als de batterij langer dan 30 dagen niet wordt gebruikt, moet deze worden opgeladen tot ten minste 80% van de capaciteit. U kunt hem het beste elke 90 dagen opladen tot 100% om de levensduur van de batterij te beschermen.

NEDERLANDS

11. Om de levensduur van de batterij aanzienlijk te verlengen, moet u deze na elk gebruik opladen volgens de instructies in de handleiding in plaats van helemaal leeg te laten lopen. Bij kamertemperatuur biedt de batterij een grotere autonomie en betere prestaties. Bij gebruik bij temperaturen onder het vriespunt zullen de levensduur en prestaties van de batterij echter worden beïnvloed. Over het algemeen kan de levensduur van de batterij tot de helft of zelfs minder worden teruggebracht dan bij een omgevingstemperatuur van 10 °C.
12. Laad de elektrische step niet op en parkeer hem niet in woongebouwen. Houd de step tijdens het opladen uit de buurt van brandbare materialen. Vermijd het overschrijden van de door de fabrikant aanbevolen oplaadtijd.
13. Onjuiste verwijdering van gebruikte batterijen kan een ernstige bijdrage leveren aan milieuvuiling. Neem de plaatselijke voorschriften in acht bij het weggooien van de batterij.

Waarschuwing:

Als de interne temperatuur van de batterij hoger wordt dan 50 °C, wordt de beveiliging automatisch geactiveerd en kan de batterij niet worden opgeladen.

De elektrische step opladen

- Op de afdekking van de oplaadpoort.
- Sluit de oplader aan op de batterij en het andere uiteinde op een stopcontact (100 V-240 V;50/60 Hz). Controleer of het oplaadlampje brandt.
- Als het indicatielampje op de lader brandt, betekent dit dat het laadproces correct wordt uitgevoerd. Zo niet, controleer dan de toestand van de netaansluiting.
- Als de indicator van de oplader groen oplicht, is de batterij volledig opgeladen. Haal in dat geval de stekker van de batterij uit het stopcontact, want overladen kan de levensduur van de batterij beïnvloeden.

Advies:

Als de batterij afzonderlijk wordt opgeladen, is de oplaadstatus te zien op de batterij-indicator. Tijdens het opladen licht hij rood op en wanneer hij 100% lading bereikt, wordt hij groen.

Knoppen

Fig. 26

1. Aan/uit-knop

Houd deze knop ongeveer 3 seconden ingedrukt om de step aan te zetten. Doe hetzelfde om de step uit te schakelen.

2. Lichtknop

Druk twee keer op deze knop om de verlichting van de behuizing aan te zetten, druk twee keer op deze knop om ze uit te zetten.

3. **Knop van de claxon** 

Houd deze knop ingedrukt om de claxon te laten klinken en laat hem los om te stoppen met klinken.

4. **Knop S** 

Druk één keer op deze knop om te schakelen tussen enkele en dubbele motor.













5. **M-knop (knop voor het wijzigen van de rijmodus)** 

Druk eenmaal om de huidige snelheidsmodus te wijzigen in de volgende modus.

Opmerking: u kunt de cruise control activeren via de app.

Scherf

Fig. 27

1.  **Dimlicht:** Druk op de lichtknop om de koplampen aan of uit te zetten.
2.  **Platformverlichting**
3.  **Linker richtingaanwijzer**
4.  **Waarschuwingsindicator temperatuur controller**
5.  **Voetgangersmodus:** maximumsnelheid van 6 km/u.
6.  **Turbomodus:** maximale snelheid van 25 km/u.
7.  **Drive modus:** maximumsnelheid 20 km/u.
8.  **ECO modus:** maximale snelheid van 15 km/u.
9.  **Snelheidsmeter:** Geeft de huidige snelheid tijdens het rijden aan.
10.  **Indicator voor maximale snelheid:** Geeft de maximumsnelheid weer die tijdens de rit is bereikt.
11.  **Eenheden van snelheid:** km/h - mph.
12.  **Totaal aantal kilometers (ODO):** Geeft de totale afstand aan die met de step is afgelegd sinds het eerste gebruik.

NEDERLANDS

13.  **Kilometerstand van de huidige rit (TRIP):** Geeft de afgelegde afstand tijdens de huidige rit aan. De volgende keer dat u de step gebruikt, wordt de kilometerstand weer op 0 gezet.
14.  **Indicator voor batterijniveau:** Toont het resterende batterijniveau met 5 balkjes. Als alle balkjes branden, betekent dit dat de batterij is opgeladen tot tussen 100% en 90% van de capaciteit. Als 4 van de balkjes branden, is de batterijlading tussen 90% en 70%. Als de batterij leeg is, begint het eerste balkje te knippen en schakelt de step automatisch uit. Laad de batterij onmiddellijk op als dit gebeurt. Het wordt aanbevolen om de batterij niet volledig te ontladen.
15.  **Rechter richtingaanwijzer**
16.  **Bluetooth-verbinding**
17.  **Cruise control:** Dit is een hulpsysteem waarmee een constante snelheid kan worden aangehouden zonder het gaspedaal aan te raken. Om het te activeren, houdt u de gashendel ongeveer 5 seconden ingedrukt bij dezelfde snelheid en het bijbehorende icoon op het display licht op. Druk het gaspedaal opnieuw in om de cruise control uit te schakelen.
18.  **1- of 2-motormodus:** selecteren of er 1 of 2 motoren tegelijk worden gebruikt.

Bediening van parkeer- en remvoorzieningen

- **Remvoorziening:** de elektrische step is uitgerust met een remsysteem met elektrische rem en schijfrem. Bedien de remhendel op het stuur om de step te remmen. Zorg ervoor dat u vertrouwd bent met de locatie en werking van de rem voordat u de step gebruikt. De locatie van deze onderdelen is te vinden in hoofdstuk "2. Onderdelen en componenten".
- **Parkeervoorziening:** Deze elektrische step is uitgerust met een parkeervoorziening, waarmee de step stabiel kan worden neergezet als hij niet wordt gebruikt. De locatie van deze parkeerinrichting is te vinden in hoofdstuk "2. Onderdelen en componenten".

Belangrijk: de parkeerinrichting moet worden geactiveerd wanneer de step niet wordt gebruikt. Dit is cruciaal om vallen te voorkomen en de veiligheid te garanderen.

5. SCHOONMAAK EN ONDERHOUD

- Zorg ervoor dat de elektrische step is uitgeschakeld en dat zowel de oplader als de oplaadaansluiting zijn losgekoppeld.
- Maak de behuizing van de elektrische step schoon met een zachte doek. Breng niet meer smeerolie dan nodig aan op de lagers bij het uitvoeren van onderhoud.

- Controleer de conditie van het remsysteem en de banden minstens één keer per maand. Als de remkracht en de grip van de banden afnemen, neem dan contact op met uw verkoper om de betreffende onderdelen te vervangen.
- Vervang originele accessoires niet door onbevoegde imitaties of replica's, omdat de incompatibiliteit van de onderdelen met de step de veiligheid in gevaar kan brengen.
- Gebruik geen hogedrukreinigers en dompel de elektrische step niet onder in water of andere vloeistoffen om hem schoon te maken. Anders zouden de elektronische onderdelen van de step permanent beschadigd kunnen raken.
- Demonteer de elektrische step niet om uw veiligheid te beschermen. De gebruiker is aansprakelijk voor schade veroorzaakt door demontage en de garantie vervalt.

Aanbevelingen

- Laad de elektrische step op als u hem langere tijd niet gaat gebruiken om te voorkomen dat de batterij helemaal leeg raakt. Zorg ervoor dat u het minstens om de drie maanden oplaadt.
- Als de omgevingstemperatuur lager is dan 0 °C, laad de elektrische step dan niet op. Laad de step binnenshuis op bij een omgevingstemperatuur boven 10 °C.
- Bewaar de elektrische step op een afgedekte, droge plaats bij een geschikte omgevingstemperatuur. U kunt hem afdekken met een hoes om te voorkomen dat hij stoffig wordt.

Onderhoud van de banden

Wanneer de bandenspanning met 20-30% daalt, moeten de banden worden opgepompt. De aanbevolen bandenspanning is 220-240 Kpa / 2,2-2,4 bar. Het is essentieel om de bandenspanning minstens om de 2-3 maanden te controleren. Regelmatige controle van de bandenspanning kan de kans op lekrijden verkleinen en de levensduur verlengen.

Opmerking: Het is de gebruiker niet toegestaan wijzigingen of aanpassingen aan te brengen aan onderdelen van het product. Als er wijzigingen worden aangebracht, vervalt de garantie. Het is alleen toegestaan om de band te verwisselen voor een band met dezelfde eigenschappen. Als een band met andere eigenschappen dan de oorspronkelijke wordt verwisseld, vervalt de productgarantie.

6. PROBLEEMOPLOSSING

Foutcode	Beschrijving
E16	Storing in de hall-sensor van de hoofdmotor
E19	Storing in hall-sensor van de hulpmotor
E11	Storing hoofdmotor mos kabel

NEDERLANDS

E12	MOS-kabelfout hulpmotor
E15	Storing in de rem
E14	Storing in gashendel
E06	Bescherming tegen laagspanning
E10	Communicatiestoring tussen display en controller
E50	Overspanningsbeveiliging
E13	Storing hoofdcontroller
E18	Storing hulpcontroller
E55	Temperatuurbeveiliging

7. TECHNISCHE SPECIFICATIES

Referentie:	07363	
Product:	Bongo V55 2x2 Connected	
Eigenschappen	Te meten eenheden	Specificaties
Afmetingen	Opgevouwen	130,5x23x35 cm
	Niet opgevouwen	130,5x23x112,5 cm (1)
Gewicht	Gewicht van de step	30,1 kg
Eisen voor gebruik	Max. gewicht.	120 kg
	Min-max hoogte	100-200 cm
	Leeftijdsgroep	> 16 jaar (2)
Technische specificaties	Gebruiksduur	Tot 55 Km (3)
	Max snelheid	25 km/h
	Max inclinatie.	12°
	Werkings temperatuur	-10°/40°C
	Opslagtemperatuur	10°C - 25°C
	IP Beschermingsgraad	IPX4
Motor	Maximaal vermogen	1800W
	Nominaal vermogen	2x 500W
Batterij	Type-model	JT-ESB13-07
	Oplaadduur	6 - 7 uur
	Capaciteit	20 Ah
	Nominale spanning	48V
	Max. belastingspanning	54,6 V
	Max. belastingsstroom	2 A

Banden	Banden	10"
Oplader	Model	HLT-1801-5462000
	Ingang	100-240 V 50/60 Hz 2 A
	Uitgang	54,6V DC, 2A
	Bescherming	IP 20; T= 0- 40°C; Class II
Rijmodi en bereiken (4)	Voetganger	75 km
	ECO	55 km
	DRIVE	45 km
	TURBO	40 km

(1) Hoogte van de grond tot de bovenkant van het stuur.

(2) Raadpleeg de huidige gemeentelijke verordening.

(3) De actieradius gemeten met een gewicht van 80 kg, volledig opgeladen batterij, in ECO-modus op een vlakke ondergrond, zonder wind en met een omgevingstemperatuur van ongeveer 25°C.

(4) Gemeten bij een gewicht van 80 kg, volledig opgeladen accu, vlakke ondergrond, geen helling, geen wind, en een omgevingstemperatuur van ongeveer 25 °C.

De totale waarde van de blootgestelde trillingen in het hand-armsysteem bedraagt niet meer dan 2,5 m/s².

De gewogen versnelling waaraan het gehele lichaam wordt onderworpen, bedraagt niet meer dan 0,5 m/s².

Het A-gewogen geluidsdrukniveau op de werkplekken is lager dan of gelijk aan 70 dB.

Technische specificaties kunnen zonder voorafgaande kennisgeving worden gewijzigd om de productkwaliteit te verbeteren.

Gemaakt in China / Ontworpen in Spanje

8. RECYCLING VAN ELEKTRISCHE EN ELEKTRONISCHE APPARATUUR



Dit symbool geeft aan dat, volgens de geldende voorschriften, het product en/of de accu gescheiden van het huisvuil moeten worden afgevoerd. Wanneer dit product het einde van zijn levensduur bereikt, dient u de batterijen/accumulatoren te verwijderen en het naar een door de plaatselijke autoriteiten aangewezen inzamelpunt te brengen.

Voor gedetailleerde informatie over hoe elektrische en elektronische apparatuur en/of batterijen op de juiste manier kunnen worden weggegooid, moeten consumenten contact opnemen met hun plaatselijke autoriteiten.

Naleving van de bovenstaande richtlijnen helpt het milieu te beschermen.

9. GARANTIE EN TECHNISCHE ONDERSTEUNING

Cecotec is aansprakelijk tegenover de eindgebruiker of consument voor elk gebrek aan overeenstemming dat bestaat op het ogenblik van de levering van het product onder de voorwaarden, bepalingen en termijnen die zijn vastgelegd in de toepasselijke regelgeving.

Het wordt aanbevolen reparaties te laten uitvoeren door gekwalificeerd personeel.

Als u ooit een incident met het product ontdekt of vragen heeft, neem dan contact op met de officiële Technische Assistentie van Cecotec via het telefoonnummer +34 96 321 07 28.

10. COPYRIGHT

De intellectuele eigendomsrechten op de teksten in deze handleiding behoren toe aan CECOTEC INNOVACIONES, S.L. Alle rechten voorbehouden. De inhoud van deze publicatie mag niet, geheel of gedeeltelijk, worden veelevoudigd, opgeslagen in een geautomatiseerd gegevensbestand, doorgegeven of verspreid op welke wijze dan ook (elektronisch, mechanisch, door fotokopieën, opnamen en dergelijke) zonder voorafgaande toestemming van CECOTEC INNOVACIONES, S.L.

11. VERKLARING VAN OVEREENSTEMMING

FABRIKANT: CECOTEC INNOVACIONES S.L

ADRES: Av. Reyes Católicos, 60, 46910, Alfafar, Valencia (Spanje)

BESCHRIJVING Elektrische step

IDENTIFICATIE VAN HET APPARAAT: Bongo V55 2x2 Connected

FUNCTIE: Persoonlijk mobiliteitsvoertuig

MODEL: 07363

Verklaart dat het beschreven product is ontworpen, vervaardigd en getest en voldoet aan alle toepasselijke bepalingen.

EU-RICHTLIJNEN TEN UITVOER GELEGD:

- Richtlijn 2006/42/EG.
- Richtlijn 2014/53/EU betreffende de harmonisatie van de wetgevingen der lidstaten inzake het op de markt brengen van radioapparatuur.
- Richtlijn 2011/65/EU en Gedelegeerde Richtlijn 2015/863 betreffende beperking van het gebruik van bepaalde gevaarlijke stoffen in elektrische en elektronische apparatuur.

GEHARMONISEERDE NORMEN TOEGEPAST:

- EN 60335-1:2012+A11:2014+A13:2017+A1:2019+A14:2019+A2:2019+A15:2021
- EN ISO 12100:2010

- EN 17128:2020
- ETSI EN 300 328 V 2.2.2
- ETSI EN 301 489-1 V 2.2.3
- ETSI EN 301 489-17 V 3.2.6
- EN 62479:2010
- EN IEC 61000-6-3:2021
- EN IEC 61000-6-1:2019
- EN IEC 61000-3-2:2019 +A1
- EN 61000-3-3:2013 +A1 +A2

1. OSTRZEŻENIE

Rys. 1

Przed rozpoczęciem jazdy na hulajnodze elektrycznej należy zapoznać się ze środkami ostrożności zawartymi w niniejszej instrukcji i przestrzegać ich. Używaj zatwierdzonego sprzętu ochronnego, takiego jak kaski lub nakolanniki. Ten produkt jest przeznaczony do użytku jako osobisty pojazd mobilny do transportu jednej osoby w miejscu publicznym lub prywatnym.

Rys. 2

Nie używaj pojazdu podczas deszczu.

Rys. 3

Hulajnoga elektryczna nie może być używana jednocześnie przez więcej niż jedną osobę.

Rys. 4

Osoby poniżej 16 roku życia nie mogą używać tego produktu. Należy zapoznać się z aktualnym rozporządzeniem miejskim. Słuchaj swojego ciała, zaleca się skonsultowanie się z lekarzem w przypadku jakichkolwiek dolegliwości zdrowotnych lub fizycznych, które mogą stanowić zagrożenie bezpieczeństwa lub utrudniać prawidłowe korzystanie z hulajnowy elektrycznej.

Rys. 5

Maksymalna waga użytkownika: 120 kg

Maksymalny zalecany wzrost użytkownika: do 2 metrów.

Rys. 6

Nie prowadź hulajnowy elektrycznej po spożyciu napojów alkoholowych, narkotyków lub leków, które mogą wpływać na prowadzenie pojazdów.

Rys. 7

Nie używaj telefonu ani nie słuchaj muzyki podczas jazdy na hulajnodze elektrycznej.

Rys. 8

Zwróć szczególną uwagę na jazdę po piasku, kałużach, błocie, lodzie, śniegu lub po schodach oraz gdy jest ciemno lub gdy nawierzchnia jest mokra. Nie dotykaj tarczy hamulcowej w warunkach słabego oświetlenia lub po użyciu, ponieważ może być gorąca.

Rys. 9

Hulajnogi elektrycznej nie należy używać w miejscach niebezpiecznych, w których mogą znajdować się łatwopalne lub wybuchowe substancje, płyny lub zanieczyszczenia.

Rys. 10

Ta hulajnoga elektryczna nie jest przeznaczona do jazdy po autostradach, drogach szybkiego ruchu ani drogach międzymiastowych. Sprawdź aktualne przepisy obowiązujące w Twojej gminie dotyczące tego, gdzie hulajnogi elektryczne są dozwolone.

Rys. 11

Nie umieszczaj ciężkich przedmiotów na kierownicy. Jakikolwiek ładunek przymocowany do kierownicy wpłynie na stabilność pojazdu.

Rys. 12

Należy unikać wchodzenia i schodzenia po schodach za pomocą hulajnogi elektrycznej.

Rys. 13

Należy zawsze trzymać obie ręce na kierownicy.

Rys. 14

Nie należy prowadzić hulajnogi elektrycznej stojąc na jednej nodze.

Rys. 15

Nie należy naciskać gazu, gdy idziesz i prowadzisz hulajnogę elektryczną.

Rys. 16

Należy pamiętać, że droga hamowania będzie dłuższa w przypadku wystąpienia kałuży, na mokrych nawierzchniach i/lub w mokrych warunkach pogodowych. Hulajnoga elektryczna jest przeznaczona do użytku na płaskich, równych i suchych powierzchniach.

Rys. 17

Uważaj na głowę, kiedy przechodzisz pod obszarami z obniżonym stropem, takimi jak drzwi.

Rys. 18

Podczas jazdy z dużą prędkością nie obracaj gwałtownie kierownicy.

Rys. 19

Nie jedź szybko przez przeszkody takie jak schody, krawężniki lub progi zwalniające.

Rys. 20

Nie uderzaj kołami w przeszkody.

Rys. 21

Nie dotykaj silnika bezpośrednio po zakończeniu jazdy, ponieważ może on mieć wysoką temperaturę.

POLSKI

- **OSTRZEŻENIE!** Regularnie sprawdzaj wzrokowo komponenty lub części narażone na zużycie, takie jak podwozie, widelce, opony, hamulce itp. Umożliwi to wykrycie pęknięć lub uszkodzeń w obszarach narażonych na duże obciążenia, które mogą wskazywać na przekroczenie okresu eksploatacji komponentu i konieczność jego wymiany. Przeprowadzaj okresową konserwację hulajnogi elektrycznej i jej elementów, aby przedłużyć jej żywotność. Okresowo sprawdzaj czy przykręcane elementy są dokręcone, zwłaszcza osie kół, układ składania, układ kierowniczy i hamulcowy.
- Skontaktuj się ze swoim sprzedawcą, aby mógł skierować Cię do odpowiedniej organizacji szkoleniowej.
- Unikaj miejsc o dużym natężeniu ruchu lub zatłoczonych i dostosuj swoją trasę i prędkość, przestrzegając kodeksu drogowego, zasad dotyczących używania chodników i mając na uwadze najbardziej narażonych użytkowników dróg.
- Ostrzegaj o swojej obecności, gdy zbliżasz się do pieszego lub rowerzysty oraz gdy nie jesteś widziany i/lub słyszany. Pamiętaj, aby przekraczać obszary strzeżone pieszo i w każdej sytuacji uważać na siebie i innych. Usuń wszelkie ostre krawędzie, które mogły powstać w wyniku użytkowania pojazdu.
- Nie zmieniaj sposobu użytkowania pojazdu. Ten pojazd nie jest przeznaczony do użytku akrobacyjnego.

2. CZĘŚCI I KOMPONENTY

Rys. 22

1. Dźwignia hamulca
2. Przycisk zasilania
3. Sztycyca
4. Dźwignia systemu składania
5. Lampa przednia
6. Przedni błotnik
7. Przednie zawieszenie
8. Przednie koło
9. Wyświetlacz
10. Manetka gazu
11. Zacisk systemu składania
12. Port ładowania
13. Platforma antypoślizgowa
14. Podnózek
15. Lampa tylna
16. Uchwyt na tablicę rejestracyjną
17. Tylne koło
18. Podpórka

UWAGA:

Grafika tej instrukcji obsługi jest schematyczna i możliwe, że nie będzie całkowicie zgodna z produktem.

3. PRZED UŻYCIEM

- To urządzenie jest zapakowane w opakowanie zaprojektowane w celu ochrony podczas transportu. Wyjmij produkt z pudełka i usuń wszystkie materiały opakowaniowe. Oryginalne pudełko i inne elementy opakowania należy przechowywać w bezpiecznym miejscu, aby zapobiec uszkodzeniu urządzenia w przypadku konieczności jego transportu w przyszłości. Jeśli chcesz pozbyć się oryginalnego opakowania, pamiętaj o prawidłowym recyklingu wszystkich jego elementów.
- Upewnij się, że wszystkie części i komponenty są dołączone, i są w dobrym stanie. Jeśli któregośkolwiek z nich brakuje lub nie są w dobrym stanie, należy niezwłocznie skontaktować się z oficjalnym Serwisem Technicznym Cecotec.

Zawartość opakowania

1. Klucz nasadowy
 2. Ładowarka
 3. Śruby x4
 4. Instrukcja obsługi
- Nie usuwaj numeru seryjnego produktu, aby można było zidentyfikować urządzenie w przypadku wymagania pomocy technicznej.

4. FUNKCJONOWANIE

Montaż kierownicy

Rys. 23

1. Rozłóż kierownicę i zmontuj ją.
2. Włóż kierownicę do sztycy hulajnogi.
3. Dokręć śruby po obu stronach sztycy za pomocą dostarczonego klucza sześciokątnego.

Demontaż kierownicy

Rys. 24

1. Poluzuj śruby po obu stronach sztycy.
2. Wyjmij kierownicę ze sztycy i odłącz przewód potężeniowy od wyświetlacza.

Składanie

Rys. 25

1. Naciśnij zacisk blokujący w górę, aby zwolnić dźwignię systemu składania.
2. Pociągnij dźwignię zwalniającą, aby ją otworzyć.
3. Złóż hulajnogę i wyrównaj zacisk mocujący kierownicę z wgłębieniem w podnóżku. Dociśnij, aby upewnić się, że jest dobrze zamocowane.

Akumulator

Opis	Parametr	Opis	Parametr	Opis	Parametr
Typ	Akumulator litowo-jonowy	Pojemność akumulatora	20 Ah	Napięcie znamionowe	48 V
Maksymalne napięcie ładowania	54,6 V	Maksymalny prąd ładowania	2 A	Czas ładowania	6 - 7 h
Temperatura przechowywania	0 - +40°C	Temperatura ładowania	0-40°C	Czas przechowywania (0-40°C)	3 miesiące

1. Akumulator należy ładować i użytkować w zakresie temperatur wskazanym w specyfikacji technicznej akumulatora, aby zapewnić bezpieczne i wydajne działanie pojazdu.
2. Podczas instalacji akumulatora należy odłączyć ładowarkę, aby uniknąć wypadków.
3. W żadnym wypadku nie wolno doprowadzić do spalenia lub przebiecia akumulatora. Należy również upewnić się, że ŻADNE metalowe przedmioty nie stykają się ze środkowym bolcem akumulatora, w przeciwnym razie akumulator może ulec uszkodzeniu.
4. Demontaż lub przebijanie obudowy akumulatora jest zabronione, ponieważ kontakt metalowych przedmiotów z zaciskami może spowodować zwarcie, uszkodzenie akumulatora lub obrażenia ciała.
5. Przedostanie się wody do obwodu akumulatora stanowi potencjalne zagrożenie pożarem lub wybuchem, dlatego w takim przypadku należy zaprzestać korzystania z akumulatora i natychmiast skontaktować się z oficjalnym Serwisem Pomocy Technicznej Cecotec.
6. Użycie ładowarki lub adaptera innego niż oryginalny może mieć poważne konsekwencje zarówno dla akumulatora, jak i użytkownika.
7. Jeśli akumulator ulegnie uszkodzeniu, wydziela nieprzyjemny zapach lub przegrzewa się, należy zaprzestać jego używania i trzymać go z dala od innych przedmiotów.
8. Aby przedłużyć żywotność akumulatora należy schować go po pełnym naładowaniu.
9. Należy unikać przechowywania akumulatora w temperaturach poniżej 0°C lub powyżej 40°C.
10. Jeśli akumulator nie jest używany przez ponad 30 dni należy go naładować do co najmniej 80% pojemności. Najlepiej jest ładować go do 100% co 90 dni, aby zapewnić długotrwałość akumulatora.

11. Aby znacznie wydłużyć żywotność akumulatora, należy ładować go po każdym użyciu zgodnie z instrukcjami zawartymi w podręczniku, zamiast całkowicie go rozładowywać. W temperaturze pokojowej akumulator oferuje dłuższy czas pracy i większą wydajność. Jeśli jednak urządzenie będzie używane w temperaturach poniżej zera, wpłynie to na żywotność i wydajność akumulatora. Żywotność akumulatora może zostać skrócona o połowę lub więcej niż w temperaturze otoczenia wynoszącej 10°C.
12. Nie ładuj ani nie parkuj hulajnogi elektrycznej w budynkach mieszkalnych. Podczas ładowania hulajnogę należy trzymać z dala od materiałów łatwopalnych. Należy unikać przekraczania czasu ładowania zalecanego przez producenta.
13. Niewłaściwa utylizacja zużytego akumulatora może poważnie przyczynić się do zanieczyszczenia środowiska. Podczas utylizacji akumulatora należy przestrzegać lokalnych przepisów.

Ostrzeżenie:

Gdy temperatura wewnętrzna akumulatora przekroczy 50°C automatycznie aktywowane jest urządzenie zabezpieczające i akumulator nie może być ładowany.

Ładowanie hulajnogi elektrycznej

- Wyjmij zaślepkę portu ładowania.
- Podłącz ładowarkę do akumulatora, a drugi koniec do gniazdka elektrycznego (100 V-240 V; 50/60 Hz). Sprawdź, czy świeci się wskaźnik ładowania.
- Jeśli wskaźnik na ładowarce świeci się, oznacza to, że proces ładowania przebiega prawidłowo. Jeśli nie, sprawdź stan połączenia sieciowego.
- Gdy wskaźnik ładowarki świeci na zielono, akumulator jest w pełni naładowany. W takim przypadku należy odłączyć akumulator od zasilania, ponieważ przeladowanie może wpłynąć na żywotność akumulatora.

Wskazówka:

Gdy akumulator jest ładowany oddzielnie, stan naładowania jest widoczny na wskaźniku akumulatora. Podczas ładowania świeci się na czerwono, a gdy osiągnie 100% naładowania zmieni kolor na zielony.

Przyciski

Rys. 26

1. Przycisk zasilania

Aby włączyć pojazd naciśnij i przytrzymaj ten przycisk przez około 3 sekundy. Zrób to samo, aby wyłączyć pojazd.

2. Przycisk świateł

Naciśnij ten przycisk dwa razy, aby włączyć światła mijania, naciśnij ponownie dwa razy, aby je wyłączyć.

3. **Przycisk klaksonu** 

Naciśnij i przytrzymaj ten przycisk, aby włączyć dźwięk klaksonu, a następnie zwolnij go, aby wyłączyć dźwięk.

4. **Przycisk S** 

Naciśnij ten przycisk raz, aby przetączyć między silnikiem pojedynczym i podwójnym.













5. **Przycisk M (przycisk zmiany trybu jazdy)** 





Naciśnij raz, aby zmienić bieżący tryb prędkości na następny.

Uwaga: tempomat można aktywować za pomocą aplikacji.

Wyświetlacz

Rys. 27

1.  **Światła mijania (krótkie):** Naciśnij przycisk świateł, aby włączyć lub wyłączyć światła.
2.  **Światła platformy**
3.  **Lewy kierunkowskaz**
4.  **Wskaźnik ostrzegawczy temperatury sterownika**
5.  **Tryb pieszego:** maksymalna prędkość 6 km/h.
6.  **Tryb Turbo:** maksymalna prędkość 25 km/h.
7.  **Tryb Drive:** maksymalna prędkość 20 km/h.
8.  **Tryb ECO:** maksymalna prędkość 15 km/h.
9.  **Prędkościomierz:** Wskazuje aktualną prędkość podczas jazdy.
10.  **Wskaźnik maksymalnej prędkości:** Wyświetla maksymalną prędkość osiągniętą podczas jazdy.
11.  **Jednostki prędkości:** km/h - mph.
12.  **Całkowity dystans (ODO):** Wskazuje całkowity dystans pokonany na hulajnodze od pierwszego użycia.
13.  **Bieżący dystans (TRIP):** Wskazuje dystans przebyty podczas bieżącej podróży. Przy następnym użyciu pojazdu przebieg zostanie zresetowany do 0.

14.  **Wskaźnik poziomu naładowania akumulatora:** Wyświetla pozostały poziom naładowania akumulatora za pomocą 5 kresek. Gdy wszystkie kreski są podświetlone, oznacza to, że akumulator jest naładowany do poziomu między 100% i 90% pojemności. Jeśli świecą się 4 kreski, poziom naładowania akumulatora wynosi między 90% i 70%. Po rozładowaniu akumulatora pierwsza kreska zacznie migać, a pojazd wyłączy się automatycznie. Jeśli tak się stanie, należy natychmiast naładować akumulator. Zaleca się unikanie całkowitego rozładowania akumulatora.
15.  **Prawy kierunkowskaz**
16.  **Połączenie Bluetooth**
17.  **Tempomat:** Jest to system wspomagania jazdy, który umożliwia utrzymanie stałej prędkości bez aktywowania gazu. Aby aktywować tę funkcję, przytrzymaj manetkę gazu na tej samej prędkości przez około 5 sekund, a odpowiednia kontrolka na wyświetlaczu zaświeci się. Ponowne aktywowanie manetki gazu dezaktywuje tempomat.
18.  **Tryb 1 lub 2 silników:** pozwala wybrać, czy mają być używane 1 lub 2 silniki jednocześnie.

Działanie systemów parkowania i hamowania

- **System hamowania:** hulajnoga elektryczna jest wyposażona w układ hamulcowy obejmujący hamulec elektryczny i hamulec tarczowy. Aby zahamować hulajnogę należy użyć dźwigni hamulca na kierownicy. Przed rozpoczęciem korzystania z hulajnogi należy zapoznać się z umiejscowieniem i działaniem hamulca. Miejsce znajdowania się tych komponentów można znaleźć w rozdziale „2. Części i komponenty”.
- **System parkowania:** ta hulajnoga elektryczna jest wyposażona w system parkowania, który umożliwia utrzymanie hulajnogi w stabilnej pozycji, gdy nie jest używana. Miejsce znajdowania się tego urządzenia można znaleźć w rozdziale „2. Części i komponenty”.

Ważne: urządzenie systemu parkowania musi być zawsze włączone, gdy pojazd nie jest używany. Ma to kluczowe znaczenie dla zapobiegania przypadkowym upadkom i zapewnienia bezpieczeństwa.

5. CZYSZCZENIE I KONSERWACJA

- Upewnij się, że hulajnoga elektryczna jest wyłączona, a ładowarka i złącze ładowania są odłączone.
- Wyczyść obudowę hulajnogi elektrycznej miękką ściereczką. Podczas konserwacji nie należy nakładać na łożyska większej ilości oleju smarowego niż jest to konieczne.
- Przynajmniej raz w miesiącu należy sprawdzać stan układu hamulcowego i opon. W przypadku spadku skuteczności hamowania i przyczepności opon należy skontaktować się z dealerem w celu wymiany odpowiednich części.

POLSKI

- Nie należy zastępować oryginalnych akcesoriów nieautoryzowanymi częściami zamiennymi, ponieważ niekompatybilność komponentów z pojazdem może zagrozić jego bezpieczeństwu.
- Do czyszczenia pojazdu nie wolno używać myjek ciśnieniowych ani zanurzać go w wodzie lub innych płynach. W przeciwnym razie elementy elektroniczne pojazdu zostaną trwale uszkodzone.
- Ze względów bezpieczeństwa nie należy demontować pojazdu. Użytkownik ponosi odpowiedzialność za wszelkie szkody spowodowane demontażem, a gwarancja w takim przypadku będzie unieważniona.

Porady

- Pojazd należy naładować, jeśli nie będzie używany przez dłuższy czas, aby zapobiec całkowitemu rozładowaniu akumulatora. Pojazd należy ładować co najmniej raz na trzy miesiące.
- Jeśli temperatura otoczenia podczas przechowywania jest niższa niż 0°C, nie należy ładować pojazdu. Pojazd należy ładować w pomieszczeniu o temperaturze otoczenia powyżej 10°C.
- Pojazd należy przechowywać w zadaszonym, suchym miejscu w odpowiedniej temperaturze otoczenia. Można przykryć go pokrowcem, aby zapobiec zakurzeniu.

Konserwacja opon

Gdy ciśnienie w oponach spadnie o 20-30%, należy je napompować. Zalecane ciśnienie w oponach wynosi 220-240 Kpa / 2,2-2,4 bar. Ciśnienie w oponach należy sprawdzać co najmniej raz na 2-3 miesiące. Regularne kontrole ciśnienia kół pomogą zmniejszyć ryzyko przebicia opon i wydłużyć ich żywotność.

Ostrzeżenie: Niedozwolone jest dokonywanie przez użytkownika zmian lub modyfikacji jakiegokolwiek elementu produktu. Wprowadzenie jakichkolwiek modyfikacji spowoduje utratę gwarancji. Dozwolona jest jedynie wymiana opony na nową o takiej samej charakterystyce, w przypadku wymiany na oponę o innych parametrach niż oryginalna, gwarancja na produkt zostanie unieważniona.

6. ROZWIĄZYWANIE PROBLEMÓW

Kod błędu	Opis
E16	Błąd halla w głównym silniku
E19	Błąd halla w silniku pomocniczym
E11	Awaria kabla MOS silnika głównego
E12	Awaria kabla MOS silnika pomocniczego

E15	Błąd hamulca
E14	Błąd gazu
E06	Ochrona przed niskim napięciem
E10	Błąd łączenia na linii wyświetlacz/sterownik
E50	Zabezpieczenie przed zbyt wysokim napięciem
E13	Błąd głównego sterownika
E18	Błąd pomocniczego sterownika
E55	Ochrona przed temperaturą

7. DANE TECHNICZNE

Referencja:	07363	
Produkt:	Bongo V55 2x2 Connected	
Charakterystyka	Zmierzone elementy	Specyfikacja
Wymiary	Złożona	130,5x23x35 cm
	Rozłożona	130,5x23x112,5 cm (1)
Waga	Waga hulajnogi elektrycznej	30,1 km
Wymagania dotyczące użytkowania	Maksymalna waga	120 kg
	Wzrost min-max	100-200 cm
	Zakres wieku	> 16 lat (2)
Dane techniczne	Zasięg	Do 55 km (3)
	Prędkość max	25 km/h
	Nachylenie max	12°
	Temperatura robocza	-10°/40°C
	Temperatura przechowywania	10°C - 25°C
	Typ ochrony IP	IPX4
Silnik	Moc max	1800 W
	Moc znamionowa	2x 500 W
Akumulator	Typ-model	JT-ESB13-07
	Czas ładowania	6 - 7 godzin
	Pojemność	20 Ah
	Napięcie znamionowe	48 V
	Napięcie ładowania max	54,6 V
	Prąd ładowania max	2 A

Opony	Opona	10"
Ładowarka	Model	HLT-1801-5462000
	Wejście	100-240 V 50/60 Hz 2 A
	Wyjście	54,6 V DC, 2 A
	Ochrona	IP 20; T= 0- 40°C; Klasa II
Tryby jazdy i zasięg (4)	PIESZY	75 km
	ECO	55 km
	DRIVE	45 km
	TURBO	40 km

(1) Wysokość od ziemi do górnej części kierownicy.

(2) Należy zapoznać się z aktualnym rozporządzeniem miejskim.

(3) Autonomia mierzona przy wadze 80 kg, w pełni naładowanym akumulatorze, trybie eco, płaskiej powierzchni, braku wiatru i temperaturze otoczenia wynoszącej około 25°C.

(4) Zmierzono przy wadze 80 kg, w pełni naładowanym akumulatorze, płaskiej powierzchni, bez nachylenia, bez wiatru i w temperaturze otoczenia wynoszącej ok. 25°C.

Całkowita wartość narażonych drgań w układzie ręka-ramię nie przekracza 2,5 m/s².

Ważone przyspieszenie, któremu poddawane jest całe ciało, nie przekracza 0,5 m/s².

Poziom ciśnienia akustycznego emisji skorygowany charakterystyką A na stanowiskach pracy jest mniejszy lub równy 70 dB.

Specyfikacje techniczne mogą ulec zmianie bez wcześniejszego powiadomienia w celu poprawy jakości produktu.

Wyprodukowano w Chinach | Zaprojektowano w Hiszpanii

8. RECYKLING URZĄDZEŃ ELEKTRYCZNYCH I ELEKTRONICZNYCH



Ten symbol oznacza, że zgodnie z obowiązującymi przepisami produkt i/lub baterię/akumulator należy utylizować oddzielnie od odpadów domowych. Kiedy ten produkt osiągnie koniec okresu użytkowania, należy wyjąć baterie/akumulatory i przekazać je do punktu zbiórki wyznaczonego przez lokalne władze.

Aby uzyskać szczegółowe informacje na temat najbardziej odpowiedniego sposobu utylizacji sprzętów elektrycznych i elektronicznych i/lub odpowiednich baterii, konsument powinien skontaktować się z lokalnymi władzami.

Przestrzeganie powyższych wytycznych pomoże chronić środowisko.

9. GWARANCJA I SERWIS POMOCY TECHNICZNEJ

Cecotec odpowiada przed użytkownikiem lub konsumentem końcowym za wszelkie niezgodności występujące w momencie dostawy produktu na warunkach określonych w obowiązujących przepisach.

Zaleca się, aby naprawy były przeprowadzane przez wyspecjalizowany personel.

Jeśli wykryjesz problem z produktem lub masz jakiegokolwiek pytania, skontaktuj się z oficjalnym Serwisem Pomocy Technicznej Cecotec pod numerem telefonu +34 96 321 07 28.

10. PRAWA AUTORSKIE

Prawa własności intelektualnej do tekstów tej instrukcji obsługi należą do CECOTEC INNOVACIONES, S.L. Wszelkie prawa zastrzeżone. Treść niniejszej publikacji nie może być, w całości lub w części, powielana, przechowywana w systemie wyszukiwania, przesyłana lub rozpowszechniana za pomocą jakichkolwiek środków (elektronicznych, mechanicznych, fotokopii, nagrywania lub podobnych) bez uprzedniej zgody CECOTEC INNOVACIONES, S.L.

11. DEKLARACJA ZGODNOŚCI

PRODUCENT: CECOTEC INNOVACIONES S.L

ADRES: Av. Reyes Católicos, 60, 46910, Alfafar, Valencia (España)

OPIS: Hulajnoga elektryczna

IDENTYFIKACJA URZĄDZENIA: Bongo V55 2x2 Connected

FUNKCJA: Pojazd transportu osobistego

MODEL: 07363

Zaświadcza się, że opisany produkt został zaprojektowany, wyprodukowany i przetestowany oraz spełnia wszystkie obowiązujące przepisy.

ZASTOSOWANE DYREKTYWY UE:

- Dyrektywa 2006/42/WE w sprawie maszyn.
- Dyrektywa 2014/53/UE w sprawie harmonizacji ustawodawstw państw członkowskich dotyczących udostępniania na rynku urządzeń radiowych.
- Dyrektywa 2011/65/UE i Dyrektywa delegowana 2015/863 w sprawie ograniczenia stosowania niektórych niebezpiecznych substancji w sprzęcie elektrycznym i elektronicznym.

ZASTOSOWANE NORMY ZHARMONIZOWANE:

- EN 60335-1:2012+A11:2014+A13:2017+A1:2019+A14:2019+A2:2019+A15:2021

POLSKI

- EN ISO 12100:2010
- EN 17128:2020
- ETSI EN 300 328 V 2.2.2
- ETSI EN 301 489-1 V 2.2.3
- ETSI EN 301 489-17 V 3.2.6
- EN 62479:2010
- EN IEC 61000-6-3:2021
- EN IEC 61000-6-1:2019
- EN IEC 61000-3-2:2019 +A1
- EN 61000-3-3:2013 +A1 +A2
-

1. VAROVÁNÍ

Obr. 1

Přečtěte si a dodržujte bezpečnostní pokyny uvedené v tomto návodu před jízdou na elektrické koloběžce. Používejte homologované bezpečnostní prvky jako jsou přilba a chrániče kolen. Tento výrobek je určen k používání jako vozidlo pro osobní mobilitu za účelem přepravy jedné osoby na veřejných nebo soukromých prostranstvích.

Obr. 2

Nepoužívejte vozidlo za deště.

Obr. 3

Elektrickou koloběžku nemůže používat více než jedna osoba najednou.

Obr. 4

Osoby mladší 16 let nesmějí tento výrobek používat. Viz platná obecní vyhláška. Vezměte prosím v úvahu indikace svého těla, doporučujeme, abyste se poradili se svým lékařem, pokud máte jakýkoli nepříznivý zdravotní nebo fyzický stav, který by mohl představovat bezpečnostní riziko nebo bránit správnému používání elektrické koloběžky.

Obr. 5

Maximální přípustná hmotnost uživatele: 120 kg.

Maximální doporučená výška uživatele: do 2 metrů.

Obr. 6

Neřidte elektrickou koloběžku, pokud jste požili alkoholické nápoje, drogy nebo léky, které nejsou slučitelné s řízením.

Obr. 7

Nepoužívejte při jízdě na elektrické koloběžce telefon ani neposlouchejte hudbu.

Obr. 8

Zvláštní pozornost věnujte jízdě na písčitém terénu, kalužích, blátě, ledu, sněhu nebo na schodech, za tmy nebo na mokré vozovce. Nedotýkejte se brzdového kotouče za špatných světelných podmínek nebo po jeho použití, protože může být horký.

Obr. 9

Nepoužívejte elektrickou koloběžku v nebezpečných oblastech, kde se mohou vyskytovat hořlavé nebo výbušné látky, kapaliny nebo nečistoty.

ČEŠTINA

Obr. 10

Tato elektrická koloběžka není určena k jízdě po dálnicích, rychlostních silnicích nebo meziměstských komunikacích. Informujte se o platných právních předpisech ve vaší obci, kde je jízda na elektrické koloběžce povolena.

Obr. 11

Nevěste na řídítka těžké předměty. Jakýkoli náklad zavěšen na řídítka ovlivní stabilitu vozidla.

Obr. 12

Vyvarujte se vyjíždění nebo sjíždění schodů s elektrickou koloběžkou.

Obr. 13

Vždy jezděte s oběma rukama na řídítkách.

Obr. 14

Nejezděte na elektrické koloběžce jen s jednou nohou na nášlapu.

Obr. 15

Nestlačujte plynovou rukojeť (akcelerátor), když kráčíte vedle elektrické koloběžky.

Obr. 16

Vezměte na vědomí, že brzdná dráha bude delší na kalužích, mokřém povrchu a/nebo za vlhkého počasí. Elektrická koloběžka je určena pro použití na rovném a suchém povrchu.

Obr. 17

Dávejte pozor na hlavu, pokud procházíte místy se stropem nebo přes dveře.

Obr. 18

Při jízdě vysokou rychlostí neotáčejte prudce řídítka.

Obr. 19

Nenajíždějte ve vysoké rychlosti na překážky, jako jsou schody nebo obrubníky.

Obr. 20

Nenarážejte koly do překážek.

Obr. 21

Nedotýkejte se motoru bezprostředně po jízdě, může být horký.

- **VAROVÁNÍ!** Provádějte pravidelné vizuální kontroly součástí nebo dílů podléhajících opotřebení, jako je podvozek, vidlice, pneumatiky, brzdy atd. To vám pomůže všimnout si

prasklin nebo poškození vysoce namáhaných částí, které mohou naznačovat, že životnost součástí byla překročena a měla by být vyměněna. Provádějte pravidelnou údržbu elektrické koloběžky a její součástí, abyste prodloužili její životnost. Pravidelně kontrolujte utažení sešroubovaných částí, zejména náprav kol, skládacího mechanismu, systému řízení a brzdového systému.

- Požádejte svého prodejce, aby vás odkázal na vhodnou školicí organizaci.
- Vyhýbejte se místům s hustým provozem nebo přeplněným silničním provozem, předvídejte svou cestu a rychlost a respektujte pravidla silničního provozu, pravidla pohybu po chodníku a jeho nejzranitelnější účastníky.
- Upozorněte na svou přítomnost, když se blížíte k chodci nebo cyklistovi a když nejste vidět a/nebo slyšet. Nezapomeňte přecházet chráněné oblasti pěšky a v každé situaci dávejte pozor na sebe i ostatní. Odstraňte všechny ostré hrany, které mohly vzniknout při používání vozidla.
- Neprovádějte změny ve způsobu používání vozidla. Toto vozidlo není určeno pro akrobatické účely.

2. DÍLY A SOUČÁSTI

Obr. 22

1. Brzdová páčka
2. Tlačítko pro zapnutí
3. Tyč řízení (Stožár)
4. Páčka skládacího mechanismu
5. Přední světlo
6. Přední blatník
7. Přední tlumič
8. Přední kolo
9. Displej
10. Plynová rukojeť (akcelerátor)
11. Háček pro uchycení skládacího mechanismu
12. Nabíjecí port
13. Protiskluzový nášlap
14. Opěrka nohou
15. Zadní světlo
16. Držák SPZ
17. Zadní kolo
18. Boční stojan

POZNÁMKA:

Grafické znázornění v tomto návodu je schematickým znázorněním a nemusí přesně odpovídat výrobku.

2. PŘED POUŽÍVÁNÍM

- Tento spotřebič je zabalen v obalu určeném k ochraně při přepravě. Vyjměte spotřebič z krabice a odstraňte veškerý obalový materiál. Můžete uschovat originální krabici a další obaly na bezpečném místě pro zabránění poškození spotřebiče, pokud byste jej v budoucnu potřebovali přepravovat. Pokud chcete zlikvidovat originální obal, ujistěte se, že všechny části recyklujete správně.
- Zkontrolujte, zda jsou všechny díly a komponenty součástí balení a v dobrém stavu. Pokud některý z nich chybí nebo není v dobrém stavu, okamžitě kontaktujte Oficiální technickou asistenční službu společnosti Cecotec.

Obsah krabice

1. Trubkový klíč
 2. Nabíječka
 3. Šroub x4
 4. Návod k použití
- Neodstraňujte sériové číslo výrobku, aby byla možná správná identifikace vašeho zařízení v případě potřeby technické pomoci.

4. PROVOZ

Montáž řídicíků

Obr. 23

1. Rozložte řídicíky a zajistěte je.
2. Nasadte řídicíky na tyč řízení koloběžky.
3. Šrouby nacházející se na obou stranách tyče řízení utáhněte dodaným šestihranným klíčem.

Demontáž řídicíků

Obr. 24

1. Povolte šrouby nacházející se na obou stranách tyče řízení.
2. Vyjměte řídicíky z tyče řízení a odpojte komunikační kabel od displeje.

Skládací mechanismus

Obr. 25

1. Stlačte pojistku pro uzamčení směrem nahoru, abyste uvolnily páčku skládacího mechanismu.
2. Zatáhněte za páčku pro její otevření.
3. Složte koloběžku a zarovnejte háček pro uchycení skládacího mechanismu s otvorem v opěrce nohou. Zatlačte na ni, abyste se ujistili, že je pevně zajištěna.

Baterie

Popis	Parametry	Popis	Parametry	Popis	Parametry
Typ	Lithium-ion- tová baterie	Kapacita baterie	20 Ah	Jmenovité napětí	48 V
Maximální nabíjecí napětí	54,6 V	Maximální nabíjecí proud	2 A	Doba nabí- jení	6-7 h
Skladovací teplota	0 °C-40 °C	Teplota při nabíjení	0 °C-40 °C	Doba skla- dování (při teplotě 0 °C-40 °C)	3 měsíce

1. Baterie musí být nabíjena a používána v teplotním rozmezí uvedeném v technických specifikacích baterie, aby byl zajištěn bezpečný a efektivní provoz elektrické koloběžky.
2. Při instalaci baterie nezapomeňte odpojit nabíječku, abyste předešli nehodám.
3. V žádném případě se nesmí baterie pálit nebo propichovat. Dbejte také na to, aby se do kontaktu se středovým kontaktem baterie nedostaly ŽÁDNÉ kovové předměty, jinak by mohlo dojít k poškození baterie.
4. Demontáž nebo vrtání do krytu baterie je zakázáno, protože kontakt kovových předmětů se svorkami může způsobit zkrat, poškození baterie nebo zranění osob.
5. Vniknutí vody do obvodu baterie představuje potenciální nebezpečí požáru nebo výbuchu, proto v takovém případě přestaňte baterii používat a okamžitě se obraťte na Oficiální technickou asistenční službu společnosti Cecotec.
6. Použití jiné než originální nabíječky nebo adaptéru může mít vážné následky pro baterii i uživatele.
7. V případě poškození baterie, uvolňování nepříjemného zápachu nebo přehřátí ji přestaňte používat a uchovávejte ji mimo dosah jiných předmětů.
8. Pro prodloužení životnosti baterie ji po 100 % nabití uložte.
9. Baterii neskladujte při teplotách pod 0 °C nebo nad 40 °C.
10. Pokud se baterie nepoužívá déle než 30 dní, musí se nabít alespoň na 80 % své kapacity. Pro ochranu výdrže baterie je nejlepší ji každých 90 dní nabít na 100 %.
11. Pro výrazné prodloužení životnosti baterie ji po každém použití raději nabijte podle pokynů v návodu k použití, než abyste ji nechali úplně vybit. Při pokojové teplotě nabízí baterie delší výdrž a výkon. Nicméně při používání při teplotách pod nulou bude ovlivněna výdrž baterie a její výkon. Výdrž baterie může být zkrácena na polovinu nebo dokonce na méně, když je okolní teplota nižší než provozní teplota.
12. Nenabíjejte ani neparkujte elektrickou koloběžku v obytných budovách. Během nabíjení udržujte koloběžku mimo dosah hořlavých materiálů. Nepřekračujte dobu nabíjení doporučenou výrobcem.

13. Nesprávná likvidace použitých baterií může vážně přispět ke znečištění životního prostředí. Při likvidaci baterie dodržujte místní předpisy.

Varování:

Pokud vnitřní teplota baterie překročí 50 °C, automaticky se aktivuje ochranné zařízení a baterii nelze nabít.

Nabíjení elektrické koloběžky

- Otevřete kryt nabíjecího portu.
- Zapojte nabíječku do baterie a druhý konec do síťové zásuvky (100 V-240 V; 50/60 Hz). Zkontrolujte, jestli světelný indikátor nabíjení svítí.
- Pokud světelný indikátor na nabíječce svítí, znamená to, že proces nabíjení probíhá správně. V opačném případě zkontrolujte stav zapojení do elektrické sítě.
- Když se světelný indikátor nabíječky rozsvítí na zeleno, znamená to, že baterie je plně nabitá. V takovém případě odpojte baterii od elektrické sítě, protože nadměrné nabíjení může ovlivnit životnost baterie.

Rada:

Pokud je baterie nabíjena samostatně, stav nabíjení je vidět na indikátoru baterie. Během nabíjení se indikátor rozsvítí červeně a po dosažení 100 % nabití začne svítit na zeleno.

Tlačítka

Obr. 26

1. Tlačítko pro zapnutí/vypnutí

Pro zapnutí koloběžky podržte stisknuté toto tlačítko po dobu 3 sekund. Stejným způsobem ji vypněte.

2. Tlačítko světel

Dvakrát stisknete toto tlačítko pro zapnutí světel, a také ho stisknete dvakrát pro jejich vypnutí.

3. Tlačítko klaksonu

Podržte stisknuté toto tlačítko pro spuštění klaksonu a pro jeho zastavení ho uvolněte.

4. Tlačítko S

Stisknete toto tlačítka jednou pro přepínání mezi jedním motorem a duálním motorem.

5. Tlačítko M (Tlačítko pro změnu jízdního režimu)

















Stisknete ho jednou pro změnu aktuálního rychlostního režimu na další režim.

Poznámka: Tempomat můžete aktivovat prostřednictvím aplikace.

Displej

Obr. 27

1.  **Potkávací světla (na krátkou vzdálenost):** Stisknete tlačítko světel pro zapnutí nebo vypnutí světel.

2.  **Světla protiskluzového nášlapu**
3.  **Levé směrové světlo**
4.  **Výstražný indikátor teploty řídicí jednotky**
5.  **Režim Chůze:** maximální rychlost 6 km/h.
6.  **Režim Turbo:** maximální rychlost 25 km/h.
7.  **Režim Drive:** maximální rychlost 20 km/h.
8.  **Režim ECO:** maximální rychlost 15 km/h.
9.  **Tachometr:** ukazuje aktuální rychlost během jízdy.
10.  **Indikátor maximální rychlosti:** zobrazuje maximální rychlost dosaženou během jízdy.
11.  **Jednotky rychlosti:** km/h - mph.
12.  **Celkově ujeté kilometry (ODO):** udává celkovou vzdálenost ujetou na koloběžce od jejího prvního použití.
13.  **Denní ujeté kilometry (TRIP):** udává vzdálenost ujetou během aktuální jízdy. Při dalším použití koloběžky se počet ujetých kilometrů vynuluje.
14.  **Indikátor úrovně nabití baterie:** zobrazuje zbývající úroveň nabití baterie prostřednictvím 5 čárek. Pokud svítí všechny čárky, znamená to, že je baterie nabitá na 90 % až 100 % své kapacity. Pokud svítí 4 čárky, je baterie nabitá na 70 až 90 %. Když je baterie vybitá, začne blikat první čárka a koloběžka se automaticky vypne. Pokud k tomu dojde, okamžitě baterii nabijte. Doporučujeme baterii zcela nevybíjet.
15.  **Pravé směrové světlo**
16.  **Bluetooth připojení**
17.  **Tempomat:** jedná se o asistenční systém, který umožňuje udržovat konstantní rychlost bez použití plynové rukojeti (akcelérátoru). Pro jeho aktivaci podržte plynovou rukojeť při stejné rychlosti po dobu asi 5 sekund a na displeji se rozsvítí příslušný světelný indikátor. Opětovným otočením plynové rukojeti tempomat deaktivujete.

18.  **Režim 1 nebo 2 motory:** vyberte, zda chcete použít 1 nebo 2 motory současně.

Princip fungování parkovacích a brzdových systémů

- **Brzdový systém:** elektrická koloběžka je opatřena brzdovým systémem, který sestává z elektrické brzdy a kotoučové brzdy. Pro zabrzdění koloběžky stiskněte brzdovou páčku umístěnou na řídítkách. Před použitím koloběžky se důkladně seznámte s umístěním a ovládním brzdy. Informace o poloze těchto součástí naleznete v části „2. Díly a součásti“.
- **Parkovací systém:** tato elektrická koloběžka je vybavena parkovacím systémem, který umožňuje udržet koloběžku ve stabilní poloze, když se nepoužívá. Informace o poloze tohoto parkovacího mechanismu naleznete v části „2. Díly a součásti“.

Důležité: Parkovací systém musí být vždy aktivován, když se koloběžka nepoužívá. Je to nezbytné pro zabránění náhodným pádům a zajištění bezpečnosti.

5. ČIŠTĚNÍ A ÚDRŽBA

- Ujistěte se, že je elektrická koloběžka vypnutá a že jsou nabíječka i nabíjecí konektor odpojené.
- Vyčistěte kryt elektrické koloběžky jemným hadříkem. Při údržbě nenanášejte na ložiska více mazacího oleje, než je nutné.
- Nejméně jednou za měsíc zkontrolujte stav brzdového systému a pneumatik. Pokud se výkon brzd a přilnavost pneumatik sníží, obraťte se na svého prodejce za účelem výměny příslušných dílů.
- Nenahrazujte originální příslušenství neautorizovanými napodobeninami nebo replikami, protože nekompatibilita součástí s koloběžkou by mohla ohrozit vaši bezpečnost.
- K čištění elektrické koloběžky nepoužívejte tlakové myčky ani ji neponořujte do vody či jiných kapalin. V opačném případě by došlo k trvalému poškození elektronických součástí koloběžky.
- V zájmu ochrany vaší bezpečnosti elektrickou koloběžku nerozebírejte. Za škody způsobené demontáží odpovídá uživatel a záruka zaniká.

Rady

- Pokud elektrickou koloběžku nebudete delší dobu používat, nabijte ji, abyste zabránili kompletnímu vybití baterie. Dbejte na to, abyste ji nabili alespoň jednou za tři měsíce.
- V případě, že je okolní skladovací teplota nižší než 0 °C, elektrickou koloběžku nenabíjejte. Koloběžku nabíjejte v interiéru při okolní teplotě nad 10 °C.
- Elektrickou koloběžku skladujte na krytém, suchém místě při vhodné okolní teplotě. Můžete ji zakrýt ochranní plachtou, aby se na ni neprášilo.

Údržba pneumatik

Při poklesu tlaku v pneumatikách o 20 %-30 % je třeba pneumatiky dofouknout. Doporučený

tlak v pneumatikách je 220-240 Kpa / 2,2-2,4 bar. Je důležité kontrolovat tlak v pneumatikách alespoň jednou za 2-3 měsíce. Pravidelná kontrola tlaku v pneumatikách může snížit riziko propíchnutí a prodloužit jejich životnost.

Upozornění: Uživatel nesmí provádět žádné změny nebo úpravy žádné ze součástí výrobku. Pokud dojde k jakýmkoli úpravám, záruka zaniká. Je povolena pouze výměna pneumatiky za pneumatiku se stejnými vlastnostmi, pokud dojde k výměně pneumatiky za pneumatiku s jinými vlastnostmi než originální, záruka na výrobek zaniká.

6. ŘEŠENÍ PROBLÉMŮ

Chybové kódy	Popis
E16	Selhání Hall senzoru hlavního motoru
E19	Selhání Hall senzoru pomocného motoru
E11	Chyba kabelu Mos hlavního motoru
E12	Chyba kabelu Mos pomocného motoru
E15	Porucha brzd
E14	Porucha plynové rukojeti (akcelerátoru)
E06	Ochrana před nízkým napětím
E10	Porucha komunikace displej/řídící jednotka
E50	Přepětová ochrana
E13	Porucha hlavní řídicí jednotky
E18	Porucha pomocné řídicí jednotky
E55	Teplotní ochrana

7. TECHNICKÉ SPECIFIKACE

Referenční číslo výrobku:	07363	
Výrobek:	Bongo V55 2x2 Connected	
Vlastnosti	Měrné jednotky	Specifikace
Rozměry	Složená	130,5x23x35 cm
	Rozložená	130,5x23x112,5 cm (1)
Hmotnost	Hmotnost elektrické koboběžky	30,1 kg

ČEŠTINA

Požadavky na používání	Maximální hmotnost uživatele	120 kg
	Minimální a maximální výška uživatele	100-200 cm
	Věková kategorie	> 16 let (2)
Technické specifikace	Dojezd	Až 55 km (3)
	Maximální rychlost	25 km/h
	Maximální sklon	12°
	Provozní teplota	-10 °C-40 °C
	Skladovací teplota	10 °C-25 °C
	Stupeň krytí IP	IPX4
Motor	Maximální výkon	1800 W
	Jmenovitý výkon	2x500 W
Baterie	Typ-model	JT-ESB13-07
	Doba nabíjení	6-7 hodin
	Objem	20 Ah
	Jmenovité napětí	48 V
	Maximální nabíjecí napětí	54,6 V
	Maximální nabíjecí proud	2 A
Pneumatiky	Pneumatika	10"
Nabíječka	Model	HLT-1801-5462000
	Vstup	100-240 V 50/60 Hz 2 A
	Výstup	54,6 V DC, 2 A
	Ochrana	IP 20; T = 0 °C-40 °C; Třída ochrany II
Režimy jízdy a dojezdy (4)	CHODEC	75 km
	ECO	55 km
	DRIVE	45 km
	TURBO	40 km

(1) Výška od země k horní části řídítek.

(2) Viz platná obecní vyhláška.

(3) Dojezd měřený při hmotnosti 80 kg, plně nabitě baterii, v režimu ECO na rovném povrchu, bezvětří a při okolní teplotě přibližně 25 °C.

(4) Měřeno při hmotnosti 80 kg, plně nabitě baterii, rovném povrchu, bez sklonu, bezvětří a okolní teplotě přibližně 25 °C.

Celková hodnota vibrací při nepřetržitých vibracích, kterým je vystaven systém ruka-paže nepřekračuje 2,5 m/s².

Vážené zrychlení, kterému je vystaveno celé tělo, nepřekračuje 0,5 m/s².

Vážená hladina emisního akustického tlaku A na pracovních místech je nižší nebo rovna 70 dB.

Technické specifikace se mohou změnit bez předchozího upozornění za účelem zlepšení kvality výrobku.

Vyrobeno v Číně | Navrženo ve Španělsku

8. RECYKLACE ELEKTRICKÝCH A ELEKTRONICKÝCH ZAŘÍZENÍ



Tento symbol označuje, že v souladu s platnými předpisy musí být výrobek a/ nebo baterie zlikvidovány odděleně od domovního odpadu. Po skončení životnosti tohoto výrobku byste měli články/baterie/akumulátory vyjmout a odnést na sběrné místo určené místními úřady.

Pro podrobnější informace o nejvhodnějším způsobu likvidace elektrických a elektronických zařízení a/nebo příslušných baterií by se spotřebitelé měli obrátit na místní úřady.

Dodržování výše uvedených pokynů přispívá k ochraně životního prostředí.

9. ZÁRUKA A TECHNICKÝ SERVIS

Společnost Cecotec odpovídá konečnému uživateli nebo spotřebiteli za jakýkoli nesoulad, který existuje v době dodání výrobku za podmínek a ve lhůtách stanovených platnými předpisy. Doporučuje se, aby opravy prováděl kvalifikovaný personál.

Pokud zjistíte problém s výrobkem nebo máte jakékoli dotazy, obraťte se na Oficiální technickou asistenční službu společnosti Cecotec na telefonním čísle +34 96 321 07 28.

10. COPYRIGHT

Práva duševního vlastnictví k textům v tomto návodu jsou majetkem společnosti CECOTEC INNOVACIONES, S.L. Všechna práva jsou vyhrazena. Obsah této publikace nesmí být, zčásti nebo jako celek, reprodukován, ukládán do systému obnovy, přenášen nebo distribuován žádnými prostředky (elektronicky, mechanicky, fotokopírováním, nahráváním nebo podobným způsobem) bez předchozího souhlasu společnosti CECOTEC INNOVACIONES, S.L.

11. PROHLÁŠENÍ O SHODĚ

VÝROBCE: CECOTEC INNOVACIONES S.L.

ADRESA: Av. Reyes Católicos, 60, 46910, Alfafar, Valencia (Španělsko)

POPIS: Elektrická koloběžka

IDENTIFIKACE VÝROBKU: Bongo V55 2x2 Connected

FUNKCE: Vozidlo pro osobní mobilitu

MODEL: 07363

Osvědčuje, že popsaný výrobek byl navržen, vyroben a otestován a splňuje všechna platná ustanovení.

IMPLEMENTACE SMĚRNIC EU:

- Směrnice o strojních zařízeních 2006/42/ES.
- Směrnice 2014/53/EU o harmonizaci právních předpisů členských států o uvádění radioelektrických zařízení na trh.
- Směrnice 2011/65/EU a Směrnice v přenesené pravomoci 2015/863 o omezení používání některých nebezpečných látek v elektrických a elektronických zařízeních.

POUŽITÉ HARMONIZOVANÉ NORMY:

- EN 60335-1:2012+A11:2014+A13:2017+A1:2019+A14:2019+A2:2019+A15:2021
- EN ISO 12100:2010
- EN 17128:2020
- ETSI EN 300 328 V 2.2.2
- ETSI EN 301 489-1 V 2.2.3
- ETSI EN 301 489-17 V 3.2.6
- EN 62479:2010
- EN IEC 61000-6-3:2021
- EN IEC 61000-6-1:2019
- EN IEC 61000-3-2:2019 +A1
- EN 61000-3-3:2013 +A1 +A2

1. UYARILAR

Şema 1

Elektrikli scooter'ı sürmeden önce bu kılavuzdaki güvenlik önlemlerini okumalı ve bunlara uymalısınız. Kask veya dizlik gibi onaylı güvenlik ekipmanları kullanın. Bu ürün, kamuya açık veya özel bir yerde tek bir kişiyi taşımak amacıyla kişisel mobilite aracı olarak kullanılmak üzere tasarlanmıştır.

Şema. 2

Aracı yağmur altında kullanmayın.

Şema. 3

Elektrikli scooter aynı anda birden fazla kişi tarafından kullanılamaz.

Şema. 4

16 yaşından küçüklerin bu ürünü kullanmasına izin verilmez. Lütfen mevcut belediye yönetmeliğine bakın. Lütfen vücudunuzun göstergelerini dikkate alın, güvenlik riski oluşturabilecek veya elektrikli scooter'ın doğru kullanımını engelleyebilecek herhangi bir olumsuz sağlık veya fiziksel durumunuz varsa doktorunuza danışmanız önerilir.

Şema. 5

Maksimum ağırlık sınırı: 120 KG

Önerilen maksimum kullanıcı yüksekliği: 2 metreye kadar.

Şema. 6

Sürüşle uyumlu olmayan alkollü içecekler, ilaçlar veya ilaçlar tükettiyseniz elektrikli scooter'ı kullanmayın.

Şema. 7

Elektrikli scooter'ı sürerken telefon kullanmayın veya müzik dinlemeyin.

Şema 8

Kumda, su birikintilerinde, çamurda, buzda, karda veya merdivenlerde ve karanlıkta ya da zemin ıslak olduğunda sürüşe özellikle dikkat edin. Sıcak olabileceğinden, zayıf ışık koşullarında veya kullanımdan sonra fren diskine dokunmayın.

Şema. 9

Elektrikli scooter'ı yanıcı veya patlayıcı maddelerin, sıvıların veya kirin bulunabileceği tehlikeli alanlarda kullanmayın.

TÜRKÇE

Şema. 10

Bu elektrikli scooter otoyollarda, otobanlarda veya şehirlerarası yollarda kullanılmak üzere tasarlanmamıştır. Belediyenizde elektrikli scooterlara izin verilen yerlerdeki mevcut mevzuatı kontrol edin.

Şema. 11

Gidonların üzerine ağır nesnelere koymayın. Gidona bağlanan herhangi bir yük aracın dengesini etkileyecektir.

Şema. 12

Elektrikli scooter ile merdiven inip çıkmaktan kaçınınız.

Şema. 13

Her zaman iki eliniz gidonun üzerinde olacak şekilde sürünüz.

Şema. 14

Elektrikli scooter'ı tek ayakla sürmeyiniz.

Şema. 15

Elektrikli scooter'ın yanında yürürken gaza basmayınız.

Şema. 16

Su birikintilerinde, ıslak yüzeylerde ve/veya ıslak hava koşullarında fren mesafesinin daha uzun olacağını unutmayınız. Elektrikli scooter düz, düz ve kuru yüzeylerde kullanılmak üzere tasarlanmıştır.

Şema. 17

Kapı gibi baş üstü alanların altından geçerken başınıza dikkat edin.

Şema. 18

Yüksek hızda sürerken gidonu aniden çevirmeyiniz.

Şema. 19

Basamaklar, kaldırımlar veya hız tümsekleri gibi engellerin üzerinden hız yapmayınız.

Şema. 20

Tekerleklerle engellere çarpmayınız.

Şema. 21

Sürüşten hemen sonra motora dokunmayınız, yüksek sıcaklıkta olabilir.

- DİKKAT! Şasi, çatallar, lastikler, frenler vb. gibi aşınma veya yorulmaya maruz kalan bileşenleri veya parçaları düzenli olarak gözle kontrol edin. Bu, bileşenin hizmet ömrünün aşıldığını ve değiştirilmesi gerektiğini gösterebilecek yüksek stresli alanlardaki çatlakları veya hasarları tespit etmenizi sağlayacaktır. Elektrikli scooter ve bileşenlerinin düzenli bakımı, kullanım ömrünü uzatacaktır. Cıvatalı parçaların, özellikle tekerlek akslarının, katlama sisteminin, direksiyon sisteminin ve fren sisteminin sıklığını periyodik olarak kontrol edin.
- Bayinizden sizi uygun bir eğitim kuruluşuna yönlendirmesini isteyin.
- Trafiğin yoğun olduğu veya aşırı kalabalık alanlardan kaçınm ve yolun trafik kurallarına, kaldırımın kurallarına ve en savunmasız yol kullanıcılarına saygı göstererek yolunuzu ve hızınızı tahmin edin.
- Biryaya veya bisikletliye yaklaşırken ve görülmediğiniz ve/veya duyulmadığınız durumlarda varlığınız konusunda uyarın. Korunan bölgeleri yürüyerek geçmeyi ve her durumda kendinize ve başkalarına dikkat etmeyi unutmayın. Aracın kullanımından kaynaklanmış olabilecek keskin kenarları temizleyin.
- Aracın kullanım şeklini değiştirmeyin. Bu araç akrobasi kullanımı için tasarlanmamıştır.

2. PARÇALAR VE BİLEŞENLER

Şema 22

1. Fren kolu
2. Açma düğmesi
3. Direk
4. Katlama sistemi kolu
5. Ön farlar
6. Ön çamurluk
7. Ön süspansiyon
8. Ön tekerlek
9. Ekran
10. Gaz
11. Katlanır sistem sabitleme kancası
12. Şarj bağlantı noktası
13. Kaymaz platform
14. Ayak desteği
15. Kuyruk lambası
16. Plaka tutucu
17. Arka tekerlek
18. Ayaklık

TÜRKÇE

NOT:

Bu kılavuzdaki grafikler şematik gösterimlerdir ve cihazla tam olarak eşleşmeyebilir.

3. KULLANMADAN ÖNCE

- Bu cihaz, taşıma sırasında korunması için tasarlanmış bir ambalaj içerisinde paketlenmiştir. Cihazı ve tüm malzemeleri ambalajından çıkarın ilerde taşımanız gerektiğinde cihazın zarar görmesini önlemek için orijinal kutuyu ve diğer ambalajları güvenli bir yerde saklayabilirsiniz. Orijinal ambalajı atmak isterseniz, tüm öğeleri doğru şekilde geri dönüşüm kutusuna attığınızdan emin olun.
- Tüm parçaların ve bileşenlerin içinde ve sağlam olduğundan emin olun. Herhangi bir parçanın eksik veya kırık olması durumunda, lütfen resmi Cecotec Teknik Servisi ile derhal iletişime geçin.

Paket içeriği

1. Boru anahtarı
 2. Şarj aleti
 3. Vida x4
 4. Kullanma kılavuzu
- Yardım talep etmeniz durumunda ekipmanınızın doğru bir şekilde izlenebilirliğini sağlamak için ürünün seri numarasını çıkarmayın.

4. KULLANIM

Gidon montajı

Şema. 23

1. Gidonu açın ve sabitleyin.
2. Gidonu scooter'ın direğine yerleştirin.
3. Direğin her iki tarafındaki vidaları verilen altıgen anahtarla sıkın.

Gidon sökümü

Şema. 24

1. Direğin her iki tarafındaki vidaları gevşetin.
2. Gidonu direktten çıkarın ve iletişim kablosunu ekrandan ayırın.

Katlama

Şema. 25

1. Katlama sisteminin kolunu serbest bırakmak için kilitleme mandalını yukarı doğru bastırın.

2. Açmak için serbest bırakma kolunu çekin.
3. Scooter'ı katlayın ve gidon bağlantı kancasını ayaklıktaki girintiyle hizalayın. Sağlam bir şekilde yerine oturduğundan emin olmak için aşağı bastırın.

Batarya

Açıklama	Parámetre	Açıklama	Parámetre	Açıklama	Parámetre
Tip	Lityum-iyon batarya:	Batarya kapasitesi	20 Ah	Minimal gerilim	48 V
Maksimum yük gerilimi	54,6 V	Maksimum yük akımı	2A	Şarj süresi	6 - 7 saat
Depolama sıcaklığı	0 - +40 °C	Şarj sıcaklığı	0-40 °C	Saklama süresi (0-40 °C)	3 ay

1. Elektrikli scooter'ın güvenli ve verimli bir şekilde çalışmasını sağlamak için batarya, bataryanın teknik özelliklerinde belirtilen sıcaklık aralığında şarj edilmeli ve kullanılmalıdır.
2. Kazaları önlemek için bataryayı takarken şarj cihazının bağlantısını kestiğinizden emin olun.
3. Batarya hiçbir koşulda yakılmamalı veya delinmemelidir. Ayrıca, bataryanın orta pimine HİÇBİR metal nesnenin temas etmediğinden emin olun, aksi takdirde batarya zarar görebilir.
4. Batarya muhafazasının sökülmesi veya delinmesi yasaktır, çünkü metal nesnelerin terminallere temas etmesi kısa devrelere, bataryanın hasar görmesine veya kişisel yaralanmalara neden olabilir.
5. Batarya devresine su girmesi potansiyel bir yangın veya patlama tehlikesidir, bu nedenle böyle bir durum meydana gelirse bataryayı kullanmayı bırakın ve derhal resmi Cecotec Servis Merkezi ile iletişime geçin.
6. Orijinali dışında bir şarj cihazı veya adaptör kullanılması hem vbatarya hem de kullanıcı için ciddi sonuçlar doğurabilir.
7. Batarya hasar görürse, hoş olmayan bir koku yayarsa veya aşırı ısınırsa, kullanmayı bırakın ve diğer nesnelere uzak tutun.
8. Batarya ömrünü uzatmak için, tamamen şarj olduktan sonra saklayın.
9. Bataryayı 0 °C'nin altındaki veya 40 °C'nin üzerindeki sıcaklıklarda saklamaktan kaçının.
10. Batarya 30 günden fazla kullanılmıyacaksa, kapasitesinin en az %80'ine kadar şarj edilmelidir. Batarya ömrünü korumak için her 90 günde bir %100 şarj etmek en iyisidir.
11. Batarya ömrünü önemli ölçüde uzatmak için, her kullanımdan sonra bataryayı tamamen boşaltmak yerine kılavuzdaki talimatlara göre şarj edin. Oda sıcaklığında, batarya daha fazla otonomi ve performans sunar. Ancak sıfırın altındaki sıcaklıklarda kullanılırsa batarya ömrü ve performans etkilenenecektir. Genel olarak, batarya ömrü 10 °C ortam sıcaklığının yarısına veya daha da altına düşebilir.
12. Elektrikli scooter'ı konutlarda şarj etmeyin veya park etmeyin. Şarj sırasında scooter'ı yanıcı maddelerden uzak tutun. Üretici tarafından önerilen şarj süresini aşmaktan kaçının.

TÜRKÇE

13. Kullanılmış batarya uygunsuz şekilde imha edilmesi çevre kirliliğine ciddi katkıda bulunabilir. Bataryayı imha ederken yerel yönetmeliklere uyun.

Dikkat:

Batarya iç sıcaklığı 50 °C'yi aştığında, koruma cihazı otomatik olarak etkinleştirilir ve akü şarj edilemez.

Elektrikli scooterunuzu nasıl şarj edersiniz

- Şarj bağlantı noktası kapağını açın.
- Şarj cihazını batarya ve diğer ucunu bir elektrik prizine (100 V-240 V; 50/60 Hz) bağlayın. Şarj göstergesinin yandığını kontrol edin.
- Şarj cihazının üzerindeki gösterge ışığı yanıyor, bu şarj işleminin doğru şekilde gerçekleştirildiği anlamına gelir. Değilse, elektrik bağlantısının durumunu kontrol edin.
- Şarj cihazı göstergesi yeşil yandığında batarya tamamen şarj olmuş demektir. Bu durumda, aşırı şarj batarya ömrünü etkileyebileceğinden pilin fişini prizden çekin.

Tavsiye:

Batarya ayrı olarak şarj edildiğinde, şarj durumu batarya göstergesinde görülebilir. Şarj sırasında kırmızı yanar ve %100 şarja ulaştığında yeşile döner.

Düğmeler

Şema. 26

1. Açma/kapama düğmesi

Scooter'ı açmak için bu düğmeyi yaklaşık 3 saniye basılı tutun. Kapatmak için de aynısını yapın.

2. Işık düğmesi

Kanopi ışıklarını açmak için bu düğmeye iki kez basın, kapatmak için iki kez basın.

3. Korna düğmesi

Kornayı çalmak için bu düğmeyi basılı tutun ve çalmayı durdurmak için bırakın.

4. S düğmesi

Tek ve çift motor arasında geçiş yapmak için bu düğmeye bir kez basın.

5. M düğmesi (Sürüş modu değiştirme düğmesi)

Geçerli hız modunu bir sonraki moda değiştirmek için bir kez basın.

Not: Seyir hızını uygulama üzerinden etkinleştirebilirsiniz.

Ekran

Şema. 27

1.  **Kısa far (kısa huzme):**Farları açmak veya kapatmak için ışık düğmesine basın.

2.  **Platform ışıkları**
3.  **Sol sinyal**
4.  **Kontrolör sıcaklık uyarı göstergesi**
5.  **Yaya Modu:** maksimum hız 6 km/sa.
6.  **Turbo Modu:** maksimum hız 25 km/sa.
7.  **Drive Modu:** maksimum hız 20 km/sa.
8.  **Eko Modu:** maksimum hız 15 km/sa.
9.  **Hız Göstergesi:**Sürüş sırasında geçerli hızı gösterir.
10.  **Maksimum hız göstergesi:**Yolculuk sırasında ulaşılan maksimum hızı gösterir.
11.  **Hız birimleri:** km/h - mph.
12.  **Toplam kilometre (ODO):** İlk kullanımından bu yana scooter ile kat edilen toplam mesafeyi gösterir.
13.  **Seyahat kilometresi (TRIP):** Mevcut yolculuk sırasında katedilen mesafeyi gösterir. Scooter'ı bir sonraki kullanımınızda kilometre 0'a sıfırlanacaktır.
14.  **Batarya seviye göstergesi** Kalan batarya seviyesini 5 çizgi gösterir. Tüm çizgiler yandığında, batarya kapasitesinin %100'ü ile %90'ı arasında şarj edilmiş demektir. Çubuklardan 4'ü yanıyor, batarya şarjı %90 ile %70 arasında olacaktır. Batarya boşaldığında, ilk çubuk yanıp sönmeye başlayacak ve scooter otomatik olarak kapanacaktır. Böyle bir durumda bataryayı hemen şarj edin. Bataryanın tamamen boşalmasından kaçınılması tavsiye edilir.
15.  **Sağ sinyal**
16.  **Bluetooth bağlantı**
17.  **Hız sabitleyici:** Bu, gaz koluna dokunmadan sabit bir hızın korunmasını sağlayan bir sürüş destek sistemidir. Etkinleştirmek için gaz kelebeğini yaklaşık 5 saniye boyunca aynı hızda basılı tutun, ekrandaki ilgili simge yanacaktır. Hız sabitleyiciyi devre dışı bırakmak için gaza tekrar basın.

TÜRKÇE

18.  **1 veya 2 motor modu:** 1 veya 2 motorun aynı anda kullanılıp kullanılmayacağını seçin.

Park etme ve frenleme sistemlerinin çalıştırılması

- Frenleme cihazı: Elektrikli scooter, bir elektrikli fren ve bir disk fren içeren bir frenleme sistemi ile donatılmıştır. Scooter'ı frenlemek için gidon üzerindeki fren kolunu kullanın. Scooter'ı kullanmadan önce frenin yerini ve çalışmasını bildiğinizden emin olun. Bu bileşenlerin konumu "2. Bileşenler" bölümünde bulunabilir. Parçalar ve bileşenler.
- **Park cihazı:** Bu elektrikli scooter, kullanılmadığında scooter'ın sabit bir konumda tutulmasını sağlayan bir park cihazı ile donatılmıştır. Bu park cihazının konumu bölüm "2'de bulunabilir. Parçalar ve bileşenler.

Önemli:Araç kullanımda değilken park cihazı her zaman etkinleştirilmelidir. Bu, kazara düşmeleri önlemek ve güvenliği sağlamak için çok önemlidir.

5. TEMİZLİK VE BAKIM

- Elektrikli scooter'ın kapalı olduğundan ve hem şarj cihazının hem de şarj bağlantısının kesildiğinden emin olun.
- Elektrikli scooter'ın gövdesini yumuşak bir bezle temizleyin. Bakım yaparken rulmanlara gereğinden fazla yağlama yağı uygulamayın.
- Fren sisteminin ve lastiklerin durumunu ayda en az bir kez kontrol edin. Fren performansı ve lastik tutuşu azalır, ilgili parçaların değiştirilmesi için bayinize başvurun.
- Bileşenlerin scooter ile uyumsuzluğu güvenliği tehlikeye atabileceğinden, orijinal aksesuarları yetkisiz taklitlerle veya kopyalarla değiştirmeyin.
- Temizlemek için basınçlı yıkama makineleri kullanmayın veya elektrikli scooter'ı suya ya da diğer sıvılara daldırmayın. Aksi takdirde, scooter'ın elektronik bileşenleri kalıcı olarak hasar görebilir.
- Güvenliğinizi korumak için elektrikli scooter'ı sökmeyin. Kullanıcı, demontajdan kaynaklanan her türlü hasardan sorumlu olacak ve garanti geçersiz olacaktır.

Öneriler

- Bataryanın tamamen boşalmasını önlemek için uzun süre kullanmayacaksanız elektrikli scooter'ı şarj edin. En az üç ayda bir şarj ettiğinizden emin olun.
- Ortam depolama sıcaklığı 0 °C değerinin altındaysa, elektrikli scooter'ı şarj etmeyin. Scooter'ı iç mekanda, 10 °C'nin üzerindeki bir ortam sıcaklığında şarj edin.
- Elektrikli scooter'ı kapalı ve kuru bir yerde, uygun bir ortam sıcaklığında saklayın. Tozlanmasını önlemek için üzerini bir örtü ile kapatabilirsiniz.

Lastik bakımı

Lastik basıncı %20-30 oranında düştüğünde, lastiklerin şişirilmesi gerekir. Tavsiye edilen lastik basıncı 220-240 Kpa / 2,2-2,4 bar'dır. Lastik basıncının en az 2-3 ayda bir kontrol edilmesi

önemlidir. Düzenli basınç seviyesi kontrolleri patlak riskini azaltabilir ve lastik ömrünü uzatabilir.

Uyarı: Kullanıcı tarafından ürünün herhangi bir bileşeninde herhangi bir değişiklik veya modifikasyon yapılmasına izin verilmez. Herhangi bir değişiklik yapılırsa, garanti geçersiz olacaktır. Lastiğin yalnızca aynı özelliklere sahip bir lastikle değiştirilmesine izin verilir, orijinalinden farklı özelliklere sahip bir lastik değişikliği yapılırsa, ürün garantisi kaybedilir.

6. SORUN GİDERME

Hata kodu	Açıklama
E16	Ana motor hall sensörü arıza
E19	Yardımcı motor hall sensörü arızası
E11	Ana motor Mos kablosu arızası
E12	Yardımcı motor MOS kablosu arızası
E15	Fren arızası
E14	Gaz kolu arızası
E06	Düşük voltaj koruması
E10	Ekran/kontrolör iletişim hatası
E50	Aşırı gerilim koruması
E13	Ana kontrolör arızası
E18	Yardımcı kontrolör arızası
E55	Sıcaklık koruması

7. TEKNİK BİLGİLER

Referans:	07363	
Ürün:	Bongo V55 2x2 Connected	
Özellikler	Ölçülecek birimler	Teknik Özellikler
Boyutlar	Katlama	130,5x23x35 cm
	Açık	130,5x23x112,5 cm (1)
Ağırlık	Elektrikli scooterin ağırlığı	30,1 kg
Kullanım için gerekenler	Maks. ağırlık	120 kg
	Min-maks yükseklik	100-200 cm
	Yaş aralığı	> 16 yıl (2)

TÜRKÇE

Teknik bilgiler	Otonomi	55 km'ye kadar (3)
	Maks. hız	25 km/h
	Maks. eğim	12°
	Çalışma sıcaklığı	-10°/40°C
	Depolama sıcaklığı	10°C - 25°C
	IP koruma derecesi.	IPX4
Motor	Maksimum güç	1800W
	Nominal güç	2x 500W
Batarya	Tip-model	JT-ESB13-07
	Şarj süresi	6 - 7 saat
	Kapasite	20 Ah
	Minimal gerilim	48V
	Yük gerilimi Maks.	54,6 V
	Maksimum şarj akımı:	2 A
Lastikler	Lastik	10"
Şarj aleti	Model	HLT-1801-5462000
	Giriş	100-240 V 50/60 Hz 2 A
	Çıkış	54,6V DC, 2A
	Koruma	IP 20; T= 0- 40°C; Sınıf II
Sürüş modları ve aralıkları (4)	YAYA	75 km
	ECO	55 km
	DRIVE	45 km
	TURBO	40 Km

(1) Yerden gidonun üst kısmına kadar olan yükseklik.

(2) Lütfen mevcut belediye yönetmeliğine bakın.

(3) Menzil 80 kg ağırlığında, tam dolu batarya ile, ecomodunda, düz bir zeminde, rüzgarsız ve yaklaşık 25 °C ortam sıcaklığında ölçülmüştür.

(4) 80 kg ağırlık, tam dolu akü, düz yüzey, eğim yok, rüzgar yok ve yaklaşık 25 °C ortam sıcaklığı ile ölçülmüştür.

El-kol sistemindeki maruz kalınan titreşimin toplam değeri 2,5 m/s²'yi aşmaz.

Tüm vücudun maruz kaldığı ağırlıklı ivme 0,5 m/s²'yi geçmez.

İş istasyonlarındaki A ağırlıklı emisyon ses basınç seviyesi 70 dB'den az veya eşittir.

Ürün kalitesini artırmak için teknik özellikler önceden haber verilmeksizin değiştirilebilir.

Çin'de Üretildi | İspanya'da Tasarlandı

8. ELEKTRİKLİ VE ELEKTRONİK EKİPMANLARIN GERİ DÖNÜŞÜMÜ



Bu sembol, yürürlükteki yönetmeliklere göre ürünün ve/veya bataryanın evsel atıklardan ayrı olarak atılması gerektiğini belirtir. Bu ürün kullanım ömrünün sonuna ulaştığında, pilleri/akümülatörleri çıkarmalı ve yerel yetkililer tarafından belirlenen bir toplama noktasına götürmelisiniz.

Elektrikli ve elektronik ekipmanların ve/veya pillerin uygun şekilde nasıl imha edileceğine ilişkin ayrıntılı bilgi için tüketiciler yerel yetkililerle iletişime geçmelidir. Yukarıdaki yönergelere uyulması çevrenin korunmasına yardımcı olacaktır.

9. GARANTİ VE TEKNİK SERVİS

Cecotec, ürünün teslimatı sırasında mevcut olan herhangi bir uygunsuzluktan dolayı son kullanıcıya veya tüketiciye karşı yürürlükteki yönetmelikler tarafından belirlenen şartlar, koşullar ve süreler kapsamında sorumlu olacaktır.

Anarımların nitelikli personel tarafından yapılması tavsiye edilir.

Ürünle ilgili bir sorun tespit ederseniz veya herhangi bir sorunuz varsa, lütfen +34 96 321 07 28 numaralı telefondan resmi Cecotec Teknik Destek Servisi ile iletişime geçin.

10. TELİF HAKLARI

Bu kılavuzdaki metinlerin fikri mülkiyet hakları CECOTEC INNOVACIONES, S.L.'ye aittir. Bu yayının içeriği, CECOTEC INNOVACIONES, S.L.'nin önceden izni olmadan kısmen veya tamamen çoğaltılamaz, bir erişim sisteminde saklanamaz, herhangi bir yolla (elektronik, mekanik, fotokopi, kayıt veya benzeri) iletilemez veya dağıtılamaz.

11. UYGUNLUK BEYANNAMESİ

ÜRETİCİ: CECOTEC INNOVACIONES S.L

ADRES Av. Reyes Católicos, 60, 46910, Alfafar, Valencia (España)

AÇIKLAMA: Elektrikli scooter

REFERANS NUMARASI Bongo V55 2x2 Connected

FONKSİYON: Kişisel mobilite aracı

MODEL: 07363

Tanımlanan ürünün tasarlandığını, üretildiğini ve test edildiğini ve geçerli tüm hükümlere uygun olduğunu onaylar.

TÜRKÇE

AB DİREKTİFLERİNE UYGUN:

- 2006/42/EC sayılı Makine Direktifi.
- Üye Devletlerin telsiz ekipmanlarının piyasaya sürülmesine ilişkin yasalarının uyumlaştırılması hakkında 2014/53/AB sayılı Direktif.
- Elektrikli ve elektronik ekipmanlarda belirli tehlikeli maddelerin kullanımının kısıtlanmasına ilişkin 2011/65/EU sayılı Direktif ve 2015/863 sayılı Yetkilendirilmiş Direktif.

UYUM STANDARTLAR UYGULANMAKTADIR:

- EN 60335-1:2012+A11:2014+A13:2017+A1:2019+A14:2019+A2:2019+A15:2021
- EN ISO 12100:2010
- EN 17128:2020
- ETSI EN 300 328 V 2.2.2
- ETSI EN 301 489-1 V 2.2.3
- ETSI EN 301 489-17 V 3.2.6
- EN 62479:2010
- EN IEC 61000-6-3:2021
- EN IEC 61000-6-1:2019
- EN IEC 61000-3-2:2019 +A1
- EN 61000-3-3:2013 +A1 +A2
-

1. ADVERTIMENTS

Fig. 1

Heu de llegir i seguir les precaucions de seguretat d'aquest manual abans de conduir el patinet elèctric. Utilitzeu elements homologats de seguretat com cascos o genolleres. L'ús d'aquest producte està previst com a vehicle de mobilitat personal per tal de transportar una persona en un lloc públic o privat.

Fig. 2

No utilitzeu el vehicle sota la pluja.

Fig. 3

El patinet elèctric no pot ser utilitzat per més duna persona alhora.

Fig. 4

Les persones menors de 16 anys no poden fer servir aquest producte. Consulteu l'ordenança municipal vigent. Tingueu en compte les indicacions del vostre cos, és recomanable que consulteu amb el vostre metge si pateix alguna condició física o de salut adversa que pugui generar algun risc per a la seva seguretat, o que dificulti l'ús correcte del patinet elèctric.

Fig. 5

Pes màxim permès: 120 kg.

Alçada màxima recomanada per a usuari: fins a 2 metres.

Fig. 6

No conduïu el patinet elèctric si heu consumit begudes alcohòliques, drogues o medicaments que no siguin compatibles amb la conducció.

Fig. 7

No utilitzeu el telèfon ni escolteu música mentre conduïu el patinet elèctric.

Fig. 8

Pareu especial atenció a la conducció quan hi hagi sorra, tolls, fang, gel, neu o escales i quan estigui fosc o el terra mullat. No toqueu el disc de fre en condicions de poca llum o després del seu ús, ja que podria estar calent.

Fig. 9

No utilitzeu el patinet elèctric en àrees perilloses on hi pugui haver substàncies inflamables o explosives, líquids o brutícia.

CATALÀ

Fig. 10

Aquest patinet elèctric no està dissenyat per ser conduït per autovies, autopistes o vies interurbanes. Consulteu la legislació vigent del vostre municipi sobre on està permès circular en patinet elèctric.

Fig. 11

No col·loqueu objectes pesants sobre el manillar. Qualsevol càrrega subjecta al manillar afectarà l'estabilitat del vehicle.

Fig. 12

Eviteu pujar o baixar escales amb el patinet elèctric.

Fig. 13

Circuleu sempre amb les dues mans sobre el manillar.

Fig. 14

No conduïu el patinet elèctric amb un sol peu.

Fig. 15

No premeu l'accelerador quan camineu al costat del patinet elèctric.

Fig. 16

Tingueu en compte que la distància de frenada serà més gran en tolls, superfícies mullades i/o en condicions de clima humit. El funcionament del patinet elèctric està previst per utilitzar-se en superfícies planes, anivellades i seques.

Fig. 17

Aneu amb compte amb el cap si passa sota zones amb sostre com una porta.

Fig. 18

Quan circuleu a alta velocitat no gireu el manillar de forma brusca.

Fig. 19

No circuleu a alta velocitat sobre obstacles com escalons, vorades o guals.

Fig. 20

No colpegeu obstacles amb les rodes.

Fig. 21

No toqueu el motor immediatament després de circular, podria estar a alta temperatura.

- **ADVERTÈNCIA!** Realitzeu revisions visuals periòdiques dels components o peces sotmeses a desgast o fatiga, com el xassís, la forquilla, els pneumàtics, els frens, etc. Així podrà detectar esquerdes o danys a les àrees sotmeses a altes tensions que poden indicar que s'ha superat la vida útil del component i s'ha de reemplaçar. Realitzeu un manteniment periòdic del patinet elèctric i els seus components per allargar la seva vida útil. Reviseu periòdicament l'estrenyiment dels elements cargolats, especialment els eixos de les rodes, el sistema de plegat, el sistema de direcció i el sistema de frenada.
- Aneu al vostre venedor perquè pugui derivar-lo a una organització de formació adequada.
- Eviteu les àrees d'alt trànsit o les àrees superpoblades i anticipeu la seva trajectòria i velocitat respectant el codi de circulació de la via, el codi de la vorera i els usuaris més vulnerables.
- Aviseu de la vostra presència quan s'acosti a un vianant o ciclista i quan no el vegin i/o escoltin. Recordeu creuar les zones protegides caminant i en qualsevol situació cuideu la seva integritat física i la dels altres. Elimineu les arestes vives que s'hagin pogut ocasionar per l'ús del vehicle.
- No modifiqueu l'ús del vehicle. Aquest vehicle no està dissenyat per a ús acrobàtic.

2. PECES I COMPONENTS

Fig. 22

1. Maneta de fre
2. Botó d'encesa
3. Màstil
4. Palanca del sistema de plegat
5. Fars davanters
6. Parafangs davanter
7. Suspensió davantera
8. Roda davantera
9. Pantalla
10. Accelerador
11. Ganxo de subjecció del sistema de plegat
12. Port de càrrega
13. Plataforma antilliscant
14. Reposapeus
15. Pilot del darrere
16. Portamatrícules
17. Roda del darrere
18. Cavallet

NOTA:

Els gràfics d'aquest manual són representacions esquemàtiques i potser no coincideixen exactament amb els del producte.

3. ABANS DE FER SERVIR

- Aquest aparell presenta un embalatge dissenyat per protegir-lo durant el transport. Traieu l'aparell de la caixa i traieu tot el material d'embalatge. Podeu desmarcar la caixa original i altres elements de l'embalatge en un lloc segur per prevenir danys a l'aparell si necessiteu transportar-lo en el futur. Si voleu desfer-vos de l'embalatge original, assegureu-vos de reciclar tots els elements correctament.
- Assegureu-vos que totes les peces i els components estan inclosos i en bon estat. Si en faltés algun o no estigués en bon estat, contacteu de forma immediata amb el Servei d'Atenció Tècnica oficial de Cecotec.

Contingut de la caixa

1. Clau de tub
 2. Carregador
 3. Cargol x4
 4. Manual d'instruccions
- No traieu el número de sèrie del producte, per poder mantenir una correcta traçabilitat del vostre equip en cas de sol·licitar assistència.

4. FUNCIONAMENT

Muntatge del manillar

Fig. 23

1. Desplegueu el manillar i fixeu-lo.
2. Introduïu el manillar al pal del patinet.
3. Premeu els cargols situats a banda i banda del pal amb la clau hexagonal subministrada.

Desmuntatge del manillar

Fig. 24

1. Afluïxueu els cargols situats a banda i banda del pal.
2. Traieu el manillar del pal i desconnecteu el cable de comunicació de la pantalla.

Plegat

Fig. 25

1. Premeu el tancament de bloqueig cap amunt per alliberar la palanca del sistema de plegat.
2. Tireu la palanca d'alliberament per obrir-la.
3. Plegueu el patinet i alineeu el ganxo de subjecció del manillar amb el buit del reposapeus. Premeu cap avall per assegurar-se que queda fix al seu lloc.

Bateria

Descripció	Paràmetre	Descripció	Paràmetre	Descripció	Paràmetre
Tipus	Bateria d'ió-liti	Capacitat de la bateria	20 Ah	Tensió nominal	48 V
Tensió de càrrega màxima	54,6 V	Corrent de càrrega màxima	2A	Temps de càrrega	6-7 h
Temperatura d'emmagatzematge	0 - +40 °C	Temperatura de càrrega	0-40 °C	Temps d'emmagatzematge (0-40 °C)	3 mesos

1. La bateria s'ha de carregar i utilitzar respectant el rang de temperatura indicat a les especificacions tècniques de la mateixa per garantir que el patinet elèctric funcioni de forma segura i eficient.
2. Assegureu-vos de desconnectar el carregador quan installeu la bateria per evitar accidents.
3. En cap concepte està permès cremar o travessar la bateria. Així mateix, assegureu-vos que CAP objecte metàl·lic entri en contacte amb el pin central de la bateria, en cas contrari podria danyar-la.
4. Està prohibit desarmar o perforar la carcassa de la bateria, ja que el contacte d'objectes metàl·lics amb els borns podria provocar curtcircuits, danys a la bateria o lesions personals.
5. L'entrada d'aigua al circuit de la bateria constitueix un risc potencial d'incendi o explosió, per la qual cosa, en cas que això passi, deixeu d'utilitzar-la i poseu-vos en contacte immediatament amb el Servei d'Assistència Tècnica oficial de Cecotec.
6. L'ús d'un carregador o adaptador diferent de l'original podria comportar greus conseqüències tant per a la bateria com per a l'usuari.
7. En cas que la bateria es faci malbé, desprengui una olor desagradable o se sobreescalfi, deixi d'utilitzar-la i mantingui-la allunyada d'altres objectes.
8. Per prolongar la vida útil de la bateria, deseu-la després d'haver-la carregat al 100%.
9. Eviteu emmagatzemar la bateria en llocs amb temperatures inferiors a 0 °C o superiors a 40 °C.
10. Si la bateria no s'utilitza durant un període superior a 30 dies, cal carregar almenys al 80% de la capacitat. Val més carregar-la al 100% cada 90 dies per protegir l'autonomia de la bateria.

CATALÀ

11. Per prolongar significativament la vida útil de la bateria, carregueu-la després de cada ús seguint les instruccions del manual en lloc d'esgotar-la del tot. A temperatura ambient, la bateria ofereix més autonomia i rendiment. Tot i això, si s'utilitza a temperatures sota zero, l'autonomia i el rendiment de la bateria es veuran afectats. En general, l'autonomia de la bateria es pot veure reduïda a la meitat, o fins i tot menys, que a una temperatura ambient de 10 °C.
12. No carregueu ni aparqueu el patinet elèctric en edificis residencials. Durant la càrrega, mantingueu el patinet allunyat de materials combustibles. Eviteu excedir el temps de càrrega recomanat pel fabricant.
13. L'eliminació inadequada de les bateries utilitzades pot contribuir greument a la contaminació del medi ambient. Respecteu la normativa local en rebutjar la bateria.

Advertiment:

Quan la temperatura interna de la bateria superi els 50 °C, el dispositiu de protecció s'activarà automàticament i no es podrà carregar.

Com carregar el patinet elèctric

- Obriu la tapa del port de càrrega.
- Connecteu el carregador a la bateria i l'altre extrem a una presa de corrent (100 V-240 V;50/60 Hz). Comproveu que l'indicador de càrrega s'encén.
- Si s'encén l'indicador lluminós del carregador, significa que el procés de càrrega s'està fent correctament. En cas contrari, comproveu l'estat de la connexió a la xarxa elèctrica.
- Quan l'indicador del carregador s'il·lumina de color verd, significa que la bateria està completament carregada. En aquest cas, desendol·leu la bateria de la xarxa elèctrica, ja que sobrecarregar-la podria afectar la vida útil de la bateria.

Consell:

Quan la bateria es carrega per separat, l'estat de càrrega es pot veure a l'indicador de la bateria. Durant la càrrega s'il·lumina en color vermell, i quan arribi al 100% de càrrega canviarà a verd.

Botons

Fig. 26

1. Botó d'encesa/apagada

Per encendre el patinet, manteniu premut aquest botó durant uns 3 segons. Feu el mateix per apagar-lo.

2. Botó dels llums

Premeu aquest botó dues vegades per encendre els llums de la coberta, premeu dues vegades per apagar-los.

3. Botó de la botzina

Mantingueu premut aquest botó per tocar la botzina, i deixeu-lo anar perquè deixi de sonar.

4. Botó S

Premeu aquest botó una vegada per canviar entre el motor simple i doble.















5. Botó M (Botó de canvi de mode de conducció)

Feu clic una vegada per canviar el mode de velocitat actual al següent mode





Nota: podeu activar la velocitat creuer mitjançant l'aplicació.

Pantalla

Fig. 27

1.  **Llums d'encreuament (curts):** Premeu el botó dels llums per engegar o apagar els fars.
2.  **Llums de la plataforma**
3.  **Intermitent esquerre**
4.  **Indicador d'advertència de temperatura del controlador**
5.  **Mode Vianant:** velocitat màxima de 6 km/h.
6.  **Mode Turbo:** velocitat màxima de 25 km/h.
7.  **Mode Drive:** velocitat màxima de 20 km/h.
8.  **Mode ECO:** velocitat màxima de 15 km/h.
9.  **Velocímetre:** Indica la velocitat actual durant la conducció.
10.  **Indicador de velocitat màxima:** Mostra la velocitat màxima assolida durant el trajecte.
11.  **Unitats de velocitat:** km/h – mph.
12.  **Quilometratge total (ODO):** Indica la distància total recorreguda amb el patinet des del primer ús.
13.  **Quilometratge parcial (TRIP):** Indica la distància recorreguda durant el trajecte actual. La propera vegada que utilitzeu el patinet, el quilometratge es reiniciarà, posant-se a 0.
14.  **Indicador de nivell de bateria:** Mostra el nivell de bateria restant amb 5 barres. Quan

totes les barres s'illuminen vol dir que la bateria està carregada entre un 100% i un 90% de la seva capacitat. Si 4 de les barres estan enceses, la càrrega de la bateria estarà entre un 90% i un 70%. Quan la bateria estigui descarregada, la primera barra començarà a parpellejar i el patinet s'apagarà automàticament. Si això passa, carregueu la bateria immediatament. Es recomana evitar que la bateria es descarregui del tot.

15.  **Intermitent dret**
16.  **Connexió Bluetooth**
17.  **Control de velocitat:** Aquest és un sistema d'assistència per a la conducció que permet mantenir una velocitat constant sense necessitat de tocar l'accelerador. Per activar-lo, manteniu premut el puny de l'accelerador a la mateixa velocitat durant uns 5 segons i la icona corresponent de la pantalla s'encendrà. Premeu de nou l'accelerador per desactivar el control de velocitat.
18.  **Mode 1 o 2 motors:** seleccioneu si voleu utilitzar 1 o 2 motors alhora.

Funcionament dels dispositius d'estacionament i frenada

- **Dispositiu de frenada:** el patinet elèctric està equipat amb un sistema de frenada que inclou fre elèctric i fre de disc. Per frenar el patinet, accioneu la palanca de fre situada al manillar. Assegureu-vos de familiaritzar-se amb la ubicació i el funcionament del fre abans d'utilitzar el patinet. Podeu consultar la ubicació d'aquests components a l'apartat "2. Peces i components".
- **Dispositiu d'estacionament:** aquest patinet elèctric està equipat amb un dispositiu d'estacionament, que permet mantenir el patinet en una posició estable quan no està en ús. Podeu consultar la ubicació d'aquest dispositiu d'estacionament a l'apartat "2. Peces i components".

Important: el dispositiu d'estacionament s'ha d'activar sempre que el vehicle no estigui en ús. Això és crucial per evitar caigudes accidentals i garantir la seguretat.

5. NETEJA I MANTENIMENT

- Assegureu-vos que el patinet elèctric està apagat i que tant el carregador com la connexió de càrrega estan desconnectats.
- Netegeu la carcassa del patinet elèctric amb un drap suau. No apliqui més oli lubricant del necessari als rodaments quan en faci el manteniment.
- Comproveu l'estat del sistema de frens i pneumàtics almenys una vegada al mes. En cas que el rendiment dels frens i l'adherència dels pneumàtics disminueixin, poseu-vos en contacte amb el distribuïdor per substituir les peces pertinents.

- No substituïu els accessoris originals per imitacions o rèpliques sense autorització, ja que la incompatibilitat dels components amb el patinet podria posar en risc la seva seguretat.
- No utilitzeu hidronetejadores a pressió ni submergiu el patinet elèctric en aigua o altres líquids per netejar-lo. En cas contrari, els components electrònics del patinet es farien malbé de forma permanent.
- Per tal de protegir la vostra seguretat, no desarme el patinet elèctric. L'usuari serà responsable de qualsevol dany causat pel desmuntatge i s'anullarà la garantia.

Consells

- Carregueu el patinet elèctric si no l'utilitzareu durant un llarg període de temps per evitar que la bateria es descarregui del tot. Assegureu-vos de carregar almenys una vegada cada tres mesos.
- En cas que la temperatura ambient demmagatzematge sigui inferior a 0 °C, no carregueu el patinet elèctric. Carregueu el patinet en interiors amb una temperatura ambient superior a 10 °C.
- Deseu el patinet elèctric en un lloc cobert, sec i on hi hagi una temperatura ambient adequada. Podeu cobrir-lo amb una funda per evitar que s'ompli de pols.

Manteniment dels pneumàtics

Quan la pressió dels pneumàtics baixa entre un 20% i un 30%, cal inflar-los. La pressió recomanada dels pneumàtics és de 220-240 Kpa/2,2-2,4 bars. És fonamental comprovar la pressió dels pneumàtics almenys una vegada cada 2-3 mesos. La revisió periòdica del nivell de pressió pot reduir el risc de punxades i perllongar la vida útil del pneumàtic.

Avís: No és permès, per l'usuari, fer cap canvi o modificació de qualsevol component del producte. Si es fa qualsevol modificació, es perdrà la garantia. Només es permet el canvi de pneumàtic per una de les mateixes característiques, si es fa un canvi de pneumàtic amb característiques diferents de l'original, es perdrà la garantia del producte.

6. RESOLUCIÓ DE PROBLEMES

Codi d'error	Descripció
E16	Fallada al hall del motor principal
E19	Fallada al hall del motor auxiliar
E11	Fallada del cable Mos del motor principal
E12	Fallada del cable MOS del motor auxiliar
E15	Fallada del fre
E14	Fallada de l'accelerador

E06	Protecció de baixa tensió
E10	Fallada de comunicació pantalla/controlador
E50	Protecció contra sobretensió
E13	Fallada del controlador principal
E18	Fallada del controlador auxiliar
E55	Protecció de temperatura

7. ESPECIFICACIONS TÈCNIQUES

Referència:	07363	
Producte:	Bongo V55 2x2 Connected	
Característiques	Unitats a mesurar	Especificacions
Dimensions	Plegat	130,5x23x35 cm
	Desplegat	130,5x23x112,5 cm (1)
Pes	Pes del patinet elèctric	30,1 km
Requisits d'ús	Pes màx.	120 kg
	Alçada min-màx.	100-200 cm
	Rang d'edat	> 16 anys (2)
Especificacions tècniques	Autonomia	Fins a 55 Km (3)
	Màx. velocitat	25 km/h
	Inclinació màx.	12°
	Temperatura de funcionament	-10°/40°C
	Temperatura d'emmagatzematge	10°C - 25°C
	Grau de protecció IP	IPX4
Motor	Potència Màx.	1800W
	Potència Nominal	2x 500W
Bateria	Tipus-model	JT-ESB13-07
	Temps de càrrega	6 - 7 hores
	Capacitat	20 Ah
	Tensió nominal	48V
	Tensió de càrrega Màx.	54,6 V
	Corrent Màx. de càrrega	2 A
Pneumàtics	Pneumàtic	10"

Carregador	Model	HLT-1801-5462000
	Entrada	100-240 V 50/60 Hz 2 A
	Sortida	54,6V DC, 2A
	Protecció	IP 20; T= 0-40°C; Class II
Maneres de conducció i autonomies (4)	VIANANT	75 km
	ECO	55 km
	DRIVE	45 km
	TURB	40 km

(1) Alçada des del terra fins a la part superior del manillar.

(2) Consulteu l'ordenança municipal vigent.

(3) L'autonomia mesurada amb un pes de 80 kg, bateria totalment carregada, en mode ECO superfície plana, sense vent, i amb una temperatura ambient de 25°C aprox.

(4) Mesurat amb un pes de 80 kg, bateria totalment carregada, superfície plana, sense inclinació, sense vent i amb una temperatura ambient de 25 °C aproximadament.

El valor total de la vibració exposat al sistema mà-braç no excedeix de 2,5 m/s².

L'acceleració ponderada a què se sotmet tot el cos no supera els 0,5 m/s².

El nivell de pressió acústica d'emissió ponderat A als llocs de treball és inferior o igual a 70 dB.

Les especificacions tècniques poden canviar sense notificació prèvia per millorar la qualitat del producte.

Fabricat a Xina | Dissenyat a Espanya

8. RECICLATGE D'APARELLS ELÈCTRICS I ELECTRÒNICS



Aquest símbol indica que, d'acord amb les normatives aplicables, el producte i/o la bateria s'han de rebutjar de manera independent dels residus domèstics. Quan aquest producte arribi al final de la seva vida útil, hauràs d'extreure les piles/bateries/acumuladors i portar-lo a un punt de recollida designat per les autoritats locals.

Per obtenir informació detallada sobre la forma més adequada de rebutjar els aparells elèctrics i electrònics i/o les bateries corresponents, el consumidor haurà de contactar amb les autoritats locals.

El compliment de les pautes anteriors ajudarà a protegir el medi ambient.

9. GARANTIA I SAT

Cecotec respondrà davant l'usuari o consumidor final de qualsevol manca de conformitat que hi hagi en el moment del lliurament del producte en els termes, condicions i terminis que estableix la normativa aplicable.

Es recomana que les reparacions es facin per personal especialitzat.

Si detecteu una incidència amb el producte o teniu alguna consulta, poseu-vos en contacte amb el Servei d'Assistència Tècnica oficial de Cecotec a través del número de telèfon +34 96 321 07 28.

10. COPYRIGHT

Els drets de propietat intel·lectual sobre els textos del manual pertanyen a CECOTEC INNOVACIONES, SL Queden reservats tots els drets. El contingut d'aquesta publicació no podrà, ni en part ni íntegrament, reproduir-se, emmagatzemar-se en un sistema de recuperació, transmetre's o distribuir-se per cap mitjà (electrònic, mecànic, fotocòpia, enregistrament o similar) sense la prèvia autorització de CECOTEC INNOVACIONES, SL

11. DECLARACIÓ DE CONFORMITAT

FABRICANT: CECOTEC INNOVACIONES SL

ADREÇA: Av. Reis Catòlics, 60, 46910, Alfafar, València (Espanya)

DESCRIPCIÓ: Patinet elèctric

IDENTIFICACIÓ DE LA MÀQUINA: Bongo V55 2x2 Connected

FUNCIÓ: Vehicle de mobilitat personal

MODEL: 07363

Certifica que el producte descrit ha estat dissenyat, fabricat i provat i compleix totes les disposicions aplicables.

DIRECTIVES DE LA UE APLICADES:

- Directiva 2006/42/CE relativa a les màquines.
- Directiva 2014/53/UE relativa a l'harmonització de les legislacions dels estats membres sobre la comercialització d'equips radioelèctrics.
- Directiva 2011/65/EU i Directiva delegada 2015/863 sobre restriccions a la utilització de determinades substàncies perilloses en aparells elèctrics i electrònics.

NORMES HARMONITZADES APLICADES:

- EN 60335-1:2012+A11:2014+A13:2017+A1:2019+A14:2019+A2:2019+A15:2021

- EN ISO 12100:2010
 - EN 17128:2020
 - ETSI EN 300 328 V 2.2.2
 - ETSI EN 301 489-1 V 2.2.3
 - ETSI EN 301 489-17 V 3.2.6
 - EN 62479:2010
 - A IEC 61000-6-3:2021
 - A IEC 61000-6-1:2019
 - A IEC 61000-3-2:2019 +A1
 - EN 61000-3-3:2013 +A1 +A2
-

1. ΠΡΟΕΙΔΟΠΟΙΗΣΕΙΣ

Εικ. 1

Πρέπει να διαβάσετε και να ακολουθήσετε τις προφυλάξεις ασφαλείας του παρόντος εγχειριδίου πριν οδηγήσετε το ηλεκτρικό πατίνι. Χρησιμοποιείτε εγκεκριμένο εξοπλισμό ασφαλείας, όπως κράνη ή επιγονατίδες. Αυτό το προϊόν προορίζεται για χρήση ως προσωπικό όχημα κινητικότητας με σκοπό τη μεταφορά ενός ατόμου σε δημόσιο ή ιδιωτικό χώρο.

Εικ. 2

Μην χρησιμοποιείτε το όχημα στη βροχή.

Εικ. 3

Το ηλεκτρικό πατίνι δεν επιτρέπεται να χρησιμοποιείται από περισσότερα από ένα άτομα ταυτόχρονα.

Εικ. 4

Άτομα κάτω των 16 ετών δεν επιτρέπεται να χρησιμοποιούν αυτό το προϊόν. Παρακαλούμε ανατρέξτε στους τοπικούς κανονισμούς. Λάβετε υπόψη τις ενδείξεις του σώματός σας, συνιστάται να συμβουλευτείτε το γιατρό σας εάν έχετε οποιαδήποτε δυσμενή κατάσταση υγείας ή φυσική κατάσταση που μπορεί να αποτελέσει κίνδυνο για την ασφάλεια ή να εμποδίσει την ορθή χρήση του ηλεκτρικού πατινιού.

Εικ. 5

Μέγιστο βάρος χρήστη: 120 kg.

Μέγιστο συνιστώμενο ύψος χρήστη: έως 2 μέτρα.

Εικ. 6

Μην οδηγείτε το ηλεκτρικό πατίνι εάν έχετε καταναλώσει αλκοολούχα ποτά, ναρκωτικά ή φάρμακα που δεν είναι συμβατά με την οδήγηση.

Εικ. 7

Μην χρησιμοποιείτε το τηλέφωνο ή μην ακούτε μουσική ενώ οδηγείτε το ηλεκτρικό πατίνι.

Εικ. 8

Δώστε ιδιαίτερη προσοχή όταν οδηγείτε σε άμμο, λακκούβες, λάσπη, πάγο, χιόνι, σκάλες, όταν είναι σκοτεινά ή όταν το έδαφος είναι βρεγμένο. Μην αγγίζετε το δίσκο του φρένου σε συνθήκες κακού φωτισμού ή μετά τη χρήση, καθώς μπορεί να είναι καυτός.

Εικ. 9

Μην χρησιμοποιείτε το ηλεκτρικό πατίνι σε επικίνδυνες περιοχές όπου μπορεί να υπάρχουν εύφλεκτες ή εκρηκτικές ουσίες, υγρά ή βρωμιές.

Εικ. 10

Αυτό το ηλεκτρικό πατίνι δεν έχει σχεδιαστεί για οδήγηση σε αυτοκινητόδρομους, λεωφόρους ή υπεραστικούς δρόμους. Ενημερωθείτε από τον δήμο σας για την ισχύουσα νομοθεσία σχετικά με το πού επιτρέπεται η οδήγηση ηλεκτρικών πατινιών.

Εικ. 11

Μην τοποθετείτε βαριά αντικείμενα στο τιμόνι. Οποιοδήποτε φορτίο προσαρτημένο στο τιμόνι θα επηρεάσει τη σταθερότητα του οχήματος.

Εικ. 12

Αποφεύγετε να ανεβαίνετε ή να κατεβαίνετε σκάλες με το ηλεκτρικό πατίνι.

Εικ. 13

Οδηγείτε πάντα με τα δύο χέρια στο τιμόνι.

Εικ. 14

Μην οδηγείτε το ηλεκτρικό πατίνι μόνο με το ένα πόδι.

Εικ. 15

Μην πατάτε το γκάζι όταν περπατάτε δίπλα στο ηλεκτρικό πατίνι.

Εικ. 16

Λάβετε υπόψη ότι η απόσταση φρεναρίσματος θα είναι μεγαλύτερη σε λακκούβες, σε υγρές επιφάνειες ή/και σε υγρές καιρικές συνθήκες. Το ηλεκτρικό πατίνι προορίζεται για χρήση σε επίπεδες και στεγνές επιφάνειες.

Εικ. 17

Προσέχετε το κεφάλι σας όταν οδηγείτε κάτω από χώρους με οροφή, όπως π.χ. μια πόρτα.

Εικ. 18

Όταν οδηγείτε με μεγάλη ταχύτητα, μην στρίβετε απότομα το τιμόνι.

Εικ. 19

Μην οδηγείτε με μεγάλη ταχύτητα πάνω από εμπόδια όπως σκαλοπάτια, κράσπεδα ή σαμαράκια.

Εικ. 20

Μην χτυπάτε τα εμπόδια με τις ρόδες.

Εικ. 21

Μην αγγίζετε τον κινητήρα αμέσως μετά την οδήγηση, μπορεί να έχει υψηλή θερμοκρασία.

ΕΛΛΗΝΙΚΑ

- **ΠΡΟΕΙΔΟΠΟΙΗΣΗ!** Πραγματοποιείτε τακτικά οπτικούς ελέγχους των εξαρτημάτων ή των μερών που υπόκεινται σε φθορά ή κόπωση, όπως τον σκελετό, το πιρούνι, τα λάστιχα, τα φρένα κ.λπ. Αυτό θα σας επιτρέψει να εντοπίσετε ρωγμές ή ζημιές σε περιοχές υψηλής έντασης, οι οποίες μπορεί να υποδεικνύουν ότι η διάρκεια ζωής του εξαρτήματος έχει ξεπεραστεί και πρέπει να αντικατασταθεί. Συντηρείτε τακτικά το ηλεκτρικό πατίνι και τα εξαρτήματά του για να παρατείνετε τη διάρκεια ζωής του. Ελέγχετε περιοδικά τη στεγανότητα του συστήματος διεύθυνσης και του συστήματος φρένων.
- Συμβουλευτείτε τον πωλητή για να σας παραπέμψει σε έναν κατάλληλο εκπαιδευτικό οργανισμό.
- Αποφεύγετε τις περιοχές με μεγάλη κυκλοφορία ή υπερπληθυσμό και προβλέπετε τη διαδρομή και την ταχύτητά σας, σεβόμενοι τον κώδικα οδικής κυκλοφορίας, τον κώδικα πεζοδρομίων και τους πιο ευάλωτους χρήστες του δρόμου.
- Σηματοδοτήστε την παρουσία σας όταν πλησιάζετε έναν πεζό ή ποδηλάτη και όταν δεν μπορούν να σας δουν ή/και να σας ακούσουν. Να θυμάστε να διασχίζετε προστατευόμενες περιοχές περπατώντας και σε κάθε περίπτωση να προσέχετε τον εαυτό σας και τους άλλους. Απομακρύνετε τυχόν αιχμηρές ακμές που μπορεί να έχουν προκληθεί από τη χρήση του οχήματος.
- Μην τροποποιείτε τη χρήση του οχήματος. Αυτό το όχημα δεν έχει σχεδιαστεί για ακροβατική χρήση.

2. ΜΕΡΗ ΚΑΙ ΕΞΑΡΤΗΜΑΤΑ

Εικ. 22

1. Μοχλός φρένου
2. Κουμπί ενεργοποίησης
3. Σωλήνας
4. Μοχλός συστήματος αναδίπλωσης
5. Μπροστινοί προβολείς
6. Μπροστινός λασπωτήρας
7. Μπροστινή ανάρτηση
8. Μπροστινή ρόδα
9. Οθόνη
10. Γκάζι
11. Άγκιστρο στερέωσης συστήματος αναδίπλωσης
12. Θύρα φόρτισης
13. Αντιολισθητικός τάπητας
14. Υποπόδιο
15. Φανός οπισθοπορείας
16. Στήριγμα πινακίδας κυκλοφορίας

17. Πίσω ρόδα
18. Πόδι στήριξης

ΣΗΜΕΙΩΣΗ:

Τα απεικονίσματα στο παρόν εγχειρίδιο είναι σχηματικές αναπαραστάσεις και ενδέχεται να μην αντιστοιχούν ακριβώς στο προϊόν.

3. ΠΡΙΝ ΑΠΟ ΤΗ ΧΡΗΣΗ

- Αυτή το προϊόν διαθέτει συσκευασία σχεδιασμένη για την προστασία της κατά τη μεταφορά. Βγάλτε την συσκευή από το κουτί της και αφαιρέστε όλο το προστατευτικό υλικό της συσκευασίας. Μπορείτε να αποθηκεύσετε το κουτί και τις άλλες συσκευασίες σε ασφαλές μέρος για να αποφύγετε ζημιές στην σκούπα ρομπότ εάν χρειαστεί να τη μεταφέρετε στο μέλλον. Εάν επιθυμείτε να πετάξετε την αρχική συσκευασία, βεβαιωθείτε ότι ανακυκλώνετε όλα τα κομμάτια σωστά.
- Βεβαιωθείτε ότι όλα τα μέρη και τα εξαρτήματα περιλαμβάνονται και βρίσκονται σε καλή κατάσταση. Εάν έχετε ερωτήσεις, επικοινωνήστε με το επίσημο κέντρο εξυπηρέτησης της Cecotec.

Περιεχόμενα του κουτιού

1. Σωληνωτό κλειδί
 2. Φορτιστής
 3. Βίδες x4
 4. Οδηγίες χρήσης
- Μην αφαιρείτε τον σειριακό αριθμό του προϊόντος, προκειμένου να διατηρείται η σωστή δυνατότητα εντοπισμού του εξοπλισμού σας σε περίπτωση ανάγκης.

4. ΛΕΙΤΟΥΡΓΙΑ

Συναρμολόγηση τιμονιού

Εικ. 23

1. Ξεδιπλώστε το τιμόνι και ασφαλίστε το.
2. Τοποθετήστε το τιμόνι στον σωλήνα του πατινιού.
3. Σφίξτε τις βίδες και στις δύο πλευρές του σωλήνα με το εξαγωνικό κλειδί που παρέχεται.

Αποσυναρμολόγηση του τιμονιού

Εικ. 24

1. Χαλαρώστε τις βίδες και στις δύο πλευρές του σωλήνα.

ΕΛΛΗΝΙΚΑ

2. Αφαιρέστε το τιμόνι από τον σωλήνα και αποσυνδέστε το καλώδιο επικοινωνίας από την οθόνη.

Στην αναδίπλωση

Εικ. 25

1. Πιέστε την ασφάλεια προς τα πάνω για να απελευθερώσετε το μοχλό του συστήματος αναδίπλωσης.
2. Τραβήξτε το μοχλό απελευθέρωσης για να το ανοίξετε.
3. Διπλώστε το πατίνι και ευθυγραμμίστε το άγκιστρο στερέωσης του τιμονιού με την εσοχή στο υποπόδιο. Πιέστε το προς τα κάτω για να βεβαιωθείτε ότι είναι ασφαλώς στη θέση του.

Μπαταρία

Περιγραφή	Παράμετρο	Περιγραφή	Παράμετρο	Περιγραφή	Παράμετρο
Είδος	Μπαταρία ιόντων λιθίου	Χωρητικότητα μπαταρίας	20 Ah	Ονομαστική τάση	48 V
Μέγιστη τάση φόρτισης	54,6 V	Μέγιστο ρεύμα φορτίου	2A	Χρόνος φόρτισης	6 - 7 ώρες
Θερμοκρασία αποθήκευσης	0 - +40 °C	Θερμοκρασία φόρτισης	0-40 °C	Χρόνος αποθήκευσης (0-40 °C)	3 μήνες

1. Η μπαταρία πρέπει να φορτίζεται και να χρησιμοποιείται εντός του εύρους θερμοκρασιών που αναφέρεται στις τεχνικές προδιαγραφές της μπαταρίας, ώστε να διασφαλίζεται η ασφαλής και αποδοτική λειτουργία του ηλεκτρικού πατινιού.
2. Φροντίστε να αποσυνδέσετε το φορτιστή κατά την εγκατάσταση της μπαταρίας για να αποφύγετε ατυχήματα.
3. Σε καμία περίπτωση δεν επιτρέπεται να καεί ή να τρυπηθεί η μπαταρία. Επίσης, βεβαιωθείτε ότι ΚΑΝΕΝΑ μεταλλικό αντικείμενο δεν έρχεται σε επαφή με τον κεντρικό ακροδέκτη της μπαταρίας, διαφορετικά η μπαταρία μπορεί να υποστεί ζημιά.
4. Απαγορεύεται η αποσυναρμολόγηση ή το τρύπημα του περιβλήματος της μπαταρίας, καθώς η επαφή μεταλλικών αντικειμένων με τους ακροδέκτες μπορεί να προκαλέσει βραχυκύκλωμα, βλάβη της μπαταρίας ή τραυματισμό.
5. Η είσοδος νερού στο κύκλωμα της μπαταρίας αποτελεί δυνητικό κίνδυνο πυρκαγιάς ή έκρηξης, γι' αυτό αν συμβεί αυτό, σταματήστε να χρησιμοποιείτε την μπαταρία και επικοινωνήστε αμέσως με το επίσημο κέντρο εξυπηρέτησης της Cecotec.
6. Η χρήση φορτιστή ή προσαρμογέα διαφορετικού από τον αρχικό μπορεί να έχει σοβαρές συνέπειες τόσο για την μπαταρία όσο και για τον χρήστη.
7. Σε περίπτωση που η μπαταρία καταστραφεί, εκπέμψει δυσάρεστη οσμή ή υπερθερμανθεί, σταματήστε τη χρήση της και κρατήστε την μακριά από άλλα αντικείμενα.
8. Για να παρατείνετε τη διάρκεια ζωής της μπαταρίας, αποθηκεύστε την αφού έχει φορτιστεί πλήρως.

9. Αποφύγετε την αποθήκευση της μπαταρίας σε θερμοκρασίες κάτω των 0 °C ή άνω των 40 °C.
10. Εάν η μπαταρία δεν χρησιμοποιηθεί για περισσότερες από 30 ημέρες, πρέπει να φορτιστεί τουλάχιστον στο 80% της χωρητικότητάς της. Είναι καλύτερο να τη φορτίζετε στο 100% κάθε 90 ημέρες για να προστατεύετε τη διάρκεια ζωής της μπαταρίας.
11. Για να παρατείνετε σημαντικά τη διάρκεια ζωής της μπαταρίας, φορτίζετε την μπαταρία μετά από κάθε χρήση σύμφωνα με τις οδηγίες του εγχειριδίου, αντί να την αδειάζετε εντελώς. Σε θερμοκρασία δωματίου, η μπαταρία προσφέρει μεγαλύτερη αυτονομία και απόδοση. Ωστόσο, εάν χρησιμοποιείται σε θερμοκρασίες υπό το μηδέν, η διάρκεια ζωής της μπαταρίας και η απόδοση θα επηρεαστούν. Γενικά, η διάρκεια ζωής της μπαταρίας μπορεί να μειωθεί στο μισό ή και λιγότερο από ό,τι σε θερμοκρασία περιβάλλοντος 10 °C.
12. Μην φορτίζετε ή σταθμεύετε το ηλεκτρικό πατίνι σε κτίρια κατοικιών. Κατά τη διάρκεια της φόρτισης, κρατήστε το πατίνι μακριά από εύφλεκτα υλικά. Αποφύγετε την υπέρβαση του χρόνου φόρτισης που συνιστά ο κατασκευαστής.
13. Η ακατάλληλη απόρριψη των χρησιμοποιημένων μπαταριών μπορεί να συμβάλει σοβαρά στη ρύπανση του περιβάλλοντος. Τηρείτε τους τοπικούς κανονισμούς κατά την απόρριψη της μπαταρίας.

Προειδοποίηση:

Όταν η εσωτερική θερμοκρασία της μπαταρίας ξεπεράσει τους 50 °C, η συσκευή προστασίας ενεργοποιείται αυτόματα και η μπαταρία δεν μπορεί να φορτιστεί.

Φόρτιση του ηλεκτρικού πατινού

- Ανοίξτε το κάλυμμα της θύρας φόρτισης.
- Συνδέστε το φορτιστή στην μπαταρία και το άλλο άκρο σε μια πρίζα δικτύου (100 V-240 V;50/60 Hz). Ελέγξτε ότι ανάβει η ένδειξη φόρτισης.
- Εάν η φωτεινή ένδειξη στο φορτιστή είναι αναμμένη, αυτό σημαίνει ότι η διαδικασία φόρτισης εκτελείται σωστά. Εάν όχι, ελέγξτε την κατάσταση της σύνδεσης του δικτύου.
- Όταν η ένδειξη του φορτιστή ανάψει με πράσινο χρώμα, η μπαταρία είναι πλήρως φορτισμένη. Σε αυτή την περίπτωση, αποσυνδέστε την μπαταρία από το ηλεκτρικό δίκτυο, καθώς η υπερφόρτιση μπορεί να επηρεάσει τη διάρκεια ζωής της μπαταρίας.

Συμβουλή:

Όταν η μπαταρία φορτίζεται ξεχωριστά, η κατάσταση φόρτισης φαίνεται στην ένδειξη μπαταρίας. Κατά τη διάρκεια της φόρτισης ανάβει με κόκκινο χρώμα και όταν φτάσει στο 100% της φόρτισης θα γίνει πράσινο.

Κουμπιά

Εικ. 26

1. Κουμπί ενεργοποίησης/απενεργοποίησης

Για να ενεργοποιήσετε το πατίνι, πατήστε και κρατήστε πατημένο αυτό το κουμπί για περίπου 3 δευτερόλεπτα. Κάντε το ίδιο για να το απενεργοποιήσετε.

ΕΛΛΗΝΙΚΑ

2. **Κουμπί φωτών**

Πατήστε αυτό το κουμπί δύο φορές για να ανάψετε τα φώτα, πατήστε το δύο φορές για να τα σβήσετε.

3. **Κουμπί κόρνας**

Πατήστε και κρατήστε πατημένο αυτό το κουμπί για να ηχήσει η κόρνα και αφήστε το για να σταματήσει ο ήχος.

4. **Κουμπί S**

Πατήστε αυτό το κουμπί μία φορά για να αλλάξετε μεταξύ απλής και διπλής μηχανής.













5. **Κουμπί M (κουμπί αλλαγής λειτουργίας οδήγησης)**







Πατήστε μία φορά για να αλλάξετε την τρέχουσα λειτουργία ταχύτητας στην επόμενη λειτουργία.

Σημείωση: Μπορείτε να ενεργοποιήσετε την ταχύτητα πλεύσης μέσω της εφαρμογής.

Οθόνη

Εικ. 27

-  **Φώτα διασταύρωσης (μεσαία σκάλα):** Πατήστε το κουμπί φωτισμού για να ενεργοποιήσετε ή να απενεργοποιήσετε τους προβολείς.
-  **Φώτα τάπητα**
-  **Αριστερό φλας**
-  **Ένδειξη προειδοποίησης θερμοκρασίας ελεγκτή**
-  **Λειτουργία Πεζών:** μέγιστη ταχύτητα 6 km/h.
-  **Λειτουργία Turbo:** μέγιστη ταχύτητα 25 km/h.
-  **Λειτουργία Drive:** Μέγιστη ταχύτητα 20 km/h.
-  **Λειτουργία ECO:** Μέγιστη ταχύτητα 15 km/h.
-  **Ταχύμετρο:** Δείχνει την τρέχουσα ταχύτητα κατά την οδήγηση.
-  **Ένδειξη μέγιστης ταχύτητας:** Εμφανίζει τη μέγιστη ταχύτητα που επιτεύχθηκε κατά τη διάρκεια του ταξιδιού.
-  **Μονάδες ταχύτητας:** km/h - mph.
-  **Σύνολο χιλιομέτρων (ODO):** Δείχνει τη συνολική απόσταση που διανύθηκε με το πατίνι από την πρώτη χρήση του.

13.  **Χιλιόμετρα ταξιδιού (TRIP):** Δείχνει την απόσταση που διανύθηκε κατά τη διάρκεια του τρέχοντος ταξιδιού. Την επόμενη φορά που θα χρησιμοποιήσετε το πατίνι, η χιλιομετρική απόσταση θα μηδενιστεί.
14.  **Ένδειξη στάθμης μπαταρίας:** Εμφανίζει το υπόλοιπο επίπεδο μπαταρίας με 5 μπάρες. Όταν όλες οι μπάρες είναι αναμμένες σημαίνει ότι η μπαταρία είναι φορτισμένη μεταξύ 100% και 90% της χωρητικότητάς της. Εάν 4 από τις μπάρες είναι αναμμένες, η φόρτιση της μπαταρίας κυμαίνεται μεταξύ 90% και 70%. Όταν η μπαταρία αποφορτιστεί, η πρώτη μπάρα θα αρχίσει να αναβοσβήνει και το πατίνι θα απενεργοποιηθεί αυτόματα. Εάν συμβεί αυτό, φορτίστε αμέσως την μπαταρία. Συνιστάται να αποφεύγετε την πλήρη αποφόρτιση της μπαταρίας.
15.  **Δεξί φλας**
16.  **Σύνδεση Bluetooth**
17.  **Cruise control:** Πρόκειται για ένα σύστημα υποβοήθησης της οδήγησης που επιτρέπει τη διατήρηση σταθερής ταχύτητας χωρίς να αγγίζετε το γκάζι. Για να την ενεργοποιήσετε, κρατήστε πατημένη τη λαβή του γκαζιού στην ίδια ταχύτητα για περίπου 5 δευτερόλεπτα και το αντίστοιχο εικονίδιο στην οθόνη θα ανάψει. Πατήστε ξανά το γκάζι για να απενεργοποιήσετε το cruise control.
19.  **Λειτουργία 1 ή 2 κινητήρων:** επιλέξτε αν θα χρησιμοποιείτε 1 ή 2 κινητήρες ταυτόχρονα.

Λειτουργία των συστημάτων στάθμευσης και πέδησης

- **Σύστημα πέδησης:** Το ηλεκτρικό πατίνι είναι εξοπλισμένο με σύστημα πέδησης που περιλαμβάνει ηλεκτρικό φρένο και δισκόφρενο. Για να φρενάρετε το πατίνι, χειριστείτε το μοχλό φρένου στο τιμόνι. Φροντίστε να εξοικειωθείτε με τη θέση και τη λειτουργία του φρένου πριν χρησιμοποιήσετε το πατίνι. Η θέση αυτών των εξαρτημάτων βρίσκεται στην ενότητα «2. Μέρη και εξαρτήματα».
- **Σύστημα στάθμευσης:** Αυτό το ηλεκτρικό πατίνι είναι εξοπλισμένο με ένα σύστημα στάθμευσης, η οποία επιτρέπει στο πατίνι να διατηρείται σε σταθερή θέση όταν δεν χρησιμοποιείται. Η θέση αυτού του συστήματος στάθμευσης βρίσκεται στο τμήμα «2. Μέρη και εξαρτήματα».

Σημαντικό: Το σύστημα στάθμευσης πρέπει να είναι πάντα ενεργοποιημένη όταν το όχημα δεν χρησιμοποιείται. Αυτό είναι ζωτικής σημασίας για την αποφυγή τυχαίων πτώσεων και την ασφάλεια.

5. ΚΑΘΑΡΙΣΜΟΣ ΚΑΙ ΣΥΝΤΗΡΗΣΗ

- Βεβαιωθείτε ότι το ηλεκτρικό πατίνι είναι απενεργοποιημένο και ότι τόσο ο φορτιστής όσο και η σύνδεση φόρτισης έχουν αποσυνδεθεί.
- Καθαρίστε το περίβλημα του ηλεκτρικού πατινιού με ένα μαλακό πανί. Μην εφαρμόζετε περισσότερο λιπαντικό λάδι από όσο χρειάζεται στα ρουλεμάν κατά την εκτέλεση της συντήρησης.
- Ελέγχετε την κατάσταση του συστήματος πέδησης και των ελαστικών τουλάχιστον μία φορά το μήνα. Σε περίπτωση που η απόδοση των φρένων και η πρόσφυση των ελαστικών μειωθούν, επικοινωνήστε με τον αντιπρόσωπό σας για την αντικατάσταση των σχετικών εξαρτημάτων.
- Μην αντικαθιστάτε τα γνήσια εξαρτήματα με μη εγκεκριμένες απομιμήσεις ή αντίγραφα, καθώς η ασυμβατότητα των εξαρτημάτων με το πατίνι μπορεί να θέσει σε κίνδυνο την ασφάλειά του.
- Μην χρησιμοποιείτε πλυστικά μηχανήματα και μην βυθίζετε το ηλεκτρικό πατίνι σε νερό ή άλλα υγρά για να το καθαρίσετε. Διαφορετικά, τα ηλεκτρονικά εξαρτήματα του πατινιού θα υποστούν μόνιμη βλάβη.
- Για να προστατεύσετε την ασφάλειά σας, μην αποσυναρμολογείτε το ηλεκτρικό πατίνι. Ο χρήστης ευθύνεται για τυχόν ζημιές που προκαλούνται από την αποσυναρμολόγηση και η εγγύηση παύει να ισχύει.

Συμβουλές

- Φορτίστε το ηλεκτρικό πατίνι εάν δεν πρόκειται να το χρησιμοποιήσετε για μεγάλο χρονικό διάστημα, για να αποφύγετε την πλήρη αποφόρτιση της μπαταρίας. Φροντίστε να το φορτίζετε τουλάχιστον μία φορά κάθε τρεις μήνες.
- Εάν η θερμοκρασία περιβάλλοντος αποθήκευσης είναι κάτω από 0 °C, μην φορτίζετε το ηλεκτρικό πατίνι. Φορτίστε το πατίνι σε εσωτερικό χώρο σε θερμοκρασία περιβάλλοντος άνω των 10 °C.
- Αποθηκεύστε το ηλεκτρικό πατίνι σε στεγνό και καλυμμένο μέρος σε κατάλληλη θερμοκρασία περιβάλλοντος. Μπορείτε να το καλύψετε με ένα κάλυμμα για να μην σκονίζεται.

Συντήρηση ελαστικών

Όταν η πίεση των ελαστικών πέσει κατά 20-30%, τα ελαστικά πρέπει να φουσκώσουν. Η συνιστώμενη πίεση των ελαστικών είναι 220-240 KPa / 2,2-2,4 bar. Είναι απαραίτητο να ελέγχετε την πίεση των ελαστικών τουλάχιστον μία φορά κάθε 2-3 μήνες. Ο τακτικός έλεγχος του επιπέδου πίεσης μπορεί να μειώσει τον κίνδυνο διάτρησης και να παρατείνει τη διάρκεια ζωής των ελαστικών.

Ειδοποίηση: Ο χρήστης δεν επιτρέπεται να κάνει αλλαγές ή τροποποιήσεις σε οποιοδήποτε εξάρτημα του προϊόντος. Εάν γίνουν οποιοσδήποτε τροποποιήσεις, η εγγύηση θα είναι άκυρη. Επιτρέπεται μόνο η αλλαγή του ελαστικού με ένα ελαστικό με τα ίδια χαρακτηριστικά, εάν γίνει αλλαγή ελαστικού με διαφορετικά χαρακτηριστικά από το αρχικό, η εγγύηση του προϊόντος θα είναι άκυρη.

6. ΕΠΙΛΥΣΗ ΠΡΟΒΛΗΜΑΤΩΝ

Κωδικός σφάλματος	Περιγραφή
E16	Βλάβη στο hall του κύριου κινητήρα
E19	Βλάβη στο hall του βοηθητικού κινητήρα
E11	Βλάβη του καλωδίου Mos του κύριου κινητήρα
E12	Βλάβη του καλωδίου MOS του βοηθητικού κινητήρα
E15	Βλάβη φρένων
E14	Βλάβη γκαζιού
E06	Προστασία χαμηλής τάσης
E10	Αποτυχία επικοινωνίας οθόνης/ελεγκτή
E50	Προστασία από υπέρταση
E13	Βλάβη κύριου ελεγκτή
E18	Βλάβη βοηθητικού ελεγκτή
E55	Προστασία από τη θερμοκρασία

7. ΤΕΧΝΙΚΕΣ ΠΡΟΔΙΑΓΡΑΦΕΣ

Στοιχεία αναφοράς:	07363	
Προϊόν:	Bongo V55 2x2 Connected	
Χαρακτηριστικά	Μονάδες μέτρησης	Προδιαγραφές
Διαστάσεις	Στην αναδίπλωση	130,5x23x35 cm
	Ανοιχτό	130,5x23x112,5 cm (1)
Βάρος	Βάρος του ηλεκτρικού πατινιού	30,1 km
Απαιτήσεις χρήσης	Μέγιστο βάρος	120 kg
	Ελάχιστο-μέγιστο ύψος	100-200 cm
	Εύρος ηλικίας	> 16 χρόνια (2)
Τεχνικές προδιαγραφές	Αυτονομία	Έως 55 χλμ (3)
	Μέγιστη ταχύτητα	25 km/h
	Μέγιστη κλίση.	12°
	Θερμοκρασία λειτουργίας	-10°/40°C
	Θερμοκρασία αποθήκευσης	10°C - 25°C
	Βαθμός προστασίας IP	IPX4
Κινητήρας	Μέγιστη ισχύς	1800W
	Ονομαστική ισχύς	2x 500W

Μπαταρία	Τύπος-μοντέλο	JT-ESB13-07
	Χρόνος φόρτισης	6 - 7 ώρες
	Χωρητικότητα	20 Ah
	Ονομαστική τάση	48V
	Μέγιστη τάση φόρτισης.	54,6 V
	Μέγιστο ρεύμα φόρτισης	2 A
Λάστιχα	Λάστιχο	10"
Φορτιστής	Μοντέλο	HLT-1801-5462000
	Είσοδος	100-240 V 50/60 Hz 2 A
	Έξοδος	54,6V DC, 2A
	Προστασία	IP 20; T= 0- 40°C; Class II
Λειτουργίες οδήγησης και αυτονομία (4)	ΠΕΖΟΥ	75 km
	ECO	55 km
	DRIVE	45 km
	TURBO	40 km

(1) Ύψος από το έδαφος έως την κορυφή του τιμονιού.

(2) Ανατρέξτε στους ισχύοντες τοπικούς κανονισμούς.

(3) Η αυτονομία μετρήθηκε με βάρος 80 kg, πλήρως φορτισμένη μπαταρία, σε λειτουργία eco, επίπεδη επιφάνεια, χωρίς άνεμο και θερμοκρασία περιβάλλοντος περίπου 25°C.

(4) Μετρήθηκε με βάρος 80 kg, πλήρως φορτισμένη μπαταρία, επίπεδη επιφάνεια, χωρίς άνεμο και θερμοκρασία περιβάλλοντος περίπου 25°C.

Η συνολική τιμή της εκτεθειμένης δόνησης στο σύστημα χειροβραχίονα δεν υπερβαίνει τα 2,5 m/s².

Η σταθμισμένη επιτάχυνση στην οποία υποβάλλεται ολόκληρο το σώμα δεν υπερβαίνει τα 0,5 m/s².

Η σταθμισμένη στάθμη ηχητικής πίεσης εκπομπής A στις θέσεις εργασίας είναι μικρότερη ή ίση με 70 dB.

Οι τεχνικές προδιαγραφές ενδέχεται να αλλάξουν χωρίς προηγούμενη ειδοποίηση για τη βελτίωση της ποιότητας του προϊόντος.

Κατασκευασμένο στην Κίνα | Σχεδιασμένο στην Ισπανία

8. ΑΝΑΚΥΚΛΩΣΗ ΗΛΕΚΤΡΙΚΟΥ ΚΑΙ ΗΛΕΚΤΡΟΝΙΚΟΥ ΥΛΙΚΟΥ



Αυτό το σύμβολο υποδεικνύει ότι, σύμφωνα με τους ισχύοντες κανονισμούς, το προϊόν ή/και η μπαταρία πρέπει να απορρίπτονται χωριστά από τα οικιακά απορρίμματα. Όταν αυτό το προϊόν φτάσει στο τέλος της λειτουργικής του ζωής, θα πρέπει να αφαιρέσετε τις μπαταρίες/συσσωρευτές και να το μεταφέρετε σε ένα σημείο συλλογής που έχει οριστεί από τις τοπικές αρχές.

Για λεπτομερείς πληροφορίες σχετικά με τον τρόπο σωστής απόρριψης των ηλεκτρικών και ηλεκτρονικών συσκευών και/ή των μπαταριών, οι καταναλωτές θα πρέπει να απευθύνονται στις τοπικές αρχές.

Η τήρηση των ανωτέρω οδηγιών θα συμβάλει στην προστασία του περιβάλλοντος.

9. ΤΕΧΝΙΚΗ ΥΠΟΣΤΗΡΙΞΗ ΚΑΙ ΕΓΓΥΗΣΗ

Η Cecotec θα φέρει ευθύνη έναντι του τελικού χρήστη ή του καταναλωτή για τυχόν έλλειψη συμμόρφωσης που υφίσταται κατά τη στιγμή της παράδοσης του προϊόντος σύμφωνα με τους όρους, τις προϋποθέσεις και τις προθεσμίες που καθορίζονται από τους ισχύοντες κανονισμούς. Συστάται οι επισκευές να εκτελούνται από εξειδικευμένο προσωπικό.

Εάν διαπιστώσετε κάποιο περιστατικό με το προϊόν ή έχετε οποιαδήποτε απορία, επικοινωνήστε με την επίσημη υπηρεσία τεχνικής υποστήριξης της Cecotec στο +34 96 321 07 28.

10. COPYRIGHT

Τα δικαιώματα πνευματικής ιδιοκτησίας των κειμένων του παρόντος εγχειριδίου ανήκουν στην CECOTEC INNOVACIONES, S.L. Όλα τα δικαιώματα διατηρούνται. Το περιεχόμενο της παρούσας έκδοσης δεν επιτρέπεται, εν όλω ή εν μέρει, να αναπαραχθεί, να αποθηκευτεί σε σύστημα αναπαραγωγής, να μεταδοθεί ή να κυκλοφορήσει με οποιονδήποτε τρόπο (ηλεκτρονικό, μηχανικό, φωτοτυπικό, ηχογραφημένο ή παρόμοιο) χωρίς την άδεια της CECOTEC INNOVACIONES, S.L.

11. ΔΗΛΩΣΗ ΣΥΜΜΟΡΦΩΣΗΣ

ΚΑΤΑΣΚΕΥΑΣΤΗΣ: CECOTEC INNOVACIONES S.L

ΔΙΕΥΘΥΝΣΗ: Av. Reyes Católicos, 60, 46910, Alfafar, Valencia (España)

ΠΕΡΙΓΡΑΦΗ: Ηλεκτρικό πατίνι

ΑΝΑΓΝΩΡΙΣΗ ΜΗΧΑΝΗΜΑΤΟΣ: Bongo V55 2x2 Connected

ΛΕΙΤΟΥΡΓΙΑ: Όχημα προσωπικής κινητικότητας

ΜΟΝΤΕΛΟ: 07363

Πιστοποιεί ότι το περιγραφόμενο προϊόν έχει σχεδιαστεί, κατασκευαστεί και δοκιμαστεί και συμμορφώνεται με όλες τις ισχύουσες διατάξεις.

ΕΦΑΡΜΟΖΟΜΕΝΕΣ ΟΔΗΓΙΕΣ ΤΗΣ ΕΕ:

- Οδηγία 2006/42/ΕΚ για τα μηχανήματα.
- Οδηγία 2014/53/ΕΕ για την εναρμόνιση των νομοθεσιών των κρατών μελών σχετικά με τη

ΕΛΛΗΝΙΚΑ

διάθεση στην αγορά ραδιοεξοπλισμού.

- Οδηγία 2011/65/ΕΕ και κατ' εξουσιοδότηση οδηγία 2015/863 για τον περιορισμό της χρήσης ορισμένων επικίνδυνων ουσιών σε ηλεκτρικό και ηλεκτρονικό εξοπλισμό.

ΕΝΑΡΜΟΝΙΣΜΕΝΟΙ ΚΑΝΟΝΕΣ:

- EN 60335-1:2012+A11:2014+A13:2017+A1:2019+A14:2019+A2:2019+A15:2021
- EN ISO 12100:2010
- EN 17128:2020
- ETSI EN 300 328 V 2.2.2
- ETSI EN 301 489-1 V 2.2.3
- ETSI EN 301 489-17 V 3.2.6
- EN 62479:2010
- EN IEC 61000-6-3:2021
- EN IEC 61000-6-1:2019
- EN IEC 61000-3-2:2019 +A1
- EN 61000-3-3:2013 +A1 +A2

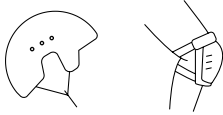

Fig./Img./Abb./Afb./ Rys./Obr. 1

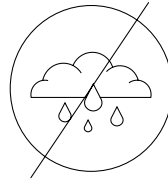

Fig./Img./Abb./Afb./ Rys./Obr. 2

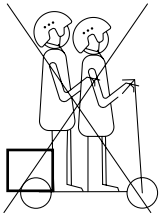

Fig./Img./Abb./Afb./ Rys./Obr. 3

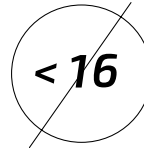

Fig./Img./Abb./Afb./ Rys./Obr. 4

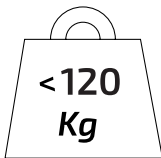

Fig./Img./Abb./Afb./ Rys./Obr. 5

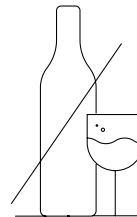

Fig./Img./Abb./Afb./ Rys./Obr. 6



Fig./Img./Abb./Afb./ Rys./Obr. 7

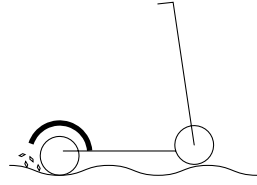

Fig./Img./Abb./Afb./ Rys./Obr. 8

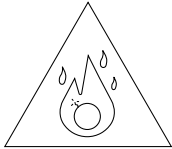

Fig./Img./Abb./Afb./ Rys./Obr. 9

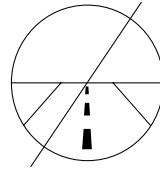

Fig./Img./Abb./Afb./ Rys./Obr. 10

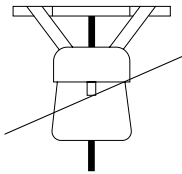

Fig./Img./Abb./Afb./ Rys./Obr. 11

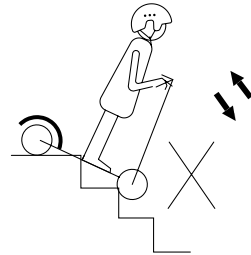

Fig./Img./Abb./Afb./ Rys./Obr. 12

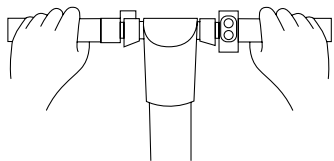

Fig./Img./Abb./Afb./ Rys./Obr. 13

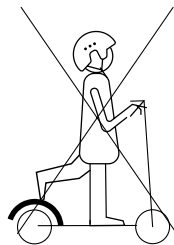

Fig./Img./Abb./Afb./ Rys./Obr. 14

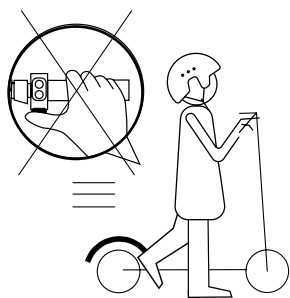

Fig./Img./Abb./Afb./ Rys./Obr. 15

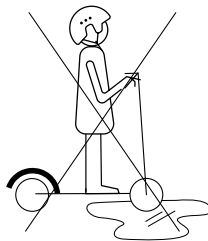

Fig./Img./Abb./Afb./ Rys./Obr. 16

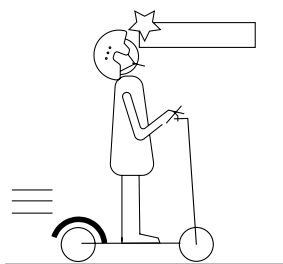

Fig./Img./Abb./Afb./ Rys./Obr. 17

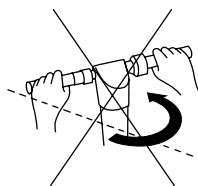

Fig./Img./Abb./Afb./ Rys./Obr. 18

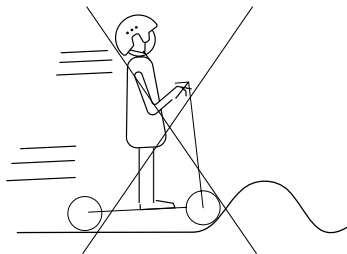

Fig./Img./Abb./Afb./ Rys./Obr. 19



Fig./Img./Abb./Afb./ Rys./Obr. 20

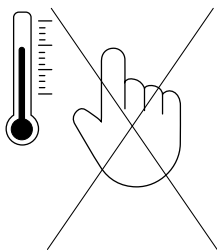

Fig./Img./Abb./Afb./ Rys./Obr. 21

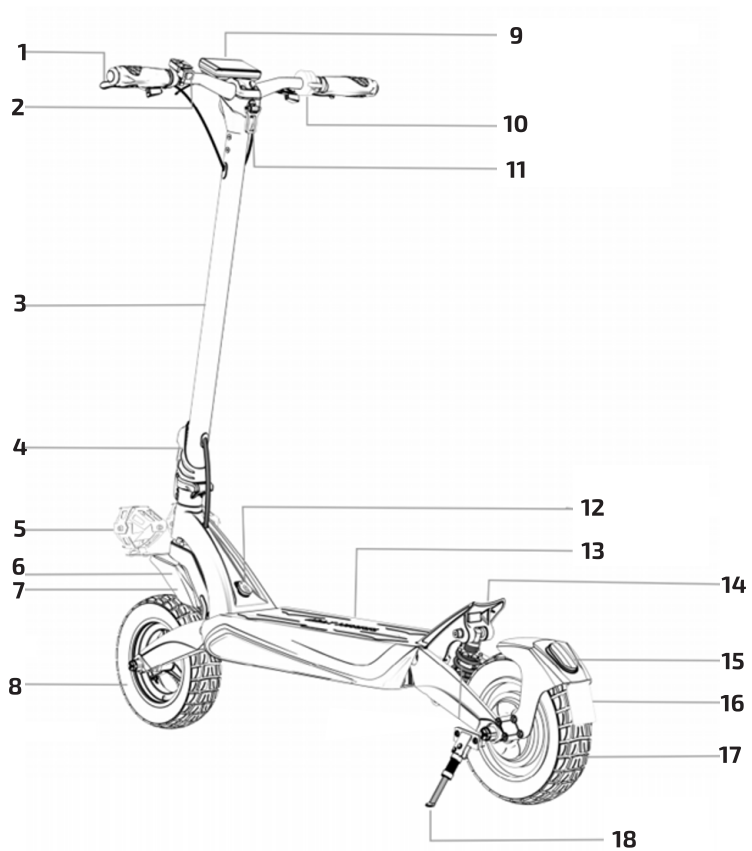

Fig./Img./Abb./Afb./Rys./Obr. 22

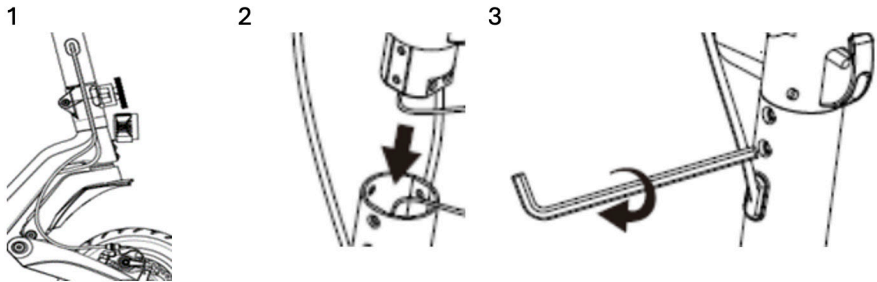

Fig./Img./Abb./Afb./ Rys./Obr. 23

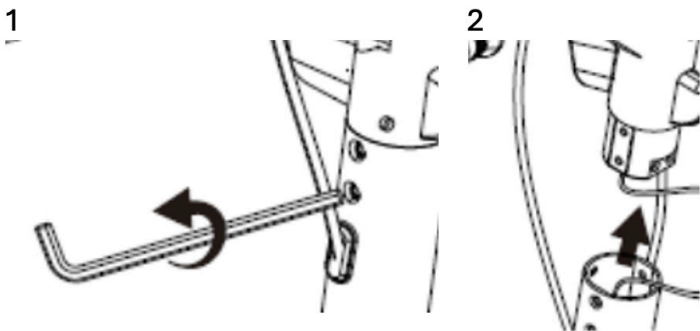

Fig./Img./Abb./Afb./ Rys./Obr. 24

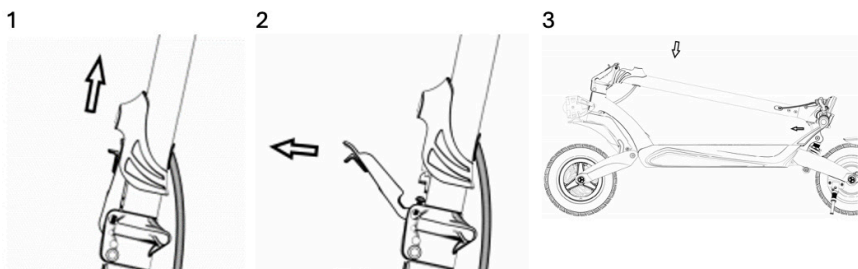

Fig./Img./Abb./Afb./ Rys./Obr. 25

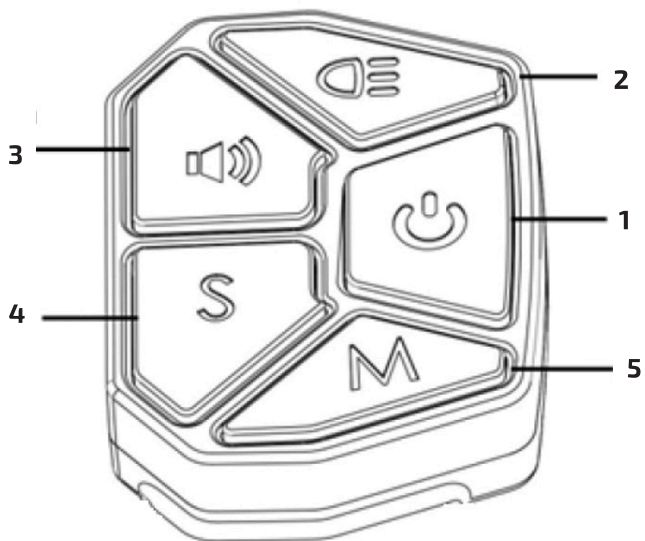

Fig./Img./Abb./Afb./ Rys./Obr. 26

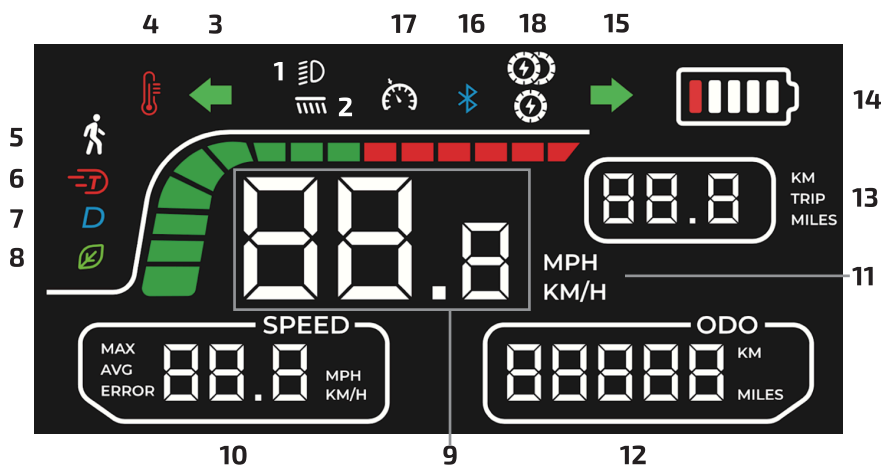

Fig./Img./Abb./Afb./ Rys./Obr. 27

www.cecotec.es

Cecotec Innovaciones S.L.
Av. Reyes Católicos, 60
46910, Alfafar (Valencia)
AP02241104

