

cecotec

BONGO Z+ ON ROAD/ BONGO Z+ OFF ROAD

Patinete eléctrico/Electric scooter



bongo

Manual de instrucciones
Instruction manual
Manuel d'instructions
Bedienungsanleitung
Manuale di istruzioni
Manual de instruções
Instructiehandleiding
Instrukcja obsługi
Návod k použití

INSTRUCCIONES DE SEGURIDAD	4
SAFETY INSTRUCTIONS	8
INSTRUCTIONS DE SÉCURITÉ	13
Sicherheitshinweise	18
ISTRUZIONI DI SICUREZZA	23
INSTRUÇÕES DE SEGURANÇA	27
VEILIGHEIDINSTRUCTIES	32
INSTRUKCJE BEZPIECZEŃSTWO	36
BEZPEČNOSTNÍ POKYNY	41

ÍNDICE

1. Advertencias	46
2. Piezas y componentes	48
3. Antes de usar	50
4. Montaje del producto	50
5. Funcionamiento	52
6. Limpieza y mantenimiento	53
7. Resolución de problemas	53
8. Especificaciones técnicas	54
9. Reciclaje de aparatos eléctricos y electrónicos	56
10. Garantía y SAT	56
11. Copyright	56
12. Declaración de conformidad	57

INDEX

1. Warnings	58
2. Parts and components	60
3. Before use	62
4. Product assembly	62
5. Operation	64
6. Cleaning and maintenance	65
7. Troubleshooting	65
8. Technical specifications	66
9. Disposal of old electrical and electronic appliances	68
10. Technical support and warranty	68
11. Copyright	68
12. Statement of compliance	69

SOMMAIRE

1. Avertissements	70
2. Pièces et composants	73
3. Avant utilisation	74
4. Montage de l'appareil	75
5. Fonctionnement	76
6. Nettoyage et entretien	77
7. Résolution de problèmes	78
8. Spécifications techniques	78
9. Recyclage des équipements électriques et électroniques	80
10. Garantie et SAV	81
11. Copyright	81
12. Déclaration de conformité	81

INHALT

1. Warnungen	82
2. Teile und Komponenten	84
3. Vor dem Gebrauch	86
5. Bedienung	88
6. Reinigung und Wartung	89
7. Problembhebung	90
8. Technische Spezifikationen	90
9. Recycling von Elektro- und Elektronikgeräten	92
10. Garantie und Kundendienst	93
11. Copyright	93
12. Konformitätserklärung	93

INDICE

1. Avvertenze	95
2. Parti e componenti	97
3. Prima dell'uso	99
4. Montaggio del prodotto	100
5. Funzionamento	101
6. Pulizia e manutenzione	102
7. Risoluzione dei problemi	103
8. Specifiche tecniche	103
9. Riciclaggio di apparecchiature elettriche ed elettroniche	105
10. Garanzia e supporto tecnico	105
11. Copyright	106
12. Dichiarazione di conformità	106

ÍNDICE

1. Advertências	107
2. Peças e componentes	109
3. Antes de usar	111
4. Montagem do produto	112
5. Funcionamento	113
6. Limpeza e manutenção	114
7. Resolução de problemas	115
8. Especificações técnicas	115
9. Reciclagem de aparelhos elétricos e eletrônicos	117
10. Garantia e SAT	118
11. Copyright	118
12. Declaração de conformidade	118

INHOUD

1. Waarschuwingen	119
2. Onderdelen en componenten	121
3. Vóór u het toestel gebruikt	123
4. Het toestel monteren	124
5. Werking	125
6. Schoonmaak en onderhoud	126
7. Probleemoplossing	127
8. Technische specificaties	127
9. Recycling van elektrische en elektronische apparatuur	129
10. Garantie en technische ondersteuning	130
11. Copyright	130
12. Verklaring van overeenstemming	130

SPIS TREŚCI

1. Ostrzeżenie	132
2. Części i komponenty	134
3. Przed użyciem	136
4. Montaż produktu	137
5. Funkcjonowanie	138
6. Czyszczenie i konserwacja	139
7. Rozwiązywanie problemów	140
8. Specyfikacja techniczna	140
9. Recykling urządzeń elektrycznych i elektronicznych	142
10. Gwarancja i Serwis techniczny	143
11. Copyright	143
12. Deklaracja zgodności	143

OBSAH

1. Upozornění	144
2. Části a složení	146
3. Před použitím	148
4. Montáž produktu	148
5. Fungování	150
6. Čištění a údržba	151
7. Řešení problémů	151
8. Technické specifikace	152
9. Recyklace elektrických a elektronických zařízení	154
10. Záruka a technický servis	155
11. Copyright	155
12. Prohlášení o shodě	155

INSTRUCCIONES DE SEGURIDAD

Lea las siguientes instrucciones atentamente antes de usar el producto. Guarde este manual para futuras referencias o nuevos usuarios.

- Cecotec no asumirá ninguna responsabilidad derivada del mal uso del producto o del incumplimiento tanto de las normas de tráfico como de las instrucciones de este manual.
- Este patinete eléctrico es un dispositivo de entretenimiento, sin embargo, en algunos territorios está permitido su uso en la vía pública. Asegúrese de cumplir las normas de tráfico locales cuando utilice el patinete eléctrico en estas situaciones, ya que será considerado un vehículo. Conduzca de forma civilizada y preste atención a las personas y a los obstáculos de alrededor para evitar accidentes.
- Tenga en cuenta que, si sigue las instrucciones y advertencias de este manual, así como la normativa de circulación de su territorio reducirá los riesgos, pero no los evitará por completo.
- Tenga en consideración que, a mayor velocidad, mayor distancia necesitará para frenar. Recuerde que un frenado brusco puede provocar resbalones y caídas.
- Mantenga una distancia prudencial con otras personas y vehículos. Respete a los peatones y cédeles el paso siempre que pueda. Cuando se acerque a un peatón, reduzca la velocidad y manténgase a la derecha. Evite asustar o sorprender a los peatones. Adelante por la izquierda siempre que le sea posible.
- Use protección, como casco, coderas y rodilleras para evitar o reducir lesiones en caso de caídas o accidentes. El uso de calzado es obligatorio.
- Le recomendamos practicar con el patinete eléctrico antes de conducirlo en público.

- Asegúrese de que tanto usted como las personas que utilicen este patinete eléctrico lean y entiendan estas instrucciones en su totalidad. No deje que nadie use este patinete eléctrico si no entiende su funcionamiento.
- Evite saltar con el patinete eléctrico obstáculos como bordillos, escalones o sistemas de alcantarillado. Adecue la velocidad y la trayectoria a las de un viandante para cruzar estos obstáculos. Se recomienda bajar del patinete eléctrico cuando estos obstáculos se vuelvan peligrosos por su altura, forma o deslizamiento.
- Asegúrese de que las ruedas no estén dañadas y de que todas las partes y los componentes del patinete eléctrico estén correctamente instalados antes de cada uso. Si nota que alguna de las piezas está floja, escucha ruidos extraños o el patinete eléctrico no funciona correctamente, deje de utilizarlo de forma inmediata y póngase en contacto con el Servicio de Asistencia Técnica oficial de Cecotec.
- No utilice el patinete eléctrico de forma que pueda dañar o perjudicar a otras personas u objetos.
- No está permitido modificar el patinete eléctrico de ninguna manera, esto podría alterar su rendimiento o dañar su estructura y ocasionar daños. No use ningún accesorio o pieza no aprobada por el fabricante. No modifique el patinete eléctrico, incluidos el tubo y manguito de dirección, la potencia, el sistema de plegado y/o el sistema de frenado. Cualquier cambio no autorizado anulará la garantía del producto.
- Para evitar que el patinete eléctrico se dañe o que ocurra algún accidente, no lo utilice bajo el agua.
- El patinete eléctrico no debe ser usado por niños/as desde 0 hasta 16 años. Puede ser usado por niños/as a partir de 16 años de edad si están continuamente supervisados. Consulte la ordenanza municipal vigente.

- Este producto puede ser usado por niños/as a partir de 16 años y personas con capacidades físicas, sensoriales o mentales reducidas, o con falta de experiencia y conocimiento si están supervisados o han recibido instrucción concerniente al uso del aparato de una forma segura y entienden los riesgos que este implica. No permita que los niños/as jueguen con el dispositivo.
- Supervise a los niños/as para asegurarse de que no jueguen con el producto. Es necesario dar una supervisión estricta si el patinete eléctrico está siendo usado por o cerca de niños/as.
- No manipule el sistema de frenos, podría reducir su seguridad.
- Asegúrese de que el voltaje de red coincida con el voltaje especificado en la etiqueta de clasificación del producto y de que el enchufe tenga toma de tierra antes de cargar el dispositivo.
- Inspeccione el cable y la envoltura del cargador regularmente en busca de daños visibles. No use el patinete eléctrico si el cable del cargador, el enchufe o la estructura presentan daños, no funcionan correctamente o han sufrido una caída y contacte lo antes posible con el Servicio de Asistencia Técnica oficial de Cecotec.
- Cuando quiera desconectar el cargador, tire del enchufe, no del cable. No manipule el enchufe o el patinete eléctrico con las manos mojadas.
- Tenga en cuenta que el cambio de ruedas es un proceso complicado que es recomendable que sea llevado a cabo por personal autorizado o por el Servicio de Asistencia Técnica oficial de Cecotec. Los daños que sean ocasionados por una mala práctica anularán la garantía.
- Compruebe la presión de las ruedas antes de cada uso.

Tenga en cuenta que una presión baja puede reducir la vida útil de la batería.

- Utilice este patinete eléctrico únicamente con la unidad de alimentación suministrada con el patinete eléctrico y con baterías originales de Cecotec que sean compatibles con este modelo.
- Es recomendable que cargue la batería después de cada uso y antes de que se agote por completo.
- ¡ADVERTENCIA! Mantenga los embalajes de plástico fuera del alcance de los niños para evitar la asfixia.

Instrucciones de seguridad de la batería

- Este patinete eléctrico incluye una batería de ion-litio.
- Desenchufe la batería del cargador antes de conducir el patinete eléctrico y antes de plegarlo o desplegarlo.
- Cargue la batería a una temperatura ambiente que esté entre 0 °C y 35 °C para que el patinete eléctrico funcione de la forma más eficiente.
- No queme ni exponga baterías a temperaturas altas ya que pueden explotar.
- Las baterías pueden presentar fugas en condiciones extremas. Si las baterías gotean, no toque el líquido. Si el líquido entra en contacto con la piel, lávese inmediatamente con agua y jabón. Si el líquido entra en contacto con los ojos, láveselos de forma inmediata con abundante agua limpia por un mínimo de 10 minutos y busque asistencia médica. Utilice guantes para manejar la batería y deséchela inmediatamente de acuerdo con la normativa local.
- Evite el contacto entre la batería y pequeños objetos metálicos como clips, monedas, llaves, clavos o tornillos.
- No altere la batería de ninguna forma.

- La batería debe retirarse del aparato para el desecho de manera segura.
- Mantenga fuera del alcance de los niños baterías que tengan riesgo de ser ingeridas.
- La ingestión de baterías puede provocar quemaduras, perforación de partes blandas y la muerte. Pueden provocar quemaduras graves en las dos horas siguientes a la ingesta.
- En caso de ingerir baterías acuda rápidamente a su centro médico más cercano.
- ADVERTENCIA: para la recarga de la batería, utilice únicamente la unidad de alimentación suministrada con el aparato, con referencia CP546200.
- Las baterías no recargables no deben ser recargadas.
- Los bornes de alimentación de la batería no deben ser cortocircuitados.
- Si el aparato va a ser almacenado un largo período de tiempo es conveniente retirar la batería.
- La batería debe ser insertada en la posición correcta. Fíjese en la polaridad a la hora de reemplazarla.

SAFETY INSTRUCTIONS

Read these instructions thoroughly before using the product. Keep this instruction manual for future reference or new users.

- Cecotec shall not be liable for any problem caused by product misuse or non-compliance of both the traffic rules and the instructions in this manual.
- This electric scooter is an entertainment device. However, in some jurisdictions, it is allowed to be used on public roads. Make sure you comply the local traffic rules when using the electric scooter in these situations, as it will be considered

a vehicle. Ride in a civilised manner and pay attention to people and obstacles around you to prevent accidents.

- Remember that, if you follow the instructions and warnings in this manual, as well as the traffic rules in your area, you will reduce the risks, but you will not completely prevent them.
- Remember that the higher the speed, the greater the braking distance. Remember that hard braking can cause slips and falls.
- Keep a safe distance with other people and vehicles. Respect pedestrians and give them way whenever possible. When you come closer to a pedestrian, reduce the speed and stay on the right side. Avoid frightening or surprising pedestrians. Overtake other vehicles on the left whenever possible (applicable to countries where vehicles drive on the right).
- Use safety equipment, like a helmet and elbow and knee pads to avoid or reduce injuries in case of accidents or falls. You must use footwear.
- We recommend you practice with the electric scooter before riding it in public areas.
- Make sure both you and people using the electric scooter read and understand these instructions completely. Do not allow anyone to use the electric scooter if they do not understand its operation.
- Avoid jumping over obstacles such as kerbs, steps, or manholes with the electric scooter. Match the speed and trajectory to those of a pedestrian to cross these obstacles. It is recommended to get off the electric scooter when these obstacles become dangerous due to their height, shape, or slipperiness.
- Make sure the wheels are not damaged and all parts and components of the electric scooter are correctly installed

before each use. If you notice any of the parts is loose, hear strange noises, or the electric scooter does not work correctly, stop using it immediately and contact the Cecotec official Technical Support Service.

- Do not use the electric scooter in a manner that could damage other objects or other people.
- It is not allowed to modify the electric scooter in any manner, as this could alter its performance or damage its structure and cause harm. Do not use any accessories or parts not approved by the manufacturer. Do not modify or alter the structure of the electric scooter, including the steering tube and sleeve, power, folding system, and/or braking system. Any unauthorised change will void the product guarantee.
- To prevent the electric scooter from being damaged or causing an accident, do not use it under water.
- The electric scooter is not intended to be used by children from 0 to 16 years old. It can be used by children over the age of 16, as long as they are given continuous supervision. Check the current local regulations.
- This appliance can be used by children aged 16 and above, and persons with reduced physical, sensory, or mental capabilities or lack of experience and knowledge, as long as they have been given supervision or instruction concerning the use of the appliance in a safe way and understand the hazards involved. Do not allow children to play with the appliance.
- Supervise children to prevent them from playing with the appliance. Close supervision is necessary when the electric scooter is being used by or near children.
- Do not modify the braking system, as it could reduce its safety.
- Make sure that the mains voltage matches the voltage

stated on the rating label of the appliance and that the wall outlet is grounded.

- Check the charger cord and casing regularly for visible damage. Do not use the electric scooter if the charger cord, socket, or structure are damaged, do not work properly, or have fallen, and contact the Cecotec official Technical Support Service immediately.
- When you wish to disconnect the charger, pull from the plug, never the cord. Do not handle the plug or the electric scooter with wet hands.
- Remember that the wheel change is a complicated process, and it is advisable to let it be carried out by authorised personnel or by the Cecotec official Technical Support Service. Damages caused by misuse will void the guarantee.
- Check the wheels' pressure before each use. Remember that a low pressure may reduce the battery life.
- Use this electric scooter only with the power supply provided with the electric scooter and with original batteries from Cecotec compatible with this model.
- We recommend you charge the battery after every use and before it runs out of battery completely.
- **WARNING!** Keep plastic packaging out of the reach of children to prevent suffocation.

Battery safety instructions

- This electric scooter includes a lithium-ion battery.
- Unplug the battery from the charger before riding the electric scooter and before folding or unfolding it.
- Charge the battery at a room temperature between 0°C and 35°C so the electric scooter operates efficiently.
- Do not burn or expose batteries to high temperatures, as they may explode.

- Batteries may leak under extreme conditions. Should that be the case, do not touch the liquid. If the liquid gets into contact with skin, wash immediately with soap and water. If the liquid gets into the eyes, wash them immediately with clean water for a minimum of 10 minutes and seek medical attention. Wear gloves to handle the battery and dispose of it immediately in accordance with local regulations.
- Avoid contact between the battery and small metallic objects such as paper clips, coins, keys, nails, or screws.
- Never modify the charger in any way.
- The battery must be removed from the appliance for safe disposal.
- Keep batteries out of the reach of children if they can be swallowed.
- Battery ingestion can cause burns, perforation of soft tissue, and death. It can cause severe burns within two hours of the ingestion.
- In case of battery ingestion, please seek medical help immediately.
- WARNING: to recharge the battery, use only the power supply unit provided with the appliance, reference CP546200.
- Non-rechargeable batteries should not be recharged.
- The battery supply terminals must not be short-circuited.
- If the device is stored for a long period of time, you should remove the battery.

The battery must be inserted in the correct position. Pay attention to polarity when inserting them.

INSTRUCTIONS DE SÉCURITÉ

Veillez lire les instructions suivantes avec attention avant d'utiliser l'appareil. Gardez bien ce manuel pour de futures références ou pour tout nouvel utilisateur.

- Cecotec n'assumera aucune responsabilité découlant d'une mauvaise utilisation du produit ou du non-respect du code de la route et des instructions de ce manuel.
- La trottinette électrique est un appareil de divertissement, cependant, dans certains territoires, elle est autorisée à être utilisée sur la voie publique. Assurez-vous de respecter les règles de circulation locales lorsque vous utilisez la trottinette dans ces situations, car elle sera considérée comme un véhicule. Conduisez de manière civilisée et faites bien attention aux personnes et aux obstacles se trouvant autour pour éviter les accidents.
- Veuillez noter que si vous suivez les instructions et les avertissements de ce manuel, ainsi que les règles de circulation de votre territoire, vous réduirez les risques, mais ne les éviterez pas complètement.
- Veuillez noter qu'à plus grande vitesse, vous aurez besoin de plus de distance pour freiner. N'oubliez pas qu'un freinage brusque peut provoquer des glissades et des chutes.
- Maintenez une distance de sécurité avec les autres personnes et véhicules. Respectez les piétons et laissez-les passer autant que possible. Quand vous vous approchez d'un piéton, ralentissez et restez à droite. Évitez d'effrayer ou de surprendre les piétons. Doublez à gauche chaque fois que possible.
- Portez des protections telles que des casques, des coudières et des genouillères pour prévenir ou réduire les blessures en cas de chute ou d'accident. Le port de chaussures est obligatoire.

- Il est recommandé de vous entraîner avec la trottinette électrique avant de la conduire en public.
- Assurez-vous que vous et les personnes qui utilisent cette trottinette électrique lisent et comprennent ces instructions complètement. Ne laissez personne utiliser cette trottinette électrique si cette personne ne comprend pas son fonctionnement.
- Évitez de sauter par-dessus des obstacles tels que des trottoirs, des marches ou des systèmes d'égouts avec la trottinette électrique. Adaptez la vitesse et la trajectoire à celles d'un piéton pour traverser ces obstacles. Il est recommandé de descendre de la trottinette électrique lorsque ces obstacles deviennent dangereux en raison de leur hauteur, de leur forme ou de leur nature glissante.
- Assurez-vous que les roues ne sont pas abîmées et que tous les composants et parties de la trottinette électrique sont correctement installés avant chaque utilisation. Si vous remarquez que l'une des pièces est desserrée, que vous entendez des bruits étranges ou que la trottinette électrique ne fonctionne pas correctement, cessez immédiatement de l'utiliser et contactez le Service Après-Vente Officiel de Cecotec.
- N'utilisez pas la trottinette électrique d'une manière qui pourrait endommager ou blesser d'autres personnes ou objets.
- La modification de la trottinette n'est permise en aucun cas, cela pourrait altérer son rendement ou abîmer sa structure et provoquer des dommages. N'utilisez pas d'accessoires ou de pièces non approuvés par le fabricant. Ne modifiez pas ou ne transformez pas la trottinette électrique, y compris le tube et le manchon de direction, la potence, le système de pliage et/ou le système de freinage. Toute modification non

- autorisée annule la garantie du produit.
- Pour éviter que la trottinette électrique ne s'abîme ou qu'un accident n'arrive, ne l'utilisez pas sous l'eau.
- La trottinette électrique ne doit pas être utilisée par des enfants de moins de 16 ans. Cet appareil peut être utilisé par des enfants de 16 ans et plus s'ils sont surveillés constamment. Veuillez consulter l'ordonnance municipale en vigueur.
- Cet appareil peut être utilisé par des enfants de plus de 16 ans et personnes aux capacités physiques, mentales ou sensorielles réduites, ou sans expérience ni connaissances si elles sont surveillées et/ou ont reçu les informations nécessaires à l'utilisation correcte de l'appareil et qu'elles ont bien compris les risques qu'il implique. Ne laissez pas les enfants jouer avec l'appareil.
- Surveillez les enfants pour vous assurer qu'ils ne jouent pas avec le produit. Une surveillance stricte est nécessaire si la trottinette électrique est utilisée par ou à côté des enfants.
- Ne modifiez pas le système de freinage, cela pourrait réduire votre sécurité.
- Assurez-vous que le voltage du réseau coïncide avec le voltage spécifié sur l'étiquette de classification de l'appareil et que la prise possède une connexion à terre.
- Inspectez régulièrement le câble du chargeur et son boîtier pour rechercher des dommages visibles. N'utilisez pas la trottinette électrique si le câble du chargeur, la fiche ou la structure sont endommagés, fonctionnent mal ou s'ils sont tombés et contactez le Service d'Assistance Technique officiel de Cecotec.
- Lorsque vous voulez débrancher le chargeur, tirez sur la fiche et ne tirez pas sur le câble. Ne touchez pas la prise ou la trottinette électrique avec les mains mouillées.

- Veuillez noter que le changement des roues est un processus compliqué et qu'il est recommandé de le confier à un personnel autorisé ou au Service Assistance Technique officiel de Cecotec. Les dommages causés par une mauvaise utilisation ne seront pas couverts par la garantie.
- Vérifiez la pression des roues avant chaque utilisation. Veuillez noter qu'une basse pression peut réduire la durée de vie utile de la batterie.
- N'utilisez cette trottinette électrique qu'avec l'unité d'alimentation fournie avec la trottinette électrique ou avec les batteries originales de Cecotec compatibles avec ce modèle.
- Il est recommandé de charger la batterie après chaque utilisation et avant qu'elle ne soit complètement déchargée.
- **AVERTISSEMENT !** Gardez l'emballage en plastique hors de portée des enfants pour éviter tout risque d'asphyxie.

Instructions de sécurité de la batterie

- Cette trottinette électrique comprend une batterie au lithium-ion.
- Débranchez toujours la batterie du chargeur avant de conduire la trottinette électrique et avant de la plier ou de la déplier.
- Rechargez la batterie à une température ambiante entre 0 °C et 35 °C pour que la trottinette fonctionne efficacement.
- Ne brûlez ni exposez les batteries à des températures élevées, elles pourraient exploser.
- Les batteries peuvent présenter des fuites dans des conditions extrêmes. Si les batteries gouttent, ne touchez pas le liquide. Si le liquide entre en contact avec la peau, lavez-la immédiatement avec de l'eau et du savon. Si le liquide

entre en contact avec les yeux, lavez-les immédiatement avec de l'eau propre en abondance pendant 10 minutes minimum puis consultez votre médecin. Utilisez des gants pour manipuler la batterie et jetez-la immédiatement selon les normes locales.

- Évitez le contact entre la batterie et les petits objets métalliques comme des clips, pièces, clés, vis ou clous.
- Ne modifiez pas la batterie de quelque manière qu'elle soit.
- La batterie doit être retirée pour être éliminée en toute sécurité.
- Maintenez les batteries hors de portée des enfants si elles peuvent être avalées.
- L'ingestion des batteries peut provoquer des brûlures, la perforation des tissus mous et même la mort. L'ingestion de la batterie peut causer de graves brûlures dans les deux heures suivant l'ingestion.
- En cas d'ingestion de batteries, consultez immédiatement un médecin.
- **AVERTISSEMENT :** pour charger la batterie, utilisez uniquement l'unité d'alimentation fournie avec l'appareil, avec référence CP546200.
- Les batteries non rechargeables ne doivent pas être rechargées.
- Les bornes d'alimentation de la batterie ne doivent pas être court-circuitées.
- Si l'appareil doit être stocké pendant une longue période, il est conseillé de retirer la batterie.
- La batterie doit être insérée dans la bonne position. Faites attention à la polarité lorsque vous allez la remplacer (+/-).

SICHERHEITSHINWEISE

Lesen Sie die folgenden Hinweise aufmerksam durch, bevor Sie das Gerät verwenden. Bewahren Sie diese Bedienungsanleitung zum Nachschlagen oder für neue Benutzer auf.

- Cecotec wird keine Haftung von unsachmäßigen Verwendung des Produktes oder Nichteinhaltung dieser Anweisungen oder der Verkehrsregeln.
- Dieser Elektroroller ist ein Unterhaltungsgerät, das jedoch in einigen Gebieten für den öffentlichen Straßenverkehr zugelassen ist. Achten Sie auf die Einhaltung der örtlichen Verkehrsvorschriften, wenn Sie den E-Tretroller in diesen Situationen benutzen, da er als Fahrzeug betrachtet wird. Fahren Sie ordnungsgemäß und seien Sie vorsichtig mit den Menschen und Hindernissen herum, um Unfälle zu verhindern.
- Bitte beachten Sie, dass die Befolgung der Anweisungen und Warnungen in diesem Handbuch sowie der Straßenverkehrsordnung in Ihrem Land die Risiken zwar verringern, aber nicht vollständig vermeiden kann.
- Beachten Sie, dass der Bremsweg umso länger ist, je höher die Geschwindigkeit ist. Denken Sie daran, dass starkes Bremsen zu Ausrutschen und Stürzen führen kann.
- Halten Sie einen sicheren Abstand zu anderen Personen und Fahrzeugen. Nehmen Sie Rücksicht auf Fußgänger und geben Sie ihnen wann immer möglich Vorfahrt. Wenn Sie sich einem Fußgänger nähern, verlangsamten Sie Ihr Tempo und halten Sie sich rechts. Vermeiden Sie es, Fußgänger zu erschrecken oder zu überraschen. Fahren Sie, wann immer möglich, auf der linken Seite voraus.
- Tragen Sie Schutzkleidung wie Helme, Ellbogen- und Knieschoner, um Verletzungen bei Stürzen oder Unfällen zu

vermeiden oder zu verringern. Das Tragen von Schuhwerk ist Pflicht.

- Wir empfehlen Ihnen, mit dem Elektroroller zu üben, bevor Sie ihn in der Öffentlichkeit fahren.
- Vergewissern Sie sich, dass sowohl Sie als auch die Personen, die diesen E-Tretroller benutzen, diese Anleitung vollständig gelesen und verstanden haben. Lassen Sie niemanden diesen Elektroroller benutzen, wenn er nicht weiß, wie er funktioniert.
- Vermeiden Sie es, mit dem E-Tretroller über Hindernisse wie Bordsteinkanten, Stufen oder Kanalisationen zu springen. Passen Sie die Geschwindigkeit und den Fahrweg an die eines Fußgängers an, um diese Hindernisse zu überqueren. Es wird empfohlen, vom Elektroroller abzusteigen, wenn diese Hindernisse durch ihre Höhe, Form oder Rutschen gefährlich werden.
- Vergewissern Sie sich, dass die Räder nicht beschädigt sind und dass alle Teile und Komponenten des Elektrorollers vor jedem Gebrauch korrekt montiert sind. Wenn Sie feststellen, dass ein Teil locker ist, Sie seltsame Geräusche hören oder der Elektroroller nicht richtig funktioniert, stellen Sie den Gebrauch sofort ein und wenden Sie sich an den offiziellen technischen Kundendienst von Cecotec.
- Bei unsachgemäßer Verwendung des E-Tretrollers können Personen- und / oder Sachschäden verursacht werden.
- Die Modifizierung des E-Tretrollers ist auf keinem Fall vorgesehen, da die Struktur sich beschädigen und Schäden verursachen könnten. Verwenden Sie kein Zubehör oder Teile, die nicht vom Hersteller zugelassen sind. Verändern Sie den Elektroroller nicht und bauen Sie ihn nicht um, einschließlich des Lenkrohrs und der Hülse, des Vorbaus, des Klappsystems und/oder des Bremssystems. Jegliche nicht autorisierte

Änderung führt zum Erlöschen der Produktgarantie.

- Um Schäden am Elektroroller oder Unfälle zu vermeiden, benutzen Sie ihn nicht unter Wasser.
- Der E-Tretroller darf von Kindern unter 16 Jahren nicht benutzt werden. Es darf von Kindern ab 16 Jahren verwendet werden, wenn sie ständig beaufsichtigt werden. Bitte beachten Sie die aktuelle Gemeindeverordnung.
- Dieses Produkt kann von Kindern über 16 Jahren und Personen mit eingeschränkten körperlichen, sensorischen oder geistigen Fähigkeiten oder mit mangelnder Erfahrung und mangelndem Wissen verwendet werden, wenn sie beaufsichtigt oder in die sichere Verwendung des Geräts eingewiesen werden und die damit verbundenen Risiken verstehen. Lassen Sie Kinder nicht mit dem Gerät spielen.
- Beaufsichtigen Sie kleine Kinder, um sicher zu stellen, dass sie nicht mit dem Gerät spielen. Eine besonders genaue und konsequente Beaufsichtigung ist geboten, wenn der E-Tretroller in der Nähe von Kindern verwendet wird.
- Nehmen Sie keine Manipulationen an der Bremsanlage vor, da dies Ihre Sicherheit beeinträchtigen könnte.
- Vergewissern Sie sich, dass die Netzspannung, mit der auf dem Typenschild des Gerätes angegebene Spannung übereinstimmt und dass die Steckdose geerdet ist, bevor Sie das Gerät laden.
- Überprüfen Sie das Ladekabel und das Gehäuse regelmäßig auf sichtbare Schäden. Benutzen Sie den Elektroroller nicht, wenn das Ladekabel, der Stecker oder der Rahmen beschädigt ist, nicht richtig funktioniert oder heruntergefallen ist, und wenden Sie sich so schnell wie möglich an das Cecotec Service Center.
- Wenn Sie das Ladegerät abtrennen wollen, ziehen Sie am Stecker, nicht am Kabel. Fassen Sie den Stecker oder den

E-Tretroller nicht mit nassen Händen an.

- Bitte beachten Sie, dass das Auswechseln der Räder ein komplizierter Vorgang ist, der von autorisiertem Personal oder dem offiziellen technischen Kundendienst von Cecotec durchgeführt werden sollte. Bei Schäden, die durch unsachgemäße Handhabung verursacht werden, erlischt die Garantie.
- Prüfen Sie den Reifendruck vor jeder Benutzung. Bitte beachten Sie, dass ein niedriger Druck die Lebensdauer der Batterie verkürzen kann.
- Benutzen Sie diesen Elektroroller nur mit dem mitgelieferten Netzteil und mit original Cecotec-Batterien, die mit diesem Modell kompatibel sind.
- Es wird empfohlen, die Batterie nach jedem Gebrauch aufzuladen, bevor er vollständig entladen ist.
- HINWEIS! Bewahren Sie Kunststoffverpackungen außerhalb der Reichweite von Kindern auf, um Erstickungsgefahr zu vermeiden.

Sicherheitshinweise der Batterie

- Dieser Elektroroller ist mit einer Lithium-Ionen-Batterie ausgestattet.
- Trennen Sie den Akku vom Ladegerät, bevor Sie mit dem Elektroroller fahren und bevor Sie ihn zusammen- oder auseinanderklappen.
- Laden Sie die Batterie bei Zimmertemperatur zwischen 0 °C und 35 °C, damit der E-Tretroller wirksamer funktioniert.
- Verbrennen Sie die Batterien nicht und setzen Sie sie keinen hohen Temperaturen aus, da sie explodieren können.
- Unter extremen Bedingungen können die Batterien auslaufen. Wenn die Batterien auslaufen, berühren Sie die

Flüssigkeit nicht. Wenn Flüssigkeit mit der Haut in Kontakt kommt, sofort mit Wasser und Seife waschen. Falls die Flüssigkeit in Kontakt mit den Augen kommt, waschen Sie sich die Augen während mindestens 10 Minuten und suchen Sie sich ärztliche Hilfe auf. Benutzen Sie Handschuhe, um die Batterie/ Akku zu hantieren und entsorgen Sie sie gemäß den örtlichen Vorschriften.

- Vermeiden Sie den Kontakt der Batterie/Akku mit kleinen Metallgegenständen wie Büroklammern, Münzen, Schlüsseln, Nägeln oder Schrauben.
- Verändern Sie die Batterie in keiner Weise.
- Die Batterie muss zur sicheren Entsorgung aus dem Gerät entfernt werden.
- Bewahren Sie Batterien und verschluckbare Akkus außerhalb der Reichweite von Kindern auf.
- Das Verschlucken von Batterien kann zu Verbrennungen, Perforation von Weichteilen und zum Tod führen. Es kann innerhalb von zwei Stunden nach Verschlucken schwere Verbrennungen verursachen.
- Wenn Batterien verschluckt wurden, suchen Sie sofort einen Arzt auf.
- HINWEIS: Verwenden Sie zum Aufladen des Akkus, Batterien nur das mit dem Gerät gelieferte Netzgerät, mit Referenz< CP546200.
- Nicht wiederaufladbare Batterien dürfen nicht wieder aufgeladen werden.
- Die Versorgungsklemmen der Batterie dürfen nicht kurzgeschlossen werden.
- Wenn das Gerät über einen längeren Zeitraum gelagert werden soll, ist es ratsam, die Batterie zu entfernen.
- Die Batterie muss in der richtigen Position eingelegt werden. Achten Sie beim Auswechseln auf die Polarität.

ISTRUZIONI DI SICUREZZA

Leggere le seguenti istruzioni prima di usare il prodotto. Conservare questo manuale per consultazioni future o nuovi utenti.

- Cecotec non si assume alcuna responsabilità derivante dall'uso improprio del prodotto o dal mancato rispetto sia delle norme di circolazione che delle istruzioni contenute in questo manuale.
- Il monopattino elettrico è un dispositivo di intrattenimento, tuttavia, in alcuni territori è consentito l'uso su strade pubbliche. Assicurarsi di rispettare le norme di circolazione locali quando si utilizza il monopattino elettrico in queste situazioni, in quanto sarà considerato un veicolo. Guidare in modo responsabile e prestare attenzione alle persone e agli ostacoli che si hanno intorno in modo da evitare incidenti.
- Si prega di notare che seguire le istruzioni e le avvertenze in questo manuale, così come le norme di circolazione stradale nel proprio territorio, ridurrà i rischi, ma non li eviterà completamente.
- Tenere presente che più alta è la velocità, maggiore è lo spazio di frenata. Ricordare che le frenate brusche possono causare scivolamenti e cadute.
- Mantenere una distanza di sicurezza da altre persone e veicoli. Rispettare i pedoni e dare loro la precedenza quando possibile. Quando ci si avvicina a un pedone, rallentare e tenere la destra. Evitare di spaventare o cogliere di sorpresa i pedoni. Effettuare i sorpassi a sinistra quando possibile.
- Indossare protezioni come caschi, gomitiere e ginocchiere per prevenire o ridurre le lesioni in caso di cadute o incidenti. L'uso di calzature è obbligatorio.
- Si consiglia di fare pratica con questo monopattino elettrico prima di guidarlo in pubblico.

- Assicurarsi che tutte le persone che utilizzano questo monopattino elettrico leggano e comprendano completamente queste istruzioni. Non permettere a nessuno di usare questo dispositivo se non ne conosce il funzionamento.
- Evitare di saltare ostacoli come cordoli, gradini o sistemi fognari con lo scooter elettrico. Adattate la velocità e la traiettoria a quelle di un pedone per attraversare questi ostacoli. Si raccomanda di scendere dal veicolo quando questi ostacoli diventano pericolosi per la loro altezza, forma o se possono provocare scivolamento.
- Verificare che le ruote non siano danneggiate e che tutte le parti e componenti del prodotto siano montati correttamente prima del suo utilizzo. Se si nota che alcune parti sono allentate, si sentono strani rumori o il dispositivo non funziona correttamente, smettere di usarlo immediatamente e contattare il servizio di assistenza tecnica ufficiale Cecotec.
- Non utilizzare il monopattino in un modo che potrebbe danneggiare o ferire altre persone o oggetti.
- È vietato modificare in alcun modo il monopattino, ciò potrebbe alterare le sue prestazioni o danneggiare la sua struttura e provocare danni. Non utilizzare accessori o parti non approvate dal produttore. Non modificare o trasformare il veicolo, compresi il tubo e il braccetto dello sterzo, la potenza, il sistema di ripiegamento e/o il sistema di frenata. Qualsiasi modifica non autorizzata invaliderà la garanzia del prodotto.
- Per evitare danni al prodotto o incidenti, non utilizzare il prodotto sotto l'acqua.
- Il monopattino non deve essere usato da bambini da 0 a 16 anni. Può essere utilizzato da bambini a partire dai 16 anni sotto la supervisione continua di un adulto. Fare riferimento all'attuale ordinanza comunale.
- Questo prodotto può essere usato da bambini a partire dai 16 anni e persone con capacità fisiche, sensoriali o mentali limitate, o con mancanza di esperienza e conoscenza solo sotto supervisione o avendo ricevuto istruzioni riguardanti l'uso dell'apparato in una forma sicura e comprendono i rischi che lo stesso implica. Non permettere che i bambini giochino con il prodotto.
- Supervisionare i bambini per assicurarsi che non giochino con il prodotto. È necessario sorvegliare rigidamente nel caso in cui il monopattino venga utilizzato da o vicino a bambini.
- Non manomettere il sistema dei freni, potrebbe ridurre la sicurezza.
- Verificare che la tensione di rete coincida con quella specificata nell'etichetta di classificazione del prodotto e che la presa elettrica sia collegata a terra prima di caricare il dispositivo.
- Controllare regolarmente che il cavo del caricabatterie e l'involucro non presentino danni visibili. Non utilizzare l'apparecchio se il cavo del caricatore, la spina o il telaio sono danneggiati, malfunzionanti o sono caduti e contattare il prima possibile il centro di assistenza Cecotec.
- Quando si scollega il caricabatterie, tirare la spina, non il cavo. Non manipolare la spina o il monopattino con le mani bagnate.
- Si prega di notare che la sostituzione delle ruote è un processo complicato e si raccomanda di farlo eseguire da personale autorizzato o dal centro di assistenza ufficiale Cecotec. I danni causati da negligenza invalideranno la garanzia.
- Controllare la pressione degli pneumatici prima di ogni utilizzo. Si prega di notare che una bassa pressione può ridurre la durata della batteria.

- Utilizzare questo dispositivo solo con l'alimentatore fornito con esso o con le batterie originali Cecotec compatibili con questo modello.
- Si raccomanda di caricare la batteria dopo ogni uso e prima che sia completamente scarica.
- AVVERTENZA Tenere l'imballaggio di plastica fuori dalla portata dei bambini per evitare il soffocamento.

Istruzioni di sicurezza della batteria

- Questo monopattino elettrico è dotato di una batteria agli ioni di litio.
- Scollegare la batteria dal caricatore prima di usare il monopattino elettrico e prima di piegarlo o aprirlo.
- Caricare la batteria a temperatura ambiente da 0 °C a 35 °C per far sì che il monopattino elettrico funzioni in modo più efficiente.
- Non bruciare o esporre batterie ad alte temperature perché potrebbero esplodere.
- Le batterie possono presentare fughe in condizioni estreme. Se la batteria perde, non toccare il liquido. Se il liquido entra in contatto con la pelle, lavare immediatamente con acqua e sapone. Se il liquido entra in contatto con gli occhi, sciacquare immediatamente gli occhi con abbondante acqua pulita per almeno 10 minuti e consultare un medico. Indossare i guanti quando si maneggia la batteria e smaltirla immediatamente in conformità con le normative locali.
- Evitare il contatto tra la batteria e piccoli oggetti metallici come graffette, monete, chiavi, chiodi o viti.
- Non alterare la batteria in alcun modo.
- La batteria deve essere rimossa dall'apparecchio per essere smaltita in modo sicuro.

- Tenere le batterie che rischiano di essere ingerite fuori dalla portata dei bambini.
- L'ingestione di batterie può causare ustioni, perforazione dei tessuti molli e morte. Può causare gravi ustioni entro due ore dall'ingestione.
- In caso di ingestione delle batterie, rivolgersi immediatamente a un medico.
- AVVERTENZA: per ricaricare la batteria, utilizzare solo l'alimentatore fornito con l'apparecchio con codice CP546200.
- Le batterie non ricaricabili non devono essere ricaricate.
- I terminali di alimentazione della batteria non devono essere cortocircuitati.
- Se il dispositivo deve essere conservato per un lungo periodo di tempo, è consigliabile rimuovere la batteria.

La batteria deve essere inserita nella posizione corretta. Fare attenzione alla polarità quando si sostituisce.

INSTRUÇÕES DE SEGURANÇA

Leia as seguintes instruções atentamente antes de usar o produto. Guarde este manual para referências futuras ou novos utilizadores.

- A Cecotec não assumirá qualquer responsabilidade derivada da má utilização do produto ou do não cumprimento tanto das regras de trânsito como das instruções deste manual.
- A trotinete elétrica é um dispositivo de entretenimento, no entanto, em alguns territórios é permitida a sua utilização na via pública. Assegure-se de cumprir as regras de trânsito locais quando utilizar a trotinete elétrica nestas situações, uma vez que será considerada um veículo. Conduza de forma

civilizada e preste atenção às pessoas e aos obstáculos ao redor para evitar acidentes.

- Note que seguir as instruções e avisos deste manual, bem como as regras do código da estrada no seu território, reduzirá os riscos, mas não os evitará completamente.
- Repare que quanto maior for a velocidade, maior será a distância de travagem. Lembre-se que uma travagem brusca pode causar escorregamentos e quedas.
- Mantenha uma distância segura de outras pessoas e veículos. Respeite os peões e dê-lhes a preferência sempre que possível. Ao aproximar-se de um peão, abrande e mantenha-se à direita. Evite assustar ou surpreender os peões. Adiante à esquerda sempre que possível.
- Use proteção como capacetes, cotoveleiras e joelheiras para prevenir ou reduzir ferimentos em caso de quedas ou acidentes. A utilização de calçado é obrigatória.
- Recomendamos que pratique com esta trotinete elétrica antes de conduzi-la em público.
- Certifique-se de que tanto você como as pessoas que utilizam esta trotinete elétrica lêem e compreendem completamente estas instruções. Não deixe ninguém utilizar esta trotinete elétrica se não compreenderem como funciona.
- Evite saltar obstáculos tais como passeios, degraus ou sistemas de esgotos com a trotinete elétrica. Adapte a sua velocidade e trajetória às de um peão para atravessar estes obstáculos. Recomenda-se descer da trotinete elétrica quando estes obstáculos se tornam perigosos devido à sua altura, forma ou deslizamento.
- Verifique que as rodas não sejam danificadas e que todas as peças e componentes do produto estejam corretamente instalados antes de cada utilização. Se notar que qualquer uma das peças estiver solta, ouvir ruídos estranhos ou a

trotinete elétrica não estiver a funcionar corretamente, pare imediatamente de o utilizar e contacte com o Serviço de Assistência Técnica oficial da Cecotec.

- Não utilize a trotinete elétrica de uma forma que possa danificar ou ferir outras pessoas ou objetos.
- Não é permitido modificar a trotinete elétrica de forma alguma, uma vez que tal poderia alterar o seu desempenho ou danificar a sua estrutura e causar danos. Não utilize quaisquer acessórios ou peças não aprovadas pelo fabricante. Não modifique ou converta a trotinete elétrica, incluindo o guiador de direção e os punhos, a potência, o sistema de dobragem e/ou o sistema de travagem. Quaisquer alterações não autorizadas anularão a garantia do produto.
- Para evitar danos na trotinete elétrica ou um acidente, não a utilize debaixo da água.
- A trotinete elétrica não deve ser utilizada por crianças de 0 aos 16 anos de idade. Este aparelho pode ser usado por crianças de 16 anos se estiverem continuamente sob supervisão. Consulte a ordenação municipal atual.
- Este produto pode ser usado por crianças a partir de 16 anos e pessoas com capacidades físicas, sensoriais ou mentais reduzidas, ou com falta de experiência e conhecimento se estiverem supervisionados ou tiverem recebido instruções concernentes ao uso do aparelho de uma forma segura e entenderem os riscos que este implica. Não permita que as crianças brinquem com o dispositivo.
- Supervisione as crianças para não brincarem com o produto. É necessária uma supervisão rigorosa se a trotinete elétrica estiver a ser utilizada por ou perto de crianças.
- Não mexa no sistema de travagem, isto pode reduzir a sua segurança.
- Certifique-se de que a tensão de rede corresponda à tensão

especificada na etiqueta de classificação do produto e que a ficha é ligada à terra antes de carregar o dispositivo.

- Inspeccione regularmente o cabo e a armação do carregador para detetar danos visíveis. Não utilize o dispositivo se o cabo, a ficha ou a armação estiverem danificadas, avariadas ou tiverem sido largadas e contacte com o Serviço de Assistência Técnica oficial da Cecotec o mais rapidamente possível.
- Quando quiser desligar o carregador, puxe a ficha, não o cabo. Não manipule a ficha ou a trotinete elétrica com as mãos molhadas.
- Note-se que a mudança das rodas é um processo complicado e recomenda-se que seja realizada por pessoal autorizado ou pelo Serviço de Assistência Técnica oficial da Cecotec. Os danos causados por uma negligência, anularão a garantia.
- Verifique a pressão dos pneus antes de cada utilização. Note-se que a baixa pressão pode reduzir a vida útil da bateria.
- Utilize esta trotinete elétrica apenas com a unidade de alimentação fornecida com o dispositivo ou com as baterias originais da Cecotec compatíveis com este modelo.
- Recomenda-se que carregue a bateria após cada utilização e antes que se esgote completamente.
- AVISO! Mantenha as embalagens de plástico fora do alcance das crianças para evitar a asfixia.

Instruções de segurança da bateria

- Esta trotinete elétrica inclui uma bateria de iões de lítio.
- Desligue a bateria do carregador antes de montar a trotinete elétrica e antes de dobrá-la ou desmontá-la.
- Carregue a bateria a uma temperatura ambiente entre 0°C e 35°C para um funcionamento mais eficiente da trotinete

elétrica.

- Não queime nem exponha as baterias a temperaturas altas, pois podem explodir.
- As baterias podem apresentar fugas em condições extremas. Se as baterias deitarem gotas, não toque no líquido. Se o líquido entrar em contacto com a pele, lave imediatamente com água e sabão. Se o líquido entrar em contacto com os olhos, lave imediatamente com água abundante durante no mínimo 10 minutos e procure assistência médica. Utilize luvas para manipular a bateria e deite-a fora imediatamente de acordo com a normativa local.
- Evite o contacto entre a bateria e os pequenos objetos metálicos como clips, moedas, chaves, parafusos ou pregos.
- Não altere a bateria de nenhuma forma.
- A bateria deve ser removida do aparelho para uma eliminação segura.
- Mantenha as pilhas que podem ser engolidas fora do alcance das crianças.
- A ingestão de baterias pode causar queimaduras, perfuração de tecido mole e morte. Pode causar queimaduras graves nas duas horas seguintes à sua ingestão.
- Se a bateria for engolida, procure prontamente cuidados médicos nas instalações médicas mais próximas.
- AVISO: para carregar a bateria, utilize apenas a unidade de alimentação amovível fornecida com o dispositivo, com referência CP546200.
- As baterias não recarregáveis não devem ser carregadas.
- Os terminais de alimentação da bateria não devem estar em curto-circuito.
- Se o dispositivo tiver de ser armazenado por um longo período de tempo, é aconselhável remover a bateria.

A bateria deve ser inserida na posição correta. Tenha em conta

a polaridade das pilhas ao substituí-las.

VEILIGHEIDSINSTRUCTIES

Lees de volgende instructies aandachtig voordat u het product gebruikt. Bewaar deze handleiding voor toekomstig(e) gebruik of gebruikers.

- Cecotec zal geen enkele verantwoordelijkheid nemen in het geval van slecht gebruik van het product of het niet naleven van zowel de verkeersregels als de instructies in deze handleiding.
- Deze elektrische step is een entertainment apparaat, maar in sommige gebieden is het toegestaan om hem op de openbare weg te gebruiken. Houd u aan de plaatselijke verkeersregels als u de elektrische step in deze situaties gebruikt, omdat hij dan als voertuig wordt beschouwd. Rij verantwoord en let op personen en obstakels in uw omgeving om ongelukken te voorkomen.
- Houd er rekening mee dat het opvolgen van de instructies en waarschuwingen in deze handleiding, evenals van de verkeersregels in uw gebied, de risico's zal verminderen, maar ze niet volledig zal vermijden.
- Bedenk dat hoe hoger de snelheid, hoe groter de remafstand. Vergeet niet dat hard remmen kan leiden tot uitglijden en vallen.
- Houd een veilige afstand van andere mensen en voertuigen. Respecteer voetgangers en geef ze voorrang wanneer dat mogelijk is. Wanneer u een voetganger nadert, vertraag dan en houd rechts aan. Voorkom dat voetgangers schrikken. Haal altijd aan de linkerkant in wanneer mogelijk.
- Draag bescherming zoals helmen, elleboog- en kniebeschermers om letsel bij vallen of ongevallen te voorkomen of te beperken. Het dragen van schoenen is

verplicht.

- Wij raden u aan met deze elektrische step te oefenen voordat u in het openbaar gaat berijden.
- Zorg ervoor dat zowel u als de personen die deze elektrische step gebruiken deze instructies in hun geheel lezen en begrijpen. Laat niemand deze elektrische step gebruiken als ze niet begrijpen hoe het werkt.
- Vermijd met de elektrische step over obstakels te springen, zoals stoepranden, trappen of rioleringen. Stem de snelheid en de baan af op die van een voetganger om deze obstakels over te steken. Het verdient aanbeveling af te stappen wanneer deze obstakels gevaarlijk worden door hun hoogte, vorm of gladheid.
- Zorg ervoor dat de wielen niet beschadigd zijn en dat alle onderdelen en componenten van de elektrische step correct geïnstalleerd zijn vóór elk gebruik. Als u merkt dat onderdelen loszitten, vreemde geluiden hoort of dat de elektrische step niet goed werkt, stop dan onmiddellijk met het gebruik ervan en neem contact op met de Technische Dienst van Cecotec.
- Gebruik de step niet op een manier waarop u andere personen of objecten kan beschadigen of verwonden.
- Het is niet toegestaan om de step op welke manier dan ook aan te passen, dit zou zijn rendement kunnen beïnvloeden of zijn structuur beschadigen. Gebruik geen accessoires of onderdelen die niet door de fabrikant zijn goedgekeurd. Breng geen wijzigingen aan de elektrische step, met inbegrip van de stuurhuis en de stuurhuls, de stuurpen, het vouwsysteem en/of het remsysteem. Bij ongeoorloofde wijzigingen vervalt de garantie op het product.
- Om te voorkomen dat de elektrische step beschadigd raakt of dat er een ongeluk plaatsvindt, gebruik het product niet onder water.

- De elektrische step mag niet worden gebruikt door kinderen van 0 tot 16 jaar. Dit product kan gebruikt worden door kinderen vanaf 16 jaar indien ze onder voortdurend toezicht staan. Raadpleeg de huidige gemeentelijke verordening.
- Dit toestel kan gebruikt worden door kinderen vanaf 16 jaar en personen met een verminderd fysiek, zintuiglijk of mentaal vermogen of met een gebrek aan ervaring en kennis, indien ze onder toezicht staan of als ze instructies hebben gekregen betreffende het veilige gebruik van het toestel en ze de risico's begrijpen die ermee verbonden zijn. Laat kinderen niet spelen met het toestel.
- Hou toezicht op kinderen om ervoor te zorgen dat ze niet met het toestel spelen. Streng toezicht is noodzakelijk als de elektrische step wordt gebruikt door of in de buurt van kinderen.
- Verander het remsysteem niet, dit kan uw veiligheid verminderen.
- Zorg ervoor dat de netspanning overeenkomt met de spanning die op het etiket van het product staat aangegeven en dat de stekker geaard is voordat u het apparaat oplaadt.
- Controleer de kabel van de oplader regelmatig op zichtbare beschadigingen. Gebruik de elektrische step niet als het snoer, de stekker of het frame beschadigd of defect is of als het gevallen is en neem zo snel mogelijk contact op met de Technische Dienst van Cecotec.
- Als u de lader wilt loskoppelen, trekt u aan de stekker, niet aan de kabel. Raak de stekker of de elektrische step niet aan met natte handen.
- Houd er rekening mee dat het verwisselen van de wielen een gecompliceerd proces is en dat het wordt aanbevolen dit te laten uitvoeren door bevoegd personeel of door de Technische Dienst van Cecotec. Schade veroorzaakt door

onjuist gebruik doet de garantie vervallen.

- Controleer de bandenspanning voor elk gebruik. Let op: lage druk kan de levensduur van de accu verkorten.
- Gebruik deze elektrische step alleen met de voedingseenheid die bij de elektrische step is geleverd of met originele Cecotec accu's die compatibel zijn met dit model.
- Het wordt aanbevolen de accu na elk gebruik op te laden, voordat deze helemaal leeg is.
- **WAARSCHUWING!** Houd plastic verpakkingen buiten het bereik van kinderen om verstikking te voorkomen.

Veiligheidsinstructies van de accu

- Deze elektrische step heeft een lithium-ion accu.
- Haal de accu uit het stopcontact voordat u met de elektrische step gaat rijden en voordat u hem in- of uitklapt.
- Laadt de accu op met een omgevingstemperatuur tussen 0 °C en 35°C, zodat de step op de meest efficiënte manier functioneert.
- Verbrand de accu en batterijen niet en stel het niet bloot aan hoge temperaturen omdat het kan ontploffen.
- Batterijen en accu's kunnen onder extreme omstandigheden gaan lekken. Raak niet de vloeistof aan als de accu lekt. Indien de vloeistof van een accu in contact komt met uw huid, spoel dan uw huid onmiddellijk met water en zeep. Als de vloeistof in contact komt met uw ogen, spoel dan onmiddellijk uw ogen grondig met schoon water voor minstens 10 minuten en zoek medische hulp. Gebruik handschoenen om de accu vast te pakken en gooi hem onmiddellijk weg in overeenkomst met de lokale wetgeving.
- Vermijd dat de accu in contact komt met kleine metalen objecten zoals paperclips, munten, sleutels, spijkers of

schroeven.

- Wijzig de accu op geen enkele manier.
- Baterijen of accu's moeten worden verwijderd uit het apparaat voor een veilige storting.
- Houd baterijen en accu's die kunnen worden ingeslikt buiten het bereik van kinderen.
- Het inslikken van de accu kan brandwonden, perforatie van weke delen en de dood tot gevolg hebben. Kan ernstige brandwonden veroorzaken binnen twee uur na inname.
- Als de accu wordt ingeslikt, moet onmiddellijk medische hulp worden ingeroepen.
- WAARSCHUWING: gebruik voor het opladen van de accu uitsluitend de bij het apparaat geleverde voedingseenheid, referentie CP546200.
- Niet-oplaadbare accu's mogen niet worden opgeladen.
- De accuklemmen mogen niet worden kortgesloten.
- Als het toestel voor langere tijd moet worden opgeborgen, is het raadzaam de accu te verwijderen.
- De accu moet in de juiste positie worden geplaatst. Let op de polariteit bij het vervangen van de baterijen.

INSTRUKCJE BEZPIECZEŃSTWO

Przed użyciem produktu należy uważnie przeczytać poniższe instrukcje. Zachowaj tę instrukcję do wykorzystania w przyszłości lub dla nowych użytkowników.

- Cecotec nie ponosi żadnej odpowiedzialności wynikającej z niewłaściwego użytkowania produktu lub nieprzestrzegania zarówno przepisów ruchu drogowego, jak i instrukcji zawartych w niniejszej instrukcji.
- Ta hulajnoga elektryczna jest urządzeniem rozrywkowym, jednak na niektórych terytoriach może być używana na

drogach publicznych. Podczas korzystania z hulajnogi elektrycznej w takich sytuacjach należy przestrzegać lokalnych przepisów ruchu drogowego, ponieważ będzie ona traktowana jako pojazd. Prowadź pojazd w sposób cywilizowany i zwracaj uwagę na ludzi i przeszkody wokół siebie, aby uniknąć wypadków.

- Miej na uwadze, aby przestrzegać wskazówek i ostrzeżeń tej instrukcji obsługi, tak jak normatywy prawnej odnośnie cyrkulacji w swoim regionie, która zmniejszy ryzyko, lecz nie zapobiegnie go kompletnie.
- Miej na uwadze, że z większą prędkością będziesz potrzebować większego dystansu do hamowania. Pamiętaj, że gwałtowne hamowanie, może spowodować ślizganie się i upadki.
- Utrzymuj uważny odstęp mndz. innymi osobami a pojazdami. Uważaj na przejściach dla pieszych i ustępuj pierwszeństwa zawsze, gdy tylko będziesz mógł. Kiedy zbliżysz się do przejścia dla pieszych, obniż prędkość i trzymaj się po prawej stronie. Nie strasz ani nie zaskakuj pieszych. Do przodu po lewo zawsze jeśli będzie to możliwe.
- Używaj ochraniaczy, tj. kasku, ochraniaczy na łokcie i kolana, aby zmniejszyć ryzyko wystąpienia urazów w przypadku upadków lub wypadków. Użytkowanie obuwia jest koniecznością.
- Zalecamy ćwiczenie na hulajnodze elektrycznej przed jazdą na niej w miejscach publicznych.
- Upewnij się, że tak samo ty jak i inne osoby, które używają tej hulajnogi elektrycznej przeczytały i zrozumiały te instrukcje po całości. Nie pozwól nikomu używać tej hulajnogi elektrycznej, jeśli nie rozumiesz jej działania. Más información sobre este texto de origen
- Unikaj skakania przez przeszkody, takie jak krawężniki,

stopnie lub kanały ściekowe za pomocą skutera elektrycznego. Dostosuj swoją prędkość i trajektorię do ruchu pieszego, aby pokonywać te przeszkody. Dostosuj swoją prędkość i trajektorię do ruchu pieszego, aby pokonywać te przeszkody.

- Upewnij się, że koła nie są uszkodzone oraz że wszystkie części i komponenty hulajnogi elektrycznej są prawidłowo zamontowane przed każdym użyciem. Jeśli zauważysz, że którakolwiek z części jest poluzowana, słyszysz dziwne dźwięki lub hulajnoga elektryczna nie działa prawidłowo, natychmiast zaprzestań jej używania i skontaktuj się z Oficjalnym Serwisem Pomocy Technicznej Cecotec.
- Nie używaj skutera w sposób, który mógłby spowodować obrażenia lub zranienie innych osób lub przedmiotów.
- Niedozwolone jest jakiegokolwiek modyfikowanie skutera, gdyż mogłoby to zmienić jego działanie lub uszkodzić jego konstrukcję i spowodować uszkodzenia. Nie używaj żadnych akcesoriów ani części, które nie zostały zatwierdzone przez producenta. Nie modyfikuj ani nie przekształcaj hulajnogi elektrycznej, w tym rury i tulei kierownicy, mostka, układu składania i/lub układu hamulcowego. Wszelkie nieautoryzowane zmiany spowodują utratę gwarancji produktu.
- Aby zapobiec uszkodzeniu hulajnogi elektrycznej lub wypadkowi, nie używaj jej pod wodą.
- Z hulajnogi nie powinny korzystać dzieci w wieku od 0 do 16 lat. Może być używany przez dzieci od 8 roku życia pod stałym nadzorem. Sprawdź aktualne zarządzenie regionalne.
- Ten produkt może być używany przez dzieci w wieku 16 lat i starsze oraz osoby o ograniczonych zdolnościach fizycznych, sensorycznych lub umysłowych lub bez doświadczenia i wiedzy, jeśli znajdują się pod nadzorem

lub są poinstruowane dotyczące bezpiecznego korzystania z urządzenia i rozumieją ryzyko, które z tego wynika. Nie pozwalaj dzieciom bawić się urządzeniem.

- Nadzoruj dzieci, aby upewnić się, że nie bawią się produktem. Jeśli skuter jest używany przez dzieci lub w ich pobliżu, konieczny jest ścisły nadzór.
- Nie manipuluj systemem hamulcowym, może to wpływać na bezpieczeństwo.
- Upewnij się, że napięcie sieciowe odpowiada napięciu podanemu na tabliczce znamionowej produktu i że wtyczka jest uziemiona oraz czy wtyczka jest uziemiona przed ładowaniem urządzenia.
- Regularnie sprawdzaj kabel ładowarki i obudowę pod kątem widocznych uszkodzeń. Nie używaj hulajnogi elektrycznej, jeśli kabel ładowarki, wtyczka lub konstrukcja są uszkodzone, nie działają prawidłowo lub uległy upadkowi i jak najszybciej skontaktuj się z Oficjalnym Serwisem Technicznym Cecotec.
- Gdy chcesz odłączyć ładowarkę, ciągnij za wtyczkę, a nie za przewód. Nie dotykaj wtyczki ani urządzenia mokrymi rękami.
- Należy pamiętać, że wymiana kół jest skomplikowanym procesem, który zalecany jest do wykonania przez autoryzowany personel lub przez Oficjalny Serwis Techniczny Cecotec. Uszkodzenia spowodowane niewłaściwą praktyką spowodują utratę gwarancji.
- Sprawdź napompowanie kół przed każdą jazdą. Miej na uwadze, iż niskie ciśnienie może zredukować użyteczność baterii urządzenia.
- Używaj tej hulajnogi elektrycznej tylko z zasilaczem dostarczonym z hulajnogą elektryczną i oryginalnymi bateriami Cecotec, które są kompatybilne z tym modelem.
- Zaleca się ładowanie baterii po każdym użyciu i przed zaniem

bateria zostanie kompletnie wyczerpana.

- Ostrzeżenie Plastikowe opakowania należy przechowywać w miejscu niedostępnym dla dzieci, aby zapobiec uduszeniu.

Instrukcje bezpieczeństwa dotyczące baterii

- Ta hulajnoga elektryczna zawiera baterię litowo-jonową.
- Odłącz akumulator od ładowarki przed jazdą na hulajnodze elektrycznej oraz przed jej złożeniem lub rozłożeniem.
- Akumulator należy ładować w temperaturze otoczenia od 0 ° C do 35 ° C, aby skuter działał najefektywniej.
- Nie spalaj ani nie wystawiaj baterii na działanie wysokich temperatur, ponieważ mogą eksplodować.
- Baterie mogą wyciekać w ekstremalnych warunkach. Jeśli baterie wyciekają, nie dotykaj płynu. Jeśli ciecz wejdzie w kontakt ze skórą, natychmiast przemyj ją mydłem i wodą. Jeśli płyn dostanie się do oczu, należy je natychmiast przepłukać dużą ilością czystej wody przez co najmniej 10 minut i zasięgnąć porady lekarza. Załóż rękawice, aby móc dotknąć akumulatora i natychmiast go zutylizować zgodnie z lokalnymi przepisami.
- Unikaj kontaktu baterii z małymi metalowymi przedmiotami, takimi jak klipsy, monety, klucze, gwoździe lub śruby.
- Nie zmieniaj baterii w żaden sposób.
- Baterię należy wyjąć z urządzenia w celu utylizacji w bezpieczny sposób.
- Baterie, które mogą zostać połamane, należy przechowywać poza zasięgiem dzieci.
- Połamanie baterii może spowodować oparzenia, perforację tkanek miękkich i śmierć. Może powodować poważne oparzenia w ciągu dwóch godzin od spożycia.
- W przypadku połamania baterii udaj się szybko do

najbliższego centrum medycznego.

- UWAGA: do ładowania baterii należy używać wyłącznie zasilacza dostarczonego z urządzeniem o numerze CP546200.
- Nie należy ładować baterii jednorazowych.
- Zaciski zasilania akumulatora nie mogą być zwarte.
- Jeśli urządzenie będzie przechowywane przez dłuższy czas zaleca się usunięcie baterii.
- Baterie należy wsadzać w odpowiedniej pozycji. Podczas wymiany zwracaj uwagę na biegunowość.

BEZPEČNOSTNÍ POKYNY

Před použitím přístroje si pozorně přečtěte následující bezpečnostní pokyny. Uchovejte tento návod pro budoucí použití nebo pro nové uživatele.

- Cecotec nepřebírá žádnou odpovědnost, která by mohla plynout ze špatného používání tohoto produktu nebo z nedodržení pravidel silničního provozu, stejně tak jako nedodržení instrukcí v tomto manuálu.
- Tento elektrický skútr je zábavní zařízení, ale v některých oblastech je povoleno jej používat na veřejných komunikacích. Při používání elektrické koloběžky v těchto situacích dodržujte místní dopravní předpisy, protože je považován za vozidlo. Jezděte opatrně a dávejte pozor na osoby a předměty ve vašem okolí, abyste se vyhnuli nehodám.
- Upozorňujeme, že dodržování pokynů a upozornění uvedených v této příručce, jakož i předpisů o silničním provozu na vašem území, snižuje rizika, ale zcela jim nezabrání.
- Mějte na paměti, že čím vyšší je rychlost, tím delší je brzdná dráha. Nezapomeňte, že prudké brzdění může způsobit

uklouznutí a pád.

- Dodržujte bezpečnou vzdálenost od ostatních osob a vozidel. Respektujte chodce a dejte jim přednost, kdykoli je to možné. Když se blížíte k chodci, zpomalte a držte se vpravo. Vyhněte se tomu, abyste chodce vyděsili nebo překvapili. Pokud je to možné, předjíždějte z levé strany.
- Používejte ochranné pomůcky, jako jsou helmy, chrániče loktů a kolen, abyste předešli nebo omezili zranění v případě pádu nebo nehody. Použití obuvi je povinné.
- Před jízdou na veřejnosti doporučujeme s elektrokoloběžkou trénovat.
- Ujistěte se, že jste si vy i osoby používající tento elektrický skútr přečetli tento návod k použití v plném rozsahu a porozuměli mu. Nenechte nikoho používat tento elektrický skútr, pokud nerozumíte jeho ovládání.
- Vyhněte se skákání přes překážky, jako jsou obrubníky, schůdky nebo kanalizační systémy s elektrickým skútre. Při překročení těchto překážek přizpůsobte svou rychlost a trajektorii chodci. Doporučuje se slézt z elektrokoloběžky, když se tyto překážky stanou nebezpečnými svou výškou, tvarem nebo sklouznutím.
- Před každým použitím se ujistěte, že nejsou poškozena kola a že všechny díly a komponenty elektrokoloběžky jsou správně nainstalovány. Pokud si všimnete, že je některý z dílů uvolněný, uslyšíte podivné zvuky nebo elektrický skútr nefunguje správně, okamžitě jej přestaňte používat a kontaktujte oficiální servisní službu Cecotec.
- Nepoužívejte elektrický skútr způsobem, který by mohl poškodit nebo zranit jiné osoby nebo způsobit škody na majetku.
- Elektrickou koloběžku není dovoleno jakkoli upravovat, protože by to mohlo změnit jeho výkon nebo poškodit

jeho konstrukci a způsobit škodu. Nepoužívejte žádné příslušenství nebo díly, které nejsou schváleny výrobcem. Neupravujte ani nepřeměňujte elektrický skútr, včetně trubky řízení a objímky, představce, skládacího systému a/ nebo brzdového systému. Jakékoli neautorizované změny vedou ke ztrátě záruky na výrobek.

- Abyste zabránili poškození elektrokoloběžky nebo nehodě, nepoužívejte ji pod vodou.
- Elektrickou koloběžku nesmí používat děti od 0 do 16 let. Tento přístroj může být používán dětmi od 16ti let, pokud jsou pod neustálým dozorem. Podívejte se na aktuální obecní vyhlášku.
- Tento produkt může být používán dětmi nad 16 let a osobami s fyzickým, sensorickým a nebo mentálním postižením, nebo osobami, kterým chybí zkušenost a znalost, pokud jsou pod dozorem a nebo jim byly poskytnuty informace o používání aparátu a mohou jej používat bezpečně a rozumí nebezpečím, které z tohoto používání vyplývají. Nedovolte, aby si s přístrojem hrály děti.
- Dohlížejte na děti, abyste se ujistili, že si s přístrojem nehrají. Pokud je elektrická koloběžka používána dětmi nebo v jejich blízkosti, je nutný přísný dohled.
- Nezasahujte do brzdového systému, mohlo by to snížit vaši bezpečnost.
- Před nabíjením zařízení se ujistěte, že napětí v síti odpovídá napětí uvedenému na typovém štítku výrobku a že je zástrčka uzemněna.
- Pravidelně kontrolujte kabel nabíječky a kryt, zda nejsou viditelně poškozeny. Elektrickou koloběžku nepoužívejte, pokud je poškozen kabel nabíječky, zástrčka nebo konstrukce, nepracuje správně nebo došlo k pádu a co nejdříve kontaktujte oficiální technickou asistenční službu

Cecotec.

- Když chcete nabíječku odpojit, zatáhněte zástrčku, nikoli za kabel. Nemanipulujte se zástrčkou ani s elektrickou koloběžkou mokryma rukama.
- Upozorňujeme, že výměna kol je složitý proces a doporučujeme, aby ji prováděl autorizovaný personál nebo oficiální technická asistenční služba společnosti Cecotec. Poškození způsobené nesprávným zacházením má za následek ztrátu záruky.
- Před každým použitím zkontrolujte tlak v pneumatikách. Upozorňujeme, že nízký tlak může snížit životnost baterie.
- Používejte tuto elektrokoloběžku pouze s pohonnou jednotkou dodávanou s elektrokoloběžkou a s originálními bateriemi Cecotec, které jsou kompatibilní s tímto modelem.
- Doporučujeme nabíjet baterii po každém použití a před jejím úplným vybitím.
- UPOZORNĚNÍ! Plastové obaly uchovávejte mimo dosah dětí, aby nedošlo k udušení.

Bezpečnostní pokyny pro použití baterie

- Tento elektrický skútr obsahuje lithium-iontovou baterii.
- Před jízdou na elektrické koloběžce a před jejím složením nebo rozložením odpojte baterii z nabíječky.
- Aby elektrická koloběžka fungovala co nejefektivněji, nabíjejte baterii při okolní teplotě mezi 0 °C a 35 °C.
- Baterie nespalujte ani je nevystavujte vysokým teplotám, protože mohou explodovat.
- Baterie mohou za extrémních podmínek vytékat. Pokud baterie vytečou, kapaliny se nedotýkejte. Pokud se tato tekutina dostane do kontaktu s kůží, okamžitě ji omyjte velkým množstvím vody s mýdlem. Pokud se tato tekutina

dostane do kontaktu s očima, okamžitě je vymyjte čistou vodou po dobu nejméně 10ti minut a okamžitě vyhledejte lékařskou pomoc. Pro manipulaci s baterií používejte rukavice a okamžitě ji vyhodte podle místních předpisů.

- Zabraňte kontaktu baterie a malých kovových předmětů, jako jsou klipy, mince, klíče, hřebíky a matice.
- Na baterii neprovádějte žádné změny.
- Baterie musí být vyjmuta ze zařízení pro bezpečnou likvidaci.
- Baterie, u kterých hrozí spolknutí, uchovávejte mimo dosah dětí.
- Spolknutí baterií může způsobit popáleniny, perforaci měkkých tkání a smrt. Může způsobit těžké popáleniny do dvou hodin po požití.
- V případě spolknutí baterií jděte rychle do nejbližšího lékařského střediska.
- VAROVÁNÍ: k dobíjení baterie používejte pouze napájecí zdroj dodaný se zařízením s označením CP546200.
- Nenabíjecí baterie se nesmí dobíjet.
- Napájecí svorky baterie nesmí být zkratovány.
- Pokud má být přístroj uložen na delší dobu, doporučujeme baterii vyjmout.

Baterie musí být vložena ve správné poloze. Při výměně dbejte na polaritu.

1. ADVERTENCIAS

Fig. 1

Debe leer y seguir las precauciones de seguridad de este manual antes de conducir el patinete eléctrico. Utilice elementos homologados de seguridad como cascos o rodilleras. El uso de este producto está previsto como vehículo de movilidad personal con el fin de transportar a una sola persona en un lugar público o privado.

Fig. 2

No use el patinete eléctrico bajo la lluvia.

Fig. 3

El patinete eléctrico no puede ser utilizado por más de una persona a la vez.

Fig. 4

Las personas menores de 16 años no pueden utilizar este producto. Consulte la ordenanza municipal vigente. Tenga en consideración las indicaciones de su cuerpo, es recomendable que consulte con su médico si padece alguna condición física o de salud adversa que pueda generar algún riesgo para su seguridad, o que dificulte el uso correcto del patinete eléctrico.

Fig. 5

Peso mínimo permitido: 20 kg. Peso máximo permitido: 100 kg.
Altura máxima recomendada para usuario: hasta 1.90 metros.

Fig. 6

No conduzca el patinete eléctrico si ha consumido bebidas alcohólicas, drogas o medicamentos que no sean compatibles con la conducción.

Fig. 7

No utilice el teléfono ni escuche música mientras conduce el patinete eléctrico.

Fig. 8

Preste especial atención a la conducción cuando haya arena, charcos, barro, hielo, nieve o escaleras y cuando esté oscuro o el suelo mojado. No toque el disco de freno en condiciones de poca luz o después de su uso, ya que podría estar caliente.

Fig. 9

No utilice el patinete eléctrico en áreas peligrosas donde pudiera haber sustancias inflamables o explosivas, líquidos o suciedad.

Fig. 10

Este patinete eléctrico no está diseñado para ser conducido por autopistas, autovías o vías interurbanas. Consulte la legislación vigente de su municipio sobre dónde está permitido circular en patinete eléctrico.

Fig. 11

No coloque objetos pesados sobre el manillar. Cualquier carga sujeta al manillar afectará a la estabilidad del patinete eléctrico.

Fig. 12

Evite subir o bajar escaleras con el patinete eléctrico.

Fig. 13

Circule siempre con las dos manos sobre el manillar.

Fig. 14

No conduzca el patinete eléctrico con un solo pie.

Fig. 15

No presione el acelerador cuando camine junto al patinete eléctrico.

Fig. 16

Tenga en cuenta que la distancia de frenado será mayor en charcos, superficies mojadas y/o en condiciones de clima húmedo. El funcionamiento del patinete eléctrico está previsto para utilizarse en superficies planas, niveladas y secas.

Fig. 17

Tenga cuidado con la cabeza si pasa debajo de zonas con techo como una puerta.

Fig. 18

Cuando circule a alta velocidad no gire el manillar de forma brusca.

Fig. 19

No circule a alta velocidad sobre obstáculos como escalones, bordillos o badenes.

Fig. 20

No golpee obstáculos con las ruedas.

Fig. 21

No toque el motor de buje inmediatamente después de circular, podría estar a alta temperatura.

¡ADVERTENCIA! Realice revisiones visuales periódicas de los componentes o piezas sometidas a desgaste o fatiga, como el chasis, la horquilla, los neumáticos, los frenos, etc. Así podrá detectar grietas o daños en las áreas sometidas a altas tensiones que pueden indicar que se ha superado la vida útil del componente y debe reemplazarse. Realice un mantenimiento periódico del patinete eléctrico y sus componentes para alargar su vida útil. Revise periódicamente el apriete de los elementos atornillados, especialmente los ejes de las ruedas, el sistema de plegado, el sistema de dirección y el sistema de frenado.

- Acuda a su vendedor para que pueda derivarlo a una organización de formación adecuada.
- Evite las áreas de alto tráfico o las áreas superpobladas y anticipe su trayectoria y velocidad respetando el código de circulación de la vía, el código de la acera y sus usuarios más vulnerables.
- Avise de su presencia cuando se acerque a un peatón o ciclista y cuando no le vean y/o escuchen. Recuerde cruzar por el paso de peatones cuando camine y en cualquier situación cuide su integridad física y la de los demás. Elimine las aristas vivas que se hayan podido ocasionar por el uso del vehículo.
- No modifique el uso del vehículo. Este vehículo no está diseñado para uso acrobático.

Uso correcto del patinete

- No lleve ropa ancha, bufandas, collares u otros objetos con cadenas o cordones largos.
- No conduzca con objetos en los bolsillos, en las manos ni en la boca.
- No apoye los pies en el suelo durante la conducción.
- No se baje del vehículo en marcha.
- No haga saltos ni acrobacias con el patinete eléctrico.
- No lea, escriba, beba ni coma mientras conduce.
- Evite conducir el patinete eléctrico en superficies inestables o peligrosas como carreteras con socavones o con cambios de altura.
- No conduzca el vehículo en posiciones extrañas y/o utilice los pies para frenar.

2. PIEZAS Y COMPONENTES

Fig. 22

1. Puños
2. Manillar
3. Frenos y timbre
4. Acelerador
5. Botón Encendido/apagado
6. Base del manillar
7. Cinta de retención
8. Panel de control

9. Mástil
10. Tornillo sistema plegado
11. Reflector frontal
12. Barra plegable
13. Eje frontal
14. Base de suspensión delantera
15. Guardabarros delantero
16. Rueda delantera
17. Suspensión delantera
18. Freno de disco delantero
19. Luz delantera
20. Reflector lateral
21. Cubierta de luz lateral
22. Plataforma
23. Reposapiés
24. Entrada cargador
25. Cubierta de luz trasera
26. Suspensión trasera
27. Cubierta inferior de la plataforma trasera
28. Freno de disco trasero
29. Rueda trasera
30. Guardabarros trasero
31. Portamatrícula
32. Luz trasera
33. Cubierta de la controladora
34. Cubierta trasera
35. Caballete

Fig. 23

1. Botón de encendido/apagado: realice una pulsación corta para encender el patinete eléctrico y una pulsación larga para apagarlo. Si realiza una pulsación corta con el patinete eléctrico encendido, encenderá las luces o las apagará si éstas están encendidas.
2. SET: realice una pulsación corta sobre el icono táctil para cambiar las unidades de la velocidad.
3. MODE: realice una pulsación corta sobre el icono táctil para cambiar entre los tres modos o mantenga pulsado para encender o apagar el modo de ajuste de control de crucero.
4. LIGHT: pulse este icono táctil para cambiar entre los diferentes modos de luz.

Fig. 24

1. Corriente en tiempo real
2. Temperatura

3. Velocidad
4. Modo de luz
5. Modo de inicio
6. Modo de conducción
7. SET
8. Control de cruce
9. Bluetooth
10. MODE
11. LIGHT
12. Kilometraje total
13. Batería
14. Tensión en tiempo real

NOTA:

Los gráficos de este manual son representaciones esquemáticas y puede que no coincidan exactamente con los del producto.

3. ANTES DE USAR

- Este aparato presenta un embalaje diseñado para protegerlo durante su transporte. Saque el aparato de su caja y retire todo el material de embalaje. Puede guardar la caja original y otros elementos del embalaje en un lugar seguro para prevenir daños en el aparato si necesita transportarlo en el futuro. Si desea deshacerse del embalaje original, asegúrese de reciclar todos los elementos correctamente.
- Asegúrese de que todas las piezas y componentes están incluidos y en buen estado. Si faltara alguno o no estuvieran en buen estado, contacte de forma inmediata con el Servicio de Atención Técnica oficial de Cecotec.

Contenido de la caja:

Fig. 25

1. Patinete eléctrico Bongo Cecotec Z+ On Road/Bongo Cecotec Z+ Off Road
2. Cargador
3. Herramientas necesarias para el montaje
4. Este manual de instrucciones

4. MONTAJE DEL PRODUCTO**Aviso:**

Este patinete eléctrico se entrega plegado y con el manillar desmontado, por lo que deberá realizar un pequeño montaje antes de que esté listo para ser utilizado.

Montaje del manillar. Fig. 26

1. Ajuste las manetas de los frenos a la altura deseada y fíjelas..
2. Alinee e inserte la base del manillar en el hueco de fijación del manillar.
3. Ajuste la dirección y fíjela con cinco tornillos.

Montaje del guardabarros trasero con portamatrícula. Fig. 27

1. Inserte el guardabarros trasero en los brazos de suspensión trasera.
2. Preste atención en ambos lados del guardabarros cuando lo inserte, debe estar centrado y los agujeros en su correcta posición, izquierda y derecha.
3. Para fijar el guardabarros, atorníllelo a ambos lados.

Caballote. Fig. 28

El caballote se encuentra en el lado izquierdo del patinete eléctrico, empújelo hacia abajo para desplegarlo.

Sistema de plegado. Fig. 29

1. Afloje el tornillo del sistema de plegado hasta que el tornillo esté fuera de la zona del pliegue, sin llegar a sacarlo.
2. Baje el mástil.
3. Enganche la cinta de retención en la cubierta de la controladora.

Cómo cargar el patinete eléctrico

1. Asegúrese de que el patinete eléctrico está apagado antes de cargarlo y de que permanezca apagado durante la carga.
 2. Conecte el cargador al puerto de carga del patinete eléctrico y conecte el enchufe de carga a una toma de corriente.
- Durante la primera carga, cargue el patinete eléctrico durante al menos 8 horas antes de usarlo.
 - El indicador luminoso del cargador cambiará de rojo (cargando) a verde al alcanzar un 100 % de carga.
 - No utilice nunca el patinete eléctrico durante la carga.
 - No cargue el patinete eléctrico durante más tiempo del necesario.
 - Para maximizar la duración de la batería, cárguela al menos cada tres meses.

Aviso:

Deje de cargar la batería cuando cambie el color del indicador. No permita que se sobrecargue la batería para evitar que se vea afectada su vida útil. El tiempo de carga estándar es de aproximadamente 8 horas.

¡ADVERTENCIA!

Cubra el puerto de carga con el tapón anti-suciedad para evitar que cualquier elemento metálico entre en contacto y prevenir cortocircuitos.

5. FUNCIONAMIENTO

Encendido y conducción

Fig. 30

1. Sujete el manillar con las manos, pise el reposapiés con un pie y pise el suelo con el otro. Impulse el patinete (la velocidad inicial es de 3 km/h), y pulse el acelerador.
2. Mantenga su cuerpo y el patinete eléctrico equilibrados mirando hacia el frente.
3. Gire el manillar con ambas manos.
4. Cuando necesite frenar, sujete el manillar con fuerza y frene con ambas manetas con la fuerza deseada. Al disminuir la velocidad y detener la marcha, deberá apoyar un pie en el suelo para mantener el equilibrio.

¡ADVERTENCIA!

- No conduzca demasiado rápido.
- La pantalla muestra el nivel de la batería. Asegúrese de que la batería esté completamente cargada antes de usar el patinete eléctrico, especialmente si va a realizar largos recorridos.

Modos de conducción

1. Modo PEATÓN: el indicador de modo de la pantalla mostrará 1. En este modo el patinete puede alcanzar 6 km/h.
2. Modo CONFORT: el indicador de modo de la pantalla mostrará 2. En este modo el patinete puede alcanzar 15 km/h.
3. Modo SPORT: el indicador de modo de la pantalla mostrará 3. En este modo el patinete puede alcanzar 25 km/h.

NOTA:

Velocidades medidas con un peso de 80 kg, batería totalmente cargada, neumáticos con presión óptima, superficie llana, sin inclinación, sin viento, y con una temperatura ambiente de 25°C aprox.

Uso de los neumáticos

- Para un correcto funcionamiento del patinete eléctrico, antes de cada uso asegúrese de comprobar y mantener siempre la presión correcta de sus neumáticos.
- La presión óptima de los neumáticos es de 30 PSI / 2.1 bares / 210 kPa.
- Recomendamos realizar revisiones periódicas para garantizar que la presión se mantenga en los valores recomendados y conseguir una conducción eficiente.
- Durante la vida útil de esta tipología de neumáticos se recomienda la utilización de geles de termo-sellado para prevenir pinchazos y mantener la efectividad y las prestaciones al máximo.

6. LIMPIEZA Y MANTENIMIENTO

- Asegúrese de que el producto está desconectado de la toma de corriente y apagado antes de limpiarlo, cargarlo o llevarlo a reparar.
- Utilice un paño suave para limpiar la parte exterior del patinete eléctrico.
- Nunca utilice alcohol, gasolina, queroseno ni productos corrosivos o abrasivos para limpiar el patinete eléctrico.
- Nunca sumerja el patinete eléctrico en agua ni en otros líquidos para limpiarlo, esto podría dañar las partes electrónicas de forma permanente.
- No utilice agua a presión para realizar la limpieza del patinete eléctrico.
- No intente reparar el patinete eléctrico por su propia cuenta. En caso de que presente algún daño o no funcione bien, póngase en contacto con el Servicio de Asistencia Técnica de Cecotec.
- Las tuercas autorroscantes y otras fijaciones pueden perder su eficiencia y es posible que haya que volver a ajustarlas.

Discos de freno

Debe comprobar que los discos de freno se encuentren en perfectas condiciones, alineados con pinza de freno, para facilitar este ajuste incluimos una llave Allen, las pastillas de freno son consumibles y deben ser sustituidas cuando la vida útil llegue a su fin.

Almacenamiento

- Asegúrese de que el patinete eléctrico está cargado antes de guardarlo durante largos periodos de tiempo. Cárguelo al menos una vez al mes.
- Cárguelo únicamente si la temperatura ambiente se encuentra entre 5 y 45 °C y guárdelo a una temperatura entre -10 y 50 °C.
- No guarde el patinete eléctrico en el exterior. Guárdelo en un lugar seco y seguro. Cúbralo para protegerlo de suciedad si fuera necesario.

7. RESOLUCIÓN DE PROBLEMAS

AVERÍA	RESOLUCIÓN DE PROBLEMAS
Sobrecalentamiento	Detenga el patinete eléctrico hasta que la temperatura disminuya.
Bloqueo de la rueda motriz	Llame al Servicio de Asistencia Técnica de Cecotec
No enciende	Verifique que la batería está cargada. Llame al Servicio de Asistencia Técnica de Cecotec

Códigos de error

Si aparece alguno de los siguientes códigos de error en pantalla, deje de utilizar el patinete eléctrico de forma inmediata y póngase en contacto con el Servicio de Asistencia Técnica oficial de Cecotec.

- Error 1: fallo acelerador.
- Error 2: fallo controladora/ instrumento de comunicación.
- Error 3: protección de batería/ sobrevoltaje.
- Error 4: fallo frenos.

8. ESPECIFICACIONES TÉCNICAS

Referencia: 07306/7

Modelo: Patinete eléctrico Bongo Z+ On Road/Off Road

Características	Unidades a medir	Especificaciones
Dimensiones	Plegado	120x66x55 cm
	Desplegado	120x66x129 cm (1)
Peso	Peso del patinete eléctrico	25±1kgs
Requisitos de uso	Peso máx.	100 kg
	Altura min-máx.	150-190cm
	Rango de edad	>16 (2)
Especificaciones técnicas	Autonomía	Hasta 52 km (3)
	Máx. velocidad	25 km/h
	Inclinación máx.	≤20°
	Temperatura de funcionamiento	25°C
	Temperatura de almacenamiento	-10°/50°C
	Grado de protección IP	IPX4

Motor	Potencia Máx.	1000 W
	Potencia Nominal	500 W
Batería	Tipo	Ion-Litio - 101NR19/66-4
	Modelo	95089
	Tiempo de carga	7-8 horas
	Capacidad	10000 mAh
	Tensión nominal	48V
	Tensión de carga Max	54,6V
	Corriente Max de carga	2A
	Capacidad nominal	480 Wh
Neumáticos	Neumático	10.5"
Cargador	Modelo	CP546200
	Entrada	100-240 V ~ 50/60 Hz
	Salida	54.6V - 2A
	Protección	IP 20; Ta= 40°C; Class II
Modos de conducción y autonomías (4)	PEATÓN	60 km
	CONFORT	52 km
	SPORT	27 km

(1) Altura desde el suelo hasta la parte superior del manillar.

(2) Consulte la ordenanza municipal vigente.

(3) La autonomía medida con un peso de 80 kg, batería totalmente cargada, en modo Confort superficie llana, sin viento, y con una temperatura ambiente de 25°C aprox.

(4) Medido con un peso de 80 kg, batería totalmente cargada, superficie llana, sin inclinación, sin viento y con una temperatura ambiente de 25 °C aproximadamente.

El valor total de la vibración expuesto en el sistema mano-brazo no excede de 2,5 m/s².

La aceleración ponderada a la cual se somete todo el cuerpo no supera los 0,5 m/s².

El nivel de presión acústica de emisión ponderado A en los puestos de trabajo es inferior o igual a 70 dB.

Las especificaciones técnicas pueden cambiar sin notificación previa para mejorar la calidad del producto.

Fabricado en China | Diseñado en España

9. RECICLAJE DE APARATOS ELÉCTRICOS Y ELECTRÓNICOS



Este símbolo indica que, de acuerdo con las normativas aplicables, el producto y/o la batería deberán desecharse de manera independiente de los residuos domésticos. Cuando este producto alcance el final de su vida útil, deberás extraer las pilas/baterías/acumuladores y llevarlo a un punto de recogida designado por las autoridades locales.



Para obtener información detallada acerca de la forma más adecuada de desechar sus Aparatos Eléctricos y electrónicos y/o las correspondientes

baterías, el consumidor deberá contactar con las autoridades locales.

El cumplimiento de las pautas anteriores ayudará a proteger el medio ambiente.

10. GARANTÍA Y SAT

Cecotec responderá ante el usuario o consumidor final de cualquier falta de conformidad que exista en el momento de la entrega del producto en los términos, condiciones y plazos que establece la normativa aplicable.

Se recomienda que las reparaciones se efectúen por personal especializado.

Si detecta una incidencia con el producto o tiene alguna consulta, póngase en contacto con el Servicio de Asistencia Técnica oficial de Cecotec a través del número de teléfono +34 96 321 07 28.

11. COPYRIGHT

Los derechos de propiedad intelectual sobre los textos de este manual pertenecen a CECOTEC INNOVACIONES, S.L. Quedan reservados todos los derechos. El contenido de esta publicación no podrá, ni en parte ni en su totalidad, reproducirse, almacenarse en un sistema de recuperación, transmitirse o distribuirse por ningún medio (electrónico, mecánico, fotocopia, grabación o similar) sin la previa autorización de CECOTEC INNOVACIONES, S.L.

12. DECLARACIÓN DE CONFORMIDAD

FABRICANTE: CECOTEC INNOVACIONES S.L

DIRECCIÓN: C/ Pinadeta S/N, 46930, Quart de Poblet, Valencia (España).

DESCRIPCIÓN: Patinete eléctrico

IDENTIFICACIÓN DE LA MÁQUINA: Bongo Serie Z+ On Road / Bongo Serie Z+ Off Road

FUNCIÓN: Vehículo eléctrico con motor.

MODELO: 07306 / 07307

Certifica que el producto descrito ha sido diseñado, fabricado y probado y cumple todas las disposiciones aplicables.

DIRECTIVAS DE LA UE APLICADAS:

- Directiva 2006/42/CE relativa a las máquinas.
- Directiva 2011/65/EU y Directiva delegada 2015/863 sobre restricciones a la utilización de determinadas sustancias peligrosas en aparatos eléctricos y electrónicos.
- Directiva 2014/30/UE sobre la armonización de las legislaciones de los Estados miembros en materia de compatibilidad electromagnética.

NORMAS ARMONIZADAS APLICADAS:

- EN 60335-1:2012+A11:2014+A13:2017+A1:2019+A14:2019+A2:2019
- EN ISO 12100:2010
- EN 17128:2020
- EN IEC 61000-6-3:2021
- EN IEC 61000-6-1:2019

1. WARNINGS

Fig. 1

You must read and follow the safety instructions in this manual before riding the electric scooter. Use approved safety equipment such as helmets or knee pads. This product is intended for use as a personal mobility vehicle for the purpose of transporting a single person in a public or private place.

Fig. 2

Do not use the vehicle with rainy weather.

Fig. 3

The electric scooter cannot be used by more than a person at a time.

Fig. 4

This product cannot be used by children under 16. Check the current local regulations. Strictly consider your health and body condition. You should consult your doctor to determine if you have any physical or health conditions that could create a risk to your safety or prevent you from using the electric scooter properly.

Fig. 5

Minimum weight allowed: 20 kg. Maximum weight allowed: 100 kg.
Recommended maximum user height: up to 1.90 metres.

Fig. 6

Do not ride the electric scooter under the influence of alcoholic drinks, drugs, or medicine whose intake is not compatible with driving.

Fig. 7

Do not use the phone or listen to music while riding the electric scooter.

Fig. 8

Pay special attention when riding when there is sand, puddles, mud, ice, snow, or stairs and when it is dark, or the floor is wet. Do not touch the brake disc in poor lighting conditions or after use, as it may still be hot.

Fig. 9

Do not use the electric scooter in hazardous areas where there could be flammable or explosive substances, liquids, or dirt.

Fig. 10

This electric scooter is not designed to be driven on motorways, highways, or intercity roads. Check the current legislation of your local authority on where electric scooters are allowed to be ridden.

Fig. 11

Do not place heavy objects on the handlebar. Any load attached to the handlebar will affect the stability of the electric scooter.

Fig. 12

Avoid climbing up and down the stairs with the electric scooter.

Fig. 13

Always ride with both hands on the handlebar.

Fig. 14

Do not ride the electric scooter with just one foot.

Fig. 15

Do not press the accelerator when walking along with the electric scooter.

Fig. 16

Note that the braking distance will be longer in puddles, wet surfaces, and/or in wet-weather conditions. The electric scooter is intended for use on flat, level, and dry surfaces.

Fig. 17

Be careful with your head when riding under roofed areas, like a door.

Fig. 18

When riding at high speed, do not turn the handlebar abruptly.

Fig. 19

Do not ride at high speed over obstacles like steps, kerbs, or speed bumps.

Fig. 20

Do not hit obstacles with the wheels.

Fig. 21

Do not touch the hub assembly motor immediately after riding, as it may still be hot.

WARNING! Regularly check the condition of components or parts subject to wear or fatigue, such as the chassis, fork, tyres, brakes, etc. This will allow you to detect cracks or damage in high-stress areas that may indicate the component's service life has been exceeded and needs to be replaced. Regular maintenance of the electric scooter and its components will extend its service life. Periodically check the tightness of bolted parts, especially the wheel axles and the folding, steering, and braking systems.

- Contact your vendor to be referred to an appropriate training organisation.
- Avoid high traffic or overcrowded areas and anticipate your path and speed by respecting the road's traffic code, the pavement, and pedestrians
- Indicate your presence when approaching a pedestrian or cyclist and when you are not seen and/or heard. Remember to cross at the pedestrian crossing when walking and always take care of yourself and others. Remove any sharp edges that may have been caused using the vehicle.
- Do not modify the use of the vehicle. This vehicle is not designed for stunt use.

Using the scooter properly

- Do not wear loose clothing, scarves, necklaces, or other items with long chains or strings.
- Do not drive with objects in your pockets, hands, or mouth.
- Do not rest your feet on the ground while driving.
- Do not get off the vehicle while in movement.
- Do not attempt to do jumps or stunts while on top of the electric scooter.
- Do not read, write, drink, or eat while driving.
- Avoid riding the electric scooter on unstable or dangerous surfaces such as roads with sinkholes or elevation changes.
- Do not drive the vehicle in an awkward position and/or use your feet for braking.

2. PARTS AND COMPONENTS

Fig. 22

1. Handlebar grips
2. Handlebar
3. Brakes and bell
4. Accelerator
5. On/Off button
6. Handlebar base
7. Retaining strap
8. Control panel
9. Post
10. Folding-system screw

11. Front reflector
12. Foldable bar
13. Front axle
14. Front-suspension top mount
15. Front fender
16. Front wheel
17. Front suspension
18. Front disc brake
19. Headlight
20. Side reflector
21. Side light cover
22. Platform
23. Pedals
24. Charger input
25. Rear light cover
26. Rear suspension
27. Lower rear-deck cover
28. Rear disc brake
29. Rear wheel
30. Rear mudguard
31. Number-plate holder
32. Rear light
33. Controller cover
34. Rear cover
35. Kickstand

Fig. 23

1. On/Off button: short press to turn the electric scooter on and long press to turn it off. A short press on the electric scooter will turn on the lights or turn them off if they are on.
2. SET: short press on the touch icon to change the speed units.
3. MODE: short press on the touch icon to switch between the three modes or press and hold to switch the cruise-control setting mode on or off.
4. LIGHT: press this touch icon to switch between the different light modes.

Fig. 24

1. Real-time current monitoring
2. Temperature
3. Speed
4. Light mode
5. Start mode
6. Riding mode

7. SET
8. Cruise control
9. Bluetooth
10. MODE
11. LIGHT
12. Total kilometrage
13. Battery
14. Real-time tension monitoring

PLEASE NOTE:

The graphics in this manual are schematic representations and may not exactly match the product.

3. BEFORE USE

- This appliance is packaged in a way as to protect it during transport. Take the device out of its box and remove all packaging materials. You can keep the original box and other packaging elements in a safe place. This will help you prevent product damage when transporting it in the future. In case the original packaging is disposed of, make sure all packaging materials are recycled accordingly.
- Make sure all parts and components are included and in good conditions. If there is any piece missing or not in good condition, immediately contact the Technical Support Service of Cecotec.

Box contents:

Fig. 25

1. Bongo Cecotec Z+ On Road/Bongo Cecotec Z+ Off Road electric scooter
2. Charger
3. Tools required for assembly
4. Instruction manual

4. PRODUCT ASSEMBLY

Note:

This electric scooter is delivered folded and with the handlebars removed, so you will need to do a little assembly before it is ready for use.

Assembling the handlebar. Fig. 26

1. Adjust the brake levers to the desired height and secure them.

2. Align and insert the handlebar base into the handlebar fixing hole.
3. Adjust the direction and secure the handlebar with five screws.

Assembling the rear mudguard with number-plate holder. Fig. 27

1. Insert the rear mudguard into the rear suspension arms.
2. Pay attention to both sides of the mudguard when inserting it. It must be centred with the holes in their correct position, left and right.
3. To attach the mudguard, screw it on both sides.

Kickstand. Fig. 28

The kickstand is located on the left side of the electric scooter. Push it down to unfold it.

Folding system. Fig. 29

1. Loosen the screw of the folding system until the screw is out of the folding area, but do not pull it out.
2. Lower the shaft
3. Hook the retaining strap onto the controller cover.

How to charge the electric scooter

1. Make sure the electric scooter is switched off before and during charging.
2. Connect the charger to the electric scooter's charging port and connect the charging plug to a power outlet.
 - During the first charge, charge the electric scooter for at least 8 hours before use.
 - The charger's light indicator will change from red (charging) to green once charge is complete.
 - Never use the electric scooter while it is charging.
 - Do not charge the electric scooter for longer than necessary.
 - To maximise battery life, charge the battery at least every three months.

Note:

Stop charging the battery when the indicator colour changes. Do not exceed the battery charging time so as not to affect its shelf life. Standard charging time is approximately 8 hours.

WARNING!

Cover the charging port with the anti-dirt tap to prevent any metallic object from coming into contact with it and to avoid short circuits.

5. OPERATION

Power and operation

Fig. 30

1. Hold the handlebars with your hands, step on the footrest with one foot, and step on the ground with the other. Propel the scooter forward (initial speed is 3 km/h) and press the accelerator.
2. Keep your body and the electric scooter balanced facing forward.
3. Turn the handlebar with both hands.
4. When you need to brake, hold the handlebars firmly and brake with both levers applying the desired force. When slowing down and stopping, you should place one foot on the ground to keep your balance.

WARNING!

- Do not ride too fast.
- The display shows the battery level. Make sure the battery is fully charged before using the electric scooter, especially in case of long journeys.

Riding modes

1. PEDESTRIAN mode: the mode indicator on the display will show 1. In this mode, the scooter can reach 6 km/h.
2. NORMAL mode: the mode indicator on the display will show 2. In this mode, the scooter can reach 15 km/h.
3. SPORT mode: the mode indicator on the display will show 3. In this mode, the scooter can reach 25 km/h.

PLEASE NOTE:

Speeds were measured with an 80-kg weight, a completely charged battery, tyres with optimum pressure, on a flat surface with no wind, and a room temperature of approximately 25°C.

Tyre use

- For a correct operation of the electric scooter, you should check and ensure the correct pressure on your tyres before every use.
- The optimum pressure for these tyres is de 30 PSI / 2.1 bars / 210 kPa.
- We recommend you carry out periodic tests to ensure the pressure is between the recommended values to achieve efficient operation.
- During the shelf life of these tyres, we recommend using heat-sealing gels to prevent punctures and maintain maximum effectiveness and performance.

6. CLEANING AND MAINTENANCE

- Make sure the product is not plugged in the power supply or on before cleaning, charging, or maintenance.
- Use a soft cloth to clean the exterior housing of the electric scooter.
- Never use alcohol, petrol, paraffin, and corrosive or abrasive products to clean the electric scooter.
- Never immerse the electric scooter in water or any other liquid to clean it, as this could damage the electronic parts permanently.
- Never use pressurised water to clean the electric scooter.
- Do not try to repair the electric scooter on your own. In case it does not operate correctly, or it is damaged, please, contact Cecotec Technical Support Service.
- Self-tapping nuts and other fasteners may loosen their hold and need to be retightened.

Brake discs

You must check the brake discs are in perfect condition, matching the brake caliper. To set this easily there is an Allen key included. Brake pads are consumable parts and must be replaced when its shelf life expires.

Storage

- Make sure the electric scooter is charged before storing it for long periods of time. Charge it at least once a month.
- Charge it only if the room temperature is between 5°C and 45°C and store it at a temperature between -10°C and 50°C.
- Do not store the electric scooter outdoors. Store it in a safe and dry place. Cover it to protect it from dust if necessary.

7. TROUBLESHOOTING

FAULT	TROUBLESHOOTING
Overheating	Stop the electric scooter until temperature decreases
Blocked driving wheel	Contact the Cecotec Technical Support Service
It does not turn on	Check the battery is charged Contact the Cecotec Technical Support Service

Error codes

If any of the following error codes appear on the display, stop using the electric scooter immediately and contact Cecotec's official Technical Support Service.

- Error 1: throttle fault.
- Error 2: controller/communication fault.
- Error 3: battery protection/overvoltage.
- Error 4: brake fault.

8. TECHNICAL SPECIFICATIONS

Product reference: 07306/7

Model: Bongo Z+ On Road/Off Road electric scooter

Features	Measuring units	Specifications
Dimensions	Folded	120x66x55 cm
	Unfolded	120 x 66 x 129 cm (1)
Weight	Electric scooter weight	25±1kgs
Use requirements	Max. weight	100 kg
	Min-max height	150-190cm
	Age bracket	>16 (2)
Technical specifications	Battery life	Up to 52 km (3)
	Max. speed	25 km/h
	Max. inclination	≤20°
	Operating temperature	25°C
	Storage temperature	-10°/50°C
	IP protection rating	IPX4

Motor	Max. power	1000 W
	Rated power	500 W
Battery	Type	Lithium-Ion - 10INR19/66-4
	Model	95089
	Charge time	7-8 hrs
	Capacity	10000 mAh
	Nominal voltage	48V
	Max. charge voltage	54.6 V
	Max. charging current	2A
	Rated capacity	480 Wh
Tyres	Tyre	10.5"
Charger	Model	CP546200
	Input	100-240 V ~ 50/60 Hz
	Outlet	54.6V - 2A
	Protection	IP 20; Ta= 40°C; Class II
Riding modes and autonomy (4)	PEDESTRIAN	27 km
	NORMAL	52 km
	SPORT	60 km

(1) Height from the floor to the upper part of the handlebar.

(2) Check the current local regulations.

(3) The autonomy has been measured with an 80 kg weight, completely charged battery, Confort mode on a flat surface, no wind, and a room temperature of approximately 25 °C.

(4) It has been measured with an 80 kg weight, completely charged battery, flat surface, no

wind, and a room temperature of approximately 25 °C.

The total value of the exposed vibration in the hand-arm system does not exceed 2.5 m/s².

The weighted acceleration to which the whole body is submitted does not exceed 0.5 m/s².

The A-weighted emission sound pressure level at workstations is less than or equal to 70 dB.

Technical specifications may change without prior notification to improve product quality.

Made in China | Designed in Spain

9. DISPOSAL OF OLD ELECTRICAL AND ELECTRONIC APPLIANCES



This symbol indicates that, according to the applicable regulations, the product and/or battery must be disposed of separately from household waste. When this product reaches the end of its shelf life, you should dispose of the batteries/accumulators and take them to a collection point designated by the local authorities.



Consumers must contact their local authorities or retailer for information concerning the correct disposal of old appliances and/or their batteries. old appliances and/or their batteries.

Compliance with the above guidelines will help protecting the environment.

10. TECHNICAL SUPPORT AND WARRANTY

Cecotec shall be liable to the end user or consumer for any lack of conformity that exists at the time of delivery of the product under the terms, conditions, and deadlines established by the applicable regulations.

It is recommended that repairs be carried out by qualified personnel.

If at any moment you detect any problem with your product or have any doubt, do not hesitate to contact Cecotec official Technical Support Service at +34 963 210 728.

11. COPYRIGHT

The intellectual property rights over the texts in this manual belong to CECOTEC INNOVACIONES, S.L. All rights reserved. The contents of this publication may not, in whole or in part, be reproduced, stored in a retrieval system, transmitted, or distributed by any means (electronic, mechanical, photocopying, recording or similar) without the prior authorization of CECOTEC INNOVACIONES, S.L.

12. STATEMENT OF COMPLIANCE

MANUFACTURER: CECOTEC INNOVACIONES S.L

ADDRESS: C/ Pinadeta, S/N, 46930, Quart de Poblet, Valencia (Spain).

DESCRIPTION: Electric scooter

MACHINE IDENTIFICATION: Bongo Serie Z+ On Road / Bongo Serie Z+ Off Road

FUNCTION: Electric vehicle with motor.

MODEL: 07306 / 07307

It certifies the product described has been designed, manufactured and tested and complies with all applicable provisions.

EU DIRECTIVES IMPLEMENTED:

- Directive 2006/42/CE on machinery.
- Directive 2011/65/EU and delegated directive (EU) 2015/863 on the restriction of the use of certain hazardous substances in electrical and electronic equipment.
- Directive 2014/30/EU on the harmonisation of the laws of the Member States relating to electromagnetic compatibility.

APPLICABLE HARMONISED NORMS:

- EN 60335-1:2012+A11:2014+A13:2017+A1:2019+A14:2019+A2:2019
- EN ISO 12100:2010
- EN 17128:2020
- EN IEC 61000-6-3:2021
- EN IEC 61000-6-1:2019

1. AVERTISSEMENTS

Img. 1

Vous devez lire et respecter les consignes de sécurité de ce manuel avant de conduire la trottinette électrique. Utilisez des éléments de sécurité homologués comme un casque ou des genouillères. Ce produit est destiné à être utilisé comme un véhicule de mobilité personnelle dans le but de transporter une seule personne dans un lieu public ou privé.

Img. 2

N'utilisez pas la trottinette s'il pleut.

Img. 3

La trottinette ne peut pas être utilisée par plus d'une personne à la fois.

Img. 4

Les personnes de moins de 16 ans ne peuvent pas utiliser ce produit. Veuillez consulter l'ordonnance municipale en vigueur. Veuillez prendre en considération les indications de votre corps, il est recommandé de consulter votre médecin si vous avez une condition physique ou de santé défavorable qui pourrait poser un risque pour la sécurité ou empêcher l'utilisation correcte de la trottinette électrique.

Img. 5

Poids minimal autorisé : 20 kg. Poids maximal autorisé : 100 kg.
Taille maximale autorisée : jusqu'à 1,90 mètres.

Img. 6

Ne conduisez pas la trottinette électrique si vous avez consommé des boissons alcoolisées, des drogues ou des médicaments qui ne sont pas compatibles avec la conduite.

Img. 7

N'utilisez pas de téléphone et n'écoutez pas de musique lorsque vous conduisez la trottinette électrique.

Img. 8

Faites bien attention à la conduite lorsqu'il y a du sable, des flaques d'eau, de la boue, du verglas, de la neige ou des escaliers et lorsqu'il fait sombre ou que le sol est mouillé. Ne touchez pas le disque de frein dans des conditions de faible luminosité ou après utilisation, car il peut être chaud.

Img. 9

N'utilisez pas la trottinette dans des endroits dangereux où il pourrait y avoir des substances inflammables ou explosives, liquides ou saleté.

Img. 10

Cette trottinette électrique n'a pas été conçue pour être conduite sur route interurbaine ni autoroute. Consultez la législation en vigueur dans votre ville quant aux endroits qui autorisent la circulation à trottinette.

Img. 11

Ne placez pas d'objets lourds sur le guidon. Toute charge fixée au guidon pourrait affecter la stabilité de la trottinette électrique.

Img. 12

Évitez de monter ou descendre des escaliers avec la trottinette électrique.

Img. 13

Circulez toujours avec les deux mains sur le guidon.

Img. 14

Ne conduisez pas la trottinette électrique avec un seul pied.

Img. 15

N'appuyez pas sur l'accélérateur lorsque vous marchez à côté de la trottinette.

Img. 16

Notez que la distance de freinage sera supérieure dans les flaques d'eau, sur les surfaces mouillées et/ou dans des conditions météorologiques humides. La trottinette électrique est destinée à être utilisée sur des surfaces plates, horizontales et sèches.

Img. 17

Faites attention à votre tête si vous passez par des endroits possédant un toit, comme une porte.

Img. 18

Lorsque vous circulez à vitesse élevée, ne tournez pas brusquement le guidon.

Img. 19

Ne circulez pas à vitesses élevées sur des obstacles comme des marches, des bords, des cassis...

Img. 20

Ne choquez pas contre des obstacles avec les roues.

Img. 21

Ne touchez pas le moteur immédiatement après avoir conduit, sa température pourrait être très élevée.

AVERTISSEMENT ! Effectuez régulièrement des contrôles visuels des composants ou des pièces sujets à l'usure, tels que le châssis, la fourche, les pneus, les freins, etc. Cela vous permettra de détecter les fissures ou les dommages dans les zones fortement exposées qui peuvent indiquer que la durée de vie du composant a été dépassée et qu'il doit être remplacé. En effectuant un entretien régulier de la trottinette électrique et de ses composants, vous prolongerez sa durée de vie. Vérifiez périodiquement le serrage des pièces vissées, notamment les axes des roues, le système de pliage, le système de direction et le système de freinage.

- Demandez à votre vendeur de vous orienter vers un organisme de formation approprié.
- Évitez les zones de circulation intense ou surpeuplées et anticipez votre trajectoire et votre vitesse en respectant le code de la route, celui de la chaussée et de ses usagers les plus vulnérables.
- Prévenez de votre présence à l'approche d'un piéton ou d'un cycliste et lorsque vous n'êtes pas vu et/ou entendu. N'oubliez pas de traverser au passage pour piétons lorsque vous marchez et, dans toutes les situations, faites attention à vous et aux autres. Retirez les parties tranchantes qui ont pu être causées par l'utilisation de la trottinette électrique.
- Ne modifiez pas l'utilisation de la trottinette électrique. Cette trottinette électrique n'est pas conçue pour la pratique des acrobaties aériennes.

Utilisation correcte de la trottinette

- Ne portez pas de vêtements amples, écharpes, colliers ou autres objets ayant des chaînes ou des longs cordons.
- Ne conduisez pas avec des objets dans vos poches, vos mains ou votre bouche.
- N'appuyez pas les pieds sur le sol pendant la conduite.
- Ne descendez pas du véhicule en marche.
- Ne faites pas de sauts ou d'acrobaties avec la trottinette électrique.
- Ne lisez pas, ne buvez pas ni ne mangez pendant que vous conduisez.
- Évitez de conduire la trottinette électrique sur des surfaces instables ou dangereuses comme des routes avec des nids-de-poule ou avec changement de hauteur.
- Ne conduisez pas la trottinette dans des positions inconfortables ni n'utilisez vos pieds pour freiner.

2. PIÈCES ET COMPOSANTS

Img. 22

1. Poignées
2. Guidon
3. Freins et sonnette
4. Accélérateur
5. Bouton de connexion/déconnexion
6. Base du guidon
7. Sangle de rétention
8. Panneau de contrôle
9. Potence
10. Vis du système de pliage
11. Réflecteur avant
12. Système de pliage
13. Axe avant
14. Support de la suspension avant
15. Garde-boue avant
16. Roue avant
17. Suspension avant
18. Frein avant à disque
19. Phare avant
20. Réflecteur latéral
21. Cache de la lumière latérale
22. Surface
23. Repose-pieds
24. Entrée du chargeur
25. Cache du feu arrière
26. Suspension arrière
27. Cache inférieur de la surface arrière
28. Frein arrière à disque
29. Roue arrière
30. Garde-boue arrière
31. Support de la plaque d'immatriculation
32. Phare arrière
33. Cache du contrôleur
34. Cache arrière
35. Béquille

Img. 23

1. Bouton de connexion/déconnexion : appuyez brièvement pour allumer la trottinette

électrique et appuyez longuement pour l'éteindre. Si vous appuyez brièvement dessus avec la trottinette électrique allumée, les lumières s'allumeront ou s'éteindront si elles sont allumées.

2. SET : appuyez brièvement sur l'icône tactile pour modifier les unités de vitesse.
3. MODE : appuyez brièvement sur l'icône tactile pour passer d'un mode à l'autre ou appuyez et maintenez appuyé pour activer ou désactiver le mode de réglage du régulateur de vitesse.
4. LIGHT : appuyez sur cette icône tactile pour passer entre les différents modes de luminosité.

Img. 24

1. Courant en temps réel
2. Température
3. Vitesse
4. Mode de luminosité
5. Mode de démarrage
6. Mode de conduite
7. SET
8. Régulateur de vitesse
9. Bluetooth
10. MODE
11. LIGHT
12. Kilométrage total
13. Batterie
14. Tension en temps réel

NOTE :

Les graphiques de ce manuel sont des représentations schématiques et peuvent ne pas correspondre exactement à ceux du produit.

3. AVANT UTILISATION

- Cet appareil possède un emballage conçu pour le protéger pendant son transport. Sortez l'appareil de sa boîte et retirez tout le matériel qui compose l'emballage. Rangez la boîte d'origine et le reste des éléments provenant de l'emballage dans un endroit sûr pour éviter d'endommager l'appareil si vous devez le transporter à l'avenir. Si vous devez vous défaire de l'emballage d'origine, assurez-vous de recycler tous les éléments correctement.
- Assurez-vous que toutes les pièces et les composants sont inclus et en bon état. S'il manque une pièce, une partie, un accessoire ou que l'appareil ou ses accessoires ne sont pas en bon état, veuillez contacter le Service Après-Vente Officiel de Cecotec.

Contenu de la boîte :

Img. 25

1. Trottinette électrique Bongo Cecotec Z+ On Road/Bongo Cecotec Z+ Off Road
2. Chargeur
3. Outils nécessaires pour le montage
4. Manuel d'instructions

4. MONTAGE DE L'APPAREIL

Avertissement

Cette trottinette électrique est fournie pliée et avec le guidon démonté, vous devrez donc l'assembler avant de pouvoir l'utiliser.

Montage du guidon. Img. 26

1. Réglez les manettes des freins à la hauteur souhaitée et fixez-les.
2. Alignez et insérez la base du guidon dans le trou de fixation du guidon.
3. Réglez la direction et fixez-la à l'aide de cinq vis.

Montage du garde-boue arrière avec support de la plaque d'immatriculation. Img. 27

1. Insérez le garde-boue arrière dans les bras de suspension arrière.
2. Faites attention aux deux côtés du garde-boue lorsque vous l'insérez, il doit être centré et les trous doivent être dans la bonne position, à gauche et à droite.
3. Pour fixer le garde-boue, vissez-le des deux côtés.

Béquille. Img. 28

La béquille est située sur le côté gauche de la trottinette électrique, poussez-la vers le bas pour la déplier.

Système de pliage. Img. 29

1. Desserrez la vis du système de pliage jusqu'à ce que la vis sorte de la zone de pliage, mais ne la tirez pas.
2. Abaissez la potence.
3. Accrochez la sangle de rétention au cache du contrôleur.

Comment charger la trottinette électrique

1. Assurez-vous que la trottinette électrique est éteinte de la charger et qu'elle reste éteinte pendant la charge.
 2. Connectez le chargeur au port de charge de la trottinette électrique et branchez la fiche de charge à une prise de courant.
- Lors de la première charge, chargez la trottinette électrique pendant au moins 8 heures avant de l'utiliser.

- L'indicateur lumineux de charge passera du rouge (en charge) au vert lorsque la batterie atteint 100 % de charge.
- N'utilisez jamais la trottinette électrique pendant qu'elle est en charge.
- Ne chargez pas la trottinette électrique plus longtemps que nécessaire.
- Pour optimiser la durée de vie de la batterie, chargez-la au moins tous les trois mois.

Avertissement

Arrêtez de charger la batterie lorsque la couleur de l'indicateur change. Ne laissez pas la batterie surcharger pour éviter que sa vie utile s'en voit affectée. Le temps de charge standard est d'environ 8 heures.

AVERTISSEMENT !

Recouvrez le port de charge avec le bouchon anti-saleté pour éviter que des éléments métalliques entrent en contact et éviter des courts-circuits.

5. FONCTIONNEMENT

Démarrage et conduite

Img. 30

1. Tenez le guidon avec vos mains, montez sur le repose-pied avec un pied et marchez sur le sol avec l'autre. Faites avancer la trottinette électrique (la vitesse initiale est de 3 km/h), et appuyez sur l'accélérateur.
2. Gardez votre corps et la trottinette électrique en équilibre vers l'avant.
3. Tournez le guidon avec les deux mains.
4. Lorsque vous devez freiner, tenez fermement le guidon et freinez avec les deux manettes de frein avec la force souhaitée. Lorsque vous ralentissez et vous arrêtez, vous devez poser un pied sur le sol pour maintenir votre équilibre.

AVERTISSEMENT !

- Ne conduisez pas trop vite.
- L'écran affiche le niveau de la batterie. Assurez-vous que la batterie est complètement chargée avant d'utiliser la trottinette électrique, surtout si vous devez faire de longs trajets.

Modes de conduite

1. Mode PIÉTON : le témoin de mode sur l'écran affichera « 1 ». Avec ce mode, la trottinette peut atteindre 6 km/h.
2. Mode CONFORT : le témoin de mode sur l'écran affichera « 2 ». Avec ce mode, la trottinette peut atteindre 15 km/h.
3. Mode SPORT : le témoin de mode sur l'écran affichera « 3 ». Avec ce mode, la trottinette peut atteindre 25 km/h.

NOTE :

Vitesses mesurées avec un poids de 80 kg, une batterie complètement chargée, des pneus avec une pression optimale, une surface plane, sans inclinaison, sans vent et avec une température ambiante d'environ 25 °C.

Utilisation des pneus

- Pour un correct fonctionnement de la trottinette électrique, assurez-vous de vérifier et de toujours maintenir une correcte pression des pneus.
- La pression optimale des pneus est de 30 PSI / 2.1 bars / 210 kPa.
- Il est recommandé de vérifier périodiquement les pneus pour vous assurer que la pression se maintienne bien dans les valeurs recommandées et pour obtenir une conduite plus efficace.
- Pendant la vie utile de ce type de pneus, il est recommandé d'utiliser des gels de thermoscellage pour prévenir les crevaisons et maintenir leur efficacité.

6. NETTOYAGE ET ENTRETIEN

- Assurez-vous que l'appareil soit bien éteint et débranché de la prise de courant avant de le nettoyer, de le charger ou de le réparer.
- Utilisez un chiffon doux pour nettoyer la partie extérieure de la trottinette électrique.
- N'utilisez pas de produits contenant du benzène, de l'alcool ou de produits corrosifs ou abrasifs pour nettoyer la trottinette électrique.
- Ne submergez jamais l'appareil dans de l'eau ni dans aucun autre liquide pour le nettoyer, cela pourrait abîmer les parties électroniques.
- N'utilisez pas de l'eau à pression pour nettoyer la trottinette électrique.
- N'essayez pas de réparer la trottinette électrique vous-même. Si l'appareil ne fonctionne pas, veuillez contacter le Service Après-Vente Officiel de Cecotec.
- Les écrous auto-taraudeurs et autres fixations peuvent perdre leur efficacité et nécessiter un resserrage.

Disques de frein

Vous devez vérifier que les disques de frein sont en parfait état, alignés avec la pince de frein. Pour faciliter ce réglage, une clé Allen est incluse. Les plaquettes de frein sont consommables et doivent être remplacées à la fin de leur vie utile.

Stockage

- Assurez-vous que le produit soit bien chargé avant de le ranger pour une longue période. Chargez-le au moins une fois par mois.
- Chargez-le uniquement dans des pièces où la température soit comprise entre 5 °C et 45 °C. Rangez-le dans un endroit où la température soit comprise entre -10 °C et 50 °C.

- Ne rangez pas la trottinette en extérieur. Rangez-la dans un lieu sec et sécurisé. Recouvrez-la pour la protéger de la saleté si nécessaire.

7. RÉOLUTION DE PROBLÈMES

PANNE	RÉSOLUTION DES PROBLÈMES
Surchauffe	Arrêtez d'utiliser la trottinette électrique jusqu'à ce que la température diminue.
Blocage de la roue motrice	Contactez le Service Après-Vente Officiel de Cecotec.
Ne s'allume pas	Vérifiez que la batterie est chargée. Contactez le Service Après-Vente Officiel de Cecotec.

Codes d'erreur

Si l'un des codes d'erreur suivants apparaît sur l'écran, arrêtez immédiatement d'utiliser la trottinette électrique et contactez le Service d'Assistance Technique officiel de Cecotec.

- Erreur 1 : erreur au niveau de l'accélérateur.
- Erreur 2 : erreur au niveau du contrôleur/instrument de communication.
- Erreur 3 : protection de la batterie/de la surtension.
- Erreur 4 : erreur au niveau des freins.

8. SPÉCIFICATIONS TECHNIQUES

Référence : 07306/7

Modèle : Trottinette électrique Bongo Z+ On Road/Off Road

Caractéristiques	Unités à mesurer	Spécifications
Dimensions	Pliage	120 x 66 x 55 cm
	Déplié	120 x 66 x 129 cm (1)

Poids	Poids de la trottinette électrique	25±1 kgs
Conditions d'utilisation	Poids max.	100 kg
	Hauteur min-max	150-190 cm
	Tranche d'âge	>16 (2)
Spécifications techniques	Autonomie	Jusqu'à 52 km (3)
	Vitesse maximale	25 km/h
	Inclinaison maximale	≤20°
	Température de fonctionnement	25 °C
	Température de stockage	-10 °C / 50 °C
	Degré de protection IP	IPX4
Moteur	Puissance maximale	1000 W
	Puissance nominale	500 W
Batterie	Type	Ion-Lithium - 10INR19/66-4
	Modèle	95089
	Temps de charge	7-8 heures
	Capacité nominale	10000 mAh
	Tension nominale	48 V
	Tension de charge maximale	54,6 V
	Courant de charge maximale	2A
Capacité nominale	480 Wh	
Pneus	Pneu	10.5"

Chargeur	Modèle	CP546200
	Entrée	100-240 V ~ 50/60 Hz
	Sortie	54.6 V - 2 A
	Protection	IP 20; Ta= 40 °C; Class II
Modes de conduite et d'autonomie (4)	PIÉTON	60 km
	CONFORT	52 km
	SPORT	27 km

(1) Hauteur du sol jusqu'à la partie supérieure du guidon.

(2) Veuillez consulter l'ordonnance municipale en vigueur.

(3) Autonomie mesurée avec un poids de 80 kg, une batterie complètement chargée, en mode Confort sur une surface plane, sans vent et avec une température ambiante d'environ 25 °C.

(4) Modes de conduite mesurés avec un poids de 80 kg, une batterie complètement chargée, sur une surface plane, sans inclinaison, sans vent et avec une température ambiante d'environ 25 °C.

La valeur totale de la vibration exposée du système main-bras ne dépasse pas 2,5 m/s².

L'accélération pondérée à laquelle est soumis l'ensemble de l'unité ne dépasse pas 0,5 m/s².

Le niveau de pression acoustique d'émission pondéré A aux postes de travail est inférieur ou égal à 70 dB.

Les spécifications techniques peuvent être modifiées sans notification préalable afin d'améliorer la qualité du produit.

Produit fabriqué en Chine | Conçu en Espagne

9. RECYCLAGE DES ÉQUIPEMENTS ÉLECTRIQUES ET ÉLECTRONIQUES



Ce symbole indique que, conformément à la réglementation en vigueur, le produit et/ou la batterie doivent être éliminés séparément des déchets municipaux. Lorsque ce produit atteint la fin de sa vie utile, vous devez retirer les piles ou batteries et les apporter à un point de collecte désigné par les autorités locales.



Pour obtenir des informations détaillées sur la manière la plus adéquate de vous défaire de vos appareils électriques et électroniques et/ou des batteries correspondantes, vous devez contacter les autorités locales.

Le respect des directives susmentionnées contribuera à la protection de l'environnement.

10. GARANTIE ET SAV

Cecotec est responsable envers l'utilisateur final ou le consommateur de tout défaut de conformité existant au moment de la livraison du produit dans les termes, conditions et délais établis par la réglementation applicable.

Il est recommandé que les réparations soient effectuées par du personnel qualifié.

Si vous détectez un incident ou un problème avec le produit, vous devez contacter le Service Après-Vente Officiel de Cecotec au +34 9 63 21 07 28.

11. COPYRIGHT

Les droits de propriété intellectuelle des textes de ce manuel appartiennent à CECOTEC INNOVACIONES, S.L. Tous droits réservés. Le contenu de cette publication ne peut être, en totalité ou en partie, reproduit, stocké dans un système de récupération de données, transmis ou distribué par quelque moyen que ce soit (électronique, mécanique, photocopie, enregistrement ou similaire) sans l'autorisation préalable de CECOTEC INNOVACIONES, S.L.

12. DÉCLARATION DE CONFORMITÉ

FABRICANT : CECOTEC INNOVACIONES S.L

ADRESSE : C/ Pinadeta S/N, 46930, Quart de Poblet, Valencia (Spain).

DESCRIPTION : Trottinette électrique

IDENTIFICATION DE LA MACHINE : Bongo série Z+ On Road / Bongo série Z+ Off Road

FONCTION : Véhicule électrique avec moteur

MODÈLE : 07306 / 07307

Cecotec certifie que le produit décrit a été conçu, fabriqué et testé et qu'il est conforme à toutes les dispositions applicables.

DIRECTIVES DE L'UE APPLIQUÉES

- Directive sur les machines 2006/42/CE.
- Directive 2011/65/UE et Directive Déléguée 2015/863 relative à la limitation de l'utilisation de certaines substances dangereuses dans les équipements électriques et électroniques.
- Directive 2014/30/UE relative à l'harmonisation des législations des États membres concernant la compatibilité électromagnétique.

NORMES HARMONISÉES APPLIQUÉES :

- EN 60335-1:2012+A11:2014+A13:2017+A1:2019+A14:2019+A2:2019
- EN ISO 12100:2010
- EN 17128:2020
- EN IEC 61000-6-3:2021
- EN IEC 61000-6-1:2019

1. WARNUNGEN

Abb. 1

Sie müssen die Sicherheitsvorkehrungen in dieser Anleitung lesen und befolgen, bevor Sie mit dem E-Tretroller fahren. Es wird dringend die Verwendung von homologierten Elementen wie Schutzhelm oder Knieschützer empfohlen. Dieses Produkt ist für die Verwendung als persönliches Mobilitätsfahrzeug zur Beförderung einer einzelnen Person an einem öffentlichen oder privaten Ort bestimmt.

Abb. 2

Verwenden Sie nie das Fahrzeug im Regen.

Abb. 3

Der E-Tretroller muss nie mit mehr als einer Person gleichzeitig verwendet werden.

Abb. 4

Personen unter 16 Jahren dürfen dieses Produkt nicht verwenden. Bitte beachten Sie die aktuelle Gemeindeverordnung. Es wird empfohlen, dass Sie Ihren Arzt konsultieren, wenn Sie einen ungünstigen gesundheitlichen oder körperlichen Zustand haben, der ein Sicherheitsrisiko darstellen oder die ordnungsgemäße Verwendung des Elektrorollers behindern kann.

Abb. 5

Mindestgewicht erlaubt: 20 kg. Höchstgewicht erlaubt: 100 kg
Maximale empfohlene Benutzerhöhe: bis zu 1.90 Meter.

Abb. 6

Fahren Sie den E-Tretroller nicht, wenn Sie alkoholische Getränke, Drogen oder Medikamente konsumiert haben, die nicht mit dem Fahren vereinbar sind.

Abb. 7

Verwenden Sie während des Betriebs kein Handy und hören Sie keine Musik.

Abb. 8

Seien Sie besonders vorsichtig beim Fahren mit Sand, Pfützen, Glatteis, Schnee oder Treppen, oder wenn es dunkel oder der Boden nass ist. Berühren Sie die Bremsscheibe nicht bei schlechten Lichtverhältnissen oder nach dem Gebrauch, da sie heiß sein kann.

Abb. 9

Verwenden Sie den E-Tretroller nie in gefährlichen Gebieten, in dem brennbare Substanzen, Flüssigkeiten oder Schmutzigkeit geben könnte.

Abb. 10

Dieser E-Tretroller ist nicht für das Fahren auf Autobahnen, Landstraßen oder Überlandstraßen geeignet. Siehe Sie die aktuelle Gesetzesvorhaben Ihrer Gemeinden, um zu erkennen, wo den E-Tretroller zirkulieren kann.

Abb. 11

Stellen Sie keinen Gegenstand auf die Lenkstange. Jede am Lenker befestigte Last beeinträchtigt die Stabilität des Elektrorollers.

Abb. 12

Vermieden Sie Treppen mit dem E-Tretroller hinauf- und hinuntergehen.

Abb. 13

Fahren Sie immer mit den zwei Händen auf der Lenkstange.

Abb. 14

Fahren Sie immer mit beiden Füßen.

Abb. 15

Drücken Sie den Gashebel nicht, während Sie neben dem E-Tretroller laufen.

Abb. 16

Beachten Sie, dass sich der Bremsweg in Pfützen, auf nasser Fahrbahn und/oder bei nassen Wetterbedingungen verlängert. Der Elektroroller ist für den Gebrauch auf flachen, ebenen und trockenen Flächen bestimmt.

Abb. 17

Seien Sie vorsichtig mit dem Knopf, wenn Sie unter Bereiche wie eine Tür durchgehen.

Abb. 18

Bei hohen Geschwindigkeiten schwenken Sie nicht abrupt die Lenkstange.

Abb. 19

Fahren Sie nie mit höher Geschwindigkeit durch Hindernisse wie Treppenstufen, Bordsteine oder Bremsschwellen.

Abb. 20

Schlagen Sie keinen Gegenstand mit den Reifen.

Abb. 21

Berühren Sie nicht den Motor unmittelbar nach dem Gebrauch, da er bei hoher Temperatur sein könnte.

HINWEIS! Führen Sie regelmäßig Sichtkontrollen an Komponenten oder Teilen durch, die Verschleiß oder Ermüdung ausgesetzt sind, wie Fahrgestell, Gabel, Reifen, Bremsen usw. So können Sie Risse oder Schäden in stark beanspruchten Bereichen erkennen, die darauf hindeuten, dass die Lebensdauer des Bauteils überschritten ist und es ausgetauscht werden muss. Eine regelmäßige Wartung des E-Tretrollers und seiner Komponenten verlängert seine Lebensdauer. Überprüfen Sie regelmäßig die Dichtigkeit der verschraubten Teile, insbesondere der Radachsen, des Klappsystems, der Lenkung und der Bremsanlage.

- Bitten Sie Ihren Händler, Sie an eine geeignete Schulungseinrichtung zu verweisen.
- Vermeiden Sie stark befahrene oder überfüllte Bereiche und planen Sie Ihren Weg und Ihre Geschwindigkeit vorausschauend, indem Sie die Straßenverkehrsordnung, die Gehwegordnung und die schwächsten Verkehrsteilnehmer beachten.
- Melden Sie Ihre Anwesenheit, wenn Sie sich einem Fußgänger oder Radfahrer nähern und wenn Sie nicht gesehen und/oder gehört werden. Denken Sie daran, den Fußgängerüberweg zu überqueren, wenn Sie zu Fuß unterwegs sind. Achten Sie in allen Situationen auf sich und andere. Entfernen Sie alle scharfen Kanten, die durch den Gebrauch des Fahrzeugs entstanden sein könnten.
- Ändern Sie nicht die Verwendung des Fahrzeugs. Dieses Fahrzeug ist nicht für den Kunstflugbetrieb ausgelegt.

Ordnungsgemäße Verwendung des Rollers

- Tragen Sie keine breite Kleidung, Schale, Halskette oder andere Gegenstände mit Kette oder Schnüre.
- Fahren Sie nicht mit Gegenständen in Ihren Taschen, Händen oder im Mund.
- Legen Sie nie den Füßen auf den Boden beim Fahren.
- Bei laufendem Motor steigen Sie nie aus.
- Machen Sie keine Sprünge oder Stunts mit dem Elektroroller.
- Lesen, schreiben, trinken oder Essen nie beim Fahren.
- Vermeiden Sie es, mit dem Elektroroller auf instabilen oder gefährlichen Oberflächen zu fahren, wie z.B. Straßen mit Schlaglöchern oder Höhenunterschieden.
- Fahren Sie das Fahrzeug nicht in ungünstigen Positionen und/oder benutzen Sie Ihre Füße zum Bremsen.

2. TEILE UND KOMPONENTEN

Abb. 22

1. Griffe
2. Griffstange
3. Bremsen und Klingel
4. Gashebel

5. Ein-/Ausschalter
6. Lenkerfuß
7. Halteband
8. Bedienfeld
9. Stange
10. Schraubenklappsystem
11. Vorderer Reflektor
12. Klappbare Stange
13. Vorderachse
14. Basis der vorderen Aufhängung
15. Vorderer Kotflügel
16. Vorderrad
17. Vordere Federung
18. Vordere Bremsscheibe
19. Vorderes Licht
20. Seitlicher Reflektor
21. Seitenlichtabdeckung
22. Wiegefläche
23. Fußstütze
24. Eingang des Ladegeräts
25. Abdeckung der Rückleuchte
26. Hintere Federung
27. Hintere Plattform Unterdeck
28. Hintere Bremsscheibe
29. Hinterrad
30. Hintere Kotflügel
31. Nummernschildhalter
32. Rückscheinwerfer
33. Abdeckung der Steuereinheit
34. Hintere Abdeckung
35. Ständer

Abb. 23

1. Ein/Aus-Taste: kurz drücken, um den Elektroroller einzuschalten und lang drücken, um ihn auszuschalten. Ein kurzer Druck auf den Elektroroller schaltet die Lichter ein oder aus, wenn sie eingeschaltet sind.
2. SET: Drücken Sie kurz auf das Touch-Symbol, um die Geschwindigkeitseinheiten zu ändern.
3. MODE: Drücken Sie kurz auf das Berührungssymbol, um zwischen den drei Modi zu wechseln, oder halten Sie es gedrückt, um den Tempomat-Einstellmodus ein- oder auszuschalten.

4. LICHT: Drücken Sie dieses Touch-Symbol, um zwischen den verschiedenen Lichtmodi zu wechseln.

Abb. 24

1. Strom in Echtzeit
2. Temperatur
3. Geschwindigkeit
4. Licht-Modus
5. Start-Modus
6. Fahr-Modus
7. SET
8. Tempomat
9. Bluetooth
10. MODE
11. LIGHT
12. Gesamtkilometerstand
13. Batterie/ Akku
14. Spannung in Echtzeit

HINWEIS:

Die Grafiken in dieser Bedienungsanleitung sind schematische Darstellungen und entsprechen möglicherweise nicht genau dem Gerät.

3. VOR DEM GEBRAUCH

- Dieses Gerät ist so verpackt, dass es während des Transports geschützt bleibt. Nehmen Sie das Gerät aus dem Karton und entfernen Sie das gesamte Verpackungsmaterial. Bewahren Sie die Verpackung an einem sicheren Ort auf, damit das Gerät nicht beschädigt wird, wenn Sie ihn später transportieren müssen. Wenn Sie die Originalverpackung entsorgen möchten, stellen Sie sicher, dass alle Artikel wiederverwerten.
- Prüfen Sie, ob die Lieferung vollständig und in gutem Zustand ist. Wenn die Lieferung fehlen oder nicht in gutem Zustand sind, kontaktieren Sie den technischen Kundendienst von Cecotec.

Vollständiger Inhalt:

Abb. 25

1. Elektroroller Bongo Cecotec Z+ On Road/Bongo Cecotec Z+ Off Road
2. Ladegerät
3. Werkzeuge für die Montage
4. Bedienungsanleitung

4. MONTAGE DES PRODUKTS

Hinweis:

Dieser Elektroroller wird zusammengeklappt und mit abgenommenem Lenker geliefert, so dass Sie ein wenig Montagearbeit leisten müssen, bevor er einsatzbereit ist.

Montage des Lenkers Abb. 26

1. Stellen Sie die Bremshebel auf die gewünschte Höhe ein und befestigen Sie sie.
2. Richten Sie den Lenkersockel aus und setzen Sie ihn in das Befestigungsloch für den Lenker ein.
3. Stellen Sie die Lenkung ein und sichern Sie sie mit fünf Schrauben.

Anbringung des hinteren Kotflügels mit Nummernschildhalterung. Abb. 27

1. Setzen Sie den hinteren Kotflügel in die hinteren Aufhängungsarme ein.
2. Achten Sie beim Einsetzen auf beide Seiten des Kotflügels, er muss zentriert sein und die Löcher müssen sich in der richtigen Position befinden, links und rechts.
3. Um das Schutzblech zu befestigen, schrauben Sie es auf beiden Seiten fest.

Ständer. Abb. 28

Der Ständer befindet sich auf der linken Seite des Elektrorollers, drücken Sie ihn nach unten, um ihn auszuklappen.

Faltsystem Ring Abb. 29

1. Lösen Sie die Schraube des Klappsystems, bis die Schraube aus dem Klappbereich herausragt, aber ziehen Sie sie nicht heraus.
2. Senken Sie den Mast
3. Haken Sie das Halteband an der Abdeckung der Steuereinheit ein.

Aufladung des E-Tretrollers

1. Stellen Sie sicher, dass der Elektroroller vor dem Aufladen ausgeschaltet ist und während des Aufladens ausgeschaltet bleibt.
 2. Schließen Sie das Ladegerät an den Ladeanschluss des Elektrorollers an und verbinden Sie den Ladestecker mit einer Steckdose.
- Laden Sie den Elektroroller bei der ersten Aufladung mindestens 8 Stunden lang auf, bevor Sie ihn benutzen.
 - Die Lichtanzeige des Ladegeräts wechselt von Rot (Laden) auf grün, wenn eine 100%ige Ladung erreicht ist.
 - Benutzen Sie den Elektroroller niemals während des Aufladens.
 - Laden Sie den Elektroroller nicht länger als nötig auf.
 - Um die Lebensdauer des Akkus zu verlängern, laden Sie ihn mindestens alle drei Monate auf.

Hinweis:

Hören Sie auf, die Batterie zu laden, wenn die Farbe der Anzeige wechselt. Achten Sie darauf, dass der Akku nicht überladen wird, um die Lebensdauer des Akkus nicht zu beeinträchtigen. Die Standardladezeit beträgt etwa 8 Stunden.

HINWEIS!

Decken Sie den Ladeanschluss mit der Schmutzschutzkappe ab, damit kein Metall mit ihm in Berührung kommt und Kurzschlüsse vermieden werden.

5. BEDIENUNG**Starten und Fahren**

Abb. 30

1. Halten Sie den Lenker mit den Händen fest, treten Sie mit einem Fuß auf die Fußstütze und mit dem anderen Fuß auf den Boden. Schieben Sie den Roller an (die Anfangsgeschwindigkeit beträgt 3 km/h) und drücken Sie das Gaspedal.
2. Halten Sie Ihren Körper und den Elektroroller mit Blick nach vorne im Gleichgewicht.
3. Drehen Sie den Lenker mit beiden Händen.
4. Wenn Sie bremsen müssen, halten Sie den Lenker fest und bremsen Sie mit beiden Hebeln mit der gewünschten Kraft. Beim Abbremsen und Anhalten sollten Sie einen Fuß auf den Boden stellen, um das Gleichgewicht zu halten.

HINWEIS!

- Fahren Sie nicht zu schnell.
- Das Display zeigt den Batteriestand an. Vergewissern Sie sich, dass die Batterie vollständig aufgeladen ist, bevor Sie den Elektroroller benutzen, insbesondere wenn Sie lange Fahrten unternehmen.

Fahrbetriebe

1. PEATON-Modus (Fußgänger-Modus): Die Modusanzeige auf dem Display zeigt 1 an. In diesem Modus kann der E-Tretroller 6 km/h erreichen.
2. COMFORT-Modus: Die Modusanzeige auf dem Display zeigt 2. In diesem Modus kann der E-Tretroller 15 km/h erreichen.
3. Modus SPORT: Die Modusanzeige auf dem Display zeigt 3. In diesem Modus kann der E-Tretroller 25 km/h erreichen.

HINWEIS:

Die Geschwindigkeiten wurden bei einem Gewicht von 80 kg, vollgeladener Batterie, optimalem Reifendruck, ebener Fläche, keiner Steigung, Windstille und einer Umgebungstemperatur von ca. 25 °C gemessen.

Verwendung von Reifen

- Für einen ordnungsgemäßen Betrieb des E-Tretrollers sollten Sie vor jedem Gebrauch den korrekten Reifendruck Ihrer Reifen überprüfen und aufrechterhalten.
- Der optimale Reifendruck beträgt 30 PSI / 2.1 bar / 210 kPa.
- Wir empfehlen regelmäßige Überprüfungen, um sicherzustellen, dass der Druck, auf den für effizientes Fahren empfohlenen Werten gehalten wird.
- Während der Lebensdauer dieses Reifentyps wird die Verwendung von Heißsiegelgelen empfohlen, um Reifenpannen zu vermeiden und die Effektivität und Leistung auf einem Maximum zu halten.

6. REINIGUNG UND WARTUNG

- Vergewissern Sie sich, dass das Gerät vom Stromnetz getrennt und ausgeschaltet ist, bevor Sie es reinigen, laden oder warten.
- Verwenden Sie ein weiches Tuch, um die Außenseite des E-Tretrollers zu reinigen.
- Verwenden Sie keinesfalls Alkohol, Benzin, Kerosin oder andere korrosive und flüchtige chemische Lösungsmittel, um den E-Tretroller zu reinigen.
- Tauchen Sie nie den E-Tretroller in Wasser oder andere Flüssigkeiten ein, da die elektronischen Teile sich beschädigen können.
- Verwenden Sie keinen Hochdruckreiniger, um den E-Tretroller zu waschen.
- Versuchen Sie niemals den E-Tretroller selbst zu reparieren. Im Falle eines Fehlers oder defekt, wenden Sie sich bitte an den Technischen Kundendienst von Cecotec.
- Selbstschneidende Muttern und andere Befestigungselemente können ihre Wirksamkeit verlieren und müssen eventuell nachgezogen werden.

Bremsscheibe

Sie müssen überprüfen, ob die Bremsscheiben in einwandfreiem Zustand sind, ausgerichtet mit dem Bremssattel, um diese Einstellung zu erleichtern, legen wir einen Inbusschlüssel bei, die Bremsbeläge sind Verschleißteile und müssen ersetzt werden, wenn ihre Nutzungsdauer zu Ende ist.

Lagerung

- Vergewissern Sie sich, dass den E-Tretroller geladene ist, bevor Sie ihn es für eine lange Weile verstauen. Laden Sie ihn mindestens einmal pro Monat.
- Laden Sie es nur bei einer Umgebungstemperatur zwischen 5 und 45°C und lagern Sie es bei einer Temperatur zwischen -10 und 50°C.
- Bewahren Sie den E-Tretroller nicht im Freien auf. Bewahren Sie ihn sicher und trocken. Decken Sie ihn ab, um gegen den Schmutz zu schützen.

7. PROBLEMBEHEBUNG

FEHLER	Problembehebung
Überhitzung	Halten Sie den E-Tretroller an, bis die Temperatur gesunken ist
Blockierung am Antriebsrad	Rufen Sie den technischen Kundendienst von Cecotec an
Schaltet sich nicht ein	Prüfen Sie, ob die Batterie geladen ist. Rufen Sie den technischen Kundendienst von Cecotec an

Fehlercode

Wenn einer der folgenden Fehlercodes auf dem Display erscheint, stellen Sie die Benutzung des Elektromobils sofort ein und wenden Sie sich an den technischen Kundendienst von Cecotec.

- Fehler 1: Gashebel defekt.
- Fehler 2: Ausfall der Steuereinheit /Kommunikationsgeräts.
- Fehler 3: Batterie-/Überspannungsschutz.
- Fehler 4: Bremsenausfall.

8. TECHNISCHE SPEZIFIKATIONEN

Referenz: 07306/7

Modell: E-Tretroller Bongo Z+ On Road/Off Road

Daten	Artikel	Spezifikationen
Größe	Zusammengeklappt	120x66x55 cm
	Aufgeklappt	120x66x129 cm (1)
Gewicht	Gewicht des E-Tretrollers	25±1kgs

Nutzungsanforderungen	Max. Gewicht	100 kg
	Min-Max-Höhe	150-190cm
	Altersgruppe	>16 (2)
Technische Spezifikationen	Autonomie	Bis zu 52 km (3)
	Max. Geschwindigkeit	25 km/h
	Max. Neigung.	≤20°
	Betriebstemperatur	25°C
	Lagertemperatur	-10°/50°C
	Schutzart	IPX4
Motor	Max. Leistung	1000 W
	Nennleistung	500 W
Batterie/ Akku	Typ	Lithium-Ion - 10INR19/66-4
	Modell	95089
	Ladezeit	7-8 Stunden
	Inhalt	10000 mAh
	Nennspannung	48V
	Max. Ladespannung	54,6V
	Max. Ladestrom:	2A
Nennkapazität	480 Wh	

Reifen	Reifen	10.5"
Ladegerät	Modell	CP546200
	Eingangsstrom	100-240 V ~ 50/60 Hz
	Auslass	54.6V - 2A
	Schutz	IP 20; Ta= 40°C; Class II
Fahrmodi und Reichweiten (3)	FUSSGÄNGER	60 km
	CONFORT	52 km
	Sport	27 km

(1) Höhe vom Boden bis zum oberen Ende des Lenkers.

(2) Bitte beachten Sie die aktuelle Gemeindeverordnung.

(3) Die Reichweite wurde mit einem Gewicht von 80 kg, vollgeladener Batterie, im Confort-Modus auf einer ebenen Fläche, ohne Wind und bei einer Umgebungstemperatur von ca. 25 °C gemessen.

(4) Gemessen bei einem Gewicht von 80 kg, voll aufgeladener Batterie, ebener Oberfläche, ohne Neigung, ohne Wind und einer Umgebungstemperatur von ca. 25 °C.

Der Gesamtwert der exponierten Schwingungen im Hand-Arm-System übersteigt nicht 2,5 m/s².

Die gewichtete Beschleunigung, der der gesamte Körper ausgesetzt ist, übersteigt nicht 0,5 m/s².

Der A-bewertete Emissionsschalldruckpegel an den Arbeitsplätzen ist kleiner oder gleich 70 dB.

*Technische Spezifikationen können ohne vorherige Ankündigung geändert werden, um die Produktqualität zu verbessern.

Hergestellt in China | Entworfen in Spanien

9. RECYCLING VON ELEKTRO- UND ELEKTRONIKGERÄTEN



Dieses Symbol weist darauf hin, dass das Produkt und/oder die Batterie gemäß den geltenden Vorschriften getrennt vom Haushaltsabfall entsorgt werden muss. Wenn dieses Produkt das Ende seiner Nutzungsdauer erreicht hat, sollten Sie die Batterien/Akkus entfernen und es zu einer von den

örtlichen Behörden bestimmten Sammelstelle bringen.

Ausführliche Informationen über die am besten geeignete Art der Entsorgung von Elektro- und Elektronikgeräten und/oder Batterien erhalten Verbraucher bei ihren örtlichen Behörden.

Die Einhaltung der oben genannten Leitlinien trägt zum Schutz der Umwelt bei.

10. GARANTIE UND KUNDENDIENST

Cecotec haftet gegenüber dem Endnutzer oder Verbraucher für jegliche Konformitätsmängel, die zum Zeitpunkt der Lieferung des Produkts bestehen, gemäß den in den geltenden Vorschriften festgelegten Bedingungen und Fristen.

Es wird empfohlen, dass Reparaturen von qualifiziertem Personal durchgeführt werden.

Sollte unerwartet eine Störung auftreten oder haben Sie Fragen über Ihrem Produkt, können Sie sich mit dem Kundendienst in Verbindung setzen über die Telefonnummer: +34 963210728

11. COPYRIGHT

Die geistigen Eigentumsrechte an den Texten in dieser Bedienungsanleitung liegen bei CECOTEC INNOVACIONES, S.L. Alle Rechte vorbehalten. Der Inhalt dieser Veröffentlichung darf weder ganz noch teilweise ohne vorherige Genehmigung von CECOTEC INNOVACIONES, S.L. vervielfältigt, in einem Datenabfragesystem gespeichert, übertragen oder auf irgendeine Weise (elektronisch, mechanisch, durch Fotokopie, Aufzeichnung oder Ähnliches) verbreitet werden.

12. KONFORMITÄTSERKLÄRUNG

HERSTELLER: CECOTEC INNOVACIONES S.L

ADRESSE: (Straße) C/ Pinadeta S/N, 46930, Quart de Poblet, Valencia (Spanien).

BESCHREIBUNG: E-Tretroller

IDENTIFIZIERUNG DES GERÄTS: Bongo Serie Z+ On Road / Bongo Serie Z+ Off Road

FUNKTION: Elektrofahrzeug mit Motor.

MODELL: 07306 / 07307

Bescheinigt, dass das beschriebene Produkt entwickelt, hergestellt und geprüft wurde und allen geltenden Vorschriften entspricht.

UMGESETZTE EU-RICHTLINIEN:

Maschinenrichtlinie 2006/42/EG.

- Richtlinie 2011/65/EU und Delegierte Richtlinie 2015/863 zur Beschränkung der Verwendung bestimmter gefährlicher Stoffe in Elektro- und Elektronikgeräten.
- Richtlinie 2014/30/EU zur Angleichung der Rechtsvorschriften der Mitgliedstaaten über die elektromagnetische Verträglichkeit.

ANGEWANDTE HARMONISIERTE NORMEN:

- EN 60335-1:2012+A11:2014+A13:2017+A1:2019+A14:2019+A2:2019
- EN ISO 12100:2010
- EN 17128:2020
- EN IEC 61000-6-3:2021
- EN IEC 61000-6-1:2019

1. AVVERTENZE

Fig. 1

Leggere e seguire le istruzioni di sicurezza prima di guidare il monopattino elettrico. Utilizzare elementi omologati come caschi o ginocchiere. Questo prodotto è destinato all'uso come veicolo di mobilità personale per il trasporto di una sola persona in un luogo pubblico o privato.

Fig. 2

Non usare il veicolo sotto la pioggia.

Fig. 3

Il monopattino elettrico non può essere utilizzato da più di una persona contemporaneamente.

Fig. 4

Le persone sotto i 16 anni non possono usare questo prodotto. Fare riferimento all'attuale ordinanza comunale. Si raccomanda di consultare il proprio medico in caso di condizioni fisiche o di salute sfavorevoli che potrebbero rappresentare un rischio per la sicurezza o ostacolare l'uso corretto del monopattino elettrico.

Fig. 5

Peso minimo permesso: 20 kg. Peso massimo permesso: 100 kg.
Altezza massima consigliata per l'utente: fino a 1.90 metri.

Fig. 6

Non guidare il monopattino elettrico in caso di assunzione di bevande alcoliche, droghe o medicinali che non sono compatibili con la guida.

Fig. 7

Non utilizzare il telefono o ascoltare musica durante la guida del monopattino elettrico.

Fig. 8

Prestare particolare attenzione alla guida su sabbia, pozzanghere, fango, ghiaccio, neve o scale, quando è buio o il terreno è bagnato. Non toccare il disco del freno in condizioni di scarsa luminosità o dopo l'uso perché potrebbe essere caldo.

Fig. 9

Non utilizzare il monopattino elettrico in aree pericolose dove possono essere presenti sostanze infiammabili o esplosive, liquidi o sporco.

Fig. 10

Questo monopattino elettrico non è stato progettato per essere guidato su strade e autostrade. Consultare la legislazione vigente del proprio comune su dove è permesso guidare i monopattini elettrici.

Fig. 11

Non collocare oggetti pesanti sul manubrio. Qualsiasi carico attaccato al manubrio potrebbe influenzare la stabilità del monopattino.

Fig. 12

Evitare di salire o scendere le scale con il monopattino elettrico.

Fig. 13

Circolare sempre con entrambe le mani sul manubrio.

Fig. 14

Non guidare il monopattino elettrico con un solo piede.

Fig. 15

Non premere l'acceleratore quando si cammina a fianco al monopattino elettrico.

Fig. 16

Si prega di notare che lo spazio di frenata sarà più lungo nelle pozzanghere, su superfici bagnate e/o in condizioni di clima umido. Il monopattino elettrico è destinato a funzionare su superfici piane, livellate e asciutte.

Fig. 17

Prestare attenzione alla testa quando si passa sotto un tetto o una porta.

Fig. 18

Quando si guida ad alta velocità, non girare bruscamente il manubrio.

Fig. 19

Non guidare ad alta velocità su ostacoli come gradini, cordoli o dossi.

Fig. 20

Non colpire ostacoli con le ruote.

Fig. 21

Non toccare il motore del mozzo subito dopo la guida, potrebbe essere caldo.

AVVERTENZA Effettuare regolarmente controlli visivi dei componenti o delle parti soggette a usura, come il telaio, le forcelle, gli pneumatici, i freni, ecc. Questo permetterà di rilevare crepe o danni in aree ad alta sollecitazione che possono indicare che la vita utile del componente è stata superata e deve essere sostituito. Effettuare regolarmente la manutenzione del monopattino elettrico e dei suoi componenti per prolungarne la durata. Controllare periodicamente la tenuta delle parti avvitate, in particolare gli assi delle ruote, il sistema di ripiegamento, il sistema di sterzo e l'impianto frenante.

- Rivolgersi al proprio rivenditore in modo che possa segnalare un'organizzazione di formazione appropriata.
- Evitare le zone ad alto traffico o sovraffollate ed effettuare il percorso rispettando il codice della strada, il codice del marciapiede e gli utenti della strada più vulnerabili.
- Avvertire della propria presenza quando ci si avvicina a un pedone o a un ciclista e quando non si è visti o sentiti. Ricordarsi di attraversare sulle strisce pedonali quando si cammina e in tutte le situazioni fare attenzione a se stessi e agli altri. Rimuovere eventuali bordi taglienti che possono essere stati causati dall'uso del veicolo.
- Non modificare l'uso del veicolo. Questo veicolo non è progettato per un uso acrobatico.

Uso corretto del monopattino

- Non indossare abiti ampi, sciarpe, collane o altri oggetti dotati di catene o corde lunghe.
- Non guidare con oggetti in tasca, in mano o in bocca.
- Non appoggiare i piedi per terra mentre si guida.
- Non scendere dal veicolo in funzione.
- Non fare salti né acrobazie con il monopattino elettrico.
- Non leggere, scrivere, bere né mangiare mentre si guida.
- Evitare di guidare il prodotto su superfici instabili o pericolose come strade con buche o dislivelli.
- Non guidare il veicolo in posizioni inusuali e/o utilizzare i piedi per frenare.

2. PARTI E COMPONENTI

Fig. 22

1. Impugnatura
2. Manubrio
3. Freni e campanello
4. Acceleratore
5. Tasto di accensione/spegnimento
6. Base del manubrio
7. Cinghia di fissaggio
8. Pannello di controllo

9. Asta centrale
10. Vite del sistema di piegatura
11. Catarifrangente anteriore
12. Barra pieghevole
13. Asse frontale
14. Base della sospensione anteriore
15. Parafanghi anteriori
16. Ruota anteriore
17. Sospensione anteriore
18. Freno a disco anteriore
19. Luce anteriore
20. Catarifrangente laterale
21. Coperchio della luce laterale
22. Piattaforma
23. Poggiapiedi
24. Ingresso del caricabatterie
25. Coperchio della luce posteriore
26. Sospensione posteriore
27. Coperchio inferiore della piattaforma posteriore
28. Freno a disco posteriore
29. Ruota posteriore
30. Parafanghi posteriore
31. Porta targa
32. Faretto posteriore
33. Coperchio del controller
34. Coperchio posteriore
35. Cavalletto

Fig. 23

1. Pulsante ON/OFF: premere brevemente per accendere il monopattino elettrico e premere a lungo per spegnerlo. Premere brevemente con il monopattino elettrico acceso per accendere le luci o spegnere le luci se sono accese.
2. SET: premere brevemente l'icona a sfioramento per cambiare le unità di misura della velocità.
3. MODALITÀ: premere brevemente l'icona a sfioramento per passare da una modalità all'altra o tenere premuto per attivare o disattivare la modalità di impostazione del cruise control.
4. LIGHT: premere questa icona a sfioramento per passare da una modalità di illuminazione all'altra.

Fig. 24

1. Corrente in tempo reale
2. Temperatura
3. Velocità
4. Modalità luce
5. Modalità di avvio
6. Modalità di guida
7. SET
8. Controllo della velocità di crociera
9. Bluetooth
10. MODE
11. LIGHT
12. Chilometraggio totale
13. Batteria
14. Tensione in tempo reale

Nota

Le immagini di questo manuale sono rappresentazioni schematiche e potrebbero non corrispondere esattamente al prodotto.

3. PRIMA DELL'USO

- Questo apparecchio ha un imballaggio progettato per proteggerlo durante il trasporto. Estrarre l'apparecchio dalla scatola e rimuovere tutto il materiale presente nell'imballaggio. Conservare la scatola originale e gli altri elementi in un luogo sicuro per prevenire danni all'apparecchio in caso di necessità di trasportarlo in futuro. Se si desidera smaltire l'imballaggio originale, assicurarsi di riciclare tutti gli elementi in modo appropriato.
- Verificare che tutte le parti e componenti siano inclusi e in buono stato. Se uno di essi manca o non è in buone condizioni, contattare immediatamente il centro di assistenza ufficiale Cecotec.

Contenuto della scatola:

Fig. 25

1. Monopattino elettrico Bongo Cecotec Z+ On Road/Bongo Cecotec Z+ Off Road
2. Caricabatterie
3. Attrezzatura per il montaggio
4. Manuale di istruzioni

4. MONTAGGIO DEL PRODOTTO

Avviso

Questo monopattino elettrico viene consegnato piegato e con il manubrio smontato, quindi è necessario un piccolo assemblaggio prima che sia pronto per l'uso.

Montaggio del manubrio. Fig. 26

1. Regolare le leve dei freni all'altezza desiderata e fissarle.
2. Allineare e inserire la base del manubrio nel foro di montaggio del manubrio.
3. Regolare la direzione dello sterzo e fissarlo con cinque bulloni.

Montaggio del parafrangente posteriore con porta targa. Fig. 27

1. Inserire il parafrangente posteriore nei bracci della sospensione posteriore.
2. Quando si inserisce il parafrangente, prestare attenzione a entrambi i lati: deve essere centrato e i fori devono essere nella posizione corretta, a destra e a sinistra.
3. Per fissare il parafrangente, avvitare su entrambi i lati.

Cavalletto. Fig. 28

Il cavalletto si trova sul lato sinistro dello scooter elettrico; per aprirlo, spingerlo verso il basso.

Sistema di piegamento. Fig. 29

1. Allentare la vite del sistema di piegatura finché la vite non fuoriesce dall'area di piegatura, ma non estrarla.
2. Abbassare l'asta
3. Agganciare la cinghia di fissaggio al coperchio del controller.

Ricaricare il monopattino elettrico

1. Assicurarsi che il monopattino elettrico sia spento prima della ricarica e che rimanga spento durante la ricarica.
2. Collegare il caricabatterie alla porta di ricarica del monopattino elettrico e collegare la spina di ricarica a una presa di corrente.
 - Durante la prima carica, caricare il monopattino elettrico per almeno 8 ore prima di utilizzarlo.
 - La spia del caricatore passerà dal rosso (in carica) al verde quando raggiunge il 100% di carica.
 - Non utilizzare mai il monopattino elettrico durante la ricarica.
 - Non ricaricare il monopattino elettrico più a lungo del necessario.
 - Per massimizzare la durata della batteria, caricarla almeno ogni tre mesi.

Avviso

Lasciare ricaricare la batteria quando cambia il colore dell'indicatore. Non lasciare che la

batteria sia sovraccaricata per evitare di comprometterne la vita utile. Il tempo di ricarica è di circa 8 ore.

Avvertenza

Coprire la presa di ricarica con il tappo antisporcio per evitare che qualsiasi elemento metallico entri a contatto ed evitare cortocircuiti.

5. FUNZIONAMENTO

Accensione e guida

Fig. 30

1. Tenere il manubrio con le mani, salire con un piede sulla pedana e con l'altro sul terreno. Spingere il monopattino (la velocità iniziale è di 3 km/h) e premere l'acceleratore.
2. Mantenere il corpo e il monopattino elettrico in equilibrio, rivolti in avanti.
3. Girare il manubrio con entrambe le mani.
4. Quando è necessario frenare, afferrare saldamente il manubrio e frenare con entrambe le leve con la forza desiderata. Quando si rallenta e ci si ferma, è necessario appoggiare un piede a terra per mantenere l'equilibrio.

AVVERTENZA

- Non guidare troppo veloce.
- Il display visualizza il livello della batteria. Assicurarsi che la batteria sia completamente carica prima di utilizzare il monopattino elettrico, soprattutto se bisogna fare lunghi viaggi.

Modalità di guida

1. Modalità PEDONE: l'indicatore di modalità del display mostra 1. In questa modalità il monopattino può raggiungere i 6 km/h.
2. Modalità COMFORT: l'indicatore di modalità del display mostra 2. In questa modalità il monopattino può raggiungere i 15 km/h.
3. Modalità SPORT: l'indicatore di modalità del display mostra 3. In questa modalità il monopattino può raggiungere i 25 km/h.

Nota

Velocità misurate con un peso di 80 kg, batteria completamente carica, superficie piana, nessuna inclinazione, assenza di vento e una temperatura ambiente di circa 25°C.

Uso degli pneumatici

- Per un corretto funzionamento del monopattino elettrico, verificare di mantenere sempre la pressione corretta delle gomme.
- La pressione ottimale delle gomme è di 30 PSI / 2.1 bar / 210 kPa.

- Si raccomandano controlli regolari per assicurare che la pressione sia mantenuta ai valori raccomandati per una guida efficiente.
- Durante la vita di questo tipo di pneumatico, si raccomanda l'uso di gel sigillanti per prevenire le forature e mantenere la massima efficacia e performance.

6. PULIZIA E MANUTENZIONE

- Verificare che il prodotto sia scollegato dalla presa della corrente e spento prima di pulirlo o mandarlo in riparazione.
- Utilizzare un panno morbido per pulire la parte esterna del monopattino elettrico.
- Non usare mai alcool, benzina, cherosene, prodotti corrosivi o abrasivi per pulire il monopattino elettrico.
- Non immergere il monopattino elettrico nell'acqua o in altri liquidi per pulirlo, ciò potrebbe danneggiare le parti elettriche in maniera permanente.
- Non usare acqua a pressione per pulire il monopattino elettrico.
- Non cercare di riparare il monopattino elettrico per conto proprio. Nel caso di danni o di mal funzionamento, contattare il Servizio di Assistenza Tecnica di Cecotec.
- I dadi autofilettanti e altri elementi di fissaggio possono perdere la loro efficienza e possono aver bisogno di essere regolati nuovamente.

Freno a disco

Bisogna controllare che il freno a disco sia in perfetto stato, allineato con la pinza del freno, per facilitare questa regolazione includiamo una chiave a brugola, le pastiglie del freno sono consumabili e devono essere sostituite quando la loro vita utile giunge al termine.

Deposito

- Verificare che il monopattino elettrico sia carico prima di riporlo per lunghi periodi di tempo. Caricarlo almeno una volta al mese.
- Caricarlo unicamente se la temperatura ambiente varia da 5 a 45 °C e riporlo in luoghi con una temperatura da -10 a 50 °C.
- Non riporre il monopattino elettrico all'esterno. Riporre in un luogo asciutto e sicuro. Se necessario, coprirlo per proteggerlo dallo sporco.

7. RISOLUZIONE DEI PROBLEMI

Avaria	RISOLUZIONE DI PROBLEMI
Surriscaldamento	Fermare il monopattino elettrico finché la temperatura non diminuisce.
Blocco della ruota motrice	Chiamare il servizio di assistenza tecnica Cecotec
Non si accende	Controllare che la batteria sia carica. Chiamare il servizio di assistenza tecnica Cecotec

Codici di errore

Se sul display compare uno dei seguenti codici di errore, smettere immediatamente di usare il monopattino elettrico e contattare l'assistenza tecnica Cecotec.

- Errore 1: guasto all'acceleratore.
- Errore 2: guasto al controller/strumento di comunicazione.
- Errore 3: protezione batteria/sovratensione.
- Errore 4: guasto ai freni.

8. SPECIFICHE TECNICHE

Codice prodotto: 07306/7

Modello: Monopattino elettrico Bongo Z+ On Road/Off Road

Caratteristiche	Unità da misurare	Specifiche
Dimensioni	Ripiegamento	120x66x55 cm
	Aperto	120x66x129 cm (1)
Peso	Peso del monopattino elettrico	25±1kgs
Requisiti d'uso	Peso max.	100 kg
	Altezza min-max	150-190ccm
	Fascia di età	>16 (2)

Specifiche tecniche	Autonomia	Fino a 52 km (3)
	Velocità max.	25 km/h
	Inclinazione max.	≤20°
	Temperatura di funzionamento	25°C
	Temperatura di conservazione	-10°/50°C
	Grado di protezione IP	IPX4
Motore	Potenza massima	1000 W
	Potenza Nominale	500 W
Batteria	Tipo	Ioni di Litio - 10INR19/66-4
	Modello	95089
	Tempo di ricarica	7-8 ore
	Capacità	10000 mAh
	Tensione nominale	48V
	Tensione di carica max	54,6 V
	Corrente di carica max	2 A
	Capacità nominale	480 Wh
Pneumatici	Pneumatico	10.5"
Caricabatterie	Modello	CP546200
	Entrata	100-240 V ~ 50/60 Hz
	Uscita	54.6V - 2A
	Protezione	IP 20; Ta= 40°C; Class II

Modalità di guida e autonomie (4)	PEDONE	60 cm
	COMFORT	52 cm
	SPORT	27 cm

(1) Altezza da terra alla parte superiore del manubrio.

(2) Fare riferimento all'attuale ordinanza comunale.

(3) Autonomia misurata con un peso di 80 kg, batteria completamente carica, in modalità Comfort, superficie piana, assenza di vento e una temperatura ambiente di circa 25°C.

(4) Misurato con un peso di 80 kg, batteria completamente carica, superficie piana, nessuna inclinazione, assenza di vento e una temperatura ambiente di circa 25°C.

Il valore totale della vibrazione esposta nel sistema mano-braccio non supera 2,5 m/s².

L'accelerazione ponderata a cui è sottoposto tutto il corpo non supera 0,5 m/s².

Il livello di pressione sonora dell'emissione ponderata A nelle postazioni di lavoro è inferiore o uguale a 70 dB.

Le specifiche tecniche possono cambiare senza previa notifica per migliorare la qualità del prodotto.

Prodotto in Cina | Progettato in Spagna

9. RICICLAGGIO DI APPARECCHIATURE ELETTRICHE ED ELETTRONICHE



Questo simbolo indica che, in conformità con le normative vigenti, il prodotto e/o la batteria devono essere smaltiti separatamente dai rifiuti domestici. Quando questo prodotto raggiunge la fine della sua vita utile, è necessario rimuovere le pile/batterie/accumulatori e portarlo in un punto di raccolta designato dalle autorità locali.



Per informazioni dettagliate su come smaltire correttamente le apparecchiature elettriche ed elettroniche e/o le batterie, il consumatore

dovrà contattare

le autorità locali.

Il rispetto delle linee guida di cui sopra aiuterà a proteggere l'ambiente.

10. GARANZIA E SUPPORTO TECNICO

Cecotec sarà responsabile nei confronti dell'utente finale o del consumatore per qualsiasi difetto di conformità esistente al momento della consegna del prodotto nei termini, condizioni e scadenze stabilite dalla normativa vigente.

Si raccomanda che le riparazioni siano effettuate da personale specializzato.
Se si riscontra un problema con il prodotto o in caso di dubbi, si prega di contattare il supporto tecnico ufficiale Cecotec al numero +34 96 321 07 28.

11. COPYRIGHT

I diritti di proprietà intellettuale dei testi di questo manuale appartengono a CECOTEC INNOVACIONES, S.L. Tutti i diritti riservati. Il contenuto di questa pubblicazione non può essere, in tutto o in parte, riprodotto, archiviato in un sistema di recupero, trasmesso o distribuito con qualsiasi mezzo (elettronico, meccanico, fotocopia, registrazione o simile) senza la previa autorizzazione di CECOTEC INNOVACIONES, S.L.

12. DICHIARAZIONE DI CONFORMITÀ

FABBRICANTE: CECOTEC INNOVACIONES S.L
INDIRIZZO: C/ Pinadeta S/N, 46930, Quart de Poblet, Valencia (Spagna).

DESCRIZIONE: Monopattino elettrico
IDENTIFICATIVO DELLA MACCHINA: Bongo Serie Z+ On Road / Bongo Serie Z+ Off Road
FUNZIONE: Veicolo elettrico a motore.
MODELLO: 07306 / 07307

Certifica che il prodotto descritto è stato progettato, fabbricato e testato ed è conforme a tutte le disposizioni applicabili.

DIRETTIVE COMUNITARIE APPLICATE:

- Direttiva 2006/42/CE sulle macchine.
- Direttiva 2011/65/UE e direttiva delegata 2015/863 sulla restrizione dell'uso di alcune sostanze pericolose nelle apparecchiature elettriche ed elettroniche.
- Direttiva 2014/30/UE sull'armonizzazione delle leggi degli Stati membri relative alla compatibilità elettromagnetica.

NORME ARMONIZZATE APPLICATE:

- EN 60335-1:2012+A11:2014+A13:2017+A1:2019+A14:2019+A2:2019
- EN ISO 12100:2010
- EN 17128:2020
- EN IEC 61000-6-3:2021
- EN IEC 61000-6-1:2019

1. ADVERTÊNCIAS

Fig. 1
Deve ler e seguir as precauções de segurança deste manual antes de conduzir a trotinete elétrica. Utilize equipamento de segurança aprovado, como capacetes ou joelheiras. Este produto destina-se a ser utilizado como veículo de mobilidade pessoal com a finalidade de transportar uma única pessoa num local público ou privado.

Fig. 2
Não utilize o veículo sob a chuva.

Fig. 3
A trotinete não pode ser utilizada por mais do que uma pessoa de cada vez.

Fig. 4
As pessoas com menos de 16 anos não podem utilizar este produto. Consulte a ordenação municipal atual. Antes de iniciar um programa de exercício, recomenda-se que consulte o seu médico se tiver algum problema de saúde ou condição física adversa que possa constituir um risco para a sua segurança ou tornar difícil a utilização correta da trotinete elétrica.

Fig. 5
Peso mínimo permitido: 20 kg. Peso máximo permitido: 100 kg.
Altura máxima recomendada do utilizador: até 1.90 metros.

Fig. 6
Não conduza a trotinete elétrica se tiver consumido bebidas alcoólicas, drogas ou medicamentos que não sejam compatíveis com a condução.

Fig. 7
Não utilize o telefone nem ouça música enquanto conduza a trotinete elétrica.

Fig. 8
Preste especial atenção à condução quando houver areia, poças, lama, gelo, neve ou escadas e quando estiver escuro ou o chão molhado. Não toque no disco de travão em condições de pouca luz ou após utilização, pois pode estar quente.

Fig. 9
Não utilize a trotinete elétrica em áreas perigosas onde possam estar presentes substâncias inflamáveis ou explosivas, líquidos ou sujidade.

Fig. 10

Esta trotinete elétrica não foi concebida para ser conduzida em autoestradas ou estradas interurbanas. Verifique a legislação em vigor no seu município sobre onde as trotinetes elétricas são permitidas.

Fig. 11

Não coloque objetos pesados sobre o guiador. Qualquer carga presa ao guiador pode afetar a estabilidade da trotinete.

Fig. 12

Evite subir ou descer escadas com a trotinete.

Fig. 13

Ande sempre com as duas mãos no guiador.

Fig. 14

Não conduza a trotinete com um só pé.

Fig. 15

Não pressione o acelerador quando andar ao lado da trotinete elétrica.

Fig. 16

Note-se que a distância de travagem será maior em poças, em superfícies molhadas e/ou em condições de tempo molhado. A trotinete elétrica destina-se ao funcionamento em superfícies planas, niveladas e secas.

Fig. 17

Tenha cuidado com a cabeça se passar por baixo de zonas com um telhado como uma porta.

Fig. 18

Ao conduzir a alta velocidade, não vire o guiador bruscamente.

Fig. 19

Não acelere sobre obstáculos tais como degraus, meios-fios ou lombas.

Fig. 20

Não bata nos obstáculos com as rodas.

Fig. 21

Não toque no motor do cubo imediatamente após a condução, pode estar quente.

AVISO! Realize verificações visuais regulares de componentes ou peças sujeitas a desgaste, tais como o chassis, garfos, pneus, travões, etc. Isto permitir-lhe-á detetar fissuras ou danos em áreas de grande tensão que podem indicar que a vida útil do componente foi excedida e necessita de ser substituído. Mantenha regularmente a trotinete elétrica e os seus componentes para prolongar a sua vida útil. Verifique periodicamente o aperto das peças aparafusadas, especialmente os eixos das rodas, o sistema de dobragem, o sistema de direção e o sistema de travagem.

- Contacte o seu vendedor para que ele o possa encaminhar para uma organização de formação apropriada.
- Evite tráfego elevado ou áreas sobrelotadas e antecipe o seu caminho e velocidade, respeitando o código da estrada, o código do pavimento e os seus utilizadores mais vulneráveis.
- Avise da sua presença ao aproximar-se de um peão ou ciclista e quando não for visto e/ou ouvido. Quando não estiver a usar a trotinete, lembre-se de atravessar as ruas a pé pelas passagens e em todas as situações cuidar de si e dos outros. Remover quaisquer arestas vivas que possam ter sido causadas pela utilização do veículo.
- Não altere a forma de utilização inicial do veículo. Este veículo não foi concebido para uso acrobático.

Utilização correta da trotinete elétrica

- Não use roupas largas, cachecóis ou colares e outros acessórios com correntes ou fios compridos.
- Não conduza com objetos nos bolsos, nas mãos nem na boca.
- Não apoie os pés no chão durante a condução.
- Não baixe do veículo enquanto estiver em movimento.
- Não faça saltos ou acrobacias com a trotinete elétrica.
- Não leia, escreva, beba nem coma enquanto conduz.
- Evite conduzir a trotinete elétrica em superfícies instáveis ou perigosas como estradas com buracos ou com desníveis em altura.
- Não conduza o veículo em posições estranhas e utilize os pés para travar.

2. PEÇAS E COMPONENTES

Fig. 22

1. Punhos
2. Guiador
3. Travões e campainha
4. Acelerador

5. Botão Ligar/Desligar
6. Base de suporte do guiador
7. Fita de retenção
8. Painel de controlo
9. Eixo de direção
10. Sistema de dobragem por parafuso
11. Reflector dianteiro
12. Aperto barra dobrável
13. Eixo dianteiro
14. Suporte da suspensão dianteira
15. Guarda-lamas dianteiro
16. Pneu dianteiro
17. Suspensão dianteira
18. Travão de disco dianteiro
19. Luz frontal
20. Reflector lateral
21. Protetor da luz lateral
22. Plataforma
23. Deck
24. Entrada carregador
25. Protetor da luz traseira
26. Suspensão traseira
27. Protetor inferior da plataforma traseira
28. Travão de disco traseiro
29. Pneu traseiro
30. Guarda-lamas traseiro
31. Porta-matrículas
32. Luz traseira
33. Armação do controlador
34. Revestimento traseiro
35. Descanso

Fig. 23

1. Botão de ligar / desligar: carregue, num toque seco, para ligar a trotinete elétrica e um toque prolongado para o desligar. Se realizar um toque curto com a trotinete elétrica ligada, as luzes acender-se-ão ou desligar-se-ão no caso de estarem ligadas.
2. SET: carregue, num toque curto, no ícone tátil para mudar as unidades da velocidade.
3. MODE: carregue, num toque curto, no ícone tátil para mudar entre os três modos ou mantenha premido para ligar ou desligar o modo de definições de controlo de cruzeiro.
4. LUZ: prima este ícone tátil para alternar entre os diferentes modos de luz.

Fig. 24

1. Corrente em tempo real
2. Temperatura
3. Velocidade
4. Modo de luz
5. Modo de início
6. Modos de condução
7. SET
8. Controlo de cruzeiro
9. Bluetooth
10. MODE
11. LIGHT
12. Número total de quilómetros
13. Bateria
14. Tensão em tempo real

NOTA:

Os gráficos deste manual são representações esquemáticas e podem não corresponder exatamente ao produto.

3. ANTES DE USAR

- Este aparelho é acondicionado em embalagens concebidas para o proteger durante o transporte. Retire o aparelho da sua caixa e remova todo o material de embalagem. Pode manter a caixa original e outras embalagens num local seguro para evitar danos no aparelho, caso necessite de o transportar no futuro. Se deseja descartar a embalagem original, certifique-se de reciclar todos os elementos corretamente.
- Certifique-se de que todas as peças e componentes estejam incluídos e em bom estado. Se faltar alguma peça ou não estiverem em bom estado, entre em contacto com o Serviço de Assistência Técnica oficial da Cecotec.

Conteúdo da caixa:

Fig. 25

1. Trotinete elétrica Bongo Cecotec Z+ On Road/Bongo Cecotec Z+ Off Road
2. Carregador
3. Ferramentas para montagem
4. Este manual de instruções

4. MONTAGEM DO PRODUTO

Aviso:

Esta trotinete elétrica é entregue dobrada e com o guiador removido, pelo que terá de fazer uma pequena montagem antes de estar pronta para ser utilizada.

A montagem do guiador. Fig. 26

1. Ajuste os manípulos de travão à altura desejada e afixe-os.
2. Alinhe e insira a base de suporte do guiador no orifício de montagem do guiador.
3. Ajuste a direção e fixe-a com cinco parafusos.

A montagem do guarda-lamas traseiro com porta-matrículas. Fig. 27

1. Insira o guarda-lamas traseiro nos braços de suspensão traseira.
2. Preste atenção a ambos os lados do guarda-lamas ao inseri-lo, este deve estar centrado e os orifícios na posição correta, esquerda e direita.
3. Para afixar o guarda-lamas, aparafuse-o a ambos os lados.

O descanso da trotinete. Fig. 28

O descanso está localizado no lado esquerdo da trotinete eléctrica, empurrando-o para baixo para o desdobrar.

O sistema de dobragem. Fig. 29

1. Desaperte o parafuso do sistema de dobragem até o parafuso sair da zona de dobragem, mas não o puxe para fora.
2. Baixe o eixo de direção..
3. Prenda a correia de retenção à cobertura do controlador.

Como carregar a trotinete elétrica

1. Certifique-se de que a trotinete elétrica esteja desligada antes de carregá-la e que permaneça desligada durante o carregamento.
2. Ligue o carregador à porta de carregamento da trotinete elétrica e ligue a ficha de carregamento a uma tomada elétrica.
 - Durante a primeira carga, carregue a trotinete elétrica durante pelo menos 8 horas antes da sua utilização.
 - A luz indicadora do carregador mudará de vermelho (a carregar) para verde quando atingir 100% de carga.
 - Nunca utilize sobre a trotinete elétrica enquanto estiver a carregar.
 - Não carregue a trotinete elétrica por mais tempo do que o necessário.
 - Para maximizar a duração da bateria, carregue a bateria pelo menos de três em três meses.

Aviso:

Deixe de carregar a bateria quando a cor do indicador mudar. Não permita que a bateria seja sobrecarregada durante muito tempo para evitar afetar a sua vida útil. O tempo de carga padrão é aproximadamente de 8 horas.

AVISO!

Cubra a entrada de carga com a tampa anti-sujidade para evitar o contato com qualquer elemento metálico e assim evitar curto-circuitos.

5. FUNCIONAMENTO

Ligação e condução

Fig. 30

1. Segure o guiador com ambas as mãos, pise no deck com um pé e pise no chão com o outro. Propulse a trotinete (a velocidade inicial é de 3 km/h), e prima o acelerador.
2. Mantenha o seu corpo e a trotinete elétrica equilibrados virados para a frente.
3. Rode o guiador com ambas as mãos.
4. Quando precisar de travar, mantenha o guiador firme e trave com ambos os manípulos com a força desejada. Ao abrandar e parar, deve colocar um pé no chão para manter o equilíbrio.

AVISO!

- Não conduzir demasiado depressa.
- O visor mostra o nível da bateria. Certifique-se de que a bateria esteja totalmente carregada antes de utilizar a trotinete elétrica, especialmente se vai fazer viagens longas.

Modos de condução

1. Modo PEÃO: o indicador de modo no visor mostrará 1. Neste modo, a trotinete pode atingir 6 km/h.
2. Modo CONFORTO: o indicador de modo no visor mostrará 2. Neste modo, a trotinete pode atingir 15 km/h.
3. Modo SPORT: o indicador de modo no visor mostrará 3. Neste modo, a trotinete pode atingir 25 km/h.

NOTA:

Velocidades medidas com um peso de 80 kg, bateria totalmente carregada, pneus com pressão ótima, superfície plana, sem inclinação, sem vento, e temperatura ambiente de aproximadamente 25°C

Utilização de pneus

- Para o bom funcionamento da trotinete elétrica, certifique-se sempre de verificar e manter a pressão correta dos seus pneus antes de cada utilização.
- A pressão ideal dos pneus é de 30 PSI / 2.1 bar / 210 kPa.
- Recomendam-se as verificações regulares para assegurar que a pressão mantenha-se dentro dos valores recomendados para uma condução eficiente.
- Durante a vida útil deste tipo de pneu, recomenda-se a utilização de géis termo-vedantes para evitar furos e para manter a eficácia e o desempenho ao máximo.

6. LIMPEZA E MANUTENÇÃO

- Certifique-se de que o produto esteja desconectado da rede e desligado antes da limpeza, a carga ou a manutenção.
- Utilize um pano macio para limpar o exterior da trotinete elétrica.
- Nunca utilize álcool, gasolina, parafina, produtos corrosivos ou abrasivos para limpar a trotinete elétrica.
- Nunca mergulhe a trotinete elétrica em água ou outros líquidos para a limpar, pois isto poderia danificar permanentemente as partes eletrónicas.
- Não utilize água pressurizada para limpar a trotinete elétrica.
- Não tente reparar a trotinete elétrica sozinho. Em caso de danos ou avarias, contactar o Serviço de Assistência Técnica da Cecotec.
- As porcas e outros parafusos autorroscantes podem perder a sua eficiência e podem ter de ser reapertados.

Discos de travão

É necessário verificar se o disco de travão está em perfeito estado, alinhado com a pinça do travão. Para facilitar este ajuste incluímos uma chave Allen, as pastilhas de travão são consumíveis e devem ser substituídas quando a sua vida útil chegar ao fim.

Armazenamento

- Certifique-se de que a trotinete elétrica é carregada antes de a armazenar durante longos períodos de tempo. Carregue-a pelo menos uma vez por mês.
- Carregar apenas se a temperatura ambiente estiver entre 5 e 45°C e armazená-la a uma temperatura entre -10 e 50°C.
- Não guarde a trotinete elétrica ao ar livre. Guarde-a num lugar seguro e seco. Cubra-a para a proteger da sujidade, se necessário.

7. RESOLUÇÃO DE PROBLEMAS

FALHA	RESOLUÇÃO DE PROBLEMAS
Sobreaquecimento	Pare a trotinete elétrica até a temperatura diminuir.
Bloqueio da roda motriz	Contacte o Serviço de Assistência Técnica da Cecotec
Não sobra liga	Verifique se a bateria está carregada Contacte o Serviço de Assistência Técnica da Cecotec

Códigos de erro

Se algum dos seguintes códigos de erro aparecer no visor, pare imediatamente de utilizar a trotinete elétrica e contacte o Apoio Técnico Oficial da Cecotec.

- Erro 1: falha no acelerador.
- Erro 2: falha do controlador/instrumento de comunicação.
- Erro 3: proteção de bateria/sobretensão.
- Erro 4: falha dos travões.

8. ESPECIFICAÇÕES TÉCNICAS

Referência: 07306/7

Modelo: Trotineta elétrica Bongo Z+ On Road/Off Road

Características	Unidades a medir	Especificações
Dimensões	Dobrada	120x66x55 cm
	Desdobrada	120x66x129 cm (1)
Peso	Peso da trotinete elétrica	25±1kgs

Requisitos de utilização	Peso máx.	100 kg
	Altura min-máx.	150-190cm
	Faixa de idade	>16 (2)
Especificações técnicas	Autonomia	Até 52 km (3)
	Máx. velocidade	25 km/h
	Inclinação máx.	≤20°
	Temperatura de funcionamento	25°C
	Temperatura de armazenamento	-10°/50°C
	Grau de proteção IP	IPX4
Motor	Potência máx	1000 W
	Potência Nominal	500 W
Bateria	Tipo	lão-Lítio - 10INR19/66-4
	Modelo	95089
	Tempo de carga	7-8 horas
	Capacidade	10000 mAh
	Tensão nominal	48V
	Tensão de carga máx	54,6V
	Corrente de carga máx	2A
	Capacidade nominal	480 Wh
Pneus	Pneu	10.5"

Carregador	Modelo	CP546200
	Entrada	100-240 V ~ 50/60 Hz
	Saída	54.6V - 2A
	Proteção	IP 20; Ta= 40°C; Class II
Modos de condução e autonomias (4)	PEÃO	60 km
	CONFORT	52 km
	SPORT	27 km

(1) Altura desde o chão até à parte superior do guiador.

(2) Consulte a ordenação municipal atual.

(3) A autonomia medida com um peso de 80 kg, bateria totalmente carregada, em modo ECO numa superfície plana, sem vento, e com uma temperatura ambiente de aproximadamente 25°C.

(4) Medido com um peso de 80 kg, bateria totalmente carregada, superfície plana, sem inclinação, sem vento, e uma temperatura ambiente de aproximadamente 25°C

O valor total da vibração exposta no sistema mão-braço não excede 2,5 m/s².

A aceleração ponderada a que todo o corpo está sujeito não excede 0,5 m/s².

O nível de pressão sonora de emissão ponderado A nos postos de trabalho é inferior ou igual a 70 dB.

As especificações técnicas podem ser alteradas sem notificação prévia para melhorar a qualidade do produto.

Fabricado na China | Desenhado em Espanha

9. RECICLAGEM DE APARELHOS ELÉTRICOS E ELETRÓNICOS



Este símbolo indica que, de acordo com os regulamentos aplicáveis, o produto e/ou bateria deve ser eliminado separadamente do lixo doméstico.

Quando este produto atingir o fim da sua vida útil, deverá remover as pilhas/baterias/acumuladores e levá-lo para um ponto de recolha designado pelas autoridades locais.



Para informações detalhadas sobre a forma mais apropriada de eliminar os seus equipamentos elétricos ou eletrónicos e/ou baterias, o consumidor

deve contactar com as autoridades locais.

A conformidade com as diretrizes acima referidas ajudará a proteger o ambiente.

10. GARANTIA E SAT

A Cecotec será responsável perante o utilizador final ou consumidor por qualquer falta de conformidade que exista no momento da entrega do produto nos termos, condições e prazos estabelecidos pelos regulamentos aplicáveis.

Recomenda-se que as reparações sejam efetuadas por pessoal qualificado.

Se detetar um incidente com o produto ou tiver alguma dúvida, contacte o Serviço de Assistência Técnica oficial da Cecotec através do número +34 96 321 07 28.

11. COPYRIGHT

Os direitos de propriedade intelectual dos textos deste manual pertencem à CECOTEC INNOVACIONES, S.L. Todos os direitos reservados. O conteúdo desta publicação não pode, no todo ou em parte, ser reproduzido, armazenado num sistema de recuperação, transmitido ou distribuído por qualquer meio (eletrónico, mecânico, fotocópia, gravação ou similar) sem a autorização prévia da CECOTEC INNOVACIONES, S.L.

12. DECLARAÇÃO DE CONFORMIDADE

FABRICANTE: CECOTEC INNOVACIONES S.L

DIREÇÃO: C/ Pinadeta S/N, 46930, Quart de Poblet, Valência (Espanha).

DESCRIÇÃO: Trotinete elétrica

IDENTIFICAÇÃO DA MÁQUINA: Bongo Serie Z+ On Road / Bongo Serie Z+ Off Road

FUNÇÃO: Veículo elétrico com motor.

MODELO: 07306 / 07307

Certifica que o produto descrito foi concebido, fabricado e testado e está em conformidade com todas as disposições aplicáveis.

DIRECTIVAS DA UE IMPLEMENTADAS:

- Diretiva sobre a maquinaria 2006/42/CE.
- Diretiva 2011/65/UE e Diretiva Delegada 2015/863 relativa à restrição do uso de determinadas substâncias perigosas em equipamentos elétricos e eletrónicos.
- Diretiva 2014/30/UE relativa à harmonização das legislações dos Estados-Membros respeitantes à compatibilidade eletromagnética.

NORMAS HARMONIZADAS APLICADAS:

- EN 60335-1:2012+A11:2014+A13:2017+A1:2019+A14:2019+A2:2019
- EN ISO 12100:2010
- EN 17128:2020
- EN IEC 61000-6-3:2021
- EN IEC 61000-6-1:2019

1. WAARSCHUWINGEN

Fig. 1

U moet de veiligheidsvoorschriften in deze handleiding lezen en opvolgen voordat u met de elektrische step gaat rijden. Gebruik gecertificeerde veiligheidshulpmiddelen zoals helmen of kniebeschermers. Dit product is bedoeld voor gebruik als een persoonlijk mobiliteitsvoertuig voor het vervoer van één persoon in een openbare of private ruimte.

Fig. 2

Gebruik de step niet in de regen.

Fig. 3

De elektrische step kan niet door meer dan één persoon tegelijk worden gebruikt.

Fig. 4

Personen onder de 16 jaar mogen dit product niet gebruiken. Raadpleeg de huidige gemeentelijke verordening. Houd rekening met de aanwijzingen van uw lichaam, het is raadzaam uw arts te raadplegen als u een ongunstige gezondheidstoestand of lichamelijke aandoening hebt die een veiligheidsrisico kan vormen of het juiste gebruik van de elektrische step kan belemmeren.

Fig. 5

Minimaal toegestaan gewicht: 20 kg. Maximaal toegestaan gewicht: 100 kg. Aanbevolen maximale gebruikershoogte: tot 1.90 meter.

Fig. 6

Bestuur de elektrische step niet als u alcoholische dranken, drugs of medicijnen hebt gebruikt die niet samengaan met autorijden.

Fig. 7

Gebruik geen telefoon en luister niet naar muziek tijdens het rijden op de elektrische step.

Fig. 8

Let goed op als u rijdt over zand, plassen, modder, ijs, sneeuw of trappen en als het donker is of de ondergrond nat is. Raak de remschijf niet aan bij slecht licht of na gebruik, omdat deze heet kan zijn.

Fig. 9

Gebruik de elektrische step niet op gevaarlijke plaatsen waar ontvlambare of explosieve stoffen, vloeistoffen of vuil aanwezig kunnen zijn.

Fig. 10

Deze elektrische step is niet ontworpen om te worden bestuurd op snelwegen of intercity wegen. Raadpleeg de huidige wetgeving in uw gemeente over waar elektrische steps zijn toegestaan.

Fig. 11

Hang geen zware objecten aan het stuur. Elke lading aan het stuur zal de stabiliteit van de step beïnvloeden.

Fig. 12

Vermijd trappen op of af te gaan met de elektrische step.

Fig. 13

Rijd altijd met twee handen aan het stuur.

Fig. 14

Bestuur de elektrische step niet met één voet.

Fig. 15

Druk de gashendel niet in als u naast de elektrische step loopt.

Fig. 16

Merk op dat de remafstand langer zal zijn in plassen, op een nat wegdek en/of in natte weersomstandigheden. De elektrische step is bedoeld voor gebruik op vlakke en droge ondergrond.

Fig. 17

Pas op uw hoofd als u door besloten ruimtes of openingen rijdt, zoals een deur.

Fig. 18

Als u op hoge snelheid rijdt, draai dan niet abrupt aan het stuur.

Fig. 19

Rijd niet met hoge snelheid over obstakels zoals treden, stoepranden of verkeersdrempels.

Fig. 20

Raak geen obstakels met de wielen.

Fig. 21

Raak de motorbehuizing niet aan direct na gebruik van de step, de motor zou warm kunnen zijn.

WAARSCHUWING!

Voer regelmatig visuele controles uit van onderdelen of componenten die aan slijtage of vermoeidheid onderhevig zijn, zoals het chassis, de vork, de banden, de remmen, enz. Zo kunt u barsten of beschadigingen op plaatsen met hoge belasting opsporen, die erop kunnen wijzen dat de levensduur van het onderdeel is overschreden en dat het moet worden vervangen. Regelmatig onderhoud van de elektrische step en de onderdelen zal de levensduur verlengen. Controleer regelmatig de vastheid van de boutverbindingen, vooral van de wielassen, het vouwsysteem, het stuursysteem en het remsysteem.

- Vraag uw verkoper om u door te verwijzen naar een geschikte opleidingsorganisatie.
- Vermijd druk verkeer of overvolle zones en anticipeer op uw traject en snelheid door de verkeersregels van de weg, de regels en de meest kwetsbare weggebruikers te respecteren.
- Waarschuw uw aanwezigheid wanneer u een voetganger of fietser nadert en wanneer u niet wordt gezien en/of gehoord. Denk eraan bij het zebrapad over te steken en in alle situaties op uzelf en anderen te letten. Verwijder eventuele scherpe randen die door het gebruik van het voertuig kunnen zijn ontstaan.
- Verander het gebruik van het voertuig niet. Dit voertuig is niet ontworpen voor acrobatisch gebruik.

Correct gebruik van de step

- Draag geen losse kleding, sjaals, kettingen of andere objecten met kettingen of lange koorden.
- Rijd niet met objecten in uw zakken, handen of in uw mond.
- Steun niet met uw voeten op de vloer tijdens het rijden.
- Stap niet van het voertuig af als het ingeschakeld is.
- Doe geen sprongen of stunts op de elektrische step.
- Het is niet toegestaan om te lezen, schrijven, drinken of eten tijdens het rijden.
- Vermijd het gebruik van de step op onstabiele of gevaarlijke oppervlakken zoals slechte wegen of wegen met hoogteverschillen.
- Rijd niet met het voertuig in vreemde posities en gebruik uw voeten niet om te remmen.

2. ONDERDELEN EN COMPONENTEN

Fig. 22

1. Handgrepen
2. Stuur
3. Remmen en bel
4. Gashendel
5. Aan/uit knop
6. Stuurstang

7. Bevestigingsband
8. Bedieningspaneel
9. Hoofdstang
10. Schroef vouwsysteem
11. Voorreflector
12. Inklapbare stang
13. Vooras
14. Houder van de voorvering
15. Voorste spatbord
16. Voorwiel
17. Voorvering
18. Schijfrem vooraan
19. Voorlicht
20. Zijreflector
21. Zijlichtafdekking
22. Platform
23. Voetsteun
24. Lader ingang
25. Afdekking achterlicht
26. Achtervering
27. Onderste afdekking van het achterplatform
28. Schijfrem in het achterwiel
29. Achterwiel
30. Achterspatbord
31. Nummerplaat
32. Achterlicht
33. Regelaarafdekking
34. Achterklep
35. Standaard

Fig. 23

1. Aan/uit knop: kort indrukken om de elektrische step aan te zetten en lang indrukken om hem uit te zetten. Door kort op de elektrische step te drukken, gaat de verlichting aan of uit.
2. SET: druk kort op het icoon om de snelheidseenheden te wijzigen.
3. MODE: druk kort op het icoon om tussen de drie modi te schakelen of houd ingedrukt om de instelmodus van de cruise control in of uit te schakelen.
4. LIGHT: druk op dit icoon om te schakelen tussen de verschillende lichtmodi.

Fig. 24

1. Realtime stroom

2. Temperatuur
3. Snelheid
4. Lichtmodus
5. Opstartmodus
6. Rijmodi
7. SET
8. Cruise control
9. Bluetooth
10. MODE
11. LIGHT
12. Totaal aantal kilometers
13. Accu
14. Realtime spanning

OPMERKING:

De afbeeldingen in deze handleiding zijn schematische voorstellingen en komen mogelijk niet exact overeen met het product.

3. VÓÓR U HET TOESTEL GEBRUIKT

- Dit apparaat heeft een verpakking die ontworpen is om het tijdens het transport te beschermen. Haal het apparaat uit de doos en verwijder al het verpakkingsmateriaal. U kunt de originele doos en andere verpakking op een veilige plaats bewaren om beschadiging van het toestel te voorkomen als u het in de toekomst moet vervoeren. Als u de verpakking toch weggooit, zorg er dan voor een correcte recyclage.
- Controleer of alle onderdelen en componenten aanwezig en in goede staat zijn. Als een van deze ontbreekt of niet in goede staat is, neem dan onmiddellijk contact op met de officiële Cecotec Technische Dienst.

Inhoud van de doos:

Fig. 25

1. Elektrische step Bongo Cecotec Z+ On Road/Bongo Cecotec Z+ Off Road
2. Oplader
3. Montagegereedschap
4. Instructiehandleiding

4. HET TOESTEL MONTEREN

Opmerking:

Deze elektrische step wordt opgevouwen en met het stuur verwijderd geleverd, dus u zult een beetje montage moeten uitvoeren voordat hij klaar is voor gebruik.

Montage van het stuur. Fig. 26

1. Stel de remhendels op de gewenste hoogte in en zet ze vast.
2. Lijn de stuurvoet uit en steek hem in het bevestigingsgat van het stuur.
3. Stel het stuur af en zet het vast met vijf schroeven.

Montage van achterspatbord met nummerplaathouder. Fig. 27

1. Steek het achterspatbord in de armen van de achtervering.
2. Let bij het plaatsen op beide zijden van het spatbord, het moet gecentreerd zijn en de gaten moeten zich op de juiste plaats bevinden, links en rechts.
3. Om het spatbord te bevestigen, schroeft u het aan beide kanten vast.

Standaard. Fig. 28

De standaard bevindt zich aan de linkerkant van de elektrische step, duw hem naar beneden om hem uit te klappen.

Vouwstelsysteem Fig. 29

1. Draai de schroef van het vouwstelsysteem los tot de schroef uit het vouwgedeelte is, maar trek hem er niet uit.
2. Laat de hoofdstang zakken.
3. Haak de bevestigingsband vast aan het regelaarafdekking.

De elektrische step opladen

1. Zorg ervoor dat de elektrische step is uitgeschakeld voordat u hem oplaadt en dat hij uitgeschakeld blijft tijdens het opladen.
2. Sluit de oplader aan op de oplaadpoort van de elektrische step en sluit de oplaadstekker aan op een stopcontact.
 - Laad de elektrische step tijdens de eerste keer opladen ten minste 8 uur op voor gebruik.
 - Het indicatielampje van de lader verandert van rood (opladen) in groen wanneer 100% lading is bereikt.
 - Gebruik de elektrische step nooit tijdens het opladen.
 - Laad de elektrische step niet langer op dan nodig is.
 - Om de levensduur van de accu te maximaliseren, moet u de accu ten minste om de drie maanden opladen.

Opmerking:

Stop met opladen als het indicatorlampje van kleur verandert. Zorg ervoor dat de accu niet overladen wordt om te voorkomen dat de levensduur wordt aangetast. De standaard oplaadtijd is ongeveer 8 uur.

WAARSCHUWING!

Bedek de oplaadpoort met de antivuil dop om te voorkomen dat metaal in contact komt met de oplaadpoort en om kortsluiting te voorkomen.

5. WERKING

Step aanzetten en gebruiken

Fig. 30

1. Houd het stuur met uw handen vast, stap met één voet op de voetsteun en met de andere voet op de grond. Drijf de step voort (beginsnelheid is 3 km/u), en druk op het gaspedaal.
2. Houd uw lichaam en de elektrische step in balans met de voorkant naar u toe.
3. Draai het stuur met beide handen.
4. Wanneer u moet remmen, houdt u het stuur stevig vast en remt u met beide hendels met de gewenste kracht. Wanneer u vertraagt en stopt, moet u één voet op de grond plaatsen om uw evenwicht te bewaren.

WAARSCHUWING!

- Rijd niet te snel.
- Het display toont het batterijniveau. Zorg ervoor dat de accu volledig is opgeladen voordat u de elektrische step gebruikt, vooral als u lange ritten gaat maken.

Rijmodi

1. Voetganger modus: de modusindicator op het display toont 1. In deze stand kan de step 6 km/u halen.
2. Confort modus: de modusindicator op het display toont 2. In deze stand kan de step 15 km/u halen.
3. Sport modus: de modusindicator op het display toont 3. In deze stand kan de step 25 km/u halen.

OPMERKING:

Snelheden gemeten met een gewicht van 80 kg, volledig opgeladen accu, banden met optimale spanning, vlakke ondergrond, geen helling, geen wind, en een omgevingstemperatuur van ongeveer 25°C.

Gebruik van de banden

- Voor een goede werking van de elektrische step, moet u altijd de juiste spanning van uw

banden controleren en handhaven voor elk gebruik.

- De optimale bandenspanning is 30 PSI / 2.1 bar / 210 kPa.
- Het is aanbevolen om de bandenspanning regelmatig na te kijken voor een optimale rij-ervaring.
- Tijdens de levensduur van dit bandentype wordt het gebruik van heat-seal gels aanbevolen om lekrijden te voorkomen en maximale effectiviteit en prestaties te behouden.

6. SCHOONMAAK EN ONDERHOUD

- Zorg ervoor dat het product is losgekoppeld van het lichtnet en is uitgeschakeld voordat u het reinigt, laadt of onderhoudt.
- Gebruik een zachte doek om de buitenkant van de step schoon te maken.
- Gebruik nooit alcohol, benzine, paraffine, bijtende of schurende producten om de elektrische step schoon te maken.
- Dompel de elektrische step nooit onder in water of andere vloeistoffen om hem schoon te maken, omdat dit de elektronische onderdelen permanent kan beschadigen.
- Gebruik geen hogedrukreiniger om de elektrische step te reinigen.
- Probeer niet zelf de step te repareren. In het geval dat de step beschadigingen vertoont of niet goed werkt, neem dan contact op met de officiële Technische Ondersteuningservice van Cecotec.
- Zelftappende moeren en andere bevestigingsmiddelen kunnen hun doeltreffendheid verliezen en moeten eventueel opnieuw worden aangedraaid.

Remschijf

U moet controleren of de remschijven in perfecte staat zijn, uitgelijnd met de remklauw, om deze afstelling te vergemakkelijken wordt een inbussleutel bijgeleverd, de remblokken zijn verbruiksartikelen en moeten worden vervangen wanneer hun nuttige levensduur ten einde loopt.

Het apparaat opbergen

- Zorg ervoor dat de elektrische step is opgeladen voordat u hem voor langere tijd opbergt. Laad de step minstens één keer per maand op.
- Laad hem alleen op bij een omgevingstemperatuur tussen 5 en 45°C en bewaar hem bij een temperatuur tussen -10 en 50°C.
- Bewaar de elektrische step niet buitenshuis. Bewaar de step op een droge en veilige plaats. Bedek de step om hem te beschermen tegen vuiligheid als dit nodig zou zijn.

7. PROBLEEMOPLOSSING

FOUT	PROBLEEMOPLOSSING
Oververhitting	Stop de elektrische step totdat de temperatuur daalt.
Vergrendeling aandrijf wiel	Neem contact op met de Technische Dienst van Cecotec.
De step gaat niet aan	Controleer of de accu is opgeladen. Neem contact op met de Technische Dienst van Cecotec.

Foutcodes

Als een van de volgende foutcodes op het display verschijnt, stop dan onmiddellijk met het gebruik van de elektrische step en neem contact op met de Technische Dienst van Cecotec.

- Fout 1: gashendel fout.
- Fout 2: controller/communicatie-instrument fout.
- Fout 3: accu/overspanningsbeveiliging.
- Fout 4: defecte rem.

8. TECHNISCHE SPECIFICATIES

Referentie: 07306/07307

Model: Elektrische step Bongo Z+ On Road/Off Road

Eigenschappen	Te meten eenheden	Specificaties
Afmetingen	Opgevouwen	120x66x55 cm
	Niet opgevouwen	120x66x129 cm (1)
Gewicht	Gewicht van de step	25±1kg

Eisen voor gebruik	Max. gewicht.	100 kg
	Min-max hoogte	150-190cm
	Leeftijdsgroep	>16 (2)
Technische specificaties	Gebruiksduur	Tot 52 km (3)
	Max snelheid	25 km/h
	Max inclinatie	≤20°
	Werkings temperatuur	25°C
	Opslagtemperatuur	-10°/50°C
	IP Beschermingsgraad	IPX4
Motor	Maximaal vermogen	1000 W
	Nominaal vermogen	500 W
Accu	Type	Lithium-Ion - 10INR19/66-4
	Model	95089
	Oplaadduur	7-8 uur
	Capaciteit	10000 mAh
	Nominale spanning	48V
	Max. belastings spanning	54,6V
	Max. belastings stroom	2A
	Nominaal vermogen	480 Wh

Banden	Banden	10.5"
Oplader	Model	CP546200
	Ingang	100-240 V ~ 50/60 Hz
	Uitgang	54.6V - 2A
	Bescherming	IP 20; Ta= 40°C; Class II
Rijmodi en bereiken (4)	Voetganger	60 km
	Comfort	52 km
	Sport	27 km

(1) Hoogte van de grond tot de bovenkant van het stuur.

(2) Raadpleeg de huidige gemeentelijke verordening.

(3) De gebruiksduur gemeten met een gewicht van 80 kg, volledig opgeladen accu, in Comfort stand op een vlakke ondergrond, zonder wind en bij een omgevingstemperatuur van ongeveer 25 °C.

(4) Gemeten bij een gewicht van 80 kg, volledig opgeladen accu, vlakke ondergrond, geen helling, geen wind, en een omgevingstemperatuur van ongeveer 25 °C.

De totale waarde van de blootgestelde trillingen in het hand-armsysteem bedraagt niet meer dan 2,5 m/s².

De gewogen versnelling waaraan het gehele lichaam wordt onderworpen, bedraagt niet meer dan 0,5 m/s².

Het A-gewogen geluidsdrukniveau op de werkplekken is lager dan of gelijk aan 70 dB.

Technische specificaties kunnen zonder voorafgaande kennisgeving worden gewijzigd om de productkwaliteit te verbeteren.

Gemaakt in China / Ontworpen in Spanje.

9. RECYCLING VAN ELEKTRISCHE EN ELEKTRONISCHE APPARATUUR



Dit symbool geeft aan dat, volgens de geldende voorschriften, het product en/of de accu gescheiden van het huisvuil moeten worden afgevoerd. Wanneer dit product het einde van zijn levensduur bereikt, dient u de batterijen/accumulatoren te verwijderen en het naar een door de plaatselijke autoriteiten aangewezen inzamelpunt te brengen.

Voor gedetailleerde informatie over de meest geschikte manier om uw elektrische en elektronische apparatuur en/of batterijen weg te werpen, dient de consument contact op te nemen met plaatselijke overheid contacteren.

Naleving van de bovenstaande richtsnoeren zal bijdragen tot de bescherming van het milieu.

10. GARANTIE EN TECHNISCHE ONDERSTEUNING

Cecotec is aansprakelijk tegenover de eindgebruiker of consument voor elk gebrek aan overeenstemming dat bestaat op het ogenblik van de levering van het product onder de voorwaarden, bepalingen en termijnen die zijn vastgelegd in de toepasselijke regelgeving.

Het wordt aanbevolen reparaties te laten uitvoeren door gekwalificeerd personeel.

Als u ooit een incident met het product ontdekt of vragen hebt, neem dan contact op met de officiële Technische Assistentie van Cecotec via het telefoonnummer +34 96 321 07 28.

11. COPYRIGHT

De intellectuele eigendomsrechten op de teksten in deze handleiding behoren toe aan CECOTEC INNOVACIONES, S.L. Alle rechten voorbehouden. De inhoud van deze publicatie mag niet, geheel of gedeeltelijk, worden veelelvoudigd, opgeslagen in een geautomatiseerd gegevensbestand, doorgegeven of verspreid op welke wijze dan ook (elektronisch, mechanisch, door fotokopieën, opnamen en dergelijke) zonder voorafgaande toestemming van CECOTEC INNOVACIONES, S.L.

12. VERKLARING VAN OVEREENSTEMMING

FABRIKANT: CECOTEC INNOVACIONES S.L

ADRES: C/ Pinadeta S/N, 46930, Quart de Poblet, Valencia (Spanje).

BESCHRIJVING Elektrische step

IDENTIFICATIE VAN DE MACHINE: Bongo Serie Z+ On Road / Bongo Serie Z+ Off Road

FUNCTIE: Elektrisch voertuig met motor.

MODEL: 07306 / 07307

Verklaart dat het beschreven product is ontworpen, vervaardigd en getest en voldoet aan alle toepasselijke bepalingen.

EU-RICHTLIJNEN TEN UITVOER GELEGD:

- Machinerichtlijn 2006/42/EG.
- Richtlijn 2011/65/EU en Gedelegeerde Richtlijn 2015/863 betreffende beperking van het

gebruik van bepaalde gevaarlijke stoffen in elektrische en elektronische apparatuur.

- Richtlijn 2014/30/EU betreffende de harmonisatie van de wetgevingen van de lidstaten inzake elektromagnetische compatibiliteit.

GEHARMONISEERDE NORMEN TOEGEPAST:

- EN 60335-1:2012+A11:2014+A13:2017+A1:2019+A14:2019+A2:2019
- EN ISO 12100:2010
- EN 17128:2020
- EN IEC 61000-6-3:2021
- EN IEC 61000-6-1:2019

1. OSTRZEŻENIE

Rys. 1

Przed jazdą na skuterze należy przestrzegać środków ostrożności zawartych w tej instrukcji przed jazdą na hulajnodze elektrycznej. Używaj zatwierdzonych elementów bezpieczeństwa, takich jak kaski lub nakolanniki. Użytkowanie tego produktu jest przeznaczone jako osobisty pojazd do poruszania się w celu transportu pojedynczej osoby w miejscu publicznym lub prywatnym.

Rys. 2

Nie używaj pojazdu podczas deszczu.

Rys. 3

Ze skutera nie może korzystać jednocześnie więcej niż jedna osoba.

Rys. 4

Osoby poniżej 16 roku życia nie mogą używać tego produktu. Sprawdź aktualne zarządzenie gminne. Weź pod uwagę wskazania swojego ciała, zaleca się skonsultowanie się z lekarzem, jeśli cierpisz na jakikolwiek niekorzystny stan fizyczny lub zdrowotny, który może stwarzać zagrożenie dla Twojego bezpieczeństwa lub utrudnia prawidłowe użytkowanie hulajnowy elektrycznej.

Rys. 5

Minimalna waga dozwolona: 20 kg Maksymalna waga dozwolona: 100 kg
Maksymalna zalecana wysokość na użytkownika to: do 1.90m.

Rys. 6

Nie prowadź hulajnowy elektrycznej po spożyciu napojów alkoholowych, narkotyków lub leków, które mogą wpływać na prowadzenie pojazdów.

Rys. 7

Nie używaj telefonu ani nie słuchaj muzyki podczas jazdy na hulajnodze elektrycznej.

Rys. 8

Zwróć szczególną uwagę na jazdę po piasku, kałużach, błocie, lodzie, śniegu lub po schodach oraz gdy jest ciemno lub po mokrej nawierzchni. Nie dotykaj tarczy hamulcowej w warunkach słabego oświetlenia lub po użyciu, ponieważ może być gorąca.

Rys. 9

Nie używaj skutera w niebezpiecznych obszarach, w których mogą znajdować się łatwopalne lub wybuchowe substancje, płyny lub zanieczyszczenia.

Rys. 10

Ta hulajnowa elektryczna nie jest przeznaczona do jazdy po autostradach, autostradach ani drogach międzymiastowych. Zapoznaj się z obowiązującymi przepisami prawa w Twojej gminie na temat, gdzie można jeździć na hulajnogach elektrycznych.

Rys. 11

Nie umieszczaj ciężkich przedmiotów na kierownicy. Każde obciążenie przymocowane do kierownicy wpłynie na stabilność hulajnowy elektrycznej.

Rys. 12

Unikaj wchodzenia i schodzenia po schodach ze skuterem.

Rys. 13

Zawsze jeźdź z obiema rękami na kierownicy.

Rys. 14

Nie jeździć na hulajnodze jedną stopą.

Rys. 15

Nie naciskaj pedału przyspieszenia, idąc obok skutera.

Rys. 16

Należy pamiętać, że droga hamowania będzie dłuższa w kałużach, mokrych nawierzchniach i/lub w mokrych warunkach pogodowych. Działanie hulajnowy elektrycznej jest przeznaczone do użytkowania na płaskich, równych i suchych powierzchniach.

Rys. 17

Zachowaj ostrożność z głową podczas przechodzenia pod zadaszonymi obszarami, takimi jak drzwi.

Rys. 18

Podczas jazdy z dużą prędkością nie obracaj gwałtownie kierownicy.

Rys. 19

Nie jeźdź szybko przez przeszkody tj. schody, krawędzie lub progi.

Rys. 20

Nie najeżdżaj kotem na przeszkody.

Rys. 21

Nie dotykaj silnika piasty bezpośrednio po jeździe, może on mieć wysoką temperaturę.

Ostrzeżenie Przeprowadzaj regularne kontrole wizualne komponentów lub części podlegających zużyciu lub zmęczeniu, takich jak podwozie, widelec, opony, hamulce itp. Pomoże to wykryć pęknięcia lub uszkodzenia w obszarach o wysokim naprężeniu, które mogą wskazywać, że okres użytkowania komponentu został przekroczony i należy go wymienić. Przeprowadzaj okresową konserwację hulajnogi elektrycznej i jej elementów, aby przedłużyć jej żywotność. Okresowo sprawdzaj dokręcenie skręcanych elementów, zwłaszcza osi kół, układu składania, układu kierowniczego i hamulcowego.

- Skontaktuj się ze swoim dostawcą, aby mógł skierować Cię do odpowiedniej organizacji szkoleniowej.
- Unikaj obszarów o dużym natężeniu ruchu lub przepętnionych i staraj się mieć na uwadze drogę i prędkość, przestrzegając przepisów ruchu drogowego, przepisów dróg miejskich i najbardziej narażonych użytkowników.
- Poinformuj o swojej obecności, gdy zbliżasz się do pieszego lub rowerzysty oraz gdy nie jesteś widziany i/lub słyszany. Pamiętaj, aby przejść przez przejście dla pieszych podczas spaceru i w każdej sytuacji dbaj o integralność fizyczną i innych. Wyeliminuj ostre krawędzie, które mogły powstać podczas użytkowania pojazdu.
- Nie modyfikuj użytkowania pojazdu. Ten pojazd nie jest przeznaczony do użytku akrobacyjnego.

Prawidłowe użytkowanie hulajnogi

- Nie noś luźnych ubrań, szalików, naszyjników ani innych przedmiotów z tańcuszkami lub długimi sznurkami.
- Nie prowadź pojazdu z przedmiotami w kieszeniach, dłoniach lub ustach.
- Nie stawiać stóp na ziemi podczas jazdy.
- Nie wychodź z poruszającego się pojazdu.
- Nie wykonuj skoków ani sztuczek kaskaderskich na hulajnodze elektrycznej.
- Nie czytaj, nie pisz, nie pij ani nie jedz podczas jazdy.
- Unikaj jazdy skuterem elektrycznym po niestabilnych lub niebezpiecznych nawierzchniach, takich jak drogi z wybojami lub ze zmianami wysokości.
- Nie prowadź pojazdu w dziwnych pozycjach i/lub nie używaj stóp do hamowania.

2. CZĘŚCI I KOMPONENTY

Rys. 22

1. Zaciski
2. Kierownica
3. Hamulce i dzwonek

4. Gaz
5. Przycisk zasilania
6. Podstawa kierownicy
7. Taśma zabezpieczająca
8. Panel sterowania
9. Maszt
10. System składania śrub
11. Przedni reflektor
12. Składany drążek
13. Przednia oś
14. Podstawa przedniego zawieszenia
15. Przedni błotnik
16. Przednie koło
17. Przednie zawieszenie
18. Przedni hamulec tarczowy
19. Przednie światło
20. Boczny reflektor
21. Ostona światła bocznego
22. Platforma
23. Podnóżek
24. Wejście ładowarki
25. Ostona światła tylnego
26. Tylnie zawieszenie
27. Tylna pokrywa dolna pokładu
28. Tylny hamulec tarczowy
29. Tylnie koło
30. Tylny błotnik
31. Tablica rejestracyjna
32. Tylnie światło
33. Pokrywa kontrolera
34. Tylnia pokrywa
35. Stopka

Rys. 23

1. Przycisk włączania/wyłączania: krótkie naciśnięcie włącza hulajnogę elektryczną i długie naciśnięcie, aby ją wyłączyć. Jeśli wykonasz krótkie naciśnięcie przy włączonej hulajnodze elektrycznej, włączy ona światła lub wyłączy je, jeśli są włączone.
2. SET: krótko naciśnij ikonę dotykową, aby zmienić jednostki prędkości.
3. MODE: Krótko naciśnij ikonę dotykową, aby przetaczać się między trzema trybami lub długie naciśnięcie, aby włączyć lub wyłączyć tryb ustawień tempomatu.
4. LIGHT: Naciśnij tę ikonę dotykową, aby przetaczać się między różnymi trybami światła.

Rys. 24

1. Zasilanie w czasie rzeczywistym
2. Temperatura
3. Prędkość
4. Tryb światła
5. Tryb startowy
6. Tryby jazdy
7. SET
8. Kontrola rejsu
9. Bluetooth
10. MODE
11. LIGHT
12. Całkowity przebieg
13. Bateria
14. Natężenie w czasie rzeczywistym

UWAGA:

Grafika tej instrukcji obsługi tak jak rysunki w niej zawarte, są schematyczną prezentacją i możliwe, że nie będą się zgadzały dokładnie wraz z produktem.

3. PRZED UŻYCIEM

- To urządzenie jest zapakowane w opakowanie zaprojektowane w celu ochrony podczas transportu. Wyjmij urządzenie z pudełka i usuń wszystkie materiały opakowaniowe. Oryginalne pudełko i inne elementy opakowania można przechowywać w bezpiecznym miejscu, aby zapobiec uszkodzeniu urządzenia w przypadku konieczności jego transportu w przyszłości. Jeśli chcesz pozbyć się oryginalnego opakowania, pamiętaj o prawidłowym recyklingu wszystkich przedmiotów.
- Upewnij się, że wszystkie części i komponenty są dołączone i są w dobrym stanie. Jeśli brakuje jakiegokolwiek części lub jest ona w złym stanie, należy natychmiast skontaktować się z oficjalnym serwisem pomocy technicznej Cecotec.

Zawartość pudełka:

Rys. 25

1. Hulajnoga elektryczna Bongo Cecotec Z+ On Road/Bongo Cecotec Z+ Off Road
2. Ładowarka
3. Narzędzia potrzebne do montażu
4. Ta instrukcja obsługi

4. MONTAŻ PRODUKTU**Ostrzeżenie:**

Ta hulajnoga elektryczna jest dostarczana w stanie złożonym i ze zdemontowaną kierownicą, więc zanim będzie gotowa do użycia, będziesz musiał zrobić mały montaż.

Montaż kierownicy. Rys. 26

1. Ustaw dźwignie hamulca na żądanej wysokości i zabezpiecz je.
2. Dopasuj i włóż podstawę kierownicy w otwór mocowania kierownicy.
3. Wyreguluj kierunek i zamocuj go pięć śrubami.

Mocowanie tylnego błotnika z uchwytem na tablicę rejestracyjną. Rys. 27

1. Włóż tylny błotnik do tylnych wahaczy zawieszenia.
2. Zwróć uwagę na obie strony błotnika podczas jego wkładania, musi być wyśrodkowany, a otwory we właściwej pozycji, po lewej i prawej stronie
3. Aby naprawić błotnik, przykręć go po obu stronach.

Stopka. Rys. 28

Podpórka znajduje się po lewej stronie hulajnogi elektrycznej, popchnij ją w dół, aby ją rozłożyć.

System składania. Rys. 29

1. Poluzuj śrubę w systemie składania, aż znajdzie się poza obszarem składania, bez faktycznego jej wyjmowania.
2. Opuść maszt
3. Zaczep pasek mocujący na pokrywie kontrolera.

Jak naładować skuter elektryczny?

1. Upewnij się, że hulajnoga elektryczna jest wyłączona przed ładowaniem i pozostaje wyłączona podczas ładowania.
2. Podłącz ładowarkę do portu ładowania hulajnogi elektrycznej i podłącz wtyczkę ładowania do gniazdka elektrycznego.
 - Podczas pierwszego ładowania należy ładować hulajnogę elektryczną przez co najmniej 8 godzin przed jej użyciem.
 - Wskaźnik świetlny na ładowarce zmieni kolor z czerwonego (ładowanie) na zielony po osiągnięciu 100% naładowania.
 - Nigdy nie używaj hulajnogi elektrycznej podczas ładowania.
 - Nie ładuj hulajnogi elektrycznej dłużej niż to konieczne.
 - Aby zmaksymalizować żywotność baterii, ładuj ją przynajmniej co trzy miesiące.

Ostrzeżenie:

Zatrzymaj ładowanie baterii, gdy zmieni się kolor wskaźnika. Nie dopuszczaj do przeladowania

akumulatora, aby nie wpłynąć na jego żywotność. Standardowy czas ładowania to około 8 godzin.

Ostrzeżenie

Zakryj port ładowania zatyczką zapobiegającą zabrudzeniom, aby zapobiec kontaktowi metalowych przedmiotów i zwarciom.

5. FUNKCJONOWANIE

Uruchamianie i jazda

Rys. 30

1. Trzymaj kierownicę rękoma, jedną nogą wejdź na podnózek, a drugą połóż się na ziemi. Zwiększ prędkość hulajnogi (prędkość początkowa to 3 km/h) i naciśnij przepustnicę.
2. Utrzymuj równowagę ciała i hulajnogi elektrycznej, przodem do kierunku jazdy.
3. Obróć kierownicę obiema rękami.
4. Kiedy musisz zahamować, trzymaj mocno kierownicę i hamuj obiema dźwigniami z pożądaną siłą. Podczas zwalniania i zatrzymywania się należy postawić jedną stopę na ziemi, aby zachować równowagę.

Ostrzeżenie

- Nie prowadź zbyt szybko.
- Ekran pokazuje poziom naładowania baterii. Przed użyciem hulajnogi elektrycznej upewnij się, że akumulator jest w pełni naładowany, zwłaszcza jeśli zamierzasz jeździć na długich trasach.

Tryby jazdy

1. Tryb PASY: wskaźnik trybu na ekranie pokaże 1. W tym trybie hulajnoga może osiągnąć prędkość 6 km/h.
2. Tryb COMFORT: wskaźnik trybu na ekranie pokaże 2. W tym trybie hulajnoga może osiągnąć prędkość 15 km/h.
3. Tryb SPORT: wskaźnik trybu na ekranie pokaże 3.c W tym trybie hulajnoga może osiągnąć prędkość 25 km/h.

UWAGA:

Prędkości mierzone przy wadze 80 kg, w pełni naładowanym akumulatorze, oponach o optymalnym ciśnieniu, płaskiej powierzchni, bez pochyłości, bez wiatru i przy temperaturze otoczenia ok. 25°C.

Używanie opon

- Aby zapewnić prawidłowe działanie hulajnogi elektrycznej, przed każdym użyciem upewnij

się, że zawsze sprawdzasz i utrzymujesz prawidłowe ciśnienie w oponach.

- Optymalne ciśnienie w oponach wynosi 30 PSI/2,1 bara/210 kPa.
- Zalecamy przeprowadzanie okresowych kontroli, aby upewnić się, że ciśnienie utrzymuje się w zalecanych wartościach i uzyskać wydajną jazdę.
- W okresie użytkowania tego typu opon zaleca się stosowanie żeli termozgrzewalnych, aby zapobiec przebicciu i zachować maksymalną skuteczność i wydajność.

6. CZYSZCZENIE I KONSERWACJA

- Upewnij się, że produkt jest odłączony od gniazdka elektrycznego i wyłączony przed czyszczeniem, ładowaniem lub oddaniem go do naprawy.
- Użyj miękkiej szmatki do czyszczenia zewnętrznej części hulajnogi elektrycznej.
- Do czyszczenia skutera elektrycznego nigdy nie używaj alkoholu, benzyny, nafty ani produktów żrących lub ściernych.
- Nigdy nie zanurzaj hulajnogi elektrycznej w wodzie lub innych płynach w celu jej czyszczenia, może to spowodować trwałe uszkodzenie części elektronicznych.
- Nie używaj wody pod ciśnieniem do czyszczenia skutera elektrycznego.
- Nie próbuj samodzielnie naprawiać hulajnogi elektrycznej. W przypadku uszkodzenia lub nieprawidłowego działania, skontaktuj się z Serwisem Pomocy Technicznej Cecotec.
- Nakrętki samogwintujące i inne elementy mocujące mogą stracić swoją skuteczność i mogą wymagać ponownej regulacji.

Tarcze hamulcowe

Musisz sprawdzić, czy tarcze hamulcowe są w idealnym stanie, wyrównane z zaciskiem hamulcowym, aby ułatwić tę regulację, dołączamy klucz imbusowy, klocki hamulcowe są zużywalne i należy je wymienić, gdy ich żywotność dobiegnie końca.

Przechowywanie

- Upewnij się, że hulajnoga elektryczna jest naładowana przed przechowywaniem jej przez dłuższy czas. Należy go ładować co najmniej raz w miesiącu.
- Ładuj go tylko wtedy, gdy temperatura otoczenia wynosi od 5 do 45°C i przechowuj w temperaturze od -10 do 50°C.
- Nie przechowuj hulajnogi na zewnątrz. Przechowuj go w suchym i bezpiecznym miejscu. W razie potrzeby przykryj go, aby chronić go przed brudem.

7. ROZWIĄZYWANIE PROBLEMÓW

AWARIA	ROZWIĄZANIE PROBLEMU
Przegrzanie	Zatrzymaj skuter elektryczny, aż temperatura spadnie
Blokada koła napędowego	Zadzwoń do serwisu pomocy technicznej Cecotec
Nie uruchamia się.	Sprawdź, czy bateria jest naładowana. Zadzwoń do serwisu pomocy technicznej Cecotec

Kody błędów

Jeśli na ekranie pojawi się którykolwiek z poniższych kodów błędów, należy natychmiast zaprzestać korzystania ze skutera elektrycznego i skontaktować się z Oficjalnym Serwisem Pomocy Technicznej Cecotec.

- Błąd 1: Awaria akceleratora.
- Błąd 2: awaria komunikacji sterownika/instrumentu.
- Błąd 3: ochrona akumulatora/przebiecia.
- Błąd 4: awaria hamulca.

8. SPECYFIKACJA TECHNICZNA

Referencja: 07306/7

Model: Patinete eléctrico Bongo Z+ On Road/Off Road

Charakterystyka	Jednostki do pomiaru	Specyfikacje
Wymiary	Składany	120x66x55 cm
	Rozłożony	120x66x129 cm (1)
Waga	Waga skutera elektrycznego	25±1kgs

Wymagania dotyczące użytkowania	Maksymalna waga	100 kg
	Wysokość min-maks.	150-190cm
	Zakres wieku	>16 (2)
Specyfikacja techniczna	Czas pracy	Do 52km (3)
	Max prędkość	25 km/h
	Maksymalne nachylenie	≤20°
	Temperatura robocza	25°C
	Temperatura przechowywania	-10°/50°C
	Typ ochrony IP	IPX4
Silnik	Maksymalna moc	1000 W
	Moc nominalna	500 W
Bateria	Typ	Ion-Litio - 10iNR19/66-4
	Model	95089
	Czas ładowania	7-8 horas
	Pojemność	10000 mAh
	Napięcie normalne	48V
	Maksymalne napięcie ładowania	54,6V
	Maksymalny prąd ładowania	2A
Pojemność nominalna	480 Wh	
Opony	Opona	10.5"

Ładowarka	Model	CP546200
	Wejście	100-240 V ~ 50/60 Hz
	Wyjście	54.6V - 2A
	Ochrona	IP 20; Ta= 40°C; Class II
Tryb jazdy i autonomia (4)	PIESZY	60 km
	KOMFORT	52 km
	SPORT	27 km

(1) Wysokość od ziemi do szczytu kierownicy.

(2) Sprawdź aktualne zarządzenie regionalne.

(3) Autonomia mierzona przy wadze 80 kg, w pełni naładowanej baterii, w trybie Komfort na płaskiej powierzchni, bez wiatru i przy temperaturze otoczenia ok. 25°C.

(4) Mierzone przy wadze 80 kg, w pełni naładowanym akumulatorze, płaskiej powierzchni, bez nachylenia, bez wiatru i w temperaturze otoczenia około 25°C.

Łączna wartość drgań narażonych w układzie ręka-ramię nie przekracza 2,5 m/s².

Przyspieszenie ważone, któremu poddawane jest całe ciało, nie przekracza 0,5 m/s².

Poziom ciśnienia akustycznego emisji ważony A na stanowiskach pracy jest mniejszy lub równy 70 dB

Specyfikacje techniczne mogą ulec zmianie bez wcześniejszego powiadomienia w celu poprawy jakości produktu.

Wyprodukowano w Chinach | Zaprojektowano w Hiszpanii

9. RECYKLING URZĄDZEŃ ELEKTRYCZNYCH I ELEKTRONICZNYCH



Ten symbol oznacza, że zgodnie z obowiązującymi przepisami produkt i/lub baterię należy utylizować oddzielnie od odpadów domowych. Kiedy produkt osiągnie koniec okresu użytkowania, należy wyjąć baterie/baterie/akumulatory i przekazać go do punktu zbiórki wyznaczonego przez władze lokalne.



Aby uzyskać szczegółowe informacje na temat najodpowiedniejszego sposobu utylizacji sprzętu elektrycznego i elektronicznego i/lub odpowiednich baterii, konsument powinien skontaktować się z Przejrzanie powyższych wytycznych pomoże chronić środowisko.

10. GWARANCJA I SERWIS TECHNICZNY

Cecotec odpowie użytkownikowi lub konsumentowi końcowemu za wszelkie niezgodności występujące w momencie dostawy produktu na warunkach i terminach określonych w obowiązujących przepisach.

Zaleca się, aby naprawy były przeprowadzane przez wyspecjalizowany personel.

Jeśli wykryjesz incydent z produktem lub masz jakiegokolwiek pytania, skontaktuj się z oficjalnym Serwisem Pomocy Technicznej Cecotec pod numerem telefonu +34 96 321 07 28.

11. COPYRIGHT

Prawa własności intelektualnej do tekstów tego podręcznika należą do CECOTEC INNOVACIONES, S.L. Wszelkie prawa zastrzeżone. Treść niniejszej publikacji nie może być w całości ani w części reprodukowana, przechowywana w systemie wyszukiwania, przekazywana lub rozpowszechniana w jakikolwiek sposób (elektryczny, mechaniczny, fotokopiowany, nagrywany lub podobny) bez uprzedniej zgody CECOTEC INNOVACIONES, SL

12. DEKLARACJA ZGODNOŚCI

PRODUCENT CECOTEC INNOVACIONES, S.L.

ADRES: C/ Pinadeta S/N, 46930, Quart de Poblet, Valencia (España).

OPIS: **Hulajnoga elektryczna**

IDENTYFIKACJA PRODUKTU: Bongo Serie Z+ On Road / Bongo Serie Z+ Off Road

FUNKCJA: Pojazd elektryczny z silnikiem.

MODELO: 07306 / 07307

Zaświadcza, że opisany produkt został zaprojektowany, wyprodukowany i przetestowany oraz spełnia wszystkie obowiązujące przepisy.

STOSOWANE DYREKTYWY UE:

- Dyrektywa 2006/42/CE dotycząca maszyn.
- Dyrektywa 2011/65/UE i Dyrektywa Delegowana 2015/863 w sprawie ograniczeń w stosowaniu niektórych niebezpiecznych substancji w sprzęcie elektrycznym i elektronicznym.
- Dyrektywa 2014/30/UE w sprawie harmonizacji ustawodawstw państw członkowskich w zakresie kompatybilności elektromagnetycznej.

STOSOWANE NORMY ZHARMONIZOWANE:

- EN 60335-1: 2012 + A11: 2014 + A13: 2017 + A1: 2019 + A14: 2019 + A2: 2019
- EN ISO 12100:2010
- EN 17128:2020
- EN IEC 61000-6-1:2019
- EN IEC 61000-6-1:2019

1. UPOZORNĚNÍ

Obr. 1

Před jízdou na elektrické koloběžce si musíte přečíst a dodržovat bezpečnostní opatření uvedená v této příručce. Používejte homologované bezpečnostní prvky- jako jsou přílby a chrániče. Použití tohoto produktu je určeno jako osobní vozidlo pro přepravu jedné osoby na veřejném nebo soukromém místě.

Obr. 2

Koloběžku nepoužívejte za deště.

Obr. 3

Elektrickou koloběžku nemůže používat více než jedna osoba najednou.

Obr. 4

Osoby mladší 16 let nesmějí tento výrobek používat. Podívejte se na aktuální obecní vyhlášku. Berte v úvahu indikace svého těla, doporučuje se, abyste se poradili se svým lékařem, pokud trpíte jakýmkoli nepříznivým fyzickým nebo zdravotním stavem, který může ohrozit vaši bezpečnost, nebo který ztěžuje správné používání elektrokoloběžky.

Obr. 5

Minimální dovozená váha: 20 kg. Maximální dovozená váha: 100 kg.
Maximální doporučená výška uživatele: až 1.90 metry.

Obr. 6

Neřidte elektrickou koloběžku, pokud jste požili alkoholické nápoje, drogy nebo léky, které nejsou slučitelné s řízením.

Obr. 7

Při jízdě na elektrickém skútru nepoužívejte telefon ani neposlouchejte hudbu.

Obr. 8

Věnujte zvýšenou pozornost řízení pokud se objeví písek, kaluže, bahno, led, sníh nebo schody anebo pokud je tma nebo je povrch mokrá. Nedotýkejte se brzdového kotouče za špatných světelných podmínek nebo po použití, protože může být horký.

Obr. 9

Elektrickou koloběžku nepoužívejte v nebezpečných oblastech, kde se mohou vyskytovat hořlavé nebo výbušné látky, kapaliny nebo nečistoty.

Obr. 10

Tato elektrická koloběžka není určena k jízdě na dálnicích, dálnicích nebo meziměstských silnicích. Zjistěte si aktuální právní předpisy ve vaší obci, kde je možné elektrické koloběžky používat.

Obr. 11

Nevěste na řídítka těžké předměty. Jakýkoli náklad připevněný na řídítka ovlivní stabilitu elektrokoloběžky.

Obr. 12

Vyhnete se na koloběžce schodům v obou směrech.

Obr. 13

Držte řídítka vždy oběma rukama.

Obr. 14

Nejezděte na elektrické koloběžce jen s jednou nohou na nášlapu.

Obr. 15

Netiskněte akcelerátor, pokud jdete vedle elektrické koloběžky.

Obr. 16

Vezměte prosím na vědomí, že brzdná dráha bude delší v kalužích, na mokřím povrchu a/nebo ve vlhkém počasí. Provoz elektrokoloběžky je určen pro použití na rovném, rovném a suchém povrchu.

Obr. 17

Dávejte pozor na hlavu, pokud vjíždíte pod střechu nebo do dveří.

Obr. 18

Pokud jedete rychle, neotáčejte rychle řídítka do stran.

Obr. 19

Nenajíždějte ve velké rychlosti na překážky, jako jsou schody nebo obrubníky.

Obr. 20

Nevrážejte koly do překážek.

Obr. 21

Nedotýkejte se pouzdra motoru během nebo ihned po jízdě. Mohl by být horký.

UPOZORNĚNÍ! Provádějte pravidelné vizuální kontroly součástí nebo dílů podléhajících opotřebení nebo únavě, jako je podvozek, vidlice, pneumatiky, brzdy atd. To vám pomůže odhalit praskliny nebo poškození ve vysoce namáhaných oblastech, které mohou naznačovat, že životnost součásti byla překročena a měla by být vyměněna. Provádějte pravidelnou údržbu elektrického skútru a jeho součástí, abyste prodloužili jeho životnost. Pravidelně kontrolujte utažení šroubových prvků, zejména os kol, systému skládání, systému řízení a brzdového systému.

- Navštivte svého dodavatele, aby vás mohl odkázat na vhodnou školicí organizaci.
- Vyhněte se místům s hustým provozem nebo přeplněným silničním provozem, předvídejte svou cestu a rychlost a respektujte pravidla silničního provozu, pravidla chodníku a jeho nejzranitelnější účastníky.
- Upozorněte na svou přítomnost, když se blížíte k chodci nebo cyklistovi a když nejste vidět a/nebo slyšet. Nezapomeňte při chůzi přecházet přechod pro chodce a v každé situaci dbejte na svou fyzickou integritu a integritu ostatních. Odstraňte všechny ostré hrany, které mohly vzniknout při používání vozidla.
- Neměňte způsob použití vozidla. Toto vozidlo není určeno pro akrobatické použití.

Správné používání skútru

- Nenoste volné oblečení, šály, náhrdelníky a jiné předměty s dlouhými šňůrkami nebo řetízky.
- Nejezděte s předměty v kapsách, v rukou nebo v ústech.
- Během řízení nedávejte chodidla na zem.
- Nesestupujte z koloběžky za jízdy.
- S elektrickým skútreem neprovádějte skoky ani kaskadérské kousky.
- Za jízdy nečtěte, nepište, nepijte ani nejezte.
- Vyhněte se jízdě s elektrickým skútreem na nestabilních nebo nebezpečných površích, jako jsou silnice s výmoly nebo se změnami výšky.
- Nejezděte s vozidlem v podivných polohách a/nebo nepoužívejte k brzdění nohy.

2. ČÁSTI A SLOŽENÍ

Obr. 22

1. Manžety
2. Řídítka
3. Brzdy a zvonek
4. Akcelerátor
5. Tlačítko zapnutí/vypnutí
6. Základna řídítek
7. Přídržnou páskou

8. Kontrolní panel
9. Stožár
10. Šroubový skládací systém
11. Přední odrazka
12. Skládací lišta
13. Přední náprava
14. Základna předního odpružení
15. Přední blatník
16. Přední kolo
17. Přední odpružení
18. Přední kotoučová brzda
19. Přední světlo
20. Boční odrazka
21. Kryt bočního světla
22. Platforma
23. Opěrka nohou
24. Vstup nabíječky
25. Kryt zadního světla
26. Zadní odpružení
27. Spodní kryt zadní paluby
28. Zadní kotoučová brzda
29. Zadní kolo
30. Zadní blatník
31. Poznávací značka
32. Zadní světlo
33. Kryt ovladače
34. Zadní víko
35. Stojan

Obr. 23

1. Tlačítko zapnutí/vypnutí: krátkým stisknutím elektrokoloběžku zapnete a dlouhým stisknutím ji vypnete. Pokud na elektrické koloběžce krátce stisknete, rozsvítí se světla nebo je zhasne, pokud jsou zapnutá.
2. SET: krátkým stisknutím dotykové ikony změníte jednotky rychlosti.
3. MODE: Krátkým stisknutím dotykové ikony přepnete mezi třemi režimy nebo dlouhým stisknutím zapnete nebo vypnete režim nastavení tempomatu.
4. LIGHT: Stisknutím této dotykové ikony přepínáte mezi různými režimy osvětlení.

Obr. 24

1. Stream v reálném čase
2. Teplota

3. Rychlost
4. Světelný režim
5. Startovací režim
6. Jízdní režim
7. SET
8. Tempomat
9. Bluetooth
10. MODE
11. LIGHT
12. Celkový počet najetých kilometrů
13. Baterie
14. Napětí v reálném čase

POZNÁMKA:

Grafika v této příručce je schematickým znázorněním a nemusí přesně odpovídat výrobku.

3. PŘED POUŽITÍM

- Tento spotřebič je zabalen v obalu, který jej chrání během přepravy. Tento spotřebič je zabalen v obalu, který jej chrání během přepravy. Originální krabici a další obalové položky můžete uschovat na bezpečném místě, abyste zabránili poškození zařízení v případě potřeby přepravy v budoucnu. Pokud chcete obaly vyhodit, ujistěte se, že se jich zbavíte správným způsobem.
- Ujistěte se, že všechny díly a součásti jsou zahrnuty a v dobrém stavu. Pokud některý z nich chybí nebo není v dobrém stavu, neprodleně kontaktujte oficiální technický servis Cecotec.

Obsah krabice:

Obr. 25

1. Elektrický skútr Bongo Cecotec Z+ On Road/Bongo Cecotec Z+ Off Road
2. Nabíječka
3. Nástroje nezbytné pro montáž
4. tento návod k použití

4. MONTÁŽ PRODUKTU**Upozornění:**

Elektrická koloběžka Tato elektrická koloběžka je dodávána složená a s demontovanými říditky, takže budete muset provést malou montáž, než bude připravena k použití.

Montáž na říditka. Obr. 26

1. Nastavte brzdové páčky do požadované výšky a zajistěte je.
2. Vyrovnajte a vložte základnu řídítek do otvoru pro upevnění řídítek.
3. Nastavte směr a upevněte jej Pět šrouby.

Držák na zadní blatník s držákem SPZ. Obr. 27

1. Vložte zadní blatník do ramen zadní nápravy.
2. Při vkládání dávejte pozor na obě strany blatníku, musí být vycentrovaný a otvory ve správné poloze, vlevo a vpravo.
3. Pro upevnění blatníku jej na obou stranách přišroubujte.

Stojan. Obr. 28

Stojan se nachází na levé straně elektrokoloběžky, zatlačením dolů jej rozložte.

Skládací systém. Obr. 29

1. Povolte šroub na skládacím systému, dokud se šroub nedostane mimo oblast skládání, aniž byste jej ve skutečnosti odstranili.
2. Spustte stožár
3. Zavěste upevňovací pásek na kryt ovladače.

Nabíjení elektrické koloběžky

1. Ujistěte se, že je elektrický skútr před nabíjením vypnutý a během nabíjení zůstává vypnutý.
2. Připojte nabíječku k nabíjecímu portu elektrického skútru a zapojte nabíjecí zástrčku do elektrické zásuvky.
 - Během prvního nabíjení nabíjejte elektrokoloběžku alespoň 8 hodin před jejím použitím.
 - Kontrolka na nabíječce se po dosažení 100% nabití změní z červené (nabíjení) na zelenou.
 - Nikdy nepoužívejte elektrický skútr během nabíjení.
 - Nenabíjejte elektrokoloběžku déle, než je nutné.
 - Chcete-li maximalizovat životnost baterie, nabíjejte ji alespoň každé tři měsíce.

Upozornění:

Přestaňte nabíjet baterii, když se změní barva indikátoru. Nedovolte, aby se baterie přebila, aby nedošlo k ovlivnění její životnosti. Standardní doba nabíjení je přibližně 8 hodin.

UPOZORNĚNÍ!

Zakryjte nabíjecí port zásepku proti nečistotám, abyste zabránili kontaktu s kovovými předměty a zabránili zkratu.

5. FUNGOVÁNÍ

Zapnutí a řízení

Obr. 30

1. Rukama uchopte řídítka, jednou nohou stoupněte na stupačku a druhou šlápněte na zem. Zvyšte rychlost skútru (počáteční rychlost je 3 km/h) a stiskněte plyn.
2. Udržujte své tělo a elektrický skútr v rovnováze čelem dopředu.
3. Otočte řídítka oběma rukama.
4. Když potřebujete zabrzdít, držte pevně řídítka a brzděte oběma páčkami požadovanou silou. Při zpomalování a zastavování byste měli položit jednu nohu na zem, abyste udrželi rovnováhu.

UPOZORNĚNÍ!

- Nejezděte příliš rychle.
- Obrazovka ukazuje úroveň nabití baterie. Před použitím elektrokoloběžky se ujistěte, že je baterie plně nabitá, zvláště pokud se chystáte na dlouhé vyjížďky.

Režimy jízdy

1. Režim PEDESTRIAN: indikátor režimu na obrazovce zobrazí 1. V tomto režimu může skútr dosáhnout rychlosti 6 km/h.
2. Režim COMFORT: indikátor režimu na obrazovce zobrazí 2. V tomto režimu může skútr dosáhnout rychlosti 15 km/h.
3. Režim SPORT: indikátor režimu na obrazovce zobrazí 3. V tomto režimu může skútr dosáhnout rychlosti 25 km/h.

POZNÁMKA:

Rychlosti měřeny s hmotností 80 kg, plně nabitá baterie, pneumatiky s optimálním tlakem, rovný povrch, bez stoupání, bez větru a s okolní teplotou cca 25°C.

Používání pneumatik

- Pro správnou funkci elektrokoloběžky před každým použitím vždy zkontrolujte a udržujte správný tlak v pneumatikách.
- Optimální tlak v pneumatikách je 30 PSI / 2,1 bar / 210 kPa.
- Optimální tlak v pneumatikách je 30 PSI / 2,1 bar / 210 kPa.
- Během životnosti těchto pneumatik se doporučuje používat tepelně těsnící gely, abyste zabránili píchnutí a udrželi efektivitu a výdrž na maximum.

6. ČIŠTĚNÍ A ÚDRŽBA

- Před čištěním, nabíjením nebo předáním k opravě se ujistěte, že je produkt odpojen od elektrické zásuvky a vypnutý.
- K čištění vnější části elektrické koloběžky použijte měkký hadřík.
- K čištění elektrické koloběžky nikdy nepoužívejte alkohol, benzín, parafín, žíravé nebo abrazivní prostředky.
- Elektrickou koloběžku nikdy neponořujte do vody nebo jiných tekutin, abyste ji vyčistili, protože by mohlo dojít k trvalému poškození elektronických částí.
- K čištění elektrického skútru nepoužívejte tlakovou vodu.
- Nepokoušejte se opravit elektrickou koloběžku vlastními silami. V případě zjištění jakékoli anomálie nebo havárie kontaktujte Asistenční technický servis Cecotec.
- Samořezné matice a další spojovací prvky mohou ztratit svou účinnost a může být nutné je znovu nastavit.

Brzdící disky

Musíte zkontrolovat, zda jsou brzdové kotouče v perfektním stavu, zarovnané s brzdovým třmenem, pro usnadnění tohoto seřízení dodáváme imbusový klíč, brzdové destičky jsou spotřební a musí být vyměněny, když jejich životnost skončí.

Uskladnění

- Před dlouhodobým uskladněním elektrické koloběžky se ujistěte, že je nabitá. Nabíjejte ji alespoň jednou za měsíc.
- Nabíjejte jej pouze při okolní teplotě mezi 5 a 45 °C a skladujte jej při teplotě mezi -10 a 50 °C.
- Elektrickou koloběžku neskladujte venku. Uskladněte ji na suchém a bezpečném místě. Pokud je to nezbytné, přikryjte ji, abyste ji ochránili.

7. ŘEŠENÍ PROBLÉMŮ

PROBLÉM	ŘEŠENÍ PROBLÉMŮ
Přehřátí	Zastavte elektrický skútr, dokud se teplota nesníží.
Blokování hnacích kol	Spojte se s Asistenčním technickým servisem Cecotec

Nezapne se	Zkontrolujte, zda je baterie nabitá. Spojte se s Asistenčním technickým servisem Cecotec
------------	---

Kódy chyby

Pokud se na obrazovce objeví některý z následujících chybových kódů, okamžitě přestaňte elektrický skútr používat a kontaktujte oficiální servisní službu Cecotec.

- Chyba 1: Selhání akceleračního systému.
- Chyba 2: Selhání komunikace mezi ovladačem/přístrojem.
- Chyba 3: ochrana baterie/přepětí.
- Chyba 4: Selhání brzd.

8. TECHNICKÉ SPECIFIKACE

Reference: 07306/7

Model: Elektrická koloběžka Bongo Z+ On Road/Off Road

Charakteristiky	Měřené jednotky	Specifikace
Rozměry	Složená	120x66x55 cm
	Rozložená	120x66x129 cm (1)
Hmotnost	Hmotnost elektrické koloběžky	25±1kgs
Požadavky na použití	Maximální hmotnost	100 Kg
	Výška min-max.	150-190cm
	Věkové rozmezí	>16 (2)

Technické specifikace	Autonomie	Až 52 km (3)
	Max rychlost	25 km/h
	Max. sklon	≤20°
	Teplota fungování	25°C
	Teplota uschování	-10°/50°C
	Třída ochrany IP	IPX4
Motor	Maximální výkon	1000 W
	Nominální výkon	500 W
Baterie	Typ	Ion-Litio - 10INR19/66-4
	Model	95089
	Čas nabíjení	7-8 hodin
	Kapacita	10000 mAh
	Nominální napětí	48V
	Max. zátěžové napětí	54,6V
	Max proud nabíjení	2A
Nominální kapacita	480 Wh	
Pneumatiky	Pneumatika	10.5"

Nabíječka	Model	CP546200
	Vstup	100-240 V ~ 50/60 Hz
	Výstup	54.6V - 2A
	Ochrana	IP 20; Ta= 40°C; Class II
Jízdní režimy a rozsahy (4)	PĚŠÍ	60 km
	CONFORT	52 km
	SPORT	27 km

(1) Výška od země k vrcholu řídítek.

(2) Zkontrolujte si aktuální obecní vyhlášku.

(3) Autonomie měřená s hmotností 80 kg, plně nabitou baterií, v režimu Comfort na rovném povrchu, bez větru a při okolní teplotě cca 25°C.

(4) Měřeno s hmotností 80 kg, plně nabitou baterií, rovným povrchem, bez sklonu, bez větru a okolní teplotě přibližně 25 °C.

Celková hodnota vibrací vystavených v systému ruka-paže nepřesahuje 2,5 m/s².

Vážené zrychlení, kterému je vystaveno celé těleso, nepřesahuje 0,5 m/s².

Vážená hladina emisního akustického tlaku A na pracovních místech je nižší nebo rovna 70 dB.

Technické specifikace se mohou změnit bez předchozího upozornění za účelem zlepšení kvality výrobku.

Vyrobeno v Číně | Navrženo ve Španělsku

9. RECYKLACE ELEKTRICKÝCH A ELEKTRONICKÝCH ZAŘÍZENÍ



Tento symbol označuje, že v souladu s platnými předpisy musí být produkt a/nebo baterie zlikvidovány odděleně od domovního odpadu. Když tento produkt dosáhne konce své životnosti, měli byste vyjmout baterie/baterie/akumulátory a odevzdat je do sběrného místa určeného místními úřady.



Podrobné informace o nejvhodnějším způsobu likvidace elektrických a elektronických zařízení a/nebo baterií by měl spotřebitel získat na adrese

Dodržování výše uvedených pokynů přispěje k ochraně životního prostředí.

10. ZÁRUKA A TECHNICKÝ SERVIS

Společnost Cecotec odpovídá konečnému uživateli nebo spotřebiteli za jakýkoli nesoulad, který existuje v době dodání výrobku za podmínek a ve lhůtách stanovených platnými předpisy. Doporučuje se, aby opravy prováděl kvalifikovaný personál.

Pokud zjistíte problém s výrobkem nebo máte jakékoli dotazy, obraťte se na oficiální technickou podporu společnosti Cecotec na čísle +34 96 321 07 28.

11. COPYRIGHT

Práva duševního vlastnictví k textům v této příručce patří společnosti CECOTEC INNOVACIONES, S.L. Všechna práva jsou vyhrazena. Obsah této publikace nesmí být vcelku ani po částech reprodukován, ukládán do vyhledávacího systému, přenášen nebo šířen jakýmkoli způsobem (elektronicky, mechanicky, fotokopírováním, nahráváním nebo podobně) bez předchozího souhlasu společnosti CECOTEC INNOVACIONES, S.L.

12. PROHLÁŠENÍ O SHODĚ

VÝROBCE: CECOTEC INNOVACIONES S.L

ADRESA: C/ Pinadeta S/N, 46930, Quart de Poblet, Valencia (Španělsko).

POPIS: Elektrická koloběžka

IDENTIFIKACE PŘÍSTROJE: Bongo Serie Z+ On Road / Bongo Serie Z+ Off Road

FUNKCE: Elektrické vozidlo s motorem.

MODEL: 07306 / 07307

Certifikuje, že popsaný výrobek byl navržen, vyroben a vyzkoušen a splňuje všechna platná ustanovení.

IMPLEMENTOVANÉ SMĚRNICE EU:

- Směrnice 2006/42/CE týkající se strojů.
- směrnice 2011/65/EU a směrnice v přenesené pravomoci 2015/863 o omezeních používání některých nebezpečných látek v elektrických a elektronických zařízeních.
- Směrnice 2014/30/EU o harmonizaci právních předpisů členských států týkajících se elektromagnetické kompatibility.

POUŽITÉ HARMONIZOVANÉ NORMY:

- EN 60335-1: 2012 + A11: 2014 + A13: 2017 + A1: 2019 + A14: 2019 + A2: 2019
- EN ISO 12100:2010
- EN 17128:2020
- EN IEC 61000-6-3:2021
- EN IEC 61000-6-1:2019

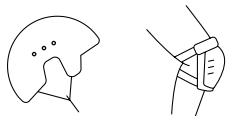

Fig./Img./Abb./Afb./ Rys./Obr. 1

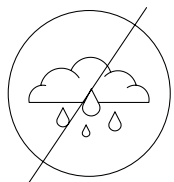

Fig./Img./Abb./Afb./ Rys./Obr. 2

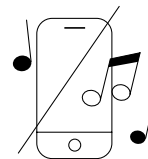

Fig./Img./Abb./Afb./ Rys./Obr. 7

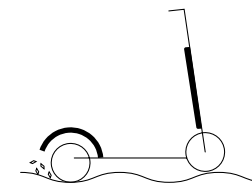

Fig./Img./Abb./Afb./ Rys./Obr. 8

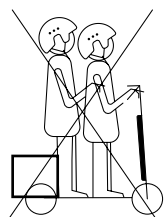

Fig./Img./Abb./Afb./ Rys./Obr. 3

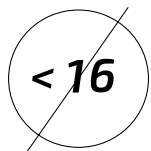

Fig./Img./Abb./Afb./ Rys./Obr. 4

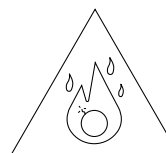

Fig./Img./Abb./Afb./ Rys./Obr. 9

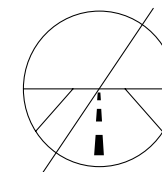

Fig./Img./Abb./Afb./ Rys./Obr. 10

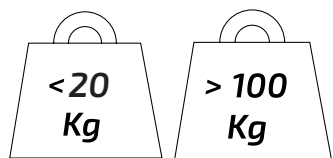

Fig./Img./Abb./Afb./ Rys./Obr. 5

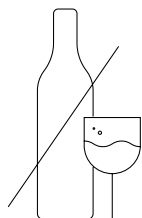

Fig./Img./Abb./Afb./ Rys./Obr. 6

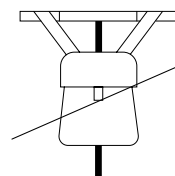

Fig./Img./Abb./Afb./ Rys./Obr. 11

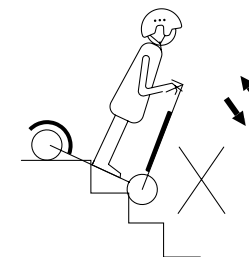

Fig./Img./Abb./Afb./ Rys./Obr. 12

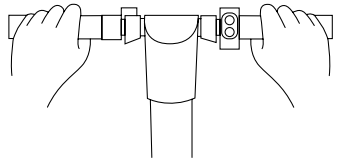

Fig./Img./Abb./Afb./ Rys./Obr. 13

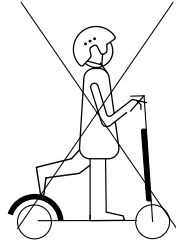

Fig./Img./Abb./Afb./ Rys./Obr. 14

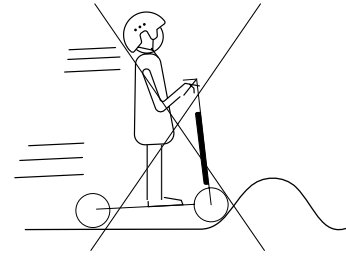

Fig./Img./Abb./Afb./ Rys./Obr. 19

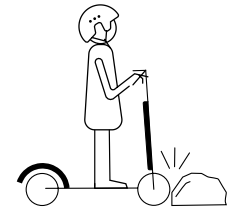

Fig./Img./Abb./Afb./ Rys./Obr. 20

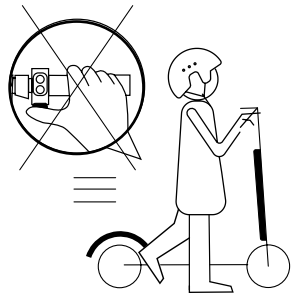

Fig./Img./Abb./Afb./ Rys./Obr. 15

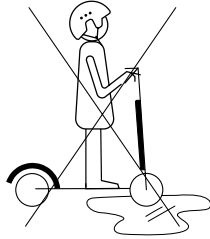

Fig./Img./Abb./Afb./ Rys./Obr. 16

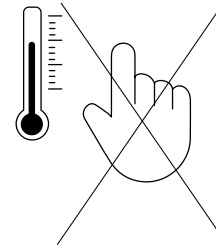

Fig./Img./Abb./Afb./ Rys./Obr. 21

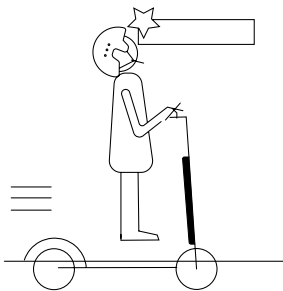

Fig./Img./Abb./Afb./ Rys./Obr. 17

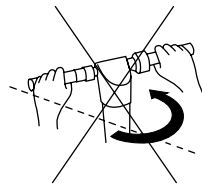

Fig./Img./Abb./Afb./ Rys./Obr. 18

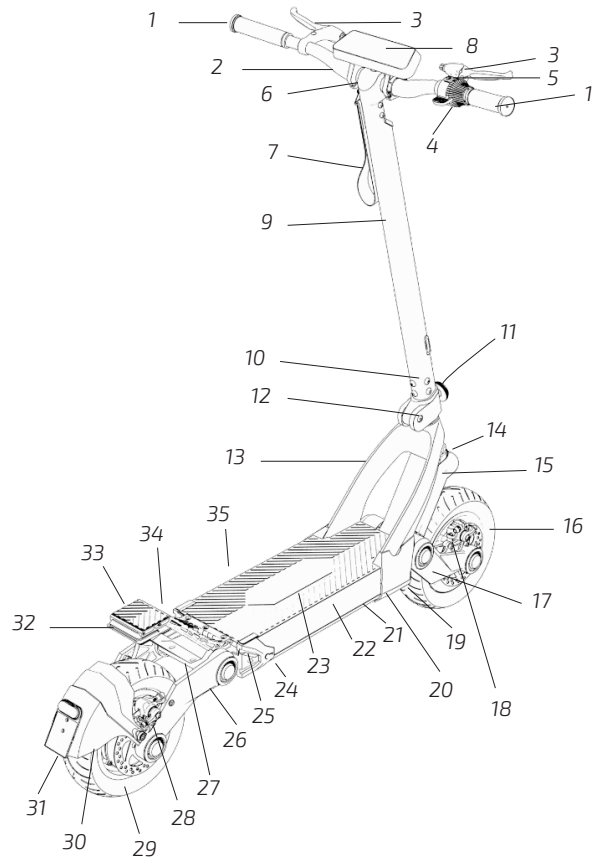

Fig./Img./Abb./Afb./ Rys./Obr. 22

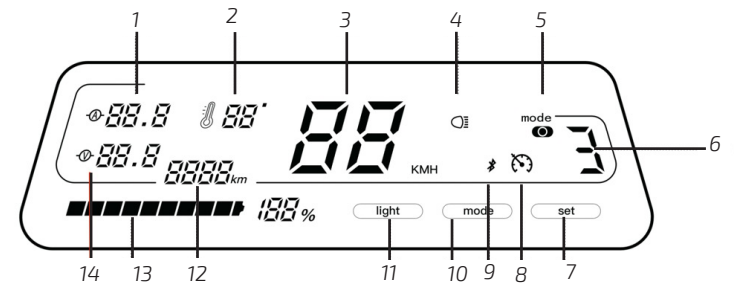
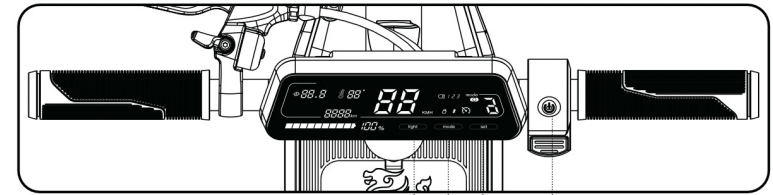

Fig./Img./Abb./Afb./ Rys./Obr. 24

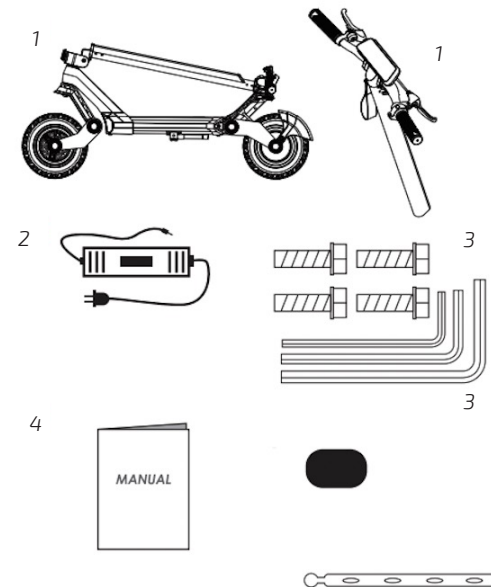

Fig./Img./Abb./Afb./ Rys./Obr. 25

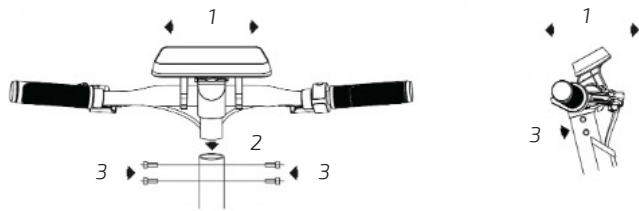

Fig./Img./Abb./Afb./ Rys./Obr. 26

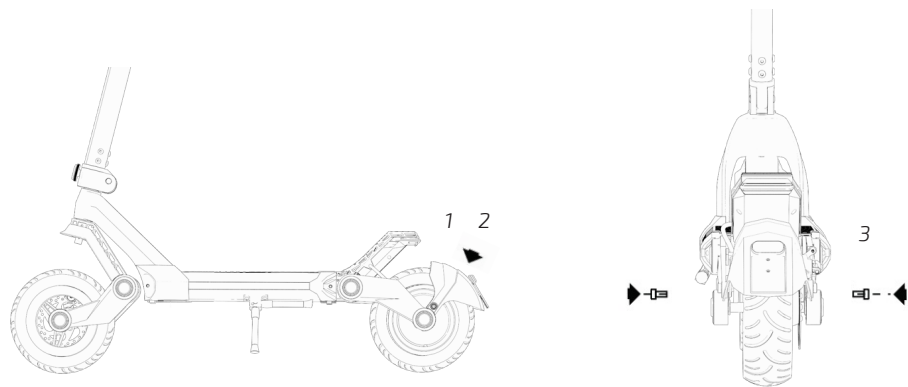

Fig./Img./Abb./Afb./ Rys./Obr. 27

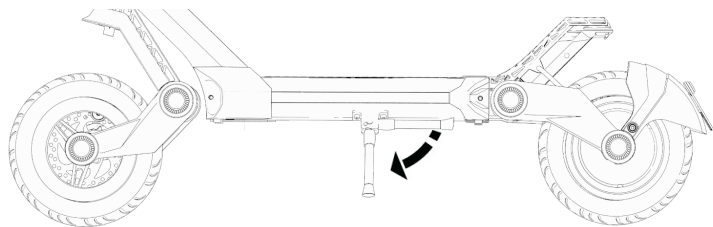

Fig./Img./Abb./Afb./ Rys./Obr. 28

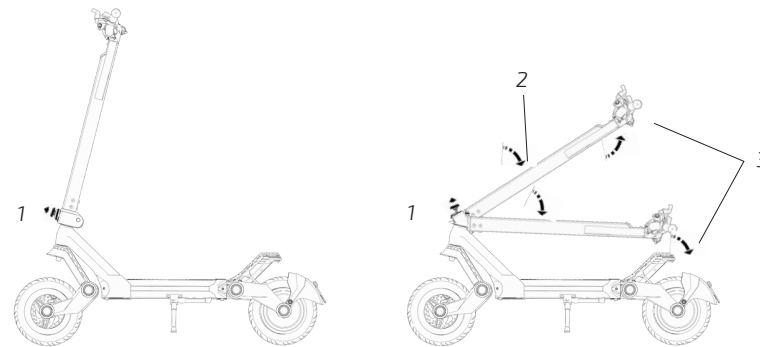

Fig./Img./Abb./Afb./ Rys./Obr. 29

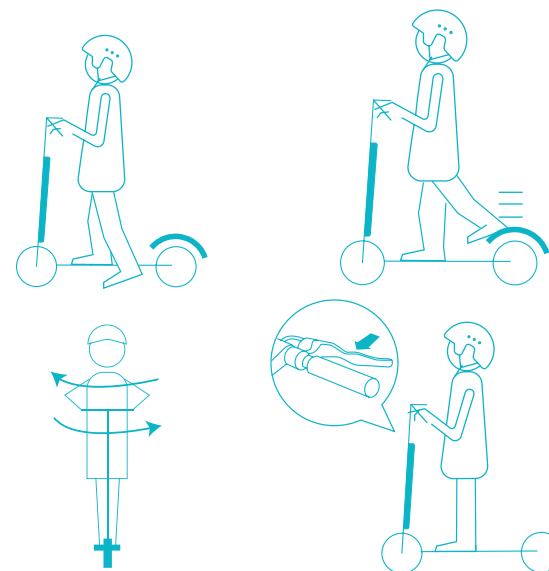

Fig./Img./Abb./Afb./ Rys./Obr. 30

www.cecotec.es

Cecotec Innovaciones S. L.
C/de la Pinadeta s/n, 46930
Quart de Poblet, Valencia, Spain

EA01220718