



# CECORAPTOR

## CECORAPTOR PERFECT DRILL

Taladro/ Drilling machine



Manual de instrucciones  
Instruction manual  
Manuel d'instructions  
Bedienungsanleitung

cecotec



Instrucciones de seguridad	4
Safety instructions	21
Instructions de sécurité	36
Sicherheitshinweise	53

## ÍNDICE

1. Piezas y componentes	71
2. Antes de usar	72
3. Montaje	72
4. Funcionamiento	74
5. Limpieza y mantenimiento	76
6. Resolución de problemas	78
7. Especificaciones técnicas	79
8. Reciclaje de aparatos eléctricos y electrónicos	80
9. Garantía y SAT	80

## INDEX

1. Parts and components	81
2. Before use	82
3. Assembly	82
4. Operation	84
5. Cleaning and Maintenance	86
6. Troubleshooting	89
7. Technical specifications	90
8. Disposal of old electrical appliances	90
9. Technical support and warranty	91

## SOMMAIRE

1. Pièces et composants	92
2. Avant utilisation	92
3. Montage	93
4. Fonctionnement	95
5. Nettoyage et entretien	96
6. Résolution de problèmes	99
7. Spécifications techniques	100
8. Recyclage des équipements électriques et électroniques	100
9. Garantie et SAV	101

## INHALT

1. Teile und Komponenten	102
2. Vor dem Gebrauch	102
3. Montage	103
4. Bedienung	105
5. Reinigung und Wartung	107
6. Problembehebung	109
7. Technische Spezifikationen	110
8. Recycling von Elektro- und Elektronikgeräten	111
9. Garantie und Kundendienst	111

## INSTRUCCIONES DE SEGURIDAD

### Símbolos



#### **Advertencia debido a la tensión eléctrica**

Este símbolo indica que existe peligro para la vida y la salud de las personas debido a la tensión eléctrica.



#### **Advertencia debido a superficie caliente**

Este símbolo indica que existe peligro para la vida y la salud de las personas debido a superficies calientes.



#### **Advertencia**

Esta palabra advierte de un peligro con un nivel de riesgo medio que, de no evitarse, puede tener como consecuencia la muerte o lesiones graves.



#### **Cuidado**

Esta palabra advierte de un peligro con un nivel de riesgo bajo que, de no evitarse, puede tener como consecuencia lesiones leves o moderadas.

### **Advertencia**

Esta palabra hace referencia a informaciones importantes (p. ej. daños materiales) pero no a peligros.



#### **Información**

Las indicaciones con este símbolo le ayudan a ejecutar su trabajo de manera rápida y segura.



#### **Tener en cuenta el manual de instrucciones**

Las indicaciones con este símbolo le indican que debe

tener en cuenta el manual de instrucciones.



### **Usar gafas de protección**

Las indicaciones con este símbolo le advierten que debe usar protección ocular.



### **Usar protección auditiva**

Las indicaciones con este símbolo le advierten que debe usar protección para los oídos.



### **Usar ropa de protección**

Las indicaciones con este símbolo le advierten que debe usar ropa de trabajo adecuada.



### **Usar guantes de protección**

Las indicaciones con este símbolo le advierten que debe usar guantes de protección.

## **Usar protección respiratoria**

Las indicaciones con este símbolo le advierten que debe usar mascarillas antipolvo.

Debe proteger la batería recargable frente a la exposición directa de la luz solar, así como del calor (máx 50 °C), del fuego, del agua y de la humedad.

El uso del cargador está restringido a interiores.

## **SEGURIDAD**

### **Indicaciones generales de seguridad para herramientas**

## eléctricas

### Advertencia



- **Lea este manual de instrucciones antes de conectar o usar el dispositivo y guárdelo siempre cerca del aparato.**
- El no cumplimiento de las indicaciones de seguridad o las instrucciones contenidas en este manual puede causar descargas eléctricas, incendios y/o lesiones graves.
- **Guarde este manual de instrucciones y seguridad para el futuro.**
- El concepto utilizado en estas indicaciones de seguridad hace referencia tanto a las herramientas eléctricas conectadas a la red eléctrica (con cable de alimentación) como a las herramientas eléctricas que funcionan con batería recargable (sin cable de alimentación).
- El cargador puede ser utilizado por niños a partir de 8 años y mayores, así como por personas con facultades físicas, sensoriales o mentales restringidas, o con falta de experiencia y conocimientos, si lo hacen bajo supervisión o si han sido instruidos en relación con el uso seguro del aparato y los peligros resultantes de ello.
- Los niños no pueden jugar con el aparato ni con el cargador. La limpieza y el mantenimiento a cargo del usuario no pueden ser realizados por niños sin supervisión.
- Si el cable de alimentación está dañado sólo puede ser reparado o sustituido por el Servicio de Asistencia Técnica de Cecotec o por personal cualificado designado por Cecotec, para evitar un peligro.
- Sólo debe utilizar el cargador suministrado por Cecotec para cargar la batería.
- Coloque el equipo en una ubicación bien ventilada durante

la carga.



### **Indicaciones generales de seguridad para herramientas eléctricas – Seguridad en el puesto de trabajo**

- **Mantenga su lugar de trabajo limpio, ordenado e iluminado de forma correcta.** El desorden o la iluminación deficiente en el lugar de trabajo pueden dar lugar a accidentes.
- **Debe mantener a los niños así como a otras personas alejados siempre que esté utilizando una herramienta eléctrica.** Las distracciones pueden causar accidentes por pérdida de control sobre el dispositivo.
- **No manipule o use herramientas eléctricas en atmósferas potencialmente explosivas donde haya líquidos, gases o polvos inflamables.** Las herramientas eléctricas pueden producir chispas que inflamen el polvo o los vapores.



### **Indicaciones generales de seguridad para herramientas eléctricas – Seguridad eléctrica**

- **La clavija de enchufe de la herramienta eléctrica o la fuente de alimentación siempre debe encajar correctamente en la base de enchufe. La clavija de enchufe no puede ser modificada o sustituida por el usuario.**
- **No debe usar conectores con adaptador junto con herramientas eléctricas con toma a tierra de seguridad.**
- Las clavijas de enchufe sin modificar y bases de enchufe adecuadas disminuyen el riesgo de una descarga eléctrica.
- **Las herramientas eléctricas no deben entrar en contacto con la lluvia y la humedad.** El contacto de agua con la herramienta eléctrica aumenta la probabilidad de una

descarga eléctrica.

- **Para utilizar herramientas eléctricas en el exterior, debe usar solamente cables alargadores apropiados para exteriores (intemperie), de esta forma reducirá el riesgo una posible descarga eléctrica.**
- **Si no es posible evitar la utilización de la herramienta eléctrica en una atmósfera con humedad, la instalación eléctrica debe disponer de un interruptor diferencial.**
- **No debe usar el cable de alimentación para otros fines, como por ejemplo para mover la herramienta, colgarla, etc. Para desenchufar la herramienta tire de la clavija, nunca del propio cable.**
- **Debe mantener el cable de alimentación lejos de fuentes de calor, de aceite, de bordes afilados o de partes móviles del dispositivo.** Los cables con daños o defectuosos aumentan el riesgo de producir una descarga eléctrica.
- **Debe evitar el contacto de cualquier parte del cuerpo con partes conductoras puestas a tierra, así como con tubos, calefacciones, cocinas y frigoríficos.** La probabilidad de producirse una descarga eléctrica aumenta si cualquier parte de su cuerpo está conectado a tierra.
- El interruptor diferencial reduce las consecuencias si se produce una descarga eléctrica.



### **Indicaciones generales de seguridad para herramientas eléctricas – Seguridad de las personas**

- **Extreme las precauciones y no pierda la atención durante la manipulación de, la herramienta eléctrica. No utilice herramientas eléctricas si está cansado o bajo los efectos de drogas, alcohol o medicamentos.** Los descuidos pueden dar lugar a lesiones graves.



- Debe usar los equipos de protección individual (EPÍ s)

**adecuados. Utilice siempre gafas de seguridad.** Los equipos de protección individual incluyen: máscara de seguridad, zapatos de seguridad, casco, protección auditiva y/o ropa de protección ajustada. Su uso puede reducir el riesgo de lesiones.

- Debe usar ropa adecuada. No utilice ropa prendas anchas.
- **Debe mantener tanto el pelo, como la ropa y los guantes lejos de componentes móviles que puedan causar atrapamientos.** Las prendas anchas o el pelo largo y suelto pueden dar lugar a accidentes debido a atrapamientos.
- **Debe evitar una postura incómoda durante el uso del equipo. La postura debe ser segura y equilibrada para asegurar el correcto uso del equipo, sobre todo ante situaciones no controladas.**
- **Debe evitar la puesta en marcha accidental del dispositivo. Asegúrese de que la herramienta eléctrica está apagada (OFF) antes de conectarla en la base de enchufe y/o conectar la batería, así como antes de moverla o manipularla.** Tenga especial cuidado de no accionar el interruptor por descuido estando el equipo conectado, ya que puede provocar un accidente.
- **Debe quitar todo tipo de llaves o accesorios de ajuste antes de poner en marcha la herramienta** para evitar posibles accidentes y lesiones.
- **Debe seguir en todo momento las instrucciones de**

**seguridad referidas en el presente manual.** Extreme la precaución durante el manejo de la herramienta.

- Si instala algún tipo de dispositivo aspirador o colector de polvo, debe conectarlo y usarlo de forma adecuada.



### **Indicaciones generales de seguridad para herramientas eléctricas – uso y manipulación de las herramientas eléctricas**

- **No debe utilizar herramientas eléctricas si el interruptor está defectuoso.** Si no puede encenderla o apagarla no la utilice, ya que puede provocar un accidente.
- **Debe usar la herramienta adecuada para cada determinado trabajo, esto aumentará la seguridad.** Nunca debe forzar la herramienta.
- **Extraiga siempre la clavija de enchufe de la base o retire la batería antes de: ajustar, cambiar accesorios, limpiar o manipular el dispositivo, de esta manera evitaremos accidentes debidos a arranques accidentales.**
- **Debe mantener y cuidar de forma adecuada las herramientas eléctricas. Esto incluye lo siguiente: controlar que las piezas móviles se desplazan sin dificultad y sin atascos, comprobar que no hay piezas dañadas que pueden afectar al correcto funcionamiento de la herramienta eléctrica. Si se detecta alguna pieza dañada o defectuosa, debe ser reparada o sustituida por El Servicio de Asistencia Técnica de Cecotec o por técnicos cualificados** La falta de mantenimiento puede dar lugar a accidentes.
- **Debe utilizar tanto las herramientas eléctricas, como sus los accesorios. conforme a este manual de instrucciones. Debe tener presente las condiciones de trabajo así**

**como el trabajo a ejecutar.** No utilice el dispositivo con fines distintos a los expuestos en este manual, así evitará situaciones peligrosas.

- **Debe guardar las herramientas eléctricas sin uso fuera del alcance de los niños. No debe permitir que personas no cualificadas, sin experiencia o que no hayan leído estas instrucciones usen el aparato, ya que pueden causar accidentes debido a su desconocimiento del equipo.**
- **Es muy aconsejable realizar la limpieza y el mantenimiento de la herramienta de forma habitual.**
- **En las herramientas de corte, es muy importante mantener afiladas y limpias las partes o bordes cortantes.**
- **Para evitar posibles accidentes y situaciones potencialmente peligrosas, es recomendable mantener las superficies de agarre limpias, secas y libres de todo tipo de suciedad, grasa, aceite, etc.**



**Indicaciones de seguridad generales para herramientas eléctricas – Servicio Técnico Autorizado**

- **La reparación de su herramienta eléctrica sólo debe ser llevada a cabo por el Servicio de Asistencia Técnica de Cecotec o por profesionales cualificados y solo con piezas de recambio originales.** De esta forma se garantiza que la herramienta eléctrica mantenga su seguridad.



**Indicaciones de seguridad específicas sobre las perforaciones Instrucciones de seguridad para todas las operaciones**

**Instrucciones de seguridad para todas las operaciones.**

- **Sujete la herramienta firmemente por la superficie de agarre cuando realiza un trabajo donde el accesorio de corte o las fijaciones puedan entrar en contacto con cables eléctricos a la vista u ocultos.** El contacto de una parte de la herramienta con un cable bajo tensión puede causar una descarga eléctrica.

### **Instrucciones de seguridad para la utilización de brocas largas.**

- **Nunca debe trabajar a una velocidad que supere la velocidad máxima de la broca.** La broca podría doblarse o partirse, pudiendo provocar lesiones en el usuario.
- **Siempre debe comenzar a taladrar a velocidad baja y con la punta de la broca en contacto con la pieza a taladrar.** A altas velocidades la broca podría doblarse o partirse, pudiendo provocar lesiones en el usuario.
- **Debe aplicar presión en línea directa con la broca, no se exceda aplicando presión.** La broca podría doblarse o partirse, pudiendo provocar lesiones en el usuario.

### **Instrucciones de seguridad adicionales para el taladro inalámbrico**

- Asegure de forma correcta, mediante los dispositivos adecuados, la pieza a taladrar.
- Debe sujetar siempre firmemente el taladro, para evitar perder el control si se produce un par de reacción elevado.
- Si el taladro se bloquea, debe desconectarlo inmediatamente, ya que podría producirse un contragolpe.
- Durante la manipulación, limpieza, transporte o

almacenamiento del equipo, debe ajustar el interruptor en la posición central de bloqueo para evitar un posible accionamiento accidental.

- Espere siempre a que el taladro se pare por completo antes de manipularlo.



### **Indicaciones generales de seguridad para baterías recargables y cargadores**

- **Debe utilizar solo las baterías recargables originales suministradas por Cecotec.** La utilización de otro tipo de baterías recargables puede dar lugar a lesiones e incendios.
- Debe cargar las baterías solo con cargadores recomendados o suministrados por Cecotec. Un cargador de un tipo determinado de batería puede provocar un incendio si se emplea con una batería diferente a la recomendada.
- **Debe mantener las baterías recargables alejadas de clips, monedas, llaves, clavos, tornillos y cualquier otro objeto metálico pequeño que pueda servir de unión entre los contactos de la batería.** Un cortocircuito entre los contactos recargables podría provocar lesiones o incendios.
- **No debe cargar baterías de otros productos distintos de Cecotec con el cargador suministrado.** El cargador está diseñado para la carga de las baterías recargables suministradas por Cecotec con sus datos técnicos específicos. Un uso inapropiado puede dar lugar a un incendio o una explosión.
- **Un uso incorrecto de la batería recargable puede producir un derrame de líquido de ella.** Si esto se produce, evite el contacto con el líquido. En caso de un contacto accidental, enjuague la parte afectada con agua.
- El líquido derramado puede provocar irritación cutánea o

quemaduras.

- Si el líquido entra en contacto con los ojos, acuda además a un médico inmediatamente.
- **En caso de que la batería esté dañada o se realice un uso indebido de la misma pueden liberarse vapores tóxicos.** Airee la estancia dejando entrar aire fresco y acuda a un médico en caso de que sienta molestias.
- **Los vapores pueden producir irritación en el sistema respiratorio.**
- Procure que las partes eléctricas no entren en contacto con la humedad. No las sumerja en agua u otros líquidos durante su limpieza o cuando están en funcionamiento ya que podría producirse un cortocircuito. No sumerja nunca el cargador en agua o cualquier otro líquido.
- Lleve a cabo las instrucciones dadas para la limpieza y el mantenimiento.
- **Nunca abra la batería recargable.** Puede producir un cortocircuito.
- **Nunca cortocircuite la batería recargable.** Hay riesgo de que se produzca una explosión.
- No golpee la batería. No puede sufrir golpes.
- **El cargador es adecuado solo para el uso en interiores. Nunca lo utilice a la intemperie.**
- Mantenga el cargador limpio. La suciedad puede provocar una descarga eléctrica.
- **No debe dejar en funcionamiento el cargador encima de superficies fácilmente inflamables (p. ej. papel, productos textiles etc.) ni en atmósferas inflamables.**
- El cargador alcanza temperaturas elevadas al cargar, por lo que existe peligro de incendio.
- **Debe usar el cargador solo para cargar la batería.** No puede ser usado como alimentación de la herramienta

eléctrica directamente.

- **Se recomienda un rango de temperatura ambiente durante la carga comprendido entre 4 y 40 °C.**
- **Se recomienda un rango de temperatura ambiente para el almacenamiento de la batería y la herramienta comprendido entre 0 y 50 °C.**
- **Se recomienda un rango de temperatura ambiente durante el uso del equipo comprendido entre -5 y 50 °C.**
- **Retire la batería del equipo antes de guardarlo.**
- **No debe exponer la batería a golpes, puede causar un riesgo de incendio y explosión.**

### **Reducción de nivel sonoro y vibraciones**

- No debe exceder el tiempo de trabajo.
- Utilice los EPÍ s recomendados.
- Debe utilizar el modo de funcionamiento acorde al trabajo a realizar.
- Debe utilizar siempre el dispositivo conforme al presente manual de instrucciones.
- El producto debe estar en buenas condiciones de mantenimiento.
- Utilice siempre los accesorios originales suministrados por Cecotec, y asegúrese de que están en condiciones óptimas de uso.
- Debe mantener sujeta firmemente la herramienta durante su uso.

### **Uso adecuado**

- El dispositivo está destinado para atornillar y aflojar tornillos, así como para realizar perforaciones (taladros) en piezas de madera, plástico, cerámica o metal.

- No debe usar la herramienta para otro fin distinto, ya que puede dar lugar a lesiones físicas graves.
- Cecotec no acepta ninguna responsabilidad por los posibles daños atribuibles a un uso inadecuado o modificación del producto.
- **El producto es exclusivo para uso doméstico, no usar con fines industriales, comerciales o profesionales.**
- **El taladro está diseñado para ser utilizado por adultos.**
- Recomendamos emplear esta herramienta eléctrica con accesorios originales de Cecotec.

### Uso indebido

- **Cualquier otro uso distinto al descrito en este apartado se considera un uso indebido.**

### Cualificación de los usuarios

- Los usuarios del equipo deben haber leído y comprendido este manual de instrucciones, y en especial el capítulo sobre Seguridad.

### Señales de seguridad en los accesorios

- **Advertencia:** No debe retirar ninguna señal de seguridad, pegatina o etiqueta de la herramienta. Mantenga todas las señales de seguridad, pegatinas y etiquetas en condiciones de legibilidad.



### **Advertencia de vapores peligrosos para la salud**

- Este símbolo indica que durante el uso del equipo se pueden producir vapores perjudiciales para la salud. Debe asegurarse de que el lugar de trabajo esté ventilado de forma adecuada.

## Equipamiento de protección individual

-  Debe utilizar gafas protectoras de seguridad. Las gafas protegerán sus ojos de posibles lesiones producidas por la proyección de objetos.

### Peligros residuales

-  **Advertencia debida a la tensión eléctrica**  
Los trabajos en componentes eléctricos sólo pueden ser realizados por una empresa especializada autorizada, o por el Servicio Técnico de Cecotec.

### Advertencia por tensión eléctrica

-  Descarga eléctrica debido a un aislamiento insuficiente. Debe comprobar que el aparato no está dañado antes de usarlo y que funciona correctamente. Si detectara daños o el funcionamiento no es correcto, no lo utilice.
- No debe utilizar el aparato si está mojado.
- No debe utilizar el aparato si sus manos están mojadas.

### Advertencia por tensión eléctrica

-  Antes de realizar cualquier trabajo, limpieza o mantenimiento en el dispositivo, debe desconectar la clavija de alimentación de la toma de corriente.
- Extraiga el cable de alimentación de la toma de corriente estirando de la clavija, no del propio cable.

### Advertencia por tensión eléctrica

-  Se puede producir un cortocircuito si entran líquidos en la carcasa.
- No debe sumergir el dispositivo o los accesorios en agua o cualquier otro líquido.
- Tenga cuidado de que no entren agua u otros líquidos en la carcasa.

**Advertencia debida a la tensión eléctrica:**

Nunca debe utilizar el dispositivo si observa daños en el mango, cable de alimentación o clavija de enchufe. No abra nunca el dispositivo.

**Advertencia debida a superficies calientes:**

-Nunca debe tocar la herramienta de inserción ni las puntas o brocas justo después de su uso para evitar riesgo de quemaduras. Debe dejar que la herramienta se enfríe completamente antes de manipularla. Utilice guantes de protección.

**Advertencia debida a superficies calientes**

-Algunas partes de la herramienta pueden alcanzar temperaturas elevadas y causar quemaduras. Debe prestar especial atención a los niños y las personas vulnerables.

**Advertencia**

- Presencia de vapores tóxicos. Durante el uso del equipo se pueden producir gases y vapores que pueden ser perjudiciales para la salud.

**Advertencia**

- Se recomienda utilizar gafas de protección. Debe asegurar una ventilación adecuada. También es recomendable el uso de protección respiratoria (máscara antipolvo).

**Advertencia**

- Riesgo de incendio. Bajo ningún concepto debe dejar encendida y sin vigilancia la herramienta.



### **Advertencia**

- Este aparato puede suponer un peligro y producir incidentes graves si es manipulado de forma incorrecta por usuarios no cualificados o instruidos, o si se utiliza con fines diferentes a los expuestos en este manual. Tenga en cuenta la cualificación de los usuarios.



### **Advertencia**

- El dispositivo no es un juguete y no puede ser manipulado por niños. ¡Peligro de asfixia!  
- No deje el material de embalaje al alcance de los niños. Puede ser peligroso.



### **Atención**

- Mantenga el aparato suficientemente alejado de fuentes de calor.



### **Atención**

- El campo electromagnético generado por el taladro, en determinadas circunstancias, puede afectar a implantes médicos como marcapasos. Se recomienda consultar con su médico y/o fabricante del implante antes de utilizar la herramienta.

### **Aviso**

- Un transporte o almacenamiento indebido puede dañar el producto.
- Consulte los apartados relativos al transporte y almacenamiento del equipo.

### **Procedimiento en caso de emergencia**

1. Debe apagar siempre el dispositivo.

2. Debe desconectarlo de la red eléctrica tirando de la clavija del enchufe, no del cable.
3. Nunca debe conectar un aparato defectuoso o en mal estado a la red eléctrica.

### **Descripción del aparato**

- Taladro de 20 V DC, con batería recargable y extraíble, y dos niveles de velocidad, el primero es óptimo para atornillar, mientras que el segundo es adecuado para realizar perforaciones.
- La selección del Torque (par de apriete) permite usar la potencia adecuada para cada tipo de aplicación.
- Dispone de portabrocas sin llave con bloqueo automático

del husillo, lo que facilita el intercambio de puntas y brocas de forma rápida.

- Luz LED integrada para facilitar el trabajo, clip para cinturón y batería con indicador de nivel de carga.

## SAFETY INSTRUCTIONS

### Symbols



#### **Warning due to electrical voltage**

This symbol indicates that there is danger to human life and health due to electrical voltage.



#### **Warning due to hot surface**

This symbol indicates that there is danger to human life and health due to hot surfaces.



#### **Warning**

This word warns about a danger with a medium risk level that, if not avoided, can result in death or severe injuries.



#### **Warning**

This word warns about a danger with a low risk level that, if not avoided, can result in minor or moderate injuries.

### **Warning**

This word refers to important information (e.g. material damage) but not risks.



#### **Information**

The indications with this symbol help you perform

your job quickly and safely.



### **Take the instruction manual into account**

The indications with this symbol indicate that you need to take the instruction manual into account.



### **Use protective eyewear**

The indications with this symbol warn you to use protective eyewear.



### **Wear hearing protection**

Indications with this symbol warn you to wear hearing protection.



### **Wear protective clothing**

The instructions with this symbol warn you to wear appropriate working clothes.



### **Wear protective gloves**

The instructions with this symbol warn you to wear protective gloves.

## **Wear respiratory protection**

The instructions with this symbol warn you to wear dust masks.

The rechargeable battery must be protected from direct sunlight, heat (max. 50°C), fire, water and humidity.

The use of the charger is restricted to indoors.

## SAFETY

### General safety instructions for power tools.



#### Warning

- **Read this instruction manual before plugging or using the device and keep it always near the appliance.**
- The non compliance with these safety indications or the instructions included in this manual may result in electric shock, fire and/or severe injuries.
- **Keep this instruction and safety manual for future use.**
- The concept used in these safety indications makes reference to both mains-operated power tools (with power cord) and battery-operated power tools (without power cord).
- This device can be used by children over the age of 8, as well as persons with reduced physical, sensory or mental capabilities, or lack of experience and knowledge, if they do so under supervision or have been instructed in the safe use of the device and the resulting dangers.
- Children cannot play with the device nor the charger. Cleaning and maintenance should not be performed by children without adult supervision.
- If the supply cord is damaged, it must be replaced by the Technical Support Service of Cecotec or by a similarly qualified person in order to avoid a hazard.
- You must only use the charger provided by Cecotec to charge the battery.
- Place the device in a well-ventilated location during charging.



#### General safety information for power tools -

## Safety at the workplace

- **Keep your workplace clean, tidy and properly lit.** The untidiness or poor lighting in the workplace can cause accidents.
- **You must keep children and other people away whenever you are using a power tool.** Distractions can cause accidents because of loss of control of the device.
- **Do not manipulate or use power tools in potentially explosive atmospheres in the presence of flammable liquids, gases or dust.** Power tools can cause sparks that set dust or gases on fire.



### General safety information for power tools – Electrical safety

- **The power tool plug or power supply must always fit properly in the socket base. The plug cannot be modified or substituted by the user.**
- **You must not use adapter plugs with safety grounded power tools.**
- The unmodified and unsubstituted plugs and socket bases decrease the risk of electric shock.
- **Power tools must not come into contact with rain and moisture.** The contact with water increases the probability of electric shock.
- **To use power tools outdoors, you must only use appropriate extensible cables for outdoor use, this way it will reduce the risk of a possible electric shock.**
- **If you cannot avoid the use of a power tool in a moist atmosphere, the electrical installation must have a circuit breaker.**

- **You must not use the supply cord with other purposes, like transporting or hanging the tool, etc. To unplug the tool pull the plug, not the cord.**
- **You must keep the supply cord away from heat sources, oil, sharp edges or moving parts of the device.** Damaged or defective cords increase the danger of electric shock.
- **You must avoid contact with any body part with grounded conductive parts, as well as with pipes, heaters, stoves and refrigerators.** The probability of electric shock will increase if any of your body parts is grounded.
- The circuit breaker reduces consequences if there is an electric shock.



### **General safety information for power tools – Human safety**

- **Use extreme caution and do not lose attention during the handling of the power tool. Do not use power tools if you are tired or under the influence of drugs, alcohol or medication.** Inattention can cause severe injuries.



- **You must use appropriate personal protective**

**equipment (PPE). Always use protective eyewear.** Individual personal protective equipment includes: safety mask, safety shoes, headgear, hearing protection and/or tight protective clothing. Their use may reduce the risk of injuries.

- You must use appropriate clothes. Do not use loose clothes.
- **You must keep hair, clothes and gloves away from moving parts that can cause entrapment.** Loose clothing or flowing hair can cause entrapment accidents.
- **You must avoid uncomfortable positions during the use of the device. Position must be sure and balanced to ensure the correct use of the device, especially with uncontrolled situations.**
- **You must avoid the accidental start-up of the device. Make sure the power tool is off before you plug it in the socket base and/or turn the battery on, as well as before moving or handling it.** Be especially careful not to operate the switch inadvertently while the equipment is switched on, as this may cause an accident.
- **You must remove all types of wrenches or accessories before starting the tool to avoid possible accidents or injuries.**
- **You must follow at all times the safety instructions in this manual.** Extreme caution when handling this tool.
- If you install any type of vacuuming or dust collector device you must connect it and use it properly.



### **General safety information for power tools – Use and handling of power tools**

- **You must not use power tools if the switch is defective.** If you cannot turn it on or off do not use it, as it may cause an accident.
- **You must use the appropriate tool for every determined job, this will increase safety.** Do not ever force the tool.
- **Remove always the plug from the base and the battery**

before: adjusting, changing accessories, cleaning or handling the device, this way accidents due to accidental start-ups are avoided.

- **You must keep and take proper care of power tools. This includes the following: checking the moving parts move easily and without blockages, check there are no damaged pieces that may affect the correct operation of the power tool. If you detect any damaged or defective piece, it must be repaired or replaced by the Cecotec official Technical Support Service or qualified technicians. Lack of maintenance can cause accidents.**
- **You must use power tools and accessories following this instruction manual. You must keep your workplace conditions and the job to perform present.** Do not use the device with purposes different that the ones exposed in this manual, so that you will avoid dangerous situations.
- **You must keep unused power tools out of the reach of children. Do not allow unqualified persons, with lack of experience or that have not read the instructions to use the device, as they can cause accidents due to lack of knowledge.**
- **It is very advisable to regularly carry out a clean-up and maintenance of the tool.**
- **With cutting tools it is really important to keep the parts or cutting edges sharp and clean.**
- **To avoid possible accidents and potentially dangerous situations, it is advisable to keep gripping surfaces clean, dry and free of any kind of dirt, grease, oil, etc.**



### **General safety information for power tools – Authorized Support Service**

- **The repairing of your power tool must only**

**be carried out by the Cecotec official Technical Support Service or qualified personnel and only with original spare parts.** This way you will guarantee the power tool is safe.



### **Safety instructions specific to drilling**

#### **Safety instructions for all operations.**

- **Hold the tool firmly by the gripping surface when performing work where the cutting accessory or fasteners may come into contact with exposed or concealed electrical wiring.** The contact of a part of the tool with a live wire can cause an electric shock.

#### **Safety instructions for the use of long drill bits.**

- **Never work at a speed that exceeds the maximum speed of the drill bit.** The drill bit may bend or break, causing injuries to the user.
- **Always start drilling at low speed and with the tip of the drill bit in contact with the workpiece.** With high speed, the drill bit may bend or break, causing injuries to the user.
- **You must apply pressure in a straight line with the drill bit, do not over apply pressure.** The drill bit may bend or break, causing injuries to the user.

#### **Additional safety instructions for the cordless drilling machine**

- Secure the workpiece to be drilled correctly using suitable

devices.

- Always hold the drilling machine firmly to avoid losing control if a high reaction torque occurs.
- If the drill is blocked, it must be switched off immediately, as this could lead to kickback.
- When handling, cleaning, transporting or storing the equipment, the switch must be set to the central locking position to prevent accidental starting.
- Always wait for the drilling machine to come to a complete stop before handling it.



### **Specific safety indications for rechargeable batteries and chargers**

- **You must only use the original rechargeable batteries provided by Cecotec.** The use of other types of rechargeable batteries can cause fires or injuries.
- You must charge the batteries only with chargers recommended or provided by Cecotec. A charger for a particular type of battery may cause a fire if used on a different battery to the recommended.
- **You must keep rechargeable batteries away from paperclips, coins, keys, nails, screws and any other small metal object that can link the battery contacts.** A short-circuit between the rechargeable contacts can cause fires or injuries.
- **Do not charge batteries from other products different to Cecotec with the charger supplied.** The charger is designed to charge the rechargeable batteries provided by Cecotec with their technical specifications. An improper use can cause a fire or explosion.
- **An improper use of the rechargeable battery can cause a liquid spill.** If this takes place, avoid contact with liquid.

In case of accidental contact, rinse the affected part with water.

- Spilled liquid can cause skin irritation or burns.
- If the liquid comes into contact with your eyes, seek medical assistance immediately.
- **If the battery is damaged or misused it can release toxic fumes.** Air the room by letting fresh air enter and seek medical assistance in case of discomfort.
- **Fumes can produce irritation to the breathing system.**
- Be careful electrical connections do not come into touch with moisture. Do not immerse in water or other liquids when cleaning it or when it is working as it may produce a short-circuit. Do not immerse the charger in water or any other liquid.
- Carry out the instructions for cleaning and maintenance.
- **Do not open the rechargeable battery.** You can produce a short-circuit.
- **Do not short contact the rechargeable battery.** You may produce an explosion.
- Do not hit the battery. It cannot be hit.
- **The charger is only suitable for indoor use. Do not use it outdoors.**
- Keep the charger clean. Dust can cause electric shock.
- **You must not leave the charger operating on easily flammable surfaces (paper, textile products, etc) nor flammable atmospheres.**
- The charger can reach high temperatures while charging, there is a risk of fire.
- **You must use the charger only to charge the battery.** It cannot be used directly as power for the power tool.
- **The recommended room temperature range during**

**charging is between 4°C and 40°C.**

- **The recommended room temperature range for the battery and tool storage is between 0 to 50°C.**
- **The recommended room temperature range during charging is between -5 and 50°C.**
- **Remove the battery from the device before storing it.**
- **Do not expose the battery to shocks, it may cause a risk of fire and explosion.**

### **Sound level and vibration reduction**

- You must not exceed the work time.
- Use recommended PPE.
- You must use the operating mode appropriate to the work to be performed.
- The device must always be used in accordance with these operating instructions.
- The product must be in good maintenance conditions.
- Always use the original accessories supplied by Cecotec, make sure they are in optimal conditions of use.
- The tool must be held firmly in place during use.

### **Proper use**

- The device is intended for screwing and unscrewing as well as for drilling holes (drilling machine) in wood, plastic, ceramic or metal parts.
- The tool must not be used for any other purpose as this may result in serious physical injury.
- Cecotec accepts no liability for any damage attributable to improper use or modification of the product.
- **The product is exclusive for household use, it cannot be**

**used for industrial, commercial or professional purposes.**

- **The equipment is designed to be used by adults.**
- We recommend to use this power tool with original accessories from Cecotec.

### **Misuse**

- **Any other use different to the ones described in this section will be considered a misuse.**

### **User qualifications**

- The device users must have read and understood this instruction manual and specially the chapter about Safety.

### **Accessories safety signs**

- **Warning:** You must not remove any safety sign, sticker or tool label. Keep every safety sign, sticker and label in legibility conditions.



#### **Warning due to fumes hazardous to health**

This symbol indicates that during the device use fumes harmful to health are produced. Make sure the work space is properly ventilated.

### **Personal protective equipment**

-  You must use protective eyewear. Goggles will protect your eyes from possible injuries produced by objects projection.

### **Residual hazards**

-  **Warning due to electrical voltage**

Work on electrical components may only be carried out by an authorized specialist company or by Cecotec Technical Service.



**Warning due to electrical voltage**

Electric shock due to inadequate insulation. You must check the device is not damaged and works properly before using it. If you detect damage or malfunction do not use it.

- Do not use the device if it is wet.
- Do not use the device if your hands are wet.



**Warning due to electrical voltage**

- Before carrying out any work, cleaning or maintenance in the device, you must disconnect the power plug from the socket.
- Remove the power cord from the power socket by pulling the socket, not the cord.



**Warning due to electrical voltage**

- A short-circuit can occur if liquids enter the casing.
- Do not immerse the appliance or accessories in water or other liquid.
- Be careful water or other liquids do not access the casing.



**Warning due to electrical voltage**

Never use the device if damage in the handle, power cord or plug is observed. Never open the device.



**Warning due to hot surface**

Never touch the insertion tool, tips or drill bits after use to avoid risk of burns. You must leave the tool

to cool down before handling it. Use protective gloves.



**Warning due to hot surfaces**

Some parts can reach high temperatures and cause burns. You must take special care with children and vulnerable persons.



**Warning**

- Presence of toxic fumes. During the operation of the device fumes and gases that may be harmful to health are produced.



**Warning**

- It is recommended to use protective eyewear. You must ensure proper ventilation. It is also recommended the use of breathing protection (antidust mask).



**Warning**

- Risk of fire. You must not leave the tool on and unsupervised under any circumstance.



**Warning**

- This device can produce risk and severe incidents if it is handled incorrectly by unqualified or uninstructed users, or if used for purposes other than those described in this manual. Take the users qualifications into account.



**Warning**

- The device is not a toy and it cannot be handled by children. Choking hazard!

- Do not let the packaging material within the reach of children. It can be dangerous.



**Warning**

- Keep the device sufficiently far away from heat sources.



**Warning**

- The electromagnetic field generated by the drilling machine can, under certain circumstances, affect medical implants such as pacemakers. It is recommended that you consult with your physician and/or the implant manufacturer before using the device.

**Note**

- Improper transport or storage may damage the product.
- Check the sections related to transport and storage of the device.

**Procedure in case of emergency**

1. You must always turn off the device.
2. You must unplug it from the electric circuit by pulling the plug, not the cord.
3. You must never turn on a defective or malfunctioning device.

**Device description**

- 20 V DC drilling machine with rechargeable and removable

battery and 2 speed levels, the first level is optimum to screw, while the second level is suitable for drilling holes.

- The Torque selection allows the use of the appropriate power for each type of application.
- It has a keyless chuck with automatic spindle locking, which facilitates the quick exchange of tips and drill bits.
- It has a built-in LED light for easy work, belt clip and battery with charge indicator.

## INSTRUCTIONS DE SÉCURITÉ

### Symboles



#### **Avertissement dû à un voltage électrique**

Ce symbole indique qu'il existe un danger pour la vie et la santé des personnes dû à la tension électrique.



#### **Avertissement dû à une surface chaude**

Ce symbole indique qu'il existe un danger pour la vie et la santé des personnes dû à des surfaces chaudes.



#### **Avertissement**

Cette mention d'avertissement indique un risque moyen qui peut entraîner des blessures graves ou mortelles s'il n'est pas évité.



#### **Attention**

Cette mention d'avertissement indique un risque faible qui peut entraîner des blessures mineures ou modérées s'il n'est pas évité.

#### **Avertissement**

Cette mention d'avertissement indique des informations

importantes (par exemple des dommages matériels), mais aucun danger.



### **Information**

Les indications présentant ce symbole vous aident à exécuter vos tâches rapidement et en toute sécurité.



### **Prendre en compte le manuel d'instructions**

Les indications présentant ce symbole vous indiquent qu'il est nécessaire de respecter ce manuel d'instructions.



### **Porter des lunettes de protection**

Les indications présentant ce symbole vous indiquent qu'il est nécessaire d'utiliser des lunettes de protection pour les yeux.



### **Porter une protection auditive**

Les indications présentant ce symbole vous indiquent qu'il est nécessaire d'utiliser une protection auditive.



### **Porter des vêtements de protection**

Les indications présentant ce symbole vous indiquent qu'il est nécessaire de porter des vêtements de travail appropriés.



### **Porter des gants de protection**

Les indications présentant ce symbole vous indiquent qu'il est nécessaire de porter des gants de protection.

## Porter une protection respiratoire

Les indications présentant ce symbole vous indiquent qu'il est nécessaire de porter des masques antipoussière.

La batterie rechargeable doit être protégée des rayons directs du soleil, de la chaleur (max. 50°C), du feu, de l'eau et de l'humidité.

L'utilisation du chargeur est limitée à l'intérieur.

### SÉCURITÉ

#### Consignes générales de sécurité pour les outils électriques



##### Avertissement

- **Lisez ce manuel d'instructions avant de connecter ou d'utiliser l'appareil et gardez-le toujours à proximité de l'appareil.**
- Le non-respect des consignes de sécurité ou des instructions contenues dans ce manuel peut entraîner des décharges électriques, des incendies et/ou des blessures graves.
- **Conservez ce manuel d'instructions et de sécurité pour l'avenir.**
- Le concept utilisé dans ces instructions de sécurité fait référence aux outils électriques fonctionnant sur secteur (avec câble d'alimentation) et aux outils électriques fonctionnant sur batteries rechargeables (sans câble d'alimentation).
- Cet appareil peut être utilisé par des enfants de 8 ans et plus et par des personnes aux capacités physiques, mentales ou sensorielles réduites, ou sans expérience ni connaissances

si elles sont surveillées et/ou ont reçu les informations nécessaires à l'utilisation correcte de l'appareil et qu'elles ont bien compris les risques qu'il implique.

- Empêchez les enfants de jouer avec le produit. Le nettoyage et l'entretien ne doivent pas être menés à terme par des enfants sans surveillance.
- Si le câble d'alimentation est endommagé, il doit être réparé par le Service Après-Vente de Cecotec ou par du personnel qualifié pour éviter des dangers.
- Utilisez uniquement le chargeur fourni par Cecotec pour charger la batterie.
- Placez l'appareil dans un endroit bien ventilé pendant la charge.



### **Consignes générales de sécurité pour les outils électriques - Sécurité sur le lieu de travail**

- **Veillez à ce que votre lieu de travail soit propre, bien rangé et bien éclairé.** Le désordre ou un mauvais éclairage sur le lieu de travail peuvent entraîner des accidents.
- **Les enfants et les personnes doivent être éloignés lorsqu'un outil électrique est utilisé.** Les distractions peuvent provoquer des accidents dus à la perte de contrôle de l'appareil.
- **Ne manipulez pas et n'utilisez pas d'outils électriques dans des atmosphères potentiellement explosives où des liquides, gaz ou poudres inflammables sont présents.** Les outils électriques peuvent produire des étincelles qui enflamment la poudre ou les vapeurs.



### **Consignes générales de sécurité pour les outils électriques - Sécurité électrique**

- **La fiche de l'outil électrique ou la source d'alimentation doit toujours s'insérer correctement dans la prise. La fiche ne doit pas être modifiée ou remplacée par l'utilisateur.**
- **N'utilisez pas de connecteurs adaptateurs avec des outils électriques avec prise de terre de sécurité.**
- Les fiches non modifiées et les multiprises adéquates réduisent le risque de décharge électrique.
- **Les outils électriques ne doivent pas entrer en contact avec la pluie et l'humidité.** Le contact de l'eau avec l'outil électrique augmente la probabilité de décharge électrique.
- **Lorsque vous utilisez des outils électriques à l'extérieur, n'utilisez que des rallonges adaptées à une utilisation en extérieur afin de réduire le risque de décharge électrique.**
- **S'il n'est pas possible d'éviter d'utiliser l'outil électrique dans une atmosphère humide, l'installation électrique doit être équipée d'un disjoncteur différentiel.**
- **Le câble d'alimentation ne doit pas être utilisé à d'autres fins, par exemple pour déplacer l'outil, le suspendre, etc. Pour débrancher l'outil, tirez sur la fiche, jamais sur le câble.**
- **Maintenez le câble d'alimentation éloigné des sources de chaleur, de l'huile, des bords pointus ou des pièces mobiles de l'appareil.** Les câbles endommagés ou défectueux augmentent le risque de décharge électrique.
- **Il faut éviter le contact de toute partie du corps avec les pièces conductrices mises à la terre comme les tuyaux, les chauffages, les cuisinières et les réfrigérateurs.** La probabilité d'une décharge électrique augmente si votre corps est en contact avec la terre.
- Le disjoncteur différentiel réduit les conséquences en cas de décharge électrique.



## Consignes générales de sécurité pour les outils électriques - Sécurité des personnes

- **Faites bien attention et maintenez l'attention lors de la manipulation de l'outil électrique. N'utilisez pas un outil électrique**



**lorsque vous êtes fatigué(e) ou sous l'influence**

**de drogues, d'alcool ou de médicaments.** Les distractions peuvent entraîner des blessures graves.

- **Il faut utiliser des Équipements de Protection Individuelle (EPIs) adéquats. Portez toujours des lunettes de protection.** Les équipements de protection individuelle comprennent : un masque de protection, des chaussures de sécurité, un casque ou une protection auditive et/ou des vêtements de protection ajustés. L'utilisation de ces équipements réduisent le risque de blessures.

- Veillez à utiliser des vêtements adéquats. N'utilisez pas de vêtements amples.
- **Maintenez les cheveux, les vêtements et les gants éloignés des pièces mobiles, ils risquent de rester coincés.** Les vêtements larges ou les cheveux longs et lâchés peuvent entraîner des accidents par coincement.
- **Vous devez éviter d'adopter une posture incorrecte lorsque vous utilisez l'équipement. La posture doit être sûre et équilibrée pour assurer une utilisation correcte**

de l'équipement, en particulier dans des situations non contrôlées.

- **Vous devez éviter le démarrage accidentel de l'appareil. Assurez-vous que l'outil électrique est éteint (OFF) avant de le brancher dans la prise et/ou de connecter la batterie, et avant de le déplacer ou de le manipuler.** Faites attention à ne pas actionner l'interrupteur involontairement lorsque l'équipement est connecté, car cela pourrait provoquer un accident.
- **Les clés ou les accessoires de réglage doivent être retirés avant d'allumer l'outil** afin d'éviter tout accident ou toute blessure.
- **Les instructions de sécurité contenues dans ce manuel doivent être respectées à tout moment.** Faites bien attention lorsque vous utilisez cet outil.
- Si vous installez un dispositif d'aspiration ou de dépoussiérage, il doit être connecté et utilisé correctement.



### **Consignes générales de sécurité pour les outils électriques - utilisation et manipulation des outils électriques**

- **Vous ne devez pas utiliser d'outils électriques si l'interrupteur est défectueux.** Si vous ne pouvez pas l'allumer ou l'éteindre ne l'utilisez pas car cela pourrait provoquer un accident.
- **Vous devez utiliser le bon outil pour chaque travail, cela augmentera la sécurité.** Ne forcez jamais l'outil.
- **Retirez toujours la fiche de la base ou retirez la batterie avant de :** régler, changer les accessoires, nettoyer ou manipuler l'appareil, **de cette façon vous éviterez les accidents dus à des démarrages accidentels.**

- **Les outils électriques doivent être correctement entretenus. Cela comprend : vérifier que les pièces mobiles se déplacent en sans difficulté et sans blocage, vérifier qu'il n'y a pas de pièces endommagées qui pourraient affecter le bon fonctionnement de l'outil électrique. Si une pièce endommagée ou défectueuse est détectée, elle doit être réparée ou remplacée par le Service Après-Vente Officiel de Cecotec ou par des techniciens qualifiés. Le manque d'entretien peut entraîner des accidents.**
- **Vous devez utiliser cet outil électrique et ses accessoires conformément à ce manuel d'instructions. Vous devez tenir compte des conditions de travail ainsi que du travail à effectuer.** N'utilisez pas l'appareil à des fins autres que celles indiquées dans ce manuel, afin d'éviter des situations dangereuses.
- **Les outils électriques non utilisés doivent être rangés hors de portée des enfants. Vous ne devez pas permettre à des personnes non qualifiées ou inexpérimentées ou à celles qui n'ont pas lu ces instructions d'utiliser l'appareil, car elles peuvent provoquer des accidents en raison de leur méconnaissance de l'outil.**
- **Il est fortement recommandé de nettoyer et d'entretenir régulièrement l'outil.**
- **Il est très important de garder les parties coupantes ou les bords affûtés et propres des outils de coupe.**
- **Pour éviter de possibles accidents et des situations potentiellement dangereuses, il est conseillé de maintenir les surfaces de fixation propres, sèches et exemptes de saleté, de graisse, d'huile, etc.**



**Consignes générales de sécurité pour les outils électriques - Service Technique Autorisé**

- **La réparation de votre outil électrique ne doit être effectuée que par le Service d'Assistance Technique de Cecotec ou par des professionnels qualifiés et uniquement avec des pièces de rechange d'origine.** Cela permet de garantir la sécurité de l'outil électrique.



### **Instructions de sécurité spécifiques au forage**

**Instructions de sécurité pour toutes les opérations.**

- **Tenez l'appareil fermement par la surface de saisie d'isolation lors de travaux où l'accessoire de coupe ou les fixations peuvent entrer en contact avec des fils électriques exposés ou dissimulés.** Le contact d'une partie de l'outil avec un fil sous tension peut provoquer un choc électrique.

### **Instructions de sécurité pour l'utilisation de mèches longues.**

- **Ne travaillez jamais à une vitesse qui dépasse la vitesse maximale de la mèche.** La mèche pourrait se plier ou se briser, ce qui pourrait provoquer des blessures à l'utilisateur.
- **Vous devez toujours commencer à percer à faible vitesse et avec la pointe de la mèche en contact avec la pièce à percer.** À vitesses élevées, la mèche pourrait se plier ou se briser, ce qui pourrait provoquer des blessures à l'utilisateur.
- **La pression doit être appliquée en ligne directe avec la mèche, ne pas appliquer trop de pression.** La mèche

pourrait se plier ou se briser, ce qui pourrait provoquer des blessures à l'utilisateur.

### **Instructions de sécurité supplémentaires pour la perceuse sans fil**

- Fixez correctement la pièce à percer à l'aide de dispositifs appropriés.
- Vous devez tenir fermement la perceuse pour éviter perdre le contrôle si un couple de réaction élevé est produit.
- Si la perceuse est bloquée, vous devez la débrancher immédiatement, car une contre-attaque pourrait se produire.
- Lors de la manipulation, nettoyage, transport ou stockage de l'appareil, l'interrupteur doit être réglé sur la position centrale de blocage pour éviter tout démarrage accidentel.
- Attendez toujours que la perceuse s'arrête complètement avant de la manipuler.



### **Consignes générales de sécurité pour les batteries rechargeables et les chargeurs**

- **Vous devez utiliser seulement les batteries rechargeables originales fournies par Cecotec.** L'utilisation d'autres types de batteries rechargeables peut entraîner des blessures et des incendies.
- Les batteries ne doivent être chargées qu'avec des chargeurs recommandés ou fournis par Cecotec. Un chargeur destiné à un type particulier de batterie peut provoquer un incendie s'il est utilisé pour une batterie différente.
- **Les batteries rechargeables doivent être éloignées des trombones, des pièces, des clés, des clous, des vis et de**

**tout autre petit objet métallique pouvant servir d'union entre les contacts de la batterie.** Un court-circuit entre les contacts rechargeables peut provoquer des blessures ou des incendies.

- **Vous ne devez pas charger des batteries d'autres produits qui ne soient pas de Cecotec avec le chargeur fourni.** Le chargeur est conçu pour charger les batteries rechargeables fournies par Cecotec avec leurs caractéristiques techniques spécifiques. Une utilisation inappropriée peut entraîner un incendie ou une explosion.
- **Une utilisation incorrecte de la batterie rechargeable peut entraîner une fuite du liquide de la batterie.** Si cela se produit, évitez tout contact avec ce liquide. En cas de contact accidentel, rincez la zone affectée avec de l'eau.
- Le liquide répandu peut provoquer une irritation de la peau ou des brûlures.
- Si le liquide entre en contact avec les yeux, consultez immédiatement un médecin.
- **Si la batterie est endommagée ou mal utilisée, des vapeurs toxiques peuvent être libérées.** Aérez la pièce en faisant entrer de l'air frais et consultez un médecin en cas de malaise.
- **Les vapeurs peuvent provoquer une irritation du système respiratoire.**
- Veillez à ce que les pièces électriques n'entrent pas en contact avec l'humidité. Ne les submergez pas dans l'eau ou d'autres liquides pendant le nettoyage ou le fonctionnement, car cela pourrait provoquer un court-circuit. Ne submergez pas le chargeur dans l'eau ni dans aucun autre liquide.
- Suivez les instructions de nettoyage et d'entretien.
- **N'ouvrez jamais la batterie rechargeable.** Cela peut provoquer un court-circuit.
- **Ne court-circuitez pas la batterie rechargeable.** Il existe

un risque d'explosion.

- Ne cognez pas la batterie. Elle ne peut pas subir de coups.
- **Le chargeur est adapté à une utilisation en intérieur uniquement. Ne l'utilisez pas à l'extérieur.**
- Maintenez le chargeur propre. La saleté peut provoquer une décharge électrique.
- **Le chargeur ne doit pas être laissé en fonctionnement sur des surfaces facilement inflammables (par exemple, papier, textiles, etc.) ou dans des atmosphères inflammables.**
- Le chargeur atteint des températures élevées lors de la charge, il existe un risque d'incendie.
- **Vous devez utiliser le chargeur uniquement pour charger la batterie.** Il ne peut pas être utilisé comme alimentation pour l'outil électrique.
- **Une température ambiante comprise entre 4 et 40 °C est recommandée pendant la charge.**
- **Une température ambiante comprise entre 0 et 50 °C est recommandée pour le stockage de la batterie et de l'outil.**
- **Une température ambiante comprise entre -5 et 50 °C est recommandée pendant l'utilisation de l'outil.**
- **Enlevez la batterie de l'outil avant de ranger l'appareil.**
- **N'exposez pas la batterie à des coups, cela pourrait entraîner un risque d'incendie et d'explosion.**

## Réduction du bruit et des vibrations

- Vous ne devez pas dépasser le temps de travail.
- Utilisez les EPI recommandés
- Vous devez utiliser le mode de fonctionnement approprié au travail à effectuer.
- Vous devez toujours utiliser l'outil conformément à ce

manuel d'instructions.

- Le produit doit être en bon état d'entretien.
- Utilisez toujours les accessoires originaux fournis de Cecotec, assurez-vous qu'ils sont dans des conditions d'utilisation optimales.
- Vous devez tenir l'appareil fermement pendant utilisation.

### **Utilisation correcte**

- L'appareil est destiné à visser et à dévisser des vis ainsi qu'au forage (perceuses) des pièces en bois, en plastique, en céramique ou en métal.
- L'outil ne doit pas être utilisé à d'autres fins car cela pourrait entraîner des blessures physiques graves.
- Cecotec n'accepte aucune responsabilité pour tout dommage attribuable à une utilisation inappropriée ou à une modification du produit.
- **Le produit a été conçu pour un usage exclusivement domestique, ne pas utiliser à des fins industrielles, commerciales ou professionnelles.**
- **Cet appareil a été conçu pour être utilisé par des adultes.**
- Nous recommandons d'utiliser cet outil électrique avec les accessoires originaux de Cecotec.

### **Utilisation inadéquate**

- **Toute utilisation autre que celle décrite dans cette section est considérée comme une utilisation inadéquate.**

### **Qualification des utilisateurs**

- Les utilisateurs de l'appareil doivent avoir lu et compris le présent manuel d'instructions et en particulier le paragraphe sur la Sécurité.

## Signes de sécurité sur les accessoires

- **Avertissement :** Vous ne devez pas enlever aucun signe de sécurité, autocollant ou étiquette de l'outil. Conservez tous les panneaux de sécurité, les autocollants et les étiquettes en bon état de lisibilité.



### **Avertissement dû aux vapeurs dangereuses pour la santé**

Ce symbole indique que des vapeurs dangereuses pour la santé peuvent être produites lors de l'utilisation de l'appareil. Vous devez assurer une ventilation adéquate dans la pièce où vous allez utiliser l'outil.

## Équipement de Protection Individuelle

-  Vous devez porter des lunettes de protection. Les lunettes de protection protègent vos yeux contre les blessures que peuvent causer les objets volants.

## Dangers résiduels

-  **Avertissement dû à la tension électrique**  
Les travaux sur les composants électriques ne doivent être effectués que par une entreprise spécialisée autorisée ou par le Service Technique de Cecotec.

 **Avertissement dû à la tension électrique**  
Décharge électrique dû à une isolation insuffisante. Vous devez vérifier que l'appareil n'est pas endommagé avant de l'utiliser et qu'il fonctionne correctement. Si un dommage ou un mauvais

fonctionnement est détecté, ne l'utilisez pas.

- N'utilisez pas l'appareil s'il est mouillé.
- N'utilisez pas l'appareil si vos mains sont mouillées.



### **Avertissement dû à la tension électrique**

- Avant d'effectuer tout travail, nettoyage ou entretien sur l'appareil, vous devez débrancher la fiche de la prise de courant.
- Retirez le câble d'alimentation de la prise en tirant sur la fiche et pas sur le câble.



### **Avertissement dû à la tension électrique**

- Un court-circuit peut se produire si des liquides entrent dans le boîtier.
  - Ne submergez pas l'appareil ou ses accessoires dans l'eau ni dans aucun autre liquide.
- Veillez à ce que de l'eau ou autre liquide n'entre pas dans le boîtier.



### **Avertissement dû à la tension électrique :**

N'utilisez jamais l'appareil si vous remarquez que la poignée, le câble d'alimentation ou la fiche sont endommagés. N'ouvrez jamais l'appareil.



### **Avertissement dû aux surfaces chaudes :**

Ne touchez jamais l'outil d'insertion, les lames ou les mèches après utilisation pour éviter tout risque de brûlure. Il faut laisser refroidir l'outil avant de le manipuler. Portez des gants de protection.



### **Avertissement dû aux surfaces chaudes**

Certaines pièces de l'outil peuvent atteindre des

températures élevées et provoquer des brûlures. Faites bien attention aux enfants et personnes vulnérables.



### **Avertissement**

- Présence de vapeurs toxiques. Des vapeurs et gaz dangereux pour la santé peuvent être produits lors de l'utilisation de l'appareil.



### **Avertissement**

- Il est recommandé de porter des lunettes de protection. Assurez une ventilation adéquate. Il est aussi recommandé de porter une protection respiratoire (masque antipoussière).



### **Avertissement**

- Risque d'incendie. En aucun cas, l'appareil ne doit être pas laissé allumé et sans surveillance.



### **Avertissement**

- Cet appareil peut présenter un danger et provoquer des incidents graves s'il est mal manipulé par des utilisateurs non formés ou non qualifiés, ou s'il est utilisé à des fins autres que celles indiquées dans ce manuel. Assurez-vous qu'il est utilisé par du personnel qualifié.



### **Avertissement**

- Cet appareil n'est pas un jouet et ne doit pas être manipulé par des enfants. Risque d'étouffement !
- Gardez le matériel d'emballage hors de portée des enfants. Cela peut être dangereux.



### **Attention**

- Maintenez l'appareil suffisamment éloigné des sources de chaleur.



### **Attention**

- Le champ électromagnétique généré par la perceuse peut, dans certaines circonstances, affecter les implants médicaux tels que les stimulateurs cardiaques. Il est recommandé de consulter votre médecin et/ou le fabricant de l'implant avant d'utiliser le dispositif.

### **Avertissement**

- Un transport ou un stockage inappropriés peut endommager le produit.
- Veuillez consulter les sections relatives au transport et au stockage de l'appareil.

### **Procédure en cas d'urgence**

1. Éteignez toujours le dispositif.
2. Vous devez l'éteindre du réseau électrique en tirant sur la fiche, pas sur le câble.
3. Ne branchez jamais un appareil défectueux ou en mauvais état.

## Description de l'outil

- Perceuse de 20 V DC, avec batterie rechargeable et amovible et 2 niveaux de vitesse, le premier est optimal pour visser, tandis que le second convient le perçage.
- La sélection du couple permet d'utiliser la puissance appropriée pour chaque type d'application.
- Il est doté d'un mandrin sans clé avec blocage automatique de la broche, ce qui facilite le changement rapide des lames et des mèches.
- Il possède une lumière LED pour faciliter le travail, clip de ceinture et batterie avec indicateur de charge.

## SICHERHEITSHINWEISE

### Symbole



#### **Warnung vor elektrischer Spannung**

Dieses Symbol weist darauf hin, dass eine Gefahr für Leben und Gesundheit durch elektrische Spannung besteht.



#### **Warnung wegen heißer Oberfläche**

Dieses Symbol weist auf die Gefahr für Leben und Gesundheit durch heiße Oberflächen hin.



#### **Warnung**

Dieses Wort warnt vor einer Gefährdung mit einem mittleren Risikograd, die, wenn sie nicht vermieden wird, den Tod oder schwere Verletzungen zur Folge haben kann.



#### **Warnung**

Dieses Wort warnt vor einer Gefahr mit geringem Risikograd, die, wenn sie nicht vermieden wird, zu leichten oder mittelschweren Verletzungen führen kann.

### **Hinweis:**

Dieses Wort bezieht sich auf wichtige Informationen (z.B. Sachschäden), nicht aber auf Gefahren.



#### **Information**

Die Hinweise mit diesem Symbol helfen Ihnen, Ihre Arbeit schnell und sicher auszuführen.



#### **Beachten Sie die Betriebsanleitung**

Hinweise mit diesem Symbol bedeuten, dass Sie die Bedienungsanleitung beachten müssen.



#### **Schutzbrille tragen**

Hinweise mit diesem Symbol weisen Sie darauf hin, einen Augenschutz zu tragen.



**Gehörschutz tragen** Die Hinweise mit diesem Symbol weisen Sie darauf hin, einen Gehörschutz zu tragen.

### **Schutzkleidung tragen**



Die Angaben mit diesem Symbol weisen Sie darauf hin, dass Sie geeignete Arbeitskleidung tragen müssen.

#### **Schutzhandschuhe tragen**



Hinweise mit diesem Symbol weisen Sie darauf hin,

Schutzhandschuhe zu tragen.

## **Atemschutz tragen**

Die Hinweise mit diesem Symbol warnen Sie vor dem Tragen von Staubmasken.

Der Akku muss vor direkter Sonneneinstrahlung, Hitze (max. 50°C), Feuer, Wasser und Feuchtigkeit geschützt werden.

Die Verwendung des Ladegeräts ist auf Innenräume beschränkt.

### **Sicherheit**

#### **Allgemeine Sicherheitshinweise für Elektrowerkzeuge**

##### **Advertencia**



- **Lesen Sie diese Bedienungsanleitung, bevor Sie das Gerät anschließen oder benutzen, und bewahren Sie sie stets in der Nähe des Geräts auf.**
- Die Nichtbeachtung der Sicherheitshinweise oder der in diesem Handbuch enthaltenen Anweisungen kann zu einem elektrischen Schlag, Brand und/oder schweren Verletzungen führen.
- **Bewahren Sie diese Betriebs- und Sicherheitsanleitung für die Zukunft auf.**
- Der in diesen Sicherheitshinweisen verwendete Begriff bezieht sich sowohl auf netzbetriebene Elektrowerkzeuge (mit Netzkabel) als auch auf Elektrowerkzeuge, die mit wiederaufladbaren Akkus betrieben werden (ohne Netzkabel).
- Dieses Ladegerät kann von Kindern ab 8 Jahren und darüber sowie von Personen mit verringerten physischen, sensorischen oder geistigen Fähigkeiten oder Mangel

an Erfahrung und Wissen benutzt werden, wenn sie beaufsichtigt oder bezüglich des sicheren Gebrauchs des Geräts unterwiesen wurden und die damit verbundenen Gefahren verstehen.

- Kinder dürfen nicht mit dem Gerät oder dem Ladegerät spielen. Die Reinigung und Benutzerwartung darf nicht von unbeaufsichtigten Kindern durchgeführt werden.
- Wenn das Netzkabel beschädigt ist, darf es nur durch den Cecotec Service oder durch von Cecotec benanntes Fachpersonal repariert oder ausgetauscht werden, um eine Gefährdung zu vermeiden.
- Verwenden Sie zum Laden des Akkus nur das von Cecotec gelieferte Ladegerät.
- Stellen Sie das Gerät während des Ladevorgangs an einen gut belüfteten Ort.



### **Allgemeine Sicherheitshinweise für Elektrowerkzeuge - Sicherheit am Arbeitsplatz**

- **Halten Sie Ihren Arbeitsplatz sauber, aufgeräumt und gut beleuchtet.** Unordnung oder schlechte Beleuchtung am Arbeitsplatz können zu Unfällen führen.
- **Kinder und andere Personen sollten ferngehalten werden, wenn ein Elektrowerkzeug in Betrieb ist.** Ablenkungen können zu Unfällen führen, weil man die Kontrolle über das Gerät verliert.
- **Verwenden Sie Elektrowerkzeuge nicht in explosionsgefährdeten Bereichen, in denen brennbare Flüssigkeiten, Gase oder Stäube vorhanden sind.** Elektrowerkzeuge können Funken erzeugen, die Staub oder Dämpfe entzünden.



## Allgemeine Sicherheitshinweise für Elektrowerkzeuge - Elektrische Sicherheit

- Der Stecker des Elektrowerkzeugs oder des Netzteils muss immer richtig in die Steckdose passen. Der Stecker darf vom Benutzer nicht verändert oder ausgetauscht werden.
- **Verwenden Sie keine Adapterstecker in Verbindung mit sicherheitsgeerdeten Elektrowerkzeugen.**
- Unveränderte Stecker und geeignete Steckdosen verringern das Risiko eines Stromschlags.
- **Elektrowerkzeuge dürfen nicht mit Regen und Feuchtigkeit in Berührung kommen.** Der Kontakt von Wasser mit dem Elektrowerkzeug erhöht die Wahrscheinlichkeit eines Stromschlags.
- **Verwenden Sie bei der Verwendung von Elektrowerkzeugen im Freien nur Verlängerungskabel, die für die Verwendung im Freien geeignet sind, um die Gefahr eines Stromschlags zu verringern.**
- Lässt sich die Verwendung des Elektrowerkzeugs in feuchter Umgebung nicht vermeiden, muss die elektrische Anlage mit einem Fehlerstromschutzschalter ausgestattet werden.
- Das Netzkabel darf nicht für andere Zwecke verwendet werden, z. B. zum Bewegen des Geräts, zum Aufhängen, usw. Ziehen Sie zum Ausstecken des Geräts am Stecker, niemals am Kabel selbst.
- Halten Sie das Netzkabel von Wärmequellen, Öl, scharfen Kanten oder beweglichen Teilen des Geräts fern. Beschädigte oder defekte Kabel erhöhen das Risiko eines Stromschlags.
- **Der Kontakt von Körperteilen mit geerdeten leitenden**

**Teilen, Rohren, Heizungen, Herden und Kühlschränken ist zu vermeiden.** Der Kontakt von Körperteilen mit geerdeten leitenden Teilen, Rohren, Heizungen, Herden und Kühlschränken ist zu vermeiden.

- Der Fehlerstromschutzschalter mindert die Folgen eines Stromschlags.



## Allgemeine Sicherheitshinweise für Elektrowerkzeuge - Sicherheit für die Personen



- **G e h e n**  
Sie bei der  
Handhabung des

**Elektrowerkzeugs mit äußerster Vorsicht und Sorgfalt vor. Verwenden Sie Elektrowerkzeuge nicht, wenn Sie müde sind oder unter dem Einfluss von Drogen, Alkohol oder Medikamenten stehen.** Unachtsamkeit kann zu schweren Verletzungen führen.

- **Sie müssen eine geeignete persönliche Schutzausrüstung (PSA) tragen. Tragen Sie immer eine Schutzbrille.** Zur persönlichen Schutzausrüstung gehören: Schutzmaske, Sicherheitsschuhe, Schutzhelm, Gehörschutz und/oder eng anliegende Schutzkleidung. Ihre Verwendung kann das Verletzungsrisiko verringern.

- Geeignete Kleidung sollte getragen werden. Tragen Sie keine breite Kleidung oder Schmuck.
- **Halten Sie Haare, Kleidung und Handschuhe von**

**beweglichen Teilen fern, in denen sie sich verfangen können.** Weite Kleidungsstücke oder langes, wallendes Haar können zu Unfällen durch Einklemmen führen.

- **Sie sollten bei der Benutzung des Geräts eine ungünstige Körperhaltung vermeiden. Die Körperhaltung muss sicher und ausgewogen sein, um eine korrekte Benutzung des Geräts zu gewährleisten, insbesondere in unkontrollierten Situationen.**
- **Ein versehentliches Einschalten des Geräts muss verhindert werden. Stellen Sie sicher, dass das Elektrowerkzeug ausgeschaltet ist, bevor Sie es in die Steckdose stecken und/oder der Akku anschließen und bevor Sie es bewegen oder handhaben.** Achten Sie besonders darauf, dass Sie den Schalter nicht versehentlich betätigen, wenn das Gerät eingeschaltet ist, da dies zu Unfällen führen kann.
- Um mögliche Unfälle und Verletzungen zu vermeiden, müssen **vor der Inbetriebnahme des Geräts alle Schraubenschlüssel oder Einstellzubehöerteile entfernt werden.**
- **Die Sicherheitshinweise in diesem Handbuch müssen jederzeit befolgt werden.** Seien Sie bei der Handhabung des Werkzeugs äußerst vorsichtig.
- Wenn Sie einen Staubsauger oder eine Staubabsaugung installieren, müssen diese ordnungsgemäß angeschlossen und verwendet werden.



### **Allgemeine Sicherheitshinweise für Elektrowerkzeuge - Gebrauch und Handhabung von Elektrowerkzeugen**

- **Verwenden Sie keine Elektrowerkzeuge, wenn der**

**Schalter defekt ist.** Wenn Sie das Gerät nicht ein- oder ausschalten können, dürfen Sie es nicht benutzen, da dies zu Unfällen führen kann.

- **Sie müssen das richtige Werkzeug für die jeweilige Arbeit verwenden, um die Sicherheit zu erhöhen.** Setzen Sie das Werkzeug niemals mit Gewalt ein.
- **Ziehen Sie immer den Stecker aus der Steckdose oder nehmen Sie den Akku heraus, bevor Sie das Gerät einstellen, Zubehörteile wechseln, reinigen oder handhaben, um Unfälle durch unbeabsichtigtes Einschalten zu vermeiden.**
- **Elektrowerkzeuge müssen ordnungsgemäß gewartet und gepflegt werden. Dazu gehört Folgendes: Prüfen, ob sich bewegliche Teile leichtgängig und ohne zu klemmen bewegen, Prüfen, ob keine beschädigten Teile vorhanden sind, die den ordnungsgemäßen Betrieb des Elektrowerkzeugs beeinträchtigen könnten. Wenn Teile beschädigt oder defekt sind, müssen sie vom technischen Kundendienst von Cecotec oder von qualifizierten Technikern repariert oder ersetzt werden.** Mangelnde Wartung kann zu Unfällen führen.
- **Elektrowerkzeuge und deren Zubehör müssen in Übereinstimmung mit dieser Betriebsanleitung verwendet werden. Sie muss sowohl die Arbeitsbedingungen als auch die auszuführende Arbeit berücksichtigen.** Verwenden Sie das Gerät nicht für andere als die in diesem Handbuch beschriebenen Zwecke, um gefährliche Situationen zu vermeiden.
- **Unbenutzte Elektrowerkzeuge sollten außerhalb der Reichweite von Kindern aufbewahrt werden. Unqualifizierte, unerfahrene oder unerfahrene Personen, die diese Anleitung nicht gelesen haben, dürfen das**

**Gerät nicht benutzen, da sie aufgrund ihrer mangelnden Kenntnis des Geräts Unfälle verursachen können.**

- **Eine regelmäßige Reinigung und Wartung des Geräts wird dringend empfohlen.**
- **Bei Schneidewerkzeugen ist es sehr wichtig, dass die Schneideteile oder -kanten scharf und sauber sind.**
- **Um mögliche Unfälle und gefährliche Situationen zu vermeiden, ist es ratsam, die Griffflächen sauber, trocken und frei von Schmutz, Fett, Öl usw. zu halten.**



### **Allgemeine Sicherheitshinweise für Elektrowerkzeuge - Autorisierter technischer Service**

- **Reparaturen an Ihrem Elektrowerkzeug sollten nur vom Cecotec Service oder von qualifizierten Fachleuten und nur mit Originalersatzteilen durchgeführt werden.** Dadurch wird die Sicherheit des Elektrowerkzeugs gewährleistet.



### **Spezifische Sicherheitshinweise für das Bohren Sicherheitshinweise für alle Arbeiten**

#### **Sicherheitshinweise für alle Arbeiten.**

- **Halten Sie das Werkzeug fest an der isolierten Grifffläche, wenn Sie Arbeiten ausführen, bei denen der Schneidaufsatz oder die Befestigungselemente in Kontakt mit freiliegenden oder verdeckten elektrischen Leitungen kommen können.** Der Kontakt eines Teils des Werkzeugs mit einem stromführenden Kabel kann einen Stromschlag verursachen.

## **Sicherheitshinweise für die Verwendung von Langlochbohrern.**

- **Arbeiten Sie niemals mit einer Geschwindigkeit, die die maximale Drehzahl des Bohrers überschreitet.** Der Bohrer könnte sich verbiegen oder brechen, was zu Verletzungen führen könnte.
- **Beginnen Sie das Bohren immer mit niedriger Geschwindigkeit und mit der Spitze des Bohrers in Kontakt mit dem Werkstück.** Bei hohen Geschwindigkeiten kann sich der Bohrer verbiegen oder brechen, was zu Verletzungen des Benutzers führen kann.
- **Sie müssen den Druck in direkter Linie mit dem Bohrer ausüben und dürfen nicht zu viel Druck ausüben.** Der Bohrer könnte sich verbiegen oder brechen, was zu Verletzungen führen könnte.

## **Zusätzliche Sicherheitshinweise für den Akkubohrer**

- Sichern Sie das zu bohrende Werkstück ordnungsgemäß mit geeigneten Vorrichtungen.
- Halten Sie den Bohrer immer fest, damit Sie bei einem hohen Reaktionsmoment nicht die Kontrolle verlieren.
- Wenn der Bohrer blockiert ist, muss er sofort abgeschaltet werden, da dies zu einem Rückschlag führen kann.
- Beim Hantieren, Reinigen, Transportieren oder Lagern des Geräts muss der Schalter in die mittlere Verriegelungsposition gebracht werden, um ein versehentliches Einschalten zu verhindern.
- Warten Sie immer, bis der Bohrer vollständig zum Stillstand gekommen ist, bevor Sie ihn anfassen.



## Allgemeine Sicherheitshinweise für wiederaufladbare Akkus Batterien, Akkus und Ladegeräte

- **Es dürfen nur von Cecotec gelieferte Original-Akkus verwendet werden.** Die Verwendung anderer Arten von wiederaufladbaren Akkus kann zu Verletzungen und Bränden führen.
- Die Akkus sollten nur mit von Cecotec empfohlenen oder gelieferten Ladegeräten geladen werden. Ein Ladegerät für einen bestimmten Akkutyp kann einen Brand verursachen, wenn es für einen anderen Akku verwendet wird.
- **Wiederaufladbare Akkus sollten von Büroklammern, Münzen, Schlüsseln, Nägeln, Schrauben und anderen kleinen Metallgegenständen ferngehalten werden, die zum Verbinden der Akkukontakte verwendet werden können.** Ein Kurzschluss zwischen den Kontakten des Akkus kann zu Verletzungen oder Bränden führen.
- **Akkus von anderen Produkten, die nicht von Cecotec stammen, dürfen nicht mit dem mitgelieferten Ladegerät geladen werden.** Das Ladegerät ist zum Laden der von Cecotec gelieferten Akkus mit ihren spezifischen technischen Daten bestimmt. Unsachgemäße Verwendung kann zu Bränden oder Explosionen führen.
- **Bei unsachgemäßer Verwendung des Akkus kann Akkuflüssigkeit auslaufen.** Vermeiden Sie in diesem Fall den Kontakt mit der Flüssigkeit. Bei versehentlichem Kontakt die betroffene Stelle mit Wasser abspülen.
- Verschüttete Flüssigkeit kann Hautreizungen oder Verbrennungen verursachen.
- Wenn die Flüssigkeit in die Augen gelangt, sofort einen Arzt

aufsuchen.

- **Wenn der Akku beschädigt oder falsch verwendet wird, können giftige Dämpfe freigesetzt werden.** Lüften Sie den Raum, indem Sie frische Luft hereinlassen, und suchen Sie bei Beschwerden einen Arzt auf.
- **Dämpfe können Reizungen der Atemwege verursachen.**
- Achten Sie darauf, dass elektrische Teile nicht mit Feuchtigkeit in Berührung kommen. Tauchen Sie sie während der Reinigung oder während des Betriebs nicht in Wasser oder andere Flüssigkeiten ein, da dies zu einem Kurzschluss führen kann. Das Ladegerät nicht in Wasser oder andere Flüssigkeiten eintauchen.
- Führen Sie die Anweisungen zur Reinigung und Wartung aus.
- **Öffnen Sie niemals die wiederaufladbare Akkus.** Es kann zu einem Kurzschluss kommen.
- **Den Akku nicht kurzschließen.** Es besteht Explosionsgefahr.
- Schlagen Sie nicht auf den Akku. Es kann nicht getroffen werden.
- **Das Ladegerät ist nur für den Gebrauch in Innenräumen geeignet. Nicht im Freien verwenden.**
- Halten Sie das Ladegerät sauber. Schmutz kann einen elektrischen Schlag verursachen.
- **Das Ladegerät darf nicht auf leicht entflammaren Oberflächen (z.B. Papier, Textilien, etc.) oder in entflammbarer Atmosphäre in Betrieb gelassen werden.**
- Das Ladegerät erreicht beim Aufladen hohe Temperaturen, deswegen es besteht Brandgefahr.
- **Verwenden Sie das Ladegerät nur zum Laden des Akkus.** Kann nicht als Stromquelle für das Elektrowerkzeug direkt verwendet werden.
- **Es wird empfohlen, die Umgebungstemperatur während**

**des Ladevorgangs zwischen 4 und 40 °C zu halten.**

- **Für die Lagerung von Akkus und Werkzeugen wird ein Umgebungstemperaturbereich zwischen 0 und 50 °C empfohlen.**
- **Für die Verwendung wird eine Umgebungstemperatur von -5 bis 50 °C empfohlen.**
- **Nehmen Sie den Akku vor der Lagerung aus dem Gerät.**
- **Setzen Sie den Akku keinen Stößen aus, da sonst Brand- und Explosionsgefahr besteht.**

### **Reduzierung von Lärm und Vibrationen**

- Sie sollte die Arbeitszeit nicht überschreiten.
- Empfohlene PSA verwenden.
- Sie müssen die für die auszuführenden Arbeiten geeignete Betriebsart verwenden.
- Das Gerät muss immer in Übereinstimmung mit dieser Gebrauchsanweisung verwendet werden.
- Das Produkt muss sich in einem guten Wartungszustand befinden.
- Verwenden Sie immer das von Cecotec gelieferte Originalzubehör und vergewissern Sie sich, dass es in optimalem Zustand ist.
- Das Werkzeug muss während der Benutzung fest gehalten werden.

### **Richtige Verwendung**

- Das Gerät ist zum Eindrehen und Lösen von Schrauben sowie zum Bohren von Löchern (Bohrungen) in Holz-, Kunststoff-, Keramik- oder Metallteilen bestimmt.
- Das Werkzeug darf nicht für andere Zwecke verwendet

werden, da dies zu schweren Körperverletzungen führen kann.

- Cecotec übernimmt keine Haftung für Schäden, die auf eine unsachgemäße Verwendung oder Veränderung des Produkts zurückzuführen sind.
- **Das Produkt ist nur für den häuslichen Gebrauch bestimmt und darf nicht für industrielle oder gewerbliche Zwecke verwendet werden.**
- **Der Bohrer ist zum Gebrauch durch Erwachsene bestimmt.**
- Wir empfehlen, dieses Elektrowerkzeug mit Original Cecotec-Zubehör zu verwenden.

### **Missbräuchliche Verwendung**

- **Jede andere als die in diesem Abschnitt beschriebene Verwendung gilt als Missbrauch.**

### **Qualifizierung der Nutzer**

- Die Benutzer des Geräts müssen diese Gebrauchsanweisung und insbesondere der Abteilung Sicherheit gelesen und verstanden haben.

### **Sicherheitszeichen an Zubehörteile**

- **Achtung:** Entfernen Sie keine Sicherheitszeichen, Sticker oder Etiketten vom Gerät. Halten Sie alle Sicherheitszeichen, Aufkleber und Etiketten in lesbarem Zustand.



### **Warnung vor gesundheitsgefährdenden Dämpfen**

Dieses Symbol weist darauf hin, dass bei der Verwendung des Geräts gesundheitsschädliche Dämpfe entstehen können. Stellen Sie sicher, dass

der Arbeitsbereich ausreichend belüftet ist.

### Schutzkleidung

-  Schutzbrille muss getragen werden. Die Schutzbrille schützt Ihre Augen vor möglichen Verletzungen durch umherfliegende Gegenstände.

### Restgefahren

-  **Warnung durch elektrische Spannung**  
Arbeiten an elektrischen Bauteilen dürfen nur von einem autorisierten Fachbetrieb oder vom Cecotec Service durchgeführt werden.

-  **Warnung vor elektrischer Spannung**  
Stromschlag durch unzureichende Isolierung. Vergewissern Sie sich vor der Benutzung, dass das Gerät nicht beschädigt ist und einwandfrei funktioniert. Wenn eine Beschädigung oder Fehlfunktion festgestellt wird, darf das Gerät nicht verwendet werden.
- Verwenden Sie das Gerät nicht, wenn es nass ist.
- Benutzen Sie das Gerät nicht, wenn Sie nasse Hände haben.

-  **Warnung vor elektrischer Spannung**  
- Bevor Sie Arbeiten, Reinigungs- oder Wartungsarbeiten am Gerät durchführen, müssen Sie den Netzstecker aus der Steckdose ziehen.
- Ziehen Sie das Netzkabel aus der Steckdose, indem Sie am Stecker ziehen, nicht am Kabel selbst.

-  **Warnung vor elektrischer Spannung**  
- Beim Eindringen von Flüssigkeiten in das

Gehäuse kann ein Kurzschluss entstehen.

- Tauchen Sie das Gerät oder die Zubehöre nicht ins Wasser bzw. andere Flüssigkeiten ein.
- Achten Sie darauf, dass kein Wasser oder andere Flüssigkeiten in das Gehäuse gelangen.



### **Warnung vor elektrische Spannung**

Verwenden Sie das Gerät nicht, wenn Sie Schäden am Griff, am Netzkabel oder am Stecker feststellen. Öffnen Sie niemals das Gerät.



### **Warnung - Heiße Oberflächen:**

Berühren Sie niemals das Einführwerkzeug oder die Spitzen oder Bits unmittelbar nach der Verwendung, um Verbrennungen zu vermeiden. Lassen Sie das Werkzeug vor der Handhabung komplett abkühlen. Tragen Sie Schutzhandschuhe.



### **Warnung - Heiße Oberflächen**

Einige Teile des Geräts können hohe Temperaturen erreichen und Verbrennungen verursachen. Besondere Aufmerksamkeit sollte Kindern und schutzbedürftigen Personen gewidmet werden.



### **Warnung**

- Vorhandensein von giftigen Dämpfen. Bei der Verwendung des Geräts können Gase und Dämpfe entstehen, die gesundheitsschädlich sein können.



### **Warnung**

- Eine Schutzbrille wird empfohlen. Eine ausreichende Belüftung muss gewährleistet sein. Die Verwendung eines Atemschutzes (Staubmaske) wird ebenfalls empfohlen.



### **Warnung**

- Es besteht Brandgefahr. Das Gerät darf unter keinen Umständen eingeschaltet und unbeaufsichtigt gelassen werden.



### **Warnung**

- Dieses Gerät stellt eine Gefahr dar und kann schwere Unfälle verursachen, wenn es von ungeschulten oder unqualifizierten Benutzern falsch gehandhabt oder für andere als die in diesem Handbuch beschriebenen Zwecke verwendet wird. Berücksichtigen Sie die Qualifikation der Nutzer.



### **Warnung**

- Das Gerät ist kein Spielzeug und darf nicht von Kindern angefasst werden. Erstickungsgefahr!  
- Bewahren Sie das Verpackungsmaterial außerhalb der Reichweite von Kindern auf. Das kann gefährlich sein.



### **Achtung**

- Halten Sie das Gerät von Wärmequellen fern.

### **Achtung**

- Das vom Bohrer erzeugte elektromagnetische Feld kann unter bestimmten Umständen medizinische Implantate wie Herzschrittmacher beeinträchtigen. Es wird empfohlen, vor der Verwendung des Geräts Ihren Arzt und/oder den Implantathersteller zu konsultieren.

### **Hinweis**

- Unsachgemäßer Transport oder Lagerung kann das Produkt

beschädigen.

- Beachten Sie die Abschnitte über Transport und Lagerung des Geräts.

### **Verfahren bei Notfälle**

1. Sie müssen das Gerät immer ausschalten.
2. Das Gerät muss durch Ziehen am Stecker, nicht am Kabel, vom Netz getrennt werden.
3. Schließen Sie niemals ein defektes oder nicht funktionierendes Gerät an das Stromnetz an.

## Beschreibung des Geräts

- 20 V DC Bohrmaschine mit ausnehmbaren Akku und zwei Geschwindigkeitsstufen, die erste ist optimal zum Schrauben, die zweite zum Bohren geeignet.
- Die Auswahl des Drehmoments (Anzugsdrehmoment) ermöglicht den Einsatz der geeigneten Leistung für jede Art von Anwendung.
- Er verfügt über einen Schnellspann-Bohrfutter mit automatischer Spindelarrretierung, das den schnellen Wechsel von Bits und Bohrern erleichtert.
- Eingebautes LED-Licht für einfaches Arbeiten, einen Gürtelclip und einen Akku mit Ladeanzeige.

## 1. PIEZAS Y COMPONENTES

Fig. A

1. Portabrocas sin llave
2. Selector del par de apriete (torque)
3. Selector de nivel de velocidad (2 niveles)
4. Interruptor para el giro en el sentido de las agujas del reloj, bloqueo
5. Interruptor de encendido/apagado (ON/OFF)
6. Empuñadura
7. Batería extraíble
8. Botón del nivel de carga de la batería (LED)
9. Cargador de la batería
10. LED rojo: control de carga
11. Puntas y brocas
12. LED verde: control de carga
13. Botón de liberación de la batería
14. Soporte para batería
15. Luz de trabajo LED
16. Indicador nivel de carga de la batería

17. Fijación para el clip del cinturón
18. Clip para el cinturón

## 2. ANTES DE USAR

1. Saque el aparato y los accesorios del embalaje.



Advertencia: peligro de asfixia. No deje el material de embalaje al alcance de los niños, ya que puede resultar peligroso.

2. Compruebe que el contenido está completo y si presenta daños:
  - Taladro CekoRaptor Perfect Drill.
- 1 batería de 20 V DC 2.000 mAh.
- Cargador rápido con base de carga y adaptador de corriente.
- Juego de 20 puntas para atornillar, con diferentes formas y usos.
- Juego de 20 brocas para taladrar, con diferentes formas y usos.
- Conector magnético.
- Maletín de transporte
- Pinza para cinturón
- Manual de instrucciones en varios idiomas.

### Nota

Deseche el material de embalaje de acuerdo con la normativa nacional. Para evitar daños, manipule el dispositivo de forma adecuada.

## 3. MONTAJE

### Carga de la batería (Fig. B)

#### Advertencia

La batería puede dañarse en caso de una carga inadecuada.

- Extraiga siempre la clavija del enchufe del cargador antes de colocar o extraer la batería.
- La batería se entrega parcialmente cargada. Antes del primer uso y cuando la batería esté con un nivel bajo, debe cargarla.
- Para cargar la batería (7), primero debe deslizarla boca abajo sobre el cargador (9) hasta que quede firmemente colocada.
- A continuación, conecte la clavija de enchufe del cargador en una toma de corriente. El LED rojo (10) se iluminará. La carga completa tiene una duración aproximada de 60 minutos.
- Una vez el LED rojo (10) se haya apagado y el LED verde (12) se ilumine, la batería estará completamente cargada.
- Debe extraer la clavija de enchufe de la toma de corriente. Tanto la batería (7) como el

cargador (9) pueden calentarse durante la carga, esto es normal, debe dejar que ambos se enfríen hasta la temperatura ambiente.

- Una vez enfriados, extraiga la batería (7) del cargador (9) manteniendo pulsado el botón de liberación de la batería (13) y estirando suavemente de la batería (7).

### **Extraer e insertar la batería (Fig. C y D)**

- Primero debe colocar el interruptor de sentido de giro (4) en su posición central de bloqueo.
- Debe insertar el pack de batería (7) colocándolo sobre el carril guía y empujándolo suavemente en el soporte de la batería (14) hasta que escuche un "click".
- Para extraer el pack de la batería (7) de la propia herramienta debe pulsar el botón de liberación de la batería (13) y extraerla.

### **Comprobar el nivel de carga**

- El indicador de nivel de carga está integrado en la propia batería.
- Mediante el siguiente código de colores mostrados por LED (16) puede comprobar el nivel de la batería:
  - Verde-naranja-rojo: carga / máxima potencia
  - Naranja-rojo: media carga / potencia
  - Rojo: mínima carga / recarga de la batería
- Debe pulsar el botón de nivel de carga de la batería (8) y podrá visualizar el nivel de carga (16).

### **Sustitución de las puntas y brocas (Fig. E, F y G)**

- El bloqueo del husillo es automático, por lo tanto con la herramienta sin funcionar, la transmisión del motor se bloquea y se puede abrir el portabrocas sin necesidad de utilizar una llave. Para colocar y extraer herramientas de inserción, debe proceder de la siguiente manera:
  1. Debe colocar el interruptor de sentido de giro (4) en su posición central de bloqueo.
  2. Debe girar el portabrocas (11) en sentido antihorario (contrario a las agujas del reloj) para abrirlo. Fig. E
  3. Debe sacar la broca del portabrocas si procede.
  4. Puede colocar la broca adecuada para el trabajo a realizar en el portabrocas (1).
  5. Debe apretar el portabrocas (1) girándolo en sentido horario (de las agujas del reloj).

### **Selección del Torque (par de apriete/ajuste de perforación) (Fig. H e I)**

1. Por medio de la selección del torque (2) se puede elegir el par de apriete óptimo para cada tipo de trabajo.
2. Debe seleccionar un par de apriete elevado para tratar con tornillos apretados, materiales duros o para desatornillar.

3. Si lo que desea es perforar, debe seleccionar el ajuste de perforación, marcado con el siguiente símbolo: Fig. 2.



**Atención**

**Nunca debe seleccionar el ajuste de perforación para atornillar.**

**Selector de nivel de velocidad (Fig. J)**



**Atención**

**Solo debe seleccionar el nivel de velocidad con el dispositivo parado, si no el aparato podría dañarse.**

1. Debe deslizar el selector (3) hasta la posición deseada.
2. Velocidad 1 hasta 400/min: óptimo para trabajos de atornillado.
3. Velocidad 2 hasta 1.550/min: óptimo para trabajos de perforado.

**Clip para el cinturón (Fig. O)**

1. Si lo desea, puede instalar en el dispositivo el clip para cinturón.
2. Para ello, debe colocar el interruptor de sentido de giro (4) en la posición central de bloqueo.
3. Debe aflojar el tornillo de fijación (17) del clip.
4. Fije el clip (18) a la fijación del cinturón (17) utilizando el tornillo.

## 4. FUNCIONAMIENTO

### Manejo del dispositivo

- Es muy importante comprobar siempre que la punta o broca a emplear esté correctamente fijada y centrada en el portabrocas antes de utilizar el dispositivo.
- Todas las puntas y brocas están marcadas con su tamaño y forma; aún así, cuando las fije en el portabrocas, debe verificar que no haya holguras.
- Utilice la posición central de bloqueo del interruptor de sentido de giro para realizar pausas en el trabajo o cambios de herramientas de inserción.

### Atornillado

- Si utiliza material como madera blanda, puede atornillar sin necesidad de realizar un pre-perforado.
- Si por el contrario va a trabajar con madera de mayor dureza, es recomendable utilizar una punta de taladro para realizar una perforación previa al atornillado.
- Debe realizar perforaciones tipo "avellanadas" si va a utilizar tornillos "avellanados".
- Tenga especial cuidado si utiliza tornillos y brocas pequeñas, ya que pueden resultar dañados si se ha seleccionado un par de apriete o una velocidad elevada.

### Perforación

- Durante el trabajo de perforación es recomendable realizar pausas, sacando la broca del dispositivo para que pueda enfriarse.
- Es muy recomendable fijar firmemente la pieza a trabajar mediante dispositivos de apriete adecuados.
- Debe seleccionar el nivel de velocidad dependiendo del tipo de material a trabajar y del tamaño de la broca:
  - o Para pequeños diámetros de perforación / materiales blandos > alta velocidad.
  - o Para grandes diámetros de perforación / materiales duros > baja velocidad.
- Marque adecuadamente el punto a perforar antes de realizar la perforación.
- Para trabajos en materiales metálicos es aconsejable seleccionar una velocidad baja y utilizar brocas adecuadas (de acero rápido HSS).
- Las brocas utilizadas para perforar metal también pueden ser utilizadas para perforar materiales plásticos.
- Es recomendable, después de su uso, enfriar las brocas con un lubricante adecuado.
- Para perforar madera, es recomendable utilizar brocas específicas.
- Para evitar roturas en la pieza de madera a trabajar, puede colocar otro bloque de madera bajo la pieza, o bien puede perforar por ambos lados.
- Si la perforación sobre madera va a ser muy profunda, puede utilizar una broca de barrena (no incluida). Para grandes perforaciones puede utilizar una broca tipo Forstner (no incluida). Para otro tipo de usos, puede utilizar una broca para madera con punta centrada.

### Sentido de giro (Fig. K)



#### Atención

Sólo debe cambiar el sentido de giro con el dispositivo parado, para evitar daños en el mismo.

- Seleccione el sentido de giro adecuado mediante el interruptor (4).
- Debe presionar el interruptor en sentido horario o antihorario (4) para cambiar el giro (Fig. K y L).
  - i. Atornillar
  - ii. Desatornillar
- Puede realizar una prueba de comprobación antes de comenzar con el trabajo, ya que un sentido de giro inadecuado puede causar daños tanto en la pieza a trabajar como en la herramienta de inserción.
- Si posiciona el interruptor de sentido de giro en su posición central de bloqueo, también bloquea el interruptor de encendido/apagado (ON/OFF).

### Encendido y apagado (Fig. M)

- Dependiendo de la firmeza con que presione el interruptor de encendido/apagado (5), la

## ESPAÑOL

velocidad será más o menos elevada.

- Debe comprobar que la punta o broca está firmemente fijada y que el par de apriete es el adecuado para el trabajo a realizar.
- Debe comprobar que la pieza a trabajar está fijada correctamente.
- Debe mantener pulsado el interruptor de encendido/apagado (5) durante el proceso de atornillado/taladrado.
- Durante estos procesos, la luz LED de trabajo (15) se mantendrá encendida.
- Si desea que la herramienta se detenga, deje de presionar el interruptor (5).



### **Advertencia**

Peligro de quemaduras. No extraiga ninguna punta o broca a menos que el aparato esté apagado y esta se haya enfriado completamente.

### **Encendido del dispositivo**

Utilice un equipo de protección individual adecuado cuando trabaje con esta herramienta.

## 5. LIMPIEZA Y MANTENIMIENTO

- Riesgo de lesiones, desconecte siempre el dispositivo y extraiga la batería antes de realizar cualquier tipo de manipulación sobre el mismo.

### **Mantenimiento**



### **Advertencia**

- No toque el enchufe con las manos mojadas o húmedas.
- Las tareas de mantenimiento que requieran la apertura de la carcasa, solo deben ser realizadas por empresas especializadas autorizadas o por Cecotec.

1. Apague el dispositivo.
2. Desenchufe el cable de alimentación de la toma de corriente tirando de la clavija del enchufe.
3. Deje que el equipo se enfríe por completo.

### **Limpieza**

El aparato debe limpiarse antes y después de cada uso.



### **Advertencia debida a la tensión eléctrica**

- Existe riesgo de cortocircuito debido a la entrada de líquidos en la carcasa.
- No sumerja el aparato ni los accesorios en agua. Asegúrese de que no entre agua u otros líquidos en la carcasa.

- Limpie el aparato con un paño suave, ligeramente humedecido y sin pelusas. Asegúrese de que no entre humedad en la carcasa.
- Proteja los componentes eléctricos de la humedad.
- No utilice productos de limpieza agresivos como *sprays* de limpieza, disolventes, limpiadores a base de alcohol o abrasivos para humedecer el paño.
- Seque el aparato con un paño suave y sin pelusas.
- No es necesario lubricar el aparato después de realizar su limpieza.
- Limpie y seque las brocas con un paño suaves y sin pelusas.
- Retire todo tipo de polvo o restos de perforación, virutas, serrín, etc. Preste especial atención al portabrocas.
- Limpie los bornes de conexión.
- Limpie adecuadamente las aberturas de ventilación para evitar sobrecalentamientos del motor.

### **Advertencia**

Debe utilizar específicamente los accesorios y equipos adicionales que se especifican en el presente manual de instrucciones. Cualquier otro accesorio puede causar daños en el equipo. Puede ponerse en contacto con el Servicio de Atención al Cliente de Cecotec.

### **Transporte y almacenamiento**

- El aparato puede resultar dañado si lo guarda o transporta de forma inadecuada.
  - Tenga en cuenta la información relativa al transporte y almacenamiento del dispositivo.
- Tenga en cuenta las siguientes instrucciones antes de transportar o almacenar el aparato:

### **Almacenamiento**

Tenga en cuenta las siguientes instrucciones antes de guardar el aparato:

- Apague el dispositivo.
- Coloque el interruptor de sentido de giro en su posición central de bloqueo.
- Desenchufe el cable de alimentación de la toma de corriente tirando de la clavija del enchufe.
- Deje que el dispositivo se enfríe.
- Extraiga la batería.
- Extraiga la punta o broca.
- Limpie el aparato como se describe en el apartado de mantenimiento.
- Para guardarlo utilice el maletín suministrado para protegerlo de polvo, humedad, etc.
- No guarde la batería completamente descargada, puede dañarla.

### **Transporte**

- Utilice el maletín suministrado para proteger el equipo frente a agentes externos.

Tenga en cuenta las siguientes instrucciones antes de guardar el aparato:

## ESPAÑOL

- Apague el dispositivo.
- Coloque el interruptor de sentido de giro en su posición central de bloqueo.
- Desenchufe el cable de alimentación de la toma de corriente tirando de la clavija del enchufe.
- Deje que el dispositivo se enfríe.
- Extraiga la batería.
- Extraiga la punta o broca.
- Limpie el aparato como se describe en el apartado de mantenimiento.
- Debe proteger el aparato contra cualquier posible caída, impacto, vibración, etc, que pueda producirse durante el transporte.
- Para transportar baterías de ion-litio hay que tener en cuenta las disposiciones del transporte de mercancías peligrosas.
- Debe tener en cuenta las siguientes instrucciones para el transporte de baterías de ion-litio.
- El usuario puede transportar las baterías por carretera sin más requisitos.
- Para el envío a través de terceros (p. ej. transporte aéreo o expedición) debe tener en cuenta los requisitos que deben cumplir en cuanto a embalaje y la señalización. El embalaje debe ser realizado por un experto en mercancías peligrosas.
- Antes de realizar el envío de una batería recargable, debe asegurarse de que la carcasa está en perfectas condiciones.
- Asimismo, debe tener en cuenta también las disposiciones nacionales adicionales al respecto.

## 6. RESOLUCIÓN DE PROBLEMAS

- Durante la producción, se ha comprobado varias veces el buen funcionamiento del aparato. Si a pesar de ello se producen fallos revise el aparato según la siguiente lista.
- Las resoluciones de problemas que requieran la apertura de la carcasa solo deben ser realizadas por empresas especializadas autorizadas o por Cecotec.

Problema	Solución
El dispositivo emite un ligero humo u olor durante el primer uso	Esto no es un fallo. Estos fenómenos desaparecen después de un breve tiempo de funcionamiento.

El dispositivo no se enciende	<p>Inserte de forma adecuada la batería, limpie los bornes de conexión o si es necesario recargue la batería. Si observa daños, no intente volver a poner el aparato en funcionamiento. Para evitar riesgos de seguridad, no realice ninguna reparación. Envíe el aparato a una empresa eléctrica especializada o a Cecotec para que le cambien la batería.</p>
	<p>Si el problema reside en el interruptor de encendido/apagado debe contactar con el Servicio de Asistencia Técnica de Cecotec.</p>
La broca no taladra lo suficiente en los materiales	<p>Seleccione el Torque (par de apriete) adecuado al material a perforar.</p>
	<p>Aumente la velocidad a su nivel máximo.</p>
	<p>Utilice una broca más adecuada para el material a trabajar.</p>
	<p>Compruebe que el sentido de giro es el adecuado para el trabajo a realizar.</p>
	<p>Compruebe que la broca es apta para dicho material.</p>
El interruptor de encendido/apagado está bloqueado	<p>Compruebe que el interruptor de sentido de giro no está en su posición central de bloqueo.</p>
	<p>Si el problema persiste, debe contactar con el Servicio de Asistencia Técnica de Cecotec</p>
Su dispositivo sigue sin funcionar correctamente después de estas comprobaciones	<p>Póngase en contacto con el Servicio de Asistencia Técnica de Cecotec. Si es necesario, lleve el aparato a una empresa especializada autorizada o a Cecotec para su reparación.</p>

## 7. ESPECIFICACIONES TÉCNICAS

Producto: CecoRaptor Perfect Drill  
Referencia: 70027  
Conexión a la red eléctrica: 230-240 V AC / 50 Hz  
Potencia nominal: 65 W  
Tensión Nominal: 20 V DC

## ESPAÑOL

Diámetro: 13 mm

Diámetro máximo de perforación: madera 30 mm, metal 13 mm

Velocidad nominal en vacío: 0-400 / 0-1550 min<sup>-1</sup>

Capacidad batería Ion-litio: 2000 mAh, 40 Wh

Torque máx.: 46 Nm

Ajuste del torque (par de apriete): 25+1

**Valor de medición del nivel sonoro norma EN 62841-2-1**

Lpa: 72,2 dB(A)

Incertidumbre K: 5 dB

Lwa: 83,2 dB(A)

Incertidumbre K: 5 dB

**Valor de medición del nivel sonoro norma EN 62841-2-1**

Ah, D: 1,643 m/s<sup>2</sup>

Incertidumbre K: 1,5 m/s<sup>2</sup>

Clase de protección: II

Fabricado en China | Diseñado en España

\*los valores de emisión de ruido y vibraciones pueden variar debido a múltiples factores.

## 8. RECICLAJE DE APARATOS ELÉCTRICOS Y ELECTRÓNICOS



La directiva europea 2012/19/UE y 2006/66/CE sobre Residuos de Aparatos Eléctricos y Electrónicos (RAEE) especifica que los aparatos eléctricos y electrónicos no deben ser reciclados con el resto de los desperdicios municipales. Dichos aparatos eléctricos y electrónicos han de ser desechados de forma separada, para optimizar la recuperación y reciclaje de materiales y, de esta manera, reducir el impacto que puedan tener en la salud humana y el medioambiente.

El símbolo del contenedor tachado le recuerda su obligación de desechar este producto de forma correcta.

Para obtener información detallada acerca de la forma más adecuada de desechar sus aparatos eléctricos y electrónicos y/o las correspondientes baterías, el consumidor deberá contactar con las autoridades locales.

El taladro, los accesorios, embalajes y restos generados durante el proceso de trabajo deben reciclarse de forma respetuosa con el medio ambiente.

## 9. GARANTÍA Y SAT

Este producto tiene una garantía de 2 años desde la fecha de compra, siempre y cuando se conserve y envíe la factura de compra, el producto esté en perfecto estado físico y se le dé un uso adecuado tal y como se indica en este manual de instrucciones.

La garantía no cubrirá:

- Si el producto ha sido usado fuera de su capacidad o utilidad, maltratado, golpeado, expuesto a la humedad, sumergido en algún líquido o sustancia corrosiva, así como cualquier otra falta atribuible al consumidor.
- Si el producto ha sido desarmado, modificado o reparado por personas no autorizadas por el SAT oficial de Cecotec.
- Si la incidencia ha sido originada por el desgaste normal de las piezas debido al uso.

El servicio de garantía cubre todos los defectos de fabricación durante 2 años en base a la legislación vigente, excepto piezas consumibles. En caso de mal uso por parte del usuario el servicio de garantía no se hará responsable de la reparación.

Si en alguna ocasión detecta una incidencia con el producto o tiene alguna consulta, póngase en contacto con el Servicio de Asistencia Técnica oficial de Cecotec a través del número de teléfono +34 96 321 07 28.

## 1. PARTS AND COMPONENTS

Fig. A

1. Keyless chuck
2. Torque adjustment knob
3. Speed level knob (2 levels)
4. Clockwise rotary switch, locking
5. On/Off switch
6. Handle sleeve

## ENGLISH

7. Removable battery
8. Battery charging level button (LED)
9. Battery charger
10. Red LED light: charge control
11. Tips and drill bits
12. Green LED light: charge control
13. Battery release buttons
14. Battery holder
15. LED working light
16. Battery charging level indicator
17. Belt clip attachment
18. Belt clip

## 2. BEFORE USE

1. Take the device and accessories out of the box.



Warning: choking hazard. Do not let the packaging material within the reach of children, as it may be dangerous.

2. Check the content is complete and if there is any damage:
  - CecoRaptor Perfect Drill drilling machine
  - 20 V and 2000 mAh battery
  - Charging base, fast charger and power adapter
  - 20 screwdriver bits set, with different sizes and uses
  - 20 drill bits set, with different sizes and uses
  - Magnetic connector
  - Transport case (BMC Box)
  - Belt clip
  - Instruction manual in different languages

### Note

Dispose of packaging materials according to national regulations.  
To avoid damages, handle the device properly.

## 3. ASSEMBLY

### Battery charging (Fig. B)

#### Warning

Battery may damage due to improper charging.

- Always remove the plug from the charger socket before inserting or removing the battery.
- The battery comes partially charged. Before the first use and when the battery is at a low level, it must be charged.
- To charge the battery (7), first slide it upside down over the charger (9) until it is firmly assembled.
- Then introduce the charger plug into a power socket. The red LED (10) will light up. A full charge lasts approximately 60 minutes.
- Once the red LED (10) is off and the green LED (12) is on, the battery is fully charged.
- The plug must be removed from the socket. Both the battery (7) and the charger (9) may become warm during charging, this is normal, you should allow both to cool down to room temperature.
- Once cooled, remove the battery (7) from the charger (9) by holding down the battery release button (13) and gently pulling on the battery (7).

#### **Removing and inserting the battery (Fig. C and D)**

- You must first set the rotating direction switch (4) to its central locking position.
- Insert the battery (7) by placing it on the guide rail and gently push it into the battery holder (14) until you hear a "click".
- To remove the battery (7) from the tool itself, press the battery release button (13) and remove the battery.

#### **Checking the charging level**

- The charge level indicator is integrated in the battery itself.
- With the following colour coding shown by the LED lights (16) you can check the battery level:
  - Green-orange-red: maximum charge/power
  - Orange-red: half charge/power
  - Red: minimum charge/battery recharging
- Press the battery charge level button (8) and the charge level (16) will be displayed.

#### **Tips and drill bits substitution (Fig. E, F and G)**

- The spindle lock is automatic, so when the tool is not running, the motor drive is locked and the chuck can be opened without the use of a spanner. To place and remove insertion tools, proceed as follows:
  1. You must set the rotating direction switch (4) to its central locking position.
  2. You must turn the chuck (11) counterclockwise to open it. Fig. E
  3. You must remove the drill bit from the chuck if necessary.
  4. You can place the drill bit suitable for the work to be carried out in the drill chuck (1).
  5. Tighten the chuck (1) by turning it clockwise.

#### **Torque selection (Fig. H and I)**

## ENGLISH

1. With the Torque selection (2) the optimum torque can be selected for each type of work.
2. A high torque must be selected when dealing with tight screws, hard materials or for unscrewing.
3. If you want to drill, you must select the drill setting, marked with the following symbol: Fig. 2.



### **Warning**

**You should never select the drilling setting for screwdriving.**

### **Speed level knob (Fig. J)**

#### **Warning**

**You should only select the speed level when the device is off. Otherwise, the device may be damaged.**



1. Slide the knob (3) to the desired position.
2. Speed 1 up to 400/min: optimal for screwdriving work.
3. Speed 2 up to 1550/min: optimal for drilling work.

### **Belt clip (Fig. O)**

1. If necessary, you can attach a belt clip to the device.
2. To do so, you must set the rotating direction switch (4) to its central locking position.
3. Loosen the fixing screw (17) of the clip.
4. Attach the clip (18) to the belt attachment (17) using the screw.

## **4. OPERATION**

### **Handling the device**

- It is very important to always check that the tip or drill bit is correctly fixed and centred in the chuck before using the device.
- Every tip and drill bit is marked by size and shape. When fixing them in the chuck, you must check there is no play.
- Use the central locking position of the rotating direction switch for breaks in work or for changing insertion tools.

### **Screwing**

- If you use materials such as softwood, you can screw without pre-drilling.
- Otherwise, if you are going to work with harder wood, it is advisable to use a drilling machine to drill a hole before screwing.
- "Countersunk" holes must be drilled if "countersunk" screws are to be used.

- Be especially careful when using small screws and drill bits, as they may be damaged if a high torque or speed has been selected.

### Drilling

- During drilling, it is advisable to take breaks and remove the drill bit from the device to allow it to cool down.
- It is strongly recommended that the workpiece be firmly clamped using suitable clamping devices.
- You must select the speed level depending on the type of material used and the size of the drill bit:
  - o For small drilling diameters / soft materials > high speed
  - o For large drilling diameters / hard materials > low speed
- Mark the point to be drilled properly before drilling.
- To work on metal materials it is advisable to select a low speed and use suitable drills (speed steel HSS).
- Drill bits used for drilling metal can also be used for drilling plastic materials.
- After use, it is advisable to cool the drill bits with a suitable lubricant.
- For drilling wood, it is advisable to use specific drill bits.
- In order to avoid breaking the piece of wood to be worked on, you can place another block of wood under the piece of wood or you can drill on both sides.
- If the drilling on wood is going to be very deep, you can use an auger bit (not included). For large drilling you can use a Forstner type drill bit (not included). For other uses, you can use a wood drill bit with a centred tip.

### Rotating direction (Fig. K)



#### Warning

The rotating direction must only be changed when the device is off to avoid damage to the device.

- Select the appropriate rotating direction with the switch (4).
- You must press the switch clockwise or counterclockwise (4) to change the rotation (Fig. K and L).
  - iii. Screwing
  - iv. Unscrewing
- You can carry out a test run before starting work, as an incorrect rotating direction can cause damage to both the workpiece and the insertion tool.
- If you set the rotating direction switch to its central locking position, you also lock the ON/OFF switch.

### Switching on and off (Fig. M)

## ENGLISH

- Depending on how firmly you press the on/off switch (5), the speed will be higher or lower.
- You must check that the tip or drill bit is firmly fixed and that the tightening torque is appropriate for the work to be carried out.
- You must check that the workpiece is correctly fixed.
- You must hold down the on/off switch (5) during the screwing/drilling process.
- During these processes, the LED light (15) will be on.
- If you want the tool to stop, release the switch (5).



### Warning

Danger of burns. Do not remove the tip or drill bit unless the device is off and has completely cooled down.

### Turning the device on

Use appropriate personal protective equipment when operating this tool.

## 5. CLEANING AND MAINTENANCE

- Risk of injury, always switch off the device and remove the battery before handling the device.

### Maintenance



### Warning

- Do not touch the plug with wet hands.
- Maintenance that requires opening the casing must only be carried out by authorised specialist companies or by Cecotec.

1. Turn the device off.
2. Unplug the power cord from the power socket by pulling the plug.
3. Allow the device to completely cool down.

### Cleaning

The device must be cleaned before and after every use.



### Warning due to electrical voltage

- There is a short circuit risk due to liquids entering the casing.
- Do not immerse the device nor the accessories into water. Be careful water or other liquids do not enter the casing.
- Clean the device with a soft, moist and lint-free cloth. Make sure there is

- no moisture entering the casing.
- Protect electrical components from moisture.
- Do not use aggressive cleaning agents like cleaning sprays, solvents, alcohol-based cleaners or abrasives to dampen the cloth.
- Clean the device with a soft and lint-free cloth.
- It is not necessary to lubricate the device after cleaning.
- Clean and dry the drill bits with a soft, lint-free cloth.
- Remove any dust or drilling debris, shavings, sawdust, etc. Pay particular attention to the drill chuck.
- Clean the connection terminals.
- Clean the ventilation openings properly to prevent the engine from overheating.

### **Warning**

You must specifically use the accessories and additional equipment specified in these operating instructions. Any other accessories may cause damage to the equipment. You can contact the Cecotec Customer Service Department.

### **Transport and storage**

- The device can be damaged if you store or transport it inappropriately.
- Take into account the information related to transport and storage.

Take into account the following instructions before transporting or storing the device:

### **Storage**

Take into account the following instructions before storing the device:

- Turn the device off.
- You must set the rotating direction switch (4) to its central locking position.
- Unplug the power cord from the power socket by pulling the plug.
- Allow the device to cool down.
- Remove the battery.
- Remove the tip or drill bit.
- Clean the device as described in the maintenance section.
- To store it use the transport case provided to protect it from dust, moisture, etc.
- Do not store the battery completely discharged, it may damage the battery.

### **Transport**

- Use the transport case provided to protect the device from external agents.

Take into account the following instructions before transporting the device:

- Turn the device off.
- You must set the rotating direction switch (4) to its central locking position.

## ENGLISH

- Unplug the power cord from the power socket by pulling the plug.
- Allow the device to cool down.
- Remove the battery.
- Remove the tip or drill bit.
- Clean the device as described in the maintenance section.
- The device must be protected against any possible fall, impact, vibration, etc., that may occur during transport.
- To transport lithium ion batteries you must take into account the provisions of the transport of dangerous goods.
- You must take into account the following instructions to transport lithium ion batteries.
- The user can transport batteries by road without further requirements.
- To ship them through third parties (e.g. air transport or forwarding) you must take into account the requirements you must meet regarding packaging and signaling. The packaging must be made by an expert in dangerous goods.
- Before shipping the rechargeable battery, make sure the casing is in perfect conditions.
- You must also take into account additional national dispositions regarding shipping.

## 6. TROUBLESHOOTING

- During production, the device has been checked several times for proper functioning. If faults still occur, check the device according to the following list.
- Troubleshooting that requires opening the casing must only be carried out by authorised specialist companies or by Cecotec.

Problem	Solution
The device emits a slight smoke or odour during the first use	This is not an error. These phenomena disappear after a short period of operation.
The device does not turn on	Assemble the battery properly, clean the connection terminals or recharge the battery if necessary. If you notice any damage, do not attempt to restart the appliance. To avoid safety hazards, do not carry out any repairs. Send the appliance to a specialised electrical company or to Cecotec to change the battery.
	If the problem is caused by the on/off switch, you should contact the Cecotec Technical Support Service.
The drill bit does not drill deep enough into materials	Select the appropriate torque for the material to be drilled.
	Increase the speed to its maximum level.
	Use a more suitable drill bit for the material to be worked on.
	Check that the rotating direction is appropriate for the work to be carried out.
	Check the drill bit is suitable for the material in question.
The on/off switch is locked	You must set the rotating direction switch to its central locking position.
	If the problem remains, contact the official Technical Support Service of Cecotec.

Your device is still not working properly after these checks	Contact the official Technical Support Service of Cecotec. If necessary, take the appliance to an authorised specialist company or to Cecotec for repair.
--	---

## 7. TECHNICAL SPECIFICATIONS

Product: CecoRaptor Perfect Drill drilling machine

Reference: 70027

Mains connection: 230-240 V AC / 50 Hz

Rated power: 65 W

Nominal voltage: 20 V DC

Diameter: 13 mm

Maximum drilling diameter: wood 30 mm, metal 13 mm

Nominal no-load speed: 0-400 / 0-1550 min<sup>-1</sup>

Lithium-ion battery capacity: 2000 mAh, 40 Wh

Maximum torque: 46 Nm

Torque setting 25+1

### Sound level measurement value norm EN 62841-2-1

Lpa: 72.2 dB(A)

K uncertainty: 5 dB

Lwa: 83.2 dB(A)

K uncertainty: 5 dB

### Sound level measurement value norm EN 62841-2-1

Ah, D: 1.643 m/s<sup>2</sup>

K uncertainty: 1.5 m/s<sup>2</sup>

Protection class: II

Made in China | Designed in Spain

\*noise and vibration emission values may vary due to many factors.

## 8. DISPOSAL OF OLD ELECTRICAL APPLIANCES



The European directive 2012/19/EU and 2006/66/CE on Waste Electrical and Electronic Equipment (WEEE) specifies that old household electrical appliances must not be disposed of with the normal unsorted municipal waste. Old appliances must be collected separately, in order to optimise the recovery and recycling of the materials they contain and reduce the impact on human health and the environment.

The crossed out "wheeled bin" symbol on the product reminds you of your

obligation to dispose of the appliance correctly.

Consumers must contact their local authorities or retailer for information concerning the correct disposal of old appliances and/or their batteries.

The drilling machine, accessories, packaging and waste generated during the working process must be recycled in an environmentally friendly manner.

## 9. TECHNICAL SUPPORT AND WARRANTY

This product is under warranty for 2 years from the date of purchase, as long as the proof of purchase is submitted, the product is in perfect physical condition, and it has been given proper use, as explained in this instruction manual.

The warranty will not cover the following situations:

- The product has been used for purposes other than those intended for it, misused, beaten, exposed to moisture, immersed in liquid or corrosive substances, as well as any other fault attributable to the customer.
- The product has been disassembled, modified, or repaired by persons, not authorised by the Cecotec official Technical Support Service.
- Faults deriving from the normal wear and tear of its parts, due to use.

The warranty service covers every manufacturing defect of your appliance for 2 years, based on current legislation, except consumable parts. In the event of misuse, the warranty will not apply.

If at any moment you detect any problem with your product or have any doubt, do not hesitate to contact Cecotec official Technical Support Service at +34 963 210 728.

## 1. PIÈCES ET COMPOSANTS

Img. A

1. Mandrin sans clé
2. Bouton de réglage du couple (torque)
3. Sélecteur du niveau de vitesse (2 niveaux)
4. Interrupteur de la rotation dans le sens des aiguilles d'une montre, blocage
5. Interrupteur de connexion/déconnexion (ON/OFF)
6. Poignée
7. Batterie extractible
8. Bouton du niveau de charge de la batterie
9. Chargeur
10. Témoin LED rouge : contrôle de la charge
11. Lames et mèches
12. Témoin LED vert : contrôle de la charge
13. Bouton de libération de la batterie
14. Support pour la batterie
15. Lampe de travail LED
16. Indicateur de la charge de la batterie
17. Fixation par clip de ceinture
18. Clip de ceinture

## 2. AVANT UTILISATION

1. Enlevez le dispositif et les accessoires de l'emballage.

Avertissement : risque d'étouffement. Gardez le matériel d'emballage hors de portée des enfants car il peut être dangereux.



2. Vérifiez le contenu est complet et s'il est endommagé :
  - Perceuse CecoRaptor Perfect Drill
  - Batterie de 20 V DC et 2000 mAh
  - Chargeur rapide avec base de charge et adaptateur
  - Jeu de 20 pintes pour visser avec des formes et des utilisations différentes.
  - Jeu de 20 mèches pour percer, avec des formes et des utilisations différentes
  - Connecteur magnétique
  - Mallette de transport (BMC Box)
  - Pince pour ceinture
  - Manuel d'instructions en plusieurs langues

### Note

Jetez le matériel d'emballage conformément aux réglementations nationales.  
Pour éviter tout dommage, manipulez l'appareil correctement.

### 3.MONTAGE

#### **Charge de la batterie (Img. B)**

##### **Avertissement**

La batterie peut être endommagée en cas de charge incorrecte.

- Retirez toujours la fiche de la prise du chargeur avant d'insérer ou de retirer la batterie.
- La batterie est livrée partiellement chargée. Avant la première utilisation et lorsque la batterie est à un niveau faible, elle doit être rechargée.
- Pour charger la batterie (7), faites-le d'abord glisser à l'envers sur le chargeur (9) jusqu'à ce qu'il soit bien en place.
- Branchez ensuite la fiche du chargeur dans une prise de courant. Le témoin LED rouge (10) s'allume. Une charge complète dure environ 60 minutes.
- Lorsque que le témoin LED rouge (10) s'est éteint et que le LED vert (12) est allumé, la batterie est entièrement chargée.
- La fiche doit être retirée de la prise. La batterie (7) et le chargeur (9) peuvent devenir chauds pendant le chargement, c'est normal, vous devez laisser les deux se refroidir à la température ambiante.
- Une fois refroidis, retirez la batterie (7) du chargeur (9) en maintenant appuyé le bouton de libération de la batterie (13) et en tirant doucement sur la batterie (7).

#### **Extraire et insérer la batterie (Img. C et D)**

- Vous devez d'abord placer l'interrupteur de sens de rotation (4) sur sa position centrale de blocage.
- Insérez la batterie (7) en la plaçant sur le rail de guidage et poussez-la doucement dans le support de batterie (14) jusqu'à ce que vous entendiez un "clic".
- Pour retirer la batterie (7) de l'outil lui-même, appuyez sur le bouton de libération de la pile (13) et retirez la batterie.

#### **Vérifier le niveau de charge**

- L'indicateur de niveau de charge est intégré à la batterie elle-même.
- Vous pouvez vérifier le niveau de la batterie à l'aide du code couleur suivant, indiqué par les lumières LED (16) :
  - Vert-orange-rouge : charge/puissance maximale

## FRANÇAIS

Orange-rouge : demi-charge/puissance

Rouge : charge minimale/recharge de la batterie

- Appuyez sur le bouton du niveau de charge de la batterie (8) et le niveau de charge (16) s'affiche.

### **Remplacement de lames et de mèches (Img. E, F et G)**

- Le blocage de la broche est automatique. Ainsi, lorsque l'outil ne fonctionne pas, l'entraînement du moteur est bloqué et le mandrin peut être ouvert sans l'aide d'une clé. Pour insérer et retirer les outils d'insertion, procédez comme suit :
1. Vous devez placer l'interrupteur de sens de rotation (4) sur sa position centrale de blocage.
  2. Vous devez tourner le mandrin (11) dans le sens contraire des aiguilles d'une montre (sens inverse) pour l'ouvrir. *Img. Le*
  3. La mèche doit être retirée du mandrin si nécessaire.
  4. Vous pouvez placer la mèche adaptée au travail à effectuer dans le mandrin (1).
  5. Serrez le mandrin (1) en le tournant dans le sens des aiguilles d'une montre.

### **Sélection du couple (Img. H et I)**

1. La sélection du couple (2) permet de choisir le couple optimal pour chaque type de travail.
2. Un couple élevé doit être sélectionné lorsqu'il s'agit de vis serrées, de matériaux durs ou pour le dévissage.
3. Si vous souhaitez percer, vous devez sélectionner le paramètre de perçage, marqué du symbole suivant : *Img. 2*



#### **Attention**

**Vous ne devez jamais sélectionner le réglage de perçage pour le vissage.**



#### **Sélecteur du niveau de vitesse (Img. J)**

#### **Attention**

**Vous ne devez sélectionner le niveau de vitesse que lorsque l'appareil est à l'arrêt, sinon l'appareil risque d'être endommagé.**

1. Faites glisser le sélecteur (3) sur la position souhaitée.
2. Vitesse 1 jusqu'à 400/min : optimal pour les travaux de vissage.
3. Vitesse 2 jusqu'à 1550/min : optimal pour les travaux de perçage.

### **Clip de ceinture (Img. O)**

1. Si vous le souhaitez, le clip de ceinture peut être fixé à l'appareil.
2. Vous devez d'abord placer l'interrupteur de sens de rotation (4) sur sa position centrale de blocage.
3. Desserrez la vis de fixation (17) du clip.
4. Fixez le clip (18) à l'attache de ceinture (17) à l'aide de la vis.

## 4. FONCTIONNEMENT

### Manipulation de l'appareil

- Il est très important de toujours vérifier que la lame ou la mèche est correctement fixé et centré dans le mandrin avant d'utiliser le dispositif.
- Toutes les mèches et lames sont marquées de leur taille et de leur forme ; cependant, lorsque vous les fixez dans le mandrin, vous devez vérifier qu'il n'y a pas de jeu.
- Utilisez la position centrale de blocage de l'interrupteur de sens de rotation pour les interruptions de travail ou pour le changement d'outils d'insertion.

### Vissage

- Si vous utilisez un matériau tel que le bois tendre, vous pouvez visser sans pré-perçage.
- Si, au contraire, vous travaillez avec du bois de plus grande dureté, il est conseillé d'utiliser une perceuse pour effectuer une perforation avant le vissage.
- Vous devez effectuer des perforations de type "noisette" si vous utilisez des vis "noisetées".
- Soyez particulièrement prudent lorsque vous utilisez des vis et des mèches petites, car ils peuvent être endommagés si un couple ou une vitesse élevés ont été sélectionnés.

### Perçage

- Pendant le perçage, il est conseillé de faire des pauses et de retirer la mèche de l'appareil pour le laisser refroidir.
- Il est fortement recommandé de serrer fermement la pièce à l'aide de dispositifs de serrage appropriés.
- Vous devez sélectionner le niveau de vitesse en fonction du type de matériau à travailler et de la taille de la mèche :
  - o Pour les petits diamètres de perçage/matériaux tendres > haute vitesse
  - o Pour les grands diamètres de perçage/matériaux durs > basse vitesse
- Marquez correctement le point à percer avant de percer.
- Pour les travaux sur les matériaux métalliques, il est conseillé de choisir une vitesse faible et d'utiliser des mèches adaptées (d'acier rapide HSS).
- Les mèches utilisées pour le perçage des métaux peuvent également être utilisées pour le perçage des matières plastiques.
- Après utilisation, il est conseillé de refroidir les mèches avec un lubrifiant approprié.
- Pour percer le bois, il est conseillé d'utiliser des mèches spécifiques.
- Pour éviter de casser le morceau de bois à travailler, vous pouvez placer un autre bloc de bois sous le morceau de bois ou vous pouvez percer des deux côtés.
- Si le perçage sur le bois doit être très profond, vous pouvez utiliser une mèche à tarière (non fournie). Pour les grands trous de perçage, vous pouvez utiliser un foret de type Forstner (non inclus). Pour d'autres usages, vous pouvez utiliser une mèche à bois à

## FRANÇAIS

pointe centrée.

### Sens giratoire (Img. K)



#### Attention

Le sens de rotation ne doit être modifié que lorsque l'appareil est à l'arrêt pour éviter d'endommager l'appareil.

- Sélectionnez le sens de rotation approprié à l'aide de l'interrupteur (4).
- Vous devez appuyer sur l'interrupteur dans le sens des aiguilles d'une montre ou dans le sens inverse (4) pour modifier la rotation (Img. K et L).
  - v. Vissage
  - vi. Dévissage
- Vous pouvez effectuer un essai avant de commencer à travailler, car un mauvais sens de rotation peut endommager la pièce et l'outil d'insertion.
- Si vous placez l'interrupteur de sens de rotation dans sa position centrale de blocage, vous bloquez également l'interrupteur ON/OFF.

### Connexion et déconnexion (Img. M)

- Selon la fermeté avec laquelle vous appuyez sur l'interrupteur connexion/déconnexion (5), la vitesse sera plus ou moins élevée.
- Vous devez vérifier que la lame ou mèche est solidement fixée et que le couple de serrage est adapté au travail à effectuer.
- Vous devez vérifier que la pièce est correctement fixée.
- L'interrupteur ON/OFF (5) doit être maintenu appuyé pendant le processus de vissage/perçage.
- Pendant le processus, la lampe de travail LED (17) est allumée.
- Si vous voulez que l'outil s'arrête, relâchez l'interrupteur (5).



#### Avertissement

Risque de brûlures. Ne retirez la lame ou la mèche que si l'appareil est éteint et a complètement refroidi.

#### Démarrage de l'appareil

Portez un équipement de protection individuelle approprié lorsque vous travaillez avec cet outil.

## 5. NETTOYAGE ET ENTRETIEN

- Risque de blessure, toujours éteignez l'appareil et retirez la batterie avant de manipuler l'appareil.

## Entretien



### Avertissement

- Ne touchez pas la prise si vous avez les mains mouillées.
- Les travaux d'entretien qui nécessitent l'ouverture de la coque ne peuvent être effectués que par des entreprises spécialisées autorisées ou par Cecotec.

1. Éteignez l'appareil.
2. Débranchez le cordon d'alimentation de la prise en tirant sur la fiche.
3. Laissez l'appareil refroidir complètement.

## Nettoyage

L'appareil doit être nettoyé avant et après chaque utilisation.



### Avertissement dû à la tension électrique

- Il existe un risque de court-circuit dû à la pénétration de liquides dans la coque.
- Ne submergez pas le dispositif ou les accessoires dans l'eau. Veillez à ce que de l'eau ou autre liquide n'entre pas dans la coque.
- Nettoyez l'appareil avec un chiffon doux, légèrement humide et sans bouloches. Assurez-vous que l'humidité ne pénètre pas la coque.
- Protégez les composants électriques de l'humidité.
- N'utilisez pas de produits de nettoyage agressifs tels que des sprays de nettoyage, des solvants, des nettoyants à base d'alcool ou des abrasifs pour humidifier le chiffon.
- Séchez le dispositif avec un chiffon doux et sans bouloches.
- Il n'est pas nécessaire de lubrifier le dispositif après le nettoyage.
- Nettoyez et séchez les mèches avec un chiffon doux et sans bouloches.
- Enlevez toute poussière ou débris de perçage, copeaux, sciure, etc. Faites particulièrement attention au mandrin.
- Nettoyez les bornes de connexion.
- Nettoyez correctement les ouvertures de ventilation pour éviter les surchauffes du moteur.

## Avertissement

Vous devez utiliser spécifiquement les accessoires et équipements supplémentaires spécifiés dans ce manuel d'instructions. Tout autre accessoire peut endommager l'équipement. Vous pouvez contacter le Service Après-Vente de Cecotec.

## Transport et stockage

- L'appareil peut être endommagé s'il est stocké ou transporté de manière incorrecte.

## FRANÇAIS

- Veuillez noter les informations concernant le transport et le stockage de l'appareil. Respectez les instructions suivantes avant de transporter ou de stocker l'appareil :

### **Stockage**

Respectez les instructions suivantes avant de stocker l'appareil :

- Éteignez l'appareil.
- Vous devez placer l'interrupteur de sens de rotation (4) sur sa position centrale de blocage.
- Débranchez le cordon d'alimentation de la prise en tirant sur la fiche.
- Laissez l'appareil refroidir.
- Enlevez la batterie.
- Enlevez la lame ou mèche.
- Nettoyez l'appareil comme indiqué dans le chapitre consacré à l'entretien.
- Pour le stockage, utilisez la mallette fournie pour le protéger de la poussière, de l'humidité, etc.
- Ne stockez pas la batterie complètement déchargée, cela pourrait l'endommager.

### **Transport**

- Utilisez la mallette fournie pour protéger l'outil face aux agents extérieurs.

Respectez les instructions suivantes avant de transporter l'appareil :

- Éteignez l'appareil.
- Vous devez placer l'interrupteur de sens de rotation (4) sur sa position centrale de blocage.
- Débranchez le cordon d'alimentation de la prise en tirant sur la fiche.
- Laissez l'appareil refroidir.
- Enlevez la batterie.
- Enlevez la lame ou mèche.
- Nettoyez l'appareil comme indiqué dans le chapitre consacré à l'entretien.
- L'appareil doit être protégé contre les chutes, les chocs, les vibrations, etc. qui peuvent se produire pendant le transport.
- Lors du transport de batteries au lithium-ion, il convient de respecter les dispositions relatives au transport de marchandises dangereuses.
- Les instructions suivantes doivent être respectées pour le transport des batteries au lithium-ion.
- L'utilisateur peut transporter les batteries par la route sans autre exigence.
- En cas d'expédition par des tiers (par exemple, transport aérien ou expédition), vous devez tenir compte des exigences en matière d'emballage et de marquage. L'emballage doit être effectué par un expert en marchandises dangereuses.
- Avant d'expédier une batterie rechargeable, vous devez vous assurer que le boîtier est en parfait état.
- Vous devez également tenir compte des dispositions nationales supplémentaires à cet égard.

## 6. RÉOLUTION DE PROBLÈMES

- Au cours de la production, le dispositif a été testé à plusieurs reprises pour vérifier son bon fonctionnement. Si les défauts persistent, vérifiez l'appareil selon la liste suivante.
- Les résolutions de problèmes qui nécessitent l'ouverture de la coque ne peuvent être effectués que par des entreprises spécialisées autorisées ou par Cecotec.

Problème	Solution
L'appareil peut émettre une fumée légère lors de la première utilisation	Ce n'est pas un erreur. Ces phénomènes disparaissent après une courte période de fonctionnement.
L'appareil ne s'allume pas	Insérez correctement la batterie, nettoyez les bornes de connexion ou rechargez la batterie si nécessaire. Si vous constatez des dommages, n'essayez pas de redémarrer l'appareil. Pour éviter tout risque de sécurité, n'effectuez aucune réparation. Envoyez l'appareil à une entreprise d'électricité spécialisée ou à Cecotec pour faire remplacer la batterie.
	Si le problème vient de l'interrupteur connexion/déconnexion, vous devez contacter le support technique de Cecotec.
La mèche ne perce pas assez profondément dans les matériaux	Sélectionnez le couple approprié pour le matériau à percer.
	Augmentez la vitesse à son niveau maximum
	Utilisez une mèche plus adaptée au matériau à travailler.
	Vérifiez que le sens de rotation est adapté au travail à effectuer.
L'interrupteur connexion/déconnexion est bloqué.	Vérifiez que l'interrupteur de sens de rotation n'est pas sur sa position centrale de blocage.
	Si le problème persiste, veuillez contacter le Service d'Assistance Technique de Cecotec.

Votre appareil ne fonctionne toujours pas correctement après ces vérifications

Veillez contacter le Service Après-Vente Officiel de Cecotec. Si nécessaire, faites réparer l'appareil par un revendeur spécialisé agréé ou par Cecotec.

## 7. SPÉCIFICATIONS TECHNIQUES

Produit : Perceuse CecoRaptor Perfect Drill

Référence : 70027

Connexion au réseau électrique : 230-240 V AC / 50 Hz

Puissance nominale : 65 W

Tension nominale : 20 V DC

Diamètre : 13 mm

Diamètre maximal de perçage : bois 30 mm, métal 13 mm

Vitesse nominale à vide : 0-400 / 0-1550 min<sup>-1</sup>

Capacité de la batterie lithium-ion : 2000 mAh, 40 Wh

Couple max. : 46 Nm

Réglage du couple (torque) : 25+1

**Valeur de mesure du niveau sonore norme EN 62841-2-1**

L<sub>pa</sub> : 72,2 dB(A)

Incertitude K : 5 dB

L<sub>wa</sub> : 83,2 dB(A)

Incertitude K : 5 dB

**Valeur de mesure du niveau sonore norme EN 62841-2-1**

A<sub>h</sub>, D: 1,643 m/s<sup>2</sup>

Incertitude K : 1,5 m/s<sup>2</sup>

Classe de protection : II

Fabriqué en Chine | Conçu en Espagne

\*Les valeurs d'émission de bruit et de vibrations peuvent varier en raison de nombreux facteurs.

## 8. RECYCLAGE DES ÉQUIPEMENTS ÉLECTRIQUES ET ÉLECTRONIQUES



La directive européenne 2012/19/UE et 2006/66/CE relative aux Déchets d'Équipements Électriques et Électroniques (DEEE) spécifie que les

électroménagers ne doivent pas être recyclés avec le reste des déchets municipaux. Ces électroménagers doivent être jetés séparément, afin d'optimiser la récupération et le recyclage des matériaux et, de cette manière, réduire l'impact qu'ils peuvent avoir sur la santé et sur l'environnement.

Le symbole de la poubelle rayée vous rappelle l'obligation de vous défaire de ce produit correctement.

Pour obtenir des informations détaillées sur la manière la plus adéquate de vous défaire de vos électroménagers et/ou des batteries correspondantes, vous devez contacter les autorités locales.

La perceuse, les accessoires, les emballages et les déchets générés pendant le processus de travail doivent être recyclés dans le respect de l'environnement.

## 9. GARANTIE ET SAV

Ce produit possède une garantie de 2 ans à partir de la date d'achat, à condition de toujours présenter la facture d'achat, que le produit soit en parfait état, et ait été utilisé correctement comme indiqué dans ce manuel d'instructions.

La garantie ne couvre pas :

- Un produit qui ait été utilisé en-dehors de ses capacités ou usages normaux, ayant subi des coups, ayant été abîmé, exposé à l'humidité, submergé dans un liquide ou une substance corrosive, ainsi que tous les incidents dont la faute serait imputable au consommateur.
- un produit qui ait été démonté, modifié ou réparé par des personnes non autorisées par le Service Après-Vente Officiel de Cecotec ;
- lorsque le problème a été provoqué par l'usure normale des composants dû à l'utilisation.

Le service de garantie couvre tous les défauts de fabrication pendant 2 ans selon la législation en vigueur, à l'exception des pièces consommables. Dans le cas d'une mauvaise utilisation de la part de l'utilisateur, le service de garantie ne se fera pas responsable de la réparation.

Si vous détectez un incident ou un problème avec le produit, ou vous avez des doutes concernant le produit, veuillez contacter le Service Après-Vente Officiel de Cecotec au +34 9 63 21 07 28.

## 1. TEILE UND KOMPONENTEN

1. Schnellspan-Bohrfutter
2. Drehmomentwähler (Drehmoment)
3. Geschwindigkeitsstufen-Wahlschalter (2 Stufen)
4. Rechts-/links-Wahlschalter (Im Uhrzeigersinn), Verriegelung
5. Ein-/Ausschalter (ON/OFF)
6. Handgriff
7. Herausnehmbarer Akku
8. 8 Taste für den Akkuladestatus (LED)
9. Akkuladegerät
10. Rotes LED: Ladekontrollleuchte
11. Bits und Bohrer
12. Grünes LED: Ladekontrollleuchte
13. Entriegelungstaste der Akku
14. Akkuhalter
15. LED-Arbeitslicht
16. Akkuladestatusanzeige
17. Befestigung für den Gürtelclip
18. Gürtelclip

## 2. VOR DEM GEBRAUCH

1. Nehmen Sie das Gerät und das Zubehör aus der Verpackung.

Warnung: Erstickungsgefahr. Lassen Sie das Verpackungsmaterial nicht in der Reichweite von Kindern, da es gefährlich sein kann.



2. Prüfen Sie den Inhalt auf Vollständigkeit und Beschädigung:
  - CecoRaptor Perfect Drill Akku-Bohrer
  - 1 x 20 V DC 2.000 mAh Akku
- Schnellladegerät mit Ladestation und Netzadapter.
- Satz von 20 Schraubendreherbits mit verschiedenen Formen und Verwendungsmöglichkeiten.
- Satz von 20 Bohrern zum Bohren, mit verschiedenen Formen und Anwendungen.
- Magnetischer Stecker.
- Tragetasche
- Gürtelclip
- Bedienungsanleitung in mehreren Sprachen

### Hinweis

Entsorgen Sie das Verpackungsmaterial in Übereinstimmung mit den nationalen Vorschriften. Um Schäden zu vermeiden, behandeln Sie das Gerät richtig.

### 3.MONTAGE

#### **Akku Aufladen (Abb. B)**

##### **Hinweis:**

Bei unsachgemäßem Laden kann der Akku beschädigt werden.

- Ziehen Sie immer den Stecker aus dem Ladegerät, bevor Sie den Akku einlegen oder herausnehmen.
- Der Akku wird teilweise geladen geliefert. Vor der ersten Benutzung und bei niedrigem Akkustand muss der Akku aufgeladen werden.
- Um den Akku (7) zu laden, schieben Sie ihn zunächst mit der Oberseite nach unten auf das Ladegerät (9), bis er fest sitzt.
- Stecken Sie dann den Stecker des Ladegeräts in eine Steckdose. Die rote LED (10) leuchtet auf. Eine volle Ladung dauert etwa 60 Minuten.
- Wenn die rote LED (10) erloschen ist und die grüne LED (12) leuchtet, ist der Akku vollständig geladen.
- Der Stecker muss aus der Steckdose gezogen werden. Sowohl der Akku (7) als auch das Ladegerät (9) können sich während des Ladevorgangs erwärmen. Dies ist normal, Sie sollten beide auf Raumtemperatur abkühlen lassen.
- Wenn der Akku (7) abgekühlt ist, nehmen Sie ihn aus dem Ladegerät (9), indem Sie die Akkuentriegelungstaste (13) gedrückt halten und vorsichtig am Akku (7) ziehen.

#### **Akku herausnehmen und einsetzen (Abb. C und D)**

- Dazu müssen Sie den Richtungsschalter (4) in die mittlere Verriegelungsposition bringen.
- Legen Sie den Akku (7) ein, indem Sie ihn auf die Führungsschiene setzen und vorsichtig in die Akkuhalterung (14) drücken, bis Sie ein "Klick" hören.
- Um den Akku (7) aus dem Gerät zu entfernen, drücken Sie die Akkuentriegelungstaste (13) und nehmen den Akku heraus.

#### **Ladezustand prüfen**

- Die Ladezustandsanzeige ist in den Akku selbst integriert.
- Anhand der folgenden, durch LED (16) angezeigten Farbkodierung können Sie den Akkustand überprüfen:
  - Grün-Orange-Rot: Laden / Volle Leistung
  - Orange-Rot: Halb Geladen / Halbe Leistung
  - Rot: Minimale Akkuladung / Wiederaufladung
- Vor der ersten Benutzung und bei niedrigem Akkustand muss der Akku aufgeladen werden.

### **Auswechseln von Spitzen und Bits (Abb. E, F und G)**

- Die Spindelarretierung ist automatisch, d.h. wenn das Werkzeug nicht läuft, ist der Motorantrieb gesperrt und das Bohrfutter kann ohne Schraubschlussel geöffnet werden. Gehen Sie zum Einsetzen und Entfernen der Einsetzwerkzeuge wie folgt vor:
  1. Der Richtungsschalter (4) muss sich in der mittleren Verriegelungsposition befinden.
  2. Sie müssen das Bohrfutter (11) gegen den Uhrzeigersinn drehen, um es zu öffnen. Abb. E
  3. Sie müssen den Bohrer aus dem Bohrfutter entfernen, wenn Sie ihn bearbeiten.
  4. Sie können den für die auszuführende Arbeit geeigneten Bohrer in das Bohrfutter (1) einsetzen.
  5. Ziehen Sie den Bohrfutter (1) durch Drehen im Uhrzeigersinn fest.

### **Auswahl des Drehmoments (Anzugsmoment/Bohreinstellung) (Abb. H und I)**

1. Mit Hilfe der Drehmomentauswahl (2) kann das optimale Drehmoment für jede Art von Arbeit gewählt werden.
2. Bei festsitzenden Schrauben, harten Materialien oder beim Herausdrehen muss ein hohes Drehmoment gewählt werden.
3. Wenn Sie bohren möchten, müssen Sie die mit folgendem Symbol gekennzeichnete Bohreinstellung wählen: Abb. 2.



#### **Achtung**

**Zum Schrauben sollten Sie nie die Bohreinstellung wählen.**

#### **Geschwindigkeitsstufenwahlschalter (Abb. J)**



#### **Achtung**

**Wählen Sie die Geschwindigkeitsstufe nur bei Stillstand des Geräts, da das Gerät sonst beschädigt werden kann.**

**Andernfalls kann das Gerät beschädigt werden..**

1. Schieben Sie den Wählschalter (3) in die gewünschte Position.
2. Geschwindigkeit 1 bis zu 400/min: optimal für Schraubarbeiten.
3. Geschwindigkeit 2 bis zu 1.550/min: optimal für Bohrarbeiten.

### **Gürtelclip (Fig 0)**

1. Falls gewünscht, kann der Gürtelclip am Gerät befestigt werden.
2. Dazu muss der Richtungsschalter (4) in die mittlere Verriegelungsposition gebracht werden.
3. Lösen Sie die Befestigungsschraube (17) des Clips.
4. Befestigen Sie den Clip (18) mit der Schraube an der Gürtelbefestigung (17).

## 4. BEDIENUNG

### Umgang mit dem Gerät

- Es ist sehr wichtig, vor der Verwendung des Geräts immer zu prüfen, ob die zu verwendende Spitze oder der Bohrer korrekt im Bohrfutter befestigt und zentriert ist.
- Alle Bits und Bohrer sind mit ihrer Größe und Form gekennzeichnet; beim Einspannen in das Bohrfutter sollten Sie jedoch darauf achten, dass sie kein Spiel haben.
- Verwenden Sie die mittlere Verriegelungsposition des Richtungsschalter für Arbeitspausen oder für das Zubehörset zu wechseln.

### Schrauben

- Wenn Sie Material wie Weichholz verwenden, können Sie ohne Vorbohren schrauben.
- Wenn Sie hingegen mit härterem Holz arbeiten, ist es ratsam, vor dem Verschrauben mit einem Bohrer ein Loch zu bohren.
- Wenn Senkkopfschrauben verwendet werden sollen, müssen Senkkopflöcher gebohrt werden.
- Seien Sie besonders vorsichtig, wenn Sie kleinere Schrauben und Bohrer verwenden, da diese beschädigt werden können, wenn ein hohes Drehmoment oder eine hohe Geschwindigkeit gewählt wurde.

### Bohrungen

- Während des Bohrens ist es ratsam, Pausen einzulegen und den Bohrer aus dem Gerät zu nehmen, um ihn abkühlen zu lassen.
- Es wird dringend empfohlen, das Werkstück mit geeigneten Spanngeräte fest einzuspannen.
- Die Wahl der Geschwindigkeitsstufe hängt von der Art des zu bearbeitenden Materials und der Größe des Bohrers ab:
  - o Für kleine Bohrungsdurchmesser / weiche Materialien > hohe Geschwindigkeit.
  - o Für große Bohrungsdurchmesser / harte Materialien > niedrige Geschwindigkeit.
- Markieren Sie die zu bohrende Stelle vor dem Bohren genau.
- Für die Bearbeitung von metallischen Materialien ist es ratsam, eine niedrige Geschwindigkeit zu wählen und geeignete Bohrer (HSS) zu verwenden.
- Die zum Bohren von Metall verwendeten Bohrer können auch für Kunststoffe zu Bohren verwendet werden.
- Nach dem Gebrauch ist es ratsam, die Bohrer mit einem geeigneten Schmiermittel zu kühlen.

## DEUTSCH

- Für das Bohren in Holz ist es ratsam, spezielle Bohrer zu verwenden.
- Um zu vermeiden, dass das zu bearbeitende Holzstück bricht, können Sie einen weiteren Holzklötz unter das Holzstück legen oder auf beiden Seiten bohren.
- Wenn Sie sehr tief in Holz bohren wollen, können Sie einen Bohrer verwenden (nicht im Lieferumfang enthalten). Für große Bohrlöcher können Sie einen Forstnerbohrer verwenden (nicht im Lieferumfang enthalten). Für andere Zwecke können Sie einen Holzbohrer mit einer zentrierten Bit verwenden.

### Drehrichtung (Abb. K)



#### **Achtung**

Die Drehrichtung darf nur bei stillstehendem Gerät geändert werden, um Schäden am Gerät zu vermeiden.

- Wählen Sie die entsprechende Drehrichtung mit dem Schalter (4).
- Sie müssen den Schalter im oder gegen den Uhrzeigersinn drücken (4), um die Drehung zu ändern (Abb. K und L).
  - vii. Schrauben
  - viii. Abschrauben
- Sie können vor Arbeitsbeginn einen Probelauf durchführen, da eine falsche Drehrichtung sowohl das Werkstück als auch das Einsetzwerkzeug beschädigen kann.
- Wenn Sie den Richtungsschalter in die mittlere Verriegelungsposition bringen, verriegeln Sie auch den Ein/Aus-Schalter.

### Ein- und Ausschalten (Abb. M)

- Je nachdem, wie fest Sie den Ein/Aus-Schalter (5) drücken, ist die Geschwindigkeit höher oder niedriger.
- Überprüfen Sie, ob der Bohrer sicher befestigt ist und ob das Drehmoment für die zu erledigende Arbeit angemessen ist.
- Überprüfen Sie, ob das Werkstück richtig befestigt ist.
- Der Ein/Aus-Schalter (5) muss während des Schraub-/Bohrvorgangs gedrückt gehalten werden.
- Während dieser Vorgänge bleibt die LED-Arbeitslicht (15) eingeschaltet.
- Wenn Sie das Werkzeug anhalten möchten, lassen Sie den Schalter (5) los.



#### **Achtung**

Achtung, Verbrennungsgefahr! Entfernen Sie keine Spitzen oder Teile, solange das Gerät nicht ausgeschaltet und vollständig abgekühlt ist.

#### **Einschaltung des Gerätes**

Tragen Sie bei der Arbeit mit diesem Werkzeug eine geeignete persönliche Schutzausrüstung.

## 5. REINIGUNG UND WARTUNG

- Verletzungsgefahr, trennen Sie das Gerät immer vom Stromnetz und nehmen Sie den Akku heraus, bevor Sie das Gerät berühren..

### Wartung



#### Warnung

- Berühren Sie nicht den Stecker mit nassen oder feuchten Händen.
- Wartungsarbeiten, die ein Öffnen des Gehäuses erfordern, dürfen nur von autorisierten Fachbetrieben oder von Cecotec durchgeführt werden.

1. Schalten Sie das Gerät aus.
2. Ziehen Sie das Netzkabel aus der Steckdose, indem Sie am Stecker ziehen.
3. Lassen Sie das Gerät komplett abkühlen.

### Reinigung

Das Gerät muss vor und nach jedem Gebrauch gereinigt werden.



#### Warnung durch elektrische Spannung

- Es besteht die Gefahr eines Kurzschlusses durch das Eindringen von Flüssigkeiten in das Gehäuse.
- Tauchen Sie das Gerät oder das Zubehör nicht in Wasser ein. Achten Sie darauf, dass kein Wasser oder andere Flüssigkeiten in das Gehäuse gelangen.
- Reinigen Sie das Gerät mit einem weichen, leicht angefeuchteten, fusselfreien Tuch. Achten Sie darauf, dass keine Feuchtigkeit in das Gehäuse eintretet.
- Schützen Sie die elektrischen Teile vor Feuchtigkeit.
- Verwenden Sie keine starken Reinigungsmittel wie *Reinigungssprays*, Lösungsmittel, alkoholhaltige Reiniger oder Scheuermittel, um das Tuch zu befeuchten.
- Trocknen Sie das Gerät mit einem weichen, fusselfreien Tuch ab.
- Es ist nicht notwendig, das Gerät nach der Reinigung zu schmieren.
- Reinigen und trocknen Sie die Bohrer mit einem weichen, fusselfreien Tuch.
- Entfernen Sie jeglichen Staub oder Bohrklein, Späne, Sägemehl usw. Achten Sie besonders auf das Bohrfutter.
- Reinigen Sie die Anschlussklemmen.
- Reinigen Sie die Lüftungsöffnungen ordnungsgemäß, um eine Überhitzung des Motors zu vermeiden.

### Hinweis:

Verwenden Sie nur die in dieser Bedienungsanleitung angegebenen Zubehörteile und Zusatzgeräte. Anderes Zubehör kann zu Schäden am Gerät führen. Sie können sich an den

## DEUTSCH

Cecotec-Kundendienst wenden.

### **Transport und Aufbewahrung**

- Das Gerät kann bei unsachgemäßer Lagerung oder Transport beschädigt werden.
- Bitte beachten Sie die Hinweise zu Transport und Lagerung des Gerätes.

Beachten Sie die folgenden Hinweise, bevor Sie das Gerät transportieren oder lagern:

### **Lagerung**

Bitte beachten Sie die folgenden Hinweise, bevor Sie das Gerät einlagern:

- Schalten Sie das Gerät aus.
- Stellen Sie den Richtungsschalter in die mittlere Verriegelungsposition.
- Ziehen Sie das Netzkabel aus der Steckdose, indem Sie am Stecker ziehen.
- Lassen Sie es abkühlen.
- Akku entfernen.
- Entfernen Sie die Bits oder den Bohrer.
- Reinigen Sie das Gerät wie im Abschnitt "Wartung" beschrieben.
- Verwenden Sie zur Aufbewahrung die mitgelieferte Tasche, um das Gerät vor Staub, Feuchtigkeit usw. zu schützen.
- Lagern Sie den Akku nicht in völlig entladem Zustand, da dies den Akku beschädigen kann.

### **Transportieren**

- Verwenden Sie den mitgelieferten Koffer, um das Gerät vor äußeren Einflüssen zu schützen.

Bitte beachten Sie die folgenden Hinweise, bevor Sie das Gerät einlagern:

- Schalten Sie das Gerät aus.
- Stellen Sie den Richtungsschalter in die mittlere Verriegelungsposition.
- Ziehen Sie das Netzkabel aus der Steckdose, indem Sie am Stecker ziehen.
- Lassen Sie es abkühlen.
- Akku entfernen.
- Entfernen Sie die Bits oder den Bohrer.
- Reinigen Sie das Gerät wie im Abschnitt "Wartung" beschrieben.
- Das Gerät muss gegen Stürze, Stöße, Vibrationen usw., die während des Transports auftreten können, geschützt werden.
- Beim Transport von Lithium-Ionen-Akkus sind die Vorschriften für die Beförderung gefährlicher Güter zu beachten.
- Die folgenden Hinweise zum Transport von Lithium-Ionen-Akkus sind zu beachten.
- Der Benutzer kann die Akkus ohne weitere Anforderungen auf der Straße transportieren.
- Beim Versand durch Dritte (z.B. Luftfracht oder Spedition) müssen Sie die Anforderungen an Verpackung und Kennzeichnung beachten. Die Verpackung muss von einem Gefahrgutexperten vorgenommen werden.
- Bevor Sie einen Akku versenden, müssen Sie sicherstellen, dass das Gehäuse in

einwandfreiem Zustand ist.

- Sie sollte auch zusätzliche nationale Bestimmungen in diesem Bereich berücksichtigen.

## 6. PROBLEMBEHEBUNG

- Während der Produktion wurde das Gerät mehrfach auf seine Funktionstüchtigkeit überprüft. Treten weiterhin Störungen auf, überprüfen Sie das Gerät anhand der folgenden Liste.
- Störungsbehebungen, die das Öffnen des Gehäuses erfordern, dürfen nur von autorisierten Fachbetrieben oder von Cecotec durchgeführt werden.

Problem	Lösung
Das Gerät gibt bei der ersten Benutzung einen leichten Rauch oder Geruch ab.	Dies ist kein Fehler. Diese Phänomene verschwinden nach einer kurzen Betriebszeit.
Das Gerät lässt sich nicht einschalten.	Legen Sie den Akku richtig ein, reinigen Sie die Anschlussklemmen oder laden Sie den Akku bei Bedarf auf. Wenn Sie einen Schaden feststellen, versuchen Sie nicht, das Gerät neu zu starten. Um Sicherheitsrisiken zu vermeiden, führen Sie keine Reparaturen durch. Schicken Sie das Gerät zu einem Elektrofachbetrieb oder zu Cecotec, um die Batterie austauschen zu lassen.
	Wenn das Problem mit dem Ein/Aus-Schalter zusammenhängt, sollten Sie sich an den technischen Kundendienst von Cecotec wenden.

## DEUTSCH

Das Gerät bohrt nicht tief genug in das Material	Wählen Sie das geeignete Drehmoment für das zu bohrende Material.
	Erhöhen Sie die Geschwindigkeit auf die maximale Stufe
	Verwenden Sie einen Bohrer, der für das zu bearbeitende Material besser geeignet ist.
	Prüfen Sie, ob die Drehrichtung für die auszuführende Arbeit geeignet ist.
	Prüfen Sie, ob der Bohrer für das betreffende Material geeignet ist.
Der Ein/Aus-Schalter ist gesperrt.	Der Richtungsschalter (4) muss sich in der mittleren Verriegelungsposition befinden.
	Wenn das Problem weiterhin besteht, sollten Sie sich an den technischen Kundendienst von Cecotec wenden.
Ihr Gerät funktioniert nach diesen Prüfungen immer noch nicht richtig	Kontaktieren Sie den Technischen Kundendienst von Cecotec. Bringen Sie das Gerät ggf. zu einem autorisierten Fachhändler oder zu Cecotec zur Reparatur.

## 7. TECHNISCHE SPEZIFIKATIONEN

Produkt: CecoRaptor Perfect Drill

Produktreferenz: 70027

Anschluss an das Stromnetz: 230-240 V AC / 50 Hz

Spannung: 65 W

Nennspannung: 20 V DC

Durchmesser: 13 mm

Maximaler Bohrdurchmesser: Holz 30 mm, Metall 13 mm

Nenn-Leerlaufdrehzahl: 0-400 / 0-1550 min<sup>-1</sup>

Kapazität des Lithium-Ionen-Akkus: 2000 mAh, 40 Wh

Max. Drehmoment 46 Nm

Drehmomenteinstellung (Anzugsmoment): 25+1

**Messwert der Schallpegelnorm EN 62841-2-1**

L<sub>pa</sub>: 72,2 dB(A)

Messunsicherheit K: 5 dB

L<sub>wa</sub>: 83,2 dB(A)

Messunsicherheit K: 5 dB

## Messwert der Schallpegelnorm EN 62841-2-1

Ah, D: 1,643 m/s<sup>2</sup>

Messunsicherheit K: 1,5 m/s<sup>2</sup>

Schutzart: II

Made in China | Entworfen in Spanien

\*Die Geräusch- und Vibrationsemissionswerte können aufgrund vieler Faktoren ändern.

## 8. RECYCLING VON ELEKTRO- UND ELEKTRONIKGERÄTEN



Die Europäische Richtlinie 2012/19/EU und 2006/66/CE über Elektro- und Elektronik-Altgeräte (WEEE) legt fest, dass alte Haushaltsgeräte nicht mit dem normalen unsortierten Siedlungsabfall entsorgt werden dürfen. Alte Geräte müssen gesondert gesammelt werden, um die Verwertung und das Recycling der enthaltenen Materialien zu optimieren und die Auswirkungen auf die menschliche Gesundheit und die Umwelt zu reduzieren.

Das durchgestrichene Symbol "durchgestrichene Abfalltonne" auf dem Produkt erinnert Sie an Ihre Verpflichtung, das Gerät korrekt zu entsorgen. Die Verbraucher müssen sich mit Ihren örtlichen Behörden oder Einzelhändlern in Verbindung setzen, um Informationen über die ordnungsgemäße Entsorgung ihrer Altgeräte und/ oder ihre Akkus zu erhalten.

Die Bohrer, das Zubehör, die Verpackung und die während des Arbeitsprozesses anfallenden Abfälle müssen auf umweltfreundliche Weise recycelt werden.

## 9. GARANTIE UND KUNDENDIENST

Dieses Produkt hat eine Garantie von 2 Jahren ab Kaufdatum. Solange die Kaufrechnung aufbewahrt und versandt wird, befindet sich das Produkt in einwandfreiem Zustand und wird ordnungsgemäß verwendet, wie in dieser Bedienungsanleitung angegeben.

Die Garantie deckt keine Schäden wenn:

- Wenn das Produkt über seine Kapazität oder Brauchbarkeit hinaus benutzt, falsch behandelt, geschlagen, Feuchtigkeit ausgesetzt, in eine Flüssigkeit oder korrosive Mittel getaucht wurde, sowie bei jedem anderen Fehler, der dem Verbraucher zuzuschreiben ist.
- Das Produkt von Personen demontiert, repariert oder modifiziert wurde, die nicht vom offiziellen Technischen Kundendienst durch Cecotec autorisiert worden sind.
- Der Grund hierfür durch die normale Abnutzung und Verschleiß der Teile und des Zubehörs entstanden ist.

Die Garantieleistung deckt alle Herstellungsbedingten Schäden und Fehler Ihres Produktes

für die Dauer von 2 Jahren, nach geltendem Recht. Im Falle einer falsche Benutzung ist der Garantieservice nicht für die Reparatur verantwortlich.

Sollte unerwartet eine Störung auftreten oder haben Sie Fragen über Ihrem Produkt, können Sie sich mit dem Kundendienst in Verbindung setzen über die Telefonnummer: +34 963210728



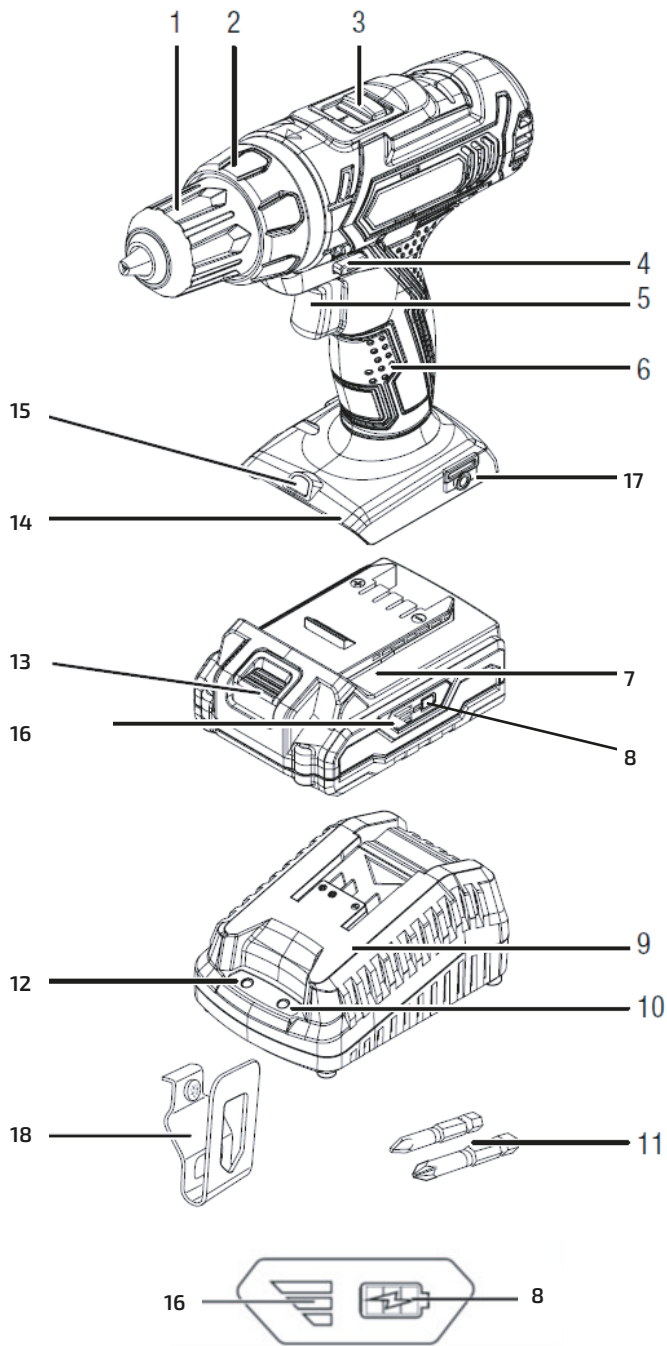

Fig./Img./Abb./Afb./ Rys./Obr. A

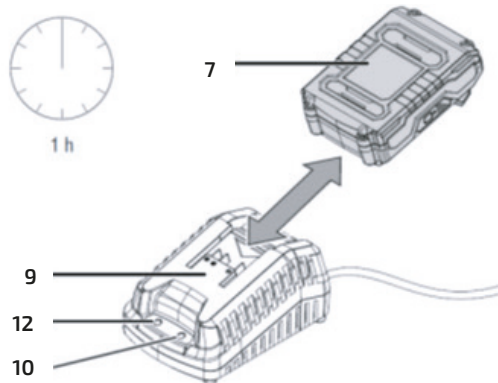

Fig./Img./Abb./Afb./ Rys./Obr. B

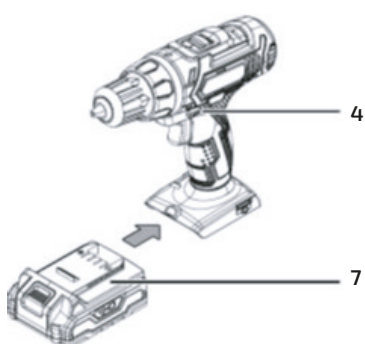

Fig./Img./Abb./Afb./ Rys./Obr. C

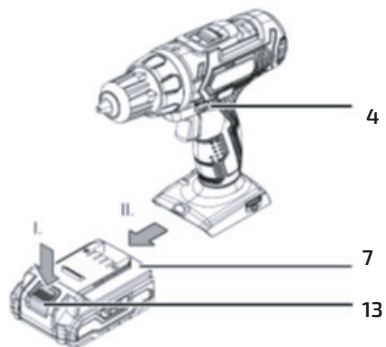

Fig./Img./Abb./Afb./ Rys./Obr. D



Fig./Img./Abb./Afb./ Rys./Obr. E



Fig./Img./Abb./Afb./ Rys./Obr. F



Fig./Img./Abb./Afb./ Rys./Obr. G



Fig./Img./Abb./Afb./ Rys./Obr. H



Fig./Img./Abb./Afb./ Rys./Obr. I



Fig./Img./Abb./Afb./ Rys./Obr. 2



Fig./Img./Abb./Afb./ Rys./Obr. J

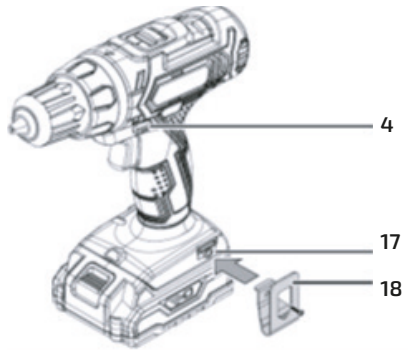

Fig./Img./Abb./Afb./ Rys./Obr. O

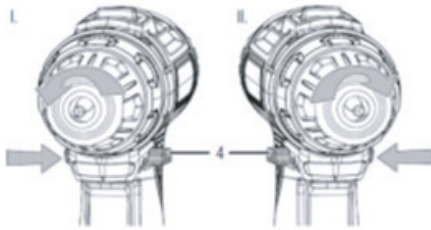

Fig./Img./Abb./Afb./ Rys./Obr.K



Fig./Img./Abb./Afb./ Rys./Obr. L

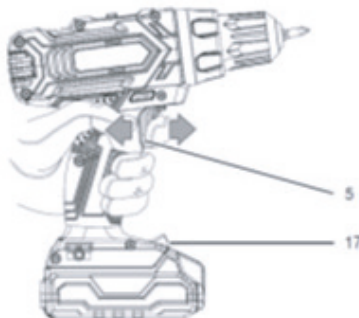

Fig./Img./Abb./Afb./ Rys./Obr. M

[www.cecotec.es](http://www.cecotec.es)

Cecotec Innovaciones S. L.  
Av. Reyes Católicos, 60  
46910, Alfafar (Valencia), SPAIN

SF\_01230526



# CECORAPTOR

## CECORAPTOR PERFECT DRILL

Taladro/ Drilling machine



Manuale di istruzioni  
Manual de instruções  
Instructiehandleiding  
Instrukcja obsługi  
Návod k použití

cecotec



Instruzioni di sicurezza	4
Instruções de segurança	20
Veiligheidsvoorschriften	37
Instrukcje bezpieczeństwa	54
Bezpečnostní pokyny	71

## INDICE

1. Parti e componenti	86
2. Prima dell'uso	86
3. Montaggio	87
4. Funzionamento	89
5. Pulizia e manutenzione	91
6. Risoluzione dei problemi	93
7. Specifiche tecniche	94
8. Riciclaggio di apparecchiature elettriche ed elettroniche	95
9. Garanzia e SAT	95

## ÍNDICE

1. Peças e componentes	96
2. Antes de usar	96
3. Montagem	97
4. Funcionamento	99
5. Limpeza e manutenção	101
6. Resolução de problemas	103
7. Especificações técnicas	104
8. Reciclagem de equipamentos elétricos e eletrônicos	105
9. Garantia e SAT	105

## INDEX

1. Onderdelen en componenten	106
2. Voor u het toestel gebruikt	106
3. In elkaar zetten	107
4. Werking	109
5. Schoonmaak en onderhoud	111
6. Probleemoplossing	113
7. Technische specificaties	114
8. Recycling van elektrische en elektronische apparatuur	115
9. Garantie en technische ondersteuning	115

## SPIS TREŚCI

1. Części i komponenty	117
2. Przed użyciem	117
3. Montaż	118
4. Funkcjonowanie	119
5. Czyszczenie i konserwacja	121
6. Rozwiązywanie problemów	124
7. Specyfikacja techniczna	125
8. Recykling urządzeń elektrycznych i elektronicznych	125
9. Gwarancja i Serwis pomocy technicznej	126

## OBSAH

1. Části a složení	127
2. Před použitím	127
3. Montáž	128
4. Fungování	129
5. Čištění a údržba	131
6. Řešení problémů	133
7. Technické specifikace	134
8. Recyklace elektrických a elektronických zařízení	135
9. ZÁRUKA A TECHNICKÝ SERVIS	135

## ISTRUZIONI DI SICUREZZA

### Simboli



#### **Avvertenza dovuta alla tensione elettrica**

Questo simbolo indica che c'è pericolo per la vita e la salute a causa della tensione elettrica.



#### **Avvertenza dovuta alla superficie calda**

Questo simbolo indica pericolo per la vita e la salute a causa di superfici calde.



#### **Avvertenza**

Questa parola avverte di un pericolo con un livello medio di rischio che, se non evitato, può provocare la morte o lesioni gravi.



#### **Attenzione**

Questo termine avverte di un pericolo con un basso livello di rischio che, se non evitato, può provocare lesioni minori o moderate.

### **Avvertenza**

Questo termine si riferisce a informazioni importanti (per esempio danni materiali) ma non a pericoli.



#### **Informazioni**

Le istruzioni con questo simbolo aiutano a svolgere il lavoro in modo rapido e sicuro.



#### **Seguire le istruzioni del manuale**

Le indicazioni con questo simbolo indicano che è necessario osservare le istruzioni per l'uso.



### **Usare occhiali di protezione**

Le indicazioni con questo simbolo indicano che è necessario usare protezione per gli occhi.



### **Indossare una protezione per l'udito**

Le indicazioni con questo simbolo avvertono di usare una protezione per l'udito.



### **Indossare indumenti protettivi**

Le indicazioni con questo simbolo avvertono di indossare abiti da lavoro adeguati.



### **Indossare guanti protettivi**

Le indicazioni con questo simbolo indicano che è necessario usare guanti di protezione.

## **Indossare protezioni per le vie respiratorie**

Le indicazioni con questo simbolo avvertono di indossare maschere antipolvere.

La batteria ricaricabile deve essere protetta dalla luce solare diretta, dal calore (max. 50°C), dal fuoco, dall'acqua e dall'umidità.

L'uso del caricatore è limitato agli interni.

## **SICUREZZA**

### **Indicazioni generali di sicurezza per attrezzature**

## elettriche

### Avvertenza



- **Leggere questo manuale di istruzioni prima di collegare o utilizzare il dispositivo e tenerlo sempre vicino al dispositivo.**
- La mancata osservanza delle istruzioni di sicurezza o delle istruzioni contenute in questo manuale può provocare scosse elettriche, incendi e/o lesioni gravi.
- **Conservare questo manuale di istruzioni per il futuro.**
- Il concetto utilizzato in queste istruzioni di sicurezza si riferisce sia agli utensili elettrici azionati dalla rete (con cavo di rete) che agli utensili elettrici alimentati da batterie ricaricabili (senza cavo di rete).
- Il caricabatterie può essere usato da bambini a partire da 8 anni e da persone con ridotte capacità fisiche, sensoriali o mentali o con mancanza di esperienza e conoscenza, se hanno ricevuto una supervisione o istruzioni sull'uso dell'apparecchio in modo sicuro e comprendono i pericoli connessi.
- I bambini non devono giocare con il prodotto o con il caricatore. La pulizia e la manutenzione dell'utente non devono essere eseguite da bambini non sorvegliati.
- Se il cavo di alimentazione è danneggiato, può essere riparato o sostituito solo dall'assistenza Cecotec o da personale qualificato designato da Cecotec, al fine di evitare un pericolo.
- Utilizzare solo il caricabatterie fornito da Cecotec per caricare la batteria.
- Posizionare il dispositivo in un luogo ben ventilato durante la ricarica.



### Indicazioni generali di sicurezza per attrezzature elettriche – Sicurezza sul luogo di lavoro

- **Mantenere il posto di lavoro pulito, ordinato e ben illuminato.** Il disordine o la scarsa illuminazione sul posto di lavoro possono provocare incidenti.
- **I bambini e le altre persone devono essere tenuti lontani quando un utensile elettrico è in uso.** Le distrazioni possono causare incidenti dovuti alla perdita di controllo del dispositivo.
- **Non maneggiare o utilizzare utensili elettrici in atmosfere potenzialmente esplosive dove sono presenti liquidi, gas o polveri infiammabili.** Gli utensili elettrici possono produrre scintille che infiammano la polvere o i fumi.



### **Indicazioni generali di sicurezza per attrezzature elettriche – Sicurezza elettrica**

- **La spina dell'utensile elettrico o dell'alimentatore deve sempre inserirsi correttamente nella presa. La spina non deve essere modificata o sostituita dall'utente.**
- **Non utilizzare spine adattatrici in combinazione con utensili elettrici con messa a terra di sicurezza.**
- Spine non modificate e prese adatte riducono il rischio di scosse elettriche.
- **Gli utensili elettrici non devono entrare in contatto con la pioggia e l'umidità.** Il contatto dell'acqua con l'utensile elettrico aumenta la probabilità di scosse elettriche.
- **Quando si usano utensili elettrici all'aperto, usare solo prolunghe adatte all'uso esterno per ridurre il rischio di scosse elettriche.**
- **Se non è possibile evitare l'uso dell'utensile elettrico in un'atmosfera umida, l'installazione elettrica deve essere dotata di un interruttore differenziale.**

- Il cavo di alimentazione non deve essere usato per altri scopi, ad esempio per spostare l'utensile, appenderlo, ecc. Per scollegare l'attrezzo, tirare la spina, mai il cavo stesso.
- **Tenere il cavo di alimentazione lontano da fonti di calore, olio, bordi taglienti o parti mobili del dispositivo.** I cavi danneggiati o difettosi aumentano il rischio di scosse elettriche.
- **Si deve evitare il contatto di qualsiasi parte del corpo con parti conduttrici messe a terra, tubi, riscaldatori, fornelli e frigoriferi.** La probabilità di scosse elettriche aumenta se una qualsiasi parte del corpo è messa a terra.
- L'interruttore differenziale riduce le conseguenze in caso di scossa elettrica.



### Istruzioni generali di sicurezza per attrezzature elettriche - Sicurezza per le persone

- **Usare estrema cautela e cura quando si maneggia l'attrezzatura elettrica. Non utilizzare utensili elettrici quando si è stanchi o sotto l'influenza di droghe, alcol o farmaci.** La disattenzione può provocare gravi lesioni.
- **Indossare i dispositivi di protezione individuale (DPI) appropriati.** Indossare sempre occhiali di sicurezza. Vi dispositivi di protezione individuale comprendono: maschera di sicurezza, calzature di sicurezza, casco, protezione dell'udito e/o indumenti protettivi aderenti. Il loro uso può ridurre il rischio di lesioni.



- È necessario indossare un abbigliamento adeguato. Non indossare indumenti larghi.

- **Tenere i capelli, i vestiti e i guanti lontani dalle parti in movimento che possono causare intrappolamenti.** Indumenti larghi o capelli lunghi e sciolti possono portare a incidenti dovuti all'intrappolamento.
- **Una postura scomoda dovrebbe essere evitata quando si usa l'attrezzatura. La postura deve essere sicura ed equilibrata per garantire un uso corretto dell'attrezzatura, soprattutto in situazioni non controllate.**
- **L'avvio accidentale del dispositivo deve essere impedito. Assicurarsi che il dispositivo sia spento (ODD) prima di inserirlo nella presa e/o collegare la batteria e prima di spostarlo o maneggiarlo.** Fare particolare attenzione a non azionare inavvertitamente l'interruttore quando l'apparecchiatura è accesa, poiché ciò potrebbe causare un incidente.
- Qualsiasi chiave o accessorio di regolazione deve essere rimosso prima di avviare l'attrezzo per evitare possibili incidenti e lesioni.
- Le istruzioni di sicurezza di questo manuale devono essere sempre seguite. Usare la massima cautela nel maneggiare l'attrezzo.
- Se si installa qualsiasi tipo di aspiratore o dispositivo di raccolta della polvere, questo deve essere collegato e utilizzato correttamente.



### **Indicazioni generali di sicurezza per attrezzature elettriche – Uso e manipolazione di utensili elettrici**

- **Non utilizzare utensili elettrici se l'interruttore è difettoso.** Se non è possibile accenderlo o spegnerlo, non usarlo, perché potrebbe causare un incidente.
- **È necessario utilizzare l'attrezzo adeguato per il lavoro**

**da svolgere, questo aumenterà la sicurezza. Non forzare mai l'attrezzo.**

- **Togliere sempre la spina dalla presa o rimuovere la batteria prima di: regolare, cambiare gli accessori, pulire o maneggiare il dispositivo, al fine di evitare incidenti dovuti all'avvio accidentale.**
- **Gli utensili elettrici devono essere mantenuti e custoditi correttamente. Questo include quanto segue: controllare che le parti in movimento si muovano senza intoppi e senza inceppamenti, controllare che non ci siano parti danneggiate che potrebbero influenzare il corretto funzionamento dell'utensile elettrico. Se si scopre che alcune parti sono danneggiate o difettose, devono essere riparate o sostituite dal servizio di assistenza tecnica Cecotec o da tecnici qualificati. La mancanza di manutenzione può portare a incidenti.**
- **Gli utensili elettrici e i loro accessori devono essere utilizzati secondo queste istruzioni per l'uso. Deve tener conto delle condizioni di lavoro e del lavoro da svolgere. Non utilizzare il dispositivo per scopi diversi da quelli descritti in questo manuale per evitare situazioni pericolose.**
- **Gli utensili elettrici non utilizzati devono essere conservati fuori dalla portata dei bambini. Le persone non qualificate, inesperte o che non hanno letto queste istruzioni non devono essere autorizzate ad usare l'apparecchio, poiché potrebbero causare incidenti a causa della loro mancanza di conoscenza dell'apparecchio.**
- Si raccomanda vivamente la pulizia e la manutenzione regolare dell'attrezzo.
- Sugli utensili da taglio, è molto importante mantenere le parti taglienti o i bordi affilati e puliti.
- **Per evitare possibili incidenti e situazioni potenzialmente**

**pericolose, si consiglia di mantenere le superfici di presa pulite, asciutte e prive di sporco, grasso, olio, ecc.**



### **Istruzioni generali di sicurezza per attrezzature elettriche - Supporto tecnico autorizzato**

- **Le riparazioni dell'apparecchio elettrico devono essere effettuate solo dal supporto tecnico di Cecotec o da professionisti qualificati e solo con pezzi di ricambio originali.** Questo assicura che l'utensile elettrico rimanga sicuro.



### **Istruzioni di sicurezza specifiche per la perforazione Istruzioni di sicurezza per tutte le operazioni**

#### **Istruzioni di sicurezza per tutte le operazioni.**

- **Tenere l'utensile saldamente per l'impugnatura quando si esegue un lavoro in cui l'accessorio di taglio o gli elementi di fissaggio possono entrare in contatto con cavi elettrici esposti o nascosti.** Il contatto di una parte dell'utensile con un filo sotto tensione può causare una scossa elettrica.

#### **Istruzioni di sicurezza per l'uso di punte lunghe.**

- Non lavorare mai a una velocità superiore a quella massima della punta. La punta del trapano potrebbe piegarsi o rompersi, il che potrebbe causare lesioni all'utente.
- Iniziare sempre la foratura a bassa velocità e con la punta a contatto con il pezzo da perforare. Ad alte velocità, la punta del trapano potrebbe piegarsi o rompersi, il che potrebbe

causare lesioni all'utente.

- **Si deve applicare la pressione in linea diretta con la punta del trapano, non applicare una pressione eccessiva.** La punta del trapano potrebbe piegarsi o rompersi, il che potrebbe causare lesioni all'utente.

### **Ulteriori istruzioni di sicurezza per il trapano a batteria**

- Fissare correttamente il pezzo da forare con dispositivi adeguati.
- Tenere sempre saldamente il trapano per evitare di perdere il controllo se si verifica una coppia di reazione elevata.
- Se il trapano è inceppato, deve essere spento immediatamente, poiché può verificarsi un contraccolpo.
- Quando si maneggia, si pulisce, si trasporta o si ripone l'attrezzatura, l'interruttore deve essere impostato sulla posizione di blocco centrale per evitare l'avvio accidentale.
- Aspettare sempre che il trapano si sia fermato completamente prima di maneggiarlo.



### **Istruzioni generali di sicurezza per le batterie ricaricabili e caricabatterie**

- **Si devono usare solo batterie ricaricabili originali fornite da Cecotec.** L'uso di altri tipi di batterie ricaricabili può provocare lesioni e incendi.
- Le batterie devono essere caricate solo con caricatori raccomandati o forniti da Cecotec. Un caricatore per un certo tipo di batteria può causare un incendio se usato su una batteria diversa da quella raccomandata.
- **Le batterie ricaricabili devono essere tenute lontano da graffette, monete, chiavi, chiodi, viti e qualsiasi piccolo**

**oggetto metallico che possa essere usato per collegare i contatti della batteria.** Un cortocircuito tra i contatti ricaricabili potrebbe provocare lesioni o incendi.

- **Le batterie di altri prodotti non Cecotec non devono essere caricate con il caricatore in dotazione.** Il caricabatterie è progettato per caricare batterie ricaricabili fornite da Cecotec con i loro dati tecnici specifici. L'uso improprio può provocare incendi o esplosioni.
- **L'uso scorretto della batteria ricaricabile può provocare una perdita di liquido della batteria.** Se questo accade, evitare il contatto con il liquido. In caso di contatto accidentale, sciacquare la parte interessata con acqua.
- Il liquido versato può causare irritazioni o ustioni alla pelle.
- Se il liquido entra in contatto con gli occhi, consultare immediatamente un medico.
- **Se la batteria è danneggiata o usata male, possono essere rilasciati vapori tossici.** Arieggiare la stanza facendo entrare aria fresca e consultare un medico in caso di malessere.
- **I vapori possono causare irritazione alle vie respiratorie.**
- Assicurarsi che le parti elettriche non entrino in contatto con l'umidità. Non immergerli in acqua o altri liquidi durante la pulizia o il funzionamento, poiché ciò potrebbe causare un corto circuito. Non sommergere il prodotto in acqua o altri liquidi.
- Eseguire le istruzioni date per la pulizia e la manutenzione.
- **Non aprire mai la batteria ricaricabile.** Può causare un corto circuito.
- **Non cortocircuitare la batteria ricaricabile.** C'è un rischio di esplosione.
- Non colpire la batteria. Non deve essere sottoposto a urti.
- **Il caricatore è adatto solo per uso interno. Non utilizzare**

### **all'aperto.**

- Tenere pulito il caricatore. Lo sporco può causare una scossa elettrica.
- **Il caricabatterie non deve essere lasciato in funzione su superfici facilmente infiammabili (ad esempio carta, tessuti, ecc.) o in atmosfere infiammabili.**
- Il caricatore raggiunge temperature elevate durante la carica, c'è il rischio di incendio.
- **Il caricatore può essere usato solo per caricare la batteria.** Non può essere usato come alimentazione per l'utensile elettrico direttamente.
- **Si raccomanda una temperatura ambiente durante la carica compresa tra 4 e 40°C.**
- **Si raccomanda un intervallo di temperatura ambientale per la conservazione della batteria e dell'utensile tra 0 e 50°C.**
- Durante l'uso si raccomanda una gamma di temperatura ambiente da -5 a 50 °C.
- Rimuovere la batteria dall'apparecchiatura prima di riporla.
- Non esporre la batteria a shock, potrebbe causare un rischio di incendio ed esplosione.

### **Riduzione del rumore e delle vibrazioni**

- Non superare il tempo di lavoro.
- Utilizzare i DPI raccomandati.
- È necessario utilizzare il modo di funzionamento in base al lavoro da svolgere.
- Utilizzare sempre l'apparecchio secondo queste istruzioni per l'uso.
- Il prodotto deve essere in buone condizioni di manutenzione.
- Utilizzare sempre gli accessori originali forniti da Cecotec e

assicurarsi che siano in condizioni d'uso ottimali.

- L'utensile deve essere tenuto saldamente durante l'uso.

### **Uso corretto**

- L'apparecchio è destinato ad avvitare e svitare viti e a praticare fori in parti di legno, plastica, ceramica o metallo.
- L'attrezzo non deve essere utilizzato per altri scopi, poiché ciò potrebbe comportare gravi lesioni fisiche.
- Cecotec non si assume alcuna responsabilità per eventuali danni attribuibili ad un uso improprio o alla modifica del prodotto.
- **Il prodotto è solo per uso domestico, non usare per scopi industriali, commerciali o professionali.**
- **Questo dispositivo è stato disegnato per essere usato da adulti.**
- Si raccomanda di utilizzare questo attrezzo con accessori originali Cecotec.

### **Uso improprio**

- **Qualsiasi uso diverso da quello descritto in questa sezione è considerato un uso improprio.**

### **Qualificazione degli utenti**

- Gli utilizzatori del trapano devono aver letto e compreso queste istruzioni per l'uso e in particolare il capitolo sulla sicurezza.

### **Segnali di sicurezza sugli accessori**

- **Avvertenze:** Non rimuovere i segnali di sicurezza, gli adesivi o le etichette dall'attrezzo. Mantenere tutti i segnali di sicurezza, gli adesivi e le etichette in condizioni leggibili.



### **Avviso di vapori pericolosi per la salute**

Questo simbolo indica che durante l'uso dell'attrezzatura possono essere prodotti vapori nocivi per la salute. Assicurarsi che il luogo di lavoro sia adeguatamente ventilato.

### **Dispositivi di protezione individuale**

-  È necessario indossare occhiali di sicurezza. Gli occhiali proteggeranno gli occhi da possibili lesioni.

### **Rischi residui**

-  **Avvertenza dovuta alla tensione elettrica**  
I lavori sui componenti elettrici possono essere eseguiti solo da una ditta specializzata autorizzata o dal servizio assistenza Cecotec.

-  **Avvertenza dovuta alla tensione elettrica**  
Scossa elettrica dovuta a un isolamento insufficiente. Prima dell'uso è necessario controllare che l'apparecchio non sia danneggiato e che funzioni correttamente. Se viene rilevato un danno o un malfunzionamento, non utilizzare l'apparecchio.
- Non utilizzare l'apparecchio se è bagnato.
- Non utilizzare l'apparecchio con le mani bagnate.

-  **Avvertenza dovuta alla tensione elettrica**
  - Prima di effettuare qualsiasi lavoro, pulizia o manutenzione sull'apparecchio, è necessario staccare la spina dalla presa di corrente.
- Estrarre il cavo di alimentazione dalla presa tirando la

spina, non il cavo stesso.



### **Avvertenza dovuta alla tensione elettrica**

- Un cortocircuito può verificarsi se i liquidi entrano nel corpo del prodotto.
- Non immergere il dispositivo o gli accessori in acqua o in qualsiasi altro liquido.
- Fare attenzione che non entri acqua o altri liquidi nel corpo del prodotto.



### **Avvertenza dovuta alla tensione elettrica**

Non utilizzare mai il dispositivo se si notano danni all'impugnatura, al cavo di alimentazione o alla spina. Non aprire mai il dispositivo.



### **Avvertenza dovuta alla superficie calda:**

Non toccare mai lo strumento di inserimento o le punte subito dopo l'uso per evitare il rischio di ustioni. L'utensile deve essere lasciato raffreddare completamente prima di essere maneggiato. Indossare guanti protettivi.



### **Avvertenza dovuta alla superficie calda**

Alcune parti del dispositivo possono raggiungere alte temperature e causare ustioni. Un'attenzione speciale dovrebbe essere prestata ai bambini e alle persone vulnerabili.



### **Avvertenza**

- Presenza di fumi tossici. Durante l'uso dell'attrezzatura, possono essere prodotti gas e vapori che possono essere dannosi per la salute.

### **Avvertenza**



- Si raccomanda l'uso di occhiali protettivi. Deve

essere garantita una ventilazione adeguata. Si raccomanda anche l'uso di una protezione respiratoria (maschera antipolvere).



### **Avvertenza**

- Rischio di incendio. In nessun caso il dispositivo deve essere lasciato acceso e incustodito.



### **Avvertenza**

- Questo apparecchio può presentare un pericolo e può causare gravi incidenti se maneggiato in modo scorretto da utenti non addestrati o non qualificati, o se usato per scopi diversi da quelli descritti in questo manuale. Tenere conto della qualifica degli utenti.



### **Avvertenza**

- Il dispositivo non è un giocattolo e non deve essere maneggiato dai bambini. Pericolo di soffocamento!
- Non lasciare il materiale di imballaggio alla portata dei bambini. Può essere pericoloso.



### **Attenzione**

- Mantenere il prodotto sufficientemente lontano da fonti di calore.



### **Attenzione**

- Il campo elettromagnetico generato dal trapano può, in determinate circostanze, influenzare gli impianti medici come i pacemaker. Si raccomanda di consultare il proprio medico e/o il produttore dell'impianto prima di utilizzare il dispositivo.

### **Avviso**

- Il trasporto o la conservazione impropria possono danneggiare il prodotto.
- Fare riferimento alle sezioni sul trasporto e la conservazione dell'attrezzatura.

### **Procedura di emergenza**

1. È necessario spegnere sempre il dispositivo.
2. Deve essere scollegato dalla rete tirando la spina, non il cavo.
3. Non collegare mai un apparecchio guasto o difettoso alla rete elettrica.

### **Descrizione dell'apparecchio**

- Trapano da 20 V DC con batteria ricaricabile ed estraibile a due livelli di velocità, il primo è ottimale per avvitare, il secondo è adatto per forare.
- La selezione del Torque (coppia di serraggio) permette di utilizzare la potenza appropriata per ogni tipo di applicazione.
- Dispone di un mandrino senza chiave con bloccaggio automatico, che facilita la sostituzione rapida delle punte.
- Luce LED incorporata per facilitare il lavoro, clip per cintura

e batteria con indicatore del livello di carica.

## INSTRUÇÕES DE SEGURANÇA

### Símbolos



#### **Advertência devido à tensão elétrica**

Este símbolo indica que existe perigo para a vida e saúde devido à tensão elétrica.



#### **Advertência devido à superfície quente**

Este símbolo indica que existe perigo para a vida e saúde devido à tensão elétrica.



#### **Advertência**

Esta palavra alerta para um perigo com um nível médio de risco que, se não for evitado, pode resultar em morte ou ferimentos graves.



#### **Cuidado**

Esta palavra adverte para um perigo com um baixo nível de risco que, se não for evitado, pode resultar em lesões menores ou moderadas.

### **Advertência**

Esta palavra refere-se a informações importantes (por exemplo, danos materiais), mas não a perigos.



#### **Informação**

As instruções com este símbolo ajudam-no a realizar o seu trabalho de forma rápida e segura.



### **Ter em conta o manual de instruções**

As indicações com este símbolo indicam que deve observar as instruções do manual.



### **Usar óculos de proteção**

Indicações com este símbolo avisam para usar proteção para os olhos.



### **Usar proteção auditiva**

Indicações com este símbolo advertem para o uso de proteção auditiva.



### **Use roupa de proteção**

As indicações com este símbolo avisam-no para usar vestuário de trabalho adequado.



### **Use luvas de proteção**

As indicações com este símbolo avisam para usar luvas de proteção.

## **Use proteção respiratória**

As indicações com este símbolo advertem para o uso de máscaras de pó.

A bateria recarregável deve ser protegida da luz solar direta, calor (máx. 50°C), fogo, água e humidade.

A utilização do carregador é restrita ao interior.

## **SEGURANÇA**

## Instruções gerais de segurança para ferramentas elétricas

### Advertência



- Leia este manual de instruções antes de ligar ou utilizar o dispositivo e mantenha-o sempre perto do dispositivo.
- A não observância das instruções de segurança ou das instruções contidas neste manual pode resultar em choque elétrico, incêndio e/ou ferimentos graves.
- **Guarde este manual de instruções e de segurança para o futuro.**
- O conceito utilizado nestas instruções de segurança refere-se tanto a ferramentas elétricas operadas a partir da rede (com cabo de alimentação) como a ferramentas elétricas alimentadas por bateria recarregável (sem cabo de alimentação).
- Este aparelho pode ser utilizado por crianças a partir dos 8 anos de idade e por pessoas com capacidades físicas, sensoriais ou mentais reduzidas ou com falta de experiência e conhecimentos, se lhes tiver sido dada supervisão ou instruções relativas à utilização do aparelho de uma forma segura e compreender os perigos envolvidos.
- Não permita que as crianças brinquem com o dispositivo nem o carregador. A limpeza e manutenção do aparelho não devem ser realizadas por crianças sem supervisão.
- Se o cabo de alimentação estiver danificado, deve ser substituído pelo Serviço de Assistência Técnica de Cecotec ou por pessoal qualificado, a fim de evitar um perigo.
- Utilize apenas o carregador fornecido pela Cecotec para carregar a bateria.
- Coloque o equipamento num local bem arejado durante o carregamento.



### **Instruções gerais de segurança para ferramentas elétricas - Segurança no local de trabalho**

- **Mantenha o seu local de trabalho limpo, arrumado e bem iluminado.** A desordem ou má iluminação no local de trabalho pode levar a acidentes.
- **As crianças e outras pessoas devem ser mantidas afastadas sempre que uma ferramenta elétrica estiver a ser utilizada.** As distrações podem causar acidentes devido à perda de controlo sobre o dispositivo.
- **Não manipule nem utilize ferramentas elétricas em atmosferas potencialmente explosivas onde estejam presentes líquidos inflamáveis, gases ou poeiras.** As ferramentas elétricas podem produzir faíscas que inflamam o pó ou os fumos.



### **Instruções gerais de segurança para ferramentas elétricas - Segurança elétrica**

- **A ficha da ferramenta elétrica ou fonte de alimentação deve encaixar sempre corretamente na tomada. A ficha não deve ser modificada ou substituída pelo utilizador.**
- **Não utilize fichas adaptadoras em conjunto com ferramentas elétricas ligadas à terra.**
- As fichas não modificadas e as tomadas adequadas reduzem o risco de choque elétrico.
- **As ferramentas elétricas não devem entrar em contacto com a chuva e a humidade.** O contacto da água com a ferramenta elétrica aumenta a probabilidade de choque elétrico.
- **Ao utilizar ferramentas elétricas no exterior, utilize apenas cabos de extensão adequados para utilização no exterior para reduzir o risco de choque elétrico.**

- Se não for possível evitar a utilização da ferramenta elétrica numa atmosfera húmida, a instalação elétrica deve ser equipada com um disjuntor diferencial.
- O cabo de alimentação não deve ser utilizado para outros fins, por exemplo, para mover a ferramenta, pendurá-la, etc. Para desligar a ferramenta, puxe a ficha, nunca no próprio cabo.
- Mantenha o cabo de alimentação afastado de fontes de calor, óleo, arestas vivas ou partes móveis do dispositivo. Os cabos danificados ou defeituosos aumentam o risco de choque elétrico.
- Deve ser evitado o contacto de qualquer parte do corpo com partes condutoras ligadas à terra, tubos, aquecedores, fogões de cozinha e frigoríficos. A probabilidade de choque elétrico aumenta se qualquer parte do seu corpo estiver ligada à terra.
- O disjuntor diferencial reduz as consequências no caso de um choque elétrico.



### Instruções gerais de segurança para ferramentas elétricas - Segurança das pessoas

- Exerça extrema cautela e cuidado ao manusear a ferramenta elétrica. Não utilize ferramentas elétricas quando estiver cansado ou sob a influência de drogas, álcool ou medicamentos. O descuido pode resultar em lesões graves.
- Deve usar equipamento de proteção pessoal (EPI) apropriado. Utilize sempre óculos de proteção. O equipamento de proteção pessoal inclui: máscara de segurança, calçado de segurança, capacete, proteção auditiva e/ou vestuário de proteção apertado. A sua utilização pode reduzir o risco de lesões.



- Deve ser usado vestuário apropriado. Não utilize roupa larga.
- **Mantenha o cabelo, roupa e luvas longe de partes móveis para que não fiquem presas.** Roupas largas ou cabelos compridos e soltos podem levar a acidentes devido ao aprisionamento.
- **Deve-se evitar uma postura incómoda durante a utilização do equipamento. A postura deve ser segura e equilibrada para assegurar uma utilização correta do equipamento, especialmente em situações não controladas.**
- **O arranque accidental do dispositivo deve ser evitado. Certifique-se de que a ferramenta elétrica está desligada (OFF) antes de a ligar à tomada e/ou ligar a bateria e antes de a mover ou manusear.** Tenha especial cuidado para não operar o disjuntor inadvertidamente quando o equipamento é ligado, uma vez que isto pode causar um acidente.
- **Quaisquer chaves ou acessórios de ajuste devem ser removidos antes de iniciar a ferramenta** para evitar possíveis acidentes e ferimentos.
- **As instruções de segurança deste manual devem ser seguidas a todo o momento.** Tenha extremo cuidado ao manusear a ferramenta.
- Se instalar um dispositivo de aspiração ou de recolha de pó, certifique-se de o ligar e utilizar corretamente.



### **Instruções gerais de segurança para ferramentas elétricas - utilização e manipulação de ferramentas elétricas**

- **Não utilize ferramentas elétricas se o interruptor estiver**

**defeituoso.** Se não o conseguir ligar ou desligar, não o utilize, isso pode causar um acidente.

- **Deve utilizar a ferramenta certa para cada trabalho, o que aumentará a segurança.** Nunca force a ferramenta.
- **Remova sempre a ficha da tomada ou remova a bateria antes de: ajustar, trocar os acessórios, limpar ou manusear o dispositivo, evitando assim acidentes devido a arranque acidental.**
- **As ferramentas elétricas devem ser devidamente mantidas e cuidadas. Isto inclui o seguinte: verifique se as peças móveis se movem facilmente e sem bloquear, verifique se não existem peças danificadas que possam afetar o correto funcionamento da ferramenta elétrica. Se forem encontradas peças danificadas ou defeituosas, estas devem ser reparadas ou substituídas pelo Serviço de Assistência Técnica da Cecotec ou por técnicos de serviço qualificados. A falta de manutenção pode levar a acidentes.**
- **As ferramentas elétricas e os seus acessórios devem ser utilizados de acordo com as presentes instruções de utilização. Deve ter em conta as condições de trabalho, bem como o trabalho a ser realizado.** Não utilize o dispositivo para fins diferentes dos descritos neste manual, a fim de evitar situações perigosas.
- **As ferramentas elétricas não utilizadas devem ser armazenadas fora do alcance das crianças. Pessoas sem qualificações, inexperientes ou inexperientes que não tenham lido estas instruções não devem ser autorizadas a utilizar o aparelho, uma vez que podem causar acidentes devido ao seu desconhecimento do equipamento.**
- Recomenda-se a limpeza e manutenção regulares da ferramenta.

- Nas ferramentas de corte, é muito importante manter as peças de corte ou arestas afiadas e limpas.
- **Para evitar possíveis acidentes e situações potencialmente perigosas, é aconselhável manter as superfícies de aderência limpas, secas e livres de sujidade, gordura, óleo, etc.**



### **Instruções gerais de segurança para ferramentas elétricas - Serviço de Assistência Técnica Autorizado**

- **As reparações à sua ferramenta elétrica só devem ser efetuadas pelo serviço de assistência técnica da Cecotec ou por profissionais qualificados e apenas com peças sobressalentes originais.** Isto assegura que a ferramenta elétrica permanece segura.



### **Instruções de segurança específicas para a perfuração**

#### **Instruções de segurança para todas as operações**

- **Segure firmemente a ferramenta pela empunhadura ao executar trabalhos onde o acessório de corte ou os fixadores possam entrar em contacto com cabos elétricos expostos ou escondidos.** O contacto de uma parte da ferramenta com um fio sob tensão pode causar um choque elétrico.

#### **Instruções de segurança para a utilização de brocas longas.**

- **Nunca trabalhe a uma velocidade que exceda a velocidade**

**máxima da broca.** A broca pode dobrar-se ou partir-se, o que pode causar lesões ao utilizador.

- Inicie sempre a perfuração a baixa velocidade e com a ponta da broca em contacto com a peça de trabalho. A altas velocidades, a broca pode dobrar-se ou partir-se, o que pode causar lesões ao utilizador.
- **Deve-se aplicar pressão em linha direta com a broca, não se deve aplicar pressão excessiva.** A broca pode dobrar-se ou partir-se, o que pode causar lesões ao utilizador.

### **Instruções de segurança adicionais para o berbequim sem fios**

- Fixe a peça a ser perfurada corretamente utilizando dispositivos adequados.
- Segure sempre firmemente a broca para evitar perder o controlo se ocorrer um elevado binário de reação.
- Se o berbequim estiver bloqueado, deve ser desligado imediatamente, uma vez que isto pode levar a um contragolpe.
- Ao manusear, limpar, transportar ou armazenar o equipamento, o interruptor deve ser colocado na posição central de bloqueio para evitar o acionamento accidental.
- Aguarde sempre que o berbequim pare completamente antes de o manusear.



### **Instruções gerais de segurança para baterias recarregáveis e carregadores**

- **Só devem ser utilizadas baterias recarregáveis originais fornecidas pela Cecotec.** A utilização de outros tipos de baterias recarregáveis pode resultar em ferimentos

e incêndios.

- As baterias só devem ser carregadas com carregadores recomendados ou fornecidos pela Cecotec. Um carregador para um determinado tipo de bateria pode causar um incêndio se utilizado com uma bateria diferente da recomendada.
- **As baterias recarregáveis devem ser mantidas longe de moedas, chaves, pregos, parafusos e quaisquer pequenos objetos metálicos que possam ser utilizados para ligar os contactos das baterias.** Um curto-circuito entre os contactos recarregáveis pode causar ferimentos ou fogo.
- Não carregue baterias de outros produtos que não sejam da Cecotec com o carregador fornecido. O carregador é concebido para carregar as baterias recarregáveis fornecidas pela Cecotec com os seus dados técnicos específicos. A utilização imprópria pode resultar em incêndio ou explosão.
- **A utilização incorreta da bateria recarregável pode resultar em fugas de líquido da bateria.** Se isto ocorrer, evite o contacto com o líquido. Em caso de contacto acidental, lave a área afetada com água.
- O líquido derramado pode causar irritação ou queimaduras na pele.
- Se o líquido entrar em contacto com os olhos, procure imediatamente aconselhamento médico.
- **Se a bateria for danificada ou mal utilizada, podem ser libertados vapores tóxicos.** Areje a sala com ar fresco e consulte um médico se sentir algum desconforto.
- **Os vapores podem causar irritação do sistema respiratório.**
- Certifique-se de que as peças elétricas não entrem em contacto com a humidade. Não os mergulhe em água ou

outros líquidos durante a limpeza ou o funcionamento, pois isto pode causar um curto-circuito. Não submerja o carregador em água nem em qualquer outro líquido.

- Siga as instruções dadas para a limpeza e manutenção.
- **Nunca abra a bateria recarregável.** Pode ocorrer curto-circuito.
- **Não curto-circuito a bateria recarregável.** Existe um risco de explosão.
- Não bata na bateria. Não pode sofrer golpes.
- **O carregador é adequado apenas para uso interior. Nunca o utilize ao ar livre.**
- Mantenha o carregador limpo. A sujidade pode causar um choque elétrico.
- **O carregador não deve ser deixado em funcionamento em superfícies facilmente inflamáveis (por exemplo, papel, têxteis, etc.) ou em atmosferas inflamáveis.**
- O carregador atinge temperaturas elevadas ao carregar, há um risco de incêndio.
- **O carregador só deve ser utilizado para carregar a bateria.** Não pode ser utilizado como fonte de alimentação para a ferramenta elétrica.
- **Recomenda-se um intervalo de temperatura ambiente durante a carga de entre 4 e 40 °C.**
- **Recomenda-se um intervalo de temperatura ambiente para armazenamento de bateria e ferramentas entre 0 e 50 °C.**
- **Recomenda-se um intervalo de temperatura ambiente durante a utilização do dispositivo entre -5 e 50 °C.**
- **Remova a bateria do equipamento antes do seu armazenamento.**
- Não exponha a bateria a choques, pode causar risco de incêndio e explosão.

## Ruído e redução de vibrações

- Não deve exceder o tempo de trabalho.
- Utilize o EPI recomendado.
- Deve utilizar o modo de funcionamento de acordo com o trabalho a ser realizado.
- Utilize sempre o dispositivo em conformidade com as presentes instruções de utilização.
- O produto deve estar em boas condições de manutenção.
- Utilize sempre os acessórios originais fornecidos pela Cecotec, certifique-se de que estão em condições ótimas de utilização.
- A ferramenta deve ser mantida firme durante a sua utilização.

## Utilização adequada

- O dispositivo destina-se a aparafusar e soltar parafusos, bem como a fazer furos em madeira, plástico, cerâmica ou peças metálicas.
- A ferramenta não deve ser utilizada para qualquer outro fim, uma vez que isto pode resultar em lesões físicas graves.
- A Cecotec não aceita qualquer responsabilidade por qualquer dano atribuível à utilização indevida ou modificação do produto.
- **O produto é apenas para uso doméstico, não o utilize para fins industriais, comerciais ou profissionais.**
- **O equipamento destina-se a ser utilizado por adultos.**
- Recomendamos a utilização desta ferramenta elétrica com acessórios originais Cecotec.

## Utilização indevida

- **Qualquer outra utilização para além da descrita nesta secção é considerada má utilização.**

### **Qualificação dos utilizadores**

- Os utilizadores do equipamento devem ter lido e compreendido estas instruções de funcionamento e, em particular, o capítulo sobre Segurança.

### **Sinalização de segurança nos acessórios**

- **Advertência:** Não remova quaisquer sinais de segurança, autocolantes ou etiquetas da ferramenta. Mantenha todos os sinais de segurança, autocolantes e etiquetas em condições de legibilidade.



#### **Advertência de vapores perigosos para a saúde**

Este símbolo indica que os vapores prejudiciais à saúde podem ser produzidos durante a utilização do equipamento. Assegure-se de que o local de trabalho é adequadamente ventilado.

### **Equipamento de proteção individual**

-  Os óculos de proteção devem ser usados. Os óculos de proteção protegerão os seus olhos de possíveis ferimentos causados por projeções de objetos.

### **Perigos residuais**

-  **Advertência devido à tensão elétrica**  
Os trabalhos sobre componentes elétricos só podem ser realizados por uma empresa especializada autorizada ou pelo Serviço Técnico da Cecotec.

**Advertência devido à tensão elétrica**

Choque elétrico devido a isolamento insuficiente. Deve verificar se o aparelho não está danificado antes de ser utilizado e se está a funcionar corretamente. Se for detetado dano ou mau funcionamento, não o utilize.

- Não utilize o aparelho se este estiver molhado.
- Não utilize o aparelho se as suas mãos estiverem molhadas.

**Advertência devido à tensão elétrica**

- Antes de efetuar qualquer trabalho, limpeza ou manutenção no aparelho, deve desligar a ficha da tomada da rede elétrica.

- Puxe o cabo de alimentação para fora da tomada puxando a ficha, não o próprio cabo.

**Advertência devido à tensão elétrica**

- Pode ocorrer um curto-circuito se entrarem líquidos na caixa.  
- Não submerja o dispositivo ou os acessórios em água nem qualquer outro líquido.

- Tenha o cuidado de que não entre água ou outros líquidos na caixa.

**Advertência devido à tensão elétrica:**

Nunca utilize o dispositivo se notar danos na pega, no cabo de alimentação ou na ficha. Nunca abra o dispositivo.

**Advertência devido a superfícies quentes:**

Nunca toque na ferramenta de inserção nem nas pontas ou brocas após a utilização para evitar

o risco de queimaduras. A ferramenta deve ser deixada arrefecer completamente antes de ser manuseada. Use luvas de proteção.



### **Advertência devido a superfícies quentes**

Algumas partes da ferramenta podem atingir temperaturas elevadas e causar queimaduras. Deve ser dada especial atenção às crianças e às pessoas vulneráveis.



### **Advertência**

- Presença de fumos tóxicos. Durante a utilização do equipamento, podem ser produzidos gases e vapores que podem ser nocivos para a saúde.



### **Advertência**

- Recomenda-se a utilização de óculos de proteção. Deve ser assegurada uma ventilação adequada. A utilização de proteção respiratória (máscara de pó) também é recomendada.



### **Advertência**

- Risco de incêndio. Em circunstância alguma deve o dispositivo ser deixado ligado e sem vigilância.



### **Advertência**

- Este aparelho pode apresentar um perigo e pode causar incidentes graves se for mal manuseado por utilizadores não treinados ou não qualificados, ou se for utilizado para fins diferentes dos descritos no presente manual. Tenha em atenção as qualificações dos utilizadores.



### **Advertência**

- O aparelho não é um brinquedo e não pode ser manuseado por crianças. Perigo de asfixia!
- Mantenha o material de embalagem fora do alcance das crianças. Pode ser perigoso.



### **Atenção**

- Mantenha o aparelho suficientemente longe de fontes de calor.



### **Atenção**

- O campo eletromagnético gerado pela broca pode, em determinadas circunstâncias, afetar os implantes médicos, tais como os pacemakers. Recomenda-se que consulte o seu médico e/ou o fabricante do implante antes de utilizar a ferramenta.

### **Aviso**

- O transporte ou armazenamento inadequado pode danificar o produto.
- Consulte as secções sobre transporte e armazenamento do equipamento.

### **Procedimento de emergência**

1. Deve sempre desligar o dispositivo.
2. Deve ser desligado da corrente puxando a ficha e não o cabo.
3. Nunca ligue um aparelho defeituoso ou com defeito de funcionamento à rede elétrica.

### **Descrição do aparelho**

- Berbequim de 20 V DC com bateria recarregável e extraível

e dois níveis de velocidade, o primeiro é ótimo para aparafusar, o segundo é adequado para perfurar.

- A seleção do Torque permite a utilização da potência correta para cada tipo de aplicação.
- Dispõe de um porta pontas sem chave com bloqueio

automático do fuso, o que facilita a rápida troca de pontas e brocas.

- Luz LED integrada para facilitar o trabalho, clipe para cinto e bateria com indicador de carga.

## VEILIGHEIDSVOORSCHRIFTEN

### Symbolen



#### **Waarschuwing in verband met elektrische spanning**

Dit symbool geeft aan dat er gevaar bestaat voor leven en gezondheid als gevolg van elektrische spanning.



#### **Waarschuwing in verband met heet oppervlak**

Dit symbool wijst op gevaar voor leven en gezondheid als gevolg van hete oppervlakken.



#### **Waarschuwing**

Dit woord waarschuwt voor een gevaar met een gemiddeld risiconiveau dat, indien het niet wordt vermeden, kan leiden tot de dood of ernstig letsel.



#### **Zorg**

Dit woord waarschuwt voor een gevaar met een laag risiconiveau dat, indien het niet wordt vermeden, kan leiden tot lichte of matige verwondingen.

### **Waarschuwing**

Dit woord verwijst naar belangrijke informatie (b.v. materiële schade), maar niet naar gevaren.



#### **Informatie**

De instructies met dit symbool helpen u om uw werk

snel en veilig uit te voeren.



### **Neem de gebruiksaanwijzing in acht**

Aanduidingen met dit symbool geven aan dat u de gebruiksaanwijzing in acht moet nemen.



### **Draag een veiligheidsbril**

Aanduidingen met dit symbool waarschuwen u voor het dragen van oogbescherming.



**Draag gehoorbescherming** De aanduidingen met dit symbool waarschuwen u voor het dragen van gehoorbescherming.



### **Beschermende kleding dragen**

De aanduidingen met dit symbool waarschuwen u om geschikte werkkleding te dragen.



### **Draag beschermende handschoenen**

Aanduidingen met dit symbool waarschuwen u om beschermende handschoenen te dragen.

### **Draag ademhalingsbescherming**

De aanduidingen met dit symbool waarschuwen u voor het dragen van stofmaskers.

De oplaadbare batterij moet worden beschermd tegen direct zonlicht, hitte (max. 50°C), vuur, water en vochtigheid.

Het gebruik van de lader is beperkt tot binnenshuis.

## VEILIGHEID

### Algemene veiligheidsinstructies voor elektrisch gereedschap



#### Waarschuwing

- **Lees deze gebruiksaanwijzing voordat u het toestel aansluit of gebruikt en bewaar hem altijd in de buurt van het toestel.**
- Het niet in acht nemen van de veiligheidsvoorschriften of van de aanwijzingen in deze handleiding kan leiden tot elektrische schokken, brand en/of ernstig letsel.
- **Bewaar deze instructie- en veiligheidshandleiding voor de toekomst.**
- Het begrip dat in deze veiligheidsvoorschriften wordt gebruikt, heeft zowel betrekking op elektrische gereedschappen die op netstroom werken (met netsnoer) als op elektrische gereedschappen die op oplaadbare batterijen werken (zonder netsnoer).
- Dit apparaat kan worden gebruikt door kinderen vanaf 8 jaar en personen met verminderde lichamelijke, zintuiglijke of geestelijke vermogens of met gebrek aan ervaring en kennis, indien zij onder toezicht staan of instructies hebben gekregen over het veilig gebruik van het apparaat en de gevaren ervan begrijpen.
- Kinderen mogen niet met het apparaat of de lader spelen. Reiniging en gebruikersonderhoud mogen niet worden uitgevoerd door kinderen zonder toezicht.
- Als het netsnoer beschadigd is, mag het alleen worden gerepareerd of vervangen door Cecotec Service of door gekwalificeerd personeel dat door Cecotec is aangewezen,

om gevaar te voorkomen.

- Gebruik alleen de door Cecotec geleverde lader om de accu op te laden.
- Plaats de apparatuur tijdens het opladen op een goed geventileerde plaats.



### **Algemene veiligheidsinstructies voor elektrisch gereedschap - veiligheid op de werkplek**

- **Houd uw werkplek schoon, opgeruimd en goed verlicht.** Onoverzichtelijkheid of slechte verlichting op de werkplek kan leiden tot ongelukken.
- **Kinderen en andere personen moeten uit de buurt worden gehouden wanneer een elektrisch apparaat in gebruik is.** Afleiding kan ongelukken veroorzaken doordat men de controle over het toestel verliest.
- **Hanteer of gebruik geen elektrisch gereedschap in een potentieel explosieve omgeving waar ontvlambare vloeistoffen, gassen of stof aanwezig zijn.** Elektrisch gereedschap kan vonken produceren die stof of dampen doen ontbranden.



### **Algemene veiligheidsinstructies voor elektrisch gereedschap - Elektrische veiligheid**

- **De stekker van het elektrisch gereedschap of de voeding moet altijd goed in het stopcontact passen. De stekker mag niet door de gebruiker worden gewijzigd of vervangen.**
- **Gebruik geen adapterstekkers in combinatie met elektrisch gereedschap met veiligheidsaarding.**
- Onaangepaste stekkers en aangepaste contactdozen

verminderen het risico van elektrische schokken.

- **Elektrisch gereedschap mag niet in contact komen met regen of vocht.** Contact van water met het elektrische apparaat verhoogt de kans op een elektrische schok.
- **Wanneer u elektrisch gereedschap buitenshuis gebruikt, gebruik dan alleen verlengsnoeren die geschikt zijn voor gebruik buitenshuis om het risico van elektrische schokken te verminderen.**
- **Als het niet mogelijk is het elektrische apparaat niet in een vochtige omgeving te gebruiken, moet de elektrische installatie voorzien zijn van een aardlekschakelaar.**
- **Het netsnoer mag niet voor andere doeleinden worden gebruikt, b.v. om het apparaat te verplaatsen, op te hangen, enz. Om de stekker uit het stopcontact te halen, trekt u aan de stekker, nooit aan het snoer zelf.**
- **Houd het netsnoer uit de buurt van warmtebronnen, olie, scherpe randen of bewegende delen van het apparaat.** Beschadigde of defecte kabels verhogen het risico op elektrische schokken.
- **Contact van enig lichaamsdeel met geaarde geleidende delen, leidingen, kachels, fornuizen en koelkasten moet worden vermeden.** De kans op een elektrische schok neemt toe als een deel van uw lichaam geaard is.
- De aardlekschakelaar vermindert de gevolgen in geval van een elektrische schok.



### **Algemene veiligheidsinstructies voor elektrisch gereedschap - Veiligheid van personeel**

- **Wees uiterst voorzichtig en voorzichtig bij het hanteren van het elektrische apparaat. Gebruik geen elektrisch gereedschap wanneer u moe bent of onder invloed van**

**drugs, alcohol of medicijnen.** Onvoorzichtigheid kan leiden tot ernstig letsel.

- **U moet geschikte persoonlijke beschermingsmiddelen (PBM) dragen. Draag altijd een veiligheidsbril.** Tot de persoonlijke beschermingsmiddelen behoren: veiligheidsmasker, veiligheidsschoenen, helm, gehoorbescherming en/of nauwsluitende beschermende kleding. Het gebruik ervan kan het risico op letsel verminderen.



- Passende kleding moet worden gedragen. Draag geen loszittende kleding.
- **Houd haar, kleding en handschoenen uit de buurt van bewegende delen die beknelling kunnen veroorzaken.** Brede kledingstukken of lang, vloeiend haar kunnen leiden tot ongelukken doordat ze bekneld raken.
- **U moet een ongemakkelijke houding vermijden bij het gebruik van de apparatuur. De houding moet veilig en evenwichtig zijn om een correct gebruik van de apparatuur te waarborgen, vooral in ongecontroleerde situaties.**
- **Onopzettelijk opstarten van het apparaat moet worden voorkomen. Zorg ervoor dat het elektrische apparaat is uitgeschakeld voordat u de stekker in het stopcontact steekt en/of de accu aansluit en voordat u het verplaatst of hanteert. Wees bijzonder voorzichtig dat u de schakelaar niet per ongeluk bedient wanneer de apparatuur is ingeschakeld, omdat dit een ongeluk kan veroorzaken.**
- **Eventuele moersleutels of afstelgereedschap moeten**

**worden verwijderd voordat met het gereedschap wordt begonnen**, om mogelijke ongelukken en verwondingen te voorkomen.

- **De veiligheidsinstructies in deze handleiding moeten te allen tijde worden opgevolgd.** Wees uiterst voorzichtig bij het hanteren van het gereedschap.
- Als u een stofzuiger of stofopvangvoorziening installeert, moet deze op de juiste wijze worden aangesloten en gebruikt.



### **Algemene veiligheidsinstructies voor elektrisch gereedschap - gebruik en bediening van elektrisch gereedschap**

- **Gebruik geen elektrisch gereedschap als de schakelaar defect is.** Als u het niet aan of uit kunt zetten, gebruik het dan niet, want dat kan een ongeluk veroorzaken.
- **U moet het juiste gereedschap gebruiken voor de klus die u moet klaren, dit zal de veiligheid verhogen.** Forceer het gereedschap nooit.
- **Haal altijd de stekker uit het stopcontact of verwijder de batterij voordat u: het apparaat afstelt, toebehoren verwisselt, het schoonmaakt of het hanteert, om ongelukken door onbedoeld starten te voorkomen.**
- **Elektrisch gereedschap moet goed worden onderhouden en onderhouden. Dit houdt het volgende in: controleren of bewegende delen soepel en zonder klemmen bewegen, controleren of er geen beschadigde onderdelen zijn die de juiste werking van het elektrische apparaat zouden kunnen beïnvloeden. Indien onderdelen beschadigd of defect blijken te zijn, moeten deze worden gerepareerd of vervangen door Cecotec Technical Support of**

**gekwalificeerde technici.** La falta de mantenimiento puede dar lugar a accidentes

- **Elektrische gereedschappen en hun toebehoren moeten worden gebruikt overeenkomstig deze gebruiksaanwijzing. Er moet rekening worden gehouden met de arbeidsomstandigheden en met de te verrichten werkzaamheden.** Gebruik het toestel niet voor andere dan de in deze handleiding beschreven doeleinden om gevaarlijke situaties te voorkomen.
- **Ongebruikt elektrisch gereedschap moet buiten het bereik van kinderen worden opgeborgen. Ongeschoolde, onervaren of ondeskundige personen die deze gebruiksaanwijzing niet hebben gelezen, mogen het toestel niet gebruiken, omdat zij door hun gebrek aan kennis van het toestel ongevallen kunnen veroorzaken.**
- **Regelmatige reiniging en onderhoud van het gereedschap wordt sterk aanbevolen.**
- **Bij snijgereedschap is het zeer belangrijk dat de snijdelen of snijkanten scherp en schoon worden gehouden.**
- **Om mogelijke ongevallen en potentieel gevaarlijke situaties te voorkomen, is het raadzaam de grijpvlakken schoon, droog en vrij van vuil, vet, olie enz. te houden.**



**Algemene veiligheidsinstructies voor elektrisch gereedschap - Erkend servicepartner**

- **Reparaties aan uw elektrische apparaat mogen alleen worden uitgevoerd door Cecotec Service of gekwalificeerde vakmensen en alleen met originele reserveonderdelen.** Dit zorgt ervoor dat het elektrisch gereedschap veilig blijft.



## Specifieke veiligheidsinstructies voor het boren Veiligheidsinstructies voor alle bewerkingen

### Veiligheidsinstructies voor alle handelingen.

- **Houd het gereedschap stevig bij het geïsoleerde grijpvlak vast wanneer u werkzaamheden uitvoert waarbij de snijkop of de bevestigingsmiddelen in contact kunnen komen met blootliggende of verborgen elektrische bedrading.** Contact van een deel van het gereedschap met een stroomdraad kan een elektrische schok veroorzaken.

### Veiligheidsinstructies voor het gebruik van lange boren.

- **Werk nooit met een snelheid die hoger is dan de maximumsnelheid van de boor.** De boor zou kunnen verbuigen of breken, waardoor de gebruiker letsel zou kunnen oplopen.
- **Begin altijd te boren met lage snelheid en met de punt van de boor in contact met het werkstuk.** Bij hoge snelheden zou de boor kunnen verbuigen of breken, waardoor de gebruiker letsel zou kunnen oplopen.
- **U moet druk uitoefenen in directe lijn met de boor, oefen niet te veel druk uit.** De boor zou kunnen verbuigen of breken, waardoor de gebruiker letsel zou kunnen oplopen.

### Aanvullende veiligheidsinstructies voor de accuboormachine

- Zet het te boren werkstuk goed vast met geschikte hulpmiddelen.
- Houd de boormachine altijd stevig vast om te voorkomen dat

- u de controle verliest als een hoog reactiekoppel optreedt.
- Als de boor geblokkeerd is, moet hij onmiddellijk worden uitgeschakeld, omdat dit tot terugslag kan leiden.
  - Bij het hanteren, reinigen, vervoeren of opbergen van de apparatuur moet de schakelaar in de centrale vergrendelstand worden gezet om onbedoeld starten te voorkomen.
  - Wacht altijd tot de boor volledig tot stilstand is gekomen alvorens hem te hanteren.



### **Algemene veiligheidsinstructies voor batterijen oplaadbare batterijen en laders**

- **Alleen originele oplaadbare batterijen van Cecotec mogen worden gebruikt.** Het gebruik van andere types oplaadbare batterijen kan leiden tot letsel en brand.
- Batterijen mogen alleen worden opgeladen met door Cecotec aanbevolen of geleverde laders. Een oplader voor een bepaald type batterij kan brand veroorzaken als hij voor een andere batterij wordt gebruikt.
- **Oplaadbare batterijen moeten uit de buurt worden gehouden van paperclips, munten, sleutels, spijkers, schroeven en alle kleine metalen voorwerpen die kunnen worden gebruikt om de batterijcontacten te verbinden.** Een kortsluiting tussen de oplaadbare contacten kan verwondingen of brand veroorzaken.
- **Batterijen van andere niet-Cecotec producten mogen niet worden opgeladen.** De lader is bestemd voor het opladen van de door Cecotec geleverde oplaadbare batterijen met hun specifieke technische gegevens. Onjuist gebruik kan leiden tot brand of explosie.
- **Onjuist gebruik van de oplaadbare batterij kan leiden tot lekkage van batterijvloeistof.** Als dit gebeurt, vermijd dan contact ermee. Bij toevallig contact, het getroffen gebied

met water spoelen.

- Gemorste vloeistof kan huidirritatie of brandwonden veroorzaken.
- Als de vloeistof in contact komt met de ogen, onmiddellijk een arts raadplegen.
- **Bij beschadiging of verkeerd gebruik van de batterij kunnen giftige dampen vrijkomen.** Lucht de kamer door frisse lucht binnen te laten en raadpleeg een arts in geval van ongemak.
- **Dampen kunnen irritatie van de ademhalingswegen veroorzaken.**
- Zorg ervoor dat elektrische onderdelen niet in contact komen met vocht. Dompel ze niet onder in water of andere vloeistoffen tijdens het schoonmaken of wanneer ze in werking zijn, aangezien dit kortsluiting kan veroorzaken. Dompel de lader nooit onder in water of een andere vloeistof.
- Voer de instructies voor reiniging en onderhoud uit.
- **Open nooit de oplaadbare batterij.** Het kan kortsluiting veroorzaken.
- **Maak geen kortsluiting in de oplaadbare batterij.** Er is ontploffingsgevaar.
- Sla niet op de batterij. Het kan niet geraakt worden.
- **De lader is alleen geschikt voor gebruik binnenshuis. Niet buitenshuis gebruiken.**
- Houd de lader schoon. Vuil kan een elektrische schok veroorzaken.
- **De lader mag niet in werking worden gelaten op gemakkelijk ontvlambare oppervlakken (bijv. papier, textiel, enz.) of in ontvlambare atmosferen.**
- De lader bereikt hoge temperaturen tijdens het opladen, er bestaat brandgevaar.
- **U mag de lader alleen gebruiken om de batterij op te laden.**

Kan niet worden gebruikt als voeding voor het elektrisch gereedschap.

- **Een omgevingstemperatuur tussen 4 en 40 °C tijdens het laden wordt aanbevolen.**
- **Voor de opslag van batterijen en gereedschap wordt een omgevingstemperatuur tussen 0 en 50 °C aanbevolen.**
- **Een omgevingstemperatuur van -5 tot 50 °C wordt aanbevolen tijdens het gebruik.**
- **Verwijder de batterij uit het apparaat voordat u het opbergt.**
- **Stel de batterij niet bloot aan schokken, dit kan brand- en explosiegevaar opleveren.**

### **Vermindering van lawaai en trillingen**

- Het mag niet langer duren dan de werktijd.
- Gebruik aanbevolen persoonlijke beschermingsmiddelen (PPE).
- U moet de bedieningswijze gebruiken die geschikt is voor de uit te voeren werkzaamheden.
- Het apparaat moet altijd volgens deze gebruiksaanwijzing worden gebruikt.
- Het product moet in goede staat van onderhoud verkeren.
- Gebruikaltijddeoriginele doorCecotecgeleverdeaccessoires, zorg ervoor dat ze in optimale gebruiksomstandigheden verkeren.
- Het gereedschap moet tijdens het gebruik stevig op zijn plaats worden gehouden.

### **Juist gebruik**

- Het apparaat is bedoeld voor het vast- en losdraaien van schroeven en voor het boren van gaten (boorgaten) in

onderdelen van hout, kunststof, keramiek of metaal.

- Het gereedschap mag niet voor andere doeleinden worden gebruikt, aangezien dit ernstig lichamelijk letsel tot gevolg kan hebben.
- Cecotec aanvaardt geen aansprakelijkheid voor schade die te wijten is aan oneigenlijk gebruik of wijziging van het product.
- **Het product is uitsluitend bestemd voor huishoudelijk gebruik, niet gebruiken voor industriële of commerciële doeleinden.**
- **De apparatuur is ontworpen voor het gebruik door volwassenen.**
- Wij adviseren dit elektrische gereedschap te gebruiken met originele Cecotec accessoires.

### **Misbruik**

- **Elk ander gebruik dan het gebruik dat in deze rubriek wordt beschreven, wordt beschouwd als oneigenlijk gebruik.**

### **Kwalificatie van gebruikers**

- De gebruiker van het apparaat moet deze gebruiksaanwijzing, en in het bijzonder het hoofdstuk Veiligheid, gelezen en begrepen hebben.

### **Veiligheidsborden op armaturen**

- **Waarschuwing:** Houd alle veiligheidsborden, stickers en etiketten in leesbare toestand. Houd alle veiligheidsborden, stickers en etiketten in leesbare toestand.



**Waarschuwing voor dampen die gevaarlijk zijn voor de gezondheid**

Dit symbool geeft aan dat tijdens het gebruik van de apparatuur dampen kunnen vrijkomen die schadelijk zijn voor de gezondheid. Zorg ervoor dat de werkplek voldoende geventileerd is.

### **Persoonlijke beschermingsmiddelen**

-  Het dragen van een veiligheidsbril is verplicht. De veiligheidsbril beschermt uw ogen tegen mogelijke verwondingen door rondvliegende voorwerpen.

### **Overblijvende gevaren**

-  **Waarschuwing elektrische spanning**  
Werkzaamheden aan elektrische componenten mogen alleen door een erkend vakbedrijf of door Cecotec Service worden uitgevoerd.

-  **Waarschuwing elektrische spanning**  
Elektrische schok als gevolg van onvoldoende isolatie. U dient vóór gebruik te controleren of het apparaat niet beschadigd is en of het goed werkt. Indien schade of defecten worden vastgesteld, mag u het toestel niet gebruiken.
  - Gebruik het toestel niet als het nat is.
  - Gebruik het apparaat niet als uw handen nat zijn.

-  **Waarschuwing elektrische spanning**
  - Voordat u werkzaamheden, reiniging of onderhoud aan het apparaat uitvoert, moet u de stekker uit het stopcontact trekken.
- Trek het netsnoer uit het stopcontact door aan de stekker te trekken, niet aan het snoer zelf.



### **Waarschuwing elektrische spanning**

- Er kan kortsluiting ontstaan als er vloeistoffen in de behuizing terechtkomen.
- Dompel het toestel of de accessoires niet onder in water of een andere vloeistof.
- Zorg ervoor dat er geen water of andere vloeistoffen in de behuizing komen.



### **Waarschuwing elektrische spanning**

Gebruik het apparaat nooit als u schade aan de handgreep, het netsnoer of de stekker constateert. Maak het apparaat nooit open.



### **Waarschuwing in verband met hete oppervlakken:**

Raak het inbrenginstrument na gebruik nooit aan om het risico van brandwonden te vermijden. Laat het gereedschap afkoelen alvorens het te hanteren. Draag beschermende handschoenen



### **Waarschuwing in verband met hete oppervlakken**

Sommige onderdelen kunnen hoge temperaturen bereiken en brandwonden veroorzaken. Bijzondere aandacht moet worden besteed aan kinderen en kwetsbare personen.



### **Waarschuwing**

- Aanwezigheid van giftige dampen. Tijdens het gebruik van de apparatuur kunnen gassen en dampen vrijkomen die schadelijk kunnen zijn voor de gezondheid.



### **Waarschuwing**

- Een veiligheidsbril wordt aanbevolen. Er moet voor voldoende ventilatie worden gezorgd. Het gebruik van ademhalingsbescherming (stofmasker) wordt eveneens aanbevolen.



### **Waarschuwing**

- Brandgevaar. Laat het apparaat in geen geval ingeschakeld en onbeheerd achter.



### **Waarschuwing**

- Dit toestel kan gevaar opleveren en ernstige incidenten veroorzaken indien het verkeerd wordt gebruikt door ongetrainde of ongeschoolde gebruikers, of indien het wordt gebruikt voor andere doeleinden dan die welke in deze handleiding zijn beschreven. Houd rekening met de kwalificatie van de gebruikers.



### **Waarschuwing**

- Het toestel is geen speelgoed en mag niet door kinderen worden gehanteerd. Verstikkingsgevaar!
- Houd verpakkingsmateriaal buiten het bereik van kinderen. Het kan gevaarlijk zijn.



### **Waarschuwing**

- Houd het toestel ver genoeg verwijderd van warmtebronnen.

### **Waarschuwing**



- Het door de boor opgewekte elektromagnetische veld kan onder bepaalde omstandigheden medische implantaten, zoals pacemakers,

aantasten. Het wordt aanbevolen uw arts en/of de fabrikant van het implantaat te raadplegen alvorens het implantaat te gebruiken.

### **Opmerking**

- Onjuist transport of onjuiste opslag kan het product beschadigen.
- Raadpleeg de hoofdstukken over vervoer en opslag van de apparatuur.

### **Noodprocedure**

1. U moet het apparaat altijd uitschakelen.
2. Indien mogelijk moet de stekker uit het stopcontact worden getrokken en niet het snoer.
3. Sluit nooit een defect of slecht werkend apparaat aan.

### **Beschrijving van het apparaat**

- 20 V DC boormachine met oplaadbare batterij en twee snelheidsstanden, de eerste is optimaal voor schroeven, de tweede is geschikt voor boren.
- De keuze van het draaimoment (aanhaalmoment) maakt het mogelijk het juiste vermogen te gebruiken voor elk type

toepassing.

- Hij heeft een snelspanboorhouder met automatische spilvergrendeling, die het snel wisselen van bits en boren vergemakkelijkt.
- Geïntegreerd LED-licht voor gemakkelijk werken, riemclip en batterij met laadniveau-indicator.

## INSTRUKCJE BEZPIECZEŃSTWA

### Symbole



#### **Ostrzeżenie o napięciu prądu**

Ten symbol oznacza, że istnieje zagrożenie życia i zdrowia ludzi spowodowane napięciem elektrycznym.



#### **Ostrzeżenie o gorącej powierzchni**

Ten symbol oznacza, że gorące powierzchnie zagrażają życiu i zdrowiu osób.



#### **Ostrzeżenie**

To słowo ostrzega o zagrożeniu o średnim poziomie ryzyka, które, jeśli się go nie uniknie, może spowodować śmierć lub poważne obrażenia.



#### **Ostrożnie**

To słowo ostrzega przed zagrożeniem o niskim poziomie ryzyka, które, jeśli się go nie uniknie, może skutkować niewielkimi lub umiarkowanymi obrażeniami.

### **Ostrzeżenie**

To słowo odnosi się do ważnych informacji (np. szkód materialnych), ale nie do niebezpieczeństw.



### **Informacja**

Oznaczenia z tym symbolem pomagają w szybkim i bezpiecznym wykonywaniu pracy.



### **Miej na uwadze instrukcję obsługi**

Wskazania z tym symbolem wskazują, że należy przestrzegać instrukcji obsługi.



### **Używaj okularów ochronnych**

Znaki z tym symbolem ostrzegają przed noszeniem ochrony oczu.



**Ochrona słuchu** Znaki z tym symbolem ostrzegają przed noszeniem ochronników słuchu.



### **Odzież ochronna**

Oznaczenia z tym symbolem ostrzegają przed noszeniem odpowiedniej odzieży roboczej.



### **Rękawiczki ochronne**

Oznaczenia z tym symbolem ostrzegają przed noszeniem rękawic ochronnych.

Użyć środki ochrony dróg oddechowych.

Oznaczenia z tym symbolem ostrzegają przed noszeniem masek przeciwpyłowych.

Akumulator należy chronić przed bezpośrednim działaniem promieni słonecznych, a także przed gorącem (max 50 °C),

ogniem, wodą i wilgocią.

Korzystanie z ładowarki jest ograniczone do pomieszczeń.

## **Bezpieczeństwo**

### **Ogólne instrukcje bezpieczeństwa dotyczące narzędzi elektrycznych**

#### **Ostrzeżenie**



- **Przeczytaj tę instrukcję obsługi przed podłączeniem lub użyciem urządzenia i zawsze trzymaj ją w pobliżu urządzenia.**
- Nieprzestrzeganie instrukcji bezpieczeństwa lub instrukcji zawartych w niniejszej instrukcji może spowodować porażenie prądem, pożar i/lub poważne obrażenia.
- **Zachowaj niniejszą instrukcję i instrukcję bezpieczeństwa do wykorzystania w przyszłości.**
- Pojęcie stosowane w niniejszych instrukcjach bezpieczeństwa odnosi się zarówno do elektronarzędzi podłączonych do sieci (za pomocą kabla zasilającego), jak i do elektronarzędzi zasilanych akumulatorem (bez kabla zasilającego).
- Z ładowarki mogą korzystać dzieci od 8 roku życia, a także osoby z ograniczonymi zdolnościami fizycznymi, sensorycznymi lub umysłowymi lub brakiem doświadczenia i wiedzy, jeśli robią to pod nadzorem lub zostały poinstruowane w zakresie bezpiecznego użytkowania urządzenia i wynikające z tego zagrożenia.
- Dzieci nie mogą bawić się urządzeniem ani ładowarką. Dzieci nie mogą bez nadzoru czyścić i konserwować urządzenia.
- Jeśli kabel zasilający jest uszkodzony, może być naprawiony lub wymieniony wyłącznie przez Serwis Techniczny Cecotec

lub wykwalifikowany personel wyznaczony przez Cecotec, aby uniknąć zagrożenia.

- Tylko i wyłącznie do ładowania baterii powinno się używać ładowarki dostarczonej przez Cecotec
- Umieść urządzenie w dobrze wentylowanym pomieszczeniu podczas ładowania.



### **Ogólne wytyczne dotyczące bezpieczeństwa elektronarzędzi – bezpieczeństwo w miejscu pracy.**

- Utrzymuj swoje miejsce pracy w czystości, porządku i dobrze oświetlonym. Bałagan lub słabe oświetlenie w miejscu pracy może prowadzić do wypadków.
- **Dzieci i inne osoby powinny być trzymane z dala, gdy używasz elektronarzędzia.** Rozproszenie uwagi może spowodować wypadki z powodu utraty kontroli nad urządzeniem.
- **Nie obsługiwaj ani nie używaj elektronarzędzi w potencjalnie wybuchowej atmosferze, w której znajdują się łatwopalne ciecze, gazy lub proszki.** Elektronarzędzia mogą wytwarzać iskry, które zapalają pył lub opary.



### **Ogólne instrukcje dotyczące bezpieczeństwa elektronarzędzi – bezpieczeństwo elektryczne**

- **Wtyczka elektronarzędzia lub zasilacza musi zawsze pasować do gniazdka. Wtyczka nie może być modyfikowana ani wymieniana przez użytkownika.**
- **Nie należy używać wtyczek przejściowych w połączeniu z elektronarzędziami z uziemieniem.**
- Niezmodyfikowane wtyczki i odpowiednie gniazda wtykowe

zmniejszają ryzyko porażenia prądem.

- **Elektronarzędzia nie powinny mieć kontaktu z deszczem i wilgocią.** Kontakt wody z elektronarzędziem zwiększa prawdopodobieństwo porażenia prądem.
- **Aby używać elektronarzędzi na zewnątrz, należy używać wyłącznic przedłużaczy odpowiednich do użytku na zewnątrz, zmniejszy to ryzyko porażenia prądem.**
- **Jeżeli nie można uniknąć używania elektronarzędzia w wilgotnej atmosferze, instalacja elektryczna musi być wyposażona w wyłącznik różnicowy.**
- **Nie należy używać przewodu zasilającego do innych celów, takich jak przenoszenie narzędzia, wieszanie go itp. Aby odłączyć narzędzie, ciągnij za wtyczkę, nigdy za sam kabel.**
- **Przewód zasilający należy trzymać z dala od źródeł ciepła, oleju, ostrych krawędzi lub ruchomych części urządzenia.** Uszkodzone lub wadliwe kable zwiększają ryzyko porażenia prądem.
- **Należy unikać kontaktu jakiegokolwiek części ciała z uziemionymi częściami przewodzącymi, a także z rurami, grzejnikami, kuchenkami i lodówkami.** Uziemienie jakiegokolwiek części ciała zwiększa prawdopodobieństwo porażenia prądem.
- Wyłącznik różnicowy zmniejsza skutki porażenia prądem.



### **Generalne wskazówki dotyczące urządzeń elektrycznych - Bezpieczeństwo**

- **Zachowaj szczególną ostrożność i nie trać uwagi podczas obsługi elektronarzędzia. Nie używaj elektronarzędzi, jeśli jesteś zmęczony lub pod wpływem narkotyków, alkoholu lub leków.** Nieostrożność może prowadzić do

poważnych obrażeń.

- **Musisz używać odpowiedniego sprzętu ochrony osobistej (PPE). Zawsze noś okulary ochronne.** Środki ochrony osobistej obejmują: maskę ochronną, obuwie ochronne, kask, zatyczki do uszu i/lub obcisłą odzież ochronną. Ich użycie może zmniejszyć ryzyko kontuzji.



- Musisz nosić odpowiednią

odzież. Nie zakładaj luźnej odzieży.

- **Trzymaj włosy, odzież i rękawice z dala od ruchomych części, które mogą spowodować uwięzienie.** Luźne ubranie lub długie, luźne włosy mogą prowadzić do wypadków wciągnięcia ich do maszyny..
- **Podczas korzystania z urządzenia należy unikać niewygodnej postawy. Postawa musi być bezpieczna i zrównoważona, aby zapewnić prawidłowe użytkowanie sprzętu, zwłaszcza w sytuacjach niekontrolowanych.**
- **Należy unikać przypadkowego uruchomienia urządzenia. Upewnij się, że elektronarzędzie jest WYŁĄCZONE przed podłączeniem go do gniazdka i/lub podłączeniem akumulatora, a także przed jego przenoszeniem lub obsługą.** Należy zwrócić szczególną uwagę, aby przypadkowo nie uruchomić przetątnika, gdy urządzenie jest podłączone, ponieważ może to spowodować wypadek.
- **Aby uniknąć możliwych wypadków i obrażeń, przed uruchomieniem narzędzia należy usunąć wszystkie rodzaje kluczy lub akcesoria regulacyjne.**
- **Przez cały okres użytkowania urządzenia należy podążać za instrukcjami bezpieczeństwa zawartymi w obecnej**

**instrukcji obsługi.** Bądź czujny podczas używania tego narzędzia.

- Jeśli instalujesz jakikolwiek rodzaj odkurzacza lub odpylacza, musi być on prawidłowo podłączony i używany.



### **Ogólne instrukcje bezpieczeństwa dotyczące elektronarzędzi - użytkowanie i obsługa elektronarzędzi**

- **Nie należy używać elektronarzędzi, jeśli przelącznik jest uszkodzony.** Jeśli nie możesz go włączyć lub wyłączyć, nie używaj go, ponieważ może to spowodować wypadek.
- **Musisz użyć odpowiedniego narzędzia do każdej konkretnej pracy, zwiększy to bezpieczeństwo.** Nigdy nie powinieneś używać siły.
- **Zawsze wyjmij wtyczkę z podstawy lub wyjmij baterię przed: regulacją, zmianą akcesoriów, czyszczeniem lub obsługą urządzenia, w ten sposób unikniemy wypadków spowodowanych przypadkowym uruchomieniem**
- **Elektronarzędzia muszą być odpowiednio konserwowane i pielęgnowane. Obejmuje to: sprawdzenie, czy ruchome części poruszają się płynnie i bez zacięć, sprawdzenie, czy nie ma uszkodzonych części, które mogłyby wpłynąć na prawidłowe działanie elektronarzędzia. Jeśli zostanie wykryta jakakolwiek uszkodzona lub wadliwa część, musi zostać naprawiona lub wymieniona przez Serwis Techniczny Cecotec lub przez wykwalifikowanych techników** Brak konserwacji może prowadzić do wypadków.
- **Musisz używać zarówno elektronarzędzi, jak i akcesoriów zgodnie z niniejszą instrukcją obsługi. Musisz mieć na uwadze warunki pracy, a także pracę do wykonania.** Nie używaj urządzenia do celów innych niż określone w

niniejszej instrukcji, aby uniknąć niebezpiecznych sytuacji.

- **Nie używane elektronarzędzia należy przechowywać w miejscu niedostępnym dla dzieci. Nie wolno zezwalać na korzystanie z urządzenia osobom niewykwalifikowanym lub niedoświadczonym lub osobom, które nie przeczytały niniejszej instrukcji, ponieważ mogą one spowodować wypadki z powodu niezajomości sprzętu.**
- Zdecydowanie zaleca się regularne czyszczenie i konserwację narzędzia.
- W przypadku narzędzi tnących bardzo ważne jest, aby ostre części lub krawędzie tnące były czyste.
- Aby uniknąć możliwych wypadków i potencjalnie niebezpiecznych sytuacji, zaleca się utrzymywanie powierzchni chwytnych czystych, suchych i wolnych od wszelkiego rodzaju brudu, smaru, oleju itp.



**Ogólne wskazówki bezpieczeństwa dotyczące elektronarzędzi - Autoryzowany Serwis Techniczny**

- **Naprawa elektronarzędzia może być przeprowadzana wyłącznie przez Serwis Techniczny Cecotec lub przez wykwalifikowanych specjalistów i tylko przy użyciu oryginalnych części zamiennych.** Gwarantuje to, że elektronarzędzie pozostaje bezpieczne.



**Szczegółowe instrukcje bezpieczeństwa dotyczące perforacji Instrukcje bezpieczeństwa dotyczące wszystkich operacji**

**Instrukcje bezpieczeństwa do wszystkich operacji.**

- **Trzymaj narzędzie mocno za izolowaną powierzchnię uchwytu podczas wykonywania prac, w których nasadka tnąca lub elementy mocujące mogą wejść w kontakt z odstąpionymi lub ukrytymi przewodami zasilającymi.** Kontakt części narzędzia z przewodem pod napięciem może spowodować porażenie prądem.

### **Instrukcje bezpieczeństwa dotyczące używania długich bitów.**

- **Nigdy nie powinieneś pracować z prędkością, która przekracza maksymalną prędkość wędzidła.** Końcówka może się wygiąć lub złamać, powodując obrażenia użytkownika.
- **Zawsze należy rozpoczynać wiercenie z małą prędkością iz końcówką wiertła stykającą się z obrabianym przedmiotem.** Przy dużych prędkościach wędzidło może się wygiąć lub złamać, potencjalnie raniąc użytkownika.
- **Należy naciskać w linii prostej z wędzidłem, nie przesadzać z dociskiem.** Końcówka może się wygiąć lub złamać, powodując obrażenia użytkownika.

### **Dodatkowe instrukcje bezpieczeństwa dotyczące wiertarko-wkrętarki akumulatorowej**

- Prawidłowo zabezpieczyć obrabiany przedmiot, który ma być wiercony, za pomocą odpowiednich urządzeń.
- Zawsze należy mocno trzymać wiertło, aby uniknąć utraty kontroli w przypadku wystąpienia dużego momentu reakcyjnego.
- Jeśli wiertło zablokuje się, należy je natychmiast odłączyć, ponieważ może wystąpić odrzut.
- Podczas przenoszenia, czyszczenia, transportu lub

przechowywania sprzętu należy ustawić przelącznik w pozycji blokady środkowej, aby uniknąć przypadkowego uruchomienia.

- Zawsze poczekaj, aż wiertło całkowicie się zatrzyma.



### **Ogólne zalecenia bezpieczeństwa w stosunku do bateri wtórnego ładowania oraz ładowarek**

- **Należy używać wyłącznie oryginalnych akumulatorów dostarczonych przez Cecotec.** Używanie innych typów akumulatorów może spowodować obrażenia i pożar.
- Akumulatory należy ładować wyłącznie za pomocą ładowarek zalecanych lub dostarczonych przez Cecotec. Ładowarka do określonego typu baterii może spowodować pożar, jeśli zostanie użyta z inną baterią.
- **Akumulatory należy trzymać z dala od spinaczy, monet, kluczy, gwoździ, śrub i wszelkich małych metalowych przedmiotów, które mogą służyć jako łącznik między stykami akumulatora.** Zwarcie między ładowalnymi stykami może spowodować obrażenia lub pożar.
- **Nie należy ładować baterii produktów innych niż firmy Cecotec.** Ładowarka jest przeznaczona do ładowania akumulatorów dostarczonych przez Cecotec z ich specyficznymi danymi technicznymi. Niewłaściwe użycie może doprowadzić do pożaru lub wybuchu.
- **Nieprawidłowe użytkowanie akumulatora może spowodować wyciek z niego płynu.** Jeśli tak się stanie, unikaj kontaktu z nim. W razie przypadkowego kontaktu przemyj uszkodzoną część wodą.
- Rozlany płyn może powodować podrażnienie skóry lub oparzenia.

- W przypadku kontaktu płynu z oczami natychmiast zasięgnij porady lekarza.
- **Jeśli bateria jest uszkodzona lub niewłaściwie używana, mogą wydzielać się toksyczne opary.** Przewietrz pomieszczenie, wpuszczając świeże powietrze i skontaktuj się z lekarzem, jeśli poczujesz dyskomfort.
- **Pary mogą drażnić drogi oddechowe.**
- Uważaj, aby części elektryczne nie miały kontaktu z wilgocią. Nie zanurzaj ich w wodzie lub innych płynach podczas czyszczenia lub podczas pracy, ponieważ może to spowodować zwarcie. Nigdy nie zanurzaj ładowarki w wodzie lub innej cieczy.
- Postępuj zgodnie z instrukcjami czyszczenia i konserwacji.
- **Nigdy nie otwieraj akumulatora.** Może to spowodować zwarcie.
- **Nie prowokuj zwarcia akumulatora.** Istnieje ryzyko wybuchu.
- Nie uderzaj bateri. Nie obijaj bateri.
- **Ładowarka nadaje się wyłącznie do użytku w pomieszczeniach. Nie używaj go na zewnątrz.**
- Utrzymuj ładowarkę w czystości. Brud może spowodować porażenie prądem.
- **Nie używaj ładowarki na łatwopalnych powierzchniach (np. papier, wyroby tekstylne itp.) lub w łatwopalnych atmosferach.**
- Ładowarka osiąga wysokie temperatury podczas ładowania, istnieje ryzyko pożaru.
- **Ładowarki należy używać wyłącznie do ładowania baterii.** Nie może być używany do zasilania elektronarzędzia.
- **Zaleca się używanie zakresu temperatur środowiskowych podczas ładowania od 4 do 40 °C.**
- **Zalecamy, aby temperatura otoczenia do przechowywania akumulatora i narzędzia mieściła się w zakresie od 0 do**

**50 °C.**

- **Zalecany zakres temperatury otoczenia podczas użytkowania sprzętu wynosi od -5 do 50 °C.**
- **Wyjmij baterię z urządzenia przed jej przechowywaniem.**
- **Nie należy narażać baterii na wstrząsy, może to spowodować ryzyko pożaru i wybuchu.**

### **Redukcja poziomu hałasu i wibracji**

- Nie powinien przekraczać czasu pracy.
- Używaj zalecanych środków ochrony osobistej.
- Musisz użyć trybu pracy zgodnie z pracą do wykonania.
- Należy zawsze używać urządzenia zgodnie z niniejszą instrukcją obsługi.
- Produkt musi być w dobrym stanie technicznym.
- Zawsze używaj oryginalnych akcesoriów dostarczonych przez Cecotec, upewnij się, że są w optymalnych warunkach użytkowania.
- Urządzenie należy trzymać pewnie w ręce podczas jego użytkowania.

### **Właściwe użycie**

- Urządzenie przeznaczone jest do wkręcania i odkręcania wkrętów, a także do wiercenia otworów (wiertel) w elementach drewnianych, plastikowych, ceramicznych lub metalowych.
- Nie wolno używać narzędzia do żadnych innych celów, ponieważ może to spowodować poważne obrażenia fizyczne.
- Cecotec nie ponosi żadnej odpowiedzialności za ewentualne szkody wynikające z niewłaściwego użytkowania lub

modyfikacji produktu.

- **Produkt przeznaczony jest wyłącznie do użytku domowego, nie należy go używać do celów przemysłowych lub handlowych.**
- **Wiertarka przeznaczona jest do użytku przez osoby dorosłe.**
- Zalecamy używanie tego elektronarzędzia z oryginalnymi akcesoriami Cecotec.

### **Właściwe użytkowanie**

- **Każde inne użycie niż opisane w tej sekcji jest uważane za niewłaściwe użycie.**

### **Kwalifikacja użytkownika**

- Użytkownicy sprzętu muszą przeczytać i zrozumieć niniejszą instrukcję obsługi, a zwłaszcza rozdział dotyczący bezpieczeństwa.

Znaki bezpieczeństwa na akcesoriach

- **Ostrzeżenie:** Nie należy usuwać z narzędzia żadnych znaków bezpieczeństwa, naklejek ani etykiet. Utrzymuj wszystkie znaki bezpieczeństwa, naklejki i etykiety w czytelnym stanie.



### **Ostrzeżenie przed oparami niebezpiecznymi dla zdrowia**

Ten symbol oznacza, że podczas użytkowania urządzenia mogą powstawać opary szkodliwe dla zdrowia. Musisz zapewnić odpowiednią wentylację miejsca pracy.

## Sprzęt ochrony osobistej

-  Powinno używać się okulary ochronne. Okulary ochronią Twoje oczy przed ewentualnymi obrażeniami spowodowanymi przez wyrzucanie przedmiotów.

## Odpadki ostrzegawcze

-  **Ostrzeżenie o napięciu prądu**  
Prace przy podzespołach elektrycznych mogą być wykonywane wyłącznie przez autoryzowaną wyspecjalizowaną firmę lub Serwis Techniczny Cecotec.

-  **Ostrzeżenie o napięciu prądu**  
Porażenie prądem z powodu niewystarczającej izolacji. Przed użyciem należy sprawdzić, czy urządzenie nie jest uszkodzone i czy działa prawidłowo. Jeśli wykryje uszkodzenie lub działanie nie jest prawidłowe, nie używaj go.
  - Nie wolno używać urządzenia, jeśli jest mokre.
  - Nie należy używać urządzenia mokrymi rękami.

-  **Ostrzeżenie o napięciu prądu**
  - Przed przystąpieniem do jakichkolwiek prac, czyszczenia lub konserwacji urządzenia należy wyjąć wtyczkę z gniazdka.
  - Wyjmij przewód zasilający z gniazdka, ciągnąc za wtyczkę, a nie za sam przewód.

-  **Ostrzeżenie o napięciu prądu**
  - W przypadku dostania się cieczy do obudowy

może dojść do zwarcia.

- Nie wolno zanurzać urządzenia ani akcesoriów w wodzie ani innym płynie.
- Uważaj, aby do obudowy nie dostała się woda ani inne płyny.



### **Ostrzeżenie o napięciu prądu:**

Okulary ochronią Twoje oczy przed ewentualnymi obrażeniami spowodowanymi przez wyrzucanie przedmiotów. Nigdy nie otwieraj urządzenia.



### **Ostrzeżenie o gorącej powierzchni:**

Nigdy nie należy dotykać narzędzia wprowadzającego po użyciu, aby uniknąć ryzyka poparzenia. Przed przystąpieniem do obsługi należy odczekać, aż narzędzie ostygnie. Noś rękawice ochronne!



### **Ostrzeżenie o gorącej powierzchni**

Niektóre części narzędzia mogą nagrzewać się do wysokich temperatur i powodować oparzenia. Musisz zwracać szczególną uwagę na dzieci i osoby wrażliwe.



### **Ostrzeżenie**

- Obecność toksycznych oparów. Podczas użytkowania sprzętu mogą powstawać gazy i opary, które mogą być szkodliwe dla zdrowia.



### **Ostrzeżenie**

- Zalecane są okulary ochronne. Musi zapewniać odpowiednią wentylację. Zaleca się również stosowanie ochrony dróg oddechowych (maski

przeciwpłytowej).



### **Ostrzeżenie**

- Ryzyko pożaru. W żadnym wypadku urządzenie nie powinno być pozostawione włączone i bez nadzoru.



### **Ostrzeżenie**

- To urządzenie może stanowić zagrożenie i powodować poważne wypadki, jeśli jest obsługiwane nieprawidłowo przez niewykwalifikowanych lub przeszkolonych użytkowników lub jeśli jest używane do celów innych niż określone w niniejszej instrukcji. Weź pod uwagę kwalifikacje użytkowników.



### **Ostrzeżenie**

- Urządzenie nie jest zabawką i nie może być obsługiwane przez dzieci. Niebezpieczeństwo uduszenia!
- Nie pozostawiaj opakowania w zasięgu dzieci. To może być niebezpieczne.



### **Ostrzeżenie**

- Trzymaj urządzenie z dala od źródeł ciepła.

### **Ostrzeżenie**



- Pole elektromagnetyczne generowane przez wiertło w pewnych okolicznościach może wpływać na implanty medyczne, takie jak rozruszniki serca. Zalecane jest skonsultowanie się z lekarzem i/lub producentem implantu przed użyciem urządzenia.

### **Ostrzeżenie**

- Niewłaściwy transport lub przechowywanie może spowodować uszkodzenie produktu.
- Zobacz rozdziały dotyczące transportu i przechowywania sprzętu.

### **Postępowanie w przypadku nagłego przypadku**

1. W żadnym wypadku urządzenie nie powinno być pozostawione włączone i bez nadzoru.
2. Jeśli to możliwe, należy odłączyć go od sieci, pociągając za wtyczkę, a nie za kabel.
3. Nigdy nie wolno podłączać wadliwego lub wadliwego urządzenia.

### **Opis urządzenia**

- Wiertarka 20 V DC, z akumulatorem i dwoma stopniami prędkości, pierwsza jest optymalna do wkręcania, a druga do wiercenia.
- Wybór momentu obrotowego (momentu dokręcania)

pozvoła na zastosowanie odpowiedniej mocy dla kaźdego rodzaju aplikacji.

- Posiada bezkluczowy uchwyt wiertarski z automatyczn blokad wrzeczona, co ułaatwia szybk wymian narzdzi wtykowych.
- Zawiera lampk LED ułaatwiajc prac, zaczep do paska i akumulator ze wskaźnikiem naładowania.

## BEZPEČNOSTNÍ POKYNY

### Symbyly



#### **Výstraha kvůli elektrickému napětí**

Tento symbol označuje nebezpečí ohrožení života a zdraví v důsledku elektrického napětí.



#### **Upozornění kvůli horkému povrchu**

Tento symbol označuje nebezpečí ohrožení života a zdraví v důsledku horkých povrchů.



#### **Pozor**

Toto slovo upozorňuje na nebezpečí se střední mírou rizika, které může způsobit smrt nebo vážné zranění, pokud se mu nevyhnete.



#### **Upozornění**

Toto slovo upozorňuje na nebezpečí s nízkou mírou rizika, které může způsobit lehké nebo středně těžké zranění, pokud se mu nevyhnete.

### **Upozornění**

Toto slovo se týká důležitých informací (např. materiální škody), ale ne nebezpečí.



### **Informace**

Pokyny s tímto symbolem vám pomohou provést práci rychle a bezpečně.

### **Mějte na paměti manuál**



Označení tímto symbolem znamená, že je nutné dodržovat návod k obsluze.

Údaje



### **Noste ochranné brýle**

s tímto symbolem upozorňují na nutnost používat ochranu očí.



### **Používejte ochranu sluchu**

Údaje s tímto symbolem vás upozorňují, abyste používali ochranu sluchu.



### **Používejte ochranný oděv**

Údaje s tímto symbolem vás upozorňují, abyste nosili vhodný pracovní oděv.



### **Používejte ochranné rukavice**

Označení tímto symbolem vás upozorňuje, abyste nosili ochranné rukavice.

### **Používejte ochranu dýchacích cest**

Údaje s tímto symbolem vás upozorňují, abyste nosili protiprachové masky.

Dobíjecí baterie musí být chráněna před přímým slunečním zářením, teplem (max. 50 °C), ohněm, vodou a vlhkostí.

Použití nabíječky je omezeno na vnitřní prostory.

## BEZPEČNOST

### Obecné bezpečnostní pokyny pro elektrické nářadí

#### Pozor



- **Před připojením nebo použitím zařízení si přečtěte tento návod k použití a vždy jej mějte v blízkosti zařízení.**
- Nedodržení bezpečnostních pokynů nebo pokynů uvedených v tomto návodu může mít za následek úraz elektrickým proudem, požár a/nebo vážné zranění.
- **Tento návod k použití a bezpečnostní pokyny si uschovejte pro budoucnost.**
- Pojem použitý v těchto bezpečnostních pokynech se vztahuje jak na elektrické nářadí napájené ze sítě (se síťovým kabelem), tak na elektrické nářadí napájené z akumulátorů (bez síťového kabelu).
- Nabíječku mohou používat děti od 8 let a starší a osoby se sníženými fyzickými, smyslovými nebo duševními schopnostmi nebo s nedostatkem zkušeností a znalostí, pokud jsou pod dohledem nebo byly poučeny o bezpečném používání spotřebiče a rozumí souvisejícím nebezpečím.
- Děti si nesmí hrát se spotřebičem ani s nabíječkou. Čištění a uživatelskou údržbu nesmí provádět děti bez dozoru.
- Pokud je napájecí kabel poškozen, smí jej opravit nebo vyměnit pouze servisní služba společnosti Cecotec nebo kvalifikovaný personál určený společností Cecotec, aby se předešlo nebezpečí.
- K nabíjení baterie používejte pouze nabíječku dodanou

společností Cecotec.

- Během nabíjení umístěte zařízení na dobře větrané místo.



### **Všeobecné bezpečnostní pokyny pro elektrické nářadí - Bezpečnost na pracovišti**

- **Udržujte své pracoviště čisté, uklizené a dobře osvětlené.** Nepořádek nebo špatné osvětlení na pracovišti mohou vést k nehodám.
- **Děti a jiné osoby by se měly držet stranou, kdykoli je elektrické nářadí používáno.** Rozptýlení může způsobit nehodu v důsledku ztráty kontroly nad zařízením.
- Nemanipulujte s elektrickým nářadím ani jej nepoužívejte v prostředí s nebezpečím výbuchu, kde jsou přítomny hořlavé kapaliny, plyny nebo prach. Elektrické nářadí může vytvářet jiskry, které mohou zapálit prach nebo výpary.



### **Obecné bezpečnostní pokyny pro elektrické nářadí - Elektrická bezpečnost**

- **Zástrčka elektrického nářadí nebo napájecího zdroje musí vždy správně zapadnout do zásuvky. Uživatel nesmí zástrčku upravovat ani vyměňovat.**
- **Nepoužívejte adaptérové zástrčky ve spojení s bezpečně uzemněným elektrickým nářadím.**
- Nijak neupravené zástrčky a vhodné zásuvky snižují riziko úrazu elektrickým proudem.
- **Elektrické nářadí nesmí přijít do styku s deštěm a vlhkostí.** Kontakt vody s elektrickým nářadím zvyšuje pravděpodobnost úrazu elektrickým proudem.
- **Při používání elektrického nářadí venku používejte pouze prodlužovací kabely vhodné pro venkovní použití, abyste**

snížili riziko úrazu elektrickým proudem.

- Pokud není možné zabránit používání elektrického nářadí ve vlhkém prostředí, musí být elektrická instalace vybavena proudovým chráničem.
- Napájecí kabel se nesmí používat k jiným účelům, např. k přemísťování nářadí, zavěšování apod. Chcete-li nářadí odpojit, zatáhněte za zástrčku, nikdy ne za samotný kabel.
- Napájecí kabel udržujte mimo dosah zdrojů tepla, oleje, ostrých hran nebo pohyblivých částí zařízení. Poškozené nebo vadné kabely zvyšují riziko úrazu elektrickým proudem.
- Je třeba se vyvarovat kontaktu jakékoli části těla s uzemněnými vodivými částmi, trubkami, topnými tělesy, sporáky a chladničkami. Pravděpodobnost úrazu elektrickým proudem se zvyšuje, pokud je jakákoli část vašeho těla uzemněna.
- Proudový chránič snižuje následky v případě úrazu elektrickým proudem.



### Všeobecné bezpečnostní pokyny pro elektrické nářadí - Bezpečnost osob

- Při manipulaci s elektrickým nářadím dbejte zvýšené opatrnosti. Nepoužívejte elektrické nářadí, pokud jste unavení nebo pod vlivem drog, alkoholu nebo léků. Neopatrnost může vést k vážným zraněním.
- Musíte používat vhodné osobní ochranné prostředky (OOP). Vždy používejte ochranné brýle. Mezi osobní ochranné prostředky patří: ochranná maska, bezpečnostní obuv, přilba, ochrana sluchu a/nebo přiléhavý ochranný oděv. Jejich používání může snížit riziko zranění.



- Automaticky generovaný popis Ikona Automaticky generovaný popis
- Měli byste mít na sobě vhodné oblečení. Nenoste volné oblečení.
- **Udržujte vlasy, oděv a rukavice mimo dosah pohyblivých částí, které mohou způsobit zachycení.** Široké oděvy nebo dlouhé vlající vlasy mohou vést k nehodám v důsledku zachycení.
- Při používání zařízení byste se měli vyvarovat nepříjemného držení těla. Postoj musí být bezpečný a vyvážený, aby bylo zajištěno správné používání zařízení, zejména v nekontrolovaných situacích.
- **Je třeba zabránit náhodnému spuštění přístroje. Před zapojením elektrického nářadí do zásuvky a/nebo připojením akumulátoru a před jeho přemístěním nebo manipulací s ním se ujistěte, že je zařízení vypnuté.** Dbejte zejména na to, abyste při zapnutém zařízení nechtěně nezapnuli spínač, protože by mohlo dojít k nehodě.
- **Před spuštěním nářadí musí být odstraněny všechny klíče nebo seřizovací příslušenství, aby se předešlo možným nehodám a zraněním.**
- **Bezpečnostní pokyny uvedené v této příručce je nutné vždy dodržovat.** Při manipulaci s nástrojem dbejte zvýšené opatrnosti.
- Pokud instalujete jakýkoli typ vysavače nebo zařízení pro sběr prachu, musí být správně připojen a používán.



### **Všeobecné bezpečnostní pokyny pro elektrické**

## **nářadí - používání a manipulace s elektrickým nářadím**

- **Pokud je spínač vadný, nepoužívejte elektrické nářadí.** Pokud jej nemůžete zapnout nebo vypnout, nepoužívejte jej, protože by mohlo dojít k nehodě.
- **Musíte používat správné nářadí pro danou práci, což zvyšuje bezpečnost.** Nikdy nepoužívejte nástroj násilím.
- **Před seřizováním, výměnou příslušenství, čištěním nebo manipulací se zařízením vždy vytáhněte zástrčku ze zásuvky nebo vyjměte baterii, abyste předešli nehodám způsobeným náhodným spuštěním.**
- **Elektrické nářadí musí být řádně udržováno a ošetřováno.** To zahrnuje následující: kontrola, zda se pohyblivé části pohybují hladce a bez zasekávání, kontrola, zda nejsou poškozené části, které by mohly ovlivnit správnou funkci elektrického nářadí. Pokud se zjistí, že jsou některé díly poškozené nebo vadné, musí je opravit nebo vyměnit technická podpora společnosti Cecotec nebo kvalifikovaní servisní technici. Nedostatečná údržba může vést k nehodám.
- **Elektrické nářadí a jeho příslušenství se musí používat v souladu s tímto návodem k obsluze. Musí zohledňovat pracovní podmínky i práci, která má být vykonávána.** Nepoužívejte přístroj k jiným účelům, než jsou popsány v tomto návodu, abyste předešli nebezpečným situacím.
- **Nepoužívané elektrické nářadí by mělo být uloženo mimo dosah dětí. Nekvalifikované nebo nezkušené osoby, které si nepřčetly tento návod, nesmí spotřebič používat, protože by mohly způsobit nehodu v důsledku neznalosti zařízení.**
- **Důrazně se doporučuje pravidelné čištění a údržba nářadí.**

- **U řezných nástrojů je velmi důležité udržovat řezné části nebo bříty ostré a čisté.**
- **Aby se předešlo možným nehodám a potenciálně nebezpečným situacím, doporučuje se udržovat úchopové plochy čisté, suché a zbavené nečistot, mastnoty, oleje atd.**



**Všeobecné bezpečnostní pokyny pro elektrické nářadí - Autorizovaný servisní partner**

- **Opravy elektrického nářadí smí provádět pouze servis Cecotec nebo kvalifikovaní odborníci a pouze s použitím originálních náhradních dílů. Tím je zajištěna bezpečnost elektrického nářadí.**



**Bezpečnostní pokyny specifické pro perforaci  
Bezpečnostní pokyny pro všechny operace**

### **Bezpečnostní pokyny pro všechny operace.**

- **Při pracích, při nichž se řezný nástavec nebo spojovací prvky mohou dostat do kontaktu s odkrytým nebo skrytým elektrickým vedením, držte nářadí pevně za úchopovou plochu. Kontakt jakékoli části nářadí s vodičem pod napětím může způsobit úraz elektrickým proudem.**

### **Bezpečnostní pokyny pro používání dlouhých vrtáků.**

- **Nikdy nepracujte rychlostí vyšší, než je maximální rychlost vrtáku. Vrták by se mohl ohnout nebo zlomit, což by mohlo způsobit zranění uživatele.**
- **Vrtání vždy zahajte při nízkých otáčkách a s hrotem vrtáku v kontaktu s obrobkem. Při vysokých rychlostech**

by se vrták mohl ohnout nebo zlomit, což by mohlo způsobit zranění uživatele.

- **Tlak by měl být vyvíjen v přímé linii s vrtákem, nepřehánějte ho.** Vrták by se mohl ohnout nebo zlomit, což by mohlo způsobit zranění uživatele.

### **Další bezpečnostní pokyny pro akumulátorovou vrtačku**

- Správně zajistěte vrtaný obrobek pomocí vhodných zařízení.
- Vždy držte vrtačku pevně, abyste neztratili kontrolu v případě vysokého reakčního momentu.
- Pokud dojde k zablokování vrtačky, je nutné ji okamžitě vypnout, protože by mohlo dojít ke zpětnému rázu.
- Při manipulaci, čištění, přepravě nebo skladování zařízení musí být spínač nastaven do střední zajišťovací polohy, aby se zabránilo náhodnému spuštění.
- Před manipulací s vrtačkou vždy počkejte, až se úplně zastaví.



### **Bezpečnostní pokyny specifické pro nabíjecí baterie a nabíječky**

- **Měli byste používat pouze originální dobíjecí baterie dodávané společností Cecotec.** Používání jiných typů nabíjecích baterií může způsobit zranění a požár.
- Baterie byste měli nabíjet pouze nabíječkami doporučenými nebo dodanými společností Cecotec. Nabíječka pro určitý typ baterie může způsobit požár, pokud je použita s jinou než doporučenou baterií.
- **Nabíjecí baterie by se neměly dostat do blízkosti kancelářských sponek, mincí, klíčů, hřebíků, šroubů a jiných malých kovových předmětů, které by mohly být**

**použity k propojení kontaktů baterie.** Zkrat mezi dobíjecími kontakty by mohl způsobit zranění nebo požár.

- **Baterie z jiných výrobků než od společnosti Cecotec se nesmí nabíjet pomocí dodané nabíječky.** Nabíječka je určena k nabíjení nabíjecích baterií dodávaných společností Cecotec s jejich specifickými technickými údaji. Nesprávné použití může vést k požáru nebo výbuchu.
- **Nesprávné použití dobíjecí baterie může způsobit únik kapaliny z ní.** V takovém případě se vyhněte kontaktu s kapalinou. V případě náhodného kontaktu opláchněte zasaženou část vodou.
- Rozlitá kapalina může způsobit podráždění pokožky nebo popáleniny.
- Pokud se kapalina dostane do očí, okamžitě vyhledejte také lékařskou pomoc.
- **Pokud je baterie poškozena nebo špatně používána, mohou se uvolňovat toxické výpary.** Vyvětrejte místnost vniknutím čerstvého vzduchu a v případě nepohodlí navštivte lékaře.
- **Páry mohou dráždit dýchací systém.**
- Dávejte pozor, aby elektrické části nepřišly do styku s vlhkostí. Během čištění nebo během provozu je neponořujte do vody nebo jiných kapalin, protože by to mohlo způsobit zkrat. Nikdy neponořujte nabíječku do vody nebo jiné kapaliny.
- Provádějte pokyny pro čištění a údržbu.
- **Nikdy neotvírejte dobíjecí baterii.** Mohlo by dojít ke zkratu.
- **Nezkratujte nabíjecí baterii.** Nezkratujte nabíjecí baterii.
- Nedávejte baterii rány. Nemůže být vystavena násilnému zacházení.
- **Nabíječka je vhodná pouze pro vnitřní použití. Nikdy nepoužívejte ve venkovním prostředí.**

- Udržujte nabíječku v čistotě. Nečistoty mohou způsobit úraz elektrickým proudem.
- **Nepoužívejte nabíječku na snadno hořlavých površích (např. papír, textilní výrobky atd.) nebo v hořlavém prostředí.**
- Při nabíjení dosahuje nabíječka vysokých teplot a hrozí nebezpečí požáru.
- **Nabíječku byste měli používat pouze k nabíjení baterie.** Nelze jej použít k přímému napájení elektrického nářadí.
- **Doporučuje se, aby se okolní teplota během nabíjení pohybovala v rozmezí 4 až 40 °C.**
- **Pro skladování baterií a nářadí se doporučuje teplota okolí v rozmezí 0 až 50 °C.**
- **Během používání se doporučuje teplota okolí v rozmezí -5 až 50 °C.**
- **Před uskladněním vyjměte baterii ze zařízení.**
- **Nevystavujte baterii nárazům, hrozí nebezpečí požáru a výbuchu.**

### **Snížení hluku a vibrací**

- Neměla by se překročit pracovní doba.
- Používejte doporučené osobní ochranné prostředky.
- Musíte použít provozní režim odpovídající prováděné práci.
- Přístroj musí být vždy používán v souladu s tímto návodem k obsluze.
- Výrobek musí být v dobrém technickém stavu.
- Vždy používejte originální příslušenství dodané společností Cecotec a dbejte na to, aby bylo v optimálním stavu.
- Nástroj musí být během používání pevně uchopen.

### **Správné použití**

- Příklad je určen k šroubování a povolování šroubů a k vrtání otvorů do dřevěných, plastových, keramických nebo kovových dílů.
- Nářadí se nesmí používat k jiným účelům, protože by mohlo dojít k vážnému zranění.
- Společnost Cecotec nenesе žádnou odpovědnost za škody způsobené nesprávným použitím nebo úpravou výrobku.
- **Výrobek je určen pouze pro domácí použití, nepoužívejte jej pro průmyslové, komerční nebo profesionální účely.**
- **Vrtačka je určena pro použití dospělými.**
- Doporučujeme používat toto elektrické nářadí s originálním příslušenstvím Cecotec.

### **Nesprávné používání**

- **Jakékoli jiné použití, než je popsáno v tomto oddíle, se považuje za zneužití.**

### **Kvalifikovanost uživatelů**

- Uživatelé zařízení si musí přečíst tento návod k použití, zejména kapitolu o bezpečnosti, a porozumět mu.

### **Bezpečnostní značky na příslušenství**

- **Upozornění:** Neodstraňujte z nářadí žádné bezpečnostní značky, nálepky nebo štítky. Udržujte všechny bezpečnostní značky, nálepky a štítky v čitelném stavu.



### **Varování před zdravím škodlivými výpary**

Tento symbol označuje, že při používání zařízení mohou vznikat zdravím škodlivé výpary. Zajistěte dostatečné větrání pracoviště.

### **Osobní ochranné prostředky**

-  Noste ochranné brýle. Brýle chrání oči před možným poraněním odletujícími předměty.

### **Zbylá rizika**

-  **Výstraha kvůli elektrickému napětí**  
Práce na elektrických součástech smí provádět pouze autorizovaná odborná firma nebo servis Cecotec.

-  **Výstraha kvůli elektrickému napětí**  
Úraz elektrickým proudem v důsledku nedostatečné izolace. Před použitím byste měli zkontrolovat, zda není spotřebič poškozen a zda správně funguje. Pokud zjistíte poškození nebo závadu, nepoužívejte jej.

- Nepoužívejte spotřebič, pokud je mokrá.
- Nepoužívejte spotřebič, pokud máte mokré ruce.

-  **Výstraha kvůli elektrickému napětí**
  - Před jakoukoli prací, čištěním nebo údržbou zařízení musíte odpojit zástrčku od síťové zásuvky.
  - Napájecí kabel vytáhněte ze zásuvky tahem za zástrčku, nikoli za samotný kabel.

-  **Výstraha kvůli elektrickému napětí**
  - Pokud se do krytu dostanou kapaliny, může dojít ke zkratu.
  - Zařízení ani příslušenství nesmíte ponořit do vody ani jiné kapaliny.
- Dbejte na to, aby se do krytu nedostala voda nebo jiné kapaliny.

-  **Výstraha kvůli elektrickému napětí:**

Zařízení nikdy nepoužívejte, pokud zjistíte poškození rukojeti, napájecího kabelu nebo zástrčky. Zařízení nikdy neotvírejte.

### **Upozornění kvůli horkému povrchu:**



Nikdy se nedotýkejte zaváděcího nástroje nebo hrotů či bitů bezprostředně po použití, abyste předešli riziku popálení. Před manipulací s nástrojem se musí nechat zcela vychladnout. Noste ochranné rukavice.

### **Upozornění kvůli horkému povrchu**



Některé části nářadí mohou dosáhnout vysokých teplot a způsobit popáleniny. Zvláštní pozornost je třeba věnovat dětem a zranitelným osobám.

### **Pozor**



- Přítomnost toxických výparů. Při používání zařízení mohou vznikat plyny a výpary, které mohou být zdraví škodlivé.

### **Pozor**



- Doporučujeme ochranné brýle. Musí být zajištěno dostatečné větrání. Doporučuje se také používat ochranu dýchacích cest (protiprachovou masku).

### **Pozor**



- Nebezpečí požáru. V žádném případě nenechávejte nářadí zapnuté a bez dozoru.

### **Pozor**



- Toto zařízení může představovat nebezpečí a způsobit vážné nehody, pokud s ním nekvalifikovaní nebo instruovaní uživatelé zacházejí nesprávně

nebo pokud je používáno k jiným účelům, než je uvedeno v této příručce. Vezměte v úvahu kvalifikaci uživatelů.

### **Pozor**



- Zařízení není hračka a nemohou s ním manipulovat děti. Nebezpečí udušení!
- Nenechávejte obalový materiál v dosahu dětí. Může to být nebezpečné.



### **Pozor**

- Udržujte spotřebič dostatečně daleko od zdrojů tepla.

### **Pozor**



- Elektromagnetické pole generované vrtačkou může za určitých okolností ovlivnit lékařské implantáty, například kardiostimulátory. Před použitím nástroje se doporučuje poradit se svým lékařem a/nebo výrobcem implantátu.

### **Upozornění**

- Nesprávná přeprava nebo skladování může výrobek poškodit.
- Viz části týkající se přepravy a skladování zařízení.

### **Postup v nouzových situacích**

1. Zařízení musíte vždy vypnout.
2. Od sítě se musí odpojit zatažením za zástrčku, nikoli za kabel.
3. Nikdy nepřipojujte k elektrické síti vadný nebo nefunkční spotřebič.

### **Popis zařízení**

- Stejnoseměrná vrtačka 20 V s dobíjecím a odnímatelným akumulátorem a dvěma stupni rychlosti, z nichž první je optimální pro šroubování a druhý je vhodný pro vrtání.
- Volba krouticího momentu (utahovacího momentu)

umožňuje použít vhodný výkon pro každý typ použití.

- Má bezklíčové sklíčidlo s automatickou aretací vřetena, což usnadňuje rychlou výměnu bitů a vrtáků.
- Integrované LED světlo pro snadnou práci, klip na opasek a baterie s indikátorem stavu nabití.

## 1. PARTI E COMPONENTI

Fig. A

1. Mandrino senza chiave
2. Manopola di regolazione della coppia (torque)
3. Selettore della velocità (2 livelli)
4. Interruttore rotante in senso orario, bloccaggio
5. Interruttore di accensione/spengimento (ON/OFF)
6. Impugnatura
7. Batteria estraibile
8. Tasto del livello di carica della batteria (LED)
9. Caricabatterie
10. LED rosso: controllo della carica
11. Punte
12. LED verde: controllo della carica
13. Tasto di rilascio della batteria
14. Alloggiamento della batteria
15. Luce di lavoro LED
16. Indicatore di livello di carica della batteria
17. Attacco per clip da cintura
18. Clip da cintura

## 2. PRIMA DELL'USO

1. Rimuovere il dispositivo e gli accessori dalla confezione.



Attenzione: pericolo di soffocamento. Tenere il materiale di imballaggio fuori dalla portata dei bambini perché può essere pericoloso.

2. Controllare il contenuto per verificarne la completezza e i danni:
  - Taladro CECORAPTOR PERFECT DRILL .
  - 1 batteria da 20 V DC 2.000 mAh
  - Caricabatterie rapido con base di ricarica e adattatore della corrente
  - Set di 20 punte per avvitare, con differenti forme e usi.
  - Set di 20 punte da trapano, con differenti forme e usi.
  - Connettore magnetico
  - Valigetta da trasporto
  - Pinza per cintura
  - Manuale di istruzioni in varie lingue

### **Nota**

Smaltire il materiale di imballaggio in conformità alle normative nazionali.  
Per evitare danni, maneggiare il dispositivo correttamente.

## **3.MONTAGGIO**

### **Caricare la batteria (Fig. B)**

#### **Avvertenza**

La batteria può essere danneggiata in caso di carica impropria.

- Rimuovere sempre la spina dalla presa del caricatore prima di inserire o rimuovere la batteria.
- La batteria viene consegnata parzialmente carica. Prima del primo utilizzo e quando la batteria è a un livello basso, deve essere caricata.
- Per caricare la batteria (7), per prima cosa farla scivolare a testa in giù sul caricatore (9) fino a quando non è saldamente in posizione.
- Poi inserire la spina del caricatore in una presa di corrente. Il LED rosso (10) si accende. Una carica completa dura circa 60 minuti.
- Quando il LED rosso (10) si è spento e il LED verde (12) è illuminato, la batteria è completamente carica.
- La spina deve essere estratta dalla presa. Sia la batteria (7) che il caricatore (9) possono diventare caldi durante la carica, questo è normale, si dovrebbe lasciare che entrambi si raffreddino a temperatura ambiente.
- Una volta raffreddata, rimuovere la batteria (7) dal caricatore (9) tenendo premuto il pulsante di rilascio della batteria (13) e tirando delicatamente la batteria (7).

### **Rimuovere e inserire la batteria (Fig. C e D)**

- Bisogna prima mettere l'interruttore del senso di rotazione (4) in posizione di bloccaggio centrale.
- Inserire la batteria (7) posizionandola sulla guida e spingerla delicatamente

## ITALIANO

nell'alloggiamento (14) fino a sentire un "click".

- Per rimuovere la batteria (7) dall'utensile stesso, premere il pulsante di rilascio della batteria (13) e rimuovere la batteria.

### Controllare il livello di carica

- L'indicatore del livello di carica è integrato nella batteria stessa.
- Per mezzo del seguente codice colore mostrato dalle luci LED (16) è possibile controllare il livello della batteria:
  - Verde-arancione-rosso: carica / piena potenza
  - Arancione-rosso: mezzo carico / potenza
  - Rosso: carica minima / ricarica della batteria
- Premere il pulsante del livello di carica della batteria (8) e il livello di carica (16) verrà visualizzato.

### Sostituzione delle punte (Fig. E, F e G)

- Il blocco del mandrino è automatico, quindi quando l'utensile non è in funzione, l'azionamento del motore è bloccato e il mandrino può essere aperto senza l'uso di una chiave. Per inserire e rimuovere gli strumenti di inserimento, procedere come segue:
  1. L'interruttore del senso di rotazione (4) deve essere impostato sulla posizione di blocco centrale.
  2. Bisogna girare il mandrino (11) in senso antiorario per aprirlo. Fig. E
  3. La punta del trapano deve essere rimossa dal mandrino, se necessario.
  4. Nel mandrino del trapano (1) si può mettere la punta adatta al lavoro da eseguire.
  5. Stringere il mandrino (1) girandolo in senso orario.

### Selezione della coppia (coppia di serraggio/regolazione della foratura) (Fig. H e I)

1. Per mezzo della selezione della coppia (2) si può selezionare la coppia ottimale per ogni tipo di lavoro.
2. Una coppia elevata deve essere selezionata quando si tratta di viti strette, materiali duri o per lo svitamento.
3. Se si vuole forare, bisogna selezionare l'impostazione di foratura, contrassegnata dal seguente simbolo: Fig. 2.



#### Attenzione

**Non si deve mai selezionare l'impostazione di foratura per l'avvitamento.**



#### Selettore del livello di velocità (Fig. J)

#### Attenzione

**Si dovrebbe selezionare il livello di velocità solo quando il dispositivo è fermo, altrimenti questo potrebbe essere danneggiato.**

1. Far scorrere il selettore (3) nella posizione desiderata.

2. Velocità 1 fino a 400/min.: ottimale per i lavori di avvvitamento.
3. Velocità 2 fino a 1.550/min.: ottimale per i lavori di foratura.

#### **Clip della cintura (Fig. 0)**

1. Se lo si desidera, il clip della cintura può essere attaccata al dispositivo.
2. Per fare questo, l'interruttore del senso di rotazione (4) deve essere impostato sulla posizione di blocco centrale.
3. Allentare la vite di fissaggio (17) del clip.
4. Fissare la clip (18) all'attacco della cintura (17) usando la vite.

## **4. FUNZIONAMENTO**

### **Utilizzo del dispositivo**

- È molto importante controllare sempre che la punta da utilizzare sia correttamente fissata e centrata nel mandrino prima di usare il dispositivo.
- Tutte le punte da trapano sono contrassegnate con la loro dimensione e forma; tuttavia, quando le si fissa nel mandrino, si deve controllare che non ci sia gioco.
- Utilizzare la posizione di blocco centrale dell'interruttore del senso di rotazione per le pause di lavoro o per cambiare gli utensili di inserimento.

### **Avvitare**

- Se si usa materiale come il legno leggero, si può avvitare senza preforare.
- Se, d'altra parte, lavorerete con un legno più duro, è consigliabile usare una punta da trapano per fare un foro prima di avvitare.
- I fori "svasati" devono essere praticati se si devono usare viti "svasate".
- Fare particolare attenzione quando si usano viti e punte di trapano piccole, perché possono essere danneggiate se è stata selezionata una coppia o una velocità elevata.

### **Perforazione**

- Durante la perforazione, è consigliabile fare delle pause e rimuovere la punta dal dispositivo per permettergli di raffreddarsi.
- Si raccomanda vivamente di bloccare saldamente il pezzo da lavorare con dispositivi di serraggio adeguati.
- È necessario selezionare il livello di velocità in base al tipo di materiale da lavorare e alla dimensione della punta:
  - o Per fori di piccolo diametro / materiali morbidi > alta velocità
  - o Per fori di grande diametro / materiali duri > bassa velocità
- Contrassegnare bene il punto da forare prima di forare.

## ITALIANO

- Per la lavorazione di materiali metallici si consiglia di selezionare una bassa velocità e di utilizzare punte adeguate (HSS).
- Le punte da trapano usate per forare il metallo possono essere usate anche per forare le materie plastiche.
- Dopo l'uso, si consiglia di raffreddare le punte con un lubrificante adatto.
- Per la foratura del legno, si consiglia di utilizzare punte specifiche.
- Per evitare di rompere il pezzo di legno da lavorare, si può mettere un altro blocco di legno sotto il pezzo di legno o si può forare su entrambi i lati.
- Se la foratura sul legno sarà molto profonda, si può usare una punta elicoidale (non inclusa). Per fori grandi una punta tipo Forstner (non inclusa). Per altri usi, si può usare un trapano da legno con una punta centrata.

### Senso di rotazione (Fig. K)



#### Attenzione

Il senso di rotazione deve essere cambiato solo quando il dispositivo è fermo per evitare danni.

- Selezionare il senso di rotazione appropriato tramite l'interruttore (4).
- Bisogna premere l'interruttore in senso orario o antiorario (4) per cambiare il senso della rotazione (Fig. L e M).
  - i. Avvitare
  - ii. Svitare
- È possibile effettuare una prova prima di iniziare il lavoro, poiché un senso di rotazione errato può causare danni sia al pezzo che all'utensile di inserimento.
- Se si imposta l'interruttore del senso di rotazione nella sua posizione centrale di blocco, si blocca anche l'interruttore ON/OFF.

### Accendere e spegnere (Fig. M)

- A seconda di quanto fermamente si preme l'interruttore on/off (5), la velocità sarà maggiore o minore.
- È necessario controllare che la punta sia ben fissata e che la coppia di serraggio sia adeguata al lavoro da eseguire.
- È necessario controllare che il pezzo sia fissato correttamente.
- L'interruttore on/off (5) deve essere tenuto premuto durante il processo di avvitamento/perforazione.
- Durante questi processi, la luce LED di lavoro (17) rimarrà accesa.
- Se si desidera che l'utensile si fermi, rilasciare l'interruttore (5).



#### Avvertenza

Pericolo di scottature. Non rimuovere la punta se l'apparecchio non è spento e non si è raffreddato completamente.

Accensione del dispositivo

Indossare i dispositivi di protezione individuale appropriati quando si lavora con questo strumento.

## 5. PULIZIA E MANUTENZIONE

- Rischio di lesioni, spegnere sempre il dispositivo e rimuovere la batteria prima di maneggiare il dispositivo.

### Manutenzione



#### Avvertenza

- Non toccare la spina con le mani bagnate o umide.
- I lavori di manutenzione che richiedono l'apertura dell'involucro possono essere eseguiti solo da ditte specializzate autorizzate o da Cecotec.

1. Spegner il dispositivo.
2. Scollegare il cavo di alimentazione dalla presa di corrente tirando la spina.
3. Lasciare raffreddare completamente l'attrezzatura.

Pulizia

L'apparecchio deve essere pulito prima e dopo ogni utilizzo.



#### Avvertenza dovuta alla tensione elettrica

- C'è un rischio di cortocircuito dovuto all'ingresso di liquidi nell'alloggiamento.
- Non immergere l'apparecchio o gli accessori in acqua. Fare attenzione che non entri acqua o altri liquidi nel corpo del prodotto.
- Pulire il dispositivo con un panno morbido, leggermente umido e senza pelucchi. Assicurarsi che non entri umidità nel corpo del prodotto.
- Proteggere i componenti elettrici dall'umidità.
- Non usare detergenti aggressivi come spray per la pulizia, solventi, detergenti a base di alcol o abrasivi per inumidire il panno.
- Asciugare il dispositivo con un panno morbido e senza pelucchi.
- Non è necessario lubrificare il dispositivo dopo la pulizia.
- Pulire e asciugare le punte con un panno morbido e senza pelucchi.
- Rimuovere qualsiasi polvere o detriti di perforazione, trucioli, segatura, ecc. Prestare particolare attenzione al mandrino del trapano.
- Pulire i terminali di collegamento.

## ITALIANO

- Pulire correttamente le aperture di ventilazione per evitare il surriscaldamento del motore.

### **Avvertenza**

È necessario utilizzare specificamente gli accessori e le attrezzature aggiuntive specificate in queste istruzioni per l'uso. Qualsiasi altro accessorio può causare danni all'attrezzatura. Potete contattare il servizio clienti Cecotec.

### **Trasporto e conservazione**

- L'apparecchio può essere danneggiato se conservato o trasportato in modo improprio.
- Si prega di notare le informazioni relative al trasporto e alla conservazione del dispositivo. Osservare le seguenti istruzioni prima di trasportare o conservare il dispositivo:

#### **Conservazione**

Osservare le seguenti istruzioni prima di conservare il dispositivo:

- Spegnerne il dispositivo.
- L'interruttore del senso di rotazione deve essere impostato sulla posizione di blocco centrale.
- Scollegare il cavo di alimentazione dalla presa di corrente tirando la spina.
- Lasciare raffreddare il dispositivo.
- Rimuovere la batteria.
- Estrarre la punta.
- Pulire l'apparecchio come descritto nella sezione manutenzione.
- Per conservarlo, utilizzare la valigetta in dotazione per proteggerlo da polvere, umidità, ecc.
- Non conservare la batteria completamente scarica, potrebbe danneggiarla.

#### **Trasporto**

- Utilizzare la valigetta in dotazione per proteggere l'attrezzatura da agenti esterni.

Osservare le seguenti istruzioni prima di conservare il dispositivo:

- Spegnerne il dispositivo.
- L'interruttore del senso di rotazione deve essere impostato sulla posizione di blocco centrale.
- Scollegare il cavo di alimentazione dalla presa di corrente tirando la spina.
- Lasciare raffreddare il dispositivo.
- Rimuovere la batteria.
- Estrarre la punta.
- Pulire l'apparecchio come descritto nella sezione manutenzione.
- L'apparecchio deve essere protetto da eventuali cadute, urti, vibrazioni, ecc. che possono verificarsi durante il trasporto.
- Quando si trasportano batterie agli ioni di litio, si devono osservare le norme per il

trasporto di merci pericolose.

- Le seguenti istruzioni per il trasporto delle batterie agli ioni di litio devono essere osservate.
- L'utente può trasportare le batterie su strada senza ulteriori requisiti.
- Per la spedizione da parte di terzi (ad esempio, trasporto aereo o spedizione), è necessario tenere conto dei requisiti relativi all'imballaggio e alle indicazioni. L'imballaggio deve essere effettuato da un esperto di merci pericolose.
- Prima di spedire una batteria ricaricabile, bisogna assicurarsi che l'involucro sia in perfette condizioni.
- Dovrebbe anche prendere in considerazione ulteriori disposizioni nazionali a questo proposito.

## 6. RISOLUZIONE DEI PROBLEMI

- Durante la produzione, il dispositivo è stato controllato più volte per il corretto funzionamento. Se si verificano ancora dei guasti, controllare l'apparecchio secondo la seguente lista.
- La risoluzione dei problemi che richiedono l'apertura della scatola può essere effettuata solo da ditte specializzate autorizzate o da Cecotec.

Problema	Soluzione
Il dispositivo emette un leggero fumo o odore durante il primo utilizzo.	Questo non è un guasto. Questi fenomeni scompaiono dopo un breve periodo di funzionamento.
Il dispositivo non si accende	Inserire correttamente la batteria, pulire i terminali di collegamento o ricaricare la batteria se necessario. Se si nota un danno, non tentare di riavviare l'apparecchio. Per evitare rischi per la sicurezza, non effettuare alcuna riparazione. Inviare l'apparecchio a un'azienda elettrica specializzata o a Cecotec per far sostituire la batteria.
	Se il problema riguarda l'interruttore on/off, contattare il supporto tecnico Cecotec.

## ITALIANO

La punta del trapano non va abbastanza in profondità nei materiali	Selezionare la coppia (torque) appropriata per il materiale da forare.
	Aumentare la velocità al suo livello massimo.
	Utilizzare una punta più adatta al materiale da lavorare.
	Controllare che il senso di rotazione sia appropriato per il lavoro da eseguire.
	Controllare che la punta del trapano sia adatta al materiale in questione.
L'interruttore on/off è bloccato.	L'interruttore del senso di rotazione deve essere impostato sulla posizione di blocco centrale.
	Se il problema persiste, contattare il Servizio di Assistenza Tecnica ufficiale di Cecotec.
Il tuo dispositivo non funziona ancora correttamente dopo questi controlli	Contattare il Servizio di Assistenza Tecnica di Cecotec. Se necessario, portare l'apparecchio da un rivenditore specializzato autorizzato o da Cecotec per la riparazione.

## 7. SPECIFICHE TECNICHE

Prodotto: CECORAPTOR PERFECT DRILL

Riferimento: 70027

Collegamento alla rete: 230-240 V AC / 50 Hz

Potenza nominale: 65 W

Tensione nominale: 20 V DC

Diametro: 13 mm

Diametro massimo di foratura: legno 30 mm, metallo 13 mm

Velocità nominale a vuoto: 0-400 / 0-1550 min<sup>-1</sup>

Capacità della batteria agli ioni di litio: 2000 mAh, 40 Wh

Coppia massima: 46 Nm

**Regolazione della coppia (coppia di serraggio) 25+1**

Valore di misurazione del livello sonoro standard EN 62841-2-1

Lpa: 72,2 dB(A)

Incertezza K: 5 dB

Lwa: 83,2 dB(A)

Incertezza K: 5 dB

Valore di misurazione del livello sonoro standard EN 62841-2-1

Ah, D: 1,643 m/s<sup>2</sup>

Incertezza di misura K: 1,5 m/s<sup>2</sup>

Classe di protezione: II

Made in China | Progettato in Spagna

\*I valori di emissione di rumore e vibrazioni possono variare a causa di molti fattori.

## 8. RICICLAGGIO DI APPARECCHIATURE ELETTRICHE ED ELETTRONICHE



La direttiva europea 2012/19/UE in riferimento ai Rifiuti di Appareti Elettrici ed Elettronici (RAEE) specifica che le apparecchiature elettriche ed elettroniche non devono essere riciclate con il resto dei rifiuti municipali. Tali apparecchiature elettriche ed elettroniche devono essere gettate separatamente, al fine di ottimizzare il recupero e il riciclaggio di materiali e, in questo modo, ridurre l'impatto sulla salute umana e sull'ambiente.

Il simbolo del cassonetto dei rifiuti barrato le ricorda l'obbligo di gettare correttamente questo prodotto.

Per ottenere informazioni dettagliate sulla forma più adeguata per gettare le apparecchiature elettriche ed elettroniche e/o le corrispondenti batterie, il consumatore dovrà contattare le autorità locali.

Il trapano, gli accessori, l'imballaggio e i rifiuti generati durante il processo di lavoro devono essere riciclati in modo ecologico.

## 9. GARANZIA E SAT

Questo prodotto ha una garanzia di 2 anni a partire dalla data di acquisto, sempre e quando viene conservata e inviata la fattura di acquisto, il prodotto stia in perfetto stato fisico e si utilizzi in modo adeguato così come indicato nel manuale di istruzioni.

La garanzia non coprirà:

- Se il prodotto è stato utilizzato al di fuori della sua capacità o di utilizzo, maltrattato, colpito, esposto ad umidità, sommerso da qualche liquido o sostanza corrosiva, così come qualsiasi altra mancanza attribuibile al consumatore.
- Se il prodotto è stato smontato, modificato o riparato da persone non autorizzate dal SAT ufficiale di Cecotec.
- Se il problema è stato generato da un'usura normale dei pezzi dovuta all'uso.

Il servizio di garanzia copre tutti i difetti di fabbricazione per 2 anni secondo la legislazione in vigore, ad eccezione dei pezzi consumabili. Nel caso di cattivo uso da parte dell'utente, il

## PORTUGUÊS

servizio di garanzia non si farà responsabile della riparazione.

Non tentare di riparare il dispositivo per conto proprio, bensì contattare con il Servizio di Assistenza Tecnica di Cecotec attraverso il numero di telefono +34 96 321 07 28.

## 1. PEÇAS E COMPONENTES

Fig. A

1. Mandril de brocas sem chave
2. Seletor do binário de aperto (torque)
3. Seletor do nível de velocidade (2 níveis)
4. Interruptor para rotação em sentido horário, bloqueio
5. Interruptor de ligar/desligar (ON/FF)
6. Punho
7. Bateria extraível
8. Botão de nível de carga da bateria (LED)
9. Carregador de bateria
10. LED vermelho: controlo de carga
11. Pontas e brocas
12. LED verde: controlo de carga
13. Botão de libertação da bateria
14. Suporte para bateria
15. Luz de trabalho LED
16. Indicador de nível de carga da bateria
17. Fixação de clipe de cinto
18. Clipe do cinto

## 2. ANTES DE USAR

1. Retire o dispositivo e os acessórios da embalagem.



Advertência: perigo de asfixia. Não deixe o material de embalagem ao alcance das crianças, pois pode ser perigoso.

2. Verifique se o conteúdo está completo e se apresenta danos:
  - Berbequim CECORAPTOR PERFECT DRILL .
  - 1 bateria de 20 V DC 2.000 mAh.
  - Carregador rápido com base de carga e adaptador de alimentação.
  - Conjunto de 20 pontas de aparafusar, com diferentes formas e utilizações
  - Conjunto de 20 brocas para perfuração, com diferentes formas e utilizações.
  - Conector magnético.
  - Mala de transporte
  - Clipe para cinto
  - Manual de instruções em várias línguas

### Nota

Elimine o material de embalagem de acordo com a regulamentação nacional. Para evitar danos, manuseie corretamente o dispositivo.

## 3. MONTAGEM

### Carga da bateria (Fig. B)

#### Advertência

A bateria pode ser danificada em caso de carregamento incorreto.

- Remova sempre a ficha da tomada do carregador antes de inserir ou remover a bateria.
- A bateria é entregue parcialmente carregada. Antes da primeira utilização e quando a bateria está a um nível baixo, deve ser carregada.
- Para carregar a bateria (7), primeiro deslize-a de cabeça para baixo no carregador (9) até estar firmemente no lugar.
- Em seguida, ligue a ficha do carregador a uma tomada elétrica. O LED vermelho (10) irá acender-se. Uma carga completa dura aproximadamente 60 minutos.
- Uma vez o LED vermelho (10) apagado e o LED verde (12) iluminado, a bateria está totalmente carregada.
- A ficha deve ser puxada para fora da tomada. Tanto a bateria (7) como o carregador (9) podem ficar quentes durante o carregamento, isto é normal, deve permitir que ambos arrefeçam à temperatura ambiente.
- Uma vez arrefecida, remover a bateria (7) do carregador (9), segurando o botão de libertação da bateria (13) e puxando suavemente a bateria (7).

### Remover e inserir a bateria (Fig. C y D)

## PORTUGUÊS

- Deve primeiro colocar o interruptor de direção de rotação (4) na sua posição de bloqueio central.
- Insira a bateria (7) colocando-a na calha guia e empurrando-a suavemente para o suporte da bateria (14) até ouvir um "clique".
- Para remover a bateria (7) da própria ferramenta, prima o botão de libertação da bateria (13) e remova a bateria.

### Verificar o nível de carga

- O indicador do nível de carga está integrado na própria bateria.
- Através do seguinte código de cores mostrado por LED (16) pode verificar o nível da bateria:
  - Verde-laranja-vermelho: carga / potência total
  - Laranja-vermelho: meia carga / potência
  - Vermelho: carga mínima / recarga da bateria
- Prima o botão do nível de carga da bateria (8) e o nível de carga (16) será exibido.

### Substituição das pontas e brocas (Fig. E, F e G)

- O bloqueio do mandril é automático, por isso, quando a ferramenta não está a funcionar, o acionamento do motor é bloqueado e o mandril pode ser aberto sem a utilização de uma chave inglesa. Para inserir e remover ferramentas de inserção, proceder como se segue:
1. Deve primeiro colocar o interruptor de sentido de rotação (4) na sua posição de bloqueio central.
  2. Deve rodar o mandril (11) em sentido anti-horário para o abrir. Fig. E
  3. A broca deve ser retirada do mandril, se necessário.
  4. Pode colocar a broca adequada para o trabalho a ser realizado no mandril de perfuração (1).
  5. Aperte o mandril de perfuração (1) rodando-o em sentido horário.

### Seleção do torque (regulação do binário de aperto/furo) (Fig. H e I)

1. Por meio da seleção do torque (2), o binário de aperto ótimo pode ser selecionado para cada tipo de trabalho.
2. Deve ser selecionado um torque elevado ao trabalhar com parafusos apertados, materiais duros ou para desaparafusar.
3. Se desejar perfurar, deve selecionar a configuração do berbequim, marcada com o seguinte símbolo: Fig. 2.



#### Atenção

Nunca se deve selecionar a configuração de perfuração para aparafusar.

#### Seletor de nível de velocidade (Fig.J)



### Atenção

Só deverá selecionar o nível de velocidade quando o dispositivo estiver parado, caso contrário, o dispositivo poderá ser danificado.

1. Deve deslizar o seletor (3) para a posição desejada.
2. Velocidade 1 até 400/min: ótima para trabalhos de aparafusamento.
3. Velocidade 2 até 1.550/min: ótima para trabalhos de perfuração.

### Clipe para o cinto (Fig. 0)

1. Se desejar, o clipe do cinto pode ser fixado ao dispositivo.
2. Deve primeiro colocar o interruptor de sentido de rotação (4) na sua posição de bloqueio central.
3. Desaperte o parafuso de fixação (17) do clipe.
4. Fixe o clipe (18) à fixação do cinto (17) utilizando o parafuso.

## 4. FUNCIONAMENTO

### Manuseamento do dispositivo

- É muito importante verificar sempre se a ponta ou broca a se utilizada está corretamente fixada e centrada no mandril antes de utilizar o dispositivo.
- Todas as pontas e brocas são marcados com o seu tamanho e forma; no entanto, ao fixá-las no mandril, deve verificar se não há jogo.
- Utilize a posição de bloqueio central do interruptor de direção de rotação para pausas no trabalho ou para mudar as ferramentas de inserção.

### Aparafusar

- Se utilizar material como madeira macia, pode aparafusar sem pré-perfuração.
- Se, por outro lado, vai trabalhar com madeira mais dura, é aconselhável usar uma ponta de berbequim para fazer um furo antes de aparafusar.
- Os furos rebaixados devem ser feitos se se pretender utilizar parafusos rebaixados.
- Tenha especial cuidado ao utilizar pequenos parafusos e brocas, pois podem ser danificados se tiver sido selecionado um elevado torque ou velocidade.

### Perfuração

- Durante a perfuração, é aconselhável fazer pausas e retirar a broca do dispositivo para permitir o seu arrefecimento.
- Recomenda-se vivamente a fixação firme da peça de trabalho com dispositivos de fixação adequados.
- Deve selecionar o nível de velocidade em função do tipo de material a trabalhar e do

## PORTUGUÊS

tamanho da broca:

- Para diâmetros de furo pequenos / materiais macios > alta velocidade.
- Para diâmetros de furo grandes / materiais duros > baixa velocidade.
- Marque o ponto a ser perfurado corretamente antes de perfurar.
- Para trabalhos em materiais metálicos, é aconselhável selecionar uma velocidade baixa e utilizar brocas adequadas (de aço rápido HSS).
- As brocas usadas para perfurar metal também podem ser usadas para perfurar materiais plásticos.
- Após a utilização, é aconselhável arrefecer as brocas com um lubrificante adequado.
- Para a perfuração de madeira, é aconselhável utilizar brocas específicas.
- Para evitar partir o pedaço de madeira a ser trabalhado, pode colocar outro bloco de madeira debaixo do pedaço de madeira ou pode perfurar em ambos os lados.
- Se a perfuração em madeira vai ser muito profunda, pode usar uma broca de perfuração (não incluída). Para grandes furos pode usar uma broca do tipo Forstner (não incluída). Para outros usos, pode usar uma broca para madeira com uma ponta centrada.

### Sentido de rotação (Fig. K)



#### Atenção

O sentido de rotação só deve ser alterado quando o dispositivo estiver parado para evitar danos no dispositivo.

- Utilize o interruptor (4) para selecionar a direção de rotação apropriada.
- Pressione o interruptor em sentido horário ou anti-horário (4) para mudar o sentido de rotação (Fig. K e L).
  - i. Aparafusar
  - ii. Desaparafusar
- Pode efetuar um teste antes de iniciar o trabalho, pois uma direção de rotação incorreta pode causar danos tanto na peça de trabalho como na ferramenta de inserção.
- Se colocar o interruptor de direção de rotação na sua posição central de bloqueio, também bloqueia o interruptor ON/OFF.

### Ligar e desligar (Fig.M)

- Dependendo da firmeza com que carregar no interruptor de ligar/desligar (5), a velocidade será maior ou menor.
- Deve verificar se a ponta ou broca está firmemente fixada e se o torque de aperto é apropriado para o trabalho a ser feito.
- Deve verificar se a peça está corretamente fixada.
- Deve manter o interruptor de ligar/desligar (5) pressionado durante o processo de aparafusamento/desaparafusamento.

- Durante estes processos, a luz LED (15) permanecerá acesa.
- Se quiser que a ferramenta pare, solte o interruptor (5).

**Advertência**

Perigo de queimaduras. Não remova a ponta ou broca a menos que o aparelho esteja desligado e tenha arrefecido completamente.

**Ligar o dispositivo**

Utilize equipamento de proteção pessoal apropriado quando trabalhar com este instrumento.

**5. LIMPEZA E MANUTENÇÃO**

- Risco de ferimentos, desligar sempre o dispositivo e remover a ferramenta de morder antes de efetuar qualquer tipo de manipulação no dispositivo.

**Manutenção****Advertência:**

- Não toque na ficha com as mãos molhadas ou húmida.
- Os trabalhos de manutenção que requerem a abertura do corpo do produto só podem ser efetuados por empresas de serviços autorizadas ou pela Cecotec.

1. Desligue o dispositivo.
2. Desligue o cabo de alimentação da tomada puxando a ficha.
3. Deixe que o aparelho arrefeça completamente.

**Limpeza**

O aparelho deve ser limpo antes e depois de cada utilização.

**Advertência devido à tensão elétrica**

- Existe o risco de curto-circuito devido aos líquidos que entram no corpo do produto.
- Não coloque o aparelho ou acessórios na água. Tenha o cuidado de que não entre água ou outros líquidos no corpo do produto.
- Limpe o dispositivo com um pano macio, ligeiramente húmido e sem pelos. Certifique-se de que não entre humidade no corpo do produto.
- Proteja os componentes elétricos da humidade.
- Não utilize agentes de limpeza agressivos, tais como sprays de limpeza, solventes, produtos de limpeza à base de álcool ou abrasivos para humedecer o pano.

## PORTUGUÊS

- Secar o dispositivo com um pano macio e sem borbotos.
- Não é necessário lubrificar o dispositivo após a limpeza.
- Limpe e seque as brocas com um pano macio e sem borbotos.
- Retire qualquer pó ou detritos de perfuração, aparas, serradura, etc. Preste especial atenção ao mandril de perfuração.
- Limpe os terminais de ligação.
- Limpe corretamente as aberturas de ventilação para evitar que o motor sobreaqueça.

### **Advertência**

Deve utilizar especificamente os acessórios e equipamento adicional especificado nestas instruções de funcionamento. Quaisquer outros acessórios podem causar danos no equipamento. Pode contactar o Serviço de Apoio ao Cliente da Cecotec.

### **Transporte e armazenagem**

- O aparelho pode ser danificado se for indevidamente armazenado ou transportado.
- Por favor, observe as informações relativas ao transporte e armazenamento do dispositivo.

Por favor, observe as seguintes instruções antes de transportar ou armazenar o aparelho:

### **Armazenamento**

Por favor, observe as seguintes instruções antes de armazenar o aparelho:

- Desligue o dispositivo.
- Deve primeiro colocar o interruptor de sentido de rotação na sua posição central de bloqueio.
- Desligue o cabo de alimentação da tomada puxando a ficha.
- Deixe que o dispositivo arrefeça.
- Retire a bateria.
- Extraia a ponta ou broca.
- Limpe o dispositivo, tal como descrito na secção de manutenção.
- Para armazenamento, utilizar a caixa fornecida para a proteger do pó, humidade, etc.
- Não armazene a bateria completamente descarregada, pois isto pode danificá-la.

### **Transporte**

- Utilize a mala fornecida para proteger o equipamento de agentes externos.

Por favor, observe as seguintes instruções antes de transportar o aparelho:

- Desligue o dispositivo.
- Deve primeiro colocar o interruptor de sentido de rotação na sua posição central de bloqueio.
- Desligue o cabo de alimentação da tomada puxando a ficha.
- Deixe que o dispositivo arrefeça.

- Retire a bateria.
- Extraia a ponta ou broca.
- Limpe o dispositivo, tal como descrito na secção de manutenção.
- O dispositivo deve ser protegido contra qualquer possível queda, impacto, vibração, etc., que possa ocorrer durante o transporte.
- Ao transportar baterias de iões de lítio, os regulamentos para o transporte de mercadorias perigosas devem ser observados.
- Devem ser observadas as seguintes instruções para o transporte de baterias de iões de lítio.
- O utilizador pode transportar as baterias por estrada sem mais requisitos.
- Para o envio por terceiros (por exemplo, frete aéreo ou expedição), deve ter em conta os requisitos relativos à embalagem e marcação. A embalagem deve ser efetuada por um perito em mercadorias perigosas.
- Antes de enviar uma bateria recarregável, deve certificar-se de que a caixa está em perfeitas condições.
- Deve também observar os regulamentos nacionais adicionais relevantes.

## 6. RESOLUÇÃO DE PROBLEMAS

- Durante a produção, o dispositivo foi verificado várias vezes para o seu bom funcionamento. Se ainda ocorrerem falhas, verifique o dispositivo de acordo com a seguinte lista.
- Os trabalhos de manutenção que requerem a abertura do corpo do produto só podem ser efetuados por empresas de serviços autorizadas ou pela Cecotec.

Problema	Solução
O dispositivo emite um ligeiro fumo ou odor durante a primeira utilização.	Isto não é uma falha. Estes fenómenos desaparecem após um curto período de operação.
O dispositivo não liga	Insira corretamente a bateria, limpar os terminais de ligação ou recarregar a bateria, se necessário. Se notar qualquer dano, não tente reiniciar o aparelho. Para evitar riscos de segurança, não efetue quaisquer reparações. Envie o aparelho para uma empresa elétrica especializada ou para a Cecotec para que a bateria seja substituída.
	Se o problema for com o interruptor de ligar/desligar, deve contactar o Apoio Técnico da Cecotec.

## PORTUGUÊS

A broca não fura suficientemente nos materiais	Selecione o torque apropriado para o material a ser perfurado.
	Aumente a velocidade até ao seu nível máximo.
	Utilize uma broca mais adequada para o material a ser trabalhado.
	Verifique se a direção da rotação é apropriada para o trabalho a ser realizado.
	Verifique se a broca é adequada para o material em questão.
O interruptor on/off está bloqueado.	Verifique se o interruptor de direção de rotação não se encontra na sua posição central de bloqueio.
	Se este problema persistir, entre em contacto com o Serviço de Assistência Técnica da Cecotec.
O seu dispositivo ainda não está a funcionar corretamente após estas verificações	Se tiver alguma dúvida, entre em contato com o Serviço de Assistência Técnica da Cecotec. Se necessário, leve o aparelho a um revendedor especializado autorizado ou à Cecotec para reparação.

## 7. ESPECIFICAÇÕES TÉCNICAS

Produto: CECORAPTOR PERFECT DRILL

Referencia: 70027

Ligação à rede elétrica: 230-240 V AC / 50 Hz

Potência nominal: 65 W

Tensão nominal: 20 V DC

Diâmetro: 13 mm

Diâmetro máximo de perfuração: madeira 30 mm, metal 13 mm

Velocidade nominal sem carga: 0-400 / 0-1550 min<sup>-1</sup>

Capacidade da bateria de íões de lítio: 2000 mAh, 40 Wh

Torque máx.: 46 Nm

Ajuste de torque (binário de aperto) 25+1

Valor de medição da norma de nível sonoro EN 62841-2-1

Lpa: 72,2 dB(A)

Incerteza de medição K: 5 dB

L<sub>wa</sub>: 83,2 dB(A)

Incerteza de medição K: 5 dB

Valor de medição da norma de nível sonoro EN 62841-2-1

A<sub>h</sub>, D: 1,643 m/s<sup>2</sup>

Incerteza K: 1,5 m/s<sup>2</sup>

Classe de proteção: II

Fabricado em China | Desenhado em Espanha

\*o ruído e os valores de emissão de vibrações podem variar devido a muitos fatores.

## 8. RECICLAGEM DE EQUIPAMENTOS ELÉTRICOS E ELETRÓNICOS



A diretiva europeia 2012/19/UE sobre Resíduos de Aparelhos Elétricos e Eletrônicos (RAEE) especifica que os equipamentos elétricos e eletrônicos não devem ser reciclados com o resto dos resíduos municipais. Ditos equipamentos elétricos e eletrônicos terão de ser eliminados de forma separada, para otimizar a recuperação e reciclagem de materiais e, desta maneira, reduzir o impacto que possam ter na saúde humana e no ambiente.

O símbolo do contêiner riscado recorda a sua obrigação de eliminar este produto de forma correta.

Para obter informação detalhada acerca da forma mais adequada de eliminar os seus equipamentos elétricos e eletrônicos e/ou as correspondentes baterias, o consumidor deverá contactar com as autoridades locais.

O berbequim, acessórios, embalagens e resíduos gerados durante o processo de trabalho devem ser reciclados de uma forma amigável ao ambiente.

## 9. GARANTIA E SAT

Este produto tem uma garantia de 2 anos desde a data de compra, sempre e quando se conserve e envie a fatura de compra, o produto esteja em perfeito estado físico e se lhe dê um uso adequado tal e como se indica neste Manual de Instruções.

A garantia não cobrirá:

- Se o produto tiver sido usado fora da sua capacidade ou utilidade, maltratado, batido, exposto à humidade, submergido em algum líquido ou substância corrosiva, assim como qualquer outra falta atribuível ao consumidor.
- Se o produto foi desmontado, modificado ou reparado por pessoas não autorizadas pelo SAT oficial da Cecotec.
- Se a ocorrência foi originada pelo desgaste normal das peças devido ao uso.

O serviço de garantia cobre todos os defeitos de fabricação durante 2 anos com base à legislação vigente, exceto peças consumíveis. Em caso de mal uso por parte do usuário, o serviço de garantia não se fará responsável pela reparação.

## NEDERLANDS

em contacto com o Serviço de Assistência Técnica oficial da Cecotec através do número de telefone **+34 96 321 07 28**.

### 1. ONDERDELEN EN COMPONENTEN

Fig. A

1. Spankop zonder sleutel
2. Torque selector (koppel)
3. Keuzeschakelaar snelheidsniveau (2 niveaus)
4. Rechtsom draaischakelaar, vergrendelen, vergrendelen
5. Aan/uit-schakelaar
6. Handvat
7. Inwisselbare batterij
8. Batterij oplaad niveau knop (LED)
9. Acculader
10. Rode LED: laadcontrole
11. Bits en boren
12. LED groen: laadcontrole
13. Batterij-ontgrendelingsknoppen
14. Batterijhouder
15. LED-werklicht
16. Indicator voor batterijlading
17. Riemclip bevestiging
18. Riemclip

### 2. VOOR U HET TOESTEL GEBRUIKT

1. Haal het toestel en de accessoires uit de verpakking.



Waarschuwing: verstikkingsgevaar. Laat het verpakkingsmateriaal niet binnen het bereik van kinderen, aangezien het gevaarlijk kan zijn.

2. Controleer de inhoud op volledigheid en beschadiging:

- CECORAPTOR PERFECT DRILL Boor.
- 1 x 20 V DC 2.000 mAh batterij
- Snellader met oplaadstation en netadapter
- Set van 20 schroevendraaier bits, met verschillende vormen en toepassingen.
- Set van 20 boren voor boren, met verschillende vormen en toepassingen
- Magnetische connector
- Draagtas
- Riemclip
- Gebruiksaanwijzing in verschillende talen

### **Opmerking**

Verpakkingsmateriaal afvoeren in overeenstemming met de nationale voorschriften. Behandel het apparaat op de juiste manier om schade te voorkomen.

## **3. IN ELKAAR ZETTEN**

### **De batterij opladen (Fig. B)**

#### **Waarschuwing**

De batterij kan beschadigd raken bij onjuist opladen.

- Verwijder altijd de stekker uit de lader voordat u de batterij plaatst of verwijdert.
- De batterij wordt gedeeltelijk opgeladen afgeleverd. Voor het eerste gebruik en wanneer de batterij bijna leeg is, moet ze worden opgeladen.
- Om de batterij (7) op te laden, schuift u deze eerst ondersteboven op de lader (9) totdat deze stevig op zijn plaats zit.
- Steek vervolgens de stekker van de oplader in een stopcontact. De rode LED (10) gaat branden. Een volledige lading duurt ongeveer 60 minuten.
- Zodra de rode LED (10) gedoofd is en de groene LED (12) brandt, is de batterij volledig opgeladen.
- De stekker moet uit het stopcontact worden getrokken. Zowel de batterij (7) als de lader (9) kunnen warm worden tijdens het laden, dit is normaal, u moet beide laten afkoelen tot kamertemperatuur.
- Eenmaal afgekoeld, verwijdert u de batterij (7) uit de lader (9) door de batterijontgrendelingsknop (13) ingedrukt te houden en voorzichtig aan de batterij (7) te trekken.

### **Verwijder en plaats de batterij (Fig. C en D).**

- U moet eerst de draairichtingschakelaar (4) in de centrale vergrendelstand zetten.
- Plaats de accu (7) door deze op de geleiderail te plaatsen en voorzichtig in de accuhouder (14) te duwen totdat u een "klik" hoort.

## NEDERLANDS

- Om de accu (7) uit het gereedschap zelf te verwijderen, drukt u op de accu ontgrendelingsknop (13) en verwijdert u de accu.

### Controleer het laadniveau

- De laadindicator is in de batterij zelf geïntegreerd.
- Aan de hand van de volgende kleurcodering, aangegeven door de LED-lampjes (16), kunt u het batterijniveau controleren:
  - Groen-oranje-rood: opladen / vol vermogen
  - Oranje-rood: halve belasting / vermogen
  - Rood: minimum lading / batterij wordt opgeladen
- Gebruik aanbevolen persoonlijke beschermingsmiddelen. U moet op de knop voor het oplaadniveau van de batterij (8) drukken, waarna het oplaadniveau (16) wordt weergegeven.

### Vervanging van tips en bits (Fig. E, F en G)

- De spilvergrendeling is automatisch, dus als het gereedschap niet draait, is de motoraandrijving vergrendeld en kan de klauwplaat zonder sleutel worden geopend. Ga voor het plaatsen en verwijderen van plaatsingsgereedschap als volgt te werk:
  1. De draairichtingschakelaar (4) moet in de centrale vergrendelstand staan.
  2. U moet de klauwplaat (11) tegen de klok in (linksom) draaien om hem te openen. Fig. E
  3. U moet de boor uit de klauwplaat halen als u het bewerkt.
  4. U kunt de boor die geschikt is voor de uit te voeren werkzaamheden in de boorhouder (1) plaatsen.
  5. Draai de klauwplaat (1) vast door deze met de klok mee te draaien.

### Draaimomentselectie (aanhaalmoment/boorinstelling) (Fig. H en I)

1. Met behulp van de draaimomentselectie (2) kan voor elk soort werk het optimale draaimoment worden gekozen.
2. Een hoog draaimoment moet worden gekozen bij vastzittende schroeven, harde materialen of voor het losdraaien.
3. Als u wilt boren, moet u de boorinstelling selecteren, gemarkeerd met het volgende symbool: Fig. 2.



#### Waarschuwing

**U moet nooit de boorstand kiezen om te schroeven.**



#### Snelheidsknop (Fig. J)

#### Waarschuwing

**U moet het snelheidsniveau alleen kiezen wanneer het toestel stilstaat, anders kan het toestel beschadigd raken.**

1. Schuif de keuzeschakelaar (3) in de gewenste stand.

2. Toerental 1 tot 400/min: optimaal voor schroefwerkzaamheden.
3. Toerental 2 tot 1.550/min: optimaal voor boorwerkzaamheden.

### **Riemclip (Fig. 0)**

1. Indien gewenst kan de riemclip aan het toestel worden bevestigd.
2. Daartoe moet de draairichtingschakelaar (4) in de centrale vergrendelstand worden gezet.
3. Draai de bevestigingsschroef (17) van de clip los.
4. Bevestig de clip (18) met de schroef aan de riembevestiging (17).

## **4. WERKING**

### **Behandeling van het toestel**

- Het is zeer belangrijk om altijd te controleren of de te gebruiken punt of boor correct is bevestigd en gecentreerd in de boorhouder, alvorens het apparaat te gebruiken.
- Alle bits en boren zijn gemarkeerd met hun maat en vorm; wanneer u ze in de klauwplaat bevestigt, moet u echter controleren of er geen speling is.
- Gebruik de centrale vergrendelstand van de draairichtingschakelaar voor werkpauses of voor het wisselen van inleggereedschap.

### **Schroeven**

- Als u materiaal zoals zacht hout gebruikt, kunt u schroeven zonder voor te boren.
- Als u daarentegen met harder hout gaat werken, is het raadzaam een boormachine te gebruiken om een gat te boren voordat u gaat schroeven.
- "Verzonken" gaten moeten worden geboord als "verzonken" schroeven moeten worden gebruikt.
- Wees vooral voorzichtig bij het gebruik van kleine schroeven en boren, omdat deze beschadigd kunnen worden als een hoog draaimoment of toerental is gekozen.

### **Boren**

- Tijdens het boren is het raadzaam pauses in te lassen en de boor uit het apparaat te halen om hem te laten afkoelen.
- Het wordt ten eerste aanbevolen het werkstuk stevig vast te klemmen met behulp van geschikte klemminrichtingen.
- U moet het toerentalniveau kiezen afhankelijk van het soort materiaal dat moet worden bewerkt en de grootte van de boor:
  - o Voor kleine boordiameters / zachte materialen > hoge snelheid
  - o Voor grote boordiameters / harde materialen > laag toerental
- Markeer het te boren punt goed alvorens te boren.
- Voor het bewerken van metalen materialen is het raadzaam een laag toerental te kiezen

## NEDERLANDS

- en geschikte boren (HSS) te gebruiken.
- Boren die voor het boren in metaal worden gebruikt, kunnen ook worden gebruikt voor het boren in kunststoffen.
- Na gebruik is het raadzaam de boren te koelen met een geschikt smeermiddel.
- Voor het boren in hout is het raadzaam specifieke boren te gebruiken.
- Om te voorkomen dat het te bewerken stuk hout breekt, kunt u een ander blok hout onder het stuk hout leggen of u kunt aan beide kanten boren.
- Als er erg diep in hout geboord moet worden, kunt u een grondboor gebruiken (niet meegeleverd). Voor grote boorgaten kunt u een Forstner-type boor gebruiken (niet meegeleverd). Voor andere toepassingen kunt u een houtboor met een gecentreerde punt gebruiken.

### Draairichting (Fig. K)



#### Waarschuwing

De draairichting mag alleen worden veranderd wanneer het toestel stilstaat om schade aan het toestel te voorkomen.

- Kies de juiste draairichting met behulp van de schakelaar (4).
- U moet de schakelaar rechtsom of linksom indrukken (4) om de rotatie te wijzigen (Fig. K en L).
  - iii. Schroef
  - iv. Losschroeven
- U kunt een testrun uitvoeren voordat u met de werkzaamheden begint, aangezien een verkeerde draairichting schade kan toebrengen aan zowel het werkstuk als het inbrenggereedschap.
- Als u de draairichtingschakelaar in de centrale vergrendelstand zet, vergrendelt u ook de AAN/UIT-schakelaar (ON/OFF).

### Aan/uit (Fig. M)

- Afhankelijk van hoe stevig u de aan/uit-schakelaar (5) indrukt, zal de snelheid hoger of lager zijn.
- U moet controleren of het bit goed vastzit en of het aanhaalmoment geschikt is voor de uit te voeren klus.
- U moet controleren of het werkstuk correct is bevestigd.
- De aan/uit-schakelaar (5) moet tijdens het schroeven/boren ingedrukt worden gehouden.
- Tijdens deze processen moet de LED-werklamp (15) blijven branden.
- Als u wilt dat het gereedschap stopt, laat u de schakelaar (5) los.



#### Waarschuwing

Gevaar voor brandwonden. Verwijder geen tips of bits, tenzij het apparaat is uitgeschakeld en volledig is afgekoeld.

**Het toestel inschakelen**

Draag geschikte persoonlijke beschermingsmiddelen wanneer u met dit gereedschap werkt.

**5. SCHOONMAAK EN ONDERHOUD**

- Risico op letsel, schakel het apparaat altijd uit en verwijder de batterij voordat u het apparaat aanraakt.

**Onderhoud****Waarschuwing**

- Raak de stekker niet aan met natte of vochtige handen.
- Onderhoudswerkzaamheden waarbij de behuizing geopend moet worden, mogen alleen door erkende vakbedrijven of door Cecotec uitgevoerd worden.

1. Schakel het apparaat uit.
2. Trek de stekker uit het stopcontact door aan de stekker te trekken.
3. Laat de apparatuur volledig afkoelen.

**Schoonmaken**

Het toestel moet voor en na elk gebruik worden schoongemaakt.

**Waarschuwing elektrische spanning**

- Er bestaat gevaar voor kortsluiting doordat vloeistoffen in de behuizing terechtkomen.
  - Dompel het toestel of de accessoires niet onder in water. Zorg ervoor dat er geen water of andere vloeistoffen in de behuizing komen.
  - Maak het apparaat schoon met een zachte, licht vochtige, pluisvrije doek.
- Zorg ervoor dat er geen vocht in de behuizing komt.
- Bescherm elektrische onderdelen tegen vocht.
  - Gebruik geen agressieve schoonmaakmiddelen zoals schoonmaaksprays, oplosmiddelen, schoonmaakmiddelen op alcoholbasis of schuurmiddelen om het doekje vochtig te maken.
  - Droog het apparaat met een zachte, pluisvrije doek.
  - Het is niet nodig het apparaat te smeren na reiniging.
  - Maak de boren schoon en droog met een zachte, pluisvrije doek.
  - Verwijder stof of boorgruis, spaanders, zaagsel, enz. Let vooral op de boorhouder.

## NEDERLANDS

- Reinig de aansluitklemmen.
- Maak de ventilatieopeningen goed schoon om oververhitting van de motor te voorkomen.

### **Waarschuwing**

U dient specifiek de accessoires en aanvullende apparatuur te gebruiken die in deze gebruiksaanwijzing worden genoemd. Alle andere accessoires kunnen schade aan de apparatuur veroorzaken. U kunt contact opnemen met de klantenservice van Cecotec.

### **Vervoer en opslag**

- Het apparaat kan beschadigd raken als het onjuist wordt opgeslagen of vervoerd.
- Neem a.u.b. nota van de informatie betreffende vervoer en opslag van het toestel.

Neem de volgende instructies in acht alvorens het toestel te vervoeren of op te bergen:

#### **Het apparaat opbergen**

Neem de volgende aanwijzingen in acht alvorens het toestel op te bergen:

- Schakel het apparaat uit.
- Zet de draairichtingschakelaar in de centrale vergrendelstand.
- Trek de stekker uit het stopcontact door aan de stekker te trekken.
- Laat apparaat afkoelen.
- Verwijder de batterij.
- Verwijder de punt of het bit.
- Reinig het toestel zoals beschreven in het hoofdstuk onderhoud.
- Gebruik voor opslag het bijgeleverde etui om het te beschermen tegen stof, vocht, enz.
- Bewaar de batterij niet in volledige ontladen toestand, dit kan de batterij beschadigen.

### **Vervoer**

- Gebruik de bijgeleverde koffer om de apparatuur te beschermen tegen invloeden van buitenaf.

Neem de volgende aanwijzingen in acht alvorens het toestel op te bergen:

- Schakel het apparaat uit.
- Zet de draairichtingschakelaar in de centrale vergrendelstand.
- Trek de stekker uit het stopcontact door aan de stekker te trekken.
- Laat apparaat afkoelen.
- Verwijder de batterij.
- Verwijder de punt of het bit.
- Reinig het toestel zoals beschreven in het hoofdstuk onderhoud.
- Het toestel moet beschermd worden tegen elke mogelijke val, stoot, trilling, enz. die zich tijdens het vervoer kan voordoen.
- Bij het vervoer van lithium-ion batterijen moeten de voorschriften voor het vervoer van gevaarlijke goederen in acht worden genomen.

- De volgende aanwijzingen voor het vervoer van lithium-ionbatterijen moeten in acht worden genomen.
- De gebruiker kan de batterijen zonder verdere vereisten over de weg vervoeren.
- Bij verzending door derden (bv. luchtvracht of expeditie) dient u rekening te houden met de vereisten inzake verpakking en markering. De verpakking moet worden uitgevoerd door een deskundige op het gebied van gevaarlijke goederen.
- Voordat u een oplaadbare batterij verzendt, moet u ervoor zorgen dat de behuizing in perfecte staat is.
- Zij dient tevens rekening te houden met aanvullende nationale bepalingen terzake.

## 6. PROBLEEMOPLOSSING

- Tijdens de productie is het toestel meermaals gecontroleerd op zijn goede werking. Als er nog steeds storingen optreden, controleer het apparaat dan aan de hand van de volgende lijst.
- Het verhelpen van storingen waarvoor de behuizing moet worden geopend, mag alleen worden uitgevoerd door geautoriseerde vakbedrijven of door Cecotec.

Probleem	Oplossing
Het apparaat geeft een lichte rook of geur af tijdens het eerste gebruik.	Dit is geen mislukking. Deze verschijnselen verdwijnen na een korte periode van werking.
Het toestel schakelt niet in	Plaats de batterij op de juiste manier, maak de aansluitpolen schoon of laad de batterij op indien nodig. Als u schade vaststelt, probeer het toestel dan niet opnieuw op te starten. Om veiligheidsrisico's te voorkomen, mag u geen reparaties uitvoeren. Stuur het apparaat naar een gespecialiseerd elektriciteitsbedrijf of naar Cecotec om de batterij te laten vervangen.
	Als het probleem met de aan/uit-schakelaar ligt, moet u contact opnemen met Cecotec Technical Support.

## NEDERLANDS

Boor boort niet diep genoeg in materiaal	Kies het juiste draaimoment voor het te boren materiaal.
	Verhoog de snelheid tot het maximum
	Gebruik een boor die meer geschikt is voor het te bewerken materiaal
	Controleer of de draairichting geschikt is voor de uit te voeren werkzaamheden.
	Controleer of de boor geschikt is voor het materiaal in kwestie.
De aan/uit-schakelaar is vergrendeld.	Controleer of de draairichtingschakelaar niet in de centrale vergrendelstand staat.
	Als het probleem aanhoudt, dient u contact op te nemen met de Cecotec Technical Support Service.
Uw toestel werkt nog steeds niet naar behoren na deze controles	Neem contact op met de Technische Dienst van Cecotec. Breng het apparaat indien nodig naar een erkende vakhandelaar of naar Cecotec voor reparatie.

## 7. TECHNISCHE SPECIFICATIES

Product: CECORAPTOR PERFECT DRILL

Referentie: 70027

Aansluiting op het lichtnet: 230-240 V AC / 50 Hz

Nominaal vermogen: 65 W

Nominale spanning: 20 V DC

Diameter: 13 mm

Maximale boordiameter: hout 30 mm, metaal 13 mm

Nominaal onbelast toerental: 0-400 / 0-1550 min<sup>-1</sup>

Lithium-ion batterijcapaciteit: 2000 mAh, 40 Wh

Max. koppel 46 Nm

Koppelinstelling (aanhaalmoment) 25+1

**Meetwaarde van het geluidsniveau norm EN 62841-2-1**

L<sub>pa</sub>: 72,2 dB(A)

Onzekerheid K: 5 dB

L<sub>wa</sub>: 83,2 dB(A)

Onzekerheid K: 5 dB

**Meetwaarde van het geluidsniveau norm EN 62841-2-1**

A<sub>h</sub>, D: 1,643 m/s<sup>2</sup>

Onzekerheid K: 1,5 m/s<sup>2</sup>

Type bescherming: II

Gemaakt in China / Ontworpen in Spanje.

\*Geluids- en trillingsemissiewaarden kunnen variëren door vele factoren.

## 8. RECYCLING VAN ELEKTRISCHE EN ELEKTRONISCHE APPARATUUR



De Europese richtlijn 2012/19/UE en 2006/66/CE betreffende Afgedankte Elektrische en Elektronische Apparatuur (AEEA) bepaalt dat kleine huishoudelijke elektrische apparaten niet gerecycleerd mogen worden met het restafval. Deze elektrische apparaten moeten apart gesorteerd worden om het hergebruik en de verwerking van materialen te optimaliseren en de impact van deze apparaten mens en milieu te verminderen.

Het symbool van de doorgeslechte afvalbak herinnert u aan uw verplichting om dit product op de juiste wijze af te voeren.

Voor gedetailleerde informatie over de aangewezen manier om kleine huishoudelijke elektrische apparaten en/of hun batterijen moet de consument de plaatselijke overheid contacteren.

De boormachine, de accessoires, de verpakking en het afval dat tijdens het werkproces ontstaat, moeten op een milieuvriendelijke manier worden gerecycleerd.

## 9. GARANTIE EN TECHNISCHE ONDERSTEUNING

Dit product heeft een garantieperiode van 2 jaar vanaf de aankoopdatum op voorwaarde dat de aankoopfactuur bewaard is gebleven en voorgelegd kan worden, het product zich in een goede fysieke staat bevindt en het gebruikt is op een correcte manier en zoals aangegeven in deze handleiding.

De garantie vervalt:

- Als het product niet gebruikt is waarvoor het bedoeld is, foutief behandeld is, geslagen is, blootgesteld is aan vochtigheid, ondergedompeld is in water of een bijtende vloeistof of enig ander defect te wijten aan foutief gebruik door de consument.
- Als het product uit elkaar gehaald, gemodificeerd of gerepareerd is geweest door personen die niet geautoriseerd zijn door de officiële Technische Ondersteuningsservice van Cecotec.
- Als het incident werd veroorzaakt door normale slijtage van de onderdelen door gebruik.

De garantie dekt alle fabricagefouten gedurende 2 jaar op basis van de huidige wetgeving, met uitzondering op verbruiksartikelen. In het geval van verkeerd gebruik door de gebruiker zal de garantieservice niet verantwoordelijk zijn voor de reparatie.

Mocht u op een bepaald moment een incident met het product vaststellen of vragen hebben, dan kunt u contact opnemen met de officiële Cecotec Technische Ondersteuningsservice op +34 96 329 07 28.

POLSKI

## 1. CZĘŚCI I KOMPONENTY

Rys. A

1. Uchwyt wierarki ze schowkiem bez klucza
2. Pokrętko obrotowe
3. Pokrętko prędkości (2 poziomy)
4. Przetątnik do obrotu w prawo, blokada
5. Przetątnik włącz / wyłącz
6. Uchwyt
7. Wyjmowana bateria
8. Przycisk poziomu naładowania baterii (LED)
9. Ładowarka baterii
10. Czerwona dioda LED: kontrola ładowania
11. Nakładki i wiertła
12. Kolor zielony: kontrola ładowania
13. Przyciski zwalniające baterię
14. Uchwyt baterii
15. Światło robocze LED
16. Wskaźnik naładowania baterii
17. Mocowanie do zaczepu na pasek
18. Sprzączka

## 2. PRZED UŻYCIEM

1. Wyjąć urządzenie i akcesoria z opakowania.



Ostrzeżenie: ryzyko zadławienia. Nie pozostawiaj materiałów opakowaniowych w zasięgu dzieci, ponieważ może to być niebezpieczne.

2. Sprawdź zawartość pod kątem kompletności i uszkodzeń:
  - Wiertarka akumulatorowa CECORAPTOR PERFECT DRILL .
  - 1 bateria 20 V DC 2000 mAh
  - Szybka ładowarka z bazą ładującą i zasilaczem
  - Zestaw 20 bitów do wkrętarek o różnych kształtach i zastosowaniach
  - Zestaw 20 wiertel o różnych kształtach i zastosowaniach
  - Złącze magnetyczne.
  - Walizka transportowa (pudełko BMC)
  - Sprzączka
  - Wielojęzyczna instrukcja obsługi.

### Uwaga

Pozbądź się materiału opakowania zgodnie z normatywą narodową.  
Aby uniknąć uszkodzeń, należy prawidłowo obchodzić się z urządzeniem.

### 3.MONTAŻ

#### **Ładowanie baterii (Rys. B)**

##### **Ostrzeżenie**

Akumulator może zostać uszkodzony przez niewłaściwe ładowanie.

- Przed włożeniem lub wyjęciem akumulatora należy zawsze wyjąć wtyczkę z gniazda ładowarki.
- Akumulator jest dostarczany częściowo naładowany. Przed pierwszym użyciem i gdy bateria jest słaba, należy ją naładować.
- Aby naładować akumulator (7), należy najpierw wsunąć go do góry nogami na ładowarkę (9), aż zostanie mocno osadzony.
- Następnie podłącz wtyczkę ładowarki do gniazdka ściennego. Zaświeci się czerwona dioda (10). Pełne ładowanie trwa około 60 minut.
- Gdy czerwona dioda (10) zgaśnie i zapali się zielona dioda (12), akumulator jest w pełni naładowany.
- Musisz wyjąć wtyczkę z gniazdka. Zarówno akumulator (7), jak i ładowarka (9) mogą się nagrzewać podczas ładowania, jest to normalne, należy pozwolić, aby obie ostygły do temperatury pokojowej.
- Po ostygnięciu wyjąć baterię (7) z ładowarki (9) przytrzymując wciśnięty przycisk zwalniający baterię (13) i delikatnie wyciągając baterię (7).

#### **Wymowianie i wkładanie baterii (Rys. C i D)**

- Najpierw należy ustawić przełącznik kierunku obrotów (4) w centralnym położeniu blokady.
- Należy włożyć akumulator (7), umieszczając go na szynie prowadzącej i delikatnie wsuwając w uchwyt akumulatora (14) aż do usłyszenia „kliknięcia”.
- Aby wyjąć akumulator (7) z narzędzia, należy nacisnąć przycisk zwalniający akumulator (13) i wyjąć go.

#### **Porównaj poziom naładowania**

- Wskaźnik poziomu naładowania jest wbudowany w sam akumulator.
- Za pomocą następującego kodu koloru wyświetlanego przez diody LED (14) możesz sprawdzić poziom naładowania baterii:
  - Zielono-pomarańczowo-czerwony: obciążenie/moc maksymalna
  - Pomarańczowo-czerwony: połowa obciążenia / moc
  - Czerwony: minimalne ładowanie/ładowanie baterii

- Musisz nacisnąć przycisk poziomu naładowania akumulatora (8) i zobaczysz poziom naładowania (16).

### **Zamiana nakładek i wiertel (Rys. E, F y G)**

- Blokada wrzeczona jest automatyczna, dlatego przy beczynnym narzędziu przekładnia silnika jest zablokowana i uchwyt można otworzyć bez użycia klucza. Aby umieścić i wyjąć narzędzia do wkładania, należy postępować w następujący sposób:
  1. Przetącznik kierunku obrotów (4) należy ustawić w centralnym położeniu blokady.
  2. Aby otworzyć, należy obrócić uchwyt (11) w kierunku przeciwnym do ruchu wskazówek zegara (przeciwnie do ruchu wskazówek zegara). Rys. E
  3. W przypadku obróbki należy wyjąć wiertło z uchwytu.
  4. Odpowiednią końcówkę do pracy można umieścić w uchwycie (1).
  5. Musisz dokręcić uchwyt (1), obracając go zgodnie z ruchem wskazówek zegara (zgodnie z ruchem wskazówek zegara).

Wybór obrotu (moment dokręcania / regulacja wiertła) (rys. H i I)

1. Wybierając moment obrotowy (2) możesz wybrać optymalny moment dokręcania dla każdego rodzaju pracy.
2. Powinieneś wybrać wysoki moment obrotowy, aby poradzić sobie z ciasnymi śrubami, twardymi materiałami lub odkręcaniem.
3. Jeśli chcesz wiercić, wybierz opcję wiercenia, zaznaczoną następującym symbolem: Rys. 2.



#### **Ostrzeżenie**

Nigdy nie należy wybierać ustawienia wiercenia do wkręcania.



#### **Pokrętło poziomej prędkości (Rys. J)**

##### **Ostrzeżenie**

Poziome prędkości należy wybierać tylko przy zatrzymanym urządzeniu, w przeciwnym razie urządzenie może zostać uszkodzone.

1. Musisz przesunąć selektor (3) do żądanej pozycji.
2. Prędkość 1 do 400/min: optymalna do prac wkręcających.
3. Prędkość 2 do 1.550/min: optymalna do prac wiertniczych.

### **Zaczepek paska (Rys. O)**

1. W razie potrzeby zaczepek do paska można przymocować do urządzenia.
2. W tym celu należy ustawić przetącznik kierunku obrotów (4) w centralnej pozycji blokady.
3. Należy poluzować śrubę mocującą (17) klipsa.
4. Przymocuj klamrę (18) do uchwytu paska (17) za pomocą śruby.

## **4. FUNKCJONOWANIE**

### **Obchodzenie się urządzeniem**

- Bardzo ważne jest, aby zawsze przed użyciem urządzenia sprawdzić, czy bit lub bit, który ma być używany, jest prawidłowo zamocowany i wyśrodkowany w uchwycie.
- Wszystkie bity i bity są oznaczone ich rozmiarem i kształtem; mimo to, kiedy naprawisz je w uchwycie, powinieneś sprawdzić, czy nie ma luzu.
- W przypadku przerw w pracy lub wymiany narzędzia wtykowego należy użyć środkowej pozycji blokady przełącznika kierunku obrotów.

### **Wkręcanie**

- Jeśli używasz materiału takiego jak drewno iglaste, możesz wkręcać bez wstępnego nawiercania.
- Jeśli natomiast zamierzasz pracować z drewnem o większej twardości, warto przed wkręceniem wykonać wiertłem otwór.
- Musisz wywiercić otwory typu „wpuszczanego”, jeśli używasz wkrętów „wpuszczanych”.
- Zachowaj szczególną ostrożność podczas używania matych śrub i wiertel, ponieważ mogą one ulec uszkodzeniu w przypadku wybrania wysokiego momentu obrotowego lub prędkości.

### **Wiercenie**

- Podczas prac wiertniczych wskazane jest robienie przerw, wyjmowanie wiertła z urządzenia, aby mogło ostygnąć.
- Zdecydowanie zaleca się mocne zamocowanie przedmiotu obrabianego za pomocą odpowiednich urządzeń mocujących.
- Musisz wybrać poziom prędkości w zależności od rodzaju obrabianego materiału i wielkości wiertła:
  - o Do matych średnic wiercenia / miękkich materiałów> duża prędkość
  - o Do dużych średnic wiercenia / twardych materiałów> niska prędkość
- Prawidłowo zaznacz punkt, który ma być wiercony przed wierceniem.
- Do pracy na materiałach metalowych zaleca się wybór niskiej prędkości i użycie odpowiednich wiertel (stal szybko tnąca HSS).
- Wiertła używane do wiercenia w metalu mogą być również używane do wiercenia w tworzywach sztucznych.
- Po użyciu zaleca się schłodzenie wiertel odpowiednim smarem.
- Do wiercenia w drewnie wskazane jest użycie określonych wiertel.
- Aby uniknąć pęknięcia obrabianego kawałka drewna, można umieścić pod nim kolejny klocek drewna lub wiercić z obu stron.
- Jeśli wiercenie w drewnie będzie bardzo głębokie, możesz użyć świdra (brak w zestawie). Do dużych otworów można użyć wiertła typu Forstner (brak w zestawie). Do innych zastosowań można użyć wiertła do drewna z centralną końcówką.

### **Kierunek obrotu (Rys. K)**

**Ostrzeżenie**

Kierunek obrotów należy zmieniać tylko przy zatrzymanym urządzeniu, aby uniknąć jego uszkodzenia.

- Wybierz właściwy kierunek obrotów za pomocą przełącznika (4).
- Aby zmienić kierunek obrotów, należy nacisnąć przełącznik zgodnie z ruchem wskazówek zegara lub przeciwnie do ruchu wskazówek zegara (rys. K i L).
  - v. Wkręcanie
  - vi. Odkręcanie
- Przed rozpoczęciem pracy można przeprowadzić test sprawdzający, ponieważ niewłaściwy kierunek obrotów może spowodować uszkodzenie zarówno przedmiotu obrabianego, jak i narzędzia do wkładania.
- Umieszczenie przełącznika kierunku obrotów w pozycji blokady środkowej powoduje również zablokowanie przełącznika ON/OFF.

**Uruchamianie i wyłączenie (Rys. M)**

- W zależności od tego, jak mocno wciśniesz włącznik/wyłącznik (5), prędkość będzie mniej lub bardziej wysoka.
- Należy sprawdzić, czy narzędzie do osadzania jest bezpiecznie zamocowane i czy moment obrotowy jest odpowiedni do wykonywanej pracy.
- Musisz sprawdzić, czy obrabiany przedmiot jest prawidłowo zamocowany.
- Wyłącznik zasilania (wyłączony (5) musi być wciśnięty podczas wkręcania/wiercenia).
- Podczas tych procesów, światło LED (17) będzie się świecić.
- Jeśli chcesz, aby narzędzie się zatrzymało, zwolnij przełącznik (5).

**Ostrzeżenie**

Niebezpieczeństwo poparzenia. Nie wyjmuj grotu lutowniczego, chyba że urządzenie jest wyłączone i grot całkowicie ostygł.

**Włączanie urządzenia**

Podczas pracy z tym narzędziem należy nosić odpowiednie środki ochrony osobistej.

**5. CZYSZCZENIE I KONSERWACJA**

- Ryzyko zranienia, zawsze odłącz urządzenie i wyjmij baterię przed wykonaniem jakiegokolwiek manipulacji na nim.

**Konserwacja**



### Ostrzeżenie

- Nie dotykaj wtyczki mokrymi lub wilgotnymi rękami.
- Czynności konserwacyjne wymagające otwarcia obudowy mogą być wykonywane wyłącznie przez autoryzowane specjalistyczne firmy lub przez Cecotec.

1. Wyłącz urządzenie.
2. Odłącz przewód zasilający z gniazdka, pociągając za wtyczkę.
3. Pozwól urządzeniu całkowicie ostygnąć.

### Czyszczenie

Urządzenie należy czyścić przed i po każdym użyciu.



### Ostrzeżenie o napięciu prądu

- Istnieje ryzyko zwarcia spowodowanego przedostaniem się płynu do obudowy.
  - Nie zanurzaj urządzenia ani akcesoriów w wodzie. Upewnij się, że do obudowy nie dostała się woda ani inne płyny.
- Urządzenie należy czyścić miękką, lekko wilgotną, niestrzępiącą się ściereczką. Upewnij się, że do obudowy nie dostaje się wilgoć.
  - Chronić elementy elektryczne przed wilgocią.
  - Nie używaj ostrych środków czyszczących, takich jak spraye czyszczące, rozpuszczalniki, środki czyszczące na bazie alkoholu lub środki ścierne do zwilżania szmatki.
  - Osusz urządzenie miękką, niestrzępiącą się ściereczką.
  - Nie ma potrzeby smarowania urządzenia po czyszczeniu.
  - Wyczyść i osusz końcówki miękką, niestrzępiącą się ściereczką.
  - Usuń wszelkiego rodzaju kurz lub gruz wiertniczy, wióry, trociny itp. Zwróć szczególną uwagę na uchwyt.
  - Oczyszczyć zaciski przyłączeniowe.
  - Prawidłowo wyczyść otwory wentylacyjne, aby uniknąć przegrzania silnika.

### Ostrzeżenie

Należy używać w szczególności akcesoriów i dodatkowego wyposażenia określonych w niniejszej instrukcji obsługi. Wszelkie inne akcesoria mogą spowodować uszkodzenie sprzętu. Możesz skontaktować się z Biurem Obsługi Klienta Cecotec.

### Transport i przechowywanie

- Urządzenie może ulec uszkodzeniu w przypadku niewłaściwego przechowywania lub transportu.
- Przestrzegać wskazówek dotyczących transportu i przechowywania urządzenia.

Przed transportem lub przechowywaniem urządzenia należy przestrzegać następujących instrukcji:

### **Przechowywanie**

Przed przechowywaniem urządzenia należy przestrzegać następujących instrukcji:

- Wyłącz urządzenie.
- Ustaw przełącznik kierunku obrotów w centralnej pozycji blokady.
- Odłącz przewód zasilający z gniazdka, pociągając za wtyczkę.
- Poczekaj, aż urządzenie ostygnie.
- Wyjmij baterię.
- Wyjąć nakładkę lub wiertło.
- Wyczyść urządzenie zgodnie z opisem w części dotyczącej konserwacji.
- Do przechowywania użyj dostarczonego futerału, aby chronić go przed kurzem, wilgocią itp.
- Nie przechowuj baterii całkowicie rozładowanej, może to spowodować jej uszkodzenie.

### **Przenoszenie**

- Użyj dołączonej aktówki, aby chronić sprzęt przed czynnikami zewnętrznymi.

Przed przechowywaniem urządzenia należy przestrzegać następujących instrukcji:

- Wyłącz urządzenie.
- Ustaw przełącznik kierunku obrotów w centralnej pozycji blokady.
- Odłącz przewód zasilający z gniazdka, pociągając za wtyczkę.
- Poczekaj, aż urządzenie ostygnie.
- Wyjmij baterię.
- Wyjąć nakładkę lub wiertło.
- Wyczyść urządzenie zgodnie z opisem w części dotyczącej konserwacji.
- Należy chronić urządzenie przed ewentualnym upadkiem, uderzeniem, wibracjami itp., które mogą wystąpić podczas transportu.
- Podczas transportu akumulatorów litowo-jonowych należy wziąć pod uwagę przepisy dotyczące transportu towarów niebezpiecznych.
- Podczas transportu akumulatorów litowo-jonowych należy przestrzegać następujących instrukcji.
- Użytkownik może transportować akumulatory transportem drogowym bez dodatkowych wymagań.
- W przypadku wysyłki za pośrednictwem stron trzecich (np. frachtu lotniczego lub wysyłki) należy wziąć pod uwagę wymagania, które muszą spełnić w zakresie pakowania i znakowania. Pakowanie musi być wykonane przez eksperta ds. towarów niebezpiecznych.
- Przed wysyłką akumulatora upewnij się, że etui jest w idealnym stanie.
- Ponadto musisz również wziąć pod uwagę dodatkowe przepisy krajowe w tym zakresie.

## 6. ROZWIĄZYWANIE PROBLEMÓW

- W trakcie produkcji kilkakrotnie sprawdzano sprawność działania aparatu. Jeżeli mimo to wystąpią awarie, sprawdź urządzenie zgodnie z poniższą listą.
- Rozwiązywanie problemów wymagających otwarcia obudowy powinny być wykonywane wyłącznie przez autoryzowane wyspecjalizowane firmy lub przez Cecotec.

Problem	Rozwiązanie
Urządzenie emituje lekki dym lub zapach podczas pierwszego użycia	To nie jest błąd. Zjawiska te znikają po krótkim czasie eksploatacji.
Urządzenie się nie włącza	<p>Włóż akumulator prawidłowo, wyczyść zaciski przyłączeniowe lub w razie potrzeby naładuj akumulator. Jeśli zauważysz uszkodzenie, nie próbuj ponownie uruchamiać urządzenia. Aby uniknąć zagrożeń bezpieczeństwa, nie wykonuj żadnych napraw.</p> <p>Wyślij urządzenie do wyspecjalizowanej firmy elektrycznej lub do Cecotec w celu wymiany baterii.</p> <p>Jeśli problem leży w wtyczniku, należy skontaktować się z Serwisem Pomocy Technicznej Cecotec.</p>
Bit nie wierci się wystarczająco w materiałach	Wybierz odpowiedni moment dokręcania dla materiału, który ma być wiercony.
	Zwiększ prędkość do maksymalnego poziomu.
	Użyj wiertła bardziej odpowiedniego do obrabianego materiału
	Sprawdź, czy kierunek obrotów jest odpowiedni do wykonywanej pracy
Wtycznik/wytężnik jest zablokowany	Sprawdź, czy przełącznik kierunku obrotów nie znajduje się w centralnej pozycji blokady
	Jeśli problem będzie się powtarzał, należy skontaktować się z Serwisem Pomocy Technicznej Cecotec

Po tych sprawdzeniach Twoje urządzenie nadal nie działa prawidłowo	Skontaktuj się z serwisem pomocy technicznej Cecotec. W razie potrzeby oddaj urządzenie do naprawy do autoryzowanej firmy specjalistycznej lub do Cecotec.
--	--

## 7. SPECYFIKACJA TECHNICZNA

Produkt: CECORAPTOR PERFECT DRILL

Referencja: 70027

Łączność z siecią elektryczną: 230-240 V AC / 50 Hz

Moc nominalna: 65 W

Napięcie normalne: 20 V DC

Średnica: 13 mm

Maksymalna średnica wiercenia: drewno 30mm, metal 13mm

Nominalna prędkość swobodna: 0-400 / 0-1550 min <sup reatype = "x-sup" > -1" / sup > gt;

Pojemność baterii litowo-jonowej: 2000 mAh, 40 Wh

Maksymalny moment obrotowy: 46 Nm

Ustawienie momentu obrotowego (moment dokręcania): 25+1

**Wartość pomiaru poziomu dźwięku EN 62841-2-1**

Ciśnienie akustyczne: 72,2 dB(A)

Niepewność K: 5 dB

Moc akustyczna: 83,2 dB(A)

Niepewność K: 5 dB

**Wartość pomiaru poziomu dźwięku EN 62841-2-1**

Ah, D: 1,643 m/s<sup>2</sup>

Niepewność K: 1,5 m / s<sup>2</sup>

Klasa ochrony: II

Zaprojektowano w Hiszpanii | Wyprodukowano w Chinach

\* wartości emisji hałasu i wibracji mogą się różnić ze względu na wiele czynników.

## 8. RECYKLING URZĄDZEŃ ELEKTRYCZNYCH I ELEKTRONICZNYCH



Dyrektywa Europejska 2012/19/EU i 2006/66/CE w sprawie zużytego sprzętu elektrycznego i elektronicznego (WEEE) określa, że urządzenia gospodarstwa domowego nie powinny być poddawane recyklingowi wraz z pozostałymi odpadami komunalnymi. Urządzenia te należy utylizować osobno, aby zoptymalizować odzysk i recykling materiałów, a tym samym zmniejszyć ich wpływ na zdrowie ludzi i środowisko.

Przekreślony symbol pojemnika przypomina o obowiązku prawidłowej utylizacji tego

## ČEŠTINA

produktu.

Aby uzyskać szczegółowe informacje na temat najbardziej odpowiedniego sposobu utylizacji sprzętu gospodarstwa domowego i / lub odpowiednich baterii, konsument powinien skontaktować się z lokalnymi władzami.

El taladro, los accesorios, embalajes y restos generados durante el proceso de trabajo deben reciclarse de forma respetuosa con el medio ambiente.

## 9. GWARANCJA I SERWIS POMOCY TECHNICZNEJ

Produkt jest objęty gwarancją przez 2 lata od daty zakupu, o ile faktura zakupu jest przechowywana i wysyłana, produkt jest w idealnym stanie fizycznym i jest używany zgodnie z instrukcją.

Gwarancja nie obejmuje:

- Jeśli produkt był używany ponad jego pojemność lub użyteczność, nadużywał, bit, był narażony na wilgoć, zanurzony w cieczy lub substancji żrącej, a także z jakąkolwiek inną wadą, za którą odpowiedzialność ponosi konsument.
- Jeśli produkt został zdemontowany, zmodyfikowany lub naprawiony przez osoby nieupoważnione przez oficjalny Serwis pomocy technicznych firmy Cecotec.
- Jeżeli występowanie zostało spowodowane normalnym zużyciem części w wyniku użytkowania.

Serwis gwarancyjny obejmuje wszystkie wady produkcyjne przez 2 lata, zgodnie z obowiązującymi przepisami, z wyjątkiem części eksploatacyjnych. W przypadku niewłaściwego użycia przez użytkownika serwis gwarancyjny nie będzie odpowiedzialny za naprawę.

Jeśli kiedykolwiek wykryjesz incydent z produktem lub masz jakiegokolwiek pytania, skontaktuj się z oficjalnym Serwisem Pomocy Technicznej Cecotec pod numerem telefonu +34 96 321 07 28.

## 1. ČÁSTI A SLOŽENÍ

Obr. A

1. Bezklíčové upínání
2. Volič točivého momentu (točivý moment)
3. Volič úrovně rychlosti (2 úrovně)
4. Otočný přepínač ve směru hodinových ručiček, blokování, zamykání
5. Vypínač ON / OFF
6. Rukojeť
7. Vyjímatelná baterie
8. Tlačítko úrovně nabití baterie (LED)
9. Nabíječka baterie
10. Červená LED: kontrola nabíjení
11. Bity a vrtáky
12. Zelená LED: kontrola nabíjení
13. Tlačítko pro uvolnění baterie
14. Držák na baterii
15. Pracovní LED světlo
16. Indikátor nabití baterie
17. Upevnění na opasek
18. Spona na opasek

## 2. PŘED POUŽITÍM

1. Vyjměte zařízení a příslušenství z obalu.



Pozor: nebezpečí udušení! Nenechávejte obalový materiál v dosahu dětí, protože může být nebezpečný.

2. Zkontrolujte úplnost a poškození obsahu:
  - Vrtačka Raptor Perfect Drill 2020 Advance
  - 1 baterie 20 V DC 2 000 mAh
  - Rychlonabíječka s nabíjecí základnou a napájecím adaptérem.
  - Sada 20 šroubovacích bitů různých tvarů a použití.
  - Sada 20 vrtáků pro vrtání různých tvarů a použití
  - Magnetický konektor.
  - Převážný kufr
  - Spona na opasek
  - Návod k použití v několika jazycích.

### Poznámka

Obalový materiál zlikvidujte v souladu s vnitrostátními předpisy.  
Abyste zabránili poškození, zacházejte se zařízením správně.

### 3. MONTÁŽ

#### Nabíjení baterie (obr. B)

##### Upozornění

Při nesprávném nabíjení může dojít k poškození baterie.

- Před vložením nebo vyjmutím baterie vždy vytáhněte zástrčku ze zásuvky nabíječky.
- Baterie se dodává částečně nabitá. Před prvním použitím a při nízkém stavu nabití baterie je nutné ji nabít.
- Chcete-li baterii (7) nabít, nejprve ji nasadte na nabíječku (9) dnem vzhůru, dokud pevně nezapadne na místo.
- Poté zapojte zástrčku nabíječky do elektrické zásuvky. Rozsvítí se červená LED dioda (10). Plné nabití trvá přibližně 60 minut.
- Po zhasnutí červené kontrolky (10) a rozsvícení zelené kontrolky (12) je baterie plně nabitá.
- Zástrčku je třeba vytáhnout ze zásuvky. Baterie (7) i nabíječka (9) se mohou během nabíjení zahřát, to je normální, měli byste je nechat vychladnout na pokojovou teplotu.
- Po vychladnutí vyjměte baterii (7) z nabíječky (9) podržením tlačítka pro uvolnění baterie (13) a jemným tahem za baterii (7).

#### Vyjměte a vložte baterii (obr. C a D).

- Nejprve je nutné nastavit přepínač směru otáčení (4) do střední blokovací polohy.
- Vložte akumulátor (7) tak, že jej položíte na vodící lištu a jemně jej zasunete do držáku akumulátoru (14), dokud *neuslyšíte* "cvaknutí".
- Chcete-li vyjmout akumulátor (7) z nářadí, stiskněte tlačítko pro uvolnění akumulátoru (13) a akumulátor vyjměte.

#### Kontrola úrovně nabití

- Indikátor stavu nabití je integrován v samotné baterii.
- Pomocí následujícího barevného značení, které zobrazují kontrolky LED (16), můžete zkontrolovat stav nabití baterie:
  - Zeleno-oranžovo-červená: nabíjení / plný výkon
  - Oranžovo-červená: poloviční zatížení / výkon
  - Červená: minimální nabití / dobíjení baterie
- Stiskněte tlačítko úrovně nabití baterie (8) a zobrazí se úroveň nabití (16).

#### Výměna hrotů a bitů (obr. E, F a G)

- Aretace vřetena je automatická, takže když nástroj není v provozu, pohon motoru je

zablokován a sklíčidlo lze otevřít bez použití klíče. Při vkládání a vyjímání vkládacích nástrojů postupujte následovně:

1. Přepínač směru otáčení (4) musí být nastaven do střední aretační polohy.
2. Chcete-li sklíčidlo (11) otevřít, musíte jím otáčet proti směru hodinových ručiček. Obr. E
3. V případě potřeby je třeba vrták ze sklíčidla vyjmout.
4. Do sklíčidla vrtačky (1) můžete vložit vrták vhodný pro prováděnou práci.
5. Otáčením ve směru hodinových ručiček utáhněte sklíčidlo (1).

#### **Volba utahovacího momentu (utahovací moment/nastavení vrtání) (obr. H a I)**

1. Pomocí volby krouticího momentu (2) lze zvolit optimální krouticí moment pro každý typ práce.
2. Při práci s těsnými šrouby, tvrdými materiály nebo při vyšroubování je třeba zvolit vysoký krouticí moment.
3. Pokud chcete vrtat, musíte zvolit nastavení vrtání označené následujícím symbolem: Obr. Z.



#### **Pozor**

**Pro šroubování byste nikdy neměli volit nastavení vrtání.**

#### **Volič úrovně otáček (obr. J)**



#### **Pozor**

**Úroveň rychlosti byste měli zvolit pouze tehdy, když je zařízení v klidu, jinak by mohlo dojít k poškození zařízení.**

1. Posuňte volič (3) do požadované polohy.
2. Rychlost 1 až 400/min: optimální pro šroubování.
3. Rychlost 2 až 1.550/min: optimální pro vrtání.

#### **Spona na opasek (obr. O)**

1. V případě potřeby lze k zařízení připevnit klip na opasek.
2. K tomu je třeba nastavit přepínač směru otáčení (4) do střední polohy blokování.
3. Uvolněte upevňovací šroub (17) klipu.
4. Pomocí šroubu připevněte klip (18) k upevnění pásu (17).

## **4. FUNGOVÁNÍ**

### **Manipulace se zařízením**

- Před použitím přístroje je velmi důležité vždy zkontrolovat, zda je používáný hrot nebo vrták správně upevněn a vystředěn ve sklíčidle.

## ČEŠTINA

- Všechny bity a vrtáky jsou označeny velikostí a tvarem; při jejich upevňování ve sklíčidle byste však měli zkontrolovat, zda nemají vůli.
- Při přestávkách v práci nebo při výměně zasouvacích nástrojů používejte střední aretační polohu přepínače směru otáčení.

### Šroubování

- Pokud používáte materiál, jako je měkké dřevo, můžete šroubovat bez předvrtání.
- Pokud naopak budete pracovat s tvrdším dřevem, je vhodné před šroubováním vyvrtat otvor vrtačkou.
- Pokud se mají použít šrouby se zápusťnou hlavou, musí se vyvrtat otvory se zápusťnou hlavou.
- Zvláště opatrní buďte při použití malých šroubů a vrtáků, protože při zvolení vysokého krouticího momentu nebo otáček může dojít k jejich poškození.

### Vrtání

- Během vrtání je vhodné dělat přestávky a vyjmout vrták z přístroje, aby mohl vychladnout.
- Důrazně se doporučuje, aby byl obrobek pevně upnut pomocí vhodných upínacích zařízení.
- Úroveň otáček musíte zvolit v závislosti na typu opracovávaného materiálu a velikosti vrtáku:
  - o Pro malé průměry otvorů / měkké materiály > vysoké otáčky.
  - o Pro velké průměry otvorů / tvrdé materiály > nízké otáčky.
- Před vrtáním řádně označte vrtané místo.
- Pro práci s kovovými materiály je vhodné zvolit nízké otáčky a použít vhodné vrtáky (HSS).
- Vrtáky používané k vrtání do kovu lze použít i k vrtání do plastových materiálů.
- Po použití je vhodné vrtáky ochladit vhodným mazivem.
- Pro vrtání do dřeva je vhodné používat specifické vrtáky.
- Aby nedošlo k rozbití opracovávaného kusu dřeva, můžete pod obrobek umístit další kus dřeva nebo vrtat z obou stran.
- Pokud bude vrtání do dřeva velmi hluboké, můžete použít vrták (není součástí dodávky). Pro velké vrty můžete použít vrták typu Forstner (není součástí dodávky). Pro další použití můžete použít vrták do dřeva se středícím hrotem.

### Směr otáčení (obr. K)



#### Pozor

Směr otáčení se smí měnit pouze tehdy, když je zařízení v klidu, aby nedošlo k jeho poškození.

- Přepínačem (4) zvolte příslušný směr otáčení.
- Pro změnu otáčení je třeba stisknout spínač ve směru nebo proti směru hodinových ručiček (4) (obr. K a L).
  - i. Zašroubování
  - ii. Odšroubování
- Před zahájením práce můžete provést zkušební chod, protože nesprávný směr otáčení může způsobit poškození obrobku i zasouvacího nástroje.
- Pokud nastavíte přepínač směru otáčení do střední aretační polohy, zablokujete také spínač ON/OFF.

### Zapnutí a vypnutí (obr. M)

- Podle toho, jak silně stisknete vypínač (5), bude rychlost vyšší nebo nižší.
- Měli byste zkontrolovat, zda je bit bezpečně upevněn a zda je krouticí moment vhodný pro danou práci.
- Musíte zkontrolovat, zda je obrobek správně upevněn.
- Během šroubování/vrtání musí být vypínač (5) stisknutý.
- Během těchto procesů musí pracovní světlo LED (15) zůstat rozsvícené.
- Pokud chcete nástroj zastavit, uvolněte spínač (5).



#### Upozornění

Nebezpečí popálení. Neodstraňujte žádné hroty nebo bity, dokud není spotřebič vypnutý a zcela nevychladl.

### Zapnutí přístroje

Při práci s tímto nástrojem používejte vhodné osobní ochranné pomůcky.

## 5. ČIŠTĚNÍ A ÚDRŽBA

- Nebezpečí poranění, před manipulací se zařízením vždy odpojte zařízení a vyjměte baterii.

### Údržba



#### Upozornění

- Nedotýkejte se zástrčky mokřýma nebo vlhkýma rukama.
- Údržbu, která vyžaduje otevření krytu, mohou provádět pouze autorizované odborné firmy nebo společnost Cecotec.

1. Vypněte přístroj.
2. Odpojte napájecí kabel ze zásuvky vytažením zástrčky ze zásuvky.

3. Zařízení nechte zcela vychladnout.

### Čištění

Spotřebič je třeba před každým použitím a po něm vyčistit.



#### Výstraha kvůli elektrickému napětí

- Hrozí nebezpečí zkratu v důsledku vniknutí kapalin do krytu.
- Neponořujte spotřebič ani příslušenství do vody. Dbejte na to, aby se do krytu nedostala voda nebo jiné kapaliny.
- Zařízení čistěte měkkým, mírně navlhčeným hadříkem, který nepouští vlákna. Dbejte na to, aby se do krytu nedostala vlhkost.
- Chraňte elektrické součásti před vlhkostí.
- Nepoužívejte agresivní čisticí prostředky, jako jsou čisticí spreje, rozpouštědla, čisticí prostředky na bázi alkoholu nebo abrazivní prostředky, kterými byste hadřík navlhčili.
- Přístroj osušte měkkým hadříkem, který nepouští vlákna.
- Po vyčištění není nutné zařízení mazat.
- Vrtáky očistěte a osušte měkkým hadříkem, který nepouští vlákna.
- Odstraňte veškerý prach nebo zbytky po vrtání, hobliny, piliny atd. Zvláštní pozornost věnujte sklíčidlu vrtačky.
- Vyčistěte připojovací svorky.
- Řádně vyčistěte větrací otvory, abyste zabránili přehřátí motoru.

### Upozornění

Musíte používat výhradně příslušenství a další vybavení uvedené v tomto návodu k obsluze. Jakékoli jiné příslušenství může způsobit poškození zařízení. Můžete se obrátit na zákaznický servis společnosti Cecotec.

### Přeprava a skladování

- Při nesprávném skladování nebo přepravě může dojít k poškození přístroje.
- Vezměte prosím na vědomí informace týkající se přepravy a skladování zařízení.

Před přepravou nebo uskladněním přístroje dodržujte následující pokyny:

#### Uskladnění

Před uskladněním spotřebiče dodržujte následující pokyny:

- Vypněte přístroj.
- Nastavte přepínač směru otáčení do střední aretační polohy.
- Odpojte napájecí kabel ze zásuvky vytažením zástrčky ze zásuvky.
- Nechte zařízení vychladnout.
- Vyjměte baterii.
- Odstraňte hrot nebo bit.

- Spotřebič vyčistěte podle popisu v části o údržbě.
- Pro skladování použijte dodané pouzdro, které jej chrání před prachem, vlhkostí apod.
- Akumulátor neskladujte zcela vybitý, mohlo by dojít k jeho poškození.

### Transport

- K ochraně zařízení před vnějšími vlivy používejte dodané pouzdro.

Před uskladněním spotřebiče dodržujte následující pokyny:

- Vypněte přístroj.
- Nastavte přepínač směru otáčení do střední aretační polohy.
- Odpojte napájecí kabel ze zásuvky vytažením zástrčky ze zásuvky.
- Nechte zařízení vychladnout.
- Vyjměte baterii.
- Odstraňte hrot nebo bit.
- Spotřebič vyčistěte podle popisu v části o údržbě.
- Přístroj musí být chráněn proti případnému pádu, nárazu, vibracím apod., ke kterým může dojít během přepravy.
- Při přepravě lithium-iontových baterií je třeba dodržovat předpisy pro přepravu nebezpečných věcí.
- Při přepravě lithium-iontových baterií je třeba dodržovat následující pokyny.
- Uživatel může baterie přepravovat po silnici bez dalších požadavků.
- Při přepravě třetími stranami (např. leteckou dopravou nebo spedicí) musíte vzít v úvahu požadavky na balení a značení. Balení musí provádět odborník na nebezpečné zboží.
- Před odesláním dobíjecí baterie se musíte ujistit, že je obal v bezvadném stavu.
- Měla by rovněž zohlednit další vnitrostátní předpisy v tomto ohledu.

## 6. ŘEŠENÍ PROBLÉMŮ

- Během výroby bylo zařízení několikrát zkontrolováno z hlediska správné funkce. Pokud k závadám stále dochází, zkontrolujte zařízení podle následujícího seznamu.
- Odstraňování závad, které vyžaduje otevření krytu, mohou provádět pouze autorizované odborné firmy nebo společnost Cecotec.

Problém	Řešení
Při prvním použití přístroj vydává mírný kouř nebo zápach.	Nejedná se o závadu. Tyto jevy zmizí po krátké době provozu.

Přístroj se nezapne	Správně vložte baterii, vyčistěte přípojovací svorky nebo v případě potřeby baterii nabijte. Pokud zjistíte jakékoli poškození, nepokoušejte se spotřebič znovu spustit. Aby nedošlo k ohrožení bezpečnosti, neprovádějte žádné opravy. Pošlete spotřebič do specializované elektrotechnické firmy nebo do společnosti Cecotec, aby baterii vyměnili.
	Pokud je problém ve vypínači, měli byste se obrátit na technickou podporu společnosti Cecotec.
Vrták nevrta dostatečně hluboko do materiálu	Zvolte vhodný krouticí moment pro vrtaný materiál.
	Zvyšte rychlost na maximální úroveň
	Použijte vrták vhodnější pro opracovávaný materiál.
	Zkontrolujte, zda směr otáčení odpovídá prováděné práci.
	Zkontrolujte, zda je vrták vhodný pro daný materiál.
Vypínač je uzamčen.	Zkontrolujte, zda přepínač směru otáčení není ve střední blokovací poloze.
	Pokud problém přetrvává, obraťte se na oficiální Asistenční technický servis firmy Cecotec.
Vaše zařízení po těchto kontrolách stále nefunguje správně.	Obraťte se na oficiální Technický servis firmy Cecotec. V případě potřeby předejte spotřebič autorizovanému prodejci nebo společnosti Cecotec k opravě.

## 7. TECHNICKÉ SPECIFIKACE

Produkt: CECORAPTOR PERFECT DRILL

Reference: 70027

Připojení k elektrické síti: 230-240 V AC / 50 Hz

Nominální výkon: 65 W

Nominální napětí: 20 V DC

Průměr: 13 mm

Maximální průměr vrtání: dřevo 30 mm, kov 13 mm

Nominální otáčky naprázdno: 0-400 / 0-1550 min<sup>-1</sup>

Kapacita lithium-iontové baterie: 2000 mAh, 40 Wh

Maximální točivý moment: 46 Nm

Nastavení utahovacího momentu (utahovací moment): 25+1

**Měřicí hodnota hladiny zvuku podle normy EN 62841-2-1**

Lpa: 72,2 dB(A)

Neurčitost K: 5 dB

Lwa: 83,2 dB(A)

Neurčitost K: 5 dB

**Měřicí hodnota hladiny zvuku podle normy EN 62841-2-1**

Ah, D: 1,643 m/s<sup>2</sup>

Neurčitost K: 1,5 m/s<sup>2</sup>

Třída ochrany: II

Vyrobena v Číně | Navrženo ve Španělsku

\* hodnoty emisí hluku a vibrací se mohou lišit v důsledku mnoha faktorů.

## 8. RECYKLACE ELEKTRICKÝCH A ELEKTRONICKÝCH ZAŘÍZENÍ



Evropská směrnice 2012/19/EU a 2006/66/ES o odpadních elektrických a elektronických zařízeních (OEEZ) stanoví, že elektrická a elektronická zařízení se nesmí recyklovat s ostatním komunálním odpadem. Tyto elektrospotřebiče se musí zlikvidovat samostatně, aby se tak dosáhlo co nejlepší recyklace a využití materiálů, a tímto se omezil dopad, který by lidé mohli mít na životní prostředí.

Symbol přeškrtnutého kontejneru připomíná povinnost zlikvidovat tento produkt správně. Pro obdržení detailních informací o nejvhodnějším možném způsobu naložení s vaším elektrospotřebičem, a/nebo o bateriích, kontaktujte místní úřady.

Vrták, příslušenství, obaly a odpad vzniklý během pracovního procesu musí být recyklovány způsobem šetrným k životnímu prostředí.

## 9. ZÁRUKA A TECHNICKÝ SERVIS

Tento produkt má záruku 2 roky od data zakoupení v případě, že zákazník disponuje fakturou nebo dokladem o koupi a produkt je v perfektním stavu a nakládá se s ním adekvátním způsobem tak, jak je uvedeno s v tomto návodu na použití.

## ČEŠTINA

Záruka nezahrnuje:

- Pokud byl produkt používán nad svoji kapacitu anebo užitnost, byl špatně používán, utrpěl náraz, byl vystaven vlhkosti, ponořen do tekutiny nebo jiné korozivní substance, a jakoukoli vinu připsatelnou spotřebiteli.
- Pokud byl produkt rozmontován, modifikován anebo opravován servisem neautorizovaným oficiálním servisem Cecotec.
- Pokud byl problém zaviněn normálním používáním a opotřebením součástí.

Záruční servis kryje veškeré defekty zaviněné během výroby po dobu 2 let na základě platné legislativy, s výjimkou spotřebních dílů. V případě špatného zacházení ze strany spotřebitele není záruční servis odpovědný za opravu.

Pokud při jakékoli příležitosti zjistíte nehodu s výrobkem nebo máte jakékoli dotazy, obraťte se na oficiální technickou asistenční službu Cecotec prostřednictvím telefonního čísla +34 96 321 07 28.



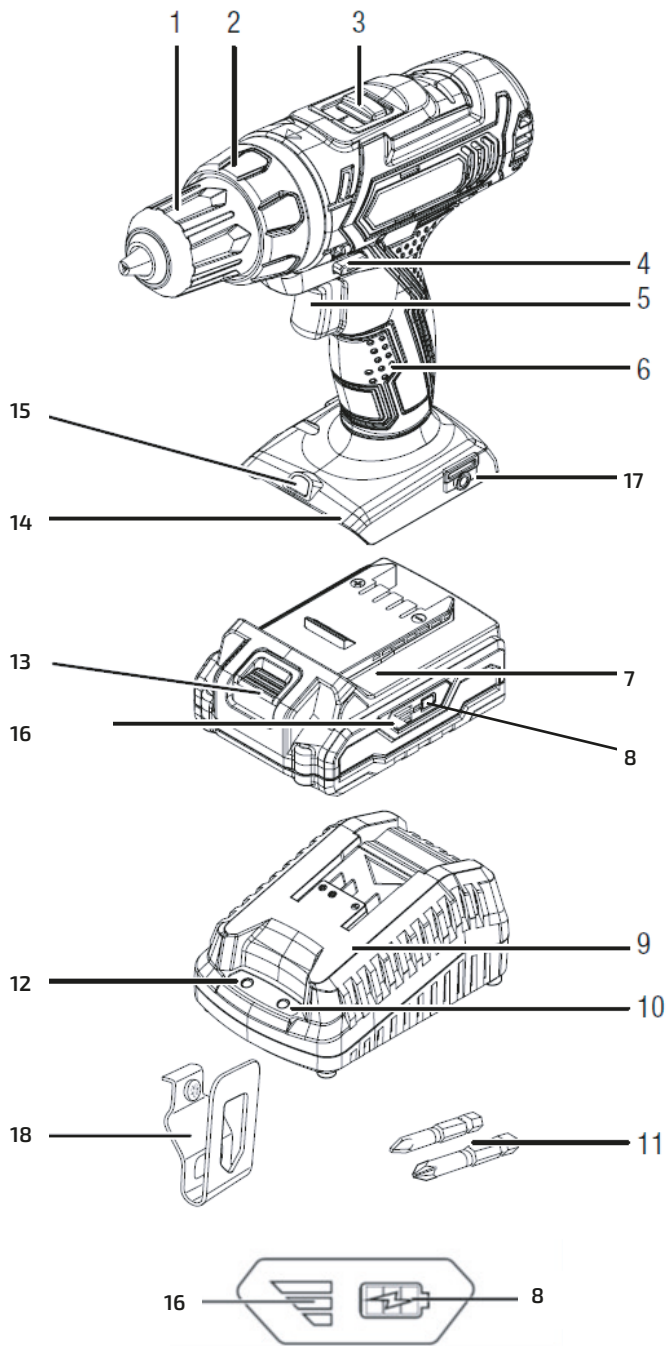

Fig./Img./Abb./Afb./ Rys./Obr. A

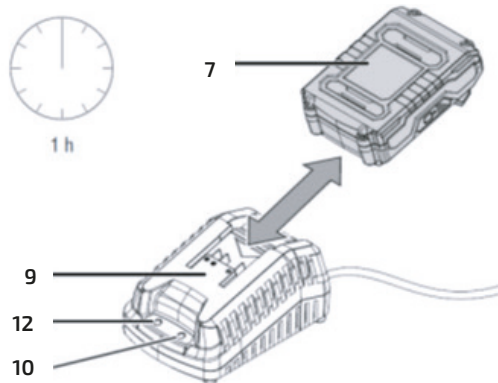

Fig./Img./Abb./Afb./ Rys./Obr. B

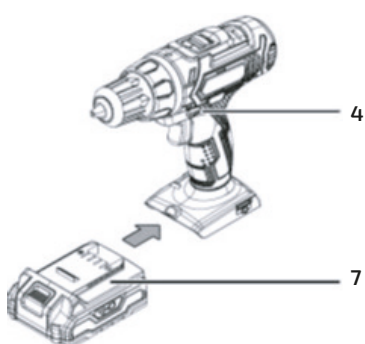

Fig./Img./Abb./Afb./ Rys./Obr. C

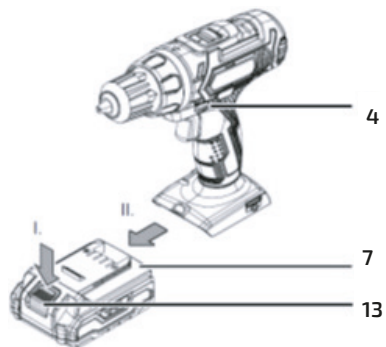

Fig./Img./Abb./Afb./ Rys./Obr. D



Fig./Img./Abb./Afb./ Rys./Obr. E



Fig./Img./Abb./Afb./ Rys./Obr. F



Fig./Img./Abb./Afb./ Rys./Obr. G



Fig./Img./Abb./Afb./ Rys./Obr. H



Fig./Img./Abb./Afb./ Rys./Obr. I



Fig./Img./Abb./Afb./ Rys./Obr. 2



Fig./Img./Abb./Afb./ Rys./Obr. J

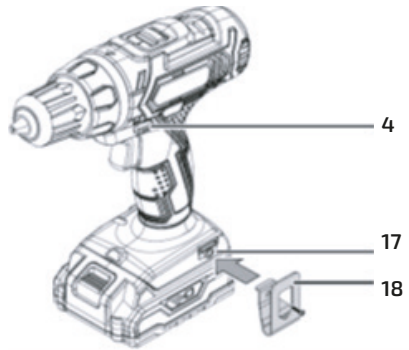

Fig./Img./Abb./Afb./ Rys./Obr. O

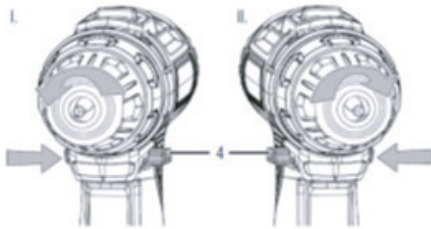

Fig./Img./Abb./Afb./ Rys./Obr.K



Fig./Img./Abb./Afb./ Rys./Obr. L

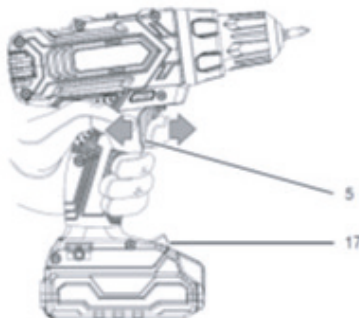

Fig./Img./Abb./Afb./ Rys./Obr. M









[www.cecotec.es](http://www.cecotec.es)

Cecotec Innovaciones S. L.  
Av. Reyes Católicos, 60  
46910, Alfafar (Valencia), SPAIN  
SF\_01230526