



CECORAPTOR

CECORAPTOR PERFECT WORK

Destornillador / Screwdriver



cecotec

Manual de instrucciones
Instruction manual
Manuel d'instructions
Bedienungsanleitung
Manuale di istruzioni
Manual de instruções
Instructiehandleiding
Instrukcja obsługi
Návod k použití

Instrucciones de seguridad	4
Safety instructions	17
Instructions de sécurité	28
Sicherheitshinweise	41
Istruzioni di sicurezza	54
Instruções de segurança	66
Veiligheidsvoorschriften	79
Instrukcje bezpieczeństwa	92
Bezpečnostní pokyny	105

ÍNDICE

1. Piezas y componentes	117
2. Antes de usar	117
3. Funcionamiento	118
4. Limpieza y mantenimiento	120
5. Transporte y almacenamiento	122
6. Resolución de problemas	122
7. Especificaciones técnicas	124
8. Reciclaje de aparatos eléctricos y electrónicos	124
9. Garantía y SAT	125

INDEX

1. Parts and components	126
2. Before use	126
3. Operation	127
4. Cleaning and Maintenance	129
5. Transport and storage	130
6. Troubleshooting	131
7. Technical specifications	132
8. Disposal of old electrical appliances	133
9. Technical support and warranty	133

SOMMAIRE

1. Pièces et composants	134
2. Avant utilisation	134
3. Fonctionnement	135
4. Nettoyage et entretien	137
5. Transport et stockage	139
6. Résolution de problèmes	139
7. Spécifications techniques	141
8. Recyclage des équipements électriques et électroniques	141
9. Garantie et SAV	142

INHALT

1. Teile und Komponenten	143
2. Vor dem Gebrauch	143
3. Bedienung	144
4. Reinigung und Wartung	146
5. Transport und Aufbewahrung	148
8. Recycling von Elektro- und Elektronikgeräten	150
9. Garantie und Kundendienst	151

INDICE

1. Parti e componenti	152
2. Prima dell'uso	152
3. Funzionamento	153
5. Trasporto e conservazione	157
6. Risoluzione dei problemi	157
7. Specifiche tecniche	158
8. Riciclaggio di apparecchiature elettriche ed elettroniche	159
9. Garanzia e SAT	160

ÍNDICE

1. Peças e componentes	161
2. Antes de usar	161
3. Funcionamento	162
4. Limpeza e manutenção	164
5. Transporte e armazenagem	166
6. Resolução de problemas	166
7. Especificações técnicas	167
8. Reciclagem de equipamentos elétricos e eletrônicos	168
9. Garantia e SAT	169

INDEX

1. Onderdelen en componenten	170
2. Voor u het toestel gebruikt	170
3. Werking	171
4. Schoonmaak en onderhoud	173
5. Vervoer en opslag	175
7. Technische specificaties	176
8. Recycling van elektrische en elektronische apparatuur	177
9. Garantie en technische ondersteuning	178

SPIS TREŚCI

1. Części i komponenty	179
2. Przed użyciem	179
3. Funkcjonowanie	180
4. Czyszczenie i konserwacja	182
5. Transport i przechowywanie	184
6. Rozwiązywanie problemów	184
7. Specyfikacja techniczna	185
8. Recykling urządzeń elektrycznych i elektronicznych	186
9. Gwarancja i Serwis pomocy technicznej	187

OBSAH

1. Části a složení	188
2. Před použitím	188
3. Fungování	189
4. Čištění a údržba	191
5. Přeprava a skladování	192
6. Řešení problémů	193
7. Technické specifikace	194
8. Recyklace elektrických a elektronických zařízení	195
9. Záruka a technický servis	195

INSTRUCCIONES DE SEGURIDAD

Símbolos



Advertencia debido a la tensión eléctrica

Este símbolo indica que existe peligro para la vida y la salud de las personas debido a la tensión eléctrica.



Advertencia debido a superficie caliente

Este símbolo indica que existe peligro para la vida y la salud de las personas debido a superficies calientes.



Advertencia por sustancias explosivas

Este símbolo indica que existe peligro para la vida y la salud de las personas debido a sustancias explosivas.



Advertencia

Esta palabra advierte de un peligro con un nivel de riesgo medio que, de no evitarse, puede tener como consecuencia la muerte o lesiones graves.



Atención

Esta palabra advierte de un peligro con un nivel de riesgo bajo que, de no evitarse, puede tener como consecuencia lesiones leves o moderadas.



Información

Las indicaciones con este símbolo le ayudan a ejecutar su trabajo de manera rápida y segura.

Aviso

Esta palabra hace referencia a informaciones importantes (p. ej. daños materiales), pero no a peligros.



Tener en cuenta el manual de instrucciones

Las indicaciones con este símbolo le indican que debe tener en cuenta el manual de instrucciones.



Usar guantes de protección

Las indicaciones con este símbolo le advierten que debe usar guantes de protección.



Usar gafas de protección

Las indicaciones con este símbolo le advierten que debe usar protección ocular.



Advertencia

- Lea este manual de instrucciones antes de conectar o usar el dispositivo, y guárdelo siempre cerca del aparato.
- El no cumplimiento de las indicaciones de seguridad o las instrucciones contenidas en este manual puede causar descargas eléctricas, incendios y/o lesiones graves.
- Guarde este manual de instrucciones y seguridad para el futuro.
- El concepto utilizado en estas indicaciones de seguridad hace referencia tanto a las herramientas eléctricas conectadas a la red eléctrica (con cable de alimentación) como a las herramientas eléctricas que funcionan con batería recargable (sin cable de alimentación).

- Este aparato puede ser utilizado por niños a partir de 16 años y mayores, así como por personas con facultades físicas, sensoriales o mentales restringidas, o con falta de experiencia y conocimientos, si lo hacen bajo supervisión de un adulto, o si han sido instruidos en relación con el uso seguro del aparato y los peligros resultantes de ello.
- Los niños no pueden jugar con el aparato. La limpieza y el mantenimiento a cargo del usuario no pueden ser realizados por niños sin supervisión de un adulto.



Indicaciones generales de seguridad para herramientas eléctricas – Seguridad en el lugar de trabajo

- Mantenga su lugar de trabajo limpio, ordenado e iluminado de forma correcta. El desorden o la iluminación deficiente en el lugar de trabajo pueden dar lugar a accidentes.
- Debe mantener a los niños, así como a otras personas alejados, siempre que esté utilizando una herramienta eléctrica. Las distracciones pueden causar accidentes por pérdida de control sobre el dispositivo.
- No manipule o use herramientas eléctricas en atmósferas potencialmente explosivas donde haya líquidos, gases o polvos inflamables. Las herramientas eléctricas pueden producir chispas que inflamen el polvo o los vapores.



Indicaciones generales de seguridad para herramientas eléctricas – Seguridad eléctrica

- El cable de alimentación USB siempre debe encajar correctamente en la clavija de carga.

- No debe usar conectores con adaptador junto con herramientas eléctricas con toma a tierra de seguridad.
- Las clavijas de enchufe sin modificar y bases de enchufe adecuadas disminuyen el riesgo de una descarga eléctrica.
- Las herramientas eléctricas no deben entrar en contacto con la lluvia y la humedad. El contacto de agua con la herramienta eléctrica aumenta la probabilidad de una descarga eléctrica.
- No debe usar el cable de alimentación USB para otros fines, como por ejemplo para mover la herramienta, colgarla, etc. Para desenchufar el cable de la herramienta tire de la clavija del extremo, nunca del propio cable.
- Debe mantener el cable de alimentación USB lejos de fuentes de calor, de aceite, de bordes afilados o de partes móviles del dispositivo. Los cables con daños o defectuosos aumentan el riesgo de producir una descarga eléctrica.
- Debe evitar el contacto de cualquier parte del cuerpo con partes conductoras puestas a tierra, así como con tubos, calefacciones, cocinas y frigoríficos. La probabilidad de producirse una descarga eléctrica aumenta si cualquier parte de su cuerpo está conectado a tierra.
- El interruptor diferencial reduce las consecuencias si se produce una descarga eléctrica.



Indicaciones generales de seguridad para herramientas eléctricas – Seguridad para las personas

- Extreme las precauciones y no pierda la atención durante la manipulación de la herramienta eléctrica. No utilice

herramientas eléctricas si está cansado o bajo los efectos de drogas, alcohol o medicamentos. Los descuidos pueden dar lugar a lesiones graves.

- Debe usar los equipos de protección individual (EPIs) adecuados. Utilice siempre gafas de seguridad. Los equipos de protección individual incluyen: máscara de seguridad, zapatos de seguridad, casco, protección auditiva y/o ropa de protección ajustada. Su uso puede reducir el riesgo de lesiones.



- Debe usar ropa adecuada. No utilice prendas anchas.
- Debe mantener tanto el pelo, como la ropa y los guantes lejos de componentes móviles que puedan causar atrapamientos. Las prendas anchas o el pelo largo y suelto pueden dar lugar a accidentes debido a atrapamientos.
- Debe evitar una postura incómoda durante el uso del equipo. La postura debe ser segura y equilibrada para asegurar el correcto uso del equipo, sobre todo ante situaciones no controladas.
- Debe evitar la puesta en marcha accidental del dispositivo. Asegúrese de que la herramienta eléctrica está apagada (OFF) antes de conectarla a la alimentación, así como antes de moverla o manipularla. Tenga especial cuidado de no accionar el interruptor por descuido estando el equipo conectado, ya que puede provocar un accidente.



Indicaciones generales de seguridad para herramientas eléctricas – Uso y manipulación de las herramientas eléctricas

- No debe utilizar herramientas eléctricas si el interruptor está defectuoso. Si no puede encenderla o apagarla no la utilice, ya que puede provocar un accidente.
- Debe usar la herramienta adecuada para cada determinado trabajo, esto aumentará su seguridad.
- Extraiga siempre el cable de alimentación de la herramienta y asegúrese de que esta está apagada, antes de: ajustar, cambiar accesorios, limpiar o manipular el dispositivo, de esta manera evitaremos accidentes debidos a arranques accidentales.
- Debe mantener y cuidar de forma adecuada las herramientas eléctricas. Esto incluye lo siguiente: controlar que las piezas móviles se desplacen sin dificultad y sin atascos, comprobar que no haya piezas dañadas que puedan afectar al correcto funcionamiento de la herramienta eléctrica. Si se detecta alguna pieza dañada o defectuosa, esta debe ser reparada o sustituida por El Servicio de Asistencia Técnica de Cecotec o por técnicos cualificados. La falta de mantenimiento puede dar lugar a accidentes.
- Debe utilizar tanto las herramientas eléctricas, como sus accesorios conforme a este manual de instrucciones. Debe tener presente las condiciones de trabajo, así como el trabajo a ejecutar. No utilice el dispositivo con fines distintos a los expuestos en este manual, así evitará situaciones peligrosas.
- Debe guardar las herramientas eléctricas sin uso fuera del alcance de los niños. No debe permitir que personas no cualificadas, sin experiencia o que no hayan leído estas instrucciones usen el aparato, ya que pueden causar accidentes debido a su desconocimiento del equipo.



Indicaciones de seguridad generales para herramientas eléctricas – Servicio Técnico Autorizado

La reparación de su herramienta eléctrica solo debe ser llevada a cabo por el Servicio de Asistencia Técnica de Cecotec o por profesionales cualificados y solo con piezas de recambio originales. De esta forma se garantiza que la herramienta eléctrica mantenga su seguridad.



Indicaciones de seguridad específicas para destornilladores eléctricos

- Tan solo el Servicio de Asistencia Técnica de Cecotec o técnicos especializados y autorizados pueden realizar trabajos de mantenimiento y reparación que supongan abrir la carcasa.
- No utilice el dispositivo si siente vibraciones anormales durante su uso.
- Sujete firmemente el aparato para disminuir el nivel de vibración.
- Si el nivel de vibración y/o ruido es excesivamente elevado, contacte con el Servicio de Asistencia Técnica de Cecotec.
- No utilice el dispositivo si siente ruidos anormales durante su uso.
- No fuerce la herramienta eléctrica. Utilice la herramienta eléctrica correcta para cada tipo de aplicación. La herramienta eléctrica correcta hará el trabajo mejor y más seguro a la velocidad para la que fue diseñada.
- Utilice únicamente accesorios con un índice de RPM al menos igual al índice de RPM máximo sin carga de la herramienta.

- No envuelva nunca el aparato con telas u otros materiales para reducir el nivel de ruido. Si lo hace, el aparato no se ventilará correctamente. El calor generado por el aparato puede suponer un riesgo de incendio y de lesiones corporales.
- Cuando el uso de la herramienta produzca polvo nocivo, inflamable o explosivo, tome las precauciones adecuadas. El polvo puede ser cancerígeno. Utilice una máscara antipolvo y retire el polvo y las virutas después del trabajo.
- Coloque el selector de dirección en la posición central (herramienta bloqueada) antes de manipular, almacenar o ajustar la herramienta o antes de sustituir un accesorio.

Uso adecuado

- El uso de este dispositivo es exclusivo para atornillar y desatornillar.
- Recomendamos emplear esta herramienta eléctrica con accesorios originales de Cecotec.
- No use el equipo mientras la batería se está cargando.
- El equipo está destinado a ser utilizado en el ámbito del bricolaje doméstico.

Uso indebido

- Este dispositivo no es apropiado para otros fines distintos a los expuestos en el presente manual.
- No está diseñado para uso comercial, industrial ni profesional.

Cualificación de los usuarios

Los usuarios del destornillador con batería deben haber leído y comprendido este manual de instrucciones y en especial el capítulo sobre Seguridad.

Equipamiento de protección individual (EPIs)



Use guantes de protección

De esa manera protegerá sus manos contra posibles quemaduras, aplastamientos, arañazos o cortes.

Peligros residuales



Advertencia por tensión eléctrica

Los trabajos en componentes eléctricos solo pueden ser realizados por una empresa especializada autorizada, o por el Servicio Técnico de Cecotec.



Advertencia por tensión eléctrica

- Descarga eléctrica debido a un aislamiento insuficiente. Debe comprobar que el aparato no esté dañado antes de usarlo y que funciona correctamente. Si detectara daños o el funcionamiento no es correcto, no lo utilice.
- Nunca debe utilizar el aparato si está mojado.
- Nunca debe utilizar el aparato si sus manos están mojadas.



Advertencia por tensión eléctrica

- Antes de realizar cualquier trabajo, limpieza o mantenimiento en el dispositivo, debe desconectar el cable de alimentación de la toma de corriente.
- Extraiga el cable de alimentación de la toma de corriente estirando de la clavija, no del propio cable.



Advertencia por tensión eléctrica

- Se puede producir un cortocircuito si entran líquidos en la carcasa.
- No debe sumergir el dispositivo o los accesorios en agua o cualquier otro líquido.
- Tenga especial cuidado de que no entren agua u otros líquidos a la carcasa.



Advertencia por superficie caliente

- Las puntas del destornillador o accesorios pueden estar calientes después de su uso. Extremar las precauciones ya que puede sufrir quemaduras si entra en contacto con ellos.
- Nunca toque una punta de destornillador directamente con la mano. ¡Utilice guantes de protección!



Advertencia por sustancias explosivas

- No debe exponer la batería recargable a temperaturas que superen los 45 °C. ¡La batería recargable no debe entrar en contacto con agua ni fuego!
- Debe evitar la exposición solar directa, así como la humedad. Puede producirse una explosión.



Advertencia

No manipule objetos que contengan asbesto. El asbesto es considerado un material cancerígeno.



Advertencia

- El dispositivo no es un juguete y no puede ser manipulado por niños. ¡Peligro de asfixia!

- No deje el material de embalaje al alcance de los niños. Puede ser peligroso.



Atención

Mantenga el aparato suficientemente alejado de fuentes de calor.



Advertencia

Este aparato puede suponer un peligro y producir incidentes graves si es manipulado de forma incorrecta por usuarios no cualificados o instruidos, o si se utiliza con fines diferentes a los expuestos en este manual. Tenga en cuenta la cualificación de los usuarios.

Avisos

- Un transporte o almacenamiento indebido puede dañar el producto.
- Consulte los apartados relativos al transporte y almacenamiento del equipo.



Indicaciones generales de seguridad para baterías recargables y cargadores

- Debe utilizar solo las baterías recargables originales suministradas por Cecotec. La utilización de otro tipo de baterías recargables puede dar lugar a lesiones e incendios.
- Debe cargar las baterías solo con cargadores/cables recomendados o suministrados por Cecotec. Un cargador/cable de un tipo determinado de batería puede provocar un incendio si se emplea en una batería diferente.

- Debe mantener las baterías recargables alejadas de clips, monedas, llaves, clavos, tornillos y cualquier objeto metálico pequeño que pueda servir de unión entre los contactos de la batería. Un cortocircuito entre los contactos podría provocar lesiones o incendios.
- No debe cargar baterías de otros productos distintos de Cecotec. El cargador/cable está diseñado para la carga de las baterías recargables suministradas por Cecotec con sus datos técnicos específicos. Un uso inapropiado puede dar lugar a un incendio o una explosión.
- Un uso incorrecto de la batería recargable puede producir un derrame de líquido de ella. Si esto se produce, evite el contacto con él. En caso de un contacto accidental enjuague la parte afectada con agua.
- El líquido derramado puede provocar irritación cutánea o quemaduras.
- Si el líquido entra en contacto con los ojos, acuda además a un médico inmediatamente.
- En caso de que la batería esté dañada o se realice un uso indebido de la misma pueden liberarse vapores tóxicos. Airee la estancia dejando entrar aire fresco y acuda a un médico en caso de que sienta molestias.
- Los vapores pueden producir irritación en el sistema respiratorio.
- Procure que las partes eléctricas no entren en contacto con la humedad. No las sumerja en agua u otros líquidos durante su limpieza o cuando están en funcionamiento ya que podría producirse un cortocircuito.
- Lleve a cabo las instrucciones para la limpieza y el mantenimiento.
- Nunca abra la batería recargable. Puede producir un cortocircuito.

- No cortocircuite la batería recargable. Hay riesgo de que se produzca una explosión.
- No golpee la batería. No puede sufrir golpes.
- Mantenga el cable USB limpio. La suciedad puede provocar una descarga eléctrica.
- Debe usar el cable USB solo para cargar la batería. No puede ser usado como alimentación de la herramienta eléctrica.

Descripción del aparato

- El aparato es un destornillador con batería recargable para trabajos de reparación y bricolaje. El producto es exclusivo para uso doméstico, no lo use con fines industriales o comerciales.
- El nivel de carga se muestra mediante un indicador.

SAFETY INSTRUCTIONS

Symbols



Warning due to electrical voltage

This symbol indicates that there is danger to human life and health due to electrical voltage.



Warning due to hot surface

This symbol indicates that there is danger to human life and health due to hot surfaces.



Warning due to explosive substances

This symbol indicates that there is a danger to human life and health due to explosive substances.



Warning

This word warns about a danger with a medium risk level that, if not avoided, can result in death or severe injuries.



Warning

This word warns about a danger with a low risk level that, if not avoided, can result in minor or moderate injuries.



Information

The indications with this symbol help you perform your job quickly and safely.

Note

This word refers to important information (e.g. material damage) but not risks.



Take the instruction manual into account

The indications with this symbol indicate that you need to take the instruction manual into account.



Use protective gloves

The indications with this symbol warn you to wear protective gloves.



Use protective eyewear

The indications with this symbol warn you to use protective eyewear.



Warning

- Read this instruction manual before plugging or using the device and keep it always near the appliance.
- The non compliance with these safety indications or the instructions included in this manual may result in electric shock, fire and/or severe injuries.
- Keep this instruction and safety manual for future use.
- The concept used in these safety indications makes reference to both mains-operated power tools (with power cord) and battery-operated power tools (without power cord).
- This device can be used by children over the age of 8, as well as persons with reduced physical, sensory or mental capabilities, or lack of experience and knowledge, if they do so under supervision or have been instructed in the safe use of the device and the resulting dangers.
- Children must not play with the appliance. Cleaning and maintenance should not be performed by children without adult supervision.



General safety information for power tools – Safety at the workplace

- Keep your workplace clean, tidy and properly lit. Untidiness or poor lighting in the workplace can cause accidents.
- You must keep children and other people away whenever you are using a power tool. Distractions can cause accidents because of loss of control of the device.
- Do not manipulate or use power tools in potentially explosive atmospheres in the presence of flammable liquids, gases or dust. Power tools can cause sparks that set dust or gases on fire.



General safety information for power tools – Electrical safety

- The USB supply cord must always fit properly in the charging plug.
- You must not use adapter plugs with safety grounded power tools.
- The unmodified and unsubstituted plugs and socket bases decrease the risk of electric shock.
- Power tools must not come into contact with rain and moisture. The contact with water increases the probability of electric shock.
- You must not use the USB supply cord with other purposes, like transporting or hanging the tool, etc. To unplug the tool pull the plug, not the cord.
- You must keep the supply cord away from heat sources, oil, sharp edges or moving parts of the device. Damaged or defective cords increase the danger of electric shock.
- You must avoid contact with any body part with grounded

conductive parts, as well as with pipes, heaters, stoves and refrigerators. The probability of electric shock will increase if any of your body parts is grounded.

- The circuit breaker reduces consequences if there is an electric shock.



General safety information for power tools – Human safety

- Use extreme caution and do not lose attention during the handling of the power tool. Do not use power tools if you are tired or under the influence of drugs, alcohol or medication. Inattention can cause severe injuries.
- You must use appropriate personal protective equipment (PPE). Always use protective eyewear. Individual personal protective equipment includes: safety mask, safety shoes, headgear, hearing protection and/or tight protective clothing. Their use may reduce the risk of injuries.



- You must use appropriate clothes. Do not use loose clothing.
- You must keep hair, clothes and gloves away from moving parts that can cause entrapment. Loose clothing or flowing hair can cause entrapment accidents.
- You must avoid uncomfortable positions during the use of the device. Position must be sure and balanced to ensure the correct use of the device, especially with uncontrolled situations.
- You must avoid the accidental start-up of the device. Make

sure the power tool is off before you plug it in the socket base, as well as before moving or handling it. Be especially careful not to operate the switch inadvertently while the equipment is switched on, as this may cause an accident.



General safety information for power tools – Use and handling of power tools

- You must not use power tools if the switch is defective. If you cannot turn it on or off do not use it, as it may cause an accident.
- You must use the appropriate tool for every determined job, this will increase safety.
- Always remove the plug from the tool before: adjusting, changing accessories, cleaning or handling the device, this way accidents due to accidental start-ups are avoided.
- You must keep and take proper care of power tools. This includes the following: checking the moving parts move easily and without blockages, check there are no damaged pieces that may affect the correct operation of the power tool. If you detect any damaged or defective piece, it must be repaired or replaced by the Cecotec official Technical Support Service or qualified technicians. Lack of maintenance can cause accidents.
- You must use power tools and accessories following this instruction manual. You must keep your workplace conditions and the job to perform present. Do not use the device with purposes different to the ones exposed in this manual, so that you will avoid dangerous situations.
- You must keep unused power tools out of the reach of children. Do not allow unqualified persons, with lack of experience or that have not read the instructions to use

the device, as they can cause accidents due to lack of knowledge.



General safety information for power tools – Authorized Support Service

The repairing of your power tool must only be carried out by the Cecotec official Technical Support Service or qualified personnel and only with original spare parts. This way you will guarantee the power tool is safe.



Specific safety indications for electric screwdrivers

- Only the Cecotec official Technical Support Service or specialized or authorised technicians can carry out maintenance jobs and repairs that involve opening the casing.
- Do not use the device if you feel abnormal vibrations during use.
- Hold the device firmly to decrease the vibration level.
- If the vibration and/or noise level is excessively high, contact the Cecotec Technical Support Service.
- Do not use the device if you feel abnormal noises during use.
- Do not force the electric tool. Use the electric tool properly for every type of use. The proper electric tool will make your work better and safer using the speed for which it was designed.
- Use only accessories with an rpm rating at least equal to the maximum no-load rpm rating of the tool.
- Never cover the device with fabrics or other materials to

reduce the noise level. If you do so, the appliance will not ventilate properly. The heat generated by the appliance can create a risk of fire and body injuries.

- When the use of the tool produces harmful, flammable or explosive dust, take all necessary precautions. Dust can be carcinogenic. Use a dust mask and remove dust and shavings after use.
- Set the direction selector switch to the centre position (tool locked) before handling, storing or adjusting the tool or before replacing an accessory.

Proper use

- The use of this appliance is exclusive to screw and unscrew.
- We recommend using this power tool with original accessories from Cecotec.
- Do not use the unit while the battery is charging.
- The equipment is intended for use in the domestic do-it-yourself field.

Misuse

- This device is not suitable for other purposes different to the ones exposed in this manual.
- It is not designed for commercial, industrial or professional use.

User qualifications

The users of the battery-operated screwdriver must have read and understood this instruction manual and specially the chapter about Safety.

Personal protective equipment (PPE)



Use protective gloves

This way you will protect your hands against possible burns, smashing, scratching or cuts.

Residual hazards



Warning due to electrical voltage

Work on electrical components may only be carried out by an authorized specialist company or by Cecotec Technical Service.



Warning due to electrical voltage

- Electric shock due to inadequate insulation. You must check the device is not damaged and works properly before using it. If you detect damage or malfunction do not use it.
- Do not use the device if it is wet.
- Do not use the device if your hands are wet.



Warning due to electrical voltage

- Before carrying out any work, cleaning or maintenance in the device, you must disconnect the supply cord from the socket.
- Remove the power cord from the power socket by pulling the socket, not the cord.



Warning due to electrical voltage

- A short circuit can occur if liquids enter the casing.
- Do not immerse the appliance or accessories in water or other liquid.
- Be careful water or other liquids do not enter the casing.



Warning due to hot surface

- Screwdriver tips or accessories may be hot after use. Use extreme caution or you may suffer burns if you get into contact with them.
- Never touch a screwdriver tip directly with your hand. Use protective gloves!



Warning due to explosive substances

- Do not expose the rechargeable battery to temperatures over 45°C. The rechargeable battery cannot come into contact with water or fire!
- You must avoid direct sunlight as well as moisture. You may produce an explosion.



Warning

Do not handle objects containing asbestos. Asbestos is considered a carcinogenic material.



Warning

- The device is not a toy and it cannot be handled by children. Choking hazard!
- Do not let the packaging material within the reach of children. It can be dangerous.



Warning

Keep the device sufficiently far away from heat sources.



Warning

This device can produce risk and severe incidents if it is handled incorrectly by unqualified or uninstructed users, or if used for purposes other than those described in this manual. Take the users qualifications into account.

Note

- Improper transport or storage may damage the product.
- Check the sections related to transport and storage of the device.

**Specific safety indications for rechargeable batteries and chargers**

- You must only use the original rechargeable batteries provided by Cecotec. The use of other types of rechargeable batteries can cause fires or injuries.
- You must charge the batteries only with recommended or provided chargers/cords by Cecotec. A charger/cord for a particular type of battery may cause a fire if used on a different battery.
- You must keep rechargeable batteries away from paperclips, coins, keys, nails, screws and any other small metal object that can link the battery contacts. A short circuit between contacts can cause fires or injuries.
- Do not charge batteries from other products different to Cecotec. The charger/cord is designed to charge the rechargeable batteries provided by Cecotec with their technical specifications. An improper use can cause a fire or explosion.
- An improper use of the rechargeable battery can cause a liquid spill. If this takes place, avoid contact with it. In case of accidental contact, rinse the affected part with water.
- Spilled liquid can cause skin irritation or burns.

- If liquid comes into contact with your eyes, seek medical assistance immediately.
- If the battery is damaged or misused it can release toxic fumes. Air the room by letting fresh air enter and seek medical assistance in case of discomfort.
- Fumes can produce irritation to the breathing system.
- Be careful electrical connections do not come into touch with moisture. Do not immerse in water or other liquids when cleaning it or when it is working as it may produce a short circuit.
- Carry out the instructions for cleaning and maintenance.
- Do not open the rechargeable battery. You can produce a short circuit.
- Do not short contact the rechargeable battery. You may produce an explosion.
- Do not hit the battery. It cannot be hit.
- Keep the USB cord clean. Dirt can cause electric shock.
- You must use the USB cord only to charge the battery. It cannot be used as power for the power tool.

Device description

- The device is a screwdriver with rechargeable battery for repairing and DIY jobs. The product is exclusive for household use, it cannot be used for industrial or commercial purposes.
- The battery level is shown with an indicator.

INSTRUCTIONS DE SÉCURITÉ

Symboles



Avertissement dû à la tension électrique

Ce symbole indique qu'il existe un danger pour la vie et la santé des personnes dû à la tension électrique.



Avertissement dû à une surface chaude

Ce symbole indique qu'il existe un danger pour la vie et la santé des personnes dû à des surfaces chaudes.



Avertissement concernant les substances explosives

Ce symbole indique un danger pour la vie et la santé dû à des substances explosives.



Avertissement

Cette mention d'avertissement indique un risque moyen qui peut entraîner des blessures graves ou mortelles s'il n'est pas évité.



Attention

Cette mention d'avertissement indique un risque faible qui peut entraîner des blessures mineures ou modérées s'il n'est pas évité.



Information

Les indications présentant ce symbole vous aident à exécuter vos tâches rapidement et en toute sécurité.

Avertissement

Cette mention d'avertissement indique des informations importantes (par exemple des dommages matériels), mais aucun danger.



Prendre en compte le manuel d'instructions

Les indications présentant ce symbole vous indiquent qu'il est nécessaire de respecter ce manuel d'instructions.



Porter des lunettes de protection

Les indications présentant ce symbole vous indiquent qu'il est nécessaire de porter des gants de protection.



Porter des lunettes de protection

Les indications présentant ce symbole vous indiquent qu'il est nécessaire d'utiliser des lunettes de protection pour les yeux.



Avertissement

- Lisez ce manuel d'instructions avant de brancher ou d'utiliser l'appareil et gardez-le toujours à proximité de l'appareil.
- Le non-respect des consignes de sécurité ou des instructions contenues dans ce manuel peut entraîner des décharges électriques, des incendies et/ou des blessures graves.
- Conservez ce manuel d'instructions et de sécurité pour l'avenir.
- Le concept utilisé dans ces instructions de sécurité fait référence aux outils électriques fonctionnant sur secteur

(avec câble d'alimentation) et aux outils électriques fonctionnant sur batteries rechargeables (sans câble d'alimentation).

- Cet appareil peut être utilisé par des enfants de 16 ans et plus et par des personnes aux capacités physiques, mentales ou sensorielles réduites, ou sans expérience ni connaissances si elles sont surveillées par un adulte et/ou ont reçu les informations nécessaires à l'utilisation correcte de l'appareil et qu'elles ont bien compris les risques qu'il implique.
- Empêchez les enfants de jouer avec le produit. Le nettoyage et l'entretien ne doivent pas être menés à terme par des enfants sans surveillance d'un adulte.



Consignes générales de sécurité pour les outils électriques - Sécurité sur le lieu de travail

- Veillez à ce que votre lieu de travail soit propre, bien rangé et bien éclairé. Le désordre ou un mauvais éclairage sur le lieu de travail peuvent entraîner des accidents.
- Les enfants et les personnes doivent être éloignés lorsqu'un outil électrique est utilisé. Les distractions peuvent provoquer des accidents dus à la perte de contrôle de l'appareil.
- Ne manipulez pas et n'utilisez pas d'outils électriques dans des atmosphères potentiellement explosives où des liquides, gaz ou poudres inflammables sont présents. Les outils électriques peuvent produire des étincelles qui enflamment la poudre ou les vapeurs.



Consignes générales de sécurité pour les outils électriques - Sécurité électrique

- Le câble d'alimentation USB doit toujours parfaitement s'emboîter avec la fiche de charge.
- N'utilisez pas de connecteurs adaptateurs avec des outils électriques avec prise de terre de sécurité.
- Les fiches non modifiées et les multiprises adéquates réduisent le risque de décharge électrique.
- Les outils électriques ne doivent pas entrer en contact avec la pluie et l'humidité. Le contact de l'eau avec l'outil électrique augmente la probabilité de décharge électrique.
- Le câble d'alimentation USB ne doit pas être utilisé à d'autres fins, par exemple pour déplacer l'outil, le suspendre, etc. Pour débrancher l'outil, tirez sur la fiche, jamais sur le câble.
- Maintenez le câble d'alimentation USB éloigné des sources de chaleur, de l'huile, des bords pointus ou des pièces mobiles de l'appareil. Les câbles endommagés ou défectueux augmentent le risque de décharge électrique.
- Il faut éviter le contact de toute partie du corps avec les pièces conductrices mises à la terre comme les tuyaux, les chauffages, les cuisinières et les réfrigérateurs. La probabilité d'une décharge électrique augmente si votre corps est en contact avec la terre.
- Le disjoncteur différentiel réduit les conséquences en cas de décharge électrique.



Consignes générales de sécurité pour les outils électriques - Sécurité des personnes

- Faites bien attention lors de la manipulation de l'outil électrique. N'utilisez pas un outil électrique lorsque vous êtes fatigué(e) ou sous l'influence de drogues, d'alcool ou de médicaments. Les distractions peuvent entraîner des blessures graves.

- Il faut utiliser des Équipements de Protection Individuelle (EPI's) adéquats. Portez toujours des lunettes de protection. Les équipements de protection individuelle comprennent : un masque de protection, des chaussures de sécurité, un casque ou une protection auditive et/ou des vêtements de protection ajustés. L'utilisation de ces équipements réduisent le risque de blessures.



- Veillez à utiliser des vêtements adéquats. N'utilisez pas de vêtements larges.
- Maintenez les cheveux, les vêtements et les gants éloignés des pièces mobiles, ils risquent de rester coincés. Les vêtements larges ou les cheveux longs et lâchés peuvent entraîner des accidents par coincement.
- Vous devez éviter d'adopter une posture incorrecte lorsque vous utilisez l'équipement. La posture doit être sûre et équilibrée pour assurer une utilisation correcte de l'équipement, en particulier dans des situations non contrôlées.
- Vous devez éviter le démarrage accidentel de l'appareil. Assurez-vous que l'outil électrique est éteint (OFF) avant de le brancher dans la prise, et avant de le déplacer ou de le manipuler. Faites attention à ne pas actionner l'interrupteur involontairement lorsque l'équipement est connecté, car cela pourrait provoquer un accident.



Consignes générales de sécurité pour les outils électriques - Utilisation et manipulation des outils électriques

- Vous ne devez pas utiliser d'outils électriques si l'interrupteur est défectueux. Si vous ne pouvez pas l'allumer ou l'éteindre, ne l'utilisez pas, car cela pourrait provoquer un accident.
- Vous devez utiliser le bon outil pour chaque travail, cela augmentera sa sécurité.
- Retirez toujours le câble de l'outil et assurez-vous qu'il est éteint avant de : régler, changer les accessoires, nettoyer ou manipuler l'appareil, de cette façon vous éviterez les accidents dus à des démarrages accidentels.
- Les outils électriques doivent être correctement entretenus. Cela comprend : vérifier que les pièces mobiles se déplacent sans difficulté et sans blocage, vérifier qu'il n'y a pas de pièces endommagées qui pourraient affecter le bon fonctionnement de l'outil électrique. Si une pièce endommagée ou défectueuse est détectée, elle doit être réparée ou remplacée par le Service Après-Vente Officiel de Cecotec ou par des techniciens qualifiés. Le manque d'entretien peut entraîner des accidents.
- Vous devez utiliser cet outil électrique et ses accessoires conformément à ce manuel d'instructions. Vous devez tenir compte des conditions de travail ainsi que du travail à effectuer. N'utilisez pas l'appareil à des fins autres que celles indiquées dans ce manuel, afin d'éviter des situations dangereuses.
- Les outils électriques non utilisés doivent être rangés hors de portée des enfants. Vous ne devez pas permettre à des personnes non qualifiées ou inexpérimentées ou à celles qui n'ont pas lu ces instructions d'utiliser l'appareil, car elles peuvent provoquer des accidents en raison de leur méconnaissance de l'outil.



Consignes générales de sécurité pour les outils électriques - Service Technique Autorisé

La réparation de votre outil électrique ne doit être effectuée que par le Service d'Assistance Technique de Cecotec ou par des professionnels qualifiés et uniquement avec des pièces de rechange d'origine. Cela permet de garantir la sécurité de l'outil électrique.



Instructions de sécurité spécifiques pour les visseuses électriques

- Seulement le Service d'Assistance Technique de Cecotec ou des techniciens spécialisés et autorisés peuvent effectuer des travaux d'entretien et de réparation qui impliquent l'ouverture du boîtier.
- N'utilisez pas l'appareil si vous sentez vibrations anormales pendant l'utilisation.
- Tenez fermement l'appareil pour diminuer le niveau de vibration.
- Si le niveau de vibration et/ou bruit est excessivement élevé, veuillez contacter le Service d'Assistance Technique de Cecotec.
- N'utilisez pas l'appareil si vous sentez sons anormaux pendant l'utilisation.
- Ne forcez pas l'outil électrique. Utilisez l'outil électrique adéquat pour chaque type d'application. L'outil électrique adéquat effectuera le travail mieux et de manière plus sûre à la vitesse pour laquelle il a été conçu.
- Utilisez uniquement des accessoires avec une vitesse de rotation nominale au moins égale à la vitesse de rotation nominale maximale à vide de l'outil.

- N'enveloppez pas l'appareil avec un tissu ou d'autres matériaux pour réduire le niveau sonore. Dans ce cas, l'appareil ne sera pas ventilé correctement. La chaleur générée par l'appareil peut présenter un risque d'incendie et de blessure.
- Lorsque l'utilisation de l'outil produit des poussières nocives, inflammables ou explosives, prenez les précautions appropriées. La poussière peut être cancérigène. Utilisez un masque antipoussière et enlevez la poussière et les copeaux après le travail.
- Placez le sélecteur de direction dans la position centrale (outil bloqué) avant de manipuler, ranger ou ajuster l'outil ou avant de substituer un accessoire.

Utilisation correcte

- L'utilisation de ce dispositif est exclusivement destinée au vissage et au dévissage.
- Nous recommandons d'utiliser cet outil électrique avec les accessoires originaux de Cecotec.
- N'utilisez pas l'appareil pendant que la batterie est en charge.
- L'appareil est destiné à être utilisé dans le domaine du bricolage domestique.

Utilisation inadéquate

- Ce dispositif ne convient pas à des fins autres que celles décrites dans ce manuel.
- Il n'a pas été conçu pour être utilisé à des fins commerciales, industrielles ou professionnelles.

Qualification des utilisateurs

Les utilisateurs de l'outil doivent avoir lu et compris le présent manuel d'instructions et en particulier le paragraphe sur la Sécurité.

Équipement de Protection Individuelle (EPI's)



Portez des gants de protection

Vous protégerez ainsi vos mains de possibles brûlures, écrasements éraflures ou coupures.

Dangers résiduels



Avertissement dû à la tension électrique

Les travaux sur les composants électriques ne doivent être effectués que par une entreprise spécialisée autorisée ou par le Service Technique de Cecotec.



Avertissement dû à la tension électrique

- Décharge électrique due à une isolation insuffisante. Vous devez vérifier que l'appareil n'est pas endommagé avant de l'utiliser et qu'il fonctionne correctement. Si un dommage ou un mauvais fonctionnement est détecté, ne l'utilisez pas.
- N'utilisez jamais l'appareil s'il est mouillé.
- N'utilisez jamais l'appareil si vos mains sont mouillées.



Avertissement dû à la tension électrique

- Avant d'effectuer tout travail, nettoyage ou entretien sur l'appareil, vous devez débrancher le câble de la prise de courant.
- Retirez le câble d'alimentation de la prise en tirant sur la fiche et pas sur le câble.



Avertissement dû à la tension électrique

- Un court-circuit peut se produire si des liquides entrent dans le boîtier.
- Ne submergez pas l'appareil ou ses accessoires dans l'eau ni dans aucun autre liquide.
- Veillez à ce que de l'eau ou autre liquide n'entrent pas dans le boîtier.



Avertissement dû à une surface chaude

- Les embouts de tournevis ou les accessoires peuvent être chauds après utilisation. Faites bien attention, car vous risquez d'être brûlé(e) si vous entrez en contact avec eux.
- Ne touchez jamais directement la pointe de l'outil avec votre main. Portez des gants de protection !



Avertissement concernant les substances explosives

- La batterie rechargeable ne doit pas être exposée à des températures supérieures à 45 °C. La batterie rechargeable ne doit pas entrer en contact avec l'eau ou le feu !
- L'exposition directe au soleil et l'humidité doivent être évitées. Une explosion peut se produire.



Avertissement

Ne pas manipuler des objets contenant de l'amiante. L'amiante est considéré comme un matériau cancérigène.



Avertissement

- Cet appareil n'est pas un jouet et ne doit pas être manipulé par des enfants. Risque d'étouffement !
- Gardez le matériel d'emballage hors de portée des enfants. Cela peut être dangereux.



Attention

Maintenez l'appareil suffisamment éloigné des sources de chaleur.



Avertissement

Cet appareil peut présenter un danger et provoquer des incidents graves s'il est mal manipulé par des utilisateurs non formés ou non qualifiés, ou s'il est utilisé à des fins autres que celles indiquées dans ce manuel. Assurez-vous qu'il est utilisé par du personnel qualifié.

Notes

- Un transport ou un stockage inappropriés peut endommager le produit.
- Veuillez consulter les sections relatives au transport et au stockage de l'appareil.



Consignes générales de sécurité pour les batteries rechargeables et les chargeurs

- Vous devez utiliser seulement les batteries rechargeables originales fournies par Cecotec. L'utilisation d'autres types

de batteries rechargeables peut entraîner des blessures et des incendies.

- Les batteries ne doivent être chargées qu'avec des chargeurs/câbles recommandés ou fournis par Cecotec. Un chargeur/câble destiné à un type particulier de batterie peut provoquer un incendie s'il est utilisé pour une batterie différente.
- Les batteries rechargeables doivent être éloignées des trombones, des pièces, des clés, des clous, des vis et de tout autre petit objet métallique pouvant servir d'union entre les contacts de la batterie. Un court-circuit entre les contacts peut provoquer des blessures ou des incendies.
- Vous ne devez pas charger des batteries d'autres produits qui ne soient pas de Cecotec. Le chargeur/câble est conçu pour charger les batteries rechargeables fournies par Cecotec avec leurs caractéristiques techniques spécifiques. Une utilisation inappropriée peut entraîner un incendie ou une explosion.
- Une utilisation incorrecte de la batterie rechargeable peut entraîner une fuite du liquide de la batterie. Si cela se produit, évitez tout contact avec ce liquide. En cas de contact accidentel, rincez la zone affectée avec de l'eau.
- Le liquide répandu peut provoquer une irritation de la peau ou des brûlures.
- Si le liquide entre en contact avec les yeux, consultez immédiatement un médecin.
- Si la batterie est endommagée ou mal utilisée, des vapeurs toxiques peuvent être libérées. Aérez la pièce en faisant entrer de l'air frais et consultez un médecin en cas de malaise.
- Les vapeurs peuvent provoquer une irritation du système respiratoire.

- Veillez à ce que les pièces électriques n'entrent pas en contact avec l'humidité. Ne les submergez pas dans l'eau ou d'autres liquides pendant le nettoyage ou le fonctionnement, car cela pourrait provoquer un court-circuit.
- Suivez les instructions de nettoyage et d'entretien.
- N'ouvrez jamais la batterie rechargeable. Cela peut provoquer un court-circuit.
- Ne court-circuitez pas la batterie rechargeable. Il existe un risque d'explosion.
- Ne cognez pas la batterie. Elle ne peut pas subir de coups.
- Maintenez le câble USB propre. La saleté peut provoquer une décharge électrique.
- Vous devez utiliser le câble USB uniquement pour charger la batterie. Il ne peut pas être utilisé comme alimentation pour l'outil électrique.

Description de l'outil

- Cet appareil est une visseuse avec batterie rechargeable pour les travaux de réparation et de bricolage. Le produit a été conçu pour un usage exclusivement domestique, ne l'utilisez pas à des fins industrielles ou commerciales.
- Le niveau de charge est indiqué par un indicateur.

SICHERHEITSHINWEISE

Symbole



Warnung durch elektrische Spannung

Dieses Symbol weist darauf hin, dass eine Gefahr für Leben und Gesundheit durch elektrische Spannung besteht.



Warnung wegen heißer Oberfläche

Dieses Symbol weist auf die Gefahr für Leben und Gesundheit durch heiße Oberflächen hin.



Warnung vor explosiven Stoffen

Dieses Symbol weist auf eine Gefahr für Leben und Gesundheit durch explosive Stoffe hin.



Advertencia

Dieses Wort warnt vor einer Gefährdung mit einem mittleren Risikograd, die, wenn sie nicht vermieden wird, den Tod oder schwere Verletzungen zur Folge haben kann.



Achtung

Dieses Wort warnt vor einer Gefahr mit geringem Risikograd, die, wenn sie nicht vermieden wird, zu leichten oder mittelschweren Verletzungen führen kann.



Information

Die Hinweise mit diesem Symbol helfen Ihnen, Ihre Arbeit schnell und sicher auszuführen.

Hinweis

Dieses Wort bezieht sich auf wichtige Informationen (z.B. Sachschäden), nicht aber auf Gefahren.



Beachten Sie die Betriebsanleitung

Hinweise mit diesem Symbol bedeuten, dass Sie die Bedienungsanleitung beachten müssen.



Schutzhandschuhe tragen

Hinweise mit diesem Symbol weisen Sie darauf hin, Schutzhandschuhe zu tragen.



Schutzbrille tragen

Hinweise mit diesem Symbol weisen Sie darauf hin, einen Augenschutz zu tragen.



Warnung

- Lesen Sie diese Bedienungsanleitung, bevor Sie das Gerät anschließen oder benutzen, und bewahren Sie sie stets in der Nähe des Geräts auf.
- Die Nichtbeachtung der Sicherheitshinweise oder der in diesem Handbuch enthaltenen Anweisungen kann zu einem elektrischen Schlag, Brand und/oder schweren Verletzungen führen.
- Bewahren Sie diese Betriebs- und Sicherheitsanleitung für die Zukunft auf.
- Der in diesen Sicherheitshinweisen verwendete Begriff bezieht sich sowohl auf netzbetriebene Elektrowerkzeuge (mit Netzkabel) als auch auf Elektrowerkzeuge, die mit wiederaufladbaren Akkus betrieben werden (ohne Netzkabel).

- Dieses Gerät kann von Kindern ab 16 Jahren und darüber sowie von Personen mit verringerten physischen, sensorischen oder geistigen Fähigkeiten oder Mangel an Erfahrung und Wissen benutzt werden, wenn sie beaufsichtigt oder bezüglich des sicheren Gebrauchs des Geräts unterwiesen wurden und die damit verbundenen Gefahren verstehen.
- Kinder dürfen nicht mit dem Gerät spielen. Die Reinigung und Benutzerwartung darf nicht von unbeaufsichtigten Kindern durchgeführt werden.



Allgemeine Sicherheitshinweise für Elektrowerkzeuge - Sicherheit am Arbeitsplatz

- Halten Sie Ihren Arbeitsplatz sauber, aufgeräumt und gut beleuchtet. Unordnung oder schlechte Beleuchtung am Arbeitsplatz können zu Unfällen führen.
- Kinder und andere Personen sollten ferngehalten werden, wenn ein Elektrowerkzeug in Betrieb ist. Ablenkungen können zu Unfällen führen, weil man die Kontrolle über das Gerät verliert.
- Verwenden Sie Elektrowerkzeuge nicht in explosionsgefährdeten Bereichen, in denen brennbare Flüssigkeiten, Gase oder Stäube vorhanden sind. Elektrowerkzeuge können Funken erzeugen, die Staub oder Dämpfe entzünden.



Allgemeine Sicherheitshinweise für Elektrowerkzeuge - Elektrische Sicherheit

- Das USB-Netzkabel muss immer korrekt in den Ladestecker eingesteckt werden.

- Verwenden Sie keine Adapterstecker in Verbindung mit sicherheitsgeerdeten Elektrowerkzeugen.
- Unveränderte Stecker und geeignete Steckdosen verringern das Risiko eines Stromschlags.
- Elektrowerkzeuge dürfen nicht mit Regen und Feuchtigkeit in Berührung kommen. Der Kontakt von Wasser mit dem Elektrowerkzeug erhöht die Wahrscheinlichkeit eines Stromschlags.
- Das USB-Netzkabel darf nicht für andere Zwecke verwendet werden, z. B. um das Gerät zu bewegen, aufzuhängen usw. Um das Netzkabel aus dem Gerät zu ziehen, ziehen Sie am Stecker am Ende des Kabels, niemals am Kabel selbst.
- Halten Sie das USB Netzkabel von Wärmequellen, Öl, scharfen Kanten oder beweglichen Teilen des Geräts fern. Beschädigte oder defekte Kabel erhöhen das Risiko eines Stromschlags.
- Der Kontakt von Körperteilen mit geerdeten leitenden Teilen, Rohren, Heizungen, Herden und Kühlschränken ist zu vermeiden. Der Kontakt von Körperteilen mit geerdeten leitenden Teilen, Rohren, Heizungen, Herden und Kühlschränken ist zu vermeiden.
- Der Fehlerstromschutzschalter mindert die Folgen eines Stromschlags.



Allgemeine Sicherheitshinweise für Elektrowerkzeuge - Sicherheit für die Personen

- Gehen Sie bei der Handhabung des Elektrowerkzeugs mit äußerster Vorsicht und Sorgfalt vor. Verwenden Sie Elektrowerkzeuge nicht, wenn Sie müde sind oder unter dem Einfluss von Drogen, Alkohol oder Medikamenten

stehen. Unachtsamkeit kann zu schweren Verletzungen führen.

- Sie müssen eine geeignete persönliche Schutzausrüstung (PSA) tragen. Tragen Sie immer eine Schutzbrille. Zur persönlichen Schutzausrüstung gehören: Schutzmaske, Sicherheitsschuhe, Schutzhelm, Gehörschutz und/oder eng anliegende Schutzkleidung. Ihre Verwendung kann das Verletzungsrisiko verringern.



- Geeignete Kleidung sollte getragen werden. Tragen Sie keine locker sitzende Kleidung.
- Halten Sie Haare, Kleidung und Handschuhe von beweglichen Teilen fern, in denen sie sich verfangen können. Weite Kleidungsstücke oder langes, wallendes Haar können zu Unfällen durch Einklemmen führen.
- Sie sollten bei der Benutzung des Geräts eine ungünstige Körperhaltung vermeiden. Die Körperhaltung muss sicher und ausgewogen sein, um eine korrekte Benutzung des Geräts zu gewährleisten, insbesondere in unkontrollierten Situationen.
- Ein versehentliches Einschalten des Geräts muss verhindert werden. Stellen Sie sicher, dass das Elektrowerkzeug ausgeschaltet ist, bevor Sie es an das Stromnetz anschließen und bevor Sie es bewegen oder handhaben. Achten Sie besonders darauf, dass Sie den Schalter nicht versehentlich betätigen, wenn das Gerät eingeschaltet ist, da dies zu Unfällen führen kann.



Allgemeine Sicherheitshinweise für Elektrowerkzeuge - Gebrauch und Handhabung von Elektrowerkzeugen

- Verwenden Sie keine Elektrowerkzeuge, wenn der Schalter defekt ist. Wenn Sie das Gerät nicht ein- oder ausschalten können, dürfen Sie es nicht benutzen, da dies zu Unfällen führen kann.
- Sie müssen das richtige Werkzeug für die jeweilige Arbeit verwenden, um die Sicherheit zu erhöhen.
- Ziehen Sie immer das Netzkabel aus dem Gerät und vergewissern Sie sich, dass das Gerät ausgeschaltet ist, bevor Sie Einstellungen vornehmen, Zubehörteile wechseln, das Gerät reinigen oder manipulieren, um Unfälle durch unbeabsichtigtes Einschalten zu vermeiden.
- Elektrowerkzeuge müssen ordnungsgemäß gewartet und gepflegt werden. Dazu gehört, dass die beweglichen Teile auf Leichtgängigkeit und Blockierfreiheit geprüft werden und dass keine beschädigten Teile vorhanden sind, die den ordnungsgemäßen Betrieb des Elektrowerkzeugs beeinträchtigen könnten. Wenn Teile beschädigt oder defekt sind, müssen sie vom technischen Kundendienst von Cecotec oder von qualifizierten Technikern repariert oder ersetzt werden. Mangelnde Wartung kann zu Unfällen führen.
- Elektrowerkzeuge und deren Zubehör müssen in Übereinstimmung mit dieser Betriebsanleitung verwendet werden. Sie muss sowohl die Arbeitsbedingungen als auch die auszuführende Arbeit berücksichtigen. Verwenden Sie das Gerät nicht für andere als die in diesem Handbuch beschriebenen Zwecke, um gefährliche Situationen zu vermeiden.

- Unbenutzte Elektrowerkzeuge sollten außerhalb der Reichweite von Kindern aufbewahrt werden. Unqualifizierte, unerfahrene oder unerfahrene Personen, die diese Anleitung nicht gelesen haben, dürfen das Gerät nicht benutzen, da sie aufgrund ihrer mangelnden Kenntnis des Geräts Unfälle verursachen können.



Allgemeine Sicherheitshinweise für Elektrowerkzeuge - Autorisierter technischer Service

Reparaturen an Ihrem Elektrowerkzeug sollten nur vom Cecotec Service oder von qualifizierten Fachleuten und nur mit Originalersatzteilen durchgeführt werden. Dadurch wird die Sicherheit des Elektrowerkzeugs gewährleistet.



Spezifische Sicherheitshinweise für Akkuschruber

- Wartungs- und Reparaturarbeiten, die ein Öffnen des Gehäuses erfordern, dürfen nur vom Cecotec Service Center oder von spezialisierten und autorisierten Technikern durchgeführt werden.
- Verwenden Sie das Gerät nicht, wenn Sie während des Gebrauchs ungewöhnliche Vibrationen spüren.
- Halten Sie das Gerät fest, um den Vibrationspegel zu verringern.
- Wenn der Vibrationspegel oder Geräusch übermäßig hoch ist, wenden Sie sich bitte an den technischen Kundendienst von Cecotec.
- Verwenden Sie das Gerät nicht, wenn Sie während des Gebrauchs ungewöhnliche Geräusche wahrnehmen.

- Setzen Sie das Elektrowerkzeug nicht mit Gewalt ein. Verwenden Sie für jede Art von Anwendung das richtige Elektrowerkzeug. Das richtige Elektrowerkzeug erledigt die Arbeit besser und sicherer mit der Geschwindigkeit, für die es entwickelt wurde.
- Verwenden Sie nur Zubehör mit einer Drehzahl, die mindestens der maximalen Leerlaufdrehzahl des Werkzeugs entspricht.
- Wickeln Sie das Gerät niemals mit Stoffen oder anderen Materialien ein, um den Geräuschpegel zu verringern. Wenn dies der Fall ist, wird das Gerät nicht richtig belüftet. Die vom Gerät erzeugte Hitze kann zu Brand- und Verletzungsgefahr führen.
- Wenn beim Betrieb des Werkzeugs schädliche, brennbare oder explosive Stäube entstehen, sind entsprechende Vorsichtsmaßnahmen zu treffen. Staub kann krebserregend sein. Tragen Sie eine Staubmaske und entfernen Sie Staub und Späne nach der Arbeit.
- Stellen Sie den Richtungswahlschalter in die mittlere Position (Werkzeug verriegelt), bevor Sie das Werkzeug handhaben, lagern oder einstellen oder bevor Sie ein Zubehörteil austauschen.

Richtige Verwendung

- Der Einsatz dieses Gerätes ist ausschließlich zum Schrauben und Lösen vorgesehen.
- Wir empfehlen, dieses Elektrowerkzeug mit Original Cecotec-Zubehör zu verwenden.
- Verwenden Sie das Gerät nicht, während der Akku geladen wird.
- Das Gerät ist für den Einsatz im Bereich des häuslichen Heimwerkens bestimmt.

Missbräuchliche Verwendung

- Dieses Gerät ist nicht für andere als die in diesem Handbuch beschriebenen Zwecke geeignet.
- Es ist nicht für den gewerblichen, industriellen oder professionellen Einsatz bestimmt.

Qualifizierung der Nutzer

Der Benutzer des Akkuschraubers muss diese Betriebsanleitung und insbesondere das Kapitel Sicherheit gelesen und verstanden haben.

Persönliche Schutzausrüstung (PSA)



Schutzhandschuhe tragen

Dadurch werden Ihre Hände vor möglichen Verbrennungen, Quetschungen, Kratzern oder Schnitten geschützt.

Restgefahren



Warnung vor elektrischer Spannung

Arbeiten an elektrischen Bauteilen dürfen nur von einem autorisierten Fachbetrieb oder vom Cecotec Service durchgeführt werden.



Warnung vor elektrischer Spannung

- Stromschlag durch unzureichende Isolierung. Vergewissern Sie sich vor der Benutzung, dass das Gerät nicht beschädigt ist und einwandfrei funktioniert. Wenn eine Beschädigung oder Fehlfunktion festgestellt wird, darf das Gerät nicht verwendet werden.
- Verwenden Sie das Gerät nicht, wenn es nass ist.
- Benutzen Sie das Gerät nicht, wenn Sie nasse Hände haben.



Warnung vor elektrischer Spannung

- Bevor Sie Arbeiten, Reinigungs- oder Wartungsarbeiten am Gerät durchführen, müssen Sie das Netzkabel aus der Steckdose ziehen.
- Ziehen Sie das Netzkabel aus der Steckdose, indem Sie am Stecker ziehen, nicht am Kabel selbst.



Warnung vor elektrischer Spannung

- Beim Eindringen von Flüssigkeiten in das Gehäuse kann ein Kurzschluss entstehen.
- Tauchen Sie das Gerät oder die Zubehöre nicht ins Wasser bzw. andere Flüssigkeiten ein.
- Achten Sie darauf, dass kein Wasser oder andere Flüssigkeiten in das Gehäuse gelangen.



Warnung vor heißen Oberflächen

- Schraubendreherspitzen oder Zubehör können nach dem Gebrauch heiß sein. Seien Sie äußerst vorsichtig, da Sie bei Kontakt mit ihnen Verbrennungen erleiden können.
- Berühren Sie niemals die Spitze eines Schraubendrehers direkt mit der Hand. Tragen Sie Schutzhandschuhe!



Warnung vor explosiven Stoffen

- Der Akku darf nicht Temperaturen von mehr als 45 °C ausgesetzt werden. Der Akku darf nicht mit Wasser oder Feuer in Berührung kommen!
- Direkte Sonneneinstrahlung und Feuchtigkeit sollten vermieden werden. Es kann zu einer Explosion kommen.



Warnung

Hantieren Sie nicht mit asbesthaltigen Gegenständen. Asbest gilt als krebserregendes Material.



Warnung

- Das Gerät ist kein Spielzeug und darf nicht von Kindern angefasst werden.
Erstickungsgefahr!
- Bewahren Sie das Verpackungsmaterial außerhalb der Reichweite von Kindern auf. Das kann gefährlich sein.



Achtung

Halten Sie das Gerät von Wärmequellen fern.



Warnung

Dieses Gerät stellt eine Gefahr dar und kann schwere Unfälle verursachen, wenn es von ungeschulten oder unqualifizierten Benutzern falsch gehandhabt oder für andere als die in diesem Handbuch beschriebenen Zwecke verwendet wird. Berücksichtigen Sie die Qualifikation der Nutzer.

Hinweise

- Unsachgemäßer Transport oder Lagerung kann das Produkt beschädigen.
- Beachten Sie die Abschnitte über Transport und Lagerung des Geräts.



Allgemeine Sicherheitshinweise für wiederaufladbare Batterien und Ladegeräte

- Es dürfen nur von Cecotec gelieferte Original-Akkus verwendet werden. Die Verwendung anderer Arten von wiederaufladbaren Akkus kann zu Verletzungen und Bränden führen.
- Die Akkus sollten nur mit von Cecotec empfohlenen oder gelieferten Ladegeräten/Kabel geladen werden. Ein Ladegerät/Kabel für einen bestimmten Akkutyp kann einen Brand verursachen, wenn es für einen anderen Akku verwendet wird.
- Wiederaufladbare Akkus sollten von Büroklammern, Münzen, Schlüsseln, Nägeln, Schrauben und anderen kleinen Metallgegenständen ferngehalten werden, die zum Verbinden der Akkukontakte verwendet werden können. Ein Kurzschluss zwischen den Kontakten des Akkus kann zu Verletzungen oder Bränden führen.
- Akkus von anderen Produkten, die nicht von Cecotec stammen, dürfen nicht geladen werden. Das Ladegerät/Kabel ist zum Laden der von Cecotec gelieferten Akkus mit ihren spezifischen technischen Daten bestimmt. Unsachgemäße Verwendung kann zu Bränden oder Explosionen führen.
- Bei unsachgemäßer Verwendung des Akkus kann Akkuflüssigkeit auslaufen. Vermeiden Sie in diesem Fall den Kontakt damit. Bei versehentlichem Kontakt die betroffene Stelle mit Wasser abspülen.
- Verschüttete Flüssigkeit kann Hautreizungen oder Verbrennungen verursachen.
- Wenn die Flüssigkeit in die Augen gelangt, sofort einen Arzt aufsuchen.

- Wenn der Akku beschädigt oder falsch verwendet wird, können giftige Dämpfe freigesetzt werden. Lüften Sie den Raum, indem Sie frische Luft hereinlassen, und suchen Sie bei Beschwerden einen Arzt auf.
- Dämpfe können Reizungen der Atemwege verursachen.
- Achten Sie darauf, dass elektrische Teile nicht mit Feuchtigkeit in Berührung kommen. Tauchen Sie sie während der Reinigung oder während des Betriebs nicht in Wasser oder andere Flüssigkeiten ein, da dies zu einem Kurzschluss führen kann.
- Führen Sie die Anweisungen zur Reinigung und Wartung aus.
- Öffnen Sie niemals die wiederaufladbare Akkus. Es kann zu einem Kurzschluss kommen.
- Den Akku nicht kurzschließen. Es besteht Explosionsgefahr.
- Schlagen Sie nicht auf den Akku. Es kann nicht getroffen werden.
- Halten Sie das USB-Kabel sauber. Schmutz kann einen elektrischen Schlag verursachen.
- Verwenden Sie das USB-Kabel nur zum Laden des Akkus. Kann nicht als Stromquelle für das Elektrowerkzeug verwendet werden.

Beschreibung des Geräts

- Das Gerät ist ein Akkuschauber mit wiederaufladbarer Batterie für Reparatur- und Heimwerkerarbeiten. Das Produkt ist nur für den häuslichen Gebrauch bestimmt und darf nicht für industrielle oder gewerbliche Zwecke verwendet werden.
- Der Ladezustand wird durch einen Indikator angezeigt.

ISTRUZIONI DI SICUREZZA

Simboli



Avvertenza dovuta alla tensione elettrica

Questo simbolo indica un pericolo per la vita e la salute a causa della tensione elettrica.



Avvertenza dovuta alla superficie calda

Questo simbolo indica pericolo per la vita e la salute a causa di superfici calde.



Avvertenza relativa alle sostanze esplosive

Questo simbolo indica un pericolo per la vita e la salute a causa di sostanze esplosive.



Avvertenza

Questo segnale avverte di un pericolo con un livello medio di rischio che, se non evitato, può provocare la morte o lesioni gravi.



Attenzione

Questo segnale avverte di un pericolo con un basso livello di rischio che, se non evitato, può provocare lesioni minori o moderate.



Informazione

Le istruzioni con questo simbolo aiutano a svolgere il lavoro in modo rapido e sicuro.

Avviso

Questo avviso si riferisce a informazioni importanti (per esempio danni materiali) ma non a pericoli.



Seguire le istruzioni del manuale

Le indicazioni con questo simbolo indicano che è necessario osservare le istruzioni per l'uso.



Indossare guanti di protezione

Le indicazioni con questo simbolo indicano che è necessario usare guanti di protezione.



Usare occhiali di protezione

Le indicazioni con questo simbolo indicano che è necessario usare protezione per gli occhi.



Avvertenza

- Leggere questo manuale di istruzioni prima di collegare o utilizzare il dispositivo e tenerlo sempre vicino all'apparecchio.
- La mancata osservanza delle istruzioni di sicurezza o delle istruzioni contenute in questo manuale può provocare scosse elettriche, incendi e/o lesioni gravi.
- Conservare questo manuale di istruzioni per il futuro.
- Il concetto utilizzato in queste istruzioni di sicurezza si riferisce sia agli utensili elettrici azionati dalla rete (con cavo di rete) che agli utensili elettrici alimentati da batterie ricaricabili (senza cavo di rete).
- Questo apparecchio può essere usato da bambini a partire dai 16 anni di età e da persone con ridotte capacità fisiche, sensoriali o mentali o con mancanza di esperienza e conoscenza, a condizione che siano stati sorvegliati o istruiti sull'uso dell'apparecchio in modo sicuro e che comprendano i pericoli connessi.
- I bambini non devono giocare con il prodotto. La pulizia e la

manutenzione dell'utente non devono essere eseguite da bambini non sorvegliati da un adulto.



Indicazioni generali di sicurezza per attrezzature elettriche – Sicurezza sul luogo di lavoro

- Mantenere il posto di lavoro pulito, ordinato e ben illuminato. Il disordine o la scarsa illuminazione sul posto di lavoro possono provocare incidenti.
- I bambini e le altre persone devono essere tenuti lontani quando un utensile elettrico è in uso. Le distrazioni possono causare incidenti dovuti alla perdita di controllo del dispositivo.
- Non maneggiare o utilizzare utensili elettrici in atmosfere potenzialmente esplosive dove sono presenti liquidi, gas o polveri infiammabili. Gli utensili elettrici possono produrre scintille che infiammano la polvere o i fumi.



Indicazioni generali di sicurezza per attrezzature elettriche – Sicurezza elettrica

- Il cavo di alimentazione USB deve sempre inserirsi correttamente nella spina di ricarica.
- Non utilizzare spine adattatrici in combinazione con utensili elettrici con messa a terra di sicurezza.
- Spine non modificate e prese adatte riducono il rischio di scosse elettriche.
- Gli utensili elettrici non devono entrare in contatto con la pioggia e l'umidità. Il contatto dell'acqua con l'utensile elettrico aumenta la probabilità di scosse elettriche.
- Il cavo di alimentazione USB non deve essere usato per

altri scopi, come spostare l'attrezzo, appenderlo, ecc. Per scollegare il cavo di alimentazione dall'attrezzo, tirare la spina all'estremità del cavo, mai il cavo stesso.

- Tenere il cavo di alimentazione USB lontano da fonti di calore, olio, bordi taglienti o parti mobili del dispositivo. I cavi danneggiati o difettosi aumentano il rischio di scosse elettriche.
- Si deve evitare il contatto di qualsiasi parte del corpo con parti conduttrici messe a terra, tubi, riscaldatori, fornelli e frigoriferi. La probabilità di scosse elettriche aumenta se una qualsiasi parte del corpo è messa a terra.
- L'interruttore differenziale riduce le conseguenze in caso di scossa elettrica.



Istruzioni generali di sicurezza per attrezzature elettriche - Sicurezza per le persone

- Usare estrema cautela e cura quando si maneggia l'attrezzatura elettrica. Non utilizzare attrezzi elettrici quando si è stanchi o sotto l'influenza di droghe, alcol o farmaci. La disattenzione può provocare gravi lesioni.
- Indossare i dispositivi di protezione individuale (**DPI**) **appropriati**. Indossare sempre occhiali di sicurezza. I dispositivi di protezione individuale comprendono: mascherina di sicurezza, scarpe antinfortunistiche, casco, protezione dell'udito e/o indumenti protettivi aderenti. Il loro uso può ridurre il rischio di lesioni.



- È necessario indossare un abbigliamento adeguato. Non indossare indumenti larghi.

- Tenere i capelli, i vestiti e i guanti lontani dalle parti in movimento che possono causare intrappolamenti. Indumenti larghi o capelli lunghi e sciolti possono portare a incidenti dovuti all'intrappolamento.
- Una postura scomoda dovrebbe essere evitata quando si usa l'attrezzatura. La postura deve essere sicura ed equilibrata per garantire un uso corretto dell'attrezzatura, soprattutto in situazioni non controllate.
- L'avvio accidentale del dispositivo deve essere impedito. Assicurarsi che il dispositivo sia spento (OFF) prima di inserirlo nella presa e prima di spostarlo o maneggiarlo. Prestare particolare attenzione a non azionare inavvertitamente l'interruttore quando l'apparecchiatura è accesa, poiché ciò potrebbe causare un incidente.



Indicazioni generali di sicurezza per attrezzature elettriche – Uso e manipolazione di utensili elettrici

- Non utilizzare attrezzature elettriche se l'interruttore è difettoso. Se non è possibile accenderlo o spegnerlo, non usarlo, perché potrebbe causare un incidente.
- È necessario utilizzare l'attrezzo adeguato per il lavoro da svolgere, questo aumenterà la sua sicurezza.
- Rimuovere sempre il cavo di alimentazione dall'utensile prima di: regolare, cambiare gli accessori, pulire o manipolare il dispositivo, al fine di evitare incidenti dovuti all'avvio accidentale.
- Gli utensili elettrici devono essere mantenuti e custoditi in modo adeguato. Questo include quanto segue: controllare che le parti in movimento si muovano senza intoppi e

senza inceppamenti, controllare che non ci siano parti danneggiate che potrebbero influenzare il corretto funzionamento dell'utensile elettrico. Se si scopre che alcune parti sono danneggiate o difettose, devono essere riparate o sostituite dal supporto tecnico Cecotec o da tecnici qualificati. La mancanza di manutenzione può portare a incidenti.

- Gli utensili elettrici e i loro accessori devono essere utilizzati secondo queste istruzioni per l'uso. Deve tener conto delle condizioni di lavoro e del lavoro da svolgere. Non utilizzare il dispositivo per scopi diversi da quelli descritti in questo manuale per evitare situazioni pericolose.
- Gli utensili elettrici non utilizzati devono essere conservati fuori dalla portata dei bambini. Le persone non qualificate, inesperte o che non hanno letto queste istruzioni non devono essere autorizzate ad usare l'apparecchio, poiché potrebbero causare incidenti a causa della loro mancanza di conoscenza dell'apparecchio.



Istruzioni generali di sicurezza per attrezzature elettriche - Supporto Tecnico Autorizzato

Le riparazioni dell'apparecchio elettrico devono essere effettuate solo dal supporto tecnico di Cecotec o da professionisti qualificati e solo con pezzi di ricambio originali. Questo assicura che l'utensile elettrico rimanga sicuro.



Istruzioni di sicurezza specifiche per avvitatori elettrici

- Solo il Centro di Assistenza Cecotec o tecnici specializzati e autorizzati possono effettuare interventi di manutenzione

- e riparazione che comportino l'apertura del dispositivo.
- Non utilizzare il dispositivo se si avvertono vibrazioni anomale durante l'uso.
 - Tenere il dispositivo saldamente per ridurre il livello di vibrazione.
 - Se il livello di vibrazione è eccessivamente alto, contattare il supporto tecnico Cecotec.
 - Non utilizzare il dispositivo se si avvertono rumori anomali durante l'uso.
 - Non forzare l'utensile elettrico. Usare l'utensile corretto per ogni tipo di applicazione. L'utensile giusto farà il lavoro meglio e più sicuro alla velocità per cui è stato progettato.
 - Usare solo accessori con un numero di giri almeno pari al numero di giri massimo a vuoto dell'utensile.
 - Non avvolgere mai l'apparecchio con un panno o altri materiali per ridurre il livello di rumore. In tal caso, l'apparecchio non sarà adeguatamente ventilato. Il calore generato dall'apparecchio può comportare un rischio di incendio e di lesioni personali.
 - Quando il funzionamento dell'attrezzo produce polvere nociva, infiammabile o esplosiva, prendere le dovute precauzioni. La polvere può essere cancerogena. Indossare una maschera antipolvere e rimuovere la polvere e i trucioli dopo il lavoro.
 - Impostare il selettore di direzione in posizione centrale (utensile bloccato) prima di maneggiare, riporre o regolare l'utensile o prima di sostituire un accessorio.

Uso corretto

- L'uso di questo dispositivo è esclusivamente per avvitare e svitare.
- Si raccomanda di utilizzare questo attrezzo con accessori originali Cecotec.

- Non utilizzare l'attrezzatura mentre la batteria è in carica.
- Il prodotto è destinato a essere usato nell'ambito del bricolage domestico.

Uso improprio

- Questo dispositivo non è adatto a scopi diversi da quelli descritti in questo manuale.
- Non è appropriato per uso commerciale, industriale o professionale.

Qualificazione degli utenti

Gli utilizzatori dell'avvitatore devono aver letto e compreso queste istruzioni per l'uso e in particolare il capitolo sulla sicurezza.

Dispositivi di protezione individuale (EPI's)



Indossare guanti di protezione

Questo proteggerà le mani da possibili bruciate, schiacciamenti o graffi.

Rischi residui



Avvertenza dovuta alla tensione elettrica

lavori sui componenti elettrici possono essere eseguiti solo da una ditta specializzata autorizzata o dal servizio assistenza Cecotec.



Avvertenza dovuta alla tensione elettrica

- Scossa elettrica dovuta a un isolamento insufficiente. Prima dell'uso è necessario controllare che l'apparecchio non sia danneggiato e che funzioni correttamente. Se viene

rilevato un danno o un malfunzionamento, non utilizzare l'apparecchio.

- Non utilizzare l'apparecchio se è bagnato.
- Non utilizzare l'apparecchio con le mani bagnate.



Avvertenza dovuta alla tensione elettrica

- Prima di effettuare qualsiasi lavoro, pulizia o manutenzione sull'apparecchio, è necessario staccare la spina dalla presa di corrente.
- Estrarre il cavo di alimentazione dalla presa tirando la spina, non il cavo stesso.



Avvertenza dovuta alla tensione elettrica

- Un cortocircuito può verificarsi se i liquidi entrano nel corpo del prodotto.
- Non immergere il dispositivo o gli accessori in acqua o in qualsiasi altro liquido.
- Fare particolare attenzione che non entri acqua o altri liquidi nel corpo del prodotto.



Avvertimento superficie calda

- Le punte dell'avvitatore o degli accessori possono essere caldi dopo l'uso. Usare estrema cautela perché si può rimanere ustionati se si entra in contatto con loro.
- Non toccare mai una punta direttamente con la mano. Indossare guanti protettivi!



Avvertenza di sostanze esplosive

- La batteria ricaricabile non deve essere

esposta a temperature superiori a 45 °C. La batteria ricaricabile non deve entrare in contatto con acqua o fuoco.

- La luce diretta del sole e l'umidità devono essere evitate. Potrebbe verificarsi un'esplosione.



Avvertenza

Non maneggiare oggetti contenenti amianto. L'amianto è considerato un materiale cancerogeno.



Avvertenza

- Il dispositivo non è un giocattolo e non deve essere maneggiato dai bambini. Pericolo di soffocamento!
- Non lasciare il materiale di imballaggio alla portata dei bambini. Può essere pericoloso.



Attenzione

Mantenere il prodotto sufficientemente lontano da fonti di calore.



Avvertenza

Questo apparecchio può presentare un pericolo e può causare gravi incidenti se maneggiato in modo scorretto da utenti non addestrati o non qualificati, o se usato per scopi diversi da quelli descritti in questo manuale. Tenere conto della qualifica degli utenti.

Avvisi

- Il trasporto o la conservazione impropria possono danneggiare il prodotto.
- Fare riferimento alle sezioni sul trasporto e la conservazione dell'attrezzatura.



Istruzioni generali di sicurezza per batterie ricaricabili

- Si devono usare solo batterie ricaricabili originali fornite da Cecotec. L'uso di altri tipi di batterie ricaricabili può provocare lesioni e incendi.
- Le batterie devono essere caricate solo con caricatori/cavi raccomandati o forniti da Cecotec. Un caricatore/cavo per un certo tipo di batteria può causare un incendio se usato su una batteria diversa.
- Le batterie ricaricabili devono essere tenute lontano da graffette, monete, chiavi, chiodi, viti e qualsiasi piccolo oggetto metallico che possa essere usato per collegare i contatti della batteria. Un cortocircuito tra i contatti ricaricabili potrebbe provocare lesioni o incendi.
- Le batterie di altri prodotti non Cecotec non devono essere caricate. Il caricabatterie/cavo è progettato per caricare batterie ricaricabili fornite da Cecotec con i loro dati tecnici specifici. L'uso improprio può provocare incendi o esplosioni.
- L'uso scorretto della batteria ricaricabile può provocare una perdita di liquido della batteria. Se questo accade, evitare il contatto con esso. In caso di contatto accidentale, sciacquare la parte interessata con acqua.
- Il liquido versato può causare irritazioni o ustioni alla pelle.
- Se il liquido entra in contatto con gli occhi, consultare immediatamente un medico.
- Se la batteria è danneggiata o usata male, possono essere

rilasciati vapori tossici. Arieggiare la stanza facendo entrare aria fresca e consultare un medico in caso di malessere.

- I vapori possono causare irritazione alle vie respiratorie.
- Assicurarsi che le parti elettriche non entrino in contatto con l'umidità. Non immergerli in acqua o altri liquidi durante la pulizia o il funzionamento, poiché ciò potrebbe causare un corto circuito.
- Eseguire le istruzioni per la pulizia e la manutenzione.
- Non aprire mai la batteria ricaricabile. Può causare un corto circuito.
- Non cortocircuitare la batteria ricaricabile. C'è un rischio di esplosione.
- Non colpire la batteria. Non deve essere sottoposto a urti.
- Tenere pulito il cavo USB. Lo sporco può causare una scossa elettrica.
- Il cavo USB può essere usato solo per caricare la batteria. Non può essere usato come alimentazione per l'utensile elettrico.

Descrizione dell'apparecchio

- Il dispositivo è un avvitatore con batteria ricaricabile per riparazioni e lavori di bricolage. Il prodotto è solo per uso domestico, non usare per scopi industriali o commerciali.
- Il livello di carica è mostrato da un indicatore.

INSTRUÇÕES DE SEGURANÇA

Símbolos



Advertência devido à tensão elétrica

Este símbolo indica que existe perigo para a vida e a saúde devido à tensão elétrica.



Advertência devido à superfície quente

Este símbolo indica que existe perigo para a vida e a saúde devido à superfícies quentes.



Advertência para substâncias explosivas

Este símbolo indica um perigo para a vida e a saúde devido a substâncias explosivas.



Advertência

Esta palavra alerta para um perigo com um nível médio de risco que, se não for evitado, pode resultar em morte ou ferimentos graves.



Atenção

Esta palavra adverte para um perigo com um baixo nível de risco que, se não for evitado, pode resultar em lesões menores ou moderadas.



Informação

As instruções com este símbolo ajudam-no a realizar o seu trabalho de forma rápida e segura.

Aviso

Esta palavra refere-se a informações importantes (por exemplo, danos materiais), mas não a perigos.



Ter em conta o manual de instruções

As indicações com este símbolo indicam que deve observar as instruções do manual.



Usar luvas de proteção

As indicações com este símbolo avisam para usar luvas de proteção.



Usar óculos de proteção

Indicações com este símbolo avisam para usar proteção para os olhos.



Advertência

- Leia este manual de instruções antes de ligar ou utilizar o dispositivo e mantenha-o sempre perto do aparelho.
- A não observância das instruções de segurança ou das instruções contidas neste manual pode resultar em choque eléctrico, incêndio e/ou ferimentos graves.
- Guarde este manual de instruções e de segurança para o futuro.
- O conceito utilizado nestas instruções de segurança refere-se tanto a ferramentas eléctricas operadas a partir da rede (com cabo de alimentação) como a ferramentas eléctricas alimentadas por bateria recarregável (sem cabo de alimentação).

- Este aparelho pode ser utilizado por crianças a partir dos 16 anos de idade e por pessoas com capacidades físicas, sensoriais ou mentais reduzidas ou com falta de experiência e conhecimentos, se lhes tiver sido dada supervisão ou instruções relativas à utilização do aparelho de uma forma segura e compreender os perigos envolvidos.
- Não permita que as crianças brinquem com o dispositivo. A limpeza e manutenção do aparelho não devem ser realizadas por crianças sem supervisão.



Instruções gerais de segurança para ferramentas elétricas - Segurança no local de trabalho

- Mantenha o seu local de trabalho limpo, arrumado e bem iluminado. A desordem ou má iluminação no local de trabalho pode levar a acidentes.
- As crianças e outras pessoas devem ser mantidas afastadas sempre que uma ferramenta elétrica estiver a ser utilizada. As distrações podem causar acidentes devido à perda de controlo sobre o dispositivo.
- Não manipule nem utilize ferramentas elétricas em atmosferas potencialmente explosivas onde estejam presentes líquidos inflamáveis, gases ou poeiras. As ferramentas elétricas podem produzir faíscas que inflamam o pó ou os fumos.



Instruções gerais de segurança para ferramentas elétricas - Segurança elétrica

- O cabo de alimentação USB deve caber sempre corretamente na ficha de carregamento.

- Não utilize fichas adaptadoras em conjunto com ferramentas elétricas ligadas à terra.
- As fichas não modificadas e as tomadas adequadas reduzem o risco de choque elétrico.
- As ferramentas elétricas não devem entrar em contacto com a chuva e a humidade. O contacto da água com a ferramenta elétrica aumenta a probabilidade de choque elétrico.
- O cabo de alimentação USB não deve ser utilizado para outros fins, por exemplo, para mover a ferramenta, pendurá-la, etc. Para desligar a ferramenta, puxe a ficha da extremidade, nunca o próprio cabo.
- Mantenha o cabo de alimentação USB afastado de fontes de calor, óleo, arestas vivas ou partes móveis do dispositivo. Os cabos danificados ou defeituosos aumentam o risco de choque elétrico.
- Deve ser evitado o contacto de qualquer parte do corpo com partes condutoras ligadas à terra, tubos, aquecedores, fogões de cozinha e frigoríficos. A probabilidade de choque elétrico aumenta se qualquer parte do seu corpo estiver ligada à terra.
- O disjuntor diferencial reduz as consequências no caso de um choque elétrico.



Instruções gerais de segurança para ferramentas elétricas - Segurança para as pessoas

- Exerça extrema cautela e cuidado ao manusear a ferramenta elétrica. Não utilize ferramentas elétricas quando estiver cansado ou sob a influência de drogas, álcool ou medicamentos. O descuido pode resultar em lesões graves.

- Deve usar equipamento de proteção pessoal (EPI) apropriado. Utilize sempre óculos de proteção. O equipamento de proteção pessoal inclui: máscara de segurança, calçado de segurança, capacete, proteção auditiva e/ou vestuário de proteção apertado. A sua utilização pode reduzir o risco de lesões.



- Deve ser usado vestuário apropriado. Não utilize roupa larga.
- Mantenha o cabelo, roupa e luvas longe de partes móveis para que não fiquem presas. Roupas largas ou cabelos compridos e soltos podem levar a acidentes devido ao aprisionamento.
- Deve-se evitar uma postura incómoda durante a utilização do equipamento. A postura deve ser segura e equilibrada para assegurar uma utilização correta do equipamento, especialmente em situações não controladas.
- O arranque accidental do dispositivo deve ser evitado. Certifique-se de que a ferramenta elétrica está desligada (OFF) antes de a ligar à tomada e antes de a mover ou manusear. Tenha especial cuidado para não operar o disjuntor inadvertidamente quando o equipamento é ligado, uma vez que isto pode causar um acidente.



Instruções gerais de segurança para ferramentas elétricas - utilização e manipulação de ferramentas elétricas

- Não utilize ferramentas elétricas se o interruptor estiver defeituoso. Se não o conseguir ligar ou desligar, não o utilize, isso pode causar um acidente.

- Deve utilizar a ferramenta certa para cada trabalho, o que aumentará a sua segurança.
- Remova sempre a ficha da tomada antes de: ajustar, trocar os acessórios, limpar ou manusear o dispositivo, evitando assim acidentes devido a arranque acidental.
- As ferramentas elétricas devem ser devidamente mantidas e cuidadas. Isto inclui o seguinte: verifique se as peças móveis se movem facilmente e sem bloquear, verifique se não existem peças danificadas que possam afetar o correto funcionamento da ferramenta elétrica. Se forem encontradas peças danificadas ou defeituosas, estas devem ser reparadas ou substituídas pelo Serviço de Assistência Técnica da Cecotec ou por técnicos de serviço qualificados. A falta de manutenção pode levar a acidentes.
- As ferramentas elétricas e os seus acessórios devem ser utilizados de acordo com as presentes instruções de utilização. Deve ter em conta as condições de trabalho, bem como o trabalho a ser realizado. Não utilize o dispositivo para fins diferentes dos descritos neste manual, a fim de evitar situações perigosas.
- As ferramentas elétricas não utilizadas devem ser armazenadas fora do alcance das crianças. Pessoas sem qualificações, inexperientes ou que não tenham lido estas instruções não devem ser autorizadas a utilizar o aparelho, uma vez que podem causar acidentes devido ao seu desconhecimento do equipamento.



**Instruções gerais de segurança para
ferramentas elétricas - Serviço de
Assistência Técnica Autorizado**

As reparações da sua ferramenta elétrica só devem ser efetuadas pelo serviço de assistência técnica da Cecotec ou por profissionais qualificados e apenas com peças sobressalentes originais. Isto assegura que a ferramenta elétrica permanece segura.



Instruções de segurança específicas para aparafusadoras elétricas.

- Apenas o Serviço de Assistência Técnica da Cecotec ou técnicos especializados e autorizados podem realizar trabalhos de manutenção e reparação que envolvam a abertura do corpo do produto.
- Não utilize o dispositivo se sentir vibrações anormais durante a utilização.
- Segure firmemente o dispositivo para reduzir o nível de vibração.
- Se o nível de vibração for excessivamente alto, por favor contacte o Apoio Técnico da Cecotec.
- Não utilize o dispositivo se sentir vibrações anormais durante a utilização.
- Não force a ferramenta elétrica. Utilize a ferramenta elétrica correta para cada tipo de aplicação. A ferramenta elétrica certa fará o trabalho melhor e mais seguro.
- Utilize apenas acessórios com uma classificação RPM pelo menos igual à classificação máxima de RPM sem carga da ferramenta.
- Nunca embrulhar o aparelho com pano ou outros materiais para reduzir o nível de ruído. Se o fizer, o aparelho não será devidamente ventilado. O calor gerado pelo aparelho pode representar um risco de incêndio e de ferimentos pessoais.
- Quando o funcionamento da ferramenta produzir

pó nocivo, inflamável ou explosivo, tome as devidas precauções. O pó pode ser cancerígeno. Use uma máscara de pó e remova pó e aparas após o trabalho.

- Coloque o seletor de direção na posição central (ferramenta bloqueada) antes de manusear, armazenar ou ajustar a ferramenta ou antes de substituir um acessório.

Utilização adequada

- A utilização deste dispositivo é exclusivamente para aparafusar e desaparafusar.
- Recomendamos a utilização desta ferramenta elétrica com acessórios originais Cecotec.
- Não utilize o equipamento enquanto a bateria estiver a carregar.
- O equipamento destina-se a ser utilizado no campo da bricolagem doméstica.

Utilização indevida

- Este dispositivo não é adequado para outros fins para além dos descritos neste manual.
- Não se destina a uso comercial, industrial ou profissional.

Qualificação dos utilizadores

Os utilizadores da aparafusadora devem ter lido e compreendido estas instruções de funcionamento e, em particular, o capítulo sobre Segurança.

Equipamento de proteção individual



Usar luvas de proteção

Isto irá proteger as suas mãos de possíveis queimaduras, esmagamentos ou arranhões.

Perigos residuais



Advertência devido à tensão elétrica

Os trabalhos sobre componentes elétricos só podem ser realizados por uma empresa especializada autorizada ou pelo Serviço Técnico da Cecotec.



Advertência devido à tensão elétrica

- Choque elétrico devido a isolamento insuficiente. Deve verificar se o aparelho não está danificado antes de ser utilizado e se está a funcionar corretamente. Se for detetado dano ou mau funcionamento, não o utilize.
- Não utilize o aparelho se este estiver molhado.
- Não utilize o aparelho se as suas mãos estiverem molhadas.



Advertência devido à tensão elétrica

- Antes de efetuar qualquer trabalho, limpeza ou manutenção no aparelho, deve desligar a ficha da tomada da rede elétrica.
- Puxe o cabo de alimentação para fora da tomada puxando a ficha, não o próprio cabo.



Advertência devido à tensão elétrica

- Pode ocorrer um curto-circuito se entrarem líquidos na caixa.
- Não submerja o dispositivo ou os acessórios em água nem qualquer outro líquido.
- Tenha o cuidado de que não entre água ou outros líquidos na caixa.



Aviso de superfície quente

- As pontas das chaves de fendas ou acessórios podem estar quentes após utilização. Tenha extremo cuidado, pois poderá ser queimado se entrar em contacto com eles.
- Nunca toque uma ponta de uma chave de fendas diretamente com a sua mão. Usar luvas de proteção!



Advertência para substâncias explosivas

- A bateria recarregável não deve ser exposta a temperaturas superiores a 45 °C. A bateria recarregável não deve entrar em contacto com água ou fogo!
- A luz solar direta e a humidade devem ser evitadas. Pode ocorrer uma explosão.



Advertência

Não manipule objetos que contenham amianto. O amianto é considerado um material cancerígeno.



Advertência

- O aparelho não é um brinquedo e não pode ser manuseado por crianças. Perigo de asfixia!
- Mantenha o material de embalagem fora do alcance das crianças. Pode ser perigoso.



Atenção

Mantenha o aparelho suficientemente longe de fontes de calor.



Advertência

Este aparelho pode apresentar um perigo e pode causar incidentes graves se for mal manuseado por utilizadores não treinados ou não qualificados, ou se for utilizado para fins diferentes dos descritos no presente manual. Tenha em atenção as qualificações dos utilizadores.

Avisos

- O transporte ou armazenamento inadequado pode danificar o produto.
- Consulte as secções sobre transporte e armazenamento do equipamento.



Instruções gerais de segurança para baterias carregáveis e carregadores

- Só devem ser utilizadas baterias recarregáveis originais fornecidas pela Cecotec. A utilização de outros tipos de baterias recarregáveis pode resultar em ferimentos e incêndios.
- As baterias só devem ser carregadas com carregadores/ cabos recomendados ou fornecidos pela Cecotec. Um carregador/cabo para um determinado tipo de bateria pode causar um incêndio se utilizado com uma bateria diferente.
- As baterias recarregáveis devem ser mantidas longe de

moedas, chaves, pregos, parafusos e quaisquer pequenos objetos metálicos que possam ser utilizados para ligar os contactos das baterias. Um curto-circuito entre os contactos pode causar ferimentos ou fogo.

- Não carregue baterias de outros produtos que não sejam da Cecotec. O carregador/cabo é concebido para carregar as baterias recarregáveis fornecidas pela Cecotec com os seus dados técnicos específicos. A utilização imprópria pode resultar em incêndio ou explosão.
- A utilização incorreta da bateria recarregável pode resultar em fugas de líquido da bateria. Se isto ocorrer, evite o contacto com ela. Em caso de contacto accidental, lave a área afetada com água.
- O líquido derramado pode causar irritação ou queimaduras na pele.
- Se o líquido entrar em contacto com os olhos, procure imediatamente aconselhamento médico.
- Se a bateria for danificada ou mal utilizada, podem ser libertados vapores tóxicos. Areje a sala com ar fresco e consulte um médico se sentir algum desconforto.
- Os vapores podem causar irritação do sistema respiratório.
- Certifique-se de que as peças elétricas não entrem em contacto com a humidade. Não os mergulhe em água ou outros líquidos durante a limpeza ou o funcionamento, pois isto pode causar um curto-circuito.
- Siga as instruções de limpeza e manutenção.
- Nunca abra a bateria recarregável. Pode ocorrer curto-circuito.
- Não curto-circuite a bateria recarregável. Existe um risco de explosão.
- Não bata na bateria. Não pode sofrer golpes.
- Mantenha o cabo USB limpo. A sujidade pode causar um choque elétrico.

PORTUGUÊS

- O cabo USB só deve ser utilizado para carregar a bateria. Não pode ser utilizado como fonte de alimentação para a ferramenta elétrica.

Descrição do aparelho

- O dispositivo é uma aparafusadora com bateria recarregável para reparações e trabalhos de bricolage. O produto é apenas para uso doméstico, não o utilize para fins industriais ou comerciais.
- O nível de carga é mostrado por um indicador.

VEILIGHEIDSVOORSCHRIFTEN

Symbolen



Waarschuwing in verband met elektrische spanning

Dit symbool geeft aan dat er gevaar bestaat voor leven en gezondheid als gevolg van elektrische spanning.



Waarschuwing in verband met heet oppervlak

Dit symbool wijst op gevaar voor leven en gezondheid als gevolg van hete oppervlakken.



Waarschuwing voor ontplofbare stoffen

Dit symbool wijst op een gevaar voor leven en gezondheid als gevolg van ontplofbare stoffen.



Waarschuwing

Dit woord waarschuwt voor een gevaar met een gemiddeld risiconiveau dat, indien het niet wordt vermeden, kan leiden tot de dood of ernstig letsel.



Waarschuwing

Dit woord waarschuwt voor een gevaar met een laag risiconiveau dat, indien het niet wordt vermeden, kan leiden tot lichte of matige verwondingen.



Informatie

De instructies met dit symbool helpen u om uw werk snel en veilig uit te voeren.

Opmerking

Dit woord verwijst naar belangrijke informatie (b.v. materiële schade), maar niet naar gevaren.



Neem de gebruiksaanwijzing in acht

Aanduidingen met dit symbool geven aan dat u de gebruiksaanwijzing in acht moet nemen.



Draag beschermende handschoenen

Aanduidingen met dit symbool waarschuwen u om beschermende handschoenen te dragen.



Draag een veiligheidsbril

Aanduidingen met dit symbool waarschuwen u voor het dragen van oogbescherming.



Waarschuwing

- Lees deze gebruiksaanwijzing voordat u het toestel aansluit of gebruikt en bewaar hem altijd in de buurt van het toestel.
- Het niet in acht nemen van de veiligheidsvoorschriften of van de aanwijzingen in deze handleiding kan leiden tot elektrische schokken, brand en/of ernstig letsel.
- Bewaar deze instructie- en veiligheidshandleiding voor de toekomst.
- Het begrip dat in deze veiligheidsvoorschriften wordt gebruikt, heeft zowel betrekking op elektrische gereedschappen die op netstroom werken (met netsnoer) als op elektrische gereedschappen die op oplaadbare batterijen werken (zonder netsnoer).

- Dit apparaat kan worden gebruikt door kinderen vanaf 16 jaar en personen met verminderde lichamelijke, zintuiglijke of geestelijke vermogens of met gebrek aan ervaring en kennis, indien zij onder toezicht staan of instructies hebben gekregen over het veilig gebruik van het apparaat en de gevaren ervan begrijpen.
- Kinderen mogen niet met het toestel spelen. Reiniging en gebruikersonderhoud mogen niet worden uitgevoerd door kinderen zonder toezicht.



Algemene veiligheidsinstructies voor elektrisch gereedschap - veiligheid op de werkplek

- Houd uw werkplek schoon, opgeruimd en goed verlicht. Onoverzichtelijkheid of slechte verlichting op de werkplek kan leiden tot ongelukken.
- Kinderen en andere personen moeten uit de buurt worden gehouden wanneer een elektrisch apparaat in gebruik is. Afleiding kan ongelukken veroorzaken doordat men de controle over het toestel verliest.
- Hanteer of gebruik geen elektrisch gereedschap in een potentieel explosieve omgeving waar ontvlambare vloeistoffen, gassen of stof aanwezig zijn. Elektrisch gereedschap kan vonken produceren die stof of dampen doen ontbranden.



Algemene veiligheidsinstructies voor elektrisch gereedschap - Elektrische veiligheid

- De USB-stroomkabel moet altijd goed in de oplaadstekker passen.
- Gebruik geen adapterstekkers in combinatie met elektrisch gereedschap met veiligheidsaarding.

- Onaangepaste stekkers en aangepaste contactdozen verminderen het risico van elektrische schokken.
- Elektrisch gereedschap mag niet in contact komen met regen of vocht. Contact van water met het elektrische apparaat verhoogt de kans op een elektrische schok.
- De USB-stroomkabel mag niet voor andere doeleinden worden gebruikt, b.v. om het apparaat te verplaatsen, op te hangen, enz. Om het netsnoer uit het apparaat te trekken, trekt u aan de stekker aan het uiteinde van het snoer, nooit aan het snoer zelf.
- Houd het netsnoer uit de buurt van warmtebronnen, olie, scherpe randen of bewegende delen van het apparaat. Beschadigde of defecte kabels verhogen het risico op elektrische schokken.
- Contact van enig lichaamsdeel met geaarde geleidende delen, leidingen, kachels, fornuizen en koelkasten moet worden vermeden. De kans op een elektrische schok neemt toe als een deel van uw lichaam geaard is.
- De aardlekschakelaar vermindert de gevolgen in geval van een elektrische schok.



Algemene veiligheidsinstructies voor elektrisch gereedschap - Veiligheid van personeel

- Wees uiterst voorzichtig en voorzichtig bij het hanteren van het elektrische apparaat. Gebruik geen elektrisch gereedschap wanneer u moe bent of onder invloed van drugs, alcohol of medicijnen. Onvoorzichtigheid kan leiden tot ernstig letsel.
- U moet geschikte persoonlijke beschermingsmiddelen (PBM) dragen. Draag altijd een veiligheidsbril. Tot

de persoonlijke beschermingsmiddelen behoren: veiligheidsmasker, veiligheidsschoenen, helm, gehoorbescherming en/of nauwsluitende beschermende kleding. Het gebruik ervan kan het risico op letsel verminderen.



- Passende kleding moet worden gedragen. Draag geen loszittende kleding.
- Houd haar, kleding en handschoenen uit de buurt van bewegende delen die beknelling kunnen veroorzaken. Brede kledingstukken of lang, vloeiend haar kunnen leiden tot ongelukken doordat ze bekneld raken.
- U moet een ongemakkelijke houding vermijden bij het gebruik van de apparatuur. De houding moet veilig en evenwichtig zijn om een correct gebruik van de apparatuur te waarborgen, vooral in ongecontroleerde situaties.
- Onopzettelijk opstarten van het apparaat moet worden voorkomen. Zorg ervoor dat het elektrische apparaat UIT staat voordat u het aansluit op de stroomvoorziening en voordat u het verplaatst of hanteert. Wees bijzonder voorzichtig dat u de schakelaar niet per ongeluk bedient wanneer de apparatuur is ingeschakeld, omdat dit een ongeluk kan veroorzaken.



Algemene veiligheidsinstructies voor elektrisch gereedschap - gebruik en bediening van elektrisch gereedschap

- Gebruik geen elektrisch gereedschap als de schakelaar defect is. Als u het niet aan of uit kunt zetten, gebruik het

dan niet, want dat kan een ongeluk veroorzaken.

- U moet het juiste gereedschap gebruiken voor de klus die u moet klaren, dit zal de veiligheid verhogen.
- Verwijder altijd het netsnoer uit het apparaat en zorg ervoor dat het apparaat is uitgeschakeld voordat u: het apparaat afstelt, toebehoren verwisselt, het apparaat schoonmaakt of manipuleert, om ongelukken door onbedoeld starten te voorkomen.
- Elektrisch gereedschap moet goed worden onderhouden. Dit houdt het volgende in: controleren of bewegende delen soepel en zonder klemmen bewegen, controleren of er geen beschadigde onderdelen zijn die de juiste werking van het elektrische apparaat zouden kunnen beïnvloeden. Indien onderdelen beschadigd of defect blijken te zijn, moeten deze worden gerepareerd of vervangen door Cecotec Technical Support of gekwalificeerde technici. Gebrek aan onderhoud kan tot ongevallen leiden.
- Elektrische gereedschappen en hun toebehoren moeten worden gebruikt overeenkomstig deze gebruiksaanwijzing. Er moet rekening worden gehouden met de arbeidsomstandigheden en met de te verrichten werkzaamheden. Gebruik het toestel niet voor andere dan de in deze handleiding beschreven doeleinden om gevaarlijke situaties te voorkomen.
- Ongebruikt elektrisch gereedschap moet buiten het bereik van kinderen worden opgeborgen. Ongeschoolde, onervaren of ondeskundige personen die deze gebruiksaanwijzing niet hebben gelezen, mogen het toestel niet gebruiken, omdat zij door hun gebrek aan kennis van het toestel ongevallen kunnen veroorzaken.



Algemene veiligheidsinstructies voor elektrisch gereedschap - Erkend servicepartner

Reparaties aan uw elektrische apparaat mogen alleen worden uitgevoerd door Cecotec Service of gekwalificeerde vakmensen en alleen met originele reserveonderdelen. Dit zorgt ervoor dat het elektrisch gereedschap veilig blijft.



Specifieke veiligheidsvoorschriften voor elektrische schroevendraaiers

- Alleen het Cecotec Service Centre of gespecialiseerde en geautoriseerde technici mogen onderhouds- en reparatiewerkzaamheden uitvoeren waarbij de behuizing wordt geopend.
- Gebruik het apparaat niet als u tijdens het gebruik abnormale trillingen voelt.
- Houd het toestel stevig vast om het trillingsniveau te verminderen.
- Als het trillings- en/of geluidsniveau buitensporig hoog is, neem dan contact op met Cecotec Technical Support.
- Gebruik het apparaat niet als u tijdens het gebruik abnormale geluiden hoort.
- Forceer het elektrische gereedschap niet. Gebruik het juiste elektrische gereedschap voor elk type toepassing. Het juiste elektrische gereedschap zal het werk beter en veiliger doen met de snelheid waarvoor het is ontworpen.
- Gebruik alleen accessoires met een toerental dat ten minste gelijk is aan het maximale onbelaste toerental van het gereedschap.
- Wikkel het apparaat nooit in met doeken of andere materialen om het geluidsniveau te verminderen. Als dat wel het geval is, wordt het toestel niet goed geventileerd. De door het toestel gegenereerde warmte kan brand en lichamelijk letsel veroorzaken.

- Wanneer bij het gebruik van het gereedschap schadelijke, ontvlambare of explosieve stof vrijkomt, moeten de nodige voorzorgsmaatregelen worden genomen. Stof kan kankerverwekkend zijn. Draag een stofmasker en verwijder stof en spaanders na het werk.
- Zet de richtings-keuzeschakelaar in de middelste stand (vergrendeld gereedschap) voordat u het gereedschap hanteert, opbergt of afstelt of voordat u een accessoire vervangt.

Juist gebruik

- Het gebruik van dit apparaat is uitsluitend voor het schroeven en losschroeven.
- Wij adviseren dit elektrische gereedschap te gebruiken met originele Cecotec accessoires.
- Gebruik de apparatuur niet terwijl de batterij wordt opgeladen.
- De apparatuur is bedoeld voor doe-het-zelf-gebruik.

Onjuist gebruik

- Dit toestel is niet geschikt voor andere dan de in deze handleiding beschreven doeleinden.
- Het is niet bedoeld voor commercieel, industrieel of professioneel gebruik.

Kwalificatie van gebruikers

De gebruiker van de accuschroevendraaier moet deze gebruiksaanwijzing, en in het bijzonder het hoofdstuk Veiligheid, gelezen en begrepen hebben.

Persoonlijke beschermingsmiddelen (PBM)



Draag beschermende handschoenen

Dit beschermt uw handen tegen mogelijke brandwonden, kneuzingen, schrammen of snijwonden.

Overblijvende gevaren



Waarschuwing elektrische spanning

Werkzaamheden aan elektrische componenten mogen alleen door een erkend vakbedrijf of door Cecotec Service worden uitgevoerd.



Waarschuwing elektrische spanning

- Elektrische schok als gevolg van onvoldoende isolatie. U dient vóór gebruik te controleren of het apparaat niet beschadigd is en of het goed werkt. Indien schade of defecten worden vastgesteld, mag u het toestel niet gebruiken.
- Gebruik het toestel niet als het nat is.
- Gebruik het apparaat niet als uw handen nat zijn.



Waarschuwing elektrische spanning

- Voordat u werkzaamheden, reiniging of onderhoud aan het apparaat uitvoert, moet u het netsnoer uit het stopcontact halen.
- Trek het netsnoer uit het stopcontact door aan de stekker te trekken, niet aan het snoer zelf.



Waarschuwing elektrische spanning

- Er kan kortsluiting ontstaan als er vloeistoffen in de behuizing terechtkomen.

- Dompel het toestel of de accessoires niet onder in water of een andere vloeistof.
- Zorg ervoor dat er geen water of andere vloeistoffen in de behuizing komen.



Waarschuwing voor heet oppervlak

- Schroevendraaierpunten of accessoires kunnen heet zijn na gebruik. Wees uiterst voorzichtig, u kunt zich verbranden als u ermee in

aanraking komt.

- Raak de punt van een schroevendraaier nooit rechtstreeks met uw hand aan. Draag beschermende handschoenen!



Waarschuwing voor ontplofbare stoffen

- De oplaadbare batterij mag niet worden blootgesteld aan temperaturen boven 45 °C. De oplaadbare batterij mag niet in contact komen met water of vuur!

- Directe blootstelling aan de zon en vochtigheid moeten worden vermeden. Er kan een explosie ontstaan.



Waarschuwing

- Hanteer geen voorwerpen die asbest bevatten. Asbest wordt beschouwd als een kankerverwekkend materiaal.



Waarschuwing

- Het toestel is geen speelgoed en mag niet door kinderen worden gehanteerd. Verstikkingsgevaar!

- Houd verpakkingsmateriaal buiten het bereik van kinderen. Het kan gevaarlijk zijn.



Waarschuwing

Houd het toestel ver genoeg verwijderd van warmtebronnen.



Waarschuwing

Dit toestel kan gevaar opleveren en ernstige incidenten veroorzaken indien het verkeerd wordt gebruikt door ongetrainde of ongeschoolde gebruikers, of indien het wordt gebruikt voor andere doeleinden dan die welke in deze handleiding zijn beschreven. Houd rekening met de kwalificatie van de gebruikers.

Opmerkingen

- Onjuist transport of onjuiste opslag kan het product beschadigen.
- Raadpleeg de hoofdstukken over vervoer en opslag van de apparatuur.



Algemene veiligheidsinstructies voor oplaadbare batterijen en opladers

- Alleen originele oplaadbare batterijen van Cecotec mogen worden gebruikt. Het gebruik van andere types oplaadbare batterijen kan leiden tot letsel en brand.
- Batterijen mogen alleen worden opgeladen met door Cecotec aanbevolen of geleverde laders. Een oplader voor een bepaald type batterij kan brand veroorzaken als hij voor een andere batterij wordt gebruikt.

- Oplaadbare batterijen moeten uit de buurt worden gehouden van paperclips, munten, sleutels, spijkers, schroeven en alle kleine metalen voorwerpen die kunnen worden gebruikt om de batterijcontacten te verbinden. Een kortsluiting tussen de contacten kan verwondingen of brand veroorzaken.
- Batterijen van andere niet-Cecotec producten mogen niet worden opgeladen. De lader is bestemd voor het opladen van de door Cecotec geleverde oplaadbare batterijen met hun specifieke technische gegevens. Onjuist gebruik kan leiden tot brand of explosie.
- Onjuist gebruik van de oplaadbare batterij kan leiden tot lekkage van batterijvloeistof. Als dit gebeurt, vermijd dan contact ermee. Bij toevallig contact, het getroffen gebied met water spoelen.
- Gemorste vloeistof kan huidirritatie of brandwonden veroorzaken.
- Als de vloeistof in contact komt met de ogen, onmiddellijk een arts raadplegen.
- Bij beschadiging of verkeerd gebruik van de batterij kunnen giftige dampen vrijkomen. Lucht de kamer door frisse lucht binnen te laten en raadpleeg een arts in geval van ongemak.
- Dampen kunnen irritatie van de ademhalingswegen veroorzaken.
- Zorg ervoor dat elektrische onderdelen niet in contact komen met vocht. Dompel ze niet onder in water of andere vloeistoffen tijdens het schoonmaken of wanneer ze in werking zijn, aangezien dit kortsluiting kan veroorzaken.
- Voer de instructies voor reiniging en onderhoud uit.
- Open nooit de oplaadbare batterij. Het kan kortsluiting veroorzaken.

- Maak geen kortsluiting in de oplaadbare batterij. Er is ontploffingsgevaar.
- Sla niet op de batterij. Het kan niet geraakt worden.
- Houd de USB-kabel schoon. Vuil kan een elektrische schok veroorzaken.
- U mag de USB-kabel alleen gebruiken om de batterij op te laden. Kan niet worden gebruikt als voeding voor het elektrisch gereedschap.

Beschrijving van het apparaat

- Het apparaat is een schroevendraaier met oplaadbare batterij voor reparatie- en doe-het-zelfwerkzaamheden. Het product is uitsluitend bestemd voor huishoudelijk gebruik, niet gebruiken voor industriële of commerciële doeleinden.
- Het oplaadniveau wordt aangegeven door een indicator.

INSTRUKCJE BEZPIECZEŃSTWA

Symbole



Ostrzeżenie o napięciu prądu

Ten symbol oznacza, że istnieje zagrożenie życia i zdrowia ludzi spowodowane napięciem elektrycznym.



Ostrzeżenie o gorącej powierzchni

Ten symbol oznacza, że gorące powierzchnie zagrażają życiu i zdrowiu osób.



Ostrzeżenie o substancjach wybuchowych

Ten symbol oznacza, że istnieje zagrożenie życia i zdrowia ludzi spowodowane przez substancje wybuchowe.



Ostrzeżenie

To słowo ostrzega o zagrożeniu o średnim poziomie ryzyka, które, jeśli się go nie uniknie, może spowodować śmierć lub poważne obrażenia.



Ostrzeżenie

To słowo ostrzega przed zagrożeniem o niskim poziomie ryzyka, które, jeśli się go nie uniknie, może skutkować niewielkimi lub umiarkowanymi obrażeniami.



Informacja

Oznaczenia z tym symbolem pomagają w szybkim i bezpiecznym wykonywaniu pracy.

Ostrzeżenie

To słowo odnosi się do ważnych informacji (np. szkód materialnych), ale nie do niebezpieczeństw.



Miej na uwadze instrukcję obsługi

Wskazania z tym symbolem wskazują, że należy przestrzegać instrukcji obsługi.



Używaj okularów ochronnych

Oznaczenia z tym symbolem ostrzegają przed noszeniem rękawic ochronnych.



Używaj okularów ochronnych

Znaki z tym symbolem ostrzegają przed noszeniem ochrony oczu.



Ostrzeżenie

- Przeczytaj tę instrukcję obsługi przed podłączeniem lub użyciem urządzenia i zawsze trzymaj ją w pobliżu urządzenia.
- Nieprzestrzeganie instrukcji bezpieczeństwa lub instrukcji zawartych w niniejszej instrukcji może spowodować porażenie prądem, pożar i/lub poważne obrażenia.
- Zachowaj niniejszą instrukcję i instrukcję bezpieczeństwa do wykorzystania w przyszłości.
- Pojęcie stosowane w niniejszych instrukcjach bezpieczeństwa odnosi się zarówno do elektronarzędzi podłączonych do sieci (za pomocą kabła zasilającego), jak i do elektronarzędzi zasilanych akumulatorem (bez kabla zasilającego).
- Z urządzenia mogą korzystać dzieci od 16 roku życia, a

także osoby z ograniczonymi zdolnościami fizycznymi, sensorycznymi, umysłowymi lub brakiem doświadczenia i wiedzy, jeśli robią to pod nadzorem osoby dorosłej lub zostały poinstruowane w związku z bezpiecznym użytkowaniem urządzenia i wynikającymi z tego zagrożeniami.

- Dzieci nie mogą bawić się urządzeniem. Dzieci nie mogą bez nadzoru czyścić i konserwować urządzenia.



Ogólne wytyczne dotyczące bezpieczeństwa elektronarzędzi – bezpieczeństwo w miejscu pracy.

- Utrzymuj swoje miejsce pracy w czystości, porządku i dobrze oświetlonym. Bałagan lub słabe oświetlenie w miejscu pracy może prowadzić do wypadków.
- Powinno się trzymać dzieci tj. pozostałe osoby z dala od urządzenia podczas jego pracy. Rozproszenie uwagi może spowodować wypadki z powodu utraty kontroli nad urządzeniem.
- Nie obsługiwać ani nie używać elektronarzędzi w potencjalnie wybuchowej atmosferze, w której znajdują się łatwopalne ciecze, gazy lub proszki. Elektronarzędzia mogą wytwarzać iskry, które zapalają pył lub opary.



Ogólne instrukcje dotyczące bezpieczeństwa elektronarzędzi – bezpieczeństwo elektryczne

- Przewód zasilający USB powinien zawsze pasować do gniazda ładowania.
- Nie należy używać wtyczek przejściowych w połączeniu z

- elektronarzędziami z uziemieniem.
- Niezmodyfikowane wtyczki i odpowiednie gniazda wtykowe zmniejszają ryzyko porażenia prądem.
 - Elektronarzędzia nie powinny mieć kontaktu z deszczem i wilgocią. Kontakt wody z elektronarzędziem zwiększa prawdopodobieństwo porażenia prądem.
 - Nie należy używać przewodu zasilającego USB do innych celów, takich jak przenoszenie narzędzia, wieszanie go itp. Aby odłączyć przewód od narzędzia, ciągnij za wtyczkę, nigdy za sam przewód.
 - Przewód zasilający należy trzymać z dala od źródeł ciepła, oleju, ostrych krawędzi lub ruchomych części urządzenia. Uszkodzone lub wadliwe kable zwiększają ryzyko porażenia prądem.
 - Należy unikać kontaktu jakiegokolwiek części ciała z uziemionymi częściami przewodzącymi, a także z rurami, grzejnikami, kuchenkami i lodówkami. Uziemienie jakiegokolwiek części ciała zwiększa prawdopodobieństwo porażenia prądem.
 - Wyłącznik różnicowy zmniejsza skutki porażenia prądem.



Generalne wskazówki dotyczące urządzeń elektrycznych - Bezpieczeństwo

- Zachowaj szczególną ostrożność i nie trać uwagi podczas obsługi elektronarzędzia. Nie używaj elektronarzędzi, jeśli jesteś zmęczony lub pod wpływem narkotyków, alkoholu lub leków. Nieostrożność może prowadzić do poważnych obrażeń.
- Należy używać odpowiednich środków ochrony osobistej. Zawsze noś okulary ochronne. Środki ochrony osobistej

obejmują: maskę ochronną, obuwie ochronne, kask, zatyczki do uszu i/lub obcisłą odzież ochronną. Ich użycie może zmniejszyć ryzyko kontuzji.



- Musisz nosić odpowiednią odzież. Nie zakładaj luźnej odzieży.
- Trzymaj włosy, odzież i rękawice z dala od ruchomych części, które mogą spowodować uwięzienie. Luźne ubranie lub długie, luźne włosy mogą prowadzić do wypadków uwięzienia.
- Podczas korzystania z urządzenia należy unikać niewygodnej postawy. Postawa musi być bezpieczna i zrównoważona, aby zapewnić prawidłowe użytkowanie sprzętu, zwłaszcza w sytuacjach niekontrolowanych.
- Należy unikać przypadkowego uruchomienia urządzenia. Upewnij się, że elektronarzędzie jest WYŁĄCZONE przed podłączeniem go do gniazdka i/lub podłączeniem akumulatora, a także przed jego przenoszeniem lub obsługą. Należy zwrócić szczególną uwagę, aby przypadkowo nie uruchomić przetętnika, gdy urządzenie jest podłączone, ponieważ może to spowodować wypadek.



Ogólne instrukcje bezpieczeństwa dotyczące elektronarzędzi - użytkowanie i obsługa elektronarzędzi

- Nie należy używać elektronarzędzi, jeśli przetętnik jest uszkodzony. Jeśli nie możesz go włączyć lub wyłączyć, nie używaj go, ponieważ może to spowodować wypadek.

- Musisz użyć odpowiedniego narzędzia do każdej konkretnej pracy, zwiększy to bezpieczeństwo.
- Zawsze odłącz przewód zasilający od narzędzia i upewnij się, że jest on wyłączony przed: regulacją, zmianą akcesoriów, czyszczeniem lub obsługą urządzenia, w ten sposób unikniemy wypadków spowodowanych przypadkowym uruchomieniem.
- Elektronarzędzia muszą być odpowiednio konserwowane i pielęgnowane. Obejmuje to: sprawdzenie, czy ruchome części poruszają się płynnie i bez zacięć, sprawdzenie, czy nie ma uszkodzonych części, które mogłyby wpłynąć na prawidłowe działanie elektronarzędzia. W przypadku wykrycia jakiegokolwiek uszkodzonej lub wadliwej części, musi ona zostać naprawiona lub wymieniona przez Serwis Techniczny Cecotec lub przez wykwalifikowanych techników. Brak konserwacji może prowadzić do wypadków.
- Musisz używać zarówno elektronarzędzi, jak i akcesoriów. zgodnie z niniejszą instrukcją obsługi. Musisz mieć na uwadze warunki pracy, a także pracę do wykonania. Nie używaj urządzenia do celów innych niż określone w niniejszej instrukcji, aby uniknąć niebezpiecznych sytuacji.
- Nieużywane elektronarzędzia należy przechowywać w miejscu niedostępnym dla dzieci. Nie wolno zezwalać na korzystanie z urządzenia osobom niewykwalifikowanym lub niedoświadczonym lub osobom, które nie przeczytały niniejszej instrukcji, ponieważ mogą one spowodować wypadki z powodu nieznamości sprzętu.



Ogólne wskazówki bezpieczeństwa dotyczące elektronarzędzi - Autoryzowany Serwis Techniczny

Naprawa elektronarzędzia może być przeprowadzana wyłącznie przez Serwis Techniczny Cecotec lub przez wykwalifikowanych specjalistów i tylko przy użyciu oryginalnych części zamiennych. Gwarantuje to, że elektronarzędzie pozostaje bezpieczne.



Szczegółowe instrukcje bezpieczeństwa dla wkrętkarki elektrycznej.

- Tylko Serwis Pomocy Technicznej Cecotec lub wyspecjalizowani i autoryzowani technicy mogą wykonywać prace konserwacyjne i naprawcze polegające na otwarciu obudowy.
- Nie używaj urządzenia, jeśli podczas użytkowania odczuwasz nienormalne wibracje.
- Mocno trzymaj urządzenie, aby zmniejszyć poziom wibracji.
- Jeśli poziom wibracji i/lub hałasu jest zbyt wysoki, należy skontaktować się z Serwisem Pomocy Technicznej Cecotec.
- Nie używaj urządzenia, jeśli podczas użytkowania odczuwasz nietypowe dźwięki.
- Nie używaj siły. Używaj odpowiedniego elektronarzędzia do każdego rodzaju zastosowania. Właściwe elektronarzędzie wykona pracę lepiej i bezpieczniej w tempie, dla którego zostało zaprojektowane.
- Używaj tylko akcesoriów o wartości znamionowej prędkości obrotowej co najmniej równej maksymalnej wartości znamionowej prędkości obrotowej narzędzia bez obciążenia.
- Nigdy nie owijaj urządzenia szmatką lub innymi materiałami, aby zmniejszyć poziom hałasu. Jeśli to zrobisz, urządzenie nie będzie prawidłowo wentylować.

Ciepło wytwarzane przez urządzenie może stwarzać ryzyko pożaru i obrażeń ciała.

- Gdy podczas używania narzędzia wytwarza się szkodliwy, łatwopalny lub wybuchowy pył, należy podjąć odpowiednie środki ostrożności. Pył może być rakotwórczy. Załóż maskę przeciwpyłową i usuń kurz i wióry po pracy.
- Ustaw selektor kierunku w pozycji środkowej (narzędzie zablokowane) przed przenoszeniem, przechowywaniem lub regulacją narzędzia lub przed wymianą akcesoriów.

Właściwe użycie

- Urządzenie to służy wyłącznie do przykręcania i odkręcania.
- Zalecamy używanie tego elektronarzędzia z oryginalnymi akcesoriami Cecotec.
- Nie używaj urządzenia podczas ładowania baterii.
- Sprzęt przeznaczony jest do użytku w domowym środowisku majsterkowiczów

Właściwe użytkowanie

- To urządzenie nie nadaje się do celów innych niż określone w niniejszej instrukcji.
- Nie jest przeznaczony do użytku komercyjnego, przemysłowego ani profesjonalnego.

Kwalifikacja użytkownika

Użytkownicy wkrętarce akumulatorowej muszą przeczytać i zrozumieć niniejszą instrukcję obsługi, a zwłaszcza rozdział dotyczący bezpieczeństwa.

Sprzęt ochrony osobistej



Używaj rękawic ochronnych

To ochroni Twoje dłonie przed ewentualnymi oparzeniami, zmiężdżeniami, zadrapaniami lub skaleczeniami.

Odpadki ostrzegawcze



Ostrzeżenie o napięciu prądu

Prace przy podzespołach elektrycznych mogą być wykonywane wyłącznie przez autoryzowaną wyspecjalizowaną firmę lub Serwis Techniczny Cecotec.



Ostrzeżenie o napięciu prądu

- Porażenie prądem z powodu niewystarczającej izolacji. Przed użyciem należy sprawdzić, czy urządzenie nie jest uszkodzone i czy działa prawidłowo. Jeśli wykryje uszkodzenie lub działanie nie jest prawidłowe, nie używaj go.
- Nigdy nie należy używać urządzenia, jeśli jest mokre.
- Nigdy nie należy używać urządzenia mokrymi rękami.



Ostrzeżenie o napięciu prądu

- Przed przystąpieniem do jakichkolwiek prac, czyszczenia lub konserwacji urządzenia należy odłączyć przewód zasilający od gniazdka elektrycznego.
- Wyjmij przewód zasilający z gniazdka, ciągnąc za wtyczkę, a nie za sam przewód.



Ostrzeżenie o napięciu prądu

- W przypadku dostania się cieczy do obudowy może dojść do zwarcia.
- Nie wolno zanurzać urządzenia ani akcesoriów w wodzie ani innym płynie.
- Należy zwrócić szczególną uwagę, aby do obudowy nie dostała się woda ani inne płyny.



Ostrzeżenie o gorącej powierzchni

- Końcówki wkrętałów lub akcesoria mogą być gorące po użyciu. Podejmij dodatkowe środki ostrożności, ponieważ możesz się poparzyć, jeśli wejdiesz z nimi w kontakt.
- Nigdy nie dotykaj końcówki śrubokręta bezpośrednio ręką. Nosić rękawice ochronne!



Ostrzeżenie o substancjach wybuchowych

- Nie należy wystawiać akumulatora na działanie temperatur przekraczających 45°C. Akumulator nie może mieć kontaktu z wodą ani ogniem!
- Należy unikać bezpośredniego nasłonecznienia, a także wilgoci. Może nastąpić eksplozja.



Ostrzeżenie

Nie dotykaj przedmiotów zawierających azbest. Azbest jest uważany za materiał rakotwórczy.



Ostrzeżenie

Urządzenie nie jest zabawką i nie może być obsługiwane przez dzieci.

Niebezpieczeństwo uduszenia!

- Nie pozostawiaj opakowania w zasięgu dzieci. To może być niebezpieczne.



Ostrzeżenie

Trzymaj urządzenie z dala od źródeł ciepła.



Ostrzeżenie

To urządzenie może stanowić zagrożenie i powodować poważne wypadki, jeśli jest obsługiwane nieprawidłowo przez niewykwalifikowanych lub przeszkolonych użytkowników lub jeśli jest używane do celów innych niż określone w niniejszej instrukcji. Weź pod uwagę kwalifikacje użytkowników.

Ostrzeżenie

- Niewłaściwy transport lub przechowywanie może spowodować uszkodzenie produktu.
- Zobacz rozdziały dotyczące transportu i przechowywania sprzętu.



Wskazówki generalne ad. środków bezpieczeństwa akumulatorów i ładowarek

- Należy używać wyłącznie oryginalnych akumulatorów dostarczonych przez Cecotec. Używanie innych typów akumulatorów może spowodować obrażenia i pożar.
- Akumulatory należy ładować wyłącznie za pomocą ładowarek / kabli zalecanych lub dostarczanych przez Cecotec. Un cargador/cable de un tipo determinado de batería puede provocar un incendio si se emplea en una batería diferente.

- Akumulatory należy trzymać z dala od spinaczy, monet, kluczy, gwoździ, śrub i wszelkich małych metalowych przedmiotów, które mogą służyć jako łącznik między stykami akumulatora. Zwarcie między stykami może spowodować obrażenia lub pożar.
- Nie wolno ładować baterii do produktów innych niż Cecotec. Ładowarka/kabel jest przeznaczony do ładowania akumulatorów dostarczonych przez Cecotec z ich specyficznymi danymi technicznymi. Niewłaściwe użycie może doprowadzić do pożaru lub wybuchu.
- Nieprawidłowe użytkowanie akumulatora może spowodować wyciek z niego płynu. Jeśli tak się stanie, unikaj kontaktu z nim. W razie przypadkowego kontaktu przemyj uszkodzoną część wodą.
- Rozlany płyn może powodować podrażnienie skóry lub oparzenia.
- W przypadku kontaktu płynu z oczami natychmiast zasięgnij porady lekarza.
- Jeśli bateria jest uszkodzona lub niewłaściwie używana, mogą wydzielać się toksyczne opary. Przewietrz pomieszczenie, wpuszczając świeże powietrze i skontaktuj się z lekarzem, jeśli poczujesz dyskomfort.
- Oparry mogą drażnić drogi oddechowe.
- Uważaj, aby części elektryczne nie miały kontaktu z wilgocią. Nie zanurzaj ich w wodzie lub innych płynach podczas czyszczenia lub podczas pracy, ponieważ może to spowodować zwarcie.
- Postępuj zgodnie z instrukcjami czyszczenia i konserwacji.
- Nigdy nie otwieraj akumulatora. Może to spowodować zwarcie.
- Nie prowokuj zwarć akumulatora. Istnieje ryzyko wybuchu.
- Nie uderzaj baterii. Nie obijaj baterii.

- Utrzymuj kabel USB w czystości. Brud może spowodować porażenie prądem.
- Ładowarki należy używać wyłącznie do ładowania baterii. Nie może być używany do zasilania elektronarzędzia.

Opis urządzenia

- Urządzenie to wkrętarka akumulatorowa do majsterkowania oraz wykonywania prac naprawczych. Produkt jest przeznaczony wyłącznie do użytku domowego, nie używaj go do celów przemysłowych lub handlowych.
- Poziom naładowania jest wskazywany przez wskaźnik.

BEZPEČNOSTNÍ POKYNY

Symbols



Výstraha kvůli elektrickému napětí

Tento symbol označuje nebezpečí ohrožení života a zdraví v důsledku elektrického napětí.



Upozornění kvůli horkému povrchu

Tento symbol označuje nebezpečí ohrožení života a zdraví v důsledku horkých povrchů.



Výstraha před výbušnými látkami

Tento symbol označuje nebezpečí ohrožení života a zdraví v důsledku výbušných látek.



Pozor

Toto slovo upozorňuje na nebezpečí se střední mírou rizika, které může způsobit smrt nebo vážné zranění, pokud se mu nevyhnete.



Pozor

Toto slovo upozorňuje na nebezpečí s nízkou mírou rizika, které může způsobit lehké nebo středně těžké zranění, pokud se mu nevyhnete.



Informace

Pokyny s tímto symbolem vám pomohou provést práci rychle a bezpečně.

Upozornění

Toto slovo se týká důležitých informací (např. materiální škody), ale ne nebezpečí.



Mějte na paměti manuál

Označení tímto symbolem znamená, že je nutné dodržovat návod k obsluze.



Noste ochranné rukavice

Označení tímto symbolem vás upozorňuje, abyste nosili ochranné rukavice.



Noste ochranné brýle

Údaje s tímto symbolem upozorňují na nutnost používat ochranu očí.



Pozor

- Před připojením nebo použitím zařízení si přečtěte tento návod k použití a vždy jej mějte v blízkosti zařízení.
- Nedodržení bezpečnostních pokynů nebo pokynů uvedených v tomto návodu může mít za následek úraz elektrickým proudem, požár a/nebo vážné zranění.
- Tento návod k použití a bezpečnostní pokyny si uschovejte pro budoucnost.
- Pojem použitý v těchto bezpečnostních pokynech se vztahuje jak na elektrické nářadí napájené ze sítě (se síťovým kabelem), tak na elektrické nářadí napájené z akumulátorů (bez síťového kabelu).
- Tento spotřebič mohou používat děti od 16 let a osoby se sníženými fyzickými, smyslovými nebo duševními schopnostmi nebo s nedostatečnými zkušenostmi a znalostmi, pokud jsou pod dohledem nebo byly poučeny o používání spotřebiče bezpečným způsobem a rozumí souvisejícím nebezpečím.

- Děti si se spotřebičem nesmí hrát. Čištění a uživatelskou údržbu nesmí provádět děti bez dozoru dospělé osoby.



Všeobecné bezpečnostní pokyny pro elektrické nářadí - Bezpečnost na pracovišti

- Udržujte své pracoviště čisté, uklizené a dobře osvětlené. Nepořádek nebo špatné osvětlení na pracovišti mohou vést k nehodám.
- Děti a jiné osoby by se měly držet stranou, kdykoli je elektrické nářadí používáno. Rozptýlení může způsobit nehodu v důsledku ztráty kontroly nad zařízením.
- Nemanipulujte s elektrickým nářadím ani jej nepoužívejte v prostředí s nebezpečím výbuchu, kde jsou přítomny hořlavé kapaliny, plyny nebo prach. Elektrické nářadí může vytvářet jiskry, které mohou zapálit prach nebo výpary.



Obecné bezpečnostní pokyny pro elektrické nářadí - Elektrická bezpečnost

- Napájecí kabel USB musí vždy správně zapadnout do nabíjecí zástrčky.
- Nepoužívejte adaptérové zástrčky ve spojení s bezpečně uzemněným elektrickým nářadím.
- Nijak neupravené zástrčky a vhodné zásuvky snižují riziko úrazu elektrickým proudem.
- Elektrické nářadí nesmí přijít do styku s deštěm a vlhkostí. Kontakt vody s elektrickým nářadím zvyšuje pravděpodobnost úrazu elektrickým proudem.
- Napájecí kabel se nesmí používat k jiným účelům, např. k přemísťování nářadí, zavěšování apod. Chcete-li nářadí odpojit, zatáhněte za zástrčku, nikdy ne za samotný kabel.
- Napájecí kabel USB uchovávejte mimo dosah zdrojů tepla, oleje, ostrých hran nebo pohyblivých částí zařízení.

Poškozené nebo vadné kabely zvyšují riziko úrazu elektrickým proudem.

- Je třeba se vyvarovat kontaktu jakékoli části těla s uzemněnými vodivými částmi, trubkami, topnými tělesy, sporáky a chladničkami. Pravděpodobnost úrazu elektrickým proudem se zvyšuje, pokud je jakákoli část vašeho těla uzemněna.
- Proudový chránič snižuje následky v případě úrazu elektrickým proudem.



Všeobecné bezpečnostní pokyny pro elektrické nářadí - Bezpečnost osob

- Při manipulaci s elektrickým nářadím dbejte zvýšené opatrnosti a opatrnosti. Nepoužívejte elektrické nářadí, pokud jste unavení nebo pod vlivem drog, alkoholu nebo léků. Neopatrnost může vést k vážným zraněním.
- Musíte používat vhodné osobní ochranné prostředky (OOP). Vždy používejte ochranné brýle. Mezi osobní ochranné prostředky patří: ochranná maska, bezpečnostní obuv, přilba, ochrana sluchu a/nebo přiléhavý ochranný oděv. Jejich používání může snížit riziko zranění.



- Měli byste mít na sobě vhodné oblečení. Nenoste volné oblečení.
- Udržujte vlasy, oděv a rukavice mimo dosah pohyblivých částí, které mohou způsobit zachycení. Široké oděvy nebo dlouhé vlající vlasy mohou vést k nehodám v důsledku zachycení.
- Při používání zařízení byste se měli vyvarovat

nepříjemného držení těla. Postoj musí být bezpečný a vyvážený, aby bylo zajištěno správné používání zařízení, zejména v nekontrolovaných situacích.

- Je třeba zabránit náhodnému spuštění přístroje. Před připojením elektrického nářadí k napájení a před jeho přemístěním nebo manipulací s ním se ujistěte, že je vypnuté. Dbejte zejména na to, abyste při zapnutém zařízení nechtěně nezapnuli spínač, protože by mohlo dojít k nehodě.



Všeobecné bezpečnostní pokyny pro elektrické nářadí - používání a manipulace s elektrickým nářadím

- Pokud je spínač vadný, nepoužívejte elektrické nářadí. Pokud jej nemůžete zapnout nebo vypnout, nepoužívejte jej, protože by mohlo dojít k nehodě.
- Musíte používat správné nářadí pro danou práci, což zvýší vaši bezpečnost.
- Před seřizováním, výměnou příslušenství, čištěním nebo manipulací s přístrojem vždy odpojte napájecí kabel od nářadí a ujistěte se, že je nářadí vypnuté, abyste předešli nehodám způsobeným náhodným spuštěním.
- Elektrické nářadí musí být řádně udržováno a ošetřováno. To zahrnuje: kontrolu, zda se pohyblivé části pohybují hladce a bez zasekávání, kontrolu, zda nejsou poškozené části, které by mohly ovlivnit správnou funkci elektrického nářadí. Pokud se zjistí, že jsou některé díly poškozené nebo vadné, musí je opravit nebo vyměnit technická podpora společnosti Cecotec nebo kvalifikovaní technici. Nedostatečná údržba může vést k nehodám.
- Elektrické nářadí a jeho příslušenství se musí používat

v souladu s tímto návodem k obsluze. Musí zohledňovat pracovní podmínky i práci, která má být vykonávána. Nepoužívejte přístroj k jiným účelům, než jsou popsány v tomto návodu, abyste předešli nebezpečným situacím.

- Nepoužívané elektrické nářadí by mělo být uloženo mimo dosah dětí. Nekvalifikované nebo nezkušené osoby, které si nepřčetly tento návod, nesmí spotřebič používat, protože by mohly způsobit nehodu v důsledku neznalosti zařízení.



Všeobecné bezpečnostní pokyny pro elektrické nářadí - Autorizovaný servisní partner

Opravy elektrického nářadí smí provádět pouze servis Cecotec nebo kvalifikovaní odborníci a pouze s použitím originálních náhradních dílů. Tím je zajištěna bezpečnost elektrického nářadí.



Bezpečnostní pokyny specifické pro elektrické šroubováky

- Údržbu a opravy, které zahrnují otevření skříně, může provádět pouze servisní středisko společnosti Cecotec nebo specializovaní a autorizovaní technici.
- Pokud během používání pociťujete neobvyklé vibrace, přístroj nepoužívejte.
- Zařízení pevně držte, abyste snížili úroveň vibrací.
- Pokud je úroveň vibrací příliš vysoká, kontaktujte technickou podporu společnosti Cecotec.
- Pokud se během používání objeví neobvyklé zvuky, přístroj nepoužívejte.
- Elektrické nářadí nepoužívejte násilím. Pro každý typ použití používejte správné elektrické nářadí. Správné

elektrické nářadí odvede práci lépe a bezpečněji při rychlosti, pro kterou bylo navrženo.

- Používejte pouze příslušenství s nominálními otáčkami, které se rovnají alespoň maximálním otáčkám bez zatížení nářadí.
- Nikdy spotřebič neobalujte látkou nebo jinými materiály, abyste snížili hladinu hluku. Pokud se tak stane, spotřebič nebude správně odvětráván. Teplo generované spotřebičem může představovat riziko požáru a zranění osob.
- Pokud při práci s nářadím vzniká škodlivý, hořlavý nebo výbušný prach, proveďte příslušná bezpečnostní opatření. Prach může být karcinogenní. Používejte protiprachovou masku a po práci odstraňte prach a hobliny.
- Před manipulací s nářadím, jeho uložením nebo seřízením nebo před výměnou příslušenství nastavte přepínač směru do střední polohy (nástroj zablokován).

Správné použití

- Tento přístroj se používá výhradně pro šroubování a odšroubování.
- Doporučujeme používat toto elektrické nářadí s originálním příslušenstvím Cecotec.
- Během nabíjení baterie zařízení nepoužívejte.
- Zařízení je určeno pro použití v oblasti domácího kutilství.

Nesprávné používání

- Tento přístroj není vhodný pro jiné účely, než jsou popsány v této příručce.
- Není určen pro komerční, průmyslové nebo profesionální použití.

Kvalifikovanost uživatelů

Uživatelé akumulátorového šroubováku si musí přečíst tento návod k obsluze a zejména kapitolu Bezpečnost.

Osobní ochranné prostředky (OOP)

Noste ochranné rukavice



Tím ochráníte své ruce před možným popálením, rozdrčením, poškrábáním nebo pořezáním.

Zbylá rizika



Výstraha kvůli elektrickému napětí

Práce na elektrických součástech smí provádět pouze autorizovaná odborná firma nebo servis Cecotec.



Výstraha kvůli elektrickému napětí

- Úraz elektrickým proudem v důsledku nedostatečné izolace. Před použitím byste měli zkontrolovat, zda není spotřebič poškozen a zda správně funguje. Pokud zjistíte poškození nebo závadu, nepoužívejte jej.
- Nepoužívejte spotřebič, pokud je mokrý.
- Nepoužívejte spotřebič, pokud máte mokré ruce.



Výstraha kvůli elektrickému napětí

- Před jakoukoli prací, čištěním nebo údržbou zařízení musíte odpojit napájecí kabel od síťové zásuvky.
- Napájecí kabel vytáhněte ze zásuvky tahem za zástrčku, nikoli za samotný kabel.



Výstraha kvůli elektrickému napětí

- Pokud se do krytu dostanou kapaliny, může dojít ke zkratu.
- Zařízení ani příslušenství nesmíte ponořit do vody ani jiné kapaliny.
- Dbejte na to, aby se do krytu nedostala voda nebo jiné kapaliny.



Upozornění kvůli horkému povrchu

- Hroty šroubováků nebo příslušenství mohou být po použití horké. Dbejte zvláštní opatrnosti, protože se s nimi můžete dostat do

kontaktu.

- Nikdy se nedotýkejte hrotu šroubováku přímo rukou. Noste ochranné rukavice!



Výstraha před výbušnými látkami

- Dobíjecí baterie nesmí být vystavena teplotám vyšším než 45 °C. Dobíjecí baterie nesmí přijít do styku s vodou nebo ohněm!
- Měli byste se vyhýbat přímému slunci a také vlhkosti. Může dojít k výbuchu.



Pozor

Nemanipulujte s předměty obsahujícími azbest. Azbest je považován za karcinogenní materiál.



Pozor

- Zařízení není hračka a nemohou s ním manipulovat děti. Nebezpečí udušení!
- Nenechávejte obalový materiál v dosahu dětí. Může to být nebezpečné.



Pozor

Udržujte spotřebič dostatečně daleko od zdrojů tepla.



Pozor

Toto zařízení může představovat nebezpečí a způsobit vážné nehody, pokud s ním nekvalifikovaní nebo instruovaní uživatelé zacházejí nesprávně nebo pokud je používáno k jiným účelům, než je uvedeno v této příručce. Vezměte v úvahu kvalifikaci uživatelů.

Upozornění

- Nesprávná přeprava nebo skladování může výrobek poškodit.
- Viz části týkající se přepravy a skladování zařízení.



Obecné bezpečnostní pokyny pro dobíjecí baterie a nabíječky

- Měli byste používat pouze originální dobíjecí baterie dodávané společností Cecotec. Používání jiných typů nabíjecích baterií může způsobit zranění a požár.
- Baterie by se měly nabíjet pouze pomocí nabíječek/kabelů doporučených nebo dodaných společností Cecotec. Nabíječka/kabel pro jeden typ baterie může při použití na jinou baterii způsobit požár.
- Nabíjecí baterie byste měli udržovat mimo spony, mince, klíče, hřebíky, šrouby a jakékoli malé kovové předměty, které mohou sloužit jako spojovací článek mezi kontakty baterie. Zkrat mezi kontakty by mohl způsobit zranění nebo požár.

- U jiných produktů než Cecotec nesmíte nabíjet baterie. Nabíječka/kabel je určena k nabíjení dobíjecích baterií dodávaných společnostmi Cecotec s jejich specifickými technickými údaji. Nesprávné použití může vést k požáru nebo výbuchu.
- Nesprávné použití dobíjecí baterie může způsobit únik kapaliny z ní. Pokud k tomu dojde, vyhněte se kontaktu s touto kapalinou. V případě náhodného kontaktu opláchněte postiženou část vodou.
- Rozlitá kapalina může způsobit podráždění pokožky nebo popáleniny.
- Pokud se kapalina dostane do očí, okamžitě vyhledejte také lékařskou pomoc.
- Pokud je baterie poškozena nebo špatně používána, mohou se uvolňovat toxické výpary. Vyvětrejte místnost vniknutím čerstvého vzduchu a v případě nepohodlí navštivte lékaře.
- Páry mohou dráždit dýchací systém.
- Dávejte pozor, aby elektrické části nepřišly do styku s vlhkostí. Během čištění nebo během provozu je neponořujte do vody nebo jiných kapalin, protože by to mohlo způsobit zkrat.
- Při čištění a údržbě postupujte podle pokynů.
- Nikdy neotvírejte dobíjecí baterii. Mohlo by dojít ke zkratu.
- Nezkratujte nabíjecí baterii. Nezkratujte nabíjecí baterii.
- Nedávejte baterii rány. Nemůže být vystavena náslnému zacházení.
- Udržujte kabel USB v čistotě. Nečistoty mohou způsobit úraz elektrickým proudem.
- Kabel USB byste měli používat pouze k nabíjení baterie. Nelze ji použít k napájení elektrického nářadí.

Popis zařízení

- Zařízení je šroubovák s dobíjecí baterií pro opravy a

ČEŠTINA

- kutílské práce. Výrobek je určen pouze pro domácí použití, nepoužívejte jej pro průmyslové nebo komerční účely.
- Úroveň nabití je zobrazena indikátorem.

1. PIEZAS Y COMPONENTES

Fig.1

1. Portapuntas
2. Selector de ajuste del torque (par de apriete)
3. Indicador de carga de la batería
4. Bloqueo del agarre giratorio
5. Botón ON/OFF
6. Selector de dirección
7. Agarre giratorio
8. Luz de trabajo LED
9. Linterna LED
10. Selector de encendido/apagado de la linterna (pulsar para encender/apagar)
11. Toma de carga (conector mini USB)
12. Barra de extensión magnética de 60mm
13. Cable micro USB-USB
14. Set de 49 puntas para atornillar

Contenido de la caja

- Destornillador CekoRaptor Perfect Work de 4 V 1500mAh
- 49 puntas de destornillador CRV de 25 mm
- 1 conector magnético
- Manual de instrucciones disponible en varios idiomas
- Cable USB

2. ANTES DE USAR

- Saque el producto de la caja.
- Retire todo el material de embalaje. Guarde la caja original.
- Asegúrese de que todos los componentes están incluidos, y si faltara alguno o no estuvieran en buen estado, contacte con el Servicio de Atención Técnica oficial de Cecotec inmediatamente.
- No deje el material de embalaje descuidado. Podría convertirse en un peligro para los niños. Deshágase del material de embalaje conforme a las leyes nacionales.



Advertencia por tensión eléctrica

Descarga eléctrica debido a un aislamiento insuficiente o inapropiado. Compruebe, antes de usarlo, que el dispositivo y sus accesorios no estén dañados y funcionen correctamente. En el caso de detectar daños, no lo ponga en marcha. ¡No utilice el equipo si este o sus manos están mojados!

3. FUNCIONAMIENTO

3.1 Cargar la batería



Atención

Durante el proceso de carga el mango puede calentarse, es normal.

Aviso

Si la batería se carga de forma inapropiada, podría dañarse. No debe cargar nunca la batería a una temperatura ambiente inferior a 10 °C o superior a 40 °C.

- La batería se suministra con media carga para evitar que se dañe debido a una descarga total.
- La batería debe cargarse completamente antes de utilizar el aparato por vez primera y siempre que el nivel de carga sea bajo. La luz roja en el indicador de carga avisa de un nivel bajo.
- No use el dispositivo mientras la batería está siendo cargada.
- Una batería nueva desarrollará toda su capacidad de amperios-hora después de 5 ciclos completos de carga/descarga.

Carga de la batería:

- Introduzca la clavija del cable micro USB - USB en la toma de carga (11). Conecte el otro extremo del cable micro USB - USB (13) un adaptador de corriente USB - los LEDs (3) se encenderán.
- Después de la carga (aprox. 80 minutos), cuando todos los LEDs (3) estén iluminados, desconecte el cable micro USB - USB de la fuente de alimentación eléctrica y de la toma de carga de la batería (11).

3.2 Selección de la dirección de trabajo

Utilice el selector de dirección (6) para seleccionar el sentido de giro en el sentido de las agujas del reloj o en sentido contrario, o colóquelo en el centro para bloquear la herramienta.

Aviso

No cambie la dirección (6) mientras el eje gira.

3.3 Inserción / sustitución de puntas

- El destornillador dispone de un portapuntas (1). Coloque el selector de dirección (6) en la posición central (herramienta bloqueada). Tire del manguito de sujeción del portapuntas (1), venciendo la resistencia del muelle.
- Introduzca una punta en el portapuntas. Compruebe el montaje de la punta.
- Para retirar la punta, tire del manguito del portapuntas (1), venciendo la resistencia del muelle, y retire la punta del portapuntas (1).

Aviso

No sustituya las puntas sin antes haber colocado el selector de dirección (6) en la posición central (bloqueada).

3.4 Conectar y desconectar el dispositivo

Es muy recomendable utilizar equipamiento de protección individual durante el uso del destornillador.

- Para encender la herramienta:
 1. Cargue la batería.
 2. Inserte una punta.
 3. Pulse el botón de encendido/apagado (5).
- Para apagar la herramienta, suelte el botón de encendido/apagado (5).

**Advertencia por tensión eléctrica**

Nunca toque la clavija de enchufe con las manos húmedas o mojadas.

1. Desconecte el dispositivo.
2. Extraiga el cable USB estirando del conector, no del propio cable.
3. Debe dejar que el aparato se enfríe (si fuera necesario).
4. Limpie el equipo. Vea el apartado "Limpieza y Mantenimiento".
5. Debe almacenar el equipo conforme al apartado "Almacenamiento".

3.5 Ajuste del torque (par de apriete)

- Al girar el selector de ajuste del torque (2) a la posición seleccionada, se ajusta la relación de transmisión (torque).
- El torque recomendado depende del tipo de punta y del material a trabajar. Cuanto mayor sea el número del ajuste, mayor será el torque.
- Gire el selector de ajuste del torque (2) hasta el valor seleccionado.
- Empiece por un valor de torque menor.
- El aparato puede utilizarse como taladro blando en madera o tableros MDF si el selector de ajuste del torque (2) está ajustado a este símbolo.

**3.6 Ajuste del agarre giratorio**

Para ajustar el agarre giratorio (7):

1. Gire el selector de dirección (6) a la posición central (bloqueada).
2. Pulse el bloqueo del agarre giratorio (4).
3. Gire el agarre giratorio a la posición deseada hasta que se bloquee.

3.7 Indicador de carga de la batería. Fig. 2

El destornillador dispone de un indicador de carga de la batería (3). Los tres LEDs, cada uno de un color diferente, señalan el nivel de carga de la batería. Para comprobar el nivel:

ESPAÑOL

- Gire el selector de dirección (6) a la posición de las agujas del reloj o en sentido contrario.
- Pulse el botón de encendido/apagado. Los LEDs se encenderán, indicando el nivel de carga.
- Batería totalmente cargada: tres luces encendidas.
- Batería baja: dos luces encendidas.
- Batería descargada: una luz encendida.

3.8 Luz LED de trabajo

Al pulsar el botón de encendido/apagado del destornillador (5) se encenderá la luz LED frontal de trabajo (8).

3.9 Encender la linterna

Para encender y apagar la linterna, pulse el botón de encendido y apagado que se encuentra en la parte central del protector de los diodos LED.

Aviso

Para ahorrar energía, compruebe que la linterna está apagada después de haber trabajado con ella.

3.10 Recomendaciones de uso

- Seleccione siempre la punta de destornillador correcta para el tornillo que está utilizando. Para evitar dañar el tornillo, utilice el tamaño de punta más grande posible que se ajuste a la cabeza del tornillo.
- Al atornillar, pulse el interruptor (6) que hace girar el portapuntas en el sentido de las agujas del reloj.
- Al desenroscar el tornillo, pulse el interruptor (6) para que el portapuntas gire en sentido contrario a las agujas del reloj.
- El destornillador está equipado con una linterna (9). En caso de que la iluminación del lugar de trabajo sea insuficiente, encienda la linterna para iluminar mejor el lugar de trabajo.
- Las brocas no están incluidas en el kit. Utilice únicamente brocas hexagonales.
- La función de taladrado solo es adecuada para el atornillado suave en madera o tableros MDF.

4. LIMPIEZA Y MANTENIMIENTO

Mantenimiento.

- No debe almacenar baterías de ion-litio totalmente descargadas. Puede provocar una descarga total y, con ello, la rotura de la batería.
- Mientras no utilice el dispositivo, debe almacenarlo siguiendo las siguientes instrucciones:
- La temperatura ambiente debe ser inferior a 40 °C.

- Debe estar seco, libre de humedad y protegido de las heladas y del calor.
- Debe almacenarse en un lugar protegido del polvo y la irradiación directa del sol.

Trabajos previos al mantenimiento



Advertencia por tensión eléctrica

Los trabajos de mantenimiento y/o reparación que requieran abrir la carcasa solo pueden ser realizados por el Servicio de Asistencia Técnica de Cecotec o por empresas especializadas y autorizadas.



Advertencia por tensión eléctrica

1. Desconecte el dispositivo.
2. Extraiga el cable USB estirando del conector, no del propio cable.
3. Deje que el equipo se enfríe completamente.

Indicaciones sobre el mantenimiento

En el interior del aparato no hay piezas que el propio usuario tenga que mantener o engrasar.

Limpieza

Es necesario limpiar el dispositivo antes y después de usarlo.

Aviso

No es necesario engrasarlo después de la limpieza.



Advertencia por tensión eléctrica

¡La entrada de líquidos dentro de la carcasa puede ocasionar cortocircuitos! Nunca sumerja el equipo en agua o cualquier otro líquido. Asegúrese de que ningún tipo de líquido entra en la carcasa.

- Para realizar la limpieza de las partes externas del equipo, utilice un paño limpio y suave, que no tenga pelusas, puede estar ligeramente humedecido. Asegúrese de que no entre humedad al interior de la carcasa ni en contacto con cualquier componente eléctrico.
- No utilice detergentes o limpiadores agresivos, abrasivos o disolventes como, p. ej. aerosoles limpiadores, diluyentes, detergentes que contengan alcohol o limpiadores abrasivos para humedecer el paño.
- Para secar el dispositivo utilice un paño suave, limpio, sin pelusas y totalmente seco.
- Limpie cuidadosamente los contactos de conexión.
- Los dispositivos de protección, las aberturas de ventilación y la carcasa del motor deben estar siempre libres de polvo y otras contaminaciones.

5. TRANSPORTE Y ALMACENAMIENTO



Aviso

Para no dañar el dispositivo debe transportar y almacenar el dispositivo de forma adecuada, según las instrucciones del presente manual.

Transporte

Siga en todo momento las siguientes instrucciones de transporte:

- En primer lugar, desconecte el dispositivo.
- Extraiga el cable USB estirando del conector, no del propio cable.
- Permita que el dispositivo se enfríe por completo.
- Para transportar baterías de ion-litio hay que tener en cuenta las disposiciones del transporte de mercancías peligrosas.
- Debe tener en cuenta las siguientes instrucciones para el transporte de baterías de ion-litio.
- El usuario puede transportar las baterías por carretera sin más requisitos.
- Para el envío a través de terceros (p. ej. transporte aéreo o expedición) debe tener en cuenta los requisitos que deben cumplir en cuanto a embalaje y la señalización. El embalaje debe ser realizado por un experto en mercancías peligrosas.
- Antes de realizar el envío de una batería recargable, debe asegurarse de que la carcasa está en perfectas condiciones.
- Asimismo, debe tener en cuenta también las disposiciones nacionales adicionales al respecto.

Almacenamiento

- En primer lugar, desconecte el dispositivo.
- Extraiga el cable USB estirando del conector, no del propio cable.
- Permita que el dispositivo se enfríe por completo.
- Realice la limpieza del dispositivo según se indica en el apartado "Limpieza".

6. RESOLUCIÓN DE PROBLEMAS

- Los trabajos de reparación que supongan manipular o abrir la carcasa solo pueden ser realizados por el Servicio de Asistencia Técnica de Cecotec o por una empresa especializada en instalaciones eléctricas autorizada por Cecotec.
- Cecotec ha comprobado el correcto funcionamiento del dispositivo. Aun así, si se produce alguna incidencia realice las siguientes comprobaciones:

En la primera puesta en marcha se observa humo y un ligero olor:

No se trata de un fallo o avería. Al poco tiempo de estar en funcionamiento, tanto el humo como el olor desaparecen.

La batería no carga:

- Debe comprobar la conexión del cable USB.
- Debe comprobar que en la base de enchufe hay corriente eléctrica.
- Debe comprobar que tanto el cable como la clavija de alimentación no sufren daños.
- Debe comprobar la instalación eléctrica (fusibles, interruptor diferencial, magnetotérmico, etc.).
- Debe comprobar que el cable USB no esté dañado. Si observa cualquier daño deje de usarlo. Póngase en contacto con el Servicio de Asistencia Técnica de Cecotec.
- Debe comprobar que no existe suciedad en las conexiones del cable USB. De haberla, limpie la suciedad.
- La batería puede estar defectuosa o sufrir algún daño. Póngase en contacto con el Servicio de Asistencia Técnica de Cecotec.

El aparato no funciona:

- El nivel de carga de la batería puede ser demasiado bajo. Cargue la batería.
- Los conectores del cable USB pueden estar sucios. Límpielos eliminando todo resto de suciedad.
- El cable USB no está conectado. Compruebe las conexiones.



Información

Espere al menos 10 minutos antes de reiniciar el aparato.

Sonido inusual

Valor de torque excedido (protección contra la sobrecarga de la herramienta o el daño de la cabeza del tornillo/perno). Enrosque o desenrosque el tornillo/perno con un destornillador manual.

Aviso

Después de cada trabajo de mantenimiento y reparación espere como mínimo 3 minutos hasta conectar de nuevo el dispositivo.

Si el dispositivo no funciona de forma correcta, póngase en contacto con el Servicio de Atención al Cliente de Cecotec.

7. ESPECIFICACIONES TÉCNICAS

Producto: 70029

Referencia: Destornillador eléctrico CecoRaptor Perfect Work

ESPAÑOL

Tensión nominal: 4 V DC
Velocidad nominal: 200/min
Torque máx.: 4 Nm
Nivel sonoro (presión) Lpa: 54,6 dB(A)
Incertidumbre Kpa: 3 dB(A)
Nivel sonoro (potencia) Lwa: 65,6 dB(A)
Incertidumbre Kwa: 3 dB(A)
Emisión vibratoria Ah: 0,4 m/s²(*)
Incertidumbre K: 1,5 m/s²
Batería recargable
 Tipo: ion de litio
 Capacidad: 4 V DC, 1500 mAh

(*) este valor puede variar dependiendo de múltiples factores y en situaciones excepcionales puede exceder el valor especificado.

Las vibraciones generadas por el equipo durante trabajos prolongados pueden dar lugar a entumecimientos en las manos. Para evitar vibraciones durante el uso prolongado del equipo:

- Utilice guantes confeccionados con materiales suaves.
- Pare de trabajar cuando perciba una sensación de incomodidad debido a las vibraciones.
- Sujete firmemente el dispositivo para disminuir las vibraciones.
- Si el nivel de vibración es muy elevado, póngase en contacto con Servicio de Asistencia Técnica de Cecotec.

El ruido generado por el equipo durante períodos prolongados de tiempo puede causar discapacidades auditivas. Para prevenirlas:

- Use equipo de protección auditiva.
- Pare de trabajar cuando perciba una sensación de incomodidad debido al sonido.
- Si el nivel de ruido es muy elevado, póngase en contacto con Servicio de Asistencia Técnica de Cecotec.

8. RECICLAJE DE APARATOS ELÉCTRICOS Y ELECTRÓNICOS



La directiva europea 2012/19/UE y 2006/66/CE sobre Residuos de Aparatos Eléctricos y Electrónicos (RAEE) especifica que los aparatos eléctricos y electrónicos no deben ser reciclados con el resto de los desperdicios municipales. Dichos aparatos eléctricos y electrónicos han de ser desechados de forma separada, para optimizar la recuperación y reciclaje de materiales y, de esta manera, reducir el impacto que puedan tener en la salud humana y el medioambiente.

El símbolo del contenedor tachado le recuerda su obligación de desechar este producto de forma correcta.

Para obtener información detallada acerca de la forma más adecuada de desechar sus aparatos eléctricos y electrónicos y/o las correspondientes baterías, el consumidor deberá contactar con las autoridades locales.

El destornillador, los accesorios, embalajes y restos generados durante el proceso de trabajo deben reciclarse de forma respetuosa con el medio ambiente.

9. GARANTÍA Y SAT

Este producto tiene una garantía de 2 años desde la fecha de compra, siempre y cuando se conserve y envíe la factura de compra, el producto esté en perfecto estado físico y se le dé un uso adecuado tal y como se indica en este manual de instrucciones.

La garantía no cubrirá:

- Si el producto ha sido usado fuera de su capacidad o utilidad, maltratado, golpeado, expuesto a la humedad, sumergido en algún líquido o sustancia corrosiva, así como cualquier otra falta atribuible al consumidor.
- Si el producto ha sido desarmado, modificado o reparado por personas no autorizadas por el SAT oficial de Cecotec.
- Si la incidencia ha sido originada por el desgaste normal de las piezas debido al uso.

El servicio de garantía cubre todos los defectos de fabricación durante 2 años en base a la legislación vigente, excepto piezas consumibles. En caso de mal uso por parte del usuario el servicio de garantía no se hará responsable de la reparación.

Si en alguna ocasión detecta una incidencia con el producto o tiene alguna consulta, póngase en contacto con el Servicio de Asistencia Técnica oficial de Cecotec a través del número de teléfono +34 96 321 07 28.

1. PARTS AND COMPONENTS

Fig. 1

ENGLISH

1. Bit holder
2. Torque adjustment knob
3. Battery charge indicator
4. Twist grip lock
5. ON/OFF button
6. Direction knob
7. Twist grip
8. LED worklight
9. LED flashlight
10. On/off flashlight knob (press to turn on/off)
11. Charging socket (mini USB connector)
12. 60 mm magnetic extension bar
13. Micro USB-USB cord
14. 49 screwdriver bits set

Box contents

- 4 V 1500 mAh CekoRaptor Perfect Work screwdriver
- 49 25 mm CRV screwdriver bits
- Magnetic connector
- Instruction manual in different languages
- USB cord

2. BEFORE USE

- Take the product out of the box.
- Remove all packaging material. Save the original box.
- Make sure all parts and components are included and in good conditions. If any visible signs of damage are observed, contact the Cecotec official Technical Support Service immediately.
- Do not leave the packaging unattended. It could be dangerous for children. Dispose the packaging according to national legislation.



Warning due to electrical voltage

Electric shock due to inadequate or insufficient insulation. Check, before using it, that the device and its accessories are not damaged and work properly. If you detect any damage do not turn it on. Do not use the device if this or your hands are wet!

3. OPERATION

3.1 Battery charging

**Warning**

During the charging process the handle may heat up, it is normal.

Note

If the battery charges improperly, it could get damaged. Do not ever charge the battery in a room temperature below 10°C or over 40°C.

- The battery is supplied half-charged to prevent damage due to total discharge.
- The battery must be fully charged before using the device for the first time and whenever the battery level is low. The red light in the battery indicator informs of a low battery level.
- Do not use the appliance while the battery is charging.
- A new battery will develop its full ampere-hour capacity after 5 complete charge/discharge cycles.

Battery charging:

- Insert the plug of the micro USB - USB cord into the charging socket (11). Connect the other end of the micro USB - USB cable (13) to a USB power adapter - the LED indicators (3) will turn on.
- After charging (approx. 80 minutes), when all LEDs (3) are lit, unplug the micro USB - USB cord from the electric power supply and from the battery charging socket (11).

3.2 Setting the working direction

Use the direction selector (6) to set the rotation direction clockwise or counterclockwise, or place it in the centre to lock the tool.

Note

Do not change the direction (6) while the shaft is turning.

3.3 Bits assembling / substitution

- The screwdriver comes with a bit holder (1). Place the direction selector (6) in the centre (locked tool). Pull the clamping sleeve of the bit holder (1), overcoming the resistance of the spring.
- Place a bit in the bit holder. Check the bit assembling.
- To remove the bit, pull the clamping sleeve (1), overcoming the resistance of the spring and remove the bit from the bit holder (1).

Note

Do not substitute bits without placing the direction knob (6) in the centre position (blocked).

3.4 Plugging and unplugging the device

It is recommended to use personal protective equipment during the screwdriver use.

- To turn on the tool:
 1. Charge the battery.
 2. Assemble the bit.
 3. Press the on/off button (5).
- To turn off the tool, release the on/off button (5).



Warning due to electrical voltage

Do not ever touch the plug with your hands wet.

1. Unplug the appliance.
2. Unplug the USB cord by pulling the connector, not the cord.
3. You must leave the device to cool down (if necessary).
4. Clean the device. Read the "Cleaning and Maintenance" section.
5. You must store the device following the "Storage" section.

3.5 Torque setting

- When turning the torque knob (2) to the selected position, the gear ratio (torque) is adjusted.
- The recommended torque depends on the type of bit and material used. The higher the setting number, the higher the torque.
- Turn the torque adjustment knob (2) to the selected value.
- Start with a lower torque value.
- The device can be used as a soft drilling machine in wood or MDF boards if the torque knob (2) is set to this symbol.



3.6 Setting the twist grip

To set the twist grip (7):

1. Turn the direction selector (6) to the centre position (blocked).
2. Press the twist grip lock (4).
3. Turn the twist grip to the desired position until it is blocked.

3.7 Battery charge indicator Fig. 2

The screwdriver has a battery level indicator (3). The other 3 LEDs, with different colors, indicate the battery charge level. To check the level:

- Turn the direction selector (6) clockwise or counterclockwise.
- Press the on/off button. The LEDs will turn on, indicating the charge level.
- Fully charged battery: three lights on.
- Low battery: two lights on.
- Discharge battery: one light on.

3.8 LED worklight

When pressing the on/off button (5), the LED front worklight (8) will turn on.

3.9 Turning on the flashlight

To turn on and off the flashlight, press the on/off button placed in the central part of the LED diodes protector.

Note

To save energy, check the flashlight is off after working with it.

3.10 Recommendations for use

- Always choose the proper bit for the screw you are using. To avoid damaging the screw, use the largest possible bit size to fit the screw head.
- When screwing, press the switch (6) that turns the bit holder clockwise.
- When unscrewing, press the switch (6) that turns the bit holder counterclockwise.
- The screwdriver has a flashlight (9). If the workplace lighting is low, turn on the flashlight to better light up the workplace.
- Drill bits are not included in the kit. Use only hexagonal drill bits.
- The drilling function is only suitable to soft drill in wood and MDF boards.

4. CLEANING AND MAINTENANCE

Maintenance.

- You must store lithium ion batteries completely discharged. You may cause a total discharge and, as a result, it may break.
- While the device is not being used, you must store it following these instructions:
- The room temperature must be lower than 40°C.
- It must be dry, moisture-free and protected from cold and heat.
- You must store it in a place protected from dust and direct sunlight.

Pre-maintenance works



Warning due to electrical voltage

Only the Cecotec official Technical Support Service or specialized or authorised companies can carry out maintenance jobs and repairs that involve opening the casing.



Warning due to electrical voltage

1. Unplug the appliance.
2. Unplug the USB cord by pulling the connector, not

ENGLISH

the cord.

3. Allow the device to completely cool down.

Maintenance indications

Inside the device there are not any pieces the user must maintain or lubricate.

Cleaning

It is necessary to clean the device before and after using it.

Note

It is not necessary to lubricate it after the clean-up.



Warning due to electrical voltage

Liquids entering the casing may cause short circuits! Do not immerse the device in water or any other liquid. Make sure any type of liquid does not enter the casing.

- To clean the external parts of the device, use a clean, soft, lint-free cloth, it may be slightly moistened. Make sure moisture does not enter the casing or come into contact with any electric component.
- Do not use detergents, aggressive cleaning agents or solvents, like cleaning sprays, paint thinners, detergents containing alcohol or abrasive cleaners to moisten the cloth.
- To dry the device, use a clean, soft, lint-free cloth. And completely dry.
- Carefully clean the connection contacts.
- Protective devices, ventilation openings and the motor casing must always be kept free of dust and other contamination.

5. TRANSPORT AND STORAGE



Warning

You must transport and store the device properly, following the instructions in this manual.

Transport

Follow at all times the following transport instructions:

- First, unplug the device.
- Unplug the USB cord by pulling the connector, not the cord.
- Allow the appliance to cool down completely.
- To transport lithium ion batteries you must take into account the provisions for the transport of dangerous goods.
- You must take into account the following instructions to transport lithium ion batteries.

- The user can transport batteries by road without further requirements.
- To ship them through third parties (e.g. air transport or forwarding) you must take into account the requirements you must meet regarding packaging and signaling. The packaging must be made by an expert in dangerous goods.
- Before shipping the rechargeable battery, make sure the casing is in perfect conditions.
- You must also take into account additional national dispositions regarding shipping.

Storage

- First, unplug the device.
- Unplug the USB cord by pulling the connector, not the cord.
- Allow the appliance to cool down completely.
- Clean the device as explained in the "Cleaning" section.

6. TROUBLESHOOTING

- Only the Cecotec official Technical Support Service or a specialised company authorised by Cecotec can carry out maintenance jobs and repairs that involve handling or opening the casing.
- Cecotec has checked the correct operation of the device. Yet, if there is an issue, check as it follows:

The first time you start the machine there is smoke and a slight smell:

It is not a fault. Shortly after we start the machine, both the smoke and the smell will disappear.

The battery does not charge:

- You must check the USB cord connection.
- You must check there is electric power in the socket base.
- You must check both the cord and the power plug are not damaged.
- You must check the power supply (fuses, thermal-magnetic circuit breakers, RCDs, etc.).
- You must check the USB cord is not damaged. If you notice any damage, stop using it. Contact the official Technical Support Service of Cecotec.
- You must check there is no dirt in the USB cord connections. If there is, clean the dirt.
- The battery may be defective or suffer any damage. Contact the official Technical Support Service of Cecotec.

The device does not work:

- The battery level may be too low. Charge the battery.
- The USB cord connectors can be dirty. Clean them by removing the dirt remains.
- The USB cord is not connected. Check the connections.



Information

Wait for at least 10 minutes before you restart the device.

Unusual noise

Torque value exceeded (protection against tool overload or damage to the bolt/bolt head). Screw and unscrew the bolt/bolt head with a manual screwdriver.

Note

After every maintenance and repairing work, wait for at least 3 minutes to restart the device.

If the device is not working properly, contact the Cecotec official Customer Service.

7. TECHNICAL SPECIFICATIONS

Product: 70029

Reference: CecoRaptor Perfect Work screwdriver

Nominal voltage: 4 V DC

Nominal speed: 200/min

Maximum torque: 4 Nm

Noise level (pressure) L_{pa}: 54.6 dB(A)

K_{pa} uncertainty: 3 dB(A)

Noise level (power) L_{wa}: 65.6 dB(A)

K_{wa} uncertainty: 3 dB(A)

Vibration emission A_h: 0.4 m/s² (*)

K uncertainty: 1.5 m/s²

Rechargeable battery

Type: lithium ion

Capacity: 4 V DC, 1500 mAh

*this value may vary depending on multiple factors and in exceptional situations it may exceed the specified value.

The vibrations generated by the device during prolonged works can cause numbness in the hands. To avoid vibrations during prolonged works:

- Use gloves made of soft materials.
- Stop working when you feel a sense of discomfort due to vibrations.
- Hold the device firmly to reduce vibrations.
- If the vibration level is excessively high, contact the Cecotec Technical Support Service.

The noise generated by the device during prolonged works can cause hearing disability. To prevent it:

- Use hearing protection equipment.
- Stop working when you feel a sense of discomfort due to noise.

- If the noise level is excessively high, contact the Cecotec Technical Support Service.

8. DISPOSAL OF OLD ELECTRICAL APPLIANCES



The European directive 2012/19/EU and 2006/66/CE on Waste Electrical and Electronic Equipment (WEEE) specifies that old household electrical appliances must not be disposed of with the normal unsorted municipal waste. Old appliances must be collected separately, in order to optimise the recovery and recycling of the materials they contain and reduce the impact on human health and the environment.

The crossed out "wheeled bin" symbol on the product reminds you of your obligation to dispose of the appliance correctly. Consumers must contact their local authorities or retailer for information concerning the correct disposal of old appliances and/or their batteries.

The screwdriver, accessories, packaging and waste generated during the working process must be recycled in an environmentally friendly manner.

9. TECHNICAL SUPPORT AND WARRANTY

This product is under warranty for 2 years from the date of purchase, as long as the proof of purchase is submitted, the product is in perfect physical condition, and it has been given proper use, as explained in this instruction manual.

The warranty will not cover the following situations:

- The product has been used for purposes other than those intended for it, misused, beaten, exposed to moisture, immersed in liquid or corrosive substances, as well as any other fault attributable to the customer.
- If the product has been disassembled, modified, or repaired by persons not authorised by the Cecotec official Technical Support Service.
- Faults deriving from the normal wear and tear of its parts, due to use.

The warranty service covers every manufacturing defect of your appliance for 2 years, based on current legislation, except consumable parts. In the event of misuse, the warranty will not apply.

If at any moment you detect any problem with your product or have any doubt, do not hesitate to contact Cecotec official Technical Support Service at +34 963 210 728.

1. PIÈCES ET COMPOSANTS

Img. 1

1. Porte-embouts
2. Bouton de réglage du couple
3. Indicateur de la charge de la batterie
4. Blocage de la poignée tournante
5. Bouton ON/OFF
6. Sélecteur de direction
7. Poignée tournante
8. Lumière de travail LED
9. Lampe de poche LED
10. Sélecteur ON/OFF de la lampe de poche (appuyer pour allumer/éteindre)
11. Prise de charge (connecteur mini USB)
12. Barre d'extension magnétique de 60 mm
13. Câble micro USB-USB
14. Jeu de 49 embouts de tournevis

Contenu de la boîte

- Visseuse CecoRaptor Perfect Work de 4 V et 1500 mAh
- 49 embouts de vissage CRV de 25 mm
- 1 connecteur magnétique
- Manuel d'instructions disponible en plusieurs langues
- Câble USB

2. AVANT UTILISATION

- Sortez l'appareil de sa boîte.
- Retirez tout le matériel qui compose l'emballage. Conservez la boîte d'origine.
- Assurez-vous que tous les composants sont bien présents. S'il en manque un ou s'ils ne sont pas en bon état, veuillez contacter Le Service Après-Vente Officiel de Cecotec immédiatement.
- Ne laissez pas le matériel d'emballage sans surveillance. Cela pourrait devenir un danger pour les enfants. Jetez les matériaux d'emballage conformément aux lois nationales.



Avertissement dû à la tension électrique

Décharge électrique due à une isolation insuffisante ou inappropriée. Avant toute utilisation, vérifiez que l'appareil et ses accessoires ne sont pas endommagés et fonctionnent correctement. Si un dommage est détecté, ne l'allumez pas. N'utilisez pas l'outil si celui-ci ou vos mains sont mouillés !

3. FONCTIONNEMENT

3.1 Charger la batterie



Attention

Pendant le processus de charge, la poignée peut devenir chaude, cela est normal.

Avertissement

Si la batterie n'est pas correctement chargée, elle peut être endommagée. Ne chargez jamais la batterie à des températures ambiantes inférieures à 10 °C ou supérieures à 40 °C.

- La batterie est fournie à moitié chargée pour éviter tout dommage dû à une décharge totale.
- La batterie doit être chargée complètement avant la première utilisation de l'appareil et chaque fois que le niveau de charge est faible. La lumière rouge de l'indicateur de charge signale un niveau faible.
- N'utilisez pas ce dispositif pendant que la batterie est en charge.
- Une nouvelle batterie développera sa pleine capacité en ampères-heures après 5 cycles complets de charge/décharge.

Charger la batterie :

- Insérez la fiche du câble micro USB - USB dans la prise de charge (11). Connectez l'autre extrémité du câble micro USB - USB (13) à un adaptateur de courant - les LEDs (3) s'allumeront.
- Après la charge (80 minutes approx.), lorsque toutes les LEDs (3) sont allumées, débranchez le câble micro USB - USB de l'alimentation électrique et de la prise de charge de la batterie (11).

3.2 Sélection de la direction de travail

Utilisez le sélecteur de direction (6) pour sélectionner le sens de rotation dans le sens des aiguilles d'une montre ou dans le sens contraire, ou placez-le dans le centre pour bloquer l'outil.

Avertissement

Ne changez pas la direction (6) lorsque l'axe tourne.

3.3 Insertion / remplacement des embouts

- La visseuse possède un porte-embouts (1). Placez le sélecteur de direction (6) dans la position centrale (outil bloqué). Tirez sur la douille de serrage du porte-embouts (1) en surmontant la résistance du ressort.

FRANÇAIS

- Insérez un embout dans le porte-embouts Vérifiez l'assemblage de l'embout.
- Pour enlever l'embout, tirez sur la douille du porte-embouts (1), en surmontant la résistance du ressort, et retirez l'embout du porte-embouts (1).

Avertissement

Ne remplacez pas les embouts sans mettre le sélecteur de direction (6) en position centrale (bloquée).

3.4 Connexion et déconnexion de l'appareil

Il est fortement recommandé de porter un équipement de protection individuelle lors de l'utilisation de la visseuse.

- Pour allumer l'outil :
 1. Chargez la batterie.
 2. Insérez un embout.
 3. Appuyez sur le bouton de connexion/déconnexion (5).
- Pour éteindre l'outil, relâchez le bouton ON/OFF.



Avertissement dû à la tension électrique

Ne touchez jamais la fiche avec les mains mouillées ou humides.

1. Débranchez l'appareil.
2. Enlevez le câble USB en tirant sur le connecteur, pas sur le câble.
3. Il faut laisser refroidir l'appareil (si nécessaire).
4. Nettoyez l'outil. Voir le paragraphe « Nettoyage et entretien ».
5. Vous devez stocker l'outil conformément à la section « Stockage ».

3.5 Réglage du couple

- En tournant le sélecteur de réglage du couple (2) vers la position sélectionnée, on règle le rapport de transmission (couple).
- Le couple recommandé dépend du type d'embout et le matériau à traiter. Plus le numéro de réglage est élevé, plus le couple est élevé.
- Tournez le sélecteur de réglage du couple (2) vers la position sélectionnée.
- Commencez par une valeur de couple plus faible.
- L'appareil peut être utilisé comme perceuse douce sur du bois ou des panneaux MDF si le sélecteur de réglage du couple (2) est réglé sur ce symbole.



3.6 Réglage de la poignée tournante

Pour régler la poignée tournante (7) :

1. Tournez le sélecteur de direction (6) vers la position centrale (bloqué).
2. Appuyez sur le blocage de la poignée tournante (6).
3. Tournez la poignée tournante vers la position sélectionnée jusqu'à ce qu'elle se bloque.

3.7 Indicateur de la charge de la batterie. **Img. 2**

La visseuse possède un indicateur de charge de la batterie (3). Les trois LEDs, chacune d'une couleur différente, indiquent le niveau de charge de la batterie. Pour vérifier le niveau :

- Tournez le sélecteur de direction (6) dans le sens des aiguilles d'une montre ou dans le sens inverse.
- Appuyez sur le bouton de connexion/déconnexion. Les LEDs s'allument, indiquant le niveau de charge.
- Batterie complètement chargée : trois lumières allumées.
- Batterie faible : deux lumières allumées.
- Batterie déchargée : une lumière allumée.

3.8 Lumière de travail LED

En appuyant sur le bouton connexion/déconnexion de la visseuse (5), vous allumez la lumière de travail LED frontale (8).

3.9 Allumer la lampe de poche

Pour allumer et éteindre la lampe de poche, appuyez sur le bouton connexion/déconnexion sur la partie centrale du protecteur des diodes LED.

Avertissement

Pour économiser de l'énergie, vérifiez que la lumière est éteinte après avoir travaillé avec elle.

3.10 Recommandations d'utilisation

- Choisissez toujours l'embout de visseuse adapté à la vis que vous utilisez. Pour éviter d'abîmer la vis, utilisez la plus grande taille d'embout possible pour s'adapter à la tête de la vis.
- Lorsque vous vissez, appuyez sur le sélecteur (6) qui tourne le porte-embouts dans le sens des aiguilles d'une montre.
- Lorsque vous dévissez, appuyez sur le sélecteur (6) qui tourne le porte-embouts dans le sens contraire des aiguilles d'une montre.
- La visseuse dispose d'une lampe de poche (9). En cas d'éclairage insuffisant du lieu de travail, allumez la lampe de poche pour mieux éclairer le lieu de travail.
- Les mèches ne sont pas incluses dans le kit. Utilisez seulement mèches hexagonales.
- La fonction de perçage ne convient que pour le vissage doux dans le bois ou les panneaux MDF.

4. NETTOYAGE ET ENTRETIEN

Entretien

- Ne stockez pas de batteries au lithium-ion complètement déchargées. Cela peut causer une décharge totale et peut endommager la batterie.

FRANÇAIS

- Lorsque l'appareil n'est pas utilisé, vous devez le ranger en suivant les instructions suivantes :
- La température ambiante doit être inférieure à 40 °C.
- L'endroit pour stocker l'outil doit être sec, exempt d'humidité et protégé contre les gelées et contre la chaleur.
- Stockez-le dans un endroit protégé de la poussière et de la lumière directe du soleil.

Travaux de pré-entretien



Avertissement dû à la tension électrique

Les travaux d'entretien et/ou de réparation qui nécessitent l'ouverture du boîtier ne peuvent être effectués que par le Service d'Assistance Technique de Cecotec ou par des entreprises spécialisées et autorisées.



Avertissement dû à la tension électrique

1. Débranchez l'appareil.
2. Enlevez le câble USB en tirant sur le connecteur, pas sur le câble.
3. Laissez l'appareil refroidir complètement.

Consignes pour l'entretien

L'appareil ne contient aucune pièce à l'intérieur que l'utilisateur doit entretenir ou graisser.

Nettoyage

Il est nécessaire de nettoyer l'outil avant et après utilisation.

Avertissement

Il n'est pas nécessaire de le graisser après le nettoyage.



Avertissement dû à la tension électrique

Les liquides qui pénètrent dans le boîtier peuvent provoquer des courts-circuits ! Ne submergez jamais le chargeur dans l'eau ni dans aucun autre liquide. Assurez-vous qu'aucun liquide n'entre dans le boîtier.

- Pour nettoyer les parties externes de l'appareil, utilisez un chiffon propre, doux et non pelucheux. Il peut être légèrement humide. Assurez-vous qu'aucune humidité n'entre dans le boîtier ou n'entre en contact avec les composants électriques.
- N'utilisez pas de détergents ou de nettoyants agressifs, abrasifs ou dissolvants, par exemple des sprays de nettoyage, des diluants, des détergents contenant de l'alcool ou des nettoyants abrasifs pour humidifier le chiffon.
- Utilisez un chiffon doux, propre, non pelucheux et qui soit complètement sec pour sécher l'appareil.

- Nettoyez soigneusement les contacts de connexion.
- Les dispositifs de protection, les ouvertures de ventilation et le boîtier du moteur doivent toujours être exempts de poussière et d'autres contaminations.

5. TRANSPORT ET STOCKAGE



Avertissement

Pour éviter d'endommager l'appareil, celui-ci doit être transporté et stocké correctement, conformément aux instructions de ce manuel.

Transport

Respectez à tout moment les instructions de transport suivantes :

- D'abord, débranchez l'appareil.
- Enlevez le câble USB en tirant sur le connecteur, pas sur le câble.
- Laissez-le refroidir complètement.
- Lors du transport de batteries au lithium-ion, il convient de respecter les dispositions relatives au transport de marchandises dangereuses.
- Les instructions suivantes doivent être respectées pour le transport des batteries au lithium-ion.
- L'utilisateur peut transporter les batteries par la route sans autre exigence.
- En cas d'expédition par des tiers (par exemple, transport aérien ou expédition), vous devez tenir compte des exigences en matière d'emballage et de marquage. L'emballage doit être effectué par un expert en marchandises dangereuses.
- Avant d'expédier une batterie rechargeable, vous devez vous assurer que le boîtier est en parfait état.
- Vous devez également tenir compte des dispositions nationales supplémentaires à cet égard.

Stockage

- D'abord, débranchez l'appareil.
- Enlevez le câble USB en tirant sur le connecteur, pas sur le câble.
- Laissez-le refroidir complètement.
- Nettoyez l'appareil comme décrit dans le paragraphe « Nettoyage ».

6. RÉOLUTION DE PROBLÈMES

- Les réparations impliquant une manipulation ou une ouverture du boîtier ne peuvent être effectuées que par le centre de Service d'Assistance Technique de Cecotec ou par une entreprise spécialisée dans les installations électriques autorisée ou par Cecotec.
- Cecotec a testé le fonctionnement de l'appareil. Malgré tout, si un incident se produit, effectuez les contrôles suivants :

FRANÇAIS

De la fumée et une légère odeur sont observées lors du premier démarrage :
Il ne s'agit pas d'un défaut ou d'une panne. Après une courte période de fonctionnement, la fumée et l'odeur disparaissent.

La batterie ne charge pas :

- Vous devez vérifier la connexion du câble USB.
- Vous devez vérifier qu'il y a du courant à la prise.
- Vérifiez que le câble d'alimentation et la fiche ne sont pas endommagés.
- L'installation électrique doit être vérifiée (fusibles, disjoncteur différentiel, magnétothermique, etc.).
- Vous devez vérifier que le câble USB n'est pas endommagé. Si vous observez un dommage, arrêtez d'utiliser l'appareil. Veuillez contacter le Service Après-Vente Officiel de Cecotec.
- Vous devez vérifier qu'il n'y a pas de saleté sur les connexions du câble USB. S'il y a de la saleté, nettoyez-la.
- La batterie peut être défectueuse ou peut être endommagée. Veuillez contacter le Service Après-Vente Officiel de Cecotec.

L'appareil ne fonctionne pas :

- Le niveau de charge de la batterie est peut-être trop faible. Chargez la batterie.
- Les connecteurs du câble USB peuvent être sales. Nettoyez-les en éliminant toute trace de saleté.
- Le câble USB n'est pas connecté. Vérifiez les branchements.



Information

Attendez au moins 10 minutes avant de redémarrer l'appareil.

Bruit inhabituel

Valeur de couple dépassée (protection contre la surcharge de l'outil ou l'endommagement du boulon/de la tête de boulon). Vissez ou dévissez la vis/boulon à l'aide d'un tournevis à main.

Avertissement

Après chaque travail d'entretien et de réparation, attendez au moins 3 minutes avant de rallumer l'appareil.

Si l'appareil ne fonctionne pas correctement, contactez le Service Après-Vente Officiel de Cecotec.

7. SPÉCIFICATIONS TECHNIQUES

Produit : 70029

Référence : Visseuse CecoRaptor Perfect Work

Tension nominale : 4 V DC

Vitesse nominale : 200/min

Couple max. : 4 Nm

Niveau sonore (pression) Lpa : 54,6 dB(A)

Incertitude Kpa: 3 dB(A)

Niveau sonore (puissance) Lwa: 65,6 dB(A)

Incertitude Kwa: 3 dB(A)

Émission de vibrations Ah : 0,4 m/s²(*)

Incertitude K : 1,5 m/s²

Batterie rechargeable

Type : lithium-ion

Capacité : 4 V DC, 1500 mAh

(*) Cette valeur peut varier en raison de nombreux facteurs et dans des situations exceptionnelles, peut dépasser la valeur spécifiée.

Les vibrations générées par l'équipement lors d'un travail prolongé peuvent entraîner un engourdissement des mains. Pour éviter vibrations pendant l'utilisation prolongée :

- Utilisez des gants confectionnés avec des matériaux doux.
- Arrêtez de travailler lorsque vous ressentez une sensation d'inconfort due aux vibrations.
- Tenez fermement l'appareil pour réduire les vibrations.
- Si le niveau de vibration est excessivement élevé, veuillez contacter le Service d'Assistance Technique de Cecotec.

Le bruit généré par l'équipement lors d'un travail prolongé peut entraîner des problèmes auditifs. Pour les éviter :

- Portez une protection auditive.
- Arrêtez de travailler lorsque vous ressentez une sensation d'inconfort due au bruit.
- Si le niveau de bruit est excessivement élevé, veuillez contacter le Service d'Assistance Technique de Cecotec.

8. RECYCLAGE DES ÉQUIPEMENTS ÉLECTRIQUES ET ÉLECTRONIQUES



La directive européenne 2012/19/UE et 2006/66/CE relative aux Déchets d'Équipements Électriques et Électroniques (DEEE) spécifie que les appareils électriques et électroniques ne doivent pas être recyclés avec le reste des déchets municipaux. Ces appareils électriques et

FRANÇAIS

électroniques doivent être jetés séparément, afin d'optimiser la récupération et le recyclage des matériaux et, de cette manière, réduire l'impact qu'ils peuvent avoir sur la santé et sur l'environnement.

Le symbole de la poubelle rayée vous rappelle l'obligation de vous défaire de ce produit correctement.

Pour obtenir des informations détaillées sur la manière la plus adéquate de vous défaire de vos appareils électriques et électroniques et/ou des batteries correspondantes, vous devez contacter les autorités locales.

La visseuse, les accessoires, les emballages et les déchets générés pendant le processus de travail doivent être recyclés dans le respect de l'environnement.

9. GARANTIE ET SAV

Ce produit possède une garantie de 2 ans à partir de la date d'achat, à condition de toujours présenter la facture d'achat, que le produit soit en parfait état, et ait été utilisé correctement comme indiqué dans ce manuel d'instructions.

La garantie ne couvre pas :

- un produit qui ait été utilisé en-dehors de ses capacités ou usages normaux, ayant subi des coups, ayant été abîmé, exposé à l'humidité, submergé dans un liquide ou une substance corrosive, ainsi que tous les incidents dont la faute serait imputable au consommateur ;
- un produit qui ait été démonté, modifié ou réparé par des personnes non autorisées par le Service Après-Vente Officiel de Cecotec ;
- lorsque le problème a été provoqué par l'usure normale des composants dû à l'utilisation.

Le service de garantie couvre tous les défauts de fabrication pendant 2 ans selon la législation en vigueur, à l'exception des pièces consommables. Dans le cas d'une mauvaise utilisation de la part de l'utilisateur, le service de garantie ne se fera pas responsable de la réparation.

Si vous détectez un incident ou un problème avec le produit, ou vous avez des doutes concernant le produit, veuillez contacter le Service Après-Vente Officiel de Cecotec au +34 9 63 21 07 28.

1. TEILE UND KOMPONENTEN

Abb.1

1. Bithalter
2. Drehwähler für die Einstellung des Drehmoments (Drehmoment)
3. Ladeanzeige des Akkus
4. Verriegelung der Drehhalterung
5. ON/OFF Taste
6. Richtungswähler
7. Drehgriff
8. LED-Arbeitslicht
9. LED-Beleuchtung
10. Ein-/Ausschalter der LED-Beleuchtung (drücken, um ein-/auszuschalten)
11. Ladebuchse (Mini USB-Anschluss)
12. 60mm magnetische Verlängerungsstange
13. Micro USB-Kabel
14. Satz mit 49 Schraubendreherbits

Vollständiger Inhalt

- CecoRaptor Perfect Work
- Schraubenzieher mit 4 V 1500mAh
- 49 x 25 mm CRV-Schraubendreherbits
- 1 Magnetischer Steckverbinder
- Gebrauchsanweisung in mehreren Sprachen erhältlich
- USB Kabel

2. VOR DEM GEBRAUCH

- Nehmen Sie das Gerät aus der Verpackung.
- Entfernen Sie alles Verpackungsmaterialien. Bewahren Sie die originelle Verpackung auf.
- Vergewissern Sie sich, dass die Lieferung vollständig und unbeschädigt ist und, wenn Komponenten fehlen oder sich nicht in einem guten Zustand befinden, kontaktieren Sie umgehend den technischen Kundendienst von Cecotec.
- Lassen Sie das Verpackungsmaterial nicht unbeaufsichtigt. Sie könnte zu einer Gefahr für Kinder werden. Entsorgen Sie das Verpackungsmaterial in Übereinstimmung mit den nationalen Gesetzen.



Warnung vor elektrischer Spannung

Elektrischer Schlag durch unzureichende oder unsachgemäße Isolierung. Vergewissern Sie sich vor der Benutzung, dass das Gerät und sein Zubehör unbeschädigt und funktionstüchtig sind. Im Falle einer Beschädigung darf

das Gerät nicht in Betrieb genommen werden. Benutzen Sie das Gerät nicht, wenn es oder Ihre Hände nass sind!

3. BEDIENUNG

3.1 Den Akku aufladen



Achtung

Während des Ladevorgangs kann der Griff heiß werden, das ist normal.

Hinweis

Wenn der Akku nicht richtig geladen wird, kann er beschädigt werden. Laden Sie den Akku niemals bei Umgebungstemperaturen unter 10 °C oder über 40 °C.

- Den Akku wird halb aufgeladen geliefert, um Schäden durch Tiefentladung zu vermeiden.
- Der Akku muss vor der ersten Verwendung des Geräts und bei niedrigem Ladestand komplett aufgeladen werden. Das rote Licht der Ladeanzeige warnt vor einem niedrigen Ladezustand.
- Verwenden Sie das Gerät nicht, während der Akku geladen wird.
- Eine neue Batterie erreicht ihre volle Amperestundenkapazität nach 5 vollständigen Lade-/Entladezyklen.

Akku Aufladen:

- Stecken Sie den Stecker des Micro-USB-Kabels in die USB-Ladebuchse (11). Schließen Sie das andere Ende des Micro-USB-Kabels (13) an ein USB-Netzteil an - die LEDs (3) leuchten auf.
- Nach dem Aufladen (ca. 80 Minuten), wenn alle LEDs (3) leuchten, trennen Sie das Micro-USB-Kabel von der Stromversorgung und der Akkuladebuchse (11).

3.2 Auswahl der Richtung

Verwenden Sie den Richtungswähler (6), um die Drehrichtung im oder gegen den Uhrzeigersinn zu wählen, oder stellen Sie ihn in die Mitte, um das Werkzeug zu arretieren.

Hinweis

Ändern Sie die Richtung (6) nicht, während sich die Welle dreht.

3.3 Bits einsetzen / austauschen

- Der Schraubendreher hat einen Bithalter (1). Stellen Sie den Richtungswähler (6) auf die mittlere Position (Werkzeug verriegelt). Ziehen Sie die Spannhülse des Bithalters (1) unter Überwindung des Federwiderstandes.
- Stecken Sie einen Bit in den Bithalter. Überprüfen Sie die Bitmontage

- Um den Bit zu entfernen, ziehen Sie an der Hülse des Bithalters (1), wobei Sie den Federwiderstand überwinden, und nehmen Sie den Bit aus dem Bithalter (1).

Hinweis

Wechseln Sie die Spitzen nicht aus, bevor Sie den Richtungswähler (6) in die mittlere (verriegelte) Position gebracht haben.

3.4 Gerät einschalten und ausschalten

Es wird dringend empfohlen, bei der Verwendung des Schraubendrehers persönliche Schutzkleidung zu tragen.

- So schalten Sie das Werkzeug ein:
 1. Lade Sie den Akku auf.
 2. Setzen Sie einen Bit ein.
 3. Drücken Sie die Ein/Aus-Taste (5)
- Um das Gerät auszuschalten, lassen Sie die Ein/Aus-Taste (5) los.



Warnung vor elektrischer Spannung

Berühren Sie den Stecker niemals mit nassen oder feuchten Händen.

1. Schalten Sie das Gerät aus.
2. Ziehen Sie das USB-Kabel heraus, indem Sie am Stecker ziehen, nicht am Kabel selbst.
3. Lassen Sie das Gerät abkühlen (falls erforderlich).
4. Reinigen Sie die Geräte. Lesen Sie „Reinigung und Wartung“.
5. Sie müssen das Gerät gemäß dem Abschnitt "Lagerung" lagern.

3.5 Drehmomenteinstellung (Anzugsmoment)

- Wenn Sie den Drehmomenteinstellknopf (2) in die gewünschte Position drehen, wird das Übersetzungsverhältnis (Drehmoment) eingestellt.
- Das empfohlene Drehmoment hängt von der Art des Bits und dem zu bearbeitenden Material ab. Je höher die Einstellnummer, desto höher das Drehmoment.
- Drehen Sie den Drehmomenteinstellknopf (2) auf den gewünschten Wert.
- Beginnen Sie mit einem niedrigeren Drehmomentwert.
- Das Gerät kann als Softbohrer für Holz- oder MDF-Platten verwendet werden, wenn der Wahlschalter für die Drehmomenteinstellung (2) auf dieses Symbol eingestellt ist.



3.6 Einstellen des Drehgriffs

Für die einstellung des Drehgriffs (7):

1. Drehen Sie den Richtungswähler (6) in die mittlere (verriegelte) Position.
2. Drücken Sie die Drehgriffverriegelung (4).

DEUTSCH

3. Drehen Sie den Drehgriff in die gewünschte Position, bis er einrastet.

3.7. Ladeanzeige des Akkus Abb. 2

Der Schraubendreher verfügt über eine Batterieladeanzeige (3). Die drei LEDs, die jeweils eine andere Farbe haben, zeigen den Ladezustand des Akkus an. So überprüfen Sie den Füllstand:

- Drehen Sie den Richtungswähler (6) im oder gegen den Uhrzeigersinn.
- Drücken Sie die Ein-/Aus-Taste Die LEDs leuchten auf und zeigen den Ladezustand an.
- Batterie voll geladen: drei Lichter leuchten.
- Schwache Batterie: zwei Lichter leuchten.
- Niedriger Batteriestand: ein Licht leuchtet.

3.8 LED-Arbeitslicht

Wenn Sie die Ein-/Aus-Taste am Schraubendreher (5) drücken, wird das vordere LED-Arbeitslicht (8) eingeschaltet.

3.9 LED-Beleuchtung einschalten

Um die LED-Beleuchtung ein- und auszuschalten, drücken Sie die Ein-/Aus-Taste in der Mitte des LED-Schildes.

Hinweis

Um Energie zu sparen, achten Sie darauf, dass die Laterne nach der Arbeit ausgeschaltet wird.

3.10 Empfehlungen

- Wählen Sie immer die richtige Schraubendreher-Bit für die verwendete Schraube. Um eine Beschädigung der Schraube zu vermeiden, verwenden Sie die größtmögliche Bitgröße, die zum Schraubenkopf passt.
- Drücken Sie beim Schrauben den Schalter (6), der den Bithalter im Uhrzeigersinn dreht.
- Drücken Sie beim Herausdrehen der Schraube den Schalter (6), damit sich der Bithalter gegen den Uhrzeigersinn dreht.
- Der Schraubendreher ist mit einer Beleuchtung (9) ausgestattet. Bei unzureichender Ausleuchtung des Arbeitsbereiches, schalten Sie die Beleuchtung ein, um den Arbeitsbereich besser auszuleuchten.
- Bohrer sind im Bausatz nicht enthalten. Verwenden Sie nur Sechskantbohrer.
- Die Bohrfunktion ist nur für weiches Schrauben in Holz oder MDF-Platten geeignet.

4. REINIGUNG UND WARTUNG

Wartung.

- Lagern Sie keine vollständig entladenen Lithium-Ionen-Akkus. Dies kann zu einer Tiefentladung und damit zum Platzen der Akkus führen.
- Wenn das Gerät nicht benutzt wird, sollten Sie es gemäß den folgenden Anweisungen aufbewahren:
- Die Umgebungstemperatur muss unter 40 °C liegen.
- Das Gerät muss zuerst trocken, frei von Feuchtigkeit und vor Frost und Hitze geschützt werden.
- An einem vor Staub und direkter Sonneneinstrahlung geschützten Ort aufbewahren.

Vorbereitende Wartungsarbeiten



Warnung vor elektrischer Spannung

Wartungs- und/oder Reparaturarbeiten, die das Öffnen des Gehäuses erfordern, dürfen nur vom Cecotec Service Center oder autorisierten Fachbetrieben durchgeführt werden.



Warnung vor elektrischer Spannung

1. Schalten Sie das Gerät aus.
2. Ziehen Sie das USB-Kabel heraus, indem Sie am Stecker ziehen, nicht am Kabel selbst.
3. Lassen Sie das Gerät vollständig abkühlen.

Hinweise zur Wartung

Im Inneren des Geräts befinden sich keine vom Benutzer gewarteten oder geschmierten Teile.

Reinigung

Es ist notwendig, das Gerät vor und nach dem Gebrauch zu reinigen.

Hinweis

Nach der Reinigung ist kein Einfetten erforderlich.



Warnung vor elektrischer Spannung

In das Gehäuse eindringende Flüssigkeiten können Kurzschlüsse verursachen! Tauchen Sie das Gerät nicht in Wasser oder eine andere Flüssigkeit ein. Achten Sie darauf, dass keine Flüssigkeit in das Gehäuse gelangt.

- Verwenden Sie zur Reinigung der äußeren Teile des Geräts ein sauberes, weiches, fusselfreies Tuch, das leicht angefeuchtet sein kann. Achten Sie darauf, dass keine Feuchtigkeit ins Innere des Gehäuses oder in Kontakt mit elektrischen Bauteilen gelangt.

DEUTSCH

- Verwenden Sie keine aggressiven, scheuernden oder lösungsmittelhaltigen Wasch- oder Reinigungsmittel, z. B. Reinigungssprays, Verdüner, alkoholhaltige Waschmittel oder Scheuermittel, um das Tuch zu befeuchten.
- Trocknen Sie das Gerät mit einem weichen, sauberen, fusselfreien Tuch ab. Und völlig trocken.
- Reinigen Sie die Anschlusskontakte sorgfältig.
- Schutzvorrichtungen, Lüftungsöffnungen und das Motorgehäuse müssen stets frei von Staub und anderen Verunreinigungen gehalten werden.

5. TRANSPORT UND AUFBEWAHRUNG



Achtung

Um Schäden am Gerät zu vermeiden, muss das Gerät entsprechend den Anweisungen in diesem Handbuch transportiert und gelagert werden.

Transportieren

Beachten Sie stets die folgenden Transporthinweise:

- Trennen Sie zunächst die Verbindung zum Gerät.
- Ziehen Sie das USB-Kabel heraus, indem Sie am Stecker ziehen, nicht am Kabel selbst.
- Lassen Sie das Gerät komplett abkühlen.
- Beim Transport von Lithium-Ionen-Akkus sind die Vorschriften für die Beförderung gefährlicher Güter zu beachten.
- Die folgenden Hinweise zum Transport von Lithium-Ionen-Akkus sind zu beachten.
- Der Benutzer kann die Akku ohne weitere Anforderungen auf der Straße transportieren.
- Beim Versand durch Dritte (z.B. Luftfracht oder Spedition) müssen Sie die Anforderungen an Verpackung und Kennzeichnung beachten. Die Verpackung muss von einem Gefahrgutexperten vorgenommen werden.
- Bevor Sie einen Akku versenden, müssen Sie sicherstellen, dass das Gehäuse in einwandfreiem Zustand ist.
- Sie sollte auch zusätzliche nationale Bestimmungen in diesem Bereich berücksichtigen.

Lagerung

- Trennen Sie zunächst die Verbindung zum Gerät.
- Ziehen Sie das USB-Kabel heraus, indem Sie am Stecker ziehen, nicht am Kabel selbst.
- Lassen Sie das Gerät komplett abkühlen.
- Reinigen Sie das Gerät wie im Abschnitt "Reinigung" beschrieben.

6. PROBLEMBEHEBUNG

- Reparaturen, die mit Eingriffen oder dem Öffnen des Gehäuses verbunden sind, dürfen nur von der Cecotec-Servicestelle oder einem von Cecotec autorisierten Fachbetrieb für

Elektroinstallationen durchgeführt werden.

- Cecotec hat das Gerät auf seine Funktionstüchtigkeit geprüft. Sollte es dennoch zu einem Zwischenfall kommen, führen Sie die folgenden Kontrollen durch:

Bei der ersten Inbetriebnahme treten Rauch und ein leichter Geruch auf:

Es handelt sich nicht um einen Fehler oder eine Störung. Nach einer kurzen Betriebszeit verschwinden sowohl der Rauch als auch der Geruch.

Der Akku ladet nicht:

- Sie sollten den Anschluss des USB-Kabels überprüfen.
- Vergewissern Sie sich, dass an der Steckdose Strom vorhanden ist.
- Überprüfen Sie, ob das Netzkabel und der Stecker unbeschädigt sind.
- Die Elektroinstallation muss überprüft werden (Schmelzsicherung, Fehlerstrom-Schutzschalter, Leitungsschutzschalter, etc.).
- Vergewissern Sie sich, dass das Ladegerät nicht beschädigt ist. Wenn Sie eine Beschädigung feststellen, stellen Sie die Verwendung ein. Kontaktieren Sie den Technischen Kundendienst von Cecotec.
- Vergewissern Sie sich, dass die Anschlüsse des USB-Kabel nicht verschmutzt sind. Falls vorhanden, aufräumen Schmutz aufräumen.
- Der Akku ist möglicherweise defekt oder beschädigt. Kontaktieren Sie den Technischen Kundendienst von Cecotec.

Das Gerät funktioniert nicht:

- Der Ladezustand des Akkus ist möglicherweise zu niedrig. Lade Sie den Akku auf.
- Die USB-Kabelstecker sind möglicherweise verschmutzt. Reinigen Sie sie, indem Sie alle Spuren von Schmutz entfernen.
- Die USB-Kabelstecker sind nicht angeschlossen. Überprüfen Sie die Anschlüsse.



Information

Warten Sie mindestens 10 Minuten, bevor Sie das Gerät neu starten.

Ungewöhnlicher Ton

Drehmomentwert überschritten (Schutz vor Überlastung des Werkzeugs oder Beschädigung der Schraube/des Schraubenkopfes). Drehen Sie die

Schraube/Bolzen mit einem Handschraubendreher ein oder aus.

Hinweis

Warten Sie nach allen Wartungs- und Reparaturarbeiten mindestens 3 Minuten, bevor Sie das Gerät wieder einschalten.

Wenn das Gerät nicht richtig funktioniert, wenden Sie sich bitte an den Cecotec-

DEUTSCH

Kundendienst.

7. TECHNISCHE SPEZIFIKATIONEN

Produkt: 70029

Referenz: CecoRaptor Perfect Work Schraubenzieher

Nennspannung: 4 V DC

Nenngeschwindigkeit: 200/min

Max. Drehmoment 4 Nm

Schallpegel (Druck) Lpa: 54,6 dB(A)

Messunsicherheit: Kpa: 3 dB(A)

Schallpegel (Leistung) Lwa: 65,6 dB(A)

Messunsicherheit: 3 dB(A)

Schwingungsemission Ah: 0,4 m/s² (*)

Messunsicherheit K: 1,5 m/s²

Wiederaufladbare Batterie/ Akku

Typ: Lithium-Ionen

Fassungsvermögen: 4 V DC, 1500 mAh

*Dieser Wert kann in Abhängigkeit von vielen Faktoren variieren und in Ausnahmesituationen den angegebenen Wert überschreiten.

Die von den Geräten bei längerer Arbeit erzeugten Vibrationen können zu Taubheitsgefühlen in den Händen führen. Um Vibrationen bei längerem Gebrauch des Geräts zu vermeiden:

- Verwenden Sie Handschuhe aus weichem Material.
- Hören Sie auf zu Arbeit, wenn Sie ein Gefühl des Unbehagens aufgrund von Vibrationen verspüren.
- Halten Sie das Gerät fest, um Vibrationen zu vermeiden.
- Wenn der Vibrationspegel sehr hoch ist, wenden Sie sich bitte an den technischen Kundendienst von Cecotec.

Der von den Geräten über längere Zeit erzeugte Lärm kann zu Gehörschäden führen. Um sie zu verhindern:

- Gehörschutz tragen.
- Hören Sie auf zu arbeiten, wenn Sie sich aufgrund des Geräusches unwohl fühlen.
- Sollte der Geräuschpegel sehr hoch sein, wenden Sie sich bitte an den technischen Kundendienst von Cecotec.

8. RECYCLING VON ELEKTRO- UND ELEKTRONIKGERÄTEN



Trash X - 09 Die Europäische Richtlinie 2012/19/EU und 2006/66/CE über Elektro- und Elektronik-Altgeräte (WEEE) legt fest, dass alte Haushaltsgeräte nicht mit dem normalen unsortierten Siedlungsabfall entsorgt werden dürfen. Alte Geräte müssen gesondert gesammelt werden, um die Verwertung und das Recycling der enthaltenen Materialien zu optimieren und die Auswirkungen auf die menschliche Gesundheit und

die Umwelt zu reduzieren.

Das durchgestrichene Symbol "durchgestrichene Abfalltonne" auf dem Produkt erinnert Sie an Ihre Verpflichtung, das Gerät korrekt zu entsorgen.

Die Verbraucher müssen sich mit Ihren örtlichen Behörden oder Einzelhändlern in Verbindung setzen, um Informationen über die ordnungsgemäße Entsorgung ihrer Altgeräte und/ oder ihre Akkus zu erhalten.

Die Schraubenzieher, das Zubehör, die Verpackung und die während des Arbeitsprozesses anfallenden Abfälle müssen auf umweltfreundliche Weise recycelt werden.

9. GARANTIE UND KUNDENDIENST

Dieses Produkt hat eine Garantie von 2 Jahren ab Kaufdatum. Solange die Kaufrechnung aufbewahrt und versandt wird, befindet sich das Produkt in einwandfreiem Zustand und wird ordnungsgemäß verwendet, wie in dieser Bedienungsanleitung angegeben.

Die Garantie deckt keine Schäden wenn:

- Wenn das Produkt über seine Kapazität oder Brauchbarkeit hinaus benutzt, falsch behandelt, geschlagen, Feuchtigkeit ausgesetzt, in eine Flüssigkeit oder korrosive Mittel getaucht wurde, sowie bei jedem anderen Fehler, der dem Verbraucher zuzuschreiben ist.
- Das Produkt von Personen demontiert, repariert oder modifiziert wurde, die nicht vom offiziellen Technischen Kundendienst durch Cecotec autorisiert worden sind.
- Der Grund hierfür durch die normale Abnutzung und Verschleiß der Teile und des Zubehörs entstanden ist.

Die Garantieleistung deckt alle Herstellungsbedingten Schäden und Fehler Ihres Produktes für die Dauer von 2 Jahren, nach geltendem Recht. Im Falle einer falsche Benutzung ist der Garantieservice nicht für die Reparatur verantwortlich.

Sollte unerwartet eine Störung auftreten oder haben Sie Fragen über Ihrem Produkt, können Sie sich mit dem Kundendienst in Verbindung setzen über die Telefonnummer: +34 963210728.

1. PARTI E COMPONENTI

Fig.1

1. Portainseriti
2. Manopola di regolazione della coppia (torque)
3. Indicatore di stato della batteria
4. Blocco della presa a torsione
5. Tasto ON/OFF
6. Selettore di direzione
7. Presa a torsione
8. Luce di lavoro LED
9. Torcia LED
10. Selettore on/off della torcia (premere per accendere/spegnere)
11. Presa di ricarica (connettore mini USB)
12. Barra di estensione magnetica da 60 mm
13. Cavo micro USB-USB
14. Set di 49 punte per avvitare

Contenuto della scatola

- Avvitatore CecoRaptor Perfect Work de 4 V 1500mAh
- 49 punte per avvitatore CRV da 25 mm
- 1 Connettore magnetico
- Manuale di istruzioni disponibile in varie lingue
- Cavo USB

2. PRIMA DELL'USO

- Ritirare il prodotto dalla scatola.
- Rimuovere tutto il materiale dall'imballaggio. Conservare la scatola originale.
- Verificare che tutte le componenti siano incluse, in caso di contrario o se in presenza di danni visibili, contattare immediatamente il Servizio di Assistenza Tecnica ufficiale di Cecotec.
- Non lasciare incustodito il materiale di imballaggio. Potrebbe diventare un pericolo per i bambini. Smaltire il materiale di imballaggio in conformità alle leggi nazionali.



Avvertenza dovuta alla tensione elettrica

Scossa elettrica dovuta a un isolamento insufficiente o inadeguato. Prima dell'uso, controllate che il dispositivo e i suoi accessori siano integri e in buone condizioni di funzionamento. Se viene rilevato un danno, non mettere in funzione il dispositivo. Non azionare il dispositivo e non utilizzarlo se esso o le sue mani sono bagnate!

3. FUNZIONAMENTO

3.1 Ricaricare la batteria



Attenzione

Durante il processo di carica la maniglia può diventare calda, questo è normale.

Avviso

Se la batteria è caricata in modo improprio, può essere danneggiata. Non caricare mai la batteria a temperature ambientali inferiori a 10 °C o superiori a 40 °C.

- La batteria viene fornita mezza carica per evitare danni dovuti allo scaricamento totale.
- La batteria deve essere caricata completamente prima di usare il dispositivo per la prima volta e ogni volta che il livello di carica è basso. La luce rossa dell'indicatore di carica avverte che il livello è basso.
- Non utilizzare il dispositivo mentre la batteria è in carica.
- Una nuova batteria svilupperà la sua piena capacità di ampere-ora dopo 5 cicli completi di carica/scarica.

Caricamento della batteria:

- Inserire la spina del cavo micro USB - USB nella presa di ricarica (11). Collegare l'altra estremità del cavo micro USB - USB (13) a una fonte di alimentazione - i LED (3) si accenderanno.
- Dopo la carica (circa 80 minuti), quando tutti i LED (3) sono illuminati, scollegare il cavo micro USB - USB dall'alimentazione e dalla presa di carica della batteria (11).

3.2 Selezione della direzione del lavoro

Usare il selettore di direzione (6) per selezionare il senso di rotazione orario o antiorario, o metterlo al centro per bloccare l'utensile.

Avviso

Non cambiare la direzione (6) mentre l'asse gira.

3.3 Inserimento / sostituzione della punta

- L'avvitatore dispone di un portainserti (1). Mettere il selettore di direzione (6) in posizione centrale (utensile bloccato). Tirare la bussola di serraggio del portainserti (1), superando la resistenza della molla.
- Introdurre una punta nel portainserti. Controllare il montaggio della punta.
- Per rimuovere la punta, tirare il manicotto del portainserti (1), superando la resistenza della molla, e rimuovere la punta dal portainserti (1).

Avviso

Non sostituire le punte senza aver messo il selettore di direzione (6) in posizione centrale (bloccato).

3.4 Collegare e scollegare il dispositivo

Si raccomanda di indossare dispositivi di protezione personale quando si usa l'avvitatore.

- Per accendere il dispositivo:
 1. Ricaricare la batteria.
 2. Inserire una punta.
 3. Premere il tasto di accensione/spengimento (5).
- Per spegnere lo strumento, rilasciare il pulsante on/off (5).



Avvertenza dovuta alla tensione elettrica

Non toccare mai la spina con le mani bagnate o umide.

1. Scollegare il dispositivo.
2. Estrarre il cavo USB tirando il connettore, non il cavo stesso.
3. Lasciare raffreddare il dispositivo (se necessario).
4. Pulire il dispositivo. Vedere la sezione "Pulizia e manutenzione".
5. L'apparecchio deve essere conservato secondo la sezione "Conservazione".

3.5 Regolazione della coppia (coppia di serraggio)

- Ruotando la manopola di regolazione della coppia (2) nella posizione selezionata si regola il rapporto di trasmissione (coppia).
- La coppia raccomandata dipende dal tipo di punta e dal materiale da lavorare. Più alto è il numero di impostazione, più alta è la coppia.
- Ruotare la manopola di regolazione della coppia (2) sul valore selezionato.
- Iniziare con un valore di coppia più basso.
- L'apparecchio può essere utilizzato come un trapano morbido su legno o pannelli MDF se il selettore di regolazione della torsione (2) è impostato su questo simbolo.



3.6 Regolazione della presa a torsione

Per regolare la presa a torsione (7):

1. Girare il selettore di direzione (6) nella posizione centrale (bloccato).
2. Premere il tasto di blocco della presa a torsione (4).
3. Girare la presa a torsione nella posizione desiderata finché non si blocca.

3.7 Indicatore di stato della batteria. Fig. 2

L'avvitatore ha un indicatore di carica della batteria (3). I tre LED, ognuno di un colore diverso, indicano il livello di carica della batteria. Per controllare il livello:

- Girare il selettore di direzione (6) in senso orario o antiorario.
- Premere il tasto di accensione/spegnimento. I LED si accendono, indicando il livello di carica.
- Batteria completamente carica: tre luci accese.
- Batteria scarsa: due luci accese.
- Batteria scarica: una luce accesa.

3.8 Luce di lavoro LED

Premendo il pulsante on/off sull'avvitatore (5) si accende la luce di lavoro a LED anteriore (8).

3.9 Accensione della torcia

Per accendere e spegnere la torcia, premere il pulsante on/off al centro dello schermo a LED.

Avviso

Per risparmiare energia, assicurarsi che la torcia sia spenta dopo aver lavorato con essa.

3.10 Consigli per l'uso

- Scegliere sempre la punta del cacciavite corretta per la vite che si sta usando. Per evitare di danneggiare la vite, utilizzare la punta più grande possibile che si adatti alla testa della vite.
- Quando si avvita, premere l'interruttore (6) che fa ruotare il portainseri in senso orario.
- Quando si svita la vite, premere l'interruttore (6) in modo che il portainseri ruoti in senso antiorario.
- L'avvitatore è dotato di una torcia (9). In caso di illuminazione insufficiente del posto di lavoro, accendere la torcia per illuminare meglio.
- Le punte non sono incluse nel kit. Usare solo punte esagonali.
- La funzione di foratura è adatta solo per l'avvitamento morbido nel legno o nei pannelli MDF.

4. PULIZIA E MANUTENZIONE

Manutenzione

- Non conservare le batterie agli ioni di litio completamente scariche. Può portare a uno scaricamento totale e quindi alla rottura della batteria.
- Quando il dispositivo non è in uso, deve essere conservato secondo le seguenti istruzioni:
- La temperatura ambiente deve essere inferiore a 40 °C.
- Deve essere asciutto, privo di umidità e protetto dal gelo e dal calore.
- Conservare in un luogo protetto dalla polvere e dalla luce solare diretta.

Lavori di pre-manutenzione



Avvertenza dovuta alla tensione elettrica

I lavori di manutenzione e/o riparazione che richiedono l'apertura del corpo del prodotto possono essere eseguiti solo dal centro di assistenza Cecotec o da ditte specializzate autorizzate.



Avvertenza dovuta alla tensione elettrica

1. Scollegare il dispositivo.
2. Estrarre il cavo USB tirando il connettore, non il cavo stesso.
3. Lasciare che l'apparecchio si raffreddi completamente.

Istruzioni per la manutenzione

All'interno dell'apparecchio non ci sono parti che vengono mantenute o lubrificate dall'utente.

Pulizia

È necessario pulire il dispositivo prima e dopo l'uso.

Avviso

Non è necessario ingrassarlo dopo la pulizia.



Avvertenza dovuta alla tensione elettrica

I liquidi che entrano nell'alloggiamento possono causare cortocircuiti! Non sommergere il prodotto in acqua o altri liquidi. Assicurarsi che nessun liquido entri nell'alloggiamento.

- Per pulire le parti esterne dell'apparecchiatura, utilizzare un panno pulito, morbido e privo di lanugine, che può essere leggermente inumidito. Assicuratevi che l'umidità non entri all'interno dell'alloggiamento o in contatto con i componenti elettrici.
- Non usare detersivi o detergenti aggressivi, abrasivi o a base di solventi, ad esempio spray per la pulizia, diluenti, detergenti contenenti alcool o detergenti abrasivi per inumidire il panno.
- Usare un panno morbido, pulito e senza pelucchi per asciugare il dispositivo. Il panno deve essere totalmente secco.
- Pulire accuratamente i contatti di collegamento.
- I dispositivi di protezione, le aperture di ventilazione e l'alloggiamento del motore devono essere sempre tenuti liberi da polvere e altre contaminazioni.

5. TRASPORTO E CONSERVAZIONE



Avviso

Per evitare di danneggiare il dispositivo, è necessario trasportare e conservare il dispositivo correttamente, secondo le istruzioni di questo manuale.

Trasporto

Seguire sempre le seguenti istruzioni di trasporto:

- Per prima cosa scollegare il dispositivo.
- Estrarre il cavo USB tirando il connettore, non il cavo stesso.
- Lasciare raffreddare completamente il dispositivo.
- Quando si trasportano batterie agli ioni di litio, si devono osservare le norme per il trasporto di merci pericolose.
- Le seguenti istruzioni per il trasporto delle batterie agli ioni di litio devono essere osservate.
- L'utente può trasportare le batterie su strada senza ulteriori requisiti.
- Per la spedizione da parte di terzi (ad esempio, trasporto aereo o spedizione), è necessario tenere conto dei requisiti relativi all'imballaggio e alle indicazioni. L'imballaggio deve essere effettuato da un esperto di merci pericolose.
- Prima di spedire una batteria ricaricabile, bisogna assicurarsi che l'involucro sia in perfette condizioni.
- Dovrebbe anche prendere in considerazione ulteriori disposizioni nazionali a questo proposito.

Conservazione

- Per prima cosa scollegare il dispositivo.
- Estrarre il cavo USB tirando il connettore, non il cavo stesso.
- Lasciare raffreddare completamente il dispositivo.
- Pulire il dispositivo come descritto nella sezione "Pulizia".

6. RISOLUZIONE DEI PROBLEMI

- I lavori di riparazione che riguardano l'involucro possono essere eseguiti solo dal centro di assistenza tecnica Cecotec o da un'impresa specializzata in installazioni elettriche autorizzata o da Cecotec.
- Cecotec ha controllato che il dispositivo funzioni correttamente. Tuttavia, in caso di problemi, si prega di effettuare i seguenti controlli:

Fumo e un leggero odore si osservano al primo avvio:

Questo non è un difetto o un malfunzionamento. Dopo un breve periodo di funzionamento, sia il fumo che l'odore scompaiono.

La batteria non si carica:

- È necessario controllare la connessione del cavo USB.
- Controllare che ci sia corrente alla presa.
- Controllare che il cavo di alimentazione e la spina non siano danneggiati.
- L'impianto elettrico deve essere controllato (fusibili, interruttore differenziale, interruttore automatico, ecc.)
- Controllare che il cavo USB non sia danneggiato. Se si nota qualche danno, smettere di usarlo. Contattare il Servizio di Assistenza Tecnica di Cecotec.
- È necessario controllare che non ci sia sporcizia sulle connessioni del cavo USB. Pulire lo sporco del filtro di entrata.
- La batteria potrebbe essere difettosa o danneggiata. Contattare il Servizio di Assistenza Tecnica di Cecotec.

Il dispositivo non funziona:

- Il livello di carica della batteria potrebbe essere troppo basso. Ricaricare la batteria.
- I connettori del cavo USB potrebbero essere sporchi. Pulirli rimuovendo tutte le tracce di sporco.
- Il cavo USB non è collegato. Verificare le connessioni.



Informazioni

Aspettare almeno 10 minuti prima di riavviare il dispositivo.

Suono insolito

Valore di coppia superato (protezione contro il sovraccarico dell'utensile o danni alla testa del bullone/vite). Avvitare o svitare la vite/bullone con un cacciavite.

Avviso

Dopo tutti i lavori di manutenzione e riparazione, attendere almeno 3 minuti prima di riaccendere il dispositivo.

Se il dispositivo non funziona correttamente, contattare il servizio clienti Cecotec.

7. SPECIFICHE TECNICHE

Numero di riferimento di prodotto: 70029

Prodotto: Avvitatore CecoRaptor Perfect Work

Tensione nominale: 4 V DC

Velocità nominale: 200/min

Coppia massima: 4 Nm

Livello sonoro (pressione) L_{pa}: 54,6 dB(A)

Incertezza di misura K_{pa}: 3 dB(A)

Livello sonoro (potenza) L_{wa}: 65,6 dB(A)

Incertezza di misura K_{pa}: 3 dB(A)

Emissione di vibrazioni A_h: 0,4 m/s²(*)

Incertezza K 1,5 m/s²

Batteria ricaricabile

Tipo: ioni di litio

Capacità: 4 V DC, 1500 mAh

*questo valore può variare a seconda di molti fattori e in situazioni eccezionali può superare il valore specificato.

Le vibrazioni generate dall'attrezzatura durante il lavoro prolungato possono portare all'intorpidimento delle mani. Per evitare vibrazioni durante l'uso prolungato dell'attrezzatura:

- Usare guanti di materiali morbidi.
- Smettere di lavorare quando si sente un senso di disagio dovuto alle vibrazioni.
- Tenere il dispositivo saldamente per ridurre le vibrazioni.
- Se il livello di vibrazione è eccessivamente alto, contattare il supporto tecnico Cecotec.

Il rumore generato dall'attrezzatura per periodi di tempo prolungati può causare danni all'udito. Per prevenirli:

- Indossare dispositivi di protezione dell'udito.
- Smettere di lavorare quando si sente un senso di disagio dovuto al rumore.
- Se il livello di rumore è eccessivamente alto, contattare il supporto tecnico Cecotec.

8. RICICLAGGIO DI APPARECCHIATURE ELETTRICHE ED ELETTRONICHE



Trash X - 09 La direttiva europea 2012/19/UE in riferimento ai Rifiuti di Appareti Elettrici ed Elettronici (RAEE) specifica che le apparecchiature elettriche ed elettroniche non devono essere riciclate con il resto dei rifiuti municipali. Tali apparecchiature elettriche ed elettroniche devono essere gettate separatamente, al fine di ottimizzare il recupero e il riciclaggio di materiali e, in questo modo, ridurre l'impatto sulla salute umana e

sull'ambiente. Il simbolo del cassonetto dei rifiuti barrato ricorda l'obbligo di gettare correttamente questo prodotto.

Per ottenere informazioni dettagliate sulla forma più adeguata per gettare le apparecchiature elettriche ed elettroniche e/o le corrispondenti batterie, il consumatore dovrà contattare le autorità locali.

Il trapano, gli accessori, l'imballaggio e i rifiuti generati durante il processo di lavoro devono essere riciclati in modo ecologico.

9. GARANZIA E SAT

Questo prodotto ha una garanzia di 2 anni a partire dalla data di acquisto, sempre e quando viene conservata e inviata la fattura di acquisto, il prodotto stia in perfetto stato fisico e si utilizzi in modo adeguato così come indicato nel manuale di istruzioni.

La garanzia non coprirà:

- Se il prodotto è stato utilizzato al di fuori della sua capacità o di utilizzo, maltrattato, colpito, esposto ad umidità, sommerso da qualche liquido o sostanza corrosiva, così come qualsiasi altra mancanza attribuibile al consumatore.
- Se il prodotto è stato smontato, modificato o riparato da persone non autorizzate dal SAT ufficiale di Cecotec.
- Se il problema è stato generato da un'usura normale dei pezzi dovuta all'uso.

Il servizio di garanzia copre tutti i difetti di fabbricazione per 2 anni secondo la legislazione in vigore, ad eccezione dei pezzi consumabili. Nel caso di cattivo uso da parte dell'utente, il servizio di garanzia non si farà responsabile della riparazione.

Non tentare di riparare il dispositivo per conto proprio, bensì contattare con il Servizio di Assistenza Tecnica di Cecotec attraverso il numero di telefono +34 96 321 07 28.

1. PEÇAS E COMPONENTES

Fig.1

1. Porta pontas
2. Botão de ajuste de torque (binário de aperto)
3. Indicador do estado da bateria
4. Bloqueio do punho rotativo
5. Botão ON/OFF
6. Seletor de direção
7. Punho rotativo
8. Luz de trabalho LED
9. Lanterna LED
10. Selector ligar/desligar lanterna (pressione para ligar/desligar)
11. Tomada de carregamento (conector mini USB)
12. Barra de extensão magnética de 60mm
13. Cabo micro USB-USB
14. Conjunto de 49 peças de chave de fendas

Conteúdo da caixa

- Aparafusadora CecoRaptor Perfect Work de 4 V 1500mAh
- 49 pontas de aparafusadora CRV de 25 mm
- 1 conector magnético
- Manual de instruções em várias línguas
- Cabo USB

2. ANTES DE USAR

- Tire o produto da caixa.
- Retire todo o material da embalagem. Guarde a caixa original.
- Certifique-se de que todos os componentes estão incluídos, se faltar alguma peça ou não estiverem em bom estado, entre em contacto com o Serviço de Assistência Técnica oficial de Cecotec.
- Não deixe material de embalagem desacompanhado. Pode tornar-se um perigo para as crianças. Elimine o material de embalagem de acordo com as leis nacionais.



Advertência devido à tensão elétrica

Choque elétrico devido a isolamento insuficiente ou inadequado. Antes de usar, verifique se o dispositivo e os seus acessórios não estão danificados e funcionam corretamente. Se forem detetados danos, não opere a unidade. Não utilize o equipamento se ele ou as suas mãos estiverem molhados.

3. FUNCIONAMENTO

31. Carregar a bateria



Atenção

Durante o processo de carregamento, o cabo pode ficar quente, o que é normal.

Aviso

Se a bateria for carregada incorretamente, pode ser danificada. Nunca carregue a bateria a temperaturas ambientes inferiores a 10 °C ou superiores a 40 °C.

- A bateria é fornecida semi-carregada para evitar danos devidos à descarga total.
- A bateria deve ser carregada por completo antes de utilizar o dispositivo pela primeira vez e sempre que o nível de carga for baixo. A luz vermelha no indicador de carga avisa de um nível baixo.
- Não utilize o dispositivo enquanto a bateria estiver a ser carregada.
- Uma nova bateria desenvolverá toda a sua capacidade ampere-hora após 5 ciclos completos de carga/descarga.

Carregamento da bateria

- Insira a ficha do micro USB - cabo USB na tomada de carregamento (11). Ligue a outra extremidade do cabo micro USB - USB (13) para o adaptador de rede (14) - os LED (3) irão acender-se.
- Após carregamento (aprox. 80 minutos), quando todos os LEDs (3) estiverem iluminados, desligue o cabo micro USB - USB da fonte de alimentação e da tomada de carregamento da bateria (11).

3.2 Seleção da direção do trabalho

Utilize o seletor de direção (6) para selecionar a direção de rotação em sentido horário ou anti-horário, ou coloque-o no centro para bloquear a ferramenta.

Aviso

Não mude a direção (6) enquanto o eixo estiver a rodar.

3.3 Inserção / substituição de pontas

- A aparafusadora tem um porta pontas (1). Coloque o seletor de direção (6) na posição central (ferramenta bloqueada). Puxe a manga de suporte do porta pontas (1), superando a resistência da mola.
- Insira uma ponta no porta pontas. Verifique a montagem da ponta.

- Para remover a ponta, puxar a manga do porta pontas (1), superando a resistência da mola, e remova a ponta do porta pontas (1).

Aviso

Não substitua as pontas sem colocar o seletor de direção (6) na posição central (bloqueado).

3.4 Ligar e desligar o dispositivo

É fortemente recomendado o uso de equipamento de proteção pessoal quando se usa a aparafusadora.

- Para ligar o dispositivo:
 1. Carregue a bateria.
 2. Insira uma ponta.
 3. Pressione o botão de ligar/desligar (5).
- Para desligar a ferramenta, solte o botão on/off (5).



Advertência devido à tensão elétrica

Nunca toque na ficha com as mãos molhadas ou húmidas.

1. Desconecte o dispositivo.
2. Retire o cabo USB puxando o conector, não o cabo em si.
3. Permita que o dispositivo arrefeça (se necessário).
4. Limpe o equipamento. Veja a secção "Limpeza e Manutenção".
5. Deve armazenar o equipamento em conformidade com a secção "Armazenamento".

3.5 Ajuste de torque (binário de aperto)

- Rodando o botão de ajuste do binário (2) para a posição selecionada, a relação da transmissão (torque) é ajustada.
- O torque recomendado depende do tipo de ponta e do material a ser trabalhado. Quanto maior for o número de ajuste, maior será o torque.
- Rode o botão de ajuste do binário (2) para o valor selecionado.
- Comece com um valor de torque mais baixo.
- O dispositivo pode ser utilizado como berbequim suave em madeira ou placas de MDF se o seletor de binário(2) estiver definido para este símbolo.



3.6 Ajuste do punho rotativo

Para ajustar o punho rotativo (7):

1. Rode o seletor de direção (6) para a posição central (bloqueado).
2. Prima o bloqueio do punho rotativo (4).
3. Rode o punho rotativo para a posição desejada até que bloqueie.

PORTUGUÊS

3.7 Indicador do estado da bateria. Fig. 2

A aparafusadora tem um indicador de carga de bateria (3). Os três LEDs, cada um de uma cor diferente, indicam o nível de carga da bateria. Para verificar o nível:

- Rode o seletor de direção (6) em sentido horário ou anti-horário.
- Pressione o botão de ligar/desligar. Os LEDs irão acender-se, indicando o nível de carga.
- Bateria totalmente carregada: três luzes acesas.
- Bateria fraca: duas luzes acesas.
- Bateria descarregada: uma luz acesa.

3.8 Luz de trabalho LED

Premindo o botão on/off na aparafusadora (5), acende-se a luz de trabalho LED frontal (8).

3.9 Encender la lanterna

Para ligar e desligar a lanterna, pressione o botão de ligar/desligar no centro do escudo LED.

Aviso

Para poupar energia, certifique-se de que a lanterna é desligada depois de trabalhar com ela.

3.10 Recomendações de uso

- Selecione sempre a ponta correta para o parafuso que está a utilizar. Para evitar danificar o parafuso, utilize o maior tamanho de ponta possível que se ajuste à cabeça do parafuso.
- Ao aparafusar, pressione o interruptor (6) que faz rodar o porta pontas em sentido horário.
- Ao desapertar o parafuso, pressione o interruptor (6) de modo a que o porta pontas gire em sentido horário.
- A aparafusadora está equipada com uma lanterna (9). Em caso de iluminação insuficiente do local de trabalho, acenda a lanterna para iluminar melhor o local de trabalho.
- As pontas não estão incluídas no kit. Utilize apenas pontas hexagonais.
- A função de berbequim só é adequada para a aparafusagem suave em madeira ou placas de MDF.

4. LIMPEZA E MANUTENÇÃO

Manutenção

- Não armazene baterias de íons de lítio totalmente descarregadas. Pode levar a uma descarga total e, portanto, à rutura da bateria.
- Quando o dispositivo não estiver a ser utilizado, deve ser armazenado de acordo com as

seguintes instruções:

- A temperatura ambiente deve ser inferior a 40 °C.
- Deve estar seco, livre de humidade e protegido das geadas e do calor.
- Deve ser armazenado num local protegido do pó e da luz solar direta.

Trabalhos de manutenção prévia



Advertência devido à tensão elétrica

Os trabalhos de manutenção e/ou reparação que requerem a abertura do corpo do produto só podem ser efetuados pelo Serviço de Assistência Técnica Cecotec ou por empresas especializadas autorizadas.



Advertência devido à tensão elétrica

1. Desconecte o dispositivo.
2. Retire o cabo USB puxando o conector, não o cabo em si.
3. Deixe que o aparelho arrefeça completamente.

Instruções de manutenção

Não há peças a serem mantidas ou lubrificadas pelo próprio utilizador no interior do dispositivo.

Limpeza

É necessário limpar o dispositivo antes e depois da sua utilização.

Aviso

Não é necessário lubrificá-lo após a limpeza.



Advertência devido à tensão elétrica

Os líquidos que entram na caixa podem causar curto-circuitos. Não submerja o carregador em água nem em qualquer outro líquido. Certifique-se de que nenhum líquido entra na caixa.

- Para limpar as partes externas do equipamento, utilize um pano limpo, macio e sem pelos, que pode ser ligeiramente humedecido. Certifique-se de que nenhuma humidade entra dentro da caixa ou em contacto com quaisquer componentes elétricos.
- Não utilize detergentes ou produtos de limpeza agressivos, abrasivos ou à base de solventes, por exemplo, sprays de limpeza, diluentes, detergentes com álcool ou produtos de limpeza abrasivos para humedecer o pano.
- Utilize um pano macio, limpo e sem pelos para secar o dispositivo. O pano deve ser completamente seco.
- Limpe cuidadosamente os contactos de ligação.

PORTUGUÊS

- Os dispositivos de proteção, as aberturas de ventilação e a caixa do motor devem ser sempre mantidos livres de pó e outras contaminações.

5. TRANSPORTE E ARMAZENAGEM



Aviso

Para evitar danificar o dispositivo, este deve ser transportado e armazenado corretamente, de acordo com as instruções deste manual.

Transporte

Siga sempre as seguintes instruções de transporte:

- Em primeiro lugar, desligue o dispositivo.
- Retire o cabo USB puxando o conector, não o cabo em si.
- Deixe que o dispositivo arrefeça completamente.
- Ao transportar baterias de íões de lítio, os regulamentos para o transporte de mercadorias perigosas devem ser observados.
- Devem ser observadas as seguintes instruções para o transporte de baterias de íões de lítio.
- O utilizador pode transportar as baterias por estrada sem mais requisitos.
- Para o envio por terceiros (por exemplo, frete aéreo ou expedição), deve ter em conta os requisitos relativos à embalagem e marcação. A embalagem deve ser efetuada por um perito em mercadorias perigosas.
- Antes de enviar uma bateria recarregável, deve certificar-se de que a caixa está em perfeitas condições.
- Deve também observar os regulamentos nacionais adicionais relevantes.

Armazenamento

- Em primeiro lugar, desligue o dispositivo.
- Retire o cabo USB puxando o conector, não o cabo em si.
- Deixe que o dispositivo arrefeça completamente.
- Limpe o dispositivo como descrito na secção "Limpeza".

6. RESOLUÇÃO DE PROBLEMAS

- Os trabalhos de reparação envolvendo o corpo do produto só podem ser efetuados pelo Serviço de Assistência Técnica da Cecotec ou por uma empresa especializada autorizada em instalações elétricas ou pela Cecotec.
- A Cecotec verificou o dispositivo quanto ao seu correto funcionamento. No entanto, se ocorrerem problemas, por favor, efetue as seguintes verificações:

Observa-se fumo e um ligeiro odor no primeiro arranque:

Isto não é uma falha ou mau funcionamento. Após um curto período de funcionamento, tanto o fumo como o cheiro desaparecem.

A bateria não carrega:

- Deve verificar a ligação do cabo USB.
- É necessário verificar se há energia na tomada.
- Verifique se o cabo de alimentação e a ficha não estão danificados.
- A instalação elétrica deve ser verificada (fusíveis, disjuntor diferencial, magnetotérmico, etc.).
- Verifique se o cabe USB não está danificado. Se notar algum dano, pare de o utilizar. Se tiver alguma dúvida, entre em contato com o Serviço de Assistência Técnica da Cecotec.
- Verifique se não há sujidade nas ligações do cabo USB. Se presente, limpe a sujidade.
- A bateria pode estar defeituosa ou danificada. Se tiver alguma dúvida, entre em contato com o Serviço de Assistência Técnica da Cecotec.

O aparelho não funciona:

- O nível de carga da bateria pode ser demasiado baixo. Carregue a bateria.
- Os conectores do cabo USB podem estar sujos. Limpe-os, removendo qualquer sujidade.
- O cabo USB não está ligado. Verifique as conexões.

**Informação**

Espere pelo menos 10 minutos antes de reiniciar o dispositivo.

Som involgar

Valor de torque excedido (proteção contra sobrecarga da ferramenta ou danos na cabeça do parafuso/pino). Aparafuse ou desaparafuse o parafuso/pino com uma chave de fendas.

Aviso

Depois de todos os trabalhos de manutenção e reparação, aguarde pelo menos 3 minutos antes de ligar o aparelho novamente.

Se o dispositivo não estiver a funcionar corretamente, por favor contacte o Serviço de Apoio ao Cliente da Cecotec.

7. ESPECIFICAÇÕES TÉCNICAS

Produto: 70029

Referencia: Aparafusadora CecoRaptor Perfect Work

PORTUGUÊS

Tensão nominal: 4 V DC

Velocidade nominal: 200/min

Torque máx.: 4 Nm

Nível sonoro (pressão) Lpa: 54,6 dB(A)

Incerteza de medição Kpa: 3 dB(A)

Nível sonoro (potência) Lwa: 65,6 dB(A)

Incerteza de medição Kpa: 3 dB(A)

Emissão de vibração Ah: 0,4 m/s²(*)

Incerteza K: 1,5 m/s²

Bateria recarregável

Tipo: ião de lítio

Capacidade: 4 V DC, 1500 mAh

(*)este valor pode variar dependendo de muitos fatores e em situações excepcionais pode exceder o valor especificado.

Vibrações geradas pelo equipamento durante o trabalho prolongado podem levar ao entorpecimento das mãos. Para evitar vibrações durante a utilização prolongada do equipamento:

- Use luvas feitas de materiais macios.
- Pare de trabalhar quando sentir uma sensação de desconforto devido a vibrações.
- Segure firmemente o dispositivo para reduzir as vibrações.
- Se o nível de vibração for excessivamente alto, por favor contacte o Apoio Técnico da Cecotec.

O ruído gerado pelo equipamento durante períodos de tempo prolongados pode causar problemas auditivos. Para os prevenir:

- Use equipamento de proteção auditiva.
- Pare de trabalhar quando sentir uma sensação de desconforto devido ao som.
- Se o nível de ruído for excessivamente alto, por favor contacte o Apoio Técnico da Cecotec.

8. RECICLAGEM DE EQUIPAMENTOS ELÉTRICOS E ELETRÓNICOS



A diretiva europeia 2012/19/UE sobre Resíduos de Aparelhos Elétricos e Eletrônicos (RAEE) especifica que os equipamentos elétricos e eletrônicos não devem ser reciclados com o resto dos resíduos municipais. Ditos equipamentos elétricos e eletrônicos terão de ser eliminados de forma separada, para otimizar a recuperação e reciclagem de materiais e, desta maneira, reduzir o impacto que possam ter na saúde humana e no ambiente.

O símbolo do contentor riscado recorda a sua obrigação de eliminar este produto de forma correta.

Para obter informação detalhada acerca da forma mais adequada de eliminar os seus equipamentos elétricos e eletrónicos e/ou as correspondentes baterias, o consumidor deverá contactar com as autoridades locais.

O berbequim, acessórios, embalagens e resíduos gerados durante o processo de trabalho devem ser reciclados de uma forma amiga do ambiente.

9. GARANTIA E SAT

Este produto tem uma garantia de 2 anos desde a data de compra, sempre e quando se conserve e envie a fatura de compra, o produto esteja em perfeito estado físico e se lhe dê um uso adequado tal e como se indica neste Manual de Instruções.

A garantia não cobrirá:

- Se o produto tiver sido usado fora da sua capacidade ou utilidade, maltratado, batido, exposto à humidade, submergido em algum líquido ou substância corrosiva, assim como qualquer outra falta atribuível ao consumidor.
- Se o produto foi desmontado, modificado ou reparado por pessoas não autorizadas pelo SAT oficial da Cecotec.
- Se a ocorrência foi originada pelo desgaste normal das peças devido ao uso.

O serviço de garantia cobre todos os defeitos de fabricação durante 2 anos com base à legislação vigente, exceto peças consumíveis. Em caso de mal uso por parte do usuário, o serviço de garantia não se fará responsável pela reparação.

Se em alguma ocasião deteta uma ocorrência com o produto ou tem alguma consulta, entre em contacto com o Serviço de Assistência Técnica oficial da Cecotec através do número de telefone +34 96 321 07 28.

1. ONDERDELEN EN COMPONENTEN

Fig. 1

1. Bithouders
2. Koppel-instelknop
3. Indicator voor batterijlading
4. Draaigreep slot
5. ON/OFF
6. Richtingkiezer
7. Draaiende greep
8. LED-werklicht
9. LED zaklamp
10. Aan/uit-knop zaklamp (indrukken om aan/uit te zetten)
11. Oplaadcontactdoos (mini-USB-stekker)
12. 60 mm magnetische verlenger
13. Micro USB-USB kabel
14. Set van 49 schroevendraaierbits

Inhoud van de doos

- Schroevendraaier CecoRaptor Perfect Work de 4 V 1500mAh
- 49 CRV-schroevendraaierbits 25 mm
- 1 magnetische connector
- Gebruiksaanwijzing in verschillende talen
- USB kabel

2. VOOR U HET TOESTEL GEBRUIKT

- Haal het toestel uit de doos.
- Verwijder al het verpakkingsmateriaal. Bewaar de originele verpakking.
- Controleer of alle onderdelen in de verpakking zitten. Als er een onderdeel ontbreekt of beschadigd is contacteer onmiddellijk de technische dienst van Cecotec.
- Laat het verpakkingsmateriaal niet onbeheerd achter. Het zou een gevaar voor kinderen kunnen worden. Verpakkingsmateriaal afvoeren in overeenstemming met de nationale wetgeving.



Waarschuwing elektrische spanning

Elektrische schok als gevolg van onvoldoende of onjuiste isolatie. Controleer vóór gebruik of het toestel en de accessoires onbeschadigd zijn en goed werken. In geval van schade, niet bedienen. Gebruik het apparaat niet als het nat is of als uw handen nat zijn!

3. WERKING

3.1 Opladen van de batterij



Waarschuwing

Tijdens het opladen kan het handvat heet worden, dit is normaal.

Opmerking

Als de batterij niet goed is opgeladen, kan deze beschadigd raken. Laad de batterij nooit op bij omgevingstemperaturen onder 10 °C of boven 40 °C.

- De batterij wordt half opgeladen geleverd om schade door volledige ontlading te voorkomen.
- De batterij moet worden opgeladen voordat u het toestel voor het eerst gebruikt en telkens wanneer het oplaadniveau laag is. Het rode lampje op de laadindicator waarschuwt voor een laag niveau.
- Gebruik het apparaat niet terwijl de batterij wordt opgeladen.
- Een nieuwe batterij heeft zijn volledige capaciteit van ampère-uur na 5 volledige laad-/ontlaadcycli.

De batterij opladen:

- Steek de stekker van de micro USB - USB kabel in de oplaadaansluiting (11). Sluit het andere uiteinde van de micro USB - USB kabel (13) aan op een USB voedingsadapter - de LEDs (3) zullen oplichten.
- Na het opladen (ca. 80 minuten), wanneer alle LED's (3) branden, koppelt u de micro USB - USB kabel los van de stroomvoorziening en de acculaadaansluiting (11).

3.2 Keuze van de richting van het werk

Gebruik de richtingskiezer (6) om de draairichting met de klok mee of tegen de klok in te kiezen, of plaats hem in het midden om het gereedschap te vergrendelen.

Opmerking

Verander de richting (6) niet terwijl de as draait.

3.3 Inbrengen / vervangen van tips

- De schroevendraaier heeft een bithouder (1). Zet de richtingkiezer (6) in de middenstand (gereedschap vergrendeld). Trek aan de klembus van de bithouder (1) en overwin de veerweerstand.
- Plaats een tip in de tiphouder. Controleer de tip montage.
- Om de tip te verwijderen, trekt u aan de huls van de bithouder (1), waarbij u de veerweerstand overwint, en verwijdert u de tip uit de bithouder (1).

Opmerking

Plaats de doppen niet terug zonder de richtingkiezer (6) in de middelste (vergrendelde) stand te zetten.

3.4 In- en uitschakelen van het apparaat

Het wordt ten eerste aanbevolen persoonlijke beschermingsmiddelen te dragen bij het gebruik van de schroevendraaier.

- Om het gereedschap aan te zetten:
 1. Laad de batterij op.
 2. Steek er een punt in.
 3. Druk op de aan/uit knop (5).
- Om het gereedschap uit te schakelen, laat u de aan/uit-knop (5) los.



Waarschuwing elektrische spanning

Raak de stekker nooit aan met natte of vochtige handen.

1. Koppel het apparaat los.
2. Trek de USB-kabel uit door aan de connector te trekken, niet aan de kabel zelf.
3. Laat het apparaat afkoelen (indien nodig).
4. Maak de apparatuur schoon. Zie hoofdstuk "Reiniging en onderhoud".
5. U moet de apparatuur opslaan in overeenstemming met het hoofdstuk "Opslag".

3.5 Koppelinstelling (aanhaalmoment)

- Door de koppel-instelknop (2) in de gekozen stand te draaien, wordt de overbrengingsverhouding (het koppel) aangepast.
- Het aanbevolen draaimoment is afhankelijk van het type tip en het te bewerken materiaal. Hoe hoger het instelnummer, hoe hoger het koppel.
- Draai de koppel-instelknop (2) naar de gekozen waarde.
- Begin met een lagere torsiewaarde.
- Het apparaat kan worden gebruikt als zachte boor op hout of MDF-platen als de koppel-instelknop (2) op dit symbool is ingesteld.



3.6 Afstellen van de draaigreep

Om de draaigreep (7) af te stellen:

1. Draai de richtingkiezer (6) naar de middelste (vergrendelde) stand.
2. Druk op de draaigreepvergrendeling (4).
3. Draai de draaigreep in de gewenste stand tot hij vastklikt.

3.7 Laadindicator van de batterij. Fig. 2

De schroevendraaier heeft een batterijlading indicator (3). De drie LED's, elk van een andere kleur, geven het laadniveau van de batterij aan. Om het niveau te controleren:

- Draai de richtingkiezer (6) met de klok mee of tegen de klok in.
- Druk op de aan/uit knop . De LED's lichten op om het oplaadniveau aan te geven.
- Batterij volledig opgeladen: drie lampjes branden.
- Batterij bijna leeg: twee lampjes aan.
- Batterij bijna leeg: één lampje brandt.

3.8 LED werklicht

Door op de aan/uit-knop op de schroevendraaier (5) te drukken, gaat de LED-werklamp (8) aan de voorzijde aan.

3.9 Inschakelen van de zaklamp

Om de lantaarn aan en uit te zetten, drukt u op de aan/uit knop in het midden van het LED schild.

Opmerking

Om energie te besparen moet u ervoor zorgen dat de zaklamp wordt uitgeschakeld nadat u ermee hebt gewerkt.

3.10 Aanbevelingen voor gebruik

- Kies altijd de juiste schroevendraaierpunt voor de schroef die u gebruikt. Om beschadiging van de schroef te voorkomen, dient u de grootst mogelijke tipmaat te gebruiken die op de schroefkop past.
- Druk tijdens het schroeven op de schakelaar (6) die de bithouder rechtsom doet draaien.
- Druk bij het losdraaien van de schroef op de schakelaar (6), zodat de bithouder tegen de wijzers van de klok in draait.
- De schroevendraaier is uitgerust met een zaklamp (9). Bij onvoldoende verlichting van de werkplek, schakel de zaklamp in om de werkplek beter te verlichten.
- Boorkoppen zijn niet inbegrepen in de kit. Gebruik alleen zeskantige boren.
- De boorfunctie is alleen geschikt voor zacht schroeven in hout of MDF-platen.

4. SCHOONMAAK EN ONDERHOUD

Onderhoud.

- Bewaar volledig ontladen lithium-ion batterijen niet. Dit kan leiden tot een volledige ontlading en dus tot het scheuren van de batterij.
- Wanneer het toestel niet in gebruik is, dient u het op te bergen volgens de onderstaande instructies:

NEDERLANDS

- De omgevingstemperatuur moet lager zijn dan 40 °C.
- Het moet droog zijn, vrij van vocht en beschermd tegen vorst en hitte.
- Bewaren op een plaats beschermd tegen stof en direct zonlicht.

Pre-onderhoudswerkzaamheden



Waarschuwing elektrische spanning

Onderhouds- en/of reparatiewerkzaamheden waarbij de behuizing moet worden geopend, mogen uitsluitend worden uitgevoerd door het Cecotec Service Centre of door geautoriseerde vakbedrijven.



Waarschuwing elektrische spanning

1. Koppel het apparaat los.
2. Trek de USB-kabel uit door aan de connector te trekken, niet aan de kabel zelf.
3. Laat de apparatuur volledig afkoelen.

Onderhoudsinstructies

Er zijn geen door de gebruiker onderhouden of gesmeerde onderdelen in het toestel.

Schoonmaken

Het is noodzakelijk om het apparaat voor en na gebruik te reinigen.

Opmerking

Invetten is niet nodig na reiniging.



Waarschuwing elektrische spanning

Vloeistoffen in de behuizing kunnen kortsluiting veroorzaken! Dompel de apparatuur nooit onder in water of een andere vloeistof. Zorg ervoor dat er geen vloeistof in de behuizing komt.

- Gebruik voor het schoonmaken van de externe onderdelen van het apparaat een schone, zachte, pluisvrije doek, die licht bevochtigd mag zijn. Zorg ervoor dat er geen vocht in de behuizing komt of in contact komt met elektrische onderdelen.
- Gebruik geen agressieve, schurende of oplosmiddelhoudende detergents of reinigingsmiddelen, bijv. reinigingssprays, verdunners, alcoholhoudende detergents of schurende reinigingsmiddelen om de doek te bevochtigen.
- Gebruik een zachte, schone, pluisvrije doek om het toestel te drogen. En helemaal droog.
- Maak de aansluitcontacten zorgvuldig schoon.
- Beschermingsmiddelen, ventilatieopeningen en de motorbehuizing moeten altijd vrij worden gehouden van stof en andere verontreinigingen.

5. VERVOER EN OPSLAG



Waarschuwing

Om beschadiging van het toestel te voorkomen, moet u het op de juiste wijze vervoeren en opbergen, volgens de aanwijzingen in deze handleiding.

Transport

Volg te allen tijde de volgende transportinstructies:

- Koppel eerst het apparaat los.
- Trek de USB-kabel uit door aan de connector te trekken, niet aan de kabel zelf.
- Laat het apparaat volledig afkoelen.
- Bij het vervoer van lithium-ion batterijen moeten de voorschriften voor het vervoer van gevaarlijke goederen in acht worden genomen.
- De volgende aanwijzingen voor het vervoer van lithium-ionbatterijen moeten in acht worden genomen.
- De gebruiker kan de batterijen zonder verdere vereisten over de weg vervoeren.
- Bij verzending door derden (bv. luchtvracht of expeditie) dient u rekening te houden met de vereisten inzake verpakking en markering. De verpakking moet worden uitgevoerd door een deskundige op het gebied van gevaarlijke goederen.
- Voordat u een oplaadbare batterij verzendt, moet u ervoor zorgen dat de behuizing in perfecte staat is.
- Zij dient tevens rekening te houden met aanvullende nationale bepalingen terzake.

Het apparaat opbergen

- Koppel eerst het apparaat los.
- Trek de USB-kabel uit door aan de connector te trekken, niet aan de kabel zelf.
- Laat het apparaat volledig afkoelen.
- Reinig het apparaat zoals beschreven in het hoofdstuk "Reiniging".

6. PROBLEEMOPLOSSING

- Reparaties die gepaard gaan met het manipuleren of openen van de behuizing mogen alleen worden uitgevoerd door het Cecotec Service Centre of een door Cecotec geautoriseerd bedrijf dat gespecialiseerd is in elektrische installaties.
- Cecotec heeft het apparaat getest op goede werking. Als zich toch een incident voordoet, voer dan de volgende controles uit:

Rook en een lichte geur worden waargenomen bij de eerste opstart:

Dit is geen fout of defect. Na korte tijd verdwijnen zowel de rook als de geur.

De batterij wordt niet opgeladen:

- U moet de USB-kabelaansluiting controleren.
- U moet controleren of er stroom op het stopcontact staat.
- Controleer of het netsnoer en de stekker onbeschadigd zijn.
- De elektrische installatie moet worden gecontroleerd (zekeringen, differentieelschakelaar, stroomonderbreker, enz.)
- U moet controleren of de USB-kabel niet beschadigd is. Als u schade opmerkt, stop dan met het gebruik. Neem contact op met de Technische Dienst van Cecotec.
- U moet controleren of de USB-kabel niet beschadigd is. Indien aanwezig, verwijder het vuil.
- De batterij kan defect of beschadigd zijn. Neem contact op met de Technische Dienst van Cecotec.

Het apparaat werkt niet:

- Het laadniveau van de batterij kan te laag zijn. Laad de batterij op.
- De aansluitingen van de USB-kabel kunnen vuil zijn. Maak ze schoon door alle sporen van vuil te verwijderen.
- USB-kabel is niet aangesloten. Controleer de verbindingen.



Informatie

Wacht ten minste 10 minuten voordat u het apparaat opnieuw opstart.

Ongewoon geluid

Overschrijding van de torsiewaarde (bescherming tegen overbelasting van het gereedschap of beschadiging van de bout/boutkop). Schroef de schroef/bout in of uit met een handschroevendraaier.

Opmerking

Wacht na alle onderhouds- en reparatiewerkzaamheden ten minste 3 minuten voordat u het toestel weer inschakelt.

Als het apparaat niet goed werkt, neem dan contact op met de klantenservice van Cecotec.

7. TECHNISCHE SPECIFICATIES

Product: 70029

Referentie: CecoRaptor Perfect Work Schroevendraaier

Nominale spanning: 4 V DC

Nominale snelheid: 200/min

Max. koppel 4 Nm

Geluidsniveau (druk) Lpa: 54,6 dB(A)
 Onzekerheid Kpa: 3 dB(A)
 Geluidsniveau (vermogen) Lwa: 65,6 dB(A)
 Onzekerheid Kwa: 3 dB(A)
 Trillingsemissie Ah: 0,4 m/s²(*)
 Meetonzekerheid K: 1,5 m/s²
 Oplaadbare batterij
 Type: lithium ion
 Capaciteit: 4 V DC, 1500 mAh

*deze waarde kan variëren naar gelang van vele factoren en kan in uitzonderlijke situaties de aangegeven waarde overschrijden.

Trillingen die door de apparatuur worden opgewekt tijdens langdurige werkzaamheden kunnen leiden tot gevoelloosheid in de handen. Om trillingen tijdens langdurig gebruik van de apparatuur te voorkomen:

- Gebruik handschoenen van zacht materiaal.
- Stop met werken wanneer u een gevoel van onbehagen krijgt door trillingen.
- Houd het apparaat stevig vast om trillingen te verminderen.
- Als het trillingsniveau erg hoog is, neem dan contact op met de technische hulpdienst van Cecotec.

Geluid dat gedurende langere perioden door de apparatuur wordt voortgebracht, kan leiden tot gehoorbeschadiging. Om ze te voorkomen:

- Gehoorbescherming dragen.
- Stop met werken wanneer u een gevoel van onbehagen krijgt door het geluid.
- Als het geluidsniveau erg hoog is, neem dan contact op met de technische hulpdienst van Cecotec.

8. RECYCLING VAN ELEKTRISCHE EN ELEKTRONISCHE APPARATUUR



De Europese richtlijn 2012/19/UE betreffende Afgedankte Elektrische en Elektronische Apparatuur (AEEA) bepaalt dat elektrische apparaten niet gerecycleerd mogen worden met het restafval. Deze elektrische apparaten moeten apart gesorteerd worden om het hergebruik en de verwerking van materialen te optimaliseren en de impact van deze apparaten mens en milieu te verminderen.

Het symbool van de doorgekruiste afvalbak herinnert u aan uw verplichting om dit product op de juiste wijze af te voeren.

Voor gedetailleerde informatie over de aangewezen manier om elektrische apparaten en/of hun batterijen moet de consument de plaatselijke overheid contacteren.

De Schroevendraaier, de accessoires, de verpakking en het afval dat tijdens het werkproces ontstaat, moeten op een milieuvriendelijke manier worden gerecycleerd.

9. GARANTIE EN TECHNISCHE ONDERSTEUNING

Dit product heeft een garantieperiode van 2 jaar vanaf de aankoopdatum op voorwaarde dat de aankoopfactuur bewaard is gebleven en voorgelegd kan worden, het product zich in een goede fysieke staat bevindt en het gebruikt is op een correcte manier en zoals aangegeven in deze handleiding.

De garantie vervalt:

- Als het product niet gebruikt is waarvoor het bedoeld is, foutief behandeld is, geslagen is, blootgesteld is aan vochtigheid, ondergedompeld is in water of een bijtende vloeistof of enig ander defect te wijten aan foutief gebruik door de consument.
- Als het product uit elkaar gehaald, gemodificeerd of gerepareerd is geweest door personen die niet geautoriseerd zijn door de officiële Technische Ondersteuningsservice van Cecotec.
- Als het incident werd veroorzaakt door normale slijtage van de onderdelen door gebruik.

De garantie dekt alle fabricagefouten gedurende 2 jaar op basis van de huidige wetgeving, met uitzondering op verbruiksartikelen. In het geval van verkeerd gebruik door de gebruiker zal de garantieservice niet verantwoordelijk zijn voor de reparatie.

Mocht u op een bepaald moment een incident met het product vaststellen of vragen hebben, dan kunt u contact opnemen met de officiële Cecotec Technical Support Service op +34 96 321 07 28.

1. CZĘŚCI I KOMPONENTY

Rys.1

1. Złącze nasadek
2. Pokrętło regulacji momentu obrotowego (moment dokręcania)
3. Wskaźnik naładowania baterii
4. Blokada uchwytu skrętnego
5. PRZYCISK zasilania
6. Pokrętło kierunku
7. Uchwyt obrotowy
8. Światło robocze LED
9. Latarka LED
10. Przetącznik włączania/wyłączania latarki (naciśnij, aby włączyć/wyłączyć)
11. Gniazdo ładowania (złącze mini USB)
12. Magnetyczny pasek przedłużający 60 mm
13. Kabel micro USB-USB
14. Zestaw 49 wiertel

Zawartość pudełka

- Śrubokręt CecoRaptor Perfect Work 4V 1500mAh
- 49x25mm CRV wiertła
- 1 Złącze magnetyczne
- Wielojęzyczna instrukcja obsługi
- Kabel USB

2. PRZED UŻYCIEM

- Wyjmij produkt z pudełka.
- Usuń wszystkie elementy opakowania. Zachowaj oryginalne pudełko.
- Upewnij się, że wszystkie elementy są dołączone, a jeśli któregoś brakuje lub nie jest w dobrym stanie, natychmiast skontaktuj się z oficjalnym Serwisem Technicznym Cecotec.
- Nie zostawiaj opakowania bez nadzoru. Może stanowić zagrożenie dla dzieci. Zutyliczować opakowanie zgodnie z przepisami krajowymi.



Ostrzeżenie o napięciu prądu

Porażenie prądem z powodu niewystarczającej lub niewłaściwej izolacji. Przed użyciem sprawdź, czy urządzenie i jego akcesoria nie są uszkodzone i działają prawidłowo. W przypadku wykrycia uszkodzenia nie uruchamiaj go. Nie używaj urządzenia, jeśli masz mokre lub ręce!

3. FUNKCJONOWANIE

3.1 Ładowanie baterii



Ostrzeżenie

Podczas ładowania uchwyt może się nagrzewać, jest to całkiem normalne.

Ostrzeżenie

Jeśli akumulator jest ładowany nieprawidłowo, może ulec uszkodzeniu.

Nigdy nie należy ładować baterii w temperaturze otoczenia poniżej 10°C lub powyżej 40°C.

- Akumulator jest naładowany w połowie, aby uniknąć uszkodzeń spowodowanych głębokim rozładowaniem.
- Akumulator musi być w pełni naładowany przed pierwszym użyciem urządzenia i zawsze, gdy poziom naładowania jest niski. Czerwone światło we wskaźniku ładowania wskazuje niski poziom.
- Nie używaj urządzenia podczas ładowania baterii.
- Nowa bateria osiągnie pełną pojemność w amperogodzinach po 5 pełnych cyklach ładowania/rozładowania.

Ładowanie baterii:

- Włóż wtyczkę kabla micro USB - USB do gniazda ładowania (11). Podłącz drugi koniec kabla micro USB - USB (13) do zasilacza USB - diody LED (3) zaświecą się.
- Po naładowaniu (ok. 80 minut), gdy wszystkie diody (3) zaświecą się, odłącz kabel micro USB - USB od zasilacza i gniazda ładowania akumulatora (11).

3.2 Wybór kierunku pracy

Użyj pokrętła kierunkowego (6), aby wybrać kierunek obrotu zgodnie z ruchem wskazówek zegara lub przeciwnie do ruchu wskazówek zegara, lub umieść go pośrodku, aby zablokować narzędzie.

Ostrzeżenie

Nie zmieniać kierunku (6), gdy wał się obraca.

3.3 Wkładanie/wymiana końcówek

- Wiertarka posiada schowek na narzędzia (1). Ustaw selektor kierunku (6) w pozycji środkowej (narzędzie zablokowane). Pociągnij tuleję ustalającą uchwytu na bity (1), pokonując opór sprężyny.
- Włóż bit do uchwytu na bity. Sprawdź montaż końcówki.

- Aby zdjąć końcówkę, pociągnij tuleję uchwytu końcówki (1), pokonując opór sprężyny i wyjmij końcówkę z uchwytu końcówki (1).

Ostrzeżenie

Nie wymieniaj końcówek bez wcześniejszego ustawienia selektora kierunku (6) w pozycji środkowej (zablokowanej).

3.4 Podłączanie i rozłączanie urządzenia

Podczas używania śrubokręta zaleca się stosowanie środków ochrony osobistej.

- Aby włączyć narzędzie:
 1. Natadować baterię.
 2. Założyć końcówkę.
 3. Naciśnij przycisk zasilania (5)
- Aby wyłączyć urządzenie, zwolnij przycisk zasilania (5).



Ostrzeżenie o napięciu prądu

Nigdy nie dotykaj wtyczki mokrymi lub wilgotnymi rękami.

1. Odtłącz urządzenie.
2. Odtłącz kabel USB, ciągnąc za złącze, a nie za sam kabel.
3. Musisz pozwolić urządzeniu ostygnąć (jeśli to konieczne).
4. Wyczyść sprzęt. Patrz rozdział „Czyszczenie i konserwacja”.
5. Musisz przechowywać sprzęt zgodnie z rozdziałem „Przechowywanie”.

3.5 Regulacja momentu obrotowego (moment dokręcania)

- Przekręcenie pokrętła regulacji momentu obrotowego (2) do wybranej pozycji powoduje regulację przełożenia (momentu obrotowego).
- Zalecany moment obrotowy zależy od rodzaju końcówki i obrabianego materiału. Im wyższy numer ustawienia, tym wyższy moment obrotowy.
- Przekręć pokrętło regulacji momentu obrotowego (2) na wybraną wartość.
- Zaczynij od niższej wartości momentu obrotowego.
- Urządzenie może być używane jako miękkie wiertło do drewna lub płyt MDF, jeśli pokrętło momentu obrotowego (2) jest ustawiony na ten symbol.



3.6 Regulacja uchwytu obrotowego

Aby wyregulować uchwyt obrotowy (7):

1. Przekręć Pokrętło kierunku (6) do pozycji środkowej (zablokowanej).
2. Naciśnij blokadę uchwytu obrotowego (4).
3. Obróć uchwyt obrotowy do żądanej pozycji, aż się zablokuje.

3.7 Wskaźnik naładowania baterii Rys. 2

Wkrętarka posiada wskaźnik naładowania baterii (3). Trzy diody LED, każda w innym kolorze, wskazują poziom naładowania baterii. Aby sprawdzić poziom:

- Obróć pokrętło kierunku (6) w kierunku zgodnym lub przeciwnym do ruchu wskazówek zegara.
- Naciśnij przycisk włączania / wyłączenia. Diody LED zaświecą się, wskazując poziom naładowania.
- W pełni naładowana bateria: trzy kontrolki świecą.
- Niski poziom naładowania baterii: dwie lampki włączone.
- Rozładowany akumulator: jedna lampka świeci.

3.8 Światło robocze LED

Naciśnięcie włącznika/wyłącznika śrubokrętu (5) spowoduje włączenie przedniej diody pracy (8).

3.9 Uruchamianie latarki

Aby włączyć i wyłączyć latarkę, naciśnij przycisk włączania/wyłączenia na środku tarczy LED.

Ostrzeżenie

Aby oszczędzać energię, sprawdź, czy latarka jest wyłączona po pracy z nią.

3.10 Zalecenia dotyczące użytkowania

- Zawsze wybieraj właściwą końcówkę śrubokręta do używanej śruby. Aby uniknąć uszkodzenia śruby, użyj największego możliwego rozmiaru bitu, który będzie pasował do łba śruby.
- Podczas wkręcania naciśnij przelącznik (6), który obraca uchwyt na bity zgodnie z ruchem wskazówek zegara.
- Podczas odkręcania śruby naciśnij przelącznik (6) tak, aby uchwyt na bity obracał się w kierunku przeciwnym do ruchu wskazówek zegara.
- Wkrętak wyposażony jest w latarkę (9). W przypadku niewystarczającego oświetlenia w miejscu pracy włącz latarkę, aby lepiej oświetlić miejsce pracy.
- Zestaw nie zawiera wiertła. Używaj tylko bitów szesnastkowych.
- Funkcja wiercenia nadaje się tylko do miękkiego wkręcania w drewno lub płyty MDF.

4. CZYSZCZENIE I KONSERWACJA

Konserwacja.

- Nie należy przechowywać całkowicie rozładowanych akumulatorów litowo-jonowych. Może to spowodować całkowite rozładowanie, a tym samym pęknięcie baterii.

- Jeśli nie korzystasz z urządzenia, przechowuj je zgodnie z poniższymi instrukcjami:
- Temperatura otoczenia musi być poniżej 40 ° C.
- Musi być suche, wolne od wilgoci oraz chronione przed mrozem i upałem.
- Powinien być przechowywany w miejscu chronionym przed kurzem i bezpośrednim działaniem promieni słonecznych.

Prace przedkonserwacyjne



Ostrzeżenie o napięciu prądu

Prace konserwacyjne i/lub naprawcze wymagające otwarcia obudowy mogą być wykonywane wyłącznie przez Serwis Techniczny Cecotec lub przez wyspecjalizowane i autoryzowane firmy.



Ostrzeżenie o napięciu prądu

1. Odtłącz urządzenie.
2. Odtłącz kabel USB, ciągnąc za złącze, a nie za sam kabel.
3. Pozwól urządzeniu całkowicie ostygnąć.

Wskazówki na temat utrzymania

Wewnątrz urządzenia nie ma żadnych części, które użytkownik musi konserwować lub smarować.

Czyszczenie

Urządzenie należy wyczyścić przed i po użyciu.

Ostrzeżenie

Nie trzeba go smarować po czyszczeniu.



Ostrzeżenie o napięciu prądu

Dostanie się płynów do wnętrza obudowy może spowodować zwarcia! Nie zanurzaj produktu w wodzie ani innym płynie. Upewnij się, że żaden rodzaj cieczy nie dostał się do obudowy.

- Do czyszczenia zewnętrznych części urządzenia używaj czystej i miękkiej szmatki, która nie pozostawia włókien, może być lekko wilgotna. Upewnij się, że wilgoć nie dostała się do wnętrza obudowy ani nie miała kontaktu z jakimikolwiek elementami elektrycznymi.
- Nie używaj agresywnych, ściernych lub rozpuszczalnikowych detergentów lub środków czyszczących, takich jak np. były. Spraye czyszczące, rozcieńczalniki, detergenty zawierające alkohol lub ściernie środki czyszczące do zwilżania szmatki.
- Aby wysuszyć urządzenie, użyj miękkiej, czystej, niestrzępiącej się szmatki. I całkowicie suche.

- Ostrożnie wyczyść styki połączeń.
- Urządzenia ochronne, otwory wentylacyjne i obudowa silnika muszą być zawsze wolne od kurzu i innych zanieczyszczeń.

5. TRANSPORT I PRZECHOWYWANIE



Ostrzeżenie

Aby uniknąć uszkodzenia urządzenia, należy je odpowiednio transportować i przechowywać, zgodnie z instrukcjami zawartymi w niniejszej instrukcji.

Przenoszenie

Zawsze postępuj zgodnie z następującymi instrukcjami dotyczącymi transportu:

- Na początku wyłącz urządzenie.
- Odłącz kabel USB, ciągnąc za złącze, a nie za sam kabel.
- Pozwól urządzeniu całkowicie ostygnąć.
- Podczas transportu akumulatorów litowo-jonowych należy wziąć pod uwagę przepisy dotyczące transportu towarów niebezpiecznych.
- Podczas transportu akumulatorów litowo-jonowych należy przestrzegać następujących instrukcji.
- Użytkownik może transportować akumulatory transportem drogowym bez dodatkowych wymagań.
- W przypadku wysyłki za pośrednictwem stron trzecich (np. frachtu lotniczego lub wysyłki) należy wziąć pod uwagę wymagania, które muszą spełnić w zakresie pakowania i znakowania. Pakowanie musi być wykonane przez eksperta ds. towarów niebezpiecznych.
- Przed wysyłką akumulatora upewnij się, że etui jest w idealnym stanie.
- Ponadto musisz również wziąć pod uwagę dodatkowe przepisy krajowe w tym zakresie.

Przechowywanie

- Na początku wyłącz urządzenie.
- Odłącz kabel USB, ciągnąc za złącze, a nie za sam kabel.
- Pozwól urządzeniu całkowicie ostygnąć.
- Wyczyść urządzenie zgodnie z opisem w sekcji „Czyszczenie”.

6. ROZWIĄZYWANIE PROBLEMÓW

- Naprawy obudowy mogą być wykonywane wyłącznie przez Serwis Techniczny Cecotec lub przez autoryzowaną firmę specjalizującą się w instalacjach elektrycznych lub przez Cecotec.
- Cecotec zweryfikował poprawność działania urządzenia. Mimo to, jeśli dojdzie do incydentu, przeprowadź następujące kontrole:

Przy pierwszym uruchomieniu obserwuje się dym i lekki zapach:

Nie jest to usterka ani usterka. Wkrótce po uruchomieniu znika zarówno dym, jak i zapach.

Akumulator nie ładuje się:

- Musisz sprawdzić połączenie kabla USB.
- Musisz sprawdzić, czy w gniazdku jest prąd.
- Należy sprawdzić, czy zarówno przewód zasilający, jak i wtyczka nie są uszkodzone.
- Należy sprawdzić instalację elektryczną (bezpieczniki, wyłącznik różnicowy, wyłącznik automatyczny itp.).
- Powinieneś sprawdzić, czy kabel USB nie jest uszkodzony. Jeśli zauważysz jakiegokolwiek uszkodzenia, przestań go używać. Skontaktuj się z serwisem pomocy technicznej Cecotec.
- Należy sprawdzić, czy połączenia kabla USB nie są zabrudzone. Jeśli jest obecny, wytrzyj brud.
- Bateria może być wadliwa lub uszkodzona. Skontaktuj się z serwisem pomocy technicznej Cecotec.

Urządzenie nie działa:

- Poziom naładowania baterii może być zbyt niski. Naładować baterię.
- Złącza kabla USB mogą być zabrudzone. Wyczyść je, usuwając wszelkie pozostałości brudu.
- Kabel USB nie jest podłączony. Sprawdź połączenia.

**Informacja**

Odczekaj co najmniej 10 minut przed ponownym uruchomieniem urządzenia.

Nietypowy dźwięk

Przekroczona wartość momentu obrotowego (zabezpieczenie przed przeciążeniem narzędzia lub uszkodzeniem śruby / tła śruby). Wkręć lub wykręć śrubę/śrubę za pomocą ręcznego śrubokręta.

Ostrzeżenie

Po każdej konserwacji i naprawie odczekaj co najmniej 3 minuty do ponownego podłączenia urządzenia.

Jeśli urządzenie nie działa prawidłowo, skontaktuj się z działem obsługi klienta Cecotec.

7. SPECYFIKACJA TECHNICZNA

Produkt: CecoRaptor Perfect Work

Referencja: 70029

Napięcie normalne: 4 V DC

POLSKI

Prędkość znamionowa: 200/min
Maksymalny moment obrotowy: 4 Nm
Poziom dźwięku (ciśnienie) Lpa: 54,6 dB (A)
Niepewność Kpa: 3 dB (A)
Poziom dźwięku (moc) Lwa: 65,6 dB (A)
Niepewność Kwa: 3 dB (A)
Emisja drgań Ah: 0,4 m/s²(*)
Niepewność K: 1,5 m/s²
Akumulator
Rodzaj : Ion Lit
Pojemność: 4 V DC, 1500 mAh

* Ta wartość może się różnić w zależności od wielu czynników, a w wyjątkowych sytuacjach może przekroczyć określoną wartość.

Wibracje generowane przez sprzęt podczas długotrwałej pracy mogą powodować drętwienie rąk. Aby uniknąć wibracji podczas długotrwałego użytkowania sprzętu:

- Używaj rękawic wykonanych z miękkich materiałów.
- Przestań pracować, gdy poczujesz dyskomfort z powodu wibracji.
- Trzymaj urządzenie mocno, aby zmniejszyć wibrację.
- Jeśli poziom wibracji jest bardzo wysoki, skontaktuj się z Serwisem Pomocy Technicznej Cecotec.

Hałas generowany przez sprzęt przez długi czas może spowodować uszkodzenie słuchu.

Aby im zapobiec:

- Nosić sprzęt ochrony słuchu.
- Przestań pracować, gdy poczujesz dyskomfort z powodu dźwięku.
- Jeśli poziom hałasu jest bardzo wysoki, skontaktuj się z Serwisem Technicznym Cecotec.

8. RECYKLING URZĄDZEŃ ELEKTRYCZNYCH I ELEKTRONICZNYCH



Trash X - 09 Dyrektywa Europejska 2012/19/EU i 2006/66/CE w sprawie zużytego sprzętu elektrycznego i elektronicznego (WEEE) określa, że urządzenia gospodarstwa domowego nie powinny być poddawane recyklingowi wraz z pozostałymi odpadami komunalnymi. Urządzenia te należy utylizować osobno, aby zoptymalizować odzysk i recykling materiałów, a tym samym zmniejszyć ich wpływ na zdrowie ludzi i środowisko. Przekreślony symbol pojemnika przypomina o obowiązku prawidłowej utylizacji tego produktu. Aby uzyskać szczegółowe informacje na temat najbardziej odpowiedniego sposobu utylizacji sprzętu gospodarstwa domowego i / lub odpowiednich baterii, konsument powinien skontaktować się z lokalnymi władzami.

Śrubokręt, akcesoria, opakowania i odpady powstające w trakcie pracy muszą być poddane recyklingowi w sposób przyjazny dla środowiska.

9. GWARANCJA I SERWIS POMOCY TECHNICZNEJ

Produkt jest objęty gwarancją przez 2 lata od daty zakupu, o ile faktura zakupu jest przechowywana i wysyłana, produkt jest w idealnym stanie fizycznym i jest używany zgodnie z instrukcją.

Gwarancja nie obejmuje:

- Jeśli produkt był używany ponad jego pojemność lub użyteczność, nadużywał, bił, był narażony na wilgoć, zanurzony w cieczy lub substancji żrącej, a także z jakąkolwiek inną wadą, za którą odpowiedzialność ponosi konsument.
- Jeśli produkt został zdemontowany, zmodyfikowany lub naprawiony przez osoby nieupoważnione przez oficjalny Serwis pomocy technicznych firmy Cecotec.
- Jeżeli występowanie zostało spowodowane normalnym zużyciem części w wyniku użytkowania.

Serwis gwarancyjny obejmuje wszystkie wady produkcyjne przez 2 lata, zgodnie z obowiązującymi przepisami, z wyjątkiem części eksploatacyjnych. W przypadku niewłaściwego użycia przez użytkownika serwis gwarancyjny nie będzie odpowiedzialny za naprawę.

Jeśli kiedykolwiek wykryjesz incydent z produktem lub masz jakiegokolwiek pytania, skontaktuj się z oficjalnym Serwisem Pomocy Technicznej Cecotec pod numerem telefonu +34 96 321 07 28.

1. ČÁSTI A SLOŽENÍ

Obr. 1

1. Držáky bitů
2. Selektor pro nastavení točivého momentu (točivý moment)
3. Indikátor nabití baterie
4. Zámek s otočnou rukojetí
5. Tlačítko ON/OFF
6. Volič směru
7. Rotační rukojeť
8. Pracovní LED světlo
9. Svítilna LED
10. Volič zapnutí/vypnutí svítilny (stisknutím zapnete/vypnete)
11. Nabíječ zásuvka (konektor mini USB)
12. 60mm magnetická prodlužovací tyč
13. Kabel Micro USB-USB
14. Sada 49 šroubovacích bitů

Obsah krabice

- Šroubovák CecoRaptor Perfect Work 4 V 1500mAh
- 49 x 25 mm šroubovacích bitů CRV
- 1 magnetický konektor
- Návod k použití v několika jazycích
- Kabel USB

2. PŘED POUŽITÍM

- Vyměňte přístroj z krabice.
- Odstraňte všechny obaly. Uchovejte originální krabici.
- Ujistěte se, že obsahuje všechny části a pokud některá chybí nebo není v dobrém stavu, okamžitě kontaktujte oficiální Technický servis Cecotec.
- Nenechávejte obalový materiál bez dozoru. Mohlo by se to stát nebezpečím pro děti. Zlikvidujte obalový materiál v souladu s národními zákony.



Výstraha kvůli elektrickému napětí

Úraz elektrickým proudem v důsledku nedostatečné nebo nevhodné izolace. Před použitím zkontrolujte, zda zařízení a jeho příslušenství není poškozené a funguje správně. V případě poškození jej nepoužívejte. Nepoužívejte zařízení, pokud je mokré nebo máte mokré ruce!

3. FUNGOVÁNÍ

3.1 Nabíjení baterie



Pozor

Během procesu nabíjení se rukojeť může zahřát, je to normální.

Upozornění

Pokud je baterie nesprávně nabitá, může dojít k jejímu poškození. Baterii byste nikdy neměli nabíjet při okolní teplotě nižší než 10 °C nebo vyšší než 40 °C.

- Baterie je dodávána s polovičním nabitím, aby nedošlo k poškození v důsledku celkového vybití.
- Před prvním použitím zařízení a vždy, když je úroveň nabití nízká, je nutné baterii plně nabít. Baterii je třeba nabít před prvním použitím spotřebiče a vždy, když je úroveň nabití nízká.
- Během nabíjení baterie zařízení nepoužívejte.
- Nová baterie získá plnou kapacitu v ampérhodinách po 5 úplných cyklech nabíjení/ vybití.

Nabití baterie:

- Zasuňte zástrčku kabelu micro USB - USB do nabíjecí zásuvky (11). Připojte druhý konec kabelu micro USB - USB (13) k napájecímu adaptéru USB - rozsvítí se kontrolky (3).
- Po skončení nabíjení (přibližně 80 minut), když se rozsvítí všechny kontrolky (3), odpojte kabel micro USB - USB od zdroje napájení a nabíjecí zásuvky (11).

3.2 Volba směru práce

Pomocí voliče směru otáčení (6) zvolte směr otáčení ve směru nebo proti směru hodinových ručiček nebo jej umístěte doprostřed, abyste nástroj zablokovali.

Upozornění

Během otáčení hřídele neměňte směr (6).

3.3 Vkládání / výměna bitů

- Šroubovák má držák bitů (1). Nastavte volič směru (6) do střední polohy (nástroj zajištěn). Zatáhněte za upínací pouzdro držáku bitů (1) a překonejte odpor pružiny.
- Vložte bit do držáku bitu. Zkontrolujte namontování bitu.
- Chcete-li hrot vyjmout, zatáhněte za objímku držáku hrotu (1), překonejte odpor pružiny a vyjměte hrot z držáku hrotu (1).

Upozornění

Nevyměňujte hroty dříve, než nastavíte volič směru (6) do střední (zamčené) polohy.

3.4 Připojení a odpojení zařízení

Při používání šroubováku se důrazně doporučuje používat osobní ochranné pomůcky.

- Zapnutí nářadí:

 1. Nabijte baterii.
 2. Vložte hrot.
 3. Stiskněte tlačítko zapnutí/vypnutí (5).

- Chcete-li nářadí vypnout, uvolněte tlačítko zapnutí/vypnutí (5).



Výstraha kvůli elektrickému napětí

Nikdy se zástrčky nedotýkejte mokřýma nebo vlhkýma rukama.

1. Odpojte přístroj.
 2. Kabel USB vytáhněte tahem za konektor, nikoli za samotný kabel.
 3. Spotřebič by se měl nechat vychladnout (je-li to nutné).
4. Vyčistěte zařízení. Viz. oddíl Čištění a údržba.
 5. Zařízení musíte skladovat v souladu s kapitolou "Skladování".

3.5 Nastavení krouticího momentu (utahovací moment)

- Otáčením selektoru pro nastavení točivého momentu (2) do zvolené polohy se nastaví převodový poměr (točivý moment).
- Doporučený krouticí moment závisí na typu hrotu a obráběném materiálu. Čím vyšší je číslo nastavení, tím vyšší je točivý moment.
- Otočte selektorem pro nastavení točivého momentu (2) na zvolenou hodnotu.
- Začněte s nižší hodnotou krouticího momentu.
- Přístroj lze použít jako měkkou vrtačku do dřeva nebo MDF desek, pokud je volič nastavení krouticího momentu (2) nastaven na tento symbol.



3.6 Nastavení otočné rukojeti

Nastavení otočné rukojeti (7):

1. Otočte volič směru jízdy (6) do střední (zablokované) polohy.
2. Stiskněte pojistku otočné rukojeti (4).
3. Otácejte otočnou rukojetí do požadované polohy, dokud se nezablokuje.

3.7 Indikátor nabití baterie. Obr. 2

Šroubovák má indikátor nabití baterie (3). Úroveň nabití baterie indikují tři diody LED, každá jiné barvy. Kontrola stupně nabití:

- Otočte voličem směru (6) ve směru nebo proti směru hodinových ručiček.
- Stiskněte tlačítko zapnutí/vypnutí. Rozsvítí se kontrolky LED, které indikují úroveň nabití.

- Plně nabitá baterie: svítí tři kontrolky.
- Vybitá baterie: svítí dvě kontrolky.
- Vybitá baterie: svítí jedna kontrolka.

3.8 LED pracovní světlo

Stisknutím tlačítka zapnutí/vypnutí na šroubováku (5) se rozsvítí přední pracovní světlo LED (8).

3.9 Zapnutí svítilny

Chcete-li svítilnu zapnout a vypnout, stiskněte tlačítko zapnutí/vypnutí uprostřed štítu LED.

Upozornění

Abyste ušetřili energii, ujistěte se, že je svítilna po práci s ní vypnutá.

3.10 Doporučení k použití

- Vždy zvolte správný hrot šroubováku pro šroub, který používáte. Aby nedošlo k poškození šroubu, použijte největší možnou velikost hrotu, která je vhodná pro hlavu šroubu.
- Při šroubování stiskněte spínač (6), který otáčí držákem bitů ve směru hodinových ručiček.
- Při vyšroubování šroubu stiskněte spínač (6) tak, aby se držák bitů otáčel proti směru hodinových ručiček.
- Šroubovák je vybaven svítilnou (9). V případě nedostatečného osvětlení pracoviště zapněte svítilnu, aby bylo pracoviště lépe osvětleno.
- Bity nejsou součástí sady. Používejte pouze šestihranné vrtáky.
- Funkce vrtání je vhodná pouze pro měkké šroubování do dřeva nebo MDF desek.

4. ČIŠTĚNÍ A ÚDRŽBA

Údržba.

- Neskladujte zcela vybité lithium-iontové baterie. To může vést k úplnému vybití, a tím k prasknutí baterie.
- Pokud přístroj nepoužíváte, měli byste jej uložit podle následujících pokynů:
- Okolní teplota musí být nižší než 40 °C
- Musí být suchá, bez vlhkosti a chráněná před mrazem a teplem.
- Skladujte na místě chráněném před prachem a přímým slunečním světlem.

Práce před údržbou



Výstraha kvůli elektrickému napětí

Údržbu a/nebo opravy, které vyžadují otevření krytu, smí provádět pouze servisní středisko Cecotec nebo autorizované odborné firmy.



Výstraha kvůli elektrickému napětí

1. Odpojte přístroj.
2. Kabel USB vytáhněte tahem za konektor, nikoli za samotný kabel.
3. Zařízení nechte zcela vychladnout.

Pokyny pro údržbu

Uvnitř zařízení nejsou žádné díly, které by měl udržovat nebo mazat uživatelem.

Čištění

Před a po použití je nutné přístroj vyčistit.

Upozornění

Po vyčištění není nutné mazání.



Výstraha kvůli elektrickému napětí

Kapaliny vnikající do krytu mohou způsobit zkrat! Zařízení nikdy neponořujte do vody nebo jiné kapaliny. Dbejte na to, aby se do krytu nedostala žádná kapalina.

- K čištění vnějších částí zařízení použijte čistý, měkký hadřík, který nepouští vlákna a který může být mírně navlhčený. Dbejte na to, aby se do krytu nedostala vlhkost nebo aby se nedostala do kontaktu s elektrickými součástmi.
- Nepoužívejte agresivní, abrazivní nebo rozpouštědlové čisticí prostředky nebo čisticí prostředky, např. čisticí spreje, ředidla, čisticí prostředky s obsahem alkoholu nebo abrazivní čisticí prostředky na navlhčení hadříku.
- K osušení přístroje použijte měkký, čistý hadřík, který nepouští vlákna. A úplně suché.
- Pečlivě očistěte připojovací kontakty.
- Ochranná zařízení, větrací otvory a kryt motoru musí být vždy zbaveny prachu a jiných nečistot.

5. PŘEPRAVA A SKLADOVÁNÍ



Pozor

Aby nedošlo k poškození přístroje, musí být přístroj přepravován a skladován správně podle pokynů uvedených v této příručce.

Transport

Při přepravě vždy dodržujte následující pokyny:

- Nejprve zařízení odpojte.
- Kabel USB vytáhněte tahem za konektor, nikoli za samotný kabel.
- Nechte přístroj zcela vychladnout.

- Při přepravě lithium-iontových baterií je třeba dodržovat předpisy pro přepravu nebezpečných věcí.
- Při přepravě lithium-iontových baterií je třeba dodržovat následující pokyny.
- Uživatel může baterie přepravovat po silnici bez dalších požadavků.
- Při přepravě třetími stranami (např. leteckou dopravou nebo spedicí) musíte vzít v úvahu požadavky na balení a značení. Balení musí provádět odborník na nebezpečné zboží.
- Před odesláním dobíjecí baterie se musíte ujistit, že je obal v bezvadném stavu.
- Měla by rovněž zohlednit další vnitrostátní předpisy v tomto ohledu.

Uskladnění

- Nejprve zařízení odpojte.
- Kabel USB vytáhněte tahem za konektor, nikoli za samotný kabel.
- Nechte přístroj zcela vychladnout.
- Vyčistěte přístroj podle popisu v části "Čištění".

6. ŘEŠENÍ PROBLÉMŮ

- Opravy zahrnující zásahy do krytu nebo jeho otevření smí provádět pouze servisní středisko Cecotec nebo firma specializující se na elektrické instalace autorizovaná společností Cecotec.
- Společnost Cecotec otestovala správnou funkci zařízení. Pokud přesto k incidentu dojde, proveďte následující kontroly:

Při prvním spuštění se objeví kouř a mírný zápach:

Nejedná se o závadu nebo poruchu. Po krátké době provozu kouř i zápach zmizí.

Baterie se nenabíjí:

- Měli byste zkontrolovat připojení kabelu USB.
- Musíte zkontrolovat, zda je zásuvka napájena.
- Zkontrolujte, zda jsou napájecí kabel a zástrčka nepoškozené.
- Je třeba zkontrolovat elektrickou instalaci (pojistky, diferenciální spínač, jistič atd.).
- Měli byste zkontrolovat, zda kabel USB není poškozený. Pokud si všimnete jakéhokoli poškození, přestaňte jej používat. Obratě se na oficiální Technický servis firmy Cecotec.
- Je třeba zkontrolovat, zda nejsou na přípojkách kabelu USB nečistoty. Pokud jsou přítomny, vyčistěte je od nečistot.
- Baterie může být vadná nebo poškozená. Obratě se na oficiální Technický servis firmy Cecotec.

Přístroj nefunguje:

- Úroveň nabití baterie může být příliš nízká. Nabijte baterii.
- Konektory kabelu USB mohou být znečištěné. Vyčistěte je tak, že odstraníte všechny stopy nečistot.
- Kabel USB není připojen. Zkontrolujte konektory.



Informace

Před restartováním zařízení vyčkejte alespoň 10 minut.

Neobvyklý zvuk

Překročení hodnoty krouticího momentu (ochrana proti přetížení nástroje nebo poškození hlavy šroubu/šroubu). Šroub zašroubujte nebo vyšroubujte ručním šroubovákem.

Upozornění

Po všech údržbářských a opravářských pracích počkejte alespoň 3 minuty, než přístroj znovu zapnete.

Pokud zařízení nefunguje správně, kontaktujte zákaznický servis společnosti Cecotec.

7. TECHNICKÉ SPECIFIKACE

Produkt: 70029

Reference: Šroubovák CecoRaptor Perfect Work

Nominální napětí: 4 V DC

Nominální rychlost: 200/min

Maximální točivý moment: 4 Nm

Hlučnost (tlak) L_{pa} : 54,6 dB(A)

Neurčitost K_{pa} : 3 dB(A)

Hladina zvuku (výkon) L_{wa} : 65,6 dB(A)

Neurčitost K_{wa} : 3 dB(A)

Emise vibrací A_h : 0,4 m/s^2 (*)

Neurčitost K : 1,5 m/s^2

Dobíjecí baterie

Typ: lithium-iontová

Objem: 4 V DC, 1500 mAh

(*) tato hodnota se může lišit v závislosti na mnoha faktorech a ve výjimečných situacích může být vyšší než uvedená hodnota.

Vibrace, které zařízení vytváří při dlouhodobé práci, mohou vést ke zneclitlivění rukou. Aby se zabránilo vibracím při dlouhodobém používání zařízení:

- Používejte rukavice vyrobené z měkkých materiálů.
- Přestaňte pracovat, když pocítíte nepohodlí způsobené vibracemi.
- Držte přístroj pevně, abyste omezili vibrace.
- Pokud je úroveň vibrací velmi vysoká, obraťte se na technickou asistenční službu společnosti Cecotec.

Hluk vytvářený zařízením po delší dobu může způsobit poškození sluchu. Abyste tomu předešli:

- Používejte prostředky na ochranu sluchu.
- Přestaňte pracovat, když pocítíte nepohodlí způsobené hlukem.
- Pokud je hladina hluku velmi vysoká, obraťte se na technickou asistenční službu společnosti Cecotec.

8. RECYKLACE ELEKTRICKÝCH A ELEKTRONICKÝCH ZAŘÍZENÍ



Evropská směrnice 2012/19/EU a 2006/66/ES o odpadních elektrických a elektronických zařízeních (OEEZ) stanoví, že elektrická a elektronická zařízení se nesmí recyklovat s ostatním komunálním odpadem. Tyto elektrospotřebiče se musí zlikvidovat samostatně, aby se tak dosáhlo co nejlepší recyklace a využití materiálů, a tímto se omezil dopad, který by lidé mohli mít na životní prostředí.

Symbol přeškrtnutého kontejneru připomíná povinnost zlikvidovat tento produkt správně.

Podrobné informace o tom, jak správně likvidovat elektrická a elektronická zařízení a/nebo baterie, by měli spotřebitelé získat od místních úřadů.

Šroubovák, příslušenství, obaly a odpad vzniklý při práci musí být recyklovány způsobem šetrným k životnímu prostředí.

9. ZÁRUKA A TECHNICKÝ SERVIS

Tento produkt má záruku 2 roky od data zakoupení v případě, že zákazník disponuje fakturou nebo dokladem o koupi a produkt je v perfektním stavu a nakládá se s ním adekvátním způsobem tak, jak je uvedeno s v tomto návodu na použití.

Záruka nezahrnuje:

- Pokud byl produkt používán nad svoji kapacitu anebo užitnost, byl špatně používán, utrpěl náraz, byl vystaven vlhkosti, ponořen do tekutiny nebo jiné korozivní substance, a jakoukoli vinu připsatelnou spotřebiteli.
- Pokud byl produkt rozmontován, modifikován anebo opravován servisem neautorizovaným oficiálním servisem Cecotec.
- Pokud byl problém zaviněn normálním používáním a opotřebením součástí.

Záruční servis kryje veškeré defekty zaviněné během výroby po dobu 2 let na základě platné legislativy, s výjimkou spotřebních dílů. V případě špatného zacházení ze strany spotřebitele není záruční servis odpovědný za opravu.

Pokud při jakékoli příležitosti zjistíte nehodu s výrobkem nebo máte jakékoli dotazy, obraťte se na oficiální technickou asistenční službu Cecotec prostřednictvím telefonního čísla +34 96 321 07 28.

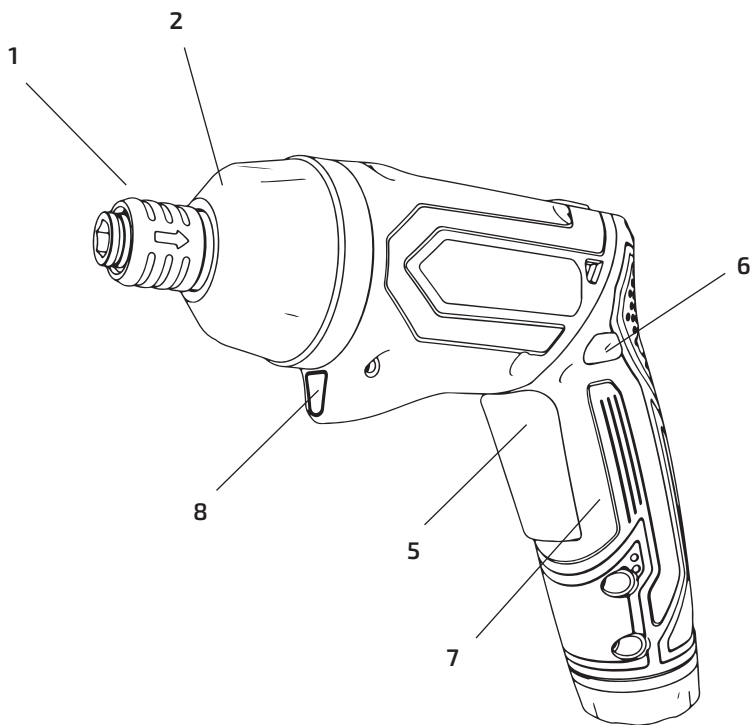

Fig./Img./Abb./Afb./ Rys./Obr. 1

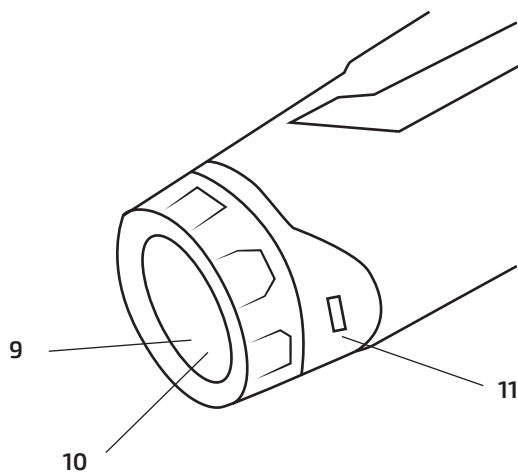
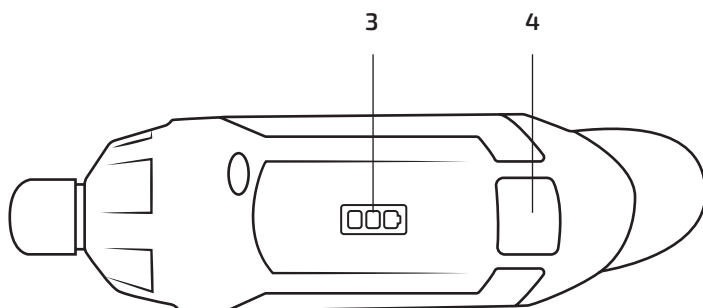

Fig./Img./Abb./Afb./ Rys./Obr. 1

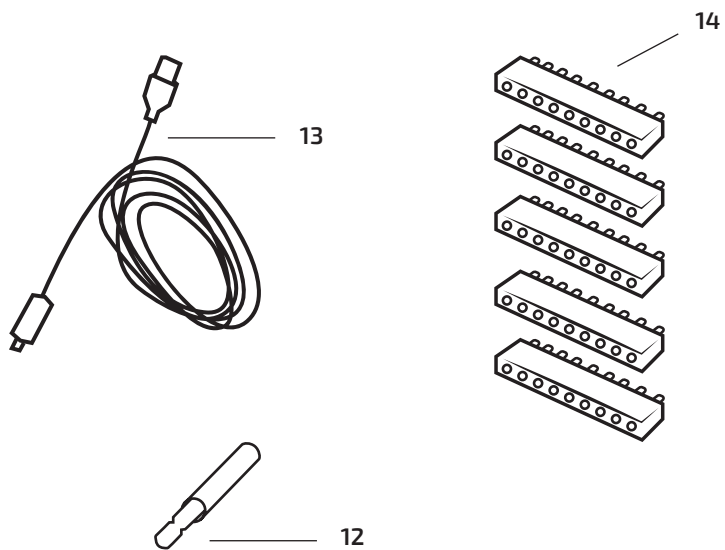

Fig./Img./Abb./Afb./ Rys./Obr. 1

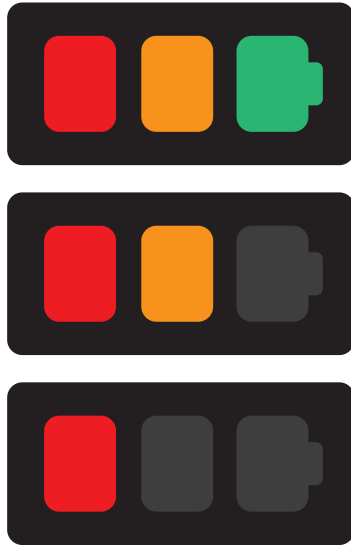

Fig./Img./Abb./Afb./ Rys./Obr. 2

www.cecotec.es

Cecotec Innovaciones S. L.
Av. Reyes Católicos, 60
46910, Alfafar (Valencia), SPAIN
SF_01230526