

# cecotec

**CECOTEC SKULL (BLACK/RED)**

**CECOTEC SKULL (WHITE/RED)**

Motocicleta eléctrica / Electric moped



Manual de instrucciones  
Instruction manual  
Manual d'instruccions

## ÍNDICE

1. Piezas y componentes	7
1.1. Componentes generales	7
1.2. Panel de instrumentos	8
2. Identificación del vehículo	10
3. Seguridad	11
3.1 Código de seguridad general	11
3.2. Advertencias generales	12
4. Antes de usar	14
5. Elementos de protección y vestimenta	15
6. Funcionamiento	15
6.1. Control remoto	15
6.2. Uso del dispositivo de bloqueo	16
6.3. Controles de la maneta izquierda	17
6.4. Modos de conducción	17
6.5. Controles de la maneta derecha	17
7. Iluminación	18
8. Asiento, apertura y cierre	19
9. Caballete lateral	19
10. Batería	20
10.1. Extracción de la batería	20
10.2. Conector	21
10.3. Carga de la batería	22
10.4. Almacenaje, mantenimiento y transporte de la batería	23
10.5. Uso de la batería, precauciones	25
11. Emergencias	27
11.1. Primeros Auxilios y Autoayuda:	27
11.2. Medidas contra Incendios:	27
12. Limpieza y mantenimiento	28
12.1. Limpieza	28
12.2. Mantenimiento del usuario	28
12.3. Mantenimiento en taller	31
12.4. Resolución de problemas	32
13. Especificaciones técnicas	33
14. Reciclaje de aparatos eléctricos y electrónicos	36
15. Garantía y SAT	36
16. Copyright	37

## INDEX

1. Parts and components	40
1.1. General components	40
1.2. Panel	41
2. Vehicle identification	43
3. Safety	44
3.1. General security code	44
3.2. General warnings	45
4. Before use	46
5. Protective equipment and clothing	47
6. Operation	48
6.1. Remote control	48
6.2. Using the steering lock	49
6.3. Left lever controllers	49
6.4. Riding modes	50
6.5. Right lever controllers	50
7. Lighting	50
8. Seat cushion: opening and closing	51
9. Side kickstand	52
10. Battery	52
10.1. Battery removal	52
10.2. Charge connector	54
10.3. Charging the battery	54
10.4. Battery storage, maintenance and transport	56
10.5. Battery use, precautions	57
11. Emergencies	59
11.1. First aid and self help	59
11.2. Fire safety measures	60
12. Cleaning and maintenance	60
12.1. Cleaning	60
12.2. User maintenance	60
12.3. Maintenance at repair shop	62
12.4. Troubleshooting	64
13. Technical specifications	65
14. Disposal of old electrical and electronic appliances	67
15. Technical support and warranty	67
16. Copyright	68

## ÍNDIX

1. Peces i components	71
1.1. Components generals	71
1.2. Panell d'instruments	72
2. Identificació del vehicle	74
3. Seguretat	75
3.1 Codi de seguretat general	75
3.2. Advertiments generals	76
4. Abans de l'ús	77
5. Elements de protecció i vestimenta	79
6. Funcionament	79
6.1. Control remot	79
6.2. Ús del dispositiu de bloqueig	80
6.3. Controls de la maneta esquerra	81
6.4. Modes de conducció	81
6.5. Controls de la maneta dreta	81
7. Il·luminació	82
8. Seient, obertura i tancament	83
9. Cavallet lateral	83
10. Bateria	84
10.1. Extracció de la bateria	84
10.2. Connector	85
10.3. Càrrega de la bateria	86
10.4. Emmagatzematge, manteniment i transport de la bateria	87
10.5. Ús de la bateria, precaucions	89
11. Emergències	91
11.1. Primers auxilis i autoajuda:	91
11.2. Mesures contra incendis:	91
12. Neteja i manteniment	92
12.1. Neteja	92
12.2. Manteniment de l'usuari	93
12.3. Manteniment al taller	96
12.4. Resolució de problemes	96
13. Especificacions tècniques	97
14. Reciclatge d'aparells elèctrics i electrònics	100
15. Garantia i SAT	100
16. Copyright	101

## **NOTA**

04883 - Cecotec Skull (Negro/Rojo)

00652 - Cecotec Skull (Blanco/Rojo)

**ES** • La codificación de este manual es genérica y se aplica a todas las variantes de códigos del aparato.

**EN** • The coding in this manual is generic and applies to all code variants of the appliance.

**CAT** • La codificació d'aquest manual és genèrica i s'aplica a totes les variants de codis de l'aparell.

¡Agradecemos tu elección del modelo Skull de Cecotec para tu movilidad eléctrica!

Te invitamos a explorar este Manual de Usuario, diseñado para familiarizarte con tu Scooter y sacar el máximo provecho de sus prestaciones durante tus desplazamientos diarios.

Aquí encontrarás no solo instrucciones sobre el manejo del vehículo, sino también consejos útiles para su funcionamiento y mantenimiento, todo ello con el objetivo de garantizar tu seguridad y preservar el valor de tu inversión. Además, te brindamos valiosas recomendaciones para conducir de manera eficiente y amigable con el medio ambiente.

Cecotec desea que tu experiencia con tu Scooter sea gratificante y que cada viaje esté lleno de momentos emocionantes y seguros.

¡Feliz conducción!



Le recomendamos revisar minuciosamente este manual, enfocándose especialmente en las instrucciones de seguridad. En él encontrará toda la información relevante para utilizar su Skull de manera óptima.

Es importante tener en cuenta que la información proporcionada en este manual refleja la versión más reciente disponible del modelo Skull al momento de su publicación o impresión. Cecotec se reserva el derecho de realizar modificaciones en cualquier momento por lo que le recomendamos revisar siempre la versión más actualizada de este manual que podrá encontrar en nuestra página web o escaneando el código QR proporcionado en este manual. También puede acceder a este manual en otros idiomas escaneando el código QR. En caso de discrepancias entre las versiones traducidas y el presente manual, la información en español prevalecerá. Queda prohibida la reproducción total o parcial de este manual sin autorización por escrito de Cecotec.

Es posible que las imágenes en este manual muestren accesorios opcionales instalados (que no están incluidos de serie), así como elementos que pueden tener un color diferente al real.

## 1. PIEZAS Y COMPONENTES

### 1.1. Componentes generales



Figura 1. Vista lateral del scooter



Figura 2. Vista lateral del scooter

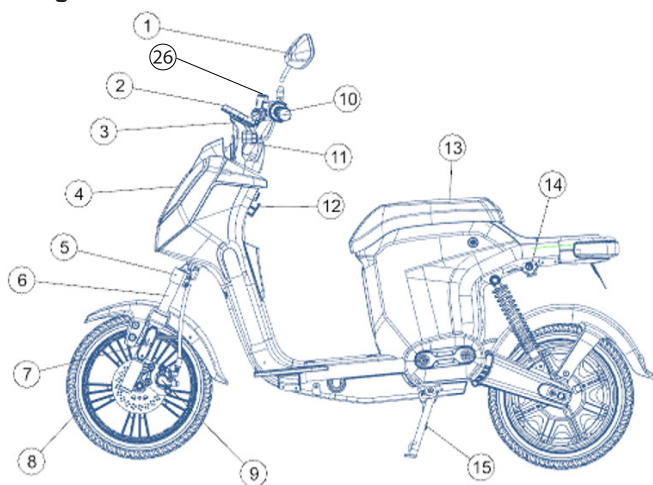

1. Espejo retrovisor
2. Panel de instrumentos (pantalla)
3. Maneta de freno izquierda
4. Faro delantero
5. Horquilla
6. Suspensión delantera izquierda
7. Reflector delantero
8. Neumático
9. Freno delantero
10. Puño delantero izquierdo
11. Luz de dirección izquierda
12. Gancho
13. Asiento
14. Conector de carga
15. Caballete
16. Maneta de freno derecho
17. Puño de gas
18. Tapa de bloqueo de dirección
19. Faro de luz trasera
20. Suspensión trasera
21. Reflector trasero
22. Freno trasero
23. Motor
24. Horquilla trasera
25. Suspensión delantera derecha
26. Líquido de frenos

## 1.2. Panel de instrumentos

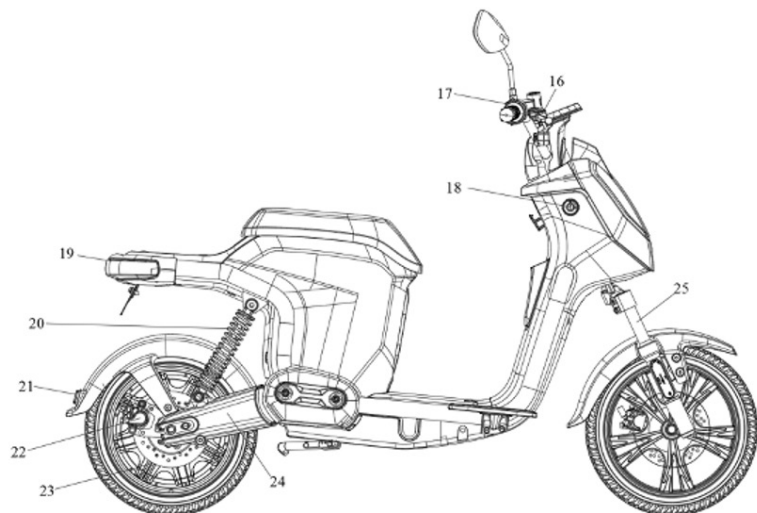

Figura 3. Panel de instrumentos (pantalla)

1		<p>Indicador del nivel de batería restante:                  Primer nivel: 1-15%                  Segundo nivel: 16-31%                  Tercer nivel: 32-47%                  Cuarto nivel: 48-63%                  Quinto nivel: 64-79%                  Sexto nivel: 80%</p>
2		<p>Indicador de nivel de batería baja: cuando el nivel de batería desciende hasta el 30%, este icono se muestra en pantalla.</p>
3		<p>Indicador de la velocidad actual en tiempo real</p>
4		<p>Rango de kilómetros acumulados</p>
5		<p>Indicador de luz de carretera</p>
6		<p>Indicador de luz de cruce</p>
7		<p>Indicador de parada</p>
8		<p>Indicador de luz de dirección izquierda</p>
9		<p>Indicador de luz de dirección derecha</p>
10		<p>Indicador de inicio de marcha</p>
11		<p>Indicador de fallo de motor</p>
12		<p>Indicador de frenado</p>

13		Indicador de fallo de comunicación
14		Indicador de fallo de acelerador

## 2. IDENTIFICACIÓN DEL VEHÍCULO

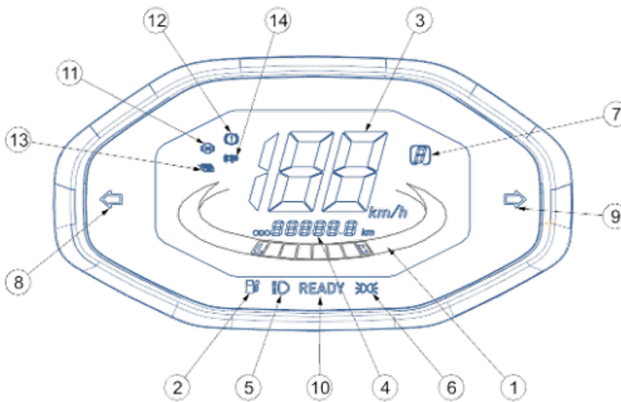
El número VIN es el que se utiliza para identificar el scooter, así como para pedir recambios.



Figura 4. Número VIN

Sin embargo, el scooter también cuenta con una etiqueta informativa en la cual se incluyen datos como la masa máxima permitida, el número de chasis o el de revoluciones por minuto del motor eléctrico.

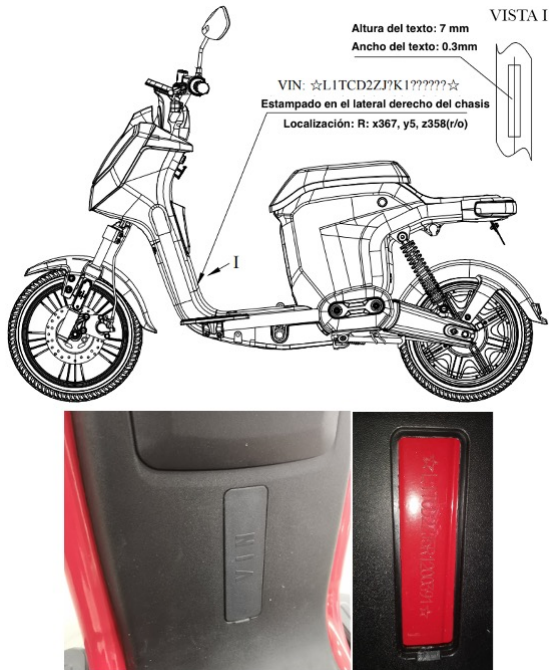

Figura 5. Etiqueta informativa

Además, en la rueda trasera donde se encuentra situado el motor eléctrico, se encuentra el número identificador del motor eléctrico.

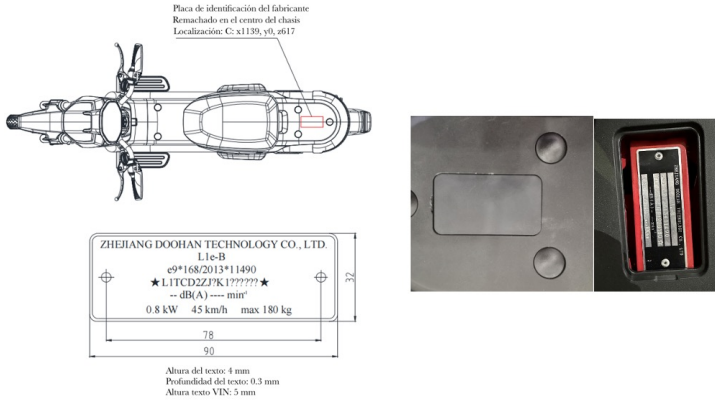

Figura 6. Número de identificación motor eléctrico

### 3. SEGURIDAD

#### 3.1 Código de seguridad general

1. El conductor del vehículo debe disponer del permiso de conducción correspondiente para conducir este vehículo. No se podrá conducir el vehículo sin el permiso de conducción correspondiente.
2. El uso correcto del casco es básico y obligatorio, tanto para conductor como para pasajero. Éste ha de estar homologado, en condiciones y correctamente abrochado.

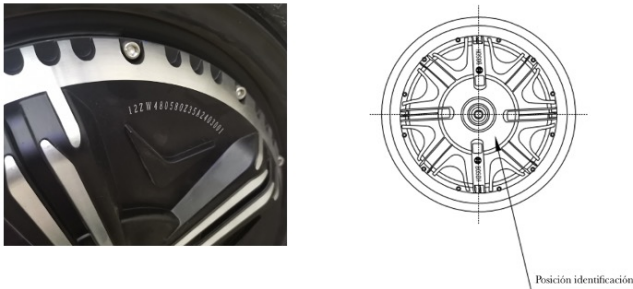
3. Se recomienda el uso de protección para los ojos, ya sea la propia pantalla del casco o gafas adecuadas.
4. No beba ni consuma drogas antes de conducir: sus reflejos se verán reducidos y así su habilidad para sortear imprevistos. Tampoco deje que otros conduzcan en esta situación.
5. Es su responsabilidad la inspección y el mantenimiento de su vehículo antes de conducir, siguiendo las indicaciones de este manual (consulte el apartado "12. Limpieza y mantenimiento"). Un mantenimiento inadecuado o nulo supone un factor de riesgo.
6. Lea atentamente la sección "4. Antes de usar" en este manual del usuario para obtener instrucciones detalladas. El cumplimiento de estas pautas garantiza su seguridad y la de sus pasajeros mientras conduce.
7. No sobrepase los límites de carga especificados para su scooter (indicado en el apartado "13. Especificaciones técnicas"). El exceso de peso puede afectar la estabilidad y el control del vehículo, aumentando el riesgo de accidentes.
8. Distribuya la carga de manera uniforme y asegúrese de que esté bien sujeta.
9. Si toma medicamentos que puedan afectar a sus habilidades motoras o su capacidad de reacción, evite conducir. Consulte a su médico sobre los posibles efectos secundarios de cualquier medicamento antes de conducir.

## **3.2. Advertencias generales**

### **3.2.1. Frenos**

- Si el líquido de frenos entra en contacto con la piel debe lavar la zona afectada inmediatamente con agua.
- Si el líquido de frenos entra en contacto con los ojos debe lavar con agua y buscar atención médica rápidamente.
- El líquido de freno puede dañar la pintura del vehículo y las piezas de plástico en caso de derrame accidental. El líquido de frenos puede causar daños y lesiones si no se maneja adecuadamente y con seguridad.
- Si encuentra un juego excesivo en la maneta del freno, pero las pastillas están todavía en buenas condiciones, póngase en contacto con el Servicio de Asistencia Técnica oficial de Cecotec lo antes posible para que lo revisen. Por juego excesivo se refiere al movimiento adicional o inusual que puede sentir en la maneta del freno antes de que los frenos empiecen a funcionar efectivamente.

### **3.2.2. Uso del scooter**

- Este vehículo NO está preparado para ir por autovía/autopista. El vehículo está diseñado para circular a 45 km/h constantes sin provocar sobrecalentamiento a ningún elemento crítico. Si el vehículo es usado por encima de estas especificaciones podría llegar a sobrecalentarse.
- Se considerará un uso habitual el consistente en un uso de al menos una vez por semana durante un periodo mínimo de 10 horas. En caso de que no se vaya a hacer este uso del vehículo, se debe dejar cargado por completo si este va a estar parado durante un periodo de tiempo prolongado.

## ESPAÑOL

- Debe realizarse una carga completa cada 30 días para asegurar el correcto funcionamiento de la batería y mantener su vida útil. De no seguirse esta pauta, podría verse afectada la garantía legal del producto.
- Las instrucciones indicadas en este documento han sido redactadas para un uso estrictamente urbano. Cuando las condiciones de uso difieran, se tendrá que realizar un mantenimiento más estricto y frecuente.
- Si el scooter se ve afectada por un accidente, debe ponerse en contacto con el Servicio de Asistencia Técnica oficial de Cecotec. Ellos se encargarán de realizar las inspecciones y evaluaciones necesarias para determinar el estado del vehículo.
- Siga siempre las instrucciones y recomendaciones proporcionadas por el manual, el no hacerlo podría derivar en un grave accidente.
- Haga uso en todo momento del manual y asegúrese de que comprende toda la información contenida en él.
- Como indica el manual, para realizar cualquier operación de mantenimiento, limpieza o reparación del scooter, debe asegurarse de que el vehículo se encuentra apagado y con las llaves quitadas para evitar un accidente ocasionado por cualquier elemento en marcha del scooter.
- Algunas de las piezas del scooter como el motor, los frenos o la batería pueden alcanzar una temperatura elevada, tenga cuidado de no entrar en contacto con dichas piezas.
- Si la batería rebasa los 60 °C, el scooter se detendrá automáticamente con el objetivo de no dañar los componentes del scooter.

### 3.2.3. Conector

- Evite que el conector entre en contacto con cualquier líquido bajo ninguna circunstancia.

### 3.2.4. Carga (peso)

-Nunca rebase la carga máxima permitida del scooter y colóquela lo más centrada posible, de forma equilibrada (indicada en el apartado "13. Especificaciones técnicas").

### 3.2.5. Batería

Para consultar las advertencias relacionadas con el uso de la batería, consulte el apartado: "10.4. Uso de la batería, precauciones".

### 3.2.6. Recambios

Deben utilizarse siempre recambios y piezas originales de Cecotec. El uso de piezas de recambio o repuestos no compatibles con el vehículo puede afectar a la seguridad y a la vida útil del mismo.

## 4. ANTES DE USAR

Asegúrese de comprobar los siguientes elementos antes de conducir su scooter, lo que garantizará su seguridad en la carretera. Los conductores deben asegurarse de que el scooter esté en buenas condiciones. Cualquier componente del scooter puede dañarse si es expuesto a un almacenamiento a largo plazo. Si se expone a condiciones climáticas adversas durante mucho tiempo, puede causar la oxidación del sistema de frenos o una disminución de la presión de los neumáticos, lo que afecta seriamente el rendimiento general del scooter. Además de la simple inspección de la superficie, es necesario realizar las siguientes comprobaciones antes de su uso:

- 1) El circuito de alimentación, para ello compruebe el cable de la batería, y el circuito de iluminación, comprobando si se encienden todas las luces.
- 2) Estado de sujeción del manillar y las ruedas delanteras y traseras.
- 3) Presión de los neumáticos (Indicada en el apartado "13. Especificaciones técnicas."). Conducir con una presión de los neumáticos diferente a la indicada o un desgaste excesivo puede ocasionar un accidente o provocar daño sobre el propio scooter. Si es necesario, haga ajustes.
- 4) Si el reflector está dañado o sucio.
- 5) Compruebe si es necesario cargar la batería.
- 6) Compruebe el sistema de funcionamiento de los frenos, si siente que los frenos son demasiado blandos, debe ir al concesionario para una inspección.
- 7) Compruebe el estado de desgaste de las pastillas de freno y nunca llegar a su límite.
- 8) Compruebe el nivel del líquido de frenos.
- 9) Comprobar el estado de la operación de luces y señales, indicadores y claxon. Si es necesario, haga ajustes.
- 10) Verifique el estado de desgaste de los neumáticos y que la profundidad del dibujo es suficiente (mayor que 1,6 milímetros).
- 11) Compruebe si la empuñadura del acelerador gira suavemente y si el retorno es normal.
- 12) Compruebe si la rotación de la dirección es normal.
- 13) Compruebe si el caballete se puede abrir y retraer sin problemas.
- 14) Respete la carga máxima del vehículo (indicada en el apartado "13. Especificaciones técnicas").
- 15) Asegúrese de que la carga quede sujeta de forma correcta, de forma firme y evite que queden objetos sueltos.

Si alguno de los elementos mencionados no se encuentra en un correcto estado y no puede resolverlo, por favor, contacte con el Servicio de Asistencia Técnica oficial de Cecotec.

## 5. ELEMENTOS DE PROTECCIÓN Y VESTIMENTA



*Figura 7. Elementos de protección y vestimenta*

1. Siempre emplee casco: es imprescindible y obligatorio el uso de casco tanto para el conductor como para el acompañante. Asegúrese de que esté en buenas condiciones, debidamente abrochado y homologado. El uso de casco reduce significativamente el riesgo y la gravedad de las lesiones en la cabeza. Se aconseja preferiblemente el uso de cascos integrales sobre los abiertos, en colores claros o con elementos reflectantes, y que se ajusten correctamente.
2. Proteja sus ojos: utilice siempre algún tipo de protección ocular, ya sea la visera del casco o unas gafas adecuadas.
3. Vestimenta apropiada: opte por prendas de colores vivos o reflectantes, ajustadas al cuerpo y de talla adecuada para garantizar una mejor visibilidad y seguridad en la carretera.
4. Guantes de protección: use guantes adecuados para proteger sus manos de abrasiones, cortes y contusiones.
5. Calzado adecuado: el calzado debe ajustarse correctamente, tener un tacón bajo y proteger los tobillos para brindar una mejor estabilidad y protección durante la conducción.

## 6. FUNCIONAMIENTO

### 6.1. Control remoto

El control remoto del scooter eléctrica permite gestionar funciones clave como bloquear y desbloquear el scooter, encenderla y apagarla, todo de manera conveniente y segura. Al presionar los botones correspondientes, se puede asegurar el vehículo, prepararlo para la conducción o apagar la fuente de alimentación sin necesidad de usar llaves físicas.





Figura 8. Control remoto

1. Botón de bloqueo: cuando haya acabado la conducción, presione este botón y el vehículo entrará en modo bloqueo.
2. Botón de desbloqueo: Cuando el vehículo esté en modo bloqueo, presione este botón y el scooter activará el modo desbloqueo. Cuando haya terminado su conducción, presione este botón para apagar la fuente de alimentación del vehículo.
3. Botón de encendido: al pulsar este botón dos veces seguidas, el vehículo se encenderá

ATENCIÓN: POR FAVOR, NO PULSE ESTE BOTÓN DURANTE LA CONDUCCIÓN, YA QUE UN CORTE REPENTINO DE ENERGÍA DEL VEHÍCULO PUEDE CAUSAR PELIGRO

## 6.2. Uso del dispositivo de bloqueo

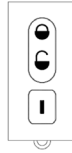

Figura 9. Dispositivo de bloqueo

La posición "Lock push" sirve para bloquear.

La posición "Open" sirve para desbloquear.

Para comenzar a utilizar el scooter, siga estos sencillos pasos para bloquear y desbloquear el dispositivo de seguridad:

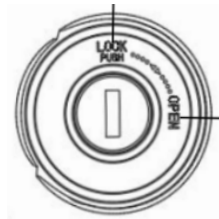
1. Introduzca la llave en el dispositivo de bloqueo ubicado en el scooter.
2. Gire la llave en sentido de las agujas del reloj hasta la posición "Open" para desbloquear el scooter y poder utilizarlo.
3. Para bloquear el scooter, gire la llave en sentido contrario a las agujas del reloj hasta la posición "Lock push" y empuje el dispositivo de bloqueo para asegurarlo correctamente.

### 6.3. Controles de la maneta izquierda



Figura 10. Controles de la maneta izquierda

- Presione el botón: "☰" para accionar la luz de carretera.
- Presione el botón: "☷" para accionar la luz de cruce.
- Cuando seleccione "➡" la luz de dirección derecha se encenderá.
- Cuando seleccione "⬅" la luz de dirección izquierda se encenderá.
- Cuando seleccione "●" la luz de dirección se desactivará.
- Presione el botón "📢" para activar el claxon.

### 6.4. Modos de conducción

El modelo Skull cuenta únicamente con un modo de conducción por lo que no será necesario realizar cambios entre distintos modos para obtener siempre la dinámica de conducción óptima.

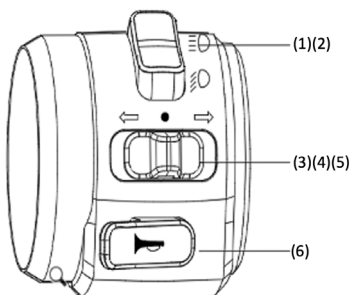
### 6.5. Controles de la maneta derecha



Figura 11. Controles de la maneta derecha

- Presione el botón "P" para iniciar la marcha.
- Presione de nuevo el botón "P" para entrar en modo parking.

## 7. ILUMINACIÓN

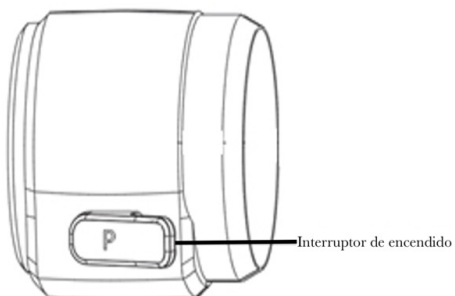

Figura 12. Faros delanteros y luces de dirección delanteras

Tanto las luces de carretera, como las de cruce, las de freno, las largas y los intermitentes, hacen uso de tecnología LED.

El faro delantero incluye las luces de posición, las de carretera y las de cruce, que podrán ser activadas mediante los accionamientos situados en este caso en la parte izquierda del manillar, como se explica en el punto 6.3. "Controles de la maneta izquierda".



Figura 13. Faros traseros de frenado y luces de dirección traseras

Al igual que las luces delanteras, las traseras cuentan con tecnología LED, tanto las de frenado como las luces de dirección traseras. Podrán ser activadas mediante los accionamientos situados en este caso en la parte izquierda del manillar, como se explica en el punto 6.3. "Controles de la maneta izquierda".

## 8. ASIENTO, APERTURA Y CIERRE

En el caso del modelo Skull, no se dispone de espacio de almacenamiento en el interior del asiento, ya que este se encuentra ocupado por la batería.

Para la apertura del asiento, los pasos a seguir son:

1. Introduzca la llave en el dispositivo de bloqueo.
2. Girar la llave en el sentido de las agujas del reloj hasta alcanzar la posición "Open push".
3. Se abrirá cuando oiga un sonido [Click].



*Figura 14. Apertura del asiento*

Para cerrar el asiento de nuevo, simplemente realice los pasos mencionados anteriormente de manera inversa.

## 9. CABALLETE LATERAL

El caballete lateral está ubicado en el lado izquierdo del modelo Skull. Para desplegarlo, simplemente presione hacia abajo la pata de cabra que sobresale del lateral izquierdo del vehículo. El caballete lateral se utiliza para estacionar el scooter.

Tenga en cuenta que cuando este está desplegado es imposible circular con el vehículo. El modelo Skull cuenta con un sensor que impide el encendido del scooter en este caso por motivos de seguridad.

## 10. BATERÍA

### 10.1. Extracción de la batería

Para extraer la batería lleve a cabo el siguiente procedimiento:

1. Asegurarse de que el scooter se encuentra desconectado de la red y totalmente apagado.
2. Abrir el asiento de la manera indicada en el apartado "8. Asiento, apertura y cierre". Fig. 15
3. Accione la pestaña que actúa como cierre de seguridad de la tapa protectora de la batería. Fig. 16
4. Extraiga la batería de forma vertical y desconéctela de la parte inferior, en la figura 17 puede observar la conexión inferior de la batería.



Figura 15. Apertura del asiento



Figura 16. Pestaña tapa protectora de la batería



Figura 17. Conexión inferior de la batería

Es importante que una vez extraída la batería, la coloque en un lugar seguro fuera del alcance de niños y mascotas. En el apartado "10.4. Almacenaje, mantenimiento y transporte de la batería" se explican los factores a tener en cuenta para una correcta manipulación de la batería. Para introducir de nuevo la batería o reemplazarla por una nueva, siga estos pasos: Asegúrese de que el scooter esté completamente apagado y desconecte de la red antes de realizar cualquier manipulación.

Nota: Si el vehículo está cargando o tiene el contacto dado NO extraiga ni manipule la batería.

1. Conecte la batería a la parte inferior asegurándose de que todos los conectores estén firmemente asegurados. Fig. 17
2. Inserte la batería en el compartimento de forma vertical.
3. Accione la pestaña de seguridad para cerrar la tapa protectora de la batería.
4. Cierre el asiento según las instrucciones del apartado "8. Asiento, apertura y cierre".

### 10.2. Conector

El conector para cargar el modelo Skull se encuentra situado en el lado izquierdo del scooter. En la figura 18, puede observar el conector de carga cerrado.

En la figura 19, puede observar el conector de carga abierto.

El proceso de carga de la batería se explica más adelante en el apartado "10.3. Carga de la batería".



Figura 18. Conector de carga cerrado



Figura 19. Conector de carga abierto

### 10.3. Carga de la batería

En la figura 20, puede observar donde se encuentra el indicador del nivel de carga.



Figura 20. Indicador del nivel de carga

- En estado de carga, la luz indicadora parpadea para mostrar la potencia actual.
- Después de la carga completa, todas las luces indicadoras estarán encendidas y no parpadean.
- Cuando no este cargando, pulse el botón de visualización de la potencia:
  - o La luz indicadora parpadea en rojo: indica que la autonomía restante es inferior al 5%.
  - o La luz indicadora está siempre roja: indica que la autonomía restante está entre el 5% y el 20%.
  - o Una luz indicadora verde: indica que la autonomía restante es del 20% al 50%.
  - o Dos luces indicadoras verdes: indica que la autonomía restante es del 50% al 80%.
  - o Tres luces indicadoras verdes: indica que la autonomía restante es del 80% al 95%.
  - o Todas las luces indicadoras encendidas: indica que la autonomía restante es del 95% al 100%.
  - o Si todas las luces indicadoras están apagadas, significa que la batería está defectuosa. Póngase en contacto con el Servicio de Asistencia Técnica oficial de Cecotec.
  - o Por favor, utilice la capacidad de batería correspondiente según la configuración estándar del modelo.
- Para cargar el scooter puede elegir entre los siguientes dos modos.

Modo de carga 1:

1. Apague el scooter y extraiga la batería tal y como se indica en el apartado "10.1. Extracción de la batería".
2. Coloque el cargador de forma estable, inserte el enchufe de salida del cargador en la toma de carga de la caja de la batería.

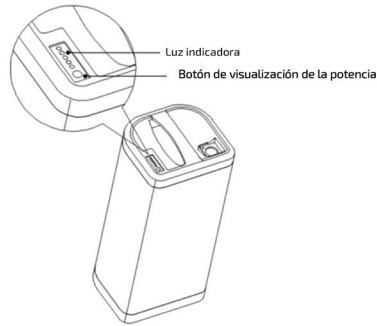
3. Inserte el enchufe de entrada del cargador en la toma estándar doméstica de 220 V.



Figura 21. Conector batería (modo de carga 1)

Modo de carga 2:

1. Apague el scooter y retire la llave.
2. Abra la cubierta protectora del orificio de carga e inserte el extremo de salida del cargador en el enchufe de carga y el extremo de entrada en el enchufe de corriente doméstica de 220V.

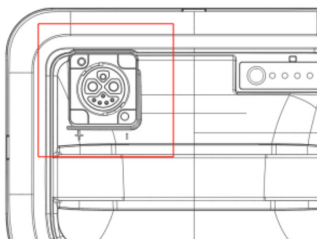

Figura 22. Conector externo (modo de carga 2)

#### 10.4. Almacenaje, mantenimiento y transporte de la batería

- Por favor, cargue la batería dentro de un rango de temperatura ambiente de 0°C~35 °C.
- No exceda las 10 horas de tiempo de carga, la sobrecarga acortará la vida útil de la batería.
- Está estrictamente prohibido cubrir el cargador y la caja de la batería durante la carga para facilitar la ventilación y la disipación del calor.
- No desmonte el cargador usted mismo. Si necesita reemplazarlo, diríjase a un técnico autorizado para su reparación o sustitución.
- Almacene el scooter en un lugar plano y estable; guárdelo en un lugar bien ventilado y seco.

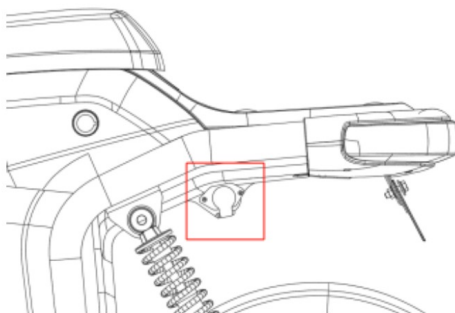

- Guarde la batería con un nivel de carga del 30%-50% para garantizar su vida útil.
- Intente evitar la exposición a la luz solar y a la lluvia para reducir los daños o el envejecimiento de los componentes.
- Cuando almacene la batería durante un periodo prolongado, cárguela completamente antes de utilizarla.
- Para vehículos equipados con baterías almacenadas en el interior, en salas de exposición, almacenes o transportadas distancias cortas en vehículos de carga, después de apagar y quitar la llave, retire el enchufe de la batería para eliminar posibles fallos eléctricos.

**Almacenamiento a largo plazo:**

- Cuando se almacene durante un período prolongado, desconecte el enchufe de la batería después de apagar y quitar la llave para interrumpir el circuito de alimentación de la batería (como se detalla en el apartado "10.1. Extracción de la batería"), evitando así la sobre descarga de la batería.
- Durante el almacenamiento a largo plazo, realice un ciclo completo de carga y descarga de la batería cada mes y almacene la batería con un nivel de carga del 30%-50% para garantizar la vida útil de la batería.
- Cuando utilice el vehículo después de un almacenamiento prolongado, asegúrese de que la batería esté completamente cargada.
- Antes de utilizar el vehículo, compruebe que no haya anomalías en las distintas piezas. Si detecta algún problema, devuelva el vehículo al concesionario para su mantenimiento o reparación.

**ATENCIÓN:**

- La batería no es un componente reparable por el usuario. Si hay un mal funcionamiento o la batería no está completamente cargada después de 10 horas de carga, por favor, deje de cargar y póngase en contacto con el Servicio de Asistencia Técnica oficial de Cecotec.
- La función de carga se desactiva cuando la temperatura ambiente es inferior a 0°C. Por favor, cargue la batería en un ambiente por encima de 0°C.
- El uso de un cargador no original puede provocar fugas, calor, humo, incendio o explosión de la batería.
- No almacene la batería en un ambiente por encima de 40°C, ya que puede causar una degradación irreversible de la capacidad.
- A baja temperatura, la capacidad de la batería de litio disminuirá en cierta medida. El grado de referencia específico es que la capacidad utilizable a - 10 °C es del 70%, la capacidad utilizable a 0 °C es del 85%, y la capacidad utilizable a 25 °C es del 100%.
- La capacidad de almacenamiento más adecuada de la batería es del 30% al 50%. Si la capacidad de almacenamiento es inferior al 10% durante mucho tiempo, causará una degradación irreversible de la capacidad de la batería. Si la batería se almacena durante mucho tiempo, por favor, mantenga la batería a - 10 °C ~ 30 °C, y llevar a cabo un ciclo

## ESPAÑOL

completo de descarga de carga para la batería cada dos meses para minimizar la atenuación de almacenamiento de la batería.

- Evite almacenar la batería en el lugar con riesgo de caída, que puede causar daños incontrolables dentro de la batería y puede causar fugas, calor, humo, fuego o explosión.

### 10.5. Uso de la batería, precauciones

#### ATENCIÓN

La batería puede ser un elemento TREMENDAMENTE PELIGROSO (peligro de muerte) si no se manipula correctamente. Por favor, siga con cautela todas las indicaciones expuestas en este manual.

- Mantenga la batería alejada de los niños, el fuego y las fuentes de calor. Está estrictamente prohibido arrojarla al fuego. Están prohibidos los movimientos violentos, los golpes y la extrusión. Evite almacenar la batería en lugares con riesgo de caídas, lo que podría causar daños incontrolables dentro de la batería y provocar fugas, calentamiento, humo, fuego o explosión.
- Sólo se puede utilizar el cargador especificado, y se prohíbe el uso de otros cargadores para cargar la batería. El uso de un cargador no original puede causar que la batería tenga fugas, se caliente, emita humo, se incendie o explote.
- Este producto ha sido sometido a una estricta inspección antes de salir de fábrica, y está estrictamente prohibido desmontarlo. Para cualquier consulta, póngase en contacto con el Servicio de Asistencia Técnica oficial de Cecotec.
- No exponga el scooter en un ambiente de temperatura superior a los 40°C durante un tiempo prolongado, ya que puede causar degradación irreversible de la capacidad.
- Temperatura de carga: 0 °C - 35 °C. La función de carga se desactiva cuando la temperatura ambiente es inferior a 0°C. Por favor, cargue la batería en un entorno por encima de 0°C.
- A bajas temperaturas, la capacidad de la batería de litio disminuirá hasta cierto punto. El grado de referencia específico es que la capacidad utilizable a -10 °C es del 70%, la capacidad utilizable a 0 °C es del 85% y la capacidad utilizable a 25 °C es del 100%.
- La capacidad de almacenamiento más adecuada de la batería es del 30% al 50%. Si la capacidad de almacenamiento es inferior al 10% durante mucho tiempo, causará una degradación irreversible de la capacidad de la batería. Si la batería se almacena durante mucho tiempo, por favor mantenga la batería entre -10 °C y 30 °C, y realice un ciclo completo de carga y descarga de la batería cada dos meses para minimizar la atenuación del almacenamiento de la batería.

- Sólo personal autorizado y cualificado puede manipular o desmontar la batería del vehículo. Si va a extraer la batería para cargar la misma, por favor, siga las instrucciones mencionadas en el apartado "10.1. Extracción de la batería", y tenga en cuenta las precauciones a seguir expuestas en este apartado.
- La batería puede ser intercambiada por otra idéntica suministrada por Cecotec. Utilice solo baterías originales de Cecotec o compatibles con este modelo según le haya confirmado expresamente Cecotec. En caso contrario, puede ver reducida la vida útil de la batería y de su producto. En el caso de extraer la batería, asegúrese de manipularla con precaución como se indica en este manual.
- La batería debe ser transportada a una velocidad baja con el fin de evitar impactos fuertes. Emplee ambas manos a la hora de cargar la batería y desplácese con cuidado y lentamente.
- Cualquier maltrato a la batería (impactos, caídas, contacto con humedad, agua o cualquier otro líquido, exposición a una fuente de calor, exposición a temperaturas superiores a 35 °C) puede ocasionar el incendio de esta.
- Si observa algún indicio de daños en la batería evite conectarla y contacte con el Servicio de Asistencia Técnica oficial de Cecotec.
- En caso de incendio de la batería, se puede apagar utilizando agua o CO<sub>2</sub>, a menos que esté conectada a la red eléctrica o esté cerca de otras baterías. En tales casos, es necesario utilizar un extintor de CO<sub>2</sub> para controlar el fuego y trasladarla a una zona segura aislada, distante al menos 20 metros de cualquier exposición, como otros vehículos o baterías. Una vez en un lugar seguro, es importante contactar a los servicios de emergencia para que gestionen la situación.
- La apertura de la caja de la batería está estrictamente prohibida y puede representar un riesgo considerable, además de invalidar por completo la garantía. Únicamente el personal autorizado está autorizado a intervenir en la caja de la batería.
- Desarmar la batería sin permiso puede causar fugas, calentamiento, humo, fuego o explosión de la batería. Si se observa humo saliendo de la batería, es de suma importancia llamar de inmediato a los bomberos y sacarla urgentemente del espacio cerrado en el que se encuentre.
- La batería no es un componente reparable por el usuario. Si hay un mal funcionamiento o la batería no se carga completamente después de 10 horas de carga, por favor detenga la carga y contacte al distribuidor de vehículos eléctricos Cecotec o con el Servicio de Asistencia Técnica oficial de Cecotec.



Figura 23. Señales de advertencia

## 11. EMERGENCIAS

### 11.1. Primeros Auxilios y Autoayuda:

- En situaciones de rotura de la batería, humo o incendio, es fundamental priorizar la evacuación del personal del área afectada y proporcionar una ventilación adecuada para dispersar los gases. Se recomienda buscar atención médica de inmediato.
- Ante el contacto con los ojos, enjuague con abundante agua, manteniendo los párpados abiertos durante al menos 10 minutos para eliminar cualquier residuo.
- Si la piel entra en contacto con sustancias nocivas, retire la ropa contaminada y lave la zona afectada con agua y jabón durante al menos 20 minutos. Es importante evitar la aplicación de grasas o pomadas.
- En caso de inhalación de gases, traslade a la persona a un área bien ventilada al aire libre y administre oxígeno o practique respiración artificial según sea necesario.
- En caso de fuga del líquido de frenos, si este entra en contacto con la piel, lavar inmediatamente la zona afectada. Si entra en contacto con los ojos, realice el mismo proceso y solicite asistencia médica inmediatamente.

### 11.2. Medidas contra Incendios:

- Para extinguir un incendio en la batería, se pueden emplear extintores Tipo D, CO<sub>2</sub> y químicos secos.
- Es crucial estar atento a los peligros específicos, como el sobrecalentamiento de las celdas debido a fuentes externas o un uso incorrecto.

## 12. LIMPIEZA Y MANTENIMIENTO

Para prolongar la vida útil del scooter y garantizar una conducción segura y cómoda, deben realizarse revisiones periódicas de mantenimiento. Incluso durante periodos prolongados de inactividad del vehículo, deben realizarse inspecciones periódicas.

Antes de arrancar el vehículo cada día, es esencial realizar comprobaciones rutinarias. La importancia de estas comprobaciones nunca debe pasarse por alto. Antes de conducir, asegúrese de completar todos los puntos de inspección siguientes para garantizar un rendimiento óptimo y lograr una conducción segura.

### 12.1. Limpieza

FRECUENCIA: DIARIA		
Limpieza regular	Pantalla	Limpiar con esponja suave para quitar insectos o suciedad.
	Asiento	Limpiar con esponja suave para quitar insectos y suciedad.
FRECUENCIA: MENSUAL		
Limpieza regular	Piezas pintadas	Limpiar con restaurador de brillo.
	Piezas de goma	Limpiar con productos especiales protectores de la goma.
	Piezas metálicas	Usar aceite para limpiar y engrasar las piezas metálicas.
	Panel de instrumentos	Limpiar la suciedad endurecida con alguna esponja suave.
	Luces	Limpiar la suciedad endurecida con alguna esponja suave.
	Suspensiones	Comprobar ausencia de fugas tanto en la horquilla como en el amortiguador trasero.

Nota: no utilice detergentes agresivos, paños sucios, paños duros o esponja durante la limpieza del scooter, ya que estos podrían dañar los componentes del mismo.

### 12.2. Mantenimiento del usuario

El mantenimiento de usuario debe realizarse antes de iniciar cada marcha.

Piezas	Comprobaciones
Manillar	1. Suave.
	2. Rotación flexible.
	3. Sin desplazamiento axial ni movimiento ni holgura.
Palanca de freno	La palanca de freno debe tener un recorrido de 10 mm - 20 mm.
Neumáticos	1. Presión normal de los neumáticos.
	2. Grado de desgaste.
	3. Sin grietas ni cortes.
Batería	Carga suficiente para la distancia de viaje prevista.
Luces	Accione todas las luces: luz de carretera, luz de cruce, luz de freno, intermitentes, etc., para comprobar su funcionamiento normal.
Claxon	Compruebe si el claxon funciona con normalidad.

### 12.2.1. Frenos

1) Juego libre de la palanca de freno:

La palanca de freno debe tener un juego libre adecuado. El juego libre normal debe ser de 10 mm - 20 mm. El juego libre se refiere a la distancia desde que se suelta la palanca hasta que se siente apretada al agarrarla.

2) Comprobación del líquido de frenos:

- 2.1. Coloque el manillar recto y compruebe el líquido de frenos en el depósito. Debe mantenerse entre las marcas de límite superior e inferior.
- 2.2. Cuando el nivel del líquido descienda hasta la marca de límite inferior, compruebe el desgaste de las pastillas de freno.
- 2.3. Líquido de frenos utilizado: DOT3 o DOT4.

3) Si las pastillas de freno están desgastadas dentro de los límites especificados, suele indicar una fuga; acuda a un taller de reparación para su inspección.

Cuando se requiera mantenimiento o reparación del sistema de frenado, por favor contacte con el departamento de reparaciones o concesionario autorizado más cercano para su inspección. Cuando se sustituyan piezas, es necesario utilizar piezas originales del departamento de reparaciones o concesionario autorizado.

### 12.2.2. Neumáticos

- Compruebe y ajuste regularmente antes de iniciar cada marcha la presión de los neumáticos.
- La presión de los neumáticos sólo debe comprobarse cuando están fríos. La presión normal de los neumáticos delanteros y traseros es de (225 ± 10) KPa.

- Inspeccione rutinariamente los neumáticos en busca de pinchazos, especialmente si hay algún indicio de fuga de aire, se debe llevar a cabo una reparación inmediata.
- Compruebe si hay cortes u objetos punzantes incrustados en la banda de rodadura de los neumáticos. Inspeccione la llanta en busca de abolladuras, hendiduras o deformaciones. Si encuentra algún grado de daño, póngase en contacto con el departamento de mantenimiento para su inspección.
- Cuando la banda de rodadura del neumático se desgasta hasta la esquina aguda del indicador de desgaste de la banda de rodadura "▽", el neumático debe sustituirse inmediatamente.

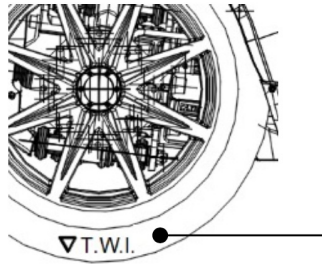

Indicador de desgaste

Figura 24. Indicador de desgaste del neumático

Advertencia:

(1) Si la presión de los neumáticos es demasiado alta, el neumático puede reventar durante la conducción, provocando accidentes. Cuando la presión de los neumáticos es demasiado baja, aumenta el área de contacto entre el neumático y el suelo, provocando un desgaste acelerado de los neumáticos, un mayor consumo de energía e incluso el deslizamiento de la llanta o su desacoplamiento del neumático.

(2) Utilizar neumáticos excesivamente desgastados es muy peligroso, ya que afecta a la adherencia entre el neumático y la superficie de la carretera, provocando dificultades de conducción e incluso accidentes. Cuando la profundidad de la banda de rodadura en la superficie central del neumático alcanza las especificaciones, deben sustituirse los neumáticos.

### 12.2.3. Intermitentes izquierdo y derecho, luz trasera

Compruebe si los intermitentes izquierdo y derecho, así como la luz trasera, funcionan correctamente. Si no funcionan, deben sustituirse inmediatamente.

### 12.2.4. Claxon

Compruebe si el claxon suena correctamente. Si no suena o el sonido es anormal, debe ajustarse o sustituirse inmediatamente.

### 12.2.5. Acelerador

Compruebe si el acelerador es efectivo, acelere suavemente y vuelva a la posición de ralentí automáticamente.

### 12.3. Mantenimiento en taller

Este mantenimiento regular garantizará que su scooter se mantenga en condiciones óptimas de seguridad, salvaguardando tanto al usuario como al vehículo.

#### Calendario de inspecciones

Elemento a revisar	Periodo (KM o Tiempo)				Comprobar antes de cada viaje
	1000 / 3 meses	4000 / 1 año	8000 / 2 años	12000 / 3 años	
Maneta de freno	A	A	A	A	A
Pastillas de freno		B	B	B	
Sistema de frenado	A	A	A	B	
Cable de freno		A	A	A	
Faros		A	A	A	
Caballote		A	A	A	
Tornillería	A		A		
Llanta	A	A	A	A	
Mecanismo de dirección	A			A	
Presión de ruedas y profundidad de banda	A	A	A	A	A
Grasas y aceites lubricantes		A	A	A	

Leyenda:

A: Comprobar, limpiar, ajustar, lubricar.

B: Cambiar.

Nota

- Una vez completado por completo el plan de mantenimiento (>15.000 km) repita de nuevo el plan de mantenimiento desde el comienzo.
- Cuando se conduce regularmente bajo condiciones duras, tales como superficies



irregulares de la carretera, es esencial realizar el mantenimiento con la frecuencia indicada en el manual para mantener el excelente rendimiento del vehículo.

**Atención:**

1. Si el vehículo se utiliza con frecuencia a plena carga, sobrecargado, a altas velocidades, en carreteras con baches o en terrenos cuesta arriba y cuesta abajo, lleve a cabo las tareas de mantenimiento de usuario de manera constante.
2. Las piezas originales están fabricadas con materiales de calidad superior y han sido sometidas a rigurosas validaciones, garantizando tanto su calidad como su longevidad. Al realizar el mantenimiento y las reparaciones, por favor utilice piezas originales para asegurar que el vehículo se mantenga en óptimas condiciones, garantizando la seguridad de conducción, y disfrutando de los servicios normales de garantía.
3. Durante el mantenimiento rutinario y las reparaciones, si se detecta alguna anomalía, es necesario limpiar, inspeccionar o sustituir rápidamente. Puede consultar métodos de reparación sencillos o llevar el vehículo al concesionario para su inspección y reparación.

**12.4. Resolución de problemas**

FALLO	POSIBLES CAUSAS	POSIBLES SOLUCIONES
El scooter no arranca al encender	El enchufe de la batería no está bien insertado	Conecte el cable de la batería correctamente
	La batería está agotada	Cargue la batería
	La batería está dañada	Póngase en contacto con el Servicio de Asistencia Técnica oficial de Cecotec
El motor no arranca al girar el acelerador	El voltaje de la batería es demasiado bajo	Cargue la batería
	La palanca de freno está pulsada y hace que se active el interruptor de apagado	Evite agarrar la palanca de freno mientras arranca
	El vehículo no ha arrancado	Arranque el vehículo
	Acelerador no accionado	Accione el acelerador

Velocidad lenta o falta de autonomía	Nivel de batería bajo	Carga del vehículo o el cargador está dañado
	Presión insuficiente en los neumáticos	Compruebe la presión de los neumáticos antes de cada uso
	Frenadas y arranques frecuentes que provocan sobrecarga	Establezca buenos hábitos de conducción
	Envejecimiento de la batería o atenuación normal	Sustituya la batería, póngase en contacto con el Servicio de Asistencia Técnica oficial de Cecotec
	Temperatura ambiente demasiado baja, que debilita la capacidad de carga y descarga de la batería	Se trata de un fenómeno normal
Parada durante la conducción	La batería se ha agotado	Cargue la batería
No se puede cargar la batería	Mal contacto entre el enchufe del cargador y la toma de la batería	Compruebe si el enchufe está suelto
	El cargador está dañado	Póngase en contacto con el Servicio de Asistencia Técnica oficial de Cecotec

### 13. ESPECIFICACIONES TÉCNICAS

<b>Referencia:</b>	04883/00652
<b>Producto:</b>	CECOTEC SKULL
<b>Dimensiones [mm]</b>	
- A.- Distancia entre ejes	1210 mm
- B.- Longitud total	1630 mm
- C.- Ancho total	715 mm
-D.- Altura total	715 mm
Altura del asiento	710 mm
<b>Peso [kg]</b>	

Masa en orden de marcha del vehículo (1)	57 kg
M.M.T.A. (2)	180 kg
M.M.T.A. Tren delantero (2)	56 kg
M.M.T.A. Tren trasero (2)	124 kg
(1) Teniendo en cuenta todos los elementos necesarios para la conducción del vehículo, exceptuando el peso del conductor.	
(2) Masa Máxima Técnicamente Admisible	
<b>Suspensión</b>	
Frontal	Hidráulica
Frontal recorrido [mm]	338 mm
Trasera	De muelle
Trasera recorrido [mm]	270 mm
<b>Motor</b>	
Tipo	Motor en rueda
Potencia nominal [W]	800 W
Tensión de trabajo [V]	48V
Número de serie	12ZW480620Z35A
Velocidad máxima [km/h]	45 km/h
<b>Luces e indicadores [Tecnología]</b>	
Luz frontal	LED
Luz trasera	LED
Luz de freno	LED
Indicador de dirección	LED
<b>Ruedas</b>	
Dimensiones de rueda delantera	70/90-12
Presión rueda delantera	225±10 kPa 2,25±0,1Bar
Dimensiones de rueda trasera	90/70-12

## ESPAÑOL

Presión rueda trasera	225±10 kPa 2,25±0,1Bar
<b>Sistema de frenado</b>	
Eje delantero	Disco
Eje delantero diámetro [mm]	Diámetro interno: 155 mm Diámetro exterior: 58 mm
Eje trasero	Disco
Eje trasero diámetro [mm]	Diámetro interno: 160 mm Diámetro exterior: 58 mm
<b>Batería</b>	
Tensión [V]	48V
Tensión de carga Máx.	54,6 V
Tecnología	Ion Litio
Número de celdas	117
Capacidad [Ah]	23.4 Ah
Tiempo de carga	4-5 horas
Peso [kg]	8.2 kg
<b>Cargador</b>	
Salida	5 A
<b>Eficiencia energética</b>	
Regulación medioambiental	Euro 5
Autonomía [km](1)	40 km

(1) Autonomía medida según EU 2018/285

Las especificaciones técnicas pueden cambiar sin notificación previa para mejorar la calidad del producto.

## 14. RECICLAJE DE APARATOS ELÉCTRICOS Y ELECTRÓNICOS



Este símbolo indica que, de acuerdo con las normativas aplicables, el producto y/o la batería deberán desecharse de manera independiente de los residuos domésticos. Cuando este producto alcance el final de su vida útil, deberás extraer las pilas/baterías/acumuladores y llevarlo a un punto de recogida designado por las autoridades locales. Para obtener información detallada acerca de la forma más adecuada de desechar sus aparatos eléctricos y electrónicos y/o las correspondientes baterías, el consumidor deberá contactar con las autoridades

locales.

El cumplimiento de las pautas anteriores ayudará a proteger el medio ambiente.

## 15. GARANTÍA Y SAT

Cecotec responderá ante el consumidor de cualquier falta de conformidad que exista en el momento de la entrega del producto en los términos, condiciones y plazos que establece la normativa aplicable. No obstante, lo anterior, Cecotec no responderá ante el consumidor cuando la falta de conformidad que presente el producto o cualquiera de sus piezas sea como consecuencia de:

Un uso o mantenimiento inadecuado;

Una falta de mantenimiento por no haber realizado alguna de las inspecciones establecidas en el libro de mantenimiento del producto o una reparación realizada por alguien no cualificado;  
Una modificación o alteración del producto o de sus piezas en una forma no autorizada ni permitida por el fabricante según se indica en este manual;

Un uso diferente al previsto por el fabricante como, por ejemplo, aunque no exclusivamente utilizar el producto para circular por terreno rústico o superficies irregulares, en competiciones. Se han utilizado piezas no originales de Cecotec o no reconocidas expresamente por Cecotec como compatibles con el producto.

Las piezas sujetas a desgaste por uso (como las baterías, los neumáticos, discos de freno, pastillas de freno) pueden agotar su vida útil antes de que acabe el plazo de garantía legal. Por lo tanto, la sustitución o reparación de estas piezas que sean consecuencia de su desgaste por uso aun cuando el plazo de garantía legal no haya acabado conllevará un gasto para el usuario.

Las baterías deben cargarse y mantenerse según se indica en el presente manual. Si se someten a ciclos de carga diferentes (en periodicidad y duración) a los aquí establecidos, podrá verse reducida su vida útil.

## ESPAÑOL

Se recomienda que las reparaciones se efectúen por personal profesional especializado.

Si detecta una incidencia con el producto o tiene alguna consulta, póngase en contacto con el Servicio de Asistencia Técnica oficial de Cecotec a través del número de teléfono +34 96 321 07 28.

## 16. COPYRIGHT

Los derechos de propiedad intelectual sobre los textos de este manual pertenecen a CECOTEC INNOVACIONES, S.L. Quedan reservados todos los derechos. El contenido de esta publicación no podrá, ni en parte ni en su totalidad, reproducirse, almacenarse en un sistema de recuperación, transmitirse o distribuirse por ningún medio (electrónico, mecánico, fotocopia, grabación o similar) sin la previa autorización de CECOTEC INNOVACIONES, S.L.

Thank you for choosing the Cecotec Skull model for your electric mobility!

Let's explore this instruction manual, designed to familiarise you with your electric moped and help you get the most out of its features during your daily commute.

Here you will find not only instructions on how to operate the vehicle, but also useful tips for operation and maintenance, all with the aim of ensuring your safety and preserving the value of your investment. In addition, we provide you with valuable tips for efficient and environmentally friendly riding.

Cecotec wants your experience to be rewarding and every journey to be full of exciting and safe moments.

Happy riding!



We recommend that you read this manual thoroughly, focusing especially on the safety instructions. Here you will find all relevant information on how to use your vehicle optimally.

It is important to note that the information provided in this manual reflects the most recent version of the Skull model available at the time of publication or printing. Cecotec reserves the right to make changes at any time so we recommend that you always check the most up to date version of this manual which can be found on our website or by scanning the QR code provided in this manual. You can also access this manual in other languages by scanning the QR code. In case of discrepancies between the translated versions and this manual, the information in Spanish shall prevail. No part of this manual may be reproduced in any form without written permission from Cecotec.

The figures in this manual may show optional accessories fitted (which are not included as standard), as well as items that may differ in colour from the actual colour.



# 1. PARTS AND COMPONENTS

## 1.1. General components

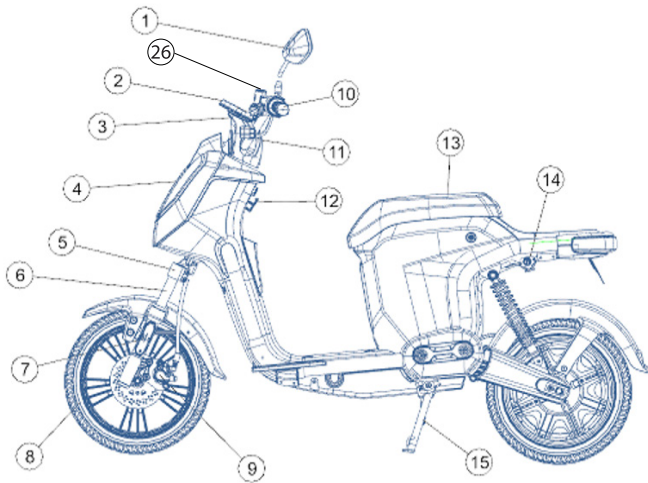

Fig. 1 Side view of the vehicle

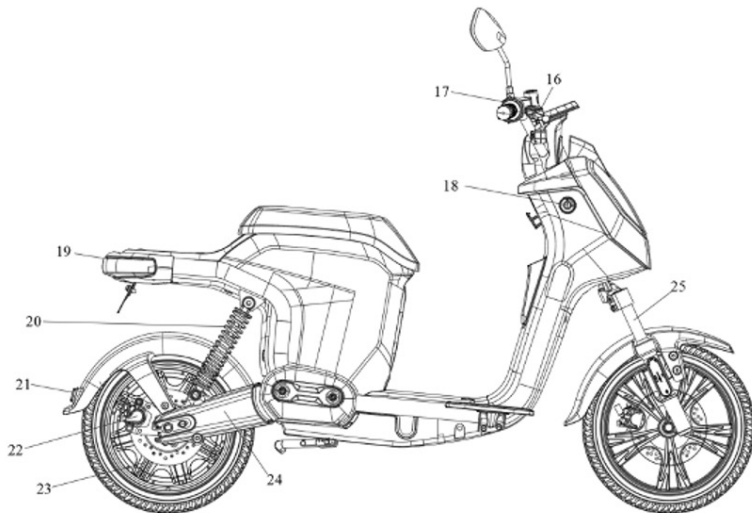

Fig. 2 Side view of the vehicle

## ENGLISH

1. Rearview mirror
2. Control panel (display)
3. Left brake lever
4. Headlight
5. Front fork
6. Left front shock absorber
7. Front reflector
8. Wheel
9. Front disc brake
10. Left throttle
11. Left turn signal
12. Helmet hook
13. Seat cushion
14. Charge connector
15. Kickstand
16. Right brake lever
17. Right switch
18. Steering lock
19. Tail light
20. Rear shock absorber
21. Rear reflector
22. Rear disc brake
23. Motor
24. Rear fork
25. Right front shock absorber
26. Brake fluid

### 1.2. Panel

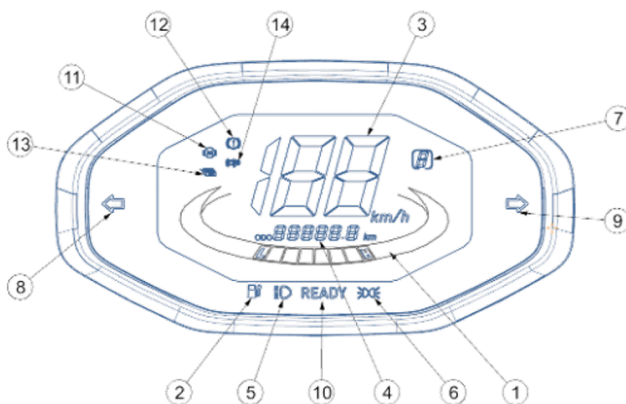







Fig. 3 Panel (display)

1		<p>Battery level indicator light:                      First level: 1-15%                      Second level: 16-31%                      Third level: 32-47%                      Fourth level: 48-63%                      Fifth level: 64-79%                      Sixth level: 80%</p>
2		<p>Low battery level indicator light: when the battery level drops to 30%, this indicator light is shown on the display.</p>
3		<p>Real-time display of current speed</p>
4		<p>Cumulative kilometre display</p>
5		<p>High beam headlights indicator light</p>
6		<p>Low beam headlights indicator light</p>
7		<p>Parking indicator light</p>
8		<p>Left turn signal indicator light</p>
9		<p>Right turn signal indicator light</p>
10		<p>Ready to be driven indicator light</p>
11		<p>Motor fault indicator light</p>
12		<p>Brake system fault indicator light</p>

13		Controller fault indicator light
14		Throttle fault indicator light

## 2. VEHICLE IDENTIFICATION

The VIN number is used to identify the vehicle, as well as for ordering spare parts.

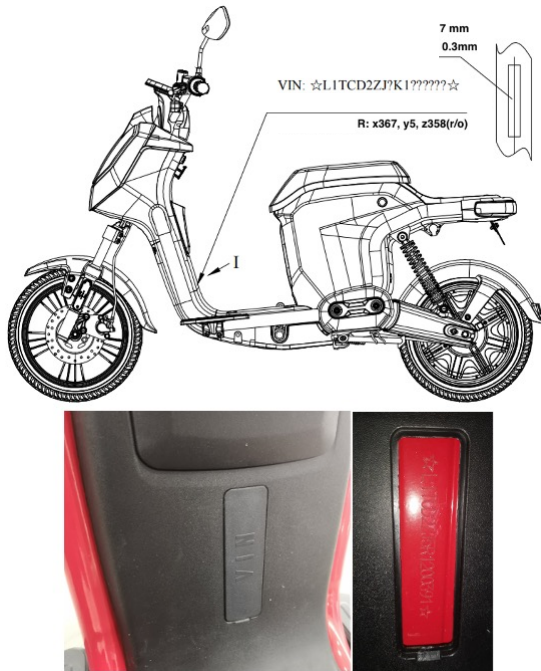

Fig. 4 VIN number

In addition, the moped also has an information label which includes data such as the maximum permissible mass, the chassis number or the revolutions per minute of the electric motor.

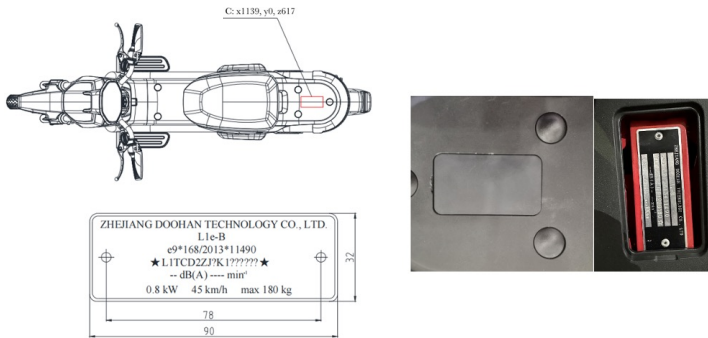

Fig. 5 Information label

In addition, on the rear wheel where the electric motor is located, there is the electric motor nameplate.

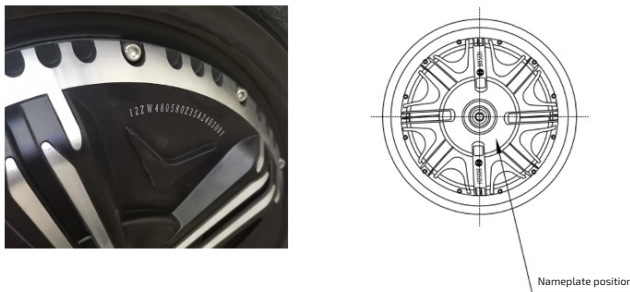

Fig. 6 Electric motor nameplate

## 3. SAFETY

### 3.1 General security code

1. The driver of the vehicle must have the appropriate driving licence to ride this vehicle. The vehicle must not be driven without a driving licence.
2. The correct use of helmets is basic and compulsory for both drivers and passengers. It must be approved, in good condition and correctly fastened.
3. The use of eye protection, either the helmet shield itself or suitable goggles, is recommended.

## ENGLISH

4. Do not drink alcohol or take drugs before driving; your reflexes will be reduced and so will your ability to avoid unexpected events. Do not let others drive in this situation either.
5. It is your responsibility to inspect and maintain your vehicle before riding it, following the instructions in this manual (see section 12. "Cleaning and maintenance"). Inadequate or no maintenance implies a risk factor.
6. Please read section 4. "Before Use" carefully for detailed instructions. Compliance with these guidelines ensures the safety of you and your passengers while riding the moped.
7. Do not exceed the maximum load weight specified for your vehicle (see section 13. "Technical specifications"). Excess load weight can affect vehicle stability and control, increasing the risk of accidents.
8. Distribute the load weight evenly and ensure that it is securely fastened.
9. If you are taking medication that may affect your motor skills or ability to react, avoid riding the moped. Consult your doctor about the possible side effects of any medication before driving.

### 3.2. General warnings

#### 3.2.1. Brakes

- If brake fluid comes into contact with the skin, the affected area should be washed immediately with water.
- If brake fluid comes into contact with the eyes, flush with water and seek medical attention quickly.
- Brake fluid can damage vehicle paintwork and plastic parts in the event of accidental spillage. Brake fluid can cause damage and injury if not handled properly and safely.
- If you find excessive wobbly movements in the brake lever, but the brake pads are still in good condition, please contact the official Cecotec Technical Support Service as soon as possible to have them checked. Excessive wobbly movements refer to the extra or unusual movement you may feel in the brake lever before the brakes actually start to work.

#### 3.2.2. Using the moped

- This vehicle is NOT prepared for motorway/highway use. The vehicle is designed to run at a constant 45 km/h without causing overheating to any critical element. If the vehicle is used above these specifications it may overheat.
- Regular use shall be defined as use at least once a week for a minimum period of 10 hours. If the vehicle is not to be used in this way, it should be left fully charged if it is to be stationary for a prolonged period of time.
- A full charge should be performed every 30 days to ensure proper battery performance and maintain battery life. Failure to follow this guideline may affect the legal guarantee of the vehicle.
- The instructions given in this instruction manual have been drawn up for strictly urban use. When conditions of use differ, stricter and more frequent maintenance will have to be carried out.

- If the vehicle is affected by an accident, you should contact the official Cecotec Technical Support Service. They will carry out the necessary inspection and assessment to determine the condition of the vehicle.
- Always follow the instructions and recommendations provided in the manual, failure to do so could result in a serious accident.
- Make use of the instruction manual at all times and ensure that you understand all the information contained therein.
- As indicated in this instruction manual, to carry out any maintenance task, cleaning or repair work on the vehicle, you must ensure that it is switched off and the keys removed to avoid an accident caused by any moving part of the vehicle.
- Some of the moped's parts such as the motor, brakes and battery can become very hot, so avoid coming into contact with these parts.
- If the battery exceeds 60 °C, the vehicle will stop automatically to prevent damage to its components.

### **3.2.3. Charge connector**

Do not allow the charge connector to come into contact with any liquid under any circumstances.

### **3.2.4. Load (weight)**

Never exceed the maximum permissible load weight of the vehicle and position it as centered as possible in a balanced way (see section 13. "Technical specifications").

### **3.2.5. Battery**

For warnings related to the use of the battery, please refer to the section 10.4. "Battery use, precautions".

### **3.2.6. Spare parts**

Original Cecotec parts and spare parts must always be used. The use of spare or replacement parts which are not compatible with the vehicle may affect the safety and service life of the vehicle itself.

## **4. BEFORE USE**

Be sure to check the following items before riding your moped, which will ensure your safety on the road. Riders should ensure that the vehicle is in good condition. Any component of the moped may be damaged if exposed to long-term storage. If exposed to adverse weather conditions for a long period of time, it may cause rusting of the brake system or a decrease in tyre pressure, which seriously affects the overall performance of the vehicle. In addition to a simple surface inspection, the following checks must be carried out before use:

## ENGLISH

- 1) The power supply circuit, check the battery cable, and the lighting circuit, by checking if all lights switch on.
- 2) Condition of handlebars, front and rear wheels.
- 3) Tyre pressure (as indicated in section 13. "Technical specifications"). Riding the moped with tyre pressures other than those specified or excessive tyre wear can lead to an accident or damage to the vehicle itself. If necessary, make adjustments.
- 4) If the reflector is damaged or dirty.
- 5) Check if the battery needs to be charged.
- 6) Check the brake operating system, if you feel that the brakes are too soft, you should go to the authorised dealer for an inspection.
- 7) Check the state of wear of the brake pads and never reach their limit.
- 8) Check the brake fluid level.
- 9) Check the operational status of lights, turn signals, indicator lights and horn. If necessary, make adjustments.
- 10) Check the state of wear of the tyres and that the tread depth is sufficient (greater than 1.6 millimetres).
- 11) Check if the throttle grip turns smoothly and if the return is normal.
- 12) Check if the steering rotation is normal.
- 13) Check whether the kickstand can be opened and retracted without any problems.
- 14) Respect the maximum load weight of the vehicle (indicated in section 13. "Technical specifications").
- 15) Ensure that the load weight is correctly and firmly secured and that no loose objects are left behind.

If any of the above mentioned elements are not in a good condition and you cannot repair them, please contact the official Cecotec Technical Support Service.

## 5. PROTECTIVE EQUIPMENT AND CLOTHING



*Fig. 7 Protective equipment and clothing*



1. Always wear a helmet: it is essential and compulsory for both the driver and passenger to wear helmets. Ensure that it is in good condition, properly fastened and approved. Wearing a helmet significantly reduces the risk and severity of head injuries. Full-face helmets are preferable to open-face helmets, in light colours or with reflective elements, and which fit properly.
2. Protect your eyes: always wear some form of eye protection, either a helmet shield or suitable goggles.
3. Appropriate clothing: opt for brightly coloured or reflective, close-fitting and appropriately sized clothing to ensure better visibility and safety on the road.
4. Protective gloves: wear suitable gloves to protect your hands from abrasions, cuts and bruises.
5. Proper footwear: footwear should fit properly, have a low heel and protect the ankles to provide better stability and protection while driving.



## 6. OPERATION

### 6.1. Remote control

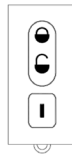
The vehicle's remote control allows you to manage key functions such as locking and unlocking the moped, switching it on and off, all conveniently and safely. By pressing the corresponding buttons, the vehicle can be secured, prepared for driving or the power supply can be switched off without the use of physical keys



*Fig. 8 Remote control*

1.  Lock button: when you have finished riding the moped, press this button so that the vehicle enters lock mode.
2.  Unlock button:  
When the vehicle is in lock mode, press this button so that the moped enters unlock mode.  
When you have finished riding the moped, press this button to turn off the vehicle's power supply.
3.  Power button: pressing this button twice in succession will start the vehicle.

**ATTENTION: PLEASE DO NOT PRESS THIS BUTTON WHILE DRIVING, AS A SUDDEN POWER FAILURE OF THE VEHICLE MAY CAUSE A HAZARD.**

### 6.2. Using the steering lock

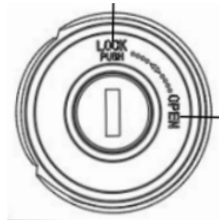

Fig. 9 Steering lock

The "Lock push" position is used for locking.

The "Open" position is used for unlocking.

To start using the vehicle, follow these simple steps to lock and unlock the steering lock:

1. Insert the key into the steering lock on the vehicle.
2. Turn the key clockwise to the "Open" position to unlock the scooter for use.
3. To lock the vehicle, turn the key counterclockwise to the "Lock push" position and push the steering lock to secure it properly.

### 6.3. Left lever controllers

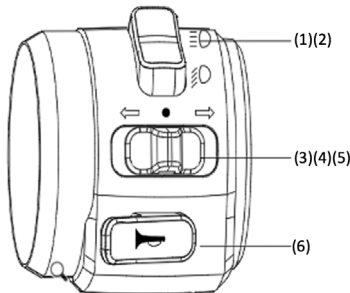







Fig. 10 Left lever controllers

- "  " Press the button to activate the high beam headlights.
- "  " Press the button to activate the low beam headlights.
- "  " When you select the right turn signal shall light up.
- "  " When you select the left turn signal shall light up.
- "  " When you select the turn signals shall be deactivated.
- "  " Press the button to sound the horn.

#### 6.4. Riding modes

The Skull model only has one riding mode, so there is no need to switch between modes to get the optimum riding dynamics every time.

#### 6.5. Right lever controllers

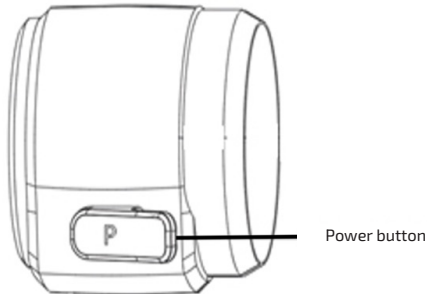

*Fig. 11 Right lever controllers*

- Press the "P" button to start driving.
- Press the "P" button again to enter parking mode.

### 7. LIGHTING



*Fig. 12 Headlight and turn signals*

LED technology is used for the high beam headlights, low beam headlights, brake lights and turn signals.

## ENGLISH

The headlights include the high beam headlights and the low beam headlights which may be activated by means of the switch located on the left side of the handlebars, as explained in section 6.3 above. "Left lever controllers."



*Fig. 13 Rear brake lights and rear turn signals*

Like the headlights, the taillights feature LED technology, both brake lights and rear turn signals. They can be activated by means of the switch located on the left side of the handlebars, as explained in section 6.3 above. "Left lever controllers."

## 8. SEAT CUSHION: OPENING AND CLOSING

In the case of the Skull model, there is no storage space inside the seat, as it is occupied by the battery.

To open the seat, follow the steps below:

1. Insert the key into the steering lock.
2. Turn the key clockwise until it reaches the "Open push" position.
3. It will open when you hear a click sound.



*Fig. 14 Seat opening*

To close the seat again, simply perform the previous steps in reverse.

## 9. SIDE KICKSTAND

The side kickstand is located on the left side of the Skull model. To unfold, simply press down on the kickstand protruding from the left side of the vehicle. The side kickstand is used to park the vehicle.

Please note that when this is unfolded it is impossible to ride the moped. The Skull model has a sensor that prevents the vehicle from being switched on in this case for safety reasons.

## 10. BATTERY

### 10.1. Battery removal

To remove the battery, carry out the following procedure:

1. Ensure that the vehicle is disconnected from the mains and switched off completely.
2. Open the seat as described in section 8. "Seat cushion: opening and closing". Fig. 15
3. Operate the tab that acts as a safety lock on the battery cover. Fig. 16
4. Pull out the battery vertically and disconnect it from the bottom, you can see the bottom connection of the battery in figure 17



*Fig. 15 Seat opening*



*Fig. 16 Battery cover tab*



*Fig. 17 Battery bottom connection*

It is important that once the battery is removed, it is placed in a safe place out of reach of children and pets. Section 10.4. "Battery storage, maintenance and transport" explains the factors to be taken into account for the correct handling of the battery.

To reinsert the battery or replace it with a new one, follow these steps:

Ensure that the vehicle is completely switched off and disconnected from the mains before handling it.

Note: if the vehicle is charging or switched on, DO NOT remove or tamper with the battery.

1. Connect the battery to the bottom making sure that all connectors are securely fastened.  
Fig. 17
2. Insert the battery into the compartment vertically.
3. Operate the tab that acts as a safety lock to close the battery cover.
4. Close the seat according to the instructions in section 8. "Seat cushion: opening and closing".

### 10.2. Charge connector

The connector for charging the Skull model is located on the left side of the vehicle.

In figure 18, you can see the closed charging connector.

In figure 19, you can see the open charging connector.

The battery charging process is explained below in section 10.3. "Charging the battery".



Fig. 18 Closed charge connector



Fig. 19 Open charge connector

### 10.3. Charging the battery

In figure 20, you can see where the charge level indicator light is located.

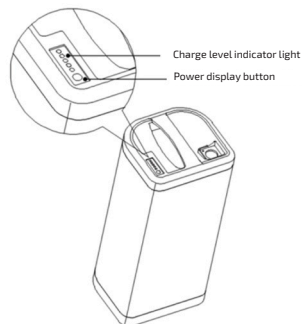

Fig. 20 Charge level indicator light

## ENGLISH

- When being charged, the indicator light flashes to show the current power.
- After full charge, all indicator lights will be on and not flashing.
- When not charging, press the power display button:
  - o Indicator light flashes red: indicates that the remaining range is less than 5%.
  - o The indicator light is fixed red: it indicates that the remaining range is between 5% and 20%.
  - o Green indicator light: indicates that the remaining range is 20% to 50%.
  - o Two green indicator lights: indicates that the remaining range is 50% to 80%.
  - o Three green indicator lights: indicates that the remaining range is 80% to 95%.
  - o All indicator lights on: indicates that the remaining range is 95% to 100%.
  - o If all indicator lights are off, the battery is defective. Contact the official Cecotec Technical Support Service.
  - o Please use the corresponding battery capacity according to the standard configuration of the model.
- To charge the vehicle you can choose between the following two modes.

### Charging mode 1:

1. Switch off the vehicle and remove the battery as described in section 10.1. "Battery removal."
2. Place the charger in a stable position, insert the output plug of the charger into the charging socket of the battery box.
3. Insert the input plug of the charger into the standard 220V household socket.

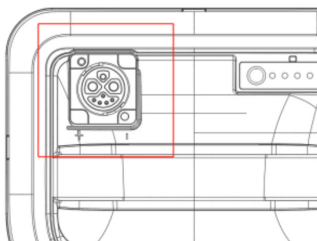

*Fig. 21 Battery connector (charging mode 1)*

### Charging mode 2:

1. Switch off the vehicle and remove the key.
2. Open the protective cover of the charging port and insert the output end of the charger into the charging socket and the input end into the 220V household power socket..



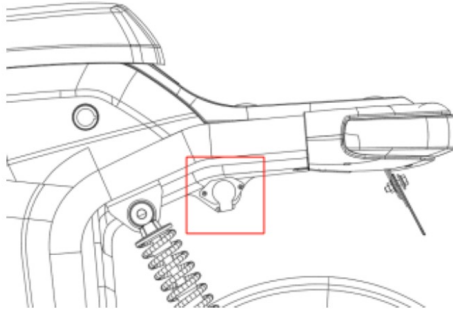

Fig. 22 External connector (charging mode 2)

#### 10.4. Battery storage, maintenance and transport

- Please charge the battery within a room temperature range of 0 °C~35 °C.
- Do not exceed 10 hours of charging time, overcharging will shorten battery life.
- It is strictly forbidden to cover the charger and battery box during charging, so as to facilitate ventilation and heat dissipation.
- Do not disassemble the charger yourself. If it needs to be replaced, please contact an authorised technician for repair or replacement.
- Store the vehicle in a flat and stable place; store it in a well-ventilated and dry place.
- Store the battery at 30%-50% charge level to ensure battery life.
- Try to avoid exposure to sunlight and rain to reduce damage or ageing of components.
- When storing the battery for a long period of time, charge it fully before use.
- For vehicles equipped with batteries stored indoors, in showrooms, warehouses or transported short distances in charging vehicles, after switching off and removing the key, remove the battery plug to eliminate possible electrical faults.

#### Long term storage

- When storing for a prolonged period, disconnect the battery plug after switching off and removing the key to interrupt the battery supply circuit (as detailed in section 10.1. "Battery removal"), thus avoiding over-discharging the battery.
- During long-term storage, perform a full charge/discharge cycle of the battery every month and store the battery at a 30%-50% charge level to ensure battery life.
- When using the vehicle after prolonged storage, ensure that the battery is fully charged.
- Before using the vehicle, check the different parts for faults. If you detect any problems, return the vehicle to the dealer for service or repair.

## ENGLISH

### WARNING:

- The battery is not a user serviceable component. If there is a malfunction or the battery is not fully charged after 10 hours of charging, please stop charging and contact the official Cecotec Technical Support Service.
- The charging function is deactivated when the room temperature is below 0 °C. Please charge the battery in an environment above 0 °C.
- Use of a non-original charger may cause battery leakage, heat, smoke, fire or explosion.
- Do not store the battery in an environment above 40 °C, as this may cause irreversible capacity degradation.
- At low temperatures, the capacity of the lithium battery will decrease to some extent. The specific benchmark is that the usable capacity at -10 °C is 70%, the usable capacity at 0 °C is 85%, and the usable capacity at 25 °C is 100%.
- The most suitable battery storage capacity is 30% to 50%. If the storage capacity is below 10% for a long time, it will cause an irreversible degradation of the battery capacity. If the battery is stored for a long time, please keep the battery at -10 °C ~30 °C and perform a full cycle of charging and discharging for the battery every two months to minimize the attenuation of battery storage.
- Avoid storing the battery in a location with a risk of falling, which may cause uncontrollable damage inside the battery and may cause leakage, heat, smoke, fire or explosion.

### 10.5. Battery use, precautions

#### ATTENTION

The battery can be a TREMENDOUSLY DANGEROUS (life threatening) item if not handled correctly. Please follow all the instructions in this manual carefully.

- Keep the battery away from children, fire and heat sources. It is strictly forbidden to throw it into the fire. Violent movements, blows and extrusion are prohibited. Avoid storing the battery in a location with a risk of falling, which may cause uncontrollable damage inside the battery and may cause leakage, heating, smoke, fire or explosion.
- Only the specified charger must be used, and the use of other chargers to charge the battery is prohibited. Use of a non-original charger may cause the battery to leak, heat, smoke, catch fire or explode.
- This vehicle has undergone a strict inspection before leaving the factory, and disassembly is strictly prohibited. Contact the official Cecotec Technical Support Service for any questions.
- Do not expose the vehicle to a room environment above 40 °C for a prolonged period of time, as this may cause irreversible degradation of the vehicle's performance.

- Charging temperature: 0 °C - 35 °C. The charging function is deactivated when the room temperature is below 0°C. Please charge the battery in an environment above 0 °C.
- At low temperatures, the capacity of the lithium battery will decrease to some extent. The specific benchmark is that the usable capacity at -10 °C is 70%, the usable capacity at 0 °C is 85%, and the usable capacity at 25 °C is 100%.
- The most suitable battery storage capacity is 30% to 50%. If the storage capacity is below 10% for a long time, it will cause an irreversible degradation of the battery capacity. If the battery is stored for a long time, please keep the battery at -10 °C ~30 °C and perform a full cycle of charging and discharging for the battery every two months to minimize the attenuation of battery storage.
- Only authorised and qualified personnel may handle or remove the battery from the vehicle. If the battery is to be removed for charging, please follow the instructions mentioned in section 10.1. "Battery removal" and observe the precautions to be followed in that section.
- The battery can be exchanged for an identical battery supplied by Cecotec. Only use original Cecotec batteries or batteries compatible with this model as expressly confirmed by Cecotec. Failure to do so may reduce the life of the battery and your vehicle. In the case of battery removal, be sure to handle the battery with care as indicated in this manual.
- The battery should be transported at a low speed in order to avoid strong impacts. Use both hands when transporting the battery and move carefully and slowly.
- Any damage to the battery (impacts, falls, contact with humidity, water or any other liquid, exposure to a heat source, exposure to temperatures above 35 °C) may cause the battery to catch fire.
- If you notice any signs of damage to the battery, avoid connecting the battery and contact the official Cecotec Technical Support Service.
- In the event of a battery fire, it can be extinguished using water or CO<sub>2</sub>, unless it is connected to the mains or is in the vicinity of other batteries. In such cases, it is necessary to use a CO<sub>2</sub> extinguisher to control the fire and move it to an isolated safe area at least 20 metres away from any exposure, such as other vehicles or batteries. Once in a safe place, it is important to contact the emergency services to manage the situation.
- Opening the battery box is strictly forbidden and may represent a considerable risk and invalidate the warranty completely. Only authorised personnel are allowed to work on the battery box.

## ENGLISH

- Disassembling the battery without permission may cause battery leakage, heating, smoke, fire or explosion. If smoke is observed coming from the battery, it is of the utmost importance to call the firefighters immediately and to remove it urgently from the enclosed space in which it is located.
- The battery is not a user serviceable component. If there is a malfunction or the battery is not fully charged after 10 hours of charging, please stop charging and contact the electric vehicles retailer or the official Cecotec Technical Support Service.



Fig. 23 Warning signals

## 11. EMERGENCIES

### 11.1. First aid and self help

- In situations of battery breakage, smoke or fire, it is essential to prioritise the evacuation of personnel from the affected area and to provide adequate ventilation to disperse gases. It is recommended to seek medical attention immediately.
- On contact with eyes, rinse with plenty of water for at least 10 minutes, holding eyelids open to remove any residue.
- If the skin comes into contact with harmful substances, remove contaminated clothing and wash the affected area with soap and water for at least 20 minutes. It is important to avoid the application of ointments.
- In case of inhalation of fumes, move the person to a well-ventilated area outdoors and administer oxygen or artificial respiration as necessary.
- If there is a brake fluid leakage and it comes into contact with the skin, the affected area must be washed immediately with water. If it comes into contact with the eyes, follow the same procedure and seek medical attention immediately.

### 11.2. Fire safety measures

- Type D, CO2 and dry chemical extinguishers can be used to extinguish a fire in the battery.
- It is crucial to be aware of specific hazards, such as overheating of the cells due to external sources or incorrect use.

## 12. CLEANING AND MAINTENANCE

To extend the life of the vehicle and to ensure a safe and comfortable ride, regular maintenance checks should be carried out. Even during prolonged periods of vehicle inactivity, periodic inspections should be carried out.

Before starting the vehicle each day, it is essential to carry out routine checks. The importance of these checks should never be overlooked. Before riding, be sure to complete all of the following inspection points to ensure optimum performance and safe riding.

### 12.1. Cleaning

FREQUENCY: DAILY		
Regular cleaning	Display	Clean with a soft sponge to remove insects or dirt.
	Seat cushion	Clean with a soft sponge to remove insects or dirt.
FREQUENCY: MONTHLY		
Regular cleaning	Painted parts	Clean with brightener.
	Rubber parts	Clean with special rubber protection products.
	Metal parts	Use oil to clean and grease metal parts.
	Display	Wipe off hardened dirt with a soft sponge.
	Lights	Wipe off hardened dirt with a soft sponge.
	Shock absorbers	Check for leaks at both fork and rear shock absorber.

Note: do not use harsh detergents, dirty cloths, hard cloths or sponges when cleaning the vehicle as these may damage its components.

### 12.2. User maintenance

User maintenance must be carried out before starting each run.

## ENGLISH

Parts	Checks
Handlebar	1. Smoothness.
	2. Flexible rotation.
	3. No axial displacement, no movement, no play.
Brake lever	The brake lever shall have a travel of 10 mm - 20 mm.
Wheels	1. Normal tyre pressure.
	2. Degree of wear.
	3. No cracks or cuts.
Battery	Sufficient charge for the intended travel distance.
Lights	Operate all lights: high beam headlights, low beam headlights, brake light, turn signals, etc., to check for normal operation.
Horn	Check if the horn is working normally.

### 12.2.1. Brakes

#### 1) Brake lever free play:

The brake lever must have adequate free play. The normal free play should be 10 mm - 20 mm. Free play refers to the distance from when the lever is released until it feels tight when gripped.

#### 2) Brake fluid check:

- 2.1. Position the handlebars straight and check the brake fluid in the reservoir. It must be kept between the upper and lower limit marks.
- 2.2. When the fluid level drops to the lower limit mark, check the brake pads for wear.
- 2.3. Brake fluid used: DOT3 or DOT4.

#### 3) If the brake pads are worn within the specified limits, this usually indicates a leak; have them inspected by a repair shop.

When maintenance or repair of the braking system is required, please contact the nearest authorised repair shop or dealer for inspection. When replacing parts, it is necessary to use original parts from the authorised repair shop or dealer.

### 12.2.2. Wheels

- Check and adjust the tyre pressure regularly before every journey.
- Tyre pressure should only be checked when the tyres are cold. The normal front and rear tyre pressure is (225 ± 10) KPa.
- Periodically inspect tyres for punctures, especially if there is any sign of air leakage, immediate repair should be carried out.
- Check for cuts or sharp objects stuck in the tyre tread. Inspect the rim for dents, indentations or deformations. If any damage is found, contact the maintenance shop for inspection.

- When the tyre tread is worn down to the sharp corner of the tread wear indicator ▽, the tyre must be replaced immediately.

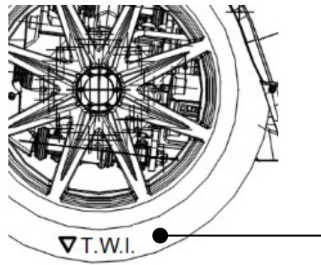

Tyre wear indicator

*Fig. 24 Tyre wear indicator***WARNING:**

(1) If the tyre pressure is too high, the tyre may burst while driving, causing accidents. When tyre pressure is too low, the contact area between the tyre and the ground increases, leading to accelerated tyre wear, increased energy consumption and even rim slippage or disengagement of the tyre from the rim.

(2) Using excessively worn tyres is very dangerous as it affects the grip between the tyre and the road surface, leading to driving difficulties and even accidents. When the tread depth on the centre surface of the tyre reaches the specifications, the tyres must be replaced.

**12.2.3. Left and right turn signals and taillight**

Check that the left and right turn signals and the taillight are working properly. If they do not work, they must be replaced immediately.

**12.2.4. Horn**

Check whether the horn sounds correctly. If it does not sound or the sound is abnormal, it should be adjusted or replaced immediately.

**12.2.5. Throttle**

Check if the throttle is effective, accelerate gently and return to the idle position automatically.

**12.3. Maintenance at repair shop**

This regular maintenance will ensure that your vehicle is kept in optimum safety condition, safeguarding both the user and the vehicle.

**Maintenance planning**

Part to be checked	Period (km or time)				
	1000 / 3 months	4000 / 1 year	8000 / 2 years	12000 / 3 years	To be checked before each use
Brake lever	A	A	A	A	A
Brake pads		B	B	B	
Braking system	A	A	A	B	
Brake cable		A	A	A	
Headlights		A	A	A	
Kickstand		A	A	A	
Screws	A		A		
Rims	A	A	A	A	
Steering mechanism	A			A	
Wheel pressure and tread depth	A	A	A	A	A
Lubricating oils and greases		A	A	A	

Key:

A: Check, clean, adjust, lubricate

B: Replace

Please note:

- Once the maintenance plan is fully completed (>15,000 km) repeat the maintenance plan again from the beginning.
- When riding regularly under harsh conditions, such as uneven road surfaces, it is essential to perform maintenance as often as indicated in the manual to maintain the vehicle's excellent performance.

**Warning:**

1. If the vehicle is frequently used under full load weight, overloaded, at high speeds, on bumpy roads or on uphill and downhill terrain, carry out user maintenance on a regular basis.



2. The original parts are made of superior quality materials and have undergone rigorous validation, guaranteeing both quality and long life. When carrying out maintenance and repairs, please use original parts to ensure that the vehicle remains in optimum condition, guaranteeing safe riding, and enjoying the normal warranty services.
3. During routine maintenance and repairs, if any anomaly is detected, it is necessary to clean, inspect or replace promptly. You can consult simple repair methods or take the vehicle to the dealer for inspection and repair.

#### 12.4. Troubleshooting

FAULT	POSSIBLE CAUSES	POSSIBLE SOLUTIONS
The vehicle does not start when switching on	The battery plug is not correctly inserted.	Connect the battery cable correctly.
	The battery is dead.	Charge the battery.
	The battery is damaged.	Contact the official Cecotec Technical Support Service.
Motor does not start when the throttle is turned	Battery voltage is too low.	Charge the battery.
	Brake lever is being pressed and causes the power button to activate.	Avoid gripping the brake lever while starting the motor.
	Vehicle has not started.	Start the vehicle.
	Throttle not operated.	Activate the throttle.
Slow speed or lack of autonomy	Low battery level.	Charge the battery/Charger is damaged.
	Insufficient tyre pressure.	Check tyre pressure before each use.
	Frequent braking and starting causing overloading.	Establish good riding habits.
	Battery ageing or normal attenuation.	Replace the battery: contact the official Cecotec Technical Support Service.
	Room temperature too low, which weakens the charging and discharging capacity of the battery.	This is a normal phenomenon.

## ENGLISH

Stopping while riding	The battery has run out of power.	Charge the battery.
The battery cannot be charged	Poor contact between the charger plug and the battery socket.	Check if plug is loose.
	The charger is damaged.	Contact the official Cecotec Technical Support Service.

### 13. TECHNICAL SPECIFICATIONS

<b>Reference:</b>	04883/00652
<b>Product:</b>	CECOTEC SKULL
<b>Dimensions [mm]</b>	
- A.- Wheelbase	1210 mm
- B.- Overall length	1630 mm
- C.- Total width	715 mm
-D. - Total height	715 mm
Seat height	710 mm
<b>Weight [kg]</b>	
Mass in running order of the vehicle (1)	57 kg
M.M.T.A. (2)	180 kg
M.M.T.A. Front axle (2)	56 kg
M.M.T.A. Rear axle (2)	124 kg
(1) Taking into account all the elements necessary for riding the vehicle, except the weight of the driver.	
(2) Technically permissible maximum mass	
<b>Shock absorbers</b>	
Front	Hydraulics
Front distance [mm]	338 mm
Rear	Spring
Rear distance [mm]	270 mm

<b>Motor</b>	
Type	In-wheel motor
Rated power [W]	800 W
Operating voltage [V]	48V
Serial number	12ZW480620Z35A
Maximum speed [km/h]	45 km/h
<b>Lights and turn signals</b>	
Headlight	LED
Tail light	LED
Brake light	LED
Turn signals	LED
<b>Wheels</b>	
Front wheel dimensions	70/90-12
Front wheel pressure	225±10 kPa 2.25±0.1Bar
Rear wheel dimensions	90/70-12
Rear wheel pressure	225±10 kPa 2.25±0.1Bar
<b>Braking system</b>	
Front shaft	Disc
Front axle diameter [mm]	Inner diameter: 155 mm Outside diameter: 58 mm
Rear shaft	Disc
Rear axle diameter [mm]	Inner diameter: 160 mm Outside diameter: 58 mm
<b>Battery</b>	
Voltage [V]	48V
Max. charge voltage	54.6 V
Technology	Ion-Lithium

## ENGLISH

Number of cells	117
Capacity [Ah]	23.4 Ah
Charging time	4-5 hrs
Weight [kg]	8.2 kg
<b>Charger</b>	
Outlet	5 A
<b>Energy efficiency</b>	
Environmental protection	Euro 5
Autonomy (km) <sup>(1)</sup>	40 Km

(1) Autonomy measured according to EU 2018/285

Technical specifications may change without prior notification to improve product quality.

## 14. DISPOSAL OF OLD ELECTRICAL AND ELECTRONIC APPLIANCES



This symbol indicates that, according to the applicable regulations, the product and/or batteries must be disposed of separately from household waste. When this vehicle reaches the end of its lifespan, you should remove the batteries/accumulators and take them to a collection point designated by the local authorities. For detailed information on the most appropriate way to dispose of your electrical and electronic equipment and/or batteries, consumers should contact their local authorities.



Compliance with the above guidelines will help protecting the environment.

## 15. TECHNICAL SUPPORT AND WARRANTY

Cecotec shall be liable to the end user or consumer for any lack of conformity that exists at the time of delivery of the product under the terms, conditions, and deadlines established by the applicable regulations. Notwithstanding the foregoing, Cecotec shall not be liable to the consumer where the lack of conformity of the product or any part thereof is the result of:

Improper use or maintenance

A lack of maintenance due to a failure to carry out one of the inspections set out in the product service manual or a repair carried out by an unqualified person.

A modification or alteration of the product or its parts in a manner not authorised or permitted by the manufacturer as described in this manual.

A use other than that intended by the manufacturer, such as, but not limited to, use on rough terrain or uneven surfaces, in competitions.

Non original Cecotec parts or parts not expressly recognised by Cecotec as compatible with the product have been used.

Parts subject to wear and tear (e.g. batteries, tyres, brake discs, brake pads) may reach the end of their service life before the end of the legal warranty period. Therefore, the replacement or repair of these parts resulting from wear and tear, even if the legal warranty period has not expired, will be at the expense of the user.

Batteries must be charged and maintained as described in this manual. If they are subjected to different charging cycles (in terms of frequency and duration) from those specified here, their service life may be reduced.

It is recommended that repairs be carried out by qualified personnel.

If at any moment you detect any problem with your product or have any doubt, do not hesitate to contact the official Cecotec Technical Support Service at +34 96 321 07 28.

## **16. COPYRIGHT**

The intellectual property rights over the texts in this manual belong to CECOTEC INNOVACIONES, S.L. All rights reserved. The contents of this publication may not, in whole or in part, be reproduced, stored in a retrieval system, transmitted, or distributed by any means (electronic, mechanical, photocopying, recording or similar) without the prior authorization of CECOTEC INNOVACIONES, S.L.

Agraïm la vostra elecció del model Skull de Cecotec per gaudir de la mobilitat elèctrica!

Us convidem a explorar aquest Manual d'usuari, dissenyat per tal de familiaritzar-vos amb el vehicle i treure el màxim profit de les seves prestacions durant els desplaçaments diaris.

Aquí no trobareu únicament instruccions sobre el maneig del vehicle, sinó també consells útils per al seu funcionament i manteniment, amb l'objectiu de garantir una seguretat total i preservar el valor de la vostra inversió. A més a més, us brindem valuoses recomanacions per conduir de manera eficient i respectuosa amb el medi ambient.

Cecotec us desitja que la vostra experiència amb el ciclomotor sigui gratificant i que cada viatge estigui ple de moments emocionants i segurs.

Bon viatge!

The logo for Cecotec, featuring the brand name in a stylized, rounded, teal-colored font. The letter 'c' is lowercase and the rest are uppercase.

Us recomanem revisar minuciosament aquest manual, parant especial atenció a les instruccions de seguretat. Al manual trobareu tota la informació rellevant per utilitzar el vostre Skull de manera òptima.

És important tenir en compte que la informació proporcionada en aquest manual reflecteix la versió més recent disponible del model Skull al moment de la publicació o impressió. Cecotec es reserva el dret de realitzar modificacions en qualsevol moment, per la qual cosa us recomanem revisar sempre la versió més actualitzada d'aquest manual. Podreu trobar-la a la nostra pàgina web o escanejant el codi QR proporcionat en aquest manual. També podeu accedir a aquest manual en altres idiomes escanejant el codi QR. En cas de discrepàncies entre les versions traduïdes i aquest manual, prevaldrà la informació en espanyol. Queda prohibida la reproducció total o parcial d'aquest manual sense autorització per escrit de Cecotec.

És possible que les imatges en aquest document mostrin accessoris opcionals instal·lats (que no estan inclosos de sèrie), així com elements que poden tenir un color diferent del real.

## 1. PECES I COMPONENTS

### 1.1. Components generals



Figura 1. Vista lateral del ciclomotor



Figura 2. Vista lateral del ciclomotor

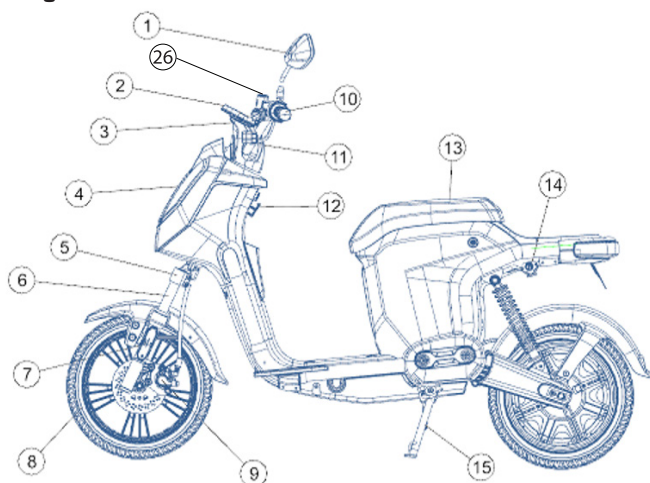

1. Mirall retrovisor
2. Panell d'instruments (pantalla)
3. Maneta de fre esquerra
4. Far davanter
5. Forquilla
6. Suspensió davantera esquerra
7. Reflector davanter
8. Pneumàtic
9. Fre davanter
10. Punny davanter esquerre
11. Llum indicador de direcció esquerra
12. Ganxo
13. Seient
14. Connector de càrrega
15. Cavallet
16. Maneta de fre dret
17. Punny de gas
18. Tapa de bloqueig de direcció
19. Far de llum posterior
20. Suspensió posterior
21. Reflector posterior
22. Fre posterior
23. Motor
24. Forquilla posterior
25. Suspensió davantera dreta
26. Líquid de frens

## 1.2. Panell d'instruments

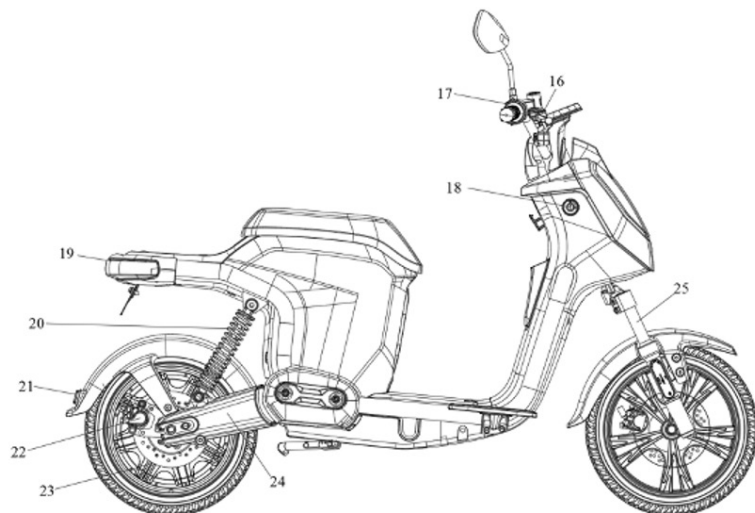



Figura 3. Panell d'instruments (pantalla)

1		<p>Indicador del nivell de bateria restant:                  Primer nivell: 1-15 %                  Segon nivell: 16-31 %                  Tercer nivell: 32-47 %                  Quart nivell: 48-63 %                  Cinqué nivell: 64-79 %                  Sisé nivell: 80 %</p>
2		<p>Indicador de nivell de bateria baixa: quan el nivell de bateria baixa fins al 30 %, aquesta icona es mostra a la pantalla.</p>
3		<p>Indicador de la velocitat actual en temps real</p>
4		<p>Rang de quilòmetres acumulats</p>
5		<p>Indicador de llum de carretera</p>
6		<p>Indicador de llum d'encreuament</p>
7		<p>Indicador de parada</p>
8		<p>Llum indicador de direcció esquerre</p>
9		<p>Llum indicador de direcció dret</p>
10		<p>Indicador d'inici de la marxa</p>
11		<p>Indicador de fallada de motor</p>
12		<p>Indicador de frenada</p>

13		Indicador de fallada de comunicació
14		Indicador de fallada de l'accelerador

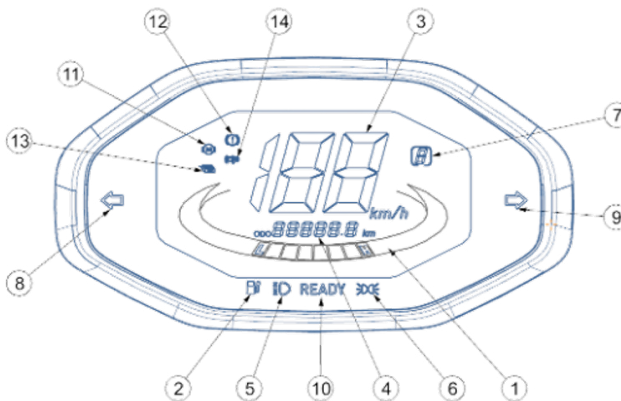
## 2. IDENTIFICACIÓ DEL VEHICLE

El número VIN és el que s'utilitza per identificar el ciclomotor, així com per demanar recanvis.



Figura 4. Número VIN

Tot i això, el vehicle també compta amb una etiqueta informativa en la qual s'inclouen dades com la massa màxima permesa, el nombre de xassís o el de revolucions per minut del motor elèctric.



Figura 5. Etiqueta informativa

A més, a la roda posterior, on se situa el motor elèctric, es troba el número identificador del motor elèctric.

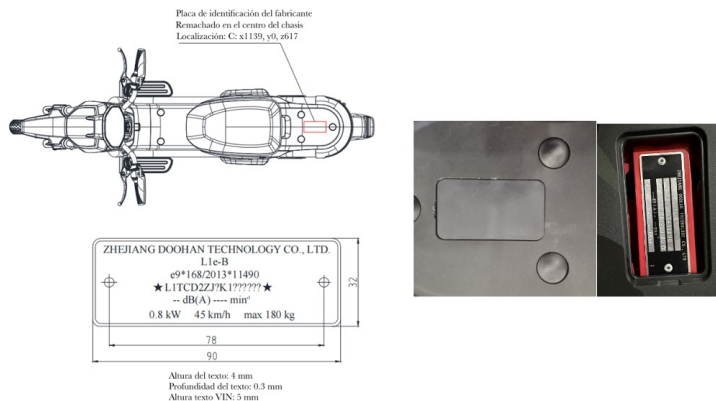

Figura 6. Número d'identificació del motor elèctric

### 3. SEURETAT

#### 3.1 Codi de seguretat general

1. El conductor del vehicle ha de disposar del permís de conducció corresponent per fer servir aquest vehicle. No es pot conduir el vehicle sense el permís de conducció corresponent.
2. L'ús correcte del casc és bàsic i obligatori, tant pel conductor com pel passatger. Aquest ha d'estar homologat, en condicions i correctament cordat.
3. Es recomana l'ús de protecció per als ulls, ja sigui la pròpia pantalla del casc o unes ulleres adequades.

4. No begueu ni consumeu drogues abans de conduir: els vostres reflexos es veuran reduïts, així com la vostra habilitat per sortejar imprevistos. Tampoc deixeu que altres condueixin en aquesta situació.
5. És responsabilitat vostra la inspecció i el manteniment del vehicle abans de conduir, seguint les indicacions d'aquest manual (consulteu l'apartat "12. Neteja i manteniment"). Un manteniment inadequat o nul suposa un factor de risc.
6. Llegiu atentament la secció "4. Abans de l'ús" d'aquest manual de l'usuari per obtenir instruccions detallades. El compliment d'aquestes pautes garanteix la vostra seguretat i la dels passatgers mentre conduïu.
7. No sobrepassu els límits de càrrega especificats per al vostre ciclomotor (indicats a l'apartat "13. Especificacions tècniques"). L'excess de pes pot afectar l'estabilitat i el control del vehicle, augmentant el risc d'accidents.
8. Distribuiu la càrrega de manera uniforme i assegureu-vos que estigui ben subjecta.
9. Si preneu medicaments que puguin afectar les vostres habilitats motores o la vostra capacitat de reacció, eviteu conduir. Consulteu el vostre metge sobre els possibles efectes secundaris de qualsevol medicament abans de conduir.

## 3.2. Advertiments generals

### 3.2.1. Frens

- Si el líquid de frens entra en contacte amb la pell, cal rentar la zona afectada immediatament amb aigua.
- Si el líquid de frens entra en contacte amb els ulls, cal rentar la zona amb aigua i buscar atenció mèdica ràpidament.
- El líquid de fre pot fer malbé la pintura del vehicle i les peces de plàstic en cas de vessament accidental. El líquid de frens pot causar danys i lesions si no s'utilitza adequadament i amb seguretat.
- Si noteu un joc excessiu a la maneta del fre, però les pastilles encara estan en bones condicions, poseu-vos en contacte amb el Servei d'Assistència Tècnica oficial de Cecotec com més aviat millor perquè el revisin. Amb joc excessiu ens referim al moviment addicional o inusual que es pot notar a la maneta del fre abans que els frens comencin a funcionar efectivament.

### 3.2.2. Ús del vehicle

- Aquest vehicle NO està preparat per circular per autovia/autopista. El vehicle està dissenyat per circular a 45 km/h constants sense provocar sobreescalfament a cap element crític. Si el vehicle és usat per sobre d'aquestes especificacions, podria arribar a sobreescalfar-se.
- Es considera ús habitual utilitzar el vehicle almenys un cop per setmana durant un període mínim de 10 hores. En cas que no es faci aquest ús del vehicle, s'haurà de deixar completament carregat si es preveu que estarà aturat durant un període de temps prolongat.
- S'ha d'efectuar una càrrega completa cada 30 dies per assegurar el funcionament correcte

## CATALÀ

de la bateria i mantenir la seva vida útil. Si no se segueix aquesta pauta, la garantia legal del producte podria veure's afectada.

- Les instruccions indicades en aquest document han estat redactades per a un ús estrictament urbà. Quan les condicions d'ús difereixin, s'haurà de realitzar un manteniment més estricte i freqüent.
- Si el vehicle es veu afectat per un accident, cal que us poseu en contacte amb el Servei d'Assistència Tècnica oficial de Cecotec. Ells s'encarregaran de fer les inspeccions i avaluacions necessàries per determinar l'estat del vehicle.
- Seguiu sempre les instruccions i recomanacions proporcionades pel manual. No procedir d'acord amb aquestes podria derivar en un greu accident.
- Feu ús en tot moment del manual i assegureu-vos que compreneu tota la informació que hi conté.
- Tal com indica el manual, per realitzar qualsevol operació de manteniment, neteja o reparació del ciclomotor, assegureu-vos que el vehicle es troba apagat i amb les claus tretes per evitar un accident ocasionat per qualsevol element en marxa.
- Algunes de les peces del vehicle, com el motor, els frens o la bateria, poden assolir una temperatura elevada. Aneu amb compte de no entrar en contacte amb aquestes peces.
- Si la bateria supera els 60 °C, el vehicle s'aturarà automàticament amb l'objectiu de no fer malbé els seus components.

### 3.2.3. Connector

- Eviteu que el connector entri en contacte amb qualsevol líquid sota cap circumstància.

### 3.2.4. Càrrega (pes)

- No superi mai la càrrega màxima permesa del vehicle i col·loqui-la el més centrada possible, de forma equilibrada (indicada a l'apartat "13. Especificacions tècniques").

### 3.2.5. Bateria

Per consultar les advertències relacionades amb l'ús de la bateria, consulteu l'apartat: "10.4. Ús de la bateria, precaucions".

### 3.2.6. Recanvis

S'han de fer servir sempre recanvis i peces originals de Cecotec. L'ús de peces de recanvi no compatibles amb el vehicle pot afectar la seguretat i la vida útil del vehicle.

## 4. ABANS DE L'ÚS

Assegureu-vos de comprovar els elements següents abans de conduir el ciclomotor, fet que garantirà la vostra seguretat a la carretera. Els conductors hauran d'assegurar-se que el vehicle estigui en bones condicions. Qualsevol component del ciclomotor es pot fer malbé si és

exposat a un emmagatzematge a llarg termini. L'exposició a condicions climàtiques adverses durant molt de temps pot causar l'oxidació del sistema de frens o una disminució de la pressió dels pneumàtics, fet que afecta seriosament al rendiment general del vehicle. A més de la simple inspecció de la superfície, cal fer les següents comprovacions abans del seu ús:

- 1) El circuit d'alimentació. Comproveu el cable de la bateria i el circuit d'illuminació, assegurant-vos que s'encenen tots els llums.
- 2) Estat de subjecció del manillar i de les rodes davanteres i del darrere.
- 3) Pressió dels pneumàtics (indicada a l'apartat "13. Especificacions tècniques"). Conduir amb una pressió dels pneumàtics diferent de la indicada o un desgast excessiu pot ocasionar un accident o provocar danys al vehicle. Si cal, feu ajustaments.
- 4) Si el reflector està malmès o brut.
- 5) Comproveu si cal carregar la bateria.
- 6) Comproveu el sistema de funcionament dels frens. Si noteu que els frens són massa tous, acudiu al concessionari per realitzar una inspecció.
- 7) Comproveu l'estat de desgast de les pastilles de fre i assegureu-vos que mai arribin al límit.
- 8) Comproveu el nivell del líquid de frens.
- 9) Comproveu l'estat de l'operació de llums i senyals, indicadors i clàxon. Si cal, feu ajustaments.
- 10) Verifiqueu l'estat de desgast dels pneumàtics i que la profunditat del dibuix és suficient (més d'1,6 mm).
- 11) Comproveu si l'empunyadura de l'accelerador gira suaument i si el retorn és normal.
- 12) Comproveu si la rotació de la direcció és normal.
- 13) Comproveu si el cavallet es pot obrir i retreure sense problemes.
- 14) Respecteu la càrrega màxima del vehicle (indicada a l'apartat "13. Especificacions tècniques").
- 15) Assegureu-vos que la càrrega quedi subjecta de forma correcta i ferma, i eviteu que quedin objectes solts.

Si algun dels elements esmentats no es troba en un estat correcte, contacteu amb el Servei d'Assistència Tècnica oficial de Cecotec.

## 5. ELEMENTS DE PROTECCIÓ I VESTIMENTA



*Figura 7. Elements de protecció i vestimenta*

1. Porteu sempre el casc. El seu ús és imprescindible i obligatori, tant per al conductor com per a l'acompanyant. Assegureu-vos que estigui en bones condicions, degudament cordat i homologat. L'ús de casc redueix significativament el risc i la gravetat de les lesions al cap. S'aconsella preferiblement l'ús de cascs integrals, en colors clars o amb elements reflectors i que s'ajustin correctament.
2. Protegiu-vos els ulls. Utilitzeu sempre algun tipus de protecció ocular, ja sigui la visera del casc o unes ulleres adequades.
3. Vestimenta apropiada. Opteu per peces de colors vius o reflectants, ajustades al cos i de talla adequada per garantir una millor visibilitat i seguretat a la carretera.
4. Guants de protecció. Utilitzeu guants adequats per protegir-vos les mans d'abrasions, talls i contusions.
5. Calçat adequat. El calçat s'ha d'ajustar correctament, tenir un taló baix i protegir els turmells per brindar una millor estabilitat i protecció durant la conducció.

## 6. FUNCIONAMENT

### 6.1. Control remot

El control remot del ciclomotor elèctric permet gestionar funcions clau com bloquejar i desbloquejar el vehicle, encendre'l i apagar-lo, sempre de manera còmoda i segura. En pressionar els botons corresponents, es pot assegurar el vehicle, preparar-lo per a la conducció o apagar la font d'alimentació sense necessitat de fer servir claus físiques









Figura 8. Control remot

1.  Botó de bloqueig. Quan hagueu acabat de conduir, premeu aquest botó i el vehicle entrarà en mode bloqueig.
2.  Botó de desbloqueig:  
Quan el vehicle estigui en mode bloqueig, premeu aquest botó i s'activarà el mode desbloqueig. Quan hagueu acabat de conduir, premeu aquest botó per apagar la font d'alimentació del vehicle.
3.  Botó d'encesa. Si premeu aquest botó dues vegades seguides, el vehicle s'encendrà.

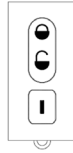
ATENCIÓ: NO PREMEU AQUEST BOTÓ DURANT LA CONDUCCIÓ, JA QUE UN TALL SOBtat D'ENERGIA DEL VEHICLE POT SER MOLT PERILLÓS

## 6.2. Ús del dispositiu de bloqueig



Figura 9. Dispositiu de bloqueig

La posició "Lock push" serveix per bloquejar.

La posició "Open" serveix per desbloquejar.

Per començar a utilitzar el ciclomotor, seguiu aquests senzills passos per bloquejar i desbloquejar el dispositiu de seguretat:

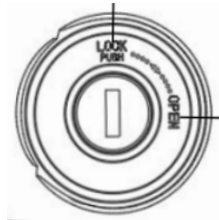
1. Introduïu la clau al dispositiu de bloqueig ubicat al vehicle.
2. Gireu la clau en el sentit de les agulles del rellotge fins arribar a la posició "Open" per desbloquejar el vehicle i poder utilitzar-lo.
3. Per bloquejar el ciclomotor, gireu la clau en el sentit contrari a les agulles del rellotge fins arribar a la posició "Lock push" i empenyeu el dispositiu de bloqueig per assegurar-lo correctament.

### 6.3. Controls de la maneta esquerra



Figura 10. Controls de la maneta esquerra

- Premeu el botó: "☰" per accionar el llum de carretera.
- Premeu el botó: "☷" per accionar el llum de creuament.
- Quan seleccioneu "→" el llum de direcció dret s'encendrà.
- Quan seleccioneu "←" el llum de direcció esquerre s'encendrà.
- Quan seleccioneu "●" el llum de direcció es desactivarà.
- Premeu el botó "📢" per fer sonar el clàxon.

### 6.4. Modes de conducció

El model Skull només compta amb un mode de conducció, per la qual cosa no caldrà fer canvis entre diferents modes per obtenir sempre la dinàmica de conducció òptima.

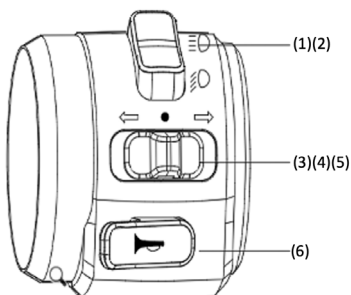
### 6.5. Controls de la maneta dreta



Figura 11. Controls de la maneta dreta

- Premeu el botó "P" per iniciar la marxa.

- Premeu de nou el botó “P” per entrar en mode pàrquing.

## 7. IL·LUMINACIÓ

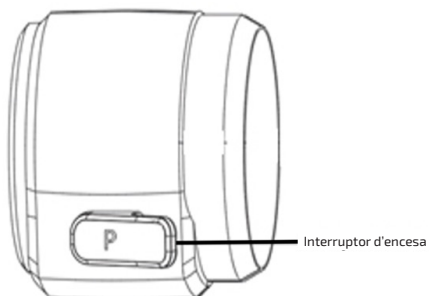

*Figura 12. Fars i llums de direcció davanters*

Tant els llums de carretera com els de creuament, els de fre, els llargs i els intermitents, utilitzen tecnologia LED.

El far davanter inclou els llums de posició, els de carretera i els de creuament, que podran ser activats mitjançant els accionaments situats, en aquest cas, a la part esquerra del manillar, tal com s'explica al punt 6.3. "Controls de la maneta esquerra".



*Figura 13. Fars de frenada i llums de direcció posteriors*

## CATALÀ

De la mateixa manera que els llums davanters, els llums posteriors també compten amb tecnologia LED, tant els de frenada com els de direcció. Podran ser activats mitjançant els accionaments situats, en aquest cas, a la part esquerra del manillar, tal com s'explica al punt 6.3. "Controls de la maneta esquerra".

### 8. SEIENT, OBERTURA I TANCAMENT

En el cas del model Skull, no es disposa d'espai d'emmagatzematge a l'interior del seient, ja que està ocupat per la bateria.

Per tal d'obrir el seient, els passos que cal seguir són:

1. Introduïu la clau al dispositiu de bloqueig.
2. Gireu la clau en el sentit de les agulles del rellotge fins assolir la posició "Open push".
3. El seient s'obrirà quan sentiu un so [Click].



*Figura 14. Obertura del seient*

Per tancar el seient de nou, simplement realitzeu els passos esmentats anteriorment de manera inversa.

### 9. CAVALLET LATERAL

El cavallet lateral està ubicat al lateral esquerre del model Skull. Per desplegar-lo, simplement espenteu cap avall la pota de cabra que sobresurt del lateral esquerre del vehicle. El cavallet lateral s'utilitza per estacionar el vehicle.

Tingueu en compte que, si aquest està desplegat, serà impossible circular amb el vehicle. El model Skull compta amb un sensor que impedeix l'encesa del ciclomotor en aquest cas per motius de seguretat.

## 10. BATERIA

### 10.1. Extracció de la bateria

Per extreure la bateria, dueu a terme el procediment següent:

1. Assegureu-vos que el vehicle es troba desconnectat de la xarxa i totalment apagat.
2. Obriu el seient de la manera indicada a l'apartat "8. Seient, obertura i tancament". Fig. 15
3. Accioneu la pestanya que actua com a tancament de seguretat de la tapa protectora de la bateria. Fig. 16
4. Extraieu la bateria de forma vertical i desconnecteu-la de la part inferior. A la figura 17 pot observar-se la connexió inferior de la bateria.



Figura 15. Obertura del seient



Figura 16. Pestanya tapa protectora de la bateria



Figura 17. Connexió inferior de la bateria

Un cop extreta la bateria, és important que la col·loqueu en un lloc segur, fora de l'abast de nens i mascotes. A l'apartat "10.4. Emmagatzematge, manteniment i transport de la bateria" s'expliquen els factors a tenir en compte per a una manipulació correcta de la bateria.

Per tornar a introduir la bateria o substituir-la per una de nova, seguiu aquests passos:

Assegureu-vos que el ciclomotor estigui completament apagat i desconnectat de la xarxa abans de procedir amb qualsevol manipulació.

Nota: Si el vehicle s'està carregant o té el contacte donat, NO extraieu ni manipuleu la bateria.

1. Connecteu la bateria a la part inferior, assegurant-vos que tots els connectors estiguin fermament assegurats. Fig. 17
2. Inserir la bateria al compartiment de forma vertical.
3. Accioneu la pestanya de seguretat per tancar la tapa protectora de la bateria.
4. Tanqueu el seient segons les instruccions de l'apartat "8. Seient, obertura i tancament".

### 10.2. Connector

El connector per carregar el model Skull es troba situat al lateral esquerre del vehicle.

A la figura 18 podeu observar el connector de càrrega tancat.

A la figura 19 podeu observar el connector de càrrega obert.

El procés de càrrega de la bateria s'explica més endavant, a l'apartat "10.3. Càrrega de la bateria".



Figura 18. Connector de càrrega tancat



Figura 19. Connector de càrrega obert

### 10.3. Càrrega de la bateria

A la figura 20 podeu observar on es troba l'indicador del nivell de càrrega.



Figura 20. Indicador del nivell de càrrega

- En estat de càrrega, el llum indicador parpelleja per mostrar la potència actual.
- Després de la càrrega completa, tots els llums indicadors estaran encesos i no parpellejaran.
- Quan no esteu carregant, premeu el botó de visualització de la potència:
  - o El llum indicador parpelleja en vermell: indica que l'autonomia restant és inferior al 5 %.
  - o El llum indicador sempre està vermell: indica que l'autonomia restant està entre el 5 % i el 20 %.
  - o El llum indicador està en verd: indica que l'autonomia restant està entre el 20 % i el 50 %.
  - o Un llum indicador verd: indica que l'autonomia restant està entre el 20 % i el 50 %.
  - o Dos llums indicadors verds: indica que l'autonomia restant està entre el 50 % i el 80 %.
  - o Tots els llums indicadors encesos: indica que l'autonomia restant està entre el 95 % i el 100 %.
  - o Si tots els llums indicadors estan apagats, significa que la bateria està defectuosa. Poseu-vos en contacte amb el Servei d'Assistència Tècnica oficial de Cecotec.
  - o Utilitzeu la capacitat de bateria corresponent segons la configuració estàndard del model.
- Per carregar el ciclomotor podeu triar entre les dues opcions següents.

Mode de càrrega 1:

1. Apagueu el vehicle i extraieu la bateria tal com s'indica a l'apartat "10.1. Extracció de la bateria".

## CATALÀ

2. Colloqueu el carregador de forma estable i inseriu l'endoll de sortida del carregador a la presa de càrrega de la caixa de la bateria.
3. Inseriu l'endoll d'entrada del carregador a la presa estàndard domèstica de 220 V.



Figura 21. Connector bateria (mode de càrrega 1)

Mode de càrrega 2:

1. Apagueu el vehicle i traieu la clau.
2. Obriu la coberta protectora de l'orifici de càrrega. Inseriu l'extrem de sortida del carregador a l'endoll de càrrega i l'extrem d'entrada a l'endoll de corrent domèstic de 220 V.

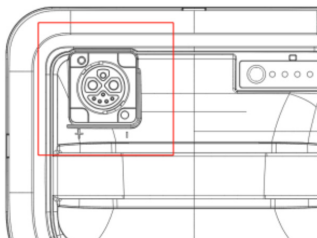

Figura 22. Connector extern (mode de càrrega 2)

### 10.4. Emmagatzematge, manteniment i transport de la bateria

- Carregueu la bateria dins d'un rang de temperatura ambient de 0 °C ~35 °C.
- No excediu les 10 hores de temps de càrrega. La sobrecàrrega escurçarà la vida útil de la bateria.
- Està estrictament prohibit cobrir el carregador i la caixa de la bateria durant la càrrega per facilitar la ventilació i la dissipació de la calor.
- No desmunteu el carregador vosaltres mateixos. Si necessiteu reemplaçar-lo, adreceu-vos a un tècnic autoritzat per a la seva reparació o substitució.

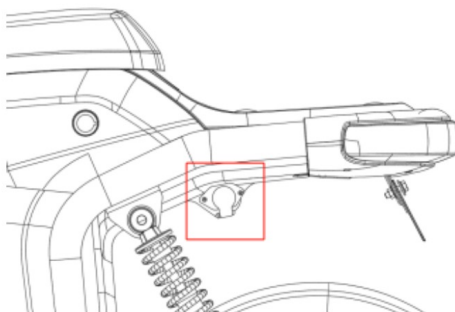

- Emmagatzemeu el vehicle en un lloc pla i estable. Guardeu-lo en un lloc ben ventilat i sec.
- Guardeu la bateria amb un nivell de càrrega del 30 %-50 % per garantir la seva vida útil.
- Intenteu evitar l'exposició a la llum solar i a la pluja per reduir els danys o l'envelliment dels components.
- Quan emmagatzemeu la bateria durant un període prolongat, carregueu-la completament abans d'utilitzar-la.
- Per a vehicles equipats amb bateries emmagatzemades a l'interior, a sales d'exposició, magatzems o transportades al llarg en distàncies curtes en vehicles de càrrega, després d'apagar i treure la clau, retireu l'endoll de la bateria per tal d'eliminar possibles fallades elèctriques.

### **Emmagatzematge a llarg termini:**

- Quan el vehicle s'emmagatzemi durant un període prolongat, desconnecteu l'endoll de la bateria després d'apagar i treure la clau per interrompre el circuit d'alimentació de la bateria (com es detalla a l'apartat "10.1. Extracció de la bateria"), evitant així la sobredescàrrega de la bateria.
- Durant l'emmagatzematge a llarg termini, realitzeu un cicle complet de càrrega i descàrrega de la bateria cada mes i emmagatzemeu la bateria amb un nivell de càrrega del 30 %-50 % per garantir la vida útil de la bateria.
- Quan utilitzeu el vehicle després d'un emmagatzematge prolongat, assegureu-vos que la bateria estigui completament carregada.
- Abans d'utilitzar el vehicle, comproveu que no hi hagi anomalies a les diferents peces. Si detecteu algun problema, torneu el vehicle al concessionari per al seu manteniment o reparació.

### **ATENCIÓ:**

- La bateria no és un component reparable per part de l'usuari. Si hi ha un mal funcionament o la bateria no està completament carregada després de 10 hores de càrrega, deixeu de carregar i poseu-vos en contacte amb el Servei d'Assistència Tècnica oficial de Cecotec.
- La funció de càrrega es desactiva quan la temperatura ambient és inferior a 0 °C. Carregueu la bateria en un ambient per sobre de 0 °C.
- L'ús d'un carregador no original pot provocar fuites, calor, fum, incendis o l'explosió de la bateria.
- No emmagatzemeu la bateria en un ambient per sobre de 40°C, ja que pot causar una degradació irreversible de la capacitat.
- La capacitat de la bateria de liti disminuirà en certa mesura en temperatures baixes. El grau de referència específic és que la capacitat utilitzable a - 10 °C és del 70 %, la capacitat utilitzable a 0 °C és del 85 %, i la capacitat utilitzable a 25 °C és del 100 %.
- La capacitat demmagatzematge més adequada de la bateria s'estableix entre el 30 % i el 50 %. Si la capacitat d'emmagatzematge és inferior al 10 % durant molt de temps, causarà

## CATALÀ

una degradació irreversible de la capacitat de la bateria. Si la bateria s'emmagatzema durant molt de temps, mantingueu la bateria a - 10 °C ~ 30 °C, i dueu a terme un cicle complet de descàrrega de la bateria cada dos mesos per minimitzar la seua atenuació d'emmagatzematge.

- Eviteu emmagatzemar la bateria a un lloc amb risc de caiguda, ja que podria causar danys incontrolables dins de la bateria, així com també fuites, calor, fum, foc o explosions.

### 10.5. Ús de la bateria, precaucions

#### ATENCIÓ

La bateria pot ser un element EXTREMADAMENT PERILLÓS (perill de mort) si no es manipula correctament. Seguiu prudentment totes les indicacions exposades en aquest manual.

- Mantingueu la bateria allunyada dels nens, el foc i les fonts de calor. Està estrictament prohibit llençar la bateria al foc. Estan prohibits els moviments violents, els cops i l'extrusió. Eviteu emmagatzemar la bateria a un lloc amb risc de caiguda, ja que podria causar danys incontrolables dins de la bateria, així com també fuites, calor, fum, foc o explosions.
- Només es pot utilitzar el carregador especificat, i es prohibeix l'ús daltres carregadors per carregar la bateria. L'ús d'un carregador no original pot causar que la bateria tingui fuites, s'escalfi, emeti fum, s'incendiï o exploti.
- Aquest producte ha estat sotmès a una estricta inspecció abans de sortir de fàbrica, i queda totalment prohibit desmuntar-lo. Per a qualsevol consulta, poseu-vos en contacte amb el Servei d'Assistència Tècnica oficial de Cecotec.
- No exposeu el vehicle en un ambient de temperatura superior als 40 °C durant un temps prolongat, ja que pot causar una degradació irreversible de la seva capacitat.
- Temperatura de càrrega: 0 °C - 35 °C. La funció de càrrega es desactiva quan la temperatura ambient és inferior a 0 °C. Carregueu la bateria en un entorn per sobre dels 0 °C.
- La capacitat de la bateria de liti disminuirà en certa mesura en temperatures baixes. El grau de referència específic és que la capacitat utilitzable a - 10 °C és del 70 %, la capacitat utilitzable a 0 °C és del 85 %, i la capacitat utilitzable a 25 °C és del 100 %.
- La capacitat d'emmagatzematge més adequada de la bateria s'estableix entre el 30 % i el 50 %. Si la capacitat d'emmagatzematge és inferior al 10 % durant molt de temps, causarà una degradació irreversible de la capacitat de la bateria. Si la bateria s'emmagatzema durant molt de temps, mantingueu la bateria a - 10 °C ~ 30 °C, i dueu a terme un cicle complet de descàrrega de la bateria cada dos mesos per minimitzar la seua atenuació d'emmagatzematge.

- Només personal autoritzat i qualificat pot manipular o desmuntar la bateria del vehicle. Si extraieu la bateria per carregar-la, seguiu les instruccions esmentades a l'apartat "10.1. Extracció de la bateria", i tingueu en compte les precaucions a seguir exposades en aquest apartat.
- La bateria pot ser intercanviada per una altra idèntica subministrada per Cecotec. Utilitzeu només bateries originals de Cecotec o compatibles amb aquest model segons us hagi confirmat expressament l'empresa. En cas contrari, podeu veure reduïda la vida útil de la bateria i del producte. En cas d'extreure la bateria, assegureu-vos de manipular-la amb precaució, tal com s'indica en aquest manual.
- La bateria ha de ser transportada a una velocitat baixa per evitar impactes forts. Utilitzeu les dues mans a l'hora de carregar la bateria i desplaceu-vos lentament i amb cura.
- Qualsevol maltractament a la bateria (impactes, caigudes, contacte amb humitat, aigua o qualsevol altre líquid, exposició a una font de calor o exposició a temperatures superiors a 35 °C) pot ocasionar que s'incendii.
- Si observeu algun indici de danys a la bateria, eviteu connectar-la i contacteu amb el Servei d'Assistència Tècnica oficial de Cecotec.
- En cas d'incendi de la bateria, es pot apagar utilitzant aigua o CO<sub>2</sub>, tret que estigui connectada a la xarxa elèctrica o que estigui a prop d'altres bateries. En aquests casos, cal utilitzar un extintor de CO<sub>2</sub> per controlar el foc i traslladar-la a una zona aïllada segura, situada a almenys 20 metres de distància de qualsevol exposició, així com d'altres vehicles o bateries. Un cop situada en un lloc segur, és important contactar amb els serveis d'emergència perquè gestionin la situació.
- L'obertura de la caixa de la bateria està estrictament prohibida i pot representar un risc considerable, a més d'invalidar completament la garantia. Únicament el personal autoritzat està autoritzat a intervenir a la caixa de la bateria.
- Desarmar la bateria sense permís pot causar fuites, escalfament, fum, foc o l'explosió de la bateria. Si s'observa fum sortint de la bateria, és molt important cridar immediatament els bombers i treure-la urgentment de l'espai tancat on es trobi.
- La bateria no és un component reparable per part de l'usuari. Si hi ha un mal funcionament o la bateria no es carrega completament després de 10 hores de càrrega, atureu la càrrega i contacteu amb el distribuïdor de vehicles elèctrics de Cecotec o amb el Servei d'Assistència Tècnica oficial de l'empresa.



Figura 23. Senyals d'avertiment

## 11. EMERGÈNCIES

### 11.1. Primers auxilis i autoajuda:

- En situacions de trencament de la bateria, fum o incendi, és fonamental prioritzar l'evacuació del personal de l'àrea afectada i proporcionar una ventilació adequada per dispersar els gasos. Es recomana cercar atenció mèdica immediatament.
- En cas de contacte amb els ulls, esbandiu-los amb abundant aigua, mantenint les parpelles obertes, durant almenys 10 minuts per eliminar qualsevol residu.
- Si la pell entra en contacte amb substàncies nocives, traieu la roba contaminada i renteu la zona afectada amb aigua i sabó durant almenys 20 minuts. És important evitar l'aplicació de greixos o pomades.
- En cas d'inhalació de gasos, traslladeu la persona a una àrea ben ventilada a l'aire lliure i administreu oxigen o practiqueu respiració artificial segons sigui necessari.
- Si el líquid de frens entra en contacte amb la pell, cal rentar la zona afectada immediatament amb aigua. Si entra en contacte amb els ulls, realitzeu el mateix procés i sol·liciteu assistència mèdica immediatament.

### 11.2. Mesures contra incendis:

- Per extingir un incendi a la bateria, es poden emprar extintors Tipus D, CO<sup>2</sup> i químics secs.
- És crucial estar atent als perills específics, com el sobreescalfament de les cel·les a causa de fonts externes o a un ús incorrecte.

## 12. NETEJA I MANTENIMENT

Per tal de prolongar la vida útil del vehicle i garantir una conducció segura i còmoda, cal fer revisions periòdiques de manteniment. Cal fer inspeccions periòdiques fins i tot durant períodes prolongats d'inactivitat del vehicle.

Abans d'arrencar el vehicle cada dia, és essencial fer comprovacions rutinàries. La importància d'aquestes comprovacions mai no s'ha de passar per alt. Abans de conduir, assegureu-vos de completar tots els punts d'inspecció següents per garantir un rendiment òptim i aconseguir una conducció segura.

### 12.1. Neteja

FREQUÈNCIA: DIÀRIA		
Neteja regular	Pantalla	Netejar amb una esponja suau per treure insectes o brutícia.
	Seient	Netejar amb una esponja suau per treure insectes o brutícia.
FREQUÈNCIA: MENSUAL		
Neteja regular	Peces pintades	Netejar amb restaurador de brillantor.
	Peces de goma	Netejar amb productes especials protectors de la goma.
	Peces metàl·liques	Usar oli per netejar i greixar les peces metàl·liques.
	Panell d'instruments	Netejar la brutícia endurida amb una esponja suau.
	Llums	Netejar la brutícia endurida amb una esponja suau.
	Suspensions	Comprovar l'absència de fuites tant a la forquilla com a l'amortidor posterior.

Nota: No utilitzeu detergents agressius, draps bruts, draps durs o esponges durant la neteja del ciclomotor, ja que aquests podrien danyar els seus components.

## 12.2. Manteniment de l'usuari

El manteniment de l'usuari s'ha de dur a terme abans d'iniciar cada marxa.

Peces	Comprovacions
Manillar	1. Suau.
	2. Rotació flexible.
	3. Sense desplaçament axial ni moviment ni folgança.
Palanca de fre	La palanca de fre ha de tenir un recorregut de 10 mm a 20 mm.
Pneumàtics	1. Pressió normal dels pneumàtics.
	2. Grau de desgast.
	3. Sense esquerdes ni talls.
Bateria	Càrrega suficient per a la distància de viatge prevista.
Llums	Accioneu tots els llums: llum de carretera, llum de creuament, llum de fre, intermitents, etc., per comprovar-ne el funcionament normal.
Clàxon	Comproveu si el clàxon funciona amb normalitat.

### 12.2.1. Frens

1) Joc lliure de la palanca de fre:

La palanca de fre ha de tenir un joc lliure adequat. El joc lliure normal ha de ser de 10 mm a 20 mm. El joc lliure es refereix a la distància des que se solta la palanca fins que se sent resistència en agafar-la.

2) Comprovació del líquid de frens:

- 2.1. Colloqueu el manillar recte i comproveu el líquid de frens al dipòsit. Ha de mantenir-se entre les marques de límit superior i inferior.
- 2.2. Quan el nivell del líquid baixi fins a la marca de límit inferior, comproveu el desgast de les pastilles de fre.
- 2.3. Líquid de frens utilitzat: DOT3 o DOT4.

3) Si les pastilles de fre estan desgastades dins dels límits especificats, aquest fet sol indicar una fuga. Acudiu a un taller de reparació per a una correcta inspecció.

Quan es requereixi manteniment o reparació del sistema de frenada, contacteu amb el departament de reparacions o amb el concessionari autoritzat més proper per a la seva inspecció. Quan se substitueixin peces, cal utilitzar elements originals del departament de reparacions o dels concessionaris autoritzats.

### 12.2.2. Pneumàtics

- Comproveu i ajusteu regularment la pressió dels pneumàtics abans d'iniciar cada marxa.

- La pressió dels pneumàtics només s'ha de comprovar en fred. La pressió normal dels pneumàtics davanters i posteriors és de  $(225 \pm 10)$  KPa.
- Inspeccioneu rutinàriament els pneumàtics a la recerca de punxades, especialment si hi ha algun indici de fuga d'aire, ja que es requerirà una reparació immediata.
- Comproveu si hi ha talls o objectes punxants incrustats a la banda de rodament dels pneumàtics. Inspeccioneu la llanta a la recerca d'abonyegaments, esquerdes o deformacions. Si trobeu algun grau de dany, poseu-vos en contacte amb el departament de manteniment per a una correcta inspecció.
- Quan la banda de rodament del pneumàtic es desgasta fins a la cantonada aguda de l'indicador de desgast de la banda de rodament "▽", el pneumàtic s'haurà de substituir immediatament.

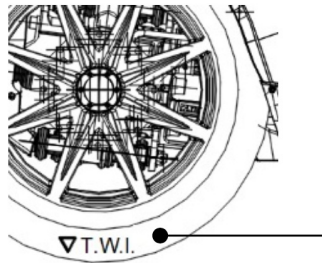

Indicador de desgast de la roda

Figura 24. Indicador de desgast del pneumàtic

Atenció:

(1) Si la pressió dels pneumàtics és massa alta, el pneumàtic pot rebentar durant la conducció i provocar accidents. Quan la pressió dels pneumàtics és massa baixa, augmenta l'àrea de contacte entre el pneumàtic i el sòl, provocant un desgast accelerat dels pneumàtics, un consum d'energia més gran i fins i tot el lliscament de la llanta o el seu desacoblament del pneumàtic.

(2) Utilitzar pneumàtics excessivament desgastats és molt perillós, ja que afecta a l'adherència entre el pneumàtic i la superfície de la carretera, fet que pot provocar dificultats de conducció i fins i tot accidents. Quan la profunditat de la banda de rodament a la superfície central del pneumàtic arribe a les especificacions, caldrà substituir els pneumàtics.

### 12.2.3. Intermitents esquerre i dret, llum posterior

Comproveu si els intermitents esquerre i dret, així com el llum posterior, funcionen correctament. Si no funcionen, s'hauran de substituir immediatament.

## CATALÀ

### 12.2.4. Clàxon

Comproveu que el clàxon sone correctament. Si no sona o el so és anormal, s'haurà d'ajustar o substituir immediatament.

### 12.2.5. Accelerador

Comproveu si l'accelerador és efectiu, accelereu suaument i torneu a la posició de ralenti automàticament.

### 12.3. Manteniment al taller

Un manteniment regular garantirà que el vostre ciclomotor es mantingui en condicions òptimes de seguretat, salvaguardant tant l'usuari com el vehicle.

### Calendari d'inspeccions

Element a revisar	Període (km o temps)				
	1000 / 3 mesos	4000 / 1 any	8000 / 2 anys	12000 / 3 anys	Control abans de cada viatge
Maneta de fre	A	A	A	A	A
Pastilles de fre		B	B	B	
Sistema de frenada	A	A	A	B	
Cable de fre		A	A	A	
Fars		A	A	A	
Cavallet		A	A	A	
Cargolam	A		A		
Llanta	A	A	A	A	
Mecanisme de direcció	A			A	
Pressió de les rodes i profunditat de la banda	A	A	A	A	A
Greixos i olis lubricants		A	A	A	

Llegenda:

A Comprovar, netejar, ajustar, lubricar.

B Canviar.



## Nota

- Un cop completat íntegrament el pla de manteniment (>15.000 km), repetiu de nou el pla des del començament.
- Quan es condueix regularment sota condicions dures, com ara superfícies irregulars de la carretera, és essencial realitzar el manteniment amb la freqüència indicada al manual per mantenir un excel·lent rendiment del vehicle.

**Atenció:**

1. Si el vehicle s'utilitza amb freqüència a plena càrrega, sobrecarregat, a altes velocitats, a carreteres amb clots o a terrenys costa amunt i costa avall, dueu a terme les tasques de manteniment de l'usuari de manera constant.
2. Les peces originals estan fabricades amb materials de qualitat superior i han estat sotmeses a rigoroses validacions, garantint-ne tant la qualitat com la longevitat. En realitzar el manteniment i les reparacions, utilitzeu peces originals per assegurar que el vehicle es mantingui en òptimes condicions, garantint la seguretat de conducció i gaudint dels serveis normals de garantia.
3. Durant el manteniment rutinari i les reparacions, si es detecta alguna anomalia, cal netejar, inspeccionar o substituir com més aviat millor. Podeu consultar mètodes de reparació senzills o portar el vehicle al concessionari per a la seva correcta inspecció i reparació.

**12.4. Resolució de problemes**

FALLADA	POSSIBLES CAUSES	POSSIBLES SOLUCIONS
El ciclomotor no arrenca en encendre'l	L'endoll de la bateria no està ben inserit	Connecteu el cable de la bateria correctament
	La bateria està esgotada	Carregueu la bateria
	La bateria està espatllada	Poseu-vos en contacte amb el Servei d'Assistència Tècnica oficial de Cecotec
El motor no arrenca en girar l'accelerador	El voltatge de la bateria és massa baix	Carregueu la bateria
	La palanca de fre està premuda i fa que l'interruptor d'apagat s'activi	Eviteu agafar la palanca de fre mentre arrenca
	El vehicle no ha arrencat	Engegueu el vehicle
	Accelerador no accionat	Accioneu l'accelerador

Velocitat lenta o manca d'autonomia	Nivell de bateria baix	Càrrega del vehicle o del carregador espatllada
	Pressió insuficient als pneumàtics	Comproveu la pressió dels pneumàtics abans de cada ús
	Frenades i arrencades freqüents que provoquen sobrecàrrega	Establiu bons hàbits de conducció
	Envelliment de la bateria o atenuació normal	Substituïu la bateria i poseu-vos en contacte amb el Servei d'Assistència Tècnica oficial de Cecotec
	Temperatura ambient massa baixa, que debilita la capacitat de càrrega i descàrrega de la bateria	És un fenomen normal
Parada durant la conducció	La bateria s'ha esgotat	Carregueu la bateria
No es pot carregar la bateria	Mal contacte entre l'endoll del carregador i la presa de la bateria	Comproveu si l'endoll està solt
	El carregador està espatllat	Poseu-vos en contacte amb el Servei d'Assistència Tècnica oficial de Cecotec

### 13. ESPECIFICACIONS TÈCNIQUES

<b>Referència:</b>	04883/00652
<b>Producte:</b>	CECOTEC SKULL
<b>Dimensions [mm]</b>	
- A.- Distància entre eixos	1210 mm
- B.- Longitud total	1630 mm
- C.- Amplària total	715 mm
-D.- Alçada total	715 mm

Alçada del seient	710 mm
<b>Pes [kg]</b>	
Massa en ordre de marxa del vehicle (1)	57 kg
M.M.T.A. (2)	180 kg
M.M.T.A. Tren davanter (2)	56 kg
M.M.T.A. Tren posterior (2)	124 kg
(1) Tenint en compte tots els elements necessaris per a la conducció del vehicle, exceptuant el pes del conductor.	
(2) Massa Màxima Tècnicament Admissible	
<b>Suspensió</b>	
Frontal	Hidràulica
Frontal recorregut [mm]	338 mm
Posterior	De moll
Posterior recorregut [mm]	270 mm
<b>Motor</b>	
Tipus	Motor en roda
Potència nominal [W].	800 W
Tensió de treball [V]	48 V
Número de sèrie	12ZW480620Z35A
Velocitat màxima [km/h]	45 km/h
<b>Llums i indicadors [tecnologia]</b>	
Llum frontal	LED
Llum posterior	LED
Llum de fre	LED
Indicador de direcció	LED
<b>Rodes</b>	
Dimensions roda davantera	70/90-12

## CATALÀ

Pressió roda davantera	225±10 kPa 2,25±0,1 Bar
Dimensions roda posterior	90/70-12
Pressió roda posterior	225±10 kPa 2,25±0,1 Bar
<b>Sistema de frenada</b>	
Eix davanter	Disc
Eix davanter diàmetre [mm]	Diàmetre intern: 155 mm Diàmetre exterior: 58 mm
Eix posterior	Disc
Eix posterior diàmetre [mm]	Diàmetre intern: 160 mm Diàmetre exterior: 58 mm
<b>Bateria</b>	
Tensió [V]	48 V
Tensió de càrrega màxima	54,6 V
Tecnologia	Ion Lítio
Nombre de cel·les	117
Capacitat [Ah]	23,4 Ah
Temps de càrrega	4-5 hores
Pes [kg]	8,2 kg
<b>Carregador</b>	
Sortida	5 A
<b>Eficiència energètica</b>	
Regulació mediambiental	Euro 5
Autonomia [km] <sup>(1)</sup>	40 km

(1) Autonomia mesurada segons EU 2018/285

Les especificacions tècniques poden canviar sense notificació prèvia per millorar la qualitat del producte.

## 14. RECICLATGE D'APARELLS ELÈCTRICS I ELECTRÒNICS



Aquest símbol indica que, segons les normatives aplicables, el producte i/o la bateria s'han de reciclar de manera independent als residus domèstics. Quan aquest producte arribi al final de la seva vida útil, haureu d'extreure les piles/bateries/acumuladors i portar-lo a un punt de recollida designat per les autoritats locals. Per obtenir informació detallada sobre la manera més adequada de reciclar els aparells elèctrics i electrònics i/o les bateries corresponents, el consumidor haurà de contactar amb les autoritats locals.



El compliment de les normes anteriors ajudarà a protegir el medi ambient.

## 15. GARANTIA I SAT

Cecotec respondrà davant l'usuari o consumidor final per qualsevol manca de conformitat que hi hagi en el moment del lliurament del producte en els termes, condicions i terminis que estableix la normativa aplicable. No obstant això, Cecotec no respondrà davant del consumidor quan la manca de conformitat que presenti el producte o qualsevol de les seves peces sigui com a conseqüència de:

Un ús o manteniment inadequat;

Una manca de manteniment per no haver realitzat alguna de les inspeccions establertes al llibre de manteniment del producte o una reparació realitzada per algú no qualificat;

Una modificació o alteració del producte o de les peces en una forma no autoritzada ni permesa pel fabricant segons s'indica en aquest manual;

Un ús diferent del previst pel fabricant com, per exemple, utilitzar el producte per circular per terreny rústic, superfícies irregulars o en competicions.

S'han utilitzat peces no originals de Cecotec o no reconegudes expressament per l'empresa com a compatibles amb el producte.

Les peces subjectes a desgast per ús (com ara bateries, pneumàtics, discos de fre o pastilles de fre) poden esgotar la seva vida útil abans que s'acabi el termini de garantia legal. Per tant, la substitució o reparació d'aquestes peces que siguin conseqüència del desgast pel seu ús, encara que el termini de garantia legal no hagi acabat, comportarà una despesa per a l'usuari.

Les bateries s'han de carregar i mantenir segons s'indica al present manual. Si se sotmeten a cicles de càrrega diferents (en periodicitat i durada) als establerts aquí, es podrà veure reduïda la seva vida útil.

Les reparacions han de ser efectuades per personal professional especialitzat.

Si detecteu una incidència amb el producte o teniu algun dubte, poseu-vos en contacte amb el Servei d'Atenció al Client de Cecotec a través del número de telèfon +34 96 321 07 28.

## 16. COPYRIGHT

Els drets de propietat intel·lectual sobre els textos d'aquest manual pertanyen a CECOTEC INNOVACIONES, S.L. Queden reservats tots els drets. El contingut d'aquest manual no podrà, ni en part ni íntegrament, reproduir-se, emmagatzemar-se en un sistema de recuperació, transmetre's o distribuir-se per cap mitjà (electrònic, mecànic, fotocòpia, gravació o similar) sense la prèvia autorització de CECOTEC INNOVACIONES, S.L.

[www.cecotec.es](http://www.cecotec.es)

Cecotec Innovaciones S.L.  
Av. Reyes Católicos, 60  
46910, Alfafar (Valencia)  
AP01240718

