

CONGA

1990 VITAL



cecotec

Manual de instrucciones
Instruction manual
Manuel d'instructions
Bedienungsanleitung
Manuale di istruzioni
Manual de instruções
Instructiehandleiding
Instrukcja obsługi
Návod k použití

Instrucciones de seguridad	4
Safety instructions	7
Instructions de sécurité	10
Sicherheitshinweise	13
Istruzioni di sicurezza	16
Instruções de segurança	18
Veiligheidsvoorschriften	22
Instrukcje bezpieczeństwa	25
Bezpečnostní pokyny	28

ÍNDICE

1. Piezas y componentes	31
2. Antes de usar	32
3. Instalación	32
4. Funcionamiento	33
5. Limpieza y mantenimiento	35
6. Resolución de problemas	37
7. Especificaciones técnicas	38
8. Reciclaje de aparatos eléctricos y electrónicos	39
9. Garantía y SAT	39
10. Copyright	39
11. Declaración de conformidad	39

INDEX

1. Parts and components	40
2. Before use	41
3. Installation	41
4. Operation	42
5. Cleaning and maintenance	44
6. Troubleshooting	46
7. Technical specifications	47
8. Disposal of old electrical appliances	47
9. Technical support and warranty	48
10. Copyright	48
11. Statement of compliance	48

SOMMAIRE

1. Pièces et composants	49
2. Avant utilisation	50
3. Installation	50
4. Fonctionnement	51
5. Nettoyage et entretien	53
6. Résolution de problèmes	55
7. Spécifications techniques	56
8. Recyclage des équipements électriques et électroniques	56
9. Garantie et SAV	57
10. Copyright	57
11. Déclaration de conformité	57

INHALT

1. Teile und Komponenten	58
2. Vor dem Gebrauch	59
3. Montage	59
4. Bedienung	60
5. Reinigung und Wartung	62
6. Problembehebung	65
7. Technische Spezifikationen	66
8. Recycling von Elektro- und Elektronikgeräten	66
9. Garantie und Kundendienst	66
10. Copyright	67
11. Konformitätserklärung	67

INDICE

1. Parti e componenti	68
2. Prima dell'uso	69
3. Installazione	69
4. Funzionamento	70
5. Pulizia e manutenzione	72
6. Risoluzione dei problemi	74
7. Specifiche tecniche	75
8. Riciclaggio di apparecchiature elettriche ed elettroniche	75
9. Garanzia e supporto tecnico	76
10. Copyright	76
11. Dichiarazione di conformità	76

ÍNDICE

1. Peças e componentes	77
2. Antes de usar	78
3. Instalação	78
4. Funcionamento	79
5. Limpeza e manutenção	81
6. Resolução de problemas	83
7. Especificações técnicas	84

8. Reciclagem de aparelhos elétricos e eletrônicos	84
9. Garantia e SAT	85
10. Copyright	85
11. Declaração de conformidade	85

INHOUD

1. Onderdelen en componenten	86
2. Voor u het toestel gebruikt	87
3. Installatie	87
4. Werking	88
5. Schoonmaak en onderhoud	90
6. Probleemoplossing	92
7. Technische specificaties	93
8. Recycling van elektrische en elektronische apparatuur	93
9. Garantie en technische ondersteuning	94
10. Copyright	94
11. Verklaring van overeenstemming	94

SPIS TREŚCI

1. Części i komponenty	95
2. Przed użyciem	96
3. Instalacja	96
4. Funkcjonowanie	97
5. Czyszczenie i konserwacja	99
6. Rozwiązywanie problemów	102
7. Specyfikacja techniczna	103
8. Recykling urządzeń elektrycznych i elektronicznych	103
9. Gwarancja i Serwis techniczny	103
10. Copyright	103
11. Deklaracja zgodności	104

OBSAH

1. Části a složení	105
2. Před použitím	106
3. Instalace	106
4. Fungování	107
5. Čištění a údržba	109
6. Řešení problémů	111
7. Technické specifikace	112
8. Recyklace elektrických a elektronických zařízení	112
9. Záruka a technický servis	112
10. Copyright	112
11. Prohlášení o shodě	113

INSTRUCCIONES DE SEGURIDAD

Lea las siguientes instrucciones atentamente antes de usar el producto. Guarde este manual para futuras referencias o nuevos usuarios.

- Este producto debe utilizarse conforme a lo indicado en este manual de instrucciones. Cecotec no se hará responsable de ningún daño o accidente que sea consecuencia del uso inapropiado del producto.
- Asegúrese de que el voltaje de red coincida con el voltaje especificado en la etiqueta de clasificación del producto y de que el enchufe tenga toma de tierra.
- El producto solo puede ser montado y desmontado por personal cualificado.
- No toque el cable, la toma de corriente ni el cargador con las manos mojadas.
- Mantenga el robot aspirador alejado de prendas de ropa, cortinas y materiales similares.
- No exponga el producto a luz solar directa, fuego, agua o humedad.
- No se siente ni coloque objetos afilados o pesados encima del producto.
- Este producto está diseñado para uso doméstico únicamente, no lo utilice en el exterior ni con fines comerciales.
- Antes de poner en funcionamiento el robot aspirador, prepare la habitación y tenga cuidado constante, para ello retire los objetos y cables que pudieran afectar a su funcionamiento.
- Coloque el aparato en una superficie plana y estable. Evite colocarla en lugares inestables donde haya riesgo de caída (como mesas o sillas).
- Apague el interruptor de encendido, situado en la parte

inferior del robot aspirador, cuando no vaya a utilizarlo durante un periodo prolongado de tiempo.

- Antes de ponerlo en funcionamiento, compruebe que todas las conexiones, tanto las del robot aspirador como las de la base de carga, están en buen estado.
- Evite poner el robot aspirador en funcionamiento bajo temperaturas extremadamente altas o bajas.
- El aparato solo debe usarse con la batería y el adaptador de corriente suministrados con él o con unidades compatibles aprobadas por Cecotec.
- ADVERTENCIA: para la recarga de la batería, solo debe utilizar la unidad de alimentación amovible suministrada con el aparato.
- Desconecte el aparato de la toma de corriente antes de limpiar, realizar operaciones de mantenimiento o extraer la batería.
- Extraiga la batería del interior del producto antes de desechar el robot aspirador.
- Este producto puede ser usado por niños a partir de 8 años y personas con capacidades físicas, sensoriales o mentales reducidas, o con falta de experiencia y conocimiento si están supervisados o han recibido instrucción concerniente al uso del aparato de una forma segura y entienden los riesgos que este implica.
- Supervise a los niños para asegurarse de que no jueguen con el producto. Es necesario dar una supervisión estricta si el producto está siendo usado por o cerca de niños.
- La limpieza y el mantenimiento no deben ser realizados por niños sin supervisión.
- La clavija del enchufe debe ser retirada de la base de carga antes de limpiar o realizar las operaciones de mantenimiento.

INSTRUCCIONES DE LA BATERÍA

- El aparato incluye una batería de ion-litio, no la quemar ni la exponer a temperaturas altas, ya que podría explotar.
- Tanto la batería como las pilas pueden presentar fugas en condiciones extremas. Si la batería gotea, no toque el líquido. Si el líquido entra en contacto con la piel, lávese inmediatamente con agua y jabón. Si el líquido entra en contacto con los ojos, láveselos de forma inmediata con abundante agua limpia durante un mínimo de 10 minutos y busque asistencia médica. Utilice guantes para manejar la batería y deséchela inmediatamente de acuerdo con la normativa local.
- Evite el contacto entre la batería y pequeños objetos metálicos como clips, monedas, llaves, clavos o tornillos.
- Cargue la batería al completo si es nueva o antes de utilizar el producto por primera vez después de un periodo largo de inactividad.
- Asegúrese siempre de que la batería está cargada al 100 % si no se ha utilizado en mucho tiempo.
- Mantenga fuera del alcance de los niños las pilas y baterías que tengan riesgo de ser ingeridas.
- La ingestión de pilas y baterías puede provocar quemaduras, perforación de partes blandas y la muerte. Pueden provocarse quemaduras graves en las dos horas siguientes a la ingesta.
- En caso de ingerir pilas o baterías acuda rápidamente a su centro médico más cercano.

SAFETY INSTRUCTIONS

Read these instructions thoroughly before using the appliance. Keep this instruction manual for future reference or new users.

- This product must be used in accordance with the directions in this instruction manual. Cecotec cannot be held liable or responsible for any damage or injuries caused by improper use.
- Make sure that the mains voltage matches the voltage stated on the rating label of the appliance and that the wall outlet is grounded.
- This product can only be assembled and disassembled by qualified personnel.
- Do not touch the cable, the power socket or the charger when your hands are wet.
- Keep the robot vacuum cleaner away from clothing, curtains and any other similar materials.
- Do not expose the device to direct sunlight, fire or wet environments.
- Do not sit or place heavy or sharp objects on top of the appliance.
- This product is designed for household use only, do not use it outdoors or with commercial purposes.
- Before operating the robot vacuum cleaner, prepare the room and supervise it, to do so, remove any objects and cables that may affect its operation.
- Always place the device on a flat and stable surface. Avoid placing it in unstable places where there is risk of falling, such as tables or chairs.
- Turn off the power switch, located on the lower part of the robot, when it is not used for a long period of time.
- Before operating it, make sure all the robot and charging

base connections are in good condition.

- Avoid operating the product under extremely high or low temperatures.
- The appliance should only be used with the battery and power adapter supplied with it or with compatible units approved by Cecotec.
- **WARNING:** to recharge the battery, use only the detachable power supply provided with the device.
- Disconnect the appliance from the power socket before removing the battery or carrying out any maintenance tasks.
- Remove the battery from the product interior before disposing of the robot vacuum cleaner.
- This appliance can be used by children aged 8 and above, and persons with reduced physical, sensory or mental capabilities or lack of experience and knowledge, as long as they have been given supervision or instruction concerning the use of the appliance in a safe way and understand the hazards involved.
- Children shall not play with the appliance. Close supervision is necessary when the appliance is being used by or near children.
- Cleaning and maintenance should not be performed by children without supervision.
- The plug must be removed from the charging base before cleaning or any maintenance task.

BATTERY INSTRUCTIONS

- This appliance includes a Li-ion battery, do not incinerate or expose them to high temperatures, as they may explode.
- Leaks from the battery or battery cells can occur under extreme conditions. Do not touch any liquid that leaks

from the battery. If the liquid gets into contact with skin, wash immediately with soap and water. If the liquid gets into the eyes, flush them immediately with clean water for a minimum of 10 minutes and seek medical attention. Wear gloves to handle the battery and dispose of immediately in accordance with local regulations.

- Avoid contact between the battery and small metallic objects such as paper clips, coins, keys, nails or screws.
- Before a new battery is used or the battery is used for the first time after long-term storage, fully charge the battery.
- When the device is stored and not used for long periods of time, ensure that the battery pack is fully charged.
- Keep batteries out of the reach of children when there is a risk of ingestion.
- Battery ingestion can cause burns, soft tissue perforation and death. It can cause severe burns within two hours of the ingestion.
- In case of battery ingestion please seek medical help immediately.

INSTRUCTIONS DE SÉCURITÉ

Veuillez lire les instructions suivantes avec attention avant d'utiliser l'appareil. Gardez bien ce manuel pour de futures références ou pour tout nouvel utilisateur.

- Cet appareil doit être utilisé conformément aux instructions de ce manuel d'instructions. Cecotec ne se fera responsable d'aucun dommage ni accident qui soit dû à une utilisation inappropriée de l'appareil.
- Assurez-vous que le voltage du réseau coïncide avec le voltage spécifié sur l'étiquette de classification de l'appareil et que la prise possède une connexion à terre.
- L'appareil peut être monté et démonté uniquement par du personnel qualifié.
- Ne touchez pas le câble, la prise de courant ni le chargeur avec les mains mouillées.
- Maintenez le robot aspirateur éloigné des vêtements, des rideaux et matériaux similaires.
- N'exposez pas l'appareil à la lumière directe du soleil, au feu, à l'eau ni à l'humidité.
- Ne vous asseyez pas sur l'appareil ni ne placez d'objets lourds ou pointus dessus.
- Cet appareil a été conçu pour une utilisation exclusivement domestique, ne l'utilisez pas en extérieurs ou à des fins commerciales.
- Avant d'allumer le robot aspirateur, préparez la pièce et retirez les objets et câbles qui pourraient affecter son fonctionnement.
- Placez l'appareil sur une surface plate et stable. Évitez de placer l'appareil sur des surfaces instables où il puisse tomber, comme sur des chaises ou sur des tables.
- Éteignez l'interrupteur de connexion, situé sur la partie inférieure du robot aspirateur lorsque vous n'allez pas l'utiliser pendant longtemps.

- Avant de l'allumer, vérifiez que toutes les connexions, celles du robot comme celles de la base de charge sont en bon état.
- Évitez de mettre le robot aspirateur en fonctionnement avec des températures extrêmement élevées ou basses.
- L'appareil ne doit être utilisé qu'avec la batterie et l'adaptateur de courant fournis avec l'appareil ou avec des unités compatibles approuvées par Cecotec.
- **AVERTISSEMENT** : pour charger la batterie, utilisez uniquement l'unité d'alimentation amovible fournie avec l'appareil.
- Débranchez l'appareil de la prise de courant avant de le nettoyer, de le réparer ou de retirer la batterie.
- Extrayez la batterie de l'intérieur de l'appareil avant de jeter le robot aspirateur.
- Cet appareil peut être utilisé par des personnes aux capacités physiques, mentales ou sensorielles réduites, ou sans expérience ni connaissances si elles sont surveillées et/ou ont reçu les informations nécessaires à l'utilisation correcte de l'appareil et qu'elles ont bien compris les risques qu'il implique.
- Surveillez les enfants pour vous assurer qu'ils ne jouent pas avec. Une surveillance stricte est nécessaire si le produit est utilisé par ou à côté d'enfants.
- Le nettoyage et l'entretien ne doivent pas être menés à terme par des enfants.
- La fiche doit être retirée de la base de charge avant toute opération de nettoyage ou d'entretien.

INSTRUCTIONS DE LA BATTERIE

- L'appareil possède une batterie au lithium-ion, ne la faites pas brûler et ne l'exposez pas à des températures élevées car elle pourrait exploser.

- La batterie comme les piles peuvent présenter des fuites dans des conditions extrêmes. Si la batterie goutte, ne touchez pas le liquide. Si le liquide entre en contact avec la peau, lavez-la immédiatement avec de l'eau et du savon. Si le liquide entre en contact avec les yeux, lavez-les immédiatement avec de l'eau propre en abondance pendant 10 minutes puis consultez votre médecin. Utilisez des gants pour manipuler la batterie et jetez-la immédiatement selon les normes locales.
- Évitez le contact entre la batterie et les petits objets métalliques comme des clips, pièces, clés, vis ou clous.
- Chargez complètement la batterie lorsqu'elle est neuve ou avant d'utiliser l'appareil pour la première fois après une longue période d'inactivité.
- Assurez-vous que la batterie est toujours chargée à 100 % si le produit n'a pas été utilisé pendant longtemps.
- Maintenez les piles et batteries hors de portée des enfants, car elles risquent d'être avalées.
- L'ingestion de la batterie peut provoquer des brûlures, la perforation des tissus mous et même la mort. L'ingestion de la batterie peut causer de graves brûlures dans les deux heures suivant l'ingestion.
- En cas d'ingestion de piles ou batteries, consultez immédiatement votre médecin.

SICHERHEITSHINWEISE

Lesen Sie die folgenden Hinweise aufmerksam durch, bevor Sie das Produkt verwenden. Bewahren Sie diese Bedienungsanleitung zum Nachschlagen oder für neue Benutzer auf.

- Befolgen Sie diese Anweisungen, um das Gerät zu betreiben. Cecotec übernimmt keine Haftung für Schäden bzw. Unfälle, die durch unsachgemäße Handhabung entstehen.
- Vergewissern Sie sich, dass die Netzspannung, mit der auf dem Typenschild des Gerätes angegebene Spannung übereinstimmt und dass die Steckdose geerdet ist.
- Das Produkt darf nur von qualifiziertem Personal montiert und demontiert werden.
- Fassen Sie nicht das Kabel, die Steckdose oder das Ladegerät mit nassen Händen.
- Halten Sie den Saugroboter immer fern von Kleidungsstücken, Gardinen oder ähnliches.
- Setzen Sie das Produkt nicht direktem Sonnenlicht, Feuer, Wasser oder Feuchtigkeit aus.
- Setzen Sie sich nicht auf das Gerät und stellen Sie keine scharfen oder schweren Gegenstände darauf ab.
- Dieses Produkt ist nur für den Hausgebrauch bestimmt, nicht für den Außenbereich oder für gewerbliche Zwecke.
- Dieses Produkt ist nur für den Hausgebrauch bestimmt, nicht für den Außenbereich oder für gewerbliche Zwecke.
- Stellen Sie das Gerät auf eine flache, stabile Oberfläche. Stellen Sie das Gerät nicht an instabilen Orten auf, an denen Absturzgefahr besteht (wie z.B. Tische oder Stühle).
- Schalten Sie den Netzschalter an der Unterseite des Saugroboters aus, wenn Sie ihn längere Zeit nicht benutzen.

- Bevor Sie es in Betrieb nehmen, prüfen Sie alle Verbindungen des Saugroboters und Ladestation auf sichtbaren Schäden.
- Nehmen Sie den Saugroboter nicht in Betrieb bei hohen oder niedrigen Temperaturen.
- Das Gerät darf nur mit dem mitgelieferten Akku und Netzteil oder mit von Cecotec zugelassenen kompatiblen Geräten verwendet werden.
- **WARNUNG:** Verwenden Sie zum Aufladen des Akkus ausschließlich das mit dem Gerät gelieferte abnehmbare Netzteil.
- Trennen Sie das Gerät vom Stromnetz, bevor Sie es reinigen, warten oder den Akku herausnehmen.
- Entnehmen Sie die Batterie, bevor Sie den Saugroboter entsorgen.
- Dieses Gerät ist nicht für die Verwendung durch Kinder ab 8 Jahre und Personen gedacht, die geistig oder körperlich behindert sind oder keine ausreichenden Erfahrungen bzw. Kenntnisse besitzen, außer sie wurden hinsichtlich des Gebrauchs des Produkts durch eine Person eingewiesen, die für ihre Sicherheit verantwortlich ist.
- Kinder sollten beaufsichtigt werden, damit sie nicht mit dem Gerät spielen. Eine besondere genaue und konsequente Beaufsichtigung ist geboten, wenn das Gerät in der Nähe von Kindern verwendet wird.
- Die Reinigung und Wartung dürfen nicht von unbeaufsichtigten Kindern durchgeführt werden.
- Vor Reinigungs- oder Wartungsarbeiten muss der Stecker aus der Ladestation gezogen werden.

BATTERIEANLEITUNGEN

- Das Gerät ist mit einer Li-Ion-Batterie ausgestattet, brennen Sie sie nicht und setzen Sie sie nicht auf hohen Temperaturen, da diese explodieren könnte.

- Sowohl die Batterie als auch die Batterien können unter extremen Bedingungen auslaufen. Wenn die Batterie ausläuft, berühren Sie die Flüssigkeit nicht. Wenn Flüssigkeit mit der Haut in Kontakt kommt, sofort mit Wasser und Seife waschen. Falls die Flüssigkeit in Kontakt mit den Augen kommt, waschen Sie sich die Augen während mindestens 10 Minuten und suchen Sie sich ärztliche Hilfe auf. Benutzen Sie Handschuhe, um die Batterie zu hantieren und entsorgen Sie sie gemäß den örtlichen Vorschriften.
- Vermeiden Sie den Kontakt der Batterie mit kleinen Metallgegenständen wie Büroklammern, Münzen, Schlüsseln, Nägeln oder Schrauben.
- Laden Sie den Akku vollständig, wenn er neu ist oder bevor Sie das Gerät das erste Mal nach einem langen Zeitraum benutzen.
- Stellen Sie immer sicher, dass die Batterie 100 % geladen ist, wenn er vor langem nicht benutzt wurde.
- Bewahren Sie Batterien und verschluckbare Akkus und Batterien außerhalb der Reichweite von Kindern auf.
- Das Verschlucken von Batterien kann zu Verbrennungen, Perforation von Weichteilen und zum Tod führen. Schwere Verbrennungen können innerhalb von zwei Stunden nach Verschlucken auftreten.
- Wenn Batterien verschluckt werden, sofort einen Arzt aufsuchen.

ISTRUZIONI DI SICUREZZA

Leggere le seguenti istruzioni prima di usare il prodotto.
Conservare questo manuale per consultazioni future o nuovi utenti.

- Questo prodotto deve essere utilizzato secondo le istruzioni di questo manuale. Cecotec declina ogni responsabilità di danni o incidenti che siano la conseguenza dell'uso inappropriato del prodotto.
- Verificare che la tensione di rete coincida con quella specificata nell'etichetta di classificazione del prodotto e che la presa elettrica sia collegata a terra.
- Il prodotto può essere solamente montato e smontato da personale qualificato.
- Non toccare il cavo, la presa della corrente né il caricabatterie con le mani bagnate.
- Mantenere il robot lontano da indumenti, tende e materiali simili.
- Non esporre il prodotto alla luce diretta del sole, fuoco, acqua oppure umidità.
- Non sedersi né collocare oggetti pesanti o affilati sul prodotto.
- Questo prodotto è inteso solo per uso domestico, non usare all'aperto o per scopi commerciali.
- Prima di far funzionare il robot aspirapolvere, preparare la stanza e fare attenzione a rimuovere oggetti e cavi che potrebbero influire sul suo funzionamento.
- Collocare l'apparecchio su di una superficie piana e stabile. Evitare di collocarlo su superfici instabili da cui potrebbe cadere (ad esempio su tavoli o sedie).
- Spegnerne l'interruttore di accensione, situato sulla parte inferiore del robot quando non viene utilizzato per un periodo prolungato di tempo.

- Prima di metterlo in funzione, verificare che tutte le connessioni, sia quelle del robot che quelle della base di ricarica, siano in buono stato.
- Evitare di mettere il robot in funzione a temperature estremamente alte o basse.
- L'apparecchio deve essere utilizzato solo con la batteria e l'adattatore di corrente in dotazione o con unità compatibili approvate da Cecotec.
- **AVVERTENZA:** utilizzare solo la base di ricarica fornita con l'apparecchio per ricaricare la batteria.
- Scollegare l'apparecchio dalla presa della corrente prima di pulire, realizzare operazioni di manutenzione o estrarre la batteria.
- Estrarre la batteria dall'interno del prodotto prima di gettare il robot.
- Questo prodotto può essere usato da bambini a partire dagli 8 anni e persone con capacità fisiche, sensoriali o mentali limitate, o con mancanza di esperienza e conoscenza solo sotto supervisione o avendo ricevuto istruzioni riguardanti l'uso dell'apparecchio in una forma sicura e comprendono i rischi che lo stesso implica.
- Sorvegliare i bambini per assicurarsi che non giochino con il prodotto. È necessario sorvegliare rigidamente nel caso in cui il prodotto venga utilizzato da o vicino a bambini.
- La pulizia e manutenzione non devono essere effettuate da bambini senza sorveglianza.
- La spina deve essere rimossa dalla base di ricarica prima di realizzare operazioni di pulizia o di manutenzione.

ISTRUZIONI RELATIVE ALLA BATTERIA

- L'apparecchio viene fornito con una batteria agli ioni di litio, non bruciarla o esporla ad alte temperature perché potrebbe esplodere.

- Sia la batteria che le pile possono avere delle perdite in condizioni estreme. Se la batteria perde, non toccare il liquido. Se il liquido entra in contatto con la pelle, lavare immediatamente con acqua e sapone. Se il liquido dovesse entrare a contatto con gli occhi, lavarli immediatamente con abbondante acqua pulita per almeno 10 minuti e cercare assistenza medica. Indossare i guanti quando si maneggia la batteria e smaltirla immediatamente in conformità con le normative locali.
- Evitare il contatto tra la batteria e piccoli oggetti metallici come graffette, monete, chiavi, chiodi o viti.
- Caricare completamente la batteria se è nuova o prima di utilizzare il prodotto per la prima volta dopo un lungo periodo di inattività.
- Assicurarci sempre che la batteria sia carica al 100% se non è stata usata per molto tempo.
- Tenere le batterie che rischiano di essere ingerite fuori dalla portata dei bambini.
- L'ingestione di batterie può causare ustioni, perforazione dei tessuti molli e morte. Può causare gravi ustioni entro due ore dall'ingestione.
- Se le batterie vengono ingerite, consultare immediatamente un medico o recarsi nella struttura medica più vicina.

INSTRUÇÕES DE SEGURANÇA

Leia as seguintes instruções atentamente antes de usar o produto. Guarde este manual para referências futuras ou novos utilizadores.

- Este produto deve ser usado conforme indicam as instruções deste manual. Cecotec não se responsabiliza de nenhum dano ou acidente que seja consequência do uso

inapropriado do produto.

- Certifique-se de que a tensão de rede coincide com a tensão especificada na etiqueta de classificação do produto e de que a tomada tenha ligação à terra.
- O produto só poderá ser montado e desmontado por pessoas qualificadas.
- Não toque no cabo, na ficha nem no carregador com as mãos molhadas.
- Mantenha o robot aspirador longe de roupas, cortinas e outros objetos e materiais similares.
- Não exponha o produto à luz solar direta, fogo, água ou humidade.
- Não sentar ou colocar objectos afiados ou pesados em cima do produto.
- Este produto destina-se apenas para uso doméstico, não utilizar ao ar livre ou para fins comerciais.
- Antes de operar o robot aspirador, preparar a sala e ter o cuidado constante de remover objectos e cabos que possam afectar o seu funcionamento.
- Coloque o produto sobre uma superfície plana e estável. Evitar colocá-lo em locais instáveis onde haja risco de queda (tais como mesas ou cadeiras).
- Desligar o interruptor de alimentação, localizado no fundo do robot aspirador, quando não estiver a ser utilizado durante um período de tempo prolongado.
- Antes de usar, verificar se todas as ligações, tanto no robot aspirador como na base de carga, estão em bom estado.
- Evitar operar o robot aspirador em temperaturas extremamente altas ou baixas.
- O aparelho só deve ser utilizado com a bateria e o adaptador de corrente fornecidos com o aparelho ou com unidades compatíveis aprovadas pela Cecotec.

- **ADVERTÊNCIA:** para recarregar a bateria, utilizar apenas a unidade de alimentação amovível fornecida com o dispositivo.
- Desligar o aparelho da rede antes de limpar, reparar ou remover a bateria.
- Retirar a bateria do interior do produto antes de eliminar o robot aspirador.
- Este produto pode ser utilizado por crianças a partir dos 8 anos de idade e por pessoas com capacidades físicas, sensoriais ou mentais reduzidas ou com falta de experiência e conhecimentos, se lhes tiver sido dada supervisão ou instruções relativas à utilização do aparelho de uma forma segura e compreender os perigos envolvidos.
- Supervisione as crianças para se certificar de que não brinquem com o produto. É necessário dar supervisão estrita se o produto estiver a ser usado perto ou por crianças.
- A limpeza e a manutenção não devem ser efectuadas por crianças não supervisionadas.
- A ficha deve ser removida da base de carga antes das operações de limpeza ou manutenção.

INSTRUÇÕES DA BATERIA

- O dispositivo inclui uma bateria de íões de lítio, não o queime nem o exponha a altas temperaturas, pois pode explodir.
- Tanto a bateria como as pilhas podem apresentar fugas em condições extremas. Se a bateria deita gotas, não toque no líquido. Se o líquido entra em contacto com a pele, lave imediatamente com água e sabão. Se o líquido entra em contacto com os olhos, lave imediatamente com água abundante durante o mínimo 10 minutos e procure

assistência médica. Utilize luvas para manejar a bateria e deite-a fora imediatamente de acordo com a normativa local.

- Evite o contacto entre a bateria e pequenos objetos metálicos como clips, moedas, chaves, parafusos ou pregos.
- Carregue a bateria completamente se for nova ou antes de usar o produto pela primeira vez, ou depois de um longo período de inatividade.
- Certifique-se sempre de que a bateria está carregada a 100% se não foi usado durante muito tempo.
- Mantenha as pilhas que podem ser engolidas fora do alcance das crianças.
- A ingestão de pilhas e baterias podem causar queimaduras, perfuração de tecido mole e morte. Podem ocorrer queimaduras graves no espaço de duas horas após a ingestão.
- Se as pilhas ou a bateria forem engolidas, procure prontamente cuidados médicos nas instalações médicas mais próximas.

VEILIGHEIDSVOORSCHRIFTEN

Lees de volgende instructies aandachtig voordat u het product gebruikt. Bewaar deze handleiding voor toekomstig(e) gebruik of gebruikers.

- Dit product dient gebruikt te worden in overeenkomst met de instructies in deze handleiding. Cecotec is niet aansprakelijk voor schade of ongelukken die veroorzaakt worden door verkeerd gebruik van het product.
- Zorg ervoor dat de netspanning overeenkomt met de spanning vermeld op het classificatielabel van het toestel en dat het stopcontact geaard is.
- Het product mag enkel ge(de)monteerd worden door gekwalificeerde personen.
- Raak de kabel, het stopcontact of de lader niet aan met natte handen.
- Houd de robot uit de buurt van kleding, gordijnen en soortgelijke materialen.
- Stel het product niet bloot aan direct zonlicht, vuur, water of vochtigheid.
- Ga niet op het product zitten en plaats geen zware of scherpe objecten op het product.
- Dit product is uitsluitend bestemd voor huishoudelijk gebruik, niet buitenshuis gebruiken of voor commerciële doeleinden.
- Alvorens de robot in gebruik te nemen, dient u de ruimte voor te bereiden en voorwerpen en kabels te verwijderen die de werking kunnen beïnvloeden.
- Plaats het apparaat op een vlak en stabiel oppervlak. Zet de robot niet op plaatsen waar hij vanaf zou kunnen vallen (zoals tafels of stoelen).
- Zet de aan/uit schakelaar, die zich aan de onderzijde van de robotstofzuiger bevindt, uit wanneer deze gedurende

langere tijd niet wordt gebruikt.

- Controleer voor gebruik of alle aansluitingen, zowel op de robotstofzuiger als op de oplaadbasis, in goede staat zijn.
- Vermijd het gebruik van de robotstofzuiger bij extreem hoge of lage temperaturen.
- Het apparaat mag alleen worden gebruikt met de accu en de voedingsadapter die bij het apparaat zijn geleverd of met compatibele apparaten die door Cecotec zijn goedgekeurd.
- **WAARSCHUWING:** gebruik uitsluitend de verwijderbare voedingseenheid die bij het toestel is geleverd om de accu op te laden.
- Koppel het apparaat los van de netstroom voordat u het reinigt, onderhoudt of de accu verwijdert.
- Verwijder de accu uit het binnenste van het product voordat u de robotstofzuiger weggooit.
- Dit product kan gebruikt worden door kinderen vanaf 8 jaar en personen met een verminderd fysiek, zintuiglijk of mentaal vermogen of met een gebrek aan ervaring en kennis, indien ze onder toezicht staan of als ze instructies hebben gekregen betreffende het veilige gebruik van het apparaat en ze de risico's begrijpen die ermee betrokken zijn.
- Houd toezicht over kinderen om ervoor te zorgen dat ze niet kunnen spelen met het product. Strikt toezicht is noodzakelijk als het toestel gebruikt wordt door of in de buurt van kinderen.
- Reiniging en onderhoud mogen niet worden uitgevoerd door kinderen zonder toezicht.
- Voor reinigings- of onderhoudswerkzaamheden moet de stekker uit de oplaadbasis worden verwijderd.
-

INSTRUCTIES VOOR DE ACCU

- Het apparaat bevat een lithium-ion accu, verbrand deze niet en stel hem niet bloot aan hoge temperaturen, aangezien hij kan exploderen.
- Zowel kleine als grote accu's zouden kunnen lekken onder extreme omstandigheden. Raak niet de vloeistof aan als de accu lekt. Indien de vloeistof van een accu in contact komt met uw huid, spoel dan uw huid onmiddellijk met water en zeep. Als de vloeistof in contact komt met uw ogen, spoel dan onmiddellijk uw ogen grondig met schoon water voor minstens 10 minuten en zoek medische hulp. Gebruik handschoenen om de accu vast te pakken en gooi hem onmiddellijk weg in overeenkomst met de lokale wetgeving.
- Vermijd dat de accu in contact komt met kleine metalen objecten zoals paperclips, munten, sleutels, spijkers of schroeven.
- Laad de accu volledig op voor het eerste gebruik of nadat u het toestel gedurende langere tijd niet gebruikt heeft.
- Zorg ervoor dat de accu 100% is opgeladen als u het toestel gedurende langere tijd niet heeft gebruikt.
- Houd batterijen en accu's die kunnen worden ingeslikt buiten het bereik van kinderen.
- Het inslikken van de accu kan brandwonden, perforatie van weke delen en de dood tot gevolg hebben. Ernstige brandwonden kunnen zich binnen twee uur na inname voordoen.
- Als de accu wordt ingeslikt, moet onmiddellijk medische hulp worden ingeroepen.

INSTRUKCJE BEZPIECZEŃSTWA

- Przed użyciem produktu należy uważnie przeczytać poniższe instrukcje. Zachowaj tę instrukcję na przyszłość lub dla nowych użytkowników.
- Urządzenie powinno być używane wyłącznie zgodnie z instrukcją. Cecotec nie bierze odpowiedzialności za szkody spowodowane niewłaściwym użytkowaniem produktu.
- Upewnij się, że napięcie sieciowe odpowiada napięciu podanemu na tabliczce znamionowej produktu i że wtyczka jest uziemiona.
- Urządzenie może być zmontowane i rozmontowane jedynie przez autoryzowany personel.
- Nie dotykaj kabla, uziemienia ani ładowarki mokrymi rękami.
- Trzymaj odkurzacz robota z dala od odzieży, zaston i podobnych materiałów. Trzymaj odkurzacz robota z dala od odzieży, zaston i podobnych materiałów.
- Nie wystawiaj produktu na bezpośrednie działanie promieni słonecznych, ognia, wody lub wilgoci.
- Nie siadaj ani nie umieszczaj ostrych lub ciężkich przedmiotów na produkcie.
- Ten produkt jest przeznaczony wyłącznie do użytku domowego, nie używaj go na zewnątrz ani w celach komercyjnych.
- Przed uruchomieniem robota odkurzającego należy przygotować pomieszczenie i stale uważać, aby w tym celu usunąć przedmioty i kable, które mogłyby wpłynąć na jego działanie.
- Ustaw urządzenie na płaskiej i stabilnej powierzchni. Unikaj umieszczania go w niestabilnych miejscach, gdzie istnieje ryzyko upadku (takich jak stoły lub krzesła).
- Wyłącz przetątnik zasilania znajdujący się na spodzie

odkurzacza robota, gdy nie będzie używany przez dłuższy czas.

- Przed uruchomieniem sprawdź, czy wszystkie połączenia, zarówno robota odkurzającego, jak i podstawy ładującej, są w dobrym stanie.
- Unikaj używania robota odkurzającego w ekstremalnie wysokich lub niskich temperaturach.
- Urządzenie może być używane wyłącznie z dostarczonym akumulatorem i zasilaczem lub z kompatybilnymi urządzeniami zatwierdzonymi przez Cecotec.
- UWAGA: do ładowania baterii należy używać wyłącznie wymiennego zasilacza dostarczonego wraz z urządzeniem.
- Odłącz urządzenie od gniazdka elektrycznego przed czyszczeniem, wykonywaniem czynności konserwacyjnych lub wyjęciem baterii.
- Wyjmij baterię z produktu przed wyrzuceniem robota odkurzającego.
- Ten produkt może być używany przez dzieci w wieku od 8 lat oraz osoby o ograniczonych zdolnościach fizycznych, sensorycznych lub umysłowych lub bez doświadczenia i wiedzy, jeśli są nadzorowane lub otrzymały instrukcje dotyczące bezpiecznego korzystania z urządzenia i rozumieją zagrożenia z tym związane.
- Nadzoruj dzieci, aby upewnić się, że nie bawią się produktem. Konieczny jest ścisły nadzór, jeśli produkt jest używany przez dzieci lub w ich pobliżu.
- Czyszczenie i konserwacja nie powinny być wykonywane przez dzieci bez nadzoru.
- Kabel wtyczki należy wyjąć z podstawy ładującej przed czyszczeniem lub czynnościami konserwacyjnymi.

INSTRUKCJE DOTYCZĄCE BATERII

W urządzeniu znajduje się bateria litowo-jonowa, nie wolno jej palić ani wystawiać na działanie wysokich temperatur, ponieważ może eksplodować.

- Zarówno akumulator, jak i baterie mogą wyciec w ekstremalnych warunkach. Jeśli akumulator wycieknie, nie dotykaj płynu. Jeśli ciecz wejdzie w kontakt ze skórą, natychmiast przemyj ją mydłem i wodą. Jeśli płyn dostanie się do oczu, natychmiast przemyj je dużą ilością czystej wody przez co najmniej 10 minut i zwróć się o pomoc lekarską. Załóż rękawice, aby móc dotknąć akumulatora i natychmiast pozbyć się go zgodnie z lokalnymi przepisami.
- Unikaj kontaktu baterii z małymi metalowymi przedmiotami, takimi jak klipsy, monety, klucze, gwoździe lub śruby.
- Naładuj całkowicie akumulator, jeśli jest nowy lub przed pierwszym użyciem produktu po długim okresie bezczynności.
- Zawsze upewnij się, że akumulator jest w 100% naładowany, jeśli nie był używany przez dłuższy czas.
- Baterie i akumulatory, które mogą zostać potknięte, należy przechowywać w miejscu niedostępnym dla dzieci.
- Poptknięcie ogniu i baterii może spowodować oparzenia, perforację tkanek miękkich i śmierć. Poważne oparzenia mogą wystąpić w ciągu dwóch godzin od spożycia.
- Jeśli baterie zostaną potknięte, natychmiast zasięgnij porady lekarza.

BEZPEČNOSTNÍ POKYNY

- Před použitím přístroje si pozorně přečtete následující bezpečnostní pokyny. Tento návod si uschovejte pro budoucí použití nebo pro nové uživatele.
- Tento přístroj se musí používat v souladu s tímto návodem na použití. Cecotec není zodpovědný za žádné škody nebo nehody způsobené nevhodným používáním.
- Ujistěte se, že elektrická síť má stejné napětí jako je uvedené na etiketě produktu a že zásuvka je uzemněná.
- Produkt může být smontován a rozebrán pouze kvalifikovaným personálem.
- Nedotýkejte se kabelu, zásuvky ani nabíječky mokřýma rukama.
- Robotický vysavač udržujte v dostatečné vzdálenosti od oblečení, záclon a podobných materiálů.
- Nevystavujete produkt přímému slunečnímu záření, ohni, vodě ani vlhkosti.
- Na výrobek nesedějte a nepokládejte na něj ostré nebo těžké předměty.
- Tento výrobek je určen pouze pro domácí použití, nepoužívejte jej ve venkovním prostředí ani pro komerční účely.
- Před spuštěním robotického vysavače připravte místnost a dbejte na to, abyste odstranili předměty a kabely, které by mohly ovlivnit jeho provoz.
- Umístěte přístroj vždy na povrchy stabilní a rovné. Nepokládejte jej na nestabilní místa, kde hrozí nebezpečí pádu (např. stoly nebo židle).
- Pokud robotický vysavač delší dobu nepoužíváte, vypněte vypínač napájení, který se nachází na spodní straně vysavače.
- Před použitím zkontrolujte, zda jsou všechny spoje na

robotickém vysavači i na nabíjecí základně v dobrém stavu.

- Nepoužívejte robotický vysavač při extrémně vysokých nebo nízkých teplotách.
- Spotřebič lze používat pouze s baterií a napájecím adaptérem dodanými se spotřebičem nebo s kompatibilními jednotkami schválenými společností Cecotec.
- VAROVÁNÍ: K dobíjení baterie používejte pouze odnímatelný napájecí zdroj dodaný se zařízením.
- Před čištěním, údržbou nebo vyjmutím baterie odpojte spotřebič od elektrické sítě.
- Před likvidací robotického vysavače vyjměte baterii z vnitřku výrobku.
- Tento výrobek mohou používat děti od 8 let a starší a osoby se sníženými fyzickými, smyslovými nebo duševními schopnostmi nebo s nedostatkem zkušeností a znalostí, pokud jsou pod dohledem nebo byly poučeny o bezpečném používání spotřebiče a rozumí souvisejícím nebezpečím.
- Dohlížejte na děti, abyste se ujistili, že si s přístrojem nehrají. Je naprosto nezbytné na přístroj dohlížet, pokud je používán v blízkosti dětí nebo přímo dětmi.
- Čištění a údržbu nesmí provádět děti bez dozoru.
- Před čištěním nebo údržbou je nutné vyjmout zástrčku z nabíjecí základny.

POKYNY PRO POUŽITÍ BATERIE

- Zařízení obsahuje lithium-iontovou baterii, kterou nespalujte ani nevystavujte vysokým teplotám, protože by mohla explodovat.
- Stejně baterie přístroje, jako malé baterie, mohou téct, pokud je vystavíte extrémním podmínkám. Pokud z baterie vytéká tekutina, nedotýkejte se jí. Pokud se tato tekutina

dostane do kontaktu s kůží, okamžitě ji omyjte velkým množstvím vody s mýdlem. Pokud se tato tekutina dostane do kontaktu s očima, okamžitě je vymyjte čistou vodou po dobu nejméně 10ti minut a okamžitě vyhledejte lékařskou pomoc. Pro manipulaci s baterií používejte rukavice a okamžitě ji vyhodte podle místních předpisů.

- Zabraňte kontaktu baterie a malých kovových předmětů, jako jsou klipy, mince, klíče, hřebíky a matice.
- Novou baterii zcela nabijte, nebo před prvním použitím po dlouhé době neaktivity.
- Vždy se ujistěte, že je baterie nabitá na 100%, pokud jste přístroj dlouho nepoužívali.
- Baterie a akumulátory, které lze spolknout, uchovávejte mimo dosah dětí.
- Požití baterií může způsobit popáleniny, perforaci měkkých tkání a smrt. Do dvou hodin po požití může dojít k těžkým popáleninám.
- Při požití baterií okamžitě vyhledejte nejbližší lékařskou pomoc.

1. PIEZAS Y COMPONENTES

Los gráficos de este manual son representaciones esquemáticas y puede que no coincidan exactamente con los del producto.

Fig. 1

1. Botón de inicio/pausa
2. Botón de vuelta a casa

Botón de vuelta a casa

Al pulsar este botón o seleccionarlo en la aplicación, el robot aspirador irá automáticamente a la base de carga.

Indicador luminoso

- Luz naranja fija: batería baja/modo vuelta a casa.
- Luz naranja parpadeante: cargando.
- Luz azul fija: cargado/modo de espera/limpiando.
- Luz roja parpadeante/fija: error.

Botón de inicio/pausa

- Mantenga pulsado este botón para encender o apagar el robot aspirador.
- Púlselo también para empezar la limpieza.

3. Sensor anticolidión. Fig. 2

Fig. 3

4. Sensores anticaída
5. Ruedas motrices
6. Interruptor de alimentación
7. Bornes de carga
8. Rueda omnidireccional
9. Cepillos laterales
10. Batería
11. Depósito mixto
12. Cepillo de silicón

Base de carga. Fig. 4

1. Indicador de carga
2. Alojamiento del mando a distancia para modelos compatibles
3. Transmisión de señal
4. Bornes de carga

Adaptador de corriente. Fig. 5

Depósito mixto con distintas zonas de velcro para fijar la mopa. Fig. 6

Filtro primario y filtro de alta eficiencia. Fig. 7

Cepillos laterales (4). Fig. 8

Cepillo silicona. Fig. 9

Mopa. Fig. 10

Cepillo de autolimpieza. Fig. 11

2. ANTES DE USAR

- Este robot aspirador presenta un embalaje diseñado para protegerlo durante su transporte. Saque el robot aspirador de su caja. Puede guardar la caja original y otros elementos del embalaje en un lugar seguro para prevenir daños en el robot aspirador si necesita transportarlo en el futuro. Si desea deshacerse del embalaje original, asegúrese de reciclar todos los elementos correctamente.
- Asegúrese de que todas las piezas y componentes están incluidos y en buen estado. Si faltara alguno o no estuvieran en buen estado, contacte de forma inmediata con el Servicio de Atención Técnica oficial de Cecotec.

Advertencias

- Retire todos los objetos alrededor del robot aspirador, como prendas de ropa, papeles, cables, cortinas u otros objetos frágiles que puedan obstaculizar o entorpecer el funcionamiento del robot aspirador. Fig. 12
- Si la habitación que desea limpiar se encuentra cerca de un balcón o unas escaleras, debe colocar una barrera física para prevenir que el robot aspirador se dañe y así asegurar un funcionamiento seguro. Fig. 13
- La exposición directa a la luz solar o los grandes contrastes de luz puede afectar al correcto funcionamiento de los sensores. Si esto sucediera, el robot aspirador se detendría, cámbielo de sitio para un nuevo ciclo de limpieza.

3. INSTALACIÓN

1. Coloque la base de carga contra una pared y deje un espacio libre mínimo de 2 metros delante y 1 metro a cada lado. Fig. 14
2. Conecte la base de carga a una toma de corriente. Enrolle y guarde el cable restante en la parte inferior de la base de carga para evitar accidentes. Fig. 15
3. Inserte los dos cepillos laterales en las ranuras situadas en la parte inferior del robot. Presione hasta escuchar un clic que confirme que están bien sujetos. Fig. 16
4. Presione el interruptor de encendido que se encuentra en la parte inferior del robot.

Asegúrese de que el interruptor de encendido esté en la posición de encendido (I). Fig. 17

5. Coloque el robot aspirador en la base de carga y asegúrese de que los bornes de carga de ambos coincidan. Una vez que el robot aspirador esté bien colocado, emitirá un pitido y el botón se encenderá. Si la luz parpadea en naranja, significa que la batería no está completamente cargada. Para asegurar el mayor tiempo de limpieza, espere a que la luz cambie a azul fija, esto indicará que la batería está totalmente cargada y el robot aspirador está listo para usarse. Fig. 18

4. FUNCIONAMIENTO

Inicio de la limpieza. Fig. 19

1. Mantenga pulsado el botón inicio/pausa en el robot aspirador para encenderlo.
2. Pulse el botón inicio/pausa del robot aspirador o selecciónelo en la aplicación para comenzar la limpieza.

Avisos:

- Si el robot aspirador se queda sin batería durante la limpieza, volverá automáticamente a la base de carga. Una vez que se haya cargado la batería al completo, podrá comenzar un nuevo ciclo de limpieza.
- El robot aspirador no podrá volver a la base de carga si no tiene un buen acceso a ella. Si esto ocurre, colóquelo de forma manual en la base de carga.

Pausa de la limpieza. Fig. 19

1. Pulse el botón inicio/pausa en el robot aspirador o selecciónelo en la aplicación para pausar el proceso de limpieza.
2. Pulse de nuevo el botón inicio/pausa en el robot aspirador o selecciónelo en la aplicación para reanudar el proceso de limpieza.

Apagado. Fig. 19

Mantenga pulsado el botón inicio/pausa del robot aspirador para apagarlo.

Advertencia

El robot aspirador dispone de un interruptor de encendido y apagado (I/O) situado en la parte inferior del cuerpo principal. Si va a permanecer largos periodos de tiempo sin usarse, se aconseja apagarlo a través de este interruptor. Como medida de seguridad, si el botón se encuentra en posición de apagado (O) se configuran los valores iniciales de fábrica. Si quiere que el robot funcione, el interruptor debe estar en posición de encendido (I)

Modos de limpieza

Este robot aspirador incluye diferentes modos y funciones que se pueden activar mediante la aplicación.

Modo Auto. Fig. 19

- Pulse el botón inicio/pausa o seleccione el modo de limpieza automática en la aplicación, el robot aspirador comenzará la limpieza automática.
- El robot aspirador limpiará toda la superficie, los bordes, alrededor de objetos como mesas, sillas, etc., hasta que el porcentaje de batería sea bajo y vuelva a la base de carga.

Modo Fregado. Fig. 20

- Fije la mopa al depósito mixto y llene el depósito de agua.
- Introduzca el depósito mixto en el robot aspirador y seleccione el modo fregado y el nivel de fregado en la aplicación: alto, medio o bajo.
- Una vez seleccionado el nivel de fregado, el robot aspirador realizará la funcionalidad All in One para aspirar, fregar y barrer de forma simultánea gracias a su depósito mixto.

Avisos:

- Si quiere pasar la mopa, no llene el depósito de agua.
- Cuando el robot aspirador lleve el depósito mixto con agua, al salir de la base girará sobre sí mismo para humedecer la mopa.
- Para garantizar un fregado perfecto desde el inicio, se recomienda humedecer la mopa con agua de forma homogénea antes de fijarla al depósito mixto. También es recomendable lavar la mopa tras cada uso.
- Se recomienda estar presente cuando el robot aspirador esté fregando.
- Cuando el robot aspirador vuelva a la base de carga debe retirar la mopa. No debe dejar cargando el robot aspirador con la mopa puesta.

Modo espiral. Fig. 21

- Cuando seleccione este modo, el robot aspirador limpiará de forma intensiva un punto específico. Comenzará a limpiar en un punto concreto, realizará movimientos en espiral hacia afuera (1 metro). Luego, volverá de nuevo al punto inicial realizando también movimientos en espiral hacia adentro.
- Cuando termine y vuelva al punto de inicio, el robot aspirador comenzará una limpieza en modo Auto hasta agotar la batería.
- Antes de poner en funcionamiento este modo, colóquelo en el punto que desea limpiar.
- Seleccione el modo limpieza en espiral en la aplicación.

Modo bordes. Fig. 22

- Cuando seleccione este modo, el robot aspirador limpiará a lo largo de la pared y alrededor de los muebles (patas de las mesas, de las sillas, etc.).
- Seleccione el modo limpieza de bordes en la aplicación.

Modo habitación. Fig. 23

- Cuando seleccione este modo, el robot aspirador limpiará durante 30 minutos.
- Seleccione el modo limpieza habitación en la aplicación.

- Para asegurar la limpieza de la habitación, asegúrese de que el robot aspirador se mantenga en la habitación.

Modo vuelta a la base de carga

Pulse el botón de vuelta a casa en el robot aspirador o seleccione la opción en la aplicación (símbolo casita) para enviar el robot aspirador a la base de carga. El robot aspirador seguirá aspirando hasta llegar a la base.

Modo manual

Seleccione la opción limpieza manual en la aplicación para dirigir su robot aspirador de manera manual.

Función de nivel de potencia

Seleccione el nivel de potencia en la aplicación para controlar la potencia de succión del robot aspirador durante el proceso de limpieza. Existen tres niveles de potencia de succión: turbo, normal y eco.

Programación de limpieza

Para facilitar la limpieza, el robot aspirador tiene una función que permite programarlo diariamente desde la aplicación. De acuerdo con la configuración, el robot aspirador iniciará la limpieza de forma automática los días seleccionados a las horas indicadas.

5. LIMPIEZA Y MANTENIMIENTO

Filtro de alta eficiencia. Fig. 24

- El filtro de alta eficiencia está diseñado con una red de fibras que ayudan a atrapar las partículas de polvo, ácaros, polen... Por ello, hay que limpiarlo periódicamente para evitar que estas partículas se acumulen en el filtro y este pierda eficiencia. Lo ideal es realizar el mantenimiento una vez a la semana.
- Se recomienda cambiar el filtro de alta eficiencia como máximo a las 160 horas de uso.

Recomendación

Puede retirar la suciedad con un cepillo pequeño o sacudirlo suavemente sobre una superficie dura para que caiga el polvo. El filtro de alta eficiencia no es lavable.

Filtro primario de malla y filtro esponja

El sistema de filtrado se complementa con un filtro primario de malla y un filtro esponja que se encuentran junto al filtro de alta eficiencia. A la hora de cambiarlos se recomienda hacerlo como máximo a las 160 horas de uso, o cuando observe que sufren algún tipo de desgaste por el uso.

Recomendación

Puede retirar la suciedad con un cepillo pequeño o sacudirlos suavemente sobre una superficie dura para que caiga el polvo. También puede utilizar agua tibia sin detergentes para conseguir un mejor resultado, asegurándose de que estén totalmente secos antes de volver a colocarlos ya que si no es así, podría llegar humedad al motor del robot aspirador y dañarlo.

Limpieza de los sensores anticaída

Utilice un paño limpio, seco y suave para limpiar el polvo de los sensores anticaída, situados en la parte inferior del robot aspirador.

Advertencia

No aplique productos de limpieza directamente a los sensores.

Limpieza del cepillo de silicona

1. Presione ligeramente las pestañas del marco del cepillo de silicona para abrir el compartimento y sacarlo. Fig. 25
2. Retire los pelos, pelusas y demás suciedad atrapada en el cepillo y alrededor de los ejes.
3. Despeje y limpie el canal de succión del robot aspirador. Fig. 26
4. Instale de nuevo el cepillo de silicona y el marco.

Cepillos laterales

Los cepillos laterales están diseñados con multitud de cerdas y se utilizan tanto para arrastrar la suciedad hacia la boca de succión como para limpiar a fondo los bordes y esquinas. Estos cepillos se pueden desgastar con el paso del tiempo, lo que tendrá una consecuencia negativa en la eficiencia de la limpieza. Por ello, se recomienda cambiar cada cepillo lateral máximo cada 220 horas o menos.

Recomendación

Se recomienda limpiar los cepillos laterales una vez por semana con la ayuda del cepillo de autolimpieza.

Sensores

- Su robot aspirador cuenta con diferentes tipos de sensores, por ejemplo, los sensores de proximidad ayudan al robot aspirador a realizar una navegación pudiendo detectar posibles obstáculos, y los sensores anticaída ayudan al robot aspirador a detectar desniveles y posibles vacíos como pueden ser unas escaleras. Estos sensores están en continuo contacto con las partículas de polvo por lo que se pueden obstruir con el paso del tiempo y ocasionar posibles fallos de navegación.
- Se recomienda limpiar todos los sensores del robot aspirador cada 35 horas de uso o menos, con la ayuda del cepillo de limpieza o un pequeño paño suave sin humedecer.

Carga y recambio de la batería

- Para alargar la vida útil de la batería, deje el robot aspirador cargando en la base de carga siempre que no esté siendo utilizado.
- Retire la batería y guárdela en un lugar seguro y seco si no va a utilizar el robot aspirador en un periodo prolongado de tiempo.
- Para reemplazar la batería, siga las siguientes instrucciones:
 1. Desatornille los 2 tornillos del compartimento de la batería, retire la tapa de la batería y la batería. Fig. 27
 2. Introduzca la batería nueva con la etiqueta mirando hacia arriba. Fig. 28
 3. Coloque la batería y la tapa de la batería en su sitio y fije los tornillos de nuevo.

6. RESOLUCIÓN DE PROBLEMAS

Señal del robot	Causa	Solución	
Luz roja fija	1 pitido.	Error de la rueda omnidireccional.	Limpie la rueda omnidireccional y pulse el botón inicio/pausa para reiniciar el robot aspirador.
	2 pitidos.	Error de los cepillos laterales	Limpie los cepillos laterales y pulse el botón inicio/pausa para reiniciar el robot aspirador.
	3 pitidos.	Error del motor de aspiración	Retire el depósito y vacíelo. Retire el filtro del aparato y sacuda la suciedad.
	4 pitidos.	Error del cepillo central.	Retire y limpie el cepillo central y pulse el botón inicio/pausa para reiniciar el robot aspirador.

Luz roja intermitente	1 pitido.	Error del depósito mixto.	Inserte el depósito mixto y pulse el botón inicio/pausa para reiniciar el robot aspirador.
	2 pitidos.	Error del parachoques.	Compruebe si el parachoques está atascado y presione a ambos lados y al centro para desbloquearlo.
	3 pitidos.	Error del sensor anticaída	Compruebe si el robot aspirador está en una superficie irregular, si las ruedas no están tocando el suelo o si está atascado en una zona oscura y llévelo a una nueva posición. De lo contrario, limpie el sensor anticaída.
	4 pitidos.	El robot aspirador no puede volver a la base de carga o a su posición inicial.	Asegúrese de que no hay obstáculos delante de la base de carga. Limpie los bornes de carga tanto del robot aspirador como de la base de carga con un paño limpio, suave y seco.

7. ESPECIFICACIONES TÉCNICAS

Producto: Conga 1990 Vital
Referencia del producto: 05691
Voltaje: 100-240 V ~, 50/60 Hz
Batería: 14.4 V, 2600 mAh
Bandas de frecuencia: 2.4 GHz
Máxima transmisión de potencia: 17.5 dBm
Las especificaciones técnicas pueden cambiar sin notificación previa para mejorar la calidad del producto.
Fabricado en China | Diseñado en España

8. RECICLAJE DE APARATOS ELÉCTRICOS Y ELECTRÓNICOS



Este símbolo indica que, de acuerdo con las normativas aplicables, el producto y/o la batería deberán desecharse de manera independiente de los residuos domésticos. Cuando este producto alcance el final de su vida útil, deberá extraer las pilas/baterías/acumuladores y llevarlo a un punto de recogida designado por las autoridades locales.



Para obtener información detallada acerca de la forma más adecuada de desechar sus aparatos eléctricos y electrónicos y/o las correspondientes baterías, el consumidor deberá contactar con las autoridades locales. El cumplimiento de las pautas anteriores ayudará a proteger el medio ambiente.

9. GARANTÍA Y SAT

Cecotec responderá ante el usuario o consumidor final de cualquier falta de conformidad que exista en el momento de la entrega del producto en los términos, condiciones y plazos que establece la normativa aplicable.
Se recomienda que las reparaciones se efectúen por personal especializado.
Si detecta una incidencia con el producto o tiene alguna consulta, póngase en contacto con el Servicio de Asistencia Técnica oficial de Cecotec a través del número de teléfono +34 96 321 07 28.

10. COPYRIGHT

Los derechos de propiedad intelectual sobre los textos de este manual pertenecen a CECOTEC INNOVACIONES, S.L. Quedan reservados todos los derechos. El contenido de esta publicación no podrá, ni en parte ni en su totalidad, reproducirse, almacenarse en un sistema de recuperación, transmitirse o distribuirse por ningún medio (electrónico, mecánico, fotocopia, grabación o similar) sin la previa autorización de CECOTEC INNOVACIONES, S.L.

11. DECLARACIÓN DE CONFORMIDAD

Por la presente, Cecotec Innovaciones declara que este robot aspirador, modelo 05691 Conga 1990 Vital es conforme con las Directiva 2014/53/EU de equipos radioeléctricos. El texto completo de la declaración UE de conformidad está disponible en la dirección de internet siguiente: www.cecotec.es

1. PARTS AND COMPONENTS

The graphics in this manual are schematic representations and may not exactly match the product.

Fig. 1

1. Start/Pause button
2. Back home button

Back home button

By pressing this button or selecting it on the app, the robot will automatically go to the charging base.

Indicator light

- Steady orange light: low battery/back home mode.
- Flashing orange light: charging.
- Steady blue light: fully charged/standby mode/cleaning.
- Oscillating/steady red light: error.

Start/Pause button

- Hold down this button to turn the robot on or off.
- Press it to start cleaning too.

3. Anti-collision sensor. Fig. 2

Fig. 3

4. Free-fall sensors
5. Driving wheels
6. Power switch
7. Charging terminals
8. Omnidirectional wheel
9. Side brushes
10. Battery
11. Mixed tank
12. Silicone brush

Charging base. Fig. 4

1. Charge indicator
2. Remote control slot for compatible models
3. Signal transmitter
4. Charging terminals

Power adapter. Fig. 5

Mixed tank with different Velcro strips to fix the mop. Fig. 6

Primary and high-efficiency filters. Fig. 7

Side brushes (4). Fig. 8

Silicone brush. Fig. 9

Mop. Fig. 10

Autoclean brush. Fig. 11

2. BEFORE USE

- This robot vacuum cleaner includes a package designed to protect it during transport. Take the robot vacuum cleaner out of the box. Keep the original box and other elements in a safe place, as this will help you prevent product damage when transporting it in the future. In case the original packaging is disposed of, make sure all packaging materials are recycled accordingly.
- Make sure all parts and components are included and in good conditions. If there is any piece missing or in bad conditions, contact the Technical Support Service of Cecotec immediately.

Warnings

- Remove all objects around the robot vacuum cleaner such as clothing, papers, cables, curtains or other fragile objects which may block or slow down the operation of the robot vacuum cleaner. Fig. 12
- If the room to be cleaned is near a balcony or stairs, a physical barrier must be placed in order to prevent product damage and ensure safe operation. Fig. 13
- Direct exposure to sunlight or great light contrasts may affect the correct operation of the sensors. If this happens, the robot will stop operating, move it to a new location for it to start operating again.

3. INSTALLATION

1. Place the charging base against the wall and leave a minimum free space of 2 metres to the front and 1 metre to each side. Fig. 14
2. Connect the charging base to a power socket. Wind and store the remaining cable in the lower part of the charging base to prevent accidents. Fig. 15
3. Install both side brushes in their corresponding slots, located on the robot lower part. Press until they click to make sure they are properly fixed. Fig. 16
4. Press the power switch located on the lower part of the robot. Make sure the power switch is in the on position (I). Fig. 17

- Place the robot on the charging base and make sure the charging terminals on the robot match those of the charging base. Once the robot is properly placed, it will beep once and the power button will light up. If the light is oscillating orange, it means the battery is not completely charged. To ensure the maximum cleaning time, wait until the light turns into steady blue, as this will indicate the battery is fully charged and the robot is ready to clean. Fig. 18

4. OPERATION

Starting the cleaning. Fig. 19

- Hold down the Start/Pause button on the robot to turn it on.
- Press the Start/Pause button on the robot vacuum cleaner or on the app to start cleaning.

Note:

- If the robot runs out of battery while cleaning, it will automatically return to the charging base. Once the battery is fully charged, the robot can start a new cleaning cycle.
- If there is no good access to the charging base, the robot will not be able to return to it. If this happens, place it manually on the charging base.

Pausing the cleaning. Fig. 19

- Press the Start/Pause button on the robot vacuum cleaner or on the app to pause the cleaning process.
- Press the Start/Pause button on the robot vacuum cleaner or on the app to resume the cleaning process.

Off. Fig. 19

Hold down the Start/Pause button on the robot to turn it off.

Warning

The robot vacuum cleaner has a power switch (with positions I and 0) located on the lower part of the main body. If the robot will not be used for long periods of time, it is recommended to turn it off using this switch. As a safety measure, if the robot is switched off (0 position), it will restore the factory default settings. To operate the robot, the switch must be in the on position (I)

Cleaning modes

This robot includes different modes and functions that can be activated via the app.

Auto mode. Fig. 19

- Press the Start/Pause button or select the auto cleaning mode on the app, then the robot vacuum cleaner will start the automatic cleaning.
- The robot will clean the whole surface, edges, around objects such as tables, chairs etc., until the battery is low, then it will return to the charging base.

Scrubbing mode. Fig. 20

- Attach the mop to the mixed tank and fill the tank with water.
- Place the mixed tank on the robot vacuum cleaner and select the scrubbing level with the remote control: high, medium or low.
- Once you have selected the desired scrubbing level, the robot vacuum cleaner will start the All in One function to vacuum, scrub and sweep simultaneously thanks to its mixed tank.

Note:

- If you wish to mop, do not fill the water tank.
- If the robot has the mixed tank installed with water in it, when it leaves the charging base, it will turn around itself to soak the mop.
- To ensure a perfect scrubbing from the start, it is suggested to dampen the mop evenly with water before fixing it to the mixed tank. It is also recommended to wash the mop after every use.
- It is recommended to be present when the robot is scrubbing.
- When the robot vacuum cleaner returns to the charging base, you must remove the mop. Do not leave the robot vacuum cleaner charging with the mop assembled.

Spiral mode. Fig. 21

- The robot will carry out an intense cleaning of a specific area when this mode is activated. The robot will start cleaning in a specific spot and will move outwards performing spiral movements (1 metre). Then, it will return to the start point by performing inwards spiral movements again.
- Once it has finished and returns to the starting spot, the robot will start cleaning in Auto mode until it runs out of battery.
- Before using this mode, place it in the spot you wish to clean.
- Select the spiral cleaning mode on the app.

Edge mode. Fig. 22

- When this mode is selected, the robot will clean along walls and around furniture (e.g. table or chair legs).
- Select the edge cleaning mode on the app.

Room mode. Fig. 23

- The robot will carry out a 30-minute cleaning cycle when this mode is selected.
- Select the room cleaning mode on the app.
- To ensure an efficient cleaning of the room, make sure the robot stays in the room.

Returning to the charging base

Press the Back home button on the robot or on the app (with a house icon) in order to send the robot to the charging base. The robot vacuum cleaner will continue vacuuming until it reaches the charging base.

Manual mode

Select the manual cleaning mode on the app to steer your robot vacuum cleaner manually.

Power level function

Select the power level on the app to control the robot suction power during cleaning processes. There are 3 suction power levels: Turbo, Normal and Eco.

Cleaning scheduling

To make cleaning easier, the robot has a function that allows it to be programmed daily from the app. According to the setting, the robot will automatically start cleaning in the selected days at the desired time.

5. CLEANING AND MAINTENANCE

High-efficiency filter. Fig. 24

- The high-efficiency filter is designed with fibres that help trap dust particles, dust mites, pollen... It is very important to periodically clean the filter, to avoid these particles from building up in the filter, causing efficiency loss. It is convenient to carry out this maintenance once a week.
- It is recommended to replace the high-efficiency filter with a new one without exceeding 160 cleaning hours.

Recommendation

Dirt can be removed with a small brush or by shaking carefully against a hard surface for dust to fall off. The high-efficiency filter cannot be washed.

Mesh primary filter and sponge filter

The filtering system is featured with a primary mesh filter and a sponge filter, located next to the high-efficiency filter. It is suggested to replace them either after a maximum of 160 hours of use or when they are worn out due to operation.

Recommendation

Dirt can be removed with a small brush or by shaking carefully against a hard surface for dust to fall off. You can also use warm water without detergents to obtain better results. Always make sure they are completely dry before installing them again; otherwise, moisture can reach the robot motor and damage it.

Free-fall sensors cleaning

Use a clean, dry and soft cloth to wipe off any dust from the free-fall sensor located on the robot lower part.

Warning

Do not apply cleaning products directly on the sensors.

Cleaning the silicone brush

1. Slightly press the silicone brush frame tabs in order to open the slot and remove it. Fig. 25
2. Remove any hair, lint or other dirt trapped in the brush and around the shafts.
3. Clear and clean the robot suction channel. Fig. 26
4. Reinstall the silicone brush and its frame.

Side brushes

Side brushes are designed with multiple bristles and are used to push dirt towards the suction nozzle and to thoroughly clean edges and corners. These brushes can wear out over time, affecting negatively to the cleaning efficiency. For this reason, it is suggested to replace each side brush after a maximum of 220 hours or less.

Recommendation

It is recommended to clean the side brushes once a week with the help of the autoclean brush.

Sensors

- Your robot vacuum cleaner has different types of sensors, for example, proximity sensors that allow the robot to move around while detecting obstacles, or free-fall sensors that help the robot detect slopes or possible gaps/unevenness such as staircases. These sensors are always in contact with dust particles, and therefore can be blocked over time, causing possible navigation errors.
- It is suggested to clean all the robot sensors with the cleaning brush or with a dry, soft cloth after a maximum of 35 hours of operation or less.

Battery charge and replacement

- To lengthen the battery shelf life, keep the robot charging on the charging base when not in use.

- Remove the battery and store it in a safe, dry place if the device will not be used for a long period of time.
- To replace the battery, follow the instructions below:
 1. Unscrew the 2 screws on the battery slot, remove the battery cover and the battery. Fig. 27
 2. Insert the new battery with the battery label facing up. Fig. 28
 3. Place the battery and the battery cover in its place and fix properly the screws back again.

6. TROUBLESHOOTING

Robot signal		Cause	Solution
Steady red light	1 beep	Omnidirectional wheel error.	Clean the omnidirectional wheel and press the Start/Pause button to restart the robot vacuum cleaner.
	2 beeps	Side brushes error	Clean the side brushes and press the Start/Pause button to restart the robot vacuum cleaner.
	3 beeps	Suction motor error	Remove the tank and empty it. Remove the robot filter and shake off the dirt.
	4 beeps	Main brush error	Remove and clean the main brush and press the Start/Pause button to restart the robot vacuum cleaner.

Flashing red light	1 beep	Mixed tank error	Introduce the mixed tank and press the Start/Pause button to restart the robot vacuum cleaner.
	2 beeps	Bumper error	Check if the bumper is blocked and press on both sides and center to unblock it.
	3 beeps	Free-fall sensor error	Check if the robot is placed on an uneven surface, if its wheels are off the ground or if it is stuck in a dark place and move it to a new location. Otherwise, clean the free-fall sensor.
	4 beeps	The robot cannot return to its charging base or starting position.	Make sure there are no obstacles in front of the charging base. Clean the charging terminals on both the charging base and the robot with a clean, soft and dry cloth.

7. TECHNICAL SPECIFICATIONS

Product: Conga 1990 Vital
 Product reference: 05691
 Voltage: 100-240 V ~, 50/60 Hz
 Battery: 14.4 V, 2600 mAh
 Frequency bands: 2.4 GHz
 Maximum Transmission Power: 17,5 dBm
 Technical specifications may change without prior notification to improve product quality.
 Manufactured in China | Designed in Spain

8. DISPOSAL OF OLD ELECTRICAL APPLIANCES



This symbol indicates that, according to the applicable regulations, the product and/or battery must be disposed of separately from household waste. When this product reaches the end of its shelf life, you should dispose of the batteries/accumulators and take them to a collection point designated by the local authorities.



Consumers must contact their local authorities or retailer for detailed information concerning the correct disposal of old electrical appliances and/or their batteries.
Compliance with the above guidelines will help protect the environment.

9. TECHNICAL SUPPORT AND WARRANTY

Cecotec shall be liable to the end user or consumer for any lack of conformity that exists at the time of delivery of the product under the terms, conditions and deadlines established by the applicable regulations.

It is recommended that repairs be carried out by qualified personnel.

If at any moment you detect any problem with your product or have any doubt, do not hesitate to contact Cecotec official Technical Support Service at +34 963 210 728.

10. COPYRIGHT

The intellectual property rights over the texts in this manual belong to CECOTEC INNOVACIONES, S.L. All rights reserved. The contents of this publication may not, in whole or in part, be reproduced, stored in a retrieval system, transmitted or distributed by any means (electronic, mechanical, photocopying, recording or similar) without the prior authorization of CECOTEC INNOVACIONES, S.L.

11. STATEMENT OF COMPLIANCE

Cecotec Innovaciones hereby declares this robot vacuum cleaner, model 05691 Conga 1990 Vital, complies with the Directive 2014/53/EU on radio equipment.

The complete text of the EU declaration of conformity is available in the following Internet address: www.cecotec.es

1. PIÈCES ET COMPOSANTS

Les graphiques de ce manuel sont des représentations schématiques et peuvent ne pas correspondre exactement à ceux du produit.

Img. 1

1. Bouton de démarrage/pause
2. Bouton Retour à la base

Bouton Retour à la base

En appuyant sur ce bouton ou en le sélectionnant dans l'application, le robot retournera automatiquement à sa base de charge.

Témoin lumineux

- Lumière orange fixe : batterie faible/mode Retour à la base.
- Lumière orange clignotante : en charge.
- Lumière bleue fixe : chargé/mode standby/en cours de nettoyage.
- Lumière rouge clignotante : erreur.

Bouton de démarrage/pause

- Maintenez appuyé ce bouton quelques secondes pour allumer ou éteindre le robot aspirateur.
- Appuyez sur ce même bouton pour commencer le nettoyage.

3. Capteur antichoc. Img. 2

Img. 3

4. Capteurs antichute
5. Roues motrices
6. Témoin d'alimentation
7. Bornes de charge.
8. Roue omnidirectionnelle.
9. Brosses latérales.
10. Batterie
11. Réservoir mixte
12. Brosse en silicone

Base de charge. Img. 4

1. Témoin de charge
2. Compartiment de télécommande pour les modèles compatibles
3. Émetteur de signaux
4. Bornes de charge

Adaptateur de courant. Img. 5
 Réservoir mixte avec différentes zones de velcro pour fixer la serpillière. Img. 6
 Filtre primaire et filtre de haute efficacité. Img. 7
 Brosses latérales (4). Img. 8
 Brosse en silicone. Img. 9
 Tissu. Img. 10
 Brosse d'auto-nettoyage. Img. 11

2. AVANT UTILISATION

- Ce robot aspirateur possède un emballage conçu pour le protéger pendant son transport. Sortez le robot aspirateur de sa boîte. Rangez la boîte d'origine et le reste des éléments provenant de l'emballage dans un endroit sûr pour éviter d'endommager le robot aspirateur si vous devez le transporter à l'avenir. Si vous devez vous défaire de l'emballage d'origine, assurez-vous de recycler tous les éléments correctement.
- Assurez-vous que toutes les pièces et les composants sont inclus et en bon état. S'il manque une pièce, une partie, un accessoire ou que l'appareil ou ses accessoires ne sont pas en bon état, veuillez contacter le Service Après-Vente officiel de Cecotec.

Avertissements

- Retirez tous les objets qui se trouvent autour du robot, comme les vêtements, les papiers, les câbles ou autres objets fragiles qui peuvent gêner ou empêcher le fonctionnement du robot aspirateur. Img. 12
- Si la pièce que vous souhaitez nettoyer se trouve près d'un balcon ou des escaliers, placez une barrière physique pour éviter d'abîmer l'appareil et pour assurer un fonctionnement sécurisé. Img. 13
- L'exposition à la lumière directe du soleil ou aux grands contrastes de lumière pourrait affecter le fonctionnement des capteurs. Si cela arrive, le robot aspirateur s'arrête, déplacez-le à un autre endroit pour qu'il recommence un nouveau cycle de nettoyage.

3. INSTALLATION

1. Placez la base de charge contre un mur et laissez un espace libre de minimum 2 mètres devant et d'un mètre de chaque côté. Img. 14
2. Branchez la base de charge sur une prise de courant. Enroulez et rangez le câble restant au niveau de la partie inférieure de la base de charge pour éviter de possibles accidents. Img. 15
3. Insérez les deux brosses latérales dans les fentes situées sur la partie inférieure du robot. Appuyez jusqu'à entendre un « clic » qui confirme qu'elles sont bien fixées. Img. 16

4. Appuyez sur l'interrupteur de connexion qui se trouve sur la partie inférieure du robot. Assurez-vous que l'interrupteur de connexion est sur la position (I). Img. 17
5. Placez le robot aspirateur sur sa base de charge et assurez-vous que les bornes de charge du robot et de la base coïncident. Une fois que le robot est bien placé, il émet un « bip » et le bouton s'allume. Si la lumière clignote orange, la batterie n'est pas complètement chargée. Pour assurer une meilleure durée de nettoyage, attendez que la lumière passe au bleu fixe, indiquant que la batterie est complètement chargée et que le robot aspirateur est prêt à l'emploi. Img. 18

4. FONCTIONNEMENT

Commencer le nettoyage. Img. 19

1. Maintenez appuyé le bouton de démarrage/pause du robot aspirateur pour l'allumer.
2. Appuyez sur le bouton de démarrage/pause du robot aspirateur ou sélectionnez-le dans l'application pour commencer le nettoyage.

Notes :

- Si le robot aspirateur se décharge et se retrouve sans batterie pendant le nettoyage, il retourne automatiquement à sa base de charge. Une fois la batterie est complètement rechargée, un nouveau cycle de nettoyage pourra commencer.
- Le robot aspirateur ne peut pas retourner à sa base de charge s'il n'y a pas un bon accès jusqu'à elle. Si cela se produit, placez-le manuellement sur la base de charge.

Pause pendant le nettoyage. Img. 19

1. Appuyez sur le bouton de démarrage/pause du robot aspirateur ou sélectionnez-le dans l'application pour mettre en pause le processus de nettoyage.
2. Appuyez sur le bouton de démarrage/pause du robot aspirateur ou sélectionnez-le dans l'application pour reprendre le processus de nettoyage.

Éteint. Img. 19

Maintenez appuyé le bouton de démarrage/pause du robot aspirateur pour l'éteindre.

Avertissement

Le robot aspirateur possède un interrupteur de connexion et de déconnexion (I/O) situé sur la partie inférieure de l'unité principale. Si vous n'allez pas utiliser le robot pendant longtemps, il est recommandé de l'éteindre à travers cet interrupteur. Comme mesure de sécurité, si l'interrupteur se trouve sur la position de déconnexion, les paramètres d'usine se configurent. Si vous voulez que le robot fonctionne, l'interrupteur doit être en position de connexion (I)

Modes de nettoyage

Ce robot possède de différents modes et fonctions qui peuvent être activés via l'App.

Mode Auto. Img. 19

- Appuyez sur le bouton de démarrage/pause du robot aspirateur ou sélectionnez le mode de nettoyage automatique dans l'application, le robot aspirateur commencera le nettoyage automatique.
- Le robot aspirateur nettoie toute la surface, les bords, autour des objets comme les tables, chaises, etc., jusqu'à ce que le pourcentage de la batterie soit faible et qu'il retourne à sa base de charge.

Mode Nettoyage du sol. Img. 20

- Fixez le tissu au réservoir mixte et remplissez ceci avec de l'eau.
- Insérez le réservoir mixte dans le robot aspirateur et sélectionnez le niveau de nettoyage du sol à l'aide de l'application : élevé, moyen ou faible.
- Lorsque vous avez sélectionné le niveau pour le nettoyage du sol, le robot aspirateur utilisera la fonction All in One pour aspirer, nettoyer le sol et balayer en même temps grâce au réservoir mixte.

Notes :

- Si vous voulez passer la serpillière, ne remplissez pas le réservoir d'eau.
- Lorsque le robot aspirateur a le réservoir mixte avec de l'eau, il fera un mouvement de rotation lorsqu'il quitte la base afin d'humidifier d'abord le tissu.
- Pour garantir un nettoyage parfait depuis le début, il est recommandé d'humidifier le tissu avec de l'eau de manière homogène avant de le fixer au réservoir mixte. Il est aussi recommandé de laver le tissu après chaque utilisation.
- Il est recommandé d'être présent lorsque le robot aspirateur nettoie le sol.
- Lorsque le robot aspirateur retourne à sa base de charge, vous devez retirer le tissu. Ne laissez pas le robot aspirateur en charge avec le tissu.

Mode Spirale. Img. 21

- Lorsque vous sélectionnez ce mode, le robot aspirateur nettoiera intensivement un point spécifique. Il commence par nettoyer en mode En un point puis il nettoie en réalisant des mouvements en spirale vers l'extérieur (1 mètre). Tout de suite, il retournera au point de départ en réalisant des mouvements en spirale.
- À la fin du nettoyage, il retournera au point initial et commencera à nettoyer en mode Auto jusqu'à épuiser la batterie.
- Avant d'utiliser ce mode, placez-le sur l'endroit que vous souhaitez nettoyer.
- Sélectionnez le mode de nettoyage en spirale dans l'application.

Mode Bords. Img. 22

- Lorsque vous sélectionnez ce mode, le robot aspirateur nettoiera le long des murs et autour des meubles (pieds des tables, des chaises, etc.).
- Sélectionnez le mode de nettoyage des bords dans l'application.

Mode Pièce. Img. 23

- Lorsque vous sélectionnez ce mode, le robot aspirateur nettoiera pendant 30 minutes.
- Sélectionnez le mode de nettoyage d'une pièce dans l'application.
- Pour assurer un nettoyage efficace de la pièce, veillez à ce qu'il reste dans la pièce pendant un certain temps.

Retour à la base de charge

Appuyez sur le bouton Retour à la base du robot aspirateur ou de l'application (symbole de la maison) pour envoyer le robot à sa base de charge. Le robot aspirateur continuera à aspirer jusqu'à ce qu'il atteigne la base.

Mode manuel

Sélectionnez l'option de nettoyage manuel dans l'application pour contrôler votre aspirateur robot manuellement.

Fonction de niveau de puissance

Sélectionnez le niveau de puissance depuis l'application pour contrôler la puissance d'aspiration du robot pendant les processus de nettoyage. Il y a trois niveaux de puissance d'aspiration : Turbo, Normal et Eco.

Programmer le nettoyage

Pour faciliter le nettoyage, le robot possède une fonction qui permet de le programmer quotidiennement depuis l'application. Conformément à la configuration, le robot aspirateur commencera le nettoyage automatiquement les jours sélectionnés, aux heures indiquées.

5. NETTOYAGE ET ENTRETIEN**Filtre de haute efficacité.** Img. 24

- Le filtre de haute efficacité a été conçu avec un réseau de fibres qui aident à attraper les particules de poussière, acariens, pollen... Pour cela, il vous faut le nettoyer périodiquement pour éviter que ces particules s'accumulent dans le filtre et que celui-ci perde de l'efficacité. L'idéal est de réaliser cet entretien une fois par semaine.
- Il est recommandé de changer le filtre de haute efficacité toutes les 160 heures d'utilisation.

Recommandation

Vous pouvez retirer la saleté avec une petite brosse ou donner de petits coups doucement sur la surface pour que la poussière tombe. Le filtre de haute efficacité ne peut pas être lavé.

Filtre primaire en maille et filtre éponge

Le système de filtrage est complété par un filtre primaire en maille et un filtre éponge situés à côté du filtre de haute efficacité. Si vous souhaitez les remplacer, il est recommandé de le faire avant les 160 heures d'utilisation ou lorsque vous observez qu'ils sont usés.

Recommandation

Vous pouvez retirer la saleté avec une petite brosse ou donner de petits coups doucement sur la surface pour que la poussière tombe. Vous pouvez aussi utiliser de l'eau tiède sans détergents pour obtenir un meilleur résultat, en vous assurant qu'ils soient totalement secs avant de les remettre en place, sinon l'humidité pourrait pénétrer dans le moteur du robot aspirateur et l'endommager.

Nettoyage des capteurs antichute

Utilisez un chiffon doux, sec et propre pour nettoyer la poussière des capteurs antichute, situés au niveau de la partie inférieure du robot aspirateur.

Avvertissement

N'appliquez pas de produits nettoyants directement sur les capteurs.

Nettoyage de la brosse en silicone

1. Appuyez légèrement sur les languettes du cadre de la brosse en silicone pour ouvrir le compartiment et extrayez-la. Img. 25
2. Retirez les cheveux, les poils, les bouloches et autre saleté attrapée dans la brosse et autour des axes.
3. Dégagez et nettoyez le canal d'aspiration du robot aspirateur. Img. 26
4. Réinstallez la brosse en silicone et le cadre.

Brosses latérales

Les brosses latérales ont été conçues avec une multitude de poils doux et doivent être utilisées pour attraper la saleté vers la buse d'aspiration mais aussi pour nettoyer à fond les bords et recoins. Ces brosses peuvent s'user avec le temps, ce qui aura une conséquence négative sur l'efficacité du nettoyage. Pour cela, il est recommandé de remplacer chaque brosse latérale avant les 220 heures d'utilisation.

Recommandation

Il est recommandé de nettoyer les brosses latérales une fois par semaine à l'aide de la brosse d'auto-nettoyage.

Capteurs

- Votre robot aspirateur possède différents types de capteurs, comme par exemple, les capteurs de proximité qui aident le robot aspirateur à réaliser un nettoyage pouvant détecter de possibles obstacles et les capteurs antichute qui aident le robot à détecter les dénivelés et de possibles vides tels que les escaliers. Ces capteurs sont en contact continu avec les particules de poussière, ils peuvent donc s'obstruer avec le temps et provoquer de possibles erreurs de navigation.
- Il est recommandé de nettoyer les capteurs du robot au moins toutes les 35 heures d'utilisation, à l'aide de la brosse de nettoyage ou d'un petit chiffon sec.

Charger et remplacer la batterie

- Pour prolonger la durée de vie de la batterie, laissez le robot aspirateur charger sur sa base de charge à chaque fois que vous ne l'utilisez pas.
- Si l'aspirateur ne va pas être utilisé pendant longtemps, retirez la batterie et rangez-la dans un lieu sec et sécurisé.
- Pour remplacer la batterie, suivez les instructions suivantes :
 1. Dévissez les 2 vis du compartiment de la batterie, retirez le couvercle de la batterie puis la batterie. Img. 27
 2. Introduisez la nouvelle batterie avec l'étiquette vers le haut. Img. 28
 3. Remplacez la batterie et le couvercle de la batterie puis revissez les vis.

6. RÉOLUTION DE PROBLÈMES

Signal du robot		Cause	Solution
Lumière rouge fixe	1 « bip ».	Erreur au niveau de la roue omnidirectionnelle.	Nettoyez la roue omnidirectionnelle et appuyez sur le bouton de démarrage/pause pour redémarrer le robot aspirateur.
	2 « bips ».	Erreur au niveau des brosses latérales.	Nettoyez les brosses latérales et appuyez sur le bouton de démarrage/pause pour redémarrer le robot aspirateur.
	3 « bips ».	Erreur au niveau du moteur d'aspiration.	Retirez le réservoir et videz-le. Retirez le filtre du robot et secouez la saleté.
	4 « bips ».	Erreur au niveau de la brosse centrale.	Retirez et nettoyez la brosse centrale et appuyez sur le bouton de démarrage/pause pour redémarrer le robot aspirateur.

Lumière rouge clignotante	1 « bip ».	Erreur au niveau du réservoir mixte.	Insérez le réservoir mixte et appuyez sur le bouton de démarrage/pause pour redémarrer le robot aspirateur.
	2 « bips ».	Erreur au niveau du pare-chocs.	Vérifiez que le pare-chocs ne soit pas bloqué et appuyez sur les deux côtés et au centre pour le débloquent.
	3 « bips ».	Erreur au niveau du capteur antichute.	Vérifiez que le robot aspirateur ne soit pas placé sur une surface irrégulière, que les roues touchent bien le sol et que le robot ne soit pas coincé dans une zone sombre puis déplacez-le à un autre endroit. Dans le cas contraire, nettoyez le capteur antichute.
	4 « bips ».	Le robot ne peut pas retourner à sa base de charge ou à sa position initiale.	Assurez-vous qu'il n'y ait pas d'obstacles devant la base de charge. Nettoyez les bornes de charge du robot et de la base de charge avec un chiffon doux, propre et sec.

7. SPÉCIFICATIONS TECHNIQUES

Modèle : CONGA 1990 Vital

Référence : 05691

Voltage : 100-240 V ~, 50/60 Hz

Batterie : 14.4 V, 2600 mAh

Bandes de fréquence : 2.4 GHz

Transmission de puissance maximale : 17.5 dBm

Les spécifications techniques peuvent être modifiées sans notification préalable afin d'améliorer la qualité du produit.

Produit fabriqué en Chine | Conçu en Espagne

8. RECYCLAGE DES ÉQUIPEMENTS ÉLECTRIQUES ET ÉLECTRONIQUES



Ce symbole indique que, conformément à la réglementation en vigueur, le produit et/ou la batterie doivent être éliminés séparément des déchets municipaux. Lorsque ce produit atteint la fin de sa vie utile, vous devez



retirer les piles ou batteries et les apporter à un point de collecte désigné par les autorités locales. Pour obtenir des informations détaillées sur la manière la plus adéquate de vous défaire de vos appareils électriques et électroniques et/ou des batteries correspondantes, vous devez contacter les autorités locales. Le respect des directives susmentionnées contribuera à la protection de l'environnement.

9. GARANTIE ET SAV

Cecotec est responsable envers l'utilisateur final ou le consommateur de tout défaut de conformité existant au moment de la livraison du produit dans les termes, conditions et délais établis par la réglementation applicable.

Il est recommandé que les réparations soient effectuées par du personnel qualifié.

Si vous détectez un incident ou un problème avec le produit, veuillez contacter le Service Après-Vente officiel de Cecotec au +34 9 63 21 07 28.

10. COPYRIGHT

Les droits de propriété intellectuelle des textes de ce manuel appartiennent à CECOTEC INNOVACIONES, S.L. Tous droits réservés. Le contenu de cette publication ne peut être, en totalité ou en partie, reproduit, stocké dans un système de récupération de données, transmis ou distribué par quelque moyen que ce soit (électronique, mécanique, photocopie, enregistrement ou similaire) sans l'autorisation préalable de CECOTEC INNOVACIONES, S.L.

11. DÉCLARATION DE CONFORMITÉ

Par la présente, Cecotec Innovaciones déclare que ce robot aspirateur, modèle 05660 Conga 1990 Connected est conforme à la directive 2014/53/UE sur les équipements radioélectriques.

Le texte intégral de la déclaration de conformité de l'UE peut être consulté sur le site web suivant : www.cecotec.es

1. TEILE UND KOMPONENTEN

Die Grafiken in dieser Bedienungsanleitung sind schematische Darstellungen und entsprechen möglicherweise nicht genau dem Produkt.

Abb. 1

1. Start/Stop-Taste
2. Back-Home-Taste

Back Home-Taste

Wenn Sie diese Taste drücken oder sie in der App auswählen, fährt der Staubsaugerroboter automatisch zur Ladestation.

Betriebsanzeiger

- Orangefarbenes Dauerlicht: niedrige Batterie/ Back-Home-Modus.
- Oranges blinkendes Licht: wird aufgeladen.
- Festes blaues Licht: aufgeladen/ Standby-Modus/ reinigen.
- Rotes, blinkendes/ festes Licht: Fehler.

Start/Stop-Taste

- Halten Sie diese Taste gedrückt, um den Staubsaugerroboter ein- oder auszuschalten.
- Drücken Sie diese Taste, um die Reinigung zu starten.

3. Stoßsensor Abb. 2

Abb. 3

4. Absturzsensoren
5. Laufrollen
6. Einschalter
7. Ladekontakte
8. Allseitiges Rad
9. Seitliche Bürsten
10. Batterie
11. Mischbehälter
12. Silikon-Bürste

Ladestation. Abb. 4

1. Akkuanzeiger
2. Fernbedienungsgehäuse für kompatible Modelle
3. Signalübertragung
4. Ladekontakte

Netzstecker. Abb. 5

Mischbehälter mit verschiedenen Klettflächen zur Befestigung des Mopps. Abb. 6

Primärfilter und Hocheffizienzfilter. Abb. 7

Seitliche Bürsten (4). Abb. 8

Silikon-Bürste. Abb. 9

Mopp. Abb. 10

Selbstreinigungsbürste Abb. 11

2. VOR DEM GEBRAUCH

- Dieser Staubsaugerroboter ist so verpackt, dass er beim Transport geschützt ist. Nehmen Sie den Staubsaugerroboter aus seiner Verpackung. Sie können den Originalkarton und die andere Verpackung an einem sicheren Ort aufbewahren, damit der Staubsaugerroboter nicht beschädigt wird, wenn Sie ihn in Zukunft transportieren müssen. Wenn Sie die Originalverpackung entsorgen möchten, stellen Sie sicher, dass alle Artikel wiederverwerten.
- Prüfen Sie, ob die Lieferung vollständig und in gutem Zustand ist. Wenn die Lieferung fehlen oder nicht in gutem Zustand sind, kontaktieren Sie den technischen Kundendienst von Cecotec.

Warnungen

- Entfernen Sie alle Gegenstände in der Nähe des Staubsaugerroboters, wie z. B. Kleidung, Papiere, Kabel, Vorhänge oder andere zerbrechliche Gegenstände, die den Betrieb des Staubsaugerroboters behindern oder behindern könnten. Abb. 12
- Befindet sich der zu reinigende Raum in der Nähe eines Balkons oder einer Treppe, sollte eine physische Barriere errichtet werden, um Schäden am Staubsaugerroboter zu vermeiden und einen sicheren Betrieb zu gewährleisten. Abb. 13
- Direkte Sonneneinstrahlung oder hohe Lichtkontraste können die richtige Funktion der Sensoren beeinträchtigen. Wenn dies geschieht, hält der Staubsaugerroboter an und beginnt einen neuen Reinigungszyklus.

3. MONTAGE

1. Stellen Sie die Ladestation gegen eine Wand und lassen Sie einen Freiraum von mindestens 2 Meter von vorne und 1 Meter auf jeder Seite. Abb. 14
2. Schließen Sie die Ladestation an einer Steckdose an. Wickeln Sie und lagern Sie das Kabel im unteren Teil der Ladestation auf, um Unfälle zu vermeiden. Abb. 15
3. Setzen Sie beide seitlichen Bürste in die Schlitze im unteren Teil des Roboters ein. Drücken Sie, bis ein „Klick“ zu hören ist, dass signalisiert, dass sie gut festgezogen sind. Abb. 16

4. Drücken Sie den Start-Schalter im unteren Teil des Roboters. Stellen Sie sicher, dass der ON-Schalter eingeschaltet ist und sich auf der Eingeschalteten stelle (I) befindet. Abb. 17
5. Stellen Sie den Saugroboter auf die Ladestation und stellen Sie sicher, dass die Ladekontakte von beiden einrasten. Wenn der Saugroboter ordnungsgemäß gestellt ist, wird er einen Signalton erzeugen und der Schalter aufleuchten. Wenn der Akku nicht vollständig aufgeladen ist, wird das Licht orange leuchten. Um die Akkulaufzeit zu verlängern, warten Sie, bis das Licht nicht mehr blinkt. Das signalisiert, dass der Akku vollständig aufgeladen ist und der Saugroboter einsatzbereit ist. Abb. 18

4. BEDIENUNG

Start der Reinigung Abb. 19

1. Drücken und halten Sie die Start/Pause-Taste am Saugroboter, um ihn einzuschalten.
2. Drücken Sie die Start/Pause-Taste am Staubsaugerroboter oder wählen Sie ihn in der App aus, um die Reinigung zu starten.

Hinweise:

- Bei Entleerung des Akkus während des Reinigungsvorgangs wird der Saugroboter zur Ladestation automatisch zurückkehren. Nach vollständigem Aufladen des Akkus kann ein neuer Reinigungszyklus angefangen werden.
- Der Saugroboter kann nicht zur Ladestation zurückkehren, wenn er keinen guten Zugang dazu hat. Stellen Sie es in diesem Fall manuell auf die Ladestation.

Pause der Reinigung Abb. 19

1. Drücken Sie die Start/Pause-Taste am Staubsaugerroboter oder wählen Sie sie in der App aus, um den Reinigungsvorgang anzuhalten.
2. Drücken Sie die Start/Pause-Taste am Saugroboter erneut oder wählen Sie sie in der App aus, um den Reinigungsvorgang fortzusetzen.

Ausschaltung Abb. 19

Halten Sie die Start/Pause-Taste des Staubsaugerroboters gedrückt, um ihn auszuschalten.

Hinweis

Der Staubsaugerroboter verfügt über einen Ein/Aus-Schalter (I/O), der sich an der Unterseite des Hauptgehäuses befindet. Wenn Sie über einen längeren Zeitraum den Roboter nicht verwenden, schalten Sie es aus, indem Sie diese Taste drücken. Wenn die Taste auf „Ausgeschaltet“ (O) ist, werden aus Sicherheitsgründen die Werkseinstellungen übernommen. Wenn der Roboter funktionieren soll, muss der Schalter auf „Angeschaltet“ (I) gestellt werden

Reinigungsmodi

Dieser Saugroboter enthält verschiedene Modi und Funktionen, die über die App aktiviert werden können.

Auto-Modus Abb. 19

- Drücken Sie die Start-/Pause-Taste oder wählen Sie in der App den automatischen Reinigungsmodus aus, dann beginnt der Staubsaugerroboter mit der automatischen Reinigung.
- Der Saugroboter reinigt die ganze Bodenfläche, die Ecken, um Gegenstände wie Tische, Stühlen, u.a. herum, bis der Akkustand der Conga geringer wird und er zur Ladestation zurückkehrt.

Schrubb-Modus 20

- Setzen Sie den Mopp auf den Mischbehälter ein und füllen Sie den Wassertank.
- Setzen Sie den gemischten Behälter in den Staubsaugerroboter ein und wählen Sie in der App den Schrubb-Modus und die Schrubb-Stufe: hoch, mittel oder niedrig.
- Sobald die Schrubb-Stufe ausgewählt wurde, führt der Staubsaugerroboter die All-in-One-Funktion aus, um dank seines gemischten Tanks gleichzeitig zu saugen, zu schrubb und zu kehren.

Hinweise:

- Wenn Sie wischen wollen, füllen Sie den Wassertank nicht.
- Wenn der Saugroboter mit dem Wassergefüllten Mischtank eingesetzt ist, dreht er sich beim Verlassen der Basis um, um den Mopp zuerst anzufeuchten.
- Um von Anfang an ein perfektes Wischen zu gewährleisten, empfiehlt es sich, den Mopp gleichmäßig mit Wasser zu befeuchten, bevor er an den Mischbehälter angeschlossen wird. Es ist auch ratsam, den Mopp nach jedem Gebrauch zu waschen.
- Es wird empfohlen, anwesend zu sein, wenn der Saugroboter schrubb.
- Wenn der Staubsaugerroboter zur Ladestation zurückkehrt, müssen Sie den Mopp entfernen. Lassen Sie den Staubsaugerroboter nicht aufladen, wenn der Mopp eingeschaltet ist.

Spiral-Modus Abb. 21

- Wenn Sie diesen Modus wählen, reinigt der Staubsaugerroboter intensiv eine bestimmte Stelle. Es beginnt an einer bestimmten Stelle mit der Reinigung und spiralförmig nach außen (1 Meter). Dann kehrt es wieder zum Ausgangspunkt zurück und macht ebenfalls Spiralbewegungen, nach innen.
- Wenn er fertig ist und zum Startpunkt zurückkehrt, startet der Saugroboter eine Bereinigung im Auto-Modus, bis die Batterie leer ist.
- Bevor Sie diesen Modus aktivieren, stellen Sie ihn auf die zu reinigende Stelle.
- Wählen Sie den Spiralreinigungsmodus in der App.

Ränder-Modus Abb. 22

- Wenn Sie diesen Modus wählen, reinigt der Staubsaugerroboter entlang der Wand und um Möbel herum (Tischbeine, Stuhlbeine usw.).
- Wählen Sie den Ränder-Reinigungsmodus in der App.

Zimmer-Modus Abb. 23

- Wenn Sie diesen Modus wählen, reinigt der Staubsaugerroboter 30 Minuten lang.
- Wählen Sie in der App den Raumreinigungsmodus aus.
- Um die Sauberkeit des Zimmers zu gewährleisten, sollte der Staubsaugerroboter im Zimmer verbleiben.

Rückkehr zur Ladestation (Modus)

Drücken Sie die Back-Home-Taste am Saugroboter oder wählen Sie die Option in der App (Haus-Symbol), um den Saugroboter zur Ladestation zu schicken. Der Staubsaugerroboter saugt weiter, bis er die Basis erreicht.

Manueller Modus

Wählen Sie in der App die Option „Manuelle Reinigung“, um Ihren Staubsaugerroboter manuell zu steuern.

Leistungsstufe-Funktion

Wählen Sie die Leistungsstufe in der App, um die Saugleistung des Staubsaugerroboters während des Reinigungsvorgangs zu steuern. Es gibt drei Saugkraftstufen: Turbo, Normal und Echo.

Programmierung der Reinigung

Um die Reinigung zu erleichtern, verfügt der Staubsaugerroboter über eine Funktion, mit der er täglich über die App programmiert werden kann. Entsprechend der Konfiguration wird der Saugroboter mit der automatischen Reinigung der angezeigten Tage auf die angezeigten Uhrzeiten starten.

5. REINIGUNG UND WARTUNG**HochleistungsfILTER.** Abb. 24

- Der hocheffiziente Filter ist mit Faser hergestellt, um Staubpartikel, Polen, Milbe... zu fangen. Deshalb muss es regelmäßig gereinigt werden, sodass diese Partikel nicht akkumuliert werden und eine hohe Saugleistung zu halten. Es wird empfohlen, einmal pro Woche die Wartung/Reinigung des Roboters durchzuführen.
- Es wird empfohlen, den hocheffizienten Filter spätestens nach 160 Betriebsstunden zu wechseln.

Empfehlung:

Sie können den Schmutz mit einer kleinen Bürste entfernen oder sie vorsichtig auf einer harten Oberfläche schütteln, um den Staub zu entfernen. Der Hochleistungsfilter ist nicht waschbar.

Primärfilter und Schwammfilter

Das Filtersystem wird durch einen Primärfilter und einen Schwammfilter ergänzt, die sich neben dem Hocheffizienzfilter befinden. Es wird empfohlen, diese nach max. 160 Std. zu ersetzen oder wenn Sie Abnutzung bemerken.

Empfehlung:

Sie können den Schmutz mit einer kleinen Bürste entfernen oder sie vorsichtig auf einer harten Oberfläche schütteln, um den Staub zu entfernen. Sie können auch warmes Wasser ohne Reinigungsmittel verwenden, um ein besseres Ergebnis zu erzielen. Achten Sie darauf, dass sie vollständig trocken sind, bevor Sie sie wieder einsetzen, da sonst Feuchtigkeit in den Motor des Staubsaugerroboters gelangen und ihn beschädigen kann.

Reinigung der Absturzsensoren

Verwenden Sie ein sauberes, trockenes, weiches Tuch, um den Staub der Absturzsensoren im unterem des Saugroboters zu entfernen.

Hinweis

Tragen Sie keine Reinigungsmittel direkt auf die Sensoren auf.

Reinigung der Silikon-Bürste

1. Drücken Sie leicht auf die Laschen am Rahmen der Silikon-Bürste, um das Fach zu öffnen und es zu entfernen. Abb. 25
2. Entfernen Sie Haare, Gewirre und Schmutz in der Bürste und um die Achsen.
3. Räumen und reinigen Sie den Saugkanal des Saugroboters. Abb. 26
4. Setzen Sie die Silikon-Bürste und den Rahmen erneut.

Seitliche Bürsten

Die seitliche Bürste sind mit Borsten ausgestattet, um den Schmutz in die Saugdüse zu schieben und Ecken und Ränder gründlich zu reinigen. Diese Filter können im Laufe der Zeit abgenutzt werden und die Reinigungsvorgang negativ beeinflussen. Es wird dann empfohlen, jede seitliche Bürste max. nach 220 Std. zu ersetzen.

Empfehlung:

Es wird empfohlen, die Seitlichen Bürsten einmal pro Woche mit Hilfe der Selbstreinigungsbürste zu reinigen.

Sensoren

- Ihr Staubsaugerroboter verfügt über verschiedene Arten von Sensoren, z. B. Näherungssensoren, die dem Staubsaugerroboter bei der Navigation helfen, indem sie mögliche Hindernisse erkennen, und Absturzsensoren, die dem Staubsaugerroboter helfen, Unebenheiten und mögliche Lücken wie Treppen zu erkennen. Die Sensoren sind in Kontakt mit den Staubpartikel und können im Laufe der Zeit verstopf werden und zum Navigationsfehler führen.
- Es wird empfohlen, alle Sensoren des Saugroboters alle 35 Betriebsstunden oder weniger mit der Reinigungsbürste oder einem kleinen weichen Tuch, ohne zu feuchten zu reinigen.

Akku Laden und Ersetzen

- Um die Lebensdauer des Akkus zu verlängern, lassen Sie den Saugroboter auf der Ladestation aufladen, solange ihn nicht benutzt wird.
- Nehmen Sie die Batterie aus ihrem Gerät heraus und lagern Sie sie an einem sicheren und trockenen Ort, wenn Sie den Saugroboter über einen längeren Zeitraum nicht benutzen.
- Um den Akku zu wechseln, führen Sie die folgenden Hinweise durch:
 1. Schrauben Sie den 2 Schrauben aus dem Batteriefach ab und entnehmen Sie den Deckel des Etiketts und den Akku. Abb. 27
 2. Stecken Sie den neuen Akku mit dem Etikett nach oben. Abb. 28
 3. Stellen Sie den Akku und seinen Deckel an seinem Ort und machen Sie den Schrauben erneut fest.

6. PROBLEMBEHEBUNG

Signal des Roboters		Ursache	Lösung
Rotes Licht	1 Signalton.	Fehler mit der Laufrolle.	Reinigen Sie das omnidirektionale Rad und drücken Sie die Start/Pause-Taste, um den Saugroboter neu zu starten.
	2 Signaltöne.	Fehler mit den Seitenbürsten.	Reinigen Sie die Seitenbürsten und drücken Sie die Start/Pause-Taste, um den Staubsaugerroboter neu zu starten.
	3 Signaltöne.	Fehler des Ansaugmotors.	Nehmen Sie den Behälter heraus und entleeren Sie ihn. Nehmen Sie den Filter aus dem Gerät und schütteln Sie den Schmutz ab.
	4 Signaltöne.	Fehler mit der Hauptbürste.	Entfernen und reinigen Sie die zentrale Bürste und drücken Sie die Start/Pause-Taste, um den Staubsaugerroboter neu zu starten.
Rotes Licht, blinkend	1 Signalton.	Fehler Mischbehälter	Setzen Sie den Mischbehälter ein und drücken Sie die Start/Pause-Taste, um den Staubsaugerroboter neu zu starten.
	2 Signaltöne.	Stoßstange-Fehler.	Überprüfen Sie, ob die Stoßstange blockiert ist, und drücken Sie auf jeder Seite und in der Mitte, um sie freizumachen.
	3 Signaltöne.	Absturzsensoren-Fehler.	Überprüfen Sie, ob sich der Saugroboter auf einer unebenen Oberfläche befindet, ob die Räder den Boden nicht berühren oder ob er in einem dunklen Bereich steckt, und bringen Sie ihn in eine neue Position. Wenn das Problem weiter besteht, reinigen Sie den Absturzsensoren.
	4 Signaltöne.	Der Saugroboter kann nicht zur Ladestation oder zur Ausgangsposition zurückkehren.	Vergewissern Sie sich, dass kein Gegenstand in der Nähe bzw. vor der Ladestation steht. Reinigen Sie den Ladekontakten des Saugroboters und der Ladestation mit einem sauberen, weichen und trocknen Tuch.

7. TECHNISCHE SPEZIFIKATIONEN

Gerät: Conga 1990 Vital

Referenz des Gerätes: 05691

Spannung: 100-240 V ~, 50/60 Hz

Batterie: 14.4 V, 2600 mAh

Frequenzbänder: 2.4 GHz

Maximale Kraftübertragung: 17.5 dem

*Technische Spezifikationen können ohne vorherige Ankündigung geändert werden, um die Produktqualität zu verbessern.

Hergestellt in China | Entworfen in Spanien

8. RECYCLING VON ELEKTRO- UND ELEKTRONIKGERÄTEN



Dieses Symbol weist darauf hin, dass das Produkt und/oder die Batterie gemäß den geltenden Vorschriften getrennt vom Haushaltsabfall entsorgt werden muss. Wenn dieses Produkt das Ende seiner Nutzungsdauer erreicht hat, sollten Sie die Batterien/Akkus entfernen und es zu einer von den örtlichen Behörden bestimmten Sammelstelle bringen.



Die Verbraucher müssen sich mit Ihren örtlichen Behörden oder Einzelhändlern in Verbindung setzen, um Informationen über die ordnungsgemäße Entsorgung ihrer Altgeräte und/ oder ihre Akkus zu erhalten. Die Einhaltung der oben genannten Leitlinien trägt zum Schutz der Umwelt bei.

9. GARANTIE UND KUNDENDIENST

Capote haftet gegenüber dem Endnutzer oder Verbraucher für jegliche Konformitätsmängel, die zum Zeitpunkt der Lieferung des Produkts bestehen, gemäß den in den geltenden Vorschriften festgelegten Bedingungen und Fristen.

Es wird empfohlen, dass Reparaturen von qualifiziertem Personal durchgeführt werden.

Wenn Sie einen Zwischenfall mit dem Produkt feststellen oder Fragen haben, wenden Sie sich bitte an den offiziellen technischen Kundendienst von Capote unter +34 96 321 07 28.

10. COPYRIGHT

Die geistigen Eigentumsrechte an den Texten in dieser Bedienungsanleitung liegen bei CECOTEC INNOVACIONES, S.L. Alle Rechte vorbehalten. Der Inhalt dieser Publikation darf weder ganz noch teilweise ohne vorherige Genehmigung von CECOTEC INNOVACIONES, S.L. vervielfältigt,

in einem Datenabfragesystem gespeichert, übertragen oder auf irgendeine Weise (elektronisch, mechanisch, durch Fotokopie, Aufzeichnung oder Ähnliches) verbreitet werden.

11. KONFORMITÄTSERKLÄRUNG

Capote Innovation erklärt hiermit, dass dieser Staubsaugerroboter, Modell 05661 Conga Z290 Ultra, mit der Richtlinie 2014/53/EU über Funkanlagen konform ist.

Der vollständige Text der EU-Konformitätserklärung ist auf der folgenden Website zu finden: www.cecotec.es

1. PARTI E COMPONENTI

Le immagini di questo manuale sono rappresentazioni schematiche e potrebbero non corrispondere esattamente al prodotto.

Fig. 1

1. Tasto avvio/pausa
2. Tasto di ritorno alla base

Tasto di ritorno alla base

Premendo questo pulsante o selezionandolo nell'app, il robot aspirapolvere andrà automaticamente alla base di ricarica.

Indicatore luminoso

- Luce arancione fissa: batteria scarica/modalità ritorno alla base
- Luce arancione lampeggiante: in carica.
- Luce blu fissa: caricato/modalità standby/pulizia in corso.
- Luce rossa lampeggiante/fissa: errore

Tasto avvio/pausa

- Mantenere premuto questo tasto per accendere o spegnere il robot.
- Premerlo anche per cominciare la pulizia.

3. Sensore anticollisione. Fig. 2

Fig. 3

4. Sensori anticaduta
5. Ruote motrici
6. Interruttore di alimentazione
7. Poli di ricarica
8. Ruota omnidirezionale
9. Spazzole laterali
10. Batteria
11. Serbatoio misto
12. Spazzola in silicone

Base di ricarica Fig. 4

1. Indicatore di ricarica
2. Lloggiamento del telecomando per i modelli compatibili
3. Trasmettitore di segnale
4. Poli di ricarica

Adattatore di corrente. Fig. 5

Serbatoio misto con diverse zone di velcro per attaccare il panno. Fig. 6

Filtro primario e filtro ad alta efficienza. Fig. 7

Spazzole laterali (4). Fig. 8

Spazzola in silicone. Fig. 9

Panno. Fig. 10

Spazzola di auto pulizia. Fig. 11

2. PRIMA DELL'USO

- Questo prodotto ha un imballaggio progettato per proteggerlo durante il trasporto. Rimuovere il robot aspirapolvere dalla sua scatola. Conservare la scatola originale e gli altri elementi in un luogo sicuro per prevenire danni al prodotto se è necessario trasportarlo in futuro. Se si desidera smaltire l'imballaggio originale, assicurarsi di riciclare tutti gli elementi in modo appropriato.
- Verificare che tutte le parti e componenti siano inclusi e in buono stato. Se uno di essi manca o non è in buone condizioni, contattare immediatamente il servizio di assistenza tecnica ufficiale Cecotec.

Avvertenze

- Rimuovere tutti gli oggetti intorno al robot, come vestiti, fogli, cavi, tende o altri oggetti fragili che possono ostacolare o interferire con il suo funzionamento. Fig. 12
- Se la stanza da pulire è vicina a un balcone o a delle scale, è necessario posizionare una barriera fisica per evitare danni al robot aspirapolvere e garantire un funzionamento sicuro. Fig. 13
- L'esposizione diretta alla luce del sole o ad alti contrasti di luce può influenzare le prestazioni dei sensori. Se ciò dovesse accadere, il robot aspirapolvere si fermerebbe, cambiarlo di postazione per avviare un nuovo ciclo di pulizia.

3. INSTALLAZIONE

1. Collocare la base di ricarica contro la parete e lasciare uno spazio libero minimo di 2 metri davanti e 1 metro a ogni lato. Fig. 14
2. Collegare la base di ricarica alla corrente. Avvolgere e conservare il cavo restante nella parte inferiore della base di ricarica per evitare incidenti. Fig. 15
3. Inserire le due spazzole laterali nelle fessure situate nella parte inferiore del robot. Premere fino a sentire un "clic" che conferma che sono ben fissate. Fig. 16
4. Premere l'interruttore di accensione che si trova nella parte inferiore del robot. Verificare che l'interruttore di accensione sia nella posizione (I). Fig. 17

5. Collocare il robot sulla base di ricarica e verificare che i poli di ricarica di entrambi coincidano. Una volta che il robot è stato ben collocato, emetterà un bip e il tasto si accenderà. Se la luce dovesse lampeggiare di arancione, significa che la batteria non è completamente carica. Per assicurare una pulizia prolungata, attendere che la luce cambi in blu fisso, ciò indicherà che la batteria è totalmente carica e il robot è pronto per l'uso. Fig. 18

4. FUNZIONAMENTO

Avvio della pulizia. Fig. 19

1. Mantenere premuto il tasto di avvio/pausa nel robot per accenderlo.
2. Premere il tasto di avvio/pausa sul robot aspirapolvere o nell'app per avviare la pulizia.

Avvisi:

- Se il robot resta senza batteria durante la pulizia, tornerà automaticamente alla base di ricarica. Una volta caricata completamente la batteria, si potrà avviare un nuovo ciclo di pulizia.
- Il robot non potrà tornare alla base di ricarica se non ha un buon accesso ad essa. Se ciò accade, collocarlo manualmente sulla base di ricarica.

Pausa della pulizia. Fig. 19

1. Premere il tasto di avvio/pausa sul robot aspirapolvere o nell'app per mettere in pausa il processo di pulizia.
2. Premere il tasto di avvio/pausa sul robot aspirapolvere o nell'app per riprendere il processo di pulizia.

Spegnimento. Fig. 19

Mantenere premuto il tasto di avvio/pausa del robot per spegnerlo.

Avvertenza

Il robot aspirapolvere è dotato di un interruttore di accensione e spegnimento (I/O) situato sul corpo principale. Se dovesse rimanere per lunghi periodi di tempo senza essere usato, si consiglia di spegnerlo attraverso questo interruttore. Come precauzione di sicurezza, se il pulsante è in posizione off (O), le impostazioni iniziali di fabbrica sono impostate. Se si vuole che il robot funzioni, l'interruttore deve essere in posizione on (I)

Modalità di pulizia

Questo robot include differenti modalità e funzioni attivabili dall'applicazione mobile.

Modalità Auto. Fig. 19

- Premi il pulsante di avvio/pausa o seleziona la modalità di pulizia automatica nell'app, il robot aspirapolvere inizierà a pulire automaticamente.
- Il robot pulirà tutta la superficie, i bordi, attorno a oggetti come tavoli, sedie, ecc., fino a che la batteria si scarica e torna alla base di ricarica.

Modalità Lavaggio. Fig. 20

- Fissare il panno al serbatoio misto e riempirlo d'acqua.
- Inserire il serbatoio misto nel robot aspirapolvere e selezionare la modalità di lavaggio e il livello di pulizia nell'applicazione: alto, medio o basso.
- Una volta selezionato il livello di lavaggio, il robot realizzerà la funzione All in One per aspirare, lavare il pavimento e passare la scopa simultaneamente grazie al suo serbatoio misto.

Avvisi:

- Se si vuole passare lo straccio, non riempire il serbatoio dell'acqua.
- Quando il robot è equipaggiato con il serbatoio misto con acqua dentro, gira su se stesso quando lascia la base per inumidire prima il panno.
- Per garantire un lavaggio perfetto dall'inizio, si consiglia di inumidire il panno con acqua in modo omogeneo prima di fissarlo al serbatoio misto. Si consiglia anche di lavare il serbatoio dopo ogni uso.
- Si raccomanda di essere presenti quando il robot sta pulendo.
- Quando il robot aspirapolvere torna alla base di carica, è necessario rimuovere il panno. Non lasciare il robot in carica con il panno installato.

Modalità spirale. Fig. 21

- Quando viene selezionata questa modalità, il robot pulirà in modo intensivo un punto specifico. Comincerà a pulire in un punto specifico, pulirà effettuando movimenti a spirale verso l'esterno (1 metro). In seguito, tornerà al punto iniziale effettuando movimenti a spirale verso dentro.
- Quando termina e torna al punto di inizio, il robot comincerà una pulizia in modalità Auto fino all'esaurimento della batteria.
- Prima di usare questa modalità, posizionare il robot aspirapolvere sul punto che si vuole pulire.
- Premere il tasto di pulizia in modalità spirale sull'app.

Modalità bordi. Fig. 22

- Quando viene selezionata questa modalità, il robot pulirà lungo la parete e attorno ai mobili (gambe di tavoli, sedie, ecc.).
- Premere il tasto di pulizia in modalità bordi sull'app.

Modalità stanza. Fig. 23

- Quando viene selezionata questa modalità il robot pulirà per 30 minuti.
- Premere il tasto di pulizia in modalità stanza sull'app.
- Per assicurare una pulizia efficiente della stanza, assicurarsi che il robot rimanga nella stanza.

Modalità ritorno alla base di ricarica

Premere il tasto di ritorno alla base sul robot o nell'app (simbolo della casa) per inviare il robot alla base di ricarica. Il robot aspirapolvere continuerà ad aspirare fino a quando non arriverà alla base.

Modalità manuale

Seleziona l'opzione di pulizia manuale nell'app per far funzionare il tuo robot aspirapolvere manualmente.

Pulsante del livello di potenza

Premere il tasto dei livelli di potenza nell'app per verificare la potenza di aspirazione del robot durante i processi di pulizia. Esistono tre livelli di potenza di aspirazione: turbo, normale, eco.

Programmazione della pulizia

Per facilitare la pulizia, il robot possiede una funzione che permette di programmarlo ogni giorno dall'applicazione. A seconda delle impostazioni, il robot inizierà automaticamente la pulizia per i giorni e ore indicate.

5. PULIZIA E MANUTENZIONE**Filtro ad alta efficienza.** Fig. 24

- Il filtro ad alta efficienza è progettato con una rete di fibre che aiutano a catturare le particelle di polvere, acari, polline, ecc. Per questa ragione, bisogna pulirlo regolarmente per evitare che queste particelle si accumulino nel filtro e che questo perda di efficienza. L'ideale sarebbe effettuare la manutenzione una volta a settimana.
- È consigliabile sostituire il filtro ad alta efficienza dopo un massimo di 160 ore di uso.

Suggerimento

Si può rimuovere lo sporco con uno spazzolino o scuoterlo dolcemente su di una superficie dura per far cadere la polvere. Il filtro ad alta efficienza non è lavabile.

Filtro primario a maglia e filtro spugna

Il sistema di filtraggio è completato da un filtro primario a rete e da un filtro a spugna che si trova insieme al filtro ad alta efficienza. Si raccomanda di sostituirli al più tardi dopo 160 ore

di utilizzo, o quando si osservano segni di usura.

Suggerimento

Si può rimuovere lo sporco con uno spazzolino o strofinare dolcemente su di una superficie dura per far cadere la polvere. Si può anche utilizzare acqua tiepida senza detersivi per ottenere un migliore risultato, assicurandosi che siano totalmente asciutti prima di rimontarli, altrimenti l'umidità potrebbe entrare nel motore del robot e danneggiarlo.

Pulizia dei sensori anticaduta

Utilizzare un panno pulito, asciutto e morbido per rimuovere la polvere dai sensori anticaduta, situati nella parte inferiore del robot.

Avvertenza

Non applicare prodotti per la pulizia direttamente sui sensori.

Pulizia della spazzola di silicone

1. Premere leggermente le linguette della cornice della spazzola di silicone per aprire lo scomparto e rimuoverlo. Fig. 25
2. Rimuovere i peli, pelucchi e altro sporco intrappolato nella spazzola e attorno agli assi.
3. Liberare e pulire il canale di aspirazione del robot. Fig. 26
4. Installare di nuovo la spazzola di silicone e la rispettiva cornice.

Spazzole laterali

Le spazzole laterali sono progettate con una moltitudine di setole e si utilizzano sia per catturare lo sporco verso la bocchetta di aspirazione che per pulire a fondo bordi e angoli. Queste spazzole si possono usurare con il passare del tempo, il che avrà un impatto negativo sull'efficienza della pulizia. Per questo motivo, si consiglia di cambiare ogni spazzola centrale al massimo ogni 220 ore o meno.

Suggerimento

Si raccomanda di pulire le spazzole laterali una volta alla settimana con l'aiuto della spazzola di pulizia.

Sensori

- Il robot aspirapolvere è dotato di differenti tipi di sensori, ad esempio, i sensori di prossimità aiutano il robot a effettuare la navigazione localizzando possibili ostacoli, e i sensori anticaduta aiutano il robot a localizzare dislivelli e possibili vuoti come per esempio le scale. Questi sensori sono in continuo contatto con le particelle di polvere e possono intasarsi nel tempo, portando a possibili errori di navigazione.
- Si consiglia di pulire tutti i sensori del robot ogni 35 ore di uso al massimo, con l'aiuto della spazzola di pulizia o di un piccolo panno senza inumidirlo.

Ricarica e sostituzione della batteria

- Per allungare la vita utile della batteria, lasciare il robot sulla base di ricarica se lo non si sta utilizzando.
- Rimuovere la batteria e conservarla in un luogo sicuro e asciutto se non si intende utilizzare il robot per un lungo periodo di tempo.
- Per sostituire la batteria, seguire le seguenti istruzioni:
 1. Svitare le due viti dallo scomparto della batteria, rimuovere il coperchio della batteria e la batteria. Fig. 27
 2. Introdurre la batteria nuova con l'etichetta verso l'alto. Fig. 28
 3. Collocare la batteria e il coperchio della batteria al loro posto e fissare di nuovo le viti.

6. RISOLUZIONE DEI PROBLEMI

Segnale del robot		Causa	Soluzione
Luce rossa fissa	1 bip.	Errore della ruota omnidirezionale.	Pulire la ruota omnidirezionale e premere il tasto avvio/pausa per riavviare il robot aspirapolvere.
	2 bip.	Errore delle spazzole laterali	Pulire le spazzole laterali e premere il tasto avvio/pausa per riavviare il robot aspirapolvere.
	3 bip.	Errore motore di aspirazione	Rimuovere il serbatoio e svuotarlo. Rimuovere il filtro dal robot e scuotere lo sporco.
	4 bip.	Errore della spazzola centrale.	Smontare e pulire la spazzola centrale e premere il tasto avvio/pausa per riavviare il robot aspirapolvere.

Luce rossa intermittente	1 bip.	Errore serbatoio misto.	Inserire il serbatoio misto e premere il tasto avvio/pausa per riavviare il robot aspirapolvere.
	2 bip.	Errore del paraurti.	Verificare se il paraurti è intasato e premere su entrambi i lati e al centro per sbloccarlo.
	3 bip.	Errore del sensore anticaduta	Verificare se il robot si trova su una superficie irregolare, se le ruote non stanno toccando terra o se è bloccato in una zona buia e portarlo in un altro posto. Se così non fosse, pulire il sensore anticaduta.
	4 bip.	Il robot non può tornare alla base di ricarica o alla sua posizione iniziale.	Verificare che non ci siano ostacoli davanti alla base di ricarica. Pulire i poli di ricarica sia del robot che della base di ricarica con un panno pulito, morbido e asciutto.

7. SPECIFICHE TECNICHE

Prodotto: Conga 1990 Vital

Codice del prodotto: 05691

Tensione: 100-240V ~ 50/60Hz

Batteria: 14.4 V, 2600 mAh

Bande di frequenza: 2.4 GHz

Massima trasmissione di potenza: 17.5 dBm

Le specifiche tecniche possono cambiare senza previa notifica per migliorare la qualità del prodotto.

Prodotto in Cina | Progettato in Spagna

8. RICICLAGGIO DI APPARECCHIATURE ELETTRICHE ED ELETTRONICHE

Questo simbolo indica che, in conformità con le normative vigenti, il prodotto e/o la batteria devono essere smaltiti separatamente dai rifiuti domestici. Quando questo prodotto raggiunge la fine della sua vita utile, è necessario rimuovere le pile/batterie/accumulatori e portarlo in un punto di raccolta designato dalle autorità locali.



Per informazioni dettagliate su come smaltire correttamente le apparecchiature elettriche ed elettroniche e/o le batterie, il consumatore dovrà contattare le autorità locali. Il rispetto delle linee guida di cui sopra aiuterà a proteggere l'ambiente.

9. GARANZIA E SUPPORTO TECNICO

Cecotec sarà responsabile nei confronti dell'utente finale o del consumatore per qualsiasi difetto di conformità esistente al momento della consegna del prodotto nei termini, condizioni e scadenze stabilite dalla normativa vigente.

Si raccomanda che le riparazioni siano effettuate da personale specializzato.

Se si riscontra un problema con il prodotto o in caso di dubbi, si prega di contattare il supporto tecnico ufficiale Cecotec al numero +34 96 321 07 28.

10. COPYRIGHT

I diritti di proprietà intellettuale dei testi di questo manuale appartengono a CECOTEC INNOVACIONES, S.L. Tutti i diritti riservati. Il contenuto di questa pubblicazione non può essere, in tutto o in parte, riprodotto, archiviato in un sistema di recupero, trasmesso o distribuito con qualsiasi mezzo (elettronico, meccanico, fotocopia, registrazione o simile) senza la previa autorizzazione di CECOTEC INNOVACIONES, S.L.

11. DICHIARAZIONE DI CONFORMITÀ

Con la presente, Cecotec Innovaciones dichiara che questo robot aspirapolvere, modello 05691 Conga 1990 Vital è conforme alla Direttiva 2014/53/UE sulle apparecchiature radio. Il testo completo della dichiarazione di conformità UE è disponibile nel seguente sito web: www.cecotec.es

1. PEÇAS E COMPONENTES

Os gráficos deste manual são representações esquemáticas e podem não corresponder exactamente ao produto.

Fig. 1

1. Botão de iniciar/pausar
2. Botão de regresso à base

Botão de regresso à base

Premindo este botão ou seleccionando-o na aplicação, o robot aspirador irá automaticamente para a base de carga.

Indicador luminoso

- Luz laranja fixa: bateria fraca/modo de regresso à base.
- Luz laranja a piscar: a carregar.
- Luz fixa: carregado/modo standby/limpando.
- Luz vermelha a piscar/fixa: erro.

Botão de iniciar/pausar

- Mantenha premido este botão para ligar ou desligar o robot aspirador.
- Pressione também para começar a limpeza.

3. Sensor anticolisão. Fig. 2

Fig. 3

4. Sensores antiqueda
5. Rodas motrizes
6. Interruptor de alimentação
7. Bornes de carga
8. Roda omnidirecional
9. Escovas laterais
10. Bateria
11. Depósito misto
12. Escova de silicone

Base de carga Fig. 4

1. Indicador de carga
2. Caixa de comando à distância para modelos compatíveis
3. Transmissor de sinal
4. Bornes de carga

Adaptador de corrente. Fig. 5

Depósito misto com diferentes áreas de velcro para fixar a mopa. Fig. 6

Filtro primário e filtro de alta eficiência. Fig. 7

Escovas laterais (4). Fig. 8

Escova de silicone. Fig. 9

Mopa Fig. 10

Escova de autolimpeza Fig. 11

2. ANTES DE USAR

- Este robot aspirador apresenta uma embalagem desenhada para o proteger durante o seu transporte. Retira o robot aspirador da sua caixa. Pode manter a caixa original e outras embalagens num local seguro para evitar danos no robot aspirador, caso necessite de o transportar no futuro. Se deseja descartar a embalagem original, certifique-se de reciclar todos os elementos corretamente.
- Certifique-se de que todas as peças e componentes estão incluídos e em bom estado. Se algum deles faltar ou não estiver em boas condições, contactar imediatamente com o Serviço de Assistência Técnica oficial da Cecotec.

Advertências

- Retire os objetos que tenha ao redor do robot aspirador, como peças de roupa, papéis, cabos, cortinas ou outros objetos frágeis que possam dificultar ou obstruir o funcionamento do robot. Fig. 12
- Se o quarto a ser limpo estiver perto de uma varanda ou escada, deve ser colocada uma barreira física para evitar danos no robot aspirador, para garantir um funcionamento seguro. Fig. 13
- A exposição direta à luz solar ou os grandes contrastes de luz podem afetar o perfeito funcionamento dos sensores. Se isto acontecer, o robot aspirador irá parar, movê-lo para um novo ciclo de limpeza.

3. INSTALAÇÃO

1. Coloque a base de carga contra a parede e deixe um espaço livre mínimo de 2 metros para frente e 1 metro em cada lado. Fig. 14
2. Conecte a base de carga à corrente elétrica. Enrole e guarde o cabo na parte inferior da base de carga para evitar acidentes. Fig. 15
3. Insira as duas escovas laterais nas ranhuras situadas na parte inferior do robot. Pressione até escutar um "clic" que confirme que estão bem fixas. Fig. 16
4. Pressione o interruptor de ligar que se encontra na parte inferior do robot. Certifique-se

de que o interruptor de ligar se encontra na posição de ligado (I). Fig. 17

5. Coloque o robot aspirador na base de carga e certifique-se de que os bornes de carga de ambos coincidam. Uma vez que o robot esteja bem colocado, emitirá um sinal sonoro e o botão acenderá. Se a luz piscar a laranja, significa que a bateria não está completamente carregada. Para garantir o maior tempo de limpeza, aguardar que a luz mude para azul sólido, isto indicará que a bateria está totalmente carregada e que o robot aspirador está pronto a ser utilizado. Fig. 18

4. FUNCIONAMENTO

Início da limpeza. Fig. 19

1. Mantenha pressionado o botão de iniciar/pausar do robot para ligar.
2. Pressione o botão iniciar/pausar no robot aspirador ou seleccioná-lo na aplicação para iniciar a limpeza.

Avisos:

- Se o robot ficar sem bateria durante a limpeza, voltará automaticamente à base de carga. Quando a bateria estiver totalmente carregada, pode iniciar um novo ciclo de limpeza.
- O robot não poderá voltar à base de carga se não tiver um bom acesso a esta. Se isto acontecer, colocá-lo manualmente na base de carga.

Pausa de limpeza. Fig. 19

1. Pressione o botão iniciar/pausar no robot aspirador ou seleccioná-lo na aplicação para pausar a limpeza.
2. Pressione o botão iniciar/pausar no robot aspirador ou seleccioná-lo na aplicação para retomar o processo de limpeza.

Desligar Fig. 19

Mantenha pressionado o botão de iniciar/pausar do robot aspirador para desligá-lo.

Advertência

O robot aspirador dispõe de um interruptor de ligar e desligar (I/O) situado na parte inferior do corpo principal. Se ficar longos períodos de tempo sem ser usado, é aconselhável desligar através deste interruptor. Como medida de segurança, se o botão estiver na posição de desligado (O), os valores por defeito de fábrica são definidos. Se quiser que o robot funcione, o interruptor deve estar na posição de ligado (I)

MODOS DE LIMPEZA

Este robot inclui diferentes modos e funções que podem ser ativadas mediante a aplicação.

Modo Auto Fig. 19

- Pressione o botão iniciar/pausar ou seleccionar o modo de limpeza automática na aplicação, o robot aspirador iniciará a limpeza automática.
- O robot limpará toda a superfície, as bordas, ao redor de objetos como mesas, cadeiras, etc., até que a percentagem de bateria seja baixa e regresse à base de carga.

Modo Esfregar Fig. 20

- Encaixe a mopa ao depósito misto e encha o depósito de água.
- Inserir o depósito misto no robot aspirador e seleccionar o modo esfregar e o nível de esfregar na aplicação: alto, médio ou baixo.
- Uma vez seleccionado o nível de depuração, o robot aspirador executará a funcionalidade All in One para aspirar, esfregar e varrer simultaneamente graças ao seu depósito misto.

Avisos:

- Se quiser passar a mopa, não encha o depósito de água.
- Quando o robot tem um depósito misto com água, ele irá virar-se quando sair da base para mergulhar primeiro a mopa.
- Para garantir uma lavagem perfeita desde o início, é recomendável humedecer a mopa com água de forma homogénea antes de o prender ao depósito misto. É também aconselhável lavar a mopa após cada utilização.
- Recomenda-se a sua presença quando o robot aspirador estiver a limpar.
- Quando o robot aspirador regressar à base de carga, deverá remover a mopa. Não deixar o robot aspirador a carregar com a mopa ligada.

Modo Espiral Fig. 21

- Ao seleccionar este modo, o robot limpará de forma intensiva num ponto específico. Começará a limpar num ponto e limpará realizando movimentos em espiral para fora (1 metro). Depois, voltará novamente ao ponto de partida, também num movimento em espiral interior.
- Quando terminar e voltar ao ponto de início, o robot começará uma limpeza em modo Auto até esgotar a bateria.
- Antes de operar este modo, coloque-o no local a ser limpo.
- Pressione o modo de limpeza de espiral na aplicação.

Modo Bordas Fig. 22

- Ao seleccionar este modo, o robot limpará ao longo da parede e ao redor dos móveis (pernas de mesas, de cadeiras, etc.).
- Pressione o modo de limpeza de bordas na aplicação.

Modo Quarto Fig. 23

- Ao seleccionar este modo, o robot limpará durante 30 minutos.
- Pressione o modo de limpeza de quartos na aplicação.
- Para assegurar uma limpeza eficiente do quarto, certificar-se de que o robot aspirador permanece na sala.

Modo Regresso à base de carga

Pressione o botão de regresso à base no robot ou seleccione a opção na aplicação (símbolo da casa) para enviar o robot aspirador para a base de carga. O robot aspirador continuará a aspirar até chegar à base.

Modo Manual

Selecione a opção de limpeza manual na aplicação para controlar manualmente o robot aspirador.

Função de nível de potência

Selecione o nível de potência na aplicação para controlar a potência de sucção do robot aspirador durante o processo de limpeza. Existem três níveis de potência de sucção: turbo, normal e eco.

Programação da limpeza

Para facilitar a limpeza, o robot tem uma função que permite programar diariamente desde a aplicação. De acordo com a configuração, o robot iniciará a limpeza de forma automática os dias seleccionados às horas indicadas.

5. LIMPEZA E MANUTENÇÃO**Filtro de alta eficiência** Fig. 24

- O filtro de alta eficiência está desenhado com uma rede de fibras que ajudam a agarrar as partículas de pó, ácaros, pólen... Por isso haverá que limpá-lo periodicamente para evitar que estas partículas se acumulem no filtro e este perca eficiência. O ideal é realizar esta manutenção uma vez por semana.
- Recomenda-se trocar o filtro de alta eficiência por um novo como máximo após 160 horas de utilização.

Recomendação

Pode-se remover a sujidade com uma pequena escova ou sacudi-la suavemente sobre uma superfície dura para remover o pó. O filtro de alta eficiência não é lavável.

Filtro primário de malha e filtro esponja

O sistema de filtragem se complementa com um filtro primário de malha e um filtro esponja que se encontram ao lado do filtro de alta eficiência. Quando os trocar, é recomendável fazer no máximo 160 horas antes ou quando observe que tenha algum tipo de desgaste por uso.

Recomendação

Pode-se remover a sujidade com uma pequena escova ou sacudi-la suavemente sobre uma superfície dura para remover o pó. Também se pode utilizar água quente sem detergentes para obter um melhor resultado, certificando-se de que estão completamente secos antes de os substituir, caso contrário a humidade pode entrar no motor do robot aspirador e danificá-lo.

Limpeza dos sensores anti queda

Utilizar um pano limpo, seco e macio para limpar o pó dos sensores anti-gota, localizado na parte inferior do robot aspirador.

Advertência

Não aplique produtos de limpeza diretamente nos sensores.

Limpeza da escova de silicone

1. Pressione ligeiramente as abas da moldura da escova de silicone para abrir o compartimento e retirá-lo. Fig. 25
2. Remover cabelo, algodão e outra sujidade retida na escova e à volta dos poços.
3. Despeje e limpe o canal de sucção do robot. Fig. 26
4. Volte a instalar a escova de silicone e a moldura.

Escovas laterais

As escovas laterais estão desenhadas com cerdas e são utilizadas tanto para arrastar a sujidade para a boca de aspiração como para limpar a fundo bordas e esquinas. Estas escovas podem ser desgastadas com o passar do tempo, o que terá como consequência negativa na eficiência da limpeza. Para isso, é recomendável trocar cada escova lateral a cada 220 horas ou menos.

Recomendação

É recomendável limpar as escovas laterais uma vez por semana com a ajuda da escova de autolimpeza.

Sensores

- O robot aspirador tem diferentes tipos de sensores, por exemplo, os sensores de proximidade ajudam o robot a navegar detectando possíveis obstáculos, e os sensores anti-gota ajudam a detectar desníveis e possíveis falhas, tais como escadas. Estes

sensores estão em contínuo contacto com as partículas de pó, pelo que podem obstruir com o passar do tempo e causar possíveis falhas na navegação.

- É recomendável limpar todos os sensores do robot a cada 35 horas de uso ou menos, com a ajuda de uma escova de limpeza ou um pano macio sem humedecer.

Carga e troca da bateria

- Para aumentar a vida útil da bateria, deixe o robot a carregar na base de carga sempre que não estiver em uso.
- Remover a bateria e armazená-la num local seguro e seco se o aspirador não for utilizado durante um longo período de tempo.
- Para substituir a bateria siga as seguintes instruções.
 1. Desaperte os 2 parafusos do compartimento da bateria, retire a tampa da bateria e a bateria. Fig. 27
 2. Introduza a bateria nova com a etiqueta para cima. Fig. 28
 3. Coloque a bateria e a tampa da bateria no seu lugar e aperte os parafusos outra vez.

6. RESOLUÇÃO DE PROBLEMAS

Sinal do robot	Causa	Solução
Luz vermelha fixa	1 bip	Erro da roda omnidireccional. Limpe a roda omnidireccional e pressione o botão iniciar/pausar para reiniciar o robot aspirador.
	2 bipes	Erro nas escovas laterais. Limpe as escovas laterais e pressione o botão iniciar/pausar para reiniciar o robot aspirador.
	3 bipes	Erro do motor de aspiração. Retire o depósito e esvaziá-lo. Retire o filtro do robot e sacuda a sujidade.
	4 bipes	Erro na escova central. Remova e limpe a escova central e pressione o botão iniciar/pausar para reiniciar o robot aspirador.

Luz vermelha piscando	1 bipe	Erro depósito misto.	Introduza o depósito misto e pressione o botão iniciar/pausar para reiniciar o robot aspirador.
	2 bipes	Erro no para choques.	Verifique se o para-choques está bloqueado e pressione em ambos lados e ao centro para desbloquear.
	3 bipes	Erro no sensor anti-queda.	Verificar se o robot aspirador está numa superfície irregular, se as rodas não estão a tocar no chão ou se está preso numa área escura e movê-lo para uma nova posição. Caso contrário, limpe o sensor anti-queda.
	4 bipes	O robot aspirador não pode voltar a base de carga ou a sua posição inicial.	Certifique-se de que não existem obstáculos na base de carga. Limpe os bornes de carga tanto do robot como da base de carga com um pano limpo, suave e seco.

7. ESPECIFICAÇÕES TÉCNICAS

Modelo: Conga 1990 Vital

Referência do produto: 05691

Tensão: 100-240 V ~, 50/60 Hz

Bateria: 14.4 V, 2600 mAh

Bandas de frequência: 2.4 GHz

Máxima transmissão de potência: 17.5 dBm

As especificações técnicas podem ser alteradas sem notificação prévia para melhorar a qualidade do produto.

Fabricado em China | Desenhado em Espanha

8. RECICLAGEM DE APARELHOS ELÉCTRICOS E ELECTRÓNICOS



Este símbolo indica que, de acordo com os regulamentos aplicáveis, o produto e/ou bateria deve ser eliminado separadamente do lixo doméstico. Quando este produto atingir o fim da sua vida útil, deverá remover as pilhas/acumuladores e levá-lo para um ponto de recolha designado pelas autoridades locais.



Para informações detalhadas sobre como eliminar adequadamente o equipamento eléctrico e electrónico e/ou baterias, os consumidores devem contactar as suas autoridades locais. A conformidade com as directrizes acima referidas ajudará a proteger o ambiente.

9. GARANTIA E SAT

A Cecotec será responsável perante o utilizador final ou consumidor por qualquer falta de conformidade que exista no momento da entrega do produto nos termos, condições e prazos estabelecidos pelos regulamentos aplicáveis.

Recomenda-se que as reparações sejam efectuadas por pessoal qualificado.

Se detectar um incidente com o produto ou tiver alguma dúvida, contacte o Serviço de Assistência Técnica oficial da Cecotec através do número +34 96 321 07 28.

10. COPYRIGHT

Os direitos de propriedade intelectual dos textos deste manual pertencem à CECOTEC INNOVACIONES, S.L. Todos os direitos reservados. O conteúdo desta publicação não pode, no todo ou em parte, ser reproduzido, armazenado num sistema de recuperação, transmitido ou distribuído por qualquer meio (electrónico, mecânico, fotocópia, gravação ou similar) sem a autorização prévia da CECOTEC INNOVACIONES, S.L.

11. DECLARAÇÃO DE CONFORMIDADE

Cecotec Innovations declara que este robot aspirador, modelo 05691 Conga 1990 Vital está em conformidade com a Directiva 2014/53/UE de equipamentos radioeléctricos.

O texto completo da Declaração de Conformidade da UE pode ser encontrado no seguinte website: www.cecotec.es

1. ONDERDELEN EN COMPONENTEN

De afbeeldingen in deze handleiding zijn schematische voorstellingen en komen mogelijk niet exact overeen met het product.

Fig. 1

1. Start/pauze knop
2. Terug naar huis-knop

Back home-knop

Door op deze knop te drukken of deze te selecteren in de app, gaat de robot automatisch naar de laadbasis.

Indicatielampje

- Constant oranje licht: accu bijna leeg / naar huis modus.
- Oranje knipperlicht: aan het opladen.
- Blauw licht: opgeladen/standby/in werking.
- Rood vast/knipperlicht: foutmelding.

Start/pauze knop

- Houd deze knop ingedrukt om de robotstofzuiger aan of uit te zetten.
- Ook om te starten met schoonmaken drukt u op deze knop.

3. Antibotssensor Fig. 2

Fig. 3

4. Anti-valsensor
5. Aandrijfwieltjes
6. Stroomschakelaar
7. Oplaadpoorten
8. Omnidirectioneel wiel
9. Zijborstels
10. Accu
11. Gemengd reservoir
12. Rubberen borstel

Oplaadstation. Fig. 4

1. Oplaadindicator
2. Houder voor afstandsbediening voor compatibele modellen
3. Signaalzender
4. Oplaadpoorten

Adapter. Fig. 5

Gemengde tank met verschillende klittenbanden om de dweil vast te zetten. Fig. 6

Primair filter en hoogrendementsfilter. Fig. 7

Zijborstels (4). Fig. 8

Siliconen borstel. Fig. 9

Dweil Fig. 10

Zelfreinigende borstel. Fig. 11

2. VOOR U HET TOESTEL GEBRUIKT

- Deze robotstofzuiger heeft een verpakking die ontworpen is om hem te beschermen tijdens het transport. Haal de robotstofzuiger uit de doos. U kunt de originele doos en andere verpakking op een veilige plaats bewaren om schade aan de robotstofzuiger te voorkomen als u deze in de toekomst moet vervoeren. Als u de verpakking toch weggooit, zorg er dan voor een correcte recyclage.
- Controleer of alle onderdelen en componenten aanwezig en in goede staat zijn. Als een van deze ontbreekt of niet in goede staat is, neem dan onmiddellijk contact op met de Technische Dienst van Cecotec.

Waarschuwingen

- Verwijder alle voorwerpen rondom de robotstofzuiger, zoals kleding, papieren, kabels, gordijnen of andere breekbare voorwerpen die de werking van de robotstofzuiger kunnen belemmeren of hinderen. Fig. 12
- Indien de schoon te maken ruimte zich in de nabijheid van een balkon of trap bevindt, moet een fysieke barrière worden geplaatst om schade aan de robotstofzuiger te voorkomen, zodat deze veilig kan werken. Fig. 13
- Directe blootstelling aan zonlicht of grote contrasten in licht kunnen een invloed hebben op de werking van de sensoren. Als dit gebeurt, zal de robotstofzuiger stoppen en overgaan op een nieuwe reinigingscyclus.

3. INSTALLATIE

1. Plaats de oplaadbasis tegen een muur en zorg voor een minimale ruimte van 2 meter voor en 1 meter aan elke kant. Fig. 14
2. Sluit het oplaadstation aan op een stopcontact. Rol de overgebleven kabel op en berg hem op in de bodem van de oplaadbasis om ongelukken te voorkomen. Fig. 15
3. Plaats de twee zijborstels in de voorziene gleuven aan de onderkant van de robot. Druk de borstels in de openingen totdat u een klik hoort. Dit betekent dat de borstels goed bevestigd zijn. Fig. 16

4. Druk op de stroomschakelaar die zich aan de binnenkant van de robot bevindt. Zorg ervoor dat de aan/uit-schakelaar aan (I) staat. Fig. 17
5. Plaats de robotstofzuiger op de oplaadbasis en zorg ervoor dat de oplaadklemmen van beide overeenkomen. De robot piept en de knop licht op als hij goed geplaatst is. Als u een oranje knipperlicht ziet betekent dit dat de accu niet volledig is opgeladen. Om de langste reinigingstijd te garanderen, wacht u tot het lampje continu blauw brandt, dit geeft aan dat de accu volledig is opgeladen en de robotstofzuiger klaar is voor gebruik. Fig. 18

4. WERKING

Start van de schoonmaak. Fig. 19

1. Houd de start/pauze knop op de robotstofzuiger ingedrukt om hem aan te zetten.
2. Druk op de start/pauzeknop op de robotstofzuiger of selecteer deze in de app om te beginnen met schoonmaken.

Opmerkingen:

- Indien de accu van de robotstofzuiger leeg raakt tijdens het schoonmaken, keert hij automatisch terug naar de oplaadbasis. Zodra de accu volledig is opgeladen, kunt u een nieuwe reinigingscyclus starten.
- De robotstofzuiger zal niet kunnen terugkeren naar de oplaadbasis indien hij daar niet goed bij kan. Als dit gebeurt, plaats hem dan handmatig op het oplaadstation.

Schoonmaak pauze. Fig. 19

1. Druk op de start/pauze knop op de robotstofzuiger of selecteer deze in de app om het schoonmaakproces te pauzeren.
2. Druk op de start/pauze knop op de robotstofzuiger of selecteer deze in de app om het schoonmaakproces te hervatten.

Uitschakelen. Fig. 19

Houd de start/pauze knop op de robotstofzuiger ingedrukt om hem uit te schakelen.

Waarschuwing

De robotstofzuiger heeft een aan/uit-schakelaar (I/O) aan de onderzijde van het hoofddeel. Als u de robot niet zal gebruiken voor een langere tijd, dan wordt het aangeraden om de robot uit te schakelen via deze schakelaar. Als de schakelaar in de uit positie (O) staat, dan zullen de fabriekswaarden hersteld worden als veiligheidsmaatregel. Als u wilt dat de robot werkt, moet de schakelaar in de aan-stand (I) staan

Schoonmaakstanden

Deze robot bevat verschillende modi en functies die via de app kunnen worden geactiveerd.

Auto modus. Fig. 19

- Druk op de start/pauze knop of selecteer de automatische reinigingsmodus in de app, de robotstofzuiger zal automatisch beginnen met reinigen.
- De robotstofzuiger reinigt het hele oppervlak, de randen, rond voorwerpen zoals tafels, stoelen, enz., totdat het accupercantage laag is en terugkeert naar de laadbasis.

Dweilmodus. Fig. 20

- Bevestig de dweil aan het gemengde reservoir en vul het met water.
- Plaats het gemengde reservoir in de robotstofzuiger en selecteer het dweilniveau en de dweilmodus met de afstandsbediening: hoog, middel of laag.
- Zodra het gewenste dweilniveau is geselecteerd, zal de robotstofzuiger de All in One functionaliteit uitvoeren om gelijktijdig te stofzuigen, dweilen en vegen dankzij zijn gemengde tank.

Opmerkingen:

- Als u wilt dweilen, moet u het waterreservoir niet vullen.
- Wanneer de robotstofzuiger het gemengde reservoir met water heeft, zal het uit zichzelf ronddraaien om de dweil te bevochtigen wanneer deze de basis verlaat.
- Om vanaf het begin perfect te kunnen dweilen, wordt aanbevolen de dweil gelijkmatig met water te bevochtigen voordat deze aan het gemengde reservoir wordt bevestigd. Het is ook raadzaam de dweil na elk gebruik uit te wassen.
- Het wordt aanbevolen om aanwezig te zijn wanneer de robotstofzuiger aan het dweilen is.
- Wanneer de robotstofzuiger terugkeert naar de oplaadbasis, moet u de dweil verwijderen. Laat de robotstofzuiger niet opladen met de dweil.

Spiraal modus. Fig. 21

- Wanneer u deze modus selecteert, zal de robotstofzuiger een specifieke plaats intensief reinigen. De robot start de schoonmaak op het gekozen punt en werkt dan in spiraalbewegingen naar buiten toe (1 meter). Daarna keert hij weer terug naar het beginpunt, ook in een inwaartse spiraalbeweging.
- Wanneer hij klaar is en terugkeert naar het beginpunt, zal de robotstofzuiger beginnen reinigen in de automatische modus tot de accu leeg is.
- Alvorens deze stand te gebruiken, plaatst u het op de te reinigen plaats.
- Druk op de knop voor de spiraal schoonmaak in de applicatie.

Randen modus. Fig. 22

- Wanneer u deze modus selecteert, reinigt de robotstofzuiger langs de muur en rond meubilair (tafelpoten, stoelpoten, enz.).
- Selecteer de randreinigingsmodus in de applicatie.

Kamer modus. Fig. 23

- Wanneer u deze modus selecteert, zal de robotstofzuiger gedurende 30 minuten schoonmaken.
- Selecteer de kamer modus in de applicatie.
- Voor een efficiënte reiniging van de kamer, zorg ervoor dat het in de kamer blijft.

Terugkeren naar het oplaadstation

Druk op de back home knop op de robotstofzuiger of op de afstandsbediening (huis symbool) om de robotstofzuiger naar de oplaadbasis te sturen. De robotstofzuiger zal blijven stofzuigen tot hij de basis bereikt.

Handmatige stand

Selecteer de handmatige reinigungs optie in de app om uw robotstofzuiger handmatig te bedienen.

Vermogensstand instellen

Selecteer het vermogensniveau in de applicatie om de zuigkracht van de robotstofzuiger tijdens het reinigungsproces te regelen. De robot heeft drie instellingen voor zuigkracht: turbo, normaal en eco.

De schoonmaak programmeren

Om het schoonmaken te vergemakkelijken, heeft de robotstofzuiger een functie waarmee hij dagelijks kan worden geprogrammeerd vanaf de app. Volgens de instellingen zal de robotstofzuiger automatisch beginnen met schoonmaken op de geselecteerde dagen en op de vastgestelde tijden.

5. SCHOONMAAK EN ONDERHOUD**Hoogrendementsfilter.** Fig. 24

- Het hoogrendementsfilter is ontworpen met een netwerk van vezels dat stofdeeltjes, stofmijten, pollen, enz. helpt opvangen. Daarom moet het regelmatig worden schoongemaakt om te voorkomen dat deze deeltjes zich in het filter ophopen en het minder efficiënt maken. Ideaal is een wekelijks onderhoud van dit filter.
- Het wordt aanbevolen het hoogrendementsfilter uiterlijk na 160 gebruiksuren te vervangen.

Tip

U kunt het vuil verwijderen met een klein borsteltje of ze voorzichtig schudden op een hard oppervlak om het stof te verwijderen. Het hoogrendementsfilter kan niet gewassen worden.

Hoofdfilter van gaas en sponsfilter

Het filtratiesysteem wordt aangevuld met een primair gaasfilter en een sponsfilter die zich naast het hoogrendementsfilter bevinden. Het wordt aanbevolen om het filter te vervangen na maximaal 160 gebruiksuren of als u merkt dat de filters slijtage vertonen.

Tip

U kunt het vuil verwijderen met een klein borsteltje of ze voorzichtig schudden op een hard oppervlak om het stof te verwijderen. U kunt ook warm water zonder detergents gebruiken voor een beter resultaat. Zorg ervoor dat ze volledig droog zijn voor u ze terugplaatst, anders kan er vocht in de motor terechtkomen en de robotstofzuiger beschadigen.

Maak de antivalsensoren schoon

Gebruik een schone, droge, zachte doek om stof van de antivalsensoren af te vegen, die zich aan de onderkant van de robotstofzuiger bevinden.

Waarschuwing

Breng geen schoonmaakmiddelen aan op de sensoren.

Reiniging van de siliconen borstel

1. Druk lichtjes op de lipjes van het siliconen borstelframe om het compartiment te openen en te verwijderen. Fig. 25
2. Verwijder de haren, pluizen en andere vuil dat zich heeft verzameld in de borstel en rond de assen.
3. Maak het zuigkanaal van de robotstofzuiger vrij en schoon. Fig. 26
4. Installeer de siliconen borstel en het frame.

Zijborstels

De zijborstels zijn ontworpen met een groot aantal haren die zowel gebruikt kunnen worden om vuil richting de zuigmond te vegen als om randen en hoeken grondig schoon te maken. Deze borstels kunnen slijten na verloop van tijd, wat een negatief effect kan hebben op de efficiëntie van het schoonmaken. Om deze reden wordt het aanbevolen om de zijborstels te vervangen na ongeveer 220 gebruiksuren.

Tip

Het wordt aanbevolen de zijborstels eenmaal per week te reinigen met behulp van de zelfreinigende borstel.

Sensoren

- Uw robotstofzuiger heeft verschillende soorten sensoren, bijvoorbeeld nabijheidssensoren helpen de robotstofzuiger bij het schoonmaken door mogelijke obstakels te detecteren, en antivalsensoren helpen de robotstofzuiger bij het detecteren

van oneffenheden en mogelijke openingen zoals trappen. Deze sensoren komen voortdurend in contact met stofdeeltjes. Bijgevolg kunnen de sensoren bedekt raken met stof en mogelijk zorgen voor navigatiefouten na verloop van tijd.

- Het wordt aangeraden om de sensoren van de robot schoon te maken na maximaal 35 gebruiksuren. Maak de sensoren schoon met behulp van de schoonmaakborstel of met een droog doekje.

Opladen en vervangen van de accu

- Om de levensduur van de accu te verlengen, laat de robot altijd laden in het laadstation wanneer u hem niet gebruikt.
 - Verwijder de accu en bewaar deze op een veilige, droge plaats indien u de robotstofzuiger gedurende een langere periode niet zult gebruiken.
 - Om de accu te vervangen volgt u de volgende stappen:
1. Schroef de 2 schroeven in het accucompartiment los, verwijder het accudeksel en de accu. Fig. 27
 2. Plaats de nieuwe accu met het etiket naar boven. Fig. 28
 3. Zet het deksel terug en schroef het opnieuw vast.

6. PROBLEEMOPLOSSING

Signaal van de robot		Oorzaak	Oplossing
Rood licht	1 pieptoon.	Foutmelding door het omnidirectioneel wiel.	Reinig het omnidirectionele wiel en druk op de start/pauzeknop om de robotstofzuiger opnieuw te starten.
	2 pieptonen.	Foutmelding zijborstels	Reinig de zijborstels en druk op de start/pauze knop om de robotstofzuiger opnieuw te starten.
	3 pieptonen.	Fout zuigmotor	Verwijder het reservoir en maak hem leeg. Verwijder de filter uit de robot en schud het vuil eruit.
	4 pieptonen.	Probleem met de centrale borstel.	Verwijder en reinig de centrale borstel en druk op de start/pauzeknop om de robotstofzuiger opnieuw te starten.

Rood knipperlicht	1 pieptoon.	Fout in het gemengde reservoir	Plaats het gemengde reservoir en druk op de start/pauze knop om de robotstofzuiger opnieuw te starten.
	2 pieptonen.	Foutmelding door de bumper.	Controleer of de bumper vastzit en druk op beide zijden en in het midden om deze te ontgrendelen.
	3 pieptonen.	Probleem met de anti-valsensoren	Controleer of de robot op een oneffen ondergrond staat, of de wielen de grond niet raken of dat hij vastzit in een donker gebied en verplaats hem naar een nieuwe positie. Indien dit niet werkt maak dan de antivalsensor schoon.
	4 pieptonen.	De robot keert niet terug naar het oplaadstation of zijn beginpositie.	Zorg voor een vrije toegang. Reinig de oplaadaansluitingen van zowel de robotstofzuiger als de oplaadbasis met een schone, zachte, droge doek.

7. TECHNISCHE SPECIFICATIES

Product: Conga 1990 Vital
 Referentie van het product: 05691
 Voltage: 100-240 V ~, 50/60 Hz
 Batterij: 14.4 V, 2600 mAh
 Frequentie: 2.4 GHz
 Maximale vermogensoverdracht: 17.5 dBm
 Technische specificaties kunnen zonder voorafgaande kennisgeving worden gewijzigd om de productkwaliteit te verbeteren.
 Geproduceerd in China / Ontworpen in Spanje.

8. RECYCLING VAN ELEKTRISCHE EN ELEKTRONISCHE APPARATUUR



Dit symbool geeft aan dat, volgens de geldende voorschriften, het product en/of de batterij gescheiden van het huisvuil moeten worden afgevoerd. Wanneer dit product het einde van zijn levensduur bereikt, dient u de batterijen/accumulatoren te verwijderen en het naar een door de plaatselijke autoriteiten aangewezen inzamelpunt te brengen. Voor gedetailleerde informatie over de meest geschikte manier om hun



elektrische en elektronische apparatuur en/of batterijen weg te gooien, dienen consumenten contact op te nemen met hun plaatselijke autoriteiten. Naleving van de bovenstaande richtsnoeren zal bijdragen tot de bescherming van het milieu.

9. GARANTIE EN TECHNISCHE ONDERSTEUNING

Cecotec is aansprakelijk tegenover de eindgebruiker of consument voor elk gebrek aan overeenstemming dat bestaat op het ogenblik van de levering van het product onder de voorwaarden, bepalingen en termijnen die zijn vastgelegd in de toepasselijke regelgeving. Het wordt aanbevolen reparaties te laten uitvoeren door gekwalificeerd personeel.

Als u in elk geval een incident met het product detecteert of als u een vraag heeft, neem dan contact op met de Technische Dienst van Cecotec via het telefoonnummer +34 96 321 07 28.

10. COPYRIGHT

De intellectuele eigendomsrechten op de teksten in deze handleiding behoren toe aan CECOTEC INNOVACIONES, S.L. Alle rechten voorbehouden. De inhoud van deze publicatie mag niet, geheel of gedeeltelijk, worden verveelvoudigd, opgeslagen in een geautomatiseerd gegevensbestand, doorgegeven of verspreid op welke wijze dan ook (elektronisch, mechanisch, door fotokopieën, opnamen en dergelijke) zonder voorafgaande toestemming van CECOTEC INNOVACIONES, S.L.

11. VERKLARING VAN OVEREENSTEMMING

Cecotec Innovations verklaart hierbij dat deze robotstofzuiger, model 05691 Conga 1990 Vital, in overeenstemming is met de Richtlijn Radioapparatuur 2014/53/EU.

De volledige tekst van de EU-conformiteitsverklaring is te vinden op de volgende website: www.cecotec.es

1. CZĘŚCI I KOMPONENTY

Grafika tej instrukcji obsługi tak jak rysunki w niej zawarte, są schematyczną prezentacją i możliwe, że nie będą się zgadzały dokładnie wraz z produktem.

Rys. 1

1. Przycisk zasilania
2. Przycisk powrotu do domu

Przycisk powrotu do domu

Naciskając ten przycisk lub wybierając go w aplikacji, robot odkurzający automatycznie przejdzie do bazy ładującej.

Lampka LED

- Stałe pomarańczowe światło: niski poziom naładowania baterii / tryb powrotu do domu.
- Migające pomarańczowe światło: ładowanie.
- Stałe niebieskie światło: ładowanie/tryb czuwania/czyszczenie.
- Migające/ciągłe czerwone światło: błąd.

Przycisk zasilania

- Naciśnij i przytrzymaj ten przycisk, aby włączyć lub wyłączyć robota odkurzającego.
- Naciśnij go również, aby rozpocząć czyszczenie.

3. Czujnik antykolizyjny Rys. 2

Rys. 3

4. Czujniki zapobiegające upadkowi
5. Koła napędowe
6. Przycisk zasilania
7. Złącza ładowania
8. Kółko wielokierunkowe
9. Szczotki boczne
10. Bateria
11. Zbiornik mieszany
12. Szczotka silikonowa

Baza ładująca. Rys. 4

1. Kontrolka ładowania
2. Obudowa pilota do kompatybilnych modeli
3. Nadajnik sygnału
4. Złącza ładowania

Wtyczka.. Rys. 5

Mieszany zbiornik z różnymi obszarami na rzepy do mocowania mopa. Rys. 6

Filtr główny i filtr o wysokiej wydajności. Rys. 7

Szczotki boczne (4). Rys. 8

Szczotka silikonowa. Rys. 9

Mop. Rys. 10

Szczotka samoczyszcząca. Rys. 11

2. PRZED UŻYCIEM

- Ten robot odkurzający ma opakowanie zaprojektowane tak, aby chronić go podczas transportu. Wyjmij odkurzacz robota z pudełka. Możesz przechowywać oryginalne pudełko i inne elementy opakowania w bezpiecznym miejscu, aby zapobiec uszkodzeniu odkurzacza robota, jeśli będziesz musiał je transportować w przyszłości. Jeśli chcesz pozbyć się oryginalnego opakowania, pamiętaj o prawidłowym recyklingu wszystkich przedmiotów.
- Upewnij się, że wszystkie części i komponenty są dołączone i w dobrym stanie. Jeśli czegoś brakuje lub nie jest w dobrym stanie, natychmiast skontaktuj się z oficjalnym Serwisem Technicznym Cecotec.

Ostrzeżenie

- Usuń wszystkie przedmioty wokół robota odkurzającego, takie jak odzież, papiery, kable, zastony lub inne łatliwe przedmioty, które mogą utrudniać lub zakłócać działanie robota odkurzającego. Rys. 12
- Jeśli pomieszczenie, które chcesz posprzątać, znajduje się w pobliżu balkonu lub schodów, musisz umieścić fizyczną barierę, aby zapobiec uszkodzeniu robota odkurzającego, aby zapewnić bezpieczną pracę. Rys. 13
- Bezpośrednia ekspozycja na światło słoneczne lub wysoki kontrast światła może wpłynąć na prawidłowe działanie czujników. Jeśli tak się stanie, odkurzacz robot zatrzyma się, przenieś go do nowego cyklu czyszczenia.

3. INSTALACJA

1. Umieść podstawę ładującą przy ścianie i pozostaw co najmniej 2 metry wolnej przestrzeni z przodu i 1 metr z każdej strony. Rys. 14
2. Podłącz podstawę ładującą do gniazdka elektrycznego. Zwiń i schowaj pozostały kabel w dolnej części podstawy ładującej, aby zapobiec wypadkom. Rys. 15
3. Włóż dwie szczotki boczne do szczelin w dolnej części robota. Naciskaj, aż usłyszysz „kliknięcie”, aby potwierdzić, że są bezpiecznie zamocowane. Rys. 16

4. Naciśnij włącznik zasilania na spodzie robota. Upewnij się, że wtycznik zasilania jest w pozycji włączonej (I). Rys. 17
5. Umieść odkurzacz robota na podstawie ładującej i upewnij się, że oba zaciski ładowania są zgodne. Po prawidłowym ustawieniu odkurzacza robot wyda sygnał dźwiękowy, a przycisk zaświeci się. Jeśli lampka miga na pomarańczowo, oznacza to, że bateria nie jest w pełni naładowana. Aby zapewnić jak najdłuższy czas czyszczenia, poczekaj, aż dioda zacznie świecić na niebiesko, co będzie oznaczać, że akumulator jest w pełni naładowany, a odkurzacz jest gotowy do użycia. Rys. 18

4. FUNKCJONOWANIE

Rozpoczęcie czyszczenia Rys. 19

1. Naciśnij i przytrzymaj przycisk start/pauza na odkurzaczu robota, aby go włączyć.
2. Naciśnij przycisk start/pauza na odkurzaczu robota lub wybierz go w aplikacji, aby rozpocząć sprząatanie.

Ostrzeżenie:

- Jeśli akumulator robota odkurzającego wyczerpie się podczas sprząatania, automatycznie powróci do stacji ładującej. Po całkowitym naładowaniu akumulatora możesz rozpocząć nowy cykl czyszczenia.
- Odkurzacz robot nie będzie mógł wrócić do bazy ładującej, jeśli nie będzie miał do niej dobrego dostępu. Jeśli tak się stanie, umieść go ręcznie na podstawie ładującej.

Pauza w czyszczeniu Rys. 19

1. Naciśnij przycisk start/pauza na odkurzaczu robota lub wybierz go w aplikacji, aby wstrzymać proces czyszczenia.
2. Ponownie naciśnij przycisk start/pauza na robocie odkurzacza lub wybierz go w aplikacji, aby wznowić proces czyszczenia.

Wyłączony Rys. 19

Naciśnij i przytrzymaj przycisk start/pauza na odkurzaczu robota, aby go wyłączyć.

Ostrzeżenie

Odkurzacz robota posiada włącznik/wyłącznik (I/O) umieszczony w dolnej części korpusu. Jeśli ma pozostać nieużywany przez dłuższy czas, zaleca się jego wyłączenie za pomocą tego przetącznika. Ze względów bezpieczeństwa, jeśli przycisk jest w pozycji wyłączonej (O), ustawiane są początkowe wartości fabryczne. Jeśli chcesz, aby robot działał, przetącznik musi być w pozycji ON (I)

Programy sprzątanía

Ten robot odkurzający zawiera różne tryby i funkcje, które można aktywować za pomocą aplikacji.

Tryb Auto Rys. 19

- Naciśnij przycisk start/pauza lub wybierz tryb automatycznego czyszczenia w aplikacji, robot odkurzający rozpocznie automatyczne czyszczenie.
- Odkurzacz robot będzie czyścić całą powierzchnię, krawędzie, wokół przedmiotów, takich jak stoły, krzesła itp., aż poziom naładowania baterii spadnie i powróci do bazy ładującej.

Tryb Zmywania Rys. 20

- Podłącz mop do pojemnika na mieszankę i napełnij pojemnik na wodę.
- Włóż zbiornik mieszanki do odkurzacza robota i wybierz tryb szorowania i poziom szorowania w aplikacji: wysoki, średni lub niski.
- Po wybraniu poziomu szorowania robot odkurzający wykona funkcję „wszystko w jednym”, umożliwiając jednocześnie odkurzanie, szorowanie i zamiatanie dzięki mieszanemu zbiornikowi.

Ostrzeżenie:

- Jeśli chcesz mopować, nie napełniaj zbiornika na wodę.
- Gdy odkurzacz robot niesie zbiornik na mieszankę z wodą, gdy wyjdzie z podstawy, sam się wtoczy, aby zwilżyć mop.
- Aby zapewnić doskonałe szorowanie od samego początku, zalecamy równomierne zwilżenie mopa wodą przed przymocowaniem go do zbiornika z mieszanką. Zaleca się również mycie mopa po każdym użyciu.
- Zaleca się obecność, gdy odkurzacz robota myje.
- Gdy robot odkurzający wróci do podstawy ładującej, musisz wyjąć mop. Nie należy pozostawiać ładowanego odkurzacza robota z założonym mopem.

Tryb spirali Rys. 21

- Po wybraniu tego trybu robot odkurzający będzie intensywnie odkurzał określone miejsce. Rozpocznie czyszczenie w określonym punkcie, posuwając się spiralnie na zewnątrz (1 metr). Następnie powróci ponownie do punktu wyjścia, wykonując również ruchy spiralne do wewnątrz.
- Po zakończeniu i powrocie do punktu początkowego odkurzacz robot rozpocznie sprzątanie w trybie automatycznym, aż do wyczerpania baterii.
- Przed uruchomieniem tego trybu umieść go w miejscu, które chcesz wyczyścić.
- Wybierz tryb czyszczenia spiralnego w aplikacji.

Tryb krawędzi Rys. 22

- Po wybraniu tego trybu odkurzacz robot będzie sprzątał wzdłuż ściany i wokół mebli (nogi stołu, krzesła itp.).
- Wybierz tryb czyszczenia krawędzi w aplikacji.

Tryb pokoju Rys. 23

- Po wybraniu tego trybu odkurzacz robot będzie sprzątał przez 30 minut.
- Wybierz tryb sprzątanía pomieszczenia w aplikacji.
- Aby zapewnić czystość w pomieszczeniu, upewnij się, że odkurzacz robota jest w pomieszczeniu.

Powrót do trybu ładowania bazy

Naciśnij przycisk powrotu do domu na odkurzaczu robota lub wybierz opcję w aplikacji (symbol małego domku), aby wysłać odkurzacz robota do stacji ładującej. Odkurzacz robot będzie kontynuował odkurzanie, aż dotrze do podstawy.

Tryb ręczny

Wybierz opcję ręcznego czyszczenia w aplikacji, aby ręcznie sterować robotem odkurzającym.

Funkcja poziomu mocy

Wybierz poziom mocy w aplikacji, aby kontrolować moc ssania robota odkurzającego podczas procesu czyszczenia. Istnieją trzy poziomy mocy ssania: turbo, normalny i eko.

Harmonogram sprzątanía

Aby ułatwić sprzątanie, robot odkurzający posiada funkcję, która pozwala na programowanie go codziennie z poziomu aplikacji. Zgodnie z ustawieniami robot odkurzający rozpocznie sprzątanie automatycznie w wybrane dni o wskazanych godzinach.

5. CZYSZCZENIE I KONSERWACJA**Filtr o wysokiej wydajności** Rys. 24

- Wysokowydajny filtr został zaprojektowany z siatką włókien, które pomagają wychwytywać cząsteczki kurzu, roztocza, pyłki... Dlatego należy go okresowo czyścić, aby zapobiec gromadzeniu się tych cząsteczek w filtrze i utracie wydajności. Najlepiej wykonywać konserwację raz w tygodniu.
- Zaleca się wymianę wysokowydajnego filtra nie później niż 160 godzin użytkowania.

Rekomendacje

Możesz usunąć brud za pomocą małej szczoteczki lub delikatnie potrząśnij nim o twardą powierzchnię, aby usunąć kurz. Wysokowydajny filtr nie nadaje się do mycia.

Pierwszy filtr siatkowy i filtr z gąbki

Uzupełnieniem systemu filtracji jest filtr wstępny siatkowy oraz filtr gąbkowy, które znajdują się obok filtra o wysokiej wydajności. Zmieniając je, zaleca się to po maksymalnie 160 godzinach użytkowania lub gdy zauważysz, że ulegają one pewnemu zużyciu.

Rekomendacje

Możesz usunąć zabrudzenia małą szczoteczką lub delikatnie potrząśnij nimi o twardą powierzchnię, aby usunąć kurz. Możesz również użyć ciepłej wody bez detergentów, aby osiągnąć lepszy wynik, upewniając się, że są całkowicie suche przed ponownym włożeniem, w przeciwnym razie wilgoć może dostać się do silnika odkurzacza robota i go uszkodzić.

Czyszczenie czujników przeciw upadkowym

Użyj czystej, suchej i miękkiej szmatki, aby wytrzeć kurz z czujników zapobiegających upuszczaniu, znajdujących się na spodzie robota odkurzaczego.

Ostrzeżenie

Użyj czystej, suchej i miękkiej ściereczki, aby wytrzeć kurz z czujników przeciwupadkowych znajdujących się w prawym dolnym rogu robota.

Czyszczenie szczotki silikonowej

1. Lekko naciśnij wypustki na silikonowej ramce szczoteczki, aby otworzyć komorę i ją wyjąć. Rys. 25
2. Usuń włosy, kłaczki i inne zabrudzenia uwięzione na szczotce i wokół wałków.
3. Oczyszczyć i wyczyścić kanał ssący robota odkurzaczego. Rys. 26
4. Ponownie zainstaluj silikonową szczotkę i ramkę.

Szczotki boczne

Szczotki boczne mają wiele włosia i służą zarówno do przeciągania brudu w kierunku ssawki, jak i do dokładnego czyszczenia krawędzi i narożników. Szczotki te mogą się z czasem zużywać, co ma negatywny wpływ na skuteczność czyszczenia. Dlatego zaleca się wymianę każdej szczotki bocznej maksymalnie co 220 godzin lub mniej.

Rekomendacje

Zaleca się czyszczenie szczotek bocznych raz w tygodniu za pomocą szczoteczki samoczyszczącej.

Czujniki

- Twój robot odkurzający ma różne rodzaje czujników, na przykład czujniki zbliżeniowe pomagają robotowi nawigować, wykrywając ewentualne przeszkody, a czujniki zapobiegające upadkom pomagają robotowi sprzątającemu wykrywać nierówności i ewentualne szczeliny, takie jak schody. Czujniki te są w ciągłym kontakcie z cząsteczkami kurzu, więc z czasem mogą się zatkać i spowodować ewentualne awarie nawigacji.
- Zaleca się czyszczenie wszystkich czujników robota odkurzaczego co 35 godzin użytkowania lub mniej za pomocą szczoteczki do czyszczenia lub małej miękkiej szmatki bez jej zwilżania.

Zmiana i ładowanie baterii

- Aby przedłużyć żywotność baterii, ładuj odkurzacz robota na podstawie ładującej, gdy nie jest używany.
- Wyjmij baterię i przechowuj ją w bezpiecznym i suchym miejscu, jeśli nie zamierzasz używać robota odkurzaczego przez dłuższy czas.
- Aby wymienić baterię, postępuj zgodnie z poniższymi instrukcjami:
 1. Odkręć 2 śruby komory baterii, zdejmij pokrywę baterii i baterię. Rys. 27
 2. Włóż nową baterię etykietą skierowaną do góry. Rys. 28
 3. Umieść baterię i pokrywę baterii na miejscu i ponownie dokręć śruby.

6. ROZWIĄZYWANIE PROBLEMÓW

Sygnal robota	Powód	Rozwiązanie	
Stale czerwone światło	1 sygnał dźwiękowy.	Błąd koła wielokierunkowego	Wyczyść pokrętko i naciśnij przycisk start/pauza, aby ponownie uruchomić odkurzacz robota.
	2 sygnały dźwiękowe.	Błąd szczotek bocznych	Wyczyść szczotki boczne i naciśnij przycisk start/pauza, aby ponownie uruchomić odkurzacz robota.
	3 sygnały dźwiękowe.	Błąd silnika ssania	Wyjmij zbiornik i opróżnij go. Wyjmij filtr z urządzenia i strząśnij brud.
	4 sygnały dźwiękowe.	Błąd centralnej szczotki.	Wyjmij i wyczyść centralną szczotkę i naciśnij przycisk start/pauza, aby ponownie uruchomić robota odkurzającego.
Migające czerwone światło	1 sygnał dźwiękowy.	Błąd zbiornika mieszanego	Włóż zbiornik mieszanki i naciśnij przycisk start/pauza, aby ponownie uruchomić odkurzacz robota.
	2 sygnały dźwiękowe.	Błąd zderzaka.	Sprawdź, czy zderzak jest zablokowany i naciśnij po obu stronach i pośrodku, aby go odblokować.
	3 sygnały dźwiękowe.	Błąd czujnika zapobiegającego upadkowi	Sprawdź, czy odkurzacz robota stoi na nierównej powierzchni, czy koła nie dotykają ziemi lub czy nie utknął w ciemnym miejscu i przenieś go w nowe miejsce. Jeśli nie, wyczyść czujnik zapobiegający upadkom.
	4 sygnały dźwiękowe.	Odkurzacz robot nie może wrócić do bazy ładującej ani do swojej początkowej pozycji.	Upewnij się, że przed stacją ładującą nie ma żadnych przeszkód. Wyczyść styki ładowania zarówno robota odkurzającego, jak i podstawy ładującej czystą, miękką i suchą ściereczką.

7. SPECYFIKACJA TECHNICZNA

Produkt: Conga 1990 Vital
Referencja produktu: 05691
Napięcie: 100-240 V ~, 50/60 Hz
Bateria: 14.4 V, 2600 mAh
Częstotliwość: 2.4 GHz
Maksymalna transmisja mocy 17.5 dB
Specyfikacje techniczne mogą ulec zmianie bez wcześniejszego powiadomienia w celu poprawy jakości produktu.
Wyprodukowano w Chinach | Zaprojektowano w Hiszpanii

8. RECYKLING URZĄDZEŃ ELEKTRYCZNYCH I ELEKTRONICZNYCH



Ten symbol oznacza, że zgodnie z obowiązującymi przepisami produkt i/lub baterię należy utylizować oddzielnie od odpadów domowych. Kiedy ten produkt osiągnie koniec okresu użytkowania, należy wyjąć baterie/akumulatory i przekazać go do punktu zbiórki wyznaczonego przez władze lokalne.



Aby uzyskać szczegółowe informacje na temat najbardziej odpowiedniego sposobu utylizacji sprzętu elektrycznego i elektronicznego i/lub odpowiednich baterii, konsument powinien skontaktować się z lokalnymi władzami. Przestrzeganie powyższych wytycznych pomoże chronić środowisko.

9. GWARANCJA I SERWIS TECHNICZNY

Cecotec odpowie użytkownikowi końcowemu lub konsumentowi w przypadku braku zgodności, który istnieje w momencie dostawy produktu, na warunkach i terminach określonych przez obowiązujące przepisy. Zaleca się, aby naprawy były przeprowadzane przez wyspecjalizowany personel. Jeśli wykryjesz incydent z produktem lub masz jakiegokolwiek pytania, skontaktuj się z oficjalnym Serwisem Pomocy Technicznej Cecotec pod numerem telefonu +34 96 321 07 28.

10. COPYRIGHT

Prawa własności intelektualnej do tekstów tego podręcznika należą do CECOTEC INNOVACIONES, S.L. Wszelkie prawa zastrzeżone. Treść niniejszej publikacji nie może

być w całości ani w części reprodukowana, przechowywana w systemie wyszukiwania, przekazywana lub rozpowszechniana w jakikolwiek sposób (elektroniczny, mechaniczny, fotokopiowanie, nagrywanie lub podobne) bez uprzedniej zgody CECOTEC INNOVACIONES, S.L.

11. DEKLARACJA ZGODNOŚCI

Niniejszym Cecotec Innovaciones oświadcza, że ten odkurzacz robot, model 05691 Conga 1990 Vital, jest zgodny z dyrektywą 2014/53/UE w sprawie urządzeń radiowych.

Pełny tekst deklaracji zgodności UE jest dostępny pod następującym adresem internetowym: www.cecotec.es

1. ČÁSTI A SLOŽENÍ

Grafika v této příručce je schematickým znázorněním a nemusí přesně odpovídat výrobku.

Obr. 1

1. Tlačítko Start/Pauza
2. Tlačítko návratu domů

Tlačítko návratu domů

Stisknutím tohoto tlačítka nebo jeho výběrem v aplikaci se robotický vysavač automaticky přepne do nabíjecí základny.

Světelný indikátor

- Stálé oranžové světlo: slabá baterie/režim návrat domů.
- Oranžové blikající světlo: nabíjení
- Modré nepřerušované světlo: nabíjení/standby/úklid.
- Blikající/blikající červená kontrolka: chyba.

Tlačítko Start/Pauza

- Stisknutím a podržením tohoto tlačítka robotický vysavač zapnete nebo vypnete.
- Stiskněte ho také pro začátek úklidu.

3. Antikolizní senzor Obr. 2

Obr. 3

4. Senzory proti pádu
5. Pohyblivá kola
6. Tlačítko napájení
7. Nabíjecí terminál
8. Kolo do všech směrů
9. Boční kartáče
10. Baterie
11. Nádoba na směsný odpad
12. Kartáč ze silikonu

Nabíjecí základna. Obr. 4

1. Indikátor nabití
2. Pouzdro dálkového ovládnání pro kompatibilní modely
3. Přenašeč signálu
4. Nabíjecí terminál

Adaptér elektrického proudu. Obr. 5

Smíšená nádrž s různými oblastmi suchého zipu pro upevnění mopu. Obr. 6

Primární filtr a vysoce účinný filtr Obr. 7

Boční kartáče (4). Obr. 8

Kartáč ze silikonu. Obr. 9

Mop. Obr. 10

Kartáč na čištění. Obr. 11

2. PŘED POUŽITÍM

- Tento robotický vysavač má obal navržený tak, aby jej chránil při přepravě. Vyjměte robotický vysavač z krabice. Původní krabici a další obaly můžete uložit na bezpečném místě, abyste zabránili poškození robotického vysavače, pokud byste jej v budoucnu potřebovali přepravovat. Pokud chcete obaly vyhodit, ujistěte se, že se jich zbavíte správným způsobem.
- Zkontrolujte, zda jsou všechny díly a součásti součástí dodávky a zda jsou v dobrém stavu. Pokud některý z nich chybí nebo není v dobrém stavu, neprodleně kontaktujte oficiální technický servis Cecotec.

Upozornění

- Odstraňte všechny předměty v okolí robotického vysavače, jako jsou oděvy, papíry, kabely, záclony nebo jiné křehké předměty, které by mohly bránit provozu robotického vysavače nebo jej omezovat. Obr. 12
- Pokud se uklízená místnost nachází v blízkosti balkonu nebo schodiště, měla by být umístěna fyzická zábrana, která zabrání poškození robotického vysavače a zajistí jeho bezpečný provoz. Obr. 13
- Vystavení přímému slunečnímu světlu nebo silným světelným kontrastům může ovlivnit správnou funkci snímačů. Pokud k tomu dojde, robotický vysavač se zastaví a přejde na nový cyklus čištění.

3. INSTALACE

1. Umístěte nabíjecí základnu ke stěně a ponechte volný prostor minimálně 2 metry vpředu a 1 metr na každé straně. Obr. 14
2. Zapojte nabíjecí základnu do elektrického přívodu. Zbývající kabel smotejte a uložte do spodní části nabíjecí základny, abyste předešli nehodám. Obr. 15
3. Vložte boční kartáče do slotů umístěných na spodní straně robota. Tlačte, až uslyšíte cvaknutí, které potvrzuje, že jsou dobře zajištěné. Obr. 16
4. Stiskněte tlačítko zapnutí, které se nachází na spodní straně robota. Zkontrolujte, zda je

spínač zapalování v poloze zapnuto (I). Obr. 17

5. Umístěte robotický vysavač na nabíjecí základnu a ujistěte se, že nabíjecí svorky obou odpovídají. Jakmile je robotický vysavač správně umístěn, ozve se zvukový signál a rozsvítí se tlačítko . Pokud světlo bliká oranžově, znamená to, že baterie není zcela nabitá. Chcete-li zajistit co nejdříve dobu úklidu, počkejte, až se kontrolka změní na modrou, což znamená, že je baterie plně nabitá a robotický vysavač je připraven k použití. Obr. 18

4. FUNGOVÁNÍ

Začátek úklidu. Obr. 19

1. Robotický vysavač zapnete stisknutím a podržením tlačítka start/pauza.
2. Stisknutím tlačítka start/pauza na robotickém vysavači nebo jeho výběrem v aplikaci zahájíte úklid.

Upozornění:

- Pokud se robotický vysavač během úklidu vybijí, automaticky se vrátí do nabíjecí základny. Po úplném nabití baterie můžete spustit nový cyklus čištění.
- Robotický vysavač se nebude moci vrátit do nabíjecí základny, pokud k ní nebude mít dobrý přístup. Pokud se tak stane, položte jej ručně na nabíjecí kolébku.

Přestávka v úklidu. Obr. 19

1. Stisknutím tlačítka start/pauza na robotickém vysavači nebo jeho výběrem v aplikaci pozastavíte proces úklidu.
2. Chcete-li pokračovat v úklidu, stiskněte znovu tlačítko start/pauza na robotickém vysavači nebo jej vyberte v aplikaci.

Vypnutí Obr. 19

Robotický vysavač vypnete stisknutím a podržením tlačítka start/pauza.

Upozornění

Robotický vysavač má vypínač (I/O) umístěný na spodní straně hlavního těla. Pokud by robot měl zůstat delší dobu bez používání, doporučuje se vypnout robota pomocí tohoto tlačítka. Pokud je tlačítko v poloze vypnuto (O), jsou z bezpečnostních důvodů nastaveny výchozí hodnoty z výroby. Pokud chcete, aby robot fungoval, musí být spínač v poloze zapnuto (I)

Programy úklidu

Tento robotický vysavač obsahuje různé režimy a funkce, které lze aktivovat prostřednictvím aplikace.

Program Auto Obr. 19

- Stiskněte tlačítko start/pauza nebo v aplikaci vyberte režim automatického úklidu a robotický vysavač zahájí automatický úklid.
- Robotický vysavač bude čistit celý povrch, okraje, okolí předmětů, jako jsou stoly, židle atd., dokud se procenta baterie nevybijí a nevrátí se do nabíjecí základny.

Program vytírání Obr. 20

- Připojte mop ke směšovací nádrži a naplňte nádrž na vodu.
- Vložte směšnou nádrž do robotického vysavače a v aplikaci zvolte režim drhnutí a stupeň drhnutí: vysoký, střední nebo nízký.
- Po zvolení úrovně drhnutí robotický vysavač provede funkci All in One a díky smíšené nádrži vysává, drhne a zametá současně.

Upozornění:

- Pokud chcete vytírat, nenaplňujte nádržku na vodu.
- Když má robotický vysavač ve směšné nádrži vodu, sám se otáčí, aby navlhl mop, když opouští základnu.
- Aby bylo zajištěno dokonalé vytírání od samého začátku, doporučujeme mop před připojením ke směšovací nádrži rovnoměrně navlhl vodou. Po každém použití je také vhodné mop umýt.
- Doporučuje se být přítomen, když robotický vysavač vytírá.
- Když se robotický vysavač vrátí do nabíjecí základny, musíte mop vyjmout. Nenechávejte robotický vysavač nabíjet se zapnutým mopem.

Spirálový režim Obr. 21

- Pokud zvolíte tento režim, robotický vysavač bude intenzivně čistit určité místo. Začne úklidem jednoho místa. Začne se pohybovat ve spirále směrem ven (1 metr). Poté se opět vrátí do výchozího bodu, rovněž ve spirálovitém pohybu směrem dovnitř.
- Po dokončení a návratu do výchozího bodu začne robotický vysavač uklízet v automatickém režimu až do vybití baterie.
- Před použitím tohoto režimu jej umístěte na místo, které chcete vyčistit.
- V aplikaci vyberte režim spirálového čištění.

Program Okraje Obr. 22

- Pokud zvolíte tento režim, robotický vysavač bude čistit podél stěn a kolem nábytku (nohy stolu, židle atd.).
- V aplikaci vyberte režim čištění okrajů.

Program místnost. Obr. 23

- Pokud zvolíte tento režim, bude robotický vysavač uklízet po dobu 30 minut.
- V aplikaci vyberte režim čištění místnosti.
- Abyste zajistili čistotu místnosti, ujistěte se, že je robotický vysavač umístěn v místnosti.

Program návrat na nabíjecí základnu

Stisknutím tlačítka Zpět domů na robotickém vysavači nebo výběrem možnosti v aplikaci (symbol domečku) odešlete robotický vysavač do nabíjecí základny. Robotický vysavač bude pokračovat ve vysávání, dokud nedosáhne základny.

Program Manual

Chcete-li robotický vysavač ovládat ručně, vyberte v aplikaci možnost ručního úklidu.

Funkce stupňů sacího výkonu

Výběrem úrovně výkonu v aplikaci můžete ovládat sací výkon robotického vysavače během úklidu. Existují 3 stupně sacího výkonu: turbo, normal a eco.

Naprogramování úklidu

Pro usnadnění úklidu je robotický vysavač vybaven funkcí, která umožňuje jeho každodenní programování z aplikace. Podle nastavení začne robotický vysavač automaticky uklízet ve zvolených dnech v určených časech.

5. ČIŠTĚNÍ A ÚDRŽBA

Vysoce účinný filtr. Obr. 24

- Vysoce účinný filtr má síť vláken, která pomáhají zachycovat prachové částice, roztoče, pylu atd. Proto je třeba jej pravidelně čistit, aby se tyto částice ve filtru nezhromadily a nezhoršovaly jeho účinnost. V ideálním případě by se údržba měla provádět jednou týdně.
- Vysoce účinný filtr se doporučuje vyměnit nejpozději po 160 hodinách provozu.

Doporučení

Nečistoty můžete odstranit malým kartáčkem nebo je jemně protřepat na tvrdém povrchu, abyste odstranili prach. Vysoce účinný filtr není možné vyprat.

Primární mřížkový filtr a sekundární houbový filtr

Filtrační systém je doplněn primárním síťovým filtrem a houbovým filtrem, které jsou umístěny vedle vysoce účinného filtru. Vyměnit tyto filtry se doporučuje po maximálně 160ti hodinách používání, nebo když vidíte, že jsou opotřebované.

Doporučení

Nečistoty můžete odstranit malým kartáčkem nebo je jemně protřepat na tvrdém povrchu, abyste odstranili prach. Pro dosažení lepšího výsledku můžete také použít teplou vodu bez čisticích prostředků a před výměnou se ujistit, že jsou zcela suché, jinak by se vlhkost mohla dostat do motoru robotického vysavače a poškodit ho.

Vyčištění senzorů proti pádu

Pomocí čistého, suchého a měkkého hadříku otřete prach ze senzorů proti pádu, které se nacházejí na spodní straně robotického vysavače.

Upozornění

Neaplikujte čisticí prostředky přímo na senzory.

Čištění silikonového kartáče

1. Lehkým zatlačením na výstupky silikonového rámu kartáčku otevřete přihrádku a vyjměte ji. Obr. 25
2. Odstraňte vlasy, chmýří a další nečistoty uvízlé v kartáči a na jeho okrajích.
3. Vyčistěte sací kanál robotického vysavače. Obr. 26
4. Znovu namontujte silikonový kartáč a rámeček.

Boční kartáče

Boční kartáče jsou navrženy s velkým množstvím štětín. Slouží k nahrnutí nečistot do sacího ústí robota, stejně jako vyčištění okrajů a rohů. Kartáče se mohou postupem času opotřebit, což bude mít negativní vliv na efektivitu úklidu. Proto se doporučuje boční kartáče vyměnit maximálně po 220ti hodinách používání.

Doporučení

Boční kartáče se doporučuje čistit jednou týdně pomocí samočisticího kartáčku.

Senzory

- Váš robotický vysavač má různé typy senzorů, například senzory přiblížení pomáhají robotickému vysavači při navigaci tím, že detekují možné překážky, a senzory proti pádu pomáhají robotickému vysavači detekovat nerovnosti a možné mezery, například schody. Tto senzory jsou neustále v kontaktu s částicemi prachu, takže je možné, že se časem zanesou a může dojít k chybám v navigaci.
- Doporučuje se čistit všechny senzory robotického vysavače každých 35 hodin provozu nebo méně, a to pomocí čisticího kartáčku nebo malého měkkého, nevlhkého hadříku.

Nabití a výměna baterie

- Chcete-li prodloužit životnost baterie, nechte robotický vysavač nabíjet na nabíjecí základně, kdykoli jej nepoužíváte.
- Pokud nebudete robotický vysavač delší dobu používat, vyjměte baterii a uložte ji na bezpečném a suchém místě.
- Pro výměnu baterie následujte tyto kroky:
 1. Odšroubujte dva šroubky z přihrádky baterie, odstraňte víko baterie a baterii. Obr. 27
 2. Vložte novou baterii etiketou nahoru. Obr. 28
 3. Vložte baterii a víko baterie na své místo a upevněte znovu šrouby.

6. ŘEŠENÍ PROBLÉMŮ

Signál robota		Příčina	Řešení
Červené nepřerušované světlo	1 pípnutí.	Problém centrálního kola.	Vyčistěte všesměrové kolečko a stisknutím tlačítka start/pauza robotický vysavač znovu spusťte.
	2 pípnutí.	Chyba bočních kartáčů	Vyčistěte boční kartáče a stisknutím tlačítka start/pauza robotický vysavač znovu spusťte.
	3 pípnutí.	Chyba sacího motoru	Vyjměte nádrž a vyprázdněte ji. Vyjměte z robota filtr a vytřepte nečistoty.
	4 pípnutí.	Chyba centrálního kartáče.	Vyjměte a vyčistěte centrální kartáč a stisknutím tlačítka start/pauza robotický vysavač znovu spusťte.
Červené nepřerušované blikající	1 pípnutí.	Chyba smíšené nádrže.	Vložte nádrž na směs a stisknutím tlačítka start/pauza robotický vysavač znovu spusťte.
	2 pípnutí.	Chyba nárazníku.	Zkontrolujte jestli není nárazník zablokovaný a stiskněte obě jeho strany a střed pro odblokování.
	3 pípnutí.	Chyba senzoru proti pádu	Zkontrolujte, zda robotický vysavač nestojí na nerovném povrchu, zda se kolečka nedotýkají podlahy nebo zda neuvízl v tmavé oblasti, a přesuňte jej do nové polohy. V opačném případě vyčistěte senzor proti pádu.
	4 pípnutí.	Robotický vysavač se nemůže vrátit do nabíjecí základny nebo do výchozí polohy.	Ujistěte se, že před nabíjecí základnou nejsou žádné překážky. Nabíjecí svorky robotického vysavače i nabíjecí základny očistěte čistým, měkkým a suchým hadříkem.

7. TECHNICKÉ SPECIFIKACE

Produkt: Conga 1990 Vital

Reference produktu: 05691

Napětí: 100-240 V ~, 50/60 Hz

Baterie: 14.4 V, 2600 mAh

Kmitočtová pásma: 2.4 GHz

Maximální emisní výkon: 17,5 dBm

Technické specifikace se mohou změnit bez předchozího upozornění za účelem zlepšení kvality výrobku.

Vyrobeno v Číně | Navrženo ve Španělsku

8. RECYKLACE ELEKTRICKÝCH A ELEKTRONICKÝCH ZAŘÍZENÍ



Tento symbol označuje, že podle platných předpisů musí být výrobek a/ nebo baterie likvidovány odděleně od domovního odpadu. Po skončení životnosti tohoto výrobku byste měli baterie/akumulátory vyjmout a odnést na sběrné místo určené místními úřady.



Podrobné informace o tom, jak správně likvidovat elektrická a elektronická zařízení a/nebo baterie, by měli spotřebitelé získat od místních úřadů. Dodržování výše uvedených pokynů přispěje k ochraně životního prostředí.

9. ZÁRUKA A TECHNICKÝ SERVIS

Společnost Cecotec odpovídá konečnému uživateli nebo spotřebiteli za jakýkoli nesoulad, který existuje v době dodání výrobku za podmínky a ve lhůtách stanovených platnými předpisy.

Doporučuje se, aby opravy prováděl kvalifikovaný personál.

Pokud zjistíte problém s výrobkem nebo máte jakékoli dotazy, obraťte se na oficiální technickou podporu společnosti Cecotec na čísle +34 96 321 07 28.

10. COPYRIGHT

Práva duševního vlastnictví k textům v této příručce patří společnosti CECOTEC INNOVACIONES, S.L. Všechna práva jsou vyhrazena. Obsah této publikace nesmí být vcelku ani po částech reprodukován, ukládán do vyhledávacího systému, přenášen nebo šířen jakýmkoli způsobem (elektronicky, mechanicky, fotokopírováním, nahráváním nebo podobně) bez předchozího souhlasu společnosti CECOTEC INNOVACIONES, S.L.

11. PROHLÁŠENÍ O SHODĚ

Cecotec Innovaciones prohlašuje, že tento robotický vysavač, model 05416 Conga 9090 IA, je v souladu se směrnicí o rádiových zařízeních 2014/53/EU.

Úplné znění EU prohlášení o shodě naleznete na těchto internetových stránkách:

www.cecotec.es

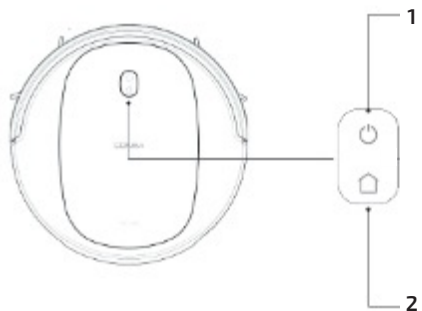

Fig./Img./Abb./Afb./ Rys./Obr. 1



Fig./Img./Abb./Afb./ Rys./Obr. 2

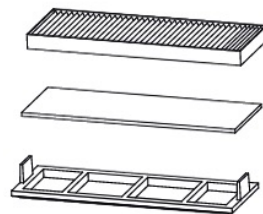

Fig./Img./Abb./Afb./ Rys./Obr. 7

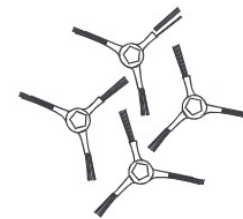

Fig./Img./Abb./Afb./ Rys./Obr. 8

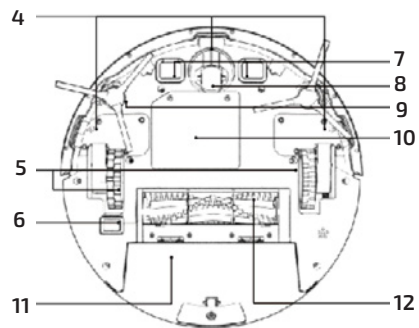

Fig./Img./Abb./Afb./ Rys./Obr. 3

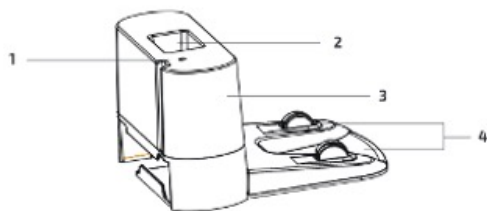

Fig./Img./Abb./Afb./ Rys./Obr. 4



Fig./Img./Abb./Afb./ Rys./Obr. 9

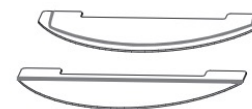

Fig./Img./Abb./Afb./ Rys./Obr. 10



Fig./Img./Abb./Afb./ Rys./Obr. 11

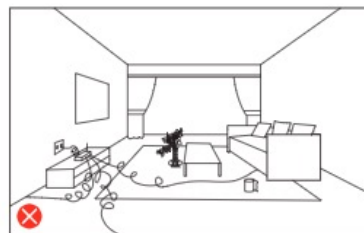

Fig./Img./Abb./Afb./ Rys./Obr. 12

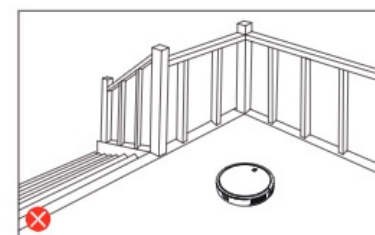

Fig./Img./Abb./Afb./ Rys./Obr. 13

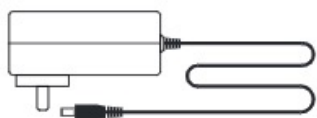
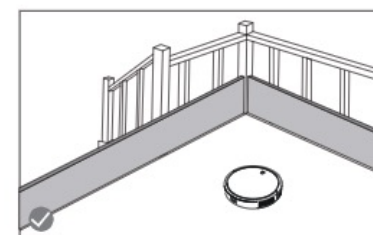

Fig./Img./Abb./Afb./ Rys./Obr. 5

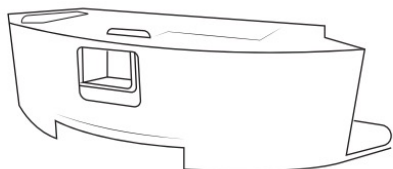

Fig./Img./Abb./Afb./ Rys./Obr. 6

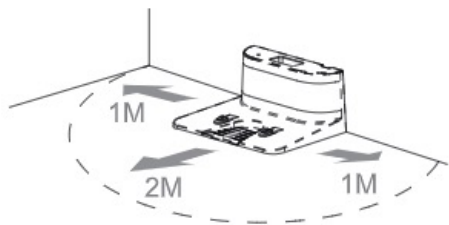

Fig./Img./Abb./Afb./ Rys./Obr. 14

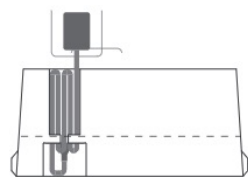

Fig./Img./Abb./Afb./ Rys./Obr. 15

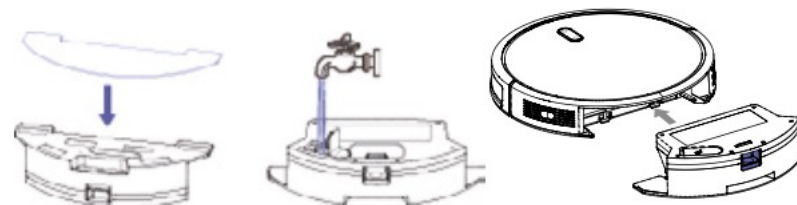

Fig./Img./Abb./Afb./ Rys./Obr. 20

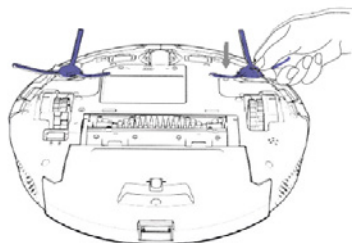

Fig./Img./Abb./Afb./ Rys./Obr. 16



Fig./Img./Abb./Afb./ Rys./Obr. 17

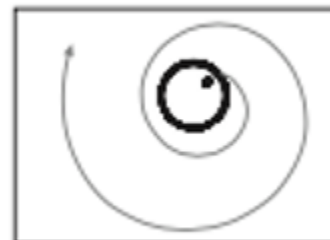

Fig./Img./Abb./Afb./ Rys./Obr. 21

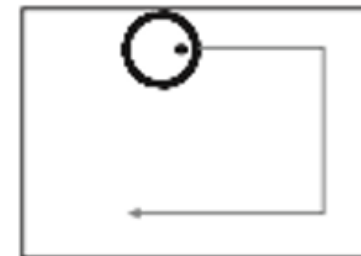

Fig./Img./Abb./Afb./ Rys./Obr. 22

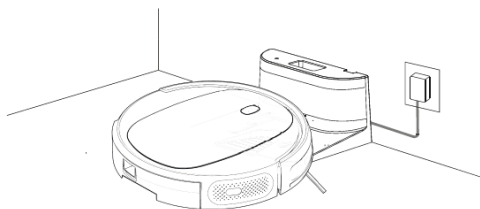

Fig./Img./Abb./Afb./ Rys./Obr. 18



Fig./Img./Abb./Afb./ Rys./Obr. 19

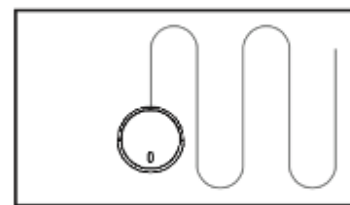

Fig./Img./Abb./Afb./ Rys./Obr. 23

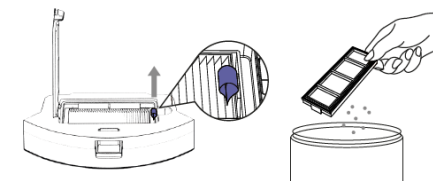

Fig./Img./Abb./Afb./ Rys./Obr. 24

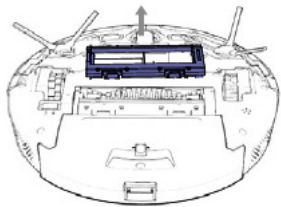

Fig./Img./Abb./Afb./ Rys./Obr. 25

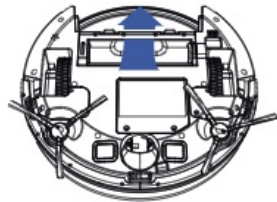

Fig./Img./Abb./Afb./ Rys./Obr. 26

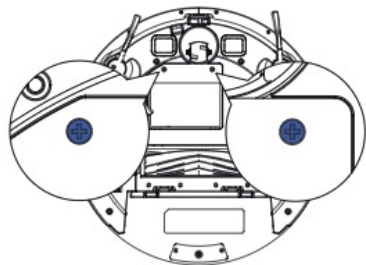

Fig./Img./Abb./Afb./ Rys./Obr. 27

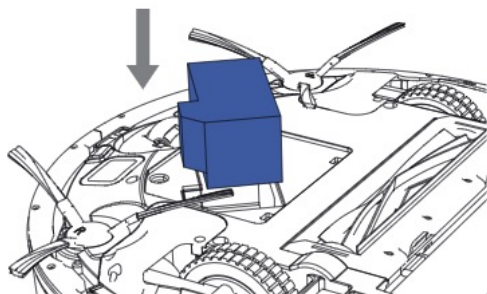
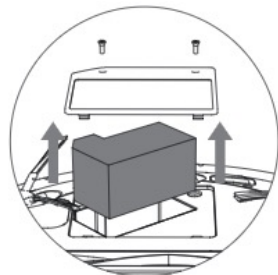

Fig./Img./Abb./Afb./ Rys./Obr. 28

www.cecotec.es

Cecotec Innovaciones S.L.
C/ de la Pinadeta s/n, 46930
Quart de Poblet, Valencia (Spain)
PE01220310