

# CONGA

## CONGA 4000 CARPET&SPOT CLEAN XL ADVANCE

Limpiatapicerías / Upholstery cleaner



cecotec

Manual de instrucciones  
Instruction manual  
Manuel d'instructions  
Bedienungsanleitung  
Manuale di istruzioni  
Manual de instruções  
Handleiding  
Instrukcja obsługi  
Návod k použití  
Kullanma kılavuzu

Instrucciones de seguridad	4
Safety instructions	8
Instructions de sécurité	12
Sicherheitshinweise	16
Istruzioni di sicurezza	20
Instruções de segurança	24
Veiligheidsvoorschriften	28
Instrukcja bezpieczeństwa	32
Bezpečnostní pokyny	36
Güvenlik talimatları	40

## ÍNDICE

1. Piezas y componentes	44
2. Antes de usar	44
3. Montaje	45
4. Funcionamiento	45
5. Limpieza y mantenimiento	47
6. Resolución de problemas	48
7. Especificaciones técnicas	49
8. Reciclaje de aparatos eléctricos y electrónicos	50
9. Garantía y SAT	50
10. Copyright	50

## INDEX

1. Parts and components	51
2. Before use	51
3. Assembly	52
4. Operation	52
5. Cleaning and maintenance	53
6. Troubleshooting	54
7. Technical specifications	56
8. Disposal of old electrical and electronic appliances	56
9. Technical support and warranty	56
10. Copyright	57

## SOMMAIRE

1. Pièces et composants	58
2. Avant utilisation	58
3. Montage	59
4. Fonctionnement	59
5. Nettoyage et entretien	61
6. Résolution de problèmes	62
7. Spécifications techniques	63
8. Recyclage des équipements électriques et électroniques	64
9. Garantie et SAV	64
10. Copyright	64

## INHALT

1. Teile und Komponenten	65
2. Vor dem Gebrauch	65
3. Installation	66
4. Bedienung	66
5. Reinigung und Wartung	68
6. Problembehebung	69
7. Technische Spezifikationen	70
8. Recycling von Elektro- und Elektronikgeräten	71
9. Garantie und Kundendienst	71
10. Copyright	71

## INDICE

1. Parti e componenti	72
2. Prima dell'uso	72
3. Montaggio	73
4. Funzionamento	73
5. Pulizia e manutenzione	74
6. Risoluzione dei problemi	76
7. Specifiche tecniche	77
8. Riciclaggio di apparecchiature elettriche ed elettroniche	77
9. Garanzia e supporto tecnico	77
10. Copyright	78

## ÍNDICE

1. Peças e componentes	79
2. Antes de usar	79
3. Montagem	80
4. Funcionamento	80
5. Limpeza e manutenção	82
6. Resolução de problemas	83
7. Especificações técnicas	84
8. Reciclagem de produtos elétricos e eletrônicos	85
9. Garantia e SAT	85
10. Copyright	85

## INHOUD

1. Onderdelen en componenten	86
2. Vóór u het apparaat gebruikt	86
3. Montage	87
4. Werking	87
5. Schoonmaak en onderhoud	89
6. Probleemoplossing	90
7. Technische specificaties	91
8. Recycling van elektrische en elektronische apparatuur	92
9. Garantie en technische ondersteuning	92
10. Copyright	92

## SPIS TREŚCI

1. Części i komponenty	93
2. Przed użyciem	93
3. Montaż	94
4. Funkcjonowanie	94
5. Czyszczenie i konserwacja	95
6. Rozwiązywanie problemów	97
7. Specyfikacja techniczna	98
8. Recykling urządzeń elektrycznych i elektronicznych	98
9. Gwarancja i Serwis Pomocy Technicznej	98
10. Prawa autorskie	99

## OBSAH

1. Díly a součásti	100
2. Před používáním	100
3. Montáž	101
4. Provoz	101
5. Čištění a údržba	102
6. Řešení problémů	103
7. Technické specifikace	105
8. Recyklace elektrických a elektronických zařízení	105
9. Záruka a technický servis	105
10. Copyright	106

## İÇİNDEKİLER

1. Parçalar ve bileşenler	107
2. Kullanmadan önce	107
3. Kurulum	108
4. Kullanım	108
5. Temizlik ve bakım	109
6. Sorun Giderme	110
7. Teknik bilgiler	112
8. Elektrikli ve elektronik ekipmanların geri dönüşümü	112
9. Garanti ve Teknik servis	112
10. Telif Hakları	113

## INSTRUCCIONES DE SEGURIDAD

Por favor, guarde este manual de instrucciones en un lugar seguro para futuras consultas o nuevos usuarios.

- Lea íntegramente estas instrucciones antes de montar o utilizar su aspirador de tapicerías, ya que contiene información importante que le ayudará a conseguir el mejor rendimiento de su equipo. Es su responsabilidad asegurarse de que todos los usuarios estén informados acerca de las precauciones mencionadas en este manual.
- Este aparato pueden utilizarlo niños con 8 años o más y personas con capacidades físicas, sensoriales o mentales reducidas o falta de experiencia y conocimientos, si se les ha dado la supervisión o formación apropiadas respecto al uso del aparato de una manera segura y comprenden los peligros que implica. Los niños no deben jugar con el aparato. La limpieza y el mantenimiento que debe realizar el usuario no deben ser realizados por niños sin supervisión.
- Este aparato está diseñado exclusivamente para uso doméstico quedando excluido su uso en bares, restaurantes, granjas, hoteles, moteles y oficinas.
- **PRECAUCIÓN:** compruebe que el aspirador de tapicerías y su embalaje no tengan daños. Nunca use el producto si presenta algún daño, contacte inmediatamente con el Servicio de Asistencia Técnica de Cecotec.
- El material de embalaje puede ser peligroso para los niños. Retírelo y póngalo fuera de su alcance.
- El enchufe del aspirador de tapicerías debe conectarse a una toma con conexión a tierra. Si no dispone de una instalación con conexión a tierra, un electricista autorizado debe realizar una instalación con conexión a tierra. En caso de uso sin conexión a tierra, Cecotec no se hará responsable del mal funcionamiento o los daños que esto pueda provocar.

- Asegúrese de que el voltaje de red coincida con el voltaje especificado en el marcado del producto y de que el enchufe tenga toma de tierra.
- Use siempre el enchufe que se suministra con el producto. No modifique el enchufe suministrado con el aparato si no se ajusta a la toma de corriente.
- Inspeccione el cable de alimentación regularmente en busca de daños. Si el cable presenta daños, debe ser reparado por el Servicio de Asistencia Técnica oficial de Cecotec para evitar cualquier tipo de peligro.
- No use el aparato si el cable, el enchufe o la estructura presentan daños, no funcionan correctamente o producen sonidos u olores extraños.
- En caso de mal funcionamiento, la reparación debe ser realizada por el Servicio de Asistencia Técnica oficial de Cecotec, en caso contrario quedará anulada la garantía.
- Para desconectar el producto, tire del enchufe, nunca tire del cable.
- No sumerja el cable, el enchufe o cualquier otra parte del aparato en agua o cualquier otro líquido, ni exponga las conexiones eléctricas al agua. Asegúrese de que tiene las manos completamente secas antes de tocar el enchufe o encender el aparato.
- Desconecte el aparato de la red eléctrica cuando no vaya a ser utilizado.
- Desconecte el producto de la toma de corriente antes de llevar a cabo la limpieza, el mantenimiento o traslado.
- No utilice pesticidas, tintes, lubricantes ni otros líquidos con el producto.
- No utilice el aparato para aspirar cerillas encendidas, colillas, gas de petróleo, fuentes calor ni ceniza caliente.
- No utilice el producto sin instalar el depósito de agua sucia.

- El producto está diseñado para limpiar tapicerías, no lo utilice con ningún otro fin.
- Este producto está diseñado para uso personal y no es apto para fines comerciales.
- No coloque el producto cerca de fuentes de calor, sustancias inflamables, etc.
- Si algún objeto extraño bloquea alguna de las partes o aspira algún objeto extraño deje de utilizar el producto, vacíelo y límpielo para usarlo de nuevo.
- Este producto se utiliza para eliminar suciedad mediante el aclarado. Utilice agua del grifo o agua ionizada alcalina a una temperatura inferior a 40 °C.
- Este producto no puede utilizarse para la limpieza de manualidades o piezas de artesanía, fibras no impermeables (redes, ácido acético, rayón, etc.), productos no impermeables (pieles, productos de cuero, muebles de madera blanca, juegos de té, etc.) y superficies vulnerables (suelos, mesas).
- Cuando el agua sucia del depósito sobrepase el nivel máximo de agua, detenga la operación inmediatamente y vacíe el depósito de agua sucia antes de utilizar el producto.
- Cuando utilice detergente, diluya un detergente de baja espuma en agua y rocíelo sobre el objeto que quiera limpiar.
- Cuando utilice detergente, asegúrese de que no dejará marcas antes de utilizarlo.
- Si utiliza el producto sobre una alfombra de pelos, esta bloqueará la salida de aire y puede que la máquina deje de funcionar.
- Si hay mucha espuma o agua sucia en la parte inferior de la máquina durante su uso, deje de utilizarla inmediatamente y limpie este depósito antes de utilizarlo.
- No utilice un detergente que forme espuma.
- No intente aspirar los siguientes objetos:

- a. Grandes cantidades de polvo (agente extintor, etc.)
- b. Grandes cantidades de arena y guijarros
- c. Grandes cantidades de basura
- d. Metales como agujas y alfileres, vidrio, etc.
- e. Bolsas de plástico grandes y medianas

### **Producto de protección**

- Si el ventilador no funciona correctamente, el producto de protección se pondrá en marcha para evitar el sobrecalentamiento del motor, y la máquina no funcionará durante un breve periodo de tiempo, aunque se encienda.
- Si se activa el producto de protección:
  1. Pulse el botón de inicio y desconecte el producto del enchufe.
  2. Guarde el producto en un lugar fresco.
  3. Tras aproximadamente 1 hora el producto de protección se desactivará automáticamente y podrá utilizar el aparato de nuevo.

## SAFETY INSTRUCTIONS

Please, keep this instruction manual in a safe place for future reference or new users.

- Read these instructions carefully before assembling or using your carpet cleaner. These instructions contain important information that will help you get the best out of your equipment. It is your responsibility to make sure every user is informed about the warnings and precautions stated in this instruction manual.
- This appliance can be used by children aged 8 years and above and people with reduced physical, sensory, or mental capabilities or lack of experience and knowledge if they have been given supervision or instruction concerning the use of the appliance in a safe way and understand the hazards involved. Children must not play with the appliance. Cleaning and user maintenance should not be carried out by unsupervised children.
- This appliance is designed for domestic use only and is not intended for bars, restaurants, farmhouses, hotels, motels, and offices.
- **WARNING:** check that the upholstery cleaner and package are not damaged. Never use the appliance if damaged. Contact the official Cecotec Technical Support Service immediately.
- Packaging material may be dangerous to children. Remove it and place it out of their reach.
- The upholstery cleaner plug must be connected to a grounded socket. If you do not have an earthed socket, an earthed installation must be carried out by a licensed electrician. In case of ungrounded use, Cecotec shall not be liable for any malfunction or damage that this may cause.
- Make sure that the mains voltage matches the voltage



stated on the appliance marking and that the wall outlet is earthed.

- Always use the plug provided with the appliance. Do not modify the plug provided with the appliance if it does not match the power socket.
- Check the power cord regularly for visible damage. If the cable is damaged, it must be replaced by the official Cecotec Technical Support Service in order to avoid any type of danger.
- Do not operate the appliance if its cord, plug, or structure show visible damage, do not operate properly, or produce unusual sounds or odours.
- In case of malfunctioning, repairs must be carried out by Cecotec's Technical Support Service; otherwise, the warranty will be void.
- To unplug the appliance, pull from the socket, never from the cord.
- Do not immerse the cable, plug, or any other part of the appliance in water or any other liquid or expose electrical connections to water. Make sure your hands are dry before handling the plug or switching on the appliance.
- Disconnect the appliance from the electric circuit when it is not used.
- Disconnect the appliance from the power socket before carrying out any maintenance, cleaning, or transport.
- Do not use the appliance with pesticides, dyes, lubricants, or other liquids.
- Do not use the appliance to vacuum lit matches, cigarette ends, petrol gas, sources of heat, or hot ash.
- Do not use the appliance without installing the waste-water tank.
- The appliance is designed to clean carpets and upholstery, do not use it for any other purpose.

- This appliance is designed for personal use only and is not suitable for commercial use.
- Do not place the appliance near sources of heat, flammable substances, etc.
- If any strange object blocks any of the parts or you vacuum any strange object, stop using the appliance, empty it, and clean it to be able to use it again.
- This product is used to remove dirt through rinsing. Use tap water or alkaline ionised water at a temperature below 40 °C.
- This product cannot be used to clean arts and crafts, non-waterproof fibres (nets, acetic acid, rayon, etc.), non-waterproof products (furs, leather products, white wooden furniture, tea sets, etc.) and vulnerable surfaces (floors, tables).
- When the waste-water tank exceeds the maximum water level, stop operating the device immediately and empty the waste-water tank before using the product again.
- When using detergent, dilute a low-foaming detergent with water and spray it over the object to be cleaned.
- When using detergent, make sure it will not leave any stains before using it.
- If you use the appliance over a shag carpet, this will block the water outlet and the machine may stop working.
- If there is too much foam or wastewater in the lower part of the machine during operation, stop using it immediately and clean the tank before using it again.
- Do not use a detergent that foams.
- Do not try to vacuum the following objects:
  - a. Large quantities of dust (extinguishing agent, etc.)
  - b. Large quantities of sand and pebbles
  - c. Large quantities of waste

- d. Metals like needles and pins, glass, etc.
- e. Large and medium plastic bags

### **Protective device**

- If the appliance stops working correctly, the protective device will start running to prevent the motor overheating, and the appliance will not work for a short period of time, even if you turn it on.
- If the protective device is activated:
  1. Press the power button and disconnect the appliance plug.
  2. Store the appliance in a dry and cool place.
  3. After 1 hour, the protective device will deactivate automatically, and you will be able to use the appliance again.

## INSTRUCTIONS DE SÉCURITÉ

Veillez garder ce manuel d'instructions dans un lieu sécurisé pour de futures références ou pour tout nouvel utilisateur.

- Veuillez lire ces instructions avant d'assembler ou d'utiliser votre aspirateur nettoyeur de taches, elles contiennent des informations importantes qui vous aideront à obtenir les meilleurs résultats avec votre équipement. Veillez à ce que tous les utilisateurs soient informés des précautions mentionnées dans ce manuel.
- Cet appareil peut être utilisé par des enfants de 8 ans et plus et par des personnes aux capacités physiques, mentales ou sensorielles réduites, ou sans expérience ni connaissances s'ils sont surveillés et/ou ont reçu les informations nécessaires à l'utilisation correcte de l'appareil et qu'ils ont bien compris les risques qu'il implique. Empêchez les enfants de jouer avec le produit. Le nettoyage et l'entretien du produit ne peuvent pas être menés à terme par les enfants sans surveillance.
- Cet appareil est conçu pour un usage domestique uniquement et ne doit pas être utilisé dans les bars, restaurants, fermes, hôtels, motels et bureaux.
- ATTENTION : vérifiez que le l'aspirateur nettoyeur de taches et son emballage ne sont pas endommagés. N'utilisez jamais l'appareil s'il est endommagé, contactez immédiatement le Service Après-Vente officiel de Cecotec.
- Le matériel d'emballage peut être dangereux pour les enfants. Retirez-le et mettez-le hors de portée des enfants.
- La prise de l'aspirateur nettoyeur de taches doit être branchée dans une prise avec connexion à terre. Si vous ne disposez pas d'une installation avec connexion à terre, une installation avec mise à terre doit être réalisée par

un électricien autorisé. En cas d'utilisation sans mise à la terre, Cecotec ne se fera pas responsable du mauvais fonctionnement ou des dommages que cela pourrait entraîner.

- Assurez-vous que le voltage du réseau coïncide avec le voltage spécifié sur le marquage du produit et que la prise possède une connexion à terre.
- Utilisez toujours la prise fournie avec l'appareil. Ne modifiez pas la prise fournie avec l'appareil si elle n'est pas adaptée à la prise de courant.
- Inspectez le câble d'alimentation régulièrement pour rechercher des dommages visibles. Si le câble présente des dommages, il doit être réparé par le Service d'Assistance Technique officiel de Cecotec pour éviter tout type de danger.
- N'utilisez pas l'appareil si le câble, la prise ou la structure ne fonctionnent pas correctement, présentent des dommages ou produisent des sons ou des odeurs inhabituels.
- En cas de mauvais fonctionnement, la réparation doit être effectuée par le Service d'Assistance Technique officiel de Cecotec, sinon la garantie sera annulée.
- Pour débrancher l'appareil, tirez sur la fiche, jamais sur le câble.
- Ne submergez ni le câble, ni la fiche ni aucune autre partie de l'appareil dans de l'eau ni dans aucun autre liquide, ni n'exposez les connexions électriques à l'eau. Assurez-vous d'avoir les mains complètement sèches avant de toucher la fiche ou d'allumer l'appareil.
- Débranchez l'appareil du courant lorsqu'il n'est pas utilisé.
- Débranchez l'appareil de la prise de courant avant de le nettoyer, de réaliser son entretien ou de le déplacer.
- N'utilisez pas de pesticides, de colorants, de lubrifiants ou d'autres liquides avec l'appareil.

- N'utilisez pas l'appareil pour aspirer des allumettes, des mégots, du gaz, des sources de chaleur ou de la cendre chaude.
- N'utilisez pas l'appareil sans installer le réservoir d'eau sale.
- L'appareil est conçu pour nettoyer les tissus d'ameublement, ne l'utilisez pas à d'autres fins.
- Cet appareil a été conçu pour une utilisation personnelle, ne l'utilisez pas à des fins commerciales.
- Ne placez pas l'appareil près de sources de chaleur ni près de substances inflammables.
- Si un objet étranger bloque l'une des parties ou aspire un objet étranger, arrêtez d'utiliser l'appareil, videz-le et nettoyez-le avant de le réutiliser.
- Ce produit est utilisé pour éliminer la saleté par rinçage. Utilisez de l'eau du robinet ou de l'eau alcaline ionisée à une température inférieure à 40 °C.
- Ce produit ne doit pas être utilisé pour le nettoyage d'objets artisanaux, de fibres non imperméables (filets, acide acétique, rayonne, etc.), de produits non étanches (fourrures, produits en cuir, meubles en bois blanc, services à thé, etc.) et de surfaces vulnérables (sols, tables).
- Lorsque l'eau sale dans le réservoir dépasse le niveau d'eau maximum, arrêtez immédiatement le fonctionnement et videz le réservoir d'eau sale avant d'utiliser le produit.
- Lorsque vous utilisez un nettoyeur, diluez un nettoyeur peu moussant dans de l'eau et vaporisez-le sur l'objet à nettoyer.
- Lorsque vous utilisez un nettoyeur, assurez-vous qu'il ne laisse pas de traces avant de l'utiliser.
- Si vous utilisez l'appareil sur un tapis à poils longs, celui-ci bloquera la sortie d'air et l'appareil risque de ne plus fonctionner.
- S'il y a beaucoup de mousse ou d'eau sale dans la partie

inférieure de la machine pendant l'utilisation, arrêtez immédiatement d'utiliser la machine et nettoyez le réservoir avant de l'utiliser.

- N'utilisez pas de nettoyeur à mousse.
- N'essayez pas d'aspirer les objets suivants :
  - a. Grandes quantités de poussière (agent extincteur, etc.)
  - b. De grandes quantités de sable et de cailloux
  - c. De grandes quantités de saleté
  - d. Métaux tels que les aiguilles et les épingles, verre, etc.
  - e. Sacs en plastique de grande et moyenne taille

### **Dispositif de protection**

- Si l'appareil ne fonctionne pas correctement, le dispositif de protection se mettra en marche pour empêcher la surchauffe du moteur, et l'appareil ne fonctionnera pas pendant une courte période, même s'il est allumé.
- Si le dispositif de protection s'active :
  1. Appuyez sur le bouton Marche et débranchez l'appareil.
  2. Rangez l'appareil dans un lieu frais.
  3. Après 1 heure, le dispositif de protection sera automatiquement désactivé et vous pourrez à nouveau utiliser l'appareil.

## SICHERHEITSHINWEISE

Bitte bewahren Sie diese Bedienungsanleitung für ein zukünftiges Nachschlagen oder für neue Benutzer an einem sicheren Ort auf.

- Bitte lesen Sie diese Anleitung vollständig durch, bevor Sie Ihren Polsterstaubsauger montieren oder benutzen, denn sie enthält wichtige Informationen, die Ihnen helfen werden, die beste Leistung aus Ihrem Gerät herauszuholen. Es liegt in Ihrer Verantwortung, sicherzustellen, dass alle Benutzer über die in dieser Bedienungsanleitung erwähnten Vorsichtsmaßnahmen informiert sind.
- Dieses Gerät kann von Kindern ab 8 Jahren und darüber sowie von Personen mit verringerten physischen, sensorischen oder mentalen Fähigkeiten oder Mangel an Erfahrung und Wissen benutzt werden, wenn sie beaufsichtigt oder bezüglich des sicheren Gebrauchs des Gerätes unterwiesen wurden und die daraus resultierenden Gefahren verstehen. Kinder dürfen nicht mit dem Gerät spielen. Reinigung und Benutzer-Wartung dürfen nicht von Kindern ohne Beaufsichtigung durchgeführt werden.
- Dieses Gerät ist nur für den Hausgebrauch bestimmt und darf nicht in Bars, Restaurants, Bauernhöfen, Hotels, Motels und Büros verwendet werden.
- ACHTUNG: Überprüfen Sie den Polsterstaubsauger und seine Verpackung auf Beschädigungen. Benutzen Sie das Gerät nicht, wenn es beschädigt ist, sondern wenden Sie sich sofort an den Technischer Kundendienst von Cecotec.
- Verpackungsmaterial kann für Kinder gefährlich sein. Nehmen Sie es heraus und legen Sie es außer Reichweite.
- Der Stecker des Geräts muss an eine geerdete Steckdose angeschlossen werden. Wenn Sie nicht über eine geerdete



Installation verfügen, muss eine geerdete Installation von einem qualifizierten Elektriker durchgeführt werden. Im Falle einer nicht geerdeten Verwendung haftet Cecotec nicht für Fehlfunktionen oder Schäden, die dadurch entstehen können.

- Vergewissern Sie sich, dass die Netzspannung mit der auf der Produktkennzeichnung angegebenen Spannung übereinstimmt und dass die Steckdose geerdet ist.
- Verwenden Sie immer den mit dem Gerät gelieferten Stecker. Ändern Sie den mit dem Gerät gelieferten Stecker nicht, wenn er nicht in die Steckdose passt.
- Überprüfen Sie das Netzkabel regelmäßig auf Schäden. Wenn das Kabel beschädigt ist, muss es durch den offiziellen Technischen Kundendienst von Cecotec ersetzt werden, um Sach- und Personenschäden zu vermeiden.
- Benutzen Sie das Gerät nicht, wenn das Kabel, der Stecker oder der Rahmen beschädigt ist, nicht richtig funktioniert oder wenn es ungewöhnliche Geräusche oder Gerüche erzeugt.
- Im Falle einer Fehlfunktion muss die Reparatur durch den offiziellen technischen Kundendienst von Cecotec durchgeführt werden, andernfalls erlischt die Garantie.
- Um das Gerät auszuschalten, ziehen Sie am Stecker, niemals am Kabel.
- Tauchen Sie das Netzkabel, den Stecker oder jegliche nicht entfernbaren Teile des Geräts nicht ins Wasser oder andere Flüssigkeiten ein und lassen Sie die elektrischen Anschlüsse nicht mit Wasser in Berührung kommen. Stellen Sie sicher, dass Ihre Hände völlig trocken sind, bevor Sie die Steckdose berühren oder das Gerät einschalten.
- Trennen Sie das Gerät vom Stromnetz, wenn es nicht benutzt wird.

- Trennen Sie das Gerät vom Stromnetz, bevor Sie es reinigen, warten oder bewegen.
- Verwenden Sie keine Pestizide, Farbstoffe, Schmiermittel oder andere Flüssigkeiten mit dem Gerät.
- Verwenden Sie das Gerät nicht zum Saugen von brennenden Streichhölzern, Zigarettenstummeln, Petroleumgas, Wärmequellen oder heißer Asche.
- Verwenden Sie das Gerät nicht, ohne den Schmutzwassertank installiert zu haben.
- Das Gerät ist für die Reinigung von Polstermöbeln bestimmt, verwenden Sie es nicht für andere Zwecke.
- Sie ist ausschließlich für den Privatgebrauch bestimmt und nicht für gewerbliche Zwecke geeignet.
- Stellen Sie das Gerät nicht in der Nähe von Wärmequellen, brennbaren Stoffen usw. auf.
- Wenn ein Fremdkörper eines der Teile blockiert oder ein Fremdkörper angesaugt wird, verwenden Sie das Gerät nicht mehr, leeren Sie es und reinigen Sie es, um es wieder zu verwenden.
- Dieses Produkt wird verwendet, um Schmutz durch Abspülen zu entfernen. Verwenden Sie Leitungswasser oder alkalisches, ionisiertes Wasser mit einer Temperatur unter 40° C.
- Dieses Produkt darf nicht für die Reinigung von Kunsthandwerk oder handwerklichen Gegenständen, nicht wasserfesten Fasern (Netze, Essigsäure, Rayon usw.), nicht wasserfesten Produkten (Pelze, Lederprodukte, weiße Holzmöbel, Teegeschirr usw.) und empfindlichen Oberflächen (Böden, Tische) verwendet werden.
- Wenn das Schmutzwasser im Tank den maximalen Wasserstand überschreitet, stellen Sie den Betrieb sofort ein und entleeren Sie den Schmutzwassertank, bevor Sie das Gerät benutzen.

- Wenn Sie ein Reinigungsmittel verwenden, verdünnen Sie es in Wasser und sprühen Sie es auf den zu reinigenden Gegenstand.
- Vergewissern Sie sich vor der Verwendung von Reinigungsmitteln, dass diese keine Spuren hinterlassen.
- Wenn Sie das Gerät auf einem Flickenteppich verwenden, verstopft dieser den Luftauslass, und das Gerät funktioniert möglicherweise nicht mehr.
- Wenn sich während des Betriebs viel Schaum oder schmutziges Wasser im Boden des Geräts befindet, stellen Sie die Verwendung des Geräts sofort ein und reinigen Sie den Tank vor der Verwendung.
- Verwenden Sie kein schäumendes Reinigungsmittel.
- Versuchen Sie nicht, die folgenden Gegenstände zu saugen:
  - a. Große Mengen von Pulver (Löschmittel usw.)
  - b. Große Mengen von Sand und Kieselsteinen
  - c. Große Mengen an Abfall
  - d. Metalle wie Nadeln und Stifte, Glas, usw.
  - e. Große und mittlere Plastiktüten

### **Schützendes Gerät**

- Wenn das Gerät nicht ordnungsgemäß funktioniert, schaltet sich das Schutzgerät ein, um den Motor vor Überhitzung zu schützen, und die Maschine wird für kurze Zeit nicht funktionieren, auch wenn sie eingeschaltet ist.
- Wenn das Schutzgerät aktiviert ist:
  1. Drücken Sie die Starttaste und ziehen Sie den Stecker aus der Steckdose.
  2. Lagern Sie das Gerät an einem kühlen Ort.
  3. Nach etwa 1 Stunde schaltet sich das Schutzgerät automatisch ab und Sie können das Gerät wieder benutzen.

## ISTRUZIONI DI SICUREZZA

Conservare questo manuale di istruzioni in un luogo sicuro per riferimenti futuri o per i nuovi utenti.

- Prima di montare o utilizzare l'aspirapolvere per tappezzeria, leggere attentamente le presenti istruzioni, poiché contengono informazioni importanti che consentono di ottenere le migliori prestazioni dall'apparecchio. È propria responsabilità assicurarsi che tutti gli utenti siano informati riguardo quanto indicato in questo manuale.
- Questo apparecchio può essere usato da bambini a partire da 8 anni e da persone con ridotte capacità fisiche, sensoriali o mentali o con mancanza di esperienza e conoscenza, a condizione che siano supervisionati o istruiti sull'uso dell'apparecchio in modo sicuro e che comprendano i pericoli connessi. I bambini non devono giocare con l'apparecchio. La pulizia e la manutenzione non devono essere effettuate da bambini senza supervisione.
- Questo apparecchio è stato progettato solo per uso domestico e non può essere utilizzato in bar, ristoranti, aziende agricole, alberghi, motel e uffici.
- **ATTENZIONE:** controllare che l'apparecchio e l'imballaggio non siano danneggiati. Non utilizzare mai il prodotto se è danneggiato in qualsiasi modo, contattare immediatamente l'assistenza tecnica Cecotec.
- Il materiale di imballaggio può essere pericoloso per i bambini. Rimuoverlo e tenerlo fuori dalla loro portata.
- Collegare la spina del pulitore di macchie per tappeti e tappezzeria a una presa dotata di messa a terra. Se non si dispone di un'installazione con messa a terra, rivolgersi a un elettricista autorizzato. In caso di uso senza messa a terra, Cecotec non sarà responsabile di eventuali malfunzionamenti o danni che ne possano derivare.

- Verificare che la tensione di rete coincida con quella specificata sulla marcatura dell'apparecchio e che la presa elettrica sia dotata di messa a terra.
- Utilizzare sempre la spina fornita con l'apparecchio. Non modificare la spina fornita con l'apparecchio se non è adatta alla presa di corrente.
- Ispezionare regolarmente il cavo di alimentazione in cerca di danni visibili. Se il cavo presenta danni, dovrà essere riparato dal Servizio di Assistenza Tecnica ufficiale di Cecotec per evitare qualsiasi tipo di rischio.
- Non usare l'apparecchio se il cavo, la presa o la struttura presentano danni, non funzionano correttamente o se producono suoni o odori insoliti.
- In caso di malfunzionamento, rivolgersi unicamente al Servizio di Assistenza Tecnica ufficiale di Cecotec; altrimenti, la garanzia verrà annullata.
- Per scollegare il prodotto, tirare la spina, mai il cavo.
- Non sommergere il cavo, la spina o qualsiasi altra parte dell'apparecchio in acqua o all'interno di qualsiasi altro liquido, né esporre i componenti elettrici all'acqua. Verificare di avere le mani completamente asciutte prima di toccare la presa o accendere l'apparecchio.
- Scollegare l'apparecchio dalla rete elettrica quando non è in uso.
- Scollegare l'apparecchio dalla presa di corrente prima di effettuare la pulizia o manutenzione e prima di spostarlo.
- Non usare pesticidi, coloranti, lubrificanti o altri liquidi con l'apparecchio.
- Non usare l'apparecchio per aspirare fiammiferi accesi, mozziconi di sigaretta, gas di petrolio, fonti di calore o cenere calda.
- Non utilizzare l'apparecchio senza aver installato il serbatoio dell'acqua sporca.

- Il prodotto è stato progettato per la pulizia della tappezzeria, non utilizzarlo per altri scopi.
- Questo apparecchio è stato progettato unicamente per uso personale e non a scopo commerciale.
- Non collocare l'apparecchio vicino a fonti di calore o sostanze infiammabili.
- Se un qualsiasi oggetto estraneo viene aspirato o blocca l'apparecchio, smettere di usarlo, svuotarlo e pulirlo per riprendere l'uso.
- Questo apparecchio è progettato per rimuovere lo sporco via risciacquo. Utilizzare acqua di rubinetto o acqua alcalina ionizzata a una temperatura inferiore a 40 °C.
- Questo apparecchio non può essere utilizzato per la pulizia di oggetti di artigianato, fibre non impermeabili (reti, acido acetico, rayon, ecc.), prodotti non impermeabili (pellicce, prodotti in pelle, mobili in legno bianco, servizi da tè, ecc.) e superfici delicate (pavimenti, tavoli, ecc.).
- Quando l'acqua sporca nel serbatoio supera il livello massimo, smettere immediatamente di usare l'apparecchio e svuotare il serbatoio dell'acqua sporca prima di riprendere l'uso.
- Quando si usa un detersivo, diluirne uno a bassa formazione di schiuma in acqua e spruzzarlo sull'oggetto da pulire.
- Quando si usa il detersivo, assicurarsi che non lasci segni prima dell'uso.
- Se si utilizza l'apparecchio su un tappeto a pelo, questo potrebbe ostruire l'uscita dell'aria e interromperne il funzionamento.
- Se durante l'uso dell'apparecchio si forma molta schiuma o acqua sporca sul fondo, interrompere immediatamente l'uso e pulire il serbatoio.
- Non usare un detersivo che fa schiuma.

- Non tentare di aspirare i seguenti elementi:
  - a. Grandi quantità di polvere (agente estinguente, ecc.).
  - b. Grandi quantità di sabbia e ciottoli
  - c. Grandi quantità di residui
  - d. Metalli come spilli e aghi, vetro, ecc.
  - e. Sacchetti di plastica grandi e medi

### **Dispositivo di protezione**

- Se la ventola non funziona correttamente, il dispositivo di protezione si attiverà per evitare il surriscaldamento del motore, e l'apparecchio smetterà di funzionare per un breve periodo di tempo anche se acceso.
- Se il dispositivo di protezione è attivato:
  1. Premere il tasto di avvio e scollegare l'apparecchio dalla presa.
  2. Riporre l'apparecchio in un luogo fresco.
  3. Dopo 1 ora, il dispositivo di protezione si disattiverà automaticamente e sarà possibile riprendere l'uso dell'apparecchio.

## INSTRUÇÕES DE SEGURANÇA

Mantenha este manual de instruções num local seguro para referência futura ou para novos utilizadores.

- Leia estas instruções na íntegra antes de montar ou utilizar o seu aspirador de estofos, pois contêm informações importantes que o ajudarão a obter o melhor desempenho do seu equipamento. É da sua responsabilidade assegurar que todos os utilizadores sejam informados sobre as precauções mencionadas neste manual.
- Este aparelho pode ser utilizado por crianças a partir dos 8 anos de idade e por pessoas com capacidades físicas, sensoriais ou mentais reduzidas ou com falta de experiência e conhecimentos, se lhes tiver sido dada supervisão ou instruções relativas à utilização do aparelho de uma forma segura e compreenderem os perigos envolvidos. Não permita que as crianças brinquem com o aparelho. A limpeza e manutenção do utilizador não devem ser efetuada por crianças não supervisionadas.
- Este aparelho foi concebido apenas para uso doméstico e não é para uso em cafés, restaurantes, quintas, hotéis, motéis e escritórios.
- **ATENÇÃO:** Verifique o aspirador e a sua embalagem quanto a danos. Nunca utilize o aparelho se este estiver danificado de alguma forma. Contacte imediatamente com o Serviço de Assistência Técnica da Cecotec.
- O material de embalagem pode ser perigoso para as crianças. Remova-o e ponha-o fora de alcance.
- A ficha do aparelho deve ser ligada a uma tomada ligada à terra. Se não tiver uma instalação ligada à terra, deve ser realizada por um electricista licenciado. Em caso de utilização não fundamentada, a Cecotec não será responsável por qualquer avaria ou dano que isto possa causar.



- Certifique-se de que a tensão de rede corresponde à tensão especificada na marcação do aparelho e que a ficha está ligada à terra.
- Utilize sempre a ficha fornecida com o aparelho. Não modifique a ficha fornecida com o aparelho se este não encaixar na tomada.
- Inspeccione regularmente o cabo de alimentação em busca de danos. Se o cabo apresentar danos, deve ser reparado pelo Serviço de Assistência Técnica da Cecotec para evitar qualquer tipo de perigo.
- Não utilize o aparelho se o cabo, ficha ou armação estiver danificado, com defeito, ou se produzir sons ou odores invulgares.
- Em caso de mau funcionamento, a reparação deve ser efetuada pelo Serviço de Assistência Técnica oficial da Cecotec, caso contrário a garantia será anulada.
- Para desligar o aparelho, puxe a ficha, nunca o cabo.
- Não imerja o cabo, a ficha ou qualquer outra parte elétrica do aparelho na água ou qualquer outro líquido nem exponha as conexões elétricas à água. Certifique-se de ter as mãos completamente secas antes de tocar na tomada ou ligar o aparelho.
- Desligue o aparelho da rede quando não estiver a ser utilizado.
- Desconecte o aparelho da corrente elétrica antes da limpeza, manutenção ou deslocação.
- Não utilize pesticidas, corantes, lubrificantes ou outros líquidos com o aparelho.
- Não utilize o aparelho para aspirar fósforos acesos, pontas de cigarro, gás de petróleo, fontes de calor ou cinzas quentes.
- Não utilize o aparelho sem instalar o depósito de água suja.
- O aparelho foi concebido para limpar os estofos, não o utilize para qualquer outro fim.

- Este aparelho está concebido para uso pessoal e não está apto para fins comerciais.
- Não coloque o aparelho perto de fontes de calor, substâncias inflamáveis, etc.
- Se qualquer objeto estranho bloquear qualquer das peças ou o aparelho sugar qualquer objeto estranho, parar de utilizá-lo, esvazie-o e limpe-o para voltar a utilizá-lo.
- Este aparelho é utilizado para remover a sujidade por lavagem. Utilize água da torneira ou água alcalina ionizada a uma temperatura inferior a 40 °C.
- Este aparelho não pode ser utilizado para a limpeza de artigos artesanais, fibras não impermeáveis (redes, ácido acético, rayon, etc.), produtos não impermeáveis (peles, produtos de couro, mobiliário de madeira branca, jogos de chá, etc.) e superfícies vulneráveis (pavimentos, mesas).
- Quando a água suja do depósito exceder o nível máximo de água, pare imediatamente a operação e esvaziar o depósito de água suja antes de utilizar o aparelho.
- Ao utilizar detergente, dilua um detergente com pouca espuma em água e pulverizá-lo sobre o objeto a ser limpo.
- Ao usar detergente, certifique-se de que não deixará marcas antes de usar.
- Se utilizar o aparelho num tapete de pelos, este bloqueará a saída de ar e a máquina poderá deixar de funcionar.
- Se houver muita espuma ou água suja no fundo da máquina durante a utilização, parar imediatamente de utilizar a máquina e limpar este depósito antes de o utilizar.
- Não utilize um detergente que faça espuma.
- Não tente aspirar os seguintes objetos:
  - a. Grandes quantidades de pó (agente extintor, etc.)
  - b. Grandes quantidades de areia e seixos
  - c. Grandes quantidades de lixos

- d. Metais tais como agulhas e pinos, vidro, etc.
- e. Sacos de plástico grandes e médios

### **Sistema de proteção**

- Se a ventoinha não funcionar corretamente, o sistema de proteção começará a evitar o sobreaquecimento do motor, e a máquina não funcionará durante um curto período de tempo, mesmo que esteja ligada.
- Se o sistema de proteção estiver ativado:
  1. Prima o botão Início e desligue o aparelho da tomada.
  2. Guarde o aparelho num lugar fresco e seco.
  3. Após 1 hora, o sistema de proteção é automaticamente desativado e pode voltar a utilizar o aparelho.

## VEILIGHEIDSVOORSCHRIFTEN

Bewaar deze gebruiksaanwijzing op een veilige plaats voor toekomstige naslag of nieuwe gebruikers.

- Lees deze instructies volledig door voordat u uw meubelzuiger monteert of gebruikt, want ze bevatten belangrijke informatie die u helpt de beste prestaties uit uw apparaat te halen. Het is uw verantwoordelijkheid ervoor te zorgen dat alle gebruikers op de hoogte zijn van de voorzorgsmaatregelen die in deze handleiding worden genoemd.
- Dit apparaat kan worden gebruikt door kinderen vanaf 8 jaar en personen met verminderde lichamelijke, zintuiglijke of geestelijke vermogens of met gebrek aan ervaring en kennis, indien zij onder toezicht staan of instructies hebben gekregen over het veilig gebruik van het apparaat en de gevaren ervan begrijpen. Kinderen mogen niet met het apparaat spelen. Reiniging en gebruikersonderhoud mogen niet worden uitgevoerd door kinderen zonder toezicht.
- Dit apparaat is uitsluitend bestemd voor huishoudelijk gebruik en is niet bestemd voor gebruik in bars, restaurants, boerderijen, hotels, motels en kantoren.
- **WAARSCHUWING:** controleer de tapijtreiniger en de verpakking op beschadigingen. Gebruik het apparaat nooit als deze beschadigd is, neem onmiddellijk contact op met de Technische Dienst van Cecotec.
- Verpakkingsmateriaal kan gevaarlijk zijn voor kinderen. Verwijder het en houd het buiten bereik van kinderen.
- De stekker van de tapijtreiniger moet worden aangesloten op een geaard stopcontact. Indien u geen geaarde installatie heeft, moet een geaarde installatie worden uitgevoerd door een erkende elektricien. Bij niet-geaard gebruik is Cecotec

niet aansprakelijk voor eventuele storingen of schade die hierdoor kunnen ontstaan.

- Zorg ervoor dat de netspanning overeenkomt met de op de productmarkering aangegeven spanning en dat de stekker geaard is.
- Gebruik altijd de stekker die bij het apparaat is geleverd. Wijzig de bij het apparaat geleverde stekker niet als deze niet in het stopcontact past.
- Controleer het netsnoer regelmatig op beschadigingen. Als de kabel beschadigd is moet deze gerepareerd worden door de Technische Dienst van Cecotec om elk gevaar te vermijden.
- Gebruik het apparaat niet als het snoer, de stekker of het frame beschadigd is, niet goed werkt, of als het ongewone geluiden of geuren produceert.
- In geval van storing dient de reparatie te worden uitgevoerd door de Technische Dienst van Cecotec, anders vervalt de garantie.
- Om het apparaat los te koppelen, trekt u aan de stekker, nooit aan het snoer.
- Dompel de voedingskabel, de stekker of andere onderdelen van het apparaat niet onder in water of andere vloeistoffen. Stel de elektrische verbindingen niet bloot aan water. Zorg dat uw handen volledig droog zijn voordat u de stekker aanraakt of het apparaat inschakelt.
- Trek de stekker uit het stopcontact als het apparaat niet in gebruik is.
- Haal de stekker van het apparaat uit het stopcontact voor reiniging, onderhoud of verplaatsing.
- Gebruik geen bestrijdingsmiddelen, kleurstoffen, smeermiddelen of andere vloeistoffen met het apparaat.
- Gebruik het apparaat niet om aangestoken lucifers,

sigarettenpeuken, petroleumgas, warmtebronnen of hete as op te zuigen.

- Gebruik het apparaat niet zonder het vuilwaterreservoir te installeren.
- Het apparaat is ontworpen om bekleding te reinigen, gebruik het niet voor andere doeleinden.
- Dit apparaat is ontworpen voor persoonlijk gebruik en is niet geschikt voor commercieel of industrieel gebruik.
- Plaats het apparaat niet in de buurt van warmtebronnen, brandbare stoffen, enz.
- Als een vreemd voorwerp één van de onderdelen blokkeert of als het een vreemd voorwerp aanzuigt, stop dan met het gebruik van het apparaat, maak het leeg en maak het schoon om het opnieuw te gebruiken.
- Dit product wordt gebruikt om vuil te verwijderen door het af te spoelen. Gebruik kraanwater of geïoniseerd alkalisch water met een temperatuur onder 40°C.
- Dit product mag niet worden gebruikt voor het reinigen van handwerk of kunstnijverheidsartikelen, niet-waterbestendige vezels (netten, azijn, rayon, enz.), niet-waterbestendige producten (bont, lederwaren, witte houten meubelen, theeserviezen, enz.) en kwetsbare oppervlakken (vloeren, tafels).
- Wanneer het vuil water in de tank het maximum waterpeil overschrijdt, dient u het gebruik onmiddellijk te stoppen en de vuil watertank te legen alvorens het product te gebruiken.
- Als u een schoonmaakmiddel gebruikt, verdunt u een laagschuimend reinigingsmiddel in water en spuit u het op het te reinigen voorwerp.
- Wanneer u schoonmaakmiddelen gebruikt, moet u ervoor zorgen dat het vóór gebruik geen sporen nalaat.
- Als u het apparaat op een shag tapijt gebruikt, zal het de

luchtuitlaat blokkeren en kan het apparaat stoppen met werken.

- Als er tijdens het gebruik veel schuim of vuil water in de bodem van de machine komt, stop dan onmiddellijk met het gebruik van de machine en maak deze tank schoon voor gebruik.
- Gebruik geen schoonmaakmiddelen die schuim vormen.
- Probeer de volgende voorwerpen niet op te zuigen:
  - a. Grote hoeveelheden poeder (blusmiddel, enz.)
  - b. Grote hoeveelheden zand en kiezels.
  - c. Grote hoeveelheden afval.
  - d. Metalen zoals naalden en spelden, glas, enz.
  - e. Grote en middelgrote plastic zakken.

### **Beschermingsproduct**

- Als het apparaat niet naar behoren werkt, zal de beveiligingsvoorziening beginnen te voorkomen dat de motor oververhit raakt, en zal het apparaat gedurende korte tijd niet werken, ook al is het ingeschakeld.
- Als het beschermingsproduct is geactiveerd:
  1. Druk op de startknop en haal het apparaat uit het stopcontact.
  2. Bewaar het apparaat op een koele plaats.
  3. Na ongeveer 1 uur wordt het beschermingsproduct automatisch gedeactiveerd en kunt u het apparaat weer gebruiken.

## INSTRUKCJA BEZPIECZEŃSTWA

Zachowaj tę instrukcję do wykorzystania w przyszłości lub dla nowych użytkowników.

- Prosimy o dokładne zapoznanie się z niniejszą instrukcją przed montażem lub użyciem odkurzacza do tapicerki, ponieważ zawiera ona ważne informacje, które pomogą uzyskać najlepszą wydajność sprzętu. Obowiązkiem użytkownika jest upewnienie się, że wszyscy użytkownicy zostali poinformowani o środkach ostrożności wymienionych w niniejszej instrukcji.
- To urządzenie może być używane przez dzieci w wieku 8 lat i starsze oraz osoby o ograniczonych zdolnościach fizycznych, sensorycznych lub umysłowych lub bez doświadczenia i wiedzy, jeśli znajdują się pod nadzorem lub zostały pouczane w zakresie korzystania z urządzenia w bezpieczny sposób i rozumieją związane z tym zagrożenia. Dzieci nie mogą bawić się urządzeniem. Czyszczenie i konserwacja urządzenia, które ma przeprowadzać użytkownik nie mogą być wykonywane przez dzieci bez nadzoru.
- To urządzenie przeznaczone jest wyłącznie do użytku domowego i nie nadaje się do użytku w barach, restauracjach, gospodarstwach rolnych, hotelach, motelach i biurach.
- **OSTRZEŻENIE:** upewnij się, że urządzenie i jego opakowanie nie są uszkodzone. Nigdy nie używaj urządzenia jeśli jest uszkodzone, skontaktuj się natychmiast z Serwisem Pomocy Technicznej Cecotec.
- Materiał opakowania może być niebezpieczny dla dzieci. Usuń go i umieść z dala od ich zasięgu.
- Wtyczka urządzenia musi być podłączona do gniazdka z uziemieniem. W przypadku braku uziemienia instalacja



uziemiająca musi zostać wykonana przez licencjonowanego elektryka. W przypadku użycia bez uziemienia, Cecotec nie ponosi odpowiedzialności za jakiegokolwiek nieprawidłowe działanie lub szkody, które może to spowodować.

- Upewnij się, że napięcie sieciowe jest zgodne z napięciem podanym na oznaczeniu produktu i że wtyczka jest uziemiona.
- Używaj zawsze wtyczki dostarczonej wraz z urządzeniem. Nie modyfikuj wtyczki dostarczonej wraz z urządzeniem, jeśli nie pasuje do gniazdka.
- Regularnie należy sprawdzać przewód zasilający pod względem widocznych uszkodzeń. Jeśli przewód jest uszkodzony, musi zostać naprawiony przez oficjalny Serwis Pomocy Technicznej Cecotec, aby uniknąć wszelkiego rodzaju niebezpieczeństw.
- Nie używaj produktu, jeśli przewód, wtyczka lub obudowa są uszkodzone, działają nieprawidłowo, wydają dźwięki lub dziwne zapachy.
- W przypadku nieprawidłowego działania, naprawa musi zostać przeprowadzona przez oficjalny Serwis Pomocy Technicznej Cecotec, w przeciwnym razie gwarancja zostanie unieważniona.
- Aby odłączyć urządzenie od zasilania, złap za wtyczkę, nie ciągnij za przewód.
- Nie zanurzaj przewodu, wtyczki ani żadnej innej części urządzenia w wodzie lub innej cieczy ani nie wystawiaj połączeń elektrycznych na działanie wody. Przed dotknięciem wtyczki lub włączeniem urządzenia należy upewnić się, że ręce są całkowicie suche.
- Odłącz urządzenie od sieci elektrycznej, jeśli nie będziesz z niego korzystać.
- Przed czyszczeniem, konserwacją lub przenoszeniem urządzenia należy odłączyć je od zasilania.

- Nie używaj pestycydów, farb, lubrykantów ani żadnych innych cieczy wraz z urządzeniem.
- Nie używaj urządzenia do odkurzania zapalonych zapatek, niedopałków lub gorącego popiołu.
- Nie używaj urządzenia bez zainstalowanego zbiornika na brudną wodę.
- Urządzenie jest przeznaczone do czyszczenia tapicerki, nie należy go używać do innych celów.
- To urządzenie jest przeznaczone do użytku osobistego i nie nadaje się do celów komercyjnych.
- Nie umieszczaj urządzenia w pobliżu źródeł ciepła, substancji łatwopalnych itp.
- Jeśli jakikolwiek obcy przedmiot zablokuje którąkolwiek z części lub zostanie zassany, należy zaprzestać korzystania z urządzenia, opróżnić je i wyczyścić przed ponownym użyciem.
- To urządzenie służy do usuwania zabrudzeń poprzez płukanie. Należy używać wody z kranu lub alkalicznej wody jonizowanej o temperaturze poniżej 40°C.
- Urządzenie nie może być używane do czyszczenia rękodzieła lub wyrobów rzemieślniczych, włókien niewodoodpornych (sieci, kwasu octowego, rayonu itp.), produktów niewodoodpornych (futer, wyrobów skórzanych, mebli z białego drewna, zestawów do herbaty itp.) oraz powierzchni wrażliwych (podłóg, stołów).
- Gdy poziom brudnej wody w zbiorniku przekroczy maksymalny poziom, należy natychmiast przerwać pracę i opróżnić zbiornik brudnej wody przed ponownym użyciem produktu.
- Używając detergentu, należy rozcieńczyć niskopieniący detergent w wodzie i rozpylić go na czyszczony przedmiot.
- Przed użyciem detergentu należy upewnić się, że nie pozostawia on śladów.

- Jeśli użyjesz urządzenia na dywanie z długim włosiem, zablokuje on wyjście powietrza i może spowodować, że urządzenie przestanie działać.
- Jeśli podczas użytkowania na dnie urządzenia znajduje się dużo piany lub brudnej wody, należy natychmiast przerwać korzystanie z urządzenia i wyczyścić zbiornik przed dalszym użyciem.
- Nie używaj detergentu, który się pieni.
- Nie odkurzaj następujących przedmiotów:
  - a. Dużych ilości pyłu (środek gaśniczy, itd.)
  - b. Dużych ilości piasku i kamyków
  - c. Dużych ilości śmieci
  - d. Metali takie jak igły i szpilki, szkła itp.
  - e. Dużych i średnich plastikowych toreb

## **Zabezpieczenie**

- Jeśli wentylator nie działa prawidłowo, zostanie aktywowane zabezpieczenie zapobiegające przegrzaniu silnika, a urządzenie nie będzie działać przez krótki czas, nawet jeśli jest włączone.
- Jeśli zabezpieczenie aktywuje się:
  1. Naciśnij przycisk włączania i odłącz produkt od gniazdka.
  2. Produkt należy przechowywać w chłodnym miejscu.
  3. Po około 1 godzinie zabezpieczenie zostanie automatycznie dezaktywowane i będzie można ponownie korzystać z urządzenia.

## BEZPEČNOSTNÍ POKYNY

Prosím, uschovejte tento návod k použití na bezpečném místě pro budoucí použití nebo pro nové uživatele.

- Před sestavením nebo použitím tepovače si prosím přečtěte celý tento návod, protože obsahuje důležité informace, které vám pomohou dosáhnout nejlepšího výkonu vašeho zařízení. Je vaší povinností zajistit, aby všichni uživatelé byli informováni o bezpečnostních opatřeních uvedených v tomto návodě.
- Tento spotřebič mohou používat děti od 8 let a starší a osoby se sníženými fyzickými, smyslovými nebo duševními schopnostmi nebo s nedostatkem zkušeností a znalostí, pokud jsou pod dohledem nebo byly poučeny o bezpečném používání spotřebiče a rozumí souvisejícím nebezpečím. Děti si se spotřebičem nesmí hrát. Čištění a údržbu, které provádí uživatel, nesmí provádět děti bez dozoru.
- Tento spotřebič je určen pouze pro domácí použití a je vyloučen z použití v barech, restauracích, farmách, hotelech, motelech a kancelářích.
- **POZOR:** Zkontrolujte, zda není tepovač a jeho obal poškozený. Nikdy nepoužívejte zařízení, pokud je poškozené, a okamžitě kontaktujte Technickou asistenční službu společnosti Cecotec.
- Obalový materiál může být pro děti nebezpečný. Odstraňte ho a dejte ho mimo jejich dosah.
- Zástrčka tepovače musí být připojena k uzemněné zásuvce. Pokud nemáte uzemněnou instalaci, musí uzemněnou instalaci provést elektrikář s licenci. V případě použití bez uzemnění nenese společnost Cecotec žádnou odpovědnost za případné poruchy nebo škody, které mohou být způsobeny.
- Ujistěte se, že napětí v síti odpovídá napětí uvedenému na označení výrobku a že zástrčka je uzemněná.

- Vždy používejte zástrčku dodanou se zařízením. Neupravujte zástrčku dodanou se spotřebičem, pokud neodpovídá zásuvce.
- Pravidelně kontrolujte napájecí kabel, abyste zjistili viditelná poškození. Pokud je kabel poškozen, musí být opraven Oficiální technickou asistenční službou společnosti Cecotec, aby se zabránilo jakémukoli nebezpečí.
- Nepoužívejte spotřebič, pokud je kabel, zástrčka nebo konstrukce poškozená, nefunkční nebo pokud vydává neobvyklé zvuky nebo uvolňuje zápach.
- V případě nesprávného provozu musí opravu provést Oficiální technická asistenční služba společnosti Cecotec, jinak záruka zaniká.
- Pro odpojení zařízení zatáhněte za zástrčku, nikdy netahejte za kabel.
- Neponořujte kabel, zástrčku ani žádnou jinou část spotřebiče do vody nebo jiné kapaliny a nevystavujte elektrické přípojky vodě. Ujistěte se, že máte zcela suché ruce, než se dotknete zástrčky nebo zapnete spotřebič.
- Odpojte spotřebič od elektrické sítě, pokud ho nepoužíváte.
- Odpojte zařízení od elektrické sítě před čištěním, údržbou nebo jeho přemístěním.
- Nepoužívejte s výrobkem pesticidy, barvy, maziva ani jiné kapaliny.
- Nepoužívejte spotřebič k vysávání zapálených zápalek, cigaretových nedopalků, ropných plynů, zdrojů tepla nebo horkého popela.
- Nepoužívejte přístroj bez nainstalované nádoby na znečištěnou vodu.
- Přístroj je určen k čištění čalounění, nepoužívejte jej k jiným účelům.
- Toto zařízení je určeno pro osobní používání a není vhodné pro komerční účely.

- Neumísťujte zařízení do blízkosti zdrojů tepla, hořlavých látek apod.
- Pokud jakýkoli cizí předmět zablokuje některou z částí nebo nasaje cizí předmět, přestaňte přístroj používat, vyprázdněte jej a vyčistěte, abyste jej mohli znovu používat.
- Tento výrobek se používá k odstranění nečistot oplachem. Používejte vodu z vodovodu nebo alkalickou ionizovanou vodu o teplotě nižší než 40 °C.
- Tento přípravek se nesmí používat k čištění řemeslných a rukodělných výrobků, vláken, která nejsou odolná vůči vodě (sítě, kyselina octová, hedvábí atd.), výrobků, které nejsou odolné vůči vodě (kožešiny, kožené výrobky, bílý dřevěný nábytek, čajové soupravy atd.), a citlivých povrchů (podlahy, stoly).
- Pokud znečištěná voda v nádobě přesáhne maximální hladinu, okamžitě zastavte provoz a před použitím výrobku vyprázdněte nádobu na znečištěnou vodu.
- Při použití čisticího prostředku zředte slabě pěnivý čisticí prostředek s vodou a nastříkejte jej na čištěný předmět.
- Při použití mycího prostředku se před použitím ujistěte, že nezanechává stopy.
- Pokud přístroj používáte na huňatém koberci, bude blokovat výstup vzduchu a přístroj může přestat fungovat.
- Pokud se na dně přístroje během používání objeví velké množství pěny nebo špinavé vody, okamžitě přestaňte přístroj používat a před dalším používáním nádobu na znečištěnou vodu vyčistěte.
- Nepoužívejte mycí prostředek, který pění.
- Nepokoušejte se vysávat následující předměty:
  - a. Velké množství prachu (hasicího prostředku apod.)
  - b. Velké množství písku a kamínků
  - c. Velké množství odpadu

- d. Kovy, jako jsou jehly a špendlíky, sklo atd.
- e. Velké a střední plastové tašky

### **Ochranné zařízení**

- Pokud se aktivuje ochranné zařízení:
  1. Stiskněte tlačítko pro zapnutí a odpojte zařízení ze zásuvky.
  2. Uložte přístroj na suché místo.
  3. Přibližně po uplynutí 1 hodiny se ochranné zařízení automaticky deaktivuje a vy můžete spotřebič opět používat.

## GÜVENLİK TALİMATLARI

Lütfen bu kullanım kılavuzunu ileride başvurmak veya yeni kullanıcılar için güvenli bir yerde saklayın.

- Ekipmanınızdan en iyi performansı almanıza yardımcı olacak önemli bilgiler içerdiğinden, döşeme süpürgenizi takmadan veya kullanmadan önce lütfen bu talimatların tamamını okuyun. Tüm kullanıcıların bu kılavuzda belirtilen önlemler hakkında bilgilendirilmesini sağlamak sizin sorumluluğunuzdadır.
- Bu cihaz, 8 yaş ve üzeri çocuklar ve fiziksel, duyuşsal veya zihinsel yetenekleri azalmış veya deneyim ve bilgi eksikliği olan kişiler tarafından, cihazın güvenli bir şekilde kullanılmasına ilişkin gözetim veya talimat verildiği ve ilgili tehlikeleri anladıkları takdirde kullanılabilir. Çocuklar cihazla oynamamalıdır. Kullanıcı tarafından yapılması gereken temizlik ve bakım gözetim altında olmadan çocuklara yaptırılmamalıdır.
- Bu cihaz sadece evde kullanım için tasarlanmıştır. Barlarda, restoranlarda, çiftliklerde, otellerde, motellerde ve ofislerde kullanıma uygun değildir.
- DİKKAT: Döşeme süpürgesinde ve ambalajında hasar olup olmadığını kontrol edin. Herhangi bir şekilde hasar görmüşse cihazı asla kullanmayın, derhal Cecotec Teknik Destek ile iletişime geçin.
- Ambalaj malzemeleri çocuklar için tehlikeli olabilir. Kaldırın ve ulaşamayacağınız bir yere koyun.
- Döşeme süpürgesinin fişini topraklama bağlantısı olan bir prize takılmalıdır. Topraklı bir tesisatınız yoksa, lisanslı bir elektrikçi tarafından topraklı bir tesisat yapılmalıdır. Topraklanmamış kullanım durumunda, Cecotec bunun neden olabileceği herhangi bir arıza veya hasardan sorumlu olmayacaktır.



- Elektrik voltajının ürün üzerinde belirtilen voltajla aynı olduğundan ve prizin topraklama olduğundan emin olun.
- Daima cihazla birlikte verilen fişi kullanın. Prize uymuyorsa, cihazla birlikte verilen fişi değiştirmeyin.
- Elektrik kablosunda gözle görülür hasar olup olmadığını düzenli olarak kontrol edin. Kablo hasar görmüşse, herhangi bir tehlikeyi önlemek için resmi Cecotec teknik destek Servis Merkezi tarafından onarılmalıdır.
- Kablo, fiş veya çerçeve hasarlıysa, arızalıysa veya olağandışı sesler veya kokular çıkarıyorsa cihazı kullanmayın.
- Arıza durumunda, onarım resmi Cecotec Teknik Yardım Servisi tarafından yapılmalıdır, aksi takdirde garanti geçersiz olacaktır.
- Cihazın bağlantısını kesmek için fişi çekin, kabloyu asla çekmeyin.
- Kabloyu, fişi veya cihazın herhangi bir parçasını elektrik bağlantılarını suya veya başka bir sıvıya maruz bırakmayın. Fişe dokunmadan veya ürünü açmadan önce ellerinizin tamamen kuru olduğundan emin olun.
- Kullanılmadığı zamanlarda cihazın elektrik bağlantısını kesin.
- Temizlemeden, bakım yapmadan veya taşımadan önce ürünün elektrik bağlantısını kesin.
- Cihazla birlikte böcek ilacı, boya, yağlayıcı veya diğer sıvıları kullanmayın.
- Cihazı yanan kibritleri, sigara izmaritlerini, petrol gazını, ısı kaynaklarını veya sıcak külü vakumlamak için kullanmayın.
- Kirli su deposu takılmadan cihazı kullanmayın.
- Cihaz döşemeleri temizlemek için tasarlanmıştır, başka bir amaç için kullanmayın.
- Bu cihaz kişisel kullanım içindir ve ticari amaçlar için uygun değildir.

- Ürünü ısı kaynaklarının, yanıcı maddelerin vb. yakınına yerleştirmeyin.
- Herhangi bir yabancı cisim herhangi bir parçayı tıkarsa veya herhangi bir yabancı cisim içine çekerse, cihazı kullanmayı bırakın, boşaltın ve tekrar kullanmak için temizleyin.
- Bu ürün durulama yoluyla kiri temizlemek için kullanılır. 40C'nin altında bir sıcaklıkta musluk suyu veya alkali iyonize su kullanın.
- Bu ürün, el sanatları veya el işi ürünleri, su geçirmez olmayan lifler (ağlar, asetik asit, suni ipek vb.), su geçirmez olmayan ürünler (kürkler, deri ürünler, beyaz ahşap mobilyalar, çay setleri vb.) ve hassas yüzeylerin (zeminler, masalar) temizliğinde kullanılmamalıdır.
- Depodaki kirli su maksimum su seviyesini aştığında, operasyonu derhal durdurun ve ürünü kullanmadan önce kirli su deposunu boşaltın.
- Deterjan kullanırken, az köpüren bir deterjanı suyla seyreltin ve temizlenecek nesnenin üzerine püskürtün.
- Deterjan kullanırken, kullanmadan önce iz bırakmayacağından emin olun.
- Cihazı tüylü bir halı üzerinde kullanırsanız, hava çıkışını tıkar ve makine çalışmayı durdurabilir.
- Kullanım sırasında makinenin dibinde çok fazla köpük veya kirli su varsa, makineyi kullanmayı derhal bırakın ve kullanmadan önce bu tankı temizleyin.
- Köpüren bir deterjan kullanmayın.
- Aşağıdaki nesnelere süpürme çalışmayın:
  - a. Büyük miktarlarda toz (söndürme maddesi vb.)
  - b. Büyük miktarlarda kum ve çakıl taşları
  - c. Büyük miktarlarda atık
  - d. İğne ve toplu iğne gibi metaller, cam vb.
  - e. Büyük ve orta boy plastik torbalar

## **Koruyucu ürün**

- Döşeye süpürgesi düzgün çalışmazsa, koruyucu ürün motorun aşırı ısınmasını önlemek için çalışmaya başlayacak ve makine açık olsa bile kısa bir süre çalışmayacaktır.
- Koruyucu ürün etkinleştirilirse:
  1. Başlat düğmesine basın ve ürünün fişini prizden çekin.
  2. Serin bir yerde muhafaza edin.
  3. Yaklaşık 1 saat sonra koruyucu ürün otomatik olarak devre dışı kalır ve cihazı tekrar kullanabilirsiniz.

## 1. PIEZAS Y COMPONENTES

Fig. 1

1. Asa cuerpo principal
2. Botón de encendido
3. Depósito de agua limpia
4. Depósito de agua sucia
5. Boquilla de aspiración en ángulo recto
6. Pestaña liberación boquilla de aspiración
7. Pestaña liberación depósito agua limpia
8. Pestaña liberación depósito agua sucia
9. Gancho para cable de alimentación
10. Soporte de la manguera
11. Manguera
12. Soporte accesorios
13. Boquilla de cerdas normal
14. Boquilla estrecha 2 en 1
15. Boquilla de cerdas XXL
16. Accesorio de ventanas

Para su almacenaje, se recomienda enrollar la manguera alrededor de la máquina y el cable de alimentación se ata y se cuelga del gancho, como se muestra en la figura 1.

NOTA:

Los gráficos de este manual son representaciones esquemáticas y puede que no coincidan exactamente con los del producto.

## 2. ANTES DE USAR

- Este producto presenta un embalaje diseñado para protegerlo durante su transporte. Saque el producto de su caja, y guarde la caja original y otros elementos del embalaje en un lugar seguro. Le ayudará a prevenir daños en el producto si necesita transportarlo en el futuro. Si desea deshacerse del embalaje original, asegúrese de reciclar todos los elementos correctamente.
- Asegúrese de que todas las piezas y componentes están incluidos y en buen estado. Si se observa algún daño visible, contacte de forma inmediata con el Servicio de Atención Técnica oficial de Cecotec.
- Contenido de la caja:
- Aspirador de tapicerías

- Boquilla de cerdas normal
- Boquilla estrecha 2 en 1
- Boquilla de cerdas XXL
- Depósito de agua limpia
- Depósito de agua sucia
- Gancho para manguera
- Accesorio de ventanas
- Manual de instrucciones

### 3. MONTAJE

1. Inserte la boquilla de aspiración en el producto.
2. Retire el depósito de agua limpia del cuerpo principal del producto, para ello presione la pestaña de desbloqueo del depósito de agua limpia y saque el depósito, llene el depósito con agua limpia hasta la marca de "MAX". e instale de nuevo el depósito de agua limpia en el cuerpo principal del producto. Fig. 2

#### Atención

- Puede añadir detergente de baja espuma al depósito de agua limpia, en proporción 5:10 combinado con agua.
- Tras el uso de su producto, debe desechar el agua que quede en el depósito de agua limpia para evitar fugas y la formación de moho.
- No agite el depósito de agua limpia durante su instalación, ya que podría provocar fugas de agua.

### 4. FUNCIONAMIENTO

1. Conecte el producto a la toma de corriente.
2. Pulse el botón de encendido para encender el producto.
3. Mantenga pulsado el botón de liberación de agua para pulverizar agua limpia. Pulverice agua limpia sobre la suciedad para que salga a la superficie.
4. Presione la entrada de aspiración sobre la suciedad para que el agua y la suciedad salgan a la superficie y sean aspiradas. Fig.3
5. Deje de pulverizar agua limpia y aspire el agua sucia.
6. Apague el producto pulsando el botón de encendido.
7. Desconecte el producto de la toma de corriente.
8. Deseche el agua limpia y sucia de los depósitos y limpie el depósito de agua sucia.

## ESPAÑOL

### Atención

- Es normal que la superficie quede húmeda tras usar el producto con pulverizador
- No pulverice agua continuamente sobre el mismo punto.
- Apague el aspirador antes de desenchufarlo.
- Tras su uso, cuelgue el cable de alimentación enrollado en el gancho del cable de alimentación.

### **Limpieza de suciedad incrustada**

#### Atención:

- Puede verter el detergente de limpieza de baja espuma en el depósito de agua limpia o puede aplicarlo directamente en la mancha.
- Asegúrese de que el detergente de limpieza no dañará la superficie antes de utilizarlo.
- No utilice diluyentes, anilina, cloroformo ni detergentes inflamables.

### **Líquidos recomendados**

- Agua alcalina ionizada.
- Detergente de limpieza de baja espuma en proporción 5:10 combinado con agua.
- Ácido cítrico.
- Agua con ácido clorhídrico.

### **Líquidos no recomendados**

- Detergente neutro de cocina.
  - Detergente alcalino.
  - Detergente ácido.
1. Aplique detergente de limpieza sobre la superficie, pulverice agua limpia y frote la suciedad con un cepillo para levantarla.
  2. aspire la suciedad y no deje ningún resto de detergente.

#### Atención:

- Para saber la cantidad y el uso del detergente de limpieza, lea detenidamente las instrucciones del fabricante.
- Deje de utilizar el producto cuando el agua o la espuma del depósito de agua sucia llegue al nivel máximo de agua y limpie el depósito de agua sucia; de lo contrario, el agua entrará en la máquina.

### **Utilización de la boquilla de aspiración en ángulo recto**

Presione la boquilla de aspiración contra la superficie y muévela de arriba a abajo.

## 5. LIMPIEZA Y MANTENIMIENTO

### Atención

- Detenga el producto y desconéctelo de la corriente antes de realizar la limpieza.
- No moje el producto para evitar riesgo de descarga eléctrica.
- No use detergentes, diluyentes, benceno ni otros agentes químicos para limpiar el producto.
- Después de cada uso, debe retirar y limpiar el depósito de agua sucia, el depósito de agua limpia y la boquilla de aspiración, para evitar que la humedad y los restos de suciedad puedan causar malos olores.

### 5.1 Limpieza del cuerpo principal

- La suciedad común puede limpiarse con un paño ligeramente humedecido
- La suciedad más persistente puede limpiarse con un paño ligeramente impregnado con detergente y luego con un paño ligeramente humedecido en agua.

### 5.2 Limpieza del depósito de agua sucia. Fig. 4

1. Cuando el agua sucia alcance el nivel máximo, pare el producto y desconéctelo de la corriente.
2. Retire el depósito de agua sucia, para ello deslice la pestaña de desbloqueo del depósito de agua sucia y saque el depósito
3. Retire la tapa superior del depósito de agua sucia y deseche el agua sucia.
4. Limpie el depósito, la tapa superior y la banda de sellado.
5. Coloque el depósito de agua sucia en el cuerpo principal del producto.

### Atención

- No incline ni agite el depósito de agua sucia cuando lo transporte o lo coloque; de lo contrario, el agua sucia saldrá con facilidad.
- Es recomendable que deseche el agua de limpieza antes de que sobrepase el nivel máximo del depósito, ya que, si sigue utilizando el producto después de que el agua sucia sobrepase el nivel máximo de agua, la boya de flotación activará el producto para la parada automática de aspiración de agua y detendrá la aspiración.

### 5.3 Limpieza de la boquilla de aspiración. Fig 5

1. Pulse el botón de liberación de la boquilla de aspiración y sepárela del soporte de la manguera
2. Enjuague la boquilla de aspiración.
3. Vuelva a instalar la cubierta de la boquilla de aspiración. Asegúrese de que los pines encajan bien en los orificios y presione hasta oír el clic.

Cuando limpie la boquilla de aspiración, vacíe la salida de agua si se ha obstruido.

Compruebe que la manguera no presenta daños ni fugas.

**5.4 Limpieza de la manguera.** Fig 6

1. Pulse el botón de liberación de la boquilla de aspiración y sepárela del soporte de la manguera.
2. conecte el cuerpo principal a la red eléctrica y conecte la boquilla de aspiración al cuerpo principal y pulse el gatillo para limpiar la manguera.

**6. RESOLUCIÓN DE PROBLEMAS**

Si observara cualquier problema, lea atentamente este manual y lleve a cabo las posibles soluciones antes de contactar con el Servicio Técnico de Cecotec.

Problema	Posibles causas	Posibles soluciones
El aparato no funciona y el interruptor está encendido	El enchufe no está conectado correctamente y está suelto, por lo que no hace contacto.	Apague el producto y conéctelo de nuevo a la corriente.
	La línea interna o el cable de alimentación están rotos.	Contacte con el Servicio Técnico de Cecotec.
	El producto se sobrecalienta y se activa el producto de protección.	Lea las instrucciones sobre el producto de protección.
Cuando pulsa el botón de liberación de agua, no se libera agua o muy poca agua.	La boquilla está obstruida.	Retire la boquilla de aspiración y limpie la boquilla con agua limpia.
	El soporte o la bomba están dañados.	Contacte con el Servicio Técnico de Cecotec.



No aspira o la aspiración es muy débil	El interruptor de encendido está en la posición de apagado.	Encienda el interruptor de encendido.
	El depósito de agua sucia está lleno, lo que activa la boya de flotación.	Vacíe el depósito de agua sucia y vuelva a utilizarlo.
	La manguera no funciona correctamente.	Compruebe que la manguera no tiene grietas, no está rota ni atascada.
	El depósito de agua sucia no está instalado correctamente.	Instale el depósito de agua sucia correctamente.
	La esponja de la entrada de aire está obstruida.	Limpie o cambie la esponja.

Si tras estas comprobaciones el problema no se resuelve, contacte con su proveedor o con el Servicio de Atención al Cliente de Cecotec.

Advertencia

No intente desmontar, reparar ni modificar el producto usted mismo.

## 7. ESPECIFICACIONES TÉCNICAS

Producto: Conga 4000 Carpet&Spot Clean XL Advance

Referencia: A01\_EU01\_100006

Tensión: 220-240 V, 50/60Hz

Potencia: 600 W

IPX4

Volumen real del depósito de agua sucia: alrededor de 0,85 litros

Volumen del depósito de agua limpia: alrededor de 1,5 litros

Longitud de la manguera:  $\varnothing$ 30 mm x 1.2 m

Dimensiones: 290 mm x 180 mm x 270 mm

Las especificaciones técnicas pueden cambiar sin notificación previa para mejorar la calidad del producto.

Fabricado en China | Diseñado en España

## 8. RECICLAJE DE APARATOS ELÉCTRICOS Y ELECTRÓNICOS



Este símbolo indica que, de acuerdo con las normativas aplicables, el producto y/o la batería deberán desecharse de manera independiente de los residuos domésticos. Cuando este producto alcance el final de su vida útil, deberás extraer las pilas/baterías/acumuladores y llevarlo a un punto de recogida designado por las autoridades locales.

Para obtener información detallada acerca de la forma más adecuada de desechar sus Aparatos Eléctricos y electrónicos y/o las correspondientes baterías, el consumidor deberá contactar con las autoridades locales.

El cumplimiento de las pautas anteriores ayudará a proteger el medio ambiente.

## 9. GARANTÍA Y SAT

Cecotec responderá ante el usuario o consumidor final de cualquier falta de conformidad que exista en el momento de la entrega del producto en los términos, condiciones y plazos que establece la normativa aplicable.

Se recomienda que las reparaciones se efectúen por personal especializado.

Si detecta una incidencia con el producto o tiene alguna consulta, póngase en contacto con el Servicio de Asistencia Técnica oficial de Cecotec a través del número de teléfono +34 96 321 07 28.

## 10. COPYRIGHT

Los derechos de propiedad intelectual sobre los textos de este manual pertenecen a CECOTEC INNOVACIONES, S.L. Quedan reservados todos los derechos. El contenido de esta publicación no podrá, ni en parte ni en su totalidad, reproducirse, almacenarse en un sistema de recuperación, transmitirse o distribuirse por ningún medio (electrónico, mecánico, fotocopia, grabación o similar) sin la previa autorización de CECOTEC INNOVACIONES, S.L.

## 1. PARTS AND COMPONENTS

Fig. 1

1. Main body handle
2. Power button
3. Clean-water tank
4. Waste-water tank
5. Right-angle suction nozzle
6. Suction nozzle release tab
7. Clean-water tank release tab
8. Waste-water tank release tab
9. Power cable hook
10. Hose bracket
11. Hose
12. Accessories bracket
13. Normal bristle nozzle
14. 2 in 1 narrow nozzle
15. XXL bristle nozzle
16. Accessory for windows

For storage, you can wind the hose around the appliance and tie and hang the power cord in its hook, as shown in Figure 1.

NOTE:

The graphics in this manual are schematic representations and may not exactly match the device.

## 2. BEFORE USE

- This appliance includes a safety package to protect it during transport. Unpack the appliance and keep the original packaging and materials in a safe place. It will help prevent any damage if the appliance needs to be transported in the future. In case the original packaging is disposed of, make sure all packaging materials are recycled accordingly.
- Make sure all parts and components are included and in good conditions. If any sign of visible damage is observed, immediately contact Cecotec's official Technical Support Service.
  
- Box content:
  - Upholstery cleaner
  - Normal bristle nozzle

## ENGLISH

- 2 in 1 narrow nozzle
- XXL bristle nozzle
- Clean-water tank
- Waste-water tank
- Hose hook
- Accessory for windows
- Instruction manual

### 3. ASSEMBLY

1. Insert the suction nozzle in the appliance.
2. Remove the clean-water tank from the main body of the appliance by pressing the release tab on the clean-water tank and pulling out the tank. Fill the tank with clean water up to the "MAX" mark and install the clean-water tank back into the main body of the appliance.  
Fig. 2

#### Note

- You can add low-foam detergent to the clean-water tank, combined with water in a 5:10 proportion.
- After using the appliance, you must empty the remaining water in the clean-water tank to avoid leakage and mould formation.
- Do not shake the clean-water tank during installation, as it could cause water leakage.

### 4. OPERATION

1. Connect the product to the mains socket.
2. Press the power button to switch on the appliance.
3. Press and hold the water release button to spray clean water. Spray clean water on the dirt to bring it to the surface.
4. Press the suction inlet on the dirt to bring water and dirt to the surface and vacuum them.  
Fig. 3
5. Stop spraying clean water and vacuum the wastewater.
6. Switch off the appliance by pressing the power button.
7. Unplug it from the power supply.
8. Empty the clean and wastewater from the tanks and clean the waste-water tank.

#### Note

- It is normal for the surface to be wet after spraying.
- Do not spray water continuously over the same spot.

- Switch off the appliance before unplugging it.
- After using the device, hang and wind the power cord in the power cord hook.

### **Cleaning embedded dirt**

Warning:

- You can add low-foam detergent in the clean-water tank or apply it directly on the stain.
- Make sure the detergent will not damage the soiled surface before using it.
- Do not use thinners, aniline, chloroform, or flammable detergents.

### **Recommended liquids**

- Alkaline ionised water.
- Low-foam detergent to the clean water tank combined with water in a 5:10 proportion.
- Citric acid
- Water with hydrochloric acid.

### **Non-recommended liquids**

- Neutral kitchen detergent.
- Alkaline detergent.
- Acid detergent.

1. Apply detergent over the soiled surface, spray clean water, and scrub the dirt with a brush to bring it to the surface.
2. Vacuum the dirt and do not let any detergent remain.

Warning:

- To know the detergent quantity and use, carefully read the manufacturer instructions.
- Stop using the appliance when the water or foam in the waste-water tank reaches the maximum water level and clean the waste-water tank. Otherwise, water may enter the appliance.

### **Using the right-angle suction nozzle**

Press the suction nozzle against the soiled surface and move it from top to bottom.

## **5. CLEANING AND MAINTENANCE**

Note

- Stop the appliance and unplug it from the mains before cleaning it.
- Do not wet the appliance to avoid the risk of electric shock.
- Do not use detergents, thinners, benzene, or other chemical agents to clean the appliance.
- After every use, you must remove and clean the waste-water tank, the clean-water tank, and the suction nozzle to prevent humidity and dirt remains from emitting bad odours.

### 5.1 Cleaning the main body

- The most common dirt can be cleaned with a slightly damp cloth.
- The most stubborn dirt can be cleaned with a cloth slightly soaked in detergent and then a cloth slightly soaked in water.

### 5.2 Waste-water tank cleaning. Fig. 4

1. When the wastewater reaches the maximum level, stop using the appliance and unplug it from the mains.
2. Remove the waste-water tank. To do so, slide the waste-water tank release tab and remove the waste-water tank.
3. Remove the upper cover of the waste-water tank and empty the wastewater.
4. Clean the tank, the upper cover, and the sealing strip.
5. Place the waste-water tank in the main body of the appliance.

#### Note

- Do not lean or shake the waste-water tank when transporting or assembling it; otherwise, wastewater will easily leak.
- We recommend you empty the wastewater before it exceeds the maximum level on the tank; if you continue using the tank after the wastewater has exceeded the maximum water level, the float buoy will activate the device for automatic water suction stop and stop suction.

### 5.3 Cleaning the suction nozzle. Fig. 5

1. Press the suction nozzle release button and separate it from the hose bracket
2. Rinse the suction nozzle.
3. Install the suction nozzle cover again. Make sure the pins are correctly placed in the holes and press these parts until they click.

When cleaning the suction nozzle, empty the water outlet if clogged.

Check the hose is not damaged and has no leaks.

### 5.4 Cleaning the hose. Fig. 6

1. Press the suction nozzle release button and separate it from the hose bracket.
2. Connect the device to the mains and connect the suction nozzle to the main body and press the trigger to clean the hose.

## 6. TROUBLESHOOTING

If you observe any problem, carefully read this manual and try any possible solutions before contacting Cecotec Technical Support Service.

Problem	Possible causes	Possible solutions
The appliance does not work, and the switch is on	The plug is not correctly connected and loose, so it does not make contact.	Turn off the appliance and connect it again to the mains.
	The internal line or power cord are broken.	Contact the official Cecotec Technical Support Service.
	The appliance overheats and the protective device is activated.	Read the instructions on the protective device.
When pressing the water release button, there is no water or little water released	The nozzle is clogged.	Remove the suction nozzle and clean it with clean water.
	The bracket or pump are damaged.	Contact the official Cecotec Technical Support Service.
It does not vacuum, or it is too weak	The power button is in the Off position.	Turn on the power button.
	The waste-water tank is full, which activates the float valve.	Empty the waste-water tank and use it again.
	The hose does not work properly.	Check the hose is not cracked, broken, or clogged.
	The waste-water tank is not correctly installed.	Install the waste-water tank correctly.
	The air inlet sponge is blocked.	Clean or replace the sponge.

If after these tasks the problem still occurs, contact the provider or Cecotec's Technical Support Service.

#### Warning

Do not try to disassemble, repair, or modify the appliance by yourself.

## 7. TECHNICAL SPECIFICATIONS

Product: Conga 4000 Carpet&Spot Clean XL Advance

Product reference: A01\_EU01\_100006

Voltage: 220-240 V, 50/60 Hz

Power: 600 W

IPX4

Actual waste-water tank capacity: around 0.85 litres

Actual clean-water tank capacity: around 1.5 litres.

Hose length:  $\varnothing$ 30 mm x 1.2 m

Dimensions: 290 mm x 180 mm x 270 mm

Technical specifications may change without prior notification to improve product quality.

Made in China | Designed in Spain

## 8. DISPOSAL OF OLD ELECTRICAL AND ELECTRONIC APPLIANCES



This symbol indicates that, according to the applicable regulations, the product and/or batteries must be disposed of separately from household waste. When this product reaches the end of its shelf life, you should dispose of the cells/batteries/accumulators and take them to a collection point designated by the local authorities.

Consumers must contact their local authorities or retailer for information concerning the correct disposal of

old appliances and/or their batteries.

Compliance with the above guidelines will help protecting the environment.

## 9. TECHNICAL SUPPORT AND WARRANTY

Cecotec shall be liable to the end user or consumer for any lack of conformity that exists at the time of delivery of the product under the terms, conditions, and deadlines established by the applicable regulations.

It is recommended that repairs be carried out by qualified personnel.

If at any moment you detect any problem with your product or have any doubt, do not hesitate to contact the official Cecotec Technical Support Service at +34 96 321 07 28.



## 10. COPYRIGHT

The intellectual property rights over the texts in this manual belong to CECOTEC INNOVACIONES, S.L. All rights reserved. The contents of this publication may not, in whole or in part, be reproduced, stored in a retrieval system, transmitted, or distributed by any means (electronic, mechanical, photocopying, recording or similar) without the prior authorization of CECOTEC INNOVACIONES, S.L.

### 1. PIÈCES ET COMPOSANTS

Img. 1

1. Poignée de l'unité principale
2. Bouton Marche
3. Réservoir d'eau propre
4. Réservoir d'eau sale
5. Buse d'aspiration à angle droit
6. Languette de libération de la buse d'aspiration
7. Languette de libération du réservoir d'eau propre
8. Languette de libération du réservoir d'eau sale
9. Crochet pour le câble d'alimentation
10. Support du tuyau
11. Tuyau
12. Support des accessoires
13. Buse à poils normaux
14. Buse étroite 2 en 1
15. Buse à poils XXL
16. Accessoire pour vitres

Pour le stockage, il est recommandé d'enrouler le tuyau autour de l'appareil et d'attacher le câble d'alimentation et de le suspendre au crochet, comme indiqué sur l'image 1.

NOTE :

Les graphiques de ce manuel sont des représentations schématiques et peuvent ne pas correspondre exactement à ceux du produit.

### 2. AVANT UTILISATION

- Ce produit possède un emballage conçu pour le protéger pendant son transport. Sortez l'appareil de sa boîte et conservez celle-ci ainsi que les autres éléments de l'emballage dans un endroit sûr. Cela vous aidera à éviter d'endommager le produit si vous devez le transporter à l'avenir. Si vous devez vous défaire de l'emballage d'origine, assurez-vous de recycler tous les éléments correctement.
- Assurez-vous que toutes les pièces et les composants sont inclus et en bon état. Si vous observez un dommage visible, contactez immédiatement le Service Après-Vente Officiel de Cecotec.
- Contenu de la boîte :
- Nettoyeur de taches pour tapis et tissus d'ameublement

- Buse à poils normaux
- Buse étroite 2 en 1
- Buse à poils XXL
- Réservoir d'eau propre
- Réservoir d'eau sale
- Crochet pour le tuyau
- Accessoire pour vitres
- Manuel d'instructions

### 3. MONTAGE

1. Insérez la buse d'aspiration dans l'appareil.
2. Pour retirer le réservoir d'eau propre de l'unité principale de l'appareil, faites glisser la languette de déverrouillage du réservoir d'eau propre et retirez le réservoir. Remplissez-le d'eau propre jusqu'au repère « MAX » et réinstallez le réservoir d'eau propre dans l'unité principale de l'appareil.  2

#### Attention

- Vous pouvez ajouter du nettoyant peu moussant dans le réservoir d'eau propre, avec une proportion de 5:10 combinée avec de l'eau.
- Après l'utilisation de votre appareil, vous devez jeter l'eau restante dans le réservoir d'eau propre pour éviter les fuites et la formation de moisissures.
- Ne secouez pas le réservoir d'eau propre pendant l'installation, car cela pourrait provoquer de fuites d'eau.

### 4. FONCTIONNEMENT

1. Branchez l'appareil sur une prise de courant.
2. Appuyez sur le bouton Marche pour allumer l'appareil.
3. Appuyez sur le bouton de pulvérisation de l'eau pour pulvériser de l'eau propre. Pulvérisez de l'eau propre sur la saleté pour la faire remonter à la surface.
4. Appuyez l'entrée d'aspiration sur la saleté pour faire remonter l'eau et la saleté à la surface et pour qu'elles soient aspirées.  3
5. Arrêtez de pulvériser de l'eau propre et aspirez l'eau sale.
6. Éteignez l'appareil en appuyant sur le bouton Marche.
7. Débranchez l'appareil de la prise de courant.
8. Jetez l'eau propre et l'eau sale des réservoirs et nettoyez le réservoir d'eau sale.

## FRANÇAIS

### Attention

- Il est normal que la surface soit humide après la pulvérisation.
- Ne pulvérisez pas de l'eau en continu au même endroit.
- Éteignez l'aspirateur avant de le débrancher.
- Après utilisation, suspendez le câble d'alimentation enroulé au crochet prévu à cet effet.

### Nettoyage de la saleté incrustée

#### Attention :

- Vous pouvez verser le nettoyant peu moussant dans le réservoir d'eau propre ou l'appliquer directement sur la tache.
- Avant de l'utiliser, assurez-vous que le produit de nettoyage n'endommagera pas la surface.
- N'utilisez pas de diluants, d'aniline, de chloroforme ou de détergents inflammables.

### Liquides recommandés

- De l'eau alcaline ionisée.
- Nettoyant peu moussant avec une proportion de 5:10 combiné avec de l'eau.
- De l'acide citrique.
- De l'eau avec de l'acide chlorhydrique.

### Liquides non recommandés

- Détergent neutre pour cuisine.
  - Détergent alcalin.
  - Détergent acide.
1. Appliquez du nettoyant sur la surface, pulvérisez de l'eau propre et nettoyez la saleté avec une brosse pour l'éliminer.
  2. Aspirez la saleté et ne laissez pas de résidus de nettoyant.

#### Attention :

- Pour la quantité et l'utilisation du nettoyant, lisez attentivement les instructions du fabricant.
- Arrêtez d'utiliser l'appareil lorsque l'eau ou la mousse dans le réservoir d'eau sale atteint le niveau d'eau maximum et nettoyez le réservoir d'eau sale, sinon de l'eau entrera dans l'appareil.

### Utilisation de la buse d'aspiration à angle droit

Appuyez la buse d'aspiration contre la surface et déplacez-la de haut en bas.

## 5. NETTOYAGE ET ENTRETIEN

### Attention

- Arrêtez l'appareil et débranchez-le avant de le nettoyer.
- Ne mouillez pas l'appareil pour éviter tout risque de décharge électrique.
- N'utilisez pas de détergents, de diluants, de produits contenant du benzène ou d'autres agents chimiques pour nettoyer l'appareil.
- Après chaque utilisation, le réservoir d'eau sale, le réservoir d'eau propre et la buse d'aspiration doivent être retirés et nettoyés pour éviter que l'humidité et les restes de saleté ne provoquent des odeurs désagréables.

### 5.1 Nettoyage de l'unité principale

- La saleté normale peut être nettoyée avec un chiffon légèrement humide.
- La saleté tenace peut être nettoyée avec un chiffon légèrement humidifié de nettoyant, puis avec un chiffon légèrement humidifié d'eau.

### 5.2 Nettoyage du réservoir d'eau sale. 4

1. Lorsque l'eau sale atteint le niveau maximum, arrêtez d'utiliser l'appareil et débranchez-le.
2. Pour retirer le réservoir d'eau sale, faites glisser la languette de déverrouillage du réservoir d'eau sale et retirez le réservoir.
3. Retirez le couvercle supérieur du réservoir d'eau sale et jetez l'eau sale.
4. Nettoyez le réservoir, le couvercle supérieur et la bande de scellage.
5. Placez le réservoir d'eau sale dans l'unité principale de l'appareil.

### Attention

- N'inclinez pas ou ne secouez pas le réservoir d'eau sale lors de son transport ou de sa mise en place, sinon l'eau sale sortira facilement.
- Il est recommandé de jeter l'eau sale avant qu'elle ne dépasse le niveau maximum du réservoir, car si vous continuez à utiliser l'appareil après que l'eau sale ait dépassé le niveau maximum, la bouée de flottaison activera le dispositif d'arrêt automatique de l'aspiration d'eau et arrêtera l'aspiration.

### 5.3 Nettoyage de la buse d'aspiration. 5

1. Appuyez sur le bouton de libération de la buse d'aspiration et détachez-la du support du tuyau.
2. Rincez la buse d'aspiration.
3. Placez de nouveau le couvercle de la buse d'aspiration. Assurez-vous que les goupilles s'insèrent bien dans les orifices et appuyez jusqu'à ce que vous entendiez un « clic ».

Lors du nettoyage de la buse d'aspiration, videz la sortie d'eau si elle est bouchée. Vérifiez que le tuyau n'est pas endommagé et ne présente pas de fuites.

**5.4 Nettoyage du tuyau.** Img. 6

1. Appuyez sur le bouton de libération de la buse d'aspiration et détachez-la du support du tuyau.
2. Branchez l'appareil et raccordez la buse d'aspiration à l'unité principale, puis appuyez sur la gâchette pour nettoyer le tuyau.

**6. RÉOLUTION DE PROBLÈMES**

Si vous constatez des problèmes, veuillez lire attentivement ce manuel et appliquer les possibles solutions avant de contacter le Service Après-Vente officiel de Cecotec.

Problème	Possibles causes	Possibles solutions
L'appareil ne fonctionne pas et l'interrupteur est allumé	La fiche n'est pas connectée correctement et est lâche, elle ne fait donc pas contact.	Éteignez l'appareil et branchez-le à nouveau.
	La ligne interne ou le câble d'alimentation sont cassés.	Contactez le Service Après-Vente Officiel de Cecotec.
	L'appareil surchauffe et le dispositif de protection est activé.	Lisez les instructions sur le dispositif de protection.
Lorsque vous appuyez sur le bouton de libération d'eau, aucune ou très peu d'eau est libérée.	La buse est obstruée.	Retirez la buse d'aspiration et nettoyez-la avec de l'eau propre.
	Le support ou la pompe sont endommagés.	Contactez le Service Après-Vente Officiel de Cecotec.

Il n'aspire pas ou l'aspiration est très faible	L'interrupteur se trouve sur la position de déconnexion.	Allumez l'interrupteur.
	Le réservoir d'eau sale est plein, ce qui active la bouée de flottaison.	Videz le réservoir d'eau sale et réutilisez-le.
	Le tuyau ne fonctionne pas correctement.	Vérifiez que le tuyau n'est pas fissuré, cassé ou bouché.
	Le réservoir d'eau sale n'est pas correctement installé.	Installez le réservoir d'eau sale correctement.
	L'éponge de l'entrée d'air est bouchée.	Nettoyez ou changez l'éponge.

Si après ces vérifications le problème persiste, veuillez contacter votre fournisseur ou le Service Après-Vente de Cecotec.

#### Avertissement

N'essayez pas de démonter, de réparer ou de modifier l'appareil vous-même.

## 7. SPÉCIFICATIONS TECHNIQUES

Produit : Conga 4000 Carpet&Spot Clean XL Advance

Référence : A01\_EU01\_100006

Tension : 220-240 V, 50/60 Hz

Puissance : 600 W

IPX4

Volume réel du réservoir d'eau sale : environ 0,85 litre

Volume du réservoir d'eau propre : environ 1,5 litre

Longueur du tuyau :  $\varnothing$ 30 mm x 1,2 m

Dimensions : 290 mm x 180 mm x 270 mm

Les spécifications techniques peuvent être modifiées sans notification préalable afin d'améliorer la qualité du produit.

Produit fabriqué en Chine | Conçu en Espagne

## 8. RECYCLAGE DES ÉQUIPEMENTS ÉLECTRIQUES ET ÉLECTRONIQUES



Ce symbole indique que, conformément à la réglementation en vigueur, le produit et/ou la batterie doivent être éliminés séparément des déchets municipaux. Lorsque ce produit atteint la fin de sa vie utile, vous devez retirer les piles ou batteries et les apporter à un point de collecte désigné par les autorités locales.

Pour obtenir des informations détaillées sur la manière la plus adéquate de vous débarrasser de vos appareils électriques et électroniques et/ou des batteries correspondantes, vous devez contacter les autorités locales.

Le respect des lignes directrices susmentionnées contribuera à la protection de l'environnement.

## 9. GARANTIE ET SAV

Cecotec est responsable envers l'utilisateur final ou le consommateur de tout défaut de conformité existant au moment de la livraison du produit dans les termes, conditions et délais établis par la réglementation applicable.

Il est recommandé que les réparations soient effectuées par du personnel qualifié.

Si vous détectez un incident ou un problème avec le produit, vous devez contacter le Service Après-Vente officiel de Cecotec au +34 9 63 21 07 28.

## 10. COPYRIGHT

Les droits de propriété intellectuelle des textes de ce manuel appartiennent à CECOTEC INNOVACIONES, S.L. Tous droits réservés. Le contenu de cette publication ne peut être, en totalité ou en partie, reproduit, stocké dans un système de récupération de données, transmis ou distribué par quelque moyen que ce soit (électronique, mécanique, photocopie, enregistrement ou similaire) sans l'autorisation préalable de CECOTEC INNOVACIONES, S.L.



## 1. TEILE UND KOMPONENTEN

Abb. 1

1. Griff des Hauptkörpers
2. Ein/Aus-Taste
3. Reinwassertanks
4. Schmutzwassertank
5. Rechtwinklige Saugdüse
6. Entriegelungsglasche der Saugdüse
7. Entriegelungsglasche für Wassertank reinigen
8. Entriegelungsglasche für Schmutzwassertank
9. Haken für Netzkabel
10. Schlauchhalter
11. Schlauch
12. Unterstützung für Zubehör
13. Normale Borstendüse
14. 2 in 1 schmale Düse
15. XXL-Borstendüse
16. Fenster-Zubehör

Für die Lagerung wird empfohlen, den Schlauch, um das Gerät zu wickeln und das Netzkabel zu binden und an den Haken zu hängen, wie in Abbildung 1 dargestellt.

**HINWEIS:**

Die Grafiken in dieser Bedienungsanleitung sind schematische Darstellungen und entsprechen möglicherweise nicht genau dem Gerät.

## 2. VOR DEM GEBRAUCH

- Dieses Produkt ist so verpackt, dass es während des Transports geschützt bleibt. Nehmen Sie das Gerät aus dem Karton und bewahren Sie den Originalkarton und die sonstige Verpackung an einem sicheren Ort auf. Dies hilft Ihnen, Schäden an dem Produkt zu vermeiden, wenn Sie es in Zukunft transportieren müssen. Wenn Sie die Originalverpackung entsorgen möchten, stellen Sie sicher, dass alle Artikel wiederverwerten.
- Prüfen Sie, ob die Lieferung vollständig und in gutem Zustand ist. Falls Sie sichtbare Schäden bemerken, kontaktieren Sie sofort mit dem technischen Kundendienst von Cecotec.
- Vollständiger Inhalt:
- Absauger für Polsterung

## DEUTSCH

- Normale Borstendüse
- 2 in 1 schmale Düse
- XXL-Borstendüse
- Reinwassertanks
- Schmutzwassertank
- Schlauchhaken
- Fenster-Zubehör
- Diese Bedienungsanleitung

### 3. INSTALLATION

1. Setzen Sie die Saugdüse in das Gerät ein.
2. Nehmen Sie den Frischwassertank aus dem Hauptgehäuse des Geräts heraus, indem Sie die Entriegelungslasche am Frischwassertank drücken und den Tank herausziehen, den Tank bis zur Markierung „MAX“ mit Frischwasser füllen und den Frischwassertank wieder in das Hauptgehäuse des Geräts einsetzen. Abb. 2

#### Achtung

- Sie können schaumarmes Reinigungsmittel im Verhältnis 5:10 mit Wasser in den Frischwassertank geben.
- Nach dem Gebrauch Ihres Geräts sollten Sie das restliche Wasser im Reinwassertank entsorgen, um Lecks und Schimmelbildung zu vermeiden.
- Schütteln Sie den Reinwassertank während der Installation nicht, da dies zu einem Wasseraustritt führen kann.

### 4. BEDIENUNG

1. Schließen Sie das Gerät an eine Steckdose an.
2. Drücken Sie die Netztaaste, um das Gerät wieder einzuschalten.
3. Halten Sie den Wasserablassknopf gedrückt, um sauberes Wasser zu versprühen. Sprühen Sie sauberes Wasser auf den Schmutz, um ihn an die Oberfläche zu bringen.
4. Drücken Sie den Saugelass auf den Schmutz, so dass das Wasser und der Schmutz an die Oberfläche gezogen und aufgesaugt werden. Abb.3.
5. Hören Sie auf, sauberes Wasser zu versprühen und saugen Sie das Schmutzwasser auf.
6. Schalten Sie das Gerät durch Drücken der Netztaaste aus.
7. Schalten Sie das Gerät aus und ziehen Sie den Netzstecker aus der Steckdose.
8. Entsorgen Sie das saubere und schmutzige Wasser aus den Tanks und reinigen Sie den Schmutzwassertank.

**Achtung**

- Es ist normal, dass die Oberfläche nach dem Sprühen noch feucht ist.
- Sprühen Sie nicht ständig Wasser auf dieselbe Stelle.
- Schalten Sie den Staubsauger aus, bevor Sie den Netzstecker ziehen.
- Hängen Sie das aufgewickelte Stromkabel nach dem Gebrauch an den Stromkabelhaken.

**Reinigung von verkrustetem Schmutz****Achtung:**

- Sie können das schaumarme Reinigungsmittel in den Reinwassertank geben oder direkt auf den Fleck auftragen.
- Vergewissern Sie sich vor der Verwendung, dass das Reinigungsmittel die Oberfläche nicht beschädigt.
- Verwenden Sie keine Verdüner, Anilin, Chloroform oder brennbare Reinigungsmittel.

**Empfohlene Flüssigkeiten**

- Ionisiertes alkalisches Wasser.
- Schaumarmes Reinigungsmittel im Verhältnis 5:10 in Kombination mit Wasser.
- Zitronensäure.
- Wasser mit Chlorwasserstoffsäure.

**Nicht Empfohlene Flüssigkeiten**

- Neutrales Küchenreinigungsmittel.
- Alkalische Reinigungsmittel.
- Saures Reinigungsmittel.

1. Tragen Sie Reinigungsmittel auf die Oberfläche auf, sprühen Sie sauberes Wasser und schrubben Sie den Schmutz mit einer Bürste ab, um ihn zu entfernen.
2. Saugen Sie den Schmutz ab und lassen Sie keine Reinigungsmittelrückstände zurück.

**Achtung:**

- Für die Menge und Verwendung des Reinigungsmittels lesen Sie bitte sorgfältig die Anweisungen des Herstellers.
- Beenden Sie den Betrieb des Geräts, wenn das Wasser oder der Schaum im Schmutzwassertank den maximalen Wasserstand erreicht, und reinigen Sie den Schmutzwassertank, da sonst Wasser in die Maschine eindringt.

**Verwendung der Rechtwinklige Saugdüse**

Drücken Sie die Saugdüse gegen die Oberfläche und bewegen Sie sie auf und ab.

## 5. REINIGUNG UND WARTUNG

### Achtung

- Schalten Sie das Gerät aus und trennen Sie es vom Stromnetz, bevor Sie es reinigen.
- Lassen Sie das Gerät nicht nass werden, um die Gefahr eines Stromschlags zu vermeiden.
- Verwenden Sie zur Reinigung des Geräts keine Reinigungsmittel, Verdüner, Benzol oder andere chemische Mittel.
- Nach jedem Gebrauch müssen der Schmutzwassertank, der Reinwassertank und die Saugdüse entfernt und gereinigt werden, um zu verhindern, dass Feuchtigkeit und Schmutzrückstände unangenehme Gerüche verursachen.

### 5.1 Reinigung des Hauptgehäuse

- Übliche Verschmutzungen können mit einem leicht feuchten Tuch gereinigt werden.
- Hartnäckiger Schmutz kann mit einem leicht mit Reinigungsmittel angefeuchteten Tuch und anschließend mit einem leicht mit Wasser angefeuchteten Tuch abgewischt werden.

### 5.2 Reinigung des Schmutzwassertanks. Abb. 4

1. Wenn das Schmutzwasser den Höchststand erreicht hat, schalten Sie das Gerät aus und trennen Sie es vom Stromnetz.
2. Entfernen Sie den Schmutzwassertank, indem Sie die Entriegelungsglasche am Schmutzwassertank verschieben und den Tank herausziehen.
3. Entfernen Sie die obere Abdeckung des Schmutzwassertanks und entsorgen Sie das Schmutzwasser.
4. Reinigen Sie den Tank, die obere Abdeckung und das Dichtungsband.
5. Setzen Sie den Schmutzwassertank in das Hauptgehäuse des Geräts.

### Achtung

- Kippen oder schütteln Sie den Schmutzwassertank nicht, wenn Sie ihn transportieren oder aufstellen, sonst läuft das Schmutzwasser leicht aus.
- Es wird empfohlen, das Reinigungswasser zu entsorgen, bevor es den Höchststand im Tank überschreitet, denn wenn Sie das Gerät weiter benutzen, nachdem das Schmutzwasser den Höchststand überschritten hat, wird die Schwimmerboje die Vorrichtung für den automatischen Wasseransaugstopp aktivieren und die Ansaugung stoppen.

### 5.3 Reinigung der Saugdüse. Abb.5.

1. Drücken Sie die Entriegelungstaste an der Saugdüse und nehmen Sie sie vom Schlauchhalter ab
2. Abspülung der Saugdüse.
3. Bringen Sie die Abdeckung der Saugdüse wieder an. Vergewissern Sie sich, dass die Stifte fest in den Löchern sitzen, und drücken Sie, bis Sie ein *Klick* hören.

Entleeren Sie bei der Reinigung der Saugdüse den Wasserauslass, wenn er verstopft ist. Prüfen Sie den Schlauch auf Beschädigungen und Undichtigkeiten.

#### 5.4 Schlauchreinigung. Abb.6.

1. Drücken Sie die Entriegelungstaste an der Saugdüse und nehmen Sie sie vom Schlauchhalter ab.
2. Schließen Sie den Hauptkörper an das Stromnetz an, verbinden Sie die Saugdüse mit dem Hauptkörper und drücken Sie den Abzug, um den Schlauch zu reinigen.

## 6. PROBLEMBEHEBUNG

Sollten Sie irgendwelche Probleme feststellen, lesen Sie bitte diese Anleitung sorgfältig durch und führen Sie die möglichen Lösungen aus, bevor Sie sich an den technischen Kundendienst von Cecotec wenden.

Problem	Mögliche Ursache	Mögliche Lösungen
Das Gerät funktioniert nicht und der Schalter ist eingeschaltet	Der Stecker ist nicht richtig angeschlossen und locker, so dass er keinen Kontakt hat.	Schalten Sie das Gerät aus und schließen Sie es wieder an das Stromnetz an.
	Die interne Leitung oder das Stromkabel ist gebrochen.	Wenden Sie sich an den technischen Kundendienst von Cecotec.
	Das Gerät wird überhitzt und das Schutzprodukt wird aktiviert.	Lesen Sie die Anweisungen auf dem Schutzgerät.
Wenn Sie die Wasserablass-Taste drücken, wird kein oder nur sehr wenig Wasser abgegeben.	Die Düse ist verstopft.	Entfernen Sie die Saugdüse und reinigen Sie die Düse mit sauberem Wasser.
	Halterung oder Pumpe ist beschädigt.	Wenden Sie sich an den technischen Kundendienst von Cecotec.

## DEUTSCH

Keine oder sehr schwache Absaugung	Der Netzschalter ist ausgeschaltet.	Schalten Sie den Netzschalter ein.
	Der Schmutzwassertank ist voll, wodurch die Schwimmerboje aktiviert wird.	Leeren Sie den Schmutzwassertank und verwenden Sie ihn wieder.
	Der Schlauch funktioniert nicht richtig.	Stellen Sie sicher, dass der Schlauch nicht gerissen, gebrochen oder verstopft ist.
	Der Schmutzwassertank ist nicht korrekt installiert.	Setzen Sie den Schmutzwassertank richtig ein.
	Der Lufteinlassschwamm ist verstopft.	Reinigen oder ersetzen Sie den Schwamm.

Wenn das Problem nach diesen Kontrollen nicht gelöst ist, wenden Sie sich bitte an Ihren Lieferanten oder den Cecotec-Kundendienst.

### Hinweis

Versuchen Sie nicht, das Gerät selbst zu zerlegen, zu reparieren oder zu verändern.

## 7. TECHNISCHE SPEZIFIKATIONEN

Produkt: Conga 4000 Carpet&Spot Clean XL Advance

Referenz: A01\_EU01\_100006

Spannung: 220-240 V, 50/60Hz

Leistung: 600 W

IPX4

Volumen des Schmutzwassertanks: etwa 0,85 Liter

Volumen des Reinwassertanks: ca. 1,5 Liter.

Schlauchlänge:  $\varnothing$ 30 mm x 1,2 m

Maße: 290 mm x 180 mm x 270 mm

Die technischen Daten können ohne vorherige Ankündigung geändert werden, um die Produktqualität zu verbessern.

Hergestellt in China | Entworfen in Spanien

## 8. RECYCLING VON ELEKTRO- UND ELEKTRONIKGERÄTEN



Dieses Symbol weist darauf hin, dass das Produkt und/oder die Batterie gemäß den geltenden Vorschriften getrennt vom Haushaltsabfall entsorgt werden muss. Wenn dieses Produkt das Ende seiner Nutzungsdauer erreicht hat, sollten Sie die Batterien/Akkus entfernen und es zu einer von den örtlichen Behörden bestimmten Sammelstelle bringen.

Ausführliche Informationen über die am besten geeignete Art der Entsorgung von Elektro- und Elektronikgeräten und/oder Batterien erhalten Verbraucher bei ihren örtlichen Behörden.

Die Einhaltung der oben genannten Leitlinien trägt zum Schutz der Umwelt bei.

## 9. GARANTIE UND KUNDENDIENST

Cecotec haftet gegenüber dem Endnutzer oder Verbraucher für jegliche Konformitätsmängel, die zum Zeitpunkt der Lieferung des Produkts bestehen, gemäß den in den geltenden Vorschriften festgelegten Bedingungen und Fristen.

Es wird empfohlen, dass Reparaturen von qualifiziertem Personal durchgeführt werden.

Sollte unerwartet eine Störung auftreten oder haben Sie Fragen über Ihrem Produkt, können Sie sich mit dem Kundendienst in Verbindung setzen über die Telefonnummer: +34 96 321 07 28.

## 10. COPYRIGHT

Die geistigen Eigentumsrechte an den Texten in dieser Bedienungsanleitung liegen bei CECOTEC INNOVACIONES, S.L. Alle Rechte vorbehalten. Der Inhalt dieser Veröffentlichung darf ohne vorherige Genehmigung von CECOTEC INNOVACIONES, S.L. weder ganz noch teilweise vervielfältigt, in einem Wiederherstellungssystem gespeichert, übertragen oder verbreitet werden (elektronisch, mechanisch, Fotokopie, Aufzeichnung oder ähnliches).

## 1. PARTI E COMPONENTI

Fig. 1

1. Manico struttura principale
2. Tasto di alimentazione
3. Serbatoio dell'acqua pulita
4. Serbatoio dell'acqua sporca
5. Beccuccio di aspirazione ad angolo retto
6. Linguetta di rilascio del beccuccio di aspirazione
7. Linguetta di rilascio del serbatoio dell'acqua pulita
8. Linguetta di rilascio del serbatoio dell'acqua sporca
9. Gancio del cavo di alimentazione
10. Supporto del tubo flessibile
11. Tubo flessibile
12. Supporto per accessori
13. Beccuccio a setole normali
14. Beccuccio stretto 2 in 1
15. Beccuccio a setole XXL
16. Accessorio per finestre

Per una corretta conservazione, avvolgere il tubo flessibile intorno all'apparecchio, legare il cavo di alimentazione e appenderlo al gancio, come mostrato nella figura 1.

NOTA:

Le immagini di questo manuale sono rappresentazioni schematiche e potrebbero non corrispondere esattamente all'apparecchio.

## 2. PRIMA DELL'USO

- Questo apparecchio ha un imballaggio progettato per proteggerlo durante il trasporto. Rimuovere il dispositivo dalla scatola e conservare la scatola originale e altri elementi dell'imballaggio in un luogo sicuro. Questo aiuterà a prevenire danni all'apparecchio nel caso in cui sia necessario trasportarlo in futuro. Se si desidera smaltire l'imballaggio originale, assicurarsi di riciclare tutti gli elementi in modo appropriato.
- Verificare che tutte le parti e i componenti siano compresi nella scatola e in buono stato. In caso di danni visibili, contattare immediatamente il Servizio di Assistenza Tecnica ufficiale di Cecotec.
- Contenuto della scatola:
- Aspirapolvere per tappezzeria



- Beccuccio a setole normali
- Beccuccio stretto 2 in 1
- Beccuccio a setole XXL
- Serbatoio dell'acqua pulita
- Serbatoio dell'acqua sporca
- Aggancio per il tubo
- Accessorio per finestre
- Il presente manuale di istruzioni

### 3. MONTAGGIO

1. Inserire il beccuccio di aspirazione nel prodotto.
2. Rimuovere il serbatoio dell'acqua pulita dalla struttura principale dell'apparecchio premendo la linguetta di rilascio del serbatoio ed estraendolo, riempire il serbatoio dell'acqua pulita fino al contrassegno "MAX" e reinserirlo all'interno dell'apparecchio. Fig. 2

#### Attenzione

- È possibile aggiungere un detergente a bassa schiuma nel serbatoio dell'acqua pulita in un rapporto detergente/acqua di 5:10.
- Dopo l'uso dell'apparecchio, gettare l'acqua rimanente nel serbatoio dell'acqua pulita per evitare perdite e la formazione di muffa.
- Non scuotere il serbatoio dell'acqua pulita durante l'installazione per evitare perdite d'acqua.

### 4. FUNZIONAMENTO

1. Collegare l'apparecchio alla presa di corrente.
2. Premere il tasto di accensione per accendere il prodotto.
3. Tenere premuto il grilletto dell'acqua per spruzzare acqua pulita. Spruzzare acqua pulita sullo sporco per portarlo in superficie.
4. Premere il beccuccio di aspirazione sulla sporcizia in modo che l'acqua e la sporcizia vengano attratte in superficie e aspirate. Fig.3
5. Smettere di spruzzare acqua pulita e aspirare l'acqua sporca.
6. Premere l'interruttore di accensione per spegnere l'apparecchio.
7. Scollegare l'apparecchio dalla presa di corrente.
8. Rimuovere l'acqua pulita e sporca dai serbatoi e pulire il serbatoio dell'acqua sporca.

#### Attenzione

- È normale che la superficie sia bagnata dopo aver usato l'apparecchio con lo spray.

## ITALIANO

- Non spruzzare continuamente acqua sullo stesso punto.
- Spegnerne il pulitore di macchie prima di scollegarlo.
- Dopo l'uso, avvolgere il cavo di alimentazione e fissarlo all'apposito gancio.

### **Pulizia dello sporco incrostato**

Attenzione:

- È possibile versare il detergente a bassa formazione di schiuma nel serbatoio dell'acqua pulita o applicarlo direttamente sulla macchia.
- Assicurarsi che il detergente non danneggi la superficie macchiata prima dell'uso.
- Non usare diluenti, anilina, cloroformio o detergenti infiammabili.

### **Liquidi raccomandati**

- Acqua alcalina ionizzata.
- Detergente a bassa formazione di schiuma in un rapporto 5:10 combinato con acqua.
- Acido citrico.
- Acqua con acido cloridrico.

### **Liquidi non raccomandati**

- Detersivo da cucina neutro.
- Detergente alcalino.
- Detergente acido.

1. Applicare il detergente sulla superficie, spruzzare acqua pulita e strofinare lo sporco con una spazzola per rimuoverlo.
2. Aspirare lo sporco e non lasciare residui di detergente.

Attenzione:

- Per conoscere la quantità e l'uso del detergente, leggere attentamente le istruzioni del produttore.
- Interrompere l'uso dell'apparecchio quando l'acqua o la schiuma nel serbatoio dell'acqua sporca raggiunge il livello massimo e pulire il serbatoio dell'acqua sporca per impedire all'acqua di entrare nell'apparecchio.

### **Uso del beccuccio di aspirazione ad angolo retto**

Premere il beccuccio di aspirazione contro la superficie e muoverlo verso l'alto e verso il basso.

## **5. PULIZIA E MANUTENZIONE**

Attenzione

- Spegnerne l'apparecchio e scollegarlo dall'alimentazione prima della pulizia.

- Non bagnare l'apparecchio per evitare il rischio di scosse elettriche.
- Non usare detersivi, diluenti, benzene o altri agenti chimici per pulire l'apparecchio.
- Rimuovere e pulire il serbatoio dell'acqua sporca, il serbatoio dell'acqua pulita e il beccuccio di aspirazione dopo ogni uso per evitare cattivi odori causati dall'umidità e i residui di sporco.

### 5.1 Pulizia del corpo principale

- Lo sporco comune può essere rimosso con un panno leggermente umido.
- Lo sporco ostinato può essere pulito con un panno leggermente inumidito con un detersivo e poi con un panno leggermente inumidito con acqua.

### 5.2 Pulizia del serbatoio dell'acqua sporca. Fig. 4

1. Quando l'acqua sporca raggiunge il livello massimo, interrompere l'uso dell'apparecchio e scolgarlo dalla corrente.
2. Rimuovere il serbatoio dell'acqua sporca facendo scorrere la linguetta di sblocco ed estraendolo.
3. Rimuovere il coperchio superiore del serbatoio dell'acqua sporca e gettare l'acqua sporca.
4. Pulire il serbatoio, il coperchio superiore e la striscia di tenuta.
5. Collegare il serbatoio dell'acqua sporca alla struttura principale dell'apparecchio.

#### Attenzione

- Non inclinare o scuotere il serbatoio dell'acqua sporca mentre lo si trasporta o monta, altrimenti l'acqua sporca uscirà facilmente.
- Si consiglia di gettare l'acqua di pulizia prima che superi il livello massimo nel serbatoio, perché se si continua a utilizzare il prodotto dopo che l'acqua sporca ha superato il livello massimo, la boa a galleggiante attiverà il dispositivo di arresto automatico dell'aspirazione dell'acqua e interromperà l'aspirazione.

### 5.4 Pulizia del beccuccio di aspirazione. Fig. 5

1. Premere il tasto di rilascio del beccuccio di aspirazione e staccarlo dal tubo flessibile
2. Sciacquare il beccuccio di aspirazione.
3. Reinstallare il coperchio del beccuccio di aspirazione. Assicurarsi che gli spinotti si inseriscano correttamente nei fori e fare pressione fino a sentire un click.

Quando si pulisce il beccuccio di aspirazione, svuotare l'uscita dell'acqua se è intasata. Controllare che il tubo flessibile non sia danneggiato e non presenti perdite.

### 5.4 Pulizia del tubo flessibile. Fig. 6

1. Premere il tasto di rilascio del beccuccio di aspirazione e staccarlo dal tubo flessibile.
2. Collegare l'apparecchio alla rete elettrica, collegare il beccuccio di aspirazione alla struttura principale e premere il grilletto per pulire il tubo flessibile.

## 6. RISOLUZIONE DEI PROBLEMI

In caso di problemi, leggere attentamente questo manuale ed eseguire le possibili risoluzioni prima di contattare il servizio tecnico Cecotec.

Problema	Possibili cause	Possibili soluzioni
L'apparecchio non funziona e l'interruttore è acceso.	La spina non è inserita correttamente, quindi non fa contatto.	Spegnere l'apparecchio e ricollegarlo alla corrente.
	La linea interna o il cavo di alimentazione è rotto.	Contattare il Servizio di Assistenza Tecnica di Cecotec.
	Il prodotto si surriscalda e si attiva il dispositivo di protezione.	Leggere le istruzioni relative al dispositivo di protezione.
Quando si preme il grilletto dell'acqua, non esce acqua o ne esce poca.	Il beccuccio è ostruito.	Rimuovere il beccuccio di aspirazione e lavarlo con acqua pulita.
	Il supporto o la pompa sono danneggiati.	Contattare il Servizio di Assistenza Tecnica di Cecotec.
Nessuna aspirazione o aspirazione molto debole.	L'interruttore di alimentazione è in posizione di spegnimento.	Portare l'interruttore di alimentazione in posizione di accensione.
	Il serbatoio dell'acqua sporca è pieno, il che attiva il galleggiante.	Svuotare il serbatoio dell'acqua sporca e riprendere l'uso.
	Il tubo flessibile non funziona correttamente.	Controllare che il tubo flessibile non sia incrinato, rotto o intasato.
	Il serbatoio dell'acqua sporca non è stato installato correttamente.	Installare il serbatoio d'acqua sporca correttamente.
	Il filtro d'ingresso dell'aria in spugna è ostruito.	Pulire o cambiare la spugna.

Se dopo questi controlli il problema non è risolto, contattare il proprio fornitore o il Servizio di Assistenza Clienti di Cecotec.

Avvertenza

Non tentare di smontare, riparare o modificare l'apparecchio per conto proprio.

## 7. SPECIFICHE TECNICHE

Prodotto: Conga 4000 Carpet&Spot Clean XL Advance

Prodotto: A01\_EU01\_100006

Tensione: 220-240 V, 50/60Hz

Potenza: 600 W

IPX4

Volume effettivo del serbatoio dell'acqua sporca: circa 0,85 litri

Volume del serbatoio dell'acqua pulita: circa 1,5 litri

Lunghezza del tubo flessibile:  $\varnothing 30$  mm x 1,2 m

Dimensioni: 290 mm x 180 mm x 270 mm

Le specifiche tecniche possono cambiare senza previa notifica per migliorare la qualità del prodotto.

Fabbricato in Cina | Progettato in Spagna

## 8. RICICLAGGIO DI APPARECCHIATURE ELETTRICHE ED ELETTRONICHE



Questo simbolo indica che, in conformità con le normative vigenti, il prodotto e/o le pile/batterie devono essere smaltite separatamente dai rifiuti domestici. Quando questo prodotto raggiunge la fine della sua vita utile, è necessario rimuovere le pile/batterie/accumulatori e portarlo in un punto di raccolta designato dalle autorità locali.

Per informazioni dettagliate su come smaltire correttamente le apparecchiature elettriche ed elettroniche e/o le batterie, il consumatore dovrà contattare le autorità locali.

Il rispetto di queste linee guida aiuterà a proteggere l'ambiente.

## 9. GARANZIA E SUPPORTO TECNICO

Cecotec sarà responsabile nei confronti dell'utente finale o del consumatore per qualsiasi difetto di conformità esistente al momento della consegna del prodotto nei termini, condizioni e scadenze stabilite dalla normativa vigente.

## ITALIANO

Si raccomanda che le riparazioni siano effettuate da personale specializzato.

Se si riscontra un problema con il prodotto o in caso di dubbi, si prega di contattare il Servizio di Assistenza Tecnica ufficiale di Cecotec al numero +34 96 321 07 28.

## 10. COPYRIGHT

I diritti di proprietà intellettuale dei testi di questo manuale appartengono a CECOTEC INNOVACIONES, S.L. Tutti i diritti riservati. Il contenuto di questa pubblicazione non può essere, in tutto o in parte, riprodotto, archiviato in un sistema di recupero, trasmesso o distribuito con qualsiasi mezzo (elettronico, meccanico, fotocopia, registrazione o simile) senza la previa autorizzazione di CECOTEC INNOVACIONES, S.L.

## 1. PEÇAS E COMPONENTES

Fig. 1

1. Pega da estrutura principal
2. Botão Ligar
3. Depósito de água limpa
4. Depósito de água suja
5. Bocal de sucção de ângulo reto
6. Aba de desbloqueio do bocal de sucção
7. Aba de desbloqueio do depósito de água limpa
8. Aba de desbloqueio do depósito de água suja
9. Gancho para o cabo de alimentação
10. Suporte da mangueira
11. Mangueira
12. Suporte de acessórios
13. Bocal de cerdas normais
14. Bocal estreito 2 em 1
15. Bocal de cerdas XXL
16. Acessório para janelas

Para o armazenamento, a mangueira é enrolada à volta do aparelho e o cabo de alimentação é atado e pendurado no gancho. Fig. 1

NOTA:

Os gráficos deste manual são representações esquemáticas e podem não corresponder exatamente ao aparelho.

## 2. ANTES DE USAR

- Este aparelho apresenta uma embalagem desenhada para o proteger durante o seu transporte. Tire o aparelho da sua caixa e guarde a caixa original e outros elementos da embalagem num lugar seguro. Isto lhe ajudará a evitar danos ao aparelho se precisar de o transportar no futuro. Se desejar descartar a embalagem original, certifique-se de reciclar todos os itens corretamente.
- Certifique-se de que todas as peças e componentes estejam incluídos e em bom estado. Se observar algum dano visível, entre em contacto imediatamente com o Serviço de Assistência Técnica oficial da Cecotec.
- Conteúdo da caixa:
- Aspirador de estofos

## PORTUGUÊS

- Bocal de cerdas normais
- Bocal estreito 2 em 1
- Bocal de cerdas XXL
- Depósito de água limpa
- Depósito de água suja
- Gancho para a mangueira
- Acessório para janelas
- Manual do utilizador

### 3. MONTAGEM

1. Insira o bocal de sucção no aparelho.
2. Retire o depósito de água limpa da estrutura principal, para isto, pressione a aba de libertação do depósito de água limpa e tire o depósito para fora. Encha o depósito com água limpa até a marca MAX e instale de novo o depósito de água limpa na estrutura principal. Fig. 2

#### Atenção

- Pode adicionar detergente com pouca espuma ao depósito de água limpa, numa proporção de 5:10 combinado com água.
- Depois de utilizar o seu aparelho, deve deitar fora qualquer água restante no depósito de água limpa para evitar fugas e a formação de bolor e mofo.
- Não agite o depósito de água limpa durante a instalação, uma vez que isto pode causar fugas de água.

### 4. FUNCIONAMENTO

1. Conecte o aparelho à corrente elétrica.
2. Prima o botão Ligar/Desligar para ligar o aparelho novamente.
3. Prima e mantenha premido o botão de libertação de água para pulverizar água limpa. Pulverize água limpa sobre a sujidade para a trazer à superfície.
4. Pressione a entrada de sucção sobre a sujidade de modo que a água e a sujidade sejam aspiradas até à superfície. Fig. 3
5. Pare a pulverização de água limpa e aspire a água suja.
6. Desligue o aparelho premindo o botão de Ligar/Desligar.
7. Desligue e desconecte o aparelho da corrente elétrica.
8. Deite fora a água limpa e suja dos depósitos e limpar o depósito de água suja.



**Atenção**

- É normal que a superfície fique húmida após a pulverização.
- Não pulverize água continuamente no mesmo local.
- Desligue o aspirador antes de o desconectar da corrente.
- Após a utilização, pendure o cabo de alimentação enrolado no gancho do cabo de alimentação.

**Limpeza de sujidade incrustada****Atenção:**

- Pode deitar o detergente de limpeza com pouca espuma no depósito de água limpa ou pode aplicá-lo diretamente na mancha.
- Certifique-se de que o detergente de limpeza não danifica a superfície manchada antes da sua utilização.
- Não utilize diluentes, anilina, clorofórmio ou detergentes inflamáveis.

**Fluidos recomendados**

- Água alcalina ionizada.
- Detergente de limpeza pouco espumoso numa proporção de 5:10 combinado com água.
- Ácido cítrico.
- Água com ácido clorídrico.

**Líquidos não recomendados**

- Detergente neutro de cozinha.
  - Detergente alcalino.
  - Detergente ácido.
1. Aplique o detergente de limpeza na superfície manchada, pulverize água limpa e limpe a sujidade com uma escova para a remover.
  2. aspire a sujidade e não deixar qualquer resíduo de detergente.

**Atenção:**

- Para a quantidade e utilização do detergente de limpeza, por favor leia atentamente as instruções do fabricante.
- Pare de utilizar o aparelho quando a água ou espuma do depósito de água suja exceda o nível máximo de água e limpe o depósito de água suja, caso contrário, a água entrará no aparelho.

**Utilização de bocal de sucção de ângulo reto**

Pressione o bocal de sucção contra a superfície manchada e mova-o para cima e para baixo.

## 5. LIMPEZA E MANUTENÇÃO

### Atenção

- Pare o aparelho e desligue-o da fonte de alimentação antes de o limpar.
- Não molhe o aparelho para evitar o risco de choque elétrico.
- Não utilize detergentes, diluentes, benzeno ou outros agentes químicos para limpar o aparelho.
- Após cada utilização, o depósito de água suja, o depósito de água limpa e o bocal de sucção devem ser removidos e limpos para evitar que a humidade e resíduos de sujidade causem odores desagradáveis.

### 5.1 Limpeza do corpo principal

- A sujidade comum pode ser limpa com um pano ligeiramente humedecido.
- A sujidade teimosa pode ser limpa com um pano ligeiramente humedecido com detergente e depois com um pano ligeiramente humedecido com água.

### 5.2 Limpeza do depósito de água suja. Fig. 4

1. Quando a água suja atingir o nível máximo, pare de utilizar o aparelho e desligue-o da rede.
2. Retire o depósito de água suja, para o fazer, deslize a aba de desbloqueio do depósito de água suja e puxe o depósito para fora.
3. Retire a tampa superior do depósito de água suja e deite fora a água suja.
4. Limpe o depósito, a tampa superior e a faixa de selagem.
5. Coloque o depósito de água suja à estrutura principal do aparelho.

### Atenção

- Não incline ou abanar o depósito de água suja ao transportá-lo ou colocá-lo, caso contrário a água suja sairá facilmente.
- Recomenda-se que se descarte a água de limpeza antes de exceder o nível máximo do depósito, porque se continuar a utilizar o aparelho após a água suja exceder o nível máximo de água, a boia flutuante ativará o aparelho para paragem automática da aspiração de água e parará a sucção.

### 5.3 Limpeza do bocal de aspiração Fig. 5

1. Prima o botão de libertação no bocal de sucção e retire-o do suporte da mangueira
2. Lave o bocal de aspiração.
3. Reinstale a tampa do bocal de aspiração. Certifique-se de que os conectores encaixam bem nos orifícios e pressione até ouvir o clique.

Ao limpar o bocal de sucção, esvazie a saída de água se esta estiver entupida.  
Verifique a mangueira quanto a danos e fugas.

#### 5.4 Limpeza da mangueira. Fig. 6

1. Prima o botão de libertação no bocal de sucção e retire-o do suporte da mangueira.
2. Ligue a estrutura principal à rede elétrica e ligue o bocal de sucção à estrutura principal, depois, prima o gatilho para limpar a mangueira.

## 6. RESOLUÇÃO DE PROBLEMAS

Se observar algum problema, leia atentamente este manual e execute as possíveis soluções antes de contactar com o Serviço de Assistência Técnica da Cecotec.

Problema	Possível causa	Possíveis soluções
O aparelho não funciona e o interruptor está ligado	A ficha não está ligada corretamente e está solta, pelo que não faz contacto.	Desligue o aparelho e volte a ligá-lo à rede elétrica.
	A linha interna ou o cabo de alimentação está partido.	Contacte com o Serviço de Assistência Técnica da Cecotec.
	O aparelho sobreaquece e o sistema de proteção é ativado.	Leia as instruções sobre o sistema de proteção.
Quando se prime o botão de libertação de água, não é libertada água ou é libertada muito pouca água.	A boquilha está obstruída.	Retire o bocal sucção e limpe o bocal com água limpa.
	O suporte ou a bomba está danificada.	Contacte com o Serviço de Assistência Técnica da Cecotec.

## PORTUGUÊS

Não aspira ou a sucção é muito fraca	O interruptor de alimentação está na posição de desligado.	Ligue o botão Ligar.
	O depósito de água suja está cheio, o que ativa a boia de flutuação.	Esvazie o depósito de água suja e volte a usá-lo.
	A mangueira não funciona corretamente.	Verificar se a mangueira não está rachada, partida ou entupida.
	O depósito de água suja não está instalado corretamente.	Instale o depósito de água suja corretamente.
	A esponja de entrada de ar está entupida.	Limpe ou troque a esponja.

Se depois destas verificações o problema não for resolvido, por favor contacte o seu fornecedor ou com o Serviço de Assistência Técnica da Cecotec.

### Aviso

Não tente desmontar, reparar ou modificar o aparelho por si próprio.

## 7. ESPECIFICAÇÕES TÉCNICAS

Modelo: Conga 4000 Carpet&Spot Clean XL Advance

Referência: A01\_EU01\_100006

Tensão: 220-240 V, 50/60Hz

Potência: 600 W

IPX4

Volume real do depósito de água suja: cerca de 0,85 litros

Volume do depósito de água limpa: cerca de 1,5 litros

Comprimento da mangueira:  $\varnothing$ 30 mm x 1.2 m

Dimensões: 290 mm x 180 mm x 270 mm

As especificações técnicas podem ser alteradas sem notificação prévia para melhorar a qualidade do produto.

Fabricado na China | Desenhado na Espanha

## 8. RECICLAGEM DE PRODUTOS ELÉTRICOS E ELETRÔNICOS



Este símbolo indica que, de acordo com os regulamentos aplicáveis, o produto e/ou a bateria devem ser eliminados separadamente do lixo doméstico. Quando este produto atingir o fim da sua vida útil, deverá remover as pilhas/baterias/acumuladores e levá-lo para um ponto de recolha designado pelas autoridades locais.

Para informações detalhadas sobre a forma mais apropriada de eliminar os seus equipamentos elétricos e eletrônicos e/ou baterias, o consumidor deve contactar com as autoridades locais.

A conformidade com as diretrizes acima referidas ajudará a proteger o ambiente.

## 9. GARANTIA E SAT

A Cecotec será responsável perante o utilizador final ou consumidor por qualquer falta de conformidade que exista no momento da entrega do produto nos termos, condições e prazos estabelecidos pelos regulamentos aplicáveis.

Recomenda-se que as reparações sejam efetuadas por pessoal qualificado.

Se detetar um incidente com o produto ou tiver alguma dúvida, contacte o Serviço de Assistência Técnica oficial da Cecotec através do número +34 96 321 07 28.

## 10. COPYRIGHT

Os direitos de propriedade intelectual dos textos deste manual pertencem à CECOTEC INNOVACIONES, S.L. Todos os direitos reservados. O conteúdo desta publicação não pode, no todo ou em parte, ser reproduzido, armazenado num sistema de recuperação, transmitido ou distribuído por qualquer meio (eletrónico, mecânico, fotocópia, gravação ou similar) sem a autorização prévia da CECOTEC INNOVACIONES, S.L.

## 1. ONDERDELEN EN COMPONENTEN

Fig. 1

1. Handvat
2. Aan/uitknop
3. Schoonwaterreservoir
4. Vuilwaterreservoir
5. Rechthoekige zuigmond
6. Ontgrendelingslipje zuigmond
7. Ontgrendelingslipje schoonwaterreservoir
8. Ontgrendelingslipje vuilwaterreservoir
9. Haak voor voedingskabel
10. Slanghouder
11. Slang
12. Accessoire houder
13. Normaal borstelmondstuk
14. 2 in 1 smal mondstuk
15. XXL borstelmondstuk
16. Raam accessoire

Voor opslag wordt aanbevolen de slang om het apparaat te wikkelen en het netsnoer vast te binden en aan de haak te hangen zoals getoond in figuur 1.

### OPMERKING:

De figuren in deze handleiding zijn schematische voorstellingen en komen mogelijk niet exact overeen met het product.

## 2. VÓÓR U HET APPARAAT GEBRUIKT

- Dit apparaat wordt geleverd in een verpakking die het beschermt tijdens het transport. Haal het apparaat uit de doos en bewaar de originele doos en andere verpakking op een veilige plaats. Dit zal u helpen om schade aan het product te voorkomen wanneer u het moet transporteren in de toekomst. Als u de verpakking toch weggooit, zorg er dan voor een correcte recyclage.
- Controleer of alle onderdelen en componenten aanwezig en in goede staat zijn. Als u zichtbare schade waarneemt, neem dan zo snel mogelijk contact op met de Technische Dienst van Cecotec.
- Inhoud van de doos:
- Tapijtreiniger

- Normaal borstelmondstuk
- 2 in 1 smal mondstuk
- XXL borstelmondstuk
- Schoonwaterreservoir
- Vuilwaterreservoir
- Haak voor de slang
- Raam accessoire
- Handleiding

### 3. MONTAGE

1. Steek de zuigmond in het apparaat.
2. Verwijder het schoonwaterreservoir uit de behuizing van het apparaat door op het ontgrendelingslipje op het schoonwaterreservoir te drukken en het reservoir naar buiten te trekken, vul het reservoir met schoon water tot de markering "MAX" en plaats het schoonwaterreservoir terug in de behuizing van het apparaat. Fig. 2

Let op

- U kunt laagschuimend schoonmaakmiddel toevoegen aan het schone waterreservoir, in een verhouding van 5:10 in combinatie met water.
- Na gebruik van het apparaat moet u het resterende water in het schone waterreservoir weggooien om lekken en de vorming van schimmel te voorkomen.
- Schud het schone waterreservoir niet tijdens de installatie, aangezien dit waterlekage kan veroorzaken.

### 4. WERKING

1. Steek de stekker van het apparaat in een stopcontact.
2. Druk op de aan/uit knop om het apparaat opnieuw in te schakelen.
3. Houd de watervrijgaveknop ingedrukt om schoon water te sproeien. Spuit schoon water op het vuil om het naar de oppervlakte te brengen.
4. Druk de aanzuig inlaat op het vuil, zodat het water en vuil naar de oppervlakte worden gezogen. Fig. 3
5. Stop met het sproeien van schoon water en zuig het vuile water op.
6. Schakel het apparaat uit door op de aan-/uitknop te drukken
7. Haal de stekker van het product uit het stopcontact.
8. Gooi het schone en vuile water uit de reservoirs en maak het vuile waterreservoir schoon.

## NEDERLANDS

Let op

- Het is normaal dat het oppervlak nat is na het spuiten.
- Spuit niet voortdurend water op dezelfde plaats.
- Schakel de stofzuiger uit voordat u de stekker uit het stopcontact haalt.
- Hang na gebruik het opgerolde snoer aan de haak.

### **Schoonmaken van aangekoekt vuil**

Let op:

- U kunt het laagschuimende schoonmaakmiddel in het schone waterreservoir gieten of u kunt het rechtstreeks op de vlek aanbrengen.
- Controleer voor gebruik of het schoonmaakmiddel het oppervlak niet beschadigt.
- Gebruik geen verdunners, aniline, chloroform of ontvlambare schoonmaakmiddelen.

### **Aanbevolen vloeistoffen**

- Geïoniseerd alkalisch water.
- Laagschuimend schoonmaakmiddel in een 5:10 verhouding in combinatie met water.
- Citroenzuur.
- Water met zoutzuur.

### **Niet aanbevolen vloeistoffen**

- Neutraal keuken schoonmaakmiddel.
  - Alkalisch schoonmaakmiddel.
  - Zuur schoonmaakmiddel.
1. Breng schoonmaakmiddel aan op het oppervlak, spuit schoon water en schrob het vuil met een borstel om het te verwijderen.
  2. Zuig het vuil op en laat geen resten schoonmaakmiddel achter.

Let op:

- Lees voor de hoeveelheid en het gebruik van het schoonmaakmiddel zorgvuldig de aanwijzingen van de fabrikant.
- Stop het gebruik van het apparaat wanneer het water of het schuim in het vuilwaterreservoir het maximale waterniveau bereikt en maak het vuilwaterreservoir schoon, anders komt er water in de machine.

### **Gebruik van de rechthoekige zuigmond**

Druk de zuigmond tegen het oppervlak en beweeg hem op en neer.



## 5. SCHOONMAAK EN ONDERHOUD

Let op

- Stop het apparaat en koppel het los van de stroomvoorziening voordat u het schoonmaakt.
- Maak het apparaat niet nat om risico op elektrische schokken te vermijden.
- Gebruik geen schoonmaakmiddelen, verdunners, benzeen of andere chemische middelen om het apparaat schoon te maken.
- Na elk gebruik moeten het vuilwaterreservoir, het schoonwaterreservoir en de zuigmond worden verwijderd en gereinigd om te voorkomen dat vocht- en vuilresten onaangename geuren veroorzaken.

### 5.1 Schoonmaken van het hoof gedeelte

- Gewoon vuil kan worden gereinigd met een licht vochtige doek.
- Hardnekkig vuil kan worden afgeveegd met een doek die licht bevochtigd is met schoonmaakmiddel en vervolgens met een doek die licht bevochtigd is met water.

### 5.2 Schoonmaken van het vuile waterreservoir. Fig. 4

1. Wanneer het vuile water het maximumniveau bereikt, stop dan het apparaat en haal de stekker uit het stopcontact.
2. Verwijder het vuile waterreservoir door de ontgrendeling van het vuile waterreservoir te verschuiven en het vuile waterreservoir naar buiten te trekken.
3. Verwijder de bovenste klep van het vuile waterreservoir en gooi het vuile water weg.
4. Reinig het reservoir, de bovenste klep en de afdichtstrip.
5. Bevestig het vuile waterreservoir aan het hoof gedeelte van het apparaat.

Let op

- Kantel of schud het vuile waterreservoir niet wanneer u hem vervoert of neerzet, anders komt het vuile water er gemakkelijk uit.
- Het wordt aanbevolen dat u het water weggooit voordat het het maximumniveau van het reservoir overschrijdt, want als u het apparaat blijft gebruiken nadat het vuile water het maximumniveau heeft overschreden, zal de vlotterboei het apparaat voor automatische water aanzuig-stop activeren en de aanzuiging stoppen.

### 5.3 Schoonmaken van de zuigmond. Fig. 5

1. Druk op de ontgrendelknop op de zuigmond en maak hem los van de slanghouder
2. Spoel de zuigmond af.
3. Plaats de voorklep van de zuigmond terug. Zorg ervoor dat de pinnen goed in de gaatjes passen en druk tot u een klik hoort.

Wanneer u de zuigmond reinigt, moet u de wateruitgang legen als deze verstopt is. Controleer de slang op beschadigingen en gaatjes.

#### 5.4 Schoonmaken van de slang. Fig. 6

1. Druk op de ontgrendelknop op de zuigmond en maak hem los van de slanghouder.
2. Sluit het apparaat aan op het lichtnet en sluit de zuigmond aan op het apparaat en druk op de trekker om de slang schoon te maken.

## 6. PROBLEEMOPLOSSING

Mocht u problemen constateren, lees dan eerst deze handleiding zorgvuldig door en voer de mogelijke oplossingen uit voordat u contact opneemt met de Technische Dienst van Cecotec.

Probleem	Mogelijke oorzaken	Mogelijke oplossingen
Apparaat werkt niet en de schakelaar staat aan	De stekker is niet goed aangesloten en zit los, waardoor hij geen contact maakt.	Schakel het apparaat uit en stop de stekker opnieuw in het stopcontact.
	De interne lijn of stroomkabel is gebroken.	Neem contact op met de Technische Dienst van Cecotec.
	Het apparaat raakt oververhit en het beschermingsproduct wordt geactiveerd.	Lees de instructies van het beschermingsproduct.
Als u op de water ontgrendelingsknop drukt, komt er geen of heel weinig water uit.	De zuigmond is verstopt.	Verwijder de zuigmond en reinig het met schoon water.
	Houder of pomp is beschadigd.	Neem contact op met de Technische Dienst van Cecotec.

Geen of zeer zwakke zuigkracht	De aan-/uitschakelaar staat in de uit stand.	Zet de stroomschakelaar aan.
	De vuilwatertank is vol, wat de vlotterboei activeert.	Leeg het vuile waterreservoir en gebruik het opnieuw.
	De slang werkt niet goed.	Controleer of de slang niet gebarsten, gebroken of verstopt is.
	Het vuile waterreservoir is niet correct geïnstalleerd.	Installeer het vuile waterreservoir correct.
	Luchtinlaat spons is verstopt.	Reinig of vervang de spons.

Als na deze controles het probleem niet is opgelost, neem dan contact op met uw leverancier of de Klantenservice van Cecotec.

#### Waarschuwing

Probeer het apparaat niet zelf te demonteren, repareren of aan te passen.

## 7. TECHNISCHE SPECIFICATIES

Product: Conga 4000 Carpet&Spot Clean XL Advance

Referentie: A01\_EU01\_100006

Spanning: 220-240 V, 50/60Hz

Vermogen: 600 W

IPX4

Volume van het vuile waterreservoir: ongeveer 0,85 liter

Volume van het schone waterreservoir: ongeveer 1,5 liter

Lengte van de slang:  $\varnothing$ 30 mm x 1.2 m

Afmetingen: 290 mm x 180 mm x 270 mm

Technische specificaties kunnen zonder voorafgaande kennisgeving worden gewijzigd om de productkwaliteit te verbeteren.

Gemaakt in China / Ontworpen in Spanje

## 8. RECYCLING VAN ELEKTRISCHE EN ELEKTRONISCHE APPARATUUR



Dit symbool geeft aan dat, volgens de geldende voorschriften, het product en/of de accu gescheiden van het huisvuil moeten worden afgevoerd. Wanneer dit product het einde van zijn levensduur bereikt, dient u de batterijen/accu's te verwijderen en het naar een door de plaatselijke autoriteiten aangewezen inzamelpunt te brengen.

Voor gedetailleerde informatie over de aangewezen manier om elektrische apparaten en/of hun batterijen moet de consument de plaatselijke overheid contacteren.

Naleving van de bovenstaande richtlijnen helpt het milieu te beschermen.

## 9. GARANTIE EN TECHNISCHE ONDERSTEUNING

Cecotec is aansprakelijk tegenover de eindgebruiker of consument voor elk gebrek aan overeenstemming dat bestaat op het ogenblik van de levering van het product onder de voorwaarden, bepalingen en termijnen die zijn vastgelegd in de toepasselijke regelgeving.

Het wordt aanbevolen reparaties te laten uitvoeren door gekwalificeerd personeel.

Als u ooit een incident met het product ontdekt of vragen heeft, neem dan contact op met de Technische Dienst van Cecotec via het telefoonnummer +34 96 321 07 28.

## 10. COPYRIGHT

De intellectuele eigendomsrechten op de teksten in deze handleiding behoren toe aan CECOTEC INNOVACIONES, S.L. Alle rechten voorbehouden. De inhoud van deze publicatie mag niet, geheel of gedeeltelijk, worden verveelvoudigd, opgeslagen in een geautomatiseerd gegevensbestand, doorgegeven of verspreid op welke wijze dan ook (elektronisch, mechanisch, door fotokopieën, opnamen en dergelijke) zonder voorafgaande toestemming van CECOTEC INNOVACIONES, S.L.

## 1. CZĘŚCI I KOMPONENTY

Rys. 1

1. Uchwyt urządzenia
2. Przycisk zasilania
3. Zbiornik na czystą wodę
4. Zbiornik na brudną wodę
5. Końcówka odkurzająca prostokątna
6. Zatrząsk zwalniający końcówkę odkurzającą
7. Zatrząsk zwalniający zbiornika na czystą wodę
8. Zakładka zwalniania zbiornika na brudną wodę
9. Haczyk na przewód zasilający
10. Uchwyt węża
11. Wąż
12. Uchwyt akcesoriów
13. Zwykła końcówka z włosiem
14. Wąska końcówka 2 w 1
15. Końcówka z włosiem XXL
16. Akcesorium do okien

Podczas przechowywania zaleca się owinąć wąż wokół urządzenia, a przewód zasilający zawinąć i zawiesić na haku, jak pokazano na rysunku 1.

UWAGA:

Grafika tej instrukcji obsługi jest schematyczna i możliwe, że nie będzie całkowicie zgodna z produktem.

## 2. PRZED UŻYCIEM

- To urządzenie jest zapakowane w opakowanie zaprojektowane w celu ochrony podczas transportu. Wyjmij urządzenie z pudełka i schowaj oryginalne pudełko i inne elementy opakowania w bezpiecznym miejscu. Pomoże to zapobiec uszkodzeniu produktu, jeśli będzie trzeba go przetransportować w przyszłości. Jeśli chcesz pozbyć się oryginalnego opakowania, pamiętaj o prawidłowym recyklingu wszystkich jego elementów.
- Upewnij się, że wszystkie części i komponenty są dołączone, i są w dobrym stanie. W przypadku zauważenia jakichkolwiek uszkodzeń należy natychmiast skontaktować się z oficjalnym Serwisem Pomocy Technicznej Cecotec.
- Zawartość opakowania:
- Odkurzacz do tapicerek

## POLSKI

- Zwykła końcówka z włosiem
- Wąska końcówka 2 w 1
- Końcówka z włosiem XXL
- Zbiornik na czystą wodę
- Zbiornik na brudną wodę
- Hak na wąż
- Akcesorium do okien
- Instrukcja obsługi

### 3. MONTAŻ

1. Włóż końcówkę ssącą do urządzenia.
2. Wyjmij zbiornik czystej wody z korpusu urządzenia, w tym celu naciśnij zatraskzwalniający zbiornika czystej wody i wyjmij zbiornik, napełnij go czystą wodą do oznaczenia „MAX” i ponownie włóż zbiornik czystej wody do korpusu urządzenia. Rys. 2

#### Uwaga

- Do zbiornika czystej wody można dodać niskopieniący detergent w proporcji 5:10 zmieszany z wodą.
- Po użyciu urządzenia należy wylać wodę pozostałą w zbiorniku czystej wody, aby zapobiec wyciekom i rozwojowi pleśni.
- Nie potrząsaj zbiornikiem czystej wody podczas instalacji, ponieważ może to spowodować wyciek wody.

### 4. FUNKCJONOWANIE

1. Podłącz produkt do gniazdka elektrycznego.
2. Naciśnij przycisk zasilania, aby ponownie włączyć produkt.
3. Naciśnij i przytrzymaj przycisk uwalniania wody, aby spryskać czystą wodą. Spryskaj brud czystą wodą, aby wydobyć go na powierzchnię.
4. Dociśnij końcówkę odkurzającą do plamy, aby woda i brud wyłyły się na powierzchnię i zostały zassane. Rys. 3
5. Przerwij spryskiwanie czystą wodą i odkurz brudną wodę.
6. Wytącz urządzenie naciskając przycisk zasilania.
7. Odłącz produkt od gniazdka elektrycznego.
8. Wylej czystą i brudną wodę ze zbiorników i wyczyść zbiornik na brudną wodę.

#### Uwaga

- To normalne, że powierzchnia będzie mokra po użyciu spryskiwacza.

- Nie rozpylaj wody w sposób ciągły w tym samym miejscu.
- Wyłącz odkurzacz przed odłączeniem go.
- Po użyciu należy zawiesić zwinięty przewód zasilający na haku.

### **Oczyść osadzony brud**

Uwaga:

- Można przelać detergent niskopieniący do zbiornika czystej wody lub można użyć go bezpośrednio na plamę.
- Przed użyciem upewnij się, że detergent nie uszkodzi poplamionej powierzchni.
- Nie używaj rozpuszczalników, aniliny, chloroformu ani łatwopalnych detergentów.

### **Zalecane płyny**

- Jonizowana woda alkaliczna
- Detergent niskopieniący w proporcji 5:10 wymieszany z wodą.
- Kwasek cytrynowy.
- Woda z kwasem solnym.

### **Niezalecane płyny**

- Neutralny płyn do mycia naczyń.
- Detergent alkaliczny.
- Detergent kwasowy.

1. Natóż detergent czyszczący na powierzchnię, spryskaj czystą wodą i potrzyj brud szczoteczką, aby go wywabić.
2. Odkurz brud i nie pozostawiaj żadnych resztek detergentu.

Uwaga:

- Aby uzyskać informacje na temat ilości i sposobu użycia detergentu, należy dokładnie zapoznać się z instrukcjami producenta.
- Przerwij korzystanie z produktu, gdy woda lub piana w zbiorniku brudnej wody osiągnie maksymalny poziom i wyczyść zbiornik brudnej wody, w przeciwnym razie woda dostanie się do urządzenia.

### **Używanie prostokątnej końcówki odkurzającej**

Dociśnij końcówkę do zabrudzonej powierzchni i poruszaj nią w górę i w dół.

## **5. CZYSZCZENIE I KONSERWACJA**

Uwaga

- Przed przystąpieniem do czyszczenia należy wyłączyć urządzenie i odłączyć je od źródła zasilania.

## POLSKI

- Nie dopuść do zamoczenia urządzenia, aby uniknąć ryzyka porażenia prądem.
- Do czyszczenia urządzenia nie używaj detergentów, rozpuszczalników, benzenu ani innych środków chemicznych.
- Po każdym użyciu należy wyjąć i wyczyścić zbiornik na brudną wodę, zbiornik na czystą wodę i końcówkę ssącą, aby zapobiec powstawaniu nieprzyjemnych zapachów spowodowanych wilgocią i resztkami brudu.

### 5.1 Czyszczenie urządzenia

- Zwykłe zabrudzenia można czyścić lekko wilgotną ściereczką.
- Najbardziej uporczywe zabrudzenia można czyścić ściereczką lekko nasączoną detergentem, a następnie ściereczką lekko zwilżoną wodą.

### 5.2 Czyszczenie zbiornika na brudną wodę Rys. 4

1. Kiedy brudna woda osiągnie maksymalny poziom, wyłącz urządzenie i odłącz je od zasilania.
2. Wyjmij zbiornik na brudną wodę, w tym celu przesunąć zaczep zwalniający zbiornik na brudną wodę i wyjmij go.
3. Zdejmij górną pokrywę zbiornika i wylej brudną wodę.
4. Wyczyść zbiornik, górną pokrywę i uszczelkę.
5. Umieść zbiornik na brudną wodę w korpusie urządzenia.

#### Uwaga

- Nie przechylaj ani nie potrząsaj zbiornikiem brudnej wody podczas transportu lub instalowania go; w przeciwnym razie brudna woda łatwo wypłynie.
- Zaleca się wylanie brudnej wody zanim przekroczy ona maksymalny poziom w zbiorniku, ponieważ w przypadku dalszego korzystania z urządzenia po przekroczeniu przez brudną wodę maksymalnego poziomu, boja aktywuje automatyczne zatrzymanie odkurzenia i zatrzyma zasysanie.

### 5.4 Czyszczenie końcówki odkurzającej Rys. 5

1. Naciśnij przycisk zwalniający końcówkę odkurzającą i odłącz ją od uchwytu węża.
2. Wypłucz końcówkę odkurzającą.
3. Zainstaluj ponownie ostonę końcówki odkurzającej. Upewnij się, że wypustki są dobrze dopasowane do otworów i wciśnij je, aż usłyszysz kliknięcie.

Podczas czyszczenia końcówki ssącej należy opróżnić wylot wody, jeśli jest zatkany. Sprawdź, czy wąż nie jest uszkodzony lub nieszczelny.

### 5.4 Czyszczenia węża. Rys. 6

1. Naciśnij przycisk zwalniający na końcówce ssącej i odłącz ją od uchwytu węża.
2. Podłącz korpus do źródła zasilania i podłącz końcówkę ssącą do korpusu, a następnie naciśnij spust, aby wyczyścić wąż.



## 6. ROZWIĄZYWANIE PROBLEMÓW

W przypadku zaobserwowania jakichkolwiek problemów należy uważnie przeczytać niniejszą instrukcję i zastosować możliwe rozwiązania przed skontaktowaniem się z Serwisem Technicznym Cecotec.

Problem	Prawdopodobna przyczyna	Możliwe rozwiązania
Urządzenie nie działa, a przetącnik jest włączony	Wtyczka nie jest prawidłowo podłączona i jest luźna i nie styka.	Wyłącz urządzenie i podłącz je ponownie do zasilania.
	Wewnętrzna linia lub przewód zasilający jest uszkodzony.	Skontaktuj się z Serwisem Technicznym Cecotec.
	Produkt przegrzewa się i aktywuje się zabezpieczenie.	Zapoznaj się z instrukcjami dotyczącymi zabezpieczenia.
Po naciśnięciu przycisku spryskiwania wodą, woda nie jest uwalniana lub jest jej mało.	Końcówka jest zatkana.	Usuń końcówkę odkurzającą i wyczyść ją czystą wodą.
	Uchwyt lub pompa są uszkodzone.	Skontaktuj się z Serwisem Technicznym Cecotec.
Nie odkurza lub odkurzanie jest słabe	Przetącnik zasilania jest w pozycji wyłączonej.	Włącz przetącnik zasilania.
	Zbiornik na brudną wodę jest pełny i aktywuje boję.	Opróżnij zbiornik na brudną wodę i ponownie włącz urządzenie.
	Wąż nie działa poprawnie.	Sprawdź czy wąż nie posiada wgnieceń, nie jest uszkodzony ani zatkany.
	Zbiornik na brudną wodę nie jest prawidłowo zainstalowany.	Zainstaluj prawidłowo zbiornik na brudną wodę.
	Gąbka we wlocie powietrza jest zatkana.	Wyczyść lub wymień gąbkę.

Jeśli po wykonaniu tych czynności problem nie zostanie rozwiązany, należy skontaktować się z dostawcą lub Serwisem Obsługi Klienta Cecotec.

## POLSKI

### Ostrzeżenie

Nie należy podejmować prób samodzielnego demontażu, naprawy lub modyfikacji produktu.

## 7. SPECYFIKACJA TECHNICZNA

Produkt: Conga 4000 Carpet&Spot Clean XL Advance

Referencja: A01\_EU01\_100006

Napięcie: 220-240 V, 50/60Hz

Moc: 600 W

IPX4

Rzeczywista pojemność zbiornika brudnej wody: około 0,85 litra

Pojemność zbiornika na czystą wodę: około 1,5 litra

Długość węża:  $\varnothing$ 30 mm x 1,2 m

Wymiary: 290 mm x 180 mm x 270 mm

Specyfikacje techniczne mogą ulec zmianie bez wcześniejszego powiadomienia w celu poprawy jakości produktu.

Wyprodukowano w Chinach | Zaprojektowano w Hiszpanii

## 8. RECYKLING URZĄDZEŃ ELEKTRYCZNYCH I ELEKTRONICZNYCH



Ten symbol oznacza, że zgodnie z obowiązującymi przepisami produkt i/lub baterię należy utylizować oddzielnie od odpadów domowych. Kiedy ten produkt osiągnie koniec okresu użytkowania, należy wyjąć baterie/akumulatory i przekazać je do punktu zbiórki wyznaczonego przez lokalne władze.

Aby uzyskać szczegółowe informacje na temat najbardziej odpowiedniego sposobu utylizacji sprzętu elektronicznego i/lub odpowiednich baterii, konsument powinien skontaktować się z lokalnymi władzami.

Przestrzeganie powyższych wytycznych pomoże chronić środowisko.

## 9. GWARANCJA I SERWIS POMOCY TECHNICZNEJ

Cecotec odpowiada przed użytkownikiem lub konsumentem końcowym za wszelkie niezgodności występujące w momencie dostawy produktu na warunkach określonych w obowiązujących przepisach.

Zaleca się, aby naprawy były przeprowadzane przez wyspecjalizowany personel.

Jeśli wykryjesz problem z produktem lub masz jakiegokolwiek pytania, skontaktuj się z oficjalnym Serwisem Pomocy Technicznej Cecotec pod numerem telefonu +34 96 321 07 28.

## 10. PRAWA AUTORSKIE

Prawa własności intelektualnej do tekstów tej instrukcji obsługi należą do CECOTEC INNOVACIONES, S.L. Wszelkie prawa zastrzeżone. Treść niniejszej publikacji nie może być, w całości lub w części, powielana, przechowywana w systemie wyszukiwania, przesyłana lub rozpowszechniana za pomocą jakichkolwiek środków (elektronicznych, mechanicznych, fotokopii, nagrywania lub podobnych) bez uprzedniej zgody CECOTEC INNOVACIONES, S.L.

## 1. DÍLY A SOUČÁSTI

Obr. 1

1. Rukojeť hlavního těla
2. Tlačítko pro zapnutí
3. Nádoba na čistou vodu
4. Nádoba na znečištěnou vodu
5. Pravoúhlá sací hubice
6. Jazýček pro uvolnění sací hubice
7. Jazýček pro uvolnění nádoby na čistou vodu
8. Jazýček pro uvolnění nádoby na znečištěnou vodu
9. Háček na napájecí kabel
10. Držák hadice
11. Hadice
12. Držák příslušenství
13. Hubice s normálními štětinami
14. Úzká hubice 2 v 1
15. Hubice se štětinami XXL
16. Nástavec na okna

Při skladování se doporučuje hadici omotat kolem přístroje a napájecí kabel svinout a zavěsit na háček, jak je znázorněno na obrázku 1.

### POZNÁMKA:

Grafické znázornění v tomto návodu je schematickým znázorněním a nemusí přesně odpovídat výrobku.

## 2. PŘED POUŽÍVÁNÍM

- Tento výrobek má obal určený k ochraně při přepravě. Vyměte výrobek z krabice a uchovejte originální krabici a ostatní obaly na bezpečném místě. Předědte tak poškození výrobku, pokud jej budete muset v budoucnu přepravovat. Pokud chcete zlikvidovat originální obal, ujistěte se, že všechny části recyklujete správně.
- Zkontrolujte, zda jsou všechny díly a komponenty součástí balení a v dobrém stavu. Pokud zjistíte jakékoli viditelné poškození, okamžitě kontaktujte Oficiální servisní službu Cecotec.
- Obsah krabice:
  - Tepovač
  - Hubice s normálními štětinami
  - Úzká hubice 2 v 1

- Hubice se štětinami XXL
- Nádoba na čistou vodu
- Nádoba na znečištěnou vodu
- Háček na hadici
- Nástavec na okna
- Návod k použití

### 3. MONTÁŽ

1. Nasadte sací hubici na výrobek.
2. Vyjměte nádobu na čistou vodu z hlavního těla zařízení, proto zatlačte jazýček pro uvolnění nádoby na čistou vodu a nádobu vyjměte, naplňte nádobu čistou vodou až po značku „MAX“ znovu nainstalujte nádobu na čistou vodu zpět do hlavního těla zařízení. Obr. 2

Pozor

- Do nádoby na čistou vodu můžete přidat čisticí prostředek s nízkou pěnovostí v poměru 5:10 smíchaný s vodou.
- Po použití zařízení byste měli zlikvidovat veškerou vodu, která zůstala v nádobě na čistou vodu, abyste zabránili úniku vody a tvorbě plísní.
- Netřeste nádobou na čistou vodu během její instalace, protože by mohlo dojít k úniku vody.

### 4. PROVOZ

1. Připojte zařízení k síťové zásuvce.
2. Stiskněte tlačítko pro zapnutí pro zapnutí výrobku.
3. Stiskněte a podržte tlačítko pro vypouštění vody pro stříkání čisté vody. Postříkejte nečistoty čistou vodou, aby se uvolnily na povrch.
4. Přitlačte sací otvor na nečistotu tak, aby se voda a nečistoty uvolnily na povrch a byly odsáty. Obr. 3
5. Přestaňte stříkat čistou vodu a znečištěnou vodu vysajte.
6. Vypněte přístroj stisknutím tlačítka pro zapnutí.
7. Vypněte a odpojte výrobek z elektrické zásuvky.
8. Vylijte čistou a znečištěnou vodu z obou nádob a vyčistěte nádobu na znečištěnou vodu.

Pozor

- Je normální, že čištění povrchů zůstane vlhký po nástřiku.
- Nestříkejte vodu nepřetržitě na stejné místo.
- Než odpojíte tepovač od sítě, nejprve ho vypněte.
- Po jeho použití zavěste svinutý napájecí kabel na háček napájecího kabelu.

## ČEŠTINA

### Čištění usazených nečistot

Pozor:

- Nízkopěňivý čisticí prostředek můžete nalít do nádoby na čistou vodu nebo jej můžete nanést přímo na skvrnu.
- Před použitím se ujistěte, že čisticí prostředek nepoškodí čištěný povrch.
- Nepoužívejte ředidla, anilin, chloroform ani hořlavé čisticí prostředky.

### Doporučené čisticí prostředky

- Ionizovaná alkalická voda.
- Nízkopěňivý čisticí prostředek v poměru 5:10 v kombinaci s vodou.
- Kyselina citronová.
- Voda s kyselinou chlorovodíkovou.

### Nedoporučené čisticí prostředky

- Neutrální kuchyňský čisticí prostředek.
- Alkalický čisticí prostředek.
- Čisticí prostředek s obsahem kyseliny.

1. Aplikujte na povrch čisticí prostředek, nastříkejte čistou vodu a drhněte znečištění kartáčem, aby se uvolnila.
2. Vysajte nečistotu a odstraňte zbytky čisticího prostředku.

Pozor:

- Pro aplikaci a použití správného množství čisticího prostředku si pečlivě přečtěte pokyny výrobce.
- Přestaňte používat zařízení, když voda nebo pěna v nádobě na znečištěnou vodu dosáhne maximální hladiny vody a vyčistěte nádobu na znečištěnou vodu; jinak se voda dostane do přístroje.

### Používání pravoúhlé sací hubice

Sací hubici přitlačte na znečištěný povrch a pohybujte s ní nahoru a dolů.

## 5. ČIŠTĚNÍ A ÚDRŽBA

Pozor

- Před čištěním přístroj zastavte a odpojte jej od napájení.
- Výrobek nenamácejte, abyste předešli riziku úrazu elektrickým proudem.
- K čištění přístroje nepoužívejte čisticí prostředky, ředidla, benzen ani jiné chemické prostředky.
- Po každém použití musíte vyjmout a vyčistit nádobu na znečištěnou vodu, nádobu na čistou vodu a sací hubici, aby vlhkost a zbytky nečistot nezpůsobovaly nepříjemný zápach.

### 5.1 Čištění hlavního těla

- Běžné nečistoty lze vyčistit mírně navlhčeným hadříkem.
- Odolné nečistoty lze setřít hadříkem lehce napuštěným čisticím prostředkem a poté otřít hadříkem lehce navlhčeným vodou.

### 5.2 Čištění nádoby na znečištěnou vodu Obr. 4

1. Když špinavá voda dosáhne maximální úrovně, zastavte zařízení a odpojte jej od napájení.
2. Vyjměte nádobu na znečištěnou vodu, za tímto účelem posuňte jazýček pro uvolnění nádoby na znečištěnou vodu a vyjměte nádobu.
3. Sejměte horní kryt nádoby na znečištěnou vodu a špinavou vodu vylijte.
4. Vyčistěte nádobu, horní kryt a těsnění.
5. Nasadte nádobu na znečištěnou vodu do hlavního těla zařízení.

Pozor

- Při přepravě nebo nasazování nádoby na znečištěnou vodu ji nenaklánějte ani s ní netřeste, jinak by se znečištěná voda mohla vylít.
- Doporučujeme, abyste znečištěnou vylili dříve, než překročí maximální hladinu v nádobě, protože pokud budete výrobek používat i poté, co znečištěná voda překročí maximální hladinu, plovák aktivuje výrobek pro automatické zastavení sání vody a zastaví sání.

### 5.4 Čištění sací hubice Obr. 5

1. Zatlačte na jazýček pro uvolnění sací hubice a oddělte ji od držáku hadice.
2. Opláchněte sací hubici.
3. Znovu nasadte kryt sací hubice. Ujistěte se, že kolíky pevně zapadají do otvorů, a zatlačte na ně, dokud neuslyšíte cvaknutí.

Při čištění sací hubice vyprázdněte vývod vody, pokud je ucpaný.  
Zkontrolujte, zda není hadice poškozená nebo netěsná.

### 5.4 Čištění hadice Obr. 6

1. Zatlačte jazýček pro uvolnění sací hubice a oddělte ji od držáku hadice.
2. Zapojte hlavní tělo do elektrické sítě a nasadte sací hubici na hlavní tělo a stiskněte tlačítko pro vyčištění hadice.

## 6. ŘEŠENÍ PROBLÉMŮ

Pokud zjistíte jakékoli problémy, přečtěte si pozorně tento návod a proveďte možná řešení, než se obrátíte na Technický servis společnosti Cecotec.

## ČEŠTINA

Problém	Možné příčiny	Možná řešení
Spotřebič nefunguje a tlačítko pro zapnutí bylo stisknuto	Zástrčka není správně zapojena a je uvolněná, takže nedochází ke kontaktu.	Vypněte zařízení a znovu ho zapojte do elektrické sítě.
	Vnitřní vedení nebo napájecí kabel je přerušen.	Kontaktujte Technický servis společnosti Cecotec.
	Výrobek se zahřívá a aktivuje se ochranné zařízení.	Přečtěte si pokyny k ochrannému zařízení.
Po stisknutí tlačítka pro vypouštění vody se nevypouští žádná voda nebo se vypouští jen velmi málo vody	Hubice je ucpaná.	Vyjměte sací hubici a vyčistěte ji čistou vodou.
	Nástavec nebo čerpadlo jsou poškozené.	Kontaktujte Technický servis společnosti Cecotec.
Žádné nebo velmi slabé sání	Tlačítko pro zapnutí nebylo stisknuto.	Stiskněte tlačítko pro zapnutí.
	Nádoba na znečištěnou vodu je plná, což aktivuje plovák.	Vyprázdněte nádobu na znečištěnou vodu a znovu ji nasadte.
	Hadice nefunguje správně.	Zkontrolujte, zda není hadice prasklá, zlomená nebo ucpaná.
	Nádoba na znečištěnou vodu není správně nainstalována.	Správně nainstalujte nádobu na znečištěnou vodu.
	Přívodní houba vzduchu je ucpaná.	Vyčistěte nebo vyměňte houbu.

Pokud ani po těchto kontrolách není problém vyřešen, kontaktujte svého dodavatele nebo Zákaznický servis společnosti Cecotec.

### Varování

Nepokoušejte se zařízení sami rozebírat, opravovat nebo upravovat.



## 7. TECHNICKÉ SPECIFIKACE

Výrobek: Conga 4000 Carpet&Spot Clean XL Advance

Referenční číslo výrobku: A01\_EU01\_100006

Napětí: 220-240 V, 50/60 Hz

Výkon: 600 W

IPX4

Skutečný objem nádoby na znečištěnou vodu: asi 0,85 litru

Objem nádoby na čistou vodu: asi 1,5 litru

Délka hadice:  $\varnothing$ 30 mm x 1,2 m

Rozměry: 290 mm x 180 mm x 270 mm

Technické specifikace se mohou změnit bez předchozího upozornění za účelem zlepšení kvality výrobku.

Vyrobeno v Číně | Navrženo ve Španělsku

## 8. RECYKLACE ELEKTRICKÝCH A ELEKTRONICKÝCH ZAŘÍZENÍ



Tento symbol označuje, že v souladu s platnými předpisy musí být výrobek a/ nebo baterie zlikvidovány odděleně od domovního odpadu. Po skončení životnosti tohoto výrobku byste měli články/baterie/akumulátory vyjmout a odnést na sběrné místo určené místními úřady.

Pro podrobné informace o nejvhodnějším způsobu likvidace elektrických a elektronických zařízení a/nebo baterií by se spotřebitelé měli obrátit na místní úřady.

Dodržování výše uvedených pokynů přispívá k ochraně životního prostředí.

## 9. ZÁRUKA A TECHNICKÝ SERVIS

Společnost Cecotec odpovídá konečnému uživateli nebo spotřebiteli za jakýkoli nesoulad, který existuje v době dodání výrobku za podmínek a ve lhůtách stanovených platnými předpisy. Doporučuje se, aby opravy prováděl kvalifikovaný personál.

Pokud zjistíte problém s výrobkem nebo máte jakékoli dotazy, obraťte se na Oficiální technickou asistenční službu společnosti Cecotec na telefonním čísle +34 96 321 07 28.

## 10. COPYRIGHT

Práva duševního vlastnictví k textům v tomto návodu jsou majetkem společnosti CECOTEC INNOVACIONES, S.L. Všechna práva jsou vyhrazena. Obsah této publikace nesmí být, zčásti nebo jako celek, reprodukován, ukládán do systému obnovy, přenášen nebo distribuován žádnými prostředky (elektronicky, mechanicky, fotokopírováním, nahráváním nebo podobným způsobem) bez předchozího souhlasu společnosti CECOTEC INNOVACIONES, S.L.

## 1. PARÇALAR VE BİLEŞENLER

Şema 1

1. Ana gövde kulpu
2. Açma düğmesi
3. Temiz su deposu
4. Kirlı su tankı
5. Dik açılı emiř bařlıđı
6. Emme bařlıđı çıkarma tırnađı
7. Temiz su deposu çıkarma tırnađı
8. Kirlı su deposu çıkarma tırnađı
9. Elektrik kablosu kancası
10. Hortum kelepçesi
11. Hortum
12. Aksesuar desteđi
13. Normal telli bařlık
14. 2'si 1 arada dar bařlık
15. XXL telli bařlık
16. Pencere aksesuarları

Saklama için, hortumun makinenin etrafına sarılması ve güç kablosunun bağlanarak şekil 1'de gösterildiđi gibi kancaya asılması önerilir.

NOT:

Bu kılavuzdaki grafikler şematik gösterimlerdir ve ürünle tam olarak eşleşmeyebilir.

## 2. KULLANMADAN ÖNCE

- Bu cihaz, taşıma sırasında korunması için tasarlanmış bir ambalaj içerisinde paketlenmiştir. Cihazı kutusundan çıkarınız ve orijinal kutusunu ve diđer ambalajlarını güvenli bir yerde saklayın. İleride taşımanız gerektiđinde ürünün zarar görmesini önlemeye yardımcı olacaktır. Orijinal ambalajı atmamak isterseniz, tüm öğeleri doğru şekilde geri dönüşüm kutusuna attiđinizden emin olun.
- Tüm parçaların ve bileşenlerin içinde ve sağlam olduđundan emin olun. Gözle görülür herhangi bir hasar veya eksik parça varsa, lütfen derhal resmi Cecotec teknik servisi ile iletişime geçin.
- Paket içeriđi:
  - Döşeme süpürgesi
  - Normal telli bařlık

## TÜRKÇE

- 2'si 1 arada dar başlık
- XXL telli başlık
- Temiz su deposu
- Kirlili su tankı
- Hortum kancası
- Pencere aksesuarları
- Kullanma kılavuzu

### 3. KURULUM

1. Emiř bařlıđını ürüne takın.
2. Temiz su deposunun üzerindeki kilit açma tırnađına basarak ve depoyu dıřarı çekerek temiz su deposunu ürünün ana gövdesinden çıkarın, depoyu "MAX" iřaretine kadar temiz suyla doldurun ve temiz su deposunu ürünün ana gövdesine geri takın. řema. 2

#### Dikkat

- Temiz su deposuna su ile birlikte 5/10 oranında az köpüren deterjan ekleyebilirsiniz.
- Cihazınızı kullandıktan sonra, sızıntıları ve küf oluşumunu önlemek için temiz su deposunda kalan suyu atmalısınız.
- Su sızıntısına neden olabileceđinden, kurulum sırasında tatlı su deposunu sallamayın.

### 4. KULLANIM

1. Cihazı bir prize takın.
2. Ürünü çalıştırmak için güç düđmesine basın.
3. Temiz su püskürtmek için su salma düđmesini basılı tutun. Kiri yüzeye çıkarmak için üzerine temiz su püskürtün.
4. Vakum girişini kirin üzerine bastırın, böylece su ve kir yüzeye kadar emilir. řekil.3
5. Temiz su püskürtmeyi durdurun ve kirlili suyu vakumlayın.
6. Güç düđmesine basarak cihazı kapatın.
7. Elektrik kablosunu prizden çıkarın.
8. Depolardaki temiz ve kirlili suyu atın ve kirlili su deposunu temizleyin.

#### Dikkat

- Püskürtmeden sonra yüzeyin ıslak olması normaldir.
- Aynı noktaya sürekli su püskürtmeyin.
- Fiřini çekmeden önce cihazı kapatın.
- Kullandıktan sonra, sarmal güç kablosunu güç kablosu kancasına asın.

**Katılaşmış kirlerin temizlenmesi**

Dikkat:

- Az köpüren temizlik deterjanını temiz su tankına dökülebilir veya doğrudan lekeye uygulayabilirsiniz.
- Kullanmadan önce temizlik deterjanının yüzeye zarar vermeyeceğinden emin olun.
- Tiner, anilin, kloroform veya yanıcı deterjanlar kullanmayın.

**Tavsiye edilen sıvılar**

- İyonize alkali su.
- Su ile birlikte 5:10 oranında düşük köpüklü temizlik deterjanı.
- Sitrik asit
- Hidroklorik asitli su.

**Tavsiye edilmeyen sıvılar**

- Nötr mutfak deterjanı
- Alkalin deterjan
- Asit deterjan

1. Yüzeye temizlik deterjanı uygulayın, temiz su püskürtün ve kiri çıkarmak için bir fırça ile fırçalayın.
2. Kiri süpürün ve deterjan kalıntısı bırakmayın.

Dikkat:

- Temizlik deterjanının miktarı ve kullanımı için lütfen üreticinin talimatlarını dikkatlice okuyun.
- Kirlı su deposundaki su veya köpük maksimum su seviyesine ulaştığında ürünü kullanmayı bırakın ve kirlı su deposunu temizleyin, aksi takdirde makineye su girecektir.

**Dik açılı emme başlığı kullanımı**

Emiş başlığını lekeli yüzeye bastırın ve yukarı aşağı hareket ettirin.

**5. TEMİZLİK VE BAKIM**

Dikkat

- Temizlemeden önce cihazı durdurun ve güç kaynağından bağlantısını kesin.
- Elektrik çarpması riskini önlemek için cihazı ıslatmayın.
- Cihazı temizlemek için deterjan, tiner, benzen veya diğer kimyasal maddeler kullanmayın.
- Her kullanımdan sonra, nem ve kir kalıntılarının kokuya neden olmasını önlemek için kirlı su deposu, temiz su deposu ve emme başlığı çıkarılmalı ve temizlenmelidir.

## TÜRKÇE

### 5.1 Ana gövde temizliği

- Yaygın kirler hafif nemli bir bezle temizlenebilir.
- İnatçı kirler deterjanla hafifçe ıslatılmış bir bezle silinebilir ve ardından suyla hafifçe nemlendirilmiş bir bezle silinebilir.

### Kirli su deposu temizliği Şema. 4

1. Kirli su maksimum seviyeye ulaştığında cihazı durdurun ve elektrik bağlantısını kesin.
2. Kirli su deposundaki kilit açma tırnağını kaydırarak ve depoyu dışarı çekerek kirli su deposunu çıkarın.
3. Kirli su deposunun üst kapağını çıkarın ve kirli suyu atın.
4. Depoyu, üst kapağı ve conta şeridini temizleyin.
5. Kirli su deposunu ürünün ana gövdesine takın.

### Dikkat

- Kirli su tankını taşıırken veya yerleştirirken eğmeyin veya sallamayın, aksi takdirde kirli su kolayca dışarı çıkacaktır.
- Temizlik suyunu depodaki maksimum seviyeyi aşmadan önce atmanız önerilir, çünkü kirli su maksimum su seviyesini aştıktan sonra ürünü kullanmaya devam ederseniz, şamandıra otomatik su emiş durdurma için ürünü etkinleştirecek ve emişi durduracaktır.

### 5.3 Vakum başlığının temizlenmesi Şekil 5

1. Emiş başlığı üzerindeki çıkarma düğmesine basın ve hortum tutucusundan ayırın.
2. Vakum başlığını durulayın.
3. Emme başlığı kapağını yeniden takın. Pimlerin deliklere sıkıca oturduğundan emin olun ve klik sesini duyana kadar bastırın.

Emme başlığını temizlerken, tıkanmışsa su çıkışını boşaltın.  
Hortumda hasar ve sızıntı olup olmadığını kontrol edin.

### 5.4 Hortum temizliği. Şekil 6

1. Emiş başlığı üzerindeki çıkarma düğmesine basın ve hortum tutucusundan ayırın.
2. Ana gövdeyi elektriğe bağlayın ve emiş başlığını ana gövdeye takın ve hortumu temizlemek için tetiğe basın.

## 6. SORUN GİDERME

Herhangi bir sorun gözlemlerseniz, lütfen bu kılavuzu dikkatlice okuyun ve Cecotec Teknik Servisi ile iletişime geçmeden önce olası çözümleri uygulayın.

Problem	Muhtemel nedenler	Muhtemel çözümler
Cihaz çalışmıyor ve anahtar açık	Fiş doğru bağlanmamış ve gevşek, bu yüzden temas etmiyor.	Cihazı kapatın ve elektriğe yeniden takın.
	Dahili hat veya güç kablosu kopuk.	Lütfen Cecotec'in Resmi Teknik destek Servisi ile iletişime geçin.
	Ürün aşırı ısınıyor ve koruyucu devreye giriyor.	Koruyucu cihazın üzerindeki talimatları okuyun.
Su püskürtme düğmesine bastığınızda, hiç su bırakılmaz veya çok az su bırakılır.	Başlık tıkalı.	Emme başlığını çıkarın ve başlığı temiz suyla temizleyin.
	Destek veya pompa hasarlı	Lütfen Cecotec'in Resmi Teknik destek Servisi ile iletişime geçin.
Vakum yok veya çok zayıf vakum	Güç düğmesi kapalı konumda.	Güç düğmesini açın.
	Kirli su tankı doludur, bu da şamandırayı etkinleştirir.	Kirli su tankını boşaltın ve tekrar kullanın.
	Hortum düzgün çalışmıyor.	Hortumun çatlak, kırık veya tıkalı olmadığını kontrol edin.
	kirli su deposu düzgün takılmamıştır	Kirli su deposunu doğru şekilde takın.
	Hava giriş süngeri tıkalı.	Süngeri temizleyin veya değiştirin.

Bu kontrollerden sonra sorun çözülmezse, lütfen tedarikçinizle veya Cecotec Müşteri Hizmetleri ile iletişime geçin.

Dikkat

Cihazı kendiniz sökmeye, onarmaya veya değiştirmeye çalışmayın.

## 7. TEKNİK BİLGİLER

Ürün: Conga 4000 Carpet&Spot Clean XL Advance

Referans: A01\_EU01\_100006

Gerilim: 220-240 V, 50/60Hz

Güç: 600 W

IPX4

Kirli su tankının gerçek hacmi: yaklaşık 0,85 litre

Temiz su deposu hacmi: yaklaşık 1,2 litre

Hortum uzunluğu:  $\varnothing$ 30 mm x 1,2 m

Boyutlar: 290 mm x 180 mm x 270 mm

Ürün kalitesini artırmak için teknik özellikler önceden haber verilmeksizin değiştirilebilir.

Çin'de Üretildi | İspanya'da Tasarlandı

## 8. ELEKTRİKLİ VE ELEKTRONİK EKİPMANLARIN GERİ DÖNÜŞÜMÜ



Bu sembol, yürürlükteki yönetmeliklere göre ürünün ve/veya pilin evsel atıklardan ayrı olarak atılması gerektiğini belirtir. Bu ürün kullanım ömrünün sonuna ulaştığında, pilleri/akümülatörleri çıkarmalı ve yerel yetkililer tarafından belirlenen bir toplama noktasına götürmelisiniz.

Elektrikli ve elektronik ekipmanların ve/veya pillerin uygun şekilde nasıl

imha edileceğinin ilişkin ayrıntılı bilgi için tüketiciler yerel yetkililerle iletişime geçmelidir.

Yerel otoriteler.

Yukarıdaki yönergelere uyulması çevrenin korunmasına yardımcı olacaktır.

## 9. GARANTİ VE TEKNİK SERVİS

Cecotec, ürünün teslimatı sırasında mevcut olan herhangi bir uygunsuzluktan dolayı son kullanıcıya veya tüketiciye karşı yürürlükteki yönetmelikler tarafından belirlenen şartlar, koşullar ve süreler kapsamında sorumlu olacaktır.

Anarımların nitelikli personel tarafından yapılması tavsiye edilir.

Ürünle ilgili bir sorun tespit ederseniz veya herhangi bir sorunuz varsa, lütfen +34 96 321 07 28 numaralı telefondan resmi Cecotec Teknik Destek Servisi ile iletişime geçin.



## 10. TELİF HAKLARI

Bu kılavuzdaki metinlerin fikri mülkiyet hakları CECOTEC INNOVACIONES, S.L.'ye aittir. Bu yayının içeriği, CECOTEC INNOVACIONES, S.L.'nin önceden izni olmadan kısmen veya tamamen çoğaltılamaz, bir erişim sisteminde saklanamaz, herhangi bir yolla (elektronik, mekanik, fotokopi, kayıt veya benzeri) iletilemez veya dağıtılamaz.

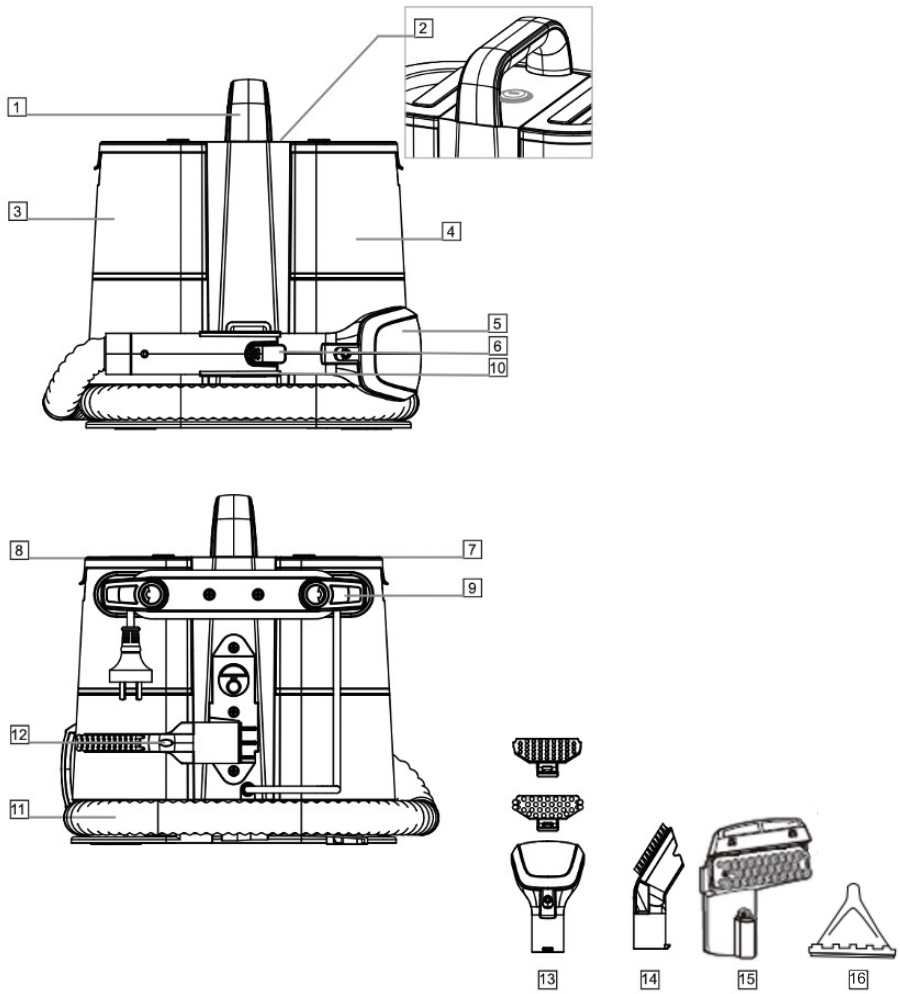

Fig./Img./Abb./Afb./ Rys. 1

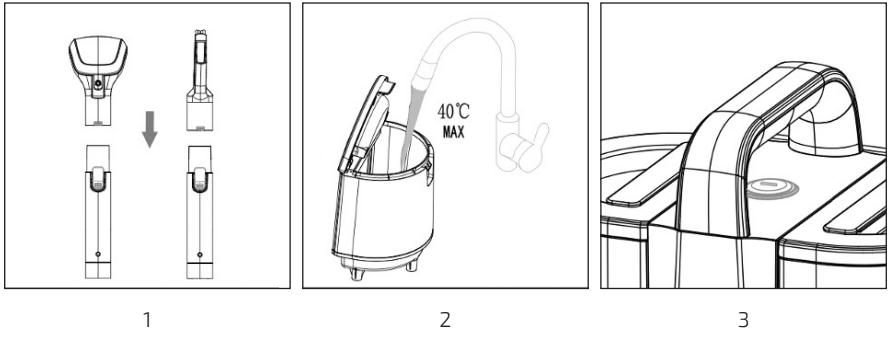

Fig./Img./Abb./Afb./ Rys. 2

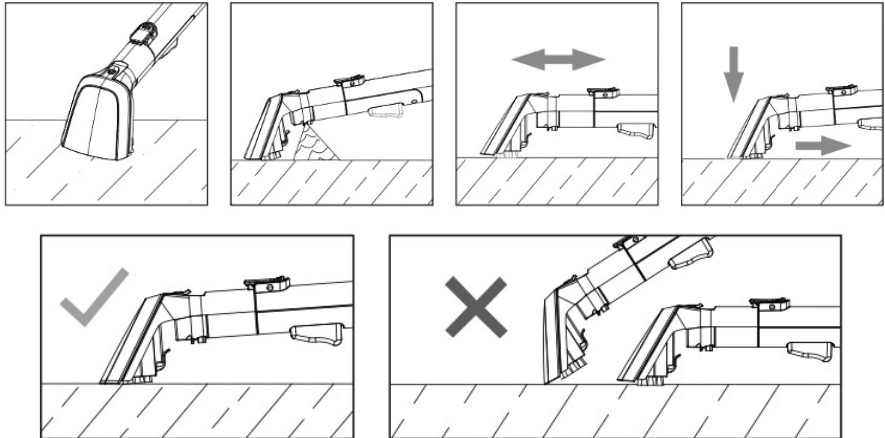

Fig./Img./Abb./Afb./ Rys. 3

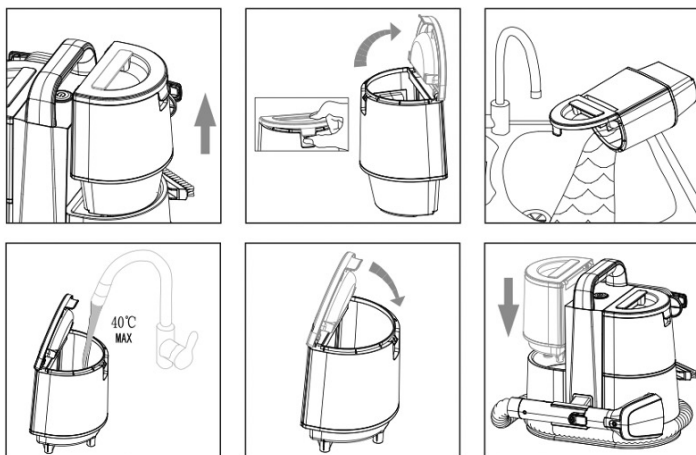

Fig./Img./Abb./Afb./ Rys. 4

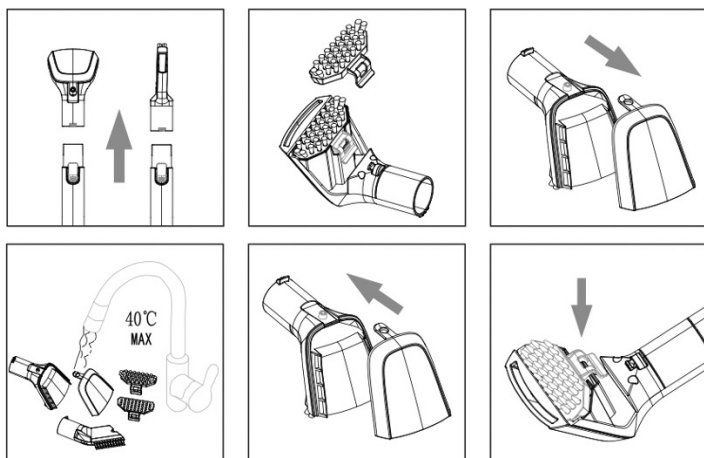

Fig./Img./Abb./Afb./ Rys. 5

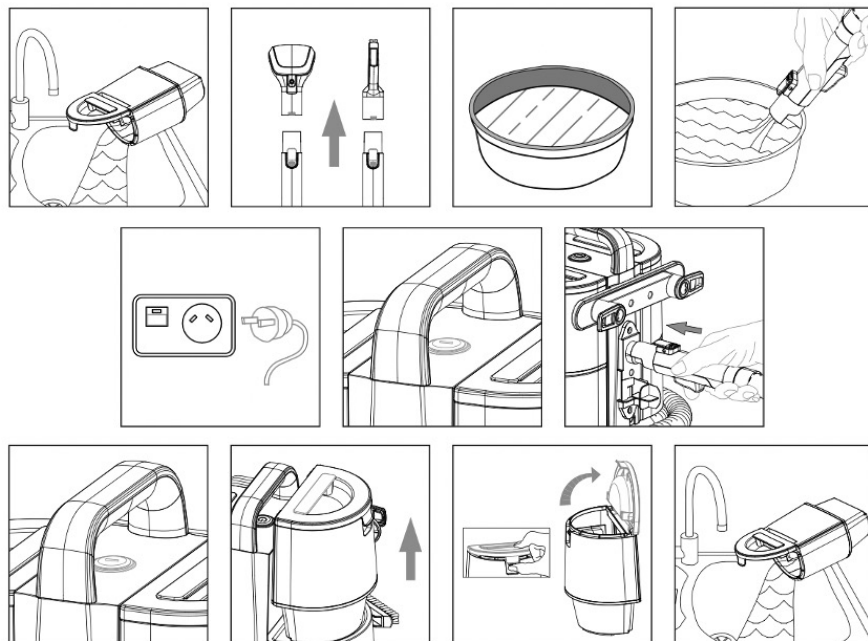

Fig./Img./Abb./Afb./ Rys. 6

[www.cecotec.es](http://www.cecotec.es)

Cecotec Innovaciones S.L.  
Av. Reyes Católicos, 60  
46910, Alfafar (Valencia)  
AP01240422