

# CONGA

## CONGA POOLDROID AQUASKATER

Robot limpiapiscinas para la superficie / Surface robot pool cleaner



cecotec

Manual de instrucciones  
Instruction manual  
Manuel d'instructions  
Bedienungsanleitung  
Manuale di istruzioni  
Manual de instruções  
Handleiding  
Instrukcja obsługi  
Návod k použití  
Kullanma kılavuzu  
Οδηγίες χρήσης  
Manual d'instruccions  
Használati utasítás  
شاميل عتلا ليلد

Instrucciones de seguridad	5	9. Copyright	84	7. Recycling van elektrische en elektronische apparatuur	107	5. Επίλυση προβλημάτων	130
Safety instructions	9	10. Déclaration de conformité simplifiée de l'UE	84	8. Garantie en technische ondersteuning	107	6. Τεχνικές προδιαγραφές	130
Instructions de sécurité	13			9. Copyright	107	7. Ανακύκλωση ηλεκτρικού και ηλεκτρονικού υλικού	131
Sicherheitshinweise	18	Inhalt	85	10. Vereenvoudigde EU-Verklaring van Overeenstemming.	108	8. Τεχνική υποστήριξη και εγγύηση	131
Istruzioni di sicurezza	23	1. Teile und Komponenten	85			9. Copyright	132
Instruções de segurança	27	2. Vor dem Gebrauch	85	Spis treści	109	10. Απλοποιημένη δήλωση συμμόρφωσης	132
Veiligheidsinstructies	32	3. Bedienung	86	1. Części i komponenty	109	Índice	133
Instrukcja bezpieczeństwa	36	4. Reinigung und Wartung	87	2. Przed użyciem	109	1. Peces i components	133
Bezpečnostní pokyny	40	5. Problembhebung	88	3. Funkcjonowanie	110	2. Abans de fer servir	133
Güvenlik talimatları	45	6. Technische Spezifikationen	88	4. Czyszczenie i konserwacja	111	3. Funcionament	134
Οδηγίες ασφαλείας	49	7. Recycling von Elektro- und Elektronikgeräten	89	5. Rozwiązywanie problemów	112	4. Neteja i manteniment	135
Instruccions de seguretat	53	8. Garantie und Kundendienst	89	6. Dane techniczne	112	5. Resolució de problemes	136
Biztonsági utasítások	58	9. Copyright	90	7. Recykling urządzeń elektrycznych i elektronicznych	113	6. Especificacions tècniques	136
قائمة التاميل عت	62	10. Vereinfachte EU-Konformitätserklärung.	90	8. Gwarancja i Serwis Pomocy Technicznej	113	7. Reciclatge d'aparells elèctrics i electrònics	137
				9. Prawa autorskie	114	8. Garantia i SAT	137
Índice	67	Indice	91	10. Uproszczona deklaracja zgodności UE	114	9. Copyright	138
1. Piezas y componentes	67	1. Parti e componenti	91			10. Declaració UE de conformitat simplificada	138
2. Antes de usar	67	2. Prima dell'uso	91	Obsah	115		
3. Funcionamiento	68	3. Funzionamento	92	1. Dily a součásti	115	Tartalomjegyzék	139
4. Limpieza y mantenimiento	69	4. Pulizia e manutenzione	93	2. Před použitím	115	1. Alkatrészek és komponensek	139
5. Resolución de problemas	70	5. Risoluzione dei problemi	94	3. Provoz	116	2. Használat előtt	139
6. Especificaciones técnicas	70	6. Specifiche tecniche	94	4. Čištění a údržba	117	3. Üzemeltetés	140
7. Reciclaje de aparatos eléctricos y electrónicos	71	7. Riciclaggio di apparecchiature elettriche ed elettroniche	95	5. Řešení problémů	118	4. Tisztítás és karbantartás	141
8. Garantía y SAT	71	8. Garanzia e supporto tecnico	95	6. Technické údaje	118	5. Hibaelhárítás	142
9. Copyright	72	9. Copyright	95	7. Recyklace elektrických a elektronických zařízení	119	6. Műszaki leírás	142
10. Declaración UE de conformidad simplificada	72	10. Dichiarazione di conformità UE semplificata	96	8. Záruka a technický servis	119	7. Elektromos és elektronikus berendezések újrahaznosítása	143
				9. Copyright	119	8. Garancia és Technikai Támogatás	143
Index	73	Índice	97	10. Zjednodušené EU prohlášení o shodě	120	9. Copyright	144
1. Parts and components	73	1. Peças e componentes	97			10. Egyszerűsített megfelelőségi nyilatkozat	144
2. Before use	73	2. Antes de usar	97	İçindekiler	121		
3. Operation	74	3. Funcionamento	98	1. Parçalar ve bileşenler	121	سرفه	145
4. Cleaning and maintenance	75	4. Limpeza e manutenção	99	2. Kullanmadan önce	121	تشانوكمبل او آازجالا	145
5. Troubleshooting	76	5. Resolução de problemas	100	3. Cihazın kullanımı	122	1. مادمشتال لبق	145
6. Technical specifications	76	6. Especificações técnicas	100	4. Temizlik ve bakım	123	2. قيلمعلا	146
7. Disposal of old electrical and electronic appliances	77	7. Reciclagem de aparelhos elétricos e eletrônicos	101	5. Sorun Giderme	124	3. قنايصلاو فنيظنتلا	147
8. Technical support and warranty	77	8. Garantia e SAT	101	6. Teknik bilgiler	124	4. قنايصلاو فنيظنتلا	147
9. Copyright	77	9. Copyright	102	7. Elektrikli ve elektronik ekipmanların geri dönüşümü	125	5. اءالصل او ءاطءالا فاشلكتسا	148
10. Simplified EU Declaration of Conformity	78	10. Declaração de conformidade simplificada da UE	102	8. Garanti ve Müşteri hizmetleri	125	6. قينفلا تافصلاو مل	148
				9. Telif Hakları	125	7. قينورنكللال او قينءابرفلا قزهجالا ريودت قءاع	149
Sommaire	79	Inhoud	103	10. Basitleştirilmiş uygunluk beyanı	126	8. و SAT نامضلا	149
1. Pièces et composants	79	1. Onderdelen en componenten	103			9. رشنلاو عبطلا قوق	149
2. Avant utilisation	79	2. Vóór u het apparaat gebruikt	103	Ευρετήριο	127	10. قطنبملا ققباطملا نع يبوروالا ءاىتالا نالع	150
3. Fonctionnement	80	3. Werking	104	1. Μέρη και εξαρτήματα	127		
4. Nettoyage et entretien	81	4. Schoonmaak en onderhoud	105	2. Πριν από τη χρήση	127		
5. Résolution des problèmes	82	5. Probleemoplossing	106	3. Λειτουργία	128		
6. Spécifications techniques	82	6. Technische specificaties	106	4. Καθαρισμός και συντήρηση	129		
7. Recyclage des équipements électriques et électroniques	83						
8. Garantie et SAV	83						

## NOTA

EU01\_108474\_Conga Pooldroid AquaSkater

**ES** • La codificación de este manual es genérica y se aplica a todas las variantes de códigos del aparato.

**EN** • The coding in this manual is generic and applies to all code variants of the appliance.

**FR** • Le codage figurant dans ce manuel est générique et s'applique à toutes les variantes de code de l'appareil.

**DE** • Die Codierung in dieser Bedienungsanleitung ist allgemein und gilt für alle Codevarianten des Geräts.

**IT** • La codifica riportata nel presente manuale è generica e si applica a tutte le varianti di codici dell'apparecchio.

**PT** • A codificação apresentada neste manual é genérica e aplica-se a todas as variantes de código do aparelho.

**NL** • De codering in deze handleiding is algemeen en geldt voor alle codevarianten van het apparaat.

**PL** • Kody podane w niniejszej instrukcji są ogólne i mają zastosowanie do wszystkich wariantów kodowych urządzenia.

**CZ** • Kódování obsažené v tomto návodu je generické a platí pro všechny kódové varianty spotřebiče.

**TR** • Bu kılavuzdaki kodlama geneldir ve cihazın tüm kod varyantları için geçerlidir.

**GR** • Η κωδικοποίηση σε αυτό το εγχειρίδιο είναι γενική και ισχύει για όλες τις παραλλαγές κώδικα της συσκευής.

**CAT** • La codificació del manual és genèrica i s'aplica a totes les variants de codis de l'aparell.

**HU** • Ez a kézikönyv egységes kódolást használ, amely az eszköz minden típusára érvényes

زاهج لابل فصاخل اةي جمربل ا تاميل عمتل ا تاري غتم عيمج ل ع ق بطن ي و ا ماع ل ليدل ا • ي ب ر ع

## INSTRUCCIONES DE SEGURIDAD

Lea las siguientes instrucciones atentamente antes de usar el producto. Guarde este manual para futuras referencias o nuevos usuarios.

- Cecotec no se hace responsable de ningún daño causado por el uso inadecuado de este robot.
- Para reducir el riesgo de lesiones o daños, tenga en cuenta las siguientes precauciones de seguridad a la hora de instalar el robot, utilizarlo y realizar cualquier operación de mantenimiento.
- Si desea deshacerse del robot, llévalo a un punto de recogida de residuos adecuado. Para obtener información sobre los sistemas de recogida disponibles, póngase en contacto con las autoridades locales. Si desecha este robot en un vertedero o en una escombrera, las sustancias nocivas pueden filtrarse a las aguas subterráneas y entrar en la cadena alimentaria, lo que perjudicaría la salud y los alimentos de las personas.
- No utilice el robot mientras haya personas o animales en la piscina.
- Apague el robot cuando no lo esté utilizando.
- Este robot no es un juguete. No se siente ni se ponga de pie sobre él. Vigile a los niños y a las mascotas mientras el robot esté en funcionamiento.
- Utilice únicamente adaptadores de corriente autorizados.
- Si el cable de alimentación o el enchufe están dañados, póngase en contacto con el Servicio de Asistencia Técnica Oficial de Cecotec.
- Antes de cada uso, compruebe si la batería presenta daños o fugas. Si es así, no cargue la batería.
- Antes de cargar el robot, asegúrese de que el puerto de carga esté completamente seco.

- No cubra el robot mientras se está cargando, ya que esto podría causar el sobrecalentamiento de los componentes.
- No ponga en marcha el robot fuera del agua, ya que podría sobrecalentarse.
- No utilice el robot limpiafondos y el filtro de la piscina al mismo tiempo.
- La junta del cárter de aceite del motor contiene grasa y puede provocar una contaminación importante del agua si se daña el motor. Si cree que puede haber una fuga, deje de usar el robot inmediatamente.
- No apriete ni desmonte la batería. No caliente la batería ni la coloque cerca de fuentes de calor.
- No aplaste ni desmonte el robot.
- Asegúrese de que el aparato no está conectado al suministro eléctrico antes de montarlo, desmontarlo o limpiarlo.
- Los aparatos pueden ser utilizados por personas con capacidades físicas, sensoriales o mentales reducidas o con falta de experiencia y conocimiento si han recibido supervisión o instrucciones sobre el uso del aparato de forma segura y si comprenden los peligros involucrados.
- Los niños no deben jugar con el aparato.
- Las bombas que no tengan indicación de que están protegidas contra el efecto del congelamiento no deberán dejarse afuera durante condiciones de clima gélido.
- Podría producirse contaminación del líquido debido a fugas de lubricantes.
- Este aparato no debe ser utilizado por niños. La limpieza y el mantenimiento del usuario no deben ser realizados por niños.
- Este aparato está diseñado exclusivamente para uso doméstico quedando excluido su uso en bares, restaurantes, granjas, hoteles, moteles y oficinas.

- El aparato sólo se tiene que usar con la unidad de alimentación suministrada con el aparato.
- Inspeccione el cable y la envoltura del cargador regularmente en busca de daños visibles. No use el aparato si el cable del cargador, el enchufe o la estructura presentan daños, no funcionan correctamente o han sufrido una caída y contacte lo antes posible con el Servicio de Asistencia Técnica Oficial de Cecotec. Si el cable de alimentación está dañado, debe ser sustituido por un cable o conjunto especial a suministrar por el Servicio de Asistencia Técnica Oficial de Cecotec. El cable de alimentación deberá ser desechado.
- Este aparato contiene baterías que sólo pueden ser reemplazadas por personas cualificadas.
- Este aparato contiene baterías que no pueden ser reemplazadas por el usuario.
- Desconecte siempre el aparato de la red eléctrica antes de montarlo, desmontarlo o limpiarlo los niños no deben jugar con el aparato.
- Las bombas sin indicación de que están protegidas contra el efecto de la congelación no deberán dejarse en el exterior en caso de heladas.
- Evite exponer las placas solares a impactos fuertes o rayaduras; cualquier daño podría afectar su funcionamiento.
- Asegúrese de que las placas solares estén limpias y libres de suciedad para un rendimiento óptimo, utilizando un paño suave y húmedo.

### **Instrucciones de la batería**

- Antes de cargar la máquina, lea las instrucciones. Asegúrese de que el cargador se adapta a la red de alimentación local.
- Las baterías pueden presentar fugas en condiciones extremas. En caso de fuga de una célula, no permita que el

líquido entre en contacto con la piel o los ojos. Si el líquido entra en contacto con la piel, lávese inmediatamente con agua y jabón. Si el líquido entra en contacto con los ojos, láveselos de forma inmediata con abundante agua limpia por un mínimo de 10 minutos y busque asistencia médica. Utilice guantes para manejar la batería y deséchela inmediatamente de acuerdo con la normativa local.

- Asegúrese de que la conexión entre el cargador y la batería es correcta, y de que se estén usando los modelos adecuados.
- Las baterías nuevas y usadas no deben ser mezcladas
- Las baterías no recargables no deben ser recargadas.
- La batería durará más y tendrá un mejor rendimiento si la carga cuando la temperatura sea de entre 18 °C y 25 °C. No cargue la batería si la temperatura es inferior a 5 °C o superior a 40 °C. Esto es importante, ya que, si no sigue estas indicaciones, la batería podría sufrir daños.
- No desmonte, abra ni destruya la batería.
- No manipule la batería. No guarde la batería de manera desordenada en una caja o cajón donde puedan cortocircuitarse entre sí o ser cortocircuitadas por materiales conductores. Cuando la batería no se esté utilizando, manténgala lejos de clips, monedas, llaves, clavos, tornillos u otros pequeños objetos metálicos que pudieran crear interferencias entre terminales. La unión de los bornes de la batería podría provocar quemaduras o un incendio.
- No exponga la batería al calor ni al fuego. No la exponga a la luz solar directa.
- No someta la batería a golpes mecánicos.
- En caso de ingestión de una pila o batería, acuda inmediatamente al médico.
- Únicamente recargue la batería con el cargador proporcionado. No utilice ningún otro cargador que no sea

el proporcionado. Un cargador que es apto para un solo tipo de batería podría causar riesgo de incendio si se utiliza en otra batería.

- No utilice ninguna batería que no esté diseñada para usarse en esta máquina.
- Mantenga las pilas fuera del alcance de los niños.
- Conserve el manual de instrucciones para futuras consultas.
- Deseche la batería correctamente.
- No utilice una batería dañada o modificada.
- ADVERTENCIA: El incumplimiento de las instrucciones indicadas puede provocar una descarga eléctrica, un incendio y/o lesiones graves.

## SAFETY INSTRUCTIONS

Read these instructions thoroughly before using the appliance. Keep this instruction manual for future reference or new users.

- Cecotec is not responsible for any damage caused by improper use of this robot.
- To reduce the risk of injury or damage, observe the following safety precautions when installing, operating and servicing the robot.
- If you wish to dispose of the robot, please take it to an appropriate waste collection point. For information on available collection systems, please contact your local authorities. If you dispose of this robot in a landfill or waste dump, harmful substances can leach into the groundwater and enter the food chain, damaging people's health and food.
- Do not use the robot while there are people or animals in the pool.
- Switch off the appliance when not in use.

- This appliance is not a toy. Do not sit or stand on it. Watch children and pets while the appliance is in operation.
- Only use approved power adapters.
- If the power cable or plug are damaged, contact the official Cecotec Technical Support Service.
- Before each use, check the battery for damage or leakage. If this is the case, do not charge the battery.
- Before charging the robot, make sure that the charging port is completely dry.
- Do not cover the appliance while it is charging, since this may cause the components to overheat.
- Do not switch on the appliance out of water, as it may overheat.
- Do not use the pool cleaner and the pool filter at the same time.
- The motor oil pan gasket contains grease and can cause significant water contamination if the motor is damaged. If you think there may be a leak, stop using the appliance immediately.
- Do not press or disassemble the battery. Do not heat the battery or place it near heat sources.
- Do not crush or disassemble the robot.
- Make sure that the appliance is not connected to the power supply before assembling, disassembling or cleaning it.
- This appliance can be used by people with reduced physical, sensory or mental capabilities or lack of experience and knowledge if they have been given supervision or instruction concerning use of the appliance in a safe way and understand the hazards involved.
- Children must not play with the appliance.
- Pumps that are not marked as freeze-protected should not be left outside during freezing weather conditions.

- Contamination of the fluid may occur due to leakage of lubricants.
- The appliance must not be used by children. Cleaning and user maintenance must not be carried out by children.
- This appliance is designed for domestic use only and is not intended for bars, restaurants, farmhouses, hotels, motels and offices.
- The appliance may only be used with the power supply unit provided with the appliance.
- Check the charging cable and casing regularly for visible damage. Do not use the appliance if the charging cable, socket, or structure are damaged, do not work properly, or have fallen, and contact the official Cecotec Technical Support Service immediately. If the power cable is damaged, it must be replaced with a special cable or set to be supplied by the official Cecotec Technical Support Service. The power cable is to be properly discarded.
- The battery in this appliance must only be replaced by qualified technicians
- The battery must not be replaced by the user.
- Always disconnect the appliance from the mains before installation, dismantling or cleaning. Children must not play with the appliance.
- Pumps which are not marked as frost-protected must not be left outside in case of frost.
- Avoid exposing the solar panels to strong impacts or scratches; any damage could affect their performance.
- Make sure the solar panels are clean and free of dirt for optimal performance, using a soft, damp cloth.

### **Battery instructions**

- Before charging the appliance, read the instructions

carefully. Make sure that the charger is adapted to the local power supply.

- Batteries may leak under extreme conditions. In the event of a battery leak, keep your skin and eyes away from the liquid. If the liquid comes into contact with skin, wash immediately with soap and water. If the liquid gets into the eyes, rinse them immediately with clean water for at least 10 minutes and seek medical attention. Wear gloves to handle the battery and dispose of it immediately in accordance with local regulations.
- Ensure that the connection between the charger and the battery is correct, and that the correct models are being used.
- New and used batteries should not be mixed.
- Non-rechargeable batteries must not be recharged.
- The battery will last longer and perform better if you charge the battery when the temperature is between 18 °C and 25 °C. Do not charge the battery when the temperature is below 5 °C or above 40 °C. This is important, as failure to follow these instructions may result in damage to the battery.
- Do not disassemble, open, or break the battery.
- Do not tamper with the battery. Do not store the battery in an untidy manner in a box or drawer where they can short-circuit each other or be short-circuited by conductive materials. When the battery is not in use, keep it away from paper clips, coins, keys, nails, screws or other small metal objects that could create interference between terminals. Connecting the battery terminals may cause burns or fire.
- Do not expose the battery to heat or fire. Do not expose the battery to direct sunlight.
- Do not subject the battery to mechanical shock.
- In case of battery ingestion, please seek medical attention immediately.

- Only recharge the battery with the supplied charger. Do not use any charger other than the one provided. A charger is only suitable for a type of battery and could cause risk of fire if you use it with another battery.
- Do not use any battery that is not designed for use in this appliance.
- Keep the batteries out of the reach of children.
- Keep this instruction manual for future reference.
- Dispose of the battery correctly.
- Do not use a damaged or modified battery.
- **WARNING:** Failure to follow these instructions may result in electric shock, fire and/or serious injury.

## **INSTRUCTIONS DE SÉCURITÉ**

Veillez lire les instructions suivantes attentivement avant d'utiliser le produit. Gardez bien ce manuel pour de futures références ou pour tout nouvel utilisateur.

- Cecotec n'est pas responsable des dommages causés par une utilisation incorrecte de ce robot.
- Pour réduire les risques de blessures ou de dommages, respectez les consignes de sécurité suivantes lors de l'installation, de l'utilisation et de l'entretien du robot.
- Si vous souhaitez jeter le robot, veuillez le déposer dans un point de collecte de déchets approprié. Pour obtenir des informations sur les systèmes de collecte disponibles, veuillez contacter les autorités locales. Si vous jetez ce robot dans une décharge, des substances nocives peuvent s'infiltrer dans les eaux souterraines et entrer dans la chaîne alimentaire, nuisant ainsi à la santé et à l'alimentation des personnes.

- N'utilisez pas le robot lorsque des personnes ou des animaux se trouvent dans la piscine.
- Éteignez le robot lorsque vous ne l'utilisez pas.
- Ce robot n'est pas un jouet. Ne vous asseyez pas et ne vous mettez pas debout sur l'appareil. Surveillez les enfants et les animaux domestiques lorsque le robot fonctionne.
- N'utilisez que des adaptateurs de courant homologués.
- Si le câble d'alimentation ou la fiche sont endommagés, contactez le Service d'Assistance Technique officiel de Cecotec.
- Avant chaque utilisation, vérifiez que la batterie n'est pas endommagée et qu'elle ne présente pas de fuites. Dans ce cas, ne rechargez pas la batterie.
- Avant de charger le robot, assurez-vous que le port de charge est complètement sec.
- Ne couvrez pas le robot lorsqu'il est en cours de chargement, car cela pourrait entraîner une surchauffe des composants.
- Ne faites pas fonctionner le robot hors de l'eau, car il pourrait surchauffer.
- N'utilisez pas le robot de piscine et le filtre de piscine en même temps.
- Le joint du carter d'huile du moteur contient de la graisse et peut entraîner une contamination importante de l'eau si le moteur est endommagé. Si vous pensez qu'il y a une fuite, arrêtez immédiatement d'utiliser le robot.
- Ne serrez pas et ne démontez pas la batterie. Ne chauffez pas la batterie et ne la placez pas à proximité de sources de chaleur.
- N'écrasez pas le robot et ne le démontez pas.
- Assurez-vous que l'appareil n'est pas branché avant de le monter, de le démonter ou de le nettoyer.

- Cet appareil peut être utilisé par des personnes aux capacités physiques, mentales ou sensorielles réduites, ou sans expérience ni connaissances s'ils sont surveillés et/ou ont reçu les informations nécessaires à l'utilisation correcte de l'appareil et qu'ils ont bien compris les risques qu'il implique.
- Empêchez les enfants de jouer avec le produit.
- Les pompes qui ne sont pas marquées comme étant protégées contre le gel ne doivent pas être laissées à l'extérieur pendant les périodes de gel.
- La fuite de lubrifiants peut entraîner une contamination.
- Les enfants ne peuvent pas utiliser cet appareil. Le nettoyage et l'entretien ne doivent pas être réalisés par des enfants.
- Cet appareil est conçu pour un usage domestique uniquement et ne doit pas être utilisé dans les bars, restaurants, fermes, hôtels, motels et bureaux.
- L'appareil ne peut être utilisé qu'avec l'unité d'alimentation fournie avec l'appareil.
- Inspectez régulièrement le câble du chargeur et son boîtier pour rechercher des dommages visibles. N'utilisez pas l'appareil si le câble du chargeur, la fiche ou la structure sont endommagés, fonctionnent mal ou s'ils sont tombés et contactez le Service d'Assistance Technique officiel de Cecotec de Cecotec. Si le câble d'alimentation est endommagé, il doit être remplacé par un câble ou un ensemble spécial qui sera fourni par le Service d'Assistance Technique officiel de Cecotec. Le câble doit être éliminé correctement.
- Cet appareil contient des batteries qui ne peuvent pas être remplacées que par du personnel qualifié.
- Cet appareil contient des batteries qui ne peuvent pas être remplacées par l'utilisateur.
- Débranchez toujours l'appareil avant de l'installer, de le démonter ou de le nettoyer. Les enfants ne doivent pas jouer avec l'appareil.

- Les pompes qui ne sont pas marquées comme étant protégées contre le gel ne doivent pas être laissées à l'extérieur en cas de gel.
- Évitez d'exposer les panneaux solaires à des chocs violents ou à des rayures ; tout dommage pourrait affecter leur fonctionnement.
- Veillez à ce que les panneaux solaires soient propres et exempts de saletés pour un rendement optimal, en utilisant un chiffon doux et humide.

### **Instructions de la batterie**

- Avant de charger l'appareil, lisez ces instructions. Assurez-vous que le chargeur est adapté à l'alimentation électrique locale.
- Les batteries peuvent présenter des fuites dans des conditions extrêmes. En cas de fuite d'une cellule, ne laissez pas le liquide entrer en contact avec la peau ou les yeux. Si le liquide entre en contact avec la peau, lavez-la immédiatement avec de l'eau et du savon. Si le liquide entre en contact avec les yeux, lavez-les immédiatement avec de l'eau propre en abondance pendant 10 minutes minimum puis consultez votre médecin. Utilisez des gants pour manipuler la batterie et jetez-la immédiatement selon les normes locales.
- Assurez-vous que la connexion entre le chargeur et la batterie est correcte et que vous utilisez les bons modèles.
- Les batteries neuves et usagées ne doivent pas être mélangées.
- Les batteries non rechargeables ne doivent pas être rechargées.
- La batterie aura une durée de vie plus longue et un meilleur rendement si vous la chargez lorsque la température est

comprise entre 18 °C et 25 °C. Ne chargez pas la batterie lorsque la température est inférieure à 5 °C ou supérieure à 40 °C. Ceci est important, car le non-respect de ces instructions peut endommager la batterie.

- Ne démontez pas, n'ouvrez pas ou ne détruisez pas la batterie.
- Ne manipulez pas la batterie. Ne rangez pas la batterie de manière désordonnée dans une boîte ou un tiroir où elle pourrait se court-circuiter ou être court-circuitée par des matériaux conducteurs. Lorsque la batterie n'est pas utilisée, éloignez-la des trombones, des pièces de monnaie, des clés, des clous, des vis ou d'autres petits objets métalliques qui pourraient créer des interférences entre les bornes. La connexion des bornes de la batterie peut provoquer des brûlures ou un incendie.
- N'exposez pas la batterie à la chaleur ou au feu. Ne l'exposez pas à la lumière directe du soleil.
- N'exposez pas la batterie à des chocs mécaniques.
- En cas d'ingestion d'une pile ou d'une batterie, consultez votre médecin immédiatement.
- Ne rechargez la batterie qu'avec le chargeur fourni. N'utilisez pas d'autre chargeur que celui fourni. Un chargeur adapté à un seul type de batterie peut présenter un risque d'incendie s'il est utilisé pour une autre batterie.
- N'utilisez pas une batterie qui n'est pas conçue pour être utilisée avec cet appareil.
- Maintenez les piles hors de portée des enfants.
- Conservez ce manuel d'instructions pour de futures références.
- Jetez correctement la batterie.
- N'utilisez pas une batterie endommagée ou modifiée.

**AVERTISSEMENT :** Le non-respect des instructions suivantes

risque de causer une électrocution, de provoquer un incendie ou de donner lieu à des blessures graves.

## SICHERHEITSHINWEISE

Lesen Sie die folgenden Hinweise aufmerksam durch, bevor Sie das Produkt verwenden. Bewahren Sie diese Bedienungsanleitung zum Nachschlagen oder für neue Benutzer auf.

- Cecotec haftet nicht für Schäden, die durch unsachgemäßen Gebrauch des Roboters entstehen.
- Um das Risiko von Verletzungen oder Schäden zu verringern, beachten Sie bitte die folgenden Sicherheitsvorkehrungen bei Installation, Betrieb und Wartung des Roboters.
- Wenn Sie den Roboter entsorgen möchten, bringen Sie ihn zu einer geeigneten Sammelstelle. Für Informationen über die verfügbaren Sammelsysteme wenden Sie sich bitte an Ihren örtlichen Behörden. Wenn Sie diesen Roboter auf einer Mülldeponie entsorgen, können schädliche Stoffe ins Grundwasser gelangen und in die Nahrungskette gelangen, was der Gesundheit der Menschen und der Nahrung schadet.
- Verwenden Sie den Roboter nicht, wenn sich Menschen oder Tiere im Schwimmbecken befinden.
- Schalten Sie den Roboter aus, wenn er nicht benutzt wird.
- Dieser Roboter ist kein Spielzeug. Setzen oder stellen Sie sich nicht auf ihn. Achten Sie auf Kinder und Haustiere, wenn der Roboter in Betrieb ist.
- Verwenden Sie nur zugelassene Netzadapter.
- Wenn das Netzkabel oder der Stecker beschädigt ist, wenden Sie sich bitte an das offizielle Cecotec-Servicezentrum.
- Prüfen Sie den Akku vor jedem Gebrauch auf Beschädigungen

oder Undichtigkeiten. Sollte dies der Fall sein, laden Sie den Akku nicht auf.

- Vergewissern Sie sich vor dem Aufladen des Roboters, dass der Ladeanschluss vollständig trocken ist.
- Decken Sie den Roboter während des Ladevorgangs nicht ab, da dies zu einer Überhitzung der Komponenten führen kann.
- Betreiben Sie den Roboter nicht außerhalb des Wassers, da dies zu einer Überhitzung führen kann.
- Verwenden Sie den Schwimmbad-Reinigungsroboter und den Poolfilter nicht gleichzeitig.
- Die Ölsumpfdichtung des Motors enthält Fett und kann bei einer Beschädigung des Motors zu einer schweren Wasserverschmutzung führen. Wenn Sie ein Ölleck vermuten, stellen Sie die Benutzung des Roboters sofort ein.
- Ziehen Sie den Akku nicht fest und nehmen Sie ihn nicht auseinander. Erhitzen Sie den Akku nicht und bringen Sie ihn nicht in die Nähe von Wärmequellen.
- Zerquetschen Sie den Roboter nicht und nehmen Sie ihn nicht auseinander.
- Vergewissern Sie sich, dass das Gerät nicht an das Stromnetz angeschlossen ist, bevor Sie es montieren, demontieren oder reinigen.
- Geräte können von Personen mit eingeschränkten körperlichen, sensorischen oder geistigen Fähigkeiten oder mangelnder Erfahrung und Kenntnis verwendet werden, wenn sie beaufsichtigt oder in die sichere Verwendung des Geräts eingewiesen wurden und die damit verbundenen Gefahren verstehen.
- Kinder dürfen nicht mit dem Gerät spielen.
- Pumpen, die nicht als frostgeschützt gekennzeichnet sind,

- dürfen bei Frost nicht im Freien stehen.
- Es kann zu einer Verunreinigung der Flüssigkeit durch auslaufende Schmiermittel kommen.
- Dieses Gerät sollte nicht von Kindern verwendet werden. Die Reinigung und Wartung durch den Benutzer darf nicht von Kindern durchgeführt werden.
- Dieses Gerät ist nur für den Hausgebrauch bestimmt und darf nicht in Bars, Restaurants, Bauernhöfen, Hotels, Motels und Büros verwendet werden.
- Das Gerät darf nur mit dem mitgelieferten Netzgerät betrieben werden.
- Überprüfen Sie das Ladekabel und das Gehäuse regelmäßig auf sichtbare Schäden. Benutzen Sie das Gerät nicht, wenn das Kabel, der Stecker oder der Rahmen beschädigt ist, eine Fehlfunktion aufweist oder heruntergefallen ist, und wenden Sie sich an den Offiziellen Technischen Kundendienst von Cecotec. Wenn das Stromkabel beschädigt ist, muss es durch ein spezielles Kabel oder Set ersetzt werden, das vom offiziellen technischen Kundendienst von Cecotec geliefert wird. Das Netzkabel muss entsorgt werden.
- Dieses Gerät enthält Akkus, die nur von qualifizierten Personen ausgetauscht werden dürfen.
- Dieses Gerät enthält Akkus, die nicht vom Benutzer ausgetauscht werden können.
- Trennen Sie das Gerät immer vom Stromnetz, bevor Sie es installieren, demontieren oder reinigen. Kinder sollten nicht mit dem Gerät spielen.
- Pumpen, die nicht als frostgeschützt gekennzeichnet sind, dürfen bei Frost nicht im Freien stehen.
- Vermeiden Sie es, die Solarmodule starken Stößen oder Kratzern auszusetzen; jede Beschädigung könnte ihre Funktion beeinträchtigen.

- Vergewissern Sie sich, dass die Solarmodule sauber und frei von Verschmutzungen sind, um eine optimale Leistung zu erzielen, indem Sie ein weiches, feuchtes Tuch verwenden.

### **Akku/Batterieanleitungen**

- Bevor Sie das Gerät aufladen, lesen Sie die Anleitung. Vergewissern Sie sich, dass das Ladegerät an das örtliche Stromnetz angepasst ist.
- Unter extremen Bedingungen können die Batterien auslaufen. Falls eine Batteriezelle ausläuft, darf die Flüssigkeit nicht mit Haut oder Augen in Berührung kommen. Wenn die Flüssigkeit mit der Haut in Berührung kommt, waschen Sie sich sofort mit Wasser und Seife. Falls die Flüssigkeit in Kontakt mit den Augen kommt, waschen Sie sich die Augen während mindestens 10 Minuten und suchen Sie sich ärztliche Hilfe auf. Tragen Sie beim Umgang mit dem Akku Handschuhe und entsorgen Sie ihn umgehend gemäß den örtlichen Vorschriften.
- Vergewissern Sie sich, dass die Verbindung zwischen dem Ladegerät und dem Akku korrekt ist und dass die richtigen Modelle verwendet werden.
- Neue und gebrauchte Batterien sollten nicht gemischt werden.
- Nicht wiederaufladbare Akkus/Batterien sollten nicht wieder aufgeladen werden.
- Der Akku hält länger und ist leistungsfähiger, wenn Sie ihn bei einer Temperatur zwischen 18 °C und 25 °C aufladen. Laden Sie den Akku nicht, wenn die Temperatur unter 5 °C oder über 40 °C liegt. Dies ist wichtig, da die Nichtbeachtung dieser Anweisungen zu einer Beschädigung des Akkus führen kann.
- Der Akku darf nicht zerlegt, geöffnet oder zerstört werden.
- Nehmen Sie keine Eingriffe in den Akku vor. Bewahren Sie

den Akku nicht ungeordnet in einer Kiste oder Schublade auf, wo sie sich gegenseitig kurzschließen oder durch leitende Materialien kurzgeschlossen werden können. Wenn der Akku nicht in Gebrauch ist, halten Sie ihn von Büroklammern, Münzen, Schlüsseln, Nägeln, Schrauben oder anderen kleinen Metallgegenständen fern, die Störungen zwischen den Anschlüssen verursachen könnten. Das Anschließen der Akku-Klemmen kann Verbrennungen oder Feuer verursachen.

- Setzen Sie den Akku weder Hitze noch Feuer aus. Setzen Sie ihn nicht dem direkten Sonnenlicht aus.
- Setzen Sie den Akku keinen mechanischen Stößen aus.
- Wenn eine Batterie oder ein Akku verschluckt wird, suchen Sie sofort einen Arzt auf.
- Laden Sie den Akku nur mit dem mitgelieferten Ladegerät auf. Verwenden Sie kein anderes als das mitgelieferte Ladegerät. Ein Ladegerät, das nur für einen Akku typ geeignet ist, kann bei Verwendung mit einem anderen Akku eine Brandgefahr darstellen.
- Verwenden Sie keinen Akku, der nicht für dieses Gerät geeignet ist.
- Bewahren Sie Batterien oder Akkus außerhalb der Reichweite von Kindern auf.
- Bewahren Sie die Bedienungsanleitung zum späteren Nachschlagen auf.
- Entsorgen Sie den Akku ordnungsgemäß.
- Verwenden Sie keinen beschädigten oder modifizierten Akku.
- **WARNUNG:** Die Nichtbeachtung dieser Anweisungen kann zu einem elektrischen Schlag, Brand und/oder schweren Verletzungen führen.

## ISTRUZIONI DI SICUREZZA

Leggere attentamente le seguenti istruzioni prima di usare l'apparecchio. Conservare questo manuale per consultazioni future o nuovi utenti.

- Cecotec declina ogni responsabilità per eventuali danni causati dall'uso improprio di questo robot.
- Per ridurre il rischio di lesioni o danni, osservare le seguenti precauzioni di sicurezza durante l'installazione, il funzionamento e la manutenzione del robot.
- Se si desidera smaltire il robot, portarlo in un punto di raccolta appropriato. Per informazioni sui sistemi di raccolta disponibili, contattare le autorità locali. Se il robot viene smaltito in una discarica, le sostanze nocive possono penetrare nelle acque sotterranee e nella catena alimentare, danneggiando la salute e gli alimenti.
- Non utilizzare il robot in presenza di persone o animali nella piscina.
- Spegner il robot quando non lo si usa.
- Questo robot non è un giocattolo. Non sedersi né stare in piedi su di esso. Tenere controllati i bambini e gli animali domestici mentre il robot è in funzione.
- Utilizzare solo adattatori di corrente omologati.
- Se il cavo di alimentazione o la spina sono danneggiati, contattare il Servizio di Assistenza Tecnica Ufficiale di Cecotec.
- Prima di ogni utilizzo, verificare che la batteria non presenti danni o perdite. In caso affermativo, non caricare la batteria.
- Prima di caricare il robot, accertarsi che la porta di ricarica sia completamente asciutta.
- Non coprire il robot durante la ricarica per evitare il surriscaldamento dei componenti.

- Non utilizzare il robot fuori dall'acqua perché potrebbe surriscaldarsi.
- Non utilizzare contemporaneamente il robot e il filtro della piscina.
- La guarnizione della coppa dell'olio del motore contiene grasso e può causare una significativa contaminazione dell'acqua in caso di danni al motore. Se si pensa che ci sia una perdita, interrompere immediatamente l'uso del robot.
- Non serrare o smontare la batteria. Non surriscaldare la batteria né collocarla vicino a fonti di calore.
- Non schiacciare o smontare il robot.
- Assicurarsi che l'apparecchio non sia collegato all'alimentazione elettrica prima di montarlo, smontarlo o pulirlo.
- Questo apparecchio può essere utilizzato da persone con ridotte capacità fisiche, sensoriali o mentali o con mancanza di esperienza e conoscenza a condizione sempre che abbiano ricevuto supervisione o istruzioni sull'uso dell'apparecchio in modo sicuro e che comprendano i pericoli connessi.
- I bambini non devono giocare con l'apparecchio.
- Le pompe che non sono contrassegnate come protette dal gelo non devono essere lasciate all'esterno in condizioni di gelo.
- Il liquido può essere contaminato a causa di perdite di lubrificanti.
- L'apparecchio non deve essere usato da bambini. La pulizia e manutenzione non devono essere effettuate da bambini.
- Questo apparecchio è stato progettato solo per uso domestico e non può essere utilizzato in bar, ristoranti, aziende agricole, alberghi, motel e uffici.
- L'apparecchio può essere utilizzato solo con l'alimentatore fornito in dotazione.

- Controllare regolarmente che il cavo del caricatore e l'involucro non presentino danni visibili. Non utilizzare l'apparecchio se il cavo del caricatore, la spina o il telaio sono danneggiati, malfunzionanti o sono caduti e contattare il prima possibile il Servizio di Assistenza Tecnica ufficiale di Cecotec. Se il cavo di alimentazione è danneggiato, deve essere sostituito con un cavo o un set speciale fornito dal Servizio di Assistenza Tecnica ufficiale di Cecotec. Il cavo di alimentazione deve essere smaltito.
- Questo apparecchio contiene batterie che possono essere sostituite solo da personale qualificato.
- Questo dispositivo contiene batterie che non possono essere sostituite dall'utente.
- Scollegare sempre l'apparecchio dalla rete elettrica prima di installarlo, smontarlo o pulirlo. I bambini non devono giocare con l'apparecchio.
- Le pompe non contrassegnate come protette dal gelo non devono essere lasciate all'esterno in caso di gelo.
- Evitare di esporre i pannelli solari a forti urti o graffi; eventuali danni potrebbero comprometterne il funzionamento.
- Per ottenere prestazioni ottimali, assicurarsi che i pannelli solari siano puliti e privi di sporco, utilizzando un panno morbido e umido.

#### **Istruzioni relative alla batteria**

- Prima di caricare il robot, leggere attentamente le seguenti istruzioni. Assicurarsi che il caricabatterie sia compatibile con la rete elettrica locale.
- Le batterie possono presentare fughe in condizioni estreme. In caso di perdita della batteria, evitare che il liquido entri in contatto con la pelle o gli occhi. Se il liquido entra in contatto con la pelle, lavare immediatamente con acqua e sapone.

Se il liquido entra in contatto con gli occhi, sciacquare immediatamente gli occhi con abbondante acqua pulita per almeno 10 minuti e consultare un medico. Indossare i guanti quando si maneggia la batteria e smaltirla immediatamente in conformità con le normative locali.

- Assicurarsi che il collegamento tra il caricabatterie e la batteria sia corretto e che si stiano utilizzando i modelli corretti.
- Non usare batterie nuove e vecchie contemporaneamente.
- Le batterie non ricaricabili non devono essere ricaricate.
- La batteria durerà più a lungo e funzionerà meglio se viene caricata a una temperatura compresa tra i 18 °C e i 25 °C. Non caricare la batteria quando la temperatura è inferiore a 5 °C o superiore a 40 °C. Si tratta di un'indicazione importante, poiché la mancata osservanza di queste istruzioni potrebbe danneggiare la batteria.
- Non smontare, aprire o distruggere la batteria.
- Non manipolare la batteria. Non riporre la batteria in modo disordinato, in una scatola o in un cassetto in cui possano entrare in cortocircuito tra loro o essere messe in cortocircuito da materiali conduttori. Quando la batteria non è in uso, tenerla lontano da graffette, monete, chiavi, chiodi, viti o altri piccoli oggetti metallici che potrebbero creare interferenze tra i terminali. La unione dei poli della batteria potrebbe provocare ustioni o incendi.
- Non esporre la batteria al calore o al fuoco. Non esporre la batteria alla luce solare diretta.
- Non sottoporre la batteria a urti meccanici.
- In caso di ingestione di una batteria o di una pila, rivolgersi immediatamente a un medico.
- Ricaricare la batteria solo con il caricabatterie in dotazione. Non utilizzare nessun caricabatterie non fornito da Cecotec.

Un caricabatterie adatto a un solo tipo di batteria può causare un rischio di incendio se utilizzato per un'altra batteria.

- Non utilizzare batterie non progettate per l'uso in questa macchina.
- Tenere le pile fuori dalla portata dei bambini.
- Conservare questo manuale di istruzioni per future consultazioni.
- Smaltire la batteria correttamente.
- Non utilizzare batterie modificate o danneggiate.
- **ATTENZIONE:** La mancata osservanza delle istruzioni sopra indicate può provocare scosse elettriche, incendi e/o lesioni gravi.

## **INSTRUÇÕES DE SEGURANÇA**

Leia atentamente as instruções seguintes antes de utilizar o aparelho. Guarde este manual para referências futuras ou novos utilizadores.

- A Cecotec não é responsável por quaisquer danos causados por uma utilização incorreta deste robô.
- Para reduzir o risco de ferimentos ou danos, observe as seguintes precauções de segurança ao instalar, operar e fazer a manutenção do robô.
- Se desejar eliminar o robô, leve-o a um ponto de recolha de resíduos adequado. Para obter informações sobre os sistemas de recolha disponíveis, contacte as autoridades locais. Se este robô for eliminado num aterro ou numa lixeira, as substâncias nocivas podem infiltrar-se nas águas subterrâneas e entrar na cadeia alimentar, prejudiciais à saúde e à alimentação das pessoas.
- Não utilize o robô enquanto houver pessoas ou animais na piscina.

- Desligue o robô quando não estiver a ser utilizado.
- Este aparelho não é um brinquedo. Não se sente nem se ponha em pé sobre o aparelho. Mantenha as crianças e os animais de estimação debaixo de olho enquanto o robô estiver a funcionar.
- Utilize apenas adaptadores de corrente aprovados.
- Se o cabo de alimentação ou a ficha estiverem danificados, contacte o Serviço de Assistência Técnica da Cecotec.
- Antes de cada utilização, verifique se a bateria apresenta danos ou fugas. Se for esse o caso, não carregue a bateria.
- Antes de carregar o robô, certifique-se de que a porta de carregamento está completamente seca.
- Não cubra o robô enquanto este estiver a carregar, pois isso pode provocar o sobreaquecimento dos componentes.
- Não utilize o robô fora de água, pois pode sobreaquecer.
- Não utilize o robô de limpeza da piscina e o filtro da piscina ao mesmo tempo.
- A junta do cárter do óleo do motor contém massa lubrificante e pode causar uma contaminação significativa da água se o motor estiver danificado. Se pensar que pode haver uma fuga, pare imediatamente de utilizar o robô.
- Não aperte nem desmonte a bateria. Não aqueça nem coloque a bateria perto de fontes de calor.
- Não esmague nem desmonte o robô.
- Certifique-se de que o aparelho não está ligado à alimentação eléctrica antes de o montar, desmontar ou limpar.
- Os aparelhos podem ser utilizados por pessoas com capacidades físicas, sensoriais ou mentais reduzidas ou com falta de experiência e conhecimentos, desde que tenham recebido supervisão ou instruções sobre a utilização do aparelho de forma segura e compreendam os riscos envolvidos.

- Não permita que as crianças brinquem com o aparelho.
- As bombas que não estejam marcadas como "Protegidas contra a congelação" não devem ser deixadas no exterior durante as condições climatéricas de congelação.
- A contaminação do fluido pode ocorrer devido a fugas de lubrificantes.
- Este aparelho não deve ser usado por crianças. A limpeza e a manutenção do aparelho não devem ser realizadas por crianças.
- Este aparelho foi concebido apenas para uso doméstico e não se destina a ser utilizado em bares, restaurantes, quintas, hotéis, motéis e escritórios.
- O aparelho só pode ser utilizado com a unidade de fornecimento de energia fornecida com o aparelho.
- Inspeccione regularmente o cabo e a armação do carregador para detetar danos visíveis. Não utilize o aparelho se o cabo, a ficha ou a armação estiverem danificadas, avariadas ou tiverem sido largadas e contacte com o Serviço de Assistência Técnica da Cecotec o mais rapidamente possível. Se o cabo de alimentação for danificado, deve ser substituído por um cabo ou por um conjunto especial a ser fornecido pelo Serviço Oficial de Assistência Técnica da Cecotec ou pelo seu serviço pós-venda para evitar qualquer perigo. O cabo de alimentação deverá ser descartado.
- Este aparelho contém baterias que só podem ser substituídas por pessoal qualificado.
- Este aparelho contém baterias que não podem ser substituídas pelo utilizador.
- Desligue sempre o aparelho da rede eléctrica antes de o instalar, desmontar ou limpar. As crianças não devem brincar com o aparelho.
- As bombas que não estejam marcadas como "Protegidas

contra a congelação" não devem ser deixadas no exterior em caso de geada.

- Evite expor os painéis solares a impactos fortes ou arranhões; qualquer dano pode afetar o seu funcionamento.
- Certifique-se de que os painéis solares estão limpos e sem sujidade para um desempenho ótimo, com um pano macio e húmido.

### **Instruções da bateria**

- Antes de carregar, leia as instruções. Certifique-se de que o carregador está adaptado à fonte de alimentação local.
- As baterias podem apresentar fugas em condições extremas. No caso de uma fuga de bateria, não permita que o líquido entre em contacto com a pele ou os olhos. Se o líquido entrar em contacto com a pele, lave-se imediatamente com água e sabão. Se o líquido entrar em contacto com os olhos, lave imediatamente com água abundante durante no mínimo 10 minutos e procure assistência médica. Utilize luvas para manipular a bateria e deite-a fora imediatamente de acordo com a normativa local.
- Certifique-se de que a ligação entre o carregador e a bateria está correta e de que estão a ser utilizados os modelos corretos.
- As baterias novas e usadas não devem ser misturadas.
- As baterias não recarregáveis não devem ser carregadas.
- A bateria durará mais tempo e terá um melhor desempenho se a carregar quando a temperatura estiver entre 18 °C e 25 °C. Não carregue a bateria se a temperatura for inferior a 5 °C ou superior a 40 °C. Isto é importante, uma vez que o não cumprimento destas instruções pode resultar em danos na bateria.
- Não desmonte, abra ou destrua a bateria.

- Não manipule a bateria. Não guarde a bateria de forma desordenada numa caixa ou gaveta onde possam entrar em curto-circuito entre si ou ser curto-circuitadas por materiais condutores. Quando a bateria não estiver a ser utilizada, mantenha-a afastada de cliques de papel, moedas, chaves, pregos, parafusos ou outros pequenos objetos metálicos que possam criar interferências entre os terminais. A ligação dos terminais da bateria pode provocar queimaduras ou incêndio.
- Não exponha a bateria ao calor ou ao fogo. Não a exponha à luz solar direta.
- Não submeta as baterias a choques mecânicos.
- Em caso de ingestão de uma pilha ou bateria, consulte imediatamente um médico.
- Recarregue a bateria apenas com o carregador fornecido. Não utilize outro carregador que não seja o fornecido. Um carregador que seja adequado apenas para um tipo de bateria pode causar um risco de incêndio se for utilizado noutra bateria.
- Não utilize uma bateria que não tenha sido concebida para ser utilizada neste robô.
- Mantenha as crianças fora do alcance das pilhas.
- Conserve este manual de instruções para futuras consultas.
- Elimine corretamente a bateria.
- Não utilize uma bateria danificada ou modificada.

**ADVERTÊNCIA:** O incumprimento das instruções indicadas abaixo pode resultar em choque elétrico, incêndio e/ou ferimentos graves.

## VEILIGHEIDSINSTRUCTIES

Lees de volgende instructies aandachtig voordat u het product gebruikt. Bewaar deze handleiding voor toekomstig(e) gebruik of gebruikers.

- Cecotec is niet verantwoordelijk voor schade veroorzaakt door onjuist gebruik van deze robot.
- Neem de volgende veiligheidsmaatregelen in acht bij het installeren, bedienen en onderhouden van de robot om het risico op letsel of schade te beperken.
- Als u de robot wilt weggooien, breng hem dan naar een geschikt afvalverzamel punt. Neem voor informatie over beschikbare inzamelsystemen contact op met de lokale autoriteiten. Als u deze robot op een vuilnisbelt of stortplaats gooit, kunnen schadelijke stoffen in het grondwater lekken en in de voedselketen terecht komen, wat schadelijk is voor de gezondheid en het voedsel van mensen.
- Gebruik de robot niet als er mensen of dieren in het zwembad zijn.
- Schakel de robot uit als hij niet wordt gebruikt.
- Deze robot is geen speelgoed. Ga er niet op zitten of staan. Houd kinderen en huisdieren in de gaten terwijl de robot in werking is.
- Gebruik alleen goedgekeurde voedingsadapters.
- Als de stroomkabel of de stekker beschadigd is, neem dan contact op met de Technische Dienst van Cecotec.
- Controleer de batterij voor elk gebruik op beschadiging of lekkage. Als dit het geval is, mag u de batterij niet opladen.
- Zorg ervoor dat de laadpoort volledig droog is voordat u de robot oplaadt.
- Dek de robot niet af tijdens het opladen, want dan kunnen de onderdelen oververhit raken.

- Gebruik de robot alleen in het water, anders kan hij oververhit raken.
- Gebruik de robot en de zwembadfilter niet tegelijkertijd.
- De afdichting van het olie bakje bevat vet en kan bij beschadiging van de motor aanzienlijke watervervuiling veroorzaken. Als u denkt dat er een lek is, stop dan onmiddellijk met het gebruik van de robot.
- De batterij niet vastdraaien of demonteren. Verwarm de batterij niet en plaats deze niet in de buurt van warmtebronnen.
- Verpletter of demonteer de robot niet.
- Zorg ervoor dat het apparaat niet is aangesloten op de voeding voordat u het monteert, demonteert of schoonmaakt.
- De robot kan worden gebruikt door personen met beperkte fysieke, zintuiglijke of mentale capaciteiten of met een gebrek aan ervaring en kennis, als ze onder toezicht staan of instructies hebben gekregen over het veilige gebruik van het apparaat en als ze de gevaren begrijpen.
- Kinderen mogen niet met het apparaat spelen.
- Pompen die niet gemarkeerd zijn als vorstbestendig mogen niet buiten blijven staan bij vriezende weer.
- De vloeistof kan verontreinigd raken door lekkage van smeermiddelen.
- Het apparaat mag niet door kinderen worden gebruikt. Het schoonmaken en gebruikersonderhoud mogen niet worden uitgevoerd door kinderen.
- Dit apparaat is uitsluitend bestemd voor huishoudelijk gebruik en is niet bestemd voor gebruik in bars, restaurants, boerderijen, hotels, motels en kantoren.
- Het apparaat mag alleen worden gebruikt met de voedingseenheid die bij het apparaat wordt geleverd.

- Controleer de kabel van de oplader regelmatig op zichtbare beschadigingen. Gebruik het apparaat niet als de laadkabel, de stekker of het frame beschadigd of defect is of gevallen is en neem zo snel mogelijk contact op met het Technische Dienst van Cecotec. Als de voedingskabel beschadigd is, moet hij worden vervangen door een speciale kabel of set die door de officiële technische hulpdienst van Cecotec moet worden geleverd. De stroomkabel moet worden weggegooid.
- Dit apparaat bevat batterijen die alleen door gekwalificeerde personen mogen worden vervangen.
- Dit apparaat bevat batterijen die niet door de gebruiker kunnen worden vervangen.
- Haal altijd de stekker uit het stopcontact voordat u het apparaat installeert, demonteert of schoonmaakt. Kinderen mogen niet met het apparaat spelen.
- Pompen die niet gemarkeerd zijn als vorstvrij mogen bij vorst niet buiten blijven staan.
- Stel de zonnepanelen niet bloot aan sterke schokken of krassen; schade kan de werking beïnvloeden.
- Zorg ervoor dat de zonnepanelen schoon en vrij van vuil zijn voor optimale prestaties, met behulp van een zachte, vochtige doek.

### **Instructies voor de accu**

- Lees de instructies voordat u het apparaat laadt. Zorg ervoor dat de lader is aangepast aan de plaatselijke stroomvoorziening.
- Accu's kunnen onder extreme omstandigheden gaan lekken. In geval van een cel-lek, mag de vloeistof niet in contact komen met de huid of de ogen. Indien de vloeistof van een accu in contact komt met uw huid, spoel dan uw huid onmiddellijk met water en zeep. Als de vloeistof in contact

komt met uw ogen, spoel dan onmiddellijk uw ogen grondig met schoon water voor minstens 10 minuten en zoek medische hulp. Gebruik handschoenen om de batterij vast te pakken en gooi hem onmiddellijk weg in overeenkomst met de lokale wetgeving.

- Controleer of de aansluiting tussen de oplader en de accu correct is en of de juiste modellen worden gebruikt.
- Nieuwe en gebruikte batterijen mogen niet samen worden gebruikt.
- Niet-oplaadbare batterijen mogen niet worden opgeladen.
- De accu gaat langer mee en presteert beter als u de accu oplaadt bij een temperatuur tussen 18 °C en 25 °C. Laad de accu niet op als de temperatuur lager is dan 5 °C of hoger dan 40 °C. Dit is belangrijk, want als u deze instructies niet opvolgt, kan de accu beschadigd raken.
- Demonteer, open of vernietig de accu niet.
- Knoei niet met de accu. Bewaar de accu niet slordig in een doos of lade waar ze elkaar kunnen kortsluiten of kortgesloten kunnen worden door geleidende materialen. Als de accu niet in gebruik is, houd deze dan uit de buurt van paperclips, munten, sleutels, spijkers, schroeven of andere kleine metalen voorwerpen die storing kunnen veroorzaken tussen de aansluitingen. Het aansluiten van de accupolen kan brandwonden of brand veroorzaken.
- Stel de batterij niet bloot aan hitte of vuur. Niet blootstellen aan direct zonlicht.
- Stel de batterij niet bloot aan mechanische schokken.
- Raadpleeg onmiddellijk een arts als een accu wordt ingeslikt.
- Laad de batterij alleen op met de meegeleverde lader. Gebruik geen andere laders. Een lader die slechts voor één type batterij geschikt is, kan brandgevaar veroorzaken als hij voor een andere batterij wordt gebruikt.

- Gebruik geen accu's die niet ontworpen zijn voor gebruik in dit apparaat.
- Houd batterijen buiten het bereik van kinderen.
- Bewaar de handleiding voor toekomstig gebruik.
- Gooi de accu op de juiste manier weg.
- Gebruik geen beschadigde of aangepaste accu.

WAARSCHUWING: Het niet opvolgen van deze instructies kan leiden tot elektrische schokken, brand en/of ernstig letsel.

## INSTRUKCJA BEZPIECZEŃSTWA

Przed użyciem produktu należy uważnie przeczytać poniższe instrukcje. Zachowaj tę instrukcję do wykorzystania w przyszłości lub dla nowych użytkowników.

- Cecotec nie ponosi odpowiedzialności za jakiegokolwiek szkody spowodowane niewłaściwym użytkowaniem robota.
- Aby zmniejszyć ryzyko obrażeń lub szkód, należy przestrzegać poniższych środków ostrożności podczas instalacji, obsługi i serwisowania robota.
- Jeśli chcesz zutylizować robota, zanieś go do odpowiedniego punktu zbiórki odpadów. Aby uzyskać informacje na temat dostępnych systemów zbiórki, należy skontaktować się z lokalnymi władzami. W przypadku wyrzucenia tego robota na wysypisko śmieci lub składowisko odpadów, szkodliwe substancje mogą przedostać się do wód gruntowych i łańcucha pokarmowego, szkodząc żywności i zdrowiu ludzi.
- Nie używaj robota, gdy w basenie znajdują się ludzie lub zwierzęta.
- Wyłącz robota, gdy nie jest używany.
- Robot nie jest zabawką. Nie siadaj ani nie stawaj na nim. Podczas pracy robota należy pilnować dzieci i zwierząt domowych.

- Należy używać wyłącznie zatwierdzonych zasilaczy.
- Jeśli przewód zasilający lub wtyczka są uszkodzone, należy skontaktować się z oficjalnym Serwisem Pomocy Technicznej Cecotec.
- Przed każdym użyciem należy sprawdzić baterię pod kątem uszkodzeń lub wycieków. Jeśli występują wycieki lub uszkodzenia nie należy ładować baterii.
- Przed ładowaniem robota upewnij się, że port ładowania jest całkowicie suchy.
- Nie przykrywaj robota podczas ładowania, ponieważ może to spowodować przegrzanie podzespołów.
- Nie używaj robota poza wodą, ponieważ może się przegrzać.
- Nie używaj robota i filtra basenowego w tym samym czasie.
- Uszczelka miski olejowej silnika zawiera smar i może spowodować znaczne zanieczyszczenie wody jeśli dojdzie do uszkodzenia silnika. W przypadku podejrzenia wycieku należy natychmiast zaprzestać korzystania z robota.
- Nie dokręcaj ani nie demontuj baterii. Nie należy umieszczać baterii w pobliżu źródeł ciepła.
- Nie zgniataj ani nie demontuj robota.
- Przed montażem, demontażem lub czyszczeniem należy zawsze odłączyć urządzenie od zasilania.
- To urządzenie może być używane przez osoby o ograniczonych zdolnościach fizycznych, sensorycznych lub umysłowych, a także osoby nieposiadające doświadczenia i wiedzy, jeśli znajdują się pod nadzorem lub zostały poinstruowane odnośnie bezpiecznego użytkowania urządzenia i rozumieją związane z tym zagrożenia.
- Dzieci nie mogą bawić się urządzeniem.
- Pompy, które nie są oznaczone jako zabezpieczone przed zamrażaniem nie powinny być pozostawiane na zewnątrz podczas mrozów.

- Może dojść do zanieczyszczenia płynu z powodu wycieku smaru.
- Urządzenie nie powinno być używane przez dzieci. Czyszczenie i konserwacja, które mogą być przeprowadzone przez użytkownika, nie mogą być wykonywane przez dzieci.
- To urządzenie przeznaczone jest wyłącznie do użytku domowego i nie nadaje się do użytku w barach, restauracjach, gospodarstwach rolnych, hotelach, motelach i biurach.
- Urządzenie może być używane wyłącznie z zasilaczem dostarczonym wraz z urządzeniem.
- Regularnie sprawdzaj przewód i obudowę ładowarki pod kątem widocznych uszkodzeń. Nie używaj urządzenia, jeśli przewód ładowarki, wtyczka lub struktura są uszkodzone, nie działają prawidłowo lub uległy upadkowi i jak najszybciej skontaktuj się z oficjalnym Serwisem Pomocy Technicznej Cecotec. Jeśli przewód zasilający jest uszkodzony, należy go wymienić na specjalny przewód lub zestaw dostarczony przez Oficjalny Serwis Pomocy Technicznej Cecotec. Przewód zasilający należy zutylizować.
- To urządzenie zawiera akumulator, który może być wymieniany wyłącznie przez wykwalifikowane osoby.
- To urządzenie zawiera akumulator, który nie może być wymieniony przez użytkownika.
- Przed instalacją, demontażem lub czyszczeniem należy zawsze odłączyć urządzenie od zasilania. Dzieci nie powinny bawić się urządzeniem.
- Pompy, które nie są oznaczone jako zabezpieczone przed zamarzaniem, nie mogą być pozostawiane na zewnątrz w przypadku mrozu.
- Należy unikać narażania paneli słonecznych na silne uderzenia lub zadrapania; wszelkie uszkodzenia mogą mieć wpływ na ich działanie.

- Panele słoneczne należy czyścić i utrzymywać wale od zanieczyszczeń za pomocą miękkiej, wilgotnej ściereczki, aby zagwarantować ich optymalną wydajność.

### **Instrukcje dotyczące baterii**

- Przed ładowaniem urządzenia należy zapoznać się z instrukcjami. Upewnij się, że ładowarka spełnia wymagania lokalnej sieci zasilania.
- Bateria może wyciec w ekstremalnych warunkach. W przypadku wycieku nie dopuść do kontaktu płynu ze skórą lub oczami. Jeśli płyn wejdzie w kontakt ze skórą, natychmiast przemyj ją mydłem i wodą. Jeśli płyn dostanie się do oczu, natychmiast przemyj je dużą ilością czystej wody przez co najmniej 10 minut i zwróć się o pomoc lekarską. Podczas obchodzenia się z akumulatorem/baterią należy nosić rękawiczki i natychmiast zutylizować je zgodnie z lokalnymi przepisami.
- Upewnij się, że połączenie między ładowarką a baterią jest prawidłowe, i że używane są odpowiednie modele.
- Nie wolno mieszać baterii nowych i używanych.
- Nie należy ładować baterii jednorazowych.
- Bateria będzie działać dłużej i wydajniej, jeśli będzie ładowana w temperaturze między 18°C a 25°C. Nie należy ładować baterii, gdy temperatura jest niższa niż 5°C lub wyższa niż 40°C. Jest to ważne, ponieważ nieprzestrzeganie tych instrukcji może spowodować uszkodzenie baterii.
- Nie demontuj, nie otwieraj ani nie niszczyć baterii.
- Nie modyfikuj baterii. Nie należy przechowywać baterii w sposób nieuporządkowany, w pudełku lub szufladzie, w których może dojść do wzajemnego zwarcia lub zwarcia z materiałami przewodzącymi. Gdy bateria nie jest używana, należy ją trzymać z dala od spinaczy, monet, kluczy,

gwoździ, śrub lub innych małych metalowych przedmiotów, które mogą powodować zaktócenia między zaciskami. Podłączenie zacisków baterii może spowodować oparzenia lub požar.

- Nie wystawiaj baterii na działanie ciepła lub ognia. Nie wystawiaj jej na działanie bezpośredniego światła słonecznego.
- Nie naražaj baterii na uderzenia mechaniczne.
- W przypadku potknięcia baterii lub akumulatora należy natychmiast zwrócić się o pomoc lekarską.
- Baterię należy ładować wyłącznie za pomocą dostarczonej ładowarki. Nie należy užívat ładowarki innej než ta dostarczona z urzędzením. Ładowarka, která jest odpowiednia tylko dla jednoho typu baterii, může spowodovat zagraženie požarowe, jeśli zostanie užíta z innymi bateriami.
- Nie należy užívat baterii, které nie są przeznaczone do užítku z tym urzędzením.
- Przechowuj baterie poza zasięgiem dzieci.
- Zachowaj tę instrukcję obsługi do wykorzystania w przyszłości.
- Prawidłowo zutylijzuj baterie.
- Nie užívat uszkodzonej lub przerobionej baterii.
- OSTRZEŻENIE: Niezastosowanie się do tych instrukcji může spowodovat poraženie prądem, požar i/lub poważne obraženia.

## BEZPEČNOSTNÍ POKYNY

Pozorně si přečtete následující pokyny před použitím výrobku. Uchovejte tento návod pro budoucí použití nebo pro nové uživatele.

- Společnost Cecotec nese odpovědnost za škody způsobené nesprávným používáním tohoto robota.
- Pro snížení rizika zranění nebo poškození dodržujte při instalaci, provozu a údržbě robota následující bezpečnostní opatření.
- Pokud chcete robota vyhodit, odevzdejte ho na příslušném sběrném místě. Pro bližší informace o dostupných systémech sběru se obraťte na místní úřady. Pokud tento robot vyhodíte na skládku nebo na smetiště, mohou se škodlivé látky dostat do podzemních vod a do potravinového řetězce, což může mít škodlivý vliv na zdraví lidí a kvalitu potravin.
- Nepoužívejte robota, pokud jsou v bazénu lidé nebo zvířata.
- Vypněte robota, pokud ho nepoužíváte.
- Tento robot není hračka. Nesedejte si na něj ani na něj nestoupejte. Během provozu robota dávejte pozor na děti a domácí zvířata.
- Používejte pouze schválené napájecí adaptéry.
- Pokud jsou napájecí kabel nebo zástrčka poškozené, obraťte se na Oficiální technickou asistenční službu společnosti Cecotec.
- Před každým použitím zkontrolujte, zda baterie není poškozená nebo nevytéká. Pokud ano, baterii nenabíjejte.
- Před nabíjením robota se ujistěte, že je nabíjecí port zcela suchý.
- Během nabíjení robota nezakrývejte, protože by mohlo dojít k přehřátí součástí.
- Nepoužívejte robota mimo vodu, protože by se mohl přehřát.
- Nepoužívejte bazénový vysavač a bazénovou filtraci současně.
- Těsnění olejové vany motoru obsahuje olej a v případě poškození motoru může způsobit značné znečištění vody. Pokud se domníváte, že by mohlo dojít k úniku oleje, okamžitě přestaňte robota používat.

- Nestláčejte baterii ani ji nerozebírejte. Neohřívejte baterii ani ji neumísťujte do blízkosti zdrojů tepla.
- Nestláčejte robota ani ho nerozebírejte.
- Ujistěte se, že před montáží, demontáží nebo čištěním robot není zapojen do elektrické sítě.
- Spotřebič mohou používat osoby se sníženými fyzickými, smyslovými nebo duševními schopnostmi nebo osoby s nedostatečnými zkušenostmi a znalostmi, pokud jim byl poskytnut dohled nebo byly poučeny o používání spotřebiče bezpečným způsobem a pokud rozumí souvisejícím nebezpečím.
- Děti si se spotřebičem nesmí hrát.
- Čerpadla, která nejsou označena jako chráněná proti mrazu, by neměla být ponechána venku během mrazivého počasí.
- V důsledku úniku maziv může dojít ke kontaminaci kapaliny.
- Tento spotřebič nesmí používat děti. Čištění a údržbu, kterou musí provádět uživatel, nesmí provádět děti.
- Toto zařízení je určeno pouze pro domácí použití a je vyloučeno z použití v barech, restauracích, na farmách, v hotelech, motelech a kancelářích.
- Spotřebič lze používat pouze s napájecí jednotkou dodanou se spotřebičem.
- Pravidelně kontrolujte kabel a kryt nabíječky, zda nejsou viditelně poškozeny. Nepoužívejte spotřebič, pokud je nabíjecí kabel, zástrčka nebo konstrukce poškozena, nefunguje správně nebo došlo k jeho spadnutí, a co nejdříve se obraťte na Oficiální technickou asistenční službu společnosti Cecotec. Pokud je napájecí kabel poškozen, musí být nahrazen novým kabelem nebo speciální sadou, kterou dodá Oficiální technická asistenční služba společnosti Cecotec. Napájecí kabel musí být vyřazen.
- Tento spotřebič obsahuje baterie, které smí vyměňovat pouze kvalifikované osoby.

- Tento spotřebič obsahuje baterie, které nemohou být vyměněny uživatelem.
- Před instalací, demontáží nebo čištěním spotřebič vždy odpojte od elektrické sítě. Se spotřebičem by si neměly hrát děti.
- Čerpadla, která nejsou označena jako chráněná proti mrazu, nesmí být v případě mrazu ponechána venku.
- Nevystavujte solární panely silným nárazům nebo poškrábání; jakékoli poškození by mohlo ovlivnit jejich provoz.
- Pro optimální výkonnost solárních panelů se ujistěte, že jsou čisté a zbavené nečistot, a to pomocí jemného vlhkého hadříku.

### **Pokyny k bateriím**

- Před nabitím přístroje si přečtěte návod k použití. Ujistěte se, že nabíječka odpovídá místnímu napájení.
- Baterie mohou za extrémních podmínek vytékat. V případě vytečení kapaliny z baterie nedovolte, aby se kapalina dostala do kontaktu s kůží nebo očima. Pokud se kapalina dostane do kontaktu s kůží, okamžitě ji omyjte vodou a mýdlem. Při vniknutí kapaliny do očí okamžitě vypláchněte oči velkým množstvím čisté vody po dobu nejméně 10 minut a vyhledejte lékařskou pomoc. Použijte ochranné rukavice při manipulaci s baterií a neprodleně ji zlikvidujte v souladu s místními předpisy.
- Zkontrolujte, zda je připojení mezi nabíječkou a baterií správné a zda jsou použity vhodné modely.
- Nové a použité baterie se nesmí kombinovat.
- Nenabíjecí baterie se nesmí dobíjet.
- Baterie vydrží déle a bude mít lepší výkon, pokud ji budete nabíjet při teplotě mezi 18 °C a 25 °C. Nenabíjejte baterii,

pokud je teplota nižší než 5 °C nebo vyšší než 40 °C. To je důležité, protože nedodržení těchto pokynů může vést k poškození baterie.

- Nerozebírejte, neotvírejte ani neničte baterii.
- Neprovádějte žádné zásahy do baterie. Neukládejte baterie neuspořádaně do krabice nebo zásuvky, kde by mohlo dojít k jejich vzájemnému zkratu nebo ke zkratu vodivými materiály. Pokud baterii nepoužíváte, uchovávejte ji mimo dosah kancelářských sponek, mincí, klíčů, hřebíků, šroubů nebo jiných malých kovových předmětů, které by mohly způsobit rušení mezi kontakty. Zkratování svorek baterie může způsobit popáleniny nebo požár.
- Nevystavujte baterii působení tepla nebo ohně. Nevystavujte ji přímému slunečnímu záření.
- Nevystavujte baterii mechanickým otřesům.
- V případě spolknutí článku nebo baterie okamžitě vyhledejte lékařskou pomoc.
- Nabíjejte baterii pouze pomocí dodané nabíječky. Nepoužívejte jinou než dodanou nabíječku. Nabíječka, která je vhodná pouze pro jeden typ baterie, může při použití s jinou baterií představovat nebezpečí požáru.
- Nepoužívejte baterii, která není určena pro použití v tomto přístroji.
- Uchovávejte baterie mimo dosah dětí.
- Tento návod si uschovejte pro potřebu budoucího nahlédnutí.
- Správně zlikvidujte baterii.
- Nepoužívejte poškozenou nebo upravenou baterii.
- **VAROVÁNÍ:** Nedodržení těchto pokynů může mít za následek úraz elektrickým proudem, požár a/nebo vážné zranění.

## GÜVENLİK TALİMATLARI

Cihazı kullanmadan önce aşağıdaki talimatları dikkatlice okuyun. Bu kılavuzu ileride referans olarak kullanmak veya yeni kullanıcılar için saklayın.

- Cecotec, bu robotun yanlış kullanımından kaynaklanan herhangi bir hasardan sorumlu değildir.
- Yaralanma veya hasar riskini azaltmak için robotu kurarken, çalıştırırken ve bakımını yaparken aşağıdaki güvenlik önlemlerine uyun.
- Robotu imha etmek istiyorsanız, lütfen uygun bir atık toplama noktasına götürün. Mevcut toplama sistemleri hakkında bilgi için lütfen yerel yetkililerinizle iletişime geçin. Bu robotu bir çöp sahasına veya çöplüğe atarsanız, zararlı maddeler yeraltı sularına sızabilir ve besin zincirine girerek insanların sağlığına ve gıdalarına zarar verebilir.
- Havuzda insanlar veya hayvanlar varken robotu kullanmayın.
- Kullanılmadığında robotu kapatın.
- Bu robot bir oyuncak değil. Üzerine oturmayın veya ayakta durmayın. Robot çalışırken çocuklara ve evcil hayvanlara göz kulak olun.
- Yalnızca onaylı güç adaptörlerini kullanın.
- Güç kablosu veya fiş hasarlıysa, lütfen Cecotec'in Resmi Cecotec Servis Merkezi ile iletişime geçin.
- Her kullanımdan önce aküde hasar veya sızıntı olup olmadığını kontrol edin. Eğer öyleyse, bataryayı şarj etmeyin.
- Robotu şarj etmeden önce, şarj girişinin tamamen kuru olduğundan emin olun.
- Parçaların aşırı ısınmasına neden olabileceğinden, şarj olurken robotun üzerini örtmeyin.
- Aşırı ısınabileceği için robotu su dışında çalıştırmayın.

- Robot havuz temizleyicisini ve havuz filtresini aynı anda kullanmayın.
- Motor yağ karteri conta su gres içerir ve motor hasar görürse önemli ölçüde su kirlenmesine neden olabilir. Bir sızıntı olabileceğini düşünüyorsanız, robotu kullanmayı derhal bırakın.
- Bataryayı sıkmayın veya sökmeyin. Bataryayı ısıtmayın veya ısı kaynaklarının yakınına koymayın.
- Robotu ezmeyin veya parçalarına ayırmayın.
- Takmadan, sökmeden veya temizlemeden önce cihazın güç kaynağına bağlı olmadığından emin olun.
- Cihazlar, fiziksel, duyuşsal veya zihinsel yetenekleri azalmış veya deneyim ve bilgi eksikliği olan kişiler tarafından, cihazın güvenli bir şekilde kullanılmasına ilişkin gözetim veya talimat verildiği ve ilgili tehlikeleri anladıkları takdirde kullanılabilir.
- Çocuklar cihazla oynamamalıdır.
- Donmaya karşı korumalı olarak işaretlenmemiş pompalar dondurucu hava koşullarında dışarıda bırakılmamalıdır.
- Yağlayıcıların sızması nedeniyle sıvıda kirlenme meydana gelebilir.
- Bu cihaz çocuklar tarafından kullanılmamalıdır. Temizlik ve kullanıcı bakımı çocuklar tarafından yapılmamalıdır.
- Bu cihaz sadece evde kullanım için tasarlanmıştır. Barlarda, restoranlarda, çiftliklerde, otellerde, motellerde ve ofislerde kullanıma uygun değildir.
- Cihaz sadece cihazla birlikte verilen güç kaynağı ünitesi ile kullanılabilir.
- Şarj cihazı kablosunu ve muhafazasını düzenli olarak görünür hasar açısından inceleyin. Şarj kablosu, fiş veya çerçeve hasar görmüşse, arızalıysa veya düşürülmüşse cihazı kullanmayın ve mümkün olan en kısa sürede Cecotec Servis Merkezi ile iletişime geçin. Güç kablosu hasar görürse, Cecotec'in Resmi

Teknik Yardım Servisi tarafından sağlanacak özel bir kablo veya set ile değiştirilmelidir. Güç kablosu imha edilmelidir.

- Bu cihaz, yalnızca yetkili kişiler tarafından değiştirilebilecek piller içermektedir.
- Bu cihaz, kullanıcı tarafından değiştirilemeyen batarya içerir.
- Kurulum, sökme veya temizleme işlemlerinden önce cihazın elektrik bağlantısını mutlaka kesin. Çocuklar cihazla oynamamalıdır.
- Donmaya karşı korumalı olarak işaretlenmemiş pompalar donma durumunda dışarıda bırakılmamalıdır.
- Güneş panellerini güçlü darbeler veya çiziklere maruz bırakmaktan kaçının; herhangi bir hasar çalışmalarını etkileyebilir.
- Optimum performans için yumuşak, nemli bir bez kullanarak güneş panellerinin temiz ve kirden arındırılmış olduğundan emin olun.

### **Batarya talimatları**

- Makineyi şarj etmeden önce talimatları okuyun. Şarj cihazının yerel güç kaynağına uygun olduğundan emin olun.
- Batarya zorlu koşullar altında sızıntı yapabilir. Bir hücre sızıntısı durumunda, sıvının cilt veya gözlerle temas etmesine izin vermeyin. Sıvı ciltle temas ederse, derhal sabun ve suyla yıkayın. Sıvı gözlerle temas ederse, derhal gözleri en az 10 dakika boyunca bol miktarda temiz suyla yıkayınız ve tıbbi yardım isteyin. Batarya veya pili tutarken eldiven takınız ve yerel yönetmeliklere uygun olarak derhal imha edin.
- Şarj cihazı ile batarya arasındaki bağlantının doğru olduğundan ve doğru modellerin kullanıldığından emin olun.
- Yeni ve kullanılmış piller karıştırılmamalıdır.
- Şarj edilemeyen batarya yeniden şarj edilmemelidir.
- Bataryayı sıcaklık 18 °C ile 25 °C arasındayken şarj ederseniz

batarya daha uzun süre dayanır ve daha iyi performans gösterir. Sıcaklık 5 °C'nin altında veya 40 °C'nin üzerindeyken bataryayı şarj etmeyin. Bu talimatlara uyulmaması bataryanın hasar görmesine neden olabileceğinden bu önemlidir.

- Bataryayı sökmeyin, açmayın veya tahrip etmeyin.
- Bataryayı kurcalamayın. Bataryayı, birbirlerine kısa devre yapabilecekleri veya iletken malzemelerle kısa devre yapabilecekleri bir kutu veya çekmecede düzensiz bir şekilde saklamayın. Batarya kullanımda değilken, bağlantı uçları arasında parazit oluşturabilecek ataç, bozuk para, anahtar, çivi, vida veya diğer küçük metal nesnelere uzak tutun. Batarya bağlantı uçları yanıklara veya yangına neden olabilir.
- Bataryayı ısıya veya ateşe maruz bırakmayın. Doğrudan güneş ışığına maruz bırakmayın.
- Bataryayı mekanik darbelerle maruz bırakmayın.
- Bir batarya yada pil yutulursa, derhal tıbbi yardım alın.
- Bataryayı sadece verilen şarj cihazı ile şarj edin. Ürünle verilen şarj cihazından başka bir şarj cihazı kullanmayın. Yalnızca bir tür bataryaya özel olan şarj cihazı, başka bir bataryada kullanılırsa yangın tehlikesine neden olabilir.
- Bu makinede kullanılmak üzere tasarlanmamış herhangi bir batarya kullanmayın.
- Bataryayı çocukların erişemeyeceği yerlerde saklayın.
- Kullanma kılavuzunu ileride başvurmak üzere saklayın.
- Bataryayı doğru şekilde geri dönüşüme uygun şekilde atın.
- Hasarlı veya değiştirilmiş bir batarya kullanmayın.
- **DİKKAT:** Bu talimatlara uyulmaması elektrik çarpmasına, yangına ve/veya ciddi yaralanmalara neden olabilir.

## ΟΔΗΓΙΕΣ ΑΣΦΑΛΕΙΑΣ

Διαβάστε προσεκτικά τις παρακάτω οδηγίες πριν χρησιμοποιήσετε την συσκευή. Φυλάξτε αυτό το εγχειρίδιο για μελλοντική αναφορά ή για νέους χρήστες.

- Η Cecotec δεν ευθύνεται για τυχόν ζημιές που προκαλούνται από ακατάλληλη χρήση αυτού του ρομπότ.
- Για να μειώσετε τον κίνδυνο τραυματισμού ή βλάβης, τηρείτε τις ακόλουθες προφυλάξεις ασφαλείας κατά την εγκατάσταση, τη λειτουργία και τη συντήρηση του ρομπότ.
- Εάν επιθυμείτε να απορρίψετε το ρομπότ, παρακαλείστε να το μεταφέρετε σε κατάλληλο σημείο συλλογής αποβλήτων. Για πληροφορίες σχετικά με τα διαθέσιμα συστήματα συλλογής, επικοινωνήστε με τις τοπικές αρχές. Εάν πετάξετε αυτό το ρομπότ σε χωματερή ή σκουπιδότοπο, επιβλαβείς ουσίες μπορεί να διαρρεύσουν στα υπόγεια ύδατα και να εισέλθουν στην τροφική αλυσίδα, βλάπτοντας την υγεία και τα τρόφιμα των ανθρώπων.
- Μην χρησιμοποιείτε το ρομπότ όταν υπάρχουν άνθρωποι ή ζώα στην πίσίνα.
- Απενεργοποιήστε το ρομπότ όταν δεν το χρησιμοποιείτε.
- Αυτό το ρομπότ δεν είναι παιχνίδι. Μην κάθεστε ή στέκεστε πάνω του. Προσέχετε τα παιδιά και τα κατοικίδια κατά τη λειτουργία του ρομπότ.
- Χρησιμοποιείτε μόνο εγκεκριμένους προσαρμογείς ρεύματος.
- Εάν το καλώδιο ρεύματος ή το φις έχει υποστεί ζημιά, επικοινωνήστε με το επίσημο κέντρο εξυπηρέτησης της Cecotec.
- Πριν από κάθε χρήση, ελέγξτε την μπαταρία για βλάβη ή διαρροή. Εάν υπάρχει βλάβη, μην φορτίζετε την μπαταρία.
- Πριν φορτίσετε το ρομπότ, βεβαιωθείτε ότι η θύρα φόρτισης είναι εντελώς στεγνή.

- Μην καλύπτετε το ρομπότ κατά τη διάρκεια της φόρτισης, καθώς αυτό μπορεί να προκαλέσει υπερθέρμανση των εξαρτημάτων.
- Μην λειτουργείτε το ρομπότ εκτός νερού, καθώς μπορεί να υπερθερμανθεί.
- Μην χρησιμοποιείτε το ρομπότ και το φίλτρο πισίνας ταυτόχρονα.
- Το παρέμβυσμα της λεκάνης λαδιού του κινητήρα περιέχει γράσο και μπορεί να προκαλέσει σημαντική μόλυνση από το νερό, εάν υποστεί ζημιά ο κινητήρας. Εάν πιστεύετε ότι υπάρχει διαρροή, σταματήστε αμέσως τη χρήση του ρομπότ.
- Μην σφίγγετε ή αποσυναρμολογείτε την μπαταρία. Μην θερμαίνετε την μπαταρία και μην την τοποθετείτε κοντά σε πηγές θερμότητας.
- Μην συνθλίβετε ή αποσυναρμολογείτε το ρομπότ.
- Βεβαιωθείτε ότι η συσκευή δεν είναι συνδεδεμένη στην παροχή ρεύματος πριν από την τοποθέτηση, την αποσυναρμολόγηση ή τον καθαρισμό.
- Οι συσκευές μπορούν να χρησιμοποιούνται από άτομα με μειωμένες σωματικές, αισθητηριακές ή διανοητικές ικανότητες ή με έλλειψη εμπειρίας και γνώσεων, εφόσον έχουν λάβει επίβλεψη ή οδηγίες σχετικά με τη χρήση της συσκευής με ασφαλή τρόπο και εφόσον κατανοούν τους κινδύνους που ενέχει.
- Τα παιδιά δεν πρέπει να παίζουν με τη συσκευή.
- Οι αντλίες που δεν φέρουν σήμανση προστασίας από το ψύχος δεν πρέπει να αφήνονται έξω κατά τη διάρκεια παγετού.
- Μπορεί να προκληθεί μόλυνση του υγρού λόγω διαρροής λιπαντικών.
- Αυτή η συσκευή δεν πρέπει να χρησιμοποιείται από παιδιά. Ο καθαρισμός και η συντήρηση δεν πρέπει να γίνεται από

παιδιά.

- Αυτή η συσκευή έχει σχεδιαστεί μόνο για οικιακή χρήση και δεν προορίζεται για χρήση σε μπαρ, εστιατόρια, αγροκτήματα, ξενοδοχεία, μοτέλ και γραφεία.
- Η συσκευή μπορεί να χρησιμοποιηθεί μόνο με το εξάρτημα τροφοδοσίας που παρέχεται με τη συσκευή.
- Ελέγχετε τακτικά το καλώδιο του φορτιστή και το περίβλημα για τυχόν ορατές ζημιές. Μην χρησιμοποιείτε την συσκευή εάν το καλώδιο του φορτιστή, το βύσμα ή το πλαίσιο έχει υποστεί ζημιά, δυσλειτουργία ή έχει πέσει και επικοινωνήστε με το επίσημο κέντρο εξυπηρέτησης της Cecotec το συντομότερο δυνατό. Εάν το καλώδιο τροφοδοσίας έχει υποστεί ζημιά, πρέπει να αντικατασταθεί με ένα ειδικό καλώδιο ή σεντ που θα σας προμηθεύσει το επίσημο κέντρο εξυπηρέτησης της Cecotec. Το καλώδιο ρεύματος είναι πρέπει να απορριφθεί.
- Αυτή η συσκευή περιέχει μπαταρίες οι οποίες μπορούν να αντικατασταθούν μόνο από εξειδικευμένα άτομα.
- Αυτή η συσκευή περιέχει μπαταρίες που δεν μπορούν να αντικατασταθούν από τον χρήστη.
- Αποσυνδέετε πάντα τη συσκευή από το δίκτυο πριν από την εγκατάσταση, την αποσυναρμολόγηση ή τον καθαρισμό. Τα παιδιά δεν πρέπει να παίζουν με τη συσκευή.
- Οι αντλίες που δεν φέρουν σήμανση προστασίας από παγετό δεν πρέπει να αφήνονται έξω σε περίπτωση παγετού.
- Αποφύγετε την έκθεση των ηλιακών συλλεκτών σε ισχυρά χτυπήματα ή γρατσουνιές- τυχόν ζημιά θα μπορούσε να επηρεάσει τη λειτουργία τους.
- Βεβαιωθείτε ότι οι ηλιακοί συλλέκτες είναι καθαροί και ότι δεν έχουν βρωμιές για βέλτιστη απόδοση, χρησιμοποιώντας ένα μαλακό, υγρό πανί.

## Οδηγίες για την μπαταρία

- Πριν φορτώσετε το μηχάνημα, διαβάστε τις οδηγίες. Βεβαιωθείτε ότι ο φορτιστής είναι προσαρμοσμένος στην τοπική παροχή ρεύματος.
- Η μπαταρία ενδέχεται να παρουσιάσουν διαρροή σε ακραίες συνθήκες. Σε περίπτωση διαρροής μίας μπαταρίας, μην αφήσετε το υγρό να έρθει σε επαφή με το δέρμα ή τα μάτια. Εάν το υγρό έρθει σε επαφή με το δέρμα, πλυθείτε αμέσως με σαπούνι και νερό. Εάν το υγρό έρθει σε επαφή με τα μάτια, ξεπλύνετε αμέσως τα μάτια με άφθονο καθαρό νερό για τουλάχιστον 10 λεπτά και αναζητήστε ιατρική βοήθεια. Φορέστε γάντια όταν χειρίζεστε την μπαταρία και απορρίψτε την αμέσως σύμφωνα με τους τοπικούς κανονισμούς.
- Βεβαιωθείτε ότι η σύνδεση μεταξύ του φορτιστή και της μπαταρίας είναι σωστή και ότι χρησιμοποιούνται τα σωστά μοντέλα.
- Οι νέες και οι μεταχειρισμένες μπαταρίες δεν πρέπει να αναμειγνύονται.
- Οι μη επαναφορτιζόμενες μπαταρίες δεν πρέπει να επαναφορτίζονται.
- Η μπαταρία θα διαρκέσει περισσότερο και θα αποδώσει καλύτερα αν φορτίζετε την μπαταρία όταν η θερμοκρασία είναι μεταξύ 18°C και 25°C. Μην φορτίζετε την μπαταρία εάν η θερμοκρασία είναι κάτω από 5 °C ή πάνω από 40 °C. Αυτό είναι σημαντικό, καθώς η μη τήρηση αυτών των οδηγιών μπορεί να οδηγήσει σε βλάβη της μπαταρίας.
- Μην αποσυναρμολογείτε, ανοίγετε ή καταστρέφετε την μπαταρία.
- Μην τροποποιείτε την μπαταρία. Μην αποθηκεύετε την μπαταρία με ακατάστατο τρόπο σε κουτί ή συρτάρι όπου μπορεί να βραχυκυκλώσουν μεταξύ τους ή να βραχυκυκλωθούν από αγώγιμα υλικά. Όταν η μπαταρία δεν χρησιμοποιείται,

κρατήστε την μακριά από συνδετήρες, κέρματα, κλειδιά, καρφιά, βίδες ή άλλα μικρά μεταλλικά αντικείμενα που θα μπορούσαν να δημιουργήσουν παρεμβολές μεταξύ των ακροδεκτών. Η σύνδεση των ακροδεκτών της μπαταρίας μπορεί να προκαλέσει εγκαύματα ή πυρκαγιά.

- Μην εκθέτετε την μπαταρία σε θερμότητα ή φωτιά. Μην εκθέτετε την μπαταρία σε άμεσο ηλιακό φως.
- Μην υποβάλλετε την μπαταρία σε μηχανικούς κραδασμούς.
- Σε περίπτωση κατάποσης μπαταρίας, ζητήστε αμέσως ιατρική συμβουλή.
- Επαναφορτίζετε την μπαταρία μόνο με τον παρεχόμενο φορτιστή. Μην χρησιμοποιείτε άλλο φορτιστή εκτός από αυτόν που παρέχεται. Ένας φορτιστής που είναι κατάλληλος μόνο για έναν τύπο μπαταρίας μπορεί να προκαλέσει κίνδυνο πυρκαγιάς εάν χρησιμοποιηθεί σε άλλη μπαταρία.
- Μην χρησιμοποιείτε μπαταρίες που δεν έχουν σχεδιαστεί για χρήση σε αυτό το μηχάνημα.
- Κρατήστε τις μπαταρίες μακριά από παιδιά.
- Φυλάξτε το εγχειρίδιο οδηγιών για μελλοντική αναφορά.
- Απορρίψτε την μπαταρία σωστά.
- Μην χρησιμοποιείτε κατεστραμμένη ή τροποποιημένη μπαταρία.
- ΠΡΟΕΙΔΟΠΟΙΗΣΗ: Η μη τήρηση αυτών των οδηγιών μπορεί να προκαλέσει ηλεκτροπληξία, πυρκαγιά ή/και σοβαρό τραυματισμό.

## INSTRUCCIONS DE SEURETAT

Llegiu les instruccions següents atentament abans d'utilitzar el producte. Deseu aquest manual per a futures referències o nous usuaris.

- Cecotec no es fa responsable de cap dany causat per l'ús inadequat d'aquest robot.
- Per reduir el risc de lesions o danys, tingueu en compte les precaucions de seguretat següents a l'hora d'instal·lar el robot, utilitzar-lo i realitzar qualsevol operació de manteniment.
- Si voleu desfer-vos del robot, porteu-lo a un punt de recollida de residus adequat. Per obtenir informació sobre els sistemes de recollida disponibles, poseu-vos en contacte amb les autoritats locals. Si rebutja aquest robot en un abocador o en un enderroc, les substàncies nocives poden filtrar-se a les aigües subterrànies i entrar a la cadena alimentària, cosa que perjudicaria la salut i els aliments de les persones.
- No utilitzeu el robot mentre hi hagi persones o animals a la piscina.
- Apagueu el robot quan no l'utilitzeu.
- Aquest robot no és una joguina. No se senti ni es posi dret sobre ell. Vigileu els nens i les mascotes mentre el robot estigui en funcionament.
- Utilitzeu només adaptadors de corrent autoritzats.
- Si el cable d'alimentació o l'endoll estan malmesos, poseu-vos en contacte amb el Servei d'Assistència Tècnica Oficial de Cecotec.
- Abans de cada ús, comproveu si la bateria presenta danys o fugues. Si és així, no carregueu la bateria.
- Abans de carregar el robot, assegureu-vos que el port de càrrega estigui completament sec.
- No cobriu el robot mentre s'està carregant, ja que això podria causar el sobreescalfament dels components.
- No poseu en marxa el robot fora de l'aigua, ja que podria sobreescalfar-se.

- No utilitzeu el robot netejafons i el filtre de la piscina alhora.
- La junta del càrter d'oli del motor conté greix i pot provocar una contaminació important de l'aigua si es fa malbé el motor. Si creieu que hi pot haver una fuga, deixeu d'usar el robot immediatament.
- No premeu ni desmunteu la bateria. No calfeu la bateria ni la col·loqueu a prop de fonts de calor.
- No aixafeu ni desmunteu el robot.
- Assegureu-vos que l'aparell no està connectat al subministrament elèctric abans de muntar-lo, desmuntar-lo o netejar-lo.
- Els aparells poden ser utilitzats per persones amb capacitats físiques, sensorials o mentals reduïdes o amb manca d'experiència i coneixement si han rebut supervisió o instruccions sobre l'ús de l'aparell de forma segura i si comprenen els perills involucrats.
- Els nens no han de jugar amb l'aparell.
- Les bombes que no tinguin indicació que estan protegides contra l'efecte del congelació no s'han de deixar fora durant condicions de clima gèlid.
- Podria produir-se contaminació del líquid a causa de fugues de lubricants.
- Aquest aparell no ha de ser utilitzat per nens. La neteja i el manteniment de l'usuari no han de ser realitzats per nens.
- Aquest aparell està dissenyat exclusivament per a ús domèstic i en queda exclòs l'ús en bars, restaurants, granges, hotels, motels i oficines.
- L'aparell només s'ha de fer servir amb la unitat d'alimentació subministrada amb l'aparell.
- Inspeccioneu el cable i l'envolupant del carregador regularment a la recerca de danys visibles. No utilitzeu l'aparell si el cable del carregador, l'endoll o l'estructura

presenten danys, no funcionen correctament o han patit una caiguda i contacteu com més aviat millor amb el Servei d'Assistència Tècnica Oficial de Cecotec. Si el cable d'alimentació està danyat, ha de ser substituït per un cable o conjunt especial a subministrar pel Servei d'Assistència Tècnica Oficial de Cecotec. El cable d'alimentació haurà de ser rebutjat.

- Aquest aparell conté bateries que només poden ser reemplaçades per persones qualificades.
- Aquest aparell conté bateries que no poden ser reemplaçades per l'usuari.
- Desconnecteu sempre l'aparell de la xarxa elèctrica abans de muntar-lo, desmuntar-lo o netejar-lo els nens no han de jugar amb l'aparell.
- Les bombes sense indicació que estan protegides contra l'efecte de la congelació no s'han de deixar a l'exterior en cas de gelades.
- Eviteu exposar les plaques solars a impactes forts o ratllades; qualsevol dany podria afectar-ne el funcionament.
- Assegureu-vos que les plaques solars estiguin netes i lliures de brutícia per a un rendiment òptim, utilitzant un drap suau i humit.

### **Instruccions de la bateria**

- Abans de carregar la màquina, llegiu les instruccions. Assegureu-vos que el carregador s'adapta a la xarxa d'alimentació local.
- Les bateries poden presentar fugides en condicions extremes. En cas de fugida d'una cèl·lula, no permeteu que el líquid entri en contacte amb la pell o els ulls. Si el líquid entra en contacte amb la pell, renti's immediatament amb aigua i sabó. Si el líquid entra en contacte amb els ulls, renti'ls de

forma immediata amb abundant aigua neta per un mínim de 10 minuts i busqui assistència mèdica. Utilitzeu guants per manejar la bateria i llenceu-la immediatament d'acord amb la normativa local.

- Assegureu-vos que la connexió entre el carregador i la bateria és correcta, i que s'estiguin fent servir els models adequats.
- Les bateries noves i usades no han de ser barrejades.
- Les bateries no recarregables no han de ser recarregades.
- La bateria durarà més i tindrà un millor rendiment si la càrrega quan la temperatura sigui entre 18 °C i 25 °C. No carregueu la bateria si la temperatura és inferior a 5 °C o superior a 40 °C. Això és important, ja que si no segueix aquestes indicacions, la bateria podria patir danys.
- No desmunteu, obriu ni destruiu la bateria.
- No manipuleu la bateria. No guardeu la bateria de manera desordenada en una caixa o calaix on puguin curtcircuitar-se entre si o ser curtcircuitades per materials conductors. Quan la bateria no s'estigui utilitzant, manteniu-la lluny de clips, monedes, claus, claus, cargols o altres petits objectes metàl·lics que puguin crear interferències entre terminals. La unió dels borns de la bateria podria provocar cremades o un incendi.
- No exposeu la bateria a la calor ni al foc. No l'exposeu a la llum solar directa.
- No sotmeti la bateria a cops mecànics.
- En cas d'ingestió d'una pila o bateria, acudiu immediatament al metge.
- Únicament recarregueu la bateria amb el carregador proporcionat. No utilitzeu cap altre carregador que no sigui el proporcionat.
- No utilitzeu cap bateria que no estigui dissenyada per

utilitzar-se en aquesta màquina.

- Mantingueu les piles fora de l'abast dels nens.
- Conserveu el manual d'instruccions per a futures consultes.
- Retireu la bateria correctament.
- No utilitzeu una bateria malmesa o modificada.
- ADVERTIMENT: L'incompliment de les instruccions indicades pot provocar una descàrrega elèctrica, un incendi i/o lesions greus.

## BIZTONSÁGI UTASÍTÁSOK

A termék használata előtt figyelmesen olvassa el a következő utasításokat. Őrizze meg ezt a kézikönyvet a jövőbeni használatra vagy új felhasználók számára.

- A Cecotec nem vállal felelősséget a robot helytelen használata által okozott károkért.
- A sérülés vagy sérülés kockázatának csökkentése érdekében a robot telepítések, működtetések és karbantartások tartsa be az alábbi biztonsági óvintézkedéseket.
- Ha a robotot el kívánja dobni, kérjük, vigye el egy megfelelő hulladékgyűjtő pontra. A rendelkezésre álló gyűjtőrendszerekkel kapcsolatos információkért kérjük, forduljon a helyi hatóságokhoz. Ha ezt a robotot szeméttelre vagy hulladéklerakóra dobják, a káros anyagok beszivároghatnak a talajba, eljuthatnak a talajvízbe, majd a táplálékláncba, így veszélyeztetve az emberek egészségét és élelmiszerbiztonságát.
- Ne használja a robotot, amíg emberek vagy állatok vannak a medencében.
- Kapcsolja ki a robotot, ha nem használja.
- Ez a robot nem játék. Ne üljön vagy álljon rá. Tartsa szemmel

a gyerekeket és a háziállatokat, amíg a robot használatban van.

- Csak jóváhagyott hálózati adaptereket használjon.
- Ha a zajsztint túl magas, forduljon a hivatalos Cecotec szervizközponthoz.
- Minden használat előtt ellenőrizze az akkumulátort, hogy nincs-e benne sérülés vagy szivárgás. Ha igen, ne töltsen az akkumulátort.
- A robot töltése előtt győződjön meg arról, hogy a töltőport teljesen száraz.
- Ne takarja le a robotot töltés közben, mert ez az alkatrészek túlmelegedését okozhatja.
- Ne üzemeltesse a robotot vízben, mert túlmelegedhet.
- Ne használja egyszerre a robotmedencetisztítót és a medenceszűrőt.
- A motor olajteknő tömítése zsírt tartalmaz, és jelentős vízszennyezést okozhat, ha a motor megsérül. Ha úgy gondolja, hogy szivárgás van, azonnal hagyja abba a robot használatát.
- Akkumulátort ne szorítsa össze és ne szedje szét! Ne melegítse az akkumulátort, és ne helyezze hőforrások közelébe.
- A robotot ne nyomja össze és ne szedje szét.
- Győződjön meg róla, hogy a készülék nincs csatlakoztatva a tápegységhez, mielőtt felszereli, leszereli vagy tisztítja.
- A készülékeket csökkent fizikai, érzékszervi vagy szellemi képességekkel, illetve tapasztalat és ismeretek hiányával rendelkező személyek is használhatják, ha felügyeletet vagy oktatást kaptak a készülék biztonságos használatára vonatkozóan, és ha megértették a vele járó veszélyeket.
- Gyermek nem játszhat a készülékkel.

- A nem fagyvédekként megjelölt szivattyúkat nem szabad fagyos időjárási körülmények között a szabadban hagyni.
- A folyadék szennyeződése előfordulhat kenőanyag-szivárgás következtében.
- Ezt a készüléket gyermekek nem használhatják. Atisztítást és a felhasználói karbantartást gyermekek felnőtt felügyelete nélkül nem végezhetik.
- Ezt a készüléket kizárólag háztartási használatra tervezték, és nem használható bárokban, éttermekben, gazdaságokban, szállodákban, motelekben és irodákban.
- A készülék csak a készülékhez mellékelt tápegységgel használható.
- Rendszeresen ellenőrizze a töltőkábelt és a burkolatot látható sérülések szempontjából. Ne használja a készüléket, ha a töltőkábel, a dugó vagy a keret sérült, meghibásodott vagy leesett, és a lehető leghamarabb forduljon a Cecotec szervizközponthoz. Sérült tápkábel esetén a kábelt vagy a teljes készletet a gyártó vagy a szerviz által biztosított speciális termékre kell cserélni. A tápkábelt el kell dobni.
- Ez a készülék akkumulátorokat tartalmaz, amelyeket csak szakképzett személyek cserélhetnek ki.
- Ez a készülék akkumulátorokat tartalmaz, amelyeket csak szakképzett személyek cserélhetnek ki.
- Szerelés, szétszerelés vagy tisztítás előtt mindig válassza le a készüléket a hálózatról. Gyermekek ne játsszanak a készülékkel.
- A nem fagyvédekként megjelölt szivattyúkat fagy esetén nem szabad a szabadban hagyni.
- Kerülje, hogy a napelemeket erős ütéseknek vagy karcolásoknak tegye ki; bármilyen sérülés befolyásolhatja a működésüket.
- Az optimális teljesítmény érdekében puha, nedves

ruhával győződjön meg arról, hogy a napelemek tiszták és szennyeződésmentesek.

### **Akkumulátor használati utasítás**

- A gép töltése előtt olvassa el a használati utasítást. Győződjön meg arról, hogy a töltő a helyi áramellátáshoz van-e igazítva.
- Mind az akkumulátorok, mind az elemek esetében felléphet szivárgás szélsőséges körülmények között. Cellaszivárgás esetén ne engedje, hogy a folyadék bőrrel vagy szemmel érintkezzen. Ha a folyadék bőrrel érintkezik, azonnal mossa le szappannal és vízzel. Ha a folyadék szembe kerül, azonnal öblítse ki a szemét bő tiszta vízzel legalább 10 percig, és forduljon orvoshoz. Az akkumulátor kezeléséhez viseljen kesztyűt, és a helyi előírásoknak megfelelően azonnal ártalmatlanítsa.
- Győződjön meg arról, hogy a töltő és az akkumulátor közötti kapcsolat megfelelő, és hogy a megfelelő modelleket használja.
- Az új és használt akkumulátorokat nem szabad összekeverni.
- Az egyszer használatos elemeket nem szabad tölteni.
- Az akkumulátor tovább bírja és jobban teljesít, ha 18 °C és 25 °C közötti hőmérsékleten tölti az akkumulátort. Ne töltse az akkumulátort, ha a hőmérséklet 5 °C alatt vagy 40 °C felett van. Ez azért fontos, mert az utasítások be nem tartása az akkumulátor károsodásához vezethet.
- Ne szedje szét, ne nyissa fel és ne semmisítse meg az akkumulátort.
- Ne manipulálja az akkumulátort. Ne tárolja az akkumulátort rendezetlenül, dobozban vagy fiókban, ahol rövidre zárhatják egymást, vagy vezetőképes anyagokkal rövidre zárhatják. Amikor az akkumulátort nem használja, tartsa távol az

akkumulátort az iratkapcsoktól, érméktől, kulcsoktól, szögektől, csavaroktól vagy más apró fémtárgyaktól, amelyek interferenciát okozhatnak a csatlakozók között. Az akkumulátor pólusainak csatlakoztatása égési sérüléseket vagy tüzet okozhat.

- Az elemeket ne tegye ki hőforrásnak vagy nyílt lángnak. Ne tegye ki közvetlen napfénynek.
- Ne tegye ki az akkumulátorokat mechanikai ütésnek.
- Elem vagy akkumulátor lenyelése esetén azonnal forduljon orvoshoz!
- Az akkumulátort csak a mellékelt töltővel töltsse fel. Ne használjon a mellékelt töltőtől eltérő töltőt. Egy olyan töltő, amely csak egy akkumulátor-típushoz alkalmas, tűzveszélyt okozhat, ha egy másik akkumulátorral használja.
- Ne használjon olyan akkumulátort, amelyet nem ebben a készülékben való használatra terveztek.
- Tartsa az elemeket gyermekek elől elzárva.
- Tartsa meg ezt a használati útmutatót a későbbi használatra.
- Az akkumulátort a vonatkozó előírásoknak megfelelően ártalmatlanítsa.
- Ne használjon sérült vagy módosított akkumulátort.
- FIGYELMEZTETÉSEK: Az utasítások be nem tartása áramütést, tüzet és/vagy súlyos sérülést okozhat.

#### قمة ال سلا تامي ل عت

- ي جري . جت ن م ل ا م ا د خ ت س ا ل ب ق ة ي ا ن ع ب ة ي ل ا ت ل ا ت ا م ي ل ع ت ل ا ة ا ر ق ي ج ر ي . د د ج ل ا ن ي م د خ ت س م ل ل و ا ل ب ق ت س م ل ا ي ف ه ي ل ا ع و ج ر ل ل ل ي ل د ل ا ا ذ ه ظ ف ح م ا د خ ت س ا ل ا ن ع ج ت ا ن ر ر ض ي ا ن ع ة ل و و س م ت س ي ل CECOTEC
- ت و ب و ر ل ا ا ذ ه ل م ي ل س ل ا ر ي غ
  - ق م ا ل س ل ا ت ا ط ا ي ت ح ا ع ب ت ا ، ف ل ت ل ا و ا ة ب ا ص ل ا ر ط ا خ م ل ل ي ل ق ت ل
  - ة ن ا ي ص ت ا ي ل م ع ي ا ء ا ر ج ا و م ا د خ ت س ا و ت و ب و ر ل ا ب ي ك ر ت د ن ع ة ي ل ا ت ل ا
  - ة ط ق ن ي ل ا ه ذ خ ف ، ت و ب و ر ل ا ن م ص ل خ ت ل ا ي ف ب غ ر ت ت ن ك ا ذ ا

مظنأ لوح تامول عم يلع لوصحلل . قنب سانملا تايافنل ا عيمجت اذ ا . كيدل ةيلحمل ا تاطلسلاب لاصلتالا ي جري ، ةاحتملا عيمجتلا دقف ، تايافنل ا بكم و ا تايافنل ا بكم ي ف توبورل ا اذ ه ن م تصلخت ، ةي ا ذ غ ل ا ة ل س ل س ل ا ل خ د ت و ة ي ف و ج ل ا ه ا ي م ل ا ي ل ا ة ر ا ض ل ا د ا و م ل ا ب ر س ت ت م . ه م ا ع ط و ص ا خ ش ا ل ا ة ح ص ب ر ض ي ا م

- ي ف ت ا ن ا و ي ح و ا ص ا خ ش ا د و ج و ا ن ث ا ت و ب و ر ل ا م د خ ت س ت ا ل ة ح ا ب س ل ا ض و ح .
- ه م ا د خ ت س ا م د ع د ن ع ت و ب و ر ل ا ل ي غ ش ت ف ا ق ي ا ب م ق .
- ب ق ا ر . ه ي ل ع ف ق ت و ا س ل ج ت ا ل . ة ب ع ل س ي ل ت و ب و ر ل ا ا ذ ه
- ت و ب و ر ل ا ل ي غ ش ت ا ن ث ا ة ف ي ل ا ل ت ا ن ا و ي ح ل ا و ل ا ف ط ا ل ا
- ة د م ت ع م ل ا ة ق ا ط ل ا ت ا ل و ح م ط ق ف م د خ ت س ا
- ة د ع ا س م ل ا ة م د خ ب ل ص ت ا ، س ب ا ق ل ا و ا ة ق ا ط ل ا ل ب ا ك ف ل ت ة ل ا ح ي ف
- CECOTEC ة ك ر ش ل ة ي م س ر ل ا ة ي ن ف ل ا
- و ا ف ل ت ي ا ن ع ا ث ح ب ة ي ر ا ط ب ل ا ص ح ف ا ، م ا د خ ت س ا ل ك ل ب ل ب ق
- ة ي ر ا ط ب ل ا ن ح ش ب م ق ت ا ل ف ، ك ل ذ ك ر م ا ل ن ا ك ا ذ ا . ت ا ب ي ر س ت
- ا م ا م ت ف ا ج ن ح ش ل ا ذ ف ن م ن ا ن م د ك ا ت ، ت و ب و ر ل ا ن ح ش ل ب ق
- ي ل ا ي د و ي د ق ل ك ل ذ ن ا ل ، ن ح ش ا ن ث ا ت و ب و ر ل ا ة ي ط غ ت ب م ق ت ا ل
- ت ا ن و ك م ل ا ة ر ا ر ح ة ج ر د ع ا ف ت ر ا
- ر ث ك ا ن خ س ي د ق ن ا ل ، ه م ل ا ج ر ا خ ت و ب و ر ل ا ل ي غ ش ت ب م ق ت ا ل
- م ز ا ل ل ا ن م

- ة ح ا ب س ل ا م ا م ح ر ت ل ف و ي ل ا ل ا ة ح ا ب س ل ا م ا م ح ف ظ ن م م د خ ت س ت ا ل
- ت ق و ل ا س ف ن ي ف
- ب ب س ت ن ا ن ك م ي و م و ح ش ي ل ع ك ر ح م ل ا ت ي ز ا ع و ة ي ش ح ي و ت ح ت
- د ق ه ن ا د ق ت ع ت ت ن ك ا ذ ا . ك ر ح م ل ا ف ل ت ة ل ا ح ي ف ه ا ي م ل ل ا ر ي ب ك ا ث و ل ت
- ر و ف ل ا ي ل ع ت و ب و ر ل ا م ا د خ ت س ا ن ع ف ق و ت ، ب ر س ت ك ا ن ه ن و ك ي
- ن ي خ س ت ب م ق ت ا ل . ا ه ك ف ت و ا ة ي ر ا ط ب ل ا ي ل ع ط غ ض ت ا ل
- ة ر ا ر ح ل ا ر د ا ص م ن م ب ر ق ل ا ب ا ه ع ض و و ا ة ي ر ا ط ب ل ا
- ت و ب و ر ل ا ك ي ك ف ت و ا ق ح س ب م ق ت ا ل
- و ا ه ع ي م ج ت ل ب ق ة ق ا ط ل ا ر د ص م ب ز ا ه ج ل ا ل ي ص و ت م د ع ن م د ك ا ت
- ه ف ي ظ ن ت و ا ه ك ي ك ف ت
- ة ي ن د ب ل ا ت ا ر د ق ل ا ي و ذ ص ا خ ش ا ل ل ب ق ن م ة ز ه ج ا ل ا م ا د خ ت س ا ن ك م ي



- ال قفرملا نحاشلا مادختساب طقف ةيراطبلا نحشب مق نحاشلا ببستتي دق .هريفوت مت يذلا ريغ نحاش ي أ مدختست مت اذق قيرح بوشن رطخ يف تايراطبلا نم طقف دحاو عونل بسانملا ىرخأ ةيراطب ىلع مادختسا .
- زاهجلا اذه يف مادختسالل قممصم ريغ ةيراطب ي أ مدختست ال .
- لافطألا لوانتم نع اذق عب تايراطبلا ظفح .
- يف هيلإ عوجرلل تاميلعتلا ليلدب ظافتحال اىجري لبقتسملا .
- حىحص لكشب ةيراطبلا نم صلخت .
- ةلدعم وأ ةفلات ةيراطب مدختست ال .
- قممصم ثودح ىل تاميلعتلا عابتا مدع يدوي دق :ريذحت .ةرطخ ةباصإ وأو قيرح بوشن وأو ةيئابرهك .

## ÍNDICE

### 1. PIEZAS Y COMPONENTES

Figura 1

1. Botón de apertura
2. Paneles solares
3. Puerto de detección de la cesta
4. Interruptor de encendido/apagado
5. Indicador luminoso
6. Ruedas
7. Cubierta superior
8. Cesta del filtro
9. Impulsor
10. Indicador luminoso
11. Recogedor de residuos
12. Tapa del puerto de carga (de tipo C)
13. Sensor ultrasónico de evitación de obstáculos
14. Topes
15. Motor

NOTA:

Los gráficos de este manual son representaciones esquemáticas y puede que no coincidan exactamente con los del producto.

### 2. ANTES DE USAR

- Este aparato presenta un embalaje diseñado para protegerlo durante su transporte. Saque el aparato de su caja y retire todo el material de embalaje. Puede guardar la caja original y otros elementos del embalaje en un lugar seguro para prevenir daños en el aparato si necesita transportarlo en el futuro. Si desea deshacerse del embalaje original, asegúrese de reciclar todos los elementos correctamente.
- Asegúrese de que todas las piezas y componentes están incluidos y en buen estado. Si faltara alguno o no estuviera en buen estado, contacte de forma inmediata con el Servicio de Atención Técnica Oficial de Cecotec.

#### Contenido de la caja

- Robot limpiapiscinas
- Este manual de instrucciones

- No retire el número de serie del producto, para mantener una correcta trazabilidad de su equipo en caso de solicitar asistencia.

### 3. FUNCIONAMIENTO

1. Antes de usar el robot, abra la cubierta superior para comprobar que la cesta del filtro esté en su sitio. Fig. 2
2. Si el nivel del agua de la piscina alcanza el borde, deberá sacar los topes del robot para que este no se quede atascado. Fig. 3

Leyenda Fig. 3

1. Pieza para sacar los topes

3. Coloque el robot sobre el agua con cuidado. No lo lance ni lo deje caer; de lo contrario, los paneles solares podrían soltarse.
4. Encienda el robot. Al hacerlos, se encenderán los indicadores luminosos en verde y, pasados unos segundos, el limpiapiscinas se pondrá en marcha.

Notas:

- Este robot dispone de un sensor ultrasónico de evitación de obstáculos.
- Si la piscina está al aire libre, cuando el nivel de batería del robot sea inferior al 20 %, buscará automáticamente una zona en la que la intensidad de la luz solar sea mayor y detendrá la limpieza para cargarse. Cuando el nivel de batería supere el 30 %, retomará la limpieza.
- Si la intensidad de la luz solar es insuficiente para la carga, el robot dejará de funcionar y entrará en modo Sleep. En el momento en el que la cantidad de luz solar vuelva a ser suficiente, saldrá automáticamente del modo de espera y retomará la limpieza.
- Si utiliza el robot en una piscina al aire libre, el 100 % de su carga provendrá de la energía solar. En verano, podrá usarlo durante todo el día, ya que este convierte la energía solar en electricidad. En cambio, en invierno, la intensidad de la luz solar es más débil, por lo que necesitará más tiempo para cargarse.
- El robot también puede funcionar en piscinas de interior; en ese caso, deberá cargarlo con un adaptador de 5V 2A.
- Antes de cargarlo asegúrese de que el puerto de carga no esté mojado. Una vez realizada esta comprobación, gire la tapa en el sentido contrario al de las agujas del reloj y conecte el cable (Fig. 4). Durante la carga, el robot dejará de funcionar. Manténgalo encendido durante el proceso de carga.

#### Indicadores luminosos

- Cuando el robot esté limpiando la piscina, los indicadores luminosos se encenderán en verde y parpadearán lentamente.

- Los indicadores luminosos se encenderán en rojo y parpadearán lentamente cuando la cesta esté llena.
- Los indicadores luminosos se encenderán en rojo y parpadearán cuando el nivel de batería sea bajo.
- Cuando el robot esté cargando, los indicadores luminosos se encenderán en color rojo y parpadearán lentamente. Se apagarán cuando la carga se haya completado.
- Si el robot presenta alguna avería, los indicadores luminosos se encenderán en rojo y se mantendrán fijos.
- Cuando el robot esté en modo de espera, los indicadores luminosos se encenderán en verde y se mantendrán fijos. Si el robot entra en modo Sleep, los indicadores luminosos se apagarán.

Observaciones:

- Si hay algún objeto extraño obstruyendo el impulsor o el motor, los indicadores luminosos se encenderán en color rojo y se mantendrán fijos. En este caso, el robot se habrá apagado, por lo que deberá eliminar la obstrucción y volver a ponerlo en funcionamiento.
- Cuando el nivel de batería es bajo, los indicadores luminosos se encenderán en color rojo y parpadearán. Para que pueda cargarse con luz solar, deberá colocar el robot en un lugar en el que la intensidad de la luz sea alta; de lo contrario, deberá cargarlo con el cargador correspondiente.
- Si el sensor ultrasónico está sucio, el robot dará vueltas sobre sí mismo. Limpie el sensor ultrasónico con paño para que pueda volver a funcionar con normalidad.

### 4. LIMPIEZA Y MANTENIMIENTO

#### Mantenimiento

1. Pulse el botón de apertura para extraer la cesta del filtro. Fig. 5
2. Vacíe la cesta del filtro, enjuáguela con agua limpia y vuelva a colocarla en su sitio. Fig. 6
3. Para garantizar la eficacia de la carga solar, limpie el robot con regularidad. Los paneles solares pueden enjuagarse con agua y limpiarse con un paño. Fig. 7
4. Limpie el polvo del sensor ultrasónico con un paño de manera regular; de lo contrario, el robot podría chocar con algún obstáculo. Fig. 8

Nota: Evite almacenar el robot o sus accesorios bajo la luz solar directa durante períodos prolongados cuando no esté en uso.

## 5. RESOLUCIÓN DE PROBLEMAS

Problemas	Causas	Soluciones
El robot no funciona.	El interruptor no está en la posición de encendido.	Ponga el interruptor en la posición de encendido.
	El nivel de batería es insuficiente.	Cargue el robot utilizando un cargador adecuado o colóquelo en un lugar en el que esté expuesto a la luz solar intensa.
	El robot presenta algún fallo.	Fíjese en los indicadores luminosos y consulte el manual de instrucciones.
	Los indicadores luminosos se encienden en color rojo y parpadean, lo que indica que la cesta está llena.	Apague el robot y vuelva a encenderlo tras haber vaciado y limpiado la cesta.
El robot no puede cargarse.	El interruptor no está en la posición de encendido.	Ponga el interruptor en la posición de encendido.
	No ha insertado completamente el cable de carga.	Compruebe si el cable de carga está correctamente conectado.
	La intensidad de la luz solar no es suficiente.	Cargue el robot utilizando el cargador correspondiente.
El robot da vueltas sobre sí mismo.	El sensor ultrasónico está sucio.	Limpie el sensor ultrasónico con un paño.

## 6. ESPECIFICACIONES TÉCNICAS

Referencia del producto: EU01\_108474  
 Producto: Conga Pooldroid AquaSkater  
 Tensión: 100-240V ~  
 Frecuencia: 50/60Hz  
 Potencia nominal: 3W

Batería: 7.2V ~ 5100Ah 36.72Wh  
 Salida nominal del cargador: 5V ~ 2A  
 Dimensiones: 663x453x193 mm  
 Peso neto: 6 Kg  
 Tiempo de carga tipo C: 5,5 horas

Para la recarga de la batería se recomienda utilizar un adaptador con las siguientes características:  
 Entrada: 100-240 V~, 50/60 Hz  
 Salida: 5 V ~, 2 A

Las especificaciones técnicas pueden cambiar sin notificación previa para mejorar la calidad del producto.  
 Fabricado en China | Diseñado en España

## 7. RECICLAJE DE APARATOS ELÉCTRICOS Y ELECTRÓNICOS



Este símbolo indica que, de acuerdo con las normativas aplicables, el producto y/o la batería deberán desecharse de manera independiente de los residuos domésticos. Cuando este producto alcance el final de su vida útil, deberá extraer las pilas/baterías/acumuladores y llevarlo a un punto de recogida designado por las autoridades locales. Para obtener información detallada acerca de la forma más adecuada de desechar sus aparatos eléctricos y electrónicos y/o las correspondientes baterías, el consumidor deberá contactar con las autoridades locales. El cumplimiento de las pautas anteriores ayudará a proteger el medio ambiente.

## 8. GARANTÍA Y SAT

Cecotec responderá ante el usuario o consumidor final de cualquier falta de conformidad que exista en el momento de la entrega del producto en los términos, condiciones y plazos que establece la normativa aplicable. Se recomienda que las reparaciones se efectúen por personal especializado. Si detecta una incidencia con el producto o tiene alguna consulta, póngase en contacto con el Servicio de Asistencia Técnica oficial de Cecotec a través del número de teléfono +34 96 321 07 28.

## 9. COPYRIGHT

Los derechos de propiedad intelectual sobre los textos de este manual pertenecen a CECOTEC INNOVACIONES, S.L. Quedan reservados todos los derechos. El contenido de esta publicación no podrá, ni en parte ni en su totalidad, reproducirse, almacenarse en un sistema de recuperación, transmitirse o distribuirse por ningún medio (electrónico, mecánico, fotocopia, grabación o similar) sin la previa autorización de CECOTEC INNOVACIONES, S.L.

## 10. DECLARACIÓN UE DE CONFORMIDAD SIMPLIFICADA

**CE** Por la presente, Cecotec Innovaciones declara que este producto cumple con los requisitos esenciales y otras disposiciones relevantes de las normativas aplicables en la Unión Europea.

Este producto ha sido diseñado, fabricado y probado con el cumplimiento de los estándares de seguridad y calidad requeridos. El texto completo de la Declaración de Conformidad de la UE se puede encontrar en la siguiente dirección web: <https://cecotec.es/es/information/declaration-of-conformity>

## INDEX

### 1. PARTS AND COMPONENTS

Fig. 1

1. Opening button
2. Solar panels
3. Basket detection port
4. Power switch
5. Indicator light
6. Wheels
7. Top cover
8. Filter basket
9. Impeller
10. Indicator light
11. Waste tank
12. Charging port cover (type C)
13. Ultrasonic obstacle avoidance sensor
14. Stops
15. Motor

NOTE:

The graphics in this manual are schematic representations and may not exactly match the product.

### 2. BEFORE USE

- This appliance is packaged in a way as to protect it during transport. Take the appliance out of its box and remove all packaging materials. You can keep the original box and other packaging elements in a safe place to prevent damage to the appliance if you need to transport it in the future. If you wish to dispose of the original packaging, make sure all packaging materials are recycled accordingly.
- Make sure all parts and components are included and in good conditions. If there is any piece missing or in bad conditions, contact the official Cecotec Technical Support Service immediately.

#### Box content

- Robot pool cleaner
- Instruction manual

- Do not remove the serial number of the appliance in order to keep a correct traceability of it in case of assistance.

### 3. OPERATION

1. Before using the robot, open the top cover to check that the filter basket is in place. Fig. 2
2. If the pool water level reaches the edge of the pool, you will need to remove the robot stops so that the robot does not get stuck. Fig. 3

Fig. 3 key:

1. Tool to remove the stops
3. Place the robot carefully in the pool. Do not throw or drop it, otherwise the solar panels may detach from the robot.
4. Switch on the robot. When doing so, the indicator lights will turn on green and after a few seconds, the pool cleaner will start.

Note:

- This robot has an ultrasonic obstacle avoidance sensor.
- If the pool is outdoors, when the robot's battery level drops below 20%, it will automatically search for an area where sunlight intensity is higher and stop cleaning to recharge. When the battery level exceeds 30%, it will resume cleaning.
- If the sunlight intensity is not strong enough for charging, the robot will stop working and enter Sleep mode. As soon as the sunlight intensity is strong enough again, it will automatically exit standby mode and resume cleaning.
- If you use the robot in an outdoor pool, 100% of its charge will come from solar power. In summer, you can use it all day long, as it converts solar power into electricity. On the other hand, in winter, the sunlight intensity is weaker, so it will need more time to charge.
- The robot can also operate in indoor pools; in this case, it must be charged with a 5V 2A power adapter.
- Before charging, make sure that the charging port is not wet. Once this has been checked, turn the cover counterclockwise and connect the cable (Fig. 4). During charging, the robot will stop working. Keep it switched on during the charging process.

#### Indicator lights

- When the robot is cleaning the pool, the indicator lights will turn on green and flash slowly.
- The indicator lights will turn on red and flash slowly when the basket is full.
- The indicator lights will turn on red and flash when the battery level is low.
- When the robot is charging, the indicator lights will turn on red and flash slowly. They will turn off when charging is complete.

- If the robot is faulty, the indicator lights will turn on red and remain steady.
- When the robot is in standby mode, the indicator lights will turn on green and remain steady. If the robot enters Sleep mode, the indicator lights will turn off.

Notes:

- If there is a foreign object obstructing the impeller or motor, the indicator lights will turn on red and remain steady. In this case, the robot will automatically turn off, so you will need to remove the obstruction and restart it.
- The indicator lights will turn on red and flash when the battery level is low. To be charged using the solar panels, the robot must be placed in a location where it will be exposed to strong sunlight intensity, otherwise it must be charged with a suitable charger.
- If the ultrasonic sensor is dirty, the robot will spin around itself. Clean the ultrasonic sensor with a cloth so that it can operate normally again.

### 4. CLEANING AND MAINTENANCE

1. Press the opening button to remove the filter basket. Fig. 5
2. Empty the filter basket, rinse it with clean water and put it back in place. Fig. 6
3. To ensure the effectiveness of solar charging, clean the robot regularly. The solar panels can be rinsed with water and wiped with a cloth. Fig. 7
4. Clean the dust from the ultrasonic sensor with a cloth on a regular basis, otherwise the robot may bump into an obstacle. Fig. 8

Note: Avoid storing the robot or its accessories in direct sunlight for extended periods of time when not in use.

## 5. TROUBLESHOOTING

Problem	Causes	Solutions
The robot does not work.	The power switch is not in the on position.	Place the power switch in the on position.
	The battery level is too low.	Charge the robot using a suitable charger or place it in a location where it will be exposed to strong sunlight intensity
	The robot is faulty.	Observe the indicator lights and refer to the instruction manual.
	The indicator lights turn red and flash, indicating that the basket is full.	Switch off the robot and switch it on again after emptying and cleaning the basket.
The robot is not charging.	The power switch is not in the on position.	Place the power switch in the on position.
	The charging cable is not fully inserted.	Check if the charging cable is plugged in correctly.
	The sunlight intensity is not strong enough.	Charge the robot using a suitable charger.
The robot is spinning around itself.	The ultrasonic sensor is dirty.	Clean the ultrasonic sensor with a cloth.

## 6. TECHNICAL SPECIFICATIONS

Product reference: EU01\_108474  
 Product: Conga Pooldroid AquaSkater  
 Voltage: 100-240 V~  
 Frequency: 50/60 Hz  
 Rated power: 3 W  
 Battery: 7.2 V = 5100 Ah 36.72 Wh  
 Rated charger output: 5V = 2A  
 Dimensions: 663 x 453 x 193 mm

Net weight: 6 kg  
 Type C charging time: 5.5 hours

To recharge the battery, it is recommended to use a power adapter with the following characteristics:  
 características:  
 Input: 100-240 V~, 50/60 Hz  
 Output: 5 V =, 2 A

Technical specifications may change without prior notification to improve product quality.  
 Made in China | Designed in Spain

## 7. DISPOSAL OF OLD ELECTRICAL AND ELECTRONIC APPLIANCES



This symbol indicates that, according to the applicable regulations, the appliance and/or batteries must be disposed of separately from household waste. When this product reaches the end of its shelf life, you should dispose of the cells/batteries/accumulators and take them to a collection point designated by the local authorities.  
 For detailed information on how to properly dispose of electrical and electronic appliances and/or batteries, consumers should contact their local authorities.  
 Compliance with the above guidelines will help protecting the environment.

## 8. TECHNICAL SUPPORT AND WARRANTY

Cecotec shall be liable to the end user or consumer for any lack of conformity that exists at the time of delivery of the product under the terms, conditions and deadlines established by the applicable regulations.  
 Repairs should be carried out by qualified personnel.  
 If at any moment you detect any problem with your product or have any doubt, do not hesitate to contact the official Cecotec Technical Support Service at +34 96 321 07 28.

## 9. COPYRIGHT

The intellectual property rights over the texts in this manual belong to CECOTEC INNOVACIONES, S.L. All rights reserved. The contents of this publication may not, in whole or in part, be reproduced, stored in a retrieval system, transmitted, or distributed by any means (electronic,

mechanical, photocopying, recording or similar) without the prior authorization of CECOTEC INNOVACIONES, S.L.

## 10. SIMPLIFIED EU DECLARATION OF CONFORMITY

**CE** Cecotec Innovaciones hereby declares that this appliance complies with the essential requirements and other relevant provisions of the regulations applicable in the European Union.

This appliance has been designed, manufactured and tested to meet the required safety and quality standards. The full text of the EU Declaration of Conformity can be found on the following website: <https://cecotec.es/es/information/declaration-of-conformity>

## SOMMAIRE

### 1. PIÈCES ET COMPOSANTS

Image 1

1. Bouton d'ouverture
2. Panneaux solaires
3. Port de détection du panier
4. Interrupteur marche/arrêt
5. Témoin lumineux
6. Roues
7. Cache supérieur
8. Panier du filtre
9. Turbine
10. Témoin lumineux
11. Collecteur de déchets
12. Couvercle du port de charge (type C)
13. Capteur à ultrasons pour éviter les obstacles
14. Butées
15. Moteur

NOTE :

Les graphiques de ce manuel sont des représentations schématiques et peuvent ne pas correspondre exactement à ceux du produit.

### 2. AVANT UTILISATION

- Cet appareil possède un emballage conçu pour le protéger pendant son transport. Sortez l'appareil de sa boîte et retirez tout le matériel qui compose l'emballage. Rangez la boîte d'origine et le reste des éléments provenant de l'emballage dans un endroit sûr pour éviter d'endommager l'appareil si vous devez le transporter à l'avenir. Si vous devez vous défaire de l'emballage d'origine, assurez-vous de recycler tous les éléments correctement.
- Assurez-vous que toutes les pièces et les composants sont inclus et en bon état. Si l'un d'entre eux manque ou n'est pas en bon état, veuillez contacter immédiatement le service technique officiel de Cecotec.

#### Contenu de la boîte

- Robot de piscine
- Manuel d'instructions

- Ne retirez pas le numéro de série du produit, afin de conserver un suivi correct de votre produit en cas de problème.

### 3. FONCTIONNEMENT

1. Avant d'utiliser le robot, ouvrez le couvercle supérieur pour vérifier que le panier du filtre est en place. *Img. 2*
2. Si le niveau d'eau de la piscine atteint le bord de la piscine, vous devrez retirer les butées du robot pour éviter qu'il ne reste coincé. *Img. 3*

*Img. 3*

1. Pièce pour retirer les butées

3. Placez soigneusement le robot dans l'eau. Ne le jetez pas et ne le laissez pas tomber, sinon les panneaux solaires risquent de se détacher.
4. Allumez le robot. Les témoins verts s'allumeront et après quelques secondes, le robot se mettra en marche.

#### Notes

- Ce robot est équipé d'un capteur à ultrasons pour éviter les obstacles.
- Si la piscine est à l'extérieur, lorsque le niveau de la batterie du robot est inférieur à 20 %, il recherchera automatiquement une zone où l'intensité de la lumière du soleil est plus élevée et arrêtera le nettoyage pour se recharger. Lorsque le niveau de la batterie dépasse 30 %, le robot reprendra le nettoyage.
- Si l'intensité de la lumière du soleil est insuffisante pour le chargement, le robot s'arrêtera de fonctionner et passera en mode veille (Sleep). Dès que la lumière du soleil est à nouveau suffisante, il quittera automatiquement le mode veille et reprendra le nettoyage.
- Si vous utilisez le robot dans une piscine extérieure, 100 % de sa charge proviendra de l'énergie solaire. En été, vous pouvez l'utiliser toute la journée, car il transforme l'énergie solaire en électricité. En hiver, en revanche, l'intensité de la lumière solaire est plus faible et il lui faudra plus de temps pour se recharger.
- Le robot peut également fonctionner dans des piscines intérieures ; dans ce cas, vous devrez le charger avec un adaptateur 5V 2A.
- Avant de le charger, assurez-vous que le port de charge n'est pas mouillé. Une fois cela effectué, tournez le couvercle dans le sens inverse des aiguilles d'une montre et connectez le câble (*Img. 4*). Pendant la charge, le robot s'arrêtera de fonctionner. Laissez-le allumé pendant le processus de chargement.

#### Témoins lumineux

- Lorsque le robot nettoie la piscine, les témoins deviendront verts et clignoteront lentement.

- Les témoins deviendront rouges et clignoteront lentement lorsque le panier sera plein.
- Les témoins deviendront rouges et clignoteront lorsque le niveau de la batterie sera faible.
- Lorsque le robot est en train de se charger, les témoins deviendront rouges et clignoteront lentement. Ils s'éteindront une fois la charge terminée.
- Si le robot ne fonctionne pas correctement, les témoins deviennent rouges et resteront allumés.
- Lorsque le robot est en mode veille, les témoins deviendront verts et resteront fixes. Si le robot passe en mode veille, les témoins s'éteindront.

#### Observations

- Si un objet obstrue la turbine ou le moteur, les témoins s'allumeront en rouge et resteront allumés. Dans ce cas, le robot s'arrêtera et vous devrez retirer l'obstruction et le redémarrer.
- Si le niveau de la batterie est faible, les témoins deviendront rouges et clignoteront. Pour que le robot puisse être rechargé par la lumière du soleil, il doit être placé dans un endroit où l'intensité lumineuse est élevée ; sinon, il doit être rechargé avec le chargeur correspondant.
- Si le capteur ultrasonique est sale, le robot tournera sur lui-même. Nettoyez le capteur ultrasonique avec un chiffon pour qu'il puisse fonctionner à nouveau normalement.

### 4. NETTOYAGE ET ENTRETIEN

#### Entretien

1. Appuyez sur le bouton d'ouverture pour retirer le panier du filtre. *Img. 5*
2. Videz le panier du filtre, rincez-le à l'eau propre et remettez-le en place. *Img. 6*
3. Pour garantir l'efficacité de la charge solaire, nettoyez régulièrement le robot. Les panneaux solaires peuvent être rincés à l'eau et essuyés avec un chiffon. *Img. 7*
4. Essuyez régulièrement la poussière du capteur ultrasonique à l'aide d'un chiffon, sinon le robot risque de collisionner avec un obstacle. *Img. 8*

Note : Évitez de ranger le robot ou ses accessoires à la lumière directe du soleil pendant des périodes prolongées lorsqu'ils ne sont pas utilisés.

## 5. RÉOLUTION DES PROBLÈMES

Problèmes	Causes	Solutions
Le robot ne fonctionne pas.	L'interrupteur n'est pas en position de marche.	Mettez l'interrupteur en position de marche.
	Le niveau de la batterie est insuffisant.	Chargez le robot à l'aide d'un chargeur approprié ou placez-le dans un endroit où il sera exposé à la lumière du soleil.
	Le robot ne fonctionne pas correctement.	Faites attention aux témoins et reportez-vous à ce manuel d'instructions.
	Les témoins deviennent rouges et clignotent, indiquant que le panier est plein.	Éteignez le robot et rallumez-le après avoir vidé et nettoyé le panier.
Le robot ne peut pas être chargé.	L'interrupteur n'est pas en position de marche.	Mettez l'interrupteur en position de marche.
	Le câble de chargement n'est pas complètement inséré.	Vérifiez que le câble de chargement est correctement branché.
	L'intensité de la lumière du soleil n'est pas suffisante.	Chargez le robot à l'aide du chargeur approprié.
Le robot tourne sur lui-même.	Le capteur ultrasonique est sale.	Nettoyez le capteur ultrasonique avec un chiffon.

## 6. SPÉCIFICATIONS TECHNIQUES

Référence : EU01\_108474

Produit : Conga Pooldroid AquaSkater

Tension : 100-240V~

Fréquence : 50/60Hz

Puissance nominale : 3 W

Batterie : 7,2 V = 5100 Ah 36,72 Wh

Sortie nominale du chargeur : 5V = 2A

Dimensions : 663x453x193 mm

Poids net : 6 kg

Temps de charge type C : 5,5 heures

Pour recharger la batterie, il est recommandé d'utiliser un adaptateur ayant les caractéristiques suivantes :

Entrée : 100-240 V~, 50/60 Hz

Sortie : 5 V =, 2 A

Les spécifications techniques peuvent être modifiées sans notification préalable afin d'améliorer la qualité du produit.

Produit fabriqué en Chine | Conçu en Espagne

## 7. RECYCLAGE DES ÉQUIPEMENTS ÉLECTRIQUES ET ÉLECTRONIQUES



Ce symbole indique que, conformément à la réglementation en vigueur, le produit et/ou la batterie doivent être éliminés séparément des déchets municipaux. Lorsque ce produit atteint la fin de sa vie utile, vous devez retirer les piles ou batteries et les apporter à un point de collecte désigné par les autorités locales.



Pour obtenir des informations détaillées sur la manière la plus adéquate de vous débarrasser de vos appareils électriques et électroniques et/ou des batteries correspondantes, vous devez contacter les autorités locales.

Le respect des lignes directrices susmentionnées contribuera à la protection de l'environnement.

## 8. GARANTIE ET SAV

Cecotec est responsable envers l'utilisateur final ou le consommateur de tout défaut de conformité existant au moment de la livraison du produit dans les termes, conditions et délais établis par la réglementation applicable.

Il est recommandé que les réparations soient effectuées par du personnel qualifié.

Si vous détectez un incident ou un problème avec le produit, vous devez contacter le Service Après-Vente officiel de Cecotec au +34 9 63 21 07 28.

## 9. COPYRIGHT

Les droits de propriété intellectuelle des textes de ce manuel appartiennent à CECOTEC INNOVACIONES, S.L. Tous droits réservés. Le contenu de cette publication ne peut être, en totalité ou en partie, reproduit, stocké dans un système de récupération de données, transmis ou distribué par quelque moyen que ce soit (électronique, mécanique, photocopie, enregistrement ou similaire) sans l'autorisation préalable de CECOTEC INNOVACIONES, S.L.

## 10. DÉCLARATION DE CONFORMITÉ SIMPLIFIÉE DE L'UE

**CE** Par la présente, Cecotec Innovaciones déclare que ce produit est conforme aux exigences essentielles et aux autres dispositions pertinentes de la réglementation applicable dans l'Union européenne.

Ce produit a été conçu, fabriqué et testé pour répondre aux normes de sécurité et de qualité requises. Le texte intégral de la déclaration de conformité de l'UE peut être consulté sur le site web suivant : <https://www.storeceotec.fr/fr/information/declaration-of-conformity>

## INHALT

### 1. TEILE UND KOMPONENTEN

Abbildung 1

1. Öffnungsknopf
2. Sonnenkollektoren
3. Anschluss für Korberkennung
4. Ein-/Ausschalter
5. Betriebsanzeige
6. Räder
7. Vorderes Gehäuse
8. Filterkorb
9. Laufrad
10. Betriebsanzeige
11. Abfallsammler
12. Abdeckung des Ladeanschlusses (Typ C)
13. Ultraschall-Hindernisvermeidungssensor
14. Stoßstangen
15. Motor

HINWEIS:

Die Grafiken in dieser Bedienungsanleitung sind schematische Darstellungen und entsprechen möglicherweise nicht genau dem Gerät.

### 2. VOR DEM GEBRAUCH

- Dieses Gerät ist so verpackt, dass es während des Transports geschützt bleibt. Nehmen Sie das Gerät aus der Verpackung und entfernen Sie das gesamte Verpackungsmaterial. Bewahren Sie die Verpackung an einem sicheren Ort auf, damit das Gerät nicht beschädigt wird, wenn Sie es später transportieren müssen. Wenn Sie die Originalverpackung entsorgen möchten, vergewissern Sie sich, dass Sie alle Teile korrekt recyceln.
- Vergewissern Sie sich, dass alle Teile und Komponenten enthalten und in gutem Zustand sind. Wenn die Lieferung fehlt oder nicht in gutem Zustand ist, kontaktieren Sie den offiziellen technischen Kundendienst von Cecotec.

#### Vollständiger Inhalt

- Schwimmbad-Reinigungsroboter
- Diese Bedienungsanleitung

- Entfernen Sie nicht die Seriennummer des Produkts, um eine korrekte Rückverfolgbarkeit Ihres Geräts im Falle eines Hilfesuchens zu gewährleisten.

### 3. BEDIENUNG

1. Öffnen Sie vor dem Einsatz des Roboters die obere Abdeckung, um zu prüfen, ob der Filterkorb eingesetzt ist. Abb. 2
2. Wenn der Wasserstand im Becken den Rand des Beckens erreicht, müssen Sie die Anschläge des Roboters entfernen, um zu verhindern, dass der Roboter stecken bleibt. Abb. 3

Legende Abb. 3

1. Stück zum Entfernen der Puffer

3. Setzen Sie den Roboter vorsichtig ins Wasser. Werfen Sie es nicht und lassen Sie es nicht fallen, da sich sonst die Solarzellen lösen könnten.
4. Schalten Sie den Roboter ein. Die grünen Kontrollleuchten leuchten auf und nach einigen Sekunden startet der Poolreiniger.

Hinweise:

- Dieser Roboter ist mit einem Ultraschall-Hindernisvermeidungssensor ausgestattet.
- Befindet sich das Schwimmbecken im Freien, sucht der Roboter, wenn sein Batteriestand unter 20 % sinkt, automatisch einen Bereich mit höherer Sonnenlichtintensität auf und unterbricht die Reinigung, um sich wieder aufzuladen. Wenn der Batteriestand 30 % überschreitet, wird die Reinigung fortgesetzt.
- Wenn die Intensität des Sonnenlichts zum Aufladen nicht ausreicht, stellt der Roboter seinen Betrieb ein und geht in den Ruhemodus über. Sobald die Sonneneinstrahlung wieder ausreichend ist, verlässt das Gerät automatisch den Standby-Modus und setzt die Reinigung fort.
- Wenn Sie den Roboter in einem Freibad einsetzen, wird er zu 100 % durch Sonnenenergie aufgeladen. Im Sommer können Sie ihn den ganzen Tag über nutzen, da er Sonnenenergie in Strom umwandelt. Im Winter hingegen ist die Intensität des Sonnenlichts schwächer, so dass es länger dauert, bis es aufgeladen ist.
- Der Roboter kann auch in Hallenbädern betrieben werden; in diesem Fall muss er mit einem 5V 2A Adapter aufgeladen werden.
- Stellen Sie vor dem Aufladen sicher, dass der Ladeanschluss nicht nass ist. Nach dieser Prüfung drehen Sie den Deckel gegen den Uhrzeigersinn und schließen das Kabel an (Abb. 4). Während des Ladevorgangs arbeitet der Roboter nicht. Lassen Sie das Gerät während des Ladevorgangs eingeschaltet.

### Anzeigeleuchten

- Wenn der Roboter das Schwimmbecken reinigt, leuchten die Kontrollleuchten grün und blinken langsam.
- Die Anzeigeleuchten leuchten rot und blinken langsam, wenn der Korb voll ist.
- Die Anzeigeleuchten leuchten rot und blinken, wenn der Batteriestand niedrig ist.
- Wenn der Roboter aufgeladen wird, leuchten die Anzeigeleuchten rot und blinken langsam. Sie schalten sich aus, wenn der Ladevorgang abgeschlossen ist.
- Wenn der Roboter defekt ist, leuchten die Kontrollleuchten rot und bleiben konstant.
- Wenn sich der Roboter im Standby-Modus befindet, leuchten die Anzeigeleuchten grün und bleiben konstant. Wenn der Roboter in den Ruhemodus wechselt, schalten sich die Anzeigeleuchten aus.

Bemerkungen:

- Wenn ein Fremdkörper das Laufrad oder den Motor blockiert, leuchten die Kontrollleuchten rot auf und bleiben konstant. In diesem Fall hat sich der Roboter abgeschaltet und Sie müssen die Blockade entfernen und ihn neu starten.
- Wenn der Batteriestand niedrig ist, leuchten die Anzeigen rot und blinken. Um durch Sonnenlicht aufgeladen zu werden, muss der Roboter an einem Ort mit hoher Lichtintensität aufgestellt werden, andernfalls muss er mit dem entsprechenden Ladegerät aufgeladen werden.
- Wenn der Ultraschallsensor verschmutzt ist, dreht sich der Roboter um sich selbst. Reinigen Sie den Ultraschallsensor mit einem Tuch, damit er wieder normal funktionieren kann.

### 4. REINIGUNG UND WARTUNG

#### Wartung

1. Drücken Sie die Entriegelungstaste, um den Filterkorb zu entfernen. Abb. 5
2. Leeren Sie den Filterkorb, spülen Sie ihn mit sauberem Wasser aus und setzen Sie ihn wieder ein. Abb. 6
3. Reinigen Sie den Roboter regelmäßig, um die Wirksamkeit der Solarladung zu gewährleisten. Die Solarmodule können mit Wasser abgespült und mit einem Tuch abgewischt werden. Abb. 7
4. Wischen Sie den Staub auf dem Ultraschallsensor regelmäßig mit einem Tuch ab, da der Roboter sonst auf ein Hindernis stoßen könnte. Abb. 8

Hinweis: Vermeiden Sie es, den Roboter oder sein Zubehör für längere Zeit in direktem Sonnenlicht zu lagern, wenn er nicht benutzt wird.

**5. PROBLEMBEHEBUNG**

Problem	Ursache	Lösungen
Der Roboter funktioniert nicht.	Der Schalter ist nicht in der Ein-Position.	Drehen Sie den Schalter in die Ein-Position.
	Der Batteriestand ist unzureichend.	Laden Sie den Roboter mit einem geeigneten Ladegerät auf oder stellen Sie ihn an einen Ort, an dem er starker Sonneneinstrahlung ausgesetzt ist.
	Der Roboter ist defekt.	Achten Sie bitte auf die Kontrollleuchten und lesen Sie die Bedienungsanleitung.
	Die Kontrollleuchten leuchten rot und blinken, was bedeutet, dass der Korb voll ist.	Schalten Sie den Roboter nach dem Entleeren und Reinigen des Korbes aus und wieder ein.
Der Roboter kann nicht aufgeladen werden.	Der Schalter ist nicht in der Ein-Position.	Drehen Sie den Schalter in die Ein-Position.
	Das Ladekabel ist nicht vollständig eingesteckt.	Prüfen Sie, ob das Ladekabel richtig angeschlossen ist.
	Die Intensität des Sonnenlichts ist nicht ausreichend.	Laden Sie den Roboter mit dem entsprechenden Ladegerät auf.
Der Roboter dreht sich um sich selbst.	Der Ultraschallsensor ist verschmutzt.	Reinigen Sie den Ultraschallsensor mit einem Tuch.

**6. TECHNISCHE SPEZIFIKATIONEN**

Referenz des Gerätes: EU01\_108474  
 Produkt: Conga Pooldroid AquaSkater  
 Spannung: 100-240V~  
 Frequenz: 50/60Hz  
 Nennleistung 3W  
 Akku: 7.2V ⇄ 5100Ah 36.72Wh

Nennleistung des Ladegeräts: 5V ⇄ 2A  
 Abmessungen: 663x453x193 mm  
 Nettogewicht: 6 kg  
 Typ-C-Ladezeit: 5,5 Stunden

Zum Aufladen des Akkus wird die Verwendung eines Adapters mit den folgenden Eigenschaften empfohlen  
 Eigenschaften:  
 Eingangsstrom: 100-240 V ~, 50/60 Hz  
 Ausgang: 5 V ⇄, 2 A

Die technischen Daten können ohne vorherige Ankündigung geändert werden, um die Produktqualität zu verbessern.  
 Hergestellt in China | Entworfen in Spanien

**7. RECYCLING VON ELEKTRO- UND ELEKTRONIKGERÄTEN**

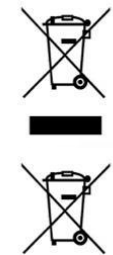

Dieses Symbol weist darauf hin, dass das Produkt und/oder die Batterie / der Akku gemäß den geltenden Vorschriften getrennt vom Hausmüll entsorgt werden muss. Wenn dieses Produkt das Ende seiner Nutzungsdauer erreicht hat, sollten Sie die Batterien/Akkus entfernen und es zu einer von den örtlichen Behörden bestimmten Sammelstelle bringen.

Die Verbraucher müssen sich mit Ihren örtlichen Behörden oder Einzelhändlern in Verbindung setzen, um Informationen über die ordnungsgemäße Entsorgung ihrer Altgeräte und / oder ihre Akkus zu erhalten.

Die Einhaltung der oben genannten Leitlinien trägt zum Schutz der Umwelt bei.

**8. GARANTIE UND KUNDENDIENST**

Cecotec haftet gegenüber dem Endnutzer oder Verbraucher für jegliche Konformitätsmängel, die zum Zeitpunkt der Lieferung des Produkts bestehen, gemäß den in den geltenden Vorschriften festgelegten Bedingungen und Fristen.

Es wird empfohlen, dass Reparaturen von qualifiziertem Personal durchgeführt werden. Sollte unerwartet eine Störung auftreten oder haben Sie Fragen über Ihrem Produkt, können Sie sich mit dem Kundendienst von Cecotec in Verbindung setzen über die Telefonnummer: +34 96 321 07 28.

## 9. COPYRIGHT

Die geistigen Eigentumsrechte an den Texten in dieser Bedienungsanleitung liegen bei CECOTEC INNOVACIONES, S.L. Alle Rechte vorbehalten. Der Inhalt dieser Veröffentlichung darf ohne vorherige Genehmigung von CECOTEC INNOVACIONES, S.L. weder ganz noch teilweise vervielfältigt, in einem Wiederherstellungssystem gespeichert, übertragen oder verbreitet werden (elektronisch, mechanisch, Fotokopie, Aufzeichnung oder ähnliches).

## 10. VEREINFACHTE EU-KONFORMITÄTSERKLÄRUNG.

**CE** Hiermit erklärt Cecotec Innovaciones, dass dieses Produkt mit den grundlegenden Anforderungen und anderen relevanten Bestimmungen der in der Europäischen Union geltenden Vorschriften übereinstimmt.

Dieses Produkt wurde unter Einhaltung der erforderlichen Sicherheits- und Qualitätsstandards entwickelt, hergestellt und geprüft. Der vollständige Text der EU-Konformitätserklärung ist auf folgender Website zu finden: <https://cecotec.es/es/information/declaration-of-conformity>

## INDICE

### 1. PARTI E COMPONENTI

Figura 1

1. Tasto di apertura
2. Pannelli solari
3. Porta di rilevamento del cestello
4. Interruttore on/off
5. Spia
6. Ruote
7. Copertura superiore
8. Cestello del filtro
9. Girante
10. Spia
11. Deposito per rifiuti
12. Coperchio della porta di ricarica (tipo C)
13. Sensore a ultrasuoni per evitare gli ostacoli
14. Paraurti
15. Motore

NOTA:

Le immagini di questo manuale sono rappresentazioni schematiche e potrebbero non corrispondere esattamente all'apparecchio.

### 2. PRIMA DELL'USO

- Questo apparecchio ha un imballaggio progettato per proteggerlo durante il trasporto. Estrarre l'apparecchio dalla scatola e rimuovere tutto il materiale presente nell'imballaggio. Conservare la scatola originale e gli altri elementi in un luogo sicuro per prevenire danni all'apparecchio qualora fosse necessario trasportarlo in futuro. Se si desidera smaltire l'imballaggio originale, assicurarsi di riciclare tutti gli elementi in modo appropriato.
- Verificare che tutte le parti e i componenti siano compresi e in buono stato. Se uno di essi mancasse o non fosse in buone condizioni, contattare immediatamente il Servizio di Assistenza Tecnica ufficiale di Cecotec.

#### Contenuto della scatola

- Robot per piscine
- Il presente manuale di istruzioni

- Non rimuovere il numero di serie del prodotto, al fine di mantenere una corretta tracciabilità dell'apparecchiatura in caso di richiesta di assistenza.

### 3. FUNZIONAMENTO

1. Prima di utilizzare il robot, aprire la copertura superiore per verificare che il cestello del filtro sia posizionato correttamente. Fig. 2
2. Se il livello dell'acqua nella piscina raggiunge il bordo della vasca, è necessario rimuovere i paraurti del robot per evitare che rimanga bloccato. Fig. 3

Legenda della Fig. 3

1. Pezzo per rimuovere i paraurti
3. Posizionare con attenzione il robot nell'acqua. Non lanciarlo o farlo cadere, altrimenti i pannelli solari potrebbero staccarsi.
4. Accendere il robot. Le spie verdi si accendono e dopo qualche secondo il robot per piscine si avvierà.

Nota bene:

- Il robot è dotato di un sensore a ultrasuoni per evitare gli ostacoli.
- Se la piscina è all'aperto, quando il livello della batteria del robot scende sotto il 20%, il robot cerca automaticamente un'area in cui l'intensità della luce solare è maggiore e interrompe la pulizia per ricaricarsi. Quando il livello della batteria supera il 30%, riprende la pulizia.
- Se l'intensità della luce solare è insufficiente per la ricarica, il robot smette di funzionare ed entra in modalità Sleep. Non appena la quantità di luce solare è di nuovo sufficiente, il sistema esce automaticamente dalla modalità standby e riprende la pulizia.
- Se si utilizza il robot in una piscina all'aperto, il 100% della sua carica proviene dall'energia solare. In estate è possibile utilizzarlo tutto il giorno, poiché converte l'energia solare in elettricità. In inverno, invece, l'intensità della luce solare è più debole, quindi la ricarica richiederà più tempo.
- Il robot può funzionare anche in piscine coperte; in questo caso, deve essere caricato con un adattatore da 5V 2A.
- Prima della ricarica, accertarsi che la porta di ricarica non sia bagnata. Una volta effettuato questo controllo, ruotare il coperchio in senso antiorario e collegare il cavo (Fig. 4). Durante la ricarica, il robot smette di funzionare. Mantenere l'apparecchio acceso durante il processo di ricarica.

#### Spie

- Quando il robot sta pulendo la piscina, le spie diventano verdi e lampeggiano lentamente.

- Quando il cestello del filtro è pieno, le spie diventano rosse e lampeggiano lentamente.
- Quando il livello della batteria è basso, le spie diventano rosse e lampeggiano.
- Quando il robot è in carica, le spie diventano rosse e lampeggiano lentamente. Si spengono al termine della carica.
- Se il robot è guasto, le spie diventano rosse e rimangono fisse.
- Quando il robot è in modalità standby, le spie diventano verdi e rimangono fisse. Se il robot entra in modalità Sleep, le spie si spengono.

Osservazioni:

- Se un oggetto estraneo ostruisce la girante o il motore, le spie si illuminano di rosso e rimangono fisse. In questo caso, il robot si sarà spento e sarà necessario rimuovere il blocco e riavviarlo.
- Quando il livello della batteria è basso, le spie diventano rosse e lampeggiano. Per essere caricato dalla luce solare, il robot deve essere collocato in un luogo in cui l'intensità della luce è elevata; in alternativa, utilizzare l'apposito caricatore.
- Se il sensore a ultrasuoni è sporco, il robot gira su se stesso. Pulire il sensore a ultrasuoni con un panno per ripristinare il normale funzionamento.

### 4. PULIZIA E MANUTENZIONE

#### Manutenzione

1. Premere il tasto di apertura per rimuovere il cestello del filtro. Fig. 5
2. Svuotare il cestello del filtro, sciacquarlo con acqua pulita e rimetterlo al suo posto. Fig. 6
3. Per garantire l'efficacia della ricarica solare, pulire regolarmente il robot. I pannelli solari possono essere sciacquati con acqua e puliti con un panno. Fig. 7
4. Pulire regolarmente il sensore a ultrasuoni con un panno per evitare che il robot urti gli ostacoli. Fig. 8

Nota: Evitare di riporre il robot o i suoi accessori alla luce diretta del sole per lunghi periodi di tempo quando non sono in uso.

## 5. RISOLUZIONE DEI PROBLEMI

Problemi	Cause	Soluzioni
Il robot non funziona.	L'interruttore non è in posizione On (accensione).	Portare l'interruttore in posizione di accensione.
	Il livello della batteria è insufficiente.	Caricare il robot utilizzando un caricatore adatto o posizionarlo in un luogo in cui sia esposto a una forte luce solare.
	Il robot è difettoso.	Prestare attenzione alle spie luminose e consultare le istruzioni per l'uso.
	Le spie diventano rosse e lampeggiano per indicare che il cestello è pieno.	Spegnere e riaccendere il robot dopo aver svuotato e pulito il cestello.
Il robot non si ricarica.	L'interruttore non è in posizione On (accensione).	Portare l'interruttore in posizione di accensione.
	Il cavo di ricarica non è completamente inserito.	Verificare che il cavo di ricarica sia correttamente collegato.
	L'intensità della luce solare non è sufficiente.	Caricare il robot utilizzando il caricatore appropriato.
Il robot gira su se stesso.	Il sensore a ultrasuoni è sporco.	Pulire il sensore a ultrasuoni con un panno.

## 6. SPECIFICHE TECNICHE

Codice prodotto: EU01\_108474  
 Prodotto: Conga Pooldroid AquaSkater  
 Tensione: 100-240 V~  
 Frequenza: 50/60Hz  
 Potenza nominale: 3W  
 Batteria: 7.2V = 5100Ah 36.72Wh  
 Uscita nominale del caricabatterie: 5V = 2A

Dimensioni: 663 x 453 x 193 mm  
 Peso netto: 6 Kg  
 Tempo di ricarica tipo C: 5,5 ore

Per ricaricare la batteria, si consiglia di utilizzare un adattatore con le seguenti caratteristiche:  
 Input: 100-240 V~, 50/60 Hz  
 Output: 5 V =, 2 A

Le specifiche tecniche possono cambiare senza previa notifica per migliorare la qualità del prodotto.  
 Fabbricato in Cina | Progettato in Spagna

## 7. RICICLAGGIO DI APPARECCHIATURE ELETTRICHE ED ELETTRONICHE



Questo simbolo indica che, in conformità con le normative vigenti, il prodotto e/o le pile/batterie devono essere smaltiti separatamente dai rifiuti domestici. Quando questo prodotto raggiunge la fine della sua vita utile, è necessario rimuovere le pile/batterie/accumulatori e portarlo in un punto di raccolta designato dalle autorità locali.



Per informazioni dettagliate su come smaltire correttamente le apparecchiature elettriche ed elettroniche e/o le pile/batterie, il consumatore dovrà contattare le autorità locali.

Il rispetto di queste linee guida aiuterà a proteggere l'ambiente.

## 8. GARANZIA E SUPPORTO TECNICO

Cecotec sarà responsabile nei confronti dell'utente finale o del consumatore per qualsiasi difetto di conformità esistente al momento della consegna del prodotto nei termini, condizioni e scadenze stabilite dalla normativa vigente.

Si raccomanda che le riparazioni siano effettuate da personale specializzato.

Se si riscontra un problema con l'apparecchio o in caso di dubbi, si prega di contattare il Servizio di Assistenza Tecnica ufficiale di Cecotec al numero di telefono +34 96 321 07 28.

## 9. COPYRIGHT

I diritti di proprietà intellettuale dei testi di questo manuale appartengono a CECOTEC INNOVACIONES, S.L. Tutti i diritti riservati. Il contenuto di questa pubblicazione non può essere,

in tutto o in parte, riprodotto, archiviato in un sistema di recupero, trasmesso o distribuito con qualsiasi mezzo (elettronico, meccanico, fotocopia, registrazione o simile) senza la previa autorizzazione di CECOTEC INNOVACIONES, S.L.

## 10. DICHIARAZIONE DI CONFORMITÀ UE SEMPLIFICATA

**CE** Con la presente, Cecotec Innovations dichiara che questo prodotto è conforme ai requisiti essenziali e alle altre disposizioni pertinenti delle normative applicabili nell'Unione Europea.

Questo prodotto è stato progettato, fabbricato e testato per soddisfare gli standard di sicurezza e qualità richiesti. Il testo completo della Dichiarazione di Conformità UE è disponibile al seguente link: <https://storececotec.it/it/information/declaration-of-conformity>

## ÍNDICE

### 1. PEÇAS E COMPONENTES

Figura 1

1. Botão de abertura
2. Painéis solares
3. Porta de deteção de cestos
4. Interruptor de ligar/desligar
5. Indicador luminoso
6. Rodas
7. Cobertura superior
8. Cesto do filtro
9. Impulsor
10. Indicador luminoso
11. Recolhedor de resíduos
12. Tapa da entrada de carga (tipo C)
13. Sensor ultrassónico de desvio de obstáculos
14. Para-choques
15. Motor

NOTA:

Os gráficos deste manual são representações esquemáticas e podem não corresponder exatamente ao aparelho.

### 2. ANTES DE USAR

- Este aparelho é embalado numa embalagem concebida para o proteger durante o transporte. Retire o aparelho da sua caixa e remova todo o material de embalagem. Pode manter a caixa original e outras embalagens num local seguro para evitar danos no aparelho, caso necessite de o transportar no futuro. Se desejar descartar a embalagem original, certifique-se de reciclar todos os itens corretamente.
- Certifique-se de que todas as peças e componentes estejam incluídos e em bom estado. Se algum deles faltar ou não estiver em boas condições, contacte imediatamente o Serviço de Assistência Técnica da Cecotec.

#### Conteúdo da caixa

- Robôs limpapiscinas
- Manual de instruções

- Não retire o número de série do produto, para manter uma rastreabilidade correta do seu equipamento em caso de necessidade de assistência.

### 3. FUNCIONAMENTO

1. Antes de utilizar o robot, abra a tampa superior para verificar se o cesto do filtro está no lugar. Fig. 2
2. Se o nível da água na piscina atingir a borda da piscina, será necessário remover os batentes do robot para evitar que o robot fique preso. Fig. 3

Legenda figura 3

1. Peça para remover os para-choques.
3. Coloque cuidadosamente o robot na água. Não o atire nem deixe cair, caso contrário os painéis solares podem soltar-se.
4. Ligue o robô. As luzes indicadoras verdes acender-se-ão e, após alguns segundos, o limpa-piscinas arrancará.

Notas:

- Este robô tem um sensor ultrassônico de desvio de obstáculos.
- Se a piscina estiver ao ar livre, quando o nível da bateria do robot descer abaixo dos 20%, este procurará automaticamente uma área onde a intensidade da luz solar seja maior e interromperá a limpeza para recarregar. Quando o nível da bateria exceder 30 %, a limpeza será retomada.
- Se a intensidade da luz solar for insuficiente para o carregamento, o robô deixará de funcionar e entrará no modo Sleep. Assim que a quantidade de luz solar voltar a ser suficiente, sai automaticamente do modo de espera e retoma a limpeza.
- Se utilizar o robô numa piscina exterior, o 100% da sua carga será proveniente de energia solar. No verão, poderá ser utilizado durante todo o dia, uma vez que converte a energia solar em eletricidade. No inverno, por outro lado, a intensidade da luz solar é mais fraca, pelo que será necessário mais tempo para carregar.
- O robot também pode funcionar em piscinas interiores; neste caso, deverá ser carregado com um adaptador de 5V 2A.
- Antes de carregar, certifique-se de que a porta de carregamento não está molhada. Uma vez efectuado este controlo, rode a tampa no sentido contrário ao dos ponteiros do relógio e ligue o cabo (Fig. 4). Durante o carregamento, o robô deixará de funcionar. Mantenha-o ligado durante o processo de carregamento.

#### Indicadores luminosos

- Quando o robô está a limpar a piscina, as luzes indicadoras ficam verdes e piscam lentamente.

- Quando o robô está a limpar a piscina, as luzes indicadoras ficam verdes e piscam lentamente.
- As luzes indicadoras ficam vermelhas e piscam quando o nível da bateria está baixo.
- Quando o robô está a limpar a piscina, as luzes indicadoras ficam verdes e piscam lentamente. Desligar-se-ão quando o carregamento estiver concluído.
- Se o robô estiver avariado, os indicadores luminosos ficam vermelhos e permanecem fixos.
- Quando o robô está no modo de espera, os indicadores luminosos ficam verdes e permanecem fixos. Se o robô entrar no modo Sleep, as luzes indicadoras desligar-se-ão.

Observações:

- Se houver um objeto estranho a obstruir o impulsor ou o motor, as luzes indicadoras acender-se-ão a vermelho e permanecerão fixas. Neste caso, o robô terá sido desligado e será necessário remover a obstrução e reiniciá-lo.
- As luzes indicadoras ficam vermelhas e piscam quando o nível da bateria está baixo. Para ser carregado pela luz solar, o robô deve ser colocado num local onde a intensidade da luz seja elevada; caso contrário, deve ser carregado com o carregador adequado.
- Se o sensor ultrassônico estiver sujo, o robô dá a volta sobre si próprio. Limpe o sensor ultrassônico com um pano para que possa voltar ao funcionamento normal.

### 4. LIMPEZA E MANUTENÇÃO

#### Manutenção

1. Prima o botão de libertação para retirar o cesto do filtro. Fig. 5
2. Esvazie o cesto do filtro, lave-o com água limpa e volte a colocá-lo no lugar. Fig. 6
3. Para garantir a eficácia do carregamento solar, limpe regularmente o robot. Os painéis solares podem ser lavados com água e limpos com um pano. Fig. 7
4. Limpe regularmente o pó do sensor ultrassônico com um pano, caso contrário o robô pode embater num obstáculo. Fig. 8

Nota: Evite guardar o robô ou os seus acessórios sob a luz direta do sol durante longos períodos de tempo quando não estiver a ser utilizado.

## 5. RESOLUÇÃO DE PROBLEMAS

Problemas	Causas	Soluções
O robot não funciona corretamente.	Coloque o interruptor na posição de ligado.	Coloque o interruptor na posição de ligado
	O nível da bateria é insuficiente	Carregue o robô com um carregador adequado ou coloque-o num local onde fique exposto a luz solar intensa.
	O robot está avariado.	Tenha em atenção os indicadores luminosos e consulte o manual de instruções.
	As luzes indicadoras ficam vermelhas e piscam, o que indica que o cesto está cheio.	Desligue e volte a ligar o robot depois de esvaziar e limpar o cesto.
O robot não pode ser carregado.	Coloque o interruptor na posição de ligado.	Coloque o interruptor na posição de ligado
	O cabo de carregamento não está totalmente inserido.	Verifique se o aparelho está corretamente conetado.
	A intensidade da luz solar não é suficiente.	Carregue o robô com o carregador adequado.
O robô vira-se sobre si próprio.	O sensor ultrassónico está sujo.	Limpe o sensor ultrassónico com um pano.

## 6. ESPECIFICAÇÕES TÉCNICAS

Referência do produto: EU01\_108474  
 Produto: Conga Pooldroid AquaSkater  
 Tensão: 100-240 V~  
 Frequência: 50/60Hz  
 Potência nominal: 3 W

Bateria: 7.2V ~ 5100Ah 36.72Wh  
 Saída nominal do carregador: 5V ~2A  
 Dimensões: 663x453x193 mm  
 Peso neto: 6 kg  
 Tempo de carga tipo C: 5,5 horas

Para recarregar a bateria, recomenda-se a utilização de um adaptador com as seguintes características:  
 características:  
 Entrada: 100-240 V~, 50/60 Hz  
 Saída: 5 V ~, 2 A

As especificações técnicas podem ser alteradas sem notificação prévia para melhorar a qualidade do produto.  
 Fabricado na China | Desenhado em Espanha

## 7. RECICLAGEM DE APARELHOS ELÉTRICOS E ELETRÔNICOS



Este símbolo indica que, de acordo com os regulamentos aplicáveis, o produto e/ou a bateria devem ser eliminados separadamente do lixo doméstico. Quando este produto atingir o fim da sua vida útil, deverá remover as pilhas/baterias/acumuladores e levá-lo para um ponto de recolha designado pelas autoridades locais.



Para obter informação detalhada acerca da forma mais adequada de eliminar os seus equipamentos elétricos e eletrônicos e/ou as correspondentes baterias, o consumidor deverá contactar com as autoridades locais.

A conformidade com as diretrizes acima referidas ajudará a proteger o ambiente.

## 8. GARANTIA E SAT

A Cecotec será responsável perante o utilizador final ou consumidor por qualquer falta de conformidade que exista no momento da entrega do produto nos termos, condições e prazos estabelecidos pelos regulamentos aplicáveis.

Recomenda-se que as reparações sejam efetuadas por pessoal qualificado.

Se deteta uma ocorrência com o produto ou tem alguma consulta, entre em contacto com o Serviço de Assistência Técnica da Cecotec através do número de telefone +34 96 321 07 28.

## 9. COPYRIGHT

Os direitos de propriedade intelectual dos textos deste manual pertencem à CECOTEC INNOVACIONES, S.L. Todos os direitos reservados. O conteúdo desta publicação não pode, no todo ou em parte, ser reproduzido, armazenado num sistema de recuperação, transmitido ou distribuído por qualquer meio (eletrónico, mecânico, fotocópia, gravação ou similar) sem a autorização prévia da CECOTEC INNOVACIONES, S.L.

## 10. DECLARAÇÃO DE CONFORMIDADE SIMPLIFICADA DA UE

**CE** Pela presente, a Cecotec Innovations declara que este produto está em conformidade com os requisitos essenciais e outras disposições relevantes dos regulamentos aplicáveis na União Europeia.

Este produto foi concebido, fabricado e testado de acordo com as normas de segurança e qualidade exigidas. O texto completo da Declaração de Conformidade da UE pode ser encontrado no seguinte website: <https://cecotec.pt/pt/information/declaration-of-conformity>

## INHOUD

### 1. ONDERDELEN EN COMPONENTEN

Figuur 1

1. Openingsknop
2. Zonnepanelen
3. Poort voor detectie van de mand
4. Aan-/uit-schakelaar
5. Indicatielampje
6. Wielen
7. Bovenste afdekking
8. Filtermand
9. Impeller
10. Indicatielampje
11. Afvalverzamelaar
12. Klepje van de oplaadpoort (type C)
13. Ultrasonische sensor om obstakels te vermijden
14. Bumpers
15. Motor

OPMERKING:

De figuren in deze handleiding zijn schematische voorstellingen en komen mogelijk niet exact overeen met het product.

### 2. VÓÓR U HET APPARAAT GEBRUIKT

- Dit apparaat heeft een verpakking die ontworpen is om het tijdens het transport te beschermen. Haal het apparaat uit de doos en verwijder al het verpakkingsmateriaal. U kunt de originele doos en andere verpakking op een veilige plaats bewaren om beschadiging van het apparaat te voorkomen als u het in de toekomst moet vervoeren. Als u de verpakking toch weggooit, zorg er dan voor een correcte recyclage.
- Controleer of alle onderdelen en componenten aanwezig en in goede staat zijn. Als er één ontbreekt of niet in goede staat is, neem dan onmiddellijk contact op met de Technische Dienst van Cecotec.

#### Inhoud van de doos

- Zwembadrobot
- Handleiding

- Verwijder het serienummer van het product niet om een correcte traceerbaarheid van uw apparatuur te behouden in geval van hulp.

### 3. WERKING

1. Voordat u de zwembadrobot gebruikt, opent u het bovenste deksel om te controleren of de filtermand op zijn plaats zit. Fig. 2
2. Als het waterniveau in het zwembad de rand van het zwembad bereikt, moet u de aanslagen van de robot verwijderen om te voorkomen dat de robot vast komt te zitten. Fig. 3

Legende Fig. 3

1. Stukje om de bumpers te verwijderen
3. Plaats de robot voorzichtig in het water. Niet gooien of laten vallen, anders kunnen de zonnepanelen losraken.
4. Zet de robot aan. De groene indicatielampjes gaan branden en na een paar seconden start de zwembadrobot.

Opmerkingen:

- Deze robot heeft een ultrasone sensor die obstakels vermijdt.
- Als het zwembad buiten ligt en het batterijniveau van de robot daalt onder de 20%, zal hij automatisch een gebied zoeken waar de intensiteit van het zonlicht hoger is en stoppen met schoonmaken om op te laden. Wanneer het batterijniveau boven de 30% komt, wordt het reinigen hervat.
- Als de intensiteit van het zonlicht onvoldoende is voor het opladen, stopt de robot met werken en schakelt hij over naar de slaapmodus. Zodra er weer voldoende zonlicht is, wordt de stand-by-modus automatisch verlaten en wordt het reinigen hervat.
- Als u de robot in een buitenzwembad gebruikt, wordt hij voor 100% opgeladen met zonne-energie. In de zomer kunt u hem de hele dag gebruiken, omdat hij zonne-energie omzet in elektriciteit. In de winter daarentegen is de intensiteit van het zonlicht zwakker, waardoor het meer tijd nodig heeft om op te laden.
- De robot kan ook werken in overdekte zwembaden, maar dan moet hij worden opgeladen met een 5V 2A adapter.
- Controleer voor het opladen of de oplaadpoort niet nat is. Zodra deze controle is uitgevoerd, draait u het deksel linksom en sluit u de kabel aan (Fig. 4). Tijdens het opladen stopt de robot met werken. Laat het tijdens het opladen ingeschakeld.

#### Indicatielampjes

- Als de zwembadrobot het zwembad reinigt, worden de indicatielampjes groen en knipperen ze langzaam.

- De indicatielampjes worden rood en knipperen langzaam wanneer het mandje vol is.
- De indicatielampjes worden rood en knipperen als de batterij bijna leeg is.
- Als de robot aan het opladen is, worden de indicatielampjes rood en knipperen ze langzaam. Ze worden uitgeschakeld wanneer het opladen klaar is.
- Als de robot defect is, worden de indicatielampjes rood en blijven ze branden.
- Als de robot in stand-by staat, worden de indicatielampjes groen en blijven ze branden. Als de robot in de slaapstand gaat, gaan de indicatielampjes uit.

Opmerkingen:

- Als er een vreemd voorwerp in de impeller of motor zit, branden de indicatielampjes rood en blijven ze branden. In dit geval is de robot uitgeschakeld en moet u de blokkade verwijderen en opnieuw opstarten.
- Als de batterij bijna leeg is, worden de indicatielampjes rood en gaan ze knipperen. Om te worden opgeladen door zonlicht moet de robot worden geplaatst op een plek waar de lichtintensiteit hoog is, anders moet hij worden opgeladen met de juiste oplader.
- Als de ultrasone sensor vuil is, draait de robot zichzelf om. Reinig de ultrasone sensor met een doek zodat deze weer normaal kan werken.

### 4. SCHOONMAAK EN ONDERHOUD

#### Onderhoud

1. Druk op de ontgrendelknop om de filtermand te verwijderen. Fig. 5
2. Maak de filtermand leeg, spoel het met schoon water en plaats het terug. Fig. 6
3. Reinig de robot regelmatig om de doeltreffendheid van het opladen op zonne-energie te garanderen. De zonnepanelen kunnen worden afgespoeld met water en afgenomen met een doek. Fig. 7
4. Veeg regelmatig stof van de ultrasone sensor met een doek, anders kan de robot een obstakel raken. Fig. 8

Opmerking: Bewaar de robot of de accessoires niet voor langere tijd in direct zonlicht als u ze niet gebruikt.

## 5. PROBLEEMOPLOSSING

Problemen	Oorzaken	Oplossing
De robot werkt niet.	De schakelaar staat niet aan.	Zet de schakelaar in de aan-stand.
	Het batterijniveau is onvoldoende.	Laad de robot op met een geschikte oplader of plaats hem op een plaats waar hij wordt blootgesteld aan sterk zonlicht.
	De robot is defect.	Let op de indicatielampjes en raadpleeg de gebruiksaanwijzing.
	De indicatielampjes worden rood en knipperen om aan te geven dat het mandje vol is.	Zet de reiniger uit en weer aan nadat u het mandje heeft geleegd en gereinigd.
De robot kan niet worden opgeladen.	De schakelaar staat niet aan.	Zet de schakelaar in de aan-stand.
	Oplaadkabel niet correct aangesloten.	Controleer of de oplaadkabel correct is aangesloten.
	De intensiteit van het zonlicht is niet voldoende.	Laad de robot op met de juiste oplader.
De robot draait zichzelf om.	De ultrasone sensor is vuil.	Reinig de ultrasone sensor met een doek.

## 6. TECHNISCHE SPECIFICATIES

Productreferentie: EU01\_108474  
 Product: Conga Pooldroid AquaSkater  
 Spanning: 100-240V~  
 Frequentie: 50/60Hz  
 Nominaal vermogen: 3W  
 Accu: 7.2V = 5100Ah 36.72Wh  
 Nominaal vermogen van de lader: 5V = 2A  
 Afmetingen: 663x453x193 mm

Netto gewicht: 6 Kg  
 Opladtid Type C: 5,5 uur

Voor het opladen van de batterij wordt aanbevolen een adapter te gebruiken met de volgende functies

Kenmerken:  
 Ingang: 100-240 V~, 50/60 Hz  
 Uitgang: 5 V =, 2 A

Technische specificaties kunnen zonder voorafgaande kennisgeving worden gewijzigd om de productkwaliteit te verbeteren.

Gemaakt in China | Ontworpen in Spanje.

## 7. RECYCLING VAN ELEKTRISCHE EN ELEKTRONISCHE APPARATUUR



Dit symbool geeft aan dat, volgens de geldende voorschriften, het product en/of de accu gescheiden van het huisvuil moeten worden afgevoerd. Wanneer dit product het einde van zijn levensduur bereikt, dient u de batterijen/accumulatoren te verwijderen en het naar een door de plaatselijke autoriteiten aangewezen inzamelpunt te brengen.



Voor gedetailleerde informatie over hoe elektrische en elektronische apparatuur en/of batterijen op de juiste manier kunnen worden weggegooid, moeten consumenten contact opnemen met hun plaatselijke autoriteiten.

Naleving van de bovenstaande richtlijnen helpt het milieu te beschermen.

## 8. GARANTIE EN TECHNISCHE ONDERSTEUNING

Cecotec is aansprakelijk tegenover de eindgebruiker of consument voor elk gebrek aan overeenstemming dat bestaat op het ogenblik van de levering van het product onder de voorwaarden, bepalingen en termijnen die zijn vastgelegd in de toepasselijke regelgeving.

Het wordt aanbevolen reparaties te laten uitvoeren door gekwalificeerd personeel.

Als u ooit een incident met het product ontdekt of vragen heeft, neem dan contact op met de officiële Technische Assistentie van Cecotec via het telefoonnummer +34 96 321 07 28.

## 9. COPYRIGHT

De intellectuele eigendomsrechten op de teksten in deze handleiding behoren toe aan CECOTEC INNOVACIONES, S.L. Alle rechten voorbehouden. De inhoud van deze publicatie mag niet, geheel

of gedeeltelijk, worden verveelvoudigd, opgeslagen in een geautomatiseerd gegevensbestand, doorgegeven of verspreid op welke wijze dan ook (elektronisch, mechanisch, door fotokopieën, opnamen en dergelijke) zonder voorafgaande toestemming van CECOTEC INNOVACIONES, S.L.

## 10. VEREENVOUDIGDE EU-VERKLARING VAN OVEREENSTEMMING.

**CE** Cecotec Innovaciones verklaart hierbij dat dit product voldoet aan de essentiële eisen en andere relevante bepalingen van de regelgeving die van toepassing is in de Europese Unie.

Dit product is ontworpen, vervaardigd en getest om te voldoen aan de vereiste veiligheids- en kwaliteitsnormen. De volledige tekst van de EU-conformiteitsverklaring is te vinden op de volgende website: <https://cecotec.es/es/information/declaration-of-conformity>

## SPIS TREŚCI

### 1. CZĘŚCI I KOMPONENTY

Rysunek 1

1. Przycisk otwierania
2. Panele słoneczne
3. Port wykrywania kosza
4. Przycisk zasilania
5. Lampka kontrolna
6. Kółka
7. Pokrywa górna
8. Kosz filtra
9. Wirnik
10. Lampka kontrolna
11. Kratka wytapująca nieczystości
12. Zatyczka portu ładowania (typu C)
13. Ultradźwiękowy czujnik przeszkód
14. Ograniczniki
15. Silnik

UWAGA:

Grafika tej instrukcji obsługi jest schematyczna i możliwe, że nie będzie całkowicie zgodna z produktem.

### 2. PRZED UŻYCIEM

- To urządzenie jest zapakowane w opakowanie zaprojektowane w celu ochrony podczas transportu. Wyjmij produkt z pudełka i usuń wszystkie materiały opakowaniowe. Oryginalne pudełko i inne elementy opakowania należy przechowywać w bezpiecznym miejscu, aby zapobiec uszkodzeniu urządzenia w przypadku konieczności jego transportu w przyszłości. Jeśli chcesz pozbyć się oryginalnego opakowania, pamiętaj o prawidłowym recyklingu wszystkich jego elementów.
- Upewnij się, że wszystkie części i komponenty są dołączone i są w dobrym stanie. Jeśli któregośkolwiek z nich brakuje lub nie są w dobrym stanie, należy niezwłocznie skontaktować się z oficjalnym Serwisem Technicznym Cecotec.

#### Zawartość opakowania

- Robot do czyszczenia basenu
- Ta instrukcja obsługi

- Nie usuwaj numeru seryjnego produktu, aby można było zidentyfikować urządzenie w przypadku wymagania pomocy technicznej.

### 3. FUNKCJONOWANIE

1. Przed użyciem robota należy otworzyć górną pokrywę, aby sprawdzić, czy kosz filtra znajduje się na swoim miejscu. Rys. 2
2. Jeśli poziom wody w basenie jest na równi z krawędzią, konieczne będzie usunięcie ograniczników robota, aby zapobiec jego utknięciu. Rys. 3

Legenda Rys. 3

#### 1. Część do wyjmowania ograniczników

3. Ostrożnie umieść robota na powierzchni wody. Nie wrzucaj ani nie upuszczaj urządzenia, ponieważ może to spowodować poluzowanie się paneli słonecznych.
4. Włącz urządzenie. lampki kontrolne zaświecą się na zielono, a robot uruchomi się po kilku sekundach.

Uwagi:

- Robot ten posiada ultradźwiękowy czujnik przeszkód.
- W przypadku odkrytego basenu, gdy poziom naładowania baterii robota spadnie poniżej 20%, automatycznie wyszuka on obszar, w którym natężenie światła słonecznego jest wyższe i przerwie czyszczenie w celu naładowania baterii. Gdy poziom naładowania baterii przekroczy 30%, urządzenie wznowi czyszczenie.
- Jeśli intensywność światła słonecznego jest niewystarczająca do naładowania baterii, robot wyłączy się i przejdzie w tryb Sleep. Gdy tylko ilość światła słonecznego będzie wystarczająca, urządzenie automatycznie wyjdzie z trybu czuwania i wznowi czyszczenie.
- W przypadku korzystania z robota na odkrytym basenie, 100% jego energii będzie pochodzić z energii słonecznej. Latem można z niego korzystać przez cały dzień, ponieważ przekształca energię słoneczną w elektryczną. Zimą intensywność światła słonecznego jest słabsza, więc ładowanie będzie wymagało więcej czasu.
- Robot może również pracować na krytych basenach; w takim przypadku musi być ładowany za pomocą adaptera 5 V 2 A.
- Przed ładowaniem robota należy upewnić się, że port ładowania nie jest mokry. Po wykonaniu tej czynności należy obrócić pokrywę w kierunku przeciwnym do ruchu wskazówek zegara i podłączyć przewód (Rys. 4). Robot nie będzie pracował podczas ładowania. Podczas ładowania należy robot musi pozostać włączony.

#### Lampki kontrolne

- Podczas czyszczenia, lampki robota zaświecą się na zielono i będą powoli migać.

- Kontrolki zaświecą się na czerwono i będą powoli migać, gdy kosz będzie zapelniony.
- Kontrolki zaświecą się na czerwono i będą migać, gdy poziom naładowania baterii będzie niski.
- Podczas ładowania, kontrolki robota zaświecą się na czerwono i będą powoli migać. Zgasną po zakończeniu ładowania.
- Jeśli robot jest uszkodzony, kontrolki zaświecą się na czerwono i będą świecić światłem stałym.
- Gdy robot znajduje się w trybie gotowości, kontrolki zaświecą się na zielono i będą świecić światłem stałym. Jeśli robot przejdzie w tryb Sleep, kontrolki zgasną.

Obserwacje:

- Jeśli wirnik lub silnik są zablokowane przez ciało obce, kontrolki zaświecą się na czerwono i będą świecić światłem stałym. W takim przypadku robot wyłączy się i konieczne będzie usunięcie zatoru i ponowne uruchomienie urządzenia.
- Gdy poziom baterii jest niski, kontrolki zaświecą się na czerwono i będą migać. Aby robot mógł być ładowany światłem słonecznym, musi być umieszczony w miejscu, w którym natężenie światła jest wysokie, w przeciwnym razie musi być ładowany za pomocą odpowiedniej ładowarki.
- Jeśli czujnik ultradźwiękowy jest brudny, robot będzie obracał się wokół własnej osi. Wyczyść czujnik ultradźwiękowy ściereczką, aby mógł działać normalnie.

### 4. CZYSZCZENIE I KONSERWACJA

#### Konserwacja

1. Naciśnij przycisk otwierania, aby wyjąć kosz filtra. Rys. 5
2. Opróżnij kosz filtra, wyptucz go czystą wodą i włóż z powrotem na miejsce. Rys. 6
3. Aby zapewnić skuteczność ładowania słonecznego, należy regularnie czyścić robota. Panele słoneczne można splotkać wodą i przetrzeć ściereczką. Rys. 7
4. Regularnie wycieraj ściereczką kurz z czujnika ultradźwiękowego, w przeciwnym razie robot może zderzyć się z przeszkodą. Rys. 8

Uwaga: Unikaj przechowywania robota lub jego akcesoriów w bezpośrednim świetle słonecznym przez dłuższy czas, gdy nie są używane.

## 5. ROZWIĄZYWANIE PROBLEMÓW

Problemy	Przyczyny	Rozwiązania
Robot nie działa.	Przełącznik nie znajduje się w pozycji włączonej.	Ustaw przełącznik w pozycji włączonej.
	Niski poziom naładowania baterii.	Naładuj robota za pomocą odpowiedniej ładowarki lub umieść go w miejscu silnie nasłonecznionym.
	Robot jest uszkodzony.	Należy zwracać uwagę na lampki kontrolne i zapoznać się z instrukcją obsługi.
	Kontrolki zaświecą się na czerwono i zaczną migać, wskazując, że kosz jest pełny.	Po opróżnieniu i wyczyszczeniu kosza należy wyłączyć i ponownie włączyć robota.
Nie można naładować robota.	Przełącznik nie znajduje się w pozycji włączonej.	Ustaw przełącznik w pozycji włączonej.
	Przewód ładowania nie został włożony do końca.	Sprawdź, czy przewód ładowania jest prawidłowo podłączony.
	Intensywność światła słonecznego nie jest wystarczająca.	Naładuj robota za pomocą odpowiedniej ładowarki.
Robot obraca się wokół własnej osi.	Czujnik ultradźwiękowy jest brudny.	Wyczyść czujnik ultradźwiękowy ściereczką.

## 6. DANE TECHNICZNE

Referencja produktu: EU01\_108474  
 Produkt: Conga Pooldroid AquaSkater  
 Napięcie: 100-240 V~  
 Częstotliwość: 50/60 Hz  
 Moc znamionowa: 3 W  
 Akumulator: 7,2V ~ 5100 Ah 36,72 Wh

Znamionowe wyjście ładowarki: 5 V ~ 2 A  
 Wymiary: 663x453x193 mm  
 Waga netto: 6 kg  
 Czas ładowania ładowarką typu C: 5,5 godzin

Do ładowania baterii zaleca się użycie zasilacza o następujących parametrach:  
 Wejście: 100-240 V~, 50/60 Hz  
 Wyjście: 5 V ~, 2 A

Specyfikacje techniczne mogą ulec zmianie bez wcześniejszego powiadomienia w celu poprawy jakości produktu.  
 Wyprodukowano w Chinach | Zaprojektowano w Hiszpanii

## 7. RECYKLING URZĄDZEŃ ELEKTRYCZNYCH I ELEKTRONICZNYCH



Ten symbol oznacza, że zgodnie z obowiązującymi przepisami produkt i/lub baterię/akumulator należy utylizować oddzielnie od odpadów domowych. Kiedy ten produkt osiągnie koniec okresu użytkowania, należy wyjąć baterie/akumulatory i przekazać je do punktu zbiórki wyznaczonego przez lokalne władze.



Aby uzyskać szczegółowe informacje na temat najbardziej odpowiedniego sposobu utylizacji sprzętów elektrycznych i elektronicznych i/lub odpowiednich baterii, konsument powinien skontaktować się z lokalnymi władzami.

Przestrzeganie powyższych wytycznych pomoże chronić środowisko.

## 8. GWARANCJA I SERWIS POMOCY TECHNICZNEJ

Cecotec odpowiada przed użytkownikiem lub konsumentem końcowym za wszelkie niezgodności występujące w momencie dostawy produktu na warunkach określonych w obowiązujących przepisach.

Zaleca się, aby naprawy były przeprowadzane przez wyspecjalizowany personel.

Jeśli wykryjesz problem z produktem lub masz jakiegokolwiek pytania, skontaktuj się z oficjalnym Serwisem Pomocy Technicznej Cecotec pod numerem telefonu +34 96 321 07 28.

## 9. PRAWA AUTORSKIE

Prawa własności intelektualnej do tekstów tej instrukcji obsługi należą do CECOTEC INNOVACIONES, S.L. Wszelkie prawa zastrzeżone. Treść niniejszej publikacji nie może być, w całości lub w części, powielana, przechowywana w systemie wyszukiwania, przesyłana lub rozpowszechniana za pomocą jakichkolwiek środków (elektronicznych, mechanicznych, fotokopii, nagrywania lub podobnych) bez uprzedniej zgody CECOTEC INNOVACIONES, S.L.

## 10. UPROSZCZONA DEKLARACJA ZGODNOŚCI UE

**CE** Niniejszym Cecotec Innovaciones oświadcza, że ten produkt spełnia podstawowe wymagania i jest zgodny z innymi odpowiednimi przepisami obowiązującymi w Unii Europejskiej.

Ten produkt został zaprojektowany, wyprodukowany i przetestowany spełniając wymagane normy bezpieczeństwa i jakości. Pełny tekst deklaracji zgodności UE jest dostępny pod następującym adresem internetowym: <https://cecotec.es/es/information/declaration-of-conformity>

## OBSAH

### 1. DÍLY A SOUČÁSTI

Obrázek 1

1. Tlačítko pro otevření
2. Solární panely
3. Port pro detekci filtračního koše
4. Přepínač pro zapnutí/vypnutí
5. Světelný indikátor
6. Kolečka
7. Horní kryt
8. Filtrační koš
9. Rotor
10. Světelný indikátor
11. Sběrač nečistot
12. Krytka nabíjecího portu (typu C)
13. Ultrazvukový snímač pro vyhýbání se překážkám
14. Nárazníky
15. Motor

POZNÁMKA:

Grafické znázornění v tomto návodu je schematickým znázorněním a nemusí přesně odpovídat výrobku.

### 2. PŘED POUŽITÍM

- Tento spotřebič je zabalen v obalu určeném k ochraně při přepravě. Vyjměte spotřebič z krabice a odstraňte veškerý obalový materiál. Můžete uschovat originální krabici a další obaly na bezpečném místě pro zabránění poškození spotřebiče, pokud byste jej v budoucnu potřebovali přepravovat. Pokud chcete zlikvidovat originální obal, ujistěte se, že všechny části recyklujete správně.
- Zkontrolujte, zda jsou všechny díly a komponenty součástí balení a v dobrém stavu. Pokud některý z nich chybí nebo není v dobrém stavu, okamžitě kontaktujte Oficiální technickou asistenční službu společnosti Cecotec.

#### Obsah krabice

- Automatický bazénový vysavač
- Tento návod k použití

- Neodstraňujte sériové číslo výrobku, aby byla možná správná identifikace vašeho zařízení v případě potřeby technické pomoci.

### 3. PROVOZ

1. Před použitím robota otevřete horní kryt a zkontrolujte, zda je filtrační koš na svém místě. Obr. 2
2. Pokud hladina vody v bazénu dosáhne jeho okraje, je třeba odstranit nárazníky z robota, aby se zabránilo jeho uvíznutí. Obr. 3

Legenda k obr. 3

1. Díl pro odstranění nárazníků

3. Opatrně umístěte robota na hladinu vody. Neházejte ho ani nepouštějte, jinak by se solární panely mohly uvolnit.
4. Zapněte robota. Jeho zapnutím se rozsvítí světelné indikátory na zeleno a po uplynutí několika sekund se bazénový vysavač spustí.

Poznámky:

- Tento robot je vybaven ultrazvukovým snímačem pro vyhýbání se překážkám.
- Pokud se bazén nachází venku a úroveň nabití baterie robota klesne pod 20 %, automaticky vyhledá místo s vyšší intenzitou slunečního světla a přestane čistit, aby se dobil. Když úroveň nabití baterie překročí 30 %, pokračuje v čištění.
- Pokud je intenzita slunečního světla nedostatečná pro nabíjení, robot přestane pracovat a přejde do režimu spánku. Jakmile je intenzita slunečního světla opět dostatečná, automaticky opustí pohotovostní režim a pokračuje v čištění.
- Pokud robota používáte ve venkovním bazénu, 100 % jeho nabití pochází ze sluneční energie. V létě ho můžete používat po celý den, protože přeměňuje sluneční energii na elektřinu. Naopak v zimě je intenzita slunečního světla slabší, takže nabíjení trvá déle.
- Robota můžete používat i ve vnitřních krytých bazénech; v takovém případě ho je třeba nabít pomocí adaptéru s napětím 5 V 2 A.
- Před jeho nabíjením zkontrolujte, zda nabíjecí port není mokrý. Po provedení této kontroly otočte krytku nabíjecího portu proti směru hodinových ručiček a připojte kabel (Obr. 4). Zatímco se robot nabíjí, nepracuje. Během nabíjení ho nechte zapnutý.

#### Světelné indikátory

- Když robot čistí bazén, světelné indikátory se rozsvítí zeleně a pomalu blikají.
- Jakmile se filtrační koš naplní, světelné indikátory se rozsvítí červeně a budou pomalu blikat.
- Pokud je úroveň nabití baterie nízká, světelné indikátory blikají červeně.

- Když se robot nabíjí, světelné indikátory blikají pomalu červeně. Po dokončení nabíjení zhasnou.
- Pokud má robot závadu, světelné indikátory se rozsvítí na červenou a zůstanou svítit.
- Když je robot v pohotovostním režimu, světelné indikátory se rozsvítí zeleně a zůstanou svítit. Pokud robot přejde do režimu spánku, světelné indikátory zhasnou.

Poznámky:

- Pokud rotor nebo motor blokuje cizí předmět, světelné indikátory se rozsvítí červeně a zůstanou trvale rozsvícené. V takovém případě se robot vypne a je třeba odstranit blokadu a znovu jej spustit.
- Pokud je úroveň nabití baterie nízká, světelné indikátory blikají červeně. Aby bylo možné robota nabít slunečním světlem, musí být umístěn na místě s vysokou intenzitou světla, jinak je třeba ho nabít pomocí vhodné nabíječky.
- Pokud je ultrazvukový snímač znečištěný, robot se otáčí kolem sebe. Ultrazvukový snímač očistěte hadříkem, aby mohl opět fungovat normálně.

### 4. ČIŠTĚNÍ A ÚDRŽBA

#### Údržba

1. Stiskněte tlačítko pro otevření za účelem vyjmutí filtračního koše. Obr. 5
2. Vyprázdněte filtrační koš, vypláchněte jej čistou vodou a vraťte jej na své místo. Obr. 6
3. Pro zajištění účinnosti solárního nabíjení robota pravidelně čistěte. Solární panely lze opláchnout vodou a vyčistit hadříkem. Obr. 7
4. Pravidelně odstraňujte prach z ultrazvukového snímače hadříkem, jinak by robot mohl narazit do nějaké překážky. Obr. 8

Poznámka: Pokud robota nebo jeho příslušenství nepoužíváte, neskladujte jej delší dobu na přímém slunečním světle.

## 5. ŘEŠENÍ PROBLÉMŮ

Problémy	Příčiny	Řešení
Robot nefunguje.	Přepínač pro zapnutí/vypnutí není nastaven v poloze pro zapnutí.	Přepněte přepínač do polohy zapnuto.
	Úroveň nabití baterie je nedostatečná.	Nabijte robota použitím vhodné nabíječky nebo ho umístěte na místo, které je vystavené intenzivnímu slunečnímu záření.
	Robot má závadu.	Věnujte pozornost světelným indikátorům a přečtěte si návod k použití.
	Světelné indikátory se rozsvítili na červeno a blikají, což znamená, že filtrační koš je plný.	Po vyprázdnění a vyčištění filtračního koše robot vypněte a znovu zapněte.
Robota nelze nabít.	Přepínač pro zapnutí/vypnutí není nastaven v poloze pro zapnutí.	Přepněte přepínač do polohy zapnuto.
	Nabíjecí kabel není zcela zasunut.	Zkontrolujte, zda je nabíjecí kabel správně připojen.
	Intenzita slunečního světla není dostatečná.	Nabijte robota pomocí příslušné nabíječky.
Robot se otáčí kolem sebe.	Ultrazvukový snímač je znečištěný.	Ultrazvukový snímač očistěte hadříkem.

## 6. TECHNICKÉ ÚDAJE

Referenční číslo výrobku: EU01\_108474  
 Výrobek: Conga Pooldroid AquaSkater  
 Napětí: 100-240 V~  
 Frekvence: 50/60 Hz  
 Jmenovitý výkon: 3 W  
 Baterie: 7,2 V = 5100 Ah 36,72 Wh  
 Jmenovitý výstup nabíječky: 5 V = 2 A  
 Rozměry: 663x453x193 mm

Čistá hmotnost: 6 kg  
 Doba nabíjení typu C: 5,5 hodiny

K dobíjení baterie se doporučuje používat adaptér s následujícími vlastnostmi:  
 Vstupní napětí: 100-240 V~, 50/60 Hz  
 Výstupní napětí: 5 V =, 2 A

Technické specifikace se mohou změnit bez předchozího upozornění za účelem zlepšení kvality výrobku.

Vyrobeno v Číně | Navrženo ve Španělsku

## 7. RECYKLACE ELEKTRICKÝCH A ELEKTRONICKÝCH ZAŘÍZENÍ



Tento symbol označuje, že v souladu s platnými předpisy musí být výrobek a/nebo baterie zlikvidovány odděleně od domovního odpadu. Po skončení životnosti tohoto výrobku byste měli články/baterie/akumulátory vyjmout a odnést na sběrné místo určené místními úřady.



Pro podrobnější informace o nejvhodnějším způsobu likvidace elektrických a elektronických zařízení a/nebo příslušných baterií by se spotřebitelé měli obrátit na místní úřady.



Dodržování výše uvedených pokynů přispívá k ochraně životního prostředí.

## 8. ZÁRUKA A TECHNICKÝ SERVIS

Společnost Cecotec odpovídá konečnému uživateli nebo spotřebiteli za jakýkoliv nesoulad, který existuje v době dodání výrobku, za podmínky a ve lhůtách stanovených platnými předpisy. Doporučuje se, aby opravy prováděl kvalifikovaný personál.

Pokud zjistíte problém s výrobkem nebo máte jakékoli dotazy, obraťte se na Oficiální technickou asistenční službu společnosti Cecotec na čísle +34 96 321 07 28.

## 9. COPYRIGHT

Práva duševního vlastnictví k textům v tomto návodu jsou majetkem společnosti CECOTEC INNOVACIONES, S.L. Všechna práva jsou vyhrazena. Obsah této publikace nesmí být, zčásti nebo jako celek, reprodukován, ukládán do systému obnovy, přenášen nebo distribuován žádnými prostředky (elektronicky, mechanicky, fotokopírováním, nahráváním nebo podobným způsobem) bez předchozího souhlasu společnosti CECOTEC INNOVACIONES, S.L.

## 10. ZJEDNODUŠENÉ EU PROHLÁŠENÍ O SHODĚ

**CE** Společnost Cecotec Innovaciones tímto prohlašuje, že tento výrobek je v souladu se základními požadavky a dalšími příslušnými ustanoveními předpisů platných v Evropské unii.

Tento produkt byl navržen, vyroben a testován tak, aby splňoval požadované bezpečnostní a kvalitativní normy. Úplné znění EU prohlášení o shodě naleznete na této internetové stránce: <https://cecotec.es/es/information/declaration-of-conformity>

## İÇİNDEKILER

### 1. PARÇALAR VE BİLEŞENLER

Şekil 1

1. Açma düğmesi
2. Güneş panelleri
3. Sepet algılama girişi
4. Açma/kapama düğmesi
5. Gösterge ışığı
6. Tekerlekler
7. Üst bölüm
8. Filtre sepeti
9. Çark
10. Gösterge ışığı
11. Atık toplayıcı
12. Şarj bağlantı noktası kapağı (C tipi)
13. Ultrasonik engellerden kaçınma sensörü
14. Tamponlar
15. Motor

NOT:

Bu kılavuzdaki grafikler şematik gösterimlerdir ve cihazla tam olarak eşleşmeyebilir.

### 2. KULLANMADAN ÖNCE

- Bu cihaz, taşıma sırasında korunması için tasarlanmış bir ambalaj içerisinde paketlenmiştir. Cihazı ve tüm malzemeleri ambalajından çıkarın. İleride taşımamız gerektiğinde cihazın zarar görmesini önlemek için orijinal kutuyu ve diğer ambalajları güvenli bir yerde saklayabilirsiniz. Orijinal ambalajı atmamak isterseniz, tüm öğeleri doğru şekilde geri dönüşüm kutusuna attığınızdan emin olun.
- Tüm parçaların ve bileşenlerin içinde ve sağlam olduğundan emin olun. Herhangi bir parçanın eksik veya kırık olması durumunda, lütfen resmi Cecotec Teknik Servisi ile derhal iletişime geçin.

#### Paket içeriği

- Yüzme havuzu temizleme robotu
- Kullanma kılavuzu

- Yardım talep etmeniz durumunda ekipmanınızın doğru bir şekilde izlenebilirliğini sağlamak için ürünün seri numarasını çıkarmayın.

### 3. CİHAZIN KULLANIMI

1. Robotu kullanmadan önce, filtre sepetinin yerinde olup olmadığını kontrol etmek için üst kapağı açın. Şema. 2
2. Havuzdaki su seviyesi havuzun kenarına ulaşırsa, robotun sıkışmasını önlemek için robotun durdurucularını çıkarmanız gerekecektir. Şema. 3

#### Açıklama Şekil. 3

1. Tamponları kaldırmak için parça

3. Robotu dikkatlice suyun içine yerleştirin. Atmayın veya düşürmeyin, aksi takdirde güneş panelleri gevşeyebilir.
4. Robotu çalıştırın. Yeşil gösterge ışıkları yanacak ve birkaç saniye sonra havuz temizleyici çalışmaya başlayacaktır.

#### Notlar:

- Bu robotta ultrasonik engellerden kaçınma sensörü bulunmaktadır.
- Havuz dış mekandaysa, robotun pil seviyesi %20'nin altına düştüğünde, otomatik olarak güneş ışığı yoğunluğunun daha yüksek olduğu bir alan arayacak ve yeniden şarj olmak için temizliği durduracaktır. Batarya seviyesi %30'u aştığında, temizlemeye devam edecektir.
- Güneş ışığının yoğunluğu şarj için yetersizse, robot çalışmayı durduracak ve Uyku moduna girecektir. Güneş ışığı miktarı tekrar yeterli olduğunda, otomatik olarak bekleme modundan çıkacak ve temizlemeye devam edecektir.
- Robotu açık bir havuzda kullanırsanız, şarjının %100'ü güneş enerjisinden gelecektir. Yaz aylarında, güneş enerjisini elektriğe dönüştürdüğü için gün boyu kullanabilirsiniz. Kışın ise güneş ışığının yoğunluğu daha zayıftır, bu nedenle şarj olması için daha fazla zamana ihtiyaç duyacaktır.
- Robot kapalı havuzlarda da çalışabilir; bu durumda 5V 2A adaptör ile şarj edilmesi gerekir.
- Şarj etmeden önce, şarj girişinin ıslak olmadığından emin olun. Bu kontrol yapıldıktan sonra kapağı saat yönünün tersine çevirin ve kabloyu bağlayın (Şekil 4). Şarj sırasında robot çalışmayı durduracaktır. Şarj işlemi sırasında açık tutun.

#### Işıklı göstergeler

- Robot havuzu temizlerken, gösterge ışıkları yeşile dönecek ve yavaşça yanıp sönecektir.
- Sepet dolduğunda gösterge ışıkları kırmızıya dönecek ve yavaşça yanıp sönecektir.
- Batarya seviyesi düşük olduğunda gösterge ışıkları kırmızıya dönecek ve yanıp sönecektir.
- Robot şarj olurken, gösterge ışıkları kırmızıya dönecek ve yavaşça yanıp sönecektir. Şarj

işlemi tamamlandığında kapanacaklardır.

- Robot arızalıysa, gösterge ışıkları kırmızıya dönecek ve sabit kalacaktır.
- Robot bekleme modundayken, gösterge ışıkları yeşile dönecek ve sabit kalacaktır. Robot Uyku moduna girerse, gösterge ışıkları sönecektir.

#### Gözlemler:

- Pervaneyi veya motoru engelleyen yabancı bir cisim varsa, gösterge ışıkları kırmızıya dönecek ve sabit kalacaktır. Bu durumda robot kapanmış olacak ve tıkanıklığı giderip yeniden başlatmanız gerekecektir.
- Batarya seviyesi düşük olduğunda, gösterge ışıkları kırmızıya dönecek ve yanıp sönecektir. Güneş ışığı ile şarj edilebilmesi için robotun ışık yoğunluğunun yüksek olduğu bir yere yerleştirilmesi, aksi takdirde uygun şarj cihazı ile şarj edilmesi gerekir.
- Ultrasonik sensör kirliyse, robot kendi etrafında dönecektir. Normal çalışmaya dönebilmesi için ultrasonik sensörü bir bezle temizleyin.

### 4. TEMİZLİK VE BAKIM

#### Bakım

1. Filtre sepetini çıkarmak için açma düğmesine basın. Şema. 5
2. Filtre sepetini boşaltın, temiz suyla durulayın ve tekrar yerine takın. Şema. 6
3. Solar şarjın etkinliğini sağlamak için robotu düzenli olarak temizleyin. Güneş panelleri su ile durulanabilir ve bir bez ile silinebilir. Şema. 7
4. Ultrasonik sensördeki tozu düzenli olarak bir bezle silin, aksi takdirde robot bir engele çarpabilir. Şema. 8

NOT: Kullanılmadığı zamanlarda robotu veya aksesuarlarını uzun süre doğrudan güneş ışığı altında saklamaktan kaçının.

## 5. SORUN GİDERME

Problemler	NEDENLER	Çözümler
Robot çalışmıyor.	Anahtar açık konumda değil.	Anahtarı açık konumuna getirin
	Şarj seviyesi yetersiz.	Robotu uygun bir şarj cihazı kullanarak şarj edin veya güçlü güneş ışığına maruz kalacağı bir yere yerleştirin.
	Robot arızalı.	Lütfen gösterge ışıklarına dikkat edin ve kullanım talimatlarına bakın.
	Gösterge ışıkları kırmızıya döner ve yanıp sönerek sepetin dolu olduğunu gösterir.	Sepeti boşalttıktan ve temizledikten sonra robotu kapatın ve tekrar açın.
Robot şarj edilemiyor.	Anahtar açık konumda değil.	Anahtarı açık konumuna getirin
	Şarj kablosu tam olarak takılmamış.	Şarj kablosunun doğru bağlanıp bağlanmadığını kontrol edin.
	Güneş ışığının yoğunluğu yeterli değildir.	Robotu uygun şarj cihazını kullanarak şarj edin.
Robot kendi etrafında döner.	Ultrasonik sensör kirli.	Ultrasonik sensörü bir bez ile temizleyin.

## 6. TEKNİK BİLGİLER

Ürün referansı EU01\_108474

Ürün: Conga Pooldroid AquaSkater

Gerilim: 100-240V ~

Frekans: 50/60Hz

Nominal güç 3W

Batarya: 7,2V = 5100Ah 36,72Wh

Nominal şarj cihazı çıkışı 5V = 2A

Boyutlar: 663x453x193 mm

Net ağırlık: 6 kg

Tip C şarj süresi: 5,5 saat

Bataryayı yeniden şarj etmek için aşağıdaki özelliklere sahip bir adaptör kullanılması önerilir  
CARACTERÍSTICAS:

Giriş: 100-240 V~, 50/60 Hz

Çıkış 5 V =, 2 A

Ürün kalitesini artırmak için teknik özellikler önceden haber verilmeksizin değiştirilebilir.  
Çin'de Üretildi | İspanya'da Tasarlandı

## 7. ELEKTRİKLİ VE ELEKTRONİK EKİPMANLARIN GERİ DÖNÜŞÜMÜ



Bu sembol, yürürlükteki yönetmeliklere göre ürünün ve/veya bataryanın evsel atıklardan ayrı olarak atılması gerektiğini belirtir. Bu ürün kullanım ömrünün sonuna ulaştığında, pilleri/akümülatörleri çıkarmalı ve yerel yetkililer tarafından belirlenen bir toplama noktasına götürmelisiniz. Elektrikli ve elektronik ekipmanların ve/veya pillerin uygun şekilde nasıl imha edileceğine ilişkin ayrıntılı bilgi için tüketiciler yerel yetkililerle iletişime geçmelidir. Yukarıdaki yönergelere uyulması çevrenin korunmasına yardımcı olacaktır.

## 8. GARANTİ VE MÜŞTERİ HİZMETLERİ

Cecotec, ürünün teslimatı sırasında mevcut olan herhangi bir uygunsuzluktan dolayı son kullanıcıya veya tüketiciye karşı yürürlükteki yönetmelikler tarafından belirlenen şartlar, koşullar ve süreler kapsamında sorumlu olacaktır.

Onarımların nitelikli personel tarafından yapılması tavsiye edilir.

Ürünle ilgili bir sorun tespit ederseniz veya herhangi bir sorunuz varsa, lütfen +34 96 321 07 28 numaralı telefondan resmi Cecotec Teknik Destek Servisi ile iletişime geçin.

## 9. TELİF HAKLARI

Bu kılavuzdaki metinlerin fikri mülkiyet hakları CECOTEC INNOVACIONES, S.L.'ye aittir. Bu yayının içeriği, CECOTEC INNOVACIONES, S.L.'nin önceden izni olmadan kısmen veya tamamen çoğaltılamaz, bir erişim sisteminde saklanamaz, herhangi bir yolla (elektronik, mekanik, fotokopi, kayıt veya benzeri) iletilemez veya dağıtılamaz.

## 10. BASİTLEŞTİRİLMİŞ UYGUNLUK BEYANI

**CE** Bu vesileyle Cecotec Innovations, bu ürünün Avrupa Birliği'nde geçerli olan yönetmeliklerin temel gerekliliklerine ve diğer ilgili hükümlerine uygun olduğunu beyan eder.

Bu ürün, gerekli güvenlik ve kalite standartlarını karşılayacak şekilde tasarlanmış, üretilmiş ve test edilmiştir. AB Uygunluk Beyanının tam metni aşağıdaki web sitesinde bulunabilir: <https://cecotec.es/es/information/declaration-of-conformity>

## ΕΥΡΕΤΗΡΙΟ

### 1. ΜΕΡΗ ΚΑΙ ΕΞΑΡΤΗΜΑΤΑ

Εικόνα 1

1. Κουμπί ανοίγματος
2. Ηλιακοί συλλέκτες
3. Θύρα ανίχνευσης καλαθιού
4. Διακόπτης ενεργοποίησης/απενεργοποίησης
5. Φωτεινή ένδειξη
6. Ρόδες
7. Πάνω μέρος
8. Καλάθι φίλτρου
9. Φτερωτή
10. Φωτεινή ένδειξη
11. Συλλέκτης απορριμμάτων
12. Κάλυμμα της θύρας φόρτισης (Type-C)
13. Υπερηχητικός αισθητήρας αποφυγής εμποδίων
14. Προφυλακτήρες
15. Κινητήρας

**ΣΗΜΕΙΩΣΗ:**

Τα απεικονίσματα στο παρόν εγχειρίδιο είναι σχηματικές αναπαραστάσεις και ενδέχεται να μην αντιστοιχούν ακριβώς στο προϊόν.

### 2. ΠΡΙΝ ΑΠΟ ΤΗ ΧΡΗΣΗ

- Αυτή η συσκευή διαθέτει συσκευασία σχεδιασμένη για την προστασία της κατά τη μεταφορά. Βγάλτε την συσκευή από το κουτί της και αφαιρέστε όλο το προστατευτικό υλικό της συσκευασίας. Μπορείτε να αποθηκεύσετε το κουτί και τις άλλες συσκευασίες σε ασφαλές μέρος για να αποφύγετε ζημιές στην σκούπα ρομπότ εάν χρειαστεί να τη μεταφέρετε στο μέλλον. Εάν επιθυμείτε να πετάξετε την αρχική συσκευασία, βεβαιωθείτε ότι ανακυκλώνετε όλα τα κομμάτια σωστά.
- Βεβαιωθείτε ότι όλα τα μέρη και τα εξαρτήματα περιλαμβάνονται και βρίσκονται σε καλή κατάσταση. Εάν κάποιο από αυτά λείπει ή δεν είναι σε καλή κατάσταση, επικοινωνήστε αμέσως με το επίσημο κέντρο εξυπηρέτησης της Cecotec.

Περιεχόμενα του κουτιού

- Σκούπα ρομπότ πισίνας
- Αυτό το εγχειρίδιο οδηγιών

- Μην αφαιρείτε τον σειριακό αριθμό του προϊόντος, προκειμένου να διατηρείται η σωστή δυνατότητα εντοπισμού του εξοπλισμού σας σε περίπτωση ανάγκης.

### 3. ΛΕΙΤΟΥΡΓΙΑ

1. Πριν χρησιμοποιήσετε το ρομπότ, ανοίξτε το επάνω κάλυμμα για να ελέγξετε ότι το καλάθι φίλτρου είναι στη θέση του. Εικ. 2
2. Εάν η στάθμη του νερού στην πισίνα φτάσει στην άκρη της πισίνας, θα πρέπει να αφαιρέσετε τους προφυλακτήρες του ρομπότ για να μην κολλήσει. Εικ. 3

Υπόμνημα Εικ. 3

1. Κομμάτι για την αφαίρεση των προφυλακτών

3. Τοποθετήστε προσεκτικά το ρομπότ στο νερό. Μην το πετάτε ή το ρίχνετε, αλλιώς οι ηλιακοί συλλέκτες μπορεί να ξεκολλήσουν.
4. Ενεργοποιήστε το ρομπότ. Οι πράσινες φωτεινές ενδείξεις θα ανάψουν και μετά από λίγα δευτερόλεπτα, το ρομπότ θα ξεκινήσει.

Σημειώσεις:

- Αυτό το ρομπότ διαθέτει υπερηχητικό αισθητήρα αποφυγής εμποδίων.
- Εάν η πισίνα βρίσκεται σε εξωτερικό χώρο, όταν η στάθμη της μπαταρίας του ρομπότ πέσει κάτω από το 20%, θα αναζητήσει αυτόματα μια περιοχή όπου η ένταση του ηλιακού φωτός είναι υψηλότερη και θα σταματήσει τον καθαρισμό για να επαναφορτιστεί. Όταν η στάθμη της μπαταρίας ξεπεράσει το 30 %, θα συνεχίσει τον καθαρισμό.
- Εάν η ένταση του ηλιακού φωτός δεν επαρκεί για τη φόρτιση, το ρομπότ θα σταματήσει να λειτουργεί και θα εισέλθει σε κατάσταση Sleep. Μόλις η ποσότητα του ηλιακού φωτός είναι και πάλι επαρκής, θα εξέλθει αυτόματα από τη λειτουργία αναμονής και θα συνεχίσει τον καθαρισμό.
- Εάν χρησιμοποιείτε το ρομπότ σε εξωτερική πισίνα, το 100% της φόρτισης θα προέρχεται από την ηλιακή ενέργεια. Το καλοκαίρι, μπορείτε να το χρησιμοποιείτε όλη την ημέρα, καθώς μετατρέπει την ηλιακή ενέργεια σε ηλεκτρική. Το χειμώνα, από την άλλη πλευρά, η ένταση του ηλιακού φωτός είναι πιο χαμηλή, οπότε θα χρειαστεί περισσότερος χρόνος για τη φόρτιση.
- Το ρομπότ μπορεί επίσης να λειτουργήσει σε εσωτερικές πισίνες- σε αυτή την περίπτωση, πρέπει να φορτίζεται με έναν προσαρμογέα 5V 2A.
- Πριν από τη φόρτιση, βεβαιωθείτε ότι η θύρα φόρτισης δεν είναι βρεγμένη. Αφού γίνει αυτός ο έλεγχος, γυρίστε το κάλυμμα αριστερόστροφα και συνδέστε το καλώδιο (Εικ. 4). Κατά τη διάρκεια της φόρτισης, το ρομπότ θα σταματήσει να λειτουργεί. Διατηρήστε το αναμμένο κατά τη διάρκεια της διαδικασίας φόρτισης.

Φωτεινές ενδείξεις

- Όταν το ρομπότ καθαρίζει την πισίνα, οι φωτεινές ενδείξεις θα γίνουν πράσινες και θα αναβοσβήνουν αργά.
- Οι φωτεινές ενδείξεις θα γίνουν κόκκινες και θα αναβοσβήνουν αργά όταν το καλάθι είναι γεμάτο.
- Οι φωτεινές ενδείξεις θα γίνουν κόκκινες και θα αναβοσβήνουν όταν η στάθμη της μπαταρίας είναι χαμηλή.
- Όταν το ρομπότ φορτίζει, οι φωτεινές ενδείξεις θα γίνουν κόκκινες και θα αναβοσβήνουν αργά. Θα απενεργοποιηθούν όταν ολοκληρωθεί η φόρτιση.
- Εάν το ρομπότ είναι ελαττωματικό, οι φωτεινές ενδείξεις θα γίνουν κόκκινες και θα παραμείνουν σταθερές.
- Όταν το ρομπότ βρίσκεται σε κατάσταση αναμονής, οι φωτεινές ενδείξεις θα γίνουν πράσινες και θα παραμείνουν σταθερές. Εάν το ρομπότ εισέλθει σε κατάσταση αναστολής λειτουργίας, οι φωτεινές ενδείξεις θα σβήσουν.

Παρατηρήσεις:

- Εάν υπάρχει ξένο αντικείμενο που εμποδίζει την φτερωτή ή τον κινητήρα, οι φωτεινές ενδείξεις ανάβουν κόκκινες και παραμένουν σταθερές. Σε αυτή την περίπτωση, το ρομπότ θα έχει σταματήσει και θα πρέπει να αφαιρέσετε το εμπόδιο και να το επανεκκινήσετε.
- Όταν η στάθμη της μπαταρίας είναι χαμηλή, οι φωτεινές ενδείξεις ανάβουν με κόκκινο χρώμα και αναβοσβήνουν. Για να φορτιστεί από το φως του ήλιου, το ρομπότ πρέπει να τοποθετηθεί σε θέση όπου η ένταση του φωτός είναι υψηλή, διαφορετικά πρέπει να φορτιστεί με τον κατάλληλο φορτιστή.
- Εάν ο αισθητήρας υπερήχων είναι βρώμικος, το ρομπότ θα γυρίσει από μόνο του. Καθαρίστε τον αισθητήρα με ένα πανί, ώστε να επανέλθει σε κανονική λειτουργία.

### 4. ΚΑΘΑΡΙΣΜΟΣ ΚΑΙ ΣΥΝΤΗΡΗΣΗ

Συντήρηση

1. Πατήστε το κουμπί απελευθέρωσης για να αφαιρέσετε το καλάθι φίλτρου. Εικ. 5
2. Αδειάστε το καλάθι του φίλτρου, ξεπλύνετε το με καθαρό νερό και τοποθετήστε το ξανά στη θέση του. Εικ. 6
3. Για να διασφαλίσετε την αποτελεσματικότητα της ηλιακής φόρτισης, καθαρίζετε τακτικά το ρομπότ. Οι ηλιακοί συλλέκτες μπορούν να ξεπλυθούν με νερό και να σκουπιστούν με ένα πανί. Εικ. 7
4. Σκουπίζετε τακτικά τη σκόνη από τον αισθητήρα υπερήχων με ένα πανί, διαφορετικά το ρομπότ μπορεί να προσκρούσει σε εμπόδιο. Εικ. 8

Σημείωση: Αποφύγετε την αποθήκευση του ρομπότ ή των εξαρτημάτων του σε άμεσο ηλιακό φως για μεγάλα χρονικά διαστήματα, όταν δεν χρησιμοποιείται.

## 5. ΕΠΙΛΥΣΗ ΠΡΟΒΛΗΜΑΤΩΝ

Προβλήματα	Αιτίες	Λύσεις
Το ρομπότ δεν λειτουργεί.	Ο διακόπτης δεν βρίσκεται στη θέση ενεργοποίησης.	Γυρίστε το διακόπτη στη θέση ενεργοποίησης.
	Η στάθμη της μπαταρίας είναι ανεπαρκής.	Φορτίστε το ρομπότ χρησιμοποιώντας έναν κατάλληλο φορτιστή ή τοποθετήστε το σε σημείο όπου θα εκτεθεί σε έντονο ηλιακό φως.
	Το ρομπότ είναι ελαττωματικό.	Προσέξτε τις φωτεινές ενδείξεις και ανατρέξτε στις οδηγίες λειτουργίας.
	Οι φωτεινές ενδείξεις γίνονται κόκκινες και αναβοσβήνουν, υποδεικνύοντας ότι το καλάθι είναι γεμάτο.	Απενεργοποιήστε και ενεργοποιήστε ξανά το ρομπότ μετά το άδειασμα και τον καθαρισμό του καλάθιού.
Το ρομπότ δεν μπορεί να φορτιστεί.	Ο διακόπτης δεν βρίσκεται στη θέση ενεργοποίησης.	Γυρίστε το διακόπτη στη θέση ενεργοποίησης.
	Το καλώδιο φόρτισης δεν έχει εισαχθεί πλήρως.	Ελέγξτε αν το καλώδιο φόρτισης είναι σωστά συνδεδεμένο.
	Η ένταση του ηλιακού φωτός δεν είναι επαρκής.	Φορτίστε το ρομπότ χρησιμοποιώντας τον κατάλληλο φορτιστή.
Το ρομπότ γυρίζει γύρω από τον εαυτό του.	Ο αισθητήρας είναι βρώμικος.	Καθαρίστε τον αισθητήρα με ένα πανί.

## 6. ΤΕΧΝΙΚΕΣ ΠΡΟΔΙΑΓΡΑΦΕΣ

Αναφορά προϊόντος: EU01\_108474

Προϊόν: Conga Pooldroid AquaSkater

Τάση: 100-240V

Συχνότητα: 50/60Hz

Ονομαστική ισχύς: 3W

Μπαταρία: 7.2V = 5100Ah 36.72Wh

Ονομαστική έξοδος του φορτιστή: 5V = 2A

Διαστάσεις: 663x453x193 mm

Καθαρό βάρος: 6 Kg

Χρόνος φόρτισης (Type-C): 5,5 ώρες

Για την επαναφόρτιση της μπαταρίας, συνιστάται η χρήση προσαρμογέα με τα ακόλουθα χαρακτηριστικά:

Είσοδος: 100-240 V ~ , 50/60 Hz

Έξοδος: 5 V =, 2 A

Οι τεχνικές προδιαγραφές ενδέχεται να αλλάξουν χωρίς προηγούμενη ειδοποίηση για τη βελτίωση της ποιότητας του προϊόντος.

Κατασκευασμένο στην Κίνα | Σχεδιασμένο στην Ισπανία

## 7. ΑΝΑΚΥΚΛΩΣΗ ΗΛΕΚΤΡΙΚΟΥ ΚΑΙ ΗΛΕΚΤΡΟΝΙΚΟΥ ΥΛΙΚΟΥ



Αυτό το σύμβολο υποδεικνύει ότι, σύμφωνα με τους ισχύοντες κανονισμούς, η συσκευή ή/και η μπαταρία πρέπει να απορρίπτονται χωριστά από τα οικιακά απορρίμματα. Όταν αυτή η συσκευή φτάσει στο τέλος της λειτουργικής της ζωής, θα πρέπει να αφαιρέσετε τις μπαταρίες/ συσσωρευτές και να την μεταφέρετε σε ένα σημείο συλλογής που έχει οριστεί από τις τοπικές αρχές.



Για λεπτομερείς πληροφορίες σχετικά με τον τρόπο σωστής απόρριψης των ηλεκτρικών και ηλεκτρονικών συσκευών και/ή των μπαταριών, οι καταναλωτές θα πρέπει να απευθύνονται στις τοπικές αρχές.

Η τήρηση των ανωτέρω οδηγιών θα συμβάλει στην προστασία του

περιβάλλοντος.

## 8. ΤΕΧΝΙΚΗ ΥΠΟΣΤΗΡΙΞΗ ΚΑΙ ΕΓΓΥΗΣΗ

Η Cecotec θα φέρει ευθύνη έναντι του τελικού χρήστη ή του καταναλωτή για τυχόν έλλειψη συμμόρφωσης που υφίσταται κατά τη στιγμή της παράδοσης του προϊόντος σύμφωνα με τους όρους, τις προϋποθέσεις και τις προθεσμίες που καθορίζονται από τους ισχύοντες κανονισμούς. Συνιστάται οι επισκευές να εκτελούνται από εξειδικευμένο προσωπικό.

Εάν διαπιστώσετε κάποιο περιστατικό με τη συσκευή ή έχετε οποιαδήποτε απορία, επικοινωνήστε με την επίσημη υπηρεσία τεχνικής υποστήριξης της Cecotec στο +34 96 321 07 28.

## 9. COPYRIGHT

Τα δικαιώματα πνευματικής ιδιοκτησίας των κειμένων του παρόντος εγχειριδίου ανήκουν στην CECOTEC INNOVACIONES, S.L. Όλα τα δικαιώματα διατηρούνται. Το περιεχόμενο της παρούσας έκδοσης δεν επιτρέπεται, εν όλω ή εν μέρει, να αναπαραχθεί, να αποθηκευτεί σε σύστημα αναπαραγωγής, να μεταδοθεί ή να κυκλοφορήσει με οποιονδήποτε τρόπο (ηλεκτρονικό, μηχανικό, φωτοτυπικό, ηχογραφημένο ή παρόμοιο) χωρίς την άδεια της CECOTEC INNOVACIONES, S.L.

## 10. ΑΠΛΟΠΟΙΗΜΕΝΗ ΔΗΛΩΣΗ ΣΥΜΜΟΡΦΩΣΗΣ

**CE** Με την παρούσα, η Cecotec Innovations δηλώνει ότι το προϊόν αυτό συμμορφώνεται με τις βασικές απαιτήσεις και άλλες σχετικές διατάξεις των κανονισμών που ισχύουν στην Ευρωπαϊκή Ένωση.

Το προϊόν αυτό έχει σχεδιαστεί, κατασκευαστεί και δοκιμαστεί ώστε να πληροί τα απαιτούμενα πρότυπα ασφάλειας και ποιότητας. Το πλήρες κείμενο της δήλωσης συμμόρφωσης της ΕΕ βρίσκεται στον ακόλουθο δικτυακό τόπο: <https://cecotec.es/es/information/declaration-of-conformity>

## ÍNDEX

### 1. PECES I COMPONENTS

Figura 1

1. Botó d'obertura
2. Panells solars
3. Port de detecció de la cistella
4. Interruptor d'encesa/apagada
5. Indicador lluminós
6. Rodes
7. Coberta superior
8. Cistella del filtre
9. Impulsor
10. Indicador lluminós
11. Recollidor de residus
12. Tapa del port de càrrega (de tipus C)
13. Sensor ultrasònic d'evitació d'obstacles
14. Topalls
15. Motor

NOTA:

Els gràfics d'aquest manual són representacions esquemàtiques i potser no coincideixen exactament amb els del producte.

### 2. ABANS DE FER SERVIR

- Aquest aparell presenta un embalatge dissenyat per protegir-lo durant el transport. Traieu l'aparell de la caixa i traieu tot el material d'emballatge. Podeu desmarcar la caixa original i altres elements de l'emballatge en un lloc segur per prevenir danys a l'aparell si necessiteu transportar-lo en el futur. Si voleu desfer-vos de l'emballatge original, assegureu-vos de reciclar tots els elements correctament.
- Assegureu-vos que totes les peces i els components estan inclosos i en bon estat. Si en faltés algun o no estigués en bon estat, contacteu de forma immediata amb el Servei d'Atenció Tècnica Oficial de Cecotec.

#### Contingut de la caixa

- Robot netejapiscines
- Aquest manual d'instruccions

- No traieu el número de sèrie del producte, per mantenir una correcta traçabilitat del vostre equip en cas de sol·licitar assistència.

### 3. FUNCIONAMENT

1. Abans de fer servir el robot, obriu la coberta superior per comprovar que la cistella del filtre estigui al vostre lloc Fig. 2
2. Si el nivell de l'aigua de la piscina arriba a la vora, haureu de treure els topalls del robot perquè aquest no es quedi encallat.

Llegenda Fig. 3

1. Peça per treure els topalls

3. Col·loqueu el robot sobre l'aigua amb compte. No el llanci ni el deixi caure;
4. Enceneu el robot. En fer-los, s'encendran els indicadors lluminosos en verd i, passats uns segons, el netejapiscines s'engegarà.

Notes:

- Aquest robot disposa d'un sensor ultrasònic d'evitació d'obstacles.
- Si la piscina està a l'aire lliure, quan el nivell de bateria del robot sigui inferior al 20%, buscarà automàticament una zona on la intensitat de la llum solar sigui més gran i aturarà la neteja per carregar-se. Quan el nivell de bateria superi el 30%, reprendrà la neteja.
- Si la intensitat de la llum solar és insuficient per a la càrrega, el robot deixarà de funcionar i entrarà en mode Sleep. En el moment en què la quantitat de llum solar torni a ser suficient, sortirà automàticament del mode despesa i reprendrà la neteja.
- Si utilitzeu el robot en una piscina exterior, el 100 % de la seva càrrega provindrà de l'energia solar. A l'estiu, podreu utilitzar-lo durant tot el dia, ja que aquest converteix l'energia solar en electricitat. En canvi, a l'hivern, la intensitat de la llum solar és més feble, per tant necessitarà més temps per carregar-se.
- El robot també pot funcionar a piscines interiors; en aquest cas, caldrà carregar-lo amb un adaptador de 5V 2A.
- Abans de carregar-lo, assegureu-vos que el port de càrrega no estigui mullat. Un cop realitzada aquesta comprovació, gireu la tapa en el sentit contrari al de les agulles del rellotge i connecteu el cable (Fig. 4). Durant la càrrega, el robot deixarà de funcionar. Mantingueu-lo encès durant el procés de càrrega.

#### Indicadors lluminosos

- Quan el robot estigui netejant la piscina, els indicadors lluminosos s'encendran en verd i parpellejaran lentament.
- Els indicadors lluminosos s'encendran en vermell i parpellejaran lentament quan la cistella estigui plena.

- Els indicadors lluminosos s'encendran en vermell i parpellejaran quan el nivell de bateria sigui baix.
- Quan el robot estigui carregant, els indicadors lluminosos s'encendran en color vermell i parpellejaran lentament. S'apagaran quan la càrrega s'hagi completat.
- Si el robot presenta alguna avaria, els indicadors lluminosos s'encendran en vermell i es mantindran fixos.
- Quan el robot estigui en espera, els indicadors lluminosos s'encendran en verd i es mantindran fixos. Si el robot entra en mode Sleep, els indicadors lluminosos s'apagaran.

Observacions:

- Si hi ha algun objecte estrany obstruint l'impulsor o el motor, els indicadors lluminosos s'encendran de color vermell i es mantindran fixos. En aquest cas, el robot s'haurà apagat, per la qual cosa haurà d'eliminar l'obstrucció i tornar-lo a posar en funcionament.
- Quan el nivell de bateria és baix, els indicadors lluminosos s'encendran en color vermell i parpellejaran. Perquè pugui carregar-se amb llum solar, haurà de col·locar el robot en un lloc on la intensitat de la llum sigui alta; en cas contrari, l'haurà de carregar amb el carregador corresponent.
- Si el sensor ultrasònic està brut, el robot donarà voltes sobre si mateix. Netegeu el sensor ultrasònic amb drap perquè pugui tornar a funcionar amb normalitat.

### 4. NETEJA I MANTENIMENT

#### Manteniment

1. Premeu el botó d'obertura per extreure la cistella del filtre. Fig. 5
2. Buideu la cistella del filtre, esbandiu-la amb aigua neta i torneu a col·locar-la al seu lloc. Fig. 6
3. Per garantir l'eficàcia de la càrrega solar, netegeu el robot amb regularitat. Els panells solars es poden esbandir amb aigua i netejar-se amb un drap. Fig. 7
4. Netegeu la pols del sensor ultrasònic amb un drap de manera regular; altrament, el robot podria xocar amb algun obstacle. Fig. 8

Nota: Eviteu emmagatzemar el robot o els seus accessoris sota la llum solar directa durant períodes prolongats quan no estigui en ús.

## 5. RESOLUCIÓ DE PROBLEMES

Problemes	Causes	Solucions
El robot no funciona.	L'interruptor no és a la posició d'encesa.	Poseu l'interruptor a la posició d'encesa.
	El nivell de bateria és insuficient.	Carregueu el robot utilitzant un carregador adequat o poseu-lo en un lloc on estigui exposat a la llum solar intensa.
	El robot presenta alguna errada.	Fixeu-vos en els indicadors lluminosos i consulteu el manual d'instruccions.
	Els indicadors lluminosos s'encenen en color vermell i parpellegen, cosa que indica que la cistella és plena.	Apagueu el robot i torneu a engegar-lo després d'haver buidat i netejat la cistella.
El robot no es pot carregar.	L'interruptor no és a la posició d'encesa.	Poseu l'interruptor a la posició d'encesa.
	No heu inserit completament el cable de càrrega.	Comproveu si el cable de càrrega està connectat correctament.
	La intensitat de la llum solar no és suficient.	Carregueu el robot utilitzant el carregador corresponent.
El robot fa voltes sobre si mateix.	El sensor ultrasònic és brut.	Netegeu el sensor ultrasònic amb un drap.

## 6. ESPECIFICACIONS TÈCNiques

Referència del producte: EU01\_108474  
 Producte: Conga Pooldroid AquaSkater  
 Tensió: 100-240V ~  
 Freqüència: 50/60Hz  
 Potència nominal: 3W

Bateria: 7.2V ~ 5100Ah 36.72Wh  
 Sortida nominal del carregador: 5V ~ 2A  
 Dimensions: 663x453x193 mm  
 Pes net: 6 Kg  
 Temps de càrrega tipus C: 5,5 hores

Per a la recàrrega de la bateria es recomana utilitzar un adaptador amb les següents característiques:  
 Entrada: 100-240 V~, 50/60 Hz  
 Sortida: 5 V ~ , 2 A

Les especificacions tècniques poden canviar sense notificació prèvia per millorar la qualitat del producte.

Fabricat a Xina | Dissenyat a Espanya

## 7. RECICLATGE D'APARELLS ELÈCTRICS I ELECTRÒNICS



Aquest símbol indica que, d'acord amb les normatives aplicables, el producte i/o la bateria s'han de rebutjar de manera independent dels residus domèstics. Quan aquest producte arribi al final de la seva vida útil, hauràs d'extreure les piles/bateries/acumuladors i portar-lo a un punt de recollida designat per les autoritats locals.

Per obtenir informació detallada sobre la forma més adequada de rebutjar els aparells elèctrics i electrònics i/o les bateries corresponents, el consumidor haurà de contactar amb les autoritats locals.

El compliment de les pautes anteriors ajudarà a protegir el medi ambient.

## 8. GARANTIA I SAT

Cecotec respondrà davant l'usuari o consumidor final de qualsevol manca de conformitat que hi hagi en el moment del lliurament del producte en els termes, condicions i terminis que estableix la normativa aplicable.

Es recomana que les reparacions es facin per personal especialitzat.

Si detecteu una incidència amb el producte o teniu alguna consulta, poseu-vos en contacte amb el Servei d'Assistència Tècnica oficial de Cecotec a través del número de telèfon +34 96 321 07 28.

## 9. COPYRIGHT

Els drets de propietat intel·lectual sobre els textos del manual pertanyen a CECOTEC INNOVACIONES, SL. Queden reservats tots els drets. El contingut d'aquesta publicació no podrà, ni en part ni íntegrament, reproduir-se, emmagatzemar-se en un sistema de recuperació, transmetre's o distribuir-se per cap mitjà (electrònic, mecànic, fotogràfic, enregistrament o similar) sense la prèvia autorització de CECOTEC INNOVACIONES, SL.

## 10. DECLARACIÓ UE DE CONFORMITAT SIMPLIFICADA

**CE** Per la present, Cecotec Innovaciones declara que aquest producte compleix els requisits essencials i altres disposicions rellevants de les normatives aplicables a la Unió Europea.

Aquest producte ha estat dissenyat, fabricat i provat amb el compliment dels estàndards de seguretat i qualitat requerits. El text complet de la Declaració de Conformitat de la UE es pot trobar a la següent adreça web: <https://cecotec.es/es/information/declaration-of-conformity>

## TARTALOMJEGYZÉK

### 1. ALKATRÉSZEK ÉS KOMPONENSEK

1. ábra

1. Nyitógomb
2. Napelemek
3. Kosárérzékelő port
4. Be/Ki kapcsoló
5. Jelzőlámpa
6. Kerekek
7. Felső borítás
8. Szűrőkosár
9. Hajtómű
10. Jelzőlámpa
11. Hulladékgyűjtő
12. Töltőcsatlakozó fedele (C típus)
13. Ultrahangos akadálykerülő érzékelő
14. Ütközők
15. Motor

MEGJEGYZÉS:

A jelen kézikönyvben található grafikák sematikus ábrázolások, amelyek eltérést mutathatnak a termék valós megjelenésétől.

### 2. HASZNÁLAT ELŐTT

- Ez a készülék a biztonságos szállítását szolgáló csomagolásban van. Vegye ki a készüléket a dobozából és távolítsa el az összes csomagolóanyagot. Tárolhatja az eredeti dobozt és csomagolást, hogy elkerülje a készülék sérülését, ha a jövőben szállítania kell. Ha megszeretné semmisíteni az eredeti csomagolást, győződjön meg róla, hogy minden elemet megfelelően újrahasznosít.
- Győződjön meg róla, hogy minden alkatrész megvan és hogy jó állapotban vannak. Ha bármelyik hiányozna vagy nem megfelelő állapotban van, kérjük azonnal lépjen kapcsolatba a Cecotec Műszaki Ügyfélszolgálatával.

#### A csomag tartalma

- Medencetisztító robot
- Használati utasítás

- Ne távolítsa el a termék sorozatszámát, hogy a berendezés nyomon követhető maradjon szervízigény esetén.

### 3. ÜZEMELTETÉS

1. A robot használata előtt nyissa ki a felső fedelet, hogy ellenőrizze, hogy a szűrőkosár a helyén van-e. Ábra 2
2. Ha a medence vízszintje eléri a medence szélét, el kell távolítania a robot ütközőit, hogy megakadályozza a robot elakadását. Ábra 3

Jelmagyarázat Fig. 3

1. Elem az ütköző eltávolításához

3. Óvatosan helyezze a robotot a vízbe. Ne dobja vagy ejtse le, különben a napelemek meglazulhatnak.
4. Kapcsolja be a robotot. A zöld jelzőfények kigyulladnak, és néhány másodperc múlva a medencetisztító elindul.

Megjegyzések:

- Ez a robot ultrahangos akadálykerülő érzékelővel rendelkezik.
- Ha a medence a szabadban van, amikor a robot akkumulátorának töltöttségi szintje 20% alá csökken, automatikusan keres egy olyan területet, ahol a napfény intenzitása magasabb, és a robot leállítja a tisztítást, hogy feltöltődjön. Ha az akkumulátor töltöttségi szintje meghaladja a 30%-ot, a készülék folytatja a tisztítást.
- Ha a napfény intenzitása nem elegendő a töltéshez, a robot leáll, és alvó üzemmódba lép. Amint a napfény mennyisége ismét elegendő lesz, a készülék automatikusan kilép a készenléti üzemmódból, és folytatja a tisztítást.
- Ha a robotot kültéri medencében használja, a töltés 100%-a napenergiából származik. Nyáron egész nap használhatja, mivel a napenergiát villamos energiává alakítja. Télen viszont a napfény intenzitása gyengébb, így több időre van szüksége a töltéshez.
- A robot beltéri medencékben is működhet; ebben az esetben 5V-os 2A adapterrel kell tölteni.
- Töltés előtt győződjön meg arról, hogy a töltőport nem nedves. Miután ezt az ellenőrzést elvégezte, fordítsa el a fedelet az óramutató járásával ellentétes irányba, és csatlakoztassa a kábelt (4. ábra). Töltés közben a robot leáll. Tartsa bekapcsolva a töltési folyamat alatt.

Jelzőlámpák

- Amikor a robot tisztítja a medencét, a jelzőfények zöldre váltanak és lassan villognak.
- A jelzőfények pirosra váltanak és lassan villognak, ha a kosár megtelt.
- A jelzőfények pirosra váltanak és villognak, ha az akkumulátor töltöttségi szintje alacsony.

- Amikor a robot töltődik, a jelzőfények pirosra váltanak és lassan villognak. A töltés befejeztével kikapcsolnak.
- Ha a robot meghibásodott, a jelzőfények pirosra váltanak és folyamatosan világítanak.
- Amikor a robot készenléti üzemmódban van, a jelzőfények zöldre váltanak és folyamatosan világítanak. Ha a robot alvó üzemmódba lép, a jelzőfények kialszanak.

Megjegyzések:

- Ha idegen tárgy akad el a hajtóműben vagy a motorban, a vészjelző lámpák folyamatosan pirosan világítanak. Ebben az esetben a robot leállt, és el kell távolítania az elakadást, majd újra kell indítania.
- Akkumulátor töltöttségi szint alacsony esetén a jelzőlámpák pirosan villognak. A napfény általi töltéshez a robotot olyan helyre kell helyezni, ahol nagy a fényerősség, ellenkező esetben a megfelelő töltővel kell tölteni.
- Szennyezett ultrahangos szenzor esetén a robot helyben forog. Tisztítsa meg az ultrahangos érzékelőt egy ronggyal, hogy visszatérhessen a normál működéshez.

### 4. TISZTÍTÁS ÉS KARBANTARTÁS

**Karbantartás**

1. Nyomja meg a kioldógombot a szűrőkosár eltávolításához. Ábra 5
2. Ürítse ki a szűrőkosarat, öblítse ki tiszta vízzel, és tegye vissza a helyére. Ábra 6
3. A napelemes töltés hatékonyságának biztosítása érdekében rendszeresen tisztítsa meg a robotot. A napelemeket vízzel leöblítheti és egy ronggyal letörölheti. Ábra 7
4. Rendszeresen törölje le a port az ultrahangos érzékelőről egy ronggyal, különben a robot akadályba ütközhet. Ábra 8

MEGJEGYZÉS: Kerülje, hogy a robotot vagy tartozékait hosszabb ideig közvetlen napfényben tárolja, ha nem használja.

## 5. HIBAELHÁRÍTÁS

Problémák	Okok	Megoldások
A robot nem működik.	A kapcsoló nincs bekapcsolt állapotban.	Fordítsa a kapcsolót bekapcsolt állásba.
	Az akkumulátor töltöttségi szintje nem elegendő.	Töltse a robotot megfelelő töltővel, vagy helyezze olyan helyre, ahol erős napfénynek van kitéve.
	A robot hibát jelez.	Kérjük, figyeljen a jelzőfényekre, és olvassa el a kezelési útmutatót.
	A jelzőfények pirosra váltanak és villognak, jelezve, hogy a kosár megtelt.	A kosár kiürítése és tisztítása után kapcsolja ki, majd újra be a robotot.
A robotot nem lehet feltölteni.	A kapcsoló nincs bekapcsolt állapotban.	Fordítsa a kapcsolót bekapcsolt állásba.
	A töltőkábel nincs teljesen behelyezve.	Ellenőrizze, hogy a töltőkábel megfelelően van-e csatlakoztatva.
	A napfény intenzitása nem elegendő.	Töltse fel a robotot a megfelelő töltővel.
A robot helyben forog.	Az ultrahangos érzékelő szennyezett.	Tisztítsa meg az ultrahangos érzékelőt egy ruhával.

## 6. MŰSZAKI LEÍRÁS

Termékreferencia: EU01\_108474

Termék Conga Pooldroid AquaSkater

Feszültség: 100-240V ~

Frekvencia 50/60Hz

Névleges teljesítmény: 3W

Akkumulátor: 7.2V = 5100Ah 36.72Wh

A töltő névleges teljesítménye: 5V = 2A

Méretetek: 663x453x193 mm

Nettó súly: 6 kg

Töltési idő (C-típusú kábellel) : 5,5 óra

Az akkumulátor feltöltéséhez ajánlott olyan adaptert használni, amely a következő jellemzőkkel rendelkezik:

Jellemzők:

Bejegyzés: 100-240 V~, 50/60 Hz

Kimenet: 5 V =, 2 A

A műszaki specifikációk előzetes értesítés nélkül változhatnak a termék minőségének javítása érdekében.

Készült Kínában | Tervezték Spanyolországban

## 7. ELEKTROMOS ÉS ELEKTRONIKUS BERENDEZÉSEK ÚJRAHASZNOSÍTÁSA



Ez a szimbólum azt jelzi, hogy a vonatkozó előírásoknak megfelelően a terméket és/vagy az akkumulátort a háztartási hulladéktól elkülönítve kell kezelni. Amikor ez a termék eléri élettartamának végét, távolítsa el az elemeket/akkumulátorokat, és vigye el a helyi hatóságok által kijelölt gyűjtőhelyre.

Az elektromos és elektronikus eszközök, valamint az azokhoz tartozó elemek megfelelő hulladékkezelésének részletes módjáról a fogyasztók a helyi önkormányzatoknál tájékozódhatnak.

A fenti iránymutatások betartása hozzájárul a környezet védelméhez.

## 8. GARANCIA ÉS TECHNIKAI TÁMOGATÁS

A Cecotec felel a végfelhasználóval vagy a fogyasztóval szemben a termék szállításának időpontjában fennálló minden olyan hibáért, amely a vonatkozó előírásokban meghatározott feltételek és határidők szerint nem felel meg a terméknek.

Javasoljuk, hogy a javításokat szakképzett személyzet végezze el.

Ha a termékkel kapcsolatos incidenst észlel, vagy bármilyen kérdése van, kérjük, forduljon a Cecotec hivatalos műszaki ügyfélszolgálatához a +34 96 321 07 28-as telefonszámon.

## 9. COPYRIGHT

A jelen kézikönyvben szereplő szövegek szellemi tulajdonjoga a CECOTEC INNOVACIONES, S.L. tulajdonát képezi. A jelen kiadvány tartalma a CECOTEC INNOVACIONES, S.L. előzetes engedélye nélkül sem részben, sem egészben nem reprodukálható, nem tárolható lekérdező rendszerben, nem továbbítható és nem terjeszthető semmilyen módon (elektronikus, mechanikus, fénymásoló, hangfelvétel vagy hasonló).

## 10. EGYSZERŰSÍTETT MEGFELELŐSÉGI NYILATKOZAT

**CE** A Cecotec Innovations ezúton kijelenti, hogy ez a termék megfelel az Európai Unióban alkalmazandó alapvető követelményeknek és egyéb vonatkozó rendelkezéseknek. Ezt a terméket úgy tervezték, gyártották és tesztelték, hogy megfeleljen az előírt biztonsági és minőségi előírásoknak. Az EU-megfelelőségi nyilatkozat teljes szövege a következő weboldalon található: <https://cecotec.es/es/information/declaration-of-conformity>.

## 1. تانوكمل او عاجأل 1.

1 لكشلا

1. حتف رز
2. تيسمشلل حاولال
3. نلسل نع فشكلا ذفنم
4. ليدبتلا فاقيا/لي غشت
5. رشؤملا عوض
6. تالجع
7. يولعلا اعطغ
8. تيفصتلا نلس
9. تدايقلا
10. رشؤملا عوض
11. تايافنلا عماج
12. (C عونلا) نكشلل ذفنم اعطغ
13. تيتوصللا قوف تاجوملاب قئاولعلا بنجت رعشتسم
14. تادادس
15. كرحم

تظوحلم

جتنملااب قصاخلا كفلت عم امامت قباطنت ال دقو تيطي طخت تاليتمته يه ليلدلا اذه يف توجوملا تاموسرلا

## 2. مادختسالا لبق

- عيمج لزاو متبلع نم زاهجلا جرخأ. لبقنلا ءانثأ متيماجل مهمصم فيلغتب زاهجلا اذه زيمته فيلغتلا داوم ءيلصلا ءوبعلا نم صلختلا يف بغيرت تنك اذا. لبقستسمل يف هلقن ىلا ءجاحب تنك اذا زاهجلا جحي حص لكشب رصانعلا عيمج ريودت تداع! نم دكأتل ىجري
- سويل و ادوقم انم يا ناك اذا. تديج هلاح يفو ءنمضتم تانوكمل او عاجال عيمج نأ نم دكأت Cecotec. كقرشل تيمسرلا ءينفلا ءمدخلاب روفلا ىلع لصتاف، تديج هلاح يف

قودنصلا تايوتحم

- ءحابسلا تامامح فيظنت توبور
- اذه تاميلعتلا ليلد

- جحيصللا عبتتلا ءينكلم! ىلع ظافحلل، جتنملا نم يلسلستلا مقرلا ءازاب مقن ال ءدعاسملا بلط هلاح يف لكزاهجلا



تفاصيل:

زنتره 50/60، ~ تلو ف 100-240: ل ا خ د ا ل ا  
ري ب م ا 2، = تلو ف 5: ج ر خ ل ا

جتنملا دوج نيسحتل قبسم راعشرا نود فينفل تافص او مل ا ري غتت دق  
اينابسا يف قمصم | نينصل ا يف عنص

### 7. في نورتيك ل ا و في ئابره ل ا ةزه ج ا ل ا ري و د ت ة د ا ع ا .

او جتنملا نم صلختلا بجي ، اءب لوم عمل ا حى اولل ا قفو هن ا ل ا زمرلا اذه ري شي  
ل ا جتنملا اذه لصي اءن ع . ةيلز ن م ل ا تاي ا فن ل ا ن ع ل ص فن م لكشب ةيراطبل ا و ا  
ع يم ج ت ل ا ت قون ل ا هذخ ا و مكارمل / تاي ا راطبل ا ةلاز ل ا ل ا ع ل بجي ، ي ج ا ت ن ا ل ا م ر م ع ة ي ا ه ن  
ةيل ج م ل ا تاطل س ل ا ل ب ق ن م ق ص ص م ل ا  
ل ك ت ز ه ج ا ن م صل خ ت ل ل بس ن ا ل ا ق ق ي ر ط ل ا ل و ح ة ي ل ي ص ر ف ت ت ا م و ل م ل ع ل ع ل و ص ل ل  
ل ك ل م ت س م ل ا ل ع ل بجي ، اءل ةل ب ا ق م ل ا تاي ا راطبل ا و ا و ة ي ن و ر ت ك ل ل ا ل ا و ة ي ئ ا ب ر م ل ك ل ا  
ةيل ج م ل ا تاطل س ل ا ب ل ا ص ت ا ل ا  
ة ي ئ ي ب ل ا ة ي ا م ح ي ف ه ا ل ع ا ة ز و ل ك م ل ا ت ا د ا ش ر ا ل ل ل ا ت س ت م ل ا د ع ا س ي س



### 8. SAT و ن ا م ا ض ل ا .

فقباطم دءع ي ا ب ق ل ع ت ي ا م ي ف ل ك ل م ت س م ل ا و ا ي ئ ا ن ل ا م د خ ت س م ل ا ل ع د ر ل ا ب Cecotec ءكش موق ت فوس  
لوم عمل ا حى اولل ا اءدح ت ي ت ل ا ة ي ئ ا ن ل ا د ي ع ا و م ل ا و م ا ك ح ا ل ا و ط و ر ش ل ا ب ج و م ب ج ت ن م ل ا م ي ل س ت ت ق و ي ف د و ج و م  
ا ب

ن ي ص ص خ ت م ن ي ف ن ط و م ق ط س ا و ب ت ا ح ا ل ص ا ل ا ء ا ر ج ا ب ي ص و ي  
ة ي م س ر ل ا ة ي ن ف ل ا د ع ا س م ل ا م د خ ب ل ص ت ا ف ، ة ل س ا ي ا ل ك ي د ل ن ت ن ك و ا ج ت ن م ل ا ب ق ل ع ت ي ا ت ا د ا ح ت ف ش ت ك ا ا ذ ا  
+34 96 321 07 28 ف ت ا ه ل م ق ر ل ل ا خ ن م Cecotec ءكش ل

### 9. ر ش ن ل ا و ع ب ط ل ا ق و ق ح .

ع ي م ج CECOTEC INNOVACIONES, SL ءكش ل ءكول م ل ي ل د ل ا اذه ص و ص ن ل ة ي ر ك ف ل ا ة ي ل ف ل م ل ق و ق ح  
، ع ا ج ر ت س ا م ا ظ ن ي ف ن ي ز خ ت و ا ، ا ي ل ك و ا ا ي ئ ز ج ، ر و ش ن م ل ا اذه ي و ت م ج ا ت ن ا ة د ا ع ا ر و ج ي ا ل . ءظ و ف م ق و ق ح ل ا  
ن و د ( م ا ش ا م و ا ة ي ل ج س ت و ا ة ي ر ي و ص ت و ا ة ي ك ي ن ا ك ي م و ا ة ي ن و ر ت ك ل ل ا ) ء ل ي س و ي ا ب ه خ ي ز و ت و ا ل ق ن و ا  
GECOTEC INNOVACIONES, SL ن م ق ب س م ن ا ل ع ل و ص ل ا

### 5. اءح ا ل ص ا و ا ط ا خ ا ل ا ف ا ش ك ت س ا .

ل ك ا ش م	ب ا ب س ا ل ا	ل و ل ح ل ا
ل م ع ي ا ل ت و ب و ر ل ا	ل ي غ ش ت ل ا ع ض و ي ف س ي ل ح ا ت ف م ل ا	ل ي غ ش ت ل ا ع ض و ي ل ا ح ا ت ف م ل ا ر د ا
	ف ا ك ر ي غ ة ي ر ا ط ب ل ا ي و ت س م	ب س ا ن م ن ح ا ش م ا د خ ت س ا ب ت و ب و ر ل ا ن ح ش ب م ق س م ش ل ا ة ع ش ا ل ه ي ف ض ر ر ع ت ي ن ا ك م ي ف ه ع ض و ا ة ي و ق ل ا
	ء ا ط ا خ ا ل ا ض ع ب ه ي د ل ت و ب و ر ل ا	ل ي ل د ر ش ت س ا و ر ش و م ل ا ء و ا ض ا ي ل ا ر ظ ن ا ب ت ا م ي ل ع ت ل ا
	ن و ل ل ا ي ل ا ر ش و م ل ا ء و ا ض ا ل و ح ت ت ء ل س ل ا ن ا ي ل ا ق ر ا ش ا ل ل ، ض م و ت و ر م ح ا ل ا ة ي ل ت م م	ق ر م ه ل ي غ ش ت و ت و ب و ر ل ا ل ي غ ش ت ف ا ق ي ا ب م ق ا ف ي ظ ن ت و ء ل س ل ا ا غ ي ر ف ت د ع ب ي ر خ ا
ن ح ش ن ك م ي ا ل ت و ب و ر ل ا	ل ي غ ش ت ل ا ع ض و ي ف س ي ل ح ا ت ف م ل ا	ل ي غ ش ت ل ا ع ض و ي ل ا ح ا ت ف م ل ا ر د ا
	ل م ا ك ل ا ب ن ح ش ل ا ل ب ا ك ل ا خ د ا ب م ق ت م ل	ل ك ش ب ' ا ل ص ر ت م ن ح ش ل ا ل ب ا ك ن ا ك ا ذ ا ا م ق ق ح ت ح ي ح ص
	ة ي ف ا ك ت س ي ل س م ش ل ا ء و ض ء ن ش	ن ح ا ش ل ا م ا د خ ت س ا ب ت و ب و ر ل ا ن ح ش ب م ق ب س ا ن م ل ا
ر و د ي ت و ب و ر ل ا م س ف ن ل و ح	ق و ف ت ا ج و م ل ا ب ر ا ع ش ت س ا ل ا ز ا ج خ س ت م ة ي ت و ص ل ا	ق و ف ت ا ج و م ل ا ر ع ش ت س م ف ي ظ ن ت ب م ق ش ا م ق ة ع ط ق ب ة ي ت و ص ل ا

### 6. ة ي ن ف ل ا ت ا ف ص ا و م ل ا .

EU01\_108474 : ج ت ن م ل ا ع ج ر م

Conga PoolDroid AquaSkater

~ تلو ف 100-240: دءج ل ا

زنتره 50/60: بءر ت ل ا

ط ا و 3: ق ر د ق م ل ا ق ا ط ل ا

ء ع ا س ل ا ي ف ت ا و 36.72 ء ع ا س ل ا / ر ي ب م ا 5100 = تلو ف 7.2: ة ي ر ا ط ب ل ا

ر ي ب م ا 2 = تلو ف 5: ن ن ق م ل ا ن ح ا ش ل ا ج ر خ م

م ل م 663x453x193: د ا ع ا ب ا ل ا

م ح ك 6: ي ف ا ص ل ا ن ز و ل ا

ء ع ا س 5.5: C: ع و ن ل ا ن م ن ح ش ل ا ق د م

ي ل ي ا م ع م ل و ح م ا د خ ت س ا ب ي ص و ي ، ة ي ر ا ط ب ل ا ن ح ش ة د ا ع ا ل

## تطسبملا ةقباطملا نع يبوروالا داحتال نالعا 10.

تابلطتملا عم قفاوتي جتنملا اذه نأ Cecotec Innovaciones فكش نلعت ، اذه بجومب  
يبوروالا داحتال ا يف اهب لومعملل حئاوللا نم ةلصلا تاذا ىرخأل م الكحال او ةيساسأل  
ةدوجلاو ةمالسلل ريياعم عم قفاوتي اهب هرابتخاو ه عي نصلتو جتنملا اذه مي مصت مت دقل  
:يلاتلا بيولا ناونع ىلع يبوروالا داحتال ةقباطملا نالعال لم الكلا صنلا ىلع روثعلا نكمي . ةقبولطملا  
<https://cecotec.es/es/information/declaration-of-conformity>



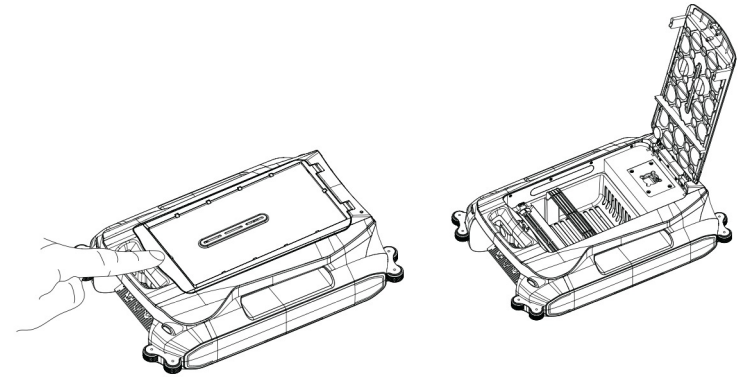
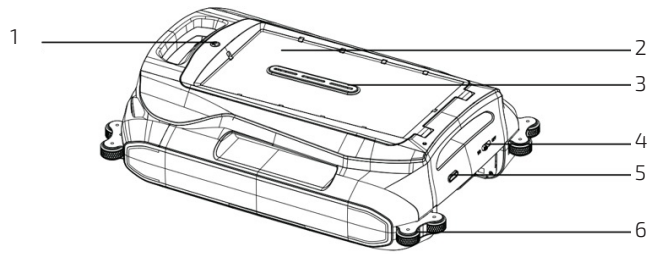

Fig./Img./Abb./Afb./ Rys. 2

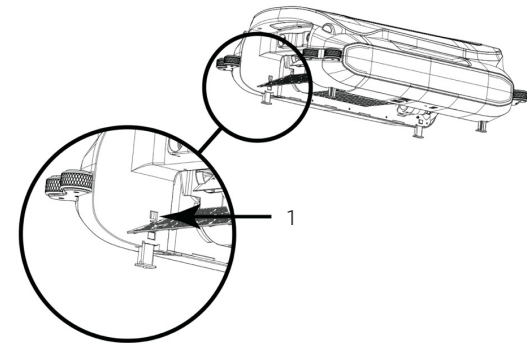
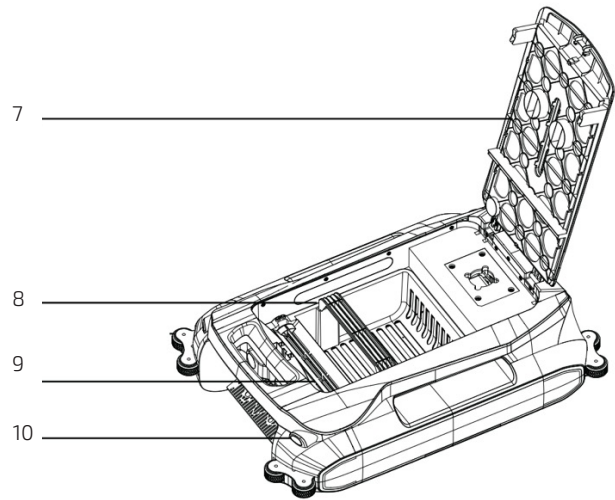

Fig./Img./Abb./Afb./ Rys. 3

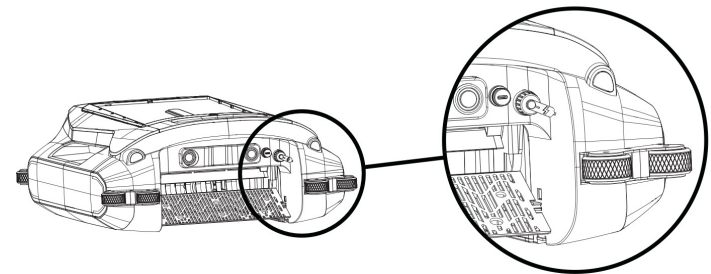
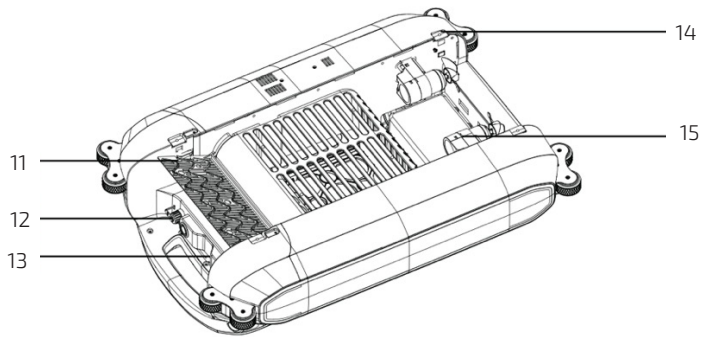

Fig./Img./Abb./Afb./ Rys. 4

Fig./Img./Abb./Afb./ Rys. 1

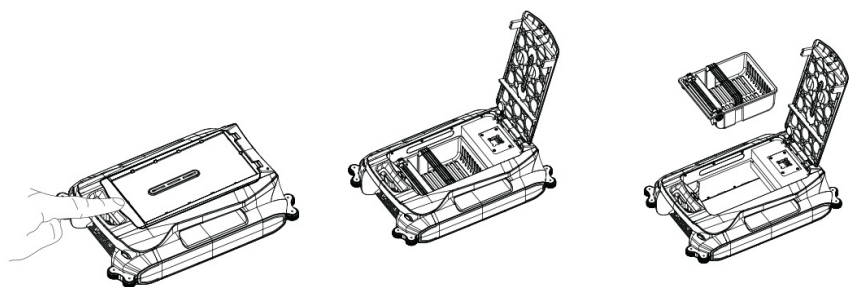

Fig./Img./Abb./Afb./ Rys. 5

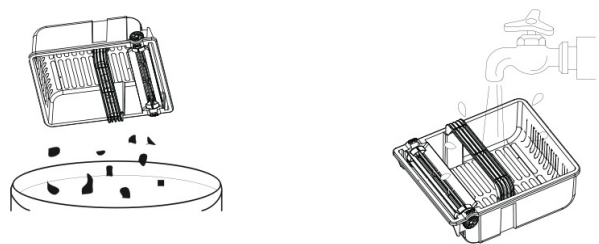

Fig./Img./Abb./Afb./ Rys. 6

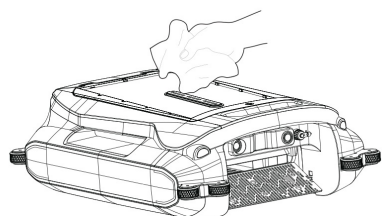

Fig./Img./Abb./Afb./ Rys. 7

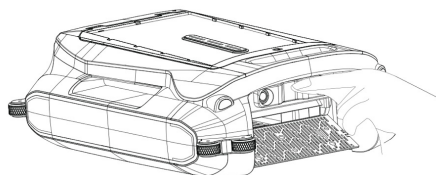

Fig./Img./Abb./Afb./ Rys. 8

[www.cecotec.es](http://www.cecotec.es)

Cecotec Innovaciones S. L.  
Av. Reyes Católicos, 60  
46910, Alfafar (Valencia), Spain

