

# CONGA

## POPSTAR

### POPSTAR 600 VITAL

Aspirador vertical con cable /Corded upright vacuum cleaner



cecotec

Manual de instrucciones  
Instruction manual  
Manuel d'instructions  
Bedienungsanleitung  
Manuale di istruzioni  
Manual de instruções  
Handleiding  
Instrukcja obsługi  
Návod k použití

Instrucciones de seguridad	4
Safety instructions	6
Instructions de sécurité	7
Sicherheitshinweise	9
Istruzioni di sicurezza	12
Instruções de segurança	14
Veiligheidsvoorschriften	15
Instrukcje bezpieczeństwa	17
Bezpečnostní pokyny	19

## ÍNDICE

1. Piezas y componentes	22
2. Antes de usar	22
3. Montaje	23
4. Funcionamiento	23
5. Limpieza y mantenimiento	24
6. Resolución de problemas	25
7. Especificaciones técnicas	25
8. Reciclaje de aparatos eléctricos y electrónicos	25
9. Garantía y SAT	26
10. Copyright	26

## INDEX

1. Parts and components	27
2. Before use	27
3. Assembly	28
4. Operation	28
5. Cleaning and maintenance	28
6. Troubleshooting	30
7. Technical specifications	30
8. Disposal of old electrical and electronic appliances	30
9. Technical support and warranty	31
10. Copyright	31

## SOMMAIRE

1. Pièces et composants	32
2. Avant utilisation	32
3. Montage	33
4. Fonctionnement	33
5. Nettoyage et entretien	34
6. Résolution de problèmes	35
7. Spécifications techniques	35
8. Recyclage des équipements électriques et électroniques	35
10. Copyright	36

## INHALT

1. Teile und Komponenten	37
2. Vor der Verwendung	37
3. Montage	38
4. Bedienung	38
5. Reinigung und Wartung	39
6. Problemlösung	40
7. Technische Spezifikationen	40
8. Recycling von Elektro- und Elektronikgeräten	40
9. Garantie und Kundendienst	41
10. Copyright	41

## INDICE

1. Parti e componenti	42
2. Prima dell'uso	42
3. Montaggio	43
4. Funzionamento	43
5. Pulizia e manutenzione	44
6. Risoluzione dei problemi	45
7. Specifiche tecniche	45
8. Riciclaggio di apparecchiature elettriche ed elettroniche	45
9. Garanzia e supporto tecnico	46
10. Copyright	46

## ÍNDICE

1. Peças e componentes	47
2. Antes de usar	47
3. Montagem	48
4. Funcionamento	48
5. Limpeza e manutenção	49
6. Resolução de problemas	50
7. Especificações técnicas	50
8. Reciclagem de aparelhos elétricos e eletrônicos	50
9. Garantia e SAT	51
10. Copyright	51

## INHOUD

1. Onderdelen en componenten	52
2. Voor u het toestel gebruikt	52
3. Montage	53
4. Werking	53
5. Schoonmaak en onderhoud	54
6. Probleemoplossing	55
7. Technische specificaties	55

8. Recycling van elektrische en elektronische apparatuur	55
9. Garantie en technische ondersteuning	56
10. Copyright	56

## SPIS TREŚCI

1. Części i komponenty	57
2. Przed użyciem	57
3. Montaż	58
4. Funkcjonowanie	58
5. Czyszczenie i konserwacja	59
6. Rozwiązywanie problemów	60
7. Specyfikacja techniczna	60
8. Recykling urządzeń elektrycznych i elektronicznych	60
9. Gwarancja i Serwis techniczny	61
10. Copyright	61

## OBSAH

1. Části a složení	62
2. Před použitím	62
3. Montáž	63
4. Fungování	63
5. Čištění a údržba	63
6. Řešení problémů	64
7. Technické specifikace	65
8. Recyklace elektrických a elektronických zařízení	65
9. Záruka a technický servis	65
10. Copyright	65

## INSTRUCCIONES DE SEGURIDAD

Lea las siguientes instrucciones atentamente antes de usar el aparato. Guarde este manual para futuras referencias o nuevos usuarios.

- Este aparato pueden utilizarlo niños con edad de 8 años y superior y personas con capacidades físicas, sensoriales o mentales reducidas o falta de experiencia y conocimiento, si se les ha dado la supervisión o formación apropiadas respecto al uso del aparato de una manera segura y comprenden los peligros que implica. Los niños no deben jugar con el aparato. La limpieza y el mantenimiento a realizar por el usuario no deben ser realizados por niños sin supervisión.
- Este aparato está diseñado exclusivamente para uso doméstico quedando excluido su uso en bares, restaurantes, granjas, hoteles, moteles y oficinas.
- Inspeccione el cable de alimentación regularmente en busca de daños visibles, especialmente el cable, la clavija y la envolvente del enchufe. Si el cable presenta daños o el aparato no funciona adecuadamente, debe ser sustituido por el Servicio de Asistencia Técnica oficial de Cecotec para evitar cualquier tipo de peligro.
- No intente reparar el aparato por su propia cuenta. Póngase en contacto con el Servicio de Asistencia Técnica oficial de Cecotec para cualquier duda.
- Apague y desenchufe el aparato de la fuente de alimentación cuando no se vaya a utilizar por un tiempo, antes de limpiarlo, antes de montar o desmontar los componentes.
- Asegúrese de que el voltaje de red coincida con el voltaje especificado en la etiqueta de clasificación del aparato y de que el enchufe tenga toma de tierra.

- No utilice el aparato si se ha caído o si muestra algún daño visible.
- No utilice ningún accesorio que no haya sido recomendado por Cecotec ya que podría ocasionar daños.
- No coloque el aparato cerca de fuentes de calor, sustancias inflamables, superficies mojadas donde pueda caer al agua, ni permita que entre en contacto con agua u otros líquidos. No lo utilice en el exterior.
- No utilice el aparato para aspirar líquidos, cerillas encendidas, colillas, ceniza caliente ni sobre superficies mojadas.
- Deje de utilizar el aparato si percibe un sonido anormal o una temperatura más alta de lo normal.
- Mantenga la salida del aire libre de obstáculos para evitar la pérdida de potencia de succión.
- Revise el tubo de aspiración regularmente para asegurar que no esté obstruido.
- Tenga especial cuidado al utilizar el aparato cerca de escaleras.
- No bloquee las aperturas del aparato ni obstruya el flujo de aire. Mantenga las aberturas libres de objetos, y no las tapone con ropa o los dedos.
- Para desconectar el aparato tire del enchufe, no tire del cable.
- No sumerja el cable, el enchufe o cualquier otra parte del aparato en agua o cualquier otro líquido, ni exponga las conexiones eléctricas al agua. Asegúrese de que tiene las manos completamente secas antes de tocar el enchufe o encender el aparato.

## SAFETY INSTRUCTIONS

Before using the appliance, read the following instructions carefully. Keep this instruction manual for future reference or new users.

- This appliance can be used by children aged 8 years and above and persons with reduced physical, sensory, or mental capabilities or lack of experience and knowledge if they have been given supervision or instruction concerning use of the appliance in a safe way and understand the hazards involved. Children must not play with the appliance. Cleaning and user maintenance should not be carried out by unsupervised children.
- This appliance is designed for domestic use only and is not intended for bars, restaurants, farmhouses, hotels, motels, and offices.
- Inspect the power cord regularly for visible damage, especially the cord, plug, and plug casing. Should the cord be damaged, or the appliance not work properly, it must be replaced by the official Cecotec Technical Support Service to avoid any type of danger.
- Do not try to repair the appliance by yourself. Contact the official Cecotec Technical Support Service for advice.
- Turn off and unplug the appliance from the mains supply when it is not going to be used for a long period of time, before cleaning or repairing, before attaching components.
- Make sure that the mains voltage matches the voltage stated on the rating label of the appliance and that the wall outlet is grounded.
- Do not use the appliance if it has been dropped or if there are any visible signs of damage.
- Do not use any accessory that has not been recommended

by Cecotec, as they might cause injuries or damage.

- Do not place the appliance close to heat sources, flammable substances, or wet surfaces where it could fall, nor allow it to come into contact with water or other liquids. Do not use outdoors.
- Do not use the appliance to vacuum liquids, lighted matches, cigarette ends, hot ash, or on wet surfaces.
- Stop using the appliance if you sense an abnormal sound or a temperature higher than usual.
- Keep the air outlet unblocked to avoid losing suction power.
- Check the suction tube from time to time to make sure it is not blocked.
- Take special care when using the appliance near stairs.
- Do not block the appliance openings or air flow. Keep openings free of any objects, and do not block them with clothes or your fingers.
- Do not pull on the cord to disconnect the appliance. Pull from the plug.
- Do not immerse the cord, plug, or any other part of the appliance in water or any other liquid or expose electrical connections to water. Make sure your hands are dry before handling the plug or switching on the appliance.

## INSTRUCTIONS DE SÉCURITÉ

Veillez lire les instructions suivantes avec attention avant d'utiliser l'appareil. Gardez bien ce manuel pour de futures références ou pour tout nouvel utilisateur.

- Cet appareil peut être utilisé par des enfants de 8 ans et plus et par des personnes aux capacités physiques, mentales ou sensorielles réduites, ou sans expérience ni connaissances

s'ils sont surveillés et/ou ont reçu les informations nécessaires à l'utilisation correcte de l'appareil et qu'ils ont bien compris les risques qu'il implique. Empêchez les enfants de jouer avec le produit. Le nettoyage et l'entretien du produit ne peuvent pas être menés à terme par les enfants.

- Cet appareil est conçu pour un usage domestique uniquement et ne doit pas être utilisé dans les bars, restaurants, fermes, hôtels, motels et bureaux.
- Examinez régulièrement le câble d'alimentation pour détecter tout dommage visible, en particulier le câble, la fiche et le boîtier de la fiche. Si le câble présente des dommages ou si l'appareil ne fonctionne pas correctement, il doit être remplacé par le Service d'Assistance Technique officiel de Cecotec pour éviter tout type de danger.
- N'essayez pas de réparer l'appareil vous-même. Veuillez contacter le Service Après-Vente Officiel de Cecotec pour tout doute ou renseignement.
- Éteignez et débranchez l'appareil de la source d'alimentation lorsque vous n'allez pas l'utiliser pendant longtemps, avant de le nettoyer et de monter ou de démonter les composants.
- Assurez-vous que le voltage du réseau coïncide avec le voltage spécifié sur l'étiquette de classification de l'appareil et que la prise possède une connexion à terre.
- N'utilisez pas l'appareil s'il est tombé ou s'il présente des dommages.
- N'utilisez aucun accessoire qui ne soit pas recommandé par Cecotec, cela pourrait endommager le produit.
- Ne placez pas l'appareil près de sources de chaleur, substances inflammables, surfaces mouillées où des gouttes d'eau pourraient tomber et ne le laissez pas entrer en contact avec de l'eau ni avec aucun autre liquide. Ne l'utilisez pas en extérieur.

- N'utilisez pas l'appareil pour aspirer des liquides, des allumettes encore allumées, des mégots, ou de la cendre chaude. N'aspirez pas non plus sur des surfaces mouillées.
- Arrêtez d'utiliser l'appareil si vous entendez un bruit bizarre lors de son utilisation ou que vous vous rendez compte que la température de l'appareil est plus élevée que d'habitude.
- Maintenez la sortie d'air dégagée de tous types d'obstacles afin d'éviter la perte de puissance d'aspiration.
- Veuillez examiner le tube d'aspiration de temps en temps pour vous assurer qu'il n'est pas bloqué.
- Faites bien attention lorsque vous utilisez l'appareil près d'un escalier.
- Ne bloquez pas les ouvertures de l'appareil et n'obstruez pas le flux d'air. Maintenez les ouvertures dégagées : sans objets et ne le recouvrez pas avec des vêtements ni avec les doigts.
- Tirez sur la fiche pour le débrancher ; ne tirez pas sur le câble.
- Ne submergez ni le câble, ni la fiche ni aucune autre partie de l'appareil dans de l'eau ni dans aucun autre liquide, ni n'exposez les connexions électriques à l'eau. Assurez-vous d'avoir les mains complètement sèches avant de toucher la fiche ou d'allumer l'appareil.

## SICHERHEITSHINWEISE

Lesen Sie die folgende Bedienungsanleitung sorgfältig durch, bevor Sie das Gerät benutzen. Bewahren Sie diese Bedienungsanleitung zum Nachschlagen oder für neue Benutzer auf.

- Dieses Gerät kann von Kindern ab 8 Jahren und darüber sowie

von Personen mit verringerten physischen, sensorischen oder mentalen Fähigkeiten oder Mangel an Erfahrung und Wissen benutzt werden, wenn sie beaufsichtigt oder bezüglich des sicheren Gebrauchs des Geräts unterwiesen wurden und die daraus resultierenden Gefahren verstehen. Kinder dürfen nicht mit dem Gerät spielen. Die Reinigung und Wartung durch den Benutzer darf nicht von unbeaufsichtigten Kindern durchgeführt werden.

- Dieses Gerät ist nur für den Hausgebrauch bestimmt und darf nicht in Bars, Restaurants, Bauernhöfen, Hotels, Motels und Büros verwendet werden.
- Überprüfen Sie das Netzkabel regelmäßig auf sichtbare Schäden, insbesondere das Kabel, den Stecker und das Gehäuse des Steckers. Wenn das Kabel beschädigt ist oder das Gerät nicht ordnungsgemäß funktioniert, muss es von einem offiziellen Cecotec-Kundendienstzentrum ausgetauscht werden, um jegliche Gefahr zu vermeiden.
- Versuchen Sie niemals das Gerät selbst zu reparieren. Sollten Sie Information benötigen bzw. Zweifel beseitigen kontaktieren Sie den offiziellen technischen Kundendienst.
- Schalten Sie das Gerät aus und ziehen Sie den Netzstecker aus der Stromversorgung, wenn es eine Zeitlang nicht benutzt wird, vor der Reinigung, vor dem Zusammenbau und bevor Sie Teile des geräts abbauen.
- Vergewissern Sie sich, dass die Netzspannung mit der auf dem Typenschild des Geräts angegebenen Spannung übereinstimmt und dass die Steckdose geerdet ist.
- Verwenden Sie das Gerät nicht, wenn es heruntergefallen ist oder sichtbare Schäden aufweist.
- Verwenden Sie niemals Zubehörteile, die nicht von Cecotec empfohlen wurden, da sie Schäden verursachen könnten.
- Stellen Sie das Gerät nicht in der Nähe von Wärmequellen,

entflammbar Substanzen, nassen Oberflächen, wo es ins Wasser fallen kann, und lassen Sie es nicht mit Wasser oder anderen Flüssigkeiten in Berührung kommen. Verwenden Sie nicht das Gerät im Freien.

- Verwenden Sie das Gerät nicht für Flüssigkeiten, brennenden Streichhölzern, Zigarettenstummeln, heißer Asche oder auf nassen Oberflächen aufzusaugen.
- Beenden Sie die Benutzung des Geräts, wenn Sie ein abnormales Geräusch oder eine höhere Temperatur als normal feststellen.
- Halten Sie den Luftauslass frei von Hindernissen, um einen Verlust der Saugkraft zu vermeiden.
- Überprüfen Sie regelmäßig, ob die Ansaugleitung nicht verstopft ist.
- Seien Sie besonders vorsichtig, wenn Sie das Gerät in der Nähe von Treppen benutzen.
- Blockieren Sie nicht die Öffnungen des Geräts und behindern Sie nicht den Luftstrom. Halten Sie die Öffnungen frei von Gegenständen und blockieren Sie sie nicht mit Kleidung oder Fingern.
- Um das Gerät vom Netz zu trennen, ziehen Sie am Stecker, nicht am Kabel.
- Tauchen Sie das Netzkabel, den Stecker oder jegliche nicht entfernbaren Teile des Geräts nicht ins Wasser oder andere Flüssigkeiten ein und lassen Sie die elektrischen Anschlüsse nicht mit Wasser in Berührung kommen. Stellen Sie sicher, dass Ihre Hände völlig trocken sind, bevor Sie die Steckdose berühren oder das Gerät einschalten.

## ISTRUZIONI DI SICUREZZA

Prima di utilizzare l'apparecchio, leggere attentamente le seguenti istruzioni originali. Conservare questo manuale per consultazioni future o nuovi utenti.

- Questo apparecchio può essere usato da bambini a partire da 8 anni e da persone con ridotte capacità fisiche, sensoriali o mentali o con mancanza di esperienza e conoscenza, a condizione che siano supervisionati o istruiti sull'uso dell'apparecchio in modo sicuro e che comprendano i pericoli connessi. I bambini non devono giocare con l'apparecchio. La pulizia e la manutenzione non devono essere effettuate da bambini senza supervisione.
- Questo apparecchio è stato progettato solo per uso domestico e non può essere utilizzato in bar, ristoranti, aziende agricole, alberghi, motel e uffici.
- Controllare regolarmente che il cavo di alimentazione non presenti danni visibili, in particolare il cavo, la spina e l'alloggiamento della spina. Se il cavo è danneggiato o l'apparecchio non funziona correttamente, deve essere sostituito dal Servizio di Assistenza Tecnica ufficiale di Cecotec per evitare qualsiasi pericolo.
- Non cercare di riparare l'apparecchio per conto proprio. Per qualsiasi dubbio, contattare il Servizio di Assistenza Tecnica ufficiale di Cecotec.
- Spegner e scollegare l'apparecchio dall'alimentazione quando non viene utilizzato per un periodo di tempo, prima di pulire, prima di montare o smontare i componenti.
- Assicurarsi che la tensione di rete corrisponda a quella indicata sulla targhetta dell'apparecchio e che la spina di rete sia collegata a terra.
- Non utilizzare l'apparecchio se è caduto o se presenta danni

visibili.

- Non utilizzare nessun accessorio non suggerito da Cecotec per evitare danni all'apparecchio.
- Non collocare l'apparecchio vicino a fonti di calore, sostanze infiammabili o superfici bagnate da cui possa cadere in acqua, né permettere che entri a contatto con acqua o altri liquidi. Non usare all'aperto.
- Non usare l'apparecchio per aspirare liquidi, fiammiferi accesi, mozziconi di sigaretta, cenere calda o su superfici bagnate.
- Smettere di usare l'apparecchio se si nota un suono anomalo o una temperatura più alta del normale.
- Mantenere l'uscita dell'aria libera da ostacoli per evitare la perdita di potenza di aspirazione.
- Controllare regolarmente il tubo di aspirazione per assicurarsi che non sia intasato.
- Fare particolare attenzione mentre si usa l'apparecchio vicino a scale.
- Non bloccare le aperture dell'apparecchio od ostruire il flusso d'aria. Tenere le aperture libere da oggetti e non bloccarle con vestiti o dita.
- Per scollegare l'apparecchio, tirare la spina, non tirare il cavo.
- Non sommergere il cavo, la spina o qualsiasi altra parte dell'apparecchio in acqua o all'interno di qualsiasi altro liquido, né esporre i componenti elettrici all'acqua. Verificare di avere le mani completamente asciutte prima di toccare la presa o accendere l'apparecchio.

## INSTRUÇÕES DE SEGURANÇA

Leia atentamente as seguintes instruções originais antes de utilizar o aparelho. Guarde este manual para referências futuras ou novos utilizadores.

- Este aparelho pode ser utilizado por crianças a partir dos 8 anos de idade e por pessoas com capacidades físicas, sensoriais ou mentais reduzidas ou com falta de experiência e conhecimentos, se lhes tiver sido dada supervisão ou instruções relativas à utilização do aparelho de uma forma segura e compreendem os perigos envolvidos. Não permita que as crianças brinquem com o dispositivo. A limpeza e manutenção do dispositivo não devem ser efetuadas por crianças sem supervisão.
- Este aparelho foi desenhado apenas para uso doméstico e não para uso em cafés, restaurantes, quintas, hotéis, motéis e escritórios.
- Inspeccione regularmente o cabo de alimentação para detetar danos visíveis, especialmente o cabo e a ficha. Se o cabo estiver danificado ou o aparelho não estiver a funcionar corretamente, deve ser substituído pelo Centro de Serviço oficial da Cecotec, a fim de evitar qualquer perigo.
- Não tente reparar o dispositivo por conta própria. Por favor, contacte o Serviço de Assistência Técnica oficial da Cecotec se tiver alguma dúvida.
- Desligue e desconecte o produto da corrente elétrica quando não o for usar durante longos períodos de tempo, antes de o limpar e antes de montar ou desmontar os componentes.
- Certifique-se de que a tensão de rede coincida com a tensão especificada na etiqueta de classificação do aparelho e de que a tomada tenha ligação à terra.
- Não utilize o produto se tiver caído ou se mostra algum dano visível.

- Não utilize nenhum acessório que não tenha sido recomendado pela Cecotec, já que poderá causar danos.
- Não utilize o produto perto de fontes de calor, substâncias inflamáveis ou superfícies molhadas, nem permita que entre em contacto com água ou outros líquidos. Não o utilize em exteriores.
- Não utilize o produto para aspirar líquidos, fósforo iluminados, beatas de cigarro ou cinzas quentes, nem superfícies molhadas.
- Pare de usar o dispositivo se ouvir um som anormal ou uma temperatura superior à normal.
- Mantenha a saída de ar livre de obstáculos para evitar a perda do poder de sucção.
- Verifique regularmente o tubo de sucção para assegurar-se de que não está entupido.
- Tenha especial cuidado ao usar em escadas.
- Não bloqueie as aberturas do dispositivo nem obstrua o fluxo de ar. Mantenha as aberturas livres de objetos, e não os cubra com roupa ou dedos.
- Para desligar o aparelho, puxar a ficha, não o cabo.
- Não submerja o cabo, a ficha ou qualquer outra parte elétrica do aparelho na água ou qualquer outro líquido nem exponha as conexões elétricas à água. Certifique-se de ter as mãos completamente secas antes de tocar na tomada ou ligar o produto.

## VEILIGHEIDSVOORSCHRIFTEN

Lees de volgende oorspronkelijke instructies zorgvuldig door voordat u het apparaat in gebruik neemt. Bewaar deze handleiding voor toekomstig(e) gebruik of gebruikers.



- Dit apparaat kan worden gebruikt door kinderen vanaf 8 jaar en personen met verminderde lichamelijke, zintuiglijke of geestelijke vermogens of met gebrek aan ervaring en kennis, als zij onder toezicht staan of instructies hebben gekregen over het veilig gebruik van het apparaat en de gevaren ervan begrijpen. Kinderen mogen niet met het toestel spelen. Reiniging en onderhoud door de gebruiker mogen niet zonder toezicht door kinderen worden uitgevoerd.
- Dit apparaat is uitsluitend bestemd voor huishoudelijk gebruik en is niet bestemd voor gebruik in bars, restaurants, boerderijen, hotels, motels en kantoren.
- Controleer het netsnoer regelmatig op zichtbare beschadigingen, vooral het snoer, de stekker en de behuizing van de stekker. Als de kabel beschadigd is of het apparaat niet goed werkt, moet deze door het officiële Cecotec Servicecentrum worden vervangen om gevaar te voorkomen.
- Probeer niet zelf het apparaat te repareren. Neem contact op met de officiële Technische Ondersteuningsservice van Cecotec als u een probleem ondervindt met het product.
- Schakel het apparaat uit en haal de stekker uit het stopcontact als het enige tijd niet wordt gebruikt, voordat u het schoonmaakt, voordat u onderdelen monteert of demonteert.
- Zorg ervoor dat de netspanning overeenkomt met de spanning vermeld op het classificatielabel van het toestel en dat het stopcontact geaard is.
- Gebruik het toestel niet als het gevallen is of als de zichtbare schade vertoont.
- Gebruik alleen door Cecotec aanbevolen accessoires, andere accessoires zouden schade kunnen veroorzaken.
- Plaats het toestel niet in de buurt van warmtebronnen, ontvlambare stoffen, natte oppervlakken waar het in het

water kan vallen, en laat het niet in contact komen met water of andere vloeistoffen. Gebruik het product niet buitenshuis.

- Gebruik het apparaat niet om vloeistoffen, aangestoken lucifers, hete sigarettenpeuken of smeulende as op te zuigen. Gebruik het apparaat niet op natte oppervlakken.
- Stop met het gebruik van het apparaat als u een abnormaal geluid of een hoger dan normale temperatuur opmerkt.
- Houd de luchtuitlaat vrij van obstakels om verlies van zuigkracht te voorkomen.
- Controleer de zuigslang af en toe om er zeker van te zijn dat deze niet geblokkeerd is.
- Wees zeer voorzichtig als u het apparaat gebruikt op trappen.
- Zorg ervoor dat de openingen van het apparaat en de luchtstroom niet geblokkeerd raken. Houd de openingen vrij van objecten en bedek ze niet met kleding of uw vingers.
- Om het apparaat los te koppelen, trekt u aan de stekker, niet aan het snoer.
- Dompel de voedingskabel, de stekker of andere onderdelen van het toestel niet onder in water of andere vloeistoffen. Stel de elektrische verbindingen niet bloot aan water. Zorg dat uw handen volledig droog zijn voordat u de stekker aanraakt of het toestel inschakelt.

## **INSTRUKCJE BEZPIECZEŃSTWA**

Prosimy o uważne przeczytanie poniższych instrukcji przed użyciem urządzenia. Zachowaj tę instrukcję do wykorzystania w przyszłości lub dla nowych użytkowników.

- To urządzenie może być używane przez dzieci w wieku 8 lat i starsze oraz przez osoby o ograniczonych zdolnościach fizycznych, sensorycznych lub umysłowych lub bez

doświadczenia i wiedzy, pod warunkiem, że są one pod odpowiednim nadzorem lub zostały poinstruowane w zakresie bezpiecznego korzystania z urządzenia. i rozumieją związane z tym niebezpieczeństwa. Dzieci nie mogą bawić się urządzeniem. Dzieci bez nadzoru nie mogą czyścić i konserwować urządzenia, które ma wykonywać użytkownik.

- To urządzenie jest przeznaczone wyłącznie do użytku domowego i jest wyłączone z użytku w barach, restauracjach, gospodarstwach rolnych, hotelach, motelach i biurach.
- Regularnie sprawdzaj przewód zasilający pod kątem widocznych uszkodzeń, zwłaszcza przewód, wtyczkę i obudowę wtyczki. Jeśli kabel jest uszkodzony lub urządzenie nie działa prawidłowo, należy go wymienić w oficjalnym serwisie Cecotec, aby uniknąć niebezpieczeństwa.
- Nie próbuj samodzielnie naprawiać urządzenia. W razie jakichkolwiek pytań skontaktuj się z oficjalną pomocą techniczną Cecotec.
- Wyłącz i odłącz urządzenie od źródła zasilania, gdy nie będzie używane przez jakiś czas, przed czyszczeniem, przed montażem lub demontażem elementów.
- Upewnij się, że napięcie sieciowe odpowiada napięciu podanemu na tabliczce znamionowej urządzenia i że wtyczka jest uziemiona.
- Nie używaj urządzenia, jeśli zostało upuszczone lub wykazuje widoczne uszkodzenia.
- Nie należy używać akcesoriów, które nie są zalecane przez Cecotec, ponieważ mogą spowodować uszkodzenie.
- Nie umieszczaj urządzenia w pobliżu źródeł ciepła, substancji łatwopalnych, mokrych powierzchni, gdzie może wpaść do wody lub dopuścić do kontaktu z wodą lub innymi płynami. Nie używaj go na zewnątrz.
- Nie używaj urządzenia do odkurzania płynów, zapalonych

zapatek, niedopałków papierosów, gorącego popiołu lub mokrych powierzchni.

- Przestań korzystać z urządzenia, jeśli zauważysz nienormalny dźwięk lub wyższą niż normalna temperaturę.
- Wylot powietrza powinien być wolny od przeszkód, aby zapobiec utracie mocy ssania.
- Regularnie sprawdzaj rurę ssącą, aby upewnić się, że nie jest zatkana.
- Zachowaj szczególną ostrożność podczas korzystania z urządzenia w pobliżu schodów.
- Nie blokuj otworów urządzenia ani nie utrudniaj przepływu powietrza. Otwory należy chronić przed przedmiotami i nie zatykać ich ubraniami ani palcami.
- Aby odłączyć urządzenie, należy wyciągnąć wtyczkę, nie ciągnąć za kabel.
- Nie zanurzaj przewodu, wtyczki ani żadnej innej części urządzenia w wodzie lub innej cieczy ani nie wystawiaj połączeń elektrycznych na działanie wody. Przed dotknięciem wtyczki lub włączeniem urządzenia upewnij się, że ręce są całkowicie suche.

## BEZPEČNOSTNÍ POKYNY

Před použitím spotřebiče si pečlivě přečtěte následující pokyny. Uchovejte tento návod pro budoucí použití nebo pro nové uživatele.

- Tento spotřebič mohou používat děti od 8 let a starší a osoby se sníženými fyzickými, smyslovými nebo duševními schopnostmi nebo s nedostatkem zkušeností a znalostí, pokud jsou pod dohledem nebo byly poučeny o bezpečném používání spotřebiče a rozumí souvisejícím nebezpečím. Děti

si se spotřebičem nesmí hrát. Čištění a uživatelskou údržbu nesmí provádět děti bez dozoru.

- Tento spotřebič je určen pouze pro domácí použití a je vyloučen z použití v barech, restauracích, farmách, hotelech, motelech a kancelářích.
- Pravidelně kontrolujte napájecí kabel, zda není viditelně poškozen, zejména kabel, zástrčku a kryt zástrčky. Pokud je kabel poškozen nebo zařízení nefunguje správně, musí jej vyměnit oficiální servisní služba Cecotec, aby se předešlo jakémukoli nebezpečí.
- Nepokoušejte se přístroj opravovat sami. V případě pochybností kontaktujte oficiální Asistenční technický servis Cecotec.
- Před čištěním, před montáží nebo demontáží součástí spotřebič vypněte a odpojte od zdroje napájení, pokud jej nebudete nějakou dobu používat.
- Ujistěte se, že napětí v síti odpovídá napětí uvedenému na typovém štítku spotřebiče a že je síťová zástrčka uzemněná.
- Spotřebič nepoužívejte, pokud spadl nebo vykazuje viditelné poškození.
- Nepoužívejte žádné příslušenství, které nebylo doporučeno výrobcem, protože by mohlo způsobit škodu.
- Neumísťujte zařízení do blízkosti zdrojů tepla, hořlavých látek, mokrých povrchů, kde by mohlo spadnout do vody, a nedovolte, aby se dostalo do kontaktu s vodou nebo jinými kapalinami. Nepoužívejte venku.
- Nepoužívejte tento přístroj na vysávání tekutin, zapálených zápalek, nedopalků nebo horkého popela, ani mokrých povrchů.
- Přestaňte spotřebič používat, pokud zaznamenate abnormální zvuk nebo vyšší než normální teplotu.
- Udržujte výstup vzduchu bez překážek, aby nedošlo ke

ztrátě sacího výkonu.

- Pravidelně kontrolujte sací trubici, abyste se ujistili, že není ucpaná.v
- Při používání spotřebiče v blízkosti schodů věnujte zvláštní pozornost.
- Neblokujte otvory spotřebiče ani nebraňte proudění vzduchu. Udržujte otvory bez předmětů a nezakrývejte je oděvem nebo prsty.
- Pro odpojení spotřebiče vytáhněte zástrčku, netahejte za kabel.
- Neponořujte kabel, zástrčku ani žádnou jinou část spotřebiče do vody ani jiné kapaliny a nevystavujte elektrické přípojky vodě. Před dotykem zástrčky nebo zapnutím spotřebiče se ujistěte, že máte zcela suché ruce.

## 1. PIEZAS Y COMPONENTES

Figura 1:

1. Botón de encendido/apagado
2. Botón de apertura del depósito de polvo
3. Depósito de polvo
4. Botón de liberación del tubo de aspiración
5. Tubo de aspiración
6. Cable
7. Botón de la tapa trasera
8. Sistema de filtración (dentro del depósito de polvo)
9. Base de aspiración
10. Accesorio para esquinas
11. Accesorio para muebles
12. Soporte para la pared
13. Botón de liberación de la base de aspiración

### NOTA:

Los gráficos de este manual son representaciones esquemáticas y puede que no coincidan exactamente con los del producto.

## 2. ANTES DE USAR

- Este aparato presenta un embalaje diseñado para protegerlo durante su transporte. Saque el aparato de su caja y retire todo el material de embalaje. Puede guardar la caja original y otros elementos del embalaje en un lugar seguro para prevenir daños en el aparato si necesita transportarlo en el futuro. Si desea deshacerse del embalaje original, asegúrese de reciclar todos los elementos correctamente.
- Asegúrese de que todas las piezas y componentes están incluidos y en buen estado. Si faltara alguno o no estuviera en buen estado, contacte de forma inmediata con el Servicio de Atención Técnica oficial de Cecotec.

### Contenido de la caja

- Aspirador vertical Conga PopStar 600 Vital
- Base de aspiración
- Accesorio para muebles
- Accesorio para esquinas
- Soporte para la pared

- Este manual de instrucciones

## 3. MONTAJE

- Fig. 2

### Montaje del tubo de aspiración y de la base de aspiración

- Para instalar el tubo de aspiración en la base de aspiración, alinee ambas partes de manera que la pestaña de la base de aspiración y las guías del tubo coincidan, e introduzca el tubo en la base hasta que quede encajado.
- Para desmontarlo, pulse el botón de liberación de la base de aspiración y tire del tubo de aspiración mientras sujeta la base firmemente.

### Instalación del tubo, de la base de aspiración y del cuerpo principal

- Para completar la instalación del aspirador vertical, mantenga el tubo de aspiración en posición vertical e introdúzcalo en el cuerpo principal.
- Para desmontar el tubo de aspiración, pulse el botón de liberación del tubo de aspiración y tire del tubo mientras sujeta el cuerpo principal firmemente. Fig. 3

## 4. FUNCIONAMIENTO

Puede utilizar este aspirador de dos formas distintas:

- Aspirador de mano, acoplado directamente los accesorios al cuerpo principal.
- Aspirador vertical, empleando el tubo de aspiración con los accesorios acoplados a este.

### Cómo usar el aspirador

1. Conecte el aspirador a una toma de corriente.
2. Encienda el aspirador pulsando el botón de encendido/apagado.
3. Muévelo hacia adelante y hacia atrás para realizar la limpieza.

### Accesorios para esquinas y muebles

Estos accesorios se utilizan con el aspirador de mano preferiblemente y permiten limpiar muebles sin dañarlos, así como acceder a la suciedad acumulada en los rincones. También puede utilizar este accesorio en el tubo de aspiración. Fig. 4

## 5. LIMPIEZA Y MANTENIMIENTO

- Apague y desconecte el aparato de la toma de corriente y deje que se enfríe antes de limpiarlo.
- Utilice un paño suave y ligeramente humedecido para limpiar la superficie del producto.
- Nunca sumerja el aparato en agua o en otros líquidos ni permita que entren en el aparato.
- No utilice esponjas, polvos o productos de limpieza abrasivos para limpiar el producto.
- No deje el aparato en un lugar en el que le dé la luz del sol.
- No deje el aparato húmedo tras su limpieza.
- Tras haber utilizado el cepillo durante mucho tiempo, puede que las hebras se enreden con el pelo u otras partículas. Límpielo para que vuelva a funcionar correctamente.

### Limpeza de filtros y depósito

- Para evitar que el aparato se sobrecaliente y pierda potencia de succión es imprescindible que limpie los filtros con frecuencia. Para aprovechar al máximo la potencia de succión, es recomendable que realice esta limpieza después de cada uso.
- La vida útil de los filtros dependerá del uso acumulado y del tipo de partículas que se aspiran regularmente. Es recomendable que sustituya los filtros cada 6 meses aproximadamente.

1. Apague y desconecte el aspirador de la toma de corriente.
  2. Pulse el botón de apertura del depósito de polvo como se muestra en la figura 5.
  3. Separe el depósito de polvo del cuerpo principal suavemente y vacíe la suciedad sobre una basura. Fig. 6
  4. Retire el sistema de filtrado y separe sus partes para realizar la limpieza. Fig. 7
  5. Después de la limpieza vuelva a colocar el sistema de filtrado y coloque de nuevo el depósito de suciedad. Fig. 8
- aspire y sacuda los filtros para eliminar todas las partículas y restos de polvo que puedan obstruirlos y dificulten la correcta circulación del aire. Recuerde no utilizar el aspirador sin los filtros correctamente colocados.
  - Los filtros no se pueden lavar dentro de una lavadora ni secarse con un secador de pelo.
  - No cepille el filtro de alta eficiencia.

## 6. RESOLUCIÓN DE PROBLEMAS

PROBLEMA	POSIBLES CAUSAS	POSIBLES SOLUCIONES
No aspirado o la aspiración es débil.	El depósito de polvo está lleno.	Vacíe el depósito de polvo.
	El sistema de filtrado no está correctamente montado.	Vuelva a montar el sistema de filtración.
	El filtro está obstruido.	Limpie o cambie el filtro.
	El canal de aire o el tubo de aspiración están obstruidos.	Desbloquee la base de aspiración.

Para solucionar otros problemas o reparar el aspirador contacte con el Servicio de Asistencia Técnica de Cecotec.

## 7. ESPECIFICACIONES TÉCNICAS

Referencia del producto: 05672

Producto: Conga PopStar 600 Vital

600W, 220-240V~, 50/60 Hz

Las especificaciones técnicas pueden cambiar sin notificación previa para mejorar la calidad del producto.

Fabricado en China | Diseñado en España

## 8. RECICLAJE DE APARATOS ELÉCTRICOS Y ELECTRÓNICOS



Este símbolo indica que, de acuerdo con las normativas aplicables, el producto y/o la batería deberán desecharse de manera independiente de los residuos domésticos. Cuando este producto alcance el final de su vida útil, deberás extraer las pilas/baterías/acumuladores y llevarlo a un punto de recogida designado por las autoridades locales.

Para obtener información detallada acerca de la forma más adecuada de desechar sus aparatos eléctricos y electrónicos y/o las correspondientes baterías, el consumidor deberá contactar con las autoridades locales.

El cumplimiento de las pautas anteriores ayudará a proteger el medio ambiente.

## 9. GARANTÍA Y SAT

Cecotec responderá ante el usuario o consumidor final de cualquier falta de conformidad que exista en el momento de la entrega del producto en los términos, condiciones y plazos que establece la normativa aplicable.

Se recomienda que las reparaciones se efectúen por personal especializado.

Si detecta una incidencia con el producto o tiene alguna consulta, póngase en contacto con el Servicio de Asistencia Técnica oficial de Cecotec a través del número de teléfono +34 96 321 07 28.

## 10. COPYRIGHT

Los derechos de propiedad intelectual sobre los textos de este manual pertenecen a CECOTEC INNOVACIONES, S.L. Quedan reservados todos los derechos. El contenido de esta publicación no podrá, ni en parte ni en su totalidad, reproducirse, almacenarse en un sistema de recuperación, transmitirse o distribuirse por ningún medio (electrónico, mecánico, fotocopia, grabación o similar) sin la previa autorización de CECOTEC INNOVACIONES, S.L.

## 1. PARTS AND COMPONENTS

Figure 1:

1. Power button
2. Dust-tank opening button
3. Dust tank
4. Suction-tube release button
5. Suction tube
6. Cord
7. Rear-cover button
8. Filtration system (inside the dust tank)
9. Vacuum head
10. Accessory for corners
11. Accessory for furniture
12. Wall bracket
13. Vacuum-head release button

### NOTA:

The graphics in this manual are schematic representations and may not exactly match the product.

## 2. BEFORE USE

- This appliance is packaged in a way as to protect it during transport. Take the appliance out of its box and remove all packaging materials. You can keep the original box and other packaging elements in a safe place. This will help you prevent product damage when transporting it in the future. In case the original packaging is disposed of, make sure all packaging materials are recycled accordingly.
- Make sure all parts and components are included and in good conditions. If there is any piece missing or in bad conditions, contact the official Cecotec Technical Support Service immediately.

### Box contents

- Conga PopStar 600 Vital upright vacuum cleaner
- Vacuum head
- Accessory for furniture
- Accessory for corners
- Wall bracket
- Instruction manual

### 3. ASSEMBLY

- Fig. 2

#### Assembling the suction tube and the vacuum head

- To install the suction tube into the vacuum head, align both of them making sure the tab on the vacuum head matches the guides on the tube, and insert one into the other until firmly fixed.
- To disassemble them, press the vacuum-head release button, and pull from the suction tube while firmly holding the vacuum head.

#### Assembling the tube, vacuum head, and main body

- To complete the installation of the upright vacuum cleaner, hold the suction tube in an upright position and insert it into the main body.
- To remove the suction tube, press the suction-tube release button and pull the suction tube while firmly holding the main body . Fig. 3

### 4. OPERATION

You can use this vacuum cleaner in two different manners:

- Handheld vacuum cleaner, attaching the accessories directly to the main body.
- Upright vacuum cleaner, using the suction tube with the accessories assembled.

#### Using the vacuum cleaner

1. Plug in the vacuum cleaner.
2. Turn on the vacuum cleaner by pressing the power button.
3. Move it back and forth for cleaning.

#### Accessories for furniture and corners

These accessories are preferably used with the handheld vacuum cleaner and allow you to clean furniture without damaging it, as well as to access dirt accumulated in corners. You can also use this accessory with the suction tube. Fig. 4

### 5. CLEANING AND MAINTENANCE

- Turn the appliance off, unplug it from the power socket, and allow it to cool down before cleaning it.
- Use a soft, slightly dampened cloth to clean the surface of the device.
- Never immerse the appliance in water or other liquids, do not allow liquids to enter the appliance.

- Do not use abrasive cleaners or scouring pads to clean the product.
- Do not leave the appliance in a place with direct sunlight.
- Do not leave the appliance in a wet place after cleaning it.
- After the brush has been used for a long time, bristles might start to tangle with hair and other particles. Clean it in order for it to operate correctly again.

#### Cleaning the filters and tank

- To avoid the appliance from overheating and losing suction power, it is suggested to clean the filters frequently. To make the most of the suction power, it is suggested to clean the filter after every use.
  - The filters shelf life will depend on the accumulated use and the type of particles which are frequently vacuumed. It is recommended to replace the filters approximately every 6 months.
1. Turn the vacuum cleaner off and unplug it from the power supply.
  2. Press the dust-tank opening button as shown in Figure 5.
  3. Gently remove the dust tank from the main body and empty the dirt into a waste bin. Fig. 6
  4. Remove the filtering system and separate its parts for cleaning. Fig. 7
  5. After cleaning, replace the filtering system and put the dirt tank back into place. Fig. 8
- Vacuum and shake the filters to remove every particle and dust remain that may block them and difficult the correct air circulation. Remember not to use the vacuum cleaner without the filters properly assembled.
  - Filters cannot be washed inside a washing machine nor dried with a hair dryer.
  - Do not brush the high-efficiency filter.

## 6. TROUBLESHOOTING

PROBLEM	POSSIBLE CAUSES	POSSIBLE SOLUTIONS
No or weak suction.	The dust tank is full.	Empty the dust tank.
	The filtering system is not correctly installed.	Re-install the filtration system.
	The filter is clogged.	Clean or replace the filter.
	The air duct or the suction tube is clogged.	Unlock the vacuum head.

For further troubleshooting or repair of the vacuum cleaner, please contact the official Cecotec Technical Support Service.

## 7. TECHNICAL SPECIFICATIONS

Product reference: 05672

Product: Conga PopStar 600 Vital

600W, 220-240V~, 50/60 Hz

Technical specifications may change without prior notification to improve product quality.

Made in China | Designed in Spain

## 8. DISPOSAL OF OLD ELECTRICAL AND ELECTRONIC APPLIANCES



This symbol indicates that, according to the applicable regulations, the product and/or battery must be disposed of separately from household waste. When this product reaches the end of its shelf life, you should dispose of the cells/batteries/accumulators and take them to a collection point designated by the local authorities.

Consumers must contact their local authorities or retailer for information concerning the correct disposal of old appliances and/or their batteries.

Compliance with the above guidelines will help protecting the environment.

## 9. TECHNICAL SUPPORT AND WARRANTY

Cecotec shall be liable to the end user or consumer for any lack of conformity that exists at the time of delivery of the product under the terms, conditions, and deadlines established by the applicable regulations.

It is recommended that repairs be carried out by qualified personnel.

If at any moment you detect any problem with your product or have any doubt, do not hesitate to contact the official Cecotec Technical Support Service at +34 963 210 728.

## 10. COPYRIGHT

The intellectual property rights over the texts in this manual belong to CECOTEC INNOVACIONES, S.L. All rights reserved. The contents of this publication may not, in whole or in part, be reproduced, stored in a retrieval system, transmitted, or distributed by any means (electronic, mechanical, photocopying, recording or similar) without the prior authorization of CECOTEC INNOVACIONES, S.L.



## 1. PIÈCES ET COMPOSANTS

Image 1 :

1. Bouton de connexion/déconnexion
2. Bouton d'ouverture du réservoir de saleté
3. Réservoir de saleté
4. Bouton de libération du tube d'aspiration
5. Tube d'aspiration
6. Câble
7. Bouton du couvercle arrière
8. Système de filtration (à l'intérieur du réservoir de saleté)
9. Base d'aspiration
10. Accessoire pour les recoins
11. Accessoire pour les meubles
12. Support mural
13. Bouton de libération de la base d'aspiration

### NOTE :

Les graphiques de ce manuel sont des représentations schématiques et peuvent ne pas correspondre exactement à ceux du produit.

## 2. AVANT UTILISATION

- Cet appareil possède un emballage conçu pour le protéger pendant son transport. Sortez l'appareil de sa boîte et retirez tout le matériel qui compose l'emballage. Rangez la boîte d'origine et le reste des éléments provenant de l'emballage dans un endroit sûr pour éviter d'endommager l'appareil si vous devez le transporter à l'avenir. Si vous devez vous défaire de l'emballage d'origine, assurez-vous de recycler tous les éléments correctement.
- Assurez-vous que toutes les pièces et les composants sont inclus et en bon état. S'il manque une pièce, une partie, un accessoire ou que l'appareil ou ses accessoires ne sont pas en bon état, veuillez contacter le Service Après-Vente officiel de Cecotec.

### Contenu de la boîte

- Aspirateur-balai Conga PopStar 600 Vital
- Base d'aspiration
- Accessoire pour les meubles
- Accessoire pour les recoins

- Support mural
- Manuel d'instructions

## 3. MONTAGE

- Img. 2

### Montage du tube d'aspiration et de la buse d'aspiration

- Pour installer la buse d'aspiration dans le tube d'aspiration, alignez les deux parties de manière à ce que la languette de la buse d'aspiration et les guides du tube d'aspiration coïncident, puis introduisez le tube dans la buse jusqu'à ce qu'il soit bien emboîté.
- Pour le démonter, appuyez sur le bouton de libération de la buse d'aspiration et tirez sur le tube d'aspiration tout en tenant bien fermement la buse.

### Installation du tube d'aspiration, de la buse d'aspiration et de l'unité principale

- Pour terminer l'installation de l'aspirateur-balai, tenez le tube d'aspiration en position verticale et insérez-le dans l'unité principale.
- Pour retirer le tube d'aspiration, appuyez sur le bouton de libération du tube d'aspiration et tirez sur le tube d'aspiration tout en tenant fermement le corps principal. Img. 3

## 4. FONCTIONNEMENT

Vous pouvez utiliser cet aspirateur de deux manières différentes :

- Aspirateur à main, si vous fixez directement les accessoires à l'unité principale.
- Aspirateur-balai, si vous utilisez le tube d'aspiration avec les accessoires qui y sont fixés.

### Comment utiliser l'aspirateur

1. Branchez l'aspirateur sur une prise de courant.
2. Allumez l'aspirateur en appuyant sur le bouton de connexion/déconnexion.
3. Déplacez-le d'avant en arrière pour le nettoyer.

### Accessoires pour recoins et meubles

Ces accessoires s'utilisent préférentiellement avec l'aspirateur à main et permettent de nettoyer les meubles sans les abîmer mais aussi d'accéder à la saleté accumulée dans les recoins. Vous pouvez également utiliser cet accessoire sur le tube d'aspiration. Img. 4

## 5. NETTOYAGE ET ENTRETIEN

- Éteignez l'appareil, débranchez-le de la prise de courant et laissez-le refroidir avant de le nettoyer.
- Utilisez un chiffon doux et légèrement humide pour nettoyer la surface de l'appareil.
- Ne submergez jamais l'appareil dans l'eau ou d'autres liquides et ne laissez pas les liquides pénétrer dans l'appareil.
- N'utilisez pas d'éponges, de produits en poudre ni de produits nettoyants abrasifs pour nettoyer l'appareil.
- Ne laissez pas l'appareil dans un endroit où il est exposé à la lumière du soleil.
- Ne laissez pas l'appareil humide après son nettoyage.
- Après avoir utilisé la brosse pendant une longue période, les fils pourraient s'emmêler avec les poils ou avec d'autres particules. Nettoyez-la pour qu'elle puisse fonctionner à nouveau.

### Nettoyage des filtres et du réservoir

- Pour éviter la surchauffe de l'appareil et la perte de puissance d'aspiration, il est essentiel de nettoyer souvent les filtres. Afin de profiter au maximum de la puissance d'aspiration, il est conseillé de nettoyer les filtres après chaque utilisation.
  - La durée de vie des filtres dépend de l'utilisation accumulée et du type de particules qui sont régulièrement aspirées. Il est recommandé de remplacer les filtres tous les six mois environ.
1. Éteignez et débranchez l'aspirateur de la prise de courant.
  2. Appuyez sur le bouton d'ouverture du réservoir de saleté comme indiqué sur la figure 5.
  3. Séparez délicatement le réservoir de saleté de la structure principale et videz la saleté dans une poubelle. Img. 6
  4. Retirez le système de filtrage et séparez ses pièces pour les nettoyer. Img. 7
  5. Après le nettoyage, remettez le système de filtrage en place et remettez le réservoir de saleté. Img. 8
- Aspirez et secouez les filtres afin d'éliminer toutes les particules et les restes de poussière qui pourraient obstruer les filtres et empêcher une bonne circulation de l'air. N'oubliez pas de ne pas utiliser l'aspirateur si les filtres ne sont pas correctement installés.
  - Il est interdit de laver les filtres dans le lave-linge et de les sécher à l'aide d'un sèche-cheveux.
  - Ne brossez pas le filtre de haute efficacité.

## 6. RÉOLUTION DE PROBLÈMES

Problème	Possibles causes	Possibles solutions
Il n'aspire pas ou l'aspiration est très faible.	Le réservoir de saleté est plein.	Videz l'eau du réservoir de saleté.
	Le système de filtrage n'est pas correctement monté.	Remontez le système de filtrage.
	Le filtre est obstrué.	Nettoyez ou changez le filtre.
	Le conduit d'air ou le tube d'aspiration est bouché.	Retirez l'obstruction de la buse d'aspiration.

Pour tout autre dépannage ou réparation de l'aspirateur, veuillez contacter le centre de Service Après-Vente Officiel de Cecotec.

## 7. SPÉCIFICATIONS TECHNIQUES

Référence : 05672

Produit : Conga PopStar 600 Vital  
600W, 220-240V~, 50/60 Hz

Les spécifications techniques peuvent être modifiées sans notification préalable afin d'améliorer la qualité du produit.

Produit fabriqué en Chine | Conçu en Espagne

## 8. RECYCLAGE DES ÉQUIPEMENTS ÉLECTRIQUES ET ÉLECTRONIQUES



Ce symbole indique que, conformément à la réglementation en vigueur, le produit et/ou la batterie doivent être éliminés séparément des déchets municipaux. Lorsque ce produit atteint la fin de sa vie utile, vous devez retirer les piles ou batteries et les apporter à un point de collecte désigné par les autorités locales.

Pour obtenir des informations détaillées sur la manière la plus adéquate de vous débarrasser de vos appareils électriques et électroniques et/ou des batteries correspondantes, vous devez contacter les autorités locales.

Le respect des directives susmentionnées contribuera à la protection de l'environnement.

## 9. GARANTIE ET SAV

Cecotec est responsable envers l'utilisateur final ou le consommateur de tout défaut de conformité existant au moment de la livraison du produit dans les termes, conditions et délais établis par la réglementation applicable.

Il est recommandé que les réparations soient effectuées par du personnel qualifié.

Si vous détectez un incident ou un problème avec le produit, vous devez contacter le Service Après-Vente Officiel de Cecotec au +34 9 63 21 07 28.

## 10. COPYRIGHT

Les droits de propriété intellectuelle des textes de ce manuel appartiennent à CECOTEC INNOVACIONES, S.L. Tous droits réservés. Le contenu de cette publication ne peut être, en totalité ou en partie, reproduit, stocké dans un système de récupération de données, transmis ou distribué par quelque moyen que ce soit (électronique, mécanique, photocopie, enregistrement ou similaire) sans l'autorisation préalable de CECOTEC INNOVACIONES, S.L.

## 1. TEILE UND KOMPONENTEN

Abbildung 1.

1. Ein-/Ausschalter
2. Taste für die Öffnung des Pulverbehälters
3. Staubablage
4. Freigabetaste des Saugrohres
5. Saugrohr
6. Kabel
7. Taste auf der Rückseite der Abdeckung
8. Filtersystem (im Inneren der Staubablagen)
9. Bodendüse
10. Zubehörteil für Ecken
11. Möbel-Zubehörteil
12. Wandhalterung
13. Auslöseknopf der Saugbasis

### HINWEIS:

Die Grafiken in dieser Bedienungsanleitung sind schematische Darstellungen und entsprechen möglicherweise nicht genau dem Gerät.

## 2. VOR DER VERWENDUNG

- Dieses Gerät ist so verpackt, dass es während des Transports geschützt bleibt. Nehmen Sie das Gerät aus dem Karton und entfernen Sie das gesamte Verpackungsmaterial. Sie können den Originalkarton und die andere Verpackung an einem sicheren Ort aufbewahren, um Schäden am Gerät zu vermeiden, falls Sie es in Zukunft transportieren müssen. Wenn Sie die Originalverpackung entsorgen möchten, stellen Sie sicher, dass alle Artikel wiederverwerten.
- Prüfen Sie, ob die Lieferung vollständig und in gutem Zustand ist. Wenn die Lieferung fehlen oder nicht in gutem Zustand sind, kontaktieren Sie den technischen Kundendienst von Cecotec.

### Vollständiger Inhalt

- Vertikal-Staubsauger Conga PopStar 600 Vital
- Bodendüse
- Möbel-Zubehörteil
- Zubehörteil für Ecken

- Wandhalterung
- Bedienungsanleitung

### 3. MONTAGE

- Abb. 2

#### Einbau des Saugrohrs und Bodendüse

- Um die Bodendüse auf dem Saugrohr zu installieren, richten Sie beide Teile so aus, dass die Lasche der Bodendüse und die Führungsschiene übereinstimmen, und führen Sie das Rohr in die Düse ein, bis es sicher befestigt ist.
- Um die Teile abzunehmen, drücken Sie die Freigabetaste der Saugfußes und ziehen Sie den Saugrohr während Sie das Saugfuß festziehen.

#### Montage des Rohrs, der Bodendüse und des Hauptkörpers

- Um die Installation des Handstaubsaugers abzuschließen, halten Sie das Saugrohr in aufrechter Position und stecken Sie es in das Hauptgehäuse.
- Um das Saugrohr zu entfernen, drücken Sie die Entriegelungstaste für den Saugschlauch und ziehen Sie den Saugschlauch heraus, während Sie das Hauptgehäuse festhalten. Abb. 3

### 4. BEDIENUNG

Sie können diesen Staubsauger auf zwei verschiedene Arten verwenden:

- Handstaubsauger, bei dem das Zubehör direkt am Hauptteil befestigt wird.
- Staubsauger mit dem Saugrohr und dem daran befestigten Zubehör.

#### Wie man den Staubsauger benutzt:

1. Schließen Sie den Staubsauger an eine Netzsteckdose an.
2. Schalten Sie den Staubsauger ein, indem Sie die Ein-/Ausschalttaste drücken.
3. Bewegen Sie ihn hin und her, um die Reinigung durchzuführen.

#### Zubehör für Ecken und Möbel

Dieses Zubehör wird vorzugsweise mit dem Handstaubsauger verwendet und ermöglicht es Ihnen, Möbel zu reinigen, ohne sie zu beschädigen, und auch an Schmutz zu gelangen, der sich in Ecken angesammelt hat. Sie können dieses Zubehör auch für das Saugrohr verwenden. Abb. 4

### 5. REINIGUNG UND WARTUNG

- Schalten Sie das Gerät aus, trennen Sie es vom Stromnetz und lassen Sie es vor der Reinigung abkühlen.
- Verwenden Sie ein weiches, leicht feuchtes Tuch, um die Oberfläche des Produkts zu reinigen.
- Tauchen Sie das Gerät niemals in Wasser oder andere Flüssigkeiten ein oder lassen Sie diese in das Gerät eindringen.
- Verwenden Sie niemals Schwämme, Pulver oder Schleifmittel, um das Gerät zu reinigen.
- Lassen Sie das Gerät nicht im direkten Sonnenlicht liegen.
- Lassen Sie das Gerät nach der Reinigung nicht nass werden.
- Nach längerem Gebrauch der Bürste können sich die Fäden mit Haar oder anderen Partikeln verstricken. Reinigen Sie es, damit es wieder richtig funktioniert.

#### Filter- und Tankreinigung

- Um zu verhindern, dass das Gerät überhitzt und seine Saugkraft verliert, ist es wichtig, die Filter regelmäßig zu reinigen. Um die Saugleistung optimal nutzen zu können, wird empfohlen, diese Reinigung nach jedem Gebrauch durchzuführen.
- Um die Saugleistung optimal nutzen zu können, wird empfohlen, diese Reinigung nach jedem Gebrauch durchzuführen. Es wird empfohlen, die Filter ca. alle 6 Monate auszutauschen.

1. Schalten Sie den Staubsauger aus und trennen Sie ihn vom Stromnetz.
  2. Drücken Sie den Auslöser des Schmutzbehälters, wie in Abbildung 5 dargestellt.
  3. Trennen Sie den Staubbehälter vorsichtig vom Hauptgehäuse und leeren Sie den Schmutz in einen Abfalleimer. Abb. 6
  4. Nehmen Sie das Filtersystem heraus und trennen Sie die Teile für die Reinigung. Abb. 7
  5. Setzen Sie nach der Reinigung das Filtersystem wieder ein und bringen Sie den Staubbehälter wieder an. Abb. 8
- Saugen Sie die Filter ab und schütteln Sie sie aus, um alle Staubpartikel und Verunreinigungen zu entfernen, die die Filter verstopfen und die Luftzirkulation behindern könnten. Denken Sie daran, den Staubsauger nicht zu benutzen, wenn die Filter nicht korrekt eingesetzt sind.
  - Die Filter können nicht in einer Waschmaschine gewaschen oder mit einem Föhn getrocknet werden.
  - Bürsten Sie nicht den Hochleistungsfilter.

## 6. PROBLEMLÖSUNG

PROBLEM	MÖGLICHE URSACHE	MÖGLICHE LÖSUNGEN
Keine oder schwache Absaugung.	Der Behälter für Pulver ist voll.	Leeren Sie den Schmutzbehälter.
	Das Filtersystem ist nicht korrekt montiert.	Bauen Sie das Filtersystem wieder zusammen.
	Der Filter ist blockiert	Reinigen oder wechseln Sie den Filter.
	Der Luftkanal oder das Ansaugrohr ist verstopft.	Entriegeln Sie den Saugfuß.

Falls das gerät nicht korrekt funktioniert, kontaktieren Sie mit unseren Technische Kundendienst von Cecotec.

## 7. TECHNISCHE SPEZIFIKATIONEN

Referenz des Gerätes: 05672

Gerät: Conga PopStar 600 Vital

600W, 220-240V~, 50/60 Hz

Technische Spezifikationen können ohne vorherige Ankündigung geändert werden, um die Produktqualität zu verbessern.

Hergestellt in China | Entworfen in Spanien

## 8. RECYCLING VON ELEKTRO- UND ELEKTRONIKGERÄTEN



Dieses Symbol weist darauf hin, dass das Produkt und/oder die/der Batterie/Akku gemäß den geltenden Vorschriften getrennt vom Haushaltsabfall entsorgt werden muss. Wenn dieses Produkt das Ende seiner Nutzungsdauer erreicht hat, sollten Sie die Batterien/Akkus entfernen und es zu einer von den örtlichen Behörden bestimmten Sammelstelle bringen.

Die Verbraucher müssen sich mit Ihren örtlichen Behörden oder Einzelhändlern in Verbindung setzen, um Informationen über die ordnungsgemäße Entsorgung ihrer Altgeräte und/ oder ihre Akkus zu erhalten.

Die Einhaltung der oben genannten Leitlinien trägt zum Schutz der Umwelt bei.

## 9. GARANTIE UND KUNDENDIENST

Cecotec haftet gegenüber dem Endnutzer oder Verbraucher für jegliche Konformitätsmängel, die zum Zeitpunkt der Lieferung des Produkts bestehen, gemäß den in den geltenden Vorschriften festgelegten Bedingungen und Fristen.

Es wird empfohlen, dass Reparaturen von qualifiziertem Personal durchgeführt werden.

Sollte unerwartet eine Störung auftreten oder haben Sie Fragen über Ihrem Produkt, können Sie sich mit dem Kundendienst in Verbindung setzen über die Telefonnummer: +34 963210728

## 10. COPYRIGHT

Die geistigen Eigentumsrechte an den Texten in dieser Bedienungsanleitung liegen bei CECOTEC INNOVACIONES, S.L. Alle Rechte vorbehalten. Der Inhalt dieser Veröffentlichung darf weder ganz noch teilweise ohne vorherige Genehmigung von CECOTEC INNOVACIONES, S.L. vervielfältigt, in einem Datenabfragesystem gespeichert, übertragen oder auf irgendeine Weise (elektronisch, mechanisch, durch Fotokopie, Aufzeichnung oder Ähnliches) verbreitet werden.

## 1. PARTI E COMPONENTI

Figura 1:

1. Tasto di accensione/spegnimento
2. Tasto di apertura del serbatoio di raccolta polvere
3. Serbatoio di raccolta polvere
4. Tasto di rilascio del tubo di aspirazione
5. Tubo di aspirazione
6. Cavo
7. Tasto del coperchio posteriore
8. Sistema di filtraggio (all'interno del serbatoio di raccolta polvere)
9. Testina di aspirazione
10. Accessorio per angoli
11. Accessorio per mobili
12. Supporto per la parete
13. Tasto di rilascio della testina di aspirazione

### NOTA:

Le immagini di questo manuale sono rappresentazioni schematiche e potrebbero non corrispondere esattamente al prodotto.

## 2. PRIMA DELL'USO

- Questo apparecchio ha un imballaggio progettato per proteggerlo durante il trasporto. Estrarre l'apparecchio dalla scatola e rimuovere tutto il materiale presente nell'imballaggio. Conservare la scatola originale e gli altri elementi in un luogo sicuro per prevenire danni all'apparecchio in caso di necessità di trasportarlo in futuro. Se si desidera smaltire l'imballaggio originale, assicurarsi di riciclare tutti gli elementi in modo appropriato.
- Verificare che tutte le parti e componenti siano inclusi e in buono stato. Se uno di essi mancasse o non fosse in buone condizioni, contattare immediatamente il Servizio di Assistenza Tecnica ufficiale di Cecotec.

### Contenuto della scatola

- Aspirapolvere verticale Conga PopStar 600 Vital
- Testina di aspirazione
- Accessorio per mobili
- Accessorio per angoli

- Supporto per la parete
- Manuale di istruzioni

## 3. MONTAGGIO

- Fig. 2

### Montaggio del tubo di aspirazione e della testina di aspirazione

- Per installare il tubo di aspirazione nella testina di aspirazione, allineare entrambe le parti di modo che la linguetta della testina di aspirazione e le vie del tubo coincidano, introdurre il tubo nella base fino a incastrarlo.
- Per smontarli, premere il tasto di rilascio della testina di aspirazione e tirare il tubo di aspirazione mentre si sostiene saldamente la base di aspirazione.

### Installazione del tubo, della testina di aspirazione e del corpo principale

- Per completare l'installazione dell'aspirapolvere verticale, tenere il tubo di aspirazione in posizione verticale e inserirlo nel corpo principale.
- Per rimuovere il tubo di aspirazione, premere il tasto di rilascio del tubo di aspirazione e tirarlo tenendo fermo il corpo principale. Fig. 3

## 4. FUNZIONAMENTO

È possibile usare questo aspirapolvere in due modi diversi:

- Aspirabriciole, installando gli accessori direttamente sul corpo principale.
- Aspirapolvere verticale, utilizzando il tubo di aspirazione e installando gli accessori all'estremità.

### Uso dell'aspirapolvere

1. Collegare l'aspirapolvere alla presa di corrente.
2. Accendere l'aspirapolvere premendo il tasto di accensione/spegnimento.
3. Muoverlo avanti e indietro per effettuare la pulizia.

### Accessori per angoli e mobili.

Questi accessori, da utilizzare preferibilmente con l'aspirabriciole, consentono di pulire i mobili senza danneggiarli e di accedere allo sporco accumulato negli angoli. Questo accessorio può essere utilizzato anche sul tubo di aspirazione. Fig. 4

## 5. PULIZIA E MANUTENZIONE

- Spegner e scollegare l'apparecchio dalla corrente e lasciarlo raffreddare completamente prima di pulirlo.
- Utilizzare un panno morbido e umido per pulire la superficie del prodotto.
- Non immergere mai il dispositivo in acqua né permettere che alcun tipo di liquido entri nell'apparecchio.
- Non utilizzare spugne, polveri o detergenti abrasivi per pulire il prodotto.
- Non lasciare l'apparecchio esposto alla luce diretta del sole.
- Non lasciare l'apparecchio umido dopo la pulizia.
- Dopo l'uso della spazzola per molto tempo, è possibile che vi siano grovigli di pelo o altre particelle. Pulire per un funzionamento corretto.

### Pulizia dei filtri e del serbatoio

- Per evitare che l'apparecchio si surriscaldi e perda potenza di aspirazione, è importante pulire i filtri frequentemente. Per ottenere il massimo dalla potenza di aspirazione, si raccomanda di effettuare questa pulizia dopo ogni utilizzo.
- La durata dei filtri dipende dall'uso accumulato e dal tipo di particelle che vengono aspirate regolarmente. Si raccomanda di sostituire i filtri ogni 6 mesi circa.

1. Spegner e scollegare il dispositivo dalla presa di corrente.
  2. Premere il tasto di apertura del serbatoio di raccolta polvere, come mostrato nella figura 5.
  3. Separare delicatamente il serbatoio di raccolta polvere dal corpo principale e svuotare lo sporco in un contenitore per rifiuti. Fig. 6
  4. Rimuovere il sistema di filtraggio e separare le sue parti per la pulizia. Fig. 7
  5. Dopo la pulizia, sostituire il sistema di filtraggio e rimontare il serbatoio di raccolta polvere. Fig. 8
- Aspirare e scuotere i filtri per rimuovere tutte le particelle di polvere e i detriti che possono ostruirli e ostacolare la corretta circolazione dell'aria. Si ricorda di non usare l'aspirapolvere senza i filtri correttamente montati.
  - I filtri non possono essere lavati in lavatrice o asciugati con un asciugacapelli.
  - Non pulire il filtro ad alta efficienza.

## 6. RISOLUZIONE DEI PROBLEMI

Problema	POSSIBILE CAUSA	Possibili soluzioni
Nessuna aspirazione o aspirazione molto debole.	Il serbatoio di raccolta polvere è pieno.	Svuotare il serbatoio di raccolta polvere.
	Il sistema di filtraggio non è montato correttamente.	Rimontare il sistema di filtraggio.
	Il filtro è ostruito.	Pulire o sostituire il filtro.
	Il condotto dell'aria o il tubo di aspirazione sono bloccati.	Sbloccare la testina di aspirazione.

Per la risoluzione di ulteriori problemi o la riparazione dell'aspirapolvere, contattare il Servizio di Assistenza Tecnica di Cecotec.

## 7. SPECIFICHE TECNICHE

Codice prodotto: 05672

Prodotto: Conga PopStar 600 Vital  
600W, 220-240V~, 50/60 Hz

Le specifiche tecniche possono cambiare senza previa notifica per migliorare la qualità del prodotto.

Fabbricato in Cina | Progettato in Spagna

## 8. RICICLAGGIO DI APPARECCHIATURE ELETTRICHE ED ELETTRONICHE



Questo simbolo indica che, in conformità con le normative vigenti, il prodotto e/o la batteria devono essere smaltiti separatamente dai rifiuti domestici. Quando questo prodotto raggiunge la fine della sua vita utile, è necessario rimuovere le pile/batterie/accumulatori e portarlo in un punto di raccolta designato dalle autorità locali.

Per ottenere informazioni dettagliate sulla forma più adeguata a gettare gli elettrodomestici e/o le corrispondenti batterie, il consumatore dovrà contattare le autorità locali.

Il rispetto delle linee guida di cui sopra aiuterà a proteggere l'ambiente.

## 9. GARANZIA E SUPPORTO TECNICO

Cecotec sarà responsabile nei confronti dell'utente finale o del consumatore per qualsiasi difetto di conformità esistente al momento della consegna del prodotto nei termini, condizioni e scadenze stabilite dalla normativa vigente.

Si raccomanda che le riparazioni siano effettuate da personale specializzato.

Se si riscontra un problema con il prodotto o in caso di dubbi, si prega di contattare il Servizio di Assistenza Tecnica ufficiale di Cecotec al numero +34 96 321 07 28.

## 10. COPYRIGHT

I diritti di proprietà intellettuale dei testi di questo manuale appartengono a CECOTEC INNOVACIONES, S.L. Tutti i diritti riservati. Il contenuto di questa pubblicazione non può essere, in tutto o in parte, riprodotto, archiviato in un sistema di recupero, trasmesso o distribuito con qualsiasi mezzo (elettronico, meccanico, fotocopia, registrazione o simile) senza la previa autorizzazione di CECOTEC INNOVACIONES, S.L.

## 1. PEÇAS E COMPONENTES

Figura 1:

1. Botão de Ligar/Desligar
2. Botão abertura de depósito de pó
3. Depósito de pó
4. Botão de libertação do tubo de sucção
5. Tubo de sucção
6. Cabo
7. Botão da tampa traseira
8. Sistema de filtragem (dentro do depósito de pó)
9. Base de aspiração
10. Acessório para cantos
11. Acessório para móveis
12. Suporte para parede
13. Botão de libertação da base de sucção

### NOTA:

Os gráficos deste manual são representações esquemáticas e podem não corresponder exatamente ao produto.

## 2. ANTES DE USAR

- Este aparelho é acondicionado em embalagens concebidas para o proteger durante o transporte. Retire o aparelho da sua caixa e remova todo o material de embalagem. Pode manter a caixa original e outras embalagens num local seguro para evitar danos no aparelho, caso necessite de o transportar no futuro. Se deseja descartar a embalagem original, certifique-se de reciclar todos os elementos corretamente.
- Certifique-se de que todas as peças e componentes estejam incluídos e em bom estado. Se algum deles faltar ou não estiver em boas condições, contactar imediatamente o Serviço de Assistência Técnica oficial da Cecotec.

### Conteúdo da caixa

- Aspirador vertical Conga PopStar 600 Vital
- Base de aspiração
- Acessório para móveis
- Acessório para cantos



- Suporte para parede
- Este manual de instruções

### 3. MONTAGEM

- Fig. 2

#### Montagem do tubo de aspiração e da base de sucção

- Para instalar o tubo de sucção na base de sucção, alinhe ambas as partes de modo que a aba da base de sucção e as guias do tubo coincidam, e insira o tubo na base até que este encaixe no lugar.
- Para desmontar, prima o botão de libertação na base de sucção e puxe o tubo de sucção enquanto segura firmemente a base.

#### Instalação de tubo de sucção, base de sucção e corpo principal

- Para completar a instalação do aspirador vertical, segure o tubo de aspiração na posição vertical e insira-o no corpo principal.
- Para desmontar o tubo de aspiração, prima o botão de libertação do tubo e puxe o tubo de sucção enquanto segura firmemente o corpo principal. Fig. 3

### 4. FUNCIONAMENTO

Pode utilizar este aspirador de pó de duas maneiras diferentes:

- Aspirador de mão, fixando diretamente os acessórios ao corpo principal.
- Aspirador vertical, utilizando o tubo de sucção com os acessórios a ele fixados.

#### Como usar o aspirador

1. Conecte o aspirador à corrente elétrica.
2. Ligue o aspirador pressionando o botão de ligar/desligar.
3. Mova-o para trás e para a frente para limpar.

#### Acessórios para móveis e esquinas

Estes acessórios são preferencialmente utilizados com o aspirador de mão e permitem limpar móveis sem os danificar, assim como aceder à sujidade acumulada nos cantos. Também pode utilizar este acessório no tubo de aspiração. Fig. 4

### 5. LIMPEZA E MANUTENÇÃO

- Desligue e desconecte o dispositivo da corrente elétrica e permita que arrefeça por completo antes de limpá-lo.
- Utilize um pano macio e ligeiramente humedecido para limpar a superfície do produto.
- Nunca mergulhe o dispositivo em água ou outros líquidos ou permita a sua entrada no dispositivo.
- Não utilize esponjas, pós ou produtos de limpeza abrasivos para limpar o produto.
- Não deixe o dispositivo sob a luz direta do sol.
- Não deixe o aparelho molhado após a limpeza.
- Depois de utilizar a escova durante muito tempo, as fibras podem ficar enredadas com o cabelo ou outras partículas. Limpe-a para que volte a funcionar corretamente.

#### Limpeza de filtros e depósito

- Para evitar que o dispositivo sobreaqueça e perca o poder de sucção, é essencial limpar regularmente os filtros. Para tirar o máximo partido do poder de sucção, recomenda-se que se efetue esta limpeza após cada utilização.
- A vida útil dos filtros dependerá do uso acumulado e do tipo de partículas que são regularmente aspiradas. Recomenda-se a substituição dos filtros aproximadamente de 6 em 6 meses.

1. Desligue e desconecte o produto da corrente elétrica.
  2. Prima o botão de libertação do depósito de pó, como mostra a figura 5.
  3. Separe suavemente depósito de pó do corpo principal e esvazie a sujidade num caixote do lixo. Fig. 6
  4. Retire o sistema de filtragem e separe as suas partes para realizar a limpeza. Fig. 7
  5. Após a limpeza, substitua o sistema de filtragem e substitua o recipiente de sujidade. Fig. 8
- Aspire e agite os filtros para remover todas as partículas de pó e detritos que possam obstruí-los e impedir a circulação adequada do ar. Lembre-se de não utilizar o aspirador de pó sem os filtros corretamente instalados.
  - Os filtros não podem ser lavados dentro de uma máquina de lavar ou secos com um secador de cabelo.
  - Não escoe o filtro de alta eficiência.

## 6. RESOLUÇÃO DE PROBLEMAS

PROBLEMA	POSSÍVEIS CAUSAS	SOLUÇÕES POSSÍVEIS
Não aspira ou a sucção é muito fraca.	O depósito de pó está cheio.	Esvazie o depósito de pó.
	O sistema de filtração não está corretamente montado.	Volte a montar o sistema de filtração.
	O filtro está obstruído.	Limpe ou mude o filtro.
	O canal de ar ou o tubo de aspiração estão entupidos.	Retire a obstrução da base de sucção.

Para a resolução de mais problemas ou reparação do aspirador, contacte o Apoio Técnico da Cecotec.

## 7. ESPECIFICAÇÕES TÉCNICAS

Referência do produto: 05672

Produto: Conga PopStar 600 Vital

600W, 220-240V~, 50/60 Hz

As especificações técnicas podem ser alteradas sem notificação prévia para melhorar a qualidade do produto.

Fabricado em China | Desenhado em Espanha

## 8. RECICLAGEM DE APARELHOS ELÉTRICOS E ELETRÓNICOS



Este símbolo indica que, de acordo com os regulamentos aplicáveis, o produto e/ou bateria deve ser eliminado separadamente do lixo doméstico. Quando este produto atingir o fim da sua vida útil, deverá remover as pilhas/baterias/acumuladores e levá-lo para um ponto de recolha designado pelas autoridades locais.

Para obter informação detalhada acerca da forma mais adequada de eliminar os seus equipamentos elétricos e eletrónicos e/ou as correspondentes baterias, o consumidor deverá contactar com as autoridades locais.

A conformidade com as diretrizes acima referidas ajudará a proteger o ambiente.

## 9. GARANTIA E SAT

A Cecotec será responsável perante o utilizador final ou consumidor por qualquer falta de conformidade que exista no momento da entrega do produto nos termos, condições e prazos estabelecidos pelos regulamentos aplicáveis.

Recomenda-se que as reparações sejam efetuadas por pessoal qualificado.

Se detectar um incidente com o produto ou tiver alguma dúvida, contacte o Serviço de Assistência Técnica oficial da Cecotec através do número +34 96 321 07 28.

## 10. COPYRIGHT

Os direitos de propriedade intelectual dos textos deste manual pertencem à CECOTEC INNOVACIONES, S.L. Todos os direitos reservados. O conteúdo desta publicação não pode, no todo ou em parte, ser reproduzido, armazenado num sistema de recuperação, transmitido ou distribuído por qualquer meio (eletrónico, mecânico, fotocópia, gravação ou similar) sem a autorização prévia da CECOTEC INNOVACIONES, S.L.

## 1. ONDERDELEN EN COMPONENTEN

Fig. 1

1. Aan/uit knop
2. Openingsknop voor poedercontainer
3. Stofreservoir
4. Openingsknop van de zuigslang
5. Zuigslang
6. Stroomkabel
7. Knop op de achterkant
8. Filtersysteem (in het stofreservoir)
9. Zuigvoet
10. Accessoire voor hoeken
11. Accessoire voor meubels
12. Muurbeugel
13. Ontgrendelingsknop van de zuigvoet

### OPMERKING:

De afbeeldingen in deze handleiding zijn schematische voorstellingen en komen mogelijk niet exact overeen met het product.

## 2. VOOR U HET TOESTEL GEBRUIKT

- Dit apparaat heeft een verpakking die ontworpen is om het tijdens het transport te beschermen. Haal het apparaat uit de doos en verwijder al het verpakkingsmateriaal. U kunt de originele doos en andere verpakking op een veilige plaats bewaren om beschadiging van het toestel te voorkomen als u het in de toekomst moet vervoeren. Als u de verpakking toch weggooit, zorg er dan voor een correcte recyclage.
- Controleer of alle onderdelen en componenten aanwezig en in goede staat zijn. Als een van deze ontbreekt of niet in goede staat is, neem dan onmiddellijk contact op met de Technische Dienst van Cecotec.

### Inhoud van de doos

- Verticale stofzuiger Conga PopStar 600 Vital
- Zuigvoet
- Accessoire voor meubels
- Accessoire voor hoeken

- Muurbeugel
- Instructiehandleiding

## 3. MONTAGE

- Afb. 2

### Zuigbuis en zuigbasisassemblage

- Om de zuigslang in de zuigbasis te installeren, lijnt u beide delen zo uit dat de flens op de zuigbasis en de buisgeleiders overeenkomen, en steekt u de slang in de basis totdat deze vastklikt.
- Om te verwijderen, drukt u op de ontgrendelknop op de zuigmond en trekt u aan de zuigbuis terwijl u de mond stevig vasthoudt.

### Installatie van de pijp, de zuigbasis en het hoofdlichaam

- Om de installatie van de stofzuiger te voltooien, houdt u de zuigbuis rechtop en steekt u deze in het hoofdhuis.
- Om de zuigbuis te verwijderen, drukt u op de ontgrendelingsknop van de zuigbuis en trekt u aan de zuigbuis terwijl u het hoofdgedeelte stevig vasthoudt. Afb. 3

## 4. WERKING

U kunt deze steelstofzuiger op twee verschillende manieren gebruiken:

- Kruimeldief, waarbij de accessoires direct aan de hoofdbehuizing worden bevestigd.
- Steelstofzuiger, met gebruik van de zuigslang met de accessoires eraan vast.

### Gebruik van de steelstofzuiger

1. Sluit de stofzuiger aan op een stopcontact.
2. Zet de stofzuiger aan door op de aan/uit-knop te drukken.
3. Beweeg het heen en weer om het schoon te maken.

### Accessoires voor meubels en hoeken

Deze accessoires worden bij voorkeur gebruikt met de handstofzuiger en stellen u in staat meubilair te reinigen zonder het te beschadigen, en om bij het vuil te komen dat zich in hoeken ophoopt. U kunt dit accessoire ook gebruiken op de zuigbuis. Afb. 4

## 5. SCHOONMAAK EN ONDERHOUD

- Schakel het apparaat uit, trek de stekker uit het stopcontact en laat het afkoelen alvorens het schoon te maken.
- Gebruik een zachte, licht vochtige doek om het oppervlak van het product te reinigen.
- Dompel het apparaat nooit onder in water of andere vloeistoffen en laat deze nooit in het apparaat terechtkomen.
- Gebruik geen schurende sponzen, poeders of schoonmaakproducten om het product te reinigen.
- Laat het apparaat niet in direct zonlicht staan.
- Laat het apparaat na het schoonmaken niet nat achter.
- Na lang gebruik van de borstel kunnen de strengen verstrikt raken in het haar of andere deeltjes. Reinig het zodat het weer juist functioneert.

### Schoonmaak van de filters en het reservoir

- Om te voorkomen dat het apparaat oververhit raakt en zuigkracht verliest, is het van essentieel belang de filters regelmatig te reinigen. Om de zuigkracht optimaal te benutten, raden wij aan deze reiniging na elk gebruik uit te voeren.
- De levensduur van de filters zal afhangen van het gecumuleerde gebruik en het soort deeltjes dat regelmatig wordt opgezogen. Aanbevolen wordt de filters ongeveer om de 6 maanden te vervangen.

1. Schakel de stofzuiger uit en trek de stekker uit het stopcontact.
  2. Druk op de knop voor het openen van de poedercontainer, zoals aangegeven in figuur 5.
  3. Scheid het stofreservoir voorzichtig van het hoofdgedeelte en leeg het vuil in een afvalbak. Afb. 6
  4. Verwijder het filtersysteem en demonteer de onderdelen voor reiniging. Afb. 7
  5. Vervang na de reiniging het filtersysteem en plaats het vuilreservoir terug. Afb. 8
- Stofzuig de filters en schud ze om alle stofdeeltjes en vuil te verwijderen die de filters kunnen verstopen en een goede luchtcirculatie kunnen verhinderen. Denk eraan de stofzuiger niet te gebruiken zonder dat de filters correct zijn geplaatst.
  - De filters kunnen niet in een wasmachine worden gewassen of met een haardroger worden gedroogd.
  - Borstel het hoogrendementsfilter niet.

## 6. PROBLEEMOPLOSSING

PROBLEEM	MOGELIJKE OORZAKEN	MOGELIJKE OPLOSSINGEN
Geen of zwakke zuigkracht.	Het stofreservoir is vol.	Leeg het stofreservoir.
	Het filtersysteem is niet correct gemonteerd.	Zet het filtersysteem weer in elkaar.
	Filter is verstopt.	Maak de filters schoon of vervang ze.
	Het luchtkanaal of de aanzuigbuis is verstopt.	Ontgrendel de zuignap.

Voor verdere probleemoplossing of reparatie van de stofzuiger kunt u contact opnemen met het Cecotec Service Center.

## 7. TECHNISCHE SPECIFICATIES

Referentie van het product: 05672

Product: Conga PopStar 600 Vital

600W, 220-240V~, 50/60 Hz

Technische specificaties kunnen zonder voorafgaande kennisgeving worden gewijzigd om de productkwaliteit te verbeteren.

Geproduceerd in China / Ontworpen in Spanje.

## 8. RECYCLING VAN ELEKTRISCHE EN ELEKTRONISCHE APPARATUUR



Dit symbool geeft aan dat, volgens de geldende voorschriften, het product en/of de batterij gescheiden van het huisvuil moeten worden afgevoerd. Wanneer dit product het einde van zijn levensduur bereikt, dient u de batterijen/accu's te verwijderen en het naar een door de plaatselijke autoriteiten aangewezen inzamelpunt te brengen.

Voor gedetailleerde informatie over de aangewezen manier om elektrische apparaten en/of hun batterijen moet de consument de plaatselijke overheid contacteren.

Naleving van de bovenstaande richtsnoeren zal bijdragen tot de bescherming van het milieu.

## 9. GARANTIE EN TECHNISCHE ONDERSTEUNING

Cecotec is aansprakelijk tegenover de eindgebruiker of consument voor elk gebrek aan overeenstemming dat bestaat op het ogenblik van de levering van het product onder de voorwaarden, bepalingen en termijnen die zijn vastgelegd in de toepasselijke regelgeving. Het wordt aanbevolen reparaties te laten uitvoeren door gekwalificeerd personeel.

Als u ooit een incident met het product ontdekt of vragen hebt, neem dan contact op met de officiële Technische Assistentie van Cecotec via het telefoonnummer +34 96 321 07 28.

## 10. COPYRIGHT

De intellectuele eigendomsrechten op de teksten in deze handleiding behoren toe aan CECOTEC INNOVACIONES, S.L. Alle rechten voorbehouden. De inhoud van deze publicatie mag niet, geheel of gedeeltelijk, worden veelevoudigd, opgeslagen in een geautomatiseerd gegevensbestand, doorgegeven of verspreid op welke wijze dan ook (elektronisch, mechanisch, door fotokopieën, opnamen en dergelijke) zonder voorafgaande toestemming van CECOTEC INNOVACIONES, S.L.

## 1. CZĘŚCI I KOMPONENTY

Rysunek 1:

1. Przycisk zasilania
2. Przycisk otwierania pojemnika na kurz
3. Pojemnik na kurz
4. Przycisk zwalniania rury odkurzającej
5. Rura ssąca
6. Kabel
7. Przycisk tylnej okładki
8. System filtracji (wewnątrz pojemnika na kurz)
9. Podstawa ssąca
10. Akcesorium do krawędzi
11. Akcesorium do mebli
12. Uchwyt ścienny
13. Przycisk zwalnający podstawę ssącą

### UWAGA:

Grafika tej instrukcji obsługi tak jak rysunki w niej zawarte, są schematyczną prezentacją i możliwe, że nie będą się zgadzać dokładnie wraz z produktem.

## 2. PRZED UŻYCIEM

- To urządzenie jest zapakowane w opakowanie zaprojektowane w celu ochrony podczas transportu. Wyjmij urządzenie z pudełka i usuń wszystkie materiały opakowaniowe. Oryginalne pudełko i inne elementy opakowania można przechowywać w bezpiecznym miejscu, aby zapobiec uszkodzeniu urządzenia w przypadku konieczności jego transportu w przyszłości. Jeśli chcesz pozbyć się oryginalnego opakowania, pamiętaj o prawidłowym recyklingu wszystkich przedmiotów.
- Upewnij się, że wszystkie części i komponenty są dołączone i są w dobrym stanie. Jeśli któregoś z nich brakuje lub jest w złym stanie, natychmiast skontaktuj się z oficjalnym Serwisem Pomocy Technicznej Cecotec.

### Zawartość pudełka

- Odkurzacz pionowy Conga PopStar 600 Vital
- Podstawa ssąca
- Akcesorium do mebli

- Akcesorium do krawędzi
- Uchwyt ścienny
- Ta instrukcja obsługi

### 3. MONTAŻ

- Rys. 2

#### Montaż rury ssącej i podstawy ssącej

- Aby zainstalować rurę próżniową w podstawie próżniowej, wyrównaj obie części tak, aby wypustka na podstawie i prowadnice na rurze pasowały do siebie, a następnie włóż rurę do podstawy, aż zaskoczy.
- Aby wyjąć, naciśnij przycisk zwalniania podstawy próżniowej i wyciągnij rurę próżniową, mocno przytrzymując podstawę.

#### Montaż rury, podstawy ssącej i korpusu głównego

- Aby zakończyć instalację odkurzacza pionowego, trzymaj rurę ssącą pionowo i włóż ją do korpusu.
- Aby wyjąć rurę próżniową, naciśnij przycisk zwalnający rurę próżniową i wyciągnij rurkę, mocno przytrzymując główny korpus. Rys. 3

### 4. FUNKCJONOWANIE

Możesz używać tego odkurzacza na dwa różne sposoby:

- Odkurzacze ręczny, bezpośrednio mocujący akcesoria do korpusu.
- Odkurzacze pionowy, wykorzystujący rurę ssącą z dołączonymi do niej akcesoriami.

#### Jak korzystać z odkurzacza

1. Podłącz odkurzacze do gniazdka elektrycznego.
2. Włącz odkurzacze, naciskając przycisk włączania/wyłączania.
3. Przesuwaj go tam i z powrotem, aby wyczyścić.

#### Narożniki i akcesoria meblowe

Akcesoria te najlepiej stosować z odkurzaczem ręcznym i pozwalają na czyszczenie mebli bez ich uszkodzenia, a także na dostęp do brudu zgromadzonego w zakamarkach. Możesz również użyć tego akcesorium na rurze ssącej. Rys. 4

### 5. CZYSZCZENIE I KONSERWACJA

- Przed czyszczeniem wyłącz urządzenie, odłącz je od gniazdka elektrycznego i poczekaj, aż ostygnie.
- Użyj miękkiej, lekko wilgotnej szmatki do czyszczenia powierzchni produktu.
- Nigdy nie zanurzaj urządzenia w wodzie lub innych płynach ani nie pozwól im dostać się do urządzenia.
- Nie używaj gąbek, detergentów w proszku ani żrących środków czyszczących do czyszczenia produktu.
- Nie pozostawiaj urządzenia w miejscu narażonym na działanie promieni słonecznych.
- Nie pozostawiaj urządzenia mokrego po czyszczeniu.
- Po dłuższym użytkowaniu szczoteczki pasemka mogą zaplątać się w włosy lub inne drobinki. Wyczyść go, aby ponownie działał poprawnie.

#### Czyszczenie filtra i zbiornika

- Aby zapobiec przegrzaniu urządzenia i utracie mocy ssania, konieczne jest częste czyszczenie filtrów. Aby w pełni wykorzystać moc ssania, zaleca się cotygodniowe czyszczenie filtrów.
- Żywotność filtrów będzie zależeć od zakumulowanego użytkowania i od rodzaju cząsteczek, które odkurza się regularnie. Zaleca się wymianę filtrów mniej więcej co 6 miesięcy.

1. Wyłącz i odłącz odkurzacze od gniazdka elektrycznego
  2. Naciśnij przycisk otwierania pojemnika na kurz, jak pokazano na rysunku 5.
  3. Delikatnie oddziel pojemnik na kurz od korpusu głównego i wyrzuć brud do kosza na śmieci. Rys. 6
  4. Wyjmij system filtrujący i oddziel jego części do czyszczenia. Rys. 7
  5. Po oczyszczeniu wymień system filtrów i wymień pojemnik na zanieczyszczenia. Rys. 8
- Odkurz i potrząśnij filtrami, aby usunąć wszystkie cząstki i kurz, które mogłyby je zatkać i utrudnić prawidłową cyrkulację powietrza. Pamiętaj, aby nie używać odkurzacza bez prawidłowo założonych filtrów.
  - Filtrów nie można prać w pralce ani suszyć suszarką do włosów.
  - Wysokowydajny filtr nie nadaje się do mycia.

## 6. ROZWIĄZYWANIE PROBLEMÓW

PROBLEM	PRAWDOPODOBNA PRZYCZYNA	MOŻLIWE ROZWIĄZANIA
Brak aspiracji lub aspiracja jest słaba.	Pojemnik na kurz jest pełny.	Opróżnij pojemnik na kurz.
	System filtrujący nie jest prawidłowo zmontowany.	Ponownie zmontuj system filtracji.
	Filtr jest zatkany.	Wyczyść lub wymień filtr.
	Kanał powietrzny lub rura ssąca są zatkane.	Odblokuj podstawę próżniową.

Odblokuj zmotoryzowaną szczotkę.

## 7. SPECYFIKACJA TECHNICZNA

Referencja produktu: 05672

Produkt: Conga PopStar 600 Vital

600W, 220-240V~, 50/60 Hz

Specyfikacje techniczne mogą ulec zmianie bez wcześniejszego powiadomienia w celu poprawy jakości produktu.

Wyprodukowano w Chinach | Zaprojektowano w Hiszpanii

## 8. RECYKLING URZĄDZEŃ ELEKTRYCZNYCH I ELEKTRONICZNYCH



Ten symbol oznacza, że zgodnie z obowiązującymi przepisami produkt i/lub baterię należy utylizować oddzielnie od odpadów domowych. Kiedy produkt osiągnie koniec okresu użytkowania, należy wyjąć baterie/baterie/akumulatory i przekazać go do punktu zbiórki wyznaczonego przez władze lokalne.

Aby uzyskać szczegółowe informacje na temat najbardziej odpowiedniego sposobu utylizacji sprzętu gospodarstwa domowego i / lub odpowiednich baterii, konsument powinien skontaktować się z lokalnymi władzami.

Przestrzeżenie powyższych wytycznych pomoże chronić środowisko.

## 9. GWARANCJA I SERWIS TECHNICZNY

Cecotec odpowie użytkownikowi lub konsumentowi końcowemu za wszelkie niezgodności występujące w momencie dostawy produktu na warunkach i terminach określonych w obowiązujących przepisach.

Zaleca się, aby naprawy były przeprowadzane przez wyspecjalizowany personel.

Jeśli wykryjesz incydent z produktem lub masz jakiegokolwiek pytania, skontaktuj się z oficjalnym Serwisem Pomocy Technicznej Cecotec pod numerem telefonu +34 96 321 07 28.

## 10. COPYRIGHT

Prawa własności intelektualnej do tekstów tej instrukcji obsługi należą do CECOTEC INNOVACIONES, S.L. Wszelkie prawa zastrzeżone. Treść niniejszej publikacji nie może być w całości ani w części reprodukowana, przechowywana w systemie wyszukiwania, przekazywana lub rozpowszechniana w jakikolwiek sposób (elektroniczny, mechaniczny, fotokopiowany, nagrywany lub podobny) bez uprzedniej zgody CECOTEC INNOVACIONES, SL

## 1. ČÁSTI A SLOŽENÍ

Obrázek 1:

1. Tlačítko zapnutí/vypnutí
2. Tlačítko pro otevření zásobníku prášku
3. Nádoba na prach
4. Tlačítko uvolnění vysávací trubice
5. Sací trubice
6. Kabel
7. tlačítko zadního krytu
8. Filtrační systém (uvnitř nádoby na prach)
9. Základna vysávání
10. Příslušenství na rohy
11. Příslušenství na nábytek
12. nástěnný držák
13. Tlačítko uvolnění základny vysávání

### POZNÁMKA:

Grafika v této příručce je schematickým znázorněním a nemusí přesně odpovídat výrobku.

## 2. PŘED POUŽITÍM

- Tento spotřebič je zabalen v obalu, který jej chrání během přepravy. Tento spotřebič je zabalen v obalu, který jej chrání během přepravy. Originální krabici a další obalové položky můžete uschovat na bezpečném místě, abyste zabránili poškození zařízení v případě potřeby přepravy v budoucnu. Pokud chcete obaly vyhodit, ujistěte se, že se jich zbavíte správným způsobem.
- Ujistěte se, že všechny díly a součásti jsou zahrnuty a v dobrém stavu. Pokud některá chybí nebo není v dobrém stavu, okamžitě kontaktujte oficiální servisní službu Cecotec.

### Obsah krabice

- vzpřímený vysavač Conga PopStar 600 Vital
- Základna vysávání
- Příslušenství na nábytek
- Příslušenství na rohy
- nástěnný držák
- tento návod k použití

## 3. MONTÁŽ

- Obr. 2

### Sestavení sací trubky a sací základny

- Chcete-li nainstalovat vakuovou trubici do podtlakové základny, srovnejte obě části tak, aby výstupek na podtlakové základně a vodítka na trubici odpovídaly, a vložte trubici do základny, dokud nezaklapne.
- Pro odstranění stiskněte uvolňovací tlačítko podtlakové základny a vytáhněte podtlakovou trubici, přičemž základnu pevně držte.

### Instalace potrubí, sací základny a hlavního tělesa

- Pro dokončení instalace vzpřímeného vysavače držte sací trubici ve vzpřímené poloze a vložte ji do hlavního tělesa.
- Chcete-li sací trubici vyjmout, stiskněte tlačítko pro uvolnění sací trubice a vytáhněte trubici, přičemž pevně držte hlavní tělo. Obr. 3

## 4. FUNGOVÁNÍ

Tento vysavač můžete používat dvěma různými způsoby:

- Ruční vysavač s přímým připojením příslušenství k hlavnímu tělu.
- Stojanový vysavač s použitím sací trubice s připojeným příslušenstvím.

### Jak používat vysavač

1. Zapojte vysavač do elektrické zásuvky.
2. Zapněte vysavač stisknutím tlačítka on/off.
3. Pro čištění pohybuje tam a zpět.

### Rohové a nábytkové doplňky

Toto příslušenství se přednostně používá s ručním vysavačem a umožňuje čištění nábytku bez jeho poškození a přístup k nečistotám nahromaděným v rozích. Toto příslušenství můžete použít i na sací trubici. Obr. 4

## 5. ČIŠTĚNÍ A ÚDRŽBA

- Před čištěním spotřebič vypněte a vytáhněte ze zásuvky a nechte jej vychladnout.
- K čištění povrchu výrobku použijte měkký, mírně navlhčený hadřík.
- Nikdy neponořujte zařízení do vody nebo jiných kapalin a nedovolte, aby se dostaly do zařízení.
- Nepoužívejte houby, prášky nebo abrazivní čisticí prostředky na čištění tohoto přístroje.



- Nenechávejte zařízení na místě, kde je vystaveno slunečnímu záření.
- Po čištění nenechávejte spotřebič vlhký.
- Po dlouhodobém používání kartáče se štětiny mohou zamotat do vlasů nebo jiných částic. Vyčistěte ho, aby znovu správně fungoval.

### Čištění filtrů a nádrže

- Abyste zabránili přehřátí spotřebiče a ztrátě sacího výkonu, je nezbytné filtry často čistit. Abyste co nejlépe využili sací výkon, doporučujeme provádět toto čištění po každém použití.
  - Životnost filtrů závisí na celkovém používání a typu částic, které jsou pravidelně vysávány. Doporučuje se měnit filtry přibližně každých 6 měsíců.
1. Vypněte a odpojte vysavač ze zásuvky.
  2. Stiskněte tlačítko pro otevření nádoby na prach, jak je znázorněno na obrázku 5.
  3. Jemně oddělte nádobu na prach od hlavního těla a vysypte nečistoty do odpadkového koše. Obr. 6
  4. Vyměňte filtrační systém a oddělte jeho části pro čištění. Obr. 7
  5. Po vyčištění vyměňte filtrační systém a vyměňte nádobu na nečistoty. Obr. 8
- Vysajte a protřepejte filtry, abyste odstranili všechny částice a zbytky prachu, které mohou filtry ucpat a bránit správné cirkulaci vzduchu. Nezapomeňte vysavač používat bez správně nasazených filtrů.
  - Filtry nelze prát v pračce ani sušit fénem.
  - Vysoce účinný filtr nečistěte kartáčem.

## 6. ŘEŠENÍ PROBLÉMŮ

PROBLÉM	MOŽNÉ PŘÍČINY	MOŽNÁ ŘEŠENÍ
Není aspirován nebo je aspirace slabá.	El depósito de polvo está lleno.	Vyprázdněte nádobu na prach.
	Filtrační systém není správně sestaven.	Znovu namontujte filtrační systém.
	Filtr je ucpaný.	Vyčistěte nebo vyměňte filtry.
	Vzduchový kanál nebo sací trubice jsou ucpané.	Odemkněte podtlakovou základnu.

Chcete-li vyřešit jiné problémy nebo opravit vysavač, obraťte se na technickou asistenční službu Cecotec.

## 7. TECHNICKÉ SPECIFIKACE

Reference produktu: 05672

Produkt: Conga Popstar 600 Vital

600W, 220-240V~, 50/60 Hz

Technické specifikace se mohou změnit bez předchozího upozornění za účelem zlepšení kvality produktu.

Vyrobeno v Číně | Navrženo ve Španělsku

## 8. RECYKLACE ELEKTRICKÝCH A ELEKTRONICKÝCH ZAŘÍZENÍ



Tento symbol označuje, že podle platných předpisů musí být výrobek a/nebo baterie likvidovány odděleně od domovního odpadu. Po skončení životnosti tohoto výrobku byste měli baterie/akumulátory vyjmout a odnést na sběrné místo určené místními úřady.

Podrobné informace o tom, jak správně likvidovat elektrická a elektronická zařízení a/nebo baterie, by měli spotřebitelé získat od místních úřadů.

Dodržování výše uvedených pokynů přispěje k ochraně životního prostředí.

## 9. ZÁRUKA A TECHNICKÝ SERVIS

Společnost Cecotec odpovídá konečnému uživateli nebo spotřebiteli za jakýkoli nesoulad, který existuje v době dodání výrobku za podmínek a ve lhůtách stanovených platnými předpisy. Doporučuje se, aby opravy prováděl kvalifikovaný personál.

Pokud zjistíte problém s výrobkem nebo máte jakékoli dotazy, obraťte se na oficiální technickou podporu společnosti Cecotec na čísle +34 96 321 07 28.

## 10. COPYRIGHT

Práva duševního vlastnictví k textům v této příručce patří společnosti CECOTEC INNOVACIONES, S.L. Všechna práva jsou vyhrazena. Obsah této publikace nesmí být vcelku ani po částech reprodukován, ukládán do vyhledávacího systému, přenášen nebo šířen jakýmkoli způsobem (elektronicky, mechanicky, fotokopírováním, nahráváním nebo podobně) bez předchozího souhlasu společnosti CECOTEC INNOVACIONES, S.L.

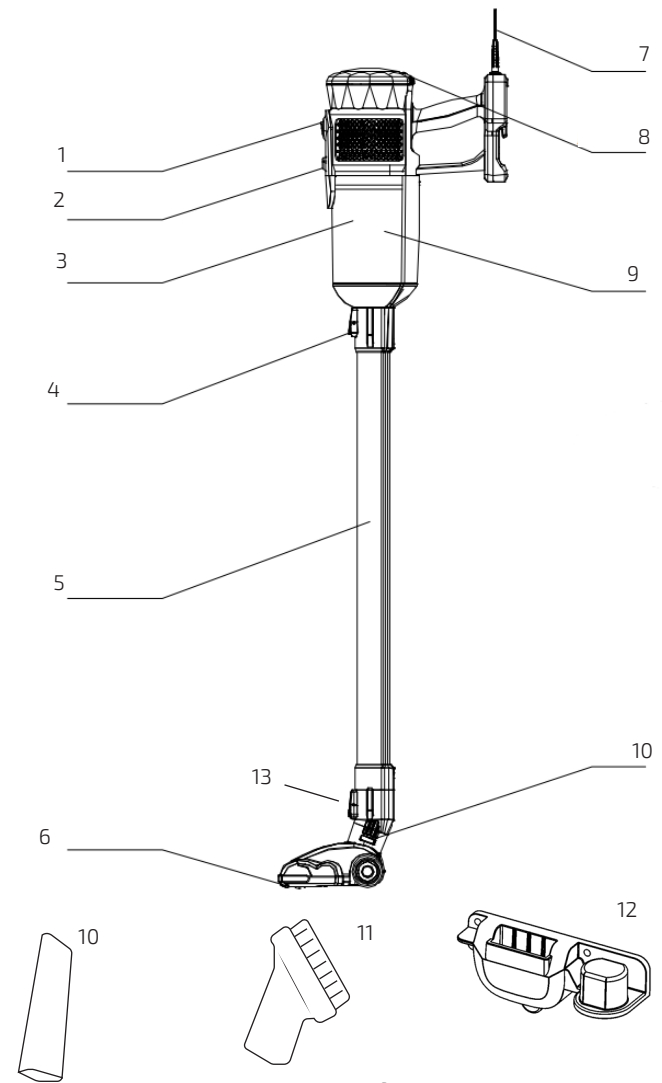

Fig./Img./Abb./Afb./ Rys./Obr. 1

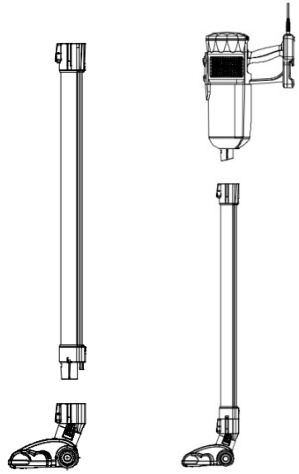

Fig./Img./Abb./Afb./ Rys./Obr. 2

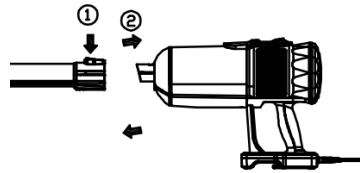

Fig./Img./Abb./Afb./ Rys./Obr. 3

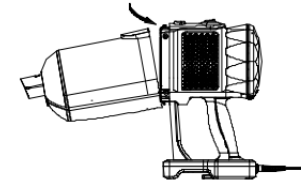

Fig./Img./Abb./Afb./ Rys./Obr. 8

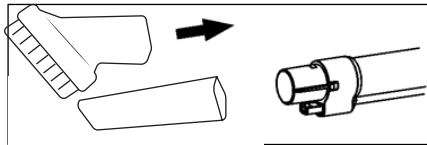

Fig./Img./Abb./Afb./ Rys./Obr. 4

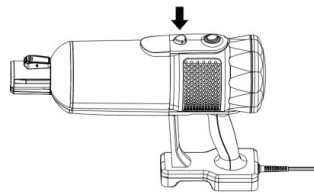

Fig./Img./Abb./Afb./ Rys./Obr. 5

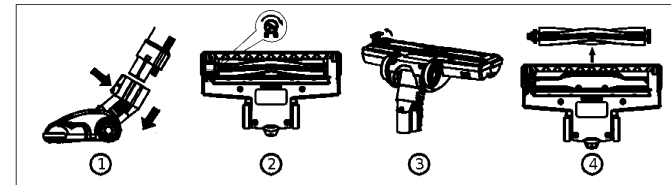

Fig./Img./Abb./Afb./ Rys./Obr. 9



Fig./Img./Abb./Afb./ Rys./Obr. 6

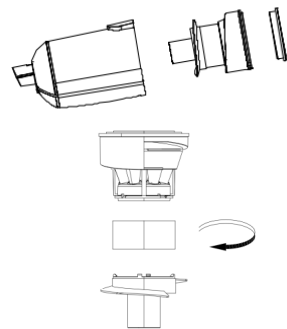

Fig./Img./Abb./Afb./ Rys./Obr. 7



[www.cecotec.es](http://www.cecotec.es)

Cecotec Innovaciones S. L.  
C/de la Pinadeta s/n, 46930  
Quart de Poblet, Valencia, Spain

EA0230103