

# CONGA

## ROCKSTAR

### 2500 THUNDER PET FLEX

Aspirador vertical / Upright vacuum cleaner



cecotec

Manual de instrucciones  
Instruction manual  
Manuel d'instructions  
Bedienungsanleitung  
Manuale di istruzioni  
Manual de instruções  
Handleiding  
Instrukcja obsługi  
Návod k použití  
Kullanma kılavuzu  
Manual d'instruccions  
Οδηγίες χρήσης

Instrucciones de seguridad	5	5. Nettoyage et entretien	68
Safety instructions	9	6. Résolution de problèmes	69
Instructions de sécurité	12	7. Spécifications techniques	70
Sicherheitshinweise	16	8. Recyclage des équipements électriques et électroniques	71
Istruzioni di sicurezza	20	9. Garantie et SAV	71
Instruções de segurança	24	10. Copyright	71
Veiligheidsvoorschriften	28	11. Déclaration de conformité simplifiée de l'UE	71
Instrukcja bezpieczeństwa	32		
Bezpečnostní pokyny	36		
Güvenlik talimatları	39		
Instruccions de seguretat	43		
Οδηγίες ασφαλείας	47		

## ÍNDICE

1. Piezas y componentes	51
2. Antes de usar	51
3. Montaje del producto	52
4. Funcionamiento	53
5. Limpieza y mantenimiento	54
6. Resolución de problemas	55
7. Especificaciones técnicas	56
8. Reciclaje de aparatos eléctricos y electrónicos	57
9. Garantía y SAT	57
10. Copyright	57
11. Declaración UE de conformidad simplificada	57

## INDEX

1. Parts and components	58
2. Before use	58
3. Assembling the appliance	59
4. Operation	60
5. Cleaning and maintenance	60
6. Troubleshooting	62
7. Technical specifications	63
8. Disposal of old electrical and electronic appliances	63
9. Technical support and warranty	63
10. Copyright	64
11. Simplified EU Declaration of Conformity	64

## SOMMAIRE

1. Pièces et composants	65
2. Avant utilisation	65
3. Montage de l'appareil	66
4. Fonctionnement	67

## INHALT

1. Teile und Komponenten	72
2. Vor dem Gebrauch	72
3. Montage des Produkts	73
4. Bedienung	74
5. Reinigung und Wartung	75
6. Problembhebung	76
7. Technische Spezifikationen	78
8. Recycling von Elektro- und Elektronikgeräten	78
9. Garantie und Kundendienst	78
10. Copyright	79
11. Vereinfachte EU-Konformitätserklärung.	79

## INDICE

1. Parti e componenti	80
2. Prima dell'uso	80
3. Montaggio del prodotto	81
4. Funzionamento	82
5. Pulizia e manutenzione	83
6. Risoluzione dei problemi	84
7. Specifiche tecniche	85
8. Riciclaggio di apparecchiature elettriche ed elettroniche	86
9. Garanzia e supporto tecnico	86
10. Copyright	86
11. Dichiarazione di conformità UE semplificata	86

## ÍNDICE

1. Peças e componentes	87
2. Antes de usar	87
3. Montagem do aparelho	88
4. Funcionamento	89
5. Limpeza e manutenção	89
6. Resolução de problemas	91
7. Especificações técnicas	92

8. Reciclagem de produtos elétricos e eletrônicos	92
9. Garantia e SAT	93
10. Copyright	93
11. Declaração de conformidade simplificada da UE	93

## INHOUD

1. Onderdelen en componenten	94
2. Vóór u het apparaat gebruikt	94
3. Het apparaat monteren	95
4. Werking	96
5. Schoonmaak en onderhoud	96
6. Probleemoplossing	98
7. Technische specificaties	99
8. Recycling van elektrische en elektronische apparatuur	100
9. Garantie en technische ondersteuning	100
10. Copyright	100
11. Vereenvoudigde EU-Verklaring van Overeenstemming.	100

## SPIS TREŚCI

1. Części i komponenty	101
2. Przed użyciem	101
3. Montaż produktu	102
4. Funkcjonowanie	103
5. Czyszczenie i konserwacja	104
6. Rozwiązywanie problemów	105
7. Dane techniczne	106
8. Recykling urządzeń elektrycznych i elektronicznych	107
9. Gwarancja i Serwis Pomocy Technicznej	107
10. Prawa autorskie	107
11. Uproszczona deklaracja zgodności UE	107

## OBSAH

1. Díly a součásti	108
2. Před použitím	108
3. Montáž výrobku	109
4. Provoz	110
5. Čištění a údržba	110
6. Řešení problémů	112
7. Technické specifikace	113
8. Recyklace elektrických a elektronických zařízení	113
9. Záruka a technický servis	114

10. Copyright	114
11. Zjednodušené EU prohlášení o shodě	114

## İÇİNDEKILER

1. Parçalar ve bileşenler	115
2. Kullanmadan önce	115
3. Ürün kurulumu	116
4. Kullanım	117
5. Temizlik ve bakım	117
6. Sorun Giderme	119
7. Teknik bilgiler	120
8. Elektrikli ve elektronik ekipmanların geri dönüşümü	120
9. Garanti ve Teknik servis	121
10. Telif Hakları	121
11. Basitleştirilmiş uygunluk beyanı	121

## ÍNDEX

1. Peces i components	122
2. Abans de fer servir	122
3. Muntatge del producte	123
4. Funcionament	124
5. Neteja i manteniment	125
6. Resolució de problemes	126
7. Especificacions tècniques	127
8. Reciclatge d'aparells elèctrics i electrònics	128
9. Garantia i SAT	128
10. Copyright	128
11. Declaració UE de conformitat simplificada	128

## ΕΥΡΕΤΗΡΙΟ

1. Μέρη και εξαρτήματα	129
2. Πριν από τη χρήση	129
3. Συναρμολόγηση του προϊόντος	130
4. Λειτουργία	131
5. Καθαρισμός και συντήρηση	132
6. Επίλυση προβλημάτων	133
7. Τεχνικές προδιαγραφές	135
8. Ανακύκλωση ηλεκτρικού και ηλεκτρονικού υλικού	135
9. Τεχνική υποστήριξη και εγγύηση	135
10. Copyright	136
11. Απλοποιημένη δήλωση συμμόρφωσης	136

## NOTA

EU01\_107956 - Conga Rockstar 2500 Thunder Pet Flex

**ES** • La codificación de este manual es genérica y se aplica a todas las variantes de códigos del aparato.

**EN** • The coding in this manual is generic and applies to all code variants of the appliance.

**FR** • Le codage figurant dans ce manuel est générique et s'applique à toutes les variantes de code de l'appareil.

**DE** • Die Codierung in dieser Bedienungsanleitung ist allgemein und gilt für alle Codevarianten des Geräts.

**IT** • La codifica riportata nel presente manuale è generica e si applica a tutte le varianti di codici dell'apparecchio.

**PT** • A codificação apresentada neste manual é genérica e aplica-se a todas as variantes de código do aparelho.

**NL** • De codering in deze handleiding is algemeen en geldt voor alle codevarianten van het apparaat.

**PL** • Kody podane w niniejszej instrukcji są ogólne i mają zastosowanie do wszystkich wariantów kodowych urządzenia.

**CZ** • Kódování obsažené v tomto návodu je generické a platí pro všechny kódové varianty spotřebiče.

**TR** • Bu kılavuzdaki kodlama geneldir ve cihazın tüm kod varyantları için geçerlidir.

**CT** • La codificació d'aquest manual és genèrica i s'aplica a totes les variants de codis de l'electrodomèstic.

**GR** • Η κωδικοποίηση στο παρόν εγχειρίδιο είναι γενική και ισχύει για όλες τις παραλλαγές κωδικών της συσκευής.

## INSTRUCCIONES DE SEGURIDAD

Lea las siguientes instrucciones atentamente antes de usar el aparato. Guarde este manual para futuras referencias o nuevos usuarios.

- Este aparato pueden utilizarlo niños con edad de 8 años y superior y personas con capacidades físicas, sensoriales o mentales reducidas o falta de experiencia y conocimiento, si se les ha dado la supervisión o formación apropiadas respecto al uso del aparato de una manera segura y comprenden los peligros que implica. Los niños no deben jugar con el aparato. La limpieza y el mantenimiento a realizar por el usuario no deben ser realizados por niños sin supervisión.
- Este aparato está diseñado exclusivamente para uso doméstico quedando excluido su uso en bares, restaurantes, granjas, hoteles, moteles y oficinas.
- Inspeccione el cable de alimentación regularmente en busca de daños visibles, especialmente el cable, la clavija y la envoltura del cargador. Si el cable presenta daños o el aparato no funciona adecuadamente, debe ser reparado por el Servicio de Asistencia Técnica oficial de Cecotec para evitar cualquier tipo de peligro.
- Este aparato debe estar alimentado a muy baja tensión de seguridad establecida en el mercado del producto.
- No intente reparar el aparato por su propia cuenta. Póngase en contacto con el Servicio de Asistencia Técnica oficial de Cecotec para cualquier duda.
- **ADVERTENCIA:** este aparato tiene partes rotatorias que pueden conllevar riesgo de atrapamiento. Extreme las precauciones.
- Asegúrese de que el voltaje de red coincida con el voltaje

especificado en el marcado del aparato y de que el enchufe tenga toma de tierra.

- No utilice el aparato si se ha caído o si muestra algún daño visible.
- No utilice ningún accesorio que no haya sido recomendado por Cecotec ya que podría ocasionar daños.
- No coloque el aparato cerca de fuentes de calor, sustancias inflamables, superficies mojadas donde pueda caer al agua, ni permita que entre en contacto con agua u otros líquidos. No lo utilice en el exterior.
- No utilice el aparato para aspirar líquidos, cerillas encendidas, colillas, ceniza caliente ni sobre superficies mojadas.
- No lo utilice en suelos de hormigón, asfalto u otras superficies rugosas.
- Deje de utilizar el aparato si percibe un sonido anormal o una temperatura más alta de lo normal.
- Mantenga la salida del aire libre de obstáculos para evitar la pérdida de potencia de succión.
- Revise el tubo de aspiración regularmente para asegurar que no esté obstruido.
- Tenga especial cuidado al utilizar el aparato cerca de escaleras.
- No bloquee las aperturas del aparato ni obstruya el flujo de aire. Mantenga las aberturas libres de objetos, y no las tapone con ropa o los dedos.
- Para desconectar el aparato tire del enchufe, no tire del cable.
- No sumerja el cable, el enchufe o cualquier otra parte del aparato en agua o cualquier otro líquido, ni exponga las conexiones eléctricas al agua. Asegúrese de que tiene las manos completamente secas antes de tocar el enchufe o encender el aparato.

## **Instrucciones de la batería**

- **ADVERTENCIA:** Para la recarga de la batería, utilizar solo la unidad de alimentación suministrada con el aparato, con CZH015350050EUWH o GQ18-350050-AG
- No permita que los niños sustituyan baterías sin la supervisión de un adulto.
- No desmonte, abra o destruya las baterías secundarias.
- Mantenga las baterías fuera del alcance de los niños. Mantenga especialmente las baterías pequeñas fuera del alcance de los niños. En caso de ingestión de una batería, debe buscar rápidamente asistencia médica.
- No exponga las pilas o baterías al calor o al fuego. Evite el almacenamiento a la luz directa del sol.
- No cortocircuite la batería. No almacene las pilas o baterías de forma desordenada en una caja o cajón donde puedan cortocircuitarse entre sí o ser cortocircuitadas por otros objetos metálicos.
- No someta las baterías a golpes mecánicos.
- Tanto las baterías como las pilas pueden presentar fugas en condiciones extremas. En caso de fuga de una célula, no permita que el líquido entre en contacto con la piel o los ojos. Si el líquido entra en contacto con la piel, lávese inmediatamente con agua y jabón. Si el líquido entra en contacto con los ojos, láveselos de forma inmediata con abundante agua limpia por un mínimo de 10 minutos y busque asistencia médica. Utilice guantes para manejar la batería y deséchela inmediatamente de acuerdo con la normativa local.
- No utilice ningún otro cargador que no sea el suministrado específicamente para su uso con este aparato.
- Observe las marcas de positivo (+) y negativo (-) en la batería y el equipo y asegúrese de su correcta colocación.

- No utilice ninguna batería que no esté diseñada para su uso con este aparato.
- No mezcle pilas de diferente fabricación, capacidad, tamaño o tipo dentro del aparato.
- El uso de la batería por parte de los niños debe ser supervisado.
- Acuda inmediatamente a un médico en caso de ingestión de una pila o batería.
- Utilice siempre la batería recomendada para este aparato.
- Mantenga las pilas y baterías limpias y secas.
- Limpie los terminales de las baterías con un paño limpio y seco si se ensucian.
- Las baterías secundarias deben cargarse antes de su uso. Utilice siempre el cargador indicado y consulte estas instrucciones.
- No deje una batería en carga prolongada cuando no esté en uso.
- Después de largos períodos de almacenamiento, puede ser necesario cargar y descargar las baterías varias veces para obtener el máximo rendimiento.
- Conserve este manual de instrucciones para futuras consultas.
- Utilice la batería solo para el fin previsto, es decir, para ser utilizada con este aparato.
- Siempre que sea posible, retire la batería del aparato cuando no esté en uso.
- Elimine la batería correctamente.
- Las baterías no recargables no deben ser recargadas.



## SAFETY INSTRUCTIONS

Before using the appliance, read the following instructions carefully. Keep this instruction manual for future reference or new users.

- This appliance can be used by children aged 8 years and above and people with reduced physical, sensory, or mental capabilities or lack of experience and knowledge if they have been given supervision or instruction concerning use of the appliance in a safe way and understand the hazards involved. Children must not play with the appliance. Cleaning and user maintenance should not be carried out by unsupervised children.
- This appliance is designed for domestic use only and is not intended for bars, restaurants, farmhouses, hotels, motels, and offices.
- Inspect the power cable regularly for visible damage, especially the cable, plug, and charger casing. Should the cable be damaged or the appliance not work properly, it must be repaired by the official Cecotec Technical Support Service to avoid any danger.
- The appliance must be powered at a low safety voltage as stated on the marking.
- Do not attempt to repair the appliance yourself. Contact the official Cecotec Technical Support Service for advice.
- **WARNING:** the appliance has rotating parts which may pose a risk of entrapment. Exercise extreme caution.
- Ensure that the mains voltage matches the voltage specified on the appliance marking and that the mains plug is earthed.
- Do not use the appliance if it has been dropped or if there are any visible signs of damage.
- Do not use any accessory that has not been recommended by Cecotec, as they might cause injuries or damage.

- Do not place the appliance close to heat sources, flammable substances, or wet surfaces where it could fall, nor allow it to come into contact with water or other liquids. Do not use outdoors.
- Do not use the appliance to vacuum liquids, lit matches, cigarette ends, hot ash, or on wet surfaces.
- Do not use on concrete, tarmac or other rough surfaces.
- Stop using the appliance if you notice an abnormal sound or sense a temperature higher than usual.
- Keep the air outlet unblocked to avoid losing suction power.
- Check the suction tube from time to time to make sure it is not blocked.
- Take special care when using the appliance near stairs.
- Do not block the appliance openings or airflow. Keep openings free of any objects, and do not block them with clothes or your fingers.
- Do not pull on the cable to disconnect the appliance. Pull from the plug.
- Do not immerse the cable, plug, or any other part of the appliance in water or any other liquid or expose electrical connections to water. Make sure your hands are dry before handling the plug or switching on the appliance.

### **Battery instructions**

- **WARNING:** to recharge the battery, only use the supply unit provided with the appliance, with reference CZH015350050EUWH or GQ18-350050-AG
- Do not allow children to replace batteries without adult supervision.
- Do not disassemble, open, or break secondary batteries.
- Keep the batteries out of the reach of children. Pay particular attention to small batteries. In case of battery ingestion, please seek medical attention immediately.

- Do not expose batteries to heat or fire. Avoid storage in direct sunlight.
- Do not short-circuit the battery. Do not store batteries in an untidy manner, in a box, or drawer where they can short-circuit each other or be short-circuited by other metal objects.
- Do not subject batteries to mechanical shock.
- Both batteries and cells can leak under extreme conditions. In the event of a battery leak, keep your skin and eyes away from the liquid. If the liquid gets into contact with skin, wash immediately with soap and water. If the liquid gets into the eyes, wash them immediately with clean water for a minimum of 10 minutes and seek medical attention. Wear gloves to handle the battery and dispose of it immediately in accordance with local regulations.
- Do not use any charger other than the one supplied specifically for this appliance.
- Observe the positive (+) and negative (-) markings on the battery and equipment and make sure the former is inserted accordingly.
- Do not use any battery that is not designed for this appliance.
- Do not use the appliance if powered with batteries that differ in capacity, size, or type.
- Children must be supervised if they handle the battery.
- In case of battery ingestion, please seek medical attention immediately.
- Always use the battery recommended for this appliance.
- Keep batteries and cells clean and dry.
- Wipe the battery terminals with a clean, dry cloth if they become dirty.
- Secondary batteries must be charged before use. Always use the specified charger and refer to these instructions.

- Do not leave the battery on prolonged charge when not in use.
- After long periods of storage, it may be necessary to charge and discharge the batteries several times to obtain maximum performance.
- Keep this instruction manual for future reference.
- Use the battery only for its intended purpose, i.e., for use with this appliance.
- Remove the battery from the appliance when not in use whenever possible.
- Dispose of the battery properly.
- Non-rechargeable batteries must not be recharged.

## **INSTRUCTIONS DE SÉCURITÉ**

Veuillez lire les instructions suivantes avec attention avant d'utiliser l'appareil. Gardez bien ce manuel pour de futures références ou pour tout nouvel utilisateur.

- Cet appareil peut être utilisé par des enfants de 8 ans et plus et par des personnes aux capacités physiques, mentales ou sensorielles réduites, ou sans expérience ni connaissances s'ils sont surveillés et/ou ont reçu les informations nécessaires à l'utilisation correcte de l'appareil et qu'ils ont bien compris les risques qu'il implique. Empêchez les enfants de jouer avec le produit. Le nettoyage et l'entretien du produit ne peuvent pas être menés à terme par les enfants.
- Cet appareil est conçu pour un usage domestique uniquement et ne doit pas être utilisé dans les bars, restaurants, fermes, hôtels, motels et bureaux.
- Examinez régulièrement le câble d'alimentation pour détecter tout dommage visible, en particulier le câble, la fiche et le boîtier du chargeur. Si le câble présente des dommages

ou si l'appareil ne fonctionne pas correctement, il doit être réparé par le Service d'Assistance Technique officiel de Cecotec pour éviter tout type de danger.

- Cet appareil doit être alimenté à une très basse tension de sécurité indiquée sur le produit.
- N'essayez pas de réparer l'appareil vous-même. Veuillez contacter le Service Après-Vente Officiel de Cecotec pour tout doute ou renseignement.
- **AVERTISSEMENT** : cet appareil possède des pièces rotatives qui peuvent présenter un risque de coincement. Faites bien attention.
- Assurez-vous que le voltage du réseau coïncide avec le voltage spécifié sur le marquage de l'appareil et que la prise possède une connexion à terre.
- N'utilisez pas l'appareil s'il est tombé ou s'il présente des dommages.
- N'utilisez aucun accessoire qui ne soit pas recommandé par Cecotec, cela pourrait endommager le produit.
- Ne placez pas l'appareil près de sources de chaleur, substances inflammables, surfaces mouillées où des gouttes d'eau pourraient tomber et ne le laissez pas entrer en contact avec de l'eau ni avec aucun autre liquide. Ne l'utilisez pas en extérieur.
- N'utilisez pas l'appareil pour aspirer des liquides, des allumettes encore allumées, des mégots, ou de la cendre chaude. N'aspirez pas non plus sur des surfaces mouillées.
- Ne l'utilisez pas sur des sols en béton, en asphalte ni autres surfaces rugueuses.
- Arrêtez d'utiliser l'appareil si vous entendez un bruit bizarre lors de son utilisation ou que vous vous rendez compte que la température de l'appareil est plus élevée que d'habitude.
- Maintenez la sortie d'air dégagée de tous types d'obstacles afin d'éviter la perte de puissance d'aspiration.

- Veuillez examiner le tube d'aspiration de temps en temps pour vous assurer qu'il n'est pas bloqué.
- Faites bien attention lorsque vous utilisez l'appareil près d'un escalier.
- Ne bloquez pas les ouvertures de l'appareil et n'obstruez pas le flux d'air. Maintenez les ouvertures dégagées : sans objets et ne le recouvrez pas avec des vêtements ni avec les doigts.
- Tirez sur la fiche pour le débrancher ; ne tirez pas sur le câble.
- Ne submergez ni le câble, ni la fiche ni aucune autre partie de l'appareil dans de l'eau ni dans aucun autre liquide, ni n'exposez les connexions électriques à l'eau. Assurez-vous d'avoir les mains complètement sèches avant de toucher la fiche ou d'allumer l'appareil.

### **Instructions de la batterie**

- **AVERTISSEMENT** : pour recharger la batterie, utilisez uniquement l'unité d'alimentation fournie avec l'appareil, avec référence CZH015350050EUWH ou GQ18-350050-AG.
- Ne laissez pas les enfants remplacer les batteries sans la surveillance d'un adulte.
- Ne démontez pas, n'ouvrez pas ou ne détruisez pas les batteries secondaires.
- Maintenez les batteries hors de portée des enfants. Maintenez surtout les petites batteries hors de portée des enfants. En cas d'ingestion d'une batterie, il est nécessaire de consulter votre médecin.
- N'exposez pas les piles ou les batteries à la chaleur ou au feu. Évitez de la stocker à la lumière directe du soleil.
- Ne court-circuitiez pas la batterie. Ne stockez pas les piles de manière désordonnée dans une boîte ou un tiroir où elles peuvent se court-circuiter entre elles ou être court-circuitées par d'autres objets métalliques.

- N'exposez pas les piles à des chocs mécaniques.
- La batterie et les piles peuvent présenter des fuites dans des conditions extrêmes. En cas de fuite d'une cellule, ne laissez pas le liquide entrer en contact avec la peau ou les yeux. Si le liquide entre en contact avec la peau, lavez-la immédiatement avec de l'eau et du savon. Si le liquide entre en contact avec les yeux, lavez-les immédiatement avec de l'eau propre en abondance pendant 10 minutes minimum puis consultez votre médecin. Utilisez des gants pour manipuler la batterie et jetez-la immédiatement selon les normes locales.
- N'utilisez pas d'autres chargeurs qui ne sont pas spécifiquement fournis pour cet appareil.
- Faites attention aux marques positive (+) et négative (-) de la batterie et de l'appareil et assurez une utilisation correcte.
- N'utilisez pas des batteries qui ne sont pas conçues pour être utilisées avec cet appareil.
- N'utilisez pas des piles de fabrication, de capacité, de taille ou de type différents dans l'appareil.
- Les enfants doivent être surveillés lorsqu'ils manipulent la batterie.
- En cas d'ingestion d'une pile ou d'une batterie, consultez votre médecin immédiatement.
- Utilisez toujours la batterie recommandée pour cet appareil.
- Gardez les piles et les batteries propres et sèches.
- Nettoyez les bornes des batteries avec un chiffon propre et sec si elles sont sales.
- Les batteries secondaires doivent être chargées avant d'être utilisées. Utilisez toujours le chargeur spécifié et consultez ces instructions.
- Ne laissez pas une batterie en charge prolongée lorsqu'elle n'est pas utilisée.

- Après de longues périodes de stockage, il peut être nécessaire de charger et décharger les batteries plusieurs fois pour obtenir un rendement maximal.
- Conservez ce manuel d'instructions pour de futures références.
- N'utilisez la batterie que pour l'usage auquel elle est destinée, c'est-à-dire, pour être utilisée avec cet appareil.
- Dans la mesure du possible, retirez la batterie lorsque vous n'utilisez pas l'appareil.
- Éliminez la batterie correctement.
- Les batteries non rechargeables ne doivent pas être rechargées.

## **SICHERHEITSHINWEISE**

Lesen Sie die folgenden Anweisungen sorgfältig durch, bevor Sie das Gerät benutzen. Bewahren Sie diese Bedienungsanleitung zum Nachschlagen oder für neue Benutzer auf.

- Dieses Gerät kann von Kindern ab 8 Jahren und darüber sowie von Personen mit verringerten physischen, sensorischen oder mentalen Fähigkeiten oder Mangel an Erfahrung und Wissen benutzt werden, wenn sie beaufsichtigt oder bezüglich des sicheren Gebrauchs des Geräts unterwiesen wurden und die daraus resultierenden Gefahren verstehen. Kinder dürfen nicht mit dem Gerät spielen. Die Reinigung und Wartung durch den Benutzer darf nicht von unbeaufsichtigten Kindern durchgeführt werden.
- Dieses Gerät ist nur für den Hausgebrauch bestimmt und darf nicht in Bars, Restaurants, Bauernhöfen, Hotels, Motels und Büros verwendet werden.
- Überprüfen Sie das Stromkabel regelmäßig auf sichtbare Schäden, insbesondere das Kabel, den Stecker und das



Gehäuse des Ladegeräts. Wenn das Kabel beschädigt ist oder das Gerät nicht ordnungsgemäß funktioniert, muss es durch den offiziellen Technischen Kundendienst von Cecotec repariert werden, um jegliche Art von Gefahr zu vermeiden.

- Dieses Gerät muss mit der auf der Produktkennzeichnung angegebenen sehr niedrigen Sicherheitsspannung betrieben werden.
- Versuchen Sie niemals das Gerät selbst zu reparieren. Sollten Sie Information benötigen bzw. Zweifel beseitigen kontaktieren Sie den offiziellen technischen Kundendienst.
- **WARNUNG:** Dieses Gerät hat drehende Teile, die eine Einklemmgefahr darstellen können. Seien Sie äußerst vorsichtig.
- Vergewissern Sie sich, dass die Netzspannung mit der auf der Gerätekenzeichnung angegebenen Spannung übereinstimmt und dass die Steckdose geerdet ist.
- Verwenden Sie das Gerät nicht, wenn es heruntergefallen ist oder sichtbare Schäden aufweist.
- Verwenden Sie niemals Zubehörteile, die nicht von Cecotec empfohlen wurden, da sie Schäden verursachen könnten.
- Stellen Sie das Gerät nicht in der Nähe von Wärmequellen, entflammbar Substanzen, nassen Oberflächen, wo es ins Wasser fallen kann, und lassen Sie es nicht mit Wasser oder anderen Flüssigkeiten in Berührung kommen. Verwenden Sie das Gerät nicht im Freien.
- Verwenden Sie das Gerät nicht für Flüssigkeiten, brennenden Streichhölzern, Zigarettenstummeln, heißer Asche oder auf nassen Oberflächen aufzusaugen.
- Nicht auf Beton, Asphalt oder anderen rauen Oberflächen verwenden.
- Beenden Sie die Benutzung des Geräts, wenn Sie ein abnormales Geräusch oder eine höhere Temperatur als normal feststellen.

- Halten Sie den Luftauslass frei von Hindernissen, um einen Verlust der Saugkraft zu vermeiden.
- Überprüfen Sie regelmäßig, ob die Ansaugleitung nicht verstopft ist.
- Seien Sie besonders vorsichtig, wenn Sie es in der Nähe von Treppen benutzen.
- Blockieren Sie nicht die Öffnungen des Geräts und behindern Sie nicht den Luftstrom. Halten Sie die Öffnungen frei von Gegenständen und blockieren Sie sie nicht mit Kleidung oder Fingern.
- Um das Gerät vom Netz zu trennen, ziehen Sie am Stecker, nicht am Kabel.
- Tauchen Sie das Netzkabel, den Stecker oder jegliche nicht entfernbaren Teile des Geräts nicht ins Wasser oder andere Flüssigkeiten ein und lassen Sie die elektrischen Anschlüsse nicht mit Wasser in Berührung kommen. Stellen Sie sicher, dass Ihre Hände völlig trocken sind, bevor Sie die Steckdose berühren oder das Gerät einschalten.

### **Akku/Batterieanleitungen**

- **WARNUNG:** Verwenden Sie zum Aufladen des Akkus nur das mitgelieferte Netzteil mit CZH015350050EUWH oder GQ18-350050-AG.
- Lassen Sie Kinder die Batterien nicht ohne Aufsicht von Erwachsenen austauschen.
- Sekundärbatterien dürfen nicht zerlegt, geöffnet oder zerstört werden.
- Bewahren Sie die Batterien außerhalb der Reichweite von Kindern auf. Bewahren Sie insbesondere kleine Batterien außerhalb der Reichweite von Kindern auf. Wenn eine Batterie verschluckt wird, sollte umgehend ein Arzt aufgesucht werden.

- Setzen Sie die Batterien weder Hitze noch Feuer aus. Vermeiden Sie die Lagerung in direktem Sonnenlicht.
- Schließen Sie die Batterie nicht kurz. Bewahren Sie Akkus bzw. Batterien nicht ungeordnet in einer Kiste oder Schublade auf, wo sie sich gegenseitig kurzschließen oder durch andere Metallgegenstände kurzgeschlossen werden können.
- Setzen Sie die Batterien keinen mechanischen Stößen aus.
- Sowohl Batterien als auch Akkus können unter extremen Bedingungen auslaufen. Falls eine Batteriezelle ausläuft, darf die Flüssigkeit nicht mit Haut oder Augen in Berührung kommen. Wenn die Flüssigkeit mit der Haut in Berührung kommt, waschen Sie sich sofort mit Wasser und Seife. Falls die Flüssigkeit in Kontakt mit den Augen kommt, waschen Sie sich die Augen während mindestens 10 Minuten und suchen Sie sich ärztliche Hilfe auf. Tragen Sie beim Umgang mit dem Akku Handschuhe und entsorgen Sie ihn umgehend gemäß den örtlichen Vorschriften.
- Verwenden Sie kein anderes Ladegerät als das, das speziell für dieses Gerät geliefert wurde.
- Achten Sie auf die positiven(+) und negativen(-) Markierungen auf der Batterie und dem Gerät und vergewissern Sie sich, dass sie richtig positioniert sind.
- Verwenden Sie keine Batterien, die nicht für die Verwendung mit diesem Gerät vorgesehen sind.
- Mischen Sie keine Akkus unterschiedlicher Herstellung, Kapazität, Größe oder Typs im Gerät.
- Die Verwendung der Batterie durch Kinder sollte beaufsichtigt werden.
- Suchen Sie sofort einen Arzt auf, wenn eine Batterie verschluckt wurde.
- Verwenden Sie immer die empfohlene Batterie für dieses Gerät.

- Halten Sie Batterien und Zellen sauber und trocken.
- Wischen Sie die Batteriepole mit einem sauberen, trockenen Tuch ab, wenn sie verschmutzt sind.
- Sekundärbatterien müssen vor der Verwendung aufgeladen werden. Verwenden Sie immer das angegebene Ladegerät und beachten Sie diese Bedienungsanleitung.
- Lassen Sie die Batterie nicht über einen längeren Zeitraum geladen, wenn sie nicht benutzt wird.
- Nach längerer Lagerung müssen die Batterien unter Umständen mehrmals geladen und entladen werden, um die maximale Leistung zu erreichen.
- Bewahren Sie diese Bedienungsanleitung zum späteren Nachschlagen auf.
- Verwenden Sie die Batterie nur für den vorgesehenen Zweck, d.h. für die Verwendung mit diesem Gerät.
- Nehmen Sie die Batterie nach Möglichkeit aus dem Gerät, wenn es nicht benutzt wird.
- Entsorgen Sie die Batterie ordnungsgemäß.
- Nicht wiederaufladbare Akkus/Batterien sollten nicht wieder aufgeladen werden.

## **ISTRUZIONI DI SICUREZZA**

Prima di utilizzare l'apparecchio, leggere attentamente le seguenti istruzioni. Conservare questo manuale per consultazioni future o nuovi utenti.

- Questo apparecchio può essere usato da bambini a partire da 8 anni e da persone con ridotte capacità fisiche, sensoriali o mentali o con mancanza di esperienza e conoscenza, a condizione che siano supervisionati o istruiti sull'uso dell'apparecchio in modo sicuro e che comprendano i pericoli che questo presenta. I bambini non devono giocare

con l'apparecchio. La pulizia e la manutenzione non devono essere effettuate da bambini non sorvegliati.

- Questo apparecchio è stato progettato solo per uso domestico e non può essere utilizzato in bar, ristoranti, aziende agricole, alberghi, motel e uffici.
- Controllare regolarmente che il cavo di alimentazione non presenti danni visibili, in particolare il cavo, la spina e l'involucro del caricabatterie. Se il cavo è danneggiato o l'apparecchio non funziona correttamente, deve essere riparato dal Servizio di Assistenza Tecnica ufficiale di Cecotec per evitare pericoli.
- Questo apparecchio deve essere alimentato a una tensione molto bassa come indicato sulla marcatura.
- Non cercare di riparare l'apparecchio per conto proprio. Per qualsiasi dubbio, contattare il Servizio di Assistenza Tecnica ufficiale di Cecotec.
- **ATTENZIONE:** l'apparecchio si compone di parti rotanti che possono impigliarsi. Usare la massima cautela.
- Verificare che la tensione di rete coincida con quella specificata sulla targhetta dell'apparecchio e che la presa elettrica sia dotata di messa a terra.
- Non utilizzare l'apparecchio se è caduto o se presenta danni visibili.
- Non utilizzare nessun accessorio non suggerito da Cecotec per evitare danni all'apparecchio.
- Non collocare l'apparecchio vicino a fonti di calore, sostanze infiammabili o superfici bagnate da cui possa cadere in acqua, né lasciare che entri in contatto con acqua o altri liquidi. Non usare all'aperto.
- Non usare l'apparecchio per aspirare liquidi, fiammiferi, mozziconi di sigaretta, cenere calda o su superfici bagnate.
- Non usare su cemento, asfalto o altre superfici ruvide.

- Smettere di usare l'apparecchio se si nota un suono anomalo o una temperatura più alta del normale.
- Mantenere l'uscita dell'aria libera da ostacoli per evitare la perdita di potenza di aspirazione.
- Controllare regolarmente il tubo di aspirazione per assicurarsi che non sia intasato.
- Fare particolare attenzione mentre si usa l'apparecchio vicino a delle scale.
- Non bloccare le aperture dell'apparecchio né ostruire il flusso dell'aria. Tenere le aperture libere da oggetti e non bloccarle con vestiti o dita.
- Per scollegare l'apparecchio, rimuovere la spina, non tirare il cavo.
- Non sommergere il cavo, la spina o qualsiasi altra parte dell'apparecchio in acqua o all'interno di qualsiasi altro liquido, né esporre i componenti elettrici all'acqua. Verificare di avere le mani completamente asciutte prima di toccare la presa o accendere l'apparecchio.

### **Istruzioni relative alla batteria**

- **ATTENZIONE:** Per ricaricare la batteria, utilizzare solo l'alimentatore fornito con l'apparecchio con codice CZH015350050EUWH o GQ18-350050-AG.
- Non permettere ai bambini di sostituire la batteria senza la supervisione di un adulto.
- Non smontare, aprire o danneggiare la batteria secondaria.
- Tenere le batterie fuori dalla portata dei bambini. Fare particolarmente attenzione con batterie di piccole dimensioni. In caso di ingestione di una batteria, richiedere immediatamente assistenza medica.
- Non esporre le pile o le batterie al calore o al fuoco. Evitare di lasciarle al sole.

- Non cortocircuitare la batteria. Non conservare le pile o batterie in modo disordinato, in una scatola o in un cassetto dove possano entrare in cortocircuito tra loro o essere messe in cortocircuito da altri oggetti metallici.
- Non sottoporre la batteria a urti meccanici.
- La batteria e le pile possono perdere in condizioni estreme. In caso di perdita della batteria, evitare che il liquido entri in contatto con la pelle o gli occhi. Se il liquido entra in contatto con la pelle, lavare immediatamente con acqua e sapone. Se il liquido entra in contatto con gli occhi, sciacquare immediatamente gli occhi con abbondante acqua pulita per almeno 10 minuti e consultare un medico. Indossare i guanti quando si maneggia la batteria e smaltirla immediatamente in conformità con le normative locali.
- Non utilizzare un caricabatterie diverso da quello fornito per l'uso con questo apparecchio.
- Prestare attenzione ai segnali di positivo (+) e negativo (-) sulla batteria e l'apparecchio per posizionare correttamente la batteria.
- Si sconsiglia l'uso di batterie incompatibili con questo apparecchio.
- Non usare l'apparecchio con batterie di fabbricazione, capacità, dimensioni o tipo diversi.
- L'uso della batteria da parte di bambini è consentito solo sotto stretta supervisione.
- In caso di ingestione di una batteria, consultare immediatamente un medico.
- Utilizzare sempre la batteria consigliata per questo apparecchio.
- Mantenere la batteria pulita e asciutta.
- Pulire i terminali della batteria con un panno pulito e asciutto se si sporcano.

- Le batterie secondarie devono essere caricate prima dell'uso. Utilizzare sempre il caricabatterie fornito e fare riferimento a queste istruzioni.
- Non lasciare la batteria in carica per un periodo prolungato quando non è in uso.
- Dopo lunghi periodi di conservazione, potrebbe essere necessario caricare e scaricare la batteria più volte per ottenere le massime prestazioni.
- Conservare questo manuale di istruzioni per future consultazioni.
- Utilizzare la batteria solo con questo apparecchio.
- Se possibile, rimuovere la batteria dall'apparecchio quando non viene utilizzato.
- Disporre della batteria in modo appropriato.
- Le batterie non ricaricabili non devono essere ricaricate.

## **INSTRUÇÕES DE SEGURANÇA**

Leia atentamente as seguintes instruções originais antes de utilizar o aparelho. Guarde este manual para referências futuras ou novos utilizadores.

- Este aparelho pode ser utilizado por crianças a partir dos 8 anos de idade e por pessoas com capacidades físicas, sensoriais ou mentais reduzidas ou com falta de experiência e conhecimentos, se lhes tiver sido dada supervisão ou instruções relativas à utilização do aparelho de uma forma segura e compreendem os perigos envolvidos. Não permita que as crianças brinquem com o aparelho. A limpeza e manutenção do aparelho não devem ser efetuadas por crianças sem supervisão.
- Este aparelho foi concebido apenas para uso doméstico e não se destina a ser utilizado em bares, restaurantes, quintas, hotéis, motéis e escritórios.



- Inspeccione regularmente o cabo de alimentação para detetar danos visíveis, especialmente o cabo, a ficha e a caixa do carregador. Se o cabo apresentar danos ou não funcionar devidamente, deve ser reparado pelo Serviço de Assistência Técnica Oficial da Cecotec para evitar qualquer tipo de perigo.
- Este aparelho deve ser alimentado com a tensão de segurança muito baixa indicada na marcação do produto.
- Não tente reparar o aparelho por conta própria. Por favor contacte o Serviço de Assistência Técnica oficial da Cecotec se tiver alguma dúvida.
- AVISO: o seu aparelho tem peças rotativas que podem implicar um risco de aprisionamento. Exerça extrema cautela.
- Certifique-se de que a tensão de rede corresponde à tensão especificada na marcação do aparelho e que a ficha está ligada à terra.
- Não utilize o produto se tiver caído ou se mostra algum dano visível.
- Não utilize nenhum acessório que não tenha sido recomendado pela Cecotec, já que poderá causar danos.
- Não utilize o produto perto de fontes de calor, substâncias inflamáveis ou superfícies molhadas, nem permita que entre em contacto com água ou outros líquidos. Não o utilize em exteriores.
- Não utilize o produto para aspirar líquidos, brasas, beatas de cigarro ou cinzas quentes, nem superfícies molhadas.
- Não utilize em superfícies de betão, asfalto ou outras superfícies rugosas.
- Pare de usar o aparelho se ouvir um som anormal ou uma temperatura superior ao normal.
- Mantenha a saída de ar livre de obstáculos para evitar a perda do poder de sucção.

- Verifique regularmente o tubo de sucção para assegurar-se de que não está entupido.
- Tenha especial cuidado ao usar em escadas.
- Não bloqueie as aberturas do aparelho nem obstrua o fluxo de ar. Mantenha as aberturas livres de objectos, e não os cubra com roupa ou dedos.
- Para desligar o aparelho, puxe a ficha, não o cabo.
- Não imerja o cabo, a ficha ou qualquer outra parte eléctrica do aparelho na água ou qualquer outro líquido nem exponha as conexões eléctricas à água. Certifique-se de ter as mãos completamente secas antes de tocar na tomada ou ligar o aparelho.

### **Instruções da bateria**

- **ADVERTÊNCIA:** Para recarregar a bateria, utilize apenas a unidade de alimentação fornecida com o aparelho, referência CZH015350050EUWH ou GQ18-350050-AG
- Não permita que as crianças substituam pilhas sem a supervisão de adultos.
- Não desmonte, abra ou destrua as baterias secundárias.
- Mantenha as pilhas fora do alcance das crianças. Mantenha especialmente as baterias pequenas fora do alcance das crianças. Em caso de ingestão de uma bateria, consulte imediatamente um médico.
- Não exponha as pilhas ou as baterias ao calor ou ao fogo. Evite o armazenamento à luz solar direta.
- Não curto-circuite a bateria. Não guarde as baterias de forma desarrumada numa caixa ou gaveta onde possam entrar em curto-circuito ou ser curto-circuitadas por outros objetos metálicos.
- Não submeta as baterias a choques mecânicos.
- Tanto as baterias como as pilhas podem apresentar fugas

em condições extremas. No caso de uma fuga de bateria, não permita que o líquido entre em contacto com a pele ou os olhos. Se o líquido entrar em contacto com a pele, lave-se imediatamente com água e sabão. Se o líquido entrar em contacto com os olhos, lave imediatamente com água abundante durante no mínimo 10 minutos e procure assistência médica. Utilize luvas para manipular a bateria e deite-a fora imediatamente de acordo com a normativa local.

- Não utilize outro carregador que não seja o fornecido especificamente para utilização com este aparelho.
- Observe as marcações positivas (+) e negativas (-) na bateria e no equipamento e assegurar-se de que estão correctamente posicionados.
- Não utilize nenhuma bateria que não tenha sido concebida para utilização com o aparelho.
- Não use pilhas de fabrico, capacidade, tamanho ou tipo diferentes dentro do aparelho.
- A utilização da bateria pelas crianças deve ser supervisionada.
- Em caso de ingestão de uma bateria, consulte imediatamente um médico.
- Utilize sempre a bateria recomendada para este aparelho.
- Mantenha as pilhas e bateria limpas e secas.
- Limpe os terminais da bateria com um pano limpo e seco se ficarem sujos.
- As baterias secundárias devem ser carregadas antes de serem utilizadas. Utilize sempre o carregador especificado e consulte as presentes instruções.
- Não deixe uma bateria em carregamento prolongado quando não estiver a ser utilizada.
- Após longos períodos de armazenamento, pode ser necessário carregar e descarregar as baterias várias vezes para obter o máximo desempenho.

- Conserve este manual de instruções para futuras consultas.
- Utilize a bateria apenas para o fim a que se destina, ou seja, para utilização com este aparelho.
- Sempre que possível, remova a bateria quando não estiver a ser utilizada.
- Elimine corretamente a bateria.
- As baterias não recarregáveis não devem ser carregadas.

## VEILIGHEIDSVOORSCHRIFTEN

Lees de volgende oorspronkelijke instructies zorgvuldig door voordat u het apparaat in gebruik neemt. Bewaar deze handleiding voor toekomstig(e) gebruik of gebruikers.

- Dit apparaat kan worden gebruikt door kinderen vanaf 8 jaar en personen met verminderde lichamelijke, zintuiglijke of geestelijke vermogens of met gebrek aan ervaring en kennis, indien zij onder toezicht staan of instructies hebben gekregen over het veilig gebruik van het apparaat en de gevaren ervan begrijpen. Kinderen mogen niet met het apparaat spelen. Reiniging en onderhoud door de gebruiker mogen niet zonder toezicht door kinderen worden uitgevoerd.
- Dit apparaat is uitsluitend bestemd voor huishoudelijk gebruik en is niet bestemd voor gebruik in bars, restaurants, boerderijen, hotels, motels en kantoren.
- Controleer het netsnoer regelmatig op zichtbare beschadigingen, vooral het snoer, de stekker en de behuizing van de lader. Als de kabel beschadigd is of het product niet goed werkt, moet het gerepareerd worden door het officiële Cecotec Service Centre om gevaar te voorkomen.
- Het apparaat moet worden gevoed met de zeer lage veiligheidsspanning die op de productmarkering staat vermeld.

- Probeer niet zelf het apparaat te repareren. Neem contact op met de Technische Dienst van Cecotec als u een probleem ondervindt met het product.
- **WAARSCHUWING:** dit apparaat heeft draaiende onderdelen die een risico van beknelling met zich mee kunnen brengen. Wees uiterst voorzichtig.
- Controleer of de netspanning overeenkomt met de op het apparaat aangegeven spanning en of de netstekker geaard is.
- Gebruik het apparaat niet als het gevallen is of als het zichtbare schade vertoont.
- Gebruik alleen door Cecotec aanbevolen accessoires, andere accessoires zouden schade kunnen veroorzaken.
- Plaats het apparaat niet in de buurt van warmtebronnen, ontvlambare stoffen, natte oppervlakken waar het in het water kan vallen, en laat het niet in contact komen met water of andere vloeistoffen. Gebruik het product niet buitenshuis.
- Gebruik het apparaat niet om vloeistoffen, aangestoken lucifers, hete sigarettenpeuken of smeulende as op te zuigen. Gebruik het apparaat niet op natte oppervlakken.
- Gebruik het apparaat niet op betonvloeren, asfalt of andere ruwe oppervlakken.
- Stop met het gebruik van het apparaat als u een abnormaal geluid of een hoger dan normale temperatuur opmerkt.
- Houd de luchtuitlaat vrij van obstakels om verlies van zuigkracht te voorkomen.
- Controleer de zuigslang af en toe om er zeker van te zijn dat deze niet geblokkeerd is.
- Wees zeer voorzichtig als u het apparaat gebruikt op trappen.
- Zorg ervoor dat de openingen van het apparaat en de luchtstroom niet geblokkeerd raken. Houd de openingen vrij van objecten en bedek ze niet met kleding of uw vingers.

- Om het apparaat los te koppelen, trekt u aan de stekker, niet aan het snoer.
- Dompel de voedingskabel, de stekker of andere onderdelen van het apparaat niet onder in water of andere vloeistoffen. Stel de elektrische verbindingen niet bloot aan water. Zorg dat uw handen volledig droog zijn voordat u de stekker aanraakt of het apparaat inschakelt.

### **Instructies voor de accu**

- **WAARSCHUWING:** Gebruik voor het opladen van de batterij alleen de voedingseenheid die bij het apparaat is geleverd, met CZH015350050EUWH of GQ18-350050-AG.
- Laat kinderen geen batterijen vervangen zonder toezicht van een volwassene.
- Demonteer, open of vernietig geen secundaire batterijen.
- Houd batterijen buiten het bereik van kinderen. Houd vooral kleine batterijen buiten het bereik van kinderen. Als een batterij wordt ingeslikt, moet onmiddellijk medische hulp worden ingeroepen.
- Stel batterijen niet bloot aan hitte of vuur. Vermijd opslag in direct zonlicht.
- Sluit de accu niet kort. Bewaar batterijen niet op een slordige manier in een doos of lade waar ze elkaar kunnen kortsluiten of kortgesloten kunnen worden door andere metalen voorwerpen.
- Stel batterijen niet bloot aan mechanische schokken.
- Zowel batterijen als accu's kunnen onder extreme omstandigheden lekken. In geval van een cel-lek, mag de vloeistof niet in contact komen met de huid of de ogen. Indien de vloeistof van een accu in contact komt met uw huid, spoel dan uw huid onmiddellijk met water en zeep. Als de vloeistof in contact komt met uw ogen, spoel dan onmiddellijk uw ogen

grondig met schoon water voor minstens 10 minuten en zoek medische hulp. Gebruik handschoenen om de batterij vast te pakken en gooi hem onmiddellijk weg in overeenkomst met de lokale wetgeving.

- Gebruik geen andere lader dan de lader die speciaal voor gebruik met dit apparaat is geleverd.
- Let op de positieve (+) en negatieve (-) markeringen op de batterij en de apparatuur en zorg ervoor dat deze correct zijn geplaatst.
- Gebruik geen batterijen die niet voor dit apparaat zijn ontworpen.
- Meng geen batterijen van verschillende fabricage, capaciteit, grootte of type in het apparaat.
- Het gebruik van de batterij door kinderen moet onder toezicht staan.
- Raadpleeg onmiddellijk een arts als een batterij wordt ingeslikt.
- Gebruik altijd de aanbevolen batterij voor dit apparaat.
- Houd batterijen en cellen schoon en droog.
- Veeg de accupolen af met een schone, droge doek als ze vuil zijn geworden.
- Secundaire batterijen moeten voor gebruik worden opgeladen. Gebruik altijd de gespecificeerde lader en raadpleeg deze instructies.
- Laat een batterij niet langdurig opladen wanneer deze niet wordt gebruikt.
- Na een lange opslagperiode kan het nodig zijn de batterijen verschillende keren op te laden en te ontladen om maximale prestaties te verkrijgen.
- Bewaar deze handleiding voor toekomstig gebruik.
- Gebruik de batterij alleen voor het beoogde doel, d.w.z. voor gebruik met dit apparaat.

- Verwijder indien mogelijk de batterij uit het apparaat wanneer het niet in gebruik is.
- Gooi de accu op de juiste manier weg.
- Niet-oplaadbare batterijen mogen niet worden opgeladen.

## **INSTRUKCJA BEZPIECZEŃSTWA**

Prosimy o uważne przeczytanie poniższych instrukcji przed użyciem produktu. Zachowaj tę instrukcję do wykorzystania w przyszłości lub dla nowych użytkowników.

- To urządzenie może być używane przez dzieci w wieku 8 lat i starsze oraz osoby o ograniczonych zdolnościach fizycznych, sensorycznych lub umysłowych lub bez doświadczenia i wiedzy, jeśli znajdują się pod nadzorem lub zostały poinstruowane w zakresie korzystania z urządzenia w bezpieczny sposób i rozumieją związane z tym zagrożenia. Dzieci nie mogą bawić się urządzeniem. Czyszczenie i konserwacja urządzenia, które ma przeprowadzać użytkownik nie mogą być przeprowadzane przez dzieci bez nadzoru.
- To urządzenie przeznaczone jest wyłącznie do użytku domowego i nie nadaje się do użytku w barach, restauracjach, gospodarstwach rolnych, hotelach, motelach i biurach.
- Regularnie należy sprawdzać przewód zasilający pod względem widocznych uszkodzeń, szczególnie przewód, wtyczkę i obudowę ładowarki. Jeśli przewód jest uszkodzony lub urządzenie nie działa prawidłowo, muszą one zostać naprawione przez oficjalny Serwis Pomocy Technicznej Cecotec w celu uniknięcia niebezpieczeństwa.
- To urządzenie musi być zasilane prądem o bardzo niskim napięciu bezpieczeństwa określonym w oznakowaniu produktu.



- Nie próbuj samodzielnie naprawiać urządzenia. W razie jakichkolwiek pytań skontaktuj się z oficjalną Pomocą Techniczną Cecotec.
- **OSTRZEŻENIE:** to urządzenie posiada obracające się części, które mogą stwarzać ryzyko uwięzienia. Zachowaj szczególną ostrożność.
- Upewnij się, że napięcie sieciowe jest zgodne z napięciem podanym na oznaczeniu urządzenia i że wtyczka jest uziemiona.
- Nie używaj urządzenia, jeśli zostało upuszczone lub ma widoczne uszkodzenia.
- Nie używaj żadnych akcesoriów niezalecanych przez Cecotec, ponieważ może to spowodować szkody.
- Nie umieszczaj urządzenia w pobliżu źródeł ciepła, substancji łatwopalnych, mokrych powierzchni, gdzie może wpaść do wody ani nie dopuszczaj do kontaktu z wodą lub innymi płynami. Nie używaj go na zewnątrz.
- Nie używaj urządzenia do odkurzania płynów, zapalonych zapatek, niedopałków papierosów, gorącego popiołu lub mokrych powierzchni.
- Nie używaj go na betonie, asfalcie lub innych szorstkich powierzchniach.
- Przestań korzystać z urządzenia, jeśli usłyszysz nietypowy dźwięk lub zauważysz, że temperatura jest wyższa niż normalnie.
- Wylot powietrza nie powinien być blokowany, aby zapobiec utracie mocy ssania.
- Regularnie sprawdzaj rurę ssącą, aby upewnić się, że nie jest zatkana.
- Zachowaj szczególną ostrożność podczas korzystania z urządzenia w pobliżu schodów.
- Nie blokuj otworów urządzenia ani nie utrudniaj przepływu

powietrza. Otwory należy utrzymywać odblokowane i nie zatykać ich ubraniem ani palcami.

- Aby odłączyć urządzenie, należy pociągnąć za wtyczkę, nie ciągnij za przewód.
- Nie zanurzaj przewodu, wtyczki ani żadnej innej części urządzenia w wodzie lub innej cieczy ani nie wystawiaj połączeń elektrycznych na działanie wody. Przed dotknięciem wtyczki lub włączeniem urządzenia upewnij się, że masz całkowicie suche ręce.

### **Instrukcje dotyczące akumulatora**

- **OSTRZEŻENIE:** Do ładowania baterii należy używać wyłącznie zasilacza dostarczonego z urządzeniem, z CZH015350050EUWH lub GQ18-350050-AG.
- Nie pozwalaj dzieciom na wymianę baterii bez nadzoru osoby dorosłej.
- Nie demontuj, nie otwieraj ani nie niszczyć żadnych baterii.
- Trzymaj baterie z dala od dzieci. W szczególności trzymaj małe baterie poza zasięgiem dzieci. W przypadku połknięcia baterii należy szybko zwrócić się o pomoc medyczną.
- Nie wystawiaj ogniw ani baterii na działanie ciepła lub ognia. Unikaj przechowywania baterii w bezpośrednim świetle słonecznym.
- Nie doprowadzaj do zwarcia baterii. Nie przechowuj ogniw ani baterii w sposób nieuporządkowany w pudełku lub szufladzie, gdzie mogą się wzajemnie doprowadzić do zwarcia lub może dojść do ich zwarcia za pomocą innych metalowych przedmiotów.
- Nie narażaj baterii na uderzenia mechaniczne.
- Akumulator/bateria może wyciec w ekstremalnych warunkach. W przypadku wycieku, nie dopuść do kontaktu płynu ze skórą lub oczami. Jeśli płyn wejdzie w kontakt ze

skórą, natychmiast przemyj ją mydłem i wodą. Jeśli płyn dostanie się do oczu, należy je natychmiast przepłukać dużą ilością czystej wody przez co najmniej 10 minut i zasięgnąć porady lekarza. Podczas obchodzenia się z akumulatorem należy nosić rękawiczki i natychmiast zutylizować go zgodnie z lokalnymi przepisami.

- Nie używaj innej ładowarki niż ta dostarczona specjalnie do użytku z tym urządzeniem.
- Zwróć uwagę na oznaczenia dodatnie (+) i ujemne (-) na baterii i urządzeniu, i upewnij się, że baterie są włożone prawidłowo.
- Nie używaj baterii, które nie są przeznaczone do użytku z tym urządzeniem.
- Nie wkładaj baterii różniących się marką, mocą, wielkością lub typem do urządzenia.
- Korzystanie z baterii przez dzieci powinno być nadzorowane.
- W przypadku połknięcia baterii należy natychmiast zwrócić się o pomoc lekarską.
- Zawsze używaj baterii zalecanych dla tego urządzenia.
- Baterie należy utrzymywać zawsze czyste i suche.
- Oczyść styki baterii czystą, suchą ściereczką, jeśli się zabrudzą.
- Baterie dodatkowe należy naładować przed użyciem. Zawsze używaj właściwej ładowarki i zapoznaj się z niniejszą instrukcją.
- Nie należy pozostawiać baterii na długotrwałym ładowaniu, gdy nie jest używana.
- Po długim okresie przechowywania baterie mogą wymagać kilkukrotnego ładowania i rozładowania, aby uzyskać maksymalną wydajność.
- Zachowaj tę instrukcję obsługi do wykorzystania w przyszłości.

- Używaj baterii tylko zgodnie z jej przeznaczeniem, to znaczy, do użytku z tym urządzeniem.
- Jeśli to możliwe, wyjmij baterię z urządzenia, gdy nie jest używane.
- Zutylizuj baterię w odpowiedni sposób.
- Nie należy ładować baterii jednorazowych.

## BEZPEČNOSTNÍ POKYNY

Pozorně si přečtěte následující pokyny před použitím spotřebiče. Uchovejte tento návod pro budoucí použití nebo pro nové uživatele.

- Tento spotřebič mohou používat děti od 8 let a osoby se sníženými fyzickými, smyslovými nebo mentálními schopnostmi nebo s nedostatkem zkušeností a znalostí, pokud jsou pod dohledem nebo byly poučeny o bezpečném používání spotřebiče a rozumí souvisejícím nebezpečím. Děti si s přístrojem nesmí hrát. Čištění a údržbu, které provádí uživatel, nesmí provádět děti bez dozoru.
- Toto zařízení je určeno pouze pro domácí použití a je vyloučeno z použití v barech, restauracích, farmách, hotelech, motelech a kancelářích.
- Pravidelně kontrolujte napájecí kabel, zda není viditelně poškozen, zejména kabel, zástrčku a kryt nabíječky. Pokud je kabel poškozen nebo zařízení nefunguje správně, musí být opraven Oficiální technickou asistenční službu společnosti Cecotec, aby se předešlo jakémukoli nebezpečí.
- Toto zařízení musí být napájeno velmi nízkým bezpečnostním napětím uvedeným na označení výrobku.
- Nepokoušejte se spotřebič opravit sami. Kontaktujte Oficiální technickou asistenční službu společnosti Cecotec v případě jakýchkoli pochybností.

- **VAROVÁNÍ:** Tento spotřebič má rotující části, které mohou představovat riziko zachycení. Dbejte zvýšené opatrnosti.
- Ujistěte se, že napětí v síti odpovídá napětí uvedenému na označení spotřebiče a že je síťová zástrčka uzemněná.
- Nepoužívejte spotřebič, pokud spadl nebo vykazuje viditelné poškození.
- Nepoužívejte žádné příslušenství, které není doporučeno společností Cecotec, protože by mohlo dojít k jeho poškození.
- Neumísťujte spotřebič do blízkosti zdrojů tepla, hořlavých látek, mokrých povrchů, kde by mohl spadnout do vody, ani nedovolte, aby přišel do kontaktu s vodou nebo jinými kapalinami. Nepoužívejte ho venku.
- Nepoužívejte spotřebič k vysávání kapalin, zapálených zápalek, cigaretových nedopalků, horkého popela nebo na mokrých površích.
- Nepoužívejte ho na betonu, asfaltu nebo jiných drsných površích.
- Přestaňte používat spotřebič, pokud zaznamenáte abnormální zvuk nebo vyšší než normální teplotu.
- Udržujte otvor pro výstup vzduchu bez překážek pro zabránění ztráty sacího výkonu.
- Pravidelně kontrolujte sací trubici, abyste se ujistili, že není ucpaná.
- Dbejte zvýšené opatrnosti při používání spotřebiče v blízkosti schodů.
- Nezakrývejte otvory spotřebiče ani neblokujte proudění vzduchu. Udržujte otvory volné, bez překážek, a také je neucpávejte oblečením nebo prsty.
- Pro odpojení spotřebiče zatáhněte za zástrčku, nikoli za kabel.
- Neponořujte kabel, zástrčku ani žádnou jinou část spotřebiče do vody nebo jiné kapaliny a nevystavujte elektrické přípojky

působení vody. Ujistěte se, že máte zcela suché ruce, než se dotknete zástrčky nebo zapnete spotřebič.

### **Pokyny k bateriím**

- **VAROVÁNÍ:** K dobíjení baterie používejte pouze napájecí jednotku dodanou se spotřebičem, označení CZH015350050EUWH nebo GQ18-350050-AG.
- Nedovolte dětem vyměňovat baterie bez dozoru dospělé osoby.
- Nerozebírejte, neotvírejte ani neničte sekundární baterie.
- Udržujte baterie mimo dosah dětí. Uchovávejte zejména malé baterie mimo dosah dětí. V případě spolknutí baterie musíte urychleně vyhledat lékařskou pomoc.
- Nevystavujte články ani baterie teplu nebo ohni. Vyhněte se jejich skladování na přímém slunečním světle.
- Nezkratujte baterii. Neskladujte články nebo baterie nepřehledně v krabici nebo zásuvce, kde by mohlo dojít k jejich vzájemnému zkratu nebo ke zkratu jinými kovovými předměty.
- Nevystavujte baterie mechanickým otřesům.
- Baterie i články mohou v extrémních podmínkách vytékat. V případě úniku kapaliny z článku nedovolte, aby se kapalina dostala do kontaktu s pokožkou nebo očima. Pokud se kapalina dostane do kontaktu s kůží, okamžitě ji omyjte vodou a mýdlem. Při vniknutí kapaliny do očí okamžitě vypláchněte oči velkým množstvím čisté vody po dobu nejméně 10 minut a vyhledejte lékařskou pomoc. Použijte ochranné rukavice při manipulaci s baterií a neprodleně ji zlikvidujte v souladu s místními předpisy.
- Nepoužívejte jinou nabíječku než tu, která je speciálně dodaná pro použití s tímto zařízením.
- Dbejte na kladné (+) a záporné (-) označení na baterii a

zařízení a zajistěte její správné vložení.

- Nepoužívejte žádnou baterii, která není určena pro používání s tímto spotřebičem.
- Nekombinujte články různých výrobců, kapacit, velikostí nebo typů uvnitř zařízení.
- Používání baterií dětmi musí probíhat pod dozorem.
- V případě spolknutí článku nebo baterie okamžitě vyhledejte lékařskou pomoc.
- Vždy používejte baterii doporučenou pro tento spotřebič.
- Články a baterie udržujte čisté a suché.
- Pokud se kontakty baterie zašpiní, vyčistěte je čistým suchým hadříkem.
- Sekundární baterie musí být před jejich použitím nabity. Vždy používejte určenou nabíječku a řiďte se těmito pokyny.
- Nenechávejte baterii dlouho nabíjet, pokud ji nepoužíváte.
- Po dlouhé době skladování může být nutné baterii několikrát nabít a vybit pro dosažení maximálního výkonu.
- Tento návod si uschovejte pro potřebu budoucího nahlédnutí.
- Používejte baterii pouze k určenému účelu, tj. pro použití s tímto zařízením.
- Kdykoli je to možné, vyjměte baterii ze zařízení, pokud ho nepoužíváte.
- Řádně zlikvidujte baterii.
- Nenabíjecí baterie se nesmí dobíjet.

## **GÜVENLİK TALİMATLARI**

Ürünü kullanmadan önce aşağıdaki talimatları dikkatlice okuyun. Bu kılavuzu ileride referans olarak kullanmak veya yeni kullanıcılar için saklayın.

- Bu cihaz, 8 yaş ve üzeri çocuklar, fiziksel, duyuşsal veya zihinsel yetenekleri kısıtlı veya deneyim ve bilgi eksikliği olan

kişiler tarafından, cihazın güvenli bir şekilde kullanılmasına ilişkin gözetim veya yönergelerle desteklendikleri ve ilgili tehlikeleri anladıkları takdirde kullanılabilir. Çocuklar cihazla oynamamalıdır. Temizlik ve bakım, kullanıcı tarafından gerçekleştirilmeli, gözetim olmadan çocuklar tarafından yapılmamalıdır.

- Bu cihaz sadece evde kullanım için tasarlanmıştır. Barlarda, restoranlarda, çiftliklerde, otellerde, motellerde ve ofislerde kullanıma uygun değildir.
- Güç kablosunda, özellikle kablo, fiş ve şarj cihazı muhafazasında gözle görülür hasar olup olmadığını düzenli olarak kontrol edin. Kablo hasarlıysa veya cihaz düzgün çalışmıyorsa, herhangi bir tehlikeyi önlemek için resmi Cecotec Servis Merkezi tarafından onarılmalıdır.
- Bu cihaz, ürün üzerinde belirtilen çok düşük güvenlik voltajında çalıştırılmalıdır.
- Cihazı kendiniz onarmaya çalışmayın. Herhangi bir problemle karşılaşma durumunda resmi Cecotec Teknik Destek Merkezi ile irtibata geçin.
- DİKKAT: Bu cihaz, sıkışma riski oluşturabilecek dönen parçalara sahiptir. Son derece dikkatli olun.
- Elektrik voltajının cihaz üzerinde belirtilen voltaja uygun olduğundan ve elektrik fişinin topraklı olduğundan emin olun.
- Düşürülmüşse veya gözle görülür bir hasar varsa cihazı kullanmayın.
- Hasara neden olabileceğinden Cecotec tarafından önerilmeyen hiçbir aksesuarı kullanmayın.
- Cihazı ısı kaynaklarının, yanıcı maddelerin, suya düşebilecek ıslak yüzeylerin yakınına yerleştirmeyin, su veya diğer sıvılarla temas etmesine izin vermeyin. Dış mekanlarda kullanıma uygun değildir.



- Cihazı sıvıları, yanan kibritleri, sigara izmaritlerini, sıcak külü çekmek ve ıslak yüzeylerde kullanmayın.
- Bu cihazı beton, asfalt veya diğer pürüzlü yüzeylerde kullanmayın.
- Anormal bir ses veya normalden yüksek bir sıcaklık fark ederseniz cihazı kullanmayı durdurun.
- Emiş gücü kaybını önlemek için hava çıkışını engellerden uzak tutun.
- Tıkalı olmadığından emin olmak için emiş borusunu düzenli olarak kontrol edin.
- Cihazı merdivenlerin yakınında kullanırken çok dikkatli olun.
- Cihazın açıklıklarını kapatmayın veya hava akışını engellemeyin. Açıklıkları nesnelere uzak tutun ve bunları giysilerle veya parmaklarınızla kapatmayın.
- Kapatmak için fişi çekin, kabloyu çekmeyin.
- Kabloyu, fişi veya cihazın herhangi bir parçasını elektrik bağlantılarını suya veya başka bir sıvıya maruz bırakmayın. Fişe dokunmadan veya ürünü açmadan önce ellerinizin tamamen kuru olduğundan emin olun.

## **Batarya talimatları**

- **DİKKAT:** Pili şarj etmek için yalnızca cihazla birlikte verilen CZH015350050EUWH veya GQ18-350050-AG güç kaynağı ünitesini kullanın.
- Yetişkin gözetimi olmadan çocukların bataryayı değiştirmesine izin vermeyiniz.
- Yedek bataryaları sökmeyin, açmayın veya imha etmeyin.
- Bataryayı çocukların ulaşamayacağı yerde saklayınız. Özellikle küçük bataryaları çocukların ulaşamayacağı yerlerde saklayın. Bataryanın yutulması durumunda derhal tıbbi yardım alınmalıdır.
- Bataryaları ısıya veya ateşe maruz bırakmayın. Doğrudan güneş ışığı altında saklamaktan kaçının.

- Bataryaya kısa devre yaptırmayın. Batarya ve piller, birbirlerine kısa devre yapabilecekleri veya diğer metal nesnelere kısa devre yapabilecekleri bir kutu veya çekmecede düzensiz bir şekilde saklamayın.
- Bataryayı mekanik darbelere maruz bırakmayın.
- Hem piller hem de bataryalar aşırı koşullar altında sızıntı yapabilir. Bir hücre sızıntısı durumunda, sıvının cilt veya gözlerle temas etmesine izin vermeyin. Sıvı ciltle temas ederse, derhal sabun ve suyla yıkayın. Sıvı gözlerle temas ederse, derhal gözleri en az 10 dakika boyunca bol miktarda temiz suyla yıkayınız ve tıbbi yardım isteyin. Batarya veya pili tutarken eldiven takınız ve yerel yönetmeliklere uygun olarak derhal imha ediniz.
- Ekipmanla birlikte kullanılmak üzere özel olarak verilen şarj cihazından başka bir şarj cihazı kullanmayınız.
- Batarya ve ekipman üzerindeki pozitif (+) ve negatif (-) işaretlere dikkat edin ve doğru konumlandırıldıklarından emin olun.
- Bu cihazla kullanılmak üzere tasarlanmamış herhangi bir batarya kullanmayın.
- Farklı üretim, kapasite, boyut veya tipteki bataryaları bir cihaz içerisinde karıştırmayın.
- Bataryanın çocuklar tarafından kullanımı denetlenmelidir.
- Pil veya batarya yutulursa derhal tıbbi yardım alın.
- Her zaman bu cihaz için önerilen bataryayı kullanın.
- Pilleri ve bataryaları temiz ve kuru tutun.
- Kirlenirlerse batarya terminallerini temiz, kuru bir bezle temizleyin.
- İkincil bataryalar kullanılmadan önce şarj edilmelidir. Her zaman belirtilen şarj cihazını kullanın ve belirtilen talimatlara uyun.
- Kullanmadığınız zamanlarda batarya uzun süre şarjda bırakmayın.

- Uzun süreli depolamadan sonra, maksimum performans elde etmek için bataryaları birkaç kez şarj etmek ve boşaltmak gerekebilir.
- Bu kullanım kılavuzunu ileride kullanmak üzere saklayın.
- Bataryayı sadece amacına uygun olarak, yani bu cihazla kullanmak için kullanın.
- Mümkünse, kullanmadığınız zamanlarda bataryayı cihazdan çıkarın.
- Bataryayı doğru şekilde geri dönüşüme uygun şekilde atın.
- Şarj edilemeyen batarya yeniden şarj edilmemelidir.

## **INSTRUCCIONS DE SEGURETAT**

Llegiu les instruccions següents atentament abans d'utilitzar l'aparell. Deseu aquest manual per a futures referències o nous usuaris.

- Aquest aparell el poden utilitzar nens amb edat de 8 anys i superior i persones amb capacitats físiques, sensorials o mentals reduïdes o manca d'experiència i coneixement, si se'ls ha donat la supervisió o formació apropiades respecte a l'ús de l'aparell d'una manera segura i comprenen els perills que implica. Els nens no han de jugar amb l'aparell. La neteja i el manteniment que l'usuari ha de fer no han de ser realitzats per nens sense supervisió.
- Aquest aparell està dissenyat exclusivament per a ús domèstic i en queda exclòs l'ús en bars, restaurants, granges, hotels, motels i oficines.
- Inspeccioneu el cable d'alimentació regularment a la recerca de danys visibles, especialment el cable, la clavilla i l'envoltant del carregador. Si el cable presenta danys o l'aparell no funciona adequadament, el Servei d'Assistència Tècnica oficial de Cecotec ha de ser reparat per evitar qualsevol tipus de perill.

- Aquest aparell ha d'estar alimentat a molt baixa tensió de seguretat establerta al marcatge del producte.
- No intenteu reparar l'aparell pel vostre compte. Poseu-vos en contacte amb el Servei d'Assistència Tècnica oficial de Cecotec per a qualsevol dubte.
- ADVERTIMENT: aquest aparell té parts rotatòries que poden comportar risc d'atrapament. Extremeu les precaucions.
- Assegureu-vos que el voltatge de xarxa coincideixi amb el voltatge especificat al marcatge de l'aparell i que l'endoll tingui presa de terra.
- No utilitzeu l'aparell si ha caigut o mostra algun dany visible.
- No utilitzeu cap accessori que no hagi recomanat Cecotec ja que podria ocasionar danys.
- No col·loqueu l'aparell a prop de fonts de calor, substàncies inflamables, superfícies mullades on pugui caure a l'aigua, ni permeteu que entri en contacte amb aigua o altres líquids. No el feu servir a l'exterior.
- No utilitzeu l'aparell per aspirar líquids, llumins encesos, burilles, cendra calenta ni sobre superfícies mullades.
- No l'utilitzeu en terres de formigó, asfalt o altres superfícies rugoses.
- Deixeu d'utilitzar l'aparell si percep un so anormal o una temperatura més alta del que és normal.
- Mantingueu la sortida de l'aire lliure d'obstacles per evitar la pèrdua de potència de succió.
- Reviseu el tub d'aspiració regularment per assegurar que no estigui obstruït.
- Tingueu especial cura en utilitzar l'aparell a prop d'escaleres.
- No bloquegeu les obertures de l'aparell ni obstruiu el flux d'aire. Mantingueu les obertures lliures d'objectes, i no les tapeu amb roba o els dits.
- Per desconectar l'aparell estireu l'endoll, no estireu el cable.

- No submergiu el cable, l'endoll o qualsevol altra part de l'aparell en aigua o qualsevol altre líquid, ni exposeu les connexions elèctriques a l'aigua. Assegureu-vos que teniu les mans completament seques abans de tocar l'endoll o engegar l'aparell.

### **Instruccions de la bateria**

- **ADVERTIMENT:** Per a la recàrrega de la bateria, utilitzar només la unitat d'alimentació subministrada amb l'aparell, amb CZH015350050EUWH o GQ18-350050-AG
- No permeteu que els nens substitueixin bateries sense la supervisió d'un adult.
- No desmunteu, obriu o destruiu les bateries secundàries.
- Mantingueu les bateries fora de l'abast dels nens. Mantingueu especialment les bateries petites fora de l'abast dels nens. En cas d'ingestió d'una bateria, heu de cercar ràpidament assistència mèdica.
- No exposeu les piles o bateries a la calor o al foc. Eviteu l'emmagatzematge a la llum directa del sol.
- No curtcircuiteu la bateria. No emmagatzemeu les piles o bateries de forma desordenada en una caixa o calaix on puguin curtcircuitar-se entre si o ser curtcircuitades per altres objectes metàl·lics.
- No sotmeti les bateries a cops mecànics.
- Tant les bateries com les piles poden presentar fugides en condicions extremes. En cas de fugida d'una cèl·lula, no permeteu que el líquid entri en contacte amb la pell o els ulls. Si el líquid entra en contacte amb la pell, renti's immediatament amb aigua i sabó. Si el líquid entra en contacte amb els ulls, renti'ls de forma immediata amb abundant aigua neta per un mínim de 10 minuts i busqui assistència mèdica. Utilitzeu guants per manejar la bateria i llenceu-la immediatament d'acord amb la normativa local.

- No utilitzeu cap altre carregador que no sigui el subministrat específicament per utilitzar-lo amb aquest aparell.
- Observeu les marques de positiu (+) i negatiu (-) a la bateria i l'equip i assegureu-vos de la seva correcta col·locació.
- No utilitzeu cap bateria que no estigui dissenyada per utilitzar-la amb aquest aparell.
- No barregeu piles de diferent fabricació, capacitat, mida o tipus dins de l'aparell.
- L'ús de la bateria per part dels nens ha de ser supervisat.
- Aneu immediatament a un metge en cas d'ingestió d'una pila o bateria.
- Utilitzeu sempre la bateria recomanada per a aquest aparell.
- Mantingueu les piles i bateries netes i seques.
- Netegeu els terminals de les bateries amb un drap net i sec si s'embruten.
- Les bateries secundàries s'han de carregar abans del seu ús. Utilitzeu sempre el carregador indicat i consulteu aquestes instruccions.
- No deixeu una bateria en càrrega prolongada quan no estigui en ús.
- Després de llargs períodes demmagatzematge, pot ser necessari carregar i descarregar les bateries diverses vegades per obtenir el màxim rendiment.
- Conserveu aquest manual d'instruccions per a futures consultes.
- Utilitzeu la bateria només per a la finalitat prevista, és a dir, per ser utilitzada amb aquest aparell.
- Sempre que sigui possible, traieu la bateria de l'aparell quan no estigui en ús.
- Elimineu la bateria correctament.
- Les bateries no recarregables no han de ser recarregades.

## ΟΔΗΓΙΕΣ ΑΣΦΑΛΕΙΑΣ

Διαβάστε προσεκτικά τις παρακάτω οδηγίες πριν χρησιμοποιήσετε την συσκευή. Φυλάξτε αυτό το εγχειρίδιο για μελλοντική αναφορά ή για νέους χρήστες.

- Αυτή η συσκευή μπορεί να χρησιμοποιηθεί από παιδιά ηλικίας από 8 ετών και άνω και από άτομα με μειωμένες σωματικές, αισθητηριακές ή διανοητικές ικανότητες ή έλλειψη εμπειρίας και γνώσεων, εφόσον έχουν λάβει επίβλεψη ή οδηγίες σχετικά με τη χρήση της συσκευής με ασφαλή τρόπο και κατανοούν τους σχετικούς κινδύνους. Τα παιδιά δεν πρέπει να παίζουν με τη συσκευή. Ο καθαρισμός και η συντήρηση από τον χρήστη δεν πρέπει να γίνεται από παιδιά χωρίς επίβλεψη.
- Αυτή η συσκευή έχει σχεδιαστεί μόνο για οικιακή χρήση και δεν προορίζεται για χρήση σε μπαρ, εστιατόρια, αγροκτήματα, ξενοδοχεία, μοτέλ και γραφεία.
- Ελέγχετε τακτικά το καλώδιο τροφοδοσίας για ορατές ζημιές, ειδικά το καλώδιο, το φισ και το περίβλημα του φορτιστή. Εάν το καλώδιο έχει υποστεί ζημιά ή η συσκευή δεν λειτουργεί σωστά, τότε πρέπει να επισκευαστεί από το επίσημο κέντρο εξυπηρέτησης της Cecotec για να αποφευχθεί οποιοσδήποτε κίνδυνος.
- Αυτή η συσκευή πρέπει να τροφοδοτείται με την πολύ χαμηλή τάση ασφαλείας που αναφέρεται στη σήμανση του προϊόντος.
- Μην επιχειρήσετε να επισκευάσετε τη συσκευή μόνοι σας. Εάν έχετε ερωτήσεις, επικοινωνήστε με το επίσημο κέντρο εξυπηρέτησης της Cecotec.
- ΠΡΟΣΟΧΗ: η συσκευή έχει περιστρεφόμενα εξαρτήματα που μπορεί να προκαλέσουν παγίδευση. Να είστε εξαιρετικά προσεκτικοί.
- Βεβαιωθείτε ότι η τάση δικτύου αντιστοιχεί στην τάση που αναγράφεται στη σήμανση της συσκευής και ότι η πρίζα είναι γειωμένη.

- Μην χρησιμοποιείτε τη συσκευή εάν έχει πέσει ή εάν παρουσιάζει ορατή ζημιά.
- Μην χρησιμοποιείτε εξαρτήματα που δεν συνιστώνται από την Cecotec, καθώς ενδέχεται να προκαλέσουν βλάβη.
- Μην τοποθετείτε τη συσκευή κοντά σε πηγές θερμότητας, εύφλεκτες ουσίες, υγρές επιφάνειες όπου μπορεί να πέσει στο νερό και μην την αφήνετε να έρθει σε επαφή με νερό ή άλλα υγρά. Να μην χρησιμοποιείται σε εξωτερικούς χώρους.
- Μην χρησιμοποιείτε τη συσκευή για την αναρρόφηση υγρών, αναμμένων σπίρτων, αποσιγαρών, καυτής στάχτης ή πάνω σε υγρές επιφάνειες.
- Μην το χρησιμοποιείτε σε σκυρόδεμα, ασφαλτο ή άλλες τραχιές επιφάνειες.
- Εάν παρατηρήσετε μη φυσιολογικό ήχο ή υψηλότερη θερμοκρασία από την κανονική, σταματήστε να χρησιμοποιείτε τη συσκευή.
- Κρατήστε την έξοδο αέρος μακριά από τυχόν εμπόδια για να αποφύγετε την απώλεια αναρροφητικής δύναμης.
- Ελέγχετε τακτικά τον σωλήνα αναρρόφησης για να βεβαιωθείτε ότι δεν έχει φραχτεί.
- Να είστε ιδιαίτερα προσεκτικοί όταν χρησιμοποιείτε τη συσκευή κοντά σε σκάλες.
- Μην φράζετε τα ανοίγματα της συσκευής και μην εμποδίζετε τη ροή του αέρα. Κρατήστε τα ανοίγματα μακριά από αντικείμενα και μην τα φράζετε με ρούχα ή τα δάχτυλα.
- Για να αποσυνδέσετε τη συσκευή, τραβήξτε το φως και όχι το καλώδιο.
- Μην βυθίζετε το καλώδιο, την πρίζα ή οποιοδήποτε άλλο εξάρτημα της συσκευής σε νερό ή οποιοδήποτε άλλο υγρό και μην εκθέτετε τις ηλεκτρικές συνδέσεις σε νερό. Βεβαιωθείτε ότι τα χέρια σας είναι εντελώς στεγνά πριν αγγίξετε την πρίζα ή ενεργοποιήσετε τη συσκευή.



## Οδηγίες για την μπαταρία

- ΠΡΟΕΙΔΟΠΟΙΗΣΗ: Για την επαναφόρτιση της μπαταρίας, χρησιμοποιήστε μόνο το τροφοδοτικό που παρέχεται με τη συσκευή, με CZH015350050EUWH ή GQ18-350050-AG.
- Μην επιτρέπετε στα παιδιά να αντικαθιστούν τις μπαταρίες χωρίς την επίβλεψη ενηλίκου.
- Μην αποσυναρμολογείτε, ανοίγετε ή καταστρέφετε τις δευτερεύουσες μπαταρίες.
- Κρατήστε τις μπαταρίες μακριά από παιδιά. Ειδικά οι μικρές μπαταρίες πρέπει να φυλάσσονται μακριά από τα παιδιά. Σε περίπτωση κατάποσης μπαταρίας, θα πρέπει να ζητηθεί αμέσως ιατρική βοήθεια.
- Μην εκθέτετε τις μπαταρίες σε θερμότητα ή φωτιά. Αποφύγετε την αποθήκευση σε άμεσο ηλιακό φως.
- Μην βραχυκυκλώνετε την μπαταρία. Μην αποθηκεύετε τις μπαταρίες με ακατάστατο τρόπο σε κουτί ή συρτάρι όπου μπορούν να βραχυκυκλώσουν μεταξύ τους ή να βραχυκυκλωθούν από άλλα μεταλλικά αντικείμενα.
- Μην υποβάλλετε τις μπαταρίες σε μηχανικούς κραδασμούς.
- Οι μπαταρίες μπορούν να παρουσιάσουν διαρροές υπό ακραίες συνθήκες. Σε περίπτωση διαρροής μίας μπαταρίας, μην αφήσετε το υγρό να έρθει σε επαφή με το δέρμα ή τα μάτια. Εάν το υγρό έρθει σε επαφή με το δέρμα, πλυθείτε αμέσως με σαπούνι και νερό. Εάν το υγρό έρθει σε επαφή με τα μάτια, ξεπλύνετε αμέσως τα μάτια με άφθονο καθαρό νερό για τουλάχιστον 10 λεπτά και αναζητήστε ιατρική βοήθεια. Φορέστε γάντια όταν χειρίζεστε την μπαταρία και απορρίψτε την αμέσως σύμφωνα με τους τοπικούς κανονισμούς.
- Μην χρησιμοποιείτε άλλο φορτιστή εκτός από αυτόν που παρέχεται ειδικά για χρήση με αυτή τη συσκευή.
- Προσέξτε τις ενδείξεις θετικών (+) και αρνητικών (-) σημάνσεων στην μπαταρία και την συσκευή και βεβαιωθείτε ότι είναι σωστά τοποθετημένες.

- Μην χρησιμοποιείτε μπαταρία που δεν έχει σχεδιαστεί για χρήση με αυτή τη συσκευή.
- Μην αναμειγνύετε μπαταρίες διαφορετικής κατασκευής, χωρητικότητας, μεγέθους ή τύπου μέσα στη συσκευή.
- Η χρήση της μπαταρίας από παιδιά θα πρέπει να επιβλέπεται.
- Ζητήστε αμέσως ιατρική συμβουλή σε περίπτωση κατάποσης μπαταρίας.
- Χρησιμοποιείτε πάντα τη συνιστώμενη μπαταρία για αυτή τη συσκευή.
- Διατηρείτε τις μπαταρίες καθαρές και στεγνές.
- Σκουπίστε τους ακροδέκτες της μπαταρίας με ένα καθαρό, στεγνό πανί αν είναι λερωμένοι.
- Οι δευτερεύουσες μπαταρίες πρέπει να φορτιστούν πριν από τη χρήση. Χρησιμοποιείτε πάντα τον καθορισμένο φορτιστή και ανατρέξτε στις παρούσες οδηγίες.
- Μην αφήνετε μια μπαταρία σε παρατεταμένη φόρτιση όταν δεν χρησιμοποιείται.
- Μετά από μεγάλες περιόδους αποθήκευσης, μπορεί να χρειαστεί να φορτίσετε και να αποφορτίσετε τις μπαταρίες αρκετές φορές για να επιτύχετε τη μέγιστη δυνατή απόδοση.
- Φυλάξτε το παρόν εγχειρίδιο οδηγιών για μελλοντική αναφορά.
- Χρησιμοποιήστε την μπαταρία μόνο για τον προβλεπόμενο σκοπό της, δηλαδή για χρήση με αυτή τη συσκευή.
- Όποτε είναι δυνατόν, αφαιρείτε την μπαταρία από τη συσκευή όταν δεν τη χρησιμοποιείτε.
- Απορρίψτε την μπαταρία σωστά.
- Οι μη επαναφορτιζόμενες μπαταρίες δεν πρέπει να επαναφορτίζονται.

## 1. PIEZAS Y COMPONENTES

Fig. 1

1. Batería
2. Depósito de polvo
3. Botón apertura del depósito de suciedad
4. Botón de liberación del tubo de aspiración
5. Tubo de aspiración
6. Botón de liberación del base de succión
7. Base de succión
8. Display
9. Selector de velocidad
10. Pulsador de encendido /apagado
11. Puerto de carga
12. Soporte de pared
13. Accesorio para esquinas
14. Accesorio para muebles 2 en 1
15. Adaptador
16. Tubo flexible
17. Accesorio para mascotas

NOTA:

Los gráficos de este manual son representaciones esquemáticas y puede que no coincidan exactamente con los del producto.

## 2. ANTES DE USAR

- Este aspirador vertical presenta un embalaje diseñado para protegerlo durante su transporte. Saque el aspirador vertical de su caja y retire todo el material de embalaje. Puede guardar la caja original y otros elementos del embalaje en un lugar seguro para prevenir daños en el aspirador vertical si necesita transportarlo en el futuro. Si desea deshacerse del embalaje original, asegúrese de reciclar todos los elementos correctamente.
- Asegúrese de que todas las piezas y componentes están incluidos y en buen estado. Si faltara alguno o no estuviera en buen estado, contacte de forma inmediata con el Servicio de Atención Técnica oficial de Cecotec.
- Cargue completamente el aspirador antes de usarlo por primera vez. Cuando la batería esté totalmente cargada, desconéctelo.

### Contenido de la caja

- Aspirador vertical

## ESPAÑOL

- Tubo de aspiración
- Base de succión
- Soporte de pared
- Cepillo Hairless
- Accesorio para muebles 2 en 1
- Accesorio para esquinas
- Tubo flexible
- Accesorio para mascotas
- Este manual de instrucciones

No retire el número de serie del producto, para poder mantener una correcta trazabilidad de su equipo en caso de solicitar asistencia.

### 3. MONTAJE DEL PRODUCTO

#### Montaje de la batería

Fig. 2

- Introduzca la batería en la ranura situada en el cuerpo principal siguiendo las guías. Una vez introducida, escuchará un clic. Compruebe que está bien fijada en su posición.
- Para desmontar la batería, pulse el botón de extracción y retire la batería.

#### Montaje del tubo de aspiración en el cuerpo principal

Fig. 3

- Para instalar el tubo de aspiración en el cuerpo principal, alinee ambas partes de manera que coincidan, e introduzca el tubo en el cuerpo principal hasta que quede encajado.
- Para desmontarlas, pulse el botón de liberación y tire del tubo de aspiración mientras sujeta el cuerpo principal firmemente.

#### Instalación de los accesorios

Fig. 4

Para completar la instalación del aspirador vertical, una vez que el tubo de aspiración esté conectado al cuerpo principal, mantenga el tubo en posición vertical e introduzca en él el accesorio que desee.

#### Instalación del soporte de pared

Fig. 5-6

Fije el adaptador en el soporte de la pared como se muestra en la figura 5.

Coloque el soporte de pared sobre la pared y marque los puntos donde debe realizar los agujeros para fijar el soporte. Debe tener en cuenta la altura de fijación, es importante que la base de succión se apoye en el suelo para que el soporte de pared no soporte todo el peso del aspirador.

Haga los agujeros y fije el soporte de la pared con tornillos de expansión para colgar en él el aspirador y los accesorios como se muestra en la figura 6.

## 4. FUNCIONAMIENTO

Puede utilizar este aspirador de dos formas distintas:

1. Aspirador de mano, acoplado directamente los accesorios al cuerpo principal. Fig.7
2. Aspirador vertical, empleando el tubo de aspiración con los accesorios acoplados a este. Fig. 4

### Cómo usar el aspirador

Este aspirador cuenta con los siguientes modos:

ECO: velocidad baja, se activa cuando acciona el pulsador de encendido/apagado por primera vez.

Turbo: velocidad alta, se activa cuando pulsa el selector de velocidad por segunda vez. Si pulsa de nuevo el selector de velocidad volverá a la velocidad baja.

El aspirador se apagará cuando accione el pulsador de encendido/apagado por segunda vez.

### Carga y pantalla

Cuando la última luz indicadora de la pantalla LED parpadea en verde, indica que la alimentación es insuficiente y necesita cargarse. Conecte el cargador a la fuente de alimentación y al puerto de carga. Mientras está cargando, las cuatro luces indicadoras parpadean en verde.

Las cuatro luces indicadoras están iluminadas en verde cuando la batería está totalmente cargada.

### Accesorio para mascotas. Fig. 8

Este accesorio le permite cepillar sin esfuerzos a su mascota.

1. Para instalar el accesorio para mascotas en el cuerpo principal, alinee ambas partes de manera que coincidan hasta que quede encajado.
2. Para desmontarlas, tire del accesorio para mascotas mientras sujeta el cuerpo principal firmemente.
3. Presione el gatillo para liberar el pelo y así aspirarlo al instante.
  - Este accesorio incluye un tubo flexible que puede conectar al cuerpo principal y le permitirá cepillar a su mascota con mayor comodidad. Fig. 9

Leyenda de la figura 8:

1. Gatillo

## 5. LIMPIEZA Y MANTENIMIENTO

- Apague y desconecte el aspirador de la toma de corriente y deje que se enfríe antes de limpiarlo.
- Utilice un paño suave y ligeramente humedecido para limpiar la superficie del producto.
- Nunca sumerja el aspirador en agua o en otros líquidos ni permita que entren en el aspirador.
- No utilice esponjas, polvos o productos de limpieza abrasivos para limpiar el producto.
- No deje el aspirador en un lugar en el que le dé la luz del sol.
- No deje el aspirador húmedo tras su limpieza.
- Tras haber utilizado el cepillo durante mucho tiempo, puede que las hebras se enreden con el pelo u otras partículas. Límpielo para que vuelva a funcionar correctamente.

### **Limpieza del depósito.** Fig. 10

1. Pulse el botón de apertura del depósito de suciedad y extráigalo.
2. Vacíe el depósito.

### **Limpieza de filtros.** Fig. 11

- Para evitar que el aspirador se sobrecaliente y pierda potencia de succión es imprescindible que limpie los filtros con frecuencia. Para aprovechar al máximo la potencia de succión, es recomendable que realice esta limpieza después de cada uso.
- La vida útil de los filtros dependerá del uso acumulado y del tipo de partículas que se aspiran regularmente. Es recomendable que sustituya los filtros cada 6 meses.

1. Pulse el botón de apertura del depósito de suciedad y retíralo.
2. Saque el sistema de filtrado del interior del depósito de suciedad.
3. Separe los filtros del sistema de filtrado como se muestra en la figura 11.
4. aspire y sacuda el filtro para eliminar todas las partículas y restos de polvo que puedan obstruirlos y dificulten la correcta circulación del aire. Recuerde no utilizar el aspirador sin el filtro correctamente colocados. Los filtros no se pueden lavar dentro de una lavadora ni secarse con un secador de pelo. No cepille el filtro de alta eficiencia.
5. Vuelva a colocar los filtros en el sistema de filtrado.
6. Vuelva a colocar el sistema de filtrado en el depósito de polvo.
7. Vuelva a colocar el depósito de polvo en el aparato.

### **Limpieza del cepillo**

- Deslice el botón de liberación del cepillo con el dedo y retire la tapa lateral.
- Retire el cepillo.
- Es importante retirar los residuos que puedan haber quedado depositados en la entrada del cepillo.
- Si decide lavar el cepillo debe dejar secar todas las piezas. Monte las piezas en orden inverso en el que se desmontó para poder usar el cepillo otra vez.

**Cómo retirar la batería**

Pulse el botón de liberación de la batería y retire la batería. Guarde la batería y déjela en un lugar seco.

**Almacenaje del aspirador**

Retire la batería y guárdela en un lugar seguro y seco si no va a utilizar el robot en un periodo prolongado de tiempo.

**6. RESOLUCIÓN DE PROBLEMAS**

Problema	Posible causa	Posible solución
El aspirador no funciona	La batería está descargada.	Cargue el aspirador.
	El tubo de aspiración, el cepillo, la batería o el propio aparato no están bien colocados.	Asegúrese de que las diferentes partes del aspirador están correctamente montadas.
La potencia de succión se ha reducido, el aspirador hace mucho ruido.	El depósito de suciedad está lleno.	Vacíe el depósito de suciedad y limpie el sistema de filtrado.
	El filtro tiene demasiado polvo, la entrada del cepillo está obstruida o el cepillo está bloqueado.	Vacíe el depósito de suciedad, limpie el sistema de filtrado, la entrada del cepillo y el cepillo.
Tiempo de funcionamiento insuficiente tras cargar el aspirador. (La autonomía de las baterías puede variar según la temperatura ambiente).	Tiempo de carga insuficiente.	Cargue la batería al 100 % siguiendo las instrucciones de este manual.
	Se ha excedido la vida útil de la batería.	Las baterías son fácilmente reciclables. Acuda a su punto de reciclaje más cercano y compre baterías nuevas.

Nota:

Si ninguna de estas situaciones coincide con su problema, no intente desmontar ni reparar el aspirador usted mismo. Las reparaciones realizadas por personas inexpertas pueden provocar lesiones o graves fallos de funcionamiento. Póngase en contacto con el Servicio de Asistencia Técnica oficial de Cecotec. Un técnico autorizado debe realizar la reparación y debe utilizar únicamente piezas de repuesto originales.

**Códigos de error:**

Código de Error	Problema	Solución
E1	El voltaje del cargador no es adecuado	Utilice el cargador suministrado por Cecotec.
E2	El cepillo de la base está bloqueado	Revise que no haya algún cuerpo extraño (suciedad, pelos, longitud de la alfombra) impidiendo que el cepillo pueda girar con normalidad.
E3	El motor está sobrecalentado	Revise que los filtros están limpios, y deje enfriar el aspirador 5 minutos.
E4	Batería sobrecalentada	Deje enfriar el aspirador 5 minutos.
E5	Motor del cepillo sobrecalentado	Deje enfriar el aspirador 5 minutos.
E9	Batería sobrecargada	Ha excedido el tiempo de carga de la batería, desconecte el aspirador de la fuente de alimentación.
CF	Recordatorio para limpiar el filtro	Limpie el filtro después de cada uso.

## 7. ESPECIFICACIONES TÉCNICAS

Conga Rockstar 2500 Thunder Pet Flex

Referencia del producto: EU01\_107956

Voltaje: 100-240 V ~

Frecuencia: 50/60 Hz

Potencia nominal del motor: 385 W

Potencia nominal del cepillo: 15 W

Salida del cargador: 35 V = 0.5 A

**Datos de la batería:**

29.6 V, 2200 mAh, 65,12 Wh

Entrada: 35 V, 0.5 A

Las especificaciones técnicas pueden cambiar sin notificación previa para mejorar la calidad del producto.

Fabricado en China | Diseñado en España



## 8. RECICLAJE DE APARATOS ELÉCTRICOS Y ELECTRÓNICOS

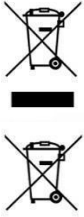

Este símbolo indica que, de acuerdo con las normativas aplicables, el producto y/o la batería deberán desecharse de manera independiente de los residuos domésticos. Cuando este producto alcance el final de su vida útil, deberás extraer las pilas/baterías/acumuladores y llevarlo a un punto de recogida designado por las autoridades locales.

Para obtener información detallada acerca de la forma más adecuada de desechar sus aparatos eléctricos y electrónicos y/o las correspondientes baterías, el consumidor deberá contactar con las autoridades locales.

El cumplimiento de las pautas anteriores ayudará a proteger el medio ambiente.

## 9. GARANTÍA Y SAT

Cecotec responderá ante el usuario o consumidor final de cualquier falta de conformidad que exista en el momento de la entrega del producto en los términos, condiciones y plazos que establece la normativa aplicable.

Se recomienda que las reparaciones se efectúen por personal especializado.

Si detecta una incidencia con el producto o tiene alguna consulta, póngase en contacto con el Servicio de Asistencia Técnica oficial de Cecotec a través del número de teléfono +34 96 321 07 28.

## 10. COPYRIGHT

Los derechos de propiedad intelectual sobre los textos de este manual pertenecen a CECOTEC INNOVACIONES, S.L. Quedan reservados todos los derechos. El contenido de esta publicación no podrá, ni en parte ni en su totalidad, reproducirse, almacenarse en un sistema de recuperación, transmitirse o distribuirse por ningún medio (electrónico, mecánico, fotocopia, grabación o similar) sin la previa autorización de CECOTEC INNOVACIONES, S.L.

## 11. DECLARACIÓN UE DE CONFORMIDAD SIMPLIFICADA



Por la presente, Cecotec Innovaciones declara que este producto cumple con los requisitos esenciales y otras disposiciones relevantes de las normativas aplicables en la Unión Europea. Este producto ha sido diseñado, fabricado y probado con el cumplimiento de los estándares de seguridad y calidad requeridos. El texto completo de la Declaración de Conformidad de la UE se puede encontrar en la siguiente dirección web: <https://cecotec.es/es/information/declaration-of-conformity>

## 1. PARTS AND COMPONENTS

Fig. 1

1. Battery
2. Dirt tank
3. Dirt-tank opening button
4. Suction-tube release button
5. Suction tube
6. Vacuum-head release button
7. Vacuum head
8. Display
9. Speed selector
10. Power button
11. Charging port
12. Wall bracket
13. Accessory for corners
14. 2-in-1 accessory for furniture
15. Adapter
16. Flexible hose
17. Accessory for pets

NOTE:

The graphics in this manual are schematic representations and may not exactly match the device.

## 2. BEFORE USE

- This upright vacuum cleaner includes a package designed to protect it during transport. Take the upright vacuum cleaner out of the box and remove all packaging materials. Keep the original box and other elements in a safe place, as this will help you prevent damage to the upright vacuum cleaner when transporting it in the future. In case the original packaging is disposed of, make sure all packaging materials are recycled accordingly.
- Make sure all parts and components are included and in good conditions. If there is any piece missing or in bad conditions, contact the official Cecotec Technical Support Service immediately.
- Fully charge the appliance before first use. When the battery is fully charged, unplug it.

### Box content

- Upright vacuum cleaner
- Suction tube

- Vacuum head
- Wall bracket
- Hairless brush
- 2-in-1 accessory for furniture
- Accessory for corners
- Flexible hose
- Accessory for pets
- Instruction manual

Do not remove the serial number of the appliance in order to keep a correct traceability of it in case of assistance.

### 3. ASSEMBLING THE APPLIANCE

#### **Assembling the battery**

Fig. 2

- Insert the battery in the corresponding slot on the main body. Once inserted, it will click into place. Make sure it is secured in position.
- To remove the battery, press the battery release button and remove it.

#### **Attaching the suction tube to the main body**

Fig. 3

- To attach the suction tube to the main body, align both until they match and insert the tube into the main body until it clicks into place.
- To detach it, press the release button and pull the suction tube while firmly holding the main body.

#### **Attaching the accessories**

Fig. 4

To complete the installation of the upright vacuum cleaner, once the suction tube is connected to the main body, hold the tube upright and attach the desired accessory.

#### **Installing the wall bracket**

Fig. 5-6

Attach the adapter to the wall bracket as shown in Figure 5.

Place the wall bracket against the wall and mark the drilling points for later fixing of the bracket. It is important that the vacuum head rests on the floor to make sure the wall bracket does not support the full weight of the vacuum cleaner.

Drill the holes and fix the wall bracket with the expansion screws, then place the vacuum cleaner and the attached accessory on the wall bracket as shown in Figure 6.

## 4. OPERATION

You can use this vacuum cleaner in two different ways:

1. As a handheld vacuum cleaner, attaching the accessories directly to the main body. Fig. 7
2. As an upright vacuum cleaner, using the suction tube with the accessories assembled. Fig. 4

### Using the vacuum cleaner

This vacuum cleaner features the following modes:

ECO: low speed, activated by pressing the Power button once.

Turbo: high speed, activated by pressing the speed selector twice. Press the speed selector once more to return to the low-speed setting.

To switch the vacuum cleaner off, press the Power button twice.

### Charge and display

If the last indicator light on the LED display flashes green, it means that battery is low and must be recharged. Connect the charger to the power supply and charging port. While charging, all four indicator lights will flash green.

Once the battery is fully charged, all four indicator lights will light up green.

### Accessory for pets. Fig. 8

This accessory allows you to effortlessly brush your pet.

1. To attach the accessory for pets to the main body, align and fit both until the accessory clicks into place.
2. To remove the accessory, pull the accessory for pets with one hand while holding the main body firmly with the other.
3. Press the trigger to release the hair and instantly vacuum it.
  - This accessory includes a flexible hose to be connected to the main body for more comfortable brushing of your pet. Fig. 9

Fig. 8 key:

1. Trigger

## 5. CLEANING AND MAINTENANCE

- Turn the appliance off, unplug it from the power socket, and allow it to cool down before cleaning it.
- Use a soft, slightly dampened cloth to clean the surface of the appliance.
- Never immerse the appliance in water or other liquids. Do not allow liquids to enter the appliance.

- Do not use abrasive cleaners or scouring pads to clean the appliance.
- Do not leave the vacuum cleaner in a place with direct sunlight.
- Do not leave the vacuum cleaner in a wet place after cleaning it.
- After the brush has been used for a long time, bristles might start to tangle with hair and other dirt. Clean the brush to ensure cleaning efficiency.

#### **Tank cleaning.** Fig. 10

1. Press the dirt-tank release button and remove it.
2. Empty the tank.

#### **Cleaning the filters.** Fig. 11

- To prevent the appliance from overheating and losing suction power, it is suggested to clean the filters frequently. To make the most of the suction power, it is suggested to clean the filter after every use.
  - The filters' shelf life will depend on the accumulated use and the type of dirt that is frequently vacuumed. It is recommended to replace the filters every 6 months.
1. Press the dirt-tank release button and remove it.
  2. Remove the filtering system from inside the dirt tank.
  3. Separate the filters from the filtering system as shown in Figure 11.
  4. Vacuum and shake the filter to remove every particle and dirt remain that may block them and hinder proper air circulation. Remember not to use the vacuum cleaner without the filter properly assembled. Filters cannot be washed inside a washing machine nor dried with a hair dryer. Do not brush the high-efficiency filter.
  5. Put the filters back into the filtering system.
  6. Put the filtering system back into the dirt tank.
  7. Put the dirt tank back into the appliance.

#### **Cleaning the brush**

- Slide the brush release button with your finger and remove the side cover.
- Remove the brush.
- It is important to remove any dirt that may have deposited in the brush inlet.
- If you decide to wash the brush, all parts must be left to dry. Assemble the pieces back in order to use the brush again.

#### **Removing the battery**

Press the battery release button and remove it. Store the battery in a dry place.

#### **Storing the vacuum cleaner**

If the robot is not going to be used for a long time, remove the battery and store it in a dry and safe place.

## 6. TROUBLESHOOTING

Problem	Possible cause	Possible solution
The vacuum cleaner does not work	Battery is discharged.	Charge the vacuum cleaner.
	The suction tube, brush, battery, or the appliance itself are not correctly positioned.	Make sure all parts of the vacuum cleaner are correctly assembled.
The suction power decreased, and the vacuum cleaner makes a lot of noise	The dirt tank is full.	Empty the dirt tank and clean the filtering system.
	The filter is too dirty, the brush inlet is clogged, or the brush is blocked.	Empty the dirt tank and clean the filtering system, brush inlet, and brush.
Insufficient operating time after charging the vacuum cleaner (the battery life may vary according to the room temperature)	Insufficient charge time.	Fully charge the battery following the instructions in this manual.
	Battery life has been exceeded.	Batteries are easily recycled. Go to the nearest recycling point to discard the battery and buy a new one.

Note:

If none of these situations match your problem, do not attempt to disassemble or repair the appliance by yourself. Repairs carried out by unqualified people may result in injury or serious malfunctions. Contact the official Cecotec Technical Support Service. The repair must be carried out by an authorised technician, and you must only use original spare parts.

### Error codes:

Error code	Problem	Solution
E1	Charger voltage is not suitable.	Use the charger supplied by Cecotec.
E2	The base brush is blocked.	Check that no foreign object (dirt, hair, lint, etc.) is preventing the brush from rotating normally.
E3	Overheated motor.	Check that the filters are clean, and let the appliance cool down for 5 minutes.
E4	Overheated battery.	Let the appliance cool down for 5 minutes.
E5	Overheated brush motor.	Let the appliance cool down for 5 minutes.

E9	Overcharged battery.	The battery charging time has been exceeded. Unplug the appliance from the power supply.
CF	Filter cleaning reminder.	Clean the filter after every use.

## 7. TECHNICAL SPECIFICATIONS

Conga Rockstar 2500 Thunder Pet Flex

Product reference: EU01\_107956

Voltage: 100-240 V ~

Frequency: 50/60 Hz

Rated motor power: 385 W

Brush rated power: 15 W

Charger output: 35 V – 0.5 A

### Battery data:

29.6 V, 2200 mAh, 65,12 Wh

Input: 35 V, 0.5 A

Technical specifications may change without prior notification to improve product quality.

Made in China | Designed in Spain

## 8. DISPOSAL OF OLD ELECTRICAL AND ELECTRONIC APPLIANCES



This symbol indicates that, according to the applicable regulations, the product and/or battery must be disposed of separately from household waste. When this product reaches the end of its shelf life, you should dispose of the cells/batteries/accumulators and take them to a collection point designated by the local authorities.



Consumers must contact their local authorities or retailer for information concerning the correct disposal of old appliances and/or their batteries. Compliance with the above guidelines will help protecting the environment.

## 9. TECHNICAL SUPPORT AND WARRANTY

Cecotec shall be liable to the end user or consumer for any lack of conformity that exists at the time of delivery of the product under the terms, conditions and deadlines established by the applicable regulations.

## ENGLISH

Repairs should be carried out by qualified personnel.

If at any moment you detect any problem with your product or have any doubt, do not hesitate to contact the official Cecotec Technical Support Service at +34 96 321 07 28.

## 10. COPYRIGHT

The intellectual property rights over the texts in this manual belong to CECOTEC INNOVACIONES, S.L. All rights reserved. The contents of this publication may not, in whole or in part, be reproduced, stored in a retrieval system, transmitted, or distributed by any means (electronic, mechanical, photocopying, recording or similar) without the prior authorization of CECOTEC INNOVACIONES, S.L.

## 11. SIMPLIFIED EU DECLARATION OF CONFORMITY

**CE** Cecotec Innovaciones hereby declares that this appliance complies with the essential requirements and other relevant provisions of the regulations applicable in the European Union. This appliance has been designed, manufactured and tested to meet the required safety and quality standards. The full text of the EU Declaration of Conformity can be found on the following website: <https://cecotec.es/es/information/declaration-of-conformity>



## 1. PIÈCES ET COMPOSANTS

Img. 1

1. Batterie
2. Réservoir de saleté
3. Bouton d'ouverture du réservoir de saleté
4. Bouton de libération du tube d'aspiration
5. Tube d'aspiration
6. Bouton de libération de la buse d'aspiration
7. Buse d'aspiration
8. Écran
9. Sélecteur de vitesse
10. Bouton marche/arrêt
11. Port de charge
12. Support mural
13. Accessoire pour les recoins
14. Accessoire 2 en 1 pour meubles
15. Adaptateur
16. Tube flexible
17. Accessoire pour les poils d'animaux

NOTE :

Les graphiques de ce manuel sont des représentations schématiques et peuvent ne pas correspondre exactement à ceux du produit.

## 2. AVANT UTILISATION

- Cet aspirateur-balai possède un emballage conçu pour le protéger pendant son transport. Sortez l'aspirateur-balai de sa boîte et retirez tout le matériel qui compose l'emballage. Rangez la boîte d'origine et le reste des éléments provenant de l'emballage dans un endroit sûr pour éviter d'endommager l'aspirateur-balai si vous devez le transporter à l'avenir. Si vous devez vous défaire de l'emballage d'origine, assurez-vous de recycler tous les éléments correctement.
- Assurez-vous que toutes les pièces et les composants sont inclus et en bon état. S'il manque une pièce, une partie, un accessoire ou que l'appareil ou ses accessoires ne sont pas en bon état, veuillez contacter le Service Après-Vente officiel de Cecotec.
- Chargez complètement l'aspirateur avant de l'utiliser pour la première fois. Débranchez-le lorsque la batterie est complètement chargée.

### Contenu de la boîte

- Aspirateur-balai
- Tube d'aspiration
- Buse d'aspiration
- Support mural
- Brosse HairLess
- Accessoire 2 en 1 pour meubles
- Accessoire pour les recoins
- Tube flexible
- Accessoire pour les poils d'animaux
- Manuel d'instructions

Ne retirez pas le numéro de série du produit, afin de conserver un suivi correct de votre produit en cas de problème.

## 3. MONTAGE DE L'APPAREIL

### Montage de la batterie

Img. 2

- Insérez la batterie dans la fente située sur l'unité principale en suivant les guides. Une fois introduite, vous entendrez un « clic ». Vérifiez qu'elle est bien fixée à sa place.
- Pour retirer la batterie, appuyez sur le bouton de libération et retirez la batterie.

### Montage du tube d'aspiration dans l'unité principale

Img. 3

- Pour installer le tube d'aspiration dans l'unité principale, alignez les deux parties de manière à ce qu'elles coïncident, puis introduisez le tube dans l'unité jusqu'à ce qu'il s'emboîte.
- Pour retirer le tube d'aspiration, appuyez sur le bouton de libération et tirez sur le tube d'aspiration tout en tenant fermement l'unité principale.

### Installation des accessoires

Img. 4

Pour finir le montage de l'aspirateur-balai, une fois le tube d'aspiration installé dans l'unité principale, tenez le tube en position verticale et insérez-y l'accessoire souhaité.

### Installation du support mural

Img. 5-6

Fixez l'adaptateur au support mural comme indiqué dans l'image 5.

Placez le support mural sur le mur et marquez les points où vous allez fixer le support. Faites

attention à la hauteur de fixation. La buse d'aspiration doit reposer sur le sol pour que le support mural ne supporte pas tout le poids de l'aspirateur.

Percez des trous et fixez le support mural à l'aide de vis d'expansion pour suspendre l'aspirateur et les accessoires au support mural, comme indiqué dans l'image 6.

## 4. FONCTIONNEMENT

Vous pouvez utiliser cet aspirateur de deux manières différentes :

1. Aspirateur à main, si vous fixez directement les accessoires à l'unité principale. Img. 7
2. Aspirateur-balai, si vous utilisez le tube d'aspiration avec les accessoires qui y sont fixés. Img. 4

### Comment utiliser l'aspirateur

Cet aspirateur dispose des modes suivants :

ECO : vitesse faible. Ce mode est activé lorsque vous appuyez sur le bouton marche/arrêt pour la première fois.

Turbo : vitesse élevée. Ce mode est activé lorsque vous appuyez une seconde fois sur le sélecteur de vitesse. Si vous appuyez à nouveau sur le bouton sélecteur de vitesse, vous reviendrez à la vitesse faible.

L'aspirateur s'éteindra lorsque vous appuyez une deuxième fois sur le bouton marche/arrêt.

### Charge et écran

Lorsque le dernier indicateur de l'écran LED clignote en vert, cela indique que la batterie est insuffisante et doit être rechargée. Branchez le chargeur à la prise de courant et au port de charge. Pendant la charge, les quatre indicateurs clignotent en vert.

Les quatre indicateurs s'allumeront en vert lorsque la batterie est complètement chargée.

### Accessoire pour les poils d'animaux. Img. 8

Cet accessoire permet de brosser votre animal de compagnie sans effort.

1. Pour installer l'accessoire pour les poils d'animaux dans l'unité principale, alignez les deux parties jusqu'à ce qu'elles s'emboîtent.
2. Pour le retirer, tirez sur l'accessoire pour les poils d'animaux tout en tenant fermement l'unité principale.
3. Appuyez sur la gâchette pour libérer et aspirer les poils.
  - Cet accessoire comprend un tube flexible qui peut être raccordé à l'unité principale et qui vous permettra de brosser votre animal de compagnie de manière pratique. Img. 9

Image 8

1. Gâchette

## 5. NETTOYAGE ET ENTRETIEN

- Éteignez l'aspirateur, débranchez-le de la prise de courant et laissez-le refroidir avant de le nettoyer.
- Utilisez un chiffon doux et légèrement humide pour nettoyer la surface de l'appareil.
- Ne submergez jamais l'aspirateur dans l'eau ou d'autres liquides et ne laissez pas les liquides pénétrer dans celui-ci.
- N'utilisez pas d'éponges, de produits en poudre ni de produits nettoyants abrasifs pour nettoyer l'appareil.
- Ne laissez pas l'aspirateur dans un endroit où il est exposé à la lumière du soleil.
- Ne laissez pas l'aspirateur humide après son nettoyage.
- Après avoir utilisé la brosse pendant une longue période de temps, les fils pourraient s'emmêler avec les poils ou avec d'autres particules. Nettoyez-la pour qu'elle puisse fonctionner à nouveau.

### **Nettoyage du réservoir.** Img. 10

1. Appuyez sur le bouton de libération du réservoir de saleté et retirez-le.
2. Videz le réservoir.

### **Nettoyage des filtres.** Img. 11

- Pour éviter la surchauffe de l'aspirateur et la perte de puissance d'aspiration, il est essentiel de nettoyer souvent les filtres. Afin de profiter au maximum de la puissance d'aspiration, il est conseillé de nettoyer les filtres après chaque utilisation.
  - La durée de vie des filtres dépend de l'utilisation accumulée et du type de particules qui sont régulièrement aspirées. Il est recommandé de remplacer les filtres tous les six mois.
1. Appuyez sur le bouton de libération du réservoir de saleté et retirez-le.
  2. Retirez le système de filtrage du réservoir de saleté.
  3. Séparez les filtres du système de filtrage comme indiqué dans l'image 11.
  4. Aspirez et secouez le filtre afin d'éliminer toutes les particules et les restes de poussière qui pourraient obstruer le filtre et empêcher une bonne circulation de l'air. N'oubliez pas de ne pas utiliser l'aspirateur si le filtre n'est pas correctement installé. Il est interdit de laver les filtres dans le lave-linge et de les sécher à l'aide d'un sèche-cheveux. Ne brossez pas le filtre de haute efficacité.
  5. Remplacez les filtres dans le système de filtrage.
  6. Remplacez de nouveau le système de filtrage dans le réservoir de saleté.
  7. Placez de nouveau le réservoir de saleté dans l'appareil.

### **Nettoyage de la brosse**

- Faites glisser le bouton de libération de la brosse avec votre doigt et retirez le couvercle.
- Retirez la brosse.

- Il est important d'enlever tous les restes qui pourraient se trouver dans la buse d'aspiration de la brosse.
- Si vous décidez de laver la brosse, laissez sécher toutes les parties. Assemblez les pièces dans l'ordre inverse de leur démontage afin que la brosse puisse être réutilisée.

### Comment retirer la batterie

Pour retirer la batterie, appuyez sur le bouton de libération de la batterie et retirez-la. Rangez la batterie et laissez-la dans un endroit sec.

### Stockage de l'aspirateur

Si le robot ne va pas être utilisé pendant longtemps, retirez la batterie et rangez-la dans un lieu sec et sécurisé.

## 6. RÉOLUTION DE PROBLÈMES

Problème	Cause possible	Possible solution
L'aspirateur ne fonctionne pas.	La batterie est déchargée.	Chargez l'aspirateur.
	Le tube d'aspiration, la brosse, la batterie ou l'aspirateur ne sont pas correctement placés.	Vérifiez que toutes les pièces de l'aspirateur soient bien assemblées.
La puissance d'aspiration s'est réduite, l'aspirateur fait trop de bruit.	Le réservoir de saleté est plein.	Videz le réservoir de saleté et nettoyez le système de filtrage.
	Le filtre a trop de poussière, l'entrée de la brosse est obstruée ou la brosse est bloquée.	Videz le réservoir de saleté, nettoyez le système de filtrage, l'entrée de la brosse et la brosse.
Temps de fonctionnement insuffisant après avoir chargé l'aspirateur. (L'autonomie des batteries peut varier en fonction de la température ambiante)	Temps de charge insuffisant.	Chargez la batterie à 100 % en suivant les instructions de ce manuel.
	La batterie est épuisée.	Les batteries peuvent facilement être recyclées. Allez au point de recyclage le plus proche pour recycler la batterie et achetez de nouvelles batteries.

Note :

Si aucune de ces situations ne correspond à votre problème, n'essayez pas de démonter ou de

## FRANÇAIS

réparer l'appareil vous-même. Les réparations effectuées par des personnes inexpérimentées peuvent entraîner des blessures ou des mauvais fonctionnements. Veuillez contacter le Service Après-Vente Officiel de Cecotec. La réparation doit être effectuée par un technicien autorisé et seules des pièces de rechange originales doivent être utilisées.

### Codes d'erreur

Codes d'erreur	Problème	Solution
E1	Le voltage du chargeur n'est pas approprié	Utilisez le chargeur fourni par Cecotec.
E2	La brosse de la base est bloquée	Vérifiez qu'aucun objet (saleté, poils, bout de tapis...) n'empêche la brosse de tourner normalement.
E3	Surchauffe du moteur	Assurez-vous que les filtres sont propres et laissez l'aspirateur refroidir pendant 5 minutes.
E4	Surchauffe de la batterie	Laissez refroidir l'aspirateur pendant 5 minutes.
E5	Surchauffe du moteur de la brosse	Laissez refroidir l'aspirateur pendant 5 minutes.
E9	Surcharge de la batterie	Vous avez dépassé le temps de charge de la batterie, débranchez l'aspirateur.
CF	Rappel de nettoyage du filtre	Nettoyez le filtre après chaque utilisation.

## 7. SPÉCIFICATIONS TECHNIQUES

Conga Rockstar 2500 Thunder Pet Flex

Référence : EU01\_107956

Voltage : 100-240 V~

Fréquence : 50/60 Hz

Puissance nominale du moteur : 385 W

Puissance nominale de la brosse : 15 W

Sortie du chargeur : 35 V = 0.5 A

### Données sur la batterie :

29.6 V, 2200 mAh, 65,12 Wh

Entrée : 35 V, 0.5 A

Les spécifications techniques peuvent être modifiées sans notification préalable afin d'améliorer la qualité du produit.

Produit fabriqué en Chine | Conçu en Espagne

## 8. RECYCLAGE DES ÉQUIPEMENTS ÉLECTRIQUES ET ÉLECTRONIQUES



Ce symbole indique que, conformément à la réglementation en vigueur, le produit et/ou la batterie doivent être éliminés séparément des déchets municipaux. Lorsque ce produit atteint la fin de sa vie utile, vous devez retirer les piles ou batteries et les apporter à un point de collecte désigné par les autorités locales.



Pour obtenir des informations détaillées sur la manière la plus adéquate de vous débarrasser de vos appareils électriques et électroniques et/ou des batteries correspondantes, vous devez contacter les autorités locales.

Le respect des directives susmentionnées contribuera à la protection de l'environnement.

## 9. GARANTIE ET SAV

Cecotec est responsable envers l'utilisateur final ou le consommateur de tout défaut de conformité existant au moment de la livraison du produit dans les termes, conditions et délais établis par la réglementation applicable.

Il est recommandé que les réparations soient effectuées par du personnel qualifié.

Si vous détectez un incident ou un problème avec le produit, vous devez contacter le Service Après-Vente officiel de Cecotec au +34 9 63 21 07 28.

## 10. COPYRIGHT

Les droits de propriété intellectuelle des textes de ce manuel appartiennent à CECOTEC INNOVACIONES, S.L. Tous droits réservés. Le contenu de cette publication ne peut être, en totalité ou en partie, reproduit, stocké dans un système de récupération de données, transmis ou distribué par quelque moyen que ce soit (électronique, mécanique, photocopie, enregistrement ou similaire) sans l'autorisation préalable de CECOTEC INNOVACIONES, S.L.

## 11. DÉCLARATION DE CONFORMITÉ SIMPLIFIÉE DE L'UE



Par la présente, Cecotec Innovaciones déclare que ce produit est conforme aux exigences essentielles et aux autres dispositions pertinentes de la réglementation applicable dans l'Union européenne. Ce produit a été conçu, fabriqué et testé pour répondre aux normes de sécurité et de qualité requises. Le texte intégral de la déclaration de conformité de l'UE peut être consulté sur le site web suivant : <https://www.storececotec.fr/fr/information/declaration-of-conformity>.

### 1. TEILE UND KOMPONENTEN

Abb. 1

1. Akku
2. Staubtank
3. Taste zum Öffnen des Staubtanks
4. Freigabetaste des Saugrohres
5. Saugrohr
6. Entriegelungstaste für den Saugfuß
7. Saugfuß
8. Display
9. Drehzahlwahlschalter
10. Ein/Aus-Taste
11. Ladegerät
12. Wandhalterung
13. Zubehör für Ecken
14. 2 in 1 Möbelzubehör
15. Adapter
16. Flexibles Rohr
17. Zubehörteil für Haustiere

#### HINWEIS:

Die Grafiken in dieser Bedienungsanleitung sind schematische Darstellungen und entsprechen möglicherweise nicht genau dem Produkt.

### 2. VOR DEM GEBRAUCH

- Dieser Stielstaubsauger ist so verpackt, dass er beim Transport geschützt ist. Nehmen Sie den Staubsauger aus dem Karton und entfernen Sie das gesamte Verpackungsmaterial. Sie können den Originalkarton und die sonstige Verpackung an einem sicheren Ort aufbewahren, um Schäden am Staubsauger zu vermeiden, falls Sie ihn in Zukunft transportieren müssen. Wenn Sie die Originalverpackung entsorgen möchten, vergewissern Sie sich, dass Sie alle Teile korrekt recyceln.
- Vergewissern Sie sich, dass alle Teile und Komponenten enthalten und in gutem Zustand sind. Wenn die Lieferung fehlt oder nicht in gutem Zustand ist, kontaktieren Sie den technischen Kundendienst von Cecotec.
- Laden Sie den Staubsauger auf, bevor Sie es zum ersten Mal verwenden. Wenn die Batterie vollständig geladen ist, Ziehen Sie den Stecker heraus.



**Vollständiger Inhalt**

- Stielstaubsager
- Saugrohr
- Saugfuß
- Wandhalterung
- HairLess-Bürste
- 2 in 1 Möbelzubehör
- Zubehör für Ecken
- Biegsames Rohr
- Zubehörteil für Haustiere
- Diese Bedienungsanleitung

Entfernen Sie nicht die Seriennummer des Produkts, um eine korrekte Rückverfolgbarkeit Ihres Geräts im Falle eines Hilfesuchens zu gewährleisten.

**3. MONTAGE DES PRODUKTS****Einsetzen des Akkus**

Abb. 2

- Setzen Sie den Akku in den Schlitz im Hauptteil ein; folgen Sie dabei die Führungsschiene. Sobald den Akku eingelegt ist, hören Sie ein „Klick“. Vergewissern Sie sich, dass er sicher befestigt ist.
- Um den Akku zu demontieren, drücken Sie die Taste und nehmen Sie den Akku heraus.

**Montage des Ansaugrohrs am Hauptkörper**

Abb. 3

- Um das Ansaugrohr auf dem Hauptkörper zu installieren, richten Sie die beiden Teile so aus, dass sie übereinstimmen, und stecken Sie das Rohr in den Hauptkörper, bis es einrastet.
- Zur Demontage drücken Sie den Entriegelungsknopf und ziehen das Saugrohr ab, während Sie das Hauptgehäuse festhalten.

**Installation der Zuhöre**

Abb. 4

Um die Installation des Handstaubsaugers zu vervollständigen, halten Sie das Saugrohr in aufrechter Position, sobald es mit dem Hauptteil verbunden ist, und stecken Sie das gewünschte Zubehör hinein.

**Installation der Wandhalterung**

Abb. 5-6

Bringen Sie den Adapter wie in Abbildung 5 gezeigt an der Wandhalterung an.

## DEUTSCH

Platzieren Sie die Wandhalterung an der Wand und markieren Sie die Stellen, an denen die Löcher für die Befestigung der Halterung gebohrt werden sollen. Es ist wichtig, dass der Saugfuß auf dem Boden aufliegt, damit die Wandhalterung nicht das gesamte Gewicht des Staubsaugers trägt.

Bohren Sie Löcher und befestigen Sie die Wandhalterung mit Dehnschrauben, um den Staubsauger und das Zubehör an der Wandhalterung aufzuhängen, wie in Abbildung 6 dargestellt.

## 4. BEDIENUNG

Sie können diesen Staubsauger auf zwei verschiedene Arten verwenden:

1. Handstaubsauger, bei dem das Zubehör direkt am Hauptteil befestigt wird. Abb.7
2. Staubsauger mit dem Saugrohr und dem daran befestigten Zubehör. Abb. 4

### Verwendung des Staubsaugers

Dieser Staubsauger verfügt über die folgenden Modi:

ECO: niedrige Geschwindigkeit, wird aktiviert, wenn Sie zum ersten Mal die Ein/Aus-Taste drücken.

Turbo: hohe Geschwindigkeit, wird aktiviert, wenn Sie den Geschwindigkeitsregler ein zweites Mal drücken. Durch erneutes Drücken des Geschwindigkeitsreglers wird die Geschwindigkeit auf niedrige Geschwindigkeit zurückgesetzt.

Der Staubsauger schaltet sich aus, wenn Sie die Ein/Aus-Taste zum zweiten Mal drücken.

### Ladung und Display

Wenn die Anzeige des LED-Displays grün blinkt, ist die Stromversorgung unzureichend und muss aufgeladen werden. Verbinden Sie das Ladegerät mit dem Stromnetz und dem Ladeanschluss. Während des Ladevorgangs blinken alle vier Kontrollleuchten grün. Alle vier Anzeigeleuchten leuchten grün, wenn der Akku vollständig geladen ist.

### Zubehörteil für Haustiere. Abb. 8

Mit diesem Zubehör können Sie Ihr Haustier mühelos bürsten.

1. Richten Sie die beiden Teile aufeinander aus, bis sie einrasten, um das Zubehör für Haustiere auf dem Hauptteil zu befestigen.
2. Zum Abnehmen ziehen Sie den Haustieraufsatz heraus, während Sie das Hauptgehäuse festhalten.
3. Drücken Sie den Auslöser, um die Haare freizugeben und sofort zu saugen.
- Dieses Zubehör umfasst einen flexiblen Schlauch, den Sie mit dem Hauptteil verbinden können und der es Ihnen ermöglicht, Ihr Haustier noch bequemer zu bürsten. Abb. 9

Legende Abbildung 8:

1. Abzug

## 5. REINIGUNG UND WARTUNG

- Schalten Sie den Staubsauger aus, trennen Sie es vom Stromnetz und lassen Sie es abkühlen, bevor Sie es reinigen.
- Verwenden Sie ein weiches, leicht feuchtes Tuch, um die Oberfläche des Produkts zu reinigen.
- Tauchen Sie den Staubsauger niemals in Wasser oder andere Flüssigkeiten ein und lassen Sie diese nicht in den Staubsauger gelangen.
- Verwenden Sie keine Schwämme, Pulver bzw. Schleifmittel, um das Gerät zu reinigen.
- Lassen Sie den Staubsauger nicht im direkten Sonnenlicht liegen.
- Lassen Sie den Staubsauger nach der Reinigung nicht nass.
- Nach längerem Gebrauch der Bürste können sich die Fäden mit Haar oder anderen Partikeln verstricken. Reinigen Sie es, damit es wieder richtig funktioniert.

### **Renigung des Behälters.**Abb. 10

1. Drücken Sie die Entriegelungstaste des Staubtanks und nehmen Sie den Staubtank heraus.
2. Leeren Sie den Tank.

### **Filterreinigung.**Abb. 11

- Um zu verhindern, dass der Staubsauger überhitzt und seine Saugkraft verliert, ist es wichtig, die Filter regelmäßig zu reinigen. Um die Saugleistung optimal nutzen zu können, wird empfohlen, diese Reinigung nach jedem Gebrauch durchzuführen.
  - Um die Saugleistung optimal nutzen zu können, wird empfohlen, diese Reinigung nach jedem Gebrauch durchzuführen. Es wird empfohlen, die Filter alle 6 Monate auszutauschen.
1. Drücken Sie den Öffnungsknopf am Staubtank und nehmen Sie ihn heraus.
  2. Nehmen Sie das Filtersystem aus dem Staubtank heraus.
  3. Trennen Sie die Filter wie in Abbildung 11 dargestellt vom Filtersystem.
  4. Saugen Sie den Filter ab und schütteln Sie ihn aus, um alle Staubpartikel und Ablagerungen zu entfernen, die den Filter verstopfen und die ordnungsgemäße Luftzirkulation behindern könnten. Denken Sie daran, den Staubsauger nicht zu benutzen, wenn der Filter nicht korrekt eingesetzt ist. Die Filter können nicht in einer Waschmaschine gewaschen oder mit einem Föhn getrocknet werden. Bürsten Sie nicht den Hochleistungsfilter.
  5. Tauschen Sie die Filter im Filtersystem aus.
  6. Setzen Sie das Filtersystem wieder in den Staubbehälter ein.
  7. Setzen Sie den Staubbehälter wieder auf das Gerät.

### Reinigung der Bürste

- Schieben Sie die Bürstenentriegelungstaste mit dem Finger und nehmen Sie die Seitenabdeckung ab.
- Entnehmen Sie die Bürste.
- Es ist wichtig, alle Ablagerungen zu entfernen, die sich im Bürsteneingang abgelagert haben.
- Wenn Sie sich entscheiden, die Bürste zu waschen, müssen Sie alle Teile trocknen lassen. Bauen Sie die Teile in umgekehrter Reihenfolge wieder zusammen, um die Bürste wieder verwenden zu können.

### Wie man die Batterie entfernt

Drücken Sie den Batterieentriegelungsknopf und nehmen Sie die Batterie heraus. Lagern Sie die Batterie an einem trockenen Ort.

### Aufbewahrung des Staubsaugers

Entfernen Sie die Batterie und bewahren Sie sie an einem trockenen und sicheren Ort auf, wenn Sie den Roboter über einer längeren Zeit nicht benutzen werden.

## 6. PROBLEMBEHEBUNG

Problem	Mögliche Ursache	Mögliche Lösung
Staubsauger funktioniert nicht	Die Batterie ist entladen.	Laden Sie den Staubsauger auf.
	Das Saugrohr, die Bürste, die Batterie oder das Gerät selbst sind nicht richtig positioniert.	Stellen Sie sicher, dass die verschiedenen Teile des Staubsaugers korrekt zusammengebaut sind.
Die Saugleistung wurde reduziert, der Staubsauger macht viel Lärm.	Der Staubtank ist voll.	Leeren Sie den Staubtank und reinigen Sie das Filtersystem.
	Der Filter hat zu viel Staub, der Bürsteneinlass ist verstopft oder die Bürste ist blockiert.	Leeren Sie den Staubtank, reinigen Sie das Filtersystem, den Bürsteneinlauf und die Bürste.

Unzureichende Betriebszeit nach dem Aufladen des Staubsaugers. (Die Lebensdauer der Batterie kann je nach Umgebungstemperatur variieren).	Ungenügende Ladezeit.	Laden Sie den Akku gemäß den Anweisungen in diesem Handbuch zu 100 % auf.
	Die Lebensdauer der Batterie ist überschritten.	Die Batterien sind leicht wiederverwertbar. Gehen Sie zu Ihrer nächsten Recyclingstelle und kaufen Sie neue Batterien.

**Hinweis:**

Wenn keine der genannten Situationen auf Ihr Problem zutrifft, versuchen Sie nicht, den Staubsauger selbst zu zerlegen oder zu reparieren. Reparaturen, die von unerfahrenen Personen durchgeführt werden, können zu Verletzungen oder schwerwiegenden Fehlfunktionen führen. Kontaktieren Sie den offiziellen Technischen Kundendienst von Cecotec. Die Reparatur muss von einem autorisierten Techniker durchgeführt werden und es dürfen nur Originalersatzteile verwendet werden.

**Fehlercode:**

Fehlercode	Problem	Lösung
E1	Die Spannung des Ladegeräts ist nicht geeignet	Verwenden Sie das von Cecotec gelieferte Ladegerät.
E2	Basisbürste ist blockiert	Vergewissern Sie sich, dass die Bürste nicht durch Fremdkörper (Schmutz, Haare, Teppichboden) am normalen Drehen gehindert wird.
E3	Der Motor ist überhitzt	Prüfen Sie, ob die Filter sauber sind, und lassen Sie den Staubsauger 5 Minuten lang abkühlen.
E4	Überhitzte Batterie	Lassen Sie den Staubsauger 5 Minuten lang abkühlen.
E5	Bürstenmotor überhitzt	Lassen Sie den Staubsauger 5 Minuten lang abkühlen.
E9	Batterie überlastet	Die Ladezeit des Akkus ist überschritten, trennen Sie den Staubsauger von der Stromversorgung.
CF	Erinnerung zur Reinigung des Filters	Reinigen Sie den Filter nach jedem Gebrauch.

## 7. TECHNISCHE SPEZIFIKATIONEN

Conga Rockstar 2500 Thunder Pet Flex

Referenz des Gerätes: EU01\_107956

Spannung: 100-240 V~

Frequenz: 50/60 Hz

Nennleistung des Motors: 385 W

Nennleistung der Bürste: 15 W

Leistung des Ladegeräts: 35 V = 0.5 A

### Daten der Batterie:

29.6 V, 2200 mAh, 65,12 Wh

Eingangsstrom: 35 V, 0.5 A

Die technischen Daten können ohne vorherige Ankündigung geändert werden, um die Produktqualität zu verbessern.

Hergestellt in China | Entworfen in Spanien

## 8. RECYCLING VON ELEKTRO- UND ELEKTRONIKGERÄTEN



Dieses Symbol weist darauf hin, dass das Produkt und/oder die Batterie gemäß den geltenden Vorschriften getrennt vom Haushaltsabfall entsorgt werden muss. Wenn dieses Produkt das Ende seiner Nutzungsdauer erreicht hat, sollten Sie die Batterien/Akkus entfernen und es zu einer von den örtlichen Behörden bestimmten Sammelstelle bringen.



Die Verbraucher müssen sich mit Ihren örtlichen Behörden oder Einzelhändlern in Verbindung setzen, um Informationen über die ordnungsgemäße Entsorgung ihrer Altgeräte und / oder ihre Akkus zu

erhalten.

Die Einhaltung der oben genannten Leitlinien trägt zum Schutz der Umwelt bei.

## 9. GARANTIE UND KUNDENDIENST

Cecotec haftet gegenüber dem Endnutzer oder Verbraucher für jegliche Konformitätsmängel, die zum Zeitpunkt der Lieferung des Produkts bestehen, gemäß den in den geltenden Vorschriften festgelegten Bedingungen und Fristen.

Es wird empfohlen, dass Reparaturen von qualifiziertem Personal durchgeführt werden.

Sollte unerwartet eine Störung auftreten oder haben Sie Fragen über Ihrem Produkt, können

Sie sich mit dem Kundendienst von Cecotec in Verbindung setzen über die Telefonnummer: +34 96 321 07 28.

## 10. COPYRIGHT

Die geistigen Eigentumsrechte an den Texten in dieser Bedienungsanleitung liegen bei CECOTEC INNOVACIONES, S.L. Alle Rechte vorbehalten. Der Inhalt dieser Veröffentlichung darf ohne vorherige Genehmigung von CECOTEC INNOVACIONES, S.L. weder ganz noch teilweise vervielfältigt, in einem Wiederherstellungssystem gespeichert, übertragen oder verbreitet werden (elektronisch, mechanisch, Fotokopie, Aufzeichnung oder ähnliches).

## 11. VEREINFACHTE EU-KONFORMITÄTSERKLÄRUNG.



Cecotec Innovaciones erklärt hiermit, dass dieses Produkt mit den grundlegenden Anforderungen und anderen relevanten Bestimmungen der in der Europäischen Union geltenden Vorschriften übereinstimmt. Dieses Produkt wurde unter Einhaltung der erforderlichen Sicherheits- und Qualitätsstandards entwickelt, hergestellt und geprüft. Der vollständige Text der EU-Konformitätserklärung ist auf folgender Website zu finden: <https://storececotec.de/de/information/declaration-of-conformity>

## 1. PARTI E COMPONENTI

Fig. 1

1. Batteria
2. Serbatoio di raccolta della polvere
3. Tasto di apertura del serbatoio di raccolta sporco
4. Tasto di rilascio del tubo di aspirazione
5. Tubo di aspirazione
6. Tasto di rilascio della base di aspirazione
7. Base di aspirazione
8. Display
9. Selettore di velocità
10. Tasto di alimentazione
11. Porta di ricarica
12. Supporto a parete
13. Accessorio per angoli
14. Accessorio per mobili 2 in 1
15. Adattatore
16. Tubo flessibile
17. Accessorio per animali domestici

NOTA:

Le immagini di questo manuale sono rappresentazioni schematiche e potrebbero non corrispondere esattamente all'apparecchio.

## 2. PRIMA DELL'USO

- Questo aspirapolvere verticale ha un imballaggio progettato per proteggerlo durante il trasporto. Tirare fuori l'aspirapolvere verticale dalla scatola e rimuovere tutto il materiale d'imballaggio. Conservare la scatola originale e gli altri elementi in un luogo sicuro per prevenire danni all'aspirapolvere verticale in caso di necessità di trasportarlo in futuro. Se si desidera smaltire l'imballaggio originale, assicurarsi di riciclare tutti gli elementi in modo appropriato.
- Verificare che tutte le parti e i componenti siano compresi e in buono stato. Se uno di essi mancasse o non fosse in buone condizioni, contattare immediatamente il Servizio di Assistenza Tecnica ufficiale di Cecotec.
- Ricaricare completamente l'apparecchio precedentemente al primo uso. Quando la batteria è totalmente carica, scollegare l'apparecchio dalla corrente.



**Contenuto della scatola**

- Aspirapolvere verticale
- Tubo di aspirazione
- Base di aspirazione
- Supporto a parete
- Spazzola HairLess
- Accessorio per mobili 2 in 1
- Accessorio per angoli
- Tubo flessibile
- Accessorio per animali domestici
- Il presente manuale di istruzioni

Non rimuovere il numero di serie del prodotto, al fine di mantenere una corretta tracciabilità dell'apparecchiatura in caso di richiesta di assistenza.

**3. MONTAGGIO DEL PRODOTTO****Montaggio della batteria**

Fig. 2

- Inserire la batteria nel vano corrispondente della struttura principale. Una volta introdotta, si sentirà un click. Controllare che sia saldamente fissata in posizione.
- Per smontare la batteria, premere il tasto di rimozione e rimuovere la batteria.

**Montaggio del tubo di aspirazione sulla struttura principale**

Fig. 3

- Per montare il tubo di aspirazione sulla struttura principale, allineare le due parti in modo che combacino e inserire il tubo nella struttura principale finché non scatta in posizione.
- Per smontarlo, premere il tasto di rilascio e tirare il tubo di aspirazione afferrando saldamente la struttura principale.

**Installazione degli accessori**

Fig. 4

Per completare l'installazione dell'aspirapolvere verticale, una volta collegato il tubo di aspirazione alla struttura principale, tenere il tubo in posizione verticale e inserirvi l'accessorio desiderato.

**Installazione del supporto a parete**

Fig. 5-6

Fissare l'adattatore supporto a parete come illustrato nella figura 5.

Collocare il supporto a parete e segnare i punti in cui si andrà a forare per fissarlo. È importante

che la base di aspirazione poggia sul pavimento in modo che il supporto a parete non sostenga tutto il peso dell'aspirapolvere.

Praticare i fori e fissare il supporto a parete con le viti ad espansione; usare il supporto a parete per appendere l'aspirapolvere e gli accessori come mostrato nella figura 6.

## 4. FUNZIONAMENTO

È possibile usare questo aspirapolvere in due modi diversi:

1. Aspirabriciole, agganciando gli accessori direttamente alla struttura principale. Fig. 7
2. Aspirapolvere verticale, utilizzando il tubo di aspirazione e installando gli accessori alla sua estremità. Fig. 4

### **Come usare l'aspirabriciole**

L'aspirabriciole dispone delle seguenti modalità:

ECO: velocità bassa, attivata premendo il tasto di alimentazione una volta.

Turbo: alta velocità, attivata premendo il selettore di velocità due volte. Premendo nuovamente il selettore di velocità, quest'ultima tornerà al valore basso.

Per spegnere l'aspirabriciole, premere nuovamente il tasto di alimentazione per la seconda volta.

### **Ricarica e display**

Quando l'ultima spia sul display a LED lampeggia in verde, significa che l'alimentazione della batteria è insufficiente e che deve essere ricaricata. Collegare il caricabatterie all'alimentazione e alla porta di ricarica. Durante la ricarica, tutte e quattro le spie lampeggeranno in verde.

Tutte e quattro le spie lampeggeranno in verde una volta caricata completamente la batteria.

### **Accessorio per animali domestici.** Fig. 8

Questo accessorio consente di spazzolare il proprio animale domestico senza fatica.

1. Per installare l'accessorio per animali domestici sulla struttura principale dell'aspirabriciole, allineare entrambi in modo che combacino e fissare l'accessorio.
2. Per rimuovere l'accessorio per animali domestici, afferrare saldamente la struttura principale dell'aspirabriciole con una mano mentre si tira dall'accessorio con l'altra.
3. Premere la leva per rilasciare i peli e aspirarli immediatamente.
  - Questo accessorio comprende un tubo flessibile da collegare alla struttura principale che consente di spazzolare il proprio animale domestico in modo più confortevole. Fig. 9

Legenda della figura 8:

1. Grilletto

## 5. PULIZIA E MANUTENZIONE

- Spegner e scollegare l'aspirapolvere dalla presa di corrente e lasciarlo raffreddare completamente prima di pulirlo.
- Utilizzare un panno morbido e umido per pulire la superficie dell'apparecchio.
- Non immergere mai l'aspirapolvere in acqua né permettere che nessun tipo di liquido entri nell'apparecchio.
- Non utilizzare spugne, polveri o detersivi abrasivi per pulire l'apparecchio.
- Non lasciare l'aspirapolvere esposto alla luce diretta del sole.
- Non lasciare il l'aspirapolvere umido dopo la pulizia.
- Dopo un uso prolungato della spazzola, è possibile che vi siano grovigli di pelo o altri tipi di sporco. Pulire la spazzola per preservarne l'efficienza.

### **Pulizia del serbatoio.**Fig. 10

1. Premere il tasto di apertura del serbatoio di raccolta sporco e rimuoverlo.
2. Svotare il serbatoio.

### **Pulizia dei filtri.**Fig. 11

- Per evitare che l'aspirapolvere si surriscaldi e perda potenza di aspirazione, è importante pulire i filtri frequentemente. Per ottenere il massimo dalla potenza di aspirazione, si raccomanda di effettuare questa pulizia dopo ogni utilizzo.
  - La durata dei filtri dipende dall'uso accumulato e dal tipo di particelle che vengono aspirate regolarmente. Si raccomanda di sostituire i filtri ogni 6 mesi.
1. Premere il tasto di rilascio del serbatoio di raccolta sporco e rimuoverlo.
  2. Rimuovere il sistema di filtraggio dall'interno del serbatoio di raccolta sporco.
  3. Rimuovere i filtri dal sistema di filtraggio come illustrato nella figura 11.
  4. Aspirare e scuotere il filtro per rimuovere tutte le particelle e resti di polvere che possono ostruirlo e ostacolare la corretta circolazione dell'aria. Si ricorda di non usare l'apparecchio senza il filtro correttamente collocato. I filtri non possono essere lavati in lavatrice o asciugati con un asciugacapelli. Non pulire il filtro ad alta efficienza.
  5. Reinsere i filtri nel sistema di filtraggio.
  6. Reinsere il sistema filtrante nel serbatoio di raccolta sporco.
  7. Reinsere il serbatoio di raccolta sporco nell'apparecchio.

### **Pulizia della spazzola**

- Far scorrere con un dito il tasto di rilascio della spazzola e rimuovere il coperchio laterale.
- Rimuovere la spazzola.
- Rimuovere tutta la possibile sporcizia che possa essersi depositata nell'ingresso della spazzola.
- Se si decide di lavare la spazzola, tutte le parti devono essere lasciate ad asciugare.

## ITALIANO

Assemblare le parti nell'ordine inverso in cui sono state smontate per poter continuare a usare la spazzola.

### Rimozione della batteria

Premere il tasto di rilascio della batteria e rimuoverla. Riporre la batteria in un luogo asciutto.

### Conservazione dell'aspirapolvere

Rimuovere la batteria e conservarla in un luogo asciutto e sicuro quando non utilizzato per un periodo prolungato di tempo.

## 6. RISOLUZIONE DEI PROBLEMI

Problema	Possibile causa	Possibile soluzione
L'aspirapolvere non funziona.	La batteria è scarica.	Ricaricare l'aspirapolvere.
	Il tubo di aspirazione, la spazzola, la batteria o l'apparecchio stesso non sono posizionati correttamente.	Verificare che le differenti parti dell'aspirapolvere siano state montate correttamente.
La potenza di aspirazione è ridotta, l'aspirapolvere emette rumori.	Il serbatoio di raccolta sporco è pieno.	Svuotare il serbatoio di raccolta sporco e pulire il sistema di filtraggio.
	Il filtro ha troppa polvere, l'ingresso della spazzola ostruito o la spazzola è bloccata.	Svuotare il serbatoio di raccolta sporco, pulire il sistema di filtraggio, l'ingresso della spazzola e la spazzola.
Tempo di funzionamento insufficiente dopo aver caricato l'aspirapolvere. (L'autonomia delle batterie può variare in base alla temperatura ambiente).	Tempo di ricarica insufficiente.	Ricaricare la batteria al 100 % seguendo le istruzioni del presente manuale.
	La durata residua della batteria si è esaurita.	La batteria è facilmente riciclabile. Recarsi presso il centro di riciclaggio più vicino per lo smaltimento e acquistare una batteria nuova.

Nota:

Se nessuna di queste situazioni corrisponde al proprio problema, non tentare di smontare o riparare l'apparecchio da soli. Le riparazioni effettuate da persone inesperte possono

provocare lesioni o gravi malfunzionamenti. Contattare il Servizio di Assistenza Tecnica ufficiale di Cecotec. Le riparazioni devono essere effettuate da un tecnico autorizzato e devono essere utilizzati solo pezzi di ricambio originali.

#### Codici di errore:

Codice di errore	Problema	Soluzione
E1	Tensione del caricatore inadeguata.	Utilizzare il caricatore fornito da Cecotec.
E2	Spazzola della base bloccata.	Verificare che non vi siano corpi estranei (sporcizia, capelli, ecc.) che impediscano alla spazzola di ruotare normalmente.
E3	Surriscaldamento del motore.	Verificare che i filtri siano puliti, e lasciare raffreddare l'apparecchio per 5 minuti.
E4	Surriscaldamento della batteria.	Lasciare raffreddare l'apparecchio per 5 minuti.
E5	Surriscaldamento del motore della spazzola.	Lasciare raffreddare l'apparecchio per 5 minuti.
E9	Sovraccarico della batteria.	Tempo di ricarica ecceduto. Scollegare l'aspirapolvere dall'alimentazione.
CF	Promemoria di pulizia del filtro.	Pulire il filtro dopo ogni uso.

## 7. SPECIFICHE TECNICHE

Conga Rockstar 2500 Thunder Pet Flex

Codice prodotto: EU01\_107956

Tensione: 100-240 V~

Frequenza: 50/60 Hz

Potenza nominale motore: 385 W

Potenza nominale spazzola: 15 W

Output del caricabatterie: 35 V = 0.5 A

#### Informazioni sulla batteria:

29.6 V, 2200 mAh, 65,12 Wh

Input: 35 V, 0.5 A

Le specifiche tecniche possono cambiare senza previa notifica per migliorare la qualità del prodotto. Fabbricato in Cina | Progettato in Spagna

## 8. RICICLAGGIO DI APPARECCHIATURE ELETTRICHE ED ELETTRONICHE



Questo simbolo indica che, in conformità con le normative vigenti, il prodotto e/o la batteria devono essere smaltiti separatamente dai rifiuti domestici. Quando questo prodotto raggiunge la fine della sua vita utile, è necessario rimuovere le pile/batterie/accumulatori e portarlo in un punto di raccolta designato dalle autorità locali.



Per informazioni dettagliate su come smaltire correttamente le apparecchiature elettriche ed elettroniche e/o le pile/batterie, il consumatore dovrà contattare le autorità locali.

Il rispetto di queste linee guida aiuterà a proteggere l'ambiente.

## 9. GARANZIA E SUPPORTO TECNICO

Cecotec sarà responsabile nei confronti dell'utente finale o del consumatore per qualsiasi difetto di conformità esistente al momento della consegna del prodotto nei termini, condizioni e scadenze stabilite dalla normativa vigente.

Si raccomanda che le riparazioni siano effettuate da personale specializzato.

Se si riscontra un problema con il prodotto o in caso di dubbi, si prega di contattare il Servizio di Assistenza Tecnica ufficiale di Cecotec al numero +34 96 321 07 28.

## 10. COPYRIGHT

I diritti di proprietà intellettuale dei testi di questo manuale appartengono a CECOTEC INNOVACIONES, S.L. Tutti i diritti riservati. Il contenuto di questa pubblicazione non può essere, in tutto o in parte, riprodotto, archiviato in un sistema di recupero, trasmesso o distribuito con qualsiasi mezzo (elettronico, meccanico, fotocopia, registrazione o simile) senza la previa autorizzazione di CECOTEC INNOVACIONES, S.L.

## 11. DICHIARAZIONE DI CONFORMITÀ UE SEMPLIFICATA



Con la presente, Cecotec Innovations dichiara che questo prodotto è conforme ai requisiti essenziali e alle altre disposizioni pertinenti delle normative applicabili nell'Unione Europea. Questo prodotto è stato progettato, fabbricato e testato per soddisfare gli standard di sicurezza e qualità richiesti. Il testo completo della Dichiarazione di Conformità UE è disponibile al seguente link: <https://storececotec.it/it/information/declaration-of-conformity>

## 1. PEÇAS E COMPONENTES

Fig. 1

1. Bateria
2. Depósito de pó
3. Botão da abertura do depósito de sujidade
4. Botão de libertação do tubo de sucção
5. Tubo de sucção
6. Botão de libertação da base de sucção
7. Base de sucção
8. Ecrã
9. Seletor de velocidade
10. Botão de ligar/desligar
11. Porta de carregamento
12. Suporte de parede
13. Acessório para cantos
14. Acessório para móveis 2 em 1
15. Adaptador
16. Tubo flexível
17. Acessório para animais de estimação

NOTA:

Os gráficos deste manual são representações esquemáticas e podem não corresponder exatamente ao aparelho.

## 2. ANTES DE USAR

- Este aspirador apresenta uma embalagem desenhada para o proteger durante o seu transporte. Tire o aspirador da caixa e retire todo o material de embalagem. Pode manter a caixa original e outras embalagens num local seguro para evitar danos no aspirador vertical, caso necessite de o transportar no futuro. Se desejar descartar a embalagem original, certifique-se de reciclar todos os itens corretamente.
- Certifique-se de que todas as peças e componentes estejam incluídos e em bom estado. Se algum deles faltar ou não estiver em boas condições, contacte imediatamente o Serviço de Assistência Técnica oficial da Cecotec.
- Carregue completamente o aparelho antes de o usar pela primeira vez. Quando a bateria estiver carregada por completo, desligue-o.

### Conteúdo da caixa

- Aspirador vertical

## PORTUGUÊS

- Tubo de sucção
- Base de sucção
- Suporte de parede
- Escova HairLess
- Acessório para móveis 2 em 1
- Acessório para cantos
- Tubo flexível
- Acessório para animais de estimação
- Manual de instruções

Não retire o número de série do produto, para manter uma rastreabilidade correta do seu equipamento em caso de solicitação de assistência.

### 3. MONTAGEM DO APARELHO

#### Montagem da bateria

Fig. 2

- Insira a bateria na ranhura da estrutura principal, seguindo as guias. Uma vez introduzida, ouvirá um clique. Verifique se está bem fixada na posição.
- Para remover a bateria, prima o botão de remoção e retire a bateria.

#### Montagem do tubo de sucção na estrutura principal

Fig. 3

- Para instalar o tubo de sucção na estrutura principal, alinhe ambas as partes para que coincidam, e insira o Tubo de sucção até que este encaixe no lugar.
- Para desmontar o tubo de sucção, prima o botão de libertação do tubo e puxe o tubo de sucção enquanto segura firmemente a estrutura principal.

#### Instalação dos acessórios

Fig. 4

Para completar a instalação do aspirador, uma vez montado o tubo de sucção na unidade principal, segure o tubo na vertical e insira neste o acessório que deseje usar.

#### Instalação do suporte de parede

Fig. 5 - 6

Fixe o adaptador no suporte da parede. Fig. 5

Coloque o suporte de parede na parede e marque os pontos onde devem ser feitos os furos para a fixação deste. A altura de fixação deve ser tida em conta, é importante que a base de sucção assente no chão para que o suporte de parede não suporte o peso total do aspirador. Faça os buracos e fixe o suporte da parede com os parafusos de expansão para pendurar nele o aspirador e os acessórios. Fig. 6



## 4. FUNCIONAMENTO

Pode utilizar este aspirador de pó de duas maneiras diferentes:

1. Aspirador de mão, fixe diretamente os acessórios à estrutura principal. Fig. 7
2. Aspirador vertical, utilize o tubo de sucção com os acessórios a ele fixados. Fig. 4

### Como usar o aspirador

O aspirador tem os seguintes modos:

ECO: velocidade baixa, ativa-se quando premir o botão Ligar/Desligar pela primeira vez.

Turbo: velocidade alta, ativa-se quando premir o botão de velocidade pela segunda vez. Se premir de novo o botão de velocidade, regressará a velocidade baixa.

O aspirador desligar-se-á quando premir o botão Ligar/Desligar pela segunda vez.

### Carregamento e ecrã

Quando o indicador LED piscar em verde, indica que a bateria não é suficiente e precisa carregar-se. Ligue o carregador à corrente elétrica e à porta de carregamento. Enquanto estiver a carregar, os 4 indicadores piscarão em verde.

Os 4 indicadores estão acesos em verde quando a bateria estiver completamente carregada.

### Acessório para animais de estimação. Fig. 8

Este acessório permite-lhe escovar o seu animal de estimação sem esforço.

1. Para instalar o acessório para animais de estimação na unidade principal, alinhe ambas as partes de modo que se encaixem umas nas outras até que se encaixe no lugar.
2. Para remover, puxe do acessório para animais de estimação enquanto segura firmemente a unidade principal.
3. Prima o botão para libertar o pelo e poder aspirá-lo no instante.
  - Este acessório inclui um tubo flexível que pode ligar-se à estrutura principal e lhe permitirá escovar ao seu animal de estimação confortavelmente. Fig. 9

Legenda da figura 8:

1. Disparador

## 5. LIMPEZA E MANUTENÇÃO

- Desligue e desconecte o aspirador da rede e deixe-o arrefecer antes da limpeza.
- Utilize um pano macio e ligeiramente humedecido para limpar a superfície do aparelho.
- Nunca mergulhe o aspirador em água ou outros líquidos ou permita a sua entrada no aparelho.
- Não utilize esponjas, pós ou produtos de limpeza abrasivos para limpar o aparelho.

## PORTUGUÊS

- Não coloque o aspirado à luz direta do sol.
- Não deixe o aparelho molhado após o limpar.
- Depois de utilizar a escova durante muito tempo, as fibras podem ficar enredadas com o cabelo ou outras partículas. Limpe-a para que volte a funcionar corretamente.

### **Limpeza do depósito.** Fig. 10

1. Prima o botão de libertação do depósito de pó e remova-o.
2. Esvazie o depósito.

### **Limpeza dos filtros.** Fig. 11

- Para evitar que o aspirador sobreaqueça e perca a potência de sucção, é essencial limpar regularmente os filtros. Para tirar o máximo partido do poder de sucção, recomenda-se que se efetue esta limpeza após cada utilização.
  - A vida útil dos filtros dependerá do uso acumulado e do tipo de partículas que são regularmente aspiradas. Recomenda-se a substituição dos filtros de 6 em 6 meses.
1. Prima o botão de libertação do depósito de pó e remova-o.
  2. Remova o sistema de filtragem do interior do depósito de pó.
  3. Retire os filtros do sistema de filtragem. Fig. 11
  4. aspire e agite o filtro para remover todas as partículas e detritos de pó que possam obstruí-los e impedir a circulação adequada do ar. Lembre-se de não utilizar o aspirador sem os filtros corretamente instalados. Os filtros não podem ser lavados dentro de uma máquina de lavar ou secos com um secador de cabelo. Não escovar o filtro de alta eficiência.
  5. Coloque de novos os filtros no sistema de filtragem.
  6. Volte a colocar o sistema de filtragem no depósito de pó.
  7. Volte a colocar o depósito de pó no aparelho.

### **Limpeza da escova**

- Deslize o botão de libertação da escova rotativa com o dedo e retire a tampa do mesmo lado da escova.
- Retire a escova.
- É importante remover os detritos que possam ter sido depositados na entrada da escova.
- Se decidir lavar a escova, todas as peças devem ser deixadas a secar. Monte as peças na ordem inversa em que foram desmontadas para poder utilizar novamente a escova.

### **Como retirar a bateria**

Para remover a bateria, prima o botão de libertação e remova a bateria. Guarde a bateria e deixe-a num lugar seco.

### **Armazenamento do aspirador**

Retire a bateria e guarde num lugar seco e seguro se não usar o robô por um longo período de tempo.

## 6. RESOLUÇÃO DE PROBLEMAS

Problema	Possível causa	Possível solução
O aspirador não funciona.	A bateria está descarregada.	Carregue o aspirador.
	O tubo de sucção, a escova, a bateria e o próprio aparelho não estão bem colocados.	Certifique-se de que as diferentes partes do aspirador estejam corretamente montadas.
A potência de sucção foi reduzida, o aparelho faz muito ruído.	O depósito de pó está cheio.	Esvazie o depósito de pó e limpe o sistema de filtragem.
	O filtro tem demasiado pó, a entrada da escova está obstruída ou a escova está bloqueada.	Esvazie o depósito de pó e limpe o sistema de filtragem, a entrada da escova e a escova.
Tempo de funcionamento insuficiente depois de carregar o aspirador. (A duração da bateria pode variar em função da temperatura ambiente).	Tempo de carregamento insuficiente.	Carregue a bateria a 100 %, de acordo com as instruções deste manual.
	A vida útil da bateria esgotou-se.	As baterias são facilmente recicláveis. Consulte o seu ponto de reciclagem mais próximo e compre uma bateria nova.

Nota:

Se nenhuma destas situações corresponder ao seu problema, não tente desmontar ou reparar o aspirador você mesmo. As reparações efetuadas por pessoas inexperientes podem resultar em ferimentos ou avarias graves. Ponha-se em contato com o Serviço de Assistência Técnica da Cecotec. A reparação deve ser efetuada por um técnico autorizado e só devem ser utilizadas peças sobressalentes originais.

### Códigos de erro:

Código de erro	Problema	Solução
E1	A tensão do carregador não é adequada.	Utilize o carregador fornecido pela Cecotec.
E2	A escova da base está bloqueada.	Verifique que não houver qualquer corpo estranho (sujeidade, pelos, comprimento do tapete) a impedir que a escova possa girar com normalidade.

## PORTUGUÊS

E3	Sobreaquecimento do motor.	Verifique que os filtros estejam limpos e deixe arrefecer o aspirador por 5 minutos.
E4	Sobreaquecimento da bateria.	Deixe arrefecer o aspirador por 5 minutos.
E5	Sobreaquecimento do motor da escova.	Deixe arrefecer o aspirador por 5 minutos.
E9	Sobrecarregamento da bateria.	O tempo de carregamento da bateria foi excedido, desligue o aspirador da fonte de alimentação.
CF	Lembrete para limpar o filtro	Limpe o filtro depois de cada uso.

## 7. ESPECIFICAÇÕES TÉCNICAS

Conga Rockstar 2500 Thunder Pet Flex

Referência: EU01\_107956

Tensão: 100-240 V ~

Frequência: 50/60 Hz

Potência nominal do motor: 385 W

Potência nominal da escova: 15 W

Saída do carregador: 35 V = 0.5 A

### Dados da bateria:

29.6 V, 2200 mAh, 65,12 Wh

Entrada: 35 V, 0.5 A

As especificações técnicas podem ser alteradas sem notificação prévia para melhorar a qualidade do produto.

Fabricado na China | Desenhado na Espanha

## 8. RECICLAGEM DE PRODUTOS ELÉTRICOS E ELETRÓNICOS



Este símbolo indica que, de acordo com os regulamentos aplicáveis, o produto e/ou bateria deve ser eliminado separadamente do lixo doméstico.

Quando este produto atingir o fim da sua vida útil, deverá remover as pilhas/baterias/acumuladores e levá-lo para um ponto de recolha designado pelas autoridades locais.

Para obter informação detalhada acerca da forma mais adequada de eliminar os seus equipamentos elétricos e eletrónicos e/ou as correspondentes baterias, o consumidor deverá contactar com as autoridades locais.

A conformidade com as diretrizes acima referidas ajudará a proteger o ambiente.

## 9. GARANTIA E SAT

A Cecotec será responsável perante o utilizador final ou consumidor por qualquer falta de conformidade que exista no momento da entrega do produto nos termos, condições e prazos estabelecidos pelos regulamentos aplicáveis.

Recomenda-se que as reparações sejam efetuadas por pessoal qualificado.

Se detectar um incidente com o produto ou tiver alguma dúvida, contacte o Serviço de Assistência Técnica oficial da Cecotec através do número +34 96 321 07 28.

## 10. COPYRIGHT

Os direitos de propriedade intelectual dos textos deste manual pertencem à CECOTEC INNOVACIONES, S.L. Todos os direitos reservados. O conteúdo desta publicação não pode, no todo ou em parte, ser reproduzido, armazenado num sistema de recuperação, transmitido ou distribuído por qualquer meio (eletrónico, mecânico, fotocópia, gravação ou similar) sem a autorização prévia da CECOTEC INNOVACIONES, S.L.

## 11. DECLARAÇÃO DE CONFORMIDADE SIMPLIFICADA DA UE



Pela presente, a Cecotec Innovations declara que este produto está em conformidade com os requisitos essenciais e outras disposições relevantes dos regulamentos aplicáveis na União Europeia. Este produto foi concebido, fabricado e testado de acordo com as normas de segurança e qualidade exigidas. O texto completo da Declaração de Conformidade da UE pode ser encontrado no seguinte website: <https://cecotec.pt/pt/information/declaration-of-conformity>

## 1. ONDERDELEN EN COMPONENTEN

Fig. 1

1. Batterij
2. Stofreservoir
3. Knop voor het openen van het vuilreservoir
4. Openingsknop van de zuigslang
5. Zuigslang
6. Openingsknop zuigmond
7. Zuigmond
8. Display
9. Snelheidskeuzeschakelaar
10. Aan/uit- knop
11. Oplaadpunt
12. Muurbeugel
13. Accessoire voor hoeken
14. 1 accessoire voor meubels 2 in 1
15. Adapter
16. Flexibele buis
17. Accessoire voor huisdieren

OPMERKING:

De figuren in deze handleiding zijn schematische voorstellingen en komen mogelijk niet exact overeen met het product.

## 2. VÓÓR U HET APPARAAT GEBRUIKT

- Deze steelstofzuiger heeft een verpakking die ontworpen is om hem te beschermen tijdens het transport. Haal de steelstofzuiger uit de doos en verwijder al het verpakkingsmateriaal. U kunt de originele doos en andere verpakking op een veilige plaats bewaren om schade aan de steelstofzuiger te voorkomen als u deze in de toekomst moet vervoeren. Als u de verpakking toch weggooit, zorg er dan voor een correcte recyclage.
- Controleer of alle onderdelen en componenten aanwezig en in goede staat zijn. Als een van deze ontbreekt of niet in goede staat is, neem dan onmiddellijk contact op met de Technische Dienst van Cecotec.
- Laat het apparaat volledig op alvorens het voor de eerste keer te gebruiken. Als de accu volledig is opgeladen, moet u deze loskoppelen.

### Inhoud van de doos

- Steelstofzuiger

- Zuigslang
- Zuigmond
- Muurbeugel
- Hairless borstel
- 1 accessoire voor meubels 2 in 1
- Accessoire voor hoeken
- Flexibele buis
- Accessoire voor huisdieren
- Handleiding

Verwijder het serienummer van het product niet om een correcte traceerbaarheid van uw apparatuur te behouden in geval van een verzoek om assistentie.

### 3. HET APPARAAT MONTEREN

#### Montage van de accu

Fig. 2

- Plaats de accu in de sleuf in het hoofdgedeelte en volg daarbij de geleiders. Eenmaal geplaatst, hoort u een klik. Controleer of hij goed op zijn plaats zit.
- Om de accu te verwijderen, drukt u op de verwijderknop en verwijdert u de accu.

#### Montage van de zuigbuis op het hoofdlichaam

Fig. 3

- Om de zuigbuis op het hoofdgedeelte te installeren, lijnt u de twee delen zo uit dat ze overeenstemmen, en steekt u de buis in het hoofdgedeelte tot hij vastklikt.
- Om te demonteren drukt u op de ontgrendelingsknop en trekt u aan de zuigbuis terwijl u het hoofdgedeelte stevig vasthoudt.

#### Installatie van de accessoires

Fig. 4

Om de installatie van de steelstofzuiger te voltooien, houdt u, zodra de zuigbuis op het hoofdgedeelte is aangesloten, de buis rechtop en steekt u het gewenste accessoire erin.

#### Installatie van de muurbeugel

Fig. 5-6

Bevestig de adapter aan de muurbeugel zoals aangegeven in figuur 5.

Plaats de muurbeugel op de muur en markeer de punten waar de gaten moeten worden geboord om de beugel te bevestigen. Het is belangrijk dat de zuigvoet op de vloer rust, zodat de muurbeugel niet het volledige gewicht van de stofzuiger draagt.

Boor gaten en bevestig de muurbeugel met expansieschroeven om de stofzuiger en accessoires aan de muurbeugel te hangen zoals aangegeven in figuur 6.

## 4. WERKING

U kunt deze steelstofzuiger op twee verschillende manieren gebruiken:

1. Kruimeldief, waarbij de accessoires direct aan de hoofdbehuizing worden bevestigd. Fig. 7
2. Steelstofzuiger, met gebruik van de zuigslang met de accessoires eraan vast. Fig. 4

### Gebruik van de steelstofzuiger

Deze stofzuiger heeft de volgende standen:

ECO: lage snelheid, geactiveerd wanneer u de aan/uit knop voor het eerst indrukt.

Turbo: hoge snelheid, geactiveerd wanneer u de snelheidsregelaar een tweede keer indrukt.

Als u nogmaals op de snelheidsknop drukt, keert u terug naar de lage snelheid.

De stofzuiger schakelt uit wanneer u voor de tweede keer op de aan/uit knop drukt.

### Opladen en scherm

Wanneer het laatste indicatielampje op het LED-display groen knippert, geeft dit aan dat de voeding onvoldoende is en moet worden opgeladen. Sluit de oplader aan. Tijdens het opladen knipperen alle vier de indicatorlampjes groen.

Alle vier de indicatielampjes branden groen wanneer de batterij volledig is opgeladen.

### Accessoire voor huisdieren. Fig. 8

Met dit accessoire kunt u moeiteloos uw huisdier borstelen.

1. Om het huisdieraccessoire op het hoofdgedeelte te installeren, lijnt u de twee delen uit tot ze op hun plaats klikken.
2. Om te verwijderen, trekt u aan het opzetstuk voor huisdieren terwijl u het hoofdgedeelte stevig vasthoudt.
3. Druk op de activeringsknop om de haren los te maken en direct te stofzuigen.
  - Dit accessoire bevat een flexibele buis die u kunt aansluiten op het hoofdgedeelte en waarmee u uw huisdier comfortabeler kunt borstelen. Fig. 9

Legende figuur 8:

1. Activeringsknop

## 5. SCHOONMAAK EN ONDERHOUD

- Schakel de stofzuiger uit, haal de stekker uit het stopcontact en laat hem afkoelen voordat u hem schoonmaakt.
- Gebruik een zachte, licht vochtige doek om het oppervlak van het product te reinigen.
- Dompel de steelstofzuiger nooit onder in water of andere vloeistoffen en laat deze nooit in de stofzuiger terecht komen.



- Gebruik geen schurende sponzen, poeders of schoonmaakproducten om het product te reinigen.
- Laat de steelstofzuiger niet in direct zonlicht staan.
- Laat de steelstofzuiger na het schoonmaken niet nat achter.
- Na lang gebruik van de borstel kunnen de strengen verstrikt raken in het haar of andere deeltjes. Reinig het zodat het weer juist functioneert.

**Reiniging van het reservoir.** Fig. 10

1. Druk op de ontgrendelingsknop van het vuilreservoir en verwijder het vuilreservoir.
2. Leeg het waterreservoir.

**Filters schoonmaken.** Fig. 10

- Om te voorkomen dat de steelstofzuiger oververhit raakt en aan zuigkracht inboet, is het van essentieel belang de filters regelmatig te reinigen. Om de zuigkracht optimaal te benutten, raden wij aan deze reiniging na elk gebruik uit te voeren.
- De levensduur van de filters zal afhangen van het gecumuleerde gebruik en het soort deeltjes dat regelmatig wordt opgezogen. Wij raden u aan elke 6 maanden de filters te vervangen.

1. Druk op de ontgrendelingsknop van het vuilreservoir en verwijder het vuilreservoir.
2. Verwijder het filtersysteem uit het vuilreservoir.
3. Scheid de filters van het filtersysteem zoals aangegeven in figuur 11.
4. Zodra het vuilreservoir is verwijderd, kan het hoogrendementsfilter worden verwijderd. Gebruik de steelstofzuiger niet zonder dat het filter correct is aangebracht. De filters kunnen niet in een wasmachine worden gewassen of met een haardroger worden gedroogd. Borstel het hoogrendementsfilter niet.
5. Vervang de filters in het filtersysteem.
6. Vervang het filtersysteem in het stofreservoir.
7. Plaats het stofreservoir terug.

**Reiniging van de borstel**

- Schuif met uw vinger over de borstel ontgrendelingsknop en verwijder de zijklep.
- Verwijder de borstel.
- Het is belangrijk om al het vuil dat in de borstelinlaat is terechtgekomen te verwijderen.
- Als u besluit het filter te wassen moet u alle onderdelen goed laten drogen. Monteer de onderdelen in de omgekeerde volgorde waarin ze zijn gedemonteerd, zodat u de borstel weer kunt gebruiken.

**Het verwijderen van de accu**

Druk op de accu-ontgrendelingsknop en verwijder de accu. Bewaar de accu op een droge plaats.

### Opslag van de steelstofzuiger

Haal de accu uit de robot en bewaar hem op een veilige en droge plaats als u de robot niet zult gebruiken voor een langere tijd.

## 6. PROBLEEMOPLOSSING

Probleem	Mogelijke oorzaak	Mogelijke oplossing
De stofzuiger werkt niet.	De accu is leeg.	Laad de steelstofzuiger op.
	De zuigbuis, de borstel, de accu of het apparaat zelf zijn niet goed geplaatst.	Zorg ervoor dat de verschillende onderdelen van de steelstofzuiger correct zijn gemonteerd.
De zuigkracht is verminderd, de steelstofzuiger maakt veel lawaai.	Het vuilreservoir is vol.	Leeg het vuilreservoir en reinig het filtersysteem.
	Het filter heeft te veel stof, de borstelinlaat is verstopt of de borstel is geblokkeerd.	Leeg het vuilreservoir, reinig het filtersysteem, de borstelinlaat en de borstel.
Onvoldoende gebruikstijd na het opladen van het de steelstofzuiger. (De levensduur van de accu kan variëren, afhankelijk van de omgevingstemperatuur).	Onvoldoende oplaadtijd.	Laad de accu op tot 100% volgens de instructies in deze handleiding.
	De levensduur van de accu is overschreden.	De accu's zijn eenvoudig te verwisselen. Ga naar het dichtstbijzijnde recyclagepunt en koop een nieuwe.

#### Opmerking:

Als geen van deze situaties overeenkomt met uw probleem, probeer dan niet zelf de stofzuiger te demonteren of te repareren. Reparaties door onervaren personen kunnen letsel of ernstige storingen tot gevolg hebben. Neem contact op met de Technische Dienst van Cecotec. De reparatie moet worden uitgevoerd door een erkende monteur en er mogen uitsluitend originele reserveonderdelen worden gebruikt.

**Foutcodes:**

Foutmelding	Probleem	Oplossing
E1	Het voltage van de lader is niet geschikt	Gebruik de door Cecotec geleverde lader.
E2	De borstel van de basis is geblokkeerd.	Controleer of er geen vreemde stoffen (vuil, haar, lengte van het tapijt) zijn die verhinderen dat de borstel normaal draait.
E3	De motor is oververhit.	Controleer of de filters schoon zijn en laat de stofzuiger 5 minuten afkoelen.
E4	Oververhitte accu	Laat de stofzuiger 5 minuten afkoelen.
E5	Motor van de borstel is oververhit	Laat de stofzuiger 5 minuten afkoelen.
E9	Accu overladen	De laadtijd van de accu is overschreden, koppel de stofzuiger los van de stroomvoorziening.
CF	Herinnering om het filter te reinigen	Maak het filter schoon na elk gebruik.

## 7. TECHNISCHE SPECIFICATIES

Conga Rockstar 2500 Thunder Pet Flex  
 Referentie van het product: EU01\_107956  
 Voltage: 100-240 V~  
 Frequentie: 50/60 Hz  
 Nominaal motorvermogen: 385 W  
 Nominaal borstelvermogen: 15 W  
 Lader uitgang: 35 V – 0.5 A

**Accugegevens:**

29.6 V, 2200 mAh, 65,12 Wh  
 Ingang: 35 V, 0.5 A

Technische specificaties kunnen zonder voorafgaande kennisgeving worden gewijzigd om de productkwaliteit te verbeteren.  
 Gemaakt in China / Ontworpen in Spanje

## 8. RECYCLING VAN ELEKTRISCHE EN ELEKTRONISCHE APPARATUUR

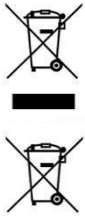

Dit symbool geeft aan dat, volgens de geldende voorschriften, het product en/of de batterij gescheiden van het huisvuil moeten worden afgevoerd. Wanneer dit product het einde van zijn levensduur bereikt, dient u de batterijen/accu's te verwijderen en het naar een door de plaatselijke autoriteiten aangewezen inzamelpunt te brengen.

Voor gedetailleerde informatie over hoe elektrische en elektronische apparatuur en/of batterijen op de juiste manier kunnen worden weggegooid, moeten consumenten contact opnemen met hun plaatselijke autoriteiten.

Naleving van de bovenstaande richtlijnen helpt het milieu te beschermen.

## 9. GARANTIE EN TECHNISCHE ONDERSTEUNING

Cecotec is aansprakelijk tegenover de eindgebruiker of consument voor elk gebrek aan overeenstemming dat bestaat op het ogenblik van de levering van het product onder de voorwaarden, bepalingen en termijnen die zijn vastgelegd in de toepasselijke regelgeving.

Het wordt aanbevolen reparaties te laten uitvoeren door gekwalificeerd personeel.

Als u ooit een incident met het product ontdekt of vragen heeft, neem dan contact op met de officiële Technische Assistentie van Cecotec via het telefoonnummer +34 96 321 07 28.

## 10. COPYRIGHT

De intellectuele eigendomsrechten op de teksten in deze handleiding behoren toe aan CECOTEC INNOVACIONES, S.L. Alle rechten voorbehouden. De inhoud van deze publicatie mag niet, geheel of gedeeltelijk, worden vervoelvoudigd, opgeslagen in een geautomatiseerd gegevensbestand, doorgegeven of verspreid op welke wijze dan ook (elektronisch, mechanisch, door fotokopieën, opnamen en dergelijke) zonder voorafgaande toestemming van CECOTEC INNOVACIONES, S.L.

## 11. VEREENVOUDIGDE EU-VERKLARING VAN OVEREENSTEMMING.

**CE** Hierbij verklaart Cecotec Innovaciones dat dit product voldoet aan de essentiële eisen en andere relevante bepalingen van de regelgeving die van toepassing is in de Europese Unie. Dit product is ontworpen, vervaardigd en getest om te voldoen aan de vereiste veiligheids- en kwaliteitsnormen. De volledige tekst van de EU-conformiteitsverklaring is te vinden op de volgende website: <https://cecotec.es/es/information/declaration-of-conformity>

## 1. CZĘŚCI I KOMPONENTY

Rys. 1

1. Bateria
2. Zbiornik na brud
3. Przycisk otwierania zbiornika na brud
4. Przycisk zwalniający rurę ssącą
5. Rura ssąca
6. Przycisk zwalniający podstawę ssącą
7. Podstawa ssąca
8. Wyświetlacz
9. Przetącznik prędkości
10. Przycisk zasilania
11. Port ładowania
12. Uchwyt ścienny
13. Akcesorium do narożników
14. Akcesorium do mebli 2 w 1
15. Zasilacz
16. Elastyczna rura
17. Akcesorium do sierści zwierząt domowych

UWAGA:

Grafika tej instrukcji obsługi jest schematyczna i możliwe, że nie będzie całkowicie zgodna z produktem.

## 2. PRZED UŻYCIEM

- To urządzenie jest zapakowane w opakowanie zaprojektowane w celu ochrony podczas transportu. Wyjmij urządzenie z pudełka i usuń wszystkie materiały opakowaniowe. Oryginalne pudełko i inne elementy opakowania należy przechowywać w bezpiecznym miejscu, aby zapobiec ich uszkodzeniu na wypadek konieczności przetransportowania urządzenia w przyszłości. Jeśli chcesz pozbyć się oryginalnego opakowania, pamiętaj o prawidłowym recyklingu wszystkich jego elementów.
- Upewnij się, że wszystkie części i komponenty są dołączone, i są w dobrym stanie. Jeśli któregokolwiek z nich brakuje lub nie są w dobrym stanie, należy niezwłocznie skontaktować się z oficjalnym Serwisem Technicznym Cecotec.
- W pełni naładuj odkurzacz przed pierwszym użyciem. Gdy bateria jest w pełni naładowana, odłącz go.

### Zawartość opakowania

- Odkurzacz pionowy
- Rura ssąca
- Podstawa ssąca
- Uchwyt ścienny
- Szczotka HairLess
- Akcesorium do mebli 2 w 1
- Akcesorium do narożników
- Elastyczna rura
- Akcesorium do sierści zwierząt domowych
- Ta instrukcja obsługi

Nie usuwaj numeru seryjnego produktu, aby można było zidentyfikować urządzenie w przypadku wymagania pomocy technicznej.

## 3. MONTAŻ PRODUKTU

### Montaż baterii

Rys. 2

- Włóż baterię do szczeliny w korpusie urządzenia poruszając się wzdłuż prowadnic. Usłyszysz kliknięcie, kiedy bateria będzie na swoim miejscu. Sprawdź, czy jest prawidłowo zamocowana.
- Aby wyjąć baterię, naciśnij przycisk zwalniający i wyjmij ją.

### Montaż rury odkurzającej w urządzeniu

Rys. 3

- Aby zainstalować rurę w korpusie, wyrównaj obie części tak, aby do siebie pasowały i włóż rurę do korpusu, aż wpasuje się na swoje miejsce.
- Aby ją wyjąć, naciśnij przycisk zwalniający i pociągnij za rurę ssącą trzymając mocno za korpus urządzenia.

### Instalacja akcesoriów

Rys. 4

Aby zakończyć instalację odkurzacza, po zamontowaniu rury ssącej do korpusu, przytrzymaj rurę pionowo i włóż do niej jedno z akcesoriów.

### Montaż uchwyty ściennego

Rys. 5-6

Umieść zasilacz w uchwycie ściennym, jak pokazano na rysunku 5.

Umieść uchwyt na ścianie i zaznacz punkty, w których należy wywiercić otwory w celu

zamocowania go. Należy wziąć pod uwagę wysokość mocowania, ważne jest, aby podstawa ssąca spoczywała na podłodze, aby uchwyt ścienny nie utrzymywał całego ciężaru odkurzacza. Wywierć otwory i przymocuj uchwyt ścienny za pomocą śrub rozporowych, aby powiesić na nim odkurzacz i akcesoria, jak pokazano na rysunku 6.

## 4. FUNKCJONOWANIE

Można używać tego odkurzacza na dwa różne sposoby:

1. Odkurzacz ręczny, bezpośrednio mocując akcesoria do korpusu. Rys. 7
2. Odkurzacz pionowy, mocując rurę ssącą z dotychczasowymi do niej akcesoriami. Rys. 4

### Jak korzystać z odkurzacza

Ten odkurzacz posiada następujące tryby:

ECO: niska prędkość, jest aktywowana po naciśnięciu przycisku zasilania jeden raz.

Turbo: wysoka prędkość, jest aktywowana po naciśnięciu przycisku prędkości dwa razy. Ponowne naciśnięcie przycisku prędkości spowoduje powrót do niskiej prędkości.

Odkurzacz wyłączy się po naciśnięciu przycisku zasilania dwa razy.

### Ładowanie i wyświetlacz

Gdy ostatnia kontrolka na wyświetlaczu LED miga na zielono, oznacza to, że zasilanie jest niewystarczające i należy naładować urządzenie. Podłącz ładowarkę do źródła zasilania i do portu ładowania. Podczas ładowania wszystkie cztery kontrolki migają na zielono.

Wszystkie cztery kontrolki zaświecą się na zielono, gdy będzie jest w pełni naładowany.

### Akcesorium do sierści zwierząt domowych. Rys. 8

To akcesorium pozwala bez wysiłku wyczesać zwierzę.

1. Aby zamontować akcesorium dla zwierząt na korpusie, wyrównaj obie części aż zablokują się na swoim miejscu.
2. Aby je zdjąć, pociągnij za akcesorium do sierści zwierząt trzymając mocno za korpus.
3. Naciśnij spust, aby uwolnić włosy i natychmiast je odkurzyć.
  - To akcesorium zawiera elastyczną rurę, którą można podłączyć do korpusu i która pozwala wygodniej wyczesywać Twojego pupila. Rys. 9

Legenda rysunku 8:

1. Spust

## 5. CZYSZCZENIE I KONSERWACJA

- Przed przystąpieniem do czyszczenia odkurzacz należy wyłączyć i odłączyć od zasilania, a następnie odczekać, aż ostygnie.
- Użyj miękkiej, lekko wilgotnej ściereczki do czyszczenia powierzchni produktu.
- Nigdy nie zanurzaj urządzenia w wodzie lub innych płynach ani nie pozwól, aby dostały się do jego środka.
- Nie używaj gąbek, detergentów w proszku ani żrących środków czyszczących do czyszczenia produktu.
- Nie pozostawiaj odkurzacza w bezpośrednim świetle słonecznym.
- Nie pozostawiaj odkurzacza mokrego po czyszczeniu.
- Po dłuższym używaniu szczotki mogą się w nią wplątać włosy lub inne cząstki. Wyczyść ją, aby ponownie działała poprawnie.

### **Czyszczenie zbiornika.** Rys. 10

1. Naciśnij przycisk zwalniania zbiornika na brud i wyjmij go.
2. Opróżnij zbiornik.

### **Czyszczenie filtrów.** Rys. 11

- Aby zapobiec przegrzaniu odkurzacza i utracie mocy ssania, konieczne jest częste czyszczenie filtrów. Aby w pełni wykorzystać moc ssania, zaleca się czyszczenie filtrów po każdym użyciu.
- Żywotność filtrów będzie zależeć od łącznego zużycia i rodzaju brudu, który jest regularnie odkurzany. Zaleca się wymianę filtrów co 6 miesięcy.

1. Naciśnij przycisk zwalniania zbiornika na brud i wyciągnij go.
2. Wyjmij system filtrowania z wnętrza zbiornika na brud.
3. Oddziel filtry od systemu filtrowania, jak pokazano na rysunku 11.
4. Odkurz i potrząśnij filtrem, aby usunąć wszystkie cząstki i resztki kurzu, które mogą zatkać filtry i utrudniać prawidłową cyrkulację powietrza. Pamiętaj, aby nie używać odkurzacza bez prawidłowo włożonego filtra. Filtrów nie można prać w pralce ani suszyć suszarką do włosów. Nie czyść filtra o wysokiej wydajności szczoteczką.
5. Włóż filtry z powrotem do systemu filtrującego.
6. Włóż system filtrujący z powrotem do zbiornika na brud.
7. Umieść zbiornik na brud z powrotem w urządzeniu.

### **Czyszczenie szczotki**

- Przesuń palcem przycisk zwalnający szczotkę i zdejmij boczną pokrywę.
- Wyjmij szczotkę.
- Ważne jest, aby usunąć wszelkie zabrudzenia, które osadziły się przy wejściu do szczotki.
- Jeśli zdecydujesz się umyć szczotkę, wszystkie części należy pozostawić do wyschnięcia.



Zamontuj części w odwrotnej kolejności, w jakiej zostały zdemontowane, aby móc ponownie użyć szczotkę.

### Jak wyjąć baterię

Naciśnij przycisk zwalnający baterię i wyjmij ją. Przechowuj baterię w suchym miejscu.

### Przechowywanie odkurzacza

Wyjmij baterię i przechowuj ją w bezpiecznym, suchym miejscu, jeśli urządzenie nie będzie używane przez dłuższy czas.

## 6. ROZWIĄZYWANIE PROBLEMÓW

Problem	Prawdopodobna przyczyna	Możliwe rozwiązanie
Odkurzacze nie działa	Bateria jest rozładowana.	Naładuj baterię.
	Rura ssąca, szczotka, bateria lub samo urządzenie nie są prawidłowo zamontowane.	Upewnij się, że różne części odkurzacza są prawidłowo zamontowane.
Moc ssania zmniejszyła się, odkurzacze wytwarza dużo hałasu.	Zbiornik na brud jest pełny.	Opróżnij zbiornik na brud i wyczyść system filtrów.
	Filtr jest zbyt zakurzony, wlot szczotki jest zatkany lub szczotka jest zablokowana.	Opróżnij zbiornik na brud, wyczyść system filtrujący, wlot szczotki i samą szczotkę.
Zbyt krótki czas pracy po naładowaniu odkurzacza. (Autonomia baterii może się różnić w zależności od temperatury otoczenia).	Niewystarczający czas ładowania.	Naładuj baterię do 100% postępując zgodnie z zaleceniami w niniejszej instrukcji.
	Bateria została zużyta.	Baterię można łatwo poddać recyklingowi. Udaj się do najbliższego punktu recyklingu, kup nową baterię.

#### Uwaga:

Jeśli żadna z tych sytuacji nie odpowiada problemowi, nie próbuj samodzielnie demontować ani naprawiać urządzenia. Naprawy wykonywane przez niedoświadczonych osób mogą spowodować obrażenia ciała lub poważne usterki. Skontaktuj się z oficjalnym Serwisem Pomocy Technicznej Cecotec. Naprawę musi przeprowadzić autoryzowany specjalista, który może używać wyłącznie oryginalnych części zamiennych.

**Kody błędów:**

Kod błędu.	Problem	Rozwiązanie
E1	Napięcie ładowarki nie jest odpowiednie	Należy używać ładowarki dołączonej do urządzenia przez Cecotec.
E2	Szczotka podstawy ssącej jest zablokowana.	Sprawdź, czy nie ma żadnych ciał obcych (brud, włosy, włosie dywanu) uniemożliwiających prawidłowe obracanie się szczotki.
E3	Silnik jest przegrzany	Sprawdź, czy filtry są czyste i pozwól odkurzacowi ostygnąć przez 5 minut.
E4	Przegrzanie baterii	Pozostaw odkurzac do ostygnięcia przez 5 minut.
E5	Przegrzanie silnika szczotki	Pozostaw odkurzac do ostygnięcia przez 5 minut.
E9	Nadmierne naładowanie baterii	Czas ładowania akumulatora został przekroczony, odłącz odkurzac od źródła zasilania.
CF	Przypomnienie o wyczyszczeniu filtra	Wyczyść filtr po każdym użyciu.

**7. DANE TECHNICZNE**

Conga Rockstar 2500 Thunder Pet Flex

Referencja produktu: EU01\_107956

Napięcie: 100-240 V ~

Częstotliwość: 50/60 Hz

Moc znamionowa silnika: 385 W

Moc znamionowa szczotki: 15 W

Wyjście ładowarki: 35 V = 0,5 A

**Dane baterii:**

29,6 V, 2200 mAh, 65,12 Wh

Wejście: 35 V, 0,5 A

Specyfikacje techniczne mogą ulec zmianie bez wcześniejszego powiadomienia w celu poprawy jakości produktu.

Wyprodukowano w Chinach | Zaprojektowano w Hiszpanii

## 8. RECYKLING URZĄDZEŃ ELEKTRYCZNYCH I ELEKTRONICZNYCH



Ten symbol oznacza, że zgodnie z obowiązującymi przepisami produkt i/lub baterię należy utylizować oddzielnie od odpadów domowych. Kiedy ten produkt osiągnie koniec okresu użytkowania, należy wyjąć baterie/akumulatory i przekazać je do punktu zbiórki wyznaczonego przez lokalne władze.



Aby uzyskać szczegółowe informacje na temat najbardziej odpowiedniego sposobu utylizacji sprzętów elektrycznych i elektronicznych i/lub odpowiednich baterii, konsument powinien skontaktować się z lokalnymi

władzami.

Przestrzeżenie powyższych wytycznych pomoże chronić środowisko.

## 9. GWARANCJA I SERWIS POMOCY TECHNICZNEJ

Cecotec odpowiada przed użytkownikiem lub konsumentem końcowym za wszelkie niezgodności występujące w momencie dostawy produktu na warunkach określonych w obowiązujących przepisach.

Zaleca się, aby naprawy były przeprowadzane przez wyspecjalizowany personel.

Jeśli wykryjesz problem z produktem lub masz jakiegokolwiek pytania, skontaktuj się z oficjalnym Serwisem Pomocy Technicznej Cecotec pod numerem telefonu +34 96 321 07 28.

## 10. PRAWA AUTORSKIE

Prawa własności intelektualnej do tekstów tej instrukcji obsługi należą do CECOTEC INNOVACIONES, S.L. Wszelkie prawa zastrzeżone. Treść niniejszej publikacji nie może być, w całości lub w części, powielana, przechowywana w systemie wyszukiwania, przesyłana lub rozpowszechniana za pomocą jakichkolwiek środków (elektronicznych, mechanicznych, fotokopii, nagrywania lub podobnych) bez uprzedniej zgody CECOTEC INNOVACIONES, S.L.

## 11. UPROSZCZONA DEKLARACJA ZGODNOŚCI UE



Niniejszym Cecotec Innovaciones oświadcza, że ten produkt spełnia podstawowe wymogi i jest zgodny z innymi odpowiednimi przepisami obowiązującymi w Unii Europejskiej. Ten produkt został zaprojektowany, wyprodukowany i przetestowany spełniając wymagane normy bezpieczeństwa i jakości. Pełny tekst deklaracji zgodności UE jest dostępny pod następującym adresem internetowym: <https://cecotec.es/es/information/declaration-of-conformity>

## 1. DÍLY A SOUČÁSTI

Obr. 1

1. Baterie
2. Nádoba na prach a nečistoty
3. Tlačítko pro otevření nádoby na prach a nečistoty
4. Tlačítko pro uvolnění sací trubice
5. Sací trubice
6. Tlačítko pro uvolnění sací hubice
7. Sací hubice
8. Displej
9. Volič rychlosti
10. Tlačítko pro zapnutí/vypnutí
11. Nabíjecí port
12. Nástěnný držák
13. Rohový nástavec
14. Nástavec na nábytek 2 v 1
15. Adaptér
16. Flexibilní sací trubice
17. Nástavec na domácí mazlíčky

POZNÁMKA:

Grafické znázornění v tomto návodu je schematickým znázorněním a nemusí přesně odpovídat výrobku.

## 2. PŘED POUŽITÍM

- Tento tyčový vysavač je opatřen obalem navrženým tak, aby ho chránil při přepravě. Vyjměte tyčový vysavač z krabice a odstraňte veškerý obalový materiál. Originální krabici a další obaly můžete uložit na bezpečném místě, abyste zabránili poškození tyčového vysavače, pokud byste jej v budoucnu potřebovali přepravovat. Pokud chcete zlikvidovat originální obal, ujistěte se, že všechny části recyklujete správně.
- Zkontrolujte, zda jsou všechny díly a komponenty součástí balení a v dobrém stavu. Pokud některý z nich chybí nebo není v dobrém stavu, okamžitě kontaktujte Oficiální technickou asistenční službu společnosti Cecotec.
- Před prvním použitím vysavač plně nabijte. Po úplném nabití baterii, vysavač odpojte.

### Obsah krabice

- Tyčový vysavač
- Sací trubice

- Sací hubice
- Nástěnný držák
- Kartáč HairLess
- Nástavec na nábytek 2 v 1
- Rohový nástavec
- Flexibilní sací trubice
- Nástavec na domácí mazlíčky
- Tento návod k použití

Neodstraňujte sériové číslo výrobku, aby byla možná správná identifikace vašeho zařízení v případě potřeby technické pomoci.

### 3. MONTÁŽ VÝROBKU

#### Montáž baterie

Obr. 2

- Zasuňte baterii do drážky v hlavním těle podle vodičích lišt. Jakmile je správně vložena uslyšíte cvaknutí. Zkontrolujte, zda je dobře nasazena na svém místě.
- Pro vyjmutí baterie stiskněte tlačítko pro uvolnění a vyjmutí baterie.

#### Montáž sací trubice na hlavní tělo

Obr. 3

- Pro instalaci sací trubice na hlavní tělo zarovnejte obě části tak, aby do sebe zapadaly, a zasuňte trubici do hlavního těla, dokud nezapadne na své místo.
- Pro vyjmutí sací trubice stiskněte tlačítko pro uvolnění sací trubice a zatáhněte za sací trubici, zatímco pevně přidržíte hlavní tělo.

#### Instalace příslušenství

Obr. 4

Pro dokončení montáže tyčového vysavače, jakmile je sací trubice připojena k hlavnímu tělu, udržujte sací trubici ve vertikální poloze a nasadte na ní potřebné příslušenství.

#### Instalace nástěnného držáku

Obr. 5-6

Zapojte adaptér do nástěnného držáku, jak je znázorněno na obrázku 5.

Přiložte nástěnný držák ke stěně a označte místa, kde se mají vyvrtnout otvory pro upevnění držáku. Dbejte na výšku připevnění držáku, doporučuje se, aby se sací hubice opírala o podlahu, aby nástěnný držák nenesl plnou váhu vysavače.

Vyvrtejte otvory a upevněte nástěnný držák pomocí rozpěrných šroubů, abyste na něj mohli zavěsit vysavač a příslušenství, jak je znázorněno na obrázku 6.

## 4. PROVOZ

Tento vysavač můžete používat dvěma různými způsoby:

1. Ruční vysavač s nasazeným příslušenstvím přímo k hlavnímu tělu. Obr. 7
2. Tyčový vysavač s použitím sací trubice s připojeným příslušenstvím. Obr. 4

### Jak používat vysavač

Tento vysavač má následující režimy:

ECO: nízká rychlost, aktivuje se při prvním stisknutí tlačítka pro zapnutí/vypnutí.

Turbo: vysoká rychlost, aktivuje se při druhém stisknutí voliče rychlosti. Opětovným stisknutím voliče rychlosti se vysavač vrátí na nízkou rychlost.

Vysavač se vypne, když stisknete tlačítko pro zapnutí/vypnutí podruhé.

### Nabíjení a displej

Jakmile začne blikat nazeleno poslední světelný indikátor na LED displeji, znamená to, že vysavač má slabou baterii a potřebuje nabít. Připojte nabíječku ke zdroji napájení a nabíjecímu portu. Během nabíjení blikají všechny čtyři světelné indikátory zeleně.

Když je baterie plně nabitá, všechny čtyři světelné indikátory budou svítit zeleně.

### Nástavec na domácí mazlíčky. Obr. 8

Toto příslušenství vám umožní snadno vykartáčovat vašeho mazlíčka.

1. Pro nasazení příslušenství pro domácí mazlíčky na hlavní tělo vysavače, obě části zarovnejte tak, aby odpovídaly, až dokud nebudou zapadat do sebe.
2. Pro jejich oddělení zatáhněte za nástavec na domácí mazlíčky, zatímco pevně přidržujete hlavní tělo vysavače.
3. Stiskněte spoušť pro uvolnění chlupů a okamžitě je vysajte.
  - Součástí tohoto příslušenství je flexibilní sací trubice, kterou lze připojit k hlavnímu tělu a která vám umožní kartáčovat vašeho mazlíčka pohodlněji. Obr. 9

Legenda k obrázku 8:

1. Spoušť

## 5. ČIŠTĚNÍ A ÚDRŽBA

- Vypněte a odpojte vysavač od elektrické sítě a před čištěním ho nechte vychladnout.
- Použijte jemný, mírně navlhčený hadřík k čištění povrchu výrobku.
- Nikdy neponořujte vysavač do vody nebo jiných kapalin, ani nedovolte, aby vnikly do vysavače.
- K čištění výrobku nepoužívejte houby, prášky ani drsné čisticí prostředky.

- Nenechávejte vysavač na místě, kde je vystaven slunečnímu záření.
- Po vyčištění vysavače ho nenechávejte vlhký.
- Po delší době používání kartáče se mohou jeho vlákna zamotat s vlasy a chlupy nebo jinými částicemi. Vyčistěte ho, aby opět správně fungoval.

### **Čištění nádoby na prach a nečistoty.** Obr. 10

1. Stiskněte tlačítko pro otevření nádoby na prach a nečistoty a vyjměte ji.
2. Vyprázdněte nádobu.

### **Čištění filtrů.** Obr. 11

- Pro zabránění přehřátí vysavače a ztrátě sacího výkonu je nezbytně pravidelně čistit filtry. Pro maximální využití sacího výkonu se doporučuje provádět toto čištění po každém použití.
  - Životnost filtrů závisí na intenzitě používání a typu částic, které jsou pravidelně vysávány. Doporučuje se vyměňovat filtry každých 6 měsíců.
1. Stiskněte tlačítko pro uvolnění nádoby na prach a nečistoty a vyjměte ji.
  2. Vyjměte filtrační systém z vnitřku nádoby na prach a nečistoty.
  3. Oddělte filtry od filtračního systému, jak je znázorněno na obrázku 11.
  4. Vysajte a protřepejte filtry pro odstranění všech částic a zbytků prachu, které mohou filtry ucpávat a bránit správné cirkulaci vzduchu. Vysavač se nesmí používat bez správně nasazeného filtru. Filtry nelze prát v pračce ani sušit fénem na vlasy. Vysoce účinný filtr nečistěte kartáčem.
  5. Vložte filtry zpět do filtračního systému.
  6. Filtrační systém umístěte zpět do nádoby na prach a nečistoty.
  7. Znovu nasadte nádobu na prach a nečistoty na vysavač.

### **Čištění kartáče**

- Posuňte prstem tlačítko pro uvolnění kartáče a sejměte kryt kartáče.
- Vyjměte kartáč.
- Je důležité odstranit veškeré zbytky, které se mohly usadit nebo zachytit na vstupu ke kartáči.
- Pokud se rozhodnete kartáč umýt, je třeba nechat všechny jeho části uschnout. Pro opětovné použití kartáče nainstalujte díly v opačném pořadí, ve kterém jste jich rozebraly.

### **Vyjmutí baterie**

Stiskněte tlačítko pro uvolnění baterie a vytáhněte ji. Baterii skladujte na suchém místě.

### **Skladování vysavače**

Vyndejte baterii a uložte ji na bezpečném a suchém místě, pokud nebudete používat vysavač po delší dobu.

## 6. ŘEŠENÍ PROBLÉMŮ

Problém	Možná příčina	Možné řešení
Vysavač nefunguje	Baterie je vybitá.	Nabijte vysavač.
	Sací trubice, kartáč, baterie nebo samotný spotřebič nejsou správně nasazeny.	Ujistěte se, že různé části vysavače jsou správně sestaveny.
Sací výkon byl snížen, vysavač je příliš hlučný.	Nádoba na prach a nečistoty je plná.	Vyprázdněte nádobu na prach a nečistoty a vyčistěte filtrační systém.
	Filtr je příliš zaprášený, vstup ke kartáči je ucpaný nebo kartáč je zablokovaný.	Vyprázdněte nádobu na prach a nečistoty, vyčistěte filtrační systém, vstup ke kartáči a samotný kartáč.
Doba provozu po nabití vysavače je nedostatečná. (Výdrž baterie se může lišit v závislosti na okolní teplotě).	Nedostatečná doba nabíjení.	Nabijte baterii na 100 % podle pokynů v tomto návodu.
	Životnost baterie byla překročena.	Baterie jsou snadno recyklovatelné. Odnešte baterie na nejbližší sběrné místo pro recyklaci a zakupte nové baterie.

Poznámka:

Pokud žádná z těchto situací neodpovídá vašemu problému, nepokoušejte se vysavač sami rozebírat nebo opravovat. Opravy prováděné nezkušenými osobami mohou vést ke zranění nebo vážným poruchám provozu. obraťte se na Oficiální technickou asistenční službu společnosti Cecotec. Opravu musí provádět autorizovaný technik a musí být použity pouze originální náhradní díly.

### Chybové kódy:

Chybový kód	Problém	Řešení
E1	Napětí nabíječky není odpovídající	Použijte nabíječku dodanou společností Cecotec.
E2	Kartáč sací hubice je zablokován	Zkontrolujte, zda blokáci nezpůsobuje cizí předmět (špína, chlupy, vlasy, vlas koberce), který mu brání v normálním otáčení.



E3	Motor je přehřátý	Zkontrolujte, zda jsou filtry čisté a nechte vysavač vychladnout po dobu 5 minut.
E4	Přehřátá baterie	Nechte vysavač vychladnout po dobu 5 minut.
E5	Přehřátý motor kartáče	Nechte vysavač vychladnout po dobu 5 minut.
E9	Nadměrné nabití baterie	Doba nabíjení baterie byla překročena, odpojte vysavač od napájení.
CF	Upozornění na vyčištění filtru	Vyčistěte filtr po každém použití.

## 7. TECHNICKÉ SPECIFIKACE

Výrobek: Conga Rockstar 2500 Thunder Pet Flex

Referenční číslo výrobku: EU01\_107956

Napětí: 100–240 V ~

Frekvence: 50/60 Hz

Jmenovitý výkon motoru: 385 W

Jmenovitý výkon kartáče: 15 W

Výstup nabíječky: 35 V = 0,5 A

### Údaje o baterii:

29,6 V, 2200 mAh, 65,12 Wh

Vstup: 35 V, 0,5 A

Technické specifikace se mohou změnit bez předchozího upozornění za účelem zlepšení kvality výrobku.

Vyrobeno v Číně | Navrženo ve Španělsku

## 8. RECYKLACE ELEKTRICKÝCH A ELEKTRONICKÝCH ZAŘÍZENÍ



Tento symbol označuje, že v souladu s platnými předpisy musí být produkt a/ nebo baterie zlikvidovány odděleně od domovního odpadu. Po skončení životnosti tohoto výrobku byste měli články/baterie/akumulátory vyjmout a odnést na sběrné místo určené místními úřady.



Pro podrobnější informace o nejvhodnějším způsobu likvidace elektrických a elektronických zařízení a/nebo příslušných baterií by se spotřebitelé měli obrátit na místní úřady.

Dodržování výše uvedených pokynů přispívá k ochraně životního prostředí.

## 9. ZÁRUKA A TECHNICKÝ SERVIS

Společnost Cecotec odpovídá konečnému uživateli nebo spotřebiteli za jakýkoli nesoulad, který existuje v době dodání výrobku za podmínek a ve lhůtách stanovených platnými předpisy. Doporučuje se, aby opravy prováděl kvalifikovaný personál.

Pokud zjistíte problém s výrobkem nebo máte jakékoli dotazy, obraťte se na Oficiální technickou asistenční službu společnosti Cecotec na telefonním čísle +34 96 321 07 28.

## 10. COPYRIGHT

Práva duševního vlastnictví k textům v tomto návodu jsou majetkem společnosti CECOTEC INNOVACIONES, S.L. Všechna práva jsou vyhrazena. Obsah této publikace nesmí být, zčásti nebo jako celek, reprodukován, ukládán do systému obnovy, přenášen nebo distribuován žádnými prostředky (elektronicky, mechanicky, fotokopírováním, nahráváním nebo podobným způsobem) bez předchozího souhlasu společnosti CECOTEC INNOVACIONES, S.L.

## 11. ZJEDNODUŠENÉ EU PROHLÁŠENÍ O SHODĚ

**CE** Společnost Cecotec Innovaciones tímto prohlašuje, že tento výrobek je v souladu se základními požadavky a dalšími příslušnými ustanoveními předpisů platných v Evropské unii. Tento produkt byl navržen, vyroben a testován tak, aby splňoval požadované bezpečnostní a kvalitativní normy. Úplné znění EU prohlášení o shodě naleznete na této internetové stránce: <https://cecotec.es/es/information/declaration-of-conformity>

## 1. PARÇALAR VE BİLEŞENLER

Şema 1

1. Batarya
2. Toz deposu
3. Kir deposu açma düğmesi
4. Emme borusu açma düğmesi
5. Vakumlama borusu
6. Emiş tabanı çıkarma düğmesi
7. Emiş tabanı
8. Display
9. Hız seçici
10. Açma/Kapama düğmesi
11. Şarj bağlantı noktası
12. Duvar desteği
13. Köşe ve kenar aksesuarları
14. 2'si 1 arada mobilya aksesuarı
15. Adaptör
16. Esnek boru
17. Evcil hayvanlar için aksesuarlar

NOT:

Bu kılavuzdaki grafikler şematik gösterimlerdir ve cihazla tam olarak eşleşmeyebilir.

## 2. KULLANMADAN ÖNCE

- Bu süpürge, taşıma sırasında korunması için tasarlanmış bir ambalaj içerisinde paketlenmiştir. Süpürgeyi kutusundan çıkarın ve tüm ambalaj malzemelerini çıkarın. İleride taşımanız gerektiğinde Dikey Elektrikli Süpürge'nin zarar görmesini önlemek için orijinal kutusunu ve diğer ambalajlarını güvenli bir yerde saklayabilirsiniz. Orijinal ambalajı atmak isterseniz, tüm öğeleri doğru şekilde geri dönüşüm kutusuna attığınızdan emin olun.
- Tüm parçaların ve bileşenlerin içinde ve sağlam olduğundan emin olun. Herhangi bir parçanın eksik veya kırık olması durumunda, lütfen resmi Cecotec Teknik Servisi ile derhal iletişime geçin.
- Süpürgeyi ilk kullanımdan önce tamamen şarj edin. Batarya tamamen şarj olduğunda, şarjdan çıkarın.

### Paket içeriği

- Dikey elektrikli süpürge
- Vakumlama borusu

## TÜRKÇE

- Emiş tabanı
- Duvar desteği
- Hairless Fırça
- 2'si 1 arada mobilya aksesuarı
- Köşe ve kenar aksesuarları
- Esnek boru
- Evcil hayvanlar için aksesuarlar
- Kullanma kılavuzu

Yardım talep etmeniz durumunda ekipmanınızın doğru bir şekilde izlenebilirliğini sağlamak için ürünün seri numarasını çıkarmayın.

### 3. ÜRÜN KURULUMU

#### Batarya kurulumu

Şema. 2

- Bataryayı kılavuzları izleyerek ana gövdedeki yuvaya yerleştirin. Yerleştirdikten sonra bir klik sesi duyulacaktır. Yerine sıkıca sabitlendiğini kontrol edin.
- Bataryayı sökmek için sökme düğmesine basın ve bataryayı çıkarın.

#### Emme borusunun ana gövde üzerine kurulumu

Şema. 3

- Emme borusunu ana gövdeye takmak için, iki parçayı eşleştirecek şekilde hizalayın ve boruyu yerine oturana kadar ana gövdeye geçirin.
- Sökmek için, çıkarma düğmesine basın ve ana gövdeyi sıkıca tutarken emme borusunu çekin.

Aksesuarların kurulumu

Şema. 4

Dikey elektrikli süpürge'nin kurulumunu tamamlamak için, emiş borusu ana gövdeye bağlandıktan sonra boruyu dik konumda tutun ve istenen aksesuarı boruya takın.

#### Duvar desteği kurulumu

Şema. 5-6

Adaptörü şekil 5'te gösterildiği gibi duvar desteğine takın.

Duvar desteğini duvara yerleştirin ve desteğin sabitlenmesi için deliklerin açılacağı noktaları işaretleyin. Duvar desteğinin süpürge'nin tüm ağırlığını taşıyamaması için emiş tabanının zemine dayanması önemlidir.

Süpürgeyi ve aksesuarları şekil 6'da gösterildiği gibi duvar desteğine asmak için delikler açın ve duvar desteğini genişletme vidalarıyla sabitleyin.

## 4. KULLANIM

Bu süpürgeyi iki farklı şekilde kullanabilirsiniz:

1. Aksesuarların doğrudan ana gövdeye takıldığı el tipi süpürge. Şekil.7
2. Dikey süpürme makinesi, aksesuarların takılı olduğu emme borusunu kullanarak süpürün. Şema. 4

### Süpürge nasıl kullanılır

Bu süpürge aşağıdaki işlevlere sahiptir:

ECO: Düşük hız, açma/kapama düğmesine ilk basıldığında etkinleştirilir.

Turbo: yüksek hız, hız seçiciye ikinci defa basıldığında etkinleştirilir. Hız seçiciye tekrar basıldığında düşük hıza dönlür.

Açma/kapama düğmesine ikinci defa bastığınızda süpürge kapanacaktır.

### Şarj ve ekran

LED ekrandaki son gösterge ışığı yeşil renkte yanıp söndüğünde, yetersiz şarj ve şarj edilmesi gerekir demektir. Şarj cihazını güç kaynağına ve şarj ünitesine bağlayın. Şarj olurken dört gösterge ışığı da yeşil renkte yanıp söner.

Batarya tamamen şarj olduğunda dört gösterge ışığının tümü yeşil yanar.

### Evcil hayvanlar için aksesuarlar Şema 8

Bu aksesuar evcil hayvanınızı zahmetsizce fırçalamanızı sağlar.

1. Evcil hayvan aksesuarını ana gövdeye takmak için, yerine oturana kadar iki parçayı birbirine geçecek şekilde hizalayın.
2. Çıkarmak için, ana gövdeyi sıkıca tutarken evcil hayvan aksesuarını çekin.
3. Anında vakumlama için saç serbest bırakmak üzere tetiğe basın.
  - Bu aksesuar, ana gövdeye bağlayabileceğiniz ve evcil hayvanınızı daha rahat fırçalamanızı sağlayacak esnek bir boru içerir. Şema. 9

Şekil 8 için açıklama:

1. Tetik

## 5. TEMİZLİK VE BAKIM

- Süpürgeyi kapatın ve elektrik bağlantısını kesin ve temizlemeden önce soğumasını bekleyin.
- Ürünün yüzeyini temizlemek için yumuşak, nemli bir bez kullanın.
- Süpürgeyi asla suya veya diğer sıvılara daldırmayın veya bunların süpürgeye girmesine izin vermeyin.
- Ürünü temizlemek için sünger, toz veya aşındırıcı temizlik maddeleri kullanmayın.

## TÜRKÇE

- Süpürgeyi doğrudan güneş ışığına maruz bırakmayın.
- Temizlikten sonra süpürgeyi ıslak bırakmayın.
- Firçayı uzun süre kullandıktan sonra, teller saç veya diğer parçacıklarla dolabilir. Tekrar düzgün çalışması için temizleyin.

### **Depo temizliği**, Şema. 10

1. Kir deposunu açma düğmesine basın ve kir deposunu çıkarın.
2. Depoyu boşaltın.

### **Filtre temizliği** Şema. 11

- Süpürgeciğin aşırı ısınmasını ve emiş gücünü kaybetmesini önlemek için filtreleri düzenli olarak temizlemeniz çok önemlidir. Emiş gücünden en iyi şekilde yararlanmak için, bu temizliği her kullanımdan sonra yapmanız önerilir.
  - Filtrelerin hizmet ömrü, sürekli kullanıma ve düzenli olarak vakumlanan partiküllerin türüne bağlı olacaktır. Filtreleri her 6 ayda bir değiştirmeniz tavsiye edilir.
1. Kir deposu açma düğmesine basın ve kir deposunu çıkarın.
  2. Filtre sistemini kir deposunun içinden çıkarın.
  3. Şekil 11'de gösterildiği gibi filtreleri filtre sisteminden ayırın.
  4. Filtreyi tıkayabilecek ve hava sirkülasyonunu engelleyebilecek tüm toz parçacıklarını ve kalıntıları temizlemek için filtreyi vakumlayın ve sallayın. süpürgeyi kullanmadan önce filtreyi doğru şekilde takmayı unutmayın. Filtreler çamaşır makinesinde yıkanamaz veya saç kurutma makinesi ile kurutulamaz. Yüksek verimli filtreyi fırçalamayın.
  5. Filtre sistemindeki filtreleri tekrar yerine takın.
  6. Toz haznesindeki filtre sistemini değiştirin.
  7. Toz haznesini cihaza yerleştirin.

### **Firçanın temizlenmesi**

- Firça serbest bırakma düğmesini parmağınızla kaydırın ve yan kapağı çıkarın.
- Firçayı çıkarın.
- Firça girişinde birikmiş olabilecek kalıntıların temizlenmesi önemlidir.
- Firçayı yıkamaya karar vererseniz, tüm parçalar kurumaya bırakılmalıdır. Firçayı tekrar kullanabilmek için parçaları söküldükleri sıranın tersine monte edin.

### **Batarya nasıl çıkarılır**

Batarya çıkarma düğmesine basın ve bataryayı çıkarın. Bataryayı kuru bir yerde saklayın.

### **Süpürgeciğin muhafaza edilmesi**

süpürge uzun bir süre kullanılmıyacaksa bataryayı çıkarın ve güvenli, kuru bir yerde saklayın.

## 6. SORUN GİDERME

Problem	Muhtemel sorunlar	Muhtemel çözümler
Süpürge çalışmıyor	Batarya boş.	Süpürgeyi şarj edin.
	Emme borusu, fırça, pil veya cihazın kendisi doğru yerleştirilmemiş.	Süpürge'nin farklı parçalarının doğru şekilde monte edildiğinden emin olun.
Vakumlama gücü az, süpürge çok fazla ses çıkarır.	Kir haznesi dolmuştur.	Kir deposunu boşaltın ve filtre sistemini temizleyin.
	Filtrede çok fazla toz var, fırça girişi tıkalı veya fırça tıkalı.	Kir deposunu boşaltın, filtre sistemini, fırça girişini ve fırçayı temizleyin.
Süpürgeyi şarj ettikten sonra yetersiz çalışma süresi. (Pil ömrü ortam sıcaklığına bağlı olarak değişebilir).	Yetersiz sarj süresi	Bu kılavuzdaki talimatları uygulayarak bataryayı %100 şarj edin.
	Batarya ömrü dolmuştur.	batarya kolayca geri dönüştürülebilir. Size en yakın geri dönüşüm noktasına gidin ve yeni batarya satın alın.

### NOT:

Bu durumlardan hiçbiri sorununuzla eşleşmiyorsa, cihazı kendiniz sökmeye veya onarmaya çalışmayın. Deneyimsiz kişiler tarafından yapılan tamirler yaralanmalara veya ciddi arızalara neden olabilir. Lütfen Cecotec'in Resmi Teknik destek Servisi ile iletişime geçin. Tamir yetkili bir teknisyen tarafından yapılmalı ve sadece orijinal yedek parçalar kullanılmalıdır.

### Hata kodları:

Hata Kodu	Problem	Çözüm
E1	Şarj cihazı voltajı uygun değil	Cecotec tarafından sağlanan şarj cihazını kullanın.
E2	Taban fırçası tıkalı	Fırçanın normal şekilde dönmesini engelleyen yabancı madde (kir, saç, halı uzunluğu) olup olmadığını kontrol edin.
E3	Motor aşırı ısınmış	Filtrelerin temiz olup olmadığını kontrol edin ve süpürgeyi 5 dakika soğumaya bırakın.
E4	Aşırı ısınmış akü	Süpürgeyi 5 dakika soğumaya bırakın.

## TÜRKÇE

E5	Fırça motoru aşırı ısınmış	Süpürgeyi 5 dakika soğumaya bırakın.
E9	Akü aşırı yüklendi	Akü şarj süresi aşıldı, süpürgeyi güç kaynağından ayırın.
CF	Filtreyi temizlemek için hatırlatma	Her kullanımdan sonra filtreyi temizleyin.

## 7. TEKNİK BİLGİLER

Conga Rockstar 2500 Thunder Pet Flex

Ürün referansı: EU01\_107956

Voltaj: 100-240 V ~

Frekans: 50/60 Hz

Nominal motor gücü 385 W

Fırçanın nominal gücü: 15 W

Şarj çıkışı 35 V = 0.5 A

### Batarya bilgileri:

29.6 V, 2200 mAh, 65,12 Wh

Giriş: 35 V, 0.5 A

Ürün kalitesini artırmak için teknik özellikler önceden haber verilmeksizin değiştirilebilir.

Çin'de Üretildi | İspanya'da Tasarlandı

## 8. ELEKTRİKLİ VE ELEKTRONİK EKİPMANLARIN GERİ DÖNÜŞÜMÜ



Bu sembol, geçerli yönetmeliklere göre ürünün ve/veya pilin evsel atıklardan ayrı olarak atılması gerektiğini belirtir. Bu ürün kullanım ömrünün sonuna ulaştığında, pilleri/akümülatörleri çıkarmalı ve yerel yetkililer tarafından belirlenen bir toplama noktasına götürmelisiniz.



Elektrikli ve elektronik ekipmanların ve/veya pillerin uygun şekilde nasıl imha edileceğine ilişkin ayrıntılı bilgi için tüketiciler yerel yetkililerle iletişime geçmelidir.

Yukarıdaki yönergelere uyulması çevrenin korunmasına yardımcı olacaktır.



## 9. GARANTİ VE TEKNİK SERVİS

Cecotec, ürünün teslimatı sırasında mevcut olan herhangi bir uygunsuzluktan dolayı son kullanıcıya veya tüketiciye karşı yürürlükteki yönetmelikler tarafından belirlenen şartlar, koşullar ve süreler kapsamında sorumlu olacaktır.

Onarımların nitelikli personel tarafından yapılması tavsiye edilir.

Ürünle ilgili bir sorun tespit ederseniz veya herhangi bir sorunuz varsa, lütfen +34 96 321 07 28 numaralı telefondan resmi Cecotec Teknik Destek Servisi ile iletişime geçin.

## 10. TELİF HAKLARI

Bu kılavuzdaki metinlerin fikri mülkiyet hakları CECOTEC INNOVACIONES, S.L.'ye aittir. Bu yayının içeriği, CECOTEC INNOVACIONES, S.L.'nin önceden izni olmadan kısmen veya tamamen çoğaltılamaz, bir erişim sisteminde saklanamaz, herhangi bir yolla (elektronik, mekanik, fotokopi, kayıt veya benzeri) iletilemez veya dağıtılamaz.

## 11. BASİTLEŞTİRİLMİŞ UYGUNLUK BEYANI



Bu vesileyle Cecotec Innovations, bu ürünün Avrupa Birliği'nde geçerli olan yönetmeliklerin temel gerekliliklerine ve diğer ilgili hükümlerine uygun olduğunu beyan eder. Bu ürün, gerekli güvenlik ve kalite standartlarını karşılayacak şekilde tasarlanmış, üretilmiş ve test edilmiştir. AB Uygunluk Beyanının tam metni aşağıdaki web sitesinde bulunabilir: <https://cecotec.es/es/information/declaration-of-conformity>

## 1. PECES I COMPONENTS

Fig. 1

1. Bateria
2. Dipòsit de pols
3. Botó obertura del dipòsit de brutícia
4. Botó d'alliberament del tub d'aspiració
5. Tub d'aspiració
6. Botó d'alliberament del base de succió
7. Base de succió
8. Display
9. Selector de velocitat
10. Polsador d'encesa /apagada
11. Port de càrrega
12. Suport de paret
13. Accessori per a cantonades
14. Accessori per a mobles 2 en 1
15. Adaptador
16. Tub flexible
17. Accessori per a mascotes

NOTA:

Els gràfics d'aquest manual són representacions esquemàtiques i potser no coincideixen exactament amb els del producte.

## 2. ABANS DE FER SERVIR

- Aquest aspirador vertical presenta un embalatge dissenyat per protegir-lo durant el transport. Traieu l'aspirador vertical de la caixa i traieu tot el material d'embalatge. Podeu desmarcar la caixa original i altres elements de l'embalatge en un lloc segur per prevenir danys a l'aspirador vertical si necessiteu transportar-lo en el futur. Si voleu desfer-vos de l'embalatge original, assegureu-vos de reciclar tots els elements correctament.
- Assegureu-vos que totes les peces i els components estan inclosos i en bon estat. Si en faltés algun o no estigués en bon estat, contacteu de forma immediata amb el Servei d'Atenció Tècnica oficial de Cecotec.
- Carregueu completament l'aspirador abans d'utilitzar-lo per primer cop. Quan la bateria estigui totalment carregada, desconnecteu-lo.

### Contingut de la caixa

- Aspirador vertical

- Tub d'aspiració
- Base de succió
- Suport de paret
- Raspall Hairless
- Accessori per a mobles 2 en 1
- Accessori per a cantonades
- Tub flexible
- Accessori per a mascotes
- Aquest manual d'instruccions

No traieu el número de sèrie del producte, per poder mantenir una correcta traçabilitat del vostre equip en cas de sol·licitar assistència.

### 3. MUNTATGE DEL PRODUCTE

#### Muntatge de la bateria

Fig. 2

- Introduïu la bateria a la ranura situada al cos principal seguint les guies. Un cop introduïda, escoltareu un clic. Comproveu que està ben fixada a la vostra posició.
- Per desmuntar la bateria, premeu el botó d'extracció i traieu la bateria.

#### Muntatge del tub d'aspiració al cos principal

Fig. 3

- Per instal·lar el tub d'aspiració al cos principal, alineeu les dues parts de manera que coincideixin, i introduïu el tub al cos principal fins que quedi encaixat.
- Per desmuntar-les, premeu el botó d'alliberament i estireu el tub d'aspiració mentre subjecteu el cos principal fermament.

#### Instal·lació dels accessoris

Fig. 4

Per completar la instal·lació de l'aspirador vertical, una vegada que el tub d'aspiració estigui connectat al cos principal, mantingueu el tub en posició vertical i introduïu-hi l'accessori que vulgueu.

#### Instal·lació del suport de paret

Fig. 5-6

Fixeu l'adaptador al suport de la paret com es mostra a la figura 5.

Col·loqueu el suport de paret sobre la paret i marqueu els punts on heu de fer els forats per fixar el suport. Ha de tenir en compte l'alçada de fixació, és important que la base de succió es recolzi a terra perquè el suport de paret no suporti tot el pes de l'aspirador.

Feu els forats i fixe el suport de la paret amb cargols d'expansió per penjar-hi l'aspirador i els accessoris com es mostra a la figura 6.

### 4. FUNCIONAMENT

Podeu utilitzar aquest aspirador de dues maneres diferents:

1. Aspirador de mà, acoblant directament els accessoris al cos principal. Fig.7
2. Aspirador vertical, emprant el tub d'aspiració amb els accessoris acoblats a aquest. Fig. 4

#### **Com fer servir l'aspirador**

Aquest aspirador compta amb les maneres següents:

ECO: velocitat baixa, s'activa quan acciona el polsador d'encesa/apagada per primera vegada.  
Turbo: velocitat alta, s'activa quan premeu el selector de velocitat per segona vegada. Si torneu a prémer el selector de velocitat tornarà a la velocitat baixa.

L'aspirador s'apagarà quan accioneu el polsador d'encesa/apagada per segona vegada.

#### **Càrrega i pantalla**

Quan l'última llum indicadora de la pantalla LED parpelleja en verd, indica que l'alimentació és insuficient i cal carregar-se. Connecteu el carregador a la font d'alimentació i al port de càrrega. Mentre està carregant, els quatre llums indicadors parpellegen en verd. Els quatre llums indicadors estan il·luminats en verd quan la bateria està totalment carregada.

#### **Accessori per a mascotes.** Fig. 8

Aquest accessori permet raspallar sense esforços la seva mascota.

1. Per instal·lar l'accessori per a mascotes al cos principal, alineu les dues parts de manera que coincideixin fins que quedi encaixat.
2. Per desmuntar-les, estireu l'accessori per a mascotes mentre subjecteu el cos principal fermament.
3. Premeu el gallet per alliberar els cabells i així aspirar-lo a l'instant.
  - Aquest accessori inclou un tub flexible que pot connectar al cos principal i li permetrà raspallar la seva mascota amb més comoditat. Fig. 9

Llegenda de la figura 8:

1. Gatell

## 5. NETEJA I MANTENIMENT

- Apagueu i desconnecteu l'aspirador de la presa de corrent i deixeu que es refredi abans de netejar-lo.
- Utilitzeu un drap suau i lleugerament humitejat per netejar la superfície del producte.
- No submergeu mai l'aspirador en aigua o en altres líquids ni permeteu que entrin a l'aspirador.
- No utilitzeu esponges, pols o productes de neteja abrasius per netejar el producte.
- No deixeu l'aspirador en un lloc on us doni la llum del sol.
- No deixeu l'aspirador humit després de netejar-lo.
- Després d'haver utilitzat el raspall durant molt de temps, pot ser que els fils s'enredin amb els cabells o altres partícules. Netegeu-lo perquè torni a funcionar correctament.

### **Neteja del dipòsit.** Fig. 10

1. Premeu el botó d'obertura del dipòsit de brutícia i traieu-lo.
2. Buideu el dipòsit.

### **Neteja de filtres.** Fig. 11

- Per evitar que l'aspirador se sobreescalfi i perdi potència de succió és imprescindible que netegeu els filtres amb freqüència. Per aprofitar al màxim la potència de succió, és recomanable que faci aquesta neteja després de cada ús.
  - La vida útil dels filtres dependrà de l'ús acumulat i del tipus de partícules que s'aspiren regularment. És recomanable que substituïu els filtres cada 6 mesos.
1. Premeu el botó d'obertura del dipòsit de brutícia i retireu-lo.
  2. Traieu el sistema de filtratge de l'interior del dipòsit de brutícia.
  3. Separeu els filtres del sistema de filtratge com es mostra a la figura 11.
  4. Aspireu i sacseu el filtre per eliminar totes les partícules i restes de pols que puguin obstruir-los i dificultin la correcta circulació de l'aire. Recordeu no utilitzar l'aspirador sense el filtre col·locats correctament. Els filtres no es poden rentar dins una rentadora ni assecar-se amb un assecador. No raspalli el filtre d'alta eficiència.
  5. Torneu a col·locar els filtres al sistema de filtratge.
  6. Torneu a col·locar el sistema de filtrat al dipòsit de pols.
  7. Torneu a col·locar el dipòsit de pols a l'aparell.

### **Neteja del raspall**

- Feu lliscar el botó d'alliberament del raspall amb el dit i traieu la tapa lateral.
- Traieu el raspall.
- És important retirar els residus que puguin haver quedat dipositats a l'entrada del raspall.
- Si decidiu rentar el raspall heu de deixar assecar totes les peces. Munteu les peces en ordre invers en què es va desmuntar per poder usar el raspall una altra vegada.

**Com retirar la bateria**

Premeu el botó d'alliberament de la bateria i traieu la bateria. Deseu la bateria i deixeu-la en un lloc sec.

**Emmagatzematge de l'aspirador**

Traieu la bateria i deseu-la en un lloc segur i sec si no utilitzareu el robot en un període prolongat de temps.

**6. RESOLUCIÓ DE PROBLEMES**

Problema	Possible causa	Possible solució
L'aspirador no funciona	La bateria està baixada.	Carregueu l'aspirador.
	El tub d'aspiració, el raspall, la bateria o el mateix aparell no estan ben col·locats.	Assegureu-vos que les parts de l'aspirador estan correctament muntades.
La potència de succió s'ha reduït, l'aspirador fa molt de soroll.	El dipòsit de brutícia és ple.	Buideu el dipòsit de brutícia i netegeu el sistema de filtratge.
	El filtre té massa pols, l'entrada del raspall està obstruïda o el raspall està bloquejat.	Buideu el dipòsit de brutícia, netegeu el sistema de filtratge, l'entrada del raspall i el raspall.
Temps de funcionament insuficient després de carregar l'aspirador. (L'autonomia de les bateries pot variar segons la temperatura ambient).	Temps de càrrega insuficient.	Carregueu la bateria al 100% seguint les instruccions d'aquest manual.
	S'ha excedit la vida útil de la bateria.	Les bateries són fàcilment reciclables. Aneu al vostre punt de reciclatge més proper i compreu bateries noves.

Nota:

Si cap d'aquestes situacions coincideix amb el vostre problema, no intenteu desmuntar ni reparar l'aspirador vosaltres mateixos. Les reparacions realitzades per persones inexpertes poden provocar lesions o greus errors de funcionament. Poseu-vos en contacte amb el Servei d'Assistència Tècnica oficial de Cecotec. Un tècnic autoritzat ha de fer la reparació i ha d'utilitzar únicament peces de recanvi originals.

**Codis d'error:**

Codi d'error	Problema	Solució
E1	El voltatge del carregador no és adequat	Utilitzeu el carregador subministrat per Cecotec.
E2	El raspall de la base està bloquejat	Reviseu que no hi hagi cap cos estrany (brutícia, pèls, longitud de la catifa) impeding que el raspall pugui girar amb normalitat.
E3	El motor està sobreescalfat	Reviseu que els filtres estan nets, i deixeu refredar l'aspirador 5 minuts.
E4	Bateria sobreescalfada	Deixeu refredar l'aspirador 5 minuts.
E5	Motor del raspall sobreescalfat	Deixeu refredar l'aspirador 5 minuts.
E9	Bateria sobre carregada	Heu excedit el temps de càrrega de la bateria, desconnecteu l'aspirador de la font d'alimentació.
CF	Recordatori per netejar el filtre	Netegeu el filtre després de cada ús.

**7. ESPECIFICACIONS TÈCNIQUES**

Conga Rockstar 2500 Thunder Pet Flex

Referència del producte: EU01\_107956

Voltatge: 100-240 V ~

Freqüència: 50/60 Hz

Potència nominal del motor: 385 W

Potència nominal del raspall: 15 W

Sortida del carregador: 35 V = 0.5 A

**Dades de la bateria:**

29.6 V, 2200 mAh, 65,12 Wh

Entrada: 35 V, 0.5 A

Les especificacions tècniques poden canviar sense notificació prèvia per millorar la qualitat del producte.

Fabricat a Xina | Dissenyat a Espanya

## 8. RECICLATGE D'APARELLS ELÈCTRICS I ELECTRÒNICS



Aquest símbol indica que, d'acord amb les normatives aplicables, el producte i/o la bateria s'han de rebutjar de manera independent dels residus domèstics. Quan aquest producte arribi al final de la seva vida útil, hauràs d'extreure les piles/bateries/acumuladors i portar-lo a un punt de recollida designat per les autoritats locals.



Per obtenir informació detallada sobre la forma més adequada de rebutjar els aparells elèctrics i electrònics i/o les bateries corresponents, el consumidor haurà de contactar amb les autoritats locals.

El compliment de les pautes anteriors ajudarà a protegir el medi ambient.

## 9. GARANTIA I SAT

Cecotec respondrà davant l'usuari o consumidor final de qualsevol manca de conformitat que hi hagi en el moment del lliurament del producte en els termes, condicions i terminis que estableix la normativa aplicable.

Es recomana que les reparacions es facin per personal especialitzat.

Si detecteu una incidència amb el producte o teniu alguna consulta, poseu-vos en contacte amb el Servei d'Assistència Tècnica oficial de Cecotec a través del número de telèfon +34 96 321 07 28.

## 10. COPYRIGHT

Els drets de propietat intel·lectual sobre els textos del manual pertanyen a CECOTEC INNOVACIONES, SL. Queden reservats tots els drets. El contingut d'aquesta publicació no podrà, ni en part ni íntegrament, reproduir-se, emmagatzemar-se en un sistema de recuperació, transmetre's o distribuir-se per cap mitjà (electrònic, mecànic, fotocòpia, enregistrament o similar) sense la prèvia autorització de CECOTEC INNOVACIONES, SL.

## 11. DECLARACIÓ UE DE CONFORMITAT SIMPLIFICADA



Per la present, Cecotec Innovaciones declara que aquest producte compleix els requisits essencials i altres disposicions rellevants de les normatives aplicables a la Unió Europea. Aquest producte ha estat dissenyat, fabricat i provat amb el compliment dels estàndards de seguretat i qualitat requerits. El text complet de la Declaració de Conformitat de la UE es pot trobar a la següent adreça web: <https://cecotec.es/es/information/declaration-of-conformity>



## 1. ΜΕΡΗ ΚΑΙ ΕΞΑΡΤΗΜΑΤΑ

Εικ. 1

1. Μπαταρία
2. Δεξαμενή απόθεσης σκόνης
3. Κουμπί ανοίγματος δοχείου απορριμμάτων
4. Κουμπί απελευθέρωσης του σωλήνα αναρρόφησης
5. Σωλήνας αναρρόφησης
6. Κουμπί απελευθέρωσης βάσης αναρρόφησης
7. Βάση αναρρόφησης
8. Display
9. Επιλογή ταχύτητας
10. Κουμπί ενεργοποίησης/απενεργοποίησης
11. Θύρα φόρτισης
12. Στήριγμα τοίχου
13. Αξεσουάρ για γωνίες
14. Αξεσουάρ επίπλων 2 σε 1
15. Προσαρμογέας
16. Εύκαμπτος σωλήνας
17. Αξεσουάρ για κατοικίδια

### ΣΗΜΕΙΩΣΗ:

Τα απεικονίσματα στο παρόν εγχειρίδιο είναι σχηματικές αναπαραστάσεις και ενδέχεται να μην αντιστοιχούν ακριβώς στο προϊόν.

## 2. ΠΡΙΝ ΑΠΟ ΤΗ ΧΡΗΣΗ

- Αυτή η ηλεκτρική σκούπα Stick διαθέτει συσκευασία σχεδιασμένη για την προστασία της κατά τη μεταφορά. Βγάλτε την ηλεκτρική σκούπα Stick από το κουτί της και αφαιρέστε όλο το προστατευτικό υλικό της συσκευασίας. Μπορείτε να αποθηκεύσετε το κουτί και τις άλλες συσκευασίες σε ασφαλές μέρος για να αποφύγετε ζημιές στην ηλεκτρική σκούπα Stick εάν χρειαστεί να τη μεταφέρετε στο μέλλον. Εάν επιθυμείτε να πετάξετε την αρχική συσκευασία, βεβαιωθείτε ότι ανακυκλώνετε όλα τα κομμάτια σωστά.
- Βεβαιωθείτε ότι όλα τα μέρη και τα εξαρτήματα περιλαμβάνονται και βρίσκονται σε καλή κατάσταση. Εάν έχετε ερωτήσεις, επικοινωνήστε με το επίσημο κέντρο εξυπηρέτησης της Cecotec.
- Φορτίστε εντελώς την ηλεκτρική σκούπα πριν τη χρησιμοποιήσετε για πρώτη φορά. Όταν η μπαταρία φορτιστεί πλήρως, αποσυνδέστε την.

### Περιεχόμενα του κουτιού

- Ηλεκτρική σκούπα Stick
- Σωλήνας αναρρόφησης
- Βάση αναρρόφησης
- Στήριγμα τοίχου
- Βούρτσα HairLess
- Αξεσουάρ επίπλων 2 σε 1
- Αξεσουάρ για γωνίες
- Εύκαμπτος σωλήνας
- Αξεσουάρ για κατοικίδια
- Αυτό το εγχειρίδιο οδηγιών

Μην αφαιρείτε τον σειριακό αριθμό του προϊόντος, προκειμένου να διατηρείται η σωστή δυνατότητα εντοπισμού του εξοπλισμού σας σε περίπτωση ανάγκης.

## 3. ΣΥΝΑΡΜΟΛΟΓΗΣΗ ΤΟΥ ΠΡΟΪΟΝΤΟΣ

### Εγκατάσταση της μπαταρίας

Εικ. 2

- Τοποθετήστε την μπαταρία στην υποδοχή του κεντρικού μέρους ακολουθώντας τις οδηγίες. Μόλις εισαχθεί, θα ακούσετε ένα κλικ. Ελέγξτε ότι έχει στερεωθεί καλά στη θέση του.
- Για να αποσυναρμολογήσετε την μπαταρία, πατήστε το κουμπί αφαίρεσης και αφαιρέστε την μπαταρία.

### Τοποθέτηση σωλήνα αναρρόφησης στο κύριο σώμα

Εικ. 3

- Για να τοποθετήσετε το σωλήνα αναρρόφησης στο κύριο σώμα, ευθυγραμμίστε τα δύο μέρη έτσι ώστε να ταιριάζουν και εισάγετε το σωλήνα στο κύριο σώμα μέχρι να ασφαλίσει στη θέση του.
- Για να αποσυναρμολογήσετε, πατήστε το κουμπί απελευθέρωσης και τραβήξτε το σωλήνα αναρρόφησης κρατώντας σταθερά το κύριο σώμα.

### Εγκατάσταση εξαρτημάτων

Εικ. 4

Για να ολοκληρώσετε την εγκατάσταση της ηλεκτρικής σκούπας, μόλις ο σωλήνας αναρρόφησης συνδεθεί με το κύριο σώμα, κρατήστε το σωλήνα σε όρθια θέση και τοποθετήστε σε αυτόν το επιθυμητό εξάρτημα.

### Εγκατάσταση στηρίγματος τοίχου

Εικ. 5-6

Συνδέστε τον προσαρμογέα στο στήριγμα τοίχου όπως φαίνεται στην εικόνα 5.

Τοποθετήστε το στήριγμα τοίχου στον τοίχο και σημειώστε τα σημεία όπου πρέπει να ανοίξετε τις οπές για να το στερεώσετε. Είναι σημαντικό η βάση αναρρόφησης να στηρίζεται στο δάπεδο, ώστε το στήριγμα τοίχου να μην υποστηρίζει όλο το βάρος της ηλεκτρικής σκούπας.

Ανοίξτε τρύπες και στερεώστε το στήριγμα τοίχου με βίδες διαστολής για να κρεμάσετε την ηλεκτρική σκούπα και τα αξεσουάρ στο στήριγμα τοίχου, όπως φαίνεται στην εικόνα 6.

## 4. ΛΕΙΤΟΥΡΓΙΑ

Μπορείτε να χρησιμοποιήσετε αυτή την ηλεκτρική σκούπα με δύο διαφορετικούς τρόπους:

1. Σκούπα χειρός, με τα αξεσουάρ να προσαρμόζονται απευθείας στο κύριο σώμα. Εικ. 7
2. Ηλεκτρική σκούπα Stick, χρησιμοποιώντας το σωλήνα αναρρόφησης με τα εξαρτήματα προσαρμοσμένα σε αυτόν. Εικ. 4

### Πώς να χρησιμοποιήσετε την ηλεκτρική σκούπα

Αυτή η ηλεκτρική σκούπα διαθέτει τις ακόλουθες λειτουργίες:

ECO: χαμηλή ταχύτητα, ενεργοποιείται όταν πατάτε το κουμπί ενεργοποίησης/απενεργοποίησης για πρώτη φορά.

Turbo: υψηλή ταχύτητα, ενεργοποιείται όταν πατήσετε τον επιλογέα ταχύτητας για δεύτερη φορά. Πατώντας ξανά τον επιλογέα ταχύτητας θα επιστρέψετε στη χαμηλή ταχύτητα.

Η ηλεκτρική σκούπα θα απενεργοποιηθεί όταν πατήσετε το κουμπί ενεργοποίησης/απενεργοποίησης για δεύτερη φορά.

### Φόρτιση και οθόνη

Όταν η τελευταία φωτεινή ένδειξη στην οθόνη LED αναβοσβήνει με πράσινο χρώμα, υποδεικνύει ότι η παροχή ρεύματος είναι ανεπαρκής και πρέπει να φορτιστεί. Συνδέστε το φορτιστή στην παροχή ρεύματος και στη θύρα φόρτισης. Κατά τη φόρτιση, και οι τέσσερις φωτεινές ενδείξεις αναβοσβήνουν με πράσινο χρώμα.

Και οι τέσσερις φωτεινές ενδείξεις ανάβουν με πράσινο χρώμα όταν η μπαταρία είναι πλήρως φορτισμένη.

### Αξεσουάρ για κατοικίδια. Εικ. 8

Αυτό το αξεσουάρ σας επιτρέπει να βουρτσίζετε το κατοικίδιό σας.

1. Για να εγκαταστήσετε το αξεσουάρ για κατοικίδια ζώα στο κύριο σώμα, ευθυγραμμίστε τα δύο μέρη ώστε να ταιριάζουν μέχρι να κουμπώσει στη θέση του.
2. Για να το αφαιρέσετε, τραβήξτε το εξάρτημα κατοικίδιου ζώου κρατώντας σταθερά το κύριο σώμα.
3. Πατήστε τη σκανδάλη για να απελευθερώσετε τις τρίχες για άμεση αναρρόφηση.
  - Αυτό το αξεσουάρ περιλαμβάνει έναν εύκαμπτο σωλήνα που μπορείτε να συνδέσετε με το κύριο σώμα και θα σας επιτρέψει να βουρτσίζετε το κατοικίδιό σας πιο άνετα. Εικ. 9

Υπόμνημα Εικόνας 8:

1. Σκανδάλη

## 5. ΚΑΘΑΡΙΣΜΟΣ ΚΑΙ ΣΥΝΤΗΡΗΣΗ

- Απενεργοποιήστε και αποσυνδέστε την ηλεκτρική σκούπα από το ηλεκτρικό δίκτυο και αφήστε την να κρυώσει πριν από τον καθαρισμό.
- Χρησιμοποιήστε ένα μαλακό, ελαφρώς υγρό πανί για να καθαρίσετε την επιφάνεια του προϊόντος.
- Ποτέ μην βυθίζετε την ηλεκτρική σκούπα σε νερό ή άλλα υγρά και μην τα αφήνετε να μπουν μέσα στην ηλεκτρική σκούπα.
- Μην χρησιμοποιείτε σφουγγάρια, σκόνες ή λειαντικά καθαριστικά για τον καθαρισμό του προϊόντος.
- Μην αφήνετε την ηλεκτρική σκούπα σε άμεσο ηλιακό φως.
- Μην αφήνετε την ηλεκτρική σκούπα βρεγμένη μετά τον καθαρισμό.
- Μετά από χρήση της βούρτσας επί μεγάλο χρονικό διάστημα, οι ίνες μπορεί να μπλέκονται με τρίχες ή άλλα σωματίδια. Καθαρίστε το για να ξαναλειτουργήσει σωστά.

### Καθαρισμός της δεξαμενής. Εικ. 10

1. Πατήστε το κουμπί απελευθέρωσης του δοχείου απορριμμάτων και αφαιρέστε το.
2. Αδειάστε τη δεξαμενή.

### Καθαρισμός φίλτρων. Εικ. 11

- Για να αποφύγετε την υπερθέρμανση της ηλεκτρικής σκούπας και την απώλεια της απορροφητικής δύναμης, είναι σημαντικό να καθαρίζετε τακτικά τα φίλτρα. Για να αξιοποιήσετε στο έπακρο τη δύναμη αναρρόφησης, συνιστάται να εκτελείτε αυτόν τον καθαρισμό μετά από κάθε χρήση.
  - Η διάρκεια ζωής των φίλτρων εξαρτάται από τη συσσωρευμένη χρήση και το είδος των σωματιδίων που αναρροφώνται τακτικά. Συνιστάται η αντικατάσταση των φίλτρων κάθε 6 μήνες.
1. Πατήστε το κουμπί απελευθέρωσης του δοχείου απορριμμάτων και αφαιρέστε το.
  2. Αφαιρέστε το σύστημα φίλτρου από το εσωτερικό του δοχείου απορριμμάτων.
  3. Διαχωρίστε τα φίλτρα από το σύστημα φίλτρων όπως φαίνεται στην εικόνα 11.
  4. Σκουπίστε και τινάξτε το φίλτρο για να αφαιρέσετε όλα τα σωματίδια και τα υπολείμματα σκόνης που μπορεί να φράξουν τα φίλτρα και να εμποδίσουν τη σωστή κυκλοφορία του αέρα. Θυμηθείτε να μην χρησιμοποιείτε την ηλεκτρική σκούπα χωρίς να έχει τοποθετηθεί σωστά το φίλτρο. Τα φίλτρα δεν μπορούν να πλυθούν στο πλυντήριο ή να στεγνώσουν με πιστολάκι μαλλιών. Μην βουρτσίζετε το φίλτρο υψηλής απόδοσης.
  5. Αντικαταστήστε τα φίλτρα στο σύστημα φίλτρων.

6. Αντικαταστήστε το σύστημα φίλτρων στο δοχείο σκόνης.
7. Αντικαταστήστε το δοχείο σκόνης στη συσκευή.

### Καθαρισμός της βούρτσας

- Σύρετε το κουμπί απελευθέρωσης της βούρτσας με το δάχτυλό σας και αφαιρέστε το πλευρικό κάλυμμα.
- Αφαιρέστε την βούρτσα.
- Είναι σημαντικό να απομακρύνετε τυχόν σκουπίδια που μπορεί να έχουν εναποτεθεί στην είσοδο της βούρτσας.
- Εάν αποφασίσετε να πλύνετε τη βούρτσα, θα πρέπει να αφήσετε όλα τα μέρη να στεγνώσουν. Συναρμολογήστε τα μέρη με την αντίστροφη σειρά με την οποία αποσυναρμολογήθηκαν για να χρησιμοποιήσετε ξανά τη βούρτσα.

### Πώς να αφαιρέσετε την μπαταρία

Πατήστε το κουμπί απελευθέρωσης της μπαταρίας και αφαιρέστε την μπαταρία. Αποθηκεύστε την μπαταρία και αφήστε την σε ξηρό μέρος.

### Αποθήκευση της σκούπας

Εάν η ηλεκτρική σκούπα δεν θα χρησιμοποιηθεί για μεγάλο χρονικό διάστημα, αφαιρέστε την μπαταρία και αποθηκεύστε την σε ασφαλές και στεγνό μέρος.

## 6. ΕΠΙΛΥΣΗ ΠΡΟΒΛΗΜΑΤΩΝ

Πρόβλημα	Πιθανή αιτία	Πιθανή λύση
Η ηλεκτρική σκούπα δεν λειτουργεί	Η μπαταρία έχει αποφορτιστεί.	Φορτίστε την ηλεκτρική σκούπα.
	Ο σωλήνας αναρρόφησης, η βούρτσα, η μπαταρία ή η ίδια η συσκευή δεν έχουν τοποθετηθεί σωστά.	Βεβαιωθείτε ότι τα διάφορα εξαρτήματα της ηλεκτρικής σκούπας έχουν συναρμολογηθεί σωστά.
Η δύναμη αναρρόφησης είναι μειωμένη, η ηλεκτρική σκούπα κάνει πολύ θόρυβο.	Η δεξαμενή ρύπων είναι γεμάτη.	Αδειάστε τη δεξαμενή απορριμμάτων και καθαρίστε το σύστημα φίλτρου.
	Το φίλτρο έχει πολλή σκόνη, η είσοδος της βούρτσας είναι φραγμένη ή η βούρτσα έχει μπλοκάρει.	Αδειάστε τη δεξαμενή ρύπων, καθαρίστε το σύστημα φίλτρου, την είσοδο της βούρτσας και τη βούρτσα.

## ΕΛΛΗΝΙΚΑ

Ανεπαρκής χρόνος λειτουργίας μετά τη φόρτιση της ηλεκτρικής σκούπας. (Η διάρκεια ζωής της μπαταρίας διαφέρει ανάλογα με τη θερμοκρασία του περιβάλλοντος).	Ανεπαρκής χρόνος φόρτισης.	Φορτίστε την μπαταρία στο 100% ακολουθώντας τις οδηγίες του παρόντος εγχειριδίου.
	Η διάρκεια ζωής της μπαταρίας έχει ξεπεραστεί.	Οι μπαταρίες ανακυκλώνονται εύκολα. Πηγαίνετε στο πλησιέστερο σημείο ανακύκλωσης και αγοράστε νέες μπαταρίες.

### Σημείωση:

Εάν καμία από αυτές τις καταστάσεις δεν ταιριάζει με το πρόβλημά σας, μην επιχειρήσετε να αποσυναρμολογήσετε ή να επισκευάσετε την ηλεκτρική σκούπα μόνοι σας. Οι επισκευές που πραγματοποιούνται από μη έμπειρα άτομα μπορεί να προκαλέσουν τραυματισμό ή σοβαρές δυσλειτουργίες. Επικοινωνήστε με το επίσημο κέντρο εξυπηρέτησης της Cecotec. Η επισκευή πρέπει να πραγματοποιείται από εξουσιοδοτημένο τεχνικό και να χρησιμοποιούνται μόνο γνήσια ανταλλακτικά.

### Κωδικοί βλαβών:

Κωδικός Σφάλματος	Πρόβλημα	Λύση
E1	Η τάση του φορτιστή δεν είναι κατάλληλη	Χρησιμοποιήστε τον φορτιστή που παρέχεται από την Cecotec.
E2	Η βούρτσα βάσης είναι μπλοκαρισμένη	Ελέγξτε ότι δεν υπάρχουν ξένα σώματα (βρωμιά, τρίχες, μήκος χαλιού) που εμποδίζουν τη βούρτσα να περιστρέφεται κανονικά.
E3	Ο κινητήρας έχει υπερθερμανθεί	Ελέγξτε ότι τα φίλτρα είναι καθαρά και αφήστε την ηλεκτρική σκούπα να κρυώσει για 5 λεπτά.
E4	Υπερθέρμανση της μπαταρίας	Αφήστε τη σκούπα να κρυώσει για 5 λεπτά.
E5	Υπερθέρμανση του κινητήρα της βούρτσας	Αφήστε τη σκούπα να κρυώσει για 5 λεπτά.
E9	Υπερφορτωμένη μπαταρία	Ο χρόνος φόρτισης της μπαταρίας έχει ξεπεραστεί, αποσυνδέστε την ηλεκτρική σκούπα από την παροχή ρεύματος.
CF	Υπενθύμιση για τον καθαρισμό του φίλτρου	Καθαρίζετε το φίλτρο μετά από κάθε χρήση.

## 7. ΤΕΧΝΙΚΕΣ ΠΡΟΔΙΑΓΡΑΦΕΣ

Conga Rockstar 2500 Thunder Pet Flex

Αναφορά προϊόντος: EU01\_107956

Τάση: 100-240 V ~

Συχνότητα: 50/60 Hz

Ονομαστική ισχύς του κινητήρα: 385 W

Ονομαστική ισχύς της βούρτσας: 15 W

Εξοδος του φορτιστή: 35 V = 0.5 A

### Στοιχεία μπαταρίας:

29.6 V, 2200 mAh, 65,12 Wh

Είσοδος: 35 V, 0.5 A

Οι τεχνικές προδιαγραφές ενδέχεται να αλλάξουν χωρίς προηγούμενη ειδοποίηση για τη βελτίωση της ποιότητας του προϊόντος.

Κατασκευασμένο στην Κίνα | Σχεδιασμένο στην Ισπανία

## 8. ΑΝΑΚΥΚΛΩΣΗ ΗΛΕΚΤΡΙΚΟΥ ΚΑΙ ΗΛΕΚΤΡΟΝΙΚΟΥ ΥΛΙΚΟΥ



Αυτό το σύμβολο υποδεικνύει ότι, σύμφωνα με τους ισχύοντες κανονισμούς, το προϊόν ή/και η μπαταρία πρέπει να απορρίπτονται χωριστά από τα οικιακά απορρίμματα. Όταν αυτό το προϊόν φτάσει στο τέλος της λειτουργικής του ζωής, θα πρέπει να αφαιρέσετε τις μπαταρίες/συσσωρευτές και να το μεταφέρετε σε ένα σημείο συλλογής που έχει οριστεί από τις τοπικές αρχές.



Για λεπτομερείς πληροφορίες σχετικά με τον τρόπο σωστής απόρριψης των ηλεκτρικών και ηλεκτρονικών συσκευών και/ή των μπαταριών, οι καταναλωτές θα πρέπει να απευθύνονται στις τοπικές αρχές.

Η τήρηση των ανωτέρω οδηγιών θα συμβάλει στην προστασία του περιβάλλοντος.

## 9. ΤΕΧΝΙΚΗ ΥΠΟΣΤΗΡΙΞΗ ΚΑΙ ΕΓΓΥΗΣΗ

Η Cecotec θα φέρει ευθύνη έναντι του τελικού χρήστη ή του καταναλωτή για τυχόν έλλειψη συμμόρφωσης που υφίσταται κατά τη στιγμή της παράδοσης του προϊόντος σύμφωνα με τους όρους, τις προϋποθέσεις και τις προθεσμίες που καθορίζονται από τους ισχύοντες κανονισμούς. Συνιστάται οι επισκευές να εκτελούνται από εξειδικευμένο προσωπικό.

Εάν διαπιστώσετε κάποιο περιστατικό με το προϊόν ή έχετε οποιαδήποτε απορία, επικοινωνήστε με την επίσημη υπηρεσία τεχνικής υποστήριξης της Cecotec στο +34 96 321 07 28.

## 10. COPYRIGHT

Τα δικαιώματα πνευματικής ιδιοκτησίας των κειμένων του παρόντος εγχειριδίου ανήκουν στην CECOTEC INNOVACIONES, S.L. Όλα τα δικαιώματα διατηρούνται. Το περιεχόμενο της παρούσας έκδοσης δεν επιτρέπεται, εν όλω ή εν μέρει, να αναπαραχθεί, να αποθηκευτεί σε σύστημα αναπαραγωγής, να μεταδοθεί ή να κυκλοφορήσει με οποιονδήποτε τρόπο (ηλεκτρονικό, μηχανικό, φωτοτυπικό, ηχογραφημένο ή παρόμοιο) χωρίς την άδεια της CECOTEC INNOVACIONES, S.L.

## 11. ΑΠΛΟΠΟΙΗΜΕΝΗ ΔΗΛΩΣΗ ΣΥΜΜΟΡΦΩΣΗΣ

**CE** Με την παρουσία, η Cecotec Innovations δηλώνει ότι το προϊόν αυτό συμμορφώνεται με τις βασικές απαιτήσεις και άλλες σχετικές διατάξεις των κανονισμών που ισχύουν στην Ευρωπαϊκή Ένωση. Το προϊόν αυτό έχει σχεδιαστεί, κατασκευαστεί και δοκιμαστεί ώστε να πληροί τα απαιτούμενα πρότυπα ασφάλειας και ποιότητας. Το πλήρες κείμενο της δήλωσης συμμόρφωσης της ΕΕ βρίσκεται στον ακόλουθο δικτυακό τόπο: <https://cecotec.es/es/information/declaration-of-conformity>



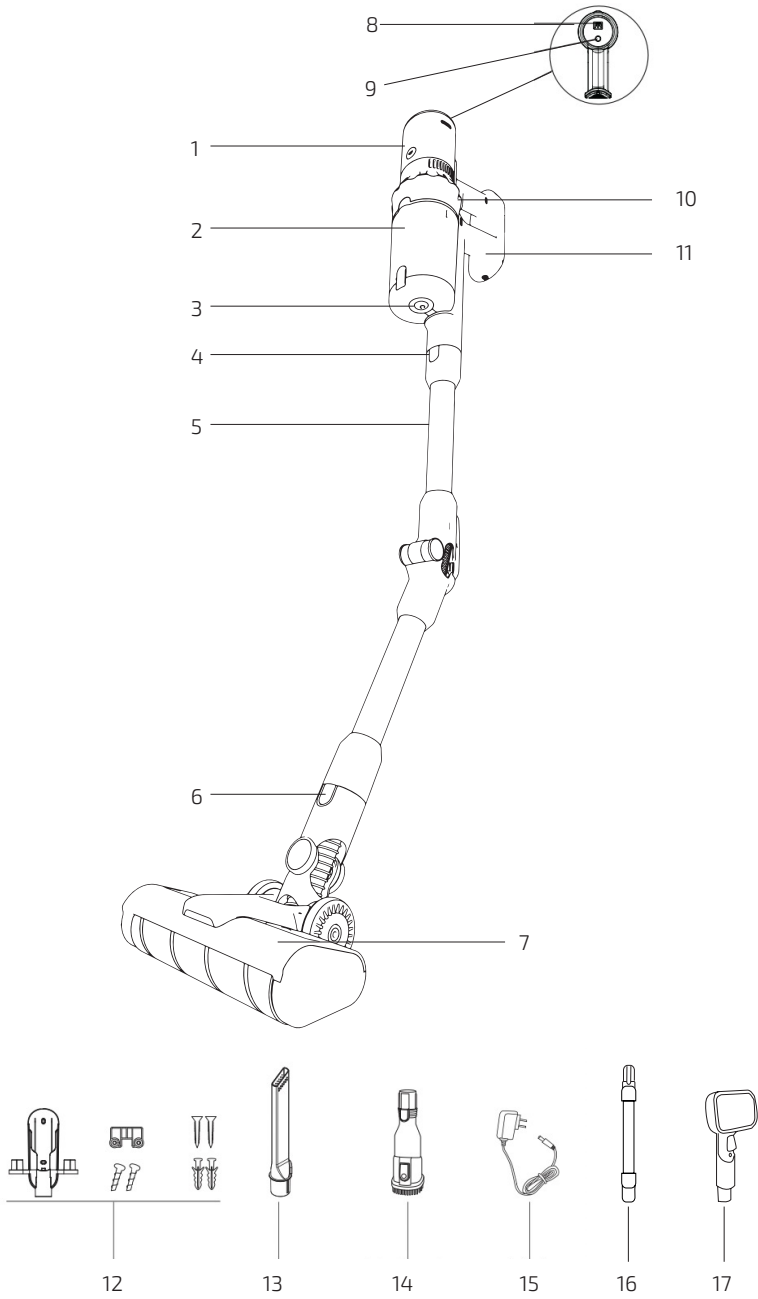

Fig./Img./Abb./Afb./ Rys. 1

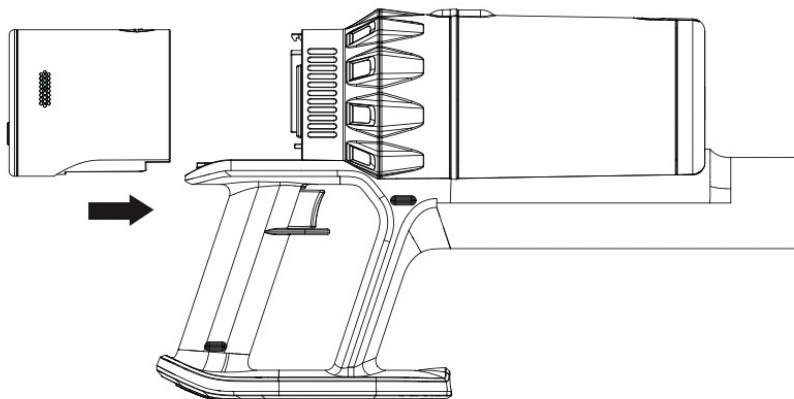

Fig./Img./Abb./Afb./ Rys. 2

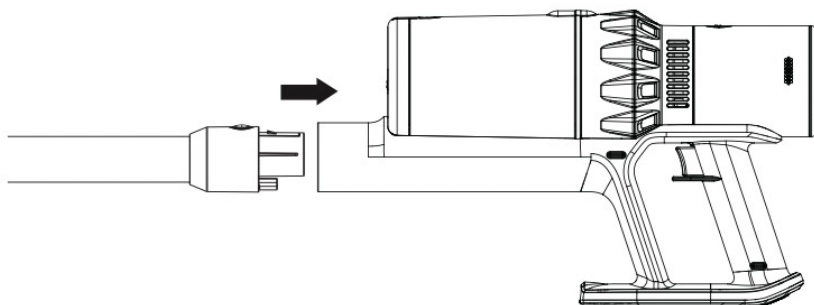

Fig./Img./Abb./Afb./ Rys. 3

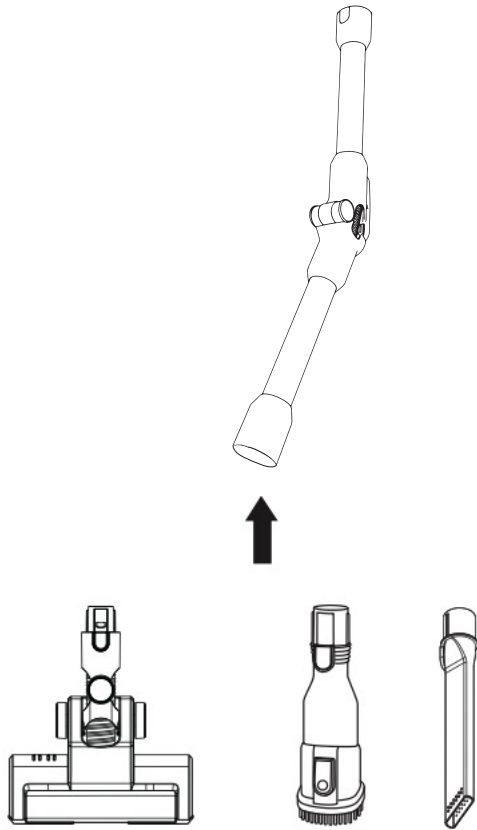

Fig./Img./Abb./Afb./ Rys. 4

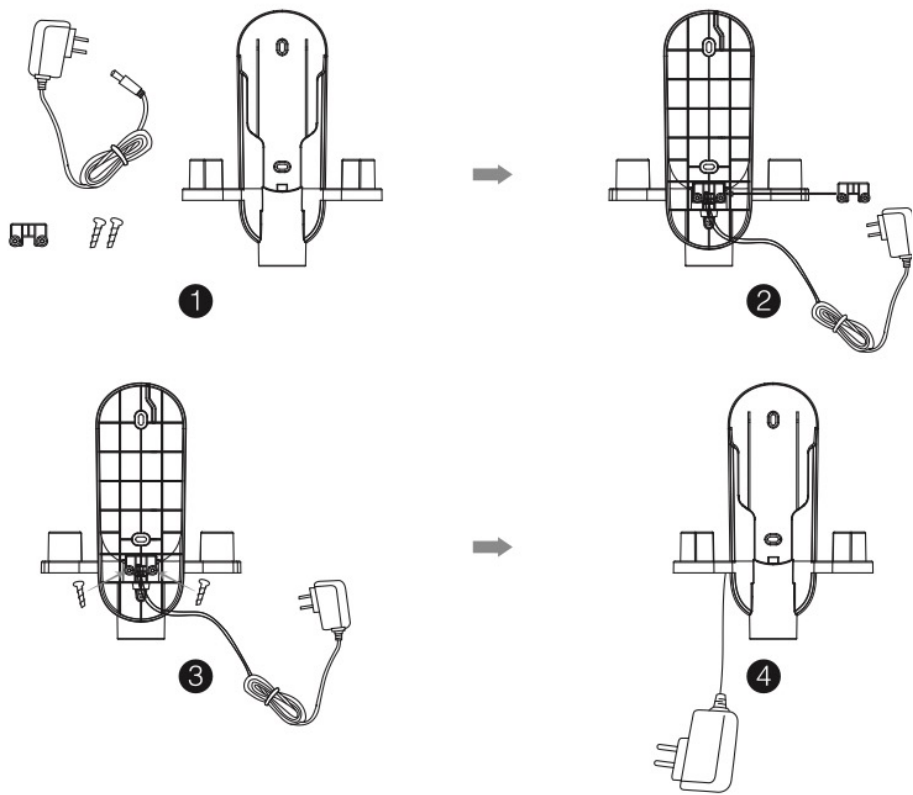

Fig./Img./Abb./Afb./ Rys. 5

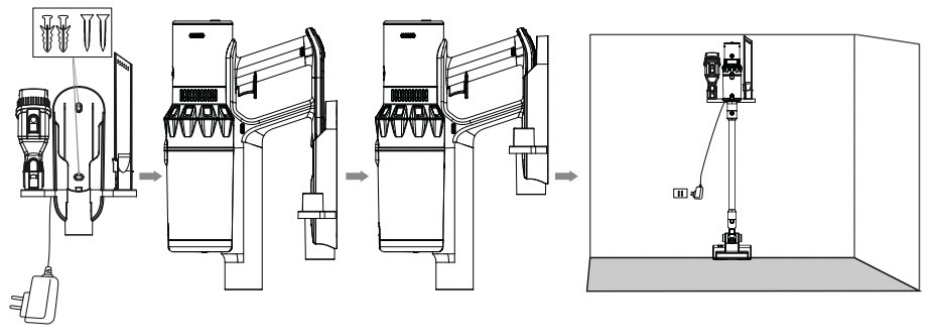

Fig./Img./Abb./Afb./ Rys. 6

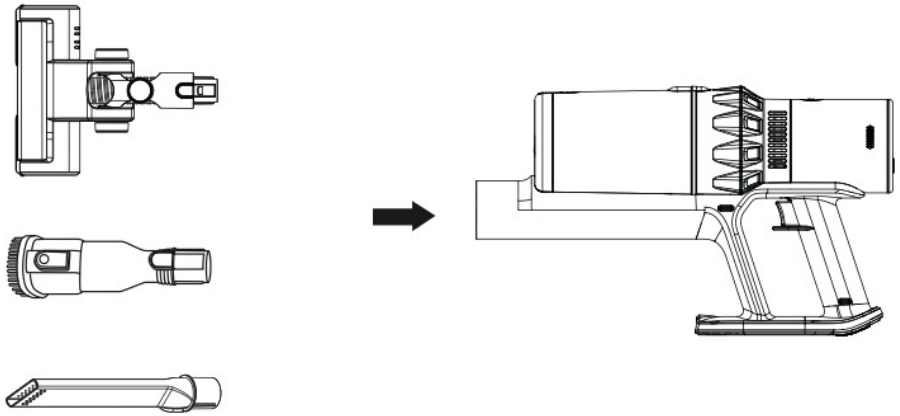

Fig./Img./Abb./Afb./ Rys. 7

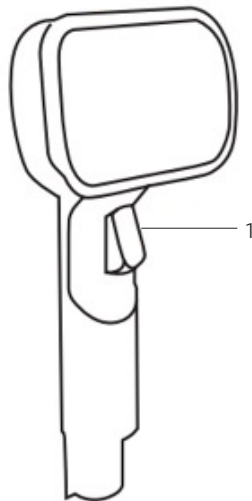

Fig./Img./Abb./Afb./ Rys. 8

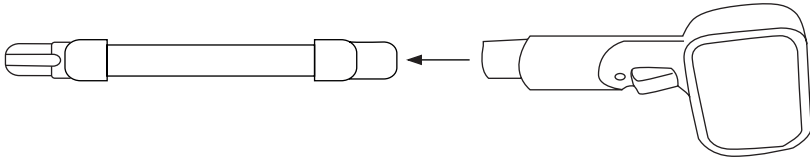
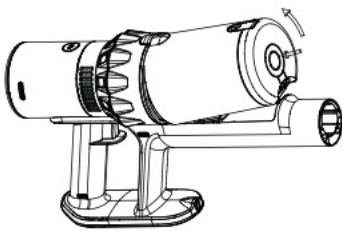
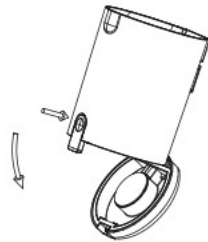

Fig./Img./Abb./Afb./ Rys. 9



(1)



(2)

Fig./Img./Abb./Afb./ Rys. 10

1

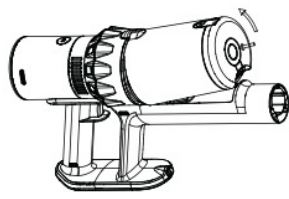

2



3

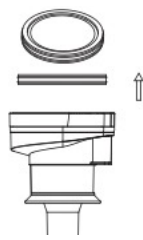

4

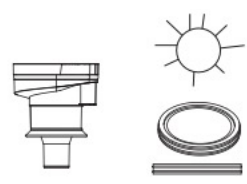

5

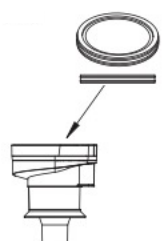

6

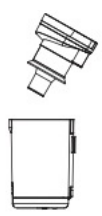

7

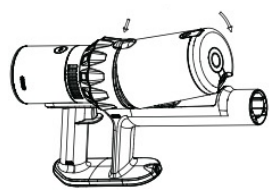

Fig./lmg./Abb./Afb./Rys. 11

[www.cecotec.es](http://www.cecotec.es)

Cecotec Innovaciones S.L.  
Av. Reyes Católicos, 60  
46910, Alfafar (Valencia)  
AP01241111

