

CONGA

ROCKSTAR

700 X-TREME
Aspirador vertical/
Handstick vacuum cleaner



Manual de instrucciones
Instruction manual
Manuel d'instructions
Bedienungsanleitung
Manuale di istruzioni
Manual de instruções
Instrukcja obsługi
Návod k použití

cecotec

Instrucciones de seguridad	4
Safety instructions	6
Instructions de sécurité	8
Sicherheitshinweise	10
Istruzioni di sicurezza	12
Instruções de segurança	14
Instrukcje bezpieczeństwa	17
Bezpečnostní pokyny	19

ÍNDICE

1. Piezas y componentes	22
2. Antes de usar	22
3. Montaje del producto	23
4. Funcionamiento	23
5. Limpieza y mantenimiento	25
6. Resolución de problemas	27
7. Especificaciones técnicas	27
8. Reciclaje de electrodomésticos	28
9. Garantía y SAT	28

INDEX

1. Parts and components	29
2. Before use	29
3. Product assembly	29
4. Operation	30
5. Cleaning and maintenance	32
6. Troubleshooting	33
7. Technical specifications	34
8. Disposal of old electrical appliances	34
9. Technical support and warranty	34

SOMMAIRE

1. Pièces et composants	35
2. Avant utilisation	35
3. Montage de l'appareil	35
4. Fonctionnement	36
5. Nettoyage et entretien	38
6. Résolution de problèmes	40
7. Spécifications techniques	40
8. Recyclage des électroménagers	41
9. Garantie et SAV	41

INHALT

1. Teile und Komponenten	42
2. Vor dem Gebrauch	42
3. Montage des Produkt	42
4. Bedienung	43
5. Reinigung und Wartung	45

6. Problembhebung	47
7. Technische Spezifikationen	47
8. Entsorgung von alten Elektrogeräten	47
9. Garantie und Kundendienst	48

INDICE

1. Parti e componenti	49
2. Prima dell'uso	49
3. Montaggio del prodotto	49
4. Funzionamento	50
5. Pulizia e manutenzione	52
6. Risoluzione dei problemi	54
7. Specifiche tecniche	54
8. Riciclaggio di elettrodomestici	55
9. Garanzia e SAT	55

ÍNDICE

1. Peças e componentes	56
2. Antes de usar	56
3. Montagem do produto	56
4. Funcionamento	57
5. Limpeza e manutenção	59
6. Resolução de problemas	60
7. Especificações técnicas	61
8. Reciclagem de eletrodomésticos	61
9. Garantia e SAT	61

SPIS TREŚCI

1. Części i komponenty	63
2. Przed uruchomieniem	63
3. Instalacja urządzenia	63
4. Obsługa urządzenia	64
5. Czyszczenie i konserwacja	66
6. Rozwiązywanie problemów	67
7. Dane techniczne	68
8. Recykling sprzętu	68
9. Gwarancja i Pomoc Techniczna	68

OBSAH

1. Části a složení	70
2. Před použitím	70
3. Montáž produktu	70
4. Fungování	71
5. Čištění a údržba	73
6. Řešení problémů	74
7. Technické specifikace	75
8. Recyklace elektrospotřebičů	75
9. Záruka a technický servis	75

INSTRUCCIONES DE SEGURIDAD

Lea las siguientes instrucciones atentamente antes de usar el producto. Guarde este manual para referencias futuras o nuevos usuarios.

Asegúrese de que el voltaje de red coincida con el voltaje especificado en la etiqueta de clasificación del producto y de que el enchufe tenga toma de tierra.

Este producto está diseñado exclusivamente para uso doméstico. No es apropiado para usos comerciales o industriales.

Inspeccione el cable de alimentación regularmente en busca de daños visibles. Si el cable presenta daños, debe ser reparado por el Servicio de Asistencia Técnica oficial de Cecotec para evitar cualquier tipo de peligro.

No utilice el dispositivo si se ha caído o si muestra algún daño visible.

No intente reparar el dispositivo por su propia cuenta. Póngase en contacto con el Servicio de Asistencia Técnica oficial de Cecotec para cualquier duda.

No utilice ningún accesorio que no haya sido recomendado por Cecotec, ya que podría ocasionar daños.

No coloque el dispositivo cerca de fuentes de calor, sustancias inflamables, superficies mojadas donde pueda caer o ser tirado al agua, ni permita que entre en contacto con agua u otros líquidos. No lo utilice en el exterior.

No utilice el aparato para aspirar líquidos, cerillas encendidas, colillas, ceniza caliente ni sobre superficies mojadas.

No lo utilice en suelos de hormigón, asfalto u otras superficies rugosas.

Tenga especial cuidado al utilizarlo en escaleras.

No bloquee las aperturas del dispositivo ni obstruya el flujo

de el producto. Es necesario dar una supervisión estricta si el producto está siendo usado por o cerca de niños.

Mantenga el material de embalaje fuera del alcance de los niños, podría resultar peligroso.

El aparato no debe ser usado por niños desde 0 hasta 8 años. Este electrodoméstico puede ser usado por niños a partir de 8 años si están continuamente supervisados.

Este producto puede ser usado por niños/as de a partir de 8 años y personas con capacidades físicas, sensoriales o mentales reducidas, o con falta de experiencia y conocimiento si están supervisados o han recibido instrucción concerniente al uso del aparato de una forma segura y entienden los riesgos que este implica. No permita que los niños jueguen con el dispositivo.

Supervise a los niños para evitar que jueguen con el dispositivo. Es necesario dar una supervisión estricta si el producto está siendo usado por o cerca de niños.

Instrucciones de la batería

El dispositivo incluye una batería de ion-litio, no la quemé ni la exponga a temperaturas altas, ya que podría explotar.

Tanto la batería como las pilas pueden presentar fugas en condiciones extremas. Si la batería gotea, no toque el líquido. Si el líquido entra en contacto con la piel, lávese inmediatamente con agua y jabón. Si el líquido entra en contacto con los ojos, láveselos de forma inmediata con abundante agua limpia durante un mínimo de 10 minutos y busque asistencia médica. Utilice guantes para manejar la batería y deséchela inmediatamente de acuerdo con la normativa local.

Evite el contacto entre la batería y pequeños objetos metálicos como clips, monedas, llaves, clavos o tornillos.

Cargue la batería al completo si es nueva o antes de utilizar

el producto por primera vez después de un periodo largo de inactividad. Asegúrese siempre de que la batería está cargada al 100 % si no se ha utilizado en mucho tiempo, y de cargar y descargar la batería al menos una vez cada 3 meses.

SAFETY INSTRUCTIONS

Read these instructions thoroughly before using the appliance. Keep this instruction manual for future reference or new users. Make sure that the mains voltage matches the voltage stated on the rating label of the appliance and that the outlet is grounded.

This appliance is intended for domestic use only. It is not suitable for commercial or industrial use.

Check the power cord regularly for visible damage. If the cord is damaged, it must be replaced by the official Technical Support Service of Cecotec, in order to avoid any type of danger.

Do not use the device if it has been dropped or if there are any visible signs of damage.

Do not try to repair the appliance by yourself. Contact the official Technical Support Service of Cecotec for advice.

Do not use any accessory that has not been recommended by Cecotec, as they might cause injuries or damage.

Do not place the appliance close to heat sources, flammable substances, wet surfaces where it can fall or be pushed into water or allow it to come into contact with water or other liquids. Do not use it outdoors.

Do not use the appliance to vacuum liquids, lighted matches, cigarette ends, hot ash or on wet surfaces.

Do not use on concrete, tarmac or other rough surfaces.

Take special care when using the device to clean stairs.

Do not block the appliance's openings or hinder air flow. Close supervision is necessary when the appliance is being used by

or near children.

Keep the packaging out of range of children, it could be hazardous.

The appliance is not intended to be used by children under the age of 8. It can be used by children over the age of 8, as long as they are given continuous supervision.

This appliance is not intended to be used by persons with reduced physical, sensory, or mental capabilities, or lack of experience or knowledge, unless they have been given supervision or instruction concerning the use of the appliance in a safe way by a person responsible for their safety, and understand the hazards involved. Do not let children play with the device.

Supervise children to prevent them from playing with the device. Close supervision is necessary when the appliance is being used by or near children.

Battery instructions

This appliance includes Li-ion batteries, do not incinerate or expose them to high temperatures, as they may explode.

Leaks from the battery or battery cells can occur under extreme conditions. Do not touch any liquid that leaks from the battery. If the liquid gets into contact with skin, wash immediately with soap and water. If the liquid gets into the eyes, flush them immediately with clean water for a minimum of 10 minutes and seek medical attention. Wear gloves to handle the battery and dispose of immediately in accordance with local regulations.

Avoid contact between the battery and small metallic objects such as paper clips, coins, keys, nails or screws.

Before a new battery is used or the battery is used for the first time after long-term storage, fully charge the battery. When the device is stored and not used for long periods of time,

ensure that the battery pack is fully charged, and ensure that the battery is charged and discharged at least once every three months.

INSTRUCTIONS DE SÉCURITÉ

Veillez lire les instructions suivantes avec attention avant d'utiliser l'appareil. Gardez bien ce manuel pour de futures références ou pour tout nouvel utilisateur.

Assurez-vous que le voltage du réseau coïncide avec le voltage spécifié sur l'étiquette de classification de l'appareil et que la prise possède une connexion à terre.

Cet appareil a été conçu pour un usage exclusivement domestique. Il n'est pas approprié pour un usage commercial ni industriel.

Inspectez le câble d'alimentation régulièrement pour rechercher des dommages visibles. S'il présente des dommages, il doit être réparé par le Service Après-Vente Officiel de Cecotec pour éviter tout type de danger.

N'utilisez pas l'appareil s'il est tombé ou s'il présente des dommages visibles.

N'essayez pas de réparer l'appareil vous-même. Veuillez contacter le Service Après-Vente Officiel de Cecotec pour tout doute ou renseignement.

N'utilisez aucun accessoire qui ne soit pas recommandé par Cecotec, cela pourrait provoquer des dommages.

Ne placez pas l'appareil près de sources de chaleur, substances inflammables, surfaces mouillées où il peut tomber par terre ou à l'eau et ne le laissez pas entrer en contact avec de l'eau ni avec aucun autre liquide. Ne l'utilisez pas en extérieurs.

N'utilisez pas l'appareil pour aspirer des liquides, des allumettes encore allumées, des mégots, ou de la cendre chaude. N'aspirez

pas sur des surfaces mouillées.

Ne l'utilisez pas sur des sols en béton, en asphalte ni sur autres surfaces rugueuses.

Faites bien attention lorsque vous utilisez l'appareil près d'escaliers.

Ne bloquez pas les ouvertures de l'appareil et n'obstruez pas le flux d'air. Une surveillance stricte est nécessaire si le produit est utilisé par ou à côté des enfants.

Maintenez le matériel composant l'emballage hors de portée des enfants, cela pourrait être dangereux.

L'appareil ne doit pas être utilisé par des enfants de 0 à 8 ans. Il peut être utilisé par des enfants de 8 ans et plus s'ils sont surveillés constamment.

Cet appareil peut être utilisé par des personnes aux capacités physiques, mentales ou sensorielles réduites, ou sans expérience ni connaissances si elles sont surveillées et/ou ont reçu les informations nécessaires à sa correcte utilisation et qu'elles ont bien compris les risques qu'il implique. Ne laissez pas les enfants jouer avec l'appareil.

Surveillez les enfants pour vous assurer qu'ils ne jouent pas avec le produit. Une surveillance stricte est nécessaire si le produit est utilisé par ou à côté des enfants.

Instructions de la batterie

L'appareil possède une batterie lithium-ion, ne la faites pas brûler et ne l'exposez pas à des températures élevées, elle pourrait exploser.

La batterie comme les piles peuvent présenter des fuites dans des conditions extrêmes. Si la batterie goutte, ne touchez pas le liquide. Si le liquide entre en contact avec la peau, lavez-la immédiatement avec de l'eau et du savon. Si le liquide entre en contact avec les yeux, lavez-les immédiatement avec de l'eau

propre en abondance pendant 10 minutes puis consultez votre médecin. Utilisez des gants pour manipuler la batterie et jetez-la immédiatement selon les normes locales.

Évitez le contact entre la batterie et les petits objets métalliques comme des clips, pièces, clés, vis ou clous.

Chargez complètement la batterie lorsqu'elle est neuve ou avant d'utiliser l'appareil pour la première fois après une longue période d'inactivité. Assurez-vous que la batterie soit toujours chargée à 100 % si vous n'allez pas utiliser l'appareil pendant longtemps.

SICHERHEITSHINWEISE

Lesen Sie die folgenden Hinweise aufmerksam durch, bevor Sie das Produkt verwenden. Bewahren Sie die Bedienungsanleitung zum Nachschlagen oder für künftige Benutzer gut auf.

Vergewissern Sie sich, dass die Netzspannung, mit der auf dem Typenschild des Gerätes angegebenen Spannung übereinstimmt und dass die Steckdose geerdet ist.

Dieses Produkt ist nur zur Nutzung in privaten Haushalt bestimmt. Es ist nicht für den gewerblichen bzw. Industriellen Gebrauch geeignet bzw. vorgesehen.

Überprüfen Sie das Netzkabel regelmäßig auf sichtbare Schäden. Wenn das Kabel beschädigt ist, muss es durch den offiziellen Technischen Kundendienst von Cecotec ersetzt werden, um Sach- und Personenschäden zu vermeiden.

Verwenden Sie das Gerät nicht, wenn es runtergefallen ist oder wenn es sichtbare Schäden aufweist.

Versuchen Sie niemals das Gerät selbst zu reparieren. Sollten Sie Information benötigen bzw. Zweifel beseitigen kontaktieren Sie den offiziellen technischen Kundendienst.

Verwenden Sie niemals Zubehöre, die nicht von Cecotec

empfohlen wurden, da sie Schäden verursachen könnten. Stellen Sie das Gerät nicht in der Nähe von Wärmequellen, entzündbaren Stoffen oder nassen Oberflächen, wo es fallen könnte. Vermeiden Sie das Kontakt des Gerätes mit Wasser oder anderen Flüssigkeiten. Verwenden Sie das Gerät nicht im Freien.

Verwenden Sie das Gerät nicht, um Streichhölzer, Kippen oder heiße Asche oder auf nassen Oberflächen zu saugen.

Verwenden Sie ihn nicht auf Betonböden, Asphalt oder andere raue Oberflächen.

Seien Sie besonders vorsichtig beim Verwenden auf Treppen. Blockieren bzw. verstopfen Sie nicht die Geräteöffnungen. Eine besondere genaue und konsequente Beaufsichtigung ist geboten, wenn das Gerät in der Nähe von Kindern verwendet wird.

Bewahren Sie das Verpackungsmaterial außerhalb der Reichweite von Kindern auf, es könnte gefährlich sein.

Das Gerät darf von Kindern von 0 bis 8 Jahren nicht benutzt werden. Dieses Gerät kann von Kindern ab 8 Jahren benutzt werden, wenn sie beaufsichtigt werden.

Dieses Produkt kann von Kindern ab 8 Jahren und Personen mit eingeschränkten körperlichen, sensorischen oder geistigen Fähigkeiten oder mit mangelnder Erfahrung und Kenntnissen verwendet werden, wenn sie in der sicheren Anwendung des Geräts beaufsichtigt oder unterwiesen werden und die damit verbundenen Risiken verstehen. Lassen Sie Kinder nicht mit dem Gerät spielen.

Beaufsichtigen Sie Kinder, um zu verhindern, dass sie mit dem Gerät spielen. Eine besondere genaue und konsequente Beaufsichtigung ist geboten, wenn das Gerät in der Nähe von Kindern verwendet wird.

Batterieanleitungen

Das Gerät ist mit einer Li-Ion-Batterie ausgestattet, brennen Sie sie nicht und setzen Sie sie nicht auf hohen Temperaturen, da diese explodieren könnte.

Unter extremen Bedingungen kann obwohl der Akku als auch die Zellen undicht werden. Falls der Akku tropft, berühren Sie die Flüssigkeit nicht. Falls die Flüssigkeiten in Kontakt mit der Haut kommt, waschen Sie sich sofort mit Wasser und Seife. Falls die Flüssigkeit in Kontakt mit den Augen kommt, waschen Sie sich die Augen während mindestens 10 Minuten und suchen Sie sich ärztliche Hilfe auf. Benutzen Sie Handschuhe, um die Batterie zu hantieren und entsorgen Sie sie gemäß den örtlichen Vorschriften.

Vermeiden Sie den Kontakt zwischen der Batterie und metallische Gegenstände wie Büroklammer, Münzen, Schlüssel, Nagel oder Schrauben.

Laden Sie den Akku vollständig, wenn er neu ist oder bevor Sie das Gerät das erste Mal nach einem langen Zeitraum benutzen. Vergewissern Sie sich, dass die Batterie 100% geladen wurde, wenn Sie das Gerät in einem langen Zeitraum nicht benutzt haben, und, dass Sie die Batterie mindestens einmal jede drei Monate laden und entladen.

ISTRUZIONI DI SICUREZZA

Leggere attentamente le seguenti istruzioni prima di usare il prodotto. Conservare questo manuale per riferimenti futuri o nuovi utenti.

Verificare che la tensione di rete coincida con quella specificata nell'etichetta di classificazione del prodotto e che la presa elettrica sia di terra.

Questo prodotto è stato progettato esclusivamente per uso

domestico. Non è appropriato per uso commerciale o industriale. Ispezionare regolarmente il cavo di alimentazione alla ricerca di danni visibili. Se il cavo dovesse presentare danni, dovrà essere riparato dal Servizio di Assistenza Tecnica ufficiale di Cecotec per evitare qualsiasi tipo di pericolo.

Non utilizzare il dispositivo se è caduto o se mostra danni visibili.

Non cercare di riparare il dispositivo per conto proprio. Per qualsiasi dubbio contattare il Servizio di Assistenza Tecnica ufficiale di Cecotec.

Non utilizzare nessun accessorio non suggerito da Cecotec, dato che potrebbe provocare danni.

Non utilizzare il dispositivo vicino a fonti di calore, sostanze infiammabili, superfici bagnate dove possa cadere o essere gettato in acqua, né permettere che entri a contatto con acqua o altri liquidi. Non utilizzare all'esterno.

Non utilizzare l'apparato per aspirare liquidi, cere accese, mozziconi, ceneri calde né sopra superfici bagnate.

Non utilizzare su pavimenti in calcestruzzo, asfalto o altre superfici rugose.

Prestare particolare attenzione all'uso su scale.

Non bloccare le aperture del dispositivo né ostruire il flusso d'aria. È necessario sorvegliare rigidamente nel caso in cui il prodotto venga utilizzato da o vicino a bambini.

Mantenere il materiale di imballaggio fuori dalla portata dei bambini, potrebbe risultare pericoloso.

L'apparato non deve essere usato da bambini da 0 a 8 anni. Questo elettrodomestico può essere usato da bambini a partire dagli 8 anni sotto la sorveglianza continua di un adulto.

Questo prodotto può essere usato da bambini a partire dagli 8 anni e persone con capacità fisiche, sensoriali o mentali limitate, o con mancanza di esperienza e conoscenza solo

sotto sorveglianza o avendo ricevuto istruzioni riguardanti l'uso dell'apparato in una forma sicura e comprendono i rischi che lo stesso implica. Non permettere l'uso del dispositivo ai bambini.

Sorvegliare i bambini per evitare che non giochino con il prodotto. È necessario sorvegliare rigidamente nel caso in cui il prodotto venga utilizzato da o vicino a bambini.

Istruzioni della batteria

Il dispositivo include una batteria in ion-litio, non bruciarla né esporla ad alte temperature, potrebbe esplodere.

Sia la batteria che le pile possono presentare fughe in condizioni estreme. Se la batteria perde liquido, non toccarlo. Se il liquido dovesse entrare a contatto con la pelle, lavarsi immediatamente con acqua e sapone. Se il liquido dovesse entrare a contatto con gli occhi, lavarli immediatamente con abbondante acqua pulita per almeno 10 minuti e cercare assistenza medica. Utilizzare guanti per maneggiare la batteria e gettarla immediatamente secondo la normativa locale.

Evitare il contatto tra la batteria e piccoli oggetti metallici come clips, monete, chiavi, chiodi o viti.

Caricare completamente la batteria se è nuova o prima di utilizzare il prodotto per la prima volta dopo un lungo periodo di inattività. Verificare sempre che la batteria sia caricata al 100 % se non utilizzava per molto tempo, caricare e scaricare la batteria almeno una volta ogni 3 mesi.

INSTRUÇÕES DE SEGURANÇA

Leia as seguintes instruções atentamente antes de usar o produto. Guarde este manual para referências futuras ou novos usuários.

Certifique-se de que a tensão de rede coincide com a tensão especificada na etiqueta de classificação do produto e de que a tomada tenha ligação à terra.

Este produto está desenhado exclusivamente para uso doméstico. Não está apropriado para usos comerciais ou industriais.

Inspeccione o cabo de alimentação regularmente em busca de danos visíveis. Se o cabo apresentar danos, deve ser reparado pelo Serviço de Assistência Técnica Oficial da Cecotec para evitar qualquer tipo de perigo.

Não utilize o produto se tiver caído ou se mostra algum dano visível.

Não tente reparar o dispositivo por conta própria. Entre em contacto com o Serviço de Assistência Técnica oficial de Cecotec para qualquer dúvida.

Não utilize nenhum acessório que não tenha sido recomendado por Cecotec, já que poderá causar danos.

Não utilize o produto perto de fontes de calor, substâncias inflamáveis, superfícies molhadas onde possa cair ou ser atirado à água, nem permita que entre em contacto com água ou outros líquidos. Não o utilize em exteriores.

Não utilize o produto para aspirar líquidos, brasas, beatas de cigarro ou cinzas quentes, nem superfícies molhadas.

Não utilize em superfícies de betão, asfalto ou outras superfícies rugosas.

Tenha especial cuidado ao usar em escadas.

Não bloqueie as aberturas do dispositivo nem obstrua o fluxo de ar. É necessário dar supervisão estrita se o produto estiver a ser usado perto ou por crianças.

Mantenha o material de embalagem fora do alcance das crianças, poderia ser perigoso.

O aparelho não deve ser usado por crianças de 0 a 8 anos. Este

aparelho pode ser usado por crianças de 8 anos se estiveram continuamente sob supervisão.

Este produto pode ser usado por crianças a partir de 8 anos e pessoas com capacidades físicas, sensoriais ou mentais reduzidas, ou com falta de experiência e conhecimento se estão supervisionados ou tenham recebido instruções concernentes ao uso do aparelho de uma forma segura e entendem os riscos que este implica.

Supervisione as crianças para evitar que brinquem com o produto. É necessário dar supervisão estrita se o produto estiver a ser usado perto ou por crianças.

Instruções da bateria

O dispositivo inclui uma bateria de lão-Lítio, não a queime nem a exponha a temperaturas altas, já que poderá explodir.

Tanto a bateria como as pilhas podem apresentar fugas em condições extremas. Se a bateria deita gotas, não toque no líquido. Se o líquido entra em contacto com a pele, lave imediatamente com água e sabão. Se o líquido entra em contacto com os olhos, lave imediatamente com água abundante durante no mínimo 10 minutos e procure assistência médica. Utilize luvas para manejar a bateria e deite-a fora imediatamente de acordo com a normativa local.

Evite o contacto entre a bateria e pequenos objetos metálicos como clips, moedas, chaves, parafusos ou pregos.

Carregue a bateria completamente se for nova ou antes de usar o produto pela primeira vez, ou depois de um longo período de inatividade. Certifique-se sempre de que a bateria está carregada a 100% se não foi usado durante muito tempo e de carregar e descarregar a bateria pelo menos uma vez a cada 3 meses.

INSTRUKCJE BEZPIECZEŃSTWA

Przed uruchomieniem urządzenia przeczytaj uważnie poniższą instrukcję. Zachowaj tę instrukcję na potrzeby późniejszych konsultacji i dla nowych użytkowników.

Przed podłączeniem urządzenia do gniazdka upewnij się, czy napięcie w gniazdku odpowiada napięciu na tabliczce znamionowej urządzenia oraz czy gniazdko posiada uziemienie. Ten produkt został stworzony do użytku w domu. Nie używaj go w celach przemysłowych ani komercyjnych.

Regularnie sprawdzaj przewód zasilający pod kątem widocznych uszkodzeń. Jeśli kabel jest uszkodzony, musi zostać naprawiony przez oficjalny serwis pomocy technicznej Cecotec, aby uniknąć niebezpieczeństwa.

Zaniechaj korzystania z urządzenia, jeśli stłukło się o ziemię lub posiada widoczne uszkodzenia.

Nie próbuj naprawiać urządzenia na własną rękę. W celu otrzymania informacji skontaktuj się z Serwisem Pomocy technicznej Cecotec.

Nie używaj żadnego akcesorium, które nie zostało zalecone przez Cecotec, gdyż może spowodować szkody.

Nie stawiaj urządzenia w pobliżu źródeł ciepła, substancji łatwopalnych ani mokrych powierzchni, gdzie mogłoby wpaść lub zostać wrzucone do wody. Nie pozwól, aby urządzenie weszło w kontakt z wodą. Nie używaj produktu na zewnątrz.

Nie używaj urządzenia do zasysania płynów, zapalonych zapatek, niedopałków papierosów, popiołu ani nie odkurzaj nim mokrych powierzchni.

Nie używaj na betonowych podłogach, asfalcie i innych szorstkich powierzchniach.

Zachowaj ostrożność, odkurzając schody.

Nie blokuj otworów urządzenia ani nie utrudniaj przepływu

produktu. Zachowaj szczególną czujność, gdy z urządzenia korzystają dzieci lub gdy jest używane w ich pobliżu.

Trzymaj materiały do pakowania z wnętrza opakowania poza zasięgiem dzieci. Mogą być dla nich niebezpieczne.

Z urządzenia nie mogą korzystać dzieci w wieku od 0 do 8 lat. Urządzenie może być używane przez dzieci w wieku powyżej 8 lat, jeśli znajdują się one pod stałą opieką.

Z urządzenia mogą korzystać dzieci powyżej 8 roku życia, osoby z niepełnosprawnością ruchową lub umysłową oraz osoby bez doświadczenia z podobnym sprzętem w obecności osoby odpowiedzialnej i świadomej zagrożeń wynikających z nieprawidłowego użycia urządzenia, lub jeśli uprzednio zostały dokładnie poinstruowane w zakresie jego obsługi. Nie można pozwolić dzieciom na zabawę urządzeniem.

Nadzoruj dzieci, aby nie bawiły się urządzeniem. Zachowaj szczególną czujność, gdy z urządzenia korzystają dzieci lub gdy jest używane w ich pobliżu.

Zasady bezpieczeństwa dot. baterii

Urządzenie dysponuje baterią litowo-jonową. Nie pal jej ani nie wystawiaj na działanie wysokich temperatur, ponieważ może wybuchnąć.

Zarówno akumulator, jak i baterie mogą wyciekać. Jeśli zauważysz wyciek, nie dotykaj płynu. W przypadku wejścia płynu w kontakt ze skórą, natychmiast umyj miejsce kontaktu wodą z mydłem. Jeśli płyn dostanie się do oczu, natychmiast obficie przepłucz je czystą wodą. Rób to przynajmniej przez 10 minut, a następnie skontaktuj się z lekarzem. Załóż rękawiczki, aby manipulować baterią i zutylizuj ją zgodnie z lokalnymi regulacjami prawnymi.

Trzymaj baterię z daleka od małych metalowych obiektów, takich jak spinacze, monety, klucze, gwoździe czy śrubki.

Należy przeprowadzić pełen cykl ładowania, jeśli bateria jest nowa lub jeśli nie używałeś urządzenia przez dłuższy czas. Zawsze upewnij się, że po długim okresie nieużywania bateria została naładowana w 100 %. Należy rozładować i naładować baterię przynajmniej raz na 3 miesiące.

BEZPEČNOSTNÍ POKYNY

Před použitím přístroje si pozorně přečtěte následující bezpečnostní pokyny. Uchovejte tento manuál pro pozdější použití nebo pro nové uživatele.

Ujistěte se, že elektrická síť má stejné napětí jako je uvedené na etiketě produktu a že zásuvka je uzemněná.

Tento produkt je vhodný výlučně pro domácí využití. Není vhodný pro komerční nebo průmyslové účely.

Pravidelně kontrolujte přívodový kabel, abyste zjistili viditelná poškození. Pokud je kabel poškozen, musí být opraven u oficiálního technického servisu Cecotec, aby se tak předešlo jakýmkoli nebezpečím.

Nepoužívejte přístroj, pokud spadl nebo pokud vykazuje viditelné poškození.

Nepokoušejte se opravit přístroj vlastními silami. V případě pochybností kontaktujte oficiální Asistenční technický servis Cecotec.

Nepoužívejte žádné příslušenství, které nebylo doporučeno výrobcem, protože by mohlo způsobit škodu.

Nepoužívejte přístroj v blízkosti zdrojů tepla, hořlavých látek, mokrých povrchů, odkud by mohl spadnout nebo spadnout do vody, a nedovolte, aby přišel do kontaktu s vodou nebo jinými tekutinami. Nepoužívejte venku.

Nepoužívejte tento přístroj na vysávání tekutin, zapálených zápalek, nedopalků nebo horkého popela, ani mokrých povrchů. Nepoužívejte na vysávání betonových povrchů, asfaltu, nebo

jiných drsných povrchů.

Dávejte obzvláště pozor při použití na schodech.

Neblokujte otvory přístroje, ani nebraňte proudu vzduchu. Je naprosto nezbytné na přístroj dohlížet, pokud je používán v blízkosti dětí nebo přímo dětmi.

Udržujte obalový materiál z dosahu dětí. Mohl by být nebezpečný.

Přístroj by neměl být používán dětmi do 8mi let. Tento přístroj může být používán dětmi od 8mi let, pokud jsou pod neustálým dozorem.

Tento produkt může být používán dětmi nad 8 let a osobami s fyzickým, sensorickým anebo mentálním postižením, nebo osobami, kterým chybí zkušenost a znalost, pokud jsou pod dozorem anebo jim byly poskytnuty informace o používání aparátu a mohou jej používat bezpečně a rozumí nebezpečím, které z tohoto používání vyplývají. Nedovolte, abys si s přístrojem hrály děti.

Dohlížejte na děti, abyste se ujistili, že si s přístrojem nehrají. Je naprosto nezbytné na přístroj dohlížet, pokud je používán v blízkosti dětí nebo přímo dětmi.

POKYNY PRO POUŽITÍ BATERIE

Přístroj má ion-lithiovou baterii. Nevystavujte ji ohni ani vysokým teplotám. Mohla by explodovat.

Stejně baterie přístroje, jako malé baterie, mohou téct, pokud je vystavíte extrémním podmínkám. Pokud z baterie vytéká tekutina, nedotýkejte se jí. Pokud se tato tekutina dostane do kontaktu s kůží, okamžitě ji omyjte velkým množstvím vody s mýdlem. Pokud se tato tekutina dostane do kontaktu s očima, okamžitě je vymyjte čistou vodou po dobu nejméně 10ti minut a okamžitě vyhledejte lékařskou pomoc. Pro manipulaci s baterií používejte rukavice a okamžitě ji vyhodte podle místních

předpisů.

Zabraňte kontaktu baterie a malých kovových předmětů, jako jsou klipy, mince, klíče, hřebíky a matice.

Novou baterii zcela nabijte, nebo před prvním použitím po dlouhé době neaktivity. Vždy se ujistěte, že je baterie nabitá na 100%, pokud jste přístroj dlouho nepoužívali a zajistěte, aby se baterie úplně nabila a vybila minimálně každé 3 měsíce.

1. PIEZAS Y COMPONENTES

Fig. 1

1. Botón de liberación de la base de aspiración eléctrica
2. Botón de liberación del tubo del aspirador
3. Botón de liberación del depósito de suciedad
4. Filtro de alta eficiencia
5. Botón de encendido
6. Pulsador de potencia
7. Toma de corriente
8. Batería
9. Adaptador de corriente
10. Tubo de aspiración
11. Base de aspiración
12. Cepillo estrecho para muebles y esquinas
13. Cepillo ancho para muebles y esquinas
14. Soporte de pared
15. Tacos de pared
16. Tornillos
17. Depósito de suciedad
18. Cepillo Jalisco
19. Cepillo de silicona y cerdas
20. Adhesivo para soporte de pared
21. Depósito de agua para fregar (Opcional)

2. ANTES DE USAR

Saque el producto de la caja.

Inspeccione el aparato por si hubiera cualquier daño visible. En caso de que lo hubiera, póngase en contacto lo antes posible con el Servicio de Asistencia Técnica de Cecotec para recomendaciones o reparación del producto.

3. MONTAJE DEL PRODUCTO

Montaje del tubo de aspiración y la base de aspiración

Fig. 2

Para instalar la base de aspiración en el tubo de aspiración, alinee ambas partes de manera que la pestaña de la base de succión y las guías del tubo coincidan, e introduzca el tubo en la base hasta que quede bien encajado. Para desmontar las piezas, pulse el botón de liberación de la base de succión y tire del tubo de aspiración mientras sujeta la base de succión firmemente.

Al montar estas dos piezas, asegúrese de que el mango y el cepillo están encarados en la misma dirección.

Montaje del aspirador de mano y la batería

Introduzca la batería en la ranura situada en el aspirador de mano. Una vez introducida, muévala de un lado a otro con cuidado para asegurarse de que está bien fijada en su posición.

Fig. 3

Tomando como referencia las siguientes ilustraciones, mantenga el tubo de aspiración en posición vertical, alinee la pestaña del tubo con las guías del aspirador de mano e introduzca el tubo.

Montaje del depósito de suciedad

Para proceder con el montaje del depósito de suciedad, separe primero el aspirador de mano del tubo de aspiración.

Luego, pulse el botón de liberación del tubo de aspiración con una mano y, agarrando el asa con la otra, gire el depósito de suciedad en sentido contrario de las agujas del reloj hasta la posición de bloqueo indicada en el borde del depósito de suciedad.

Para desmontar el depósito de suciedad, gírelo en el sentido de las agujas del reloj hasta la posición de desbloqueo.

Fig. 4

Instalación de la base de aspiración, el tubo de aspiración y el aspirador de mano

Para completar la instalación del dispositivo, una vez que la base de aspiración esté montada en el tubo de aspiración, mantenga el tubo en posición vertical e introdúzcalo en el aspirador de mano como muestra la ilustración.

Fig. 5

4. FUNCIONAMIENTO

Aspirador de mano

Una vez que haya retirado el aspirador de mano del tubo de aspiración:

Pulse el botón de encendido para encender el dispositivo.

ESPAÑOL

Presione el pulsador de potencia para seleccionar el nivel de potencia de succión deseado. Funcionará automáticamente en modo Eco. El nivel de potencia se puede ajustar en cualquier momento pulsando este botón.

Pulse una vez para seleccionar el modo Diario.

Pulse de nuevo para seleccionar el modo Turbo.

Pulse el botón de encendido para apagar el dispositivo.

Fig. 6

Aspirador vertical

Pulse el botón de encendido para encender el dispositivo.

Presione el pulsador de potencia para seleccionar el nivel de potencia de succión deseado.

Funcionará automáticamente en modo Eco. El nivel de potencia se puede ajustar en cualquier momento pulsando este botón.

Pulse una vez para seleccionar el modo Diario.

Pulse de nuevo para seleccionar el modo Turbo.

Pulse el botón de encendido para apagar el dispositivo.

El aspirador dispone de modo Auto que se activa de forma automática al detectar una alfombra o una gran cantidad de suciedad.

Accesorios

Este dispositivo incluye diferentes accesorios que permiten limpiar distintos tipos de superficies, objetos y suciedades. Algunos de ellos se utilizan con el aspirador vertical y otros se usan preferiblemente con el de mano.

Cepillo Jalisco

Instale este accesorio al aspirador vertical. Este cepillo está diseñado especialmente para limpiar suelos duros, pero se puede utilizar también de forma eficiente en suelos blandos.

Cuenta con un sistema de protección que evita enredos y que el dispositivo sufra daños. El cepillo deja de rotar y el dispositivo se apaga de forma automática al aspirar objetos demasiado grandes o una cantidad de suciedad excesiva.

Fig. 7

Cepillo de silicona y cerdas

Cepillo intercambiable de silicona y cerdas, ideal para limpiar alfombras y pelo de mascotas.

Este accesorio se utiliza con el aspirador vertical preferiblemente.

Cepillo 2 en 1 ancho para muebles y esquinas

Este accesorio se utiliza con el aspirador de mano preferiblemente y permite limpiar muebles sin dañarlos, así como acceder a la suciedad acumulada en los rincones.

Cepillo 2 en 1 estrecho para muebles y esquinas

Este accesorio se utiliza con el aspirador de mano preferiblemente y permite limpiar muebles sin dañarlos, así como acceder a la suciedad acumulada en los rincones.

Fig. 8

Soporte de pared

Este producto incluye un soporte de pared que permite colgar el aspirador de la pared, en posición vertical. El soporte cuenta con orificios para guardar diferentes accesorios mientras no se estén utilizando.

Se puede instalar a la pared mediante tornillos (incluidos con el producto) o mediante un adhesivo (incluido con el producto).

Si va a utilizar el adhesivo, aconsejamos colocarlo sobre una superficie lisa. Asegúrese de que la base de succión está apoyada en el suelo al colgar el aspirador.

De lo contrario, el soporte podría caerse.

Fig. 9

Carga

Puede cargar el dispositivo de 2 formas diferentes, directamente a través de la toma de corriente del aspirador de mano, o sacando la batería y cargándola de forma independiente.

Es importante cargar la batería cuando el dispositivo indique que está baja. El indicador de batería se iluminará de la siguiente manera:

Verde fijo: carga 100-50 %

Naranja fijo: 50-25 %

Rojo parpadeante: 25-0 %

Desconecte el dispositivo o la batería de la toma de corriente cuando el indicador de batería se ilumine de color verde.

Fig. 10

5. LIMPIEZA Y MANTENIMIENTO

No utilice esponjas, polvos o productos de limpieza abrasivos para limpiar el producto.

Utilice un paño suave y húmedo para limpiar la parte exterior del producto.

No permita que entre agua dentro del aspirador.

Guarde el dispositivo en un lugar fresco, seco y donde esté fuera del alcance de los niños.

No sumerja el dispositivo en agua ni limpie ninguna de sus partes en el lavavajillas.

Depósito de suciedad

Fig. 11

Primero, desmonte el aspirador de mano del resto del equipo. Utilice la pestaña del depósito de

ESPAÑOL

suciedad para abrir la tapa y vacíelo. Sacúdalo con cuidado si fuera necesario para deshacerse de toda la suciedad.

Para limpiarlo, pulse el botón de liberación del depósito de suciedad y gire el depósito de suciedad en el sentido contrario de las agujas del reloj hasta la posición de desbloqueo.

Retírelo. Utilice agua para enjuagarlo. Si fuera necesario, lávelo con jabón para deshacerse de toda la suciedad.

Recomendación: es aconsejable limpiar el depósito de suciedad después de cada uso.

Fig. 12

Filtros

Se recomienda limpiar los filtros de forma regular para asegurar máxima eficiencia. Se pueden lavar con agua tibia. Séquelos a fondo antes de instalarlos en el dispositivo de nuevo.

Para extraer los filtros:

Abra el depósito de suciedad siguiendo las instrucciones de la sección anterior.

Gire el filtro metálico en el sentido contrario de las agujas del reloj y retírelo.

Fig. 13

Desenrosque el ciclón de plástico y extráigalo también.

Tire de la pestaña situada en la parte superior del aspirador de mano y retire el filtro de alta eficiencia.

Limpie todos los filtros con agua tibia.

Permita que se sequen de forma natural por completo antes de instalarlos y utilizarlos de nuevo.

Fig. 14

Cepillo Jalisco

Recomendación: es importante limpiar el cepillo de forma regular para evitar que los pelos u otros objetos extraños se enreden y prevenir bloqueos.

Pulse el botón de liberación del cepillo situado en la parte inferior de la base de succión y extraiga el cepillo.

Lávelo con agua tibia. No utilice detergente ni jabón.

Asegúrese de que está completamente seco antes de instalarlo de nuevo.

Fig. 15

6. RESOLUCIÓN DE PROBLEMAS

Problema	Posible causa	Solución
El motor no funciona.	No hay batería. El tubo de aspiración, el cepillo, la batería, la base de succión o el aspirador de mano no están instalados correctamente.	Cargue el aspirador. Compruebe que todos los componentes y el aspirador de mano están bien instalados.
La potencia de succión es insuficiente	El depósito de suciedad está lleno. Los filtros están muy sucios o bloqueados. La entrada de aire del tubo de aspiración o de la base de succión está bloqueada.	Vacíe el depósito de suciedad. Limpie o cambie los filtros. Limpie la suciedad incrustada en el cepillo.
Luz roja y verde parpadeante	El cargador no está conectado a la red eléctrica	Conecte el cargador a una base de enchufe
El tiempo de funcionamiento después de la carga ha disminuido.	No se ha cargado suficientemente. La batería está dañada o es muy vieja.	Cargue la batería al completo. Cambie la batería.

Nota: para cualquier otra duda o consulta, póngase en contacto con el Servicio de Asistencia Técnica oficial de Cecotec.

7. ESPECIFICACIONES TÉCNICAS

Referencia del producto: 05489

Producto: Conga Rockstar 700 X-Treme

Batería: 25,9 V DC, 2500 mAh

Voltaje y frecuencia: 100-240 V~, 50/60 Hz

Made in China | Diseñado en España

8. RECICLAJE DE ELECTRODOMÉSTICOS



La directiva europea 2012/19/UE sobre Residuos de Aparatos Eléctricos y Electrónicos (RAEE) especifica que los electrodomésticos no deben ser reciclados con el resto de los desperdicios municipales. Dichos electrodomésticos han de ser desechados de forma separada, para optimizar la recuperación y reciclaje de materiales y, de esta manera, reducir el impacto que puedan tener en la salud humana y el medioambiente.

El símbolo del contenedor tachado le recuerda su obligación de desechar este producto de forma correcta.

Para obtener información detallada acerca de la forma más adecuada de desechar sus electrodomésticos y/o las correspondientes baterías, el consumidor deberá contactar con las autoridades locales.

9. GARANTÍA Y SAT

Este producto tiene una garantía de 2 años desde la fecha de compra, siempre y cuando se conserve y envíe la factura de compra, el producto esté en perfecto estado físico y se le dé un uso adecuado tal y como se indica en este manual de instrucciones.

La garantía no cubrirá:

Si el producto ha sido usado fuera de su capacidad o utilidad, maltratado, golpeado, expuesto a la humedad, sumergido en algún líquido o sustancia corrosiva, así como cualquier otra falta atribuible al consumidor.

Si el producto ha sido desarmado, modificado o reparado por personas no autorizadas por el SAT oficial de Cecotec.

Si la incidencia ha sido originada por el desgaste normal de las piezas debido al uso.

El servicio de garantía cubre todos los defectos de fabricación durante 2 años en base a la legislación vigente, excepto piezas consumibles. En caso de mal uso por parte del usuario el servicio de garantía no se hará responsable de la reparación.

Si en alguna ocasión detecta una incidencia con el producto o tiene alguna consulta, póngase en contacto con el Servicio de Asistencia Técnica oficial de Cecotec a través del número de teléfono +34 96 321 07 28.

1. PARTS AND COMPONENTS

Fig. 1

1. Suction base release button
2. Vacuuming tube release button
3. Dust tank release button
4. High-efficiency filter
5. Power button
6. Power push button
7. Power supply
8. Battery
9. Power adapter
10. Vacuuming tube
11. Suction base
12. Narrow brush for furniture and corners
13. Wide brush for furniture and corners
14. Wall bracket
15. Wall plugs
16. Screws
17. Dust tank
18. Jalisco brush
19. Silicone and bristles brush
20. Adhesive for wall bracket
21. Water tank for scrubbing (Optional)

2. BEFORE USE

Take the product out of the box.

Check for any visible damage, if any is observed, contact as soon as possible the Technical Support Service of Cecotec for advice or repairation.

3. PRODUCT ASSEMBLY

Vacuuming tube and suction base assembly

Fig. 2

To install the suction base into the vacuuming tube, align both of them making sure the tab on the suction base matches the guides on the tube, and introduce one into the other until they are firmly fixed. To disassemble them, press the suction base release button and pull from the vacuuming tube while you hold the suction base.

ENGLISH

When assembling these 2 parts, make sure the handle and the brush are facing the same direction.

Battery and handheld vacuum cleaner assembly

Introduce the battery in the slot located in the handheld vacuum cleaner. Once it is introduced, move it slightly to ensure it is properly assembled in place.

Fig. 3

Following the below illustration, keep the vacuuming tube vertically, align the tab on the vacuuming tube with the guides in the handheld vacuum cleaner and introduce the tube.

Dust tank and handheld vacuum cleaner

To assemble the dust tank to the handheld vacuum cleaner, first separate the handheld vacuum cleaner from the vacuuming tube.

Then, press the vacuuming tube release button with one hand and, holding from the handle with the other one, turn the dust tank anticlockwise to the unlock position indicated on the dust tank edge.

To disassemble the dust tank, turn it clockwise until it reaches the unlock position.

Fig. 4

Suction base, vacuuming tube and handheld vacuum cleaner installation

To complete the full installation of the device, hold the vacuuming tube with the suction base assembled upright and introduce the tube in the handheld vacuum cleaner as shown on the illustration.

Fig. 5

4. OPERATION

Handheld vacuum cleaner

Once the handheld vacuum cleaner has been disassembled from the vacuuming:

Press the On/off button to turn the device on.

Press the power push button to select the desired power level.

It will automatically operate in Eco mode. The power level can be adjusted at any moment by pressing this button.

Press once to switch to Daily mode.

Press again to operate it at Turbo mode.

Press the On/off button to turn the device off.

Fig. 6

Upright Vacuum Cleaner

Press the On/off button to turn the device on.

Press the power push button to select the desired power level.

It will automatically operate in Eco mode. The power level can be adjusted at any moment by pressing this button.

Press once to switch to Daily mode.

Press again to operate it at Turbo mode.

Press the On/off button to turn the device off.

The device includes Auto Carpet that is activated automatically when it detects a carpet or a large amount of dirt.

Accessories

This device includes different accessories that allow cleaning different types of surfaces, objects and dirt. Some of them are suitable for the upright vacuum cleaner, and others are preferably used with the handheld one.

Jalisco brush

Assemble this brush to the upright vacuum cleaner. This brush is designed especially for cleaning hard floors, but can be used to clean efficiently soft floors too.

The brush counts on a protection system that avoids tangles and prevents the device from being damaged. As the brush stops rotating and the device stops operating automatically when it vacuums big objects or excessive dirt.

Fig. 7

Silicone and bristles brush

Interchangeable brush made of silicone and bristles, ideal for cleaning carpets and pet hair.

This accessory is used with the upright vacuum cleaner.

2-in-1 wide brush for furniture and corners

This accessory is used with the handheld vacuum cleaner and allows cleaning furniture without damaging it and reaching less accessible dirt in corners.

2-in-1 narrow brush for furniture and corners

This accessory is used with the handheld vacuum cleaner and allows cleaning furniture without damaging it and reaching less accessible dirt in corners.

Fig. 8

Wall bracket

This product includes a wall bracket that allows hanging the vacuum cleaner from the wall. The same bracket has different accessory holders that allow storing accessories while not in use.

It can be assembled with screws (included with the product), or with an adhesive (included

ENGLISH

with the product).

When using the adhesive, make sure to use it on a clear flat surface. Also make sure that the suction base rests on the floor when hanging the device.

If not, it may fall.

Fig. 9

Charging

The device can be charged in 2 different ways. It can be charged directly through the handheld vacuum cleaner or the battery can be removed and charged separately.

It is important to charge it when the battery is low. The battery indicator will light as follows:

Steady green: 100-50 %

Steady orange: 50-25 %

Flashing red light: 25-0 %

Disconnect it from the power adapter when the battery indicator is lit up in green.

Fig. 10

5. CLEANING AND MAINTENANCE

Do not use abrasive scouring pads, powders or cleaners to clean the product.

Use a soft, dampened and clean cloth to clean the product's outer housing.

Do not let water enter into the vacuum cleaner.

Keep the appliance in a cool, dry place and out of reach from children.

Do not immerse the device in water and do not clean any of its parts in the dishwasher.

Dust tank

Fig. 11

To empty the dust tank, first disassemble the handheld vacuum cleaner from the rest of the unit. Use the tab on the dust tank to open its cover and empty it. If necessary, shake it gently to remove all the dust.

To clean it, press the dust tank release button and turn the dust tank anticlockwise to the unlock position.

Remove it. Use water to rinse it. If necessary, clean it with soap to remove all the dust.

Recommendation: It is suggested to clean the dust tank after each use.

Fig. 12

Filters

It is suggested to clean the filters regularly to ensure maximum efficiency. They can be cleaned with warm water. Dry them thoroughly before installing them back in the device.

To take filters out:

Open the dust tank following the instructions on the before section.

Turn the metallic filter anticlockwise and remove it.

Fig. 13

Unscrew the plastic cyclone and remove it too.

Pull from the tab located on the top of the handheld vacuum cleaner and remove the high-efficiency filter.

Wash all of them with warm water.

Allow them to dry completely before installing and using them again.

Fig. 14

Jalisco brush

Recommendation: It is important to clean the brush regularly to avoid hair and other foreign objects from tangling and to prevent blockages.

Press the brush release button on the bottom part of the suction base and remove the brush.

Wash it with warm water. Do not use detergents or soap.

Make sure it is completely dry before installing it back in the device.

Fig. 15

6. TROUBLESHOOTING

Problem	Possible reason	Solution
The motor does not operate.	No battery. The vacuuming tube, brush, battery, suction base or handheld vacuum cleaner are not assembled in place.	Charge the vacuum cleaner. Check that the components and the handheld vacuum cleaner are assembled correctly.
Suction power level is very low	The dust tank is full. Filters are dirty or blocked. Air inlet of the vacuuming tube or suction base are blocked.	Empty the dust tank. Clean or replace the filter. Clean the dirt attached to the brush.
Green and red light blinking.	The charger is not connected to the mains.	Plug the charger to a socket base.
The operating time after charging has decreased.	It has not been enough charged. Battery is damaged or too old.	Charge the battery completely. Replace the battery.

Note: For any further doubt, please contact the official Technical Support Service of Cecotec.

7. TECHNICAL SPECIFICATIONS

Product reference: 05489

Product: Conga Rockstar 700 X-Treme

Battery: 25,9 V DC, 2500 mAh

Voltage and frequency: 100-240 V ~, 50/60 Hz

Made in China | Designed in Spain

8. DISPOSAL OF OLD ELECTRICAL APPLIANCES



The European directive 2012/19/EU on Waste Electrical and Electronic Equipment (WEEE), specifies that old household electrical appliances must not be disposed of with the normal unsorted municipal waste. Old appliances must be collected separately, in order to optimise the recovery and recycling of the materials they contain, and reduce the impact on human health and the environment.

The crossed out "wheeled bin" symbol on the product reminds you of your obligation to dispose of the appliance correctly.

Consumers must contact their local authorities or retailer for information concerning the correct disposal of old appliances and/or their batteries.

9. TECHNICAL SUPPORT AND WARRANTY

This product is under warranty for 2 years from the date of purchase, as long as the proof of purchase is submitted, the product is in perfect physical condition, and it has been given proper use, as explained in this instruction manual.

The warranty will not cover the following situations:

The product has been used for purposes other than those intended for it, misused, beaten, exposed to moisture, immersed in liquid or corrosive substances, as well as any other fault attributable to the customer.

The product has been disassembled, modified, or repaired by persons, not authorised by the official Technical Support Service of Cecotec.

Faults deriving from the normal wear and tear of its parts, due to use.

The warranty service covers every manufacturing defects of your appliance for 2 years, based on current legislation, except consumable parts. In the event of misuse, the warranty will not apply.

If at any moment you detect any problem with your product or have any doubt, do not hesitate to contact Cecotec Technical Support Service at +34 963 210 728.

1. PIÈCES ET COMPOSANTS

Img. 1

1. Bouton de libération de la base d'aspiration électrique
2. Bouton de libération du tube de l'aspirateur
3. Bouton de libération du réservoir de saleté
4. Filtre de haute efficacité
5. Bouton de connexion
6. Bouton de puissance
7. Prise de courant
8. Batterie
9. Adaptateur de courant
10. Tube d'aspiration
11. Base d'aspiration
12. Brosse étroite pour meubles et recoins
13. Brosse ample pour meubles et recoins
14. Support mural
15. Chevilles murales
16. Vis
17. Réservoir de saleté
18. Brosse Cepillo Jalisco
19. Brosse en silicone et poils doux
20. Adhésif pour support mural
21. Réservoir d'eau pour nettoyer le sol (en option)

2. AVANT UTILISATION

Sortez l'appareil de sa boîte.

Inspectez-le pour vérifier qu'il n'y ait aucun dommage visible. Si vous détectez un dommage, veuillez contacter le Service Après-Vente Officiel de Cecotec le plus rapidement possible pour toute recommandation ou réparation de l'appareil.

3. MONTAGE DE L'APPAREIL

Montage du tube d'aspiration et de la base d'aspiration

Img. 2

Pour installer la base d'aspiration dans le tube d'aspiration, alignez les deux parties de manière à ce que la languette de la base d'aspiration et les guides du tube d'aspiration coïncident, puis

FRANÇAIS

introduisez le tube dans la base jusqu'à ce qu'il soit bien emboîté. Pour démonter les pièces, appuyez sur le bouton de libération de la base d'aspiration et tirez sur le tube d'aspiration tout en tenant bien fermement la buse.

Lorsque vous montez ces deux pièces, assurez-vous que la poignée et la brosse soient bien dans la même direction.

Montage de l'aspirateur à main et de la batterie

Introduisez la batterie dans la fente située sur l'aspirateur à main. Une fois la batterie soit introduite, déplacez-la d'un côté à un autre avec soin pour vous assurer qu'elle soit bien fixée à sa place.

Img. 3

Prenez en compte les références des illustrations suivantes. Maintenez le tube d'aspiration en position verticale, alignez la languette du tube avec les guides de l'aspirateur à main et introduisez le tube.

Installer le réservoir de saleté

Pour procéder à l'installation du réservoir de saleté, séparez d'abord l'aspirateur à main du tube d'aspiration.

Ensuite, appuyez sur le bouton de libération du tube d'aspiration avec une main, et en prenant l'anse dans l'autre main. Tournez le réservoir de saleté dans le sens contraire des aiguilles d'une montre jusqu'à la position de blocage indiquée sur le bord du réservoir de saleté.

Pour démonter le réservoir de saleté, tournez-le dans le sens des aiguilles d'une montre jusqu'à la position de déblocage.

Img. 4

Installation de la base d'aspiration, du tube d'aspiration et de l'aspirateur à main

Pour finir le montage de l'appareil, une fois la base d'aspiration soit installée dans le tube d'aspiration, maintenez le tube en position verticale et introduisez-le dans l'aspirateur à main comme indiqué sur l'illustration.

Img. 5

4. FONCTIONNEMENT

Aspirateur à main

Une fois vous avez retiré l'aspirateur à main du tube d'aspiration :

Appuyez sur le bouton de connexion pour allumer l'appareil.

Appuyez sur le bouton de la puissance pour sélectionner le niveau de puissance d'aspiration souhaité.

Il fonctionnera automatiquement en mode Eco. Le niveau de puissance peut être ajusté à tout moment en appuyant sur ce bouton.

Appuyez une fois pour sélectionner le mode Quotidien.
Appuyez de nouveau pour sélectionner le mode Turbo.
Appuyez sur le bouton de connexion pour éteindre l'appareil.
Img. 6

Aspirateur-balai

Appuyez sur le bouton de connexion pour allumer l'appareil.
Appuyez sur le bouton de la puissance pour sélectionner le niveau de puissance d'aspiration souhaité.

Il fonctionnera automatiquement en mode Eco. Le niveau de puissance peut être ajusté à tout moment en appuyant sur ce bouton.

Appuyez une fois pour sélectionner le mode Quotidien.
Appuyez de nouveau pour sélectionner le mode Turbo.
Appuyez sur le bouton de connexion pour éteindre l'appareil.

L'aspirateur possède le mode Auto, qui s'active automatiquement lorsqu'il détecte un tapis ou une grande quantité de saleté.

Accessoires

Cet appareil possède différents accessoires qui permettent de nettoyer différents types de surfaces, objets et saletés. Certains s'utilisent avec l'aspirateur-balai et autres plutôt avec l'aspirateur à main.

Brosse Cepillo Jalisco

Installez cet accessoire sur l'aspirateur vertical. Cette brosse a été spécialement conçue pour nettoyer des sols durs mais elle peut aussi être utilisée efficacement sur des sols mous.

Elle possède un système de protection qui évite les nœuds et l'endommagement de l'appareil. Pour cela, la brosse arrête de tourner et l'appareil s'éteint automatiquement s'il aspire des objets trop grands ou une quantité de saleté excessive.

Img. 7

Brosse en silicone et poils doux

Brosse interchangeable en silicone et poils doux, idéale pour nettoyer les tapis et les poils d'animaux.

Cet accessoire s'utilise préférentiellement avec l'aspirateur-balai.

Brosse 2 en 1 ample pour meubles et recoins

Cet accessoire s'utilise préférentiellement avec l'aspirateur à main et permet de nettoyer les meubles sans les abîmer mais aussi d'accéder à la saleté accumulée dans les recoins.

Brosse 2 en 1 étroite pour meubles et recoins

Cet accessoire s'utilise préférentiellement avec l'aspirateur à main et permet de nettoyer les

FRANÇAIS

meubles sans les abîmer mais aussi d'accéder à la saleté accumulée dans les recoins.
Img. 8

Support mural

Cet appareil inclut un support mural qui permet de suspendre l'aspirateur au mur en position verticale. Le support possède des orifices pour ranger différents accessoires lorsque vous ne les utilisez pas.

Il peut être installé au mur avec des vis (incluses) ou avec un adhésif (également inclus).

Si vous allez utiliser l'adhésif, il est recommandé de le placer sur une surface lisse. Assurez-vous que la base d'aspiration soit bien appuyée sur le sol lorsque l'aspirateur est suspendu.

Dans le cas contraire, le support pourrait tomber.

Img. 9

Charge

Vous pouvez charger l'appareil de 2 manières différentes : directement depuis la prise de courant de l'aspirateur à main ou en extrayant la batterie et en la chargeant de manière indépendante.

Il est important de charger la batterie lorsque l'appareil indique qu'elle est faible. L'indicateur de batterie s'allume comme suit :

Vert fixe : charge à 100-50 %

Orange fixe : 50-25 %

Rouge clignotant : 25-0 %

Débranchez l'appareil ou la batterie de la prise de courant lorsque le témoin lumineux de la batterie s'allume en vert.

Img. 10

5. NETTOYAGE ET ENTRETIEN

N'utilisez pas d'éponges, de produits en poudre ni de produits nettoyants abrasifs pour nettoyer l'appareil.

Utilisez un chiffon propre, doux et humide pour nettoyer la partie extérieure de l'appareil.

Ne laissez pas d'eau entrer dans l'aspirateur.

Gardez l'appareil dans un lieu frais, sec et hors de portée des enfants.

Ne submergez pas l'appareil dans l'eau ni ne nettoyez aucune de ses parties dans le lave-vaisselle.

Réservoir de saleté

Img. 11

Tout d'abord, démontez l'aspirateur à main du reste de l'appareil. Utilisez la languette du réservoir de saleté pour ouvrir le couvercle et videz le réservoir. Secouez-le avec soin si nécessaire pour éliminer toute la saleté.

Pour le nettoyer, appuyez sur le bouton de libération du réservoir et tournez le réservoir de saleté dans le sens contraire des aiguilles d'une montre jusqu'à la position de déblocage.

Retirez-le. Utilisez de l'eau pour le rincer. Si nécessaire, lavez-le avec du savon pour éliminer toute la saleté.

Recommandation : il est recommandé de nettoyer le réservoir de saleté après chaque utilisation.

Img. 12

Filtres

Il est recommandé de nettoyer les filtres régulièrement pour assurer une efficacité maximale. Ils peuvent être nettoyés avec de l'eau tiède. Séchez-les bien avant de les réinstaller.

Pour extraire les filtres :

Ouvrez le réservoir de saleté en suivant les instructions du paragraphe antérieur.

Tournez le filtre métallique dans le sens contraire des aiguilles d'une montre puis retirez-le.

Img. 13

Dévissez le cyclone en plastique puis retirez-le également.

Tirez sur la languette située sur la partie supérieure de l'aspirateur à main et retirez le filtre de haute efficacité.

Nettoyez tous les filtres avec de l'eau tiède.

Laissez les filtres sécher complètement avant de les réinstaller et de les réutiliser.

Img. 14

Brosse Cepillo Jalisco

Recommandation : il est important de nettoyer la brosse régulièrement pour éviter que les poils ou autres objets s'emmêlent et bloquent la base d'aspiration.

Appuyez sur le bouton de libération de la brosse situé au bas de la base d'aspiration et retirez la brosse.

Lavez-la avec de l'eau tiède. N'utilisez pas de détergent ni de savon.

Assurez-vous qu'elle soit complètement sèche avant de la réinstaller.

Img. 15

6. RÉOLUTION DE PROBLÈMES

Problème	Cause possible	Solution
Le moteur ne fonctionne pas.	Il n'y a pas de batterie. Le tube d'aspiration, la brosse, la batterie, la base d'aspiration ou l'aspirateur à main ne sont pas installés correctement.	Chargez l'aspirateur. Vérifiez que tous les composants et l'aspirateur à main soient bien installés.
La puissance d'aspiration est insuffisante	Le réservoir de saleté est plein. Les filtres sont très sales ou bloqués. L'entrée d'air du tube d'aspiration ou de la base d'aspiration est bloquée.	Videz le réservoir de saleté. Nettoyez ou changez les filtres. Nettoyez la saleté incrustée sur la brosse.
Lumière rouge et verte clignotante	Le chargeur n'est pas branché au réseau électrique.	Branchez le chargeur sur une prise.
Le temps de fonctionnement après la charge a diminué.	Il n'a pas chargé suffisamment. La batterie est abîmée ou usée.	Chargez complètement la batterie. Remplacez la batterie.

Note : veuillez contacter le Service Après-Vente Officiel de Cecotec pour tout doute ou renseignement.

7. SPÉCIFICATIONS TECHNIQUES

Référence : 05489

Produit : Conga Rockstar 700 X-Treme

Batterie : 25,9 V DC, 2500 mAh

Voltage et fréquence : 100-240 V~, 50/60 Hz

Made in China | Conçu en Espagne

8. RECYCLAGE DES ÉLECTROMÉNAGERS



La directive européenne 2012/19/UE relative aux Déchets d'Équipements Électriques et Électroniques (DEEE) spécifie que les électroménagers ne doivent pas être recyclés avec le reste des déchets municipaux. Ces électroménagers doivent être jetés séparément, afin d'optimiser la récupération et le recyclage des matériaux et, de cette manière, réduire l'impact qu'ils peuvent avoir sur la santé et sur l'environnement.

Le symbole de la poubelle rayée vous rappelle l'obligation de vous défaire de ce produit correctement.

Pour obtenir des informations détaillées sur la manière la plus adéquate de vous défaire de vos électroménagers et/ou des batteries correspondantes, vous devez contacter les autorités locales.

9. GARANTIE ET SAV

Ce produit possède une garantie de 2 ans à partir de la date d'achat, à condition de toujours présenter la facture d'achat, que le produit soit en parfait état, et ait été utilisé correctement comme indiqué dans ce manuel d'instructions.

La garantie ne couvre pas :

Un produit qui ait été utilisé en-dehors de ses capacités ou usages normaux, ayant subi des coups, ayant été abîmé, exposé à l'humidité, submergé dans un liquide ou une substance corrosive, ainsi que tous les incidents dont la faute serait imputable au consommateur.

Un produit qui ait été démonté, modifié ou réparé par des personnes non autorisées par le Service Après-Vente Officiel de Cecotec.

Lorsque le problème a été provoqué par l'usure normale des composants dû à l'utilisation.

Le service de garantie couvre tous les défauts de fabrication pendant 2 ans selon la législation en vigueur, à l'exception des pièces consommables. Dans le cas d'une mauvaise utilisation de la part de l'utilisateur, le service de garantie ne se fera pas responsable de la réparation.

Si vous détectez un incident ou un problème avec le produit, ou vous avez des doutes concernant le produit, veuillez contacter le Service Après-Vente Officiel de Cecotec au +34 9 63 21 07 28.

1. TEILE UND KOMPONENTEN

Abb. 1

1. Entriegelungstaste der Saugdüse
2. Freigabetaste des Saugrohrs
3. Entriegelungstaste für Staubbehälter
4. Hochleistungsfilter
5. Einschalter
6. Leistungsknopf
7. Stromanschluss
8. Akku
9. Netzstecker
10. Saugrohr
11. Bodendüse
12. Enges Zubehör für Ecke und Möbel.
13. Breites Zubehör für Ecke und Möbel.
14. Wandhalterung
15. Wanddübel
16. Schrauben
17. Staubbehälter
18. Cepillo Jalisco Bürste
19. Bürste aus Silikon und Borsten
20. Klebstoff für Wandhalterung
21. Schrubb-Wassertank (Optional)

2. VOR DEM GEBRAUCH

Nehmen Sie das Gerät aus der Verpackung.

Überprüfen Sie das Gerät auf sichtbaren Schäden. Falls das Gerät beschädigt ist, kontaktieren Sie den Kundendienst von Cecotec so bald wie möglich für Empfehlungen oder Reparaturen.

3. MONTAGE DES PRODUKT

Einbau des Saugrohr und Bodendüse

Abb. 2

Um die Bodendüse auf dem Saugrohr zu installieren, richten Sie beide Teile so aus, dass die Lasche der Bodendüse und die Führungsschiene übereinstimmen, und führen Sie das Rohr in die Düse ein, bis es sicher befestigt ist. Um die Teile abzunehmen, drücken Sie

die Entriegelungstaste der Bodendüse und ziehen Sie den Saugschlauch während Sie die Bodendüse festziehen.

Bei der Montage der Teile, vergewissern Sie sich, dass der Griff und die Bürste in die gleiche Richtung eingesteckt sind.

Handstaubsauger und Batterie stecken

Stecken Sie die Batterie in den Schlitz des Handstaubsaugers. Wenn Sie sie eingesteckt haben, bewegen Sie sie von einer Seite auf die andere, um sicherzustellen, dass sie richtig eingesteckt wurde.

Abb. 3

Halten Sie den Saugschlauch aufrecht, richten Sie die Lasche des Saugschlauchs mit die Führungsscheinen des Handstaubsaugers aus und stecken Sie den Saugschlauch.

Einbau des Schmutzbehälters.

Um den Staubbehälter einzubauen, trennen Sie zuerst den Handstaubsauger von dem Saugrohr ab.

Dann drücken Sie die Entriegelungstaste des Saugrohr mit einer Hand und nehmen Sie den Griff mit der anderen Hand, um den Staubbehälter gegen den Uhrzeigersinn bis zur Freigabe-Position am Rand des Staubbehälters zu drehen.

Um die Schmutzablagerung zu entfernen, drehen Sie sie im Uhrzeigersinn bis zur entriegelten Position.

Abb. 4

Installation der Bodendüse, Saugrohr und Handstaubsauger

Sobald die Bodendüse in den Saugrohr eingesteckt ist, halten Sie den Saugrohr aufrecht und stecken Sie ihn in den Handstaubsauger, so wie auf der Abbildung gezeigt ist.

Abb. 5

4. BEDIENUNG

Handstaubsauger

Sobald Sie den Handstaubsauger von dem Saugschlauch abgenommen haben:

Drücken Sie den Einschalter, um das Gerät einzuschalten.

Drücken Sie den Leistungsschalter, um die gewünschte Saugleistung auszuwählen.

Der Staubsauger wird automatisch im Eco-Modus saugen. Die Saugleistung kann jederzeit durch das Drücken dieser Taste eingestellt werden.

Drücken Sie einmal, um den Täglich-Modus auszuwählen.

Drücken Sie erneut, um den Turbo-Modus auszuwählen.

Drücken Sie noch einmal den Einschalter, um das Gerät auszuschalten.

Abb. 6

DEUTSCH

Stielstaubsager

Drücken Sie den Einschalter, um das Gerät einzuschalten.

Drücken Sie den Leistungsschalter, um die gewünschte Saugleistung auszuwählen.

Der Staubsauger wird automatisch im Eco-Modus saugen. Die Saugleistung kann jederzeit durch Drücken dieser Taste eingestellt werden.

Drücken Sie einmal, um den Täglich-Modus auszuwählen.

Drücken Sie erneut, um den Turbo-Modus auszuwählen.

Drücken Sie noch einmal den Einschalter, um das Gerät auszuschalten.

Der Staubsauger verfügt über einen Auto-Modus, der automatisch aktiviert wird, wenn er einen Teppich oder eine große Menge Schmutz findet.

Zubehör

Dieses Gerät enthält verschiedene Zubehöre, um unterschiedliche Oberflächen und Schmutzigkeit zu reinigen. Einige benutzt man mit dem vertikalen Staubsauger und andere benutzt man mit dem Handstaubsauger.

Jalisco Bürste:

Benutzen Sie dieses Zubehör mit dem vertikalen Staubsauger. Diese Bürste wurde speziell entworfen, um harte Böden zu reinigen, aber kann man auch effizient diese auf weichen Böden benutzen.

Verfügt über ein Schutzsystem, das Verwicklungen und Geräteschäden vermeidet. Die Bürste hört auf zu rotieren, und das Gerät schaltet automatisch ab, wenn es zu große oder zu schmutzige Gegenstände aufsaugt.

Abb. 7

Bürste aus Silikon und Borsten

Austauschbare Bürste aus Silikon und Borsten, ideal für Teppiche und Tierhaare.

Dieses Zubehör wird vorzugsweise mit dem Staubsauger verwendet.

Breite Bürste 2 in 1 für Ecke und Möbel

Dieses Zubehör wird vorzugsweise mit dem Handstaubsauger verwendet und ermöglicht es Ihnen, die Möbel zu reinigen, ohne sie zu beschädigen, sowie auf den angesammelten Schmutz in den Ecken.

Enge Bürste 2 in 1 für Ecke und Möbel

Dieses Zubehör wird vorzugsweise mit dem Handstaubsauger verwendet und ermöglicht es Ihnen, die Möbel zu reinigen, ohne sie zu beschädigen, sowie auf den angesammelten Schmutz in den Ecken.

Abb. 8

Wandhalterung

Dieses Produkt enthält eine Wandhalterung, um den Staubsauger aufrecht zu hängen. Die Wandhalterung mit Löchern, um die verschiedene Zubehör aufzubewahren während Sie den Staubsauger nicht benutzen.

Man kann die Wandhalterung an die Wand mit Schrauben (in der Lieferung inklusive) oder durch Aufkleber (in der Lieferung inklusive).

Wenn Sie den Klebstoff verwenden wollen, empfehlen wir, ihn auf eine glatte Oberfläche zu legen. Achten Sie darauf, dass die Bodendüse beim Aufhängen des Staubsaugers auf dem Boden aufliegt.

Andersfalls könnte der Staubsauger runterfallen.

Abb. 9

Aufladung

Sie können den Staubsauger auf zwei verschiedenen Arten. Einerseits können Sie den Staubsauger direkt durch den Stromanschluss des Handstaubsaugers, andererseits können Sie den Akku abnehmen und separat aufladen.

Es ist wichtig, die Batterie aufzuladen, wenn das Gerät anzeigt, dass sie schwach ist. Die Batterieanzeige leuchtet wie folgt auf:

Grünes Dauerlicht: Ladung 100-50 %.

Orangenes Dauerlicht: 50.25 %

Blinkendes Rotlicht: 25-0 %

Schalten Sie das Gerät aus oder trennen Sie die Batterie aus der Steckdose, wenn die Batterieanzeige grün leuchtet.

Abb. 10

5. REINIGUNG UND WARTUNG

Verwenden Sie keine Schwämme, Pulver bzw. Schleifmittel, um das Gerät zu reinigen.

Verwenden Sie ein gleites, feuchtes Tuch, um die Außenseite des Gerätes zu reinigen.

Lassen Sie kein Wasser innerhalb des Gerätes rein kommen.

Bewahren Sie das Gerät auf einem frischen, trockenen Ort, außerhalb der Reichweite von Kindern auf.

Tauchen Sie das Gerät nicht in Wasser und reinigen Sie kein Teil des Gerätes in der Spülmaschine.

Staubbehälter

Abb. 11

Nehmen Sie den Handstaubsauger aus dem Hauptgerät heraus. Benutzen Sie die Lasche des Staubbehälters, um ihn zu öffnen und leeren Sie ihn. Schütteln Sie ihn vorsichtig, wenn nötig,

DEUTSCH

um den Schmutz zu entfernen.

Zum Reinigen drücken Sie die Entriegelungstaste des Staubbehälters und drehen Sie ihn gegen den Uhrzeigersinn bis zu der Freigabe-Position.

Nehmen Sie ihn heraus. Verwenden Sie Wasser, um ihn abzuspülen. Wenn nötig, reinigen Sie ihn mit Seife, um den Schmutz komplett zu entfernen.

Empfehlung: Reinigen Sie den Staubbehälter nach jedem Gebrauch.

Abb. 12

Filter

Es wird empfohlen, die Filter regelmäßig zu reinigen, um die maximale Leistungsfähigkeit zu gewährleisten. Sie sind mit lauwarmem Wasser waschbar. Trocknen Sie sie richtig, bevor Sie sie in das Gerät wieder einsetzen.

Um die Filter zu entnehmen:

Öffnen Sie den Staubbehälter gemäß der vorherigen Anweisungen.

Drehen Sie den metallischen Filter gegen den Uhrzeigersinn und nehmen Sie ihn heraus.

Abb. 13

Schrauben Sie den Zyklon aus Kunststoff ab und nehmen Sie ihn heraus.

Ziehen Sie die Lasche, die sich am oberen Teil des Handstaubsaugers und nehmen Sie den Hochleistungsfilter heraus.

Reinigen Sie alle Filter mit lauwarmem Wasser.

Lassen Sie die Filter vollständig trocknen, bevor Sie diese wieder einsetzen und verwenden.

Abb. 14

Cepillo Jalisco Bürste

Empfehlung: Die Bürste soll regelmäßig gereinigt werden, um Verstopfungen zu vermeiden.

Drücken Sie die Entriegelungstaste im unteren Teil der Bodenüse und nehmen Sie die Bürste ab.

Reinigen Sie sie mit lauwarmem Wasser. Verwenden Sie kein Reinigungsmittel oder Seife.

Vergewissern Sie sich, dass die Bürste komplett trocken ist bevor Sie sie wieder einsetzen.

Abb. 15

6. PROBLEMBEHEBUNG

Problem	Mögliche Ursache	Lösung
Das Motor läuft nicht.	Es gibt keine Batterie. Der Saugschlauch, Bürste, Batterie, Bodendüse oder Handstaubsauger sind nicht ordnungsgemäß installiert.	Laden Sie den Staubsauger auf. Prüfen Sie, dass alle Komponenten und der Handstaubsauger richtig montiert sind.
Die Saugleistung ist nicht genug	Der Staubbehälter ist voll. Die Filter sind schmutz oder verstopft. Die Einlass des Saugrohrs bzw. der Bodendüse ist verstopft.	Leeren Sie den Staubbehälter. Reinigen Sie die Filter oder ersetzen Sie sie. Entfernen Sie den Schmutz der Bürste.
Blinkendes Rot und grünes Licht	Das Ladegerät ist nicht an das Strom angeschlossen.	Schließen Sie das Ladegerät an eine Steckdose an
Die Akkulaufzeit ist sich nach dem Aufladen verringert.	Die Batterie wurde nicht genug geladen. Die Batterie ist beschädigt oder ist zu alt.	Laden Sie die Batterie vollst andig. Ersetzen Sie die Batterie.

Hinweis: Kontaktieren Sie den offiziellen Technischen Kundendienst für Hilfe oder andere Hinweise.

7. TECHNISCHE SPEZIFIKATIONEN

Produktreferenz: 05489

Produkt: Conga Rockstar 700 X-Treme

Akku: 25,9 V DC, 2500 mAh

Spannung und Frequenz: 100-240 V ~, 50/60 Hz

Made In China | Entworfen in Spanien

8. ENTSORGUNG VON ALTEN ELEKTROGERÄTEN



Die Europäische Richtlinie 2012/19/EU über Elektro- und Elektronik-Altgeräte (WEEE) legt fest, dass alte Haushaltsgeräte nicht mit dem normalen unsortierten Siedlungsabfall entsorgt werden dürfen. Alte Geräte

DEUTSCH

müssen gesondert gesammelt werden, um die Verwertung und das Recycling der enthaltenen Materialien zu optimieren und die Auswirkungen auf die menschliche Gesundheit und die Umwelt zu reduzieren.

Das durchgestrichene Symbol "durchgestrichene Abfalltonne" auf dem Produkt erinnert Sie an Ihre Verpflichtung, das Gerät korrekt zu entsorgen.

Die Verbraucher müssen sich mit Ihren örtlichen Behörden oder Einzelhändlern in Verbindung setzen, um Informationen über die ordnungsgemäße Entsorgung ihrer Altgeräte und/ oder ihrer Batterien zu erhalten.

9. GARANTIE UND KUNDENDIENST

Dieses Produkt hat eine Garantie von 2 Jahren ab Kaufdatum. Solange die Kaufrechnung aufbewahrt und versandt wird, befindet sich das Produkt in einwandfreiem Zustand und wird ordnungsgemäß verwendet, wie in dieser Bedienungsanleitung angegeben .

Die Garantie deckt keine Schäden bei denen:

Das Produkt über seine Kapazität oder Anwendbarkeit hinaus missbraucht, geschlagen, nicht ordnungsgemäß behandelt wurde oder mit ätzenden bzw. Korrosiven Substanzen oder Flüssigkeiten in Kontakt geraten ist oder die jeweilige Störung, Fehler, Schaden bzw. Defekt dem Verbraucher zugerechnet werden kann.

Das Produkt von Personen demontiert, repariert oder modifiziert wurde, die nicht vom offiziellen Technischen Kundendienst durch Cecotec autorisiert worden sind.

Der Grund hierfür durch die normale Abnutzung und Verschleiß der Teile und des Zubehörs entstanden ist.

Die Garantieleistung deckt alle Herstellungsbedingten Schäden und Fehler Ihres Produktes für die Dauer von 2 Jahren, nach geltendem Recht. Diese eingeschränkte Gewährleistung gilt nicht für Mängel, die sich aus Unfällen, Missbrauch, unsachgemäße Wartung oder normale Abnutzung ergeben.

Sollte unerwartet eine Störung auftreten oder haben Sie Fragen über Ihrem Produkt, können Sie sich mit dem Kundendienst in Verbindung setzen über die Telefonnummer: +34 963210728

1. PARTI E COMPONENTI

Fig. 1

1. Tasto di rilascio della base di aspirazione elettrica
2. Tasto di rilascio del tubo dell'aspirapolvere
3. Tasto di rilascio del serbatoio della polvere
4. Filtro altamente efficiente
5. Tasto di accensione
6. Pulsante di potenza
7. Presa di corrente
8. Batteria
9. Adattatore di corrente
10. Tubo di aspirazione
11. Base di aspirazione
12. Spazzola stretta per mobili e angoli
13. Spazzola larga per mobili e angoli
14. Supporto da parete
15. Tasselli da muro
16. Viti
17. Serbatoio della polvere
18. Cepillo Jalisco
19. Spazzola in silicone e setole
20. Adesivo per supporto da parete
21. Serbatoio d'acqua per lavare il pavimento (Optional)

2. PRIMA DELL'USO

Ritirare il prodotto dalla scatola.

Ispezionare l'apparato nel caso di danni visibili. In caso di danni, contattare il prima possibile il Servizio di Assistenza Tecnica di Cecotec per suggerimenti o riparazione del prodotto.

3. MONTAGGIO DEL PRODOTTO

Montaggio del tubo di aspirazione e della base di aspirazione

Fig. 2

Per installare la base di aspirazione nel tubo di aspirazione, allineare entrambe le parti di modo che la linguetta della base di aspirazione e le vie del tubo coincidano, introdurre il tubo nella base fino a che sia ben incastrato. Per smontare le parti, premere il tasto di rilascio dalla base di

ITALIANO

aspirazione e tirare il tubo di aspirazione mentre si sostiene saldamente la base di aspirazione. Verificare che il manico e la spazzola si trovino nella stessa direzione.

Montaggio dell'aspirapolvere manuale e della batteria

Introdurre la batteria nella fessura situata nell'aspirapolvere manuale. Una volta introdotta, muoverla da un lato all'altro prestando attenzione per verificare che sia ben fissata nella sua posizione.

Fig. 3

Prendendo come riferimento le seguenti illustrazioni, mantenere il tubo di aspirazione in posizione verticale, allineare la linguetta del tubo con le vie dell'aspirapolvere manuale e introdurre il tubo.

Montaggio del serbatoio della polvere

Per procedere con il montaggio del serbatoio della polvere, separare per prima cosa l'aspirapolvere manuale dal tubo di aspirazione.

In seguito, premere con una mano il tasto di rilascio dal tubo afferrando con l'altra il manico, girare il serbatoio dello sporco in senso antiorario fino alla posizione di bloccaggio indicata sul bordo del serbatoio della polvere.

Per smontare il serbatoio della polvere, girarlo in senso orario fino in posizione di sblocco.

Fig. 4

Installazione della base di aspirazione, il tubo di aspirazione e l'aspirapolvere manuale

Per completare l'installazione del dispositivo, una volta che la base di aspirazione venga montata sul tubo di aspirazione, mantenere il tubo in posizione verticale e introdurlo all'interno dell'aspirapolvere manuale come mostra l'illustrazione.

Fig. 5

4. FUNZIONAMENTO

Aspirapolvere manuale

Una volta rimosso l'aspirapolvere manuale dal tubo di aspirazione:

Premere il tasto di accensione per accendere il prodotto.

Premere il pulsante di potenza per selezionare il livello di potenza di aspirazione desiderato.

Funzionerà automaticamente in modalità Eco. Il livello di potenza si può regolare in qualsiasi momento premendo questo tasto.

Premere una volta per selezionare la modalità di Pulizia Quotidiana.

Premere di nuovo per selezionare la modalità Turbo.

Premere il tasto di accensione per spegnere il dispositivo.

Fig. 6

Aspirapolvere verticale

Premere il tasto di accensione per accendere il prodotto.

Premere il pulsante di potenza per selezionare il livello di potenza di aspirazione desiderato.

Funzionerà automaticamente in modalità Eco. Il livello di potenza si può regolare in qualsiasi momento premendo questo tasto.

Premere una volta per selezionare la modalità di Pulizia Quotidiana.

Premere di nuovo per selezionare la modalità Turbo.

Premere il tasto di accensione per spegnere il dispositivo.

L'aspirapolvere dispone di modalità Auto che si attiva automaticamente al rilevare tappeti o una grande quantità di polvere.

Accessori

Questo dispositivo include differenti accessori che consentono di pulire differenti tipi di superfici, oggetti e polvere. Alcuni di essi vengono utilizzati con l'aspirapolvere verticale e altri preferibilmente con quello manuale.

Cepillo Jalisco:

Installare questo accessorio nell'aspirapolvere verticale. Questa spazzola è stata progettata specialmente per pulire pavimenti duri, ma è possibile utilizzarla anche in modo efficiente su pavimenti morbidi.

È dotata di un sistema di protezione che evita grovigli e danni al prodotto. La spazzola smette di ruotare e l'aspirapolvere si spegne automaticamente quando aspira oggetti troppo grandi o una quantità eccessiva di sporco.

Fig. 7

Spazzola in silicone e setole

Spazzola intercambiabile in silicone e setole, ideale per pulire tappeti e peli di animali.

Questo accessorio viene utilizzato preferibilmente con l'aspirapolvere verticale.

Spazzola 2 in 1 larga per mobili e angoli

Questo accessorio viene utilizzato preferibilmente con l'aspirapolvere manuale e consente di pulire mobili senza danneggiarli, così come raggiungere lo sporco accumulato negli angoli.

Spazzola 2 in 1 stretta per mobili e angoli

Questo accessorio viene utilizzato preferibilmente con l'aspirapolvere manuale e consente di pulire mobili senza danneggiarli, così come raggiungere lo sporco accumulato negli angoli.

Fig. 8

Supporto da parete

Questo prodotto include un supporto da parete che consente di appendere l'aspirapolvere dalla parete, in posizione verticale. Il supporto è dotato di orifizi per conservare differenti

ITALIANO

accessori quando non si sta utilizzando.

Si può installare alla parete mediante viti (incluse con il prodotto) o mediante un adesivo (incluso con il prodotto).

Se si utilizza l'adesivo, si consiglia di collocarlo su di una superficie liscia. Verificare che la base di aspirazione stia appoggiata sul pavimento quando si appende l'aspirapolvere.

Al contrario, il supporto potrebbe cadere.

Fig. 9

Ricarica

Si può caricare in 2 forme differenti, direttamente attraverso la presa della corrente dell'aspirapolvere manuale o togliendo la batteria e ricaricandola in modo indipendente.

È importante ricaricare la batteria quando il prodotto indica il livello basso. L'indicatore della batteria si illuminerà in questo modo:

Verde fisso: ricarica 100-50 %

Arancione fisso: 50.25 %

Rosso lampeggiante: 25-0 %

Scollegare l'apparato o la batteria dalla presa della corrente quando l'indicatore della batteria si illumina di verde.

Fig. 10

5. PULIZIA E MANUTENZIONE

Non utilizzare pagliette, polveri o prodotti di pulizia abrasivi per pulire il prodotto.

Utilizzare un panno morbido e umido per pulire la superficie esterna del prodotto.

Non permettere che l'acqua entri all'interno dell'aspirapolvere.

Conservare il prodotto in luogo fresco, asciutto e fuori dalla portata dei bambini.

Non sommergere il dispositivo nell'acqua e non pulire nessuna delle parti in lavastoviglie.

Serbatoio della polvere

Fig. 11

Innanzitutto, smontare l'aspirapolvere manuale dal resto del gruppo. Utilizzare la linguetta del serbatoio dello sporco per aprire il coperchio e svuotarlo. Scuotere con attenzione qualora necessario per eliminare tutto lo sporco.

Per pulirlo, premere il tasto di rilascio del serbatoio dello sporco e girare il serbatoio dello sporco in senso antiorario fino in posizione di sblocco e rimuoverlo.

Utilizzare acqua per risciacquare. Qualora necessario, lavare con sapone per eliminare tutto lo sporco.

Suggerimento: si consiglia di pulire il serbatoio della polvere dopo ogni uso.

Fig. 12

Filtri

Si consiglia di pulire regolarmente i filtri per assicurare la massima efficienza. È possibile lavarli con acqua tiepida. Asciugarli a fondo prima di installarli di nuovo nel prodotto.

Per estrarre i filtri:

Aprire il serbatoio dello sporco seguendo le istruzioni della sezione precedente.

Girare il filtro metallico in senso antiorario e rimuoverlo.

Fig. 13

Svitare il ciclone in plastica ed estrarlo.

Titare la linguetta situata sulla parte superiore dell'aspirapolvere manuale e ritirare il filtro altamente efficiente.

Pulire tutti i filtri con acqua tiepida.

Lasciare asciugare completamente prima di installarli e utilizzarli di nuovo.

Fig. 14

Cepillo Jalisco

Suggerimento: è importante pulire regolarmente la spazzola per evitare che i peli o altri oggetti estranei si aggrovino e di conseguenza prevenire blocchi.

Premere il tasto di rilascio della spazzola situato nella parte inferiore dalla base di aspirazione ed estrarre la spazzola.

Lavare con acqua tiepida. Non utilizzare detergente né sapone.

Verificare che sia completamente asciutta prima di installarla di nuovo.

Fig. 15

6. RISOLUZIONE DEI PROBLEMI

Problema	Possibile causa	Soluzione
Il motore non funziona.	Non c'è batteria. Il tubo di aspirazione, la spazzola, la batteria, la base di aspirazione o l'aspirapolvere manuale non sono installati in modo corretto.	Ricaricare l'aspirapolvere. Verificare che tutte le componenti e l'aspirapolvere siano ben installati.
La potenza di aspirazione è insufficiente	Il serbatoio della polvere è pieno. I filtri sono molto sporchi o bloccati. L'entrata d'aria del tubo di aspirazione o della base di aspirazione è bloccata.	Svuotare il serbatoio della polvere. Pulire o cambiare i filtri. Pulire lo sporco incrostato nella spazzola.
Luce rossa e verde lampeggiante	Il caricabatterie non è collegato alla corrente.	Collegare il caricabatterie alla base di ricarica.
Il tempo di funzionamento dopo la ricarica è diminuito.	Non si è ricaricato sufficientemente. La batteria è danneggiata o è molto vecchia.	Ricarica completamente la batteria. Caricare la batteria.

Nota: per qualsiasi dubbio o consulta, contattare il Servizio di Assistenza Tecnica ufficiale di Cecotec.

7. SPECIFICHE TECNICHE

Riferimento del prodotto: 05489

Prodotto: Conga RockStar 700 X-Treme

Batteria: 25,9 V DC, 2500 mAh

Voltaggio e frequenza: 220-240V ~ 50/60Hz

Made in China | Progettato in Spagna

8. RICICLAGGIO DI ELETTRODOMESTICI



La direttiva europea 2012/19/UE in riferimento ai Rifiuti di Apparati Elettrici ed Elettronici (RAEE) specifica che gli elettrodomestici non devono essere riciclati con il resto dei rifiuti municipali. Tali elettrodomestici devono essere gettati separatamente, al fine di ottimizzare il recupero e il riciclaggio di materiali e, in questo modo, ridurre l'impatto sulla salute umana e sul medioambiente.

Il simbolo del cassonetto dei rifiuti barrato le ricorda l'obbligo di gettare correttamente questo prodotto.

Per ottenere informazioni dettagliate sulla forma più adeguata per gettare gli elettrodomestici e/o le corrispondenti batterie, il consumatore dovrà contattare le autorità locali.

9. GARANZIA E SAT

Questo prodotto ha una garanzia di 2 anni a partire dalla data di acquisto, sempre e quando viene conservata e inviata la fattura di acquisto, il prodotto stia in perfetto stato fisico e si utilizzi in modo adeguato così come indicato nel manuale di istruzioni.

La garanzia non coprirà:

- Se il prodotto è stato utilizzato al di fuori della sua capacità o di utilizzo, maltrattato, colpito, esposto ad umidità, sommerso da qualche liquido o sostanza corrosiva, così come qualsiasi altra mancanza attribuibile al consumatore.
- Se il prodotto è stato smontato, modificato o riparato da persone non autorizzate dal SAT ufficiale di Cecotec.
- Se il problema è stato generato da un'usura normale dei pezzi dovuta all'uso.

Il servizio di garanzia copre tutti i difetti di fabbricazione per 2 anni secondo la legislazione in vigore, ad eccezione dei pezzi consumabili. Nel caso di cattivo uso da parte dell'utente, il servizio di garanzia non si farà responsabile della riparazione.

Qualora ci fosse un problema con il prodotto o avere una consulenza, contattare il Servizio di Assistenza Tecnica ufficiale di Cecotec attraverso il numero di telefono +34 96 321 07 28.

1. PEÇAS E COMPONENTES

Fig. 1

1. Botão de desbloqueio da base de aspiração elétrica
2. Botão de desbloqueio do tubo aspirador
3. Botão de desbloqueio do depósito de sujidade
4. Filtro de alta eficiência
5. Botão de ligar
6. Botão de potência
7. Toma de corrente
8. Bateria
9. Adaptador de corrente
10. Tubo de aspiração
11. Base de aspiração
12. Acessório estreito para esquinas e móveis
13. Acessório largo para esquinas e móveis
14. Suporte de parede
15. Tacos de parede
16. Parafusos
17. Depósito de sujidade
18. Escova Cepillo Jalisco
19. Escova de silicone e cerdas
20. Adesivo para suporte de parede
21. Depósito de água para esfregar (Opcional)

2. ANTES DE USAR

Tire o produto da caixa.

Inspeccione o aparelho para garantir que não tem nenhum dano visível. Em caso de que encontre danos, entre imediatamente em contacto com o nosso Serviço de Assistência Técnica de Cecotec para recomendações ou reparação do produto.

3. MONTAGEM DO PRODUTO

Montagem do tubo de aspiração e da base de sucção

Fig. 2

Para instalar a base de sucção no tubo de aspiração, alinhe ambas as partes de maneira que a aba da base de sucção e as guias do tubo coincidam, e introduza o tubo na base até que

fique bem encaixado. Para desmontar as peças, pressione o botão de desbloqueio da base de sucção e puxe o tubo de aspiração enquanto segura a base de sucção firmemente. Ao montar estas duas peças, certifique-se de que a asa e a escova estão orientados na mesma direção.

Montagem do aspirador de mão e bateria

Introduza a bateria na ranhura situada no aspirador de mão. Uma vez introduzida, mova de um lado ao outro com cuidado para garantir de que está bem fixa na sua posição.

Fig. 3

Tomando como referência as seguintes ilustrações, mantenha o tubo de aspiração na posição vertical, alinhe a aba do tubo com as guias do aspirador de mão e introduza o tubo.

Montagem do depósito de sujidade

Para proceder com a montagem do depósito de sujidade, separe primeiro o aspirador de mão do tubo de aspiração.

Depois, pressione o botão de desbloqueio do tubo de aspiração com uma mão e agarre a asa com a outra, gire o depósito de sujidade no sentido anti horário até à posição de desbloqueio indicada na borda do depósito de sujidade.

Para desmontar o depósito de sujidade, gire-o no sentido horário até à posição de desbloqueio.

Fig. 4

Instalação da base de sucção, do tubo de aspiração e do aspirador de mão

Para completar a instalação do dispositivo, uma vez que a base de sucção esteja montada no tubo de aspiração, mantenha o tubo na posição vertical e introduza o aspirador de mão como mostra a ilustração.

Fig. 5

4. FUNCIONAMENTO

Aspirador de mão

Uma vez tenha retirado o aspirador de mão do tubo de aspiração:

Pressione o botão de ligar para ligar o dispositivo.

Pressione o botão de potência para selecionar o nível de potência de sucção desejado.

Funcionará automaticamente no modo Eco. O nível de potência pode ser ajustado em qualquer momento pressionando este botão.

Pressione uma vez para selecionar o modo Diário.

Pressione outra vez para selecionar o modo Turbo.

Pressione o botão de ligar para desligar o dispositivo.

Fig. 6

PORTUGUÊS

Aspirador vertical

Pressione o botão de ligar para ligar o dispositivo

Pressione o botão de potência para selecionar o nível de potência de sucção desejado.

Funcionará automaticamente no modo Eco. O nível de potência pode ser ajustado em qualquer momento pressionando este botão.

Pressione uma vez para selecionar o modo Diário.

Pressione outra vez para selecionar o modo Turbo.

Pressione o botão de ligar para desligar o dispositivo.

O aspirador tem um modo Auto que se ativa automaticamente quando deteta um tapete ou uma grande quantidade de sujeidade.

Acessórios

Este dispositivo inclui diferentes acessórios que permitem limpar diferentes tipos de superfícies, objetos e sujeidade. Alguns são usados com o aspirador e outros são usados preferencialmente com o aspirador de mão.

Escova Cepillo Jalisco

Instale este acessório ao aspirador vertical. Esta escova está desenhada especialmente para limpar superfícies duras como o chão, mas pode ser usada também de forma eficiente nas superfícies suaves como tapetes.

Conta com um sistema de proteção que evita emaranhados e que o dispositivo sofra danos. A escova deixa de rodar e o dispositivo desliga de forma automática ao aspirar objetos muito grandes ou uma quantidade de sujeidade excessiva.

Fig. 7

Escova de silicone e cerdas

Escova trocável de silicone e cerdas, ideal para limpar tapetes e pelos de animais.

Este acessório é usado preferencialmente com o aspirador vertical.

Escova 2 em 1 larga para móveis e esquinas

Este acessório é usado preferencialmente com o aspirador de mão e permite limpar móveis sem os danificar, assim como aceder à sujeidade acumulada nos cantos.

Escova 2 em 1 estreita para móveis e esquinas

Este acessório é usado preferencialmente com o aspirador de mão e permite limpar móveis sem os danificar, assim como aceder à sujeidade acumulada nos cantos.

Fig. 8

Suporte de parede

Este produto inclui um suporte de parede que permite pendurar o aspirador na parede na posição vertical. O suporte conta com orifícios para guardar diferentes acessórios enquanto

não estiverem a ser usados.

Pode instalar na parede mediante parafusos (incluídos com o produto) ou mediante um adesivo (incluído com o produto).

Se utilizar o adesivo, aconselhamos a o colocar sobre uma superfície lisa. Certifique-se de que a base de sucção está apoiada no chão ao pendurar o aspirador.

Caso contrário, o suporte pode cair.

Fig. 9

Carga

Pode carregar o dispositivo de 2 formas diferentes, diretamente através da corrente elétrica do aspirador de mão ou tirando a bateria e carregá-la de forma independente.

É importante carregar a bateria quando o dispositivo indicar que está fraca. O indicador de bateria irá acender como se segue:

Verde fixo: carga 100-50 %

Laranja fixo: 50.25 %

Vermelho a piscar: 25-0 %

Desconecte o dispositivo ou a bateria da corrente elétrica quando o indicador de bateria se iluminar a verde.

Fig. 10

5. LIMPEZA E MANUTENÇÃO

Não utilize esponjas, pós ou produtos de limpeza abrasivos para limpar o produto.

Utilize um pano suave e húmido para limpar a parte exterior do produto.

Não permita que entre água dentro do aspirador.

Guarde o produto num lugar seco, bem ventilado e seguro, que esteja fora do alcance das crianças.

Não submerja o produto em água e não lave nenhuma das partes na máquina da louça.

Depósito de sujidade

Fig. 11

Primeiro desmonte o aspirador de mão do resto do produto. Utilize a aba do depósito de sujidade para abrir a tampa e esvazie-o. Sacuda-o com cuidado se for necessário para tirar toda a sujidade.

Para limpá-lo, pressione o botão de desbloqueio do depósito sujidade e gire o depósito de sujidade no sentido anti horário até à posição de desbloqueio.

Retire-o. Utilize água para o enxaguar. Se for necessário, sacuda com cuidado para tirar toda a sujidade.

PORTUGUÊS

Recomendação: é aconselhável limpar o depósito de sujidade depois de cada uso.

Fig. 12

Filtros

É recomendável limpar os filtros de forma regular para garantir a máxima eficiência. Pode lavar com água tibia. Seque-os a fundo antes de voltar a instalá-los no dispositivo.

Para extrair os filtros:

Abra o depósito de sujidade seguindo as instruções da secção anterior.

Gire o filtro metálico no sentido anti horário e retire-o.

Fig. 13

Desenrosque a peça de plástico e extraia-a também.

Puxe a aba situada na parte superior do aspirador de mão e retire o filtro de alta eficiência.

Limpe todos os filtros com água tibia.

Permita que sequem por completo de forma natural antes de voltar a instalar e usá-las outra vez.

Fig. 14

Escova Cepillo Jalisco

Recomendação: é importante limpar a escova de forma regular para evitar que os pelos ou os outros objetos estranhos se enrolem e prevenir bloqueios.

Pressione o botão de desbloqueio da escova, situado na parte inferior da base de sucção e extraia a escova.

Lave com água morna. Não utilize detergentes nem sabão.

Certifique-se de que está completamente seco antes de voltar a instalar.

Fig. 15

6. RESOLUÇÃO DE PROBLEMAS

Problema	Possível causa	Solução
O motor não funciona	Não há bateria O tubo de aspiração, a escova, a bateria, a base de sucção ou o aspirador de mão não estão instalados corretamente.	Carregue o aspirador. Verifique que todos os componentes e o aspirador de mão estão bem instalados.

A potência de sucção é insuficiente	O depósito de sujidade está cheio. Os filtros estão muito sujos ou bloqueados. A entrada de ar do tubo de aspiração ou da base de sucção está bloqueada.	Esvazie o depósito de sujidade. Limpe ou mude os filtros. Limpe a sujidade encrostada na escova.
Luz vermelha e verde a piscar	O carregador não está conectado à rede elétrica	Conecte o carregador a uma tomada
O tempo de funcionamento depois da carga diminuiu.	A bateria não carregou suficientemente. A bateria está danificada ou é velha.	Carregue por completo. Carregue a bateria.

Nota: para qualquer outra dúvida ou consulta, entre em contacto com o Serviço de Assistência Técnica oficial de Cecotec.

7. ESPECIFICAÇÕES TÉCNICAS

Referência: 05489

Produto: Conga Rockstar 700 X-Treme

Bateria: 25,9 V DC, 2500 mAh

Tensão e frequência: 100-240 V~, 50/60 Hz

Made in China | Desenhado em Espanha

8. RECICLAGEM DE ELETRODOMÉSTICOS



A diretiva europeia 2012/19/UE sobre Resíduos de Aparelhos Elétricos e Eletrônicos (RAEE) especifica que os eletrodomésticos não devem ser reciclados com o resto dos resíduos municipais. Ditos eletrodomésticos terão de ser eliminados de forma separada, para otimizar a recuperação e reciclagem de materiais e, desta maneira, reduzir o impacto que possam ter na saúde humana e no meio ambiente.

O símbolo do contentor riscado recorda a sua obrigação de eliminar este produto de forma correta.

Para obter informação detalhada acerca da forma mais adequada de eliminar os seus eletrodomésticos e/ou as correspondentes baterias, o consumidor deverá contactar com as autoridades locais.

9. GARANTIA E SAT

Este produto tem uma garantia de 2 anos desde a data de compra, sempre e quando se conserve e envie a fatura de compra, o produto esteja em perfeito estado físico e se lhe dê um uso adequado tal e como se indica neste Manual de Instruções.

A garantia não cobrirá:

Se o produto tiver sido usado fora da sua capacidade ou utilidade, maltratado, batido, exposto à humidade, submergido em algum líquido ou substância corrosiva, assim como qualquer outra falta atribuível ao consumidor.

Se o produto foi desmontado, modificado ou reparado por pessoas não autorizadas pelo SAT oficial da Cecotec.

Se a ocorrência foi originada pelo desgaste normal das peças devido ao uso.

O serviço de garantia cobre todos os defeitos de fabricação durante 2 anos com base à legislação vigente, exceto peças consumíveis. Em caso de mal uso por parte do usuário, o serviço de garantia não se fará responsável pela reparação.

Se em alguma ocasião deteta uma ocorrência com o produto ou tem alguma consulta, entre em contacto com o Serviço de Assistência Técnica oficial da Cecotec através do número de telefone **+34 96 321 07 28**.

1. CZĘŚCI I KOMPONENTY

Rys. 1

1. Przycisk zwalniający bazę zasysającą
2. Przycisk zwalniający rurę odkurzacza
3. Przycisk zwalniający zbiornik na brud
4. Filtr o wysokiej wydajności
5. Przycisk zasilania
6. Przycisk wyboru poziomu mocy
7. Gniazdko ładowania
8. Bateria
9. Adapter
10. Rura
11. Baza zasysająca
12. Wąska szczotka do mebli i narożników
13. Szeroka szczotka do mebli i narożników
14. Podpórka ścienna
15. Kotki
16. Śruby
17. Zbiornik na brud
18. Szczotka Jalisco
19. Szczotka z silikonu i włosa
20. Naklejka do uchwytu na ścianie
21. Zbiornik wody do szorowania (opcjonalnie)

2. PRZED URUCHOMIENIEM

Wyciągnij produkt z opakowania.

Zweryfikuj stan produktu pod kątem widocznych uszkodzeń. W przypadku wykrycia jakiegś nieprawidłowości skontaktuj się z Serwisem Pomocy Technicznej Cecotec, aby otrzymać wskazówki lub informacje dotyczące naprawy.

3. INSTALACJA URZĄDZENIA

Składanie rury i bazy zasysającej

Rys. 2

Aby przyłączyć bazę zasysającą do rury, dopasuj zatrzask na bazie do wyźłobienia na rurze

POLSKI

i wsuwaj rurę, aż zaskoczy. Aby rozłączyć oba elementy naciśnij przycisk zwalniający bazę zasysającą i pociągnij za rurę, jednocześnie przytrzymując bazę. Podczas montażu tych dwóch elementów upewnij się, że uchwyt i szczotka są skierowane w tym samym kierunku.

Odkurzacz ręczny i bateria

Włóż baterię w wgłębienie umieszczone w odkurzaczu ręcznym. Następnie poruszaj nią z boku na bok, aby prawidłowo wpasować ją na swoje miejsce.

Rys. 3

Trzymając rurę pionowo dopasuj umieszczony na niej zatrzask do wyłobień na odkurzaczu ręcznym i wsuń ją do środka (zilustrowane na rysunku).

Montaż zbiornika na brud

Aby przystąpić do montażu pojemnika na zanieczyszczenia, najpierw oddziel ręczny odkurzacz od rury ssącej.

Następnie naciśnij jedną ręką przycisk zwalniający rurkę zasysającą, a drugą ręką trzymając uchwyt, obróć pojemnik na zanieczyszczenia przeciwnie do ruchu wskazówek zegara do pozycji zablokowanej wskazanej na krawędzi pojemnika na zanieczyszczenia.

Aby wyjąć zbiornik na brud, przekręć go w zgodzie z ruchem wskazówek zegara, aż do momentu jego odblokowania.

Rys. 4

Łączenie bazy zasysającej, rury i odkurzacza ręcznego.

Aby połączyć wszystkie elementy odkurzacza, przytrzymaj rurę z założoną wcześniej bazą zasysającą pionowo i wsuń ją w odkurzacz ręczny w sposób pokazany na rysunku.

Rys. 5

4. OBSŁUGA URZĄDZENIA

Odkurzacz ręczny

Kiedy już odłączysz rurę od odkurzacza ręcznego:

Naciśnij włącznik, aby uruchomić urządzenie.

Wybierz moc zasysania wciskając przycisk poziomu mocy.

Urządzenie automatycznie włącza tryb Eco. Możesz zmienić tryb Eco w każdej chwili postępując się tym przyciskiem.

Naciśnij jeden raz, aby wybrać tryb Codzienny.

Naciśnij ponownie, aby ustawić tryb Turbo.

Naciśnij włącznik, aby wyłączyć urządzenie.

Rys. 6

Odkurzacz pionowy

Naciśnij włącznik, aby uruchomić urządzenie.

Wybierz moc zasysania wciskając przycisk poziomu mocy.

Urządzenie automatycznie włącza tryb Eco. Możesz zmienić poziom mocy w każdej chwili postępując się tym przyciskiem.

Naciśnij jeden raz, aby wybrać tryb Codzienny.

Naciśnij ponownie, aby ustawić tryb Turbo.

Naciśnij włącznik, aby wyłączyć urządzenie.

Odkurzacz ma tryb Auto, który automatycznie aktywuje się po wykryciu dywanu lub dużej ilości brudu.

Akcesoria

W zestawie z aparatem znajduje się wiele różnych akcesoriów, które pomogą ci dostosować jego pracę do specyfiki sprzątanego otoczenia. Niektórych z nich możesz użyć z odkurzaczem pionowym, a niektórych z ręcznym.

Szczotka Jalisco

Ten element jest przeznaczony do używania z odkurzaczem pionowym. Najlepiej sprawdzi się na twardych podłogach, ale można z powodzeniem używać go na wszystkich powierzchniach. Posiada system zapobiegający tworzeniu się kołtunów, co chroni urządzenie przed uszkodzeniami. Szczotka przestaje się obracać, a urządzenie automatycznie wyłącza się podczas odkurzania zbyt dużych przedmiotów lub nadmiernych ilości brudu.

Rys. 7

Szczotka z silikonu i włosia

Wymienna szczotka z silikonu i włosia doskonale zbiera brud z dywanów i sierść.

To akcesorium najlepiej stosować z pionowym odkurzaczem.

Szczotka 2 w 1 do mebli i narożników

To akcesorium jest najlepiej używane z odkurzaczem ręcznym i umożliwia czyszczenie mebli bez ich uszkodzania, a także dostęp do nagromadzonego brudu w rogach.

Wąska szczotka 2 w 1 do mebli i narożników

To akcesorium jest najlepiej używane z odkurzaczem ręcznym i umożliwia czyszczenie mebli bez ich uszkodzania, a także dostęp do nagromadzonego brudu w rogach.

Rys. 8

Uchwyt ścienny

W zestawie znajduje się uchwyt ścienny, na którym możesz pionowo zawiesić odkurzacz. Uchwyt ten posiada także otwory, służące do przechowywania akcesoriów.

POLSKI

Możesz zamontować go na ścianie przy pomocy śrub dołączonych do zestawu lub dwustronnej nalepki (również w zestawie).

Jeśli wolisz skorzystać z nalepki, zalecamy wybór gładkiej ściany do zawieszenia uchwytu. Upewnij się, że uchwyt znajduje się na wysokości umożliwiającej oparcie bazy zasysającej o podłogę.

W przeciwnym razie uchwyt może spaść.

Rys. 9

Ładowanie

Możesz naładować urządzenie na dwa różne sposoby: podłączając odkurzacz ręczny bezpośrednio do prądu lub wyciągnąć baterię i ładować ją niezależnie.

Należy zawsze ładować baterię, kiedy urządzenie wskazuje na jej niski stan. Wskaźnik baterii zaświeci się w następujący sposób:

Stałe zielone: 100-50% naładowania

Stałe pomarańczowe: 50.25 %

Mruga na czerwono: 25-0 %

Wtedy rozłącz urządzenie z prądu.

Rys. 10

5. CZYSZCZENIE I KONSERWACJA

Nie korzystaj z szorstkich produktów do czyszczenia urządzenia, gdyż możesz je uszkodzić.

Użyj gładkiej i wilgotnej ściereczki do umycia zewnętrznej powierzchni aparatu.

Nie dopuść, aby woda przedostała się do wnętrza odkurzacza.

Przechowuj urządzenie w chłodnym i suchym miejscu poza zasięgiem dzieci.

Nie zanurzaj urządzenia w wodzie ani nie myj żadnej z jego części w zmywarce.

Zbiornik na brud

Rys. 11

Najpierw odłącz odkurzacz ręczny od innych części. Użyj zatrzasku zbiornika na brud, aby otworzyć pokrywę i usunąć kurz. Ostrożnie potrząśnij zbiornikiem, aby pozbyć się wszystkich zanieczyszczeń.

Zwolnij zbiornik na brud przyciskiem zwalniającym i kręć nim w kierunku przeciwnym do ruchu wskazówek zegara, aż zostanie odblokowany.

Wyciągnij go. Opłucz go wodą. Jeśli to konieczne, umyj go wodą z mydłem w celu pozbycia się całego brudu.

Wskazówka: zaleca się mycie zbiornika na brud po każdym użyciu.

Rys. 12

Sitka

Zaleca się regularne mycie filtrów w celu utrzymania optymalnej wydajności urządzenia. Można je myć letnią wodą. Dokładnie osusz je przed ponownym zainstalowaniem ich w urządzeniu.

Wyciąganie filtrów:

Otwórz zbiornik na brud i wykonaj instrukcje zamieszczone w poprzedniej sekcji.

Obróć metalowy filtr przeciwnie do ruchu wskazówek zegara i wyjmij go.

Rys. 13

Odkręć plastikowy cyklon i wyciągnij go.

Pociągnij za zatrzask umieszczony na górnej części odkurzacza ręcznego i wyciągnij wysoko wydajny filtr.

Umyj wszystkie filtry letnią wodą.

Nie osuszaj filtrów, poczekaj aż same całkowicie wyschną, zanim ponownie zainstalujesz je w urządzeniu;

Rys. 14

Szczotka Jalisco

Wskazówka: zaleca się regularnie czyszczenie szczotki w celu uniknięcia jej zablokowania przez splątane włosy, brud i inne objekty.

Naciśnij przycisk zwalniania szczotki umieszczony pod bazą zasysającą i wyciągnij szczotkę.

Umyj ją letnią wodą. Nie używaj detergentów ani mydła.

Upewnij się, że jest całkowicie sucha przed założeniem jej z powrotem na swoim miejscu.

Rys.15

6. ROZWIĄZYWANIE PROBLEMÓW

Problem	Prawdopodobna przyczyna	Rozwiązanie
Silnik nie działa.	Bateria jest wyczerpana. Rura, szczotka, bateria, baza zasysająca lub odkurzacz ręczny nie są poprawnie założone.	Naładuj odkurzacz. Sprawdź, czy wszystkie elementy i odkurzacz ręczny są prawidłowo zainstalowane.

Odkurzacz słabo zasysa	Zbiornik brudu jest przepelniony. Filtry są bardzo brudne lub zablokowane. Przepływ powietrza w rurze lub bazie zasysającej blokuje jakiś obiekt.	Opróżnij zbiornik na brud. Umyj lub wymień filtry. Wyczyść brud zapłątany w szczotkę.
Migające czerwone i zielone światło	Ładowarka nie jest podłączona do sieci	Podłącz ładowarkę do gniazdka
Czas działania urządzenia po ładowaniu skrócił się.	Bateria nie została wysytarczająco naładowana. Bateria jest uszkodzona lub stara.	Naładuj baterię do 100 %. Wymień baterię.

Uwaga: w celu otrzymania informacji skontaktuj się z Serwisem Pomocy Technicznej Cecotec.

7. DANE TECHNICZNE

Referencja produktu: 05489

Produkt: Conga Rockstar 700 X-Treme

Bateria: 25,9 V DC, 2500 mAh

Napięcie i częstotliwość: 100-240 V~, 50/60 Hz

Made in China | Zaprojektowany w Hiszpanii

8. RECYKLING SPRZĘTU



Dyrektywa Parlamentu Europejskiego i Rady 2012/19/UE w sprawie zużytego sprzętu elektrycznego i elektronicznego (WEEE) zakazuje wyrzucania ww. sprzętu razem z innymi odpadami. Omawiane sprzęty muszą być składowane osobno dla zoptymalizowania odzyskiwania surowców i recyklingu materiałów. W ten sposób negatywny wpływ elektroodpadów na zdrowie ludzkie i środowisko zostaje znacznie zredukowany.

Symbol przekreślonego kotowego kontenera na odpady informuje o obowiązku zadbania o oddanie zużytego sprzętu do specjalnego punktu zbiórki ZSEE.

Jeśli potrzebujesz informacji na temat recyklingu i punktów zbiórki sprzętu w twojej miejscowości, skontaktuj się z urzędem twojej gminy.

9. GWARANCJA I POMOC TECHNICZNA

Produkt jest objęty 2 letnią gwarancją od daty zakupu. Z gwarancji można korzystać po okazaniu dowodu zakupu. Produkt nie podlega gwarancji, jeśli był używany niezgodnie z instrukcją lub jeśli jest fizycznie uszkodzony.

Produkt NIE podlega gwarancji, jeśli:

był używany niezgodnie ze swoim przeznaczeniem, wystawiony na działanie wody lub wilgoci, mechanicznie uszkodzony przez użytkownika, wystawiony na działanie substancji żrących czy nosi jakiegokolwiek inne znamiona uszkodzeń wynikających z winy użytkownika.

urządzenie było naprawiane lub modyfikowane przez osoby nieautoryzowane przez firmę Cecotec.

odnosi się do przypadków, spowodowanych normalnym użytkowaniem się elementów w trakcie ich użytkowania.

Gwarancja obejmuje wszystkie wady fabryczne produktu przez 2 lata od daty zakupu, nie włączając w to części podlegających zużyciu. Urządzenie nie było używane przez użytkownika w odpowiedni sposób.

W przypadku wykrycia ewentualnego defektu urządzenia lub w razie potrzeby konsultacji skontaktuj się z Serwisem Obsługi Technicznej Cecotec pod numerem +34 96 321 07 28.

1. ČÁSTI A SLOŽENÍ

Obr. 1

1. Tlačítko uvolnění základny vysávání
2. Tlačítko uvolnění vysávací trubice
3. Tlačítko uvolnění nádoby na nečistoty
4. Vysoce účinný filtr
5. Tlačítko zapnutí
6. Regulátor síly
7. Zásuvka
8. Baterie
9. Adaptér elektrického proudu
10. Sací trubice
11. Základna vysávání
12. Úzký kartáč na nábytek a rohy
13. Široký kartáč na nábytek a rohy
14. Držák na zeď
15. Hmoždinky
16. Šrouby
17. Nádoba na nečistoty
18. Kartáč Jalisco
19. Kartáč ze silikonu a štětín
20. Lepidlo na držák na zeď
21. Nádoba na vodu na vytírání (VOLITELNÁ)

2. PŘED POUŽITÍM

Vyjměte přístroj z krabice.

Prohlédněte přístroj, jestli není viditelně poškozen. Pokud poškození najdete, kontaktujte oficiální Asistenční technický servis Cecotec, pro doporučení anebo opravu přístroje.

3. MONTÁŽ PRODUKTU

Montáž sací trubice a základny vysávání

Obr. 2

Pro instalování základny vysávání do sací trubice zarovnejte obě části tak, aby drážka na základně vysávání a vodící drážky na trubici byly správně, a vložte trubici do základny. Pro demontáž stiskněte tlačítko uvolnění základny vysávání a zatáhněte silně za sací trubici,

zatímco držíte vysávací základnu.

Při smontování těchto dvou částí se ujistěte, že rukojeť a kartáč směřují na stejnou stranu.

Montáž ručního vysavače a baterie

Vložte baterii do vodící drážky na ručním vysavači. Jakmile je baterie vložena, opatrně s ní zkuste pohnout na obě strany, abyste se přesvědčili, že je ve správné pozici.

Obr. 3

Držte se těchto obrázků: mějte sací trubici ve vertikální pozici, zarovnejte drážku na sací trubici s drážkami na ručním vysavači a vložte trubici.

Montáž nádoby na nečistoty.

Abyste přikročili k montáži nádoby na nečistoty, nejdříve odejměte sací trubici.

Potom stiskněte jednou rukou tlačítko uvolnění sací trubice, držte rukojeť druhou, otočte nádobu na nečistoty v protisměru hodinových ručiček až do pozice odblokování, jak je naznačeno na straně nádoby na nečistoty.

Pro vyjmutí nádoby na nečistoty otočte nádobu na nečistoty ve směru hodinových ručiček až do pozice odblokování.

Obr. 4

Montáž základny vysávání, sací trubice a ručního vysavače

Pro kompletní instalaci přístroje, jakmile je namontovaná vysávací základna na sací trubici, nechejte trubici ve vertikální pozici a vložte ji do vysavače, podle toho, jak je uvedeno na obrázku.

Obr. 5

4. FUNGOVÁNÍ

Ruční vysavač

Jakmile jste odstranili z vysavače sací trubici:

Stiskněte tlačítko zapnutí pro zapnutí přístroje.

Stiskněte tlačítko síly sání a vyberte požadovanou sílu.

Automaticky bude fungovat v programu Eco. Sílu sání je možné kdykoli přizpůsobit stisknutím tohoto tlačítka.

Jedním stisknutím zvolíte program Každodenní.

Dalším stisknutím zvolíte program Turbo.

Stiskněte tlačítko zapnutí pro vypnutí přístroje.

Obr. 6

Vertikální vysavač

Stiskněte tlačítko zapnutí pro zapnutí přístroje.

ČEŠTINA

Stiskněte tlačítko síly sání a vyberte požadovanou sílu.

Automaticky bude fungovat v programu Eco. Sílu sání je možné kdykoli přizpůsobit stisknutím tohoto tlačítka.

Jedním stisknutím zvolíte program Každodenní.

Dalším stisknutím zvolíte program Turbo.

Stiskněte tlačítko zapnutí pro vypnutí přístroje.

Vysavač má program Auto, který se automaticky aktivuje, pokud detekuje koberec nebo velké množství nečistot.

Příslušenství

Tento přístroj má různá příslušenství, která dovolují vysát různé druhy povrchů, předmětů a nečistot. Některé z nich se používají s vertikálním vysavačem a jiné raději s ruční variantou.

Kartáč Jalisco

Instalujte toto příslušenství na vertikální vysavač. Tento kartáč je zvláště navržen na čištění tvrdých podlah, ale je možné ho také efektivně používat na podlahy měkké.

Má systém ochrany, který zabraňuje namotání a chrání přístroj před poškozením. Proto se kartáč přestane otáčet a přístroj se automaticky vypne, pokud začne vysávat příliš velké předměty nebo velké množství nečistot.

Obr. 7

Kartáč ze silikonu a štětín

Vyměnitelný kartáč ze silikonu a štětín, ideální na čištění koberců a zvířecích chlupů.

Toto příslušenství se používá hlavně ve vertikální variantě vysavače.

Široký kartáč 2 v 1 na nábytek a rohy

Toto příslušenství se používá hlavně s ručním vysavačem. Dovoluje vysát nábytek, aniž byste ho poškodili, stejně tak jako nečistoty nahromaděné v rozích.

Úzký kartáč 2 v 1 na nábytek a rohy

Toto příslušenství se používá hlavně s ručním vysavačem. Dovoluje vysát nábytek, aniž byste ho poškodili, stejně tak jako nečistoty nahromaděné v rozích.

Obr. 8

Držák na zeď

Tento vysavač má držák na zeď, který umožňuje pověsit vysavač na zeď ve vertikální poloze. Stejný držák plní funkci držáku na příslušenství. Uchováte v něm příslušenství, pokud ho nepoužíváte.

Je možné ho připevnit na zeď pomocí šroubků (příložené u produktu) nebo prostřednictvím lepidla (příložené u produktu).

Pokud budete používat lepidlo, doporučujeme ho přilepit na hladký povrch. Ujistěte se, že vysávací základna je opřena o zem, až budete vysavač dávat do držáku.

Pokud by tomu tak nebylo, držák by mohl spadnout.

Obr. 9

Nabití

Přístroj je možné nabít 2ma možnými způsoby. Přímo z přívodu elektrické energie přes variantu ruční vysavač, anebo vyjmout baterii a nabít ji nezávisle.

Je nezbytné baterii nabít, pokud přístroj hlásí, že je vybitá. Indikátor baterie se rozsvítí následovně:

Nepřerušovaná zelená: nabití 100-50 %

Nepřerušovaná oranžová: 50-25 %

Blikající červená: 25-0 %

Odpojte přístroj nebo baterii od zdroje elektrické energie, když se indikátor baterie rozsvítí zeleně.

Obr. 10

5. ČIŠTĚNÍ A ÚDRŽBA

Nepoužívejte houby, prášky nebo abrazivní čisticí prostředky na čištění tohoto přístroje.

Použijte jemný vlhký hadřík pro čištění venkovní části přístroje.

Nedovoďte, aby se do přístroje dostala voda.

Uchovejte přístroj na suchém a bezpečném místě, kde bude z dosahu dětí.

Neponořujte žádnou část přístroje do vody a ani žádnou jeho část nedávejte do myčky.

Nádoba na nečistoty

Obr. 11

Nejdříve demontujte ruční vysavač od zbytku přístroje. Použijte přírubu nádoby na nečistoty k jejímu otevření a vyprázdněte ji. Opatrně ji vytřepejte, pokud je to nutné, abyste uvolnili všechny nečistoty.

Pro vyčištění stiskněte tlačítko uvolnění nádoby na nečistoty, otočte nádobu na nečistoty v protisměru hodinových ručiček až do pozice odblokování.

Odstraňte ji. Použijte vodu na vypláchnutí. Pokud je to nutné, vymyjte ji vodou s mýdlem, abyste se zbavili všech nečistot.

Doporučení: po každém použití vysavače zásobník na nečistoty vyprázdněte a vyčistěte.

Obr. 12

Filtry

Doporučuje se pravidelně čistit filtry, abyste zajistili maximální účinnost. Je možné je čistit

ČEŠTINA

vlažnou vodou. Důkladně je vysušte, než je vrátíte do přístroje.

Pro vyjmutí filtrů:

Otevřete nádobu na nečistoty podle instrukcí v předcházející části.

Otočte kovový filtr v protisměru hodinových ručiček a odstraňte ho.

Obr. 13

Odšroubujte plastový filtr a také ho vyjměte.

Zatáhněte za přírubu v horní části ručního vysavače a odstraňte vysoce účinný filtr.

Vyčistěte všechny filtry vlažnou vodou.

Nechejte je všechny uschnout na vzduchu, než je vrátíte do přístroje.

Obr. 14

Kartáč Jalisco

Doporučení: je nezbytné kartáč pravidelně čistit, aby se zabránilo namotání vlasů a ostatních nečistot. Kartáč by se zablokoval.

Stiskněte tlačítko uvolnění kartáče, které najdete na spodní straně vysávací základny a vyjměte kartáč.

Vyčistěte ho vlažnou vodou. Nepoužívejte detergenty ani mýdlo.

Ujistěte se, že kartáč je úplně suchý, než ho znovu vrátíte do přístroje.

Obr. 15

6. ŘEŠENÍ PROBLÉMŮ

Problém	Možné příčiny	Řešení
Motor nefunguje.	Baterie není nabitá. Sací trubice, kartáč, baterie, vysávací základna nebo ruční vysavač nejsou správně smontované.	Nabijte vysavač. Zkontrolujte, jestli jsou všechny části a ruční vysavač správně smontované.
Sací síla není dostatečná	Nádoba na nečistoty je plná. Filtry jsou zanešené nebo zablokované. Vstup do sací trubice je zablokovaný nebo vysávací základna je ucpaná.	Vyprázdněte nádobu na nečistoty. Vyčistěte nebo vyměňte filtry. Vyčistěte nečistoty, které jsou na kartáči.
Červené a zelené blikající světlo	Nabíječka není připojena k elektrické síti	Připojte nabíječku do zásuvky
Čas, po který je možné vysavač po nabití používat, se zkrátil.	Není dostatečně nabitý. Baterie je poškozená nebo stará.	Nabijte úplně baterii. Vyměňte baterii.

Poznámka: v případě jakýchkoli pochybností nebo dotazů kontaktujte oficiální Asistenční technický servis Cecotec.

7. TECHNICKÉ SPECIFIKACE

Reference produktu: 05489

Produkt: Conga Rockstar 700 X-Treme

Baterie: 25,9 V DC, 2500 mAh

Napětí a frekvence: 100-240 V~, 50/60 Hz

Vyrobeno v Číně | Navrženo ve Španělsku

8. RECYKLACE ELEKTROSPOTŘEBIČŮ



Evropská směrnice 2012/19/EU o odpadních elektrických a elektronických zařízeních (OEEZ) specifikuje elektrospotřebiče, které se nemají recyklovat spolu s ostatním komunálním odpadem. Tyto elektrospotřebiče se musí zlikvidovat samostatně, aby se tak dosáhlo co nejlepší recyklace a využití materiálů, a tímto se omezil dopad, který by lidé mohli mít na životní prostředí.

Symbol přeškrtnutého kontejneru připomíná povinnost zlikvidovat tento produkt správně.

Pro obdržení detailních informací o nejvhodnějším možném způsobu naložení s vaším elektrospotřebičem, a/nebo o bateriích, kontaktujte místní úřady.

9. ZÁRUKA A TECHNICKÝ SERVIS

Tento produkt má záruku 2 roky od data zakoupení v případě, že zákazník disponuje fakturou nebo dokladem o koupi a produkt je v perfektním stavu a nakládá se s ním adekvátním způsobem tak, jak je uvedeno s v tomto návodu na použití.

Záruka nezahrnuje:

Pokud byl produkt používán nad svoji kapacitu anebo užitnost, byl špatně používán, utrpěl náraz, byl vystaven vlhkosti, ponořen do tekutiny nebo jiné korozivní substance, a jakoukoli vinu připisatelnou spotřebiteli.

Pokud byl produkt rozmontován, modifikován anebo opravován servisem neautorizovaným oficiálním servisem Cecotec.

Pokud byl problém zaviněn normálním používáním a opotřebením součástí.

Záruční servis kryje veškeré defekty zaviněné během výroby po dobu 2 let na základě platné legislativy, s výjimkou spotřebních dílů. V případě špatného zacházení ze strany spotřebitele není záruční servis odpovědný za opravu.

Pokud byste někdy zjistili s přístrojem problém nebo máte nějaký dotaz, spojte se okamžitě s oficiálním Technickým asistenčním servisem Cecotec na telefonním čísle +34 96 321 07 28.

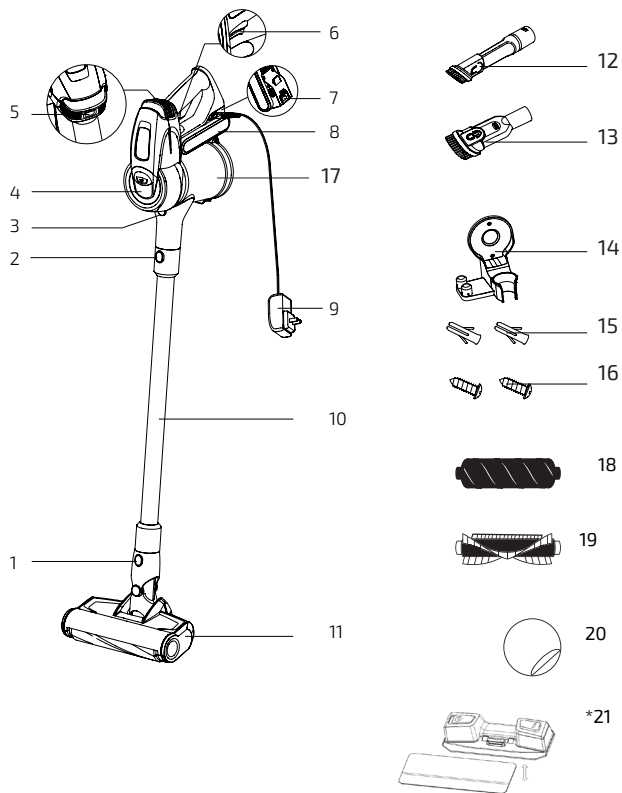

Fig./Img./Abb./Afb./ Rys./Obr. 1

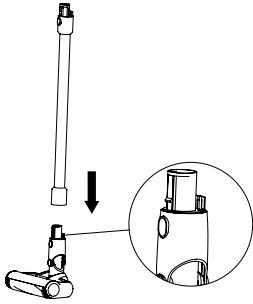

Fig./Img./Abb./Afb./ Rys./Obr. 2

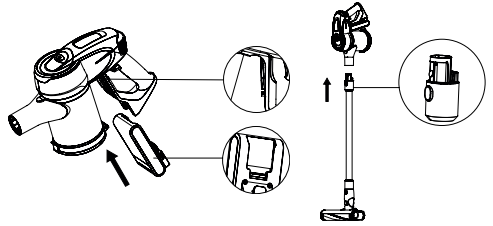

Fig./Img./Abb./Afb./ Rys./Obr. 3

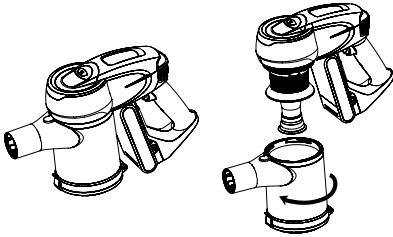

Fig./Img./Abb./Afb./ Rys./Obr. 4

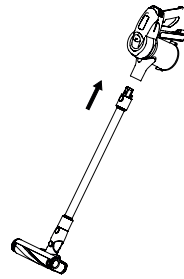

Fig./Img./Abb./Afb./ Rys./Obr. 5

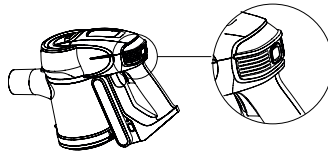

Fig./Img./Abb./Afb./ Rys./Obr. 6

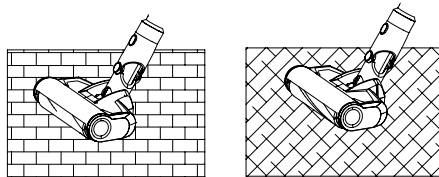

Fig./Img./Abb./Afb./ Rys./Obr. 7

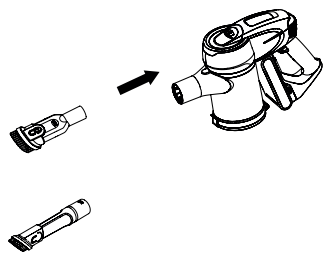
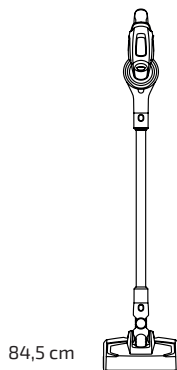

Fig./Img./Abb./Afb./ Rys./Obr. 8



84,5 cm

Fig./Img./Abb./Afb./ Rys./Obr. 9

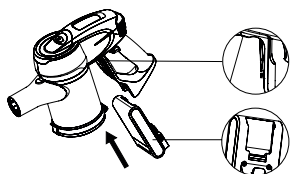

Fig./Img./Abb./Afb./ Rys./Obr. 10

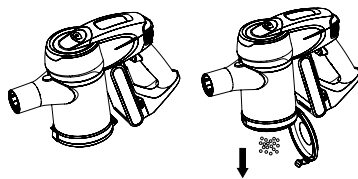

Fig./Img./Abb./Afb./ Rys./Obr. 11

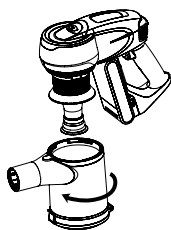

Fig./Img./Abb./Afb./ Rys./Obr. 12

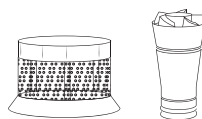

Fig./Img./Abb./Afb./ Rys./Obr. 13

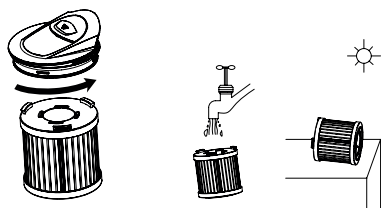

Fig./Img./Abb./Afb./ Rys./Obr. 14

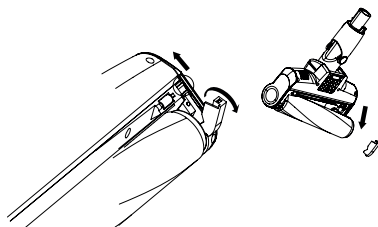

Fig./Img./Abb./Afb./ Rys./Obr. 15

www.cecotec.es

Grupo Cecotec Innovaciones S. L.
C/de la Pinadeta s/n, 46930
Quart de Poblet, Valencia, Spain

EA01200619

