

CONGA

CONGA X80

Robot aspirador / Robot vacuum cleaner



cecotec

Manual de instrucciones
Instruction manual
Manuel d'instructions
Bedienungsanleitung
Manuale di istruzioni
Manual de instruções
Instructiehandleiding
Instrukcja obsługi
Návod k použití
Kullanma kılavuzu
Használati utasítás
Manual d'instruccions
Οδηγίες χρήσης
دليل التعليمات

Instrucciones de seguridad	5	11. Copyright	83
Safety instructions	8	12. Déclaration de conformité de l'ue	83
Instruccions de seguretat	11	INHALT	
Sicherheitshinweise	15	1. Teile und Komponenten	84
Istruzioni di sicurezza	19	2. Vor dem Gebrauch	85
Instruções de segurança	22	3. Montage	85
Veiligheidsinstructies	26	4. Bedienung	86
Instrukcja bezpieczeństwa	30	5. Reinigung und Wartung	88
Bezpečnostní pokyny	34	6. Problembehebung	90
Güvenlik talimatları	38	7. Technische Spezifikationen	92
Οδηγίες ασφαλείας	41	8. Recycling von Elektro- und Elektronikgeräten	92
Instruccions de seguretat	45	9. Garantie und Kundendienst	93
Biztonsági utasítások	48	10. Informationen über die von vernetzten	
قەدال سەلا تامەيلى عەت	51	Produkten gespeicherten Daten gemäß	
ÍNDICE		der Verordnung (EU) 2023/2854	
1. Piezas y componentes	54	(„Datengesetz“)	93
2. Antes de usar	55	11. Copyright	94
3. Instalación	55	12. EU-Konformitätserklärung	94
4. Funcionamiento	56	INDICE	
5. Limpieza y mantenimiento	58	1. Parti e componenti	95
6. Resolución de problemas	60	2. Prima dell'uso	96
7. Especificaciones técnicas	61	3. Installazione	96
8. Reciclaje de aparatos eléctricos		4. Funzionamento	97
y electrónicos	62	5. Pulizia e manutenzione	99
9. Garantía y SAT	62	6. Risoluzione dei problemi	101
10. Información sobre los datos		7. Specifiche tecniche	102
almacenados por los productos		8. Riciclaggio di apparecchiature elettriche ed	
conectados conforme al reglamento (UE)		elettroniche	103
2023/2854 ("Reglamento de Datos")	62	9. Garanzia e supporto tecnico	103
11. Copyright	63	10. Informazioni sui dati memorizzati	
12. Declaración UE de conformidad	63	dai prodotti connessi ai sensi	
INDEX		del Regolamento (UE) 2023/2854	
1. Parts and components	64	("Regolamento sui dati")	103
2. Before use	65	11. Copyright	104
3. Installation	65	12. Dichiarazione UE di conformità	104
4. Operation	66	ÍNDICE	
5. Cleaning and maintenance	68	1. Peças e componentes	105
6. Troubleshooting	70	2. Antes de utilizar	106
7. Technical specifications	71	3. Instalação	106
8. Recycling of electrical		4. Funcionamento	107
and electronic equipment	71	5. Limpeza e manutenção	109
9. Technical support and warranty	72	6. Resolução de problemas	111
10. Information on data stored by connected		7. Especificações técnicas	112
products in accordance with Regulation (EU)		8. Reciclagem de aparelhos	
2023/2854 ("Data Regulation")	72	elétricos e eletrônicos	113
11. Copyright	72	9. Garantia e SAT	113
12. EU Declaration of Conformity	73	10. Informação sobre os dados	
SOMMAIRE		armazenados pelos produtos conectados	
1. Pièces et composants	74	de acordo com o regulamento	
2. Avant utilisation	75	(UE) 2023/2854 («Regulamento de Dados»)	113
3. Installation	75	11. Copyright	114
4. Fonctionnement	76	12. Declaração de conformidade da UE	114
5. Nettoyage et entretien	78	INHOUD	
6. Résolution de problèmes	80	1. Onderdelen en componenten	115
7. Spécifications techniques	82	2. Voor gebruik	116
8. Recyclage des équipements		3. Installatie	116
électriques et électroniques	82	4. Bediening	117
9. Garantie et SAV	82	5. Reiniging en onderhoud	119
10. Informations sur les données stockées		6. Probleemoplossing	121
par les produits connectés conformément		7. Technische specificaties	122
au règlement (ue) 2023/2854		8. Recycling van elektrische	
(« règlement sur les données »)	83	en elektronische apparatuur	123

NOTA

EU01_122037 - Conga x80

ES • La codificación de este manual es genérica y se aplica a todas las variantes de códigos del aparato.

EN • The coding in this manual is generic and applies to all code variants of the appliance.

FR • Le codage figurant dans ce manuel est générique et s'applique à toutes les variantes de code de l'appareil.

DE • Die Codierung in dieser Bedienungsanleitung ist allgemein und gilt für alle Codevarianten des Geräts.

IT • La codifica riportata nel presente manuale è generica e si applica a tutte le varianti di codici dell'apparecchio.

PT • A codificação apresentada neste manual é genérica e aplica-se a todas as variantes de código do aparelho.

NL • De codering in deze handleiding is algemeen en geldt voor alle codevarianten van het apparaat.

PL • Kody podane w niniejszej instrukcji są ogólne i mają zastosowanie do wszystkich wariantów kodowych urządzenia.

CZ • Kódování obsažené v tomto návodu je generické a platí pro všechny kódové varianty spotřebiče.

TR • Bu kılavuzdaki kodlama geneldir ve cihazın tüm kod varyantları için geçerlidir.

CAT • La codificació d'aquest manual és genèrica i s'aplica a totes les variants de codis de l'electrodomèstic.

GR • Η κωδικοποίηση στο παρόν εγχειρίδιο είναι γενική και ισχύει για όλες τις παραλλαγές κωδικών της συσκευής.

HU • Ez a kézikönyv egységes kódolást használ, amely az eszköz minden típusára érvényes.

فصا اخل اة جمر بلبا تاميل عتلا تاري غتم عمي جى لى ع قبطن يوا اماع ليل دلدا • يبرع
زاهجل اب

INSTRUCCIONES DE SEGURIDAD

Lea las siguientes instrucciones atentamente antes de usar el producto. Guarde este manual para futuras referencias o nuevos usuarios.

- Este aparato debe utilizarse conforme a lo indicado en este manual de instrucciones. Cecotec no se hará responsable de ningún daño o accidente que sea consecuencia del uso inapropiado del producto.
- Asegúrese de que el voltaje de red coincida con el voltaje especificado en la etiqueta de clasificación del aparato y de que el enchufe tenga toma de tierra.
- Inspeccione el cable de alimentación regularmente en busca de daños visibles. Si el cable presenta daños, debe ser reparado por el Servicio de Asistencia Técnica oficial de Cecotec para evitar cualquier tipo de peligro.
- Este aparato está diseñado exclusivamente para uso doméstico quedando excluido su uso en bares, restaurantes, granjas, hoteles, moteles y oficinas.
- No intente reparar el aparato por su propia cuenta. Póngase en contacto con el Servicio de Asistencia Técnica oficial de Cecotec para cualquier duda.
- No utilice el aparato para aspirar líquidos, cerillas encendidas, colillas, ceniza caliente ni sobre superficies mojadas.
- No utilice este aparato en suelos de hormigón, asfalto u otras superficies rugosas.
- Deje de utilizar el aparato si percibe un sonido anormal o una temperatura más alta de lo normal.
- No bloquee las aperturas del aparato ni obstruya el flujo de aire. Mantenga las aberturas libres de objetos, y no las tapone con ropa o los dedos.
- Apague y asegúrese de que esté desenchufado de la fuente de alimentación cuando no se vaya a utilizar por un tiempo, antes de limpiarlo, antes de montar o desmontar los

componentes y antes de retirar la batería. Tire del enchufe para desconectarlo, no tire del cable.

- ADVERTENCIA: este aparato tiene partes rotatorias que pueden conllevar riesgo de atrapamiento. Extreme las precauciones.
- No sumerja el cable, el enchufe o cualquier otra parte del aparato en agua o cualquier otro líquido, ni exponga las conexiones eléctricas al agua. Asegúrese de que tiene las manos completamente secas antes de tocar el enchufe o encender el aparato.
- Este aparato pueden utilizarlo niños con edad de 8 años y superior y personas con capacidades físicas, sensoriales o mentales reducidas o falta de experiencia y conocimiento, si se les ha dado la supervisión o formación apropiadas respecto al uso del aparato de una manera segura y comprenden los peligros que implica. Los niños no deben jugar con el aparato. La limpieza y el mantenimiento a realizar por el usuario no deben realizarlos los niños sin supervisión.
- No toque el cable ni la toma de corriente con las manos mojadas.
- No exponga el aparato a luz solar directa, fuego, agua o humedad.
- No se siente ni coloque objetos afilados o pesados encima del aparato.
- Antes de poner en funcionamiento el robot aspirador, prepare la habitación y tenga cuidado constante, para ello retire los objetos y cables que pudieran afectar a su funcionamiento.
- Mantenga el aparato alejado de prendas de ropa, cortinas y materiales similares.
- Coloque el aparato en una superficie plana y estable. Evite colocarlo en lugares inestables donde haya riesgo de caída (como mesas o sillas).

- Antes de ponerlo en funcionamiento, compruebe que todas las conexiones, tanto las del robot aspirador como las de la base de autovaciado, están en buen estado.
- Evite poner el robot aspirador en funcionamiento bajo temperaturas extremadamente altas o bajas.
- El aparato solo debe usarse con la batería suministrada con él o con unidades compatibles aprobadas por Cecotec.
- Las baterías no recargables no deben ser recargadas.
- Asegúrese de que el aparato no está conectado a una toma de corriente antes de llevar a cabo la limpieza del aparato o de realizar el mantenimiento.
- Asegúrese de que la base de autovaciado no está conectada a una toma de corrientes antes de limpiarla.

Instrucciones de la batería

- El aparato incluye una batería de ion-litio, no la queme ni la exponga a temperaturas altas, ya que podría explotar.
- Las baterías pueden presentar fugas en condiciones extremas. Si las baterías gotean, no toque el líquido. Si el líquido entra en contacto con la piel, lávese inmediatamente con agua y jabón. Si el líquido entra en contacto con los ojos, láveselos de forma inmediata con abundante agua limpia por un mínimo de 10 minutos y busque asistencia médica. Utilice guantes para manejar la batería o la pila y deséchela inmediatamente de acuerdo con la normativa local.
- Evite el contacto entre baterías y pequeños objetos metálicos como clips, monedas, llaves, clavos o tornillos.
- No altere la batería de ninguna forma.
- Las baterías deben retirarse del aparato para el desecho de manera segura.
- Mantenga fuera del alcance de los niños baterías que tengan riesgo de ser ingeridas.

- La ingestión de baterías puede provocar quemaduras, perforación de partes blandas y la muerte. Pueden provocar quemaduras graves en las dos horas siguientes a la ingesta.
- En caso de ingerir baterías acuda rápidamente a su centro médico más cercano.
- ADVERTENCIA: para la recarga de la batería, utilizar solo la base de autovaciado suministrada con el aparato.
- Los bornes de alimentación de las baterías no deben ser cortocircuitados.
- Si el aparato va a ser almacenado un largo período de tiempo es conveniente retirar las baterías.
- Las baterías deben ser insertadas en la posición correcta. Fíjese en la polaridad a la hora de reemplazarlas.

SAFETY INSTRUCTIONS

Please read these instructions carefully before using the appliance. Keep this instruction manual for future reference or new users.

- This appliance must be used in accordance with these operating instructions. Cecotec will not be held liable or responsible for any damages or injuries caused by improper use.
- Ensure that the mains voltage matches the voltage stated on the product's rating label and that the socket is properly earthed.
- Check the power cord regularly for visible damage. If the cord is damaged, it must be repaired by Cecotec's Official Technical Support Service to avoid any hazard.
- This appliance is intended for domestic use only and is not suitable for use in commercial establishments such as bars, restaurants, farms, hotels, motels, and offices.

- Do not attempt to repair the appliance yourself. Contact Cecotec's Official Technical Support Service for any query or repair.
- Do not use the appliance to vacuum liquids, lit matches, cigarette ends, hot ash, or on wet surfaces.
- Do not use this appliance on concrete, asphalt, or other rough surfaces.
- Stop using the appliance if you notice an abnormal sound or sense a temperature higher than usual.
- Do not block the appliance openings or airflow. Keep openings free of any objects, and do not block them with clothes or your fingers.
- Switch off and ensure the appliance is unplugged from the mains power supply when not in use for extended periods, before cleaning, before assembling or disassembling components and before removing the battery. To unplug the appliance, pull the plug, not the cord.
- **WARNING:** the appliance has rotating parts which may pose a risk of entrapment. Exercise extreme caution.
- Do not immerse the cord, plug, or any other non-removable part of the appliance in water or any other liquid or expose electrical connections to water. Make sure your hands are dry before handling the plug or switching on the appliance.
- This appliance can be used by children aged 8 years and above and people with reduced physical, sensory, or mental capabilities or lack of experience and knowledge if they have been given appropriate supervision or instruction concerning use of the appliance in a safe way and understand the hazards involved. Children must not play with the appliance. Cleaning and user maintenance must not be carried out by children without supervision.
- Never touch the cord or the power socket with wet hands.

- Do not expose the appliance to direct sunlight, fire, water, or moisture.
- Do not sit or place sharp or heavy objects on top of the appliance.
- Before operating the robot vacuum cleaner, prepare the room and supervise it. To do so, remove any objects and cables that may affect its operation.
- Keep the appliance away from clothing, curtains, and similar materials.
- Always place the appliance on a flat and stable surface. Avoid placing it on unstable surfaces it could fall from (such as tables or chairs).
- Before switching on the robot vacuum cleaner, check that all connections, both on the robot and on the self-emptying base, are in good condition.
- Avoid operating the robot vacuum cleaner under extremely high or low temperatures.
- The appliance must only be used with the battery supplied with the appliance or with compatible charging units approved by Cecotec.
- Non-rechargeable batteries must not be recharged.
- Make sure the appliance is not plugged to a mains socket before cleaning it or carrying out maintenance on it.
- Make sure the self-emptying base is not connected to a power outlet before cleaning.

Battery instructions

- The appliance includes a Li-ion battery. Do not incinerate or expose it to high temperatures, as it may explode.
- Batteries may leak under extreme conditions. Should that be the case, do not touch the liquid. If the liquid comes into contact with skin, wash immediately with soap and water. If the liquid gets into the eyes, rinse them immediately with

clean water for at least 10 minutes and seek medical attention. Wear gloves when handling the battery and dispose of it immediately in accordance with local regulations.

- Avoid contact between batteries and small metal objects such as paper clips, coins, keys, nails, or screws.
- Never modify the battery in any way.
- Batteries must be removed from the appliance for safe disposal.
- Keep batteries out of the reach of children if they can be swallowed.
- Battery ingestion can cause burns, perforation of soft tissue, and death. It can cause severe burns within two hours of the ingestion.
- In case of battery ingestion, please seek medical help immediately.
- **WARNING:** to recharge the battery, use only the self-emptying base supplied with the appliance.
- The batteries' supply terminals must not be short-circuited.
- If the appliance is to be stored for a long period of time, it is advisable to remove the batteries.
- Batteries must be inserted in the correct position. Pay attention to polarity when inserting it.

INSTRUCTIONS DE SÉCURITÉ

Veuillez lire les instructions suivantes avec attention avant d'utiliser l'appareil. Gardez bien ce manuel pour de futures références ou pour tout nouvel utilisateur.

- Cet appareil doit être utilisé conformément aux instructions de ce manuel d'instructions. Cecotec ne se fera responsable d'aucun dommage ni accident qui soit dû à une utilisation inappropriée de l'appareil.

- Assurez-vous que le voltage du réseau coïncide avec le voltage spécifié sur l'étiquette de classification de l'appareil et que la prise possède une connexion à terre.
- Inspectez le câble d'alimentation régulièrement pour rechercher des dommages visibles. Si le câble présente des dommages, il doit être réparé par le Service d'Assistance Technique officiel de Cecotec pour éviter tout type de danger.
- Cet appareil est conçu pour un usage domestique uniquement et ne doit pas être utilisé dans les bars, restaurants, fermes, hôtels, motels et bureaux.
- N'essayez pas de réparer l'appareil vous-même. Veuillez contacter le Service Après-Vente Officiel de Cecotec pour tout doute ou renseignement.
- N'utilisez pas l'appareil pour aspirer des liquides, des allumettes encore allumées, des mégots, ou de la cendre chaude. N'aspirez pas non plus sur des surfaces mouillées.
- Ne l'utilisez pas sur des sols en béton, en asphalte ni autres surfaces rugueuses.
- Arrêtez d'utiliser l'appareil si vous entendez un bruit bizarre lors de son utilisation ou que vous vous rendez compte que la température de l'appareil est plus élevée que d'habitude.
- Ne bloquez pas les ouvertures de l'appareil et n'obstruez pas le flux d'air. Maintenez les ouvertures dégagées : sans objets et ne le recouvrez pas avec des vêtements ni avec les doigts.
- Éteignez l'appareil et veillez à ce qu'il soit débranché de l'alimentation électrique lorsqu'il n'est pas utilisé pendant un certain temps, avant de le nettoyer, d'assembler ou de désassembler des composants et de retirer la batterie. Tirez sur la fiche pour le débrancher ; ne tirez pas sur le câble.
- **AVERTISSEMENT** : cet appareil possède des pièces rotatives qui peuvent présenter un risque de coincement. Faites bien attention.

- Ne submergez ni le câble, ni la fiche ni aucune autre partie de l'appareil dans de l'eau ni dans aucun autre liquide, ni n'exposez les connexions électriques à l'eau. Assurez-vous d'avoir les mains complètement sèches avant de toucher la fiche ou d'allumer l'appareil.
- Cet appareil peut être utilisé par des enfants de 8 ans et plus et par des personnes aux capacités physiques, mentales ou sensorielles réduites, ou sans expérience ni connaissances s'ils sont surveillés et/ou ont reçu les informations nécessaires à l'utilisation correcte de l'appareil et qu'ils ont bien compris les risques qu'il implique. Empêchez les enfants de jouer avec le produit. Le nettoyage et l'entretien du produit ne peuvent pas être menés à terme par les enfants.
- Ne touchez ni le câble ni la prise de courant avec les mains mouillées.
- N'exposez pas l'appareil à la lumière directe du soleil, au feu, à l'eau ni à l'humidité.
- Ne vous asseyez pas et ne placez pas d'objets lourds ni pointus sur l'appareil.
- Avant d'allumer le robot aspirateur, préparez la pièce et retirez les objets et câbles qui pourraient affecter son fonctionnement.
- Maintenez l'appareil éloigné des vêtements, des rideaux et matériaux similaires.
- Placez l'appareil sur une surface plate et stable. Évitez de placer l'appareil sur des surfaces instables où il puisse tomber, comme sur des chaises ou sur des tables.
- Avant de l'allumer, vérifiez que toutes les connexions, celles du robot aspirateur comme celles de la base de vidange automatique sont en bon état.
- Évitez de mettre le robot aspirateur en fonctionnement avec des températures extrêmement élevées ou basses.

- L'appareil ne doit être utilisé qu'avec la batterie fournie avec celui-ci ou avec des unités compatibles approuvées par Cecotec.
- Les batteries non rechargeables ne doivent pas être rechargées.
- Assurez-vous que l'appareil n'est pas branché avant de le nettoyer ou de l'entretenir.
- Assurez-vous que la base de vidange automatique n'est pas branchée avant de la nettoyer.

Instructions de la batterie

- L'appareil possède une batterie au lithium-ion, ne la faites pas brûler et ne l'exposez pas à des températures élevées car elle pourrait exploser.
- Les batteries peuvent présenter des fuites dans des conditions extrêmes. Si les batteries gouttent, ne touchez pas le liquide. Si le liquide entre en contact avec la peau, lavez-la immédiatement avec de l'eau et du savon. Si le liquide entre en contact avec les yeux, lavez-les immédiatement avec de l'eau propre en abondance pendant 10 minutes minimum puis consultez votre médecin. Utilisez des gants pour manipuler la batterie ou la pile et jetez-la immédiatement selon les normes locales.
- Évitez le contact entre les batteries et les petits objets métalliques comme des trombones, pièces, clés, vis ou clous.
- Ne modifiez pas la batterie de quelque manière qu'elle soit.
- Les batteries doivent être retirées pour être éliminées en toute sécurité.
- Maintenez les batteries hors de portée des enfants si elles peuvent être avalées.
- L'ingestion des batteries peut provoquer des brûlures, la perforation des tissus mous et même la mort. L'ingestion de la batterie peut causer de graves brûlures dans les deux heures suivant l'ingestion.

- En cas d'ingestion de batteries, consultez immédiatement un médecin.
- **AVERTISSEMENT** : pour charger la batterie, utilisez uniquement la base de vidange automatique fournie avec l'appareil.
- Les bornes d'alimentation des batteries ne doivent pas être court-circuitées.
- Si l'appareil doit être stocké pendant une longue période, il est conseillé de retirer les batteries.
- Les batteries doivent être insérées dans la bonne position. Faites attention à la polarité lorsque vous allez les remplacer (+/-).

SICHERHEITSHINWEISE

Lesen Sie die folgenden Hinweise aufmerksam durch, bevor Sie das Produkt verwenden. Bewahren Sie diese Bedienungsanleitung zum Nachschlagen oder für neue Benutzer auf.

- Befolgen Sie diese Anweisungen, um das Gerät zu betreiben. Cecotec übernimmt keine Haftung für Schäden bzw. Unfälle, die durch unsachgemäße Handhabung entstehen.
- Vergewissern Sie sich, dass die Netzspannung mit der auf dem Typenschild des Geräts angegebenen Spannung übereinstimmt und dass die Steckdose geerdet ist.
- Überprüfen Sie das Netzkabel regelmäßig auf sichtbare Schäden. Wenn das Kabel beschädigt ist, muss es durch den offiziellen Technischen Kundendienst von Cecotec ersetzt werden, um Sach- und Personenschäden zu vermeiden.
- Dieses Gerät ist ausschließlich für den Hausgebrauch konzipiert und ist nicht für die Verwendung in Bars, Restaurants, Bauernhöfen, Hotels, Motels oder Büros bestimmt.

- Versuchen Sie niemals das Gerät selbst zu reparieren. Sollten Sie Information benötigen bzw. Zweifel beseitigen kontaktieren Sie den offiziellen technischen Kundendienst.
- Verwenden Sie das Gerät nicht für Flüssigkeiten, brennenden Streichhölzern, Zigaretten, heiße Asche oder auf nassen Oberflächen aufzusaugen.
- Verwenden Sie das Gerät nicht auf Beton-, Asphaltböden oder anderen rauen Oberflächen.
- Stellen Sie die Verwendung des Geräts ein, wenn Sie ein ungewöhnliches Geräusch oder eine höhere Temperatur als normal feststellen.
- Blockieren Sie nicht die Öffnungen des Geräts und behindern Sie nicht den Luftstrom. Halten Sie die Öffnungen frei von Gegenständen und blockieren Sie sie nicht mit Kleidung oder Fingern.
- Schalten Sie das Gerät aus und stellen Sie sicher, dass es von der Stromversorgung getrennt ist, wenn es für einige Zeit nicht verwendet wird, sowie vor der Reinigung, vor dem Montieren oder Demontieren von Komponenten und vor dem Herausnehmen des Akkus. Ziehen Sie am Stecker, nicht am Kabel selbst.
- HINWEIS: Dieses Gerät hat drehende Teile, die eine Einklemmgefahr darstellen können. Seien Sie äußerst vorsichtig.
- Tauchen Sie das Netzkabel, den Stecker oder jegliche nicht entfernbaren Teile des Geräts nicht ins Wasser oder andere Flüssigkeiten ein und lassen Sie die elektrischen Anschlüsse nicht mit Wasser in Berührung kommen. Stellen Sie sicher, dass Ihre Hände völlig trocken sind, bevor Sie die Steckdose berühren oder das Gerät einschalten.
- Dieses Gerät kann von Kindern ab 8 Jahren und darüber sowie von Personen mit verringerten physischen, sensorischen

oder mentalen Fähigkeiten oder Mangel an Erfahrung und Wissen benutzt werden, wenn sie beaufsichtigt oder bezüglich des sicheren Gebrauchs des Geräts unterwiesen wurden und die daraus resultierenden Gefahren verstehen. Kinder dürfen nicht mit dem Gerät spielen. Reinigung und Wartung durch den Benutzer sollten nicht von Kindern ohne Aufsicht durchgeführt werden.

- Berühren Sie das Netzkabel oder die Steckdose nicht mit nassen Händen.
- Setzen Sie das Gerät nicht direktem Sonnenlicht, Feuer, Wasser oder Feuchtigkeit aus.
- Sitzen Sie sich nicht auf das Gerät und stellen Sie keinen scharfen oder schweren Gegenstand darauf.
- Dieses Produkt ist nur für den Hausgebrauch bestimmt, nicht für den Außenbereich oder für gewerbliche Zwecke.
- Halten Sie den Roboter immer fern von Kleidungsstücken, Gardinen oder Ähnliches.
- Stellen Sie das Gerät auf eine flache, stabile Oberfläche. Stellen Sie das Gerät nicht an instabilen Orten auf, an denen Absturzgefahr besteht (wie Tische oder Stühle).
- Bevor Sie den Staubsaugerroboter in Betrieb nehmen, überprüfen Sie, ob alle Anschlüsse, sowohl am Staubsaugerroboter als auch an der selbstentleerenden Basis, in gutem Zustand sind.
- Nehmen Sie den Saugroboter nicht in Betrieb bei extrem hohen oder niedrigen Temperaturen.
- Das Gerät darf nur mit dem mitgelieferten Akku oder mit von Cecotec zugelassenen kompatiblen Geräten verwendet werden.
- Nicht wiederaufladbare Batterien dürfen nicht wieder aufgeladen werden.
- Vergewissern Sie sich, dass das Gerät nicht an eine

Netzsteckdose angeschlossen ist, bevor Sie es reinigen oder warten.

- Vergewissern Sie sich vor der Reinigung, dass die selbstentleerende Basis nicht an eine Steckdose angeschlossen ist.

Akku/Batterieanleitungen

- Das Gerät enthält einen Lithium-Ionen-Akku. Setzen Sie ihn nicht Verbrennungen oder hohen Temperaturen aus, da er explodieren könnte.
- Unter extremen Bedingungen können die Batterien auslaufen. Wenn die Batterien auslaufen, berühren Sie die Flüssigkeit nicht. Wenn die Flüssigkeit mit der Haut in Berührung kommt, waschen Sie sich sofort mit Wasser und Seife. Falls die Flüssigkeit in Kontakt mit den Augen kommt, waschen Sie sich die Augen während mindestens 10 Minuten und suchen Sie sich ärztliche Hilfe auf. Benutzen Sie Handschuhe, um die Batterie/ Akku zu hantieren und entsorgen Sie sie gemäß den örtlichen Vorschriften.
- Vermeiden Sie den Kontakt zwischen Batterien/Akkus und kleinen Metallgegenständen wie Büroklammern, Münzen, Schlüsseln, Nägeln oder Schrauben.
- Verändern Sie den Akku in keiner Weise.
- Die Batterien müssen zur sicheren Entsorgung aus dem Gerät entfernt werden.
- Bewahren Sie Batterien und verschluckbare Akkus außerhalb der Reichweite von Kindern auf.
- Das Verschlucken von Batterien kann zu Verbrennungen, Perforation von Weichteilen und zum Tod führen. Kann innerhalb von zwei Stunden nach Verschlucken schwere Verbrennungen verursachen.
- Wenn Batterien/Akkus verschluckt werden, suchen Sie sofort einen Arzt auf.

- AHTUNG: Verwenden Sie zum Aufladen des Akkus nur die mit dem Gerät gelieferte selbstentleerende Basis.
- Die Versorgungsklemmen der Batterien/Akkus dürfen nicht kurzgeschlossen werden.
- Wenn das Gerät über einen längeren Zeitraum gelagert werden soll, ist es ratsam, Batterien zu entfernen.
- Die Batterien müssen in der richtigen Position eingelegt werden. Achten Sie beim Auswechseln auf die Polarität.

ISTRUZIONI DI SICUREZZA

Leggere attentamente le seguenti istruzioni prima di usare l'apparecchio. Conservare questo manuale per consultazioni future o nuovi utenti.

- Usare l'apparecchio seguendo attentamente le istruzioni di questo manuale. Cecotec non si fa responsabile di eventuali danni o incidenti derivanti da un uso improprio dell'apparecchio.
- Assicurarsi che la tensione di rete corrisponda a quella indicata sull'etichetta dell'apparecchio e che la presa di corrente sia dotata di messa a terra.
- Ispezionare regolarmente il cavo di alimentazione in cerca di danni visibili. Se il cavo presenta danni, rivolgersi esclusivamente al Servizio di Assistenza Tecnica ufficiale di Cecotec.
- Questo apparecchio è stato progettato solo per uso domestico e non può essere utilizzato in bar, ristoranti, aziende agricole, alberghi, motel e uffici.
- Non cercare di riparare l'apparecchio per conto proprio. Per qualsiasi dubbio, contattare il Servizio di Assistenza Tecnica ufficiale di Cecotec.
- Non usare l'apparecchio per aspirare liquidi, fiammiferi, mozziconi di sigaretta, cenere calda o su superfici bagnate.

- Non usare questo apparecchio su cemento, asfalto o altre superfici ruvide.
- Smettere di usare l'apparecchio se si nota un suono anomalo o una temperatura più alta del normale.
- Non bloccare le aperture dell'apparecchio né ostruire il flusso dell'aria. Tenere le aperture libere da oggetti e non bloccarle con vestiti o dita.
- Spegner e scollegare l'apparecchio dall'alimentazione quando non viene utilizzato per un certo periodo di tempo, prima di pulirlo, prima di montare o smontare i componenti e prima di rimuovere la batteria. Togliere la spina per scollegare l'apparecchio, non tirare il cavo.
- **ATTENZIONE:** l'apparecchio si compone di parti rotanti che possono impigliarsi. Usare la massima cautela.
- Non sommergere il cavo, la spina o qualsiasi altra parte dell'apparecchio in acqua o all'interno di qualsiasi altro liquido, né esporre i componenti elettrici all'acqua. Verificare di avere le mani completamente asciutte prima di toccare la presa o accendere l'apparecchio.
- Questo apparecchio può essere usato da bambini a partire da 8 anni e da persone con ridotte capacità fisiche, sensoriali o mentali o con mancanza di esperienza e conoscenza, a condizione che siano supervisionati o istruiti sull'uso dell'apparecchio in modo sicuro e che comprendano i pericoli che questo presenta. I bambini non devono giocare con l'apparecchio. La pulizia e la manutenzione non devono essere effettuate da bambini non sorvegliati.
- Non toccare la spina né la presa di corrente con le mani bagnate.
- Non esporre l'apparecchio alla luce diretta del sole, fuoco, acqua o umidità.
- Non sedersi o appoggiare oggetti appuntiti o pesanti sull'apparecchio.

- Prima di mettere in funzione il robot aspirapolvere, preparare la stanza e fare attenzione a rimuovere oggetti e cavi che possano influire sul suo funzionamento.
- Mantenere l'apparecchio lontano da indumenti, tende e materiali simili.
- Collocare l'apparecchio su di una superficie piana e stabile. Evitare di collocarlo su superfici instabili da cui potrebbe cadere (ad esempio su tavoli o sedie).
- Prima di mettere l'apparecchio in funzione, verificare che tutte le connessioni, sia quelle della base autosvuotante che quelle del robot aspirapolvere stesso, siano in buono stato.
- Evitare di mettere il robot aspirapolvere in funzione a temperature estremamente alte o basse.
- L'apparecchio deve essere utilizzato solo con la batteria fornita o con una unità di ricarica compatibile approvata da Cecotec.
- Le batterie non ricaricabili non devono essere ricaricate.
- Prima di procedere alla pulizia o alla manutenzione, accertarsi che l'apparecchio non sia collegato a una presa di corrente.
- Prima della pulizia, accertarsi che la base autosvuotante non sia collegata a una presa di corrente.

Istruzioni relative alla batteria

- L'apparecchio viene fornito con una batteria agli ioni di litio; non bruciarla né esporla ad alte temperature, poiché potrebbe esplodere.
- Le batterie possono presentare fughe in condizioni estreme. Se la batteria perde, non toccare il liquido. Se il liquido entra in contatto con la pelle, lavare immediatamente con acqua e sapone. Se il liquido entra in contatto con gli occhi, sciacquare immediatamente gli occhi con abbondante acqua pulita per

almeno 10 minuti e consultare un medico. Indossare i guanti quando si maneggia la batteria e smaltirla immediatamente in conformità con le normative locali.

- Evitare il contatto tra le batterie e piccoli oggetti metallici come graffette, monete, chiavi, chiodi o viti.
- Non alterare la batteria in alcun modo.
- Le batterie devono essere rimosse dall'apparecchio per uno smaltimento sicuro.
- Tenere le batterie che rischiano di essere ingerite fuori dalla portata dei bambini.
- L'ingestione di batterie può causare ustioni, perforazione dei tessuti molli e morte. Le pile possono causare gravi ustioni entro due ore dall'ingestione.
- In caso di ingestione delle batterie, rivolgersi immediatamente a un medico.
- **ATTENZIONE:** per ricaricare la batteria, utilizzare esclusivamente la base autosvuotante fornita con l'apparecchio.
- I terminali di alimentazione delle batterie non devono essere cortocircuitati.
- Se l'apparecchio deve essere conservato per un lungo periodo di tempo, è consigliabile rimuovere le batterie.
- Le batterie devono essere inserite nella posizione corretta. Fare attenzione alla polarità quando si sostituiscono.

INSTRUÇÕES DE SEGURANÇA

Leia atentamente as instruções seguintes antes de utilizar o aparelho. Guarde este manual para referências futuras ou novos utilizadores.

- Este produto deve ser usado conforme indicam as instruções deste manual. Cecotec não se responsabiliza de nenhum

dano ou acidente que seja consequência do uso inapropriado do produto.

- Certifique-se de que a tensão de rede coincida com a tensão especificada na etiqueta de classificação do aparelho e de que a tomada tenha ligação à terra.
- Inspeccione o cabo de alimentação regularmente em busca de danos visíveis. Se o cabo apresentar danos, deve ser reparado pelo Serviço de Assistência Técnica da Cecotec para evitar qualquer tipo de perigo.
- Este aparelho foi concebido apenas para uso doméstico e não se destina a ser utilizado em bares, restaurantes, quintas, hotéis, motéis e escritórios.
- Não tente reparar o aparelho por conta própria. Por favor contacte o Serviço de Assistência Técnica oficial da Cecotec se tiver alguma dúvida.
- Não utilize o produto para aspirar líquidos, fósforo iluminados, beatas de cigarro ou cinzas quentes, nem superfícies molhadas.
- Não utilize este aparelho em superfícies de betão, asfalto ou outras superfícies rugosas.
- Pare de usar o aparelho se ouvir um som anormal ou uma temperatura superior ao normal.
- Não bloqueie as aberturas do aparelho nem obstrua o fluxo de ar. Mantenha as aberturas livres de objectos, e não os cubra com roupa ou dedos.
- Desligue e desconecte o produto da corrente elétrica quando não o for usar durante longos períodos de tempo, antes de o limpar, antes de montar ou desmontar os componentes e antes de retirar a bateria. Puxe da ficha para o desconectar, não puxe pelo cabo.
- **ADVERTÊNCIA:** o seu aparelho tem peças rotativas que

podem implicar um risco de aprisionamento. Exerça extrema cautela.

- Não submerja o cabo, a ficha ou qualquer outra parte elétrica do produto na água ou qualquer outro líquido nem exponha as conexões elétricas à água. Certifique-se de ter as mãos completamente secas antes de tocar na tomada ou ligar o aparelho.
- Este aparelho pode ser utilizado por crianças a partir dos 8 anos de idade e por pessoas com capacidades físicas, sensoriais ou mentais reduzidas ou com falta de experiência e conhecimentos, se lhes tiver sido dada supervisão ou instruções relativas à utilização do aparelho de uma forma segura e compreendem os perigos envolvidos. Não permita que as crianças brinquem com o aparelho. A limpeza e manutenção do aparelho não devem ser efetuadas por crianças sem supervisão.
- Não toque no cabo, na ficha nem na tomada com as mãos molhadas.
- Não exponha o produto à luz solar direta, fogo, água ou humidade.
- Não se sente nem coloque objetos pesados ou afiados em cima do aparelho.
- Antes de operar o robô aspirador, prepare a sala e tenha o cuidado constante de remover objetos e cabos que possam afetar o seu funcionamento.
- Mantenha o aparelho longe de roupa, cortinas e outros objetos e materiais similares.
- Coloque o produto sobre uma superfície plana e estável. Evite colocá-lo em locais instáveis onde haja risco de queda (tais como mesas ou cadeiras).
- Antes de usar, verifique se todas as ligações, tanto no robô aspirador como na base de autoesvaziamento, estão em bom estado.

- Evite operar o robô aspirador em temperaturas extremamente altas ou baixas.
- O aparelho só deve ser utilizado com a bateria fornecida ou com unidades compatíveis aprovadas pela Cecotec.
- As baterias não recarregáveis não devem ser carregadas.
- Certifique-se de que o aparelho não esteja ligado a uma tomada elétrica antes de o limpar ou fazer a manutenção do aparelho.
- Certifique-se de que a base de autoesvaziamento não esteja ligada a uma tomada elétrica antes da sua limpeza.

Instruções da bateria

- O dispositivo inclui uma bateria de íões de lítio, não o queime nem o exponha a altas temperaturas, pois pode explodir.
- As baterias podem apresentar fugas em condições extremas. Se as baterias deitarem gotas, não toque no líquido. Se o líquido entrar em contacto com a pele, lave-se imediatamente com água e sabão. Se o líquido entrar em contacto com os olhos, lave imediatamente com água abundante durante no mínimo 10 minutos e procure assistência médica. Utilize luvas para manipular a bateria ou a pilha e deite-a fora imediatamente de acordo com a normativa local.
- Evite o contacto entre baterias e pequenos objetos metálicos como cliques, moedas, chaves, parafusos ou pregos.
- Não altere a bateria de forma nenhuma.
- As baterias devem ser removidas do aparelho para uma eliminação segura.
- Mantenha as pilhas que podem ser engolidas fora do alcance das crianças.
- A ingestão de baterias pode causar queimaduras, perfuração de tecido mole e morte. Pode causar queimaduras graves nas duas horas seguintes à sua ingestão.

- Se a bateria for engolida, procure prontamente cuidados médicos nas instalações médicas mais próximas.
- ADVERTÊNCIA: para carregar a bateria, utilize apenas a base de autoesvaziamento fornecida com o aparelho.
- Os terminais de alimentação das baterias não devem estar em curto-circuito.
- Se o aparelho tiver de ser armazenado por um longo período de tempo, é aconselhável remover as baterias.
- As baterias devem ser inseridas na posição correta. Tenha em conta a polaridade das pilhas ao substituí-las.

VEILIGHEIDSINSTRUCTIES

Lees zorgvuldig de voorschriften voor het gebruik van het product. Bewaar deze handleiding voor toekomstig(e) gebruik of gebruikers.

- Dit product dient gebruikt te worden in overeenkomst met de instructies in deze handleiding. Cecotec is niet verantwoordelijk voor schade of ongevallen die het gevolg zijn van een ongepast gebruik van het product.
- Zorg ervoor dat de netspanning overeenkomt met de spanning vermeld op het classificatielabel van het toestel en dat het stopcontact geaard is.
- Controleer de kabel regelmatig op zichtbare schade. Als de kabel beschadigd is moet deze gerepareerd worden door de Technische Dienst van Cecotec om elk gevaar te vermijden.
- Dit apparaat is uitsluitend bestemd voor huishoudelijk gebruik en is niet bestemd voor gebruik in bars, restaurants, boerderijen, hotels, motels en kantoren.
- Probeer niet zelf het apparaat te repareren. Neem contact op met de Technische Dienst van Cecotec als u een probleem ondervindt met het product.

- Gebruik het apparaat niet om vloeistoffen, aangestoken lucifers, hete sigarettenpeuken of smeulende as op te zuigen. Gebruik het apparaat niet op natte oppervlakken.
- Gebruik het apparaat niet op betonvloeren, asfalt of andere ruwe oppervlakken.
- Stop met het gebruik van het apparaat als u een abnormaal geluid of een hoger dan normale temperatuur opmerkt.
- Zorg ervoor dat de openingen van het apparaat en de luchtstroom niet geblokkeerd raken. Houd de openingen vrij van objecten en bedek ze niet met kleding of uw vingers.
- Schakel het apparaat uit en zorg ervoor dat het is losgekoppeld van de voeding wanneer u het een tijdje niet gebruikt, voordat u het schoonmaakt, voordat u onderdelen monteert of demonteert en voordat u de batterij verwijdert. Trek aan de stekker om hem te verwijderen uit het stopcontact en niet aan de kabel.
- **WAARSCHUWING:** dit toestel heeft draaiende onderdelen die een risico van beknelling met zich mee kunnen brengen. Wees uiterst voorzichtig.
- Dompel de voedingskabel, de stekker of andere onderdelen van het toestel niet onder in water of andere vloeistoffen. Stel de elektrische verbindingen niet bloot aan water. Zorg dat uw handen volledig droog zijn voordat u de stekker aanraakt of het apparaat inschakelt.
- Dit apparaat kan worden gebruikt door kinderen vanaf 8 jaar en personen met verminderde lichamelijke, zintuiglijke of geestelijke vermogens of met gebrek aan ervaring en kennis, indien zij onder toezicht staan of instructies hebben gekregen over het veilig gebruik van het apparaat en de gevaren ervan begrijpen. Kinderen mogen niet met het apparaat spelen. Reiniging en onderhoud door de gebruiker mogen niet zonder toezicht door kinderen worden uitgevoerd.

- Raak het netsnoer of het stopcontact niet aan met natte handen.
- Stel het product niet bloot aan direct zonlicht, vuur, water of vochtigheid.
- Ga niet op het apparaat zitten en plaats geen scherpe of zware voorwerpen op het apparaat.
- Alvorens de robot in gebruik te nemen, dient u de ruimte voor te bereiden en voorwerpen en kabels te verwijderen die de werking kunnen beïnvloeden.
- Houd het apparaat uit de buurt van kleding, gordijnen en soortgelijke materialen.
- Plaats het apparaat op een vlak en stabiel oppervlak. Zet de robot niet op plaatsen waar hij vanaf zou kunnen vallen (zoals tafels of stoelen).
- Controleer voor gebruik of alle aansluitingen, zowel op de robotstofzuiger als op de zelflozende basis, in goede staat zijn.
- Vermijd het gebruik van de robotstofzuiger bij extreem hoge of lage temperaturen.
- Het apparaat mag alleen worden gebruikt met de accu zijn geleverd of met compatibele apparaten die door Cecotec zijn goedgekeurd.
- Niet-oplaadbare batterijen mogen niet worden opgeladen.
- Zorg ervoor dat het apparaat niet op een stopcontact is aangesloten voordat u het reinigt of onderhoudt.
- Zorg ervoor dat de zelflozende basis niet is aangesloten op een stopcontact voordat u gaat schoonmaken.

Instructies voor de accu

- Het apparaat bevat een lithium-ion accu, verbrand deze niet en stel hem niet bloot aan hoge temperaturen, aangezien hij kan exploderen.

- Batterijen kunnen onder extreme omstandigheden gaan lekken. Raak niet de vloeistof aan als de accu lekt. Indien de vloeistof van een accu in contact komt met uw huid, spoel dan uw huid onmiddellijk met water en zeep. Als de vloeistof in contact komt met uw ogen, spoel dan onmiddellijk uw ogen grondig met schoon water voor minstens 10 minuten en zoek medische hulp. Gebruik handschoenen om de accu of batterij vast te pakken en gooi hem onmiddellijk weg in overeenkomst met de lokale wetgeving.
- Vermijd dat de accu of batterijen in contact komt met kleine metalen objecten zoals paperclips, munten, sleutels, spijkers of schroeven.
- Wijzig de batterij op geen enkele manier.
- Accu's moeten worden verwijderd uit het apparaat voor een veilige storting.
- Houd accu's die kunnen worden ingeslikt buiten het bereik van kinderen.
- Het inslikken van de accu kan brandwonden, perforatie van weke delen en de dood tot gevolg hebben. Kan ernstige brandwonden veroorzaken binnen twee uur na inname.
- Als de batterij wordt ingeslikt, moet onmiddellijk medische hulp worden ingeroepen.
- **WAARSCHUWING:** gebruik voor het opladen van de accu alleen de zelflozende basis die bij het apparaat is geleverd.
- De accuklemmen mogen niet worden kortgesloten.
- Als het toestel voor langere tijd moet worden opgeborgen, is het raadzaam de accu te verwijderen.
- De accu en batterijen moeten in de juiste positie worden geplaatst. Let op de polariteit wanneer u ze vervangt.

INSTRUKCJA BEZPIECZEŃSTWA

Przed użyciem produktu należy uważnie przeczytać poniższe instrukcje. Zachowaj tę instrukcję do wykorzystania w przyszłości lub dla nowych użytkowników.

- Urządzenie musi być używane wyłącznie zgodnie z instrukcją. Cecotec nie bierze odpowiedzialności za szkody spowodowane niewłaściwym użytkowaniem produktu.
- Upewnij się, że napięcie sieciowe odpowiada napięciu podanemu na tabliczce znamionowej urządzenia i że wtyczka jest uziemiona.
- Regularnie należy sprawdzać przewód zasilający pod względem widocznych uszkodzeń. Jeśli przewód jest uszkodzony, musi zostać naprawiony przez oficjalny Serwis Pomocy Technicznej Cecotec, aby uniknąć wszelkiego rodzaju niebezpieczeństw.
- To urządzenie przeznaczone jest wyłącznie do użytku domowego i nie nadaje się do użytku w barach, restauracjach, gospodarstwach rolnych, hotelach, motelach i biurach.
- Nie próbuj samodzielnie naprawiać urządzenia. W razie jakichkolwiek pytań skontaktuj się z oficjalnym Serwisem Pomocy Technicznej Cecotec.
- Nie używaj urządzenia do odkurzania płynów, zapalonych zapatek, niedopałków papierosów, gorącego popiołu lub mokrych powierzchni.
- Nie używaj tego urządzenia na betonie, asfalcie lub innych szorstkich powierzchniach.
- Przestań korzystać z urządzenia, jeśli usłyszysz nietypowy dźwięk lub zauważysz, że temperatura jest wyższa niż normalnie.
- Nie blokuj otworów urządzenia ani nie utrudniaj przepływu powietrza. Otwory należy utrzymywać odblokowane i nie zatykać ich ubraniem ani palcami.

- Wyłącz urządzenie i upewnij się, że jest odłączone od źródła zasilania, gdy nie będzie używane przez dłuższy czas, przed czyszczeniem, przed montażem lub demontażem komponentów oraz przed wyjęciem baterii/akumulatora. Pociągnij za wtyczkę, aby ją odłączyć, nie ciągnij za przewód.
- OSTRZEŻENIE: to urządzenie posiada obracające się części, które mogą stwarzać ryzyko uwięzienia. Zachowaj szczególną ostrożność.
- Nie zanurzaj przewodu, wtyczki ani żadnej innej części urządzenia w wodzie lub innej cieczy ani nie wystawiaj połączeń elektrycznych na działanie wody. Przed dotknięciem wtyczki lub włączeniem urządzenia upewnij się, że masz całkowicie suche ręce.
- To urządzenie może być używane przez dzieci w wieku 8 lat i starsze oraz osoby o ograniczonych zdolnościach fizycznych, sensorycznych lub umysłowych lub bez doświadczenia i wiedzy, jeśli znajdują się pod nadzorem lub zostały poinstruowane w zakresie korzystania z urządzenia w bezpieczny sposób i rozumieją związane z tym zagrożenia. Dzieci nie mogą bawić się urządzeniem. Czyszczenie i konserwacja urządzenia, które ma przeprowadzać użytkownik nie mogą być wykonywane przez dzieci bez nadzoru.
- Nie dotykaj przewodu ani gniazdka mokrymi rękami.
- Nie wystawiaj urządzenia na bezpośrednie działanie promieni słonecznych, ognia, wody lub wilgoci.
- Nie siadaj ani nie umieszczaj ostrych lub ciężkich przedmiotów na urządzeniu.
- Przed uruchomieniem urządzenia należy przygotować pomieszczenie i zachować stałą ostrożność, należy usunąć przedmioty i przewody, które mogłyby mieć wpływ na działanie urządzenia.

- Trzymaj urządzenie z dala od odzieży, zastół i podobnych materiałów.
- Ustaw urządzenie na płaskiej i stabilnej powierzchni. Unikaj umieszczania go w niestabilnych miejscach, gdzie istnieje ryzyko upadku (takich jak stoły lub krzesła).
- Przed uruchomieniem sprawdź, czy wszystkie połączenia, zarówno robota, jak i bazy automatycznego opróżniania, są w dobrym stanie.
- Unikaj używania robota odkurzającego w ekstremalnie wysokich lub niskich temperaturach.
- Urządzenie może być używane wyłącznie z dołączoną do niego baterią lub z kompatybilnymi jednostkami zatwierdzonymi przez Cecotec.
- Nie należy ładować baterii jednorazowych.
- Upewnij się, że urządzenie jest odłączone od gniazdka elektrycznego przed czyszczeniem lub wykonywaniem czynności konserwacyjnych.
- Przed czyszczeniem upewnij się, że baza automatycznego opróżniania jest odłączona od gniazdka elektrycznego.

Instrukcje dotyczące baterii

- W urządzeniu znajduje się bateria litowo-jonowa, nie wolno jej palić ani wystawiać na działanie wysokich temperatur, ponieważ może eksplodować.
- Bateria może wyciec w ekstremalnych warunkach. Jeśli z baterii wycieka płyn, nie należy go dotykać. Jeśli płyn wejdzie w kontakt ze skórą, natychmiast przemyj ją mydłem i wodą. Jeśli płyn dostanie się do oczu, natychmiast przemyj je dużą ilością czystej wody przez co najmniej 10 minut i zwróć się o pomoc lekarską. Podczas obchodzenia się z baterią/akumulatorem należy nosić rękawice i natychmiast zutylizować go zgodnie z lokalnymi przepisami.

- Unikaj kontaktu akumulatora/baterii z małymi metalowymi przedmiotami, takimi jak klipsy, monety, klucze, gwoździe lub śruby.
- Nie modyfikuj baterii/akumulatora w żaden sposób.
- Baterię należy wyjąć z urządzenia w celu jej bezpiecznej utylizacji.
- Baterie, które mogą zostać potknięte należy przechowywać poza zasięgiem dzieci.
- Poptknięcie baterii może spowodować oparzenia, perforację tkanek miękkich i śmierć. Baterie mogą spowodować poważne oparzenia w ciągu dwóch godzin od poptknięcia.
- W przypadku poptknięcia baterii udaj się szybko do najbliższego centrum medycznego.
- OSTRZEŻENIE: aby naładować baterie, należy używać wyłącznie bazy automatycznego opróżniania dostarczonej z urządzeniem.
- Zaciski zasilające baterii nie mogą ulec zwarciu.
- Jeśli urządzenie będzie schowane przez dłuższy czas, zaleca się wyjęcie baterii.
- Akumulator lub baterie muszą być włożone we właściwej pozycji. Przy ich wymianie należy zwrócić uwagę na polaryzację.

Pokyny k baterii

- Zařizení obsahuje lithium-iontovou baterii; nespalujte ji ani ji nevystavujte vysokým teplotám, mohlo by dojít k jejímu výbuchu.
- Baterie mohou za extrémních podmínek vytékat. Pokud baterie vytékají, nedotýkejte se kapaliny. Pokud se kapalina dostane do kontaktu s kůží, okamžitě ji omyjte mýdlem a vodou. Pokud se kapalina dostane do očí, okamžitě je

vyplachujte velkým množstvím čisté vody po dobu alespoň 10 minut a vyhledejte lékařskou pomoc. Při manipulaci s baterií používejte rukavice a ihned ji zlikvidujte v souladu s místními předpisy.

- Zabraňte kontaktu baterií s malými kovovými předměty, jako jsou kancelářské sponky, mince, klíče, hřebíky nebo šrouby.
- S baterií žádným způsobem nemanipulujte.
- Pro bezpečnou likvidaci je nutné baterie ze zařízení vyjmout.
- Baterie, u kterých hrozí riziko spolknutí, uchovávejte mimo dosah dětí.
- Požití baterií může způsobit popáleniny, perforaci měkkých tkání a smrt. Mohou způsobit těžké popáleniny do dvou hodin po požití.
- Pokud baterie požijete, okamžitě vyhledejte nejbližší lékařské středisko.
- VAROVÁNÍ: K nabíjení baterie používejte pouze samovyprazdňovací základnu dodanou s přístrojem.
- Napájecí svorky baterie nesmí být zkratovány.
- Pokud bude zařízení skladováno po delší dobu, je vhodné vyjmout baterie.
- Baterie musí být vloženy ve správné poloze. Při výměně dbejte na polaritu.

BEZPEČNOSTNÍ POKYNY

Před použitím výrobku si pečlivě přečtěte následující pokyny. Uschovejte si tento návod k obsluze pro budoucí použití nebo pro nové uživatele.

- Tento spotřebič musí být používán v souladu s pokyny v tomto návodu. Společnost Cecotec nenese odpovědnost za žádné škody nebo nehody vzniklé v důsledku nesprávného použití výrobku.

- Ujistěte se, že napětí v síti odpovídá napětí uvedenému na štítku spotřebiče a že je zástrčka uzemněná.
- Pravidelně kontrolujte napájecí kabel, zda není viditelně poškozen. Pokud je kabel poškozen, musí být opraven oficiálním servisem technické podpory Cecotec , aby se předešlo potenciálnímu nebezpečí.
- Tento spotřebič je určen výhradně pro domácí použití a není vhodný pro použití v barech, restauracích, na farmách, v hotelech, motelech a kancelářích.
- Nepokoušejte se spotřebič opravovat sami. V případě jakýchkoli dotazů se obraťte na oficiální technickou podporu společnosti Cecotec .
- Nepoužívejte přístroj k vysávání tekutin, hořících zápalek, nedopalků cigaret, horkého popela ani na mokřících površích.
- Nepoužívejte toto zařízení na betonu, asfaltu nebo jiných drsných površích.
- Pokud si všimnete neobvyklého zvuku nebo vyšší než normální teploty, přestaňte spotřebič používat.
- Nezakrývejte otvory spotřebiče ani nebráňte proudění vzduchu. Udržujte otvory bez předmětů a neblokujte je oblečením ani prsty.
- Vypněte zařízení a odpojte jej od zdroje napájení, pokud jej nebudete delší dobu používat, před čištěním, před montáží nebo demontáží součástí a před vyjmutím baterie. Pro odpojení zařízení vytáhněte za zástrčku; netahejte za kabel.
- **VAROVÁNÍ:** Toto zařízení má rotující části, které mohou představovat riziko zachycení. Buďte mimořádně opatrní.
- Neponořujte kabel, zástrčku ani žádnou jinou část spotřebiče do vody ani jiné kapaliny a nevystavujte elektrické spoje vodě. Před dotykem zástrčky nebo zapnutím spotřebiče se ujistěte, že máte zcela suché ruce.

- Tento spotřebič mohou používat děti starší 8 let a osoby se sníženými fyzickými, smyslovými nebo duševními schopnostmi nebo s nedostatkem zkušeností a znalostí, pokud jsou pod dohledem nebo proškoleny v bezpečném používání spotřebiče a rozumí souvisejícím rizikům. Děti by si se spotřebičem neměly hrát. Čištění a údržbu by děti neměly provádět bez dozoru.
- Nedotýkejte se kabelu ani zásuvky mokřýma rukama.
- Nevystavujte zařízení přímému slunečnímu záření, ohni, vodě ani vlhkosti.
- Nesedejte na spotřebič ani na něj nekladte ostré nebo těžké předměty.
- Před použitím robotického vysavače připravte místnost a neustále odstraňte všechny předměty a kabely, které by mohly ovlivnit jeho provoz.
- Udržujte spotřebič v dostatečné vzdálenosti od oblečení, záclon a podobných materiálů.
- Umístěte zařízení na rovný a stabilní povrch. Nepokládejte jej na nestabilní povrchy, kde hrozí riziko jeho pádu (například stoly nebo židle).
- Před uvedením do provozu zkontrolujte, zda jsou všechna připojení, a to jak na robotickém vysavači, tak i na samovyprazdňovací základně, v dobrém stavu.
- Nepoužívejte robotický vysavač při extrémně vysokých nebo nízkých teplotách.
- Zařízení by mělo být používáno pouze s baterií, která byla s ním dodána, nebo s kompatibilními zařízeními schválenými společností Cecotec.
- Nenabíjecí baterie by se neměly dobíjet.
- Před čištěním nebo prováděním údržby se ujistěte, že spotřebič není zapojen do elektrické zásuvky.
- se ujistěte, že samovyprazdňovací základna není zapojena do elektrické zásuvky.

Pokyny k baterii

- Zařízení obsahuje lithium-iontovou baterii; nespalujte ji ani ji nevystavujte vysokým teplotám, mohlo by dojít k jejímu výbuchu.
- Baterie mohou za extrémních podmínek vytékat. Pokud baterie vytékají, nedotýkejte se kapaliny. Pokud se kapalina dostane do kontaktu s kůží, okamžitě ji omyjte mýdlem a vodou. Pokud se kapalina dostane do očí, okamžitě je vyplachujte velkým množstvím čisté vody po dobu alespoň 10 minut a vyhledejte lékařskou pomoc. Při manipulaci s baterií používejte rukavice a ihned ji zlikvidujte v souladu s místními předpisy.
- Zabraňte kontaktu baterií s malými kovovými předměty, jako jsou kancelářské sponky, mince, klíče, hřebíky nebo šrouby.
- S baterií žádným způsobem nemanipulujte.
- Pro bezpečnou likvidaci je nutné baterie ze zařízení vyjmout.
- Baterie, u kterých hrozí riziko spolknutí, uchovávejte mimo dosah dětí.
- Požití baterií může způsobit popáleniny, perforaci měkkých tkání a smrt. Mohou způsobit těžké popáleniny do dvou hodin po požití.
- Pokud baterie požijete, okamžitě vyhledejte nejbližší lékařské středisko.
- **VAROVÁNÍ:** K nabíjení baterie používejte pouze samovyprazdňovací základnu dodanou s přístrojem.
- Napájecí svorky baterie nesmí být zkratovány.
- Pokud bude zařízení skladováno po delší dobu, je vhodné vyjmout baterie.
- Baterie musí být vloženy ve správné poloze. Při výměně dbejte na polaritu.

GÜVENLİK TALIMATLARI

Ürünü kullanmadan önce aşağıdaki talimatları dikkatlice okuyun. Bu kılavuzu ileride başvurmak veya yeni kullanıcılar için saklayın.

- Bu cihaz, bu kılavuzdaki talimatlara uygun olarak kullanılmalıdır. Cecotec, ürünün yanlış kullanımından kaynaklanan herhangi bir hasar veya kazadan sorumlu tutulamaz.
- Şebeke voltajının, cihazın üzerindeki etikette belirtilen voltajla aynı olduğundan ve fişin topraklanmış olduğundan emin olun.
- olası tehlikeleri önlemek için mutlaka yetkili bir Cecotec Teknik Destek Servisi tarafından onarılmalıdır .
- Bu cihaz yalnızca ev kullanımı için tasarlanmıştır ve barlar, restoranlar, çiftlikler, oteller, moteller ve ofislerde kullanıma uygun değildir.
- Cihazı kendiniz tamir etmeye çalışmayın. Herhangi bir sorunuz için Cecotec'in resmi Teknik Destek Servisi ile iletişime geçin.
- Cihazı sıvıları, yanmış kibritleri, sigara izmaritlerini, sıcak külleri veya ıslak yüzeyleri süpürmek için kullanmayın.
- Bu cihazı beton, asfalt veya diğer pürüzlü yüzeylerde kullanmayın.
- Cihazdan anormal bir ses duyarsanız veya normalden yüksek bir sıcaklık fark ederseniz, cihazı kullanmayı bırakın.
- Cihazın açıklıklarını kapatmayın veya hava akışını engellemeyin. Açıklıkları cisimlerden temiz tutun ve giysilerinizle veya parmaklarınızla kapatmayın.
- Cihazı bir süre kullanmayacaksanız, temizlemeden önce, parçaları monte etmeden veya sökmeden önce ve pili çıkarmadan önce kapatın ve güç kaynağından çıkarın. Fişi çekmek için kabloyu değil, fişi çekin.

- UYARI: Bu cihazda sıkışma riski oluşturabilecek dönen parçalar bulunmaktadır. Son derece dikkatli olun.
- Cihazın kablosunu, fişini veya herhangi bir parçasını suya veya başka bir sıvıya batırmayın ve elektrik bağlantılarını suya maruz bırakmayın. Fişe dokunmadan veya cihazı çalıştırmadan önce ellerinizin tamamen kuru olduğundan emin olun.
- Bu cihaz, 8 yaş ve üzeri çocuklar ile fiziksel, duyuşal veya zihinsel yetenekleri kısıtlı veya deneyim ve bilgi eksikliği olan kişiler tarafından, cihazın güvenli kullanımı konusunda uygun gözetim veya eğitim verilmiş olmaları ve ilgili tehlikeleri anlamaları koşuluyla kullanılabilir. Çocuklar cihazla oynamamalıdır. Temizlik ve kullanıcı bakımı, gözetim olmadan çocuklar tarafından yapılmamalıdır.
- Kabloya veya elektrik prizine ıslak ellerle dokunmayın.
- Cihazı doğrudan güneş ışığına, ateşe, suya veya neme maruz bırakmayın.
- Cihazın üzerine oturmayın veya üzerine sivri ya da ağır cisimler koymayın.
- Robot elektrikli süpürgeyi çalıştırmadan önce odayı hazırlayın ve çalışmasını etkileyebilecek her türlü nesne ve kabloyu kaldırmaya özen gösterin.
- Cihazı giysilerden, perdelerden ve benzeri malzemelerden uzak tutun.
- Cihazı düz ve sağlam bir yüzeye yerleştirin. Düşme riski olan dengesiz yüzeylere (masa veya sandalye gibi) koymaktan kaçının.
- Çalıştırmadan önce, hem robot elektrik süpürgesinin hem de otomatik boşaltma tabanının tüm bağlantılarının sağlam olduğundan emin olun.
- Robot elektrikli süpürgeyi aşırı yüksek veya düşük sıcaklıklarda çalıştırmaktan kaçının.

- Cecotec tarafından onaylanmış uyumlu pillerle kullanılmalıdır .
- Şarj edilemeyen piller şarj edilmemelidir.
- Temizlik veya bakım işlemlerine başlamadan önce cihazın elektrik prizine bağlı olmadığından emin olun.
- kendiliğinden boşalan tabanın elektrik prizine bağlı olmadığından emin olun .

Pil talimatları

- Cihazda lityum iyon pil bulunmaktadır; patlayabileceği için pili yakmayın veya yüksek sıcaklıklara maruz bırakmayın.
- Piller aşırı koşullar altında sızıntı yapabilir. Pil sızıntısı durumunda sıvıya dokunmayın. Sıvı cildinizle temas ederse, derhal sabun ve suyla yıkayın. Sıvı gözünüze temas ederse, derhal en az 10 dakika boyunca bol temiz suyla yıkayın ve tıbbi yardım alın. Pili tutarken eldiven giyin ve yerel yönetmeliklere uygun olarak derhal imha edin.
- Pillerin ataş, bozuk para, anahtar, çivi veya vida gibi küçük metal nesnelere temasından kaçının.
- Pili hiçbir şekilde kurcalamayın.
- Güvenli bir şekilde imha edilebilmesi için piller cihazdan çıkarılmalıdır.
- Yutulma riski taşıyan pilleri çocukların erişemeyeceği yerlerde saklayın.
- Pillerin yutulması yanıklara, yumuşak doku delinmesine ve ölüme neden olabilir. Yutulduktan sonraki iki saat içinde ciddi yanıklara yol açabilirler.
- Pil yutmanız durumunda derhal en yakın sağlık merkezine gidin.
- UYARI: Pili şarj etmek için yalnızca cihazla birlikte verilen otomatik boşaltma tabanını kullanın.
- Akü güç terminallerinde kısa devre oluşmamalıdır.
- Cihaz uzun süre saklanacaksa, pillerin çıkarılması tavsiye edilir.

- Piller doğru konumda takılmalıdır. Değiştirirken kutuplara dikkat edin .

ΟΔΗΓΙΕΣ ΑΣΦΑΛΕΙΑΣ

Διαβάστε προσεκτικά τις ακόλουθες οδηγίες πριν χρησιμοποιήσετε το προϊόν. Φυλάξτε αυτό το εγχειρίδιο για μελλοντική αναφορά ή για νέους χρήστες.

- Αυτή η συσκευή πρέπει να χρησιμοποιείται σύμφωνα με τις οδηγίες αυτού του εγχειριδίου. Η Cecotec δεν φέρει καμία ευθύνη για τυχόν ζημιές ή ατυχήματα που προκύπτουν από ακατάλληλη χρήση του προϊόντος.
- Βεβαιωθείτε ότι η τάση του δικτύου ταιριάζει με την τάση που αναγράφεται στην ετικέτα ονομαστικών τιμών της συσκευής και ότι το φως είναι γειωμένο.
- Ελέγχετε τακτικά το καλώδιο τροφοδοσίας για ορατές ζημιές. Εάν το καλώδιο έχει υποστεί ζημιά, πρέπει να επισκευαστεί από μια επίσημη τεχνική υπηρεσία υποστήριξης της Cecotec για την αποφυγή πιθανών κινδύνων.
- Αυτή η συσκευή έχει σχεδιαστεί αποκλειστικά για οικιακή χρήση και δεν είναι κατάλληλη για χρήση σε μπαρ, εστιατόρια, αγροκτήματα, ξενοδοχεία, μοτέλ και γραφεία.
- Μην επιχειρήσετε να επισκευάσετε μόνοι σας τη συσκευή. Επικοινωνήστε με την επίσημη τεχνική υποστήριξη της Cecotec για τυχόν ερωτήσεις.
- Μην χρησιμοποιείτε τη συσκευή για να σκουπίζετε υγρά, αναμμένα σπρίτσα, αποτοσίγαρα, καυτή στάχτη ή σε βρεγμένες επιφάνειες.
- Μην χρησιμοποιείτε αυτήν τη συσκευή σε σκυρόδεμα, ασφαλτο ή άλλες τραχιές επιφάνειες.
- Διακόψτε τη χρήση της συσκευής εάν παρατηρήσετε έναν ασυνήθιστο ήχο ή θερμοκρασία υψηλότερη από το κανονικό.

- Μην φράζετε τα ανοίγματα της συσκευής και μην εμποδίζετε τη ροή του αέρα. Κρατήστε τα ανοίγματα μακριά από αντικείμενα και μην τα φράζετε με ρούχα ή τα δάχτυλά σας.
- Απενεργοποιήστε και αποσυνδέστε τη συσκευή από την πρίζα όταν δεν πρόκειται να χρησιμοποιηθεί για κάποιο χρονικό διάστημα, πριν από τον καθαρισμό, πριν από τη συναρμολόγηση ή την αποσυναρμολόγηση εξαρτημάτων και πριν από την αφαίρεση της μπαταρίας. Τραβήξτε το φισ για να το αποσυνδέσετε. Μην τραβάτε το καλώδιο.
- ΠΡΟΕΙΔΟΠΟΙΗΣΗ: Αυτή η συσκευή έχει περιστρεφόμενα μέρη που ενδέχεται να προκαλέσουν κίνδυνο παγίδευσης. Να είστε εξαιρετικά προσεκτικοί.
- Μην βυθίζετε το καλώδιο, το φισ ή οποιοδήποτε άλλο μέρος της συσκευής σε νερό ή σε οποιοδήποτε άλλο υγρό και μην εκθέτετε τις ηλεκτρικές συνδέσεις σε νερό. Βεβαιωθείτε ότι τα χέρια σας είναι εντελώς στεγνά πριν αγγίξετε το φισ ή ενεργοποιήσετε τη συσκευή.
- Αυτή η συσκευή μπορεί να χρησιμοποιηθεί από παιδιά ηλικίας 8 ετών και άνω και από άτομα με μειωμένες σωματικές, αισθητηριακές ή νοητικές ικανότητες ή έλλειψη εμπειρίας και γνώσης, υπό την προϋπόθεση ότι έχουν λάβει την κατάλληλη επίβλεψη ή εκπαίδευση σχετικά με την ασφαλή χρήση της συσκευής και κατανοούν τους κινδύνους που ενέχει. Τα παιδιά δεν πρέπει να παίζουν με τη συσκευή. Ο καθαρισμός και η συντήρηση από τον χρήστη δεν πρέπει να εκτελούνται από παιδιά χωρίς επίβλεψη.
- Μην αγγίζετε το καλώδιο ή την πρίζα με βρεγμένα χέρια.
- Μην εκθέτετε τη συσκευή σε άμεσο ηλιακό φως, φωτιά, νερό ή υγρασία.
- Μην κάθεστε πάνω στη συσκευή και μην τοποθετείτε αιχμηρά ή βαριά αντικείμενα πάνω της.
- Πριν από τη λειτουργία της ρομποτικής ηλεκτρικής σκούπας,

προετοιμάστε το δωμάτιο και φροντίστε να αφαιρέσετε συνεχώς τυχόν αντικείμενα και καλώδια που θα μπορούσαν να επηρεάσουν τη λειτουργία της.

- Κρατήστε τη συσκευή μακριά από ρούχα, κουρτίνες και παρόμοια υλικά.
- Τοποθετήστε τη συσκευή σε μια επίπεδη, σταθερή επιφάνεια. Αποφύγετε την τοποθέτησή της σε ασταθείς επιφάνειες όπου υπάρχει κίνδυνος πτώσης (όπως τραπέζια ή καρέκλες).
- Πριν τη θέσετε σε λειτουργία, ελέγξτε ότι όλες οι συνδέσεις, τόσο της ρομποτικής σκούπας όσο και της βάσης αυτοεκκένωσης, είναι σε καλή κατάσταση.
- Αποφύγετε τη λειτουργία της ηλεκτρικής σκούπας ρομπότ σε εξαιρετικά υψηλές ή χαμηλές θερμοκρασίες.
- Η συσκευή πρέπει να χρησιμοποιείται μόνο με την μπαταρία που παρέχεται μαζί της ή με συμβατές μονάδες που έχουν εγκριθεί από την Cecotec .
- Οι μη επαναφορτιζόμενες μπαταρίες δεν πρέπει να επαναφορτίζονται.
- Βεβαιωθείτε ότι η συσκευή δεν είναι συνδεδεμένη σε πρίζα πριν από τον καθαρισμό ή την εκτέλεση εργασιών συντήρησης.
- Βεβαιωθείτε ότι η βάση που αδειάζει αυτόματα δεν είναι συνδεδεμένη σε πρίζα πριν την καθαρίσετε.

Οδηγίες για την μπαταρία

- Η συσκευή περιλαμβάνει μπαταρία ιόντων λιθίου. Μην την καίτε ή την εκθέτετε σε υψηλές θερμοκρασίες, καθώς μπορεί να εκραγεί.
- Οι μπαταρίες ενδέχεται να παρουσιάσουν διαρροή υπό ακραίες συνθήκες. Σε περίπτωση διαρροής μπαταριών, μην αγγίζετε το υγρό. Εάν το υγρό έρθει σε επαφή με το δέρμα σας, πλύνετε αμέσως με σαπούνι και νερό. Εάν το υγρό έρθει

σε επαφή με τα μάτια σας, ξεπλύνετε τα αμέσως με άφθονο καθαρό νερό για τουλάχιστον 10 λεπτά και ζητήστε ιατρική βοήθεια. Να φοράτε γάντια κατά το χειρισμό της μπαταρίας και να την απορρίψετε αμέσως σύμφωνα με τους τοπικούς κανονισμούς.

- Αποφύγετε την επαφή μεταξύ των μπαταριών και μικρών μεταλλικών αντικειμένων, όπως συνδετήρες, κέρματα, κλειδιά, καρφιά ή βίδες.
- Μην παραβιάζετε την μπαταρία με κανέναν τρόπο.
- Οι μπαταρίες πρέπει να αφαιρούνται από τη συσκευή για ασφαλή απόρριψη.
- Κρατήστε τις μπαταρίες που ενέχουν κίνδυνο κατάποσης μακριά από παιδιά.
- Η κατάποση μπαταριών μπορεί να προκαλέσει εγκαύματα, διάτρηση μαλακών ιστών και θάνατο. Μπορούν να προκαλέσουν σοβαρά εγκαύματα εντός δύο ωρών από την κατάποση.
- Σε περίπτωση κατάποσης μπαταριών, μεταβείτε αμέσως στο πλησιέστερο ιατρικό κέντρο.
- ΠΡΟΕΙΔΟΠΟΙΗΣΗ: Για να επαναφορτίσετε την μπαταρία, χρησιμοποιείτε μόνο την αυτοεκκενούμενη βάση που παρέχεται με τη συσκευή.
- Οι ακροδέκτες τροφοδοσίας της μπαταρίας δεν πρέπει να βραχυκυκλώνονται.
- Εάν η συσκευή πρόκειται να αποθηκευτεί για μεγάλο χρονικό διάστημα, συνιστάται να αφαιρέσετε τις μπαταρίες.
- Οι μπαταρίες πρέπει να τοποθετηθούν στη σωστή θέση. Προσέξτε την πολικότητα κατά την αντικατάστασή τους.

INSTRUCCIONS DE SEURETAT

Llegiu les instruccions següents atentament abans d'utilitzar el producte. Deseu aquest manual per a futures referències o nous usuaris.

- Aquest aparell s'ha d'utilitzar d'acord amb el que indica aquest manual d'instruccions. Cecotec no es fa responsable de cap dany o accident que sigui conseqüència de l'ús inapropiat del producte.
- Assegureu-vos que el voltatge de xarxa coincideixi amb el voltatge especificat a l'etiqueta de classificació de l'aparell i que l'endoll tingui presa de terra.
- Inspeccioneu el cable d'alimentació regularment a la recerca de danys visibles. Si el cable presenta danys, l'ha de reparar el Servei d'Assistència Tècnica oficial de Cecotec per evitar qualsevol tipus de perill.
- Aquest aparell està dissenyat exclusivament per a ús domèstic i en queda exclòs l'ús en bars, restaurants, granges, hotels, motels i oficines.
- No intenteu reparar l'aparell pel vostre compte. Poseu-vos en contacte amb el Servei d'Assistència Tècnica oficial de Cecotec per a qualsevol dubte.
- No utilitzeu l'aparell per aspirar líquids, llumins encesos, burilles, cendra calenta ni sobre superfícies mullades.
- No utilitzeu aquest aparell en terres de formigó, asfalt o altres superfícies rugoses.
- Deixeu d'utilitzar l'aparell si percepció un so anormal o una temperatura més alta del que és normal.
- No bloquegeu les obertures de l'aparell ni obstruïu el flux d'aire. Mantingueu les obertures lliures d'objectes, i no les tapeu amb roba o els dits.
- Apagueu i assegureu-vos que estigui desendollat de la font d'alimentació quan no s'utilitzi per un temps, abans de netejar-lo, abans de muntar o desmuntar els components i

abans de retirar la bateria. Tireu l'endoll per desconnectar-lo, no estireu el cable.

- ADVERTIMENT: aquest aparell té parts rotatòries que poden comportar risc d'atrapament. Extremeu les precaucions.
- No submergiu el cable, l'endoll o qualsevol altra part de l'aparell en aigua o qualsevol altre líquid, ni exposeu les connexions elèctriques a l'aigua. Assegureu-vos que teniu les mans completament seques abans de tocar l'endoll o engegar l'aparell.
- Aquest aparell el poden utilitzar nens amb edat de 8 anys i superior i persones amb capacitats físiques, sensorials o mentals reduïdes o manca d'experiència i coneixement, si s'els ha donat la supervisió o formació apropiades respecte a l'ús de l'aparell d'una manera segura i comprenen els perills que implica. Els nens no han de jugar amb l'aparell. La neteja i el manteniment a realitzar per l'usuari no els han de fer els nens sense supervisió.
- No toqueu el cable ni la presa de corrent amb les mans mullades.
- No exposeu l'aparell a llum solar directa, foc, aigua o humitat.
- No se sent ni col·loqueu objectes esmolats o pesats damunt de l'aparell.
- Abans de posar en funcionament el robot aspirador, prepareu l'habitació i aneu amb compte constant, retireu els objectes i cables que puguin afectar el seu funcionament.
- Mantingueu l'aparell allunyat de peces de roba, cortines i materials similars.
- Col·loqueu l'aparell en una superfície plana i estable. Eviteu col·locar-lo en llocs inestables on hi hagi risc de caiguda (com taules o cadires).
- Abans de posar-lo en funcionament, comproveu que totes les connexions, tant les del robot aspirador com les de la base d'autobuidat, estan en bon estat.

- Eviteu posar el robot aspirador en funcionament sota temperatures extremadament altes o baixes.
- L'aparell només s'ha d'usar amb la bateria subministrada amb ell o amb unitats compatibles aprovades per Cecotec .
- Les bateries no recarregables no han de ser recarregades.
- Assegureu-vos que l'aparell no està connectat a una presa de corrent abans de dur a terme la neteja de l'aparell o de fer-ne el manteniment.
- Assegureu-vos que la base d' autobuidat no està connectada a una presa de corrent abans de netejar-la.

Instruccions de la bateria

- L'aparell inclou una bateria d'ion-liti, no la cremeu ni l'exposeu a temperatures altes, ja que podria explotar.
- Les bateries poden presentar fugides en condicions extremes. Si les bateries degoten, no toqueu el líquid. Si el líquid entra en contacte amb la pell, renti's immediatament amb aigua i sabó. Si el líquid entra en contacte amb els ulls, renti'ls de forma immediata amb abundant aigua neta per un mínim de 10 minuts i busqui assistència mèdica. Utilitzeu guants per manejar la bateria o la pila i llenceu-la immediatament d'acord amb la normativa local.
- Eviteu el contacte entre bateries i petits objectes metàl·lics com clips, monedes, claus, claus o cargols.
- No alteri la bateria de cap manera.
- Les bateries han de retirar-se de l'aparell per a la deixalla de manera segura.
- Mantingueu fora de l'abast dels nens bateries que tinguin risc de ser ingerides.
- La ingestió de bateries pot provocar cremades, perforació de parts toves i la mort. Poden provocar cremades greus les dues hores següents a la ingesta.

- En cas d'ingerir bateries acudiu ràpidament al vostre centre mèdic més proper.
- ADVERTIMENT: per a la recàrrega de la bateria, utilitzeu només la base d'autobuidat subministrada amb l'aparell.
- Els borns d'alimentació de les bateries no han de ser curtcircuitats.
- Si l'aparell serà emmagatzemat un llarg període de temps és convenient retirar les bateries.
- Les bateries han de ser inserides a la posició correcta. Fixeu-vos en la polaritat a l'hora de reemplaçar-les.

BIZTONSÁGI UTASÍTÁSOK

A termék használata előtt figyelmesen olvassa el az alábbi utasításokat. Őrizze meg ezt a kézikönyvet későbbi felhasználás vagy új felhasználók számára.

- Ezt a készüléket a jelen kézikönyvben található utasításoknak megfelelően kell használni. A Cecotec nem vállal felelősséget a termék nem megfelelő használatából eredő károkért vagy balesetekért.
- Győződjön meg arról, hogy a hálózati feszültség megegyezik a készülék adattábláján feltüntetett feszültséggel, és hogy a csatlakozódugó földelt.
- a lehetséges veszélyek elkerülése érdekében hivatalos Cecotec Műszaki Támogatási Szolgálattal kell megjavítani .
- Ez a készülék kizárólag háztartási használatra készült, és nem alkalmas bárokban, éttermekben, farmokon, szállodákban, motelekben és irodákban való használatra.
- Ne próbálja meg saját kezűleg megjavítani a készüléket. Bármilyen kérdés esetén forduljon a Cecotec hivatalos műszaki ügyfélszolgálatához.
- Ne használja a készüléket folyadékok, égő gyufa,

cigarettacsikkek, forró hamu felporszívózására vagy nedves felületeken való tisztításra.

- Ne használja a készüléket betonon, aszfalton vagy más egyenetlen felületen.
- Hagyja abba a készülék használatát, ha rendellenes hangot hall, vagy a hőmérséklet a szokásosnál magasabb.
- Ne takarja el a készülék nyílásait, és ne akadályozza a légáramlást. Tartsa távol a nyílásokat a tárgyaktól, és ne takarja el azokat ruhával vagy az ujjával.
- Kapcsolja ki és húzza ki a készüléket a konnektorból, ha egy ideig nem használja, tisztítás előtt, alkatrészek összeszerelése vagy szétszerelése előtt, valamint az akkumulátor eltávolítása előtt. A kihúzáshoz a csatlakozódugót húzza; ne a kábelt.
- **FIGYELMEZTETÉS:** Ez a készülék forgó alkatrészeket tartalmaz, amelyek beszorulásveszélyt okozhatnak. Legyen rendkívül óvatos.
- Ne merítse a vezetékét, a csatlakozódugót vagy a készülék bármely más részét vízbe vagy más folyadékba, és ne tegye ki az elektromos csatlakozásokat víz hatásának. Győződjön meg róla, hogy a keze teljesen száraz, mielőtt megérinti a csatlakozódugót vagy bekapcsolja a készüléket.
- Ezt a készüléket 8 éves vagy annál idősebb gyermekek, valamint csökkent fizikai, érzékszervi vagy mentális képességű, illetve tapasztalattal és tudással nem rendelkező személyek használhatják, feltéve, hogy megfelelő felügyeletet kapnak, vagy képzést kaptak a készülék biztonságos használatáról, és megértik a lehetséges veszélyeket. Gyermekek nem játszhatnak a készülékkel. A tisztítást és a felhasználói karbantartást gyermekek felügyelet nélkül nem végezhetik.
- Ne érintse meg a kábelt vagy a hálózati aljzatot nedves kézzel.

- Ne tegye ki a készüléket közvetlen napfénynek, tűznek, víznek vagy nedvességnek.
- Ne üljön a készülékre, és ne helyezzen rá éles vagy nehéz tárgyakat.
- A robotporszívó használata előtt készítse elő a helyiséget, és folyamatosan ügyeljen arra, hogy eltávolítson minden olyan tárgyat és kábelt, amely befolyásolhatja a működését.
- Tartsa távol a készüléket ruháktól, függönyöktől és hasonló anyagoktól.
- Helyezze a készüléket sík, stabil felületre. Kerülje az instabil felületekre való elhelyezést, ahol fennáll a leesés veszélye (például asztalokra vagy székekre).
- Üzembe helyezés előtt ellenőrizze, hogy minden csatlakozás, mind a robotporszívó, mind az önürítő talp csatlakozásai, jó állapotban vannak-e.
- Kerülje a robotporszívó használatát szélsőségesen magas vagy alacsony hőmérsékleten.
- a Cecotec által jóváhagyott kompatibilis készülékekkel szabad használni .
- A nem újratölthető elemeket nem szabad újratölteni.
- Tisztítás vagy karbantartás megkezdése előtt győződjön meg arról, hogy a készülék nincs csatlakoztatva a hálózati aljzathoz.
- győződjön meg róla, hogy az önürítő talp nincs csatlakoztatva a konnektorhoz.

Akkumulátor használati utasítása

- A készülék lítium-ion akkumulátort tartalmaz; ne égesse el, és ne tegye ki magas hőmérsékletnek, mert felrobbanhat.
- Az elemek szélsőséges körülmények között szivároghatnak. Ha az elemek szivárognak, ne érjen a folyadékhoz. Ha a

folyadék a bőrével érintkezik, azonnal mossa le szappannal és vízzel. Ha a folyadék a szemével érintkezik, azonnal öblítse ki bő tiszta vízzel legalább 10 percig, és forduljon orvoshoz. Viseljen kesztyűt az elem kezelésekor, és azonnal ártalmatlanítsa a helyi előírásoknak megfelelően.

- Kerülje az elemek és az apró fémtárgyak, például kulcsok, érmék, csavarok érintkezését.
- Semmilyen módon ne nyúljon az akkumulátorhoz.
- Az elemeket a biztonságos ártalmatlanítás érdekében el kell távolítani a készülékből.
- A lenyelés veszélyét jelentő elemeket tartsa gyermekektől elzárva.
- Az elemek lenyelése égési sérüléseket, légyrész-perforációt és halált okozhat. Súlyos égési sérüléseket okozhatnak a lenyelés után két órán belül.
- Ha lenyeli az elemeket, azonnal forduljon a legközelebbi orvosi rendelőhöz.
- FIGYELMEZTETÉS: Az akkumulátor újratöltéséhez csak a készülékhez mellékelt önürítő alapot használja.
- Az akkumulátor tápcsatlakozóit tilos rövidre zárni.
- Ha a készüléket hosszabb ideig tárolja, ajánlott az elemeket eltávolítani.
- Az elemeket a megfelelő irányban kell behelyezni. Cserekor ügyeljen a polaritásra.

تعليمات السلامة

اقرأ التعليمات التالية بعناية قبل استخدام المنتج. احتفظ بهذا الدليل للرجوع إليه مستقبلاً أو للمستخدمين الجدد.

- يجب استخدام هذا الجهاز وفقاً للتعليمات الواردة في هذا الدليل. ولن تتحمل شركة سيكوتيك أي مسؤولية عن أي ضرر أو حادث ناتج عن سوء استخدام المنتج.
- تأكد من أن جهد التيار الكهربائي الرئيسي يطابق الجهد المحدد على ملصق تصنيف الجهاز وأن القابس مؤرض.

- افحص سلك الطاقة بانتظام بحثاً عن أي تلف ظاهر. في حال وجود تلف، يجب إصلاحه بواسطة مركز خدمة الدعم الفني المعتمد من سيكوتيك لتجنب أي مخاطر محتملة.
- تم تصميم هذا الجهاز للاستخدام المنزلي فقط، وهو غير مناسب للاستخدام في الحانات والمطاعم والمزارع والفنادق والنزل والمكاتب.
- لا تحاول إصلاح الجهاز بنفسك. تواصل مع خدمة الدعم الفني الرسمية لشركة سيكوتيك في حال وجود أي استفسارات.
- لا تستخدم الجهاز لشطف السوائل، أو أعواد الثقاب المشتعلة، أو أعقاب السجائر، أو الرماد الساخن، أو على الأسطح الرطبة.
- لا تستخدم هذا الجهاز على الخرسانة أو الأسفلت أو الأسطح الخشنة الأخرى.
- توقف عن استخدام الجهاز إذا لاحظت صوتاً غير طبيعي أو درجة حرارة أعلى من المعتاد.
- لا تسد فتحات الجهاز أو تعيق تدفق الهواء. حافظ على الفتحات خالية من الأشياء، ولا تسدها بالملابس أو بأصابعك.
- أطفئ الجهاز وافصله عن مصدر الطاقة عندما لا تستخدمه لفترة، وقبل تنظيفه، وقبل تركيب أو تفكيك مكوناته، وقبل إزالة البطارية. اسحب القابس لفصله؛ لا تسحب الكابل.
- تحذير: يحتوي هذا الجهاز على أجزاء دوارة قد تشكل خطراً للانحشار. توخ الحذر الشديد.
- لا تغمر السلك أو القابس أو أي جزء آخر من الجهاز في الماء أو أي سائل آخر، ولا تعرض التوصيلات الكهربائية للماء. تأكد من جفاف يديك تماماً قبل لمس القابس أو تشغيل الجهاز.
- يمكن استخدام هذا الجهاز من قبل الأطفال الذين تبلغ أعمارهم ٨ سنوات فما فوق، والأشخاص ذوي القدرات البدنية أو الحسية أو العقلية المحدودة، أو الذين يفتقرون إلى الخبرة والمعرفة، شريطة أن يتلقوا إشرافاً أو تدريباً مناسباً بشأن الاستخدام الآمن للجهاز، وأن يفهموا المخاطر المحتملة. لا ينبغي للأطفال اللعب بالجهاز. كما لا ينبغي للأطفال القيام بأعمال التنظيف والصيانة دون إشراف.
- لا تلمس الكابل أو مأخذ الطاقة بأيدي مبللة.
- لا تعرض الجهاز لأشعة الشمس المباشرة أو النار أو الماء أو الرطوبة.
- لا تجلس على الجهاز أو تضع عليه أشياء حادة أو ثقيلة.
- قبل تشغيل المكنسة الكهربائية الروبوتية، قم بتجهيز الغرفة واحرص باستمرار على إزالة أي أشياء أو كابلات قد تؤثر على تشغيلها.

- أبقِ الجهاز بعيداً عن الملابس والستائر والمواد المماثلة.
- ضع الجهاز على سطح مستو وثابت. تجنب وضعه على أسطح غير ثابتة حيث يوجد خطر سقوطه (مثل الطاولات أو الكراسي).
- قبل تشغيله، تأكد من أن جميع التوصيلات، سواء تلك الخاصة بالمكنسة الكهربائية الروبوتية أو تلك الخاصة بالقاعدة ذاتية التفريغ، في حالة جيدة.
- تجنب تشغيل المكنسة الكهربائية الروبوتية في درجات حرارة مرتفعة أو منخفضة للغاية.
- يجب استخدام الجهاز فقط مع البطارية المرفقة به أو مع وحدات متوافقة معتمدة من قبل شركة Cecotec.
- لا ينبغي إعادة شحن البطاريات غير القابلة لإعادة الشحن.
- تأكد من عدم توصيل الجهاز بأخذ كهربائي قبل التنظيف أو إجراء الصيانة.
- تأكد من عدم توصيل القاعدة ذاتية التفريغ بأخذ كهربائي قبل تنظيفها.

تعليمات البطارية

- يحتوي الجهاز على بطارية ليثيوم أيون؛ لا تقم بحرقها أو تعريضها لدرجات حرارة عالية، لأنها قد تنفجر.
- قد تتسرب البطاريات في ظروف قاسية. في حال تسربها، تجنب لمس السائل. إذا لامس السائل جلدك، اغسله فوراً بالماء والصابون. إذا لامس السائل عينيك، اشطفهما فوراً بكمية وفيرة من الماء النظيف لمدة لا تقل عن ١٠ دقائق، ثم استشر طبيباً. ارتدِ قفازات عند التعامل مع البطارية، وتخلص منها فوراً وفقاً للوائح المحلية.
- تجنب ملامسة البطاريات للأشياء المعدنية الصغيرة مثل مشابك الورق، والعملات المعدنية، والمفاتيح، والمسامير، أو البراغي.
- لا تعبث بالبطارية بأي شكل من الأشكال.
- يجب إزالة البطاريات من الجهاز للتخلص منها بطريقة آمنة.
- احفظ البطاريات التي تشكل خطراً على الأطفال بعيداً عن متناولهم.
- قد يؤدي ابتلاع البطاريات إلى حروق، وتمزق الأنسجة الرخوة، والوفاة. وقد تسبب حروفاً شديدة في غضون ساعتين من الابتلاع.
- إذا ابتلعت بطاريات، فتوجه إلى أقرب مركز طبي على الفور.
- تحذير: لإعادة شحن البطارية، استخدم فقط القاعدة ذاتية التفريغ المرفقة بالجهاز.
- يجب عدم حدوث ماس كهربائي في أطراف طاقة البطارية.
- إذا كان سيتم تخزين الجهاز لفترة طويلة من الزمن، فمن المستحسن إزالة البطاريات.
- يجب إدخال البطاريات في الموضع الصحيح. انتبه إلى القطبية عند استبدالها.

1. PIEZAS Y COMPONENTES

Figura 1:

1. Cubierta superior
2. Botón de liberación del depósito de polvo
3. Depósito de polvo
4. Conectores de carga
5. Salida de aire
6. Sensores anti-colisión
7. Cepillo lateral
8. Sensor ultrasónico
9. Rueda omnidireccional
10. Batería
11. Cepillo central
12. Ruedas
13. Spin mops
14. Pestaña apertura del depósito
15. Tapa del depósito mixto
16. Filtro
17. Entrada de succión

Fig 2.

1. Depósito de agua sucia
2. Depósito de agua limpia
3. Led indicador
4. Tapa del depósito de polvo
5. Bandeja de autolimpieza
6. Rampa de la estación
7. Cierre de Bolsa de polvo
8. Bolsa de polvo
9. Infrarrojos estación
10. Conectores de carga
11. Tapa detergente
12. Depósito de detergente

Nota:

Los gráficos de este manual son representaciones esquemáticas y puede que no coincidan exactamente con los del producto.

2. ANTES DE USAR

- Este aparato presenta un embalaje diseñado para protegerlo durante su transporte. Saque el aparato de su caja. Puede guardar la caja original y otros elementos del embalaje en un lugar seguro para prevenir daños en el aparato si necesita transportarlo en el futuro. Si desea deshacerse del embalaje original, asegúrese de reciclar todos los elementos correctamente.
- Asegúrese de que todas las piezas y componentes están incluidos y en buen estado. Si faltara alguno o no estuvieran en buen estado, contacte de forma inmediata con el Servicio de Atención Técnica oficial de Cecotec.

Contenido de la caja:

- Robot aspirador
 - Base de autovaciado
 - Mopa
 - Soporte de la mopa
 - Cepillo lateral
 - Cepillo de autolimpieza
 - Manual de instrucciones
-
- No retire el número de serie del producto, para poder mantener una correcta trazabilidad de su equipo en caso de solicitar asistencia.

3. INSTALACIÓN

Instalación de la Base de autovaciado

- Reserve un espacio de al menos 0,6 m a izquierda y derecha y 1,5 m en profundidad. Fig. 3
- Asegúrese de que la ubicación tenga buena cobertura WiFi para una mejor experiencia con la aplicación móvil. Conecte la base y compruebe que el indicador de estado esté encendido.

Nota:

- Coloque la base contra una pared sobre un suelo duro y plano (madera, baldosa, etc.).
- Retire del suelo los cables, objetos duros o punzantes (como clavos o vidrio) y elementos sueltos, y aparte cualquier objeto inestable, frágil, valioso o peligroso que pueda bloquear o ralentizar el funcionamiento del robot aspirador.

Al usar el robot en zonas elevadas, utilice siempre una barrera física de seguridad para evitar caídas accidentales que puedan causar lesiones personales o daños materiales.

Instalación del tanque de agua limpia

- Levante el tanque de agua limpia, abra la tapa superior y llénelo con agua del grifo.
- Una vez lleno, cierre la tapa y vuelva a colocar el tanque de agua limpia en la base.

Uso de detergente

Paso 1: Retire el depósito de agua sucia y el depósito de agua limpia.

Paso 2: Gire la tapa del depósito para abrirla y agregue el detergente.

Paso 3: Vuelva a colocar los depósitos de agua limpia y sucia

Nota

Para garantizar el correcto funcionamiento de todas las funciones y obtener los mejores resultados de limpieza:

- Cargue completamente el robot antes del primer uso.
- Llene el depósito de agua limpia con agua antes de la primera operación.

Instalación de la mopa

Fig. 4

1. Fije la Mopa al Soporte de la mopa en la posición correcta y con firmeza.
2. Alinee e instale el Soporte de la mopa en el robot hasta oír un "clic".

4. FUNCIONAMIENTO

Encendido/Apagado

- Mantenga pulsado el Botón de encendido/apagado para encender o apagar el robot. El indicador de alimentación se encenderá cuando el robot esté encendido.

Nota:

Para asegurar el correcto funcionamiento y obtener el mejor resultado de limpieza:

- Cargue completamente el robot antes del primer uso.
- Llene con agua el Depósito mixto antes de la primera operación, como se indicó anteriormente.

Pausa

- Cuando el robot esté funcionando, pulse cualquier botón para pausarlo. Pulse el Botón de encendido/apagado para reanudar la limpieza. Pulse el Botón de regreso a casa para enviarlo de vuelta a la Base de autovaciado.

Nota:

- Colocar manualmente el robot pausado sobre la Base de autovaciado finalizará la limpieza en curso.

Carga

- Tras finalizar la limpieza, el robot regresará automáticamente a la Base de autovaciado para cargarse.
- En modo Pausa, pulse el Botón de regreso a casa para enviar el robot de vuelta a la Base de autovaciado.

Inicio de la limpieza

- Pulse el Botón de encendido/apagado para iniciar la limpieza. El robot planificará la ruta según el reconocimiento del entorno, dividirá la estancia en zonas, delimitará primero los bordes de cada zona y a continuación las rellenará con un patrón en zigzag.
- De este modo, el robot limpia todas las zonas una por una, realizando una limpieza eficiente de la vivienda. Asegúrese de que los paños de fregado estén correctamente instalados.

Notas:

- Para que el robot limpie y regrese automáticamente a la Base de autovaciado, inícielo desde la Base de autovaciado. No mueva la Base de autovaciado durante la limpieza.
- Si el nivel de la Batería es demasiado bajo, la limpieza no se iniciará. Deje que el robot cargue antes de empezar.
- Antes de limpiar, retire del suelo los cables (incluido el cable de alimentación de la Base de autovaciado), objetos de valor y elementos sueltos. El robot puede arrastrarlos y provocar la desconexión de aparatos eléctricos o daños en cables y propiedades.
- Si la Batería se agota durante el ciclo de limpieza, el robot regresará automáticamente a la Base de autovaciado. Tras la carga, reanudará la limpieza en el punto donde se detuvo.
- Antes de cada tarea de limpieza, asegúrese de que la Mopa esté correctamente instalada en el Soporte de la mopa

Modo reposo

- Si no se realiza ninguna operación durante 10 minutos, el robot entra automáticamente en modo reposo y el indicador de alimentación se apaga.
- En modo reposo, pulse cualquier botón del robot para reactivarlo.
- Si no se realiza ninguna operación durante horas, el robot se apaga automáticamente.

Modo No molestar

- Puede modificarse o cancelarse desde la aplicación.
- Con este modo activado, el robot no reanuda automáticamente la limpieza y no realiza el autovaciado en la Base de autovaciado tras finalizar la limpieza; además, el indicador de alimentación y las indicaciones de voz permanecen desactivados.

5. LIMPIEZA Y MANTENIMIENTO

Cepillo lateral. Fig 5

1. Tire hacia arriba para extraer el Cepillo lateral
2. Retire los residuos del Cepillo lateral
3. Vuelva a instalar el Cepillo lateral presionando hacia abajo hasta oír un "clic".

Cepillo principal. Fig 6

1. Presione hacia dentro los pestillos de la cubierta del Cepillo principal y libere el Pestillo de la cubierta del cepillo principal para retirar la cubierta.
2. Extraiga el Cepillo principal y elimine los cabellos y la suciedad acumulados tanto en el cepillo como en sus extremos.
3. Vuelva a colocar el Cepillo principal y cierre la cubierta hasta oír un "clic", asegurando el Pestillo de la cubierta del cepillo principal

Depósito y filtro. Fig 7

1. Pulse el Botón de liberación del depósito de polvo y retire el Depósito mixto
2. Abra el Depósito mixto y vacíe su contenido en un contenedor de residuos.
3. Utilice el Cepillo de autolimpieza para limpiar el interior del Depósito mixto
4. Abra la Tapa del filtro, extraiga el Filtro y dé suaves golpecitos para desprender el polvo; a continuación, vuelva a instalar el Filtro y cierre la Tapa del filtro
5. Reinstale el Depósito mixto en el robot hasta que el Botón de liberación del depósito de polvo quede bloqueado.

Nota:

No toque la superficie del Filtro con las manos, cepillos ni objetos duros para evitar daños.

Sensores

Limpie todos los sensores con un paño suave y seco: Láser, Sensor de reconocimiento de objetos, Sensor de pared y Sensores anti-colisión

Nota: el Láser es un sensor delicado. No ejerza fuerza, no introduzca objetos ni intente ajustarlo. No se siente ni coloque objetos sobre la Cubierta superior del robot.

Rueda omnidireccional Fig 8

1. Usando un destornillador plano como palanca, sujete con firmeza la Rueda omnidireccional y tire hacia afuera.
2. Limpie la Rueda omnidireccional y todos sus componentes, incluido el conjunto y el alojamiento de la rueda.
3. Presione la Rueda omnidireccional hacia abajo para bloquearla en su sitio.

Sustitución de la bolsa de polvo desechable

Para cambiar la bolsa de recogida de polvo, abra la tapa de la Base de autovaciado, tire del asa, extraiga la bolsa y deséchela.

Mantenimiento del conjunto de fregado

1. Retire el Soporte de la mopa con la Mopa del robot.
2. Abra la Tapa del depósito mixto y vacíe el Depósito mixto por la misma abertura de la Entrada de agua
3. Sacuda suavemente para desprender cualquier residuo acumulado en el Soporte de la mopa
4. Lave la Mopa con agua limpia. Deje secar al aire todas las piezas antes de reinstalarlas.

Nota

- Vacíe el Depósito mixto después de cada uso para evitar posibles daños por agua.

Carga y sustitución de la Batería Fig 9

1. Con un destornillador Phillips, abra el compartimento de la Batería
2. Desconecte la Batería antigua, conecte la nueva y vuelva a atornillar la tapa del compartimento.

Nota

- Para prolongar la vida útil de la Batería, deje el robot cargando en la Base de autovaciado siempre que no esté en uso.
- Si el robot no va a utilizarse durante un periodo prolongado, retire la Batería y guárdela en un lugar seguro y seco.
- No use la Batería recargable de este producto en otros dispositivos.

Tabla – Frecuencia de mantenimiento recomendada

Elemento	Tipo de mantenimiento	Frecuencia	Sustitución
Depósito mixto (18)	Limpieza	Diaria	—
Filtro (20)	Limpieza	Semanal	Cada 3–6 meses
Cepillo lateral (9)	Limpieza	Semanal	Cada 3–6 meses
Cepillo principal (10)	Limpieza	Semanal	Cada 3–6 meses
Sensores (1, 5, 7, 8)	Limpieza	Semanal	—
Rueda omnidireccional (11)	Limpieza	Semanal	—
Batería (13)	Reemplazo	—	Cada 12–24 meses

6. RESOLUCIÓN DE PROBLEMAS

Problema	Solución
No se puede encender	Batería baja. Coloque el robot en la Base de autovaciado y cárguelo antes de usarlo.
	La temperatura de la Batería es demasiado baja o alta. Utilice el robot solo dentro del rango de 0–40 °C.
No se puede cargar	La Base de autovaciado no está conectada a la red eléctrica. Compruebe que ambos extremos del cable de alimentación estén correctamente conectados.
	Contacto deficiente. Limpie los Conectores de carga del robot y los contactos de carga de la Base de autovaciado.
	Confirme que el indicador de estado de la Base de autovaciado está encendido.
No puede acoplarse	Hay demasiados obstáculos cerca de la Base de autovaciado. Muévela a una zona abierta.
	El robot está demasiado lejos de la Base de autovaciado. Acérquelo e inténtelo de nuevo.
	El elemento de localización de la base puede estar sucio. Límpielo con un paño seco.
No se puede conectar a WiFi	WiFi desactivado. Restablezca el WiFi e inténtelo de nuevo.
	Señal WiFi débil. Desplace el robot a un área con buena cobertura.
	Conexión WiFi anómala. Restablezca el WiFi, descargue la última versión de la aplicación móvil e inténtelo de nuevo.
	La conexión WiFi es inestable. Reinicie el router, compruebe si hay actualizaciones de la aplicación e inténtelo de nuevo.
Ruidos durante la limpieza	El Cepillo principal, el Cepillo lateral, las Ruedas motrices o la Rueda omnidireccional podrían estar bloqueados. Apague el robot con el Botón de encendido/apagado y limpie estos componentes.
No se reanuda la limpieza tras recargar	Verifique que el robot no esté en Modo No molestar.
	La opción "Ignorar alfombras" está activada en la app. Revise la configuración en la aplicación.
Las programaciones no surten efecto	Verifique que el robot no esté en Modo No molestar.
	Las programaciones solo se ejecutan cuando el nivel de la Batería está por encima del 20 %.

Problema	Solución
No realiza el autovaciado	La función de autovaciado está desactivada. Revisela en la aplicación.
	La bolsa de polvo desechable no está instalada correctamente en la Base de autovaciado. Compruebe e instale correctamente.
	El autovaciado no se activa si el robot regresa a la Base de autovaciado sin haber realizado una limpieza.
No realiza el autovaciado	Con el Modo No molestar activado, el robot no realiza el autovaciado al regresar a la Base de autovaciado. Ajuste la limpieza o la duración del modo no molestar, o inicie el vaciado manualmente desde la aplicación.
Autovaciado con rendimiento reducido o ruidos anómalos	El Cepillo principal o su cubierta no están correctamente instalados. Revise la instalación y asegure el Pestillo de la cubierta del cepillo principal.
	El Filtro, el conducto de aire de la Base de autovaciado, la Entrada de succión, la entrada de aire de la base, el Depósito mixto o la bolsa de polvo desechable están obstruidos. Limpie para eliminar bloqueos.
El fregado no es efectivo	Compruebe el ajuste del caudal de agua en la aplicación.
	Verifique que el Depósito mixto se ha rellenado según sea necesario, abriendo la Tapa de llenado del depósito mixto y usando la Entrada de agua.

7. ESPECIFICACIONES TÉCNICAS

Producto: Conga X80

Referencia del producto: EU01_122037

Entrada de la base de autovaciado: 220-240 V CA 50/60 Hz.

Salida de la base de autovaciado: 19 V \approx 1,2 A.

Potencia nominal de la base de autovaciado: 1000 W.

Entrada del robot: 19 V \approx 1,2 A.

Capacidad nominal de la batería: 14,4 V CC 5200 mAh 74,88 Wh.

Las especificaciones técnicas pueden cambiar sin notificación previa para mejorar la calidad del producto.

Fabricado en China | Diseñado en España

8. RECICLAJE DE APARATOS ELÉCTRICOS Y ELECTRÓNICOS



Este símbolo indica que, de acuerdo con las normativas aplicables, el producto y/o la batería deberán desecharse de manera independiente de los residuos domésticos.



Cuando este producto alcance el final de su vida útil, deberás extraer las pilas/baterías/acumuladores y llevarlo a un punto de recogida designado por las autoridades locales.



Para obtener información detallada acerca de la forma más adecuada de desechar sus aparatos eléctricos y electrónicos y/o las correspondientes baterías, el consumidor

deberá contactar con las autoridades locales.

Puede consultar la información sobre los sistemas nacionales de reciclaje de embalajes y su marcado en nuestra página web.

El cumplimiento de las pautas anteriores ayudará a proteger el medio ambiente.

9. GARANTÍA Y SAT

Cecotec responderá ante el usuario o consumidor final de cualquier falta de conformidad que exista en el momento de la entrega del producto en los términos, condiciones y plazos que establece la normativa aplicable.

Se recomienda que las reparaciones se efectúen por personal especializado.

Si detecta una incidencia con el producto o tiene alguna consulta, póngase en contacto con el servicio de Asistencia Técnica oficial de Cecotec a través del número de teléfono +34 96 321 07 28.

10. INFORMACIÓN SOBRE LOS DATOS ALMACENADOS POR LOS PRODUCTOS CONECTADOS CONFORME AL REGLAMENTO (UE) 2023/2854 (“REGLAMENTO DE DATOS”)

Los productos conectados y los servicios relacionados de Cecotec son aquellos que generan diferentes datos e información durante su uso. De conformidad con lo previsto en el Reglamento de Datos, a través de este documento Cecotec le proporciona información acerca de sus derechos sobre los datos generados y acerca de cómo acceder a dichos datos.

Este derecho le permite utilizar los datos para cualquier fin lícito, entre otros, la optimización del producto y/o servicio o la contratación de servicios posventa con terceros.

Como usuario, podrá ejercer su derecho de acceso, dentro de los límites previstos por el Reglamento de Datos, a través de la dirección data.act@cecotec.es. Para proteger los datos generados –y con el fin de evitar fraudes o suplantación de identidad– CECOTEC podrá requerir información adicional para verificar su condición de usuario.

Los datos son almacenados por un período determinado de tiempo.

11. COPYRIGHT

Los derechos de propiedad intelectual sobre los textos de este manual pertenecen a CECOTEC INNOVACIONES, S.L. Quedan reservados todos los derechos. El contenido de esta publicación no podrá, ni en parte ni en su totalidad, reproducirse, almacenarse en un sistema de recuperación, transmitirse o distribuirse por ningún medio (electrónico, mecánico, fotocopia, grabación o similar) sin la previa autorización de CECOTEC INNOVACIONES, S.L.

12. DECLARACIÓN UE DE CONFORMIDAD



Por la presente, Cecotec Innovaciones declara que este robot aspirador, modelo EU01_122037 – Conga X80 es conforme con la Directiva 2014/53/EU de equipos radioeléctricos.

El texto completo de la declaración UE de conformidad está disponible en la dirección de internet siguiente:

<https://cecotec.es/es/information/declaration-of-conformity>

1. PARTS AND COMPONENTS

Fig. 1

1. Top cover
2. Dust container release button
3. Dust container
4. Charging contacts
5. Air outlet
6. Anti-collision sensors
7. Side brush
8. Ultrasonic sensor
9. Omnidirectional wheel
10. Battery
11. Main brush
12. Wheels
13. Spin mops
14. Tank opening tab
15. Mixed tank lid
16. Filter
17. Suction inlet

Fig 2.

1. Dirty water tank
2. Clean water tank
3. LED indicator light
4. Dust container lid
5. Self-cleaning tray
6. Self-cleaning base ramp
7. Dust bag closure
8. Dust bag
9. Infrared sensor
10. Charging contacts
11. Detergent cap
12. Detergent tank

Note:

The graphics in this manual are schematic representations and may not exactly match the product.

2. BEFORE USE

- This appliance comes in a packaging designed to protect it during transport. Remove the appliance from its box. You can keep the original box and other packaging materials in a safe place to prevent damage to the appliance if you need to transport it in the future. If you wish to dispose of the original packaging, make sure all items are recycled properly.
- Check that all parts and components are included and in good condition. If any of them are missing or damaged, please contact Cecotec's Official Technical Support Service immediately.

Box content:

- Robot vacuum cleaner
 - Self-emptying base
 - Mop pad
 - Mop holder
 - Side brush
 - Self-cleaning brush
 - Instruction manual
-
- Do not remove the product's serial number in order to keep proper traceability if technical assistance is required.

3. INSTALLATION

Installing the self-emptying base

- Leave a space of at least 0.6 m to the left and right and 1.5 m in depth. Fig. 3
- Make sure the location has good Wi-Fi access to enhance the mobile app experience. Connect the base and verify that the status indicator light is on.

Note:

- Place the base against a wall on a hard, level surface (wood, tile, etc.).
- Pick up any cables, hard or sharp objects (such as nails and glass) and loose items from the floor, and move any unstable, fragile, valuable or hazardous items that could block or slow down the robot vacuum cleaner's operation.

When using the robot in elevated area, always use a physical safety barrier to prevent accidental falls that could result in personal injury or property damage.

ENGLISH

Installing the clean water tank

- Lift the clean water tank, open the top cover, and fill it with tap water.
- Once full, close the lid and replace the clean water tank on the base.

Detergent usage

Step 1: Remove the dirty water tank and clean water tank.

Step 2: Turn the tank lid to open it and add detergent.

Step 3: Replace the clean and dirty water tanks.

Note

To ensure all functions operate correctly and achieve the best cleaning results:

- Fully charge the robot before first use.
- Fill the clean water tank with water before the first operation.

Installing the mop pad

Fig. 4

1. Attach the mop pad to the mop holder in the correct position and firmly.
2. Align and install the mop holder on the robot until you hear a "click".

4. OPERATION

Switching on/off

- Press and hold the power button to switch the robot on or off. The power indicator light will illuminate when the robot is switched on.

Note:

To ensure proper operation and achieve the best cleaning result:

- Fully charge the robot before first use.
- Fill the mixed tank with water before the first operation, as indicated above.

Pause

- When the robot is running, press any button to pause it. Press the power button to resume cleaning. Press the Back Home button to send it back to the self-emptying base.

Note:

- Placing the paused robot manually on the self-emptying base will end the cleaning cycle in progress.

Charging

- After cleaning, the robot vacuum cleaner will automatically return to the self-emptying base to recharge.
- In Pause mode, press the Back Home button to send the robot back to the base.

Starting operation

- Press the power button to start cleaning. The robot will plan the route based on its recognition of the layout, divide the room into zones, first delimit the edges of each zone, and then fill them in with a zigzag pattern.
- In this way, the robot cleans all areas one by one, efficiently cleaning the home. Ensure that the mopping cloths are correctly installed.

Notes:

- For the robot to clean and automatically return to the self-emptying base, start it from the self-emptying base. Do not move the self-emptying base during cleaning.
- Cleaning cannot begin if the battery level is too low. Allow the robot to charge before starting.
- Before cleaning, pick up cables (including the base power cord) and valuable objects from the floor. The robot may drag them along and cause electrical appliances to disconnect or damage cables and property.
- If the battery runs low during cleaning, the robot will automatically return to the base. After recharging, it will resume cleaning where it left off.
- Before each cleaning task, ensure the mop pad is correctly installed on the mop holder.

Standby mode

- If no operation is performed for 10 minutes, the robot will automatically enter sleep mode, and the power indicator light will turn off.
- In standby mode, press any button on the robot to reactivate it.
- If no operation is performed for hours, the robot will automatically switch off.

Do Not Disturb mode

- It can be modified or cancelled from the app.
- When this mode is activated, the robot does not automatically resume cleaning and does not self-empty into the self-emptying base after finishing cleaning; furthermore, the power indicator and voice prompts remain disabled.

5. CLEANING AND MAINTENANCE

Side brush. Fig. 5

1. Pull the side brush upwards to remove it.
2. Remove debris from the side brush.
3. Reinstall the side brush by pressing down until you hear a "click".

Main brush. Fig. 6

1. Press in the latches on the main brush cover and release the main brush cover latch to remove the cover.
2. Remove the main brush and remove any hair and dirt accumulated on the brush and its ends.
3. Replace the main brush and close the cover until you hear a "click", securing the main brush cover latch (14).

Dust container and filter. Fig. 7

1. Press the dust container release button and remove the mixed tank.
2. Open the mixed tank and empty its contents into a rubbish bin.
3. Use the self-cleaning brush to clean the interior of the mixed tank.
4. Open the filter cover, remove the filter and tap it gently to remove any dust. Then reinstall the filter and close the filter cover.
5. Reinstall the mixed tank on the robot until the dust container release button is locked.

Note:

Do not touch the surface of the filter with your hands, brushes or hard objects to avoid damage.

Sensors

Clean all sensors with a soft, dry cloth: Laser, object recognition sensor, wall sensor and anti-collision sensors.

Note: the laser is a sensitive sensor. Do not use force, insert objects, or attempt to adjust it. Do not sit on or place objects on the robot's top cover.

Omnidirectional wheel. Fig. 8

1. Using a flat-head screwdriver as a lever, firmly grasp the omnidirectional wheel and pull it outwards.
2. Clean the omnidirectional wheel and all its components, including the wheel assembly and housing.
3. Press the omnidirectional wheel down to lock it in place.

Replacing the disposable dust bag

To change the dust collection bag, open the base cover, pull the handle, remove the bag and discard it.

Mopping assembly maintenance

1. Remove the mop holder with the mop pad from the robot.
2. Open the mixed tank lid and empty the mixed tank through the same opening as the water inlet.
3. Gently shake to remove any residue accumulated on the mop holder.
4. Wash the mop pad with clean water. Allow all parts to air dry before reinstalling.

Note

- Empty the mixed tank after each use to avoid possible water damage.

Charging and battery replacement. Fig. 9

1. Using a Phillips screwdriver, open the battery compartment.
2. Disconnect the old battery, connect the new one and screw the compartment cover back on.

Note

- To extend battery life, leave the robot vacuum cleaner charging on the self-emptying base whenever not in use.
- If the robot is not to be used for an extended period of time, remove the battery and store it in a safe, dry place.
- Do not use this product's rechargeable battery in other devices.

Table – Recommended maintenance frequency

Item	Maintenance method	Frequency	Replacement
Mixed tank (18)	Cleaning	Daily	—
Filter (20)	Cleaning	Weekly	Every 3-6 months
Side brush (9)	Cleaning	Weekly	Every 3-6 months
Main brush (10)	Cleaning	Weekly	Every 3-6 months
Sensors (1, 5, 7, 8)	Cleaning	Weekly	—
Omnidirectional wheel (11)	Cleaning	Weekly	—
Battery (13)	Replacement	—	Every 12-24 months

6. TROUBLESHOOTING

Problem	Solution
The robot does not switch on.	Low battery. Place the robot on the self-emptying base and charge it before use.
	The battery temperature is too high or too low. Use the robot only within 0-40°C range.
Unable to charge battery.	The self-emptying base is not connected to the mains. Check that both ends of the power cord are properly connected.
	Poor contact. Clean the charging connectors on the robot and the charging contacts on the self-emptying base.
	Confirm that the status indicator on the self-emptying base is illuminated.
The robot cannot be docked.	There are too many obstacles near the self-emptying base. Move it to an open area.
	The robot is too far away from the self-emptying base. Bring it closer and try again.
	The base locating element may be dirty. Clean it with a dry cloth.
Unable to connect to Wi-Fi.	Wi-Fi disabled. Reset the Wi-Fi and try again.
	Weak Wi-Fi signal. Move the robot to an area with good coverage.
	Abnormal Wi-Fi connection. Reset the Wi-Fi, download the latest version of the mobile app and try again.
	The Wi-Fi connection is unstable. Reset the router, check if there are any app updates and try again.
Noise during cleaning.	The main brush, side brush, drive wheels or omnidirectional wheel may be blocked. Switch off the robot with the power button and clean these components.
Cleaning does not resume after recharging.	Check that the robot is not in Do Not Disturb mode.
	The "Skip carpets" option is enabled in the app. Check the settings in the app.
The programmes are not effective.	Check that the robot is not in Do Not Disturb mode.
	Programmes only run when the battery level is above 20%.
The robot does not perform self-emptying.	The self-emptying function is deactivated. Check it in the app.
	The disposable dust bag is not properly installed in the self-emptying base. Check and install correctly.
	Self-emptying is not activated if the robot returns to the self-emptying base without having performed a cleaning cycle.

Problem	Solution
The robot does not perform self-emptying.	With the Do Not Disturb mode activated, the robot does not self-empty when returning to the self-emptying base. Set the cleaning or Do Not Disturb mode duration, or start the emptying manually from the app.
Self-emptying with reduced performance or unusual noises.	The main brush or its cover is not properly installed. Check the installation and secure the main brush cover latch.
	The filter, self-emptying base air duct, suction inlet, base air inlet, mixed tank or disposable dust bag are clogged. Clean to remove blockages.
Mopping is not effective.	Check the water flow rate setting in the app.
	Check that the mixed tank has been refilled as required by opening the mixed tank filling cap and using the water inlet.

7. TECHNICAL SPECIFICATIONS

Product: Conga X80

Product reference: EU01_122037

Self-emptying base input: 220-240 V AC 50/60 Hz.

Self-emptying base output: 19 V = 1.2 A.

Self-emptying base rated power: 1000 W.

Robot input: 19 V = 1.2 A.

Battery rated capacity: 14.4 V CC 5200 mAh 74.88 Wh.

Technical specifications may change without prior notice to improve product quality.

Made in China | Designed in Spain

8. RECYCLING OF ELECTRICAL AND ELECTRONIC EQUIPMENT



This symbol indicates that, according to the applicable regulations, the product and/or battery must be disposed of separately from household waste. When this product reaches the end of its shelf life, you should dispose of the batteries/accumulators and take them to a collection point designated by the local authorities.



For detailed information on how to properly dispose of electrical and electronic equipment and/or the corresponding batteries, consumers should contact their local authorities.

Information regarding national packaging recycling systems and their marking can be found on our website.

Compliance with the above guidelines will help protecting the environment.

9. TECHNICAL SUPPORT AND WARRANTY

Cecotec shall be liable to the end user or consumer for any lack of conformity that exists at the time of product delivery under the terms, conditions and deadlines established by applicable regulations.

Repairs should be carried out by qualified personnel.

If at any moment you detect any problem with your product or have any doubt, do not hesitate to contact the official Cecotec Technical Support Service at +34 96 321 07 28.

10. INFORMATION ON DATA STORED BY CONNECTED PRODUCTS IN ACCORDANCE WITH REGULATION (EU) 2023/2854 (“DATA REGULATION”)

Cecotec’s connected products and related services are those that generate different data and information during use. In accordance with the provisions of the Data Regulation, through this document Cecotec provides you with information about your rights concerning the data generated and about how to access such data.

This right allows you to use the data for any lawful purpose, including, among others, product and/or service optimisation or contracting post-sale services with third parties.

As a user, you may exercise your right of access, within the limits provided for by the Data Regulation, through the email address data.act@cecotec.es. To protect the generated data—and in order to prevent fraud or identity theft—CECOTEC may require additional information to verify your status as a user.

Data is stored for a determined period of time.

11. COPYRIGHT

The intellectual property rights over the texts in this manual belong to CECOTEC INNOVACIONES, S.L. All rights reserved. The content of this publication may not, either in part or in its entirety, be reproduced, stored in a retrieval system, transmitted or distributed by any means (electronic, mechanical, photocopying, recording or similar) without prior authorisation from CECOTEC INNOVACIONES, S.L.

12. EU DECLARATION OF CONFORMITY



Cecotec Innovaciones hereby declares that this robot vacuum cleaner, model EU01_122037 – Conga X80, is in conformity with the Radio Equipment Directive 2014/53/EU.

The full text of the EU Declaration of Conformity can be found on the following website:

<https://cecotec.es/es/information/declaration-of-conformity>

1. PIÈCES ET COMPOSANTS

Image 1 :

1. Cache supérieur
2. Bouton de libération du réservoir de saleté
3. Réservoir de saleté
4. Connecteurs de charge
5. Sortie d'air
6. Capteurs antichoc
7. Brosse latérale
8. Capteur ultrasonique
9. Roue omnidirectionnelle
10. Batterie
11. Brosse centrale
12. Roues
13. Tissus rotatifs
14. Languette d'ouverture du réservoir
15. Couvercle du réservoir mixte
16. Filtre
17. Entrée d'aspiration

Img. 2

1. Réservoir d'eau sale
2. Réservoir d'eau propre
3. Témoin LED
4. Couvercle du réservoir de saleté
5. Plateau d'auto-nettoyage
6. Rampe d'accès
7. Fermeture du sac à poussière
8. Sac à poussière
9. Infrarouges
10. Connecteurs de charge
11. Bouchon du produit de nettoyage
12. Tiroir à lessive

Note :

Les graphiques de ce manuel sont des représentations schématiques et peuvent ne pas correspondre exactement à ceux du produit.

2. AVANT UTILISATION

- Cet appareil possède un emballage conçu pour le protéger pendant son transport. Sortez l'appareil de sa boîte. Rangez la boîte d'origine et le reste des éléments provenant de l'emballage dans un endroit sûr pour éviter d'endommager l'appareil si vous devez le transporter à l'avenir. Si vous devez vous défaire de l'emballage d'origine, assurez-vous de recycler tous les éléments correctement.
- Assurez-vous que toutes les pièces et les composants sont inclus et en bon état. S'il manque une pièce, une partie, un accessoire ou que l'appareil ou ses accessoires ne sont pas en bon état, veuillez contacter le Service Après-Vente officiel de Cecotec.

Contenu de la boîte :

- Robot aspirateur
 - Base de vidange automatique
 - Tissu
 - Support du tissu
 - Brosse latérale
 - Brosse d'auto-nettoyage
 - Manuel d'instructions
- Ne retirez pas le numéro de série du produit, afin de conserver un suivi correct de votre produit en cas de problème.

3. INSTALLATION

Installation de la base de vidange automatique

- Réservez un espace d'au moins 0,6 m à gauche et à droite et de 1,5 m en profondeur.  3
- Assurez-vous que l'endroit dispose d'un bon signal Wi-Fi afin d'améliorer l'expérience avec l'application mobile. Branchez la base et vérifiez que le voyant d'état est allumé.

Note :

- Placez la base contre un mur sur un sol dur et plat (bois, carrelage, etc.).
- Retirez du sol les câbles, les objets durs ou pointus (tels que les clous ou le verre) et les éléments détachés, et écartez tout objet instable, fragile, précieux ou dangereux qui pourrait bloquer ou ralentir le fonctionnement du robot aspirateur.

Lorsque vous utilisez le robot dans des zones surélevées, utilisez toujours une barrière de sécurité physique pour éviter les chutes accidentelles pouvant causer des blessures corporelles ou des dommages matériels.

Installation du réservoir d'eau propre

- Soulevez le réservoir d'eau propre, ouvrez le couvercle supérieur et remplissez-le d'eau du robinet.
- Une fois rempli, fermez le couvercle et remplacez le réservoir d'eau propre sur la base.

Utilisation du produit de nettoyage

Étape 1 : Retirez le réservoir d'eau sale et le réservoir d'eau propre.

Étape 2 : Tournez le couvercle du réservoir pour l'ouvrir et ajoutez le produit de nettoyage.

Étape 3 : Remettez les réservoirs d'eau propre et d'eau sale en place.

Note

Pour garantir le bon fonctionnement de toutes les fonctions et obtenir les meilleurs résultats de nettoyage :

- Chargez complètement le robot avant la première utilisation.
- Remplissez le réservoir d'eau propre avant la première utilisation.

Installation du tissu

Img. 4

1. Fixez le tissu au support du tissu dans la bonne position et fermement.
2. Alignez et installez le support du tissu sur le robot jusqu'à ce que vous entendiez un « clic ».

4. FONCTIONNEMENT

Marche/Arrêt

- Maintenez enfoncé le bouton marche/arrêt pour allumer ou éteindre le robot. Le voyant d'allumage s'allume lorsque le robot est en marche.

Note :

Pour garantir le bon fonctionnement et obtenir le meilleur résultat de nettoyage :

- Chargez complètement le robot avant la première utilisation.
- Remplissez le réservoir mixte d'eau avant la première utilisation, comme indiqué ci-dessus.

Pause

- Lorsque le robot aspirateur est en fonctionnement, appuyez sur n'importe quel bouton pour le mettre en pause. Appuyez sur le bouton marche/arrêt pour reprendre le nettoyage. Appuyez sur le bouton Retour à la base pour le renvoyer à la base de vidange automatique.

Note :

- Placer manuellement le robot en pause sur la base mettra fin au nettoyage en cours.

Charge

- Une fois le nettoyage terminé, le robot retournera automatiquement à la base de vidange automatique pour se recharger.
- En mode Pause, appuyez sur le bouton Retour à la base pour renvoyer le robot à la base de vidange automatique.

Commencer le nettoyage

- Appuyez sur le bouton marche/arrêt pour lancer le nettoyage. Le robot planifiera son itinéraire en fonction de la reconnaissance de l'environnement, divisera la pièce en zones, délimitera d'abord les bords de chaque zone, puis les remplira en suivant un motif en zigzag.
- De cette façon, le robot nettoie toutes les zones une par une, assurant un nettoyage efficace de la maison. Assurez-vous que les tissus de nettoyage sont correctement installés.

Notes:

- Pour que le robot nettoie et retourne automatiquement à la base de vidange automatique, démarrez-le depuis la base de vidange automatique. Ne déplacez pas la base de vidange automatique pendant le nettoyage.
- Si le niveau de la batterie est trop faible, le nettoyage ne démarrera pas. Laissez le robot se charger avant de commencer.
- Avant de nettoyer, retirez du sol les câbles (y compris le câble d'alimentation de la base de vidange automatique), les objets de valeur et les éléments détachés. Le robot pourrait les entraîner et provoquer la déconnexion d'appareils électriques ou endommager les câbles et les biens.
- Si la batterie s'épuise pendant le cycle de nettoyage, le robot retournera automatiquement à la base de vidange automatique. Une fois rechargé, il reprendra le nettoyage là où il s'était arrêté.
- Avant chaque tâche de nettoyage, assurez-vous que le tissu est correctement installé sur le support du tissu.

Mode Veille

- Si aucune opération n'est effectuée pendant plus de 10 minutes, le robot passera automatiquement en mode veille et le témoin d'allumage s'éteindra.
- En mode veille, appuyez sur n'importe quel bouton du robot pour le réactiver.
- Si aucune opération n'est effectuée pendant plusieurs heures, le robot s'éteindra automatiquement.

FRANÇAIS

Mode Ne pas déranger

- Cela peut être modifié ou annulé depuis l'application.
- Lorsque ce mode est activé, le robot ne reprend pas automatiquement le nettoyage et ne se vide pas automatiquement dans la base de vidange automatique une fois le nettoyage terminé. De plus, le voyant de fonctionnement et les commandes vocales restent désactivés.

5. NETTOYAGE ET ENTRETIEN

Brosse latérale.Img. 5

1. Tirez vers le haut pour retirer la brosse latérale.
2. Retirez les débris de la brosse latérale.
3. Réinstallez la brosse latérale en appuyant vers le bas jusqu'à ce que vous entendiez un « clic ».

Brosse centrale. Img. 6

1. Appuyez sur les languettes du couvercle de la brosse principale et relâchez la languette du couvercle de la brosse principale pour retirer le couvercle.
2. Retirez la brosse centrale et éliminez les poils/cheveux et la saleté accumulés sur la brosse et les extrémités de la brosse.
3. Remettez la brosse principale en place et fermez le couvercle jusqu'à ce que vous entendiez un « clic », en verrouillant le loquet du couvercle de la brosse principale.

Réservoir et filtre.Img. 7.

1. Appuyez sur le bouton de libération du réservoir de saleté et retirez le réservoir mixte.
2. Ouvrez le réservoir mixte et videz son contenu dans un conteneur à déchets.
3. Utilisez la brosse de nettoyage pour nettoyer l'intérieur du réservoir mixte.
4. Ouvrez le couvercle du filtre, retirez le filtre et tapotez-le doucement pour enlever la poussière, puis réinstallez le filtre et fermez le couvercle du filtre.
5. Réinstallez le réservoir mixte dans le robot jusqu'à ce que le bouton de libération du réservoir de saleté soit verrouillé.

Note :

Ne touchez pas la surface du filtre avec vos mains, des brosses ou des objets durs pour éviter de l'endommager.

Capteurs

Nettoyez tous les capteurs à l'aide d'un chiffon doux et sec : Laser, capteur de reconnaissance d'objets, capteur mural et capteurs anti-collision.

Note : le laser est un capteur sensible. N'exercez aucune force, n'introduisez aucun objet et n'essayez pas de le régler. Ne vous asseyez pas et ne placez pas d'objets sur le couvercle supérieur du robot.

Roue omnidirectionnelle. Img 8

1. À l'aide d'un tournevis plat comme levier, maintenez fermement la roue omnidirectionnelle et tirez vers l'extérieur.
2. Nettoyez la roue omnidirectionnelle et tous ses composants, y compris l'ensemble de la roue et le logement de la roue.
3. Appuyez sur la roue omnidirectionnelle vers le bas pour la verrouiller en place.

Remplacement du sac à poussière

Pour changer le sac de collecte de poussière, ouvrez le couvercle de la base de vidange automatique, tirez sur la poignée, retirez le sac et jetez-le.

Entretien de l'ensemble de lavage

1. Retirez le support du tissu avec le tissu du robot.
2. Ouvrez le couvercle du réservoir mixte et videz le réservoir mixte par la même ouverture que l'entrée d'eau.
3. Secouez doucement pour éliminer les débris accumulés sur le support du tissu.
4. Lavez le tissu à l'eau claire. Laissez sécher toutes les pièces à l'air libre avant de les réinstaller.

Note

- Videz le réservoir mixte après chaque utilisation afin d'éviter tout dommage causé par l'eau.

Chargement et remplacement de la batterie. Img 9

1. À l'aide d'un tournevis cruciforme, ouvrez le compartiment de la batterie.
2. Débranchez la batterie usagée, connectez la nouvelle et revissez le couvercle du compartiment.

Note

- Pour prolonger la durée de vie de la batterie, laissez le robot en charge sur la base de vidange automatique lorsqu'il n'est pas utilisé.
- Si le robot n'est pas utilisé pendant une période prolongée, retirez la batterie et rangez-la dans un endroit sûr et sec.
- N'utilisez pas la batterie rechargeable de cet appareil dans d'autres appareils.

FRANÇAIS

Tableau - Fréquence d'entretien recommandée

Élément	Type d'entretien	Fréquence :	Remplacement
Réservoir mixte (18)	Nettoyage	Quotidien	—
Filtre (20)	Nettoyage	Hebdomadaire-ment	Tous les 3-6 mois
Brosse latérale (9)	Nettoyage	Hebdomadaire-ment	Tous les 3-6 mois
Brosse centrale (10)	Nettoyage	Hebdomadaire-ment	Tous les 3-6 mois
Capteurs (1, 5, 7, 8)	Nettoyage	Hebdomadaire-ment	—
Roue omnidirectionnelle (11)	Nettoyage	Hebdomadaire-ment	—
Batterie (13)	Remplacement	—	Tous les 12-24 mois

6. RÉOLUTION DE PROBLÈMES

Problème	Solution
Le robot aspirateur ne s'allume pas	Batterie faible. Placez le robot sur la base de vidange automatique et rechargez-le avant de l'utiliser.
	La température de la batterie est trop élevée ou trop basse. Utilisez le robot dans une plage de température comprise entre 0 et 40°C.
Il ne peut pas être rechargé	La base de vidange automatique n'est pas branchée sur le secteur. Vérifiez que les deux extrémités du câble d'alimentation sont correctement connectées.
	Mauvais contact. Nettoyez les connecteurs de charge du robot et les contacts de charge de la base de vidange automatique.
	Vérifiez que le voyant d'état de la base de vidange automatique est allumé.
Impossible d'atteindre la base.	Il y a trop d'obstacles à proximité de la base de vidange automatique. Déplacez-la dans un endroit ouvert.
	Le robot est trop éloigné de la base de vidange automatique. Rapprochez-le et réessayez.
	Le localisateur de la base peut être sale. Nettoyez-le uniquement avec un chiffon sec.

Problème	Solution
Impossible de se connecter au Wi-Fi.	Wi-Fi désactivé. Réinitialisez le Wi-Fi et réessayez.
	Signal Wi-Fi faible. Déplacez le robot vers une zone avec une bonne couverture.
	Connexion Wi-Fi anormale. Réinitialisez le Wi-Fi, téléchargez la dernière version de l'application mobile et réessayez.
	La connexion Wi-Fi est instable. Redémarrez le routeur, vérifiez s'il y a une mise à jour disponible de l'application et réessayez.
Bruits pendant le nettoyage	La brosse centrale, la brosse latérale, les roues motrices ou la roue omnidirectionnelle peuvent être bloquées. Éteignez le robot à l'aide du bouton marche/arrêt et nettoyez ces composants.
Le nettoyage ne reprend pas après le rechargement.	Vérifiez que le robot n'est pas en mode Ne pas déranger.
	L'option « Ignorer les tapis » est activée dans l'application. Vérifiez les paramètres de l'application.
Les programmations ne fonctionnent pas.	Vérifiez que le robot n'est pas en mode Ne pas déranger.
	Les programmations ne s'exécutent que lorsque le niveau de la batterie est supérieur à 20 %.
La vidange automatique ne s'effectue pas.	La fonction de vidange automatique est désactivée. Vérifiez-le dans l'application.
	Le sac à poussière jetable n'est pas installé correctement dans la base de vidange automatique. Vérifiez et installez correctement.
	La vidange automatique ne s'active pas si le robot revient à la base sans avoir effectué de nettoyage.
La vidange automatique ne s'effectue pas.	Lorsque le mode Ne pas déranger est activé, le robot n'effectue pas de vidange automatique lorsqu'il retourne à la base. Réglez le nettoyage ou la durée du mode Ne pas déranger, ou lancez la vidange manuellement depuis l'application.
Vidange automatique avec performances réduites ou bruits anormaux.	La brosse principale ou son couvercle ne sont pas correctement installés. Vérifiez l'installation et fixez la languette du couvercle de la brosse principale.
	Le filtre, le conduit d'air de la base de vidange automatique, l'entrée d'aspiration, l'entrée d'air de la base, le réservoir mixte ou le sac à poussière jetable sont obstrués. Nettoyez les obstructions.
Le lavage du sol n'est pas efficace.	Vérifiez le réglage du débit d'eau dans l'application.
	Vérifiez que le réservoir mixte a été rempli correctement en ouvrant le couvercle de remplissage du réservoir mixte et en utilisant l'entrée d'eau.

7. SPÉCIFICATIONS TECHNIQUES

Produit : Conga X80

Référence : EU01_122037

Entrée de la base de vidange automatique : 220-240 V CA 50/60 Hz.

Sortie de la base de vidange automatique : 19 V = 1,2 A.

Puissance nominale de la base de vidange automatique : 1000 W.

Entrée du robot : 19 V = 1,2 A.

Capacité nominale de la batterie : 14,4 V CC 5200 mAh 74,88 Wh.

Les spécifications techniques peuvent être modifiées sans notification préalable afin d'améliorer la qualité du produit.

Produit fabriqué en Chine | Conçu en Espagne

8. RECYCLAGE DES ÉQUIPEMENTS ÉLECTRIQUES ET ÉLECTRONIQUES



Ce symbole indique que, conformément à la réglementation en vigueur, le produit et/ou la batterie doivent être éliminés séparément des déchets municipaux. Lorsque ce produit atteint la fin de sa vie utile, vous devez retirer les piles ou batteries et les apporter à un point de collecte désigné par les autorités locales.



Pour obtenir des informations détaillées sur la manière la plus adéquate de vous défaire de vos appareils électriques et électroniques et/ou des batteries correspondantes, vous devez contacter les autorités locales.

Vous pouvez consulter les informations sur les systèmes nationaux de recyclage des emballages et leur marquage sur notre site web.

Le respect des directives susmentionnées contribuera à la protection de l'environnement.

9. GARANTIE ET SAV

Cecotec est responsable envers l'utilisateur final ou le consommateur de tout défaut de conformité existant au moment de la livraison du produit dans les termes, conditions et délais établis par la réglementation applicable.

Il est recommandé que les réparations soient effectuées par du personnel qualifié.

Si vous détectez un incident ou un problème avec le produit, vous devez contacter le Service Après-Vente Officiel de Cecotec au +34 9 63 21 07 28.

10. INFORMATIONS SUR LES DONNÉES STOCKÉES PAR LES PRODUITS CONNECTÉS CONFORMÉMENT AU RÈGLEMENT (UE) 2023/2854 (« RÈGLEMENT SUR LES DONNÉES »)

Les produits connectés et les services associés de Cecotec sont ceux qui génèrent différentes données et informations lors de leur utilisation. Conformément aux dispositions du Règlement sur les Données, par le présent document, Cecotec vous fournit des informations concernant vos droits sur les données générées ainsi que sur la manière d'y accéder.

Ce droit vous permet d'utiliser les données à toutes fins licites, notamment l'optimisation du produit et/ou du service ou la sous-traitance de services après-vente à des tiers.

En tant qu'utilisateur, vous pourrez exercer votre droit d'accès, dans les limites prévues par le Règlement sur les Données, à l'adresse suivante: data.act@cecotec.es. Afin de protéger les données générées et d'éviter toute fraude ou usurpation d'identité, CECOTEC peut vous demander des informations supplémentaires pour vérifier votre identité.

Les données sont conservées pendant une durée déterminée.

11. COPYRIGHT

Les droits de propriété intellectuelle des textes de ce manuel appartiennent à CECOTEC INNOVACIONES, S.L. Tous droits réservés. Le contenu de cette publication ne peut être, en totalité ou en partie, reproduit, stocké dans un système de récupération de données, transmis ou distribué par quelque moyen que ce soit (électronique, mécanique, photocopie, enregistrement ou similaire) sans l'autorisation préalable de CECOTEC INNOVACIONES, S.L.

12. DÉCLARATION DE CONFORMITÉ DE L'UE



Par la présente, Cecotec Innovaciones déclare que ce robot aspirateur, modèle EU01_122037 – Conga X80 est conforme à la directive 2014/53/UE sur les équipements radioélectriques.

Le texte intégral de la déclaration de conformité de l'UE peut être consulté sur le site web suivant :

<https://www.storececotec.fr/fr/information/declaration-of-conformity>

1. TEILE UND KOMPONENTEN

Abbildung 1:

1. Obere Abdeckung
2. Entriegelungstaste des Staubbehälters
3. Staubbehälter
4. Ladekontakte
5. Luftauslass
6. Antikollisionssensoren
7. Seitenbürste
8. Ultraschallsensor
9. Omnidirektionales Rad
10. Akku
11. Hauptbürste
12. Räder
13. Rotierende Wischpads (Spin mops)
14. Lasche zum Öffnen des Behälters
15. Deckel des Kombibehälters
16. Filter
17. Saugöffnung

Abb.2.

1. Schmutzwassertank
2. Frischwassertank
3. LED-Anzeige
4. Deckel des Staubbehälters
5. Selbstreinigungswanne
6. Rampe der Station
7. Staubbeutelverschluss
8. Staubbeutel
9. Infrarotsensoren der Station
10. Ladekontakte
11. Deckel des Reinigungsmittelbehälters
12. Reinigungsmittelbehälter

Hinweis:

Die Grafiken in dieser Bedienungsanleitung sind schematische Darstellungen und entsprechen möglicherweise nicht genau dem Produkt.

2. VOR DEM GEBRAUCH

- Dieses Gerät ist so verpackt, dass es während des Transports geschützt bleibt. Nehmen Sie das Gerät aus seiner Verpackung. Bewahren Sie die Verpackung an einem sicheren Ort auf, damit das Gerät nicht beschädigt wird, wenn Sie ihn später transportieren müssen. Wenn Sie die Originalverpackung entsorgen möchten, vergewissern Sie sich, dass Sie alle Teile korrekt recyceln.
- Vergewissern Sie sich, dass alle Teile und Komponenten enthalten und in gutem Zustand sind. Sollte ein Teil fehlen oder beschädigt sein, wenden Sie sich bitte umgehend an den offiziellen technischen Kundendienst von Cecotec.

Verpackungsinhalt:

- Saugroboter
 - Selbstentleerungsstation
 - Mopp
 - Wischpadhalter
 - Seitenbürste
 - Selbstreinigung Bürste
 - Diese Bedienungsanleitung
- Entfernen Sie die Seriennummer des Produkts nicht, um im Falle einer Serviceanfrage die korrekte Rückverfolgbarkeit Ihres Geräts sicherzustellen.

3. MONTAGE

Installation der Selbstentleerungsstation

- Halten Sie einen Freiraum von mindestens 0,6 m nach links und rechts sowie 1,5 m nach vorne ein. Abb. 3
- Stellen Sie sicher, dass der Standort über eine gute WLAN-Abdeckung verfügt, um eine optimale Nutzung der mobilen App zu gewährleisten. Schließen Sie die Basisstation an und überprüfen Sie, ob die Statusanzeige leuchtet.

Hinweis:

- Platzieren Sie die Basisstation an einer Wand auf einem harten, ebenen Boden (Holz, Fliesen usw.).
- Entfernen Sie Kabel, harte oder spitze Gegenstände (wie Nägel oder Glas) sowie lose Elemente vom Boden und räumen Sie alle instabilen, zerbrechlichen, wertvollen oder gefährlichen Objekte beiseite, die den Betrieb des Saugroboters blockieren oder verlangsamen könnten.

DEUTSCH

Wenn Sie den Roboter in erhöhten Bereichen verwenden, nutzen Sie stets eine physische Sicherheitsbarriere, um versehentliche Stürze zu vermeiden, die zu Personen- oder Sachschäden führen können.

Installation des Frischwassertanks

- Heben Sie den Frischwassertank an, öffnen Sie den oberen Deckel und füllen Sie ihn mit Leitungswasser.
- Schließen Sie nach dem Befüllen den Deckel und setzen Sie den Frischwassertank wieder in die Selbstentleerungsstation ein.

Verwendung von Reinigungsmittel

Schritt 1: Entnehmen Sie den Schmutzwassertank und den Frischwassertank.

Schritt 2: Drehen Sie den Deckel des Tanks, um ihn zu öffnen, und geben Sie Reinigungsmittel hinzu.

Schritt 3: Setzen Sie den Frischwassertank und den Schmutzwassertank wieder ein.

Hinweis

Um den ordnungsgemäßen Betrieb aller Funktionen sicherzustellen und die besten Reinigungsergebnisse zu erzielen:

- Laden Sie den Roboter vor dem ersten Gebrauch vollständig auf.
- Füllen Sie den Frischwassertank vor der ersten Inbetriebnahme mit Wasser.

Installation des Wischpads

Abb. 4

1. Befestigen Sie das Wischpad fest und in der korrekten Position am Wischpadhalter.
2. Richten Sie den Wischpadhalter aus und setzen Sie ihn in den Roboter ein, bis ein „Klick“ zu hören ist.

4. BEDIENUNG

Ein-/Ausschaltung

- Halten Sie die Ein-/Austaste gedrückt, um den Roboter ein- oder auszuschalten. Die Betriebsanzeige leuchtet auf, wenn der Roboter eingeschaltet ist.

Hinweis:

Um den korrekten Betrieb sicherzustellen und das beste Reinigungsergebnis zu erzielen:

- Laden Sie den Roboter vor dem ersten Gebrauch vollständig auf.
- Füllen Sie den Kombibehälter vor dem ersten Betrieb mit Wasser, wie zuvor angegeben.

Pause

- Während der Roboter in Betrieb ist, drücken Sie eine beliebige Taste, um ihn zu pausieren. Drücken Sie die Ein-/Austaste, um die Reinigung fortzusetzen. Drücken Sie die Taste „Zurück zur Station“, um den Roboter zur Selbstentleerungsstation zurückzuschicken.

Hinweis:

- Das manuelle Platzieren des pausierten Roboters auf der Selbstentleerungsstation beendet den laufenden Reinigungsvorgang.

Laden

- Nach Abschluss der Reinigung kehrt der Roboter automatisch zum Aufladen zur Selbstentleerungsstation zurück.
- Drücken Sie im Pausenmodus die Taste „Zurück zur Station“, um den Roboter zur Selbstentleerungsstation zurückzuschicken.

Reinigung starten

- Drücken Sie die Ein-/Austaste, um die Reinigung zu starten. Der Roboter plant die Route basierend auf der Umgebungserkennung, teilt den Raum in Zonen ein, grenzt zuerst die Ränder jeder Zone ab und füllt diese anschließend in einem Zickzackmuster aus.
- Auf diese Weise reinigt der Roboter alle Zonen nacheinander und führt eine effiziente Reinigung der Wohnung durch. Stellen Sie sicher, dass die Wischtücher korrekt installiert sind.

Hinweise:

- Damit der Roboter reinigt und automatisch zur Selbstentleerungsstation zurückkehrt, starten Sie ihn von der Selbstentleerungsstation aus. Bewegen Sie die Selbstentleerungsstation während der Reinigung nicht.
- Wenn der Akkustand zu niedrig ist, wird die Reinigung nicht gestartet. Lassen Sie den Roboter vor dem Start aufladen.
- Entfernen Sie vor der Reinigung Kabel (einschließlich des Netzkabels der Selbstentleerungsstation), Wertgegenstände und lose Elemente vom Boden. Der Roboter kann diese mitreißen und eine Trennung von Elektrogeräten oder Schäden an Kabeln und Eigentum verursachen.
- Wenn der Akku während des Reinigungszyklus zur Neige geht, kehrt der Roboter automatisch zur Selbstentleerungsstation zurück. Nach dem Aufladen setzt er die Reinigung an dem Punkt fort, an dem sie unterbrochen wurde.
- Stellen Sie vor jeder Reinigungsaufgabe sicher, dass das Wischpad korrekt am Wischpadhalter angebracht ist.

Standby-Modus

- Wenn 10 Minuten lang keine Bedienung erfolgt, wechselt der Roboter automatisch in den Standby-Modus und die Betriebsanzeige erlischt.

DEUTSCH

- Im Standby-Modus drücken Sie eine beliebige Taste am Roboter, um ihn zu reaktivieren.
- Wenn über mehrere Stunden keine Bedienung erfolgt, schaltet sich der Roboter automatisch aus.

Nicht stören Modus

- Dies kann über die App geändert oder abgebrochen werden.
- Wenn dieser Modus aktiviert ist, setzt der Roboter die Reinigung nicht automatisch fort und führt nach Beendigung der Reinigung keine Selbstentleerung an der Selbstentleerungsstation durch; zudem bleiben die Betriebsanzeige und die Sprachansagen deaktiviert.

5. REINIGUNG UND WARTUNG

Seitenbürste.Abb.5.

1. Ziehen Sie die Seitenbürste nach oben heraus.
2. Entfernen Sie die Rückstände von der Seitenbürste.
3. Setzen Sie die Seitenbürste wieder ein, indem Sie sie nach unten drücken, bis ein „Klick“ zu hören ist.

Hauptbürste Abb.6.

1. Drücken Sie die Verriegelungen der Abdeckung der Hauptbürste nach innen, um die Abdeckung zu lösen und abzunehmen.
2. Entnehmen Sie die Hauptbürste und entfernen Sie Haare sowie angesammelten Schmutz sowohl von der Bürste als auch von ihren Enden.
3. Setzen Sie die Hauptbürste wieder ein und schließen Sie die Abdeckung, bis ein „Klick“ zu hören ist. Stellen Sie dabei sicher, dass die Verriegelung der Abdeckung der Hauptbürste eingerastet ist.

Kombibehälter und FilterAbb. 7

1. Drücken Sie die Entriegelungstaste des Staubbehälters und entnehmen Sie den Kombibehälter.
2. Öffnen Sie den Kombibehälter und entleeren Sie den Inhalt in einen Abfallbehälter.
3. Verwenden Sie die Selbstreinigungsbürste, um das Innere des Kombibehälters zu reinigen.
4. Öffnen Sie den Filterdeckel, entnehmen Sie den Filter und klopfen Sie ihn leicht ab, um den Staub zu lösen. Setzen Sie anschließend den Filter wieder ein und schließen Sie den Filterdeckel.
5. Setzen Sie den Kombibehälter wieder in den Roboter ein, bis die Entriegelungstaste des Staubbehälters einrastet.

Hinweis:

Berühren Sie die Oberfläche des Filters nicht mit den Händen; verwenden Sie keine Bürsten oder harten Gegenstände, um Beschädigungen zu vermeiden.

Sensoren

Reinigen Sie alle Sensoren mit einem weichen, trockenen Tuch: Laser, Objekterkennungssensor, Wandsensor und Antikollisionssensoren

Hinweis: Der Laser ist ein empfindlicher Sensor. Wenden Sie keine Gewalt an, führen Sie keine Gegenstände ein und versuchen Sie nicht, ihn einzustellen. Setzen Sie sich nicht auf den Roboter und stellen Sie keine Gegenstände auf die obere Abdeckung des Roboters.

Omnidirektionales Rad – Abb. 8

1. Verwenden Sie einen Schlitzschraubendreher als Hebel, halten Sie das omnidirektionale Rad fest und ziehen Sie es nach außen.
2. Reinigen Sie das omnidirektionale Rad und alle seine Komponenten, einschließlich der Radbaugruppe und des Radgehäuses.
3. Drücken Sie das omnidirektionale Rad nach unten, um es in seiner Position zu verriegeln.

Austausch des Einweg-Staubbeutel

Zum Wechseln des Staubbeutel: Öffnen Sie den Deckel der Selbstentleerungsstation, ziehen Sie am Griff, entnehmen Sie den Staubbeutel und entsorgen Sie ihn.

Wartung der Wischeinheit

1. Entfernen Sie den Wischpadhalter zusammen mit dem Wischpad vom Roboter.
2. Öffnen Sie den Deckel des Kombibehälters und entleeren Sie den Kombibehälter über dieselbe Öffnung wie die Wassereinfüllöffnung.
3. Schütteln Sie den Wischpadhalter vorsichtig, um etwaige angesammelte Rückstände zu lösen.
4. Waschen Sie das Wischpad mit klarem Wasser. Lassen Sie alle Teile an der Luft trocknen, bevor Sie sie wieder einbauen.

Hinweis

- Entleeren Sie den Kombibehälter nach jedem Gebrauch, um mögliche Wasserschäden zu vermeiden.

Laden und Austausch des Akkus – Abb. 9

1. Öffnen Sie das Akkufach mit einem Kreuzschlitzschraubendreher.
2. Trennen Sie den alten Akku ab, schließen Sie den neuen Akku an und schrauben Sie die Abdeckung des Akkufachs wieder fest.

DEUTSCH

Hinweis

- Um die Lebensdauer des Akkus zu verlängern, lassen Sie den Roboter immer dann an der Selbstentleerungsstation aufladen, wenn er nicht in Gebrauch ist.
- Wenn der Roboter über einen längeren Zeitraum nicht verwendet wird, entfernen Sie den Akku und bewahren Sie ihn an einem sicheren und trockenen Ort auf.
- Verwenden Sie den wiederaufladbaren Akku dieses Produkts nicht in anderen Geräten.

Tabelle — Empfohlene Wartungshäufigkeit

Punkt	Art der Wartung	Frequenz	Austausch
Kombibehälter (18)	Reinigung	Tägliche	—
Filter (20)	Reinigung	Wöchentlich	Alle 3–6 Monate
Seitenbürste (9)	Reinigung	Wöchentlich	Alle 3–6 Monate
Hauptbürste (10)	Reinigung	Wöchentlich	Alle 3–6 Monate
Sensoren (1, 5, 7, 8)	Reinigung	Wöchentlich	—
Omnidirektionales Rad (11)	Reinigung	Wöchentlich	—
Akku (13)	Austausch	—	Alle 12–24 Monate

6. PROBLEMBEHEBUNG

Problem	Lösung
Es lässt sich nicht einschalten	Niedriger Batteriestand. Setzen Sie den Roboter auf die Selbstentleerungsstation und laden Sie ihn vor der Verwendung auf.
	Die Akkutemperatur ist zu niedrig oder zu hoch. Verwenden Sie den Roboter nur im Temperaturbereich von 0–40 °C.
Es kann nicht laden	Die Selbstentleerungsstation ist nicht an das Stromnetz angeschlossen. Überprüfen Sie, ob beide Enden des Netzkabels korrekt angeschlossen sind.
	Schlechter Kontakt. Reinigen Sie die Ladekontakte des Roboters sowie die Ladekontakte der Selbstentleerungsstation.
	Vergewissern Sie sich, dass die Statusanzeige der Selbstentleerungsstation leuchtet.
Kann nicht andocken	Es befinden sich zu viele Hindernisse in der Nähe der Selbstentleerungsstation. Stellen Sie sie in einen freien Bereich.
	Der Roboter ist zu weit von der Selbstentleerungsstation entfernt. Bringen Sie ihn näher und versuchen Sie es erneut.
	Das Ortungselement der Basis ist möglicherweise verschmutzt. Wischen Sie es mit einem trockenen Tuch ab.

Problem	Lösung
Keine WLAN-Verbindung möglich	WLAN deaktiviert. Setzen Sie das WLAN zurück und versuchen Sie es erneut.
	Schwaches WLAN-Signal. Bewegen Sie den Roboter in einen Bereich mit guter Abdeckung.
	Fehlerhafte WLAN-Verbindung. Setzen Sie das WLAN zurück, laden Sie die neueste Version der mobilen App herunter und versuchen Sie es erneut.
	Die WLAN-Verbindung ist instabil. Starten Sie den Router neu, prüfen Sie auf Anwendungsupdates und versuchen Sie es erneut.
Geräusche während der Reinigung	Die Hauptbürste, die Seitenbürste, die Antriebsräder oder das omnidirektionale Rad könnten blockiert sein. Schalten Sie den Roboter über die Ein-/Austaste aus und reinigen Sie diese Komponenten.
Die Reinigung wird nach dem Aufladen nicht fortgesetzt	Überprüfen Sie, dass sich der Roboter nicht im „Nicht stören“-Modus befindet.
	Die Option „Teppiche ignorieren“ ist in der App aktiviert. Überprüfen Sie die Einstellungen in der App.
Die Zeitpläne werden nicht ausgeführt	Überprüfen Sie, dass sich der Roboter nicht im „Nicht stören“-Modus befindet.
	Die Zeitpläne werden nur ausgeführt, wenn der Akkustand über 20 % liegt.
Die Selbstentleerung wird nicht durchgeführt	Die Selbstentleerungsfunktion ist deaktiviert. Überprüfen Sie dies in der App.
	Der Einweg-Staubbeutel ist nicht korrekt in der Selbstentleerungsstation installiert. Überprüfen und installieren Sie ihn korrekt.
	Die Selbstentleerung wird nicht aktiviert, wenn der Roboter zur Selbstentleerungsstation zurückkehrt, ohne eine Reinigung durchgeführt zu haben.
Die Selbstentleerung wird nicht durchgeführt	Bei aktiviertem „Nicht stören“-Modus führt der Roboter bei der Rückkehr zur Selbstentleerungsstation keine Selbstentleerung durch. Passen Sie die Reinigung oder die Dauer des „Nicht stören“-Modus an, oder starten Sie die Entleerung manuell über die App.

DEUTSCH

Problem	Lösung
Selbstentleerung mit verminderter Leistung oder ungewöhnlichen Geräuschen	Die Hauptbürste oder ihre Abdeckung ist nicht korrekt installiert. Überprüfen Sie die Installation und stellen Sie sicher, dass die Verriegelung der Abdeckung der Hauptbürste ordnungsgemäß eingerastet ist.
	Der Filter, der Luftkanal der Selbstentleerungsstation, die Saugöffnung, der Lufteinlass der Station, der Kombibehälter oder der Einweg-Staubbeutel sind verstopft. Reinigen Sie die Teile, um die Verstopfung zu beseitigen.
Das Wischen ist nicht wirksam	Überprüfen Sie die Einstellung des Wasserdurchflusses in der App.
	Vergewissern Sie sich, dass der Kombibehälter bei Bedarf nachgefüllt wurde, indem Sie den Einfülldeckel des Kombibehälters öffnen und über die Wassereinfüllöffnung Wasser einfüllen.

7. TECHNISCHE SPEZIFIKATIONEN

Produkt: Conga X80

Referenz des Gerätes: EU01_122037

Eingang der Selbstentleerungsstation: 220–240 V CA 50/60 Hz.

Ausgang der Selbstentleerungsstation: 19 V ≈ 1,2 A.

Nennleistung der Selbstentleerungsstation: 1000 W.

Roboter-Eingang: 19 V ≈ 1,2 A.

Nennkapazität des Akkus: 14,4 V CC 5200 mAh 74,88 Wh.

Die technischen Daten können ohne vorherige Ankündigung geändert werden, um die Produktqualität zu verbessern.

Made in China | Entworfen in Spanien

8. RECYCLING VON ELEKTRO- UND ELEKTRONIKGERÄTEN



Dieses Symbol weist darauf hin, dass das Produkt und/oder die Batterie/Akku gemäß den geltenden Vorschriften getrennt vom Haushaltsabfall entsorgt werden muss.



Wenn dieses Produkt das Ende seiner Nutzungsdauer erreicht hat, sollten Sie die Batterien/Akkus entfernen und es zu einer von den örtlichen Behörden bestimmten Sammelstelle.



Die Verbraucher müssen sich mit Ihren örtlichen Behörden oder Einzelhändlern in Verbindung setzen, um Informationen über die ordnungsgemäße Entsorgung ihrer

Altgeräte und / oder ihre Akkus zu erhalten.

Informationen über nationale Verpackungsrecyclingprogramme und deren Kennzeichnung finden Sie auf unserer Website.

Die Einhaltung der oben genannten Leitlinien trägt zum Schutz der Umwelt bei.

9. GARANTIE UND KUNDENDIENST

Cecotec haftet gegenüber dem Endnutzer oder Verbraucher für jegliche Konformitätsmängel, die zum Zeitpunkt der Lieferung des Produkts bestehen, gemäß den in den geltenden Vorschriften festgelegten Bedingungen und Fristen.

Es wird empfohlen, dass Reparaturen von qualifiziertem Personal durchgeführt werden.

Sollte unerwartet eine Störung auftreten oder haben Sie Fragen über Ihrem Produkt, können Sie sich mit dem Kundendienst in Verbindung setzen über die Telefonnummer: +34 963210728.

10. INFORMATIONEN ÜBER DIE VON VERNETZTEN PRODUKTEN GESPEICHERTEN DATEN GEMÄSS DER VERORDNUNG (EU) 2023/2854 („DATENGESETZ“)

Vernetzte Produkte und zugehörige Dienstleistungen von Cecotec sind solche, die während ihrer Nutzung verschiedene Daten und Informationen erzeugen. Gemäß den Bestimmungen des Datengesetzes informiert Sie Cecotec in diesem Dokument über Ihre Rechte bezüglich der erzeugten Daten und wie Sie auf diese zugreifen können.

Dieses Recht gestattet Ihnen, die Daten für jeden rechtmäßigen Zweck zu nutzen, unter anderem für die Optimierung des Produkts und/oder der Dienstleistung oder die Beauftragung von Kundendienstleistungen bei Dritten.

Als Nutzer können Sie Ihr Zugriffsrecht innerhalb der im Datengesetz vorgesehenen Grenzen unter der E-Mail-Adresse data.act@storececotec.de ausüben. Zum Schutz der generierten Daten —und um Betrug oder Identitätsdiebstahl zu verhindern— kann CECOTEC zusätzliche Informationen anfordern, um Ihren Benutzerstatus zu verifizieren.

Die Daten werden für einen bestimmten Zeitraum gespeichert.

11. COPYRIGHT

Die geistigen Eigentumsrechte an den Texten dieses Handbuchs liegen bei CECOTEC INNOVACIONES, S.L. Alle Rechte vorbehalten. Der Inhalt dieser Veröffentlichung darf ohne die vorherige Genehmigung von CECOTEC INNOVACIONES, S.L. weder ganz noch teilweise vervielfältigt, in einem Datenabrufsystem gespeichert oder auf irgendeine Weise (elektronisch, mechanisch, durch Fotokopieren, Aufzeichnen oder Ähnliches) übertragen oder verbreitet werden.

12. EU-KONFORMITÄTSERKLÄRUNG



Hiermit erklärt Cecotec Innovaciones, dass dieser Staubsaugerroboter, Modell EU01_122037 – Conga X80, der Richtlinie 2014/53/EU über Funkanlagen entspricht.

Der vollständige Text der EU-Konformitätserklärung ist auf der folgenden Website zu finden:

<https://storececotec.de/de/information/declaration-of-conformity>

1. PARTI E COMPONENTI

Figura 1:

1. Coperchio superiore
2. Tasto di rilascio del serbatoio di raccolta polvere
3. Serbatoio della polvere
4. Connettori di ricarica
5. Uscita dell'aria
6. Sensori anticollisione
7. Spazzola laterale
8. Sensore ultrasonico
9. Ruota omnidirezionale
10. Batteria
11. Spazzola centrale
12. Ruote
13. Spin mops
14. Linguetta apertura del serbatoio
15. Coperchio del serbatoio misto
16. Filtro
17. Entrata di aspirazione

Fig 2.

1. Serbatoio dell'acqua sporca
2. Serbatoio dell'acqua pulita
3. Spia LED
4. Coperchio del serbatoio della polvere
5. Base autopulente
6. Rampa della stazione
7. Chiusura sacchetto della polvere
8. Sacchetto per la polvere
9. Stazione a infrarossi
10. Connettori di ricarica
11. Tappo del detersivo
12. Vaschetta del detersivo

Nota:

Le immagini di questo manuale sono rappresentazioni schematiche e potrebbero non corrispondere esattamente all'apparecchio.

2. PRIMA DELL'USO

- Questo apparecchio ha un imballaggio progettato per proteggerlo durante il trasporto. Estrarre il prodotto dalla scatola. Conservare la scatola originale e gli altri elementi in un luogo sicuro per prevenire danni all'apparecchio qualora fosse necessario trasportarlo in futuro. Se si desidera smaltire l'imballaggio originale, assicurarsi di riciclare tutti gli elementi in modo appropriato.
- Verificare che tutte le parti e i componenti siano compresi nella scatola e in buono stato. Se uno di essi mancasse o non fosse in buone condizioni, contattare immediatamente il Servizio di Assistenza Tecnica ufficiale di Cecotec.

Contenuto della scatola:

- Robot aspirapolvere
 - Base autosvuotante
 - Mop
 - Supporto del mop
 - Spazzola laterale
 - Spazzola di autopulizia
 - Manuale di istruzioni
- Non rimuovere il numero di serie del prodotto, al fine di mantenere una corretta tracciabilità dell'apparecchiatura in caso di richiesta di assistenza.

3. INSTALLAZIONE

Installazione della base autosvuotante

- Riservare uno spazio di almeno 0,6 m a sinistra e a destra e di 1,5 m in profondità. Fig. 3
- Assicurarsi che la sede abbia un buon accesso WiFi per migliorare l'esperienza con l'app. Collegare la base e verificare che l'indicatore di stato sia acceso.

Nota:

- Posizionare la base contro una parete su un pavimento duro e piatto (legno, piastrelle, ecc.).
- Rimuovere dal pavimento i cavi, gli oggetti duri o taglienti (come chiodi o vetro) e gli oggetti allentati, nonché tutti gli oggetti instabili, fragili, di valore o pericolosi che possono bloccare o rallentare il funzionamento dell'aspirapolvere robot.

Quando si utilizza il robot in aree sopraelevate, utilizzare sempre una barriera di sicurezza fisica per evitare cadute accidentali che potrebbero causare lesioni personali o danni materiali.

Installazione del serbatoio acqua pulita

- Sollevare il serbatoio dell'acqua pulita, aprire il coperchio superiore e riempirlo con acqua di rubinetto.
- Una volta pieno, chiudere il coperchio e riposizionare il serbatoio dell'acqua pulita sulla base.

Uso del detergente

Fase 1: rimuovere il serbatoio dell'acqua sporca e il serbatoio dell'acqua pulita.

Fase 2: aprire il coperchio del serbatoio e aggiungere il detergente.

Fase 3: Rimontare i serbatoi dell'acqua pulita e sporca

Nota bene

Per garantire il corretto funzionamento di tutte le funzioni e ottenere i migliori risultati di pulizia:

- Per il primo utilizzo, caricare completamente il robot.
- Riempire il serbatoio dell'acqua dolce con acqua prima della prima operazione.

Installazione del mop

Fig. 4

1. Fissare il mop al supporto nella posizione corretta e saldamente.
2. Allineare e installare il supporto del mop sul robot finché non si sente un "clic".

4. FUNZIONAMENTO**Accensione/spengimento**

- Mantenere premuto il tasto di accensione/spengimento per accendere o spegnere il robot. L'indicatore di alimentazione si accende quando il robot è acceso.

Nota:

Per garantire il corretto funzionamento e ottenere i migliori risultati di pulizia:

- Per il primo utilizzo, caricare completamente il robot.
- Riempire il serbatoio misto con acqua prima del primo intervento, come indicato sopra.

Pausa

- Quando il robot è in funzione, premere un tasto qualsiasi per metterlo in pausa. Premere il tasto di accensione/spengimento per riprendere la pulizia. Premere il pulsante di ritorno alla base per tornare alla base di svuotamento automatico.

Nota:

- Se si posiziona manualmente il robot in pausa sulla base autovuotante, si termina la pulizia in corso.

ITALIANO

Ricarica

- Dopo la pulizia, il robot aspirapolvere torna automaticamente alla base autosvuotante per ricaricarsi.
- In modalità Pausa, premere il pulsante Home per tornare alla base di svuotamento automatico.

Avvio della pulizia

- Premere il tasto di accensione/spegnimento per iniziare la pulizia. Il robot pianificherà il percorso in base al riconoscimento dell'ambiente, dividerà la stanza in zone, delinearà i confini di ciascuna zona e poi li riempirà con uno schema a zig-zag.
- In questo modo, il robot pulisce tutte le aree una per una, pulendo la casa in modo efficiente. Assicurarsi che i panni siano installati correttamente.

Nota bene:

- Per far sì che il robot pulisca automaticamente e torni alla base autosvuotante, avviarlo dalla base autosvuotante. Non spostare la base autosvuotante durante la pulizia.
- Se il livello della batteria è troppo basso, la pulizia non si avvia. Lasciare che il robot si carichi prima di iniziare.
- Prima della pulizia, rimuovere i cavi (compreso il cavo di alimentazione della base autosvuotante), gli oggetti di valore e gli oggetti sciolti dal pavimento. Il robot potrebbe trascinarli e causare la disconnessione di apparecchi elettrici o danni a cavi e cose.
- Se la batteria si scarica durante il ciclo di pulizia, il robot tornerà automaticamente alla base autosvuotante. Dopo la ricarica, riprenderà la pulizia dal punto in cui l'aveva lasciata.
- Prima di ogni operazione di pulizia, accertarsi che il mop sia installato correttamente nel supporto.

Modalità Riposo

- Se non vengono eseguite operazioni per 10 minuti, il robot entra automaticamente in modalità di riposo e l'indicatore di alimentazione si spegne.
- In modalità sleep, premere un pulsante qualsiasi del robot per riattivarlo.
- Se non viene effettuata nessuna operazione per alcune ore, il robot si spegne automaticamente.

Modalità Non disturbare

- Può essere modificata o annullata dall'interno dell'applicazione.
- Con questa modalità attivata, il robot non riprende automaticamente la pulizia e non esegue lo svuotamento automatico nella Base di svuotamento automatico al termine della pulizia; inoltre, l'indicatore di alimentazione e le indicazioni vocali rimangono disattivati.

5. PULIZIA E MANUTENZIONE

Spazzola laterale.Fig.5

1. Tirare verso l'alto per rimuovere la spazzola laterale
2. Rimuovere i detriti dalla spazzola laterale
3. Reinstallare la spazzola laterale premendo fino a sentire un "clic".

Spazzola principale. Fig.6

1. Premere i fermi sul coperchio della spazzola principale verso l'interno e rilasciare il fermo del coperchio della spazzola principale per rimuovere il coperchio.
2. Estrarre la spazzola principale e rimuovere i peli e lo sporco accumulati dalla spazzola e dalle estremità.
3. Riposizionare la spazzola principale e chiudere il coperchio finché non si sente un "clic" che blocca la chiusura del coperchio della spazzola principale.

Serbatoio e filtro.Fig 7

1. Premere il tasto di rilascio del serbatoio della polvere e rimuovere il serbatoio misto.
2. Aprire il serbatoio misto e svuotarne il contenuto in un contenitore per rifiuti.
3. Utilizzare la spazzola autopulente per pulire l'interno del serbatoio misto
4. Aprire il coperchio del filtro, estrarre il filtro e picchiettare delicatamente per rimuovere la polvere; quindi reinstallare il filtro (20) e chiudere il coperchio del filtro
5. Reinstallare il cestino misto sul robot fino a bloccare il pulsante di rilascio del cestino.

Nota:

Non toccare la superficie del filtro con mani, spazzole o oggetti duri per evitare di danneggiarla.

Sensori

Pulire tutti i sensori con un panno morbido e asciutto: Laser, sensore di riconoscimento degli oggetti, sensore di parete e sensori anticollisione

Nota: il laser è un sensore sensibile. Non esercitare forza, non inserire oggetti e non tentare di regolarlo. Non sedersi o appoggiare oggetti sul coperchio superiore del robot.

Ruota omnidirezionale Fig 8

1. Utilizzando un cacciavite piatto come leva, afferrare saldamente la ruota omnidirezionale ed estrarla.
2. Pulire la ruota omnidirezionale e tutti i suoi componenti, compresi il gruppo ruota e l'alloggiamento.
3. Premere la ruota omnidirezionale verso il basso per bloccarla in posizione.

ITALIANO

Sostituzione del sacchetto della polvere monouso

Per sostituire il sacco di raccolta della polvere, aprire il coperchio della base autosvuotante, tirare la maniglia, rimuovere il sacchetto e gettarlo.

Manutenzione del sistema di lavaggio

1. Rimuovere il supporto del mop e il mop.
2. Aprire il coperchio del serbatoio misto e svuotare il serbatoio misto attraverso la stessa apertura dell'ingresso dell'acqua.
3. Agitare delicatamente per rimuovere i detriti accumulati dal supporto del mop.
4. Lavare il Mop con acqua pulita. Lasciare asciugare all'aria tutte le parti prima di reinstallarle.

Nota bene

- Svuotare il serbatoio di miscelazione dopo ogni utilizzo per evitare possibili danni all'acqua.

Ricarica e sostituzione della batteria Fig 9

1. Con un cacciavite a croce, aprire il vano batterie.
2. Scollegare la vecchia batteria, collegare quella nuova e riavvitare il coperchio del vano batteria.

Nota bene

- Per allungare la vita utile della batteria, lasciare il robot aspirapolvere nella base di ricarica se lo non si sta utilizzando.
- Rimuovere la batteria e conservarla in un luogo asciutto e sicuro quando non utilizzato per un periodo prolungato di tempo.
- Non utilizzare la batteria ricaricabile di questo prodotto in altri dispositivi.

Tabella - Frequenza di manutenzione consigliata

Elemento	Tipo di manutenzione	Frequenza	Sostituzione
Serbatoio misto (18)	Pulizia	Ogni giorno	—
Filtro (20)	Pulizia	Settimanale	Ogni 3-6 mesi
Spazzola laterale (9)	Pulizia	Settimanale	Ogni 3-6 mesi
Spazzola principale (10)	Pulizia	Settimanale	Ogni 3-6 mesi
Sensori (1, 5, 7, 8)	Pulizia	Settimanale	—
Ruota omnidirezionale (11)	Pulizia	Settimanale	—
Batteria (13)	Sostituzione	—	Ogni 12-24 mesi

6. RISOLUZIONE DEI PROBLEMI

Problema	Soluzione
Il robot non si accende.	Batteria scarica. Posizionare il robot sulla base autosvuotante e caricarlo prima dell'uso.
	La temperatura della batteria è troppo bassa o troppo alta. Utilizzare il robot solo nell'intervallo 0-40 °C.
Impossibile caricare la batteria.	La base autosvuotante non è collegata alla corrente. Verificare che entrambe le estremità del cavo di alimentazione siano collegate correttamente.
	Scarso contatto. Pulire i connettori di ricarica sul robot e i contatti di ricarica sulla base autosvuotante.
	Verificare che l'indicatore di stato della base autosvuotante sia acceso.
Non può essere accoppiato	Ci sono troppi ostacoli vicino alla base di svuotamento automatico. Spostatelo in un'area aperta.
	Il robot è troppo lontano dalla base autosvuotante. Avvicinatelo e riprovate.
	L'elemento di localizzazione della base può essere sporco. Pulire il caricabatterie con un panno asciutto.
Impossibile connettersi al Wi-Fi.	Wi-Fi disattivato. Resettare il Wi-Fi e riprovare.
	Segnale Wi-Fi debole. Spostare il robot in un'area con una buona connessione.
	Connessione Wi-Fi anomala. Ripristinare il Wi-Fi, scaricare l'ultima versione dell'applicazione mobile e riprovare.
	La connessione Wi-Fi è instabile. Riavviare il router, verificare la presenza di aggiornamenti dell'App e riprovare.
Rumore durante la pulizia	La spazzola principale, la spazzola laterale, le ruote motrici o la ruota omnidirezionale potrebbero essere bloccate. Spegnerne il robot con il pulsante On/Off e pulire questi componenti.
La pulizia non riprende dopo la ricarica	Verificare che il robot non sia in modalità Non disturbare.
	L'opzione "Ignora tappetini" è attivata nell'app. Controllare le impostazioni dell'applicazione.
La programmazione non ha effetto	Verificare che il robot non sia in modalità Non disturbare.
	I programmi vengono eseguiti solo quando il livello della batteria è superiore al 20%.

ITALIANO

Problema	Soluzione
Non esegue l'autosvuotamento	La funzione di autosvuotamento è disattivata. Verificarlo nell'applicazione.
	Il sacchetto della polvere monouso non è installato correttamente nella base autosvuotante. Controllare e installare correttamente.
	L'autosvuotamento non si attiva se il robot torna alla base autosvuotante senza aver realizzato una pulizia.
Non esegue l'autosvuotamento	Con la modalità Non disturbare attivata, il robot non esegue l'autosvuotamento quando torna alla base autosvuotante. Impostare la durata della modalità di pulizia o di non disturbare, oppure avviare lo svuotamento manuale dall'applicazione.
Autosvuotamento con riduzione delle prestazioni o rumori anomali	La spazzola principale o il suo coperchio non sono installati correttamente. Controllare l'installazione e fissare il fermo del coperchio della spazzola principale.
	Il filtro, il condotto dell'aria della base autosvuotante, l'ingresso di aspirazione, l'ingresso dell'aria della base, il serbatoio misto o il sacco della polvere monouso sono intasati. Pulire per rimuovere le ostruzioni.
Il lavaggio non è efficace	Controllare l'impostazione della portata dell'acqua nell'applicazione.
	Verificare che il serbatoio misto sia stato riempito come richiesto aprendo il tappo di riempimento del serbatoio misto e utilizzando l'ingresso dell'acqua.

7. SPECIFICHE TECNICHE

Prodotto: Conga X80

Codice prodotto: EU01_122037

Entrata della base autosvuotante: 220-240 V CA 50/60 Hz.

Uscita della base autosvuotante: 19 V = 1,2 A.

Potenza nominale della base autosvuotante: 1000 W.

Ingresso robot: 19 V = 1,2 A.

Capacità nominale della batteria: 14,4 V CC 5200 mAh 74,88 Wh.

Le specifiche tecniche possono cambiare senza previa notifica per migliorare la qualità del prodotto.

Fabbricato in Cina | Progettato in Spagna

8. RICICLAGGIO DI APPARECCHIATURE ELETTRICHE ED ELETTRONICHE



Questo simbolo indica che, in conformità con le normative vigenti, il prodotto e/o le pile/batterie devono essere smaltite separatamente dai rifiuti domestici. Quando questo prodotto raggiunge la fine della sua vita utile, è necessario rimuovere le pile/batterie/accumulatori e portarlo in un punto di raccolta designato dalle autorità locali.



Per informazioni dettagliate su come smaltire correttamente le apparecchiature elettriche ed elettroniche e/o le pile/batterie, il consumatore dovrà contattare le autorità locali.

Le informazioni sui sistemi nazionali di riciclaggio degli imballaggi sono disponibili sul nostro sito web.

Il rispetto delle linee guida di cui sopra aiuterà a proteggere l'ambiente.

9. GARANZIA E SUPPORTO TECNICO

Cecotec sarà responsabile nei confronti dell'utente finale o del consumatore per qualsiasi difetto di conformità esistente al momento della consegna del prodotto nei termini, condizioni e scadenze stabilite dalla normativa vigente.

Si raccomanda che le riparazioni siano effettuate da personale specializzato.

Se si riscontra un problema con il prodotto o in caso di dubbi, si prega di contattare il Servizio di Assistenza Tecnica ufficiale di Cecotec al numero +34 96 321 07 28.

10. INFORMAZIONI SUI DATI MEMORIZZATI DAI PRODOTTI CONNESSI AI SENSI DEL REGOLAMENTO (UE) 2023/2854 (“REGOLAMENTO SUI DATI”)

I prodotti connessi di Cecotec e i relativi servizi sono quelli che generano diversi dati e informazioni durante l'uso. In conformità alle disposizioni del Regolamento sui dati, Cecotec fornisce all'utente informazioni sui suoi diritti relativi ai dati generati e sulle modalità di accesso a tali dati.

Questo diritto consente di utilizzare i dati per qualsiasi scopo lecito, tra cui, a titolo esemplificativo, l'ottimizzazione del prodotto e/o del servizio o la contrattazione di servizi post-vendita con terzi.

In qualità di utente, può esercitare il diritto di accesso, nei limiti previsti dal Regolamento sui dati, scrivendo a data.act@cecotec.es. Per proteggere i dati generati e per evitare frodi o furti di identità, CECOTEC può richiedere ulteriori informazioni per verificare lo stato di utente.

I dati vengono memorizzati per un certo periodo di tempo.

11. COPYRIGHT

I diritti di proprietà intellettuale dei testi di questo manuale appartengono a CECOTEC INNOVACIONES, S.L. Tutti i diritti riservati. Il contenuto di questa pubblicazione non può essere, in tutto o in parte, riprodotto, archiviato in un sistema di recupero, trasmesso o distribuito con qualsiasi mezzo (elettronico, meccanico, fotocopia, registrazione o simile) senza la previa autorizzazione di CECOTEC INNOVACIONES, S.L.

12. DICHIARAZIONE UE DI CONFORMITÀ



Con la presente, Cecotec Innovaciones dichiara che questo robot aspirapolvere, modello EU01_122037 – Conga X80 è conforme alla Direttiva 2014/53/UE sulle apparecchiature radio.

Il testo completo della dichiarazione di conformità UE è disponibile nel seguente sito web:

<https://storececotec.it/it/information/declaration-of-conformity>

1. PEÇAS E COMPONENTES

Figura 1:

1. Tampa superior
2. Botão de libertação do depósito de pó
3. Depósito de pó
4. Conectores de carga
5. Saída de ar
6. Sensores anticolisão
7. Escova lateral
8. Sensor ultrassónico
9. Roda omnidirecional
10. Bateria
11. Escova central
12. Rodas
13. Esponjas giratórias
14. Abastecimento do depósito
15. Tampa do depósito misto
16. Filtro
17. Entrada de sucção

Fig. 2.

1. Depósito de água suja
2. Depósito de água limpa
3. LED indicador
4. Tampa do depósito de pó
5. Bandeja de autolimpeza
6. Rampa da estação
7. Fecho do saco de pó
8. Saco de pó
9. Estação de infravermelhos
10. Conectores de carga
11. Tampa do detergente
12. Depósito de detergente

Nota:

Os gráficos deste manual são representações esquemáticas e podem não corresponder exatamente ao produto.

2. ANTES DE UTILIZAR

- Este aparelho apresenta uma embalagem concebida para o proteger durante o transporte. Retire o aparelho da caixa. Pode guardar a caixa original e outros elementos da embalagem num local seguro para evitar danos no aparelho, caso precise de o transportar no futuro. Se desejar deitar fora a embalagem original, certifique-se de que recicla todos os elementos corretamente.
- Certifique-se de que todas as peças e componentes estão incluídos e em bom estado. Se algum estiver em falta ou não estiver em bom estado, contacte imediatamente o Serviço de Assistência Técnica oficial da Cecotec.

Conteúdo da caixa:

- Robô aspirador
 - Base de esvaziamento automático
 - Esfregona
 - Suporte para esfregona
 - Escova lateral
 - Escova autolimpante
 - Manual de instruções
-
- Não remova o número de série do produto, para poder manter uma rastreabilidade correta do seu equipamento em caso de solicitação de assistência.

3. INSTALAÇÃO

Instalação da base de autodescarregamento

- Reserve um espaço de pelo menos 0,6 m à esquerda e à direita e 1,5 m em profundidade. Fig. 3
- Certifique-se de que o local tenha boa cobertura Wi-Fi para uma melhor experiência com a aplicação móvel. Ligue a base e verifique se o indicador de estado está aceso.

Nota:

- Coloque a base contra uma parede sobre um piso duro e plano (madeira, azulejo, etc.).
- Remova do chão cabos, objetos duros ou pontiagudos (como pregos ou vidro) e elementos soltos, e afaste qualquer objeto instável, frágil, valioso ou perigoso que possa bloquear ou retardar o funcionamento do robô aspirador.

Ao utilizar o robô em áreas elevadas, utilize sempre uma barreira física de segurança para evitar quedas acidentais que possam causar ferimentos pessoais ou danos materiais.

Instalação do depósito de água limpa

- Levante o depósito de água limpa, abra a tampa superior e encha-o com água da torneira.
- Depois de enchê-lo, feche a tampa e recoloque o depósito de água limpa na base.

Utilização de detergente

Passo 1: Retire o depósito de água suja e o depósito de água limpa.

Passo 2: Gire a tampa do depósito para abri-la e adicione o detergente.

Passo 3: Recoloque os depósitos de água limpa e suja

Nota

Para garantir o funcionamento correto de todas as funções e obter os melhores resultados de limpeza:

- Carregue completamente o robô antes da primeira utilização.
- Encha o depósito de água limpa com água antes da primeira operação.

Instalação do esfregão

Fig. 4

1. Fixe o esfregão no suporte do esfregão na posição correta e com firmeza.
2. Alinhe e instale o suporte da esfregona no robô até ouvir um «clique».

4. FUNCIONAMENTO

Ligar/Desligar

- Mantenha premido o botão de ligar/desligar para ligar ou desligar o robô. O indicador de alimentação acenderá quando o robô estiver ligado.

Nota:

Para garantir o funcionamento correto e obter o melhor resultado de limpeza:

- Carregue completamente o robô antes da primeira utilização.
- Encha o depósito misto com água antes da primeira operação, conforme indicado acima.

Pausa

- Quando o robô estiver a funcionar, prima qualquer botão para o pausar. Prima o botão liga/desliga para retomar a limpeza. Prima o botão de regresso à base para o enviar de volta à base de esvaziamento automático.

PORTUGUÊS

Nota:

- Colocar manualmente o robô em pausa sobre a base de esvaziamento automático encerrará a limpeza em andamento.

Carregamento

- Após concluir a limpeza, o robô retornará automaticamente à Base de autovazamento para carregar.
- No modo Pausa, pressione o botão Voltar para casa para enviar o robô de volta à Base de autovazamento.

Início da limpeza

- Prima o botão Liga/Desliga para iniciar a limpeza. O robô planejará o percurso de acordo com o reconhecimento do ambiente, dividirá a divisão em zonas, delimitará primeiro os limites de cada zona e, em seguida, preenchê-las-á com um padrão em ziguezague.
- Desta forma, o robô limpa todas as zonas uma a uma, realizando uma limpeza eficiente da casa. Certifique-se de que os panos de limpeza estão corretamente instalados.

Notas:

- Para que o robô limpe e retorne automaticamente à Base de autovazamento, inicie-o a partir da Base de autovazamento. Não mova a Base de autovazamento durante a limpeza.
- Se o nível da bateria estiver muito baixo, a limpeza não será iniciada. Deixe o robô carregar antes de começar.
- Antes de limpar, retire do chão os cabos (incluindo o cabo de alimentação da Base de auto-esvaziamento), objetos de valor e elementos soltos. O robô pode arrastá-los e provocar a desconexão de aparelhos elétricos ou danos em cabos e propriedades.
- Se a bateria se esgotar durante o ciclo de limpeza, o robô regressará automaticamente à base de esvaziamento automático. Após o carregamento, retomará a limpeza no ponto em que parou.
- Antes de cada tarefa de limpeza, certifique-se de que o esfregão está corretamente instalado no suporte do esfregão

Modo de repouso

- Se nenhuma operação for realizada durante 10 minutos, o robô entra automaticamente no modo de repouso e o indicador de alimentação apaga-se.
- No modo de espera, pressione qualquer botão do robô para reativá-lo.
- Se nenhuma operação for realizada durante horas, o robô desliga-se automaticamente.

Modo Não perturbar

- Pode ser alterado ou cancelado a partir da aplicação.
- Com este modo ativado, o robô não retoma automaticamente a limpeza e não realiza o esvaziamento automático na Base de esvaziamento automático após terminar a limpeza; além disso, o indicador de alimentação e as indicações de voz permanecem desativados.

5. LIMPEZA E MANUTENÇÃO

Escova lateral. Fig. 5

1. Puxe para cima para remover a escova lateral
2. Remova os resíduos da escova lateral
3. Reinstale a escova lateral pressionando para baixo até ouvir um «clique».

Escova principal. Fig. 6

1. Pressione para dentro os fechos da tampa da escova principal e solte o fecho da tampa da escova principal para retirar a tampa.
2. Retire a escova principal e remova os cabelos e a sujidade acumulados na escova e nas suas extremidades.
3. Recoloque a escova principal e feche a tampa até ouvir um «clique», prendendo o fecho da tampa da escova principal.

Depósito e filtro. FIG. 7

1. Pressione o botão de liberação do depósito de pó e remova o depósito misto.
2. Abra o depósito misto e esvazie o seu conteúdo num recipiente de resíduos.
3. Utilize a escova de autolimpeza para limpar o interior do depósito misto
4. Abra a tampa do filtro, retire o filtro e bata suavemente para remover o pó; em seguida, reinstale o filtro e feche a tampa do filtro
5. Reinstale o depósito misto no robô até que o botão de liberação do depósito de pó fique bloqueado.

Nota:

Não toque na superfície do filtro com as mãos, escovas ou objetos duros para evitar danos.

Sensores

Limpe todos os sensores com um pano macio e seco: laser, sensor de reconhecimento de objetos, sensor de parede e sensores anticolisão

Nota: o laser é um sensor delicado. Não exerça força, não introduza objetos nem tente ajustá-lo. Não se sente nem coloque objetos sobre a tampa superior do robô.

Roda omnidirecional FIG. 8

1. Usando uma chave de fendas plana como alavanca, segure firmemente a roda omnidirecional e puxe para fora.
2. Limpe a roda omnidirecional e todos os seus componentes, incluindo o conjunto e o alojamento da roda.
3. Pressione a roda omnidirecional para baixo para a bloquear no lugar.

Substituição do saco de pó descartável

Para substituir o saco coletor de pó, abra a tampa da base de esvaziamento automático, puxe a alça, remova o saco e descarte-o.

PORTUGUÊS

Manutenção do conjunto de esfregar

1. Retire o suporte da esfregona com a esfregona do robô.
2. Abra a tampa do depósito misto e esvazie o depósito misto pela mesma abertura da entrada de água.
3. Sacuda suavemente para remover qualquer resíduo acumulado no suporte da esfregona
4. Lave o esfregão com água limpa. Deixe todas as peças secarem ao ar antes de as reinstalar.

Nota

- Esvazie o depósito misto após cada utilização para evitar possíveis danos causados pela água.

Carregamento e substituição da bateria Fig. 9

1. Com uma chave Phillips, abra o compartimento da bateria
2. Desligue a bateria antiga, ligue a nova e volte a aparafusar a tampa do compartimento.

Nota

- Para prolongar a vida útil da bateria, deixe o robô a carregar na base de autovazamento sempre que não estiver em uso.
- Se o robô não for utilizado durante um período prolongado, retire a bateria e guarde-a num local seguro e seco.
- Não utilize a bateria recarregável deste produto noutros dispositivos.

Tabela – Frequência de manutenção recomendada

Elemento	Tipo de manutenção	Frequência	Substituição
Depósito misto (18)	Limpeza	Diária	—
Filtro (20)	Limpeza	Semanal	A cada 3–6 meses
Escova lateral (9)	Limpeza	Semanal	A cada 3–6 meses
Escova principal (10)	Limpeza	Semanal	A cada 3–6 meses
Sensores (1, 5, 7, 8)	Limpeza	Semanal	—
Roda omnidirecional (11)	Limpeza	Semanal	—
Bateria (13)	Substituição	—	A cada 12–24 meses

6. RESOLUÇÃO DE PROBLEMAS

Problema	Solução
Não é possível ligar	Bateria fraca. Coloque o robô na base de autovazamento e carregue-o antes de usar.
	A temperatura da bateria está muito baixa ou muito alta. Utilize o robô apenas dentro da faixa de 0–40 °C.
Não é possível carregar	A base de autoesvaziamento não está ligada à rede elétrica. Verifique se ambas as extremidades do cabo de alimentação estão corretamente ligadas.
	Contacto deficiente. Limpe os conectores de carregamento do robô e os contactos de carregamento da base de autoesvaziamento.
	Confirme se o indicador de estado da base de esvaziamento automático está aceso.
Não é possível acoplar	Existem demasiados obstáculos perto da base de autovazamento. Mova-a para uma área aberta.
	O robô está muito longe da base de esvaziamento automático. Aproxime-o e tente novamente.
	O elemento de localização da base pode estar sujo. Limpe-o com um pano seco.
Não é possível ligar ao Wi-Fi	Wi-Fi desativado. Reinicie o Wi-Fi e tente novamente.
	Sinal Wi-Fi fraco. Mova o robô para uma área com boa cobertura.
	Conexão Wi-Fi anómala. Reinicie o Wi-Fi, descarregue a versão mais recente da aplicação móvel e tente novamente.
	A ligação Wi-Fi está instável. Reinicie o router, verifique se há atualizações da aplicação e tente novamente.
Ruídos durante a limpeza	A escova principal, a escova lateral, as rodas motrizes ou a roda omnidirecional podem estar bloqueadas. Desligue o robô com o botão liga/desliga e limpe esses componentes.
A limpeza não é retomada após a recarga	Verifique se o robô não está no modo Não perturbar.
	A opção «Ignorar tapetes» está ativada na aplicação. Verifique a configuração na aplicação.
As programações não têm efeito	Verifique se o robô não está no modo Não perturbar.
	As programações só são executadas quando o nível da bateria está acima de 20%.

PORTUGUÊS

Problema	Solução
Não realiza a autovazamento	A função de esvaziamento automático está desativada. Verifique-a no aplicativo.
	O saco de pó descartável não está instalado corretamente na Base de autovazamento. Verifique e instale corretamente.
	O esvaziamento automático não é ativado se o robô regressar à base de esvaziamento automático sem ter realizado uma limpeza.
Não realiza a autovazamento	Com o Modo Não incomodar ativado, o robô não realiza a autovazamento ao retornar à Base de autovazamento. Ajuste a limpeza ou a duração do modo Não incomodar ou inicie o esvaziamento manualmente a partir da aplicação.
Autoesvaziamento com desempenho reduzido ou ruídos anormais	A escova principal ou a sua tampa não estão corretamente instaladas. Verifique a instalação e fixe o trinco da tampa da escova principal.
	O filtro, o duto de ar da base de esvaziamento automático, a entrada de sucção, a entrada de ar da base, o depósito misto ou o saco de pó descartável estão obstruídos. Limpe para remover os bloqueios.
A esfregagem não é eficaz	Verifique o ajuste do caudal de água na aplicação.
	Verifique se o depósito misto foi enchido conforme necessário, abrindo a tampa de enchimento do depósito misto e usando a entrada de água.

7. ESPECIFICAÇÕES TÉCNICAS

Produto: Conga X80

Referência do produto: EU01_122037

Entrada da base de autovazamento: 220-240 V CA 50/60 Hz.

Saída da base de esvaziamento automático: 19 V = 1,2 A.

Potência nominal da base de esvaziamento automático: 1000 W.

Entrada do robô: 19 V = 1,2 A.

Capacidade nominal da bateria: 14,4 V CC 5200 mAh 74,88 Wh.

As especificações técnicas podem ser alteradas sem aviso prévio para melhorar a qualidade do produto.

Fabricado na China | Concebido em Espanha

8. RECICLAGEM DE APARELHOS ELÉTRICOS E ELETRÔNICOS



Este símbolo indica que, de acordo com as normas aplicáveis, o produto e/ou a bateria devem ser eliminados separadamente do lixo doméstico. Quando este produto chegar ao fim da sua vida útil, deve retirar as pilhas/baterias/acumuladores e levá-lo a um ponto de recolha designado pelas autoridades locais.



Para obter informações detalhadas sobre a forma mais adequada de descartar os seus aparelhos elétricos e eletrônicos e/ou as baterias correspondentes, o consumidor deve contactar as autoridades locais.

Pode consultar as informações sobre os sistemas nacionais de reciclagem de embalagens e a sua marcação na nossa página web.

O cumprimento das diretrizes acima ajudará a proteger o ambiente.

9. GARANTIA E SAT

A Cecotec responderá perante o utilizador ou consumidor final por qualquer falta de conformidade existente no momento da entrega do produto, nos termos, condições e prazos estabelecidos pela regulamentação aplicável.

Recomenda-se que as reparações sejam efetuadas por pessoal especializado.

Se detetar uma incidência com o produto ou tiver alguma dúvida, contacte o serviço de assistência técnica oficial da Cecotec através do número de telefone +34 96 321 07 28.

10.

INFORMAÇÃO SOBRE OS DADOS ARMAZENADOS PELOS PRODUTOS CONECTADOS DE ACORDO COM O REGULAMENTO (UE) 2023/2854 («REGULAMENTO DE DADOS»)

Os produtos conectados e os serviços relacionados da Cecotec são aqueles que geram diferentes dados e informações durante a sua utilização. De acordo com o previsto no Regulamento de Dados, através deste documento a Cecotec fornece-lhe informações sobre os seus direitos sobre os dados gerados e sobre como aceder a esses dados.

Este direito permite-lhe utilizar os dados para qualquer finalidade lícita, entre outras, a otimização do produto e/ou serviço ou a contratação de serviços pós-venda com terceiros.

Como utilizador, poderá exercer o seu direito de acesso, dentro dos limites previstos pelo Regulamento de Dados, através do endereço data.act@cecotec.es. Para proteger os dados gerados – e com o objetivo de evitar fraudes ou usurpação de identidade – a CECOTEC poderá solicitar informações adicionais para verificar a sua condição de utilizador.

Os dados são armazenados por um período determinado.

11. COPYRIGHT

Os direitos de propriedade intelectual sobre os textos deste manual pertencem à CECOTEC INNOVACIONES, S.L. Todos os direitos reservados. O conteúdo desta publicação não pode, nem parcialmente nem na sua totalidade, ser reproduzido, armazenado num sistema de recuperação, transmitido ou distribuído por qualquer meio (eletrónico, mecânico, fotocópia, gravação ou similar) sem a autorização prévia da CECOTEC INNOVACIONES, S.L.

12. DECLARAÇÃO DE CONFORMIDADE DA UE



Cecotec Innovaciones declara que este robô aspirador, modelo EU01_122037 – Conga X80, está em conformidade com a Diretiva 2014/53/UE relativa aos equipamentos de rádio.

O texto completo da declaração de conformidade da UE está disponível no seguinte endereço de Internet:

<https://cecotec.pt/pt/information/declaration-of-conformity>

1. ONDERDELEN EN COMPONENTEN

Afbeelding 1:

1. Bovenste afdekking
2. Ontgrendelingsknop van de prullenbak
3. Stofcontainer
4. Oplaadconnectoren
5. Luchtuitlaat
6. Botsingspreventiesensoren
7. Zijborstel
8. Ultrasonische sensor
9. Omnidirectioneel wiel
10. Batterij
11. centrale borstel
12. Wielen
13. Spinmoppen
14. Tabblad voor het openen van een storting
15. Combinatie tankdeksel
16. Filter
17. Zuiginlaat

Figuur 2.

1. Vuilwatertank
2. Schoonwatertank
3. LED-indicator
4. Stofcontainerdeksel
5. Zelfreinigende lade
6. Stationshelling
7. sluiting van de stofzak
8. Stofzak
9. Infraroodstation
10. Oplaadconnectoren
11. Dop van het wasmiddel
12. Wasmiddel tank

Opmerking:

De afbeeldingen in deze handleiding zijn schematische weergaven en komen mogelijk niet exact overeen met die van het product.

2. VOOR GEBRUIK

- Dit apparaat wordt geleverd in een verpakking die het tijdens transport beschermt. Haal het apparaat uit de doos. U kunt de originele doos en ander verpakkingsmateriaal op een veilige plaats bewaren om schade aan het apparaat te voorkomen als u het in de toekomst moet vervoeren. Als u de originele verpakking wilt weggooien, zorg er dan voor dat u alle materialen op de juiste manier recycleert.
- Zorg ervoor dat alle onderdelen en componenten aanwezig en in goede staat zijn. Als er onderdelen ontbreken of beschadigd zijn, neem dan onmiddellijk contact op met de officiële technische ondersteuningsdienst van Cecotec.

Inhoud van de doos:

- Robotstofzuiger
 - Zelfledigende bodem
 - Dweil
 - Dweilhouder
 - Zijborstel
 - Zelfreinigende borstel
 - Gebruiksaanwijzing
- Verwijder het serienummer niet van het product, zodat uw apparatuur traceerbaar blijft in geval van nood.

3. INSTALLATIE

Installatie van de zelfledigende bodem

- Houd aan de linker- en rechterkant een ruimte van minimaal 0,6 m en aan de diepte minimaal 1,5 m aan. Afbeelding 3
- Zorg ervoor dat er op de locatie goede wifi -dekking is voor een optimale ervaring met de mobiele app. Verbind het basisstation en controleer of de statusindicator brandt.

Opmerking:

- Plaats de basis tegen een muur op een harde, vlakke vloer (hout, tegels, enz.).
- Verwijder kabels, harde of scherpe voorwerpen (zoals spijkers of glas) en losse spullen van de vloer en zet alle instabiele, breekbare, waardevolle of gevaarlijke voorwerpen die de werking van de robotstofzuiger kunnen blokkeren of vertragen, apart.

Gebruik bij het gebruik van de robot op hoogte altijd een fysieke veiligheidsbarrière om te voorkomen dat de robot per ongeluk valt en letsel of materiële schade veroorzaakt.

Installatie van een schoonwatertank

- Til de schoonwatertank op, open het deksel en vul hem met kraanwater.
- Zodra het reservoir vol is, sluit u het deksel en plaatst u het reservoir met schoon water terug in de basis.

Gebruik van wasmiddel

Stap 1: Verwijder de vuilwatertank en de schoonwatertank.

Stap 2: Draai het deksel van het reservoir open en voeg het wasmiddel toe.

Stap 3: Vervang de tanks voor schoon en vuil water.

Opmerking

Om ervoor te zorgen dat alle functies naar behoren werken en om de beste reinigingsresultaten te behalen:

- Laad de robot volledig op voor het eerste gebruik.
- Vul de schoonwatertank met water vóór de eerste handeling.

Mop installatie

Afbeelding 4

1. Bevestig de dweil stevig en in de juiste positie aan de dweilhouder.
2. Lijn de dweilhouder uit en bevestig hem aan de robot totdat u een klik hoort.

4. BEDIENING

Aan/Uit

- Houd de aan/uit-knop ingedrukt om de robot in of uit te schakelen. Het indicatielampje gaat branden wanneer de robot is ingeschakeld.

Opmerking:

Om een goede werking te garanderen en de beste reinigingsresultaten te behalen:

- Laad de robot volledig op voor het eerste gebruik.
- Vul de mengtank vóór de eerste handeling met water, zoals hierboven aangegeven.

Pauze

- Druk op een willekeurige knop om de robot te pauzeren terwijl deze aan het werk is. Druk op de aan/uit-knop om het schoonmaken te hervatten. Druk op de knop 'Terug naar huis' om de robot terug te sturen naar het zelfledigende laadstation .

Opmerking:

- zelfledigende laadstation te plaatsen , wordt de huidige reinigingscyclus beëindigd.

NEDERLANDS

Last

- Nadat de reiniging is voltooid, keert de robot automatisch terug naar het zelfledigende laadstation om op te laden.
- In de pauzemodus drukt u op de knop 'Terug naar huis' om de robot terug te sturen naar het zelfledigende basisstation .

Begin van de schoonmaak

- Druk op de aan/uit-knop om te beginnen met schoonmaken. De robot plant zijn route op basis van zijn omgevingskennis, waarbij hij de ruimte in zones verdeelt, eerst de randen van elke zone afbakt en deze vervolgens invult met een zigzagpatroon.
- Op deze manier reinigt de robot alle oppervlakken één voor één en maakt hij uw huis efficiënt schoon. Zorg ervoor dat de dweilpads correct zijn geïnstalleerd.

Cijfers:

- Om de robot te laten reinigen en automatisch terug te laten keren naar het zelfledigende laadstation, start u hem vanuit het zelfledigende laadstation . Verplaats het zelfledigende laadstation niet tijdens het reinigen.
- Als het batterijniveau te laag is, start de reiniging niet. Laat de robot opladen voordat u begint.
- Verwijder vóór het schoonmaken alle kabels (inclusief het netsnoer van het zelfledigende basisstation), waardevolle spullen en losse voorwerpen van de vloer. De robot kan deze optrekken, waardoor elektrische apparaten losraken of kabels en eigendommen beschadigd raken.
- Als de batterij leeg raakt tijdens de reinigingscyclus, keert de robot automatisch terug naar zijn zelfledigende laadstation . Na het opladen hervat hij de reiniging vanaf het punt waar hij was gebleven.
- Controleer vóór elke schoonmaakklus of de dweil correct in de dweilhouder is geplaatst.

Slaapstand

- Als er gedurende 10 minuten geen handelingen worden uitgevoerd, schakelt de robot automatisch over naar de slaapstand en gaat het stroomindicatielampje uit.
- Druk in de stand-bymodus op een willekeurige knop op de robot om hem te activeren.
- Als er gedurende meerdere uren geen handelingen worden uitgevoerd, schakelt de robot zichzelf automatisch uit.

Niet storen-modus

- Het kan via de applicatie worden gewijzigd of geannuleerd.
- In deze modus hervat de robot niet automatisch het schoonmaken en voert hij na afloop van de schoonmaakbeurt geen zelflediging uit in het zelfledigende basisstation ; bovendien blijven de stroomindicator en de gesproken instructies uitgeschakeld.

5. REINIGING EN ONDERHOUD

Zijborstel. Afbeelding 5

1. Trek omhoog om de zijborstel te verwijderen.
2. Verwijder vuil van de zijborstel.
3. Plaats de zijborstel terug door hem naar beneden te drukken tot u een klik hoort.

Hoofdborstel. Afbeelding 6

1. Druk de vergrendelingen op de hoofdborstelkap naar binnen en maak de vergrendeling van de hoofdborstelkap los om de kap te verwijderen.
2. Verwijder de hoofdborstel en verwijder alle haren en vuil die zich op zowel de borstel als de uiteinden ervan hebben opgehoopt.
3. Plaats de hoofdborstel terug en sluit de kap totdat u een "klik" hoort. De vergrendeling van de kap zit dan vast.

Tank en filter. Afbeelding 7

1. Druk op de ontgrendelingsknop van de vuilnisbak en verwijder de mengtank.
2. Open de mengtank en leeg de inhoud in een afvalcontainer.
3. Gebruik de zelfreinigende borstel om de binnenkant van de combitank schoon te maken.
4. Open het filterdeksel, verwijder het filter en tik er voorzichtig op om stof los te maken; plaats vervolgens het filter terug en sluit het filterdeksel.
5. Plaats de gemengde opvangbak terug op de robot totdat de ontgrendelingsknop van de opvangbak vergrendeld is.

Opmerking:

Raak het filteroppervlak niet aan met uw handen, borstels of harde voorwerpen om beschadiging te voorkomen.

Sensoren

Reinig alle sensoren met een zachte, droge doek: lasersensor, objectherkenningsensor, wandsensor en botsingspreventiesensor.

Let op: de laser is een gevoelige sensor. Oefen geen kracht uit, steek er geen voorwerpen in en probeer hem niet af te stellen. Ga niet op de bovenkant van de robot zitten en plaats er geen voorwerpen op.

Omnidirectioneel wiel Afbeelding 8

1. Gebruik een platte schroevendraaier als hefboom om het omnidirectionele wiel stevig vast te pakken en naar buiten te trekken.
2. Reinig het omnidirectionele wiel en alle onderdelen ervan, inclusief de wielconstructie en de behuizing.
3. Druk het zwenkwiel naar beneden om het vast te zetten.

NEDERLANDS

Vervanging van de wegwerfstofzak

Om de stofzak te vervangen, opent u het deksel van het zelfledigende basisstation, trekt u aan de hendel, verwijdert u de zak en gooit u deze weg.

Onderhoud van de schrobunit

1. Verwijder de dweilhouder samen met de robotdweil.
2. Open het deksel van de combitank en leeg de combitank via dezelfde opening als de waterinlaat.
3. Schud voorzichtig om eventuele resten die zich in de mophouder hebben opgehoopt los te maken.
4. Spoel de dweil af met schoon water. Laat alle onderdelen aan de lucht drogen voordat u ze weer terugplaatst.

Opmerking

- Leeg de combitank na elk gebruik om mogelijke waterschade te voorkomen.

Batterij opladen en vervangen Afbeelding 9

1. Open het batterijcompartiment met een kruiskopschroevendraaier.
2. Koppel de oude batterij los, sluit de nieuwe aan en schroef het deksel van het batterijcompartiment weer vast.

Opmerking

- Om de levensduur van de batterij te verlengen, laat u de robot opladen op het zelfontladende laadstation wanneer u hem niet gebruikt.
- Als de robot gedurende langere tijd niet wordt gebruikt, verwijder dan de batterij en bewaar deze op een veilige, droge plaats.
- Gebruik de oplaadbare batterij van dit product niet in andere apparaten.

Tabel – Aanbevolen onderhoudsfrequentie

Element	Soort onderhoud	Frequentie	Vervanging
Gemengde opslag (18)	Schoonmaak	Dagelijks	—
Filter (20)	Schoonmaak	Wekelijks	Elke 3-6 maanden
Zijborstel (9)	Schoonmaak	Wekelijks	Elke 3-6 maanden
Hoofdkwast (10)	Schoonmaak	Wekelijks	Elke 3-6 maanden
Sensoren (1, 5, 7, 8)	Schoonmaak	Wekelijks	—
Omnidirectioneel wiel (11)	Schoonmaak	Wekelijks	—
Batterij (13)	Vervanging	—	Elke 12-24 maanden

6. PROBLEEMOPLOSSING

Probleem	Oplossing
Het gaat niet aan.	Batterij bijna leeg. Plaats de robot op het zelfledigende laadstation en laad hem op voor gebruik.
	De batterijtemperatuur is te laag of te hoog. Gebruik de robot alleen binnen een temperatuurbereik van 0–40 °C.
Kan niet laden	De zelfledigende basis is niet aangesloten op het lichtnet. Controleer of beide uiteinden van het netsnoer goed zijn aangesloten.
	Slecht contact. Reinig de oplaadconnectoren van de robot en de oplaadcontacten op het zelfledigende basisstation.
	Controleer of de statusindicator 'Zelfledigende basis' is ingeschakeld.
Het kan niet gekoppeld worden.	Er zijn te veel obstakels in de buurt van de zelfledigende basis. Verplaats deze naar een open gebied.
	De robot staat te ver van het zelfledigende basisstation. Plaats hem dichterbij en probeer het opnieuw.
	Het basispositioneringselement kan vuil zijn. Maak het schoon met een droge doek.
Kan geen verbinding maken met wifi .	De wifi is uitgeschakeld. Schakel uw wifi opnieuw in en probeer het nogmaals.
	wifi - signaal . Verplaats de robot naar een plek met goede dekking.
	wifi - verbinding . Reset je wifi -verbinding, download de nieuwste versie van de mobiele app en probeer het opnieuw.
	wifi - verbinding is instabiel. Start je router opnieuw op , controleer op app-updates en probeer het nogmaals.
Geluiden tijdens het schoonmaken	De hoofdborstel, zijborstel, aandrijfwielen of het omnidirectionele wiel kunnen verstopt zijn. Schakel de robot uit met de aan/uit-knop en reinig deze onderdelen.
Het reinigingsproces wordt na het opladen niet hervat.	Controleer of de robot niet in de 'Niet storen'-modus staat.
	De optie "Tapijten negeren" is ingeschakeld in de app . Controleer de instellingen in de applicatie.
De roosters kloppen niet.	Controleer of de robot niet in de 'Niet storen'-modus staat.
	De schema's worden alleen uitgevoerd als het batterijniveau hoger is dan 20%.

NEDERLANDS

Probleem	Oplossing
Het apparaat voert geen zelflediging uit.	De automatische ledigingsfunctie is uitgeschakeld. Controleer dit in de app.
	De wegwerpstofzak is niet correct in het zelfledigende reservoir geplaatst. Controleer dit en plaats de zak correct.
	De zelfledigingsfunctie wordt niet geactiveerd als de robot terugkeert naar het zelfledigingsstation zonder te hebben schoongemaakt.
Het apparaat voert geen zelflediging uit.	Wanneer de 'Niet storen'-modus is ingeschakeld, leegt de robot zichzelf niet bij terugkeer naar het zelfledigende laadstation. Pas het schoonmaakschema of de duur van de 'Niet storen'-modus aan, of start het legen handmatig via de app.
Zelfledigend met verminderde prestaties of abnormale geluiden.	De hoofdborstel of de afdekking ervan is niet correct gemonteerd. Controleer de montage en zorg ervoor dat de vergrendeling van de afdekking van de hoofdborstel goed vastzit.
	Het filter, het zelfledigende luchtkanaal aan de onderkant, de zuigopening, de luchtinlaat aan de onderkant, de combitank of de wegwerpstofzak zijn verstopt. Reinig om de verstoppingen te verwijderen.
Schrobben is niet effectief.	Controleer de waterdebietinstelling in de applicatie.
	Controleer of de combitank voldoende is bijgevuld door de vuldop van de combitank te openen en de waterinlaat te gebruiken.

7. TECHNISCHE SPECIFICATIES

Product: Conga X80

Productreferentie: EU01_122037

Zelfafvoerende basis, ingang : 220-240 V wisselstroom 50/60 Hz.

Zelfafvoerende basisuitgang : 19 V \approx 1,2 A.

zelfledigende basis : 1000 W.

Robotinput: 19 V \approx 1,2 A.

Nominale batterijcapaciteit: 14,4 V DC 5200 mAh 74,88 Wh .

Technische specificaties kunnen zonder voorafgaande kennisgeving worden gewijzigd om de productkwaliteit te verbeteren.

Gemaakt in China | Ontworpen in Spanje

8. RECYCLING VAN ELEKTRISCHE EN ELEKTRONISCHE APPARATUUR



Dit symbool geeft aan dat het product en/of de batterij, conform de geldende regelgeving, gescheiden van het huishoudelijk afval moeten worden afgevoerd.



Wanneer dit product het einde van zijn levensduur bereikt, dient u de batterijen te verwijderen en het product naar een door de lokale autoriteiten aangewezen inzamelpunt te brengen.



Voor gedetailleerde informatie over de meest geschikte manier om uw elektrische en elektronische apparatuur en/of de bijbehorende batterijen af te voeren, dient de consument contact op te nemen met de plaatselijke autoriteiten.

Op onze website vindt u informatie over nationale systemen voor het recyclen van verpakkingen en de bijbehorende markering.

Het naleven van bovenstaande richtlijnen draagt bij aan de bescherming van het milieu.

9. GARANTIE EN TECHNISCHE DIENST

Cecotec is aansprakelijk jegens de eindgebruiker of consument voor eventuele gebreken die bestaan op het moment van levering van het product, conform de voorwaarden, bepalingen en termijnen die zijn vastgesteld in de toepasselijke regelgeving.

Het wordt aanbevolen om reparaties te laten uitvoeren door gespecialiseerd personeel.

Mocht u een probleem met het product ondervinden of vragen hebben, neem dan contact op met de officiële technische ondersteuning van Cecotec via +34 96 321 07 28.

10. INFORMATIE OVER GEGEVENS DIE DOOR VERBODEN PRODUCTEN WORDEN OPGESLAGEN OVEREENKOMSTIG VERORDENING (EU) 2023/2854 ("GEGEVENSVERORDENING").

De verboden producten en bijbehorende diensten van Cecotec genereren tijdens het gebruik diverse gegevens en informatie. In overeenstemming met de Algemene Verordening Gegevensbescherming (AVG) informeert dit document Cecotec over uw rechten met betrekking tot de gegenereerde gegevens en hoe u toegang tot die gegevens kunt krijgen.

Dit recht geeft u het recht om de gegevens te gebruiken voor elk rechtmatig doel, waaronder, maar niet beperkt tot, het optimaliseren van het product en/of de dienst of het afsluiten van contracten voor after-salesdiensten met derden.

Als gebruiker kunt u, binnen de grenzen van de Algemene Verordening Gegevensbescherming

NEDERLANDS

(AVG), uw recht op inzage uitoefenen door contact op te nemen met data.act@cecotec.es. Om de gegenereerde gegevens te beschermen – en om fraude of identiteitsdiefstal te voorkomen – kan CECOTEC aanvullende informatie opvragen om uw gebruikersstatus te verifiëren.

De gegevens worden gedurende een bepaalde periode bewaard.

11. COPYRIGHT

De intellectuele eigendomsrechten van de teksten in deze handleiding behoren toe aan CECOTEC INNOVACIONES, SL. Alle rechten voorbehouden. De inhoud van deze publicatie mag niet, geheel of gedeeltelijk, worden gereproduceerd, opgeslagen in een gegevensbanksysteem, verzonden of verspreid op welke wijze dan ook (elektronisch, mechanisch, door middel van fotokopiëren, opnemen of soortgelijke methoden) zonder de voorafgaande schriftelijke toestemming van CECOTEC INNOVACIONES, SL.

12. EU-CONFORMITEITSVERKLARING



Cecotec Innovaciones verklaart hierbij dat deze robotstofzuiger, model EU01_122037 – Conga X80, voldoet aan Richtlijn 2014/53/EU betreffende radioapparatuur.

De volledige tekst van de EU-conformiteitsverklaring is beschikbaar op het volgende internetadres:

<https://cecotec.es/es/information/declaration-of-conformity>

1. CZĘŚCI I KOMPONENTY

Rysunek 1:

1. Pokrywa górna
2. Przycisk zwalniający zbiornik na kurz
3. Zbiornik na kurz
4. Złącza ładowania
5. Wylot powietrza
6. Czujniki antykolizyjne
7. Szczotka boczna
8. Czujnik ultradźwiękowy
9. Koło wielokierunkowe
10. Akumulator
11. Centralna szczotka
12. Kółka
13. Spin Mops (mopy obrotowe)
14. Zaczep otwierania zbiornika
15. Pokrywa zbiornika mieszanego
16. Filtr
17. Wlot otworu ssącego

Rys. 2.

1. Zbiornik na brudną wodę
2. Zbiornik na czystą wodę
3. Wskaźnik ledowy
4. Pokrywa zbiornika na brud
5. Podstawa bazy
6. Rampa bazy
7. Zamknięcie worka na brud
8. Worek na brud
9. Podczerwień bazy
10. Złącza ładowania
11. Pokrywka detergentu
12. Pojemnik na detergent

Uwaga:

Grafika tej instrukcji obsługi jest schematyczna i możliwe, że nie będzie całkowicie zgodna z produktem.

2. PRZED UŻYCIEM

- To urządzenie jest zapakowane w opakowanie zaprojektowane w celu ochrony podczas transportu. Wyjmij urządzenie z pudełka. Oryginalne pudełko i inne elementy opakowania należy przechowywać w bezpiecznym miejscu, aby zapobiec uszkodzeniu urządzenia w przypadku konieczności jego transportu w przyszłości. Jeśli chcesz pozbyć się oryginalnego opakowania, pamiętaj o prawidłowym recyklingu wszystkich jego elementów.
- Upewnij się, że wszystkie części i komponenty są dołączone i są w dobrym stanie. Jeśli brakuje jakiegokolwiek części lub jest ona w złym stanie, należy natychmiast skontaktować się z oficjalnym Serwisem Pomocy Technicznej Cecotec.

Zawartość opakowania:

- Robot odkurzający
 - Baza automatycznego opróżniania
 - Mop
 - Uchwyt mopa
 - Szczotka boczna
 - Szczotka samoczyszcząca
 - Instrukcja obsługi
- Nie usuwaj numeru seryjnego produktu, aby można było zidentyfikować urządzenie w przypadku wymagania pomocy technicznej.

3. INSTALACJA

Montaż bazy automatycznego opróżniania

- Zarezerwuj miejsce o wymiarach co najmniej 0,6 m po lewej i prawej stronie oraz 1,5 m w głąb. Rys. 3
- Upewnij się, że lokalizacja ma dobry zasięg wi-fi, aby uzyskać lepsze działanie aplikacji mobilnej. Podłącz bazę i sprawdź, czy wskaźnik stanu świeci się.

Uwaga:

- Umieść bazę przy ścianie na twardej, płaskiej podłodze (drewno, płytki itp.).
- Usuń z podłogi przewody, twarde lub ostre przedmioty (takie jak gwoździe lub szkło) oraz luźne elementy, a także odsuń wszelkie niestabilne, delikatne, cenne lub niebezpieczne przedmioty, które mogą blokować lub spowalniać działanie robota odkurzającego.

Podczas używania robota w miejscach położonych wysoko należy zawsze stosować fizyczną barierę zabezpieczającą, aby zapobiec przypadkowym upadkom, które mogą spowodować obrażenia ciała lub szkody materialne.

Instalacja zbiornika na czystą wodę

- Podnieś zbiornik czystej wody, otwórz górną pokrywę i napełnij go wodą z kranu.
- Po napełnieniu załóż pokrywę i umieść zbiornik czystej wody w bazie.

Stosowanie detergentu

Krok 1: Wyjmij zbiornik na brudną wodę i zbiornik na czystą wodę.

Krok 2: Odkręć pokrywę zbiornika, aby go otworzyć, i dodaj detergent.

Krok 3: Ponownie zamontuj zbiorniki czystej i brudnej wody.

Uwaga

Aby zagwarantować prawidłowe działanie wszystkich funkcji i uzyskać najlepsze wyniki czyszczenia:

- Przed pierwszym użyciem należy całkowicie naładować robota.
- Przed pierwszym użyciem napełnij zbiornik czystej wody.

Instalacja mopa

Rys. 4

1. Przymocuj mop do uchwyty mopa w odpowiedniej pozycji.
2. Wyrównaj i zamontuj uchwyt mopa na robocie, aż usłyszysz kliknięcie.

4. DZIAŁANIE**Włączanie/wyłączanie**

- Naciśnij i przytrzymaj przycisk włączania/wyłączania, aby włączyć lub wyłączyć robota. Wskaźnik zasilania zaświeci się po włączeniu robota.

Uwaga:

Aby zapewnić prawidłowe działanie i uzyskać najlepsze wyniki czyszczenia:

- Przed pierwszym użyciem należy całkowicie naładować robota.
- Przed pierwszym użyciem napełnij zbiornik mieszany wodą, jak opisano powyżej.

Pauza

- Gdy robot będzie działał, naciśnij dowolny przycisk, aby go wstrzymać. Naciśnij przycisk włączania/wyłączania, aby wznowić czyszczenie. Naciśnij przycisk powrotu do domu, aby odesłać robota z powrotem do bazy automatycznego opróżniania.

Uwaga:

- Ręczne umieszczenie wstrzymanego robota w bazie automatycznego opróżniania zakończy bieżący proces czyszczenia.

Ładowanie

- Po zakończeniu czyszczenia robot automatycznie powróci do bazy automatycznego opróżniania, aby się naładować.
- W trybie pauzy naciśnij przycisk powrotu do domu, aby wysłać robota z powrotem do bazy automatycznego opróżniania.

Rozpoczęcie sprzątnia

- Naciśnij przycisk włączania/wyłączania, aby rozpocząć czyszczenie. Robot zaplanuje trasę na podstawie rozpoznania otoczenia, podzieli pomieszczenie na strefy, najpierw wyznaczy granice każdej strefy, a następnie wypełni je wzorem zygzakowatym.
- W ten sposób robot czyści wszystkie obszary jeden po drugim, zapewniając skuteczne sprzątnie mieszkania. Upewnij się, że ściereczki do mycia są prawidłowo zamontowane.

Uwagi:

- Aby robot automatycznie posprzątał i powrócił do bazy, uruchom go z bazy automatycznego opróżniania. Nie należy przenosić bazy podczas czyszczenia.
- Jeśli poziom naładowania akumulatora jest zbyt niski, czyszczenie nie rozpocznie się. Przed rozpoczęciem pracy należy poczekać, aż robot się naładuje.
- Przed czyszczeniem należy usunąć z podłogi przewody (w tym przewód zasilający bazę automatycznego opróżniania), przedmioty wartościowe i luźne elementy. Robot może je pociągnąć, powodując odłączenie urządzeń elektrycznych lub uszkodzenie przewodów i mienia.
- Jeśli akumulator wyczerpie się podczas cyklu czyszczenia, robot automatycznie powróci do bazy automatycznego opróżniania. Po naładowaniu urządzenie wznowi czyszczenie od miejsca, w którym zostało zatrzymane.
- Przed każdym czyszczeniem należy upewnić się, że mop jest prawidłowo zamontowany w uchwycie.

Tryb uśpienia

- Jeśli przez 10 minut nie zostanie wykonana żadna operacja, robot automatycznie przejdzie w tryb uśpienia, a wskaźnik zasilania wyłączy się.
- W trybie uśpienia naciśnij dowolny przycisk na robocie, aby go ponownie aktywować.
- Jeśli przez kilka godzin nie zostanie wykonana żadna operacja, robot wyłączy się automatycznie.

Tryb „Nie przeszkadzać”

- Można go modyfikować lub anulować z poziomu aplikacji.
- W tym trybie robot nie wznowia automatycznie czyszczenia i nie opróżnia się automatycznie w bazie po zakończeniu czyszczenia; ponadto wskaźnik zasilania i komunikaty głosowe pozostają wyłączone.

5. CZYSZCZENIE I KONSERWACJA

Szczotka boczna. Rys. 5

1. Pociągnij do góry, aby wyjąć szczotkę boczną.
2. Usuń zanieczyszczenia ze bocznej szczotki.
3. Ponownie zamontuj szczotkę boczną, dociskając ją do momentu usłyszenia kliknięcia.

Szczotka główna. Rys. 6

1. Wciśnij zatrzaski pokrywy głównej szczotki i zwolnij zatrzask pokrywy głównej szczotki, aby zdjąć pokrywę.
2. Wyjmij główną szczotkę i usuń włosy oraz brud nagromadzone zarówno na szczotce, jak i na jej końcach.
3. Ponownie załóż główną szczotkę i zamknij pokrywę, aż usłyszysz kliknięcie, zabezpieczając zatrzask pokrywy głównej szczotki.

Zbiornik i filtr. Rys. 7

1. Naciśnij przycisk zwalniający zbiornik na pył i wyjmij zbiornik mieszany.
2. Otwórz zbiornik mieszany i opróżnij jego zawartość do kosza na śmieci.
3. Do czyszczenia wnętrza zbiornika mieszanego należy używać szczotki samoczyszczącej.
4. Otwórz pokrywę filtra, wyjmij filtr i delikatnie postukaj nim, aby usunąć kurz, a następnie ponownie zainstaluj filtr i załóż pokrywę filtra.
5. Ponownie zainstaluj zbiornik mieszany w robocie, aż przycisk zwalniający zbiornik na kurz zostanie zablokowany.

Uwaga:

Nie dotykaj powierzchni filtra rękami, szczotkami ani twardymi przedmiotami, aby uniknąć uszkodzeń.

Czujniki

Wszystkie czujniki należy czyścić miękką, suchą ściereczką: Laser, czujnik rozpoznawania obiektów, czujnik ściany i czujniki antykolizyjne

Uwaga: laser jest czułym czujnikiem. Nie należy używać sity, nie należy wkładać żadnych przedmiotów ani próbować go regulować. Nie należy siadać ani umieszczać przedmiotów na górnej pokrywie robota.

Koło wielokierunkowe. Rys. 8

1. Używając ptaskiego śrubokręta jako dźwigni, mocno chwyć koło wielokierunkowe i pociągnij na zewnątrz.
2. Wyczyść koło wielokierunkowe i wszystkie jego elementy, w tym zespół i miejsce montażu koła w urządzeniu.
3. Naciśnij koło wielokierunkowe w dół, aby zablokować je na miejscu.

Wymiana jednorazowego worka na kurz

Aby wymienić worek na kurz, należy otworzyć pokrywę bazy automatycznego opróżniania, pociągając za uchwyt, wyjąć worek i wyrzucić go.

Konserwacja zestawu do mycia

1. Wyjmij uchwyt mopa wraz z mopem z robota.
2. Otwórz pokrywę zbiornika mieszanego i opróżnij zbiornik mieszany przez ten sam otwór, co wlot wody.
3. Delikatnie potrząśnij, aby usunąć wszelkie pozostałości nagromadzone na uchwycie mopa.
4. Umyj mop czystą wodą. Przed ponownym zamontowaniem wszystkie elementy należy pozostawić do wyschnięcia na powietrzu.

Uwaga

- Opróżniaj zbiornik mieszany po każdym użyciu, aby uniknąć ewentualnych uszkodzeń spowodowanych przez wodę.

Ładowanie i wymiana akumulatora. Rys. 9

1. Za pomocą śrubokręta krzyżakowego otwórz komorę akumulatora.
2. Odłącz stary akumulator, podłącz nowy i ponownie przykręć pokrywę komory.

Uwaga

- Aby przedłużyć żywotność akumulatora, należy pozostawić robota w bazie automatycznego opróżniania, gdy nie jest używany.
- Jeśli robot nie będzie używany przez dłuższy czas, należy wyjąć akumulator i przechowywać go w bezpiecznym i suchym miejscu.
- Nie używaj akumulatora tego produktu w innych urządzeniach.

Tabela - Zalecana częstotliwość konserwacji

Część	Rodzaj konserwacji	Częstotliwość	Wymiana
Zbiornik mieszany (18)	Czyszczenie	Codziennie	—
Filtr (20)	Czyszczenie	Co tydzień	Co 3–6 miesięcy
Szczotka boczna (9)	Czyszczenie	Co tydzień	Co 3–6 miesięcy
Szczotka główna (10)	Czyszczenie	Co tydzień	Co 3–6 miesięcy
Czujniki (1, 5, 7, 8)	Czyszczenie	Co tydzień	—
Koło wielokierunkowe (11)	Czyszczenie	Co tydzień	—
Akumulator (13)	Wymiana	—	Co 12–24 miesięcy

6. ROZWIĄZYWANIE PROBLEMÓW

Problem	Rozwiązanie
Nie uruchamia się	Niski poziom akumulatora. Przed użyciem umieść robota w bazie automatycznego opróżniania i naładuj go.
	Temperatura akumulatora jest zbyt niska lub zbyt wysoka. Z robota należy korzystać wyłącznie w zakresie 0-40°C.
Nie ładuje się	Baza automatycznego opróżniania nie jest podłączona do sieci elektrycznej. Sprawdź, czy oba końce przewodu zasilania są prawidłowo podłączone.
	Staby styk. Wyczyść złącza ładowania robota i styki ładowania bazy automatycznego opróżniania.
	Sprawdź, czy wskaźnik stanu bazy automatycznego opróżniania jest włączony.
Robot nie podłącza się do bazy	W pobliżu bazy automatycznego opróżniania znajduje się zbyt wiele przeszkód. Przenieś ją na otwartą przestrzeń.
	Robot znajduje się zbyt daleko od bazy automatycznego opróżniania. Przybliż go i spróbuj ponownie.
	Element lokalizacyjny podstawy może być zabrudzony. Wyczyść go suchą ściereczką.
Nie można połączyć z wi-fi	Wi-fi wyłączone. Zresetuj wi-fi i spróbuj ponownie.
	Staby sygnał wi-fi. Przenieś robota do obszaru o dobrym zasięgu.
	Nieprawidłowe połączenie wi-fi. Zresetuj wi-fi, pobierz najnowszą wersję aplikacji mobilnej i spróbuj ponownie.
	Połączenie wi-fi jest niestabilne. Uruchom ponownie router, sprawdź dostępność aktualizacji aplikacji i spróbuj ponownie.
Hałas podczas czyszczenia	Szczotka główna, szczotka boczna, koła napędowe lub koło wielokierunkowe mogą być zablokowane. Wyłącz robota za pomocą przycisku włączania/wyłączania i wyczyść te elementy.
Czyszczenie nie jest wznowiane po ponownym naładowaniu.	Sprawdź, czy robot nie znajduje się w trybie „Nie przeszkadzać”.
	W aplikacji włączona jest opcja „Ignoruj dywany”. Sprawdź ustawienia w aplikacji.
Programowanie nie przynosi efektów.	Sprawdź, czy robot nie znajduje się w trybie „Nie przeszkadzać”.
	Programy są uruchamiane tylko wtedy, gdy poziom naładowania akumulatora przekracza 20%.

POLSKI

Problem	Rozwiązanie
Automatyczne opróżnianie nie jest wykonywane	Funkcja automatycznego opróżniania jest wyłączona. Sprawdź w aplikacji.
	Jednorazowy worek na kurz nie jest prawidłowo zamontowany w bazie automatycznego opróżniania. Sprawdź i zainstaluj prawidłowo.
	Funkcja automatycznego opróżniania nie zostanie aktywowana, jeśli robot powróci do bazy bez wykonania czyszczenia.
Automatyczne opróżnianie nie jest wykonywane	Gdy tryb „Nie przeszkadzać” jest aktywny, robot nie opróżnia się automatycznie po powrocie do bazy. Dostosuj czyszczenie lub czas trwania trybu „Nie przeszkadzać” lub ręcznie uruchom opróżnianie z poziomu aplikacji.
Automatyczne opróżnianie o zmniejszonej wydajności lub nietypowymi odgłosami	Szczotka główna lub jej pokrywa nie są prawidłowo zainstalowane. Sprawdź montaż i zabezpiecz zatrzask pokrywy szczotki głównej.
	Filtr, kanał powietrzny bazy automatycznego opróżniania, wlot ssący, wlot powietrza bazy, zbiornik mieszany lub jednorazowy worek na kurz są zatkane. Wyczyść, aby usunąć zatory.
Mycie nie jest skuteczne.	Sprawdź ustawienie przepływu wody w aplikacji.
	Sprawdź, czy zbiornik mieszany został napełniony zgodnie z wymaganiami, otwierając pokrywę zbiornika mieszanego i korzystając z wlotu wody.

7. DANE TECHNICZNE

Produkt: Conga X80

Referencja produktu: EU01_122037

Wejście bazy automatycznego opróżniania: 220-240 V AC 50/60 Hz.

Wyjście bazy automatycznego opróżniania: 19 V = 1,2 A.

Moc znamionowa bazy automatycznego opróżniania: 1000 W.

Wejście robota: 19 V = 1,2 A.

Znamionowa pojemność akumulatora: 14,4 V CC 5200 mAh 74,88 Wh.

Specyfikacje techniczne mogą ulec zmianie bez wcześniejszego powiadomienia w celu poprawy jakości produktu.

Wyprodukowano w Chinach | Zaprojektowano w Hiszpanii

8. RECYKLING URZĄDZEŃ ELEKTRYCZNYCH I ELEKTRONICZNYCH



Ten symbol oznacza, że zgodnie z obowiązującymi przepisami produkt i/lub baterię/akumulator należy utylizować oddzielnie od odpadów domowych. Kiedy ten produkt osiągnie koniec okresu użytkowania, należy wyjąć baterie/akumulatory i przekazać je do punktu zbiórki wyznaczonego przez lokalne władze.



Aby uzyskać szczegółowe informacje na temat najbardziej odpowiedniego sposobu utylizacji sprzętów elektrycznych i elektronicznych i/lub odpowiednich baterii/akumulatorów, konsument powinien skontaktować się z lokalnymi władzami.

Informacje na temat krajowych programów recyklingu opakowań i ich oznakowania można znaleźć na naszej stronie internetowej.

Przestrzeżenie powyższych wytycznych pomoże chronić środowisko.

9. GWARANCJA I SERWIS POMOCY TECHNICZNEJ

Cecotec odpowiada przed użytkownikiem lub konsumentem końcowym za wszelkie niezgodności występujące w momencie dostawy produktu na warunkach określonych w obowiązujących przepisach.

Zaleca się, aby naprawy były przeprowadzane przez wyspecjalizowany personel.

Jeśli wykryjesz problem z produktem lub masz jakiegokolwiek pytania, skontaktuj się z oficjalnym Serwisem Pomocy Technicznej Cecotec pod numerem telefonu +34 96 321 07 28.

10.

INFORMACJE DOTYCZĄCE DANYCH PRZECHOWYWANYCH PRZEZ PODŁĄCZONE PRODUKTY ZGODNIE Z ROZPORZĄDZENIEM (UE) 2023/2854 (AKT W SPRAWIE DANYCH)

Podłączone produkty Cecotec i powiązane z nimi usługi to te, które generują różne dane i informacje podczas użytkowania. Zgodnie z postanowieniami aktu w sprawie danych, Cecotec niniejszym przekazuje użytkownikowi informacje o jego prawach dotyczących generowanych danych oraz o sposobie dostępu do takich danych.

Prawo to pozwala na wykorzystywanie danych do wszelkich zgodnych z prawem celów, w tym między innymi do optymalizacji produktu i/lub usługi lub zlecenia usług posprzedażowych stronom trzecim.

Jako użytkownik możesz skorzystać z prawa dostępu, w granicach przewidzianych w akcie w sprawie danych, za pośrednictwem adresu data.act@cecotec.es. W celu ochrony generowanych danych – oraz zapobiegania nadużyciom lub kradzieży tożsamości – CECOTEC może zażądać dodatkowych informacji w celu weryfikacji statusu użytkownika.

Dane są przechowywane przez określony czas.

11. PRAWA AUTORSKIE

Prawa własności intelektualnej do tekstów tej instrukcji obsługi należą do CECOTEC INNOVACIONES, S.L. Wszelkie prawa zastrzeżone. Treść niniejszej publikacji nie może być, w całości lub w części, powielana, przechowywana w systemie wyszukiwania, przesyłana lub rozpowszechniana za pomocą jakichkolwiek środków (elektronicznych, mechanicznych, fotokopii, nagrywania lub podobnych) bez uprzedniej zgody CECOTEC INNOVACIONES, S.L.

12. DEKLARACJA ZGODNOŚCI UE



Niniejszym Cecotec Innovaciones oświadcza, że ten robot odkurzający, model EU01_122037 – Conga X80, jest zgodny z dyrektywą 2014/53/UE w sprawie urządzeń radiowych.

Pełny tekst deklaracji zgodności UE jest dostępny pod następującym adresem internetowym:

<https://cecotec.es/es/information/declaration-of-conformity>

1. SOUČÁSTI A KOMPONENTY

Obrázek 1:

1. Horní kryt
2. Tlačítko pro uvolnění nádoby na prach
3. Nádoba na prach
4. Nabíjecí konektory
5. Výstup vzduchu
6. Protikolizní senzory
7. Boční kartáč
8. Ultrazvukový senzor
9. Všesměrové kolo
10. Baterie
11. centrální kartáč
12. Kola
13. Odstředivé mopy
14. Záložka pro otevření vkladu
15. Kombinované víko nádrže
16. Filtr
17. Sací vstup

Obr. 2.

1. Nádrž na špinavou vodu
2. Nádrž na čistou vodu
3. LED indikátor
4. Víko nádoby na prach
5. Samočisticí zásobník
6. Rampa stanice
7. Uzávěr prachového sáčku
8. Prachový sáček
9. Infračervená stanice
10. Nabíjecí konektory
11. Víčko na prací prostředek
12. Nádrž na prací prostředek

Poznámka:

Obrázky v této příručce jsou schematické a nemusí přesně odpovídat produktu.

2. PŘED POUŽITÍM

- Tento spotřebič je dodáván v obalu, který jej chrání během přepravy. Vyjměte spotřebič z krabice. Originální krabici a další balicí materiály můžete uschovat na bezpečném místě, abyste zabránili poškození spotřebiče v případě jeho budoucí přepravy. Pokud chcete originální obal zlikvidovat, ujistěte se, že jste všechny položky řádně recyklovali.
- Ujistěte se prosím, že všechny díly a komponenty jsou součástí dodávky a v dobrém stavu. Pokud některé chybí nebo jsou poškozené, okamžitě kontaktujte oficiální technickou podporu společnosti Cecotec.

Obsah krabice:

- Robotický vysavač
 - Samovyprazdňovací dno
 - Mop
 - Držák mopu
 - Boční kartáč
 - Samočisticí kartáč
 - Návod k použití
- Neodstraňujte sériové číslo z produktu, abyste zachovali řádnou sledovatelnost vašeho zařízení v případě, že byste požádali o pomoc.

3. INSTALACE

Instalace samovyprazdňovací základny

- Ponechte prostor alespoň 0,6 m vlevo a vpravo a 1,5 m do hloubky. Obr. 3
- Pro lepší zážitek z používání mobilní aplikace se ujistěte, že je v daném místě dobré pokrytí Wi- Fi. Připojte základnu a zkontrolujte, zda svítí indikátor stavu.

Poznámka:

- Umístěte základnu ke zdi na tvrdé, rovné podlaze (dřevo, dlaždice atd.).
- Odstraňte z podlahy kabely, tvrdé nebo ostré předměty (jako jsou hřebíky nebo sklo) a volně ložené předměty a odložte stranou všechny nestabilní, křehké, cenné nebo nebezpečné předměty, které by mohly blokovat nebo zpomalovat provoz robotického vysavače.

Při používání robota ve vyvýšených prostorách vždy používejte fyzickou bezpečnostní bariéru, abyste zabránili náhodnému pádu, který by mohl způsobit zranění osob nebo poškození majetku.

Instalace nádrže na čistou vodu

- Zvedněte nádrž na čistou vodu, otevřete horní kryt a naplňte ji vodou z vodovodu.
- Jakmile je nádržka na čistou vodu plná, zavřete víko a vraťte ji zpět do základny.

Použití pracího prostředku

Krok 1: Vyjměte nádrž na špinavou vodu a nádrž na čistou vodu.

Krok 2: Otočte víko zásobníku, abyste ho otevřeli, a přidejte prací prostředek.

Krok 3: Vyměňte nádrže na čistou a špinavou vodu

Poznámka

Pro zajištění správné funkce všech funkcí a dosažení nejlepších výsledků čištění:

- Před prvním použitím robota plně nabijte.
- Před prvním uvedením do provozu naplňte nádržku na čistou vodu vodou.

Instalace mopu

Obr. 4

1. Mop pevně upevněte k držáku mopu ve správné poloze.
2. Zarovnejte a nainstalujte držák mopu na robota, dokud neuslyšíte cvaknutí.

4. PROVOZ

Zapnuto/Vypnuto

- Stiskněte a podržte tlačítko napájení pro zapnutí nebo vypnutí robota. Kontrolka napájení se rozsvítí, když je robot zapnutý.

Poznámka:

Pro zajištění správné funkce a dosažení nejlepších výsledků čištění:

- Před prvním použitím robota plně nabijte.
- Před prvním uvedením do provozu naplňte míchací nádrž vodou, jak je uvedeno výše.

Pauza

- Když robot běží, stiskněte libovolné tlačítko pro jeho pozastavení. Stisknutím tlačítka Napájení obnovíte úklid. Stisknutím tlačítka Návrat domů jej vrátíte zpět do samovyprazdňovací základny .

Poznámka:

- samovyprazdňovací základnu ukončíte aktuální úklid.

Břemeno

- Po dokončení úklidu se robot automaticky vrátí do samovyprazdňovací základny , aby se dobil.

ČEŠTINA

- V režimu pauzy stiskněte tlačítko Návrat domů, abyste robota poslali zpět do samovyprazdňovací základny .

Začátek úklidu

- Stisknutím tlačítka napájení spustíte úklid. Robot si naplánuje trasu na základě svého povědomí o prostředí, rozdělí místnost do zón, nejprve vyznačí okraje každé zóny a poté je vyplní klikatým vzorem.
- Tímto způsobem robot uklízí všechny oblasti jednu po druhé a efektivně uklízí váš domov. Ujistěte se, že jsou mopovací podložky správně nainstalovány.

Známky:

- Aby robot uklízel a automaticky se vracel do samovyprazdňovací základny, spustíte jej ze samovyprazdňovací základny . Během čištění samovyprazdňovací základnu nepohybujte .
- Pokud je úroveň nabití baterie příliš nízká, úklid se nespustí. Před spuštěním nechte robota nabít.
- Před úklidem odstraňte z podlahy všechny kabely (včetně napájecího kabelu pro samovyprazdňovací základnu), cennosti a volně ložené předměty. Robot je může vytáhnout, což může způsobit odpojení elektrických spotřebičů nebo poškození kabelů a majetku.
- Pokud se baterie během úklidového cyklu vybije, robot se automaticky vrátí do své samovyprazdňovací základny . Po dobití bude pokračovat v úklidu od místa, kde přestal.
- Před každým úklidem se ujistěte, že je mop správně nainstalován v držáku mopu.

Režim spánku

- Pokud po dobu 10 minut neprovedete žádnou operaci, robot se automaticky přepne do režimu spánku a kontrolka napájení zhasne.
- V pohotovostním režimu stiskněte libovolné tlačítko na robotovi pro jeho probuzení.
- Pokud se po dobu několika hodin neprovede žádná operace, robot se automaticky vypne.

Režim Nerušit

- Lze jej v aplikaci upravit nebo zrušit.
- samovyprazdňovací základně samovyprazdňování neprovádí ; indikátor napájení a hlasové pokyny navíc zůstanou deaktivované.

5. ČIŠTĚNÍ A ÚDRŽBA

Boční kartáč. Obr . 5

1. Zatáhněte nahoru a vyjměte boční kartáč
2. Odstraňte nečistoty z bočního kartáče
3. Boční kartáč znovu nainstalujte zatlačením dolů, dokud neuslyšíte cvaknutí.

Hlavní kartáč . Obr . 6

1. Zatláchte dovnitř západky na krytu hlavního kartáče a uvolněte západku krytu hlavního kartáče, abyste kryt sejměli.
2. Vyjměte hlavní kartáč a odstraňte veškeré vlasy a nečistoty nahromaděné na kartáči i jeho koncích.
3. Vyměňte hlavní kartáč a zavřete kryt, dokud neuslyšíte „cvaknutí“, které zajistí západku krytu hlavního kartáče.

Nádrž a filtr. Obr . 7

1. Stiskněte tlačítko pro uvolnění nádoby na prach a vyjměte míchací nádrž.
2. Otevřete míchací nádrž a vyprázdněte její obsah do odpadní nádoby.
3. K čištění vnitřku kombinované nádrže použijte samočisticí kartáč
4. Otevřete kryt filtru, vyjměte filtr a jemně na něj poklepejte, abyste uvolnili prach; poté filtr znovu nainstalujte a zavřete kryt filtru.
5. Znovu nainstalujte nádobu na smíšený odpad na robota, dokud se tlačítko pro uvolnění nádoby na prach nezajistí.

Poznámka:

Nedotýkejte se povrchu filtru rukama, kartáči ani tvrdými předměty, abyste předešli jeho poškození.

Senzory

Všechny senzory očistěte měkkým, suchým hadříkem: laserový senzor, senzor rozpoznávání objektů, senzor zdi a senzory proti kolizi.

Poznámka: Laser je citlivý senzor. Nepoužívejte sílu, nevkládejte do něj žádné předměty ani se nepokoušejte jej seřizovat. Nesedějte si na horní kryt robota ani na něj nekladte žádné předměty.

Všesměrové kolo Obr. 8

1. Pomocí plochého šroubováku jako páky pevně uchopte všesměrové kolečko a vytáhněte ho ven.
2. Vyčistěte všesměrové kolo a všechny jeho součásti, včetně sestavy kola a pouzdra.
3. Zatláchte všesměrové kolečko dolů, abyste ho zajistili na místě.

Výměna jednorázového prachového sáčku

Chcete-li vyměnit sběrný sáček na prach, otevřete víko samovyprazdňovací základny , zatáhněte za rukojeť, vyjměte sáček a zlikvidujte jej.

Údržba čisticí jednotky

1. S robotickým mopem vyjměte držák mopu.
2. Otevřete víko kombinované nádrže a vyprázdněte ji stejným otvorem, jako je přívod vody.

ČEŠTINA

3. Jemně zatřepejte, abyste uvolnili veškeré zbytky nahromaděné v držáku mopu.
4. Mop omyjte čistou vodou. Před opětovnou instalací nechte všechny části uschnout na vzduchu.

Poznámka

- Po každém použití vyprázdněte kombinovanou nádrž, abyste předešli možnému poškození vodou.

Nabíjení a výměna baterie Obr. 9

1. Pomocí křížového šroubováku otevřete příhrádku na baterie
2. Odpojte starou baterii, připojte novou a zašroubujte zpět kryt příhrádky.

Poznámka

- Pro prodloužení životnosti baterie nechte robota nabíjet na samovybíjecí základně, kdykoli jej nepoužíváte.
- Pokud robot nebudete delší dobu používat, vyjměte baterii a uložte ji na bezpečném a suchém místě.
- Nepoužívejte dobíjecí baterii tohoto produktu v jiných zařízeních.

Tabulka – Doporučená frekvence údržby

Živel	Typ údržby	Frekvence	Substituce
Smíšené skladování (18)	Čištění	Denní	—
Filtr (20)	Čištění	Týdně	Každé 3–6 měsíců
Boční kartáč (9)	Čištění	Týdně	Každé 3–6 měsíců
Hlavní kartáč (10)	Čištění	Týdně	Každé 3–6 měsíců
Senzory (1, 5, 7, 8)	Čištění	Týdně	—
Všesměrové kolo (11)	Čištění	Týdně	—
Baterie (13)	Nahrazení	—	Každých 12–24 měsíců

6. ŘEŠENÍ PROBLÉMŮ

Problém	Řešení
Nezapne se to	Slabá baterie. Umístěte robota na samovyprazdňovací základnu a před použitím jej nabijte.
	Teplota baterie je příliš nízká nebo příliš vysoká. Robota používejte pouze v rozsahu teplot 0–40 °C.
Nelze načíst	Samovyprazdňovací základna není připojena k elektrické síti. Zkontrolujte, zda jsou oba konce napájecího kabelu správně připojeny.
	Špatný kontakt. Vyčistěte nabíjecí konektory robota a nabíjecí kontakty na samovyprazdňovací základně.
	Ověřte, zda svítí indikátor stavu samovyprazdňovací základny.
Nelze to spojit	V blízkosti samovykládací základny je příliš mnoho překážek. Přesuňte ji na otevřené prostranství.
	Robot je příliš daleko od samovyprazdňovací základny. Přesuňte ho blíž a zkuste to znovu.
	Základní lokátor může být znečištěný. Očistěte jej suchým hadříkem.
Nelze se připojit k Wi -Fi	Wi -Fi je vypnutá. Resetujte Wi -Fi a zkuste to znovu.
	signál Wi - Fi . Přemístěte robota do oblasti s dobrým pokrytím.
	připojení k Wi- Fi . Resetujte Wi- Fi, stáhněte si nejnovější verzi mobilní aplikace a zkuste to znovu.
	Připojení k Wi- Fi je nestabilní. Restartujte router , zkontrolujte aktualizace aplikací a zkuste to znovu.
Hluky během čištění	Hlavní kartáč, boční kartáč, hnací kola nebo všesměrové kolo mohou být zablokované. Vypněte robota pomocí tlačítka napájení a tyto součásti vyčistěte.
Čištění se po nabití neobnoví	Zkontrolujte, zda robot není v režimu Nerušit.
	aplikaci je povolena možnost „Ignorovat koberce“ . Zkontrolujte prosím nastavení v aplikaci.
Jízdní řády nefungují	Zkontrolujte, zda robot není v režimu Nerušit.
	Plány se spustí pouze tehdy, když je úroveň nabití baterie vyšší než 20 %.
Neprovádí samovyprazdňování	Funkce automatického vyprazdňování je deaktivována. Zkontrolujte to prosím v aplikaci.
	Jednorázový prachový sáček není správně nainstalován v samovyprazdňovací základně. Zkontrolujte jej a správně jej nainstalujte.
	Funkce samovyprazdňování se neaktivuje, pokud se robot vrátí do samovyprazdňovací základny bez provedení čištění.

Problém	Řešení
Neprovádí samovyprazdňování	Pokud je aktivován režim Nerušit, robot se po návratu do samovyprazdňovací základny sám nevyprázdní. Upravte plán úklidu nebo dobu trvání režimu Nerušit, případně spusťte vyprazdňování ručně z aplikace.
Samovyprazdňování se sníženým výkonem nebo abnormálními zvuky	Hlavní kartáč nebo jeho kryt není správně nainstalován. Zkontrolujte instalaci a zajistěte západku krytu hlavního kartáče.
	Filtr, samovyprazdňovací vzduchový kanál základny, sací otvor, vstup vzduchu základny, kombinovaná nádržka nebo jednorázový prachový sáček jsou ucpané. Vyčistěte je, abyste odstranili ucpání.
Drhnutí není účinné	Zkontrolujte nastavení průtoku vody v aplikaci.
	Ověřte, zda byla kombinovaná nádrž doplněna podle potřeby, otevřením plnicího hrdla kombinované nádrže a použitím přívodu vody.

7. TECHNICKÉ SPECIFIKACE

Produkt: Conga X80

Referenční číslo produktu: EU01_122037

Vstup samovypouštěcí základny : 220–240 V AC 50/60 Hz.

Samovybíjecí základnový výstup : 19 V \approx 1,2 A.

samovyprazdňovací základny : 1000 W.

Vstup robota: 19 V \approx 1,2 A.

Jmenovitá kapacita baterie: 14,4 V DC 5200 mAh 74,88 Wh .

Technické specifikace se mohou změnit bez předchozího upozornění za účelem zlepšení kvality produktu.

Vyrobena v Číně | Navrženo ve Španělsku

8. RECYKLACE ELEKTRICKÝCH A ELEKTRONICKÝCH ZAŘÍZENÍ



Tento symbol označuje, že v souladu s platnými předpisy musí být výrobek a/nebo baterie likvidovány odděleně od domovního odpadu. Po skončení životnosti výrobku je nutné baterie vyjmout a odvézt na sběrné místo určené místními úřady.



Pro podrobné informace o nejvhodnějším způsobu likvidace elektrických a elektronických zařízení a/nebo příslušných baterií by se měl spotřebitel obrátit na místní úřady.

Informace o národních systémech recyklace obalů a jejich označování naleznete na našich webových stránkách.

Dodržování výše uvedených pokynů pomůže chránit životní prostředí.

9. ZÁRUKA A SAT

Společnost Cecotec bude koncovému uživateli nebo spotřebiteli odpovídat za jakýkoli nesoulad se smlouvou, který existuje v době dodání produktu, a to v souladu s podmínkami a lhůtami stanovenými platnými předpisy.

Doporučuje se, aby opravy prováděli specializovaní pracovníci.

Pokud zjistíte problém s produktem nebo máte jakékoli dotazy, kontaktujte prosím oficiální technickou podporu společnosti Cecotec na telefonním čísle +34 96 321 07 28.

10. INFORMACE O DATECH ULOŽENÝCH PŘIPOJENÝMI PRODUKTY V SOULADU S NAŘÍZENÍM (EU) 2023/2854 („NAŘÍZENÍ O OCHRANĚ OSOBNÍCH ÚDAJŮ“)

Propojené produkty a související služby společnosti Cecotec jsou ty, které během svého používání generují různá data a informace. V souladu s nařízením o ochraně osobních údajů poskytuje tento dokument společnosti Cecotec informace o vašich právech týkajících se generovaných údajů a o tom, jak k nim přistupovat.

Toto právo vám umožní používat data k jakémukoli zákonnému účelu, včetně, ale nikoli výhradně, optimalizace produktu a/nebo služby nebo sjednání poprodejních služeb se třetími stranami.

Jako uživatel můžete uplatnit své právo na přístup k údajům v mezích stanovených nařízením o ochraně osobních údajů kontaktováním na adrese data.act@cecotec.es. Za účelem ochrany generovaných údajů – a za účelem prevence podvodů nebo krádeže identity – si společnost CECOTEC může vyžádat další informace k ověření vašeho uživatelského statusu.

Data jsou ukládána po určitou dobu.

11. AUTORSKÁ PRÁVA

Práva duševního vlastnictví k textům v této příručce patří společnosti CECOTEC INNOVACIONES, SL. Všechna práva vyhrazena. Obsah této publikace nesmí být, ať už zcela nebo zčásti, reprodukován, ukládán do vyhledávacího systému, přenášen ani distribuován žádnými prostředky (elektronickými, mechanickými, kopírováním, nahráváním nebo podobnými) bez předchozího písemného souhlasu společnosti CECOTEC INNOVACIONES, SL.

12. PROHLÁŠENÍ O SHODĚ EU

CE Společnost Cecotec Innovaciones tímto prohlašuje, že tento robotický vysavač, model EU01_122037 – Conga X80, je v souladu se směrnicí 2014/53/EU o rádiových zařízeních.

Úplné znění prohlášení EU o shodě je k dispozici na následující internetové adrese:
<https://cecotec.es/es/information/declaration-of-conformity>

1. PARÇALAR VE BİLEŞENLER

Şekil 1:

1. Üst kapak
2. Çöp kutusu açma düğmesi
3. Toz haznesi
4. Şarj konektörleri
5. Hava çıkışı
6. Çarpışma önleyici sensörler
7. Yan fırça
8. Ultrasonik sensör
9. Çok yönlü tekerlek
10. Pil
11. merkezi fırça
12. Tekerlekler
13. Döner paspaslar
14. Para yatırma açılış sekmesi
15. Kombine tank kapağı
16. Filtrele
17. Emme girişi

Şekil 2.

1. Kirlı su deposu
2. Temiz su deposu
3. LED göstergesi
4. Toz kabı kapağı
5. Kendi kendini temizleyen tepsi
6. İstasyon rampası
7. Toz torbası kapatma
8. Toz torbası
9. Kızılötesi istasyon
10. Şarj konektörleri
11. Deterjan kapağı
12. Deterjan tankı

Not:

Bu kılavuzdaki grafikler şematik gösterimlerdir ve ürünün grafikleriyle birebir örtüşmeyebilir.

TÜRKÇE

2. KULLANMADAN ÖNCE

- Bu cihaz, taşıma sırasında korunması için tasarlanmış bir ambalaj içinde gelir. Cihazı kutusundan çıkarın. Cihazı ileride taşımanız gerekirse hasar görmesini önlemek için orijinal kutuyu ve diğer ambalaj malzemelerini güvenli bir yerde saklayabilirsiniz. Orijinal ambalajı atmak isterseniz, tüm malzemeleri doğru şekilde geri dönüştürdüğünüzden emin olun.
- Lütfen tüm parçaların ve bileşenlerin eksiksiz ve iyi durumda olduğundan emin olun. Herhangi bir parça eksik veya hasarlıysa, lütfen derhal Cecotec'in resmi Teknik Destek Servisi ile iletişime geçin.

Kutu içeriği:

- Robot elektrikli süpürge
 - Kendiliğinden boşalan taban
 - Paspas
 - Paspas tutucu
 - Yan fırça
 - Kendi kendini temizleyen fırça
 - Kullanım kılavuzu
- Yardım talebinde bulunmanız durumunda ekipmanınızın izlenebilirliğini sağlamak için, ürün üzerindeki seri numarasını silmeyin.

3. KURULUM

Kendiliğinden Boşalan Tabanın Montajı

- Sağ ve sol tarafta en az 0,6 m, derinlikte ise 1,5 m boşluk bırakın. Şekil 3
- konumun iyi bir Wi- Fi kapsama alanına sahip olduğundan emin olun. Baz istasyonunu bağlayın ve durum göstergesinin yandığını kontrol edin.

Not:

- Tabanı sert ve düz bir zemine (ahşap, fayans vb.) duvara yaslayın.
- Kabloları, sert veya sivri cisimleri (çivi veya cam gibi) ve yerdeki gevşek eşyaları kaldırın ve robot elektrik süpürgesinin çalışmasını engelleyebilecek veya yavaşlatabilecek dengesiz, kırılğan, değerli veya tehlikeli nesnelere bir kenara koyun.

Robotu yüksek yerlerde kullanırken, kişisel yaralanmalara veya maddi hasara yol açabilecek kazara düşmeleri önlemek için daima fiziksel bir güvenlik bariyeri kullanın.

Temiz su deposu kurulumu

- Temiz su deposunu kaldırın, üst kapağını açın ve musluk suyuyla doldurun.
- Dolduğunda kapağı kapatın ve temiz su tankını tekrar tabana yerleştirin.

Deterjan kullanımı

Adım 1: Kirli su tankını ve temiz su tankını çıkarın.

Adım 2: Hazne kapağını çevirerek açın ve deterjanı ekleyin.

3. Adım: Temiz ve kirli su depolarını değiştirin.

Not

Tüm özelliklerin düzgün çalışmasını sağlamak ve en iyi temizlik sonuçlarını elde etmek için:

- Robotu ilk kullanımdan önce tamamen şarj edin.
- İlk çalıştırmadan önce temiz su tankını suyla doldurun.

Paspas montajı

Şekil 4

1. Paspası, paspas tutucusuna doğru pozisyonda ve sıkıca sabitleyin.
2. Paspas tutucuyu robotun üzerine "klik" sesi duyana kadar hizalayıp takın.

4. İŞLEM**Açma/Kapama**

- Robotu açmak veya kapatmak için Güç düğmesine basılı tutun. Robot açık olduğunda güç göstergesi yanacaktır.

Not:

En iyi temizlik sonuçlarını elde etmek ve düzgün çalışmasını sağlamak için:

- Robotu ilk kullanımdan önce tamamen şarj edin.
- Yukarıda belirtildiği gibi, ilk çalıştırmadan önce karışım tankını suyla doldurun.

Duraklat

- Robot çalışırken, duraklatmak için herhangi bir düğmeye basın. Temizliğe devam etmek için Güç düğmesine basın. Otomatik boşaltma tabanına geri göndermek için Eve Dön düğmesine basın .

Not:

- kendi kendini boşaltan tabana yerleştirmek , mevcut temizleme işlemini sonlandıracaktır.

Yük

- Temizlik işlemi tamamlandıktan sonra robot, şarj olmak için otomatik olarak kendi kendini boşaltan şarj istasyonuna geri dönecektir .
- Duraklatma modunda, robotu Kendiliğinden Boşaltma Üssüne geri göndermek için Eve Dön düğmesine basın .

TÜRKÇE

Temizliğe başlama

- Temizliğe başlamak için Güç düğmesine basın. Robot, çevresel farkındalığına dayanarak rotasını planlayacak, odayı bölgelere ayıracak, önce her bölgenin kenarlarını belirleyecek ve ardından zikzak bir desenle içini dolduracaktır.
- Bu şekilde robot, tüm alanları tek tek temizleyerek evinizi verimli bir şekilde temizler. Paspas pedlerinin doğru şekilde takıldığından emin olun.

Notlar:

- Robotun temizliği tamamlaması ve otomatik olarak boşaltma tabanına geri dönmesi için, robotu boşaltma tabanından başlatın. Temizlik sırasında boşaltma tabanını hareket ettirmeyin .
- Pil seviyesi çok düşükse temizlik başlamaz. Başlamadan önce robotun şarj olmasını bekleyin.
- kendini boşaltma tabanının güç kablosu dahil), değerli eşyaları ve yerdeki gevşek eşyaları kaldırın. Robot bunları yukarı çekebilir ve bu da elektrikli cihazların bağlantısının kesilmesine veya kabloların ve eşyaların hasar görmesine neden olabilir.
- Temizlik döngüsü sırasında pil biterse, robot otomatik olarak kendi kendini boşaltan şarj istasyonuna geri döner . Şarj olduktan sonra, temizliğe kaldığı yerden devam eder.
- Her temizlik işleminden önce, paspasın paspas tutucusuna doğru şekilde yerleştirildiğinden emin olun.

Uyku modu

- 10 dakika boyunca hiçbir işlem yapılmazsa, robot otomatik olarak uyku moduna geçer ve güç göstergesi söner.
- Bekleme modundayken, robotu uyandırmak için üzerindeki herhangi bir düğmeye basın.
- Birkaç saat boyunca hiçbir işlem yapılmazsa, robot otomatik olarak kapanacaktır.

Rahatsız Etmeyin modu

- Uygulama üzerinden değiştirilebilir veya iptal edilebilir.
- Kendiliğinden Boşaltma Tabanında kendi kendini boşaltma işlemini gerçekleştirmez ; ayrıca, güç göstergesi ve sesli uyarılar devre dışı kalır.

5. TEMİZLİK VE BAKIM

Yan fırça. Şekil 5

1. Yan fırçayı çıkarmak için yukarı doğru çekin.
2. Yan fırçadaki döküntüleri temizleyin.
3. Yan fırçayı, "klik" sesi duyana kadar aşağı doğru bastırarak tekrar yerine takın.

Ana fırça . Şekil 6

1. Ana fırça kapağındaki mandalları içeri doğru bastırın ve kapağı çıkarmak için ana fırça kapağı mandalını bırakın.
2. Ana fırçayı çıkarın ve hem fırçanın üzerinde hem de uçlarında biriken tüm kıl ve kiri temizleyin.
3. Ana fırçayı yerine takın ve "klik" sesi duyana kadar kapağı kapatın, böylece ana fırça kapağı mandalı yerine oturmuş olur.

Tank ve filtre. Şekil 7

1. Çöp haznesi çıkarma düğmesine basın ve karıştırma tankını çıkarın.
2. Karıştırma tankının kapağını açın ve içindekileri bir atık kabına boşaltın.
3. Kombine tankın içini temizlemek için kendinden temizlemeli fırçayı kullanın.
4. Filtre kapağını açın, filtreyi çıkarın ve tozları gevşetmek için hafifçe vurun; ardından filtreyi tekrar takın ve filtre kapağını kapatın.
5. Toz haznesi serbest bırakma düğmesi kilitlenene kadar robot üzerindeki karışık toz haznesini yeniden takın.

Not:

Hasar görmemesi için filtre yüzeyine ellerinizle, fırçalarla veya sert cisimlerle dokunmayın.

Sensörler

Lazer, nesne tanıma sensörü, duvar sensörü ve çarpışma önleme sensörleri dahil tüm sensörleri yumuşak, kuru bir bezle temizleyin.

Not: Lazer hassas bir sensördür. Kuvvet uygulamayın, içine cisim sokmayın veya ayarlamaya çalışmayın. Robotun üst kapağının üzerine oturmeyin veya cisim koymayın.

Çok yönlü tekerlek Şekil 8

1. Düz uçlu bir tornavidayı kaldıraç olarak kullanarak, çok yönlü tekerleği sıkıca kavrayın ve dışarı doğru çekin.
2. Çok yönlü tekerleği ve tekerlek tertibatı ve muhafazası da dahil olmak üzere tüm bileşenlerini temizleyin.
3. Çok yönlü tekerleği aşağı doğru bastırarak yerine kilitleyin.

Tek kullanımlık toz torbasının değiştirilmesi

otomatik boşaltma tabanının kapağını açın , kolu çekin, torbayı çıkarın ve atın.

Temizleme ünitesinin bakımı

1. Robot paspasın bulunduğu paspas tutucusunu çıkarın.
2. Kombine tankın kapağını açın ve su girişindeki aynı açıklıktan tankı boşaltın.
3. Paspas kabında biriken kalıntıları gevşetmek için hafifçe sallayın.
4. Paspası temiz suyla yıkayın. Tüm parçaların tekrar takmadan önce tamamen kurumasını bekleyin.

TÜRKÇE

Not

- Olası su hasarını önlemek için, kombine tankı her kullanımdan sonra boşaltın.

Pil Şarjı ve Değiştirilmesi Şekil 9

1. Bir yıldız tornavida kullanarak pil bölmesini açın.
2. Eski pili çıkarın, yenisini takın ve pil bölmesinin kapağını tekrar vidalayın.

Not

- Pil ömrünü uzatmak için, robot kullanılmadığı zamanlarda kendi kendini boşaltan şarj istasyonunda şarjda bırakın.
- Robot uzun süre kullanılmayacaksa, pili çıkarın ve güvenli, kuru bir yerde saklayın.
- Bu ürünün şarj edilebilir pilini başka cihazlarda kullanmayın.

Tablo – Önerilen Bakım Sıklığı

Element	Bakım türü	Sıklık	Yerine Geçme
Karışık depolama (18)	Temizlik	Günlük	—
Filtre (20)	Temizlik	Haftalık	Her 3-6 ayda bir
Yan fırça (9)	Temizlik	Haftalık	Her 3-6 ayda bir
Ana fırça (10)	Temizlik	Haftalık	Her 3-6 ayda bir
Sensörler (1, 5, 7, 8)	Temizlik	Haftalık	—
Çok yönlü tekerlek (11)	Temizlik	Haftalık	—
Pil (13)	Yenisıyla değiştirme	—	Her 12-24 ayda bir

6. PROBLEM ÇÖZME

Sorun	Çözüm
Açılmıyor	Pil seviyesi düşük. Robotu kendi kendini boşaltan tabana yerleştirin ve kullanmadan önce şarj edin.
	Pil sıcaklığı çok düşük veya çok yüksek. Robotu yalnızca 0–40 °C aralığında kullanın.
Yüklenemiyor	Kendiliğinden boşaltma tabanı şebeke elektriğine bağlı değildir. Lütfen güç kablosunun her iki ucunun da doğru şekilde bağlı olduğundan emin olun.
	Zayıf temas. Robotun şarj bağlantı noktalarını ve kendi kendini boşaltan tabandaki şarj temas noktalarını temizleyin.
	Kendiliğinden Boşaltma Tabanı durum göstergesinin açık olduğundan emin olun.

Sorun	Çözüm
Birleştirilemez.	Atık boşaltma üssünün yakınında çok fazla engel var. Lütfen onu açık bir alana taşıyın.
	Robot, kendi kendini boşaltan tabandan çok uzakta. Onu daha yakına taşıyıp tekrar deneyin.
	Taban konumlandırıcı eleman kirliliği olabilir. Kuru bir bezle temizleyin.
Wi - Fi'ye bağlanamıyor.	Wi - Fi devre dışı bırakıldı. Wi - Fi'nizi sıfırlayın ve tekrar deneyin.
	Wi- Fi sinyali . Robotu iyi kapsama alanına sahip bir yere taşıyın.
	Wi- Fi bağlantısı . Wi- Fi'nizi sıfırlayın, mobil uygulamanın en son sürümünü indirin ve tekrar deneyin.
	Wi- Fi bağlantısı不稳定. Yönlendiricinizi yeniden başlatın , uygulama güncellemelerini kontrol edin ve tekrar deneyin.
Temizlik sırasında çıkan sesler	Ana fırça, yan fırça, tahrik tekerlekleri veya çok yönlü tekerlek tıkanmış olabilir. Güç düğmesini kullanarak robotu kapatın ve bu parçaları temizleyin.
Şarj işlemi tamamlandıktan sonra temizleme işlemi devam etmiyor.	Robotun Rahatsız Etme modunda olmadığından emin olun.
	Uygulamada "Halıları yok say" seçeneği etkinleştirilmiştir . Lütfen uygulama ayarlarını kontrol edin.
Planlar uymuyor.	Robotun Rahatsız Etme modunda olmadığından emin olun.
	Programlar yalnızca pil seviyesi %20'nin üzerinde olduğunda çalışır.
Kendiliğinden boşaltma özelliği bulunmamaktadır.	Otomatik boşaltma işlevi devre dışı bırakılmıştır. Lütfen uygulamada kontrol edin.
	Tek kullanımlık toz torbası, otomatik boşaltma tabanına doğru şekilde takılmamış. Lütfen kontrol edin ve doğru şekilde takın.
	Robot temizlik yapmadan kendi kendini boşaltma tabanına dönerse, kendi kendini boşaltma fonksiyonu devreye girmeyecektir.
Kendiliğinden boşaltma özelliği bulunmamaktadır.	Rahatsız Etme modu etkinleştirildiğinde, robot kendi kendini boşaltma tabanına döndüğünde otomatik olarak boşaltma yapmaz. Temizleme programını veya Rahatsız Etme modunun süresini ayarlayın veya uygulamadan manuel olarak boşaltma işlemini başlatın.
Performans düşüşü veya anormal sesler çıkaran kendi kendini boşaltma sistemi	Ana fırça veya kapağı doğru şekilde takılmamış. Takmayı kontrol edin ve ana fırça kapağının mandalını sıkıca kapatın.
	Filtre, kendiliğinden boşalan taban hava kanalı, emme girişi, taban hava girişi, kombine tank veya tek kullanımlık toz torbası tıkanmış olabilir. Tıkanıklıkları gidermek için temizleyin.

TÜRKÇE

Sorun	Çözüm
Ovma etkili değil	Uygulamadaki su akış ayarını kontrol edin.
	Kombine yakıt tankının doldurma kapağını açarak ve su girişini kullanarak, tankın gerektiği gibi yeniden doldurulduğunu doğrulayın.

7. TEKNİK ÖZELLİKLER

Ürün: Conga X80

Ürün referansı: EU01_122037

Kendiliğinden boşalan taban girişi : 220-240 V AC 50/60 Hz.

Kendiliğinden boşalan baz çıkışı : 19 V \approx 1,2 A.

Kendiliğinden boşalan tabanın nominal gücü : 1000 W.

Robot girişi: 19 V \approx 1,2 A.

Nominal pil kapasitesi: 14,4 V DC 5200 mAh 74,88 Wh .

Ürün kalitesini artırmak amacıyla teknik özellikler önceden haber verilmeksizin değiştirilebilir.
Çin'de Üretildi | İspanya'da Tasarlandı

8. ELEKTRİKLI VE ELEKTRONİK EKİPMANLARIN GERİ DÖNÜŞÜMÜ



Bu sembol, ilgili düzenlemelere uygun olarak ürünün ve/veya pilin evsel atıklardan ayrı olarak atılması gerektiğini gösterir. Bu ürünün kullanım ömrü sona erdiğinde, pilleri çıkarıp yerel yetkililer tarafından belirlenen bir toplama noktasına götürmeniz gerekmektedir.



Elektrikli ve elektronik ekipmanlarınızın ve/veya bunlara ait pillerin en uygun şekilde nasıl imha edileceğine dair ayrıntılı bilgi için, tüketicinin yerel yetkililerle iletişime geçmesi gerekmektedir.

Ulusal ambalaj geri dönüşüm sistemleri ve işaretlemeleri hakkında bilgileri web sitemizde bulabilirsiniz.

Yukarıdaki yönergelere uyulması çevrenin korunmasına yardımcı olacaktır.

9. GARANTI VE SAT

Cecotec, ürünün teslimi sırasında ilgili düzenlemelerce belirlenen şartlara, koşullara ve süre sınırlarına uymaması durumunda son kullanıcıya veya tüketiciye karşı sorumluluk üstlenecektir. Onarım işlemlerinin uzman personel tarafından yapılması tavsiye edilir.

Üründe bir sorun tespit ederseniz veya herhangi bir sorunuz varsa, lütfen +34 96 321 07 28 numaralı telefondan Cecotec'in resmi Teknik Destek servisiyle iletişime geçin.

10. BAĞLI ÜRÜNLER TARAFINDAN (AB) 2023/2854 SAYILI YÖNETMELİĞE (“VERİ YÖNETMELİĞİ”) UYGUN OLARAK SAKLANAN VERİLERE İLİŞKİN BİLGİLER

Cecotec'in bağlantılı ürünleri ve ilgili hizmetleri, kullanımları sırasında çeşitli veri ve bilgiler üreten ürünlerdir. Veri Koruma Yönetmeliği uyarınca, bu belge Cecotec'e üretilen verilerle ilgili haklarınız ve bu verilere nasıl erişebileceğiniz hakkında bilgi vermektedir.

Bu hak, ürün ve/veya hizmetin optimizasyonu veya üçüncü taraflarla satış sonrası hizmet sözleşmesi yapılması da dahil ancak bunlarla sınırlı olmamak üzere, verileri herhangi bir yasal amaçla kullanmanıza olanak tanır.

data.act@cecotec.es adresine başvurarak erişim hakkınızı kullanabilirsiniz . Oluşturulan verileri korumak ve dolandırıcılık veya kimlik hırsızlığını önlemek amacıyla CECOTEC, kullanıcı durumunuzu doğrulamak için ek bilgiler talep edebilir.

Veriler belirli bir süre boyunca saklanır.

11. TELİF HAKKI

Bu kılavuzdaki metinlerin fikri mülkiyet hakları CECOTEC INNOVACIONES, SL'ye aittir. Tüm hakları saklıdır. Bu yayının içeriği, CECOTEC INNOVACIONES, SL'nin önceden yazılı izni olmadan, tamamen veya kısmen, herhangi bir yolla (elektronik, mekanik, fotokopi, kayıt veya benzeri) çoğaltılamaz, bir veri tabanında saklanamaz, iletilemez veya dağıtılamaz.

12. AB UY CONFORMITY BEYANI



Cecotec Innovaciones , EU01_122037 – Conga X80 model numaralı bu robot elektrikli süpürgeci, radyo ekipmanlarına ilişkin 2014/53/AB sayılı Direktif'e uygun olduğunu beyan eder .

AB uygunluk beyanının tam metnine aşağıdaki internet adresinden ulaşılabilir:

<https://cecotec.es/es/information/declaration-of-conformity>

1. ΜΕΡΗ ΚΑΙ ΕΞΑΡΤΗΜΑΤΑ

Σχήμα 1:

1. Επάνω κάλυμμα
2. Κουμπί απελευθέρωσης κάδου απορριμμάτων
3. Δοχείο σκόνης
4. Υποδοχές φόρτισης
5. Έξοδος αέρα
6. Αισθητήρες κατά της σύγκρουσης
7. Πλευρική βούρτσα
8. Υπερηχητικός αισθητήρας
9. Πανκατευθυντικός τροχός
10. Μπαταρία
11. κεντρική βούρτσα
12. Τροχοί
13. Σφουγγαρίστρες
14. Καρτέλα ανοίγματος κατάθεσης
15. Καπάκι δεξαμενής συνδυασμού
16. Φίλτρο
17. Είσοδος αναρρόφησης

Σχήμα 2.

1. Δεξαμενή βρώμικου νερού
2. Δεξαμενή καθαρού νερού
3. Ένδειξη LED
4. Καπάκι δοχείου σκόνης
5. Αυτοκαθαριζόμενος δίσκος
6. Ράμπα σταθμού
7. Κλείσιμο σακούλας σκόνης
8. Σακούλα σκόνης
9. Σταθμός υπερύθρων
10. Υποδοχές φόρτισης
11. Καπάκι απορρυπαντικού
12. Δοχείο απορρυπαντικού

Σημείωμα:

Τα γραφικά σε αυτό το εγχειρίδιο είναι σχηματικές αναπαραστάσεις και ενδέχεται να μην αντιστοιχούν ακριβώς σε αυτά του προϊόντος.

2. ΠΡΙΝ ΑΠΟ ΤΗ ΧΡΗΣΗ

- Αυτή η συσκευή διατίθεται σε συσκευασία σχεδιασμένη να την προστατεύει κατά τη μεταφορά. Αφαιρέστε τη συσκευή από το κουτί της. Μπορείτε να φυλάξετε το αρχικό κουτί και άλλα υλικά συσκευασίας σε ασφαλές μέρος για να αποφύγετε ζημιές στη συσκευή σε περίπτωση που χρειαστεί να τη μεταφέρετε στο μέλλον. Εάν επιθυμείτε να απορρίψετε την αρχική συσκευασία, φροντίστε να ανακυκλώσετε όλα τα αντικείμενα σωστά.
- Βεβαιωθείτε ότι όλα τα εξαρτήματα και τα εξαρτήματα περιλαμβάνονται και βρίσκονται σε καλή κατάσταση. Εάν λείπουν ή έχουν υποστεί ζημιά, επικοινωνήστε αμέσως με την επίσημη Υπηρεσία Τεχνικής Υποστήριξης της Cecotec.

Περιεχόμενα κουτιού:

- Ηλεκτρική σκούπα ρομπότ
 - Αυτοεκκενούμενη βάση
 - Σφουγγαρίστρα
 - Θήκη σφουγγαρίστρας
 - Πλευρική βούρτσα
 - Αυτοκαθαριζόμενη βούρτσα
 - Εγχειρίδιο οδηγιών
- Μην αφαιρείτε τον σειριακό αριθμό από το προϊόν, προκειμένου να διατηρήσετε την ορθή ιχνηλασιμότητα του εξοπλισμού σας σε περίπτωση που ζητήσετε βοήθεια.

3. ΕΓΚΑΤΑΣΤΑΣΗ

Εγκατάσταση της βάσης αυτοεκκένωσης

- Αφήστε χώρο τουλάχιστον 0,6 m αριστερά και δεξιά και βάθος 1,5 m. Εικ. 3
- Βεβαιωθείτε ότι η τοποθεσία έχει καλή κάλυψη Wi-Fi για καλύτερη εμπειρία με την εφαρμογή για κινητά. Συνδέστε τη βάση και ελέγξτε ότι η ένδειξη κατάστασης είναι αναμμένη.

Σημείωμα:

- Τοποθετήστε τη βάση σε έναν τοίχο σε ένα σκληρό, επίπεδο δάπεδο (ξύλο, πλακάκια κ.λπ.).
- Αφαιρέστε καλώδια, σκληρά ή αιχμηρά αντικείμενα (όπως καρφιά ή γυαλί) και χαλαρά αντικείμενα από το πάτωμα και αφήστε στην άκρη τυχόν ασταθή, εύθραυστα, πολύτιμα ή επικίνδυνα αντικείμενα που μπορεί να εμποδίσουν ή να επιβραδύνουν τη λειτουργία της ηλεκτρικής σκούπας ρομπότ.

Όταν χρησιμοποιείτε το ρομπότ σε υπερυψωμένους χώρους, να χρησιμοποιείτε πάντα ένα φυσικό προστατευτικό κιγκλίδωμα για την αποφυγή τυχαίων πτώσεων που θα μπορούσαν να προκαλέσουν τραυματισμό ή υλικές ζημιές.

Εγκατάσταση δεξαμενής καθαρού νερού

- Σηκώστε τη δεξαμενή καθαρού νερού, ανοίξτε το πάνω κάλυμμα και γεμίστε την με νερό βρύσης.
- Μόλις γεμίσει, κλείστε το καπάκι και τοποθετήστε τη δεξαμενή καθαρού νερού πίσω στη βάση.

Χρήση απορρυπαντικού

Βήμα 1: Αφαιρέστε τη δεξαμενή βρώμικου νερού και τη δεξαμενή καθαρού νερού.

Βήμα 2: Γυρίστε το καπάκι της δεξαμενής για να το ανοίξετε και προσθέστε το απορρυπαντικό.

Βήμα 3: Αντικαταστήστε τις δεξαμενές καθαρού και βρώμικου νερού

Σημείωμα

Για να διασφαλίσετε την ορθή λειτουργία όλων των λειτουργιών και να επιτύχετε τα καλύτερα αποτελέσματα καθαρισμού:

- Φορτίστε πλήρως το ρομπότ πριν από την πρώτη χρήση.
- Γεμίστε τη δεξαμενή καθαρού νερού με νερό πριν από την πρώτη λειτουργία.

Εγκατάσταση σφουγγαρίστρας

Σχήμα 4

1. Ασφαλίστε τη σφουγγαρίστρα στη βάση της στη σωστή θέση και σταθερά.
2. Ευθυγραμμίστε και τοποθετήστε τη βάση σφουγγαρίστρας στο ρομπότ μέχρι να ακούσετε ένα «κλικ».

4. ΛΕΙΤΟΥΡΓΙΑ

Ενεργοποίηση/Απενεργοποίηση

- Πατήστε παρατεταμένα το κουμπί λειτουργίας για να ενεργοποιήσετε ή να απενεργοποιήσετε το ρομπότ. Η ένδειξη λειτουργίας θα ανάψει όταν το ρομπότ είναι ενεργοποιημένο.

Σημείωμα:

Για να διασφαλίσετε την ορθή λειτουργία και να επιτύχετε τα καλύτερα αποτελέσματα καθαρισμού:

- Φορτίστε πλήρως το ρομπότ πριν από την πρώτη χρήση.
- Γεμίστε τη δεξαμενή ανάμειξης με νερό πριν από την πρώτη λειτουργία, όπως υποδεικνύεται παραπάνω.

Παύση

- Όταν το ρομπότ λειτουργεί, πατήστε οποιοδήποτε κουμπί για να το θέσετε σε παύση. Πατήστε το κουμπί λειτουργίας για να συνεχίσετε τον καθαρισμό. Πατήστε το κουμπί επιστροφής στην αρχική οθόνη για να το στείλετε πίσω στη βάση αυτοεκκένωσης .

Σημείωμα:

- Βάση αυτοεκκένωσης θα τερματίσει τον τρέχοντα καθαρισμό.

Βάρος

- Αφού ολοκληρωθεί ο καθαρισμός, το ρομπότ θα επιστρέψει αυτόματα στη βάση αυτοεκκένωσης για επαναφόρτιση.
- Σε λειτουργία Παύσης, πατήστε το κουμπί Επιστροφή στην Αρχική θέση για να στείλετε το ρομπότ πίσω στη Βάση Αυτοεκκένωσης .

Έναρξη καθαρισμού

- Πατήστε το κουμπί λειτουργίας για να ξεκινήσετε τον καθαρισμό. Το ρομπότ θα σχεδιάσει τη διαδρομή του με βάση την περιβαλλοντική του ευαισθητοποίηση, χωρίζοντας το δωμάτιο σε ζώνες, αρχικά σκιαγραφώντας τις άκρες κάθε ζώνης και στη συνέχεια γεμίζοντάς τες με ένα ζιγκ-ζαγκ μοτίβο.
- Με αυτόν τον τρόπο, το ρομπότ καθαρίζει όλες τις περιοχές μία προς μία, καθαρίζοντας αποτελεσματικά το σπίτι σας. Βεβαιωθείτε ότι τα σφουγγάρια σφουγγαρίσματος είναι σωστά τοποθετημένα.

Βαθμοί:

- Για να καθαρίσετε το ρομπότ και να επιστρέψετε αυτόματα στη βάση αυτοεκκένωσης , ξεκινήστε το από τη βάση αυτοεκκένωσης . Μην μετακινήτε τη βάση αυτοεκκένωσης κατά τον καθαρισμό.
- Εάν η στάθμη της μπαταρίας είναι πολύ χαμηλή, ο καθαρισμός δεν θα ξεκινήσει. Αφήστε το ρομπότ να φορτιστεί πριν ξεκινήσετε.
- Πριν από τον καθαρισμό, αφαιρέστε όλα τα καλώδια (συμπεριλαμβανομένου του καλωδίου τροφοδοσίας για τη βάση αυτοεκκένωσης), τα τιμαλφή και τα χαλαρά αντικείμενα από το πάτωμα. Το ρομπότ μπορεί να τα τραβήξει προς τα πάνω, προκαλώντας αποσύνδεση ηλεκτρικών συσκευών ή ζημιά σε καλώδια και περιουσιακά στοιχεία.
- Εάν η μπαταρία εξαντληθεί κατά τη διάρκεια του κύκλου καθαρισμού, το ρομπότ θα επιστρέψει αυτόματα στη βάση αυτοεκκένωσης . Μετά την επαναφόρτιση, θα συνεχίσει τον καθαρισμό από εκεί που είχε σταματήσει.
- Πριν από κάθε εργασία καθαρισμού, βεβαιωθείτε ότι η σφουγγαρίστρα έχει τοποθετηθεί σωστά στη βάση της.

Λειτουργία ύπνου

- Εάν δεν εκτελεστεί καμία λειτουργία για 10 λεπτά, το ρομπότ εισέρχεται αυτόματα σε λειτουργία αναστολής λειτουργίας και η ένδειξη λειτουργίας σβήνει.
- Σε λειτουργία αναμονής, πατήστε οποιοδήποτε κουμπί στο ρομπότ για να το αφυπνίσετε.
- Εάν δεν εκτελεστεί καμία λειτουργία για αρκετές ώρες, το ρομπότ θα απενεργοποιηθεί αυτόματα.

Λειτουργία Μην ενοχλείτε

- Μπορεί να τροποποιηθεί ή να ακυρωθεί από την εφαρμογή.
- Με ενεργοποιημένη αυτήν τη λειτουργία, το ρομπότ δεν συνεχίζει αυτόματα τον καθαρισμό και δεν εκτελεί αυτοάδειασμα στη βάση αυτοάδειασμα μετά την ολοκλήρωση του καθαρισμού. Επιπλέον, η ένδειξη λειτουργίας και οι φωνητικές οδηγίες παραμένουν απενεργοποιημένες.

5. ΚΑΘΑΡΙΣΜΟΣ ΚΑΙ ΣΥΝΤΗΡΗΣΗ

Πλευρική βούρτσα. Σχήμα 5

1. Τραβήξτε προς τα πάνω για να αφαιρέσετε την πλευρική βούρτσα
2. Αφαιρέστε τα υπολείμματα από την πλευρική βούρτσα
3. Επανατοποθετήστε την πλευρική βούρτσα πιέζοντάς την προς τα κάτω μέχρι να ακούσετε ένα «κλικ».

Κύρια βούρτσα . Σχήμα 6

1. Πιέστε προς τα μέσα τις ασφάλειες στο κάλυμμα της κύριας βούρτσας και απελευθερώστε την ασφάλεια του καλύμματος της κύριας βούρτσας για να αφαιρέσετε το κάλυμμα.
2. Αφαιρέστε την κύρια βούρτσα και αφαιρέστε τυχόν τρίχες και βρωμιά που έχουν συσσωρευτεί τόσο στη βούρτσα όσο και στα άκρα της.
3. Αντικαταστήστε την κύρια βούρτσα και κλείστε το κάλυμμα μέχρι να ακούσετε ένα «κλικ», ασφαλίζοντας την ασφάλεια του καλύμματος της κύριας βούρτσας.

Δεξαμενή και φίλτρο. Σχήμα 7

1. Πατήστε το κουμπί απελευθέρωσης του κάδου απορριμμάτων και αφαιρέστε τη δεξαμενή ανάμειξης
2. Ανοίξτε τη δεξαμενή ανάμειξης και αδειάστε το περιεχόμενό της σε ένα δοχείο απορριμμάτων.
3. Χρησιμοποιήστε την αυτοκαθαριζόμενη βούρτσα για να καθαρίσετε το εσωτερικό της δεξαμενής συνδυασμού
4. Ανοίξτε το κάλυμμα του φίλτρου, αφαιρέστε το φίλτρο και χτυπήστε το απαλά για να χαλαρώσετε τυχόν σκόνη. Στη συνέχεια, τοποθετήστε ξανά το φίλτρο και κλείστε το κάλυμμα του φίλτρου.
5. Επανατοποθετήστε τον ανάμεικτο κάδο στο ρομπότ μέχρι να ασφαλίσει το κουμπί απελευθέρωσης του κάδου σκόνης.

Σημείωμα:

Μην αγγίζετε την επιφάνεια του φίλτρου με τα χέρια σας, τις βούρτσες ή τα σκληρά αντικείμενα για να αποφύγετε ζημιές.

Αισθητήρες

Καθαρίστε όλους τους αισθητήρες με ένα μαλακό, στεγνό πανί: Αισθητήρες λέιζερ, αισθητήρα αναγνώρισης αντικειμένων, αισθητήρα τοίχου και αισθητήρες κατά της σύγκρουσης

Σημείωση: Το λέιζερ είναι ένας ευαίσθητος αισθητήρας. Μην ασκείτε δύναμη, μην εισάγετε αντικείμενα και μην επιχειρείτε να το ρυθμίσετε. Μην κάθεστε ή τοποθετείτε αντικείμενα πάνω στο πάνω κάλυμμα του ρομπότ.

Πανκατευθυντικός τροχός Σχήμα 8

1. Χρησιμοποιώντας ένα ίσιο κατσαβίδι ως μοχλό, πιάστε σταθερά τον τροχό πανκατεύθυνσης και τραβήξτε τον προς τα έξω.
2. Καθαρίστε τον τροχό πανκατευθυντικής κίνησης και όλα τα εξαρτήματά του, συμπεριλαμβανομένου του συγκροτήματος και του περιβλήματος του τροχού.
3. Πιέστε τον τροχό πανκατευθυντικής κίνησης προς τα κάτω για να τον ασφαλίσετε στη θέση του.

Αντικατάσταση της σακούλας σκόνης μιας χρήσης

Για να αλλάξετε τη σακούλα συλλογής σκόνης, ανοίξτε το καπάκι της βάσης αυτοεκκένωσης, τραβήξτε τη λαβή, αφαιρέστε τη σακούλα και πετάξτε την.

Συντήρηση της μονάδας καθαρισμού

1. Αφαιρέστε τη θήκη σφουγγαρίστρας με τη ρομποτική σφουγγαρίστρα.
2. Ανοίξτε το καπάκι της δεξαμενής συνδυασμού και αδειάστε τη δεξαμενή συνδυασμού από το ίδιο άνοιγμα με την είσοδο νερού.
3. Ανακινήστε απαλά για να διαλύσετε τυχόν υπολείμματα που έχουν συσσωρευτεί στη θήκη σφουγγαρίστρας.
4. Πλύνετε τη σφουγγαρίστρα με καθαρό νερό. Αφήστε όλα τα μέρη να στεγνώσουν στον αέρα πριν τα τοποθετήσετε ξανά.

Σημείωμα

- Αδειάστε τη δεξαμενή συνδυασμού μετά από κάθε χρήση για να αποφύγετε πιθανή ζημιά από νερό.

Φόρτιση και αντικατάσταση μπαταρίας Σχήμα 9

1. Χρησιμοποιώντας ένα κατσαβίδι Phillips, ανοίξτε τη θήκη της μπαταρίας
2. Αποσυνδέστε την παλιά μπαταρία, συνδέστε την καινούργια και βιδώστε ξανά το κάλυμμα της θήκης.

Σημείωμα

- Για να παρατείνετε τη διάρκεια ζωής της μπαταρίας, αφήστε το ρομπότ να φορτίζει στη βάση αυτοεκκένωσης όποτε δεν το χρησιμοποιείτε.
- Εάν το ρομπότ δεν πρόκειται να χρησιμοποιηθεί για μεγάλο χρονικό διάστημα, αφαιρέστε την μπαταρία και φυλάξτε την σε ασφαλές και ξηρό μέρος.
- Μην χρησιμοποιείτε την επαναφορτιζόμενη μπαταρία αυτού του προϊόντος σε άλλες συσκευές.

Πίνακας – Συνιστώμενη συχνότητα συντήρησης

ΕΛΛΗΝΙΚΑ

Στοιχείο	Τύπος συντήρησης	Συχνότητα	Υποκατάσταση
Μικτή αποθήκευση (18)	Καθάρισμα	Καθημερινά	—
Φίλτρο (20)	Καθάρισμα	Εβδομαδιαίος	Κάθε 3–6 μήνες
Πλευρική βούρτσα (9)	Καθάρισμα	Εβδομαδιαίος	Κάθε 3–6 μήνες
Κύρια βούρτσα (10)	Καθάρισμα	Εβδομαδιαίος	Κάθε 3–6 μήνες
Αισθητήρες (1, 5, 7, 8)	Καθάρισμα	Εβδομαδιαίος	—
Πανκατευθυντικός τροχός (11)	Καθάρισμα	Εβδομαδιαίος	—
Μπαταρία (13)	Αντικατάσταση	—	Κάθε 12–24 μήνες

6. ΕΠΙΛΥΣΗ ΠΡΟΒΛΗΜΑΤΩΝ

Πρόβλημα	Διάλυμα
Δεν θα ενεργοποιηθεί	Χαμηλή μπαταρία. Τοποθετήστε το ρομπότ στη βάση αυτοεκκένωσης και φορτίστε το πριν από τη χρήση. Η θερμοκρασία της μπαταρίας είναι πολύ χαμηλή ή πολύ υψηλή. Χρησιμοποιείτε το ρομπότ μόνο εντός του εύρους 0–40 °C.
Δεν είναι δυνατή η φόρτωση	Η βάση αυτοεκκένωσης δεν είναι συνδεδεμένη στην παροχή ρεύματος. Ελέγξτε ότι και τα δύο άκρα του καλωδίου τροφοδοσίας είναι σωστά συνδεδεμένα. Κακή επαφή. Καθαρίστε τους ακροδέκτες φόρτισης του ρομπότ και τις επαφές φόρτισης στη βάση αυτοεκκένωσης. Επιβεβαιώστε ότι η ένδειξη κατάστασης της βάσης αυτοεκκένωσης είναι αναμμένη.
Δεν μπορεί να συνδυαστεί	Υπάρχουν πάρα πολλά εμπόδια κοντά στη βάση αυτο-απόρριψης. Μετακινήστε την σε ανοιχτό χώρο. Το ρομπότ είναι πολύ μακριά από τη βάση αυτοεκκένωσης. Μετακινήστε το πιο κοντά και δοκιμάστε ξανά. Το στοιχείο εντοπισμού βάσης ενδέχεται να είναι βρώμικο. Καθαρίστε το με ένα στεγνό πανί.
Δεν είναι δυνατή η σύνδεση στο Wi-Fi	Το Wi-Fi είναι απενεργοποιημένο. Επαναφέρετε το Wi-Fi και δοκιμάστε ξανά. σήμα Wi-Fi. Μετακινήστε το ρομπότ σε περιοχή με καλή κάλυψη. σύνδεση Wi-Fi. Επαναφέρετε το Wi-Fi σας, κατεβάστε την πιο πρόσφατη έκδοση της εφαρμογής για κινητά και δοκιμάστε ξανά. σύνδεση Wi-Fi είναι ασταθής. Επανεκκινήστε τον δρομολογητή σας, ελέγξτε για ενημερώσεις εφαρμογών και δοκιμάστε ξανά.
Θόρυβοι κατά τον καθαρισμό	Η κύρια βούρτσα, η πλευρική βούρτσα, οι κινητήριοι τροχοί ή ο πολυκατευθυντικός τροχός ενδέχεται να είναι μπλοκαρισμένοι. Απενεργοποιήστε το ρομπότ χρησιμοποιώντας το κουμπί λειτουργίας και καθαρίστε αυτά τα εξαρτήματα.

Πρόβλημα	Διάλυμα
Ο καθαρισμός δεν συνεχίζεται μετά την επαναφόρτιση	Ελέγξτε ότι το ρομπότ δεν βρίσκεται σε λειτουργία Μην ενοχλείτε. Η επιλογή «Παράβλεψη χαλιών» είναι ενεργοποιημένη στην εφαρμογή . Ελέγξτε τις ρυθμίσεις στην εφαρμογή.
Τα χρονοδιαγράμματα δεν λειτουργούν	Ελέγξτε ότι το ρομπότ δεν βρίσκεται σε λειτουργία Μην ενοχλείτε. Τα χρονοδιαγράμματα εκτελούνται μόνο όταν η στάθμη της μπαταρίας είναι πάνω από 20%.
Δεν εκτελεί αυτοεκκένωση	Η λειτουργία αυτόματου κενού είναι απενεργοποιημένη. Ελέγξτε την στην εφαρμογή. Η σακούλα σκόνης μιας χρήσης δεν έχει τοποθετηθεί σωστά στη βάση αυτοεκκένωσης. Ελέγξτε και τοποθετήστε την σωστά. Η λειτουργία αυτοεκκένωσης δεν θα ενεργοποιηθεί εάν το ρομπότ επιστρέψει στη βάση αυτοεκκένωσης χωρίς να έχει πραγματοποιήσει καθαρισμό.
Δεν εκτελεί αυτοεκκένωση	Με ενεργοποιημένη τη λειτουργία Μην ενοχλείτε, το ρομπότ δεν θα αδειάσει μόνο του κατά την επιστροφή του στη βάση αυτοεκκένωσης. Προσαρμόστε το πρόγραμμα καθαρισμού ή τη διάρκεια της λειτουργίας Μην ενοχλείτε ή ξεκινήστε χειροκίνητα την εκκένωση από την εφαρμογή.
Αυτοεκκένωση με μειωμένη απόδοση ή ασυνήθιστους θορύβους	Η κύρια βούρτσα ή το κάλυμμά της δεν έχει εγκατασταθεί σωστά. Ελέγξτε την εγκατάσταση και ασφαλίστε το μάνταλο του καλύμματος της κύριας βούρτσας. Το φίλτρο, ο αυτοεκκενούμενος αγωγός αέρα βάσης, η είσοδος αναρρόφησης, η είσοδος αέρα βάσης, η δεξαμενή συνδυασμού ή η σακούλα σκόνης μιας χρήσης είναι φραγμένα. Καθαρίστε τα για να αφαιρέσετε τυχόν μπλοκαρίσματα.
Το τρίψιμο δεν είναι αποτελεσματικό	Ελέγξτε τη ρύθμιση ροής νερού στην εφαρμογή. Βεβαιωθείτε ότι η δεξαμενή συνδυασμού έχει ξαναγεμίσει όπως απαιτείται, ανοίγοντας το καπάκι πλήρωσης της δεξαμενής συνδυασμού και χρησιμοποιώντας την είσοδο νερού.

7. ΤΕΧΝΙΚΕΣ ΠΡΟΔΙΑΓΡΑΦΕΣ

Προϊόν: Conga X80

Κωδικός προϊόντος: EU01_122037

Είσοδος βάσης αυτοαποστράγγισης : 220-240 V AC 50/60 Hz.

Έξοδος βάσης αυτοεκκένωσης : 19 V = 1,2 A.

βάσης αυτοεκκένωσης : 1000 W.

Είσοδος ρομπότ: 19 V = 1,2 A.

Ονομαστική χωρητικότητα μπαταρίας: 14,4 V DC 5200 mAh 74,88 Wh .

Οι τεχνικές προδιαγραφές ενδέχεται να αλλάξουν χωρίς προηγούμενη ειδοποίηση για τη βελτίωση της ποιότητας του προϊόντος.

Κατασκευασμένο στην Κίνα | Σχεδιασμένο στην Ισπανία

8. ΑΝΑΚΥΚΛΩΣΗ ΗΛΕΚΤΡΙΚΟΥ ΚΑΙ ΗΛΕΚΤΡΟΝΙΚΟΥ ΕΞΟΠΛΙΣΜΟΥ



Αυτό το σύμβολο υποδεικνύει ότι, σύμφωνα με τους ισχύοντες κανονισμούς, το προϊόν ή/και η μπαταρία πρέπει να απορρίπτονται ξεχωριστά από τα οικιακά απορρίμματα.



Όταν το προϊόν φτάσει στο τέλος της ωφέλιμης ζωής του, πρέπει να αφαιρέσετε τις μπαταρίες και να το παραδώσετε σε σημείο συλλογής που έχει οριστεί από τις τοπικές αρχές.

■ Για λεπτομερείς πληροφορίες σχετικά με τον καταλληλότερο τρόπο απόρριψης του ηλεκτρικού και ηλεκτρονικού σας εξοπλισμού ή/και των αντίστοιχων μπαταριών, ο καταναλωτής θα πρέπει να επικοινωνήσει με τις τοπικές αρχές.

Μπορείτε να βρείτε πληροφορίες σχετικά με τα εθνικά συστήματα ανακύκλωσης συσκευασιών και τη σήμανσή τους στον ιστότοπό μας.

Η τήρηση των παραπάνω οδηγιών θα βοηθήσει στην προστασία του περιβάλλοντος.

9. ΕΓΓΥΗΣΗ ΚΑΙ SAT

Η Cecotec θα απαντήσει στον τελικό χρήστη ή καταναλωτή για οποιαδήποτε έλλειψη συμμόρφωσης που υπάρχει κατά τον χρόνο παράδοσης του προϊόντος σύμφωνα με τους όρους, τις προϋποθέσεις και τις προθεσμίες που ορίζονται από τους ισχύοντες κανονισμούς.

Συνιστάται οι επισκευές να εκτελούνται από εξειδικευμένο προσωπικό.

Εάν εντοπίσετε κάποιο πρόβλημα με το προϊόν ή έχετε οποιοσδήποτε ερωτήσεις, επικοινωνήστε με την επίσημη υπηρεσία τεχνικής υποστήριξης της Cecotec καλώντας στο +34 96 321 07 28.

10.

ΠΛΗΡΟΦΟΡΙΕΣ ΣΧΕΤΙΚΑ ΜΕ ΔΕΔΟΜΕΝΑ ΠΟΥ ΑΠΟΘΗΚΕΥΟΝΤΑΙ ΑΠΟ ΣΥΝΔΕΔΕΜΕΝΑ ΠΡΟΪΟΝΤΑ ΣΥΜΦΩΝΑ ΜΕ ΤΟΝ ΚΑΝΟΝΙΣΜΟ (ΕΕ) 2023/2854 («ΚΑΝΟΝΙΣΜΟΣ ΔΕΔΟΜΕΝΩΝ»)

Τα συνδεδεμένα προϊόντα και οι σχετικές υπηρεσίες της Cecotec είναι αυτά που δημιουργούν διάφορα δεδομένα και πληροφορίες κατά τη χρήση τους. Σύμφωνα με τον Κανονισμό για την Προστασία Δεδομένων, το παρόν έγγραφο παρέχει στην Cecotec πληροφορίες σχετικά με τα δικαιώματά σας σχετικά με τα δεδομένα που δημιουργούνται και τον τρόπο πρόσβασης σε αυτά.

Αυτό το δικαίωμα σας επιτρέπει να χρησιμοποιείτε τα δεδομένα για οποιονδήποτε νόμιμο σκοπό, συμπεριλαμβανομένης, ενδεικτικά, της βελτιστοποίησης του προϊόντος ή/και της υπηρεσίας ή της σύναψης συμβάσεων με τρίτους για υπηρεσίες μετά την πώληση.

Ως χρήστης, μπορείτε να ασκήσετε το δικαίωμα πρόσβασης, εντός των ορίων που προβλέπονται από τον Κανονισμό για την Προστασία Δεδομένων, επικοινωνώντας με τη διεύθυνση data.act@cecotec.es. Για την προστασία των δεδομένων που δημιουργούνται – και για την αποτροπή απάτης ή κλοπής ταυτότητας – η CECOTEC ενδέχεται να ζητήσει πρόσθετες πληροφορίες για την επαλήθευση της ιδιότητάς σας ως χρήστη.

Τα δεδομένα αποθηκεύονται για συγκεκριμένο χρονικό διάστημα.

11. ΠΝΕΥΜΑΤΙΚΑ ΔΙΚΑΙΩΜΑΤΑ

Τα δικαιώματα πνευματικής ιδιοκτησίας των κειμένων αυτού του εγχειριδίου ανήκουν στην CECOTEC INNOVACIONES, SL. Με επιφύλαξη παντός δικαιώματος. Απαγορεύεται η αναπαραγωγή, η αποθήκευση σε σύστημα ανάκτησης, η μετάδοση ή η διανομή του περιεχομένου αυτής της έκδοσης, εν όλω ή εν μέρει, με οποιονδήποτε τρόπο (ηλεκτρονικό, μηχανικό, φωτοτυπικό, ηχογραφητικό ή παρόμοιο) χωρίς την προηγούμενη γραπτή άδεια της CECOTEC INNOVACIONES, SL.

12. ΔΗΛΩΣΗ ΣΥΜΜΟΡΦΩΣΗΣ ΕΕ



Η Cecotec Innovaciones δηλώνει με το παρόν ότι αυτή η ρομποτική ηλεκτρική σκούπα, μοντέλο EU01_122037 – Conga X80, συμμορφώνεται με την Οδηγία 2014/53/ΕΕ σχετικά με τον ραδιοεξοπλισμό.

Το πλήρες κείμενο της δήλωσης συμμόρφωσης ΕΕ είναι διαθέσιμο στην ακόλουθη διεύθυνση στο διαδίκτυο:

<https://cecotec.es/es/information/declaration-of-conformity>

1. PECES I COMPONENTS

Figura 1:

1. Coberta superior
2. Botó d'alliberament del dipòsit de pols
3. Dipòsit de pols
4. Connectors de càrrega
5. Sortida d'aire
6. Sensors anticollisió
7. Raspall lateral
8. Sensor ultrasònic
9. Roda omnidireccional
10. Bateria
11. Raspall central
12. Rodes
13. Spin mops
14. Pestanya obertura del dipòsit
15. Tapa del dipòsit mixt
16. Filtre
17. Entrada de succió

Fig 2.

1. Dipòsit d'aigua bruta
2. Dipòsit d'aigua neta
3. Led indicador
4. Tapa del dipòsit de pols
5. Safata d'autoneteja
6. Rampa de l'estació
7. Tancament de Bossa de pols
8. Bossa de pols
9. Infrarojos estació
10. Connectors de càrrega
11. Tapa detergent
12. Dipòsit de detergent

Nota:

Els gràfics d'aquest manual són representacions esquemàtiques i potser no coincideixen exactament amb els del producte.

2. ABANS DE FER SERVIR

- Aquest aparell presenta un embalatge dissenyat per protegir-lo durant el transport. Traieu l'aparell de la caixa. Podeu desmarcar la caixa original i altres elements de l'embalatge en un lloc segur per prevenir danys a l'aparell si necessiteu transportar-lo en el futur. Si voleu desmarcar-vos de l'embalatge original, assegureu-vos de reciclar tots els elements correctament.
- Assegureu-vos que totes les peces i els components estan inclosos i en bon estat. Si en faltés algun o no estiguessin en bon estat, contacteu de forma immediata amb el Servei d'Atenció Tècnica oficial de Cecotec.

Contingut de la caixa:

- Robot aspirador
 - Base d'autobuidat
 - Mopa
 - Suport de la mopa
 - Raspall lateral
 - Raspall d'autoneteja
 - Manual d'instruccions
- No traieu el número de sèrie del producte, per poder mantenir una correcta traçabilitat del vostre equip en cas de sol·licitar assistència.

3. INSTAL·LACIÓ

Instal·lació de la Base d'autobuidat

- Reserveu un espai d'almenys 0,6 m a l'esquerra i dreta i 1,5 m en profunditat. Fig. 3
- Assegureu-vos que la ubicació tingui bona cobertura Wi-Fi per a una millor experiència amb l'aplicació mòbil. Connecteu la base i comproveu que l'indicador d'estat estigui encès.

Nota:

- Col·loqueu la base contra una paret sobre un terra dur i pla (fusta, rajola, etc.).
- Traieu del terra els cables, objectes durs o punxants (com claus o vidre) i elements solts, ja que qualsevol objecte inestable, fràgil, valuós o perillós que pugui bloquejar o alentir el funcionament del robot aspirador.

En utilitzar el robot en zones elevades, utilitzeu sempre una barrera física de seguretat per evitar caigudes accidentals que puguin causar lesions personals o danys materials.

Instal·lació del tanc d'aigua neta

- Aixequeu el tanc d'aigua neta, obriu la tapa superior i ompliu-lo amb aigua de l'aixeta.
- Un cop ple, tanqueu la tapa i torneu a col·locar el tanc d'aigua neta a la base.

Ús de detergent

Pas 1: Traieu el dipòsit d'aigua bruta i el dipòsit d'aigua neta.

Pas 2: Gireu la tapa del dipòsit per obrir-la i afegiu el detergent.

Pas 3: Torneu a col·locar els dipòsits d'aigua neta i bruta

Nota

Per garantir el funcionament correcte de totes les funcions i obtenir els millors resultats de neteja:

- Carregueu completament el robot abans del primer ús.
- Ompliu el dipòsit d'aigua neta amb aigua abans de la primera operació.

Instal·lació de la mopa

Fig. 4

1. Fixeu la Mopa al Suport de la mopa en la posició correcta i amb ferma.
2. Alineu i installeu el Suport de la mopa al robot fins a sentir un "clac".

4. FUNCIONAMENT

Encès/Apagat

- Mantingueu premut el botó d'encesa/apagada per engegar o apagar el robot. L'indicador d'alimentació s'encén quan el robot estigui encès.

Nota:

Per assegurar el correcte funcionament i obtenir el millor resultat de neteja:

- Carregueu completament el robot abans del primer ús.
- Ompliu amb aigua el Dipòsit mixt abans de la primera operació, com es va indicar anteriorment.

Pausa

- Quan el robot estigui funcionant, premeu qualsevol botó per pausar-lo. Premeu el botó d'encesa/apagada per reprendre la neteja. Premeu el botó de tornada a casa per enviar-lo de tornada a la Base d' autobuidat .

Nota:

- Col·locar manualment el robot pausat sobre la Base d' autobuidat finalitzarà la neteja en curs.

Càrrega

- Després de finalitzar la neteja, el robot tornarà automàticament a la Base d' autobuidat per carregar-se.
- En mode Pausa, premeu el botó de tornada a casa per enviar el robot de tornada a la base d' autobuidat .

Inici de la neteja

- Premeu el botó d'encesa/apagada per iniciar la neteja. El robot planificarà la ruta segons el reconeixement de l'entorn, dividirà l'estada en zones, delimitarà primer les vores de cada zona i tot seguit les emplenarà amb un patró en ziga-zaga.
- D'aquesta manera, el robot neteja totes les zones una per una, fent una neteja eficient de l'habitatge. Assegureu-vos que els draps de fregat estiguin correctament instal·lats.

Notes:

- Perquè el robot netegi i torni automàticament a la Base d' autobuidat , iniciu-lo des de la Base d' autobuidat . No moveu la Base d' autobuidat durant la neteja.
- Si el nivell de la bateria és massa baix, la neteja no s'iniciarà. Deixeu que el robot carregui abans de començar.
- Abans de netejar, traieu del terra els cables (inclòs el cable d'alimentació de la Base d' autobuidat), objectes de valor i elements solts. El robot pot arrossegar-los i provocar la desconexió d'aparells elèctrics o danys en cables i propietats.
- Si la Bateria s'esgota durant el cicle de neteja, el robot tornarà automàticament a la Base d' autobuidat . Després de la càrrega, reprendrà la neteja al punt on es va aturar.
- Abans de cada tasca de neteja, assegureu-vos que la Mopa estigui correctament instal·lada al Suport de la mopa

Mode repòs

- Si no es fa cap operació durant 10 minuts, el robot entra automàticament en mode repòs i l'indicador d'alimentació s'apaga.
- En mode repòs, premeu qualsevol botó del robot per reactivar-lo.
- Si no es fa cap operació durant hores, el robot s'apaga automàticament.

Mode No molestar

- Es pot modificar o cancel·lar des de l'aplicació.
- Amb aquesta manera activada, el robot no reprèn automàticament la neteja i no realitza l' autobuidat a la Base d' autobuidat després de finalitzar la neteja; a més, l'indicador d'alimentació i les indicacions de veu estan desactivats.

5. NETEJA I MANTENIMENT

Raspall lateral. Fig 5

1. Tire cap amunt per extreure el Raspall lateral
2. Traieu els residus del Raspall lateral
3. Torneu a instal·lar el Raspall lateral prement cap avall fins a sentir un "clic".

Raspall principal. Fig 6

1. Premeu cap a dins els pestells de la coberta del Raspall principal i allibereu el Pestillo de la coberta del raspall principal per retirar la coberta.
2. Traieu el Raspall principal i elimineu els cabells i la brutícia acumulats tant al raspall com als seus extrems.
3. Torneu a col·locar el Raspall principal i tanqueu la coberta fins a sentir un "clic", assegurant el Pestil de la coberta del raspall principal

Dipòsit i filtre. Fig 7

1. Premeu el botó d'alliberament del dipòsit de pols i traieu el dipòsit mixt
2. Obriu el Dipòsit mixt i buideu-ne el contingut en un contenidor de residus.
3. Utilitzeu el Raspall d'autoneteja per netejar l'interior del Dipòsit mixt
4. Obriu la Tapa del filtre, traieu el Filtre i doneu suaus copets per desprendre la pols; a continuació, torneu a instal·lar el Filtre i tanqueu la Tapa del filtre
5. Reinstal·leu el Dipòsit mixt al robot fins que el Botó d'alliberament del dipòsit de pols quedi bloquejat.

Nota:

No toqueu la superfície del Filtre amb les mans, raspalls ni objectes durs per evitar danys.

Sensors

Netegeu tots els sensors amb un drap suau i sec: Làser, Sensor de reconeixement d'objectes, Sensor de paret i Sensors anticollisió

Nota: el Làser és un sensor delicat. No exerceixi força, no introduïu objectes ni intenteu ajustar-lo. No se sent ni col·loqueu objectes sobre la Coberta superior del robot.

Roda omnidireccional Fig 8

1. Usant un tornavis pla com a palanca, subjecteu amb fermesa la Roda omnidireccional i tiri cap a fora.
2. Netegeu la Roda omnidireccional i tots els seus components, inclòs el conjunt i l'allotjament de la roda.
3. Premeu la Roda omnidireccional cap avall per bloquejar-la al seu lloc.

Substitució de la bossa de pols d'un sol ús

Per canviar la bossa de recollida de pols, obriu la tapa de la base d' autobuidat , estireu la nansa, traieu la bossa i llenceu-la.

Manteniment del conjunt de fregat

1. Traieu el Suport de la mopa amb la Mopa del robot.
2. Obriu la Tapa del dipòsit mixt i buideu el Dipòsit mixt per la mateixa obertura de l'Entrada d'aigua
3. Sacsejeu suaument per desprendre qualsevol residu acumulat al Suport de la mopa
4. Renti la Mopa amb aigua neta. Deixeu assecar a l'aire totes les peces abans de reinstal·lar-les.

Nota

- Buideu el Dipòsit mixt després de cada ús per evitar possibles danys per aigua.

Càrrega i substitució de la Bateria Fig 9

1. Amb un tornavís Phillips, obriu el compartiment de la Bateria
2. Desconnecteu la Bateria antiga, connecteu la nova i torneu a cargolar la tapa del compartiment.

Nota

- Per prolongar la vida útil de la Bateria, deixeu el robot carregant a la Base d'autobuidat sempre que no estigui en ús.
- Si el robot no s'utilitza durant un període prolongat, traieu la Bateria i deseu-la en un lloc segur i sec.
- No utilitzeu la Bateria recarregable d'aquest producte a altres dispositius.

Taula – Freqüència de manteniment recomanada

Element	Tipus de manteniment	Freqüència	Substitució
Dipòsit mixt (18)	Neteja	Diària	—
Filtre (20)	Neteja	Setmanal	Cada 3–6 mesos
Raspall lateral (9)	Neteja	Setmanal	Cada 3–6 mesos
Raspall principal (10)	Neteja	Setmanal	Cada 3–6 mesos
Sensors (1, 5, 7, 8)	Neteja	Setmanal	—
Roda omnidireccional (11)	Neteja	Setmanal	—
Bateria (13)	Reemplaçament	—	Cada 12–24 mesos

6. RESOLUCIÓ DE PROBLEMES

Problema	Solució
No es pot encendre	Bateria baixa. Col·loqueu el robot a la Base d'autobuidat i carregueu-lo abans d'utilitzar-lo.
	La temperatura de la bateria és massa baixa o alta. Utilitzeu el robot només dins del rang de 0–40 °C.
No es pot carregar	La base d'autobuida no està connectada a la xarxa elèctrica. Comproveu que tots dos extrems del cable d'alimentació estiguin correctament connectats.
	Contacte deficient. Netegeu els Connectors de càrrega del robot i els contactes de càrrega de la Base d'autobuidat.
	Confirmeu que l'indicador d'estat de la base d'autobuidat està engegat.
No es pot acoblar	Hi ha massa obstacles a prop de la Base d'autobuidat. Mou-la a una zona oberta.
	El robot és massa lluny de la Base d'autobuidat. Acosteu-lo i torneu-ho a provar.
	L'element de localització de la base pot estar brut. Netegeu-lo amb un drap sec.
No es pot connectar a Wi Fi	Wi Fi desactivat. Restabliu el Wi Fi i torneu a provar.
	Senyal Wi Fi feble. Desplaceu el robot a una àrea amb bona cobertura.
	Connexió Wi Fi anòmala. Restabliu el Wi Fi, descarregueu l'última versió de l'aplicació mòbil i torneu-ho a provar.
	La connexió Wi Fi és inestable. Reinicieu l'encaminador, comproveu si hi ha actualitzacions de l'aplicació i torneu-ho a provar.
Sorolls durant la neteja	El Raspall principal, el Raspall lateral, les Rodes motrius o la Roda omnidireccional podrien estar bloquejats. Apagueu el robot amb el botó d'encesa/apagada i netegeu aquests components.
No es reprèn la neteja després de recarregar	Verifiqueu que el robot no estigui en Mode No molestar.
	L'opció "Ignorar catifes" està activada a l'app. Reviseu la configuració a l'aplicació.
Les programacions no fan efecte	Verifiqueu que el robot no estigui en Mode No molestar.
	Les programacions només s'executen quan el nivell de la bateria està per sobre del 20%.

Problema	Solució
No realitza l'autobuidat	La funció de buidatge està desactivada. Reviseu-la a l'aplicació.
	La bossa de pols d'un sol ús no està instal·lada correctament a la Base d'autobuidat. Comproveu i installeu correctament.
	L'autobuidat no s'activa si el robot torna a la Base d'autobuidat sense haver fet una neteja.
No realitza l'autobuidat	Amb el Mode No molestar activat, el robot no realitza l'autobuidat en tornar a la Base d'autobuidat. Ajusteu la neteja o la durada del mode no molestar, o inicieu el buidatge manualment des de l'aplicació.
Autobuidat amb rendiment reduït o sorolls anòmals	El Raspall principal o la coberta no estan instal·lats correctament. Reviseu la instal·lació i assegureu-vos el Pestillo de la coberta del raspall principal.
	El Filtre, el conducte d'aire de la Base d'autobuidat, l'Entrada de succió, l'entrada d'aire de la base, el Dipòsit mixt o la bossa de pols d'un sol ús estan obstruïts. Netegeu per eliminar bloquejos.
El fregat no és efectiu	Comproveu l'ajust del cabal d'aigua a l'aplicació.
	Verifiqueu que el Dipòsit mixt s'ha emplenat segons calgui, obrint la Tapa d'ompliment del dipòsit mixt i usant l'Entrada d'aigua.

7. ESPECIFICACIONS TÈCNiques

Producte: Conga X80

Referència del producte: EU01_122037

Entrada de la base d' autobuidat : 220-240 V CA 50/60 Hz.

Sortida de la base d' autobuidat : 19 V = 1,2 A.

Potència nominal de la base d' autobuidat : 1000 W.

Entrada del robot: 19 V = 1,2 A.

Capacitat nominal de la bateria: 14,4 V CC 5200 mAh 74,88 Wh .

Les especificacions tècniques poden canviar sense notificació prèvia per millorar la qualitat del producte.

Fabricat a Xina | Dissenyat a Espanya

8. RECICLATGE D'APARELLS ELÈCTRICS I ELECTRÒNICS



Aquest símbol indica que, d'acord amb les normatives aplicables, el producte i/o la bateria s'han de rebutjar de manera independent dels residus domèstics. Quan aquest producte arribi al final de la seva vida útil, hauràs d'extreure les piles/bateries/acumuladors i portar-lo a un punt de recollida designat per les autoritats locals.



Per obtenir informació detallada sobre la forma més adequada de rebutjar els aparells elèctrics i electrònics i/o les bateries corresponents, el consumidor haurà de contactar amb les autoritats locals.

Podreu consultar la informació sobre els sistemes nacionals de reciclatge d'emballatges i el seu marcatge a la nostra pàgina web.

El compliment de les pautes anteriors ajudarà a protegir el medi ambient.

9. GARANTIA I SAT

Cecotec respondrà davant l'usuari o consumidor final de qualsevol manca de conformitat que hi hagi en el moment del lliurament del producte en els termes, condicions i terminis que estableix la normativa aplicable.

Es recomana que les reparacions es facin per personal especialitzat.

Si detecteu una incidència amb el producte o teniu alguna consulta, poseu-vos en contacte amb el servei d'Assistència Tècnica oficial de Cecotec a través del número de telèfon +34 96 321 07 28.

10. INFORMACIÓ SOBRE LES DADES EMMAGATZEMADES PELS PRODUCTES CONNECTATS CONFORME AL REGLAMENT (UE) 2023/2854 ("REGLAMENT DE DADES")

Els productes connectats i els serveis relacionats de Cecotec són aquells que generen diferents dades i informació durant el seu ús. De conformitat amb el que preveu el Reglament de Dades, a través d'aquest document Cecotec us proporciona informació sobre els vostres drets sobre les dades generades i sobre com accedir a aquestes dades.

Aquest dret us permet utilitzar les dades per a qualsevol fi lícit, entre d'altres, l'optimització del producte i/o servei o la contractació de serveis postvenda amb tercers.

Com a usuari, podreu exercir el vostre dret d'accés, dins dels límits previstos pel Reglament de Dades, a través de l'adreça data.act@cecotec.es. Per protegir les dades generades -i per evitar

fraus o suplantació d'identitat- CECOTEC podrà requerir informació addicional per verificar-ne la condició d'usuari.

Les dades són emmagatzemades per un període determinat de temps.

11. COPYRIGHT

Els drets de propietat intel·lectual sobre els textos del manual pertanyen a CECOTEC INNOVACIONES, SL. Queden reservats tots els drets. El contingut d'aquesta publicació no podrà, ni en part ni íntegrament, reproduir-se, emmagatzemar-se en un sistema de recuperació, transmetre's o distribuir-se per cap mitjà (electrònic, mecànic, fotocòpia, enregistrament o similar) sense la prèvia autorització de CECOTEC INNOVACIONES, SL.

12. DECLARACIÓ UE DE CONFORMITAT



Per la present, Cecotec Innovaciones declara que aquest robot aspirador, model EU01_122037 – Conga X80 és conforme amb la Directiva 2014/53/EU d'equips radioelèctrics.

El text complet de la declaració UE de conformitat està disponible a l'adreça d'internet següent:

<https://cecotec.es/ca/information/declaration-of-conformity>

1. ALKATRÉSZEK ÉS RÉSZEGYSÉGEK

1. ábra:

1. Felső fedél
2. Porgyújtó kioldó gomb
3. Portartály
4. Töltőcsatlakozók
5. Levegőkimenet
6. Ütközésgátló érzékelők
7. Oldalsó kefe
8. Ultrahangos érzékelő
9. Mindenirányú kerék
10. Akkumulátor
11. központi kefe
12. Kerekek
13. Centrifugális felmosók
14. Befizetési nyitólap
15. Kombinált tartályfedél
16. Szűrő
17. Szívónyílás

2. ábra .

1. Szennyezettvíz-tartály
2. Tisztavíz-tartály
3. LED-jelzőfény
4. Portartály fedele
5. Öntisztító tálca
6. Állomás rámpa
7. Porzsák záródás
8. Porzsák
9. Infravörös állomás
10. Töltőcsatlakozók
11. Mosószeres kupak
12. Mosószertartály

Jegyzet:

A kézikönyvben található grafikák vázlatos ábrázolások, és eltérhetnek a termék képétől.

2. HASZNÁLAT ELŐTT

- Ez a készülék csomagolásban érkezik, amely a szállítás közbeni védelmet szolgálja. Vegye ki a készüléket a dobozából. Az eredeti dobozt és a többi csomagolóanyagot biztonságos helyen őrizheti meg, hogy elkerülje a készülék károsodását, ha a jövőben szállítania kellene. Ha az eredeti csomagolást meg szeretné semmisíteni, ügyeljen arra, hogy minden elemet megfelelően hasznosítson újra.
- Kérjük, győződjön meg arról, hogy minden alkatrész és részegység megvan és jó állapotban van. Ha bármelyik hiányzik vagy sérült, kérjük, azonnal vegye fel a kapcsolatot a Cecotec hivatalos műszaki támogatási szolgálatával.

Doboz tartalma:

- Robot porszívó
 - Önürítő alap
 - Felmosórongy
 - Felmosórongy tartó
 - Oldalsó kefe
 - Öntisztító kefe
 - Használati utasítás
- Ne távolítsa el a termék sorozatszámát, hogy a berendezés megfelelően nyomon követhető legyen, ha segítségre van szüksége.

3. TELEPÍTÉS

Az önürítő alap telepítése

- Hagyjon legalább 0,6 m helyet balra és jobbra, valamint 1,5 m mélységet. 3. ábra
- A mobilalkalmazás jobb használata érdekében győződjön meg arról, hogy a helyszínen jó Wi-Fi lefedettség van. Csatlakoztassa a bázist, és ellenőrizze, hogy az állapotjelző világít-e.

Jegyzet:

- Helyezze az alapot egy kemény, sík padlóra (fa, csempe stb.) egy fal mellé.
- Távolítsa el a padlóról a kábeleket, kemény vagy éles tárgyakat (például szögeket vagy üveget) és a laza darabokat, és tegyen félre minden instabil, törékeny, értékes vagy veszélyes tárgyat, amely akadályozhatja vagy lelassíthatja a robotporszívó működését.

Amikor a robotot magaslati területeken használja, mindig használjon fizikai biztonsági korlátot a véletlen leesések megelőzése érdekében, amelyek személyi sérülést vagy anyagi kárt okozhatnak.

MAGYAR

Tisztavíz-tartály beszerelése

- Emelje fel a tisztavíz-tartályt, nyissa ki a felső fedelet, és tölts fel csapvízzel.
- Miután megtelt, zárja le a fedelet, és helyezze vissza a tisztavíz-tartályt az alapba.

Mosószer használata

1. lépés: Távolítsa el a szennyezettvíz-tartályt és a tisztavíz-tartályt.
2. lépés: Fordítsa el a tartály fedelét a nyitáshoz, és adja hozzá a mosószert.
3. lépés: Helyezze vissza a tiszta- és a szennyezettvíz-tartályokat

Jegyzet

Az összes funkció megfelelő működésének biztosítása és a legjobb tisztítási eredmény elérése érdekében:

- Első használat előtt tölts fel teljesen a robotot.
- Az első használat előtt tölts fel a tisztavíz-tartályt vízzel.

Felmosófej telepítése

4. ábra

1. Rögzítse a felmosót a megfelelő helyzetben és szilárdan a felmosótartóhoz.
2. Igazítsa és helyezze a mop tartót a robotra, amíg egy kattantást nem hall.

4. MŰKÖDÉS

Be/Ki

- A robot be- vagy kikapcsolásához tartsa lenyomva a bekapcsológombot. A bekapcsolt állapotban a bekapcsolt állapotot jelző fény világít.

Jegyzet:

A megfelelő működés és a legjobb tisztítási eredmények biztosítása érdekében:

- Első használat előtt tölts fel teljesen a robotot.
- Az első használat előtt tölts fel vízzel a kevert tartályt a fent leírtak szerint.

Szünet

- Amikor a robot működik, nyomja meg bármelyik gombot a szüneteltetéséhez. Nyomja meg a bekapcsológombot a takarítás folytatásához. Nyomja meg a Visszatérés a kezdőképernyőre gombot, hogy visszatérjen az önüritő alaphoz .

Jegyzet:

- önüritő alapra a folyamatban lévő takarítást befejezi.

Teher

- A tisztítás befejezése után a robot automatikusan visszatér az önürítő alaphoz , hogy újratöltődjön.
- Szünet módban nyomja meg a Visszatérés a kezdőpontra gombot, hogy a robot visszatérjen az önürítő alaphoz .

A tisztítás kezdete

- Nyomja meg a bekapcsológombot a takarítás megkezdéséhez. A robot a környezeti ismeretei alapján tervezi meg az útvonalát, zónákra osztja a szobát, először kijelöli az egyes zónák széleit, majd cikkcakk mintázattal kitölti azokat.
- Így a robot egyesével tisztítja meg az összes területet, hatékonyan tisztítva otthonát. Győződjön meg róla, hogy a felmosópárnák megfelelően vannak felszerelve.

Osztályzatok:

- Ahhoz, hogy a robot tisztítson és automatikusan visszatérjen az önürítő alapra, indítsa el az önürítő alapról . Takarítás közben ne mozgassa az önürítő alapot .
- Ha az akkumulátor töltöttségi szintje túl alacsony, a takarítás nem indul el. Indítás előtt hagyja feltöltődni a robotot.
- önürítő talp tápkábelét is), az értéktárgyakat és a laza tárgyakat a padlóról. A robot felhúzhatja ezeket, ami az elektromos készülékek lecsatlakozását okozhatja, vagy károsíthatja a kábeleket és a tulajdont.
- Ha az akkumulátor lemerül a takarítási ciklus során, a robot automatikusan visszatér az önürítő alapjához . Feltöltés után onnan folytatja a takarítást, ahol abbahagyta.
- Minden tisztítási feladat előtt ellenőrizze, hogy a felmosófej megfelelően van-e behelyezve a felmosófej tartójába.

Alvó üzemmód

- Ha 10 percig nem végeznek műveletet, a robot automatikusan alvó üzemmódba lép, és a bekapcsolt állapotot jelző lámpa kialszik.
- Készletli módban nyomja meg a robot bármelyik gombját az felébresztéshez.
- Ha több órán keresztül semmilyen műveletet nem végeznek, a robot automatikusan kikapcsol.

Ne zavarj mód

- Módosítható vagy törölhető az alkalmazásból.
- Ebben az üzemmódban a robot nem folytatja automatikusan a takarítást, és nem végez önürítést az önürítő alapzatban a takarítás befejezése után; továbbá a bekapcsolt állapotot jelző fény és a hangüzenetek inaktívak maradnak.

5. TISZTÍTÁS ÉS KARBANTARTÁS

Oldalsó kefe. 5. ábra

1. Húzza felfelé az oldalsó kefe eltávolításához
2. Távolítsa el a törmeléket az oldalsó keferől
3. Szerelje vissza az oldalsó kefét úgy, hogy lenyomja, amíg egy kattánást nem hall.

Főkefe. 6. ábra

1. Nyomja befelé a főkefe burkolatán található reteszeket, és engedje el a főkefe burkolatának reteszt a burkolat eltávolításához.
2. Vegye le a főkefét, és távolítsa el a kefére és annak végeire felhalmozódott hajszalakat és szennyeződésekét.
3. Helyezze vissza a főkefét, és zárja le a fedelet, amíg egy kattánást nem hall, ami rögzíti a főkefe fedelének reteszt.

Tartály és szűrő. 7. ábra

1. Nyomja meg a porgyűjtő kioldógombját, és vegye ki a keverőtartályt
2. Nyissa ki a kevert tartályt, és ürítse ki a tartalmát egy hulladék tárolóba.
3. Használja az öntisztító kefét a kombinált tartály belsejének tisztításához
4. Nyissa ki a szűrő fedelét, vegye ki a szűrőt, és finoman kocogtassa meg, hogy fellazítsa a port; majd helyezze vissza a szűrőt, és zárja le a szűrő fedelét.
5. Helyezze vissza a vegyes portartályt a robotra, amíg a portartály kioldógombja be nem kattán.

Jegyzet:

A szűrő felületét ne érintse kézzel, kefével vagy kemény tárgyakkal, hogy elkerülje a sérülést.

Érzékelők

Tisztítsa meg az összes érzékelőt puha, száraz ruhával: lézer, tárgyfelismerő érzékelő, falérezékelő és ütközésgátló érzékelők

Megjegyzés: A lézer egy érzékeny érzékelő. Ne alkalmazzon erőt, ne helyezzen bele tárgyakat, és ne próbálja meg beállítani. Ne üljön rá, és ne helyezzen tárgyakat a robot felső burkolatára.

Mindenirányú kerék 8. ábra

1. Egy lapos csavarhúzóval emelőként használva fogja meg erősen az összesirányú kereket, és húzza kifelé.
2. Tisztítsa meg a mindenirányú kereket és az összes alkatrészét, beleértve a kerékegységet és a házat is.
3. Nyomja le az összesirányú kereket a rögzítéshez.

Az eldobható porzsák cseréje

önürítő talp fedelét, húzza meg a fogantyút, vegye ki a zsákot, és dobja ki.

A súrológység karbantartása

1. Távolítsa el a felmosótartót a robotfelmosóval együtt.
2. Nyissa ki a kombinált tartály fedelét, és ürítse ki a vizet a kombinált tartályból ugyanazon a nyíláson keresztül, mint a vízbevezető nyílás.
3. Finoman rázza fel, hogy fellazítsa a felmosófej tartójában felhalmozódott maradványokat.
4. Mossa el a felmosót tiszta vízzel. Hagyja az összes alkatrészt levegőn megszáradni, mielőtt visszaszereli őket.

Jegyzet

- Minden használat után ürítse ki a kombinált tartályt a víz okozta károk elkerülése érdekében.

Akkumulátor töltése és cseréje 9. ábra

1. Egy csillagcsavarhúzóval nyissa ki az elemtartó rekeszt
2. Válasszuk le a régi akkumulátort, csatlakoztassuk az újat, és csavarjuk vissza a rekesz fedelét.

Jegyzet

- Az akkumulátor élettartamának meghosszabbítása érdekében használaton kívül hagyja a robotot az önürítő talpazaton tölteni.
- Ha a robotot hosszabb ideig nem használja, vegye ki az akkumulátort, és tárolja biztonságos, száraz helyen.
- Ne használja a termék újratölthető akkumulátorát más eszközökben.

Táblázat – Ajánlott karbantartási gyakoriság

Elem	Karbantartás típusa	Frekvencia	Helyettesítés
Vegyés tárolás (18)	Tisztítás	Napi	—
Szűrő (20)	Tisztítás	Heti	3–6 havonta
Oldalsó kefe (9)	Tisztítás	Heti	3–6 havonta
Főkefe (10)	Tisztítás	Heti	3–6 havonta
Érzékelők (1, 5, 7, 8)	Tisztítás	Heti	—
Mindenirányú kerék (11)	Tisztítás	Heti	—
Akkumulátor (13)	Csere	—	12–24 havonta

6. PROBLÉMAMEGOLDÁS

Probléma	Megoldás
Nem kapcsol be	Alacsony akkumulátortöltöttség. Helyezze a robotot az önürítő alapra, és használat előtt töltsse fel.
	Az akkumulátor hőmérséklete túl alacsony vagy túl magas. A robotot csak 0–40 °C közötti hőmérsékleten használja.
Nem lehet betölteni	Az önürítő talp nincs csatlakoztatva a hálózati áramforráshoz. Ellenőrizze, hogy a tápkábel mindkét vége megfelelően csatlakozik-e.
	Rossz érintkezés. Tisztítsa meg a robot töltőcsatlakozóit és az önürítő alap töltőérintkezőit.
	Győződjön meg arról, hogy az önürítő alap állapotjelzője világít.
Nem lehet összeilleszteni	Túl sok akadály van az önürítő bázis közelében. Helyezd nyílt területre.
	A robot túl messze van az önürítő alaptól. Helyezze közelebb, és próbálja újra.
	Lehet, hogy az alapkereső eleme piszkos. Tisztítsa meg száraz ruhával.
Nem lehet csatlakozni a Wi-Fi-hez	A Wi-Fi le van tiltva. Állítsa alaphelyzetbe a Wi-Fi-t, és próbálja újra.
	Wi-Fi jel. Vigye a robotot egy jó lefedettségű területre.
	Wi-Fi kapcsolat. Állítsa alaphelyzetbe a Wi-Fi-t, töltsse le a mobilalkalmazás legújabb verzióját, és próbálja újra.
	Wi-Fi kapcsolat instabil. Indítsa újra a routert, keressen alkalmazásfrissítéseket, és próbálja újra.
Zajok tisztítás közben	Lehetséges, hogy a főkefe, az oldalkefe, a meghajtókerekek vagy a mindenirányú kerék el van blokkolva. Kapcsolja ki a robotot a bekapcsológombbal, és tisztítsa meg ezeket az alkatrészeket.
A takarítás nem folytatódik a feltöltés után	Ellenőrizze, hogy a robot nincs-e Ne zavarj üzemmódban. A „Szőnyegek figyelmen kívül hagyása” opció engedélyezve van az alkalmazásban. Kérjük, ellenőrizze a beállításokat az alkalmazásban.
A menetrendek nem működnek	Ellenőrizze, hogy a robot nincs-e Ne zavarj üzemmódban. Az ütemtervek csak akkor működnek, ha az akkumulátor töltöttségi szintje meghaladja a 20%-ot.
Nem végez önürítést	Az automatikus ürítési funkció le van tiltva. Kérjük, ellenőrizze az alkalmazásban.
	Az eldobható porzsák nincs megfelelően behelyezve az önürítő alapba. Ellenőrizze és helyezze be megfelelően.
	Az önürítő funkció nem aktiválódik, ha a robot tisztítás elvégzése nélkül tér vissza az önürítő alapra.

Probléma	Megoldás
Nem végez önürítést	Ha a Ne zavarj mód aktiválva van, a robot nem üríti ki magát, miután visszatért az önürítő alagra. Állítsa be a takarítási ütemtervet vagy a Ne zavarj mód időtartamát, vagy manuálisan is indítsa el az ürítést az alkalmazásból.
Önürülés csökkent teljesítménnyel vagy rendellenes zajokkal	A főkefe vagy annak fedele nincs megfelelően felszerelve. Ellenőrizze a felszerelést, és rögzítse a főkefe fedelének reteszét. A szűrő, az önürítő alap légcsatorna, a szívónyílás, az alap levegőbemenet, a kombinált tartály vagy az eldobható porzsák eltömődött. Tisztítsa meg az eltömődéseket.
A súrolás nem hatékony	Ellenőrizze a vízhozam beállítását az alkalmazásban. Ellenőrizze, hogy a kombinált tartály megfelelően fel van-e töltve a kombinált tartály töltősapkájának kinyitásával és a vízbevezető nyílás használatával.

7. MŰSZAKI ADATOK

Termék: Conga X80

Termékazonosító: EU01_122037

Önürítő alapbemenet : 220-240 V AC 50/60 Hz.

Önürítő alapkimenet : 19 V = 1,2 A.

önürítő talp névleges teljesítménye : 1000 W.

Robot bemenet: 19 V = 1,2 A.

Névleges akkumulátorkapacitás: 14,4 V DC 5200 mAh 74,88 Wh .

A műszaki adatok előzetes értesítés nélkül változhatnak a termék minőségének javítása érdekében.

Kínában készült | Spanyolországban tervezték

8. ELEKTROMOS ÉS ELEKTRONIKUS BERENDEZÉSEK ÚJRAHASZNOSÍTÁSA



Ez a szimbólum azt jelzi, hogy a vonatkozó előírásoknak megfelelően a terméket és/vagy az akkumulátort a háztartási hulladéktól elkülönítve kell ártalmatlanítani. Amikor a termék eléri hasznos élettartama végét, el kell távolítani az akkumulátorokat, és el kell vinni azokat a helyi hatóságok által kijelölt gyűjtőhelyre.



Az elektromos és elektronikus berendezések és/vagy a hozzájuk tartozó elemek ártalmatlanításának legmegfelelőbb módjával kapcsolatos részletes információkért a fogyasztónak a helyi hatóságokhoz kell fordulnia.

MAGYAR

A nemzeti csomagolás-újrahasznosítási rendszerekről és azok jelöléséről weboldalunkon talál információkat.

A fenti irányelvek betartása segít megvédeni a környezetet.

9. GARANCIA ÉS SAT

A Cecotec a vonatkozó szabályozásokban meghatározott feltételeknek és határidőknek megfelelően válaszol a végfelhasználónak vagy a fogyasztónak a termék kiszállításának időpontjában fennálló bármilyen nem megfelelőség esetén.

Javasoljuk, hogy a javításokat szakképzett személyzet végezze.

Ha problémát észlel a termékkel kapcsolatban, vagy bármilyen kérdése van, kérjük, vegye fel a kapcsolatot a Cecotec hivatalos műszaki támogatási szolgálatával a +34 96 321 07 28 telefonszámon.

10.

INFORMÁCIÓKA CSATLAKOZTATOTT TERMÉKEK ÁLTAL AZ (EU) 2023/2854 RENDELETTEL („ADATRENDELET”) ÖSSZHANGBAN TÁROLT ADATOKRÓL

A Cecotec összekapcsolt termékei és kapcsolódó szolgáltatásai olyan termékek, amelyek használatuk során különféle adatokat és információkat generálnak. Az adatvédelmi rendelettel összhangban ez a dokumentum tájékoztatást nyújt a Cecotecnek a keletkezett adatokkal kapcsolatos jogairól és az adatokhoz való hozzáférés módjáról.

Ez a jog lehetővé teszi az adatok bármilyen jogszerű célra történő felhasználását, beleértve, de nem kizárólagosan, a termék és/vagy szolgáltatás optimalizálását, illetve harmadik felekkel kötött értékesítés utáni szolgáltatások igénybe vételét.

Felhasználóként az Adatvédelmi Rendeletben meghatározott kereteken belül gyakorolhatja hozzáférési jogát a data.act@cecotec.es e-mail címen. A létrehozott adatok védelme – valamint a csalás vagy személyazonosság-lopás megelőzése – érdekében a CECOTEC további információkat kérhet felhasználói státuszának ellenőrzéséhez.

Az adatokat egy meghatározott ideig tároljuk.

11. SZERZŐI JOG

A jelen kézikönyvben található szövegekhez fűződő szellemi tulajdonjogok a CECOTEC INNOVACIONES, SL tulajdonát képezik. Minden jog fenntartva. A kiadvány tartalma a CECOTEC INNOVACIONES, SL előzetes írásbeli engedélye nélkül tilos egészben vagy részben reprodukálni, adattároló rendszerben tárolni, továbbítani vagy terjeszteni semmilyen módon (elektronikus, mechanikus, fénymásolás, rögzítés vagy hasonló).

12. EU MEGFELELŐSÉGI NYILATKOZAT



A Cecotec Innovaciones ezennel kijelenti, hogy ez a robotporszívó, az EU01_122037 – Conga X80 modell, megfelel a rádióberendezésekre vonatkozó 2014/53/EU irányelvnek.

Az EU megfelelőségi nyilatkozat teljes szövege a következő internetcímen érhető el:
<https://cecotec.es/es/information/declaration-of-conformity>

١. الأجزاء والمكونات

الشكل ١:

1. الغطاء العلوي
2. زر تحرير سلة المهملات
3. حاوية الغبار
4. موصلات الشحن
5. مخرج الهواء
6. أجهزة استشعار مضادة للتصادم
7. فرشاة جانبية
8. مستشعر الموجات فوق الصوتية
9. عجلة متعددة الاتجاهات
10. بطارية
11. الفرشاة المركزية
12. عجلات
13. المماسح الدوارة
14. صفحة فتح الإيداع
15. غطاء خزان مزدوج
16. فلتر
17. مدخل الشفط

الشكل ٢:

1. خزان المياه الممتسحة
2. خزان مياه نظيف
3. مؤشر LED
4. غطاء حاوية الغبار
5. صينية التنظيف الذاتي
6. منحدر المحطة
7. إغلاق كيس الغبار
8. كيس غبار
9. محطة الأشعة تحت الحمراء
10. موصلات الشحن
11. غطاء منظف
12. خزان المنظفات

ملحوظة:

الرسومات الموجودة في هذا الدليل هي تمثيلات تخطيطية وقد لا تتطابق تمامًا مع رسومات المنتج.

٢. قبل الاستخدام

- يأتي هذا الجهاز في عبوة مصممة لحمايته أثناء النقل. أخرج الجهاز من علته. يمكنك الاحتفاظ بالعلبة الأصلية ومواد التغليف الأخرى في مكان آمن لتجنب تلف الجهاز في حال احتجت إلى نقله مستقبلاً. إذا كنت ترغب في التخلص من العبوة الأصلية، فتأكد من إعادة تدوير جميع محتوياتها بشكل صحيح.
- يرجى التأكد من وجود جميع الأجزاء والمكونات وأنها بحالة جيدة. في حال وجود أي نقص أو تلف، يرجى الاتصال بخدمة الدعم الفني الرسمية لشركة سيكوتيك على الفور.

محتويات العلبة:

- مكنتسة كهربائية روبوتية
- قاعدة ذاتية التفريغ
- ممسحة
- حامل الممسحة
- فرشاة جانبية
- فرشاة ذاتية التنظيف
- دليل التعليمات
- لا تقم بإزالة الرقم التسلسلي من المنتج، وذلك للحفاظ على إمكانية تتبع معداتك بشكل صحيح في حالة طلب المساعدة.

٣. التركيب

تركيب القاعدة ذاتية التفريغ

- اترك مسافة لا تقل عن ٠,٦ متر على اليسار واليمين، وعمق ١,٥ متر. الشكل ٣
- لشبكة Wi-Fi في الموقع للحصول على تجربة أفضل مع تطبيق الهاتف المحمول. قم بتوصيل القاعدة وتأكد من إضاءة مؤشر الحالة.

ملحوظة:

- ضع القاعدة على الحائط على أرضية صلبة ومستوية (خشب، بلاط، إلخ).
- قم بإزالة الكابلات والأشياء الصلبة أو الحادة (مثل المسامير أو الزجاج) والأشياء السائبة من الأرض، وضع جانباً أي أشياء غير مستقرة أو هشّة أو ثمينة أو خطيرة قد تعيق أو تبطل عمل المكنتسة الكهربائية الروبوتية.

عند استخدام الروبوت في المناطق المرتفعة، استخدم دائماً حاجز أمان مادي لمنع السقوط العرضي الذي قد يتسبب في إصابات شخصية أو أضرار في الممتلكات.

تركيب خزان مياه نظيفة

- ارفع خزان المياه النظيفة، وافتح الغطاء العلوي، واملأه بماء الصنوبر.
- بمجرد امتلاء الخزان، أغلق الغطاء وأعد وضع خزان المياه النظيفة في القاعدة.

استخدام المنظفات

- الخطوة ١: قم بإزالة خزان المياه المتسخة وخزان المياه النظيفة.
الخطوة الثانية: قم بتدوير غطاء الخزان لفتح وإضافة المنظف.
الخطوة ٣: استبدل خزانات المياه النظيفة والمياه المتسخة

ملحوظة

- لضمان الأداء السليم لجميع الميزات وللحصول على أفضل نتائج التنظيف:
- اشحن الروبوت بالكامل قبل الاستخدام الأول.
 - املا خزان المياه النظيفة بالماء قبل العملية الأولى.

تركيب الممسحة

الشكل ٤

١. قم بتركيب الممسحة على حامل الممسحة في الوضع الصحيح وبإحكام.
٢. قم بمحاذاة وتركيب حامل الممسحة على الروبوت حتى تسمع صوت «نقرة».

٤ . التشغيل

تشغيل/إيقاف

- اضغط مع الاستمرار على زر التشغيل لتشغيل الروبوت أو إيقافه. سيضيء مؤشر الطاقة عند تشغيل الروبوت.

ملحوظة:

- لضمان الأداء السليم والحصول على أفضل نتائج التنظيف:
- اشحن الروبوت بالكامل قبل الاستخدام الأول.
 - املا الخزان المختلط بالماء قبل العملية الأولى، كما هو موضح أعلاه.

يوقف

- أثناء تشغيل الروبوت، اضغط على أي زر لإيقافه مؤقتًا. اضغط على زر التشغيل لاستئناف التنظيف. اضغط على زر العودة إلى القاعدة لإعادة زر التشغيل إلى القاعدة ذاتية التفريغ .

ملحوظة:

- القاعدة ذاتية التفريغ إلى إنهاء عملية التنظيف الحالية.

حرج

- بعد اكتمال عملية التنظيف، سيعود الروبوت تلقائيًا إلى القاعدة ذاتية التفريغ لإعادة الشحن.
- في وضع الإيقاف المؤقت، اضغط على زر العودة إلى المنزل لإعادة الروبوت إلى القاعدة ذاتية التفريغ .

بدء التنظيف

- اضغط على زر التشغيل لبدء التنظيف. سيخطط الروبوت مساره بناءً على وعيه البيئي، حيث يقسم الغرفة إلى مناطق، ويحدد أولاً حواف كل منطقة، ثم يملأها بنمط متعرج.
- بهذه الطريقة، يقوم الروبوت بتنظيف جميع المناطق واحدة تلو الأخرى، مما يضمن تنظيف منزلك بكفاءة. تأكد من تركيب وسادات المسح بشكل صحيح.

الدرجات:

- لكي يقوم الروبوت بالتنظيف والعودة تلقائيًا إلى قاعدة التفريغ الذاتي ، ابدأ تشغيله من قاعدة التفريغ الذاتي . لا تحرك قاعدة التفريغ الذاتي أثناء التنظيف.
- إذا كان مستوى شحن البطارية منخفضًا جدًا، فلن يبدأ التنظيف. اترك الروبوت يشحن قبل البدء.
- قبل التنظيف، قم بإزالة جميع الكابلات (بما في ذلك سلك الطاقة الخاص بقاعدة التفريغ الذاتي)، والأشياء الثمينة، والأغراض غير المثبتة على الأرض. قد يقوم الروبوت بسحبها، مما قد يؤدي إلى فصل الأجهزة الكهربائية أو تلف الكابلات والممتلكات.
- إذا نفذت البطارية أثناء دورة التنظيف، فسيعود الروبوت تلقائيًا إلى قاعدته ذاتية التفريغ . وبعد إعادة الشحن، سيستأنف التنظيف من حيث توقف.
- قبل كل مهمة تنظيف، تأكد من تثبيت الممسحة بشكل صحيح في حامل الممسحة.

وضع السكون

- إذا لم يتم إجراء أي عملية لمدة ١٠ دقائق، يدخل الروبوت تلقائيًا في وضع السكون وينطفئ مؤشر الطاقة.
- في وضع الاستعداد، اضغط على أي زر في الروبوت لتنشيطه.
- إذا لم يتم إجراء أي عملية لمدة ساعات، فسوف يتم إيقاف تشغيل الروبوت تلقائيًا.

وضع عدم الإزعاج

- يمكن تعديله أو إلغاؤه من خلال التطبيق.
- عند تفعيل هذا الوضع، لا يستأنف الروبوت التنظيف تلقائيًا ولا يقوم بتفريغ نفسه في قاعدة التفريغ الذاتي بعد اكتمال التنظيف؛ بالإضافة إلى ذلك، يظل مؤشر الطاقة والمطالبات الصوتية معطلة.

٥. التنظيف والصيانة

فرشاة جانبية. الشكل ٥

1. اسحب لأعلى لإزالة الفرشاة الجانبية
2. قم بإزالة الحطام من الفرشاة الجانبية
3. أعد تركيب الفرشاة الجانبية بالضغط لأسفل حتى تسمع صوت «طقطة».

الفرشاة الرئيسية. الشكل ٦

1. اضغط على المزاليج الموجودة على غطاء الفرشاة الرئيسي من الداخل ثم حرر مزلاج غطاء الفرشاة الرئيسي لإزالة الغطاء.
2. قم بإزالة الفرشاة الرئيسية وأزل أي شعر وأوساخ متراكمة على كل من الفرشاة وأطرافها.
3. أعد تركيب الفرشاة الرئيسية وألق الغطاء حتى تسمع صوت «طقطة»، مما يؤدي إلى تثبيت مزلاج غطاء الفرشاة الرئيسية.

الخزان والفلتز. الشكل ٧

1. اضغط على زر تحرير حاوية الغبار و قم بإزالة خزان الخلط
2. افتح خزان الخلط وأفرغ محتوياته في حاوية النفايات.
3. استخدم فرشاة التنظيف الذاتي لتنظيف الجزء الداخلي من الخزان المزوج
4. افتح غطاء الفلتز، وأزل الفلتز، وانقر عليه برفق لإزالة أي غبار؛ ثم أعد تركيب الفلتز وأغلق غطاء الفلتز.
5. أعد تركيب حاوية النفايات المختلطة على الروبوت حتى يتم قفل زر تحرير حاوية النفايات.

ملحوظة:

تجنب لمس سطح الفلتر بيديك أو فرش التنظيف أو الأشياء الصلبة لتجنب تلفه.

أجهزة الاستشعار

نظف جميع المستشعرات بقطعة قماش ناعمة وجافة: مستشعر الليزر، ومستشعر التعرف على الأشياء، ومستشعر الجدار، ومستشعرات منع التصادم.
ملاحظة: الليزر عبارة عن مستشعر دقيق. لا تضغط عليه، ولا تدخل أي أجسام، ولا تحاول ضبطه. لا تجلس على الغطاء العلوي للروبوت ولا تضع أي أشياء عليه.

عجلة متعددة الاتجاهات (الشكل ٨)

1. باستخدام مفك براغي مسطح كرافعة، أمسك العجلة متعددة الاتجاهات بإحكام واسحبها للخارج.
2. قم بتنظيف العجلة متعددة الاتجاهات وجميع مكوناتها، بما في ذلك مجموعة العجلة والغطاء.
3. اضغط على العجلة متعددة الاتجاهات لأسفل لتثبيتها في مكانها.

استبدال كيس الغبار الذي يُستخدم لمرة واحدة

لتغيير كيس تجميع الغبار، افتح غطاء القاعدة ذاتية التفريغ، واسحب المقبض، وأزل الكيس وتخلص منه.

صيانة وحدة التنظيف

1. قم بإزالة حامل الممسحة باستخدام الممسحة الروبوتية.
2. افتح غطاء الخزان المدمج وقم بتفريغ الخزان المدمج من خلال نفس الفتحة التي يوجد بها مدخل الماء.
3. قم بهزها برفق لإزالة أي بقايا متراكمة في حامل الممسحة.
4. اغسل الممسحة بالماء التنظيف. اترك جميع الأجزاء تجف في الهواء قبل إعادة تركيبها.

ملحوظة

- قم بتفريغ خزان الوقود المدمج بعد كل استخدام لتجنب أي تلف محتمل بسبب الماء.

شحن البطارية واستبدالها (الشكل ٩)

1. باستخدام مفك براغي فيليبس، افتح حجرة البطارية
2. افصل البطارية القديمة، وقم بتوصيل البطارية الجديدة، ثم أعد تثبيت غطاء حجرة البطارية.

ملحوظة

- لإطالة عمر البطارية، اترك الروبوت يشحن على القاعدة ذاتية التفريغ كلما لم يكن قيد الاستخدام.
- إذا لم يتم استخدام الروبوت لفترة طويلة، فقم بإزالة البطارية وتخزينها في مكان آمن وجاف.
- لا تستخدم بطارية هذا المنتج القابلة لإعادة الشحن في أجهزة أخرى.

جدول - عدد مرات الصيانة الموصى بها

الاستبدال	تكرار	نوع الصيانة	عنصر
—	يوميًا	تنظيف	تخزين مختلط (١٨)
كل ٦-٣ أشهر	أسبوعي	تنظيف	فلتر (٢٠)
كل ٦-٣ أشهر	أسبوعي	تنظيف	فرشاة جانبية (٩)
كل ٦-٣ أشهر	أسبوعي	تنظيف	الفرشاة الرئيسية (١٠)

—	أسبوعي	تنظيف	المستشعرات (١، ٥، ٧، ٨)
—	أسبوعي	تنظيف	عجلة متعددة الاتجاهات (١١)
كل ١٢-٢٤ شهرًا	—	الاستبدال	البطارية (١٣)

٦. حل المشكلات

مشكلة	حل
لا يعمل	انخفاض مستوى البطارية. ضع الروبوت على القاعدة ذاتية التفريغ واشحنه قبل الاستخدام. درجة حرارة البطارية منخفضة جدًا أو مرتفعة جدًا. استخدم الروبوت فقط ضمن نطاق ٤٠٠٠ درجة مئوية.
لا يمكن التحميل	قاعدة التفريغ الذاتي غير موصولة بمصدر الطاقة الرئيسي. يرجى التأكد من توصيل طرفي سلك الطاقة بشكل صحيح. ضعف التوصيل. نظف موصلات شحن الروبوت وموصلات الشحن الموجودة على القاعدة ذاتية التفريغ. تأكد من أن مؤشر حالة قاعدة التفريغ الذاتي قيد التشغيل.
لا يمكن ربطها	توجد عوائق كثيرة بالقرب من قاعدة التخلص الذاتي. انقلها إلى منطقة مفتوحة. الروبوت بعيد جدًا عن القاعدة ذاتية التفريغ. قربه وحاول مرة أخرى. قد يكون عنصر تحديد موقع القاعدة متسخًا. نظفه بقطعة قماش جافة. تم تعطيل شبكة الواي فاي. أعد ضبط الواي فاي وحاول مرة أخرى. إشارة واي فاي ضعيفة. انقل الروبوت إلى منطقة ذات تغطية جيدة.
تعذر الاتصال بشبكة Wi-Fi	اتصال واي فاي غير طبيعي. أعد ضبط الواي فاي، وقم بتنزيل أحدث إصدار من تطبيق الهاتف المحمول، ثم حاول مرة أخرى. اتصال الواي فاي غير مستقر. أعد تشغيل جهاز التوجيه، وتحقق من وجود تحديثات للتطبيقات، ثم حاول مرة أخرى.
الضوضاء أثناء التنظيف	قد تكون الفرشاة الرئيسية أو الفرشاة الجانبية أو عجلات القيادة أو العجلة متعددة الاتجاهات مسدودة. أوقف تشغيل الروبوت باستخدام زر الطاقة ونظف هذه المكونات.
لا تستأنف عملية التنظيف بعد إعادة الشحن	تأكد من أن الروبوت ليس في وضع "عدم الإزعاج". تم تفعيل خيار "تجاهل السجاد" في التطبيق. يرجى مراجعة الإعدادات في التطبيق.
الجدول الزمنية لا تعمل	تأكد من أن الروبوت ليس في وضع "عدم الإزعاج". لا يتم تشغيل الجدول الزمنية إلا عندما يكون مستوى البطارية أعلى من ٢٠٪.
لا يقوم بتفريغ نفسه ذاتيًا	خاصية التفريغ التلقائي معطلة. يرجى التحقق من ذلك في التطبيق. كيس الغبار القابل للاستخدام لمرة واحدة غير مثبت بشكل صحيح في القاعدة ذاتية التفريغ. يرجى التحقق من ذلك وتثبيت بشكل صحيح. لن يتم تفعيل وظيفة التفريغ الذاتي إذا عاد الروبوت إلى قاعدة التفريغ الذاتي دون أن يقوم بعملية تنظيف.
لا يقوم بتفريغ نفسه ذاتيًا	عند تفعيل وضع "عدم الإزعاج"، لن يقوم الروبوت بتفريغ نفسه عند عودته إلى قاعدة التفريغ الذاتي. يمكنك تعديل جدول التنظيف أو مدة وضع "عدم الإزعاج"، أو بدء عملية التفريغ يدويًا من التطبيق.
تفريغ ذاتي مع انخفاض الأداء أو ضوضاء غير طبيعية	الفرشاة الرئيسية أو غطاؤها غير مثبتة بشكل صحيح. تحقق من التركيب وأحكام إغلاق مزلاج غطاء الفرشاة الرئيسية. قد يكون الفلتر، أو قناة تهوية القاعدة ذاتية التفريغ، أو مدخل الشفط، أو مدخل تهوية القاعدة، أو الخزان المدمج، أو كيس الغبار القابل للاستخدام لمرة واحدة مسدودًا. نظف لإزالة الانسدادات.

مشكلة	حل
الفرك غير فعال	تحقق من إعدادات تدفق المياه في التطبيق. تأكد من إعادة ملء الخزان المدمج حسب الحاجة عن طريق فتح غطاء تعبئة الخزان المدمج واستخدام مدخل المياه.

٧. المواصفات الفنية

المنتج Conga X80

رقم المنتج المرجعي: ١٢٢٠٣٧_EU٠١

مدخل القاعدة ذاتي التصريف : ٢٢٠-٢٤٠ فولت تيار متردد ٦٠/٥٠ هرتز.

مخرج القاعدة ذاتي التصريف : ١٩ فولت = ١,٢ أمبير.

للقاعدة ذاتية التفريغ : ١٠٠٠ واط.

مدخلات الروبوت: ١٩ فولت = ١,٢ أمبير.

السعة الاسمية للبطارية: ١٤,٤ فولت تيار مستمر ٥٢٠٠ مللي أمبير ٧٤,٨٨ واط ساعة .

قد تتغير المواصفات الفنية دون إشعار مسبق لتحسين جودة المنتج.

صُنِعَ في الصين | صُمِمَ في إسبانيا

٨. إعادة تدوير المعدات الكهربائية والإلكترونية

يشير هذا الرمز إلى أنه، وفقاً للوائح المعمول بها، يجب التخلص من المنتج و/أو البطارية بشكل منفصل عن النفايات المنزلية. عند انتهاء عمر هذا المنتج الافتراضي، يجب إزالة البطاريات ونقله إلى نقطة تجميع تحددها السلطات المحلية.

للحصول على معلومات مفصلة حول الطريقة الأنسب للتخلص من المعدات الكهربائية والإلكترونية و/أو البطاريات المقابلة لها، يجب على المستهلك الاتصال بالسلطات المحلية.

يمكنكم العثور على معلومات حول أنظمة إعادة تدوير العبوات الوطنية وعلاماتها على موقعنا الإلكتروني.

إن الالتزام بالإرشادات المذكورة أعلاه سيساعد في حماية البيئة.



٩. الضمان و SAT

شركة Cecotec مسؤولة الرد على المستخدم النهائي أو المستهلك في حالة عدم المطابقة الموجودة وقت تسليم المنتج وفقاً للشروط والأحكام والمواعيد النهائية التي تحددها اللوائح المعمول بها.

يوصى بأن تتم عمليات الإصلاح بواسطة فنيين متخصصين.

إذا اكتشفت مشكلة في المنتج أو كانت لديك أي أسئلة، فيرجى الاتصال بخدمة الدعم الفني الرسمية لشركة Cecotec عن طريق

الاتصال على الرقم +٣٤ ٩٦ ٣٢١ ٠٧ ٢٨.

١٠. معلومات عن البيانات المخزنة بواسطة المنتجات المتصلة وفقاً لللائحة (الاتحاد الأوروبي) ٢٨٥٤/٢٠٢٣ (“لائحة البيانات”)

تُنتج منتجات وخدمات Cecotec المتصلة ببيانات ومعلومات متنوعة أثناء استخدامها. ووفقاً لللائحة حماية البيانات، تُقدّم هذه الوثيقة معلومات لشركة Cecotec حول حقوقك فيما يتعلق بالبيانات المؤلدة وكيفية الوصول إليها.

يُتيح لك هذا الحق استخدام البيانات لأي غرض قانوني، بما في ذلك على سبيل المثال لا الحصر، تحسين المنتج و/أو الخدمة أو التعاقد على خدمات ما بعد البيع مع أطراف ثالثة.

بصفته مستخدماً، يمكنك ممارسة حقك في الوصول إلى بياناتك، ضمن الحدود التي ينص عليها نظام حماية البيانات، عن طريق التواصل عبر البريد الإلكتروني data.act@cecotec.es. ولحماية البيانات المنشأة، ومنعاً للاحتيال أو سرقة الهوية، قد تطلب شركة CECOTEC معلومات إضافية للتحقق من حالة استخدامك.

يتم تخزين البيانات لفترة زمنية محددة.

١١. حقوق النشر

جميع حقوق الملكية الفكرية للنصوص الواردة في هذا الدليل محفوظة لشركة CECOTEC INNOVACIONES, SL. لا يجوز إعادة إنتاج محتوى هذا المنشور، كلياً أو جزئياً، أو تخزينه في نظام استرجاع المعلومات، أو نقله، أو توزيعه بأي وسيلة (إلكترونية، أو ميكانيكية، أو تصويرية، أو تسجيلية، أو ما شابه) دون الحصول على إذن كتابي مسبق من شركة CECOTEC INNOVACIONES, SL.

١٢. إعلان المطابقة للاتحاد الأوروبي

Congta Innovaciones بموجب هذا أن مكنته الروبوت هذه، طراز ١٢٢٠٣٧_EU٠١ – Congta



٨٠X، تتوافق مع التوجيه ٢٠١٤/٥٣/EU بشأن المعدات اللاسلكية.

يتوفر النص الكامل لإعلان المطابقة الخاص بالاتحاد الأوروبي على عنوان الإنترنت التالي:

<https://cecotec.es/es/information/declaration-of-conformity>

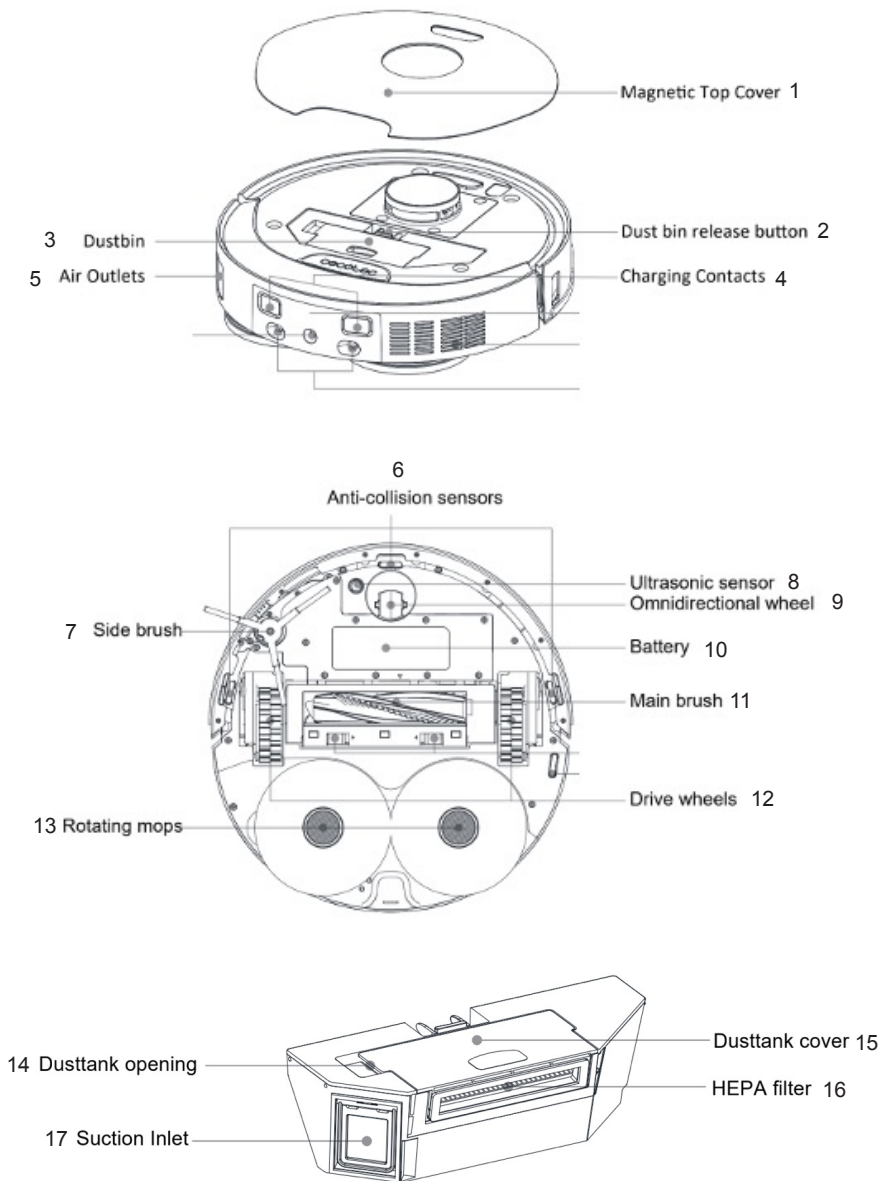

Fig./Img./Abb./Afb./ Rys. 1

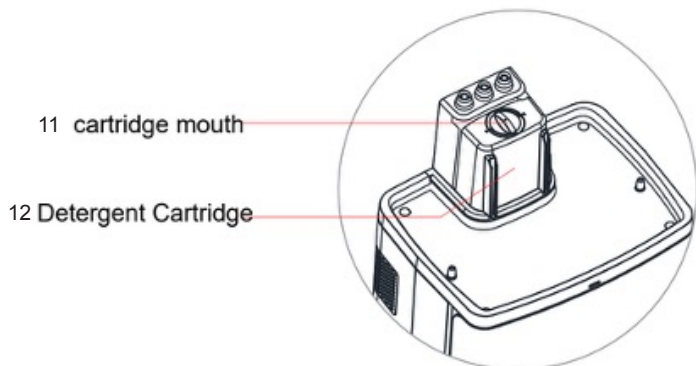
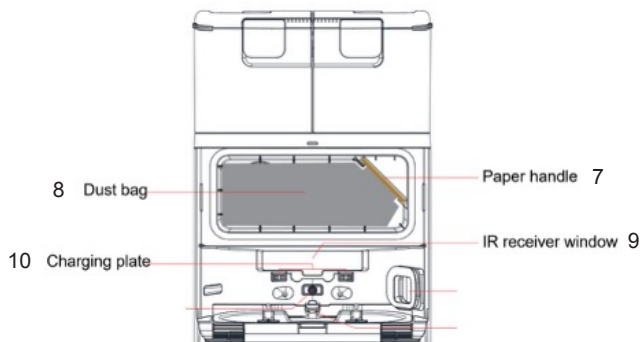
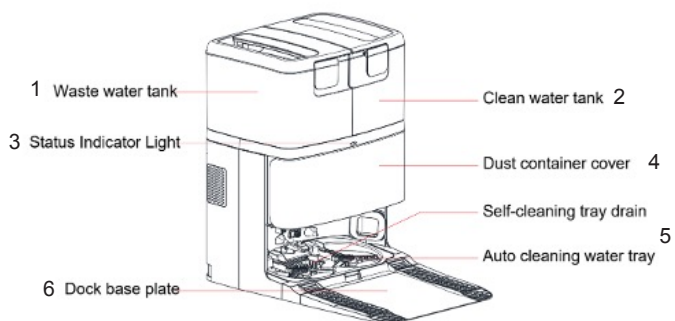

Fig./lmg./Abb./Afb./ Rys. 2

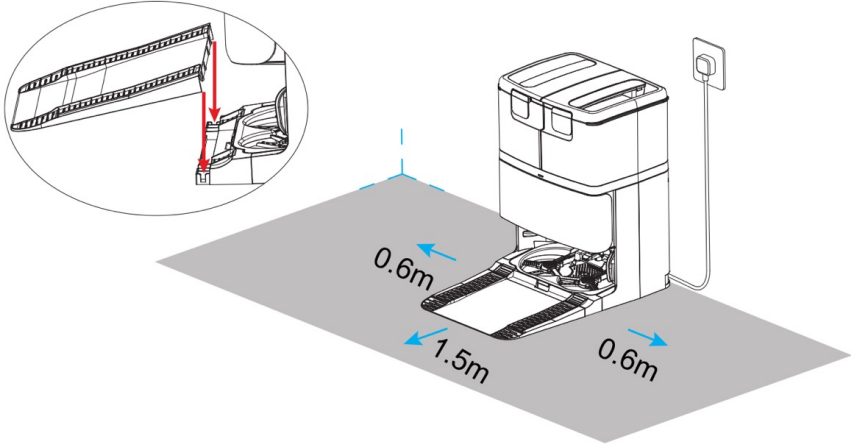

Fig./Img./Abb./Afb./ Rys. 3

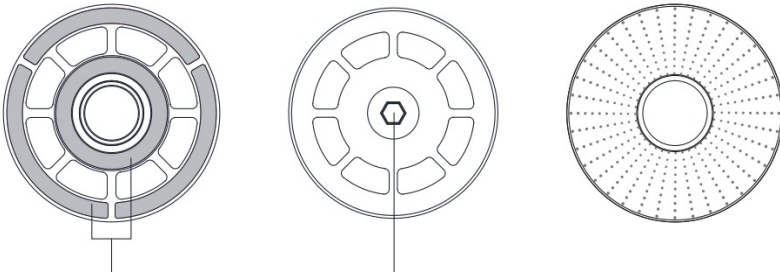

Fig./Img./Abb./Afb./ Rys. 4

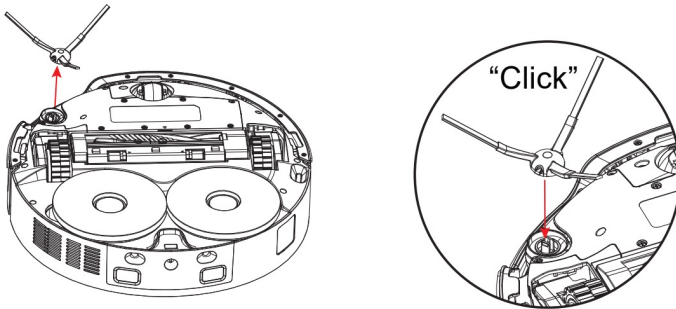

Fig./Img./Abb./Afb./ Rys. 5

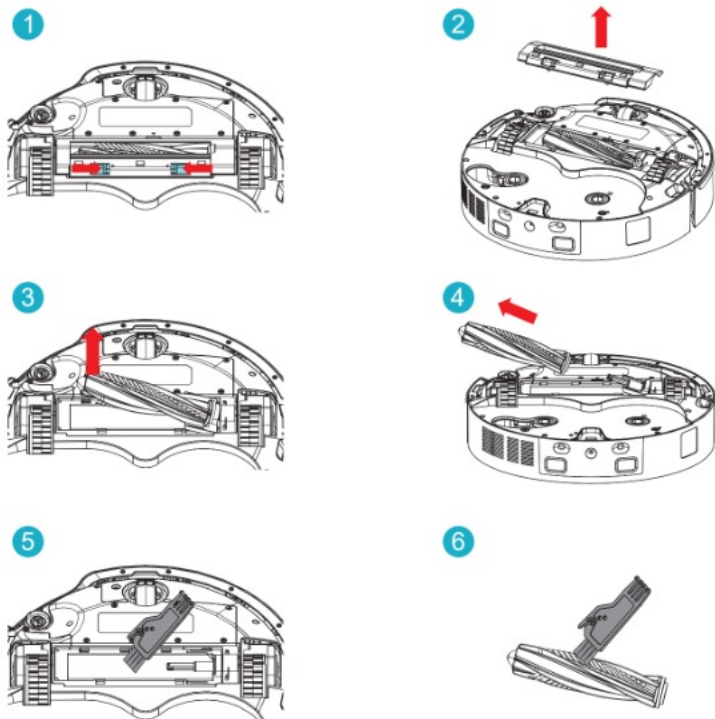

Fig./Img./Abb./Afb./ Rys. 6

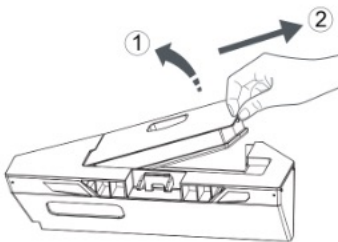
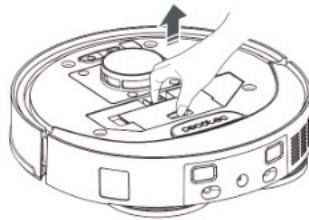
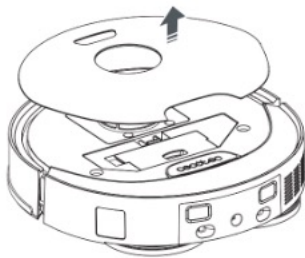

Fig./Img./Abb./Afb./ Rys. 7

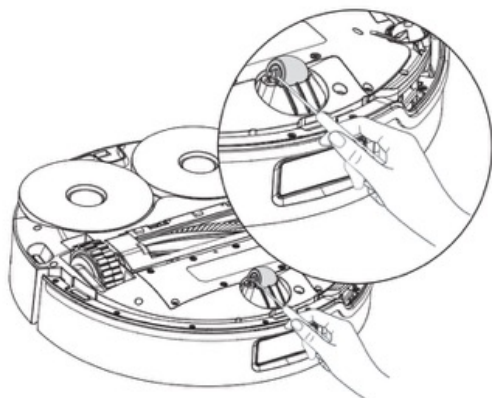

Fig./Img./Abb./Afb./ Rys. 8

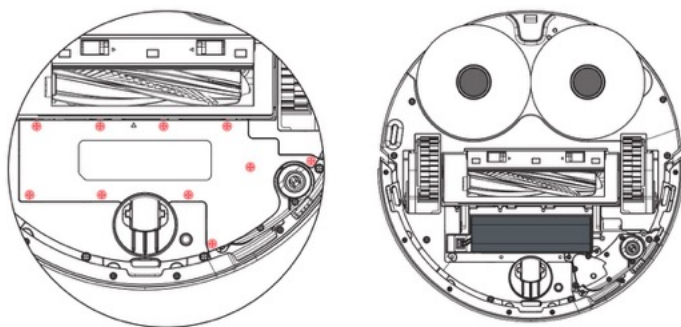

Fig./Img./Abb./Afb./ Rys. 9

www.cecotec.es

Cecotec Innovaciones S.L.
Av. Reyes Católicos, 60
46910, Alfafar (Valencia)

