

cecotec

ENERGYSILENCE 800 FOLDAIR PORTABLE

Ventilador portátil plegable con 7200 mAh/ Foldable portable fan, 7200 mAh.



Manual de instrucciones
Instruction manual
Manuel d'instructions
Bedienungsanleitung
Manuale di istruzioni
Manual de instruções
Handleiding
Instrukcja obsługi
Návod k použití

Instrucciones de seguridad	4
Safety instructions	6
Instructions de sécurité	9
Sicherheitshinweise	12
Istruzioni di sicurezza	15
Instruções de segurança	17
Veiligheidsinstructies	20
Instrukcje bezpieczeństwa	23
Bezpečnostní pokyny	25

ÍNDICE

1. Piezas y componentes	28
2. Antes de usar	28
3. Funcionamiento	28
4. Limpieza y mantenimiento	29
5. Especificaciones técnicas	30
6. Reciclaje de aparatos eléctricos y electrónicos	30
7. Garantía y SAT	30
8. Copyright	30

INDEX

1. Parts and components	32
2. Before use	32
3. Operation	32
4. Cleaning and maintenance	33
5. Technical specifications	34
6. Disposal of old electrical and electronic appliances	34
7. Technical support and warranty	34
8. Copyright	34

SOMMAIRE

1. Pièces et composants	35
2. Avant utilisation	35
3. Fonctionnement	35
4. Nettoyage et entretien	36
5. Spécifications techniques	37
6. Recyclage des équipements électriques et électroniques	37
7. Garantie et SAV	37
8. Copyright	38

INHALT

1. Teile und Komponenten	39
2. Vor dem Gebrauch	39
3. Bedienung	39
4. Reinigung und Wartung	41
5. Technische Spezifikationen	41
6. Recycling von Elektro- und Elektronikgeräten	41
7. Garantie und Kundendienst	41
8. Copyright	42

INDICE

1. Parti e componenti	43
2. Prima dell'uso	43
3. Funzionamento	43
4. Pulizia e manutenzione	44
5. Specifiche tecniche	45
6. Riciclaggio di apparecchiature elettriche ed elettroniche	45
7. Garanzia e supporto tecnico	45
8. Copyright	45

ÍNDICE

1. Peças e componentes	46
2. Antes de usar	46
3. Funcionamento	46
4. Limpeza e manutenção	47
5. Especificações técnicas	48
6. Reciclagem de produtos elétricos e eletrônicos	48
7. Garantia e SAT	48
8. Copyright	49

INHOUD

1. Onderdelen en componenten	50
2. Vóór u het apparaat gebruikt	50
3. Werking	50
4. Schoonmaak en onderhoud	51
5. Technische specificaties	52
6. Recycling van elektrische en elektronische apparatuur	52
7. Garantie en technische ondersteuning	52
8. Copyright	52

SPIS TREŚCI

1. Części i komponenty	53
2. Przed użyciem	53
3. Funkcjonowanie	54
4. Czyszczenie i konserwacja	55
5. Specyfikacja techniczna	55
6. Recykling urządzeń elektrycznych i elektronicznych	55
7. Gwarancja i Serwis Pomocy Technicznej	55
8. Prawa autorskie	56

OBSAH

1. Díly a součásti	57
2. Před použitím	57
3. Provoz	57
4. Čištění a údržba	58
5. Technické specifikace	59
6. Recyklace elektrických a elektronických zařízení	59
7. Záruka a technický servis	59
8. Copyright	59

INSTRUCCIONES DE SEGURIDAD

Lea las siguientes instrucciones atentamente antes de usar el producto. Guarde este manual para futuras referencias o nuevos usuarios.

- Siga atentamente estas instrucciones de seguridad cuando use el producto.
- Este aparato pueden utilizarlo niños con edad de 8 años y superior y personas con capacidades físicas, sensoriales o mentales reducidas o falta de experiencia y conocimiento, si se les ha dado la supervisión o formación apropiadas respecto al uso del aparato de una manera segura y comprenden los peligros que implica. Los niños no deben jugar con el aparato. La limpieza y el mantenimiento a realizar por el usuario no deben realizarlos los niños sin supervisión.
- Este aparato está diseñado exclusivamente para uso doméstico quedando excluido su uso en bares, restaurantes, granjas, hoteles, moteles y oficinas.
- Asegúrese de que el voltaje de red coincida con el voltaje especificado en el marcado del producto y de que el enchufe tenga toma de tierra.
- Inspeccione el cable de alimentación regularmente en busca de daños visibles. Si el cable de alimentación está dañado, debe ser sustituido por el fabricante, por su servicio posventa o por personal cualificado similar con el fin de evitar un peligro.
- No sumerja el cable o cualquier parte del producto en agua o cualquier otro líquido, ni exponga las conexiones eléctricas al agua. Asegúrese de tener las manos completamente secas antes de tocar el enchufe o encender el producto.
- No utilice el dispositivo si detecta algún fallo o signo inusual.

- Mantenga el pelo, la ropa, los dedos y otras partes del cuerpo lejos de las aberturas y partes en movimiento del dispositivo.
- Asegúrese de que el producto esté colocado sobre una superficie plana y estable durante su funcionamiento.
- No utilice el dispositivo cerca de ventanas, la lluvia podría causar descargas eléctricas.
- No utilice el producto debajo o al lado de cortinas.
- No cubra las rejillas y no coloque el cable del producto debajo de alfombras u otros objetos durante su funcionamiento. Mantenga una distancia mínima de 20 cm a cada lado, al frente y atrás del producto.
- Apague y desconecte el dispositivo de la toma de corriente siempre que no esté siendo usado y antes de moverlo a un lugar nuevo. Tire del enchufe para desconectarlo, no tire del cable.

Instrucciones de la batería

- No permita que los niños retiren la batería sin la supervisión de un adulto.
- No desmonte, abra o destruya las baterías secundarias.
- Mantenga las baterías fuera del alcance de los niños. Mantenga especialmente las baterías pequeñas fuera del alcance de los niños. En caso de ingestión de una batería, debe buscar rápidamente asistencia médica.
- No exponga las pilas o baterías al calor o al fuego. Evite el almacenamiento a la luz directa del sol.
- Las baterías pueden presentar fugas en condiciones extremas. En caso de fuga de una célula, no permita que el líquido entre en contacto con la piel o los ojos. Si el líquido entra en contacto con la piel, lávese inmediatamente con agua y jabón. Si el líquido entra en contacto con los

ojos, láveselos de forma inmediata con abundante agua limpia por un mínimo de 10 minutos y busque asistencia médica. Utilice guantes para manejar la batería y deséchela inmediatamente de acuerdo con la normativa local.

- El uso de la batería por parte de los niños debe ser supervisado.
- Acuda inmediatamente a un médico en caso de ingestión de una pila o batería.
- Las baterías secundarias deben cargarse antes de su uso. Utilice siempre el cargador indicado y consulte estas instrucciones.
- No deje una batería en carga prolongada cuando no esté en uso.
- Después de largos períodos de almacenamiento, puede ser necesario cargar y descargar las baterías varias veces para obtener el máximo rendimiento.
- Conserve este manual de instrucciones para futuras consultas.
- Utilice la batería solo para el fin previsto, es decir, para ser utilizada con este aparato.
- Elimine la batería correctamente.
- Las baterías no recargables no deben ser recargadas.

SAFETY INSTRUCTIONS

Read these instructions thoroughly before using the device. Keep this instruction manual for future reference or new users.

- All safety instructions must be closely followed when using the appliance.
- This appliance can be used by children aged 8 years and above and people with reduced physical, sensory, or mental

capabilities or lack of experience and knowledge if they have been given supervision or instruction concerning use of the appliance in a safe way and understand the hazards involved. Children must not play with the appliance. Cleaning and user maintenance should not be carried out by unsupervised children.

- This device is designed for domestic use only and is not intended for bars, restaurants, farmhouses, hotels, motels, and offices.
- Make sure that the mains voltage matches the voltage stated on the appliance marking and that the wall outlet is earthed.
- Check the power cable regularly for visible damage. If the power cable is damaged, it must be replaced by the official Cecotec Technical Support Service or similar qualified personnel to avoid risks.
- Do not immerse the cord or any part of the product in water or any other liquid, or expose electrical connections to water. Make sure your hands are completely dry before handling the plug or switching on the appliance.
- Do not operate the device if any fault or unusual sign is detected.
- Keep hair, loose clothing, fingers, and other parts of the body away from the openings and moving parts of the device.
- Make sure the appliance is placed on a flat and stable surface during operation.
- Do not use the device next to windows, as exposure to rain could cause electric shock.
- Do not operate the product under or next to curtains.
- Do not cover the grilles and do not place the product cord under carpets or other objects during operation. Keep the sides, front, and back of the appliance at a minimum safety

- distance of 20 cm from any object or wall.
- Always turn off and unplug the device when not in use and before moving it to a new location. Pull from the plug, not the cable, to disconnect it from the outlet.

Battery instructions

- Do not allow children to replace the battery without adult supervision.
- Do not disassemble, open, or break secondary batteries.
- Keep the batteries out of the reach of children. Pay particular attention to small batteries. In case of battery ingestion, please seek medical attention immediately.
- Do not expose batteries to heat or fire. Avoid storage in direct sunlight.
- Batteries may leak under extreme conditions. In the event of a battery leak, keep your skin and eyes away from the liquid. If the liquid gets into contact with skin, wash immediately with soap and water. If the liquid gets into the eyes, wash them immediately with clean water for a minimum of 10 minutes and seek medical attention. Wear gloves to handle the battery and dispose of it immediately in accordance with local regulations.
- Children must be supervised if they handle the battery.
- In case of battery ingestion, please seek medical attention immediately.
- Secondary batteries must be charged before use. Always use the specified charger and refer to these instructions.
- Do not leave the battery on prolonged charge when not in use.
- After long periods of storage, it may be necessary to charge and discharge the batteries several times to obtain maximum performance.

- Keep this instruction manual for future reference.
- Use the battery only for its intended purpose, i.e., for use with this appliance.
- Dispose of the battery properly.
- Non-rechargeable batteries must not be recharged.

INSTRUCTIONS DE SÉCURITÉ

Veillez lire les instructions suivantes avec attention avant d'utiliser l'appareil. Gardez bien ce manuel pour de futures références ou pour tout nouvel utilisateur.

- Veuillez suivre ces instructions de sécurité très attentivement lorsque vous utilisez l'appareil.
- Cet appareil peut être utilisé par des enfants de 8 ans et plus et par des personnes aux capacités physiques, mentales ou sensorielles réduites, ou sans expérience ni connaissances s'ils sont surveillés et/ou ont reçu les informations nécessaires à l'utilisation correcte de l'appareil et qu'ils ont bien compris les risques qu'il implique. Empêchez les enfants de jouer avec le produit. Le nettoyage et l'entretien du produit ne peuvent pas être menés à terme par les enfants.
- Cet appareil est conçu pour un usage domestique uniquement et ne doit pas être utilisé dans les bars, restaurants, fermes, hôtels, motels et bureaux.
- Assurez-vous que le voltage du réseau coïncide avec le voltage spécifié sur le marquage du produit et que la prise possède une connexion à terre.
- Inspectez le câble d'alimentation régulièrement pour rechercher des dommages visibles. Si le câble d'alimentation est endommagé, il doit être substitué par le fabricant, par le Service Après-Vente ou par du personnel qualifié pour éviter des dangers.

- Ne submergez le câble ou toute autre partie du produit dans de l'eau ni dans aucun autre liquide, ni n'exposez les connexions électriques à l'eau. Assurez-vous d'avoir les mains complètement sèches avant de toucher la fiche ou d'allumer l'appareil.
- N'utilisez pas l'appareil si vous détectez une défaillance ou quelque chose d'inhabituel.
- Maintenez les cheveux, les vêtements, les doigts et toute autre partie du corps éloignés des ouvertures et des parties en mouvement du produit.
- Assurez-vous que l'appareil soit placé sur une surface plate et stable pendant son fonctionnement.
- N'utilisez pas l'appareil près de fenêtres, la pluie pourrait provoquer des décharges électriques.
- N'utilisez pas l'appareil sous ou à côté de rideaux.
- Ne recouvrez pas les grilles et ne placez pas le câble de l'appareil sous des tapis ou autres objets pendant son fonctionnement. Maintenez une distance minimale de 20 cm de chaque côté, devant et derrière l'appareil.
- Éteignez et débranchez l'appareil de la prise de courant à chaque fois que vous ne l'utilisez pas et avant de le déplacer. Tirez sur la fiche pour le débrancher ; ne tirez pas sur le câble.

Instructions de la batterie

- Ne laissez pas les enfants remplacer la batterie sans la surveillance d'un adulte.
- Ne démontez pas, n'ouvrez pas ou ne détruisez pas les batteries secondaires.
- Maintenez les batteries hors de portée des enfants. Maintenez surtout les petites batteries hors de portée des enfants. En cas d'ingestion d'une batterie, il est nécessaire de consulter votre médecin.

- N'exposez pas les piles ou les batteries à la chaleur ou au feu. Évitez de la stocker à la lumière directe du soleil.
- Les batteries peuvent présenter des fuites dans des conditions extrêmes. En cas de fuite d'une cellule, ne laissez pas le liquide entrer en contact avec la peau ou les yeux. Si le liquide entre en contact avec la peau, lavez-la immédiatement avec de l'eau et du savon. Si le liquide entre en contact avec les yeux, lavez-les immédiatement avec de l'eau propre en abondance pendant 10 minutes minimum puis consultez votre médecin. Utilisez des gants pour manipuler la batterie et jetez-la immédiatement selon les normes locales.
- Les enfants doivent être surveillés lorsqu'ils manipulent la batterie.
- En cas d'ingestion d'une pile ou d'une batterie, consultez votre médecin immédiatement.
- Les batteries secondaires doivent être chargées avant d'être utilisées. Utilisez toujours le chargeur spécifié et consultez ces instructions.
- Ne laissez pas une batterie en charge prolongée lorsqu'elle n'est pas utilisée.
- Après de longues périodes de stockage, il peut être nécessaire de charger et décharger les batteries plusieurs fois pour obtenir un rendement maximal.
- Conservez ce manuel d'instructions pour de futures références.
- N'utilisez la batterie que pour l'usage auquel elle est destinée, c'est-à-dire, pour être utilisée avec cet appareil.
- Éliminez la batterie correctement.
- Les batteries non rechargeables ne doivent pas être rechargées.

SICHERHEITSHINWEISE

Lesen Sie die folgenden Hinweise aufmerksam durch, bevor Sie das Produkt verwenden. Bewahren Sie diese Bedienungsanleitung zum Nachschlagen oder für neue Benutzer auf.

- Befolgen Sie diese Sicherheitshinweise sorgfältig, wenn Sie das Produkt verwenden.
- Dieses Gerät kann von Kindern ab 8 Jahren und darüber sowie von Personen mit verringerten physischen, sensorischen oder mentalen Fähigkeiten oder Mangel an Erfahrung und Wissen benutzt werden, wenn sie beaufsichtigt oder bezüglich des sicheren Gebrauchs des Geräts unterwiesen wurden und die daraus resultierenden Gefahren verstehen. Kinder dürfen nicht mit dem Gerät spielen. Reinigung und Wartung durch den Benutzer sollten nicht von Kindern ohne Aufsicht durchgeführt werden.
- Dieses Gerät ist nur für den Hausgebrauch bestimmt und darf nicht in Bars, Restaurants, Bauernhöfen, Hotels, Motels und Büros verwendet werden.
- Vergewissern Sie sich, dass die Netzspannung mit der auf der Produktkennzeichnung angegebenen Spannung übereinstimmt und dass die Steckdose geerdet ist.
- Überprüfen Sie das Netzkabel regelmäßig auf sichtbare Schäden. Wenn das Netzkabel beschädigt ist, muss es durch den Hersteller, den Kundenservice oder qualifiziertes Personal ersetzt werden, um Schäden zu vermeiden.
- Tauchen Sie das Kabel oder Teile des Geräts nicht in Wasser oder andere Flüssigkeiten, und setzen Sie die elektrischen Anschlüsse nicht dem Wasser aus. Sorgen Sie dafür, dass Ihre Hände völlig trocken sind, bevor Sie den Stecker berühren oder das Gerät einschalten.

- Verwenden Sie das Gerät nicht, wenn Sie Fehler oder ungewöhnliche Sachen feststellen.
- Halten Sie Haare, Kleidungsstücke, Finger und alle Körperteile von Öffnungen und beweglichen Teilen des Gerätes fern.
- Achten Sie darauf, dass das Produkt auf eine ebene, stabile Oberfläche gestellt wird und dass es während des Betriebs nicht bewegt wird.
- Verwenden Sie das Gerät nicht in der Nähe von Fenstern, der Regen könnte einen Stromschlag verursachen.
- Das Gerät kann nicht unter oder neben einem Vorhang verwendet werden.
- Decken Sie die Gitter nicht ab und legen Sie das Kabel des Geräts während des Betriebs nicht unter Teppiche oder andere Gegenstände. Halten Sie einen Mindestabstand von 20 cm auf jeder Seite, auf der Vorder-, und Rückseite des Gerätes.
- Schalten Sie das Gerät aus und ziehen Sie den Stecker aus der Steckdose, wenn Sie es nicht benutzen und bevor Sie es an einen anderen Ort bringen. Ziehen Sie am Stecker, nicht am Kabel selbst.

Batterieanleitungen

- Erlauben Sie Kindern nicht, den Akku ohne Aufsicht von Erwachsenen zu entfernen.
- Sekundärbatterien dürfen nicht zerlegt, geöffnet oder zerstört werden.
- Bewahren Sie Batterien außerhalb der Reichweite von Kindern auf. Bewahren Sie insbesondere kleine Batterien außerhalb der Reichweite von Kindern auf. Wenn eine Batterie verschluckt wird, sollte umgehend ein Arzt aufgesucht werden.
- Setzen Sie die Batterien weder Hitze noch Feuer aus.

Vermeiden Sie die Lagerung in direktem Sonnenlicht.

- Unter extremen Bedingungen können die Batterien auslaufen. Im Falle eines Zellenlecks darf die Flüssigkeit nicht mit Haut oder Augen in Berührung kommen. Falls die Flüssigkeiten in Kontakt mit der Haut kommen, waschen Sie sich sofort mit Wasser und Seife. Falls die Flüssigkeit in Kontakt mit den Augen kommt, waschen Sie sich die Augen während mindestens 10 Minuten und suchen Sie sich ärztliche Hilfe auf. Benutzen Sie Handschuhe, um die Batterie/ Akku zu hantieren und entsorgen Sie sie gemäß den örtlichen Vorschriften.
- Die Verwendung der Batterie durch Kinder sollte beaufsichtigt werden.
- Suchen Sie sofort einen Arzt auf, wenn eine Batterie verschluckt wurde.
- Sekundärbatterien müssen vor der Verwendung aufgeladen werden. Verwenden Sie immer das angegebene Ladegerät und beachten Sie diese Bedienungsanleitung.
- Lassen Sie die Batterie nicht über einen längeren Zeitraum geladen, wenn sie nicht benutzt wird.
- Nach längerer Lagerung müssen die Batterien unter Umständen mehrmals geladen und entladen werden, um die maximale Leistung zu erreichen.
- Bewahren Sie diese Bedienungsanleitung zum späteren Nachschlagen auf.
- Verwenden Sie die Batterie nur für den vorgesehenen Zweck, d.h. für die Verwendung mit diesem Gerät.
- Entsorgen Sie die Batterie ordnungsgemäß.
- Nicht wiederaufladbare Batterien dürfen nicht wieder aufgeladen werden.

ISTRUZIONI DI SICUREZZA

Leggere attentamente le seguenti istruzioni prima di usare l'apparecchio. Conservare questo manuale per consultazioni future o nuovi utenti.

- Seguire attentamente queste istruzioni di sicurezza quando si usa l'apparecchio.
- Questo apparecchio può essere usato da bambini a partire da 8 anni e da persone con ridotte capacità fisiche, sensoriali o mentali o con mancanza di esperienza e conoscenza, a condizione che siano supervisionati o istruiti sull'uso dell'apparecchio in modo sicuro e che comprendano i pericoli che presenta. I bambini non devono giocare con l'apparecchio. La pulizia e la manutenzione non devono essere effettuate da bambini non sorvegliati.
- Questo apparecchio è stato progettato solo per uso domestico e non può essere utilizzato in bar, ristoranti, aziende agricole, alberghi, motel e uffici.
- Verificare che la tensione di rete coincida con quella specificata sulla marcatura dell'apparecchio e che la presa elettrica sia dotata di messa a terra.
- Osservare accuratamente il cavo di alimentazione in cerca di danni visibili. Se il cavo di alimentazione è danneggiato, deve essere sostituito dal produttore, dal suo servizio post-vendita o da personale altrettanto qualificato al fine di evitare pericoli.
- Non immergere il cavo o qualsiasi parte dell'apparecchio in acqua o all'interno di qualsiasi altro liquido, né esporre i componenti elettrici all'acqua. Assicursi di avere le mani completamente asciutte prima di toccare la spina o di accendere l'apparecchio.
- Non utilizzare l'apparecchio in caso di malfunzionamento o segnali insoliti.

- Mantenere i capelli, indumenti, dita e altre parti del corpo lontani dalle aperture e parti in movimento dell'apparecchio.
- Assicurarsi che l'apparecchio sia collocato su una superficie piana e stabile durante il funzionamento.
- Non utilizzare l'apparecchio vicino a finestre per evitare il rischio di esposizione alla pioggia e conseguenti danni.
- Non utilizzare l'apparecchio sotto o affianco a tende.
- Non coprire le griglie e non collocare il cavo dell'apparecchio sotto tappeti o altri oggetti durante il funzionamento. Mantenere i lati, il fronte e il retro dell'apparecchio a una distanza minima di 20 cm da pareti o altri oggetti.
- Spegner e scollegare l'apparecchio dalla presa di corrente quando non in uso, prima di montarlo o smontarlo e prima di spostarlo. Togliere la spina per scollegare l'apparecchio, non tirare il cavo.

Istruzioni relative alla batteria

- Non permettere ai bambini di rimuovere la batteria senza la supervisione di un adulto.
- Non smontare, aprire o danneggiare le batterie secondarie.
- Tenere le batterie fuori dalla portata dei bambini. Fare particolarmente attenzione con batterie di piccole dimensioni. In caso di ingestione di una batteria, richiedere immediatamente assistenza medica.
- Non esporre le pile o le batterie al calore o al fuoco. Non conservarle pile alla luce diretta del sole.
- Le batterie possono presentare fughe in condizioni estreme. In caso di perdita della batteria, evitare che il liquido entri in contatto con la pelle o gli occhi. Se il liquido entra in contatto con la pelle, lavare immediatamente con acqua e sapone. Se il liquido entra in contatto con gli occhi, sciacquare immediatamente gli occhi con abbondante acqua pulita per

almeno 10 minuti e consultare un medico. Indossare i guanti quando si maneggia la batteria e smaltirla immediatamente in conformità con le normative locali.

- L'uso della batteria da parte di bambini è consentito solo sotto stretta supervisione.
- In caso di ingestione di una batteria, consultare immediatamente un medico.
- Le batterie secondarie devono essere caricate prima dell'uso. Utilizzare sempre il caricabatterie fornito e fare riferimento a queste istruzioni.
- Non lasciare la batteria in carica per un periodo prolungato quando non è in uso.
- Dopo lunghi periodi di conservazione, potrebbe essere necessario caricare e scaricare la batteria più volte per ottenere le massime prestazioni.
- Conservare questo manuale di istruzioni per future consultazioni.
- Utilizzare la batteria solo con questo apparecchio.
- Disfarsi della batteria in modo appropriato.
- Le batterie non ricaricabili non devono essere ricaricate.

INSTRUÇÕES DE SEGURANÇA

Leia atentamente as instruções seguintes antes de utilizar o aparelho. Guarde este manual para referências futuras ou novos utilizadores.

- Siga atentamente estas instruções de segurança quando usar o aparelho.
- Este aparelho pode ser utilizado por crianças a partir dos 8 anos de idade e por pessoas com capacidades físicas, sensoriais ou mentais reduzidas ou com falta de experiência

e conhecimentos, se lhes tiver sido dada supervisão ou instruções relativas à utilização do aparelho de uma forma segura e compreendem os perigos envolvidos. Não permita que as crianças brinquem com o aparelho. A limpeza e manutenção do aparelho não devem ser efetuadas por crianças sem supervisão.

- Este aparelho foi desenhado apenas para uso doméstico e não para uso em cafés, restaurantes, quintas, hotéis, motéis e escritórios.
- Certifique-se de que a tensão de rede corresponde à tensão especificada na marcação do produto e que a ficha está ligada à terra.
- Inspeccione o cabo de alimentação regularmente em busca de danos visíveis. Se o cabo de alimentação estiver danificado, deve ser substituído pelo fabricante, pelo seu serviço pós-venda ou por pessoal qualificado, a fim de evitar um perigo.
- Não imerja o cabo, a ficha ou qualquer outra parte elétrica do aparelho na água ou qualquer outro líquido nem exponha as conexões elétricas à água. Certifique-se de ter as mãos completamente secas antes de tocar na tomada ou ligar o produto.
- Não utilize o produto se detetar alguma falha ou sinal fora do comum.
- Mantenha o cabelo, roupa, os dedos e outras partes do corpo longe das aberturas e partes em movimento do produto.
- Certifique-se de que o produto esteja colocado numa superfície e não o mova durante o seu funcionamento.
- Não utilize o dispositivo perto de janelas, a chuva pode causar choque elétricos.
- Não utilize o produto em baixo ou ao lado de cortinas.
- Não cubra as grades e não coloque o cabo de produto debaixo

de tapetes ou outros objetos durante o seu funcionamento. Mantenha uma distância mínima de 20 cm de cada lado, à frente e detrás do produto.

- Desligue e desconecte o produto da tomada de corrente quando não estiver a ser usado e antes de movê-lo a um lugar novo. Puxe da ficha para o desconectar, não puxe pelo cabo.

Instruções da bateria

- Não permita que as crianças substituam a bateria sem a supervisão de adultos.
- Não desmonte, abra ou destrua as baterias secundárias.
- Mantenha as pilhas fora do alcance das crianças. Mantenha especialmente as baterias pequenas fora do alcance das crianças. Em caso de ingestão de uma bateria, consulte imediatamente um médico.
- Não exponha as pilhas ou as baterias ao calor ou ao fogo. Evite o armazenamento à luz solar direta.
- As baterias podem apresentar fugas em condições extremas. No caso de uma fuga de bateria, não permita que o líquido entre em contacto com a pele ou os olhos. Se o líquido entrar em contacto com a pele, lave-se imediatamente com água e sabão. Se o líquido entrar em contacto com os olhos, lave imediatamente com água abundante durante no mínimo 10 minutos e procure assistência médica. Utilize luvas para manipular a bateria e deite-a fora imediatamente de acordo com a normativa local.
- A utilização da bateria pelas crianças deve ser supervisionada.
- Em caso de ingestão de uma bateria, consulte imediatamente um médico.
- As baterias secundárias devem ser carregadas antes de serem utilizadas. Utilize sempre o carregador especificado e consulte as presentes instruções.

- Não deixe uma bateria em carregamento prolongado quando não estiver a ser utilizada.
- Após longos períodos de armazenamento, pode ser necessário carregar e descarregar as baterias várias vezes para obter o máximo desempenho.
- Conserve este manual de instruções para futuras consultas.
- Utilize a bateria apenas para o fim a que se destina, ou seja, para utilização com este aparelho.
- Elimine corretamente a bateria.
- As baterias não recarregáveis não devem ser carregadas.

VEILIGHEIDSINSTRUCTIES

Lees de volgende instructies aandachtig voordat u het product gebruikt. Bewaar deze handleiding voor toekomstig(e) gebruik of gebruikers.

- Volg aandachtig de voorschriften wanneer u dit apparaat gebruikt.
- Dit apparaat kan worden gebruikt door kinderen vanaf 8 jaar en personen met verminderde lichamelijke, zintuiglijke of geestelijke vermogens of met gebrek aan ervaring en kennis, indien zij onder toezicht staan of instructies hebben gekregen over het veilig gebruik van het apparaat en de gevaren ervan begrijpen. Kinderen mogen niet met het apparaat spelen. Reiniging en onderhoud door de gebruiker mogen niet zonder toezicht door kinderen worden uitgevoerd.
- Dit apparaat is uitsluitend bestemd voor huishoudelijk gebruik en is niet bestemd voor gebruik in bars, restaurants, boerderijen, hotels, motels en kantoren.
- Zorg ervoor dat de netspanning overeenkomt met de op de productmarkering aangegeven spanning en dat de stekker geaard is.

- Controleer de kabel regelmatig op zichtbare schade. Als de stroomkabel beschadigd is, moet deze worden vervangen door de fabrikant, de klantenservice of vergelijkbaar gekwalificeerd personeel om gevaar te voorkomen.
- Dompel het snoer of een deel van het product niet onder in water of een andere vloeistof en stel elektrische aansluitingen niet bloot aan water. Zorg ervoor dat uw handen volledig droog zijn voordat u de stekker aanraakt of het product inschakelt.
- Gebruik het apparaat niet als u een storing of een ongewoon signaal opmerkt.
- Houd uw haar, kleding, vingers en andere lichaamsdelen buiten het bereik van de openingen en de bewegende onderdelen van het apparaat.
- Zorg ervoor dat het product geplaatst is op een vlak en stabiel oppervlak tijdens gebruik.
- Gebruik het apparaat niet in de buurt van ramen. Regen zou elektrische schokken kunnen veroorzaken.
- Gebruik het product niet onder of naast gordijnen.
- Bedek het beschermingsrooster niet en leg de kabel van het product niet onder tapijten of andere objecten tijdens gebruik. Houd een minimale afstand van 20 cm van elke zijde, de voor- en de achterkant van het product.
- Schakel altijd het apparaat uit en trek de stekker uit het stopcontact als het niet gebruikt wordt en alvorens het naar een nieuwe plek te verplaatsen. Trek aan de stekker om hem te verwijderen uit het stopcontact en niet aan de kabel.

Instructies voor de batterij

- Laat kinderen de batterij niet verwijderen zonder toezicht van een volwassene.
- Demonteer, open of vernietig geen secundaire batterijen.

- Houd batterijen buiten het bereik van kinderen. Houd vooral kleine batterijen buiten het bereik van kinderen. Als een batterij wordt ingeslikt, moet onmiddellijk medische hulp worden ingeroepen.
- Stel batterijen niet bloot aan hitte of vuur. Vermijd opslag in direct zonlicht.
- Batterijen kunnen onder extreme omstandigheden gaan lekken. In geval van een cel-lek, mag de vloeistof niet in contact komen met de huid of de ogen. Indien de vloeistof van een batterij in contact komt met uw huid, spoel dan uw huid onmiddellijk met water en zeep. Als de vloeistof in contact komt met uw ogen, spoel dan onmiddellijk uw ogen grondig met schoon water voor minstens 10 minuten en zoek medische hulp. Gebruik handschoenen om de accu vast te pakken en gooi hem onmiddellijk weg in overeenkomst met de lokale wetgeving.
- Het gebruik van de batterij door kinderen moet onder toezicht staan.
- Raadpleeg onmiddellijk een arts als een batterij wordt ingeslikt.
- Secundaire batterijen moeten voor gebruik worden opgeladen. Gebruik altijd de gespecificeerde lader en raadpleeg deze instructies.
- Laat een batterij niet langdurig opladen wanneer deze niet wordt gebruikt.
- Na een lange opslagperiode kan het nodig zijn de batterijen verschillende keren op te laden en te ontladen om maximale prestaties te verkrijgen.
- Bewaar deze handleiding voor toekomstig gebruik.
- Gebruik de batterij alleen voor het beoogde doel, d.w.z. voor gebruik met dit apparaat.
- Gooi de batterijen op de juiste manier weg.
- Niet-oplaadbare batterijen mogen niet worden opgeladen.

INSTRUKCJE BEZPIECZEŃSTWA

Przed użyciem produktu należy uważnie przeczytać poniższe instrukcje. Zachowaj tę instrukcję do wykorzystania w przyszłości lub dla nowych użytkowników.

- Podczas korzystania z produktu należy dokładnie przestrzegać instrukcji bezpieczeństwa.
- To urządzenie może być używane przez dzieci w wieku 8 lat i starsze oraz osoby o ograniczonych zdolnościach fizycznych, sensorycznych lub umysłowych lub bez doświadczenia i wiedzy, jeśli znajdują się pod nadzorem lub zostały poinstruowane w zakresie korzystania z urządzenia w bezpieczny sposób i rozumieją związane z tym zagrożenia. Dzieci nie mogą bawić się urządzeniem. Czyszczenie i konserwacja nie mogą być wykonywane przez dzieci bez nadzoru.
- To urządzenie przeznaczone jest wyłącznie do użytku domowego i nie nadaje się do użytku w barach, restauracjach, gospodarstwach rolnych, hotelach, motelach i biurach.
- Upewnij się, że napięcie sieciowe jest zgodne z napięciem podanym na oznaczeniu produktu i że wtyczka jest uziemiona.
- Regularnie należy sprawdzać przewód zasilający pod względem widocznych uszkodzeń. Jeśli przewód zasilający jest uszkodzony, musi zostać wymieniony przez producenta, jego serwis posprzedażny lub podobnie wykwalifikowany personel w celu uniknięcia zagrożenia.
- Nie zanurzaj przewodu, wtyczki ani żadnej części produktu w wodzie lub innej cieczy ani nie wystawiaj połączeń elektrycznych na działanie wody. Przed dotknięciem wtyczki lub włączeniem produktu upewnij się, że twoje ręce są całkowicie suche.

- Nie używaj urządzenia w przypadku wykrycia jakichkolwiek usterek lub nietypowych sygnałów.
- Włosa, odzież, palce i inne części ciała należy trzymać z dala od otworów i ruchomych części urządzenia.
- Upewnij się, że produkt jest umieszczony na płaskiej i stabilnej powierzchni podczas pracy.
- Nie używaj urządzenia w pobliżu okien, ponieważ deszcz może spowodować porażenie prądem.
- Nie używaj produktu pod zastonami lub obok nich.
- Nie zakrywaj kratki i nie umieszczaj przewodu produktu pod dywanem lub innymi przedmiotami podczas jego pracy. Zachowaj minimalną odległość 20 cm z każdej strony, z przodu i z tyłu urządzenia.
- Wyłącz urządzenie i wyjmij wtyczkę z gniazda elektrycznego, gdy nie jest używane i przed przeniesieniem go do nowego miejsca. Pociągnij za wtyczkę, aby ją odłączyć, nie ciągnij za przewód.

Instrukcje dotyczące baterii

- Nie pozwalaj dzieciom wymieniać baterii bez nadzoru osoby dorosłej.
- Nie demontuj, nie otwieraj ani nie niszcz żadnych baterii.
- Trzymaj baterie z dala od dzieci. W szczególności trzymaj małe baterie poza zasięgiem dzieci. W przypadku połamania baterii należy szybko zwrócić się o pomoc medyczną.
- Nie wystawiaj ogniw ani baterii na działanie ciepła lub ognia. Unikaj przechowywania baterii w bezpośrednim świetle słonecznym.
- Bateria może wycieć w ekstremalnych warunkach. W przypadku wycieku, nie dopuść do kontaktu płynu ze skórą lub oczami. Jeśli płyn wejdzie w kontakt ze skórą, natychmiast przemyj ją mydłem i wodą. Jeśli płyn dostanie

się do oczu, należy je natychmiast przepłukać dużą ilością czystej wody przez co najmniej 10 minut i zasięgnąć porady lekarza. Podczas obchodzenia się z baterią należy nosić rękawiczki i natychmiast zutylizować ją zgodnie z lokalnymi przepisami.

- Korzystanie z baterii przez dzieci powinno być nadzorowane.
- W przypadku połamania baterii należy natychmiast zwrócić się o pomoc lekarską.
- Baterie wtórne należy naładować przed użyciem. Zawsze używaj właściwej ładowarki i zapoznaj się z niniejszą instrukcją.
- Nie należy pozostawiać baterii na długotrwałym ładowaniu, gdy nie jest używana.
- Po długim okresie przechowywania baterie mogą wymagać kilkukrotnego ładowania i rozładowania, aby uzyskać maksymalną wydajność.
- Zachowaj tę instrukcję obsługi do wykorzystania w przyszłości.
- Używaj baterii tylko zgodnie z jej przeznaczeniem, to znaczy, do użytku z tym urządzeniem.
- Zutylizuj baterię w odpowiedni sposób.
- Nie należy ładować baterii jednorazowych.

BEZPEČNOSTNÍ POKYNY

Přečtěte si pozorně následující pokyny před použitím výrobku. Uchovejte tento návod pro budoucí použití nebo pro nové uživatele.

- Pečlivě dodržujte tyto bezpečnostní pokyny při používání výrobku.
- Tento spotřebič mohou používat děti od 8 let a starší a

osoby se sníženými fyzickými, smyslovými nebo duševními schopnostmi nebo s nedostatkem zkušeností a znalostí, pokud jsou pod dohledem nebo byly poučeny o bezpečném používání spotřebiče a rozumí souvisejícím nebezpečím. Děti si se spotřebičem nesmí hrát. Čištění a údržbu, kterou má provádět uživatel, nesmí provádět děti bez dozoru.

- Tento spotřebič je určen pouze pro domácí použití a je vyloučen z použití v barech, restauracích, farmách, hotelech, motelech a kancelářích.
- Ujistěte se, že napětí v síti odpovídá napětí uvedenému na označení produktu a že zástrčka je uzemněná.
- Pravidelně kontrolujte, zda napájecí kabel není viditelně poškozen. Pokud je síťový kabel poškozen, musí jej vyměnit výrobce, jeho poprodejní servis nebo podobně kvalifikovaný personál, aby se předešlo nebezpečí.
- Neponořujte kabel ani žádnou část výrobku do vody nebo jiné kapaliny a nevystavujte elektrické spoje vodě. Ujistěte se, že máte zcela suché ruce, než se dotknete zástrčky nebo zapnete výrobek.
- Nepoužívejte zařízení, pokud zjistíte jakoukoli poruchu nebo neobvyklé známky.
- Udržujte vlasy, oděv, prsty a jiné části těla v dostatečné vzdálenosti od otvorů a pohyblivých částí zařízení.
- Dbejte na to, aby byl výrobek během provozu umístěn na rovném a stabilním povrchu.
- Nepoužívejte zařízení v blízkosti oken, déšť může způsobit úraz elektrickým proudem.
- Nepoužívejte výrobek pod závěsy nebo vedle nich.
- Nezakrývejte mřížky a nepokládejte kabel výrobku pod koberce nebo jiné předměty během provozu. Dodržujte minimální vzdálenost 20 cm na každé straně, před a za výrobkem.
- Vypněte a odpojte zařízení od elektrické sítě vždy, když se

nepoužívá, a předtím, než ho začnete přenášet na nové místo. Zatáhněte za zástrčku pro jeho odpojení, ne za kabel.

Pokyny k baterii

- Nedovolte dětem vyjímat baterii bez dozoru dospělé osoby.
- Nerozebírejte, neotvírejte ani neničte sekundární baterie.
- Udržujte baterie mimo dosah dětí. Uchovávejte zejména malé baterie mimo dosah dětí. V případě spolknutí baterie byste měli rychle vyhledat lékařskou pomoc.
- Nevystavujte články ani baterie teplu nebo ohni. Vyhněte se skladování na přímém slunečním záření.
- Baterie mohou za extrémních podmínek vytékat. V případě vytečení kapaliny z baterie nedovolte, aby se kapalina dostala do kontaktu s kůží nebo očima. Pokud se kapalina dostane do kontaktu s pokožkou, okamžitě ji omyjte vodou a mýdlem. Při vniknutí kapaliny do očí okamžitě vypláchněte oči velkým množstvím čisté vody po dobu nejméně 10 minut a vyhledejte lékařskou pomoc. Použijte rukavice při manipulaci s baterií a neprodleně ji zlikvidujte v souladu s místními předpisy.
- Používání baterií dětmi by mělo být pod dohledem.
- V případě spolknutí baterie okamžitě vyhledejte lékařskou pomoc.
- Sekundární baterie musí být před použitím nabity. Vždy používejte určenou nabíječku a řiďte se těmito pokyny.
- Nenechávejte baterii dlouho nabíjet, pokud ji nepoužíváte.
- Po dlouhé době skladování může být nutné baterie několikrát nabít a vybit, aby se dosáhlo maximálního výkonu.
- Uschovejte si tento návod pro budoucí použití.
- Používejte baterii pouze k určenému účelu, tj. pro použití s tímto zařízením.
- Řádně zlikvidujte baterii.
- Nenabíjecí baterie se nesmí dobíjet.

1. PIEZAS Y COMPONENTES

Fig. 1

1. Cubierta delantera
2. Aspas
3. Barra telescópica
4. Botón de velocidad
5. Puerto de carga
6. Dispositivo de fijación
7. Indicadores luminosos de velocidad

NOTA:

Los gráficos de este manual son representaciones esquemáticas y puede que no coincidan exactamente con los del producto.

2. ANTES DE USAR

- Este aparato presenta un embalaje diseñado para protegerlo durante su transporte. Saque el aparato de su caja y retire todo el material de embalaje. Puede guardar la caja original y otros elementos del embalaje en un lugar seguro para prevenir daños en el aparato si necesita transportarlo en el futuro. Si desea deshacerse del embalaje original, asegúrese de reciclar todos los elementos correctamente.
- Asegúrese de que todas las piezas y componentes están incluidos y en buen estado. Si faltara alguno o no estuviera en buen estado, contacte de forma inmediata con el Servicio de Atención Técnica oficial de Cecotec.

Contenido de la caja

- Ventilador telescópico
- Cable de carga tipo C
- Este manual de instrucciones

3. FUNCIONAMIENTO

1. Tire del ventilador hacia arriba para abrirlo. Para ello, localice la marca «OPEN». Fig. 2
2. Mueva el ventilador siguiendo la dirección de la flecha. Fig. 3
3. Se activará automáticamente el dispositivo de fijación; por lo que el ángulo del ventilador será de 90°. Fig. 4

4. Puede mover el ventilador 180° hacia la izquierda/derecha y hacia arriba/abajo. Fig. 5
5. Encienda el ventilador pulsando dos veces el botón de encendido/apagado y elija la velocidad (pulsando el botón correspondiente las veces que desee). El ventilador dispone de 4 velocidades, si pulsa el botón una quinta vez, se apagará. Fig. 6

NOTA: Una vez escogida la velocidad, se iluminará el indicador luminoso correspondiente.

6. La altura del ventilador puede regularse. Fig. 7
7. Para plegar de nuevo el ventilador, suba el dispositivo de fijación. Fig. 8
8. A continuación, encoja el tubo de soporte y pliegue el ventilador como se muestra en la Fig. 9.
9. Por último, presione la rejilla del ventilador con ambas manos. Para abrirla, presiónela y gírela en el sentido contrario al de las agujas del reloj. Fig. 10

ADVERTENCIA:

- Utilice un adaptador adecuado para cargar el ventilador.
- El producto lleva incorporada una batería de polímero de litio no extraíble. No la acerque al fuego ni la sumerja en agua. Existe riesgo de combustión espontánea, por lo que no la exponga al sol ni la deje en un lugar en el que la temperatura sea demasiado alta.

NOTA: Si no utiliza el ventilador durante un largo periodo de tiempo, la batería podría estropearse. Por eso, le recomendamos que la cargue al menos una vez cada tres meses. Carguela antes de utilizar el ventilador.

Extracción de la batería

Para facilitar el reciclaje adecuado del producto, siga estos pasos para extraer la batería:

1. Retire las pegatinas antideslizantes que se encuentran en la parte inferior de la base del ventilador.
2. Retire los cuatro tornillos que quedan al descubierto al quitar las piezas anteriores.
3. Retire la tapa de la base.
4. Desconecte la batería y retírela para su correcto reciclaje.

IMPORTANTE:

La extracción de la batería debe realizarse únicamente con el propósito de reciclaje del producto.

4. LIMPIEZA Y MANTENIMIENTO

1. La rejilla se puede quitar para limpiar el polvo. El interior del ventilador lo puede limpiar con un paño seco, no lo moje. Fig. 11
2. Después de limpiar la rejilla, séquela y vuelva a colocarla en su sitio girándola en el sentido de las agujas del reloj. Fig. 12

NOTA: No limpie la unidad principal del ventilador con agua, simplemente utilice un paño seco.

5. ESPECIFICACIONES TÉCNICAS

Referencia del producto: 08224

Producto: EnergySilence 800 FoldAir Portable

Entrada: DC 5V 2A

Batería: Li-ion 18650 3.7 V, 7200 mAh, 22.64 Wh

Potencia: 4W

Las especificaciones técnicas pueden cambiar sin notificación previa para mejorar la calidad del producto.

Fabricado en China | Diseñado en España

6. RECICLAJE DE APARATOS ELÉCTRICOS Y ELECTRÓNICOS



Este símbolo indica que, de acuerdo con las normativas aplicables, el producto y/o la batería deberán desecharse de manera independiente de los residuos domésticos. Cuando este producto alcance el final de su vida útil, deberás extraer las pilas/baterías/acumuladores y llevarlo a un punto de recogida designado por las autoridades locales.

Para obtener información detallada acerca de la forma más adecuada de desechar sus aparatos eléctricos y electrónicos y/o las correspondientes baterías, el consumidor deberá contactar con las autoridades locales.

El cumplimiento de las pautas anteriores ayudará a proteger el medio ambiente.

7. GARANTÍA Y SAT

Cecotec responderá ante el usuario o consumidor final de cualquier falta de conformidad que exista en el momento de la entrega del producto en los términos, condiciones y plazos que establece la normativa aplicable.

Se recomienda que las reparaciones se efectúen por personal especializado.

Si detecta una incidencia con el producto o tiene alguna consulta, póngase en contacto con el Servicio de Asistencia Técnica oficial de Cecotec a través del número de teléfono +34 96 321 07 28.

8. COPYRIGHT

Los derechos de propiedad intelectual sobre los textos de este manual pertenecen a CECOTEC INNOVACIONES, S.L. Quedan reservados todos los derechos. El contenido de esta publicación no

podrá, ni en parte ni en su totalidad, reproducirse, almacenarse en un sistema de recuperación, transmitirse o distribuirse por ningún medio (electrónico, mecánico, fotocopia, grabación o similar) sin la previa autorización de CECOTEC INNOVACIONES, S.L.

1. PARTS AND COMPONENTS

Fig. 1

1. Front grille
2. Blades
3. Telescopic tube
4. Speed button
5. Charging port
6. Clamping system
7. Speed indicator lights

NOTE:

The graphics in this manual are schematic representations and may not exactly match the device.

2. BEFORE USE

- This appliance is packaged in a way as to protect it during transport. Take the device out of its box and remove all packaging materials. You can keep the original box and other packaging elements in a safe place. This will help you prevent damage to the device when transporting it in the future. In case the original packaging is disposed of, make sure all packaging materials are recycled accordingly.
- Make sure all parts and components are included and in good conditions. If there is any piece missing or in bad conditions, contact the official Cecotec Technical Support Service immediately.

Box content

- Telescopic fan
- Type C charging cable
- Instruction manual

3. OPERATION

1. Pull the fan upwards to unfold it. To do so, locate the "OPEN" mark. Fig. 2
2. Move the fan in the direction of the arrow. Fig. 3
3. The clamping system will be activated automatically; therefore, the fan angle will be 90°. Fig. 4

4. You can move the fan 180° to the left/right and up/down. Fig. 5.
5. Switch on the fan by pressing the power button twice and choose the speed (press the corresponding button as many times as you wish). The fan has 4 speeds, if you press the button a fifth time, it will switch off. Fig. 6

NOTE: Once the speed has been chosen, the corresponding indicator light will light up.

6. The fan height can be adjusted. Fig. 7
7. To fold up the fan again, raise the clamping device. Fig. 8
8. Then, fold down the telescopic tube and fold the fan as shown in Fig. 9.
9. Finally, press the fan grille with both hands. To open, press it and turn it counterclockwise. Fig. 10

WARNING:

- Use a suitable adapter to charge the fan.
- The appliance is equipped with a built-in, non-removable lithium polymer battery. Do not place near fire or immerse in water. There is a risk of spontaneous combustion, so do not expose it to the sun or leave it in a place where the temperature is too high.

NOTE: If the fan is not used for a long period of time, the battery may be damaged. We therefore recommend that you charge it at least once every three months. Charge it before using the fan.

Battery removal

To facilitate proper recycling of the product, follow these steps to remove the battery:

1. Remove the anti-slip stickers at the bottom of the base.
2. Remove the four screws that are exposed by removing the previous parts.
3. Remove the base cover.
4. Disconnect the battery and remove it for proper recycling.

NOTE:

Removal of the battery should only be done for the purpose of recycling the appliance.

4. CLEANING AND MAINTENANCE

1. The grille can be removed for cleaning dust. The inside of the fan can be cleaned with a dry cloth, do not get it wet. Fig. 11
2. After cleaning the grille, dry it and replace it by turning it clockwise. Fig. 12

NOTE: Do not clean the main fan unit with water, simply use a dry cloth.

5. TECHNICAL SPECIFICATIONS

Product reference: 08224

Product: EnergySilence 800 FoldAir Portable

Input: DC 5V 2A

Battery: Li-ion 18650 3.7 V, 7200 mAh, 22.64 Wh

Power: 4 W

Technical specifications may change without prior notification to improve product quality.

Made in China | Designed in Spain

6. DISPOSAL OF OLD ELECTRICAL AND ELECTRONIC APPLIANCES



This symbol indicates that, according to the applicable regulations, the product and/or batteries must be disposed of separately from household waste. When this product reaches the end of its shelf life, you should dispose of the cells/batteries/accumulators and take them to a collection point designated by the local authorities.

Consumers must contact their local authorities or retailer for information concerning the correct disposal of old appliances and/or their batteries.

Compliance with the above guidelines will help protecting the environment.

7. TECHNICAL SUPPORT AND WARRANTY

Cecotec shall be liable to the end user or consumer for any lack of conformity that exists at the time of delivery of the product under the terms, conditions, and deadlines established by the applicable regulations.

It is recommended that repairs be carried out by qualified personnel.

If at any moment you detect any problem with your product or have any doubt, do not hesitate to contact the official Cecotec Technical Support Service at +34 96 321 07 28.

8. COPYRIGHT

The intellectual property rights over the texts in this manual belong to CECOTEC INNOVACIONES, S.L. All rights reserved. The contents of this publication may not, in whole or in part, be reproduced, stored in a retrieval system, transmitted, or distributed by any means (electronic, mechanical, photocopying, recording or similar) without the prior authorization of CECOTEC INNOVACIONES, S.L.

1. PIÈCES ET COMPOSANTS

Image 1

1. Grille avant
2. Pales
3. Tube télescopique
4. Bouton de vitesse
5. Port de charge
6. Système de fixation
7. Indicateurs de vitesse

NOTE :

Les graphiques de ce manuel sont des représentations schématiques et peuvent ne pas correspondre exactement à ceux du produit.

2. AVANT UTILISATION

- Cet appareil possède un emballage conçu pour le protéger pendant son transport. Sortez l'appareil de sa boîte et retirez tout le matériel qui compose l'emballage. Rangez la boîte d'origine et le reste des éléments provenant de l'emballage dans un endroit sûr pour éviter d'endommager l'appareil si vous devez le transporter à l'avenir. Si vous devez vous défaire de l'emballage d'origine, assurez-vous de recycler tous les éléments correctement.
- Assurez-vous que toutes les pièces et les composants sont inclus et en bon état. S'il manque une pièce, une partie, un accessoire ou que l'appareil ou ses accessoires ne sont pas en bon état, veuillez contacter le Service Après-Vente officiel de Cecotec.

Contenu de la boîte

- Ventilateur télescopique
- Câble de charge type C
- Manuel d'instructions

3. FONCTIONNEMENT

1. Tirez le ventilateur vers le haut pour l'ouvrir. Pour ce faire, repérez la marque « OPEN ». Img. 2
2. Dépliez le ventilateur dans le sens de la flèche. Img. 3

- Le système de fixation sera activé automatiquement ; l'angle du ventilateur sera donc de 90°. Img. 4
- Vous pouvez incliner le ventilateur de 180° vers la gauche/droite et vers le haut/bas. Img. 5
- Allumez le ventilateur en appuyant deux fois sur le bouton marche/arrêt et choisissez la vitesse (en appuyant sur le bouton correspondant autant de fois que vous le souhaitez). Le ventilateur a 4 vitesses, si vous appuyez une cinquième fois sur le bouton, il s'éteindra. Img. 6

NOTE : Une fois la vitesse sélectionnée, l'indicateur correspondant s'allumera.

- La hauteur du ventilateur peut être réglée. Img. 7
- Pour replier le ventilateur, soulevez le système de fixation. Img. 8
- Ensuite, raccourcissez le tube de support et pliez le ventilateur comme indiqué sur l'image 9.
- Pour finir, appuyez sur la grille du ventilateur avec les deux mains. Pour l'ouvrir, appuyez dessus et tournez-la dans le sens inverse des aiguilles d'une montre. Img. 10

AVERTISSEMENT :

- Utilisez un adaptateur approprié pour charger le ventilateur.
- L'appareil est équipé d'une batterie au lithium-polymère intégrée et inamovible. Ne le placez pas près du feu et ne l'immergez pas dans l'eau. Il y a un risque de combustion spontanée, il ne faut donc pas l'exposer au soleil ou le laisser dans un endroit où la température est trop élevée.

NOTE : Si vous n'utilisez pas le ventilateur pendant une longue période, la batterie risque d'être endommagée. Il est donc recommandé de le recharger au moins une fois tous les trois mois. Chargez la batterie avant d'utiliser le ventilateur.

Retirer la batterie

Pour faciliter le recyclage de l'appareil, suivez les étapes suivantes pour retirer la batterie :

- Retirez les autocollants antidérapants situés sous la base du ventilateur.
- Retirez les quatre vis qui ont été exposées en retirant les pièces précédentes.
- Retirez le couvercle de la base.
- Déconnectez la batterie et retirez-la pour la recycler correctement.

IMPORTANT :

Le retrait de la batterie ne doit être effectué que dans le but de recycler l'appareil.

4. NETTOYAGE ET ENTRETIEN

- Vous pouvez retirer la grille pour nettoyer la poussière. L'intérieur du ventilateur peut être nettoyé avec un chiffon sec, sans le mouiller. Img. 11

- Après avoir nettoyé la grille, séchez-la et replacez-la en la tournant dans le sens des aiguilles d'une montre. Img. 12

NOTE : Ne nettoyez pas l'unité principale avec de l'eau, utilisez un chiffon sec.

5. SPÉCIFICATIONS TECHNIQUES

Référence : 08224

Produit : EnergySilence 800 FoldAir Portable

Entrée : DC 5V 2A

Batterie : Lithium-ion 18650 3.7 V,7200 mAh, 22.64 Wh

Puissance : 4 W

Les spécifications techniques peuvent être modifiées sans notification préalable afin d'améliorer la qualité du produit.

Produit fabriqué en Chine | Conçu en Espagne

6. RECYCLAGE DES ÉQUIPEMENTS ÉLECTRIQUES ET ÉLECTRONIQUES



Ce symbole indique que, conformément à la réglementation en vigueur, le produit et/ou la batterie doivent être éliminés séparément des déchets municipaux. Lorsque ce produit atteint la fin de sa vie utile, vous devez retirer les piles ou batteries et les apporter à un point de collecte désigné par les autorités locales.

Pour obtenir des informations détaillées sur la manière la plus adéquate de vous défaire de vos appareils électriques et électroniques et/ou des batteries correspondantes, vous devez contacter les autorités locales.

Le respect des lignes directrices susmentionnées contribuera à la protection de l'environnement.

7. GARANTIE ET SAV

Cecotec est responsable envers l'utilisateur final ou le consommateur de tout défaut de conformité existant au moment de la livraison du produit dans les termes, conditions et délais établis par la réglementation applicable.

Il est recommandé que les réparations soient effectuées par du personnel qualifié.

Si vous détectez un incident ou un problème avec le produit, vous devez contacter le Service Après-Vente officiel de Cecotec au +34 9 63 21 07 28.

8. COPYRIGHT

Les droits de propriété intellectuelle des textes de ce manuel appartiennent à CECOTEC INNOVACIONES, S.L. Tous droits réservés. Le contenu de cette publication ne peut être, en totalité ou en partie, reproduit, stocké dans un système de récupération de données, transmis ou distribué par quelque moyen que ce soit (électronique, mécanique, photocopie, enregistrement ou similaire) sans l'autorisation préalable de CECOTEC INNOVACIONES, S.L.

1. TEILE UND KOMPONENTEN

Abbildung 1

1. Gitter
2. Ventilatorflügel
3. Teleskopstange
4. Geschwindigkeit-Taste
5. Ladegerät
6. Befestigungssystem
7. Anzeigelampen für Geschwindigkeit

HINWEIS:

Die Grafiken in dieser Bedienungsanleitung sind schematische Darstellungen und entsprechen möglicherweise nicht genau dem Gerät.

2. VOR DEM GEBRAUCH

- Dieses Gerät ist so verpackt, dass es während des Transports geschützt bleibt. Nehmen Sie das Gerät aus dem Karton und entfernen Sie das gesamte Verpackungsmaterial. Bewahren Sie die Verpackung an einem sicheren Ort auf, damit das Gerät nicht beschädigt wird, wenn Sie ihn später transportieren müssen. Wenn Sie die Originalverpackung entsorgen möchten, stellen Sie sicher, dass alle Artikel wiederverwerten.
- Prüfen Sie, ob die Lieferung vollständig und in gutem Zustand ist. Wenn die Lieferung fehlt oder nicht in gutem Zustand ist, kontaktieren Sie den technischen Kundendienst von Cecotec.

Vollständiger Inhalt

- Teleskopische Ventilatoren
- Typ-C-Ladekabel
- Diese Bedienungsanleitung

3. BEDIENUNG

1. Ziehen Sie den Ventilator nach oben, um ihn zu öffnen. Suchen Sie dazu die Markierung «OPEN». Abb. 2
2. Bewegen Sie den Ventilator in Pfeilrichtung. Abb. 3

3. Die Klemmvorrichtung wird automatisch aktiviert, so dass der Ventilatorwinkel 90° beträgt. Abb. 4
4. Sie können den Ventilator um 180° nach links/rechts und nach oben/unten bewegen. Abb. 5
5. Schalten Sie das Ventilator durch zweimaliges Drücken der Ein-/Ausschalttaste ein und wählen Sie die Geschwindigkeit (indem Sie die entsprechende Taste so oft wie gewünscht drücken). Der Ventilator hat 4 Geschwindigkeitsstufen, wenn Sie die Taste ein fünftes Mal drücken, schaltet er sich aus. Abb. 6

HINWEIS: Sobald die Geschwindigkeit gewählt ist, leuchtet die entsprechende Kontrollleuchte auf.

6. Der Ventilator kann in der Höhe verstellt werden. Abb. 7
7. Um den Ventilator wieder einzuklappen, heben Sie das Befestigungssystem an. Abb. 8
8. Dann schrumpfen Sie das Stützrohr und falten den Ventilator wie in Abbildung 9 gezeigt.
9. Drücken Sie schließlich mit beiden Händen auf das Lüftergitter. Zum Öffnen drücken Sie den Knopf und drehen ihn gegen den Uhrzeigersinn. Abb. 10

WARNUNG:

- Verwenden Sie einen geeigneten Adapter, um das Beatmungsgerät aufzuladen.
- Das Produkt ist mit einem eingebauten, nicht herausnehmbaren Lithium-Polymer-Akku ausgestattet. Nicht in die Nähe von Feuer stellen oder in Wasser tauchen. Es besteht die Gefahr der Selbstentzündung, setzen Sie es daher nicht der Sonne aus und lassen Sie es nicht an einem Ort liegen, an dem die Temperatur zu hoch ist.

HINWEIS: Wenn das Ventilator über einen längeren Zeitraum nicht benutzt wird, kann die Batterie beschädigt werden. Wir empfehlen Ihnen daher, das Gerät mindestens alle drei Monate aufzuladen. Laden Sie es auf, bevor Sie den Ventilator benutzen.

Batterie entfernen

Um das ordnungsgemäße Recycling des Produkts zu erleichtern, gehen Sie wie folgt vor, um den Akku zu entfernen:

1. Entfernen Sie die Anti-Rutsch-Aufkleber auf der Unterseite des Ventilatorsockels.
2. Entfernen Sie die vier Schrauben, die durch den Ausbau der vorherigen Teile freigelegt wurden.
3. Entfernen Sie die Bodenabdeckung.
4. Klemmen Sie die Batterie ab und nehmen Sie sie zur ordnungsgemäßen Entsorgung heraus.

WICHTIG:

Die Batterie sollte nur zum Zweck des Recyclings des Produkts entfernt werden.

4. REINIGUNG UND WARTUNG

1. Das Gitter kann zum Staubwischen abgenommen werden. Das Innere des Ventilators kann mit einem trockenen Tuch gereinigt werden, es darf nicht nass werden. Abb. 11
2. Nach dem Reinigen des Gitters trocknen Sie es und setzen es durch Drehen im Uhrzeigersinn wieder ein. Abb. 12

HINWEIS: Reinigen Sie das Gerät nicht mit Wasser, sondern nur mit einem trockenen Tuch.

5. TECHNISCHE SPEZIFIKATIONEN

Referenz des Gerätes: 08224

Produkt: EnergySilence 800 FoldAir Portable

Eingangsstrom: DC 5V 2A

Batterie: Li-ion 18650 3.7V, 7200 mAh, 22.64 Wh

Leistung: 4W

Die technischen Daten können ohne vorherige Ankündigung geändert werden, um die Produktqualität zu verbessern.

Hergestellt in China | Entworfen in Spanien

6. RECYCLING VON ELEKTRO- UND ELEKTRONIKGERÄTEN



Dieses Symbol weist darauf hin, dass das Produkt und/oder der Akku gemäß den geltenden Vorschriften getrennt vom Hausmüll entsorgt werden muss. Wenn dieses Produkt das Ende seiner Nutzungsdauer erreicht hat, sollten Sie die Batterien/Akkus entfernen und es zu einer von den örtlichen Behörden bestimmten Sammelstelle bringen.

Die Verbraucher müssen sich mit Ihren örtlichen Behörden oder Einzelhändlern in Verbindung setzen, um Informationen über die ordnungsgemäße Entsorgung ihrer Altgeräte und/ oder ihre Akkus zu erhalten. Die Einhaltung der oben genannten Leitlinien trägt zum Schutz der Umwelt bei.

7. GARANTIE UND KUNDENDIENST

Cecotec haftet gegenüber dem Endnutzer oder Verbraucher für jegliche Konformitätsmängel, die zum Zeitpunkt der Lieferung des Produkts bestehen, gemäß den in den geltenden Vorschriften festgelegten Bedingungen und Fristen.

Es wird empfohlen, dass Reparaturen von qualifiziertem Personal durchgeführt werden. Sollte unerwartet eine Störung auftreten oder haben Sie Fragen über Ihrem Produkt, können Sie sich mit dem Kundendienst in Verbindung setzen über die Telefonnummer: +34 96 321 07 28.

8. COPYRIGHT

Die geistigen Eigentumsrechte an den Texten in dieser Bedienungsanleitung liegen bei CECOTEC INNOVACIONES, S.L. Alle Rechte vorbehalten. Der Inhalt dieser Veröffentlichung darf weder ganz noch teilweise ohne vorherige Genehmigung von CECOTEC INNOVACIONES, S.L. vervielfältigt, in einem Datenabfragesystem gespeichert, übertragen oder auf irgendeine Weise (elektronisch, mechanisch, durch Fotokopie, Aufzeichnung oder Ähnliches) verbreitet werden.

1. PARTI E COMPONENTI

Figura 1

1. Griglia anteriore
2. Pale
3. Asta telescopica
4. Tasto delle velocità
5. Porta di ricarica
6. Dispositivo di bloccaggio
7. Spie luminose della velocità

NOTA:

Le immagini di questo manuale sono rappresentazioni schematiche e potrebbero non corrispondere esattamente all'apparecchio.

2. PRIMA DELL'USO

- Questo apparecchio ha un imballaggio progettato per proteggerlo durante il trasporto. Estrarre l'apparecchio dalla scatola e rimuovere tutto il materiale presente nell'imballaggio. Conservare la scatola originale e gli altri elementi in un luogo sicuro per prevenire danni all'apparecchio qualora fosse necessario trasportarlo in futuro. Se si desidera smaltire l'imballaggio originale, assicurarsi di riciclare tutti gli elementi in modo appropriato.
- Verificare che tutte le parti e i componenti siano compresi e in buono stato. Se uno di essi mancasse o non fosse in buone condizioni, contattare immediatamente il Servizio di Assistenza Tecnica ufficiale di Cecotec.

Contenuto della scatola

- Ventilatore telescopico
- Cavo di ricarica di tipo C
- Il presente manuale di istruzioni

3. FUNZIONAMENTO

1. Tirare il ventilatore verso l'alto per aprirlo. Per poterlo fare, localizzare la scritta "OPEN". Fig. 2
2. Muovere il ventilatore seguendo la direzione della freccia. Fig. 3

3. Il dispositivo di bloccaggio si attiverà automaticamente; pertanto, l'angolo del ventilatore sarà di 90°. Fig. 4
4. È possibile muovere il ventilatore a 180°, verso destra o sinistra e in alto e in basso. Fig. 5
5. Accendere il ventilatore premendo due volte il tasto di accensione/spegnimento e scegliere la velocità (premendo il tasto corrispondente tutte le volte che si desidera). Il ventilatore ha 4 velocità, se si preme il tasto 5 volte, si spegnerà. Fig. 6

NOTA: Una volta scelta la velocità, si illuminerà la rispettiva spia.

6. La altezza del ventilatore è regolabile. Fig. 7
7. Per piegare nuovamente il ventilatore, sollevare il dispositivo di bloccaggio. Fig. 8
8. Quindi restringere il tubo di supporto e ripiegare il ventilatore come mostrato nella figura 9.
9. Quindi, premere la griglia con entrambe le mani. Per poterla aprire, premerla e girarla in senso antiorario. Fig. 10

ATTENZIONE:

- Utilizzare un adattatore adatto per caricare il ventilatore.
- Il prodotto è dotato di una batteria integrata ai polimeri di litio non rimovibile. Non posizionarlo vicino al fuoco e non immergerlo nell'acqua. Esiste il rischio di combustione spontanea, quindi non esporlo al sole né lasciarlo in un luogo a temperatura troppo elevata.

NOTA: Se non si utilizza il prodotto per un lungo periodo di tempo, la batteria potrebbe danneggiarsi. È raccomandabile caricarla almeno una volta ogni tre mesi. Ricaricarla prima di usare il ventilatore.

Estrazione della batteria

Per facilitare il corretto riciclaggio del prodotto, seguire i seguenti passaggi per rimuovere la batteria:

1. Rimuovere gli adesivi antiscivolo sul fondo della base del ventilatore.
2. Rimuovere le quattro viti esposte dopo aver rimosso le parti precedenti.
3. Rimuovere il tappo della base.
4. Scollegare la batteria ed estrarla per un corretto riciclaggio della stessa.

IMPORTANTE:

La rimozione della batteria deve essere effettuata solo ai fini del riciclaggio del prodotto.

4. PULIZIA E MANUTENZIONE

1. È possibile rimuovere la griglia per pulirla dalla polvere. L'interno del ventilatore lo si può pulire con un panno asciutto. Fig. 11
2. Dopo aver pulito la griglia, asciugarla e rimetterla in posizione ruotandola in senso orario. Fig. 12

NOTA: Non pulire l'unità principale del ventilatore con acqua, usare solo un panno asciutto.

5. SPECIFICHE TECNICHE

Codice prodotto: 08224

Prodotto: EnergySilence 800 FoldAir Portable

Input: DC 5V 2A

Batteria: Li-ion 18650 3.7 V, 7200 mAh, 22.64 Wh

Potenza: 4W

Le specifiche tecniche possono cambiare senza previa notifica per migliorare la qualità del prodotto.

Fabbricato in Cina | Progettato in Spagna

6. RICICLAGGIO DI APPARECCHIATURE ELETTRICHE ED ELETTRONICHE



Questo simbolo indica che, in conformità con le normative vigenti, il prodotto e/o le pile/batterie devono essere smaltiti separatamente dai rifiuti domestici. Quando questo prodotto raggiunge la fine della sua vita utile, è necessario rimuovere le pile/batterie/accumulatori e portarlo in un punto di raccolta designato dalle autorità locali.

Per informazioni dettagliate su come smaltire correttamente le apparecchiature elettriche ed elettroniche e/o le pile/batterie, il consumatore dovrà contattare le autorità locali.

Il rispetto delle linee guida di cui sopra aiuterà a proteggere l'ambiente.

7. GARANZIA E SUPPORTO TECNICO

Cecotec sarà responsabile nei confronti dell'utente finale o del consumatore per qualsiasi difetto di conformità esistente al momento della consegna del prodotto nei termini, condizioni e scadenze stabilite dalla normativa vigente.

Si raccomanda che le riparazioni siano effettuate da personale specializzato.

Se si riscontra un problema con l'apparecchio o in caso di dubbi, si prega di contattare il Servizio di Assistenza Tecnica ufficiale di Cecotec al numero +34 96 321 07 28.

8. COPYRIGHT

I diritti di proprietà intellettuale dei testi di questo manuale appartengono a CECOTEC INNOVACIONES, S.L. Tutti i diritti riservati. Il contenuto di questa pubblicazione non può essere, in tutto o in parte, riprodotto, archiviato in un sistema di recupero, trasmesso o distribuito con qualsiasi mezzo (elettronico, meccanico, fotocopia, registrazione o simile) senza la previa autorizzazione di CECOTEC INNOVACIONES, S.L.

1. PEÇAS E COMPONENTES

Fig. 1

1. Cobertura dianteira
2. Pás
3. Barra telescópica
4. Botão Velocidade
5. Porta de carregamento
6. Sistema de fixação
7. Indicadores de velocidade

NOTA:

Os gráficos deste manual são representações esquemáticas e podem não corresponder exatamente ao aparelho.

2. ANTES DE USAR

- Este aparelho é acondicionado em embalagens concebidas para o proteger durante o transporte. Retire o aparelho da sua caixa e remova todo o material de embalagem. Pode manter a caixa original e outras embalagens num local seguro para evitar danos no aparelho, caso necessite de o transportar no futuro. Se desejar descartar a embalagem original, certifique-se de reciclar todos os itens corretamente.
- Certifique-se de que todas as peças e componentes estejam incluídos e em bom estado. Se algum deles faltar ou não estiver em boas condições, contactar imediatamente o Serviço de Assistência Técnica oficial da Cecotec.

Conteúdo da caixa

- Ventoinha telescópica
- Cabo de carregamento tipo C
- Manual de instruções

3. FUNCIONAMENTO

1. Puxe a ventoinha para cima para a abrir. Para isto, localize "OPEN" Fig. 2
2. Mova o aparelho na direção da seta. Fig. 3
3. O sistema de fixação será ativado automaticamente, pelo que o ângulo da ventoinha será de 90°. Fig. 4

4. É possível mover a ventoinha 180° para a esquerda/direita e para cima/baixo. Fig. 5
5. Ligue a ventoinha premindo duas vezes o botão Ligar/Desligar e escolha a velocidade (premindo o botão correspondente tantas vezes quantas desejar). A ventoinha tem 4 velocidades, se premir o botão uma quinta vez, desligar-se-á. Fig. 6

NOTA: quando a velocidade tiver sido selecionada, o indicador correspondente acender-se-á.

6. A altura da ventoinha pode ser ajustada. Fig. 7
7. Para voltar a dobrar a ventoinha, levante o sistema de fixação. Fig. 8
8. Em seguida, encolha o tubo de suporte e dobre a ventoinha. Fig. 9
9. Por fim, pressione a grelha da ventoinha com as duas mãos. Para a retirar, pressione-a e rode-a em sentido anti-horário. Fig. 10

ADVERTÊNCIA:

- Utilize um adaptador adequado para carregar a ventoinha.
- O aparelho está equipado com uma bateria de polímero de lítio incorporada e não amovível. Não a coloque perto do fogo ou mergulhe em água. Existe o risco de combustão espontânea, por isso não a exponha ao sol nem o deixe num local onde a temperatura seja demasiado elevada.

NOTA: se o aparelho não for utilizado durante um longo período de tempo, a bateria pode ficar danificada. Por isso, recomenda-se que a carregue pelo menos uma vez de três em três meses. Carregue-a antes de utilizar o aparelho.

Remoção de bateria

Para facilitar a reciclagem correta do aparelho, siga estes passos para retirar a bateria:

1. Remova os autocolantes antiderrapantes na parte inferior da base.
2. Retire os quatro parafusos que ficaram expostos ao retirar as peças anteriores.
3. Retire a tampa da base.
4. Desligue a bateria e retire-a para reciclagem adequada.

IMPORTANTE:

A remoção da bateria só deve ser efetuada para efeitos de reciclagem do aparelho.

4. LIMPEZA E MANUTENÇÃO

1. A grelha pode ser retirada para limpeza. Pode limpar o interior da ventoinha com um pano seco, não o molhe. Fig. 11
2. Depois de limpar a grelha, seque-a e volte a colocá-la no lugar, rodando-a em sentido horário. Fig. 12

NOTA: não limpe a estrutura principal com água, basta utilizar um pano seco.

5. ESPECIFICAÇÕES TÉCNICAS

Referência: 08224

Produto: EnergySilence 800 FoldAir Portable

Entrada: DC 5 V/2 A

Bateria: Li-íon 18650 3,7 V, 7200 mAh, 22,64 Wh

Potência: 4 W

As especificações técnicas podem ser alteradas sem notificação prévia para melhorar a qualidade do produto.

Fabricado na China | Desenhado em Espanha

6. RECICLAGEM DE PRODUTOS ELÉTRICOS E ELETRÓNICOS

Este símbolo indica que, de acordo com os regulamentos aplicáveis, o produto e/ou bateria deve ser eliminado separadamente do lixo doméstico. Quando este produto atingir o fim da sua vida útil, deverá remover as pilhas/baterias/acumuladores e levá-lo para um ponto de recolha designado pelas autoridades locais.



Para obter informação detalhada acerca da forma mais adequada de eliminar os seus equipamentos elétricos e eletrónicos e/ou as correspondentes baterias, o consumidor deverá contactar com as autoridades locais.

A conformidade com as diretrizes acima referidas ajudará a proteger o ambiente.

7. GARANTIA E SAT

A Cecotec será responsável perante o utilizador final ou consumidor por qualquer falta de conformidade que exista no momento da entrega do produto nos termos, condições e prazos estabelecidos pelos regulamentos aplicáveis.

Recomenda-se que as reparações sejam efetuadas por pessoal qualificado.

Se deteta uma ocorrência com o produto ou tem alguma consulta, entre em contacto com o Serviço de Assistência Técnica da Cecotec através do número de telefone +34 96 321 07 28.

8. COPYRIGHT

Os direitos de propriedade intelectual dos textos deste manual pertencem à CECOTEC INNOVACIONES, S.L. Todos os direitos reservados. O conteúdo desta publicação não pode, no todo ou em parte, ser reproduzido, armazenado num sistema de recuperação, transmitido ou distribuído por qualquer meio (eletrónico, mecânico, fotocópia, gravação ou similar) sem a autorização prévia da CECOTEC INNOVACIONES, S.L.

1. ONDERDELEN EN COMPONENTEN

Figuur 1

1. Rooster
2. Ventilatorbladen
3. Telescopische stang
4. Snelheidsknop
5. Oplaadpunt
6. Bevestigingssysteem
7. Snelheid indicatielampjes

OPMERKING:

De figuren in deze handleiding zijn schematische voorstellingen en komen mogelijk niet exact overeen met het product.

2. VÓÓR U HET APPARAAT GEBRUIKT

- Dit apparaat heeft een verpakking die ontworpen is om het tijdens het transport te beschermen. Haal het apparaat uit de doos en verwijder al het verpakkingsmateriaal. U kunt de originele doos en andere verpakking op een veilige plaats bewaren om beschadiging van het apparaat te voorkomen als u het in de toekomst moet vervoeren. Als u de verpakking toch weggooit, zorg er dan voor een correcte recyclage.
- Controleer of alle onderdelen en componenten aanwezig en in goede staat zijn. Als een van deze ontbreekt of niet in goede staat is, neem dan onmiddellijk contact op met de Technische Dienst van Cecotec.

Inhoud van de doos

- Telescopische ventilator
- Type C oplaadkabel
- Handleiding

3. WERKING

1. Trek de ventilator omhoog om hem te openen. Zoek hiervoor de markering «OPEN». Fig. 2
2. Beweeg de ventilator in de richting van de pijl. Fig. 3
3. Het bevestigingssysteem wordt automatisch geactiveerd, waardoor de ventilatorhoek 90° wordt. Fig. 4

4. U kunt de ventilator 180° naar links/rechts en omhoog/omlaag bewegen. Fig. 5
5. Zet de ventilator aan door twee keer op de aan/uit-knop te drukken en kies de snelheid (door zo vaak op de betreffende knop te drukken als u wilt). De ventilator heeft 4 snelheden, als u een vijfde keer op de knop drukt, gaat hij uit. Fig. 6

OPMERKING: Zodra de snelheid is geselecteerd, gaat het bijbehorende indicatielampje branden.

6. De ventilator kan in hoogte worden versteld. Fig. 7
7. Om de ventilator weer in te klappen, brengt u het bevestigingssysteem omhoog. Fig. 8
8. Laat vervolgens de draagbuis krimpen en klap de ventilator in zoals getoond in figuur 9.
9. Druk ten slotte met beide handen op het ventilatorrooster. Om te openen drukt u erop en draait u hem linksom. Fig. 10

WAARSCHUWING:

- Gebruik een geschikte adapter om de ventilator op te laden.
- Het product is uitgerust met een ingebouwde, niet-verwijderbare lithium-polymeerbatterij. Niet in de buurt van vuur plaatsen of onderdompelen in water. Er bestaat een risico op spontane verbranding, dus stel het niet bloot aan de zon en laat het niet achter op een plek waar de temperatuur te hoog is.

OPMERKING: Als de ventilator lange tijd niet wordt gebruikt, kan de batterij beschadigd raken. Daarom raden we u aan om hem minstens één keer per drie maanden op te laden. Laad hem op voordat u de ventilator gebruikt.

De accu verwijderen

Om het product op de juiste manier te recyclen, moet u deze stappen volgen om de batterij te verwijderen:

1. Verwijder de antislipstickers aan de onderkant van de ventilatorvoet.
2. Verwijder de vier schroeven die blootliggen bij het verwijderen van de vorige onderdelen.
3. Verwijder het deksel van de basis.
4. Koppel de batterij los en verwijder deze voor recycling.

BELANGRIJK:

De batterij mag alleen worden verwijderd om het product te recyclen.

4. SCHOONMAAK EN ONDERHOUD

1. Het rooster kan worden verwijderd om stof te verwijderen. De binnenkant van de ventilator kan worden schoongemaakt met een droge doek, maak hem niet nat. Fig. 11
2. Droog het rooster na het schoonmaken en plaats het terug door het met de klok mee te draaien. Fig. 12

OPMERKING: Maak het hoofdgedeelte van de ventilator niet schoon met water, maar gebruik gewoon een droge doek.

5. TECHNISCHE SPECIFICATIES

Productreferentie: 08224

Product: EnergySilence 800 FoldAir Portable

Ingang: DC 5V 2A

Accu: Li-ion 18650 3.7V, 7200 mAh, 22.64 Wh

Vermogen: 4W

Technische specificaties kunnen zonder voorafgaande kennisgeving worden gewijzigd om de productkwaliteit te verbeteren.

Gemaakt in China / Ontworpen in Spanje

6. RECYCLING VAN ELEKTRISCHE EN ELEKTRONISCHE APPARATUUR



Dit symbool geeft aan dat, volgens de geldende voorschriften, het product en/of de batterij gescheiden van het huisvuil moeten worden afgevoerd. Wanneer dit product het einde van zijn levensduur bereikt, dient u de batterijen/accumulatoren te verwijderen en het naar een door de plaatselijke autoriteiten aangewezen inzamelpunt te brengen.

Voor gedetailleerde informatie over hoe elektrische en elektronische apparatuur en/of batterijen op de juiste manier kunnen worden weggegooid, moeten consumenten contact opnemen met hun plaatselijke autoriteiten. Naleving van de bovenstaande richtlijnen helpt het milieu te beschermen.

7. GARANTIE EN TECHNISCHE ONDERSTEUNING

Cecotec is aansprakelijk tegenover de eindgebruiker of consument voor elk gebrek aan overeenstemming dat bestaat op het ogenblik van de levering van het product onder de voorwaarden, bepalingen en termijnen die zijn vastgelegd in de toepasselijke regelgeving.

Het wordt aanbevolen reparaties te laten uitvoeren door gekwalificeerd personeel.

Als u ooit een incident met het product ontdekt of vragen hebt, neem dan contact op met de officiële Technische Assistentie van Cecotec via het telefoonnummer +34 96 321 07 28.

8. COPYRIGHT

De intellectuele eigendomsrechten op de teksten in deze handleiding behoren toe aan CECOTEC INNOVACIONES, S.L. Alle rechten voorbehouden. De inhoud van deze publicatie mag niet, geheel of gedeeltelijk, worden veelevoudigd, opgeslagen in een geautomatiseerd gegevensbestand, doorgegeven of verspreid op welke wijze dan ook (elektronisch, mechanisch, door fotokopieën, opnamen en dergelijke) zonder voorafgaande toestemming van CECOTEC INNOVACIONES, S.L.

1. CZĘŚCI I KOMPONENTY

Rysunek 1

1. Kratka przednia
2. Łopatki
3. Rura teleskopowa
4. Przycisk prędkości
5. Wejście ładowarki
6. Element mocujący
7. Lampki kontrolne prędkości

UWAGA:

Grafika tej instrukcji obsługi jest schematyczna i możliwe, że nie będzie całkowicie zgodna z produktem.

2. PRZED UŻYCIEM

- To urządzenie jest zapakowane w opakowanie zaprojektowane w celu ochrony podczas transportu. Wyjmij urządzenie z pudełka i usuń wszystkie materiały opakowaniowe. Oryginalne pudełko i inne elementy opakowania można przechowywać w bezpiecznym miejscu, aby zapobiec uszkodzeniu urządzenia w przypadku konieczności jego transportu w przyszłości. Jeśli chcesz pozbyć się oryginalnego opakowania, pamiętaj o prawidłowym recyklingu wszystkich jego elementów.
- Upewnij się, że wszystkie części i komponenty są dołączone, i są w dobrym stanie. Jeśli któregoś z nich brakuje lub nie są w dobrym stanie, należy niezwłocznie skontaktować się z oficjalnym Serwisem Technicznym Cecotec.

Zawartość opakowania

- Wentylator teleskopowy
- Przewód zasilający typu C
- Ta instrukcja obsługi

3. FUNKCJONOWANIE

1. Pociągnij wentylator do góry, aby go otworzyć. Aby to zrobić, znajdź znacznik „OPEN”. Rys. 2
2. Przesuń wentylator w kierunku wskazanym strzałką na rysunku 2. Rys. 3
3. Element mocujący zostanie aktywowany automatycznie i kąt wentylatora będzie wynosił 90°. Rys. 4
4. Wentylator można przesuwac o 180° w lewo/prawo i w góre/w dół. Rys. 5
5. Włącz wentylator, naciskając dwukrotnie przycisk włączania/wyłączania i wybierz prędkość (naciskając odpowiedni przycisk tyle razy, ile chcesz). Wentylator ma 4 prędkości, jeśli naciśniesz przycisk po raz piąty, wyłączy się. Rys. 6

WAŻNE: Po wybraniu prędkości zaświeci się odpowiedni wskaźnik.

6. Wysokość wentylatora można regulować. Rys. 7
7. Aby ponownie złożyć wentylator, należy podnieść element mocujący. Rys. 8
8. Następnie złóż rurkę podtrzymującą i złóż wentylator, jak pokazano na rysunku 9.
9. Na koniec naciśnij kratkę wentylatora obiema rękami. Aby ją otworzyć, należy ją nacisnąć i obrócić w kierunku przeciwnym do ruchu wskazówek zegara. Rys. 10

OSTRZEŻENIE:

- Do ładowania wentylatora należy użyć odpowiedniego adaptera.
- Produkt jest wyposażony we wbudowaną, niewymienną baterię litowo-polimerową. Nie należy umieszczać jej w pobliżu ognia ani zanurzać w wodzie. Istnieje ryzyko samozapłonu, dlatego nie należy wystawiać jej na działanie promieni słonecznych ani pozostawiać w miejscu o zbyt wysokiej temperaturze.

WAŻNE: Jeśli wentylator nie będzie używany przez dłuższy czas, bateria może ulec uszkodzeniu. Dlatego zalecamy ładowanie go co najmniej raz na trzy miesiące. Przed użyciem wentylatora należy go naładować.

Wymowanie baterii

Aby ułatwić prawidłowy recykling produktu, należy wykonać poniższe czynności w celu wyjęcia baterii:

1. Usuń naklejki antypoślizgowe ze spodu podstawy wentylatora.
2. Odkręć cztery śruby, które zostały odśrończone po usunięciu naklejek.
3. Zdejmij pokrywę podstawy.
4. Odtłącz baterię i wyjmij ją w celu poddania recyklingowi.

WAŻNE:

Wymowanie baterii powinno być wykonywane wyłącznie w celu recyklingu produktu.

4. CZYSZCZENIE I KONSERWACJA

1. Kratkę można zdjąć w celu oczyszczenia z kurzu. Wnętrze wentylatora można czyścić suchą szmatką, nie należy go moczyć. Rys. 11
2. Po wyczyszczeniu kratki należy ją wysuszyć i włożyć z powrotem na miejsce, obracając ją zgodnie z ruchem wskazówek zegara. Rys. 12

WAŻNE: Nie czyścić korpusu wodą, a jedynie suchą ściereczką.

5. SPECYFIKACJA TECHNICZNA

Referencja produktu: 08224

Produkt: EnergySilence 800 FoldAir Portable

Wejście: DC 5V 2A

Akumulator: Li-ion 18650 3,7 V, 7200 mAh, 22,64 Wh

Moc: 4 W

Specyfikacje techniczne mogą ulec zmianie bez wcześniejszego powiadomienia w celu poprawy jakości produktu.

Wyprodukowano w Chinach | Zaprojektowano w Hiszpanii

6. RECYKLING URZĄDZEŃ ELEKTRYCZNYCH I ELEKTRONICZNYCH



Ten symbol oznacza, że zgodnie z obowiązującymi przepisami produkt i/lub baterię należy utylizować oddzielnie od odpadów domowych. Kiedy ten produkt osiągnie koniec okresu użytkowania, należy wyjąć baterie/akumulatory i przekazać go do punktu zbiórki wyznaczonego przez lokalne władze.

Aby uzyskać szczegółowe informacje na temat najbardziej odpowiedniego sposobu utylizacji sprzętów elektrycznych i elektronicznych i/lub odpowiednich baterii, konsument powinien skontaktować się z lokalnymi władzami.

Przestrzeganie powyższych wytycznych pomoże chronić środowisko.

7. GWARANCJA I SERWIS POMOCY TECHNICZNEJ

Cecotec odpowiada przed użytkownikiem lub konsumentem końcowym za wszelkie niezgodności występujące w momencie dostawy produktu na warunkach określonych w obowiązujących przepisach.

Zaleca się, aby naprawy były przeprowadzane przez wyspecjalizowany personel. Jeśli wykryjesz problem z produktem lub masz jakiegokolwiek pytania, skontaktuj się z oficjalnym Serwisem Pomocy Technicznej Cecotec pod numerem telefonu +34 96 321 07 28.

8. PRAWA AUTORSKIE

Prawa własności intelektualnej do tekstów tej instrukcji obsługi należą do CECOTEC INNOVACIONES, S.L. Wszelkie prawa zastrzeżone. Treść niniejszej publikacji nie może być, w całości lub w części, powielana, przechowywana w systemie wyszukiwania, przesyłana lub rozpowszechniana za pomocą jakichkolwiek środków (elektronicznych, mechanicznych, fotokopii, nagrywania lub podobnych) bez uprzedniej zgody CECOTEC INNOVACIONES, S.L.

1. DÍLY A SOUČÁSTI

Obrázek 1

1. Přední mřížka
2. Lopatky
3. Teleskopická tyč
4. Tlačítko rychlosti
5. Nabíjecí port
6. Zajišťovací mechanismus
7. Světelný indikátor rychlosti

POZNÁMKA:

Grafika v tomto návodu je schematickým znázorněním a nemusí přesně odpovídat výrobku.

2. PŘED POUŽITÍM

- Tento spotřebič je zabalen v obalu určeném k ochraně při přepravě. Vyjměte spotřebič z krabice a odstraňte veškerý obalový materiál. Můžete uschovat originální krabici a další obaly na bezpečném místě pro zabránění poškození spotřebiče, pokud byste jej v budoucnu potřebovali přepravovat. Pokud chcete zlikvidovat originální obal, ujistěte se, že všechny části recyklujete správně.
- Zkontrolujte, zda jsou všechny díly a komponenty součástí balení a v dobrém stavu. Pokud některý z nich chybí nebo není v dobrém stavu, okamžitě kontaktujte Oficiální technickou asistenční službu společnosti Cecotec.

Obsah krabice

- Skládací teleskopický ventilátor
- Nabíjecí kabel typu C
- Tento návod k použití

3. PROVOZ

1. Zatáhněte za ventilátor směrem nahoru pro jeho otevření. Za tímto účelem vyhledejte značku «OPEN». Obr. 2
2. Pohybuje ventilátorem ve směru šipky. Obr. 3
3. Zajišťovací mechanismus se aktivuje automaticky, proto je úhel ventilátoru 90°. Obr. 4
4. Ventilátorem můžete polohovat o 180° doleva/doprava a nahoru/dolů. Obr. 5

- Zapněte ventilátor dvojitým stisknutím tlačítka zapnutí/vypnutí a zvolte rychlost (stisknutím příslušného tlačítka tolikrát, kolikrát potřebujete). Ventilátor má 4 rychlosti, po pátém stisknutí tlačítka se vypne. Obr. 6

POZNÁMKA: Po zvolení rychlosti se rozsvítí příslušný světelný indikátor.

- Výšku ventilátoru lze nastavit. Obr. 7
- Pro opětovné složení ventilátoru zvedněte zajišťovací mechanismus. Obr. 8
- Poté zmenšíte nosnou tyč a složte ventilátor, jak je znázorněno na obrázku 9.
- Nakonec oběma rukama zatlačte na mřížku ventilátoru. Pro její otevření, zatlačte na ní a otočte jí proti směru hodinových ručiček. Obr. 10

VAROVÁNÍ:

- Použijte vhodný adaptér pro nabíjení ventilátoru.
- Výrobek je vybaven zabudovanou nevyjímatelnou lithium-polymerovou baterií. Neumisťujte ji do blízkosti ohně ani je neponořujte do vody. Hrozí nebezpečí samovznícení, proto ji nevystavujte slunci ani ji nenechávejte na místě s příliš vysokou teplotou.

POZNÁMKA: Pokud se ventilátor delší dobu nepoužívá, může dojít k poškození baterie. Doporučujeme ji proto nabíjet alespoň jednou za tři měsíce. Nabíjte ji před použitím ventilátoru.

Vyjmutí baterie

Pro usnadnění správné recyklace výrobku postupujte při vyjímání baterie podle následujících pokynů:

- Odstraňte protiskluzové nálepky, které se nacházejí na spodní straně základny ventilátoru.
- Odstraňte čtyři šrouby, které se odkryly po odstranění předchozích dílů.
- Sejměte kryt základny.
- Odpojte baterii a vyjměte ji za účelem správné recyklace.

DŮLEŽITÉ:

Vyjmutí baterie by mělo být provedeno pouze za účelem recyklace výrobku.

4. ČIŠTĚNÍ A ÚDRŽBA

- Mřížku lze vyjmout pro její vyčištění od prachu. Vnitřek ventilátoru lze čistit suchým hadříkem, nenamáčejte ho. Obr. 11
- Po vyčištění mřížku osušte a znovu ji nasadte na své místo jejím otočením ve směru hodinových ručiček. Obr. 12

POZNÁMKA: Nečistěte hlavní jednotku ventilátoru vodou, použijte pouze suchý hadřík.

5. TECHNICKÉ SPECIFIKACE

Referenční číslo výrobku: 08224

Výrobek: EnergySilence 800 FoldAir Portable

Vstup: DC 5V 2A

Baterie: Li-ion 18650 3.7 V, 7200 mAh, 22.64 Wh

Výkon: 4 W

Technické specifikace se mohou změnit bez předchozího upozornění za účelem zlepšení kvality produktu.

Vyrobena v Číně | Navrženo ve Španělsku

6. RECYKLACE ELEKTRICKÝCH A ELEKTRONICKÝCH ZAŘÍZENÍ



Tento symbol označuje, že v souladu s platnými předpisy musí být produkt a/nebo baterie zlikvidovány odděleně od domovního odpadu. Po skončení životnosti tohoto výrobku byste měli články/baterie/akumulátory vyjmout a odnést na sběrné místo určené místními úřady.

Pro podrobnější informace o nejvhodnějším způsobu likvidace elektrických a elektronických zařízení a/nebo příslušných baterií by se spotřebitelé měli

obrátit na místní úřady.

Dodržování výše uvedených pokynů přispívá k ochraně životního prostředí.

7. ZÁRUKA A TECHNICKÝ SERVIS

Společnost Cecotec odpovídá konečnému uživateli nebo spotřebiteli za jakýkoli nesoulad, který existuje v době dodání výrobku za podmínek a ve lhůtách stanovených platnými předpisy. Doporučuje se, aby opravy prováděl kvalifikovaný personál.

Pokud zjistíte problém s výrobkem nebo máte jakékoli dotazy, obraťte se na Oficiální technickou asistenční službu společnosti Cecotec na čísle +34 96 321 07 28.

8. COPYRIGHT

Práva duševního vlastnictví k textům v tomto návodu jsou majetkem společnosti CECOTEC INNOVACIONES, S.L. Všechna práva jsou vyhrazena. Obsah této publikace nesmí být, zčásti nebo jako celek, reprodukován, ukládán do systému obnovy, přenášen nebo distribuován žádnými prostředky (elektronicky, mechanicky, fotokopírováním, nahráváním nebo podobným způsobem) bez předchozího souhlasu společnosti CECOTEC INNOVACIONES, S.L.

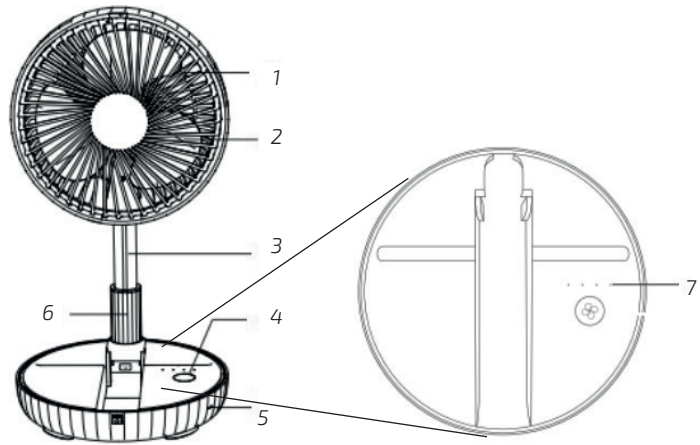

Fig./Img./Abb./Afb./ Rys. 1

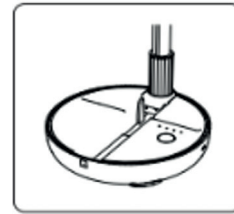

Fig./Img./Abb./Afb./ Rys. 6

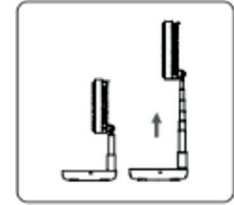

Fig./Img./Abb./Afb./ Rys. 7

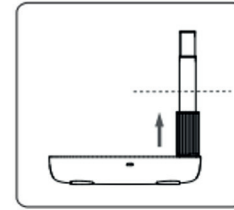

Fig./Img./Abb./Afb./ Rys. 8



Fig./Img./Abb./Afb./ Rys. 9

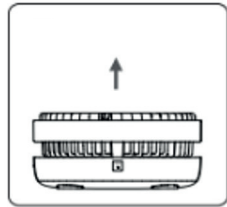

Fig./Img./Abb./Afb./ Rys. 2



Fig./Img./Abb./Afb./ Rys. 3

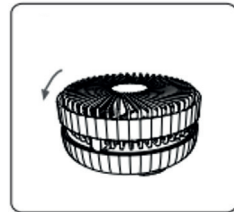

Fig./Img./Abb./Afb./ Rys. 10

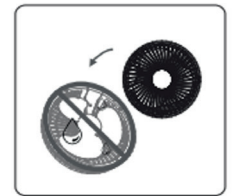

Fig./Img./Abb./Afb./ Rys. 11

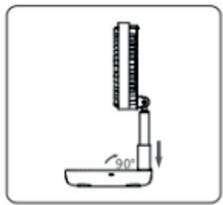

Fig./Img./Abb./Afb./ Rys. 4

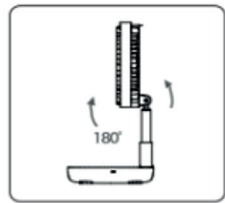

Fig./Img./Abb./Afb./ Rys. 5

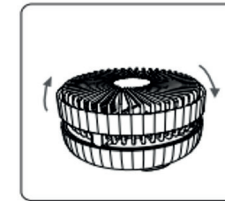

Fig./Img./Abb./Afb./ Rys. 12

www.cecotec.es

Cecotec Innovaciones S. L.
Av. Reyes Católicos, 60
46910, Alfafar (Valencia), Spain