

cecotec

ENERGYSILENCE 900 FLOORFLOW

Ventilador industrial / Industrial fan



Manual de instrucciones
Instruction manual
Manuel d'instructions
Bedienungsanleitung
Manuale di istruzioni
Manual de instruções
Handleiding
Instrukcja obsługi
Návod k použití

Instrucciones de seguridad	4
Safety instructions	6
Instructions de sécurité	8
Sicherheitshinweise	10
Istruzioni di sicurezza	13
Instruções de segurança	15
Veiligheidsvoorschriften	17
Instrukcja bezpieczeństwa	20
Bezpečnostní pokyny	22

ÍNDICE

1. Piezas y componentes	25
2. Antes de usar	25
3. Funcionamiento	25
4. Limpieza y mantenimiento	26
5. Especificaciones técnicas	27
6. Reciclaje de aparatos eléctricos y electrónicos	28
7. Garantía y SAT	28
8. Copyright	28

INDEX

1. Parts and components	29
2. Before use	29
3. Operation	29
4. Cleaning and maintenance	30
5. Technical specifications	30
6. Disposal of old electrical and electronic appliances	31
7. Technical support and warranty	32
8. Copyright	32

SOMMAIRE

1. Pièces et composants	33
2. Avant utilisation	33
3. Fonctionnement	33
4. Nettoyage et entretien	34
5. Spécifications techniques	35
6. Recyclage des équipements électriques et électroniques	36
7. Garantie et SAV	36
8. Copyright	36

INHALT

1. Teile und Komponenten	37
2. Vor dem Gebrauch	37
3. Bedienung	37
4. Reinigung und Wartung	38
5. Technische Spezifikationen	39
6. Recycling von Elektro- und Elektronikgeräten	39
7. Garantie und Kundendienst	40
8. Copyright	40

INDICE

1. Parti e componenti	41
2. Prima dell'uso	41
3. Funzionamento	41
4. Pulizia e manutenzione	42
5. Specifiche tecniche	43
6. Riciclaggio di apparecchiature elettriche ed elettroniche	43
7. Garanzia e supporto tecnico	44
8. Copyright	44

ÍNDICE

1. Peças e componentes	45
2. Antes de usar	45
3. Funcionamento	45
4. Limpeza e manutenção	46
5. Especificações técnicas	47
6. Reciclagem de produtos elétricos e eletrônicos	48
7. Garantia e SAT	48
8. Copyright	48

INHOUD

1. Onderdelen en componenten	49
2. Vóór u het apparaat gebruikt	49
3. Werking	49
4. Schoonmaak en onderhoud	50
5. Technische specificaties	51
6. Recycling van elektrische en elektronische apparatuur	52
7. Garantie en technische ondersteuning	52
8. Copyright	52

SPIS TREŚCI

1. Części i komponenty	53
2. Przed użyciem	53
3. Funkcjonowanie	53
4. Czyszczenie i konserwacja	54
5. Specyfikacja techniczna	55
6. Recykling urządzeń elektrycznych i elektronicznych	56
7. Gwarancja i Serwis Pomocy Technicznej	56
8. Prawa autorskie	56

OBSAH

1. Díly a součásti	57
2. Před použitím	57
3. Provoz	57
4. Čištění a údržba	58
5. Technické specifikace	59
6. Recyklace elektrických a elektronických zařízení	60
7. Záruka a technický servis	60
8. Copyright	60

INSTRUCCIONES DE SEGURIDAD

Lea las siguientes instrucciones atentamente antes de usar el producto. Guarde este manual para futuras referencias o nuevos usuarios.

- Siga atentamente estas instrucciones de seguridad cuando use el producto.
- Este aparato pueden utilizarlo niños con edad de 8 años y superior y personas con capacidades físicas, sensoriales o mentales reducidas o falta de experiencia y conocimiento, si se les ha dado la supervisión o formación apropiadas respecto al uso del aparato de una manera segura y comprenden los peligros que implica. Los niños no deben jugar con el aparato. La limpieza y el mantenimiento a realizar por el usuario no deben realizarlos los niños sin supervisión.
- Asegúrese de que el voltaje de red coincida con el voltaje especificado en el marcado del producto y de que el enchufe tenga toma de tierra.
- No sumerja el cable, el enchufe o cualquier otra parte fija del producto en agua o cualquier otro líquido. No exponga las conexiones eléctricas al agua. Asegúrese de que tiene las manos completamente secas antes de tocar el enchufe o encender el producto.
- Si el producto cae accidentalmente en agua, desconéctelo inmediatamente. ¡No toque el agua!
- Inspeccione el cable de alimentación regularmente en busca de daños visibles. Si el cable presenta daños, debe ser reparado por el Servicio de Asistencia Técnica oficial de Cecotec para evitar cualquier tipo de peligro.
- No transporte el producto o tire de él usando el cable de alimentación. No use el cable como asa. No fuerce el cable contra esquinas o bordes afilados. No pase el producto por

encima del cable de alimentación. Mantenga el cable alejado de superficies calientes.

- No use el producto si el cable, el enchufe o la estructura presentan daños, no funcionan correctamente o han sufrido alguna caída.
- No use el producto en espacios cerrados donde puedan producirse vapores explosivos o inflamables.
- Mantenga el ventilador alejado de fuentes de calor.
- Mantenga el pelo, la ropa, los dedos y otras partes del cuerpo alejados de las aberturas y partes móviles del producto.
- No deje el producto sin supervisión mientras esté en uso.
- Desenchúfelo de la fuente de alimentación cuando acabe de usarlo o cuando abandone la habitación.
- No intente reparar el producto por sí mismo. Contacte con el Servicio de Asistencia Técnica oficial de Cecotec.
- Apague y desconecte el aparato de la toma de corriente cuando no esté en funcionamiento, cuando lo mueva de un lugar a otro o antes de montar o quitar piezas. Para evitar el peligro de tropezar, enrolle el cable de forma segura.
- Apague y desenchufe el producto antes de limpiarlo.
- No abra la carcasa, puesto que su voltaje es alto y podría resultar peligroso.
- Asegúrese de que el ventilador no está colocado cerca de cortinas u otros objetos que puedan enredarse en el mismo.
- Nunca coloque el aparato donde pueda estar expuesto a: luz solar directa, polvo en exceso, superficies irregulares, vibraciones mecánicas o choques.
- El aparato no debe estar expuesto a goteo o salpicaduras. Tampoco se deben colocar cerca del producto objetos que contengan líquidos, como jarrones.
- Coloque el ventilador sobre una superficie estable y seca cuando lo ponga en funcionamiento para evitar que vuelque.
- No utilice el aparato si las rejillas no están correctamente colocadas ni si están dañadas o sueltas.

- No coloque el ventilador cerca de una ventana. Si llueve o hay una tormenta eléctrica sobre el ventilador, podría provocar una descarga eléctrica.
- No coloque el aparato en ningún suelo deteriorado.

SAFETY INSTRUCTIONS

Read these instructions thoroughly before using the appliance. Keep this instruction manual for future reference or new users.

- All safety instructions must be closely followed when using the appliance.
- This appliance can be used by children aged 8 years and above and people with reduced physical, sensory, or mental capabilities or lack of experience and knowledge if they have been given supervision or instruction concerning use of the appliance in a safe way and understand the hazards involved. Children must not play with the appliance. Cleaning and user maintenance should not be carried out by unsupervised children.
- Make sure that the mains voltage matches the voltage stated on the appliance marking and that the wall outlet is earthed.
- Do not immerse the cable, plug, or any other non-removable part of the appliance in water or any other liquid. Do not expose the electrical connections to water. Make sure your hands are dry before handling the plug or switching on the device.
- Never immerse the appliance in water. Do not touch the water!
- Check the power cable regularly for visible damage. If the cable is damaged, it must be repaired by the official Cecotec Technical Support Service to avoid any type of danger.
- Do not carry or pull the appliance from the power cable. Do not use the power cable as handle. Do not push the cable

against corners or sharp edges. Do not crush the power cable with the full weight of the appliance. Keep the cable away from hot surfaces.

- Do not operate the appliance if its cable, plug, or body show visible damage, do not operate properly, or have been dropped.
- Do not use the appliance in confined spaces with explosive or flammable vapours.
- Keep the fan away from heat sources.
- Keep hair, clothes, fingers, and other body parts away from openings and moving parts of the product.
- Do not leave the appliance unattended while in use.
- Unplug it from the power supply when you finish using it and before leaving the room.
- Do not try to repair the appliance by yourself. Contact the official Cecotec Technical Support Service.
- Always turn off and unplug the appliance when not in use, before moving it to a new location, and before assembling or disassembling it. To avoid tripping hazards, wind the cord safely.
- Always turn off and unplug the appliance before cleaning.
- Do not open the housing, as the high voltage inside and could be dangerous.
- Make sure the fan is not placed close to curtains or other objects it may become entangled with.
- Never place the appliance where it may be exposed to direct sunlight, excessive dust, uneven surfaces, mechanical vibrations, and shocks.
- The appliance must not be exposed to dripping or splashing and no objects filled with liquids, such as vases, should be placed on the product.
- Place the fan on a stable and dry surface when in operation to prevent it from tipping over.

- Do not use the appliance without the fan grilles properly in place. Do not use if one or both grilles are damaged or loose.
- Do not place the fan close to an open window. Rain splashing on the fan could cause an electric shock hazard.
- Do not place the appliance on a damaged floor.

INSTRUCTIONS DE SÉCURITÉ

Veuillez lire les instructions suivantes avec attention avant d'utiliser votre appareil. Gardez bien ce manuel pour de futures références ou pour tout nouvel utilisateur.

- Veuillez suivre ces instructions de sécurité très attentivement lorsque vous utilisez l'appareil.
- Cet appareil peut être utilisé par des enfants de 8 ans et plus et par des personnes aux capacités physiques, mentales ou sensorielles réduites, ou sans expérience ni connaissances s'ils sont surveillés et/ou ont reçu les informations nécessaires à l'utilisation correcte de l'appareil et qu'ils ont bien compris les risques qu'il implique. Empêchez les enfants de jouer avec le produit. Le nettoyage et l'entretien du produit ne peuvent pas être menés à terme par les enfants.
- Assurez-vous que le voltage du réseau coïncide avec le voltage spécifié sur le marquage du produit et que la prise possède une connexion à terre.
- Ne submergez ni le câble, ni la prise ni aucune autre partie fixe du produit dans l'eau ni dans aucun autre liquide. N'exposez pas les connexions électriques à l'eau. Assurez-vous d'avoir les mains complètement sèches avant de toucher la prise ou d'allumer l'appareil.
- Si le produit tombe accidentellement dans l'eau, débranchez-le immédiatement. Ne touchez pas l'eau !
- Inspectez le câble d'alimentation régulièrement pour

rechercher des dommages visibles. Si le câble présente des dommages, il doit être réparé par le Service d'Assistance Technique officiel de Cecotec pour éviter tout type de danger.

- Ne transportez ni n'étirez le produit en utilisant le câble d'alimentation. N'utilisez pas le câble en tant que poignée. Ne forcez pas le câble contre les recoins et bords pointus. Ne passez pas le produit sur le câble d'alimentation. Maintenez le câble éloigné des surfaces chaudes.
- N'utilisez pas le produit si le câble, la prise ou la structure en général ne fonctionnent pas correctement, ont souffert une chute ou ont été abîmés.
- N'utilisez pas le produit dans des espaces fermés où des vapeurs explosives ou toxiques pourraient se produire.
- Maintenez le ventilateur éloigné des sources de chaleur.
- Maintenez les cheveux, les vêtements et autres parties du corps éloignés des ouvertures et parties mobiles du produit.
- Ne laissez pas le produit sans surveillance s'il est en fonctionnement.
- Débranchez le produit de la source d'alimentation lorsque vous terminez de l'utiliser ou lorsque vous quittez la pièce.
- N'essayez pas de réparer le produit vous-même. Contactez le Service Après-Vente Officiel de Cecotec.
- Éteignez et débranchez l'appareil de la prise de courant lorsqu'il n'est pas en fonctionnement, lorsque vous le déplacez à un autre endroit ou avant de monter/démonter des pièces. Pour éviter des risques de trébucher, enroulez le câble de manière sûre.
- Éteignez et débranchez le produit avant de le nettoyer.
- N'ouvrez pas la coque, le voltage du ventilateur est élevé et pourrait être dangereux.
- Assurez-vous que le ventilateur n'est pas placé près des rideaux ou d'autres objets qui puissent s'emmêler dans le ventilateur.

- Ne placez jamais l'appareil dans un endroit où il pourrait être exposé à : la lumière directe du soleil, la poussière, des surfaces inégales, des vibrations ou des impacts.
- L'appareil ne doit pas être exposé à l'égouttage ou aux éclaboussures. Ne placez pas d'objets remplis avec des liquides, comme un vase, à côté du produit.
- Placez le ventilateur sur une surface plate et sèche avant de son fonctionnement pour éviter qu'il tombe.
- N'utilisez pas l'appareil si les grilles ne sont pas bien placées, si elles sont abîmées ou lâches.
- Ne placez pas le ventilateur près d'une fenêtre. Si la pluie tombe sur le ventilateur, pourrait provoquer une décharge électrique.
- Ne placez pas l'appareil sur des surfaces détériorées.

SICHERHEITSHINWEISE

Lesen Sie die folgenden Anweisungen sorgfältig durch, bevor Sie das Gerät benutzen.

. Bewahren Sie diese Bedienungsanleitung zum Nachschlagen oder für neue Benutzer auf.

- Befolgen Sie diese Sicherheitshinweise sorgfältig, wenn Sie das Produkt verwenden.
- Dieses Gerät kann von Kindern ab 8 Jahren und darüber sowie von Personen mit verringerten physischen, sensorischen oder mentalen Fähigkeiten oder Mangel an Erfahrung und Wissen benutzt werden, wenn sie beaufsichtigt oder bezüglich des sicheren Gebrauchs des Geräts unterwiesen wurden und die daraus resultierenden Gefahren verstehen. Kinder dürfen nicht mit dem Gerät spielen. Reinigung und Wartung durch den Benutzer sollten nicht von Kindern ohne Aufsicht durchgeführt werden.

- Vergewissern Sie sich, dass die Netzspannung mit der auf der Kennzeichnung angegebenen Spannung übereinstimmt und dass der Stecker geerdet ist.
- Tauchen Sie das Kabel, Netzstecker oder andere Teile nicht ins Wasser oder anderen Flüssigkeiten. Tauchen Sie elektrische Verbindungen nicht in Wasser. Stellen Sie sicher, dass Sie Ihre Hände völlig trocknen sind, bevor Sie die Steckdose berühren oder das Gerät einschalten.
- Falls das Gerät versehentlich ins Wasser fällt, ziehen Sie sofort den Stecker aus der Steckdose. Berühren Sie nicht das Wasser!
- Überprüfen Sie das Netzkabel regelmäßig auf sichtbare Schäden. Wenn das Kabel beschädigt ist, muss es durch den offiziellen Technischen Kundendienst von Cecotec ersetzt werden, um Sach- und Personenschäden zu vermeiden.
- Transportieren Sie das Produkt nicht und ziehen Sie es nicht durch das Netzkabel. Verwenden Sie das Kabel als Griff. Seien Sie sehr vorsichtig mit den Ecken und schärfende Tischränder. Lassen Sie keinesfalls das Gerät über den Netzkabel übergehen. Halten Sie das Produkt von wärme Oberfläche fern.
- Verwenden Sie das Produkt nicht, wenn das Kabel, den Stecker oder das Gehäuse sichtbaren Schaden aufweisen, nicht korrekt funktionieren oder runter gefallen sind.
- Verwenden Sie das Produkt nicht in geschlossenen Räumen, in denen explosiven oder brennbaren Dämpfe erzeugen könnten.
- Halten Sie den Ventilator von Wärmequellen fern.
- Halten Sie Haare, Kleidungsstücke, Finger und alle Körperteile von Öffnungen und bewegliche Teile des Gerätes fern.
- Lassen Sie das Produkt niemals beim Verwenden ohne Aufsicht.

- Ziehen Sie das Gerät aus der Steckdose, wenn Sie bei Nutzung fertig sind oder wenn Sie den Raum verlassen.
- Versuchen Sie auf keinem Fall das Produkt selbst zu reparieren. Kontaktieren Sie den technischen Kundendienst von Cecotec.
- Schalten Sie das Gerät aus und ziehen Sie es aus der Steckdose, wenn das Gerät nicht benutzt wird, wenn Sie das Gerät von einem Ort zum anderen bewegen oder bevor Sie Teile ab oder anbauen. Um die Stolpergefahr zu vermeiden, wickeln Sie das Kabel sicher ein.
- Schalten Sie das Gerät aus und trennen Sie es von der Steckdose, bevor Sie es reinigen.
- Öffnen Sie nicht das Gehäuse, da die Spannung hoch ist und gefährlich sein könnte.
- Vergewissern Sie sich, dass der Ventilator nicht in der Nähe von Gardinen oder anderen Gegenständen, die sich im Ventilator verfangen können, sich befindet.
- Stellen Sie das Gerät nicht an Orten auf, an denen es direktem Sonnenlicht, übermäßigem Staub, unebenen Oberflächen, mechanischen Vibrationen und Stößen ausgesetzt ist.
- Das Gerät darf nicht mit Tropfen oder Spritzer in Kontakt kommen und es dürfen keine Flüssigkeitsgefüllten Gegenstände, wie z.B. Vasen, in die Nähe des Apparates gestellt werden.
- Stellen Sie den Ventilator beim Starten auf eine stabile, trockene Oberfläche, damit er nicht umkippt.
- Verwenden Sie das Gerät nicht, wenn die Gitter nicht richtig eingebaut sind oder wenn sie beschädigt b.z.w. lose sind.
- Stellen Sie den Ventilator nicht in der Nähe eines Fensters auf. Wenn Regen auf den Ventilator spritzt, besteht die Gefahr eines Stromschlags.
- Stellen Sie das Gerät nicht auf einen beschädigten Boden.

ISTRUZIONI DI SICUREZZA

Leggere le seguenti istruzioni prima di usare l'apparecchio. Conservare questo manuale per consultazioni future o nuovi utenti.

- Seguire attentamente queste istruzioni di sicurezza quando si usa l'apparecchio.
- Questo apparecchio può essere usato da bambini con età superiore a 8 anni e persone con capacità fisiche, sensoriali o mentali limitate, o con mancanza di esperienza e conoscenza solo sotto sorveglianza o avendo ricevuto istruzioni riguardanti l'uso dell'apparecchio in modo sicuro e comprendendo i rischi che lo stesso implica. I bambini non devono giocare con l'apparecchio. La pulizia e la manutenzione non devono essere effettuate da bambini non sorvegliati.
- Verificare che la tensione di rete coincida con quella specificata sulla marcatura dell'apparecchio e che la presa elettrica sia dotata di messa a terra.
- Non sommergere il cavo, la spina o qualsiasi altra parte fissa dell'apparecchio in acqua o all'interno di qualsiasi altro liquido. Non esporre le parti elettriche all'acqua. Assicurarsi di avere le mani completamente asciutte prima di toccare la spina o di accendere l'apparecchio.
- Se l'apparecchio dovesse cadere in acqua, scollegarlo immediatamente. Non toccare l'acqua.
- Osservare accuratamente il cavo di alimentazione in cerca di danni visibili. Se il cavo presenta danni, rivolgersi esclusivamente al Servizio di Assistenza Tecnica ufficiale di Cecotec.
- Non trasportare o muovere il prodotto dal cavo di alimentazione. Non utilizzare il cavo come manico. Non forzare il cavo contro angoli o bordi affilati. Non passare il

prodotto sopra il cavo di alimentazione. Mantenere il cavo lontano da superfici calde.

- Non usare l'apparecchio se il cavo, la spina o la struttura presentano danni o se non funziona correttamente, è caduto o è stato danneggiato.
- Non usare l'apparecchio in spazi chiusi dove possano prodursi vapori esplosivi o tossici.
- Mantenere il prodotto lontano da fonti di calore.
- Mantenere i capelli, vestiti, dita e altre parti del corpo lontane dalle aperture e parti in movimento del dispositivo.
- Non lasciare l'apparecchio incustodito mentre è in uso.
- Scollegarlo dalla fonte di alimentazione quando non si sta usando o quando si abbandona la stanza.
- Non cercare di riparare l'apparecchio per conto proprio. Contattare il Servizio di Assistenza Tecnica ufficiale di Cecotec.
- Spegner e scollegare l'apparecchio dalla presa di corrente quando non si sta usando, prima di montarlo o smontarlo e prima di spostarlo. Per evitare inciampi, avvolgere il cavo in modo sicuro.
- Spegner e scollegare l'apparecchio prima di pulirlo.
- Non aprire la copertura, il voltaggio è alto e potrebbe essere pericoloso.
- Verificare che il ventilatore non venga collocato vicino a tende o qualsiasi altro oggetto che possa impigliarsi.
- Non collocare mai l'apparecchio in luoghi esposti a: luce solare diretta, polvere eccessiva, superfici irregolari, vibrazioni meccaniche e urti.
- L'apparecchio non deve essere esposto a gocciolamento o schizzi. Evitare di collocare oggetti ripieni di liquidi (come vasi) vicino al prodotto.
- Collocare il ventilatore su di una superficie stabile e asciutta quando in funzione per evitare ribaltamenti.

- Non utilizzare l'apparecchio se le griglie non sono correttamente collocate o se sono danneggiate.
- Non collocare il ventilatore vicino a finestre. L'esposizione del ventilatore alla pioggia potrebbe comportare un rischio di scariche elettriche.
- Non collocare l'apparecchio su pavimenti deteriorati.

INSTRUÇÕES DE SEGURANÇA

Leia atentamente as seguintes instruções antes de utilizar o aparelho.

aparelho. Guarde este manual para referências futuras ou novos utilizadores.

- Siga atentamente estas instruções de segurança quando usar o aparelho.
- Este aparelho pode ser utilizado por crianças a partir dos 8 anos de idade e por pessoas com capacidades físicas, sensoriais ou mentais reduzidas ou com falta de experiência e conhecimentos, se lhes tiver sido dada supervisão ou instruções relativas à utilização do aparelho de uma forma segura e compreendem os perigos envolvidos. Não permita que as crianças brinquem com o aparelho. A limpeza e manutenção do aparelho não devem ser efetuadas por crianças sem supervisão.
- Certifique-se de que a tensão de rede corresponde à tensão especificada na marcação do aparelho e que a ficha está ligada à terra.
- Não submerja o cabo, a ficha ou qualquer outra parte elétrica do aparelho na água ou qualquer outro líquido nem as exponha à água. Não exponha as conexões elétricas à água. Certifique-se de ter mãos completamente secas antes de tocar a tomada ou ligar o aparelho.

- Se o aparelho cair acidentalmente na água, desligue imediatamente da corrente. Não toque na água!
- Inspeccione o cabo de alimentação regularmente em busca de danos visíveis. Se o cabo apresentar danos, deve ser reparado pelo Serviço de Assistência Técnica da Cecotec para evitar qualquer tipo de perigo.
- Não transporte o aparelho ou estique através do cabo de alimentação. Não use o cabo como pega. Não force o cabo contra esquinas ou bordas afiadas. Não passe o aparelho sobre o cabo de alimentação. Mantenha o cabo longe das superfícies quentes.
- Não utilize o aparelho se o cabo, a tomada ou a estrutura apresentam danos, não funcionam corretamente ou sofreram alguma queda.
- Não utilize o aparelho em espaços fechados onde possam ser produzidos vapores explosivos ou inflamáveis.
- Mantenha o aparelho longe de fontes de calor.
- Mantenha o cabelo, roupa, os dedos e outras partes do corpo longe das aberturas e partes em movimento do aparelho.
- Não deixe o aparelho sem supervisão enquanto estiver em uso.
- Desligue da corrente elétrica quando acabar de o usar ou quando abandonar a zona onde o estiver a usar.
- Não tente reparar o aparelho por si próprio. Deve entrar em contacto com o Serviço de Assistência Técnica da Cecotec.
- Desligue e desconecte o aparelho da tomada quando não estiver em uso, quando o mover de um lugar para outro, ou antes de montar ou remover peças. Para evitar risco de tropeço, enrole o cabo de forma segura.
- Desligue e desconecte o aparelho antes de limpar.
- Não abra a carcaça, porque a sua tensão é alta e pode ser perigoso.

- Assegure-se de que o aparelho não esteja colocado perto de cortinas ou outros objetos que possam se enredar no mesmo.
- Nunca coloque o aparelho onde possa estar exposto a: luz solar direta, poeira excessiva, superfícies irregulares, vibrações mecânicas e impactos.
- O aparelho não deve ser exposto a gotejamento ou salpicos e nenhum objeto cheio de líquidos, como vasos, deve ser colocado perto do aparelho.
- Coloque o aparelho sobre uma superfície estável e seca quando o ligar, para evitar que tombe.
- Não utilize o aparelho se as grades não estiverem corretamente posicionadas ou se estiverem danificadas ou soltas.
- Não coloque o aparelho perto de uma janela. Se a chuva salpicar sobre o aparelho, isto pode causar um risco de choque elétrico.
- Não coloque o aparelho num chão deteriorado.

VEILIGHEIDSVOORSCHRIFTEN

Lees de volgende instructies zorgvuldig door voordat u het product gebruikt.

Bewaar deze handleiding voor toekomstig(e) gebruik of gebruikers.

- Volg aandachtig de voorschriften wanneer u dit apparaat gebruikt.
- Dit apparaat kan worden gebruikt door kinderen vanaf 8 jaar en personen met verminderde lichamelijke, zintuiglijke of geestelijke vermogens of met gebrek aan ervaring en kennis, indien zij onder toezicht staan of instructies hebben gekregen over het veilig gebruik van het apparaat en de gevaren ervan begrijpen. Kinderen mogen niet met het apparaat spelen.

Reiniging en onderhoud door de gebruiker mogen niet zonder toezicht door kinderen worden uitgevoerd.

- Zorg ervoor dat de netspanning overeenkomt met de op de productmarkering aangegeven spanning en dat de stekker geaard is.
- Dompel de kabel, stekker of vaste onderdelen van het product niet in water of andere vloeistoffen. Stel de elektrische verbindingen niet bloot aan water. Zorg dat uw handen volledig droog zijn voordat u de stekker aanraakt of het apparaat inschakelt.
- Als het apparaat per ongeluk in water valt, trek dan onmiddellijk de stekker eruit. Raak het water niet aan!
- Inspecteer de kabel regelmatig op zichtbare schade. Als de kabel beschadigd is moet deze gerepareerd worden door de technische dienst van Cecotec om elk gevaar te vermijden.
- Verplaats en trek niet aan het product via de voedingskabel. Gebruik de kabel niet als handgreep. Forceer de kabel niet in hoeken of tegen scherpe randen. Zet het product niet op de voedingskabel. Bewaar afstand tussen de kabel en hete oppervlakken.
- Gebruik het apparaat niet als de kabel, de stekker of het frame beschadigd zijn, niet correct werken of als ze gevallen zijn.
- Gebruik het apparaat niet in besloten ruimtes waar explosieve of brandbare dampen voor zouden kunnen komen.
- Bewaar afstand tussen de ventilator en warmtebronnen.
- Houd uw haar, kleding, vingers en andere lichaamsdelen buiten het bereik van de openingen en de bewegende onderdelen van het apparaat.
- Laat het apparaat niet onbeheerd achter terwijl het aan het werken is.
- Trek de stekker uit het stopcontact als u klaar bent met het gebruiken van het apparaat of als u de kamer verlaat.

- Probeer het apparaat niet zelf te repareren. Neem contact op met de Technische Dienst van Cecotec.
- Schakel het apparaat uit en trek de stekker uit het stopcontact als het niet in gebruik is, als u het van de ene plek naar de andere verplaatst of voordat u onderdelen installeert of verwijdert. Rol de kabel veilig op om het risico op struikelen te verlagen.
- Schakel het apparaat uit en trek de stekker uit het stopcontact alvorens het schoon te maken.
- Open de behuizing niet want dit is gevaarlijk vanwege het hoge voltage.
- Zet het apparaat niet in de buurt van gordijnen of andere objecten die erin verstrikt kunnen raken.
- Plaats het apparaat nooit op een plaats waar het kan worden blootgesteld aan: direct zonlicht, overmatig stof, ongelijke oppervlakken, mechanische trillingen en schokken.
- Het apparaat mag niet worden blootgesteld aan druppels of spatten en er moet afstand bewaard worden tussen het apparaat en met vloeistof gevulde voorwerpen, zoals vazen.
- Zet de ventilator op een stabiel en droog oppervlak als u hem inschakelt om te voorkomen dat hij valt.
- Gebruik het apparaat niet als de roosters niet correct geplaatst zijn, beschadigd zijn of los zitten.
- Zet de ventilator niet dicht bij een raam. Indien er regen spat op de ventilator kan dit aanleiding geven tot een elektrische ontlading.
- Zet het apparaat niet op een aangetaste vloer.

INSTRUKCJA BEZPIECZEŃSTWA

Przed użyciem produktu należy uważnie przeczytać poniższe instrukcje. Zachowaj tę instrukcję do wykorzystania w przyszłości lub dla nowych użytkowników.

- Podczas korzystania z produktu należy dokładnie przestrzegać instrukcji bezpieczeństwa.
- To urządzenie może być używane przez dzieci w wieku 8 lat i starsze oraz osoby o ograniczonych zdolnościach fizycznych, sensorycznych lub umysłowych lub bez doświadczenia i wiedzy, jeśli znajdują się pod nadzorem lub zostały poinstruowane w zakresie korzystania z urządzenia w bezpieczny sposób i rozumieją związane z tym zagrożenia. Dzieci nie mogą bawić się urządzeniem. Czyszczenie i konserwacja nie mogą być wykonywane przez dzieci bez nadzoru.
- Upewnij się, że napięcie sieciowe jest zgodne z napięciem podanym na oznaczeniu produktu i że wtyczka jest uziemiona.
- Nie zanurzaj przewodu, wtyczki ani żadnej innej nieodłącznej części produktu w wodzie lub innej cieczy. Nie wystawiaj połączeń elektrycznych na działanie wody. Przed dotknięciem wtyczki lub włączeniem produktu upewnij się, że twoje ręce są całkowicie suche.
- Jeśli produkt przypadkowo wpadnie do wody, natychmiast odłącz go od sieci. Nie dotykaj wody!
- Regularnie należy sprawdzać przewód zasilający pod względem widocznych uszkodzeń. Jeśli przewód jest uszkodzony, musi zostać naprawiony przez oficjalny Serwis Pomocy Technicznej Cecotec, aby uniknąć wszelkiego rodzaju niebezpieczeństw.
- Nie przenoś produktu ciągnąc go za przewód zasilający. Nie używaj przewodu jako uchwytu. Nie dociskaj na siłę

przewodu o ostre rogi lub krawędzie. Nie przeciągaj produktu po przewodzie zasilającym. Trzymaj przewód z dala od gorących powierzchni.

- Nie używaj produktu, jeśli przewód, wtyczka lub struktura są uszkodzone, działają nieprawidłowo lub zostały upuszczone.
- Nie używaj produktu w zamkniętych pomieszczeniach, w których mogą występować wybuchowe lub łatwopalne opary.
- Trzymaj urządzenie z dala od źródeł ciepła.
- Włosa, odzież, palce i inne części ciała należy trzymać z dala od otworów i ruchomych części produktu.
- Nie pozostawiaj produktu bez nadzoru podczas użytkowania.
- Po zakończeniu używania lub po wyjściu z pomieszczenia odłącz urządzenie od źródła zasilania.
- Nie próbuj samodzielnie naprawiać produktu. Skontaktuj się z oficjalnym Serwisem Pomocy Technicznej Cecotec.
- Wyłącz urządzenie i odłącz je od gniazdka elektrycznego, gdy nie jest używane, podczas przenoszenia go z miejsca na miejsce lub przed montażem lub demontażem części. Aby uniknąć ryzyka potknięcia się, należy bezpiecznie zwinąć przewód.
- Przed czyszczeniem wyłącz i odłącz produkt.
- Nie zdejmuj obudowy, ponieważ napięcie jest wysokie i może być niebezpieczne.
- Upewnij się, że urządzenie nie jest umieszczone w pobliżu zastaw lub innych przedmiotów, które mogą się w niego wplątać.
- Nigdy nie umieszczaj urządzenia w miejscu, w którym może być wystawione na: bezpośrednie działanie promieni słonecznych, nadmierny kurz, nierówne powierzchnie oraz wstrząsy mechaniczne i uderzenia.
- Urządzenie nie może być wystawione na kapanie wody,

zachlapania, a w jego pobliżu nie należy umieszczać żadnych pojemników wypełnionych płynami, takich jak wazon.

- Podczas pracy wentylator należy umieścić na stabilnej, suchej powierzchni, aby zapobiec jego przewróceniu.
- Nie używaj urządzenia, jeśli kratki nie są prawidłowo ustawione, są uszkodzone lub poluzowane.
- Nie umieszczaj wentylatora w pobliżu okna. Jeśli na wentylator spadną krople deszczu, może to spowodować ryzyko porażenia prądem.
- Nie należy umieszczać urządzenia na uszkodzonej podłodze.

BEZPEČNOSTNÍ POKYNY

Přečtěte si pozorně následující pokyny před použitím výrobku. Uchovejte tento návod pro budoucí použití nebo pro nové uživatele.

- Pečlivě dodržujte tyto bezpečnostní pokyny při používání výrobku.
- Tento spotřebič mohou používat děti od 8 let a starší a osoby se sníženými fyzickými, smyslovými nebo duševními schopnostmi nebo s nedostatkem zkušeností a znalostí, pokud jsou pod dohledem nebo byly poučeny o bezpečném používání spotřebiče a rozumí souvisejícím nebezpečím. Děti si se spotřebičem nesmí hrát. Čištění a údržbu, kterou má provádět uživatel, nesmí provádět děti bez dozoru.
- Ujistěte se, že napětí v síti odpovídá napětí uvedenému na označení produktu a že zástrčka je uzemněná.
- Neponořujte kabel, zástrčku ani žádnou jinou pevnou část výrobku do vody nebo jiné kapaliny. Nevystavujte elektrické spoje vodě. Ujistěte se, že máte naprosto suché ruce, než se dotknete zásuvky nebo přístroje.
- Pokud výrobek náhodně spadne do vody, okamžitě jej odpojte. Nedotýkejte se vody!

- Pravidelně kontrolujte, zda napájecí kabel není viditelně poškozen. Pokud je kabel poškozen, musí být opraven Oficiální technickou asistenční službou společnosti Cecotec, aby se zabránilo jakémukoli nebezpečí.
- Nepřenášejte ani netahejte výrobek za napájecí kabel. Nepoužívejte kabel jako rukojeť. Nenapínejte kabel o ostré rohy nebo hrany. Nepřejíždějte s výrobkem přes napájecí kabel. Udržujte kabel mimo dosah horkých povrchů.
- Nepoužívejte výrobek, pokud je kabel, zástrčka nebo konstrukce poškozená, nefunguje správně nebo spadla.
- Nepoužívejte přístroj v uzavřených prostorách, kde by se mohly vyskytnout výbušné nebo hořlavé páry.
- Udržujte ventilátor v bezpečné vzdálenosti od zdrojů tepla.
- Udržujte vlasy, oděv, prsty a jiné části těla mimo dosah otvorů a pohyblivých částí výrobku.
- Nenechávejte přístroj během fungování bez dozoru.
- Odpojte ho od napájení, jakmile ho přestanete používat nebo když opustíte místnost.
- Nepokoušejte se výrobek opravovat sami. Kontaktujte Oficiální technickou asistenční službu společnosti Cecotec.
- Vypněte a odpojte spotřebič od elektrické sítě, pokud ho nepoužíváte, pokud ho přenášíte z jednoho místa na druhé nebo před montáží či demontáží dílů. Pro zabránění nebezpečí zakopnutí kabel řádně naviňte.
- Vypněte a odpojte výrobek od sítě před čištěním.
- Neotevírejte kryt, protože napětí je vysoké a mohlo by to být nebezpečné.
- Ujistěte se, že ventilátor není umístěn v blízkosti záclon nebo jiných předmětů, které by mohl vtáhnout.
- Nikdy neumísťujte zařízení na místo, kde by mohlo být vystaveno: přímému slunečnímu záření, nadměrné prašnosti, nerovným povrchům a také mechanickým vibracím a nárazům.

- Spotřebič nesmí být vystaven kapání nebo stříkající vodě a v jeho blízkosti nesmí být umístěny žádné předměty naplněné kapalinami, např. vázy.
- Při provozu ventilátoru jej postavte na stabilní a suchý povrch, aby se zabránilo jeho převrácení.
- Nepoužívejte spotřebič, pokud mřížky nejsou správně nasazeny nebo pokud jsou poškozené či uvolněné.
- Neumísťujte ventilátor do blízkosti okna. Pokud na ventilátor dopadají kapky deště, hrozí nebezpečí úrazu elektrickým proudem.
- Nepokládejte spotřebič na porušenou podlahu.

1. PIEZAS Y COMPONENTES

Figura 1:

1. Rejilla
2. Aspas
3. Base
4. Selector de velocidad
5. Asa

NOTA:

Los gráficos de este manual son representaciones esquemáticas y puede que no coincidan exactamente con los del producto.

2. ANTES DE USAR

- Este aparato presenta un embalaje diseñado para protegerlo durante su transporte. Saque el aparato de su caja y retire todo el material de embalaje. Puede guardar la caja original y otros elementos del embalaje en un lugar seguro para prevenir daños en el aparato si necesita transportarlo en el futuro. Si desea deshacerse del embalaje original, asegúrese de reciclar todos los elementos correctamente.
- Asegúrese de que todas las piezas y componentes están incluidos y en buen estado. Si faltara alguno o no estuviera en buen estado, contacte de forma inmediata con el Servicio de Atención Técnica oficial de Cecotec.

Contenido de la caja

- Ventilador industrial
- Este manual de instrucciones

3. FUNCIONAMIENTO

Este ventilador dispone de 2 velocidades.

- 1: Baja, Low
- 2: High, Alta

NOTA: Este ventilador también puede colocarse en una pared.

Utilización

1. Coloque el ventilador en una superficie estable y plana.
2. Asegúrese de que el selector de velocidad está en la posición de apagado.
3. Conecte el cable de alimentación a una toma de corriente con conexión a tierra. Asegúrese de que el voltaje de red coincida con el voltaje del producto.
4. Ajuste el ventilador a la altura que más le convenga.
5. Seleccione la velocidad deseada. 1 (Baja-Low), 2 (Alta-High).
6. Apague el ventilador poniendo el selector de velocidad en la posición 0.
7. Desenchufe el ventilador cuando no lo esté usando.

Montaje en pared

1. Taladre dos orificios en la pared en la que vaya a colocar el ventilador.
2. Atornille el ventilador a la pared con tornillos adecuados (no incluidos). Los orificios para ello se encuentran en la base del ventilador tal y como se observa en la figura 2.
3. Deje que las cabezas de los tornillos sobresalgan aproximadamente 1 cm.
4. Cuelgue el ventilador en los tornillos y ajústelo según sea necesario.

4. LIMPIEZA Y MANTENIMIENTO

- El aparato no contiene ninguna parte que pueda reparar el usuario, por lo que requiere poco mantenimiento. No intente desmontarlo. No necesita lubricación adicional.
- Antes de limpiar el producto, desenchúfelo de la toma de corriente. Límpielo con un paño suave.
- Asegúrese de que no se acumula el polvo ni en las rejillas ni en los orificios de ventilación. Puede utilizar un aspirador para mantenerlos limpios.
- Limpie el ventilador con un paño humedecido con agua jabonosa. Desenchufe siempre el aparato de la toma de corriente antes de limpiarlo.

Importante: Evite que entre agua en el ventilador; podría producirse una descarga eléctrica. Seque completamente el ventilador con un paño y, antes de ponerlo en marcha, compruebe que todas las piezas están secas.

5. ESPECIFICACIONES TÉCNICAS

Referencia del producto: 08197
 Producto: EnergySilence 900 FloorFlow
 Voltaje: 220 V~240 V
 Potencia: 30 W
 Frecuencia: 50-60 Hz

Descripción	Símbolo	Valor	Unidad
Caudal máximo del ventilador	F	12,9	m ³ /min
Potencia utilizada por el ventilador	P	25,6	W
Valor de servicio	SV	0,50	(m ³ /min)/W
Consumo de energía en modo de espera	P _{SB}	–	W
Nivel de potencia acústica del ventilador	L _{WA}	52	dB (A)
Velocidad máxima del aire	C	4,0	m/seg
Norma de medición del valor de servicio	IEC 60879:2019		
Datos de las personas de contacto para obtener información	Cecotec Innovaciones SL. Av. Reyes Católicos, 60, 46910, Alfafar (Valencia) SPAIN		

El consumo de potencia en modo "apagado" es de 0,0 W usando para ello las directrices de la norma EN 50564:2011 y de los reglamentos europeos 1275/2008/EC y 801/2013/EC. Para ello el aparato se conecta a la red eléctrica sin realizar ninguna función. El interruptor/controlador del aparato se puso en la posición "apagado".

Las especificaciones técnicas pueden cambiar sin notificación previa para mejorar la calidad del producto.

Fabricado en China | Diseñado en España

6. RECICLAJE DE APARATOS ELÉCTRICOS Y ELECTRÓNICOS



Este símbolo indica que, de acuerdo con las normativas aplicables, el producto y/o la batería deberán desecharse de manera independiente de los residuos domésticos. Cuando este producto alcance el final de su vida útil, deberás extraer las pilas/baterías/acumuladores y llevarlo a un punto de recogida designado por las autoridades locales.

Para obtener información detallada acerca de la forma más adecuada de desechar sus aparatos eléctricos y electrónicos y/o las correspondientes baterías, el consumidor deberá contactar con las autoridades locales.

El cumplimiento de las pautas anteriores ayudará a proteger el medio ambiente.

7. GARANTÍA Y SAT

Cecotec responderá ante el usuario o consumidor final de cualquier falta de conformidad que exista en el momento de la entrega del producto en los términos, condiciones y plazos que establece la normativa aplicable.

Se recomienda que las reparaciones se efectúen por personal especializado.

Si detecta una incidencia con el producto o tiene alguna consulta, póngase en contacto con el Servicio de Asistencia Técnica oficial de Cecotec a través del número de teléfono +34 96 321 07 28.

8. COPYRIGHT

Los derechos de propiedad intelectual sobre los textos de este manual pertenecen a CECOTEC INNOVACIONES, S.L. Quedan reservados todos los derechos. El contenido de esta publicación no podrá, ni en parte ni en su totalidad, reproducirse, almacenarse en un sistema de recuperación, transmitirse o distribuirse por ningún medio (electrónico, mecánico, fotocopia, grabación o similar) sin la previa autorización de CECOTEC INNOVACIONES, S.L.

1. PARTS AND COMPONENTS

Figure 1:

1. Grille
2. Blades
3. Base
4. Speed knob
5. Handle

NOTE:

the graphics in this manual are schematic representations and may not exactly match the device.

2. BEFORE USE

- This appliance is packaged in a way as to protect it during transport. Take the device out of its box and remove all packaging materials. You can keep the original box and other packaging elements in a safe place. This will help you prevent damage to the device when transporting it in the future. In case the original packaging is disposed of, make sure all packaging materials are recycled accordingly.
- Make sure all parts and components are included and in good conditions. If there is any piece missing or in bad conditions, contact the official Cecotec Technical Support Service immediately.

Box content

- Industrial fan
- Instruction manual

3. OPERATION

The fan has 2 speeds.

- 1: Low
- 2: High

NOTE: this fan can also be mounted on a wall.

ENGLISH

Operation

1. Place the fan on a flat and stable surface.
2. Make sure the speed knob is in the off position.
3. Connect the power cable to an earthed plug socket. Make sure that the mains voltage matches the voltage stated on the product marking.
4. Adjust the fan to the height that suits you best.
5. Select the desired speed. 1 (Low), 2 (High).
6. Switch off the fan by setting the speed knob to the 0 position.
7. Unplug the fan when not in use.

Wall assembly

1. Drill two holes on the wall where the fan is to be placed.
2. Screw the fan to the wall with suitable screws (not included). The holes for this are on the base of the fan as shown in figure 2.
3. Allow the screw heads to protrude about 1 cm.
4. Hang the fan by the screws and adjust as necessary.

4. CLEANING AND MAINTENANCE

- The appliance contains no user serviceable parts, so it requires little maintenance. Do not attempt to disassemble the fan. The fan does not need additional lubrication.
- Before cleaning the product, unplug it from the wall socket. Clean it with a soft cloth.
- Make sure that dust does not accumulate in the grilles or ventilation openings. You can use a vacuum cleaner to keep them clean.
- Clean the fan with a cloth dampened with soapy water. Always unplug the appliance from the mains before cleaning.

Please note: do not allow water to enter the fan; this could result in electric shock.
Dry the fan completely with a cloth and check that all parts are dry before switching it on.

5. TECHNICAL SPECIFICATIONS

Product reference: 08197
Product: EnergySilence 900 FloorFlow
Voltage: 220 V~240 V
Power: 30 W
Frequency: 50-60 Hz

Description	Symbol	Value	Unit
Fan maximum flow	F	12.9	m ³ /min
Fan power consumption	P	25.6	W
Service value	SV	0.50	(m ³ /min)/W
Power consumption on standby mode	P _{SB}	–	W
Fan sound power level	L _{WA}	52	dB (A)
Maximum air speed	C	4.0	m/seg
Service value measurement standard	IEC 60879:2019		
Contact details to obtain more information	Cecotec Innovaciones SL. Av. Reyes Católicos, 60, 46910, Alfafar (Valencia) SPAIN		

The appliance power consumption when off is 0.0 W, following the guidelines of EN 50564:2011 and the European regulations 1275/2008/EC and 801/2013/EC. For this purpose, the device is connected to the mains without performing any function. The switch/knob of the appliance was set to the Off position.

Technical specifications may change without prior notification to improve product quality.
Made in China | Designed in Spain

6. DISPOSAL OF OLD ELECTRICAL AND ELECTRONIC APPLIANCES



This symbol indicates that, according to the applicable regulations, the product and/or batteries must be disposed of separately from household waste. When this product reaches the end of its shelf life, you should dispose of the cells/batteries/accumulators and take them to a collection point designated by the local authorities.

Consumers must contact their local authorities or retailer for information concerning the correct disposal of old appliances and/or their batteries. Compliance with the above guidelines will help protecting the environment.

7. TECHNICAL SUPPORT AND WARRANTY

Cecotec shall be liable to the end user or consumer for any lack of conformity that exists at the time of delivery of the product under the terms, conditions, and deadlines established by the applicable regulations.

It is recommended that repairs be carried out by qualified personnel.

If at any moment you detect any problem with your product or have any doubt, do not hesitate to contact the official Cecotec Technical Support Service at +34 963 210 728.

8. COPYRIGHT

The intellectual property rights over the texts in this manual belong to CECOTEC INNOVACIONES, S.L. All rights reserved. The contents of this publication may not, in whole or in part, be reproduced, stored in a retrieval system, transmitted, or distributed by any means (electronic, mechanical, photocopying, recording or similar) without the prior authorization of CECOTEC INNOVACIONES, S.L.

1. PIÈCES ET COMPOSANTS

Image 1 :

1. Grille
2. Pales
3. Base
4. Sélecteur de vitesse
5. Poignée

NOTE :

Les graphiques de ce manuel sont des représentations schématiques et peuvent ne pas correspondre exactement à ceux du produit.

2. AVANT UTILISATION

- Cet appareil possède un emballage conçu pour le protéger pendant son transport. Sortez l'appareil de sa boîte et retirez tout le matériel qui compose l'emballage. Rangez la boîte d'origine et le reste des éléments provenant de l'emballage dans un endroit sûr pour éviter d'endommager l'appareil si vous devez le transporter à l'avenir. Si vous devez vous défaire de l'emballage d'origine, assurez-vous de recycler tous les éléments correctement.
- Assurez-vous que toutes les pièces et les composants sont inclus et en bon état. S'il manque une pièce, une partie, un accessoire ou que l'appareil ou ses accessoires ne sont pas en bon état, veuillez contacter le Service Après-Vente officiel de Cecotec.

Contenu de la boîte

- Ventilateur industriel
- Manuel d'instructions

3. FONCTIONNEMENT

Ce ventilateur a 2 vitesses :

- 1 : Faible, Low
- 2 : Élevée, High

NOTE : ce ventilateur peut être fixé au mur.

FRANÇAIS

Utilisation

1. Placez le ventilateur sur une surface stable et plate.
2. Assurez-vous que le sélecteur de vitesse se trouve sur la position 0.
3. Branchez le câble d'alimentation sur une prise de courant avec connexion à terre. Assurez-vous que le voltage du réseau coïncide avec le voltage du produit.
4. Réglez le ventilateur à la hauteur souhaitée.
5. Sélectionnez la vitesse souhaitée. 1 (Faible-Low), 2 (Élevée-High).
6. Éteignez le ventilateur en plaçant le sélecteur de vitesse sur la position 0.
7. Débranchez le ventilateur lorsque vous ne l'utilisez pas.

Montage mural

1. Percez deux trous dans le mur où vous allez placer le ventilateur.
2. Vissez le ventilateur au mur avec les vis appropriées (non fournies). Les trous prévus à cet effet se trouvent sur la base du ventilateur, comme indiqué sur l'image 2.
3. Laissez dépasser les têtes des vis d'environ 1 cm.
4. Accrochez le ventilateur avec les vis et ajustez-le si nécessaire.

4. NETTOYAGE ET ENTRETIEN

- L'appareil ne possède aucune partie que l'utilisateur puisse réparer, il demande donc peu d'entretien. N'essayez pas de démonter le ventilateur. Le ventilateur ne nécessite pas de lubrification supplémentaire.
- Avant de nettoyer le produit, débranchez-le de la prise. Nettoyez-le avec un chiffon doux.
- Assurez-vous que la poussière ne s'accumule pas dans les grilles et les ouvertures de ventilation. Vous pouvez utiliser un aspirateur pour les maintenir propres.
- Nettoyez le ventilateur avec un chiffon humidifié avec de l'eau et avec un peu de produit de nettoyage. Veillez à toujours débrancher l'appareil de la prise de courant avant de le nettoyer.

Important : ne laissez pas l'eau pénétrer dans le ventilateur, car cela pourrait provoquer une électrocution.

Séchez complètement le ventilateur avec un chiffon et vérifiez que toutes les pièces sont sèches avant d'allumer le ventilateur.

5. SPÉCIFICATIONS TECHNIQUES

Référence : 08197

Produit : EnergySilence 900 FloorFlow

Voltage : 220 V~240 V

Puissance : 30 W

Fréquence : 50-60 Hz

Description	Symbole	Valeur	Unité
Débit maximal du ventilateur	F	12,9	m ³ /min
Puissance utilisée par le ventilateur	P	25,6	W
Valeur du service	SV	0,50	(m ³ /min)/W
Consommation d'électricité en mode veille	P _{SB}	–	W
Niveau de puissance acoustique du ventilateur	L _{WA}	52	dB (A)
Vitesse maximale de l'air	C	4,0	m/sec
Norme de mesure de la valeur du service	IEC 60879:2019		
Données de contact pour plus d'informations	Cecotec Innovaciones S.L. Av. Reyes Católicos, 60 - 46910, Alfafar, Valencia (Espagne)		

La consommation d'énergie en mode « éteint » est de 0,4 W selon les directives de la norme EN 50564:2011 et les règlements européens 1275/2008/CE et 801/2013/CE. Pour ce faire, branchez l'appareil sans effectuer aucune fonction. Le sélecteur de l'appareil a été placé sur la position « éteint ».

Les spécifications techniques peuvent être modifiées sans notification préalable afin d'améliorer la qualité du produit.

Produit fabriqué en Chine | Conçu en Espagne

6. RECYCLAGE DES ÉQUIPEMENTS ÉLECTRIQUES ET ÉLECTRONIQUES



Ce symbole indique que, conformément à la réglementation en vigueur, le produit et/ou la batterie doivent être éliminés séparément des déchets municipaux. Lorsque ce produit atteint la fin de sa vie utile, vous devez retirer les piles ou batteries et les apporter à un point de collecte désigné par les autorités locales.

Pour obtenir des informations détaillées sur la manière la plus adéquate de vous défaire de vos appareils électriques et électroniques et/ou des batteries correspondantes, vous devez contacter les autorités locales.

Le respect des lignes directrices susmentionnées contribuera à la protection de l'environnement.

7. GARANTIE ET SAV

Cecotec est responsable envers l'utilisateur final ou le consommateur de tout défaut de conformité existant au moment de la livraison du produit dans les termes, conditions et délais établis par la réglementation applicable.

Il est recommandé que les réparations soient effectuées par du personnel qualifié.

Si vous détectez un incident ou un problème avec le produit, vous devez contacter le Service Après-Vente officiel de Cecotec au +34 9 63 21 07 28.

8. COPYRIGHT

Les droits de propriété intellectuelle des textes de ce manuel appartiennent à CECOTEC INNOVACIONES, S.L. Tous droits réservés. Le contenu de cette publication ne peut être, en totalité ou en partie, reproduit, stocké dans un système de récupération de données, transmis ou distribué par quelque moyen que ce soit (électronique, mécanique, photocopie, enregistrement ou similaire) sans l'autorisation préalable de CECOTEC INNOVACIONES, S.L.

1. TEILE UND KOMPONENTEN

Abbildung 1.

1. Gitter
2. Ventilatorflügel
3. Basis
4. Geschwindigkeitsregler
5. Tragegriff

HINWEIS:

Die Grafiken in dieser Bedienungsanleitung sind schematische Darstellungen und entsprechen möglicherweise nicht genau dem Gerät.

2. VOR DEM GEBRAUCH

- Dieses Gerät ist so verpackt, dass es während des Transports geschützt bleibt. Nehmen Sie das Gerät aus dem Karton und entfernen Sie das gesamte Verpackungsmaterial. Bewahren Sie die Verpackung an einem sicheren Ort auf, damit das Gerät nicht beschädigt wird, wenn Sie ihn später transportieren müssen. Wenn Sie die Originalverpackung entsorgen möchten, stellen Sie sicher, dass alle Artikel wiederverwerten.
- Prüfen Sie, ob die Lieferung vollständig und in gutem Zustand ist. Wenn die Lieferung fehlt oder nicht in gutem Zustand ist, kontaktieren Sie den technischen Kundendienst von Cecotec.

Vollständiger Inhalt

- Industrielle Windmaschine
- Diese Bedienungsanleitung

3. BEDIENUNG

Dieser Ventilator hat 2 Geschwindigkeiten.

- 1: Niedrig, Low
- 2: Hoch, High

HINWEIS: Dieser Ventilator kann auch an der Wand montiert werden.

DEUTSCH

Bedienung

1. Stellen Sie den Ventilator auf eine stabile, ebene Fläche.
2. Vergewissern Sie sich, dass der Drehzahlwähler in der Position „Aus“ steht.
3. Stecken Sie das Stromkabel zu einer geerdeten Steckdose. Stellen Sie sicher, dass die Netzspannung mit der Spannung des Produkts übereinstimmt.
4. Stellen Sie den Ventilator auf die Höhe ein, die Ihnen am besten passt.
5. Wählen Sie die gewünschte Geschwindigkeit: 1 (Niedrig-Low), 2 (Hoch-High).
6. Schalten Sie das Gebläse aus, indem Sie den Drehzahlwähler auf die Position 0 stellen.
7. Ziehen Sie den Stecker des Ventilators, wenn Sie ihn nicht benutzen.

Montage an der Wand

1. Bohren Sie zwei Löcher in die Wand, wo der Ventilator angebracht werden soll.
2. Schrauben Sie den Ventilator mit geeigneten Schrauben (nicht im Lieferumfang enthalten) an die Wand. Die Löcher dafür befinden sich im Boden des Ventilators, wie in Abbildung 2 dargestellt.
3. Lassen Sie die Schraubenköpfe etwa 1 cm herausragen.
4. Hängen Sie den Ventilator an den Schrauben auf und stellen Sie ihn nach Bedarf ein.

4. REINIGUNG UND WARTUNG

- Das Gerät beinhaltet keinen Teil, den der Benutzer selbst repariert kann, deswegen benötigt wenige Wartungsarbeiten. Versuchen Sie nicht, den Ventilator zu demontieren. Der Ventilator benötigt keine zusätzliche Schmierung.
- Ziehen Sie vor der Reinigung des Geräts den Stecker aus der Steckdose. Wischen Sie es mit einem weichen Tuch ab.
- Achten Sie darauf, dass sich in den Gittern und Lüftungsöffnungen kein Staub ansammelt. Sie können einen Staubsauger verwenden, um sie sauber zu halten.
- Reinigen Sie den Ventilator mit einem mit Seifenwasser angefeuchteten Tuch. Trennen Sie das Gerät vor der Reinigung immer vom Stromnetz.

Wichtig: Achten Sie darauf, dass kein Wasser in das Gebläse eindringt; dies könnte zu einem Stromschlag führen.

Trocknen Sie den Ventilator vollständig mit einem Tuch ab und prüfen Sie, ob alle Teile trocken sind, bevor Sie den Ventilator in Betrieb nehmen.

5. TECHNISCHE SPEZIFIKATIONEN

Referenz des Gerätes: 08197
 Produkt: EnergySilence 900 FloorFlow
 Spannung: 220 V~240 V
 Leistung: 30 W
 Frequenz: 50-60 Hz

Beschreibung	Symbol	Wert	Einheit
Maximaler Ventilator-Durchsatz	F	12,9	m ³ /min
Stromverbrauch des Ventilators	P	25,6	W
Leistungswert	SV	0,50	(m ³ /min)/W
Stromverbrauch im "Standby-Modus"	P _{SB}	–	W
Schalleistungspegel des Ventilators	L _{WA}	52	dB (A)
Maximale Luftgeschwindigkeit	C	4,0	m/sek
Standard zur Messung des Servicewertes	IEC 60879:2019		
Kontaktangaben für Informationen	Cecotec Innovaciones SL. Av. Reyes Católicos, 60, 46910, Alfafar (Valencia) SPAIN		

Die Leistungsaufnahme im „Aus“-Modus beträgt 0,4 W gemäß den Richtlinien der Norm EN 50564:2011 und den europäischen Verordnungen 1275/2008/EG und 801/2013/EG.

. Dazu wird es funktionslos an das Stromnetz angeschlossen. Der Geräteschalter/-regler wurde in der „Aus“-Position verwendet.

Die technischen Daten können ohne vorherige Ankündigung geändert werden, um die Produktqualität zu verbessern.

Hergestellt in China | Entworfen in Spanien

6. RECYCLING VON ELEKTRO- UND ELEKTRONIKGERÄTEN



Dieses Symbol weist darauf hin, dass das Produkt und/oder der Akku gemäß den geltenden Vorschriften getrennt vom Hausmüll entsorgt werden muss. Wenn dieses Produkt das Ende seiner Nutzungsdauer erreicht hat, sollten Sie die Batterien/Akkus entfernen und es zu einer von den örtlichen

DEUTSCH

Behörden bestimmten Sammelstelle bringen.

Die Verbraucher müssen sich mit Ihren örtlichen Behörden oder Einzelhändlern in Verbindung setzen, um Informationen über die ordnungsgemäße Entsorgung ihrer Altgeräte und/ oder ihre Akkus zu erhalten.

Die Einhaltung der oben genannten Leitlinien trägt zum Schutz der Umwelt bei.

7. GARANTIE UND KUNDENDIENST

Cecotec haftet gegenüber dem Endnutzer oder Verbraucher für jegliche Konformitätsmängel, die zum Zeitpunkt der Lieferung des Produkts bestehen, gemäß den in den geltenden Vorschriften festgelegten Bedingungen und Fristen.

Es wird empfohlen, dass Reparaturen von qualifiziertem Personal durchgeführt werden.

Sollte unerwartet eine Störung auftreten oder haben Sie Fragen über Ihrem Produkt, können Sie sich mit dem Kundendienst in Verbindung setzen über die Telefonnummer: +34 96 321 07 28.

8. COPYRIGHT

Die geistigen Eigentumsrechte an den Texten in dieser Bedienungsanleitung liegen bei CECOTEC INNOVACIONES, S.L. Alle Rechte vorbehalten. Der Inhalt dieser Veröffentlichung darf ohne vorherige Genehmigung von CECOTEC INNOVACIONES, S.L. weder ganz noch teilweise vervielfältigt, in einem Wiederherstellungssystem gespeichert, übertragen oder verbreitet werden (elektronisch, mechanisch, Fotokopie, Aufzeichnung oder ähnliches).

1. PARTI E COMPONENTI

Figura 1:

1. Rastrelliera
2. Pale
3. Base
4. Manopola della velocità
5. Maniglia

NOTA BENE:

Le immagini di questo manuale sono rappresentazioni schematiche e potrebbero non corrispondere esattamente all'apparecchio.

2. PRIMA DELL'USO

- Questo apparecchio ha un imballaggio progettato per proteggerlo durante il trasporto. Estrarre l'apparecchio dalla scatola e rimuovere tutto il materiale presente nell'imballaggio. Conservare la scatola originale e gli altri elementi in un luogo sicuro per prevenire danni all'apparecchio in caso di necessità di trasportarlo in futuro. Se si desidera smaltire l'imballaggio originale, assicurarsi di riciclare tutti gli elementi in modo appropriato.
- Verificare che tutte le parti e i componenti siano inclusi e in buono stato. Se uno di essi mancasse o non fosse in buone condizioni, contattare immediatamente il Servizio di Assistenza Tecnica ufficiale di Cecotec.

Contenuto della scatola

- Ventilatore industriale
- Il presente manuale di istruzioni

3. FUNZIONAMENTO

Questo ventilatore ha 2 velocità:

- 1. Bassa, Low
- 2: Alta, High

NOTA BENE: Questo ventilatore può essere montato anche a parete.

ITALIANO

Uso

1. Collocare il ventilatore su di una superficie stabile e piana.
2. Verificare che la manopola della velocità sia in posizione di spegnimento.
3. Collegare il cavo di alimentazione a una presa di corrente con messa a terra. Verificare che la tensione di rete coincida con quella del prodotto.
4. Regolare il ventilatore all'altezza desiderata.
5. Selezionare la velocità desiderata. 1 (Bassa-Low), 2 (Alta-High).
6. Spegnerne il ventilatore posizionando il selettore di velocità sulla posizione 0.
7. Scollegare il ventilatore quando non viene utilizzato.

Montaggio da parete

1. Praticare due fori nella parete in cui deve essere collocato il ventilatore.
2. Avvitare il ventilatore alla parete con viti adeguate (non incluse). I fori per questa operazione si trovano alla base del ventilatore, come mostrato nella figura 2.
3. Lasciare che le teste delle viti sporgano di circa 1 cm.
4. Appendere il ventilatore alle viti e regolarlo come necessario.

4. PULIZIA E MANUTENZIONE

- L'apparecchio non contiene nessuna parte che possa riparare l'utente, per il quale richiede poca manutenzione. Non tentare di smontare il ventilatore. Il ventilatore non necessita di ulteriore lubrificazione.
- Scollegare l'apparecchio dalla presa di corrente prima di pulirlo. Pulire con un panno morbido.
- Assicurarsi che la polvere non si accumuli nelle griglie e nelle aperture di ventilazione. Per tenerle pulite si può usare un'aspirapolvere.
- Pulire il ventilatore con un panno inumidito con acqua saponata. Scollegare sempre l'apparecchio dalla corrente prima della pulizia.

Importante: Evitare che l'acqua penetri nel ventilatore; ciò potrebbe causare scosse elettriche. Asciugare completamente il ventilatore con un panno e verificare che tutte le parti siano asciutte prima di avviare il ventilatore.

5. SPECIFICHE TECNICHE

Codice prodotto: 08197
 Prodotto: EnergySilence 900 FloorFlow
 Tensione: 220 V~240 V
 Potenza: 30 W
 Frequenza: 50-60 Hz

Descrizione	Simbolo	Valore	Unità
Portata massima del ventilatore	F	12,9	m ³ /min
Potenza utilizzata dal ventilatore	P	25,6	W
Valore operativo	SV	0,50	(m ³ /min)/W
Consumo di energia in modalità Standby	P _{SB}	-	W
Livello di potenza sonora del ventilatore	L _{WA}	52	dB (A)
Velocità massima dell'aria	C	4,0	m/sec
Standard di misurazione del valore del servizio	IEC 60879:2019		
Informazioni di contatto	Cecotec Innovaciones SL. Av. Reyes Católicos, 60, 46910, Alfafar (Valencia) SPAIN		

Il consumo energetico in stato di spegnimento è di 0,0 W secondo le linee guida della norma EN 50564:2011 e le normative europee 1275/2008/CE e 801/2013/CE. A tal fine, l'apparecchio viene collegato alla rete elettrica senza svolgere alcuna funzione. Il comando di alimentazione dell'apparecchio è in posizione di spegnimento.

Le specifiche tecniche possono cambiare senza previa notifica per migliorare la qualità del prodotto.

Fabbricato in China | Progettato in Spagna

6. RICICLAGGIO DI APPARECCHIATURE ELETTRICHE ED ELETTRONICHE



Questo simbolo indica che, in conformità con le normative vigenti, il prodotto e/o la batteria devono essere smaltiti separatamente dai rifiuti domestici. Quando questo prodotto raggiunge la fine della sua vita utile, è necessario rimuovere le pile/batterie/accumulatori e portarlo in un punto di raccolta

ITALIANO

designato dalle autorità locali.

Per informazioni dettagliate su come smaltire correttamente le apparecchiature elettriche ed elettroniche e/o le pile/batterie, il consumatore dovrà contattare le autorità locali.

Il rispetto delle linee guida di cui sopra aiuterà a proteggere l'ambiente.

7. GARANZIA E SUPPORTO TECNICO

Cecotec sarà responsabile nei confronti dell'utente finale o del consumatore per qualsiasi difetto di conformità esistente al momento della consegna del prodotto nei termini, condizioni e scadenze stabilite dalla normativa vigente.

Si raccomanda che le riparazioni siano effettuate da personale specializzato.

Se si riscontra un problema con l'apparecchio o in caso di dubbi, si prega di contattare il Servizio di Assistenza Tecnica ufficiale di Cecotec al numero +34 96 321 07 28.

8. COPYRIGHT

I diritti di proprietà intellettuale dei testi di questo manuale appartengono a CECOTEC INNOVACIONES, S.L. Tutti i diritti riservati. Il contenuto di questa pubblicazione non può essere, in tutto o in parte, riprodotto, archiviato in un sistema di recupero, trasmesso o distribuito con qualsiasi mezzo (elettronico, meccanico, fotocopia, registrazione o simile) senza la previa autorizzazione di CECOTEC INNOVACIONES, S.L.

1. PEÇAS E COMPONENTES

Fig. 1

1. Grade
2. Pás
3. Base
4. Seletor Velocidade
5. Pega

NOTA:

Os gráficos deste manual são representações esquemáticas e podem não corresponder exatamente ao aparelho.

2. ANTES DE USAR

- Este aparelho é acondicionado em embalagens concebidas para o proteger durante o transporte. Retire o aparelho da sua caixa e remova todo o material de embalagem. Pode manter a caixa original e outras embalagens num local seguro para evitar danos no aparelho, caso necessite de o transportar no futuro. Se desejar descartar a embalagem original, certifique-se de reciclar todos os itens corretamente.
- Certifique-se de que todas as peças e componentes estejam incluídos e em bom estado. Se algum deles faltar ou não estiver em boas condições, contactar imediatamente o Serviço de Assistência Técnica oficial da Cecotec.

Conteúdo da caixa

- Ventoinha industrial
- Manual de instruções

3. FUNCIONAMENTO

Este aparelho tem 2 velocidades:

- 1: Baixa
- 2: Alta

NOTA: este aparelho também pode ser colocado numa parede.

PORTUGUÊS

Utilização

1. Coloque o aparelho sobre uma superfície estável e plana.
2. Certifique-se de que o seletor de velocidade está na posição Desligado.
3. Conecte o cabo de alimentação a uma tomada de corrente com ligação à terra. Certifique-se de que a tensão de rede corresponde à tensão especificada na marcação do aparelho.
4. Ajuste o aparelho à altura que mais lhe convém.
5. Selecione a velocidade desejada. 1 (Baixa) ou 2 (Alta).
6. Desligue o aparelho colocando o seletor de velocidade na posição 0.
7. Desligue o aparelho quando não o estiver a utilizar.

Montagem na parede

1. Faça dois furos na parede onde o aparelho vai ser colocado.
2. Aparafuse o aparelho à parede com parafusos adequados (não incluídos). Os orifícios para o efeito estão situados na base do aparelho. Fig. 2
3. Deixe as cabeças dos parafusos sobressaírem cerca de 1 cm.
4. Pendure o aparelho nos parafusos e ajuste conforme necessário.

4. LIMPEZA E MANUTENÇÃO

- O aparelho não contém nenhuma parte que possa ser reparada pelo usuário, pelo que requer pouca manutenção. Não tente desmontar o aparelho. O aparelho não necessita de lubrificação adicional.
- Antes de limpar o aparelho, desligue-o e desconecte-o da tomada. Limpe-o com um pano suave.
- Certifique-se de que não há acumulação de pó nas grades e aberturas de ventilação. Pode utilizar um aspirador para as manter limpos.
- Limpe o aparelho com um pano humedecido em água com sabão. Desconecte o aparelho da corrente antes de o limpar.

Importante: não deixe entrar água no aparelho; isto pode provocar choques elétricos. Seque completamente o aparelho com um pano e verifique se todas as peças estão secas antes de o pôr a funcionar.

5. ESPECIFICAÇÕES TÉCNICAS

Referência: 08197

Produto: EnergySilence 900 FloorFlow

Tensão: 220 V~240 V

Potência: 30 W

Frequência: 50-60 Hz

Descrição	Símbolo	Valor	Unidade
Caudal máximo do aparelho	F	12,9	m ³ /min
Potência utilizada pelo aparelho	P	25,6	W
Valor do serviço	SV	0,50	(m ³ /min)/W
Consumo de energia em modo standby	P _{SB}	–	W
Nível de potência sonora do aparelho	L _{WA}	52	dB (A)
Velocidade máxima do ar	C	4,0	m/seg
Padrão de medição do valor do serviço	IEC 60879:2019		
Detalhes de contacto para informação	Cecotec Innovaciones SL. Av. Reyes Católicos, 60, 46910, Alfafar (Valência), Espanha		

O consumo de potência no modo Desligado é 0,0 W utilizando as diretrizes da norma EN 50564:2011 e os regulamentos europeus 1275/2008/CE e 801/2013/CE.

Para este efeito, o aparelho é ligado à rede sem executar qualquer função. O interruptor/seletor do aparelho ficou na posição Desligado.

As especificações técnicas podem ser alteradas sem notificação prévia para melhorar a qualidade do produto.

Fabricado na China | Desenhado em Espanha

6. RECICLAGEM DE PRODUTOS ELÉTRICOS E ELETRÓNICOS



Este símbolo indica que, de acordo com os regulamentos aplicáveis, o produto e/ou bateria deve ser eliminado separadamente do lixo doméstico. Quando este produto atingir o fim da sua vida útil, deverá remover as pilhas/baterias/acumuladores e levá-lo para um ponto de recolha designado pelas autoridades locais.

Para obter informação detalhada acerca da forma mais adequada de eliminar os seus equipamentos elétricos e eletrónicos e/ou as correspondentes baterias, o consumidor deverá contactar com as autoridades locais.

A conformidade com as diretrizes acima referidas ajudará a proteger o ambiente.

7. GARANTIA E SAT

A Cecotec será responsável perante o utilizador final ou consumidor por qualquer falta de conformidade que exista no momento da entrega do produto nos termos, condições e prazos estabelecidos pelos regulamentos aplicáveis.

Recomenda-se que as reparações sejam efetuadas por pessoal qualificado.

Se deteta uma ocorrência com o produto ou tem alguma consulta, entre em contacto com o Serviço de Assistência Técnica da Cecotec através do número de telefone +34 96 321 07 28.

8. COPYRIGHT

Os direitos de propriedade intelectual dos textos deste manual pertencem à CECOTEC INNOVACIONES, S.L. Todos os direitos reservados. O conteúdo desta publicação não pode, no todo ou em parte, ser reproduzido, armazenado num sistema de recuperação, transmitido ou distribuído por qualquer meio (eletrónico, mecânico, fotocópia, gravação ou similar) sem a autorização prévia da CECOTEC INNOVACIONES, S.L.

1. ONDERDELEN EN COMPONENTEN

Fig. 1

1. Rooster
2. Ventilatorbladen
3. Basis
4. Snelheidsknop
5. Handgreep

OPMERKING:

De figuren in deze handleiding zijn schematische voorstellingen en komen mogelijk niet exact overeen met het product.

2. VÓÓR U HET APPARAAT GEBRUIKT

- Dit apparaat heeft een verpakking die ontworpen is om het tijdens het transport te beschermen. Haal het apparaat uit de doos en verwijder al het verpakkingsmateriaal. U kunt de originele doos en andere verpakking op een veilige plaats bewaren om beschadiging van het apparaat te voorkomen als u het in de toekomst moet vervoeren. Als u de verpakking toch weggooit, zorg er dan voor een correcte recyclage.
- Controleer of alle onderdelen en componenten aanwezig en in goede staat zijn. Als een van deze ontbreekt of niet in goede staat is, neem dan onmiddellijk contact op met de Technische Dienst van Cecotec.

Inhoud van de doos

- Industriële ventilator
- Handleiding

3. WERKING

Deze ventilator heeft 2 snelheden.

- 1: Laag, Low
- 2: Hoog, High

OPMERKING: Deze ventilator kan ook aan de muur worden bevestigd.

NEDERLANDS

Gebruik

1. Plaats de ventilator op een stabiele, vlakke ondergrond.
2. Zorg ervoor dat de snelheid keuzeschakelaar in de uit-stand staat.
3. Steek de stekker van de voedingskabel in een geaard stopcontact. Controleer of de netspanning overeenkomt met de spanning van het product.
4. Stel de ventilator in op de hoogte die het beste bij u past.
5. Kies de gewenste snelheid. 1 (Laag-Low), 2 (Hoog-High).
6. Zet de ventilator uit door de snelheid keuzeschakelaar in stand 0 te zetten.
7. Haal de stekker uit het stopcontact als u de ventilator niet gebruikt.

Wandhouder

1. Boor twee gaten in de muur waar de ventilator moet komen.
2. Schroef de ventilator aan de muur met geschikte schroeven (niet meegeleverd). De gaten hiervoor bevinden zich in de voet van de ventilator zoals getoond in figuur 2.
3. Laat de schroefkoppen ongeveer 1 cm uitsteken.
4. Hang de ventilator aan de schroeven en stel bij indien nodig.

4. SCHOONMAAK EN ONDERHOUD

- Het apparaat bevat geen enkel onderdeel dat de gebruiker kan repareren, waardoor het apparaat weinig onderhoud nodig heeft. Probeer de ventilator niet te demonteren. De ventilator hoeft niet extra gesmeerd te worden.
- Haal de stekker uit het stopcontact voordat u het product schoonmaakt. Veeg het af met een zachte doek.
- Zorg ervoor dat er zich geen stof ophoopt in de roosters en ventilatieopeningen. U kunt een stofzuiger gebruiken om ze schoon te houden.
- Maak de ventilator met een doek schoon die is bevochtigd met zeepwater. Haal altijd de stekker uit het stopcontact voordat u het apparaat schoonmaakt.

Belangrijk: Zorg dat er geen water in de ventilator komt; dit kan elektrische schokken veroorzaken.

Droog de ventilator volledig af met een doek en controleer of alle onderdelen droog zijn voordat u de ventilator start.

5. TECHNISCHE SPECIFICATIES

Productreferentie: 08197
 Product: EnergySilence 900 FloorFlow
 Voltage: 220 V~240 V
 Vermogen: 30 W
 Frequentie: 50-60 Hz

Beschrijving	Symbool	Waarde	Eenheid
Maximaal ventilatordebiet	F	12,9	m ³ /min
Door de ventilator gebruikt vermogen	P	25,6	W
Waarde van de dienst	SV	0,50	(m ³ /min)/W
Stroomverbruik in stand-by	P _{SB}	–	W
Geluidsvermogensniveau ventilator	L _{WA}	52	dB (A)
Maximale windsnelheid	C	4,0	m/sec
Norm voor het meten van de waarde van de dienst	IEC 60879:2019		
Contactgegevens voor informatie	Cecotec Innovaciones SL. Av. Reyes Católicos, 60, 46910, Alfafar (Valencia) SPAIN		

Het energieverbruik in de "uit"-modus is 0,0 W volgens de richtlijnen van EN 50564:2011 en Europese Verordeningen 1275/2008/EG en 801/2013/EG. Daartoe werd het apparaat op het lichtnet aangesloten zonder enige functie uit te oefenen. De schakelaar/regelaar van het apparaat stond in de "uit" positie.

Technische specificaties kunnen zonder voorafgaande kennisgeving worden gewijzigd om de productkwaliteit te verbeteren.
 Gemaakt in China | Ontworpen in Spanje.

6. RECYCLING VAN ELEKTRISCHE EN ELEKTRONISCHE APPARATUUR



Dit symbool geeft aan dat, volgens de geldende voorschriften, het product en/of de batterij gescheiden van het huisvuil moeten worden afgevoerd. Wanneer dit product het einde van zijn levensduur bereikt, dient u de batterijen/accumulatoren te verwijderen en het naar een door de plaatselijke autoriteiten aangewezen inzamelpunt te brengen.

Voor gedetailleerde informatie over de aangewezen manier om elektrische apparaten en/of hun batterijen moet de consument de plaatselijke overheid contacteren. Naleving van de bovenstaande richtlijnen helpt het milieu te beschermen.

7. GARANTIE EN TECHNISCHE ONDERSTEUNING

Cecotec is aansprakelijk tegenover de eindgebruiker of consument voor elk gebrek aan overeenstemming dat bestaat op het ogenblik van de levering van het product onder de voorwaarden, bepalingen en termijnen die zijn vastgelegd in de toepasselijke regelgeving.

Het wordt aanbevolen reparaties te laten uitvoeren door gekwalificeerd personeel.

Als u ooit een incident met het product ontdekt of vragen hebt, neem dan contact op met de officiële Technische Assistentie van Cecotec via het telefoonnummer +34 96 321 07 28.

8. COPYRIGHT

De intellectuele eigendomsrechten op de teksten in deze handleiding behoren toe aan CECOTEC INNOVACIONES, S.L. Alle rechten voorbehouden. De inhoud van deze publicatie mag niet, geheel of gedeeltelijk, worden verveelvoudigd, opgeslagen in een geautomatiseerd gegevensbestand, doorgegeven of verspreid op welke wijze dan ook (elektronisch, mechanisch, door fotokopieën, opnamen en dergelijke) zonder voorafgaande toestemming van CECOTEC INNOVACIONES, S.L.

1. CZĘŚCI I KOMPONENTY

Rysunek 1:

1. Kratka
2. Łopatki
3. Podstawa
4. Pokrętło wyboru prędkości
5. Uchwyt

UWAGA:

Grafika tej instrukcji obsługi jest schematyczna i możliwe, że nie będzie całkowicie zgodna z produktem.

2. PRZED UŻYCIEM

- To urządzenie jest zapakowane w opakowanie zaprojektowane w celu ochrony podczas transportu. Wyjmij urządzenie z pudełka i usuń wszystkie materiały opakowaniowe. Oryginalne pudełko i inne elementy opakowania można przechowywać w bezpiecznym miejscu, aby zapobiec uszkodzeniu urządzenia w przypadku konieczności jego transportu w przyszłości. Jeśli chcesz pozbyć się oryginalnego opakowania, pamiętaj o prawidłowym recyklingu wszystkich jego elementów.
- Upewnij się, że wszystkie części i komponenty są dołączone, i są w dobrym stanie. Jeśli któregośkolwiek z nich brakuje lub nie są w dobrym stanie, należy niezwłocznie skontaktować się z oficjalnym Serwisem Technicznym Cecotec.

Zawartość opakowania

- Wentylator industrialny
- Ta instrukcja obsługi

3. FUNKCJONOWANIE

Ten wentylator ma 2 prędkości.

- 1: Niska (Low)
- 2: Wysoka (High)

WAŻNE: Wentylator ten można również zamontować na ścianie.

Użycie

1. Umieść wentylator na stabilnej i suchej powierzchni.
2. Upewnij się, że pokrętło wyboru prędkości jest w pozycji wyłączonej.
3. Podłącz przewód zasilający do uziemionego gniazdka elektrycznego. Upewnij się, że napięcie sieciowe odpowiada napięciu produktu.
4. Ustaw wentylator na preferowanej wysokości.
5. Wybierz żądaną prędkość. 1 (Niska-Low), 2 (Wysoka-High).
6. Wyłącz wentylator, ustawiając przełącznik prędkości w pozycji 0.
7. Odłącz wentylator, gdy nie jest używany.

Montaż ścienny

1. Wywierć dwa otwory w ścianie, w której ma zostać umieszczony wentylator.
2. Przykręć wentylator do ściany za pomocą odpowiednich śrub (brak w zestawie). Otwory do tego celu znajdują się w podstawie wentylatora, jak pokazano na rysunku 2.
3. Łby śrub powinny wystawać na około 1 cm.
4. Zawieś wentylator na śrubach i wyreguluj w razie potrzeby.

4. CZYSZCZENIE I KONSERWACJA

- Urządzenie nie zawiera żadnych części, które mogą być naprawiane przez użytkownika i dlatego wymaga niewielkiej konserwacji. Nie próbuj demontować wentylatora. Wentylator nie wymaga dodatkowego smarowania.
- Przed czyszczeniem produktu odłącz go od gniazdka elektrycznego. Przetrzyj go miękką szmatką.
- Upewnij się, że w kratkach i otworach wentylacyjnych nie gromadzi się kurz. Do utrzymania ich w czystości można użyć odkurzacza.
- Wyczyść wentylator szmatką zwilżoną wodą z mydłem. Przed czyszczeniem zawsze odłącz produkt od gniazdka elektrycznego.

Ważne: Nie wolno dopuścić do przedostania się wody do wentylatora; może to spowodować porażenie prądem.

Całkowicie osuszć wentylator szmatką i sprawdzić, czy wszystkie części są suche przed uruchomieniem go.

5. SPECYFIKACJA TECHNICZNA

Referencja produktu: 08197

Produkt: EnergySilence 900 FloorFlow

Napięcie: 220 V~240 V

Moc: 30 W

Frekwencja: 50-60 Hz

Opis	Symbol	Wartość	Jednostka
Maksymalny przepływ wentylatora	F	12,9	m ³ /min
Moc używana przez wentylator	P	25,6	W
Wydajność	SV	0,50	(m ³ /min)/W
Pobór mocy w trybie czuwania	P _{SB}	–	W
Poziom mocy akustycznej wentylatora	L _{WA}	52	dB (A)
Maksymalna prędkość powietrza	C	4,0	m/sek
Norma pomiaru wydajności	IEC 60879:2019		
Dane kontaktowe w celu uzyskania informacji	Cecotec Innovaciones SL. Av. Reyes Católicos, 60, 46910, Alfafar (Valencia) SPAIN		

Zużycie energii w trybie „wyłączonym” wynosi 0,0 W, zgodnie z wytycznymi normy EN 50564:2011 i europejskimi przepisami 1275/2008/WE i 801/2013/WE. W tym celu urządzenie jest podłączane do sieci bez wykonywania żadnej funkcji. Przetątnik/regulator urządzenia został ustawiony w pozycji „wyłączone”.

Specyfikacje techniczne mogą ulec zmianie bez wcześniejszego powiadomienia w celu poprawy jakości produktu.

Wyprodukowano w Chinach | Zaprojektowano w Hiszpanii

6. RECYKLING URZĄDZEŃ ELEKTRYCZNYCH I ELEKTRONICZNYCH



Ten symbol oznacza, że zgodnie z obowiązującymi przepisami produkt i/lub baterię należy utylizować oddzielnie od odpadów domowych. Kiedy ten produkt osiągnie koniec okresu użytkowania, należy wyjąć baterie/akumulatory i przekazać go do punktu zbiórki wyznaczonego przez lokalne władze.

Aby uzyskać szczegółowe informacje na temat najbardziej odpowiedniego sposobu utylizacji sprzętów elektrycznych i elektronicznych i/lub odpowiednich baterii, konsument powinien skontaktować się z lokalnymi władzami.

Przestrzeganie powyższych wytycznych pomoże chronić środowisko.

7. GWARANCJA I SERWIS POMOCY TECHNICZNEJ

Cecotec odpowiada przed użytkownikiem lub konsumentem końcowym za wszelkie niezgodności występujące w momencie dostawy produktu na warunkach określonych w obowiązujących przepisach.

Zaleca się, aby naprawy były przeprowadzane przez wyspecjalizowany personel.

Jeśli wykryjesz problem z produktem lub masz jakiegokolwiek pytania, skontaktuj się z oficjalnym Serwisem Pomocy Technicznej Cecotec pod numerem telefonu +34 96 321 07 28.

8. PRAWA AUTORSKIE

Prawa własności intelektualnej do tekstów tej instrukcji obsługi należą do CECOTEC INNOVACIONES, S.L. Wszelkie prawa zastrzeżone. Treść niniejszej publikacji nie może być, w całości lub w części, powielana, przechowywana w systemie wyszukiwania, przesyłana lub rozpowszechniana za pomocą jakichkolwiek środków (elektrycznych, mechanicznych, fotokopii, nagrywania lub podobnych) bez uprzedniej zgody CECOTEC INNOVACIONES, S.L.

1. DÍLY A SOUČÁSTI

Obrázek 1:

1. Mřížka
2. Lopatky
3. Podstavec
4. Volič rychlosti
5. Rukojeť

POZNÁMKA:

Grafika v tomto návodu je schematickým znázorněním a nemusí přesně odpovídat výrobku.

2. PŘED POUŽITÍM

- Tento spotřebič je zabalen v obalu určeném k ochraně při přepravě. Vyjměte spotřebič z krabice a odstraňte veškerý obalový materiál. Můžete uschovat originální krabici a další obaly na bezpečném místě pro zabránění poškození spotřebiče, pokud byste jej v budoucnu potřebovali přepravovat. Pokud chcete zlikvidovat originální obal, ujistěte se, že všechny části recyklujete správně.
- Zkontrolujte, zda jsou všechny díly a komponenty součástí balení a v dobrém stavu. Pokud některý z nich chybí nebo není v dobrém stavu, okamžitě kontaktujte Oficiální technickou asistenční službu společnosti Cecotec.

Obsah krabice

- Průmyslový ventilátor
- Tento návod k použití

3. PROVOZ

Tento ventilátor disponuje 2 rychlostmi.

- 1: Nízká, Low
- 2: Vysoká, High

POZNÁMKA: Tento ventilátor lze také připevnit na stěnu.

ČEŠTINA

Použití

1. Umístěte ventilátor na stabilní a rovný povrch.
2. Zkontrolujte, zda je volič rychlosti v poloze vypnuto.
3. Zapojte napájecí kabel do uzemněné elektrické zásuvky. Ujistěte se, že síťové napětí odpovídá napětí výrobku.
4. Nastavte výšku ventilátoru tak, jak vám nejlépe vyhovuje.
5. Zvolte požadovanou rychlost. 1 (Nízká-Low), 2 (Vysoká-High).
6. Vypněte ventilátor nastavením voliče rychlosti do polohy 0.
7. Odpojte ventilátor ze zásuvky, pokud jej nepoužíváte.

Montáž na stěnu

1. Vyvrtejte dva otvory do stěny, kam má být ventilátor umístěn.
2. Přišroubujte ventilátor ke stěně pomocí vhodných šroubů (nejsou součástí balení). Otvory pro tento účel se nacházejí v podstavci ventilátoru, jak je znázorněno na obrázku 2.
3. Nechte hlavy šroubů vyčnívat asi 1 cm.
4. Zavěste ventilátor na šrouby a podle potřeby ho nastavte.

4. ČIŠTĚNÍ A ÚDRŽBA

- Spotřebič neobsahuje žádné díly, které by mohl uživatel opravit, a proto vyžaduje jen minimální údržbu. Nepokoušejte se ventilátor rozebírat. Ventilátor nepotřebuje dodatečné promazání.
- Před čištěním výrobku, ho odpojte ze zásuvky. Vyčistěte ho jemným hadříkem.
- Dbejte na to, aby se na mřížkách a ve větracích otvorech nehromadil prach. Můžete použít vysavač, abyste je udrželi v čistotě.
- Vyčistěte ventilátor hadříkem navlhčeným mýdlovou vodou. Před čištěním vždy odpojte spotřebič od elektrické sítě.

Důležité: Nedovolte, aby se do ventilátoru dostala voda; mohlo by dojít k úrazu elektrickým proudem.

Zcela osušte ventilátor hadříkem a před spuštěním ventilátoru zkontrolujte, zda jsou všechny části suché.

5. TECHNICKÉ SPECIFIKACE

Referenční číslo výrobku: 08197
 Výrobek: EnergySilence 900 FloorFlow
 Napětí: 220 V~240 V
 Výkon: 30 W
 Frekvence: 50-60 Hz

Popis	Symbol	Hodnota	Jednotka
Maximální průtok ventilátoru	F	12,9	m ³ /min
Výkon používaný ventilátorem	P	25,6	W
Provozní hodnota	SV	0,50	(m ³ /min)/W
Spotřeba energie v pohotovostním režimu	P _{SB}	–	W
Hladina akustického výkonu ventilátoru	L _{WA}	52	dB (A)
Maximální rychlost vzduchu	C	4,0	m/s
Norma pro měření provozní hodnoty	IEC 60879:2019		
Kontaktní údaje pro informace	Cecotec Innovaciones SL. Av. Reyes Católicos, 60, 46910, Alfafar (Valencia) SPAIN		

Spotřeba energie ve „vypnutém“ stavu je 0,0 W podle směrnice normy EN 50564:2011 a evropských předpisů 1275/2008/EC a 801/2013/EC. Za tímto účelem je spotřebič připojen k elektrické síti, aniž by vykonávalo jakoukoli funkci. Přepínač/ovladač spotřebiče byl nastaven do polohy „vypnuto“.

Technické specifikace se mohou změnit bez předchozího upozornění za účelem zlepšení kvality produktu.

Vyrobeno v Číně | Navrženo ve Španělsku

6. RECYKLACE ELEKTRICKÝCH A ELEKTRONICKÝCH ZAŘÍZENÍ



Tento symbol označuje, že v souladu s platnými předpisy musí být produkt a/nebo baterie zlikvidovány odděleně od domovního odpadu. Po skončení životnosti tohoto výrobku byste měli baterie/akumulátory vyjmout a odnést na sběrné místo určené místními úřady.

Pro podrobnější informace o nejvhodnějším způsobu likvidace elektrických a elektronických zařízení a/nebo baterií by se spotřebitelé měli obrátit na

místní úřady.

Dodržování výše uvedených pokynů přispívá k ochraně životního prostředí.

7. ZÁRUKA A TECHNICKÝ SERVIS

Společnost Cecotec odpovídá konečnému uživateli nebo spotřebiteli za jakýkoli nesoulad, který existuje v době dodání výrobku za podmínek a ve lhůtách stanovených platnými předpisy. Doporučuje se, aby opravy prováděl kvalifikovaný personál.

Pokud zjistíte problém s výrobkem nebo máte jakékoli dotazy, obraťte se na Oficiální technickou asistenční službu společnosti Cecotec na čísle +34 96 321 07 28.

8. COPYRIGHT

Práva duševního vlastnictví k textům v tomto návodu jsou majetkem společnosti CECOTEC INNOVACIONES, S.L. Všechna práva jsou vyhrazena. Obsah této publikace nesmí být, zčásti nebo jako celek, reprodukován, ukládán do systému obnovy, přenášen nebo distribuován žádnými prostředky (elektronicky, mechanicky, fotokopírováním, nahráváním nebo podobným způsobem) bez předchozího souhlasu společnosti CECOTEC INNOVACIONES, S.L.

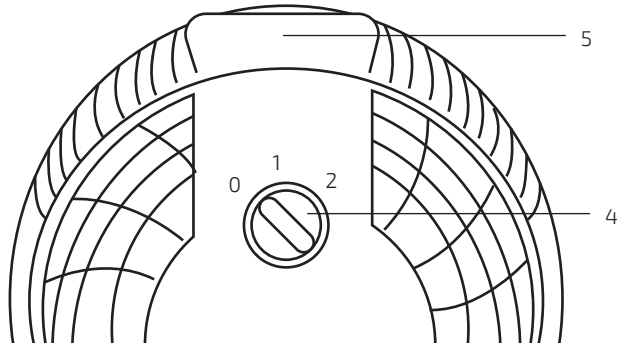
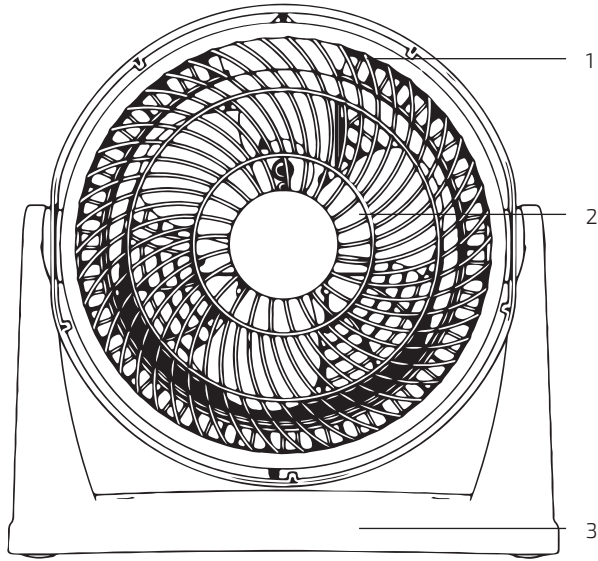

Fig./lmg./Abb./Afb./ Rys. 1

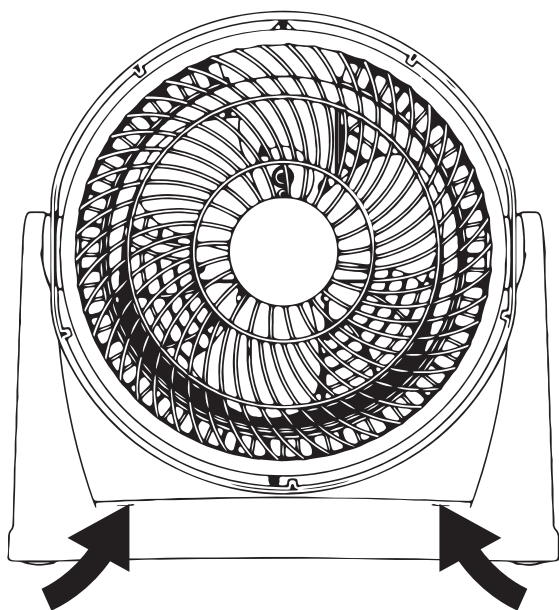

Fig./Img./Abb./Afb./ Rys. 2

www.cecotec.es

Cecotec Innovaciones S.L.
Av. Reyes Católicos, 60
46910, Alfafar (Valencia), Spain
SF_AP_01231222