

cecotec

**ENERGYSILENCE AERO 5330 JELLYFRISBEE WHITE**

Ventilador de techo / Ceiling fan



Manual de instrucciones

Instruction manual

Manuel d'instructions

Bedienungsanleitung

Manuale di istruzioni

Manual de instruções

Handleiding

Instrukcja obsługi

Návod k použití

Kullanma kılavuzu

Οδηγίες χρήσης

Manual d'instruccions

Használati utasítás

تعليمات استعمال ليلد

SAFETY INSTRUCTIONS.....	5
ESPAÑOL.....	60
ENGLISH.....	68
FRANÇAIS.....	76
DEUTSCH.....	84
ITALIANO.....	92
PORTUGUÊS.....	100
NEDERLANDS.....	108
POLSKI.....	116
ČEŠTINA.....	124
MAGYAR.....	131
ΕΛΛΗΝΙΚΑ.....	139
TÜRKÇE.....	147
العربية.....	154
CATALÀ.....	161
FIGURES.....	169

## NOTA

EU01\_123453 EnergySilence Aero 5330 JellyFrisbee White

**ES** • La codificación de este manual es genérica y se aplica a todas las variantes de códigos del aparato.

**EN** • The coding in this manual is generic and applies to all code variants of the appliance.

**FR** • Le codage figurant dans ce manuel est générique et s'applique à toutes les variantes de code de l'appareil.

**DE** • Die Codierung in dieser Bedienungsanleitung ist allgemein und gilt für alle Codevarianten des Geräts.

**IT** • La codifica riportata nel presente manuale è generica e si applica a tutte le varianti di codici dell'apparecchio.

**PT** • A codificação apresentada neste manual é genérica e aplica-se a todas as variantes de código do aparelho.

**NL** • De codering in deze handleiding is algemeen en geldt voor alle codevarianten van het apparaat.

**PL** • Kody podane w niniejszej instrukcji są ogólne i mają zastosowanie do wszystkich wariantów kodowych urządzenia.

**CZ** • Kódování obsažené v tomto návodu je generické a platí pro všechny kódové varianty spotřebiče.

**TR** • Bu kılavuzdaki kodlama geneldir ve cihazın tüm kod varyantları için geçerlidir.

**GR** • Η κωδικοποίηση σε αυτό το εγχειρίδιο είναι γενική και ισχύει για όλες τις παραλλαγές κώδικα της συσκευής.

**CAT** • La codificació del manual és genèrica i s'aplica a totes les variants de codis de l'aparell.

**HU** • Ez a kézikönyv egységes kódolást használ, amely az eszköz minden típusára érvényes

زاهجلا ب ةصاخلا ةبجمر بلا تاميلعتلا تاريغتم عيمج بلع قبطنيو أماع ليلدلا • بييرع.

## **Instrucciones de seguridad**

Lea las siguientes instrucciones atentamente antes de usar el producto. Guarde este manual para referencias futuras o nuevos usuarios.

- Este aparato pueden utilizarlo niños con edad de 8 años y superior y personas con capacidades físicas, sensoriales o mentales reducidas o falta de experiencia y conocimiento, si se les ha dado la supervisión o formación apropiadas respecto al uso del aparato de una manera segura y comprenden los peligros que implica. Los niños no deben jugar con el aparato. La limpieza y el mantenimiento a realizar por el usuario no deben realizarlos los niños sin supervisión.
- La distancia mínima entre las aspas del ventilador y el suelo debe ser de 2,3 metros.
- La distancia mínima con algún objeto o una pared de las aspas debe ser como mínimo 76 cm.
- Asegúrese de que el aparato está desconectado de la alimentación antes de limpiar o de realizar el mantenimiento de usuario.
- Este aparato está diseñado exclusivamente para uso doméstico quedando excluido su uso en bares, restaurantes, granjas, hoteles, moteles y oficinas.
- Asegúrese de que el voltaje de red coincida con el voltaje especificado en el marcado del producto y de que el enchufe tenga toma de tierra.
- No utilice el producto si el cable o la estructura

presenta daños o si no funciona correctamente, ha sufrido alguna caída o ha sido dañado.

- El dispositivo debe ser instalado de acuerdo con las normas nacionales de cableado eléctrico.
- No inserte objetos ni partes del cuerpo entre las aspas cuando estén en movimiento.
- Para reducir el riesgo de daños, fije el ventilador directamente a la estructura de soporte del edificio como se indica en este manual y utilice únicamente piezas y componentes proporcionados y recomendados por Cecotec.
- Para evitar riesgo de descarga eléctrica, desconecte la red eléctrica principal apagando los interruptores de potencia antes de instalar o de reparar el ventilador.
- El cableado debe cumplir con las normas eléctricas nacionales.
- El cable debe estar correctamente conectado a tierra para evitar el riesgo de posibles accidentes.
- El dispositivo debe ser instalado de acuerdo con las normas nacionales de cableado eléctrico.
- Nunca instale el ventilador en una habitación con mucha humedad.
- Tenga mucho cuidado si está cerca de las aspas del ventilador.
- Para controlar la velocidad de las aspas del ventilador, utilice los medios de control de la velocidad de Cecotec.
- No doble ni curve el sistema de agarre de las aspas durante la instalación ni durante la limpieza.

- Para asegurar el correcto funcionamiento del dispositivo, la limpieza y el mantenimiento del producto ha de realizarse de acuerdo con este manual de instrucciones. Apague y desconecte el producto antes de limpiarlo.
- Asegúrese de que el ventilador no está colocado cerca de cortinas u otros objetos que puedan enredarse.
- Por la seguridad de los niños, mantenga todo el material del embalaje (bolsas de plástico, cajas, poliestireno, etc.) fuera de su alcance.
- Se recomienda que el montaje de este producto se lleve a cabo entre 2 personas.
- Este producto está diseñado para ser utilizado en interior.

### Instrucciones sobre las pilas

- La ingestión de pilas puede provocar quemaduras, perforación de partes blandas y la muerte. Pueden provocar quemaduras graves en las dos horas siguientes a la ingesta.
- En caso de ingerir pilas acuda rápidamente a su centro médico más cercano.
- No permita que los niños sustituyan pilas sin la supervisión de un adulto.
- No desmonte, abra o destruya las pilas.
- Mantenga las pilas fuera del alcance de los niños. Mantenga especialmente las pilas consideradas pequeñas fuera del alcance de los niños. En caso de ingestión de una pila, debe buscar rápidamente asistencia médica.

- No exponga las pilas al calor o al fuego. Evite el almacenamiento a la luz directa del sol.
- No cortocircuite un elemento o una pila. No almacene las pilas o baterías de forma desordenada en una caja o cajón donde puedan cortocircuitarse entre sí o ser cortocircuitadas por otros objetos metálicos.
- Tanto las baterías como las pilas pueden presentar fugas en condiciones extremas. En caso de fuga de una célula, no permita que el líquido entre en contacto con la piel o los ojos. Si el líquido entra en contacto con la piel, lávese inmediatamente con agua y jabón. Si el líquido entra en contacto con los ojos, láveselos de forma inmediata con abundante agua limpia por un mínimo de 10 minutos y busque asistencia médica. Utilice guantes para manejar la pila y deséchela inmediatamente de acuerdo con la normativa local.
- Observe las marcas de positivo (+) y negativo (-) en las pilas y el mando y asegúrese de su correcta utilización.
- No utilice ninguna pila que no esté diseñada para su uso con el equipo.
- No mezcle pilas de diferente fabricación, capacidad, tamaño o el uso de las pilas por parte de los niños debe ser supervisado.
- Compre siempre las pilas recomendadas.
- Mantenga las pilas limpias y secas. Limpie los terminales de las pilas con un paño limpio y seco si se ensucian.
- Conserve la documentación original del producto para futuras consultas.

- Siempre que sea posible, retire las pilas cuando no esté en uso.

## **Safety instructions**

Please read these instructions carefully before using the appliance. Keep this instruction manual for future reference or new users.

- This appliance can be used by children aged 8 years and above and people with reduced physical, sensory, or mental capabilities or lack of experience and knowledge if they have been given appropriate supervision or instruction concerning use of the appliance in a safe way and understand the hazards involved. Children must not play with the appliance. Cleaning and user maintenance must not be carried out by children without supervision.
- Keep a minimum distance of 2.3 cm between the fan blades and the floor.
- Keep a minimum distance of 76 cm between the fan blades and the wall or any other object.
- Make sure the appliance is unplugged from the power supply before cleaning or user maintenance.
- This appliance is intended for domestic use only and is not suitable for use in commercial establishments such as bars, restaurants, farms, hotels, motels, and offices.
- Make sure that the mains voltage matches the voltage specified on the appliance rating label and that the wall outlet is earthed.
- Do not use the appliance if its cable or housing are

damaged, nor after it malfunctions or has been dropped or damaged in any way.

- The appliance must be installed in accordance with national wiring regulations.
- Never insert objects or body parts between the rotating fan blades.
- To reduce the risk of injury, attach the fan directly to the support structure of the building as indicated in this manual and use only parts and components provided and recommended by Cecotec.
- Cut off the power completely before installing or repairing the fan to avoid the risk of electric shock.
- The electrical wiring must be in accordance with local regulations.
- The cable must be properly earthed to avoid possible accidents.
- The appliance must be installed in accordance with national wiring regulations.
- Never install the fan in a damp or wet room.
- Be careful when near the rotating fan blades.
- To adjust the speed of the fan blades, only use the means for speed control provided by Cecotec.
- Do not bend the blade-attachment system during the installation or cleaning process.
- Cleaning and maintenance must be carried out according to this instruction manual to make sure the appliance works properly. Turn off and unplug the appliance before cleaning it.
- Make sure the fan is not placed close to curtains or

other objects it may become entangled with.

- In order to ensure your children's safety, please keep all packaging (plastic bags, boxes, polystyrene, etc.) out of their reach.
- It is recommended that two people install the appliance.
- This appliance is designed for indoor use.

### **Instructions on batteries**

- Battery ingestion can cause burns, soft-tissue perforation, and death. It can cause severe burns within two hours of the ingestion.
- In case of battery ingestion, please seek medical attention immediately.
- Do not allow children to replace batteries without adult supervision.
- Do not disassemble, open, or damage the batteries.
- Keep the batteries out of the reach of children. Pay particular attention to small batteries. In case of battery ingestion, please seek medical attention immediately.
- Do not expose batteries to heat or fire. Avoid storage in direct sunlight.
- Do not short-circuit an element or a battery. Do not store batteries in an untidy manner, in a box, or drawer where they can short-circuit each other or be short-circuited by other metal objects.
- Both batteries and cells can leak under extreme conditions. In the event of a battery leak, keep your skin and eyes away from the liquid. If the liquid comes

into contact with skin, wash immediately with soap and water. If the liquid gets into the eyes, rinse them immediately with clean water for at least 10 minutes and seek medical attention. Wear gloves to handle the battery and dispose of it immediately in accordance with local regulations.

- Pay attention to the positive (+) and negative (-) marks on the batteries and the remote-control compartment to ensure they are inserted correctly.
- Do not use any batteries that are not designed for use with the appliance.
- Do not mix batteries of different manufacture, capacity, or size. Supervise children to prevent them from playing with batteries.
- Always buy recommended batteries.
- Keep the batteries clean and dry. Wipe the battery terminals with a clean, dry cloth if they become dirty.
- Keep the original instruction manual for future reference.
- Whenever possible, remove the batteries when not in use.

### **Instructions de sécurité**

Veuillez lire les instructions suivantes avec attention avant d'utiliser l'appareil. Gardez bien ce manuel pour de futures références ou pour tout nouvel utilisateur.

- Cet appareil peut être utilisé par des enfants de 8 ans et plus et par des personnes aux capacités physiques, mentales ou sensorielles réduites, ou sans expérience ni connaissances s'ils sont surveillés et/ou ont reçu les

informations nécessaires à l'utilisation correcte de l'appareil et qu'ils ont bien compris les risques qu'il implique. Empêchez les enfants de jouer avec le produit. Le nettoyage et l'entretien du produit ne peuvent pas être menés à terme par les enfants.

- La distance minimale entre les pales du ventilateur et le sol doit être de 2,3 mètres.
- La distance minimale entre les pales et un objet ou un mur doit être d'au moins 76 cm.
- Assurez-vous que l'appareil est débranché de la prise de courant avant tout nettoyage ou entretien.
- Cet appareil est conçu pour un usage domestique uniquement et ne doit pas être utilisé dans les bars, restaurants, fermes, hôtels, motels et bureaux.
- Assurez-vous que le voltage du réseau coïncide avec le voltage spécifié sur le marquage du produit et que la prise possède une connexion à terre.
- N'utilisez pas l'appareil si le câble ou la structure en général ne fonctionnent pas correctement, ont souffert une chute ou ont été abîmés.
- L'appareil doit être installé en accord avec les normes nationales quant au câblage électrique.
- N'insérez pas d'objets ni parties du corps entre les pales lorsqu'elles sont en mouvement.
- Pour réduire le risque de dommages, fixez le ventilateur directement à la structure de support de l'immeuble comme indiqué dans ce manuel et utilisez uniquement les pièces et composants fournis ou recommandés par Cecotec.

- Pour éviter des risques de décharge électrique, déconnectez le réseau électrique principal en éteignant les interrupteurs de puissance avant d'installer ou de réparer le ventilateur.
- Le câblage doit respecter les normes électriques nationales.
- Le câble doit être correctement branché sur la prise de terre pour éviter de possibles accidents.
- L'appareil doit être installé en accord avec les normes nationales quant au câblage électrique.
- N'installez jamais le ventilateur dans une pièce où il y a beaucoup d'humidité.
- Faites bien attention lorsque vous vous trouvez à côté des pales du ventilateur.
- Pour contrôler la vitesse des pales du ventilateur, utilisez les moyens de contrôle de la vitesse fournis par Cecotec.
- Ne pliez ni ne courbez le système de maintien des pales pendant l'installation ni pendant le nettoyage.
- Pour assurer le correct fonctionnement de l'appareil, le nettoyage et l'entretien doivent être réalisés en accord avec ce manuel d'instructions. Éteignez et débranchez l'appareil avant de le nettoyer.
- Assurez-vous que le ventilateur n'est pas placé près de rideaux ou d'autres objets qui puissent s'emmêler dans le ventilateur.
- Maintenez tout le matériel composant l'emballage (sacs en plastique, boîtes, polystyrène, etc.) hors de portée des enfants afin de garantir leur sécurité.

- Il est recommandé que deux personnes réalisent le montage de cet appareil.
- Ce produit est conçu pour une utilisation en intérieur.

### Instructions pour les piles

- L'ingestion des piles peut provoquer des brûlures, la perforation des tissus mous et même la mort. L'ingestion de la batterie peut causer de graves brûlures dans les deux heures suivant l'ingestion.
- En cas d'ingestion de piles, consultez immédiatement un médecin.
- Ne laissez pas les enfants remplacer les piles sans la surveillance d'un adulte.
- Ne démontez pas, n'ouvrez pas et ne détruisez pas les piles.
- Maintenez les piles hors de portée des enfants. Maintenez surtout les petites piles hors de portée des enfants. En cas d'ingestion d'une pile, il est nécessaire de consulter votre médecin.
- N'exposez pas les piles à la chaleur ou au feu. Évitez de la stocker à la lumière directe du soleil.
- Ne court-circuitez pas un élément ou une pile. Ne stockez pas les piles de manière désordonnée dans une boîte ou un tiroir où elles peuvent se court-circuiter entre elles ou être court-circuitées par d'autres objets métalliques.
- La batterie et les piles peuvent présenter des fuites dans des conditions extrêmes. En cas de fuite d'une cellule, ne laissez pas le liquide entrer en contact avec

la peau ou les yeux. Si le liquide entre en contact avec la peau, lavez-la immédiatement avec de l'eau et du savon. Si le liquide entre en contact avec les yeux, lavez-les immédiatement avec de l'eau propre en abondance pendant 10 minutes minimum puis consultez votre médecin. Utilisez des gants pour manipuler la batterie et jetez-la immédiatement selon les normes locales.

- Faites attention à la polarité des piles (+/-) lorsque vous les insérez dans la télécommande et assurez-vous qu'elles sont utilisées correctement.
- N'utilisez pas de piles qui ne sont pas conçues pour être utilisées avec cet appareil.
- Ne mélangez pas des piles de fabrication, de capacité ou de taille différentes. L'utilisation des piles par les enfants doit être surveillée.
- Achetez toujours les piles recommandées.
- Gardez les piles propres et sèches. Nettoyez les bornes des piles avec un chiffon propre et sec si elles sont sales.
- Conservez la documentation originale du produit pour de futures références.
- Dans la mesure du possible, retirez les piles lorsque vous ne les utilisez pas.

### **Sicherheitshinweise**

Lesen Sie die folgenden Anweisungen sorgfältig durch, bevor Sie das Produkt verwenden. Bewahren Sie diese Anleitung zum späteren Nachschlagen oder für neue Benutzer auf.

- Dieses Gerät darf von Kindern ab 8 Jahren und Personen mit eingeschränkten körperlichen, sensorischen oder geistigen Fähigkeiten oder mangelnder Erfahrung und Kenntnis verwendet werden, sofern sie angemessen beaufsichtigt oder in die sichere Verwendung des Geräts eingewiesen wurden und die damit verbundenen Gefahren verstehen. Kinder sollten nicht mit dem Gerät spielen. Reinigung und Wartung dürfen nicht von Kindern ohne Aufsicht durchgeführt werden.
- Der Mindestabstand zwischen den Lüfterflügeln und dem Boden muss 2,3 Meter betragen.
- Der Mindestabstand der Rotorblätter zu jeglichen Objekten oder Wänden muss mindestens 76 cm betragen.
- Vor der Reinigung oder der Durchführung von Wartungsarbeiten durch den Benutzer muss sichergestellt werden, dass das Gerät vom Stromnetz getrennt ist.
- Dieses Gerät ist ausschließlich für den Hausgebrauch bestimmt und eignet sich nicht für den Einsatz in Bars, Restaurants, landwirtschaftlichen Betrieben, Hotels, Motels und Büros.
- Stellen Sie sicher, dass die Netzspannung mit der auf dem Produktetikett angegebenen Spannung übereinstimmt und dass der Stecker über einen Erdungsanschluss verfügt.
- Verwenden Sie das Produkt nicht, wenn das Kabel oder die Struktur beschädigt ist oder wenn es nicht

ordnungsgemäß funktioniert, heruntergefallen oder beschädigt wurde.

- Das Gerät muss gemäß den nationalen Normen für elektrische Verkabelung installiert werden.
- Führen Sie keine Gegenstände oder Körperteile zwischen die sich drehenden Klingen ein.
- Um das Beschädigungsrisiko zu minimieren, befestigen Sie den Ventilator direkt an der Tragkonstruktion des Gebäudes, wie in dieser Anleitung beschrieben, und verwenden Sie ausschließlich von Cecotec gelieferte und empfohlene Teile und Komponenten .
- Um die Gefahr eines Stromschlags zu vermeiden, trennen Sie vor der Installation oder Reparatur des Ventilators die Hauptstromversorgung durch Ausschalten der Netzschalter.
- Die Verkabelung muss den nationalen Elektrotechniknormen entsprechen.
- Das Kabel muss ordnungsgemäß geerdet sein, um das Risiko möglicher Unfälle zu vermeiden.
- Das Gerät muss gemäß den nationalen Normen für elektrische Verkabelung installiert werden.
- Installieren Sie den Ventilator niemals in einem Raum mit hoher Luftfeuchtigkeit.
- Seien Sie besonders vorsichtig, wenn Sie sich in der Nähe der Ventilatorflügel befinden.
- Drehzahlregelung von Cecotec .
- Das Klingengriffsystem darf während der Montage oder Reinigung nicht verbogen oder gekrümmt werden.

- Um einen einwandfreien Betrieb des Geräts zu gewährleisten, müssen Reinigung und Wartung gemäß dieser Bedienungsanleitung durchgeführt werden. Schalten Sie das Produkt vor der Reinigung aus und ziehen Sie den Netzstecker.
- Achten Sie darauf, dass der Ventilator nicht in der Nähe von Vorhängen oder anderen Gegenständen aufgestellt wird, in denen er sich verfangen könnte.
- Zum Schutz von Kindern sollten sämtliche Verpackungsmaterialien (Plastiktüten, Kartons, Styropor usw.) außerhalb ihrer Reichweite aufbewahrt werden.
- Es wird empfohlen, dieses Produkt von 2 Personen montieren zu lassen.
- Dieses Produkt ist für den Innenbereich bestimmt.

### Batterieranleitung

- Das Verschlucken von Batterien kann zu Verbrennungen, Weichteilverletzungen und zum Tod führen. Schwere Verbrennungen können innerhalb von zwei Stunden nach dem Verschlucken auftreten.
- Falls Sie Batterien verschluckt haben, begeben Sie sich umgehend in das nächstgelegene medizinische Zentrum.
- Kinder dürfen Batterien nicht ohne Aufsicht von Erwachsenen austauschen.
- Die Batterien dürfen nicht auseinandergenommen, geöffnet oder zerstört werden.
- Batterien sollten für Kinder unzugänglich aufbewahrt

werden. Kleine Batterien sind besonders für Kinder unzugänglich zu halten. Sollte eine Batterie verschluckt werden, suchen Sie umgehend einen Arzt auf.

- Batterien dürfen keiner Hitze oder Feuer ausgesetzt werden. Vermeiden Sie die Lagerung in direktem Sonnenlicht.
- Bauteile oder Batterien dürfen nicht kurzgeschlossen werden. Batterien dürfen nicht achtlos in einer Schachtel oder Schublade aufbewahrt werden, wo sie sich gegenseitig oder durch andere Metallgegenstände kurzschließen können.
- Sowohl Batterien als auch Zellen können unter extremen Bedingungen auslaufen. Sollte eine Zelle auslaufen, achten Sie darauf, dass die Flüssigkeit nicht mit Haut oder Augen in Berührung kommt. Falls die Flüssigkeit mit der Haut in Kontakt kommt, waschen Sie sie sofort mit Wasser und Seife ab. Falls die Flüssigkeit in die Augen gelangt, spülen Sie diese sofort mindestens 10 Minuten lang mit reichlich klarem Wasser aus und suchen Sie einen Arzt auf. Tragen Sie beim Umgang mit der Batterie Handschuhe und entsorgen Sie diese umgehend gemäß den örtlichen Vorschriften.
- Beachten Sie die Plus- (+) und Minus- (-) Markierungen auf den Batterien und der Fernbedienung und stellen Sie sicher, dass diese richtig verwendet werden.
- Verwenden Sie keine Batterie, die nicht für die

Verwendung mit diesem Gerät vorgesehen ist.

- Batterien unterschiedlicher Hersteller, Kapazitäten oder Größen dürfen nicht gemischt werden. Die Verwendung von Batterien durch Kinder sollte beaufsichtigt werden.
- Kaufen Sie immer die empfohlenen Batterien.
- Halten Sie die Batterien sauber und trocken. Reinigen Sie die Batteriepole mit einem sauberen, trockenen Tuch, falls sie verschmutzt sind.
- Bewahren Sie die Original-Produktdokumentation zum späteren Nachschlagen auf.
- Entfernen Sie die Batterien nach Möglichkeit, wenn das Gerät nicht verwendet wird.

### **Istruzioni di sicurezza**

Leggere attentamente le seguenti istruzioni prima di usare l'apparecchio. Conservare questo manuale per consultazioni future o nuovi utenti.

- Questo apparecchio può essere usato da bambini a partire da 8 anni e da persone con ridotte capacità fisiche, sensoriali o mentali o con mancanza di esperienza e conoscenza, a condizione che siano supervisionati o istruiti sull'uso dell'apparecchio in modo sicuro e che comprendano i pericoli che questo presenta. I bambini non devono giocare con l'apparecchio. La pulizia e la manutenzione non devono essere effettuate da bambini non sorvegliati.
- Mantenere una distanza minima di 2,3 metri tra le pale del ventilatore e il pavimento.

- Mantenere una distanza minima di 76 cm tra le pale del ventilatore e pareti o altri oggetti.
- Assicurarsi che l'apparecchio sia scollegato dalla presa prima di pulirlo o di effettuarne la manutenzione.
- Questo apparecchio è stato progettato solo per uso domestico e non può essere utilizzato in bar, ristoranti, aziende agricole, alberghi, motel e uffici.
- Verificare che la tensione di rete coincida con quella specificata sulla marcatura dell'apparecchio e che la presa elettrica sia dotata di messa a terra.
- Non utilizzare il prodotto se il cavo o il telaio sono danneggiati o se il prodotto è malfunzionante, è caduto o è stato danneggiato.
- L'apparecchio deve essere installato secondo le norme nazionali di impianto elettrico.
- Non inserire oggetti né parti del corpo tra le pale quando sono in movimento.
- Per ridurre il rischio di danni, fissare il ventilatore direttamente alla struttura di supporto dell'edificio come indicato in questo manuale e utilizzare unicamente parti e componenti fornite e consigliate da Cecotec.
- Per evitare il rischio di scosse elettriche, scollegare la rete elettrica principale spegnendo gli interruttori prima di installare o riparare il ventilatore.
- Il cablaggio deve essere conforme alle norme elettriche nazionali.
- Il cavo deve essere correttamente connesso a terra per evitare possibili incidenti.

- L'apparecchio deve essere installato secondo le norme nazionali di impianto elettrico.
- Non installare mai il ventilatore in una stanza con molta umidità.
- Fare molta attenzione quando si è vicini alle pale del ventilatore.
- Per controllare la velocità delle pale del ventilatore, utilizzare unicamente i mezzi di controllo della velocità forniti da Cecotec.
- Non piegare né curvare il sistema di presa delle pale durante l'installazione e la pulizia.
- Per garantire il corretto funzionamento dell'apparecchio, la pulizia e la manutenzione devono essere effettuate in linea con quanto spiegato in questo manuale di istruzioni. Spegner e scollegare l'apparecchio prima di pulirlo.
- Verificare che il ventilatore non venga collocato vicino a tende o a qualsiasi altro oggetto con cui potrebbe impigliarsi.
- Mantenere tutto il materiale di imballaggio (sacchetti di plastica, scatole, polistirolo, ecc.) fuori dalla portata dei bambini per garantire la loro sicurezza.
- Si consiglia di chiedere l'aiuto di un'altra persona per l'installazione dell'apparecchio.
- Questo prodotto è progettato per uso interno.

### **Istruzioni relative all'uso delle pile**

- L'ingestione di pile può causare ustioni, perforazione dei tessuti molli e morte. Possono causare gravi ustioni entro due ore dall'ingestione.

- In caso di ingestione delle pile, dirigersi immediatamente al centro medico più vicino.
- Non permettere ai bambini di sostituire le pile senza la supervisione di un adulto.
- Non smontare, aprire o danneggiare le pile.
- Tenere le pile fuori dalla portata dei bambini. Tenere le pile di piccole dimensioni fuori dalla portata dei bambini. In caso di ingestione di una pila, rivolgersi immediatamente a un medico.
- Non esporre le pile al calore o al fuoco. Non conservare le pile alla luce diretta del sole.
- Non cortocircuitare un elemento o pila. Non conservare le pile o batterie in modo disordinato, in una scatola o in un cassetto dove possano entrare in cortocircuito tra loro o essere messe in cortocircuito da altri oggetti metallici.
- La batteria e le pile possono perdere in condizioni estreme. In caso di perdita della batteria, evitare che il liquido entri in contatto con la pelle o gli occhi. Se il liquido entra in contatto con la pelle, lavare immediatamente con acqua e sapone. Se il liquido entra in contatto con gli occhi, sciacquare immediatamente gli occhi con abbondante acqua pulita per almeno 10 minuti e consultare un medico. Utilizzare dei guanti per maneggiare le pile e smaltirle immediatamente secondo la normativa locale.
- Osservare i simboli di positivo (+) e negativo (-) sulle pile e sul telecomando e assicurarsi che siano inserite correttamente.

- Si sconsiglia l'uso di pile incompatibili con questo apparecchio.
- Evitare l'utilizzo di pile di fabbricazione, capacità o dimensioni diverse. Sorvegliare i bambini affinché non giochino con le pile.
- Acquistare solo le pile consigliate.
- Mantenere le pile pulite e asciutte. Pulire i terminali delle pile con un panno pulito e asciutto se sporche.
- Conservare i documenti originali del prodotto per riferimenti futuri.
- Se possibile, rimuovere le pile quando non vengono utilizzate.

### **Instruções de segurança**

Leia as seguintes instruções atentamente antes de usar o aparelho. Guarde este manual para referências futuras ou novos utilizadores.

- Este aparelho pode ser utilizado por crianças a partir dos 8 anos de idade e por pessoas com capacidades físicas, sensoriais ou mentais reduzidas ou com falta de experiência e conhecimentos, se lhes tiver sido dada supervisão ou instruções relativas à utilização do aparelho de uma forma segura e compreendem os perigos envolvidos. Não permita que as crianças brinquem com o aparelho. A limpeza e manutenção do aparelho não devem ser efetuadas por crianças sem supervisão.
- A distância mínima entre as pás do aparelho e o chão deve ser de 2,3 m.

- A distância mínima das pás até um objeto ou uma parede deve ser de pelo menos 76 cm.
- Certifique-se de que o aparelho está desligado da fonte de alimentação antes da limpeza ou manutenção.
- Este aparelho foi concebido apenas para uso doméstico e não se destina a ser utilizado em bares, restaurantes, quintas, hotéis, motéis e escritórios.
- Certifique-se de que a tensão de rede corresponde à tensão especificada na marcação do aparelho e que a ficha está ligada à terra.
- Não utilize o produto se o cabo ou a estrutura apresentarem danos ou se não funcionar corretamente, sofreu alguma queda ou foi danificado.
- O aparelho deve ser instalado de acordo com as normas nacionais de ligações elétricas.
- Não insira objetos nem partes do corpo nas pás entre as pás quando estiverem em movimento.
- Para reduzir o risco de danos, fixe a ventoinha diretamente na estrutura de suporte ao teto, como se indica neste manual e utilize unicamente peças e componentes proporcionados ou recomendados pela Cecotec.
- Com o intuito de evitar o risco de choque elétrico, desligue a fonte de alimentação principal desligando os interruptores de corrente antes de instalar ou reparar a ventoinha.
- As cablagens devem estar em conformidade com os regulamentos elétricos nacionais.

- O cabo deve ser devidamente ligado à terra para evitar o risco de possíveis acidentes.
- O aparelho deve ser instalado de acordo com as normas nacionais de ligações elétricas.
- Nunca instale o aparelho num espaço com elevada humidade.
- Tenha muito cuidado se estiver perto das pás do aparelho.
- Para controlar a velocidade das pás da ventoinha, utilize os meios de controlo da velocidade proporcionados pela Cecotec.
- Não dobre nem curve o sistema de agarre das pás durante a instalação nem durante a limpeza.
- As tarefas de limpeza e manutenção do produto devem ser feitas de acordo com este manual para garantir o bom funcionamento do dispositivo. Desligue e desconecte o produto antes de limpar.
- Assegure-se de que o aparelho não esteja colocado perto de cortinas ou outros objetos que possam ficar enredados.
- Para a segurança das crianças, mantenha todo o material de embalagem (sacos de plástico, caixas, poliestireno, etc.) fora do seu alcance.
- É recomendável que a montagem deste produto seja feita entre duas pessoas.
- Este produto foi concebido para utilização em interiores.

### Instruções sobre as pilhas

- Engolir as pilhas pode causar queimaduras, perfuração

de tecido mole e morte. Pode causar queimaduras graves nas duas horas seguintes à sua ingestão.

- Se as pilhas forem engolidas, procure prontamente cuidados médicos nas instalações médicas mais próximas.
- Não permita que as crianças substituam pilhas sem a supervisão de adultos.
- Não desmonte, abra ou destrua as pilhas.
- Mantenha as crianças fora do alcance das pilhas. Mantenha especialmente as pilhas pequenas fora do alcance das crianças. Em caso de ingestão de uma pilha, consulte imediatamente um médico.
- Não exponha as pilhas ao calor ou ao fogo. Evite o armazenamento à luz solar direta.
- Não curto-circuite um elemento ou uma pilha. Não guarde as pilhas ou baterias de forma desarrumada numa caixa ou gaveta onde possam entrar em curto-circuito ou ser curto-circuitadas por outros objetos metálicos.
- Tanto as baterias como as pilhas podem apresentar fugas em condições extremas. No caso de uma fuga de bateria, não permita que o líquido entre em contacto com a pele ou os olhos. Se o líquido entrar em contacto com a pele, lave-se imediatamente com água e sabão. Se o líquido entrar em contacto com os olhos, lave imediatamente com água abundante durante no mínimo 10 minutos e procure assistência médica. Utilize luvas para manejar a pilha e deite-a fora imediatamente de acordo com a normativa local.

- Observe as marcações positivas (+) e negativas (-) nas pilhas e na unidade de controlo e assegure-se de que são utilizadas corretamente.
- Não utilize quaisquer pilhas que não tenham sido concebidas para utilização com o aparelho.
- Não misture pilhas de diferente fabrico, capacidade ou tamanho. A utilização de pilhas por crianças deve ser supervisionada.
- Compre sempre as pilhas recomendadas.
- Mantenha as pilhas limpas e secas. Limpe os terminais da bateria com um pano limpo e seco se ficarem sujos.
- Guarde a documentação original do aparelho para referência futura.
- Sempre que possível, remova as pilhas quando não estiverem a ser utilizadas.

### **Veiligheidsinstructies**

Lees de volgende instructies aandachtig door voordat u het product gebruikt. Bewaar deze handleiding voor toekomstig gebruik of voor nieuwe gebruikers.

- Dit apparaat mag worden gebruikt door kinderen vanaf 8 jaar en door personen met een verminderde fysieke, zintuiglijke of mentale beperking of gebrek aan ervaring en kennis, mits zij onder passend toezicht staan of een training hebben gevolgd over het veilige gebruik van het apparaat en de bijbehorende risico's begrijpen. Kinderen mogen niet met het apparaat spelen. Reiniging en onderhoud door de gebruiker mogen niet door kinderen zonder toezicht worden uitgevoerd.

- De minimale afstand tussen de ventilatorbladen en de vloer moet 2,3 meter zijn.
- De minimale afstand van de messen tot elk object of elke muur moet ten minste 76 cm zijn.
- Zorg ervoor dat het apparaat is losgekoppeld van de stroomvoorziening voordat u het schoonmaakt of onderhoudswerkzaamheden uitvoert.
- Dit apparaat is uitsluitend ontworpen voor huishoudelijk gebruik en is niet geschikt voor gebruik in bars, restaurants, boerderijen, hotels, motels en kantoren.
- Zorg ervoor dat de netspanning overeenkomt met de spanning die op het productlabel staat vermeld en dat de stekker een aardverbinding heeft.
- Gebruik het product niet als de kabel of de constructie beschadigd is, als het niet goed werkt, is gevallen of op een andere manier beschadigd is.
- Het apparaat moet worden geïnstalleerd in overeenstemming met de nationale normen voor elektrische bedrading.
- Steek geen voorwerpen of lichaamsdelen tussen de messen wanneer deze in beweging zijn.
- Om het risico op schade te beperken, dient u de ventilator direct aan de draagconstructie van het gebouw te bevestigen zoals aangegeven in deze handleiding en uitsluitend onderdelen en componenten te gebruiken die door Cecotec zijn geleverd en aanbevolen .
- Om het risico op een elektrische schok te vermijden,

dient u de hoofdoeding uit te schakelen door de stroomschakelaars om te zetten voordat u de ventilator installeert of repareert.

- De bedrading moet voldoen aan de nationale elektrische normen.
- De kabel moet correct geaard zijn om het risico op mogelijke ongelukken te voorkomen.
- Het apparaat moet worden geïnstalleerd in overeenstemming met de nationale normen voor elektrische bedrading.
- Installeer de ventilator nooit in een ruimte met een hoge luchtvochtigheid.
- Wees extra voorzichtig als u zich in de buurt van de ventilatorbladen bevindt.
- snelheidsregeling van Cecotec .
- Buig of vervorm het lemmerbevestigingssysteem niet tijdens installatie of reiniging.
- Om een goede werking van het apparaat te garanderen, moeten reiniging en onderhoud worden uitgevoerd volgens deze gebruiksaanwijzing. Schakel het product uit en haal de stekker uit het stopcontact voordat u het schoonmaakt.
- Zorg ervoor dat de ventilator niet in de buurt van gordijnen of andere voorwerpen staat die erin verstrikt kunnen raken.
- Voor de veiligheid van kinderen dient u al het verpakkingsmateriaal (plastic zakken, dozen, piepschuim, enz.) buiten hun bereik te houden.
- Het wordt aanbevolen dit product door twee personen

te monteren.

- Dit product is ontworpen voor gebruik binnenshuis.

## Batterijinstructies

- Het inslikken van batterijen kan brandwonden, perforatie van zacht weefsel en de dood tot gevolg hebben. Ernstige brandwonden kunnen al binnen twee uur na inslikken ontstaan.
- Als u batterijen inslikt, ga dan onmiddellijk naar het dichtstbijzijnde medisch centrum.
- Laat kinderen niet zonder toezicht van een volwassene batterijen vervangen.
- De batterijen mogen niet worden gedemonteerd, geopend of beschadigd.
- Houd batterijen buiten het bereik van kinderen. Houd vooral kleine batterijen buiten het bereik van kinderen. Raadpleeg onmiddellijk een arts als een batterij wordt ingeslikt.
- Stel batterijen niet bloot aan hitte of vuur. Bewaar ze niet in direct zonlicht.
- Sluit geen componenten of batterijen kort. Bewaar batterijen niet lukraak in een doos of lade, waar ze elkaar of andere metalen voorwerpen kunnen kortsluiten.
- Zowel batterijen als accucellen kunnen onder extreme omstandigheden lekken. In geval van een lekkende accu, voorkom dat de vloeistof in contact komt met uw huid of ogen. Als de vloeistof in contact komt met uw huid, was deze dan onmiddellijk af met water en zeep.

Als de vloeistof in contact komt met uw ogen, spoel deze dan onmiddellijk gedurende ten minste 10 minuten met veel schoon water en raadpleeg een arts. Draag handschoenen bij het hanteren van de batterij en gooi deze onmiddellijk weg volgens de plaatselijke voorschriften.

- Let op de positieve (+) en negatieve (-) markeringen op de batterijen en de afstandsbediening en zorg ervoor dat ze correct worden gebruikt.
- Gebruik geen batterij die niet geschikt is voor dit apparaat.
- Meng geen batterijen van verschillende fabrikanten, capaciteiten of formaten. Het gebruik van batterijen door kinderen dient onder toezicht te gebeuren.
- Koop altijd de aanbevolen batterijen.
- Houd de accu's schoon en droog. Reinig de accupolen met een schone, droge doek als ze vuil zijn.
- Bewaar de originele productdocumentatie voor toekomstig gebruik.
- Verwijder indien mogelijk de batterijen wanneer het apparaat niet in gebruik is.

### **Instrukcje bezpieczeństwa**

Przed użyciem produktu należy uważnie przeczytać poniższe instrukcje. Zachowaj instrukcję do wykorzystania w przyszłości lub dla nowych użytkowników.

- To urządzenie może być używane przez dzieci w wieku 8 lat i starsze oraz osoby o ograniczonej sprawności fizycznej, sensorycznej lub umysłowej, a także osoby

nieposiadające odpowiedniego doświadczenia i wiedzy, pod warunkiem zapewnienia im odpowiedniego nadzoru lub przeszkolenia w zakresie bezpiecznego użytkowania urządzenia i zrozumienia związanych z tym zagrożeń. Dzieci nie powinny bawić się urządzeniem. Czyszczenie i konserwacja nie powinny być wykonywane przez dzieci bez nadzoru.

- Minimalna odległość między łopatkami wentylatora a podłogą musi wynosić 2,3 metra.
- Minimalna odległość łopaty od jakiegokolwiek obiektu lub ściany musi wynosić co najmniej 76 cm.
- Przed przystąpieniem do czyszczenia lub wykonywania czynności konserwacyjnych należy upewnić się, że urządzenie jest odłączone od zasilania.
- To urządzenie jest przeznaczone wyłącznie do użytku domowego i nie nadaje się do stosowania w barach, restauracjach, gospodarstwach rolnych, hotelach, motelach i biurach.
- Upewnij się, że napięcie sieciowe jest zgodne z napięciem określonym na oznaczeniu produktu i że wtyczka jest uziemiona.
- Nie używaj produktu, jeśli kabel lub konstrukcja są uszkodzone, nie działają prawidłowo, zostały upuszczone lub uszkodzone.
- Urządzenie należy zainstalować zgodnie z krajowymi normami dotyczącymi instalacji elektrycznych.
- Nie wkładaj żadnych przedmiotów ani części ciała pomiędzy ostrza, gdy są one w ruchu.
- Aby ograniczyć ryzyko uszkodzenia, należy

przymocować wentylator bezpośrednio do konstrukcji nośnej budynku, zgodnie z niniejszą instrukcją, i stosować wyłącznie części i podzespoły dostarczone i zalecane przez firmę Cecotec .

- Aby uniknąć ryzyka porażenia prądem elektrycznym, przed przystąpieniem do instalacji lub naprawy wentylatora należy odłączyć główne zasilanie, wyłączając wyłączniki zasilania.
- Instalacja elektryczna musi spełniać krajowe normy elektryczne.
- Aby uniknąć ryzyka ewentualnych wypadków, kabel musi być prawidłowo uziemiony.
- Urządzenie należy zainstalować zgodnie z krajowymi normami dotyczącymi instalacji elektrycznych.
- Nigdy nie instaluj wentylatora w pomieszczeniu o dużej wilgotności.
- Zachowaj szczególną ostrożność znajdując się w pobliżu łopatek wentylatora.
- regulatora prędkości Cecotec .
- Podczas instalacji lub czyszczenia nie należy zginać ani wyginać układu uchwytu ostrza.
- Aby zapewnić prawidłowe działanie urządzenia, czyszczenie i konserwację należy wykonywać zgodnie z niniejszą instrukcją obsługi. Przed czyszczeniem należy wyłączyć urządzenie i odłączyć je od zasilania.
- Upewnij się, że wentylator nie znajduje się w pobliżu zastów lub innych przedmiotów, które mogłyby się w niego zaplątać.
- W trosce o bezpieczeństwo dzieci, wszystkie materiały

opakowaniowe (torby plastikowe, pudełka, styropian itp.) należy trzymać poza ich zasięgiem.

- Zaleca się, aby montaż tego produktu wykonywały dwie osoby.
- Produkt przeznaczony jest do użytku wewnątrz pomieszczeń.

### Instrukcje dotyczące baterii

- Potknięcie baterii może spowodować oparzenia, perforację tkanek miękkich i śmierć. Mogą one spowodować poważne oparzenia w ciągu dwóch godzin od potknięcia.
- W przypadku potknięcia baterii należy natychmiast udać się do najbliższego ośrodka zdrowia.
- Nie należy pozwalać dzieciom na wymianę baterii bez nadzoru osoby dorosłej.
- Nie rozmontowuj, nie otwieraj ani nie niszczyć baterii.
- Trzymaj baterie poza zasięgiem dzieci. Małe baterie trzymaj poza zasięgiem dzieci. W przypadku potknięcia baterii natychmiast zasięgnij pomocy medycznej.
- Nie wystawiaj baterii na działanie ciepła ani ognia. Unikaj przechowywania ich w bezpośrednim świetle słonecznym.
- Nie doprowadzaj do zwarcia podzespołu ani baterii. Nie przechowuj baterii w przypadkowych miejscach w pudełku lub szufladzie, gdzie mogą one ulec zwarcia między sobą lub zostać zwarte przez inne metalowe przedmioty.
- Zarówno baterie, jak i ogniwa mogą przeciekać w ekstremalnych warunkach. W przypadku wycieku z

ogniwa, nie dopuść do kontaktu płynu ze skórą ani oczami. W przypadku kontaktu płynu ze skórą, natychmiast przemyj ją wodą z mydłem. W przypadku kontaktu płynu z oczami, natychmiast przepłucz je dużą ilością czystej wody przez co najmniej 10 minut i zasięgnij porady lekarza. Podczas obsługi baterii należy nosić rękawice i natychmiast ją utylizować zgodnie z lokalnymi przepisami.

- Zwróć uwagę na oznaczenia biegunów dodatnich (+) i ujemnych (-) na bateriach i pilocie i upewnij się, że używasz ich prawidłowo.
- Nie należy używać baterii, która nie jest przeznaczona do tego urządzenia.
- Nie należy mieszać baterii różnych producentów, o różnych pojemnościach i rozmiarach. Dzieci powinny nadzorować używanie baterii.
- Zawsze kupuj zalecane baterie.
- Utrzymuj akumulatory w czystości i suchości. W przypadku zabrudzenia wyczyść zaciski akumulatora czystą, suchą szmatką.
- Zachowaj oryginalną dokumentację produktu do wykorzystania w przyszłości.
- Jeśli nie używasz urządzenia, wyjmuj z niego baterie, jeśli jest to możliwe.

## **Bezpečnostní pokyny**

Před použitím výrobku si pečlivě přečtěte následující pokyny. Uschovejte si tento návod k obsluze pro budoucí použití nebo pro nové uživatele.

- Tento spotřebič mohou používat děti starší 8 let a

osoby se sníženými fyzickými, smyslovými nebo duševními schopnostmi nebo s nedostatkem zkušeností a znalostí, pokud jsou pod dohledem nebo proškoleny v bezpečném používání spotřebiče a rozumí souvisejícím rizikům. Děti by si se spotřebičem neměly hrát. Čištění a údržbu by děti neměly provádět bez dozoru.

- Minimální vzdálenost mezi lopatkami ventilátoru a podlahou musí být 2,3 metru.
- Minimální vzdálenost lopatek od jakéhokoli předmětu nebo stěny musí být alespoň 76 cm.
- Před čištěním nebo prováděním uživatelské údržby se ujistěte, že je spotřebič odpojen od napájení.
- Tento spotřebič je určen výhradně pro domácí použití a není vhodný pro použití v barech, restauracích, na farmách, v hotelech, motelech a kancelářích.
- Ujistěte se, že síťové napětí odpovídá napětí uvedenému na výrobku a že zástrčka má uzemnění.
- Nepoužívejte výrobek, pokud je kabel nebo konstrukce poškozena, nefunguje správně, upadl na zem nebo je poškozen.
- Zařízení musí být instalováno v souladu s národními normami pro elektrické rozvody.
- Nevkládejte předměty ani části těla mezi nože, když se pohybují.
- Abyste snížili riziko poškození, upevněte ventilátor přímo k nosné konstrukci budovy, jak je uvedeno v tomto návodu, a používejte pouze díly a komponenty dodané a doporučené společností Cecotec .

- Abyste předešli riziku úrazu elektrickým proudem, před instalací nebo opravou ventilátoru odpojte hlavní zdroj napájení vypnutím vypínačů.
- Zapojení musí splňovat národní elektrotechnické normy.
- Kabel musí být řádně uzemněn, aby se předešlo riziku možných nehod.
- Zařízení musí být instalováno v souladu s národními normami pro elektrické rozvody.
- Nikdy neinstalujte ventilátor do místnosti s vysokou vlhkostí.
- Buďte velmi opatrní, pokud se nacházíte v blízkosti lopatek ventilátoru.
- regulátor otáček Cecotec .
- Během instalace nebo čištění neohýbejte ani nekřivte systém úchopu čepele.
- Pro zajištění správného provozu zařízení je nutné provádět čištění a údržbu v souladu s tímto návodem k obsluze. Před čištěním výrobek vypněte a odpojte ze zásuvky.
- Ujistěte se, že ventilátor není umístěn v blízkosti záclon nebo jiných předmětů, které by se do něj mohly zamotat.
- Pro bezpečnost dětí uchovávejte veškerý obalový materiál (plastové sáčky, krabice, polystyren atd.) mimo jejich dosah.
- Doporučuje se, aby tento výrobek sestavovaly 2 osoby.
- Tento produkt je určen pro použití v interiéru.

## Pokyny k baterii

- Požití baterií může způsobit popáleniny, perforaci měkkých tkání a smrt. Mohou způsobit těžké popáleniny do dvou hodin po požití.
- Pokud baterie požijete, okamžitě vyhledejte nejbližší lékařské středisko.
- Nedovolte dětem vyměňovat baterie bez dozoru dospělé osoby.
- Baterie nerozebírejte, neotevírejte ani neničte.
- Uchovávejte baterie mimo dosah dětí. Uchovávejte zejména malé baterie mimo dosah dětí. V případě spolknutí baterie okamžitě vyhledejte lékařskou pomoc.
- Nevystavujte baterie teple ani ohni. Neskladujte je na přímém slunečním záření.
- Nezkratujte součástky ani baterie. Neskladujte baterie bez řádu v krabici nebo zásuvce, kde by se mohly navzájem zkratovat nebo by mohly být zkratovány jinými kovovými předměty.
- Jak baterie, tak i články mohou za extrémních podmínek unikat. V případě úniku z článků zabraňte kontaktu kapaliny s kůží nebo očima. Pokud se kapalina dostane do kontaktu s kůží, okamžitě ji omyjte mýdlem a vodou. Pokud se kapalina dostane do očí, okamžitě je vyplachujte velkým množstvím čisté vody po dobu alespoň 10 minut a vyhledejte lékařskou pomoc. Při manipulaci s baterií používejte rukavice a ihned ji zlikvidujte v souladu s místními předpisy.
- Dodržujte kladné (+) a záporné (-) označení na

bateriích a dálkovém ovladači a ujistěte se, že jsou používány správně.

- Nepoužívejte žádné baterie, které nejsou určeny pro použití s tímto zařízením.
- Nekombinujte baterie různého výrobce, kapacity, velikosti, ani děti by měly baterie používat pouze pod dohledem.
- Vždy kupujte doporučené baterie.
- Udržujte baterie čisté a suché. Pokud se kontakty baterie znečistí, očistěte je čistým a suchým hadříkem.
- Uschovejte si originální dokumentaci k produktu pro budoucí použití.
- Pokud je to možné, vyjměte baterie, když je nepoužíváte.

### **Biztonsági utasítások**

A termék használata előtt figyelmesen olvassa el az alábbi utasításokat. Őrizze meg ezt a kézikönyvet későbbi felhasználás vagy új felhasználók számára.

- Ezt a készüléket 8 éves vagy annál idősebb gyermekek, valamint csökkent fizikai, érzékszervi vagy mentális képességű, illetve tapasztalattal és tudással nem rendelkező személyek használhatják, feltéve, hogy megfelelő felügyeletet kapnak, vagy képzést kaptak a készülék biztonságos használatáról, és megértik a lehetséges veszélyeket. Gyermekek nem játszhatnak a készülékkel. A tisztítást és a felhasználói karbantartást gyermekek felügyelet nélkül nem végezhetik.

- A ventilátorlapátok és a padló közötti minimális távolságnak 2,3 méternek kell lennie.
- A pengék minimális távolsága bármilyen tárgytól vagy faltól legalább 76 cm kell legyen.
- Tisztítás vagy felhasználói karbantartás megkezdése előtt győződjön meg arról, hogy a készülék ki van kapcsolva az áramellátásból.
- Ez a készülék kizárólag háztartási használatra készült, és nem alkalmas bárokban, éttermekben, farmokon, szállodákban, motelekben és irodákban való használatra.
- Győződjön meg arról, hogy a hálózati feszültség megegyezik a terméken feltüntetett feszültséggel, és hogy a csatlakozódugó földelt.
- Ne használja a terméket, ha a kábel vagy a szerkezet sérült, illetve ha nem működik megfelelően, leesett vagy megsérült.
- A készüléket a nemzeti elektromos vezetékezési szabványoknak megfelelően kell telepíteni.
- Ne helyezzen tárgyakat vagy testrészeket a pengék közé, amikor azok mozgásban vannak.
- A sérülés kockázatának csökkentése érdekében rögzítse a ventilátort közvetlenül az épület tartószerkezetéhez a jelen kézikönyvben leírtak szerint, és csak a Cecotec által szállított és ajánlott alkatrészeket és részegységeket használja .
- Az áramütés veszélyének elkerülése érdekében a ventilátor telepítése vagy javítása előtt válassza le a fő tápellátást a tápkapcsolók kikapcsolásával.

- A vezetékezésnek meg kell felelnie a nemzeti villamos szabványoknak.
- A kábelt megfelelően földelni kell a balesetek elkerülése érdekében.
- A készüléket a nemzeti elektromos vezetékezési szabványoknak megfelelően kell telepíteni.
- Soha ne szerelje fel a ventilátort magas páratartalmú helyiségbe.
- Legyen nagyon óvatos, ha a ventilátorlapátok közelében tartózkodik.
- Cecotec sebességszabályozó eszközt .
- Ne hajlítsa meg vagy görbítse meg a pengerozgító rendszert a telepítés vagy tisztítás során.
- A készülék megfelelő működésének biztosítása érdekében a tisztítást és karbantartást a jelen használati útmutatónak megfelelően kell elvégezni. Tisztítás előtt kapcsolja ki és húzza ki a készüléket a konnektorból.
- Győződjön meg róla, hogy a ventilátor nincs függönyök vagy más olyan tárgyak közelében, amelyekbe beleakadhatnak.
- A gyermekek biztonsága érdekében tartsa távol a csomagolóanyagokat (műanyag zacskók, dobozok, polisztirol stb.).
- Javasoljuk, hogy ezt a terméket 2 ember szerelje össze.
- Ez a termék beltéri használatra készült.

### Akkumulátor használati utasítása

- Az elemek lenyelése égési sérüléseket,

lágyszív-perforációt és halált okozhat. Súlyos égési sérüléseket okozhatnak a lenyelés után két órán belül.

- Ha lenyeli az elemeket, azonnal forduljon a legközelebbi orvosi rendelőhöz.
- Ne engedje, hogy a gyerekek felnőtt felügyelete nélkül cseréljék ki az elemeket.
- Ne szerelje szét, ne nyissa fel és ne tegye tönkre az elemeket.
- Az elemeket tartsa gyermekektől elzárva. A kisméretű elemeket különösen tartsa gyermekek elől elzárva. Elem lenyelése esetén azonnal forduljon orvoshoz.
- Ne tegye ki az elemeket hőhatásnak vagy tűznek. Kerülje a közvetlen napfényben való tárolást.
- Ne zárjon rövidre alkatrészeket vagy akkumulátorokat. Ne tárolja az akkumulátorokat véletlenszerűen dobozban vagy fiókban, ahol rövidre zárhatják egymást, vagy más fémtárgyak rövidre zárhatják őket.
- Szélsőséges körülmények között mind az elemek, mind az elemek szivároghatnak. Cellaszivárgás esetén ügyeljen arra, hogy a folyadék ne kerüljön bőrre vagy szembe. Ha a folyadék bőrrel érintkezik, azonnal mossa le szappannal és vízzel. Ha a folyadék szembe kerül, azonnal öblítse ki bő tiszta vízzel legalább 10 percig, és forduljon orvoshoz. Viseljen kesztyűt az elem kezelésekor, és azonnal ártalmatlanítsa a helyi előírásoknak megfelelően.
- Figyelje az elemek és a távirányító pozitív (+) és negatív (-) jelöléseit, és győződjön meg arról, hogy helyesen használja őket.

- Ne használjon olyan akkumulátort, amelyet nem ehhez a készülékhez terveztek.
- Ne keverjen különböző gyártmányú, kapacitású, méretű elemeket, vagy csak gyermekek használhatják azokat felügyelet mellett.
- Mindig az ajánlott akkumulátorokat vásárolja.
- Tartsa az akkumulátorokat tisztán és szárazon. Tisztítsa meg az akkumulátor pólusait tiszta, száraz ruhával, ha azok beszennyeződnek.
- Őrizze meg az eredeti termékdokumentációt későbbi felhasználás céljából.
- Amikor csak lehetséges, használaton kívül vegye ki az elemeket.

## **Οδηγίες ασφαλείας**

Διαβάστε προσεκτικά τις ακόλουθες οδηγίες πριν χρησιμοποιήσετε το προϊόν. Φυλάξτε αυτό το εγχειρίδιο για μελλοντική αναφορά ή για νέους χρήστες.

- Αυτή η συσκευή μπορεί να χρησιμοποιηθεί από παιδιά ηλικίας 8 ετών και άνω και από άτομα με μειωμένες σωματικές, αισθητηριακές ή νοητικές ικανότητες ή έλλειψη εμπειρίας και γνώσης, υπό την προϋπόθεση ότι έχουν λάβει την κατάλληλη επίβλεψη ή εκπαίδευση σχετικά με την ασφαλή χρήση της συσκευής και κατανοούν τους κινδύνους που ενέχει. Τα παιδιά δεν πρέπει να παίζουν με τη συσκευή. Ο καθαρισμός και η συντήρηση από τον χρήστη δεν πρέπει να εκτελούνται από παιδιά χωρίς επίβλεψη.
- Η ελάχιστη απόσταση μεταξύ των πτερυγίων του ανεμιστήρα και του δαπέδου πρέπει να είναι 2,3 μέτρα.
- Η ελάχιστη απόσταση από οποιοδήποτε αντικείμενο ή

τοίχωμα των λεπίδων πρέπει να είναι τουλάχιστον 76 cm.

- Βεβαιωθείτε ότι η συσκευή είναι αποσυνδεδεμένη από την παροχή ρεύματος πριν από τον καθαρισμό ή την εκτέλεση εργασιών συντήρησης από τον χρήστη.
- Αυτή η συσκευή έχει σχεδιαστεί αποκλειστικά για οικιακή χρήση και δεν είναι κατάλληλη για χρήση σε μπαρ, εστιατόρια, αγροκτήματα, ξενοδοχεία, μοτέλ και γραφεία.
- Βεβαιωθείτε ότι η τάση του δικτύου ταιριάζει με την τάση που αναγράφεται στην ετικέτα του προϊόντος και ότι το φως διαθέτει γείωση.
- Μην χρησιμοποιείτε το προϊόν εάν το καλώδιο ή η δομή είναι κατεστραμμένα ή εάν δεν λειτουργεί σωστά, έχει πέσει ή έχει υποστεί ζημιά.
- Η συσκευή πρέπει να εγκατασταθεί σύμφωνα με τα εθνικά πρότυπα ηλεκτρικής καλωδίωσης.
- Μην εισάγετε αντικείμενα ή μέρη του σώματος ανάμεσα στις λεπίδες όταν αυτές βρίσκονται σε κίνηση.
- Για να μειώσετε τον κίνδυνο ζημιάς, στερεώστε τον ανεμιστήρα απευθείας στη δομή στήριξης του κτιρίου όπως υποδεικνύεται σε αυτό το εγχειρίδιο και χρησιμοποιείτε μόνο εξαρτήματα και ανταλλακτικά που παρέχονται και συνιστώνται από την Cecotec .
- Για να αποφύγετε τον κίνδυνο ηλεκτροπληξίας, αποσυνδέστε την κύρια παροχή ρεύματος κλείνοντας τους διακόπτες ρεύματος πριν από την εγκατάσταση ή την επισκευή του ανεμιστήρα.
- Η καλωδίωση πρέπει να συμμορφώνεται με τα εθνικά ηλεκτρικά πρότυπα.
- Το καλώδιο πρέπει να είναι σωστά γειωμένο για να

αποφευχθεί ο κίνδυνος πιθανών ατυχημάτων.

- Η συσκευή πρέπει να εγκατασταθεί σύμφωνα με τα εθνικά πρότυπα ηλεκτρικής καλωδίωσης.
- Μην εγκαθιστάτε ποτέ τον ανεμιστήρα σε δωμάτιο με υψηλή υγρασία.
- Να είστε πολύ προσεκτικοί εάν βρίσκεστε κοντά στα πτερύγια του ανεμιστήρα.
- μέσα ελέγχου ταχύτητας Cecotec .
- Μην λυγίζετε ή καμπυλώνετε το σύστημα λαβής της λεπίδας κατά την εγκατάσταση ή τον καθαρισμό.
- Για να διασφαλιστεί η σωστή λειτουργία της συσκευής, ο καθαρισμός και η συντήρηση πρέπει να εκτελούνται σύμφωνα με το παρόν εγχειρίδιο οδηγιών.  
Απενεργοποιήστε και αποσυνδέστε το προϊόν από την πρίζα πριν από τον καθαρισμό.
- Βεβαιωθείτε ότι ο ανεμιστήρας δεν είναι τοποθετημένος κοντά σε κουρτίνες ή άλλα αντικείμενα που θα μπορούσαν να μπλεχτούν σε αυτόν.
- Για την ασφάλεια των παιδιών, κρατήστε όλα τα υλικά συσκευασίας (πλαστικές σακούλες, κουτιά, πολυστυρένιο κ.λπ.) μακριά από αυτά.
- Συνιστάται η συναρμολόγηση αυτού του προϊόντος από 2 άτομα.
- Αυτό το προϊόν έχει σχεδιαστεί για εσωτερική χρήση.

#### Οδηγίες για την μπαταρία

- Η κατάποση μπαταριών μπορεί να προκαλέσει εγκαύματα, διάτρηση μαλακών ιστών και θάνατο. Μπορούν να προκαλέσουν σοβαρά εγκαύματα εντός δύο ωρών από την κατάποση.
- Σε περίπτωση κατάποσης μπαταριών, μεταβείτε

αμέσως στο πλησιέστερο ιατρικό κέντρο.

- Μην επιτρέπετε στα παιδιά να αντικαθιστούν τις μπαταρίες χωρίς την επίβλεψη ενηλίκου.
- Μην αποσυναρμολογείτε, ανοίγετε ή καταστρέφετε τις μπαταρίες.
- Κρατήστε τις μπαταρίες μακριά από παιδιά. Κρατήστε τις μικρές μπαταρίες, ειδικά μακριά από παιδιά. Σε περίπτωση κατάποσης μιας μπαταρίας, ζητήστε αμέσως ιατρική βοήθεια.
- Μην εκθέτετε τις μπαταρίες σε θερμότητα ή φωτιά. Αποφύγετε την αποθήκευσή τους σε άμεσο ηλιακό φως.
- Μην βραχυκυκλώνετε κάποιο εξάρτημα ή μπαταρία. Μην αποθηκεύετε μπαταρίες τυχαία σε κουτί ή συρτάρι όπου μπορούν να βραχυκυκλωθούν η μία την άλλη ή να βραχυκυκλωθούν από άλλα μεταλλικά αντικείμενα.
- Τόσο οι μπαταρίες όσο και τα στοιχεία των μπαταριών ενδέχεται να παρουσιάσουν διαρροή υπό ακραίες συνθήκες. Σε περίπτωση διαρροής στοιχείων, μην αφήσετε το υγρό να έρθει σε επαφή με το δέρμα ή τα μάτια σας. Εάν το υγρό έρθει σε επαφή με το δέρμα σας, ξεπλύνετε αμέσως με σαπούνι και νερό. Εάν το υγρό έρθει σε επαφή με τα μάτια σας, ξεπλύνετε τα αμέσως με άφθονο καθαρό νερό για τουλάχιστον 10 λεπτά και ζητήστε ιατρική βοήθεια. Να φοράτε γάντια κατά το χειρισμό της μπαταρίας και να την απορρίπτετε αμέσως σύμφωνα με τους τοπικούς κανονισμούς.
- Παρατηρήστε τις θετικές (+) και αρνητικές (-) ενδείξεις στις μπαταρίες και στο τηλεχειριστήριο και βεβαιωθείτε ότι χρησιμοποιούνται σωστά.
- Μην χρησιμοποιείτε μπαταρία που δεν έχει σχεδιαστεί

για χρήση με τη συσκευή.

- Μην αναμειγνύετε μπαταρίες διαφορετικής κατασκευής, χωρητικότητας, μεγέθους ή χρήσης από παιδιά που θα πρέπει να βρίσκονται υπό επίβλεψη.
- Αγοράζετε πάντα τις συνιστώμενες μπαταρίες.
- Διατηρείτε τις μπαταρίες καθαρές και στεγνές. Καθαρίστε τους ακροδέκτες των μπαταριών με ένα καθαρό, στεγνό πανί εάν λερωθούν.
- Κρατήστε την πρωτότυπη τεκμηρίωση του προϊόντος για μελλοντική αναφορά.
- Όποτε είναι δυνατόν, αφαιρείτε τις μπαταρίες όταν δεν τις χρησιμοποιείτε.

### **Güvenlik talimatları**

Ürünü kullanmadan önce aşağıdaki talimatları dikkatlice okuyun. Bu kılavuzu ileride başvurmak veya yeni kullanıcılar için saklayın.

- Bu cihaz, 8 yaş ve üzeri çocuklar ile fiziksel, duyuşsal veya zihinsel yetenekleri kısıtlı veya deneyim ve bilgi eksikliği olan kişiler tarafından, cihazın güvenli kullanımını konusunda uygun gözetim veya eğitim verilmiş olmaları ve ilgili tehlikeleri anlamaları koşuluyla kullanılabilir. Çocuklar cihazla oynamamalıdır. Temizlik ve kullanıcı bakımı, gözetim olmadan çocuklar tarafından yapılmamalıdır.
- Vantilatör kanatları ile zemin arasındaki minimum mesafe 2,3 metre olmalıdır.
- Bıçakların herhangi bir nesne veya duvardan minimum mesafesi en az 76 cm olmalıdır.
- Temizlik veya kullanıcı bakımı yapmadan önce cihazın

- güç kaynağından bağlantısının kesildiğinden emin olun.
- Bu cihaz yalnızca ev kullanımı için tasarlanmıştır ve barlar, restoranlar, çiftlikler, oteller, moteller ve ofislerde kullanıma uygun değildir.
  - Şebeke voltajının ürün etiketinde belirtilen voltajla eşleştiğinden ve fişin topraklama bağlantısına sahip olduğundan emin olun.
  - Kablo veya yapısı hasarlıysa, düzgün çalışmıyorsa, düşürülmüşse veya hasar görmüşse ürünü kullanmayın.
  - Cihaz, ulusal elektrik tesisatı standartlarına uygun olarak monte edilmelidir.
  - Bıçaklar hareket halindeyken aralarına cisim veya vücut parçası sokmayın.
  - Hasar riskini azaltmak için, fanı bu kılavuzda belirtildiği gibi doğrudan binanın taşıyıcı yapısına sabitleyin ve yalnızca Cecotec tarafından tedarik edilen ve önerilen parçaları ve bileşenleri kullanın .
  - Elektrik çarpması riskini önlemek için, fanı takmadan veya onarmadan önce güç şalterlerini kapatarak ana güç kaynağını kesin.
  - Kablolama, ulusal elektrik standartlarına uygun olmalıdır.
  - Olası kazaları önlemek için kablonun uygun şekilde topraklanması gerekir.
  - Cihaz, ulusal elektrik tesisatı standartlarına uygun olarak monte edilmelidir.
  - Vantilatörü asla yüksek nem oranına sahip bir odaya kurmayın.

- Vantilatör kanatlarının yakınındaysanız çok dikkatli olun.
- Cecotec hız kontrol mekanizmasını kullanın .
- Kurulum veya temizlik sırasında bıçak tutma sistemini bükmeyin veya eğmeyin.
- Cihazın düzgün çalışması için temizlik ve bakım işlemleri bu kullanım kılavuzuna göre yapılmalıdır. Temizlemeden önce ürünü kapatın ve fişini çekin.
- Vantilatörün, perde veya vantilatöre dolanabilecek diğer nesnelerin yakınına yerleştirilmediğinden emin olun.
- Çocukların güvenliği için, tüm ambalaj malzemelerini (plastik poşetler, kutular, strafor vb.) onların erişemeyeceği yerlerde saklayın.
- Bu ürünün 2 kişi tarafından monte edilmesi önerilir.
- Bu ürün iç mekan kullanımı için tasarlanmıştır.

### Pil talimatları

- Pillerin yutulması yanıklara, yumuşak doku delinmesine ve ölüme neden olabilir. Yutulduktan sonraki iki saat içinde ciddi yanıklara yol açabilirler.
- Pil yutmanız durumunda derhal en yakın sağlık merkezine gidin.
- Çocukların yetişkin gözetimi olmadan pil değiştirmesine izin vermeyin.
- Pilleri sökmeyin, açmayın veya imha etmeyin.
- Pilleri çocukların erişemeyeceği yerlerde saklayın. Özellikle küçük pilleri çocukların erişemeyeceği yerlerde muhafaza edin. Pil yutulması durumunda derhal tıbbi yardım alın.

- Pilleri ısıya veya ateşe maruz bırakmayın. Doğrudan güneş ışığı altında saklamaktan kaçının.
- Bir bileşeni veya pili kısa devre yaptırmayın. Pilleri, birbirlerini kısa devre yaptırabilecekleri veya diğer metal nesnelere tarafından kısa devre yaptırabilecekleri bir kutuda veya çekmeceye gelişigüzel saklamayın.
- Hem piller hem de hücreler aşırı koşullar altında sızıntı yapabilir. Hücre sızıntısı durumunda, sıvının cildinizle veya gözlerinizle temas etmesine izin vermeyin. Sıvı cildinizle temas ederse, derhal sabun ve suyla yıkayın. Sıvı gözlerinizle temas ederse, derhal en az 10 dakika boyunca bol temiz suyla yıkayın ve tıbbi yardım alın. Pili tutarken eldiven giyin ve yerel yönetmeliklere uygun olarak derhal atın.
- Piller ve uzaktan kumanda üzerindeki pozitif (+) ve negatif (-) işaretlerine dikkat edin ve doğru şekilde kullanıldıklarından emin olun.
- Cihazla kullanım için tasarlanmamış herhangi bir pili kullanmayın.
- Farklı marka, kapasite veya boyuttaki pilleri bir arada kullanmayın; ayrıca çocukların pil kullanımında gözetim altında olmaları gerekmektedir.
- Her zaman tavsiye edilen pilleri satın alın.
- Pilleri temiz ve kuru tutun. Pil terminalleri kirlenirse temiz, kuru bir bezle silin.
- Orijinal ürün belgelerini ileride başvurmak üzere saklayın.
- Mümkün olduğunca, kullanılmadığı zamanlarda pilleri

çıkarmın.

## تعليمات السلامة

اقرأ التعليمات التالية بعناية قبل استخدام المنتج. احتفظ بهذا الدليل للرجوع إليه مستقبلاً أو للمستخدمين الجدد.

- يمكن استخدام هذا الجهاز من قبل الأطفال الذين تبلغ أعمارهم 8 سنوات فما فوق، والأشخاص ذوي القدرات البدنية أو الحسية أو العقلية المحدودة، أو الذين يفنقرون إلى الخبرة والمعرفة، شريطة أن يتلقوا إشرافاً أو تدريباً مناسباً بشأن الاستخدام الآمن للجهاز، وأن يفهموا المخاطر المحتملة. لا ينبغي للأطفال اللعب بالجهاز. كما لا ينبغي للأطفال القيام بأعمال التنظيف والصيانة دون إشراف.
- يجب ألا تقل المسافة بين شفرات المروحة والأرضية عن 2.3 متر.
- يجب ألا تقل المسافة الدنيا بين الشفرات وأي جسم أو جدار عن 76 سم.
- تأكد من فصل الجهاز عن مصدر الطاقة قبل التنظيف أو إجراء الصيانة اللازمة.
- تم تصميم هذا الجهاز للاستخدام المنزلي فقط، وهو غير مناسب للاستخدام في الحانات والمطاعم والمزارع والفنادق والنزل والمكاتب.
- تأكد من أن جهد التيار الكهربائي يطابق الجهد المحدد على علامة المنتج وأن القابس مزود بوصلة أرضية.
- لا تستخدم المنتج إذا كان الكابل أو الهيكل تالفاً أو إذا كان لا يعمل بشكل صحيح أو سقط أو تعرض للتلف.
- يجب تركيب الجهاز وفقاً لمعايير الأسلاك الكهربائية الوطنية.
- لا تقم بإدخال أي أجسام أو أجزاء من الجسم بين الشفرات أثناء حركتها.
- لتقليل خطر التلف، قم بتثبيت المروحة مباشرة على الهيكل الداعم للمبنى كما هو موضح في هذا الدليل واستخدم فقط الأجزاء والمكونات التي توفرها وتوصي بها شركة Cecotec.
- لتجنب خطر الصدمة الكهربائية، افصل مصدر الطاقة الرئيسي عن طريق إيقاف تشغيل مفاتيح الطاقة قبل تركيب المروحة أو إصلاحها.
- يجب أن تتوافق الأسلاك مع المعايير الكهربائية الوطنية.
- يجب تأريض الكابل بشكل صحيح لتجنب خطر وقوع حوادث محتملة.
- يجب تركيب الجهاز وفقاً لمعايير الأسلاك الكهربائية الوطنية.
- لا تقم بتركيب المروحة في غرفة ذات رطوبة عالية.

- توخ الحذر الشديد إذا كنت بالقرب من شفرات المروحة.
- وسيلة التحكم في السرعة من سيكوتيك .
- لا تقم بثني أو ثني نظام تثبيت الشفرة أثناء التركيب أو التنظيف.
- لضمان التشغيل السليم للجهاز ، يجب إجراء التنظيف والصيانة وفقاً لدليل التعليمات هذا. قم بإيقاف تشغيل المنتج وفصله عن الكهرباء قبل التنظيف.
- تأكد من عدم وضع المروحة بالقرب من الستائر أو أي أشياء أخرى قد تتشابك بها.
- لضمان سلامة الأطفال، يجب إبقاء جميع مواد التغليف (الأكياس البلاستيكية، والصناديق، والبوليسترين، وما إلى ذلك) بعيداً عن متناولهم.
- يوصى بتجميع هذا المنتج بواسطة شخصين.
- هذا المنتج مصمم للاستخدام الداخلي.

#### تعليمات البطارية

- قد يؤدي ابتلاع البطاريات إلى حروق، وتمزق الأنسجة الرخوة، والوفاة. وقد تسبب حروقاتاً شديدة في غضون ساعتين من الابتلاع.
- إذا ابتلعت بطاريات، فتوجه إلى أقرب مركز طبي على الفور.
- لا تسمح للأطفال باستبدال البطاريات دون إشراف الكبار.
- لا تقم بتفكيك البطاريات أو فتحها أو إتلافها.
- احفظ البطاريات بعيداً عن متناول الأطفال. احفظ البطاريات الصغيرة تحديداً بعيداً عن متناول الأطفال. في حال ابتلاع بطارية، اطلب المساعدة الطبية فوراً.
- لا تعرض البطاريات للحرارة أو النار. تجنب تخزينها تحت أشعة الشمس المباشرة.
- تجنب حدوث تماس كهربائي بين المكونات أو البطاريات. لا تخزن البطاريات بشكل عشوائي في صندوق أو درج حيث يمكن أن تتسبب في حدوث تماس كهربائي بينها أو مع أجسام معدنية أخرى.
- قد تتسرب البطاريات والخلايا في ظروف قاسية. في حال تسرب إحدى الخلايا، تجنب ملامسة السائل للجلد أو العينين. إذا لامس السائل الجلد، اغسله فوراً بالماء والصابون. إذا لامس السائل العينين، اشطفهما فوراً بكمية وفيرة من الماء النظيف لمدة لا تقل عن 10 دقائق، ثم استشر الطبيب. ارتدِ قفازات عند التعامل مع

- البطارية، وتخلص منها فوراً وفقاً للوائح المحلية.
- انتبه إلى العلامات الموجبة (+) والسالبة (-) على البطاريات وجهاز التحكم عن بعد وتأكد من استخدامها بشكل صحيح.
- لا تستخدم أي بطارية غير مصممة للاستخدام مع الجهاز.
- لا تخلط البطاريات ذات الشركات المصنعة أو السعات أو الأحجام المختلفة، ويجب الإشراف على استخدام الأطفال للبطاريات.
- احرص دائماً على شراء البطاريات الموصى بها.
- حافظ على نظافة البطاريات وجفافها. نظّف أطراف البطارية بقطعة قماش نظيفة وجافة إذا اتسخت.
- احتفظ بوثائق المنتج الأصلية للرجوع إليها مستقبلاً.
- قم بإزالة البطاريات كلما أمكن ذلك عندما لا تكون قيد الاستخدام.

## Instruccions de seguretat

Llegiu les instruccions següents atentament abans d'utilitzar el producte. Deseu aquest manual per a referències futures o nous usuaris.

- Aquest aparell el poden utilitzar nens amb edat de 8 anys i superior i persones amb capacitats físiques, sensorials o mentals reduïdes o manca d'experiència i coneixement, si s'els ha donat la supervisió o formació apropiades respecte a l'ús de l'aparell d'una manera segura i comprenen els perills que implica. Els nens no han de jugar amb l'aparell. La neteja i el manteniment a realitzar per l'usuari no els han de fer els nens sense supervisió.
- La distància mínima entre les aspes del ventilador i el terra ha de ser de 2,3 metres.
- La distància mínima amb algun objecte o una paret de les aspes ha de ser com a mínim 76 cm.

- Assegureu-vos que l'aparell està desconnectat de l'alimentació abans de netejar o fer el manteniment d'usuari.
- Aquest aparell està dissenyat exclusivament per a ús domèstic i en queda exclòs l'ús en bars, restaurants, granges, hotels, motels i oficines.
- Assegureu-vos que el voltatge de xarxa coincideixi amb el voltatge especificat al marcatge del producte i que l'endoll tingui presa de terra.
- No utilitzeu el producte si el cable o l'estructura presenta danys o si no funciona correctament, ha patit alguna caiguda o ha estat malmès.
- El dispositiu ha de ser instal·lat d'acord amb les normes nacionals de cablejat elèctric.
- No inseriu objectes ni parts del cos entre les aspes quan estiguin en moviment.
- Per reduir el risc de danys, fixeu el ventilador directament a l'estructura de suport de l'edifici com s'indica en aquest manual i utilitzeu únicament peces i components proporcionats i recomanats per Cecotec .
- Per evitar risc de descàrrega elèctrica, desconnecteu la xarxa elèctrica principal apagant els interruptors de potència abans d'instal·lar o reparar el ventilador.
- El cablejat ha de complir les normes elèctriques nacionals.
- El cable ha d'estar connectat correctament a terra per evitar el risc de possibles accidents.
- El dispositiu ha de ser instal·lat d'acord amb les normes nacionals de cablejat elèctric.

- No installeu mai el ventilador en una habitació amb molta humitat.
- Tingueu molta cura si és a prop de les aspes del ventilador.
- Per controlar la velocitat de les aspes del ventilador, utilitzeu els mitjans de control de la velocitat de Cecotec .
- No doblegueu ni corbeu el sistema d'adherència de les aspes durant la instal·lació ni durant la neteja.
- Per assegurar el funcionament correcte del dispositiu, la neteja i el manteniment del producte s'ha de fer d'acord amb aquest manual d'instruccions. Apagueu i desconnecteu el producte abans de netejar-lo.
- Assegureu-vos que el ventilador no està col·locat a prop de cortines o altres objectes que es puguin enredar.
- Per la seguretat dels nens, mantingueu tot el material de l'embalatge (bosses de plàstic, caixes, poliestirè, etc.) fora del vostre abast.
- Es recomana que el muntatge daquest producte es dugui a terme entre 2 persones.
- Aquest producte està dissenyat per ser utilitzat a l'interior.

### **Instruccions sobre les piles**

- La ingestió de piles pot provocar cremades, perforació de parts toves i la mort. Poden provocar cremades greus les dues hores següents a la ingesta.
- En cas d'ingerir piles, acudiu ràpidament al vostre centre mèdic més proper.

- No permeteu que els nens substitueixin piles sense la supervisió d'un adult.
- No desmunteu, obriu o destruiu les piles.
- Mantingueu les piles fora de l'abast dels nens. Mantingueu especialment les piles considerades petites fora de l'abast dels nens. En cas d'ingestió d'una pila, heu de cercar ràpidament assistència mèdica.
- No exposeu les piles a la calor o al foc. Eviteu l'emmagatzematge a la llum directa del sol.
- No curtcircuiteu un element o una pila. No emmagatzemeu les piles o bateries de forma desordenada en una caixa o calaix on puguin curtcircuitar-se entre si o ser curtcircuitades per altres objectes metàl·lics.
- Tant les bateries com les piles poden presentar fugides en condicions extremes. En cas de fugida d'una cèl·lula, no permeteu que el líquid entri en contacte amb la pell o els ulls. Si el líquid entra en contacte amb la pell, renti's immediatament amb aigua i sabó. Si el líquid entra en contacte amb els ulls, renti'ls de forma immediata amb abundant aigua neta per un mínim de 10 minuts i busqui assistència mèdica. Utilitzeu guants per manejar la pila i llenceu-la immediatament d'acord amb la normativa local.
- Observeu les marques de positiu (+) i negatiu (-) a les piles i el comandament i assegureu-vos de la seva correcta utilització.
- No utilitzeu cap pila que no estigui dissenyada per

utilitzar-la amb l'equip.

- No barregeu piles de diferent fabricació, capacitat, mida o l'ús de les piles per part dels nens ha de ser supervisat.
- Compri sempre les piles recomanades.
- Mantingueu les piles netes i seques. Netegeu els terminals de les piles amb un drap net i sec si s'embruten.
- Conserveu la documentació original del producte per a futures consultes.
- Sempre que sigui possible, traieu les piles quan no estigui en ús.

ESPAÑOL

## 1. Piezas y componentes

Figura 1:

- A. Soporte de montaje
- B. Conjunto del motor
- C. Carcasa decorativa del motor
- D. Kit de luz
- E. Difusor interior
- F. Difusor
- G. Aspa del ventilador
- H. Mando a distancia

Nota:

Los gráficos de este manual son representaciones esquemáticas y puede que no coincidan exactamente con los del producto.

## 2. Antes de usar

- Este aparato presenta un embalaje diseñado para protegerlo durante su transporte. Saque el aparato de su caja. Puede guardar la caja original y otros elementos del embalaje en un lugar seguro para prevenir daños en el aparato si necesita transportarlo en el futuro. Si desea deshacerse del embalaje original, asegúrese de reciclar todos los elementos correctamente.
- Asegúrese de que todas las piezas y componentes están incluidos y en buen estado. Si faltara alguno o no estuvieran en buen estado, contacte de forma inmediata con el Servicio de Atención Técnica oficial de Cecotec.

### Contenido de la caja:

- Producto
- Mando a distancia
- Manual de instrucciones
  
- No retire el número de serie del producto, para poder mantener una correcta trazabilidad de su equipo en caso de solicitar asistencia.

## 3. Instalación

### 1. INSTALAR EL SOPORTE DE MONTAJE

NOTA: Todos los tornillos prisioneros deben revisarse y reapretarse cuando sea necesario, antes y después de la instalación.

Figura 2:

1. Viga de madera
2. Caja de conexiones
3. Techo
4. Soporte de montaje
5. Tornillos de la caja de conexiones

- Monte el "soporte de montaje" en la caja de conexiones utilizando los tornillos de la caja de conexiones.

### 2. CONEXIÓN ELÉCTRICA

- Cuelgue el motor del soporte de montaje utilizando el gancho temporal.

Figura 3:

1. Gancho temporal
2. Motor

### 3. CONEXIÓN ELÉCTRICA

A. (Figura 4)

Utilice conectores de cable para conectar la alimentación doméstica y los cables del receptor según el diagrama y los siguientes pasos:

- Inserte correctamente los terminales del cable de conexión del controlador.
- Inserte los terminales del kit de luz en los terminales del receptor.
- Inserte los terminales del motor en los terminales del receptor.
- Inserte los terminales del soporte de montaje.

B.

Figura 5:

1. Soporte de montaje
2. Receptor
3. Florón

- Introduzca todos los cables conectados en la caja del techo.

- Coloque el receptor dentro del soporte de montaje como se muestra.
- Al instalar la cúpula/cubretecho, asegúrese de que la antena del receptor no quede pinzada.
- Asegúrese de que todos los cables de tierra estén correctamente conectados.

NOTA: Una vez conectados los cables de tierra, introduzca cuidadosamente todos los cables y capuchones de conexión en la caja metálica. Asegúrese de que los cables no interfieran con la cúpula (hemisferio) ni con la barra de suspensión (downrod) al colocarlos en el soporte de montaje.

**CABLEADO (referencia):**

- Marrón (AC-L)
- Azul (AC-N)
- Tierra (Ground)
- Cable de luz
- Cable del motor

Alimentación CA 230 V / 50 Hz

**4. INSTALAR LA CARCASA DECORATIVA DEL MOTOR**

- Retire 4 tornillos y arandelas de los laterales del soporte de montaje.
- Coloque la carcasa decorativa del motor de modo que los orificios de la carcasa se alineen con los orificios del soporte de montaje.
- Fije la carcasa decorativa del motor utilizando los 4 tornillos y arandelas retirados previamente.

Figura 6:

1. Tornillos
2. Arandelas

**5. MONTAJE DE LAS ASPAS EN EL MOTOR (figura 7)**

- Inserte el brazo del aspa en el ventilador como se muestra.
- Fije el brazo del aspa al motor con el tornillo y la arandela de seguridad como se muestra.
- Gire ligeramente el aspa tras la instalación y repita los mismos pasos para las demás aspas.

## ADVERTENCIA

Asegúrese de que todas las conexiones, tornillos prisioneros y tornillos estén firmemente apretados antes del siguiente paso.

## 6. INSTALAR EL KIT DE LUZ

- Retire los tornillos del kit de luz del motor.
- Conecte los conectores polarizados del kit de luz con los conectores correspondientes del alojamiento del interruptor.
- Instale el kit de luz con los tornillos retirados en el paso anterior.
- Coloque la tulipa/pantalla sobre el ventilador y gírela para asegurarla.

Figura 8:

1. Conectores de cable
2. Kit de luz
3. Tornillos
4. Pantalla

## 4. Funcionamiento

Las funciones de los botones del mando son las siguientes (figura 9):

1. Encendido general / Botón de emparejamiento
  2. Velocidad del ventilador
  3. Luz ENCENDIDO / APAGADO
  4. Temporizador de reposo
  5. Brisa confort
  6. Ventilador ENCENDIDO / APAGADO
  7. Giro adelante / atrás
  8. Temporizador 5 minutos
  9. Modo antirrobo
  10. Modo silencioso
  11. Indicador LED
- Si el ventilador de techo no responde al transmisor, mantenga pulsado el botón durante 3-5 segundos para emparejar el mando a distancia dentro de los 15

segundos posteriores a encenderlo. Cuando el emparejamiento sea correcto, el zumbador emitirá tres pitidos cortos.

- Si el transmisor no puede controlar el receptor, compruebe si la batería hace buen contacto y verifique la polaridad (positivo/negativo) y el nivel de carga (alta o baja).
- Si el transmisor no puede controlar el receptor, compruebe si existe cerca algún transmisor similar que controle productos; los productos controlados por transmisor con la misma frecuencia pueden interferirse entre sí.
- Retire la batería del transmisor si no va a utilizarlo durante un periodo prolongado.
- Al instalar el ventilador, el embellecedor/cubretecho del ventilador no debe presionar la antena (u otro cable), ya que podría dañarse y provocar un cortocircuito.
- Retire la tapa del compartimento de la batería del transmisor.
- Instale dos pilas AAA de 1,5 V en el transmisor.
- Vuelva a colocar la tapa del compartimento de la batería en el transmisor.

## 5. Limpieza y mantenimiento

1. Los movimientos naturales del ventilador pueden aflojar algunas conexiones; un ruido de clic o traqueteo es señal clara de tornillos flojos. Revise las conexiones suministradas, soportes y fijaciones de aspas dos veces al año y apriete los tornillos según sea necesario. Asegúrese de que los tornillos que sujetan el vidrio al soporte del kit de luz estén apretados a mano. No use destornillador ni alicates para apretar los tornillos del vidrio.
2. Limpie el ventilador periódicamente. Use solo un paño humedecido con una solución detergente suave. Nunca use disolventes. Retire el polvo con un paño suave o un cepillo. Los acabados metálicos llevan una laca para evitar el deslustre.
3. No necesita lubricar el ventilador. Sus rodamientos sellados permanentemente proporcionarán un funcionamiento silencioso y sin problemas durante muchos años.
4. Asegúrese de que la alimentación está desconectada en el fusible principal o en el cuadro eléctrico antes de intentar cualquier reparación.

## 6. Resolución de problemas

Si tiene dificultades para utilizar su nuevo ventilador de techo, puede deberse a un montaje, instalación o cableado incorrectos. En algunos casos, estos errores de instalación pueden

confundirse con defectos. Si experimenta fallos, revise esta guía de solución de problemas. Si no se puede solucionar el problema o tiene dificultades durante la instalación, póngase en contacto con nuestro Departamento de Atención al Cliente.

**1. Si el ventilador no arranca:**

- 1) Compruebe los fusibles o interruptores automáticos del circuito principal y derivado.
- 2) Compruebe las conexiones del cable de línea al ventilador y las conexiones del cable del interruptor en el alojamiento del interruptor.

PRECAUCIÓN: Asegúrese de que la alimentación principal esté apagada.

- 3) Asegúrese de que el interruptor de avance/retroceso esté firmemente en posición arriba o abajo. El ventilador no funcionará si el interruptor está en posición intermedia.
- 4) Asegúrese de que el controlador de pared esté en posición "ON".

**2. Si el ventilador hace ruido:**

- 5) Asegúrese de que todos los tornillos de la carcasa del motor estén bien ajustados (sin apretar en exceso).
- 6) Asegúrese de que los tornillos que fijan el soporte del aspa al motor estén apretados.
- 7) Asegúrese de que las conexiones con capuchón en el alojamiento del interruptor no estén vibrando entre sí ni contra la pared

**7. Especificaciones técnicas**

Producto: EU01\_123453

Referencia del producto: EnergySilence Aero 5330 JellyFrisbee White

Voltaje: 230 V ~

Frecuencia: 50 Hz

Potencia motor: 25 W

Potencia luz: 18 W LED

Descripción	Símbolo	Valor	Unidad
Caudal máximo del ventilador	F	110.43	m <sup>3</sup> /min
Potencia utilizada por el ventilador	P	25	W
Valor de servicio	SV	4.42	(m <sup>3</sup> /min)/W
Consumo de energía en modo de espera	PSB	0.43	W

Nivel de potencia acústica del ventilador	LWA	43	dB (A)
Velocidad máxima del aire	C	13.8	m/seg
Consumo de electricidad estacional	Q		kWh/a
Norma de medición del valor de servicio	IEC 60879		
Datos de contacto para obtener información	Cecotec Innovaciones SL. Av. Reyes Católicos, 60, 46910 Alfajar (Valencia) Spain		

Las especificaciones técnicas pueden cambiar sin notificación previa para mejorar la calidad del producto.

Fabricado en China | Diseñado en España

## 8. Reciclaje de aparatos eléctricos y electrónicos



Este símbolo indica que, de acuerdo con las normativas aplicables, el producto y/o la batería deberán desecharse de manera independiente de los residuos domésticos. Cuando este producto alcance el final de su vida útil, deberás extraer las pilas/baterías/acumuladores y llevarlo a un punto de recogida designado por las autoridades locales.

Para obtener información detallada acerca de la forma más adecuada de desechar sus aparatos eléctricos y electrónicos y/o las correspondientes baterías, el consumidor deberá contactar con las autoridades locales.

Puede consultar la información sobre los sistemas nacionales de reciclaje de embalajes y su marcado en nuestra página web.

El cumplimiento de las pautas anteriores ayudará a proteger el medio ambiente.

## 9. Garantía y SAT

Cecotec responderá ante el usuario o consumidor final de cualquier falta de conformidad que exista en el momento de la entrega del producto en los términos, condiciones y plazos que establece la normativa aplicable.

Se recomienda que las reparaciones se efectúen por personal especializado.

Si detecta una incidencia con el producto o tiene alguna consulta, póngase en contacto con el servicio de Asistencia Técnica oficial de Cecotec a través del número de teléfono +34 96 321 07 28.

## 10. Copyright

Los derechos de propiedad intelectual sobre los textos de este manual pertenecen a CECOTEC INNOVACIONES, S.L. Quedan reservados todos los derechos. El contenido de esta publicación no podrá, ni en parte ni en su totalidad, reproducirse, almacenarse en un sistema de recuperación, transmitirse o distribuirse por ningún medio (electrónico, mecánico, fotocopia, grabación o similar) sin la previa autorización de CECOTEC INNOVACIONES, S.L.

## 11. Declaración UE de conformidad simplificada



Por la presente, Cecotec Innovaciones declara que este producto cumple con los requisitos esenciales y otras disposiciones relevantes de las normativas aplicables en la Unión Europea. Este producto ha sido diseñado, fabricado y probado con el cumplimiento de los estándares de seguridad y calidad requeridos. El texto completo de la Declaración de Conformidad de la UE se puede encontrar en la siguiente dirección web:  
<https://cecotec.es/es/information/declaration-of-conformity>

ENGLISH

## 1. Parts and components

Figure 1:

- A. Mounting bracket
- B. Motor assembly
- C. Decorative motor housing
- D. Light kit
- E. Inner diffuser
- F. Diffuser
- G. Fan blade
- H. Remote control

Note:

The graphics in this manual are schematic representations and may not exactly match the product.

## 2. Before use

- This appliance comes in a packaging designed to protect it during transport. Remove the appliance from its box. You can keep the original box and other packaging materials in a safe place to prevent damage to the appliance if you need to transport it in the future. If you wish to dispose of the original packaging, make sure all items are recycled properly.
- Check that all parts and components are included and in good condition. If any of them are missing or damaged, please contact Cecotec's Official Technical Support Service immediately.

### Box content:

- Product
- Remote control
- Instruction manual
  
- Do not remove the product's serial number in order to keep proper traceability if technical assistance is required.

## 3. Installation

### 1. INSTALLING THE MOUNTING BRACKET

NOTE: All set screws should be checked and retightened as necessary, before and after installation.

Figure 2:

1. Wooden beam
2. Junction box
3. Ceiling
4. Mounting bracket
5. Junction box screws

- Mount the "mounting bracket" on the junction box using the junction box screws.

### 2. ELECTRICAL CONNECTION

- Hang the motor from the mounting bracket using the temporary hook.

Figure 3:

1. Temporary hook
2. Motor

### 3. ELECTRICAL CONNECTION

A. (Figure 4)

Use cable connectors to connect the household power and receiver wires according to the diagram and the following steps:

- Insert the controller connection cable terminals correctly.
- Insert the light kit terminals into the receiver terminals.
- Insert the motor terminals into the receiver terminals.
- Insert the mounting bracket terminals.

B.

Figure 5:

1. Mounting bracket
2. Receiver
3. Canopy

- Push all connected cables inside the ceiling box.

- Position the receiver on the mounting bracket as indicated.
- When installing the dome/roof cover, make sure that the receiver antenna is not pinched.
- Ensure that all earth cables are properly connected.

NOTE: Once the earth cables are connected, carefully insert all cables and connectors (terminal blocks/wire nuts) inside the metal box. Make sure that the cables do not interfere with the dome (hemisphere) or the downrod when placed in the mounting bracket.

**WIRING (reference):**

- Brown (AC-L)
- Blue (AC-N)
- Earth (Ground)
- Light cable
- Motor cable

AC power supply 230 V / 50 Hz

**4. INSTALLING THE DECORATIVE MOTOR HOUSING**

- Remove 4 screws and washers from the sides of the mounting bracket.
- Position the decorative motor housing so that the holes in the housing align with the holes in the mounting bracket.
- Attach the decorative motor housing using the 4 screws and washers previously removed.

Figure 6:

1. Screws
2. Washers

**5. ASSEMBLING THE BLADES ON THE MOTOR (Figure 7)**

- Insert the fan blade arm into the fan as shown.
- Attach the blade arm to the motor with the bolt and lock washer as shown.
- Turn the blade slightly after installation and repeat the same procedure for the remaining blades.

**WARNING**

Ensure that all connections, set screws and screws are firmly tightened before the next step.

## 6. INSTALLING THE LIGHT KIT

- Remove the screws from the motor light kit.
- Connect the polarized connectors of the light kit to the corresponding connectors on the switch housing.
- Install the light kit with the screws removed in the previous step.
- Place the lampshade/screen over the fan and turn it to secure it.

Figure 8:

1. Cable connectors
2. Light kit
3. Screws
4. Lampshade

## 4. Operation

The functions on the remote control buttons are as follows (Figure 9):

1. Power / Pairing button
  2. Fan speed
  3. Light ON/OFF
  4. Sleep timer
  5. 5.Comfortable breeze
  6. Fan ON/OFF
  7. Forward / reverse rotation
  8. 5-minute timer
  9. Anti-theft mode
  10. Silent mode
  11. LED indicator light
- If the ceiling fan does not respond to the transmitter: press and hold the power button for 3–5 seconds to pair the remote control within 15 seconds of switching it on. When pairing is successful, the buzzer will emit three short beeps.
  - If the transmitter cannot control the receiver, check that the batteries make good contact, the polarity (positive/negative) and the charge level (high or low).
  - If the transmitter cannot control the receiver, check whether there is another similar transmitter nearby controlling other products, sharing the same

frequency may cause interference.

- Remove the batteries from the transmitter if it is not to be used for an extended period.
- When installing the fan, the fan trim/ceiling cover must not compress the aerial (or other cable), as this could damage it and cause a short circuit.
- Remove the battery compartment cover from the transmitter.
- Install two 1.5 V AAA batteries in the transmitter.
- Replace the battery compartment cover on the transmitter.

## 5. Cleaning and maintenance

1. The natural movements of the fan can loosen some connections. A clicking or rattling noise is a clear sign of loose screws. Check the supplied connections, brackets and blade fixings twice a year and tighten screws as necessary. Ensure that the screws holding the glass to the light kit bracket are hand-tight. Do not use a screwdriver or pliers to tighten the glass screws.
2. Clean the fan periodically. Use only a cloth moistened with a mild detergent solution. Never use solvents. Remove dust with a soft cloth or brush. Metal finishes have a lacquer coating to prevent tarnishing.
3. The fan does not require lubrication. Its permanently sealed bearings will provide silent, trouble-free operation for many years.
4. Ensure that the power supply is disconnected at the main fuse or consumer unit before attempting any repairs.

## 6. Troubleshooting

If you have difficulty operating your new ceiling fan, it may be due to incorrect assembly, installation or wiring. In some cases, these errors may be mistaken for defects. If you experience failures, please review this troubleshooting guide. If the problem cannot be resolved or you have installation difficulties, contact Cecotec's Official Technical Support Service.

**1.** If the fan does not turn on:

- 1) Check main and branch circuit fuses or circuit breakers.
- 2) Check the line cable connections to the fan and the switch cable connections in the switch housing.

**CAUTION:** Make sure that the main power is turned off.

- 3) Ensure that the forward/reverse switch is firmly in the up or down position. The fan will not operate if the switch is in the intermediate position.
- 4) Ensure that the wall controller is in the "ON" position.

**2.** The fan makes noise:

- 5) Ensure that all motor housing screws are tight (without over-tightening).
- 6) Ensure that the screws fixing the blade bracket to the motor are tight.
- 7) Ensure that the capped connections in the switch housing are not vibrating against each other or against the wall.

## 7. Technical specifications

Product: EU01\_123453

Product reference: EnergySilence Aero 5330 JellyFrisbee White

Voltage: 230 V~

Frequency: 50 Hz

Motor power: 25 W

Power light: 18 W LED

Description	Symbol	Value	Unit
Maximum fan airflow	F	110.43	m <sup>3</sup> /min
Fan power consumption	P	25	W
Service value	SV	4.42	(m <sup>3</sup> /min)/W
Power consumption on standby mode	PSB	0.43	W
Fan sound power level	LWA	43	dB (A)
Maximum air speed	C	13.8	m/sec
Seasonal electricity consumption	Q		kWh/a

Service value measurement standard	IEC 60879
Contact details for further information	Cecotec Innovaciones SL. Av. Reyes Católicos, 60, 46910 Alfajar, Valencia (Spain)

Technical specifications may change without prior notice to improve product quality.  
Made in China | Designed in Spain

## 8. Recycling of electrical and electronic equipment



This symbol indicates that, according to the applicable regulations, the product and/or batteries must be disposed of separately from household waste. When this product reaches the end of its service life, you must remove the batteries/accumulators and take it to a collection point designated by local authorities.

For detailed information on how to properly dispose of electrical and electronic equipment and/or the corresponding batteries, consumers should contact their local authorities.

Information regarding national packaging recycling systems and their marking can be found on our website.

Compliance with the above guidelines will help protect the environment.

## 9. Technical support and warranty

Cecotec shall be liable to the end user or consumer for any lack of conformity that exists at the time of product delivery under the terms, conditions and deadlines established by applicable regulations.

Repairs should be carried out by qualified personnel.

If at any moment you detect any problem with your product or have any doubt, do not hesitate to contact the official Cecotec Technical Support Service at +34 96 321 07 28.

## 10. Copyright

The intellectual property rights over the texts in this manual belong to CECOTEC INNOVACIONES, S.L. All rights reserved. The content of this publication may not, either in part or in its entirety, be reproduced, stored in a retrieval system, transmitted or distributed

by any means (electronic, mechanical, photocopying, recording or similar) without prior authorisation from CECOTEC INNOVACIONES, S.L.

## 11. Simplified EU Declaration of Conformity



Cecotec Innovaciones hereby declares that this appliance complies with the essential requirements and other relevant provisions of the regulations applicable in the European Union. This appliance has been designed, manufactured and tested in compliance with required safety and quality standards. The full text of the EU Declaration of Conformity can be found on the following website:

<https://cecotec.es/es/information/declaration-of-conformity>

FRANÇAIS

## 1. Pièces et composants

Image 1 :

- A. Support de montage
- B. Ensemble du moteur
- C. Cache décoratif du moteur
- D. Plaque d'éclairage
- E. Abat-jour
- F. Plafonnier
- G. Pale du ventilateur
- H. Télécommande

Note :

Les graphiques de ce manuel sont des représentations schématiques et peuvent ne pas correspondre exactement à ceux du produit.

## 2. Avant utilisation

- Cet appareil possède un emballage conçu pour le protéger pendant son transport. Sortez l'appareil de sa boîte. Rangez la boîte d'origine et le reste des éléments provenant de l'emballage dans un endroit sûr pour éviter d'endommager l'appareil si vous devez le transporter à l'avenir. Si vous devez vous défaire de l'emballage d'origine, assurez-vous de recycler tous les éléments correctement.
- Assurez-vous que toutes les pièces et les composants sont inclus et en bon état. S'il manque une pièce, une partie, un accessoire ou que l'appareil ou ses accessoires ne sont pas en bon état, veuillez contacter le Service Après-Vente officiel de Cecotec.

### Contenu de la boîte :

- Produit
- Télécommande
- Manuel d'instructions
  
- Ne retirez pas le numéro de série du produit, afin de conserver un suivi correct de votre produit en cas de problème.

## 3. Installation

### 1. Installation du support de montage

NOTE : Toutes les vis de fixation doivent être vérifiées et resserrées si nécessaire, avant et après l'installation.

Image 2 :

1. Poutre en bois
2. Boîte de connexions
3. Plafond
4. Support de montage
5. Vis de la boîte de connexions

- Montez le support de montage sur le boîtier de raccordement à l'aide des vis du boîtier de raccordement.

### 2. Connexion électrique

- Suspendez le moteur au support de montage à l'aide du crochet temporaire.

Image 3 :

1. Crochet temporaire
2. Moteur

### 3. Connexion électrique

A. (Image 4)

Utilisez des connecteurs de câble pour connecter l'alimentation domestique et les câbles du récepteur conformément au schéma et aux étapes suivantes :

- Insérez correctement les bornes du câble de connexion du contrôleur.
- Insérez les bornes de la plaque d'éclairage dans les bornes du récepteur.
- Insérez les bornes du moteur dans les bornes du récepteur.
- Insérez les bornes du support de montage.

B.

Image 5 :

1. Support de montage
2. Récepteur
3. Couverture de protection

- Poussez tous les câbles connectés à l'intérieur du boîtier du plafond.
- Placez le récepteur dans le support de montage comme indiqué.
- Lors de l'installation du cache du plafond, assurez-vous que l'antenne du récepteur n'est pas coincée.
- Assurez-vous que tous les câbles de terre sont correctement connectés.

NOTE : Une fois les câbles de terre connectés, insérez avec précaution tous les câbles et connecteurs (capuchons de connexion) dans le boîtier métallique. Assurez-vous que les câbles n'interfèrent pas avec la demi-sphère ou la tige de suspension lorsque vous les placez sur le support de montage.

CÂBLAGE (référence) :

- Marron (AC-L)
- Bleu (AC-N)
- Terre (Ground)
- Câble de l'éclairage
- Câble du moteur

Alimentation CA 230 V / 50 Hz

#### **4. Installation du cache décoratif du moteur**

- Retirez les 4 vis et rondelles situées sur les côtés du support de montage.
- Placez le cache décoratif du moteur de manière à ce que les trous du cache soient alignés avec ceux du support de montage.
- Fixez le cache décoratif du moteur à l'aide des 4 vis et rondelles retirées précédemment.

Image 6 :

1. Vis
2. Rondelles

#### **5. Montage des pales sur le moteur (image 7)**

- Insérez le bras de la pale dans le ventilateur comme indiqué.
- Fixez le bras de la pale au moteur à l'aide de la vis et de la rondelle de sécurité comme indiqué.
- Tournez légèrement la pale après l'installation et répétez la même étape pour les autres pales.

#### AVERTISSEMENT

Assurez-vous que toutes les connexions, vis de fixation et vis sont fermement serrées avant de passer à l'étape suivante.

- **Installation de l'ensemble de l'éclairage**
- Retirez les vis de l'ensemble de l'éclairage du moteur.
- Connectez les connecteurs polarisés de la plaque d'éclairage aux connecteurs correspondants du boîtier de l'interrupteur.
- Installez la plaque d'éclairage à l'aide des vis retirées à l'étape précédente.
- Placez le plafonnier sur le ventilateur et tournez-le pour la fixer.

Image 8 :

1. Connecteurs du câble
2. Plaque d'éclairage
3. Vis
4. Écran

## 4. Fonctionnement

Les fonctions des boutons de la télécommande sont les suivantes (Image 9) :

1. Bouton marche / connexion
  2. Vitesse du ventilateur
  3. Allumer/Éteindre la lumière
  4. Minuterie de veille
  5. Brise confortable
  6. Activer/désactiver le ventilateur
  7. Rotation avant/arrière
  8. Minuterie jusqu'à 5 minutes
  9. Mode Antivol
  10. Mode Silencieux
  11. Témoin LED
- Si le ventilateur de plafond ne répond pas à l'émetteur: appuyez sur le bouton marche/arrêt pendant 3 à 5 secondes pour connecter la télécommande dans les

15 secondes suivant l'allumage. Lorsque la connexion est réussie, vous entendrez trois bips courts.

- Si l'émetteur ne parvient pas à contrôler le récepteur, vérifiez que les piles font bien contact, leur polarité (positive/négative) et leur niveau de charge (élevé ou faible).
- Si l'émetteur ne parvient pas à contrôler le récepteur, vérifiez la présence d'un autre émetteur similaire à proximité contrôlant d'autres produits; le partage de la même fréquence peut provoquer des interférences.
- Retirez les piles de l'émetteur si celui-ci ne sera pas utilisé pendant une période prolongée.
- Lors de l'installation du ventilateur, le cache du plafond ne doit pas appuyer sur l'antenne (ou tout autre câble), car cela pourrait l'endommager et provoquer un court-circuit.
- Retirez le couvercle du compartiment à piles de l'émetteur.
- Installez deux piles AAA de 1,5 V dans l'émetteur.
- Remettez le couvercle du compartiment de la batterie en place sur l'émetteur.

## 5. Nettoyage et entretien

1. Les mouvements naturels du ventilateur peuvent desserrer certaines connexions; un cliquetis ou un bruit de cliquet est un signe clair de vis desserrées. Vérifiez les connexions fournies, les supports et les fixations des pales deux fois par an et resserrez les vis si nécessaire. Assurez-vous que les vis qui fixent le plafonnier au support de a plaque d'éclairage sont serrées à la main. N'utilisez pas de tournevis ou de pince pour serrer les vis du plafonnier.
2. Nettoyez le ventilateur périodiquement. Utilisez uniquement un chiffon imbibé d'une solution douce. N'utilisez jamais de solvants. Éliminez la poussière avec un chiffon doux ou une brosse. Les finitions métalliques sont recouvertes d'un vernis pour éviter le ternissement.
3. Il n'est pas nécessaire de lubrifier le ventilateur. Ses roulements scellés en permanence assureront un fonctionnement silencieux et sans problème pendant de nombreuses années.
4. Assurez-vous que l'alimentation est coupée au niveau du fusible principal ou du tableau électrique avant de tenter toute réparation.

## 6. Résolution de problèmes

Si vous rencontrez des difficultés pour faire fonctionner votre nouveau ventilateur de plafond, cela peut être dû à un montage, une installation ou un câblage incorrects. Dans certains cas, ces erreurs d'installation peuvent être confondues avec des défauts. Si vous

rencontrez des problèmes, consultez la section de résolution de problèmes. Si vous ne parvenez pas à résoudre le problème ou si vous rencontrez des difficultés lors de l'installation, contactez le Service d'Assistance Technique de Cecotec.

**1.** Si le ventilateur ne démarre pas :

- 1) Vérifiez les fusibles ou les disjoncteurs du circuit principal et dérivé.
- 2) Vérifiez les connexions du câble d'alimentation au ventilateur et les connexions du câble de l'interrupteur dans le boîtier de celui-ci.

**AVERTISSEMENT :** Assurez-vous que l'alimentation principale est coupée.

- 3) Assurez-vous que l'interrupteur marche est fermement en position haute ou basse. Le ventilateur ne fonctionnera pas si l'interrupteur est en position intermédiaire.
- 4) Assurez-vous que la commande murale est sur « ON ».

**2.** Si le ventilateur fait du bruit

- 5) Assurez-vous que toutes les vis du boîtier du moteur sont bien serrées (sans trop serrer).
- 6) Assurez-vous que les vis qui fixent le support de pale au moteur sont bien serrées.
- 7) Assurez-vous que les connexions avec capuchon dans le boîtier de l'interrupteur ne vibrent pas entre elles ou contre le mur.

## 7. Spécifications techniques

Produit : EU01\_123453

Référence : EnergySilence Aero 5330 JellyFrisbee White

Voltage : 230 V~

Fréquence : 50 Hz

Puissance du moteur : 25 W

Puissance de la lumière : 18 W LED

Les spécifications techniques peuvent être modifiées sans notification préalable afin d'améliorer la qualité du produit.

Produit fabriqué en Chine | Conçu en Espagne

Description	Symbole	Valeur	Unité
Débit maximal du ventilateur	F	110.43	m <sup>3</sup> /min
Puissance utilisée par le ventilateur	P	25	W
Valeur du service	SV	4.42	(m <sup>3</sup> /min)/W

Consommation d'électricité en mode veille	PSB	0.43	W
Niveau de puissance acoustique du ventilateur	LWA	43	dB (A)
Vitesse maximale de l'air	C	13.8	m/sec
Consommation saisonnière d'électricité	Q		kWh/a
Norme de mesure de la valeur du service	IEC 60879		
Données de contact pour plus d'informations	Cecotec Innovaciones S.L. Av. Reyes Católicos, 60, 46910 Alfajar, Valencia (Espagne)		

## 8. Recyclage des équipements électriques et électroniques



Ce symbole indique que, conformément à la réglementation en vigueur, le produit et/ou la batterie doivent être éliminés séparément des déchets municipaux. Lorsque ce produit atteint la fin de sa vie utile, vous devez retirer les piles ou batteries et les apporter à un point de collecte désigné par les autorités locales. Pour obtenir des informations détaillées sur la manière la plus adéquate de vous défaire de vos appareils électriques et électroniques et/ou des batteries correspondantes, vous devez contacter les autorités locales.

Vous pouvez consulter les informations sur les systèmes nationaux de recyclage des emballages et leur marquage sur notre site web. Le respect des directives susmentionnées contribuera à la protection de l'environnement.

## 9. Garantie et SAV

Cecotec est responsable envers l'utilisateur final ou le consommateur de tout défaut de conformité existant au moment de la livraison du produit dans les termes, conditions et délais établis par la réglementation applicable. Il est recommandé que les réparations soient effectuées par du personnel qualifié.

Si vous détectez un incident ou un problème avec le produit, vous devez contacter le Service Après-Vente Officiel de Cecotec au +34 9 63 21 07 28.

## 10. Copyright

Les droits de propriété intellectuelle des textes de ce manuel appartiennent à CECOTEC INNOVACIONES, S.L. Tous droits réservés. Le contenu de cette publication ne peut être, en totalité ou en partie, reproduit, stocké dans un système de récupération de données, transmis ou distribué par quelque moyen que ce soit (électronique, mécanique, photocopie, enregistrement ou similaire) sans l'autorisation préalable de CECOTEC INNOVACIONES, S.L.

## 11. Déclaration de conformité simplifiée de l'UE



Par la présente, Cecotec Innovaciones déclare que ce produit est conforme aux exigences essentielles et aux autres dispositions pertinentes de la réglementation applicable dans l'Union européenne. Ce produit a été conçu, fabriqué et testé pour répondre aux normes de sécurité et de qualité requises. Le texte intégral de la déclaration de conformité de l'UE peut être consulté sur le site web suivant :  
<https://www.storececotec.fr/fr/information/declaration-of-conformity>

DEUTSCH

## 1. Teile und Komponenten

Abbildung 1:

- A. Montagehalterung
- B. Motorbaugruppe
- C. Dekorative Motorverkleidung
- D. Beleuchtungsset
- E. Innendiffusor
- F. Diffusor
- G. Lüfterflügel
- H. Fernbedienung

Notiz:

Die Abbildungen in diesem Handbuch sind schematische Darstellungen und entsprechen möglicherweise nicht exakt denen des Produkts.

## 2. Vor der Verwendung

- Dieses Gerät ist in einer Transportverpackung verpackt. Nehmen Sie das Gerät aus der Verpackung. Bewahren Sie den Originalkarton und das übrige Verpackungsmaterial an einem sicheren Ort auf, um Beschädigungen des Geräts bei einem späteren Transport zu vermeiden. Falls Sie die Originalverpackung entsorgen möchten, achten Sie bitte auf die fachgerechte Entsorgung.
- Bitte vergewissern Sie sich, dass alle Teile und Komponenten vorhanden und in einwandfreiem Zustand sind. Sollten Teile fehlen oder beschädigt sein, kontaktieren Sie bitte umgehend den offiziellen technischen Kundendienst von Cecotec.

**Lieferumfang:**

- Produkt
- Fernbedienung
- Bedienungsanleitung
  
- Entfernen Sie die Seriennummer nicht vom Produkt, um die ordnungsgemäße

Rückverfolgbarkeit Ihres Geräts im Falle einer Serviceanfrage zu gewährleisten.

## 3. Installation

### 1. MONTAGEHALTERUNG

HINWEIS: Alle Stellschrauben sollten vor und nach der Installation überprüft und gegebenenfalls nachgezogen werden.

Abbildung 2:

1. Holzbalken
2. Anschlussdose
3. Decke
4. Montagehalterung
5. Schrauben der Anschlussdose

- Befestigen Sie die "Montagehalterung" mit den Schrauben an der Anschlussdose.

### 2. ELEKTRISCHER ANSCHLUSS

- Hängen Sie den Motor mithilfe des temporären Hakens an die Montagehalterung.

Abbildung 3:

1. Temporärer Haken
2. Motor

### 3. ELEKTRISCHER ANSCHLUSS

A. (Abbildung 4)

Verbinden Sie die Haushaltsstrom- und Empfängerkabel mithilfe von Kabelverbindern gemäß dem Diagramm und den folgenden Schritten:

- Stecken Sie die Klemmen des Controller-Anschlusskabels korrekt ein.
- Stecken Sie die Klemmen des Beleuchtungssets in die Klemmen des Empfängers.
- Stecken Sie die Motorklemmen in die Empfängerklemmen.
- Setzen Sie die Klemmen der Montagehalterung ein.

B.

Abbildung 5:

1. Montagehalterung
2. Empfänger

### 3. Florón

- Stecken Sie alle angeschlossenen Kabel in die Deckenanschlussdose.
- Platzieren Sie den Empfänger wie abgebildet in der Montagehalterung.
- bei der Montage der Kuppel/ Dachabdeckung darauf, dass die Empfängerantenne nicht eingeklemmt wird.
- Stellen Sie sicher, dass alle Erdungsdrähte ordnungsgemäß angeschlossen sind.

beim Anbringen an der Montagehalterung weder die Kuppel (Halbkugel) noch die Verlängerungsstange berühren .

#### **VERKABELUNG (Referenz):**

- Braun (AC-L)
- Blau (AC-N)
- Boden
- Lichtkabel
- Motorkabel

Wechselstromversorgung 230 V / 50 Hz

#### **4. MONTIEREN SIE DIE DEKORATIVE MOTORABDECKUNG**

- Entfernen Sie 4 Schrauben und Unterlegscheiben von den Seiten der Montagehalterung.
- Positionieren Sie das dekorative Motorgehäuse so, dass die Löcher im Gehäuse mit den Löchern in der Montagehalterung übereinstimmen.
- Befestigen Sie das dekorative Motorgehäuse mit den 4 Schrauben und Unterlegscheiben, die Sie zuvor entfernt haben.

Abbildung 6:

1. Schrauben
2. Unterlegscheiben

#### **5. MONTAGE DER BLÄTTER AM MOTOR (Abbildung 7)**

- Setzen Sie den Flügelarm wie abgebildet in den Ventilator ein.
- Befestigen Sie den Klingensarm mit der Schraube und der Sicherungsscheibe am Motor, wie abgebildet.
- Drehen Sie die Klinge nach der Montage leicht und wiederholen Sie die gleichen Schritte für die anderen Klingen.

**WARNUNG**

Bevor Sie mit dem nächsten Schritt fortfahren, vergewissern Sie sich, dass alle Verbindungen, Stellschrauben und Bolzen fest angezogen sind.

- **INSTALLIEREN SIE DAS LICHTERSET**
- Entfernen Sie die Schrauben vom Motorbeleuchtungssatz.
- Verbinden Sie die polarisierten Stecker des Lichtsets mit den entsprechenden Steckern am Schaltergehäuse.
- Montieren Sie das Beleuchtungsset mit den im vorherigen Schritt entfernten Schrauben.
- Setzen Sie den Lampenschirm über den Ventilator und drehen Sie ihn fest, um ihn zu sichern.

Abbildung 8:

1. Kabelverbinder
2. Beleuchtungsset
3. Schrauben
4. Bildschirm

## 4. Betrieb

Die Funktionen der Fernbedienungstasten sind wie folgt (Abbildung 9):

1. Allgemeine Ein-/Ausschalttaste / Kopplungstaste
  2. Lüftergeschwindigkeit
  3. Licht EIN / AUS
  4. Schlaftimer
  5. Comfort Breeze
  6. Lüfter EIN / AUS
  7. Vorwärts-/Rückwärtsdrehung
  8. Timer 5 Minuten
  9. Diebstahlschutzmodus
  10. Leiser Modus
  11. LED-Anzeige
- Reagiert der Deckenventilator nicht auf den Sender, halten Sie die Taste 3–5

Sekunden lang gedrückt, um die Fernbedienung innerhalb von 15 Sekunden nach dem Einschalten zu koppeln. Bei erfolgreicher Kopplung ertönt ein kurzer Signalton.

- Kann der Sender den Empfänger nicht steuern, überprüfen Sie, ob die Batterie einen guten Kontakt hat und ob die Polarität (positiv/negativ) und der Ladezustand (hoch oder niedrig) korrekt sind.
- Kann der Sender den Empfänger nicht steuern, prüfen Sie, ob sich in der Nähe ein ähnlicher Sender befindet, der Produkte steuert; Produkte, die von Sendern auf der gleichen Frequenz gesteuert werden, können sich gegenseitig stören.
- Nehmen Sie die Batterie aus dem Sender, wenn Sie ihn längere Zeit nicht benutzen.
- Bei der Montage des Lüfters darf die Lüfterblende/ Dachabdeckung nicht auf die Antenne (oder andere Drähte) drücken, da dies diese beschädigen und einen Kurzschluss verursachen könnte.
- Entfernen Sie die Abdeckung des Batteriefachs vom Sender.
- Legen Sie zwei 1,5V AAA-Batterien in den Sender ein.
- Bringen Sie die Abdeckung des Batteriefachs am Sender wieder an.

## 5. Reinigung und Instandhaltung

1. Die natürliche Bewegung des Ventilators kann einige Verbindungen lockern; ein Klick- oder Klappergeräusch deutet auf lockere Schrauben hin. Überprüfen Sie die mitgelieferten Verbindungen, Halterungen und Flügelbefestigungen zweimal jährlich und ziehen Sie die Schrauben gegebenenfalls fest. Achten Sie darauf, dass die Schrauben, mit denen das Glas an der Halterung der Leuchte befestigt ist, handfest angezogen werden. Verwenden Sie zum Festziehen der Glasschrauben keinen Schraubendreher oder eine Zange.
2. Reinigen Sie den Ventilator regelmäßig. Verwenden Sie dazu ausschließlich ein mit einer milden Reinigungsmittellösung angefeuchtetes Tuch. Verwenden Sie niemals Lösungsmittel. Entfernen Sie Staub mit einem weichen Tuch oder einer Bürste. Metalloberflächen sind mit Lack beschichtet, um ein Anlaufen zu verhindern.
3. Der Lüfter benötigt keine Schmierung. Seine dauerhaft abgedichteten Lager gewährleisten einen leisen und störungsfreien Betrieb über viele Jahre.
4. Vor Beginn jeglicher Reparaturarbeiten muss sichergestellt werden, dass die Stromzufuhr am Hauptsicherungspunkt oder am Verteilerkasten unterbrochen ist.

## 6. Problemlösung

Sollten Sie Probleme mit Ihrem neuen Deckenventilator haben, kann dies an einer fehlerhaften Montage, Installation oder Verkabelung liegen. In manchen Fällen werden solche Installationsfehler fälschlicherweise für Defekte gehalten. Bei Funktionsstörungen lesen Sie bitte diese Anleitung zur Fehlerbehebung. Falls das Problem weiterhin besteht oder Sie während der Installation auf Schwierigkeiten stoßen, wenden Sie sich bitte an unseren Kundendienst.

### 1. Wenn der Lüfter nicht anspricht:

- 1) Überprüfen Sie die Sicherungen bzw. Leitungsschutzschalter der Haupt- und Nebenstromkreise.
- 2) Überprüfen Sie die Anschlüsse des Netzkabels am Ventilator und die Anschlüsse des Schalterdrahts im Schaltergehäuse.

VORSICHT: Stellen Sie sicher, dass die Hauptstromversorgung ausgeschaltet ist.

- 3) Stellen Sie sicher, dass sich der Vorwärts-/Rückwärtsschalter fest in der oberen oder unteren Position befindet. Der Ventilator funktioniert nicht, wenn sich der Schalter in der Zwischenposition befindet.
- 4) Stellen Sie sicher, dass sich der Wandschalter in der Position „EIN“ befindet.

### 2. Wenn der Lüfter Geräusche macht:

- 5) Achten Sie darauf, dass alle Schrauben des Motorgehäuses ordnungsgemäß angezogen sind (ohne sie zu überdrehen).
- 6) Stellen Sie sicher, dass die Schrauben, mit denen die Klängenhalterung am Motor befestigt ist, fest angezogen sind.
- 7) Stellen Sie sicher, dass die abgedichteten Anschlüsse im Schaltergehäuse nicht gegeneinander oder gegen die Wand vibrieren.

## 7. Technische Spezifikationen

Produkt: EU01\_123453

Produktreferenz: EnergySilence Aero 5330 JellyFrisbee White

Spannung: 230 V ~

Frequenz: 50 Hz

Motorleistung : 25 W

Lichtleistung: 18W LED

Beschreibung	Symbol	Wert	Einheit
Maximale Lüftervolumenstrom	F	110,43	m <sup>3</sup> /min
Stromverbrauch des Lüfters	P	25	W
Servicewert	SV	4.42	(m <sup>3</sup> /min)/W

Standby-Stromverbrauch	PSB	0,43	W
Lüftergeräuschpegel	LWA	43	dB (A)
Maximale Luftgeschwindigkeit	C	13.8	m/sec
Saisonale Stromverbrauch	Q		kWh/a
Standard zur Messung des Wertes von Dienstleistungen	IEC 60879		
Kontaktinformationen für den Erhalt von Informationen	Cecotec Innovaciones SL. Av. Reyes Católicos, 60, 46910 Alfajar (Valencia), Spanien		

Zur Verbesserung der Produktqualität können sich die technischen Spezifikationen ohne vorherige Ankündigung ändern.  
Hergestellt in China | Entworfen in Spanien

## 8. Recycling von Elektro- und Elektronikgeräten



Dieses Symbol weist darauf hin, dass das Produkt und/oder die Batterie gemäß den geltenden Vorschriften getrennt vom Hausmüll entsorgt werden müssen. Wenn dieses Produkt das Ende seiner Nutzungsdauer erreicht hat, müssen Sie die Batterien entfernen und es zu einer von den örtlichen Behörden eingerichteten Sammelstelle bringen. Detaillierte Informationen über die geeignetste Art der Entsorgung Ihrer Elektro- und Elektronikgeräte und/oder der dazugehörigen Batterien erhalten Sie bei den örtlichen Behörden.

Informationen zu nationalen Verpackungsrecyclingsystemen und deren Kennzeichnung finden Sie auf unserer Website.

Die Einhaltung der oben genannten Richtlinien trägt zum Schutz der Umwelt bei.

## 9. Garantie und SAT

Cecotec wird gegenüber dem Endverbraucher oder Konsumenten auf jegliche Abweichungen, die zum Zeitpunkt der Lieferung des Produkts vorliegen, gemäß den in den geltenden Vorschriften festgelegten Bedingungen und Fristen reagieren. Es wird empfohlen, die Reparaturen von Fachpersonal durchführen zu lassen.

Sollten Sie ein Problem mit dem Produkt feststellen oder Fragen haben, wenden Sie sich bitte an den offiziellen technischen Kundendienst von Cecotec unter der Rufnummer +34 96 321 07 28.

## 10. Urheberrecht

Die Urheberrechte an den Texten dieses Handbuchs liegen bei CECOTEC INNOVACIONES, SL. Alle Rechte vorbehalten. Der Inhalt dieser Publikation darf ohne vorherige schriftliche Genehmigung von CECOTEC INNOVACIONES, SL weder ganz noch teilweise reproduziert, in einem Datenabfragesystem gespeichert, übertragen oder auf irgendeine Weise (elektronisch, mechanisch, durch Fotokopieren, Aufzeichnen oder Ähnliches) verbreitet werden.

## 11. Vereinfachte EU-Konformitätserklärung



Cecotec Innovaciones erklärt hiermit , dass dieses Produkt den grundlegenden Anforderungen und anderen relevanten Bestimmungen der geltenden EU-Verordnungen entspricht. Dieses Produkt wurde gemäß den erforderlichen Sicherheits- und Qualitätsstandards entwickelt, hergestellt und geprüft. Den vollständigen Text der EU-Konformitätserklärung finden Sie unter folgender Webadresse:  
<https://cecotec.es/es/information/declaration-of-conformity>

ITALIANO

## 1. Parti e componenti

Figura 1:

- A. Supporto di montaggio
- B. Gruppo motore
- C. Copertura decorativa del motore
- D. Kit Luci
- E. Diffusore interno
- F. Diffusore
- G. Pala del ventilatore
- H. Telecomando

Nota:

Le immagini di questo manuale sono rappresentazioni schematiche e potrebbero non corrispondere esattamente all'apparecchio.

## 2. Prima dell'uso

- Questo apparecchio ha un imballaggio progettato per proteggerlo durante il trasporto. Estrarre il prodotto dalla scatola. Conservare la scatola originale e gli altri elementi in un luogo sicuro per prevenire danni all'apparecchio qualora fosse necessario trasportarlo in futuro. Se si desidera smaltire l'imballaggio originale, assicurarsi di riciclare tutti gli elementi in modo appropriato.
- Verificare che tutte le parti e i componenti siano compresi nella scatola e in buono stato. Se uno di essi mancasse o non fosse in buone condizioni, contattare immediatamente il Servizio di Assistenza Tecnica ufficiale di Cecotec.

### Contenuto della scatola:

- Prodotto
- Telecomando
- Manuale di istruzioni
  
- Non rimuovere il numero di serie del prodotto, al fine di mantenere una corretta tracciabilità dell'apparecchiatura in caso di richiesta di assistenza.

## 3. Installazione

### 1. INSTALLARE IL SUPPORTO DI MONTAGGIO

NOTA: Tutte le viti di fermo devono essere controllate e serrate se necessario, prima e dopo l'installazione.

Figura 2:

1. Trave di legno
2. Scatola elettrica
3. Soffitto
4. Supporto di montaggio
5. Viti della scatola di derivazione

- Montare la "staffa di montaggio" sulla scatola di giunzione utilizzando le viti della scatola di giunzione.

### 2. COLLEGAMENTO ELETTRICO

- Appendere il motore alla staffa di montaggio utilizzando il gancio temporaneo.

Figura 3:

1. Gancio temporaneo
2. Motore

### 3. COLLEGAMENTO ELETTRICO

A. (Figura 4)

Utilizzare i connettori per cavi per collegare i cavi di alimentazione e del ricevitore secondo lo schema e i passaggi seguenti:

- Inserire correttamente i terminali del cavo di collegamento del controller.
- Inserire i terminali del kit luci nei terminali del ricevitore.
- Inserire i terminali del motore nei terminali del ricevitore.
- Inserire i terminali della staffa di montaggio.

B.

Figura 5:

1. Supporto di montaggio
2. Ricevitore
3. Calotta

- Inserire tutti i cavi collegati nel box da tetto.
- Posizionare il ricevitore all'interno del supporto di montaggio come mostrato.
- Quando si installa la cupola/copertura del tetto, assicurarsi che l'antenna del ricevitore non venga schiacciata.
- Assicurarsi che tutti i cavi di terra siano collegati correttamente.

NOTA: Una volta collegati i cavi di terra, inserire con cura tutti i cavi e i cappucci di collegamento nella scatola metallica. Assicurarsi che i cavi non interferiscano con la cupola (emisfero) e la calata quando vengono inseriti nella staffa di montaggio.

**CABLAGGIO (riferimento):**

- Marrone (AC-L)
- Blu (AC-N)
- Terra (Ground)
- Cavo luce
- Cavo del motore

Alimentazione CA 230 V / 50 Hz

**4. INSTALLAZIONE DEL COPRIMOTORE DECORATIVO**

- Rimuovere le 4 viti e le rondelle dai lati della staffa di montaggio.
- Posizionare l'alloggiamento del motore decorativo in modo che i fori dell'alloggiamento siano allineati con i fori della staffa di montaggio.
- Fissare l'alloggiamento del motore decorativo utilizzando le 4 viti e le rondelle precedentemente rimosse.

Figura 6:

1. Viti
2. Rondelle

**5. MONTAGGIO DELLE PALE AL MOTORE (Figura 7)**

- Inserire il braccio della pala del ventilatore nel ventilatore come mostrato.
- Fissare il braccio della lama al motore con il bullone e la rondella di sicurezza come mostrato.
- Ruotare leggermente la pala dopo l'installazione e ripetere gli stessi passaggi per le altre pale.

ATTENZIONE

Assicurarsi che tutti i collegamenti, le viti e i bulloni siano saldamente serrati prima della fase successiva.

## 6. INSTALLARE IL KIT LUCI

- Rimuovere le viti dal kit luci del motore.
- Collegare i connettori polarizzati del kit luci ai connettori corrispondenti sull'alloggiamento dell'interruttore.
- Installare il kit luci con le viti rimosse nel passaggio precedente.
- Posizionare il paralume/schermo sul ventilatore e ruotarlo per fissarlo.

Figura 8:

1. Connettori del cavo
2. Kit luci
3. Viti
4. Display

## 4. Funzionamento

Le funzioni dei tasti del telecomando sono le seguenti (Figura 9):

1. Pulsante generale di accensione/accoppiamento
  2. Velocità del ventilatore
  3. Luce ON/OFF
  4. Timer per il sonno
  5. Brezza confort
  6. Ventilatore ON/OFF
  7. Rotazione avanti/indietro
  8. Timer 5 minuti
  9. Modalità antifurto
  10. Modalità silenzioso
  11. Spia LED
- Se il ventilatore da soffitto non risponde al trasmettitore: tenere premuto il tasto di accensione per 3-5 secondi per accoppiare il telecomando entro 15 secondi dall'accensione. Quando l'accoppiamento è riuscito, il cicalino emette tre brevi segnali acustici.

- Se il trasmettitore non riesce a controllare il ricevitore, controllare che la batteria sia ben collegata e verificare la polarità (positiva/negativa) e il livello di carica (alto o basso).
- Se il trasmettitore non riesce a controllare il ricevitore, verificare se nelle vicinanze è presente un altro trasmettitore simile che controlla prodotti vicini; condividendo la stessa frequenza potrebbero interferire tra loro.
- Rimuovere la batteria dal trasmettitore se non viene utilizzato per un periodo di tempo prolungato.
- Quando si installa la ventola, il rivestimento della stessa non deve premere contro l'antenna (o altri cavi), in quanto ciò potrebbe danneggiare l'antenna e causare un cortocircuito.
- Rimuovere il coperchio del vano batterie dal trasmettitore.
- Installare due batterie AAA da 1,5 V nel trasmettitore.
- Riposizionare il coperchio del vano batterie sul trasmettitore.

## 5. Pulizia e manutenzione

1. I movimenti naturali del ventilatore possono allentare alcuni collegamenti; un rumore simile a un clic o a un tintinnio è un chiaro segno della presenza di viti allentate. Controllare due volte all'anno i collegamenti, le staffe e i fissaggi delle pale in dotazione e stringere le viti se necessario. Assicurarsi che le viti che fissano il vetro alla staffa del kit luci siano serrate a mano. Non utilizzare cacciaviti o pinze per stringere le viti del vetro.
2. Pulire periodicamente il ventilatore. Utilizzare solo un panno inumidito con una soluzione detergente delicata. Non usare solventi. Rimuovere la polvere con un panno morbido o una spazzola. Le finiture metalliche sono laccate per evitare l'appannamento.
3. Non è necessario lubrificare la ventola. I cuscinetti sigillati in modo permanente garantiscono un funzionamento silenzioso e senza problemi per molti anni.
4. Assicurarsi che l'alimentazione sia scollegata dal fusibile principale o dal quadro elettrico prima di tentare qualsiasi riparazione.

## 6. Risoluzione dei problemi

Se avete difficoltà a utilizzare il vostro nuovo ventilatore da soffitto, il problema potrebbe essere dovuto a un montaggio, a un'installazione o a un cablaggio non corretti. In alcuni casi, questi errori di installazione possono essere scambiati per difetti. In caso di guasti, consultare la presente guida alla risoluzione dei problemi. Se il problema non può essere risolto o se si incontrano difficoltà durante l'installazione, contattare il nostro Servizio clienti.

**1. Se il ventilatore non funziona:**

- 1) Controllare i fusibili o gli interruttori dei circuiti principali e secondari.
- 2) Controllare i collegamenti del cavo di linea alla ventola e i collegamenti del cavo dell'interruttore nell'alloggiamento dell'interruttore.

**PRECAUZIONE:** Assicurarsi che l'alimentazione principale sia spenta.

- 3) Assicurarsi che l'interruttore di marcia avanti/indietro sia saldamente in posizione di salita o discesa. Il ventilatore non funziona se l'interruttore è in posizione centrale.
- 4) Assicurarsi che il regolatore a parete sia in posizione "ON".

**2. B. Il ventilatore fa rumore:**

- 5) Assicurarsi che tutte le viti dell'alloggiamento del motore siano serrate (non eccessivamente).
- 6) Assicurarsi che le viti che fissano il supporto delle pale al motore siano ben serrate.
- 7) Assicurarsi che le connessioni tappate nell'alloggiamento dell'interruttore non vibrino l'una contro l'altra o contro la parete.

**7. Specifiche tecniche**

Prodotto: EU01\_123453

Codice prodotto: EnergySilence Aero 5330 JellyFrisbee White

Tensione: 230 V~

Frequenza: 50 Hz

Potenza motore: 25 W

Potenza della luce: 18 W LED

Le specifiche tecniche possono cambiare senza previa notifica per migliorare la qualità del prodotto.

Fabbricato in Cina | Progettato in Spagna

Descrizione	Simbolo	Valore	Unità
Portata massima del ventilatore	F	110.43	m <sup>3</sup> /min
Potenza utilizzata dal ventilatore	P	25	W
Valore operativo	SV	4.42	(m <sup>3</sup> /min)/W
Consumo di energia in modalità Standby	PSB	0.43	W
Livello di potenza sonora del ventilatore	LWA	43	dB (A)

Velocità massima dell'aria	C	13.8	m/sec
Consumo stagionale di elettricità	Q		kWh/a
Standard di misurazione del valore del servizio	IEC 60879		
Informazioni di contatto	Cecotec Innovaciones SL. Av. Reyes Católicos, 60, 46910 Alfajar, Valencia (Spain)		

## 8. Riciclaggio di apparecchiature elettriche ed elettroniche



Questo simbolo indica che, in conformità con le normative vigenti, il prodotto e/o la batteria devono essere smaltiti separatamente dai rifiuti domestici. Quando questo prodotto raggiunge la fine della sua vita utile, è necessario rimuovere le pile/batterie/accumulatori e portarlo in un punto di raccolta designato dalle autorità locali. Per informazioni dettagliate su come smaltire correttamente le apparecchiature elettriche ed elettroniche e/o le pile/batterie, il consumatore dovrà contattare le autorità locali.

Le informazioni sui sistemi nazionali di riciclaggio degli imballaggi sono disponibili sul nostro sito web.

Il rispetto delle linee guida di cui sopra aiuterà a proteggere l'ambiente.

## 9. Garanzia e supporto tecnico

Cecotec sarà responsabile nei confronti dell'utente finale o del consumatore per qualsiasi difetto di conformità esistente al momento della consegna del prodotto nei termini, condizioni e scadenze stabilite dalla normativa vigente.

Si raccomanda che le riparazioni siano effettuate da personale specializzato.

Se si riscontra un problema con il prodotto o in caso di dubbi, si prega di contattare il Servizio di Assistenza Tecnica ufficiale di Cecotec al numero +34 96 321 07 28.

## 10. Copyright

I diritti di proprietà intellettuale dei testi di questo manuale appartengono a CECOTEC INNOVACIONES, S.L. Tutti i diritti riservati. Il contenuto di questa pubblicazione non può essere, in tutto o in parte, riprodotto, archiviato in un sistema di recupero, trasmesso o distribuito con qualsiasi mezzo (elettronico, meccanico, fotocopia, registrazione o simile) senza la previa autorizzazione di CECOTEC INNOVACIONES, S.L.

## 11. Dichiarazione di conformità UE semplificata



Con la presente, Cecotec Innovaciones dichiara che questo prodotto è conforme ai requisiti essenziali e alle altre disposizioni pertinenti delle normative applicabili nell'Unione Europea. Questo prodotto è stato progettato, fabbricato e testato per soddisfare gli standard di sicurezza e qualità richiesti. Il testo completo della Dichiarazione di Conformità UE è disponibile al seguente link:

<https://storececotec.it/it/information/declaration-of-conformity>

PORTUGUÊS

## 1. Peças e componentes

Figura 1:

- A. Suporte de montagem
- B. Conjunto do motor
- C. Caixa do motor decorativa
- D. Kit de luzes
- E. Difusor de interior
- F. Difusor
- G. Pá da ventoinha
- H. Controlo remoto

Nota:

Os gráficos deste manual são representações esquemáticas e podem não corresponder exatamente ao aparelho.

## 2. Antes de usar

- Este aparelho é embalado numa embalagem concebida para o proteger durante o transporte. Tire o dispositivo da sua caixa. Pode manter a caixa original e outras embalagens num local seguro para evitar danos no aparelho, caso necessite de o transportar no futuro. Se desejar descartar a embalagem original, certifique-se de reciclar todos os itens corretamente.
- Certifique-se de que todas as peças e componentes estejam incluídos e em bom estado. Se algum deles faltar ou não estiver em boas condições, contactar imediatamente com o Serviço de Assistência Técnica oficial da Cecotec.

**Conteúdo da caixa:**

- Produto
- Comando a distância
- Manual de instruções
  
- Não retire o número de série do produto, para manter uma rastreabilidade correta em caso de solicitar assistência.

## 3. Instalação

### 1. INSTALAR O SUPORTE DE MONTAGEM

NOTA: Todos os parafusos de ajuste devem ser verificados e reapertados, se necessário, antes e depois da instalação.

Figura 2:

1. Viga de madeira
2. Caixa de conexões
3. Teto
4. Suporte de montagem
5. Parafusos da caixa de ligações

- Monte o "suporte de montagem" na caixa de derivação utilizando os parafusos da caixa de derivação.

## 2. CONEXÃO ELÉCTRICA

- Pendurar o motor no suporte de montagem utilizando o gancho temporário.

Figura 3:

1. Gancho temporário
2. Motor

## 3. CONEXÃO ELÉCTRICA

A. (Figura 4)

Utilize conectores de cabos para ligar os cabos de alimentação doméstica e do recetor de acordo com o diagrama e os passos seguintes:

- Insira corretamente os terminais do cabo de ligação do controlador.
- Insira os terminais do kit de iluminação nos terminais do recetor.
- Introduzir os terminais do motor nos terminais do recetor.
- Introduzir os terminais do suporte de montagem.

B.

Figura 5:

1. Suporte de montagem
2. Recetor
3. Suporte de teto

- Introduzir todos os cabos ligados na caixa de tejadilho.
- Coloque o recetor dentro do suporte de montagem, conforme mostrado.

- Ao instalar a cobertura da cúpula/teto, certifique-se de que a antena do recetor não fica presa.
- Certifique-se de que todos os fios de terra estão corretamente ligados.

NOTA: Uma vez ligados os cabos de terra, inserir cuidadosamente todos os cabos e tampas de ligação na caixa metálica. Certifique-se de que os cabos não interferem com a cúpula (hemisfério) e a barra inferior quando são colocados no suporte de montagem.

**CABLAGEM (referência):**

- Castanho (AC-L)
- Azul (AC-N)
- Terra (Ground)
- Cabo de luz
- Cabo do motor

Fonte de alimentação AC 230 V / 50 Hz

**4. INSTALAR A CAPA DECORATIVA DO MOTOR**

- Retire 4 parafusos e anilhas dos lados do suporte de montagem.
- Posicione a caixa decorativa do motor de modo a que os orifícios da caixa fiquem alinhados com os orifícios do suporte de montagem.
- Fixar a caixa decorativa do motor com os 4 parafusos e anilhas anteriormente retirados.

Figura 6:

1. Parafusos
2. Arruelas

**5. MONTAGEM DAS LÂMINAS NO MOTOR (Figura 7)**

- Introduzir o braço da pá do ventilador no ventilador, conforme ilustrado.
- Fixe o braço da lâmina ao motor com o parafuso e a anilha de bloqueio, conforme ilustrado.
- Rodar ligeiramente a lâmina após a instalação e repetir os mesmos passos para as outras lâminas.

**ADVERTÊNCIA**

Certifique-se de que todas as ligações, parafusos de fixação e parafusos estão bem apertados antes do passo seguinte.

## 6. INSTALAR O KIT DE LUZ

- Retire os parafusos do kit de luz do motor.
- Ligue os conectores polarizados do kit de iluminação aos conectores correspondentes na caixa do interruptor.
- Instale o kit de luzes com os parafusos retirados no passo anterior.
- Coloque o abajur/tela sobre o ventilador e rode-o para o fixar.

Figura 8:

1. Conectores de cabo
2. Kit de luzes
3. Parafusos
4. Ecrã

## 4. Funcionamento

As funções dos botões do controlo remoto são as seguintes (Figura 9):

1. Ligar/Desligar / Botão de emparelhamento
  2. Velocidade do ventilador
  3. Luz LIGADA / DESLIGADA
  4. Temporizador de sono
  5. Conforto da brisa
  6. Ventilador LIGADO / DESLIGADO
  7. Rotação para a frente / para trás
  8. Temporizador até 5 minutos
  9. Modo antirroubo
  10. Modo Silêncio
  11. Indicador LED
- Se o ventilador de teto não responder ao transmissor, prima e mantenha premido o botão durante 3-5 segundos para emparelhar o controlo remoto nos 15 segundos seguintes à ligação. Quando o emparelhamento for bem sucedido, a campainha emitirá três sinais sonoros curtos.
  - Se o transmissor não conseguir controlar o recetor, verifique se a bateria tem bom contacto e verifique a polaridade (positiva/negativa) e o nível de carga (alto ou baixo).

- Se o transmissor não conseguir controlar o receptor, verifique se há outro transmissor semelhante nas proximidades que controle produtos próximos; ao partilhar a mesma frequência, eles podem interferir uns nos outros.
- Retire a pilha do transmissor se não for utilizado durante um longo período de tempo.
- Ao instalar o ventilador, a guarnição/tampa do ventilador não deve pressionar contra a antena (ou outro cabo), pois isso poderia danificar a antena e causar um curto-circuito.
- Retire a tampa do compartimento das pilhas do transmissor.
- Instale duas pilhas AAA de 1,5 V no transmissor.
- Volte a colocar a tampa do compartimento das pilhas no transmissor.

## 5. Limpeza e manutenção

1. Os movimentos naturais do ventilador podem soltar algumas conexões; um ruído de clique ou chocalho é um sinal claro de parafusos soltos. Verificar duas vezes por ano as ligações fornecidas, os suportes e as fixações das lâminas e apertar os parafusos se necessário. Certifique-se de que os parafusos que fixam o vidro ao suporte do kit de iluminação são apertados à mão. Não utilizar uma chave de fendas ou um alicate para apertar os parafusos do vidro.
2. Limpe a ventoinha de forma periódica. Utilizar apenas um pano humedecido com uma solução de detergente suave. Não utilizar solventes. Remover o pó com um pano macio ou uma escova. Os acabamentos metálicos são lacados para evitar o embaciamento.
3. Não é necessário lubrificar a ventoinha. Os rolamentos permanentemente vedados proporcionarão um funcionamento silencioso e sem problemas durante muitos anos.
4. Certifique-se de que a alimentação está desligada no fusível principal ou no painel elétrico antes de tentar qualquer reparação.

## 6. Resolução de problemas

Se estiver a ter dificuldades em utilizar o seu novo ventilador de teto, isso pode dever-se a uma montagem, instalação ou cablagem incorrectas. Em alguns casos, estes erros de instalação podem ser confundidos com defeitos. Se ocorrerem falhas, consulte este guia de resolução de problemas. Se o problema não puder ser resolvido ou se tiver dificuldades durante a instalação, contacte o nosso Serviço de Apoio ao Cliente.

**1.** Se a ventoinha não arrancar:

- 1) Verificar os fusíveis ou disjuntores do circuito principal e dos circuitos de derivação.
- 2) Verifique as ligações do cabo de linha à ventoinha e as ligações do cabo do interruptor na caixa do interruptor.

**ATENÇÃO:** Certifique-se de que a alimentação principal está desligada.

- 3) Certifique-se de que o interruptor de avanço/retrocesso está firmemente na posição para cima ou para baixo. A ventoinha não funciona se o interruptor estiver na posição intermédia.
- 4) Certifique-se de que o controlador de parede está na posição "ON".

**2.** A ventoinha faz barulho:

- 5) Certifique-se de que todos os parafusos da caixa do motor estão apertados (não aperte demasiado).
- 6) Certifique-se de que os parafusos que fixam o suporte das pás ao motor estão bem apertados.
- 7) Certifique-se de que as ligações com tampa na caixa do interruptor não estão a vibrar umas contra as outras ou contra a parede.

## 7. Especificações técnicas

Modelo: EU01\_123453

Referência do produto: EnergySilence Aero 5330 JellyFrisbee White

Tensão: 230 V~

Frequência: 50 Hz

Potência motor: 25 W

Potência da luz: 18 W LED

Descrição	Símbolo	Valor	Unidade
Caudal máximo da ventoinha	F	110.43	m <sup>3</sup> /min
Potência utilizada pela ventoinha	P	25	W
Valor do serviço	SV	4.42	(m <sup>3</sup> /min)/W
Consumo de energia em modo de espera	PSB	0.43	W
Nível de potência sonora da ventoinha	LWA	43	dB (A)
Velocidade máxima do ar	C	13.8	m/seg
Consumo sazonal de eletricidade	Q		kWh/a

Padrão de medição do valor do serviço	IEC 60879
Detalhes de contacto para informação	Cecotec Innovaciones SL. Av. Reyes Católicos, 60, 46910 Alfajar, Valência (Espanha)

As especificações técnicas podem ser alteradas sem notificação prévia para melhorar a qualidade do produto.

Fabricado na China | Desenhado na Espanha

## 8. Reciclagem de produtos elétricos e eletrônicos



Este símbolo indica que, de acordo com os regulamentos aplicáveis, o produto e/ou a bateria devem ser eliminados separadamente do lixo doméstico. Quando este produto atingir o fim da sua vida útil, deverá remover as pilhas/baterias/acumuladores e levá-lo para um ponto de recolha designado pelas autoridades locais.

Para obter informação detalhada acerca da forma mais adequada de eliminar os seus equipamentos elétricos e eletrônicos e/ou as correspondentes baterias, o consumidor deverá contactar com as autoridades locais.

Pode consultar as informações sobre os sistemas nacionais de reciclagem de embalagens e a sua marcação na nossa página web.

A conformidade com as directrizes acima referidas ajudará a proteger o ambiente.

## 9. Garantia e SAT

A Cecotec será responsável perante o utilizador final ou consumidor por qualquer falta de conformidade que exista no momento da entrega do produto nos termos, condições e prazos estabelecidos pelos regulamentos aplicáveis.

Recomenda-se que as reparações sejam efetuadas por pessoal qualificado.

Se detetar um incidente com o produto ou tiver alguma dúvida, contacte o Serviço de Assistência Técnica da Cecotec através do número +34 96 321 07 28.

## 10. Copyright

Os direitos de propriedade intelectual dos textos deste manual pertencem à CECOTEC INNOVACIONES, S.L. Todos os direitos reservados. O conteúdo desta publicação não pode, no todo ou em parte, ser reproduzido, armazenado num sistema de recuperação, transmitido ou distribuído por qualquer meio (eletrónico, mecânico, fotocópia, gravação ou similar) sem a autorização prévia da CECOTEC INNOVACIONES, S.L.

## 11. Declaração de conformidade simplificada da UE



Pela presente, a Cecotec Innovaciones declara que este produto está em conformidade com os requisitos essenciais e outras disposições relevantes dos regulamentos aplicáveis na União Europeia. Este produto foi concebido, fabricado e testado de acordo com as normas de segurança e qualidade exigidas. O texto completo da Declaração de Conformidade da UE pode ser encontrado no seguinte website: <https://cecotec.pt/pt/information/declaration-of-conformity>

NEDERLANDS

## 1. Onderdelen en componenten

Afbeelding 1:

- A. Montagebeugel
- B. Motorassemblage
- C. Decoratieve motorbehuizing
- D. Verlichtingsset
- E. Interne diffuser
- F. Diffuser
- G. Ventilatorblad
- H. Afstandsbediening

Opmerking:

De afbeeldingen in deze handleiding zijn schematische weergaven en komen mogelijk niet exact overeen met die van het product.

## 2. Voor gebruik

- Dit apparaat wordt geleverd in een verpakking die het tijdens transport beschermt. Haal het apparaat uit de doos. U kunt de originele doos en ander verpakkingsmateriaal op een veilige plaats bewaren om schade aan het apparaat te voorkomen als u het in de toekomst moet vervoeren. Als u de originele verpakking wilt weggooien, zorg er dan voor dat u alle materialen op de juiste manier recycleert.
- Zorg ervoor dat alle onderdelen en componenten aanwezig en in goede staat zijn. Als er onderdelen ontbreken of beschadigd zijn, neem dan onmiddellijk contact op met de officiële technische ondersteuningsdienst van Cecotec.

**Inhoud van de doos:**

- Product
- Afstandsbediening
- Gebruiksaanwijzing
  
- Verwijder het serienummer niet van het product, zodat uw apparatuur traceerbaar blijft in geval van nood.

## 3. Installatie

### 1. MONTEER DE MONTAGEBEUGEL

LET OP: Controleer en draai alle stelschroeven indien nodig na de installatie opnieuw vast.

Figuur 2:

1. Houten balk
2. Aansluitdoos
3. Plafond
4. Montagebeugel
5. Aansluitdooschroeven

- Bevestig de montagebeugel aan de aansluitdoos met behulp van de schroeven op de aansluitdoos.

### 2. ELEKTRISCHE AANSLUITING

- Hang de motor met behulp van de tijdelijke haak aan de montagebeugel.

Figuur 3:

1. Tijdelijke haak
2. Motor

### 3. ELEKTRISCHE AANSLUITING

A. (Afbeelding 4)

Gebruik kabelconnectoren om de stroomkabel en de ontvangerkabel aan te sluiten volgens het diagram en de onderstaande stappen:

- Sluit de aansluitklemmen van de controllerkabel correct aan.
- Steek de aansluitingen van de lichtset in de aansluitingen van de ontvanger.
- Steek de motoraansluitingen in de aansluitingen van de ontvanger.
- Plaats de aansluitklemmen van de montagebeugel.

B.

Figuur 5:

1. Montagebeugel
2. Ontvanger
3. Florón

- Steek alle aangesloten kabels in de plafonddoos.
- Plaats de ontvanger in de montagebeugel zoals afgebeeld.
- bij het monteren van de koepel/ dakkap voor dat de ontvangstantenne niet bekneeld raakt.
- Zorg ervoor dat alle aardingsdraden correct zijn aangesloten.

LET OP: Nadat de aardingsdraden zijn aangesloten, dient u alle draden en connectorkapjes voorzichtig in de metalen doos te plaatsen. Zorg ervoor dat de draden de koepel (halve bol) of de stang niet hinderen wanneer u deze op de montagebeugel plaatst.

**BEDRADING (referentie):**

- Bruin (AC-L)
- Blauw (AC-N)
- Grond
- Lichtkabel
- Motorkabel

Wisselstroomvoeding 230 V / 50 Hz

**4. MONTEER DE DECORATIEVE MOTORAFDEKING**

- Verwijder de 4 schroeven en ringen aan de zijkanen van de montagebeugel.
- Plaats de decoratieve motorbehuizing zo dat de gaten in de behuizing overeenkomen met de gaten in de montagebeugel.
- Bevestig de decoratieve motorbehuizing met behulp van de 4 schroeven en ringen die u eerder hebt verwijderd.

Figuur 6:

1. Schroeven
2. Wasmachines

**5. DE BLADEN OP DE MOTOR BEVESTIGEN (Afbeelding 7)**

- Plaats de ventilatorarm in de ventilator zoals afgebeeld.
- Bevestig de bladarm aan de motor met de schroef en borgring zoals afgebeeld.
- Draai het mes na installatie een klein beetje en herhaal dezelfde stappen voor de andere messen.

## WAARSCHUWING

Zorg ervoor dat alle verbindingen, stelschroeven en bouten goed vastzitten voordat u verdergaat met de volgende stap.

### 6. INSTALLEER DE VERLICHTINGSSET

- Verwijder de schroeven uit de motorcontrolelampset.
- Sluit de gepolariseerde connectoren van de lichtset aan op de overeenkomstige connectoren op de schakelaarbehuizing.
- Installeer de verlichtingsset met behulp van de schroeven die in de vorige stap zijn verwijderd.
- Plaats de lampenkap over de ventilator en draai hem vast.

Figuur 8:

1. Kabelconnectoren
2. Verlichtingsset
3. Schroeven
4. Scherm

## 4. Bediening

De functies van de knoppen op de afstandsbediening zijn als volgt (figuur 9):

1. Algemene aan/uit-knop / Koppelknop
  2. Ventilatorsnelheid
  3. Licht AAN/UIT
  4. Slaaptimer
  5. Comfort Breeze
  6. Ventilator AAN/UIT
  7. Vooruit/achteruit draaien
  8. Timer 5 minuten
  9. Antidiefstalmodus
  10. Stille modus
  11. LED-indicator
- Als de plafondventilator niet reageert op de zender, houd dan de knop 3-5 seconden ingedrukt om de afstandsbediening binnen 15 seconden na het inschakelen te koppelen. Als het koppelen is gelukt, geeft de zoemer drie korte pieptonen.

- Als de zender de ontvanger niet kan aansturen, controleer dan of de batterij goed contact maakt en controleer de polariteit (positief/negatief) en het laadniveau (hoog of laag).
- Als de zender de ontvanger niet kan aansturen, controleer dan of er een vergelijkbare zender in de buurt is die producten aanstuurt; producten die door zenders op dezelfde frequentie worden aangestuurd, kunnen elkaar storen.
- Verwijder de batterij uit de zender als u deze gedurende langere tijd niet gaat gebruiken.
- Bij het installeren van de ventilator mag de ventilatorafdekking/ dakkap niet op de antenne (of andere bedrading) drukken, omdat dit deze kan beschadigen en kortsluiting kan veroorzaken.
- Verwijder het klepje van het batterijcompartiment van de zender.
- Plaats twee 1,5V AAA-batterijen in de zender.
- Plaats het klepje van het batterijcompartiment terug op de zender.

## 5. Reiniging en onderhoud

1. Door de natuurlijke beweging van de ventilator kunnen sommige verbindingen losraken; een klikkend of rammelend geluid is een duidelijk teken van losse schroeven. Controleer de meegeleverde verbindingen, beugels en bladbevestigingen tweemaal per jaar en draai de schroeven indien nodig aan. Zorg ervoor dat de schroeven waarmee het glas aan de beugel van de verlichtingsset is bevestigd, met de hand worden vastgedraaid. Gebruik geen schroevendraaier of tang om de glasschroeven aan te draaien.
2. Maak de ventilator regelmatig schoon. Gebruik hiervoor alleen een doekje dat bevochtigd is met een mild reinigingsmiddel. Gebruik nooit oplosmiddelen. Verwijder stof met een zachte doek of borstel. Metalen onderdelen zijn gecoat met lak om verkleuring te voorkomen.
3. De ventilator hoeft niet gesmeerd te worden. De permanent afgedichte lagers zorgen jarenlang voor een stille en probleemloze werking.
4. Zorg ervoor dat de stroom is uitgeschakeld bij de hoofdzekering of het elektrische paneel voordat u reparaties uitvoert.

## 6. Probleemoplossing

Als u problemen ondervindt met uw nieuwe plafondventilator, kan dit komen door onjuiste montage, installatie of bedrading. In sommige gevallen kunnen deze installatiefouten ten onrechte worden aangezien voor defecten. Raadpleeg deze handleiding voor probleemoplossing als u storingen ondervindt. Als het probleem niet kan worden opgelost of als u problemen ondervindt tijdens de installatie, neem dan contact op met onze klantenservice.

**1.** Als de ventilator niet start:

- 1) Controleer de zekeringen of stroomonderbrekers van de hoofd- en aftakcircuits.
- 2) Controleer de aansluitingen van het netsnoer op de ventilator en de aansluitingen van de schakeldraad in de schakelaarbehuizing.

LET OP: Zorg ervoor dat de hoofdvoeding is uitgeschakeld.

- 3) Zorg ervoor dat de schakelaar voor vooruit/achteruit stevig in de bovenste of onderste stand staat. De ventilator werkt niet als de schakelaar in de tussenstand staat.
- 4) Zorg ervoor dat de wandcontroller in de stand "AAN" staat.

**2.** Als de ventilator lawaai maakt:

- 5) Zorg ervoor dat alle schroeven van de motorbehuizing goed vastzitten (maar niet te vast).
- 6) Zorg ervoor dat de schroeven waarmee de bladsteun aan de motor is bevestigd, goed vastzitten.
- 7) Zorg ervoor dat de afgedekte aansluitingen in de schakelaarbehuizing niet tegen elkaar of tegen de muur trillen.

## 7. Technische specificaties

Product: EU01\_123453

Productreferentie: EnergySilence Aero 5330 JellyFrisbee White

Spanning: 230 V ~

Frequentie: 50 Hz

Motorvermogen : 25 W

Lichtopbrengst: 18W LED

Beschrijving	Symbol	Waard	Eenheid
Maximale ventilatordebiet	F	110.43	m <sup>3</sup> /min
Stroomverbruik van de ventilator	P	25	W
Servicewaarde	SV	4.42	(m <sup>3</sup> /min)/W
Stroomverbruik in stand-bymodus	PSB	0,43	W
Geluidsvermogen van de ventilator	LWA	43	dB (A)
Maximale lichtsnelheid	C	13.8	m/sec
Seizoensgebonden elektriciteitsverbruik	Q		kWh/a

Standaard voor het meten van de waarde van een dienst	IEC 60879
Contactgegevens voor het verkrijgen van informatie	Cecotec Innovaciones SL. Gem. Reyes Católicos, 60, 46910 Alfajar (Valencia) Spanje

Technische specificaties kunnen zonder voorafgaande kennisgeving worden gewijzigd om de productkwaliteit te verbeteren.

Gemaakt in China | Ontworpen in Spanje

## 8. Recycling van elektrische en elektronische apparatuur



Dit symbool geeft aan dat het product en/of de batterij, conform de geldende regelgeving, gescheiden van het huishoudelijk afval moeten worden afgevoerd. Wanneer dit product het einde van zijn levensduur bereikt, dient u de batterijen te verwijderen en het product naar een door de lokale autoriteiten aangewezen inzamelpunt te brengen.

Voor gedetailleerde informatie over de meest geschikte manier om uw elektrische en elektronische apparatuur en/of de bijbehorende batterijen af te voeren, dient de consument contact op te nemen met de plaatselijke autoriteiten.

Op onze website vindt u informatie over nationale systemen voor het recyclen van verpakkingen en de bijbehorende markering.

Het naleven van bovenstaande richtlijnen draagt bij aan de bescherming van het milieu.

## 9. Garantie en SAT

Cecotec is aansprakelijk jegens de eindgebruiker of consument voor eventuele gebreken die bestaan op het moment van levering van het product, conform de voorwaarden, bepalingen en termijnen die zijn vastgesteld in de toepasselijke regelgeving.

Het wordt aanbevolen om reparaties te laten uitvoeren door gespecialiseerd personeel.

Mocht u een probleem met het product ondervinden of vragen hebben, neem dan contact op met de officiële technische ondersteuning van Cecotec via +34 96 321 07 28.

## 10. Auteursrecht

De intellectuele eigendomsrechten van de teksten in deze handleiding behoren toe aan CECOTEC INNOVACIONES, SL. Alle rechten voorbehouden. De inhoud van deze publicatie mag niet, geheel of gedeeltelijk, worden gereproduceerd, opgeslagen in een gegevensbanksysteem, verzonden of verspreid op welke wijze dan ook (elektronisch,

mechanisch, door middel van fotokopiëren, opnemen of soortgelijke methoden) zonder de voorafgaande schriftelijke toestemming van CECOTEC INNOVACIONES, SL.

## 11. Vereenvoudigde EU-conformiteitsverklaring



Cecotec Innovaciones verklaart hierbij dat dit product voldoet aan de essentiële eisen en andere relevante bepalingen van de toepasselijke regelgeving van de Europese Unie. Dit product is ontworpen, gefabriceerd en getest in overeenstemming met de vereiste veiligheids- en kwaliteitsnormen. De volledige tekst van de EU-conformiteitsverklaring is te vinden op het volgende webadres:

<https://cecotec.es/es/information/declaration-of-conformity>

POLSKI

## 1. Części i komponenty

Rysunek 1:

- A. Uchwyt montażowy
- B. Montaż silnika
- C. Dekoracyjna obudowa silnika
- D. Zestaw oświetleniowy
- E. Dyfuzor wewnętrzny
- F. Dyfuzor
- G. Łopatka wentylatora
- H. Zdalne sterowanie

Notatka:

Ilustracje zawarte w niniejszej instrukcji mają charakter schematyczny i mogą nie odzwierciedlać dokładnie wyglądu produktu.

## 2. Przed użyciem

- To urządzenie jest dostarczane w opakowaniu zaprojektowanym w celu ochrony podczas transportu. Wymij urządzenie z pudełka. Oryginalne pudełko i inne materiały opakowaniowe możesz zachować w bezpiecznym miejscu, aby zapobiec uszkodzeniu urządzenia w razie konieczności jego transportu w przyszłości. Jeśli chcesz pozbyć się oryginalnego opakowania, upewnij się, że wszystkie elementy zostaną poddane recyklingowi zgodnie z przepisami.
- Upewnij się, że wszystkie części i komponenty są w zestawie i w dobrym stanie. Jeśli któregoś brakuje lub jest uszkodzony, skontaktuj się natychmiast z oficjalnym Działem Wsparcia Technicznego Cecotec.

### Zawartość pudełka:

- Produkt
- Zdalne sterowanie
- Instrukcja obsługi
  
- Nie usuwaj numeru seryjnego z produktu, aby zachować możliwość prawidłowego śledzenia sprzętu w przypadku konieczności uzyskania pomocy.

## 3. Instalacja

### 1. ZAMONTUJ UCHWYT MONTAŻOWY

UWAGA: Przed i po montażu należy sprawdzić wszystkie śruby ustalające i w razie potrzeby dokręcić je.

Rysunek 2:

1. Belka drewniana
2. Skrzynka przyłączeniowa
3. Sufit
4. Uchwyt montażowy
5. Śruby do puszki przyłączeniowej

- Zamontuj „wspornik montażowy” w puszcze przyłączeniowej za pomocą śrub znajdujących się na puszcze przyłączeniowej.

### 2. PODŁĄCZENIE ELEKTRYCZNE

- Zawieś silnik na uchwycie montażowym za pomocą tymczasowego haka.

Rysunek 3:

1. Tymczasowy hak
2. Silnik

### 3. PODŁĄCZENIE ELEKTRYCZNE

A. (Rysunek 4)

Za pomocą złączy kablowych podłącz przewody zasilające i odbiorcze zgodnie ze schematem i następującymi krokami:

- Podłącz prawidłowo zaciski kabla połączeniowego kontrolera.
- Włóż zaciski zestawu oświetleniowego do zacisków odbiornika.
- Włóż zaciski silnika do zacisków odbiornika.
- Włóż zaciski wspornika montażowego.

B.

Rysunek 5:

1. Uchwyt montażowy
2. Odbiornik
3. Florón

- Włóż wszystkie podłączone kable do puszki sufitowej.
- Umieść odbiornik wewnątrz uchwytu montażowego, jak pokazano.
- Podczas montażu kopuły/ pokrywy dachowej należy upewnić się, że antena odbiornika nie jest przytrzaśnięta.
- Sprawdź, czy wszystkie przewody uziemiające są prawidłowo podłączone.

UWAGA: Po podłączeniu przewodów uziemiających ostrożnie włóż wszystkie przewody i zaślepki do metalowej puszki. Upewnij się, że przewody nie kolidują z kopułą (półkulą) ani z rurą dolną podczas umieszczania ich na uchwycie montażowym.

#### **OKABLOWANIE (odniesienie):**

- Brązowy (AC-L)
- Niebieski (AC-N)
- Ziemia
- Kabel świetlny
- Kabel silnika

Zasilanie prądem zmiennym 230 V / 50 Hz

#### **4. ZAMONTUJ DEKORACYJNĄ OSŁONĘ SILNIKA**

- Wyjmij 4 śruby i podkładki z boków uchwytu montażowego.
- Umieść dekoracyjną obudowę silnika tak, aby otwory w obudowie pokrywały się z otworami w uchwycie montażowym.
- Zabezpiecz dekoracyjną obudowę silnika za pomocą 4 śrub i podkładek, które zostały wcześniej usunięte.

Rysunek 6:

1. Śruby
2. Podkładki

#### **5. MONTAŻ ŁOPATKI NA SILNIKU (Rysunek 7)**

- Włóż ramię łopatki do wentylatora, jak pokazano.
- Przymocuj ramię ostrza do silnika za pomocą śruby i podkładki zabezpieczającej, jak pokazano.
- Po zamontowaniu delikatnie obróć ostrze i powtórz te same czynności dla pozostałych ostrzy.

OSTRZEŻENIE

Przed przejściem do następnego kroku należy upewnić się, że wszystkie połączenia, śruby ustalające i nakrętki są dobrze dokręcone.

## 6. ZAMONTUJ ZESTAW ŚWIETLNY

- Wykręć śruby z zestawu świateł silnika.
- Podłącz złącza spolaryzowane zestawu oświetleniowego do odpowiednich złączy na obudowie przełącznika.
- Zamontuj zestaw oświetleniowy, używając śrub wykręconych w poprzednim kroku.
- Załóż klosz na wentylator i przekręć go, aby go zabezpieczyć.

Rysunek 8:

1. Złącza kablowe
2. Zestaw oświetleniowy
3. Śruby
4. Ekran

## 4. Operacja

Funkcje przycisków pilota są następujące (rysunek 9):

1. Ogólny przycisk zasilania/parowania
  2. Prędkość wentylatora
  3. Światło WŁ./WYŁ.
  4. Timer snu
  5. Komfortowa bryza
  6. Włączanie/wyłączanie wentylatora
  7. Obrót do przodu/do tyłu
  8. Timer 5 minut
  9. Tryb antykradzieżowy
  10. Tryb cichy
  11. Wskaźnik LED
- Jeśli wentylator sufitowy nie reaguje na sygnał z nadajnika, naciśnij i przytrzymaj przycisk przez 3-5 sekund, aby sparować pilota w ciągu 15 sekund od włączenia. Po pomyślnym sparowaniu brzęczyk wyemituje trzy krótkie sygnały dźwiękowe.
  - Jeżeli nadajnik nie może sterować odbiornikiem, sprawdź, czy bateria ma dobry kontakt, zweryfikuj biegunowość (dodatni/ujemny) i poziom naładowania (wysoki

lub niski).

- Jeżeli nadajnik nie może sterować odbiornikiem, sprawdź, czy w pobliżu nie znajduje się podobny nadajnik sterujący produktami; produkty sterowane przez nadajniki działające na tej samej częstotliwości mogą zakłócać się wzajemnie.
- Wyjmij baterię z nadajnika, jeśli nie będziesz go używać przez dłuższy czas.
- Podczas montażu wentylatora, ostona wentylatora/ dachu nie powinna naciskać na antenę (lub inny przewód), gdyż może to spowodować jego uszkodzenie i zwarcie.
- Zdejmij pokrywę komory baterii z nadajnika.
- W nadajniku należy zainstalować dwie baterie 1,5 V typu AAA.
- Załóż z powrotem pokrywę komory baterii na nadajnik.

## 5. Czyszczenie i konserwacja

1. Naturalny ruch wentylatora może poluzować niektóre połączenia; klikanie lub grzechotanie jest wyraźnym sygnałem luzu śrub. Dwa razy w roku sprawdzaj dotychczasowe połączenia, wsporniki i mocowania łopatek i dokręcaj śruby w razie potrzeby. Upewnij się, że śruby mocujące szybę do uchwyty zestawu oświetleniowego są dokręcone ręcznie. Nie używaj śrubokręta ani szczypiec do dokręcania śrub mocujących szybę.
2. Regularnie czyść wentylator. Używaj wyłącznie ściereczki zwilżonej łagodnym detergentem. Nigdy nie używaj rozpuszczalników. Kurz usuwaj miękką ściereczką lub szczotką. Wykończenia metalowe są pokryte lakierem, aby zapobiec matowieniu.
3. Wentylator nie wymaga smarowania. Jego trwale uszczelnione łożyska zapewniają cichą i bezawaryjną pracę przez wiele lat.
4. Przed przystąpieniem do jakichkolwiek napraw należy upewnić się, że zasilanie głównego bezpiecznika lub panelu elektrycznego jest odłączone.

## 6. Rozwiązywanie problemów

Jeśli masz problemy z korzystaniem z nowego wentylatora sufitowego, może to być spowodowane nieprawidłowym montażem, instalacją lub okablowaniem. W niektórych przypadkach błędy instalacyjne można pomylić z defektami. W przypadku wystąpienia usterek zapoznaj się z tym poradnikiem rozwiązywania problemów. Jeśli problemu nie uda się rozwiązać lub wystąpią trudności podczas instalacji, skontaktuj się z naszym Działem Obsługi Klienta.

1. Jeżeli wentylator nie uruchamia się:
  - 1) Sprawdź bezpieczniki lub wyłączniki obwodów głównego i odgałęzionych.
  - 2) Sprawdź połączenia przewodu zasilającego z wentylatorem i połączenia przewodu przetącznika w obudowie przetącznika.

UWAGA: Upewnij się, że główne zasilanie jest wyłączone.

- 3) Upewnij się, że przetącznik przód/tył jest ustawiony w pozycji góra/dół. Wentylator nie będzie działał, jeśli przetącznik będzie w pozycji pośredniej.
  - 4) Upewnij się, że sterownik ścienny jest w pozycji „ON”.
2. Jeśli wentylator hałasuje:
    - 5) Upewnij się, że wszystkie śruby obudowy silnika są odpowiednio dokręcone (bez nadmiernego dokręcania).
    - 6) Sprawdź, czy śruby mocujące wspornik ostrza do silnika są dobrze dokręcone.
    - 7) Upewnij się, że zaślepki połączeń w obudowie przetącznika nie wibrują względem siebie ani względem ściany.

## 7. Specyfikacje techniczne

Produkt: EU01\_123453

Numer referencyjny produktu: EnergySilence Aero 5330 JellyFrisbee White

Napięcie: 230 V ~

Częstotliwość: 50 Hz

Moc silnika : 25 W

Moc światła: dioda LED 18W

Opis	Symbol	Wartość	Jednostka
Maksymalny przepływ wentylatora	F	110,43	m <sup>3</sup> /min
Moc zużywana przez wentylator	P	25	W
Wartość ustugi	SV	4.42	(m <sup>3</sup> /min)/W
Pobór mocy w trybie czuwania	PSB	0,43	W
Poziom mocy akustycznej wentylatora	LWA	43	dB (A)
Maksymalna prędkość powietrza	C	13.8	m/sec
Sezonowe zużycie energii elektrycznej	Q		kWh/a
Standard pomiaru wartości ustugi	IEC 60879		

Dane kontaktowe w celu uzyskania informacji	Cecotec Innovaciones SL. Av. Reyes Católicos, 60, 46910 Alfajar (Walencja) Hiszpania
---	--

Dane techniczne mogą ulec zmianie bez wcześniejszego powiadomienia w celu poprawy jakości produktu.

Wyprodukowano w Chinach | Zaprojektowano w Hiszpanii

## 8. Recykling sprzętu elektrycznego i elektronicznego



Ten symbol oznacza, że zgodnie z obowiązującymi przepisami, produkt i/lub bateria muszą być utylizowane oddzielnie od odpadów domowych. Po upływie okresu użytkowania produktu należy wyjąć baterie i dostarczyć je do punktu zbiórki wyznaczonego przez lokalne władze.

Aby uzyskać szczegółowe informacje na temat najbardziej odpowiedniego sposobu utylizacji sprzętu elektrycznego i elektronicznego i/lub baterii, użytkownik powinien skontaktować się z lokalnymi władzami.

Informacje na temat krajowych systemów recyklingu opakowań i ich oznaczeń można znaleźć na naszej stronie internetowej.

Przestrzeżenie powyższych wytycznych pomoże chronić środowisko.

## 9. Gwarancja i SAT

Cecotec będzie odpowiadać użytkownikowi końcowemu lub konsumentowi za wszelkie niezgodności istniejące w momencie dostawy produktu na warunkach, zasadach i terminach określonych w obowiązujących przepisach.

Zaleca się, aby naprawy wykonywał wyspecjalizowany personel.

Jeśli zauważysz problem z produktem lub masz jakiegokolwiek pytania, skontaktuj się z oficjalnym działem pomocy technicznej Cecotec, dzwoniąc pod numer +34 96 321 07 28.

## 10. Prawa autorskie

Prawa własności intelektualnej do tekstów zawartych w niniejszym podręczniku należą do firmy CECOTEC INNOVACIONES, SL. Wszelkie prawa zastrzeżone. Treści niniejszej publikacji, w całości lub w części, nie mogą być powielane, przechowywane w systemie wyszukiwania, przesyłane ani rozpowszechniane w jakikolwiek sposób (elektryczny, mechaniczny, kserograficzny, nagrywający lub podobny) bez uprzedniej pisemnej zgody firmy CECOTEC INNOVACIONES, SL.

## 11. Uproszczona deklaracja zgodności UE



Firma Cecotec Innovaciones niniejszym oświadcza, że niniejszy produkt jest zgodny z zasadniczymi wymaganiami oraz innymi stosownymi przepisami obowiązującymi w Unii Europejskiej. Produkt został zaprojektowany, wyprodukowany i przetestowany zgodnie z wymaganymi normami bezpieczeństwa i jakości. Pełny tekst Deklaracji Zgodności UE można znaleźć pod następującym adresem internetowym:  
<https://cecotec.es/es/information/declaration-of-conformity>

ČEŠTINA

## 1. Součásti a komponenty

Obrázek 1:

- A. Montážní konzola
- B. Sestava motoru
- C. Dekorativní kryt motoru
- D. Sada světel
- E. Vnitřní difuzor
- F. Difuzor
- G. Lopatka ventilátoru
- H. Dálkové ovládání

Poznámka:

Obrázky v této příručce jsou schematické a nemusí přesně odpovídat obrázku na produktu.

## 2. Před použitím

- Tento spotřebič je dodáván v obalu, který jej chrání během přepravy. Vyjměte spotřebič z krabice. Originální krabici a další balicí materiály můžete uschovat na bezpečném místě, abyste zabránili poškození spotřebiče v případě jeho budoucí přepravy. Pokud chcete originální obal zlikvidovat, ujistěte se, že jste všechny položky řádně recyklovali.
- Ujistěte se prosím, že všechny díly a komponenty jsou součástí dodávky a v dobrém stavu. Pokud některé chybí nebo jsou poškozené, okamžitě kontaktujte oficiální technickou podporu společnosti Cecotec.

**Obsah krabice:**

- Produkt
- Dálkové ovládání
- Návod k použití
  
- Neodstraňujte sériové číslo z produktu, abyste zachovali řádnou sledovatelnost vašeho zařízení v případě, že byste požádali o pomoc.

## 3. Instalace

### 1. NAINSTALUJTE MONTÁŽNÍ DRŽÁK

POZNÁMKA: Všechny stavěcí šrouby by měly být před a po instalaci zkontrolovány a v případě potřeby dotaženy.

Obrázek 2:

1. Dřevěný trám
2. Rozvodná krabice
3. Strop
4. Montážní konzola
5. Šrouby rozvodné krabice

- Namontujte „montážní konzolu“ na rozvodnou krabici pomocí šroubů na rozvodné krabici.

## 2. ELEKTRICKÉ PŘIPOJENÍ

- Zavěste motor na montážní konzolu pomocí dočasného háku.

Obrázek 3:

1. Dočasný hák
2. Motor

## 3. ELEKTRICKÉ PŘIPOJENÍ

A. (Obrázek 4)

Pomocí kabelových konektorů připojte kabely domovní sítě a přijímače podle schématu a následujících kroků:

- Správně zapojte svorky připojovacího kabelu regulátoru.
- Vložte svorky světelné sady do svorek přijímače.
- Vložte svorky motoru do svorek přijímače.
- Vložte svorky montážního držáku.

B.

Obrázek 5:

1. Montážní konzola
2. Přijímač
3. Florón

- Vložte všechny připojené kabely do stropní krabice.
- Umístěte přijímač do montážního držáku, jak je znázorněno.
- Při instalaci kopule/ střešního krytu se ujistěte, že není přiskřípnutá přijímací

anténa.

- Ujistěte se, že všechny zemní vodiče jsou správně připojeny.

Při umísťování vodičů na montážní držák se ujistěte, že nepřekážejí kopuli (poloukouli) ani spouštěcí tyči .

#### **ZAPOJENÍ (referenční):**

- Hnědá (AC-L)
- Modrá (AC-N)
- Země
- Světelný kabel
- Kabel motoru

Napájení střídavým proudem 230 V / 50 Hz

#### **4. NAINSTALUJTE DEKORATIVNÍ KRYT MOTORU**

- Odstraňte 4 šrouby a podložky ze stran montážního držáku.
- Umístěte ozdobný kryt motoru tak, aby otvory v krytu byly zarovnány s otvory v montážním držáku.
- Upevněte ozdobný kryt motoru pomocí 4 šroubů a podložek, které jste dříve odstranili.

Obrázek 6:

1. Šrouby
2. Podložky

#### **5. MONTÁŽ NOŽŮ NA MOTOR (Obrázek 7)**

- Vložte rameno lopatek do ventilátoru, jak je znázorněno.
- Připevněte rameno nože k motoru pomocí šroubu a pojistné podložky, jak je znázorněno.
- Po instalaci čepel mírně otočte a opakujte stejné kroky pro ostatní čepel.

#### **VAROVÁNÍ**

Před dalším krokem se ujistěte, že jsou všechna připojení, upevňovací šrouby a matice bezpečně utaženy.

#### **6. INSTALACE SADY SVĚTEL**

- Odstraňte šrouby ze sady osvětlení motoru.
- Připojte polarizované konektory světelné sady k odpovídajícím konektorům na krytu spínače.

- Nainstalujte sadu světel pomocí šroubů odstraněných v předchozím kroku.
- Umístěte stínidlo/stínidlo nad ventilátor a otočte jím, abyste ho zajistili.

Obrázek 8:

1. Kabelové konektory
2. Sada světel
3. Šrouby
4. Obrazovka

## 4. Provoz

Funkce tlačítek dálkového ovládání jsou následující (obrázek 9):

1. Tlačítko pro obecné napájení / párování
2. Rychlost ventilátoru
3. Světlo ZAP / VYP
4. Časovač vypnutí
5. Pohodlný vánek
6. Ventilátor ZAP / VYP
7. Otáčení vpřed/vzad
8. Časovač 5 minut
9. Režim proti krádeži
10. Tichý režim
11. LED indikátor

- Pokud stropní ventilátor nereaguje na vysílač, stiskněte a podržte tlačítko po dobu 3–5 sekund pro spárování dálkového ovladače do 15 sekund od jeho zapnutí. Po úspěšném spárování bzučák vydá tři krátká pípnutí.
- Pokud vysílač nemůže ovládat přijímač, zkontrolujte, zda má baterie dobrý kontakt, a ověřte polaritu (kladný/záporný) a úroveň nabití (vysoký nebo nízký).
- Pokud vysílač nemůže ovládat přijímač, zkontrolujte, zda se v blízkosti nenachází podobný vysílač, který ovládá produkty; produkty ovládané vysílači na stejné frekvenci se mohou vzájemně rušit.
- Pokud vysílač nebudete delší dobu používat, vyjměte z něj baterii.
- Při instalaci ventilátoru by kryt/ kryt střechy ventilátoru neměl tlačít na anténu (nebo jiný vodič), mohlo by dojít k jejímu poškození a zkratu.
- Sejměte kryt přihrádky na baterie z vysílače.

- Do vysílače vložte dvě 1,5V baterie typu AAA.
- Nasadte kryt příhrádky na baterie na vysílač.

## 5. Čištění a údržba

1. Přirozený pohyb ventilátoru může uvolnit některá spojení; cvakání nebo chrastění je jasným znakem uvolněných šroubů. Dvakrát ročně zkontrolujte dodané spoje, držáky a upevnění lopatek a v případě potřeby šrouby utáhněte. Ujistěte se, že šrouby upevňující sklo k držáku světelné sady jsou ručně utaženy. K utahování šroubů skla nepoužívejte šroubovák ani kleště.
2. Pravidelně čistěte ventilátor. Používejte pouze hadřík navlhčený v roztoku jemného čistícího prostředku. Nikdy nepoužívejte rozpouštědla. Prach odstraňujte měkkým hadříkem nebo kartáčem. Kovové povrchy jsou potaženy lakem, aby se zabránilo jejich zmatnění.
3. Ventilátor nepotřebuje mazání. Jeho trvale utěsněná ložiska zajistí tichý a bezproblémový provoz po mnoho let.
4. Před zahájením jakýchkoli oprav se ujistěte, že je odpojeno napájení hlavní pojistkou nebo elektrickým rozvaděčem.

## 6. Řešení problémů

Pokud máte potíže s používáním nového stropního ventilátoru, může to být způsobeno nesprávnou montáží, instalací nebo zapojením. V některých případech mohou být tyto chyby při instalaci zaměněny za vady. Pokud se setkáte s poruchami, prostudujte si prosím tohoto průvodce řešením problémů. Pokud problém nelze vyřešit nebo se během instalace setkáte s potížemi, kontaktujte prosím naše oddělení zákaznických služeb.

1. Pokud se ventilátor nespustí:
  - 1) Zkontrolujte pojistky nebo jističe hlavního a odbočných obvodů.
  - 2) Zkontrolujte připojení napájecího kabelu k ventilátoru a připojení vodiče spínače v krytu spínače.

**POZOR:** Ujistěte se, že je hlavní napájení vypnuto.

- 3) Ujistěte se, že je přepínač chodu vpřed/vzad pevně v horní nebo dolní poloze. Ventilátor nebude fungovat, pokud je přepínač v mezilehlé poloze.
  - 4) Ujistěte se, že je nástěnný ovladač v poloze „ZAPNUTO“.
2. Pokud ventilátor vydává hluk:
    - 5) Ujistěte se, že všechny šrouby krytu motoru jsou řádně utaženy (bez přetažení).
    - 6) Ujistěte se, že jsou šrouby, které připevňují podpěru nože k motoru, pevně utaženy.
    - 7) Ujistěte se, že zakrytá připojení v krytu spínače nevíbrují vzájemně o sebe ani o zed.

## 7. Technické specifikace

Produkt: EU01\_123453

Referenční číslo produktu: EnergySilence Aero 5330 JellyFrisbee White

Napětí: 230 V ~

Frekvence: 50 Hz

Výkon motoru : 25 W

Popis	Symbol	Hodnota	Jednotka
Maximální průtok ventilátoru	F	110,43	m <sup>3</sup> /min
Spotřeba energie ventilátoru	P	25	W
Hodnota služby	SV	4,42	(m <sup>3</sup> /min)/W
Spotřeba energie v pohotovostním režimu	PSB	0,43	W
Hladina akustického výkonu ventilátoru	LWA	43	dB (A)
Maximální rychlost vzduchu	C	13,8	m/sec
Sezónní spotřeba elektřiny	Q		kWh/a
Standard pro měření hodnoty služby	IEC 60879		
Kontaktní informace pro získání informací	Cecotec Innovaciones SL. Av. Reyes Católicos, 60, 46910 Alfajar (Valencie) Španělsko		

Světelný výkon: 18W LED

Technické specifikace se mohou změnit bez předchozího upozornění za účelem zlepšení kvality produktu.

Vyrobeno v Číně | Navrženo ve Španělsku

## 8. Recyklace elektrických a elektronických zařízení



Tento symbol označuje, že v souladu s platnými předpisy musí být výrobek a/nebo baterie likvidovány odděleně od domovního odpadu. Po skončení životnosti výrobku je nutné baterie vyjmout a odvézt na sběrné místo určené místními úřady.

Pro podrobné informace o nejvhodnějším způsobu likvidace elektrických a elektronických zařízení a/nebo příslušných baterií by se měl spotřebitel obrátit na místní úřady.

Informace o národních systémech recyklace obalů a jejich označování naleznete na našich webových stránkách.

Dodržování výše uvedených pokynů pomůže chránit životní prostředí.

## 9. Záruka a SAT

Společnost Cecotec bude koncovému uživateli nebo spotřebiteli odpovídat za jakýkoli nesoulad se smlouvou, který existuje v době dodání produktu, a to v souladu s podmínkami a lhůtami stanovenými platnými předpisy.

Doporučuje se, aby opravy prováděli specializovaní pracovníci.

Pokud zjistíte problém s produktem nebo máte jakékoli dotazy, kontaktujte prosím oficiální technickou podporu společnosti Cecotec na telefonním čísle +34 96 321 07 28.

## 10. Autorská práva

Práva duševního vlastnictví k textům v této příručce patří společnosti CECOTEC INNOVACIONES, SL. Všechna práva vyhrazena. Obsah této publikace nesmí být, ať už zcela nebo zčásti, reprodukován, ukládán do vyhledávacího systému, přenášen ani distribuován žádnými prostředky (elektronickými, mechanickými, kopírováním, nahráváním nebo podobnými) bez předchozího písemného souhlasu společnosti CECOTEC INNOVACIONES, SL.

## 11. Zjednodušené prohlášení EU o shodě



Společnost Cecotec Innovaciones tímto prohlašuje, že tento výrobek splňuje základní požadavky a další příslušná ustanovení platných předpisů Evropské unie. Tento výrobek byl navržen, vyroben a testován v souladu s požadovanými bezpečnostními a kvalitativními normami. Úplné znění prohlášení EU o shodě naleznete na následující webové adrese: <https://cecotec.es/es/information/declaration-of-conformity>

MAGYAR

## 1. Alkatrészek és részegységek

1. ábra:

- A. Szerelőkonzol
- B. Motor összeszerelés
- C. Dekoratív motorház
- D. Világítókészlet
- E. Belső diffúzor
- F. Diffúzor
- G. Ventilátorlapát
- H. Távirányító

Jegyzet:

A kézikönyvben található grafikák vázlatos ábrázolások, és eltérhetnek a termék képétől.

## 2. Használat előtt

- Ez a készülék csomagolásban érkezik, amely a szállítás közbeni védelmet szolgálja. Vegye ki a készüléket a dobozából. Az eredeti dobozt és a többi csomagolóanyagot biztonságos helyen őrizheti meg, hogy elkerülje a készülék károsodását, ha a jövőben szállítania kellene. Ha az eredeti csomagolást meg szeretné semmisíteni, ügyeljen arra, hogy minden elemet megfelelően hasznosítson újra.
- Kérjük, győződjön meg arról, hogy minden alkatrész és részegység megvan és jó állapotban van. Ha bármelyik hiányzik vagy sérült, kérjük, azonnal vegye fel a kapcsolatot a Cecotec hivatalos műszaki támogatási szolgálatával.

**Doboz tartalma:**

- Termék
- Távirányító
- Használati utasítás
  
- Ne távolítsa el a termék sorozatszámát, hogy a berendezés megfelelően nyomon követhető legyen, ha segítségre van szüksége.

## 3. Telepítés

### 1. A RÖGZÍTŐKONZOL FELSZERELÉSE

MEGJEGYZÉS: A telepítés előtt és után minden rögzítőcsavart ellenőrizni és szükség szerint meghúzni kell.

2. ábra:

1. Fa gerenda
2. Csatlakozó doboz
3. Mennyezet
4. Szerelőkonzol
5. Elosztódoboz csavarok

- Szerelje fel a "rögzítőkonzolt" a csatlakozódobozra a csatlakozódobozon található csavarok segítségével.

### 2. ELEKTROMOS CSATLAKOZÁS

- Akassza fel a motort a rögzítőkonzolra az ideiglenes kampó segítségével.

3. ábra:

1. Ideiglenes horog
2. Motor

### 3. ELEKTROMOS CSATLAKOZÁS

A. (4. ábra)

A háztartási tápkábelek és a vevőkábelek csatlakoztatásához kábelcsatlakozókat használjon az ábra és a következő lépések szerint:

- Helyezze be helyesen a vezérlő csatlakozókábelének csatlakozóit.
- Helyezze be a világítókészlet csatlakozóit a vevőegység csatlakozóiba.
- Helyezze be a motor csatlakozóit a vevőegység csatlakozóiba.
- Helyezze be a rögzítőkonzol csatlakozóit.

B.

5. ábra:

1. Szerelőkonzol
2. Vevő
3. Florón

- Helyezze be az összes csatlakoztatott kábelt a mennyezeti dobozba.
- Helyezze a vevőegységet a tartókonzolba az ábrán látható módon.
- tetőburkolat felszerelésekor ügyeljen arra, hogy a vevőantenna ne csípődjön be.
- Győződjön meg arról, hogy az összes földelővezeték megfelelően csatlakozik.

**MEGJEGYZÉS:** Miután a földelővezetékeket csatlakoztatta, óvatosan helyezze be az összes vezetéket és csatlakozósapkát a fémdobozba. Ügyeljen arra, hogy a vezetékek ne ütközzenek a kupolával (félgömb) vagy a leszálló rúddal, amikor a rögzítőkonzolra helyezi őket.

**BEKÖTÉS (referencia):**

- Barna (AC-L)
- Kék (AC-N)
- Talaj
- Fénykábel
- Motorkábel

230 V / 50 Hz váltakozó áramú tápegység

**4. A DEKORATÍV MOTORBURKOLAT FELSZERELÉSE**

- Távolítson el 4 csavart és alátétet a rögzítőkonzol oldalairól.
- Helyezze el a díszes motorházat úgy, hogy a ház furatai a rögzítőkonzol furataival egy vonalban legyenek.
- Rögzítse a díszes motorházat a korábban eltávolított 4 csavarral és alátétekkel.

6. ábra:

1. Csavarok
2. Alátétek

**5. A KÉSEK FELSZERELÉSE A MOTORRA (7. ábra)**

- Helyezze be a lapátkart a ventilátorba az ábrán látható módon.
- Rögzítse a pengekart a motorhoz a csavarral és a rögzítő alátéttel az ábrán látható módon.
- A felszerelés után kissé forgassa el a pengét, és ismételje meg ugyanazokat a lépéseket a többi pengével.

**FIGYELMEZTETÉS**

A következő lépés folytatása előtt győződjön meg arról, hogy minden csatlakozás, rögzítőcsavar és csavar biztonságosan meg van húzva.

## 6. A VILÁGÍTÁSKÉSZLET TELEPÍTÉSE

- Távolítsa el a csavarokat a motortér világításkészletéből.
- Csatlakoztassa a lámpakészlet polarizált csatlakozóit a kapcsolóház megfelelő csatlakozóihoz.
- Szerelje fel a lámpakészletet az előző lépésben eltávolított csavarokkal.
- Helyezze a lámpaernyőt/lámpaernyőt a ventilátorra, és csavarja el a rögzítéshez.

8. ábra:

1. Kábelcsatlakozók
2. Világítókészlet
3. Csavarok
4. Képernyő

## 4. Működés

A távirányító gombjainak funkciói a következők (9. ábra):

1. Általános bekapcsológomb / párosító gomb
2. Ventilátor sebessége
3. Világítás BE / KI
4. Elalváskapcsoló
5. Kényelmes szellő
6. Ventilátor BE / KI
7. Előre/hátra fordulás
8. Időzítő 5 perc
9. Lopásgátló mód
10. Néma mód
11. LED-jelzőfény

- Ha a mennyezeti ventilátor nem reagál az adóra, a bekapcsolástól számított 15 másodpercen belül tartassa lenyomva a gombot 3-5 másodpercig a távirányító párosításához. Sikeres párosítás esetén a hangjelző három rövid sípoló hangot ad ki.
- Ha az adó nem tudja vezérelni a vevőt, ellenőrizze az akkumulátor megfelelő érintkezését, valamint a polaritást (pozitív/negatív) és a töltöttségi szintet (magas vagy alacsony).

- Ha az adó nem tudja vezérelni a vevőt, ellenőrizze, hogy van-e a közelben hasonló adó, amely a termékeket vezérli; az azonos frekvencián lévő adók által vezérelt termékek interferálhatnak egymással.
- Vegye ki az elemet a jeladóból, ha hosszabb ideig nem tervezi használni.
- A ventilátor felszerelésekor a ventilátorburkolat/ tetőburkolat nem nyomhatja az antennát (vagy más vezetéket), mivel ez károsíthatja azt és rövidzárlatot okozhat.
- Távolítsa el az elemtartó rekesz fedelét a jeladóról.
- Helyezzen két 1,5 V-os AAA elemet a jeladóba.
- Helyezze vissza az adó elemtartó rekeszének fedelét.

## 5. Tisztítás és karbantartás

1. A ventilátor természetes mozgása meglazíthat egyes csatlakozásokat; a kattánzó vagy csörgő hang egyértelműen a laza csavarokra utal. Ellenőrizze a mellékelt csatlakozásokat, konzolokat és lapátrögzítőket évente kétszer, és szükség szerint húzza meg a csavarokat. Győződjön meg arról, hogy az üveget a lámpakészlet konzoljához rögzítő csavarok kézzel vannak meghúzva. Ne használjon csavarhúzó vagy fogót az üvegcsavarok meghúzásához.
2. Rendszeresen tisztítsa a ventilátort. Kizárólag enyhe mosószeres oldattal átitatott kendőt használjon. Soha ne használjon oldószereket. A port puha ruhával vagy kefével távolítsa el. A fémfelületek lakkal vannak bevonva, hogy megakadályozzák az elszíneződést.
3. A ventilátor nem igényel kenést. Az állandó tömítésű csapágyak évekig csendes, problémamentes működést biztosítanak.
4. A javítások megkezdése előtt győződjön meg arról, hogy a fő biztosíték vagy az elektromos panel le van választva az áramról.

## 6. Problémamegoldás

Ha problémái vannak az új mennyezeti ventilátor használatával, az a helytelen összeszerelés, telepítés vagy bekötés miatt lehet. Bizonyos esetekben ezek a telepítési hibák hibáknak tűnhetnek. Hibás működés esetén kérjük, tekintse át ezt a hibaelhárítási útmutatót. Ha a probléma nem oldható meg, vagy a telepítés során nehézségekbe ütközik, kérjük, vegye fel a kapcsolatot ügyfélszolgálatunkkal.

1. Ha a ventilátor nem indul el:
  - 1) Ellenőrizze a fő- és mellékáramkörök biztosítékait vagy megszakítóit.
  - 2) Ellenőrizze a tápkábel csatlakozásait a ventilátorhoz és a kapcsolóvezeték csatlakozásait a kapcsolóházban.

**FIGYELMEZTETÉS:** Győződjön meg arról, hogy a fő tápellátás ki van kapcsolva.

- 3) Győződjön meg arról, hogy az előre/hátra kapcsoló határozottan felfelé vagy

lefelé van kapcsolva. A ventilátor nem fog működni, ha a kapcsoló közbeneső helyzetben van.

- 4) Győződjön meg róla, hogy a fali vezérlő „BE” állásban van.
2. Ha a ventilátor zajt ad ki:
  - 5) Győződjön meg arról, hogy a motorház összes csavarja megfelelően meg van húzva (anélkül, hogy túlhúzná).
  - 6) Győződjön meg arról, hogy a pengetartót a motorhoz rögzítő csavarok szorosan meg vannak húzva.
  - 7) Győződjön meg arról, hogy a kapcsolóházban lévő lezárt csatlakozók nem rezegnek egymáshoz vagy a falhoz érve.

## 7. Műszaki adatok

Termék: EU01\_123453

Termék hivatkozás: EnergySilence Aero 5330 JellyFrisbee White

Feszültség: 230 V ~

Frekvencia: 50 Hz

Motorteljesítmény : 25 W

Fényteljesítmény: 18 W LED

Leírás	Szimbólu m	Érdemes	Egység
Maximális ventilátor áramlási sebesség	F	110,43	m <sup>3</sup> /min
A ventilátor által felhasznált teljesítmény	P	25	W
Szolgáltatás értéke	SV	4.42	(m <sup>3</sup> /min)/W
Készenléti energiafogyasztás	PSB	0,43	W
Ventilátor hangteljesítményszintje	LWA	43	dB (A)
Maximális légsebesség	C	13.8	m/sec
Szezonális áramfogyasztás	Q		kWh/a
A szolgáltatás értékének mérésére szolgáló szabvány	IEC 60879		
Elérhetőségek információk megszerzéséhez	Cecotec Innovaciones SL. Av. Reyes Católicos, 60, 46910 Alfafar (Valencia) Spanyolország		

A műszaki adatok előzetes értesítés nélkül változhatnak a termék minőségének javítása érdekében.

Kínában készült | Spanyolországban tervezték

## 8. Elektromos és elektronikus berendezések újrahasznosítása



Ez a szimbólum azt jelzi, hogy a vonatkozó előírásoknak megfelelően a terméket és/vagy az akkumulátort a háztartási hulladéktól elkülönítve kell ártalmatlanítani. Amikor a termék eléri hasznos élettartama végét, el kell távolítani az akkumulátorokat, és el kell vinni azokat a helyi hatóságok által kijelölt gyűjtőhelyre. és/vagy a hozzájuk tartozó elemek ártalmatlanításának legmegfelelőbb módjával kapcsolatos részletes információkért a fogyasztónak a helyi hatóságokhoz kell fordulnia.

A nemzeti csomagolás-újrahasznosítási rendszerekről és azok jelöléséről weboldalunkon talál információkat.

A fenti irányelvek betartása segít megvédeni a környezetet.

## 9. Garancia és SAT

A Cecotec a vonatkozó szabályozásokban meghatározott feltételeknek és határidőknek megfelelően válaszol a végfelhasználónak vagy a fogyasztónak a termék kiszállításának időpontjában fennálló bármilyen nem megfeleléség esetén.

Javasoljuk, hogy a javításokat szakképzett személyzet végezze.

Ha problémát észlel a termékkel kapcsolatban, vagy bármilyen kérdése van, kérjük, vegye fel a kapcsolatot a Cecotec hivatalos műszaki támogatási szolgálatával a +34 96 321 07 28 telefonszámon.

## 10. Szerzői jog

A jelen kézikönyvben található szövegekhez fűződő szellemi tulajdonjogok a CECOTEC INNOVACIONES, SL tulajdonát képezik. Minden jog fenntartva. A kiadvány tartalma a CECOTEC INNOVACIONES, SL előzetes írásbeli engedélye nélkül tilos egészben vagy részben reprodukálni, adatrögzítő rendszerben tárolni, továbbítani vagy terjeszteni semmilyen módon (elektronikus, mechanikus, fénymásolás, rögzítés vagy hasonló).

## 11. Egyszerűsített EU-megfelelőségi nyilatkozat



A Cecotec Innovaciones ezennel kijelenti, hogy ez a termék megfelel az alkalmazandó Európai Unió előírások alapvető követelményeinek és egyéb vonatkozó

## MAGYAR

rendelkezéseinek. Ezt a terméket a szükséges biztonsági és minőségi szabványoknak megfelelően tervezték, gyártották és tesztelték. Az EU megfelelőségi nyilatkozat teljes szövege a következő webcímen található:

<https://cecotec.es/es/information/declaration-of-conformity>

ΕΛΛΗΝΙΚΑ

## 1. Μέρη και εξαρτήματα

Σχήμα 1:

- A. Βάση στήριξης
- B. Συναρμολόγηση κινητήρα
- C. Διακοσμητικό περίβλημα κινητήρα
- D. Κιτ φωτισμού
- E. Εσωτερικός διαχύτης
- F. Διαχύτης
- G. Λεπίδα ανεμιστήρα
- H. Τηλεχειριστήριο

Σημείωμα:

Τα γραφικά σε αυτό το εγχειρίδιο είναι σχηματικές αναπαραστάσεις και ενδέχεται να μην αντιστοιχούν ακριβώς σε αυτά του προϊόντος.

## 2. Πριν από τη χρήση

- Αυτή η συσκευή διατίθεται σε συσκευασία σχεδιασμένη να την προστατεύει κατά τη μεταφορά. Αφαιρέστε τη συσκευή από το κουτί της. Μπορείτε να φυλάξετε το αρχικό κουτί και άλλα υλικά συσκευασίας σε ασφαλές μέρος για να αποφύγετε ζημιές στη συσκευή σε περίπτωση που χρειαστεί να τη μεταφέρετε στο μέλλον. Εάν επιθυμείτε να απορρίψετε την αρχική συσκευασία, φροντίστε να ανακυκλώσετε όλα τα αντικείμενα σωστά.
- Βεβαιωθείτε ότι όλα τα εξαρτήματα και τα εξαρτήματα περιλαμβάνονται και βρίσκονται σε καλή κατάσταση. Εάν λείπουν ή έχουν υποστεί ζημιά, επικοινωνήστε αμέσως με την επίσημη Υπηρεσία Τεχνικής Υποστήριξης της Cecotec.

**Περιεχόμενα κουτιού:**

- Προϊόν
- Τηλεχειριστήριο
- Εγχειρίδιο οδηγιών
- Μην αφαιρείτε τον σειριακό αριθμό από το προϊόν, προκειμένου να διατηρήσετε την ορθή ιχνηλασιμότητα του εξοπλισμού σας σε περίπτωση που ζητήσετε βοήθεια.

### 3. Εγκατάσταση

#### 1. ΕΓΚΑΤΑΣΤΑΣΗ ΤΗΣ ΒΑΣΗΣ ΣΤΗΡΙΞΗΣ

ΣΗΜΕΙΩΣΗ: Όλες οι βίδες στερέωσης πρέπει να ελέγχονται και να σφίγγονται ξανά όπως απαιτείται, πριν και μετά την εγκατάσταση.

Σχήμα 2:

1. Ξύλινη δοκός
2. Κουτί διακλάδωσης
3. Οροφή
4. Βάση στήριξης
5. Βίδες κουτιού διακλάδωσης

- Τοποθετήστε τη "βίδα στήριξης" στο κουτί διακλάδωσης χρησιμοποιώντας τις βίδες στο κουτί διακλάδωσης.
- **ΗΛΕΚΤΡΙΚΗ ΣΥΝΔΕΣΗ**
- Κρεμάστε τον κινητήρα από τη βάση στήριξης χρησιμοποιώντας το προσωρινό γάντζο.

Σχήμα 3:

1. Προσωρινό γάντζο
2. Μηχανή

#### 1. ΗΛΕΚΤΡΙΚΗ ΣΥΝΔΕΣΗ

A. (Σχήμα 4)

Χρησιμοποιήστε τους συνδετήρες καλωδίων για να συνδέσετε τα καλώδια τροφοδοσίας και δέκτη του σπιτιού σύμφωνα με το διάγραμμα και τα ακόλουθα βήματα:

- Εισάγετε σωστά τους ακροδέκτες του καλωδίου σύνδεσης του ελεγκτή.
- Τοποθετήστε τους ακροδέκτες του kit φωτισμού στους ακροδέκτες του δέκτη.
- Εισάγετε τους ακροδέκτες του κινητήρα στους ακροδέκτες του δέκτη.
- Τοποθετήστε τους ακροδέκτες της βάσης στήριξης.

ΣΙ.

Σχήμα 5:

1. Βάση στήριξης

2. Δέκτης
3. Φλορόν

- Τοποθετήστε όλα τα συνδεδεμένα καλώδια στο κουτί οροφής.
- Τοποθετήστε τον δέκτη μέσα στη βάση στήριξης όπως φαίνεται.
- Κατά την εγκατάσταση του θόλου/ καλύμματος στέγης, βεβαιωθείτε ότι η κεραία δέκτη δεν έχει μαγκωθεί.
- Βεβαιωθείτε ότι όλα τα καλώδια γείωσης είναι σωστά συνδεδεμένα.

**ΣΗΜΕΙΩΣΗ:** Μόλις συνδεθούν τα καλώδια γείωσης, τοποθετήστε προσεκτικά όλα τα καλώδια και τα καπάκια των συνδετήρων στο μεταλλικό κουτί. Βεβαιωθείτε ότι τα καλώδια δεν έρχονται σε επαφή με τον θόλο (ημισφαίριο) ή την κάτω ράβδο κατά την τοποθέτησή τους στη βάση στήριξης.

#### **ΚΑΛΩΔΙΩΣΗ (αναφορά):**

- Καφέ (AC-L)
- Μπλε (AC-N)
- Έδαφος
- Καλώδιο φωτισμού
- Καλώδιο κινητήρα

Τροφοδοσία AC 230 V / 50 Hz

- **ΤΟΠΟΘΕΤΗΣΤΕ ΤΟ ΔΙΑΚΟΣΜΗΤΙΚΟ ΚΑΛΥΜΜΑ ΤΟΥ ΚΙΝΗΤΗΡΑ**
- Αφαιρέστε 4 βίδες και ροδέλες από τα πλαϊνά της βάσης στήριξης.
- Τοποθετήστε το διακοσμητικό περίβλημα του κινητήρα έτσι ώστε οι οπές στο περίβλημα να ευθυγραμμίζονται με τις οπές στη βάση στήριξης.
- Στερεώστε το διακοσμητικό περίβλημα του κινητήρα χρησιμοποιώντας τις 4 βίδες και τις ροδέλες που αφαιρέσατε προηγουμένως.

Σχήμα 6:

1. Βίδες
2. Ροδέλες

- **ΤΟΠΟΘΕΤΗΣΗ ΤΩΝ ΛΕΠΙΔΩΝ ΣΤΟΝ ΚΙΝΗΤΗΡΑ (Σχήμα 7)**
- Τοποθετήστε τον βραχίονα της λεπίδας στον ανεμιστήρα όπως φαίνεται.
- Συνδέστε τον βραχίονα της λεπίδας στον κινητήρα με τη βίδα και τη ροδέλα ασφάλισης όπως φαίνεται.

- Περιστρέψτε ελαφρά τη λεπίδα μετά την εγκατάσταση και επαναλάβετε τα ίδια βήματα για τις άλλες λεπίδες.

#### ΠΡΟΕΙΔΟΠΟΙΗΣΗ

Βεβαιωθείτε ότι όλες οι συνδέσεις, οι βίδες στερέωσης και τα μπουλόνια είναι καλά σφιγμένα πριν προχωρήσετε στο επόμενο βήμα.

- **ΕΓΚΑΤΑΣΤΑΣΗ ΤΟΥ ΚΙΤ ΦΩΤΙΣΜΟΥ**
- Αφαιρέστε τις βίδες από το κιτ φώτων κινητήρα.
- Συνδέστε τους πολωμένους συνδετήρες του κιτ φωτισμού στους αντίστοιχους συνδετήρες στο περίβλημα του διακόπτη.
- Εγκαταστήστε το κιτ φωτισμού χρησιμοποιώντας τις βίδες που αφαιρέσατε στο προηγούμενο βήμα.
- Τοποθετήστε το αμπαζούρ/σκίαστρο πάνω από τον ανεμιστήρα και στρίψτε το για να το ασφαλίσετε.

Σχήμα 8:

1. Συνδέσεις καλωδίων
2. Κιτ φωτισμού
3. Βίδες
4. Οθόνη

## 4. Λειτουργία

Οι λειτουργίες των κουμπιών του τηλεχειριστηρίου είναι οι εξής (εικόνα 9):

1. Γενικό κουμπί λειτουργίας / ζεύξης
2. Ταχύτητα ανεμιστήρα
3. Φως ΕΝΕΡΓΟΠΟΙΗΣΗ / ΑΠΕΝΕΡΓΟΠΟΙΗΣΗ
4. Χρονοδιακόπτης ύπνου
5. Άνετο αεράκι
6. Ανεμιστήρας ON / OFF
7. Στροφή προς τα εμπρός/πίσω
8. Χρονοδιακόπτης 5 λεπτών
9. Λειτουργία κατά της κλοπής
10. Αθόρυβη λειτουργία
11. Ένδειξη LED

- Εάν ο ανεμιστήρας οροφής δεν ανταποκρίνεται στον πομπό, πατήστε παρατεταμένα το κουμπί για 3-5 δευτερόλεπτα για να συνδέσετε το τηλεχειριστήριο εντός 15 δευτερολέπτων από την ενεργοποίησή του. Όταν η σύνδεση είναι επιτυχής, ο βομβητής θα εκπέμψει τρία σύντομα ηχητικά σήματα.
- Εάν ο πομπός δεν μπορεί να ελέγξει τον δέκτη, ελέγξτε αν η μπαταρία κάνει καλή επαφή και επαληθεύστε την πολικότητα (θετική/αρνητική) και το επίπεδο φόρτισης (υψηλό ή χαμηλό).
- Εάν ο πομπός δεν μπορεί να ελέγξει τον δέκτη, ελέγξτε εάν υπάρχει κοντά ένας παρόμοιος πομπός που ελέγχει προϊόντα. Τα προϊόντα που ελέγχονται από πομπούς στην ίδια συχνότητα ενδέχεται να προκαλούν παρεμβολές μεταξύ τους.
- Αφαιρέστε την μπαταρία από τον πομπό εάν δεν πρόκειται να τον χρησιμοποιήσετε για μεγάλο χρονικό διάστημα.
- Κατά την εγκατάσταση του ανεμιστήρα, το πλαίσιο/ κάλυμμα οροφής του ανεμιστήρα δεν πρέπει να πιέζει την κεραία (ή άλλο καλώδιο), καθώς αυτό θα μπορούσε να την καταστρέψει και να προκαλέσει βραχυκύκλωμα.
- Αφαιρέστε το κάλυμμα της θήκης μπαταριών από τον πομπό.
- Εγκαταστήστε δύο μπαταρίες 1,5V AAA στον πομπό.
- Επανατοποθετήστε το κάλυμμα της θήκης μπαταριών στον πομπό.

## 5. Καθαρισμός και συντήρηση

1. Η φυσική κίνηση του ανεμιστήρα μπορεί να χαλαρώσει ορισμένες συνδέσεις. Ένας ήχος κλικ ή κροταλίσματος είναι σαφές σημάδι χαλαρών βιδών. Ελέγξτε τις παρεχόμενες συνδέσεις, τα στηρίγματα και τις στερεώσεις των λεπίδων δύο φορές το χρόνο και σφίξτε τις βίδες όπως απαιτείται. Βεβαιωθείτε ότι οι βίδες που ασφαλίζουν το γυαλί στη βάση του kit φωτισμού είναι σφιγμένες με το χέρι. Μην χρησιμοποιείτε κατασβίδι ή πένσα για να σφίξετε τις βίδες του γυαλιού.
2. Καθαρίζετε τον ανεμιστήρα τακτικά. Χρησιμοποιήστε μόνο ένα πανί βρεγμένο με ένα ήπιο διάλυμα απορρυπαντικού. Ποτέ μην χρησιμοποιείτε διαλύτες. Αφαιρέστε τη σκόνη με ένα μαλακό πανί ή βούρτσα. Τα μεταλλικά φινιρίσματα είναι επικαλυμμένα με λάκα για να αποφευχθεί το θάμπωμα.
3. Ο ανεμιστήρας δεν χρειάζεται λίπανση. Τα μόνιμα σφραγισμένα ρουλεμάν του θα παρέχουν αθόρυβη και απρόσκοπτη λειτουργία για πολλά χρόνια.
4. Βεβαιωθείτε ότι η παροχή ρεύματος είναι αποσυνδεδεμένη από την κύρια ασφάλεια ή τον ηλεκτρικό πίνακα πριν επιχειρήσετε οποιαδήποτε επισκευή.

## 6. Επίλυση προβλημάτων

Εάν αντιμετωπίζετε προβλήματα με τη χρήση του νέου σας ανεμιστήρα οροφής, αυτό μπορεί να οφείλεται σε λανθασμένη συναρμολόγηση, εγκατάσταση ή καλωδίωση. Σε ορισμένες περιπτώσεις, αυτά τα σφάλματα εγκατάστασης μπορούν να εκληφθούν ως ελαττώματα. Εάν αντιμετωπίσετε δυσλειτουργίες, ανατρέξτε σε αυτόν τον οδηγό αντιμετώπισης προβλημάτων. Εάν το πρόβλημα δεν μπορεί να επιλυθεί ή αντιμετωπίσετε δυσκολίες κατά την εγκατάσταση, επικοινωνήστε με το Τμήμα Εξυπηρέτησης Πελατών μας.

1. Εάν ο ανεμιστήρας δεν ξεκινά:
2. Ελέγξτε τις ασφάλειες ή τους διακόπτες κυκλώματος για το κύριο και το διακλαδωμένο κύκλωμα.
3. Ελέγξτε τις συνδέσεις του καλωδίου τροφοδοσίας στον ανεμιστήρα και τις συνδέσεις του καλωδίου διακόπτη στο περίβλημα του διακόπτη.

**ΠΡΟΣΟΧΗ:** Βεβαιωθείτε ότι η κύρια παροχή ρεύματος είναι απενεργοποιημένη.

1. Βεβαιωθείτε ότι ο διακόπτης κίνησης εμπρός/πίσω βρίσκεται σταθερά στην πάνω ή κάτω θέση. Ο ανεμιστήρας δεν θα λειτουργήσει εάν ο διακόπτης βρίσκεται στην ενδιάμεση θέση.
2. Βεβαιωθείτε ότι ο επιτοίχιος ελεγκτής βρίσκεται στη θέση "ON".

1. Εάν ο ανεμιστήρας κάνει θόρυβο:
2. Βεβαιωθείτε ότι όλες οι βίδες του περιβλήματος του κινητήρα είναι σωστά σφιγμένες (χωρίς να τις σφίξετε υπερβολικά).
3. Βεβαιωθείτε ότι οι βίδες που συνδέουν τη βάση της λεπίδας με τον κινητήρα είναι σφιγμένες.
4. Βεβαιωθείτε ότι οι συνδέσεις με καπάκι στο περίβλημα του διακόπτη δεν δονούνται μεταξύ τους ή στον τοίχο.

## 7. Τεχνικές προδιαγραφές

Προϊόν: EU01\_123453  
 Κωδικός προϊόντος: EnergySilence Aero 5330 JellyFrisbee White  
 Τάση: 230 V ~  
 Συχνότητα: 50 Hz  
 Ισχύς κινητήρα : 25 W  
 Έξοδος φωτός: LED 18W

Οι τεχνικές προδιαγραφές ενδέχεται να αλλάξουν χωρίς προηγούμενη ειδοποίηση για τη βελτίωση της ποιότητας του προϊόντος.

Κατασκευασμένο στην Κίνα | Σχεδιασμένο στην Ισπανία

Περιγραφή	Σύμβολο	Αξία	Μονάδα
Μέγιστη ταχύτητα ροής ανεμιστήρα	F	110,43	m <sup>3</sup> /min
Ισχύς που χρησιμοποιείται από τον ανεμιστήρα	P	25	W
Αξία υπηρεσίας	SV	4.42	(m <sup>3</sup> /min)/W
Κατανάλωση ενέργειας σε κατάσταση αναμονής	PSB	0,43	W
Επίπεδο ηχητικής ισχύος ανεμιστήρα	LWA	43	dB (A)
Μέγιστη ταχύτητα αέρα	C	13.8	m/sec
Εποχιακή κατανάλωση ηλεκτρικής ενέργειας	Q		kWh/a
Πρότυπο για τη μέτρηση της αξίας της υπηρεσίας	IEC 60879		
Στοιχεία επικοινωνίας για την απόκτηση πληροφοριών	Cecotec Innovaciones SL. Av. Reyes Católicos, 60, 46910 Αλφαφάρ (Βαλένθια) Ισπανία		

## 8. Ανακύκλωση ηλεκτρικού και ηλεκτρονικού εξοπλισμού



Αυτό το σύμβολο υποδεικνύει ότι, σύμφωνα με τους ισχύοντες κανονισμούς, το προϊόν ή/και η μπαταρία πρέπει να απορρίπτονται ξεχωριστά από τα οικιακά απορρίμματα. Όταν το προϊόν φτάσει στο τέλος της ωφέλιμης ζωής του, πρέπει να αφαιρέσετε τις μπαταρίες και να το παραδώσετε σε σημείο συλλογής που έχει οριστεί από τις τοπικές αρχές.

Για λεπτομερείς πληροφορίες σχετικά με τον καταλληλότερο τρόπο απόρριψης του ηλεκτρικού και ηλεκτρονικού σας εξοπλισμού ή/και των αντίστοιχων μπαταριών, ο καταναλωτής θα πρέπει να επικοινωνήσει με τις τοπικές αρχές.

Μπορείτε να βρείτε πληροφορίες σχετικά με τα εθνικά συστήματα ανακύκλωσης συσκευασιών και τη σήμανσή τους στον ιστότοπό μας.

Η τήρηση των παραπάνω οδηγιών θα βοηθήσει στην προστασία του περιβάλλοντος.

## 9. Εγγύηση και SAT

Η Cecotec θα απαντήσει στον τελικό χρήστη ή καταναλωτή για οποιαδήποτε έλλειψη συμμόρφωσης που υπάρχει κατά τον χρόνο παράδοσης του προϊόντος σύμφωνα με τους όρους, τις προϋποθέσεις και τις προθεσμίες που ορίζονται από τους ισχύοντες κανονισμούς. Συσιστάται οι επισκευές να εκτελούνται από εξειδικευμένο προσωπικό.

Εάν εντοπίσετε κάποιο πρόβλημα με το προϊόν ή έχετε οποιοσδήποτε ερωτήσεις, επικοινωνήστε με την επίσημη υπηρεσία τεχνικής υποστήριξης της Cecotec καλώντας στο +34 96 321 07 28.

## 10. Πνευματικά δικαιώματα

Τα δικαιώματα πνευματικής ιδιοκτησίας των κειμένων αυτού του εγχειριδίου ανήκουν στην CECOTEC INNOVACIONES, SL. Με επιφύλαξη παντός δικαιώματος. Απαγορεύεται η αναπαραγωγή, η αποθήκευση σε σύστημα ανάκτησης, η μετάδοση ή η διανομή του περιεχομένου αυτής της έκδοσης, εν όλω ή εν μέρει, με οποιονδήποτε τρόπο (ηλεκτρονικό, μηχανικό, φωτοτυπικό, ηχογραφητικό ή παρόμοιο) χωρίς την προηγούμενη γραπτή άδεια της CECOTEC INNOVACIONES, SL.

## 11. Απλουστευμένη Δήλωση Συμμόρφωσης ΕΕ



Η Cecotec Innovaciones δηλώνει με την παρούσα ότι το παρόν προϊόν συμμορφώνεται με τις βασικές απαιτήσεις και άλλες σχετικές διατάξεις των ισχυόντων κανονισμών της Ευρωπαϊκής Ένωσης. Το παρόν προϊόν έχει σχεδιαστεί, κατασκευαστεί και δοκιμαστεί σύμφωνα με τα απαιτούμενα πρότυπα ασφάλειας και ποιότητας. Το πλήρες κείμενο της Δήλωσης Συμμόρφωσης ΕΕ βρίσκεται στην ακόλουθη διεύθυνση ιστού: <https://cecotec.es/es/information/declaration-of-conformity>

TÜRKÇE

## 1. Parçalar ve bileşenler

Şekil 1:

- A. Montaj braketi
- B. Motor tertibatı
- C. Dekoratif motor gövdesi
- D. Işık kiti
- E. İç difüzör
- F. Difüzör
- G. Pervane kanadı
- H. Uzaktan kumanda

Not:

Bu kılavuzdaki grafikler şematik gösterimlerdir ve ürünün grafikleriyle birebir örtüşmeyebilir.

## 2. Kullanmadan önce

- Bu cihaz, taşıma sırasında korunması için tasarlanmış bir ambalaj içinde gelir. Cihazı kutusundan çıkarın. Cihazı ileride taşımanız gerekirse hasar görmesini önlemek için orijinal kutuyu ve diğer ambalaj malzemelerini güvenli bir yerde saklayabilirsiniz. Orijinal ambalajı atmak isterseniz, tüm malzemeleri doğru şekilde geri döndürdüğünüzden emin olun.
- Lütfen tüm parçaların ve bileşenlerin eksiksiz ve iyi durumda olduğundan emin olun. Herhangi bir parça eksik veya hasarlıysa, lütfen derhal Cecotec'in resmi Teknik Destek Servisi ile iletişime geçin.

**Kutu içeriği:**

- Ürün
- Uzaktan kumanda
- Kullanım kılavuzu
- Yardım talebinde bulunmanız durumunda ekipmanınızın izlenebilirliğini sağlamak için, ürün üzerindeki seri numarasını silmeyin.

### 3. Kurulum

#### 1. MONTAJ BRAKETİNİ TAKIN

NOT: Montajdan önce ve sonra tüm ayar vidaları kontrol edilmeli ve gerekirse yeniden sıkılmalıdır.

Şekil 2:

1. Ahşap giriş
2. Bağlantı kutusu
3. Tavan
4. Montaj braketini
5. Bağlantı kutusu vidaları

- "Montaj braketini" bağlantı kutusundaki vidaları kullanarak bağlantı kutusuna takın.

#### 2. ELEKTRİK BAĞLANTISI

- Geçici kancayı kullanarak motoru montaj braketine asın.

Şekil 3:

1. Geçici kanca
2. Motor

#### 3. ELEKTRİK BAĞLANTISI

A. (Şekil 4)

Şemaya ve aşağıdaki adımlara göre ev tipi güç kaynağı ve alıcı kablolarını kablo konektörleri kullanarak bağlayın:

- Kontrol ünitesi bağlantı kablosunun uçlarını doğru şekilde takın.
- Işık kiti terminallerini alıcı terminallerine takın.
- Motor terminallerini alıcı terminallerine takın.
- Montaj braketini terminallerini takın.

B.

Şekil 5:

1. Montaj braketini
2. Alıcı
3. Florón

- Bağlı tüm kabloları tavan kutusuna yerleştirin.
- Alıcıyı gösterildiği gibi montaj braketinin içine yerleştirin.
- çatı kapağını takarken , alıcı antenin sıkışmamasına dikkat edin.
- Tüm topraklama kablolarının doğru şekilde bağlı olduğundan emin olun.

montaj braketine yerleştirirken kubbe (yarım küre) veya aşağı doğru uzanan çubukla temas etmemelerine dikkat edin .

#### **KABLOLAMA (referans):**

- Kahverengi (AC-L)
- Mavi (AC-N)
- Zemin
- Hafif kablo
- Motor kablosu

AC güç kaynağı 230 V / 50 Hz

#### **4. DEKORATİF MOTOR KAPAĞINI TAKIN**

- Montaj braketinin yan taraflarındaki 4 vidayı ve rondelayı çıkarın.
- Dekoratif motor gövdesini, gövdedeki delikler montaj braketindeki deliklerle hizalanacak şekilde konumlandırın.
- Dekoratif motor muhafazasını, önceden çıkarılmış olan 4 vida ve rondelayı kullanarak sabitleyin.

Şekil 6:

1. Vidalar
2. Yıkayıcılar

#### **5. Bıçakların motora takılması (Şekil 7)**

- Bıçak kolunu gösterildiği gibi fanın içine yerleştirin.
- Şekilde gösterildiği gibi bıçak kolunu vida ve rondela kullanarak motora takın.
- Takıldıktan sonra bıçağı hafifçe döndürün ve diğer bıçaklar için de aynı adımları tekrarlayın.

#### **UYARI**

Bir sonraki adıma geçmeden önce tüm bağlantıların, ayar vidalarının ve civataların iyice sıkıldığından emin olun.

#### **6. AYDINLATMA KİTİNİ TAKIN**

- Motor arıza lambası kitinin vidalarını sökün.
- Aydınlatma kitinin polarize konektörlerini, anahtar gövdesindeki ilgili konektörlere bağlayın.
- Önceki adımda çıkardığınız vidaları kullanarak ışık kitini takın.
- Abajuru vantilatörün üzerine yerleştirin ve sabitlemek için çevirin.

Şekil 8:

1. Kablo konektörleri
2. Işık kiti
3. Vidalar
4. Ekran

## 4. İşlem

Uzaktan kumanda düğmelerinin işlevleri aşağıdaki gibidir (şekil 9):

1. Genel güç / Eşleştirme düğmesi
2. Fan hızı
3. Işık AÇIK / KAPALI
4. Uyku zamanlayıcısı
5. Rahatlatıcı Esinti
6. Fan AÇIK / KAPALI
7. İleri/Geri Dönüş
8. Zamanlayıcı 5 dakika
9. Hırsızlık önleme modu
10. Sessiz mod
11. LED göstergesi

- Tavan vantilatörü vericiye yanıt vermezse, açtıktan sonraki 15 saniye içinde uzaktan kumandayı eşleştirmek için düğmeye 3-5 saniye basılı tutun. Eşleştirme başarılı olduğunda, zil üç kısa bip sesi çıkaracaktır.
- Verici alıcıyı kontrol edemiyorsa, pilin iyi temas edip etmediğini kontrol edin ve kutuplarını (pozitif/negatif) ve şarj seviyesini (yüksek veya düşük) doğrulayın.
- Eğer verici alıcıyı kontrol edemiyorsa, yakınlarda ürünleri kontrol eden benzer bir verici olup olmadığını kontrol edin; aynı frekansta çalışan vericiler tarafından kontrol edilen ürünler birbirleriyle etkileşime girebilir.
- Eğer vericiyi uzun süre kullanmayacaksanız, pilini çıkarın.

- Fanı takarken, fan çerçevesi/ çatı kapağı antene (veya diğer kablolarla) baskı yapmamalıdır, çünkü bu antene zarar verebilir ve kısa devreye neden olabilir.
- Verici üzerindeki pil bölmesi kapağını çıkarın.
- Vericiye iki adet 1,5V AAA pil takın.
- Vericinin pil bölmesi kapağını yerine takın.

## 5. Temizlik ve bakım

1. Vantilatörün doğal hareketi bazı bağlantıları gevşetebilir; tıklama veya tıkırtı sesi gevşek vidaların açık bir işaretidir. Verilen bağlantıları, braketleri ve kanat sabitlemelerini yılda iki kez kontrol edin ve gerektiğinde vidaları sıkın. Camı aydınlatma kiti braketine sabitleyen vidaların elle sıkıldığından emin olun. Cam vidalarını sıkmak için tornavida veya pense kullanmayın.
2. Vantilatörü düzenli olarak temizleyin. Sadece hafif bir deterjan çözeltisiyle nemlendirilmiş bir bez kullanın. Asla çözücü maddeler kullanmayın. Tozu yumuşak bir bez veya fırça ile temizleyin. Metal yüzeyler, kararmayı önlemek için vernikle kaplanmıştır.
3. Bu fanın yağlanmasına gerek yoktur. Kalıcı olarak sızdırmaz hale getirilmiş rulmanları, uzun yıllar boyunca sessiz ve sorunsuz çalışma sağlayacaktır.
4. Herhangi bir onarım işlemine başlamadan önce, elektriğin ana sigortadan veya elektrik panosundan kesildiğinden emin olun.

## 6. Problem çözme

Yeni tavan vantilatörünüzü kullanırken sorun yaşıyorsanız, bunun nedeni yanlış montaj, kurulum veya kablolama olabilir. Bazı durumlarda, bu kurulum hataları arıza olarak yanlış anlaşılabilir. Arıza yaşıyorsanız, lütfen bu sorun giderme kılavuzunu inceleyin. Sorun çözülemezse veya kurulum sırasında zorluklarla karşılaşırsanız, lütfen Müşteri Hizmetleri Departmanımızla iletişime geçin.

1. Eğer fan çalışmaya başlamazsa:
  - 1) Ana ve yan devrelerin sigortalarını veya devre kesicilerini kontrol edin.
  - 2) Fanın güç kablosunun bağlantılarını ve anahtar gövdesindeki anahtar kablosunun bağlantılarını kontrol edin.

**DİKKAT:** Ana güç kaynağının kapalı olduğundan emin olun.

- 3) Düğme ara konumdaysa fan çalışmaz .
- 4) Duvar kumandasının "AÇIK" konumda olduğundan emin olun.

2. Eğer fan gürültü yapıyorsa:
  - 5) Motor gövdesindeki tüm vidaların (aşırı sıkmadan) doğru şekilde sıkıldığından

emin olun.

- 6) Bıçak desteğini motora bağlayan vidaların sıkı olduğundan emin olun.
  - 7) Anahtar gövdesindeki kapaklı bağlantıların birbirine veya duvara sürtünerek titreşmediğinden emin olun.
- 3.

## 7. Teknik özellikler

Ürün: EU01\_123453

Ürün referansı: EnergySilence Aero 5330 JellyFrisbee White

Voltaj: 230 V ~

Frekans: 50 Hz

Tanım	Sembol	Değer	Birim
Maksimum fan akış hızı	F	110.43	m <sup>3</sup> /min
Fanın kullandığı güç	P	25	W
Hizmet değeri	SV	4.42	(m <sup>3</sup> /min)/W
Bekleme modunda güç tüketimi	PSB	0,43	W
Fan sesi güç seviyesi	LWA	43	dB (A)
Maksimum hava hızı	C	13.8	m/sec
Mevsimsel elektrik tüketimi	Q		kWh/a
Hizmetin değerini ölçmek için standart	IEC 60879		
Bilgi almak için iletişim bilgileri	Cecotec Innovaciones SL. Av. Reyes Católicos, 60, 46910 Alfajar (Valencia) İspanya		

Motor gücü : 25 W

Işık çıkışı: 18W LED

Ürün kalitesini artırmak amacıyla teknik özellikler önceden haber verilmeksizin değiştirilebilir.

Çin'de Üretildi | İspanya'da Tasarlandı

## 8. Elektrikli ve elektronik ekipmanların geri dönüşümü



Bu sembol, ilgili düzenlemelere uygun olarak ürünün ve/veya pilin evsel atıklardan ayrı olarak atılması gerektiğini gösterir. Bu ürünün kullanım ömrü sona erdiğinde, pilleri çıkarıp yerel yetkililer tarafından belirlenen bir toplama noktasına götürmeniz gerekmektedir.

Elektrikli ve elektronik ekipmanlarınızın ve/veya bunlara ait pillerin en uygun şekilde nasıl imha edileceğine dair ayrıntılı bilgi için, tüketicinin yerel yetkililerle iletişime geçmesi gerekmektedir.

Ulusal ambalaj geri dönüşüm sistemleri ve işaretlemeleri hakkında bilgileri web sitemizde bulabilirsiniz.

Yukarıdaki yönergelere uyulması çevrenin korunmasına yardımcı olacaktır.

## 9. Garanti ve SAT

Cecotec, ürünün teslimi sırasında ilgili düzenlemelerce belirlenen şartlara, koşullara ve süre sınırlarına uymaması durumunda son kullanıcıya veya tüketicie karşı sorumlu olacaktır.

Onarım işlemlerinin uzman personel tarafından yapılması tavsiye edilir.

Üründe bir sorun tespit ederseniz veya herhangi bir sorunuz varsa, lütfen +34 96 321 07 28 numaralı telefondan Cecotec'in resmi Teknik Destek servisiyle iletişime geçin.

## 10. Telif Hakkı

Bu kılavuzdaki metinlerin fikri mülkiyet hakları CECOTEC INNOVACIONES, SL'ye aittir. Tüm hakları saklıdır. Bu yayının içeriği, CECOTEC INNOVACIONES, SL'nin önceden yazılı izni olmadan, tamamen veya kısmen, herhangi bir yolla (elektronik, mekanik, fotokopi, kayıt veya benzeri) çoğaltılamaz, bir veri tabanında saklanamaz, iletilemez veya dağıtılamaz.

## 11. Basitleştirilmiş AB Uy conformity Beyanı



Cecotec Innovaciones, bu ürünün ilgili Avrupa Birliği düzenlemelerinin temel gerekliliklerine ve diğer ilgili hükümlerine uygun olduğunu beyan eder. Bu ürün, gerekli güvenlik ve kalite standartlarına uygun olarak tasarlanmış, üretilmiş ve test edilmiştir. AB Uy conformity Beyanı'nın tam metnine şu web adresinden ulaşılabilir:

<https://cecotec.es/es/information/declaration-of-conformity>

## 1. الأجزاء والمكونات

الشكل 1:

- A. قوس التثبيت
- B. تجميع المحرك
- C. غطاء محرك مزخرف
- D. طقم إضاءة
- E. موزع داخلي
- F. موزع العطور
- G. شفرة المروحة
- H. جهاز تحكم عن بعد

ملحوظة:

الرسومات الموجودة في هذا الدليل هي تمثيلات تخطيطية وقد لا تتطابق تمامًا مع رسومات المنتج.

## 2. قبل الاستخدام

- يأتي هذا الجهاز في عبوة مصممة لحمايته أثناء النقل. أخرج الجهاز من علبته. يمكنك الاحتفاظ بالعبوة الأصلية ومواد التغليف الأخرى في مكان آمن لتجنب تلف الجهاز في حال احتجت إلى نقله مستقبلاً. إذا كنت ترغب في التخلص من العبوة الأصلية، فتأكد من إعادة تدوير جميع محتوياتها بشكل صحيح.
- يرجى التأكد من وجود جميع الأجزاء والمكونات وأنها بحالة جيدة. في حال وجود أي نقص أو تلف، يرجى الاتصال بخدمة الدعم الفني الرسمية لشركة سيكوتيك على الفور.

محتويات العبوة:

- منتج
- جهاز تحكم عن بعد
- دليل التعليمات
- لا تقم بإزالة الرقم التسلسلي من المنتج، وذلك للحفاظ على إمكانية تتبع معداتك بشكل صحيح في حالة طلب المساعدة.

## 3. التركيب

1. قم بتركيب دعامة التثبيت

ملاحظة: يجب فحص جميع براغي التثبيت وإعادة ربطها حسب الحاجة، قبل وبعد التركيب.

الشكل 2:

1. عارضة خشبية
2. صندوق التوصيل
3. سقف
4. قوس التثبيت
5. براغي صندوق التوصيل

- قم بتثبيت "قوس التثبيت" على صندوق التوصيل باستخدام البراغي الموجودة على صندوق التوصيل.

## 2. التوصيل الكهربائي

- قم بتعليق المحرك من دعامة التثبيت باستخدام الخطاف المؤقت.

الشكل 3:

1. خطاف مؤقت
2. محرك

## 3. التوصيل الكهربائي

أ (الشكل 4)

استخدم موصلات الكابلات لتوصيل كابلات الطاقة المنزلية وكابلات جهاز الاستقبال وفقاً للرسم التخطيطي والخطوات التالية:

- أدخل أطراف كابل توصيل وحدة التحكم بشكل صحيح.

- أدخل أطراف مجموعة الإضاءة في أطراف جهاز الاستقبال.

- أدخل أطراف المحرك في أطراف جهاز الاستقبال.

- أدخل أطراف حامل التثبيت.

ب.

الشكل 5:

1. قوس التثبيت

2. المتلقي

3. فلورون

- أدخل جميع الكابلات المتصلة في صندوق السقف.

- ضع جهاز الاستقبال داخل دعامة التثبيت كما هو موضح.

- عند تركيب غطاء القبة/ السقف ، تأكد من عدم انضغاط هوائي جهاز الاستقبال.

- تأكد من توصيل جميع أسلاك التاريز بشكل صحيح.

ملاحظة: بعد توصيل أسلاك التاريز، أدخل جميع الأسلاك وأغطية الموصلات بحرص في الصندوق المعدني. تأكد من عدم تداخل الأسلاك مع القبة (نصف الكرة) أو عمود التثبيت عند وضعها على دعامة التثبيت.

**التوصيلات الكهربائية (مرجع):**

- براون (AC-L)
  - أزرق (AC-N)
  - أرضي
  - كابلات الإضاءة
  - كابلات المحرك
- مصدر طاقة تيار متردد 230 فولت / 50 هرتز

**4. قم بتركيب غطاء المحرك المزخرفي**

- قم بإزالة 4 براغي وحلقات من جوانب دعامة التثبيت.
- ضع غطاء المحرك المزخرف بحيث تتوافق الثقوب الموجودة في الغطاء مع الثقوب الموجودة في دعامة التثبيت.
- قم بتثبيت غطاء المحرك المزخرف باستخدام البراغي الأربعة والحلقات التي تمت إزالتها مسبقاً.

الشكل 6:

1. البراغي
2. غسالات

**5. تركيب الشفرات على المحرك (الشكل 7)**

- أدخل ذراع الشفرة في المروحة كما هو موضح.
- قم بتثبيت ذراع الشفرة بالمحرك باستخدام البرغي وحلقة القفل كما هو موضح.
- قم بتدوير الشفرة قليلاً بعد التركيب وكرر نفس الخطوات للشفرات الأخرى.

تحذير

تأكد من إحكام ربط جميع الوصلات ومسامير التثبيت والصواميل قبل الانتقال إلى الخطوة التالية.

**6. قم بتركيب طقم الإضاءة**

- قم بإزالة البراغي من مجموعة مصابيح المحرك.
- قم بتوصيل الموصلات المستقطبة لمجموعة الإضاءة بالموصلات المقابلة لها على غلاف المفتاح.
- قم بتركيب مجموعة الإضاءة باستخدام البراغي التي تمت إزالتها في الخطوة السابقة.
- ضع غطاء المصباح فوق المروحة وقم بلفه لتثبيته.

الشكل 8:

1. موصلات الكابلات
2. طقم إضاءة
3. البراغي

**4. التشغيل**

وظائف أزرار جهاز التحكم عن بعد هي كما يلي (الشكل 9):

1. زر الطاقة العامة / زر الاقتران
2. سرعة المروحة
3. تشغيل / إيقاف الضوء
4. مؤقت النوم
5. نسيم مريح
6. تشغيل / إيقاف المروحة
7. الانعطاف للأمام/للخلف
8. مؤقت 5 دقائق
9. وضع مكافحة السرقة
10. الوضع الصامت
11. مؤشر LED

- إذا لم تستجب مروحة السقف لجهاز الإرسال، اضغط مع الاستمرار على الزر لمدة 3-5 ثوان لربط جهاز التحكم عن بُعد في غضون 15 ثانية من تشغيله. عند نجاح الربط، سيصدر الجهاز ثلاث صفارات قصيرة.
- إذا لم يتمكن جهاز الإرسال من التحكم في جهاز الاستقبال، فتتحقق مما إذا كانت البطارية تتصل بشكل جيد وتحقق من القطبية (موجب/سالب) ومستوى الشحن (عالي أو منخفض).
- إذا لم يتمكن جهاز الإرسال من التحكم في جهاز الاستقبال، فتتحقق مما إذا كان هناك جهاز إرسال مماثل قريب يتحكم في المنتجات؛ فقد تتداخل المنتجات التي يتم التحكم فيها بواسطة أجهزة الإرسال على نفس التردد مع بعضها البعض.
- قم بإزالة البطارية من جهاز الإرسال إذا كنت لن تستخدمه لفترة طويلة.
- عند تركيب المروحة، يجب عدم الضغط على غطاء المروحة/ غطاء السقف على الهوائي (أو أي سلك آخر)، لأن ذلك قد يؤدي إلى تلفه والتسبب في حدوث ماس كهربائي.
- قم بإزالة غطاء حجرة البطارية من جهاز الإرسال.
- قم بتركيب بطاريتين AAA بقوة 1.5 فولت في جهاز الإرسال.
- أعد تركيب غطاء حجرة البطارية على جهاز الإرسال.

**5. التنظيف والصيانة**

1. قد تسبب الحركة الطبيعية للمروحة في ارتخاء بعض الوصلات؛ ويُعدّ صوت الطقطقة أو الخشخشة دليلاً واضحاً على ارتخاء البراغي. افحص الوصلات والأقواس ومثبتات الشفرات المرفقة مرتين سنوياً، وقم بربط البراغي حسب الحاجة. تأكد من ربط البراغي التي تثبت الزجاج بقوس وحدة الإضاءة يدوياً. لا تستخدم مفك براغي أو كمامشة لربط براغي الزجاج.
2. نظّف المروحة بانتظام. استخدم قطعة قماش مبللة بمحلول منظف معتدل فقط. لا تستخدم المذيبات أبداً. أزل الغبار

- بقطعة قماش ناعمة أو فرشاة. تُغطى الأسطح المعدنية بطبقة من الورنيش لمنع التآكل.
3. لا تحتاج المروحة إلى تزييت. ستوفر محاملها المغلفة بشكل دائم تشغيلاً هادئاً وخالياً من الأعطال لسنوات عديدة.
4. تأكد من فصل التيار الكهربائي من المصدر الرئيسي أو لوحة الكهرباء قبل محاولة إجراء أي إصلاحات.

## 6. حل المشكلات

إذا واجهت مشكلة في استخدام مروحة السقف الجديدة، فقد يكون السبب هو التجميع أو التركيب أو التوصيلات الكهربائية غير الصحيحة. في بعض الحالات، قد تُفسر أخطاء التركيب هذه على أنها عيوب. إذا واجهت أي أعطال، يُرجى مراجعة دليل استكشاف الأخطاء وإصلاحها. إذا لم تتمكن من حل المشكلة أو واجهت صعوبات أثناء التركيب، يُرجى التواصل مع قسم خدمة العملاء لدينا.

1. إذا لم يبدأ تشغيل المروحة:
- 1) افحص الصمامات أو قواطع الدائرة الكهربائية للدوائر الرئيسية والفرعية.
  - 2) تحقق من توصيلات سلك الطاقة بالمروحة وتوصيلات سلك المفتاح في غلاف المفتاح.
- تنبيه: تأكد من إيقاف تشغيل مصدر الطاقة الرئيسي.
- 3) تأكد من أن مفتاح التشغيل الأمامي/الخلفي مثبت بإحكام في الوضع العلوي أو السفلي. لن تعمل المروحة إذا كان المفتاح في الوضع المتوسط.
  - 4) تأكد من أن وحدة التحكم الجدارية في وضع "التشغيل".
2. إذا كانت المروحة تصدر ضوضاء:
- 5) تأكد من إحكام ربط جميع براغي غطاء المحرك بشكل صحيح (دون إحكام ربطها بشكل مفرط).
  - 6) تأكد من إحكام ربط البراغي التي تثبت دعامة الشفرة بالمحرك.
  - 7) تأكد من أن الوصلات المغطاة في غلاف المفتاح لا تهتز ضد بعضها البعض أو ضد الجدار.
  - 3.

## 7. المواصفات الفنية

المنتج: EU01\_123453

رقم المنتج المرجعي: EnergySilence Aero 5330 JellyFrisbee White

الجهد الكهربائي: 230 فولت ~

التردد: 50 هرتز

قدرة المحرك: 25 واط

ناتج الإضاءة: 18 واط LED

وصف	رمز	يستحق	وحدة
أقصى معدل تدفق للمروحة	F	110.43	م <sup>3</sup> / دقيقة
الطاقة التي تستهلكها المروحة	P	25	دبليو
قيمة الخدمة	SV	4.42	(م <sup>3</sup> / دقيقة) / واط
استهلاك الطاقة في وضع الاستعداد	PSB	0.43	دبليو
مستوى قوة صوت المروحة	LWA	43	ديسيبل (أ)

م / ث	13.8	C	أقصى سرعة جوية
كيلواط ساعة/سنة		Q	استهلاك الكهرباء الموسمي
IEC 60879			معييار لقياس قيمة الخدمة
سيكوتيك للابتكارات المحدودة. شارع. ريبس كاتوليكوس، 60، 46910 ألفافار (فالنسيا) إسبانيا			معلومات الاتصال للحصول على المعلومات

قد تتغير المواصفات الفنية دون إشعار مسبق لتحسين جودة المنتج.  
صُنِعَ في الصين | صُمِّمَ في إسبانيا

## 8. إعادة تدوير المعدات الكهربائية والإلكترونية



يشير هذا الرمز إلى أنه، وفقاً للوائح المعمول بها، يجب التخلص من المنتج و/أو البطارية بشكل منفصل عن النفايات المنزلية. عند انتهاء عمر هذا المنتج الافتراضي، يجب إزالة البطاريات ونقله إلى نقطة تجميع تحددتها السلطات المحلية. للحصول على معلومات مفصلة حول الطريقة الأنسب للتخلص من المعدات الكهربائية والإلكترونية و/أو البطاريات المقابلة لها، يجب على المستهلك الاتصال بالسلطات المحلية.

يمكنكم العثور على معلومات حول أنظمة إعادة تدوير العبوات الوطنية وعلاماتها على موقعنا الإلكتروني.  
إن الالتزام بالإرشادات المذكورة أعلاه سيساعد في حماية البيئة.

## 9. الضمان و SAT

شركة Cecotec مسؤولة الرد على المستخدم النهائي أو المستهلك في حالة عدم المطابقة الموجودة وقت تسليم المنتج وفقاً للشروط والأحكام والمواعيد النهائية التي تحددها اللوائح المعمول بها. يوصى بأن تتم عمليات الإصلاح بواسطة فنيين متخصصين. إذا اكتشفت مشكلة في المنتج أو كانت لديك أي أسئلة، فيرجى الاتصال بخدمة الدعم الفني الرسمية لشركة Cecotec عن طريق الاتصال على الرقم +34 96 321 07 28.

## 10. حقوق النشر

جميع حقوق الملكية الفكرية للنصوص الواردة في هذا الدليل محفوظة لشركة CECOTEC INNOVACIONES, SL. لا يجوز إعادة إنتاج محتوى هذا المنشور، كلياً أو جزئياً، أو تخزينه في نظام استرجاع المعلومات، أو نقله، أو توزيعه بأي وسيلة (إلكترونية، أو ميكانيكية، أو تصويرية، أو تسجيلية، أو ما شابه) دون الحصول على إذن كتابي مسبق من شركة CECOTEC INNOVACIONES, SL.

## 11. إعلان المطابقة المبسط للاتحاد الأوروبي



شركة سيكوتيك للابتكارات بموجب هذا أن هذا المنتج يمثل للمتطلبات الأساسية والأحكام الأخرى ذات الصلة في لوائح الاتحاد الأوروبي المعمول بها. وقد صُمم هذا المنتج وصُنِع واختبر وفقاً لمعايير السلامة والجودة المطلوبة. يمكن الاطلاع على النص الكامل لإعلان المطابقة للاتحاد الأوروبي على الرابط الإلكتروني التالي:

<https://cecotec.es/es/information/declaration-of-conformity>

CATALÀ

## 1. Peces i components

Figura 1:

- A. Suport de muntatge
- B. Conjunt del motor
- C. Carcassa decorativa del motor
- D. Kit de llum
- E. Difusor interior
- F. Difusor
- G. Aspa del ventilador
- H. Comandament a distància

Nota:

Els gràfics d'aquest manual són representacions esquemàtiques i potser no coincideixen exactament amb els del producte.

## 2. Abans de fer servir

- Aquest aparell presenta un embalatge dissenyat per protegir-lo durant el transport. Traieu l'aparell de la caixa. Podeu desmarcar la caixa original i altres elements de l'embalatge en un lloc segur per prevenir danys a l'aparell si necessiteu transportar-lo en el futur. Si voleu desfer-vos de l'embalatge original, assegureu-vos de reciclar tots els elements correctament.
- Assegureu-vos que totes les peces i els components estan inclosos i en bon estat. Si en faltés algun o no estiguessin en bon estat, contacteu de forma immediata amb el Servei d'Atenció Tècnica oficial de Cecotec.

**Contingut de la caixa:**

- Producte
- Comandament a distància
- Manual d'instruccions
- No traieu el número de sèrie del producte, per poder mantenir una correcta traçabilitat del vostre equip en cas de sol·licitar assistència.

## 3. Instal·lació

### 1. INSTAL·LAR EL SUPORT DE MUNTATGE

NOTA: Tots els cargols presoners s'han de revisar i reapretar quan sigui necessari, abans i després de la instal·lació.

Figura 2:

1. Biga de fusta
  2. Caixa de connexions
  3. Sostre
  4. Suport de muntatge
  5. Cargols de la caixa de connexions
- Munteu el "suport de muntatge" a la caixa de connexions utilitzant els cargols de la caixa de connexions.

## 2. CONNEXIÓ ELÈCTRICA

- Pengeu el motor del suport de muntatge utilitzant el ganxo temporal.

Figura 3:

1. Ganxo temporal
2. Motor

## 3. CONNEXIÓ ELÈCTRICA

A. (Figura 4)

Utilitzeu connectors de cable per connectar l'alimentació domèstica i els cables del receptor segons el diagrama i els passos següents:

- Inserir correctament els terminals del cable de connexió del controlador.
- Inserir els terminals del kit de llum als terminals del receptor.
- Inserir els terminals del motor als terminals del receptor.
- Inserir els terminals del suport de muntatge.

B.

Figura 5:

1. Suport de muntatge
  2. Receptor
  3. Floró
- Introduïu tots els cables connectats a la caixa del sostre.
  - Colloqueu el receptor dins del suport de muntatge com es mostra.

- Quan installeu la cúpula/ cobrellet , assegureu-vos que l'antena del receptor no quedi pinçada.
- Assegureu-vos que tots els cables de terra estiguin correctament connectats.

NOTA: Un cop connectats els cables de terra, introduïu acuradament tots els cables i caputxons de connexió a la caixa metàl·lica. Assegureu-vos que els cables no interfereixin amb la cúpula (hemisferi) ni amb la barra de suspensió ( downrod ) en col·locar-los al suport de muntatge.

#### **CABLEJAT (referència):**

- Marró (AC-L)
- Blau (AC-N)
- Terra ( Ground )
- Cable de llum
- Cable del motor

Alimentació CA 230 V / 50 Hz

#### **4. INSTAL·LAR LA CARCASSA DECORATIVA DEL MOTOR**

- Traieu 4 cargols i volanderes dels laterals del suport de muntatge.
- Col·loqueu la carcassa decorativa del motor de manera que els orificis de la carcassa s'alineïn amb els orificis del suport de muntatge.
- Fixeu la carcassa decorativa del motor utilitzant els 4 cargols i volanderes retirats prèviament.

Figura 6:

1. Cargols
2. Volanderes

#### **5. MUNTATGE DE LES ASPES AL MOTOR (figura 7)**

- Inserir el braç de l'aspa al ventilador com es mostra.
- Fixeu el braç de l'aspa al motor amb el cargol i la volandera de seguretat com es mostra.
- Gireu lleugerament l'aspa després de la instal·lació i repetiu els mateixos passos per a les altres aspes.

#### **ADVERTÈNCIA**

Assegureu-vos que totes les connexions, cargols presoners i cargols estiguin fermament premuts abans del pas següent.

## 6. INSTAL·LAR EL KIT DE LLUM

- Traieu els cargols del kit de llum del motor.
- Connecteu els connectors polaritzats del kit de llum amb els connectors corresponents de l'allotjament de l'interruptor.
- Instal·leu el kit de llum amb els cargols retirats al pas anterior.
- Col·loqueu la tulipa/pantalla sobre el ventilador i gireu-la per assegurar-la.

Figura 8:

1. Connectors de cable
2. Kit de llum
3. Cargols
4. Pantalla

## 4. Funcionament

Les funcions dels botons del comandament són les següents (figura 9):

1. Encesa general / Botó d'aparellament
2. Velocitat del ventilador
3. Llum ENCÈS / APAGAT
4. Temporitzador de repòs
5. Brisa confort
6. Ventilador ENCÈS / APAGAT
7. Gir endavant / enrere
8. Temporitzador 5 minuts
9. Mode antirobatori
10. Mode silenciós
11. Indicador LED

- Si el ventilador de sostre no respon al transmissor, mantingueu premut el botó durant 3-5 segons per aparellar el comandament a distància dins dels 15 segons posteriors a encendre'l. Quan l'aparellament sigui correcte, el bronzidor emetrà tres xiulets curts.
- Si el transmissor no pot controlar el receptor, comproveu si la bateria fa bon contacte i verifiqueu la polaritat (positiu/negatiu) i el nivell de càrrega (alta o baixa).

- Si el transmissor no pot controlar el receptor, comproveu si hi ha a prop algun transmissor similar que controli productes; els productes controlats per transmissor amb la mateixa freqüència es poden interferir entre si.
- Traieu la bateria del transmissor si no l'utilitzeu durant un període prolongat.
- En instal·lar el ventilador, l'embellidor/ cobrellet del ventilador no ha de pressionar l'antena (o un altre cable), ja que podria danyar-se i provocar un curtcircuit.
- Traieu la tapa del compartiment de la bateria del transmissor.
- Instal·leu dues piles AAA d'1,5 V al transmissor.
- Torneu a col·locar la tapa del compartiment de la bateria al transmissor.

## 5. Neteja i manteniment

1. Els moviments naturals del ventilador poden afluixar algunes connexions; un soroll de clic o sotragueig és senyal clar de cargols fluixos. Reviseu les connexions subministrades, suports i fixacions d'aspes dues vegades a l'any i premeu els cargols segons sigui necessari. Assegureu-vos que els cargols que subjecten el vidre al suport del kit de llum estiguin apretats a mà. No utilitzeu tornavís ni alicates per prémer els cargols del vidre.
2. Netegeu el ventilador periòdicament. Utilitzeu només un drap humitejat amb una solució detergent suau. No utilitzeu mai dissolvents. Traieu la pols amb un drap suau o un raspall. Els acabats metàl·lics porten una laca per evitar el deslustre.
3. No cal lubricar el ventilador. Els seus rodaments segellats permanentment proporcionaran un funcionament silenciós i sense problemes durant molts anys.
4. Assegureu-vos que l'alimentació està desconnectada al fusible principal o al quadre elèctric abans d'intentar qualsevol reparació.

## 6. Resolució de problemes

Si teniu dificultats per utilitzar el vostre nou ventilador de sostre, pot ser degut a un muntatge, instal·lació o cablejat incorrectes. En alguns casos, aquests errors d'instal·lació es poden confondre amb defectes. Si experimenteu errors, reviseu aquesta guia de solució de problemes. Si no es pot solucionar el problema o té dificultats durant la instal·lació, poseu-vos en contacte amb el nostre Departament d'Atenció al Client.

1. Comproveu els fusibles o interruptors automàtics del circuit principal i derivat.
2. Comproveu les connexions del cable de línia al ventilador i les connexions del cable de l'interruptor a l'allotjament de l'interruptor.

**ATENCIÓ:** Assegureu-vos que l'alimentació principal estigui apagada.

3. Assegureu-vos que l'interruptor d'avanç/retrocés estigui fermament en posició

amunt o avall. El ventilador no funciona si l'interruptor està en posició intermèdia.

4. Assegureu-vos que el controlador de paret estigui en posició "ON".
1. Si el ventilador fa soroll:
    5. Assegureu-vos que tots els cargols de la carcassa del motor estiguin ben ajustats (sense prémer en excés).
    6. Assegureu-vos que els cargols que fixen el suport de l'aspa al motor estiguin estrets.
    7. Assegureu-vos que les connexions amb caputxó a l'allotjament de l'interruptor no estiguin vibrant entre si ni contra la paret

## 7. Especificacions tècniques

Producte: EU01\_123453

Referència del producte: EnergySilence Aero 5330 JellyFrisbee White

Voltatge: 230 V ~

Freqüència: 50 Hz

Potència motor : 25 W

Potència llum: 18 W LED

Les especificacions tècniques poden canviar sense notificació prèvia per millorar la qualitat del producte.

Fabricat a Xina | Dissenyat a Espanya

Descripció	Símbol	Valor	Unitat
Cabal màxim del ventilador	F	110.43	m <sup>3</sup> /min
Potència utilitzada pel ventilador	P	25	W
Valor de servei	SV	4.42	(m <sup>3</sup> /min)/W
Consum d'energia en mode despera	PSB	0.43	W
Nivell de potència acústica del ventilador	LWA	43	dB (A)
Velocitat màxima de l'aire	C	13.8	m/sec
			kWh/a
Consum d'electricitat estacional	Q		m <sup>3</sup> /min
Norma de mesura del valor de	IEC 60879		

servei	
Dades de contacte per obtenir informació	Cecotec Innovaciones SL. Av. Reis Catòlics, 60, 46910 Alfajar (València) Spain

## 8. Reciclatge d'aparells elèctrics i electrònics



Aquest símbol indica que, d'acord amb les normatives aplicables, el producte i/o la bateria s'han de rebutjar de manera independent dels residus domèstics. Quan aquest producte arribi al final de la seva vida útil, hauràs d'extreure les piles/bateries/acumuladors i portar-lo a un punt de recollida designat per les autoritats locals.

Per obtenir informació detallada sobre la forma més adequada de rebutjar els aparells elèctrics i electrònics i/o les bateries corresponents, el consumidor haurà de contactar amb les autoritats locals.

Podeu consultar la informació sobre els sistemes nacionals de reciclatge d'embalatges i el seu marcatge a la nostra pàgina web.

El compliment de les pautes anteriors ajudarà a protegir el medi ambient.

## 9. Garantia i SAT

Cecotec respondrà davant l'usuari o consumidor final de qualsevol manca de conformitat que hi hagi en el moment del lliurament del producte en els termes, condicions i terminis que estableix la normativa aplicable.

Es recomana que les reparacions es facin per personal especialitzat.

Si detecteu una incidència amb el producte o teniu alguna consulta, poseu-vos en contacte amb el servei d'Assistència Tècnica oficial de Cecotec a través del número de telèfon +34 96 321 07 28.

## 10. Copyright

Els drets de propietat intel·lectual sobre els textos del manual pertanyen a CECOTEC INNOVACIONES, SL. Queden reservats tots els drets. El contingut d'aquesta publicació no podrà, ni en part ni íntegrament, reproduir-se, emmagatzemar-se en un sistema de recuperació, transmetre's o distribuir-se per cap mitjà (electrònic, mecànic, fotocòpia, enregistrament o similar) sense la prèvia autorització de CECOTEC INNOVACIONES, SL.

## 11. Declaració UE de conformitat simplificada



Per la present, Cecotec Innovaciones declara que aquest producte compleix els requisits essencials i altres disposicions rellevants de les normatives aplicables a la Unió Europea. Aquest producte ha estat dissenyat, fabricat i provat amb el compliment dels estàndards de seguretat i qualitat requerits. El text complet de la Declaració de Conformitat de la UE es pot trobar a la següent adreça web:

<https://cecotec.es/es/information/declaration-of-conformity>

FIGURES

:

Fig. 1:

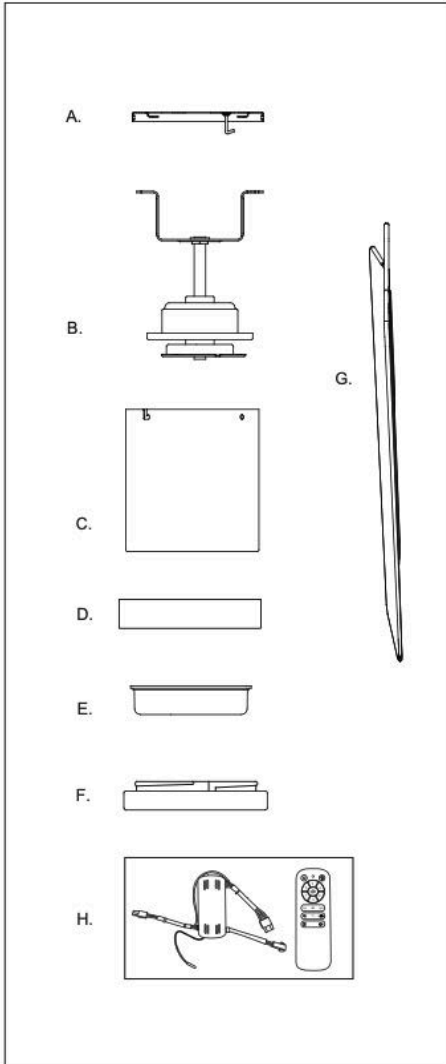

Fig. 2:

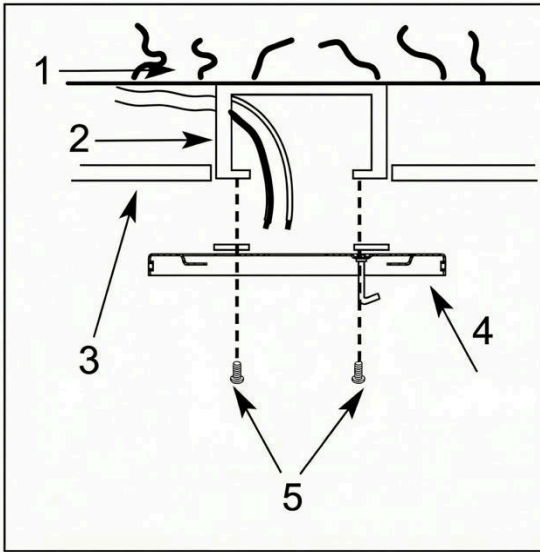

Fig. 3

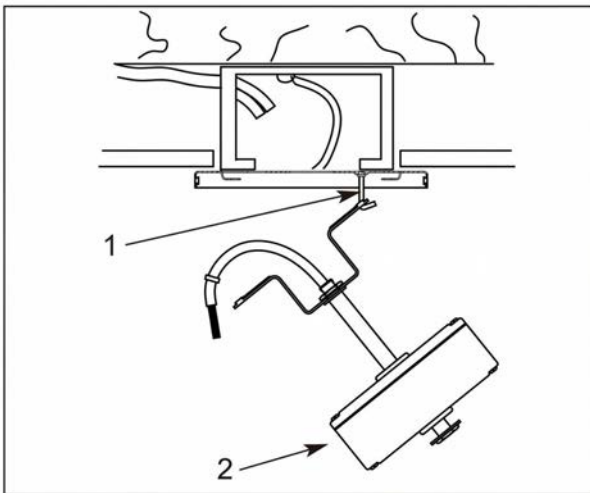

Fig. 4:

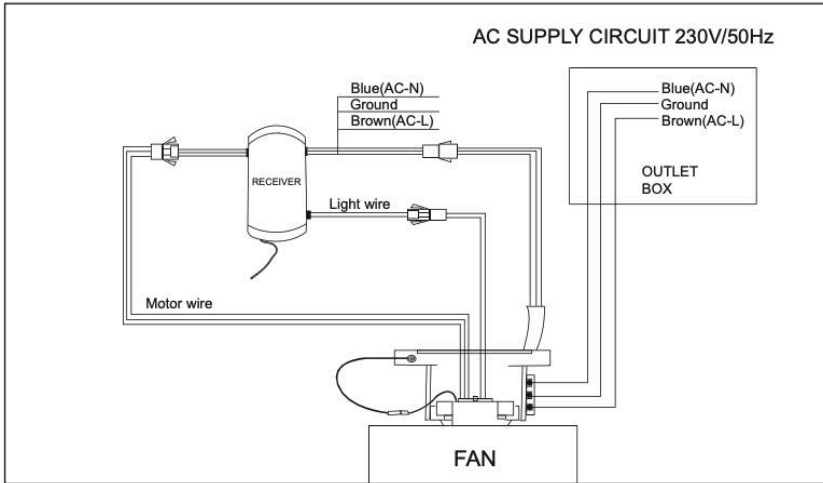

Fig.5:

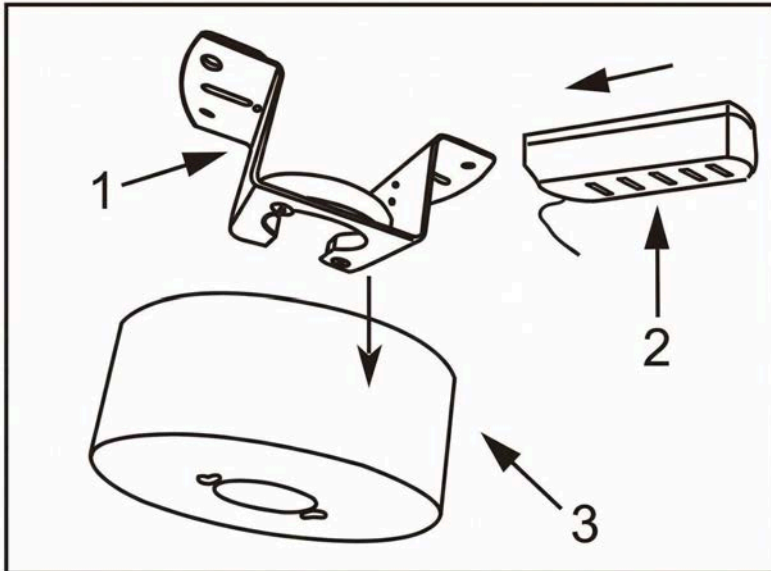

Fig. 6:

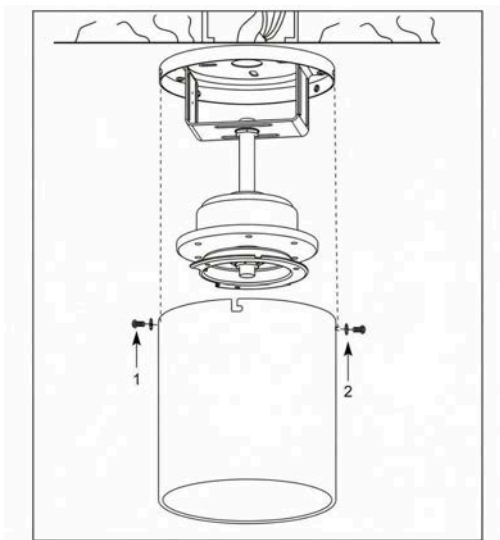

Fig. 7:

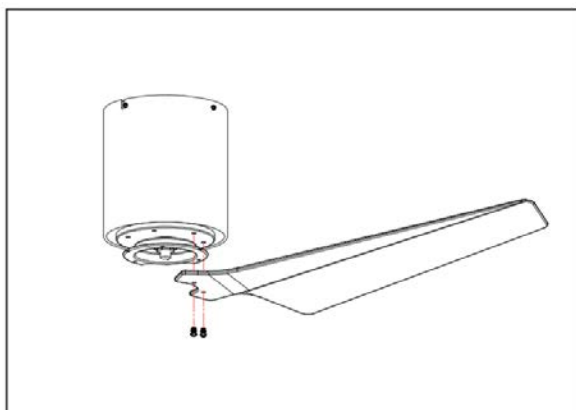

Fig. 8:

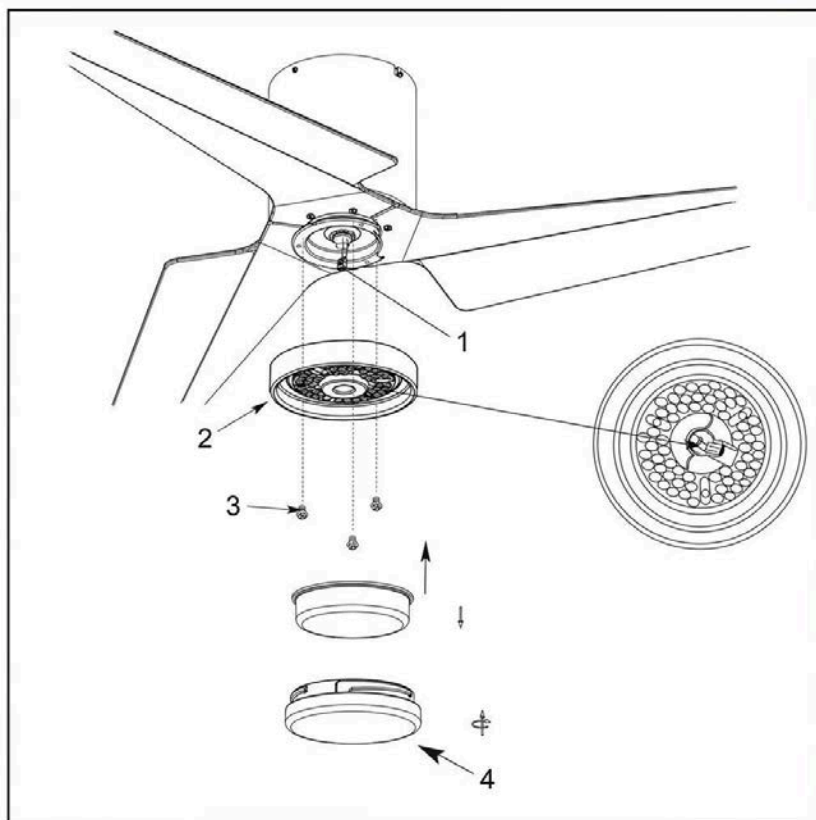
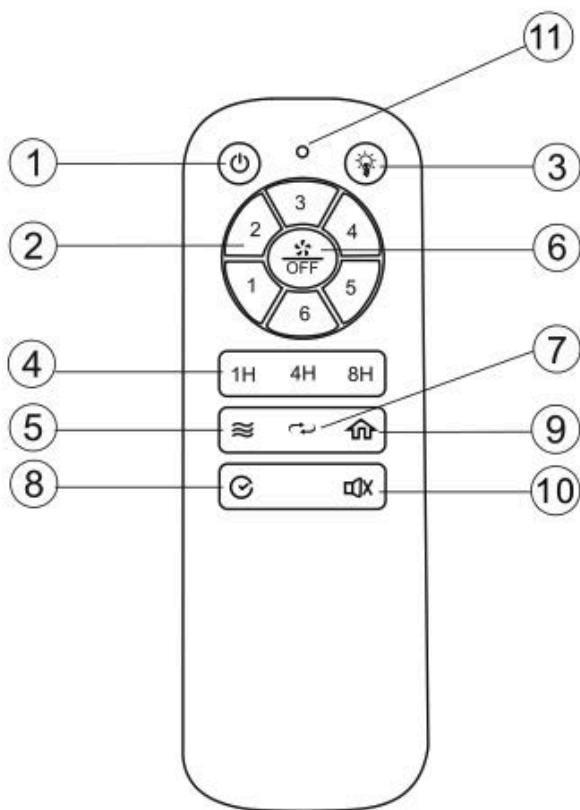

Fig. 9:







[www.cecotec.es](http://www.cecotec.es)

Cecotec Innovaciones S.L.  
Av. Reyes Católicos, 60 46910,  
Alfajar, Valencia (Spain)

