

cecotec

ESSENTIALVITA POWERFRESH 1000 INOX
ESSENTIALVITA POWERFRESH 1000 BLACK

Exprimidor eléctrico/ Electric juicer



Manual de instrucciones
Instruction manual
Manuel d'instructions
Bedienungsanleitung
Manuale di istruzioni
Manual de instruções
Instructiehandleiding
Instrukcja obsługi
Návod k použití

Instrucciones de seguridad	4
Safety instructions	5
Instructions de sécurité	7
Sicherheitshinweise	8
Istruzioni di sicurezza	10
Instruções de segurança	11
Veiligheidsvoorschriften	13
Instrukcje bezpieczeństwa	15
Bezpečnostní pokyny	16

ÍNDICE

1. Piezas y componentes	18
2. Antes de usar	18
3. Funcionamiento	18
4. Limpieza y mantenimiento	19
5. Especificaciones técnicas	19
6. Reciclaje de aparatos eléctricos y electrónicos	20
7. Garantía y SAT	20
8. Copyright	20

INDEX

1. Parts and components	21
2. Before use	21
3. Operation	21
4. Cleaning and maintenance	22
5. Technical specifications	22
6. Disposal of old electrical appliances	23
7. Technical support and warranty	23
8. Copyright	23

SOMMAIRE

1. Pièces et composants	24
2. Avant utilisation	24
3. Fonctionnement	24
4. Nettoyage et entretien	25
5. Spécifications techniques	26
6. Recyclage des équipements électriques et électroniques	26
7. Garantie et SAV	26
8. Copyright	26

INHALT

1. Teile und Komponenten	27
2. Vor dem Gebrauch	27
3. Bedienung	27
4. Reinigung und Wartung	28
5. Technische Spezifikationen	28
6. Recycling von Elektro- und Elektronikgeräten	29
7. Garantie und Kundendienst	29
8. Copyright	29

INDICE

1. Parti e componenti	30
2. Prima dell'uso	30
3. Funzionamento	30
4. Pulizia e manutenzione	31
5. Specifiche tecniche	31
6. Riciclaggio di apparecchiature elettriche ed elettroniche	32
7. Garanzia e supporto tecnico	32
8. Copyright	32

ÍNDICE

1. Peças e componentes	33
2. Antes de usar	33
3. Funcionamento	33
4. Limpeza e manutenção	34
5. Especificações técnicas	34
6. Reciclagem de aparelhos elétricos e eletrônicos	35
7. Garantia e SAT	35
8. Copyright	35

INHOUD

1. Onderdelen en componenten	36
2. Voor u het toestel gebruikt	36
3. Werking	36
4. Schoonmaak en onderhoud	37
5. Technische specificaties	37
6. Recycling van elektrische en elektronische apparatuur	38
7. Garantie en technische ondersteuning	38
8. Copyright	38

SPIS TREŚCI

1. Części i komponenty	39
2. Przed użyciem	39
3. Funkcjonowanie	39
4. Czyszczenie i konserwacja	40
5. Specyfikacja techniczna	40
6. Recykling urządzeń elektrycznych i elektronicznych	41
7. Gwarancja i Serwis pomocy technicznej	41
8. Copyright	41

OBSAH

1. Části a složení	42
2. Před použitím	42
3. Fungování	42
4. Čištění a údržba	43
5. Technické specifikace	43
6. Recyklace elektrických a elektronických zařízení	44
7. Záruka a technický servis	44
8. Copyright	44

INSTRUCCIONES DE SEGURIDAD

Lea las siguientes instrucciones atentamente antes de usar el producto. Guarde este manual para referencias futuras o nuevos usuarios.

- Asegúrese de que el voltaje de red coincida con el voltaje especificado en la etiqueta de clasificación del producto y de que el enchufe tenga toma de tierra.
- Inspeccione el cable de alimentación regularmente en busca de daños visibles. Si el cable presenta daños, debe ser reparado por el Servicio de Asistencia Técnica oficial de Cecotec para evitar cualquier tipo de peligro.
- Apague y desconecte el dispositivo de la toma de corriente cuando no esté siendo usado, al cambiar los accesorios, al montarlo o desmontarlo y antes de moverlo. Tire del enchufe para desconectarlo, no tire del cable.
- No utilice ningún accesorio que no haya sido recomendado por Cecotec, ya que podría ocasionar daños.
- No utilice el dispositivo si no funciona correctamente.
- No deje el producto sin supervisión durante su funcionamiento.
- Desenrolle el cable completamente antes de cada uso.
- Coloque el aparato en una superficie plana, estable y segura.
- Este producto está diseñado exclusivamente para uso doméstico.
- No utilice el dispositivo en el exterior, cerca de placas eléctricas, gas, llamas ni dentro de otros dispositivos.
- No utilice el dispositivo si se ha caído al suelo, presenta signos de daño visibles o tiene una fuga.
- Desconecte inmediatamente el dispositivo de la toma de corriente si se rompe la carcasa exterior del producto para evitar riesgo de descarga eléctrica.
- No toque el enchufe con las manos mojadas.

- El dispositivo puede causar lesiones si no se utiliza correctamente.
- Este producto puede ser usado por niños a partir de 8 años y personas con capacidades físicas, sensoriales o mentales reducidas, o con falta de experiencia y conocimiento si están continuamente supervisados o han recibido instrucción concerniente al uso del aparato de una forma segura y entienden los riesgos que este implica. Los niños no deben jugar con el aparato. La limpieza y el mantenimiento no deben ser realizados por niños sin supervisión.
- Supervise a los niños para asegurarse de que no jueguen con el producto. Es necesario dar una supervisión estricta si el producto está siendo usado por o cerca de niños.
- Mantenga el aparato y su cable fuera del alcance de los niños de edad inferior a 8 años.

SAFETY INSTRUCTIONS

Read these instructions thoroughly before using the product. Keep this instruction manual for future reference or new users.

- Make sure that the mains voltage matches the voltage stated on the rating label of the appliance and that the wall outlet is grounded.
- Check the power cord regularly for visible damage. If the cord is damaged, it must be replaced by the official Technical Support Service of Cecotec in order to avoid any type of danger.
- Turn off and unplug the appliance when not in use, to change the accessories, assemble or disassemble it and before moving it. Pull from the plug, not the cord, to disconnect it from the outlet.
- Do not use any accessory that has not been recommended

- by Cecotec, as they might cause injuries or damage.
- Do not operate the device after it has been dropped or after it malfunctions.
 - Never leave the appliance unattended while in use.
 - Completely unwind the power cord before each use.
 - Place the device on a flat, stable and safe surface.
 - This product is designed exclusively for household use.
 - Do not use the device outdoors, close to electric hobs, gas, flames or inside other devices.
 - Do not operate the device if it has fallen on the floor, has any visible damage or a leak.
 - Immediately disconnect the device from the mains if the exterior housing of the product is broken to prevent any risk of electric shock.
 - Do not touch the plug with your hands wet.
 - The device may cause injury if misused.
 - This appliance can be used by children aged 8 and above, and persons with reduced physical, sensory or mental capabilities or lack of experience and knowledge, as long as they have been given supervision or instruction concerning the use of the appliance in a safe way and understand the hazards involved. Children must not play with the appliance. Cleaning and maintenance should not be performed by children without supervision.
 - Children shall not play with the appliance. Close supervision is necessary when the appliance is being used by or near children.
 - Keep this appliance and its power cord out of reach of children under the age of 8.

INSTRUCTIONS DE SÉCURITÉ

Veillez lire les instructions suivantes avec attention avant d'utiliser l'appareil. Gardez bien ce manuel pour de futures références ou pour tout nouvel utilisateur.

- Assurez-vous que le voltage du réseau coïncide avec le voltage spécifié sur l'étiquette de classification de l'appareil et que la prise possède une connexion à terre.
- Inspectez le câble d'alimentation régulièrement pour rechercher des dommages visibles. S'il présente des dommages, il doit être réparé par le Service d'Assistance Technique officiel de Cecotec pour éviter tout type de danger.
- Éteignez et débranchez l'appareil de la prise de courant lorsque vous ne l'utilisez pas, lorsque vous changez les accessoires, lorsque vous montez ou démontez l'appareil et avant de le déplacer. Tirez sur la fiche pour le débrancher ; ne tirez pas sur le câble.
- N'utilisez aucun accessoire qui ne soit pas recommandé par Cecotec, cela pourrait provoquer des dommages.
- N'utilisez pas l'appareil s'il ne fonctionne pas correctement.
- Ne laissez pas le produit sans surveillance pendant son fonctionnement.
- Déroulez le câble complètement avant chaque utilisation.
- Placez l'appareil sur une surface plate, stable et sécurisée.
- Cet appareil a été conçu pour un usage exclusivement domestique.
- N'utilisez pas l'appareil en extérieur, près de plaques électriques ou à gaz, près de flammes nues ou à l'intérieur d'autres appareils.
- N'utilisez pas l'appareil s'il est tombé, s'il présente des dommages ou s'il possède une fuite.
- Débranchez immédiatement l'appareil de la prise de courant si la coque extérieure se casse pour éviter des risques de décharges électriques.

- Ne touchez pas la prise si vous avez les mains mouillées.
- Si vous n'utilisez pas bien cet appareil, il pourrait provoquer des dommages.
- Cet appareil peut être utilisé par des personnes aux capacités physiques, mentales ou sensorielles réduites, ou sans expérience ni connaissances si elles sont surveillées et/ou ont reçu les informations nécessaires à l'utilisation correcte de l'appareil et qu'elles ont bien compris les risques qu'il implique. Empêchez les enfants de jouer avec le produit. Le nettoyage et l'entretien ne doivent pas être menés à terme par des enfants.
- Surveillez les enfants pour vous assurer qu'ils ne jouent pas avec le produit. Une surveillance stricte est nécessaire si le produit est utilisé par ou à côté des enfants.
- Maintenez l'appareil et son câble hors de portée des enfants de moins de 8 ans.

SICHERHEITSHINWEISE

Lesen Sie die folgenden Hinweise aufmerksam durch, bevor Sie das Produkt verwenden. Bewahren Sie die Bedienungsanleitung für künftige Benutzer auf.

- Vergewissern Sie sich, dass die Netzspannung, mit der auf dem Typenschild des Gerätes angegebene Spannung übereinstimmt und dass die Steckdose geerdet ist.
- Überprüfen Sie das Netzkabel regelmäßig auf sichtbare Schäden. Wenn das Kabel beschädigt ist, muss es durch den offiziellen Technischen Kundendienst von Cecotec ersetzt werden, um Sach- und Personenschäden zu vermeiden.
- Schalten Sie das Gerät aus und trennen Sie die Verbindung mit der Steckdose, wenn Sie es nicht verwendet, beim Wechseln der Zubehöre, beim Zusammenbauen, Zerlegen

oder beim Transportieren. Ziehen Sie am Stecker, nicht am Kabel.

- Verwenden Sie niemals Zubehöre, die nicht von Cecotec empfohlen wurden, da sie Schäden verursachen könnten.
- Verwenden Sie das Gerät nicht, wenn es nicht richtig funktioniert.
- Lassen Sie das Produkt beim Verwenden nicht unbeaufsichtigt.
- Wickeln Sie das Kabel vor jedem Gebrauch aus.
- Stellen Sie das Gerät auf eine flache, stabile und sichere Oberfläche.
- Dieses Produkt ist nur zur Nutzung in privaten Haushalt bestimmt.
- Verwenden Sie das Gerät nicht im Freien, in der Nähe von Kochplatten, Gas, Flammen oder innerhalb anderer Geräte.
- Verwenden Sie nicht Geräte, die gefallen sind, sichtbare Schäden oder ein Ausfließen haben.
- Trennen Sie die Verbindung mit der Steckdose, wenn das Gehäuse sich bricht, um Stromschlag-Gefahr zu vermeiden.
- Berühren Sie nicht den Stecker mit nassen Händen.
- Das Gerät kann bei unsachgemäßer Anwendung Verletzungen verursachen.
- Dieses Produkt kann von Kindern ab 8 Jahren und Personen mit eingeschränkten körperlichen, sensorischen oder geistigen Fähigkeiten oder mangelnder Erfahrung und Kenntnis verwendet werden, wenn sie beaufsichtigt oder in die sichere Verwendung des Geräts eingewiesen wurden und die damit verbundenen Gefahren verstehen. Kinder dürfen nicht mit dem Gerät spielen. Die Reinigung und Wartung dürfen nicht von unbeaufsichtigten Kindern durchgeführt werden.
- Kinder sollten beaufsichtigt werden, damit sie nicht mit dem

Gerät spielen. Eine besondere genaue und konsequente Beaufsichtigung ist geboten, wenn das Gerät in der Nähe von Kindern verwendet wird.

- Bewahren Sie das Gerät außerhalb der Reichweite von Kindern unter 8 Jahre auf.

ISTRUZIONI DI SICUREZZA

Leggere le seguenti istruzioni prima di usare il prodotto. Conservare questo manuale per consultazioni future o nuovi utenti.

- Verificare che la tensione di rete coincida con quella specificata nell'etichetta di classificazione del prodotto e che la presa elettrica sia collegata a terra.
- Ispezionare regolarmente il cavo di alimentazione in cerca di danni visibili. Se il cavo presenta danni, dovrà essere riparato dal servizio di Assistenza Tecnica di Cecotec per evitare qualsiasi tipo di rischio.
- Spegner e scollegare il dispositivo dalla presa della corrente quando non si sta usando, prima di montarlo o smontarlo e prima di muoverlo. Tirare la spina per scollegare il prodotto, non tirare il cavo.
- Non utilizzare nessun accessorio non suggerito da Cecotec, dato che potrebbe provocare danni.
- Non utilizzare il dispositivo se non funziona correttamente.
- Non lasciare il prodotto incustodito durante il funzionamento.
- Srotolare completamente il cavo prima di ogni uso.
- Collocare l'apparecchio su di una superficie piana e stabile e sicura.
- Questo prodotto è stato progettato esclusivamente per uso domestico.
- Non utilizzare il dispositivo all'aperto, vicino a piastre calde,

gas, fiamme aperte o all'interno di altri dispositivi.

- Non utilizzare il dispositivo se è caduto sul pavimento, presenta segni di danni visibili o una fuga.
- Scollegare immediatamente il dispositivo dalla presa della corrente se si rompe la copertura esterna del prodotto per evitare il rischio di scarica elettrica.
- Non toccare la spina con le mani bagnate.
- Il dispositivo può causare lesioni se non usato correttamente.
- Questo prodotto può essere usato da bambini a partire dagli 8 anni e persone con capacità fisiche, sensoriali o mentali limitate, o con mancanza di esperienza e conoscenza solo sotto supervisione o avendo ricevuto istruzioni riguardanti l'uso dell'apparecchio in una forma sicura e comprendono i rischi che lo stesso implica. I bambini non devono giocare con il prodotto. La pulizia e la manutenzione non devono essere eseguite da bambini non sorvegliati.
- Sorvegliare i bambini per assicurarsi che non giochino con il prodotto. È necessario sorvegliare rigidamente nel caso in cui il prodotto venga utilizzato da o vicino a bambini.
- Mantenere l'apparecchio e il suo cavo fuori dalla portata di bambini di età inferiore a 8 anni.

INSTRUÇÕES DE SEGURANÇA

Leia as seguintes instruções atentamente antes de usar o produto. Guarde este manual para referências futuras ou novos utilizadores.

- Certifique-se de que a tensão de rede coincide com a tensão especificada na etiqueta de classificação do produto e de que a tomada tenha ligação à terra.
- Inspeção o cabo de alimentação regularmente em busca de danos visíveis. Se o cabo apresentar danos, deve ser

reparado pelo Serviço de Assistência Técnica oficial da Cecotec para evitar qualquer tipo de perigo.

- Desligue e desconecte o produto da tomada de corrente quando não estiver a ser usado, ao trocar os acessórios, antes de o montar ou desmontar e antes de o mover. Puxe pela ficha para desconectar, não puxe pelo cabo.
- Não utilize nenhum acessório que não tenha sido recomendado pela Cecotec, já que poderá causar danos.
- Não utilize o dispositivo se não funciona corretamente.
- Não deixe o produto sem supervisão durante o seu funcionamento.
- Desenrole o cabo completamente antes de cada uso.
- Coloque o produto sobre uma superfície plana, estável e segura.
- Este produto foi concebido exclusivamente para uso doméstico.
- Não utilize o produto ao ar livre, perto de placas quentes, gás, chamas abertas ou dentro de outros dispositivos.
- Não utilize o dispositivo se caiu ao chão, se apresenta sinais de danos visíveis ou se tem uma fuga.
- Desconecte imediatamente o dispositivo da corrente elétrica se a carcaça partir para evitar riscos de descarga elétrica.
- Não toque na ficha com as mãos molhadas.
- O dispositivo pode causar lesões se não o utilizar corretamente.
- Este produto pode ser utilizado por crianças a partir dos 8 anos de idade e por pessoas com capacidades físicas, sensoriais ou mentais reduzidas ou com falta de experiência e conhecimentos, se lhes tiver sido dada supervisão ou instruções relativas à utilização do aparelho de uma forma segura e se compreenderem os perigos envolvidos. Não permita que as crianças brinquem com o dispositivo. A

limpeza e a manutenção não devem ser efectuadas por crianças não supervisionadas.

- Supervisione as crianças para se certificar de que não brinquem com o produto. É necessário dar supervisão estrita se o produto estiver a ser usado perto ou por crianças.
- Mantenha o aparelho e o seu cabo longe do alcance de crianças com idade inferior a 8 anos.

VEILIGHEIDSVOORSCHRIFTEN

Lees de volgende instructies aandachtig voordat u het product gebruikt. Bewaar deze handleiding voor toekomstig(e) gebruik of gebruikers.

- Zorg ervoor dat de netspanning overeenkomt met de spanning vermeld op het classificatielabel van het product en dat het stopcontact geaard is.
- Controleer de kabel regelmatig op zichtbare schade. Als de kabel beschadigd is, moet hij worden hersteld door de Technische Dienst van Cecotec om elk gevaar te vermijden.
- Schakel altijd het toestel uit en trek de stekker uit het stopcontact als het niet gebruikt wordt, alvorens het te (de) monteren of voordat u het toestel verplaatst. Trek aan de stekker om hem te verwijderen uit het stopcontact en niet aan de kabel.
- Gebruik alleen accessoires aanbevolen door Cecotec. Niet-aanbevolen accessoires zouden schade kunnen veroorzaken.
- Gebruik het apparaat niet als het niet goed werkt.
- Laat het toestel niet onbeheerd achter als het is ingeschakeld.
- Rol de kabel volledig uit elke keer voordat u het product gebruikt.
- Plaats het apparaat op een vlak, stabiel en veilig oppervlak.
- Dit product is uitsluitend ontworpen voor huishoudelijk gebruik.

- Gebruik het product niet buitenshuis, in de buurt van elektrische kookplaten, gasfornuizen of vlammen of in andere toestellen.
- Gebruik het apparaat niet als het op de grond is gevallen of als het enige vorm van schade of lekkage heeft.
- Trek onmiddellijk de stekker uit het stopcontact als de buitenste behuizing van het product is gebroken om het risico van elektrische schokken te voorkomen.
- Raak de stekker en het stopcontact niet aan met natte handen.
- Het apparaat kan letsel veroorzaken als het niet correct wordt gebruikt.
- Dit product kan gebruikt worden door kinderen vanaf 8 jaar en personen met een verminderd fysiek, zintuiglijk of mentaal vermogen of met een gebrek aan ervaring en kennis, indien ze onder toezicht staan of als ze instructies hebben gekregen betreffende het veilige gebruik van het apparaat en ze de risico's begrijpen die ermee betrokken zijn. Kinderen mogen niet met het toestel spelen. Reiniging en onderhoud mogen niet worden uitgevoerd door kinderen zonder toezicht.
- Houd toezicht op kinderen om ervoor te zorgen dat ze niet met het product spelen. Strikt toezicht is noodzakelijk als het toestel gebruikt wordt door of in de buurt van kinderen.
- Houd het toestel en de kabel buiten het bereik van kinderen jonger dan 8 jaar.

INSTRUKCJE BEZPIECZEŃSTWA

Przed użyciem produktu należy uważnie przeczytać poniższe instrukcje. Zachowaj tę instrukcję do przyszłego użytku lub nowych użytkowników.

- Upewnij się, że napięcie sieciowe odpowiada napięciu podanemu na tabliczce znamionowej produktu i że wtyczka jest uziemiona.
- Regularnie należy sprawdzać kabel zasilający pod względem widocznych uszkodzeń. Jeśli kabel jest uszkodzony, musi zostać naprawiony przez oficjalny serwis pomocy technicznej Cecotec, aby uniknąć wszelkiego rodzaju zagrożeń.
- Wyłącz i rozłącz urządzenie z gniazdka, kiedy nie jest używane, zamieniając akcesoria, przy montażu i demontażu i przed jego przemieszczaniem. Pociągnij za wtyczkę, aby ją odłączyć, nie ciągnij za kabel.
- Nie należy używać akcesoriów, które nie są zalecane przez Cecotec, ponieważ mogą spowodować uszkodzenia produktu.
- Nie używaj urządzenia, jeśli nie działa poprawnie.
- Nie pozostawiaj produktu bez nadzoru podczas pracy.
- Wyciągnij cały kabel przed każdym użyciem.
- Ustaw urządzenie na płaskiej, stabilnej i pewnej powierzchni.
- Ten produkt jest przeznaczony wyłącznie do użytku domowego.
- Nie używaj urządzenia na zewnątrz, w pobliżu gorących płyt, gazu, płomieni ani wewnątrz innych urządzeń.
- Nie używaj urządzenia, jeśli zostało upuszczone, wykazuje widoczne oznaki uszkodzenia lub przecieka.
- Natychmiast odłącz urządzenie od zasilania, jeśli zewnętrzna obudowa produktu pęknie, aby uniknąć ryzyka porażenia prądem.

- Nie dotykaj wtyczki mokrymi rękami.
- Urządzenie może spowodować obrażenia, jeśli nie jest używane prawidłowo.
- Ten produkt może być używany przez dzieci w wieku 8 lat i starsze oraz osoby o ograniczonych zdolnościach fizycznych, sensorycznych lub umysłowych lub bez doświadczenia i wiedzy, jeśli są pod stałym nadzorem lub otrzymały instrukcje dotyczące bezpiecznego korzystania z urządzenia oraz zrozumieć związane z tym ryzyko. Dzieci nie mogą bawić się urządzeniem. Czyszczenie i konserwacja nie powinny być wykonywane przez dzieci bez nadzoru.
- Nadzoruj dzieci, aby upewnić się, że nie bawią się produktem. Konieczny jest ścisły nadzór, jeśli produkt jest używany przez dzieci lub w ich pobliżu.
- Przechowuj urządzenie i jego przewód poza zasięgiem dzieci poniżej 8 roku życia.

BEZPEČNOSTNÍ POKYNY

Před použitím přístroje si pozorně přečtěte následující bezpečnostní pokyny. Uchovejte tento manuál pro pozdější použití nebo pro nové uživatele.

- Ujistěte se, že elektrická síť má stejné napětí jako je uvedené na etiketě produktu a že zásuvka je uzemněná.
- Pravidelně kontrolujte přívodový kabel, abyste zjistili viditelná poškození. Pokud je kabel poškozen, musí být opraven u oficiálního technického servisu Cecotec, aby se tak předešlo jakýmkoli nebezpečím.
- Pokud zařízení nepoužíváte, při výměně příslušenství, při montáži nebo demontáži a před přemístěním, vypněte jej a odpojte jej ze zásuvky. Pro odpojení zatáhněte za zástrčku, ne za kabel.

- Nepoužívejte žádné příslušenství, které nebylo doporučeno výrobcem, protože by mohlo způsobit škodu.
- Nepoužívejte přístroj, pokud nefunguje správně.
- Nenechávejte přístroj během fungování bez dozoru.
- Před každým použitím rozmotejte celý kabel.
- Umístěte přístroj na povrchy bezpečné, stabilní a rovné.
- Tento produkt je vhodný výlučně pro domácí využití.
- Zařízení nepoužívejte venku, v blízkosti horkých plotýnek, plynu, otevřeného ohně nebo uvnitř jiných zařízení.
- Nepoužívejte zařízení, pokud spadlo, vykazuje viditelné známky poškození nebo vytéká.
- Pokud dojde k prasknutí vnějšího krytu výrobku, okamžitě jej odpojte od elektrické zásuvky, abyste předešli riziku úrazu elektrickým proudem.
- Nedotýkejte se zásuvky vlhkýma rukama.
- Pokud nebude zařízení správně používáno, může dojít ke zranění.
- Tento výrobek mohou používat děti od 8 let a starší a osoby se sníženými fyzickými, smyslovými nebo duševními schopnostmi nebo s nedostatečnými zkušenostmi a znalostmi, pokud jsou pod dohledem nebo byly poučeny o bezpečném používání spotřebiče a rozumí souvisejícím nebezpečím. Děti si se spotřebičem nesmí hrát. Čištění a údržbu nesmí provádět děti bez dozoru.
- Dohlížejte na děti, abyste se ujistili, že si s přístrojem nehrají. Je naprosto nezbytné na přístroj dohlížet, pokud je používán v blízkosti dětí nebo přímo dětmi.
- Udržujte přístroj a jeho kabel z dosahu dětí mladších 8mi let.

1. PIEZAS Y COMPONENTES

Fig. 1

1. Prensa de los conos exprimidores
2. Cabezal exprimidor grande
3. Cabezal exprimidor pequeño
4. Filtro de acero inoxidable
5. Depósito de zumo
6. Cuerpo principal
7. Palanca de presión

NOTA:

Los gráficos de este manual son representaciones esquemáticas y puede que no coincidan exactamente con los del producto.

2. ANTES DE USAR

- Saque el producto de la caja y retire todo el material del embalaje.
- Inspeccione el aparato por si hubiera cualquier daño visible. En caso de que lo hubiera, póngase en contacto lo antes posible con el Servicio de Asistencia Técnica de Cecotec para recomendaciones o reparación del producto.
- Antes de utilizar el producto por primera vez, limpie todas las partes que vayan a entrar en contacto con las frutas.
- Coloque el aparato en una superficie plana y estable.
- Desenrolle el cable completamente.
- Conecte el dispositivo a la toma de corriente.

3. FUNCIONAMIENTO

1. Corte las piezas de fruta por la mitad.
2. Coloque un vaso debajo de la salida de zumo en la boquilla antigoteo.
3. Seleccione el cabezal exprimidor adecuado:
4. Utilice el cabezal más grande para exprimir las frutas de mayor tamaño, como naranjas.
5. Utilice el cabezal más pequeño para exprimir las frutas de menor tamaño, como limones.
6. Coloque una mitad de la fruta en el exprimidor.
7. Baje la palanca de presión para presionar la fruta. En caso de exprimir limones pequeños, puede presionar directamente con la mano.
8. Levante la palanca cuando haya acabado de exprimir. El exprimidor dejará de funcionar al dejar de presionar la palanca contra la fruta.

Tiempos de funcionamiento

- Utilice el dispositivo durante un máximo de 15 segundos seguidos.
- Luego, deje que descanse durante al menos 15 segundos.
- Repita estos 2 pasos a modo de ciclo hasta 10 veces como máximo.

Aviso:

- Una vez que haya utilizado el dispositivo 10 veces seguidas, permita que descanse durante 30 minutos.
- Limpie el filtro y el depósito periódicamente para eliminar los restos de pulpa.
- Una vez que haya acabado de utilizarlo, desconecte el dispositivo de la toma de corriente y límpielo adecuadamente siguiendo las instrucciones.

4. LIMPIEZA Y MANTENIMIENTO

- Apague, desconecte y permita que el aparato se enfríe antes de limpiarlo.
- No utilice esponjas, polvos o productos de limpieza abrasivos para limpiar el producto.
- Utilice un paño suave, limpio y húmedo con agua y unas gotas de jabón para limpiar la carcasa exterior del producto.
- No sumerja el aparato en agua ni en cualquier otro líquido.
- Se recomienda llevar a cabo el proceso de limpieza de forma periódica para eliminar los restos de las frutas.
- Las siguientes piezas se pueden lavar en el lavavajillas:
- Prensa de los conos exprimidores.
- Cabezal exprimidor grande.
- Cabezal exprimidor pequeño.
- Filtro de acero inoxidable.
- Depósito de zumo.
- Seque cuidadosamente todas las partes del producto antes de almacenarlo.

5. ESPECIFICACIONES TÉCNICAS

Referencia del producto: 03889/03890

Producto: EssentialVita PowerFresh 1000 Inox/Black

230 V~, 50/60 Hz

Potencia máxima: 1000 W

Las especificaciones técnicas pueden cambiar sin notificación previa para mejorar la calidad del producto.

Fabricado en China | Diseñado en España

6. RECICLAJE DE APARATOS ELÉCTRICOS Y ELECTRÓNICOS



Este símbolo indica que, de acuerdo con las normativas aplicables, el producto y/o la batería deberán desecharse de manera independiente de los residuos domésticos. Cuando este producto alcance el final de su vida útil, deberás extraer las pilas/baterías/acumuladores y llevarlo a un punto de recogida designado por las autoridades locales.

Para obtener información detallada acerca de la forma más adecuada de desechar sus aparatos eléctricos y electrónicos y/o las correspondientes baterías, el consumidor deberá contactar con las autoridades locales.

El cumplimiento de las pautas anteriores ayudará a proteger el medio ambiente.

7. GARANTÍA Y SAT

Cecotec responderá ante el usuario o consumidor final de cualquier falta de conformidad que exista en el momento de la entrega del producto en los términos, condiciones y plazos que establece la normativa aplicable.

Se recomienda que las reparaciones se efectúen por personal especializado.

Si detecta una incidencia con el producto o tiene alguna consulta, póngase en contacto con el Servicio de Asistencia Técnica oficial de Cecotec a través del número de teléfono +34 96 321 07 28.

8. COPYRIGHT

Los derechos de propiedad intelectual sobre los textos de este manual pertenecen a CECOTEC INNOVACIONES, S.L. Quedan reservados todos los derechos. El contenido de esta publicación no podrá, ni en parte ni en su totalidad, reproducirse, almacenarse en un sistema de recuperación, transmitirse o distribuirse por ningún medio (electrónico, mecánico, fotocopia, grabación o similar) sin la previa autorización de CECOTEC INNOVACIONES, S.L.

1. PARTS AND COMPONENTS

Fig. 1

1. Juicing cones press
2. Large juicing cone
3. Small juicing cone
4. Stainless steel filter
5. Juice tank
6. Main body
7. Pressure lever

NOTE:

The graphics in this manual are schematic representations and may not exactly match the product.

2. BEFORE USE

- Take the product out of the box and remove all packaging materials.
- Check for any visible damage. If any is observed, contact as soon as possible the Technical Support Service of Cecotec for advice or repairation.
- Before using the product for the first time, clean all the parts that will come into contact with fruits.
- Always place the device on a flat and stable surface.
- Unwind the power cord completely.
- Plug the device into a power supply.

3. OPERATION

1. Cut the fruit in half.
2. Place the cup under the juice outlet on the anti-drip nozzle.
3. Select the suitable juicing cone:
4. Use the large juicing cone to squeeze larger fruits, like oranges.
5. Use the small juicing cone to squeeze smaller fruits, like lemons.
6. Place one half of the fruit in the juicer.
7. Lower the pressure lever to press the fruit. In case of squeezing small lemons, you can press directly with your hand.
8. Lift the lever when the squeezing process has finished. The juicer will stop operating when you stop pressing the lever against the fruit.

ENGLISH

Operation times

- Use the device for a maximum of 15 seconds straight.
- Then, do not use it for at least 15 seconds.
- Repeat these two steps as a cycle up to a maximum of 10 times.

Note:

- Once you have used the device 10 times straight, do not use it for 30 minutes.
- Clean the filter and the tank periodically to remove any pulp remains.
- Once you have finished using it, unplug the device from the mains and clean it properly following the instructions.

4. CLEANING AND MAINTENANCE

- Turn off and unplug the appliance and allow it to cool down before cleaning it.
- Do not use sponges, powder products or abrasive cleaning agents to clean the product.
- Use a soft, clean, damp cloth with water and a few drops of soap to clean the exterior housing of the product.
- Do not immerse the appliance in water or any other liquid or place it under running water.
- It is recommended to regularly clean it to remove the fruit remains.
- The following parts are dishwasher safe:
 - Juicing cones press.
 - Large juicing cone.
 - Small juicing cone.
 - Stainless-steel filter.
 - Juice tank.
- Dry thoroughly all the appliance parts before storing it.

5. TECHNICAL SPECIFICATIONS

Product reference: 03889/03890

Product: EssentialVita PowerFresh 1000 Inox/Black

230 V~, 50/60 Hz

Max. power: 1000 W

Technical specifications may change without prior notification to improve product quality.

Made in China | Designed in Spain

6. DISPOSAL OF OLD ELECTRICAL APPLIANCES



This symbol indicates that, according to the applicable regulations, the product and/or battery must be disposed of separately from household waste. When this product reaches the end of its shelf life, you should dispose of the batteries/accumulators and take them to a collection point designated by the local authorities.

Consumers must contact their local authorities or retailer for information concerning the correct disposal of old appliances and/or their batteries.

Compliance with the above guidelines will help to protect the environment.

7. TECHNICAL SUPPORT AND WARRANTY

Cecotec shall be liable to the end user or consumer for any lack of conformity that exists at the time of delivery of the product under the terms, conditions and deadlines established by the applicable regulations.

It is recommended that repairs be carried out by qualified personnel.

If at any moment you detect any problem with your product or have any doubt, do not hesitate to contact Cecotec official Technical Support Service at +34 963 210 728.

8. COPYRIGHT

The intellectual property rights over the texts in this manual belong to CECOTEC INNOVACIONES, S.L. All rights reserved. The contents of this publication may not, in whole or in part, be reproduced, stored in a retrieval system, transmitted or distributed by any means (electronic, mechanical, photocopying, recording or similar) without the prior authorization of CECOTEC INNOVACIONES, S.L.

1. PIÈCES ET COMPOSANTS

Img. 1

1. Presse des cônes presse-agrumes
2. Grand cône presse-agrumes
3. Petit cône presse-agrumes
4. Filtre en acier inoxydable
5. Réservoir pour jus
6. Unité principale
7. Levier de pression

NOTE :

Les graphiques de ce manuel sont des représentations schématiques et peuvent ne pas correspondre exactement à ceux du produit.

2. AVANT UTILISATION

- Sortez l'appareil de sa boîte et retirez tout le matériel qui compose l'emballage.
- Inspectez l'appareil pour voir s'il n'y a aucun dommage visible. Si vous détectez un dommage, veuillez contacter le Service Après-Vente Officiel de Cecotec le plus rapidement possible pour toute recommandation ou réparation de l'appareil.
- Avant d'utiliser l'appareil pour la première fois, nettoyez toutes les parties qui vont entrer en contact avec les fruits.
- Placez l'appareil sur une surface plate et stable.
- Déroulez le câble complètement.
- Branchez l'appareil sur une prise de courant.

3. FONCTIONNEMENT

1. Coupez les fruits en deux.
2. Placez un verre sous la sortie du jus, sous le bec anti-gouttes.
3. Sélectionnez le cône presse-agrumes adéquat :
4. Utilisez le grand cône presse-agrumes pour presser les fruits de grande taille comme les oranges.
5. Utilisez le petit cône presse-agrumes pour presser les fruits de petite taille comme les citrons.
6. Placez la moitié du fruit dans le presse-agrumes.

7. Abaissez le levier de pression pour faire pression sur le fruit. Si vous pressez de petits citrons, vous pouvez faire pression directement avec la main.
8. Élevez le levier lorsque vous avez fini de presser. Le presse-agrumes arrête de fonctionner lorsque vous arrêtez de presser le fruit avec le levier.

Temps de fonctionnement

- Utilisez l'appareil pendant 15 secondes consécutives maximum.
- Ensuite, laissez-le reposer pendant au moins 15 secondes.
- Répétez ces 2 étapes jusqu'à 10 fois maximum.

Avertissement

- Une fois que vous avez utilisé l'appareil 10 fois de suite, laissez-le reposer pendant 30 minutes.
- Si vous avez pressé beaucoup de fruits, nettoyez le filtre et le réservoir périodiquement pour éliminer les restes de pulpe.
- Une fois que vous avez fini d'utiliser l'appareil, débranchez-le de la prise de courant et nettoyez-le correctement en suivant les instructions.

4. NETTOYAGE ET ENTRETIEN

- Éteignez, débranchez et laissez refroidir l'appareil avant de le nettoyer.
- N'utilisez pas d'éponges, de produits en poudre ni de produits nettoyants abrasifs pour nettoyer l'appareil.
- Utilisez un chiffon doux, propre et humide avec de l'eau et quelques gouttes de savon pour nettoyer la coque extérieure de l'appareil.
- Ne submergez pas le produit dans de l'eau ni dans tout autre liquide.
- Il est recommandé de réaliser le processus de nettoyage périodiquement pour éliminer les restes de fruits.
- Les pièces suivantes peuvent être nettoyées dans le lave-vaisselle :
- Presse des cônes presse-agrumes.
- Grand cône presse-agrumes.
- Petit cône presse-agrumes.
- Filtre en acier inoxydable
- Réservoir pour jus.
- Séchez soigneusement toutes les parties du produit avant de le ranger.

5. SPÉCIFICATIONS TECHNIQUES

Référence : 03889/03890

Produit : EssentialVita PowerFresh 1000 Inox/Black

230 V~, 50/60 Hz

Puissance maximale : 1000 W

Les spécifications techniques peuvent être modifiées sans notification préalable afin d'améliorer la qualité du produit.

Produit fabriqué en Chine | Conçu en Espagne

6. RECYCLAGE DES ÉQUIPEMENTS ÉLECTRIQUES ET ÉLECTRONIQUES



Ce symbole indique que, conformément à la réglementation en vigueur, le produit et/ou la batterie doivent être éliminés séparément des déchets municipaux. Lorsque ce produit atteint la fin de sa vie utile, vous devez retirer les piles ou batteries et les apporter à un point de collecte désigné par les autorités locales.

Pour obtenir des informations détaillées sur la manière la plus adéquate de vous défaire de vos appareils électriques et électroniques et/ou des batteries correspondantes, vous devez contacter les autorités locales.

Le respect des directives susmentionnées contribuera à la protection de l'environnement.

7. GARANTIE ET SAV

Cecotec est responsable envers l'utilisateur final ou le consommateur de tout défaut de conformité existant au moment de la livraison du produit dans les termes, conditions et délais établis par la réglementation applicable.

Il est recommandé que les réparations soient effectuées par du personnel qualifié.

Si vous détectez un incident ou un problème avec le produit, vous devez contacter le Service Après-Vente Officiel de Cecotec au +34 9 63 21 07 28.

8. COPYRIGHT

Les droits de propriété intellectuelle des textes de ce manuel appartiennent à CECOTEC INNOVACIONES, S.L. Tous droits réservés. Le contenu de cette publication ne peut être, en totalité ou en partie, reproduit, stocké dans un système de récupération de données, transmis ou distribué par quelque moyen que ce soit (électronique, mécanique, photocopie, enregistrement ou similaire) sans l'autorisation préalable de CECOTEC INNOVACIONES, S.L.

1. TEILE UND KOMPONENTEN

Abb. 1

1. Saftpresse
2. Großer Entsaftungskegel
3. Kleiner Entsaftungskegel
4. Edelstahlfilter
5. Saftbehälter
6. Hauptgehäuse
7. Griffpresse

HINWEIS:

Die Grafiken in dieser Bedienungsanleitung sind schematische Darstellungen und entsprechen möglicherweise nicht genau dem Produkt.

2. VOR DEM GEBRAUCH

- Nehmen Sie das Produkt aus der Verpackung und entnehmen Sie das Verpackungsmaterial.
- Überprüfen Sie das Gerät auf sichtbaren Schäden. Falls das Gerät beschädigt ist, kontaktieren Sie den Kundendienst von Cecotec so bald wie möglich für Empfehlungen oder Reparaturen.
- Bevor Sie zum ersten Mal das Produkt verwenden, reinigen Sie alle die Teile, die mit den Früchten in Kontakt kommen werden.
- Stellen Sie das Gerät auf eine flache, stabile Oberfläche.
- Wickeln Sie das Kabel völlig aus.
- Schließen Sie das Gerät an den Stromanschluss an.

3. BEDIENUNG

1. Schneiden Sie die Früchte in zwei hälften.
2. Stellen Sie ein Glas unter dem Antitropf-Saftauslass.
3. Wählen Sie den geeigneten Entsaftungskegel aus:
4. Verwenden Sie den großen Entsaftungskegel, um große Früchte wie Orangen zu entsaften:
5. Verwenden Sie den kleinen Entsaftungskegel, um kleine Früchte wie Zitronen zu entsaften:
6. Stellen Sie die Hälfte der Frucht auf der Saftpresse.
7. Ziehen Sie die Griffpresse unter, um Früchte zu pressen. Falls Sie kleine Zitronen entsaften,

DEUTSCH

können Sie direkt mit der Hand pressen.

8. Ziehen Sie die Griffpresse hoch, wenn Sie mit dem Entsaften fertig sind. Der Entsafter wird nicht mehr funktionieren, wenn Sie der Griffpresse gegen die Frucht nicht mehr drücken.

Betriebs-Modi

- Verwenden Sie das Gerät maximal 15 Sekunden lang.
- Dann lassen Sie es mindestens 15 Sekunden ruhen.
- Wiederholen Sie diesen 2 Schritten als Zyklusmodus bis zu maximal zehnmal.

Hinweis:

- Sobald Sie das Gerät 10-Mal in Folge verwenden haben, lassen Sie es 30 Minuten stehen.
- Reinigen Sie den Filter und den Tank regelmäßig, um Fruchtfleischreste zu entfernen.
- Sobald Sie mit der Reinigung fertig sind, trennen Sie die Verbindung aus der Steckdose und reinigen Sie es ordnungsgemäß gemäß den Anweisungen.

4. REINIGUNG UND WARTUNG

- Schalten Sie es aus und lassen Sie es abkühlen, bevor Sie es reinigen.
- Verwenden Sie keine Schwämme, Pulver bzw. Schleifmittel, um das Gerät zu reinigen.
- Benutzen Sie ein weiches, sauberes, feuchtes Tuch mit Seife, um das Gehäuse zu reinigen.
- Tauchen Sie das Gerät nicht ins Wasser oder anderen Flüssigkeiten.

Es wird empfohlen, die Reinigung häufig durchzuführen, um Reste von Früchten zu entfernen.

- Die folgenden Teile sind spülmaschinengeeignet:
 - Saftpresse.
 - Großer Entsaftungskegel.
 - Kleiner Entsaftungskegel.
 - Edelstahlfilter.
 - Saftbehälter.
- Trocknen Sie alle die Teile des Produkts vorsichtig, bevor Sie es lagern.

5. TECHNISCHE SPEZIFIKATIONEN

Referenz des Gerätes: 03889/03890

Gerät: EssentialVita PowerFresh 1000 Inox/Black

230 V~, 50/60 Hz

Höchstleistung: 1000 W

*Technische Spezifikationen können ohne vorherige Ankündigung geändert werden, um die Produktqualität zu verbessern.

Hergestellt in China | Entworfen in Spanien

6. RECYCLING VON ELEKTRO- UND ELEKTRONIKGERÄTEN



Dieses Symbol weist darauf hin, dass das Produkt und/oder die Batterie gemäß den geltenden Vorschriften getrennt vom Haushaltsabfall entsorgt werden muss. Wenn dieses Produkt das Ende seiner Nutzungsdauer erreicht hat, sollten Sie die Batterien/Akkus entfernen und es zu einer von den örtlichen Behörden bestimmten Sammelstelle bringen.

Die Verbraucher müssen sich mit Ihren örtlichen Behörden oder Einzelhändlern in Verbindung setzen, um Informationen über die ordnungsgemäße Entsorgung ihrer Altgeräte und/ oder ihre Akkus zu erhalten. Die Einhaltung der oben genannten Leitlinien trägt zum Schutz der Umwelt bei.

7. GARANTIE UND KUNDENDIENST

Cecotec haftet gegenüber dem Endnutzer oder Verbraucher für jegliche Konformitätsmängel, die zum Zeitpunkt der Lieferung des Produkts bestehen, gemäß den in den geltenden Vorschriften festgelegten Bedingungen und Fristen.

Es wird empfohlen, dass Reparaturen von qualifiziertem Personal durchgeführt werden.

Sollte unerwartet eine Störung auftreten oder haben Sie Fragen über Ihrem Produkt, können Sie sich mit dem Kundendienst in Verbindung setzen über die Telefonnummer: +34 963210728

8. COPYRIGHT

Die geistigen Eigentumsrechte an den Texten in dieser Bedienungsanleitung liegen bei CECOTEC INNOVACIONES, S.L. Alle Rechte vorbehalten. Der Inhalt dieser Veröffentlichung darf weder ganz noch teilweise ohne vorherige Genehmigung von CECOTEC INNOVACIONES, S.L. vervielfältigt, in einem Datenabfragesystem gespeichert, übertragen oder auf irgendeine Weise (elektronisch, mechanisch, durch Fotokopie, Aufzeichnung oder Ähnliches) verbreitet werden.

1. PARTI E COMPONENTI

Fig. 1

1. Pressa dei coni spremiagrumi
2. Cono spremiagrumi grande
3. Cono spremiagrumi piccolo
4. Filtro in acciaio inossidabile
5. Serbatoio del succo
6. Corpo principale
7. Leva di pressione

NOTA:

Le immagini di questo manuale sono rappresentazioni schematiche e potrebbero non corrispondere esattamente al prodotto.

2. PRIMA DELL'USO

- Rimuovere il prodotto dalla scatola e tutto il materiale dall'imballaggio.
- Ispezionare l'apparecchio per individuare eventuali danni visibili. In caso di danni visibili, contattare il più presto possibile il supporto tecnico Cecotec per raccomandazioni o riparazioni del prodotto.
- Prima di utilizzare il prodotto per la prima volta, pulire con attenzione tutte le parti che entrano a contatto con la frutta.
- Collocare l'apparecchio su di una superficie piana e stabile.
- Srotolare completamente il cavo.
- Collegare il dispositivo alla presa della corrente.

3. FUNZIONAMENTO

1. Tagliare a metà la frutta.
2. Collocare un bicchiere sotto l'uscita del succo nel beccuccio antigoccia.
3. Selezionare la testina spremiagrumi adeguata:
4. Utilizzare la testina più grande per spremere la frutta di maggiori dimensioni, come arance.
5. Utilizzare la testina più piccola per spremere la frutta di grandezza minore, come limoni.
6. Collocare metà della frutta nello spremiagrumi.
7. Abbassare la leva di pressione per premere la frutta. Per spremere limoni piccoli, è

possibile premere direttamente con la mano.

8. Sollevare la leva una volta terminato di spremere. Lo spremiagrumi smetterà di funzionare rilasciando la pressione della leva contro la frutta.

Tempi di funzionamento:

- Utilizzare il dispositivo durante un massimo di 15 secondi consecutivi.
- Successivamente, lasciare riposare per almeno 15 secondi.
- Ripetere questi 2 passaggi in modo ciclico fino a un massimo di 10 volte.

Avviso

- Dopo aver usato il dispositivo per 10 volte di seguito, lasciarlo riposare per 30 minuti.
- Pulire periodicamente il filtro e il deposito per eliminare i resti della polpa.
- Una volta terminato l'utilizzo, scollegare l'apparecchio dalla rete elettrica e pulirlo adeguatamente secondo le istruzioni.

4. PULIZIA E MANUTENZIONE

- Scollegare l'apparecchio e lasciare che si raffreddi prima di pulirlo.
- Non utilizzare spugne, polveri o detersivi abrasivi per pulire il prodotto.
- Utilizzare uno strofinaccio morbido, pulito e inumidito con acqua e alcune gocce di sapone per pulire il corpo esterno del prodotto.
- Non sommergere l'apparato in acqua o altri liquidi.
- Si consiglia di effettuare periodicamente il processo di pulizia per eliminare i resti della frutta.
- Le seguenti parti si possono lavare in lavastoviglie:
- Premere i coni spremiagrumi.
- Testina spremiagrumi grande.
- Testina spremiagrumi piccolo.
- Filtro in acciaio inossidabile.
- Serbatoio del succo.
- Asciugare con cura tutte le parti del prodotto prima di riporlo.

5. SPECIFICHE TECNICHE

Codice del prodotto: 03889/03890

Prodotto: EssentialVita PowerFresh 1000 Inox/Black

230 V~, 50/60 Hz

Potenza massima: 1000 W

Le specifiche tecniche possono cambiare senza previa notifica per migliorare la qualità del prodotto.

Prodotto in Cina | Progettato in Spagna

6. RICICLAGGIO DI APPARECCHIATURE ELETTRICHE ED ELETTRONICHE



Questo simbolo indica che, in conformità con le normative vigenti, il prodotto e/o la batteria devono essere smaltiti separatamente dai rifiuti domestici. Quando questo prodotto raggiunge la fine della sua vita utile, è necessario rimuovere le pile/batterie/accumulatori e portarlo in un punto di raccolta designato dalle autorità locali.

Per informazioni dettagliate su come smaltire correttamente le apparecchiature elettriche ed elettroniche e/o le batterie, il consumatore

dovrà contattare le autorità locali.

Il rispetto delle linee guida di cui sopra aiuterà a proteggere l'ambiente.

7. GARANZIA E SUPPORTO TECNICO

Cecotec sarà responsabile nei confronti dell'utente finale o del consumatore per qualsiasi difetto di conformità esistente al momento della consegna del prodotto nei termini, condizioni e scadenze stabilite dalla normativa vigente.

Si raccomanda che le riparazioni siano effettuate da personale specializzato.

Se si riscontra un problema con il prodotto o in caso di dubbi, si prega di contattare il supporto tecnico ufficiale Cecotec al numero +34 96 321 07 28.

8. COPYRIGHT

I diritti di proprietà intellettuale dei testi di questo manuale appartengono a CECOTEC INNOVACIONES, S.L. Tutti i diritti riservati. Il contenuto di questa pubblicazione non può essere, in tutto o in parte, riprodotto, archiviato in un sistema di recupero, trasmesso o distribuito con qualsiasi mezzo (elettronico, meccanico, fotocopia, registrazione o simile) senza la previa autorizzazione di CECOTEC INNOVACIONES, S.L.

1. PEÇAS E COMPONENTES

Fig. 1

1. Prensa dos cones espremedores
2. Cabeça espremedora grande
3. Cabeça pequena
4. Filtro de aço inoxidável
5. Depósito de sumo
6. Corpo principal
7. Alavanca de pressão

NOTA:

Os gráficos deste manual são representações esquemáticas e podem não corresponder exactamente ao produto.

2. ANTES DE USAR

- Tire o produto da caixa e retire todo o material de embalagem.
- Inspeccione o aparelho para garantir que não tem nenhum dano visível. Em caso de que encontre danos, entre imediatamente em contacto com o nosso Serviço de Assistência Técnica de Cecotec para recomendações ou reparação do produto.
- Limpe todas as partes que entrem em contacto com os ingredientes antes de utilizar o produto pela primeira vez.
- Coloque o produto sobre uma superfície plana e estável.
- Desenrole o cabo completamente.
- Conecte o aparelho à corrente elétrica.

3. FUNCIONAMENTO

1. Corte os pedaços de fruta pela metade.
2. Coloque um copo debaixo da saída de sumo no bico anti gotas.
3. Selecione a cabeça espremedora adequada:
4. Utilize a cabeça maior para espremer a fruta de maior tamanho, como laranjas.
5. Utilize a cabeça mais pequeno para espremer a fruta de menor tamanho, como limões.
6. Coloque uma metade da fruta no espremedor.
7. Baixe a alavanca de prensagem para prensar a fruta. Em caso de espremer limões pequenos, pode pressionar diretamente com a mão.

PORTUGUÊS

- Levante a alavanca quando tiver terminado de espremer. O espremedor deixará de funcionar quando se deixar de pressionar a alavanca contra a fruta.

Modos de funcionamento

- Utilize o dispositivo durante o máximo 15 segundos seguidos.
- Depois, deixe que descanse durante pelo menos 15 segundos.
- Repita estes passos a modo de ciclo até 10 vezes no máximo.

Aviso:

- Uma vez tenha usado o dispositivo 10 vezes seguidas, permita que este descanse durante 30 minutos.
- Limpe o filtro e o depósito periodicamente para eliminar os restos de polpa.
- Uma vez terminado o seu uso, desligue o dispositivo da rede e limpe-o devidamente de acordo com as instruções.

4. LIMPEZA E MANUTENÇÃO

- Desconecte o produto da corrente elétrica e deixe que arrefeça antes de limpar.
- Não utilize esponjas, pós ou produtos de limpeza abrasivos para limpar o produto.
- Utilize um pano suave e húmido com água e umas gotas de sabão para limpar a carcaça exterior do produto.
- Não submerja o produto em água nem em qualquer outro líquido.
- É recomendável levar a cabo uma limpeza de forma periódica para eliminar os restos de frutas.
- As seguintes peças podem ser lavadas na máquina da louça:
- Prensa dos cones espremedores.
- Cabeça espremedora grande
- Cabeça espremedora pequena
- Filtro de aço inoxidável
- Depósito de sumo.
- Enxague cuidadosamente todas as partes do produto antes de o usar.

5. ESPECIFICAÇÕES TÉCNICAS

Referência do produto: 03889/03890

Produto: EssentialVita PowerFresh 1000 Inox/Black

230 V~, 50/60 Hz

Potência máxima: 1000 W

As especificações técnicas podem ser alteradas sem notificação prévia para melhorar a qualidade do produto.

Fabricado em China | Desenhado em Espanha

6. RECICLAGEM DE APARELHOS ELÉCTRICOS E ELECTRÓNICOS



Este símbolo indica que, de acordo com os regulamentos aplicáveis, o produto e/ou bateria deve ser eliminado separadamente do lixo doméstico. Quando este produto atingir o fim da sua vida útil, deverá remover as pilhas/baterias/acumuladores e levá-lo para um ponto de recolha designado pelas autoridades locais.

Para obter informação detalhada acerca da forma mais adequada de eliminar os seus equipamentos eléctricos e electrónicos e/ou as correspondentes baterias, o consumidor deverá contactar com as autoridades locais. A conformidade com as directrizes acima referidas ajudará a proteger o ambiente.

7. GARANTIA E SAT

A Cecotec será responsável perante o utilizador final ou consumidor por qualquer falta de conformidade que exista no momento da entrega do produto nos termos, condições e prazos estabelecidos pelos regulamentos aplicáveis.

Recomenda-se que as reparações sejam efectuadas por pessoal qualificado.

Se detectar um incidente com o produto ou tiver alguma dúvida, contacte o Serviço de Assistência Técnica oficial da Cecotec através do número +34 96 321 07 28.

8. COPYRIGHT

Os direitos de propriedade intelectual dos textos deste manual pertencem à CECOTEC INNOVACIONES, S.L. Todos os direitos reservados. O conteúdo desta publicação não pode, no todo ou em parte, ser reproduzido, armazenado num sistema de recuperação, transmitido ou distribuído por qualquer meio (electrónico, mecânico, fotocópia, gravação ou similar) sem a autorização prévia da CECOTEC INNOVACIONES, S.L.

1. ONDERDELEN EN COMPONENTEN

Fig. 1

1. Deksel van de perskegels
2. Grote perskegel
3. Kleine perskegel
4. Roestvrijstalen filter
5. Sapkan
6. Hoofdgedeelte
7. Drukhendel

OPMERKING:

De afbeeldingen in deze handleiding zijn schematische voorstellingen en komen mogelijk niet exact overeen met het product.

2. VOOR U HET TOESTEL GEBRUIKT

- Haal het toestel uit de doos en verwijder al het verpakkingsmateriaal.
- Controleer of het toestel geen schade vertoont. Indien u schade waarneemt, contacteer onmiddellijk de technische dienst van Cecotec voor aanbevelingen of voor de reparatie van het toestel.
- Maak alle onderdelen die in contact komen met ingrediënten grondig schoon voordat u het product voor de eerste keer gebruikt.
- Plaats het apparaat op een vlak en stabiel oppervlak.
- Rol de voedingskabel volledig uit.
- Steek de stekker van het apparaat in het stopcontact.

3. WERKING

1. Snijd het fruit doormidden.
2. Zet een glas onder de anti-druppel sapuitgang.
3. Kies de juiste perskegel:
4. Gebruik de grotere kegel voor het uitpersen van grotere vruchten, zoals sinaasappels.
5. Gebruik de kleinere kegel om kleinere vruchten uit te persen, zoals citroenen.
6. Plaats een helft van het fruit op de perskegel.
7. Duw de drukhendel naar beneden om druk op het fruit uit te voeren. Als u kleine citroenen perst, kunt u rechtstreeks met uw hand persen.

8. Til de hendel op als u klaar bent met persen. De sapcentrifuge stopt met werken wanneer u de hendel niet meer tegen het fruit drukt.

Werkingstijden

- Gebruik het apparaat maximaal 15 seconden per keer.
- Laat het dan minstens 15 seconden rusten.
- Herhaal deze 2 stappen als een cyclus tot een maximum van 10 keer.

Opmerking:

- Als u het apparaat 10 keer achter elkaar hebt gebruikt, laat het 30 minuten rusten.
- Als u veel fruit hebt uitgeperst, moet u het filter en het reservoir regelmatig schoonmaken om eventuele pulpresten te verwijderen.
- Zodra u het apparaat niet meer gebruikt, haalt u de stekker uit het stopcontact en reinigt u het volgens de instructies.

4. SCHOONMAAK EN ONDERHOUD

- Schakel het toestel uit en trek de stekker uit het stopcontact en laat het afkoelen alvorens het schoon te maken.
- Gebruik geen schurende sponzen, poeders of schoonmaakproducten om het product te reinigen.
- Gebruik een zachte, schone, vochtige doek met water en een paar druppels zeep om de buitenkant van het product schoon te maken.
- Dompel het apparaat niet onder in water of andere vloeistoffen.
- Het is raadzaam het reinigingsproces periodiek uit te voeren om de resten van de vruchten te verwijderen.
- Deze onderdelen kunnen in de vaatwasser worden gewassen:
 - Deksel van de perskegels.
 - Grote perskegel.
 - Kleine perskegel.
 - Roestvrijstalen filter.
 - Sapreservoir
- Droog voorzichtig alle onderdelen voordat u het product opbergt.

5. TECHNISCHE SPECIFICATIES

Productreferentie: 03889/03890

Product: EssentialVita PowerFresh 1000 Inox/Black
230 V~, 50/60 Hz

NEDERLANDS

Maximale vermogen: 1000 W

Technische specificaties kunnen zonder voorafgaande kennisgeving worden gewijzigd om de productkwaliteit te verbeteren.

Gemaakt in China / Ontworpen in Spanje.

6. RECYCLING VAN ELEKTRISCHE EN ELEKTRONISCHE APPARATUUR



Dit symbool geeft aan dat, volgens de geldende voorschriften, het product en/of de batterij gescheiden van het huisvuil moeten worden afgevoerd. Wanneer dit product het einde van zijn levensduur bereikt, dient u de batterijen/accumulatoren te verwijderen en het naar een door de plaatselijke autoriteiten aangewezen inzamelpunt te brengen.

Voor gedetailleerde informatie over de aangewezen manier om elektrische apparaten en/of hun batterijen moet de consument de plaatselijke

overheid contacteren.

Naleving van de bovenstaande richtsnoeren zal bijdragen tot de bescherming van het milieu.

7. GARANTIE EN TECHNISCHE ONDERSTEUNING

Cecotec is aansprakelijk tegenover de eindgebruiker of consument voor elk gebrek aan overeenstemming dat bestaat op het ogenblik van de levering van het product onder de voorwaarden, bepalingen en termijnen die zijn vastgelegd in de toepasselijke regelgeving.

Het wordt aanbevolen reparaties te laten uitvoeren door gekwalificeerd personeel.

Als u ooit een incident met het product ontdekt of vragen hebt, neem dan contact op met de officiële Technische Assistentie van Cecotec via het telefoonnummer +34 96 321 07 28.

8. COPYRIGHT

De intellectuele eigendomsrechten op de teksten in deze handleiding behoren toe aan CECOTEC INNOVACIONES, S.L. Alle rechten voorbehouden. De inhoud van deze publicatie mag niet, geheel of gedeeltelijk, worden vervaelvoudigd, opgeslagen in een geautomatiseerd gegevensbestand, doorgegeven of verspreid op welke wijze dan ook (elektronisch, mechanisch, door fotokopieën, opnamen en dergelijke) zonder voorafgaande toestemming van CECOTEC INNOVACIONES, S.L.

1. CZĘŚCI I KOMPONENTY

Rys. 1

1. Ślimaki do wyciskania
2. Duża głowica sokowirówki
3. Mała głowica sokowirówki
4. Filter ze stali nierdzewnej
5. Zbiornik na sok
6. Korpus główny
7. Dźwignia ciśnieniowa

UWAGA:

Grafika tej instrukcji obsługi tak jak rysunki w niej zawarte, są schematyczną prezentacją i możliwe, że nie będą się zgadzać dokładnie wraz z produktem.

2. PRZED UŻYCIEM

- Wyjmij produkt z pudełka i usuń wszystkie elementy opakowania.
- Sprawdź urządzenie pod kątem widocznych uszkodzeń. Jeśli tak, skontaktuj się z Działem Pomocy Technicznej Cecotec jak najszybciej, aby uzyskać zalecenia dotyczące produktu lub naprawy.
- Przed pierwszym użyciem produktu wyczyść wszystkie części, które będą miały kontakt z owocami.
- Ustaw urządzenie na płaskiej i stabilnej powierzchni.
- Rozwiń całkowicie kabel.
- Podłącz urządzenie do gniazdka elektrycznego.

3. FUNKCJONOWANIE

1. Przekrój owoce na pół.
2. Umieść szklankę pod wylotem soku pod końcówką wylotu soku z urządzenia.
3. Wybierz odpowiednią głowicę sokowirówki:
4. Użyj większej głowki, aby wycisnąć większe owoce, takie jak pomarańcze.
5. Użyj mniejszej głowki, aby wycisnąć mniejsze owoce, takie jak cytryny.
6. Połowę owoców włożyć do wyciskarki.
7. Opuść dźwignię dociskową, aby wycisnąć owoc. W przypadku wyciskania małych cytryn można wycisnąć bezpośrednio ręcznie.

POLSKI

8. Po zakończeniu ściskania podnieś dźwignię. Sokowirówka przestanie działać, gdy przestaniesz dociskać dźwignię do owocu.

Czas pracy

- Używaj urządzenia do 15 sekund z rzędu.
- Następnie pozwól mu odpocząć przez co najmniej 15 sekund.
- Powtórz te 2 kroki w cyklu maksymalnie 10 razy.

Ostrzeżenie:

- Po użyciu urządzenia 10 razy z rzędu pozostaw je na 30 minut.
- Okresowo czyść filtr i zbiornik, aby usunąć pozostałości miążgi.
- Po zakończeniu użytkowania odłącz urządzenie od gniazdka ściennego i wyczyść je zgodnie z instrukcjami.

4. CZYSZCZENIE I KONSERWACJA

- Przed czyszczeniem wyłącz urządzenie, wyjmij wtyczkę z gniazdka i poczekaj, aż urządzenie ostygnie.
- Nie używaj gąbek, detergentów w proszku ani żrących środków czyszczących do czyszczenia produktu.
- Użyj miękkiej, czystej, wilgotnej szmatki z odrobiną detergentu do wyczyszczenia zewnętrznej obudowy produktu.
- Nie zanurzaj urządzenia w wodzie ani żadnej innej cieczy.
- Zaleca się okresowe czyszczenie w celu usunięcia resztek owoców.
- Następujące części można myć w zmywarce:
 - Prasa stożków ściskających.
 - Duża głowica sokowirówki
 - Mała głowica sokowirówki
 - Filter ze stali nie rdzewnej
 - Zbiornik na sok
- Dokładnie wysusz wszystkie części produktu przed przechowywaniem.

5. SPECYFIKACJA TECHNICZNA

Referencia del producto: 03889/03890

Produkt: EssentialVita PowerFresh 1000 Inox/Black

230 V~, 50/60 Hz

Moc maksymalna: 1000 W

Specyfikacje techniczne mogą ulec zmianie bez wcześniejszego powiadomienia w celu

poprawy jakości produktu.

Wyprodukowano w Chinach | Zaprojektowano w Hiszpanii

6. RECYKLING URZĄDZEŃ ELEKTRYCZNYCH I ELEKTRONICZNYCH



Ten symbol oznacza, że zgodnie z obowiązującymi przepisami produkt i/ lub baterię należy utylizować oddzielnie od odpadów domowych. Kiedy ten produkt osiągnie koniec okresu użytkowania, należy wyjąć baterie/ akumulatory i przekazać go do punktu zbiórki wyznaczonego przez władze lokalne.

Aby uzyskać szczegółowe informacje na temat najbardziej odpowiedniego sposobu utylizacji sprzętu gospodarstwa domowego i / lub odpowiednich baterii, konsument powinien skontaktować się z lokalnymi władzami. Przestrzeganie powyższych wytycznych pomoże chronić środowisko.

7. GWARANCJA I SERWIS POMOCY TECHNICZNEJ

Cecotec odpowie użytkownikowi lub konsumentowi końcowemu za wszelkie niezgodności występujące w momencie dostawy produktu na warunkach i terminach określonych w obowiązujących przepisach.

Zaleca się, aby naprawy były przeprowadzane przez wyspecjalizowany personel.

Jeśli wykryjesz incydent z produktem lub masz jakiegokolwiek pytania, skontaktuj się z oficjalnym Serwisem Pomocy Technicznej Cecotec pod numerem telefonu +34 96 321 07 28.

8. COPYRIGHT

Prawa własności intelektualnej dotekstów tego podręcznika należą do CECOTEC INNOVACIONES, S.L. Wszelkie prawa zastrzeżone. Treść tej publikacji nie może być powielana, w całości lub w części, reprodukowana, przechowywana w systemie wyszukiwania, przekazywana lub rozpowszechniana w jakikolwiek sposób (elektryczny, mechaniczny, fotokopiuwanie, nagrywanie lub podobne) bez uprzedniej zgody CECOTEC INNOVACIONES, SL

1. ČÁSTI A SLOŽENÍ

Obr. 1

1. Tlakové dšťavňovací kužely
2. Velká hlavice odšťavňovače
3. Maláá hlavice odšťavňovače
4. Filtr nerezové oceli.
5. Nádoba na šťávu
6. Základní tělo
7. Tlaková páka

POZNÁMKA:

Grafika v této příručce je schematickým znázorněním a nemusí přesně odpovídat výrobku.

2. PŘED POUŽITÍM

- Vyjměte přístroj z krabice a odstraňte všechny obaly.
- Prohlédněte přístroj, jestli není viditelně poškozen. Pokud poškození najdete, kontaktujte oficiální Asistenční technický servis Cecotec, pro doporučení a nebo opravu přístroje.
- Před prvním použitím očistěte všechny části, které přijdou do styku s ovocem.
- Umístěte přístroj vždy na povrchy stabilní a rovné.
- Zcela rozmotejte kabel.
- Zapojte přístroj do elektrického přívodu.

3. FUNGOVÁNÍ

1. Nakrájejte ovoce na polovinu.
2. Umístěte sklenici pod výtok šťávy a nálevce proti kapání.
3. Vyberte správnou hlavu odšťavňovače:
4. Použijte větší hlavu k odšťavnění větších plodů, jako jsou pomeranče.
5. Použijte menší hlavu k odšťavnění menších plodů, jako jsou citrony.
6. Vložte polovinu ovoce do odšťavňovače.
7. Sklopte páku a stiskněte ovoce. V případě mačkání malých citronů můžete stisknout přímo rukou.
8. Po dokončení odšťavnění zvedněte páku. Odšťavňovač přestane fungovat, když přestanete tlačít páku na ovoce.

Čas fungování

- Zařízení používejte maximálně 15 sekund.
- Pak nechte odpočinout alespoň 15 sekund.
- Tyto 2 kroky opakujte jako cyklus, maximálně však 10krát.

Upozornění:

- Jakmile přístroj použijete 10krát za sebou, nechte jej 30 minut odpočívat.
- Pravidelně čistěte filtr a nádrž, abyste odstranili zbytky dužiny.
- Po ukončení používání odpojte přístroj od elektrické sítě a řádně jej vyčistěte podle pokynů.

4. ČIŠTĚNÍ A ÚDRŽBA

- Odpojte přístroj z elektrické sítě a nechte ho úplně vychladnout než ho začnete čistit.
- Nepoužívejte houby, prášky nebo abrazivní čisticí prostředky na čištění tohoto přístroje.
- K čištění vnějšího pouzdra produktu použijte měkký, čistý a navlhčený hadřík vodou a několika kapkami mýdla.
- Vyvarujte se ponoření do vody nebo jakékoli jiné tekutiny.
- Doporučuje se pravidelně provádět čištění, aby se odstranily zbytky ovoce.
- Tyto části je také možné mýt v myčce:
- Tlakové odšťavňovací kužely
- Velká hlavice odšťavňovače
- Malá hlavice odšťavňovače
- Filtr nerezové oceli.
- Nádobu na šťávu
- Usušte před uskladněním pečlivě všechny části produktu.

5. TECHNICKÉ SPECIFIKACE

Reference produktu: 03889/03890

Produkt: EssentialVita PowerFresh 1000 Inox/Black

230 V~, 50/60 Hz

Maximální výkon: 1000 W

Technické specifikace se mohou změnit bez předchozího upozornění za účelem zlepšení kvality výrobku.

Vyrobena v Číně | Navrženo ve Španělsku

6. RECYKLACE ELEKTRICKÝCH A ELEKTRONICKÝCH ZAŘÍZENÍ



Tento symbol označuje, že podle platných předpisů musí být výrobek a/ nebo baterie likvidovány odděleně od domovního odpadu. Po skončení životnosti tohoto výrobku byste měli baterie/akumulátory vyjmout a odnést na sběrné místo určené místními úřady.

Podrobné informace o tom, jak správně likvidovat elektrická a elektronická zařízení a/ nebo baterie, by měli spotřebitelé získat od místních úřadů.

Dodržování výše uvedených pokynů přispěje k ochraně životního prostředí.

7. ZÁRUKA A TECHNICKÝ SERVIS

Společnost Cecotec odpovídá konečnému uživateli nebo spotřebiteli za jakýkoli nesoulad, který existuje v době dodání výrobku za podmínek a ve lhůtách stanovených platnými předpisy. Doporučuje se, aby opravy prováděl kvalifikovaný personál.

Pokud zjistíte problém s výrobkem nebo máte jakékoli dotazy, obraťte se na oficiální technickou podporu společnosti Cecotec na čísle +34 96 321 07 28.

8. COPYRIGHT

Práva duševního vlastnictví k textům v této příručce patří společnosti CECOTEC INNOVACIONES, S.L. Všechna práva jsou vyhrazena. Obsah této publikace nesmí být vcelku ani po částech reprodukován, ukládán do vyhledávacího systému, přenášen nebo šířen jakýmkoli způsobem (elektronicky, mechanicky, fotokopírováním, nahráváním nebo podobně) bez předchozího souhlasu společnosti CECOTEC INNOVACIONES, S.L.

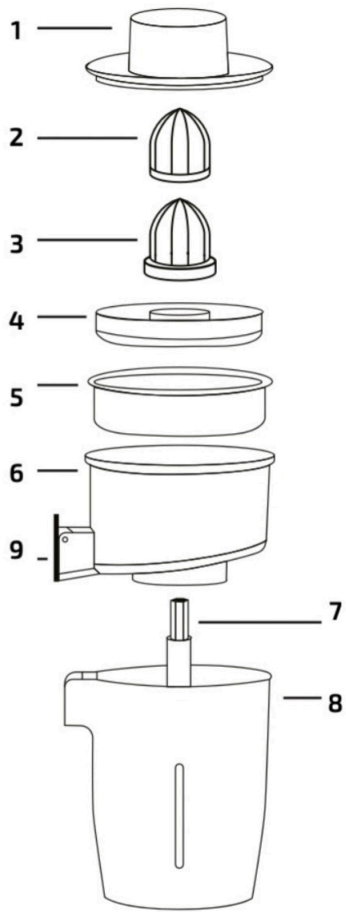

Fig./Img./Abb./Rys./Obr. 1

www.cecotec.es

Cecotec Innovaciones S.L.
Av. Reyes Católicos, 60
46910, Alfafar (Valencia), Spain
RP04240129