

# cecotec

## FAST&FURIOUS 8040 ABSOLUTE

Centro de planchado/ Steam station



Manual de instrucciones  
Instruction manual  
Manuel d'instructions  
Bedienungsanleitung  
Manuale di istruzioni  
Manual de instruções  
Instructiehandleiding  
Instrukcja obsługi  
Návod k použití

Instrucciones de seguridad	4
Safety instructions	7
Instructions de sécurité	10
Sicherheitshinweise	13
Istruzioni di sicurezza	16
Instruções de segurança	19
Veiligheidsinstructies	23
Instrukcje bezpieczeństwa	26
Bezpečnostní pokyny	29

## ÍNDICE

1. Piezas y componentes	33
2. Antes de usar	33
3. Funcionamiento	34
4. Limpieza y mantenimiento	36
5. Especificaciones técnicas	37
6. Reciclaje de aparatos eléctricos y electrónicos	37
7. Garantía y SAT	38
8. Copyright	38

## INDEX

1. Parts and components	39
2. Before use	39
3. Operation	40
4. Cleaning and maintenance	42
5. Technical specifications	43
6. Disposal of old electrical and electronic appliances	43
7. Technical support and warranty	43
8. Copyright	43

## SOMMAIRE

1. Pièces et composants	44
2. Avant utilisation	44
3. Fonctionnement	45
4. Nettoyage et entretien	47
5. Spécifications techniques	48
6. Recyclage des équipements électriques et électroniques	48
7. Garantie et SAV	49
8. Copyright	49

## INHALT

1. Teile und Komponenten	50
2. Vor dem Gebrauch	50
3. Bedienung	51
4. Reinigung und Wartung	53
5. Technische Spezifikationen	54
6. Recycling von Elektro- und Elektronikgeräten	54
7. Garantie und Kundendienst	55
8. Copyright	55

## INDICE

1. Parti e componenti	56
2. Prima dell'uso	56
3. Funzionamento	57
4. Pulizia e manutenzione	59
5. Specifiche tecniche	60
6. Riciclaggio di apparecchiature elettriche ed elettroniche	60
7. Garanzia e supporto tecnico	60
8. Copyright	61

## ÍNDICE

1. Peças e componentes	62
2. Antes de usar	62
3. Funcionamento	63
4. Limpeza e manutenção	65
5. Especificações técnicas	66
6. Reciclagem de produtos elétricos e eletrônicos	66
7. Garantia e SAT	67
8. Copyright	67

## INHOUD

1. Onderdelen en componenten	68
2. Vóór u het apparaat gebruikt	68
3. Werking	69
4. Schoonmaak en onderhoud	71
5. Technische specificaties	72
6. Recycling van elektrische en elektronische apparatuur	72
7. Garantie en technische ondersteuning	72
8. Copyright	73

## SPIS TREŚCI

1. Części i komponenty	74
2. Przed użyciem	74
3. Funkcjonowanie	75
4. Czyszczenie i konserwacja	77
5. Specyfikacja techniczna	78
6. Recykling urządzeń elektrycznych i elektronicznych	78
7. Gwarancja i Serwis pomocy technicznej	78
8. Copyright	78

## OBSAH

1. Části a složení	79
2. Před použitím	79
3. Fungování	80
4. Čištění a údržba	81
5. Technické specifikace	82
6. Recyklace elektrických a elektronických zařízení	83
7. Záruka a technický servis	83
8. Copyright	83

## INSTRUCCIONES DE SEGURIDAD

Lea las siguientes instrucciones atentamente antes de usar el producto. Guarde este manual para futuras referencias o nuevos usuarios.

- Siga atentamente estas instrucciones de seguridad cuando use el aparato.
- Este aparato pueden utilizarlo niños con edad de 8 años y superior y personas con capacidades físicas, sensoriales o mentales reducidas o falta de experiencia y conocimiento, si se les ha dado la supervisión o formación apropiadas respecto al uso del aparato de una manera segura y comprenden los peligros que implica. Los niños no deben jugar con el aparato. La limpieza y el mantenimiento a realizar por el usuario no deben realizarlos los niños sin supervisión.
- La plancha no debe dejarse sin vigilancia mientras esté conectada a la alimentación.
- La clavija debe retirarse de la base de la toma de corriente antes de llenar el depósito de agua.
- La abertura de rellenado no tiene que estar abierta durante el uso.
- La plancha debe utilizarse y colocarse sobre una superficie plana estable y resistente al calor.
- Cuando coloque la plancha sobre su soporte, asegúrese de que la superficie sobre la que se coloca el soporte es estable.
- No ha de utilizar la plancha si se ha caído, si hay señales visibles de daño o si está goteando.
- Mantenga la plancha y su cable fuera del alcance de los niños menores de 8 años cuando está enchufado o enfriándose.
-  Este símbolo significa: precaución, superficie caliente. La temperatura de las superficies accesibles podría

ser alta mientras se usa el producto y podría causar quemaduras. No toque las superficies calientes mientras esté en funcionamiento e inmediatamente después.

- Este aparato está diseñado exclusivamente para uso doméstico quedando excluido su uso en bares, restaurantes, granjas, hoteles, moteles y oficinas.
- Cuando se utilizan aparatos eléctricos, siempre se deben tomar precauciones básicas para reducir el riesgo de incendios, descargas eléctricas y lesiones.
- Asegúrese de que el voltaje de red coincida con el voltaje especificado en la etiqueta de clasificación del producto y de que el enchufe tenga toma de tierra.
- No sumerja el cable, el enchufe o cualquier otra parte del producto en agua o cualquier otro líquido, ni exponga las conexiones eléctricas al agua. Asegúrese de que tiene las manos completamente secas antes de tocar el enchufe o encender el producto.
- Inspeccione el cable de alimentación regularmente en busca de daños visibles. Si el cable presenta daños, debe ser reparado por el Servicio de Asistencia Técnica oficial de Cecotec para evitar cualquier tipo de peligro.
- Si el dispositivo cae accidentalmente en agua, desconéctelo inmediatamente. ¡No toque el agua!
- No exponga el aparato a los agentes atmosféricos.
- No utilice la plancha en telas muy húmedas.
- No retuerza, doble, estire o dañe el cable de alimentación. Protéjalo de bordes afilados y fuentes de calor. No permita que el cable toque superficies calientes. No deje que el cable asome sobre el borde de la superficie o encimera.
- Este dispositivo no está diseñado para funcionar a través de temporizadores o sistemas de control remoto externos.
- Apague y desenchufe el producto de la fuente de alimentación

cuando no esté siendo usado y antes de limpiarlo. Tire del enchufe para desconectarlo, no tire del cable.

- El dispositivo está diseñado para planchar textiles. Está diseñado para uso doméstico y, por lo tanto, no es apto para uso comercial. No lo utilice en el exterior.
- Para evitar quemaduras o lesiones, no planche la ropa mientras la lleva puesta.
- No utilice ningún accesorio que no haya sido recomendado por el fabricante ya que podría ocasionar daños.
- Para evitar quemaduras o lesiones, no dirija el vapor hacia personas o animales al planchar.
- Mantener la plancha a máxima temperatura durante mucho tiempo podría causar una decoloración de esta que no afectará a su funcionamiento.
- No intente reparar el dispositivo por su propia cuenta. Póngase en contacto con el Servicio de Asistencia Técnica oficial de Cecotec para cualquier duda.
- Para asegurar el correcto funcionamiento del dispositivo, la limpieza y el mantenimiento del producto ha de realizarse de acuerdo con este manual de instrucciones. Apague y desenchufe el producto antes de moverlo o limpiarlo. Asegúrese de que la plancha se ha enfriado por completo antes de guardarla.
- Cecotec no acepta ninguna responsabilidad sobre daños o lesiones que tengan como origen un uso inadecuado del producto. Todo uso incorrecto o incumplimiento de este manual anula la garantía del producto y las responsabilidades de Cecotec.

Advertencia: toda nuestra gama de planchas pasa un control de calidad antes de ser comercializados. En dichas pruebas se realiza un llenado del depósito de agua donde se comprueba la estanqueidad y el correcto funcionamiento del equipo. Una

vez realizada la prueba se procede al vaciado y secado del depósito, pero puede quedar algún resto de agua en su interior.

## SAFETY INSTRUCTIONS

Read these instructions thoroughly before using the appliance. Keep this instruction manual for future reference or new users.

- All safety instructions must be closely followed when using the appliance.
- This appliance can be used by children aged 8 years and above and persons with reduced physical, sensory, or mental capabilities or lack of experience and knowledge if they have been given supervision or instruction concerning use of the appliance in a safe way and understand the hazards involved. Children must not play with the appliance. Cleaning and user maintenance should not be carried out by unsupervised children.
- The appliance must not be left unattended while connected to the power supply.
- The plug must be removed from the socket before filling up the water tank.
- The filling opening must not be open during use.
- The appliance must be used and placed on a flat, stable, and heat-resistant surface.
- When placing the iron on the base, make sure the surface on which the base is placed is stable.
- Do not use the appliance if it has been dropped, shows visible damage, or is leaking.
- Keep the appliance and its power cable out of reach of children under 8 years old when plugged in or cooling down.
-  This symbol means: caution, hot surface. The

temperature of accessible surfaces may be high while the appliance is in use and could cause burns. Do not touch hot surfaces during operation or immediately after.

- This appliance is designed for domestic use only and is not intended for bars, restaurants, farmhouses, hotels, motels, and offices.
- When using electrical and electronic appliances, basic precautions must always be followed to reduce the risk of fire, electrical shock, and injury.
- Ensure that the mains voltage matches the voltage specified on the appliance rating label and that the plug is earthed.
- Do not immerse the cable, plug, or any non-removable part of the appliance in water or any other liquid or expose electrical connections to water. Make sure your hands are dry before handling the plug or switching on the appliance.
- Check the power cable regularly for visible damage. If the cable is damaged, it must be repaired by the official Cecotec Technical Support Service to avoid any type of danger.
- If the appliance falls accidentally in water, unplug it immediately. Do not touch the water!
- Do not expose the appliance to atmospheric agents.
- Do not use the iron on very wet fabrics.
- Do not twist, bend, pull, or damage the power cable. Protect it from sharp edges and heat sources. Do not allow the cable to touch hot surfaces. Do not let the cable hang over the edge of the surface or worktop.
- This appliance is not intended to be operated by means of an external timer or separate remote-control system.
- Turn off and unplug the appliance from the mains supply when not in use and before cleaning it. Pull from the plug, not the cable, to disconnect it from the outlet.
- This appliance is designed to iron textiles. It is designed for

domestic use only and, therefore, not suitable for commercial use. Do not use outdoors.

- To protect against burns or injuries to persons, do not iron textiles while being worn on the body.
- Do not use any accessory that has not been recommended by Cecotec, as they might cause injuries or damage.
- To protect against burns or injuries, do not direct steam toward persons or animals when ironing.
- Keeping the iron at maximum temperature for too long may cause discolouration, which will not affect the performance of the appliance.
- Do not try to repair the appliance by yourself. Contact the official Cecotec Technical Support Service for advice.
- Cleaning and maintenance must be carried out according to this instruction manual to make sure the appliance functions properly. Turn off and unplug the appliance before moving and cleaning it. Make sure the iron has completely cooled down before storing it.
- Cecotec takes no responsibility for any damage caused by misuse of the machine. Any misuse or non-compliance with these instructions voids the warranty and Cecotec's liability.

Warning: All our ironing range products have undergone quality control tests previous to their commercialisation. These tests consist of filling the water tank in order to check tightness and to ensure the correct operation of the appliance. Once the test has been carried out, the tank is emptied and dried, but some water may still remain inside.

## INSTRUCTIONS DE SÉCURITÉ

Veillez lire les instructions suivantes avec attention avant d'utiliser l'appareil. Gardez bien ce manuel pour de futures références ou pour tout nouvel utilisateur.

- Veuillez suivre ces instructions de sécurité très attentivement lorsque vous utilisez l'appareil.
- Cet appareil peut être utilisé par des enfants de 8 ans et plus et par des personnes aux capacités physiques, mentales ou sensorielles réduites, ou sans expérience ni connaissances s'ils sont surveillés et/ou ont reçu les informations nécessaires à l'utilisation correcte de l'appareil et qu'ils ont bien compris les risques qu'il implique. Empêchez les enfants de jouer avec le produit. Le nettoyage et l'entretien du produit ne peuvent pas être menés à terme par les enfants.
- Le fer ne doit pas être laissé sans surveillance lorsqu'il est branché à l'alimentation électrique.
- Vous devez retirer le câble de la base et débrancher l'appareil avant de remplir le réservoir d'eau.
- L'orifice de remplissage ne doit pas être ouvert pendant l'utilisation.
- Le fer doit être utilisé et placé sur une surface plane, stable et résistante à la chaleur.
- Lorsque vous placez le fer sur sa base, assurez-vous que la surface est stable.
- L'appareil ne doit pas être utilisé s'il est tombé, s'il présente des signes visibles d'endommagement ou s'il goutte.
- Maintenez l'appareil et son câble hors de portée des enfants de moins de 8 ans lorsqu'il est en fonctionnement ou en train de refroidir.
-  Ce symbole signifie : attention ! Surface chaude. La température des surfaces accessibles pourrait être

élevée lorsque vous utilisez l'appareil et pourrait provoquer des brûlures. Ne touchez pas les surfaces chaudes lorsque l'appareil est en fonctionnement ni immédiatement après.

- Cet appareil est conçu pour un usage domestique uniquement et ne doit pas être utilisé dans les bars, restaurants, fermes, hôtels, motels et bureaux.
- Lors de l'utilisation d'appareils électriques, il faut toujours prendre des précautions afin de réduire le risque d'incendies, de décharges électriques ou de lésions.
- Assurez-vous que le voltage du réseau coïncide avec le voltage spécifié sur l'étiquette de classification de l'appareil et que la prise possède une connexion à terre.
- Ne submergez pas le câble, la prise ni aucune autre partie de l'appareil dans de l'eau ni dans aucun autre liquide, ni n'exposez les connexions électriques à l'eau. Assurez-vous d'avoir les mains complètement sèches avant de toucher la prise ou d'allumer l'appareil.
- Inspectez le câble d'alimentation régulièrement pour rechercher des dommages visibles. Si le câble présente des dommages, il doit être réparé par le Service d'Assistance Technique officiel de Cecotec pour éviter tout type de danger.
- Si l'appareil tombe accidentellement dans l'eau, débranchez-le immédiatement. Ne touchez pas l'eau !
- N'exposez pas l'appareil aux agents atmosphériques.
- N'utilisez pas l'appareil sur des textiles très humides.
- Ne tordez pas, ne pliez pas, n'étirez pas et n'abîmez pas le câble d'alimentation. Protégez-le des bords pointus et des sources de chaleur. Ne laissez pas le câble toucher des surfaces chaudes ni dépasser de la surface ou du plan de travail.
- Cet appareil n'a pas été conçu pour fonctionner à travers des minuteriers ou systèmes de contrôle à distance externes.

- Éteignez et débranchez l'appareil de la source d'alimentation lorsque vous ne l'utilisez plus et avant de le nettoyer. Tirez sur la fiche pour le débrancher ; ne tirez pas sur le câble.
- L'appareil a été conçu pour repasser des textiles. Il a été conçu pour un usage domestique, et donc, il ne convient pas pour un usage commercial. Ne l'utilisez pas en extérieur.
- Pour éviter des brûlures ou des dommages, ne repassez pas les vêtements tout en les portant.
- N'utilisez aucun accessoire qui ne soit pas recommandé par Cecotec, cela pourrait provoquer des dommages.
- Pour éviter des brûlures ou des dommages, ne dirigez pas la vapeur vers les personnes ou vers les animaux lorsque vous repassez.
- Maintenir le fer à une température maximale pendant longtemps pourrait provoquer sa décoloration, ce qui n'affectera pas son fonctionnement.
- N'essayez pas de réparer l'appareil vous-même. Veuillez contacter le Service Après-Vente Officiel de Cecotec pour tout doute ou renseignement.
- Pour assurer le correct fonctionnement de l'appareil, le nettoyage et l'entretien doivent être réalisés en accord avec ce manuel d'instructions. Éteignez et débranchez l'appareil avant de le déplacer ou de le nettoyer. Assurez-vous que le fer à repasser soit complètement refroidi avant de le nettoyer ou de le ranger.
- Cecotec n'acceptera aucune responsabilité quant aux dommages et lésions liés à une utilisation inadéquate du produit. Toute utilisation incorrecte ou tout non-respect de ce manuel annulera la garantie du produit et les responsabilités du fabricant.

Avertissement : toute notre gamme de fers à repasser passe par un contrôle de qualité avant d'être commercialisée. Lors de

ce contrôle, nous remplissons le réservoir avec de l'eau pour vérifier l'étanchéité et le correct fonctionnement de l'appareil. Une fois le contrôle a été réalisé, nous vidons et séchons le réservoir, mais il peut rester un peu d'eau à l'intérieur.

## SICHERHEITSHINWEISE

Lesen Sie die folgenden Hinweise aufmerksam durch, bevor Sie das Gerät verwenden. Bewahren Sie diese Bedienungsanleitung zum Nachschlagen oder für neue Benutzer auf.

- Befolgen Sie diese Sicherheitshinweise sorgfältig, wenn Sie das Produkt verwenden.
- Dieses Gerät kann von Kindern ab 8 Jahren und darüber sowie von Personen mit verringerten physischen, sensorischen oder mentalen Fähigkeiten oder Mangel an Erfahrung und Wissen benutzt werden, wenn sie beaufsichtigt oder bezüglich des sicheren Gebrauchs des Geräts unterwiesen wurden und die daraus resultierenden Gefahren verstehen. Kinder dürfen nicht mit dem Gerät spielen. Reinigung und Wartung durch den Benutzer sollten nicht von Kindern ohne Aufsicht durchgeführt werden.
- Das Bügeleisen darf nicht unbeaufsichtigt gelassen werden, solange es an das Stromnetz angeschlossen ist.
- Vor dem Befüllen des Wassertanks muss der Stecker aus dem Steckdosensockel gezogen werden.
- Die Einfüllöffnung darf während des Gebrauchs nicht geöffnet sein.
- Das Bügeleisen muss auf einer ebenen, stabilen und hitzebeständigen Oberfläche verwendet und aufgestellt werden.
- Wenn Sie das Bügeleisen auf den Ständer stellen, achten

Sie darauf, dass der Untergrund, auf dem der Ständer steht, stabil ist.

- Verwenden Sie das Bügeleisen nicht, wenn es heruntergefallen ist, wenn es sichtbare Anzeichen von Beschädigungen aufweist oder wenn es undicht ist.
- Bewahren Sie das Bügeleisen und sein Kabel außerhalb der Reichweite von Kindern unter 8 Jahren auf, wenn es eingesteckt ist oder abkühlt.
-  Dieses Symbol bedeutet: Vorsicht, heiße Oberfläche. Die Temperatur der berührten Oberflächen kann beim Betrieb sehr heiß werden und zu Verbrennungen führen. Berühren Sie die heißen Oberflächen nicht beim oder sofort nach dem Gebrauch.
- Dieses Gerät ist nur für den Hausgebrauch bestimmt und darf nicht in Bars, Restaurants, Bauernhöfen, Hotels, Motels und Büros verwendet werden.
- Bei der Verwendung von Elektrogeräten sollten stets grundlegende Vorsichtsmaßnahmen getroffen werden, um das Risiko von Bränden, Stromschlägen und Verletzungen zu verringern.
- Vergewissern Sie sich, dass die Netzspannung, mit der auf dem Typenschild des Gerätes angegebene Spannung übereinstimmt und dass die Steckdose geerdet ist.
- Tauchen Sie das Netzkabel, den Stecker oder jegliche nicht entfernbaren Teile des Gerätes nicht ins Wasser oder andere Flüssigkeiten ein und lassen Sie die elektrischen Anschlüsse nicht in Kontakt mit Wasser kommen. Sorgen Sie dafür, dass Ihre Hände völlig trocken sind, bevor Sie die Steckdose berühren oder das Gerät einschalten.
- Überprüfen Sie das Netzkabel regelmäßig auf sichtbare Schäden. Wenn das Kabel beschädigt ist, muss es durch den offiziellen Technischen Kundendienst von Cecotec ersetzt

werden, um jegliche Art von Gefahr zu vermeiden.

- Falls das Gerät versehentlich ins Wasser fällt, ziehen Sie es sofort aus der Steckdose. Berühren Sie nicht das Wasser!
- Setzen Sie das Gerät keinen atmosphärischen Einflüssen aus.
- Verwenden Sie das Bügeleisen nicht bei sehr nassen Stoffen.
- Der Stromkabel darf nicht verdreht, verbogen oder zu stark gezogen bzw. belastet oder beschädigt werden. Schützen Sie es von scharfen Kanten und Wärmequellen. Lassen Sie niemals den Kabel mit wärmen Oberflächen in Kontakt kommen. Lassen Sie das Kabel nicht über den Rand der Oberfläche oder der Arbeitsplatte hinausragen.
- Dieses Gerät funktioniert nicht über Timer oder externe Fernbedienungssysteme.
- Schalten Sie das Gerät aus und trennen es von der Stromversorgung, wenn Sie das Gerät nicht verwenden und bevor Sie es reinigen möchten. Ziehen Sie am Stecker, nicht am Kabel selbst.
- Das Gerät ist zum Bügeln von Textilien bestimmt. Es ist ausschließlich für den Privatgebrauch bestimmt und nicht für gewerbliche Zwecke geeignet. Verwenden Sie das Gerät nicht im Freien.
- Bügeln Sie keine Kleidung, die Sie tragen, um Verbrennungen und Verletzungen zu vermeiden.
- Verwenden Sie niemals Zubehörteile, die nicht von dem Hersteller empfohlen wurden, da sie Schäden verursachen könnten.
- Richten Sie den Dampf nicht auf Sie oder auf anderen Personen bzw. Tieren aus, um Verbrennungen zu vermeiden.
- Wenn Sie das Bügeleisen längere Zeit bei Höchsttemperatur halten, kann es zu Verfärbungen führen, die den Betrieb nicht beeinträchtigen.

- Versuchen Sie niemals das Gerät selbst zu reparieren. Sollten Sie Information benötigen bzw. Zweifel beseitigen kontaktieren Sie den offiziellen technischen Kundendienst.
- Die Reinigung und die Wartung sollten gemäß dieser Bedienungsanleitung durchgeführt werden, um einen ordnungsgemäßen Betrieb des Gerätes zu gewährleisten. Schalten Sie das Gerät aus, bevor Sie es reinigen oder bewegen. Prüfen Sie, dass das Gerät vollständig abgekühlt ist, bevor Sie es einlagern.
- Cecotec übernimmt keine Haftung für Schäden, die durch unsachgemäße Anwendung entstehen. Cecotec übernimmt keine Haftung von der unsachgemäßen Verwendung des Produktes oder Nichteinhaltung dieser Anweisungen.

Hinweis: Alle unsere Bügeleisen werden vor der Vermarktung einer Qualitätskontrolle unterzogen. Bei diesen Tests wird eine Befüllung des Wassertanks durchgeführt, bei der die Dichtheit und die ordnungsgemäße Funktion des Geräts überprüft wird. Sobald der Test durchgeführt wurde, wird der Tank geleert und getrocknet, aber möglicherweise verbleibt noch etwas Wasser im Tank.

## ISTRUZIONI DI SICUREZZA

Leggere le seguenti istruzioni prima di usare l'apparecchio. Conservare questo manuale per consultazioni future o nuovi utenti.

- Seguire attentamente queste istruzioni di sicurezza quando si usa l'apparecchio.
- Questo apparecchio può essere usato da bambini a partire da 8 anni e da persone con ridotte capacità fisiche, sensoriali o mentali o con mancanza di esperienza e conoscenza,

a condizione che siano supervisionati o istruiti sull'uso dell'apparecchio in modo sicuro e che comprendano i pericoli connessi. I bambini non devono giocare con l'apparecchio. La pulizia e la manutenzione non devono essere effettuate da bambini senza supervisione.

- L'apparecchio non deve essere lasciato incustodito mentre è collegato alla corrente.
- Scollegare la spina dalla presa di corrente prima di riempire il serbatoio d'acqua.
- L'apertura di riempimento non deve rimanere aperta durante l'uso.
- L'apparecchio deve essere utilizzato e posizionato su una superficie piana, stabile e resistente al calore.
- Quando si colloca il ferro da stiro sulla base, assicurarsi che la superficie d'appoggio della stessa sia stabile.
- Non utilizzare l'apparecchio se è caduto, se presenta danni visibili o se perde.
- Tenere l'apparecchio e il suo cavo fuori dalla portata dei bambini di età inferiore agli 8 anni quando è collegato alla rete elettrica o è in fase di raffreddamento.
-  Questo simbolo significa: Attenzione! Superficie calda. Le superfici accessibili dell'apparecchio potrebbero riscaldarsi molto durante l'uso. Non toccare le superfici calde mentre l'apparecchio è in uso e immediatamente dopo.
- Questo apparecchio è stato progettato solo per uso domestico e non può essere utilizzato in bar, ristoranti, aziende agricole, alberghi, motel e uffici.
- Quando si usano apparecchi elettronici, occorre rispettare alcune precauzioni di sicurezza base per ridurre il rischio di incendio, scariche elettriche e lesioni.
- Verificare che la tensione di rete coincida con quella

specificata nell'etichetta di classificazione dell'apparecchio e che la presa elettrica sia dotata di messa a terra.

- Non immergere il cavo, la spina o qualsiasi altra parte dell'apparecchio in acqua o in qualsiasi altro liquido, né esporre i collegamenti elettrici all'acqua. Assicurarci di avere le mani completamente asciutte prima di toccare la spina o di accendere l'apparecchio.
- Ispezionare regolarmente il cavo di alimentazione in cerca di danni visibili. Se il cavo presenta danni, dovrà essere riparato dal Servizio di Assistenza Tecnica ufficiale di Cecotec per evitare qualsiasi tipo di rischio.
- Se l'apparecchio dovesse cadere accidentalmente in acqua, scollegarlo immediatamente. Non toccare l'acqua.
- Non esporre l'apparecchio agli agenti atmosferici.
- Non utilizzare il ferro da stiro su tessuti molto umidi.
- Non torcere, piegare, allungare o danneggiare il cavo di alimentazione. Proteggerlo da bordi affilati e fonti di calore. Non permettere che il cavo tocchi superfici calde. Non lasciare che il cavo spunti sopra il bordo della superficie o piano di lavoro.
- Questo apparecchio non è stato progettato per funzionare tramite timer o sistemi di controllo remoto esterni.
- Spegner e scollegare l'apparecchio dalla fonte di alimentazione quando non in uso e prima di pulirlo. Tirare la spina per scollegare l'apparecchio, non tirare il cavo.
- L'apparecchio è stato progettato per stirare tessuti. Questo apparecchio è stato progettato unicamente per uso personale, non è adatto a fini commerciali. Non usare all'aperto.
- Per evitare scottature o lesioni, non stirare indumenti mentre si indossano.
- Non utilizzare nessun accessorio non suggerito da Cecotec per evitare danni all'apparecchio.

- Per evitare scottature o lesioni, non dirigere il vapore verso persone o animali.
- Mantenere il ferro da stiro alla massima temperatura per molto tempo può causarne lo scolorimento, questo non influenzerà il suo funzionamento.
- Non tentare di riparare l'apparecchio per conto proprio. Si prega di contattare il Servizio di Assistenza Tecnica ufficiale di Cecotec per ricevere informazioni.
- Per garantire il corretto funzionamento dell'apparecchio, la pulizia e la manutenzione devono essere effettuate secondo questo manuale di istruzioni. Spegner e scollegare l'apparecchio prima di muoverlo o pulirlo. Verificare che il ferro si sia raffreddato completamente prima di riporlo.
- Cecotec non si assume alcuna responsabilità per danni o lesioni derivanti da un uso improprio dell'apparecchio. L'inadempienza delle istruzioni di questo manuale annulla la garanzia dell'apparecchio e le responsabilità di Cecotec.

Avvertenza: tutta la gamma di ferri da stiro passa un controllo di qualità prima di essere commercializzata. Durante i test, il serbatoio dell'acqua viene riempito per verificare che sia a tenuta stagna e che l'apparecchio funzioni correttamente. Una volta effettuato il test, il serbatoio viene svuotato e asciugato, ma dei residui d'acqua potrebbero rimanere all'interno.

## INSTRUÇÕES DE SEGURANÇA

Leia as seguintes instruções atentamente antes de usar o aparelho. Guarde este manual para referências futuras ou novos utilizadores.

- Siga atentamente estas instruções de segurança quando usar o aparelho.

- Este aparelho pode ser utilizado por crianças a partir dos 8 anos de idade e por pessoas com capacidades físicas, sensoriais ou mentais reduzidas ou com falta de experiência e conhecimentos, se lhes tiver sido dada supervisão ou instruções relativas à utilização do aparelho de uma forma segura e compreendem os perigos envolvidos. Não permita que as crianças brinquem com o aparelho. A limpeza e manutenção do aparelho não devem ser efetuadas por crianças sem supervisão.
- O ferro de engomar não pode ser deixado sem vigilância enquanto estiver ligado à tomada.
- Deve remover o cabo do suporte e da tomada elétrica antes de encher o depósito de água.
- A abertura de enchimento não deve ser aberta durante a utilização.
- O aparelho tem de ser utilizado e colocado sobre uma superfície plana, estável e resistente ao calor.
- Quando colocar o aparelho sobre o seu suporte, certifique-se de que a superfície na qual está a colocá-la é estável.
- O aparelho não deve ser utilizado se tiver caído, se houver sinais visíveis de danos ou se estiver a pingar.
- Mantenha o cabo e o aparelho longe do alcance de crianças de idade inferior a 8 anos.
-  Este símbolo significa: cuidado! Superfície quente. A temperatura das superfícies acessíveis pode ser alta enquanto se usa o aparelho e poderia causar queimaduras. Não toque nas superfícies quentes enquanto o aparelho estiver em funcionamento ou imediatamente depois.
- Este aparelho foi desenhado apenas para uso doméstico e não para uso em cafés, restaurantes, quintas, hotéis, motéis e escritórios.
- Ao utilizar aparelhos elétricos, devem ser sempre tomadas precauções básicas para reduzir o risco de incêndios, eletrochoques e lesões.
- Certifique-se de que a tensão de rede coincida com a tensão especificada na etiqueta de classificação do aparelho e de que a tomada tenha ligação à terra.
- Não imerja o cabo, a ficha ou qualquer outra parte elétrica do aparelho na água ou qualquer outro líquido nem exponha as conexões elétricas à água. Certifique-se de ter as mãos completamente secas antes de tocar a tomada ou ligar o aparelho.
- Inspeccione o cabo de alimentação regularmente em busca de danos visíveis. Se o cabo apresentar danos, deve ser reparado pelo Serviço de Assistência Técnica da Cecotec para evitar qualquer tipo de perigo.
- Se o aparelho cair acidentalmente na água, desligue-o imediatamente da corrente elétrica. Não toque a água!
- Não exponha o aparelho a agentes atmosféricos.
- Não utilize o ferro de engomar em tecidos húmidos.
- Não torça, dobre, estique ou danifique o cabo de alimentação. Proteja-o de bordas afiadas e fontes de calor. Não permita que o cabo toque em superfícies quentes. Não deixe que o cabo se aproxime da superfície do aparelho ou da bancada.
- Este aparelho não está desenhado para funcionar através de temporizadores ou sistemas de controlo remoto externos.
- Desligue e desconecte o aparelho da corrente elétrica quando não estiver a ser usado e antes de o limpar. Puxe da ficha para o desconectar, não puxe pelo cabo.
- O aparelho foi concebido para passar têxteis. Este aparelho foi concebido para uso doméstico e, portanto, não é adequado para uso comercial. Não o utilize em exteriores.
- Para evitar queimaduras ou lesões, não engome a roupa enquanto estiver posta.

- Não utilize nenhum acessório que não tenha sido recomendado pela Cecotec, já que poderá causar danos.
- Para evitar queimaduras ou lesões, não dirija o vapor para pessoas ou animais ao engomar.
- Manter o ferro de engomar à máxima temperatura durante muito tempo poderá causar descoloração do mesmo que não afetará o seu funcionamento.
- Não tente reparar o aparelho por conta própria. Por favor, contacte o Serviço de Assistência Técnica da Cecotec se tiver alguma dúvida.
- Para garantir o correto funcionamento do aparelho, as tarefas de limpeza e manutenção devem ser feitas de acordo com este manual de instruções. Desligue e desconecte o aparelho antes de o mover ou limpar. Verifique se o aparelho tem arrefecido completamente antes de o guardar.
- A Cecotec não aceitará nenhuma responsabilidade sobre danos ou lesões que tenham como origem um uso inadequado do aparelho. Todo uso incorreto ou incumprimento deste manual, anula a garantia do aparelho e as responsabilidades da Cecotec.

Advertência: toda a nossa gama de produtos para engomar passa pelo controle de qualidade antes de ser comercializada. Nestes testes, é realizado o enchimento do depósito de água, onde são verificadas a estanquidade e o correto funcionamento do equipamento. Uma vez realizado o teste, esvazia-se e seca-se o depósito, mas um pouco de água pode permanecer no seu interior.

## VEILIGHEIDSINSTRUCTIES

Lees de volgende instructies aandachtig voordat u het product gebruikt. Bewaar deze handleiding voor toekomstig(e) gebruik of gebruikers.

- Volg aandachtig deze veiligheidsinstructies wanneer u dit product gebruikt.
- Dit apparaat kan worden gebruikt door kinderen vanaf 8 jaar en personen met verminderde lichamelijke, zintuiglijke of geestelijke vermogens of met gebrek aan ervaring en kennis, indien zij onder toezicht staan of instructies hebben gekregen over het veilig gebruik van het apparaat en de gevaren ervan begrijpen. Kinderen mogen niet met het apparaat spelen. Reiniging en onderhoud door de gebruiker mogen niet zonder toezicht door kinderen worden uitgevoerd.
- Het strijkijzer mag niet onbeheerd worden achtergelaten zolang het op de stroomvoorziening is aangesloten.
- De stekker moet uit het stopcontact worden verwijderd voordat het waterreservoir wordt gevuld.
- De vulopening mag tijdens het gebruik niet geopend zijn.
- Het strijkijzer moet worden gebruikt en geplaatst op een vlakke, stabiele en hittebestendige ondergrond.
- Wanneer u het strijkijzer op de standaard zet, moet u ervoor zorgen dat het oppervlak waarop de standaard staat stabiel is.
- Gebruik het strijkijzer niet als het is gevallen, als er zichtbare tekenen van schade zijn of als het lekt.
- Houd het strijkijzer en het snoer buiten bereik van kinderen jonger dan 8 jaar wanneer het is aangesloten of aan het afkoelen is.
-  Dit symbool betekent: Pas op, Heet oppervlak. De temperatuur van de aanraakbare oppervlakken kan

hoog zijn tijdens het gebruik van het product en kan brandwonden veroorzaken. Raak de hete oppervlakken niet aan als het product gebruikt wordt en meteen daarna.

- Dit apparaat is uitsluitend bestemd voor huishoudelijk gebruik en is niet bestemd voor gebruik in bars, restaurants, boerderijen, hotels, motels en kantoren.
- Bij het gebruik van elektrische apparaten moet u bepaalde basisvoorzorgsmaatregelen in acht nemen om het risico op brand, elektrische schokken en verwondingen te beperken.
- Zorg ervoor dat de netspanning overeenkomt met de spanning vermeld op het classificatielabel van het apparaat en dat het stopcontact geaard is.
- Dompel de voedingskabel, de stekker of andere onderdelen van het toestel niet onder in water of andere vloeistoffen. Stel de elektrische verbindingen niet bloot aan water. Raak het product en het stopcontact enkel aan met droge handen.
- Controleer de kabel regelmatig op zichtbare schade. Als de kabel beschadigd is moet deze gerepareerd worden door de technische dienst van Cecotec om elk gevaar te vermijden.
- Waarschuwing: als het toestel per ongeluk in het water valt, trek onmiddellijk de stekker uit. Raak het water niet aan!
- Stel het apparaat niet bloot aan atmosferische invloeden.
- Gebruik het strijkijzer niet op zeer vochtige stoffen.
- De voedingskabel mag niet verwrongen, dubbelgevouwen, uitgerekt of beschadigd worden. Bescherm het tegen scherpe randen en warmtebronnen. Zorg ervoor dat de kabel geen hete oppervlakken aanraakt. Laat de kabel niet over de rand van het werkoppervlak of aanrecht hangen.
- Dit toestel is niet ontworpen om gebruikt te worden met een externe timer of afstandsbediening.
- Schakel het toestel uit en trek de stekker uit het stopcontact als u het niet gebruikt of voordat u het schoonmaakt. Trek

aan de stekker om hem te verwijderen uit het stopcontact en niet aan de kabel.

- Het apparaat is ontworpen om textiel te strijken. Het is ontworpen voor huishoudelijk gebruik en is daarom niet geschikt voor commercieel gebruik. Gebruik het product niet buitenshuis.
- Strijk niet de kleding die u op dat moment draagt om brandwonden en letsel te vermijden.
- Gebruik alleen accessoires die worden aanbevolen door de fabrikant. Niet-aanbevolen accessoires zouden schade kunnen veroorzaken.
- Richt niet de stoom op personen of dieren tijdens het strijken om brandwonden en letsel te vermijden.
- Het strijkijzer laten werken op de maximale temperatuur gedurende een langere tijd zou verkleuring kunnen veroorzaken van het strijkijzer. Dit heeft geen effect op de werking van het strijkijzer.
- Probeer niet om zelf het product te repareren. Neem contact op met de officiële Technische Ondersteuningsservice van Cecotec als u een probleem ondervindt met het product.
- De schoonmaak en het onderhoud van het toestel moeten uitgevoerd worden zoals beschreven in deze handleiding om de correcte werking van het toestel te verzekeren. Schakel het product uit en trek de stekker uit het stopcontact voordat u het product verplaatst of schoonmaakt. Zorg ervoor dat de handstomer volledig is afgekoeld voordat u het opbergt.
- De fabrikant neemt geen verantwoordelijkheid voor schade of persoonlijk letsel als dit te wijten valt aan verkeerd gebruik van het product. Incorrect gebruik of het niet naleven van de instructies in deze handleiding annuleert de garantie van het product en de verantwoordelijkheid van de fabrikant.

Waarschuwing: Ons hele assortiment strijkijzers doorstaat

kwaliteitscontrole voordat ze op de markt worden gebracht. In deze tests wordt een wulling van het waterreservoir uitgevoerd waarbij de dichtheid en de juiste werking van de apparatuur wordt gecontroleerd. Nadat de test is uitgevoerd, wordt het reservoir gelegd en gedroogd, maar er kan nog wat water achterblijwen.

## INSTRUKCJE BEZPIECZEŃSTWA

Przed użyciem produktu należy uważnie przeczytać poniższe instrukcje. Zachowaj tę instrukcję do wykorzystania w przyszłości lub dla nowych użytkowników.

- Podczas korzystania z produktu należy dokładnie przestrzegać instrukcji bezpieczeństwa.
- To urządzenie może być używane przez dzieci w wieku 8 lat i starsze oraz przez osoby o ograniczonych zdolnościach fizycznych, sensorycznych lub umysłowych lub bez doświadczenia i wiedzy, pod warunkiem, że są one pod odpowiednim nadzorem lub zostały poinstruowane w zakresie bezpiecznego korzystania z urządzenia. i rozumieją związane z tym niebezpieczeństwa. Dzieci nie mogą bawić się urządzeniem. Dzieci nie mogą bez nadzoru czyścić i konserwować urządzenia.
- Nie należy pozostawiać żelazka podłączonego do sieci bez nadzoru.
- Przed napełnieniem zbiornika na wodę należy wyjąć wtyczkę z podstawy gniazdka.
- Otwór do napełniania nie musi być otwarty podczas użytkowania.
- Żelazko należy używać i ustawiać na stabilnej, płaskiej powierzchni odpornej na wysoką temperaturę.

- Umieszczając żelazko na podstawce, upewnij się, że powierzchnia, na której jest umieszczona podstawka, jest stabilna.
- Nie używaj żelazka, jeśli upadło, ma widoczne ślady uszkodzenia lub jest nieszczelne.
- Trzymaj żelazko i jego przewód poza zasięgiem dzieci w wieku poniżej 8 lat, gdy jest podłączone lub stygnie.
-  Ten symbol oznacza: Uwaga: gorąca powierzchnia. Temperatura dostępnych powierzchni może być wysoka podczas używania produktu i spowodować oparzenia. Nie dotykaj gorących powierzchni podczas i bezpośrednio po pracy.
- To urządzenie przeznaczone jest wyłącznie do użytku domowego i nie nadaje się do użytku w barach, restauracjach, gospodarstwach rolnych, hotelach, motelach i biurach.
- Podczas korzystania z urządzeń elektrycznych należy zawsze podejmować podstawowe środki ostrożności, aby zmniejszyć ryzyko pożaru, porażenia prądem elektrycznym i obrażeń.
- Upewnij się, że napięcie sieciowe jest zgodne z napięciem podanym na tabliczce znamionowej produktu oraz że wtyczka jest uziemiona.
- Nie zanurzaj przewodu, wtyczki ani żadnej innej części produktu w wodzie lub innej cieczy ani nie wystawiaj połączeń elektrycznych na działanie wody. Przed dotknięciem wtyczki lub włączeniem produktu upewnij się, że twoje ręce są całkowicie suche.
- Regularnie należy sprawdzać kabel zasilający pod względem widocznych uszkodzeń. Jeśli kabel jest uszkodzony, musi zostać naprawiony przez oficjalny Serwis Pomocy Technicznej Cecotec, aby uniknąć wszelkiego rodzaju niebezpieczeństw.

- Uwaga: jeśli urządzenie przypadkowo wpadnie do wody, natychmiast rozłącz je z prądu. Nie dotykaj wody!
- Nie wystawiać urządzenia na działanie czynników atmosferycznych.
- Nie używaj żelazka na bardzo mokrych tkaninach.
- Nie nakręcaj, nie zginaj, nie rozciągaj ani nie uszkadzaj kabla zasilającego. Chroń go przed ostrymi krawędziami i źródłami ciepła. Nie pozwól, aby przewód dotykał gorących powierzchni. Nie pozwól, aby przewód zwisał z krawędzi blatu lub powierzchni.
- To urządzenie nie jest przeznaczone do działania za pośrednictwem czasomierzy ani zewnętrznych systemów zdalnego sterowania.
- Wyłączyć i odłączyć produkt od źródła zasilania, gdy nie jest używany i przed czyszczeniem. Pociągnij za wtyczkę, aby ją odłączyć, nie ciągnij za kabel.
- Urządzenie przeznaczone do prasowania tekstyliów. Jest przeznaczony do użytku domowego i dlatego nie nadaje się do użytku komercyjnego. Nie używaj go na zewnątrz.
- Aby uniknąć poparzeń lub obrażeń, nie prasuj odzieży podczas jej noszenia.
- Nie używaj żadnych akcesoriów, które nie są zalecane przez producenta, ponieważ mogą spowodować uszkodzenia.
- Aby uniknąć oparzeń lub obrażeń, podczas prasowania nie kieruj pary na ludzi ani zwierzęta.
- Długotrwałe utrzymywanie żelazka w maksymalnej temperaturze może spowodować odbarwienie żelazka, które nie wpłynie na jego działanie.
- Nie próbuj samodzielnie naprawiać urządzenia. W razie jakichkolwiek pytań skontaktuj się z oficjalną pomocą techniczną Cecotec.
- Czyszczenie i konserwację produktu należy przeprowadzać

zgodnie z niniejszą instrukcją obsługi, aby zapewnić prawidłowe działanie. Wyłącz i odłącz produkt przed przeniesieniem lub czyszczeniem. Przed schowaniem upewnij się, że żelazko całkowicie ostygło.

- Cecotec nie ponosi żadnej odpowiedzialności za szkody lub obrażenia wynikające z niewłaściwego użytkowania produktu. Każde niewłaściwe użycie lub nieprzestrzeganie nie powoduje unieważnienia gwarancji na produkt i odpowiedzialności firmy Cecotec.

Ostrzeżenie: cała nasza oferta płyt przechodzi kontrolę jakości przed wprowadzeniem na rynek. W tych testach zbiornik na wodę jest napętniany, gdzie sprawdzana jest szczelność i poprawność działania sprzętu. Po wykonaniu testu zbiornik jest opróżniany i suszony, ale w środku może pozostać trochę wody.

## BEZPEČNOSTNÍ POKYNY

Před použitím přístroje si pozorně přečtěte následující bezpečnostní pokyny. Uchovejte tento návod pro budoucí použití nebo pro nové uživatele.

- Při používání pečlivě postupujte podle těchto bezpečnostních předpisů.
- Tento spotřebič mohou používat děti od 8 let a starší a osoby se sníženými fyzickými, smyslovými nebo duševními schopnostmi nebo s nedostatkem zkušeností a znalostí, pokud jsou pod dohledem nebo byly poučeny o bezpečném používání spotřebiče a rozumí souvisejícím nebezpečím. Děti si se spotřebičem nesmí hrát. Čištění a údržbu, kterou má provádět uživatel, nesmí provádět děti bez dozoru.
- Žehlička by neměla být ponechána bez dozoru, pokud je

připojena ke zdroji napájení.

- Před naplněním nádrže na vodu je nutné vytáhnout zástrčku ze základny zásuvky.
- Plnicí otvor nemusí být během používání otevřený.
- Žehlička musí být používána a umístěna na stabilním, žáruvzdorném rovném povrchu.
- Při pokládání žehličky na podpěru dbejte na to, aby povrch, na kterém je podpěra umístěn, byl stabilní.
- Žehličku nepoužívejte, pokud spadla, jsou na ní viditelné známky poškození nebo pokud teče.
- Uchovávejte žehličku a její kabel mimo dosah dětí mladších 8 let, když je zapojena do zásuvky nebo chladne.
-  Tento symbol znamená: Pozor horký povrch. Teplota povrchů při používání by mohla dosáhnout vysokých teplot a způsobit popáleniny. Nedotýkejte se horkých povrchů během používání a bezprostředně po něm.
- Tento spotřebič je určen pouze pro domácí použití a je vyloučen z použití v barech, restauracích, farmách, hotelech, motelech a kancelářích.
- Při používání elektrických spotřebičů je vždy třeba dodržovat základní opatření, aby se snížilo riziko požáru, úrazu elektrickým proudem a zranění.
- Ujistěte se, že elektrická síť má stejné napětí jako je uvedené na etiketě produktu a že zásuvka je uzemněná.
- Nedávejte kabel, zásuvku nebo jinou část přístroje do vody ani jiné tekutiny. Nevystavujte elektrické spoje vodě. Ujistěte se, že máte naprosto suché ruce než se dotknete zásuvky nebo přístroje.
- Pravidelně kontrolujte přívodový kabel, abyste zjistili viditelná poškození. Pokud je kabel poškozen, musí být opraven u oficiálního technického servisu Cecotec, aby se tak předešlo jakýmkoli nebezpečím.

- Pokud přístroj omylem spadne do vody, okamžitě ho odpojte. Nedotýkejte se vody!
- Nevystavujte zařízení atmosférickým vlivům.
- Nepoužívejte žehličku na velmi mokré látky.
- Neotáčejte, neohýbejte, nenatahujte ani jinak nepoškozujte napájecí kabel. Chraňte ho před ostrými hranami a zdroji tepla. Nedovolte, aby se kabel dotýkal horkých povrchů. Nedovolte, aby kabel visel přes okraj pracovní desky.
- Tento přístroj není navržen, aby fungoval prostřednictvím časovače nebo dálkových ovladačů.
- Vypněte a odpojte od elektrického proudu pokud přístroj nepoužíváte a před čištěním. Pro odpojení zatáhněte za zástrčku, ne za kabel.
- Přístroj je navržen na žehlení textilií. Je navržen pro domácí použití a proto není vhodný pro komerční použití. Nepoužívejte venku.
- Abyste se vyhnuli popálení a nebo zranění, nežehlete oblečení, pokud ho máte oblečené.
- Nepoužívejte žádné příslušenství, které nebylo doporučeno výrobcem, protože by mohlo způsobit škodu.
- Abyste předešli zraněním, nesměřujte páru na osoby a nebo zvířata během žehlení.
- Dlouhodobé udržování žehličky na maximální teplotě může způsobit změnu barvy žehličky, která nebude mít vliv na její provoz.
- Nepokoušejte se opravit přístroj vlastními silami. V případě pochybností kontaktujte oficiální Asistenční technický servis Cecotec.
- Abyste zajistili správné fungování přístroje, čistěte a udržujte přístroj v souladu s tímto návodem na použití. Vypněte a vypojte přístroj ze sítě před přemístěním a nebo před čištěním. Ujistěte se, že žehlička úplně vychladla, než ji uskladníte.

- Cecotec nepřijímá žádnou zodpovědnost za škody ani zranění způsobené nesprávným používáním přístroje. Jakékoli nesprávné používání nebo neplnění podmínek stanovených v tomto manuálu ruší záruku a odpovědnost firmy Cecotec.
- Upozornění: všechny naše žehličky prochází kontrolou kvality před uvedením do prodeje. Během těchto zkoušek je napuštěn zásobník na vodu a kontroluje se těsnost a správné fungování přístroje. Po dokončení zkoušky se tekutina vyleje a přístroj se vysuší. Uvnitř přístroje ale mohou zůstat zbytky vody.

## 1. PIEZAS Y COMPONENTES

Fig. 1.

1. Suela
2. Indicador luminoso de temperatura
3. Botón de vapor
4. Rueda de control de temperatura
5. Manguera de agua/vapor
6. Indicador luminoso de encendido
7. Botón de encendido
8. Indicador luminoso de vapor
9. Cable de alimentación y enchufe
10. Espacio de almacenamiento del cable
11. Válvula para la limpieza de la caldera
12. Espacio de almacenamiento para la manguera
13. Caldera
14. Depósito de agua

## 2. ANTES DE USAR

- Este aparato presenta un embalaje diseñado para protegerlo durante su transporte. Saque el aparato de su caja y retire todo el material de embalaje. Puede guardar la caja original y otros elementos del embalaje en un lugar seguro para prevenir daños en el aparato si necesita transportarlo en el futuro. Si desea deshacerse del embalaje original, asegúrese de reciclar todos los elementos correctamente.
- Asegúrese de que todas las piezas y componentes están incluidos y en buen estado. Si faltara alguno o no estuviera en buen estado, contacte de forma inmediata con el Servicio de Atención Técnica oficial de Cecotec.
- Desenrolle el cable de alimentación por completo y examínelo.
- Limpie la suela de la plancha con un paño suave.
- Conecte el producto a un enchufe correctamente instalado. El enchufe debe estar accesible, de forma que, en caso de emergencia, el producto pueda ser desconectado fácilmente.

Aviso: puede que perciba un ligero olor a quemado o humo cuando use el producto por primera vez, causado por el exceso de lubricantes del proceso de fabricación. Asegúrese de que el lugar esté bien ventilado y deje el producto en funcionamiento hasta que no queden restos de olor o humo.

### 3. FUNCIONAMIENTO

#### Cómo llenar el depósito de agua

1. Asegúrese de que la plancha está apagada y desenchufada antes de seguir las siguientes instrucciones.
2. El producto se puede utilizar con agua del grifo. Si el contenido de cal del agua del grifo es demasiado alto, mezcle 50 % de agua del grifo y 50 % de agua de mineralización débil.
3. Retire el depósito de agua de la caldera y llénelo con agua del grifo. No supere la marca "MAX" en la superficie del depósito.
4. Ponga el depósito de agua de nuevo en su lugar. Apoye la base del depósito de agua en su posición y empújelo hasta que oiga un clic.

#### Cómo utilizar la plancha

1. Enchufe el producto a la fuente de alimentación y presione el botón de encendido. El indicador luminoso de encendido y el indicador luminoso de vapor se encenderán. Esto significa que tanto la plancha como el calderín han empezado a funcionar.
2. Elija la temperatura con la rueda de control de temperatura de acuerdo con los símbolos internacionales en la etiqueta de la ropa. Fig. 2
3. El indicador luminoso de temperatura se apagará cuando la plancha esté lista para su uso.
4. El indicador luminoso de vapor se apagará cuando esté lista para ser usada con vapor.

#### Planchado con vapor

Cuando use la plancha por primera vez, planche primero un trapo.

1. Elija una de las posiciones de la rueda de control de temperatura para planchar con vapor según el tipo de tela a planchar. Solo puede utilizar las posiciones (☉☉) y (☉☉☉) cuando quiera planchar con vapor.
2. Una vez se apaguen los indicadores luminosos de vapor y temperatura, la plancha estará lista para su uso.
3. Presione el botón de vapor para emitir vapor cuando sea necesario. Este producto también puede generar vapor en posición vertical, por lo que puede planchar textiles como cortinas, ropa colgada, etc. Si oye un sonido fuerte de agua mientras usa la plancha, se habrá acabado el agua del depósito. Presione el botón de encendido para apagar el producto y llene el depósito de agua. A continuación, encienda el producto y continúe planchando con normalidad.

Advertencia: no intente abrir la válvula de limpieza de la caldera si hay presión dentro de ella.

#### Planchado en seco

Seleccione la temperatura deseada con la rueda de control de temperatura. Espere hasta que el indicador luminoso de temperatura se apague antes de planchar.

No presione el botón de vapor cuando planche en seco.

#### Expulsar el vapor residual

Cuando acabe de planchar, presione el botón de encendido para apagar el producto. A continuación, presione el botón de vapor para expulsar el vapor residual que quede en la caldera.



#### Función antigoteo

Este sistema controla el flujo de agua a la suela en todo momento. Por debajo de cierta temperatura, la función antigoteo corta el flujo de agua y previene que la plancha gotee agua sobre la tela.

#### Protección contra sobrecalentamiento

El centro de planchado dispone de un sistema de seguridad que se activa en caso de sobrecalentamiento y desconecta automáticamente el dispositivo. El centro de planchado puede tardar entre 45 y 60 minutos en enfriarse por completo.

Guía de planchado		
Tipo de tela	Posición de la rueda de control de temperatura	Instrucciones de planchado
Acetato Acrílico Nailon	●	Planchado en seco. Siga las instrucciones en la etiqueta de la prenda. Este tipo de tela necesita un planchado muy ligero.
Poliéster Rayón	●	Planchado en seco. Planche la tela por la parte de dentro. Cuando planche telas mezcladas, seleccione la temperatura recomendada más baja.
Seda	● ●	Planchado en seco. Planche la tela por la parte de dentro.
Lana Algodón ligero Lino ligero	● ●	Planchado con vapor. Planche la tela por la parte de dentro. Coloque un paño fino sobre la tela para evitar un acabado brillante.

Algodón Lino fino Ropa almidonada		Planchado con vapor. Humedezca la tela antes de planchar. Puede planchar las telas más resistentes o las prendas almidonadas del derecho; los colores más oscuros y las prendas con bordados deben ser planchados por la parte de dentro.
Lino		Planchado con vapor. Use mucho vapor para planchar las prendas oscuras por la parte de dentro para evitar un acabado brillante. Plancha las solapas, los puños de las camisas y los bajos de los pantalones del derecho para obtener mejores resultados.

#### 4. LIMPIEZA Y MANTENIMIENTO

- Apague el dispositivo, desconéctelo de la toma de corriente, vacíe el depósito de agua (haga esto después de cada uso) y deje que se enfríe por completo.
- Utilice un paño suave y húmedo para limpiar la superficie del producto.
- En caso de que algún tejido se haya quedado adherido a la suela, utilice un paño húmedo y vinagre para retirarlo.
- No utilice esponjas, polvos o productos de limpieza abrasivos para limpiar el producto.
- Si la cal está bloqueando los agujeros de salida de vapor, utilice un palillo para desbloquearlos.
- Si no va a utilizar el dispositivo durante un largo periodo de tiempo, vacíe el agua del depósito y guarde la plancha en un lugar seguro.

##### Suela

- Se puede limpiar el almidón y otros tipos de residuos fácilmente de la suela de la plancha con un trapo húmedo. No use estropajos para limpiar la suela ni ponga la plancha en superficies ásperas para evitar arañazos en el acabado de la suela. Si plancha telas sintéticas a alta temperatura, tanto la tela como la suela de la plancha podrían resultar dañadas. La mejor forma de quitar los residuos de las telas sintéticas es calentar la plancha y planchar con un trapo de algodón.
- Advertencia: no use limpiadores para planchas, podrían dañar las piezas de la plancha.

##### Calderín

- Expulse el vapor residual de la caldera después de cada uso.
- Apague el producto, desenchúfelo y deje que se enfríe por completo.
- Asegúrese de que no hay presión en la caldera. A continuación, apoye el producto sobre el lado opuesto a la válvula de limpieza de la caldera y ábrala.

- Llene la caldera de agua limpia y límpiela con un cepillo. Agite la caldera suavemente y extraiga el agua de su interior. Repita este procedimiento 2-3 veces y atornille la válvula de limpieza firmemente.
- Advertencia: no intente abrir la válvula de limpieza de la caldera si hay presión dentro.

##### Almacenamiento

- Apague el dispositivo y desconéctelo de la toma de corriente y deje que se enfríe por completo.
- Coloque la plancha correctamente en su base. Asegúrese de que no hay restos de agua bajo la suela de la plancha, ya que podría producir manchas.
- En el centro de planchado puede encontrar espacio de almacenamiento para el cable de alimentación y la manguera de la plancha.
- Guarde el producto en un lugar fresco y seco.

#### 5. ESPECIFICACIONES TÉCNICAS

Producto: Fast&Furious 8040 Absolute

Referencia: 05535

2000-2400 W, 220-240 V~, 50/60 Hz

Las especificaciones técnicas pueden cambiar sin notificación previa para mejorar la calidad del producto.

Fabricado en China | Diseñado en España

#### 6. RECICLAJE DE APARATOS ELÉCTRICOS Y ELECTRÓNICOS



Este símbolo indica que, de acuerdo con las normativas aplicables, el producto y/o la batería deberán desecharse de manera independiente de los residuos domésticos. Cuando este producto alcance el final de su vida útil, deberás extraer las pilas/baterías/acumuladores y llevarlo a un punto de recogida designado por las autoridades locales.

Para obtener información detallada acerca de la forma más adecuada de desechar sus aparatos eléctricos y electrónicos y/o las correspondientes baterías, el consumidor deberá contactar con las autoridades locales.

El cumplimiento de las pautas anteriores ayudará a proteger el medio ambiente.

## 7. GARANTÍA Y SAT

Cecotec responderá ante el usuario o consumidor final de cualquier falta de conformidad que exista en el momento de la entrega del producto en los términos, condiciones y plazos que establece la normativa aplicable.

Se recomienda que las reparaciones se efectúen por personal especializado.

Si detecta una incidencia con el producto o tiene alguna consulta, póngase en contacto con el Servicio de Asistencia Técnica oficial de Cecotec a través del número de teléfono +34 96 321 07 28.

## 8. COPYRIGHT

Los derechos de propiedad intelectual sobre los textos de este manual pertenecen a CECOTEC INNOVACIONES, S.L. Quedan reservados todos los derechos. El contenido de esta publicación no podrá, ni en parte ni en su totalidad, reproducirse, almacenarse en un sistema de recuperación, transmitirse o distribuirse por ningún medio (electrónico, mecánico, fotocopia, grabación o similar) sin la previa autorización de CECOTEC INNOVACIONES, S.L.

## 1. PARTS AND COMPONENTS

Fig. 1.

1. Soleplate
2. Temperature indicator light
3. Steam button
4. Temperature-control knob
5. Steam/water hose
6. Power indicator light
7. Power button
8. Steam indicator light
9. Power cable and plug
10. Cable storage compartment
11. Boiler cleaning valve
12. Hose storage compartment
13. Boiler
14. Water tank

## 2. BEFORE USE

- This appliance is packaged in a way as to protect it during transport. Take the appliance out of its box and remove all packaging materials. You can keep the original box and other packaging elements in a safe place. This will help you prevent damage to the appliance when transporting it in the future. In case the original packaging is disposed of, make sure all packaging materials are recycled accordingly.
- Make sure all parts and components are included and in good conditions. If there is any piece missing or in bad conditions, contact the official Cecotec Technical Support Service immediately.
- Unwind the power cable completely and inspect it for damage.
- Clean the iron's soleplate with a soft cloth.
- Plug the appliance into an appropriate wall outlet. The plug must be easily accessible to disconnect it quickly in case of an emergency.

Note: You may notice a slight burning smell or smoke when using the appliance for the first time, caused by the excess of lubricants from the manufacturing process. Ensure good ventilation and let the appliance work until no odour or smoke can be noticed.

### 3. OPERATION

#### Filling up the water tank

1. Make sure the iron is turned off and unplugged from the mains supply before following the below instructions.
2. The appliance can be used with tap water. If the lime content of the tap water is too high, use a mix composed of 50 % of tap water and 50 % of water with low mineral content.
3. Remove the water tank from the boiler and fill it with tap water. Do not exceed the MAX mark on its surface.
4. Install the water tank back in place. Let the water tank rest on its base and carefully push it until it clicks into place.

#### Using the iron

1. Plug the appliance to the mains supply and press the power button. The power indicator light and the steam indicator light will turn on. This means that both the iron and the boiler have started working.
2. Select the desired temperature with the temperature-control knob according to the garment label. Fig. 2
3. The temperature indicator light will switch off when the iron is ready for use.
4. The steam indicator light will switch off when ready to be used with steam.

#### Steam ironing

When using the iron for the first time, iron a plain cloth first.

1. Set the temperature-control knob to one of the positions for steam ironing according to the type of fabric to be ironed. Only positions (☉☉) and (☉☉☉) can be used for steam ironing.
2. Once the steam indicator light and the temperature indicator light turn off, the iron will be ready to be used.
3. Press the steam button to release steam whenever necessary. This appliance can also produce steam upright, so you can iron textiles such as curtains, hanging clothes, etc. If you hear a loud water sound while using the iron, the tank has run out of water. Press the power button to turn the appliance off and fill the water tank. Then, turn the appliance on again and continue ironing normally.

Warning: Never attempt to open the cleaning valve while the boiler is under pressure.

#### Dry ironing

Select the desired temperature with the temperature-control knob. Wait until the temperature indicator light turns off before ironing.

The steam button must not be pressed when dry ironing.

#### Expelling residual steam

When you finish ironing, press the power button to turn the appliance off. Then, press the steam button to release the residual steam that remains in the boiler.

#### Anti-drip function

This system controls the water flow emitted to the soleplate at all times. Below a certain temperature, the anti-drip function cuts off the water flow and prevents the iron from dripping water onto the fabric.

#### Overheating protection

The steam station features a safety system that is automatically enabled in case of overheating to turn the appliance off. The steam station can take up to 45-60 minutes to completely cool down.

Guide to ironing		
Type of fabric	Position of the temperature-control knob	Ironing instructions
Acetate Acrylic Nylon	●	Dry ironing. Follow the instructions on the label of the garment. This type of fabric generally requires very light ironing.
Polyester Rayon	●	Dry ironing. Iron inside out. When ironing mixed fabrics, select the lowest recommended temperature.
Silk	● ●	Dry ironing. Iron inside out.
Wool Light cotton Light linen	● ●	Steam ironing. Iron inside out. Place a thin cloth over the fabric in order to avoid a shiny finish.
Cotton Fine linen Starched fabrics	● ● ●	Steam ironing. Dampen the fabric before ironing. Stronger fabrics or starched garments can be ironed on the right side; darker colours and garments with embroidery should be ironed on the inside.
Linen	● ● ●	Steam ironing. Use plenty of steam and iron dark fabrics inside out in order to avoid a shiny finish. Iron lapels and cuffs on the right side for better finish.

## 4. CLEANING AND MAINTENANCE

- Turn off, unplug the appliance from the power supply, empty the water tank (do it after each use) and allow it to cool down completely.
- Use a soft, damp cloth to clean the surface of the appliance.
- In case fabric is adhered to the soleplate due to heat, use a damp cloth and vinegar to detach it.
- Do not use abrasive cleaners or scouring pads to clean the appliance.
- If scale blocks the steam outlet, use a toothpick to remove it.
- If the appliance is not going to be used for a long time, pour out the water in the tank and store it.

### Soleplate

- Starch and other types of residue can be easily removed from the soleplate with a damp cloth. To avoid scratches on its finish, do not use metallic scouring pads to clean the soleplate and never place the iron on a rough surface. If synthetic fabrics are ironed at high temperature, both the fabric and the soleplate of the iron could be damaged. The best way to remove residues from synthetic fabrics is to heat the iron and iron with a cotton cloth.
- Warning: Do not use steam iron cleaners in this iron since they could damage its parts.

### Boiler

- Release the residual steam in the boiler after every use.
- Turn the appliance off, unplug it, and let it cool down.
- Make sure there is no pressure inside the boiler. Then, place the appliance on the side opposite the boiler cleaning valve and open it.
- Fill the boiler with clean water and clean it with a brush. Shake the boiler gently and pour water out. Repeat this process 2-3 times and screw the cleaning valve tightly.
- Warning: Never attempt to open the cleaning valve while the boiler is under pressure.

### Storage

- Turn the appliance off, disconnect it from the power supply and allow it to cool down completely.
- Place the iron correctly on the base. Make sure that there are no traces of water under the soleplate, as these may cause stains.
- There is a special space inside the steam station to store the power cable and the hose.
- Store the appliance in a dry and cool place.

## 5. TECHNICAL SPECIFICATIONS

Product: Fast&Furious 8040 Absolute

Product reference: 05535

2000-2400 W, 220-240 V~, 50/60 Hz

Technical specifications may change without prior notification to improve product quality.

Made in China | Designed in Spain

## 6. DISPOSAL OF OLD ELECTRICAL AND ELECTRONIC APPLIANCES



This symbol indicates that, according to the applicable regulations, the product and/or batteries must be disposed of separately from household waste. When this product reaches the end of its shelf life, you should dispose of the cells/batteries/accumulators and take them to a collection point designated by the local authorities.

Consumers must contact their local authorities or retailer for information concerning the correct disposal of old machines and/or their batteries.

Compliance with the above guidelines will help protecting the environment.

## 7. TECHNICAL SUPPORT AND WARRANTY

Cecotec shall be liable to the end user or consumer for any lack of conformity that exists at the time of delivery of the product under the terms, conditions, and deadlines established by the applicable regulations.

It is recommended that repairs be carried out by qualified personnel.

If at any moment you detect any problem with your product or have any doubt, do not hesitate to contact the official Cecotec Technical Support Service at +34 963 210 728.

## 8. COPYRIGHT

The intellectual property rights over the texts in this manual belong to CECOTEC INNOVACIONES, S.L. All rights reserved. The contents of this publication may not, in whole or in part, be reproduced, stored in a retrieval system, transmitted, or distributed by any means (electronic, mechanical, photocopying, recording or similar) without the prior authorization of CECOTEC INNOVACIONES, S.L.

## 1. PIÈCES ET COMPOSANTS

Img. 1.

1. Semelle
2. Témoin lumineux de température
3. Bouton de vapeur
4. Sélecteur de température
5. Tuyau d'eau/vapeur
6. Témoin lumineux de connexion
7. Bouton de connexion
8. Témoin lumineux de vapeur
9. Câble d'alimentation et prise
10. Espace de stockage pour le câble
11. Valve pour nettoyer la chaudière
12. Espace de rangement pour le tuyau
13. Chaudière
14. Réservoir d'eau

## 2. AVANT UTILISATION

- Cet appareil possède un emballage conçu pour le protéger pendant son transport. Sortez l'appareil de sa boîte et retirez tout le matériel qui compose l'emballage. Rangez la boîte d'origine et le reste des éléments provenant de l'emballage dans un endroit sûr pour éviter d'endommager l'appareil si vous devez le transporter à l'avenir. Si vous devez vous défaire de l'emballage d'origine, assurez-vous de recycler tous les éléments correctement.
- Assurez-vous que toutes les pièces et les composants sont inclus et en bon état. S'il manque une pièce, une partie, un accessoire ou que l'appareil ou ses accessoires ne sont pas en bon état, veuillez contacter le Service Après-Vente officiel de Cecotec.
- Déroulez le câble d'alimentation complètement et examinez-le.
- Nettoyez la semelle du fer à repasser avec un chiffon doux.
- Branchez le produit sur une prise correctement installée. La prise doit être accessible, de manière à ce que, en cas d'urgence, le produit puisse être facilement débranché.

Note : si vous sentez une légère odeur de brûlé ou de fumée lorsque vous utilisez l'appareil pour la première fois, cela est dû à l'utilisation excessive de lubrifiants du processus de fabrication. Vérifiez que la pièce dans laquelle vous l'utilisez est bien aérée et laissez-le reposer en fonctionnement jusqu'à ce que l'odeur disparaisse.

## 3. FONCTIONNEMENT

### Comment remplir le réservoir d'eau

1. Assurez-vous que le fer à repasser soit éteint et débranché avant de suivre les indications suivantes.
2. Vous pouvez utiliser de l'eau du robinet avec ce produit. Si le contenu en calcaire de l'eau du robinet est trop élevé, réalisez un mélange avec 50 % d'eau du robinet et 50 % d'eau déminéralisée.
3. Séparez le réservoir d'eau de la chaudière et remplissez-le avec de l'eau du robinet. Ne dépassez pas la marque « MAX » du réservoir.
4. Mettez le réservoir à sa place. Appuyez la base du réservoir et emboîtez-le jusqu'à entendre un « clic ».

### Comment utiliser le fer à repasser

1. Branchez le produit sur une prise de courant et appuyez sur le bouton de connexion. Le témoin lumineux de connexion et celui de la vapeur s'allumeront. Cela signifie que le fer et la chaudière ont commencé à fonctionner.
2. Établissez la température à l'aide du sélecteur selon les symboles internationaux des étiquettes des vêtements. Img. 2
3. Le témoin lumineux de température s'éteindra lorsque le fer sera prêt à être utilisé.
4. Le témoin lumineux de vapeur s'éteindra lorsque l'appareil sera prêt à être utilisé avec de la vapeur.

### Repassage avec vapeur

Lorsque vous utilisez le fer pour la première fois, repassez d'abord un chiffon.

1. Choisissez une des positions du sélecteur de température pour repasser à la vapeur selon le type de tissu que vous allez repasser. Vous pouvez utiliser seulement les positions (☹☹) et (☹☹☹) si vous voulez repasser avec de la vapeur.
2. Une fois que les témoins lumineux de vapeur et température s'éteignent, le fer à repasser sera prêt à l'emploi.
3. Appuyez sur le bouton de vapeur pour émettre de la vapeur si nécessaire. Cet appareil génère aussi de la vapeur à la verticale, ce qui vous permet de défroisser des textiles comme des rideaux, des vêtements pendus sur des cintres, etc. Si vous entendez un fort bruit d'eau lors du repassage, cela veut dire qu'il n'y a plus d'eau dans le réservoir. Appuyez sur le bouton de connexion pour éteindre l'appareil et remplissez le réservoir d'eau. Ensuite, allumez le produit et continuez à repasser.

Avertissement : n'essayez pas d'ouvrir la valve de nettoyage de la chaudière s'il y a de la pression à l'intérieur.

### Repassage à sec

Sélectionnez la température souhaitée à l'aide du sélecteur de température. Attendez à ce que

Le témoin lumineux de température s'éteint.

N'appuyez pas sur le bouton de la vapeur pendant le repassage à sec.

#### Expulser de la vapeur résiduelle

À la fin du repassage, appuyez sur le bouton de connexion pour éteindre le produit. Ensuite, appuyez sur le bouton de vapeur pour expulser la vapeur résiduelle restée dans la chaudière.

#### Fonction antigouttes

Ce système contrôle à tout moment le flux d'eau qui va à la semelle. En dessous d'une certaine température, la fonction antigouttes coupe le flux d'eau et empêche le fer à repasser de goutter sur le tissu.

#### Protection contre les surchauffes

La centrale vapeur possède un système de sécurité qui s'active en cas de surchauffe et qui éteint automatiquement l'appareil. Le complet refroidissement de la semelle pourrait prendre entre 45 et 60 minutes.

Guide de repassage		
Textile	Position du sélecteur de température	Instructions de repassage
Acétate Acrylique Nylon	●	Repassage à sec. Suivez les instructions spécifiques qui se trouvent dans l'étiquette du vêtement. Ce type de textile a besoin d'un repassage très léger.
Polyester Rayonne	●	Repassage à sec. Repassez ce textile à l'envers. Si vous repassez des textiles mélangés, sélectionnez la plus faible température.
Soie	● ●	Repassage à sec. Repassez ce textile à l'envers.
Laine Coton léger Lin léger	● ●	Repassage à la vapeur. Repassez ce textile à l'envers Placez un tissu fin sur le textile pour éviter une finition brillante.

Coton Lin fin Vêtements amidonnés	● ● ●	Repassage à la vapeur. Humidifiez le textile avant de le repasser. Vous pouvez repasser les textiles les plus résistants ou les vêtements amidonnés à l'endroit. Les couleurs les plus foncées et les vêtements brodés doivent être repassés à l'envers.
Lin	● ● ●	Repassage à la vapeur. Utilisez beaucoup de vapeur pour repasser les vêtements avec des couleurs foncées. Repassez-les à l'intérieur pour obtenir des finitions plus brillantes. Repassez les revers, les poignets des chemises et les ourlets à l'endroit pour obtenir meilleurs résultats.

## 4. NETTOYAGE ET ENTRETIEN

- Après chaque utilisation, éteignez l'appareil, débranchez-le de la prise de courant, videz le réservoir d'eau et laissez refroidir le produit.
- Utilisez un chiffon propre, doux et humide pour nettoyer la surface de l'appareil.
- Si un textile reste collé à la semelle du fer à repasser, utilisez un chiffon propre et humide et du vinaigre pour le retirer.
- N'utilisez pas d'éponges, de produits en poudre ni de produits nettoyants abrasifs pour nettoyer l'appareil.
- Si le calcaire bloque les orifices de la sortie de vapeur, utilisez un cure-dent pour débloquer.
- Si vous n'allez pas utiliser l'appareil pendant longtemps, videz l'eau du réservoir et rangez le fer à repasser dans un lieu sécurisé.

#### Semelle

- Vous pouvez nettoyer l'amidon et autres types de résidus facilement de la semelle avec un chiffon humide. N'utilisez pas d'éponges dures pour nettoyer la semelle et ne placez pas le fer à repasser sur des surfaces raboteuses pour éviter des rayures. Si vous repassez des tissus synthétiques à haute température, le tissu et la semelle pourraient s'abîmer. Pour bien enlever les résidus des tissus synthétiques, réchauffez le fer à repasser et repassez avec un tissu en coton.
- Avertissement : n'utilisez pas de nettoyeurs pour fers à repasser, cela pourrait endommager le produit et ses pièces.

#### Chaudière

- Expulsez la vapeur résiduelle de la chaudière après chaque usage.
- Éteignez le produit, débranchez-le et laissez-le refroidir.
- Vérifiez qu'il n'y ait pas de pression dans la chaudière. Ensuite, placez le produit sur le côté

opposé à la valve de nettoyage de la chaudière et ouvrez-la.

- Remplissez la chaudière avec de l'eau propre et nettoyez-la avec une brosse. Secouez-la soigneusement et versez l'eau de l'intérieur. Répétez ce processus 2-3 fois, puis vissez la valve de nettoyage fermement.
- Avertissement : n'essayez pas d'ouvrir la valve de nettoyage de la chaudière s'il y a de la pression à l'intérieur.

### Stockage

- Éteignez l'appareil, débranchez-le de la prise de courant, et laissez-le refroidir.
- Placez le fer sur sa base. Vérifiez qu'il n'y ait pas de restes d'eau à la semelle, car cela pourrait la tacher.
- La centrale vapeur possède un espace de stockage pour le câble d'alimentation et pour le tuyau du fer à repasser.
- Rangez l'appareil dans un lieu frais et sec.

## 5. SPÉCIFICATIONS TECHNIQUES

Produit : Fast&Furious 8040 Absolute

Référence : 05535

2000-2400 W, 220-240 V~, 50/60 Hz

Les spécifications techniques peuvent être modifiées sans notification préalable afin d'améliorer la qualité du produit.

Produit fabriqué en Chine | Conçu en Espagne

## 6. RECYCLAGE DES ÉQUIPEMENTS ÉLECTRIQUES ET ÉLECTRONIQUES



Ce symbole indique que, conformément à la réglementation en vigueur, le produit et/ou la batterie doivent être éliminés séparément des déchets municipaux. Lorsque ce produit atteint la fin de sa vie utile, vous devez retirer les piles ou batteries et les apporter à un point de collecte désigné par les autorités locales.

Pour obtenir des informations détaillées sur la manière la plus adéquate de vous défaire de vos appareils électriques et électroniques et/ou des batteries correspondantes, vous devez contacter les autorités locales.

Le respect des directives susmentionnées contribuera à la protection de l'environnement.

## 7. GARANTIE ET SAV

Cecotec est responsable envers l'utilisateur final ou le consommateur de tout défaut de conformité existant au moment de la livraison du produit dans les termes, conditions et délais établis par la réglementation applicable.

Il est recommandé que les réparations soient effectuées par du personnel qualifié.

Si vous détectez un incident ou un problème avec le produit, vous devez contacter le Service Après-Vente Officiel de Cecotec au +34 9 63 21 07 28.

## 8. COPYRIGHT

Les droits de propriété intellectuelle des textes de ce manuel appartiennent à CECOTEC INNOVACIONES, S.L. Tous droits réservés. Le contenu de cette publication ne peut être, en totalité ou en partie, reproduit, stocké dans un système de récupération de données, transmis ou distribué par quelque moyen que ce soit (électronique, mécanique, photocopie, enregistrement ou similaire) sans l'autorisation préalable de CECOTEC INNOVACIONES, S.L.

## 1. TEILE UND KOMPONENTEN

Abb. 1.

1. Bügelsohle
2. Temperatur-Leuchtanzeige
3. Dampftaste.
4. Wahlregler für die Temperaturregelung
5. Wasser/Dampf-Schlauch
6. Betriebsanzeige
7. Einschalttaste
8. Dampf-Anzeigeleuchte
9. Stromkabel und Steckdose
10. Kabelspeicherplatz
11. Kesselreinigungsventil
12. Stauraum für den Schlauch
13. Dampfkessel
14. Wasserbehälter

## 2. VOR DEM GEBRAUCH

- Dieses Gerät ist so verpackt, dass es während des Transports geschützt bleibt. Nehmen Sie das Gerät aus dem Karton und entfernen Sie das gesamte Verpackungsmaterial. Bewahren Sie die Verpackung an einem sicheren Ort auf, damit das Gerät nicht beschädigt wird, wenn Sie ihn später transportieren müssen. Wenn Sie die Originalverpackung entsorgen möchten, stellen Sie sicher, dass alle Artikel wiederverwerten.
- Prüfen Sie, ob die Lieferung vollständig und in gutem Zustand ist. Wenn die Lieferung fehlen oder nicht in gutem Zustand sind, kontaktieren Sie den technischen Kundendienst von Cecotec.
- Wickeln Sie das Netzkabel vollständig ab.
- Reinigen Sie die Bügelsohle mit einem weichen Tuch.
- Schließen Sie das Produkt an eine ordnungsgemäß installierte Steckdose an. Der Stecker muss leicht Griffbar sein, damit das Produkt im Notfall leicht abgezogen werden kann.

Hinweis: Bei der ersten Benutzung des Geräts kann ein leichter Brand- oder Rauchgeruch auftreten, der durch überschüssige Schmiermittel aus dem Herstellungsprozess verursacht wird. Stellen Sie sicher, dass der Ort gut belüftet ist und lassen Sie das Produkt so lange laufen, bis keine Geruchs- oder Rauchspuren mehr vorhanden sind.

## 3. BEDIENUNG

### Wie man den Wassertank füllt

1. Stellen Sie sicher, dass das Bügeleisen ausgeschaltet und vom Stromnetz getrennt ist, bevor Sie die folgenden Anweisungen befolgen.
2. Das Produkt kann mit Leitungswasser verwendet werden. Wenn der Kalkgehalt des Leitungswassers zu hoch ist, mischen Sie 50 % Leitungswasser und 50 % schwach mineralisiertes Wasser.
3. Entnehmen Sie den Wassertank und füllen Sie es mit Wasser. Die „MAX“-Markierung auf der Tankoberfläche darf nicht überschritten werden.
4. Setzen Sie den Wassertank wieder ein. Halten Sie den Boden des Wassertanks in Position und drücken Sie ihn hinein, bis Sie ein Klicken hören.

### Bügeleisen betreiben

1. Schließen Sie das Produkt an die Stromversorgung an und drücken Sie den Netzschalter. Die Betriebsanzeigeleuchte und die Dampfanzeigeleuchte leuchten auf. Das bedeutet, dass sowohl das Eisen als auch der Kessel in Betrieb genommen wurden.
2. Wählen Sie die Temperatur mit dem Temperaturregelrad entsprechend den internationalen Symbolen auf dem Kleidungsetikett. Abb. 2
3. Die Temperaturanzeige erlischt, wenn das Bügeleisen einsatzbereit ist.
4. Die Dampfkontrollleuchte erlischt, wenn das Gerät für die Verwendung mit Dampf bereit ist.

### Dampfbügeln

Wenn Sie das Bügeleisen zum ersten Mal benutzen, bügeln Sie zuerst ein Tuch.

1. Wenn Sie das Bügeleisen zum ersten Mal benutzen, bügeln Sie zuerst ein Tuch. Sie können die Positionen (☁) und (☁☁) nur verwenden, wenn Sie mit Dampf bügeln möchten.
2. Sobald die Lichter für Dampf und Temperatur erlöschen, ist das Bügeleisen einsatzbereit.
3. Drücken Sie die Dampftaste, um bei Bedarf Dampf auszustoßen. Dieses Produkt kann auch in aufrechter Position Dampf erzeugen, so dass es Textilien wie Vorhänge, hängende Kleidung usw. bügeln kann. Wenn Sie beim Bügeln ein lautes Wassergeräusch hören, ist das Wasser im Tank weg. Drücken Sie den Netzschalter, um das Produkt auszuschalten und den Wassertank zu füllen. Schalten Sie dann das Produkt ein und bügeln Sie normal weiter.

Warnung: Versuchen Sie nicht, das Kesselreinigungsventil zu öffnen, wenn im Inneren des Kessels Druck herrscht.

### Trockenbügeln

Wählen Sie die gewünschte Temperatur mit dem Temperatursteuerrad. Warten Sie, bis die Temperaturanzeigeleuchte erlischt, bevor Sie bügeln. Drücken Sie beim Trockenbügeln nicht die Dampftaste.

**Ausstoßen des Restdampfes**

Wenn Sie mit dem Bügeln fertig sind, drücken Sie den Netzschalter, um das Produkt auszuschalten. Drücken Sie dann die Dampftaste, um den im Kessel verbliebenen Restdampf auszustoßen.

**Tropf-Stopp-Funktion**

Dieses System kontrolliert den Wasserfluss zur Bügelsohle zu jeder Zeit. Unterhalb einer bestimmten Temperatur unterbricht die Antitropf-Funktion den Wasserstrom und verhindert, dass das Bügeleisen Wasser auf den Stoff tropft.

**Überhitzungsschutz**

Die Bügelstation verfügt über ein Sicherheitssystem, das im Falle einer Überhitzung aktiviert wird und das Gerät automatisch abschaltet. Es kann 45 bis 60 Minuten dauern, bis die Bügelstation vollständig abgekühlt ist.

Leitfaden zum Bügeln		
Stoffart	Die Stellung des Temperaturkontrollrad	Anweisungen zum Bügeln
Acetate Polyacryl Nylon	●	Trockenbügeln. Folgen Sie den Anweisungen auf dem Etikett des Kleidungsstücks. Diese Art von Stoff muss sehr leicht gebügelt werden.
Polyester Kunstseide	●	Trockenbügeln. Den Stoff auf der Innenseite bügeln. Wählen Sie beim Bügeln von Mischgeweben die niedrigste empfohlene Temperatur.
Seide	● ●	Trockenbügeln. Den Stoff auf der Innenseite bügeln.
Wolle Leichte Baumwolle Leichtes Leinen	● ●	Dampfbügeln. Den Stoff auf der Innenseite bügeln. Legen Sie ein dünnes Tuch auf den Stoff, um ein glänzendes Finish zu vermeiden.

Baumwolle Feines Leinen Gestärkte Kleidung	● ● ●	Dampfbügeln. Befeuchten Sie den Stoff vor dem Bügeln. Sie können die stärkeren Stoffe oder die gestärkten Kleidungsstücke auf der rechten Seite bügeln; dunklere Farben und Kleidungsstücke mit Stickereien sollten auf der Innenseite gebügelt werden.
Betttuch	● ● ●	Dampfbügeln. Bügeln Sie dunkle Kleidungsstücke auf der Innenseite mit viel Dampf, um ein glänzendes Finish zu vermeiden. Wenn Sie das Gerät über einen längeren Zeitraum nicht benutzen, entleeren Sie das Wasser aus dem Tank und bewahren Sie das Bügeleisen an einem sicheren Ort auf.

**4. REINIGUNG UND WARTUNG**

- Schalten Sie nach jedem Gebrauch das Gerät aus der Steckdose, leeren Sie den Wassertank und lassen Sie es abkühlen.
- Verwenden Sie ein feuchtes Tuch, um den Außenteil des Gerätes zu reinigen.
- Wenn Stoff an der Bügelsohle hängen geblieben ist, entfernen Sie ihn mit einem feuchten Tuch und Essig.
- Verwenden Sie keine Schwämme, Pulver bzw. Schleifmittel, um das Gerät zu reinigen.
- Wenn Kalk den Löcher des Dampfauslass blockiert, verwenden Sie einen Zahnstocher.
- Wenn Sie das Gerät über einen längeren Zeitraum nicht benutzen, entleeren Sie das Wasser aus dem Tank und bewahren Sie das Bügeleisen an einem sicheren Ort auf.

**Bügelsohle**

- Stärke und andere Rückstände können einfach mit einem feuchten Tuch von der Sohle entfernt werden. Reinigen Sie die Bügelsohle mit keinem metallischen Schwamm oder stellen Sie das Gerät auf keine raue Fläche, um Kratzen zu vermeiden. Wenn Sie bei hohen Temperaturen synthetischen Stoffe bügeln, sowie der Stoff als auch die Sohle könnten beschädigt werden. Die beste Weise, Rückstände von synthetischen Stoffen zu entfernen, ist, das Bügeleisen zu erhitzen und mit einem Baumwolltuch zu bügeln.
- Vorsicht: Verwenden Sie keine Grillreinigungsmittel, da diese die Eisenteile beschädigen können.

**Kessel**

- Nach jedem Gebrauch den Restdampf aus dem Kessel ausstoßen.
- Schalten Sie das Gerät aus, ziehen Sie den Netzstecker und lassen Sie es vollständig abkühlen.

- Stellen Sie sicher, dass im Kessel kein Druck herrscht. Legen Sie dann das Produkt auf der gegenüberliegenden Seite des Kesselreinigungsventil und öffnen Sie es.
- Füllen Sie den Kessel mit sauberem Wasser und reinigen Sie ihn mit einer Bürste. Schütteln Sie den Kessel leicht und entfernen Sie das Wasser im Inneren. Wiederholen Sie diesen Vorgang 2-3 Mal und schrauben Sie das Reinigungsventil fest auf.
- Warnung: Versuchen Sie nicht, das Kesselreinigungsventil zu öffnen, wenn im Inneren Druck herrscht.

#### Lagerung

- Schalten Sie das Gerät, trennen Sie es von der Steckdose und lassen Sie es abkühlen.
- Legen Sie die Bügel korrekt auf der Basis. Achten Sie darauf, dass sich kein Wasser unter der Sohlenplatte befindet, da dies Flecken verursachen könnte.
- In der Bügelstation finden Sie Stauraum für das Stromkabel und den Bügelschlauch.
- Lagern Sie das Produkt an einem kühlen, trockenen Ort.

## 5. TECHNISCHE SPEZIFIKATIONEN

Produkt: Fast&Furious 8040 Absolute

Referenz: 05535

2000-2400 W, 220-240 V~, 50/60 Hz

Technische Spezifikationen können ohne vorherige Ankündigung geändert werden, um die Produktqualität zu verbessern.

Hergestellt in China | Entworfen in Spanien

## 6. RECYCLING VON ELEKTRO- UND ELEKTRONIKGERÄTEN



Dieses Symbol weist darauf hin, dass das Produkt und/oder die Batterie gemäß den geltenden Vorschriften getrennt vom Haushaltsabfall entsorgt werden muss. Wenn dieses Produkt das Ende seiner Nutzungsdauer erreicht hat, sollten Sie die Batterien/Akkus entfernen und es zu einer von den örtlichen Behörden bestimmten Sammelstelle bringen.

Die Verbraucher müssen sich mit Ihren örtlichen Behörden oder Einzelhändlern in Verbindung setzen, um Informationen über die ordnungsgemäße Entsorgung ihrer Altgeräte und/ oder ihre Akkus zu erhalten. Die Einhaltung der oben genannten Leitlinien trägt zum Schutz der Umwelt bei.

## 7. GARANTIE UND KUNDENDIENST

Cecotec haftet gegenüber dem Endnutzer oder Verbraucher für jegliche Konformitätsmängel, die zum Zeitpunkt der Lieferung des Produkts bestehen, gemäß den in den geltenden Vorschriften festgelegten Bedingungen und Fristen.

Es wird empfohlen, dass Reparaturen von qualifiziertem Personal durchgeführt werden.

Sollte unerwartet eine Störung auftreten oder haben Sie Fragen über Ihrem Produkt, können Sie sich mit dem Kundendienst in Verbindung setzen über die Telefonnummer: +34 963210728.

## 8. COPYRIGHT

Die geistigen Eigentumsrechte an den Texten in dieser Bedienungsanleitung liegen bei CECOTEC INNOVACIONES, S.L. Alle Rechte vorbehalten. Der Inhalt dieser Veröffentlichung darf weder ganz noch teilweise ohne vorherige Genehmigung von CECOTEC INNOVACIONES, S.L. vervielfältigt, in einem Datenabfragesystem gespeichert, übertragen oder auf irgendeine Weise (elektronisch, mechanisch, durch Fotokopie, Aufzeichnung oder Ähnliches) verbreitet werden.

## 1. PARTI E COMPONENTI

Fig. 1.

1. Piastra
2. Spia di temperatura
3. Tasto del vapore
4. Rotella di controllo della temperatura
5. Tubo flessibile dell'acqua/vapore
6. Spia di accensione
7. Tasto di accensione
8. Spia del vapore
9. Cavo di alimentazione e spina
10. Alloggiamento cavo
11. Valvola di pulizia della caldaia
12. Alloggiamento del tubo flessibile
13. Caldaia
14. Serbatoio d'acqua

## 2. PRIMA DELL'USO

- Questo apparecchio ha un imballaggio progettato per proteggerlo durante il trasporto. Estrarre l'apparecchio dalla scatola e rimuovere tutto il materiale presente nell'imballaggio. Conservare la scatola originale e gli altri elementi in un luogo sicuro per prevenire danni all'apparecchio in caso di necessità di trasportarlo in futuro. Se si desidera smaltire l'imballaggio originale, assicurarsi di riciclare tutti gli elementi in modo appropriato.
- Verificare che tutte le parti e componenti siano inclusi e in buono stato. Se uno di essi mancasse o non fosse in buone condizioni, contattare immediatamente il Servizio di Assistenza Tecnica ufficiale di Cecotec.
- Srotolare completamente il cavo di alimentazione e controllarlo.
- Pulire la piastra del ferro da stiro con un panno morbido.
- Collegare l'apparecchio ad una presa di corrente adeguata. La spina deve essere accessibile in modo che, in caso di emergenza, l'apparecchio possa essere facilmente scollegato.

Avviso: la fuoriuscita di un lieve odore di bruciato o di fumo durante il primo uso del ferro potrebbe essere dovuta ad un eccesso di lubrificante durante il processo di fabbricazione. Assicurarsi che la stanza sia ben ventilata e lasciare l'apparecchio in funzione finché le tracce di odore o fumo non svaniscono.

## 3. FUNZIONAMENTO

### Riempimento del serbatoio d'acqua

1. Verificare che il ferro da stiro sia spento e scollegato prima di seguire le istruzioni di cui sotto.
2. L'apparecchio può essere utilizzato con acqua di rubinetto. Se l'acqua contiene troppo calcare, preparare un composto costituito da un 50% di acqua di rubinetto e un 50% di acqua a basso residuo fisso.
3. Estrarre il serbatoio d'acqua dalla caldaia e riempirlo con acqua del rubinetto. Non superare il livello "MAX" indicato sulla superficie del serbatoio.
4. Rimettere in posizione il serbatoio d'acqua. Appoggiare la base del serbatoio d'acqua al suo posto e spingere fino a sentire un clic.

### Uso del ferro da stiro

1. Collegare l'apparecchio alla fonte di alimentazione e premere il tasto di accensione: la spia di accensione e la spia del vapore si accenderanno. Ciò indica che sia il ferro che la caldaia sono in funzione.
2. Selezionare la temperatura con la rotella di controllo della temperatura in base a quanto indicato sull'etichetta degli indumenti. Fig. 2
3. La spia di temperatura si spegne quando il ferro è pronto all'uso.
4. La spia del vapore si spegne quando il ferro è pronto all'uso con vapore.

### Stiratura a vapore

Quando si usa il ferro per la prima volta, stirare per prima cosa uno strofinaccio.

1. Selezionare una delle posizioni della rotella di controllo della temperatura per stirare a vapore in base al tipo di tessuto. È possibile portare la rotella di controllo della temperatura nelle posizioni (· · · · ·) e (· · · · ·) quando si desidera stirare a vapore.
2. Una volta spente le spie luminose del vapore e temperatura, il ferro da stiro sarà pronto all'uso.
3. Premere il tasto del vapore per espellere vapore quando necessario. Questo apparecchio può anche generare vapore in posizione verticale, per cui è possibile stirare tessuti come tende, indumenti appesi, ecc. Se si sente un rumore forte di acqua mentre si stira, ciò significa che il serbatoio d'acqua è vuoto. Premere il tasto di accensione per spegnere l'apparecchio e riempire il serbatoio d'acqua. Successivamente, accendere l'apparecchio e riprendere la stiratura.

Avvertenza: non tentare di aprire la valvola di pulizia della caldaia vi è pressione all'interno.

### Stiratura a secco

Selezionare la temperatura desiderata con la rotella di controllo della temperatura. Attendere fino allo spegnimento della spia di temperatura prima di stirare.

Non premere il tasto del vapore per stirare a secco.

**Espulsione del vapore residuo**

Una volta terminato di stirare, premere il tasto di accensione per spegnere l'apparecchio. Premere il tasto del vapore per espellere vapore residuo rimasto nella caldaia.

**Funzione antigoccia**

Questo sistema controlla il flusso d'acqua alla piastra in ogni momento. Sotto una determinata temperatura, la funzione antigoccia interrompe il flusso d'acqua e previene perdite d'acqua sui tessuti.

**Protezione contro il surriscaldamento**

Il ferro da stiro con caldaia dispone di un sistema di sicurezza che si attiva in caso di surriscaldamento e attiva lo spegnimento automatico del ferro. Il ferro da stiro con caldaia può impiegare da 45 a 60 minuti per il suo completo raffreddamento.

Indicazioni guida per la stiratura		
Tipo di tessuto	Posizione della rotella di controllo della temperatura	Istruzioni per la stiratura
Acetato Acrilico Nylon	●	Stiratura a secco Seguire le istruzioni presenti sull'etichetta Questo tipo di tessuto necessita una stiratura molto leggera.
Poliestere Rayon	●	Stiratura a secco Stirare il tessuto dalla parte interna. Quando si stirano tessuti misti, selezionare la temperatura suggerita più bassa.
Seta	● ●	Stiratura a secco Stirare il tessuto dalla parte interna.
Lana Cotone leggero Lino leggero	● ●	Stiratura a vapore. Stirare il tessuto dalla parte interna. Collocare un panno sottile sul tessuto per evitare un risultato brillante.
Cotone Lino sottile Biancheria inamidata	● ● ●	Stiratura a vapore. Inumidire la tela prima di stirare. È possibile stirare tessuti più resistenti o indumenti inamidati; i colori più scuri e gli indumenti con ricami devono essere stirati dall'interno.

Lino	● ● ●	Stiratura a vapore. Usare molto vapore per stirare capi scuri dall'interno per evitare un risultato brillante. Stirare i risvolti, i polsini delle camicie e gli orli dei pantaloni al contrario per ottenere migliori risultati.
------	-------	--

**4. PULIZIA E MANUTENZIONE**

- Spegnere l'apparecchio e scollegarlo dalla presa di corrente, svuotare il serbatoio d'acqua (dopo ogni uso) e lasciare raffreddare completamente.
- Utilizzare un panno morbido e umido per pulire la superficie dell'apparecchio.
- Nel caso in cui qualche tessuto sia rimasto attaccato alla base, utilizzare un panno umido e aceto per rimuoverlo.
- Non utilizzare spugne, polveri o detergenti abrasivi per pulire l'apparecchio.
- Se il calcare dovesse ostruire i fori di uscita del vapore, utilizzare uno stuzzicadenti per liberarli.
- Quando non si utilizza l'apparecchio per periodi prolungati di tempo, svuotare l'acqua dal serbatoio e conservare il ferro in un luogo sicuro.

**Piastra**

- L'amido e altri tipi di residui possono essere facilmente rimossi dalla piastra del ferro con un panno umido. Non usare pagliette per pulire la piastra né mettere il ferro su superfici ruvide per evitare di graffiarne le rifiniture. Se si stirano tessuti sintetici ad alte temperature, sia la tela che la base del ferro potranno risultare danneggiate. Il modo migliore per rimuovere i residui dai tessuti sintetici è scaldare il ferro da stiro e stirare con un panno di cotone.
- Avvertenza: non usare detergenti appositi per la pulizia di ferri da stiro, potrebbero danneggiarne le parti.

**Caldaia**

- Espellere il vapore residuo della caldaia dopo ogni uso.
- Spegnere l'apparecchio, scollegarlo e lasciare che si raffreddi completamente.
- Verificare che non ci sia pressione nella caldaia. Successivamente, appoggiare l'apparecchio sul lato opposto della valvola di pulizia della caldaia e aprirla.
- Riempire la caldaia con acqua pulita e pulirla con una spazzola. Scuotere con cura la caldaia svuotando l'acqua presente al suo interno. Ripetere lo stesso procedimento per 2-3 volte e avvitare la valvola con fermezza.
- Avvertenza: non tentare di aprire la valvola di pulizia della caldaia se vi è pressione all'interno.

**Conservazione**

- Spegnere l'apparecchio, scollegarlo dalla presa di corrente e lasciarlo raffreddare completamente.

- Collocare il ferro nella sua base. Verificare che non vi siano residui d'acqua sotto la piastra del ferro che potrebbero formare macchie.
- Il ferro da stiro con caldaia dispone di un alloggiamento cavo di alimentazione e il tubo flessibile del ferro.
- Riporre l'apparecchio in un luogo fresco e asciutto.

## 5. SPECIFICHE TECNICHE

Prodotto: Fast&Furious 8040 Absolute

Codice prodotto: 05535

2000-2400 W, 220-240 V~, 50/60 Hz

Le specifiche tecniche possono cambiare senza previa notifica per migliorare la qualità dell'apparecchio.

Fabbricato in China | Progettato in Spagna

## 6. RICICLAGGIO DI APPARECCHIATURE ELETTRICHE ED ELETTRONICHE



Questo simbolo indica che, in conformità con le normative vigenti, il prodotto e/o la batteria devono essere smaltiti separatamente dai rifiuti domestici. Quando questo prodotto raggiunge la fine della sua vita utile, è necessario rimuovere le pile/batterie/accumulatori e portarlo in un punto di raccolta designato dalle autorità locali.

Per ottenere informazioni dettagliate sulla forma più adeguata per gettare gli elettrodomestici e/o le corrispondenti batterie, il consumatore dovrà contattare le autorità locali.

Il rispetto delle linee guida di cui sopra aiuterà a proteggere l'ambiente.

## 7. GARANZIA E SUPPORTO TECNICO

Cecotec sarà responsabile nei confronti dell'utente finale o del consumatore per qualsiasi difetto di conformità esistente al momento della consegna dell'apparecchio nei termini, condizioni e scadenze stabilite dalla normativa vigente.

Si raccomanda che le riparazioni siano effettuate da personale specializzato.

Se si riscontra un problema con l'apparecchio o in caso di dubbi, si prega di contattare il Servizio di Assistenza Tecnica ufficiale di Cecotec al numero +34 96 321 07 28.

## 8. COPYRIGHT

I diritti di proprietà intellettuale dei testi di questo manuale appartengono a CECOTEC INNOVACIONES, S.L. Tutti i diritti riservati. Il contenuto di questa pubblicazione non può essere, in tutto o in parte, riapparecchio, archiviato in un sistema di recupero, trasmesso o distribuito con qualsiasi mezzo (elettronico, meccanico, fotocopia, registrazione o simile) senza la previa autorizzazione di CECOTEC INNOVACIONES, S.L.

## 1. PEÇAS E COMPONENTES

Fig. 1.

1. Base
2. Indicador luminoso de temperatura
3. Botão Vapor
4. Roda de controlo de temperatura
5. Mangueira de água/vapor
6. Indicador luminoso de ligar
7. Botão Ligar
8. Indicador luminoso de vapor
9. Cabo de alimentação e ficha
10. Espaço de armazenamento do cabo
11. Válvula para limpeza da caldeira
12. Espaço armazenamento da mangueira
13. Caldeira
14. Depósito de água

## 2. ANTES DE USAR

- Este aparelho é acondicionado em embalagens concebidas para o proteger durante o transporte. Retire o aparelho da sua caixa e remova todo o material de embalagem. Pode manter a caixa original e outras embalagens num local seguro para evitar danos no aparelho, caso necessite de o transportar no futuro. Se desejar descartar a embalagem original, certifique-se de reciclar todos os elementos corretamente.
- Certifique-se de que todas as peças e componentes estejam incluídos e em bom estado. Se algum deles faltar ou não estiver em boas condições, contactar imediatamente o Serviço de Assistência Técnica da Cecotec.
- Desenrole o cabo de alimentação por completo e examine.
- Limpe a base do ferro com um pano suave.
- Ligue o aparelho a uma tomada de eletricidade devidamente instalada. A tomada deve estar acessível, de forma que em caso de emergência, o aparelho possa ser desconectado facilmente.

Aviso: é possível que note um leve cheiro a queimado ou fumo quando usar o aparelho pela primeira vez, causado pelo excesso de lubrificantes no processo de fabricação. Certifique-se de que o lugar está bem ventilado e deixe o aparelho em funcionamento até que não fiquem restos de cheiro ou fumo.

## 3. FUNCIONAMENTO

### Como encher o depósito de água

1. Certifique-se de que o ferro está desligado da corrente elétrica antes de seguir estas instruções.
2. O ferro pode ser utilizado com água da torneira. Se o conteúdo de calcário na água da torneira for demasiado alto, realize uma mistura com 50% de água da torneira e 50% de água com de baixa mineralização.
3. Retire o depósito de água da caldeira e encha-o com água da torneira. Não supere a marca "MAX" na superfície do depósito.
4. Ponha o depósito de água outra vez no seu lugar. Apoie a base do depósito de água na sua posição e empurre até ouvir um clique.

### Como utilizar o ferro de engomar

1. Ligue o aparelho à corrente elétrica e pressione o botão Ligar. O indicador luminoso de ligar e o indicador luminoso de vapor acenderão. Isto significa que tanto o ferro de engomar como a caldeira começaram a funcionar.
2. Escolha a temperatura com a roda de controlo de temperatura de acordo com os símbolos internacionais na etiqueta da roupa. Fig. 2
3. O indicador luminoso de temperatura desligar-se-á quando o ferro estiver pronto para usar.
4. O indicador luminoso de vapor desligar-se-á quando estiver pronto para ser usado com vapor.

### Engomagem com vapor

Quando usar o ferro pela primeira vez, engome primeiro um pano.

1. Escolha uma das posições da roda de controlo de temperatura para engomar com vapor segundo o tipo de tecido. Só poderá utilizar as posições (☹☹) e (☹☹☹) quando quiser engomar com vapor.
2. Uma vez apagados os indicadores luminosos de vapor e temperatura, o ferro de engomar está pronto para usar.
3. Pressione o botão Vapor para expulsar vapor quando for necessário. Este ferro também pode criar vapor na posição vertical, pelo que pode engomar têxteis como cortinas, roupa pendurada, etc. Se ouvir um som forte de água enquanto engoma, terá acabado a água do depósito. Pressione o botão Ligar para desligar o aparelho e encha o depósito de água. A seguir, ligue o aparelho e continue a engomar com normalidade.

Advertência: não tente abrir a válvula de limpeza da caldeira se houver pressão no interior.

**Engomagem a seco**

Selecione a temperatura desejada com a roda de controlo de temperatura. Espere que o indicador luminoso de temperatura se desligue antes de engomar.

Não pressione o botão Vapor quando engomar em seco.

**Expulsar o vapor residual**

Quando acabar de engomar, pressione o botão Ligar para desligar o aparelho. A seguir, pressione o botão Vapor para expulsar o vapor residual que tenha ficado na caldeira.

**Função antigotejamento**

Este sistema controla o fluxo de água à base em todo o momento. Por debaixo de certa temperatura, a função anti gotas corta o fluxo de água e previne que o ferro de engomar goteje sobre a roupa.

**Proteção contra aquecimento excessivo**

O ferro de engomar com caldeira dispõe de um sistema de segurança que se ativa em caso de aquecimento excessivo e desconecta automaticamente o aparelho. O ferro de engomar pode demorar entre 45 e 60 minutos para arrefecer por completo.

Guia de engomagem		
Tipo de tecido	Posição da roda de controlo de temperatura	Instruções para engomar
Acetato Acrílico Nylon	●	Engomagem a seco. Siga as instruções na etiqueta da roupa. Este tipo de tecido necessita uma engomagem muito leve.
Poliéster Raiom	●	Engomagem a seco. Engome o tecido pela parte de dentro. Quando engomar tecidos misturados, selecione a temperatura recomendada mais baixa.
Seda	● ●	Engomagem a seco. Engome o tecido pela parte de dentro.
Lã Algodão suave Linho suave	● ●	Engomagem com vapor. Engome o tecido pela parte de dentro. Coloque um pano fino sobre o tecido para evitar que fique brilhante.

Algodão Linho fino Roupa engomada com amido	● ● ●	Engomagem com vapor. Humedeça o tecido antes de engomar. Pode engomar os tecidos mais resistentes ou os tecidos engomados com amido do lado direito. As cores mais escuras e as peças com bordados devem ser engomadas do avesso.
Linho	● ● ●	Engomagem com vapor. Use muito vapor para engomar as roupas escuras do avesso para evitar um acabamento brilhante. Engome as golas, os punhos das camisas e as bainhas das calças do direito para obter melhores resultados.

**4. LIMPEZA E MANUTENÇÃO**

- Desligue o aparelho, desconecte-o da corrente elétrica, esvazie o depósito de água (faça isto depois de cada uso) e deixe que arrefeça por completo.
- Utilize um pano suave e húmido para limpar a superfície do aparelho.
- Em caso de que algum tecido tenha ficado aderido à base do ferro, utilize um pano húmido e vinagre para o retirar.
- Não utilize esponjas, pós ou produtos de limpeza abrasivos para limpar o aparelho.
- Se o calcário estiver a bloquear os orifícios de saída de vapor, use um palito para destravá-los.
- Se não for usar o aparelho por um longo período, esvazie a água do depósito e guarde o ferro num lugar seguro.

**Base**

- O amido e outros resíduos podem ser facilmente removidos da base com um pano húmido. Não use esponjas para limpar a base nem coloque o ferro em superfícies rugosas para evitar arranhar o acabamento da sola. Se engomar tecidos sintéticos a altas temperaturas, tanto o tecido como a base do ferro poderão ficar danificados. A melhor forma de tirar resíduos dos tecidos é aquecer o ferro e engomar com um pano de algodão sobre o tecido.
- Advertência: não use produtos de limpeza, já que poderão danificar as peças do ferro de engomar.

**Caldeira**

- Expulse o vapor residual da caldeira sempre depois de cada uso.
- Desligue, desconecte da corrente elétrica e deixe arrefecer por completo.
- Certifique-se de que não há pressão na caldeira. A seguir, apoie o aparelho sobre o lado oposto à válvula de limpeza da caldeira e abra-a.

- Encha a caldeira com água e limpe-a com uma escova. Agite a caldeira suavemente e extraia a água no seu interior. Repita este procedimento 2-3 vezes e aparafuse a válvula de limpeza firmemente.
- Advertência: não tente abrir a válvula de limpeza da caldeira se houver pressão dentro desta.

#### Armazenamento

- Desligue o aparelho, desconecte da corrente elétrica e deixe que arrefeça por completo.
- Coloque o ferro de engomar corretamente na base. Certifique-se de que não tenha restos de água debaixo da base do ferro já que poderá produzir manchas.
- No ferro de engomar com caldeira, poderá encontrar armazenamento para o cabo de alimentação e para a mangueira do ferro.
- Guarde o ferro num lugar fresco e seco.

## 5. ESPECIFICAÇÕES TÉCNICAS

Produto: Fast&Furious 8040 Absolute

Referência: 05535

2000-2400 W, 220-240 V~, 50/60 Hz

As especificações técnicas podem ser alteradas sem notificação prévia para melhorar a qualidade do produto.

Fabricado na China | Desenhado na Espanha

## 6. RECICLAGEM DE PRODUTOS ELÉTRICOS E ELETRÓNICOS



Este símbolo indica que, de acordo com os regulamentos aplicáveis, o produto e/ou a bateria devem ser eliminados separadamente do lixo doméstico. Quando este produto atingir o fim da sua vida útil, deverá remover as pilhas/baterias/acumuladores e levá-lo para um ponto de recolha designado pelas autoridades locais.

Para obter informação detalhada acerca da forma mais adequada de eliminar os seus equipamentos elétricos e eletrónicos e/ou as correspondentes baterias, o consumidor deverá contactar com as autoridades locais.

A conformidade com as diretrizes acima referidas ajudará a proteger o ambiente.

## 7. GARANTIA E SAT

A Cecotec será responsável perante o utilizador final ou consumidor por qualquer falta de conformidade que exista no momento da entrega do produto nos termos, condições e prazos estabelecidos pelos regulamentos aplicáveis.

Recomenda-se que as reparações sejam efetuadas por pessoal qualificado.

Se deteta uma ocorrência com o produto ou tem alguma consulta, entre em contacto com o Serviço de Assistência Técnica da Cecotec através do número de telefone +34 96 321 07 28.

## 8. COPYRIGHT

Os direitos de propriedade intelectual dos textos deste manual pertencem à CECOTEC INNOVACIONES, S.L. Todos os direitos reservados. O conteúdo desta publicação não pode, no todo ou em parte, ser reproduzido, armazenado num sistema de recuperação, transmitido ou distribuído por qualquer meio (eletrónico, mecânico, fotocópia, gravação ou similar) sem a autorização prévia da CECOTEC INNOVACIONES, S.L.

## 1. ONDERDELEN EN COMPONENTEN

Fig. 1.

1. Strijkzool
2. Temperatuur indicatielampje
3. Stoomknop
4. Temperatuurregelaar
5. Water / stoomslang
6. Aan-/uitindicatielampje
7. Aan/uitknop
8. Stoom-indicatielampje
9. Voedingskabel en stekker
10. Kabelopslagruimte
11. Boilerreinigingsklep
12. Opbergruimte voor slang
13. Boiler
14. Waterreservoir

## 2. VÓÓR U HET APPARAAT GEBRUIKT

- Dit apparaat heeft een verpakking die ontworpen is om het tijdens het transport te beschermen. Haal het apparaat uit de doos en verwijder al het verpakkingsmateriaal. U kunt de originele doos en andere verpakking op een veilige plaats bewaren om beschadiging van het apparaat te voorkomen als u het in de toekomst moet vervoeren. Als u de verpakking toch weggooit, zorg er dan voor een correcte recyclage.
- Controleer of alle onderdelen en componenten aanwezig en in goede staat zijn. Als een van deze ontbreekt of niet in goede staat is, neem dan onmiddellijk contact op met de Technische Dienst van Cecotec.
- Rol de voedingskabel volledig uit en controleer hem.
- Maak de strijkzool schoon met een zachte doek.
- Steek de stekker in een stopcontact dat correct geïnstalleerd is. De stekker moet bereikbaar zijn, zodat het product in geval van nood gemakkelijk kan worden losgekoppeld.

Opmerking: u kunt een licht verbrande of rokerige geur waarnemen wanneer u het product voor de eerste keer gebruikt. Dit wordt veroorzaakt door overtollige smeermiddelen van het productieproces. Zorg ervoor dat de ruimte goed is geventileerd en laat het product aan staan totdat u geen geur of rook meer waarneemt.

## 3. WERKING

### Het waterreservoir vullen

1. Zorg ervoor dat het strijkijzer is uitgeschakeld en losgekoppeld voordat u de onderstaande instructies volgt.
2. Het product kan worden gebruikt met kraanwater. Als het kalkgehalte van het kraanwater te hoog is, dan kunt u een mengsel van 50% kraanwater en 50% water met een lage hardheid maken.
3. Verwijder het waterreservoir uit de boiler en vul het met kraanwater. Overschrijd de "MAX" -markering op het oppervlak van het reservoir niet.
4. Plaats het waterreservoir terug op zijn plaats. Houd de bodem van het waterreservoir op zijn plaats en druk erop totdat deze klikt.

### Het strijkijzer gebruiken

1. Steek de stekker van het product in het stopcontact en druk op de aan-/uitknop. Het aan-/uitlampje en het stoomlampje gaan branden. Dit betekent dat zowel het strijkijzer als de boiler zijn gaan werken.
2. Kies de temperatuur met de temperatuurregelaar volgens de internationale symbolen op het kledingetiket. Fig. 2
3. Het temperatuurlampje gaat uit wanneer het strijkijzer klaar is voor gebruik.
4. Het stoom indicatorlampje gaat uit wanneer het klaar is voor gebruik met stoom.

### Stoomstrijken

Wanneer u het strijkijzer voor het eerst gebruikt, strijk dan eerst een doek.

1. Kies een van de posities van de temperatuurregelaar voor stoomstrijken afhankelijk van het type stof dat u wilt strijken. U kunt de posities (☹) y (☹☹) alleen gebruiken als u met stoom wilt strijken.
2. Zodra de stoom- en temperatuurindicators uitgaan, is het strijkijzer klaar voor gebruik.
3. Druk op de stoomknop om indien nodig stoom af te voeren. Dit product kan ook rechtstreeks stoom produceren, zodat u textiel zoals gordijnen, hangende kleding, enz. kunt strijken. Als u tijdens het gebruik van het strijkijzer een hard watergeluid hoort, is het water in het reservoir op. Druk op de aan-/uitknop om het product uit te schakelen en het waterreservoir te vullen. Schakel het product vervolgens in en ga verder met normaal strijken.

Waarschuwing: Probeer de reinigingsklep van de boiler niet te openen als er druk in zit.

### Droog strijken

Selecteer de gewenste temperatuur met de temperatuurregelaar. Wacht tot het indicatielampje uit gaat alvorens te beginnen met strijken.

Druk niet op de stoomknop om droog te strijken.

**Verwijder de resterende stoom**

Wanneer u klaar bent met strijken, drukt u op de aan/uitknop om het product uit te schakelen. Druk vervolgens op de stoomknop om de resterende stoom in de boiler te verdrijven.

**Anti-druppelfunctie**

Dit systeem controleert de waterstroom van het strijkijzer op elk moment. Onder een bepaalde temperatuur zal de anti-druppelfunctie de waterstroom stoppen en voorkomen dat het strijkijzer water druppelt op de stof.

**Bescherming tegen oververhitting**

De stroomgenerator is uitgerust met een veiligheidssysteem dat in geval van oververhitting in werking treedt en het apparaat automatisch uitschakelt. Het kan tussen 45 en 60 minuten duren voordat het strijkijzer volledig is afgekoeld.

Strijkgids		
Soort stof	Wiel met temperatuurregeling	Strijkinstructies
Acetaat Acryl Nylon	●	Droog strijken. Volg de instructies op het kledingetiket. Dit type stof moet heel licht worden gestreken.
Polyester Rayon	●	Droog strijken. Strijk de stof aan de binnenkant. Selecteer de laagste aanbevolen temperatuur bij het strijken van gemengde stoffen.
Zijde	● ●	Droog strijken. Strijk de stof aan de binnenkant.
Wol (Wool) Licht katoen Licht linnen	● ●	Stoomstrijken Strijk de stof aan de binnenkant. Leg een dunne doek op de stof om een glanzende afwerking te voorkomen.
Katoen (Cotton) Fijn linnen Gesteven kleding	● ● ●	Stoomstrijken Bevochtig de stof voor het strijken. Sterkere stoffen of gesteven kledingstukken kunnen aan de buitenkant worden gestreken; donkere kleuren en kledingstukken met borduurwerk moeten aan de binnenkant worden gestreken.

Linnen	● ● ●	Stoomstrijken Gebruik veel stoom om donkere kleding binnenstebuiten te strijken om een glanzende afwerking te voorkomen. Strijk de revers, manchetten en onderkant van de juiste broek voor het beste resultaat.
--------	-------	---

**4. SCHOONMAAK EN ONDERHOUD**

- Schakel het apparaat uit, trek de stekker uit het stopcontact, maak het waterreservoir (doe dit na elk gebruik) leeg en laat het apparaat volledig afkoelen.
- Gebruik een zachte en vochtige doek om het oppervlak van het apparaat schoon te maken.
- In het geval dat er wat stof is blijven plakken aan de strijkzool, gebruik dan een vochtige doek en wat azijn om het ervan af te halen.
- Gebruik geen schurende sponzen, poeders of schoonmaakproducten om het product te reinigen.
- Als de kalk de stoom uitlaat openingen blokkeert, gebruik dan een stok om ze te ontgrendelen.
- Als u het apparaat lange tijd niet gebruikt, giet u het water uit het reservoir en bergt u het strijkijzer op een veilige plaats op.

**Strijkzool**

- Zetmeel en andere soorten residu kunnen gemakkelijk met een vochtige doek van de zoolplaat worden afgeveegd. Gebruik geen staalwol om de strijkzool schoon te maken en plaats het strijkijzer niet op ruwe oppervlakken om te voorkomen dat er krassen vormen op de afwerking van de strijkzool. Als u synthetische stoffen strijkt op hoge temperatuur, dan kan zowel de stof als de strijkzool beschadigd raken. De beste manier om resten van synthetische stoffen te verwijderen is door het strijkijzer te verwarmen en te strijken met een katoenen doek.
- Let op: gebruik geen schoonmaakmiddelen voor strijkijzers, omdat deze de onderdelen van het strijkijzer zouden kunnen beschadigen.

**Boiler**

- Verwijder de resterende stoom uit de boiler na elk gebruik.
- Schakel het product uit, haal de stekker uit het stopcontact en laat het volledig afkoelen.
- Zorg ervoor dat er geen druk in de boiler staat. Laat het product vervolgens rusten aan de kant tegenover de reinigingsklep van de boiler en open het.
- Vul de boiler met schoon water en maak hem schoon met een borstel. Schud de ketel voorzichtig en verwijder het water van binnenuit. Herhaal deze procedure 2-3 keer en schroef de reinigingsklep stevig vast.
- Waarschuwing: Probeer de reinigingsklep van de boiler niet te openen als er druk in zit.

**Het apparaat opbergen**

- Schakel het apparaat uit, trek de stekker uit het stopcontact en laat het apparaat volledig afkoelen.
- Plaats het strijkijzer op de juiste manier. Zorg ervoor dat er geen sporen van water onder de zoolplaat van het strijkijzer zijn, omdat dit vlekken kan veroorzaken.
- In het strijkcentrum vindt u opslagruimte voor het netsnoer en de ijzerslang.
- Bewaar het toestel op een schone en droge plaats.

**5. TECHNISCHE SPECIFICATIES**

Product: Fast&Furious 8040 Absolute

Referentie: 05535

2000-2400 W, 220-240 V~, 50/60 Hz

Technische specificaties kunnen zonder voorafgaande kennisgeving worden gewijzigd om de productkwaliteit te verbeteren.

Gemaakt in China / Ontworpen in Spanje.

**6. RECYCLING VAN ELEKTRISCHE EN ELEKTRONISCHE APPARATUUR**

Dit symbool geeft aan dat, volgens de geldende voorschriften, het product en/of de accu gescheiden van het huisvuil moeten worden afgevoerd. Wanneer dit product het einde van zijn levensduur bereikt, dient u de batterijen/accumulatoren te verwijderen en het naar een door de plaatselijke autoriteiten aangewezen inzamelpunt te brengen.

Voor gedetailleerde informatie over de aangewezen manier om elektrische apparaten en/of hun batterijen moet de consument de plaatselijke overheid contacteren. Naleving van de bovenstaande richtsnoeren zal bijdragen tot de bescherming van het milieu.

**7. GARANTIE EN TECHNISCHE ONDERSTEUNING**

Cecotec is aansprakelijk tegenover de eindgebruiker of consument voor elk gebrek aan overeenstemming dat bestaat op het ogenblik van de levering van het product onder de voorwaarden, bepalingen en termijnen die zijn vastgelegd in de toepasselijke regelgeving.

Het wordt aanbevolen reparaties te laten uitvoeren door gekwalificeerd personeel.

Als u ooit een incident met het product ontdekt of vragen hebt, neem dan contact op met de officiële Technische Assistentie van Cecotec via het telefoonnummer +34 96 321 07 28.

**8. COPYRIGHT**

De intellectuele eigendomsrechten op de teksten in deze handleiding behoren toe aan CECOTEC INNOVACIONES, S.L. Alle rechten voorbehouden. De inhoud van deze publicatie mag niet, geheel of gedeeltelijk, worden veelevoudigd, opgeslagen in een geautomatiseerd gegevensbestand, doorgegeven of verspreid op welke wijze dan ook (elektronisch, mechanisch, door fotokopieën, opnamen en dergelijke) zonder voorafgaande toestemming van CECOTEC INNOVACIONES, S.L.

## 1. CZĘŚCI I KOMPONENTY

Rys. 1.

1. Stopa
2. Kontrolka temperatury
3. Przycisk pary
4. Pokrętło regulacji temperatury
5. Wąż wodno-parowy
6. Dioda LED wskazująca zasilanie
7. Przycisk zasilania
8. Kontrolka pary
9. Przewód zasilający i wtyczka
10. Miejsce do przechowywania kabli
11. Zawór do czyszczenia kotła
12. Miejsce do przechowywania węża
13. Bojler
14. Pojemnik na wodę

## 2. PRZED UŻYCIEM

- To urządzenie jest zapakowane w opakowanie zaprojektowane w celu ochrony podczas transportu. Wyjmij urządzenie z pudełka i usuń wszystkie materiały opakowaniowe. Oryginalne pudełko i inne elementy opakowania można przechowywać w bezpiecznym miejscu, aby zapobiec uszkodzeniu urządzenia w przypadku konieczności jego transportu w przyszłości. Jeśli chcesz pozbyć się oryginalnego opakowania, pamiętaj o prawidłowym recyklingu wszystkich jego elementów.
- Upewnij się, że wszystkie części i komponenty są dołączone i są w dobrym stanie. Jeśli któregoś z nich brakuje lub jest w złym stanie, natychmiast skontaktuj się z oficjalnym Serwisem Pomocy Technicznej Cecotec.
- Rozwiń całkowicie przewód zasilający i sprawdź go.
- Wyczyść stopę żelazka miękką szmatką.
- Podłącz produkt do prawidłowo zainstalowanego gniazdka elektrycznego. Wtyczka musi być dostępna, aby w sytuacji awaryjnej produkt można było łatwo odłączyć.

Ostrzeżenie: Podczas pierwszego użycia produktu można poczuć delikatny zapach spalenizny lub dymu, spowodowany nadmiarem smarów z procesu produkcyjnego. Upewnij się, że miejsce jest dobrze wentylowane i pozostaw produkt włączony, aż nie pozostanie zapach ani dym.

## 3. FUNKCJONOWANIE

### Jak napętnić zbiornik na wodę

1. Upewnij się, że żelazko jest wyłączone i odłączone od zasilania przed wykonaniem poniższych instrukcji.
2. Produkt można stosować z wodą wodociągową. Jeśli zawartość wapna w wodzie wodociągowej jest zbyt wysoka, zmieszaj 50% wody z kranu i 50% wody słabo zmineralizowanej.
3. Wyjmij zbiornik na wodę z bojlera i napętnij go wodą z kranu. Nie przekraczaj znaku „MAX” na powierzchni zbiornika.
4. Umieść zbiornik na wodę z powrotem na swoim miejscu. Podeprzyj podstawę zbiornika na wodę i wciśnij ją, aż usłyszysz kliknięcie.

### Jak korzystać z żelazka

1. Podłącz produkt do źródła zasilania i naciśnij przycisk zasilania. Kontrolka zasilania i kontrolka pary włączą się. Oznacza to, że zarówno żelazko, jak i bojler zaczęły działać.
2. Wybierz temperaturę za pomocą pokrętła regulacji temperatury zgodnie z międzynarodowymi symbolami na metce odzieży. Rys. 2
3. Wskaźnik temperatury wyłączy się, gdy żelazko będzie gotowe do użycia.
4. Wskaźnik pary zgaśnie, gdy urządzenie będzie gotowe do użycia z parą.

### Prasowanie parowe

Przy pierwszym użyciu żelazka należy najpierw wyprasować szmatkę.

1. Wybierz jedną z pozycji pokrętła regulacji temperatury w przypadku prasowania parowego w zależności od rodzaju prasowanej tkaniny. Z pozycji (☹) i (☹☹) można korzystać tylko wtedy, gdy chcesz prasować parą.
2. Żelazko jest gotowe do użycia, gdy zgaśnie kontrolka pary i temperatury.
3. Naciśnij przycisk pary, aby w razie potrzeby wypuścić parę. Ten produkt może również wytwarzać parę w pozycji pionowej, dzięki czemu można prasować tekstylia, takie jak zastony, wiszące ubrania itp. Jeśli podczas używania żelazka słychać głośny szum wody, woda w zbiorniku się wyczerpała. Naciśnij przycisk zasilania, aby wyłączyć produkt i napętnić zbiornik na wodę. Następnie włącz produkt i kontynuuj prasowanie jak zwykle.

Uwaga: nie próbuj otwierać zaworu czyszczącego kocioł, jeśli jest w nim ciśnienie.

### Prasowanie na sucho

Wybierz żadaną temperaturę za pomocą pokrętła regulacji temperatury. Przed rozpoczęciem prasowania poczekaj, aż kontrolka temperatury zgaśnie.

Nie naciskaj przycisku pary podczas prasowania na sucho.

### Usunąć pozostałą parę

Po zakończeniu prasowania naciśnij przycisk zasilania, aby wyłączyć produkt. Następnie naciśnij przycisk pary, aby usunąć pozostałą parę z pozostałą w bojlerze.

**Funkcja zapobiegająca kapaniu**

System ten przez cały czas kontroluje doływ wody do podeszwy. Poniżej określonej temperatury funkcja zapobiegająca kapaniu odcina przepływ wody i zapobiega kapaniu wody z żelazka na tkaninę.

**Ochrona przed przegrzaniem**

Centrum prasowania posiada system bezpieczeństwa, który aktywuje się w przypadku przegrzania i automatycznie wyłącza urządzenie. Całkowite ostygnięcie centrum prasującego może zająć 45–60 minut.

Przewodnik po prasowaniu		
Rodzaj materiału	Położenie pokrętła regulacji temperatury	Instrukcja prasowania
Octan Akryl Nylon	●	Prasowanie na sucho. Postępuj zgodnie z instrukcjami na metce odzieży. Ten rodzaj tkaniny wymaga bardzo lekkiego prasowania.
Poliester Sztuczny jedwab	●	Prasowanie na sucho. Wyprasuj wnętrze tkaniny. Podczas prasowania tkanin mieszanych wybierz najniższą zalecaną temperaturę.
Jedwab	● ●	Prasowanie na sucho. Wyprasuj wnętrze tkaniny.
Wetna (Wool) Lekka bawełna Lekki len	● ●	Prasowanie parowe. Wyprasuj wnętrze tkaniny. Umieść cienką szmatkę na tkaninie, aby uniknąć błyszczącego wykończenia.
Bawełna (Cotton) Cienki len Odzież wykrochmalona	● ● ●	Prasowanie parowe. Zwilżyć tkaninę przed prasowaniem. Najbardziej odporne tkaniny lub wykrochmalone ubrania można prasować na prawej stronie; ciemniejsze kolory i ubrania z haftem należy prasować od wewnątrz.
Len	● ● ●	Prasowanie parowe. Użyj dużej ilości pary do prasowania ciemnych ubrań w środku, aby uniknąć błyszczącego wykończenia. Prasuj klapy, mankiety koszuli i obszycia spodni po prawej stronie, aby uzyskać najlepsze rezultaty.

**4. CZYSZCZENIE I KONSERWACJA**

- Wyłącz urządzenie, wyjmij wtyczkę z gniazdka, opróżnij zbiornik na wodę (zrób to po każdym użyciu) i pozostaw do całkowitego ostygnięcia.
- Do czyszczenia powierzchni produktu używaj miękkiej, wilgotnej szmatki.
- Jeśli do podeszwy przykleił się jakiś materiał, usuń go wilgotną szmatką i octem.
- Nie używaj gąbek, detergentów w proszku ani żrących środków czyszczących do czyszczenia produktu.
- Jeśli osad blokuje otwory wylotowe pary, użyj wykałaczki, aby je odblokować.
- Jeśli nie zamierzasz używać urządzenia przez dłuższy czas, spuść wodę ze zbiornika i przechowuj żelazko w bezpiecznym miejscu.

**Stopa**

- Skrobie i inne zanieczyszczenia można łatwo zetrzeć ze stopy żelazka wilgotną szmatką. Nie używaj skrobaków do czyszczenia stopy żelazka ani nie stawiaj żelazka na szorstkich powierzchniach, aby uniknąć zarysowania powierzchni podeszwy. Prasowanie tkanin syntetycznych w wysokiej temperaturze może spowodować uszkodzenie zarówno tkaniny, jak i stopy żelazka. Najlepszym sposobem na usunięcie pozostałości z tkanin syntetycznych jest podgrzanie żelazka i prasowanie bawełnianą ściereczką.
- Ostrzeżenie: nie używaj środków do czyszczenia płytek, mogą one uszkodzić części płyty.

**Grzejnik**

- Usunąć resztki pary z bojlera po każdym użyciu.
- Wyłącz produkt, odłącz go i pozwól mu całkowicie ostygnąć.
- Upewnij się, że w kotle nie ma ciśnienia. Następnie położyć produkt po stronie przeciwnej do zaworu czyszczenia kotła i otworzyć go.
- Grzejnik napełnić czystą wodą i wyczyścić szczotką. Delikatnie potrząśnij czajnikiem i usuń wodę z wnętrza. Powtórz tę procedurę 2–3 razy i mocno wkręć zawór czyszczący.
- Uwaga: nie próbować otwierać zaworu czyszczącego kocioł, jeśli wewnątrz jest ciśnienie.

**Przechowywanie**

- Wyłącz urządzenie, wyjmij wtyczkę z gniazdka i pozwól mu całkowicie ostygnąć.
- Ustaw żelazko prawidłowo na podstawie. Upewnij się, że pod stopą żelazka nie ma śladów wody, ponieważ może to spowodować plamy.
- W centrum prasowania można znaleźć miejsce na przewód zasilający i wąż żelazny.
- Produkt przechowywać w chłodnym, suchym miejscu.

## 5. SPECYFIKACJA TECHNICZNA

Produkt: Fast&Furious 8040 Absolute

Referencja: 05535

2000-2400 W, 220-240 V~, 50/60 Hz

Specyfikacje techniczne mogą ulec zmianie bez wcześniejszego powiadomienia w celu poprawy jakości produktu.

Wyprodukowano w Chinach | Zaprojektowano w Hiszpanii

## 6. RECYKLING URZĄDZEŃ ELEKTRYCZNYCH I ELEKTRONICZNYCH



Ten symbol oznacza, że zgodnie z obowiązującymi przepisami produkt i/lub bateria muszą być utylizowane oddzielnie od odpadów domowych. Kiedy ten produkt osiągnie koniec okresu użytkowania, należy wyjąć baterie/akumulatory i przekazać go do punktu zbiórki wyznaczonego przez władze lokalne.

Aby uzyskać szczegółowe informacje na temat najbardziej odpowiedniego sposobu utylizacji sprzętu gospodarstwa domowego i / lub odpowiednich baterii, konsument powinien skontaktować się z lokalnymi władzami.

Przestrzeżenie powyższych wytycznych pomoże chronić środowisko.

## 7. GWARANCJA I SERWIS POMOCY TECHNICZNEJ

Cecotec odpowie użytkownikowi lub konsumentowi końcowemu za wszelkie niezgodności występujące w momencie dostawy produktu na warunkach i terminach określonych w obowiązujących przepisach.

Zaleca się, aby naprawy były przeprowadzane przez wyspecjalizowany personel.

Jeśli wykryjesz incydent z produktem lub masz jakiegokolwiek pytania, skontaktuj się z oficjalnym Serwisem Pomocy Technicznej Cecotec pod numerem telefonu +34 96 321 07 28.

## 8. COPYRIGHT

Prawa własności intelektualnej do tekstów tej instrukcji obsługi należą do CECOTEC INNOVACIONES, S.L. Wszelkie prawa zastrzeżone. Treść niniejszej publikacji nie może być w całości ani w części reprodukowana, przechowywana w systemie wyszukiwania, przekazywana lub rozpowszechniana w jakikolwiek sposób (elektroniczny, mechaniczny, fotokopiowany, nagrywany lub podobny) bez uprzedniej zgody CECOTEC INNOVACIONES, SL

## 1. ČÁSTI A SLOŽENÍ

Obr. 1.

1. Žehlicí plochy
2. Světelný indikátor teploty
3. Tlačítko páry
4. Kolečko kontroly teploty
5. Hadice na vodu/páru
6. Podsvícený indikátor zapnutí
7. Tlačítko zapnutí
8. Podsvícený indikátor páry
9. Napájecí kabel a zástrčka
10. Úložný prostor na kabel
11. Ventil pro čištění čerpadla
12. Úložný prostor pro hadici
13. Tepelné čerpadlo
14. Nádoba na vodu

## 2. PŘED POUŽITÍM

- Tento spotřebič je zabalen v obalu, který jej chrání během přepravy. Tento spotřebič je zabalen v obalu, který jej chrání během přepravy. Originální krabici a další obalové položky můžete uschovat na bezpečném místě, abyste zabránili poškození zařízení v případě potřeby přepravy v budoucnu. Pokud chcete obaly vyhodit, ujistěte se, že se jich zbavíte správným způsobem.
- Ujistěte se, že všechny díly a součásti jsou zahrnuty a v dobrém stavu. Pokud některá chybí nebo není v dobrém stavu, okamžitě kontaktujte oficiální servisní službu Cecotec.
- Před použitím rozmotejte a zkontrolujte celý kabel.
- Vyčistěte žehlicí plochu jemným hadříkem.
- Zapojte napájecí kabel do správně instalované elektrické zásuvky. Zástrčka musí být přístupná, aby bylo možné v případě nouze výrobek snadno odpojit.

Poznámka: při prvním použití desek si můžete všimnout mírného spálení nebo zápachu kouře způsobeného nadbytečnými mazivy z výrobního procesu. Ujistěte se, že je místo dobře větrané a nechte přístroj zapnutý, dokud nezmizí stopy zápachu nebo kouře.

### 3. FUNGOVÁNÍ

#### Jak naplnit nádobu s vodou

1. Než budete postupovat podle níže uvedených pokynů, ujistěte se, že je žehlička vypnutá a odpojená ze zásuvky.
2. Výrobek lze používat s vodou z vodovodu. Pokud je obsah vápna ve vodě z vodovodu příliš vysoký, smíchejte 50% vody z vodovodu a 50% slabě mineralizované vody.
3. Vyjměte nádrž na vodu z čerpadla a naplňte ji vodou z vodovodu. Nepřekračujte značku „MAX“ na povrchu nádrže.
4. Vložte nádrž na vodu zpět na své místo. Podepřete základnu nádrže na vodu a zatlačte ji dovnitř, dokud neuslyšíte cvaknutí.

#### Jak používat žehličku

1. Připojte produkt ke zdroji napájení a stiskněte tlačítko napájení. Kontrolka napájení a kontrolka páry se rozsvítí. To znamená, že žehlička i čerpadlo začaly fungovat.
2. Vyberte teplotu pomocí kolečka pro regulaci teploty podle mezinárodních symbolů na štítku oděvu. Obr. 2
3. Jakmile je žehlička připravena k použití, kontrolka teploty zhasne.
4. Kontrolka páry zhasne, když je připraven k použití s párou.

#### Žehlení s párou

Při prvním použití žehličky nejprve vyžehlete hadr.

1. Vyberte si jednu z pozic kolečka pro regulaci teploty pro žehlení s párou podle typu žehlené látky. Polohy (☹☹) a (☹☹☹) můžete použít pouze tehdy, když chcete žehlit napařováním.
2. Jakmile kontrolky páry a teploty zhasnou, je žehlička připravena k použití.
3. Stisknutím tlačítka páry můžete v případě potřeby vydávat páru. Tento výrobek dokáže generovat páru i ve vzpřímené poloze, takže můžete žehlit textilie, jako jsou záclony, pověšené prádlo atd. Pokud při používání žehličky uslyšíte hlasitý zvuk vody, voda v nádržce došla. Stisknutím tlačítka napájení vypněte produkt a naplňte nádržku na vodu. Poté produkt zapněte a pokračujte v žehlení jako obvykle.

Varování: Nepokoušejte se otvírat čisticí ventil čerpadla, pokud je v něm tlak.

#### Žehlení na sucho

Pomocí kolečka pro regulaci teploty vyberte požadovanou teplotu. Před žehlením počkejte, až kontrolka teploty zhasne.

Při suchém žehlení nestiskněte tlačítko páry.

#### Vypustit zbytkovou páru

Po dokončení žehlení produkt vypněte stisknutím tlačítka napájení. Poté stiskněte tlačítko páry, abyste vytlačili zbytkovou páru, která zůstane v čerpadle.

#### Funkce drip stop.

Tento systém neustále reguluje průtok vody z žehličky. Pod určitou teplotou funkce proti odkapávání přeruší průtok vody a zabrání tomu, aby žehlička kapala vodu na látku.

#### Ochrana proti přehřátí

Žehlicí centrum má bezpečnostní systém, který se aktivuje v případě přehřátí a automaticky vypne zařízení. Úplné vychladnutí žehlicího centra může trvat 45–60 minut.

Průvodce žehlením		
Typ látky	Poloha kolečka pro regulaci teploty	Pokyny k žehlení
Acetát Akryl Nylon	●	Žehlení na sucho. Postupujte podle pokynů na visačce oděvu. Tento typ látky vyžaduje velmi lehké žehlení.
Polyester Hedvábí	●	Žehlení na sucho. Žehlete z rubové strany. Při žehlení smíšených látek zvolte nejnižší doporučenou teplotu.
Hedvábí	● ●	Žehlení na sucho. Žehlete z rubové strany.
Vlna Lehká bavlna Lehký len	● ●	Žehlení s párou. Žehlete z rubové strany. Na látku položte tenký hadřík, abyste zabránili lesklému povrchu.
Bavlna Tenký len Škrobené oblečení	● ● ●	Žehlení s párou. Před žehlením látku navlhčete. Nejedolnější látky nebo naškrobené oděvy můžete žehlit na pravé straně; tmavší barvy a oděvy s výšivkou je nutné žehlit zevnitř.
Len	● ● ●	Žehlení s párou. K žehlení tmavých oděvů zevnitř použijte dostatek páry, abyste zabránili lesklému povrchu. Nejlepších výsledků dosáhnete vyžehlením klop, manžet na košili a lemů kalhot na pravé straně.

### 4. ČIŠTĚNÍ A ÚDRŽBA

- Vypněte přístroj, odpojte ho z elektrické sítě, vyprázdněte nádržku s vodou (po každém použití) a nechte přístroj úplně vychladnout.

- Použijte jemný vlhký hadřík pro čištění venkovní části přístroje.
- V případě, že se jakákoli látka přilepila k žehlicí ploše, odstraňte ji vlhkým hadříkem a octem.
- Nepoužívejte houby, prášky nebo abrazivní čisticí prostředky na čištění tohoto přístroje.
- Pokud usazeniny blokují otvory na vývod páry, použijte špejli, abyste je odblokovali.
- Pokud nebudete zařízení delší dobu používat, vypusťte vodu z nádrže a žehličku uložte na bezpečné místo.

### Žehlicí plocha

- Škrob a jiné usazeniny lze snadno odstranit ze žehlicí plochy vlhkým hadříkem. Na čištění žehlicí plochy nepoužívejte ostré předměty a ani žehličku nestavte na ostré povrchy, abyste předešli poškrábání žehlicí plochy. Pokud budete žehlit syntetické tkaniny na vysokou teplotu, jak tkanina, tak žehlička, se poškodí. Nejlepší způsob, jak odstranit zbytky ze syntetických tkanin, je zahřát žehličku a žehlit bavlněným hadříkem.
- Pozor: nepoužívejte čističe na žehličky, protože by mohly poškodit součásti žehličky.

### Kotel

- Po každém použití vytáhněte zbytkovou páru z čerpadla.
- Vypněte produkt, odpojte jej ze zásuvky a nechte jej zcela vychladnout.
- Zajistěte, aby v čerpadle nebyl žádný tlak. Poté položte výrobek na stranu naproti čisticímu ventilu čerpadla a otevřete jej.
- Naplňte čerpadlo čistou vodou a vyčistěte jej kartáčem. Opatrně protřepejte čerpadlo a odstraňte vodu zevnitř. Tento postup opakujte 2-3krát a pevně zašroubujte čisticí ventil.
- Varování: nepokoušejte se otvírat čisticí ventil čerpadla, pokud je v něm tlak.

### Uskladnění

- Vypněte přístroj, odpojte ho z elektrické sítě a nechte ho úplně vychladnout.
- Umístěte žehličku správně na základnu. Ujistěte se, že pod žehlicí plochou nejsou žádné stopy vody, protože by to mohlo způsobit skvrny.
- V žehlicím centru najdete úložný prostor pro napájecí kabel a hadici.
- Skladujte přístroj na bezpečném a suchém místě.

## 5. TECHNICKÉ SPECIFIKACE

Produkt: Fast&Furious 8040 Absolute

Reference: 05535

2000-2400 W, 220-240 V~, 50/60 Hz

Technické specifikace se mohou změnit bez předchozího upozornění za účelem zlepšení kvality produktu.

Vyrobeno v Číně | Navrženo ve Španělsku

## 6. RECYKLACE ELEKTRICKÝCH A ELEKTRONICKÝCH ZAŘÍZENÍ



Tento symbol označuje, že v souladu s platnými předpisy musí být výrobek a/nebo baterie zlikvidovány odděleně od domovního odpadu. Po skončení životnosti tohoto výrobku byste měli baterie/akumulátory vyjmout a odnést na sběrné místo určené místními úřady.

Podrobné informace o tom, jak správně likvidovat elektrická a elektronická zařízení a/nebo baterie, by měli spotřebitelé získat od místních úřadů.

Dodržování výše uvedených pokynů přispěje k ochraně životního prostředí.

## 7. ZÁRUKA A TECHNICKÝ SERVIS

Společnost Cecotec odpovídá konečnému uživateli nebo spotřebiteli za jakýkoli nesoulad, který existuje v době dodání výrobku za podmínek a ve lhůtách stanovených platnými předpisy. Doporučuje se, aby opravy prováděl kvalifikovaný personál.

Pokud zjistíte problém s výrobkem nebo máte jakékoli dotazy, obraťte se na oficiální technickou podporu společnosti Cecotec na čísle +34 96 321 07 28.

## 8. COPYRIGHT

Práva duševního vlastnictví k textům v této příručce patří společnosti CECOTEC INNOVACIONES, S.L. Všechna práva jsou vyhrazena. Obsah této publikace nesmí být vcelku ani po částech reprodukován, ukládán do vyhledávacího systému, přenášen nebo šířen jakýmkoli způsobem (elektronicky, mechanicky, fotokopírováním, nahráváním nebo podobně) bez předchozího souhlasu společnosti CECOTEC INNOVACIONES, S.L.

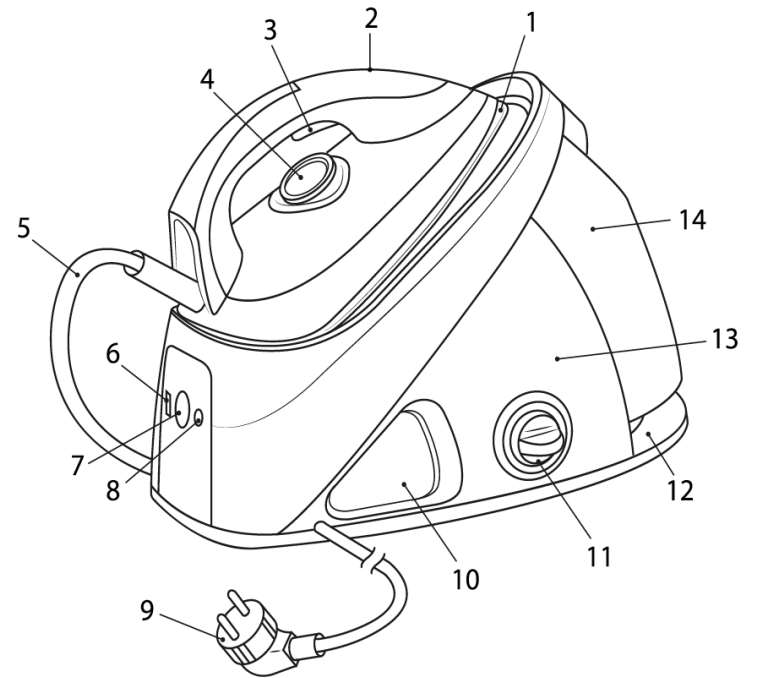

Fig./Img./Abb./Afb./ Rys./Obr. 1

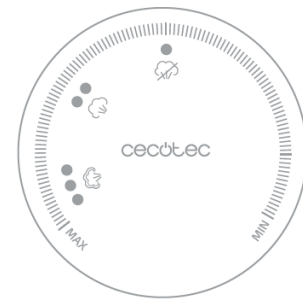

Fig./Img./Abb./Afb./ Rys./Obr. 2



[www.cecotec.es](http://www.cecotec.es)

Cecotec Innovaciones S.L.  
Av. Reyes Católicos, 60  
46910, Alfafar (Valencia), Spain  
EA02230330