

# cecotec

## FORCECLIMA 12300 CONNECTED HEATING

Aire acondicionado portátil de 12000 BTU con bomba de calor y control por wifi/

Portable air conditioner, 12000 BTU with heating pump and Wi-Fi control.



Manual de instrucciones  
Instruction manual  
Manuel d'instructions  
Bedienungsanleitung  
Manuale di istruzioni  
Manual de instruções  
Handleiding  
Instrukcja obsługi  
Návod k použití



Instrucciones de seguridad	5
Safety instructions	8
Instructions de sécurité	11
Sicherheitshinweise	15
Istruzioni di sicurezza	19
Instruções de segurança	22
Veiligheidsvoorschriften	26
Instrukcje bezpieczeństwa	30
Bezpečnostní pokyny	33

## ÍNDICE

1. Piezas y componentes	37
2. Antes de usar	37
3. Instalación del producto	37
4. Funcionamiento	39
5. Limpieza y mantenimiento	42
6. Resolución de problemas	43
7. Especificaciones técnicas	45
8. Reciclaje de electrodomésticos	45
9. Garantía y SAT	45

## INDEX

1. Parts and components	47
2. Before use	47
3. Product installation	47
4. Operation	49
5. Cleaning and maintenance	52
6. Troubleshooting	53
7. Technical specifications	54
8. Disposal of old electrical appliances	54
9. Technical support and warranty	55

## SOMMAIRE

1. Pièces et composants	56
2. Avant utilisation	56
3. Installation du produit	56
4. Fonctionnement	58
5. Nettoyage et entretien	61
6. Résolution des problèmes	62
7. Spécifications techniques	64
8. Recyclage des électroménagers	64
9. Garantie et SAV	64

## INHALT

1. Teile und Komponenten	66
2. Vor dem Gebrauch	66
3. Installation des Ventilators	66
4. Bedienung	68
5. Reinigung und Wartung	71
6. Problembehebung	73
7. Technische Spezifikationen	74
8. Entsorgung von alten Elektrogeräten	74
9. Garantie und Kundendienst	75

## INDICE

1. Parti e componenti	76
2. Prima dell'uso	76
3. Installazione del prodotto	76
4. Funzionamento	78
5. Pulizia e manutenzione	81
6. Risoluzione dei problemi	82
7. Specifiche tecniche	83
8. Riciclaggio di elettrodomestici	84
9. Garanzia e SAT	84

## ÍNDICE

1. Peças e componentes	85
2. Antes de usar	85
3. Instalação do produto	85
4. Funcionamento	87
5. Limpeza e manutenção	90
6. Resolução de problemas	91
7. Especificações técnicas	93
8. Reciclagem de eletrodomésticos	93
9. Garantia e SAT	93

## INHOUD

1. Onderdelen en componenten	95
2. Voor u het toestel gebruikt	95
3. Installatie van het toestel	95
4. Werking	97
5. Schoonmaak en onderhoud	100
6. Probleemoplossing	101
7. Technische specificaties	103
8. Recyclage van huishoudtoestellen	103
9. Garantie en technische ondersteuning	103

## SPIS TREŚCI

1. Części i komponenty	105
2. Przed użyciem	105
3. Instalacja urządzenia	105
4. Funkcjonowanie	107
5. Czyszczenie i konserwacja	110
6. Rozwiązywanie problemów	111
7. Specyfikacja techniczna	112
8. Recykling sprzętu AGD	112
9. Gwarancja i SAT	113

## OBSAH

1. Části a složení	114
2. Před použitím	114
3. Instalace produktu	114
4. Fungování	116
5. Čištění a údržba	119
6. Řešení problémů	120
7. Technické specifikace	121
8. Recyklace elektrospotřebičů	121
9. Záruka a technický servis	122



## **INSTRUCCIONES DE SEGURIDAD**

Lea las siguientes instrucciones atentamente antes de usar el producto. Guarde este manual para referencias futuras o nuevos usuarios.

Asegúrese de que el voltaje de red coincida con el voltaje especificado en la etiqueta de clasificación del producto y de que el enchufe tenga toma de tierra.

El dispositivo debe ser instalado de acuerdo con las normas nacionales de cableado eléctrico.

Este producto está diseñado exclusivamente para uso doméstico.

El dispositivo se debe instalar, utilizar y almacenar en estancias de mínimo 12 m<sup>2</sup>.

Coloque el aparato sobre una superficie plana y seca, y mantenga una distancia mínima de 50 cm entre el producto y los objetos y paredes de alrededor.

Una vez instalado el aire acondicionado, asegúrese de que el adaptador de corriente está intacto y conectado correctamente a una toma de corriente. Coloque el cable de alimentación de manera que nadie tropiece ni estire de él.

Inspeccione el cable de alimentación regularmente en busca de daños visibles. Si el cable presenta daños, debe ser reparado por el Servicio de Asistencia Técnica oficial de Cecotec para evitar cualquier tipo de peligro.

Para evitar descargas eléctricas, no utilice agua, sustancias inflamables ni otros líquidos para limpiar ni permita que estos entren dentro del producto.

No sumerja el cable, el enchufe o cualquier otra parte del producto en agua o cualquier otro líquido, ni exponga las conexiones eléctricas al agua. Asegúrese de que tiene las manos completamente secas antes de tocar el enchufe o encender el producto.

En caso de defecto o mal funcionamiento, apague y desconecte el dispositivo inmediatamente.

No utilice el dispositivo si su cable o alguna de sus partes están dañadas. En este caso, contacte con el Servicio de Atención Técnica oficial de Cecotec.

No instale el aparato cerca de aparatos que generen calor, sustancias inflamables, materiales potencialmente peligrosos o en lugares donde los niveles de temperatura o la humedad son altos.

No utilice espráis insecticidas ni otras sustancias inflamables cerca del aire acondicionado.

Instale el dispositivo de manera que el adaptador quede accesible.

No se sienta ni se ponga en pie sobre el dispositivo.

No lo utilice en el exterior.

No tire del cable del enchufe para desconectar el aparato.

Al mover el aparato, asegúrese de que este esté en posición vertical.

No introduzca los dedos ni otros objetos en la entrada y salida de aire para prevenir lesiones personales o daños al producto.

No utilice medios no recomendados por Cecotec para acelerar el proceso de descongelación o para limpiar.

No lo agujeree ni lo queme.

Las reparaciones debe llevarlas a cabo únicamente personal recomendado por Cecotec.

Tenga en cuenta que los refrigerantes pueden ser inodoros.

No retuerza, doble, estire o dañe el cable de alimentación. Protéjalo de bordes afilados y fuentes de calor. No permita que el cable toque superficies calientes. No deje que el cable asome sobre el borde de la superficie o encimera.

Limpie regularmente la clavija del enchufe con un paño seco para prevenir la acumulación de polvo.

Este producto no puede ser usado por niños/as ni personas con capacidades físicas, sensoriales o mentales reducidas, o con falta de experiencia y conocimiento. No permita que los niños jueguen con el dispositivo.

#### Instrucciones sobre las pilas

Mantenga las pilas fuera del alcance de los niños y los animales, podrían resultar dañinas si fueran ingeridas. En caso de ingestión, acuda a un médico inmediatamente. En caso de fuga de líquido de las pilas, evite su contacto con la piel, los ojos y las mucosas. Advertencia: en caso de contacto con el ácido, lave inmediatamente y con abundante agua las zonas afectadas y póngase en contacto con un médico lo antes posible. Asegúrese de que los contactos de las pilas dentro del dispositivo están limpios antes de insertarlas. Límpielos si fuera necesario. Utilice únicamente el tipo de pilas indicado en las especificaciones técnicas. Cambie siempre todas las pilas a la vez y no utilice pilas de diferente tipo o capacidad. Fíjese en la polaridad a la hora de reemplazar las pilas (+/-). Retire las pilas del dispositivo cuando estén descargadas o cuando la báscula no vaya a ser utilizada en un tiempo. Las pilas no deben ser recargadas, peladas, tiradas al fuego ni cortocircuitadas.

Fig. 1.

Instrucciones sobre el transporte, marcado y almacenaje

Transporte de equipos que contienen refrigerantes inflamables

Es obligatorio cumplir con la normativa de transporte.

Marcado de signos de equipos

Es obligatorio cumplir con la normativa local.

Desecho de equipos que funcionan con refrigerantes inflamables

Es obligatorio cumplir con la normativa nacional.

Almacenaje de equipos/aparatos

El equipo debe almacenarse de acuerdo con las instrucciones indicadas por Cecotec.

Almacenaje de equipos embalados (no vendidos)

La protección del embalaje de almacenaje debe construirse de forma que cualquier daño mecánico al equipo dentro del paquete no cause una fuga de refrigerante.

El número máximo de unidades que se pueden almacenar juntas estará determinado por las normativas locales.

## **SAFETY INSTRUCTIONS**

Read these instructions thoroughly before using the appliance.

Keep this instruction manual for future reference or new users.

Make sure that the mains voltage matches the voltage stated on the rating label of the appliance and that the wall outlet is grounded.

The appliance shall be installed in accordance with national wiring regulations.

This product is designed only for household use.

The appliance shall be installed, operated and stored in a room with a floor area larger than 12 m<sup>2</sup>.

Place the machine in a flat and dry place and keep a distance of above 50 cm between the machine and the surrounding objects or walls.

After the air conditioning is installed, ensure that the power

plug is intact and firmly plugged into the power outlet. Place the power cord orderly to prevent someone from being tripped or pulling out the plug.

Check the power cord regularly for visible damage. If the cord is damaged, it must be replaced by the official Technical Support Service of Cecotec in order to avoid any type of danger.

To avoid electric shocks, do not clean with or allow to get inside the product: water, liquid or any flammable substance.

Do not immerse the cord, plug, or any non-removable part of the appliance in water or any other liquid, nor expose the electrical connections to water. Make sure your hands are dry before handling the plug or switching on the appliance.

Switch off the device immediately in the event of defects or malfunctions.

Do not use the device if its cord or any other part is damaged. In this case, contact the official Technical Support Service of Cecotec.

Do not install the device near heat-generating appliances, flammable, dangerous materials, or in places where temperature or humidity levels are high.

Do not use insecticide sprays or other flammable substances near the air conditioning.

The device must be placed so that the plug is accessible.

Do not sit or stand on the device.

Do not use outdoors.

Do not pull on the plug to disconnect the appliance.

When moving the machine, make sure that it is in an upright position.

Do not insert fingers or other objects in the air inlet or outlet to prevent injuries and product damage.

Do not use means to accelerate the defrosting process or to clean, other than those recommended by Cecotec.

Do not pierce or burn.

Servicing shall be performed only as recommended by Cecotec.

Be aware that refrigerants may not contain an odour.

Do not twist, bend, strain, or damage the power cord in any way. Protect it from sharp edges and heat sources. Do not let it touch hot surfaces. Do not let the cord hang over the edge of the surface.

Regularly clean the plug with a dry cloth to prevent dust from building up and to avoid product damage.

This appliance cannot be used by children or persons with reduced physical, sensory or mental capabilities or lack of experience and knowledge. Do not allow children to play with the appliance.

### Battery instructions

Keep batteries away from children and animals, they could be deadly if swallowed. In case of ingestion, seek medical assistance immediately.

Should a battery have leaked, do not allow your skin, eyes or mucous membranes to come into contact with the battery acid. Warning: In case of contact with acid, rinse the affected areas with abundant fresh water immediately and contact a doctor as soon as possible. Make sure the battery contacts in the device are clean before inserting batteries; if they are not, clean them.

Use only the battery type specified in the technical specifications.

Always change all batteries at the same time and do not use different batteries of different types or different capacity.

When replacing batteries, note the correct polarity (+/-). Take the batteries out of the device when they are discharged or when the device is not going to be used in a long time.

Batteries must not be recharged or reactivated, dismantled, thrown into fire, immersed in fluids or short-circuited.

Fig. 1.

Transportation, marking and storage instructions

Transport of equipment containing flammable refrigerants

Compliance with the transport regulations is mandatory.

Marking of equipment using signs

Compliance with local regulations is mandatory.

Disposal of equipment using flammable refrigerants

Compliance with national regulations is mandatory.

Storage of equipment/appliances

The storage of equipment should be in accordance with Cecotec's instructions.

Storage of packed (unsold) equipment

Storage package protection should be constructed such that mechanical damage to the equipment inside the package will not cause a leak of the refrigerant charge.

The maximum number of pieces of equipment permitted to be stored together will be determined by local regulations.

## **INSTRUCTIONS DE SÉCURITÉ**

Veillez lire les instructions suivantes avec attention avant d'utiliser l'appareil. Gardez bien ce manuel pour de futures références ou pour tout nouvel utilisateur.

Assurez-vous que le voltage du réseau coïncide avec le voltage spécifié sur l'étiquette de classification de l'appareil et que la prise possède une connexion à terre.

L'appareil doit être installé en accord avec les normes nationales quant au câblage électrique.

Ce produit a été conçu pour un usage exclusivement domestique. L'appareil doit être installé, utilisé et stocké dans des pièces de 12 m<sup>2</sup> minimum.

Placez l'appareil sur une surface plate et sèche et maintenez une distance minimale de 50 cm entre le produit et les objets et les murs.

Une fois l'appareil installé, assurez-vous que l'adaptateur de courant est en bonnes condition et correctement branché sur une prise de courant. Placez le câble d'alimentation de façon que personne n'en trébuche pas.

Inspectez le câble d'alimentation régulièrement pour rechercher des dommages visibles. S'il présente des dommages, il doit être réparé par le Service Après-Vente Officiel de Cecotec pour éviter tout type de danger.

Pour éviter des décharges électriques, n'utilisez pas d'eau, de substances inflammables ni d'autres liquides pour nettoyer ni ne laissez ceux-ci entrer dans le produit.

Ne submergez pas le câble, la prise ni aucune autre partie du produit dans l'eau ni dans aucun autre liquide et n'exposez pas les connexions électriques à l'eau. Assurez-vous d'avoir les mains complètement sèches avant de toucher la prise ou d'allumer l'appareil.

En cas de défaut ou de mauvais fonctionnement, éteignez et débranchez l'appareil immédiatement.

N'utilisez pas l'appareil si son câble ou une autre de ses parties sont abîmés. Dans ce cas, veuillez contacter le Service Après-Vente Officiel de Cecotec.

Ne placez pas l'appareil près d'autres appareils qui génèrent de la chaleur, de substances inflammables, de matériaux dangereux ou dans des endroits où les niveaux de température

et humidité soient élevés.

N'utilisez pas d'insecticides ou d'autres substances inflammables à côté du climatiseur.

Installez l'appareil de manière à ce que l'adaptateur soit accessible.

Ne vous asseyez pas et ne vous mettez pas debout sur l'appareil.

Ne l'utilisez pas en extérieur.

Tirez sur la fiche pour débrancher ; ne tirez pas sur le câble.

Lorsque vous déplacez le produit, assurez-vous qu'il soit en position verticale.

N'introduisez pas les doigts ni autres objets dans l'entrée ni la sortie d'air pour éviter des lésions personnelles ou des dommages sur l'appareil.

N'utilisez aucun moyen de décongélation qui n'ait pas été recommandé par Cecotec afin d'accélérer le processus de décongélation.

Ne percez ni ne brûlez l'appareil.

Toute réparation doit être réalisée uniquement par du personnel recommandé par Cecotec.

Veuillez noter que les réfrigérants peuvent être inodores.

Ne tordez pas, ne pliez pas, n'étirez pas et n'abîmez pas le câble d'alimentation. Protégez-le des bords pointus et des sources de chaleur. Ne laissez pas le câble toucher des surfaces chaudes ni dépasser de la surface ou du plan de travail.

Nettoyez de façon régulière la prise du mur pour éviter l'accumulation de poussière. Utilisez un chiffon pour le nettoyer. Cet appareil ne convient pas aux enfants ni aux personnes aux capacités physiques, mentales ou sensorielles réduites ou sans expérience ni connaissance. Ne laissez pas les enfants jouer avec l'appareil.

## Instructions pour les piles

Maintenez les piles hors de portée des enfants et des animaux, si elles sont ingérées, elles pourraient s'abîmer. En cas d'ingestion, consultez immédiatement votre médecin. En cas de fuite du liquide des piles, évitez le contact avec la peau, les yeux et les muqueuses. Avertissement : en cas de contact avec de l'acide, lavez immédiatement les zones affectées avec de l'eau en abondance et contactez votre médecin le plus rapidement possible. Assurez-vous que les contacts des piles dans l'appareil soient propres avant de les insérer. Nettoyez-les si nécessaire.

Utilisez uniquement le type de pile indiqué dans les spécifications techniques.

Remplacez toujours les deux piles à la fois et n'utilisez pas de piles de différent type ou capacité.

Faites attention à la polarité des piles lorsque vous allez les remplacer (+/-). Retirez les piles de l'appareil lorsqu'elles sont usées ou lorsque vous n'allez plus utiliser l'appareil pendant longtemps.

Les piles ne doivent pas être rechargées, jetées au feu ni court-circuitées. N'enlevez pas l'emballage en plastique des piles.

Img. 1.

Instructions concernant le transport, le marquage et le stockage.

Transport d'équipements contenant des réfrigérants inflammables.

Le respect de la réglementation en matière de transport est

obligatoire.

Marquage des symboles des équipements.

Il est obligatoire de respecter la réglementation locale.

Déchet d'équipements qui fonctionnent avec des réfrigérants inflammables.

Il est obligatoire de respecter la réglementation nationale.

Stockage des équipements/appareils

L'équipement doit être stocké conformément aux instructions données par Cecotec.

Stockage des équipement emballés (pas vendus)

La protection de l'emballage de stockage doit être construite de manière à ce que tout dommage mécanique de l'équipement à l'intérieur de l'emballage ne provoque pas de fuites de réfrigérant.

Le nombre maximum d'unités pouvant être stockées ensemble sera déterminé par la réglementation locale.

## **SICHERHEITSHINWEISE**

Lesen Sie die folgenden Hinweise aufmerksam durch, bevor Sie das Produkt verwenden. Bewahren Sie die Bedienungsanleitung zum Nachschlagen oder für künftige Benutzer gut auf.

Vergewissern Sie sich, dass die Netzspannung, mit der auf dem Typenschild des Gerätes angegebenen Spannung übereinstimmt und dass die Steckdose geerdet ist.

Das Gerät muss in Übereinstimmung mit den nationalen Vorschriften für elektrische Leitungen installiert werden.

Dieses Produkt ist nur zur Nutzung in privaten Haushalt bestimmt.

Die Installation, Verwendung und Lagerung dieses Gerätes muss in Räume mit einem Mindestabstand von 12 m<sup>2</sup> durchgeführt werden.

Stellen Sie das Gerät auf eine ebene, trockene Oberfläche und halten Sie einen Mindestabstand von 50 cm zwischen dem Produkt und umliegenden Gegenständen und Wänden ein.

Wenn die Klimaanlage installiert ist, vergewissern Sie sich, dass das Netzteil intakt und ordnungsgemäß an eine Steckdose angeschlossen ist. Setzen Sie das Netzkabel so, dass niemand daran stolpern oder daran ziehen kann.

Überprüfen Sie das Netzkabel regelmäßig auf sichtbare Schäden. Wenn das Kabel beschädigt ist, muss es durch den offiziellen Technischen Kundendienst von Cecotec ersetzt werden, um Sach- und Personenschäden zu vermeiden.

Verwenden Sie kein Wasser, brennbare Substanz oder andere Flüssigkeiten zum Reinigen, um Verbrennungen zu vermeiden. Vergewissern Sie sich, dass keine Flüssigkeit sickert durch das Gerät.

Tauchen Sie das Netzkabel, den Stecker oder jegliche nicht entfernbaren Teile des Gerätes nicht ins Wasser oder andere Flüssigkeiten ein und lassen Sie die elektrischen Anschlüsse nicht in Berührung mit Wasser kommen. Stellen Sie sicher, dass Ihre Hände völlig trocken sind, bevor Sie die Steckdose berühren oder das Gerät einschalten.

Bei Beschädigung oder Fehlfunktion schalten Sie das Gerät aus und trennen Sie es sofort von der Stromversorgung.

Betreiben Sie das Gerät nicht, wenn das Kabel oder Teile Schäden aufweisen. In diesem Fall kontaktieren Sie dem technischen Kundendienst von Cecotec.

Installieren Sie das Gerät nicht in der Nähe von Geräten, die Wärme, entflammbare Substanzen oder potenziell gefährliche Materialien erzeugen, oder an Orten mit hohen Temperatur- oder Feuchtigkeitswerten.

Verwenden Sie keine Insektizide oder andere entzündliche Substanzen in der Nähe der Klimaanlage.

Montieren Sie das Gerat derartig, dass das Netzteil nicht behindert ist.

Sitzen oder stehen Sie sich nicht auf dem Gerat.

Verwenden Sie das Gerat nicht im Freien.

Ziehen Sie nicht am Netzkabel, um das Gerat vom Netz zu trennen.

Achten Sie beim Bewegen des Gerats darauf, dass es sich in einer aufrechten Position befindet.

Stecken Sie keinen Finger bzw. andere Gegenstande in die Luftein- und auslass hinein, um Personen- und Produktschaden zu verhindern.

Verwenden Sie keine von Cecotec nicht empfohlenen Medien, um den Auftauprozess zu beschleunigen oder zu reinigen.

Durchstechen oder verbrennen Sie es nicht.

Die Reparaturen durfen nur von dem Cecotec-Personal durchgefuhrt werden.

Bitte beachten Sie, dass Kaltemittel geruchlos sein konnen.

Das Netzkabel darf nicht verdreht, verbogen oder zu stark gezogen bzw. belastet oder beschadigt werden. Schutzen Sie es von scharfen Kanten und Warmequellen. Lassen Sie niemals den Kabel mit warmen Oberflachen Kontakt kommen. Lassen Sie das Kabel nicht uber den Rand der Oberflache oder der Arbeitsplatte hinausragen.

Wischen Sie die Buchsenleiste regelmaig mit einem trockenen Tuch ab, um eine Staubansammlung zu vermeiden.

Dieses Gerat darf nicht von Kindern, Personen mit eingeschrankten korperlichen, sensorischen oder geistigen Fahigkeiten oder fehlender Erfahrung bzw. fehlenden Kenntnissen verwendet werden. Lassen Sie Kinder nicht mit dem Gerat spielen.

Anleitungen der Batterien

Bewahren Sie die Batterien außerhalb der Reichweite von Kindern und Haustieren auf, da ein versehentliches Herunterschlucken des Akkus zur Vergiftung führen kann. In diesem Fall wenden Sie sich sofort an einen Arzt.

Im Fall von Leckage der Batterieflüssigkeit muss man vermeiden, dass sie in Berührung mit der Haut, den Augen und den Schleimhäuten kommt. Hinweis: Spülen Sie sie im Fall von Berührung mit der Batterieflüssigkeit umgehend die beeinträchtigten Körperteile mit reichlichem Wasser und kontaktieren Sie so schnell wie möglich mit einem Arzt. Vergewissern Sie sich, dass die Kontakte im Gerät sauber sind, bevor Sie sie hineinstecken. Reinigen Sie sie gegebenenfalls. Verwenden Sie nur den in den technischen Spezifikationen angegebenen Batterietyp.

Ersetzen Sie immer alle Batterien auf einmal und verwenden Sie keine Batterien unterschiedlicher Typen oder Kapazitäten. Passen Sie beim Ersetzen die Polarität der Batterien auf. Entfernen Sie die Batterien aus dem Gerät, wenn sie entladen sind oder wenn das Produkt für mehrere Zeit nicht benutzt wird.

Die Batterie muss niemals aufgeladet, geschält, ins Feuer geworfen oder Kurzschluss gemacht werden.

Abb. 1.

Anweisungen zu Transport, Kennzeichnung und Aufbewahrung

Transport von Geräten, die entflammable Kältemittel enthalten

Die Einhaltung der Transportvorschriften ist obligatorisch.

Markierung von Ausrüstungsschildern

Die Einhaltung der örtlichen Vorschriften ist obligatorisch.

Entsorgung von Geräten, die mit entflammaren Kältemitteln arbeiten

Es ist obligatorisch, die nationalen Vorschriften einzuhalten.

Lagerung von Geräten/Apparaten.

Die Ausrüstung muss gemäß den von Cecotec gegebenen Anweisungen gelagert werden.

Lagerung von verpackter Ausrüstung (nicht verkauft)

Der Schutz der Lagerverpackung muss so konstruiert sein, dass eine mechanische Beschädigung der Ausrüstung im Inneren der Verpackung nicht zu einem Austritt von Kältemittel führt.

Die maximale Anzahl von Einheiten, die zusammen gelagert werden können, wird durch örtliche Vorschriften bestimmt.

## **ISTRUZIONI DI SICUREZZA**

Leggere le istruzioni d'uso e sicurezza prima di usare il prodotto. Conservare questo manuale per consultazioni future o nuovi utenti.

Verificare che la tensione di rete coincida con quella specificata nell'etichetta di classificazione del prodotto e che la presa elettrica sia di terra.

Il dispositivo deve essere installato secondo le normative nazionali di cablaggio elettrico.

Questo prodotto è stato progettato esclusivamente per uso professionale.

Il dispositivo si deve installare, utilizzare e riporre in stanze di minmo 12 m<sup>2</sup>.

Collocare l'apparato su di una superficie piana e asciutta. Mantenere una distanza minima di 50 cm tra il prodotto e gli oggetti e pareti attorno.

Installato il condizionatore, verificare che l'adattatore della corrente sia intatto e collegato correttamente alla corrente.

Collocare il cavo di alimentazione di modo da non inciampare o tirarlo.

Ispezionare regolarmente il cavo di alimentazione in cerca di danni visibili. Se il cavo dovesse presentare danni, dovrà essere riparato dal Servizio di Assistenza Tecnica ufficiale di Cecotec per evitare qualsiasi tipo di pericolo.

Per evitare scariche elettriche, non utilizzare acqua, sostanze infiammabili nè altri liquidi per pulire ed evitare che questi entrino dentro il prodotto.

Non sommergere il cavo, la spina o qualsiasi altra parte del prodotto in acqua o all'interno di qualsiasi altro liquido, nè esporre le componenti elettriche all'acqua. Verificare di avere le mani completamente asciutte prima di toccare la presa o accendere il prodotto.

In caso di difetto o mal funzionamento, spegnere e scollegare immediatamente il dispositivo.

Non utilizzare il dispositivo se il suo cavo o una delle sue parti risultasse danneggiata. In tal caso, contattare il Servizio di Assistenza Tecnica di Cecotec.

Non installare il dispositivo vicino ad apparati che generino calore, sostanze infiammabili, materiali potenzialmente pericolosi o in luoghi in cui i livelli di temperatura o umidità sono alti.

Non usare spray insetticida, sostanza infiammabili vicino al condizionatore.

Installare il dispositivo di modo che l'adattatore sia accessibile.

Non sedersi né collocarsi sopra il dispositivo.

Non utilizzare il prodotto in esterni.

Non tirare il cavo della presa per scollegare l'apparato.

Quando si muove il prodotto, verificare che sia in posizione verticale.

Non introdurre dita oppure oggetti nell'entrata e uscita dell'aria

per prevenire lesioni personali o danni al prodotto.

Non utilizzare mezzi non suggeriti da Cecotec per accelerare il processo di scongelamento o per pulire.

Non forare o bruciare.

Le riparazioni devono essere effettuate solo da personale autorizzato da Cecotec.

Tenere in considerazione che i refrigeranti possono essere inodore.

Non torcere, piegare, tendere o danneggiare l'alimentatore. Proteggero da bordi affilati e fonti di calore. Non permettere che il cavo tocchi superfici calde. Non lasciare che il cavo spunti sopra il bordo della superficie o piano di lavoro.

Pulire regolarmente la spina della presa con un panno asciutto per prevenire l'accumulo di polvere.

Questo prodotto non può essere usato da bambini e persone con capacità fisiche, sensoriali o mentali ridotte, o con mancanza di esperienza e conoscenza. Non permettere ai bambini di giocare con il dispositivo.

Mantenere le pile fuori dalla portata dei bambini e animali, potrebbero risultare dannose se ingerite. In caso di ingerire, recarsi immediatamente al medico. In caso di fuoriuscita di liquido dalle pile, evitare il contatto con la pelle, gli occhi e le mucose. Avvertenza: in caso di contatto con l'acido, lavare immediatamente e con acqua abbondante le zone interessate e contattare un medico il prima possibile. Verificare che i contatti delle pile dentro il dispositivo siano puliti prima di inserirli. Pulire qualora necessario. Utilizzare unicamente il tipo di pile indicato nelle specifiche tecniche. Cambiare sempre tutte le pile allo stesso tempo e non utilizzare pile di differente tipo o capacità.

Controllare la polarità quando si sostituiscono le pile (+/-).  
Ritirare le pile dal dispositivo quando scariche o quando l'apparato non venga utilizzato per un periodo prolungato.  
Le pile non devono essere ricaricate, aperte, gettate nel fuoco né cortocircuitare.

Fig. 1.

Istruzioni sul trasporto, etichetta e conservazione

Trasporto di prodotti che contengono refrigeranti infiammabili  
È obbligatorio compiere con la normativa di trasporto.

Marcato di segni di prodotti

È obbligatorio compiere con la normativa locale.

Smaltimento di apparecchi che funzionano con refrigeranti  
infiammabili

È obbligatorio compiere con la normativa nazionale.

Conservazione di apparecchi

Il dispositivo deve essere conservato secondo le istruzioni  
indicate da Cecotec.

Conservazione di apparecchi imballati (non venduti)

La protezione dell'imballaggio deve essere costruita di modo  
che qualsiasi danno meccanico all'interno del pacco non  
provochi una fuga di refrigerante.

Il numero massimo di unità che possono essere conservate  
verrà determinato dalle normative locali.

## **INSTRUÇÕES DE SEGURANÇA**

Leia as seguintes instruções atentamente antes de usar o  
produto. Guarde este manual para referências futuras ou

novos utilizadores.

Certifique-se de que a tensão de rede coincide com a tensão especificada na etiqueta de classificação do produto e de que a tomada tenha ligação à terra.

O dispositivo deve ser instalado de acordo com as normas nacionais de ligações elétricas.

Este produto está desenhado exclusivamente para uso doméstico.

O dispositivo deve ser instalado, usado e armazenado em espaços de pelo menos 12 m<sup>2</sup>.

Coloque o aparelho sobre uma superfície plana e seca e mantenha uma distância mínima de 50 cm entre o produto e objetos e paredes circundantes.

Uma vez instalado o ar condicionado, certifique-se de que o adaptador de corrente está intato e devidamente ligado a uma tomada elétrica. Coloque o cabo de alimentação de maneira que ninguém possa tropeçar ou puxar por ele.

Inspecione o cabo de alimentação regularmente em busca de danos visíveis. Se o cabo apresentar danos, deve ser reparado pelo Serviço de Assistência Técnica Oficial da Cecotec para evitar qualquer tipo de perigo.

Para evitar descargas elétricas, não utilize água, substâncias inflamáveis nem outros líquidos para limpar, nem permita que estes entrem dentro do produto.

Não submerja o cabo, a ficha ou qualquer outra parte elétrica do produto na água ou qualquer outro líquido nem exponha as conexões elétricas à água. Certifique-se de que tem as mãos completamente secas antes de tocar na tomada ou ligar o produto.

Em caso de defeito ou mau funcionamento, desligue e desconecte o dispositivo imediatamente.

Não utilize o dispositivo se o cabo ou alguma das partes

estiverem danificadas. Em caso de danos, contacte com o Serviço de Assistência Técnica oficial de Cecotec.

Não instale o dispositivo cerca de aparelhos que geram calor, substâncias inflamáveis, materiais potencialmente perigosos ou em lugares onde os níveis de temperatura ou humidade são elevados.

Não utilize inseticidas ou outras substâncias inflamáveis perto do aparelho de ar condicionado.

Instale o dispositivo de maneira que o adaptador fique acessível.

Não se sente nem se ponha em pé sobre o dispositivo.

Não o utilize em exteriores.

Não puxe o cabo da ficha para desligar o dispositivo.

Ao mover o produto, certifique-se de que está na posição vertical.

Não introduza os dedos nem outros objetos na entrada e saída de ar para prevenir lesões pessoais ou danos ao produto.

Não utilize meios não recomendados pela Cecotec para acelerar o processo de descongelamento ou para a limpeza.

Não o fure nem o queime.

As reparações só devem ser efetuadas por pessoal recomendado pela Cecotec.

Tenha em conta que os refrigerantes podem ser inodoros.

Não torça, dobre, estique ou danifique o cabo de alimentação.

Proteja-o de bordas afiadas e fontes de calor. Não permita que o cabo toque superfícies quentes. Não deixe que o cabo se aproxime da superfície do produto ou da bancada.

Limpe regularmente a ficha com um pano seco para prevenir a acumulação de pó.

Este aparelho não pode ser usado por crianças nem pessoas com capacidades físicas, sensoriais ou mentais reduzidas ou com falta de experiência e conhecimento. Não permita que as crianças brinquem com o dispositivo.

### Instruções sobre as pilhas

Mantenha as pilhas e/ou bateria fora do alcance das crianças e animais, poderão ser perigosas se forem ingeridas. Para o caso de ingestão, consulte imediatamente um médico.

Em caso de fuga de líquido das pilhas, evite o seu contacto com a pele, os olhos e nariz. Advertência: em caso de contacto com o ácido, lave imediatamente e com água abundante as zonas afetadas e entre em contacto com um médico o mais rápido possível. Certifique-se de que os contactos das pilhas dentro do dispositivo estão limpos antes de as inserir. Limpe-os se for necessário.

Utilize unicamente o tipo de pilhas indicado nas especificações técnicas.

Mude sempre todas as pilhas ao mesmo tempo e não utilize pilhas de diferentes tipos ou capacidades.

Tenha em conta a polaridade das pilhas antes de as usar (+/-). Retire as pilhas do dispositivo quando estiverem descarregadas ou quando este não for usado por longos períodos de tempo.

As baterias não devem ser recarregadas, alteradas, expostas ao fogo ou curto-circuitadas.

Fig. 1.

### Instruções sobre transporte, marcação e armazenamento

Transporte de equipamento que contenha refrigerantes inflamáveis

É obrigatório o cumprimento dos regulamentos de transporte.

Marcação de sinais de equipamento

É obrigatório o cumprimento dos regulamentos locais.  
Eliminação de equipamento que funciona com refrigerantes inflamáveis  
É obrigatório o cumprimento da regulamentação nacional.  
Armazenamento de equipamento/aparelhos  
O equipamento deve ser armazenado de acordo com as instruções dadas pela Cecotec.  
Armazenamento de equipamento embalado (não vendido)  
A proteção da embalagem de armazenamento deve ser construída de modo a que qualquer dano mecânico ao equipamento dentro da embalagem não provoque uma fuga de refrigerante.  
O número máximo de unidades que podem ser armazenadas em conjunto será determinado pelos regulamentos locais.

## **VEILIGHEIDSVOORSCHRIFTEN**

Lees de volgende instructies aandachtig voordat u het product gebruikt. Bewaar deze handleiding voor toekomstig(e) gebruik of gebruikers.

Zorg ervoor dat de netspanning overeenkomt met de spanning vermeld op het classificatielabel van het toestel en dat het stopcontact geaard is.

Het apparaat moet geïnstalleerd worden in overeenkomst met de nationale regelgeving omtrent elektrische installaties.

Dit product is uitsluitend ontworpen voor huishoudelijk gebruik. Het apparaat moet worden geïnstalleerd, gebruikt en opgeslagen in ruimtes van minimaal 12 m<sup>2</sup>.

Plaats het apparaat op een vlakke, droge ondergrond en houd een minimale afstand van 50 cm aan tussen het product en de omringende voorwerpen en wanden.

Zodra de airconditioner is geïnstalleerd, moet u ervoor zorgen

dat de stroomadapter intact is en goed is aangesloten op een stopcontact. Plaats het netsnoer zo dat niemand kan struikelen of eraan kan trekken.

Controleer de kabel regelmatig op zichtbare schade. Als de kabel beschadigd is, moet hij worden hersteld door de technische dienst van Cecotec om elk gevaar te vermijden.

Gebruik geen water, ontvlambare stoffen of andere vloeistoffen om schoon te maken en zorg ervoor dat deze niet in het product komen, om elektrische schokken te vermijden.

Dompel de voedingskabel, de stekker of andere onderdelen van het toestel niet onder in water of andere vloeistoffen. Stel de elektrische verbindingen niet bloot aan water. Zorg dat uw handen volledig droog zijn voordat u de stekker aanraakt of het toestel inschakelt.

Schakel het toestel onmiddellijk uit en ontkoppel het van de stroom in geval van een defect of probleem met de werking.

Gebruik het toestel niet als de kabel of één van de onderdelen beschadigd is. Contacteer in dit geval de technische dienst van Cecotec.

Installeer het apparaat niet in de buurt van apparaten die warmte, brandbare stoffen of potentieel gevaarlijke stoffen genereren, of op plaatsen waar de temperatuur of de vochtigheidsgraad hoog is.

Gebruik geen insecticiden spray of andere ontvlambare stoffen in de buurt van de airconditioning.

Installeer het apparaat zodat de adapter toegankelijk is.

Ga niet op het apparaat zitten of staan.

Gebruik het niet buiten.

Trek aan de stekker om hem te verwijderen uit het stopcontact en niet aan de kabel.

Zorg ervoor dat het product zich in de verticale positie bevindt als u het product verplaatst.

Stop geen vingers of andere objecten in de aan- en afvoer van de lucht om kwetsuren of schade aan het product te voorkomen. Gebruik geen niet-aanbevolen instructies om het ontdooiproces te versnellen of om te reinigen.

Doorboor en verbrand het apparaat niet.

Laat herstellingen enkel uitvoeren door professionals aanbevolen door Cecotec.

Let op: koelvloeistoffen kunnen reukloos zijn.

De voedingskabel mag niet verwrongen, dubbelgevouwen, uitgerekt of beschadigd worden. Bescherm het tegen scherpe randen en warmtebronnen. Zorg ervoor dat de kabel geen hete oppervlakken aanraakt. Laat de kabel niet over de rand van het werkoppervlak of aanrecht hangen.

Veeg de stekker regelmatig af met een droge doek om stofophoping te voorkomen.

Dit toestel mag niet gebruikt worden door personen met een verminderd fysiek, zintuiglijk of mentaal vermogen, of met een gebrek aan ervaring en kennis. Zorg ervoor dat kinderen niet spelen met het apparaat.

Instructies over het gebruik van batterijen. Bewaar batterijen buiten het bereik van kinderen en dieren. Ze kunnen schadelijk zijn als ze worden ingeslikt. Raadpleeg bij inslikken onmiddellijk een arts.

In geval van lekkage van vloeistof uit batterijen, vermijd contact met de huid, de ogen en de slijmvliezen.

Waarschuwing: in geval van contact met koolzuur, spoel de getroffen gebieden onmiddellijk en grondig met water en neem zo snel mogelijk contact op met een arts. Zorg ervoor dat de batterijcontacten in het apparaat schoon zijn voordat u ze plaatst. Maak ze schoon indien nodig.

Gebruik alleen het type batterijen dat in de technische

specificaties is aangegeven.

Vervang altijd alle batterijen in één keer en gebruik geen batterijen van verschillende types of capaciteiten.

Let op de polariteit bij het vervangen van de batterijen (+/-).

Verwijder de batterijen uit het apparaat als ze bijna leeg zijn of als het toestel een tijd niet gebruikt gaat worden.

De batterijen mogen niet worden opgeladen, gestript, in het vuur gegooid of kortgesloten.

Fig. 1.

Instructies voor transport, markering en opslag

Vervoer van apparatuur die brandbare koelvloeistoffen bevat:

Naleving van de vervoersvoorschriften is verplicht.

Markering van apparatuurborden

Het is verplicht om te voldoen aan de lokale regelgeving.

Afvoervanapparatuurdiewerktmetbrandbarekoelvloeistoffen:

Het is verplicht om te voldoen aan de nationale regelgeving.

Oslag van apparatuur

De apparatuur moet worden opgeslagen volgens de instructies van Cecotec.

Opslag van verpakte apparatuur (niet verkocht)

De bescherming van de opslagverpakking moet zodanig zijn geconstrueerd dat eventuele mechanische schade aan de apparatuur in de verpakking geen lekkage van koelvloeistof veroorzaakt.

Het maximale aantal eenheden dat samen kan worden opgeslagen wordt bepaald door de lokale regelgeving.

## INSTRUKCJE BEZPIECZEŃSTWA

Przed użyciem produktu należy uważnie przeczytać poniższe instrukcje. Zachowaj tę instrukcję do przyszłego użytku lub nowych użytkowników.

Upewnij się, że napięcie sieciowe odpowiada napięciu podanemu na tabliczce znamionowej produktu i że wtyczka jest uziemiona.

Urządzenie należy zainstalować zgodnie z krajowymi normami dotyczącymi okablowania elektrycznego.

Ten produkt jest przeznaczony wyłącznie do użytku domowego. Urządzenie należy instalować, używać i przechowywać w pomieszczeniach o powierzchni co najmniej 12 m<sup>2</sup>.

Urządzenie należy instalować, używać i przechowywać w pomieszczeniach o powierzchni co najmniej 12 m<sup>2</sup>.

Po zainstalowaniu klimatyzatora upewnij się, że zasilacz jest nienaruszony i prawidłowo podłączony do gniazdka elektrycznego. Umieść przewód zasilający tak, aby nikt się nim nie potknął ani nie ciągnął.

Regularnie sprawdzaj przewód zasilający pod kątem widocznych uszkodzeń. Jeśli kabel jest uszkodzony, musi zostać naprawiony przez oficjalny serwis pomocy technicznej Cecotec, aby uniknąć wszelkiego rodzaju zagrożeń.

Aby uniknąć porażenia prądem, nie używaj wody, substancji łatwopalnych ani innych płynów do czyszczenia ani nie pozwól im dostać się do produktu.

Nie zanurzaj przewodu, wtyczki ani żadnej innej części produktu w wodzie lub innej cieczy ani nie wystawiaj połączeń elektrycznych na działanie wody. Przed dotknięciem wtyczki lub włączeniem produktu upewnij się, że twoje ręce są całkowicie suche.

W przypadku usterki lub niepoprawnego działania należy natychmiast wyłączyć i odłączyć urządzenie.

Nie używaj urządzenia, jeśli jego kabel lub którakolwiek z jego części jest uszkodzona. W przypadku uszkodzenia skontaktuj się z oficjalną obsługą techniczną Cecotec.

Nie instaluj urządzenia w pobliżu urządzeń wytwarzających ciepło, łatwopalnych substancji, potencjalnie niebezpiecznych materiałów ani w miejscach, w których temperatura lub wilgotność są wysokie.

W pobliżu klimatyzatora nie należy używać sprayów owadobójczych ani innych łatwopalnych substancji.

Zainstaluj urządzenie tak, aby kontakt był dostępny.

Nie siadaj ani nie stawaj na urządzeniu.

Nie używaj go na zewnątrz.

Nie wyciągaj przewodu z wtyczki w celu odłączenia urządzenia. Podczas przenoszenia urządzenia upewnij się, że jest ustawione pionowo.

Nie wkładaj palców ani innych przedmiotów do wlotu i wylotu powietrza, aby uniknąć obrażeń ciała lub uszkodzenia produktu.

Nie używaj środków niezalecanych przez Cecotec w celu przyspieszenia procesu rozmrażania lub czyszczenia.

Nie przekłuwaj ani nie spalać.

Naprawy powinny być wykonywane wyłącznie przez personel polecony przez Cecotec.

Należy pamiętać, że czynniki chłodnicze mogą być bezwonne.

Nie zginaj, nie zginaj, nie rozciągaj ani nie uszkodzaj przewodu zasilającego. Chroń go przed ostrymi krawędziami i źródłami ciepła. Nie pozwól, aby przewód dotykał gorących powierzchni. Nie pozwól, aby przewód zwisał z krawędzi blatu lub powierzchni.

Regularnie czyść styki wtyczki suchą szmatką, aby zapobiec gromadzeniu się kurzu.

Ten produkt nie może być używany przez dzieci lub osoby o ograniczonych zdolnościach fizycznych, sensorycznych lub

umyślowych lub bez doświadczenia i wiedzy. Nie pozwalaj dzieciom bawić się urządzeniem.

#### Instrukcje dotyczące baterii

Trzymaj baterie poza zasięgiem dzieci i zwierząt, mogą być szkodliwe w przypadku połknięcia. W razie połknięcia natychmiast udaj się do lekarza.

W przypadku wycieku płynu z akumulatorów należy unikać kontaktu ze skórą, oczami i błonami śluzowymi.

**OSTRZEŻENIE:** W przypadku kontaktu z kwasem natychmiast przemyć dotknięte miejsca dużą ilością wody i jak najszybciej skontaktować się z lekarzem. Przed włożeniem upewnij się, że styki baterii wewnątrz urządzenia są czyste. Wyczyść je, jeśli to konieczne.

Używaj tylko akumulatorów wskazanych w danych technicznych.

Zawsze wymieniaj wszystkie baterie na raz i nie używaj baterii różnych typów lub pojemności.

Zwróć uwagę na biegunowość przy wymianie baterii (+/-). Wyjmij baterie z urządzenia, gdy są rozładowane lub gdy waga nie będzie używana przez jakiś czas.

Baterii nie wolno ładować, rozbierać, wrzucać do ognia ani zwierać.

Rys. 1.

Instrukcje dotyczące transportu, oznakowania i przechowywania

Transport sprzętu zawierającego łatwopalne czynniki chłodnicze

Obowiązkowe jest przestrzeganie przepisów transportowych.

Oznakowanie sprzętu

Przestrzeganie lokalnych przepisów jest obowiązkowe.

Utylizacja sprzętu zasilanego łatwopalnymi czynnikami chłodniczymi

Przestrzeganie przepisów krajowych jest obowiązkowe.

Przechowywanie sprzętu / urządzeń

Sprzęt należy przechowywać zgodnie z instrukcjami wskazanymi przez Cecotec.

Przechowywanie zapakowanego sprzętu (nie sprzedawane)

Zabezpieczenie opakowania do przechowywania musi być tak skonstruowane, aby jakiegokolwiek mechaniczne uszkodzenie wyposażenia w opakowaniu nie powodowało wycieku czynnika chłodniczego.

Maksymalna liczba jednostek, które można przechowywać razem, zostanie określona przez lokalne przepisy.

## **BEZPEČNOSTNÍ POKYNY**

Před použitím přístroje si pozorně přečtěte následující bezpečnostní pokyny. Uchovejte tento manuál pro pozdější použití nebo pro nové uživatele.

Ujistěte se, že elektrická síť má stejné napětí jako je uvedené na etiketě produktu a že zásuvka je uzemněná.

Přístroj je nezbytné používat podle platných státních norem elektrického zapojení.

Tento produkt je vhodný výlučně pro domácí využití.

Přístroj je nezbytné instalovat, používat a skladovat v prostoru minimálně o 12 m<sup>2</sup>.

Spotřebič umístěte na rovný a suchý povrch a udržujte minimální vzdálenost 50 cm mezi výrobkem a okolními předměty a stěnami.

Po instalaci klimatizace se ujistěte, že je napájecí adaptér neporušený a správně připojený k elektrické zásuvce. Umístěte napájecí kabel tak, aby o něj nikdo nezakopl ani za něj netahal. Pravidelně kontrolujte přívodový kabel, abyste zjistili viditelná poškození. Pokud je kabel poškozen, musí být opraven u oficiálního technického servisu Cecotec, aby se tak předešlo jakýmkoli nebezpečím.

Abyste zabránili elektrickému výboji, nepoužívejte vodu, hořlavé látky ani další tekutiny, aby vniknuly do přístroje.

Nedávejte kabel, zásuvku nebo jinou část přístroje do vody ani jiné tekutiny. Nevystavujte elektrické spoje vodě. Ujistěte se, že máte naprosto suché ruce, než se dotknete zásuvky nebo zapnete přístroj.

Přístroj okamžitě vypněte a odpojte v případě defektu anebo špatného fungování.

Pokud jsou některá část přístroje nebo kabel poškozené, přístroj nepoužívejte. V takovém případě kontaktujte Asistenční technický servis Cecotec.

Neinstalujte přístroj v blízkosti přístrojů, které generují teplo, ani v blízkosti hořlavých nebo nebezpečných materiálů nebo na místech, kde je vysoká teplota nebo vlhkost.

V blízkosti klimatizace nepoužívejte insekticidní spreje ani jiné hořlavé látky.

Instalujte přístroj tak, aby byla zástrčka přístupná.

Nesedejte si ani nestoupejte na přístroj.

Nepoužívejte venku.

Neodpojujte zařízení taháním za kabel ze zásuvky.

Při přemísťování spotřebiče se ujistěte, že je ve vzpřímené poloze.

Nestrkejte prsty ani žádné předměty do otvorů vstupu nebo výstupu vzduchu, abyste zabránili zraněním nebo poškození přístroje.

K urychlení procesu odmrazování nebo k čištění nepoužívejte prostředky, které společnost Cecotec nedoporučuje.

Nepropichujte ho ani nepoužívejte oheň.

Opavy by měly dělat pouze osoby doporučené firmou Cecotec.

Uvědomte si, že chladicí kapalina může být bez zápachu.

Neotáčejte, neohýbejte, nenatahujte ani jinak nepoškozujte napájecí kabel. Chraňte ho před ostrými hranami a zdroji tepla.

Nedovolte, aby se kabel dotýkal horkých povrchů. Nedovolte, aby kabel visel přes okraj pracovní desky.

Pravidelně čistěte zásuvku suchým hadříkem, abyste zabránili akumulaci prachu.

Tento produkt nemůže být používán dětmi ani osobami s omezenými mentálními, fyzickými anebo senzorickými schopnostmi, nebo kterým chybí zkušenost a znalost. Nedovolte, aby si s přístrojem hrály děti.

#### Návod k bateriím

Uchovejte baterie z dosahu dětí a zvířat. Při jejich spolknutí by se mohly zranit. V případě spolknutí okamžitě vyhledejte lékaře.

V případě úniku tekutiny z baterie se vyhněte kontaktu s kůží, očima a sliznicemi. Upozornění: v případě kontaktu s kyselinou okamžitě omyjte zasažené místo velkým množstvím vody a okamžitě vyhledejte lékaře. Ujistěte se, že kontakty, se kterými přijdou baterie do styku uvnitř přístroje, jsou čisté, než je vložíte. Vyčistěte je, pokud je to nutné.

Použijte pouze ten typ baterií, které jsou uvedeny v technických specifikacích.

Vždy vyměňte všechny baterie a nepoužívejte baterie různých typů nebo kapacit.

Dívejte pozor na polaritu baterií, když budete baterie vyměňovat (+/-). Vyjměte baterie ze zařízení, když jsou vybité

nebo když váhu nebudete nějakou dobu používat.  
Baterie by neměly být vybité, vyhozené, vhozené do ohně  
nebo zkratované.

Obr. 1.

Pokyny pro přepravu, značení a skladování

Přeprava zařízení obsahujících hořlavá chladiva

Dodržování přepravních předpisů je povinné.

Značení znakem zařízení

Dodržování místních předpisů je povinné.

Likvidace zařízení, která jsou vystavena hořlavým chladivům

Dodržování národních předpisů je povinné.

Skladování vybavení / zařízení

Zařízení musí být skladováno v souladu s pokyny uvedenými  
společností Cecotec.

Skladování zabaleného zařízení (neprodává se)

Ochrana skladovacího obalu musí být konstruována tak,  
aby jakékoli mechanické poškození zařízení uvnitř obalu  
nezpůsobilo únik chladiva.

Maximální počet jednotek, které lze společně uložit, bude  
stanoven místními předpisy.

## 1. PIEZAS Y COMPONENTES

Fig. 2.

1. Tapa superior
2. Lama A
3. Panel trasero
4. Lama B
5. Ruedas

Fig. 3.

1. Marco del filtro superior
2. Panel trasero
3. Orificio de desagüe
4. Orificio de desagüe continuo
5. Marco del filtro inferior
6. Cable de alimentación

Fig. 4.

1. Montaje del tubo de escape
2. Placa de sellado de la ventana

## 2. ANTES DE USAR

Saque el producto de la caja.

Retire todo el material de embalaje. Guarde la caja original.

Asegúrese de que todas las piezas y componentes están incluidas y en buen estado. Si se observara algún daño visible, contacte de forma inmediata con el Servicio de Atención Técnica oficial de Cecotec.

## 3. INSTALACIÓN DEL PRODUCTO

Aviso:

Al instalar las tuberías de desagüe, asegúrese de que las tuberías están bien conectadas y de que no están torcidas ni dobladas.

Al ajustar las lamas de dirección del aire superiores o inferiores de la salida del aire, tire de ellas con las manos con cuidado para evitar dañar las lamas.

No instale ni utilice el aire acondicionado en baños u otros ambientes húmedos.

## ESPAÑOL

Advertencia: antes de utilizar el aire acondicionado portátil, déjelo quieto en posición vertical durante un mínimo de 2 horas. Cuando mueva el aparato de un lado a otro, hágalo siempre manteniéndolo en posición vertical y dejándolo en una superficie plana.

Instale el montaje del tubo de escape

Fig. 5

Saque el kit de montaje del conector exterior y el kit de montaje del tubo de escape, y retire las bolsas de plástico.

Inserte un extremo del tubo de escape en la ranura de ventilación del panel trasero (empuje hacia la izquierda) y complete el montaje.

Instale la placa de sellado de ventana

Abra la ventana a medias e instale la placa de sellado de la ventana.

Fig. 6.

El montaje se puede hacer en horizontal o vertical.

Una los componentes de la placa de sellado de la ventana, ajuste la distancia de apertura para que ambos extremos estén en contacto con el marco de la ventana y fije las dos partes mediante el elemento de unión.

Aviso: el extremo plano de las juntas del tubo de escape debe estar bien encajado.

La tubería no puede estar torcida ni doblada más de 45°. Mantenga la ventilación del tubo de escape libre de obstrucciones.

Instale el cuerpo

Coloque el aparato con las tuberías y las conexiones instaladas cerca de la ventana, y asegúrese de mantener una distancia mínima de 50 cm entre el producto y los objetos y paredes.

Fig. 7.

Estire el tubo de escape y encaje el extremo plano del tubo de escape en el orificio de la placa de montaje de sellado de la ventana.

Fig. 8.

Fig. 9.

Aviso:

El extremo plano de las juntas del tubo de escape debe estar bien encajado.

La tubería no puede estar torcida ni doblada más de 45°. Mantenga la ventilación del tubo de escape libre de obstrucciones.

Advertencia:

La manguera de desagüe debe ser entre 28 y 150 cm de largo, esta longitud está basada en las especificaciones del aire acondicionado. No utilice tubos extensibles ni cambie la manguera

por otra diferente, esto podría causar el mal funcionamiento del producto. La tubería de desagüe debe estar libre de obstrucciones, de lo contrario podría sobrecalentarse.

## 4. FUNCIONAMIENTO

Panel de control

Fig. 10.

1. Wi-Fi
2. Encendido/apagado
3. Modo noche
4. Modo
5. Disminuir
6. Aumentar
7. Velocidad ventilador
8. Temporizador
9. Oscilación
10. Pantalla
11. Indicador tanque lleno

Encendido/apagado

Al encender el dispositivo, este pitará y entrará en modo standby. Pulse el icono de encendido para encender o apagar el dispositivo.

Modo

Pulse este icono para cambiar entre los distintos modos (frío-deshumificador-ventilación-calefacción).

Aumentar y disminuir

Pulse estos iconos para aumentar o disminuir la temperatura y el tiempo de funcionamiento. La temperatura no se puede ajustar en el modo ventilador ni en el modo deshumidificación.

Aviso agua llena

El indicador Luminoso se iluminará y el dispositivo dejará de funcionar cuando el depósito de agua esté lleno y sea necesario vaciarlo.

Velocidad del ventilador

Pulse este icono para seleccionar la velocidad del ventilador alta, media o baja en los modos frío, ventilador o calefacción.  
Esta opción no está disponible en el modo deshumidificación.

Oscilación

## ESPAÑOL

Pulse este botón para activar la función de oscilación automática.

### Temporizador

Pulse este icono para configurar el temporizador. Cuando el símbolo del temporizador parpadee, pulse los iconos de aumentar y disminuir para configurar el tiempo de funcionamiento deseado. Puede configurar el temporizador de 1 a 24 horas, los dígitos aumentarán o disminuirán en intervalos de 1 hora.

### Modo noche

En modo frío, pulse el icono de aumentar y de disminuir para activar el modo Noche. El dispositivo funcionará en modo de ahorro de energía y silencio.

### Wi-Fi

Pulse este icono y siga los pasos del apartado Conectividad Wi-Fi y aplicación móvil para la vinculación del dispositivo con su Smartphone.

### Aviso:

El modo Noche no está disponible bajo el modo de deshumidificación ni el modo ventilador. Cuando el depósito de agua esté lleno, el indicador de depósito lleno se iluminará, el dispositivo pitará y se apagará automáticamente.

### Funcionamiento desde el mando a distancia

Fig. 11.

#### Encendido/apagado (1)

Pulse el botón de encendido para encender o apagar el dispositivo.

#### Temporizador (2)

Pulse este botón para configurar el temporizador.

#### Disminuir (3)

Pulse este botón para disminuir la temperatura o el tiempo de funcionamiento.

#### Aumentar (5)

Pulse este botón para aumentar la temperatura o el tiempo de funcionamiento.

#### Modo (4)

Pulse el botón de modo para seleccionar entre el modo frío - deshumidificación - ventilador-calefacción.

#### Ventilador (6)

Pulse el botón del ventilador para seleccionar la velocidad alta o baja.

#### Modo noche (7)

Pulse el botón del modo Noche para activar este modo.

#### Oscilación (8)

Pulse el botón para activar la oscilación automática.

#### Unidades (9)

Pulse el botón para cambiar entre grados Celsius (°C) y grados Fahrenheit (°F).

#### Instrucciones de desagüe

Si el dispositivo deja de funcionar debido a que el depósito de agua está lleno, apáguelo y desconéctelo de la toma de corriente.

Aviso: mueva el dispositivo con cuidado para que no se desborde el agua del depósito, situado en la parte inferior del producto.

Coloque un recipiente bajo la salida de agua en la parte trasera del cuerpo del producto.

Desenrosque la tapa de desagüe y retire el tapón del agua, el agua caerá automáticamente al recipiente.

#### Avisos:

Guarde la tapa de desagüe y el tapón del agua en un lugar seguro.

Durante el desagüe, puede inclinar ligeramente el producto hacia atrás.

Si el agua no cabe en el recipiente, coloque el tapón del agua en la salida antes de que el agua se desborde para evitar que se moje el suelo o las alfombras.

Una vez vaciada el agua, coloque el tapón del agua y cierre bien la tapa de desagüe.

Reinicie el aparato únicamente después de cerrar el tapón y la tapa, de lo contrario el agua generada por la condensación de la máquina podría caer al suelo.

Fig. 12.

#### Desagüe continuo

Fig. 13.

Desenrosque la tapa de desagüe y el tapón del agua.

Introduzca la manguera de desagüe en la salida del agua.

Conecte la manguera de desagüe a un cubo o recipiente grande.

#### Conectividad Wi-Fi y aplicación móvil

Para poder vincular su producto con nuestra aplicación debe seguir los siguientes pasos:

Descargue la aplicación EnergySilence que podrá encontrar tanto en Google Play como App Store.

Si es la primera vez que utiliza la aplicación, registre su cuenta, si no, inicie sesión.

## ESPAÑOL

Una vez dentro de la aplicación, pulse sobre el "+" situado en la parte superior derecha y pulse sobre "ForceClima Connected".

Encienda su dispositivo y pulse sobre el botón de "Velocidad de ventilador" 5 segundos, hasta que el dispositivo emita un pitido. Compruebe que el icono del Wi-Fi esté parpadeando rápido. Introduzca la contraseña de su Wi-Fi y pulse en confirmar.

Tras esto el proceso de vinculación empezará automáticamente.

## 5. LIMPIEZA Y MANTENIMIENTO

Apague y desconecte el dispositivo de la toma de corriente antes de limpiarlo o repararlo.

Utilice un paño suave y seco o ligeramente húmedo con un poco de producto de limpieza neutro para limpiar el exterior del producto y prevenir acumulación de polvo y suciedad.

Si no va a utilizar el producto en un periodo prolongado de tiempo, guárdelo en un lugar seguro y bien ventilado.

No utilice detergentes, esponjas abrasivas, paños tratados químicamente, gasolina, benceno, alcohol u otros disolventes, ya que estos podrían rascar o dañar el depósito y dar lugar a fugas. No sumerja el producto en agua ni cualquier otro líquido.

Limpeza del filtro

Si el filtro está obstruido por polvo y la efectividad del aire acondicionado se ve afectada, asegúrese de limpiar el filtro una vez cada 2 semanas.

Limpeza del marco superior del filtro

Encaje el soporte de bloqueo del marco del filtro EVA con las manos. Fuerce hacia abajo desde afuera para retirar el marco del filtro EVA. Desatornille los 4 tornillos que fijan el filtro EVA y la carcasa trasera para sacar el filtro EVA.

Fig. 14.

Sumerja el filtro EVA en agua caliente con detergente neutro (sobre 40 °C) y deje que se seque a la sombra después de enjuagarlo.

Almacenamiento

Almacene el dispositivo en áreas bien ventiladas donde el tamaño de la estancia corresponda al área especificada para el buen funcionamiento.

Desenrosque la tapa de desagüe, retire el tapón del agua y vacíe todo el agua del interior de depósito en el recipiente de agua, o directamente vuelque el producto ligeramente para vaciarlo.

Encienda el aparato, encienda el modo de ventilación a velocidad baja y déjelo en funcionamiento hasta que la tubería de desagüe se seque. Así el interior del producto quedará seco y se evitará la aparición de moho.

Apague el aparato, desconéctelo de la toma de corriente y enrolle el cable en el recogecables. Coloque el tapón del agua y la tapa de desagüe en su posición.

Extraiga el tubo de escape y guárdelo bien.

Cubra el aire acondicionado con una bolsa de plástico. Guarde el aire acondicionado en un lugar seco, fuera del alcance de los niños y protéjalo de suciedades.

Retire las baterías del mando a distancia y guárdelas en un lugar seguro.

Asegúrese de guardar el producto en un ambiente seco y guarde todos los componentes.

**Mantenimiento**

Cualquier persona involucrada en manejo o trabajo con circuitos de gas refrigerante debe tener un certificado válido expedido por una autoridad de asesoramiento industrial acreditada, que acredite su capacidad para trabajar con refrigerantes de forma segura de acuerdo con las especificaciones industriales reconocidas.

**6. RESOLUCIÓN DE PROBLEMAS**

Problemas	Causas	Soluciones
El aire acondicionado no funciona.	No hay corriente.	Conéctelo a una toma de corriente y enciéndalo.
	El indicador de depósito lleno parpadeará.	Vacíe el agua de dentro.
	La temperatura ambiente es demasiado alta o baja.	Se recomienda utilizar el aparato en temperaturas de 7 a 35 °C.
	En modo frío, la temperatura ambiente es más baja que la configurada; en modo calor, la temperatura ambiente es más alta que la configurada.	Cambie la temperatura configurada.
	En el modo de deshumidificación, la temperatura ambiente es muy baja.	El aparato está en una habitación donde la temperatura es superior a 17 °C.

## ESPAÑOL

La función de frío no funciona bien	Está expuesto a luz solar directa.	Evite la luz solar con una cortina.
	Las puertas o las ventanas están abiertas; hay muchas personas; en modo frío, hay fuentes de calor encendidas.	Cierre las puertas y las ventanas.
	El filtro está sucio.	Limpie o cambie el filtro.
	La entrada o la salida de aire está bloqueada.	Limpie las obstrucciones.
Mucho ruido	El aire acondicionado no está en una superficie plana.	Coloque el aire acondicionado sobre una superficie plana y resistente (para reducir el ruido).
El compresor no funciona.	Hay escarcha.	Espere 3 minutos hasta que la temperatura baje y luego reinicie el aparato.
	Se activa el sistema de protección contra sobrecalentamiento.	
El mando a distancia no funciona.	Hay demasiada distancia entre la máquina y el mando a distancia.	Utilice el mando a distancia cerca del aire acondicionado y asegúrese de que apunta el mando directamente hacia el receptor.
	El mando a distancia no está alineado en la dirección del receptor del mando.	
	Las baterías están gastadas.	Cambie las pilas.
La pantalla muestra "E1".	El sensor de la temperatura ambiente no funciona.	Póngase en contacto con el Servicio de Asistencia Técnica oficial de Cecotec.
La pantalla muestra "E2"	El sensor de la temperatura de las tuberías no funciona.	Póngase en contacto con el Servicio de Asistencia Técnica oficial de Cecotec.

## 7. ESPECIFICACIONES TÉCNICAS

Producto: ForceClima 12300 Connected Heating  
Referencia del producto: 05959  
Capacidad de enfriamiento: 12000 BTU  
Capacidad calorífica: 8800 BTU  
Potencia de enfriamiento: 1340 W  
Potencia de calefacción: 1020 W  
Tensión y frecuencia: 220-240 V, 50 Hz  
Refrigerante: R290 / 230 g  
Banda de frecuencia: 2,4 Ghz  
Potencia de emisión: 13 dBm-14,5 dBm- 17 dBm  
Fabricado en China | Diseñado en España

## 8. RECICLAJE DE ELECTRODOMÉSTICOS



La directiva europea 2012/19/UE sobre Residuos de Aparatos Eléctricos y Electrónicos (RAEE) especifica que los electrodomésticos no deben ser reciclados con el resto de los desperdicios municipales. Dichos electrodomésticos han de ser desechados de forma separada, para optimizar la recuperación y reciclaje de materiales y, de esta manera, reducir el impacto que puedan tener en la salud humana y el medioambiente.

El símbolo del contenedor tachado le recuerda su obligación de desechar este producto de forma correcta.

Para obtener información detallada acerca de la forma más adecuada de desechar sus electrodomésticos y/o las correspondientes baterías, el consumidor deberá contactar con las autoridades locales.

## 9. GARANTÍA Y SAT

Este producto tiene una garantía de 2 años desde la fecha de compra, siempre y cuando se conserve y envíe la factura de compra, el producto esté en perfecto estado físico y se le dé un uso adecuado tal y como se indica en este manual de instrucciones.

La garantía no cubrirá:

Si el producto ha sido usado fuera de su capacidad o utilidad, maltratado, golpeado, expuesto a la humedad, sumergido en algún líquido o sustancia corrosiva, así como cualquier otra falta atribuible al consumidor.

Si el producto ha sido desarmado, modificado o reparado por personas no autorizadas por el SAT oficial de Cecotec.

## ESPAÑOL

Si la incidencia ha sido originada por el desgaste normal de las piezas debido al uso. El servicio de garantía cubre todos los defectos de fabricación durante 2 años en base a la legislación vigente, excepto piezas consumibles. En caso de mal uso por parte del usuario el servicio de garantía no se hará responsable de la reparación.

Si en alguna ocasión detecta una incidencia con el producto o tiene alguna consulta, póngase en contacto con el Servicio de Asistencia Técnica oficial de Cecotec a través del número de teléfono +34 96 321 07 28.

## 1. PARTS AND COMPONENTS

Fig. 2.

1. Top cover
2. Flap A
3. Back panel
4. Flap B
5. Casters

Fig. 3.

1. Top filter frame
2. Back panel
3. Drainage hole
4. Continuous drainage hole
5. Bottom filter frame
6. Power cord

Fig. 4.

1. Exhaust pipe assembly
2. Window sealing plate assembly

## 2. BEFORE USE

Take the product out of the box.

Remove all packaging material. Keep the original box.

Make sure all parts and components are included and in good conditions. If any sign of visible damage is observed, contact immediately with our official Technical Support Service.

## 3. PRODUCT INSTALLATION

Note:

When installing the drainage pipes, make sure that the pipes are properly connected and that they are not bent or kinked.

When adjusting the upper or lower air direction louvers, pull from them by hand carefully to avoid damaging.

Do not install and use the air conditioning in the bathroom or other humid environments.

## ENGLISH

**Warning:** Before using the mobile air conditioning, keep it upright for at least two hours. When moving it from one place to another, always do it with the device in an upright position and leaving it in a flat surface.

### Drainage pipe assembly installation

Fig. 5

Take out the outer connector assembly and the exhaust pipe assembly and remove the plastic bags

Insert one end of the exhaust pipe into the back panel vent slot (push to the left) and complete the assembly.

### Window sealing plate assembly

Half open the window and mount the window sealing plate to the window.

Fig. 6.

The assembly can be placed in horizontal and vertical direction.

Join the window sealing plate components, adjust the opening distance for both ends to come into contact with the window frame and fix both parts by the union element.

**Warning:** The flat end of the exhaust pipe joints must be snapped into place. The pipe cannot be distorted nor have substantial turning (greater than 45°). Keep the ventilation of the exhaust pipe clear.

### Install the body

Move the machine with installed heat pipe and fittings before the window, and the distance between the body and walls or other objects shall be least 50 cm.

Fig. 7.

Elongate the exhaust pipe and snap the flat end of the exhaust pipe joints into the hole of the window sealing plate assembly.

Fig. 8.

Fig. 9.

Note:

The flat end of the exhaust pipe joints must be snapped into place.

The pipe cannot be distorted nor have substantial turning (greater than 45°). Keep the ventilation of the exhaust pipe clear.

**Warning:**

The length of the exhaust hose shall be 28-150 cm, and this length is based on the specifications of the air conditioning. Do not use extension tubes or replace it with other different hoses, or this may cause a malfunction. Exhaust host must be not blocked; otherwise it may cause overheating.

## 4. OPERATION

Control panel

Fig. 10.

1. Wi-Fi
2. On/off
3. Sleep mode
4. Mode
5. Decrease
6. Increase
7. Fan speed
8. Timer
9. Oscillation
10. Display
11. Full tank indicator

On/off

When the device is turned on, it will beep and enter standby mode. Touch the power key to turn the device on and off.

Mode

Press this key to change between the different modes (Cooling-Dehumidification-Fan-Heating).

Increase and decrease

Use these keys to increase or decrease temperature and time.

Temperature cannot be increased or decreased in the fan or dehumidifying modes.

Water full warning

The light indicator will turn on and the device will stop working when water tank is full and needs to be drained out.

Fan speed

Under the cooling, fan or heating mode, press the key to select high, medium or low wind speed operation.

This option is not available under the dehumidification mode.

Oscillation

Press this key to activate the automatic oscillation function.

## ENGLISH

### Timer

Press this key to set the timer. When the timer symbol blinks, use the increase and decrease keys to select the desired operating time.

The timer can be set from 1 to 24 hours, and the digits increase and decrease by 1 hour.

### Sleep mode

Under the cooling mode, press the increase and decrease keys to activate the Sleep mode. The device will operate saving energy and silently.

### Wi-Fi

Press this key and follow the steps on the Wi-Fi connection and mobile App section to link the the device to your smartphone.

### Note:

The Sleep mode is not available under the dehumidification or fan mode.

When the water tank is full, the tank full indicator light will turn on, the device will beep and turn automatically off.

### Remote control operating

Fig. 11.

#### On/off (1)

Press the power button to turn the device on or off.

#### Timer (2)

Press this button to set the timer.

#### Decrease (3)

Press this button to decrease temperature and time.

#### Increase (5)

Press this button to increase temperature and time.

#### Mode (4)

Press the mode button to switch from cooling – dehumidification - fan – heating.

#### Fan (6)

Press the fan button to select high or low fan speed.

#### Sleep mode (7)

Press the Sleep mode button to activate this mode.

## Oscillation (8)

Press this key to activate the automatic oscillation function.

## Units (9)

Press the button to switch between Celsius (°C) and Fahrenheit (°F).

## Drainage instructions

When the device stops operating because the water tank is full, turn it off and unplug it from the power supply.

Note: Move the device carefully, so as not to spill the water in the water tank at the bottom of the body.

Place a container below the water outlet behind the body.

Unscrew the drainage cover and unplug the water plug, the water will automatically flow into a container.

## Note:

Keep the drainage cover and the water plug properly.

During drainage, the body can be tilted slightly backwards.

If the water container cannot hold all the water, before the water container is full, stuff the water outlet with the water plug as soon as possible to prevent water from flowing to the floor or the carpet.

When the water is discharged, stuff the water plug, and tighten the drainage cover.

Restart the machine after the water plug and drainage cover are installed, otherwise condensate water of the machine will flow to the floor or the carpet.

Fig. 12.

## Continuous drainage

Fig. 13.

Unscrew the drainage cover and unplug the water plug.

Set the drainage pipe into the water outlet.

Connect the drainage hose to a bucket or big container.

## Wi-Fi connection and mobile App

In order to link your product with our App, please follow the below steps.

Download the EnergySilence App from Google Play or App Store.

If it is the first time you use it, register an account. If not, log in.

Once you have entered the App, press "+" on the top right-hand corner and tap "ForceClima Connected".

Turn your device on and hold down the "Fan speed" button for 5 seconds until the device beeps.

Check that the Wi-Fi icon is blinking quickly.

Enter your Wi-Fi password and press confirm.

## ENGLISH

Then, the linking process will start automatically.

### 5. CLEANING AND MAINTENANCE

Turn off and unplug the product from the power supply before cleaning or repairing it.

Use a soft, dry (or slightly damp) cloth with some neutral cleaning agent to clean the product's outside and prevent the accumulation of dust and dirt.

If the product is not going to be used for a long time, store it in a safe and well-ventilated place.

Do not use detergent, scouring pads, chemically-treated cloths, gasoline, benzene, alcohol, thinner, or other solvents, as these can scratch and damage the tank and cause water leakage.

Do not immerse the product in water or other liquid.

Cleaning the filter

If the filter screen is clogged with dust, and the effectiveness of the air conditioning is reduced, be sure to clean the filter screen once every two weeks.

Cleaning the upper filter screen frame

Fix the lock support of the EVA filter frame by hand. Force downward from outside to remove the EVA filter frame. Unscrew the 4 screws that fix the EVA filter and the rear housing to take the EVA filter out.

Fig. 14.

Put the EVA filter screen into warm water with neutral detergent (about 40 °C) and dry it in the shade after rinsing clean.

Storage

The appliance shall be stored in a well-ventilated area where the room corresponds to the room area as specified for operation.

Unscrew the drainage cover, unplug the water plug, and discharge the water in the water tank into other water containers or directly tilt the body to discharge the water into other containers.

Turn on the machine, adjust it to low-wind ventilation mode, and maintain this state until the drainage pipe becomes dry. This way, you will keep the inside of the body in a dry state and prevent it from mildewing.

Turn off the machine, unplug the power plug, and wrap the power cord around the wrapping post. Install the water plug and the drainage cover.

Remove the exhaust pipe and keep it properly.

Cover the air conditioning with a plastic bag. Put the air conditioning in a dry place, keep it out of the reach of children, and take dust control measures.

Remove batteries of the remote control and keep them properly.

Ensure that the body is placed in a dry place and keep all machine components properly.

Maintenance

Any person who is involved with working on or breaking into a refrigerant circuit should hold a current valid certificate from an industry-accredited assessment authority, which authorises their competence to handle refrigerants safely in accordance with an industry recognised assessment specification.

## 6. TROUBLESHOOTING

Problems	Causes	Solutions
The air conditioning does not work.	There is no electricity.	Turn it on after connecting it to a socket with electricity.
	The water-full indicator will flash.	Discharge the water inside.
	The ambient temperature is too low or too high.	It is recommended using the machine in at the temperature of 7-35 °C.
	In cooling mode, the room temperature is lower than the set temperature; in heating mode, the room temperature is higher than the set temperature.	Change the set temperature.
	In dehumidification mode, the ambient temperature is low.	The machine is placed in a room with an ambient temperature of greater than 17 °C.
The cooling effect is not good	There is direct sunlight.	Pull the curtain.
	Doors or windows are open; there are a lot of people; or in cooling mode, there are other sources of heat.	Close doors and windows.
	The filter screen is dirty.	Clean or replace the filter.
	The air inlet or outlet is blocked.	Clear obstructions.
Too much noise	The air conditioning is not placed on a flat surface.	Put the air conditioning on a flat and hard place (to reduce noise).

## ENGLISH

Compressor does not work.	There is frost.	Wait for 3 minutes until the temperature is lowered, and then restart the machine.
	Protection against overheating system is activated.	
The remote control does not work.	There is too much distance between the machine and the remote control.	Let the remote control get close to the air conditioning, and make sure that the remote control directly faces to the direction of the remote control receiver.
	The remote control is not aligned with the direction of the remote control receiver.	
	Batteries are dead.	Replace batteries.
Displays 'E1'.	The room temperature sensor is abnormal.	Contact the official Technical Support Service of Cecotec.
Displays 'E2'.	The pipe temperature sensor is abnormal.	Contact the official Technical Support Service of Cecotec.

## 7. TECHNICAL SPECIFICATIONS

Product: ForceClima 12300 Connected Heating

Product reference: 05959

Cooling capacity: 12000 BTU

Heating capacity: 8800 BTU

Cooling power: 1340 W

Heating power: 1020 W

Voltage and frequency: 220-240 V, 50 Hz

Refrigerant: R290 / 230 g

Frequency band: 2,4 GHz

Power emission: 13 dBm-14.5 dBm- 17 dBm

Made in China | Designed in Spain

## 8. DISPOSAL OF OLD ELECTRICAL APPLIANCES



The European directive 2012/19/EU on Waste Electrical and Electronic Equipment (WEEE), specifies that old household electrical appliances must not be disposed of with the normal unsorted municipal waste. Old appliances

must be collected separately, in order to optimise the recovery and recycling of the materials they contain and reduce the impact on human health and the environment.

The crossed out "wheeled bin" symbol on the product reminds you of your obligation to dispose of the appliance correctly.

Consumers must contact their local authorities or retailer for information concerning the correct disposal of old appliances and/or their batteries.

## 9. TECHNICAL SUPPORT AND WARRANTY

This product is under warranty for 2 years from the date of purchase, as long as the proof of purchase is submitted, the product is in perfect physical condition, and it has been given proper use, as explained in this instruction manual.

The warranty will not cover the following situations:

The product has been used for purposes other than those intended for it, misused, beaten, exposed to moisture, immersed in liquid or corrosive substances, as well as any other fault attributable to the customer.

The product has been disassembled, modified, or repaired by persons, not authorised by the official Technical Support Service of Cecotec.

Faults deriving from the normal wear and tear of its parts, due to use.

The warranty service covers every manufacturing defects of your appliance for 2 years, based on current legislation, except consumable parts. In the event of misuse, the warranty will not apply.

If at any moment you detect any problem with your product or have any doubt, do not hesitate to contact Cecotec Technical Support Service at +34 963 210 728.

### 1. PIÈCES ET COMPOSANTS

Img. 2.

1. Couvercle supérieur
2. Ailette A
3. Panneau arrière
4. Ailette B
5. Roues

Img. 3.

1. Cadre du filtre supérieur
2. Panneau arrière
3. Orifice de drainage
4. Orifice de drainage continu
5. Cadre du filtre inférieur
6. Câble d'alimentation

Img. 4.

1. Montage du tuyau d'évacuation
2. Plaque de glissière de la fenêtre

### 2. AVANT UTILISATION

Sortez l'appareil de sa boîte.

Retirez tout le matériel qui compose l'emballage. Conservez la boîte d'origine.

Assurez-vous que toutes les pièces et les composants soient inclus et en bon état. Si vous observez un dommage visible, contactez immédiatement le Service Après-Vente Officiel de Cecotec.

### 3. INSTALLATION DU PRODUIT

Avertissement :

Lors de l'installation des tuyaux de drainage, assurez-vous que les tuyaux sont correctement raccordés et qu'ils ne sont pas tordus ou pliés.

Lorsque vous réglez les ailettes de la sortie d'air supérieures ou inférieures, tirez sur elles avec précaution pour ne pas vous blesser.

N'installez ni n'utilisez le climatiseur dans des salles de bain ni dans des ambiances humides.

Avertissement : avant d'utiliser le climatiseur portatif, laissez-le en position verticale sans le bouger pendant 2 heures. Lorsque vous déplacez l'appareil, maintenez-le toujours en position verticale et laissez-le sur une surface plate.

Installez le tuyau de drainage

Img. 5

Retirez le kit de montage du connecteur extérieur et le kit de montage du tuyau de drainage, et retirez les sacs en plastique.

Insérez l'extrémité du tuyau de drainage dans la rainure de ventilation du panneau arrière (poussez vers la gauche) et complétez le montage.

Installation de la plaque de glissière de la fenêtre

Ouvrez la fenêtre jusqu'à la moitié et installez la plaque de glissière de la fenêtre.

Img. 6.

Le montage peut être mené à terme en horizontal ou en vertical.

Unissez les composants de la plaque de glissière de la fenêtre. Ajustez la distance d'ouverture pour que les deux extrémités soient en contact direct avec l'encadrement de la fenêtre, puis fixez ces deux parties avec l'élément d'union. Avertissement : l'extrémité plate des joints du tuyau de drainage doit être bien emboîté. Ne tordez pas le tuyau plus de 45°. Maintenez la ventilation du tuyau de drainage libre d'obstacles.

Installation du corps principal

Placez l'appareil avec les tuyaux et les raccords installés près de la fenêtre, et assurez-vous maintenir une distance minimale de 50 cm entre le produit et les objets et les murs.

Img. 7.

Tirez sur le tuyau de drainage et emboîtez son extrémité plate dans l'orifice de la plaque de glissière de la fenêtre.

Img. 8.

Img. 9.

Avertissement : l'extrémité des joints du tuyau de drainage doit être bien emboîté. Ne tordez pas le tuyau plus de 45°. Maintenez la ventilation du tuyau de drainage libre d'obstacles.

Avertissement :

Le tuyau de drainage doit avoir une longueur entre 28-150 cm. Cette longueur est basée sur

## FRANÇAIS

les spécifications du climatiseur. N'utilisez pas de tuyaux extensibles et ne remplacez pas le tuyau par un autre, cela pourrait entraîner un mauvais fonctionnement du produit. Le tuyau de drainage doit être libre d'obstructions, sinon il pourrait surchauffer.

### 4. FONCTIONNEMENT

Panneau de contrôle

Img. 10.

1. Wi-Fi
2. Connexion/Déconnexion
3. Mode Nuit
4. Mode
5. Diminuer
6. Augmenter
7. Vitesse du ventilateur
8. Minuterie.
9. Oscillation
10. Écran
11. Indicateur réservoir plein

Connexion/Déconnexion

Lorsque vous allumez l'appareil, il bipera et entrera en mode Standby. Appuyez sur le bouton de connexion pour allumer ou éteindre l'appareil.

Mode

Appuyez sur cette icône pour changer entre les différents modes (Froid-Déshumidification-Ventilation-Chauffage).

Augmenter et diminuer

Appuyez sur ces icônes pour augmenter ou diminuer la température et pour configurer le temps de fonctionnement.

La température ne peut pas être réglée en mode Ventilateur ou en mode Déshumidification.

Avertissement réservoir d'eau plein

Le témoin lumineux s'allumera et l'appareil arrêtera son fonctionnement lorsque le réservoir d'eau soit plein jusqu'à ce que vous le videz.

Vitesse du ventilateur

Appuyez sur cette icône pour sélectionner la vitesse du ventilateur moyenne ou basse avec les modes Froid, Ventilateur ou Chauffage.

Cette fonction n'est pas disponible avec le mode Déshumidification.

### Oscillation

Appuyez sur ce bouton pour activer l'Oscillation automatique.

### Minuterie

Appuyez sur cette icône pour configurer la minuterie. Lorsque le symbole de la minuterie clignote, appuyez sur les icônes d'augmenter et de diminuer pour configurer le temps de fonctionnement souhaité.

Programmez la minuterie d'1 à 24 heures. Les chiffres augmentent ou diminuent par intervalles d'1 heure.

### Mode Nuit

Lorsque l'appareil est en mode Froid, appuyez sur l'icône d'augmenter et diminuer pour activer le mode Nuit. L'appareil fonctionnera en mode d'économie d'énergie et en mode silencieux.

### Wi-Fi

Appuyez sur cette icône et suivez les étapes du paragraphe Connexion via Wi-Fi et App pour Smartphone afin de connecter l'appareil à Smartphone.

### Avertissement :

Le mode Nuit n'est pas disponible avec les modes Déshumidification ni Ventilateur.

Lorsque le réservoir d'eau est plein, le témoin de réservoir plein s'allume. L'appareil bipet et s'arrête automatiquement.

### Fonctionnement avec la télécommande sans fil

Img. 11.

#### Connexion/Déconnexion (1)

Appuyez sur le bouton de connexion pour allumer ou éteindre l'appareil.

#### Minuterie (2)

Appuyez sur ce bouton pour configurer la minuterie.

#### Diminuer (3)

Appuyez sur ce bouton pour diminuer la température ou le temps de fonctionnement.

#### Augmenter (5)

Appuyez sur ce bouton pour augmenter la température ou le temps de fonctionnement.

#### Mode (4)

Appuyez sur le bouton de mode pour choisir entre les modes Froid-Déshumidification-Ventilateur-Chauffage.

## FRANÇAIS

### Ventilateur (6)

Appuyez sur le bouton du ventilateur pour établir la vitesse élevée ou basse.

### Mode Nuit (7)

Appuyez sur le bouton du mode Nuit pour activer ce mode.

### Oscillation (8)

Appuyez sur ce bouton pour activer l'oscillation automatique.

### Unités (9)

Appuyez sur ce bouton pour changer l'unité de température du climatiseur. Choisissez entre degrés Celsius (°C) et Fahrenheit (°F).

### Instructions de drainage

Si l'appareil arrête son fonctionnement car le réservoir d'eau est plein, éteignez-le et débranchez-le de la prise de courant.

Avertissement : faites attention lorsque vous déplacez l'appareil pour que l'eau du réservoir (situé au niveau de la partie inférieure de l'appareil) ne renverse pas.

Placez un récipient sous la sortie d'eau au niveau de la partie arrière du produit.

Dévissez le couvercle de drainage et retirez le bouchon d'eau, l'eau tombera automatiquement dans le récipient.

### Avertissements :

Gardez le couvercle de drainage et le bouchon de l'eau dans un lieu sécurisé.

Lors du drainage, vous pouvez incliner légèrement le produit vers l'arrière.

Si l'eau ne tombe pas dans le récipient, placez le bouchon de l'eau à la sortie avant que l'eau ne déborde pour éviter de tout mouiller.

Une fois l'eau vidée, remettez en place le bouchon de l'eau et fermez bien le couvercle de drainage.

Redémarrez la machine après avoir fermé le bouchon et le couvercle, sinon l'eau générée par la condensation de la machine risque de tomber sur le sol.

Img. 12.

### Système de drainage continu

Img. 13.

Dévissez le couvercle de drainage et le bouchon d'eau.

Introduisez le tuyau de drainage dans la sortie d'eau.

Placez le tuyau de drainage dans un seau ou dans un grand récipient.

### Connexion via Wi-Fi et App pour Smartphone

Pour connecter votre produit avec notre application, vous devez suivre les instructions suivantes :

Téléchargez l'APP EnergySilence que vous trouverez sur Google Play ou App Store.

Si c'est la première fois que vous utilisez cette application, inscrivez-vous, sinon, connectez-vous avec vos données.

Une fois dans l'application, appuyez sur l'icône « + », située au niveau de la partie supérieure droite et cliquez sur « ForceClima Connected ».

Allumez l'appareil et appuyez sur le bouton de « Vitesse du ventilateur » pendant 5 secondes jusqu'à ce que l'appareil émette un son. Vérifiez que l'icône du Wi-Fi clignote rapidement.

Saisissez le mot de passe de votre Wi-Fi et appuyez sur « Confirmer ».

Après cela, le processus de connexion démarrera automatiquement.

## 5. NETTOYAGE ET ENTRETIEN

Éteignez et débranchez l'appareil de la prise de courant avant de le nettoyer ou de le réparer. Utilisez un chiffon doux et sec ou légèrement humide avec un peu de produit de nettoyage neutre pour nettoyer l'extérieur de l'appareil et éviter l'accumulation de poussière et saleté.

Si vous n'allez pas utiliser l'appareil pendant longtemps, gardez-le dans un lieu sécurisé et bien aéré.

N'utilisez pas de détergents, d'éponges abrasives, de chiffons traités chimiquement, de l'essence, du benzène ni d'autres dissolvants. Ils pourraient abîmer ou rayer le réservoir et provoquer des fuites.

Ne submergez pas le produit dans de l'eau ni dans aucun autre liquide.

Nettoyage du filtre

Si le filtre est bouché par la poussière et que l'efficacité de la climatisation en est affectée, assurez-vous nettoyer le filtre une fois toutes les deux semaines.

Nettoyage de la partie supérieure du filtre

Emboîtez avec les mains le support du blocage du cadre du filtre EVA. Poussez vers le bas depuis l'extérieur pour retirer le cadre du filtre EVA. Dévissez les 4 vis qui fixent le filtre EVA et le cache arrière pour extraire le filtre EVA.

Img. 14.

Immergez le filtre EVA dans de l'eau chaude avec un détergent neutre (par dessus de 40 °C) et laissez-le sécher à l'ombre après le rinçage.

Stockage

Rangez l'appareil dans un endroit bien ventilé où la taille de la pièce correspond à la zone spécifiée pour le bon fonctionnement.

Dévissez le couvercle de drainage, enlevez le bouchon et videz toute l'eau de l'intérieur du réservoir dans le récipient d'eau, ou renversez directement le produit pour le vider.

## FRANÇAIS

Allumez l'appareil, démarrez le mode Ventilateur à vitesse basse et laissez-le fonctionner jusqu'à ce que le tuyau de drainage soit sec. Comme cela, l'intérieur du produit sera sec et vous pourrez prévenir l'apparition de moisissures.

Éteignez l'appareil, débranchez-le de la prise de courant et rangez le câble. Mettez le bouchon d'eau et le couvercle de drainage à leur place.

Extrayez le tuyau d'évacuation et rangez-le bien.

Couvrez le climatiseur avec un sac en plastique. Rangez le climatiseur dans un endroit sec, hors de portée des enfants et protégez-le de la saleté.

Enlevez les piles de la télécommande et rangez-les dans un lieu sécurisé.

Assurez-vous de stocker le produit dans un environnement sec. Rangez aussi toutes ses accessoires.

### Entretien

Toute personne impliquée dans la manipulation ou le travail avec des circuits de gaz réfrigérants doit posséder un certificat valide délivré par un organisme consultatif industriel accrédité attestant de sa capacité à travailler en toute sécurité avec des réfrigérants conformément aux spécifications industrielles reconnues.

## 6. RÉOLUTION DES PROBLÈMES

Problèmes	Causes	Solutions
Le climatiseur ne fonctionne pas.	Il n'a pas de courant électrique.	Branchez l'appareil sur une prise de courant et allumez-le.
	L'indicateur de réservoir plein clignotera.	Videz l'eau.
	La température ambiante est trop haute ou trop basse.	Il est recommandé d'utiliser l'appareil à des températures entre 7 et 35 °C.
	En mode Froid, la température ambiante est plus basse que celle configurée ; en mode Chauffage, la température ambiante est plus élevée que celle configurée.	Changez la température configurée.
	En mode Déshumidification, la température ambiante est très basse.	L'appareil est placé dans une pièce où la température est supérieure à 17 °C.

Le mode Froid ne fonctionne pas bien.	L'appareil est exposé à la lumière directe du soleil.	Évitez la lumière solaire directe.
	Les portes ou les fenêtres sont ouvertes. Il y a du monde. Il y a d'autres sources de chaleur actives.	Fermez les portes et les fenêtres.
	Le filtre est sale.	Nettoyez ou changez le filtre.
	L'entrée ou la sortie d'air est bloquée.	Nettoyez les obstructions.
L'appareil émet trop de bruit.	Le climatiseur n'est pas placé sur une surface plate.	Placez le climatiseur sur une surface plate et résistante (pour diminuer le bruit).
Le compresseur ne fonctionne pas.	Il y a du givre.	Attendez 3 minutes jusqu'à ce que la température diminue, puis redémarrez l'appareil.
	Le système de protection contre les surchauffes s'est activé.	
La télécommande sans fil ne fonctionne pas.	Il y a beaucoup de distance entre l'appareil et la télécommande sans fil.	Utilisez la télécommande près du climatiseur et assurez-vous que vous pointez la télécommande directement sur le récepteur.
	La télécommande n'est pas alignée dans la direction du récepteur de la télécommande.	
	Les piles sont usées.	Remplacez les piles.
L'écran affiche « E1 ».	Le capteur de température ambiante ne fonctionne pas.	Veillez contacter le Service Après-Vente Officiel de Cecotec.
L'écran affiche « E2 ».	Le capteur de température des tuyaux ne fonctionne pas.	Veillez contacter le Service Après-Vente Officiel de Cecotec.

## 7. SPÉCIFICATIONS TECHNIQUES

Produit : ForceClima 12300 Connected Heating  
Référence : 05959  
Capacité de refroidissement : 12000 BTU  
Capacité calorifique : 8800 BTU  
Puissance de refroidissement : 1340 W  
Puissance de chauffage : 1020 W  
Voltage et fréquence : 220-240 V, 50 Hz  
Réfrigérant : R290 / 230 g  
Bande de fréquence : 2,4 Ghz  
Puissance d'émission : 13 dBm-14.5 dBm- 17 dBm  
Made in China | Conçu en Espagne

## 8. RECYCLAGE DES ÉLECTROMÉNAGERS



La directive européenne 2012/19/UE relative aux Déchets d'Équipements Électriques et Électroniques (DEEE) spécifie que les électroménagers ne doivent pas être recyclés avec le reste des déchets municipaux. Ces électroménagers doivent être jetés séparément, afin d'optimiser la récupération et le recyclage des matériaux et, de cette manière, réduire l'impact qu'ils peuvent avoir sur la santé et sur l'environnement.

Le symbole de la poubelle rayée vous rappelle l'obligation de vous défaire de ce produit correctement.

Pour obtenir des informations détaillées sur la manière la plus adéquate de vous défaire de vos électroménagers et/ou des batteries correspondantes, vous devez contacter les autorités locales.

## 9. GARANTIE ET SAV

Ce produit possède une garantie de 2 ans à partir de la date d'achat, à condition de toujours présenter la facture d'achat, que le produit soit en parfait état, et ait été utilisé correctement comme indiqué dans ce manuel d'instructions.

La garantie ne couvre pas :

Un produit qui ait été utilisé en-dehors de ses capacités ou usages normaux, ayant subi des coups, ayant été abîmé, exposé à l'humidité, submergé dans un liquide ou une substance corrosive, ainsi que tous les incidents dont la faute serait imputable au consommateur.

Un produit qui ait été démonté, modifié ou réparé par des personnes non autorisées par le Service Après-Vente Officiel de Cecotec.

Lorsque le problème a été provoqué par l'usure normale des composants dû à l'utilisation. Le service de garantie couvre tous les défauts de fabrication pendant 2 ans selon la législation en vigueur, à l'exception des pièces consommables. Dans le cas d'une mauvaise utilisation de la part de l'utilisateur, le service de garantie ne se fera pas responsable de la réparation.

Si vous détectez un incident ou un problème avec le produit, ou vous avez des doutes concernant le produit, veuillez contacter le Service Après-Vente Officiel de Cecotec au +34 9 63 21 07 28.

### 1. TEILE UND KOMPONENTEN

Abb. 2.

1. Obere Abdeckung
2. Lamelle A
3. Hinteres Feld
4. Lamelle B
5. Laufrollen

Abb. 3.

1. Überlegene Filtrerrahmen
2. Hinteres Feld
3. Entwässerungsöffnung
4. Kontinuierliche Entwässerung-Öffnung
5. Untere Filtrerrahmen
6. Netzkabel

Abb. 4.

1. Auspuffrohr Baugruppe
2. Fensterdichtungsplatte

### 2. VOR DEM GEBRAUCH

Nehmen Sie das Gerät aus der Verpackung.

Entfernen Sie alle Verpackungsmaterialien. Bewahren Sie die originelle Verpackung auf.

Prüfen Sie, ob die Lieferung vollständig und in gutem Zustand ist. Falls Sie sichtbare Schäden bemerken, kontaktieren Sie sofort mit dem technischen Kundendienst von Cecotec.

### 3. INSTALLATION DES VENTILATORS

Warnung:

Achten Sie bei der Installation der Abflussrohre darauf, dass die Rohre richtig angeschlossen und nicht verdreht oder gebogen sind.

Wenn Sie die oberen oder unteren Luftauslasslamellen einstellen, ziehen Sie sie vorsichtig mit den Händen, um eine Beschädigung der Lamellen zu vermeiden.

Installieren oder verwenden Sie keine Klimaanlage in Badezimmern oder anderen feuchten Umgebungen.

Warnung: Lassen Sie das tragbare Klimagerät mindestens 2 Stunden lang vertikal, ohne zu bewegen, bevor Sie es benutzen. Wenn Sie das Gerät von einer Seite auf die andere bewegen, halten Sie es immer in aufrechter Position und lassen Sie es auf einer ebenen Fläche stehen.

Installation der die Auspuffrohr Baugruppe

Abb. 5

Entfernen Sie die äußere Verbinderbaugruppe und die Auspuffrohrbaugruppe und entfernen Sie die Plastiktüten.

Führen Sie ein Ende des Auspuffrohrs in den Lüftungsschlitz der Rückwand ein (nach links drücken) und schließen Sie die Montage ab.

Bauen Sie die Fensterdichtungsplatte an.

Öffnen Sie das Fenster zur Hälfte und installieren Sie die Fensterdichtungsplatte.

Abb. 6.

Die Montage kann horizontal oder vertikal sein.

Fügen Sie die Komponenten der Fensterdichtungsplatte zusammen, stellen Sie den Öffnungsabstand so ein, dass beide Enden den Fensterrahmen berühren und sichern Sie die beiden Teile mit dem Verbindungselement.

Hinweis: Das flache Ende der Auspuffrohrverbindungen muss gut eingerastet sein.

Das Rohr darf nicht mehr als 45° gebogen oder verdreht werden. Halten Sie die Ventilation frei von Hindernissen.

Einbau des Hauptteil

Stellen Sie das Gerät mit den installierten Rohren und Anschlüssen in der Nähe des Fensters auf und halten Sie auf einen Mindestabstand von 50 cm zwischen dem Gerät und Gegenständen und Wänden.

Abb. 7.

Dehnen Sie das Auspuffrohr und lassen Sie das flache Ende des Auspuffrohrs in das Loch in der Befestigungsplatte der Fensterdichtung einrasten.

Abb. 8.

Abb. 9.

Warnung:

Das flache Ende der Auspuffrohrverbindungen muss gut angepasst sein.

Das Rohr darf nicht mehr als 45° gebogen oder verdreht werden. Halten Sie die Ventilation frei von Hindernissen.

Warnung:

## DEUTSCH

Der Ablaufschlauch sollte zwischen 28-150 cm lang sein, diese Länge basiert auf den Spezifikationen des Klimageräts. Verwenden Sie keine Verlängerungsrohre oder tauschen Sie den Schlauch gegen einen anderen aus, da dies zu Fehlfunktionen des Produkts führen könnte. Das Abflussrohr muss frei von Verstopfungen sein, da es sonst überhitzen könnte.

### 4. BEDIENUNG

Bedienfeld

Abb. 10.

1. Wi-Fi
2. An-/Aus
3. Nacht-Modus
4. Modus
5. Verringern
6. Erhöhen
7. Ventilatorgeschwindigkeit
8. Temporizador
9. Schwingung
10. Bildschirm
11. Volltank-Anzeiger

An-/Aus

Wenn das Gerät eingeschaltet wird, ertönt ein Signalton und es geht in den Standby-Modus. Drücken Sie das Netzsymbol, um das Gerät ein- oder auszuschalten.

Modus

Drücken Sie auf dieses Symbol, um zwischen den verschiedenen Modi (Kühl-Luftentfeuchter-Ventilator-Heizung) zu wechseln.

Zu- und Abnahme

Drücken Sie diese Symbole, um die Temperatur und die Betriebszeit zu erhöhen oder zu verringern.

Die Temperatur kann weder im Gebläsemodus noch im Entfeuchtungsmodus eingestellt werden.

Warnung Wasser Voll

Die Kontrollleuchte leuchtet auf und das Gerät hört auf zu arbeiten, wenn der Wassertank voll ist und entleert werden muss.

Geschwindigkeit des Ventilator

Drücken Sie dieses Symbol, um eine hohe, mittlere oder niedrige Lüftergeschwindigkeit im

Kühl-, Ventilator- oder Heizmodus zu wählen.  
Diese Option ist im Entfeuchtungsmodus nicht verfügbar.

#### Schwingung

Drücken Sie diese Taste, um die automatische Oszillationsfunktion zu aktivieren.

#### Zeitschaltuhr/ Timer

Drücken Sie dieses Symbol, um den Timer einzustellen. Wenn das Timer-Symbol blinkt, drücken Sie die Symbole zum Erhöhen und Verringern, um die gewünschte Betriebszeit einzustellen. Sie können den Timer von 1 bis 24 Stunden einstellen, die Ziffern erhöhen oder verringern sich in 1-Stunden-Intervallen.

#### Nacht-Modus

Drücken Sie im kalten Modus das Symbol zum Erhöhen und Verringern, um den Nachtmodus zu aktivieren. Das Gerät arbeitet im energiesparenden und leisen Modus.

#### Wi-Fi

Drücken Sie auf dieses Symbol und folgen Sie den Schritten in der Bedienungsanleitung, um das Gerät mit Ihrem Smartphone zu verbinden.

#### Warnung:

Der Nachtmodus ist im Entfeuchtungsmodus oder Ventilatormodus nicht verfügbar.  
Wenn der Wassertank voll ist, leuchtet die Volltanksanzeige auf, das Gerät gibt einen Signalton ab und schaltet sich automatisch aus.

#### Betrieb der Fernbedienung

Abb. 11.

#### An-/Aus (1)

Drücken Sie die Netztaste, um das Gerät ein- oder auszuschalten.

#### Timer (2)

Drücken Sie diese Taste, um den Timer einzustellen.

#### Verringern (3)

Drücken Sie diese Taste, um die Temperatur oder die Betriebszeit zu verringern.

#### Erhöhen (5)

Drücken Sie diese Taste, um die Temperatur oder die Betriebszeit zu erhöhen.

#### Betriebsarten (4)

Drücken Sie die Modus-Taste, um zwischen Kaltmodus - Entfeuchtung - Ventilator - Heizung

## DEUTSCH

zu wählen.

Ventilator (6)

Drücken Sie die Lüftertaste, um eine hohe oder niedrige Geschwindigkeit auszuwählen.

Nacht-Modus (7)

Drücken Sie die Nachtmodus-Taste, um diesen Modus zu aktivieren.

Oszillation (8)

Drücken Sie die Taste , um die automatische Oszillation zu aktivieren.

Einheiten (9)

Drücken Sie die Taste, um zwischen Celsius (°C) und Fahrenheit (°F) umzuschalten.

Anweisungen zur Entwässerung

Wenn das Gerät nicht mehr funktioniert, weil der Wassertank voll ist, schalten Sie es aus und ziehen Sie den Stecker aus der Steckdose.

Warnung: Bewegen Sie das Gerät vorsichtig, damit das Wasser in dem Behälter, der sich am Boden des Produkts befindet, nicht überläuft.

Stellen Sie einen Behälter unter den Wasserauslass an der Rückseite des Produktkörpers.

Schrauben Sie den Ablaufdeckel ab und entfernen Sie den Wasserstopfen, das Wasser fällt automatisch in den Behälter.

Hinweise:

Bewahren Sie den Ablaufdeckel und den Wasserstopfen an einem sicheren Ort auf.

Während der Entwässerung können Sie das Produkt leicht nach hinten kippen.

Wenn das Wasser nicht in den Behälter passt, setzen Sie den Wasserstopfen an den Auslass vor dem Wasserüberlauf, um zu verhindern, dass der Boden oder die Teppiche nass werden.

Sobald das Wasser abgelassen wurde, setzen Sie den Wasserstopfen ein und schließen Sie den Ablassdeckel fest.

Starten Sie das Gerät erst wieder, nachdem Sie den Stöpsel und den Deckel geschlossen haben, da sonst durch die Kondensation des Geräts erzeugtes Wasser auf den Boden fallen kann.

Abb. 12.

Kontinuierliche Entwässerung

Abb. 13.

Den Ablaufdeckel und Wasserstopfen abschrauben.

Stecken Sie den Ablaufschlauch in den Wasserauslass.

Schließen Sie den Ablaufschlauch an den Eimer oder ein Großen Tank an.

App und Wi-Fi Verbindung

Um Ihr Produkt mit unserer APP zu verbinden, müssen Sie diese Schritte befolgen:

Laden Sie die EnergySilence-Anwendung herunter, die Sie sowohl in Google Play als auch im App Store finden.

Wenn Sie die APP zum ersten Mal verwenden, registrieren Sie Ihrem Account, andernfalls melden Sie sich an.

Sobald Sie sich in der APP befinden, klicken Sie auf das "+" oben rechts und klicken Sie auf "ForceClima Connected".

Schalten Sie Ihr Gerät ein und drücken Sie die "Ventilatorgeschwindigkeit"-Taste 5 Sekunden lang, bis das Gerät einen Piepton abgibt. Überprüfen Sie, ob das Wi-Fi-Symbol schnell blinkt. Geben Sie Ihr Wi-Fi-Passwort ein und klicken Sie auf Bestätigen.

Danach wird der Verknüpfungsprozess automatisch gestartet.

## **5. REINIGUNG UND WARTUNG**

Schalten Sie das Gerät aus und trennen Sie es von der Stromversorgung, bevor Sie es reinigen oder reparieren.

Verwenden Sie ein weiches, trockenes oder leicht feuchtes Tuch mit etwas neutralem Reinigungsmittel, um die Außenseite des Produkts zu reinigen und die Ansammlung von Staub und Schmutz zu verhindern.

Wenn Sie das Produkt über einen längeren Zeitraum nicht benutzen, bewahren Sie es an einem sicheren, gut belüfteten Ort auf.

Verwenden Sie keine Reinigungsmittel, Scheuerschwämme, chemisch behandelte Tücher, Benzin, Benzol, Alkohol oder andere Lösungsmittel, da diese den Tank zerkratzen oder beschädigen und zu Undichtigkeiten führen könnten.

Tauchen Sie das Gerät nicht ins Wasser oder anderen Flüssigkeiten.

**Filter Reinigung**

Wenn der Filter mit Staub verstopft ist und die Wirksamkeit der Klimaanlage beeinträchtigt ist, reinigen Sie den Filter unbedingt einmal alle 2 Wochen.

**Reinigung des oberen Filterrahmens**

Lassen Sie die Verriegelungshalterung des EVA-Filterrahmens mit den Händen einrasten. Von außen nach unten drücken, um den „EVA“ Filterrahmen zu entfernen. Lösen Sie die 4 Schrauben, mit denen der „EVA“ Filter und das hintere Gehäuse befestigt sind, um den „EVA“ Filter zu entfernen.

Abb. 14.

Tauchen Sie den „EVA“ Filter in heißes Wasser mit neutralem Reinigungsmittel (über 40°C) und lassen Sie ihn nach danach im Schatten trocknen.

**Aufbewahrung:**

Bewahren Sie das Gerät in gut belüfteten Räumen auf, deren Größe der für den

## DEUTSCH

ordnungsgemäßen Betrieb angegebenen Fläche entspricht.

Schrauben Sie den Ablaufdeckel ab, entfernen Sie den Wasserdeckel und entleeren Sie das gesamte Wasser aus dem Inneren des Tanks in den Wasserbehälter, oder drehen Sie das Gerät direkt leicht um, um es zu entleeren.

Schalten Sie das Gerät ein, stellen Sie den Lüftungsmodus auf niedrige Geschwindigkeit ein und lassen Sie es laufen, bis das Abflussrohr trocken ist. Dadurch wird das Innere des Produkts trocken gehalten und das Auftreten von Schimmel verhindert.

Schalten Sie das Gerät aus, ziehen Sie den Netzstecker aus der Steckdose und wickeln Sie das Kabel in die Kabelwanne ein. Bringen Sie den Wasserstopfen und den Ablaufdeckel in Position. Entfernen Sie das Auspuffrohr und bewahren Sie es gut auf.

Decken Sie die Klimaanlage mit einer Plastiktüte ab. Lagern Sie die Klimaanlage an einem trockenen Ort, außerhalb der Reichweite von Kindern und schützen Sie sie vor Schmutz.

Nehmen Sie die Batterien aus der Fernbedienung heraus und bewahren Sie sie an einem sicheren Ort auf.

Achten Sie darauf, das Produkt in einer trockenen Umgebung zu lagern und alle Komponenten aufzubewahren.

### Wartung

Jede Person, die mit Kältemittelgaskreisläufen zu tun hat oder mit ihnen arbeitet, muss im Besitz eines gültigen Zertifikats sein, das von einer akkreditierten beratenden Behörde der Industrie ausgestellt wurde und ihre Fähigkeit bescheinigt, sicher mit Kältemitteln in Übereinstimmung mit anerkannten Industriespezifikationen zu arbeiten.

## 6. PROBLEMBEHEBUNG

Problem	Ursache	Lösungen
Das Gerät funktioniert nicht.	Es gibt keinen Strom.	Stecken Sie ihn in eine Steckdose und schalten Sie ihn ein.
	Die Volttankanzeige blinkt.	Entleeren Sie das Wasser im Inneren.
	Die Raumtemperatur ist zu hoch oder niedrig.	Es wird empfohlen, das Gerät bei Temperaturen von 7 bis 35 °C zu verwenden.
	Im Kühlbetrieb ist die Raumtemperatur niedriger als die eingestellte Temperatur; im Heizbetrieb ist die Raumtemperatur höher als die eingestellte Temperatur.	Ändern Sie die eingestellte Temperatur.
	Im Entfeuchtungsmodus ist die Raumtemperatur sehr niedrig.	Das Gerät befindet sich in einem Raum, in dem die Temperatur über 17°C liegt.
Die Kühlfunktion funktioniert nicht gut	Es ist direktem Sonnenlicht ausgesetzt.	Vermeiden Sie Sonnenlicht mit einem Vorhang.
	Türen oder Fenster sind offen; es sind viele Menschen anwesend; im kalten Modus sind Wärmequellen eingeschaltet	Schließen Sie die Türen und Fenster.
	Der Filter ist verschmutzt.	Reinigen oder wechseln Sie den Filter.
	Der Lufteinlass oder -auslass ist blockiert.	Säubern Sie die Verstopfungen.
Sehr Laut	Die Klimaanlage steht nicht auf einer ebenen Fläche.	Stellen Sie das Klimagerät auf eine ebene, stabile Oberfläche (um den Lärm zu reduzieren).
Der Kompressor funktioniert nicht.	Es gibt Frost.	Warten Sie 3 Minuten, bis die Temperatur sinkt, und starten Sie dann das Gerät neu.
	Das Überhitzungsschutzsystem wird aktiviert.	

## DEUTSCH

Die Fernbedienung funktioniert nicht.	Der Abstand zwischen dem Gerät und der Fernbedienung ist zu groß.	Verwenden Sie die Fernbedienung in der Nähe des Klimageräts und richten Sie die Steuerung direkt auf den Empfänger.
	Die Fernbedienung ist nicht in Richtung des Fernbedienungsempfängers ausgerichtet.	
	Die Batterien sind leer.	Ersetzen Sie sie.
Die Anzeige zeigt "E1" an.	Der Raumtemperatursensor funktioniert nicht.	Kontaktieren Sie den offiziellen Technischen Kundendienst von Cecotec
Die Anzeige zeigt "E2" an	Der Rohrtemperatursensor funktioniert nicht.	Kontaktieren Sie den offiziellen Technischen Kundendienst von Cecotec.

## 7. TECHNISCHE SPEZIFIKATIONEN

Produkt: ForceClima 12300 Connected Heating

Produktreferenz: 05959

Kühlungskapazität: 12000 BTU

Wärmekapazität: 8800 BTU

Kühlleistung: 1340 W

Wärmeleistung: 1020 W

Spannung und Frequenz: 220-240 V, 50 Hz

Kühlmittel: R290 / 230 g

Frequenzbänder: 2.4 GHz

Saugkraft: 13 dBm-14.5 dBm- 17 dBm

Made in China | Entworfen in Spanien

## 8. ENTSORGUNG VON ALTEN ELEKTROGERÄTEN



Die Europäische Richtlinie 2012/19/EU über Elektro- und Elektronik-Altgeräte (WEEE) legt fest, dass alte Haushaltsgeräte nicht mit dem normalen unsortierten Siedlungsabfall entsorgt werden dürfen. Alte Geräte müssen gesondert gesammelt werden, um die Verwertung und das Recycling der enthaltenen Materialien zu optimieren und die Auswirkungen auf die menschliche Gesundheit und die Umwelt zu reduzieren.

Das durchgestrichene Symbol "durchgestrichene Abfalltonne" auf dem Produkt erinnert Sie an Ihre Verpflichtung, das Gerät korrekt zu entsorgen.

Die Verbraucher müssen sich mit Ihren örtlichen Behörden oder Einzelhändlern in Verbindung setzen, um Informationen über die ordnungsgemäße Entsorgung ihrer Altgeräte und/ oder ihrer Batterien zu erhalten.

## 9. GARANTIE UND KUNDENDIENST

Dieses Produkt hat eine Garantie von 2 Jahren ab Kaufdatum. Solange die Kaufrechnung aufbewahrt und versandt wird, befindet sich das Produkt in einwandfreiem Zustand und wird ordnungsgemäß verwendet, wie in dieser Bedienungsanleitung angegeben .

Die Garantie deckt keine Schäden bei denen:

Das Produkt über seine Kapazität oder Anwendbarkeit hinaus missbraucht, geschlagen, nicht ordnungsgemäß behandelt wurde oder mit ätzenden bzw. Korrosiven Substanzen oder Flüssigkeiten in Kontakt geraten ist oder die jeweilige Störung, Fehler, Schaden bzw. Defekt dem Verbraucher zugerechnet werden kann.

Das Produkt von Personen demontiert, repariert oder modifiziert wurde, die nicht vom offiziellen Technischen Kundendienst durch Cecotec autorisiert worden sind.

Der Grund hierfür durch die normale Abnutzung und Verschleiß der Teile und des Zubehörs entstanden ist.

Die Garantieleistung deckt alle Herstellungsbedingten Schäden und Fehler Ihres Produktes für die Dauer von 2 Jahren, nach geltendem Recht. Diese eingeschränkte Gewährleistung gilt nicht für Mängel, die sich aus Unfällen, Missbrauch, unsachgemäße Wartung oder normale Abnutzung ergeben.

Sollte unerwartet eine Störung auftreten oder haben Sie Fragen über Ihrem Produkt, können Sie sich mit dem Kundendienst in Verbindung setzen über die Telefonnummer: +34 963210728.

## 1. PARTI E COMPONENTI

Fig. 2.

1. Coperchio superiore
2. Pala A
3. Pannello posteriore
4. Pala B
5. Ruote

Fig. 3.

1. Indicatore del filtro superiore
2. Pannello posteriore
3. Orifizio di scarico
4. Orifizio di scarico continuo
5. Indicatore del filtro inferiore
6. Cavo di alimentazione

Fig. 4.

1. Montaggio del tubo di scarico
2. Placca di sigillo della finestra

## 2. PRIMA DELL'USO

Rimuovere il prodotto dalla scatola.

Rimuovere tutto il materiale dall'imballaggio. Conservare la scatola originale.

Verificare che tutte le parti e componenti siano incluse e in buono stato. In caso di danni visibili, contattare immediatamente il Servizio di Assistenza Tecnica ufficiale di Cecotec.

## 3. INSTALLAZIONE DEL PRODOTTO

Avviso:

quando si installano tubature di scarico, verificare che siano collegate correttamente e non si deformino o pieghino.

Mentre viene regolata la griglia superiore e inferiore dell'uscita dell'aria, spostarle con le mani con cautela per evitare di danneggiarle.

non installare né utilizzare il condizionatore in bagni o altri ambienti umidi.

Avvertenza: prima di utilizzare il condizionatore portatile, lasciare l'apparato in posizione verticale per almeno 2 ore. Quando l'apparato viene spostato da un lato all'altro, mantenerlo

in posizione verticale e su di una posizione piana.

Installare il montaggio del tubo di scarico.

Fig. 5

Rimuovere il kit di montaggio del connettore esterno e il montaggio del tubo di scarico, ritirare i sacchetti di plastica.

Inserire un'estremità del tubo di scarico nella fessura di ventilazione del pannello posteriore (spingere verso sinistra) e completare il montaggio.

Installare la placca di sigillo della finestra

Aprire la finestra fino a metà e installare la placca di montaggio di sigillo della finestra.

Fig. 8.

Il montaggio può essere effettuato in posizione orizzontale o verticale.

Unire le componenti della placca di sigillo della finestra, regolare la distanza di apertura per fare sì che entrambe le estremità entrino a contatto con il segno della finestra e fissare le due parti mediante l'elemento di unione.

Avviso: l'estremità piatta delle giunture del tubo di scarico deve essere ben assemblata.

Le tubature non possono essere girate né piegate per più di 45°. Mantenere la ventilazione del tubo di scarico libero da ostruzioni.

Installare il corpo

Collocare l'apparato con le tubature e le connessioni installate vicino alla finestra, verificare di mantenere una distanza minima di 50 cm tra il prodotto, gli oggetti e le pareti.

Fig. 9.

Tendere il tubo di scarico e assemblare l'estremità piana del tubo di scarico nell'orificio della placca di montaggio di sigillo della finestra.

Fig. 8.

Fig. 9.

Avviso:

l'estremità piatta delle giunture del tubo di scarico deve essere ben assemblata.

Le tubature non possono essere girate né piegate per più di 45°. Mantenere la ventilazione del tubo di scarico libero da ostruzioni.

Avvertenza:

Il tubo di scarico deve essere di 28-150 cm di lunghezza, tale dimensione si basa sulle specifiche del condizionatore. Non utilizzare tubi estendibili né sostituire il tubo per un altro, potrebbe provocare il mal funzionamento del prodotto. Il tubo di scarico deve essere libero da ostruzioni, in caso contrario potrebbe surriscaldarsi.

## 4. FUNZIONAMENTO

Pannello di controllo

Fig. 10.

1. Wi-Fi
2. Accensione/spegnimento
3. Modalità Notte
4. Modalità
5. Diminuire
6. Aumentare
7. Velocità ventilatore
8. Timer
9. Oscillazione
10. Display
11. Indicatore serbatoio pieno

Accensione/spegnimento

Quando si accende il dispositivo, questo suonerà ed entrerà in modalità standby. Premere l'icona di accensione per accendere o spegnere il dispositivo.

Modalità

premere l'icona per cambiare tra distinte modalità (freddo - deumidificatore - ventilatore - riscaldamento).

Aumentare e diminuire

Premere queste icone per aumentare o diminuire la temperatura e il tempo di funzionamento. La temperatura non può essere regolata in modalità ventilatore né in modalità deumidificazione.

Avviso acqua piena

L'indicatore si illuminerà e il dispositivo smetterà di funzionare quando il serbatoio d'acqua è pieno e sia necessario svuotarlo.

Velocità del ventilatore

Premere questa icona per selezionare la velocità del ventilatore alta, media o bassa in modalità freddo, ventilatore o riscaldamento.

Questa opzione non è disponibile in modalità deumidificazione.

Oscillazione

Premere questo tasto per attivare la funzione di oscillazione automatica.

### Timer

Premere questa icona per configurare il timer. Quando il simbolo del timer lampeggia, premere le icone di aumentare e diminuire per configurare il tempo di funzionamento desiderato. È possibile configurare il timer da 1 a 24 ore, le cifre aumenteranno o diminuiranno a intervalli di 1 ora.

### Modalità Notte

In modalità freddo, premere l'icona di aumentare e diminuire per attivare la modalità Notte. Il dispositivo funzionerà in modalità di risparmio energetico e silenzioso.

### Wi-Fi

Premere questa icona e seguire i passaggi indicati nella sezione del manuale della App per il collegamento del dispositivo mediante Smartphone.

### Avviso:

la modalità Notte non è disponibile sotto la modalità di deumidificazione e ventilatore. Quando il serbatoio d'acqua è pieno, l'indicatore del serbatoio pieno si illuminerà, il dispositivo suonerà e si spegnerà automaticamente.

### Funzionamento dal telecomando a distanza

Fig. 11.

### Accensione/spengimento

Premere il tasto di accensione per accendere o spegnere il dispositivo.

### Timer (2)

Premere questo tasto per configurare il timer.

### Diminuire (3)

Premere questo tasto per diminuire la temperatura e il tempo di funzionamento.

### Aumentare (5)

Premere questo tasto per aumentare la temperatura e il tempo di funzionamento.

### Modalità (4)

Premere il tasto della modalità per selezionare tra la modalità freddo - deumidificazione - ventilatore - riscaldamento.

### Ventilatore (6)

Premere il tasto del ventilatore per selezionare la velocità alta o bassa.

## ITALIANO

### Modalità Notte (7)

Premere il tasto della modalità Notte per attivare questa modalità.

### Oscillazione (8)

Premere il tasto per attivare la funzione di oscillazione automatica.

### Unità (9)

Premere il tasto per cambiare tra gradi Celsius (°C) e gradi Fahrenheit (°F).

### Istruzioni di scarico

Se il dispositivo smettesse di funzionare dovuto al serbatoio d'acqua sia pieno, spegnerlo e scollegarlo dalla presa della corrente.

Avviso: spostare con attenzione il dispositivo per evitare fuoriuscite d'acqua dal serbatoio situato nella parte inferiore del prodotto.

Collocare un recipiente sotto l'uscita d'acqua nella parte posteriore del corpo del prodotto.

Svitare il coperchio di scarico e rimuovere il tappo d'acqua, l'acqua uscirà automaticamente nel recipiente.

### Avvisi:

conservare il coperchio di scarico e il tappo dell'acqua in un luogo sicuro.

Durante lo scarico, è possibile inclinare leggermente il prodotto verso l'esterno.

Se l'acqua non cade nel recipiente, collocare il tappo dell'acqua nell'uscita prima che l'acqua fuoriesca per evitare di bagnare il pavimento o tappeti.

Svuotata l'acqua, collocare il tappo dell'acqua e chiudere bene il coperchio di scarico.

Riavviare l'apparato solo dopo aver chiuso il tappo e il coperchio, in caso contrario l'acqua generata per la condensa della macchina potrebbe cadere sul pavimento.

Fig. 12.

### Scarico continuo

Fig. 13.

Svitare il coperchio dello scarico e il tappo dell'acqua.

Introdurre la pompa di scarico nell'uscita d'acqua.

Collegare il tubo di scarico a un recipiente grande.

### Connessione WI-FI e App

Per connettere il prodotto alla App seguire i seguenti passaggi.

Scaricare l'applicazione EnergySilence in Google Play o App Store.

Se è la prima volta che si usa la App, registrare un account, se già registrati iniziare sessione.

Una volta all'interno dell'App, premere "+" situato nella parte superiore destra e premere su "ForceClima Connected".

Accendere il dispositivo e premere sul tasto "Velocità del ventilatore" per 5 secondi fino a che il dispositivo emetta un bip. Verificare che l'icona Wi-Fi stia lampeggiando rapidamente. Introdurre la password del Wi-Fi e premere su confermare. Il processo di connessione comincerà automaticamente.

## 5. PULIZIA E MANUTENZIONE

Spegnere e scollegare il prodotto dalla presa della corrente prima della pulizia o riparazione. Utilizzare un panno umido e asciutto o leggermente umido con un po' di prodotto per pulire la parte esterna del prodotto e prevenire accumulo di polvere e sporco.

Se il prodotto non viene usato per un lungo periodo di tempo, conservarlo in un luogo asciutto e sicuro.

Non utilizzare detersivi, spugne abrasive, panni trattati con sostanze chimiche, benzina, benzene o altri solventi, che potrebbero graffiare o danneggiare il serbatoio e creare fughe. Non sommergere l'apparato in acqua o altri liquidi.

Pulizia del filtro

Se il filtro è ostruito da polvere ripercuotendo sull'efficienza del condizionatore, verificare di pulire il filtro una volta ogni 2 settimane.

Pulizia del filtro dell'indicatore superiore del filtro

Incastrare il supporto di blocco del segno del filtro EVA con le mani. Forzare verso il basso dall'esterno per ritirare il segno del filtro EVA. Svitare le 4 viti che fissano il filtro EVA e la struttura esterna per rimuovere il filtro EVA.

Fig. 14.

Sommergere il filtro EVA nell'acqua calda con detersivo neutro (sui 40 °C) e lasciare asciugare all'ombra dopo aver proceduto con il risciacquo.

Conservazione

Riporre il dispositivo in aree ben ventilate in cui la dimensione della stanza corrisponda all'area specificata per il buon funzionamento.

Svitare il coperchio di scarico, ritirare il tappo dell'acqua e svuotare l'acqua dall'interno del serbatoio in un recipiente o direttamente girare il prodotto per svuotare.

Accendere l'apparato, la modalità ventilazione a velocità bassa e lasciarlo in funzionamento fino a che le tubature di scarico si asciughino. L'interno del dispositivo rimarrà asciutto evitando la comparsa di muffa.

Spegnere il dispositivo e scollegarlo dalla presa della corrente, arrotolare il cavo nel raccogli-cavo. Collocare il tappo dell'acqua e il coperchio di scarico al suo posto.

Estrarre il tubo di scarico e conservarlo.

Coprire il condizionatore con un telo in plastica. Conservare il dispositivo in un luogo asciutto e sicuro fuori dalla portata dei bambini.

Ritirare le batterie del telecomando a distanza e conservarle in un luogo sicuro.

## ITALIANO

Verificare di conservare il prodotto in un ambiente asciutto e conservare tutte le componenti.

### Manutenzione

È auspicabile che la persona che vada a intraprendere dei lavori sul circuito di refrigerazione sia in possesso di un certificato valido e attuale emesso da un organo di valutazione accreditato del settore. Tale documento deve riconoscere la sua capacità di lavorare con refrigeranti in conformità con le specifiche di valutazione riconosciute nel settore industriale interessato.

## 6. RISOLUZIONE DEI PROBLEMI

Problema	Cause	Soluzione
Il condizionatore non funziona.	Non vi è corrente.	Collegare il dispositivo alla corrente e accenderlo.
	L'indicatore del serbatoio pieno lampeggerà.	Svuotare l'acqua al suo interno.
	La temperatura ambiente è troppo alta o bassa.	Si consiglia di utilizzare l'apparato a temperature da 7 a 35 °C.
	Il modalità freddo, la temperatura ambiente è più bassa di quella configurata, in modalità calore, la temperatura ambiente è più alta della configurata.	Cambia la temperatura configurata.
	In modalità deumidificazione la temperatura ambiente è molto bassa.	L'apparato si trova in una stanza in cui la temperatura è superiore a 17 °C.
La funzione freddo non funziona bene	Si trova esposto alla luce solare diretta.	Evitare la luce solare con una tenda.
	Le porte o finestre sono aperte, la stanza è troppo affollata o, in modalità freddo, sono presenti fonti di calore accese.	Chiudere porte e finestre.
	Il filtro è sporco.	Pulire o sostituire il filtro.
	L'entrata o uscita dell'aria è bloccata.	Pulire le ostruzioni.

Rumore alto	Il condizionatore non è collocato su di una superficie piana.	Collocare l'apparato su di una superficie piana e resistente (per ridurre il rumore).
Il compressore non funziona.	È presente brina.	Attendere tre minuti per abbassare la temperatura e riavviare il dispositivo.
	Si attiva il sistema di protezione contro il surriscaldamento.	
Il telecomando a distanza non funziona.	Vi è troppa distanza tra la macchina e il telecomando a distanza.	Avvicinare il telecomando all'apparato e verificare si puntare il telecomando direttamente verso il ricevitore.
	Il telecomando a distanza non è allineato in direzione del ricevitore del telecomando.	
	Le batterie sono scariche.	Sostituire le pile.
Il display mostra "E1".	Il sensore della temperatura ambiente non funziona.	Contattare il Servizio di Assistenza Tecnica ufficiale di Cecotec.
Il display mostra "E2"	Il sensore della temperatura delle tubature non funziona.	Contattare il Servizio di Assistenza Tecnica ufficiale di Cecotec.

## 7. SPECIFICHE TECNICHE

Prodotto: ForceClima 12300 Connected Heating

Riferimento di prodotto: 05959

Capacità di raffreddamento: 12000 BTU

Capacità di calore: 8800 BTU

Potenza di raffreddamento: 1340 W

Potenza di riscaldamento: 1020 W

Tensione e frequenza: 220-240 V, 50 Hz

Refrigerante: R290 / 230 g

Banda di frequenza: 2,4 Ghz

Potenza di emissione: 13 dBm-14.5 dBm- 17 dBm

Made in China | Progettato in Spagna

## 8. RICICLAGGIO DI ELETTRODOMESTICI



La direttiva europea 2012/19/UE in riferimento ai Rifiuti di Appareti Elettrici ed Elettronici (RAEE) specifica che gli elettrodomestici non devono essere riciclati con il resto dei rifiuti municipali. Tali elettrodomestici devono essere gettati separatamente, al fine di ottimizzare il recupero e il riciclaggio di materiali e, in questo modo, ridurre l'impatto sulla salute umana e sull'ambiente.

Il simbolo del cassonetto dei rifiuti barrato le ricorda l'obbligo di gettare correttamente questo prodotto.

Per ottenere informazioni dettagliate sulla forma più adeguata per gettare gli elettrodomestici e/o le corrispondenti batterie, il consumatore dovrà contattare le autorità locali.

## 9. GARANZIA E SAT

Questo prodotto ha una garanzia di 2 anni a partire dalla data di acquisto, sempre e quando viene conservata e inviata la fattura di acquisto, il prodotto stia in perfetto stato fisico e si utilizzi in modo adeguato così come indicato nel manuale di istruzioni.

La garanzia non coprirà:

Se il prodotto è stato utilizzato al di fuori della sua capacità o di utilizzo, maltrattato, colpito, esposto ad umidità, sommerso da qualche liquido o sostanza corrosiva, così come qualsiasi altra mancanza attribuibile al consumatore.

Se il prodotto è stato smontato, modificato o riparato da persone non autorizzate dal SAT ufficiale di Cecotec.

Se il problema è stato generato da un'usura normale dei pezzi dovuta all'uso.

Il servizio di garanzia copre tutti i difetti di fabbricazione per 2 anni secondo la legislazione in vigore, ad eccezione dei pezzi consumabili. Nel caso di cattivo uso da parte dell'utente, il servizio di garanzia non si farà responsabile della riparazione.

Non tentare di riparare il dispositivo per conto proprio, bensì contattare con il Servizio di Assistenza Tecnica di Cecotec attraverso il numero di telefono +34 96 321 07 28.

## 1. PEÇAS E COMPONENTES

Fig. 2.

1. Tampa superior
2. Aleta A
3. Painel traseiro
4. Aleta B
5. Rodas

Fig. 3.

1. Estrutura do filtro superior
2. Painel traseiro
3. Orifício de drenagem
4. Saída contínua de drenagem
5. Estrutura do filtro inferior
6. Cabo de alimentação

Fig. 4.

1. Montagem do tubo de escape
2. Placa de selagem da janela

## 2. ANTES DE USAR

Tire o produto da caixa.

Retire todo o material da embalagem. Guarde a caixa original.

Certifique-se de que todas as peças e componentes estão incluídas e em bom estado. Se observar algum dano visível, entre em contacto imediatamente com o Serviço de Assistência Técnica oficial de Cecotec.

## 3. INSTALAÇÃO DO PRODUTO

Aviso:

Ao instalar os tubos de drenagem, certifique-se de que os tubos estão devidamente ligados e que não estão torcidos ou dobrados.

Ao ajustar as aletas de saída de ar superiores ou inferiores, puxe-as cuidadosamente com as mãos para evitar danos.

Não instale ou utilize o ar condicionado em casas de banho ou outros ambientes húmidos.

## PORTUGUÊS

Advertência: antes de utilizar o ar condicionado portátil, deixe-o em posição vertical durante pelo menos 2 horas. Ao mover o dispositivo de um lado para o outro, mantenha-o sempre na posição vertical e deixe-o sobre uma superfície plana.

Instale a montagem do tubo de escape

Fig. 5

Remova o kit de montagem do conector exterior e o kit de montagem do tubo de escape, e remova os sacos de plástico.

Insira uma extremidade do tubo de escape na ranhura de ventilação do painel traseiro (empurre para a esquerda) e complete a montagem.

Instale a placa de selagem da janela

Abra a janela a metade e instale a placa de selagem da janela.

Fig. 6.

A montagem pode ser feita horizontal ou verticalmente.

Juntar os componentes da placa de selagem da janela, ajuste a distância de abertura para que ambas as extremidades estejam em contacto com a moldura da janela e fixe as duas partes com o elemento de junção.

Aviso: a extremidade plana das juntas do tubo de escape deve ser bem montada.

O tubo não deve ser dobrado ou torcido a mais de 45°. Mantenha a ventilação do tubo de escape livre de obstruções.

Instale o corpo

Coloque o aparelho com os tubos e conexões instalados perto da janela, e certifique-se de manter uma distância mínima de 50 cm entre o produto e os objetos e paredes.

Fig. 7.

Estique o tubo de escape e encaixe a extremidade plana do tubo de escape no orifício da placa de montagem da selagem da janela.

Fig. 8.

Fig. 9.

Aviso:

A extremidade plana das juntas do tubo de escape deve ser bem ajustada.

O tubo não deve ser dobrado ou torcido a mais de 45°. Mantenha a ventilação do tubo de escape livre de obstruções.

Advertência:

A mangueira de drenagem deve ter um comprimento de 28 e 150 cm, este comprimento é

baseado nas especificações do ar condicionado. Não utilize tubos de extensão ou substitua a mangueira por outra diferente, isto pode causar o mau funcionamento do produto. O tubo de drenagem deve estar livre de obstruções, caso contrário poderia sobreaquecer.

## 4. FUNCIONAMENTO

Painel de controlo

Fig. 10.

1. Wi-Fi
2. Ligar/desligar
3. Modo noite
4. Modo
5. Diminuir
6. Aumentar
7. Velocidade ventilador
8. Temporizador
9. Oscilação
10. Ecrã
11. Indicador tanque cheio

Ligar/desligar

Quando o dispositivo é ligado, emitirá um sinal sonoro e entrará em modo standby. Pressione o ícone de ligar para ligar ou desligar o dispositivo.

Modo

Prima este ícone para alternar entre os diferentes modos (frio-desumificador-ventilação-aquecimento).

Aumentar e diminuir

Pressione este botão para aumentar e diminuir a temperatura e o tempo de funcionamento. A temperatura não pode ser ajustada no modo ventilador ou no modo de desumidificação.

Aviso cheio de água

A luz indicadora se iluminará e o dispositivo deixará de funcionar quando o depósito de água estiver cheio e precisar de ser esvaziado.

Velocidade do ventilador

Prima este ícone para seleccionar a velocidade de ventilador alta ou baixa em modo frio, ventilador ou aquecimento.

Esta função não está disponível no modo desumidificação.

## PORTUGUÊS

### Oscilação

Pressione este botão para ativar a função de oscilação automático.

### Temporizador

Pressione este ícone para configurar o temporizador. Quando o símbolo do temporizador piscar, prima os ícones de aumento e diminuição para definir o tempo de funcionamento desejado.

Pode definir o temporizador de 1 a 24 horas, os dígitos irão aumentar ou diminuir em intervalos de 1 hora.

### Modo noite

No modo frio, pressione o ícone de aumentar e diminuir para ativar o modo Noturno. O dispositivo funcionará em modo de poupança de energia e silencioso.

### Wi-Fi

Prima este ícone e siga os passos da secção manual de aplicação para ligar o dispositivo ao seu Smartphone.

### Aviso:

O modo Noite não está disponível em modo de desumidificação ou modo ventilador.

Quando o depósito de água estiver cheio, o indicador de depósito cheio se iluminará, o dispositivo apitará e deixará de funcionar automaticamente.

### Funcionamento desde o comando a distância

Fig. 11.

#### Ligado/Desligado (1)

Pressione este botão para ligar ou desligar o dispositivo.

#### Temporizador (2)

Pressione este botão para configurar o temporizador.

#### Diminuir (3)

Pressione este botão para diminuir a temperatura e o tempo de funcionamento.

#### Aumentar (5)

Pressione este botão para aumentar a temperatura e o tempo de funcionamento.

#### Modo (4)

Prima o botão de modo para seleccionar entre o modo de frio - ventilador - desumidificação - aquecimento.

**Ventilador (6)**

Pressione o botão de ventilação para selecionar a velocidade alta ou baixa.

**Modo noite (7)**

Toque o botão do modo Noite para ativar este modo.

**Oscilação (8)**

Pressione este botão para ativar a oscilação automática.

**Unidades (9)**

Prima o botão para alternar entre Celsius (°C) e Fahrenheit (°F).

**Instruções de drenagem**

Se o dispositivo deixar de funcionar porque o depósito de água está cheio, desligue-o e desconecte-o da tomada.

Aviso: mova o dispositivo cuidadosamente para que a água do depósito, que se encontra no fundo do produto, não transborde.

Coloque o recipiente sob a saída de água na parte de trás do corpo do produto.

Desaparafuse a tampa de drenagem e remova o tampão da água, a água cairá automaticamente no recipiente.

**Avisos:**

Mantenha a tampa de drenagem e o tampão de água num local seguro.

Durante a drenagem, é possível inclinar ligeiramente o produto para trás.

Se a água não couber no recipiente, coloque o tampão da água na saída antes que a água transborde para evitar que o chão ou tapetes se molhem.

Uma vez drenada a água, coloque o tampão da água e feche bem a tampa de drenagem.

Reinicie a máquina apenas depois de fechar o tampão, caso contrário a água gerada pela condensação da máquina pode cair para o chão.

Fig. 12.

**Drenagem contínua**

Fig. 13.

Desaparafuse a tampa de drenagem e o tampão de água.

Insira a mangueira de drenagem na saída da água.

Ligue a mangueira de drenagem a balde ou um recipiente grande.

**Aplicação telemóvel e ligação Wi-Fi**

A fim de ligar o seu produto à nossa aplicação, deve seguir estes passos:

Faça o download da aplicação EnergySilence, que pode encontrar tanto no Google Play como

## PORTUGUÊS

na App Store.

Se esta é a primeira vez que utiliza a aplicação, registe a sua conta, caso contrário, inicie sessão.

Uma vez dentro da aplicação, clique no "+" na parte superior direita e clique em "ForceClima Connected".

Ligue o seu dispositivo e pressione o botão de "Velocidade de ventilador" durante 5 segundos, até o dispositivo emitir um bip. Verifique se o ícone Wi-Fi está a piscar.

Introduza a sua palavra-passe Wi-Fi e clique em confirmar.

Depois disto, o processo de ligação começará automaticamente.

## 5. LIMPEZA E MANUTENÇÃO

Desligue e desconecte o dispositivo da corrente elétrica antes de o limpar o reparar.

Utilize um pano suave e seco ou ligeiramente húmido, com um bocado de produto de limpeza neutro para limpar o exterior do produto e evitar acumulação de pó e sujidade.

Se não usar o produto num longo período de tempo, guarde-o num lugar seguro e bem ventilado.

Não utilize detergentes, esponjas abrasivas, panos tratados com químicos, gasolina, álcool ou outros dissolventes, já que estes poderão riscar ou danificar o depósito e dar lugar a fugas. Não submerja o produto em água nem em qualquer outro líquido.

Limpeza do filtro

Se o filtro estiver entupido com poeira e a eficácia do ar condicionado for afetada, certifique-se de limpar o filtro uma vez a cada 2 semanas.

Limpeza do marco superior do filtro

Encaixe com as mãos o suporte de bloqueio da estrutura do filtro EVA. Empurre para baixo desde o exterior para remover a estrutura do filtro EVA. Desaperte os 4 parafusos que fixam o filtro EVA e a carcaça traseira para remover o filtro EVA.

Fig. 14.

Mergulhe o filtro EVA em água quente com detergente neutro (sobre 40°C) e deixe-o secar à sombra após o enxaguamento.

Armazenamento

Armazene o dispositivo em áreas bem ventiladas onde o tamanho da sala corresponda à área especificada para o funcionamento adequado.

Desparafuse a tampa de drenagem, retire a tampa de água e esvazie toda a água do interior do depósito para o recipiente de água, ou vire diretamente o produto para o esvaziar ligeiramente.

Ligue a unidade, configure o modo de ventilação para baixa velocidade e deixe-a a funcionar até que o tubo de drenagem esteja seco. Isto irá manter o interior do produto seco e evitará o aparecimento de mofo.

Desligue o dispositivo, desligue-o da tomada e enrole o cabo no recolhe-cabo. Coloque o

tampão de água e a tampa de drenagem em posição.

Retire o tubo de escape e armazene-o bem.

Cubra o ar condicionado com um saco de plástico. Guarde o ar condicionado num local seco, fora do alcance das crianças e proteja-o da sujidade.

Retire as pilhas do controlo remoto e armazene-as num local seguro.

Certifique-se de que armazena o produto num ambiente seco e guarda todos os componentes.

#### Manutenção

Qualquer pessoa envolvida no manuseamento ou trabalho com circuitos de gás refrigerante deve ter um certificado válido emitido por uma autoridade consultiva da indústria acreditada que ateste a sua capacidade de trabalhar em segurança com refrigerantes, de acordo com especificações reconhecidas da indústria.

## 6. RESOLUÇÃO DE PROBLEMAS

Problemas	Causas	Soluções
O ar condicionado não funciona.	Não há corrente.	Conecta-o a uma tomada e ligue-o.
	O indicador de depósito cheio irá piscar.	Esvazie a água no interior.
	A temperatura ambiente é demasiado alta ou baixa.	Recomenda-se a utilização do dispositivo em temperaturas de 7 a 35 °C.
	No modo de arrefecimento, a temperatura ambiente é inferior à temperatura definida; no modo de aquecimento, a temperatura ambiente é superior à temperatura definida.	Mude a temperatura definida.
	Em modo desumidificação, a temperatura ambiente é muito baixa.	O dispositivo encontra-se numa sala onde a temperatura é superior a 17°C.

## PORTUGUÊS

A função de arrefecimento não funciona bem	Está exposto à luz solar direta.	Evite a luz solar com uma cortina.
	Portas ou janelas estão abertas; há muitas pessoas; no modo frio, há fontes de calor ligadas.	Feche as portas e as janelas.
	O filtro está sujo.	Limpe ou mude o filtro.
	A saída ou a entrada do ar está bloqueada.	Limpe as obstruções.
O aparelho faz muito ruído	O ar condicionado não está sobre uma superfície plana.	Coloque o ar condicionado sobre uma superfície plana e resistente (para reduzir o ruído).
O compressor não funciona.	Há gelo.	Espere 3 minutos até a temperatura baixar e depois reinicie o dispositivo.
	O sistema de proteção contra aquecimento excessivo é ativado.	
O comando a distância não funciona.	Há demasiada distância entre a máquina e o controlo remoto.	Utilize o controlo remoto perto do ar condicionado e certifique-se de que aponta o controlo diretamente para o recetor.
	O controlo remoto não está alinhado na direção do recetor do controlo remoto.	
	As baterias estão descarregadas.	Troque as pilhas.
O ecrã mostra "E1".	O sensor de temperatura ambiente não está a funcionar.	Ponha-se em contato com o Serviço de Assistência Técnica da Cecotec.
O ecrã mostra "E2".	O sensor de temperatura do tubo não está a funcionar.	Ponha-se em contato com o Serviço de Assistência Técnica da Cecotec.

## 7. ESPECIFICAÇÕES TÉCNICAS

Produto: ForceClima 12300 Connected Heating  
 Referência do produto: 05959  
 Capacidade de arrefecimento: 12000 BTU  
 Capacidade calorífica: 8800 BTU  
 Potência de arrefecimento: 1340 W  
 Potência calorífica: 1020 W  
 Tensão e frequência: 220-240 V, 50 Hz  
 Refrigerante: R290 / 230 g  
 Banda de frequência: 2,4 GHz  
 Potência de emissão: 13 dBm-14.5 dBm- 17 dBm  
 Fabricado em China | Desenhado em Espanha

## 8. RECICLAGEM DE ELETRODOMÉSTICOS



A diretiva europeia 2012/19/UE sobre Resíduos de Aparelhos Elétricos e Eletrónicos (RAEE) especifica que os eletrodomésticos não devem ser reciclados com o resto dos resíduos municipais. Ditos eletrodomésticos terão de ser eliminados de forma separada, para otimizar a recuperação e reciclagem de materiais e, desta maneira, reduzir o impacto que possam ter na saúde humana e no meio ambiente.

O símbolo do contentor riscado recorda a sua obrigação de eliminar este produto de forma correta.

Para obter informação detalhada acerca da forma mais adequada de eliminar os seus eletrodomésticos e/ou as correspondentes baterias, o consumidor deverá contactar com as autoridades locais.

## 9. GARANTIA E SAT

Este produto tem uma garantia de 2 anos desde a data de compra, sempre e quando se conserve e envie a fatura de compra, o produto esteja em perfeito estado físico e se lhe dê um uso adequado tal e como se indica neste Manual de Instruções.

A garantia não cobrirá:

Se o produto tiver sido usado fora da sua capacidade ou utilidade, maltratado, batido, exposto à humidade, submergido em algum líquido ou substância corrosiva, assim como qualquer outra falta atribuível ao consumidor.

Se o produto foi desmontado, modificado ou reparado por pessoas não autorizadas pelo SAT oficial da Cecotec.

## PORTUGUÊS

Se a ocorrência foi originada pelo desgaste normal das peças devido ao uso.

O serviço de garantia cobre todos os defeitos de fabricação durante 2 anos com base à legislação vigente, exceto peças consumíveis. Em caso de mal uso por parte do usuário, o serviço de garantia não se fará responsável pela reparação.

Se em alguma ocasião deteta uma ocorrência com o produto ou tem alguma consulta, entre em contacto com o Serviço de Assistência Técnica oficial da Cecotec através do número de telefone **+34 96 321 07 28**.

## 1. ONDERDELEN EN COMPONENTEN

Fig. 2.

1. Bovenste deksel
2. Lamel A
3. Achterste behuizing
4. Lamel B
5. Wielen

Fig.. 3.

1. Bovenste filter-frame
2. Achterste behuizing
3. Afvoeropening
4. Continue afvoeropening
5. Onderste filter-frame
6. Voedingskabel

Fig. 4.

1. Montage van de uitlaatpijp
2. Raamafdichtingsplaat

## 2. VOOR U HET TOESTEL GEBRUIKT

Haal het toestel uit de doos.

Verwijder al het verpakkingsmateriaal. Bewaar de originele verpakking.

Controleer of alle onderdelen en componenten aanwezig en in goede staat zijn. Als u zichtbare schade waarneemt, neem dan zo snel mogelijk contact op met de officiële Technische Ondersteuningsservice van Cecotec.

## 3. INSTALLATIE VAN HET TOESTEL

Waarschuwing:

Let er bij het installeren van de afvoerbuizen op dat de buizen goed zijn aangesloten en dat ze niet worden gebogen.

Wanneer u de bovenste of onderste luchtafvoerlamellen instelt, trek er voorzichtig aan om te voorkomen dat u de lamellen beschadigt.

Installeer of gebruik de airconditioning niet in de badkamer of andere vochtige omgevingen.

## NEDERLANDS

**WAARSCHUWING:** laat de mobiele airconditioning rechtop staan voor minstens twee uur voordat u hem voor de eerste keer gebruikt. Als u het apparaat verplaatst, houdt het altijd rechtop en laat het op een vlakke ondergrond staan.

Installeer de montage van de uitlaatpijp

Fig. 5

Verwijder de montagekit voor de buitenste connector en de montagekit voor de uitlaatpijp en verwijder de plastic zakken.

Steek een uiteinde van de uitlaatpijp in de ontluuchtingsopening van het achterpaneel (druk naar links) en voltooi de montage.

Installeer de raamafdichtingsplaat

Open het raam halverwege en monteer de raamafdichtingsplaat.

Fig. 6.

De montage kan horizontaal of verticaal worden uitgevoerd

Verbind de onderdelen van de vensterafdichtingsplaat, stel de openingsafstand zo in dat beide uiteinden in contact staan met het kozijn en zet de twee delen vast met het verbindingselement. Let op: het vlakke uiteinde van de uitlaatpijpverbindingen moeten goed in elkaar passen. De buis mag niet meer dan 45° worden gebogen of gedraaid. Houd de afzuigventilatie vrij van obstructies.

Installeer de behuizing

Plaats het apparaat met de leidingen en aansluitingen in de buurt van het raam en zorg voor een minimale afstand van 50 cm tussen het product en de voorwerpen en muren.

Fig. 7.

Strek de uitlaatpijp en klik het platte uiteinde van de uitlaatpijp in het gat in de raamafdichtingsmontageplaat.

Fig. 8.

Fig. 9.

**Waarschuwing:**

Het vlakke uiteinde van de uitlaatpijpverbindingen moet goed gemonteerd zijn.

De buis mag niet meer dan 45° worden gebogen of gedraaid. Houd de afzuigventilatie vrij van obstructies.

**Waarschuwing:**

De lengte van de afvoerbuis zal tussen 28 - 150 cm zijn. Deze lengte is gebaseerd op de specificaties van de airconditioning. Gebruik geen verlengbuizen of vervang de slang niet door

een andere, dit kan leiden tot een slechte werking van het product. De afvoerbuis moet vrij zijn van obstakels, anders kan deze oververhit raken.

## 4. WERKING

Controlepaneel

Fig. 10.

1. Wi-Fi
2. Aan/uit
3. Nachtstand
4. Modus
5. Verlagen
6. Verhogen
7. Ventilatorsnelheid
8. Timer
9. Oscillatie
10. Scherm
11. Vol reservoir indicator

Aan/uit

Wanneer het apparaat wordt ingeschakeld, geeft het een pieptoon en gaat het in de stand-bymodus. Druk op de aanknop om het apparaat aan of uit te schakelen.

Modus

Druk op dit icoontje om te schakelen tussen de verschillende modi (koud-ontvochtiger-ventilatie-verwarming).

Verhogen en verlagen

Druk op deze pictogrammen om de temperatuur en de werkingsduur te verhogen of te verlagen. De temperatuur kan niet worden aangepast in de ventilatorstand of in de ontvochtigingsstand.

Waarschuwing bij vol water

Het indicatielampje gaat branden en het apparaat stopt met werken als het waterreservoir vol is en geleegd moet worden.

Snelheid van de ventilator

Druk op dit icoontje om een hoge, medium of lage ventilatorsnelheid te selecteren in de koel-, ventilator- of verwarmingsstand.

Deze optie is niet beschikbaar in de ontvochtigingsmodus.

Oscillatie

## NEDERLANDS

Druk op deze knop om de automatische oscillatiefunctie te activeren.

### Timer

Druk op dit icoon om de timer in te stellen. Wanneer het timersymbool knippert, drukt u op de pictogrammen voor verhogen en verlagen om de gewenste tijd in te stellen.

U kunt de timer instellen van 1 tot 24 uur, de cijfers zullen in intervallen van 1 uur toenemen of afnemen.

### Nachtstand

In de koude modus drukt u op het pictogram voor verhogen en verlagen om de nachtmodus te activeren. Het apparaat werkt in de energiebesparende en stille modus.

### Wi-Fi

Druk op dit icoontje en volg de stappen in het hoofdstuk handleiding app om het apparaat aan uw smartphone te koppelen.

### Waarschuwing:

De nachtstand is niet beschikbaar in de ontvochtigings- of de ventilatorstand.

Wanneer het waterreservoir vol is, gaat het indicatielampje voor het volle reservoir branden, het apparaat stopt automatisch en piept.

### Werking van de afstandbediening

Afb. 11.

#### Aan/uit (1)

Druk op deze knop om het toestel in of uit te schakelen.

#### Timer (2)

Druk op deze knop om de timer in te stellen.

#### Verminderen (3)

Druk op deze knop om de temperatuur of de werkingsduur te verlagen.

#### Verhogen (5)

Druk op deze knop om de temperatuur of de werkingsduur te verhogen.

#### Stand (4)

Druk op de mode-knop om te kiezen tussen koel - ontvochtiging - ventilator - verwarming.

#### Ventilator (6)

Druk op deze knop om de snelheid te veranderen.

#### Nachtstand (7)

Druk op de Nachtstand knop aan om deze te activeren.

#### Oscillatie (8)

Druk op deze knop om de automatische oscillatiefunctie te activeren.

#### Eenheden (9)

Druk op de knop om te schakelen tussen Celsius (°C) en Fahrenheit (°F).

#### Instructies voor waterafvoer.

Als het apparaat niet meer werkt omdat het waterreservoir vol is, schakel het uit en haal de stekker uit het stopcontact.

Waarschuwing: verplaats het apparaat voorzichtig zodat het water in de tank, die zich op de bodem van het product bevindt, niet overloopt.

Plaats een emmer onder de wateruitloop aan de achterzijde van het product.

Schroef het aftappendeksel los en verwijder de waterstop, het water zal automatisch in de emmer vallen.

#### Opmerkingen:

Bewaar het aftappendeksel en de waterstop op een veilige plaats.

Tijdens het afvoeren van het water kan het toestel lichtjes naar achteren hellen.

Als het water niet in de emmer past, plaats dan de waterstop bij de afvoer voordat het water overloopt om te voorkomen dat de vloer of het tapijt nat wordt.

Zodra het water is afgevoerd, zet u de waterstop erin en sluit u het afvoerklepje goed.

Start het apparaat pas weer op na het sluiten van de dop en het deksel, anders kan het water dat door de condensatie van de machine wordt opgewekt, op de vloer vallen.

Fig. 12.

#### Ononderbroken afwatering

Fig. 13.

Draai de dop van de afvoer los en verwijder de waterzegeling.

Steek de afvoerslang in de waterafvoer.

Sluit de afvoerslang aan op een grote emmer.

#### Mobiele App en Wi-Fi verbinding

Om uw product aan onze App te koppelen, moet u de volgende stappen uitvoeren:

Download de EnergySilence-applicatie, die u kunt vinden in zowel Google Play als de App Store.

Als dit de eerste keer is dat u de applicatie gebruikt, registreer dan uw account, als dit niet het geval is logt u in.

Eenmaal binnen de applicatie, klik op de "+" rechtsboven en klik op "ForceClima Connected".

## NEDERLANDS

Schakel uw apparaat in en druk 5 seconden op de knop "Ventilator snelheid" totdat het apparaat een pieptoon geeft. Controleer of het Wi-Fi-pictogram snel knippert.  
Voer uw Wi-Fi-wachtwoord in en klik op bevestigen.  
Vervolgens zal het verbindingsproces automatisch starten.

## 5. SCHOONMAAK EN ONDERHOUD

Schakel het apparaat uit en trek de stekker uit het stopcontact voordat u het apparaat schoonmaakt of repareert.

Gebruik een zachte en vochtige doek met een beetje neutraal schoonmaakmiddel om de buitenkant van het product schoon te maken en zo te voorkomen dat er zich stof en vuil ophoopt.

Als u het toestel voor een langere tijd niet gaat gebruiken, bewaar het op een veilige en goed verluchte plaats.

Gebruik geen schoonmaakmiddelen, schurende sponzen, chemisch behandelde doeken, benzine, benzeen of andere oplosmiddelen, omdat deze de tank kunnen krassen of beschadigen en tot lekkage kunnen leiden.

Dompel het toestel niet onder in water of andere vloeistoffen.

Schoonmaken van de filter

Als het filter verstopt is met stof en de effectiviteit van de airconditioning wordt beïnvloed, moet u het filter eens in de 2 weken reinigen.

Schoonmaken van het bovenste frame van het filter

Klik de vergrendelbeugel van het EVA-filterframe met uw handen op zijn plaats. Druk van de buitenkant naar beneden om het EVA-filterframe te verwijderen. Draai de 4 schroeven los waarmee het EVA-filter en de achterste behuizing zijn vastgezet om het EVA-filter te verwijderen.

Fig. 14.

Dompel het EVA-filter onder in heet water met een neutraal reinigingsmiddel (40°C) en laat het na het spoelen in de schaduw drogen.

Het apparaat opbergen

Sla het apparaat op in goed geventileerde ruimtes waar de grootte van de ruimte overeenkomt met de voorgeschreven ruimte.

Schroef het aftappendeksel los, verwijder de waterdop en laat al het water uit de binnenkant van de tank in het waterreservoir lopen, of draai het product direct een beetje om om het te legen.

Zet het toestel aan, zet de ontluchtingsmodus op lage snelheid en laat het draaien tot de afvoerbuis droog is. Dit houdt de binnenkant van het product droog en voorkomt dat er schimmel ontstaat.

Schakel het apparaat uit, haal de stekker uit het stopcontact en wikkel het snoer in de

kabeldrager. Plaats de waterstop en het aftappendeksel op hun plaats.

Verwijder de uitlaatpijp en berg deze goed op.

Bedek de airconditioning met een plastic zak. Bewaar de airconditioner op een droge plaats, buiten het bereik van kinderen en bescherm hem tegen vuil.

Haal de batterijen uit de afstandsbediening en bewaar ze op een veilige plaats.

Bewaar het product in een droge omgeving en bewaar alle onderdelen.

#### Onderhoud

Elke persoon die betrokken is bij de behandeling of het werken met koelvloeistof-gascircuits moet een geldig certificaat hebben dat is afgegeven door een geaccrediteerde adviserende instantie uit de sector en waaruit blijkt dat hij of zij veilig kan werken met koelvloeistof in overeenstemming met de erkende specificaties van de sector.

## 6. PROBLEEMOPLOSSING

Problemen	Oorzaken	Oplossing
De airconditioning werkt niet.	Er is geen stroom	Steek de stekker in het stopcontact en zet hem aan.
	De volle tank indicator zal gaan knipperen.	Maak het water binnenin leeg.
	De omgevingstemperatuur is te hoog of te laag.	Het wordt aanbevolen het apparaat te gebruiken bij temperaturen van 7 tot 35 °C.
	In de koelmodus is de kamertemperatuur lager dan de ingestelde temperatuur; in de verwarmingsmodus is de kamertemperatuur hoger dan de ingestelde temperatuur.	Wijzig de ingestelde temperatuur.
	In de ontvochtigingsmodus is de kamertemperatuur zeer laag.	Het apparaat bevindt zich in een ruimte waar de temperatuur hoger is dan 17°C.

## NEDERLANDS

De koelfunctie werkt niet goed	Het is blootgesteld aan direct zonlicht.	Vermijd zonlicht met een gordijn.
	Deuren of ramen staan open; er zijn veel mensen; in de koude modus zijn er warmtebronnen aan.	Sluit deuren en ramen.
	Het filter is vuil.	Maak de filters schoon of vervang ze.
	De luchtgang of -uitgang is geblokkeerd.	Maak de obstructies schoon.
Veel lawaai	De airconditioning staat niet op een vlak oppervlak.	Plaats de airconditioning op een vlak oppervlak om het geluid te verminderen.
De compressor werkt niet.	Er is vorst.	Wacht 3 minuten totdat de temperatuur verlaagd is en start daarna het apparaat opnieuw op.
	De oververhittingsbescherming is actief.	
De afstandsbediening werkt niet.	Er is te veel afstand tussen de machine en de afstandsbediening.	Gebruik de afstandsbediening in de buurt van de airconditioner en zorg ervoor dat u de bediening direct op de ontvanger richt.
	De afstandsbediening is niet uitgelijnd in de richting van de ontvanger van de afstandsbediening.	
	De batterijen zijn leeg	Batterijen verwisselen.
Het display toont "E1"	De sensor voor de omgevingstemperatuur werkt niet.	Neem contact op met de Technische Dienst van Cecotec.
Het display toont "E2"	De pijptemperatuursensor werkt niet.	Neem contact op met de Technische Dienst van Cecotec.

## 7. TECHNISCHE SPECIFICATIES

Product: ForceClima 12300 Connected Heating

Referentie van het product: 05959

Koelcapaciteit 12000 BTU

Warmtecapaciteit: 8800 BTU

Koelvermogen: 1340 W

Verwarmingsvermogen: 1020 W

Spanning en frequentie: 220-240 V, 50 Hz

Koudemiddel: R290 / 230 g

Frequentieband: 2,4 Ghz

Emissievermogen: 13 dBm-14,5 dBm- 17 dBm

Geproduceerd in China / Ontworpen in Spanje.

## 8. RECYCLAGE VAN HUISHOUDTOESTELLEN



De Europese richtlijn 2012/19 betreffende Afgedankte Elektrische en Elektronische Apparatuur (AEEA) bepaalt dat kleine huishoudelijke elektrische huishoudapparaten niet aangeboden mogen worden met het restafval. Deze elektrische apparaten moeten apart gesorteerd worden om het hergebruik en de verwerking van materialen te optimaliseren en de impact van deze apparaten mens en milieu te verminderen.

Het symbool van de doorgedruiste afvalbak herinnert u aan uw verplichting om dit product correct te sorteren.

Voor gedetailleerde informatie over de aangewezen manier om kleine huishoudelijke elektrische apparaten en/of hun batterijen moet de consument de plaatselijke overheid contacteren.

## 9. GARANTIE EN TECHNISCHE ONDERSTEUNING

Dit product heeft een garantieperiode van 2 jaar vanaf de aankoopdatum op voorwaarde dat de aankoopfactuur bewaard is gebleven en voorgelegd kan worden, het product zich in een goede fysieke staat bevindt en het gebruikt is op een correcte manier en zoals aangegeven in deze handleiding.

De garantie vervalt:

Als het product niet gebruikt is waarvoor het bedoeld is, foutief behandeld is, geslagen is, blootgesteld is aan vochtigheid, ondergedompeld is in water of een bijtende vloeistof of enig ander defect te wijten aan foutief gebruik door de consument.

Als het product uit elkaar gehaald, gemodificeerd of gerepareerd is geweest door personen die

## NEDERLANDS

niet geautoriseerd zijn door de officiële Technische Ondersteuningservice van Cecotec. Als het incident werd veroorzaakt door normale slijtage van de onderdelen door gebruik. De garantie dekt alle fabricagefouten gedurende 2 jaar op basis van de huidige wetgeving, met uitzondering op verbruiksartikelen. In het geval van verkeerd gebruik door de gebruiker zal de garantieservice niet verantwoordelijk zijn voor de reparatie.

Als u ooit een incident met het product ontdekt of vragen hebt, neem dan contact op met de officiële Technische Assistentie van Cecotec via het telefoonnummer +34 96 321 07 28 .

## 1. CZĘŚCI I KOMPONENTY

Rys. 2.

1. Górna pokrywa
2. Listwa A
3. Tylny panel
4. Listwa B
5. Kółka

Rys. 3.

1. Górna rama filtra
2. Tylny panel
3. Otwór odpływu wody
4. Ciągły otwór spustowy
5. Dolna rama filtra
6. Kabel zasilający

Rys. 4.

1. Montaż rury odprowadzającej
2. Płyta uszczelniająca okno

## 2. PRZED UŻYCIEM

Wymij produkt z pudełka.

Usuń wszystkie elementy opakowania. Zachowaj oryginalne pudełko.

Upewnij się, że wszystkie części i komponenty są włączone i są w dobrym stanie. W przypadku zauważenia widocznych uszkodzeń należy natychmiast skontaktować się z oficjalną obsługą techniczną Cecotec.

## 3. INSTALACJA URZĄDZENIA

Ostrzeżenie:

Podczas montażu rur spustowych upewnij się, że rury są dobrze połączone i nie są skręcone ani zatamane.

Regulując górne lub dolne żaluzje wylotu powietrza, należy ostrożnie pociągnąć je rękami, aby uniknąć uszkodzenia żaluzji.

Nie instaluj ani nie używaj klimatyzatora w łazienkach ani w innych wilgotnych miejscach.

Ostrzeżenie: Przed użyciem przenośnego klimatyzatora pozostaw go w pozycji pionowej na co najmniej 2 godziny. Przenosząc urządzenie z jednej strony na drugą, zawsze trzymaj je pionowo i kładź na płaskiej powierzchni.

Montaż rury odprowadzającej

Rys. 5

Wyjmij zespół złącza zewnętrznego i zespół przewodu spustowego, a następnie usuń plastikowe torby.

Włóż zespół rurki nagrzewnicy (koniec złącza spustowego) do szczeliny wentylacyjnej panelu tylnego (przesunąć w lewo) i zakończyć montaż.

Zainstaluj płytę uszczelniającą okno

Otwórz okno do połowy i zamontuj płytę uszczelniającą okno.

Rys. 6.

Montaż można wykonać poziomo lub pionowo.

Połączyć elementy listwy uszczelniającej okno, wyregulować odległość otwarcia tak, aby oba końce stykały się z ościeżnicą okienną i zamocować obie części za pomocą elementu łączącego.

Uwaga: Płaski koniec uszczelki rury wydechowej musi być całkowicie osadzony.

Rury nie można skręcać ani zginać o więcej niż 45°. Utrzymuj odpowietrznik rury wydechowej wolny od przeszkód.

Zainstaluj korpus

Ustaw urządzenie z rurami i kształtkami zainstalowanymi w pobliżu okna i zachowaj minimalną odległość 50 cm między produktem a przedmiotami i ścianami.

Rys. 7.

Rozciągnij rurę wydechową i umieść płaski koniec rury wydechowej w otworze w płycie montażowej uszczelki okna.

Rys. 8.

Rys. 9.

Ostrzeżenie:

Płaski koniec uszczelki wydechowej musi być całkowicie osadzony.

Rury nie można skręcać ani zginać o więcej niż 45°. Utrzymuj odpowietrznik rury wydechowej wolny od przeszkód.

Ostrzeżenia:

Wąż spustowy powinien mieć długość od 28 do 150 cm, długość ta jest oparta na danych technicznych klimatyzatora. Nie używaj przedłużaczy ani nie zmieniaj węża na inny, może

to spowodować nieprawidłowe działanie produktu. Rura spustowa nie może być zatkana, w przeciwnym razie może się przegrzać.

## 4. FUNKCJONOWANIE

Panel sterowania

Rys. 10.

1. Wi-Fi
2. Przycisk zasilania
3. Tryb nocny
4. Program
5. Zmniejszyć
6. Zwiększyć
7. Prędkość wiatraka
8. Czasomierz
9. Oscylacja
10. Wyświetlacz
11. Wskaźnik pełnego zbiornika

Przycisk zasilania

Po włączeniu urządzenie wyda sygnał dźwiękowy i przejdzie w tryb gotowości. Naciśnij ikonę zasilania, aby włączyć lub wytączyć urządzenie.

Program

Naciśnij tę ikonę, aby przetaczać się między różnymi trybami (chłodzenie-osuszanie-wentylacja-ogrzewanie).

Zwiększanie lub zmniejszanie

Naciśnij te ikony, aby zwiększyć lub zmniejszyć temperaturę i czas pracy.

Temperatury nie można regulować w trybie wentylatora ani w trybie osuszania.

Ostrzeżenie o pełnym zbiorniku na wodę

Wskaźnik świetlny zaświeci się, a urządzenie przestanie działać, gdy zbiornik na wodę jest pełny i należy go opróżnić.

Prędkość wentylatora

Naciśnij tę ikonę, aby wybrać wysoką, średnią lub niską prędkość wentylatora w trybach chłodzenia, wentylatora lub ogrzewania.

Ta opcja nie jest dostępna w trybie osuszania.

## POLSKI

### Oscylacja

Naciśnij ten przycisk, aby włączyć funkcję automatycznego wachlowania.

### Czasomierz

Naciśnij tę ikonę, aby ustawić timer. Gdy symbol timera miga, naciskaj ikony zwiększania i zmniejszania, aby ustawić żądany czas działania.

Możesz ustawić timer od 1 do 24 godzin, cyfry będą rosły lub zmniejszały się w 1-godzinnych odstępach.

### Tryb nocny

W trybie chłodzenia naciśnij ikonę zwiększania i zmniejszania, aby aktywować tryb nocny. Urządzenie będzie działać w trybie cichym i oszczędzającym energię.

### Wi-Fi

Naciśnij tę ikonę i postępuj zgodnie z instrukcjami w sekcji instrukcji aplikacji, aby sparować urządzenie ze smartfonem.

### Ostrzeżenie:

Tryb nocny nie jest dostępny w trybie osuszania lub trybie wentylatora.

Gdy zbiornik na wodę jest pełny, wskaźnik pełnego zbiornika zaświeci się, urządzenie wyda sygnał dźwiękowy i automatycznie się wyłączy.

### Obsługa za pomocą pilota

Rys. 11.

#### Przycisk zasilania (1)

Naciśnij przycisk zasilania, aby włączyć lub wyłączyć urządzenie.

#### Czasomierz (2)

Naciśnij tę ikonę, aby ustawić czasomierz.

#### Zmniejszanie (3)

Naciśnij te ikony, aby zwiększyć lub zmniejszyć temperaturę i czas pracy.

#### Zwiększanie (5)

Naciśnij ten przycisk, aby zwiększyć temperaturę lub czas pracy.

#### Program (4)

Naciśnij przycisk trybu, aby wybrać tryb chłodzenia - osuszania - wentylatora - ogrzewania.

#### Wentylator (6)

Naciśnij przycisk wentylatora, aby wybrać wysoką lub niską prędkość.

**Tryb nocny (7)**

Naciśnij przycisk trybu nocnego, aby aktywować ten tryb.

**Oscylacja (8)**

Naciśnij ten przycisk, aby włączyć funkcję automatycznej oscylacji.

**Jednostki (9)**

Naciśnij przycisk, aby przełączyć się między stopniami Celsjusza (°C) i Fahrenheita (°F).

**Instrukcje dotyczące odprowadzanie wody**

Jeśli urządzenie przestanie działać, ponieważ zbiornik na wodę jest pełny, wyłącz je i wymij wtyczkę z gniazdka.

Ostrzeżenie: Poruszaj urządzeniem ostrożnie, aby woda nie wyływała ze zbiornika znajdującego się w dolnej części produktu.

Umieść pojemnik pod wylotem wody z tyłu korpusu produktu.

Odkręć korek spustowy i zdejmij korek od wody, woda automatycznie wpadnie do pojemnika.

**Ostrzeżenie:**

Przechowuj korek spustowy i korek wodny w bezpiecznym miejscu.

Podczas opróżniania można lekko odchylić produkt do tyłu.

Podczas opróżniania można lekko odchylić produkt do tyłu.

Po spuszczeniu wody natóż korek i szczelnie zamknij pokrywę odpływu.

Ponownie uruchomić urządzenie dopiero po zamknięciu nasadki i pokrywy, w przeciwnym razie woda wytwarzana przez kondensację w urządzeniu może spaść na podłogę.

Rys. 12.

**Ciągły drenaż**

Rys. 13.

Odkręć korek spustowy i korek wodny.

Introductionzca la manguera de desagüe en la salida del agua.

Podłącz wąż spustowy do dużego wiadra lub zbiornika.

**Łączność mobilna i Wifi**

Aby połączyć swój produkt z naszą aplikacją, musisz wykonać następujące czynności:

Pobierz aplikację EnergySilence, którą można znaleźć zarówno w Google Play, jak i App Store.

Jeśli korzystasz z aplikacji po raz pierwszy, zarejestruj swoje konto, jeśli nie, zaloguj się.

Po wejściu do aplikacji kliknij „+” w prawym górnym rogu i kliknij „ForceClima Connected”.

Włącz urządzenie i naciśnij przycisk „Prędkość wentylatora” przez 5 sekund, aż urządzenie wyda sygnał dźwiękowy. Sprawdź, czy ikona Wi-Fi miga.

Wprowadź hasło Wi-Fi i dotknij potwierdź.  
Następnie proces łączenia rozpocznie się automatycznie.

## 5. CZYSZCZENIE I KONSERWACJA

Przed czyszczeniem lub naprawą wyłącz urządzenie i odłącz je od gniazdka elektrycznego. Użyj miękkiej, suchej lub lekko wilgotnej szmatki z odrobiną neutralnego środka czyszczącego, aby wyczyścić obudowę produktu i zapobiec gromadzeniu się kurzu i brudu.

Jeśli nie zamierzasz używać produktu przez dłuższy czas, przechowuj go w bezpiecznym i dobrze wentylowanym miejscu.

Nie używaj detergentów, szorstkich gąbek, ściereczek nasączonych środkami chemicznymi, benzyny, benzenu, alkoholu lub innych rozpuszczalników, ponieważ mogą one porysować lub uszkodzić zbiornik i prowadzić do wycieków.

Nie zanurzaj produktu w wodzie ani innym płynie.

Czyszczenie filtra

Si el filtro está obstruido por polvo y la efectividad del aire acondicionado se ve afectada, asegúrese de limpiar el filtro una vez cada 2 semanas.

Limpieza del marco superior del filtro

Założ ręką wspornik blokujący ramy filtra EVA. Dociśnij od zewnątrz, aby zdjąć ramkę filtra EVA. Odkręć 4 śruby mocujące filtr EVA i tylną pokrywę, aby wyjąć filtr EVA.

Rys. 14.

Zanurz filtr EVA w ciepłej wodzie z neutralnym detergentem (około 40°C) i po wyptukaniu pozostaw go do wyschnięcia w cieniu.

Przechowywanie

Przechowuj urządzenie w dobrze wentylowanych pomieszczeniach, gdzie wielkość pomieszczenia mieści się w określonym obszarze, aby zapewnić prawidłowe działanie.

Odkręć korek spustowy, zdejmij korek wody i spuść całą wodę ze zbiornika do pojemnika na wodę lub bezpośrednio przechył produkt, aby go opróżnić.

Włącz urządzenie, włącz tryb wentylatora z niską prędkością i pozwól mu pracować, aż rura spustowa wyschnie. W ten sposób wewnątrz produktu pozostanie suche i zapobiegnie się pleśni.

Wyłącz urządzenie, wyjmij wtyczkę z gniazdka i owiń przewód wokół przewodu. Umieść korek wody i korek spustowy na miejscu.

Zdejmij rurę wydechową i dobrze ją przechowuj.

Przykryj klimatyzator plastikową torbą. Klimatyzator przechowuj w suchym miejscu niedostępnym dla dzieci i chroń przed zabrudzeniem.

Wyjmij baterie z pilota i schowaj je w bezpiecznym miejscu.

Pamiętaj, aby przechowywać produkt w suchym miejscu i przechowywać wszystkie elementy.

## Konservacja

Każda osoba zajmująca się obsługą lub pracą z obiegami czynnika chłodniczego gazowego musi posiadać ważny certyfikat wydany przez akredytowany przemysłowy organ doradczy, poświadczający jej zdolność do bezpiecznej pracy z czynnikami chłodniczymi zgodnie z uznanymi specyfikacjami przemysłowymi.

## 6. ROZWIĄZYWANIE PROBLEMÓW

Problemy	Przyczyny	Rozwiązania
Klimatyzacja nie działa.	Klimatyzacja nie działa Brak zasilania...	Podłącz go do gniazdka i włącz.
	Wskaźnik pełnego zbiornika zacznie migać.	Spuść wodę od wewnątrz.
	Temperatura otoczenia jest za wysoka lub za niska.	Zaleca się użytkowanie urządzenia w temperaturach od 7 do 35 °C.
	W trybie chłodzenia temperatura otoczenia jest niższa niż ustawiona; w trybie ogrzewania temperatura w pomieszczeniu jest wyższa niż temperatura ustawiona.	Zmień ustawioną temperaturę.
	W trybie osuszania temperatura otoczenia jest bardzo niska.	Urządzenie znajduje się w pomieszczeniu, w którym temperatura przekracza 17 °C.
Funkcja Cool nie działa dobrze	Jest wystawiony na bezpośrednie działanie promieni słonecznych.	Unikaj światła słonecznego za pomocą zastony.
	Drzwi lub okna są otwarte; jest wiele ludzi; w trybie chłodzenia źródła ciepła są włączone.	Zamknij drzwi i okna.
	Filtr jest zabrudzony.	Umyj lub zmień filtr.
	Wlot lub wylot powietrza jest zablokowany.	Usuń wszelkie przeszkody.
Hłaśliwy	Klimatyzator nie stoi na płaskiej powierzchni.	Umieść klimatyzator na płaskiej, stabilnej powierzchni (w celu zmniejszenia hałasu).

## POLSKI

Kompresor nie działa.	Jest mróz.	Poczekaj 3 minuty, aż temperatura spadnie, a następnie ponownie uruchom urządzenie.
	Aktywowany jest system ochrony przed przegrzaniem.	
Pilot nie działa.	Odległość między urządzeniem a pilotem jest zbyt duża.	Użyj pilota w pobliżu klimatyzatora i upewnij się, że kierujesz go bezpośrednio na odbiornik.
	Pilot nie jest ustawiony w kierunku odbiornika pilota.	
	Baterie są wyczerpane.	Wymień baterie.
Na wyświetlaczu pojawi się „E1”.	Czujnik temperatury w pomieszczeniu nie działa.	Skontaktuj się z oficjalnym serwisem pomocy technicznej Cecotec.
Wyświetlacz pokazuje „E2”	Czujnik temperatury rury nie działa.	Skontaktuj się z oficjalnym serwisem pomocy technicznej Cecotec.

## 7. SPECYFIKACJA TECHNICZNA

Produkt: ForceClima 12300 Connected Heating

Referencje produktu: 05959

Duża moc chłodnicza: 12000 BTU

Pojemność cieplna: 8800 BTU

Moc chłodnicza: 1340 W

Moc grzewcza: 1020 W

Napięcie i częstotliwość: 220-240 V, 50 Hz

Substancja chłodząca: R290 / 230 g

Częstotliwość: 2,4 GHz

Moc emisji: 13 dBm-14,5 dBm-17 dBm

Made in China | Designed in Spain

## 8. RECYKLING SPRZĘTU AGD



Śmieci X - 09 Europejska dyrektywa 2012/19 / UE w sprawie odpadów z urządzeń elektrycznych i elektronicznych (WEEE) stanowi, że urządzenia gospodarstwa domowego nie powinny być poddawane recyklingowi wraz z resztą odpadów komunalnych. Urządzenia te należy utylizować osobno, aby zoptymalizować odzysk i recykling materiałów, a tym samym zmniejszyć ich

wpływ na zdrowie ludzi i środowisko.

Przekreślony symbol pojemnika przypomina o obowiązku prawidłowej utylizacji tego produktu. Aby uzyskać szczegółowe informacje na temat najbardziej odpowiedniego sposobu utylizacji sprzętu gospodarstwa domowego i / lub odpowiednich baterii, konsument powinien skontaktować się z lokalnymi władzami.

## 9. GWARANCJA I SAT

Produkt jest objęty gwarancją przez 2 lata od daty zakupu, o ile faktura zakupu jest przechowywana i wysyłana, produkt jest w idealnym stanie fizycznym i jest używany zgodnie z instrukcją.

Gwarancja nie obejmuje:

Jeżeli produkt był używany ponad swoje możliwości lub użyteczność, był nadużywany, bity, narażony na wilgoć, zanurzony w jakiegokolwiek cieczy lub żrącej substancji, a także wszelkie inne winy przypisywane konsumentowi.

Jeśli produkt został zdemontowany, zmodyfikowany lub naprawiony przez osoby nieupoważnione przez oficjalny SAT firmy Cecotec.

Jeżeli występowanie zostało spowodowane normalnym zużyciem części w wyniku użytkowania.

Serwis gwarancyjny obejmuje wszystkie wady produkcyjne przez 2 lata, zgodnie z obowiązującymi przepisami, z wyjątkiem części eksploatacyjnych. W przypadku niewłaściwego użycia przez użytkownika serwis gwarancyjny nie będzie odpowiedzialny za naprawę.

W przypadku wykrycia incydentu z produktem lub w razie jakichkolwiek pytań prosimy o kontakt z oficjalną pomocą techniczną Cecotec pod numerem telefonu +34 96 321 07 28.

## 1. ČÁSTI A SLOŽENÍ

Obr. 2.

1. Horní víko
2. Lišta A
3. Zadní panel
4. Lišta B
5. Kola

Obr. 3.

1. Horní rám filtru
2. Zadní panel
3. Otvor vývodu
4. Otvor nepřetržitého vypouštění
5. Spodní rám filtru
6. Napájecí kabel

Obr. 4.

1. Montáž potrubí na odvod vody
2. Těsnicí deska okna

## 2. PŘED POUŽITÍM

Vyjměte přístroj z krabice.

Odstraňte všechny obaly. Uchovejte originální krabici.

Ujistěte se, že jsou obsaženy všechny části a díly, a že jsou v dobrém stavu. Pokud najdete nějaké viditelné poškození, okamžitě kontaktujte oficiální Technický servis Cecotec.

## 3. INSTALACE PRODUKTU

Upozornění:

Při instalaci odtokového potrubí se ujistěte, že jsou potrubí dobře připojená a že nejsou zauzlená nebo ohnutá.

Při nastavování horních nebo dolních lamel výstupu vzduchu je opatrně táhněte rukama, aby nedošlo k poškození lamel.

Neinstalujte a nepoužívejte klimatizaci v koupelnách nebo jiném vlhkém prostředí.

Varování: Před použitím přenosné klimatizace ji nechejte ve vzpřímené poloze po dobu minimálně 2 hodiny. Při přemísťování spotřebiče na jiné místo ho vždy udržujte ve svislé poloze a postavte jej na rovný povrch.

Montáž potrubí na odvod vody

Obr. 5

Vyjměte montážní sadu vnějšího konektoru a montážní sadu odtokové trubice a odstraňte plastové sáčky.

Vložte jeden konec odtokové trubice do větrací štěrbině na zadním panelu (zatlačte doleva) a dokončete montáž.

Namontujte těsnicí desku okna

Otevřete okno do poloviny a namontujte těsnicí desku okna.

Obr. 6.

Montáž lze provést vodorovně nebo svisle.

Spojte součásti těsnicí desky okna, upravte vzdálenost otevírání tak, aby byly oba konce v kontaktu s rámem okna, a upevněte obě části spojovacím prvkem.

Upozornění: Plochý konec těsnění potrubí musí být zcela usazen.

Trubice nemůže být zkroucená nebo ohnutá o více než 45°. Udržujte odvětrávací otvor bez překážek.

Instalujte tělo

Umístěte spotřebič s trubicemi a armaturami instalovanými blízko okna a dodržujte minimální vzdálenost 50 cm mezi výrobkem a předměty a stěnami.

Obr. 7.

Napněte potrubí a plochý konec potrubí zasuňte do otvoru v montážní desce těsnění okna.

Obr. 8.

Obr. 9.

Upozornění:

Plochý konec těsnění musí být zcela usazen.

Trubice nemůže být zkroucená nebo ohnutá o více než 45°. Udržujte odvětrávací otvor bez překážek.

Upozornění:

Odtoková hadice by měla být dlouhá 28–150 cm, tato délka vychází ze specifikací klimatizace.

Nepoužívejte prodlužovací trubice ani nevyměňujte hadici za jinou, mohlo by to způsobit poruchu produktu. Odtokové potrubí nesmí být ucpané, jinak by se mohlo přehřát.

## 4. FUNGOVÁNÍ

Kontrolní panel

Obr. 10.

1. Wi-Fi
2. Zapnutí/vypnutí
3. Program noc
4. Program
5. Snížit
6. Zvýšit
7. Rychlost ventilátoru
8. Časovač
9. Oscilace
10. Obrazovka
11. Ukazatel plné nádrže

Zapnutí/vypnutí

Po zapnutí zařízení zapípá a přejde do pohotovostního režimu. Stisknutím ikony napájení zařízení zapnete nebo vypnete.

Program

Stisknutím této ikony přepínáte mezi různými režimy (chlazení-odvlhčovač-ventilace-topení).

Zvýšit a snížit

Stisknutím těchto ikon zvýšíte nebo snížíte teplotu a provozní dobu.

Teplotu nelze nastavit v režimu ventilátoru nebo odvlhčování.

Upozornění na plnou nádrž

Světelný indikátor se rozsvítí a zařízení přestane fungovat, když je nádrž na vodu plná a je třeba ji vyprázdnit.

Rychlost ventilátoru

Stisknutím této ikony vyberte vysokou rychlost ventilátoru, střední nebo nízkou v režimech chlazení, ventilátoru nebo topení.

Tato možnost není k dispozici v režimu odvlhčování.

Oscilace

Stisknutím tohoto tlačítka aktivujete funkci automatického otáčení.

Časovač

Stisknutím této ikony nastavíte časovač. Když bliká symbol časovače, stisknutím ikon pro zvýšení a snížení nastavte požadovaný čas běhu.

Časovač můžete nastavit od 1 do 24 hodin, číslice se budou zvyšovat nebo snižovat v 1hodinových intervalech.

### Program noc

V chladícím režimu aktivujete noční režim stisknutím ikony pro zvýšení a snížení. Zařízení bude pracovat v tichém a úsporném režimu.

### Wi-Fi

Stisknutím této ikony spárujete zařízení se smartphonem podle pokynů v části příručky k aplikaci.

### Upozornění:

Noční režim není k dispozici v režimu odvlhčování nebo v režimu ventilátoru.

Když je nádrž na vodu plná, rozsvítí se indikátor plné nádrže, zařízení pípne a automaticky se vypne.

### Ovládání pomocí dálkového ovladače

Obr. 11.

#### Zapnutí/vypnutí (1)

Držte stisknuté tlačítko zapnutí pro zapnutí nebo vypnutí přístroje.

#### Časovač (2)

Stisknutím tohoto tlačítka nastavíte časovač.

#### Snížit (3)

Stisknutím tohoto tlačítka snížíte teplotu nebo provozní dobu.

#### Zvýšit (5)

Stisknutím tohoto tlačítka zvýšíte teplotu nebo provozní dobu.

#### Program (4)

Stisknutím tlačítka režimu vyberte režim chlazení - odvlhčování - ventilátor - topení.

#### Ventilátor (6)

Stisknutím tlačítka ventilátoru vyberte vysokou nebo nízkou rychlost.

#### Program noc (7)

Stisknutím tlačítka Noční režim aktivujete tento režim.

## ČEŠTINA

### Oscilace (8)

Stisknutím tlačítka aktivujete automatickou oscilaci.

### Jednotky (9)

Stisknutím tlačítka přepínáte mezi stupni Celsia (° C) a stupni Fahrenheita (° F).

### Návod pro vypuštění

Pokud zařízení přestane fungovat, protože je nádrž na vodu plná, vypněte jej a odpojte ze zásuvky.

Varování: Pohybujte zařízením opatrně, aby voda nepřetekla ze zásobníku umístěného ve spodní části produktu.

Pod hubici na vodu v zadní části těla produktu postavte nádobu.

Odšroubujte vypouštěcí uzávěr a vytáhněte zátku vody, voda automaticky steče do nádoby na vodu.

### Upozornění:

Odtokový uzávěr a vodní zátku uložte na bezpečném místě.

Během vypouštění se můžete produkt mírně naklonit dozadu.

Pokud se voda do nádoby nevejde, zasuňte zátku do výtoku, než voda přeteče, abyste zabránili navlhnutí podlahy nebo koberců.

Po vypuštění vody nasadte víčko na vodu a pevně uzavřete odtokový kryt.

Restartujte spotřebič až po uzavření víčka a víka, jinak by mohla voda vytvářená kondenzací ve stroji stéct na podlahu.

Obr. 12.

### Nepřetržitý odvod vody

Obr. 13.

Odšroubujte vypouštěcí uzávěr a vyjměte zátku.

Instalujte vypouštěcí hadici do výpustě vody.

Připojte vypouštěcí hadici ke kbelíku nebo velké nádobě.

### Wi-Fi připojení a mobilní aplikace

Chcete-li spárovat svůj produkt s naší aplikací, musíte postupovat podle následujících kroků:

Stáhněte si aplikaci EnergySilence, kterou najdete na Google Play i v App Store.

Pokud používáte aplikaci poprvé, zaregistrujte svůj účet, pokud ne, přihlaste se.

Jakmile jste uvnitř aplikace, klikněte na „+“ umístěné vpravo nahoře a klikněte na „ForceClima Connected“.

Zapněte zařízení a stiskněte na 5 sekund tlačítko „Rychlost ventilátoru“, dokud zařízení nepípne. Zkontrolujte, zda ikona Wi-Fi rychle bliká.

Zadejte své heslo Wi-Fi a klepněte na potvrzení.

Poté se proces spárování spustí automaticky.

## 5. ČIŠTĚNÍ A ÚDRŽBA

Vypněte přístroj, odpojte ho z elektrické sítě, než ho začnete čistit nebo opravovat.

Použijte jemný lehce vlhký hadřík s troškou jemného detergentu pro čištění venkovní části přístroje, aby se nenahromadil prach a nečistoty.

Skladujte přístroj na bezpečném, suchém a dobře ventilovaném místě, pokud přístroj po nějaký čas nebudete používat.

Nepoužívejte detergenty, abrazivní houby, chemicky upravené ubrousky, benzín, benzen, alkohol nebo další rozpouštědla, protože by mohly poškrábat nebo jinak poškodit přístroj a mohlo by dojít k unikům.

Neponořujte výrobek do vody nebo jiné kapaliny.

Vyčištění filtru

Pokud je filtr zanesený prachem a je ovlivněna účinnost klimatizace, vyčistěte filtr jednou za 2 týdny.

Čištění horního rámu filtru

Rukou zacvakněte zajišťovací držák rámu filtru EVA. Z vnější strany zatlačte dolů, abyste odstranili rám filtru EVA. Odšroubujte 4 šrouby upevňující filtr EVA a zadní kryt a vyjměte filtr EVA.

Obr. 14.

Ponořte filtr EVA do teplé vody s neutrálním čisticím prostředkem (asi 40 ° C) a po opláchnutí jej nechejte oschnout ve stínu.

### USKLADNĚNÍ

Skladujte zařízení v dobře větraných prostorách, kde velikost místnosti odpovídá oblasti určené pro správnou funkci.

Odšroubujte vypouštěcí uzávěr, sejměte uzávěr vody a vyprázdněte veškerou vodu uvnitř nádrže do nádoby na vodu, nebo produkt mírně nakloňte, abyste jej vyprázdnili.

Zapněte spotřebič, zapněte režim větrání na nízkou rychlost a nechte jej běžet, dokud vypouštěcí potrubí nevyschne. Vnitřek produktu tak zůstane suchý a zabrání se tvorbě plísní.

Vypněte spotřebič, odpojte jej od elektrické zásuvky a oviňte kabel kolem ovinutí kabelu. Nasaďte zátku na vodu a vypouštěcí uzávěr na místo.

Demontujte potrubí a dobře jej uložte.

Zakryjte klimatizaci plastovým sáčkem. Skladujte klimatizaci na suchém místě, mimo dosah dětí a chraňte ji před nečistotami.

Vyjměte baterie z dálkového ovladače a uložte je na bezpečném místě.

Skladujte produkt v suchém prostředí a všechny jeho součásti.

Údržba

## ČEŠTINA

Každý, kdo je zapojen do manipulace nebo práce s okruhy plyných chladiv, musí mít platné osvědčení vydané akreditovaným průmyslovým poradním orgánem, které potvrzuje jejich schopnost bezpečně pracovat s chladivem v souladu s uznávanými průmyslovými specifikacemi.

## 6. ŘEŠENÍ PROBLÉMŮ

Problémy	Příčiny	Řešení
Klimatizace nefunguje.	Není elektrická energie.	Zapojte do zásuvky a zapněte.
	Indikátor plné nádrže bude blikat.	Vypusťte vodu zevnitř.
	Okolní teplota je příliš vysoká nebo příliš nízká.	Doporučujeme používat spotřebič při teplotách od 7 do 35 ° C.
	V chladném režimu je okolní teplota nižší než nastavená; v režimu vytápění je pokojová teplota vyšší než nastavená teplota.	Změňte nastavenou teplotu.
	V režimu odvlhčování je okolní teplota velmi nízká.	Spotřebič je v místnosti, kde je teplota vyšší než 17 ° C.
Funkce ochlazení nefunguje dobře	Je vystaven přímému slunečnímu záření.	Zamezte slunečnímu záření závěsem.
	Dveře nebo okna jsou otevřená; je tam mnoho lidí; v chladném režimu jsou zapnuty zdroje tepla.	Zavřete dveře a okna.
	Filtr je znečištěný.	Vyčistěte nebo vyměňte filtry.
	Vstup/výstup vzduchu je zablokován.	Odstraňte překážky.
Velký hluk	Zařízení není umístěno na rovném povrchu.	Umístěte klimatizaci na tvrdou a rovnou plochu, aby se snížil hluk.
Kompresor nefunguje.	Mrzne.	Počkejte 3 minuty, než teplota poklesne, a poté spotřebič restartujte.
	Je aktivován systém ochrany proti přehřátí.	

Dálkové ovládání nefunguje.	Mezi strojem a dálkovým ovládáním je příliš velká vzdálenost.	Použijte dálkový ovladač poblíž klimatizace a nasměrujte dálkový ovladač přímo na přijímač.
	Dálkový ovladač není zarovnán ve směru přijímače dálkového ovládání.	
	Baterie jsou vybité.	Vyměňte baterie.
Na displeji se zobrazí „E1“.	Čidlo pokojové teploty nefunguje.	Obratťe se na oficiální Technický servis firmy Cecotec.
Na displeji se zobrazí „E2“.	Čidlo teploty potrubí nefunguje.	Obratťe se na oficiální Technický servis firmy Cecotec.

## 7. TECHNICKÉ SPECIFIKACE

Produkt: ForceClima 12300 Connected Heating  
 Reference produktu: 05959  
 Objem chlazení: 12000 BTU  
 Tepelná kapacita: 8800 BTU  
 Chladicí výkon: 1340 W  
 Síla ohřevu: 1020 W  
 Napětí a frekvence: 220-240 V, 50 Hz  
 Chladivo: R290 / 230 g  
 Kmitočtová pásma: 2,4 Ghz  
 Maximální emisní výkon: 13 dBm-14.5 dBm- 17 dBm  
 Vyrobeno v Číně | Navrženo ve Španělsku

## 8. RECYKLACE ELEKTROSPOTŘEBIČŮ



Evropská směrnice 2012/19/EU o odpadních elektrických a elektronických zařízeních (OEEZ) specifikuje elektrospotřebiče, které se nemají recyklovat spolu s ostatním komunálním odpadem. Tyto elektrospotřebiče se musí zlikvidovat samostatně, aby se tak dosáhlo co nejlepší recyklace a využití materiálů, a tímto se omezil dopad, který by lidé mohli mít na životní prostředí.

Symbol přeškrtnutého kontejneru připomíná povinnost zlikvidovat tento produkt správně.

Pro obdržení detailních informací o nejvhodnějším možném způsobu naložení s vaším elektrospotřebičem, a/nebo o bateriích, kontaktujte místní úřady.

### 9. ZÁRUKA A TECHNICKÝ SERVIS

Tento produkt má záruku 2 roky od data zakoupení v případě, že zákazník disponuje fakturou nebo dokladem o koupi a produkt je v perfektním stavu a nakládá se s ním adekvátním způsobem tak, jak je uvedeno s v tomto návodu na použití.

Záruka nezahrnuje:

Pokud byl produkt používán nad svoji kapacitu anebo užitnost, byl špatně používán, utrpěl náraz, byl vystaven vlhkosti, ponořen do tekutiny nebo jiné korozivní substance, a jakoukoli vinu připsatelnou spotřebiteli.

Pokud byl produkt rozmontován, modifikován anebo opravován servisem neautorizovaným oficiálním servisem Cecotec.

Pokud byl problém zaviněn normálním používáním a opotřebením součástí.

Záruční servis kryje veškeré defekty zaviněné během výroby po dobu 2 let na základě platné legislativy, s výjimkou spotřebních dílů. V případě špatného zacházení ze strany spotřebitele není záruční servis odpovědný za opravu.

Pokud byste někdy zjistili s přístrojem problém nebo máte nějaký dotaz, spojte se okamžitě s oficiálním Technickým asistenčním servisem Cecotec na telefonním čísle +34 96 321 07 28.



Fig./Img./Abb./Afb./ Rys./Obr. 1

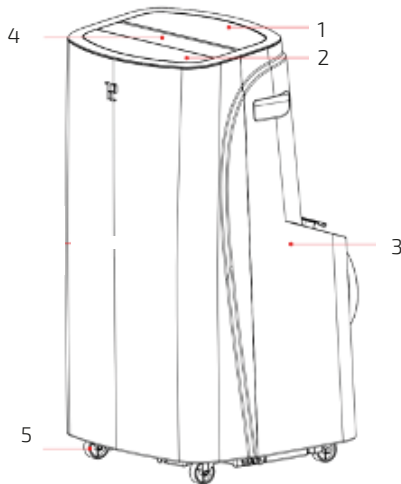

Fig./Img./Abb./Afb./ Rys./Obr. 2

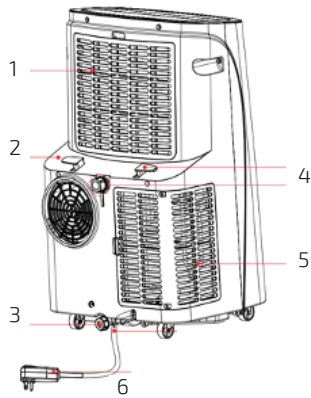

Fig./Img./Abb./Afb./ Rys./Obr. 3

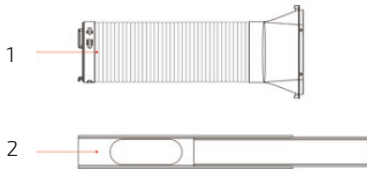

Fig./Img./Abb./Afb./ Rys./Obr. 4

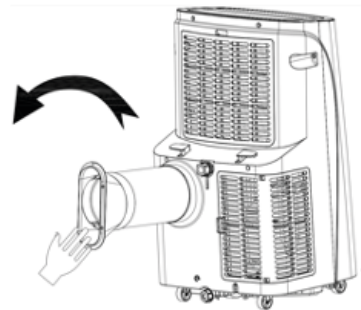

Fig./Img./Abb./Afb./ Rys./Obr. 5

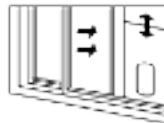
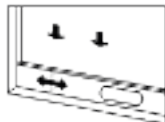

Fig./Img./Abb./Afb./ Rys./Obr. 6

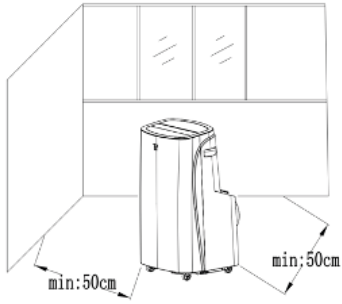

Fig./Img./Abb./Afb./ Rys./Obr.7



Fig./Img./Abb./Afb./ Rys./Obr.8

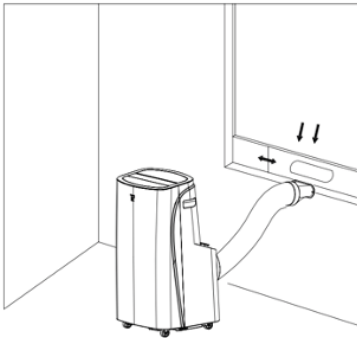

Fig./Img./Abb./Afb./ Rys./Obr.9

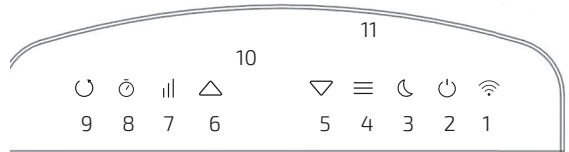

Fig./Img./Abb./Afb./ Rys./Obr.10

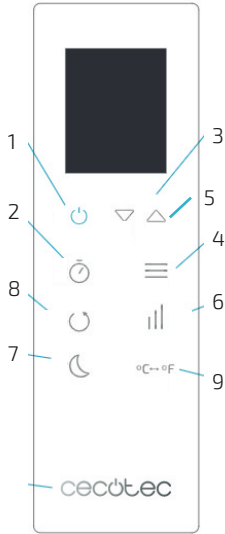

Fig./Img./Abb./Afb./ Rys./Obr.11

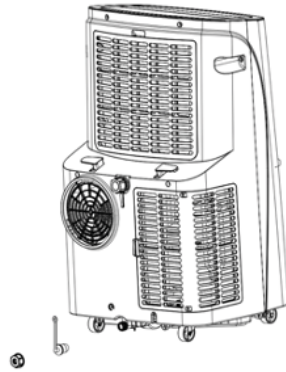

Fig./Img./Abb./Afb./ Rys./Obr.12

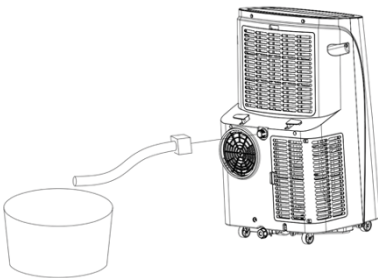

Fig./Img./Abb./Afb./ Rys./Obr.13

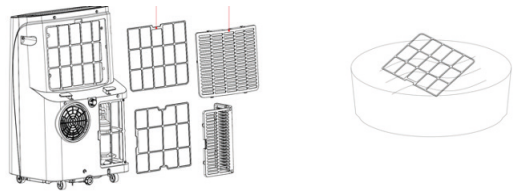

Fig./Img./Abb./Afb./ Rys./Obr.14



[www.cecotec.es](http://www.cecotec.es)

Grupo Cecotec Innovaciones S. L.  
C/de la Pinadeta s/n, 46930  
Quart de Poblet, Valencia, Spain

EA0120111