

# cecotec

## FORCECLIMA 12800 HEATING CONNECTED

Aire acondicionado portátil de 12000 BTU con bomba de calor y wifi /  
12,000 BTU portable air conditioner with heat pump and Wi-Fi



**ES** · Este producto no es adecuado para calefacción primaria. Este producto está indicado únicamente en lugares abrigados o para una utilización puntual. **EN** · This product is not suitable for primary heating purposes. This product is only suitable for well insulated spaces or occasional use. **FR** · Ce produit ne convient pas pour une utilisation en tant que chauffage primaire. Cet appareil a été conçu seulement pour être utilisé dans des espaces intérieurs ou pour une utilisation momentanée. **DE** · Dieses Produkt ist nicht für als Hauptheizgerät geeignet. Dieses Produkt ist nur für geschützten Orten oder zur gelegentlichen Verwendung geeignet. **IT** · Questo prodotto non è adatto a riscaldamento primario. Questo prodotto è indicato solamente per luoghi caldi o per uso sporadico. **PT** · Este produto não é adequado para ser usado como aquecimento primário. Destina-se a uma utilização ocasional e apenas em locais cobertos. **NL** · Dit product is niet geschikt voor primaire verwarming. Dit product is alleen geschikt voor gebruik op beschutte plaatsen of voor incidenteel gebruik. **PL** · Ten produkt nie nadaje się do pierwotnego ogrzewania. Ten produkt jest wskazany tylko do miejsc ostoniętych lub do okazjonalnego użytku. **CZ** · Tento produkt není vhodný pro primární vytápění. Tento výrobek je určen pouze na topení na chráněných místech nebo pro příležitostné použití. **TR** · Bu ürün birincil ısıtma için uygun değildir. Bu ürün sadece korunaklı alanlarda veya ara sıra kullanım için uygundur. **CAT** · Aquest producte no és adequat per a calefacció primària. Aquest producte està indicat únicament a llocs abrigats o per a una utilització puntual. **GR** · Αυτό το προϊόν δεν είναι κατάλληλο για κύρια θέρμανση. Αυτό το προϊόν είναι κατάλληλο μόνο για χρήση σε προστατευμένες περιοχές ή για περιστασιακή χρήση. **HU** · Ez a termék nem alkalmas elsődleges fűtésre. Ez a termék csak védett helyen vagy alkalmi használatra alkalmas. **AR** · يضرر هذا مدمخستسال وا ئيمجملنا ركامال طوف بسانم جتنملا انه. قيلولأا ئيمفندتلل بسانم ريغ جتنملا انه.

Manual de instrucciones  
Instruction manual  
Manuel d'instructions  
Bedienungsanleitung  
Manuale di istruzioni  
Manual de instruções  
Instructiehandleiding  
Instrukcja obsługi  
Návod k použití  
Kullanma kılavuzu  
Használati utasítás  
Manual d'instruccions  
Οδηγίες χρήσης  
دليل التعليمات

Instrucciones de seguridad	5
Safety instructions	9
Instructions de sécurité	13
Sicherheitshinweise	17
Istruzioni di sicurezza	22
Instruções de segurança	27
Veiligheidsinstructies	31
Instrukcja bezpieczeństwa	35
Bezpečnostní pokyny	40
Güvenlik talimatları	44
Οδηγίες ασφαλείας	47
Instruccions de seguretat	52
Biztonsági utasítások	56
قائمة تعليمات السلامة	60

## ÍNDICE

1. Piezas y componentes	64
2. Antes de usar	65
3. Instalación del producto	65
4. Funcionamiento	66
5. Limpieza y mantenimiento	69
6. Conectividad Wi-Fi y aplicación móvil	70
7. Resolución de problemas	71
8. Reciclaje de aparatos eléctricos y electrónicos	78
9. Copyright	79
10. Declaración de conformidad	79

## INDEX

1. Parts and components	80
2. Before use	81
3. Appliance installation	81
4. Operation	82
5. Cleaning and maintenance	85
6. Wi-Fi connectivity and mobile App	86
7. Troubleshooting	87
8. Recycling of electrical and electronic equipment	93
9. Copyright	93
10. Declaration of Conformity	93

## SOMMAIRE

1. Pièces et composants	94
2. Avant utilisation	95
3. Installation du produit	95
4. Fonctionnement	96
5. Nettoyage et entretien	99
6. Connexion Wi-Fi et application pour Smartphones	100
7. Résolution des problèmes	101
8. Recyclage des appareils électriques et électroniques	108
9. Copyright	109
10. Déclaration de conformité	109

## INHALT

1. Teile und Komponenten	110
2. Vor dem Gebrauch	111
3. Installation des Geräts	111
4. Bedienung	112
5. Reinigung und Wartung	115
6. App und Wi-Fi Verbindung	116
7. Problembeseitigung	117
8. Recycling von Elektro- und Elektronikgeräten	125
9. Copyright	125
10. Konformitätserklärung	125

## INDICE

1. Parti e componenti	126
2. Prima dell'uso	127
3. Installazione dell'apparecchio	127
4. Funzionamento	128
5. Pulizia e manutenzione	131
6. Connettività Wi-Fi e App	132
7. Risoluzione dei problemi	133
8. Riciclaggio di apparecchiature elettriche ed elettroniche	140
9. Copyright	140
10. Dichiarazione di conformità	141

## ÍNDICE

1. Peças e componentes	142
2. Antes de usar	143
3. Instalação do aparelho	143
4. Funcionamento	144
5. Limpeza e manutenção	147
6. Aplicação telemóvel e ligação Wi-Fi	148
7. Resolução de problemas	149
8. Reciclagem de produtos elétricos e eletrônicos	156
9. Copyright	157
10. Declaração de conformidade	157

## INHOUD

1. Onderdelen en componenten	158
2. Voor gebruik	159
3. Productinstallatie	159
4. Bediening	160
5. Reiniging en onderhoud	163
6. Wi-Fi-connectiviteit en mobiele app	164
7. Probleemoplossing	165
8. Recycling van elektrische en elektronische apparatuur	172
9. Copyright	173
10. Conformiteitsverklaring	173

## SPIS TREŚCI

1. Części i komponenty	174
2. Przed użyciem	175
3. Instalacja urządzenia	175
4. Działanie	176
5. Czyszczenie i konserwacja	179
6. Łączność wi-fi i aplikacja mobilna	180
7. Rozwiązywanie problemów	181
8. Recykling urządzeń elektrycznych i elektronicznych	188
9. Prawa autorskie	188
10. Deklaracja zgodności	188

## INDEX

1. Součásti a komponenty	189
2. Před použitím	190
3. Instalace produktu	190
4. Provoz	191
5. Čištění a údržba	194
6. Připojení k Wi -Fi a mobilní aplikace	195
7. Řešení problémů	196
8. Recyklace elektrických a elektronických zařízení	202
9. Autorská práva	202
10. Prohlášení o shodě	202

## DIZIN

1. Parçalar ve bileşenler	203
2. Kullanmadan önce	204
3. Ürün Kurulumu	204
4. Operasyon	205
5. Temizlik ve bakım	207
6. Wi -Fi bağlantısı ve mobil uygulama	209
7. Problem çözme	209
8. Elektrikli ve elektronik ekipmanların geri dönüşümü	216
9. Telif Hakkı	216
10. Uygunluk beyanı	216

## ΔΕΙΚΤΗΣ

1. Μέρη και εξαρτήματα	217
2. Πριν από τη χρήση	218
3. Εγκατάσταση προϊόντος	218
4. Λειτουργία	219
5. Καθαρισμός και συντήρηση	222
Συνδεσιμότητα Wi -Fi και εφαρμογή για κινητά	223
7. Επίλυση προβλημάτων	224
8. Ανακύκλωση ηλεκτρικού και ηλεκτρονικού εξοπλισμού	232
9. Πνευματικά δικαιώματα	232
10. Δήλωση συμμόρφωσης	233

## ÍNDEx

1. Peces i components	234
2. Abans de fer servir	235
3. Instal·lació del producte	235
4. Funcionament	236
5. Neteja i manteniment	239
6. Connectivitat Wi -Fi i aplicació mòbil	240
7. Resolució de problemes	241
8. Reciclatge d'aparells elèctrics i electrònics	248
9. Copyright	248
10. Declaració de conformitat	248

## INDEX

1. Alkatrészek és részegységek	249
2. Használat előtt	250
3. Termék telepítése	250
4. Működés	251
5. Tisztítás és karbantartás	254
6. Wi -Fi kapcsolat és mobilalkalmazás	255
7. Problémamegoldás	256
8. Elektromos és elektronikus berendezések újrahasznosítása	263
9. Szerzői jog	263
10. Megfelelőségi nyilatkozat	263

## سرفہ

1. تانوكملاو عاج آل ا	264
2. مادخ تسال لببق	265
3. جتنجلا ببيكرت	265
4. لي غشتلا	266
5. تڤايصل او فنيظنتلا	268
6. لومجلا فتاهلا قي ببطتو Wi -Fi لاصرتا	269
7. تالكشجلا ل ح	270
8. تڤيئابركملا تاداعملا ريودت تداع ا	275
9. رشنلاو عبطلا قوق ح	275
10. تڤباطملا نالع ا	275





## INSTRUCCIONES DE SEGURIDAD

Lea las siguientes instrucciones atentamente antes de usar el producto. Guarde este manual para futuras referencias o nuevos usuarios.

- Este aparato está diseñado exclusivamente para uso doméstico quedando excluido su uso en bares, restaurantes, granjas, hoteles, moteles y oficinas.
- Este aparato pueden utilizarlo niños con edad de 8 años y superior y personas con capacidades físicas, sensoriales o mentales reducidas o falta de experiencia y conocimiento, si se les ha dado la supervisión o formación apropiadas respecto al uso del aparato de una manera segura y comprenden los peligros que implica. Los niños no deben jugar con el aparato. La limpieza y el mantenimiento a realizar por el usuario no deben realizarlos los niños sin supervisión.
- El aparato debe estar alimentado a muy baja tensión de seguridad establecida en el mercado del producto.
- Si el cable de alimentación está dañado, debe ser sustituido por el fabricante, por su servicio posventa o por personal cualificado similar con el fin de evitar un peligro.
- La instalación de las tuberías debe mantenerse al mínimo.
- Las tuberías deben protegerse de daños físicos y no deben instalarse en un espacio sin ventilación.
- Debe observar la conformidad con los reglamentos de gas nacionales.
- Las conexiones mecánicas deben ser accesibles para fines de mantenimiento.
- El mínimo área de suelo de la habitación para la habitación en la que el aparato se puede colocar, es de 14 m<sup>2</sup>.
- **ADVERTENCIA:** mantenga las aberturas de ventilación limpias de obstrucciones.

- AVISO: el servicio debe realizarse solo como recomienda el fabricante.
- El aparato debe instalarse de acuerdo con la reglamentación nacional para instalaciones eléctricas.
- ADVERTENCIA: el aparato se debe almacenar en un área bien ventilada donde el tamaño de la habitación se corresponda con el área de la habitación según se especifica para el funcionamiento.
- ADVERTENCIA: el aparato se debe almacenar en una habitación sin llamas al aire libre que funcionan continuamente (por ejemplo, un aparato a gas en funcionamiento) ni fuentes de ignición (por ejemplo, un calentador eléctrico en funcionamiento).
- El aparato debe almacenarse para evitar que se produzcan daños mecánicos.
- Cualquier persona involucrada en el trabajo o en la intervención sobre un circuito refrigerante debería estar en posesión de un certificado válido en vigor emitido por una autoridad de evaluación acreditada por la industria, que autorice su competencia para manipular refrigerantes de manera segura de acuerdo con una especificación de evaluación reconocida por la industria.
- El servicio solo debe realizarse según recomienda el fabricante del equipo. El mantenimiento y la reparación que requieran la ayuda de otro personal cualificado deben realizarse bajo la supervisión de la persona competente en el uso de refrigerantes inflamables.
- El personal de servicio que debe ser instruido para desempeñar lo siguiente cuando realice el servicio de un aparato que utiliza un refrigerante inflamable.
- Asegúrese de que el voltaje de red coincida con el voltaje especificado en la etiqueta de clasificación del producto y de que el enchufe tenga toma de tierra.

- No sumerja el cable, el enchufe o cualquier otra parte fija del producto en agua o cualquier otro líquido. No exponga las conexiones eléctricas al agua. Asegúrese de que tiene las manos completamente secas antes de tocar el enchufe o encender el producto.
- No transporte el producto o estire de él usando el cable de alimentación. No use el cable como asa. No fuerce el cable contra esquinas o bordes afilados. No pase el producto por encima del cable de alimentación. Mantenga el cable alejado de superficies calientes.
- No use el producto si el cable, el enchufe o la estructura presentan daños, no funcionan correctamente o han sufrido alguna caída.
- No use el producto en espacios cerrados donde puedan producirse vapores explosivos o inflamables.
- Mantenga el aire acondicionado portátil alejado de fuentes de calor.
- No intente reparar el producto por sí mismo. Contacte con el Servicio de Asistencia Técnica oficial de Cecotec.
- No instale ni utilice el aire acondicionado portátil en el baño u otros ambientes húmedos.
- El aire acondicionado portátil está diseñado únicamente para uso interior y no es compatible con otro tipo de usos.
-  Este icono significa: PRECAUCIÓN: Leer el manual de instrucciones antes de usar el aparato.
-  Este icono significa: Advertencia, material inflamable; grupo de seguridad: A3, altamente inflamable y baja toxicidad.

## Instrucciones sobre las pilas

- La ingestión de pilas puede provocar quemaduras, perforación de partes blandas y la muerte. Pueden provocar

- quemaduras graves en las dos horas siguientes a la ingesta.
- En caso de ingerir pilas acuda rápidamente a su centro médico más cercano.
  - No permita que los niños sustituyan pilas sin la supervisión de un adulto.
  - No desmonte, abra o destruya las pilas.
  - Mantenga las pilas fuera del alcance de los niños. Mantenga especialmente las pilas consideradas pequeñas fuera del alcance de los niños. En caso de ingestión de una pila, debe buscar rápidamente asistencia médica.
  - No exponga las pilas al calor o al fuego. Evite el almacenamiento a la luz directa del sol.
  - No cortocircuite un elemento o una pila. No almacene las pilas o baterías de forma desordenada en una caja o cajón donde puedan cortocircuitarse entre sí o ser cortocircuitadas por otros objetos metálicos.
  - No someta las pilas a golpes mecánicos.
  - Tanto las baterías como las pilas pueden presentar fugas en condiciones extremas. En caso de fuga de una célula, no permita que el líquido entre en contacto con la piel o los ojos. Si el líquido entra en contacto con la piel, lávese inmediatamente con agua y jabón. Si el líquido entra en contacto con los ojos, láveselos de forma inmediata con abundante agua limpia por un mínimo de 10 minutos y busque asistencia médica. Utilice guantes para manejar la pila y deséchela inmediatamente de acuerdo con la normativa local.
  - Observe las marcas de positivo (+) y negativo (-) en las pilas y el mando y asegúrese de su correcta utilización.
  - No utilice ninguna pila que no esté diseñada para su uso con el equipo.
  - No mezcle pilas de diferente fabricación, capacidad, tamaño

o tipo dentro del mando.



- El uso de las pilas por parte de los niños debe ser supervisado.
- Compre siempre las pilas recomendadas.
- Mantenga las pilas limpias y secas. Limpie los terminales de las pilas con un paño limpio y seco si se ensucian.
- Conserve la documentación original del producto para futuras consultas.
- Utilice las pilas solo con el fin para el que fueron concebidas.
- Siempre que sea posible, retire las pilas cuando no esté en uso.

## **SAFETY INSTRUCTIONS**

Read the following instructions carefully before using the appliance. Keep this instruction manual for future reference or new users.

- This appliance is intended for domestic use only and is not suitable for use in commercial establishments such as bars, restaurants, farms, hotels, motels, and offices.
- This appliance can be used by children aged 8 years and above and people with reduced physical, sensory, or mental capabilities or lack of experience and knowledge if they have been given supervision or instruction concerning the use of the appliance in a safe way and understand the hazards involved. Children must not play with the appliance. Cleaning and user maintenance must not be carried out by children without supervision.
- The appliance must be powered at a low safety voltage as stated on the marking.
- If the power cord is damaged, it must be replaced by Cecotec's Official Technical Support Service or similar qualified personnel to avoid risks.

- The installation of pipelines should be kept to a minimum.
- Piping must be protected from physical damage and must not be installed in a space without ventilation.
- Compliance with national gas regulations must be observed.
- Mechanical connections shall be accessible for maintenance purposes.
- The minimum room floor area for the room where the appliance can be placed is 14 m<sup>2</sup>.
- WARNING: keep the ventilation openings clear from obstructions.
- NOTE: servicing should be performed only as recommended by the manufacturer.
- The appliance shall be installed in accordance with national electrical installation regulations
- WARNING: the appliance must be stored in a well-ventilated area where the room size corresponds to the room area as specified for operation.
- WARNING: the appliance must be stored in a room without continuously operating open flames (e.g. an operating gas appliance) or sources of ignition (e.g. an operating electric heater).
- The appliance must be stored in such a way as to prevent mechanical damage.
- Any person involved in work or intervention on a refrigerant circuit should hold a current valid certificate issued by an industry-accredited assessment authority, authorising their competence to handle refrigerants safely in accordance with an industry-recognised assessment specification.
- Servicing should only be carried out as recommended by the equipment manufacturer. Maintenance and repairs requiring the assistance of other qualified personnel must be carried out under the supervision of the person competent in the use of flammable refrigerants.

- Service personnel must be instructed to perform the following when servicing an appliance using a flammable refrigerant.
- Make sure that the mains voltage matches the voltage stated on the rating label of the appliance and that the wall outlet is earthed.
- Do not immerse the cord, plug, or any other non-removable part of the appliance in water or any other liquid. Do not expose electrical connections to water. Make sure your hands are completely dry before handling the plug or switching on the appliance.
- Do not carry or pull the appliance from the power cable. Do not use the cord as a handle. Do not push the cable against corners or sharp edges. Do not crush the power cable with the full weight of the appliance. Keep the cable away from hot surfaces.
- Do not operate the appliance if its cable, plug, or body show visible damage, do not operate properly, or have been dropped.
- Do not use the appliance in confined spaces with explosive or flammable vapours.
- Keep the portable air conditioner away from heat sources.
- Do not try to repair the appliance by yourself. Contact Cecotec's Official Technical Support Service.
- Do not install and use the portable air conditioner in the bathroom or other humid environments.
- The portable air conditioner is designed for indoor use only and is not compatible with other uses.
-  This icon means: CAUTION: read the instruction manual before using the appliance.
-  This icon means: Warning, flammable material; Safety group: A3, highly flammable and low toxicity.

## **Instructions on batteries**

- Battery ingestion can cause burns, soft-tissue perforation, and death. It can cause severe burns within two hours of the ingestion.
- In case of battery ingestion, please seek medical attention immediately.
- Do not allow children to replace batteries without adult supervision.
- Do not disassemble, open, or damage the batteries.
- Keep the batteries out of the reach of children. Pay particular attention to small batteries. In case of battery ingestion, please seek medical attention immediately.
- Do not expose batteries to heat or fire. Avoid storage in direct sunlight.
- Do not short-circuit an element or a battery. Do not store batteries in an untidy manner, in a box, or drawer where they can short-circuit each other or be short-circuited by other metal objects.
- Do not subject batteries to mechanical shock.
- Both batteries and cells can leak under extreme conditions. In the event of a battery leak, keep your skin and eyes away from the liquid. If the liquid comes into contact with skin, wash immediately with soap and water. If the liquid gets into the eyes, rinse them immediately with clean water for at least 10 minutes and seek medical attention. Wear gloves to handle the battery and dispose of it immediately in accordance with local regulations.
- Pay attention to the positive (+) and negative (-) marks on the batteries and the remote-control compartment to ensure they are inserted correctly.
- Do not use any batteries that are not designed for use with the appliance.

- Do not use the remote control if powered with batteries that differ in capacity, size, or type.
- Children should be allowed to handle the batteries only under adult supervision.
- Always buy recommended batteries.
- Keep the batteries clean and dry. Wipe the battery terminals with a clean, dry cloth if they become dirty.
- Keep the original instruction manual for future reference.
- Use the batteries only for their intended purpose.
- Whenever possible, remove the batteries when not in use.

## **INSTRUCTIONS DE SÉCURITÉ**



- Veuillez lire les instructions suivantes avec attention avant d'utiliser l'appareil. Gardez bien ce manuel pour de futures références ou pour tout nouvel utilisateur.
- Cet appareil est conçu pour un usage domestique uniquement et ne doit pas être utilisé dans les bars, restaurants, fermes, hôtels, motels et bureaux.
- Cet appareil peut être utilisé par des enfants de 8 ans et plus et par des personnes aux capacités physiques, mentales ou sensorielles réduites, ou sans expérience ni connaissances s'ils sont surveillés et/ou ont reçu les informations nécessaires à l'utilisation correcte de l'appareil et qu'ils ont bien compris les risques qu'il implique. Empêchez les enfants de jouer avec le produit. Le nettoyage et l'entretien du produit ne peuvent pas être menés à terme par les enfants.
- L'appareil doit être alimenté à une très basse tension de sécurité indiquée sur le produit.
- Si le câble d'alimentation est endommagé, il doit être substitué par le fabricant, par le Service Après-Vente ou par du personnel qualifié pour éviter des dangers.

- L'installation de tuyauteries doit être limitée au minimum.
- La tuyauterie doit être protégée contre les dommages physiques et ne doit pas être installée dans un espace non ventilé.
- Il convient de respecter les réglementations nationales en matière de gaz.
- Les connexions mécaniques doivent être accessibles pour les possibles travaux d'entretien.
- La surface minimale de la pièce dans laquelle l'appareil peut être placé est de 14 m<sup>2</sup>.
- AVERTISSEMENT : maintenez les ouvertures de ventilation libres de toute obstruction.
- AVERTISSEMENT : l'entretien doit être effectué uniquement selon les recommandations du fabricant.
- L'appareil doit être installé conformément aux réglementations nationales relatives aux installations électriques.
- AVERTISSEMENT : l'appareil doit être stocké dans un endroit bien ventilé où la taille de la pièce correspond à celle spécifiée pour le fonctionnement.
- AVERTISSEMENT : l'appareil doit être stocké dans une pièce sans flamme nue en fonctionnement continu (par exemple, un appareil à gaz en fonctionnement) ou source d'inflammation (par exemple, un chauffe-eau électrique en fonctionnement).
- L'appareil doit être stocké de manière à éviter tout dommage mécanique.
- Toute personne impliquée dans un travail ou une intervention sur un circuit de fluide frigorigène doit être titulaire d'un certificat en cours de validité émis par une autorité d'évaluation accréditée par l'industrie, autorisant sa compétence à manipuler les réfrigérants en toute sécurité, conformément à une spécification d'évaluation reconnue

par l'industrie.

- L'entretien doit être effectué uniquement selon les recommandations du fabricant de l'appareil. Les travaux d'entretien ou les réparations qui exigent de l'assistance du personnel qualifié, doivent être réalisés sous la surveillance d'une personne complètement spécialisé en matière d'utilisation de réfrigérants inflammables.
- Le personnel d'entretien doit recevoir les instructions suivantes lors de l'entretien d'un appareil utilisant un réfrigérant inflammable.
- Assurez-vous que le voltage du réseau coïncide avec le voltage spécifié sur l'étiquette de classification de l'appareil et que la prise possède une connexion à terre.
- Ne submergez ni le câble, ni la prise ni aucune autre partie fixe du produit dans l'eau ni dans aucun autre liquide. N'exposez pas les connexions électriques à l'eau. Assurez-vous d'avoir les mains complètement sèches avant de toucher la prise ou d'allumer l'appareil.
- Ne transportez ni n'étirez le produit en utilisant le câble d'alimentation. N'utilisez pas le câble en tant que poignée. Ne forcez pas le câble contre les recoins et bords pointus. Ne placez pas le produit au-dessus du câble d'alimentation. Maintenez le câble éloigné des surfaces chaudes.
- N'utilisez pas le produit si le câble, la prise ou la structure en général ne fonctionnent pas correctement, ont souffert une chute ou ont été abîmés.
- N'utilisez pas le produit dans des espaces fermés où des vapeurs explosives ou toxiques pourraient se produire.
- Maintenez le climatiseur portatif éloigné des sources de chaleur.
- N'essayez pas de réparer le produit vous-même. Contactez le Service Après-Vente Officiel de Cecotec.
- N'installez ni n'utilisez le climatiseur portatif dans des salles

de bain ni dans des environnements humides.

- Le climatiseur portatif est conçu pour un usage intérieur uniquement et n'est pas compatible avec d'autres utilisations.
-  Cette icône signifie : PRÉCAUTION : Lisez ce manuel d'instructions avant d'utiliser l'appareil.
-  Cette icône signifie : Avertissement, matériau inflammable ; groupe de sécurité : A3, hautement inflammable et faible toxicité.
- Instructions pour les piles
- L'ingestion des piles peut provoquer des brûlures, la perforation des tissus mous et même la mort. L'ingestion de la batterie peut causer de graves brûlures dans les deux heures suivant l'ingestion.
- En cas d'ingestion de piles, consultez immédiatement un médecin.
- Ne laissez pas les enfants remplacer les piles sans la surveillance d'un adulte.
- Ne démontez pas, n'ouvrez pas et ne détruisez pas les piles.
- Maintenez les piles hors de portée des enfants. Maintenez surtout les petites piles hors de portée des enfants. En cas d'ingestion d'une pile, il est nécessaire de consulter votre médecin.
- N'exposez pas les piles à la chaleur ou au feu. Évitez de la stocker à la lumière directe du soleil.
- Ne court-circuitez pas un élément ou une pile. Ne stockez pas les piles de manière désordonnée dans une boîte ou un tiroir où elles peuvent se court-circuiter entre elles ou être court-circuitées par d'autres objets métalliques.
- N'exposez pas les piles à des chocs mécaniques.
- La batterie et les piles peuvent présenter des fuites dans des conditions extrêmes. En cas de fuite d'une cellule, ne

laissez pas le liquide entrer en contact avec la peau ou les yeux. Si le liquide entre en contact avec la peau, lavez-la immédiatement avec de l'eau et du savon. Si le liquide entre en contact avec les yeux, lavez-les immédiatement avec de l'eau propre en abondance pendant 10 minutes minimum puis consultez votre médecin. Utilisez des gants pour manipuler la batterie et jetez-la immédiatement selon les normes locales.

- Faites attention à la polarité des piles (+/-) lorsque vous les insérez dans la télécommande et assurez-vous qu'elles sont utilisées correctement.
- N'utilisez pas de piles qui ne sont pas conçues pour être utilisées avec cet appareil.
- N'utilisez pas des piles de fabrication, de capacité, de taille ou de type différents pour la télécommande.
- Les enfants doivent être surveillés lorsqu'ils utilisent des piles.
- Achetez toujours les piles recommandées.
- Gardez les piles propres et sèches. Nettoyez les bornes des piles avec un chiffon propre et sec si elles sont sales.
- Conservez la documentation originale du produit pour de futures références.
- N'utilisez les piles que pour l'usage auquel elles sont destinées.
- Dans la mesure du possible, retirez les piles lorsque vous ne les utilisez pas.

## **SICHERHEITSHINWEISE**

Lesen Sie die folgenden Hinweise aufmerksam durch, bevor Sie das Produkt verwenden. Bewahren Sie diese

Bedienungsanleitung zum Nachschlagen oder für neue Benutzer auf.

- Dieses Gerät ist ausschließlich für den Hausgebrauch konzipiert und ist nicht für die Verwendung in Bars, Restaurants, Bauernhöfen, Hotels, Motels oder Büros bestimmt.
- Dieses Gerät kann von Kindern ab 8 Jahren und darüber sowie von Personen mit verringerten physischen, sensorischen oder mentalen Fähigkeiten oder Mangel an Erfahrung und Wissen benutzt werden, wenn sie beaufsichtigt oder bezüglich des sicheren Gebrauchs des Geräts unterwiesen wurden und die daraus resultierenden Gefahren verstehen. Kinder dürfen nicht mit dem Gerät spielen. Reinigung und Wartung durch den Benutzer sollten nicht von Kindern ohne Aufsicht durchgeführt werden.
- Das Gerät muss mit der auf der Produktkennzeichnung angegebenen sehr niedrigen Sicherheitsspannung betrieben werden.
- Wenn das Netzkabel beschädigt ist, muss es durch den Hersteller, den Kundenservice oder qualifiziertes Personal ersetzt werden, um Schäden zu vermeiden.
- Die Verlegung von Rohrleitungen sollte auf ein Minimum beschränkt werden.
- Die Schläuche müssen vor physischen Schäden geschützt werden und dürfen nicht in einem unbelüfteten Raum installiert werden.
- Die nationalen Gasvorschriften müssen beachtet werden.
- Die mechanischen Anschlüsse müssen für Wartungszwecke zugänglich sein.
- Die Mindestgrundfläche des Raumes, in dem das Gerät aufgestellt werden kann, beträgt 14m<sup>2</sup>.
- **WARNUNG:** Halten Sie die Lüftungsöffnungen des Geräts frei von Hindernissen.

- HINWEIS: Die Wartung sollte nur gemäß den Empfehlungen des Herstellers durchgeführt werden.
- Das Gerät muss in Übereinstimmung mit den nationalen Vorschriften für Elektroinstallationen installiert werden.
- WARNUNG: Das Gerät muss in einem gut belüfteten Raum gelagert werden, dessen Größe der für den Betrieb angegebenen Raumfläche entspricht.
- WARNUNG: Das Gerät muss in einem Raum aufbewahrt werden, in dem keine offenen Flammen (z. B. ein in Betrieb befindliches Gasgerät) oder Zündquellen (z. B. ein in Betrieb befindliches Elektroheizgerät) ständig brennen.
- Das Gerät muss so gelagert werden, dass es nicht mechanisch beschädigt wird.
- Jeder, der an Arbeiten oder Eingriffen an einem Kältemittelkreislauf beteiligt ist, sollte über ein aktuelles, gültiges Zertifikat verfügen, das von einer von der Industrie anerkannten Bewertungsstelle ausgestellt wurde und seine Kompetenz zum sicheren Umgang mit Kältemitteln in Übereinstimmung mit einer von der Industrie anerkannten Bewertungsspezifikation bestätigt.
- Die Wartung sollte nur gemäß den Empfehlungen des Geräteherstellers durchgeführt werden. Wartungs- und Reparaturarbeiten, die die Hilfe anderer qualifizierter Personen erfordern, müssen unter der Aufsicht einer für den Umgang mit brennbaren Kältemitteln zuständigen Person durchgeführt werden.
- Servicepersonal, das angewiesen werden muss, bei der Wartung eines Geräts, das ein entflammbares Kältemittel verwendet, Folgendes zu beachten.
- Vergewissern Sie sich, dass die Netzspannung mit der auf dem Typenschild des Produkts angegebenen Spannung übereinstimmt und dass der Stecker geerdet ist.

- Tauchen Sie das Kabel, Netzstecker oder andere Teile nicht ins Wasser oder anderen Flüssigkeiten. Tauchen Sie elektrische Verbindungen nicht in Wasser. Stellen Sie sicher, dass Sie Ihre Hände völlig trocknen sind, bevor Sie die Steckdose berühren oder das Gerät einschalten.
- Transportieren Sie das Produkt nicht und ziehen Sie es nicht durch das Netzkabel. Verwenden Sie das Kabel als Griff. Seien Sie sehr vorsichtig mit den Ecken und schärfene Tischränder. Lassen Sie keinesfalls das Gerät über den Netzkabel übergehen. Halten Sie das Produkt von wärme Oberfläche fern.
- Verwenden Sie das Produkt nicht, wenn das Kabel, den Stecker oder das Gehäuse sichtbaren Schaden aufweisen, nicht korrekt funktionieren oder runter gefallen sind.
- Verwenden Sie das Produkt nicht in geschlossenen Räumen, in denen explosiven oder brennbaren Dämpfe erzeugen könnten.
- Halten Sie die tragbare Klimaanlage von Wärmequellen fern.
- Versuchen Sie auf keinem Fall das Produkt selbst zu reparieren. Kontaktieren Sie den technischen Kundendienst von Cecotec.
- Installieren oder verwenden Sie die tragbare Klimaanlage nicht im Badezimmer oder in anderen feuchten Umgebungen.
- Die tragbare Klimaanlage ist nur für die Verwendung in Innenräumen vorgesehen und nicht für andere Zwecke geeignet.
-  Dieses Symbol bedeutet: VORSICHT! Lesen Sie die Bedienungsanleitung, bevor Sie das Gerät verwenden.
-  Dieses Symbol bedeutet: Warnung, entzündliches Material; Sicherheitsgruppe: A3, leicht entzündlich und von geringer Toxizität.

## Hinweise zu Batterien

- Das Verschlucken von Batterien kann zu Verbrennungen, Weichteilperforation und Tod führen. Kann innerhalb von zwei Stunden nach Verschlucken schwere Verbrennungen verursachen.
- Wenn Batterien verschluckt werden, sofort einen Arzt aufsuchen.
- Lassen Sie Kinder die Batterien nicht ohne Aufsicht von Erwachsenen austauschen.
- Batterien dürfen nicht zerlegt, geöffnet oder zerstört werden.
- Bewahren Sie Batterien außerhalb der Reichweite von Kindern auf. Bewahren Sie insbesondere kleine Batterien außerhalb der Reichweite von Kindern auf. Im Falle des Verschluckens einer Batterie sollte umgehend ärztliche Hilfe in Anspruch genommen werden.
- Setzen Sie die Batterien weder Hitze noch Feuer aus. Vermeiden Sie die Lagerung in direktem Sonnenlicht.
- Schließen Sie weder ein Element noch eine Batterie kurz. Bewahren Sie Akkus bzw. Batterien nicht ungeordnet in einer Kiste oder Schublade auf, wo sie sich gegenseitig kurzschließen oder durch andere Metallgegenstände kurzgeschlossen werden können.
- Setzen Sie die Batterien keinen mechanischen Stößen aus.
- Sowohl Batterien als auch Akkus können unter extremen Bedingungen auslaufen. Falls eine Batteriezelle ausläuft, darf die Flüssigkeit nicht mit Haut oder Augen in Berührung kommen. Wenn die Flüssigkeit mit der Haut in Berührung kommt, waschen Sie sich sofort mit Wasser und Seife. Falls die Flüssigkeit in Kontakt mit den Augen kommt, waschen Sie sich die Augen während mindestens 10 Minuten und suchen Sie sich ärztliche Hilfe auf. Tragen Sie beim Umgang

mit dem Batterie/Akku Handschuhe und entsorgen Sie ihn umgehend gemäß den örtlichen Vorschriften.

- Achten Sie auf die positiven (+) und negativen (-) Markierungen auf den Batterien und der Fernbedienung und stellen Sie sicher, dass sie richtig eingesetzt werden.
- Verwenden Sie keine Batterien, die nicht für die Verwendung mit diesem Gerät vorgesehen sind.
- Mischen Sie keine Batterien unterschiedlicher Herstellung, Kapazität, Größe oder Typs aus dem Inneren der Fernbedienung.
- Die Verwendung von Batterien durch Kinder sollte beaufsichtigt werden.
- Kaufen Sie immer die empfohlenen Batterien.
- Halten Sie Batterien sauber und trocken. Wischen Sie die Batteriepole mit einem sauberen, trockenen Tuch ab, wenn sie verschmutzt sind.
- Bewahren Sie die Original-Produktdokumentation für spätere Zwecke auf.
- Verwenden Sie Batterien nur für den vorgesehenen Zweck.
- Nehmen Sie die Batterien nach Möglichkeit aus dem Gerät, wenn es nicht benutzt wird.

## **ISTRUZIONI DI SICUREZZA**



Leggere attentamente le seguenti istruzioni prima di usare l'apparecchio. Conservare questo manuale per consultazioni future o nuovi utenti.

- Questo apparecchio è stato progettato solo per uso domestico e non può essere utilizzato in bar, ristoranti, aziende agricole, alberghi, motel e uffici.
- Questo apparecchio può essere usato da bambini a partire da 8 anni e da persone con ridotte capacità fisiche, sensoriali

o mentali o con mancanza di esperienza e conoscenza, a condizione che siano supervisionati o istruiti sull'uso dell'apparecchio in modo sicuro e che comprendano i pericoli che questo presenta. I bambini non devono giocare con l'apparecchio. La pulizia e la manutenzione non devono essere effettuate da bambini non sorvegliati.

- Alimentare l'apparecchio a una tensione molto bassa come indicato sulla marcatura.
- Se il cavo di alimentazione è danneggiato, deve essere sostituito dal produttore, dal suo servizio post-vendita o da personale altrettanto qualificato al fine di evitare pericoli.
- L'installazione delle tubature deve essere ridotta al minimo.
- Le tubature devono essere protette da danni fisici e non devono essere installate in uno spazio non ventilato.
- È necessario rispettare le normative nazionali in materia di gas.
- I collegamenti meccanici devono essere accessibili per la manutenzione.
- La superficie minima del locale in cui si va ad installare l'apparecchio deve essere di 14 m<sup>2</sup>.
- **AVVERTENZA:** mantenere le aperture di ventilazione libere da ostruzioni.
- **AVVISO:** la manutenzione deve essere eseguita solo come raccomandato dal produttore.
- L'apparecchio deve essere installato in conformità con le norme nazionali d'installazione elettrica.
- **AVVERTENZA:** l'apparecchio deve essere conservato in un'area ben ventilata, le cui dimensioni corrispondano alla superficie del locale specificata per il funzionamento.
- **AVVERTENZA:** l'apparecchio deve essere conservato in un locale privo di fiamme libere in funzione continua (ad esempio, un elettrodomestico a gas acceso) o di fonti di ignizione (ad esempio, un radiatore elettrico acceso).

- L'apparecchio deve essere conservato in modo da evitare danni meccanici.
- Chiunque sia coinvolto in lavori o mansioni di manutenzione su un circuito refrigerante, deve essere in possesso di un certificato valido rilasciato da un'autorità di valutazione accreditata dal settore che ne autorizzi la competenza a maneggiare tali circuiti in modo sicuro e in conformità a una specifica di valutazione riconosciuta dal settore.
- La manutenzione dell'apparecchio deve essere realizzata seguendo unicamente le raccomandazioni del produttore. La manutenzione e la riparazione richiedenti l'assistenza di altro personale qualificato devono essere eseguite sotto la supervisione di una persona competente nell'uso di refrigeranti infiammabili.
- Il personale di assistenza deve essere istruito a realizzare le seguenti operazioni quando si effettua la manutenzione di un apparecchio che utilizza un refrigerante infiammabile.
- Verificare che la tensione di rete coincida con quella specificata nell'etichetta di classificazione dell'apparecchio e che la presa elettrica sia dotata di messa a terra.
- Non immergere il cavo, la spina o qualsiasi altra parte fissa dell'apparecchio in acqua o all'interno di qualsiasi altro liquido. Non esporre le parti elettriche all'acqua. Assicurarsi di avere le mani completamente asciutte prima di toccare la spina o di accendere l'apparecchio.
- Non trasportare o trascinare l'apparecchio dal cavo di alimentazione. Non utilizzare il cavo come manico. Non forzare il cavo contro angoli o bordi affilati. Non schiacciare il cavo di alimentazione con il peso stesso dell'apparecchio. Mantenere il cavo lontano da superfici calde.
- Non usare l'apparecchio se il cavo, la spina o la struttura presentano danni o se non funziona correttamente, è caduto o è stato danneggiato.

- Non usare l'apparecchio in spazi chiusi dove possano prodursi vapori esplosivi o infiammabili.
- Tenere il condizionatore portatile lontano da fonti di calore.
- Non cercare di riparare l'apparecchio per conto proprio. Contattare il Servizio di Assistenza Tecnica ufficiale di Cecotec.
- Non installare o utilizzare il condizionatore portatile in bagno o in altri ambienti umidi.
- Il condizionatore portatile è progettato solo per l'uso in interni ed è incompatibile con altri usi.
-  Questa icona significa: PRECAUZIONE: leggere il manuale di istruzioni prima di usare l'apparecchio.
-  Questa icona significa: Avvertenza, materiale infiammabile; gruppo di sicurezza: A3, altamente infiammabile e a bassa tossicità.

### **Istruzioni relative all'uso delle pile**

- L'ingestione di pile può causare ustioni, perforazione dei tessuti molli e morte. Possono causare gravi ustioni entro due ore dall'ingestione.
- In caso di ingestione delle pile, dirigersi immediatamente al centro medico più vicino.
- Non permettere ai bambini di sostituire le pile senza la supervisione di un adulto.
- Non smontare, aprire o danneggiare le pile.
- Tenere le pile fuori dalla portata dei bambini. Tenere le pile di piccole dimensioni fuori dalla portata dei bambini. In caso di ingestione di una pila, rivolgersi immediatamente a un medico.
- Non esporre le pile al calore o al fuoco. Non conservare le pile alla luce diretta del sole.
- Non cortocircuitare un elemento o pila. Non conservare le

pile o batterie in modo disordinato, in una scatola o in un cassetto dove possano entrare in cortocircuito tra loro o essere messe in cortocircuito da altri oggetti metallici.

- Non sottoporre le pile a urti meccanici.
- La batteria e le pile possono perdere in condizioni estreme. In caso di perdita della batteria, evitare che il liquido entri in contatto con la pelle o gli occhi. Se il liquido entra in contatto con la pelle, lavare immediatamente con acqua e sapone. Se il liquido entra in contatto con gli occhi, sciacquare immediatamente gli occhi con abbondante acqua pulita per almeno 10 minuti e consultare un medico. Utilizzare dei guanti per maneggiare le pile e smaltirle immediatamente secondo la normativa locale.
- Osservare i simboli di positivo (+) e negativo (-) sulle pile e sul telecomando e assicurarsi che siano inserite correttamente.
- Si sconsiglia l'uso di pile incompatibili con questo apparecchio.
- Non usare il telecomando dell'apparecchio con pile di fabbricazione, capacità, dimensioni o tipo diversi.
- L'uso delle pile da parte di bambini è consentito solo sotto stretta supervisione.
- Acquistare solo le pile consigliate.
- Mantenere le pile pulite e asciutte. Pulire i terminali delle pile con un panno pulito e asciutto se sporche.
- Conservare il manuale d'istruzioni originale dell'apparecchio per riferimenti futuri.
- Utilizzare le pile solo allo scopo per cui sono state ideate.
- Se possibile, rimuovere le pile quando non vengono utilizzate.



## INSTRUÇÕES DE SEGURANÇA

Leia atentamente as instruções seguintes antes de utilizar o aparelho. Guarde este manual para referências futuras ou novos utilizadores.

- Este aparelho foi desenhado apenas para uso doméstico e não para uso em cafés, restaurantes, quintas, hotéis, motéis e escritórios.
- Este aparelho pode ser utilizado por crianças a partir dos 8 anos de idade e por pessoas com capacidades físicas, sensoriais ou mentais reduzidas ou com falta de experiência e conhecimentos, se lhes tiver sido dada supervisão ou instruções relativas à utilização do aparelho de uma forma segura e compreendem os perigos envolvidos. Não permita que as crianças brinquem com o aparelho. A limpeza e manutenção do aparelho não devem ser efetuadas por crianças sem supervisão.
- O aparelho deve ser alimentado com a tensão de segurança muito baixa indicada na marcação do aparelho.
- Se o cabo de alimentação estiver danificado, deve ser substituído pelo fabricante, pelo seu serviço pós-venda ou por pessoal qualificado, a fim de evitar um perigo.
- A instalação de tubos deve ser mantida a um nível mínimo.
- Os tubos devem ser protegidos de danos físicos e não devem ser instalados num espaço não ventilado.
- O cumprimento dos regulamentos nacionais sobre gás deve ser observado.
- As conexões mecânicas devem ser acessíveis para possíveis trabalhos de manutenção.
- A área mínima do chão da sala onde o aparelho pode ser colocado é de 14 m<sup>2</sup>.
- **ADVERTÊNCIA:** mantenha as aberturas de ventilação livres de obstruções.

- AVISO: a manutenção deve ser executada apenas como recomendado pelo fabricante.
- O aparelho deve ser instalado de acordo com as normas nacionais de instalação elétrica.
- AVISO: o aparelho deve ser armazenado numa área bem ventilada onde o tamanho da sala corresponda à área da sala conforme especificado para o funcionamento.
- AVISO: o aparelho deve ser armazenado numa sala sem chamas ao ar livre em funcionamento contínuo (por exemplo, um aparelho a gás em funcionamento) ou fontes de ignição (por exemplo, um aquecedor elétrico em funcionamento).
- O aparelho deve ser armazenado de modo a evitar danos mecânicos.
- Qualquer pessoa envolvida no trabalho ou na intervenção num circuito de refrigeração deve possuir um certificado válido emitido por uma autoridade de avaliação acreditada pela indústria, autorizando a sua competência para manusear refrigerantes em segurança, de acordo com uma especificação de avaliação reconhecida pela indústria.
- O serviço só deve ser efetuado como recomendado pelo fabricante do equipamento. A manutenção e reparação que requeiram a assistência de outro pessoal qualificado devem ser efetuadas sob a supervisão da pessoa competente na utilização de fluidos refrigerantes inflamáveis.
- O pessoal de serviço que deve ser instruído para executar o seguinte quando realizar o serviço de um aparelho utilizando um líquido refrigerante inflamável.
- Certifique-se de que a tensão de rede coincida com a tensão especificada na etiqueta de classificação do aparelho e de que a tomada tenha ligação à terra.
- Não submerja o cabo, a ficha ou qualquer outra parte elétrica do aparelho na água ou qualquer outro líquido nem as exponha à água. Não exponha as conexões elétricas à

água. Certifique-se de ter mãos completamente secas antes de tocar a tomada ou ligar o aparelho.

- Não transporte o aparelho ou estique através do cabo de alimentação. Não use o cabo como pega. Não force o cabo contra esquinas ou bordas afiadas. Não passe o aparelho sobre o cabo de alimentação. Mantenha o cabo longe das superfícies quentes.
- Não utilize o aparelho se o cabo, a tomada ou a estrutura apresentam danos, não funcionam corretamente ou sofreram alguma queda.
- Não utilize o aparelho em espaços fechados onde possam ser produzidos vapores explosivos ou inflamáveis.
- Mantenha o ar condicionado portátil suficientemente longe de fontes de calor.
- Não tente reparar o produto por si próprio. Deve entrar em contacto com o Serviço de Assistência Técnica da Cecotec.
- Não instale nem utilize o ar condicionado em casas de banho ou outros ambientes húmidos.
- O ar condicionado portátil é concebido apenas para uso interior e não é compatível com outras utilizações.
-  Este ícone significa: ATENÇÃO: ATENÇÃO Leia o manual de instruções antes de utilizar o aparelho.
-  Este ícone significa: Aviso, material inflamável; grupo de segurança: A3, altamente inflamável e de baixa toxicidade.

## Instruções sobre as pilhas

- Engolir as pilhas pode causar queimaduras, perfuração de tecido mole e morte. Pode causar queimaduras graves nas duas horas seguintes à sua ingestão.
- Se as pilhas forem engolidas, procure prontamente cuidados médicos nas instalações médicas mais próximas.

- Não permita que as crianças substituam pilhas sem a supervisão de adultos.
- Não desmonte, abra ou destrua as pilhas.
- Mantenha as crianças fora do alcance das pilhas. Mantenha especialmente as pilhas pequenas fora do alcance das crianças. Em caso de ingestão de uma pilha, consulte imediatamente um médico.
- Não exponha as pilhas ao calor ou ao fogo. Evite o armazenamento à luz solar direta.
- Não curto-circuite um elemento ou uma pilha. Não guarde as pilhas ou baterias de forma desarrumada numa caixa ou gaveta onde possam entrar em curto-circuito ou ser curto-circuitadas por outros objetos metálicos.
- Não submeta as pilhas a choques mecânicos.
- Tanto as baterias como as pilhas podem apresentar fugas em condições extremas. No caso de uma fuga de bateria, não permita que o líquido entre em contacto com a pele ou os olhos. Se o líquido entrar em contacto com a pele, lave-se imediatamente com água e sabão. Se o líquido entrar em contacto com os olhos, lave imediatamente com água abundante durante no mínimo 10 minutos e procure assistência médica. Utilize luvas para manejar a pilha e deite-a fora imediatamente de acordo com a normativa local.
- Observe as marcações positivas (+) e negativas (-) nas pilhas e na unidade de controlo e assegure-se de que são utilizadas corretamente.
- Não utilize quaisquer pilhas que não tenham sido concebidas para utilização com o equipamento.
- Não use pilhas de fabrico, capacidade, tamanho ou tipo diferentes dentro do comando.
- A utilização de pilhas pelas crianças deve ser supervisionada.
- Compre sempre as pilhas recomendadas.

- Mantenha as pilhas limpas e secas. Limpe os terminais da bateria com um pano limpo e seco se ficarem sujos.
- Guarde a documentação original do aparelho para referência futura.
- Utilize as pilhas apenas para o fim a que se destinam.
- Sempre que possível, remova as pilhas quando não estiverem a ser utilizadas.

## **VEILIGHEIDSINSTRUCTIES**



Lees de volgende instructies zorgvuldig door voordat u het product gebruikt. Bewaar deze handleiding voor toekomstig gebruik of voor nieuwe gebruikers.

- Dit apparaat is uitsluitend bedoeld voor huishoudelijk gebruik en is niet geschikt voor gebruik in bars, restaurants, boerderijen, hotels, motels en kantoren.
- Dit apparaat kan worden gebruikt door kinderen van 8 jaar en ouder en personen met beperkte fysieke, sensorische of mentale capaciteiten of gebrek aan ervaring en kennis, mits zij passend toezicht of training hebben gekregen over het veilig gebruiken van het apparaat en de bijbehorende gevaren begrijpen. Kinderen mogen niet met het apparaat spelen. Reiniging en onderhoud door de gebruiker mogen niet door kinderen zonder toezicht worden uitgevoerd.
- Het apparaat moet worden aangesloten op de zeer lage veiligheidsspanning die op het product is aangegeven.
- Indien het netsnoer beschadigd is, dient het vervangen te worden door de fabrikant, diens after-sales service of soortgelijk gekwalificeerd personeel om gevaar te voorkomen.
- De installatie van leidingen moet tot een minimum beperkt worden.

- Buizen moeten worden beschermd tegen fysieke schade en mogen niet in een ongeventileerde ruimte worden geïnstalleerd.
- Er moet worden voldaan aan de nationale gasregelgeving.
- Mechanische aansluitingen moeten toegankelijk zijn voor onderhoudsdoeleinden.
- De minimale vloeroppervlakte van de ruimte waarin het apparaat geplaatst kan worden bedraagt 14 m<sup>2</sup>.
- WAARSCHUWING: Zorg ervoor dat de ventilatieopeningen vrij blijven van obstakels.
- LET OP: Onderhoud mag alleen worden uitgevoerd zoals aanbevolen door de fabrikant.
- Het apparaat moet worden geïnstalleerd volgens de nationale voorschriften voor elektrische installaties.
- WAARSCHUWING: Het apparaat moet worden opgeslagen in een goed geventileerde ruimte waarvan de afmetingen overeenkomen met de voor gebruik gespecificeerde oppervlakte.
- WAARSCHUWING: Het apparaat moet worden opgeslagen in een ruimte waar zich geen voortdurend werkende open vlammen (bijv. een werkend gasapparaat) of ontstekingsbronnen (bijv. een werkende elektrische kachel) bevinden.
- Het apparaat moet worden opgeborgen om mechanische schade te voorkomen.
- Iedereen die betrokken is bij werkzaamheden of interventies aan een koelcircuit, dient in het bezit te zijn van een geldig certificaat dat is afgegeven door een door de branche erkende beoordelingsinstantie. Hierin wordt de competentie van de betrokkene voor het veilig omgaan met koelmiddelen bevestigd, conform een door de branche erkende beoordelingspecificatie.

- Onderhoud mag alleen worden uitgevoerd zoals aanbevolen door de fabrikant van de apparatuur. Onderhoud en reparaties waarvoor de hulp van ander gekwalificeerd personeel nodig is, dienen te worden uitgevoerd onder toezicht van een persoon die bekwaam is in het gebruik van ontvlambare koelmiddelen.
- Onderhoudspersoneel moet de volgende instructies krijgen bij het onderhouden van een apparaat dat gebruikmaakt van een ontvlambaar koelmiddel.
- Zorg ervoor dat de netspanning overeenkomt met de spanning die op het typeplaatje van het product staat vermeld en dat de stekker geaard is.
- Dompel het snoer, de stekker of andere vaste onderdelen van het product niet onder in water of een andere vloeistof. Stel elektrische aansluitingen niet bloot aan water. Zorg ervoor dat uw handen volledig droog zijn voordat u de stekker aanraakt of het product inschakelt.
- Draag of trek het product niet aan het netsnoer. Gebruik het snoer niet als handvat. Forceer het snoer niet langs scherpe hoeken of randen. Laat het product niet over het netsnoer lopen. Houd het snoer uit de buurt van warme oppervlakken.
- Gebruik het product niet als het snoer, de stekker of het frame beschadigd is, niet goed werkt of is gevallen.
- Gebruik het product niet in afgesloten ruimten waar explosieve of ontvlambare dampen kunnen ontstaan.
- Houd de draagbare airconditioner uit de buurt van warmtebronnen.
- Probeer het product niet zelf te repareren. Neem contact op met de officiële technische ondersteuning van Cecotec.
- Installeer of gebruik de mobiele airconditioner niet in de badkamer of andere vochtige omgevingen.
- De draagbare airconditioner is uitsluitend ontworpen voor

gebruik binnenshuis en is niet compatibel met andere doeleinden.

-  Dit pictogram betekent: LET OP: Lees de gebruiksaanwijzing voordat u het apparaat gebruikt.
-  Dit pictogram betekent: Waarschuwing, brandbaar materiaal; veiligheidsgroep: A3, licht ontvlambaar en weinig giftig.

## Batterij-instructies

- Het inslikken van batterijen kan brandwonden, perforatie van zacht weefsel en de dood veroorzaken. Ze kunnen binnen twee uur na inname ernstige brandwonden veroorzaken.
- Als u batterijen inslikt, ga dan onmiddellijk naar het dichtstbijzijnde medische centrum.
- Laat kinderen nooit zonder toezicht van een volwassene de batterijen vervangen.
- Demonteer, open of vernietig de batterijen niet.
- Houd batterijen buiten het bereik van kinderen. Houd kleine batterijen vooral buiten het bereik van kinderen. Raadpleeg onmiddellijk een arts als een batterij wordt ingeslikt.
- Stel batterijen niet bloot aan hitte of vuur. Bewaar ze niet in direct zonlicht.
- Sluit een cel of batterij niet kort. Bewaar batterijen niet lukraak in een doos of lade, waar ze kortsluiting met elkaar of met andere metalen voorwerpen kunnen veroorzaken.
- Stel batterijen niet bloot aan mechanische schokken.
- Zowel batterijen als cellen kunnen onder extreme omstandigheden lekken. Zorg er bij een cellek voor dat de vloeistof niet in contact komt met uw huid of ogen. Als de vloeistof op uw huid komt, was deze dan onmiddellijk met water en zeep. Als de vloeistof in uw ogen komt, spoel deze dan onmiddellijk met veel schoon water gedurende

ten minste 10 minuten en raadpleeg een arts. Draag handschoenen bij het hanteren van de batterij en gooi deze onmiddellijk weg volgens de lokale voorschriften.

- Let op de positieve (+) en negatieve (-) markeringen op de batterijen en de afstandsbediening en zorg ervoor dat u ze correct gebruikt.
- Gebruik geen batterijen die niet geschikt zijn voor gebruik met het apparaat.
- Gebruik geen batterijen van verschillende fabrikanten, capaciteiten, formaten of typen door elkaar in de afstandsbediening.
- Kinderen moeten toezicht houden op het gebruik van batterijen.
- Koop altijd de aanbevolen batterijen.
- Houd de batterijen schoon en droog. Veeg de batterijpolen schoon met een schone, droge doek als ze vuil zijn.
- Bewaar de originele productdocumentatie voor toekomstig gebruik.
- Gebruik batterijen alleen waarvoor ze bedoeld zijn.
- Verwijder indien mogelijk de batterijen wanneer u het apparaat niet gebruikt.

## **INSTRUKCJA BEZPIECZEŃSTWA**

Przed użyciem produktu należy uważnie przeczytać poniższe instrukcje. Zachowaj tę instrukcję do wykorzystania w przyszłości lub dla nowych użytkowników.



- To urządzenie przeznaczone jest wyłącznie do użytku domowego i nie nadaje się do użytku w barach, restauracjach, gospodarstwach rolnych, hotelach, motelach i biurach.
- To urządzenie może być używane przez dzieci w wieku 8 lat i starsze oraz osoby o ograniczonych zdolnościach

fizycznych, sensorycznych lub umysłowych lub bez doświadczenia i wiedzy, jeśli znajdują się pod nadzorem lub zostały poinstruowane w zakresie korzystania z urządzenia w bezpieczny sposób i rozumieją związane z tym zagrożenia. Dzieci nie mogą bawić się urządzeniem. Czyszczenie i konserwacja urządzenia, które ma przeprowadzać użytkownik nie mogą być wykonywane przez dzieci bez nadzoru.

- Urządzenie musi być zasilane prądem o bardzo niskim napięciu bezpieczeństwa określonym w oznakowaniu produktu.
- Jeśli przewód zasilający jest uszkodzony, musi zostać wymieniony przez producenta, jego serwis posprzedażny lub podobnie wykwalifikowany personel w celu uniknięcia zagrożenia.
- Instalacja rur powinna być minimalna.
- Rury powinny być chronione przed uszkodzeniami fizycznymi i nie powinny być zakładane w pomieszczeniach bez wentylacji.
- Należy przestrzegać krajowych przepisów dotyczących gazu.
- Połączenia mechaniczne powinny być łatwo dostępne do celów konserwacji.
- Minimalna powierzchnia pomieszczenia dla pomieszczenia, w którym można ustawić urządzenie to 14 m<sup>2</sup>.
- **OSTRZEŻENIE:** otwory wentylacyjne muszą być drożne.
- **UWAGA:** urządzenie należy obsługiwać zgodnie z zaleceniami producenta.
- Urządzenie należy zainstalować zgodnie z krajowymi przepisami dotyczącymi instalacji elektrycznych.
- **OSTRZEŻENIE:** Urządzenie należy przechowywać w dobrze wentylowanym pomieszczeniu, którego wielkość odpowiada

powierzchni pomieszczenia zalecanej do jego użytku.

- OSTRZEŻENIE: urządzenie powinno być przechowywane w pomieszczeniu wolnym od stale palącego się otwartego ognia (na przykład działającego urządzenia gazowego) lub źródeł zapłonu (na przykład działającego grzejnika elektrycznego).
- Urządzenie musi być przechowywane w sposób zapobiegający uszkodzeniom mechanicznym.
- Każda osoba zaangażowana w pracę lub interwencję w obieg chłodniczy powinna posiadać aktualny ważny certyfikat wydany przez odpowiedni akredytowany organ oceniający, upoważniający do bezpiecznego obchodzenia się z czynnikami chłodniczymi zgodnie z uznaną w tym sektorze specyfikacją oceny.
- Czynności serwisowe należy wykonywać wyłącznie zgodnie z zaleceniami producenta sprzętu. Konserwacja i naprawy wymagające pomocy innego wykwalifikowanego personelu muszą być przeprowadzane pod nadzorem osoby kompetentnej w zakresie stosowania łatwopalnych czynników chłodniczych.
- Personel serwisowy musi zostać poinstruowany w zakresie wykonywania czynności podczas serwisowania urządzenia wykorzystującego łatwopalny czynnik chłodniczy.
- Upewnij się, że napięcie sieciowe jest zgodne z napięciem podanym na tabliczce znamionowej urządzenia oraz że wtyczka jest uziemiona.
- Nie zanurzaj przewodu, wtyczki ani żadnej innej nieodłącznej części produktu w wodzie lub innej cieczy. Nie wystawiać połączeń elektrycznych na działanie wody. Przed dotknięciem wtyczki lub włączeniem urządzenia należy upewnić się, że ręce są całkowicie suche.

- Nie przenoś produktu ciągnąc go za przewód zasilający. Nie używaj przewodu jako uchwytu. Nie dociskaj na siłę przewodu o ostre rogi lub krawędzie. Nie przeciągaj produktu po przewodzie zasilającym. Trzymaj przewód z dala od gorących powierzchni.
- Nie używaj produktu, jeśli przewód, wtyczka lub struktura są uszkodzone, działają nieprawidłowo lub zostały upuszczone.
- Nie używaj produktu w zamkniętych pomieszczeniach, w których mogą występować wybuchowe lub łatwopalne opary.
- Trzymaj przenośny klimatyzator z dala od źródeł ciepła.
- Nie próbuj samodzielnie naprawiać urządzenia. Skontaktuj się z oficjalnym Serwisem Pomocy Technicznej Cecotec.
- Nie instaluj ani nie używaj przenośnego klimatyzatora w łazience ani w innych wilgotnych miejscach.
- Klimatyzator przenośny jest przeznaczony wyłącznie do użytku w pomieszczeniach i nie nadaje się do innych zastosowań.
-  Ta ikona oznacza: UWAGA: Przeczytaj instrukcję obsługi przed użyciem urządzenia.
-  Ta ikona oznacza: Ostrzeżenie, materiał łatwopalny; grupa bezpieczeństwa: A3, wysoce łatwopalny i o niskiej toksyczności.

## Instrukcje dotyczące baterii

- Połknięcie baterii może spowodować oparzenia, perforację tkanek miękkich i śmierć. Baterie mogą spowodować poważne oparzenia w ciągu dwóch godzin od połknięcia.
- W przypadku połknięcia baterii udaj się natychmiast do najbliższego centrum medycznego.
- Nie pozwalaj dzieciom na wymianę baterii bez nadzoru osoby dorosłej.

- Nie demontuj, nie otwieraj ani nie niszczyć baterii.
- Przechowuj baterie poza zasięgiem dzieci. Przede wszystkim małe baterie należy przechowywać w miejscu niedostępnym dla dzieci. W przypadku połknięcia baterii należy szybko zwrócić się o pomoc medyczną.
- Nie wystawiaj baterii na działanie ciepła lub ognia. Unikaj przechowywania baterii w bezpośrednim świetle słonecznym.
- Nie doprowadzaj do zwarcia elementu ani baterii. Nie przechowuj ogniw ani baterii w sposób nieuporządkowany w pudełku lub szufladzie, gdzie mogą się wzajemnie doprowadzić do zwarcia lub może dojść do ich zwarcia za pomocą innych metalowych przedmiotów.
- Nie narażaj baterii na uderzenia mechaniczne.
- Baterie mogą wyciec w ekstremalnych warunkach. W przypadku wycieku nie dopuść do kontaktu płynu ze skórą lub oczami. Jeśli płyn wejdzie w kontakt ze skórą, natychmiast przemyj ją mydłem i wodą. Jeśli płyn dostanie się do oczu, natychmiast przemyj je dużą ilością czystej wody przez co najmniej 10 minut i zwróć się o pomoc lekarską. Podczas obchodzenia się z baterią należy nosić rękawiczki i natychmiast zutylizować ją zgodnie z lokalnymi przepisami.
- Zwróć uwagę na oznaczenia dodatnie (+) i ujemne (-) na bateriach i pilocie, i upewnij się, że są one używane prawidłowo.
- Nie używaj żadnych baterii, które nie są przeznaczone do użytku z tym urządzeniem.
- Nienależy mieszać baterii różnych producentów, pojemności, rozmiarów lub typów wewnątrz pilota.
- Stosowanie baterii przez dzieci powinno być nadzorowane.
- Używaj zawsze zalecanych baterii.
- Baterie należy utrzymywać zawsze czyste i suche. Oczyść styki baterii czystą, suchą ściereczką, jeśli się zabrudzą.

- Zachowaj oryginalną dokumentację urządzenia do wykorzystania w przyszłości.
- Baterii należy używać wyłącznie do celów, do których zostały wyprodukowane.
- Jeśli to możliwe, wyjmuj baterie, gdy nie są używane.



## BEZPEČNOSTNÍ POKYNY

Před použitím výrobku si pečlivě přečtěte následující pokyny. Uschovejte si tento návod k obsluze pro budoucí použití nebo pro nové uživatele.

- Tento spotřebič je určen výhradně pro domácí použití a není vhodný pro použití v barech, restauracích, na farmách, v hotelech, motelech a kancelářích.
- Tento spotřebič mohou používat děti od 8 let a osoby se sníženými fyzickými, smyslovými nebo duševními schopnostmi nebo s nedostatkem zkušeností a znalostí, pokud jsou pod odpovídajícím dohledem nebo proškoleny v bezpečném používání spotřebiče a rozumí souvisejícím rizikům. Děti by si se spotřebičem neměly hrát. Čištění a údržbu by děti neměly provádět bez dozoru.
- Spotřebič musí být napájen velmi nízkým bezpečným napětím uvedeným v označení výrobku.
- Pokud je napájecí kabel poškozený, musí být vyměněn výrobcem, jeho poprodejním servisem nebo podobně kvalifikovaným personálem, aby se předešlo nebezpečí.
- Instalace potrubí by měla být omezena na minimum.
- Potrubí musí být chráněno před fyzickým poškozením a nesmí být instalováno v nevětraném prostoru.
- Je nutné dodržovat národní předpisy pro plyn.

- Mechanické spoje musí být přístupné pro účely údržby.
- Minimální podlahová plocha místnosti, ve které lze spotřebič umístit, je 14 m<sup>2</sup>.
- VAROVÁNÍ: Udržujte větrací otvory čisté a bez překážek.
- UPOZORNĚNÍ: Servis by měl být prováděn pouze podle doporučení výrobce.
- Spotřebič musí být instalován v souladu s národními předpisy pro elektrické instalace.
- VAROVÁNÍ: Spotřebič musí být skladován v dobře větraném prostoru, kde velikost místnosti odpovídá ploše místnosti specifikované pro provoz.
- VAROVÁNÍ: Spotřebič musí být skladován v místnosti bez trvale pracujícího otevřeného ohně (např. plynového spotřebiče v provozu) nebo zdrojů zapálení (např. elektrického ohříváče v provozu).
- Spotřebič musí být skladován tak, aby nedošlo k mechanickému poškození.
- Každý, kdo se podílí na práci nebo zásazích na chladicím okruhu, by měl mít platný certifikát vydaný akreditovaným posuzovacím orgánem v oboru, který potvrzuje jeho způsobilost k bezpečnému zacházení s chladivem v souladu s posuzovací specifikací uznávanou v oboru.
- Servis by měl být prováděn pouze podle doporučení výrobce zařízení. Údržba a opravy vyžadující pomoc jiného kvalifikovaného personálu by měly být prováděny pod dohledem osoby způsobilé k používání hořlavých chladiv.
- Servisní personál musí být poučen, aby při servisu spotřebiče, který používá hořlavé chladivo, prováděl následující kroky.
- Ujistěte se, že síťové napětí odpovídá napětí uvedenému na štítku s výkonem výrobku a že je zástrčka uzemněná.
- Neponořujte kabel, zástrčku ani žádnou jinou pevnou část výrobku do vody ani jiné kapaliny. Nevystavujte elektrické

spojte vodě. Před dotykem zástrčky nebo zapnutím výrobku se ujistěte, že máte zcela suché ruce.

- Nenoste ani netahejte výrobek za napájecí kabel. Nepoužívejte kabel jako rukojeť. Netlačte kabel silou kolem ostrých rohů nebo hran. Nevedte výrobek přes napájecí kabel. Udržujte kabel mimo dosah horkých povrchů.
- Nepoužívejte výrobek, pokud je kabel, zástrčka nebo rám poškozený, nefunguje správně nebo upadl.
- Nepoužívejte výrobek v uzavřených prostorách, kde mohou vznikat výbušné nebo hořlavé páry.
- Udržujte přenosnou klimatizaci mimo dosah zdrojů tepla.
- Nepokoušejte se výrobek opravovat sami. Kontaktujte oficiální technickou podporu společnosti Cecotec.
- Neinstalujte ani nepoužívejte přenosnou klimatizaci v koupelně ani v jiném vlhkém prostředí.
- Přenosná klimatizace je určena pouze pro použití v interiéru a není kompatibilní s jinými způsoby použití.
-  Tato ikona znamená: POZOR: Před použitím spotřebiče si přečtěte návod k obsluze.
-  Tato ikona znamená: Varování, hořlavý materiál; bezpečnostní skupina: A3, vysoce hořlavý a nízká toxicita.

## **Pokyny k baterii**

- Požití baterií může způsobit popáleniny, perforaci měkkých tkání a smrt. Mohou způsobit těžké popáleniny do dvou hodin po požití.
- Pokud baterie spolknete, okamžitě vyhledejte nejbližší lékařské středisko.
- Nedovolte dětem vyměňovat baterie bez dozoru dospělé osoby.
- Baterie nerozebírejte, neotevírejte ani neničte.



- Uchovávejte baterie mimo dosah dětí. Uchovávejte zejména malé baterie mimo dosah dětí. V případě spolknutí baterie okamžitě vyhledejte lékařskou pomoc.
- Nevystavujte baterie teple ani ohni. Neskladujte na přímém slunečním záření.
- Nezkratujte články ani baterie. Neskladujte baterie uspořádaně v krabici nebo zásuvce, kde by mohlo dojít ke zkratu mezi nimi nebo ke zkratu způsobenému jinými kovovými předměty.
- Nevystavujte baterie mechanickým nárazům.
- Jak baterie, tak i články mohou za extrémních podmínek unikat. V případě úniku z článků zabraňte kontaktu kapaliny s kůží nebo očima. Pokud se kapalina dostane na kůži, okamžitě je omyjte mýdlem a vodou. Pokud se kapalina dostane do očí, okamžitě je vyplachujte velkým množstvím čisté vody po dobu alespoň 10 minut a vyhledejte lékařskou pomoc. Při manipulaci s baterií používejte rukavice a baterii ihned zlikvidujte v souladu s místními předpisy.
- Dodržujte kladné (+) a záporné (-) označení na bateriích a dálkovém ovladači a zajistěte jejich správné používání.
- Nepoužívejte žádné baterie, které nejsou určeny pro použití s tímto zařízením.
- V dálkovém ovladači nekombinujte baterie různého výrobce, kapacity, velikosti nebo typu.
- Používání baterií dětmi by mělo být pod dohledem.
- Vždy kupujte doporučené baterie.
- Udržujte baterie čisté a suché. Pokud se kontakty baterie znečistí, otřete je čistým a suchým hadříkem.
- Uschovejte si prosím originální dokumentaci k produktu pro budoucí použití.
- Používejte baterie pouze k určenému účelu.
- Pokud je to možné, vyjměte baterie, když je nepoužíváte.

## GÜVENLİK TALIMATLARI

Ürünü kullanmadan önce aşağıdaki talimatları dikkatlice okuyun. Bu kılavuzu ileride başvurmak veya yeni kullanıcılar için saklayın.

- Bu cihaz sadece evlerde kullanılmak üzere tasarlanmıştır ve bar, restoran, çiftlik, otel, motel ve ofislerde kullanıma uygun değildir.
- Bu cihaz, 8 yaş ve üzeri çocuklar ve fiziksel, duyuşsal veya zihinsel yetenekleri kısıtlı ya da deneyim ve bilgi eksikliği olan kişiler tarafından, cihazın güvenli bir şekilde kullanımı konusunda uygun gözetim veya eğitim almaları ve cihazın içerdiği tehlikeleri anlamaları halinde kullanılabilir. Çocuklar cihazla oynamamalıdır. Temizlik ve kullanıcı bakımı, gözetim olmaksızın çocuklar tarafından yapılmamalıdır.
- Cihaz, ürün işaretlemesinde belirtilen çok düşük emniyet voltajıyla çalıştırılmalıdır.
- Elektrik kablosu hasarlı ise tehlikeyi önlemek için üretici firma, satış sonrası servis veya benzeri yetkili personel tarafından değiştirilmelidir.
- Boru tesisatı minimumda tutulmalıdır.
- Borular fiziksel hasarlardan korunmalı ve havalandırılmayan bir alana döşenmemelidir.
- Ulusal gaz mevzuatına uyulması gerekmektedir.
- Mekanik bağlantıların bakım amacıyla erişilebilir olması gerekir.
- Cihazın yerleştirilebileceği odanın minimum oda taban alanı 14 m<sup>2</sup>'dir.
- UYARI: Havalandırma açıklıklarını tıkanıklıklardan uzak tutun.
- DİKKAT: Servis yalnızca üreticinin önerdiği şekilde yapılmalıdır.
- Cihazın montajı ulusal elektrik tesisatı yönetmeliklerine uygun olarak yapılmalıdır.

- çalıştırılması için belirtilen oda alanına karşılık gelen oda büyüklüğüne sahip, iyi havalandırılan bir alanda saklanmalıdır.
- UYARI: Cihaz, sürekli çalışan açık alevlerden (örneğin çalışan bir gazlı cihaz) veya ateşleme kaynaklarından (örneğin çalışan bir elektrikli ısıtıcı) uzak bir odada saklanmalıdır.
- Cihazın mekanik hasarlara karşı korunacak şekilde saklanması gerekir.
- Soğutucu devresinde çalışma veya müdahalede bulunan herkes, soğutucuları endüstri tarafından tanınan bir değerlendirme spesifikasyonuna uygun olarak güvenli bir şekilde kullanma yeterliliğini belgeleyen, endüstri tarafından akredite edilmiş bir değerlendirme kurumu tarafından verilmiş geçerli bir sertifikaya sahip olmalıdır.
- Servis yalnızca ekipman üreticisinin önerdiği şekilde yapılmalıdır. Diğer kalifiye personelin yardımını gerektiren bakım ve onarımlar, yanıcı soğutucu akışkanların kullanımında yetkin bir kişinin gözetiminde yapılmalıdır.
- Yanıcı bir soğutucu akışkan kullanan bir cihaza bakım yaparken servis personelinin aşağıdakileri yapması gerektiği konusunda talimatlandırılması gerekir.
- Şebeke voltajının ürün etiketinde belirtilen voltaja uygun olduğundan ve fişin topraklı olduğundan emin olun.
- Ürünün kablosunu, fişini veya diğer sabit parçalarını suya veya başka bir sıvıya batırmayın. Elektrik bağlantılarını suya maruz bırakmayın. Fişe dokunmadan veya ürünü açmadan önce ellerinizin tamamen kuru olduğundan emin olun.
- Ürünü güç kablosundan tutarak taşımayın veya çekmeyin. Kabloyu sap olarak kullanmayın. Kabloyu keskin köşelerden veya kenarlardan zorla geçirmeyin. Ürünü güç kablosunun üzerinden geçirmeyin. Kabloyu sıcak yüzeylerden uzak tutun.
- Kablo, fiş veya çerçeve hasarlıysa, düzgün çalışmıyorsa veya düşürülmüşse ürünü kullanmayın.

- patlayıcı veya yanıcı buharların oluşabileceği kapalı alanlarda kullanmayınız .
- Taşınabilir klimayı ısı kaynaklarından uzak tutun.
- Ürünü kendiniz onarmaya çalışmayın. Cecotec'in resmi Teknik Destek Servisi ile iletişime geçin.
- Taşınabilir klimayı banyoya veya diğer nemli ortamlara kurmayın veya kullanmayın.
- Taşınabilir klima sadece iç mekanda kullanılmak üzere tasarlanmıştır ve diğer kullanımlarla uyumlu değildir.
-  Bu simgenin anlamı: DİKKAT: Cihazı kullanmadan önce kullanım kılavuzunu okuyun.
-  Bu simgenin anlamı: Uyarı, yanıcı madde; güvenlik grubu: A3, son derece yanıcı ve düşük toksisite.

## Pil Talimatları

- Pillerin yutulması yanıklara, yumuşak doku delinmesine ve ölüme neden olabilir. Yutulması halinde iki saat içinde ciddi yanıklara yol açabilirler.
- Pil yutmanız durumunda derhal en yakın sağlık kuruluşuna başvurun.
- Çocukların yetişkin gözetimi olmadan pilleri değiştirmesine izin vermeyin.
- Pilleri sökmeyin, açmayın veya imha etmeyin.
- Pilleri çocukların erişemeyeceği yerde saklayın. Özellikle küçük pilleri çocukların erişemeyeceği yerde saklayın. Pilin yutulması durumunda derhal tıbbi yardım alın.
- Pilleri ısıya veya ateşe maruz bırakmayın. Doğrudan güneş ışığı altında saklamaktan kaçının.
- metal nesnelere kısa devre yaptırabilecekleri bir kutu veya çekmecede gelişigüzel saklamayın .
- Pilleri mekanik şoka maruz bırakmayın.
- Hem piller hem de hücreler aşırı koşullar altında sızıntı

μπορεί. Η κύτταρο διαρροή κατάσταση, υγρού στο δέρμα ή στα μάτια. Το υγρό στο δέρμα ή στα μάτια έρχεται σε επαφή με το υγρό, αμέσως σαπούνι και νερό πλύνετε. Το υγρό στα μάτια έρχεται σε επαφή με το υγρό, τουλάχιστον 10 λεπτά συνεχώς με καθαρό νερό πλύνετε και ιατρική βοήθεια λάβετε. Το πηνίο φορώντας προστατευτική ενδυμασία και τοπικά μέτρα ασφαλείας κατάλληλα για την κατάσταση αμέσως ατμοσφαιρική.

- Πηνίο και από απόσταση χειριστή στο πάνω (+) και κάτω (-) σημεία προσέξτε και σωστά χρησιμοποιήστε.
- Οδηγίες με οδηγίες χρησιμοποιήστε. Δεν χρησιμοποιήστε ποτέ.
- Από απόσταση χειριστή διαφορετική παραγωγή, χωρητικότητα, μέγεθος ή τύπο πηνίο μην αναμιγνύετε.
- Παιδιά πηνίο χρησιμοποιήστε υπό την επίβλεψη.
- Κάθε χρόνο προτεινόμενα πηνίο αγοράστε.
- Πηνίο καθαρό και ξηρό κρατήστε. Αποβλήματα κατά τη διάρκεια πηνίο καθαρίστε με καθαρό ξηρό πανί.
- Παρακαλούμε να μην επισκευάζετε ή να αλλάξετε το πρωτότυπο προϊόν με άλλα προϊόντα.
- Πηνίο μόνο για τους σκοπούς που προορίζονται χρησιμοποιήστε.
- Χρησιμοποιήστε πηνίο μόνο όταν είναι απαραίτητο.

## ΟΔΗΓΙΕΣ ΑΣΦΑΛΕΙΑΣ

Αναβάστε προσεκτικά τις ακόλουθες οδηγίες πριν χρησιμοποιήσετε το προϊόν. Διαβάστε αυτό το εγχειρίδιο για μελλοντική αναφορά ή για νέους χρήστες.



- Αυτή η συσκευή έχει σχεδιαστεί αποκλειστικά για οικιακή χρήση και δεν είναι κατάλληλη για χρήση σε μπαρ, εστιατόρια, αγροκτήματα, ξενοδοχεία, μοτέλ και γραφεία.
- Αυτή η συσκευή μπορεί να χρησιμοποιηθεί από παιδιά ηλικίας 8 ετών και άνω και από άτομα με μειωμένες σωματικές,

αισθητηριακές ή νοητικές ικανότητες ή έλλειψη εμπειρίας και γνώσης, εφόσον έχουν λάβει την κατάλληλη επίβλεψη ή εκπαίδευση σχετικά με τη χρήση της συσκευής με ασφαλή τρόπο και κατανοούν τους κινδύνους που ενέχει. Τα παιδιά δεν πρέπει να παίζουν με τη συσκευή. Ο καθαρισμός και η συντήρηση από τον χρήστη δεν πρέπει να γίνονται από παιδιά χωρίς επίβλεψη.

- Η συσκευή πρέπει να τροφοδοτείται με την πολύ χαμηλή τάση ασφαλείας που ορίζεται στη σήμανση του προϊόντος.
- Εάν το καλώδιο τροφοδοσίας έχει υποστεί ζημιά, πρέπει να αντικατασταθεί από τον κατασκευαστή, την εξυπηρέτηση μετά την πώληση ή από εξίσου εξειδικευμένο προσωπικό, προκειμένου να αποφευχθεί τυχόν κίνδυνος.
- Η εγκατάσταση σωληνώσεων πρέπει να περιορίζεται στο ελάχιστο.
- Οι σωλήνες πρέπει να προστατεύονται από φυσικές ζημιές και δεν πρέπει να εγκαθίστανται σε μη αεριζόμενο χώρο.
- Πρέπει να τηρείται η συμμόρφωση με τους εθνικούς κανονισμούς αερίου.
- Οι μηχανικές συνδέσεις πρέπει να είναι προσβάσιμες για λόγους συντήρησης.
- Η ελάχιστη επιφάνεια δαπέδου για το δωμάτιο στο οποίο μπορεί να τοποθετηθεί η συσκευή είναι 14 m<sup>2</sup>.
- ΠΡΟΕΙΔΟΠΟΙΗΣΗ: Διατηρείτε τα ανοίγματα εξαερισμού ελεύθερα από εμπόδια.
- ΠΡΟΣΟΧΗ: Η συντήρηση πρέπει να εκτελείται μόνο σύμφωνα με τις οδηγίες του κατασκευαστή.
- Η συσκευή πρέπει να εγκατασταθεί σύμφωνα με τους εθνικούς κανονισμούς για τις ηλεκτρικές εγκαταστάσεις.
- ΠΡΟΕΙΔΟΠΟΙΗΣΗ: Η συσκευή πρέπει να αποθηκεύεται σε καλά αεριζόμενο χώρο όπου το μέγεθος του δωματίου αντιστοιχεί στην επιφάνεια του δωματίου όπως ορίζεται για τη λειτουργία της.

- ΠΡΟΕΙΔΟΠΟΙΗΣΗ: Η συσκευή πρέπει να αποθηκεύεται σε χώρο μακριά από συνεχώς λειτουργούσες γυμνές φλόγες (π.χ. συσκευή αερίου σε λειτουργία) ή πηγές ανάφλεξης (π.χ. ηλεκτρική θερμάστρα σε λειτουργία).
- Η συσκευή πρέπει να αποθηκεύεται για την αποφυγή μηχανικών βλαβών.
- Όποιος εμπλέκεται σε εργασίες ή παρεμβάσεις σε κύκλωμα ψυκτικού μέσου θα πρέπει να κατέχει έγκυρο πιστοποιητικό που έχει εκδοθεί από διαπιστευμένη από τον κλάδο αρχή αξιολόγησης, το οποίο να πιστοποιεί την ικανότητά του να χειρίζεται ψυκτικά μέσα με ασφάλεια σύμφωνα με μια αναγνωρισμένη από τον κλάδο προδιαγραφή αξιολόγησης.
- Η συντήρηση και οι επισκευές που απαιτούν τη βοήθεια άλλου εξειδικευμένου προσωπικού θα πρέπει να εκτελούνται υπό την επίβλεψη ατόμου που είναι αρμόδιο στη χρήση εύφλεκτων ψυκτικών μέσων.
- Το προσωπικό σέρβις πρέπει να έχει λάβει οδηγίες να εκτελεί τα ακόλουθα κατά τη συντήρηση μιας συσκευής που χρησιμοποιεί εύφλεκτο ψυκτικό μέσο.
- Βεβαιωθείτε ότι η τάση του δικτύου ταιριάζει με την τάση που αναγράφεται στην ετικέτα ονομαστικών τιμών του προϊόντος και ότι το φις είναι γειωμένο.
- Μην βυθίζετε το καλώδιο, το φις ή οποιοδήποτε άλλο σταθερό μέρος του προϊόντος σε νερό ή σε οποιοδήποτε άλλο υγρό. Μην εκθέτετε τις ηλεκτρικές συνδέσεις σε νερό. Βεβαιωθείτε ότι τα χέρια σας είναι εντελώς στεγνά πριν αγγίξετε το φις ή ενεργοποιήσετε το προϊόν.
- Μην μεταφέρετε ή τραβάτε το προϊόν από το καλώδιο τροφοδοσίας. Μην χρησιμοποιείτε το καλώδιο ως λαβή. Μην πιέζετε το καλώδιο γύρω από αιχμηρές γωνίες ή άκρες. Μην περνάτε το προϊόν πάνω από το καλώδιο τροφοδοσίας. Κρατήστε το καλώδιο μακριά από θερμαινόμενες επιφάνειες.
- Μην χρησιμοποιείτε το προϊόν εάν το καλώδιο, το φις ή το

πλαίσιο είναι κατεστραμμένα, δεν λειτουργούν σωστά ή έχουν πέσει.

- Μην χρησιμοποιείτε το προϊόν σε κλειστούς χώρους όπου ενδέχεται να παραχθούν εκρηκτικοί ή εύφλεκτοι ατμοί.
- Κρατήστε το φορητό κλιματιστικό μακριά από πηγές θερμότητας.
- Μην επιχειρήσετε να επισκευάσετε μόνοι σας το προϊόν. Επικοινωνήστε με την επίσημη Υπηρεσία Τεχνικής Υποστήριξης της Cecotec.
- Μην εγκαθιστάτε ή χρησιμοποιείτε το φορητό κλιματιστικό στο μπάνιο ή σε άλλα υγρά περιβάλλοντα.
- Το φορητό κλιματιστικό έχει σχεδιαστεί μόνο για εσωτερική χρήση και δεν είναι συμβατό με άλλες χρήσεις.
-  Αυτό το εικονίδιο σημαίνει: ΠΡΟΣΟΧΗ: Διαβάστε το εγχειρίδιο οδηγιών πριν χρησιμοποιήσετε τη συσκευή.
-  Αυτό το εικονίδιο σημαίνει: Προειδοποίηση, εύφλεκτο υλικό· ομάδα ασφαλείας: A3, πολύ εύφλεκτο και χαμηλής τοξικότητας.

### **Οδηγίες για την μπαταρία**

- Η κατάποση μπαταριών μπορεί να προκαλέσει εγκαύματα, διάτρηση μαλακών ιστών και θάνατο. Μπορούν να προκαλέσουν σοβαρά εγκαύματα εντός δύο ωρών από την κατάποση.
- Εάν καταπιείτε μπαταρίες, πηγαίnete αμέσως στο πλησιέστερο ιατρικό κέντρο.
- Μην επιτρέπετε στα παιδιά να αντικαθιστούν τις μπαταρίες χωρίς την επίβλεψη ενηλίκου.
- Μην αποσυναρμολογείτε, ανοίγετε ή καταστρέφετε τις μπαταρίες.
- Κρατήστε τις μπαταρίες μακριά από παιδιά. Κρατήστε τις μικρές μπαταρίες, ειδικά μακριά από παιδιά. Σε περίπτωση κατάποσης μιας μπαταρίας, ζητήστε αμέσως ιατρική βοήθεια.

- Μην εκθέτετε τις μπαταρίες σε θερμότητα ή φωτιά. Αποφύγετε την αποθήκευση σε άμεσο ηλιακό φως.
- Μην βραχυκυκλώνετε ένα στοιχείο ή μια μπαταρία. Μην αποθηκεύετε μπαταρίες με τυχαίο τρόπο σε κουτί ή συρτάρι όπου μπορούν να βραχυκυκλωθούν η μία την άλλη ή να βραχυκυκλωθούν από άλλα μεταλλικά αντικείμενα.
- Μην εκθέτετε τις μπαταρίες σε μηχανικούς κραδασμούς.
- Τόσο οι μπαταρίες όσο και τα στοιχεία μπορεί να παρουσιάσουν διαρροή υπό ακραίες συνθήκες. Σε περίπτωση διαρροής στοιχείων, μην αφήσετε το υγρό να έρθει σε επαφή με το δέρμα ή τα μάτια σας. Εάν το υγρό έρθει σε επαφή με το δέρμα σας, πλύνετε αμέσως με σαπούνι και νερό. Εάν το υγρό έρθει σε επαφή με τα μάτια σας, ξεπλύνετε αμέσως με άφθονο καθαρό νερό για τουλάχιστον 10 λεπτά και ζητήστε ιατρική βοήθεια. Να φοράτε γάντια κατά το χειρισμό της μπαταρίας και να την απορρίπτετε αμέσως σύμφωνα με τους τοπικούς κανονισμούς.
- Παρατηρήστε τις θετικές (+) και αρνητικές (-) ενδείξεις στις μπαταρίες και το τηλεχειριστήριο και βεβαιωθείτε για τη σωστή χρήση.
- Μην χρησιμοποιείτε μπαταρία που δεν έχει σχεδιαστεί για χρήση με τον εξοπλισμό.
- Μην αναμειγνύετε μπαταρίες διαφορετικού κατασκευαστή, χωρητικότητας, μεγέθους ή τύπου στο τηλεχειριστήριο.
- Η χρήση μπαταριών από παιδιά θα πρέπει να γίνεται υπό επίβλεψη.
- Αγοράζετε πάντα τις συνιστώμενες μπαταρίες.
- Διατηρείτε τις μπαταρίες καθαρές και στεγνές. Σκουπίστε τους ακροδέκτες των μπαταριών με ένα καθαρό, στεγνό πανί εάν λερωθούν.
- Παρακαλούμε φυλάξτε την πρωτότυπη τεκμηρίωση του προϊόντος για μελλοντική αναφορά.



- Χρησιμοποιείτε τις μπαταρίες μόνο για τον σκοπό που προορίζονται.
- Όποτε είναι δυνατόν, αφαιρείτε τις μπαταρίες όταν δεν τις χρησιμοποιείτε.

## **INSTRUCCIONS DE SEGURETAT**

Llegiu les instruccions següents atentament abans d'utilitzar el producte. Deseu aquest manual per a futures referències o nous usuaris.

- Aquest aparell està dissenyat exclusivament per a ús domèstic i en queda exclòs l'ús en bars, restaurants, granges, hotels, motels i oficines.
- Aquest aparell el poden utilitzar nens amb edat de 8 anys i superior i persones amb capacitats físiques, sensorials o mentals reduïdes o manca d'experiència i coneixement, si s'els ha donat la supervisió o formació apropiades respecte a l'ús de l'aparell d'una manera segura i comprenen els perills que implica. Els nens no han de jugar amb l'aparell. La neteja i el manteniment a realitzar per l'usuari no els han de fer els nens sense supervisió.
- L'aparell ha d'estar alimentat a molt baixa tensió de seguretat establerta al marcatge del producte.
- Si el cable d'alimentació està malmès, l'ha de substituir el fabricant, el servei postvenda o el personal qualificat similar per evitar un perill.
- La instal·lació de les canonades s'ha de mantenir al mínim.
- Les canonades s'han de protegir de danys físics i no s'han d'instal·lar en un espai sense ventilació.
- Heu d'observar la conformitat amb els reglaments de gas nacionals.

- Les connexions mecàniques han de ser accessibles per a fins de manteniment.
- El mínim àrea de terra de l'habitació per a l'habitació on l'aparell es pot col·locar és de 14 m<sup>2</sup>.
- ADVERTIMENT: mantingueu les obertures de ventilació netes d'obstruccions.
- AVÍS: el servei s'ha de fer només com recomana el fabricant.
- L'aparell s'ha d'instal·lar segons la reglamentació nacional per a instal·lacions elèctriques.
- ADVERTIMENT: l'aparell s'ha d'emmagatzemar en una àrea ben ventilada on la mida de l'habitació es correspongui amb l'àrea de l'habitació segons s'especifica per al funcionament.
- ADVERTIMENT: l'aparell s'ha d'emmagatzemar en una habitació sense flames a l'aire lliure que funcionen contínuament (per exemple, un aparell de gas en funcionament) ni fonts d'ignició (per exemple, un escalfador elèctric en funcionament).
- L'aparell s'ha d'emmagatzemar per evitar que es produeixin danys mecànics.
- Qualsevol persona involucrada a la feina oa la intervenció sobre un circuit refrigerant hauria d'estar en possessió d'un certificat vàlid en vigor emès per una autoritat d'avaluació acreditada per la indústria, que autoritzi la seva competència per manipular refrigerants de manera segura d'acord amb una especificació d'avaluació reconeguda per la indústria.
- El servei només s'ha de fer segons recomana el fabricant de l'equip. El manteniment i la reparació que requereixin lajudadun altre personal qualificat sha de fer sota la supervisió de la persona competent en lús de refrigerants inflamables.
- El personal de servei que ha de ser instruït per exercir el següent quan realitzi el servei dun aparell que utilitza un refrigerant inflamable.

- Assegureu-vos que el voltatge de xarxa coincideixi amb el voltatge especificat a l'etiqueta de classificació del producte i que l'endoll tingui presa de terra.
- No submergegiu el cable, l'endoll o qualsevol altra part fixa del producte en aigua o qualsevol altre líquid. No exposeu les connexions elèctriques a l'aigua. Assegureu-vos que teniu les mans completament seques abans de tocar l'endoll o engegar el producte.
- No transporteu el producte o estireu-lo usant el cable d'alimentació. No utilitzeu el cable com a nansa. No forceu el cable contra cantonades o vores esmolades. No passeu el producte per sobre del cable d'alimentació. Mantingueu el cable allunyat de superfícies calentes.
- No utilitzeu el producte si el cable, l'endoll o l'estructura presenten danys, no funcionen correctament o han patit cap caiguda.
- No utilitzeu el producte en espais tancats on es puguin produir vapors explosius o inflamables.
- Mantingueu l'aire condicionat portàtil allunyat de fonts de calor.
- No intenteu reparar el producte per si mateix. Contacteu amb el Servei d'Assistència Tècnica oficial de Cecotec.
- No installeu ni utilitzeu l'aire condicionat portàtil al bany o altres ambients humits.
- L'aire condicionat portàtil està dissenyat únicament per a ús interior i no és compatible amb cap altre tipus d'usos.
-  Aquesta icona significa: ATENCIÓ: Llegir el manual d'instruccions abans de fer servir l'aparell.
-  Aquesta icona significa: Advertència, material inflamable; grup de seguretat: A3, altament inflamable i baixa toxicitat.

## Instruccions sobre les piles

- La ingestió de piles pot provocar cremades, perforació de parts toves i la mort. Poden provocar cremades greus les dues hores següents a la ingesta.
- En cas d'ingerir piles, acudiu ràpidament al vostre centre mèdic més proper.
- No permeteu que els nens substitueixin piles sense la supervisió d'un adult.
- No desmunteu, obriu o destruiu les piles.
- Mantingueu les piles fora de l'abast dels nens. Mantingueu especialment les piles considerades petites fora de l'abast dels nens. En cas d'ingestió d'una pila, heu de cercar ràpidament assistència mèdica.
- No exposeu les piles a la calor o al foc. Eviteu lemmagatzematge a la llum directa del sol.
- No curtcircuiteu un element o una pila. No emmagatzemeu les piles o bateries de forma desordenada en una caixa o calaix on puguin curtcircuitar-se entre si o ser curtcircuitades per altres objectes metàl·lics.
- No sotmeti les piles a cops mecànics.
- Tant les bateries com les piles poden presentar fugides en condicions extremes. En cas de fugida d'una cèl·lula, no permeteu que el líquid entri en contacte amb la pell o els ulls. Si el líquid entra en contacte amb la pell, renti's immediatament amb aigua i sabó. Si el líquid entra en contacte amb els ulls, renti'ls de forma immediata amb abundant aigua neta per un mínim de 10 minuts i busqui assistència mèdica. Utilitzeu guants per manejar la pila i llenceu-la immediatament d'acord amb la normativa local.
- Observeu les marques de positiu (+) i negatiu (-) a les piles i el comandament i assegureu-vos de la seva correcta utilització.

- No utilitzeu cap pila que no estigui dissenyada per utilitzar-la amb l'equip.
- No barregeu piles de diferent fabricació, capacitat, mida o tipus dins del comandament.
- L'ús de piles per part dels nens ha de ser supervisat.
- Compri sempre les piles recomanades.
- Mantingueu les piles netes i seques. Netegeu els terminals de les piles amb un drap net i sec si s'embruten.
- Conserveu la documentació original del producte per a futures consultes.
- Utilitzeu les piles només per tal per al qual van ser concebudes.
- Sempre que sigui possible, traieu les piles quan no estigui en ús.



## **BIZTONSÁGI UTASÍTÁSOK**

A termék használata előtt figyelmesen olvassa el az alábbi utasításokat. Őrizze meg ezt a kézikönyvet későbbi felhasználás vagy új felhasználók számára.

- Ez a készülék kizárólag háztartási használatra készült, és nem alkalmas bárokban, éttermekben, farmokon, szállodákban, motelekben és irodákban való használatra.
- Ezt a készüléket 8 éves vagy annál idősebb gyermekek, valamint csökkent fizikai, érzékszervi vagy mentális képességű, illetve tapasztalattal és tudással nem rendelkező személyek használhatják, amennyiben megfelelő felügyeletet kapnak, vagy képzést kaptak a készülék biztonságos használatáról, és megértik a lehetséges veszélyeket. Gyermekek nem játszhatnak a készülékkel. Gyermekek felügyelet nélkül nem végezhetnek tisztítást és felhasználói karbantartást.

- A készüléket a termékjelölésen megadott nagyon alacsony biztonsági feszültségen kell működtetni.
- Ha a tápkábel sérült, azt a gyártónak, annak értékesítés utáni szervizének vagy hasonlóan képzett szakembernek kell kicserélnie a veszélyek elkerülése érdekében.
- A csőszerelést minimálisra kell csökkenteni.
- A csöveket védeni kell a fizikai sérülésektől, és nem szabad szellőző helyen telepíteni.
- Be kell tartani a gázra vonatkozó országos előírásokat.
- A mechanikus csatlakozásoknak karbantartási célból hozzáférhetőnek kell lenniük.
- A készülék elhelyezésére szolgáló helyiség minimális alapterülete 14 m<sup>2</sup> .
- FIGYELMEZTETÉS: Tartsa a szellőzőnyílásokat szabadon.
- FIGYELEM: A szervizelést csak a gyártó ajánlásainak megfelelően szabad elvégezni.
- A készüléket a villamos berendezésekre vonatkozó országos előírásoknak megfelelően kell telepíteni.
- FIGYELMEZTETÉS: A készüléket jól szellőző helyen kell tárolni, ahol a helyiség mérete megfelel a működéshez megadott helyiségméretnek.
- FIGYELMEZTETÉS: A készüléket olyan helyiségben kell tárolni, ahol nincsenek folyamatosan működő nyílt lángok (pl. működő gázkészülék) vagy gyújtóforrások (pl. működő elektromos fűtőberendezés).
- A készüléket úgy kell tárolni, hogy elkerülje a mechanikai sérüléseket.
- A hűtőközeg-körön végzett munkákban vagy beavatkozásokban részt vevő személyeknek érvényes, iparági akkreditációval rendelkező értékelő hatóság által kiállított tanúsítvánnyal kell rendelkezniük, amely igazolja, hogy alkalmasak a hűtőközegek biztonságos kezelésére egy iparágilag elismert értékelési specifikációnak megfelelően.

- A szervizelést csak a berendezés gyártójának ajánlásai szerint szabad elvégezni. A más szakképzett személyzet segítségét igénylő karbantartási és javítási munkákat gyűlékony hűtőközegek használatában jártas személy felügyelete mellett kell elvégezni.
- A szervizszemélyzetet a következők elvégzésére kell utasítani, amikor gyűlékony hűtőközeget használó készüléket szervizel.
- Győződjön meg arról, hogy a hálózati feszültség megegyezik a termék adattábláján feltüntetett feszültséggel, és hogy a csatlakozódugó földelt.
- Ne merítse a vezetékét, a csatlakozódugót vagy a termék bármely más rögzített részét vízbe vagy más folyadékba. Ne tegye ki az elektromos csatlakozásokat víznek. Győződjön meg róla, hogy a keze teljesen száraz, mielőtt megérinti a csatlakozódugót vagy bekapcsolja a terméket.
- Ne hordozza és ne húzza a terméket a tápkábelnél fogva. Ne használja a kábelt fogantyúként. Ne erőltesse a kábelt éles sarkok vagy szélek köré. Ne vezesse a terméket a tápkábel felett. Tartsa távol a kábelt forró felületektől.
- Ne használja a terméket, ha a kábel, a csatlakozódugó vagy a keret sérült, nem működik megfelelően, vagy leesett.
- Ne használja a terméket zárt térben, ahol robbanásveszélyes vagy gyűlékony gőzök keletkezhetnek.
- Tartsa távol a hordozható klímaberendezést a hőforrásoktól.
- Ne próbálja meg saját kezűleg megjavítani a terméket. Lépjen kapcsolatba a Cecotec hivatalos műszaki támogatási szolgálatával.
- Ne telepítse és ne használja a hordozható klímaberendezést fürdőszobában vagy más nedves környezetben.
- A hordozható klímaberendezés kizárólag beltéri használatra készült, és más felhasználási módokkal nem kompatibilis.

-  Ez az ikon a következőt jelenti: FIGYELEM: A készülék használata előtt olvassa el a használati útmutatót.
-  Ez az ikon a következőt jelenti: Figyelmeztetés, gyúlékony anyag; biztonsági csoport: A3, fokozottan gyúlékony és alacsony toxicitású.

## **Akkumulátor használati utasítása**

- Az elemek lenyelése égési sérüléseket, légyrész-perforációt és halált okozhat. Súlyos égési sérüléseket okozhatnak a lenyelés után két órán belül.
- Ha lenyeli az elemeket, azonnal forduljon a legközelebbi orvosi rendelőhöz.
- Ne engedje, hogy a gyerekek felnőtt felügyelete nélkül cseréljék ki az elemeket.
- Ne szerelje szét, ne nyissa ki és ne tegye tönkre az elemeket.
- Az elemeket tartsa gyermekektől elzárva. A kisméretű elemeket különösen tartsa gyermekek elől elzárva. Elem lenyelése esetén azonnal forduljon orvoshoz.
- Ne tegye ki az elemeket hőhatásnak vagy tűznek. Kerülje a közvetlen napfényben való tárolást.
- Ne zárja rövidre az akkumulátort vagy a cellát. Ne tárolja az akkumulátorokat véletlenszerűen dobozban vagy fiókban, ahol rövidre zárhatják egymást, vagy más fémtárgyak rövidre zárhatják őket.
- Ne tegye ki az elemeket mechanikai ütésnek.
- Szélsőséges körülmények között mind az elemek, mind az elemek szivároghatnak. Cellaszivárgás esetén ügyeljen arra, hogy a folyadék ne kerüljön bőrre vagy szembe. Ha a folyadék a bőrre kerül, azonnal mossa le szappannal és vízzel. Ha a folyadék a szembe kerül, azonnal öblítse ki bő tiszta vízzel legalább 10 percig, és forduljon orvoshoz. Viseljen kesztyűt az elem kezelésekor, és azonnal ártalmatlanítsa a helyi előírásoknak megfelelően.

- Figyeljen az elemek és a távirányító pozitív (+) és negatív (-) jelöléseire, és ügyeljen a helyes használatra.
- Ne használjon olyan akkumulátort, amelyet nem a berendezéshez terveztek.
- Ne használjon különböző gyártmányú, kapacitású, méretű vagy típusú elemeket a távirányítón belül.
- Az elemek gyermekek általi használatát felügyelni kell.
- Mindig az ajánlott akkumulátorokat vásárolja.
- Tartsa az akkumulátorokat tisztán és szárazon. Törölje át az akkumulátor pólusait tiszta, száraz ruhával, ha azok beszennyeződnek.
- Kérjük, őrizze meg az eredeti termékdokumentációt későbbi felhasználás céljából.
- Az elemeket csak a rendeltetésüknek megfelelően használja.
- Amikor csak lehetséges, használaton kívül vegye ki az elemeket.

### تعليمات السلامة

- اقرأ التعليمات التالية بعناية قبل استخدام المنتج. احتفظ بهذا الدليل للرجوع إليه مستقبلاً أو للمستخدمين الجدد.
- تم تصميم هذا الجهاز للاستخدام المنزلي حصرياً ولا يصلح للاستخدام في الحانات والمطاعم والمزارع والفنادق والموتيلات والمكاتب.
  - يُمكن استخدام هذا الجهاز من قِبل الأطفال بعمر 8 سنوات فما فوق، والأشخاص ذوي القدرات البدنية أو الحسية أو العقلية المحدودة، أو الذين يفتقرون إلى الخبرة والمعرفة، شريطة أن يخضعوا للإشراف أو التدريب المناسبين على استخدامه بطريقة آمنة، وأن يفهموا المخاطر المُحتملة. يُمنع الأطفال من اللعب بالجهاز. ويُمنع تنظيفه وصيانته من قِبل الأطفال دون إشراف.
  - يجب تشغيل الجهاز بجهد أمان منخفض للغاية كما هو موضح في علامة المنتج.
  - في حالة تلف سلك الطاقة، يجب استبداله من قِبل الشركة المصنعة أو خدمة ما بعد البيع أو من قبل موظف مؤهل مماثل لتجنب المخاطر.

- ينبغي أن يتم تركيب الأنابيب إلى الحد الأدنى.
- يجب حماية الأنابيب من التلف المادي ويجب عدم تركيبها في مكان غير جيد التهوية.
- يجب مراعاة الامتثال للوائح الغاز الوطنية.
- يجب أن تكون التوصيلات الميكانيكية متاحة لأغراض الصيانة.
- الحد الأدنى لمساحة أرضية الغرفة التي يمكن وضع الجهاز فيها هو 14 م<sup>2</sup>.
- تحذير: احرص على إبقاء فتحات التهوية خالية من العوائق.
- ملاحظة: يجب إجراء الخدمة فقط وفقاً لتوصيات الشركة المصنعة.
- يجب أن يتم تركيب الجهاز وفقاً للوائح الوطنية الخاصة بالتركيبات الكهربائية.
- تحذير: يجب تخزين الجهاز في منطقة جيدة التهوية حيث يتوافق حجم الغرفة مع مساحة الغرفة المحددة للتشغيل.
- تحذير: يجب تخزين الجهاز في غرفة خالية من اللهب المكشوف الذي يعمل بشكل مستمر (على سبيل المثال، جهاز يعمل بالغاز) أو مصادر الاشتعال (على سبيل المثال، سخان كهربائي أثناء التشغيل).
- يجب تخزين الجهاز لتجنب حدوث أي ضرر ميكانيكي.
- يجب على أي شخص مشارك في العمل أو التدخل في دائرة التبريد أن يحمل شهادة صالحة صادرة عن هيئة تقييم معتمدة في الصناعة، والتي تثبت كفاءته في التعامل مع المبردات بأمان وفقاً لمواصفات التقييم المعترف بها في الصناعة.
- يجب إجراء الصيانة فقط وفقاً لتوصيات الشركة المصنعة للجهاز. يجب إجراء الصيانة والإصلاحات التي تتطلب مساعدة فنيين مؤهلين آخرين تحت إشراف شخص متخصص في استخدام المبردات القابلة للاشتعال.
- يجب توجيه موظفي الخدمة للقيام بما يلي عند صيانة جهاز يستخدم مادة تبريد قابلة للاشتعال.
- تأكد من أن جهد التيار الكهربائي الرئيسي يتطابق مع الجهد المحدد على ملصق تصنيف المنتج وأن القابس مؤرض.
- لا تغمر السلك أو القابس أو أي جزء ثابت آخر من المنتج في الماء أو أي سائل آخر.
- لا تُعرض التوصيلات الكهربائية للماء. تأكد من جفاف يديك تماماً قبل لمس القابس أو تشغيل المنتج.
- لا تحمل المنتج أو تسحبه من سلك الطاقة. لا تستخدم السلك كمقبض. لا تُجبر السلك على تجاوز الزوايا أو الحواف الحادة. لا تمرر المنتج فوق سلك الطاقة. أبقِ السلك بعيداً عن الأسطح الساخنة.
- لا تستخدم المنتج إذا كان السلك أو القابس أو الإطار تالفاً، أو لا يعمل بشكل صحيح، أو سقط.
- لا تستخدم المنتج في الأماكن المغلقة حيث قد تنتج أبخرة قابلة للانفجار أو الاشتعال.
- احتفظ بمكيف الهواء المحمول بعيداً عن مصادر الحرارة.

- لا تحاول إصلاح المنتج بنفسك. تواصل مع خدمة الدعم الفني الرسمية لشركة Cecotec.
- لا تقم بتثبيت أو استخدام مكيف الهواء المحمول في الحمام أو في البيئات الرطبة الأخرى.
- تم تصميم مكيف الهواء المحمول للاستخدام الداخلي فقط ولا يتوافق مع الاستخدامات الأخرى.



- تعني هذه الأيقونة: تنبيه: اقرأ دليل التعليمات قبل استخدام الجهاز.
- تعني هذه الأيقونة: تحذير، مادة قابلة للاشتعال؛ المجموعة الأمانة: A3، شديدة الاشتعال ومنخفضة السمية.



### تعليمات البطارية

- قد يُسبب ابتلاع البطاريات حروقًا، وثقبًا في الأنسجة الرخوة، والوفاة. كما يُمكن أن تُسبب حروقًا بالغة خلال ساعتين من الابتلاع.
- إذا ابتلعت البطاريات، توجه فورًا إلى أقرب مركز طبي.
- لا تسمح للأطفال باستبدال البطاريات دون إشراف الكبار.
- لا تقم بتفكيك أو فتح أو تدمير البطاريات.
- أبقِ البطاريات بعيدًا عن متناول الأطفال. أبقِ البطاريات الصغيرة بعيدًا عن متناول الأطفال. في حال ابتلاع أي بطارية، اطلب المساعدة الطبية فورًا.
- لا تُعرض البطاريات للحرارة أو النار. تجنّب تخزينها في ضوء الشمس المباشر.
- لا تُسبب قصرًا في دائرة الخلية أو البطارية. لا تُخزّن البطاريات عشوائيًا في صندوق أو درج حيث قد تُسبب قصرًا في دائرة بعضها البعض أو تُسببها أجسام معدنية أخرى.
- لا تعرض البطاريات لصدمات ميكانيكية.
- قد تتسرب البطاريات والخلايا في ظروف قاسية. في حال تسرب الخلايا، تجنب ملامسة السائل لبشرتك أو عينيك. في حال ملامسة السائل لبشرتك، اغسلها فورًا بالماء والصابون. في حال ملامسة السائل لعينيك، اشطفهما فورًا بكمية وفيرة من الماء النظيف لمدة 10 دقائق على الأقل، واستشر طبيبًا. ارتدِ قفازات عند التعامل مع البطارية وتخلص منها فورًا وفقًا للوائح المحلية.
- قم بمراقبة العلامات الموجبة (+) والسلبية (-) الموجودة على البطاريات وجهاز التحكم عن بعد وتأكد من الاستخدام الصحيح.
- لا تستخدم أي بطارية غير مخصصة للاستخدام مع الجهاز.
- لا تخلط بطاريات ذات تصنيع أو سعة أو حجم أو نوع مختلف داخل جهاز التحكم عن بعد.

- ينبغي مراقبة استخدام البطاريات من قبل الأطفال.
- قم دائماً بشراء البطاريات الموصى بها.
- حافظ على نظافة البطاريات وجفافها. امسح أطراف البطارية بقطعة قماش نظيفة وجافة إذا اتسخت.
- يرجى الاحتفاظ بوثائق المنتج الأصلية للرجوع إليها في المستقبل.
- استخدم البطاريات فقط للغرض المخصص لها.
- عندما يكون ذلك ممكناً، قم بإزالة البطاريات عندما لا تكون قيد الاستخدام.

## **1. PIEZAS Y COMPONENTES**

Fig. 1

1. Panel de control
2. Carcasa frontal
3. Ruedas
4. Tapa superior
5. Salida de aire/lamas
6. Carcasa trasera

Fig. 2

1. Filtro superior
2. Carcasa trasera
3. Salida de aire
4. Orificio de desagüe
5. Asa
6. Soporte para el cable
7. Orificio de desagüe continuo
8. Filtro inferior
9. Cable
10. Enchufe

Fig. 3

1. Tubo de salida de aire
2. Placa de sellado de ventana

Panel de control. Fig. 4

1. Encendido/apagado
2. Modos
3. Velocidad del ventilador
4. Disminuir
5. Aumentar
6. Temporizador/Wi-Fi
7. Modo noche
8. Oscilación

Mando a distancia. Fig. 5

1. Encendido/apagado
2. Temporizador
3. Oscilación
4. Modo noche

5. Aumentar/disminuir
6. Modos
7. Velocidad del ventilador
8. Cambio de unidades

**NOTA:**

Los gráficos de este manual son representaciones esquemáticas y puede que no coincidan exactamente con los del producto.

**2. ANTES DE USAR**

- Este aparato presenta un embalaje diseñado para protegerlo durante su transporte. Saque el aparato de su caja y retire todo el material de embalaje. Puede guardar la caja original y otros elementos del embalaje en un lugar seguro para prevenir daños en el aparato si necesita transportarlo en el futuro. Si desea deshacerse del embalaje original, asegúrese de reciclar todos los elementos correctamente.
- Asegúrese de que todas las piezas y componentes están incluidos y en buen estado. Si faltara alguno o no estuviera en buen estado, contacte de forma inmediata con el Servicio de Atención Técnica oficial de Cecotec.

**Contenido de la caja**

- Aire acondicionado portátil
- Kit para ventanas
- Mando a distancia
- Este manual de instrucciones
- No retire el número de serie del producto, para poder mantener una correcta trazabilidad de su equipo en caso de solicitar asistencia.

**3. INSTALACIÓN DEL PRODUCTO****AVISOS:**

- Deje una distancia mínima de 50 cm con paredes y otros objetos. Fig. 6
- No instale ni utilice el aire acondicionado en baños u otros ambientes húmedos.
- Antes de utilizar el aire acondicionado portátil, déjelo quieto en posición vertical durante un mínimo de 2 horas. Cuando mueva el aparato de un lado a otro, hágalo siempre manteniéndolo en posición vertical y dejándolo sobre una superficie plana.

## ESPAÑOL

- El tubo de salida de aire debe ser 28-150 cm de largo, esta longitud está basada en las especificaciones del aire acondicionado. No utilice tubos extensibles ni cambie el tubo por otro diferente, esto podría causar el mal funcionamiento del producto. El tubo de escape debe estar libre de obstrucciones, de lo contrario podría sobrecalentarse.

### **Montaje del tubo de salida de aire.** Fig. 7

1. Estire del tubo de salida de aire.
2. Inserte el tubo en la salida de aire.
3. Gire el extremo al contrario de las agujas de reloj para fijarlo al cuerpo del aire acondicionado.

#### NOTA:

- El extremo plano de las juntas del tubo de escape debe estar bien encajado.
- El tubo de salida de aire no puede estar torcido ni doblado más de 45°. Mantenga la ventilación del tubo de salida de aire libre de obstrucciones.

### **Montaje de la placa de sellado de la ventana**

Puede instalar la placa de sellado de la ventana tanto en posición vertical (fig. 8) como en horizontal (fig. 9). Ajuste el tamaño de la abertura de forma que la placa de sellado quede fija en ella.

Se deben aplicar las siguientes verificaciones a las instalaciones que usan refrigerantes inflamables:

- El tamaño de carga está de acuerdo con el tamaño de la habitación dentro de la cual las partes que contienen refrigerante están instaladas.
- Las salidas y la maquinaria de ventilación se hacen funcionar adecuadamente y no están obstruidas.
- Si se utiliza un circuito de refrigeración indirecto, el circuito secundario debe verificarse para comprobar la presencia de refrigerante.
- El marcado del equipo continúa siendo visible y legible. Los marcados y símbolos que son ilegibles deben corregirse.
- Los componentes o la tubería de refrigeración se instalan en una posición donde no son susceptibles de verse expuestos a cualquier sustancia que pueda corroer los componentes que contienen refrigerante, a menos que los componentes estén contruidos de materiales que sean inherentemente resistentes a la corrosión o estén protegidos adecuadamente ante la corrosión.

## 4. FUNCIONAMIENTO

Las siguientes funciones las puede accionar desde el panel de control o desde el mando a distancia.

### **Encendido/apagado**

Al encender el aparato, este pitará y entrará en modo standby. Pulse el icono de encendido para encender o apagar el aparato.

#### Modo

Pulse el icono de modo para seleccionar entre el modo frío, el modo ventilador, el modo deshumidificación y el modo calefacción.

Aviso: cuando el aparato funcione en modo frío y deshumidificación el drenaje de los condensados se hará por la salida de condensados superior. Cuando el aparato funcione en modo calefacción el drenaje de los condensados se hará a través de la salida de condensados inferior.

Aviso: cuando se cambie de modo calefacción y viceversa, el aparato tomará un tiempo para cambiar de un modo a otro. Puede tardar unos minutos en comenzar a funcionar otra vez normalmente.

### **Modo noche**

En modo frío, pulse el botón de modo Noche para activarlo. El aparato funcionará en modo de ahorro de energía y silencioso.

### **Aumentar y disminuir**

Pulse estos iconos para aumentar o disminuir la temperatura y el tiempo de funcionamiento. La temperatura no se puede ajustar en el modo ventilador ni en el modo deshumidificación.

### **Velocidad del ventilador**

Pulse este icono para seleccionar la velocidad del ventilador alta o baja en el modo frío. Esta opción no está disponible en el modo deshumidificación.

#### AVISO:

En determinadas condiciones (desescarche), es posible que no funcione a la velocidad seleccionada.



### **Temporizador**

Pulse este icono para configurar el temporizador. Cuando el símbolo del temporizador parpadee, pulse los iconos de aumentar y disminuir para configurar el tiempo de funcionamiento deseado. Puede configurar el temporizador de 1 a 24 horas, los dígitos aumentarán o disminuirán en intervalos de 1 hora.

### **Cambio de unidades (Mando a distancia)**

Pulse este botón para cambiar entre grados centígrados y grados Fahrenheit.

### Oscilación

Pulse este botón para activar la oscilación de aire.

### Instrucciones de desagüe

Si el aire acondicionado deja de funcionar debido a que el depósito de agua está lleno, apáguelo y desconéctelo de la toma de corriente. Parpadeará el indicador de depósito lleno (FULL) y el aparato no funcionará hasta que se evacue el agua contenida en su interior.

#### Desagüe manual. Fig. 10

1. Coloque un recipiente bajo la salida de agua en la parte trasera del cuerpo del producto.
2. Desenrosque la tapa de desagüe y retire el tapón del agua, el agua caerá automáticamente al recipiente.

#### AVISOS:

- Mueva el aparato con cuidado para que no se desborde el agua del depósito, situado en la parte inferior del producto.
- Guarde la tapa de desagüe y el tapón del agua en un lugar seguro.
- Durante el desagüe, puede inclinar ligeramente el producto hacia atrás.
- Si el agua no cabe en el recipiente, coloque el tapón del agua en la salida antes de que el agua se desborde para evitar que se moje el suelo o las alfombras.
- Una vez vaciada el agua, coloque el tapón del agua y cierre bien la tapa de desagüe.
- Reinicie el aparato únicamente después de cerrar el tapón y la tapa, de lo contrario el agua generada por la condensación de la máquina podría caer al suelo.

#### Desagüe continuo. Fig. 11

1. Desenrosque la tapa de desagüe y el tapón del agua.
2. Introduzca la manguera de desagüe en la salida del agua.
3. Conecte la manguera de desagüe a un cubo o recipiente grande.

### Funciones de protección:

#### Función de protección contra escarcha

En los modos de enfriamiento, deshumidificación si la temperatura de la tubería de salida del evaporador es demasiado baja, el aparato entrará automáticamente en modo de protección para evitar daños en el evaporador. El aparato se reiniciará cuando la temperatura se restablezca a valores normales.

#### Función de protección contra inundación de agua de condensados

Si el aire acondicionado deja de funcionar debido a que el depósito de agua está lleno, apáguelo y desconéctelo de la toma de corriente. Parpadeará en el display el indicador de depósito lleno (FL) y el aparato no funcionará hasta que se evacue el agua contenida en su interior.

### **Desescarche automático**

Este aire acondicionado dispone de una función de descongelación automática.

### **Función de protección del compresor**

Para aumentar la vida útil del compresor, cuenta con una función de protección de arranque retardado de 3 minutos después de apagar el compresor.

## **5. LIMPIEZA Y MANTENIMIENTO**

- Apague y desconecte el aparato de la toma de corriente antes de limpiarlo o repararlo.
- Utilice un paño suave y seco o ligeramente húmedo con un poco de producto de limpieza neutro para limpiar el exterior del producto y prevenir acumulación de polvo y suciedad.
- Si no va a utilizar el producto en un periodo prolongado de tiempo, guárdelo en un lugar seguro y bien ventilado.
- No utilice detergentes, esponjas abrasivas, paños tratados químicamente, gasolina, benceno, alcohol u otros disolventes, ya que estos podrían rascar o dañar el depósito y dar lugar a fugas.
- No sumerja el producto en agua ni cualquier otro líquido.

### **Limpieza del filtro.** Fig. 12

- Si el filtro está obstruido por polvo, la efectividad del aire acondicionado se verá afectada. Asegúrese de limpiar el filtro una vez cada 2 semanas.

### **Limpieza del marco superior del filtro**

- Desatornille el tornillo fijado al filtro en la parte trasera con un destornillador y extraiga el filtro.
- Sumerja el filtro en agua caliente con detergente neutro (sobre 40 °C / 104 °C) y deje que se seque a la sombra después de enjuagarlo. Asegúrese de que está completamente seco antes de volver a colocarlo.

### **Cambiar las pilas**

El mando a distancia funciona con dos pilas AAA. Si el mando a distancia no responde, cambie las pilas como se indica a continuación:

1. Coloque el mando boca abajo y deslice la pestaña hacia afuera.
2. Retire las pilas fijándose en la polaridad.
3. Introduzca las nuevas pilas.

### **Almacenamiento**

- Almacene el aparato en áreas bien ventiladas.
- Desenrosque la tapa de desagüe, retire el tapón del agua y vacíe toda el agua del interior de depósito en un recipiente, o directamente vuelque el producto ligeramente para vaciarlo.

## ESPAÑOL

- Encienda el aparato, encienda el modo de ventilación a velocidad baja y déjelo en funcionamiento hasta que la tubería de desagüe se seque. Así el interior del producto quedará seco y se evitará la aparición de moho.
- Apague el aparato, desconéctelo de la toma de corriente y enrolle el cable en el recogecables. Coloque el tapón del agua y la tapa de desagüe en su posición.
- Extraiga el tubo de escape y guárdelo bien.
- Cubra el aire acondicionado con una bolsa de plástico. Guarde el aire acondicionado en un lugar seco, fuera del alcance de los niños y protéjalo de suciedades.
- Retire las pilas del mando a distancia y guárdelas en un lugar seguro.
- Asegúrese de guardar el producto en un ambiente seco y guarde todos los componentes.

### Mantenimiento

Cualquier persona involucrada en manejo o trabajo con circuitos de gas refrigerante debe tener un certificado válido expedido por una autoridad de asesoramiento industrial acreditada, que acredite su capacidad para trabajar con refrigerantes de forma segura de acuerdo con las especificaciones industriales reconocidas.

## 6. CONECTIVIDAD WI-FI Y APLICACIÓN MÓVIL

Para poder vincular su producto con nuestra aplicación debe seguir los siguientes pasos:

### Modo escaneado automático

1. Descargue la aplicación Cecotec de Google Play o App Store.
2. Si es la primera vez que utiliza la aplicación deberá registrar su cuenta, si no, inicie sesión.
3. Una vez dentro de la aplicación, pulse sobre el "+" situado en la parte superior derecha y pulse sobre tratamiento del aire.
4. En la esquina superior derecha pulse sobre "Auto Scan". Encienda su aparato, debe asegurarse de que no tiene ningún modo seleccionado:
  - a. Si tiene algún modo seleccionado: pulse el botón de encendido, el aire acondicionado entrará en modo espera.
  - b. Si no tiene ningún modo seleccionado: su aparato ya se encuentra en modo espera.
5. A continuación, haga una pulsación prolongada en el botón temporizador/Wi-Fi durante 5 segundos hasta que el icono comience a parpadear.
6. El aparato aparecerá en pantalla, pulse sobre él.
7. Introduzca la contraseña del Wi-Fi al que está conectado el dispositivo móvil y seleccione confirmar, recuerde que la red debe de ser de 2.4 GHz.
8. Espere a que la conexión finalice.

### Modo de conexión manual

1. Descargue la aplicación Cecotec de Google Play o App Store.

2. Si es la primera vez que utiliza la aplicación deberá registrar su cuenta, si no, inicie sesión.
3. Una vez dentro de la aplicación, pulse sobre el "+" situado en la parte superior derecha y pulse sobre "ForceClima".
4. Encienda su aparato, debe asegurarse de que no tiene ningún modo seleccionado:
  - a. Si tiene algún modo seleccionado: pulse el botón de encendido, el aire acondicionado entrará en modo espera.
  - b. Si no tiene ningún modo seleccionado: su aparato ya se encuentra en modo espera.
5. A continuación, haga una pulsación prolongada en el botón temporizador/Wi-Fi durante 5 segundos hasta que el icono comience a parpadear.
6. Introduzca la contraseña de su Wi-Fi y pulse en confirmar. Recuerde que la red Wi-Fi debe ser de 2.4 GHz.
7. Una vez hecho esto, el proceso de vinculación comenzará automáticamente.

## 7. RESOLUCIÓN DE PROBLEMAS

Problemas	Posibles causas	Posibles soluciones
El aire acondicionado no funciona.	No hay corriente.	Conéctelo a una toma de corriente y enciéndalo.
	El indicador de depósito lleno parpadeará.	Vacíe el agua de dentro.
	La temperatura ambiente es demasiado alta o baja.	Se recomienda utilizar el aparato en temperaturas de 7 a 35 °C.
	En modo frío, la temperatura ambiente es más baja que la configurada; en modo calor, la temperatura ambiente es más alta que la configurada.	Cambie la temperatura configurada.
	En el modo de deshumidificación, la temperatura ambiente es muy baja.	El aparato está en una habitación donde la temperatura es inferior a 17 °C.
La función de frío no funciona bien	Está expuesto a luz solar directa.	Evite la luz solar con una cortina.
	Las puertas o las ventanas están abiertas; hay muchas personas; en modo frío, hay fuentes de calor encendidas.	Cierre las puertas y las ventanas.
	El filtro está sucio.	Limpe o cambie el filtro.
	La entrada o la salida de aire está bloqueada.	Limpe las obstrucciones.

Problemas	Posibles causas	Posibles soluciones
El aparato hace mucho ruido	El aire acondicionado no está en una superficie plana.	Coloque el aire acondicionado sobre una superficie plana y resistente (para reducir el ruido).
El compresor no funciona.	Hay escarcha.	Espere 3 minutos hasta que la temperatura baje y luego reinicie el aparato.
	Se activa el sistema de protección contra sobrecalentamiento.	
El mando a distancia no funciona.	Hay demasiada distancia entre la máquina y el mando a distancia.	Utilice el mando a distancia cerca del aire acondicionado y asegúrese de que apunta el mando directamente hacia el receptor.
	El mando a distancia no está alineado en la dirección del receptor del mando.	
	Las baterías están gastadas.	
La pantalla muestra "E1".	El sensor de la temperatura ambiente no funciona.	Póngase en contacto con el Servicio de Asistencia Técnica oficial de Cecotec.
La pantalla muestra "E2"	El sensor de la temperatura de las tuberías no funciona.	Póngase en contacto con el Servicio de Asistencia Técnica oficial de Cecotec.

## **1. Información de servicio**

### **1.1. Verificación sobre el área**

Antes de comenzar a trabajar sobre los sistemas que contienen refrigerantes inflamables, son necesarias verificaciones de seguridad para asegurar que el riesgo de ignición se minimiza. Para reparar el sistema de refrigeración, se deben cumplir las siguientes precauciones antes de realizar trabajos sobre el sistema.

### **1.2. Procedimiento de trabajo**

El trabajo se debe realizar según un procedimiento controlado para minimizar el riesgo de que un vapor o gas inflamable esté presente mientras se realiza el trabajo.

### **1.3. Área de trabajo general**

Todo el personal de mantenimiento y otros que trabajen en el área del lugar deben ser instruidos sobre la naturaleza del trabajo que se realice. Se debe evitar el trabajo en espacios cerrados. El área alrededor del espacio de trabajo debe dividirse en secciones. Asegurarse de que las condiciones dentro del área se han hecho seguras mediante el control del material inflamable.

#### 1.4. Verificación de la presencia de refrigerante

El área debe verificarse con un detector de refrigerante apropiado antes y durante el trabajo, para asegurarse de que el técnico está prevenido de las atmósferas potencialmente inflamables. Asegurarse de que el equipo de detección de fugas utilizado es adecuado para el uso con refrigerantes inflamables, es decir que no provoca chispas, adecuadamente sellado o intrínsecamente seguro.

#### 1.5. Presencia de extintores

Si cualquier trabajo a elevada temperatura ha de realizarse sobre el equipo de refrigeración o cualquier parte asociada, debe estar a mano un equipo extintor apropiado. Tener un extintor de polvo seco o CO<sub>2</sub> adyacente al área de carga.

#### 1.6. Sin fuentes de ignición

Ninguna persona que lleve a cabo trabajos relacionados con un sistema de refrigeración que implique la exposición de tuberías que contengan o hayan contenido refrigerante inflamable debe usar cualquier fuente de ignición de tal manera que pueda llevar a un riesgo de fuego o explosión. Todas las posibles fuentes de ignición, incluyendo fumar cigarrillos, debería mantenerse lo suficientemente lejos del lugar de instalación, reparación, retirada y desecho, durante el cual el refrigerante inflamable posiblemente puede liberarse al espacio circundante. Antes de que el trabajo comience, el área alrededor del equipo ha de explorarse para asegurarse de que no hay peligro de inflamación o riesgo de ignición. Deben mostrarse símbolos de "No fumar".

#### 1.7. Área ventilada

Asegurarse de que el área está al aire libre o adecuadamente ventilada antes de intervenir en el sistema o llevar a cabo cualquier trabajo a alta temperatura. Debe continuar un grado de ventilación durante el periodo durante el cual se realiza el trabajo. La ventilación debería dispersar de forma segura cualquier refrigerante liberado y preferiblemente expulsarlo de forma externa a la atmósfera.

#### 1.8. Verificación al equipo de refrigeración

Cuando se cambian los componentes eléctricos, deben estar adaptados a su propósito y a la especificación correcta. En todo momento se deben seguir las guías de mantenimiento y servicio del fabricante. En caso de duda, consultar al departamento técnico del fabricante para asistencia.

Se deben aplicar las siguientes verificaciones a las instalaciones que usan refrigerantes inflamables:

- El tamaño de carga está de acuerdo con el tamaño de la habitación dentro de la cual las partes que contienen refrigerante están instaladas.
- Las salidas y la maquinaria de ventilación se hacen funcionar adecuadamente y no están obstruidas.

- Si se utiliza un circuito de refrigeración indirecto, el circuito secundario debe verificarse para comprobar la presencia de refrigerante.
- El marcado del equipo continúa siendo visible y legible. Los marcados y símbolos que son ilegibles deben corregirse.
- Los componentes o la tubería de refrigeración se instalan en una posición donde no son susceptibles de verse expuestos a cualquier sustancia que pueda corroer los componentes que contienen refrigerante, a menos que los componentes estén contruidos de materiales que sean inherentemente resistentes a la corrosión o estén protegidos adecuadamente ante la corrosión.

### 1.9. Verificación a los dispositivos eléctricos

La reparación y mantenimiento de los componentes eléctricos debe incluir verificaciones de seguridad iniciales y procedimientos de inspección de componentes. Si existe un fallo que podría comprometer la seguridad, entonces no debe conectarse al circuito ninguna alimentación eléctrica hasta que se haya tratado satisfactoriamente. Si el fallo no puede corregirse inmediatamente, pero es necesario continuar el funcionamiento, se debe usar una solución temporal adecuada. Esto debe informarse al propietario del equipo de modo que todas las partes estén advertidas.

Las verificaciones iniciales de seguridad deben incluir:

- Que los condensadores estén descargados: esto debe realizarse de un modo seguro para evitar la posibilidad de chispas.
- Que ningún cableado ni componentes eléctricos en tensión están expuestos mientras se carga, recupera o purga el sistema.
- Que hay continuidad en la conexión a tierra.

### 2. Reparaciones de los componentes sellados

- Durante la reparación de componentes sellados, todas las alimentaciones eléctricas deben desconectarse del equipo sobre el que se trabaja antes de cualquier retirada de cubiertas selladas, etc. Si es absolutamente necesario tener una alimentación eléctrica del equipo durante el servicio, entonces una forma de detección de fugas en funcionamiento permanentemente debe colocarse en el punto más crítico para advertir de una situación potencialmente peligrosa.
- Se debe prestar especial atención a lo siguiente para asegurarse de que al trabajar sobre componentes eléctricos no se altera la carcasa de manera que el nivel de protección se vea afectado. Esto debe incluir daño de los cables, excesivo número de conexiones, terminales no conformes con la especificación inicial, daño a los sellados, ajuste incorrecto de los prensaestopas, etc.
- Asegurarse de que la instrumentación está montada de manera segura.
- Asegurarse de que los sellados o los materiales de sellado no se han degradado de manera que no sirven más para el propósito de evitar la penetración de atmósferas inflamables. Las partes de sustitución deben ser de acuerdo con las especificaciones del fabricante.

NOTA: el uso de sellante de silicona puede inhibir la efectividad de algunos tipos de equipo de detección de fugas. Los componentes intrínsecamente seguros no tienen que estar aislados antes de trabajar con ellos.

### 3. Reparación de componentes intrínsecamente seguros

- No aplicar ninguna carga inductiva o capacitiva permanente al circuito sin asegurarse de que no superará la tensión permisible y la corriente permitida para el equipo en uso.
- Los componentes intrínsecamente seguros son los únicos tipos con los que se puede trabajar en presencia de una atmósfera inflamable. La instrumentación de ensayo debe presentar las características asignadas correctas.
- Sustituir los componentes solo con partes especificadas por el fabricante. Otras partes pueden producir la ignición del refrigerante en la atmósfera a partir de una fuga.

### 4. Cableado

Verificar que el cableado no está sometido a desgaste, corrosión, presión excesiva, vibración, bordes afilados o cualesquiera otros efectos ambientales. La verificación también debe tener en cuenta los efectos del envejecimiento o la vibración continua de fuentes tales como compresores o ventiladores.

### 5. Detección de refrigerantes inflamables

En ninguna circunstancia las fuentes potenciales de ignición deben usarse en la búsqueda o detección de fugas de refrigerante. No debe usarse una lámpara de haluro (o cualquier otro detector que use una llama desnuda).

### 6. Métodos de detección de fugas

- Los siguientes métodos de detección de fugas se consideran aceptables para sistemas que contienen refrigerantes inflamables.
- Los detectores de fugas electrónicos deben usarse para detectar refrigerantes inflamables, pero la sensibilidad puede no ser adecuada, o puede necesitar recalibración (el equipo de detección debe calibrarse en un área libre de refrigerante). Asegurarse de que el detector no es una fuente potencial de ignición y de que es adecuado para el refrigerante utilizado. El equipo de detección de fugas debe ajustarse a un porcentaje del límite inferior de inflamabilidad del refrigerante y debe calibrarse para el refrigerante empleado y se confirma el porcentaje apropiado de gas (25 % como máximo).
- Los fluidos de detección de fugas son adecuados para el uso con la mayoría de los refrigerantes, pero el uso de detergentes que contienen cloro debe evitarse ya que el cloro puede reaccionar con el refrigerante y corroer las tuberías de cobre.
- Si se sospecha la existencia de una fuga, todas las llamas desnudas deben eliminarse/extinguirse.
- Si se encuentra una fuga de refrigerante y requiere soldadura fuerte, se debe recuperar del sistema todo el refrigerante, o aislarse (por medio de válvulas de cierre) en una parte del

sistema lejana de la fuga. El nitrógeno libre de oxígeno debe purgarse entonces a través del sistema tanto antes como durante el proceso de soldadura fuerte.

### 7. Retirada y evacuación

Cuando se interviene en el circuito de refrigeración para realizar reparaciones o con cualquier otro objetivo se deben utilizar procedimientos convencionales. Sin embargo, es importante que se sigan las mejores prácticas, ya que la inflamabilidad es un asunto de preocupación. Se debe seguir el siguiente procedimiento:

1. Retirar el refrigerante.
  2. Purgar el circuito con gas inerte.
  3. Evacuar.
  4. Purgar de nuevo con gas inerte.
  5. Abrir el circuito mediante corte o soldadura fuerte.
- La carga de refrigerante debe recuperarse en los cilindros de recuperación correctos. El sistema debe limpiarse con nitrógeno libre de oxígeno para convertir la unidad en segura. Este proceso puede necesitar repetirse varias veces. No se debe usar el oxígeno o el aire comprimido para esta tarea.
  - La limpieza debe alcanzarse rompiendo el vacío en el sistema con nitrógeno libre de oxígeno y continuando el llenado hasta que se alcanza la presión de trabajo, ventilando después a la atmósfera, y finalmente empujando hasta un vacío. Este proceso debe repetirse hasta que no haya refrigerante dentro del sistema. Cuando se usa la carga final del nitrógeno libre de oxígeno, el sistema debe ventilarse hasta la presión atmosférica para permitir que tenga lugar el trabajo. Esta operación es absolutamente vital si han de tener lugar las operaciones de soldadura fuerte sobre las tuberías.
  - Asegurarse de que la salida de la bomba de vacío no está cerca de ninguna fuente de ignición y que hay ventilación disponible.

### 8. Procedimiento de carga

Adicionalmente a los procedimientos de carga convencionales, se deben seguir los requisitos siguientes.

- Asegurarse de que no se produce contaminación de los diferentes refrigerantes cuando se usa el equipo de carga. Las mangueras o las líneas deben ser tan cortas como sea posible para minimizar la cantidad de refrigerante contenida en ellas.
- Los cilindros deben mantenerse en posición vertical.
- Asegurarse de que el sistema de refrigeración está puesto a tierra antes de cargar el sistema con refrigerante.
- Etiquetar el sistema cuando la carga es completa (si no lo está ya).
- Debe tenerse un extremo cuidado de no sobrellenar el sistema de refrigeración.

Antes de recargar el sistema se debe someter a ensayo de presión con nitrógeno libre de oxígeno. El sistema debe someterse a ensayo de fugas al completarse la carga, pero antes de la puesta en servicio. Se debe realizar un ensayo de fuga subsiguiente antes de abandonar el lugar.

## 9. Puesta en servicio

Antes de realizar este procedimiento, es esencial que el técnico esté completamente familiarizado con el equipo y todos sus detalles. Es buena práctica recomendada que todos los refrigerantes se recuperen de manera segura. Antes de que se realice la tarea, se debe tomar una muestra de aceite y refrigerante en el caso de que se requiera un análisis antes de reutilizar el refrigerante recuperado. Es esencial que la potencia eléctrica esté disponible antes de que comience la tarea.

- A. Familiarizarse con el equipo y su funcionamiento.
- B. Aislar el sistema eléctricamente.
- C. Antes de intentar el procedimiento, asegurarse de que:
  - El equipo de manipulación mecánica está disponible, si se requiere, para la manipulación de cilindros refrigerantes.
  - Todo el equipo personal de protección está disponible y se usa correctamente.
  - El proceso de recuperación se supervisa en todo momento por parte de una persona competente-
  - Los cilindros y equipo de recuperación son conformes a las normas apropiadas.
- D. Bombear el sistema de refrigeración, si es posible.
- E. Si no es posible el vacío, realizar un colector de manera que se pueda retirar el refrigerante de varias partes del sistema.
- F. Asegurarse de que el cilindro está situado sobre la báscula antes de que tenga lugar la recuperación.
- G. Encender la máquina de recuperación y hacerla funcionar de acuerdo con las instrucciones del fabricante.
- H. No sobrellenar los cilindros (no más del 80% de la carga de líquido en volumen).
- I. No superar la presión de trabajo máxima del cilindro, ni siguiera temporalmente.
- J. Cuando los cilindros se han llenado correctamente y el proceso se haya completado, asegurarse de que los cilindros y el equipo se retiran del lugar rápidamente y de que todas las válvulas de aislamiento del equipo están cerradas.
- K. El refrigerante recuperado no debe cargarse en otro sistema de refrigeración, excepto si se ha limpiado y verificado.

## 10. Etiquetado

El equipo debe etiquetarse estableciendo que se ha puesto fuera de servicio y vaciado de refrigerante. El etiquetado debe llevar fecha e ir firmada. Asegurarse de que hay etiquetas en el equipo que establecen que el equipo contiene refrigerante inflamable.

## 11. Recuperación

- Cuando se retira el refrigerante de un sistema, bien por servicio o por puesta fuera de servicio, es buena práctica recomendada que todos los refrigerantes se retiren de manera segura.

- Cuando se transfiere refrigerante a cilindros, asegurarse de que solo se utilizan cilindros de recuperación de refrigerante apropiados. Asegurarse de que está disponible el número correcto de cilindros para soportar la carga total del sistema. Todos los cilindros a usarse se designan para el refrigerante recuperado y se etiquetan para ese refrigerante (es decir, cilindros especiales para la recuperación de refrigerante). Los cilindros deben completarse con válvulas de alivio de presión y válvulas de corte asociadas en buen orden de marcha. Los cilindros de recuperación vacíos se evacúan y, si es posible, se enfrían antes de que se produzca la recuperación.
- El equipo de recuperación debe estar en buen orden de marcha con un conjunto de instrucciones referentes al equipo que está a mano y debe ser adecuado para la recuperación de refrigerantes inflamables. Además, deben estar disponibles y en buen orden de marcha un conjunto de balanzas calibradas para pesar. Las mangueras deben estar completas con acoplamientos de desconexión libres de fuga y en buen orden de marcha. Antes de utilizar la máquina de recuperación, verificar que está en un orden de marcha satisfactorio, se le ha realizado el mantenimiento apropiado y todos los componentes eléctricos asociados están sellados para evitar la ignición en el caso de liberación de refrigerante. Consultar al fabricante en caso de duda.
- El refrigerante inflamable debe retornarse al suministrador del refrigerante en el cilindro de recuperación correcto, y debe disponerse la nota de transferencia de residuo aplicable. No mezclar refrigerantes en las unidades de recuperación y especialmente no en los cilindros.
- Si los compresores y los aceites de los compresores han de retirarse, asegurarse de que se han evacuado hasta un nivel aceptable para que sea ciertos que el refrigerante inflamable no permanece dentro del lubricante. El proceso de evacuación debe realizarse antes de devolver el compresor a los suministradores. Solo el calentamiento eléctrico del cuerpo del compresor debe emplearse para acelerar este proceso. Cuando el aceite se drena de un sistema, debe realizarse de manera segura.

## 8. RECICLAJE DE APARATOS ELÉCTRICOS Y ELECTRÓNICOS



Este símbolo indica que, de acuerdo con las normativas aplicables, el producto y/o la batería deberán desecharse de manera independiente de los residuos domésticos. Cuando este producto alcance el final de su vida útil, deberás extraer las pilas/baterías/acumuladores y llevarlo a un punto de recogida designado por las autoridades locales.

Para obtener información detallada acerca de la forma más adecuada de desechar sus aparatos eléctricos y electrónicos y/o las correspondientes baterías, el consumidor deberá contactar con las autoridades locales.

Puede consultar la información sobre los sistemas nacionales de reciclaje de embalajes y su marcado en nuestra página web.

El cumplimiento de las pautas anteriores ayudará a proteger el medio ambiente.

## 9. COPYRIGHT

Los derechos de propiedad intelectual sobre los textos de este manual pertenecen a CECOTEC INNOVACIONES, S.L. Quedan reservados todos los derechos. El contenido de esta publicación no podrá, ni en parte ni en su totalidad, reproducirse, almacenarse en un sistema de recuperación, transmitirse o distribuirse por ningún medio (electrónico, mecánico, fotocopia, grabación o similar) sin la previa autorización de CECOTEC INNOVACIONES, S.L.

## 10. DECLARACIÓN DE CONFORMIDAD



Por la presente, Cecotec Innovaciones declara que este aire acondicionado, modelo 08177 ForceClima 12800 Heating Connected es conforme con la Directiva 2014/53/EU de equipos radioeléctricos.

El texto completo de la declaración UE de conformidad está disponible en la dirección de internet siguiente:  
[www.cecotec.es](http://www.cecotec.es)

## **1. PARTS AND COMPONENTS**

Fig. 1

1. Control panel
2. Front housing
3. Wheels
4. Top lid
5. Air outlet/louvers
6. Rear housing

Fig. 2

1. Top filter
2. Rear housing
3. Air outlet
4. Drainage hole
5. Handle
6. Cable holder
7. Continuous-drainage hole
8. Bottom filter
9. Power cord
10. Socket

Fig. 3

1. Air outlet pipe
2. Window sealing plate

Control panel. Fig. 4

1. Power button
2. Modes
3. Fan speed
4. Decrease
5. Increase
6. Timer/Wi-Fi
7. Sleep mode
8. Oscillation

Remote control. Fig. 5.

1. On/off
2. Timer button
3. Oscillation
4. Sleep mode

5. Increase/decrease
6. Modes
7. Fan speed
8. Unit change

**NOTE:**

The graphics in this manual are schematic representations and may not exactly match the product.

## 2. BEFORE USE

- This appliance comes in a packaging designed to protect it during transport. Take the appliance out of its box and remove all packaging materials. You can keep the original box and other packaging materials in a safe place to prevent damage to the appliance if you need to transport it in the future. If you wish to dispose of the original packaging, make sure all items are recycled properly.
- Check that all parts and components are included and in good condition. If any of them are missing or damaged, please contact Cecotec's Official Technical Support Service immediately.

**Box content**

- Portable air conditioner
  - Window kit
  - Remote control
  - Instruction manual
- 
- Do not remove the product's serial number in order to keep proper traceability if technical assistance is required.

## 3. APPLIANCE INSTALLATION

**NOTE:**

- Leave a minimum of 50 cm distance to walls and other objects. Fig. 6.
- Do not install and use the air conditioning in the bathroom or other humid environments.
- Before using the portable air conditioner, keep it upright for at least two hours. When moving the appliance from one place to another, always keep it in an upright position and leave it on a flat surface.
- The air outlet pipe should be 28-150 cm long, this length is based on the specifications of the air conditioner. Do not use extendible pipes or replace the pipe with a different

## ENGLISH

one, as this may cause the product to malfunction. The exhaust hose must be clear of obstructions; otherwise it may cause overheating.

### **Installing of the air outlet pipe.** Fig. 7

1. Stretch the air outlet pipe.
2. Insert the pipe into the air outlet.
3. Turn the end counterclockwise to fix it to the air conditioner body.

#### NOTE:

- The flat end of the exhaust hose joints must be snapped into place.
- The air outlet pipe must not be twisted or bent more than 45°. Keep the air outlet pipe free of obstructions.

### **Installing the window sealing plate**

You can install the window sealing plate either vertically (Fig. 8) or horizontally (Fig. 9). Adjust the size of the opening so that the sealing plate remains fixed in it.

The following checks must be applied to installations using flammable refrigerants:

- The load size is in accordance with the size of the room where refrigerant-containing parts are installed.
- Ventilation machinery and outlets can be properly operated and are unobstructed.
- If an indirect cooling circuit is used, the secondary circuit must be checked for refrigerant presence.
- Equipment marking remains visible and legible. Illegible markings and symbols should be corrected.
- The components or refrigerant piping are installed in a position where they are not susceptible to exposure to any substance that may corrode the refrigerant-containing components, unless the components are made of materials that are inherently resistant to corrosion or are properly protected against it.

## 4. OPERATION

The following functions can be activated from the control panel or from the remote control.

### **On/Off**

When the appliance is switched on, it will beep and enter standby mode. Press the power touch icon to switch the appliance on/off.

### **Mode**

Press the mode icon to switch between cooling, fan, and dehumidification modes.

Note: when the appliance is running in cooling and dehumidification mode, the condensate drainage will be done through the upper condensate outlet. When the appliance is operating in heating mode, the condensate drainage will be done through the lower condensate outlet.

Note: when changing from heating mode and vice versa, the appliance will take some time to change from one mode to the other. It may take a few minutes for the appliance to start running normally again.

### **Sleep mode**

In cooling mode, press the Sleep mode button to activate this mode. The appliance will operate in energy saving and silent mode.

### **Increase and decrease**

Use these icons to increase or decrease temperature and time.

Temperature cannot be increased or decreased in fan or dehumidification mode.

### **Fan speed**

In cooling mode, press the corresponding icon to select a high or low wind-speed setting.

This option is not available under the dehumidification mode.

### **WARNING:**

Under certain conditions (defrost), it may not operate at the selected speed.



### **Timer**

Press this icon to set the timer. When the timer symbol blinks, use the increase and decrease icons to select the desired operating time.

The timer can be set from 1 to 24 hours, and the digits increase and decrease by 1 hour.

### **Unit switch: (Remote control)**

Press this button to switch between °C and °F.

### **Oscillation**

Press this button to activate the air oscillation.

### **Drainage instructions**

When the air conditioner stops operating because the water tank is full, turn it off and unplug it from the power supply. The full-tank indicator light (FULL) will start flashing and the appliance will not operate until the water inside the tank is drained.

## ENGLISH

### **Manual drainage.** Fig. 10

1. Place a container below the water outlet behind the body.
2. Unscrew the drain cap and unplug the water plug. The water will automatically flow into a container.

#### NOTE:

- Move the appliance carefully, so as not to spill the water in the tank at the bottom of the body.
- Keep the drain cap and the water plug properly.
- During drainage, the body can be tilted slightly backwards.
- If the water container cannot hold all the water, before the water container is full, stuff the water outlet with the water plug as soon as possible to prevent water from flowing to the floor or the carpet.
- When the water is discharged, re-tighten the water plug and tighten the drain cap.
- Restart the appliance after the plug and cap are installed, otherwise condensed water of the appliance will flow to the floor or the carpet.

### **Continuous drainage.** Fig. 11

1. Unscrew the drain cap and unplug the water plug.
2. Set the drainage pipe into the water outlet.
3. Connect the drainage hose to a bucket or big container.

### **Protection features:**

#### **Frost protection function**

In cool and dehumidification modes, if the temperature of the evaporator outlet pipe is too low, the appliance will automatically enter protection mode to prevent damage to the evaporator. The appliance will restart when the temperature is restored to normal values.

#### **Condensate water flooding protection function**

When the air conditioner stops operating because the water tank is full, turn it off and unplug it from the power supply. The full-tank indicator (FL) will start blinking on the display and the appliance will not operate until the water inside the tank is drained.

#### **Automatic defrost**

This air conditioner has an automatic defrost function.

#### **Compressor protection function**

To increase the service life of the compressor, it has a 3-minute delay booting protection function after the compressor is turned off.

## 5. CLEANING AND MAINTENANCE

- Switch off and disconnect the appliance from the mains before cleaning or repairing it.
- Use a soft, dry (or slightly damp) cloth with some neutral cleaning agent to clean the product's outside and prevent the accumulation of dust and dirt.
- If the product is not going to be used for a long time, store it in a safe and well-ventilated place.
- Do not use detergent, scouring pads, chemically-treated cloths, petrol, benzene, alcohol, thinner, or other solvents, as these can scratch and damage the tank and cause water leakage.
- Do not immerse the appliance in water or other liquids.

### Cleaning the filter. Fig. 12

- If the filter is clogged with dust, the effectiveness of the air conditioning will be reduced. Make sure to clean the filter once every two weeks.

### Cleaning the upper filter frame

- Unscrew the screw attached to the filter at the rear with a screwdriver and remove the filter.
- Put the filter screen in hot water with neutral detergent (about 40 °C / 104 °C) and dry it in the shade after rinsing clean. Make sure it is completely dry before reattaching it.

### Replacing batteries

The remote control is powered by two AAA batteries. If the remote control does not respond, replace the batteries as follows:

1. Put the remote control face down and slide the tab outwards.
2. Remove the batteries.
3. Insert the batteries paying attention to polarity.

### Storage

- Store the appliance in well-ventilated areas.
- Unscrew the drain cap, unplug the water plug, and discharge the water in the water tank into other water containers or directly tilt the body to discharge the water into other containers.
- Turn on the appliance, adjust it to low-wind ventilation mode, and maintain this state until the drainage pipe becomes dry. This way, you will keep the inside of the body in a dry state and prevent it from mildewing.
- Turn off the appliance, unplug the power plug, and wrap the power cord around the wrapping post. Install the water plug and the drain cap.
- Remove the exhaust hose and keep it properly.
- Cover the air conditioning with a plastic bag. Put the air conditioning in a dry place, keep it out of the reach of children, and take dust control measures.

## ENGLISH

- Remove batteries of the remote control and keep them properly.
- Ensure that the body is placed in a dry place and keep all machine components properly.

### Maintenance

Any person who is involved with working on or breaking into a refrigerant circuit should hold a current valid certificate from an industry-accredited assessment authority, which authorises their competence to handle refrigerants safely in accordance with an industry recognised assessment specification.

## 6. WI-FI CONNECTIVITY AND MOBILE APP

In order to link your product with our App, please follow the steps below.

### Automatic-scanning mode

1. Download the Cecotec app from Google Play or the App Store.
2. If this is the first time you are using the app you will need to register your account, otherwise log in.
3. Once you have entered the App, tap "+" on the top right-hand corner and tap "Air Treatment".
4. In the upper right corner click on «Auto Scan». Switch on the appliance, ensuring no mode is selected:
  - a. If you do: press the power button, the air conditioner will go into standby mode.
  - b. If you don't: your device is already in standby mode.
5. Then, press and hold the Timer/Wi-Fi button for 5 seconds until the icon starts flashing.
6. The appliance will appear on the display; tap on it.
7. Enter the password of the Wi-Fi the mobile device is connected to and select "confirm". Remember that the network must be 2.4 GHz.
8. Wait for the connection to complete.

### Manual-connection mode

1. Download the Cecotec app from Google Play or the App Store.
2. If this is the first time you are using the app you will need to register your account, otherwise log in.
3. Once you have entered the App, press "+" on the top right-hand corner and tap "ForceClima".
4. Switch on the appliance, ensuring no mode is selected:
  - a. If you do: press the power button, the air conditioner will go into standby mode.
  - b. If you don't: your device is already in standby mode.
5. Then, press and hold the Timer/Wi-Fi button for 5 seconds until the icon starts flashing.
6. Enter your Wi-Fi password and press confirm. Remember the Wi-Fi network must be 2.4 GHz.
7. Then, pairing will start automatically.

## 7. TROUBLESHOOTING

Problem	Possible causes	Possible solutions
The air conditioning does not work.	There is no electricity.	Turn it on after connecting it to a socket with electricity.
	The full-tank indicator will flash.	Discharge the water inside.
	The room temperature is too low or too high.	It is recommended using the appliance in at the temperature of 7-35 °C.
	In cooling mode, the room temperature is lower than the set temperature; in heating mode, the room temperature is higher than the set temperature.	Change the set temperature.
	In dehumidification mode, the room temperature is very low.	The appliance is in a room with a temperature below 17°C.
The cooling effect is not good.	There is direct sunlight.	Pull the curtain.
	Doors or windows are open; there are a lot of people; or in cooling mode, there are other sources of heat.	Close doors and windows.
	The filter screen is dirty.	Clean or replace the filter.
	The air inlet or outlet is blocked.	Clear obstructions.
The appliance makes a lot of noise	The air conditioning is not placed on a flat surface.	Put the air conditioning on a flat and hard place (to reduce noise).
The compressor does not work.	There is frost.	Wait for 3 minutes until the temperature is lowered, and then restart the appliance.
	Protection against overheating system is activated.	
The remote control does not work.	There is too much distance between the machine and the remote control.	Let the remote control get close to the air conditioning, and make sure that the remote control directly faces to the direction of the remote control receiver.
	The remote control is not aligned with the direction of the remote control receiver.	
	Batteries are dead.	Replace batteries.
Displays 'E1'.	The room temperature sensor is abnormal.	Contact Cecotec's Official Technical Support Service.
The display shows "E2".	The pipe temperature sensor is abnormal.	Contact Cecotec's Official Technical Support Service.

### 1. Service information

#### 1.1. Area verification

Before starting work on systems containing flammable refrigerants, safety checks are necessary to ensure that the risk of ignition is minimised. Before repairing the cooling system, the following precautions must be observed:

#### 1.2. Work procedure

The work must be carried out in accordance with a controlled procedure to minimise the risk of a flammable vapour or gas being present while the work is being carried out.

#### 1.3. General workspace

All maintenance personnel and others working in the area of the site should be briefed on the nature of the work to be carried out. Work in enclosed spaces must be avoided. The area around the workspace should be divided into sections. Ensure that conditions within the workspace are safe by keeping flammable material under control.

#### 1.4. Refrigerant verification

The area should be checked with an appropriate refrigerant detector before and during work to ensure that the technician is warned of potentially flammable atmospheres. Ensure that the leak-detection equipment used is suitable for use with flammable refrigerants, i.e. non-sparking, adequately sealed, or intrinsically safe.

#### 1.5. Presence of fire extinguishers

If any high-temperature work is to be carried out on the refrigeration equipment or any associated parts, suitable extinguishing equipment must be available. Always have a dry-powder or CO<sub>2</sub> fire extinguisher nearby the load area.

#### 1.6. Absence of ignition sources

No person carrying out work related to a refrigeration system involving the exposure of piping containing or having contained flammable refrigerant should use any source of ignition in such a manner as to create a risk of fire or explosion. All possible sources of ignition, including cigarette smoking, should be kept far enough away from the installation, repair, pick-up, and disposal site, where flammable refrigerant can be released into the surrounding space. Before work starts, the area around the equipment must be thoroughly examined to ensure that no danger or risk of ignition is present. "No Smoking» signs must be displayed.

#### 1.7. Ventilation

Ensure that the area is outdoors or adequately ventilated before intervening in the system or carrying out any work at high temperature. Proper ventilation must be kept at all times during work. Ventilation should safely disperse any refrigerant released and preferably expel it externally to the atmosphere.

### 1.8. Verification of refrigeration equipment

When electrical components are replaced, they must be fit for purpose and to the correct specification. The manufacturer's maintenance and service guidelines must be followed at all times. In case of doubt, refer to the manufacturer's technical department for assistance.

The following checks must be applied to installations using flammable refrigerants:

- The load size is in accordance with the size of the room where refrigerant-containing parts are installed.
- Ventilation machinery and outlets can be properly operated and are unobstructed.
- If an indirect cooling circuit is used, the secondary circuit must be checked for refrigerant presence.
- Equipment marking remains visible and legible. Illegible markings and symbols should be corrected.
- The components or refrigerant piping are installed in a position where they are not susceptible to exposure to any substance that may corrode the refrigerant-containing components, unless the components are made of materials that are inherently resistant to corrosion or are properly protected against it.

### 1.9. Verification of electrical devices

Repair and maintenance of electrical components should include initial safety checks and component-inspection procedures. If there is a fault that may compromise safety, then no power supply should be connected to the circuit until the fault is satisfactorily dealt with. If the fault cannot be corrected immediately, but continued operation is necessary, a suitable temporary solution must be used. This should be reported to the owner of the equipment so as to inform all parties.

During initial safety checks, make sure

- that capacitors are unloaded—this must be done in a safe manner to avoid sparks;
- that no live wiring or electrical components are exposed while loading, recovering, or purging the system;
- that there is continuity in the earth connection.

### 2. Repair of sealed components

- During the repair of sealed components, all power supplies should be disconnected from the equipment being worked on prior to any removal of sealed covers, etc. If it is absolutely necessary to have a power supply to the equipment during service, then a permanently operating form of leak detection should be placed at the most critical point to warn of a potentially hazardous situation.
- Particular attention must be paid to the following to ensure that, when working on electrical components, the housing is not altered in such a way as to affect safety. This must include damage to cords, an excessive number of connections, terminals not conforming to the initial specification, damage to seals, incorrect fitting of the stuffing box, etc.
- Ensure that the instrumentation is securely mounted.

## ENGLISH

- Ensure that seals or sealing materials have not degraded until no longer being useful to preventing the penetration of flammable atmospheres. Spare parts must be in accordance with the manufacturer's specifications.

NOTE: the use of silicone sealant may inhibit the effectiveness of some types of leak-detection equipment. Intrinsically safe components do not have to be isolated before work.

### 3. Repair of intrinsically safe components

- Do not apply any permanent inductive or capacitive load to the circuit without ensuring that it will not exceed the permissible voltage and current rating for the equipment in use.
- Intrinsically safe components are the only type of components that can be worked on in a flammable atmosphere. The test instrumentation must have the correct assigned features.
- Replace components only with parts specified by the manufacturer. Other parts can ignite the refrigerant in the atmosphere from a leak.

### 4. Wiring

Verify that the wiring is not subject to wear, corrosion, excessive pressure, vibration, sharp edges, or any other environmental effects. The verification should also take into account the effects of ageing or continuous vibration from sources such as compressors or fans.

### 5. Detection of flammable refrigerants

Under no circumstances should potential ignition sources be used in the search for or detection of refrigerant leaks. Do not use a halide lamp or any other detector using a naked flame.

### 6. Leak-detection methods

- The following leak-detection methods are considered acceptable for systems containing flammable refrigerants.
- Electronic leak detectors should be used to detect flammable refrigerants, but the sensitivity may not be adequate, or may need recalibration (the detection equipment should be calibrated in a refrigerant-free area). Ensure that the detector is not a potential ignition source and that it is suitable for the refrigerant used. The leak-detection equipment must be set to a percentage of the lower flammability limit of the refrigerant and calibrated for the refrigerant used with the appropriate percentage of gas (maximum 25%) confirmed.
- Leak-detection fluids are suitable for use with most refrigerants, but the use of detergents containing chlorine must be avoided, as chlorine can react with the refrigerant and corrode copper pipes.
- If a leak is suspected, all naked flames must be eliminated/extinguished.
- If a refrigerant leak is found and requires brazing, all refrigerant must be recovered from the system, or isolated (by means of shut-off valves) in a part of the system far away from the leak. Oxygen-free nitrogen must then be purged through the system both before and during the brazing process.

## 7. Removal and evacuation

When intervening in the cooling circuit for repairs or any other purpose, conventional procedures must be followed. However, it is important that best practices are followed, as flammability is a matter to be taken seriously. The following procedure is to be followed:

1. Remove the refrigerant.
2. Purge the circuit with inert gas.
3. Evacuate.
4. Purge again with inert gas.
5. Open the circuit by cutting or brazing.
  - The refrigerant charge must be recovered from the correct recovery cylinders. The system must be flushed with oxygen-free nitrogen to render the unit safe. This process may need to be repeated several times. Oxygen or compressed air must not be used for the task.
  - Cleanliness must be achieved by breaking the vacuum in the system with oxygen-free nitrogen and continuing to fill until working pressure is reached, then venting to atmosphere, and finally pushing to a vacuum. This process must be repeated until there is no refrigerant left in the system. When using the oxygen-free nitrogen end-charge, the system must be vented to atmospheric pressure to allow for work. This operation is absolutely vital if brazing operations are to take place on pipes.
  - Ensure that the vacuum pump outlet is not near any source of ignition and that ventilation is available.

## 8. Loading procedure

In addition to conventional loading procedures, the following requirements must be followed.

- Ensure that no contamination of different refrigerants occurs when using the loading equipment. Hoses or lines should be kept as short as possible to minimise the amount of refrigerant contained in them.
- Cylinders must be kept in an upright position.
- Ensure that the refrigeration system is grounded before loading the system with refrigerant.
- Tag the system when charging is complete (if not already).
- Extreme care must be taken to avoid overfilling the cooling system.

Before reloading, the system must be pressure-tested with oxygen-free nitrogen. The system shall be leak-tested upon completion of loading, but prior to commissioning. A subsequent leakage test must be carried out before leaving the site.

## 9. Commissioning

Before performing this procedure, it is essential that the technician is thoroughly familiar with the equipment and all its details. It is recommended good practice that all refrigerants are safely recovered. Before the task is carried out, a sample of oil and refrigerant should be taken in case an analysis is required before the recovered refrigerant is reused. It is essential for there to be power before starting with the task.

## ENGLISH

- A. It is important to get familiar with the equipment and its operation.
- B. Electrically isolate the system.
- C. Before attempting the procedure, ensure that
  - the mechanical-handling equipment is available, if required, for the handling of refrigerant cylinders;
  - all personal protective equipment is available and correctly used;
  - the recovery process is supervised at all times by a competent person;
  - cylinders and recovery equipment conform to appropriate standards.
- D. Pump the cooling system, if possible.
- E. If vacuum is not possible, make a manifold so that refrigerant can be removed from various parts of the system.
- F. Ensure that the cylinder is positioned on the scale before recovery takes place.
- G. Switch on the recovery machine and operate it according to the manufacturer's instructions.
- H. Do not overfill cylinders (no more than 80% of the liquid charge by volume).
- I. Do not exceed the maximum working pressure of the cylinder, even temporarily.
- J. When the cylinders have been correctly filled and the process is complete, ensure that the cylinders and equipment are promptly removed from the site and that all equipment isolation valves are closed.
- K. Recovered refrigerant must not be charged to another refrigeration system, unless cleaned and checked.

### 10. Labelling

The equipment must be labelled stating that it has been taken out of service and drained of refrigerant. The labelling must be dated and signed. Ensure that there are labels on the equipment stating that the equipment contains flammable refrigerant.

### 11. Recovery

- When refrigerant is removed from a system, either for service or decommissioning, it is recommended good practice that all refrigerants are removed safely.
- When transferring refrigerant to cylinders, ensure that only suitable refrigerant-recovery cylinders are used. Ensure that the correct number of cylinders is available to support the total load of the system. All cylinders to be used are designated for the refrigerant recovered and labelled for that refrigerant (i.e. special refrigerant-recovery cylinders). Cylinders must be completed with pressure-relief valves and associated shut-off valves in good working order. Empty recovery cylinders are evacuated and, if possible, cooled before recovery takes place.
- Recovery equipment must be in good working order with a set of instructions concerning the equipment at hand and must be suitable for the recovery of flammable refrigerants. In addition, a set of calibrated weighing scales must be available and in good working order. Hoses must be complete with disconnect couplings free of leakage and in good running order. Before using the recovery machine, check that it is in good running order, properly maintained, and that all associated electrical components are sealed to prevent ignition in

the event of refrigerant release. Consult the manufacturer in case of doubt.

- The flammable refrigerant must be returned to the refrigerant supplier in the correct recovery cylinder, and the applicable waste transfer note must be provided. Do not mix refrigerants in recovery units and especially not in cylinders.
- If compressors and compressor oils are to be removed, ensure that they have been drained to an acceptable level so that no flammable refrigerant remains within the lubricant. The evacuation process must be carried out before returning the compressor to the suppliers. Only electrical heating of the compressor body should be used to accelerate this process. When oil is drained from a system, it must be done in a safe manner.

## 8. RECYCLING OF ELECTRICAL AND ELECTRONIC EQUIPMENT



This symbol indicates that, according to the applicable regulations, the product and/or batteries must be disposed of separately from household waste. When this product reaches the end of its shelf life, you should dispose of the batteries/accumulators and take them to a collection point designated by the local authorities.

For detailed information on how to properly dispose of electrical and electronic equipment and/or the corresponding batteries, consumers should contact their local authorities.

Information regarding national packaging recycling systems and their marking can be found on our website.

Compliance with the above guidelines will help to protect the environment.

## 9. COPYRIGHT

The intellectual property rights over the texts in this manual belong to CECOTEC INNOVACIONES, S.L. All rights reserved. The content of this publication may not, either in part or in its entirety, be reproduced, stored in a retrieval system, transmitted or distributed by any means (electronic, mechanical, photocopying, recording or similar) without prior authorisation from CECOTEC INNOVACIONES, S.L.

## 10. DECLARATION OF CONFORMITY



Cecotec Innovaciones hereby declares that this portable air conditioner, model 08177 ForceClima 12800 Heating Connected, complies with the Radio Equipment Directive 2014/53/EU.

The complete text of the EU declaration of conformity is available in the following Internet address:

[www.cecotec.es](http://www.cecotec.es).

## **1. PIÈCES ET COMPOSANTS**

Img. 1

1. Panneau de contrôle
2. Cache avant
3. Roues
4. Couvercle supérieur
5. Sortie d'air/lames
6. Cache arrière

Img. 2

1. Filtre supérieur
2. Cache arrière
3. Sortie d'air
4. Orifice de drainage
5. Poignée
6. Support pour le câble
7. Orifice de drainage continu
8. Filtre inférieur
9. Câble
10. Prise de courant

Img. 3

1. Tuyau de sortie d'air
2. Plaque de glissière de la fenêtre

Panneau de contrôle. Img. 4

1. Icône de marche/arrêt
2. Modes
3. Vitesse du ventilateur
4. Diminuer
5. Augmenter
6. Minuterie/Wi-Fi
7. Mode Nuit
8. Oscillation

Télécommande. Img. 5

1. Icône de marche/arrêt
2. Minuterie
3. Oscillation
4. Mode Nuit

5. Augmenter/diminuer
6. Modes
7. Vitesse du ventilateur
8. Changement de l'unité

**NOTE :**

Les graphiques de ce manuel sont des représentations schématiques et peuvent ne pas correspondre exactement à ceux du produit.

## **2. AVANT UTILISATION**

- Cet appareil possède un emballage conçu pour le protéger pendant son transport. Sortez l'appareil de sa boîte et retirez tout le matériel qui compose l'emballage. Rangez la boîte d'origine et le reste des éléments provenant de l'emballage dans un endroit sûr pour éviter d'endommager l'appareil si vous devez le transporter à l'avenir. Si vous devez vous défaire de l'emballage d'origine, assurez-vous de recycler tous les éléments correctement.
- Assurez-vous que toutes les pièces et les composants sont inclus et en bon état. S'il manque une pièce, une partie, un accessoire ou que l'appareil ou ses accessoires ne sont pas en bon état, veuillez contacter le Service Après-Vente officiel de Cecotec.

### **Contenu de la boîte**

- Climatiseur portatif
  - Kit pour fenêtres
  - Télécommande
  - Manuel d'instructions
- Ne retirez pas le numéro de série du produit, afin de conserver un suivi correct de votre produit en cas de problème.

## **3. INSTALLATION DU PRODUIT**

### **AVERTISSEMENTS :**

- Laissez une distance minimale de 50 cm par rapport aux murs et autres objets. Img. 6
- N'installez ni n'utilisez le climatiseur dans des salles de bain ni dans des environnements humides.
- Avant d'utiliser ce climatiseur portatif, laissez-le en position verticale sans le bouger pendant 2 heures. Lorsque vous déplacez l'appareil, maintenez-le toujours en position verticale et laissez-le sur une surface plane.

## FRANÇAIS

- Le tuyau de sortie de l'air doit avoir une longueur de 28-150 cm. Cette longueur est basée sur les spécifications du climatiseur. N'utilisez pas de tuyaux extensibles et ne remplacez pas le tuyau par un autre, cela pourrait entraîner un mauvais fonctionnement du produit. Le tuyau de drainage doit être libre d'obstructions, sinon il pourrait surchauffer.

### Montage du tuyau de sortie d'air. **Img. 7**

1. Étirez le tuyau de sortie d'air.
2. Insérez le tuyau dans la sortie d'air.
3. Tournez l'extrémité dans le sens inverse des aiguilles d'une montre pour le fixer à l'unité du climatiseur.

#### NOTE :

- l'extrémité des joints du tuyau de drainage doit être bien emboîté.
- Le tuyau de sortie d'air ne doit pas être tordu ou plié à plus de 45°. Maintenez la ventilation du tuyau de sortie d'air libre d'obstacles.

### Montage de la plaque de glissière de la fenêtre

Vous pouvez installer la plaque de glissière de la fenêtre verticalement (Img. 8) ou horizontalement (Img. 9). Ajustez la taille de l'ouverture de manière à ce que la plaque de glissière soit fixée dans l'ouverture.

Les vérifications suivantes doivent être appliquées aux installations utilisant des réfrigérants inflammables :

- La taille de la charge est conforme à la taille de la pièce dans laquelle les pièces contenant le réfrigérant sont installées.
- Les sorties et dispositifs de ventilation fonctionnent correctement et ne sont pas obstrués.
- En cas d'utilisation d'un circuit de refroidissement indirect, il faut vérifier la présence de réfrigérant dans le circuit secondaire.
- Le marquage de l'appareil reste visible et lisible. Les marquages et symboles illisibles doivent être corrigés.
- Les composants ou la tuyauterie de réfrigération sont installés dans une position où ils ne sont pas susceptibles d'être exposés à une substance qui pourrait corroder les composants contenant le réfrigérant, à moins que les composants ne soient construits avec des matériaux qui sont intrinsèquement résistants à la corrosion ou qui sont adéquatement protégés contre la corrosion.

## 4. FONCTIONNEMENT

Les fonctions suivantes peuvent être activées à partir du panneau de contrôle ou de la télécommande.

**Icône de marche/arrêt**

Une fois l'appareil allumé, il émettra un bip et passera en mode veille. Appuyez sur l'icône marche pour allumer ou éteindre l'appareil.

**Mode**

Appuyez sur l'icône Mode pour choisir entre le mode Froid, Ventilateur, Déshumidification ou Chauffage.

Avertissement : lorsque l'appareil fonctionne en mode Froid et Déshumidification, le drainage des condensats s'effectuera par la sortie supérieure des condensats. Lorsque l'appareil fonctionne en mode Chauffage, le drainage des condensats se fera à travers la sortie inférieure des condensats.

Avertissement : lors du changement du mode Chauffage et vice versa, l'appareil prendra un certain temps pour passer d'un mode à l'autre. Cela peut prendre quelques minutes pour qu'il recommence à fonctionner normalement.

**Mode Nuit**

En mode Froid, appuyez sur le bouton du mode Nuit pour l'activer. L'appareil fonctionnera en mode d'économie d'énergie et en mode silencieux.

**Augmenter et diminuer**

Appuyez sur ces icônes pour augmenter ou diminuer la température et pour configurer le temps de fonctionnement.

La température ne peut pas être réglée en mode Ventilateur ou en mode Déshumidification.

**Vitesse du ventilateur**

Appuyez sur cette icône pour sélectionner la vitesse du ventilateur (élevée ou basse) avec le mode Froid.

Cette fonction n'est pas disponible avec le mode Déshumidification.

**NOTE :**

Dans certaines conditions (dégivrage), il peut ne pas fonctionner à la vitesse sélectionnée.

**Minuterie**

Appuyez sur cette icône pour configurer la minuterie. Lorsque le symbole de la minuterie clignote, appuyez sur les icônes d'augmenter et de diminuer pour configurer le temps de fonctionnement souhaité.

Programmez la minuterie d'1 à 24 heures. Les chiffres augmentent ou diminuent par intervalles d'1 heure.

## FRANÇAIS

### Changement de l'unité de température (Télécommande)

Appuyez sur ce bouton pour changer l'unité de température. Choisissez entre degrés Celsius (°C) et Fahrenheit (°F).

### Oscillation

Appuyez sur ce bouton pour activer la fonction Oscillation.

### Instructions de drainage

Si le climatiseur arrête de fonctionner parce que le réservoir d'eau est plein, éteignez-le et débranchez-le du réseau. L'indicateur de réservoir plein (FULL) clignotera et l'appareil ne fonctionnera pas tant que l'eau contenue dans le réservoir ne sera pas vidée.

### Drainage manuel. *Img. 10*

1. Placez un récipient sous la sortie d'eau latérale à l'arrière du corps du produit.
2. Dévissez le couvercle de drainage et retirez le bouchon d'eau, l'eau tombera automatiquement dans le récipient.

### AVERTISSEMENTS :

- Faites attention lorsque vous déplacez l'appareil pour que l'eau du réservoir (situé au niveau de la partie inférieure de l'appareil) ne déborde pas.
- Gardez le couvercle de drainage et le bouchon de l'eau dans un lieu sécurisé.
- Lors du drainage, vous pouvez incliner légèrement le produit vers l'arrière.
- Si l'eau ne tombe pas dans le récipient, placez le bouchon de l'eau à la sortie avant que l'eau ne déborde pour éviter de tout mouiller.
- Une fois l'eau vidée, remettez en place le bouchon de l'eau et fermez bien le couvercle de drainage.
- Redémarrez la machine après avoir fermé le bouchon et le couvercle, sinon l'eau générée par la condensation de la machine risque de tomber sur le sol.

### Drainage continu. *Img. 11*

1. Dévissez le couvercle de drainage et le bouchon d'eau.
2. Introduisez le tuyau de drainage dans la sortie d'eau.
3. Placez le tuyau de drainage dans un seau ou dans un grand récipient.

### Fonctions de protection :

#### Fonction de protection contre le gel

En mode rafraîchissement, déshumidification, si la température du tuyau de sortie de l'évaporateur est trop basse, l'appareil passera automatiquement en mode protection pour

éviter d'endommager l'évaporateur. L'appareil redémarrera lorsque la température atteindra des valeurs normales.

### **Fonction de protection contre le débordement de l'eau condensée**

Si le climatiseur arrête de fonctionner parce que le réservoir d'eau est plein, éteignez-le et débranchez-le du réseau. L'indicateur de réservoir plein (FL) clignotera sur l'écran et l'appareil ne fonctionnera pas jusqu'à ce que l'eau contenue dans le réservoir soit vidée.

### **Dégivrage automatique**

Ce climatiseur est doté d'une fonction de dégivrage automatique.

### **Fonction de protection du compresseur**

Pour augmenter la durée de vie du compresseur, il dispose d'une fonction de protection contre le démarrage différé de 3 minutes après l'arrêt du compresseur.

## **5. NETTOYAGE ET ENTRETIEN**

- Éteignez et débranchez toujours l'appareil de la prise de courant avant de le nettoyer ou de l'entretenir.
- Utilisez un chiffon doux et sec ou légèrement humide avec un peu de produit de nettoyage neutre pour nettoyer l'extérieur de l'appareil et éviter l'accumulation de poussière et saleté.
- Si vous n'allez pas utiliser l'appareil pendant longtemps, gardez-le dans un lieu sécurisé et bien aéré.
- N'utilisez pas de détergents, d'éponges abrasives, de chiffons traités chimiquement, de l'essence, du benzène ni d'autres dissolvants. Ils pourraient abîmer ou rayer le réservoir et provoquer des fuites.
- Ne submergez pas le produit dans de l'eau ni dans aucun autre liquide.

### **Nettoyer le filtre.** 12

- Si le filtre est bouché à cause de la poussière, l'efficacité de la climatisation en sera affectée. Assurez-vous de nettoyer le filtre une fois toutes les deux semaines.

### **Nettoyage de la partie supérieure du filtre**

- Dévissez la vis fixée au filtre et au cache arrière à l'aide d'un tournevis et extrayez le filtre.
- Immergez le filtre dans de l'eau chaude avec un détergent neutre (à 40°C-104°C) et laissez-le sécher à l'ombre après le rinçage. Assurez-vous qu'il est complètement sec avant de le remettre en place.

## FRANÇAIS

### Remplacer les piles

La télécommande fonctionne avec 2 piles AAA. Si la télécommande ne fonctionne pas, changez les piles comme indiqué ci-dessous :

1. Retournez la télécommande et faites glisser la languette vers l'extérieur.
2. Retirez les piles.
3. Insérez de nouvelles piles. Faites attention à la polarité (+/-).

### Stockage

- Stockez l'appareil dans un endroit bien ventilé.
- Dévissez le couvercle de drainage, enlevez le bouchon et videz toute l'eau de l'intérieur du réservoir dans un récipient, ou renversez directement le produit pour le vider.
- Allumez l'appareil, démarrez le mode Ventilateur à vitesse basse et laissez-le fonctionner jusqu'à ce que le tuyau de drainage soit sec. Comme cela, l'intérieur du produit sera sec et vous pourrez prévenir l'apparition de moisissures.
- Éteignez l'appareil, débranchez-le de la prise de courant et rangez le câble. Mettez le bouchon d'eau et le couvercle de drainage à leur place.
- Extrayez le tuyau d'évacuation et rangez-le bien.
- Couvrez le climatiseur avec un sac en plastique. Rangez le climatiseur dans un endroit sec, hors de portée des enfants et protégez-le de la saleté.
- Enlevez les piles de la télécommande et rangez-les dans un lieu sécurisé.
- Assurez-vous de stocker le produit dans un environnement sec. Rangez aussi tous ses accessoires.

### Entretien

Toute personne impliquée dans la manipulation ou le travail avec des circuits de gaz réfrigérants doit posséder un certificat valide délivré par un organisme consultatif industriel accrédité attestant de sa capacité à travailler en toute sécurité avec des réfrigérants conformément aux spécifications industrielles reconnues.

## 6. CONNEXION WI-FI ET APPLICATION POUR SMARTPHONES

Pour connecter votre produit avec notre application, vous devez suivre les instructions suivantes :

### Mode de connexion automatique

1. Rendez-vous sur l'App Store ou sur Google Play pour télécharger l'application « Cecotec ».
2. Si c'est la première fois que vous utilisez cette application, inscrivez-vous, sinon, connectez-vous avec vos données.
3. Une fois dans l'application, appuyez sur l'icône « + », située au niveau de la partie supérieure droite et appuyez ensuite sur « Traitement de l'air ».

4. Dans la partie supérieure droite, appuyez sur « Auto Scan ». Allumez l'appareil, vous devez vous assurer qu'aucun mode n'est sélectionné :
  - a. Si vous avez sélectionné un des modes : appuyez sur le bouton de connexion, le climatiseur passera en mode veille.
  - b. Si aucun mode n'est sélectionné : votre appareil se trouve en mode veille.
5. Ensuite, appuyez longtemps sur le bouton de la minuterie/Wi-Fi pendant 5 secondes jusqu'à ce que l'icône commence à clignoter.
6. L'appareil apparaîtra sur l'écran, appuyez dessus.
7. Entrez le mot de passe du Wi-Fi auquel votre téléphone portable est connecté et sélectionnez « confirmer », n'oubliez pas que le réseau doit être de 2,4 GHz.
8. Attendez que la connexion soit terminée.

### **Mode de connexion manuelle**

1. Rendez-vous sur l'App Store ou sur Google Play pour télécharger l'application « Cecotec ».
2. Si c'est la première fois que vous utilisez cette application, inscrivez-vous, sinon, connectez-vous avec vos données.
3. Une fois dans l'application, appuyez sur l'icône « + », située au niveau de la partie supérieure droite et appuyez sur « ForceClima ».
4. Allumez l'appareil, vous devez vous assurer qu'aucun mode n'est sélectionné :
  - a. Si vous avez sélectionné un des modes : appuyez sur le bouton de connexion, le climatiseur passera en mode veille.
  - b. Si aucun mode n'est sélectionné : votre appareil se trouve en mode veille.
5. Ensuite, appuyez longtemps sur le bouton de la minuterie/Wi-Fi pendant 5 secondes jusqu'à ce que l'icône commence à clignoter.
6. Saisissez le mot de passe de votre Wi-Fi et appuyez sur « Confirmer ». Rappelez-vous que le réseau Wi-Fi doit être de 2,4 GHz.
7. Finalement, le processus de connexion démarrera automatiquement.

## **7. RÉOLUTION DES PROBLÈMES**

## FRANÇAIS

Problèmes	Possibles causes	Possibles solutions
Le climatiseur ne fonctionne pas.	Il n'a pas de courant électrique.	Branchez l'appareil sur une prise de courant et allumez-le.
	L'indicateur de réservoir plein clignotera.	Videz l'eau.
	La température ambiante est trop haute ou trop basse.	Il est recommandé d'utiliser l'appareil à des températures entre 7 et 35 °C.
	En mode Froid, la température ambiante est plus basse que celle configurée ; en mode Chauffage, la température ambiante est plus élevée que celle configurée.	Changez la température configurée.
	En mode Déshumidification, la température ambiante est très basse.	L'appareil est placé dans une pièce où la température est inférieure à 17 °C.
Le mode Froid ne fonctionne pas bien.	L'appareil est exposé à la lumière directe du soleil.	Évitez la lumière solaire directe.
	Les portes ou les fenêtres sont ouvertes. Il y a du monde. Il y a d'autres sources de chaleur actives.	Fermez les portes et les fenêtres.
	Le filtre est sale.	Nettoyez ou changez le filtre.
	L'entrée ou la sortie d'air est bloquée.	Nettoyez les obstructions.
L'appareil fait beaucoup de bruit.	Le climatiseur n'est pas placé sur une surface plate.	Placez le climatiseur sur une surface plate et résistante (pour diminuer le bruit).
Le compresseur ne fonctionne pas.	Il y a du givre.	Attendez 3 minutes jusqu'à ce que la température diminue, puis redémarrez l'appareil.
	Le système de protection contre les surchauffes s'est activé.	
La télécommande sans fil ne fonctionne pas.	Il y a beaucoup de distance entre l'appareil et la télécommande sans fil.	Utilisez la télécommande près du climatiseur et assurez-vous que vous pointez la télécommande directement sur le récepteur.
	La télécommande n'est pas alignée dans la direction du récepteur de la télécommande.	
	Les piles sont usées.	Remplacez les piles.
L'écran affiche « E1 ».	Le capteur de température ambiante ne fonctionne pas.	Veillez contacter le Service Après-Vente Officiel de Cecotec.

Problèmes	Possibles causes	Possibles solutions
L'écran affiche « E2 ».	Le capteur de température des tuyaux ne fonctionne pas.	Veillez contacter le Service Après-Vente Officiel de Cecotec.

## 1. Informations sur l'entretien

### 1.1. Vérification de la zone

Avant de commencer à travailler sur des systèmes contenant des réfrigérants inflammables, des contrôles de sécurité sont nécessaires pour s'assurer que le risque d'inflammation est réduit au minimum. Lors de la réparation du système de refroidissement, les précautions suivantes doivent être respectées avant de travailler sur le système.

### 1.2. Procédure de travail

Le travail doit être effectué conformément à une procédure contrôlée pour minimiser le risque de présence de vapeur ou de gaz inflammable pendant l'exécution du travail.

### 1.3. Zone de travail générale

Tout le personnel d'entretien et les autres personnes travaillant dans la zone doivent être informés de la nature des travaux à effectuer. Le travail dans des espaces réduits doit être évité. La zone autour de l'espace de travail doit être divisée en sections. Assurez-vous que les conditions dans la zone ont été sécurisées en contrôlant les matériaux inflammables.

### 1.4. Vérification de la présence de réfrigérant

La zone doit être vérifiée à l'aide d'un détecteur de réfrigérant approprié avant et pendant le travail afin de s'assurer que le technicien est averti des atmosphères potentiellement inflammables. Assurez-vous que l'équipement de détection des fuites utilisé est adapté à l'utilisation de réfrigérants inflammables, c'est-à-dire qu'il ne produit pas d'étincelles, qu'il est correctement scellé ou qu'il est intrinsèquement sûr.

### 1.5. Présence d'un extincteur

Si des travaux à haute température doivent être effectués sur l'équipement de réfrigération ou les pièces associées, un équipement d'extinction approprié doit être disponible. Prévoyez un extincteur à poudre ou à CO<sub>2</sub> à proximité de l'espace de chargement.

### 1.6. Sans sources d'ignition

Il est interdit à toute personne effectuant des tâches sur un système de réfrigération impliquant l'exposition d'une tuyauterie contenant ou ayant contenu un réfrigérant inflammable d'utiliser une source d'inflammation de manière à entraîner un risque d'incendie ou d'explosion. Toutes les sources d'inflammation possibles, y compris les cigarettes, doivent être maintenues suffisamment éloignées du site d'installation, de réparation et de mise au rebut, pendant lequel du réfrigérant inflammable peut éventuellement être libéré dans l'espace environnant. Avant de commencer les travaux, la zone autour de l'appareil doit être examinée pour s'assurer qu'il

## FRANÇAIS

n'y a pas de danger ou de risque d'inflammation. Les symboles « Interdit de fumer » doivent être affichés.

### 1.7. Zone aérée

Assurez-vous que la zone est à l'air libre ou suffisamment ventilée avant d'intervenir dans le système ou d'effectuer des tâches à haute température. Un certain degré de ventilation doit être maintenu pendant la période où le travail est effectué. La ventilation doit disperser en toute sécurité tout réfrigérant libéré et, de préférence, l'expulser à l'extérieur dans l'atmosphère.

### 1.8. Vérification des équipements de réfrigération

Lorsque les composants électriques sont remplacés, ils doivent être adaptés à l'usage et aux spécifications correctes. Les consignes d'entretien et de maintenance doivent être respectées à tout moment. En cas de doute, consultez le service technique du fabricant pour obtenir de l'aide.

Les vérifications suivantes doivent être appliquées aux installations utilisant des réfrigérants inflammables :

- La taille de la charge est conforme à la taille de la pièce dans laquelle les pièces contenant le réfrigérant sont installées.
- Les sorties et dispositifs de ventilation fonctionnent correctement et ne sont pas obstrués.
- En cas d'utilisation d'un circuit de refroidissement indirect, il faut vérifier la présence de réfrigérant dans le circuit secondaire.
- Le marquage de l'appareil reste visible et lisible. Les marquages et symboles illisibles doivent être corrigés.
- Les composants ou la tuyauterie de réfrigération sont installés dans une position où ils ne sont pas susceptibles d'être exposés à une substance qui pourrait corroder les composants contenant le réfrigérant, à moins que les composants ne soient construits avec des matériaux qui sont intrinsèquement résistants à la corrosion ou qui sont adéquatement protégés contre la corrosion.

### 1.9. Vérification des dispositifs électriques

La réparation et l'entretien des composants électriques doivent inclure les contrôles de sécurité initiaux et les procédures d'inspection des composants. S'il existe un défaut susceptible de compromettre la sécurité, aucune alimentation électrique ne doit être connectée au circuit tant que le problème n'a pas été résolu de manière satisfaisante. Si le défaut ne peut pas être corrigé immédiatement, mais que la poursuite du fonctionnement est nécessaire, une solution temporaire appropriée doit être appliquée. Cela doit être signalé au propriétaire de l'équipement afin que toutes les personnes concernées soient averties.

Les vérifications de sécurité initiales doivent inclure :

- Que les condensateurs doivent être déchargés : cela doit être fait en toute sécurité pour éviter la possibilité d'étincelles.
- Qu'aucun câble ou composant électrique sous tension ne soit exposé pendant la charge, la récupération ou la purge du système.

- Qu'il y a une continuité dans la connexion à la terre.

## 2. Réparations des composants scellés

- Pendant la réparation de composants scellés, toutes les alimentations électriques doivent être déconnectées de l'équipement sur lequel on travaille avant de retirer les couvercles scellés, etc. S'il est absolument nécessaire que l'équipement soit alimenté en électricité pendant le service, une forme de détection des fuites fonctionnant en permanence doit être placée au point le plus critique pour avertir d'une situation potentiellement dangereuse.
- Il convient d'accorder une attention particulière aux points suivants afin de s'assurer que, lors de tâches sur des composants électriques, le boîtier n'est pas modifié de telle sorte que le niveau de protection soit affecté. Il s'agit notamment de l'endommagement des câbles, du nombre excessif de connexions, des bornes non conformes à la spécification initiale, de l'endommagement des joints, du montage incorrect des presse-étoupes, etc.
- Assurez-vous que les équipements sont solidement fixés.
- Assurez-vous que les joints ou les matériaux d'étanchéité ne se sont pas dégradés au point de ne plus remplir leur fonction de prévention de la pénétration d'atmosphères inflammables. Les pièces de rechange doivent être conformes aux spécifications du fabricant.

AVERTISSEMENT : l'utilisation de matériel de scellage en silicone pourrait inhiber l'effectivité de certains types de matériaux de détection de fuites. Il n'est pas nécessaire d'isoler les composants à sécurité intrinsèque avant de travailler avec eux.

## 3. Réparation de composants intrinsèquement sécurisés

- N'appliquez pas de charge inductive ou capacitive permanente au circuit sans vous assurer qu'elle ne dépassera pas la tension et l'intensité admissibles pour l'appareil utilisé.
- Les composants à sécurité intrinsèque sont les seuls à pouvoir être utilisés en présence d'une atmosphère inflammable. Les appareils de test doivent avoir les caractéristiques correctes attribuées.
- Remplacez les composants uniquement par des pièces spécifiées par le fabricant. D'autres pièces peuvent enflammer le réfrigérant présent dans l'atmosphère en cas de fuite.

## 4. Câblage

Vérifiez que le câblage n'est pas soumis à l'usure, à la corrosion, à une pression excessive, à des vibrations, à des bords pointus ou à tout autre effet environnemental. La vérification doit également prendre en compte les effets du vieillissement ou des vibrations continues provenant de sources telles que les compresseurs ou les ventilateurs.

## 5. Détecter les réfrigérants inflammables

En aucun cas, des sources d'inflammation potentielles ne doivent être utilisées pour la recherche ou la détection de fuites de réfrigérant. Une lampe aux halogénures (ou tout autre détecteur utilisant une flamme nue) ne doit pas être utilisée.

### 6. Méthode de détection de fuites

- Les méthodes suivantes sont considérées comme appropriées pour la détection des fuites dans les systèmes contenant des réfrigérants inflammables.
- Les détecteurs de fuites électroniques doivent être utilisés pour détecter les réfrigérants inflammables, mais leur sensibilité peut être insuffisante ou nécessiter un réétalonnage (l'équipement de détection doit être étalonné dans une zone sans réfrigérant). Assurez-vous que le détecteur ne constitue pas une source d'inflammation potentielle et qu'il est adapté au réfrigérant utilisé. L'équipement de détection des fuites doit être réglé sur un pourcentage de la limite inférieure d'inflammabilité du réfrigérant et doit être étalonné pour le réfrigérant utilisé et le pourcentage approprié de gaz (maximum 25 %) est confirmé.
- Les fluides de détection de fuites peuvent être utilisés avec la plupart des réfrigérants, mais l'utilisation de détergents contenant du chlore doit être évitée car le chlore peut réagir avec le réfrigérant et corroder les tuyaux en cuivre.
- Si vous pensez qu'il y a une fuite, toutes les flammes nues doivent être éteintes.
- Si une fuite de réfrigérant est détectée et nécessite une soudure, tout le réfrigérant doit être récupéré du système, ou isolé (au moyen de valves d'arrêt) dans une partie du système éloignée de la fuite. Du nitrogène sans oxygène doit ensuite être purgé dans le système avant et pendant le processus de soudure.

### 7. Retrait et vidange

Lors d'interventions sur le circuit de refroidissement pour des réparations ou pour toute autre raison, les procédures conventionnelles doivent être appliquées. Toutefois, il est important de suivre les meilleures pratiques, car l'inflammabilité est une préoccupation majeure. Suivez le processus suivant :

1. Retirez le réfrigérant.
  2. Purgez le circuit avec du gaz inerte.
  3. Videz.
  4. Purgez à nouveau avec du gaz inerte.
  5. Ouvrez le circuit en le coupant ou en le soudant.
- La charge de réfrigérant doit être récupérée dans les cylindres de récupération appropriés. Le système doit être rincé avec de l'azote sans oxygène pour rendre l'unité sûre. Ce processus peut devoir être répété plusieurs fois. L'oxygène ou l'air comprimé ne doivent pas être utilisés pour cette tâche.
  - Le nettoyage doit être réalisé en coupant le vide dans le système avec de l'azote exempt d'oxygène et en continuant à remplir jusqu'à ce que la pression de travail soit atteinte, puis en évacuant dans l'atmosphère et enfin en poussant jusqu'au vide. Répétez ce processus jusqu'à ce qu'il ne reste pas de réfrigérant dans le système. En cas d'utilisation de la charge finale d'azote sans oxygène, le système doit être ventilé jusqu'à la pression atmosphérique pour que le travail puisse avoir lieu. Cette opération est absolument indispensable si des opérations de soudure doivent être effectuées sur des tuyaux.
  - Assurez-vous que la sortie de la pompe à vide n'est pas à proximité d'une source d'inflammation et que la ventilation est assurée.

## 8. Processus de chargement

En plus des processus de chargement conventionnels, les exigences suivantes doivent être respectées.

- Veillez à ce qu'aucune contamination des différents réfrigérants ne se produise lors de l'utilisation de l'appareil de chargement. Les tuyaux ou les lignes doivent être aussi courts que possible pour minimiser la quantité de réfrigérant qu'ils contiennent.
- Les cylindres doivent être maintenus en position verticale.
- Assurez-vous que le système de réfrigération est mis à la terre avant de le charger avec du réfrigérant.
- Marquez le système lorsque la charge est terminée (si ce n'est pas déjà fait).
- Il faut faire très attention à ne pas trop remplir le système de refroidissement.

Avant le remplissage, le système doit être testé sous pression avec de l'azote sans oxygène. Le système doit être soumis à un essai d'étanchéité à la fin de la charge, mais avant la mise en fonctionnement. Un test d'étanchéité postérieur doit être effectué avant de quitter l'endroit.

## 9. Mise en fonctionnement

Avant d'effectuer cette procédure, il est essentiel que le technicien soit parfaitement familiarisé avec l'appareil et tous ses détails. La bonne pratique recommandée est que tous les réfrigérants soient récupérés en toute sécurité. Avant d'effectuer la tâche, il faut prendre un échantillon d'huile et de réfrigérant au cas où une analyse serait nécessaire avant la réutilisation du réfrigérant récupéré. Il est essentiel de disposer d'une alimentation électrique avant de commencer la tâche.

- A. Familiarisez-vous avec l'appareil et son fonctionnement.
- B. Isolez électriquement le système.
- C. Avant de tenter la procédure, assurez-vous que :
  - L'équipement de manipulation mécanique est disponible, si nécessaire, pour la manipulation des cylindres réfrigérants.
  - Tous les équipements de protection individuelle sont disponibles et correctement utilisés.
  - Le processus de récupération est supervisé à tout moment par une personne compétente.
  - Les cylindres et l'équipement de récupération sont conformes aux normes appropriées.
- D. Pompez le système de refroidissement si possible.
- E. Si le vide n'est pas possible, faites un collecteur pour que le réfrigérant puisse être retiré des différentes parties du système.
- F. Assurez-vous que le cylindre est positionné sur la balance avant de procéder à la récupération.
- G. Mettez en marche la machine de récupération et faites-la fonctionner conformément aux instructions du fabricant.
- H. Ne remplissez pas trop les cylindres (pas plus de 80 % de la charge liquide en volume).
- I. Ne dépassez pas la pression maximale du cylindre, même temporairement.
- J. Lorsque les cylindres ont été correctement remplis et que le processus est terminé, assurez-vous que les cylindres et l'équipement sont rapidement retirés du site et que toutes les valves d'isolation de l'équipement sont fermées.
- K. Le réfrigérant récupéré ne doit pas être chargé dans un autre système de réfrigération, sauf s'il a été nettoyé et contrôlé.

### 10. Étiquetage

L'appareil doit porter une étiquette indiquant qu'il a été mis hors service et vidé de réfrigérant. L'étiquetage doit être daté et signé. Assurez-vous que l'appareil porte des étiquettes indiquant que l'appareil contient du réfrigérant inflammable.

### 11. Récupération

- Lorsque le réfrigérant est retiré d'un système, que ce soit pour l'entretien ou la mise hors service, il est recommandé de veiller à ce que tous les réfrigérants soient retirés en toute sécurité.
- Lors du transfert du réfrigérant dans les cylindres, veillez à n'utiliser que des cylindres de récupération de réfrigérant adaptées. Assurez-vous que le nombre correct de cylindres est correct pour supporter la charge totale du système. Tous les cylindres à utiliser sont désignés pour le réfrigérant récupéré et étiquetés pour ce réfrigérant (c'est-à-dire des cylindres spéciaux pour la récupération du réfrigérant). Les cylindres doivent être complétés par des valves de décharge et des valves d'arrêt associées en bon état de fonctionnement. Les cylindres de récupération vides sont évacués et, si possible, refroidis avant la récupération.
- L'équipement de récupération doit être en bon état de fonctionnement, accompagné d'un ensemble d'instructions concernant l'équipement en question et doit être adapté à la récupération des réfrigérants inflammables. En outre, des balances calibrées doivent être à disposition et en bon état. Les tuyaux doivent être complets avec les raccords de déconnexion, sans fuite et en bon état de fonctionnement. Avant d'utiliser la machine de récupération, vérifiez qu'elle est en bon état, qu'elle est correctement entretenue et que tous les composants électriques associés sont scellés pour éviter toute inflammation en cas de fuite du réfrigérant. En cas de doute, consultez le fabricant.
- Le réfrigérant inflammable doit être renvoyé au fournisseur dans le bon cylindre de récupération, et la note de transfert de déchets applicable doit être fournie. Ne mélangez pas les réfrigérants dans les unités de récupération et surtout pas dans les cylindres.
- Si les compresseurs et les huiles des compresseurs doivent être retirés, assurez-vous qu'ils ont été vidés à un niveau acceptable afin d'être certain qu'il ne reste pas de réfrigérant inflammable dans le lubrifiant. Le processus d'évacuation doit être effectué avant de renvoyer le compresseur aux fournisseurs. Seul le chauffage électrique du corps du compresseur doit être utilisé pour accélérer ce processus. Lorsque l'huile est vidangée d'un système, cela doit être fait de manière sûre.

## 8. RECYCLAGE DES APPAREILS ÉLECTRIQUES ET ÉLECTRONIQUES



Ce symbole indique que, conformément à la réglementation en vigueur, le produit et/ou la batterie doivent être éliminés séparément des déchets municipaux. Lorsque ce produit atteint la fin de sa vie utile, vous devez retirer les piles ou batteries et les apporter à un point de collecte désigné par les autorités locales.

Pour obtenir des informations détaillées sur la manière la plus adéquate de vous

défaire de vos appareils électriques et électroniques et/ou des batteries correspondantes, vous devez contacter les autorités locales.

Vous pouvez consulter les informations sur les systèmes nationaux de recyclage des emballages et leur marquage sur notre site web.

Le respect des directives susmentionnées contribuera à la protection de l'environnement.

## 9. COPYRIGHT

Les droits de propriété intellectuelle des textes de ce manuel appartiennent à CECOTEC INNOVACIONES, S.L. Tous droits réservés. Le contenu de cette publication ne peut être, en totalité ou en partie, reproduit, stocké dans un système de récupération de données, transmis ou distribué par quelque moyen que ce soit (électronique, mécanique, photocopie, enregistrement ou similaire) sans l'autorisation préalable de CECOTEC INNOVACIONES, S.L.

## 10. DÉCLARATION DE CONFORMITÉ



Par la présente, Cecotec Innovaciones déclare que ce climatiseur portable, modèle 08177 ForceClima 12800 Heating Connected est conforme à la directive 2014/53/UE sur les équipements radioélectriques.

Le texte intégral de la déclaration de conformité de l'UE peut être consulté sur le site web suivant : <https://www.storececotec.fr/fr/information/declaration-of-conformity>

## DEUTSCH

### 1. TEILE UND KOMPONENTEN

Abb. 1

1. Bedienfeld
2. Vorderes Gehäuse
3. Rollen
4. Tragegriff
5. Luftauslass/ Lamellen
6. Hinteres Gehäuse

Abb. 2

1. Oberer Filter
2. Hinteres Gehäuse
3. Luftauslass
4. Ablassöffnung
5. Tragegriff
6. Kabelhalterung
7. Auslass für kontinuierliche Entwässerung
8. Unterer Filter
9. Kabel
10. Stecker

Abb. 3

1. Abluftschlauch
2. Fensterabdichtung

Bedienfeld, Abb. 4

1. Ein/Aus
2. Modi
3. Ventilatorgeschwindigkeit
4. Verringern
5. Erhöhen
6. Zeitschaltuhr/Wi-Fi
7. Schlafmodus
8. Oszillation

Fernbedienung, Abb. 5

1. Ein/Aus
2. Timer
3. Oszillation
4. Schlafmodus

5. Erhöhen/Verringern
6. Modi
7. Ventilatorgeschwindigkeit
8. Änderung der Einheiten

**HINWEIS:**

Die Grafiken in dieser Bedienungsanleitung sind schematische Darstellungen und entsprechen möglicherweise nicht genau dem Produkt.

**2. VOR DEM GEBRAUCH**

- Dieses Gerät ist so verpackt, dass es während des Transports geschützt bleibt. Nehmen Sie das Gerät aus der Verpackung und entfernen Sie das gesamte Verpackungsmaterial. Bewahren Sie die Verpackung an einem sicheren Ort auf, damit das Gerät nicht beschädigt wird, wenn Sie es später transportieren müssen. Wenn Sie die Originalverpackung entsorgen möchten, stellen Sie sicher, dass alle Verpackungsmaterialien entsprechend recycelt werden.
- Vergewissern Sie sich, dass alle Teile und Komponenten enthalten und in gutem Zustand sind. Wenn die Lieferung fehlt oder nicht in gutem Zustand ist, kontaktieren Sie den technischen Kundendienst von Cecotec.

**Verpackungsinhalt**

- Mobile Klimaanlage
- Fenster-Kit
- Fernbedienung
- Diese Bedienungsanleitung
- Entfernen Sie die Seriennummer des Produkts nicht, um die korrekte Rückverfolgbarkeit Ihres Geräts im Falle einer Serviceanfrage zu gewährleisten.

**3. INSTALLATION DES GERÄTS****HINWEISE:**

- Halten Sie einen Mindestabstand von 50 cm zu Wänden und anderen Gegenständen ein. Abb. 6
- Installieren oder verwenden Sie keine Klimaanlagen in Badezimmern oder anderen feuchten Umgebungen.
- Lassen Sie die tragbare Klimaanlage mindestens 2 Stunden lang aufrecht stehen, bevor Sie sie benutzen. Wenn Sie das Gerät von einer Seite auf die andere bewegen, halten Sie es immer in aufrechter Position und lassen Sie es auf einer ebenen Fläche stehen.

## DEUTSCH

- Das Luftauslassrohr sollte 28-150 cm lang sein, diese Länge richtet sich nach den Spezifikationen der Klimaanlage. Verwenden Sie keine ausziehbaren Schläuche und tauschen Sie den Schlauch nicht gegen einen anderen aus, da dies zu Fehlfunktionen des Geräts führen kann. Das Luftauslassrohr muss frei von Verstopfungen sein, da es sonst überhitzen könnte.

### **Montage des Luftauslassrohrs.** Abb. 7

1. Dehnen Sie das Luftauslassrohr.
2. Führen Sie den Schlauch in den Luftauslass ein.
3. Drehen Sie das Ende gegen den Uhrzeigersinn, um es am Gehäuse der Klimaanlage zu befestigen.

### HINWEIS:

- Das flache Ende der Luftauslassrohrverbindungen muss gut angepasst sein.
- Das Luftauslassrohr darf nicht um mehr als 45° verdreht oder gebogen werden. Halten Sie die Abluftöffnung frei von Verstopfungen.

### **Montage der Fensterdichtungsplatte**

Sie können die Fensterdichtungsplatte entweder senkrecht (Abb. 8) oder waagrecht (Abb. 9) einbauen. Stellen Sie die Größe der Öffnung so ein, dass die Dichtungsplatte fest in der Öffnung sitzt.

Bei Anlagen, die brennbare Kältemittel verwenden, müssen die folgenden Kontrollen durchgeführt werden:

- Die Füllmenge richtet sich nach der Größe des Raumes, in dem die kältemittelhaltigen Teile installiert sind.
- Die Lüftungsanlagen und -auslässe funktionieren ordnungsgemäß und sind nicht verstopft.
- Wenn ein indirekter Kühlkreislauf verwendet wird, muss der Sekundärkreislauf auf das Vorhandensein von Kältemittel überprüft werden.
- Die Gerätekennzeichnung bleibt sichtbar und lesbar. Unleserliche Markierungen und Symbole sollten korrigiert werden.
- Die Bauteile oder Kältemittelleitungen sind so eingebaut, dass sie keinen Stoffen ausgesetzt sind, die die kältemittelhaltigen Bauteile angreifen können, es sei denn, die Bauteile sind aus von Natur aus korrosionsbeständigen Materialien hergestellt oder angemessen gegen Korrosion geschützt.

## 4. BEDIENUNG

Die folgenden Funktionen können über das Bedienfeld oder die Fernbedienung gesteuert werden.

**Ein/Aus**

Beim Einschalten des Geräts ertönt ein Piepton und es wechselt in den Standby-Modus. Drücken Sie das Ein/Aus-Symbol, um das Gerät ein- oder auszuschalten.

**Modus**

Drücken Sie das Modus-Symbol, um zwischen Kühl-, Ventilator-, Entfeuchtungs- und Heizmodus zu wählen.

Hinweis: Wenn das Gerät im Kühl- und Entfeuchtungsmodus betrieben wird, erfolgt der Kondensatabfluss über den oberen Kondensatablauf. Wenn das Gerät im Heizmodus betrieben wird, erfolgt die Ableitung des Kondenswassers durch den unteren Kondensatablauf.

Hinweis: Es kann einige Zeit dauern, bis das Gerät von einem Modus in den anderen wechselt. Es kann ein paar Minuten dauern, bis das Gerät wieder normal funktioniert.

**Schlafmodus**

Drücken Sie im Kühlmodus die Nachtmodus-Taste, um diesen zu aktivieren. Das Gerät arbeitet in einem energiesparenden und leisen Modus.

**Erhöhen und Verringern**

Drücken Sie diese Symbole, um die Temperatur und die Betriebszeit zu erhöhen oder zu verringern.

Die Temperatur kann weder im Gebläsemodus noch im Entfeuchtungsmodus eingestellt werden.

**Geschwindigkeit des Ventilators**

Drücken Sie dieses Symbol, um eine hohe oder niedrige Geschwindigkeit im Kühlmodus zu wählen.

Diese Option ist im Entfeuchtungsmodus nicht verfügbar.

**HINWEIS:**

Unter bestimmten Bedingungen (Abtauung) kann es vorkommen, dass er nicht mit der gewählten Geschwindigkeit arbeitet.

**Timer**

Drücken Sie dieses Symbol, um den Timer einzustellen. Wenn das Timer-Symbol blinkt, drücken Sie die Symbole zum Erhöhen und Verringern, um die gewünschte Betriebszeit einzustellen.

Sie können den Timer von 1 bis 24 Stunden einstellen, die Ziffern erhöhen oder verringern sich in 1-Stunden-Intervallen.

**Wechsel der Einheiten (Fernbedienung)**

Drücken Sie diese Taste, um zwischen Grad Celsius und Grad Fahrenheit zu wechseln.

## DEUTSCH

### Oszillation

Drücken Sie diese Taste, um die Luftschwingung zu aktivieren.

### Anweisungen zur Entwässerung

Wenn die Klimaanlage nicht mehr funktioniert, weil der Wassertank voll ist, schalten Sie sie aus und trennen Sie sie vom Stromnetz. Die Anzeige für den vollen Tank (FULL) blinkt und das Gerät funktioniert erst, wenn das Wasser im Tank abgelassen wurde.

### Manuelle Drainage. Abb. 10

1. Stellen Sie den Behälter unter den Wasserauslass an der Rückseite des Produktkörpers.
2. Schrauben Sie den Ablaufdeckel ab und entfernen Sie den Wasserstopfen, das Wasser fällt automatisch in den Behälter.

#### HINWEISE:

- Bewegen Sie das Gerät vorsichtig, damit kein Wasser aus dem Tank im unteren Teil des Produkts überläuft.
- Bewahren Sie den Ablaufdeckel und den Wasserstopfen an einem sicheren Ort auf.
- Während der Entwässerung können Sie das Produkt leicht nach hinten kippen.
- Wenn das Wasser nicht in den Behälter passt, setzen Sie den Wasserstopfen an den Auslass vor dem Wasserüberlauf, um zu verhindern, dass der Boden oder die Teppiche nass werden.
- Sobald das Wasser abgelassen wurde, setzen Sie den Wasserstopfen ein und schließen Sie den Ablassdeckel fest.
- Starten Sie das Gerät erst wieder, nachdem Sie den Stöpsel und den Deckel geschlossen haben, da sonst durch die Kondensation des Geräts erzeugtes Wasser auf den Boden fallen kann.

### Kontinuierliche Entwässerung. Abb. 11

1. Den Ablaufdeckel und Wasserstopfen abschrauben.
2. Stecken Sie den Ablaufschlauch in den Wasserauslass.
3. Schließen Sie den Ablaufschlauch an den Eimer oder ein Großen Tank an.

### Schutzfunktionen:

#### Frostschutzfunktion

In den Betriebsarten Kühlen und Entfeuchten schaltet das Gerät automatisch in den Schutzmodus, wenn die Temperatur des Verdampferausgangsrohrs zu niedrig ist, um Schäden am Verdampfer zu vermeiden. Das Gerät schaltet sich wieder ein, wenn die Temperatur wieder die normalen Werte erreicht hat.

**Schutz vor Kondensatwasserüberflutung**

Wenn die Klimaanlage nicht mehr funktioniert, weil der Wassertank voll ist, schalten Sie sie aus und trennen Sie sie vom Stromnetz. Die Anzeige für den vollen Tank (FL) blinkt auf dem Display und das Gerät funktioniert erst, wenn das Wasser im Tank abgelassen wurde.

**Automatische Abtauung**

Diese Klimaanlage verfügt über eine automatische Abtaufunktion.

**Schutzfunktion für den Kompressor**

Um die Lebensdauer des Kompressors zu verlängern, verfügt er über eine 3-minütige verzögerte Startschutzfunktion nach dem Ausschalten des Kompressors.

**5. REINIGUNG UND WARTUNG**

- Schalten Sie das Gerät aus und ziehen Sie den Netzstecker, bevor Sie es reinigen oder reparieren.
- Verwenden Sie ein weiches, trockenes oder leicht feuchtes Tuch mit etwas neutralem Reinigungsmittel, um die Außenseite des Produkts zu reinigen und die Ansammlung von Staub und Schmutz zu verhindern.
- Wenn Sie das Produkt über einen längeren Zeitraum nicht benutzen, bewahren Sie es an einem sicheren, gut belüfteten Ort auf.
- Verwenden Sie keine Reinigungsmittel, Scheuerschwämme, chemisch behandelte Tücher, Benzin, Benzol, Alkohol oder andere Lösungsmittel, da diese den Tank zerkratzen oder beschädigen und zu Undichtigkeiten führen könnten.
- Tauchen Sie das Gerät nicht ins Wasser oder anderen Flüssigkeiten.

**Filter Reinigung.** Abb. 12

- Wenn der Filter mit Staub verstopft ist und die Wirksamkeit der Klimaanlage beeinträchtigt ist. Reinigen Sie den Filter alle 2 Wochen.

**Reinigung des oberen Filterrahmens**

- Lösen Sie die Schraube auf der Rückseite des Filters mit einem Schraubendreher und entfernen Sie den Filter.
- Tauchen Sie den Filter in heißes Wasser mit neutralem Reinigungsmittel (ca. 40°C / 104°C) und lassen Sie ihn nach dem Abspülen im Schatten trocknen. Vergewissern Sie sich, dass er vollständig trocken ist, bevor Sie ihn wieder einsetzen.

**Batterie einlegen**

Die Fernbedienung wird mit zwei AAA-Batterien betrieben. Wenn die Fernbedienung nicht reagiert, tauschen Sie die Batterien wie folgt aus:

## DEUTSCH

1. Drehen Sie den Knopf auf den Kopf und schieben Sie die Lasche nach außen.
2. Entfernen Sie die Batterien unter Beachtung der Polarität.
3. Legen Sie die neuen Batterien ein.

### Lagerung

- Lagern Sie das Gerät in gut belüfteten Bereichen.
- Schrauben Sie die Ablasskappe ab, entfernen Sie den Wasserstöpsel und leeren Sie das gesamte Wasser im Tank in einen Behälter oder kippen Sie das Produkt direkt leicht an, um es zu entleeren.
- Schalten Sie das Gerät ein, stellen Sie den Lüftungsmodus auf niedrige Geschwindigkeit ein und lassen Sie es laufen, bis das Abflussrohr trocken ist. Dadurch wird das Innere des Produkts trocken gehalten und das Auftreten von Schimmel verhindert.
- Schalten Sie das Gerät aus, ziehen Sie den Netzstecker aus der Steckdose und wickeln Sie das Kabel in die Kabelwanne ein. Bringen Sie den Wasserstopfen und den Ablaufdeckel in Position.
- Entfernen Sie das Luftauslassrohr und bewahren Sie es gut auf.
- Decken Sie die Klimaanlage mit einer Plastiktüte ab. Lagern Sie die Klimaanlage an einem trockenen Ort, außerhalb der Reichweite von Kindern und schützen Sie sie vor Schmutz.
- Nehmen Sie die Batterien aus der Fernbedienung heraus und bewahren Sie sie an einem sicheren Ort auf.
- Achten Sie darauf, das Produkt in einer trockenen Umgebung zu lagern und alle Komponenten aufzubewahren.

### Wartung

Jede Person, die mit Kältemittelgaskreisläufen zu tun hat oder mit ihnen arbeitet, muss im Besitz eines gültigen Zertifikats sein, das von einer akkreditierten beratenden Behörde der Industrie ausgestellt wurde und ihre Fähigkeit bescheinigt, sicher mit Kältemitteln in Übereinstimmung mit anerkannten Industriespezifikationen zu arbeiten.

## 6. APP UND WI-FI VERBINDUNG

Um Ihr Produkt mit unserer APP zu verbinden, müssen Sie diese Schritte befolgen:

### Automatischer Scanmodus

1. Laden Sie der Cecotec App aus dem Google Play oder App Store herunter.
2. Wenn Sie die APP zum ersten Mal verwenden, registrieren Sie Ihrem Account, andernfalls melden Sie sich an.
3. Wenn Sie sich in der Anwendung befinden, klicken Sie oben rechts auf das „+“ und dann auf Luftbehandlung.
4. Klicken Sie in der oberen rechten Ecke auf „Auto Scan“. Schalten Sie Ihr Gerät ein und stellen Sie sicher, dass kein Modus ausgewählt ist.

- a. Wenn Sie einen beliebigen Modus gewählt haben: Drücken Sie die Einschalttaste, das Klimagerät geht in den Standby-Modus.
- b. Wenn kein Modus ausgewählt ist: Ihr Gerät befindet sich bereits im Standby-Modus.
5. Halten Sie anschließend die Timer/Wi-Fi-Taste 5 Sekunden lang gedrückt, bis das Symbol zu blinken beginnt.
6. Das Gerät wird auf dem Display angezeigt. Tippen Sie darauf.
7. Geben Sie das Passwort des Wi-Fi-Netzwerks ein, mit dem das mobile Gerät verbunden ist, und wählen Sie Bestätigen. Denken Sie daran, dass das Netzwerk 2,4 GHz sein muss.
8. Warten Sie, bis die Verbindung hergestellt ist.

### **Manueller Verbindungsmodus**

1. Laden Sie der Cecotec App aus dem Google Play oder App Store herunter.
2. Wenn Sie die APP zum ersten Mal verwenden, registrieren Sie Ihrem Account, andernfalls melden Sie sich an.
3. Wenn Sie sich in der Anwendung befinden, klicken Sie oben rechts auf das „+“ und dann auf „ForceClima“.
4. Schalten Sie Ihr Gerät ein und stellen Sie sicher, dass kein Modus ausgewählt ist.
  - a. Wenn Sie einen beliebigen Modus gewählt haben: Drücken Sie die Einschalttaste, das Klimagerät geht in den Standby-Modus.
  - b. Wenn kein Modus ausgewählt ist: Ihr Gerät befindet sich bereits im Standby-Modus.
5. Halten Sie anschließend die Timer/Wi-Fi-Taste 5 Sekunden lang gedrückt, bis das Symbol zu blinken beginnt.
6. Geben Sie Ihr Wi-Fi-Passwort ein und klicken Sie auf Bestätigen. Denken Sie daran, dass das Wi-Fi-Netzwerk bei 2.4 GHz liegen muss.
7. Danach wird der Verbindungsprozess automatisch gestartet.

## **7. PROBLEMBEHEBUNG**

## DEUTSCH

Problem	Mögliche Ursache	Mögliche Lösungen
Das Gerät funktioniert nicht.	Es gibt keinen Strom.	Stecken Sie ihn in eine Steckdose und schalten Sie ihn ein.
	Die Volltankanzeige blinkt.	Entleeren Sie das Wasser im Inneren.
	Die Raumtemperatur ist zu hoch oder niedrig.	Es wird empfohlen, das Gerät bei Temperaturen von 7 bis 35 °C zu verwenden.
	Im Kühlbetrieb ist die Raumtemperatur niedriger als die eingestellte Temperatur; im Heizbetrieb ist die Raumtemperatur höher als die eingestellte Temperatur.	Ändern Sie die eingestellte Temperatur.
	Im Entfeuchtungsmodus ist die Raumtemperatur sehr niedrig.	Das Gerät befindet sich in einem Raum, in dem die Temperatur unter 17°C liegt.
Die Kühlfunktion funktioniert nicht gut	Es ist direktem Sonnenlicht ausgesetzt.	Vermeiden Sie Sonnenlicht mit einem Vorhang.
	Türen oder Fenster sind offen; es sind viele Menschen anwesend; im kalten Modus sind Wärmequellen eingeschaltet	Schließen Sie die Türen und Fenster.
	Der Filter ist verschmutzt.	Reinigen oder wechseln Sie den Filter.
	Der Lufteinlass oder -auslass ist blockiert.	Säubern Sie die Verstopfungen.
Das Gerät macht eine Menge Lärm	Die Klimaanlage steht nicht auf einer ebenen Fläche.	Stellen Sie die Klimaanlage auf eine ebene, stabile Unterlage (um Geräusche zu vermeiden).
Der Kompressor funktioniert nicht.	Es gibt Frost.	Warten Sie 3 Minuten, bis die Temperatur sinkt, und starten Sie dann das Gerät neu.
	Das Überhitzungsschutzsystem wird aktiviert.	
Die Fernbedienung funktioniert nicht.	Der Abstand zwischen dem Gerät und der Fernbedienung ist zu groß.	Verwenden Sie die Fernbedienung in der Nähe des Klimageräts und richten Sie die Steuerung direkt auf den Empfänger.
	Die Fernbedienung ist nicht in Richtung des Fernbedienungsempfängers ausgerichtet.	
	Die Batterien sind leer.	Ersetzen Sie sie.

Problem	Mögliche Ursache	Mögliche Lösungen
Die Anzeige zeigt "E1" an.	Der Raumtemperatursensor funktioniert nicht.	Kontaktieren Sie den offiziellen Technischen Kundendienst von Cecotec
Die Anzeige zeigt "E2" an	Der Rohrtemperatursensor funktioniert nicht.	Kontaktieren Sie den offiziellen Technischen Kundendienst von Cecotec.

## 1. Informationen zum Dienst

### 1.1. Überprüfung des Gebiets

Vor Beginn von Arbeiten an Anlagen, die brennbare Kältemittel enthalten, sind Sicherheitsprüfungen erforderlich, um sicherzustellen, dass das Risiko einer Entzündung minimiert wird. Bei Reparaturen am Kühlsystem sind folgende Vorsichtsmaßnahmen zu beachten, bevor Sie am System arbeiten.

### 1.2. Arbeitsverfahren

Die Arbeiten müssen nach einem kontrollierten Verfahren durchgeführt werden, um das Risiko des Vorhandenseins entzündlicher Dämpfe oder Gase während der Arbeiten zu minimieren.

### 1.3. Allgemeiner Arbeitsbereich

Das gesamte Wartungspersonal und andere Personen, die im Baustellenbereich arbeiten, sollten über die Art der durchzuführenden Arbeiten unterrichtet werden. Die Arbeit in geschlossenen Räumen sollte vermieden werden. Der Bereich um den Arbeitsbereich sollte in Abschnitte unterteilt werden. Vergewissern Sie sich, dass die Bedingungen in dem Bereich durch die Kontrolle von brennbarem Material sicher gemacht worden sind.

### 1.4. Überprüfung des Vorhandenseins von Kältemittel

Der Bereich sollte vor und während der Arbeiten mit einem geeigneten Kältemittel-Detektor überprüft werden, um sicherzustellen, dass der Techniker vor potenziell entflammbarer Atmosphären gewarnt wird. Vergewissern Sie sich, dass die verwendeten Lecksuchgeräte für den Einsatz mit brennbaren Kältemitteln geeignet sind, d. h. nicht funkenbildend, ausreichend abgedichtet oder eigensicher.

### 1.5. Vorhandensein von Feuerlöschern

Wenn Arbeiten bei hohen Temperaturen an der Kühleinrichtung oder an zugehörigen Teilen durchgeführt werden, müssen geeignete Löschmittel zur Verfügung stehen. Halten Sie einen Trockenpulver- oder CO<sub>2</sub>-Feuerlöscher in der Nähe des Laderaums bereit.

## DEUTSCH

### 1.6. Keine Zündquellen

Niemand, der Arbeiten in Verbindung mit einer Kälteanlage durchführt, bei denen Rohrleitungen freiliegen, die brennbares Kältemittel enthalten oder enthalten haben, darf eine Zündquelle in einer Weise verwenden, die zu einer Brand- oder Explosionsgefahr führt. Alle möglichen Zündquellen, einschließlich Zigarettenrauch, sollten in ausreichendem Abstand von der Installations-, Reparatur-, Demontage- und Entsorgungsstelle gehalten werden, bei denen möglicherweise brennbares Kältemittel in den umgebenden Raum freigesetzt werden kann. Vor Beginn der Arbeiten muss der Bereich um das Gerät herum abgesucht werden, um sicherzustellen, dass keine Zündgefahr oder Entzündungsgefahr besteht. Die Symbole „Rauchen verboten“ müssen angebracht werden.

### 1.7. Belüfteter Bereich

Stellen Sie sicher, dass sich der Bereich im Freien befindet oder ausreichend belüftet ist, bevor Sie in das System eingreifen oder Arbeiten bei hohen Temperaturen durchführen. Die Belüftung sollte freigesetztes Kältemittel sicher zerstreuen und vorzugsweise nach außen in die Atmosphäre leiten.

### 1.8. Überprüfung von Kühlanlagen

Wenn elektrische Bauteile ersetzt werden, müssen sie für den Zweck geeignet sein und den richtigen Spezifikationen entsprechen. Die Wartungs- und Instandhaltungsrichtlinien des Herstellers müssen jederzeit eingehalten werden. Im Zweifelsfall wenden Sie sich bitte an den technischen Dienst des Herstellers.

Bei Anlagen, die brennbare Kältemittel verwenden, müssen die folgenden Kontrollen durchgeführt werden:

- Die Füllmenge richtet sich nach der Größe des Raumes, in dem die kältemittelhaltigen Teile installiert sind.
- Die Lüftungsanlagen und -auslässe funktionieren ordnungsgemäß und sind nicht verstopft.
- Wenn ein indirekter Kühlkreislauf verwendet wird, muss der Sekundärkreislauf auf das Vorhandensein von Kältemittel überprüft werden.
- Die Gerätekennzeichnung bleibt sichtbar und lesbar. Unleserliche Markierungen und Symbole sollten korrigiert werden.
- Die Bauteile oder Kältemittelleitungen sind so eingebaut, dass sie keinen Stoffen ausgesetzt sind, die die kältemittelhaltigen Bauteile angreifen können, es sei denn, die Bauteile sind aus von Natur aus korrosionsbeständigen Materialien hergestellt oder angemessen gegen Korrosion geschützt.

### 1.9. Überprüfung von elektrischen Geräten

Die Reparatur und Wartung von elektrischen Bauteilen sollte erste Sicherheitsprüfungen und Inspektionsverfahren für die Bauteile umfassen. Liegt eine Störung vor, die die Sicherheit beeinträchtigen könnte, darf der Stromkreis nicht eingeschaltet werden, bevor die Störung zufriedenstellend behoben ist. Kann die Störung nicht sofort behoben werden, ist aber ein

Weiterbetrieb erforderlich, muss eine geeignete Übergangslösung verwendet werden. Dies sollte dem Eigentümer des Geräts gemeldet werden, damit alle Beteiligten gewarnt sind.

Erste Sicherheitsüberprüfungen sollten Folgendes umfassen:

- Kondensatoren müssen entladen werden: Dies muss auf sichere Weise geschehen, um die Möglichkeit von Funkenbildung zu vermeiden.
- dass während des Aufladens, der Wiederherstellung oder der Entleerung des Systems keine stromführenden Leitungen oder elektrischen Komponenten freiliegen.
- Dass die Erdverbindung durchgängig ist.

## 2. Reparaturen an versiegelten Komponenten

- Bei der Reparatur von versiegelten Komponenten sollten alle Stromversorgungen von den Geräten, an denen gearbeitet wird, getrennt werden, bevor versiegelte Abdeckungen usw. entfernt werden. Wenn es absolut notwendig ist, die Anlage während der Reparatur mit Strom zu versorgen, sollte an der kritischsten Stelle eine permanent funktionierende Leckanzeige angebracht werden, um vor einer potenziell gefährlichen Situation zu warnen.
- Um sicherzustellen, dass bei Arbeiten an elektrischen Bauteilen das Gehäuse nicht so verändert wird, dass der Schutzgrad beeinträchtigt wird, ist besonders auf Folgendes zu achten. Dazu gehören Schäden an den Kabeln, eine zu große Anzahl von Anschlüssen, Klemmen, die nicht der ursprünglichen Spezifikation entsprechen, beschädigte Dichtungen, falsch angebrachte Kabelverschraubungen usw.
- Vergewissern Sie sich, dass die Messgeräte sicher befestigt sind.
- Vergewissern Sie sich, dass die Dichtungen oder das Dichtungsmaterial nicht so verschlissen sind, dass sie das Eindringen von brennbarer Atmosphäre nicht mehr verhindern können. Die Ersatzteile müssen den Spezifikationen des Herstellers entsprechen.

HINWEIS: Die Verwendung von Silikondichtungsmittel kann die Wirksamkeit einiger Arten von Lecksuchgeräten beeinträchtigen. Eigensichere Bauteile müssen vor der Arbeit nicht isoliert werden.

## 3. Reparatur der eigensichere Bestandteile

- Legen Sie keine dauerhaften induktiven oder kapazitiven Lasten an den Stromkreis an, ohne sicherzustellen, dass sie die zulässigen Spannungs- und Stromwerte für das verwendete Gerät nicht überschreiten.
- Eigensichere Bauteile sind die einzigen, mit denen bei Vorhandensein einer entflammaren Atmosphäre gearbeitet werden kann. Die Prüfgeräte müssen die richtigen Eigenschaften haben.
- Ersetzen Sie Bauteile nur durch vom Hersteller angegebene Teile. Andere Teile können bei einem Leck das Kältemittel in der Atmosphäre entzünden.

## 4. Verkabelung

Vergewissern Sie sich, dass die Verkabelung nicht durch Verschleiß, Korrosion, übermäßigen Druck, Vibrationen, scharfe Kanten oder andere Umwelteinflüsse beeinträchtigt wird. Bei der Überprüfung sollten auch die Auswirkungen von Alterung oder ständigen Vibrationen durch

## DEUTSCH

Quellen wie Kompressoren oder Ventilatoren berücksichtigt werden.

### 5. Erkennung der brennbaren Kältemittel

Unter keinen Umständen dürfen potenzielle Zündquellen bei der Suche oder Feststellung von Kältemittellecks verwendet werden. Eine Halogenidlampe (oder ein anderer Detektor mit offener Flamme) darf nicht verwendet werden.

### 6. Leckerkennungsmethoden

- Die folgenden Lecksuchmethoden gelten als akzeptabel für Systeme, die brennbare Kältemittel enthalten.
- Elektronische Lecksuchgeräte sollten zum Aufspüren brennbarer Kältemittel verwendet werden, aber die Empfindlichkeit ist möglicherweise nicht ausreichend oder muss neu kalibriert werden (die Geräte sollten in einem kältemittelfreien Bereich kalibriert werden). Stellen Sie sicher, dass der Detektor keine potenzielle Zündquelle darstellt und für das verwendete Kältemittel geeignet ist. Das Lecksuchgerät muss auf einen Prozentsatz der unteren Entflammbarkeitsgrenze des Kältemittels eingestellt und für das verwendete Kältemittel geeicht sein, und der entsprechende Gasanteil (maximal 25 %) muss bestätigt werden.
- Lecksuchflüssigkeiten sind für die meisten Kältemittel geeignet, doch sollte die Verwendung von chlorhaltigen Reinigungsmitteln vermieden werden, da Chlor mit dem Kältemittel reagieren und Kupferrohre korrodieren kann.
- Wenn ein Leck vermutet wird, müssen alle offenen Flammen gelöscht werden.
- Wenn ein Kältemittelleck gefunden wird und eine Lötung erforderlich ist, muss das gesamte Kältemittel aus dem System zurückgewonnen oder (durch Absperrventile) in einem weit von der Leckstelle entfernten Teil des Systems isoliert werden. Anschließend muss sauerstofffreier Stickstoff sowohl vor als auch während des Lötvorgangs durch das System gespült werden.

### 7. Entfernung und Entsorgung

Bei Eingriffen in den Kühlkreislauf für Reparaturen oder zu anderen Zwecken sind die üblichen Verfahren anzuwenden. Es ist jedoch wichtig, dass die besten Praktiken befolgt werden, da die Entflammbarkeit ein Problem darstellt. Das folgende Verfahren sollte befolgt werden:

1. Das Kühlmittel entfernen
  2. Spülen Sie den Kreislauf mit Inertgas.
  3. Entsorgen Sie es.
  4. Erneut mit Inertgas spülen.
  5. Öffnen Sie den Stromkreis durch Schneiden oder Hartlöten.
- Die Kältemittelfüllung muss in den richtigen Rückgewinnungsflaschen zurückgewonnen werden. Das System muss mit sauerstofffreiem Stickstoff gespült werden, um das Gerät sicher zu machen. Dieser Vorgang muss möglicherweise mehrmals wiederholt werden. Sauerstoff oder Druckluft dürfen für diese Aufgabe nicht verwendet werden.

- Die Sauberkeit sollte dadurch erreicht werden, dass das Vakuum im System mit sauerstofffreiem Stickstoff gebrochen und das System weiter gefüllt wird, bis der Arbeitsdruck erreicht ist, dann in die Atmosphäre entlüftet und schließlich auf ein Vakuum gedrückt wird. Dieser Vorgang muss so lange wiederholt werden, bis sich kein Kältemittel mehr im System befindet. Bei Verwendung der sauerstofffreien Stickstoff-Endladung muss das System auf Atmosphärendruck entlüftet werden, damit die Arbeiten durchgeführt werden können. Dieser Vorgang ist für das Löten von Rohren unerlässlich.
- Stellen Sie sicher, dass sich der Auslass der Vakuumpumpe nicht in der Nähe einer Zündquelle befindet und dass eine Belüftung vorhanden ist.

### **8. Ladevorgang**

Zusätzlich zu den konventionellen Ladeverfahren müssen die folgenden Anforderungen beachtet werden.

- Achten Sie darauf, dass es bei der Verwendung der Befüllereinrichtung nicht zu einer Verunreinigung der verschiedenen Kältemittel kommt. Schläuche oder Leitungen sollten so kurz wie möglich gehalten werden, um die Menge des darin enthaltenen Kältemittels zu minimieren.
- Die Flaschen müssen in aufrechter Position aufbewahrt werden.
- Vergewissern Sie sich, dass das Kühlsystem geerdet ist, bevor Sie das System mit Kältemittel befüllen.
- Kennzeichnen Sie das System, wenn der Ladevorgang abgeschlossen ist (falls noch nicht geschehen).
- Achten Sie besonders darauf, dass das Kühlsystem nicht überfüllt wird.

Vor dem Nachfüllen muss das System mit sauerstofffreiem Stickstoff einer Druckprüfung unterzogen werden. Das System ist nach Abschluss des Ladevorgangs, jedoch vor der Inbetriebnahme, auf Dichtheit zu prüfen. Vor dem Verlassen der Baustelle muss eine anschließende Dichtheitsprüfung durchgeführt werden.

### **9. Inbetriebnahme**

Vor der Durchführung dieses Verfahrens ist es unerlässlich, dass der Techniker mit dem Gerät und all seinen Details vollständig vertraut ist. Es gilt als bewährte Praxis, alle Kältemittel sicher zurückzugewinnen. Bevor die Arbeiten durchgeführt werden, sollte eine Öl- und Kältemittelprobe entnommen werden, falls eine Analyse erforderlich ist, bevor das zurückgewonnene Kältemittel wiederverwendet wird. Es ist unerlässlich, dass die Stromversorgung verfügbar ist, bevor die Arbeiten beginnen.

- A. Machen Sie sich mit dem Gerät und seiner Funktionsweise vertraut.
- B. Das System elektrisch trennen.
- C. Bevor Sie mit dem Verfahren beginnen, stellen Sie sicher, dass:
  - Mechanische Handhabungsausrüstung steht bei Bedarf für die Handhabung von Kältemittelflaschen zur Verfügung.
  - Die gesamte persönliche Schutzausrüstung (PSA) ist vorhanden und wird korrekt verwendet.

## DEUTSCH

- Der Rückgewinnungsprozess wird jederzeit von einer sachkundigen Person überwacht.
- Die Rückgewinnungsflaschen und -geräte entsprechen den geltenden Vorschriften.
- D. Das Kältesystem, falls möglich, abpumpen.
- E. Wenn eine Evakuierung nicht möglich ist, einen Verteiler so anlegen, dass das Kältemittel aus verschiedenen Teilen des Systems entnommen werden kann.
- F. Sicherstellen, dass die Flasche auf der Waage steht, bevor die Rückgewinnung beginnt.
- G. Das Rückgewinnungsgerät einschalten und gemäß den Herstelleranweisungen betreiben.
- H. Die Flaschen nicht überfüllen (nicht mehr als 80 % der volumetrischen Flüssigkeitsfüllung).
- I. Den maximalen Betriebsdruck der Flasche nicht überschreiten, auch nicht vorübergehend.
- J. Sobald die Flaschen korrekt befüllt und der Vorgang abgeschlossen ist, sicherstellen, dass die Flaschen und das Gerät umgehend vom Standort entfernt werden und alle Absperrventile des Geräts geschlossen sind.
- K. Das zurückgewonnene Kältemittel darf nicht in ein anderes Kältesystem eingefüllt werden, es sei denn, es wurde gereinigt und überprüft.

### 10. Kennzeichnung

Das Gerät muss mit dem Hinweis gekennzeichnet werden, dass es außer Betrieb genommen und das Kältemittel entleert wurde. Die Kennzeichnung muss datiert und unterschrieben sein. Stellen Sie sicher, dass sich am Gerät Etiketten befinden, die darauf hinweisen, dass das Gerät brennbares Kältemittel enthält.

### 11. Rückgewinnung

- Wird Kältemittel aus einem System für Wartungsarbeiten oder zur Außerbetriebnahme entnommen, ist es eine empfohlene bewährte Praxis, das gesamte Kältemittel sicher zu entfernen.
- Stellen Sie beim Umfüllen des Kältemittels in Zylinder sicher, dass nur geeignete Kältemittel-Rückgewinnungszylinder verwendet werden. Stellen Sie sicher, dass die korrekte Anzahl von Zylindern zur Verfügung steht, um die gesamte Füllmenge des Systems aufzunehmen. Alle zu verwendenden Zylinder müssen für das zurückgewonnene Kältemittel bestimmt und für dieses Kältemittel gekennzeichnet sein (d. h. spezielle Zylinder für die Kältemittelrückgewinnung). Die Zylinder müssen mit einem Druckentlastungsventil und den zugehörigen Absperrventilen in einwandfreiem Betriebszustand ausgestattet sein. Leere Rückgewinnungszylinder müssen evakuiert und, falls möglich, vor der Rückgewinnung gekühlt werden.
- Die Rückgewinnungsausrüstung muss in einwandfreiem Betriebszustand sein, eine Anleitung für das Gerät muss zur Hand sein und es muss für die Rückgewinnung von brennbaren Kältemitteln geeignet sein. Außerdem muss ein Satz kalibrierter Waagen verfügbar und in einwandfreiem Betriebszustand sein. Die Schläuche müssen mit leckfreien Trennkupplungen ausgestattet und in einwandfreiem Betriebszustand sein. Vor dem Einsatz des Rückgewinnungsgeräts ist zu überprüfen, dass es sich in einem zufriedenstellenden Betriebszustand befindet, ordnungsgemäß gewartet wurde und alle zugehörigen elektrischen Komponenten abgedichtet sind, um eine Zündung im Falle einer Kältemittelfreisetzung zu verhindern. Wenden Sie sich im Zweifelsfall an den Hersteller.

- Brennbare Kältemittel müssen im korrekten Rückgewinnungszyklus an den Kältemittellieferanten zurückgegeben werden. Der entsprechende Abfallverbringungsschein muss beigefügt werden. Keine Kältemittel in Rückgewinnungseinheiten und insbesondere nicht in Zylindern mischen.
- Wenn Kompressoren und Kompressoröle entfernt werden, ist sicherzustellen, dass sie auf ein akzeptables Niveau evakuiert wurden, um zu gewährleisten, dass kein brennbares Kältemittel im Schmiermittel zurückbleibt. Der Evakuierungsvorgang muss durchgeführt werden, bevor der Kompressor an den Lieferanten zurückgegeben wird. Nur die elektrische Beheizung des Kompressorgehäuses darf verwendet werden, um diesen Vorgang zu beschleunigen. Wenn Öl aus einem System abgelassen wird, muss dies auf sichere Weise erfolgen.

## 8. RECYCLING VON ELEKTRO- UND ELEKTRONIKGERÄTEN



Dieses Symbol weist darauf hin, dass das Produkt und/oder die Batterie/Akku gemäß den geltenden Vorschriften getrennt vom Haushaltsabfall entsorgt werden muss. Wenn dieses Produkt das Ende seiner Nutzungsdauer erreicht hat, sollten Sie die Batterien/Akkus entfernen und es zu einer von den örtlichen Behörden bestimmten Sammelstelle bringen.

Die Verbraucher müssen sich mit Ihren örtlichen Behörden oder Einzelhändlern in Verbindung setzen, um Informationen über die ordnungsgemäße Entsorgung ihrer Altgeräte und / oder ihre Akkus zu erhalten.

Informationen zu den nationalen Verpackungsrecyclingsystemen und deren Kennzeichnung finden Sie auf unserer Website.

Die Einhaltung der oben genannten Leitlinien trägt zum Schutz der Umwelt bei.

## 9. COPYRIGHT

Die geistigen Eigentumsrechte an den Texten in dieser Bedienungsanleitung liegen bei CECOTEC INNOVACIONES, S.L. Alle Rechte vorbehalten. Der Inhalt dieser Veröffentlichung darf ohne die vorherige schriftliche Genehmigung von CECOTEC INNOVACIONES, S.L. weder ganz noch teilweise vervielfältigt, in einem Abrufsystem gespeichert, übertragen oder in irgendeiner Form (elektronisch, mechanisch, durch Fotokopieren, Aufzeichnen oder auf ähnliche Weise) verbreitet werden.

## 10. KONFORMITÄTSERKLÄRUNG



Hiermit erklärt Cecotec Innovaciones, dass diese Klimaanlage, Modell 08177 ForceClima 12800 Heating Connected, der Richtlinie 2014/53/EU über Funkanlagen entspricht.

Der vollständige Text der EU-Konformitätserklärung ist auf der folgenden Website zu finden: [www.storececotec.de](http://www.storececotec.de)

## **1. PARTI E COMPONENTI**

Fig. 1

1. Pannello di controllo
2. Involucro anteriore
3. Ruote
4. Coperchio superiore
5. Uscita dell'aria/alette
6. Involucro posteriore

Fig. 2

1. Filtro superiore
2. Involucro posteriore
3. Uscita dell'aria
4. Foro di scarico
5. Manico
6. Supporto per cavo
7. Foro per uscita continua
8. Filtro inferiore
9. Cavo
10. Spina

Fig. 3

1. Tubo di scarico dell'aria
2. Piastra di tenuta per finestra

Pannello di controllo. Fig. 4

1. Accensione/Spengimento
2. Modalità
3. Velocità del ventilatore
4. Icona di riduzione
5. Aumentare
6. Timer/Wi-Fi
7. Modalità notte
8. Oscillazione

Telecomando. Fig. 5

1. Accensione/spengimento
2. Timer
3. Oscillazione
4. Modalità notte
5. Aumento/riduzione

6. Modalità
7. Velocità del ventilatore
8. Cambio dell'unità

**NOTA:**

Le immagini di questo manuale sono rappresentazioni schematiche e potrebbero non corrispondere esattamente all'apparecchio.

## 2. PRIMA DELL'USO

- Questo apparecchio ha un imballaggio progettato per proteggerlo durante il trasporto. Estrarre l'apparecchio dalla scatola e rimuovere tutto il materiale presente nell'imballaggio. Conservare la scatola originale e gli altri elementi in un luogo sicuro per prevenire danni all'apparecchio qualora fosse necessario trasportarlo in futuro. Se si desidera smaltire l'imballaggio originale, assicurarsi di riciclare tutti gli elementi in modo appropriato.
- Verificare che tutte le parti e i componenti siano compresi e in buono stato. Se uno di essi mancasse o non fosse in buone condizioni, contattare immediatamente il Servizio di Assistenza Tecnica ufficiale di Cecotec.

### Contenuto della scatola

- Condizionatore portatile
- Kit per finestre
- Telecomando
- Il presente manuale di istruzioni
- Non rimuovere il numero di serie del prodotto, al fine di mantenere una corretta tracciabilità dell'apparecchiatura in caso di richiesta di assistenza.

## 3. INSTALLAZIONE DELL'APPARECCHIO

### AVVISI:

- Lasciare una distanza minima di 50 cm da pareti e altri oggetti. Fig. 6
- Non installare né utilizzare il condizionatore in bagni o altri ambienti umidi.
- Prima di utilizzare il condizionatore portatile, lasciarlo in posizione verticale per almeno 2 ore. Quando si sposta l'apparecchio da un lato all'altro, tenerlo sempre in posizione verticale e appoggiarlo su una superficie piana.
- Il tubo di scarico dell'aria deve essere lungo 28-150 cm in base alle specifiche del condizionatore. Non utilizzare tubi estensibili né sostituire il tubo per un altro, poiché potrebbe provocare il mal funzionamento dell'apparecchio. Il tubo di scarico dell'aria deve essere tenuto libero da ostruzioni per evitarne il surriscaldamento.

## ITALIANO

### Montaggio del tubo di scarico dell'aria Fig. 7

1. Allungare il tubo di scarico dell'aria.
2. Inserire il tubo nell'uscita dell'aria.
3. Ruotare l'estremità in senso antiorario per fissarla alla struttura del condizionatore.

#### NOTA:

- L'estremità piatta delle guarnizioni del tubo di scarico deve essere montata strettamente.
- Evitare di attorcigliare o piegare il tubo di scarico dell'aria per più di 45°. Mantenere il tubo di scarico dell'aria libero da ostruzioni.

### Montaggio della piastra di tenuta per finestra

La piastra di tenuta per finestra può essere montata in verticale (fig. 8) o in orizzontale (fig. 9). Regolare le dimensioni dell'apertura in modo che la piastra di tenuta rimanga fissata all'apertura.

I seguenti controlli devono essere eseguiti per impianti che utilizzano refrigeranti infiammabili:

- La dimensione di carica dipende dalle dimensioni del locale in cui sono installate le parti contenenti il refrigerante.
- Gli impianti e le uscite di ventilazione possono azionarsi correttamente e non sono ostruite.
- Se si utilizza un circuito di raffreddamento indiretto, è necessario verificare la presenza di refrigerante nel circuito secondario.
- La marcatura dell'apparecchiatura rimane visibile e leggibile. Correggere i simboli e le marcature illeggibili.
- I componenti o le tubazioni del refrigerante sono installati in una posizione tale da non essere esposti a sostanze che possono corrodere i componenti contenenti refrigerante, a meno che questi non siano costruiti con materiali intrinsecamente resistenti alla corrosione o siano adeguatamente protetti contro di essa.

## 4. FUNZIONAMENTO

Le seguenti funzioni possono essere azionate dal pannello di controllo o dal telecomando.

### Accensione/Spengimento

Quando si accende l'apparecchio, quest'ultimo emetterà un segnale acustico ed entrerà in modalità Standby. Premere l'icona On/Off per accendere o spegnere l'apparecchio.

#### Modalità

Premere l'icona di modalità per selezionare la modalità di raffreddamento, ventilazione o deumidificazione.

Attenzione: quando l'apparecchio è in modalità di raffreddamento e deumidificazione, lo scarico della condensa avviene attraverso l'uscita superiore della condensa. Quando l'apparecchio funziona in modalità di riscaldamento, lo scarico della condensa avviene attraverso l'uscita inferiore della condensa.

Attenzione: quando si passa a un'altra modalità avendo la modalità di riscaldamento selezionata e viceversa, l'apparecchio impiegherà un po' di tempo per passare da una modalità all'altra. Potrebbero volerci diversi minuti prima che il condizionatore riprenda a funzionare normalmente.

### **Modalità Notte**

In modalità raffreddamento, premere il tasto modalità Notte per attivarla. L'apparecchio funzionerà in modalità di risparmio energetico e in silenzioso.

### **Aumentare e diminuire**

Premere queste icone per aumentare o diminuire la temperatura e il tempo di funzionamento. La temperatura non può essere regolata in modalità di ventilazione né in modalità di deumidificazione.

### **Velocità del ventilatore**

Premere questa icona per selezionare la velocità del ventilatore (alta o bassa) in modalità di raffreddamento.

Questa opzione non è disponibile in modalità di deumidificazione.

### **AVVISO:**

In determinate condizioni (sbrinamento), il condizionatore potrebbe non funzionare alla velocità selezionata.



### **Timer**

Premere questa icona per configurare il timer. Quando il simbolo del timer lampeggia, premere le icone di aumento e riduzione per configurare il tempo di funzionamento desiderato.

È possibile configurare il timer da 1 a 24 ore, le cifre aumenteranno o diminuiranno a intervalli di 1 ora.

### **Cambio dell'unità (telecomando)**

Premere questo tasto per passare dai gradi Celsius ai gradi Fahrenheit.

### **Oscillazione**

Premere questo tasto per attivare l'oscillazione dell'aria.

### Istruzioni di scarico

Se il condizionatore smette di funzionare perché il serbatoio d'acqua è pieno, spegnere e scollegare il condizionatore dalla presa di corrente. L'indicatore di serbatoio pieno (FULL) lampeggerà e l'apparecchio non funzionerà fino a quando l'acqua all'interno del serbatoio non viene scaricata.

### Scarico manuale. Fig. 10

1. Collocare un contenitore sotto il foro di uscita dell'acqua nella parte posteriore della struttura dell'apparecchio.
2. Svitare il tappo di scarico e rimuovere il tappo dell'acqua: l'acqua scenderà automaticamente nel contenitore.

### AVVISI:

- Spostare con attenzione l'apparecchio per evitare fuoriuscite d'acqua dal serbatoio situato nella parte inferiore dell'apparecchio.
- Conservare il tappo di scarico e il tappo dell'acqua in un luogo sicuro.
- Durante lo scarico, è possibile inclinare leggermente l'apparecchio all'indietro.
- Se l'acqua non cade nel contenitore, collocare il tappo dell'acqua nell'uscita prima che l'acqua fuoriesca per evitare di bagnare il pavimento o tappeti.
- Svuotata l'acqua, collocare il tappo dell'acqua e chiudere bene il tappo di scarico.
- Riavviare l'apparecchio solo dopo aver chiuso il tappo e il coperchio, in caso contrario l'acqua generata per la condensa del condizionatore potrebbe cadere sul pavimento.

### Scarico continuo. Fig. 11

1. Svitare il tappo di scarico e il tappo dell'acqua.
2. Introdurre il tubo flessibile di scarico nel foro.
3. Collegare il tubo flessibile di scarico a un contenitore grande.

### Funzioni di protezione:

#### Funzione antibrina

Nelle modalità di raffreddamento e deumidificazione, se la temperatura del tubo di uscita dell'evaporatore è troppo bassa, l'apparecchio entra automaticamente in modalità di protezione per evitare danni all'evaporatore. L'apparecchio si riavvia quando la temperatura viene riportata ai valori normali.

#### Funzione di protezione contro la sovrabbondanza d'acqua

Se il condizionatore smette di funzionare perché il serbatoio d'acqua è pieno, spegnere e scollegare il condizionatore dalla presa di corrente. L'indicatore di serbatoio pieno (FL) lampeggia sul display e l'apparecchio non funziona fino a quando l'acqua all'interno del serbatoio non viene scaricata.

**Sbrinamento automatico**

Il condizionatore d'aria è dotato di una funzione di sbrinamento automatico.

**Funzione di protezione del compressore**

Per allungare la durata del compressore, quest'ultimo è dotato di una funzione di protezione con avvio ritardato di 3 minuti dopo il suo spegnimento.

**5. PULIZIA E MANUTENZIONE**

- Spegner e scollegare l'apparecchio dalla presa di corrente prima di pulirlo o ripararlo.
- Utilizzare un panno morbido e asciutto o leggermente umido con un po' di detergente neutro per pulire la parte esterna dell'apparecchio e prevenire in questo modo l'accumulo di polvere e sporco.
- Se non viene utilizzato l'apparecchio durante un periodo prolungato di tempo, conservarlo in un luogo protetto e ben ventilato.
- Non utilizzare detersivi, spugne abrasive, panni trattati chimicamente, benzina, benzene, alcool o altri solventi che possano graffiare o danneggiare il serbatoio e causare fughe.
- Non sommergere l'apparecchio in acqua o altri liquidi.

**Pulizia del filtro.** Fig. 12

- Se il filtro è ostruito da polvere, potrebbe ripercuotersi sull'efficienza del condizionatore. Assicurarsi di pulire il filtro una volta ogni due settimane.

**Pulizia della struttura superiore del filtro:**

- Svitare la vite fissata al filtro nella parte posteriore con un cacciavite ed estrarre il filtro.
- Sommergere il filtro in acqua calda con detergente neutro (sui 40 °C/104 °C) e lasciare asciugare all'ombra dopo aver proceduto con il risciacquo. Assicurarsi che sia completamente asciutto prima di reinstallarlo.

**Sostituzione delle pile**

Il telecomando funziona con due pile AAA. Se il telecomando non risponde, cambiare le pile come indicato nelle seguenti istruzioni:

1. Capovolgere il telecomando e far scorrere la linguetta verso l'esterno.
2. Rimuovere le pile.
3. Inserire le nuove pile rispettando la polarità.

**Conservazione**

- Conservare l'apparecchio in zone ben ventilate.
- Svitare il tappo di scarico, rimuovere il tappo dell'acqua e svuotare l'acqua dall'interno del serbatoio in un contenitore, o inclinare leggermente l'apparecchio per svuotarlo.

## ITALIANO

- Accendere l'apparecchio, attivare la modalità di ventilazione a velocità bassa e lasciarlo in funzione fino a che le tubature di scarico si asciughino. L'interno dell'apparecchio si asciugherà, evitando la comparsa di muffa.
- Spegnerlo l'apparecchio, scollegarlo dalla presa di corrente e avvolgere il cavo nell'apposita sede. Collocare il tappo dell'acqua e il tappo di scarico al loro posto.
- Estrarre il tubo di scarico e conservarlo.
- Coprire il condizionatore con un telo in plastica. Conservarlo in un luogo asciutto e sicuro fuori dalla portata dei bambini.
- Rimuovere le pile del telecomando e conservarle in un luogo sicuro.
- Verificare di conservare l'apparecchio in un luogo asciutto e conservare tutti i componenti.

### Manutenzione

È auspicabile che la persona che vada a intraprendere dei lavori su circuiti di gas refrigerante sia in possesso di un certificato valido e attuale emesso da un organo di valutazione accreditato del settore. Tale documento deve riconoscere la sua capacità di lavorare con refrigeranti in conformità con le specifiche di valutazione riconosciute nel settore industriale interessato.

## 6. CONNETTIVITÀ WI-FI E APP

Per collegare l'apparecchio all'app, seguire i passaggi riportati in seguito:

### Associazione automatica

1. Scaricare l'app Cecotec su Google Play o dall'App Store.
2. Se è la prima volta che si usa l'app, bisognerà registrare l'account; altrimenti, effettuare l'accesso.
3. Una volta all'interno dell'applicazione, premere sul «+» in alto a destra, poi su "trattamento dell'aria".
4. Nell'angolo in alto a destra, premere su "Auto Scan". Accendere il dispositivo, accertandosi che non sia selezionata alcuna modalità:
  - a. Se fosse selezionata una modalità qualsiasi, premere il tasto di accensione per passare alla modalità Standby.
  - b. Se non è selezionata alcuna modalità, l'apparecchio si trova già in modalità Standby.
5. Quindi tenere premuto il tasto del timer/Wi-Fi per 5 secondi finché l'icona non inizia a lampeggiare.
6. Il dispositivo apparirà sullo schermo, toccarlo.
7. Inserire la password del Wi-Fi a cui è collegato il dispositivo mobile e selezionare "conferma", tenendo a mente che la rete deve essere a 2,4 GHz.
8. Attendere che il collegamento vada a buon fine.

**Modalità di connessione manuale**

1. Scaricare l'app Cecotec su Google Play o dall'App Store.
2. Se è la prima volta che si usa l'app, bisognerà registrare l'account; altrimenti, effettuare l'accesso.
3. Una volta all'interno dell'App, premere «+» situato in alto a destra e premere su "ForceClima".
4. Accendere il dispositivo, accertandosi che non sia selezionata alcuna modalità:
  - a. Se fosse selezionata una modalità qualsiasi, premere il tasto di accensione per passare alla modalità Standby.
  - b. Se non è selezionata alcuna modalità, l'apparecchio si trova già in modalità Standby.
5. Quindi tenere premuto il tasto del timer/Wi-Fi per 5 secondi finché l'icona non inizia a lampeggiare.
6. Introdurre la password del Wi-Fi e premere su confermare. La rete Wi-Fi deve essere da 2.4 GHz.
7. Il processo di collegamento comincerà automaticamente.

**7. RISOLUZIONE DEI PROBLEMI**

Problemi	Possibili cause	Possibili soluzioni
Il condizionatore non funziona.	Non c'è corrente.	Collegare il condizionatore alla presa di corrente e accenderlo.
	L'indicatore di serbatoio pieno lampeggerà.	Svuotare l'acqua all'interno del serbatoio.
	La temperatura ambiente è troppo alta o bassa.	Si consiglia di utilizzare l'apparecchio a temperature da 7 a 35 °C.
	Il modalità di raffreddamento, la temperatura ambiente è più bassa di quella configurata; in modalità di riscaldamento, la temperatura ambiente è più alta della configurata.	Cambiare la temperatura configurata.
	In modalità di deumidificazione, la temperatura ambiente è molto bassa.	L'apparecchio si trova in una stanza con una temperatura inferiore a 17 °C.

## ITALIANO

Problemi	Possibili cause	Possibili soluzioni
La funzione di raffreddamento non funziona bene	Il condizionatore si trova esposto alla luce solare diretta.	Spostare le tende per ridurre l'azione diretta del sole.
	Le porte o finestre sono aperte, la stanza è troppo affollata o, in modalità di raffreddamento, sono presenti fonti di calore accese.	Chiudere porte e finestre.
	Il filtro è sporco.	Pulire o sostituire il filtro.
	L'entrata o uscita dell'aria è bloccata.	Pulire le ostruzioni.
L'apparecchio fa molto rumore	Il condizionatore non è collocato su una superficie piana.	Collocare l'apparecchio su una superficie piana e resistente (per ridurre il rumore).
Il compressore non funziona.	È presente brina.	Attendere tre minuti per abbassare la temperatura e riavviare l'apparecchio.
	Si attiva il sistema di protezione contro il surriscaldamento.	
Il telecomando non funziona.	Il condizionatore e il telecomando sono troppo distanti.	Avvicinare il telecomando all'apparecchio e verificare di puntare il telecomando direttamente verso il ricevitore.
	Il telecomando non è allineato in direzione del ricevitore.	
	Le pile sono scariche.	Sostituire le pile.
Il display mostra "E1".	Il sensore della temperatura ambiente non funziona.	Contattare il Servizio di Assistenza Tecnica ufficiale di Cecotec.
Il display mostra "E2"	Il sensore della temperatura delle tubature non funziona.	Contattare il Servizio di Assistenza Tecnica ufficiale di Cecotec.

### 1. Informazioni di servizio

#### 1.1. Verifiche sull'area

Prima di iniziare a lavorare su impianti contenenti refrigeranti infiammabili, è necessario effettuare controlli di sicurezza per garantire che il rischio di ignizione sia ridotto al minimo. Quando si ripara il sistema di refrigerazione, è necessario prendere le seguenti precauzioni prima di intervenire sullo stesso.

#### 1.2. Procedura di lavoro

Il lavoro deve essere eseguito in conformità a una procedura controllata per ridurre al minimo la presenza di vapori o gas infiammabili e i rischi che questi comportano.

### 1.3. Area generale di lavoro

Tutto il personale addetto alla manutenzione e le altre persone che lavorano nell'area dei locali devono essere informati sulla natura del lavoro da svolgere. Evitare di lavorare in spazi chiusi. L'area intorno allo spazio di lavoro deve essere suddivisa in sezioni. Assicurarsi che le condizioni all'interno dell'area di lavoro siano state rese sicure controllando il materiale infiammabile.

### 1.4. Controllo della presenza di refrigerante

L'area deve essere controllata con un rilevatore di refrigerante appropriato prima e durante il lavoro per garantire che il tecnico sia avvertito di atmosfere potenzialmente infiammabili. Assicurarsi che l'apparecchiatura di rilevamento delle fughe utilizzata sia adatta all'uso con refrigeranti infiammabili, quindi non scintillante, adeguatamente sigillata o intrinsecamente sicura.

### 1.5. Presenza di estintori

Se si eseguono lavori ad alta temperatura sull'apparecchiatura di raffreddamento o parti associate, è necessario disporre di un estintore adeguato. Tenere un estintore a polvere secca o a CO<sub>2</sub> vicino all'area di carico.

### 1.6. Assenza di fonti di accensione

Chiunque svolga lavori associati a un sistema di raffreddamento che comportino l'esposizione di tubazioni che contengono o hanno contenuto refrigerante infiammabile, non deve utilizzare alcuna fonte di accensione che possa comportare un rischio di incendio o esplosione. Tutte le possibili fonti di ignizione, compreso il fumo di sigaretta, devono essere tenute sufficientemente lontane dal luogo di installazione, riparazione, rimozione e smaltimento, durante il quale il refrigerante infiammabile può essere rilasciato nello spazio circostante. Prima dell'inizio dei lavori, l'area intorno all'apparecchiatura deve essere esaminata per verificare che non vi siano pericoli o rischi di ignizione. Mantenere visibili i segnali di "Vietato fumare".

### 1.7. Area ventilata

Assicurarsi che l'area sia all'aria aperta o adeguatamente ventilata prima di intervenire sul sistema o di eseguire qualsiasi lavoro ad alte temperature. Si deve mantenere una ventilazione costante durante lo svolgimento effettivo del lavoro. La ventilazione deve disperdere in modo sicuro il refrigerante rilasciato e preferibilmente espellerlo all'esterno.

### 1.8. Controllo dell'apparecchiatura di raffreddamento

Quando si sostituiscono i componenti elettrici, questi devono essere adatti allo scopo e conformi alle specifiche corrette. Le linee guida del produttore per la manutenzione e l'assistenza devono essere sempre rispettate. In caso di dubbio, consultare il servizio tecnico del produttore per ricevere assistenza.

I seguenti controlli devono essere eseguiti per impianti che utilizzano refrigeranti infiammabili:

## ITALIANO

- La dimensione di carica dipende dalle dimensioni del locale in cui sono installate le parti contenenti il refrigerante.
- Gli impianti e le uscite di ventilazione possono azionarsi correttamente e non sono ostruite.
- Se si utilizza un circuito di raffreddamento indiretto, è necessario verificare la presenza di refrigerante nel circuito secondario.
- La marcatura dell'apparecchiatura rimane visibile e leggibile. Correggere i simboli e le marcature illeggibili.
- I componenti o le tubazioni del refrigerante sono installati in una posizione tale da non essere esposti a sostanze che possono corrodere i componenti contenenti refrigerante, a meno che questi non siano costruiti con materiali intrinsecamente resistenti alla corrosione o siano adeguatamente protetti contro di essa.

### 1.9. Controllo dei dispositivi elettrici

Il processo di riparazione e manutenzione dei componenti elettrici deve includere i controlli di sicurezza iniziali e le procedure di ispezione dei componenti. In caso di un guasto che possa compromettere la sicurezza, non si deve collegare l'alimentazione al circuito finché non è stato risolto del tutto. Se il guasto non può essere risolto immediatamente ma bisogna mantenere il funzionamento, utilizzare una soluzione temporanea adeguata. Il problema deve essere segnalato al proprietario dell'apparecchiatura in modo che tutte le persona vengano informate. Durante i controlli di sicurezza iniziali, assicurarsi:

- che i condensatori siano scaricati: questa operazione deve essere eseguita in modo sicuro per evitare scintille;
- che nessun cablaggio o componente elettrico in tensione si trovi esposto mentre si carica, recupera o spurga il sistema;
- Che vi sia continuità nella messa a terra.

### 2. Riparazione dei componenti di tenuta

- Durante la riparazione dei componenti di tenuta, tutte le alimentazioni devono essere scollegate dall'apparecchiatura su cui si sta lavorando prima di rimuovere i coperchi di tenuta, ecc. Se è assolutamente necessario alimentare l'apparecchiatura durante il servizio, è necessario collocare un sistema di rilevamento delle fughe in funzione permanente nel punto più critico per segnalare situazioni potenzialmente pericolose.
- Per garantire che durante gli interventi sui componenti elettrici l'alloggiamento non venga alterato in modo tale da compromettere il livello di protezione, è necessario prestare particolare attenzione a quanto segue: danni ai cavi, numero eccessivo di connessioni, terminali non conformi alle specifiche iniziali, danni alle tenute, montaggio errato dei pressacavi, ecc.
- Assicurarsi che la strumentazione sia montata in modo sicuro.
- Assicurarsi che le tenute o i materiali di tenuta non si siano degradati al punto da non servire più a prevenire la penetrazione di atmosfere infiammabili. Le parti di ricambio devono essere conformi alle specifiche del produttore.

NOTA BENE: l'uso di sigillante siliconico può inibire l'efficacia di alcuni tipi di materiale di rilevamento delle fughe. I componenti a sicurezza intrinseca non devono essere isolati prima di lavorarci.

### 3. Riparazione di componenti intrinsecamente sicuri

- Non applicare al circuito alcun carico induttivo o capacitivo permanente senza assicurarsi che non superi la tensione e la corrente nominale consentita per l'apparecchiatura in uso.
- I componenti a sicurezza intrinseca sono gli unici che possono essere utilizzati in presenza di un'atmosfera infiammabile. La strumentazione di prova deve avere le caratteristiche assegnate.
- Sostituire i componenti solo con quelli specificati dal produttore. Altre parti possono incendiare il refrigerante nell'atmosfera a causa di una fuga.

### 4. Cablaggio

Verificare che il cablaggio non sia soggetto a usura, corrosione, pressione eccessiva, vibrazioni, bordi taglienti o altri effetti ambientali. La verifica deve tenere conto anche degli effetti dell'invecchiamento o delle vibrazioni continue provenienti da fonti quali compressori o ventilatori.

### 5. Rilevamento di refrigeranti infiammabili

In nessun caso si devono utilizzare potenziali fonti di accensione per la ricerca o la rilevazione di perdite di refrigerante. Non è consentito utilizzare una lampada ad alogenuri (o qualsiasi altro rilevatore che utilizzi una fiamma libera).

### 6. Metodi di rilevamento delle fughe

- I seguenti metodi di rilevamento delle fughe sono considerati accettabili per i sistemi contenenti refrigeranti infiammabili.
- I rilevatori elettronici di fughe devono essere utilizzati per rilevare i refrigeranti infiammabili, ma la sensibilità potrebbe non essere adeguata o potrebbe essere necessario ricalibrarla (l'apparecchiatura di rilevamento deve essere calibrata in un'area priva di refrigeranti). Assicurarsi che il rilevatore non sia una potenziale fonte di ignizione e che sia adatto al refrigerante utilizzato. L'apparecchiatura di rilevamento delle fughe deve essere impostata su una percentuale del limite inferiore di infiammabilità del refrigerante e deve essere calibrata per il refrigerante utilizzato e la percentuale appropriata di gas (massimo 25 %) confermata.
- I liquidi per il rilevamento delle perdite sono adatti all'uso con la maggior parte dei refrigeranti, ma è necessario evitare l'uso di detergenti contenenti cloro, poiché quest'ultimo può reagire con il refrigerante e corrodere i tubi in rame.
- Se si sospetta una fuga, è necessario eliminare/estinguere tutte le fiamme libere.
- Se viene individuata una fuga di refrigerante che richiede una brasatura, tutto il refrigerante deve essere recuperato dal sistema o isolato (mediante valvole di intercettazione) in una parte del sistema lontana dalla fuga. L'azoto privo di ossigeno deve quindi essere spurgato attraverso il sistema sia prima che durante il processo di brasatura.

### 7. Svuotamento e scarico

Quando si interviene nel circuito di raffreddamento per riparazioni o per qualsiasi altro scopo, è necessario eseguire le procedure convenzionali. Tuttavia, è importante seguire le migliori pratiche per evitare possibili pericoli derivanti dall'inflammabilità. Seguire il procedimento descritto qui di seguito:

1. Rimuovere il refrigerante.
  2. Spurgare il circuito con gas inerte.
  3. Svuotare.
  4. Spurgare nuovamente con gas inerte.
  5. Aprire il circuito tagliando o brasando.
- La carica di refrigerante deve essere recuperata dalle bombole di recupero appropriate. Il sistema deve essere pulito con azoto privo di ossigeno per rendere l'unità sicura. Potrebbe essere necessario ripetere questo procedimento più volte. Per questa operazione non devono essere utilizzati ossigeno o aria compressa.
  - La pulizia deve essere ottenuta rompendo il vuoto nel sistema con azoto privo di ossigeno e continuando a riempire fino a raggiungere la pressione di esercizio, sfiatando quindi nell'atmosfera e infine spingendo verso il vuoto. Questo processo deve essere ripetuto fino a esaurire il refrigerante nel sistema. Quando si utilizza la carica finale di azoto privo di ossigeno, il sistema deve essere sfiatato alla pressione atmosferica per consentire il lavoro. Questa operazione è assolutamente indispensabile se si vogliono effettuare operazioni di brasatura sui tubi.
  - Assicurarsi che l'uscita della pompa a vuoto non sia vicina ad alcuna fonte di accensione e che ci sia ventilazione.

### 8. Procedimento di carica

Oltre alle procedure di carico convenzionali, è necessario rispettare i seguenti requisiti:

- Assicurarsi che non si verifichino contaminazioni tra i diversi refrigeranti quando si utilizza l'apparecchiatura di carica. I tubi flessibili o le linee devono essere il più corti possibile per ridurre al minimo la quantità di refrigerante contenuta.
- Le bombole devono essere tenute in posizione verticale.
- Assicurarsi che il sistema di raffreddamento sia collegato a terra prima di caricare il sistema con il refrigerante.
- Etichettare il sistema al termine della carica (se non è già stato etichettato).
- È necessario prestare la massima attenzione a non riempire eccessivamente il sistema di raffreddamento.

Prima della ricarica, il sistema deve essere sottoposto a una prova di pressione con azoto privo di ossigeno. Il sistema deve essere sottoposto a prove di tenuta al termine del caricamento, ma prima della messa in funzione. Prima di abbandonare l'area, è necessario eseguire una prova di tenuta successiva.

## 9. Messa in funzione

Prima di eseguire questa procedura, è essenziale che il tecnico conosca a fondo l'apparecchiatura e tutti i suoi dettagli. Si raccomanda la buona prassi di recuperare tutti i refrigeranti in modo sicuro. Prima di eseguire l'operazione, è necessario prelevare un campione di olio e di liquido refrigerante, nel caso in cui sia necessaria un'analisi prima del riutilizzo del liquido recuperato. È essenziale che l'alimentazione elettrica sia disponibile prima dell'inizio della mansione.

- A. Familiarizzarsi con l'apparecchiatura e il suo funzionamento.
- B. Isolare elettricamente il sistema.
- C. Prima di eseguire la procedura, accertarsi che:
  - Se necessario, siano disponibili attrezzature meccaniche per la manipolazione delle bombole di refrigerante;
  - Tutti i dispositivi di protezione individuale siano disponibili e che si utilizzino correttamente;
  - Il processo di recupero sia supervisionato in ogni momento da una persona competente;
  - Le bombole e le attrezzature di recupero siano conformi agli standard appropriati.
- D. Se possibile, pompare il sistema di raffreddamento.
- E. Se non è possibile fare il vuoto, usare un collettore in modo che il refrigerante possa essere rimosso dalle varie parti del sistema.
- F. Assicurarsi che la bombola sia posizionata sulla bilancia prima di effettuare il recupero.
- G. Accendere la macchina di recupero e farla funzionare secondo le istruzioni del produttore.
- H. Non riempire eccessivamente le bombole (non più dell'80 % della carica di liquido in volume).
- I. Non superare la pressione massima di esercizio della bombola, nemmeno temporaneamente.
- J. Quando le bombole sono state riempite correttamente e il processo è terminato, assicurarsi che le bombole e l'apparecchiatura siano rimosse velocemente dall'area e che tutte le valvole di isolamento dell'apparecchiatura siano chiuse.
- K. Il refrigerante recuperato non deve essere caricato in un altro sistema di raffreddamento, a meno che non sia stato pulito e controllato.

## 10. Etichetta

L'apparecchiatura deve essere etichettata indicando che è stata messa fuori servizio e svuotata del refrigerante. L'etichettatura deve essere datata e firmata. Assicurarsi che sull'apparecchiatura siano presenti etichette che indicano che questa contiene refrigerante infiammabile.

## 11. Recupero

- Quando il refrigerante viene rimosso da un sistema, sia per la manutenzione che per lo smantellamento, si raccomanda la buona prassi di rimuovere tutti i refrigeranti in modo sicuro.
- Quando si trasferisce il refrigerante nelle bombole, assicurarsi che vengano utilizzate solo bombole di recupero del refrigerante idonee. Assicurarsi che sia disponibile il numero

## ITALIANO

corretto di bombole per sostenere il carico totale del sistema. Tutte le bombole da utilizzare sono designate per il refrigerante recuperato ed etichettate per tale refrigerante (ad esempio, bombole speciali per il recupero del refrigerante). Le bombole devono essere dotate di valvole di scarico della pressione e relative valvole di intercettazione in buono stato di funzionamento. Le bombole di recupero vuote vengono svuotate e, se possibile, raffreddate prima di procedere al recupero.

- L'apparecchiatura di recupero deve essere in buono stato di funzionamento, con una serie di istruzioni relative all'apparecchiatura in questione e deve essere adatta al recupero di refrigeranti infiammabili. Inoltre, deve essere disponibile un set di bilance calibrate e in buono stato di funzionamento. I tubi flessibili devono essere completi di giunti di disconnessione privi di fughe e in buone condizioni di funzionamento. Prima di utilizzare la macchina di recupero, verificare che sia in buone condizioni di funzionamento, che sia stata sottoposta a manutenzione e che tutti i componenti elettrici associati siano sigillati per evitare l'accensione in caso di rilascio di refrigerante. In caso di dubbio, consultare il produttore.
- Il refrigerante infiammabile deve essere restituito al fornitore di refrigerante nella bombola di recupero corretta e deve essere fornita la nota di trasferimento dei rifiuti applicabile. Non mescolare i refrigeranti nelle unità di recupero e soprattutto nelle bombole.
- Se i compressori e gli oli per compressori devono essere rimossi, assicurarsi che siano stati drenati a un livello accettabile, in modo da essere certi che il refrigerante infiammabile non rimanga nel lubrificante. Il processo di svuotamento deve essere eseguito prima di restituire il compressore ai fornitori. Per accelerare questo processo si deve utilizzare esclusivamente il riscaldamento elettrico del corpo del compressore. Quando si drena l'olio da un sistema, l'operazione deve essere eseguita in modo sicuro.

## 8. RICICLAGGIO DI APPARECCHIATURE ELETTRICHE ED ELETTRONICHE



Questo simbolo indica che, in conformità con le normative vigenti, il prodotto e/o le pile/batterie devono essere smaltite separatamente dai rifiuti domestici. Quando questo prodotto raggiunge la fine della sua vita utile, è necessario rimuovere le pile/batterie/accumulatori e portarlo in un punto di raccolta designato dalle autorità locali.

Per informazioni dettagliate su come smaltire correttamente le apparecchiature elettriche ed elettroniche e/o le pile/batterie, il consumatore dovrà contattare le autorità locali.

Le informazioni sui sistemi nazionali di riciclaggio degli imballaggi sono disponibili sul nostro sito web.

Il rispetto di queste linee guida aiuterà a proteggere l'ambiente.

## 9. COPYRIGHT

I diritti di proprietà intellettuale dei testi di questo manuale appartengono a CECOTEC INNOVACIONES, S.L. Tutti i diritti riservati. Il contenuto di questa pubblicazione non può essere,

in tutto o in parte, riprodotto, archiviato in un sistema di recupero, trasmesso o distribuito con qualsiasi mezzo (elettronico, meccanico, fotocopia, registrazione o simile) senza la previa autorizzazione di CECOTEC INNOVACIONES, S.L.

## **10. DICHIARAZIONE DI CONFORMITÀ**



Con la presente, Cecotec Innovaciones dichiara che questo condizionatore, modello 08177 ForceClima 12800 Heating Connected è conforme alla Direttiva 2014/53/UE sulle apparecchiature radio.

Il testo completo della dichiarazione di conformità UE è disponibile nel

seguinte sito web:

[www.cecotec.es](http://www.cecotec.es)

### 1. PEÇAS E COMPONENTES

Fig. 1

1. Painel de controle
2. Carcaça frontal
3. Rodas
4. Tampa superior
5. Saída de ar/lâminas
6. Carcaça traseira

Fig. 2

1. Filtro superior
2. Carcaça traseira
3. Saída de ar
4. Orifício de drenagem
5. Pega
6. Suporte para o cabo
7. Saída contínua de drenagem
8. Filtro inferior
9. Cabo
10. Ficha

Fig. 3

1. Tubo de saída de ar
2. Placa de vedação de janela

Painel de controlo. Fig. 4

1. Ligar/Desligar
2. Modos
3. Velocidade do ventilador
4. Diminuir
5. Aumentar
6. Temporizador/Wi-Fi
7. Modo noite
8. Oscilação

Controlo remoto. Fig. 5

1. Ligar/Desligar
2. Temporizador
3. Oscilação
4. Modo noite
5. Aumentar/diminuir

6. Modos
7. Velocidade do ventilador
8. Troca de unidades

**NOTA:**

Os gráficos deste manual são representações esquemáticas e podem não corresponder exatamente ao aparelho.

## 2. ANTES DE USAR

- Este aparelho é embalado numa embalagem concebida para o proteger durante o transporte. Retire o aparelho da sua caixa e remova todo o material de embalagem. Pode manter a caixa original e outras embalagens num local seguro para evitar danos no aparelho, caso necessite de o transportar no futuro. Se desejar descartar a embalagem original, certifique-se de reciclar todos os itens corretamente.
- Certifique-se de que todas as peças e componentes estejam incluídos e em bom estado. Se algum deles faltar ou não estiver em boas condições, contactar imediatamente o Serviço de Assistência Técnica oficial da Cecotec.

**Conteúdo da caixa**

- Ar condicionado portátil
  - Kit para janelas
  - Controlo remoto
  - Manual de instruções
- 
- Não retire o número de série do produto, para manter uma rastreabilidade correta do seu equipamento em caso de solicitar assistência.

## 3. INSTALAÇÃO DO APARELHO

**AVISOS:**

- Deixar uma distância mínima de 50 cm às paredes e outros objetos. Fig. 6
- Não instale ou utilize o ar condicionado em casas de banho ou outros ambientes húmidos.
- Antes de utilizar o ar condicionado portátil, deixe-o parado em posição vertical durante pelo menos 2 horas. Ao mover o aparelho de um lado para o outro, mantenha-o sempre na posição vertical e deixe-o sobre uma superfície plana.
- O tubo de saída de ar deve ser de 28-150 cm longo, este comprimento é baseado nas especificações do ar condicionado. Não utilize tubos de extensão nem substitua o tubo por outro diferente, isto pode causar o mau funcionamento do aparelho. O tubo de escape deve estar livre de obstruções, caso contrário poderia sobreaquecer.

## PORTUGUÊS

### **Instalação do tubo de saída de ar.** Fig. 7

1. Estique o tubo de saída de ar.
2. Insira o tubo na saída de ar.
3. Rode a extremidade no sentido contrário ao dos ponteiros do relógio para a fixar ao corpo do ar condicionado.

#### NOTA:

- A extremidade plana das juntas do tubo de escape deve ser bem ajustada.
- O tubo de saída de ar não deve ser dobrado nem torcido a mais de 45°. Mantenha a ventilação do tubo de saída de ar livre de obstruções.

### **Montagem da placa de vedação da janela**

Pode instalar a placa de vedação da janela tanto na posição vertical (fig. 8) como em horizontal (fig. 9). Ajuste o tamanho da abertura de modo a que a placa de vedação seja fixada nela.

As seguintes verificações devem ser aplicadas às instalações que utilizam fluidos refrigerantes inflamáveis:

- O tamanho da carga está de acordo com o tamanho da sala dentro da qual as peças que contêm o refrigerante são instaladas.
- As saídas e a máquina de ventilação são devidamente operadas e não são obstruídas.
- Se for utilizado um circuito de arrefecimento indireto, o circuito secundário deve ser verificado quanto à presença de refrigerante.
- A marcação do equipamento permanece visível e legível. As marcações e símbolos ilegíveis devem ser corrigidos.
- Os componentes ou o tubo do refrigerante são instalados numa posição em que não são suscetíveis à exposição a qualquer substância que possa corroer os componentes que contêm o refrigerante, a menos que os componentes sejam construídos com materiais inerentemente resistentes à corrosão ou que estejam adequadamente protegidos contra a corrosão.

## 4. FUNCIONAMENTO

Pode controlar as seguintes funções diretamente desde o painel de controlo ou desde o controlo remoto .

### **Ligar/Desligar**

Quando o aparelho é ligado, emitirá um sinal sonoro e entrará em modo Standby. Toque no ícone de ligar para ligar ou desligar o aparelho.

### Modo

Prima o ícone de modo para selecionar entre modo de arrefecimento, modo ventilador, modo de desumidificação e modo de aquecimento.

Aviso: quando o aparelho estiver a funcionar em modo de arrefecimento e desumidificação, a drenagem dos condensados será feita através da saída de condensados superior. Quando o dispositivo estiver a funcionar em modo de aquecimento, a drenagem dos condensados será feita através da saída de condensados inferior.

Aviso: ao mudar do modo de aquecimento e vice-versa, o aparelho levará algum tempo a mudar de um modo para o outro. Pode demorar alguns minutos para começar a funcionar normalmente de novo.

### Modo noturno

No modo frio, pressione o botão do modo Noite para ativá-lo. O aparelho funcionará em modo Poupança de energia e Silencioso.

### Aumentar e diminuir

Pressione este botão para aumentar e diminuir a temperatura e o tempo de funcionamento. A temperatura não pode ser ajustada no modo ventilador ou no modo de desumidificação.

### Velocidade do ventilador

Prima este ícone para selecionar a velocidade alta ou baixa do ventilador no modo frio. Esta função não está disponível no modo Desumidificação.

AVISO:

Sob certas condições (degelo), pode não funcionar à velocidade selecionada.



### Temporizador

Prima este ícone para configurar o temporizador. Quando o símbolo do temporizador piscar, prima os ícones de aumento e diminuição para definir o tempo de funcionamento desejado. Pode definir o temporizador de 1 a 24 horas, os dígitos irão aumentar ou diminuir em intervalos de 1 hora.

### Troca de unidades (controlo remoto)

Prima o botão para alternar entre Celsius (°C) e Fahrenheit (°F).

### Oscilação

Prima o botão para ativar a função de oscilação de ar.

## PORTUGUÊS

### Instruções de drenagem

Se o ar condicionado deixar de funcionar porque o tanque de água está cheio, desligue-o e desconecte-o da tomada. O indicador de tanque cheio (FULL) piscará e o aparelho não funcionará enquanto a água dentro do tanque não for drenada.

#### Dreno manual. Fig. 10

1. Coloque o recipiente sob a saída de água na parte de trás do corpo do aparelho.
2. Desaparafuse a tampa de drenagem e remova o tampão da água, a água cairá automaticamente no recipiente.

#### AVISOS:

- Mova o aparelho cuidadosamente para que a água do depósito, que se encontra no fundo do aparelho, não transborde.
- Mantenha a tampa de drenagem e o tampão de água num local seguro.
- Durante a drenagem, é possível inclinar ligeiramente o aparelho para trás.
- Se a água não couber no recipiente, coloque o tampão da água na saída antes que a água transborde para evitar que o chão ou tapetes se molhem.
- Uma vez drenada a água, coloque o tampão da água e feche bem a tampa de drenagem.
- Reinicie a máquina apenas depois de fechar o tampão, caso contrário a água gerada pela condensação da máquina pode cair para o chão.

#### Dreno contínuo. Fig. 11

1. Desaparafuse a tampa de drenagem e o tampão de água.
2. Insira a mangueira de drenagem na saída da água.
3. Ligue a mangueira de drenagem a balde ou um recipiente grande.

#### Funções de proteção:

##### Função de proteção anti-congelamento

Nos modos Frio e Desumidificação, se a temperatura do tubo de saída do evaporador for demasiado baixa, o aparelho entrará automaticamente em modo de proteção para evitar danos no evaporador. O aparelho será reiniciado quando a temperatura for restaurada aos valores normais.

##### Função de proteção contra inundações de água de condensados

Se o ar condicionado deixar de funcionar porque o tanque de água está cheio, desligue-o e desconecte-o da tomada. O indicador de depósito cheio (FL) piscará no display e o aparelho não funcionará enquanto a água dentro do tanque não for drenada.

##### Descongelação automática

Este aparelho de ar condicionado tem uma função de descongelamento automático.

### Funções de proteção do compressor

Para aumentar a vida útil do compressor, tem uma função de proteção de arranque atrasado de 3 minutos depois de desligar o compressor.

## 5. LIMPEZA E MANUTENÇÃO

- Desligue e desconecte o aparelho da tomada antes de limpá-lo ou repará-lo.
- Utilize um pano suave e seco ou ligeiramente húmido, com um bocado de produto de limpeza neutro para limpar o exterior do aparelho e evitar acumulação de pó e sujidade.
- Se não usar o aparelho num longo período de tempo, guarde-o num lugar seguro e bem ventilado.
- Não utilize detergentes, esponjas abrasivas, panos tratados com químicos, gasolina, álcool ou outros dissolventes, já que estes poderão riscar ou danificar o depósito e dar lugar a fugas.
- Não submerja o aparelho em água nem em qualquer outro líquido.

### Limpeza do filtro. Fig. 12

- Se o filtro estiver entupido com pó, a eficácia do ar condicionado será afetada. Certifique-se de limpar o filtro uma vez a cada 2 semanas.

### Limpeza do marco superior do filtro

- Desaparafuse o parafuso fixado ao filtro na parte traseira com uma chave de fendas e remova o filtro.
- Mergulhe o filtro em água quente com detergente neutro (acima de 40°C / 104°C) e deixe-o secar à sombra após o enxaguamento. Certifique-se de que estejam completamente secos antes de os voltar a colocar.

### Trocar as pilhas

O controlo remoto funciona com 2 pilhas de tipo AAA. Se o controlo remoto não responder, troque as pilhas como indicado nas instruções seguintes:

1. Vire o botão de cabeça para baixo e deslize a aba para fora.
2. Retirar as pilhas observando a polaridade.
3. Insira as novas pilhas.

### Armazenamento

- Armazene o aparelho em áreas bem ventiladas.
- Desaparafuse a tampa de dreno, retire o tampão da água e esvazie toda a água do interior do tanque num recipiente, ou diretamente vire ligeiramente o aparelho para o esvaziar.
- Ligue a unidade, configure o modo de ventilação para baixa velocidade e deixe-a a funcionar até que o tubo de drenagem esteja seco. Isto irá manter o interior do aparelho seco e evitará o aparecimento de mofo.

## PORTUGUÊS

- Desligue o aparelho, desligue-o da tomada e enrole o cabo no recolhe-cabo. Coloque o tampão de água e a tampa de drenagem em posição.
- Retire o tubo de escape e armazene-o bem.
- Cubra o ar condicionado com um saco de plástico. Guarde o ar condicionado num local seco, fora do alcance das crianças e proteja-o da sujidade.
- Retire as pilhas do controlo remoto e armazene-as num local seguro.
- Certifique-se de que armazena o aparelho num ambiente seco e guarda todos os componentes.

### Manutenção

Qualquer pessoa envolvida no manuseamento ou trabalho com circuitos de gás refrigerante deve ter um certificado válido emitido por uma autoridade consultiva da indústria acreditada que ateste a sua capacidade de trabalhar em segurança com refrigerantes, de acordo com especificações reconhecidas da indústria.

## 6. APLICAÇÃO TELEMÓVEL E LIGAÇÃO WI-FI

A fim de ligar o seu aparelho à nossa aplicação, deve seguir estes passos:

### Modo de digitalização automática

1. Procure pela aplicação Cecotec na Google Play ou na App Store.
2. Se esta é a primeira vez que utiliza a aplicação, deve registar a sua conta, caso contrário, inicie sessão.
3. Uma vez dentro da aplicação, clicar no «+» no canto superior direito e clicar em tratamento de ar.
4. No canto superior direito, clique em «Auto Scan». Ligue o seu dispositivo, deve certificar-se de que não tem nenhum modo selecionado:
  - a. Se tiver qualquer modo selecionado: prima o botão de Ligar/Desligar, o ar condicionado entrará em modo stand-by.
  - b. Se nenhum modo for selecionado: o seu dispositivo já está em modo stand-by.
5. Depois, prima durante 5 segundos o botão do temporizador/Wi-Fi até o ícone começar a piscar.
6. O aparelho aparecerá no ecrã, toque nele.
7. Introduza a palavra-passe do Wi-Fi ao qual o dispositivo móvel está ligado e selecione confirmar, lembre que a rede deve ser de 2,4 GHz.
8. Aguarde que o emparelhamento esteja concluso.

### Modo de ligação manual

1. Procure pela aplicação Cecotec na Google Play ou na App Store.
2. Se esta é a primeira vez que utiliza a aplicação, deve registar a sua conta, caso contrário, inicie sessão.

3. Uma vez dentro da aplicação, prima no «+» na parte superior direita e prima em "ForceClima".
4. Ligue o seu dispositivo, deve certificar-se de que não tem nenhum modo selecionado:
  - a. Se tiver qualquer modo selecionado: prima o botão de Ligar/Desligar, o ar condicionado entrará em modo stand-by.
  - b. Se nenhum modo for selecionado: o seu dispositivo já está em modo stand-by.
5. Depois, prima durante 5 segundos o botão do temporizador/Wi-Fi até o ícone começar a piscar.
6. Introduza a sua palavra-passe Wi-Fi e clique em confirmar. Lembre-se de que a rede Wi-Fi deve ser de 2.4 GHz.
7. Depois disto, o processo de ligação começará automaticamente.

## 7. RESOLUÇÃO DE PROBLEMAS

Problemas	Possível causa	Possíveis soluções
O ar condicionado não funciona.	Não há corrente.	Conecta-o a uma tomada e ligue-o.
	O indicador de depósito cheio irá piscar.	Esvazie a água no interior.
	A temperatura ambiente é demasiado alta ou baixa.	Recomenda-se a utilização do aparelho em temperaturas de 7 a 35 °C.
	No modo Frio, a temperatura ambiente é inferior à temperatura definida; no modo de aquecimento, a temperatura ambiente é superior à temperatura definida.	Mude a temperatura definida.
	Em modo Desumidificação, a temperatura ambiente é muito baixa.	O aparelho encontra-se numa sala onde a temperatura é inferior a 17°C.
A função de arrefecimento não funciona bem	Está exposto à luz solar direta.	Evite a luz solar com uma cortina.
	Portas ou janelas estão abertas; há muitas pessoas; no modo Frio, há fontes de calor ligadas.	Feche as portas e as janelas.
	O filtro está sujo.	Limpe ou mude o filtro.
	A saída ou a entrada do ar está bloqueada.	Limpe as obstruções.

## PORTUGUÊS

O aparelho faz muito barulho	O ar condicionado não está sobre uma superfície plana.	Coloque o ar condicionado sobre uma superfície plana e resistente (para reduzir o ruído).
O compressor não funciona.	Há gelo.	Espere 3 minutos até a temperatura baixar e depois reinicie o aparelho.
	O sistema de proteção contra aquecimento excessivo é ativado.	
O controlo remoto não funciona.	Há demasiada distância entre a máquina e o controlo remoto.	Utilize o controlo remoto perto do ar condicionado e certifique-se de que aponta o controlo directamente para o recetor.
	O controlo remoto não está alinhado na direção do recetor do controlo remoto.	
	As pilhas estão descarregadas.	Troque as pilhas.
O ecrã mostra "E1".	O sensor de temperatura ambiente não está a funcionar.	Ponha-se em contato com o Serviço de Assistência Técnica da Cecotec.
O ecrã mostra "E2".	O sensor de temperatura do tubo não está a funcionar.	Ponha-se em contato com o Serviço de Assistência Técnica da Cecotec.

### 1. Informação de serviço

#### 1.1. Verificação da área

Antes de iniciar os trabalhos em sistemas que contenham refrigerantes inflamáveis, são necessárias verificações de segurança para assegurar que o risco de ignição é minimizado. Ao reparar o sistema de arrefecimento, devem ser cumpridas as seguintes precauções antes de trabalhar no sistema.

#### 1.2. Procedimento de trabalho

O trabalho deve ser efetuado de acordo com um procedimento controlado para minimizar o risco de presença de um vapor ou gás inflamável durante a realização do trabalho.

#### 1.3. Área de trabalho geral

Todo o pessoal de manutenção e outros que trabalhem na área das instalações devem ser informados sobre a natureza do trabalho a ser realizado. O trabalho em espaços fechados deve ser evitado. A área em redor do espaço de trabalho deve ser dividida em secções. Assegure-se de que as condições dentro da área foram tornadas seguras através do controlo do material inflamável.

#### 1.4. Verificação da presença de refrigerante

A área deve ser verificada com um detetor de refrigerante apropriado antes e durante o trabalho para assegurar que o técnico é avisado de atmosferas potencialmente inflamáveis.

Assegure-se que o equipamento de detecção de fugas utilizado é adequado para utilização com refrigerantes inflamáveis, ou seja, que não provoque faíscas, adequadamente selado ou intrinsecamente seguro.

### **1.5. Presença de extintor**

Se for necessário realizar qualquer trabalho a altas temperaturas no equipamento de refrigeração ou em quaisquer peças associadas, deve estar disponível equipamento de extinção adequado. Ter um extintor de pó seco ou CO<sub>2</sub> adjacente à área de carga.

### **1.6. Sem fontes de ignição**

Nenhuma pessoa que execute trabalhos relacionados com um sistema de refrigeração que envolva a exposição de tubos que contenham ou tenham contido refrigerante inflamável deve utilizar qualquer fonte de ignição de modo a provocar um risco de incêndio ou explosão. Todas as fontes possíveis de ignição, incluindo o fumo de cigarros, devem ser mantidas suficientemente longe do local de instalação, reparação, remoção e eliminação, durante o qual o refrigerante inflamável pode eventualmente ser libertado para o espaço circundante. Antes do início do trabalho, a área em redor do equipamento deve ser explorada para garantir que não há perigo de inflamação ou risco de ignição. Os símbolos «Proibido fumar» devem ser mostrado.

### **1.7. Área ventilada**

Assegure-se que a área está ao ar livre ou adequadamente ventilada antes de intervir no sistema ou realizar qualquer trabalho a alta temperatura. Um certo grau de ventilação deve continuar durante o período em que o trabalho está a ser realizado. A ventilação deve dispersar em segurança qualquer refrigerante libertado e de preferência expeli-lo externamente para a atmosfera.

### **1.8. Verificação do equipamento de refrigeração**

Quando os componentes elétricos são substituídos, devem ser adequados ao fim a que se destinam e à especificação correcta. As diretrizes de manutenção e serviço do fabricante devem ser seguidas a todo o momento. Em caso de dúvida, consultar o departamento técnico do fabricante para obter assistência.

As seguintes verificações devem ser aplicadas às instalações que utilizam fluidos refrigerantes inflamáveis:

- O tamanho da carga está de acordo com o tamanho da sala dentro da qual as peças que contêm o refrigerante são instaladas.
- As saídas e a máquina de ventilação são devidamente operadas e não são obstruídas.
- Se for utilizado um circuito de arrefecimento indireto, o circuito secundário deve ser verificado quanto à presença de refrigerante.
- A marcação do equipamento permanece visível e legível. As marcações e símbolos ilegíveis devem ser corrigidos.

## PORTUGUÊS

- Os componentes ou o tubo do refrigerante são instalados numa posição em que não são suscetíveis à exposição a qualquer substância que possa corroer os componentes que contêm o refrigerante, a menos que os componentes sejam construídos com materiais inerente mente resistentes à corrosão ou que estejam adequadamente protegidos contra a corrosão.

### 1.9. Verificação dos aparelhos elétricos

A reparação e manutenção dos componentes elétricos deve envolver testes de segurança iniciais e procedimentos de inspeção de componentes. Se houver uma falha que possa comprometer a segurança, então nenhuma fonte de alimentação deve ser ligada ao circuito até que tenha sido resolvida satisfatoriamente. Se a falha não pode ser resolvida imediatamente, mas é necessário continuar com o funcionamento, é necessário procurar uma solução temporária. O proprietário do equipamento deve ser informado, para que todas as partes estejam avisadas.

As verificações iniciais de segurança devem incluir:

- Que os condensadores sejam descarregados: isto deve ser feito de forma segura para evitar possíveis faíscas.
- Que nenhuma fiação ou componentes elétricos sob tensão sejam expostos durante o carregamento, a recuperação ou a purga do sistema.
- Que exista continuidade na ligação à terra.

### 2. Reparação de componentes selados

- Durante a reparação de componentes selados, todas as fontes de alimentação devem ser desligadas do equipamento que está a ser trabalhado antes de qualquer remoção de tampas seladas, etc. Se for absolutamente necessário ter uma fonte de alimentação para o equipamento durante o serviço, então deve ser colocada uma forma de deteção de fugas em funcionamento permanente no ponto mais crítico para alertar para uma situação potencialmente perigosa.
- Deve ser dada especial atenção ao seguinte para assegurar que, ao trabalhar em componentes elétricos, a caixa não seja alterada de tal forma que o nível de proteção seja afectado. Isto deve incluir danos nos cabos, número excessivo de ligações, terminais não conformes com a especificação inicial, danos nas vedações, montagem incorreta dos prensa-cabos, etc.
- Assegure-se que a instrumentação é montada de forma segura.
- Assegure-se que as vedações ou materiais de vedação se degradaram para que deixem de servir o propósito de impedir a penetração de atmosferas inflamáveis. As peças de substituição devem estar em conformidade com as especificações do fabricante.

NOTA: O uso de material de vedação de silicone pode inibir a eficácia de alguns tipos de material de deteção de fugas. Os componentes intrinsecamente seguros não têm de ser isolados antes de se trabalhar com eles.

### 3. Reparação de componentes intrinsecamente seguros

- Não aplicar qualquer carga indutiva ou capacitiva permanente ao circuito sem assegurar que não excederá a tensão e a corrente admissível para o equipamento em uso.
- Somente componentes intrinsecamente seguros devem ser utilizados na presença de atmosferas inflamáveis. A instrumentação de ensaio deve ter as características atribuídas corretamente.
- Substitua os componentes apenas por peças especificadas pelo fabricante. Outras partes podem produzir a ignição do refrigerante na atmosfera a partir de uma fuga.

### 4. Fiação

Verifique que a fiação não está sujeita a desgaste, corrosão, pressão excessiva, vibração, bordas afiadas ou quaisquer outros efeitos ambientais. A verificação deve também ter em conta os efeitos do envelhecimento ou da vibração contínua de fontes tais como compressores ou ventiladores.

### 5. Deteção de refrigerantes inflamáveis

Em nenhuma circunstância devem ser utilizadas fontes potenciais de ignição na busca ou deteção de fugas de refrigerante. Não deve ser utilizada uma lâmpada de haleta (ou qualquer outro detetor que utilize uma chama nua).

### 6. Métodos de deteção de fugas

- Os seguintes métodos de deteção de fugas são considerados aceitáveis para sistemas que contenham refrigerantes inflamáveis.
- Os detetores eletrónicos de fugas devem ser utilizados para detetar refrigerantes inflamáveis, mas a sensibilidade pode não ser adequada, ou pode necessitar de nova calibração (o equipamento de deteção deve ser calibrado numa área livre de refrigerantes). Certifique-se de que o detetor não é uma fonte potencial de ignição e que é adequado para o refrigerante utilizado. O equipamento de deteção de fugas deve ser fixado numa percentagem do limite inferior de inflamabilidade do refrigerante e deve ser calibrado para o refrigerante utilizado, sendo confirmada a percentagem adequada de gás (máximo 25 %).
- Os fluidos de deteção de fugas são adequados para utilização com a maioria dos refrigerantes, mas a utilização de detergentes que contêm cloro deve ser evitada, uma vez que o cloro pode reagir com o refrigerante e corroer os tubos de cobre.
- Se se suspeitar de uma fuga, todas as chamas abertas devem ser eliminadas/extinguidas.
- Se for encontrada uma fuga de refrigerante e for necessária a solda, todo o refrigerante deve ser recuperado do sistema, ou isolado (por meio de válvulas de corte) numa parte do sistema distante da fuga. O azoto sem oxigénio deve então ser purgado através do sistema, tanto antes como durante o processo de soldadura.

### 7. Retirada e evacuação

Ao intervir no circuito de arrefecimento para reparações ou para qualquer outro fim, devem ser utilizados procedimentos convencionais. No entanto, é importante que as melhores práticas sejam seguidas, uma vez que a inflamabilidade é uma questão preocupante. Deve ser seguido o procedimento seguinte:

1. Retire o líquido de arrefecimento.
  2. Purga o circuito com gás inerte.
  3. Evacue.
  4. Purga novamente com gás inerte.
  5. Abra o circuito por corte ou soldadura.
- A carga de líquido de arrefecimento deve ser recuperada num cilindro de recuperação adequada. O sistema deve ser lavado com azoto isento de oxigénio para tornar a unidade segura. Este processo pode ter de ser repetido várias vezes. O oxigénio ou o ar comprimido não devem ser utilizados para esta tarefa.
  - A limpeza deve ser atingida quebrando o vácuo no sistema com azoto isento de oxigénio e continuando o enchimento até ser atingida a pressão de trabalho, depois ventilando para a atmosfera, e finalmente empurrando para um vácuo. Repita este processo até não ficar nenhum líquido de arrefecimento no sistema. Ao utilizar a carga final de azoto isento de oxigénio, o sistema deve ser ventilado à pressão atmosférica para permitir a realização do trabalho. Esta operação é absolutamente vital para que as operações de soldadura possam ter lugar em tubos.
  - Certifique-se de que a saída da bomba de vácuo não está perto de fontes de ignição e que há ventilação.

### 8. Procedimento de carregamento

Para além dos procedimentos de carregamento convencionais, devem ser seguidos os seguintes requisitos.

- Certifique-se de que não ocorre contaminação de diferentes líquidos de arrefecimento ao utilizar o equipamento de carregamento. As mangueiras ou linhas devem ser mantidas tão curtas quanto possível para minimizar a quantidade de líquido de arrefecimento contida nelas.
- Os cilindros devem ser mantidos em posição vertical.
- Certifique-se de que o sistema de arrefecimento está ligado à terra antes de carregar o sistema com o refrigerante.
- Marcar o sistema quando a carga estiver completa (se ainda não estiver completa).
- Deve ser tomado extremo cuidado para não encher demasiado o sistema de arrefecimento.

Antes de ser reabastecido, o sistema deve ser testado sob pressão com azoto isento de oxigénio. O sistema deve ser testado quanto a fugas após a conclusão do carregamento, mas antes da sua entrada em funcionamento. Deve ser efetuado um teste de fugas subsequente antes de abandonar o local.

## 9. Funcionamento

Antes de proceder com este procedimento, é imprescindível que o técnico esteja completamente familiarizado com o material e todas as peças. Recomenda-se a boa prática de que todos os refrigerantes sejam recuperados em segurança. Antes da realização da tarefa, deve ser pegada uma amostra de óleo e de refrigerante, caso seja necessária uma análise antes de o refrigerante recuperado ser reutilizado. É essencial que a energia elétrica esteja disponível antes de a tarefa começar.

- A. Familiarize-se com o aparelho e o seu funcionamento.
- B. Isole eletricamente o sistema.
- C. Antes de tentar o procedimento, certifique-se de que:
  - Está disponível o equipamento de manipulação mecânica, se necessário, para a manipulação de cilindros de refrigeração.
  - Todo o equipamento de proteção pessoal está disponível e é utilizado correctamente.
  - O processo de recuperação é supervisionado a todo o momento por uma pessoa competente.
  - Os cilindros e o equipamento de recuperação estão em conformidade com as normas apropriadas.
- D. Evacue o sistema de arrefecimento, se possível.
- E. Se o vácuo não for possível, faça um coletor para que o refrigerante possa ser removido de várias partes do sistema.
- F. Certifique-se de que o cilindro seja colocado na balança antes de começar o processo de recuperação.
- G. Ligue a máquina de recuperação e opere-a de acordo com as instruções do fabricante.
- H. Não encher demasiado os cilindros (não mais de 80% da carga líquida por volume).
- I. Não exceder a pressão máxima de trabalho do cilindro, mesmo temporariamente.
- J. Quando os cilindros tiverem sido corretamente enchidos e o processo estiver concluído, assegurar que os cilindros e o equipamento são retirados do local imediatamente e que todas as válvulas de isolamento do equipamento são fechadas.
- K. O refrigerante recuperado não se deve carregar a outros sistemas de refrigeração, a menos que se tenha limpado e verificado primeiro.

## 10. Etiquetagem

O equipamento deve ser etiquetado declarando que foi retirado de serviço e esvaziado de refrigerante. A etiquetagem deve ser datada e assinada. Assegure-se que existem etiquetas no equipamento declarando que o equipamento contém refrigerante inflamável.

## 11. Recuperação

- Quando o refrigerante é removido de um sistema, quer para serviço ou desativação, recomenda-se que todos os refrigerantes sejam removidos em segurança.
- Ao transferir o refrigerante para os cilindros, assegurar que apenas são utilizados cilindros de recuperação de refrigerante adequados. Certifique-se de que o número correto de

## PORTUGUÊS

cilindros está disponível para suportar a carga total do sistema. Todos os cilindros a serem utilizados são designados para o refrigerante recuperado e etiquetados para esse refrigerante (ou seja, cilindros especiais para recuperação de refrigerante). Os cilindros devem ser enchidos com válvulas de segurança e válvulas de corte associadas em bom estado de funcionamento. Os cilindros de recuperação vazios são evacuados e, se for possível, arrefecidos antes da recuperação ter lugar.

- O equipamento de recuperação deve estar em boas condições de funcionamento com um conjunto de instruções relativas ao equipamento em questão e deve ser adequado para a recuperação de refrigerantes inflamáveis. Além disso, um conjunto de balanças calibradas deve estar disponível e em bom estado de funcionamento. As mangueiras devem estar equipadas com acoplamentos de desconexão isentos de fugas e em bom estado. Antes de utilizar a máquina de recuperação, verifique se está em ordem de marcha satisfatória, se a sua manutenção é correcta e se todos os componentes elétricos associados estão selados para evitar a ignição no caso de uma libertação de refrigerante. Consultar ao fabricante em caso de dúvida.
- O refrigerante inflamável deve ser devolvido ao fornecedor do refrigerante no cilindro de recuperação correto, e deve ser fornecida a nota de transferência de resíduos aplicável. Não misture refrigerantes nas unidades de recuperação, especialmente evite misturar em cilindros.
- Se for necessário remover os compressores e os óleos de compressores, certifique-se de que foram esvaziados a um nível aceitável, para que tenha certeza que o refrigerante inflamável não permanece dentro do lubrificante. O processo de evacuação deve ser realizado antes de devolver o compressor aos fornecedores. Apenas o aquecimento elétrico do corpo do compressor deve ser utilizado para acelerar este processo. Quando o óleo é drenado de um sistema, deve ser feito de uma forma segura.

## 8. RECICLAGEM DE PRODUTOS ELÉTRICOS E ELETRÓNICOS



Este símbolo indica que, de acordo com os regulamentos aplicáveis, o produto e/ou a bateria devem ser eliminados separadamente do lixo doméstico. Quando este produto atingir o fim da sua vida útil, deverá remover as pilhas/baterias/acumuladores e levá-lo para um ponto de recolha designado pelas autoridades locais.

Para obter informação detalhada acerca da forma mais adequada de eliminar os seus equipamentos elétricos e eletrónicos e/ou as correspondentes baterias, o consumidor deverá contactar com as autoridades locais.

Pode consultar as informações sobre os sistemas nacionais de reciclagem de embalagens e a sua

marcação na nossa página web.

A conformidade com as diretrizes acima referidas ajudará a proteger o ambiente.

## 9. COPYRIGHT

Os direitos de propriedade intelectual dos textos deste manual pertencem à CECOTEC INNOVACIONES, S.L. Todos os direitos reservados. O conteúdo desta publicação não pode, no todo ou em parte, ser reproduzido, armazenado num sistema de recuperação, transmitido ou distribuído por qualquer meio (eletrónico, mecânico, fotocópia, gravação ou similar) sem a autorização prévia da CECOTEC INNOVACIONES, S.L.

## 10. DECLARAÇÃO DE CONFORMIDADE



Cecotec Innovaciones declara que este ar condicionado, modelo 08177 ForceClima 12800 Heating Connected está em conformidade com a Diretiva 2014/53/UE de equipamentos radioelétricos.

O texto completo da Declaração de Conformidade da UE pode ser encontrado no seguinte website:

[www.cecotec.es](http://www.cecotec.es)

## **1. ONDERDELEN EN COMPONENTEN**

### Afbeelding 1

1. Bedieningspaneel
2. Voorbehuizing
3. Wielen
4. Bovenklep
5. Luchtuitlaat/lamellen
6. Achterkant

### Afbeelding 2

1. Bovenste filter
2. Achterkant
3. Luchtuitlaat
4. Afvoergat
5. Hendel
6. Kabelhouder
7. Doorlopende afvoeropening
8. Onderste filter
9. Draad
10. Plug

### Afbeelding 3

1. Luchtuitlaatpijp
2. Raamafdichtingsplaat

### Bedieningspaneel. Afbeelding 4

1. Aan/Uit
2. Modi
3. Ventilatorsnelheid
4. Afname
5. Toename
6. Timer/ Wi -Fi
7. Nachtmodus
8. Oscillatie

### Afstandsbediening. Afbeelding 5

1. Aan/Uit
2. Timer
3. Oscillatie
4. Nachtmodus

5. Toename/afname
6. Modi
7. Ventilatorsnelheid
8. Eenheden veranderen

**OPMERKING:**

De afbeeldingen in deze handleiding zijn schematische weergaven en komen mogelijk niet exact overeen met de afbeeldingen op het product.

## 2. VOOR GEBRUIK

- Dit apparaat wordt geleverd in een verpakking die speciaal is ontworpen om het tijdens transport te beschermen. Haal het apparaat uit de doos en verwijder al het verpakkingsmateriaal. U kunt de originele doos en andere verpakkingsmaterialen op een veilige plaats bewaren om schade aan het apparaat te voorkomen als u het in de toekomst moet vervoeren. Als u de originele verpakking wilt weggooiden, zorg er dan voor dat alle onderdelen op de juiste manier worden gerecycled.
- Controleer of alle onderdelen en componenten aanwezig zijn en in goede staat verkeren. Als er onderdelen ontbreken of in slechte staat verkeren, neem dan onmiddellijk contact op met de officiële technische ondersteuning van Cecotec.

### Inhoud van de doos

- Draagbare airconditioning
- Raamkit
- Afstandsbediening
- Deze gebruiksaanwijzing
  
- Verwijder het serienummer niet van het product, zodat uw apparaat goed kan worden getraceerd als u hulp nodig hebt.

## 3. PRODUCTINSTALLATIE

### KENNISGEVINGEN:

- Houd minimaal 50 cm afstand tot muren en andere objecten. Afb. 6
- Installeer of gebruik de airconditioner niet in badkamers of andere vochtige omgevingen.
- Laat uw mobiele airconditioner minimaal twee uur rechtop staan voordat u hem gebruikt. Wanneer u het apparaat verplaatst, zorg er dan voor dat het rechtop staat en op een vlakke ondergrond staat.

## NEDERLANDS

- De luchtuitlaatslang moet 28-150 cm lang zijn; deze lengte is gebaseerd op de specificaties van de airconditioner. Gebruik geen verlengslangen en vervang ze niet door andere, aangezien dit tot storingen van het product kan leiden. De uitlaatslang moet vrij zijn van obstakels, anders kan deze oververhit raken.

### **Montage van de luchtuitlaatbuis.** Afb. 7

1. Trek de luchtuitlaatslang eruit.
2. Steek de buis in de luchtuitlaat.
3. Draai het uiteinde tegen de klok in om het vast te zetten aan de behuizing van de airconditioner.

### OPMERKING:

- De platte uiteinden van de uitlaatpijppakkingen moeten goed aansluiten.
- De luchtuitlaatbuis mag niet meer dan 45° gedraaid of gebogen zijn. Houd de luchtuitlaatbuis vrij van obstakels.

### **Montage van de raamafdichtingsplaat**

U kunt de raamafdichtingsplaat zowel verticaal (afb. 8) als horizontaal (afb. 9) plaatsen. Pas de grootte van de opening zo aan dat de raamafdichtingsplaat er goed in past.

Bij installaties waar gebruik wordt gemaakt van ontvlambare koelmiddelen, moeten de volgende controles worden uitgevoerd:

- De vulhoeveelheid is afhankelijk van de grootte van de ruimte waarin de onderdelen die koelmiddel bevatten, zijn geïnstalleerd.
- De stopcontacten en ventilatiesystemen functioneren naar behoren en zijn niet geblokkeerd.
- Indien er gebruik wordt gemaakt van een indirect koelcircuit, dient het secundaire circuit gecontroleerd te worden op de aanwezigheid van koelmiddel.
- De markeringen op de apparatuur blijven zichtbaar en leesbaar. Onleesbare markeringen en symbolen moeten worden gecorrigeerd.
- Koelcomponenten of leidingen worden op een plaats geïnstalleerd waar ze niet worden blootgesteld aan stoffen die corrosie kunnen veroorzaken bij componenten die koelmiddel bevatten, tenzij de componenten zijn vervaardigd uit materialen die inherent corrosiebestendig zijn of op adequate wijze tegen corrosie zijn beschermd.

## 4. BEDIENING

De volgende functies kunnen worden bediend via het bedieningspaneel of met de afstandsbediening.

### **Aan/Uit**

Wanneer u het apparaat inschakelt, piept het en gaat het in de stand- bymodus . Druk op het aan/uit-pictogram om het apparaat in of uit te schakelen.

Modus

Druk op het moduspictogram om te kiezen tussen de koelmodus, ventilatormodus, ontvochtigingsmodus en verwarmingsmodus.

Let op: Wanneer het apparaat in de koel- en ontvochtigingsmodus staat, wordt het condensaat afgevoerd via de bovenste condensaatvoer. Wanneer het apparaat in de verwarmingsmodus staat, wordt het condensaat afgevoerd via de onderste condensaatvoer.

Let op: Wanneer u van de verwarmingsmodus naar de verwarmingsmodus overschakelt, duurt het even voordat het apparaat weer normaal werkt.

### **Nachtmodus**

Druk in de koelmodus op de knop Nachtmodus om deze te activeren. Het apparaat werkt dan in de energiebesparende en stille modus.

### **Toename en afname**

Druk op deze pictogrammen om de temperatuur en de bedrijfstijd te verhogen of te verlagen. De temperatuur kan niet worden aangepast in de ventilatormodus of de ontvochtigingsmodus.

### **Ventilatorsnelheid**

Druk op dit pictogram om een hoge of lage ventilatorsnelheid in de koelmodus te selecteren. Deze optie is niet beschikbaar in de ontvochtigingsmodus.

WAARSCHUWING:

Onder bepaalde omstandigheden (ontdooien) werkt het apparaat mogelijk niet op de geselecteerde snelheid.



### **Timer**

Druk op dit pictogram om de timer in te stellen. Wanneer het timersymbool knippert, drukt u op de pictogrammen voor verhogen en verlagen om de gewenste gebruiksduur in te stellen. U kunt de timer instellen van 1 tot 24 uur. De cijfers worden in stappen van 1 uur verhoogd of verlaagd.

### **Eenheden wijzigen (afstandsbediening)**

Druk op deze knop om te wisselen tussen graden Celsius en graden Fahrenheit.

## NEDERLANDS

### Oscillatie

Druk op deze knop om de luchtoscillatie te activeren.

### Drainage-instructies

Als de airconditioner stopt met werken omdat de watertank vol is, schakel hem dan uit en haal de stekker uit het stopcontact. De FULL-indicator knippert en het apparaat werkt pas weer als het water eruit is.

### Handmatige afvoer. Afbeelding 10

1. Plaats een bak onder de wateruitlaat aan de achterkant van het product.
2. Draai de afvoerprop los en verwijder de waterstop. Het water stroomt dan automatisch in de bak.

### KENNISGEVINGEN:

- Verplaats het apparaat voorzichtig, zodat het waterreservoir aan de onderkant van het product niet overstroomt.
- Bewaar het afvoerdekseel en de waterstop op een veilige plaats.
- Tijdens het afgieten kunt u het product lichtjes naar achteren kantelen.
- Als het water niet in de bak past, plaats dan de waterstop terug op de uitlaat voordat het water overstroomt. Zo voorkomt u dat de vloer of het tapijt nat wordt.
- Zodra het water is weggelopen, plaatst u de waterstop terug en sluit u het afvoerdekseel goed af.
- Start het apparaat pas weer op nadat u de stekker en het deksel hebt gesloten. Anders kan er condensatie op de vloer ontstaan.

### Continue drainage. Figuur 11

1. Draai het afvoerdekseel en de waterstop los.
2. Steek de afvoerslang in de wateruitlaat.
3. Sluit de afvoerslang aan op een emmer of grote bak.

### Beschermingsfuncties:

#### Vorstbeveiligingsfunctie

In de koel- en ontvochtigingsmodus schakelt het apparaat automatisch over naar de beschermingsmodus als de temperatuur van de verdamperuitlaatleiding te laag is om schade aan de verdamper te voorkomen. Het apparaat start opnieuw op zodra de temperatuur weer normaal is.

#### Bescherming tegen overstroming van condenswater

Als de airconditioner stopt met werken omdat de watertank vol is, schakel hem dan uit en haal de stekker uit het stopcontact. De indicator voor volle tank (FL) knippert op het display en het apparaat werkt pas weer als het water eruit is.

### **Automatisch ontdooien**

Deze airconditioner heeft een automatische ontdooifunctie.

### **Compressorbeschermingsfunctie**

Om de levensduur van de compressor te verlengen, beschikt deze over een beschermingsfunctie met een vertraagde start van 3 minuten nadat de compressor is uitgeschakeld.

## **5. REINIGING EN ONDERHOUD**

- Schakel het apparaat uit en haal de stekker uit het stopcontact voordat u het reinigt of onderhoudt.
- Gebruik een zachte, droge doek of een licht vochtige doek met een mild schoonmaakmiddel om de buitenkant van het product schoon te maken en te voorkomen dat er stof en vuil ophoopt.
- Als u het product gedurende een langere periode niet gebruikt, bewaar het dan op een veilige, goed geventileerde plaats.
- Gebruik geen schoonmaakmiddelen, schuursponzen, chemisch behandelde doeken, benzine, benzeen, alcohol of andere oplosmiddelen. Deze kunnen de tank krassen of beschadigen en lekkages veroorzaken.
- Dompel het product niet onder in water of een andere vloeistof.

### **Het filter reinigen.** Afbeelding 12

- Als het filter verstopt zit met stof, heeft dit invloed op de effectiviteit van de airconditioner. Maak het filter daarom elke twee weken schoon.

### **Het bovenste filterframe reinigen**

- Draai de schroef aan de achterkant van het filter los met een schroevendraaier en verwijder het filter.
- Week het filter in warm water met een mild reinigingsmiddel (ongeveer 40 °C) en laat het na het afspoelen in de schaduw drogen. Zorg ervoor dat het volledig droog is voordat u het terugplaatst.

### **Vervang de batterijen**

De afstandsbediening werkt op twee AAA-batterijen. Als de afstandsbediening niet reageert, vervang de batterijen dan als volgt:

1. Leg de controller met de voorkant naar beneden en schuif het lipje naar buiten.
2. Verwijder de batterijen en let daarbij op de polariteit.
3. Plaats de nieuwe batterijen.

## NEDERLANDS

### Opslag

- Bewaar het apparaat op een goed geventileerde plaats.
- Draai de afvoerprop los, verwijder de waterstop en leeg al het water in de tank in een bak. U kunt het product ook iets kantelen om het water te legen.
- Zet het apparaat aan, zet de ventilatiestand op lage snelheid en laat het draaien tot de afvoerleiding droog is. Dit houdt de binnenkant van het product droog en voorkomt schimmelvorming.
- Schakel het apparaat uit, haal de stekker uit het stopcontact en wikkel het snoer om de snoerwikkeling. Plaats de waterstop en de afvoerprop terug.
- Verwijder de uitlaatpijp en bewaar deze op een veilige plaats.
- Bedek de airconditioner met een plastic zak. Bewaar de airconditioner op een droge plaats, buiten bereik van kinderen, en bescherm hem tegen vuil.
- Haal de batterijen uit de afstandsbediening en bewaar ze op een veilige plaats.
- Zorg ervoor dat u het product en alle onderdelen in een droge omgeving bewaart.

### Onderhoud

Iedereen die betrokken is bij het werken met koelmiddelgascircuits moet over een geldig certificaat beschikken dat is afgegeven door een geaccrediteerde adviesinstantie in de sector. Hierin wordt bevestigd dat de persoon in staat is om veilig met koelmiddelen te werken in overeenstemming met de erkende specificaties van de sector.

## 6. WI -FI- CONNECTIVITEIT EN MOBIELE APP

Om uw product aan onze app te koppelen, volgt u deze stappen:

### Automatische scanmodus

1. Download de Cecotec-app via Google Play of de App Store.
2. Als dit de eerste keer is dat u de app gebruikt, moet u een account aanmaken. Als dit niet het geval is, moet u inloggen.
3. Zodra u zich in de applicatie bevindt, klikt u op de "+" in de rechterbovenhoek en tikt u op luchtbehandeling.
4. Tik in de rechterbovenhoek op 'Automatisch scannen'. Schakel uw apparaat in en zorg ervoor dat er geen modus is geselecteerd:
  - a. Als u een modus hebt geselecteerd: druk op de aan/uit-knop, de airconditioner gaat in de stand-bymodus.
  - b. Als u geen enkele modus hebt geselecteerd, staat uw apparaat al in de stand-bymodus.
5. Houd vervolgens de Timer/ Wi -Fi-knop 5 seconden ingedrukt totdat het pictogram begint te knipperen.
6. Het apparaat verschijnt op het scherm. Tik erop.
7. wifi - wachtwoord in waarmee het mobiele apparaat is verbonden en selecteer Bevestigen. Vergeet niet dat het netwerk 2,4 GHz moet zijn.

8. Wacht tot de verbinding verbroken is.

**Handmatige verbindingsmodus**

1. Download de Cecotec-app via Google Play of de App Store.
2. Als dit de eerste keer is dat u de app gebruikt, moet u een account aanmaken. Als dit niet het geval is, moet u inloggen.
3. Zodra u zich in de applicatie bevindt, klikt u op de "+" in de rechterbovenhoek en klikt u op " ForceClima ".
4. Schakel uw apparaat in. Zorg ervoor dat er geen enkele modus is geselecteerd:
  - a. Als u een modus hebt geselecteerd: druk op de aan/uit-knop, de airconditioner gaat in de stand-bymodus.
  - b. Als u geen enkele modus hebt geselecteerd, staat uw apparaat al in de stand-bymodus.
5. Houd vervolgens de Timer/ Wi -Fi-knop 5 seconden ingedrukt totdat het pictogram begint te knipperen.
6. Voer je wifi -wachtwoord in en tik op Bevestigen. Vergeet niet dat je wifi -netwerk 2,4 GHz moet zijn.
7. Zodra dit is gebeurd, start het koppelingsproces automatisch.

**7. PROBLEEMOPLOSSING**

Problemen	Mogelijke oorzaken	Mogelijke oplossingen
De airconditioning werkt niet.	Er is geen stroom.	Steek de stekker in het stopcontact en zet het apparaat aan.
	De indicator voor een volle tank gaat knipperen.	Leeg het water erin.
	De kamertemperatuur is te hoog of te laag.	Het wordt aanbevolen het apparaat te gebruiken bij temperaturen tussen 7 en 35 °C.
	In de koelmodus is de kamertemperatuur lager dan de ingestelde temperatuur; in de verwarmingsmodus is de kamertemperatuur hoger dan de ingestelde temperatuur.	Wijzig de ingestelde temperatuur.
	In de ontvochtigingsmodus is de kamertemperatuur erg laag.	Het apparaat staat in een ruimte waar de temperatuur lager is dan 17 °C.

## NEDERLANDS

Problemen	Mogelijke oorzaken	Mogelijke oplossingen
De koelfunctie werkt niet goed	Het wordt blootgesteld aan direct zonlicht.	Vermijd zonlicht met een gordijn.
	Deuren en ramen staan open. Er zijn veel mensen. In de koude modus staan warmtebronnen aan.	Sluit de deuren en ramen.
	Het filter is vuil.	Maak het filter schoon of vervang het.
	De luchtinlaat of -uitlaat is geblokkeerd.	Verwijder obstakels.
Het apparaat maakt veel lawaai	De airconditioner staat niet op een vlakke ondergrond.	Plaats de airconditioner op een vlakke, stevige ondergrond (om geluid te verminderen).
De compressor werkt niet.	Er is vorst.	Wacht 3 minuten tot de temperatuur daalt en start het apparaat vervolgens opnieuw op.
	Het oververhittingsbeveiligingssysteem is geactiveerd.	
De afstandsbediening werkt niet.	De afstand tussen het apparaat en de afstandsbediening is te groot.	Gebruik de afstandsbediening in de buurt van de airconditioner en zorg ervoor dat u de afstandsbediening rechtstreeks op de ontvanger richt.
	De afstandsbediening is niet gericht op de ontvanger.	
	De batterijen zijn leeg.	Vervang de batterijen.
Op het display verschijnt "E1".	De omgevingstemperatuursensor werkt niet.	Neem contact op met de officiële Technische Ondersteuningsdienst van Cecotec.
Het display geeft "E2" weer	De leidingtemperatuursensor werkt niet.	Neem contact op met de officiële Technische Ondersteuningsdienst van Cecotec.

### 1. Service-informatie

#### 1.1. Verificatie van het gebied

Voordat u begint met werkzaamheden aan systemen die ontvlambare koelmiddelen bevatten, zijn veiligheidscontroles noodzakelijk om het risico op ontsteking te minimaliseren. Om het koelsysteem te repareren, moeten de volgende voorzorgsmaatregelen in acht worden genomen voordat u werkzaamheden aan het systeem uitvoert.

## 1.2. Werkwijze

Werkzaamheden moeten volgens een gecontroleerde procedure worden uitgevoerd om het risico dat er tijdens de werkzaamheden onvlambare dampen of gassen aanwezig zijn, tot een minimum te beperken.

## 1.3. Algemene werkruimte

Al het onderhoudspersoneel en anderen die in de omgeving werken, moeten worden geïnstrueerd over de aard van de werkzaamheden. Werken in besloten ruimtes moet worden vermeden. De omgeving van de werkplek moet in secties worden verdeeld. Zorg ervoor dat de omstandigheden in de omgeving veilig zijn door brandbare materialen te beheersen.

## 1.4. Controleren of er koelvloeistof aanwezig is

Het gebied moet vóór en tijdens de werkzaamheden worden gecontroleerd met een geschikte koelmiddeldetector om ervoor te zorgen dat de technicus op de hoogte is van mogelijk onvlambare atmosferen. Zorg ervoor dat de gebruikte lekdetectieapparatuur geschikt is voor gebruik met onvlambare koelmiddelen, d.w.z. vonkvrij, goed afgedicht of intrinsiek veilig.

## 1.5. Aanwezigheid van brandblussers

Indien er werkzaamheden bij hoge temperaturen aan de koelapparatuur of bijbehorende onderdelen moeten worden uitgevoerd, dient geschikte brandblusapparatuur aanwezig te zijn. Houd een poederblusser of CO<sub>2</sub>-blusser <sup>bij</sup> de laadruimte.

## 1.6. Geen ontstekingsbronnen

Niemand die werkzaamheden uitvoert aan een koelsysteem waarbij leidingen worden blootgesteld die brandbaar koelmiddel bevatten of hebben bevat, mag een ontstekingsbron zodanig gebruiken dat dit brand- of explosiegevaar kan opleveren. Alle mogelijke ontstekingsbronnen, inclusief sigarettenrook, moeten voldoende ver verwijderd worden gehouden van de installatie-, reparatie-, verwijderings- en stortplaats, aangezien brandbaar koelmiddel dan mogelijk in de omliggende ruimte kan vrijkomen. Voordat de werkzaamheden beginnen, moet de omgeving van de apparatuur worden geïnspecteerd om er zeker van te zijn dat er geen ontstekingsgevaar of brandgevaar is. Er moeten symbolen met "Niet roken" worden weergegeven.

## 1.7. Geventileerde ruimte

Zorg ervoor dat de ruimte buiten is of voldoende geventileerd is voordat u aan het systeem werkt of werkzaamheden uitvoert bij hoge temperaturen. Tijdens de werkzaamheden moet er voldoende ventilatie zijn. De ventilatie moet vrijgekomen koelmiddel veilig afvoeren en bij voorkeur naar buiten, in de atmosfeer, afvoeren.

## 1.8. Controle van de koelapparatuur

Bij het vervangen van elektrische componenten moeten deze geschikt zijn voor het beoogde doel en de juiste specificaties hebben. De onderhouds- en servicerichtlijnen van de fabrikant

## NEDERLANDS

moeten te allen tijde worden gevolgd. Raadpleeg bij twijfel de technische afdeling van de fabrikant voor assistentie.

Bij installaties waar gebruik wordt gemaakt van ontlambare koelmiddelen, moeten de volgende controles worden uitgevoerd:

- De vulhoeveelheid is afhankelijk van de grootte van de ruimte waarin de onderdelen die koelmiddel bevatten, zijn geïnstalleerd.
- De stopcontacten en ventilatiesystemen functioneren naar behoren en zijn niet geblokkeerd.
- Indien er gebruik wordt gemaakt van een indirect koelcircuit, dient het secundaire circuit gecontroleerd te worden op de aanwezigheid van koelmiddel.
- De markeringen op de apparatuur blijven zichtbaar en leesbaar. Onleesbare markeringen en symbolen moeten worden gecorrigeerd.
- Koelcomponenten of leidingen worden op een plaats geïnstalleerd waar ze niet worden blootgesteld aan stoffen die corrosie kunnen veroorzaken bij componenten die koelmiddel bevatten, tenzij de componenten zijn vervaardigd uit materialen die inherent corrosiebestendig zijn of op adequate wijze tegen corrosie zijn beschermd.

### 1.9. Controle van elektrische apparaten

Reparatie en onderhoud van elektrische componenten moeten initiële veiligheidscontroles en inspectieprocedures voor componenten omvatten. Indien er een storing is die de veiligheid in gevaar kan brengen, mag er geen stroom op het circuit worden aangesloten totdat deze naar tevredenheid is verholpen. Indien de storing niet direct kan worden verholpen, maar voortzetting van de werking noodzakelijk is, dient een geschikte tijdelijke oplossing te worden gebruikt. Dit dient te worden gemeld aan de eigenaar van de apparatuur, zodat alle partijen hiervan op de hoogte zijn.

De eerste veiligheidscontroles moeten het volgende omvatten:

- Dat de condensatoren ontladen worden: dit moet op een veilige manier gebeuren om vonkvorming te voorkomen.
- Er mogen geen spanningvoerende bedrading of elektrische componenten blootliggen terwijl het systeem wordt opgeladen, hersteld of gezuiverd.
- Dat er continuïteit is in de aardverbinding.

### 2. Reparaties aan afgedichte componenten

- Tijdens reparaties aan afgedichte componenten moeten alle elektrische voedingen van de apparatuur waaraan wordt gewerkt, worden losgekoppeld voordat afgedichte afdekkingen e.d. worden verwijderd. Als het absoluut noodzakelijk is om tijdens onderhoud elektrische voeding naar de apparatuur te hebben, moet op het meest kritieke punt een permanent werkend lekdetectiesysteem worden geïnstalleerd om te waarschuwen voor een potentieel gevaarlijke situatie.
- Om te voorkomen dat werkzaamheden aan elektrische componenten de behuizing zodanig veranderen dat het beschermingsniveau in gevaar komt, moet bijzondere aandacht worden besteed aan het volgende: kabelschade, een te groot aantal aansluitingen,

klemmen die niet voldoen aan de oorspronkelijke specificaties, schade aan afdichtingen, onjuiste afstelling van kabelwartels, enz.

- Zorg ervoor dat het instrumentarium stevig is bevestigd.
- Zorg ervoor dat afdichtingen of afdichtingsmaterialen niet zodanig zijn gedegradieerd dat ze niet langer bruikbaar zijn om het binnendringen van ontvlambare atmosferen te voorkomen. Vervangende onderdelen moeten voldoen aan de specificaties van de fabrikant.

OPMERKING: Het gebruik van siliconenkit kan de effectiviteit van sommige soorten lekdetectieapparatuur verminderen. Intrinsiek veilige componenten hoeven niet geïsoleerd te worden voordat eraan gewerkt wordt.

### 3. Reparatie van intrinsiek veilige componenten

- Pas geen permanente inductieve of capacatieve belasting toe op het circuit zonder ervoor te zorgen dat de toegestane spanning en stroomsterkte voor de gebruikte apparatuur niet worden overschreden.
- Intrinsiek veilige componenten zijn de enige typen die gebruikt kunnen worden in een ontvlambare atmosfeer. Testapparatuur moet de juiste toegewezen kenmerken hebben.
- Vervang componenten alleen door onderdelen die door de fabrikant zijn gespecificeerd. Andere onderdelen kunnen het koelmiddel in de atmosfeer ontsteken als er een lek ontstaat.

### 4. Bedrading

Controleer of de bedrading niet onderhevig is aan slijtage, corrosie, overmatige druk, trillingen, scherpe randen of andere omgevingsinvloeden. Bij de controle moet ook rekening worden gehouden met de effecten van veroudering of continue trillingen van bronnen zoals compressoren of ventilatoren.

### 5. Detectie van brandbare koelmiddelen

Onder geen beding mogen potentiële ontstekingsbronnen worden gebruikt om koelmiddellekken op te sporen of te detecteren. Een halogeenvlam (of een andere detector die een open vlam gebruikt) mag niet worden gebruikt.

### 6. Lekdetectiemethoden

- De volgende lekdetectiemethoden worden als acceptabel beschouwd voor systemen die ontvlambare koelmiddelen bevatten.
- Elektronische lekdetectors moeten worden gebruikt om brandbare koelmiddelen te detecteren, maar hun gevoeligheid is mogelijk niet voldoende of ze moeten mogelijk opnieuw worden gekalibreerd (de detectieapparatuur moet worden gekalibreerd in een koelmiddelvrije ruimte). Zorg ervoor dat de detector geen potentiële ontstekingsbron vormt en geschikt is voor het gebruikte koelmiddel. Lekdetectieapparatuur moet worden ingesteld op een percentage van de onderste ontvlambaarheidsgrens van het koelmiddel en moet worden gekalibreerd voor het gebruikte koelmiddel, waarbij het juiste gaspercentage wordt bevestigd (maximaal 25%).

## NEDERLANDS

- Lekdetectievloeistoffen zijn geschikt voor gebruik met de meeste koelmiddelen. Het gebruik van reinigingsmiddelen die chloor bevatten, dient echter te worden vermeden, omdat chloor kan reageren met het koelmiddel en koperen leidingen kan aantasten.
- Indien er een vermoeden bestaat van een lek, dienen alle open vlammen te worden verwijderd/gedempt.
- Als er een koelmiddeltekort wordt gevonden en er gesoldeerd moet worden, moet al het koelmiddel uit het systeem worden teruggewonnen of (met behulp van afsluiters) worden geïsoleerd in een deel van het systeem dat zich op afstand van het lek bevindt. Vervolgens moet zuurstofvrije stikstof door het systeem worden geblazen, zowel vóór als tijdens het solderen.

### 7. Terugtrekking en evacuatie

Bij werkzaamheden aan het koelsysteem voor reparaties of andere doeleinden dienen de gebruikelijke procedures te worden gevolgd. Het is echter belangrijk om de aanbevolen procedures te volgen, aangezien ontvlambaarheid een probleem kan vormen. De volgende procedure dient te worden gevolgd:

1. Verwijder de koelvloeistof.
  2. Spoel het circuit met inert gas.
  3. Evacueer.
  4. Spoel nogmaals met inert gas.
  5. Open het circuit door te knippen of te solderen.
- Het koelmiddel moet worden opgevangen in de juiste opvangcilinders. Het systeem moet worden gespoeld met zuurstofvrije stikstof om de unit veilig te maken. Dit proces moet mogelijk meerdere keren worden herhaald. Zuurstof of perslucht mag hiervoor niet worden gebruikt.
  - Reiniging moet worden bereikt door het vacuüm in het systeem te verbreken met zuurstofvrije stikstof en te blijven vullen tot de werkdruk is bereikt, vervolgens af te voeren naar de atmosfeer en ten slotte vacuüm te zuigen. Dit proces moet worden herhaald totdat er geen koelmiddel meer in het systeem zit. Wanneer de laatste hoeveelheid zuurstofvrije stikstof is verbruikt, moet het systeem worden afgelaten tot atmosferische druk om de werkzaamheden te kunnen voortzetten. Deze handeling is absoluut noodzakelijk als er soldeerwerkzaamheden aan de leidingen moeten worden uitgevoerd.
  - Zorg ervoor dat de uitlaat van de vacuümpomp zich niet in de buurt van ontstekingsbronnen bevindt en dat er ventilatie beschikbaar is.

### 8. Laadprocedure

Naast de conventionele laadprocedures moeten de volgende vereisten in acht worden genomen.

- Zorg ervoor dat er geen verontreiniging van de verschillende koelmiddelen optreedt tijdens het gebruik van de vulapparatuur. Slangen of leidingen moeten zo kort mogelijk zijn om de hoeveelheid koelmiddel die erin zit te minimaliseren.

- Cilinders moeten rechtop worden bewaard.
- Zorg ervoor dat het koelsysteem geaard is voordat u het systeem met koelmiddel vult.
- Markeer het systeem zodra het opladen voltooid is (als dit nog niet is gebeurd).
- Er moet uiterst voorzichtig te werk worden gegaan om te voorkomen dat het koelsysteem te vol raakt.

Vóór het hervullen moet het systeem worden getest op druk met zuurstofvrije stikstof. Na voltooiing van het vullen, maar vóór ingebruikname, moet het systeem worden getest op lekkages. Een volgende lektest moet worden uitgevoerd voordat de locatie wordt verlaten.

## 9. Inbedrijfstelling

Voordat u deze procedure uitvoert, is het essentieel dat de technicus grondig bekend is met de apparatuur en alle details ervan. Het is een goede gewoonte om ervoor te zorgen dat alle koelmiddelen veilig worden teruggewonnen. Voordat u de taak uitvoert, dient u een olie- en koelmiddelmonster te nemen voor het geval dat analyse nodig is voordat u het teruggewonnen koelmiddel opnieuw kunt gebruiken. Het is essentieel dat er elektriciteit beschikbaar is voordat u met de taak begint.

- A. Maak uzelf vertrouwd met de apparatuur en de bediening ervan.
- B. Isoleer het systeem elektrisch.
- C. Voordat u de procedure uitvoert, moet u het volgende controleren:
  - Indien nodig is er mechanische verwerkingsapparatuur beschikbaar voor het verplaatsen van koelmiddelcilinders.
  - Alle persoonlijke beschermingsmiddelen zijn aanwezig en worden correct gebruikt.
  - Het herstelproces wordt te allen tijde begeleid door een bevoegd persoon.
  - Bergingscilinders en -apparatuur voldoen aan de geldende normen.
- D. Pomp indien mogelijk het koelsysteem leeg.
- E. Als vacuüm niet mogelijk is, maak dan een verdeelstuk zodat het koelmiddel uit verschillende delen van het systeem kan worden verwijderd.
- F. Zorg ervoor dat de cilinder op de weegschaal staat voordat u het gewicht ophaalt.
- G. Zet het herstelapparaat aan en bedien het volgens de instructies van de fabrikant.
- H. Vul de gasflessen niet te vol (niet meer dan 80% van de vloeistofinhoud).
- I. Overschrijd de maximale werkdruk van de cilinder niet, zelfs niet tijdelijk.
- J. Wanneer de cilinders correct zijn gevuld en het proces is voltooid, moet u ervoor zorgen dat de cilinders en de apparatuur zo snel mogelijk van de locatie worden verwijderd en dat alle isolatiekleppen van de apparatuur worden gesloten.
- K. Teruggewonnen koelmiddel mag niet in een ander koelsysteem worden geladen, tenzij het is gereinigd en gecontroleerd.

## 10. Etikettering

De apparatuur moet voorzien zijn van een label met de melding dat deze buiten gebruik is gesteld en dat het koelmiddel is afgetapt. De labeling moet gedateerd en ondertekend zijn. Zorg ervoor dat er labels op de apparatuur zitten met de melding dat deze ontvlambaar koelmiddel bevat.

### 11. Herstel

- Bij het verwijderen van koelmiddel uit een systeem, ongeacht of dit voor onderhoud of buitengebruikstelling is, is het verstandig om ervoor te zorgen dat alle koelmiddelen op een veilige manier worden verwijderd.
- Zorg er bij het overbrengen van koelmiddel naar cilinders voor dat alleen geschikte koelmiddelterugwinningscilinders worden gebruikt. Zorg ervoor dat het juiste aantal cilinders beschikbaar is om de totale systeemvulling te ondersteunen. Alle te gebruiken cilinders zijn bestemd voor het teruggewonnen koelmiddel en gelabeld voor dat koelmiddel (d.w.z. speciale koelmiddelterugwinningscilinders). Cilinders moeten compleet zijn met overdrukventielen en bijbehorende afsluiters die in goede staat verkeren. Lege terugwinningscilinders worden geëvacueerd en, indien mogelijk, gekoeld voordat de terugwinning plaatsvindt.
- De terugwinningsapparatuur moet in goede staat verkeren, voorzien zijn van een handleiding met betrekking tot de apparatuur, en geschikt zijn voor het terugwinnen van brandbare koelmiddelen. Daarnaast moet een gekalibreerde weegschaal beschikbaar zijn en in goede staat verkeren. Slangen moeten compleet zijn met lek vrije koppelingen en in goede staat verkeren. Controleer vóór gebruik van de terugwinningsapparatuur of deze in goede staat verkeert, goed is onderhouden en of alle bijbehorende elektrische componenten zijn afgedicht om ontbranding te voorkomen in geval van lekkage van koelmiddel. Raadpleeg bij twijfel de fabrikant.
- Brandbaar koelmiddel moet in de juiste opvangcilinder aan de koelmiddelleverancier worden geretourneerd en de toepasselijke afvaloverdrachtsbon moet worden overlegd. Meng geen koelmiddelen in opvangunits, vooral niet in cilinders.
- Als compressoren en compressoroliën verwijderd moeten worden, zorg er dan voor dat deze tot een acceptabel niveau zijn geëvacueerd om te voorkomen dat er brandbaar koelmiddel in het smeermiddel achterblijft. Het evacuatieproces moet voltooid zijn voordat de compressor naar de leverancier wordt teruggestuurd. Alleen elektrische verwarming van de compressorbehuizing mag dit proces versnellen. Wanneer olie uit een systeem wordt afgetapt, moet dit veilig gebeuren.

### 8. RECYCLING VAN ELEKTRISCHE EN ELEKTRONISCHE APPARATUUR



Dit symbool geeft aan dat het product en/of de batterij, conform de geldende regelgeving, gescheiden van het huishoudelijk afval moeten worden afgevoerd. Wanneer dit product het einde van zijn levensduur heeft bereikt, dient u de batterijen te verwijderen en in te leveren bij een door de lokale autoriteiten aangewezen inzamelpunt.

Voor gedetailleerde informatie over de meest geschikte manier om elektrische en elektronische apparatuur en/of batterijen af te voeren, kunnen consumenten contact opnemen met hun gemeente.

U kunt informatie raadplegen over nationale verpakkingsrecyclingsystemen en hun op onze website vermeld.  
Door bovenstaande richtlijnen te volgen, draagt u bij aan de bescherming van het milieu.

## 9. COPYRIGHT

De intellectuele eigendomsrechten op de teksten in deze handleiding behoren toe aan CECOTEC INNOVACIONES, SL. Alle rechten voorbehouden. De inhoud van deze publicatie mag niet, geheel of gedeeltelijk, worden gereproduceerd, opgeslagen in een retrievalstelsysteem, verzonden of verspreid op welke wijze dan ook (elektronisch, mechanisch, door middel van fotokopie, opname of vergelijkbaar) zonder voorafgaande toestemming van CECOTEC INNOVACIONES, SL.

## 10. CONFORMITEITSVERKLARING



Hierbij verklaart Cecotec Innovaciones dat deze airconditioner, model 08177 ForceClima 12800 Heating Connected voldoet aan de richtlijn radioapparatuur 2014/53/EU.

De volledige tekst van de EU-conformiteitsverklaring is beschikbaar op de volgende website: [www.cecotec.es](http://www.cecotec.es)

## **1. CZĘŚCI I KOMPONENTY**

Rys. 1

1. Panel sterowania
2. Przednia obudowa
3. Kółka
4. Górna pokrywa
5. Wylot powietrza/listwy
6. Tylna obudowa

Rys. 2

1. Górny filtr
2. Tylna obudowa
3. Wylot powietrza
4. Otwór odpływu
5. Uchwyt
6. Uchwyt na przewód
7. Otwór ciągłego odpływu
8. Filtr dolny
9. Przewód
10. Gniazdo

Rys. 3

1. Rura wylotowa powietrza
2. Płyta uszczelniająca okno

Panel sterowania. Rys. 4

1. Włączanie/wyłączanie
2. Tryby
3. Prędkość wentylatora
4. Zmniejszanie
5. Zwiększanie
6. Timer/Wi-Fi
7. Tryb nocny
8. Oscylacja

Pilot zdalnego sterowania. Rys. 5

1. Włączanie/wyłączanie
2. Timer
3. Oscylacja
4. Tryb nocny
5. Zwiększanie/zmniejszanie

6. Tryby
7. Prędkość wentylatora
8. Zamiana jednostek

**UWAGA:**

Grafika tej instrukcji obsługi jest schematyczna i możliwe, że nie będzie całkowicie zgodna z produktem.

## 2. PRZED UŻYCIEM

- To urządzenie jest zapakowane w opakowanie zaprojektowane w celu ochrony podczas transportu. Wyjmij produkt z pudełka i usuń wszystkie materiały opakowaniowe. Oryginalne pudełko i inne elementy opakowania należy przechowywać w bezpiecznym miejscu, aby zapobiec uszkodzeniu urządzenia w przypadku konieczności jego transportu w przyszłości. Jeśli chcesz pozbyć się oryginalnego opakowania, pamiętaj o prawidłowym recyklingu wszystkich jego elementów.
- Upewnij się, że wszystkie części i komponenty są dołączone i są w dobrym stanie. Jeśli któregośkolwiek z nich brakuje lub nie są w dobrym stanie, należy niezwłocznie skontaktować się z oficjalnym Serwisem Pomocy Technicznej Cecotec.

### Zawartość opakowania

- Klimatyzator przenośny
- Zestaw do montażu w oknie
- Pilot zdalnego sterowania
- Ta instrukcja obsługi
- Nie usuwaj numeru seryjnego produktu, aby można było zidentyfikować urządzenie w przypadku wymagania pomocy technicznej.

## 3. INSTALACJA URZĄDZENIA

### OSTRZEŻENIE:

- Należy pozostawić co najmniej 50 cm odstępu od ścian i innych przedmiotów. Rys. 6
- Nie instaluj ani nie używaj klimatyzatora w łazienkach ani w innych wilgotnych miejscach.
- Przed użyciem przenośnego klimatyzatora pozostaw go w pozycji pionowej na co najmniej 2 godziny. Przenosząc urządzenie z miejsca na miejsce, zawsze trzymaj je w pozycji pionowej i stawiaj na płaskiej powierzchni.
- Rura wylotowa powietrza powinna mieć długość 28-150 cm, ta długość jest oparta na specyfikacjach klimatyzatora. Nie używaj rur teleskopowych ani nie zmieniaj rury na inną,

## POLSKI

może to spowodować nieprawidłowe działanie produktu. Rura wylotowa musi być wolna od przeszkód, w przeciwnym razie może dojść do przegrzania.

### **Montaż rury wylotu powietrza.** Rys. 7

1. Wyciągnij rurę wylotu powietrza.
2. Włóż rurę do wylotu powietrza.
3. Obróć koniec w kierunku przeciwnym do ruchu wskazówek zegara, aby przymocować go do korpusu klimatyzatora.

#### UWAGA:

- Płaskie końce złączy rur wylotowych muszą być ściśle dopasowane.
- Rura wylotowa powietrza nie może być skrzywiona ani zgięta o więcej niż 45°. Utrzymuj otwór wentylacyjny rury wylotowej powietrza wolny od przeszkód.

### **Montaż płyty uszczelniającej okno**

Listwę uszczelniającą okno można zamontować zarówno w pozycji pionowej (rys. 8), jak i poziomej (rys. 9). Dostosuj rozmiar otworu tak, aby płyta uszczelniająca była w nim zamocowana.

W przypadku instalacji wykorzystujących łatwopalne czynniki chłodnicze należy przeprowadzić następujące kontrole:

- Wielkość wsadu musi być zgodna z wielkością pomieszczenia, w którym zainstalowane są części zawierające czynnik chłodniczy.
- Urządzenia wentylacyjne i wyloty muszą działać prawidłowo i być drożne.
- Jeśli używany jest pośredni obwód chłodzenia, należy sprawdzić obwód wtórny pod kątem obecności czynnika chłodniczego.
- Oznakowanie wyposażenia musi być widoczne i czytelne. Oznaczenia i symbole, które są nieczytelne, należy poprawić.
- Elementy lub rury chłodnicze muszą być zainstalowane w miejscu, w którym nie są narażone na kontakt z żadną substancją mogącą powodować korozję elementów zawierających czynnik chłodniczy, chyba że elementy te są zbudowane z materiałów, które są odporne na korozję lub odpowiednio zabezpieczone przed korozją.

## 4. DZIAŁANIE

Następujące funkcje mogą być obsługiwane z panelu sterowania lub z pilota.

### **Włączanie/wyłączenie**

Po włączeniu urządzenie wyda sygnał dźwiękowy i przejdzie w tryb czuwania. Naciśnij ikonę zasilania, aby włączyć lub wyłączyć urządzenie.

### Tryb

Naciśnij ikonę trybu, aby wybrać pomiędzy trybem chłodzenia, trybem wentylatora, trybem osuszania i trybem ogrzewania.

Uwaga: gdy urządzenie pracuje w trybie chłodzenia i osuszania, odpływ kondensatu będzie odbywał się przez górny wylot kondensatu. Gdy urządzenie pracuje w trybie ogrzewania, odprowadzanie skroplin odbywa się przez dolny odpływ skroplonej wody.

Uwaga: Podczas zmiany trybu grzania i odwrotnie, przejście urządzenia z jednego trybu na drugi zajmie trochę czasu. Powrót do normalnego działania może zająć kilka minut.

### Tryb nocny

W trybie chłodzenia naciśnij przycisk trybu nocnego, aby go włączyć. Urządzenie będzie działać w trybie oszczędzania energii i cichym trybie pracy.

### Zwiększanie i zmniejszanie

Naciśnij te ikony, aby zwiększyć lub zmniejszyć temperaturę i czas pracy. Temperatury nie można regulować w trybie wentylatora ani w trybie odwilżania.

### Prędkość wentylatora

Dotknij tej ikony, aby wybrać wysoką lub niską prędkość wentylatora w trybie chłodzenia. Ta opcja nie jest dostępna w trybie odwilżania.

### UWAGA:

W pewnych warunkach (odszyranie) może nie działać z wybraną prędkością.



### Timer

Naciśnij tę ikonę, aby ustawić timer. Gdy symbol timera miga, naciskaj ikony zwiększania i zmniejszania, aby ustawić żądany czas działania.

Możesz ustawić timer od 1 do 24 godzin, cyfry będą rosły lub zmniejszały się w 1-godzinnych odstępach.

### Zmiana jednostek (pilot zdalnego sterowania)

Naciśnij ten przycisk, aby przełączyć między stopniami Celsjusza i Fahrenheita.

### Oscylacja

Naciśnij ten przycisk, aby włączyć oscylację powietrza.

### Instrukcje dotyczące odprowadzania wody

Jeśli klimatyzator przestanie działać, ponieważ zbiornik na wodę jest pełny, wyłącz go i odłącz od gniazdka elektrycznego. Wskaźnik pełnego zbiornika (FULL) będzie migać, a urządzenie nie będzie działać, dopóki woda ze zbiornika nie zostanie odprowadzona.

### Ręczne odprowadzanie wody. Rys. 10

1. Umieść pojemnik pod wylotem wody z tyłu korpusu produktu.
2. Odkręć korek spustowy i zdejmij korek od wody, woda automatycznie wpadnie do pojemnika.

### OSTRZEŻENIA:

- Ostrożnie przesuwaj urządzenie, aby nie wylała się woda ze zbiornika znajdującego się w dolnej części produktu.
- Przechowuj korek spustowy i korek wodny w bezpiecznym miejscu.
- Podczas opróżniania można lekko odchylić produkt do tyłu.
- Jeśli woda nie mieści się w pojemniku, przed jej przelaniem się należy założyć korek na wylot, aby zapobiec zamoczeniu podłogi lub dywanów.
- Po spuszczeniu wody nałóż korek i szczelnie zamknij pokrywę odpływu.
- Ponownie uruchomić urządzenie dopiero po zamknięciu nasadki i pokrywy, w przeciwnym razie woda wytwarzana przez kondensację w urządzeniu może spaść na podłogę.

### Ciągły odpływ. Rys. 11

1. Odkręć korek spustowy i korek wodny.
2. Wprowadź wąż spustowy do odpływu wody.
3. Podłącz wąż spustowy do dużego wiadra lub zbiornika.

### Funkcje ochrony:

#### Funkcje ochrony przed zlodowaceniem

W trybach chłodzenia i osuszania, jeśli temperatura rury wylotowej parownika jest zbyt niska, urządzenie automatycznie przejdzie w tryb ochrony, aby zapobiec uszkodzeniu parownika. Urządzenie uruchomi się ponownie, gdy temperatura powróci do normalnych wartości.

#### Funkcja ochrony przed zalaniem kondensatem

Jeśli klimatyzator przestanie działać, ponieważ zbiornik na wodę jest pełny, wyłącz go i odłącz od gniazdka elektrycznego. Wskaźnik pełnego zbiornika (FL) zacznie migać na wyświetlaczu, a urządzenie nie będzie działać, dopóki woda znajdująca się w środku nie zostanie usunięta.

#### Automatyczne odmrażanie

Ta przenośna klimatyzacja posiada funkcję automatycznego odmrażania.

### **Funkcja ochrony kompresora**

Aby wydłużyć żywotność sprężarki, posiada ona 3-minutową funkcję ochrony przed opóźnionym startem po wyłączeniu sprężarki.

## **5. CZYSZCZENIE I KONSERWACJA**

- Wyłącz urządzenie i odłącz je od źródła zasilania przed czyszczeniem lub naprawą.
- Do czyszczenia zewnętrznej powierzchni produktu należy używać miękkiej, suchej lub lekko wilgotnej ściereczki z niewielką ilością neutralnego środka czyszczącego, aby zapobiec gromadzeniu się kurzu i brudu.
- Jeśli nie zamierzasz używać produktu przez dłuższy czas, przechowuj go w bezpiecznym i dobrze wentylowanym miejscu.
- Nie używaj detergentów, szorstkich gąbek, ściereczek nasączonych środkami chemicznymi, benzyny, benzenu, alkoholu lub innych rozpuszczalników, ponieważ mogą one porysować lub uszkodzić zbiornik i prowadzić do wycieków.
- Nie zanurzaj urządzenia w wodzie ani żadnym innym płynie.

### **Czyszczenie filtra.** Rys. 12

- Jeśli filtr jest zatkany kurzem, wpłynie to na skuteczność klimatyzatora. Pamiętaj, aby czyścić filtr raz na 2 tygodnie.

### **Czyszczenie górnej ramy filtra**

- Odkręć śrubę przymocowaną do filtra z tyłu za pomocą śrubokręta i wyjmij filtr.
- Namocz filtr w gorącej wodzie z neutralnym detergentem (około 40°C / 104°C) i po wypłukaniu pozostaw do wyschnięcia w cieniu. Przed ponownym założeniem upewnij się, że jest całkowicie suchy.

### **Wymiana baterii**

Pilot zasilany jest dwiema bateriami AAA. Jeśli pilot nie reaguje, wymień baterie w następujący sposób:

1. Odwróć pilota do góry nogami i wysuń wypustkę.
2. Wyjmij baterie zwracając uwagę na polaryzację.
3. Włóż nowe baterie.

### **Przechowywanie**

- Urządzenie należy przechowywać w dobrze wentylowanych pomieszczeniach.
- Odkręć korek odpływu wody, wyjmij zatyczkę i opróżnij zbiornik z wody do pojemnika lub lekko przechyl produkt, aby go opróżnić.
- Włącz urządzenie, włącz tryb wentylatora z niską prędkością i pozwól mu pracować, aż rura odprowadzająca wodę wyschnie. Dzięki temu wewnątrz produktu pozostanie suche i zapobiegnie rozwojowi pleśni.

## POLSKI

- Wyłącz urządzenie, odłącz je od zasilania i owiń przewód wokół zaczepu przewodu. Umieść zatyczkę i korek odpływu wody na miejscu.
- Zdejmij rurę odprowadzającą i przechowuj ją w odpowiedni sposób.
- Przykryj klimatyzator plastikową torbą. Klimatyzator przechowuj w suchym miejscu niedostępnym dla dzieci i chroń przed zabrudzeniem.
- Wyjmij baterie z pilota i przechowuj je w bezpiecznym miejscu.
- Produkt należy przechowywać w suchym miejscu i zachować wszystkie jego części.

### Konserwacja

Każda osoba wykonująca czynności związane z obsługą lub pracą z obiegami gazu chłodniczego musi posiadać ważny certyfikat wydany przez akredytowany organ nadzoru potwierdzający zdolność do bezpiecznej obsługi czynników chłodniczych zgodnie z obowiązującymi przepisami.

## 6. ŁĄCZNOŚĆ WI-FI I APLIKACJA MOBILNA

Aby połączyć swój produkt z naszą aplikacją, musisz wykonać następujące czynności:

### Tryb automatycznego skanowania

1. Pobierz aplikację Cecotec z Google Play lub App Store.
2. Jeśli korzystasz z aplikacji po raz pierwszy, musisz zarejestrować swoje konto, jeśli posiadasz już konto, zaloguj się.
3. Po wejściu do aplikacji kliknij „+” w prawym górnym rogu i kliknij w uzdatnianie powietrza.
4. W prawym górnym rogu dotknij "Auto Scan". Włącz urządzenie i upewnij się, że nie jest wybrany żaden tryb:
  - a. Jeśli wybrany jest jakiś tryb: naciśnij przycisk zasilania, a klimatyzator przejdzie w tryb czuwania.
  - b. Jeśli nie wybrano żadnego trybu: urządzenie jest już w trybie gotowości.
5. Następnie naciśnij i przytrzymaj przycisk timera/Wi-Fi przez 5 sekund, aż ikona zacznie migać.
6. Urządzenie pojawi się na ekranie, naciśnij na nie.
7. Wprowadź hasło wi-fi, do którego podłączone jest urządzenie mobilne i potwierdź, pamiętaj, że sieć musi mieć 2,4 GHz.
8. Poczekaj na zakończenie parowania.

### Tryb połączenia ręcznego

1. Pobierz aplikację Cecotec z Google Play lub App Store.
2. Jeśli korzystasz z aplikacji po raz pierwszy, musisz zarejestrować swoje konto, jeśli posiadasz już konto, zaloguj się.
3. Po wejściu do aplikacji kliknij „+” znajdujący się w prawym górnym rogu i kliknij „ForceClima”.

4. Włącz urządzenie i upewnij się, że nie jest wybrany żaden tryb:
  - a. Jeśli wybrany jest jakiś tryb: naciśnij przycisk zasilania, a klimatyzator przejdzie w tryb czuwania.
  - b. Jeśli nie wybrano żadnego trybu: urządzenie jest już w trybie gotowości.
5. Następnie naciśnij i przytrzymaj przycisk timera/Wi-Fi przez 5 sekund, aż ikona zacznie migać.
6. Wprowadź hasło wi-fi i potwierdź. Pamiętaj, że sieć wi-fi musi mieć 2,4 GHz.
7. Po wykonaniu tej czynności proces łączenia rozpocznie się automatycznie.

## 7. ROZWIĄZYWANIE PROBLEMÓW

Problemy	Prawdopodobne przyczyny	Możliwe rozwiązania
Klimatyzacja nie działa.	Nie ma prądu.	Podłącz go do gniazdka i włącz.
	Wskaźnik pełnego zbiornika zacznie migać.	Wylej wodę z wnętrza.
	Temperatura otoczenia jest za wysoka lub za niska.	Zaleca się użytkowanie urządzenia w temperaturach od 7 do 35°C.
	W trybie chłodzenia temperatura otoczenia jest niższa niż ustawiona; w trybie ogrzewania temperatura w pomieszczeniu jest wyższa niż temperatura ustawiona.	Zmień ustawioną temperaturę.
	W trybie osuszania temperatura otoczenia jest bardzo niska.	Urządzenie znajduje się w pomieszczeniu, w którym temperatura jest niższa niż 17°C.
Funkcja chłodzenia nie działa prawidłowo	Jest wystawiony na bezpośrednie działanie promieni słonecznych.	Unikaj światła słonecznego za pomocą zastony.
	Drzwi lub okna są otwarte; jest dużo osób w pomieszczeniu; w trybie chłodzenia włączone są urządzenia emitujące ciepło.	Zamknij drzwi i okna.
	Filtr jest zabrudzony.	Wyczyść lub wymień filtr.
	Wlot lub wylot powietrza jest zablokowany.	Usuń wszelkie przeszkody.
Urządzenie emituje dużo hałasu	Klimatyzator nie stoi na płaskiej powierzchni.	Umieść klimatyzator na płaskiej, stabilnej powierzchni (w celu zmniejszenia hałasu).

## POLSKI

Problemy	Prawdopodobne przyczyny	Możliwe rozwiązania
Sprężarka nie działa.	Jest mróz.	Poczekaj 3 minuty, aż temperatura spadnie, a następnie ponownie uruchom urządzenie.
	Aktywowany jest system ochrony przed przegrzaniem.	
Pilot nie działa.	Odległość między urządzeniem a pilotem jest zbyt duża.	Użyj pilota w pobliżu klimatyzatora i upewnij się, że kierujesz go bezpośrednio na odbiornik.
	Pilot nie jest ustawiony w kierunku odbiornika pilota.	
	Baterie są wyczerpane.	Wymień baterie.
Na wyświetlaczu pojawi się „E1”.	Czujnik temperatury w pomieszczeniu nie działa.	Skontaktuj się z oficjalnym Serwisem Pomocy Technicznej Cecotec.
Wyświetlacz pokazuje „E2”	Czujnik temperatury rury nie działa.	Skontaktuj się z oficjalnym Serwisem Pomocy Technicznej Cecotec.

### 1. Informacje serwisowe

#### 1.1. Weryfikacja strefy

Przed rozpoczęciem pracy przy systemach zawierających łatwopalne czynniki chłodnicze konieczne są kontrole bezpieczeństwa, aby zminimalizować ryzyko pożaru. Przed przystąpieniem do naprawy systemu chłodzenia należy przestrzegać następujących środków ostrożności.

#### 1.2. Procedura pracy

Praca musi być wykonywana w sposób kontrolowany, aby zminimalizować ryzyko obecności oparów lub gazów łatwopalnych podczas wykonywania pracy.

#### 1.3. Ogólne miejsce pracy

Cały personel konserwacyjny i inne osoby pracujące na terenie budowy muszą zostać poinstruowane o charakterze prac, które mają być wykonane. Należy unikać pracy w pomieszczeniach zamkniętych. Obszar wokół miejsca pracy należy podzielić na sekcje. Upewnij się, że warunki w miejscu pracy zostały zabezpieczone poprzez kontrolę materiałów łatwopalnych.

#### 1.4. Weryfikacja obecności czynnika chłodniczego

Przed rozpoczęciem prac i w ich trakcie należy sprawdzić obszar za pomocą odpowiedniego czujnika czynnika chłodniczego, aby upewnić się, że serwisant został ostrzeżony o potencjalnie łatwopalnej atmosferze. Upewnij się, że używany sprzęt do wykrywania nieszczelności jest

odpowiedni do stosowania z łatwopalnymi czynnikami chłodniczymi, to znaczy nie powoduje iskier, jest odpowiednio uszczelniony lub bezpieczny.

### 1.5. Gaśnice przeciwpożarowe

Jeśli na urządzeniach chłodniczych lub powiązanych z nimi częściach mają być wykonywane prace w wysokiej temperaturze, należy zapewnić odpowiedni sprzęt gaśniczy. W pobliżu strefy ładowania należy mieć gaśnicę proszkową lub gaśnicę CO<sub>2</sub>.

### 1.6. Brak źródeł zapłonu

Żadna osoba wykonująca prace związane z układem chłodniczym obejmujące odstąpienie rur, które zwierają lub zawierają łatwopalny czynnik chłodniczy, nie może używać żadnego źródła ognia w sposób prowadzący do ryzyka pożaru lub wybuchu. Wszystkie możliwe źródła ognia, w tym palenie papierosów, powinny znajdować się w odpowiedniej odległości od miejsca instalacji, naprawy, demontażu i utylizacji, podczas której może dojść do uwolnienia łatwopalnego czynnika chłodniczego do otaczającej przestrzeni. Przed rozpoczęciem pracy należy sprawdzić obszar wokół urządzenia, aby upewnić się, że nie występuje niebezpieczeństwo pożaru lub ryzyko zapalenia. Muszą być umieszczone znaki „Zakaz palenia”.

### 1.7. Przestrzeń wentylowana

Przed ingerencją w system lub wykonaniem jakichkolwiek prac w wysokiej temperaturze należy upewnić się, że obszar pracy znajduje się na wolnym powietrzu lub jest odpowiednio wentylowany. W czasie, w którym wykonywana jest praca, należy zapewnić pewien stopień wentylacji. Wentylacja powinna bezpiecznie rozpraszać uwolniony czynnik chłodniczy i odprowadzać go na zewnątrz do atmosfery.

### 1.8. Weryfikacja urządzenia chłodniczego

Wymieniane części elektryczne muszą być dostosowane do celu i zgodne ze specyfikacją. Należy zawsze przestrzegać wytycznych producenta dotyczących konserwacji i serwisowania. W przypadku wątpliwości należy zwrócić się o pomoc do działu technicznego producenta. W przypadku instalacji wykorzystujących łatwopalne czynniki chłodnicze należy przeprowadzić następujące kontrole:

- Wielkość wsadu musi być zgodna z wielkością pomieszczenia, w którym zainstalowane są części zawierające czynnik chłodniczy.
- Urządzenia wentylacyjne i wyloty muszą działać prawidłowo i być drożne.
- Jeśli używany jest pośredni obwód chłodzenia, należy sprawdzić obwód wtórny pod kątem obecności czynnika chłodniczego.
- Oznakowanie wyposażenia musi być widoczne i czytelne. Oznaczenia i symbole, które są nieczytelne, należy poprawić.
- Elementy lub rury chłodnicze muszą być zainstalowane w miejscu, w którym nie są narażone na kontakt z żadną substancją mogącą powodować korozję elementów zawierających czynnik chłodniczy, chyba że elementy te są zbudowane z materiałów, które są odporne na korozję lub odpowiednio zabezpieczone przed korozją.

### 1.9. Weryfikacja urządzeń elektrycznych

Naprawa i konserwacja komponentów elektrycznych powinna obejmować wstępne kontrole bezpieczeństwa i procedury kontroli komponentów. Jeśli wystąpi usterka, która może zagrozić bezpieczeństwu, nie należy podłączać zasilania do obwodu dopóki nie zostanie ona usunięta w zadowalający sposób. Jeżeli usterki nie można natychmiast usunąć, ale konieczna jest kontynuacja pracy, należy zastosować odpowiednie rozwiązanie tymczasowe. Należy to zgłosić właścicielowi urządzenia, aby wszystkie strony były o tym poinformowane.

Wstępne kontrole bezpieczeństwa powinny obejmować:

- Kondensatory muszą zostać rozładowane: należy to zrobić w bezpieczny sposób, aby uniknąć iskrzenia.
- Podczas ładowania, odzyskiwania lub przedmuchiwania systemu nie mogą być wystawione żadne przewody ani elementy elektryczne pod napięciem.
- Musi istnieć ciągłość w połączeniu z uziemieniem.

### 2. Naprawa uszczelnionych elementów

- Podczas naprawy uszczelnionych komponentów, wszystkie źródła zasilania powinny być odłączone od serwisowanego urządzenia przed usunięciem uszczelnionych pokryw itp. Jeśli zasilanie urządzenia podczas serwisu jest absolutnie konieczne, w najbardziej krytycznym punkcie należy umieścić stale działającą formę wykrywania wycieków, aby ostrzec o potencjalnie niebezpiecznej sytuacji.
- Należy zwrócić szczególną uwagę na następujące kwestie, aby prace przy elementach elektrycznych nie uszkodziły obudowy w sposób wpływający na poziom ochrony. Dotyczy to uszkodzenia przewodów, nadmiernej ilości połączeń, niezgodności zacisków z pierwotną specyfikacją, uszkodzenia plomb, nieprawidłowego ustawienia dławików kablowych itp.
- Upewnij się, że oprzyrządowanie jest bezpiecznie zamocowane.
- Upewnij się, że uszczelki lub materiały uszczelniające nie uległy degradacji w taki sposób, że nie służą już do zapobiegania przenikaniu łatwopalnych gazów. Części zamienne muszą być zgodne ze specyfikacjami producenta.

UWAGA: użycie uszczelniacza silikonowego może ograniczyć skuteczność niektórych typów urządzeń do wykrywania nieszczelności. Elementy określone jako iskrobezpieczne nie muszą być izolowane przed przystąpieniem do pracy.

### 3. Naprawa elementów iskrobezpiecznych

- Nie wolno podłączać do obwodu żadnego stałego obciążenia indukcyjnego lub pojemnościowego bez upewnienia się, że nie przekroczy ono dopuszczalnego napięcia i natężenia prądu dla używanego urządzenia.
- W obecności łatwopalnej atmosfery można pracować jedynie z częściami iskrobezpiecznymi. Oprzyrządowanie testowe musi mieć prawidłowo przypisane właściwości.
- Wymieniaj komponenty tylko na części zalecane przez producenta. Inne części mogą spowodować zapalenie czynnika chłodniczego w atmosferze w wyniku wycieku.

#### 4. Okablowanie

Sprawdź, czy okablowanie nie jest narażone na zużycie, korozję, nadmierne ciśnienie, wibracje, ostre krawędzie lub inne czynniki środowiskowe. Weryfikacja powinna również uwzględniać skutki starzenia lub ciągłe wibracje pochodzące ze źródeł takich jak sprężarki lub wentylatory.

#### 5. Wykrywanie łatwopalnych czynników chłodniczych

W żadnym wypadku nie należy wykorzystywać potencjalnych źródeł zapyłku do wyszukiwania lub wykrywania wycieków czynnika chłodniczego. Nie należy używać lampy halogenowej (ani żadnego innego detektora wykorzystującego otwarty płomień).

#### 6. Metody wykrywania wycieków

- Następujące metody wykrywania nieszczelności są uważane za dopuszczalne w przypadku systemów zawierających łatwopalne czynniki chłodnicze.
- Elektroniczne wykrywacze nieszczelności powinny być używane do wykrywania łatwopalnych czynników chłodniczych, ale ich czułość może nie być odpowiednia lub może wymagać ponownej kalibracji (sprzęt do wykrywania powinien być kalibrowany w obszarze wolnym od czynnika chłodniczego). Upewnij się, że wykrywacz nie jest potencjalnym źródłem ognia i że jest odpowiedni dla używanego czynnika chłodniczego. Sprzęt do wykrywania nieszczelności musi być ustawiony na wartość procentową dolnej granicy palności czynnika chłodniczego i skalibrowany dla używanego czynnika chłodniczego oraz musi zostać potwierdzona odpowiednia zawartość procentowa gazu (maksymalnie 25%).
- Płyny do wykrywania nieszczelności nadają się do stosowania z większością czynników chłodniczych, ale należy unikać stosowania detergentów zawierających chlor, ponieważ chlor może reagować z czynnikiem chłodniczym i powodować korozję rur miedzianych.
- Jeśli istnieje podejrzenie wycieku, wszystkie otwarte płomienie muszą zostać wyeliminowane/ugaszone.
- Jeśli zostanie stwierdzony wyciek czynnika chłodniczego, który wymaga lutowania, cały czynnik chłodniczy musi zostać odzyskany z systemu lub odizolowany (za pomocą zaworów odcinających) w części układu oddalonej od wycieku. Azot wolny od tlenu musi następnie zostać przedmuchany przez system zarówno przed, jak i podczas procesu lutowania.

#### 7. Wymowanie i opróżnienie

Podczas ingerencji w obieg chłodzenia w celu naprawy lub w jakimkolwiek innym celu należy stosować konwencjonalne procedury. Ważne jest jednak, aby postępować zgodnie z najlepszymi praktykami, ponieważ łatwopalność jest kwestią stanowiącą zagrożenie. Należy wykonać następujące czynności:

1. Wyjąć czynnik chłodzący.
2. Przedmuchać obwód gazem obojętnym.
3. Opróżnić.

## POLSKI

4. Przedmuchać ponownie gazem obojętnym.
5. Otworzyć obwód przez przecięcie lub lutowanie twarde.
  - Czynnik chłodniczy musi być odzyskiwany w odpowiednich butlach do odzysku. System należy przeczyszczyć azotem bez tlenu, aby urządzenie było bezpieczne. Ten proces może wymagać kilkukrotnego powtórzenia. Do tego zadania nie należy używać tlenu ani sprężonego powietrza.
  - Czystczenie należy przeprowadzić poprzez przerwanie próżni w układzie za pomocą azotu beztlenowego i kontynuowanie napełniania aż do osiągnięcia ciśnienia roboczego, odpowierając następnie do atmosfery, a na koniec pompując do próżni. Czynność tę należy powtarzać, aż w układzie zabraknie czynnika chłodniczego. W przypadku korzystania z ładowania końcowego azotem beztlenowym, system musi być wentylowany do ciśnienia atmosferycznego, aby umożliwić pracę. Czynność ta jest niezbędna, jeżeli na rurach mają być wykonywane czynności lutowania twardego.
  - Upewnij się, że wylot pompy próżniowej nie znajduje się w pobliżu źródła zapylenia i że dostępna jest wentylacja.

### 8. Postępowanie podczas napełniania

Oprócz konwencjonalnych procedur napełniania należy przestrzegać następujących wymagań.

- Upewnij się, że podczas korzystania z urządzenia do napełniania nie dochodzi do zanieczyszczenia różnych czynników chłodniczych. Węże lub przewody powinny być jak najkrótsze, aby zminimalizować ilość zawartego w nich czynnika chłodniczego.
- Butle muszą być trzymane w pozycji pionowej.
- Upewnij się, że układ chłodniczy jest uziemiony przed napełnieniem go czynnikiem chłodniczym.
- Oznacz system po zakończeniu napełniania (jeśli jeszcze nie jest).
- Należy zachować szczególną ostrożność, aby nie przepętnić układu chłodzenia.

Przed ponownym napełnieniem system należy poddać próbie ciśnieniowej za pomocą azotu bez tlenu. System należy poddać próbie szczelności po zakończeniu napełniania, ale przed uruchomieniem. Przed opuszczeniem miejsca należy przeprowadzić kolejną próbę szczelności.

### 9. Uruchomienie

Przed wykonaniem tej procedury ważne jest, aby specjalista dokładnie zapoznał się ze sprzętem i wszystkimi jego szczegółami. Zaleca się, aby wszystkie czynniki chłodnicze były odzyskiwane w bezpieczny sposób. Przed wykonaniem zadania należy pobrać próbkę oleju i czynnika chłodniczego na wypadek konieczności przeprowadzenia analizy przed ponownym użyciem odzyskanego czynnika chłodniczego. Niezbędne jest, aby zasilanie elektryczne było dostępne przed rozpoczęciem zadania.

- A. Zapoznaj się ze sprzętem i jego obsługą.
- B. Odizoluj system elektrycznie.
- C. Przed przystąpieniem do procedury upewnij się, że:
  - W razie potrzeby musi być dostępny mechaniczny sprzęt do przenoszenia butli chłodzących.

- Cały sprzęt ochrony indywidualnej musi być dostępny i właściwie używany.
- Proces odzyskiwania musi być przez cały czas nadzorowany przez kompetentną osobę.
- Butle i sprzęt do odzyskiwania muszą być zgodne z odpowiednimi normami.
- D. Jeśli to możliwe, przepompuj układ chłodzenia.
- E. Jeśli wytworzenie próżni nie jest możliwe, należy wykonać kolektor umożliwiający usunięcie czynnika chłodniczego z różnych części układu.
- F. Upewnij się, że butla jest umieszczona na wadze przed rozpoczęciem odzyskiwania.
- G. Włącz maszynę do odzyskiwania i uruchom ją zgodnie z instrukcjami producenta.
- H. Nie przepetniaj butli (nie więcej niż 80% objętości cieczy).
- I. Nie przekraczaj maksymalnego ciśnienia roboczego butli, nawet chwilowo.
- J. Po prawidłowym napełnieniu butli i zakończeniu procesu należy upewnić się, że butle i sprzęt zostały niezwłocznie usunięte z miejsca, a wszystkie zawory odcinające na sprężenie są zamknięte.
- K. Odzyskanego czynnika chłodniczego nie należy wprowadzać do innego układu chłodniczego, chyba że został on oczyszczony i zweryfikowany.

## 10. Etykiety

Urządzenie powinno być oznakowane informacją, że zostało wycofane z eksploatacji i opróżnione z czynnika chłodniczego. Etykiety muszą być opatrzone datą i podpisem. Upewnij się, że na urządzeniu znajdują się etykiety informujące, że zawiera on łatwopalny czynnik chłodniczy.

## 11. Odzyskiwanie

- Gdy czynnik chłodniczy jest usuwany z systemu w celu serwisowania lub utylizacji, dobrą zalecaną praktyką jest bezpieczne usuwanie wszystkich czynników chłodniczych.
- Podczas przenoszenia czynnika chłodniczego do butli należy upewnić się, że używane są wyłącznie odpowiednie butle do odzyskiwania czynnika chłodniczego. Upewnij się, że dostępna jest odpowiednia liczba butli do obsługi pełnego ładunku systemu. Wszystkie używane butle muszą być przeznaczone do odzysku czynnika chłodniczego i oznakowane dla tego czynnika (tzn. specjalne butle do odzyskiwania czynnika chłodniczego). Butle muszą być wyposażone w ciśnieniowe zawory upustowe i powiązane zawory odcinające w dobrym stanie technicznym. Puste butle odzysku są opróżniane i, jeśli to możliwe, schładzane przed odzyskiem.
- Sprzęt do odzysku musi być w dobrym stanie technicznym, posiadać zestaw instrukcji dotyczących dostępnego sprzętu i musi nadawać się do odzyskiwania łatwopalnych czynników chłodniczych. Ponadto musi być dostępny i sprawny zestaw skalibrowanych wag. Węże muszą być kompletne ze złączkami rozłączającymi, które są szczelne i sprawne. Przed użyciem maszyny do odzysku należy sprawdzić, czy jest ona w zadowalającym stanie technicznym, czy była właściwie konserwowana, a wszystkie powiązane elementy elektryczne są uszczelnione, aby zapobiec zapłonowi w przypadku uwolnienia czynnika chłodniczego. W razie wątpliwości skonsultuj się z producentem.

## POLSKI

- Łatwopalny czynnik chłodniczy należy zwrócić dostawcy czynnika chłodniczego w odpowiedniej butli do odzysku i należy dostarczyć odpowiednią kartę przekazania odpadów. Nie mieszać czynników chłodniczych w jednostkach odzysku, a w szczególności w butlach.
- Jeśli sprężarki i oleje sprężarek mają zostać usunięte, należy upewnić się, że zostały one spuszczone do dopuszczalnego poziomu, tak aby mieć pewność, że w smarze nie pozostał łatwopalny czynnik chłodniczy. Proces opróżniania należy przeprowadzić przed zwrotem sprężarki do dostawcy. W celu przyspieszenia tego procesu należy stosować wyłącznie ogrzewanie elektryczne korpusu sprężarki. Spuszczanie oleju z układu musi odbywać się w bezpieczny sposób.

## 8. RECYKLING URZĄDZEŃ ELEKTRYCZNYCH I ELEKTRONICZNYCH



Ten symbol oznacza, że zgodnie z obowiązującymi przepisami produkt i/lub baterię/akumulator należy utylizować oddzielnie od odpadów domowych. Kiedy ten produkt osiągnie koniec okresu użytkowania, należy wyjąć baterie/akumulatory i przekazać je do punktu zbiórki wyznaczonego przez lokalne władze.

Aby uzyskać szczegółowe informacje na temat najbardziej odpowiedniego sposobu utylizacji sprzętów elektrycznych i elektronicznych i/lub odpowiednich baterii, konsument powinien skontaktować się z lokalnymi władzami.

Informacje na temat krajowych programów recyklingu opakowań i ich oznakowania można znaleźć na naszej stronie internetowej.

Przestrzeganie powyższych wytycznych pomoże chronić środowisko.

## 9. PRAWA AUTORSKIE

Prawa własności intelektualnej do tekstów tej instrukcji obsługi należą do CECOTEC INNOVACIONES, S.L. Wszelkie prawa zastrzeżone. Treść niniejszej publikacji nie może być, w całości lub w części, powielana, przechowywana w systemie wyszukiwania, przesyłana lub rozpowszechniana za pomocą jakichkolwiek środków (elektrycznych, mechanicznych, fotokopii, nagrywania lub podobnych) bez uprzedniej zgody CECOTEC INNOVACIONES, S.L.

## 10. DEKLARACJA ZGODNOŚCI



Niniejszym Cecotec Innovaciones oświadcza, że ten klimatyzator, model 08177 ForceClima 12800 Heating Connected, jest zgodny z dyrektywą w sprawie urządzeń radiowych 2014/53/UE.

Pełny tekst deklaracji zgodności UE jest dostępny pod następującym adresem internetowym: [www.cecotec.es](http://www.cecotec.es)

## 1. SOUČÁSTI A KOMPONENTY

Obr. 1

1. ovládací panel
2. Přední kryt
3. Kola
4. Horní kryt
5. Výstup vzduchu/lamely
6. Zadní kryt

Obr. 2

1. Horní filtr
2. Zadní kryt
3. Výstup vzduchu
4. Odtokový otvor
5. Zacházet s
6. Držák kabelu
7. Průběžný odtokový otvor
8. Spodní filtr
9. Drát
10. Zástrčka

Obr. 3

1. Výfukové potrubí vzduchu
2. Těsnicí deska okna

Ovládací panel. Obr. 4

1. Zapnuto/Vypnuto
2. Režimy
3. Rychlost ventilátoru
4. Pokles
5. Zvýšení
6. Časovač/ Wi -Fi
7. Noční režim
8. Kmitání

Dálkové ovládání. Obr. 5

1. Zapnuto/Vypnuto
2. Časovač
3. Kmitání
4. Noční režim

## ČEŠTINA

5. Zvýšení/snížení
6. Režimy
7. Rychlost ventilátoru
8. Změna jednotek

### POZNÁMKA:

Obrázky v této příručce jsou schematické a nemusí přesně odpovídat obrázku na produktu.

## 2. PŘED POUŽITÍM

- Tento spotřebič je dodáván v obalu, který je určen k jeho ochraně během přepravy. Vyjměte spotřebič z krabice a odstraňte veškerý obalový materiál. Originální krabici a další obalové materiály uložte na bezpečné místo, abyste zabránili poškození spotřebiče v případě jeho budoucí přepravy. Pokud chcete originální obal zlikvidovat, ujistěte se, že jsou všechny položky řádně recyklovány.
- Ujistěte se, že všechny díly a komponenty jsou součástí dodávky a v dobrém stavu. Pokud některé chybí nebo jsou ve špatném stavu, okamžitě kontaktujte oficiální technickou podporu společnosti Cecotec.

### Obsah krabice

- Přenosná klimatizace
  - Sada pro okna
  - Dálkové ovládání
  - Tento návod k obsluze
- 
- Neodstraňujte sériové číslo z produktu, aby bylo možné vaše zařízení v případě potřeby pomoci řádně dohledat.

## 3. INSTALACE PRODUKTU

### OZNÁMENÍ:

- Dodržujte minimální vzdálenost 50 cm od stěn a jiných předmětů. Obr. 6
- Neinstalujte ani nepoužívejte klimatizaci v koupelnách ani v jiných vlhkých prostředích.
- Před použitím přenosné klimatizace ji nechte alespoň dvě hodiny stát ve svislé poloze. Při přemísťování jednotky z jednoho místa na druhé ji vždy držte ve svislé poloze a umístěte ji na rovný povrch.
- Výfuková trubice musí být dlouhá 28–150 cm; tato délka se odvíjí od specifikací klimatizace. Nepoužívejte prodlužovací trubice ani je nenahrazujte jinými, mohlo by dojít k poruše výfuku. Výfuková trubice musí být bez ucpání, jinak se může přehřát.

**Montáž výstupní vzduchové trubice.** Obr. 7

1. Vytáhněte hadici pro odvod vzduchu.
2. Vložte trubici do výstupu vzduchu.
3. Otočte konec proti směru hodinových ručiček, abyste jej připevnili k tělesu klimatizace.

**POZNÁMKA:**

- Plochý konec těsnění výfukového potrubí musí pevně přiléhat.
- Výfuková vzduchová trubice nesmí být zkroucená ani ohnutá o více než 45°. Udržujte odvětrávací otvor vzduchové trubice bez překážek.

**Montáž těsnící desky okna**

Těsnící desku okna můžete nainstalovat svise (obr. 8) nebo vodorovně (obr. 9). Upravte velikost otvoru tak, aby do něj těsnící deska bezpečně zapadla.

U instalací používajících hořlavá chladiva je nutné provést následující kontroly:

- Velikost náplně odpovídá velikosti místnosti, ve které jsou instalovány součásti obsahující chladivo.
- Vývody a větrací zařízení fungují správně a nejsou ucpané.
- Pokud se používá nepřímý chladicí okruh, je nutné zkontrolovat sekundární okruh na přítomnost chladiva.
- Označení zařízení zůstává viditelné a čitelné. Nečitelné označení a symboly musí být opraveny.
- Chladicí komponenty nebo potrubí jsou instalovány v poloze, kde je nepravděpodobné, že by byly vystaveny jakékoli látce, která by mohla způsobit korozi komponent obsahujících chladivo, pokud tyto komponenty nejsou vyrobeny z materiálů, které jsou ze své podstaty odolné proti korozi nebo jsou proti korozi dostatečně chráněny.

## 4. PROVOZ

Následující funkce lze ovládat z ovládacího panelu nebo pomocí dálkového ovladače.

**Zapnuto/Vypnuto**

Po zapnutí zařízení pípne a přejde do pohotovostního režimu . Stisknutím ikony napájení zařízení zapnete nebo vypnete.

**Režim**

Stiskněte ikonu režimu pro výběr mezi režimem chlazení, režimem ventilátoru, režimem odvlhčování a režimem vytápění.

## ČEŠTINA

Poznámka: Pokud spotřebič pracuje v režimu chlazení a odvlhčování, kondenzát odtéká horním výstupem kondenzátu. Pokud spotřebič pracuje v režimu vytápění, kondenzát odtéká spodním výstupem kondenzátu.

Poznámka: Při přepínání z režimu vytápění do režimu vytápění bude spotřebič chvíli trvat, než se mezi režimy přepne. Obnovení normálního provozu může trvat několik minut.

### Noční režim

V režimu chlazení stiskněte tlačítko Noční režim pro jeho aktivaci. Spotřebič bude pracovat v úsporném a tichém režimu.

### Zvýšení a snížení

Stisknutím těchto ikon můžete zvýšit nebo snížit teplotu a dobu provozu.

Teplotu nelze nastavit v režimu ventilátoru ani v režimu odvlhčování.

### Rychlost ventilátoru

Stisknutím této ikony zvolíte vysokou nebo nízkou rychlost ventilátoru v režimu chlazení.

Tato možnost není k dispozici v režimu odvlhčování.

### VAROVÁNÍ:

Za určitých podmínek (odmrazování) nemusí fungovat zvolenou rychlostí.



### Časovač

Stiskněte tuto ikonu pro nastavení časovače. Pokud symbol časovače bliká, stiskněte ikony pro zvýšení a snížení pro nastavení požadované doby provozu.

Časovač můžete nastavit od 1 do 24 hodin, číslice se budou zvyšovat nebo snižovat v hodinových intervalech.

### Změna jednotek (dálkové ovládání)

Stisknutím tohoto tlačítka přepínáte mezi stupni Celsia a stupni Fahrenheita.

### Kmitání

Stisknutím tohoto tlačítka aktivujete oscilaci vzduchu.

### Pokyny k odvodnění

Pokud klimatizace přestane fungovat, protože je nádržka na vodu plná, vypněte ji a odpojte ji ze zásuvky. Kontrolka PLNÁ bude blikat a jednotka nebude fungovat, dokud se voda uvnitř nevyprázdí.

**Ruční vypouštění.** Obr. 10

1. Umístěte nádobu pod výpusť vody na zadní straně těla výrobku.
2. Odšroubujte vypouštěcí uzávěr a vyjměte vodní zátku, voda automaticky vyteče do nádoby.

**OZNÁMENÍ:**

- Spotřebič přemísťujte opatrně, aby nádržka na vodu umístěná ve spodní části výrobku nepřetekla.
- Kryt vypouštěcí nádržky a zátku vodovodního kohoutku uložte na bezpečné místo.
- Během vypouštění můžete výrobek mírně naklonit dozadu.
- Pokud se voda do nádoby nevejde, uzavřete zpět zátku na odtoku dříve, než voda přeteče, abyste zabránili namočení podlahy nebo koberců.
- Jakmile je voda vypuštěna, vraťte zpět zátku a pevně uzavřete kryt vypouštěcího otvoru.
- Spotřebič znovu zapněte až po zavření zástrčky a víka, jinak se na podlaze může tvořit kondenzace.

**Průběžné odvodnění.** Obr. 11

1. Odšroubujte kryt vypouštěcího otvoru a vodní zátku.
2. Vložte odtokovou hadici do odtoku vody.
3. Připojte odtokovou hadici k kbelíku nebo velké nádobě.

**Ochranné funkce:**

**Funkce ochrany proti mrazu**

V režimech chlazení a odvlhčování, pokud je teplota výstupního potrubí výparníku příliš nízká, jednotka se automaticky přepne do ochranného režimu, aby se zabránilo poškození výparníku. Jednotka se restartuje, jakmile se teplota vrátí k normálu.

**Funkce ochrany proti zaplavení kondenzovanou vodou**

Pokud klimatizace přestane fungovat, protože je nádržka na vodu plná, vypněte ji a odpojte ji ze zásuvky. Na displeji bude blikat indikátor plné nádržky (FL) a jednotka nebude fungovat, dokud se voda uvnitř nevyпустí.

**Automatické odmrazování**

Tato klimatizace má funkci automatického odmrazování.

**Funkce ochrany kompresoru**

Pro prodloužení životnosti kompresoru je vybaven 3minutovou ochrannou funkcí zpožděného spuštění po vypnutí kompresoru.

### 5. ČIŠTĚNÍ A ÚDRŽBA

- Před čištěním nebo údržbou spotřebič vypněte a odpojte jej od elektrické zásuvky.
- K čištění vnější strany výrobku a zabránění usazování prachu a nečistot použijte měkký, suchý hadřík nebo mírně navlhčený hadřík s jemným čisticím prostředkem.
- Pokud nebudete výrobek delší dobu používat, skladujte jej na bezpečném a dobře větraném místě.
- Nepoužívejte čisticí prostředky, abrazivní houbičky, chemicky ošetřené hadříky, benzín, benzen, alkohol ani jiná rozpouštědla, protože by mohly poškrábat nebo poškodit nádrž a způsobit netěsnosti.
- Neponořujte výrobek do vody ani žádné jiné kapaliny.

#### **Čištění filtru.** Obr. 12

- Pokud je filtr zanesený prachem, bude to ovlivněno účinností klimatizace. Nezapomeňte filtr čistit jednou za dva týdny.

#### **Čištění horního rámu filtru**

- Odšroubujte šroub připevněný k filtru vzadu pomocí šroubováku a filtr vyjměte.
- Namočte filtr do teplé vody s jemným čisticím prostředkem (kolem 40 °C / 104 °F) a po opláchnutí jej nechte uschnout ve stínu. Před opětovným vložením se ujistěte, že je zcela suchý.

#### **Vyměňte baterie**

Dálkový ovladač je napájen dvěma bateriemi AAA. Pokud dálkový ovladač nereaguje, vyměňte baterie takto:

1. Položte ovladač lícem dolů a vysuňte západku ven.
2. Vyjměte baterie a dbejte na jejich polaritu.
3. Vložte nové baterie.

#### **Skladování**

- Spotřebič skladujte v dobře větraných prostorách.
- Odšroubujte vypouštěcí uzávěr, vyjměte vodní zátku a vyprázdněte veškerou vodu z nádržky do nádoby, nebo ji jednoduše lehce nakloňte, abyste ji vyprázdnili.
- Zapněte spotřebič, nastavte režim větrání na nízkou rychlost a nechte jej běžet, dokud nevyschne odtokové potrubí. Tím udržíte vnitřek výrobku suchý a zabráníte růstu plísní.
- Vypněte spotřebič, odpojte jej ze zásuvky a omotejte kabel kolem navíjecího kabelu . Nasadte zpět zátku a vypouštěcí uzávěr.
- Demontujte výfukové potrubí a bezpečně ho uložte.
- Klimatizační jednotku zakryjte plastovým sáčkem. Klimatizační jednotku skladujte na suchém místě mimo dosah dětí a chraňte ji před nečistotami.
- Vyjměte baterie z dálkového ovladače a uložte je na bezpečném místě.
- Ujistěte se, že výrobek skladujete v suchém prostředí a všechny součásti jsou skladovány.

## Údržba

Každý, kdo se podílí na manipulaci s chladicími plynnými okruhy nebo s nimi pracuje, musí mít platný certifikát vydaný akreditovaným poradním orgánem v oboru, který potvrzuje jeho schopnost bezpečně pracovat s chladivou v souladu s uznávanými průmyslovými specifikacemi.

## 6. PŘIPOJENÍ K WI -FI A MOBILNÍ APLIKACE

Chcete-li propojit svůj produkt s naší aplikací, postupujte takto:

### Automatický režim skenování

1. Stáhněte si aplikaci Cecotec z Google Play nebo App Storu.
2. Pokud aplikaci používáte poprvé, budete si muset zaregistrovat účet; pokud ne, přihlaste se.
3. Jakmile jste uvnitř aplikace, klikněte na „+“ v pravém horním rohu a klepněte na úpravu vzduchu.
4. V pravém horním rohu klepněte na „Automatické skenování“. Zapněte zařízení a ujistěte se, že není vybrán žádný režim:
  - a. Pokud máte vybraný jakýkoli režim: Stiskněte tlačítko napájení, klimatizace přejde do pohotovostního režimu.
  - b. Pokud nemáte vybraný žádný režim: vaše zařízení je již v pohotovostním režimu.
5. Poté dlouze stiskněte tlačítko Časovač/ Wi -Fi po dobu 5 sekund, dokud ikona nezačne blikat.
6. Zařízení se zobrazí na obrazovce, klepněte na něj.
7. heslo k síti Wi -Fi, ke které je mobilní zařízení připojeno, a vyberte Potvrdit. Nezapomeňte, že síť musí být 2,4 GHz.
8. Počkejte na ukončení připojení.

### Ruční režim připojení

1. Stáhněte si aplikaci Cecotec z Google Play nebo App Storu.
2. Pokud aplikaci používáte poprvé, budete si muset zaregistrovat účet; pokud ne, přihlaste se.
3. Jakmile jste uvnitř aplikace, klikněte na „+“ v pravém horním rohu a klikněte na „ForceClima“.
4. Zapněte zařízení a ujistěte se, že nemáte vybrán žádný režim:
  - a. Pokud máte vybraný jakýkoli režim: Stiskněte tlačítko napájení, klimatizace přejde do pohotovostního režimu.
  - b. Pokud nemáte vybraný žádný režim: vaše zařízení je již v pohotovostním režimu.
5. Poté dlouze stiskněte tlačítko Časovač/ Wi -Fi po dobu 5 sekund, dokud ikona nezačne blikat.
6. Zadejte heslo k Wi -Fi a klepněte na Potvrdit. Nezapomeňte, že vaše Wi -Fi síť musí být 2,4 GHz.
7. Jakmile je to hotové, proces propojení se spustí automaticky.

## 7. ŘEŠENÍ PROBLÉMŮ

Problémy	Možné příčiny	Možná řešení
Klimatizace nefunguje.	Není tam žádná síla.	Zapojte jej do elektrické zásuvky a zapněte jej.
	Ukazatel plné nádrže bude blikat.	Vylijte vodu uvnitř.
	Teplota v místnosti je příliš vysoká nebo nízká.	Doporučuje se používat zařízení při teplotách mezi 7 a 35 °C.
	V režimu chlazení je teplota v místnosti nižší než nastavená teplota; v režimu vytápění je teplota v místnosti vyšší než nastavená teplota.	Změňte nastavenou teplotu.
	V režimu odvlhčování je teplota v místnosti velmi nízká.	Zařízení se nachází v místnosti s teplotou nižší než 17 °C.
Funkce chlazení nefunguje dobře	Je vystaven přímému slunečnímu záření.	Vyhňte se slunečnímu záření pomocí závěsu.
	Dveře nebo okna jsou otevřená; je tam mnoho lidí; v režimu chlazení jsou zapnuté zdroje tepla.	Zavřete dveře a okna.
	Filtr je znečištěný.	Vyčistěte nebo vyměňte filtr.
	Je zablokovaný vstup nebo výstup vzduchu.	Odstraňte překážky.
Zařízení vydává hodně hluku	Klimatizace není na rovném povrchu.	Umístěte klimatizaci na rovný a pevný povrch (pro snížení hluku).
Kompresor nefunguje.	Je mráz.	Počkejte 3 minuty, než teplota klesne, a poté spotřebič znovu zapněte.
	Systém ochrany proti přehřátí je aktivován.	
Dálkové ovládání nefunguje.	Mezi strojem a dálkovým ovládáním je příliš velká vzdálenost.	Používejte dálkový ovladač v blízkosti klimatizace a ujistěte se, že míříte dálkovým ovladačem přímo na přijímač.
	Dálkový ovladač není nasměrován k přijímači dálkového ovladače.	
	Baterie jsou vybité.	Vyměňte baterie.
Na displeji se zobrazí „E1“.	Snímač okolní teploty nefunguje.	Kontaktujte oficiální technickou podporu společnosti Cecotec.
Na displeji se zobrazuje „E2“	Snímač teploty potrubí nefunguje.	Kontaktujte oficiální technickou podporu společnosti Cecotec.

## 1. Servisní informace

### 1.1. Ověření oblasti

Před zahájením prací na systémech obsahujících hořlavá chladiva je nutné provést bezpečnostní kontroly, aby se minimalizovalo riziko vznícení. Pro opravu chladicího systému je nutné před zahájením prací na systému dodržovat následující bezpečnostní opatření.

### 1.2 Pracovní postup

Práce musí být prováděna podle kontrolovaného postupu, aby se minimalizovalo riziko přítomnosti hořlavých par nebo plynů během provádění práce.

### 1.3. Obecný pracovní prostor

Veškerý personál údržby a další osoby pracující v dané oblasti musí být poučeny o povaze prováděné práce. Je třeba se vyhnout práci v uzavřených prostorách. Prostor kolem pracovního prostoru by měl být rozdělen na části. Zajistěte, aby podmínky v dané oblasti byly bezpečně zajištěny kontrolou hořlavých materiálů.

### 1.4. Ověření přítomnosti chladicí kapaliny

Před zahájením práce a během ní je třeba zkontrolovat prostor vhodným detektorem chladiva, aby si technik byl vědom potenciálně hořlavého prostředí. Ujistěte se, že použité zařízení pro detekci úniků je vhodné pro použití s hořlavými chladivy, tj. nejjiskřivé, dostatečně utěsněné nebo jiskrově bezpečné.

### 1.5. Přítomnost hasicích přístrojů

Pokud se na chladicím zařízení nebo na souvisejících částech provádí jakákoli práce při vysokých teplotách, musí být k dispozici vhodné hasicí zařízení. <sup>v blízkosti</sup> ložné plochy mějte hasicí přístroj s práškovým nebo CO<sub>2</sub> obsahem.

### 1.6 Žádné zdroje zapálení

Žádná osoba provádějící práce související s chladicím systémem, které zahrnují odkrytí potrubí obsahujícího nebo obsahovalo hořlavé chladivo, by neměla používat žádný zdroj zapálení způsobem, který by mohl vést k riziku požáru nebo výbuchu. Všechny potenciální zdroje zapálení, včetně kouření cigaret, by měly být udržovány dostatečně daleko od místa instalace, opravy, demontáže a likvidace, během nichž by mohlo dojít k úniku hořlavého chladiva do okolního prostoru. Před zahájením práce musí být prostor kolem zařízení zkontrolován, aby se zajistilo, že nehrozí nebezpečí vznícení nebo požáru. Musí být umístěny symboly „Zákaz kouření“.

### 1.7 Větrání prostor

Před prací na systému nebo před prováděním jakýchkoli prací při vysokých teplotách se ujistěte, že je prostor venku nebo dostatečně větráný. Během provádění práce musí být zajištěna určitá úroveň větrání. Větrání by mělo bezpečně rozptýlit uvolněné chladivo a nejlépe ho odvést ven do atmosféry.

### 1.8. Kontrola chladicího zařízení

Při výměně elektrických součástí musí být tyto součásti vhodné pro svůj zamýšlený účel a musí mít správnou specifikaci. Vždy je nutné dodržovat pokyny výrobce pro údržbu a servis. V případě pochybností se obraťte na technické oddělení výrobce.

U instalací používajících hořlavá chladiva je nutné provést následující kontroly:

- Velikost náplně odpovídá velikosti místnosti, ve které jsou instalovány součásti obsahující chladivo.
- Vývody a větrací zařízení fungují správně a nejsou ucpané.
- Pokud se používá nepřímý chladicí okruh, je nutné zkontrolovat sekundární okruh na přítomnost chladiva.
- Označení zařízení zůstává viditelné a čitelné. Nečitelné označení a symboly musí být opraveny.
- Chladicí komponenty nebo potrubí jsou instalovány v poloze, kde je nepravděpodobné, že by byly vystaveny jakékoli látce, která by mohla způsobit korozi komponent obsahujících chladivo, pokud tyto komponenty nejsou vyrobeny z materiálů, které jsou ze své podstaty odolné proti korozi nebo jsou proti korozi dostatečně chráněny.

### 1.9. Ověřování elektrických zařízení

Opravy a údržba elektrických součástí by měly zahrnovat úvodní bezpečnostní kontroly a postupy inspekce součástí. Pokud se vyskytne závada, která by mohla ohrozit bezpečnost, nemělo by být k obvodu připojeno žádné napájení, dokud nebude uspokojivě odstraněna. Pokud nelze závadu okamžitě opravit, ale je nutné pokračovat v provozu, mělo by být použito vhodné dočasné řešení. Toto by mělo být nahlášeno majiteli zařízení, aby o tom věděly všechny strany.

Počáteční bezpečnostní kontroly by měly zahrnovat:

- Zda jsou kondenzátory vybité: to musí být provedeno bezpečným způsobem, aby se zabránilo vzniku jisker.
- Během nabíjení, obnovy nebo proplachování systému nejsou odkryty žádné vodiče pod napětím ani elektrické součásti.
- Že je v uzemňovacím spojení zajištěna kontinuita.

### 2. Opravy utěsněných součástí

- Během opravy utěsněných součástí musí být před odstraněním utěsněných krytů atd. odpojeny veškeré elektrické zdroje od zařízení, na kterém se pracuje. Pokud je během servisu nezbytně nutné mít k dispozici elektrické napájení zařízení, musí být v nejkritičtějších místě instalován trvale funkční systém detekce úniků, který varuje před potenciálně nebezpečnou situací.
- Zvláštní pozornost je třeba věnovat následujícím bodům, aby se zajistilo, že práce na elektrických součástech nezmění krytí tak, že by byla ohrožena úroveň ochrany. To by mělo zahrnovat poškození kabelů, nadměrný počet připojení, svorky, které neodpovídají původní specifikaci, poškození těsnění, nesprávné nastavení kabelových průchodků atd.

- Ujistěte se, že je přístrojové vybavení bezpečně namontováno.
- Ujistěte se, že těsnění nebo těsnicí materiály nejsou opotřebované do té míry, že již nejsou užitečné pro zabránění pronikání hořlavých atmosfér. Náhradní díly musí splňovat specifikace výrobce.

POZNÁMKA: Použití silikonového tmelu může snížit účinnost některých typů zařízení pro detekci netěsností. Jiskrově bezpečné součásti není nutné před prací izolovat.

### 3. Oprava jiskrově bezpečných součástí

- Nepřipojujte k obvodu žádné trvalé indukční ani kapacitní zatížení, aniž byste se ujistili, že nepřekročíte povolené napětí a proud pro používané zařízení.
- Jiskrově bezpečné součástky jsou jediné typy, které lze použít v přítomnosti hořlavé atmosféry. Zkušební zařízení musí mít správně přiřazené charakteristiky.
- Vyměňujte součásti pouze za díly určené výrobcem. Jiné díly mohou v případě úniku zapálit chladivo v atmosféře.

### 4. Zapojení

Ověřte, zda kabeláž není vystavena opotřebením, korozi, nadměrnému tlaku, vibracím, ostrým hranám nebo jiným vlivům prostředí. Ověření by mělo také zohlednit účinky stárnutí nebo neustálých vibrací ze zdrojů, jako jsou kompresory nebo ventilátory.

### 5. Detekce hořlavých chladiv

Za žádných okolností by se k vyhledávání nebo detekci úniků chladiva neměly používat potenciální zdroje zapálení. Neměla by se používat halogenidová výbojka (ani žádný jiný detektor využívající otevřený plamen).

### 6. Metody detekce netěsností

- Následující metody detekce úniků jsou považovány za přijatelné pro systémy obsahující hořlavá chladiva.
- K detekci hořlavých chladiv by se měly používat elektronické detektory úniku, ale jejich citlivost nemusí být dostatečná nebo může být nutná recalibrace (detekční zařízení by mělo být kalibrováno v oblasti bez chladiva). Ujistěte se, že detektor není potenciálním zdrojem vznícení a je vhodný pro použité chladivo. Zařízení pro detekci úniku by mělo být nastaveno na procento dolní meze hořlavosti chladiva a kalibrováno pro použité chladivo s potvrzením příslušného procenta plynu (maximálně 25 %).
- Kapaliny pro detekci netěsností jsou vhodné pro použití s většinou chladiv, ale je třeba se vyhnout použití čisticích prostředků obsahujících chlór, protože chlór může reagovat s chladivem a způsobit korozi měděných trubek.
- Pokud existuje podezření na únik, musí být odstraněn/uhašen veškerý otevřený oheň.
- Pokud je zjištěn únik chladiva a je nutné pájení, musí být veškeré chladivo ze systému odsáto nebo izolováno (pomocí uzavíracích ventilů) v části systému vzdálené od úniku.

Poté musí být systémem propláchnut dusíkem bez kyslíku, a to jak před procesem pájení, tak i během něj.

### 7. Ústup a evakuace

Při opravách chladicího systému nebo z jakéhokoli jiného důvodu by se měly používat konvenční postupy. Je však důležité dodržovat osvědčené postupy, protože existuje riziko hořlavosti. Je třeba dodržovat následující postup:

1. Odstraňte chladicí kapalinu.
2. Propláchněte okruh inertním plynem.
3. Evakuuji.
4. Znovu propláchněte inertním plynem.
5. Otevřete obvod řezáním nebo pájením.
  - Chladivo musí být zachyceno ve správných lahvích. Systém musí být propláchnut dusíkem bez obsahu kyslíku, aby byla jednotka bezpečná. Tento proces může být nutné několikrát opakovat. Pro tento úkol by se neměl používat kyslík ani stlačený vzduch.
  - Čištění musí být provedeno přerušením vakua v systému dusíkem bez kyslíku a pokračováním v plnění, dokud není dosaženo pracovního tlaku, poté odvzdušněním do atmosféry a nakonec vytvořením vakua. Tento proces musí být opakován, dokud v systému nezůstane žádné chladivo. Po použití poslední náplně dusíku bez kyslíku musí být systém odvzdušněn na atmosférický tlak, aby mohlo pokračovat v práci. Tato operace je naprosto nezbytná, pokud se mají na potrubí provádět pájení.
  - Ujistěte se, že výstup vakuového čerpadla není v blízkosti zdrojů zapálení a že je k dispozici větrání.

### 8. Postup nakládání

Kromě běžných postupů nakládání je nutné dodržovat následující požadavky.

- Při používání plnicích zařízení zajistěte, aby nedošlo ke kontaminaci různých chladiv. Hadice nebo potrubí by měly být co nejkratší, aby se minimalizovalo množství chladiva v nich obsaženého.
- Lahve musí být uchovávány ve svislé poloze.
- Před naplněním chladiva se ujistěte, že je chladicí systém uzemněn.
- Po dokončení nabíjení označte systém štítkem (pokud již není dokončeno).
- Je třeba dbát zvýšené opatrnosti, aby nedošlo k přeplnění chladicího systému.

Před opětovným naplněním musí být systém tlakově otestován bezkyslíkatým dusíkem. Systém musí být po dokončení nabíjení, ale před uvedením do provozu, otestován na těsnost. Následná zkouška těsnosti musí být provedena před opuštěním pracoviště.

### 9. Uvedení do provozu

Před provedením tohoto postupu je nezbytné, aby se technik důkladně seznámil se zařízením a všemi jeho detaily. Je osvědčeným postupem zajistit, aby všechna chladiva byla bezpečně regenerována. Před provedením úkolu by měl být odebrán vzorek oleje a chladiva pro případ, že by před opětovným použitím regenerovaného chladiva byla nutná analýza. Před zahájením úkolu je nezbytné, aby byla k dispozici elektrická energie.

- A. Seznamte se se zařízením a jeho obsluhou.
- B. Elektricky izolujte systém.
- C. Před pokusem o provedení postupu se ujistěte, že:
  - Pro manipulaci s chladicími lahvemi je v případě potřeby k dispozici mechanické manipulační zařízení.
  - Veškeré osobní ochranné prostředky jsou k dispozici a správně se používají.
  - Proces zotavení je neustále pod dohledem kompetentní osoby.
  - Recyklační lahve a vybavení splňují příslušné normy.
- D. Pokud je to možné, odčerpajte chladicí systém.
- E. Pokud není možné vytvořit vakuuum, vytvořte rozdělovač, aby bylo možné chladivo odvádět z různých částí systému.
- F. Před zahájením vyzvedávání se ujistěte, že je válec umístěn na váze.
- G. Zapněte vyprošťovací stroj a obsluhujte ho podle pokynů výrobce.
- H. Nepřepřehněte lahve (maximálně 80 % objemové náplně kapaliny).
- I. Nepřekračujte maximální provozní tlak lahve, a to ani dočasně.
- J. Po řádném naplnění lahví a dokončení procesu zajistěte, aby byly lahve a zařízení z místa co nejrychleji odstraněny a aby byly uzavřeny všechny uzavírací ventily zařízení.
- K. Recyklované chladivo nesmí být plněno do jiného chladicího systému, pokud nebylo vyčištěno a zkontrolováno.

## 10. Označování

Zařízení musí být označeno štítkem s uvedením, že bylo vyřazeno z provozu a chladivo bylo vypuštěno. Označení musí být datované a podepsané. Ujistěte se, že na zařízení jsou štítky s uvedením, že obsahuje hořlavé chladivo.

## 11. Zotavení

- Při odstraňování chladiva ze systému, ať už za účelem servisu nebo vyřazení z provozu, je osvědčeným postupem zajistit bezpečné odstranění všech chladiv.
- Při přečerpávání chladiva do lahví se ujistěte, že jsou použity pouze vhodné lahve pro regeneraci chladiva. Ujistěte se, že je k dispozici správný počet lahví pro podporu celkové náplně systému. Všechny lahve, které se mají použít, jsou určeny pro regenerované chladivo a označeny pro dané chladivo (tj. speciální lahve pro regeneraci chladiva). Lahve musí být kompletní s přetlakovými ventily a příslušnými uzavíracími ventily v dobrém provozním stavu. Prázdné lahve pro regeneraci se před regenerací evakuují a pokud možno ochladí.
- Zařízení pro odsávání musí být v dobrém provozním stavu, s pokyny k použití a musí být vhodné pro odsávání hořlavých chladiv. Kromě toho musí být k dispozici sada kalibrovaných vah pro vážení, která musí být v dobrém provozním stavu. Hadice musí být kompletní s těsnými odpojovacími spojkami a v dobrém provozním stavu. Před použitím zařízení pro odsávání ověřte, zda je v uspokojivém provozním stavu, zda bylo řádně udržováno a zda jsou všechny související elektrické součásti utěsněny, aby se zabránilo vznícení v případě úniku chladiva. V případě pochybností se poraďte s výrobcem.

## ČEŠTINA

- Hořlavé chladivo musí být vráceno dodavateli chladiva ve správné regenerační lahvi a musí být doložen příslušný předpis o převodu odpadu. Nemíchejte chladiva v regeneračních jednotkách, zejména ne v lahvích.
- Pokud je nutné vyjmout kompresory a kompresorové oleje, ujistěte se, že byly evakuovány na přijatelnou úroveň, aby v mazivu nezůstalo hořlavé chladivo. Proces evakuace musí být dokončen před vrácením kompresoru dodavateli. K urychlení tohoto procesu by se mělo použít pouze elektrické ohřev tělesa kompresoru. Vypouštění oleje ze systému musí být provedeno bezpečně.

## 8. RECYKLACE ELEKTRICKÝCH A ELEKTRONICKÝCH ZAŘÍZENÍ



Tento symbol označuje, že v souladu s platnými předpisy musí být výrobek a/nebo baterie likvidovány odděleně od domovního odpadu. Po skončení životnosti výrobku je nutné baterie vyjmout a odvézt je na sběrné místo určené místními úřady.

Pro podrobné informace o nejvhodnějším způsobu likvidace elektrických a elektronických zařízení a/nebo baterií by se spotřebitelé měli obrátit na své místní úřady. Můžete si prohlédnout informace o národních systémech recyklace obalů a jejich vyznačeno na našich webových stránkách.

Dodržování výše uvedených pokynů pomůže chránit životní prostředí.

## 9. AUTORSKÁ PRÁVA

Práva duševního vlastnictví k textům v této příručce patří společnosti CECOTEC INNOVACIONES, SL. Všechna práva vyhrazena. Obsah této publikace nesmí být, ať už zcela nebo zčásti, reprodukován, ukládán do vyhledávacího systému, přenášen ani distribuován žádnými prostředky (elektronickými, mechanickými, kopírováním, nahráváním nebo podobnými) bez předchozího souhlasu společnosti CECOTEC INNOVACIONES, SL.

## 10. PROHLÁŠENÍ O SHODĚ



Společnost Cecotec Innovations tímto prohlašuje, že tato klimatizační jednotka, model 08177 ForceClima 12800 Heating Connected splňuje požadavky směrnice o rádiových zařízeních 2014/53/EU.

Úplné znění prohlášení o shodě EU je k dispozici na následující webové stránce: [www.cecotec.es](http://www.cecotec.es)

## 1. PARÇALAR VE BİLEŞENLER

### Şekil 1

1. kontrol Paneli
2. Ön kasa
3. Tekerlekler
4. Üst kapak
5. Hava çıkışı/çıtalar
6. Arka kapak

### Şekil 2

1. Üst filtre
2. Arka kapak
3. Hava çıkışı
4. Drenaj deliği
5. Halletmek
6. Kablo tutucu
7. Sürekli drenaj deliği
8. Alt filtre
9. Tel
10. Fiş

### Şekil 3

1. Hava çıkış borusu
2. Pencere sızdırmazlık plakası

### Kontrol paneli. Şekil 4

1. Açık/Kapalı
2. Modlar
3. Fan hızı
4. Azaltmak
5. Arttırmak
6. Zamanlayıcı/ Wi -Fi
7. Gece modu
8. Salınım

### Uzaktan kumanda. Şekil 5

1. Açık/Kapalı
2. Zamanlayıcı
3. Salınım
4. Gece modu

## TÜRKÇE

- Artır/azalt
- Modlar
- Fan hızı
- Değişen birimler

NOT:

Bu kılavuzda yer alan grafikler şematik gösterimlerdir ve üründeki grafiklerle birebir aynı olmayabilir.

## 2. KULLANMADAN ÖNCE

- Bu cihaz, nakliye sırasında cihazı korumak için tasarlanmış bir ambalajla birlikte gelir. Cihazı kutusundan çıkarın ve tüm ambalaj malzemelerini çıkarın. Gelecekte taşımanız gerekirse, cihazın hasar görmesini önlemek için orijinal kutuyu ve diğer ambalaj malzemelerini güvenli bir yerde saklamak isteyebilirsiniz. Orijinal ambalajı atmak isterseniz, lütfen tüm ürünlerin uygun şekilde geri dönüştürüldüğünden emin olun.
- Tüm parça ve bileşenlerin eksiksiz ve iyi durumda olduğundan emin olun. Eksik veya kötü durumda olan parçalar varsa, derhal Cecotec'in resmi Teknik Destek Servisi ile iletişime geçin.

### Kutu içeriği

- Taşınabilir klima
- Pencere kiti
- Uzaktan kumanda
- Bu kullanım kılavuzu
- Yardıma ihtiyaç duymanız halinde ekipmanınızın doğru bir şekilde izlenebilmesi için seri numarasını üründen çıkarmayın.

## 3. ÜRÜN KURULUMU

### BİLDİRİMLER:

- Duvarlardan ve diğer nesnelere en az 50 cm mesafe bırakın. Şekil 6
- Klimayı banyo veya diğer nemli ortamlarda kurmayın veya kullanmayın.
- Taşınabilir klimanızı kullanmadan önce en az iki saat dik konumda bırakın. Cihazı bir yerden başka bir yere taşıırken, daima dik tutun ve düz bir yüzeye yerleştirin.
- Hava çıkış borusu 28-150 cm uzunluğunda olmalıdır; bu uzunluk klimanın teknik özelliklerine bağlıdır. Uzatma boruları kullanmayın veya farklı bir boruyla değiştirmeyin, aksi takdirde ürün arızalanabilir. Egzoz borusunda herhangi bir tıkanıklık olmamalıdır, aksi takdirde aşırı ısınabilir.

**Hava çıkış borusunun montajı. Şekil 7**

1. Hava çıkış borusunu dışarı çekin.
2. Boruyu hava çıkışına yerleştirin.
3. Ucunu saat yönünün tersine çevirerek klima gövdesine sabitleyin.

**NOT:**

- Egzoz borusu contalarının düz ucu tam oturmalıdır.
- Hava çıkış borusu 45°den fazla bükülmemeli veya kıvrılmamalıdır. Hava çıkış borusunun havalandırma deliğini tıkanıklıklardan uzak tutun.

**Pencere sızdırmazlık plakasının montajı**

Pencere sızdırmazlık plakasını dikey (Şekil 8) veya yatay (Şekil 9) olarak monte edebilirsiniz. Sızdırmazlık plakasının güvenli bir şekilde oturması için açıklığın boyutunu ayarlayın.

Yanıcı soğutucu akışkanların kullanıldığı tesisatlarda aşağıdaki kontroller uygulanmalıdır:

- Şarj büyüklüğü, soğutucu akışkan içeren parçaların yerleştirileceği odanın büyüklüğüne göre belirlenir.
- Çıkışlar ve havalandırma makineleri düzgün çalışıyor ve tıkalı değil.
- Dolaylı soğutma devresi kullanılıyorsa, ikincil devrede soğutucu akışkan olup olmadığı kontrol edilmelidir.
- Ekipman işaretleri görünür ve okunaklı kalır. Okunaksız işaretler ve semboller düzeltilmelidir.
- Soğutma bileşenleri veya boruları, soğutucu içeren bileşenleri aşındırabilecek herhangi bir maddeye maruz kalma olasılıklarının düşük olduğu bir yere monte edilmelidir; ancak bileşenler doğası gereği korozyona dayanıklı veya korozyona karşı yeterli şekilde korunan malzemelerden yapılmış olmalıdır.

**4. OPERASYON**

Aşağıdaki fonksiyonlar kontrol panelinden veya uzaktan kumandadan çalıştırılabilir.

**Açık/Kapalı**

Cihazı açtığınızda bip sesi çıkaracak ve bekleme moduna girecektir . Cihazı açmak veya kapatmak için güç simgesine basın.

**Mod**

Soğutma modu, fan modu, nem alma modu ve ısıtma modu arasında seçim yapmak için mod simgesine basın.

## TÜRKÇE

Not: Cihaz soğutma ve nem alma modunda çalışırken, yoğuşma suyu üst yoğuşma suyu çıkışından, ısıtma modunda çalışırken ise alt yoğuşma suyu çıkışından boşalır.

Not: Isıtma modundan ısıtma moduna geçerken, cihazın modlar arasında geçiş yapması biraz zaman alacaktır. Normal çalışmaya dönmesi birkaç dakika sürebilir.

### Gece modu

Soğutma modunda, Gece modu düğmesine basarak etkinleştirin. Cihaz enerji tasarrufu ve sessiz modda çalışacaktır.

### Artış ve azalış

Sıcaklığı ve çalışma süresini artırmak veya azaltmak için bu simgelere basın. Fan modunda veya nem alma modunda sıcaklık ayarı yapılamaz.

### Fan hızı

Soğutma modunda yüksek veya düşük fan hızını seçmek için bu simgeye basın. Bu seçenek nem alma modunda kullanılamaz.

### UYARI:

Bazı durumlarda (defrost) seçilen hızda çalışmayabilir.



### Zamanlayıcı

Zamanlayıcıyı ayarlamak için bu simgeye basın. Zamanlayıcı simgesi yanıp söndüğünde, artırma ve azaltma simgelerine basarak istediğiniz çalışma süresini ayarlayın. Zamanlayıcıyı 1 ile 24 saat arasında ayarlayabilirsiniz, rakamlar 1 saatlik aralıklarla artacak veya azalacaktır.

### Birimleri değiştirme (Uzaktan kumanda)

Bu düğmeye basarak Celsius ve Fahrenheit dereceleri arasında geçiş yapabilirsiniz.

### Salınım

Hava salınımını etkinleştirmek için bu düğmeye basın.

### Drenaj talimatları

Su deposu dolu olduğu için klima çalışmıyorsa, kapatın ve fişini prizden çekin. FULL (DOLU) göstergesi yanıp sönecek ve içindeki su boşaltılana kadar cihaz çalışmayacaktır.

### Manuel tahliye. Şekil 10

1. Ürün gövdesinin arka tarafında bulunan su çıkışının altına bir kap yerleştirin.

2. Tahliye kapağını söküp su tapasını çıkardığınızda su otomatik olarak kaba akacaktır.

#### BİLDİRİMLER:

- Ürünün alt kısmında bulunan su haznesinin taşmamasına dikkat ederek cihazı hareket ettiriniz.
- Tahliye kapağını ve su tapasını güvenli bir yerde saklayın.
- Süzme işlemi sırasında ürünü hafifçe arkaya doğru eğebilirsiniz.
- Eğer su hazneye sığmıyorsa, su taşmadan önce su çıkışındaki tıpayı yerine takın. Bu sayede zeminin veya halıların ıslanması önlenir.
- Su boşaltıldıktan sonra su tapasını yerine takın ve tahliye kapağını sıkıca kapatın.
- Cihazı ancak fişini ve kapağını kapattıktan sonra yeniden başlatın, aksi takdirde zeminde yoğuşma suyu oluşabilir.

#### **Sürekli drenaj.** Şekil 11

1. Tahliye kapağını ve su tapasını sökün.
2. Tahliye hortumunu su çıkışına takın.
3. Tahliye hortumunu bir kovaya veya büyük bir kaba bağlayın.

#### **Koruma fonksiyonları:**

##### **Donma koruma fonksiyonu**

Soğutma ve nem alma modlarında, buharlaştırıcı çıkış borusu sıcaklığı çok düşükse, buharlaştırıcının hasar görmesini önlemek için ünite otomatik olarak koruma moduna geçer. Sıcaklık normale döndüğünde ünite yeniden çalışmaya başlar.

##### **Yoğuşma suyu taşkın koruma fonksiyonu**

Su deposu dolu olduğu için klima çalışmıyorsa, kapatın ve fişini prizden çekin. Ekranda dolu depo göstergesi (FL) yanıp sönecek ve içindeki su boşaltılana kadar cihaz çalışmayacaktır.

##### **Otomatik buz çözme**

Bu klimanın otomatik defrost fonksiyonu bulunmaktadır.

##### **Kompresör koruma fonksiyonu**

Kompresörün ömrünü uzatmak için kompresör kapatıldıktan sonra 3 dakika gecikmeli başlatma koruma fonksiyonu bulunmaktadır.

## **5. TEMİZLİK VE BAKIM**

- Cihazı temizlemeden veya bakımını yapmadan önce kapatın ve fişini prizden çekin.
- Ürünün dış yüzeyini temizlemek ve toz ve kir birikmesini önlemek için yumuşak, kuru bir bez veya hafif deterjanlı hafif nemli bir bez kullanın.

## TÜRKÇE

- Ürünü uzun süre kullanmayacaksınız, güvenli ve iyi havalandırılan bir yerde saklayın.
- Deterjan, aşındırıcı sünger, kimyasal işlem görmüş bezler, benzin, benzen, alkol veya diğer çözücülerini kullanmayın; bunlar tankın çizilmesine veya hasar görmesine ve sızıntılara neden olabilir.
- Ürünü suya veya herhangi bir sıvıya batırmayın.

### Filtrenin temizlenmesi. Şekil 12

- Filtre tozla tıkanırsa, klimanın verimliliği etkilenir. Filtreyi iki haftada bir temizlemeyi unutmayın.

### Üst filtre çerçevesinin temizlenmesi

- Filtrenin arkasında bulunan vidayı tornavida yardımıyla söküp filtreyi çıkarın.
- Filtreyi hafif bir deterjanla ılık suya (yaklaşık 40°C / 104°F) batırın ve duruladıktan sonra gölgede kurumaya bırakın. Tekrar takmadan önce tamamen kurduğundan emin olun .

### Pilleri değiştirin

Uzaktan kumanda iki adet AAA pil ile çalışır. Uzaktan kumanda yanıt vermezse, pilleri aşağıdaki gibi değiştirin:

1. Kontrol cihazını yüzü aşağı bakacak şekilde yerleştirin ve çıkıntıyı dışarı doğru kaydırın.
2. Pilleri kutuplarına dikkat ederek çıkarın.
3. Yeni pilleri takın.

### Depolamak

- Cihazı iyi havalandırılan yerlerde saklayın.
- Tahliye kapağını açın, su tapasını çıkarın ve tankın içindeki tüm suyu bir kaba boşaltın veya ürünü hafifçe eğerek boşaltın.
- Cihazı açın, havalandırma modunu düşük hıza ayarlayın ve tahliye borusu kuruyana kadar çalıştırın. Bu, ürünün iç kısmının kuru kalmasını ve küf oluşumunun önlenmesini sağlayacaktır.
- Cihazı kapatın, fişini prizden çekin ve kabloyu kablo sarma aparatının etrafına sarın . Su tapasını ve tahliye kapağını yerine takın.
- Egzoz borusunu çıkarın ve güvenli bir şekilde saklayın.
- Klimayı plastik bir poşetle örtün. Klimayı çocukların erişemeyeceği, kuru bir yerde saklayın ve kirden koruyun.
- Uzaktan kumandanın pillerini çıkarın ve güvenli bir yerde saklayın.
- Ürünü kuru bir ortamda sakladığınızdan ve tüm bileşenlerini sakladığınızdan emin olun.

### Bakım

Soğutucu gaz devreleriyle ilgilenen veya bu devrelerde çalışan herkesin, tanınmış endüstri spesifikasyonlarına uygun olarak soğutucularla güvenli bir şekilde çalışabilme becerilerini belgeleyen, akredite bir endüstri danışma kurumu tarafından verilmiş geçerli bir sertifikaya sahip olması gerekir.

## 6. WI -FI BAĞLANTISI VE MOBİL UYGULAMA

Ürününüzü uygulamamıza bağlamak için şu adımları izleyin:

### Otomatik tarama modu

1. Cecotec uygulamasını Google Play veya App Store'dan indirin.
2. Uygulamayı ilk defa kullanıyorsanız, hesabınızı kaydetmeniz gerekmektedir; eğer kullanmıyorsanız, giriş yapmanız gerekmektedir.
3. Uygulamaya girdiğinizde sağ üst köşede bulunan "+" işaretine tıklayın ve hava arıtma seçeneğine dokunun.
4. Sağ üst köşedeki "Otomatik Tarama"ya dokunun. Cihazınızı açın ve hiçbir modun seçili olmadığından emin olun:
  - a. Herhangi bir mod seçili ise: Güç düğmesine basın, klima bekleme moduna girecektir.
  - b. Eğer herhangi bir mod seçmediyseniz: cihazınız zaten bekleme modundadır.
5. Daha sonra Timer/ Wi -Fi butonuna ikon yanıp sönmeye başlayana kadar 5 saniye boyunca uzun süre basın.
6. Ekranı cihazınız gelecek, üzerine dokunun.
7. Mobil cihazınızın bağlı olduğu Wi -Fi şifresini girin ve Onayla'yı seçin. Ağın 2,4 GHz olması gerektiğini unutmayın.
8. Bağlantının sonlanmasını bekleyin.

### Manuel bağlantı modu

1. Cecotec uygulamasını Google Play veya App Store'dan indirin.
2. Uygulamayı ilk defa kullanıyorsanız, hesabınızı kaydetmeniz gerekmektedir; eğer kullanmıyorsanız, giriş yapmanız gerekmektedir.
3. Uygulamaya girdiğinizde sağ üst köşede bulunan "+" işaretine tıklayın ve " ForceClima " seçeneğine tıklayın.
4. Cihazınızı açın, herhangi bir modun seçili olmadığından emin olun:
  - a. Herhangi bir mod seçili ise: Güç düğmesine basın, klima bekleme moduna girecektir.
  - b. Eğer herhangi bir mod seçmediyseniz: cihazınız zaten bekleme modundadır.
5. Daha sonra Timer/ Wi -Fi butonuna ikon yanıp sönmeye başlayana kadar 5 saniye boyunca uzun süre basın.
6. Wi -Fi şifrenizi girin ve Onayla'ya dokunun. Wi -Fi ağınızın 2,4 GHz olması gerektiğini unutmayın.
7. Bu işlem tamamlandıktan sonra bağlantı süreci otomatik olarak başlayacaktır.

## 7. PROBLEM ÇÖZME

## TÜRKÇE

Sorunlar	Olası nedenler	Olası çözümler
Klima çalışmıyor.	Hiçbir güç yok.	Prize takın ve açın.
	Depo dolu göstergesi yanıp sönecektir.	İçerisindeki suyu boşaltın.
	Oda sıcaklığı çok yüksek veya çok düşük.	Cihazın 7 ile 35 °C arasındaki sıcaklıklarda kullanılması önerilir.
	Soğutma modunda oda sıcaklığı ayarlanan sıcaklıktan düşük, ısıtma modunda oda sıcaklığı ayarlanan sıcaklıktan yüksek olur.	Ayarlanan sıcaklığı değiştirin.
	Nem alma modunda oda sıcaklığı çok düşüktür.	Cihaz sıcaklığın 17 °C'nin altında olduğu bir odada bulunmaktadır.
Soğutma fonksiyonu iyi çalışmıyor	Doğrudan güneş ışığına maruz kalmaktadır.	Güneş ışığını perdeyle engelleyin.
	Kapılar veya pencereler açık; çok sayıda insan var; soğuk modda, ısı kaynakları açık.	Kapıları ve pencereleri kapatın.
	Filtre kirli.	Filtreyi temizleyin veya değiştirin.
	Hava girişi veya çıkışı tıkalı.	Engelleri temizleyin.
Cihaz çok fazla gürültü yapıyor	Klima düz bir zemin üzerinde değil.	Klimayı düz ve sağlam bir yüzeye yerleştirin (gürültünün azalması için).
Kompresör çalışmıyor.	Don var.	Sıcaklık düşene kadar 3 dakika bekleyin ve ardından cihazı yeniden başlatın.
	Aşırı ısınmaya karşı koruma sistemi aktiftir.	
Uzaktan kumanda çalışmıyor.	Makine ile kumanda arasında çok fazla mesafe var.	Uzaktan kumandayı klimanın yakınında kullanın ve kumandayı doğrudan alıcıya doğru tuttuğunuzdan emin olun.
	Uzaktan kumanda, uzaktan kumanda alıcısının yönünde hizalanmamış.	
	Piller bitmiş.	Pilleri değiştirin.
Ekranda "E1" yazısı görünüyor.	Ortam sıcaklık sensörü çalışmıyor.	Cecotec'in resmi Teknik Destek Servisi ile iletişime geçin.
Ekranda "E2" gösteriliyor	Boru sıcaklık sensörü çalışmıyor.	Cecotec'in resmi Teknik Destek Servisi ile iletişime geçin.

## 1. Servis bilgileri

### 1.1. Alanın doğrulanması

Yanıcı soğutucu akışkanlar içeren sistemlerde çalışmaya başlamadan önce, tutuşma riskini en aza indirmek için güvenlik kontrolleri yapılması gerekir. Soğutma sistemini onarmak için, sistem üzerinde çalışma yapmadan önce aşağıdaki önlemler alınmalıdır.

### 1.2. Çalışma prosedürü

Çalışma yapılırken yanıcı buhar veya gazın bulunma riskini en aza indirmek için çalışma kontrollü bir prosedüre göre yapılmalıdır.

### 1.3. Genel çalışma alanı

Tüm bakım personeli ve alanda çalışan diğer personel, yapılan işin niteliği konusunda bilgilendirilmelidir. Kapalı alanlarda çalışmaktan kaçınılmalıdır. Çalışma alanının çevresi bölümlere ayrılmalıdır. Yanıcı maddelerin kontrolü sağlanarak alandaki koşulların güvenli hale getirildiğinden emin olunmalıdır.

### 1.4. Soğutma sıvısının varlığının doğrulanması

Teknisyenin potansiyel olarak yanıcı atmosferlerden haberdar olmasını sağlamak için, çalışma öncesinde ve sırasında alan uygun bir soğutucu akışkan dedektörü ile kontrol edilmelidir. Kullanılan kaçak tespit ekipmanının yanıcı soğutucu akışkanlarla kullanıma uygun, yani kıvılcım çıkarmayan, yeterince sızdırmaz veya kendinden emniyetli olduğundan emin olun.

### 1.5. Yangın söndürücülerin varlığı

Soğutma ekipmanı veya ilgili parçalar üzerinde yüksek sıcaklıklarda herhangi bir çalışma yapılacaksa, uygun yangın söndürme ekipmanı hazır bulundurulmalıdır. Yükleme alanının yanında

kuru toz veya CO2 söndürücü bulundurun.

### 1.6. Ateşleme kaynağı yok

Yanıcı soğutucu akışkan içeren veya içermiş boruları açığa çıkaran bir soğutma sistemiyle ilgili çalışma yapan hiç kimse, yangın veya patlama riskine yol açabilecek herhangi bir tutuşturma kaynağını kullanmamalıdır. Sigara içmek de dahil olmak üzere tüm olası tutuşturma kaynakları, yanıcı soğutucu akışkanın çevreye sızabileceği kurulum, onarım, söküm ve bertaraf alanlarından yeterince uzakta tutulmalıdır. Çalışmaya başlamadan önce, ekipmanın etrafındaki alan tutuşma tehlikesi veya yangın riski olmadığından emin olmak için kontrol edilmelidir. "Sigara İçilmez" sembolleri gösterilmelidir.

### 1.7. Havalandırılmalı alan

Sistem üzerinde çalışmadan veya yüksek sıcaklıklarda herhangi bir çalışma yapmadan önce, alanın açık havada olduğundan veya yeterli havalandırmaya sahip olduğundan emin olun. Çalışma sırasında belirli bir havalandırma seviyesi devam etmelidir. Havalandırma, salınan soğutucu akışkanı güvenli bir şekilde dağıtmalı ve tercihen atmosfere dışarı atmalıdır.

## TÜRKÇE

### 1.8. Soğutma ekipmanlarının kontrol edilmesi

Elektrikli bileşenleri değiştirirken, bunların kullanım amaçlarına uygun ve doğru teknik özelliklere sahip olmaları gerekir. Üreticinin bakım ve servis talimatlarına her zaman uyulmalıdır. Şüphenez varsa, yardım için üreticinin teknik departmanına danışın.

Yanıcı soğutucu akışkanların kullanıldığı tesisatlarda aşağıdaki kontroller uygulanmalıdır:

- Şarj büyüklüğü, soğutucu akışkan içeren parçaların yerleştirileceği odanın büyüklüğüne göre belirlenir.
- Çıkışlar ve havalandırma makineleri düzgün çalışıyor ve tıkalı değil.
- Dolaylı soğutma devresi kullanılıyorsa, ikincil devrede soğutucu akışkan olup olmadığı kontrol edilmelidir.
- Ekipman işaretleri görünür ve okunaklı kalır. Okunaksız işaretler ve semboller düzeltilmelidir.
- Soğutma bileşenleri veya boruları, soğutucu içeren bileşenleri aşındırabilecek herhangi bir maddeye maruz kalma olasılıklarının düşük olduğu bir yere monte edilmelidir; ancak bileşenler doğası gereği korozyona dayanıklı veya korozyona karşı yeterli şekilde korunan malzemelerden yapılmış olmalıdır.

### 1.9. Elektrikli cihazların doğrulanması

Elektrikli bileşenlerin onarım ve bakımı, ilk güvenlik kontrollerini ve bileşen inceleme prosedürlerini içermelidir. Güvenliği tehlikeye atabilecek bir arıza varsa, tatmin edici bir şekilde giderilene kadar devreye elektrik verilmemelidir. Arıza hemen giderilemiyor ancak çalışmaya devam edilmesi gerekiyorsa, uygun bir geçici çözüm kullanılmalıdır. Bu durum, tüm tarafların bilgilendirilmesi için ekipman sahibine bildirilmelidir.

İlk güvenlik kontrolleri şunları içermelidir:

- Kondansatörlerindeşarj edilmesi: Kıvılcım oluşma ihtimalini ortadan kaldırmak için bu işlemin güvenli bir şekilde yapılması gerekir.
- Sistem şarj edilirken, kurtarılrken veya temizlenirken hiçbir canlı kablolanın veya elektrikli bileşenin açıkta kalmaması.
- Topraklama bağlantısında süreklilik olması.

### 2. Kapalı bileşenlerin onarımı

- Kapalı bileşenlerin onarımı sırasında, kapalı kapaklar vb. çıkarılmadan önce, üzerinde çalışılan ekipmandaki tüm elektrik beslemeleri kesilmelidir. Servis sırasında ekipmana elektrik beslemesinin mutlaka sağlanması gerekiyorsa, potansiyel olarak tehlikeli bir durum konusunda uyarıda bulunmak için en kritik noktaya kalıcı olarak çalışan bir kaçak tespit sistemi kurulmalıdır.
- Elektrikli bileşenler üzerinde yapılan çalışmaların, muhafazayı koruma seviyesini tehlikeye atacak şekilde değiştirmemesi için aşağıdakilere özellikle dikkat edilmelidir. Bunlar arasında kablo hasarı, aşırı sayıda bağlantı, başlangıç spesifikasyonlarına uymayan terminaller, conta hasarı, kablo rakorlarının yanlış ayarlanması vb. yer alır.
- Enstrümanların güvenli bir şekilde monte edildiğinden emin olun.

- Contaların veya sızdırmazlık malzemelerinin, yanıcı atmosferlere nüfuz etmeyi önlemede artık işe yaramayacak kadar bozulmadığından emin olun. Yedek parçalar, üreticinin teknik özelliklerine uygun olmalıdır.

NOT: Silikon dolgu macunu kullanımı, bazı sızıntı tespit ekipmanlarının etkinliğini azaltabilir. İçten güvenli bileşenlerin, üzerinde çalışmadan önce yalıtılmasına gerek yoktur.

### **3. İçsel olarak güvenli bileşenlerin onarımı**

- Kullanılan ekipman için izin verilen voltaj ve akımı aşmayacağından emin olmadan devreye kalıcı endüktif veya kapasitif yük uygulamayın.
- İçsel olarak güvenli bileşenler, yanıcı bir atmosferde kullanılabilen tek bileşen türüdür. Test ekipmanının doğru atanmış özelliklere sahip olması gerekir.
- Bileşenleri yalnızca üretici tarafından belirtilen parçalarla değiştirin. Diğer parçalar, sızıntı olması durumunda atmosferdeki soğutucu akışkanı tutuşturabilir.

### **4. Kablolama**

Kablolanmanın aşınma, korozyon, aşırı basınç, titreşim, keskin kenarlar veya diğer çevresel etkilere maruz kalmadığını doğrulayın. Doğrulamada, kompresör veya fan gibi kaynaklardan kaynaklanan yaşlanma veya sürekli titreşim etkileri de dikkate alınmalıdır.

### **5. Yanıcı soğutucuların tespiti**

Soğutucu akışkan kaçaklarını aramak veya tespit etmek için hiçbir koşulda potansiyel tutuşturma kaynakları kullanılmamalıdır. Halojenür lamba (veya çıplak alev kullanan başka bir dedektör) kullanılmamalıdır.

### **6. Sızıntı tespit yöntemleri**

- Yanıcı soğutucu akışkanlar içeren sistemlerde aşağıdaki kaçak tespit yöntemleri kabul edilebilir olarak değerlendirilmektedir.
- Yanıcı soğutucu akışkanları tespit etmek için elektronik kaçak dedektörleri kullanılmalıdır, ancak hassasiyetleri yeterli olmayabilir veya yeniden kalibrasyon gerektirebilir (tespit ekipmanı, soğutucu akışkan içermeyen bir alanda kalibre edilmelidir). Dedektörün potansiyel bir tutuşturma kaynağı olmadığından ve kullanılan soğutucu akışkan için uygun olduğundan emin olun. Kaçak tespit ekipmanı, soğutucu akışkanın alt yanıcılık sınırının belirli bir yüzdesine ayarlanmalı ve kullanılan soğutucu akışkan için kalibre edilerek uygun gaz yüzdesi (maksimum %25) doğrulanmalıdır.
- Sızıntı tespit sıvıları çoğu soğutucu akışkanla kullanıma uygundur, ancak klor içeren deterjanların kullanımından kaçınılmalıdır, çünkü klor soğutucu akışkanla reaksiyona girebilir ve bakır boruları aşındırabilir.
- Sızıntı şüphesi varsa, tüm çıplak alevler ortadan kaldırılmalı/söndürülmelidir.
- Soğutucu akışkan kaçağı tespit edilirse ve lehimleme gerekiyorsa, tüm soğutucu akışkan sistemden geri kazanılmalı veya kaçaktan uzak bir bölümde (kapatma vanaları kullanılarak) izole edilmelidir. Daha sonra, lehimleme işleminden önce ve lehimleme işlemi sırasında sistemden oksijensiz nitrojen gazı boşaltılmalıdır.

## TÜRKÇE

### 7. Geri çekilme ve tahliye

Soğutma sistemi üzerinde onarım veya başka bir amaçla çalışırken, geleneksel prosedürler kullanılmalıdır. Ancak, yanıcılık söz konusu olduğundan, en iyi uygulamaları takip etmek önemlidir. Aşağıdaki prosedür izlenmelidir:

1. Soğutma suyunu çıkarın.
  2. Devreyi inert gazla temizleyin.
  3. Tahliye ediyorum.
  4. Tekrar inert gazla temizleyin.
  5. Devreyi keserek veya lehimleyerek açın.
- Soğutucu akışkan şarjı doğru geri kazanım silindirlerinde geri kazanılmalıdır. Ünitenin güvenli hale getirilmesi için sistem oksijensiz nitrojenle yıkanmalıdır. Bu işlemin birkaç kez tekrarlanması gerekebilir. Bu işlem için oksijen veya basınçlı hava kullanılmamalıdır.
  - Temizleme, sistemdeki vakumun oksijensiz azotla kırılıp çalışma basıncına ulaşana kadar doldurulması, ardından atmosfere boşaltılması ve son olarak vakuma itilmesiyle gerçekleştirilmelidir. Bu işlem, sistemde soğutucu akışkan kalmayana kadar tekrarlanmalıdır. Oksijensiz azotun son şarjı kullanıldığında, çalışmanın devam edebilmesi için sistem atmosfer basıncına boşaltılmalıdır. Borularda lehimleme işlemleri yapılacaksa bu işlem son derece önemlidir.
  - Vakum pompası çıkışının herhangi bir ateşleme kaynağına yakın olmadığından ve havalandırmanın mevcut olduğundan emin olun.

### 8. Yükleme prosedürü

Geleneksel yükleme prosedürlerine ek olarak aşağıdaki şartlara uyulması gerekmektedir.

- Şarj ekipmanı kullanılırken farklı soğutucu akışkanların kirlenmemesine dikkat edin. İçlerindeki soğutucu akışkan miktarını en aza indirmek için hortumlar veya hatlar mümkün olduğunca kısa olmalıdır.
- Silindirler dik tutulmalıdır.
- Soğutma sistemini soğutucu ile doldurmadan önce sistemin topraklandığından emin olun.
- Şarj tamamlandığında sistemi etiketleyin (henüz tamamlanmadıysa).
- Soğutma sistemini aşırı doldurmamaya azami dikkat gösterilmelidir.

Yeniden şarj edilmeden önce, sistem oksijensiz nitrojen ile basınç testine tabi tutulmalıdır. Şarj tamamlandıktan sonra, ancak devreye alınmadan önce, sistem sızdırmazlık testine tabi tutulmalıdır. Tesisten ayrılmadan önce bir sızdırmazlık testi daha yapılmalıdır.

### 9. Devreye Alma

Bu işlemi gerçekleştirmeden önce, teknisyenin ekipman ve tüm detayları hakkında tam bilgi sahibi olması önemlidir. Tüm soğutucu akışkanların güvenli bir şekilde geri kazanıldığından emin olmak iyi bir uygulamadır. İşlemi gerçekleştirmeden önce, geri kazanılan soğutucu akışkanın tekrar kullanılmasından önce analiz gerekmesi ihtimaline karşı yağ ve soğutucu akışkan numunesi alınmalıdır. İşlem başlamadan önce elektrik enerjisinin mevcut olması önemlidir.

- A. Ekipmanı ve işleyişini öğrenin.
- B. Sistemi elektriksel olarak izole edin.
- C. İşlemi denemeden önce şunlardan emin olun:
  - Gerekliğinde soğutma silindirlere taşınması için mekanik taşıma ekipmanları mevcuttur.
  - Tüm kişisel koruyucu ekipmanlar mevcuttur ve doğru şekilde kullanılmaktadır.
  - Kurtarma süreci her zaman yetkili bir kişi tarafından denetlenir.
  - Geri kazanım silindirleri ve ekipmanları ilgili standartlara uygundur.
- D. Mümkünse soğutma sistemini boşaltın.
- E. Vakum mümkün değilse, soğutucu akışkanın sistemin çeşitli yerlerinden uzaklaştırılabilmesi için bir manifold oluşturun.
- F. Kurtarma işlemi gerçekleşmeden önce silindirin teraziye yerleştirildiğinden emin olun.
- G. Kurtarma makinesini açın ve üreticinin talimatlarına göre çalıştırın.
- H. Silindirleri aşırı doldurmayın (sıvı yükünün hacimce %80'inden fazla olmamalıdır).
- I. Silindirin maksimum çalışma basıncını, geçici de olsa, aşmayın.
- J. Silindirler uygun şekilde doldurulduktan ve işlem tamamlandıktan sonra, silindirlerin ve ekipmanların sahadan hızla çıkarıldığından ve tüm ekipman izolasyon vanalarının kapatıldığından emin olun.
- K. Geri kazanılan soğutucu akışkan, temizlenip kontrol edilmediği sürece başka bir soğutma sistemine şarj edilmemelidir.

## 10. Etiketleme

Ekipman, devre dışı bırakıldığını ve soğutucu akışkanının boşaltıldığını belirten bir etiketle işaretlenmelidir. Etikete tarih atılmalı ve imzalanmalıdır. Ekipmanın üzerinde yanıcı soğutucu akışkan içerdiğini belirten etiketlerin bulunduğundan emin olun.

## 11. Kurtarma

- Bir sistemden soğutucu akışkanı çıkarırken, ister servis ister devre dışı bırakma amacıyla olsun, tüm soğutucu akışkanların güvenli bir şekilde çıkarıldığından emin olmak iyi bir uygulamadır.
- Soğutucu akışkanı silindirlere aktarırken, yalnızca uygun soğutucu akışkan geri kazanım silindirlerinin kullanıldığından emin olun. Toplam sistem yükünü desteklemek için doğru sayıda silindirin mevcut olduğundan emin olun. Kullanılacak tüm silindirler, geri kazanılan soğutucu akışkan için ayrılmış ve bu soğutucu akışkan için etiketlenmiş olmalıdır (yani, özel soğutucu akışkan geri kazanım silindirleri). Silindirler, basınç tahliye vanaları ve ilgili kapatma vanaları iyi çalışır durumda olmalıdır. Boş geri kazanım silindirleri boşaltılır ve mümkünse geri kazanım gerçekleşmeden önce soğutulur.
- Geri kazanım ekipmanı, ekipmanla ilgili talimatlarla birlikte iyi çalışır durumda olmalı ve yanıcı soğutucu akışkanların geri kazanımı için uygun olmalıdır. Ayrıca, tartım için kalibre edilmiş bir terazi seti mevcut ve iyi çalışır durumda olmalıdır. Hortumlar, sızdırmaz bağlantı kaplılarıyla birlikte eksiksiz ve iyi çalışır durumda olmalıdır. Geri kazanım makinesini kullanmadan önce, cihazın tatmin edici bir çalışma düzeninde olduğundan, bakımının düzgün yapıldığından ve soğutucu akışkan sızıntısı durumunda tutuşmayı önlemek için tüm ilgili elektrikli bileşenlerin sızdırmaz olduğundan emin olun. Şüphelenirse üreticiye danışın.

## TÜRKÇE

- Yanıcı soğutucu akışkanlar, soğutucu akışkan tedarikçisine doğru geri kazanım silindiri iade edilmeli ve ilgili atık transfer notu sağlanmalıdır. Geri kazanım ünitelerinde, özellikle silindirlerde soğutucu akışkanları karıştırmayın.
- Kompresörlerin ve kompresör yağlarının çıkarılması gerekiyorsa, yağlayıcıda yanıcı soğutucu kalmamasını sağlamak için kabul edilebilir bir seviyeye kadar boşaltıldıklarından emin olun. Boşaltma işlemi, kompresör tedarikçiye iade edilmeden önce tamamlanmalıdır. Bu işlemi hızlandırmak için yalnızca kompresör gövdesinin elektrikli ısıtması kullanılmalıdır. Bir sistemden yağ boşaltılırken, bu işlem güvenli bir şekilde yapılmalıdır.

## 8. ELEKTRİKLİ VE ELEKTRONİK EKİPMANLARIN GERİ DÖNÜŞÜMÜ



Bu sembol, geçerli düzenlemelere uygun olarak, ürün ve/veya pilin evsel atıklardan ayrı olarak atılması gerektiğini belirtir. Bu ürün kullanım ömrünü tamamladığında, pilleri çıkarmalı ve yerel makamlarca belirlenen bir toplama noktasına götürmelisiniz.

Elektrikli ve elektronik cihazların ve/veya pillerin en uygun şekilde nasıl bertaraf edileceğine ilişkin detaylı bilgi için tüketicilerin yerel yetkililerle iletişime geçmeleri gerekmektedir.

Ulusal ambalaj geri dönüşüm sistemleri ve bunların kullanımı hakkında bilgi alabilirsiniz.

web sitemizde işaretlenmiştir.

Yukarıdaki kurallara uymak çevrenin korunmasına yardımcı olacaktır.

## 9. TELİF HAKKI

Bu kılavuzdaki metinlerin fikri mülkiyet hakları CECOTEC INNOVACIONES, SL'ye aittir. Tüm hakları saklıdır. Bu yayının içeriği, CECOTEC INNOVACIONES, SL'nin önceden izni olmaksızın hiçbir şekilde (elektronik, mekanik, fotokopi, kayıt veya benzeri) çoğaltılamaz, bir erişim sisteminde saklanamaz, iletilemez veya dağıtılamaz.

## 10. UYGUNLUK BEYANI



Cecotec Innovations, bu klimanın, 08177 ForceClima 12800 Heating Connected, 2014/53/EU sayılı Radyo Ekipmanı Direktifi'ne uygundur. AB uygunluk beyanının tam metnine şu web sitesinden ulaşılabilir: [www.cecotec.es](http://www.cecotec.es)

## 1. ΜΕΡΗ ΚΑΙ ΕΞΑΡΤΗΜΑΤΑ

### Σχήμα 1

1. Πίνακας ελέγχου
2. Μπροστινό περίβλημα
3. Τροχοί
4. Επάνω κάλυμμα
5. Έξοδος αέρα/σανίδες
6. Οπισθόφυλλο

### Σχήμα 2

1. Κορυφαίο φίλτρο
2. Οπισθόφυλλο
3. Έξοδος αέρα
4. Οπή αποστράγγισης
5. Λαβή
6. Βάση καλωδίου
7. Συνεχής οπή αποστράγγισης
8. Κάτω φίλτρο
9. Σύρμα
10. Βύσμα

### Σχήμα 3

1. Σωλήνας εξόδου αέρα
2. Πλάκα στεγανοποίησης παραθύρου

### Πίνακας ελέγχου. Σχήμα 4

1. Ενεργοποίηση/Απενεργοποίηση
2. Λειτουργίες
3. Ταχύτητα ανεμιστήρα
4. Μείωση
5. Αύξηση
6. Χρονοδιακόπτης/ Wi -Fi
7. Νυχτερινή λειτουργία
8. Ταλάντωση

### Τηλεχειριστήριο. Εικ. 5

1. Ενεργοποίηση/Απενεργοποίηση
2. Μετρών την ώρα
3. Ταλάντωση
4. Νυχτερινή λειτουργία
5. Αύξηση/μείωση

## ΕΛΛΗΝΙΚΑ

6. Λειτουργίες
7. Ταχύτητα ανεμιστήρα
8. Αλλαγή μονάδων

### ΣΗΜΕΙΩΜΑ:

Τα γραφικά σε αυτό το εγχειρίδιο είναι σχηματικές αναπαραστάσεις και ενδέχεται να μην αντιστοιχούν ακριβώς σε αυτά που απεικονίζονται στο προϊόν.

## 2. ΠΡΙΝ ΑΠΟ ΤΗ ΧΡΗΣΗ

- Αυτή η συσκευή διατίθεται σε συσκευασία σχεδιασμένη να την προστατεύει κατά τη μεταφορά. Αφαιρέστε τη συσκευή από το κουτί της και αφαιρέστε όλα τα υλικά συσκευασίας. Μπορείτε να αποθηκεύσετε το αρχικό κουτί και άλλα είδη συσκευασίας σε ασφαλές μέρος για να αποφύγετε ζημιές στη συσκευή σε περίπτωση που χρειαστεί να τη μεταφέρετε στο μέλλον. Εάν επιθυμείτε να απορρίψετε την αρχική συσκευασία, βεβαιωθείτε ότι όλα τα είδη ανακυκλώνονται σωστά.
- Βεβαιωθείτε ότι όλα τα εξαρτήματα και τα εξαρτήματα περιλαμβάνονται και βρίσκονται σε καλή κατάσταση. Εάν λείπουν ή βρίσκονται σε κακή κατάσταση, επικοινωνήστε αμέσως με την επίσημη Υπηρεσία Τεχνικής Υποστήριξης της Cecotec.

### Περιεχόμενα κουτιού

- Φορητό κλιματιστικό
  - Κιτ παραθύρων
  - Τηλεχειριστήριο
  - Αυτό το εγχειρίδιο οδηγιών
- Μην αφαιρείτε τον σειριακό αριθμό από το προϊόν, ώστε να είναι δυνατή η σωστή ιχνηλάτηση του εξοπλισμού σας σε περίπτωση που χρειαστείτε βοήθεια.

## 3. ΕΓΚΑΤΑΣΤΑΣΗ ΠΡΟΪΟΝΤΟΣ

### ΕΙΔΟΠΟΙΗΣΕΙΣ:

- Αφήστε ελάχιστη απόσταση 50 cm από τοίχους και άλλα αντικείμενα. Εικ. 6
- Μην εγκαθιστάτε ή χρησιμοποιείτε το κλιματιστικό σε μπάνια ή άλλα υγρά περιβάλλοντα.
- Πριν χρησιμοποιήσετε το φορητό κλιματιστικό σας, αφήστε το σε όρθια θέση για τουλάχιστον δύο ώρες. Όταν μετακινείτε τη μονάδα από το ένα μέρος στο άλλο, να την κρατάτε πάντα όρθια και να την τοποθετείτε σε μια επίπεδη επιφάνεια.
- Ο σωλήνας εξόδου αέρα πρέπει να έχει μήκος 28-150 cm. Αυτό το μήκος βασίζεται στις προδιαγραφές του κλιματιστικού. Μην χρησιμοποιείτε σωλήνες επέκτασης ή τους

αντικαθιστάτε με διαφορετικούς, καθώς αυτό μπορεί να προκαλέσει δυσλειτουργία του προϊόντος. Ο σωλήνας εξαγωγής δεν πρέπει να έχει εμπόδια, διαφορετικά μπορεί να υπερθερμανθεί.

#### **Τοποθέτηση του σωλήνα εξόδου αέρα.** Εικ. 7

1. Τραβήξτε έξω τον σωλήνα εξόδου αέρα.
2. Τοποθετήστε τον σωλήνα στην έξοδο αέρα.
3. Γυρίστε το άκρο αριστερόστροφα για να το ασφαλίσετε στο σώμα του κλιματιστικού.

#### **ΣΗΜΕΙΩΜΑ:**

- Το επίπεδο άκρο των παρεμβυσμάτων του σωλήνα εξάτμισης πρέπει να εφαρμόζει άνετα.
- Ο σωλήνας εξόδου αέρα δεν πρέπει να είναι στριμμένος ή λυγισμένος περισσότερο από 45°. Διατηρείτε την οπή εξαερισμού του σωλήνα εξόδου αέρα απαλλαγμένη από εμπόδια.

#### **Τοποθέτηση της πλάκας στεγανοποίησης παραθύρου**

Μπορείτε να εγκαταστήσετε την πλάκα στεγανοποίησης παραθύρου είτε κάθετα (Εικ. 8) είτε οριζόντια (Εικ. 9). Ρυθμίστε το μέγεθος του ανοίγματος έτσι ώστε η πλάκα στεγανοποίησης να εφαρμόζει σταθερά σε αυτό.

Οι ακόλουθοι έλεγχοι πρέπει να εφαρμόζονται σε εγκαταστάσεις που χρησιμοποιούν εύφλεκτα ψυκτικά μέσα:

- Το μέγεθος πλήρωσης είναι σύμφωνο με το μέγεθος του δωματίου στον οποίο είναι εγκατεστημένα τα εξαρτήματα που περιέχουν ψυκτικό.
- Οι έξοδοι και τα μηχανήματα εξαερισμού λειτουργούν σωστά και δεν εμποδίζονται.
- Εάν χρησιμοποιείται έμμεσο κύκλωμα ψύξης, το δευτερεύον κύκλωμα πρέπει να ελεγχθεί για την παρουσία ψυκτικού μέσου.
- Οι σιμάνσεις του εξοπλισμού παραμένουν ορατές και ευανάγνωστες. Οι δυσανάγνωστες σιμάνσεις και τα σύμβολα πρέπει να διορθώνονται.
- Τα εξαρτήματα ή οι σωληνώσεις ψύξης εγκαθίστανται σε θέση όπου δεν είναι πιθανό να εκτεθούν σε οποιαδήποτε ουσία που μπορεί να διαβρώσει εξαρτήματα που περιέχουν ψυκτικό μέσο, εκτός εάν τα εξαρτήματα είναι κατασκευασμένα από υλικά που είναι εγγενώς ανθεκτικά στη διάβρωση ή προστατεύονται επαρκώς από τη διάβρωση.

## **4. ΛΕΙΤΟΥΡΓΙΑ**

Οι ακόλουθες λειτουργίες μπορούν να χειριστούν από τον πίνακα ελέγχου ή από το τηλεχειριστήριο.

#### **Ενεργοποίηση/Απενεργοποίηση**

Όταν ενεργοποιείτε τη συσκευή, θα ακουστεί ένας χαρακτηριστικός ήχος και θα εισέλθει

## ΕΛΛΗΝΙΚΑ

σε λειτουργία αναμονής . Πατήστε το εικονίδιο λειτουργίας για να ενεργοποιήσετε ή να απενεργοποιήσετε τη συσκευή.

### Τρόπος

Πατήστε το εικονίδιο λειτουργίας για να επιλέξετε μεταξύ λειτουργίας ψύξης, λειτουργίας ανεμιστήρα, λειτουργίας αφύγρανσης και λειτουργίας θέρμανσης.

Σημείωση: Όταν η συσκευή λειτουργεί σε λειτουργία ψύξης και αφύγρανσης, το συμπύκνωμα θα αποστραγγίζεται μέσω της άνω εξόδου συμπυκνώματος. Όταν η συσκευή λειτουργεί σε λειτουργία θέρμανσης, το συμπύκνωμα θα αποστραγγίζεται μέσω της κάτω εξόδου συμπυκνώματος.

Σημείωση: Κατά την εναλλαγή από λειτουργία θέρμανσης σε λειτουργία θέρμανσης, η συσκευή θα χρειαστεί λίγο χρόνο για να αλλάξει μεταξύ των λειτουργιών. Ενδέχεται να χρειαστούν μερικά λεπτά για να επανέλθει στην κανονική λειτουργία.

### Νυχτερινή λειτουργία

Στη λειτουργία ψύξης, πατήστε το κουμπί Νυχτερινής λειτουργίας για να την ενεργοποιήσετε. Η συσκευή θα λειτουργήσει σε λειτουργία εξοικονόμησης ενέργειας και αθόρυβης λειτουργίας.

### Αύξηση και μείωση

Πατήστε αυτά τα εικονίδια για να αυξήσετε ή να μειώσετε τη θερμοκρασία και τον χρόνο λειτουργίας.

Η θερμοκρασία δεν μπορεί να ρυθμιστεί στη λειτουργία ανεμιστήρα ή αφύγρανσης.

### Ταχύτητα ανεμιστήρα

Πατήστε αυτό το εικονίδιο για να επιλέξετε υψηλή ή χαμηλή ταχύτητα ανεμιστήρα στη λειτουργία ψύξης.

Αυτή η επιλογή δεν είναι διαθέσιμη στη λειτουργία αφύγρανσης.

### ΠΡΟΕΙΔΟΠΟΙΗΣΗ:

Υπό ορισμένες συνθήκες (απόψυξη), ενδέχεται να μην λειτουργεί στην επιλεγμένη ταχύτητα.



### Μετρών την ώρα

Πατήστε αυτό το εικονίδιο για να ρυθμίσετε το χρονοδιακόπτη. Όταν αναβοσβήνει το σύμβολο του χρονοδιακόπτη, πατήστε τα εικονίδια αύξησης και μείωσης για να ρυθμίσετε τον επιθυμητό χρόνο λειτουργίας.

Μπορείτε να ρυθμίσετε το χρονόμετρο από 1 έως 24 ώρες, τα ψηφία θα αυξάνονται ή θα μειώνονται σε διαστήματα 1 ώρας.

**Αλλαγή μονάδων (τηλεχειριστήριο)**

Πατήστε αυτό το κουμπί για εναλλαγή μεταξύ βαθμών Κελσίου και βαθμών Φαρενάιτ.

**Ταλάντωση**

Πατήστε αυτό το κουμπί για να ενεργοποιήσετε την ταλάντωση του αέρα.

**Οδηγίες αποστράγγισης**

Εάν το κλιματιστικό σταματήσει να λειτουργεί επειδή η δεξαμενή νερού είναι γεμάτη, απενεργοποιήστε το και αποσυνδέστε το από την πρίζα. Η ένδειξη FULL θα αναβοσβήνει και η μονάδα δεν θα λειτουργήσει μέχρι να αδειάσει το νερό στο εσωτερικό.

**Χειροκίνητη αποστράγγιση. Σχήμα 10**

1. Τοποθετήστε ένα δοχείο κάτω από την έξοδο νερού στο πίσω μέρος του σώματος του προϊόντος.
2. Ξεβιδώστε το καπάκι αποστράγγισης και αφαιρέστε το βύσμα νερού. Το νερό θα ρέει αυτόματα μέσα στο δοχείο.

**ΕΙΔΟΠΟΙΗΣΕΙΣ:**

- Μετακινήστε τη συσκευή προσεκτικά, ώστε να μην ξεχειλίσει η δεξαμενή νερού που βρίσκεται στο κάτω μέρος της συσκευής.
- Φυλάξτε το κάλυμμα αποστράγγισης και το βύσμα νερού σε ασφαλές μέρος.
- Κατά την αποστράγγιση, μπορείτε να γείρετε το προϊόν ελαφρώς προς τα πίσω.
- Εάν το νερό δεν χωράει στο δοχείο, επανατοποθετήστε το βύσμα νερού στην πρίζα πριν ξεχειλίσει το νερό για να μην βραχεί το δάπεδο ή τα χαλιά.
- Μόλις αδειάσει το νερό, επανατοποθετήστε το πώμα νερού και κλείστε καλά το κάλυμμα αποστράγγισης.
- Επανεκκινήστε τη συσκευή μόνο αφού κλείσετε το φιν και το καπάκι, διαφορετικά ενδέχεται να σχηματιστεί συμπύκνωση στο δάπεδο.

**Συνεχής αποστράγγιση. Σχήμα 11**

1. Ξεβιδώστε το καπάκι αποστράγγισης και το βύσμα νερού.
2. Τοποθετήστε τον εύκαμπτο σωλήνα αποστράγγισης στην έξοδο νερού.
3. Συνδέστε τον εύκαμπτο σωλήνα αποστράγγισης σε έναν κουβά ή ένα μεγάλο δοχείο.

**Λειτουργίες προστασίας:****Λειτουργία προστασίας από τον παγετό**

Στις λειτουργίες ψύξης και αφύγρανσης, εάν η θερμοκρασία του σωλήνα εξόδου του εξατμιστή είναι πολύ χαμηλή, η μονάδα θα εισέλθει αυτόματα σε λειτουργία προστασίας για να αποτραπεί η πρόκληση ζημιάς στον εξατμιστή. Η μονάδα θα επανεκκινηθεί όταν η θερμοκρασία επιστρέψει στο φυσιολογικό.

### **Λειτουργία προστασίας από πλημμύρες συμπυκνωμένου νερού**

Εάν το κλιματιστικό σταματήσει να λειτουργεί επειδή η δεξαμενή νερού είναι γεμάτη, απενεργοποιήστε το και αποσυνδέστε το από την πρίζα. Η ένδειξη γεμάτης δεξαμενής (FL) θα αναβοσβήνει στην οθόνη και η μονάδα δεν θα λειτουργήσει μέχρι να αδειάσει το νερό στο εσωτερικό της.

### **Αυτόματη απόψυξη**

Αυτό το κλιματιστικό διαθέτει λειτουργία αυτόματης απόψυξης.

### **Λειτουργία προστασίας συμπίεστή**

Για να αυξηθεί η διάρκεια ζωής του συμπίεστή, διαθέτει λειτουργία προστασίας με καθυστέρηση έναρξης 3 λεπτών μετά την απενεργοποίηση του συμπίεστή.

## **5. ΚΑΘΑΡΙΣΜΟΣ ΚΑΙ ΣΥΝΤΗΡΗΣΗ**

- Απενεργοποιήστε και αποσυνδέστε τη συσκευή από την πρίζα πριν την καθαρίσετε ή την επισκευάσετε.
- Χρησιμοποιήστε ένα μαλακό, στεγνό πανί ή ένα ελαφρώς υγρό πανί με ήπιο απορρυπαντικό για να καθαρίσετε το εξωτερικό του προϊόντος και να αποτρέψετε τη συσσώρευση σκόνης και βρωμιάς.
- Εάν δεν πρόκειται να χρησιμοποιήσετε το προϊόν για μεγάλο χρονικό διάστημα, φυλάξτε το σε ασφαλές, καλά αεριζόμενο μέρος.
- Μην χρησιμοποιείτε απορρυπαντικά, λειαντικά σφουγγάρια, χημικά επεξεργασμένα πανιά, βενζίνη, βενζόλιο, αλκοόλ ή άλλους διαλύτες, καθώς αυτά μπορεί να γρατσουνίσουν ή να προκαλέσουν ζημιά στη δεξαμενή και να προκαλέσουν διαρροές.
- Μην βυθίζετε το προϊόν σε νερό ή σε οποιοδήποτε άλλο υγρό.

### **Καθαρισμός του φίλτρου. Εικ. 12**

- Εάν το φίλτρο είναι φραγμένο με σκόνη, η αποτελεσματικότητα του κλιματιστικού θα επηρεαστεί. Φροντίστε να καθαρίζετε το φίλτρο μία φορά κάθε δύο εβδομάδες.

### **Καθαρισμός του άνω πλαισίου φίλτρου**

- Ξεβιδώστε τη βίδα που είναι προσαρτημένη στο φίλτρο στο πίσω μέρος με ένα καταβίδι και αφαιρέστε το φίλτρο.
- Μουλιάστε το φίλτρο σε ζεστό νερό με ήπιο απορρυπαντικό (περίπου 40°C / 104°F) και αφήστε το να στεγνώσει στη σκιά αφού το ξεπλύνετε. Βεβαιωθείτε ότι είναι εντελώς στεγνό πριν το επανατοποθετήσετε.

### **Αλλάξτε τις μπαταρίες**

Το τηλεχειριστήριο τροφοδοτείται από δύο μπαταρίες AAA. Εάν το τηλεχειριστήριο δεν ανταποκρίνεται, αντικαταστήστε τις μπαταρίες ως εξής:

1. Τοποθετήστε το χειριστήριο με την όψη προς τα κάτω και σύρετε την γλωττίδα προς τα έξω.
2. Αφαιρέστε τις μπαταρίες, τηρώντας την πολικότητα.
3. Τοποθετήστε τις καινούργιες μπαταρίες.

### Αποθήκευση

- Αποθηκεύστε τη συσκευή σε καλά αεριζόμενους χώρους.
- Ξεβιδώστε το καπάκι αποστράγγισης, αφαιρέστε το πώμα νερού και αδειάστε όλο το νερό μέσα στη δεξαμενή σε ένα δοχείο ή απλώς αναποδογυρίστε ελαφρά το προϊόν για να το αδειάσετε.
- Ενεργοποιήστε τη συσκευή, ρυθμίστε τη λειτουργία εξαερισμού σε χαμηλή ταχύτητα και αφήστε την να λειτουργήσει μέχρι να στεγνώσει η γραμμή αποστράγγισης. Αυτό θα διατηρήσει το εσωτερικό του προϊόντος στεγνό και θα αποτρέψει την ανάπτυξη μούχλας.
- Απενεργοποιήστε τη συσκευή, αποσυνδέστε την από την πρίζα και τυλίξτε το καλώδιο γύρω από το περιτύλιγμα του καλωδίου. Επανατοποθετήστε το βύσμα νερού και το καπάκι αποστράγγισης.
- Αφαιρέστε τον σωλήνα εξάτμισης και αποθηκεύστε τον με ασφάλεια.
- Καλύψτε το κλιματιστικό με μια πλαστική σακούλα. Αποθηκεύστε το κλιματιστικό σε ξηρό μέρος, μακριά από παιδιά και προστατεύστε το από τη βρωμιά.
- Αφαιρέστε τις μπαταρίες από το τηλεχειριστήριο και φυλάξτε τις σε ασφαλές μέρος.
- Βεβαιωθείτε ότι αποθηκεύετε το προϊόν σε ξηρό περιβάλλον και αποθηκεύστε όλα τα εξαρτήματά του.

### Συντήρηση

Όποιος ασχολείται με τον χειρισμό ή την εργασία με κυκλώματα ψυκτικού αερίου πρέπει να διαθέτει έγκυρο πιστοποιητικό που εκδίδεται από διαπιστευμένη συμβουλευτική αρχή του κλάδου, το οποίο να πιστοποιεί την ικανότητά του να εργάζεται με ασφάλεια με ψυκτικά μέσα σύμφωνα με τις αναγνωρισμένες προδιαγραφές του κλάδου.

## ΣΥΝΔΕΣΙΜΟΤΗΤΑ WI -FI ΚΑΙ ΕΦΑΡΜΟΓΗ ΓΙΑ ΚΙΝΗΤΑ

Για να συνδέσετε το προϊόν σας με την εφαρμογή μας, ακολουθήστε τα εξής βήματα:

### Αυτόματη λειτουργία σάρωσης

1. Κατεβάστε την εφαρμογή Cecotec από το Google Play ή το App Store.
2. Αν αυτή είναι η πρώτη φορά που χρησιμοποιείτε την εφαρμογή, θα πρέπει να καταχωρίσετε τον λογαριασμό σας. Αν όχι, συνδεθείτε.
3. Μόλις εισέλθετε στην εφαρμογή, κάντε κλικ στο "+" που βρίσκεται στην επάνω δεξιά γωνία και πατήστε στην επεξεργασία αέρα.
4. Στην επάνω δεξιά γωνία, πατήστε «Αυτόματη σάρωση». Ενεργοποιήστε τη συσκευή σας και βεβαιωθείτε ότι δεν έχει επιλεγεί καμία λειτουργία:

## ΕΛΛΗΝΙΚΑ

- a. Αν έχετε επιλέξει κάποια λειτουργία: Πατήστε το κουμπί λειτουργίας και το κλιματιστικό θα εισέλθει σε λειτουργία αναμονής.
- b. Εάν δεν έχετε επιλέξει κάποια λειτουργία: η συσκευή σας βρίσκεται ήδη σε λειτουργία αναμονής.
5. Στη συνέχεια, πατήστε παρατεταμένα το κουμπί Χρονοδιακόπτη/ Wi -Fi για 5 δευτερόλεπτα μέχρι να αρχίσει να αναβοσβήνει το εικονίδιο.
6. Η συσκευή θα εμφανιστεί στην οθόνη, πατήστε την.
7. κωδικό πρόσβασης Wi -Fi στον οποίο είναι συνδεδεμένη η κινητή συσκευή και επιλέξτε Επιβεβαίωση. Λάβετε υπόψη ότι το δίκτυο πρέπει να είναι 2,4 GHz.
8. Περιμένετε να τερματιστεί η σύνδεση.

### Λειτουργία χειροκίνητης σύνδεσης

1. Κατεβάστε την εφαρμογή Cecotec από το Google Play ή το App Store.
2. Αν αυτή είναι η πρώτη φορά που χρησιμοποιείτε την εφαρμογή, θα πρέπει να καταχωρίσετε τον λογαριασμό σας. Αν όχι, συνδεθείτε.
3. Μόλις εισέλθετε στην εφαρμογή, κάντε κλικ στο «+» που βρίσκεται στην επάνω δεξιά γωνία και κάντε κλικ στο « ForceClima ».
4. Ενεργοποιήστε τη συσκευή σας και βεβαιωθείτε ότι δεν έχετε επιλέξει κάποια λειτουργία:
  - a. Αν έχετε επιλέξει κάποια λειτουργία: Πατήστε το κουμπί λειτουργίας και το κλιματιστικό θα εισέλθει σε λειτουργία αναμονής.
  - b. Εάν δεν έχετε επιλέξει κάποια λειτουργία: η συσκευή σας βρίσκεται ήδη σε λειτουργία αναμονής.
5. Στη συνέχεια, πατήστε παρατεταμένα το κουμπί Χρονοδιακόπτη/ Wi -Fi για 5 δευτερόλεπτα μέχρι να αρχίσει να αναβοσβήνει το εικονίδιο.
6. Εισαγάγετε τον κωδικό πρόσβασης Wi -Fi και πατήστε Επιβεβαίωση. Λάβετε υπόψη ότι το δίκτυο Wi -Fi σας πρέπει να είναι 2,4 GHz.
7. Μόλις ολοκληρωθεί αυτό, η διαδικασία σύνδεσης θα ξεκινήσει αυτόματα.

## 7. ΕΠΙΛΥΣΗ ΠΡΟΒΛΗΜΑΤΩΝ

Θέματα	Πιθανές αιτίες	Πιθανές λύσεις
Το κλιματιστικό δεν λειτουργεί.	Δεν υπάρχει ρεύμα.	Συνδέστε το σε μια πρίζα και ενεργοποιήστε το.
	Η ένδειξη πλήρους δεξαμενής θα αναβοσβήνει.	Αδειάστε το νερό μέσα.
	Η θερμοκρασία δωματίου είναι πολύ υψηλή ή χαμηλή.	Συνιστάται η χρήση της συσκευής σε θερμοκρασίες μεταξύ 7 και 35 °C.
	Στη λειτουργία ψύξης, η θερμοκρασία δωματίου είναι χαμηλότερη από την καθορισμένη θερμοκρασία, ενώ στη λειτουργία θέρμανσης, η θερμοκρασία δωματίου είναι υψηλότερη από την καθορισμένη θερμοκρασία.	Αλλάξτε την καθορισμένη θερμοκρασία.
	Στη λειτουργία αφύγρυνσης, η θερμοκρασία δωματίου είναι πολύ χαμηλή.	Η συσκευή βρίσκεται σε δωμάτιο όπου η θερμοκρασία είναι κάτω από 17 °C.
Η λειτουργία ψύξης δεν λειτουργεί σωστά	Είναι εκτεθειμένο σε άμεσο ηλιακό φως.	Αποφύγετε το ηλιακό φως με μια κουρτίνα.
	Οι πόρτες ή τα παράθυρα είναι ανοιχτά· υπάρχουν πολλοί άνθρωποι· σε λειτουργία ψύξης, υπάρχουν ενεργές πηγές θερμότητας.	Κλείστε τις πόρτες και τα παράθυρα.
	Το φίλτρο είναι βρώμικο.	Καθαρίστε ή αλλάξτε το φίλτρο.
	Η είσοδος ή η έξοδος αέρα είναι φραγμένη.	Καθαρίστε τα εμπόδια.
Η συσκευή κάνει πολύ θόρυβο	Το κλιματιστικό δεν βρίσκεται σε επίπεδη επιφάνεια.	Τοποθετήστε το κλιματιστικό σε μια επίπεδη, στιβαρή επιφάνεια (για μείωση του θορύβου).
Ο συμπιεστής δεν λειτουργεί.	Υπάρχει παγετός.	Περιμένετε 3 λεπτά μέχρι να πέσει η θερμοκρασία και στη συνέχεια επανεκκινήστε τη συσκευή.
	Το σύστημα προστασίας από υπερθέρμανση είναι ενεργοποιημένο.	
Το τηλεχειριστήριο δεν λειτουργεί.	Υπάρχει πολύ μεγάλη απόσταση μεταξύ της μηχανής και του τηλεχειριστηρίου.	Χρησιμοποιήστε το τηλεχειριστήριο κοντά στο κλιματιστικό και βεβαιωθείτε ότι το έχετε στρέψει απευθείας στον δέκτη.
	Το τηλεχειριστήριο δεν είναι ευθυγραμμισμένο προς την κατεύθυνση του δέκτη τηλεχειριστηρίου.	
	Οι μπαταρίες είναι νεκρές.	Αλλάξτε τις μπαταρίες.

Θέματα	Πιθανές αιτίες	Πιθανές λύσεις
Η οθόνη εμφανίζει την ένδειξη «E1».	Ο αισθητήρας θερμοκρασίας περιβάλλοντος δεν λειτουργεί.	Επικοινωνήστε με την επίσημη Υπηρεσία Τεχνικής Υποστήριξης της Cecotec.
Η οθόνη εμφανίζει την ένδειξη «E2»	Ο αισθητήρας θερμοκρασίας σωλήνα δεν λειτουργεί.	Επικοινωνήστε με την επίσημη Υπηρεσία Τεχνικής Υποστήριξης της Cecotec.

## 1. Πληροφορίες σέρβις

### 1.1. Επαλήθευση της περιοχής

Πριν από την έναρξη εργασιών εν συστήματα που περιέχουν εύφλεκτα ψυκτικά μέσα, είναι απαραίτητοι έλεγχοι ασφαλείας για να διασφαλιστεί η ελαχιστοποίηση του κινδύνου ανάφλεξης. Για την επισκευή του συστήματος ψύξης, πρέπει να τηρούνται οι ακόλουθες προφυλάξεις πριν από την εκτέλεση εργασιών στο σύστημα.

### 1.2. Διαδικασία εργασίας

Οι εργασίες πρέπει να εκτελούνται σύμφωνα με ελεγχόμενη διαδικασία, ώστε να ελαχιστοποιείται ο κίνδυνος παρουσίας εύφλεκτων ατμών ή αερίων κατά την εκτέλεση των εργασιών.

### 1.3. Γενικός χώρος εργασίας

Όλο το προσωπικό συντήρησης και άλλοι εργαζόμενοι στην περιοχή πρέπει να έχουν λάβει οδηγίες σχετικά με τη φύση της εργασίας που εκτελείται. Θα πρέπει να αποφεύγεται η εργασία σε κλειστούς χώρους. Η περιοχή γύρω από τον χώρο εργασίας θα πρέπει να χωρίζεται σε τμήματα. Βεβαιωθείτε ότι οι συνθήκες εντός της περιοχής έχουν καταστεί ασφαλείς ελέγχοντας τα εύφλεκτα υλικά.

### 1.4. Επαλήθευση της παρουσίας ψυκτικού υγρού

Η περιοχή θα πρέπει να ελέγχεται με κατάλληλο ανιχνευτή ψυκτικού πριν και κατά τη διάρκεια των εργασιών, ώστε να διασφαλίζεται ότι ο τεχνικός γνωρίζει για πιθανώς εύφλεκτες ατμόσφαιρες. Βεβαιωθείτε ότι ο εξοπλισμός ανίχνευσης διαρροών που χρησιμοποιείται είναι κατάλληλος για χρήση με εύφλεκτα ψυκτικά μέσα, δηλαδή δεν δημιουργεί σπινθήρες, είναι επαρκώς σφραγισμένος ή εγγενώς ασφαλής.

### 1.5. Παρουσία πυροσβεστήρων

Εάν πρόκειται να εκτελεστούν εργασίες σε υψηλές θερμοκρασίες στον εξοπλισμό ψύξης ή σε οποιαδήποτε σχετικά εξαρτήματα, πρέπει να υπάρχει διαθέσιμος κατάλληλος εξοπλισμός πυρόσβεσης. Να διατηρείτε έναν πυροσβεστήρα ξηρής σκόνης ή CO<sub>2</sub> κοντά στην περιοχή φόρτωσης.

### 1.6. Δεν υπάρχουν πηγές ανάφλεξης

Κανένα άτομο που εκτελεί εργασίες σχετικές με σύστημα ψύξης που περιλαμβάνουν έκθεση σωληνώσεων που περιέχουν ή έχουν περιείχε εύφλεκτο ψυκτικό μέσο δεν πρέπει να χρησιμοποιεί οποιαδήποτε πηγή ανάφλεξης με τρόπο που θα μπορούσε να οδηγήσει σε κίνδυνο πυρκαγιάς ή έκρηξης. Όλες οι πιθανές πηγές ανάφλεξης, συμπεριλαμβανομένου του καπνίσματος τσιγάρων, θα πρέπει να διατηρούνται αρκετά μακριά από τον χώρο εγκατάστασης, επισκευής, αφαίρεσης και απόρριψης, κατά τη διάρκεια των οποίων θα μπορούσε ενδεχομένως να απελευθερωθεί εύφλεκτο ψυκτικό μέσο στον περιβάλλοντα χώρο. Πριν από την έναρξη των εργασιών, η περιοχή γύρω από τον εξοπλισμό πρέπει να επιθεωρηθεί για να διασφαλιστεί ότι δεν υπάρχει κίνδυνος ανάφλεξης ή πυρκαγιάς. Πρέπει να εμφανίζονται σύμβολα «Απαγορεύεται το κάπνισμα».

### 1.7. Αεριζόμενος χώρος

Βεβαιωθείτε ότι ο χώρος είναι σε εξωτερικό χώρο ή αερίζεται επαρκώς πριν από εργασίες στο σύστημα ή πριν από την εκτέλεση οποιασδήποτε εργασίας σε υψηλές θερμοκρασίες. Πρέπει να διατηρείται ένα ορισμένο επίπεδο αερισμού κατά τη διάρκεια της εργασίας. Ο αερισμός θα πρέπει να διαχέει με ασφάλεια τυχόν απελευθερωμένο ψυκτικό μέσο και κατά προτίμηση να το αποβάλλει εξωτερικά στην ατμόσφαιρα.

### 1.8. Έλεγχος του ψυκτικού εξοπλισμού

Κατά την αντικατάσταση ηλεκτρικών εξαρτημάτων, αυτά πρέπει να είναι κατάλληλα για τον προβλεπόμενο σκοπό τους και να έχουν τις σωστές προδιαγραφές. Πρέπει να ακολουθούνται πάντα οι οδηγίες συντήρησης και σέρβις του κατασκευαστή. Σε περίπτωση αμφιβολίας, συμβουλευτείτε το τεχνικό τμήμα του κατασκευαστή για βοήθεια.

Οι ακόλουθοι έλεγχοι πρέπει να εφαρμόζονται σε εγκαταστάσεις που χρησιμοποιούν εύφλεκτα ψυκτικά μέσα:

- Το μέγεθος πλήρωσης είναι σύμφωνο με το μέγεθος του δωματίου στον οποίο είναι εγκατεστημένα τα εξαρτήματα που περιέχουν ψυκτικό.
- Οι έξοδοι και τα μηχανήματα εξαερισμού λειτουργούν σωστά και δεν εμποδίζονται.
- Εάν χρησιμοποιείται έμμεσο κύκλωμα ψύξης, το δευτερεύον κύκλωμα πρέπει να ελεγχθεί για την παρουσία ψυκτικού μέσου.
- Οι σημάσεις του εξοπλισμού παραμένουν ορατές και ευανάγνωστες. Οι δυσανάγνωστες σημάσεις και τα σύμβολα πρέπει να διορθώνονται.
- Τα εξαρτήματα ή οι σωληνώσεις ψύξης εγκαθίστανται σε θέση όπου δεν είναι πιθανό να εκτεθούν σε οποιαδήποτε ουσία που μπορεί να διαβρώσει εξαρτήματα που περιέχουν ψυκτικό μέσο, εκτός εάν τα εξαρτήματα είναι κατασκευασμένα από υλικά που είναι εγγενώς ανθεκτικά στη διάβρωση ή προστατεύονται επαρκώς από τη διάβρωση.

### 1.9. Επαλήθευση ηλεκτρικών συσκευών

Η επισκευή και η συντήρηση των ηλεκτρικών εξαρτημάτων θα πρέπει να περιλαμβάνουν αρχικούς ελέγχους ασφαλείας και διαδικασίες επιθεώρησης εξαρτημάτων. Εάν υπάρχει κάποιο σφάλμα που θα μπορούσε να θέσει σε κίνδυνο την ασφάλεια, δεν πρέπει να συνδεθεί το κύκλωμα με

ρεύμα μέχρι να αντιμετωπιστεί ικανοποιητικά. Εάν το σφάλμα δεν μπορεί να διορθωθεί αμέσως, αλλά η συνέχιση της λειτουργίας είναι απαραίτητη, θα πρέπει να χρησιμοποιηθεί μια κατάλληλη προσωρινή λύση. Αυτό θα πρέπει να αναφέρεται στον κάτοχο του εξοπλισμού, ώστε να είναι ενήμεροι όλα τα μέρη.

Οι αρχικοί έλεγχοι ασφαλείας θα πρέπει να περιλαμβάνουν:

- Ότι οι πυκνωτές είναι αποφορτισμένοι: αυτό πρέπει να γίνεται με ασφαλή τρόπο για να αποφευχθεί η πιθανότητα σπινθήρων.
- Ότι δεν υπάρχουν εκτεθειμένα ηλεκτροφόρα καλώδια ή ηλεκτρικά εξαρτήματα κατά τη φόρτιση, την ανάκτηση ή τον καθαρισμό του συστήματος.
- Ότι υπάρχει συνέχεια στη σύνδεση γείωσης.

### 2. Επισκευές σε σφραγισμένα εξαρτήματα

- Κατά την επισκευή σφραγισμένων εξαρτημάτων, όλες οι ηλεκτρικές παροχές πρέπει να αποσυνδέονται από τον εξοπλισμό στον οποίο εκτελούνται εργασίες πριν από οποιαδήποτε αφαίρεση σφραγισμένων καλυμμάτων κ.λπ. Εάν είναι απολύτως απαραίτητο να παρέχεται ηλεκτρικό ρεύμα στον εξοπλισμό κατά τη διάρκεια της συντήρησης, τότε πρέπει να τοποθετηθεί στο πιο κρίσιμο σημείο μια συσκευή ανίχνευσης διαρροών που να λειτουργεί μόνιμα, για να προειδοποιεί για μια δυνητικά επικίνδυνη κατάσταση.
- Ιδιαίτερη προσοχή πρέπει να δοθεί στα ακόλουθα, ώστε να διασφαλιστεί ότι οι εργασίες σε ηλεκτρικά εξαρτήματα δεν αλλοιώνουν το περίβλημα με τέτοιο τρόπο που να διακυβεύεται το επίπεδο προστασίας. Αυτό θα πρέπει να περιλαμβάνει ζημιά στο καλώδιο, υπερβολικό αριθμό συνδέσεων, ακροδέκτες που δεν πληρούν τις αρχικές προδιαγραφές, ζημιά στις στεγανοποιήσεις, ακατάλληλη ρύθμιση των στυπιοθλιπτών καλωδίων κ.λπ.
- Βεβαιωθείτε ότι τα όργανα έχουν τοποθετηθεί με ασφάλεια.
- Βεβαιωθείτε ότι οι τσιμούχες ή τα υλικά στεγανοποίησης δεν έχουν φθαρεί σε σημείο που να μην είναι πλέον χρήσιμα για την αποτροπή της διείσδυσης σε εύφλεκτες ατμόσφαιρες. Τα ανταλλακτικά πρέπει να συμμορφώνονται με τις προδιαγραφές του κατασκευαστή.

**ΣΗΜΕΙΩΣΗ:** Η χρήση στεγανωτικού σιλικόνης μπορεί να μειώσει την αποτελεσματικότητα ορισμένων τύπων εξοπλισμού ανίχνευσης διαρροών. Τα εγγενώς ασφαλή εξαρτήματα δεν χρειάζεται να μονωθούν πριν από την εκτέλεση εργασιών σε αυτά.

### 3. Επισκευή εγγενώς ασφαλών εξαρτημάτων

- Μην εφαρμόζετε μόνιμο επαγωγικό ή χωρητικό φορτίο στο κύκλωμα χωρίς να βεβαιωθείτε ότι δεν θα υπερβεί την επιτρεπόμενη τάση και ρεύμα για τον εξοπλισμό που χρησιμοποιείται.
- Τα εγγενώς ασφαλή εξαρτήματα είναι οι μόνοι τύποι που μπορούν να χρησιμοποιηθούν παρουσία εύφλεκτης ατμόσφαιρας. Ο εξοπλισμός δοκιμών πρέπει να έχει τα σωστά αντιστοιχισμένα χαρακτηριστικά.
- Αντικαθιστάτε τα εξαρτήματα μόνο με εξαρτήματα που καθορίζονται από τον κατασκευαστή. Άλλα εξαρτήματα μπορούν να αναφλέξουν το ψυκτικό μέσο στην ατμόσφαιρα σε περίπτωση διαρροής.

#### 4. Καλωδίωση

Βεβαιωθείτε ότι η καλωδίωση δεν υπόκειται σε φθορά, διάβρωση, υπερβολική πίεση, κραδασμούς, αιχμηρές άκρες ή οποιοσδήποτε άλλες περιβαλλοντικές επιπτώσεις. Η επαλήθευση θα πρέπει επίσης να λαμβάνει υπόψη τις επιπτώσεις της γήρανσης ή των συνεχών κραδασμών από πηγές όπως συμπιεστές ή ανεμιστήρες.

#### 5. Ανίχνευση εύφλεκτων ψυκτικών μέσων

Σε καμία περίπτωση δεν πρέπει να χρησιμοποιούνται πιθανές πηγές ανάφλεξης για την αναζήτηση ή την ανίχνευση διαρροών ψυκτικού. Δεν πρέπει να χρησιμοποιείται λαμπτήρας αλογονιδίων (ή οποιοσδήποτε άλλος ανιχνευτής που χρησιμοποιεί γυμνή φλόγα).

#### 6. Μέθοδοι ανίχνευσης διαρροών

- Οι ακόλουθες μέθοδοι ανίχνευσης διαρροών θεωρούνται αποδεκτές για συστήματα που περιέχουν εύφλεκτα ψυκτικά μέσα.
- Θα πρέπει να χρησιμοποιούνται ηλεκτρονικοί ανιχνευτές διαρροών για την ανίχνευση εύφλεκτων ψυκτικών μέσων, αλλά η ευαισθησία τους ενδέχεται να μην είναι επαρκής ή ενδέχεται να απαιτούν επαναβαθμονόμηση (ο εξοπλισμός ανίχνευσης θα πρέπει να βαθμονομείται σε περιοχή χωρίς ψυκτικό μέσο). Βεβαιωθείτε ότι ο ανιχνευτής δεν αποτελεί πιθανή πηγή ανάφλεξης και είναι κατάλληλος για το ψυκτικό μέσο που χρησιμοποιείται. Ο εξοπλισμός ανίχνευσης διαρροών θα πρέπει να ρυθμίζεται σε ένα ποσοστό του κατώτερου ορίου ευφλεκτότητας του ψυκτικού μέσου και να βαθμονομείται για το ψυκτικό μέσο που χρησιμοποιείται, επιβεβαιώνοντας το κατάλληλο ποσοστό αερίου (μέγιστο 25%).
- Τα υγρά ανίχνευσης διαρροών είναι κατάλληλα για χρήση με τα περισσότερα ψυκτικά μέσα, αλλά η χρήση απορρυπαντικών που περιέχουν χλώριο θα πρέπει να αποφεύγεται, καθώς το χλώριο μπορεί να αντιδράσει με το ψυκτικό μέσο και να διαβρώσει τους χάλκινους σωλήνες.
- Εάν υπάρχει υποψία διαρροής, όλες οι γυμνές φλόγες πρέπει να εξαλειφθούν/σβηστούν.
- Εάν εντοπιστεί διαρροή ψυκτικού και απαιτείται συγκόλληση, όλο το ψυκτικό πρέπει να ανακτηθεί από το σύστημα ή να απομονωθεί (χρησιμοποιώντας βαλβίδες διακοπής) σε ένα τμήμα του συστήματος μακριά από τη διαρροή. Στη συνέχεια, πρέπει να διοχετευθεί άζωτο χωρίς οξυγόνο μέσω του συστήματος τόσο πριν όσο και κατά τη διάρκεια της διαδικασίας συγκόλλησης.

#### 7. Απόσυρση και εκκένωση

Όταν εργάζεστε στο σύστημα φύξης για επισκευές ή για οποιονδήποτε άλλο σκοπό, θα πρέπει να χρησιμοποιούνται οι συμβατικές διαδικασίες. Ωστόσο, είναι σημαντικό να ακολουθείτε τις βέλτιστες πρακτικές, καθώς η ευφλεκτότητα αποτελεί ανησυχία. Θα πρέπει να ακολουθείται η ακόλουθη διαδικασία:

1. Αφαιρέστε το ψυκτικό υγρό.
2. Καθαρίστε το κύκλωμα με αδρανές αέριο.
3. Εκκενώνω.
4. Ξεπλύνετε ξανά με αδρανές αέριο.
5. Ανοίξτε το κύκλωμα κόβοντας ή συγκολλώντας.

- Η ποσότητα ψυκτικού πρέπει να ανακτηθεί στους σωστούς κυλίνδρους ανάκτησης. Το σύστημα πρέπει να ξεπλυθεί με άζωτο χωρίς οξυγόνο για να καταστεί η μονάδα ασφαλής. Αυτή η διαδικασία μπορεί να χρειαστεί να επαναληφθεί αρκετές φορές. Δεν πρέπει να χρησιμοποιείται οξυγόνο ή πεπιεσμένος αέρας για αυτήν την εργασία.
- Ο καθαρισμός πρέπει να επιτυγχάνεται με τη δημιουργία κενού στο σύστημα με άζωτο χωρίς οξυγόνο και τη συνέχιση της πλήρωσης μέχρι να επιτευχθεί η πίεση λειτουργίας, στη συνέχεια με εξαέρωση στην ατμόσφαιρα και τέλος με πίεση σε κενό. Αυτή η διαδικασία πρέπει να επαναλαμβάνεται μέχρι να μην έχει απομείνει ψυκτικό μέσο στο σύστημα. Όταν χρησιμοποιηθεί η τελευταία πλήρωση αζώτου χωρίς οξυγόνο, το σύστημα πρέπει να εξαερωθεί σε ατμοσφαιρική πίεση για να μπορέσει να προχωρήσει η εργασία. Αυτή η λειτουργία είναι απολύτως ζωτικής σημασίας εάν πρόκειται να πραγματοποιηθούν εργασίες συγκόλλησης στους σωλήνες.
- Βεβαιωθείτε ότι η έξοδος της αντλίας κενού δεν βρίσκεται κοντά σε πηγές ανάφλεξης και ότι υπάρχει διαθέσιμος αερισμός.

### 8. Διαδικασία φόρτωσης

Εκτός από τις συμβατικές διαδικασίες φόρτωσης, πρέπει να ακολουθούνται οι ακόλουθες απαιτήσεις.

- Βεβαιωθείτε ότι δεν θα υπάρξει μόλυνση των διαφόρων ψυκτικών μέσων κατά τη χρήση του εξοπλισμού πλήρωσης. Οι εύκαμπτοι σωλήνες ή οι γραμμές πρέπει να είναι όσο το δυνατόν πιο κοντοί για να ελαχιστοποιηθεί η ποσότητα ψυκτικού που περιέχεται σε αυτούς.
- Οι κύλινδροι πρέπει να διατηρούνται σε όρθια θέση.
- Βεβαιωθείτε ότι το σύστημα ψύξης είναι γειωμένο πριν από την πλήρωση του συστήματος με ψυκτικό.
- Επισημάνετε το σύστημα όταν ολοκληρωθεί η φόρτιση (αν δεν έχει ήδη ολοκληρωθεί).
- Πρέπει να δίνεται ιδιαίτερη προσοχή ώστε να μην υπερχειλίσει το σύστημα ψύξης.

Πριν από την επαναφόρτιση, το σύστημα πρέπει να υποβληθεί σε δοκιμή πίεσης με άζωτο χωρίς οξυγόνο. Το σύστημα πρέπει να ελεγχθεί για διαρροές μετά την ολοκλήρωση της φόρτισης, αλλά πριν από τη θέση σε λειτουργία. Μια επακόλουθη δοκιμή διαρροής πρέπει να πραγματοποιηθεί πριν από την έξοδο από το χώρο.

### 9. Θέση σε λειτουργία

Πριν από την εκτέλεση αυτής της διαδικασίας, είναι απαραίτητο ο τεχνικός να είναι πλήρως εξοικειωμένος με τον εξοπλισμό και όλες τις λεπτομέρειες του. Είναι καλή πρακτική να διασφαλίζεται ότι όλα τα ψυκτικά μέσα ανακτώνται με ασφάλεια. Πριν από την εκτέλεση της εργασίας, θα πρέπει να ληφθεί δείγμα λαδιού και ψυκτικού σε περίπτωση που απαιτείται ανάλυση πριν από την επαναχρησιμοποίηση του ανακτημένου ψυκτικού. Είναι απαραίτητο να υπάρχει διαθέσιμη ηλεκτρική ενέργεια πριν από την έναρξη της εργασίας.

A. Εξοικειωθείτε με τον εξοπλισμό και τη λειτουργία του.

B. Απομονώστε ηλεκτρικά το σύστημα.

C. Πριν επιχειρήσετε τη διαδικασία, βεβαιωθείτε ότι:

- Διατίθεται μηχανικός εξοπλισμός χειρισμού, εάν απαιτείται, για τον χειρισμό φιαλών ψυκτικού μέσου.

- Όλα τα μέσα ατομικής προστασίας είναι διαθέσιμα και χρησιμοποιούνται σωστά.
  - Η διαδικασία ανάκτησης επιβλέπεται ανά πάσα στιγμή από ένα αρμόδιο άτομο.
  - Οι κύλινδροι και ο εξοπλισμός ανάκτησης συμμορφώνονται με τα κατάλληλα πρότυπα.
- D. Μειώστε την παροχή ρεύματος στο σύστημα ψύξης, εάν είναι δυνατόν.
- E. Εάν δεν είναι δυνατή η δημιουργία κενού, δημιουργήστε έναν συλλέκτη έτσι ώστε το ψυκτικό μέσο να μπορεί να αφαιρεθεί από διάφορα μέρη του συστήματος.
- F. Βεβαιωθείτε ότι ο κύλινδρος είναι τοποθετημένος στη ζυγαριά πριν από την ανάκτηση.
- G. Ενεργοποιήστε το μηχάνημα ανάκτησης και λειτουργήστε το σύμφωνα με τις οδηγίες του κατασκευαστή.
- H. Μην γεμίζετε υπερβολικά τους κυλίνδρους (όχι περισσότερο από 80% του υγρού φορτίου κατ' όγκο).
- I. Μην υπερβαίνετε τη μέγιστη πίεση λειτουργίας του κυλίνδρου, ούτε καν προσωρινά.
- J. Όταν οι κύλινδροι γεμιστούν σωστά και η διαδικασία ολοκληρωθεί, βεβαιωθείτε ότι οι κύλινδροι και ο εξοπλισμός απομακρύνονται γρήγορα από τον χώρο και ότι όλες οι βαλβίδες απομόνωσης του εξοπλισμού είναι κλειστές.
- K. Το ανακτημένο ψυκτικό μέσο δεν πρέπει να φορτώνεται σε άλλο σύστημα ψύξης, εκτός εάν έχει καθαριστεί και ελεγχθεί.

## 10. Ετικέτες

Ο εξοπλισμός πρέπει να φέρει ετικέτα που να αναφέρει ότι έχει απενεργοποιηθεί και έχει αποστραγγιστεί από το ψυκτικό μέσο. Η ετικέτα πρέπει να φέρει ημερομηνία και υπογραφή. Βεβαιωθείτε ότι υπάρχουν ετικέτες στον εξοπλισμό που να αναφέρουν ότι περιέχει εύφλεκτο ψυκτικό μέσο.

## 11. Ανάρρωση

- Κατά την αφαίρεση ψυκτικού μέσου από ένα σύστημα, είτε για σέρβις είτε για παροπλισμό, είναι καλή πρακτική να διασφαλίζεται ότι όλα τα ψυκτικά μέσα αφαιρούνται με ασφάλεια.
- Κατά τη μεταφορά ψυκτικού σε κυλίνδρους, βεβαιωθείτε ότι χρησιμοποιούνται μόνο οι κατάλληλοι κύλινδροι ανάκτησης ψυκτικού. Βεβαιωθείτε ότι υπάρχει ο σωστός αριθμός κυλίνδρων για να υποστηρίξει τη συνολική πλήρωση του συστήματος. Όλοι οι κύλινδροι που θα χρησιμοποιηθούν έχουν σχεδιαστεί για το ανακτημένο ψυκτικό και φέρουν ετικέτα για αυτό το ψυκτικό (δηλαδή, ειδικοί κύλινδροι ανάκτησης ψυκτικού). Οι κύλινδροι πρέπει να είναι πλήρεις με βαλβίδες εκτόνωσης πίεσης και σχετικές βαλβίδες διακοπής σε καλή λειτουργική κατάσταση. Οι άδειοι κύλινδροι ανάκτησης εκκελώνονται και, εάν είναι δυνατόν, ψύχονται πριν από την ανάκτηση.
- Ο εξοπλισμός ανάκτησης πρέπει να είναι σε καλή λειτουργική κατάσταση, με ένα σύνολο οδηγιών σχετικά με τον εξοπλισμό διαθέσιμο, και πρέπει να είναι κατάλληλος για την ανάκτηση εύφλεκτων ψυκτικών μέσων. Επιπλέον, πρέπει να είναι διαθέσιμο ένα σετ βαθμονομημένων ζυγαριών ζύγισης και σε καλή λειτουργική κατάσταση. Οι εύκαμπτοι σωλήνες πρέπει να είναι πλήρεις με συνδέσμους αποσύνδεσης χωρίς διαρροές και σε καλή λειτουργική κατάσταση. Πριν χρησιμοποιήσετε το μηχάνημα ανάκτησης, βεβαιωθείτε ότι

βρίσκεται σε ικανοποιητική λειτουργική κατάσταση, έχει συντηρηθεί σωστά και ότι όλα τα σχετικά ηλεκτρικά εξαρτήματα είναι σφραγισμένα για την αποφυγή ανάφλεξης σε περίπτωση διαρροής ψυκτικού. Συμβουλευτείτε τον κατασκευαστή σε περίπτωση αμφιβολίας.

- Το εύφλεκτο ψυκτικό πρέπει να επιστρέφεται στον προμηθευτή ψυκτικού μέσου στον σωστό κύλινδρο ανάκτησης και πρέπει να παρέχεται το σχετικό δελτίο μεταφοράς αποβλήτων. Μην αναμειγνύετε ψυκτικά μέσα σε μονάδες ανάκτησης, ειδικά όχι σε κυλίνδρους.
- Εάν πρέπει να αφαιρεθούν οι συμπιεστές και τα λάδια συμπιεστή, βεβαιωθείτε ότι έχουν εκκενωθεί σε αποδεκτό επίπεδο για να διασφαλιστεί ότι δεν θα παραμείνει εύφλεκτο ψυκτικό στο λιπαντικό. Η διαδικασία εκκένωσης πρέπει να ολοκληρωθεί πριν από την επιστροφή του συμπιεστή στον προμηθευτή. Για την επιτάχυνση αυτής της διαδικασίας θα πρέπει να χρησιμοποιείται μόνο ηλεκτρική θέρμανση του σώματος του συμπιεστή. Όταν το λάδι αποστραγγίζεται από ένα σύστημα, αυτό πρέπει να γίνεται με ασφάλεια.

## 8. ΑΝΑΚΥΚΛΩΣΗ ΗΛΕΚΤΡΙΚΟΥ ΚΑΙ ΗΛΕΚΤΡΟΝΙΚΟΥ ΕΞΟΠΛΙΣΜΟΥ



Αυτό το σύμβολο υποδεικνύει ότι, σύμφωνα με τους ισχύοντες κανονισμούς, το προϊόν ή/και η μπαταρία πρέπει να απορρίπτονται ξεχωριστά από τα οικιακά απορρίμματα. Όταν το προϊόν φτάσει στο τέλος της ωφέλιμης διάρκειας ζωής του, πρέπει να αφαιρέσετε τις μπαταρίες και να τις παραδώσετε σε σημείο συλλογής που έχει οριστεί από τις τοπικές αρχές.

Για λεπτομερείς πληροφορίες σχετικά με τον καταλληλότερο τρόπο απόρριψης ηλεκτρικού και ηλεκτρονικού εξοπλισμού ή/και μπαταριών, οι καταναλωτές θα πρέπει να επικοινωνήσουν με τις τοπικές αρχές.

Μπορείτε να συμβουλευτείτε πληροφορίες σχετικά με τα εθνικά συστήματα ανακύκλωσης συσκευασιών και τα επισημαίνεται στην ιστοσελίδα μας.

Η τήρηση των παραπάνω οδηγιών θα βοηθήσει στην προστασία του περιβάλλοντος.

## 9. ΠΝΕΥΜΑΤΙΚΑ ΔΙΚΑΙΩΜΑΤΑ

Τα δικαιώματα πνευματικής ιδιοκτησίας επί των κειμένων αυτού του εγχειριδίου ανήκουν στην CECOTEC INNOVACIONES, SL. Με επιφύλαξη παντός δικαιώματος. Απαγορεύεται η αναπαραγωγή, η αποθήκευση σε σύστημα ανάκτησης, η μετάδοση ή η διανομή του περιεχομένου αυτής της έκδοσης, εν όλω ή εν μέρει, με οποιονδήποτε τρόπο (ηλεκτρονικό, μηχανικό, φωτοτυπικό, ηχογραφητικό ή παρόμοιο) χωρίς την προηγούμενη άδεια της CECOTEC INNOVACIONES, SL.

## 10. ΔΗΛΩΣΗ ΣΥΜΜΟΡΦΩΣΗΣ



Με την παρούσα, η Cecotec Innovations δηλώνει ότι αυτό το κλιματιστικό, μοντέλο 08177 ForceClima 12800 Heating Connected συμμορφώνεται με την Οδηγία 2014/53/ΕΕ για τον Ραδιοεξοπλισμό.

Το πλήρες κείμενο της δήλωσης συμμόρφωσης ΕΕ είναι διαθέσιμο στον ακόλουθο ιστότοπο: [www.cecotec.es](http://www.cecotec.es)

### 1. PECES I COMPONENTS

Fig. 1

1. Panell de control
2. Carcassa frontal
3. Rodes
4. Tapa superior
5. Sortida d'aire/lames
6. Carcassa posterior

Fig. 2

1. Filtre superior
2. Carcassa posterior
3. Sortida d'aire
4. Orifici de desguàs
5. Nansa
6. Suport per al cable
7. Orifici de desguàs continu
8. Filtre inferior
9. Cable
10. endoll

Fig. 3

1. Tub de sortida d'aire
2. Placa de segellat de finestra

Panell de control. Fig. 4

1. Encès/apagat
2. Maneres
3. Velocitat del ventilador
4. Disminuir
5. Augmentar
6. Temporitzador/ Wi -Fi
7. Mode nit
8. Oscil·lació

Comandament a distància. Fig. 5

1. Encès/apagat
2. Temporitzador
3. Oscil·lació
4. Mode nit
5. Augmentar/disminuir

6. Maneres
7. Velocitat del ventilador
8. Canvi d'unitats

**NOTA:**

Els gràfics d'aquest manual són representacions esquemàtiques i potser no coincideixen exactament amb els del producte.

## 2. ABANS DE FER SERVIR

- Aquest aparell presenta un embalatge dissenyat per protegir-lo durant el transport. Traieu l'aparell de la caixa i traieu tot el material d'embalatge. Podeu desmarcar la caixa original i altres elements de l'embalatge en un lloc segur per prevenir danys a l'aparell si necessiteu transportar-lo en el futur. Si voleu desfer-vos de l'embalatge original, assegureu-vos de reciclar tots els elements correctament.
- Assegureu-vos que totes les peces i els components estan inclosos i en bon estat. Si en faltés algun o no estigués en bon estat, contacteu de forma immediata amb el Servei d'Atenció Tècnica oficial de Cecotec.

### Contingut de la caixa

- Aire condicionat portàtil
  - Kit per a finestres
  - Comandament a distància
  - Aquest manual d'instruccions
- No traieu el número de sèrie del producte, per poder mantenir una correcta traçabilitat del vostre equip en cas de sol·licitar assistència.

## 3. INSTAL·LACIÓ DEL PRODUCTE

### AVISOS:

- Deixeu una distància mínima de 50 cm amb parets i altres objectes. Fig. 6
- No installeu ni utilitzeu l'aire condicionat als banys o altres ambients humits.
- Abans d'utilitzar l'aire condicionat portàtil, deixeu-lo quiet en posició vertical durant un mínim de 2 hores. Quan moveu l'aparell d'una banda a l'altra, feu-ho sempre mantenint-ho en posició vertical i deixant-ho sobre una superfície plana.
- El tub de sortida d'aire ha de ser 28-150 cm de llarg, aquesta longitud està basada en les especificacions de l'aire condicionat. No utilitzeu tubs extensibles ni canvieu el tub per un altre de diferent, això podria causar el mal funcionament del producte. El tub d'escapament ha d'estar lliure d'obstruccions, altrament es podria sobreescalfar.

### **Muntatge del tub de sortida d'aire.** Fig. 7

1. Estireu el tub de sortida d'aire.
2. Inserir el tub a la sortida d'aire.
3. Gireu l'extrem al contrari de les agulles de rellotge per fixar-lo al cos de l'aire condicionat.

#### NOTA:

- L'extrem pla de les juntes del tub d'escapament ha d'estar ben encaixat.
- El tub de sortida d'aire no pot estar torçat ni doblegat més de 45 °. Mantingueu la ventilació del tub de sortida d'aire lliure d'obstruccions.

### **Muntatge de la placa de segellat de la finestra**

Podeu instal·lar la placa de segellat de la finestra tant en posició vertical (fig. 8) com en horitzontal (fig. 9). Ajusteu la mida de l'obertura de manera que la placa de segellat hi quedi fixa.

S'han d'aplicar les verificacions següents a les instal·lacions que usen refrigerants inflamables:

- La mida de càrrega està d'acord amb la mida de l'habitació dins la qual les parts que contenen refrigerant estan instal·lades.
- Les sortides i la maquinària de ventilació es fan funcionar adequadament i no estan obstruïdes.
- Si es fa servir un circuit de refrigeració indirecte, el circuit secundari s'ha de verificar per comprovar la presència de refrigerant.
- El marcatge de l'equip continua sent visible i llegible. Els marcats i símbols que són il·legibles s'han de corregir.
- Els components o la canonada de refrigeració s'installeu en una posició on no són susceptibles de veure's exposats a qualsevol substància que pugui corroir els components que contenen refrigerant, llevat que els components estiguin construïts de materials que siguin inherentment resistent a la corrosió o estiguin protegits adequadament davant de la corrosió.

## **4. FUNCIONAMENT**

Les funcions següents les podeu accionar des del tauler de control o des del comandament a distància.

### **Encès/apagat**

En encendre l'aparell, aquest xiularà i entrarà en mode standby . Feu clic a la icona d'encesa per engegar o apagar l'aparell.

## Mode

Premeu la icona de mode per seleccionar entre mode fred, mode ventilador, mode deshumidificació i mode calefacció.

Avís: quan l'aparell funcioni en mode fred i deshumidificació, el drenatge dels condensats es farà per la sortida de condensats superior. Quan l'aparell funcioni en mode calefacció el drenatge dels condensats es farà a través de la sortida de condensats inferior.

Avís: quan es canviï de manera calefacció i viceversa, l'aparell prendrà un temps per canviar d'una manera a l'altra. Podeu trigar uns minuts a començar a funcionar una altra vegada normalment.

## Mode nit

En mode fred, premeu el botó de mode Nit per activar-lo. L'aparell funcionarà en mode destalvi d'energia i silencios.

## Augmentar i disminuir

Feu clic a aquestes icones per augmentar o disminuir la temperatura i el temps de funcionament. La temperatura no es pot ajustar en mode ventilador ni deshumidificació.

## Velocitat del ventilador

Premeu aquesta icona per seleccionar la velocitat del ventilador alta o baixa en mode fred. Aquesta opció no està disponible en mode deshumidificació.

## AVÍS:

En determinades condicions (descarxament), és possible que no funcioni a la velocitat seleccionada.



## Temporitzador

Feu clic a aquesta icona per configurar el temporitzador. Quan el símbol del temporitzador parpelleja, premeu les icones d'augmentar i disminuir per configurar el temps de funcionament desitjat.

Podeu configurar el temporitzador de 1 a 24 hores, els dígits augmentaran o disminuiran en intervals de 1 hora.

## Canvi d'unitats (Comandament a distància)

Premeu aquest botó per canviar entre graus centígrads i graus Fahrenheit.

## Oscil·lació

Premeu aquest botó per activar l'oscil·lació d'aire.

### Instruccions de desguàs

Si l'aire condicionat deixa de funcionar pel fet que el dipòsit d'aigua és ple, apagueu-lo i desconnecteu-lo de la presa de corrent. Parpellejarà l'indicador de dipòsit ple (FULL) i l'aparell no funcionarà fins que s'evacui l'aigua continguda a l'interior.

#### Desguàs manual. Fig. 10

1. Colloqueu un recipient sota la sortida d'aigua a la part posterior del cos del producte.
2. Descarregueu la tapa de desguàs i traieu el tap de l'aigua, l'aigua caurà automàticament al recipient.

#### AVISOS:

- Moveu l'aparell amb cura perquè no es desbordi l'aigua del dipòsit, situat a la part inferior del producte.
- Deseu la tapa de desguàs i el tap de l'aigua en un lloc segur.
- Durant el desguàs, podeu inclinar lleugerament el producte cap enrere.
- Si l'aigua no cap al recipient, colloqueu el tap de l'aigua a la sortida abans que l'aigua es desbordi per evitar que es mulli el terra o les catifes.
- Un cop buidada l'aigua, colloqueu el tap de l'aigua i tanqueu bé la tapa de desguàs.
- Reinicieu l'aparell únicament després de tancar el tap i la tapa, en cas contrari l'aigua generada per la condensació de la màquina podria caure a terra.

#### Desguàs continu. Fig. 11

1. Descarregueu la tapa de desguàs i el tap de l'aigua.
2. Introduïu la mànega de desguàs a la sortida de l'aigua.
3. Connecteu la mànega de desguàs a un cub o recipient gran.

### Funcions de protecció:

#### Funció de protecció contra gelbre

En els modes de refredament, deshumidificació si la temperatura de la canonada de sortida de l'evaporador és massa baixa, l'aparell entra automàticament en mode de protecció per evitar danys a l'evaporador. L'aparell es reiniciarà quan la temperatura es restableixi a valors normals.

#### Funció de protecció contra inundació daigua de condensats

Si l'aire condicionat deixa de funcionar pel fet que el dipòsit d'aigua és ple, apagueu-lo i desconnecteu-lo de la presa de corrent. Parpellejarà al display l'indicador de dipòsit ple (FL) i l'aparell no funcionarà fins que s'evacui l'aigua continguda a l'interior.

#### Descarregui automàtic

Aquest aire condicionat té una funció de descongelació automàtica.

### **Funció de protecció del compressor**

Per augmentar la vida útil del compressor, compteu amb una funció de protecció d'arrencada retardada de 3 minuts després d'apagar el compressor.

## **5. NETEJA I MANTENIMENT**

- Apagueu i desconnecteu l'aparell de la presa de corrent abans de netejar-lo o reparar-lo.
- Utilitzeu un drap suau i sec o lleugerament humit amb una mica de producte de neteja neutre per netejar l'exterior del producte i prevenir acumulació de pols i brutícia.
- Si no utilitzeu el producte en un període prolongat de temps, deseueu-lo en un lloc segur i ben ventilat.
- No utilitzeu detergents, esponges abrasives, draps tractats químicament, gasolina, benzè, alcohol o altres dissolvents, ja que aquests podrien rascar o danyar el dipòsit i donar lloc a fuites.
- No submergiu el producte en aigua ni qualsevol altre líquid.

### **Neteja del filtre.** Fig. 12

- Si el filtre està obstruït per pols, es veurà afectada l'efectivitat de l'aire condicionat. Assegureu-vos de netejar el filtre una vegada cada 2 setmanes.

### **Neteja del marc superior del filtre**

- Descargoleu el cargol fixat al filtre a la part posterior amb un tornavís i extraieu el filtre.
- Submergiu el filtre en aigua calenta amb detergent neutre (sobre 40 °C / 104 °C) i deixeu que s'assequi a l'ombra després d'esbandir-lo. Assegureu-vos que està completament sec abans de tornar a col·locar-lo.

### **Canviar les piles**

El comandament a distància funciona amb dues piles AAA. Si el comandament a distància no respon, canvieu les piles com s'indica a continuació:

1. Col·loqueu el comandament cap per avall i feu lliscar la pestanya cap a fora.
2. Traieu les piles fixant-se en la polaritat.
3. Introduïu les piles noves.

### **Emmagatzematge**

- Emmagatzemeu l'aparell en àrees ben ventilades.
- Descarregueu la tapa de desguàs, traieu el tap de l'aigua i buideu tota l'aigua de l'interior de dipòsit en un recipient, o directament bolqueu el producte lleugerament per buidar-lo.
- Enceneu l'aparell, enceneu el mode de ventilació a velocitat baixa i deixeu-lo en funcionament fins que la canonada de desguàs s'assequi. Així, l'interior del producte quedarà sec i s'evitarà l'aparició de floridura.

## CATALÀ

- Apagueu l'aparell, desconnecteu-lo de la presa de corrent i enrotlleu el cable al recollidor de cables . Col·loqueu el tap de l'aigua i la tapa de desguàs en la seva posició.
- Traieu el tub d'escapament i deseu-lo bé.
- Cobriu l'aire condicionat amb una bossa de plàstic. Deseu l'aire condicionat en un lloc sec, fora de l'abast dels nens i protegiu-lo de brutícies.
- Traieu les piles del comandament a distància i deseu-les en un lloc segur.
- Assegureu-vos de desmarcar el producte en un ambient sec i deseu tots els components.

### **Manteniment**

Qualsevol persona involucrada en maneig o treball amb circuits de gas refrigerant ha de tenir un certificat vàlid expedit per una autoritat d'assessorament industrial acreditada, que acrediti la seva capacitat per treballar amb refrigerants de forma segura d'acord amb les especificacions industrials reconegudes.

## **6. CONNECTIVITAT WI -FI I APLICACIÓ MÒBIL**

Per poder vincular el vostre producte amb la nostra aplicació heu de seguir els passos següents:

### **Mode escanejat automàtic**

1. Descarregueu l'aplicació Cecotec de Google Play o App Store.
2. Si és la primera vegada que utilitzeu l'aplicació haureu de registrar el vostre compte, si no, inicieu sessió.
3. Un cop dins de l'aplicació, premi sobre el "+" situat a la part superior dreta i premi sobre tractament de l'aire.
4. A la cantonada superior dreta, premeu sobre "Auto Scan ". Enceneu el vostre aparell, assegureu-vos que no té cap manera seleccionada:
  - a. Si teniu algun mode seleccionat: premeu el botó d'encesa, l'aire condicionat entrarà en mode espera.
  - b. Si no teniu cap manera seleccionada: el vostre aparell ja està en mode espera.
5. A continuació, feu una pulsació perllongada al botó temporitzador/ Wi -Fi durant 5 segons fins que la icona comenci a parpellejar.
6. L'aparell apareixerà a la pantalla, premeu-lo.
7. Introdueix la contrasenya del Wi -Fi al qual està connectat el dispositiu mòbil i seleccioneu confirmar, recordeu que la xarxa ha de ser de 2.4 GHz.
8. Espereu que la connexió finalitzi.

### **Mode de connexió manual**

1. Descarregueu l'aplicació Cecotec de Google Play o App Store.
2. Si és la primera vegada que utilitzeu l'aplicació haureu de registrar el vostre compte, si no, inicieu sessió.

3. Un cop dins de l'aplicació, premi sobre el "+" situat a la part superior dreta i premi sobre " ForceClima ".
4. Enceneu el vostre aparell, assegureu-vos que no té cap manera seleccionada:
  - a. Si teniu algun mode seleccionat: premeu el botó d'encesa, l'aire condicionat entrarà en mode espera.
  - b. Si no teniu cap manera seleccionada: el vostre aparell ja està en mode espera.
5. A continuació, feu una pulsació perllongada al botó temporitzador/ Wi -Fi durant 5 segons fins que la icona comenci a parpellejar.
6. Introduïu la contrasenya del vostre Wi -Fi i feu clic a confirmar. Recordeu que la xarxa Wi -Fi ha de ser de 2.4 GHz.
7. Un cop fet això, el procés de vinculació començarà automàticament.

## 7. RESOLUCIÓ DE PROBLEMES

Problemes	Possibles causes	Possibles solucions
L'aire condicionat no funciona.	No hi ha corrent.	Connecteu-lo a una presa de corrent i enceneu-lo.
	L'indicador de dipòsit ple parpellejarà.	Buideu l'aigua de dins.
	La temperatura ambient és massa alta o baixa.	Es recomana utilitzar l'aparell en temperatures de 7 a 35 °C.
	En mode fred, la temperatura ambient és més baixa que la configurada; de manera calor, la temperatura ambient és més alta que la configurada.	Canvieu la temperatura configurada.
	En mode de deshumidificació, la temperatura ambient és molt baixa.	L'aparell és en una habitació on la temperatura és inferior a 17 °C.
La funció de fred no funciona bé	Està exposat a llum solar directa.	Eviteu la llum solar amb una cortina.
	Les portes o les finestres estan obertes; hi ha moltes persones; en mode fred, hi ha fonts de calor enceses.	Tanqueu les portes i les finestres.
	El filtre és brut.	Netegeu o canvieu el filtre.
	L'entrada o sortida d'aire està bloquejada.	Netegeu les obstruccions.
L'aparell fa molt de soroll	L'aire condicionat no es troba en una superfície plana.	Col·loqueu l'aire condicionat sobre una superfície plana i resistent (per reduir el soroll).

## CATALÀ

Problemes	Possibles causes	Possibles solucions
El compressor no funciona.	Hi ha gelbre.	Espereu 3 minuts fins que la temperatura baixi i després reinicieu l'aparell.
	S'activa el sistema de protecció contra sobreescalfament.	
El comandament a distància no funciona.	Hi ha massa distància entre la màquina i el comandament a distància.	Utilitzeu el comandament a distància a prop de l'aire condicionat i assegureu-vos que apunta el comandament directament cap al receptor.
	El comandament a distància no està alineat a la direcció del receptor del comandament.	
	Les bateries estan gastades.	Canvieu les piles.
La pantalla mostra "E1".	El sensor de temperatura ambient no funciona.	Poseu-vos en contacte amb el Servei d'Assistència Tècnica oficial de Cecotec.
La pantalla mostra "E2"	El sensor de la temperatura de les canonades no funciona.	Poseu-vos en contacte amb el Servei d'Assistència Tècnica oficial de Cecotec.

### 1. Informació de servei

#### 1.1. Verificació sobre l'àrea

Abans de començar a treballar sobre els sistemes que contenen refrigerants inflamables, calen verificacions de seguretat per assegurar que el risc d'ignició es minimitza. Per reparar el sistema de refrigeració, cal complir les precaucions següents abans de realitzar treballs sobre el sistema.

#### 1.2. Procediment de treball

El treball s'ha de fer segons un procediment controlat per minimitzar el risc que un vapor o gas inflamable estigui present mentre es fa la feina.

#### 1.3. Àrea de treball general

Tot el personal de manteniment i altres que treballin a l'àrea del lloc han de ser instruïts sobre la naturalesa del treball que es realitzi. Cal evitar la feina en espais tancats. L'àrea al voltant de l'espai de treball s'ha de dividir en seccions. Assegureu-vos que les condicions dins l'àrea s'han fet segures mitjançant el control del material inflamable.

#### 1.4. Verificació de la presència de refrigerant

L'àrea ha de verificar-se amb un detector de refrigerant apropiat abans i durant la feina, per assegurar-se que el tècnic està previngut de les atmosferes potencialment inflamables. Assegurar-se que l'equip de detecció de fuites utilitzat és adequat per a l'ús amb refrigerants inflamables, és a dir, que no provoca espurnes, segellat adequadament o intrínsecament segur.

### 1.5. Presència d'extintors

Si qualsevol treball a temperatura elevada ha de realitzar-se sobre l'equip de refrigeració o qualsevol part associada, ha d'estar a mà un equip extintor apropiat. Tenir un extintor de pols seca o CO<sub>2</sub> adjacent a l'àrea de càrrega.

### 1.6. Sense fonts d'ignició

Cap persona que dugui a terme feines relacionades amb un sistema de refrigeració que impliqui l'exposició de canonades que continguin o hagin contingut refrigerant inflamable ha de fer servir qualsevol font d'ignició de manera que pugui portar a un risc de foc o explosió. Totes les possibles fonts d'ignició, incloent-hi fumar cigarretes, s'han de mantenir prou lluny del lloc d'instal·lació, reparació, retirada i rebuig, durant el qual el refrigerant inflamable possiblement es pot alliberar a l'espai circumdant. Abans que comenci el treball, l'àrea al voltant de l'equip s'ha d'explorar per assegurar-se que no hi ha perill d'inflamació o risc d'ignició. S'han de mostrar símbols de "No fumar".

### 1.7. Àrea ventilada

Assegureu-vos que l'àrea està a l'aire lliure o ventilada adequadament abans d'intervenir en el sistema o dur a terme qualsevol treball a alta temperatura. Heu de continuar un grau de ventilació durant el període durant el qual es realitza el treball. La ventilació hauria de dispersar de manera segura qualsevol refrigerant alliberat i preferiblement expulsar-lo de forma externa a l'atmosfera.

### 1.8. Verificació a l'equip de refrigeració

Quan es canvien els components elèctrics, cal que estiguin adaptats al seu propòsit i a l'especificació correcta. En tot moment cal seguir les guies de manteniment i servei del fabricant. En cas de dubte, consulteu el departament tècnic del fabricant per a assistència.

S'han d'aplicar les verificacions següents a les instal·lacions que usen refrigerants inflamables:

- La mida de càrrega està d'acord amb la mida de l'habitació dins la qual les parts que contenen refrigerant estan instal·lades.
- Les sortides i la maquinària de ventilació es fan funcionar adequadament i no estan obstruïdes.
- Si es fa servir un circuit de refrigeració indirecte, el circuit secundari s'ha de verificar per comprovar la presència de refrigerant.
- El marcatge de l'equip continua sent visible i llegible. Els marcats i símbols que són il·legibles s'han de corregir.
- Els components o la canonada de refrigeració s'installeu en una posició on no són susceptibles de veure's exposats a qualsevol substància que pugui corroir els components que contenen refrigerant, llevat que els components estiguin construïts de materials que siguin inherentment resistents a la corrosió o estiguin protegits adequadament davant de la corrosió.

### 1.9. Verificació als dispositius elèctrics

La reparació i el manteniment dels components elèctrics ha d'incloure verificacions de seguretat inicials i procediments d'inspecció de components. Si hi ha una fallada que podria comprometre la seguretat, aleshores no s'ha de connectar al circuit cap alimentació elèctrica fins que no s'hagi tractat satisfactòriament. Si la fallada no es pot corregir immediatament, però cal continuar el funcionament, cal utilitzar una solució temporal adequada. Això ha d'informar-se al propietari de l'equip de manera que totes les parts estiguin advertides.

Les verificacions inicials de seguretat han d'incloure:

- Que els condensadors estiguin descarregats: això s'ha de fer de manera segura per evitar la possibilitat d'espurnes.
- Que cap cablejat ni components elèctrics en tensió estan exposats mentre es carrega, recupera o purga el sistema.
- Que hi ha continuïtat en la connexió a terra.

### 2. Reparacions dels components segellats

- Durant la reparació de components segellats, totes les alimentacions elèctriques s'han de desconnectar de l'equip sobre el qual es treballa abans de qualsevol retirada de cobertes segellades, etc. Si és absolutament necessari tenir una alimentació elèctrica de l'equip durant el servei, aleshores una forma de detecció de fuites en funcionament permanentment s'ha de col·locar al punt més crític per advertir d'una situació potencialment perillosa.
- Cal prestar una atenció especial al següent per assegurar-se que en treballar sobre components elèctrics no s'altera la carcassa de manera que el nivell de protecció es vegi afectat. Això ha d'incloure danys dels cables, excessiu nombre de connexions, terminals no conformes amb l'especificació inicial, danys als segellats, ajustament incorrecte dels premsaestopes, etc.
- Assegureu-vos que la instrumentació està muntada de manera segura.
- Assegureu-vos que els segellats o els materials de segellat no s'han degradat de manera que no serveixen més per al propòsit d'evitar la penetració d'atmosfera inflamables. Les parts de substitució han de ser d'acord amb les especificacions del fabricant.

NOTA: l'ús de segellant de silicona pot inhibir l'efectivitat d'alguns tipus d'equip de detecció de fuites. Els components intrínsecament segurs no han d'estar aïllats abans de treballar-hi.

### 3. Reparació de components intrínsecament segurs

- No aplicar cap càrrega inductiva o capacitiva permanent al circuit sense assegurar-se que no superarà la tensió permisible i el corrent permès per a l'equip en ús.
- Els components intrínsecament segurs són els únics tipus amb què es pot treballar en presència d'una atmosfera inflamable. La instrumentació dassaig ha de presentar les característiques assignades correctes.
- Substituir els components només amb parts especificades pel fabricant. Altres parts poden produir la ignició del refrigerant a l'atmosfera a partir d'una fuga.

#### 4. Cablejat

Verificar que el cablejat no està sotmès a desgast, corrosió, pressió excessiva, vibració, vores esmolades o qualssevol altres efectes ambientals. La verificació també ha de tenir en compte els efectes de l'envelliment o la vibració contínua de fonts com ara compressors o ventiladors.

#### 5. Detecció de refrigerants inflamables

En cap circumstància, les fonts potencials d'ignició s'han d'usar en la cerca o detecció de fuites de refrigerant. No s'ha d'usar un llum d'halur (o qualsevol altre detector que faci servir una flama nua).

#### 6. Mètodes de detecció de fuites

- Els mètodes de detecció de fugues següents es consideren acceptables per a sistemes que contenen refrigerants inflamables.
- Els detectors de fuites electrònics s'han de fer servir per detectar refrigerants inflamables, però la sensibilitat pot no ser adequada, o pot necessitar recalibració (l'equip de detecció s'ha de calibrar en una àrea lliure de refrigerant). Assegureu-vos que el detector no és una font potencial d'ignició i que és adequat per al refrigerant utilitzat. L'equip de detecció de fuites s'ha d'ajustar a un percentatge del límit inferior d'inflamabilitat del refrigerant i cal calibrar-lo per al refrigerant emprat i es confirma el percentatge apropiat de gas (25 % com a màxim).
- Els fluids de detecció de fuites són adequats per a l'ús amb la majoria dels refrigerants, però l'ús de detergents que contenen clor s'ha d'evitar ja que el clor pot reaccionar amb el refrigerant i corroir les canonades de coure.
- Si se sospita l'existència d'una fuga, totes les flames nues s'han d'eliminar/extingir.
- Si es troba una fuga de refrigerant i requereix soldadura forta, cal recuperar del sistema tot el refrigerant, o aïllar-se (per mitjà de vàlvules de tancament) en una part del sistema llunyana de la fuga. El nitrogen lliure d'oxigen s'ha de purgar aleshores a través del sistema tant abans com durant el procés de soldadura forta.

#### 7. Retirada i evacuació

Quan s'intervé al circuit de refrigeració per fer reparacions o amb qualsevol altre objectiu s'han d'utilitzar procediments convencionals. Tot i això, és important que se segueixin les millors pràctiques, ja que la inflamabilitat és un assumpte de preocupació. S'ha de seguir el procediment següent:

1. Retireu el refrigerant.
  2. Purgar el circuit amb gas inert.
  3. Evacuar.
  4. Purgar de nou amb gas inert.
  5. Obrir el circuit mitjançant tall o soldadura forta.
- La càrrega de refrigerant s'ha de recuperar als cilindres de recuperació correctes. Cal netejar el sistema amb nitrogen lliure d'oxigen per convertir la unitat en segura. Aquest procés pot necessitar repetir-se diverses vegades. No s'ha de fer servir l'oxigen o l'aire comprimit per a aquesta tasca.

## CATALÀ

- La neteja s'ha d'aconseguir trencant el buit al sistema amb nitrogen lliure d'oxigen i continuant l'ompliment fins que s'arriba a la pressió de treball, ventilant després l'atmosfera, i finalment empenyent fins a buit. Aquest procés s'ha de repetir fins que no hi hagi refrigerant dins del sistema. Quan es fa servir la càrrega final del nitrogen lliure d'oxigen, el sistema s'ha de ventilar fins a la pressió atmosfèrica per permetre que tingui lloc la feina. Aquesta operació és absolutament vital si han de tenir lloc les operacions de soldadura forta sobre les canonades.
- Assegureu-vos que la sortida de la bomba de buit no és a prop de cap font d'ignició i que hi ha ventilació disponible.

### 8. Procediment de càrrega

Adicionalment als procediments de càrrega convencionals, cal seguir els requisits següents.

- Assegureu-vos que no es produeix contaminació dels diferents refrigerants quan es fa servir l'equip de càrrega. Les mànegues o les línies han de ser tan curtes com sigui possible per minimitzar la quantitat de refrigerant continguda.
- Els cilindres s'han de mantenir en posició vertical.
- Assegureu-vos que el sistema de refrigeració està posat a terra abans de carregar el sistema amb refrigerant.
- Etiquetar el sistema quan la càrrega és completa (si no ho està ja).
- S'ha de tenir una cura extrema de no omplir el sistema de refrigeració.

Abans de recarregar el sistema cal sotmetre a assaig de pressió amb nitrogen lliure d'oxigen. El sistema ha de sotmetre's a assaig de fugides en completar-se la càrrega, però abans de la posada en servei. Cal fer un assaig de fugida subsegüent abans d'abandonar el lloc.

### 9. Posada en servei

Abans de fer aquest procediment, és essencial que el tècnic estigui completament familiaritzat amb l'equip i tots els detalls. És bona pràctica recomanada que tots els refrigerants es recuperin de manera segura. Abans que es faci la tasca, cal prendre una mostra d'oli i refrigerant en cas que es requereixi una anàlisi abans de reutilitzar el refrigerant recuperat. És essencial que la potència elèctrica estigui disponible abans que comenci la tasca.

- A. Familiaritzar-se amb l'equip i el funcionament.
- B. Aïllar el sistema elèctricament.
- C. Abans d'intentar el procediment, assegureu-vos que:
  - L'equip de manipulació mecànica està disponible, si cal, per a la manipulació de cilindres refrigerants.
  - Tot l'equip personal de protecció està disponible i es fa servir correctament.
  - El procés de recuperació se supervisa en tot moment per part d'una persona competent.
  - Els cilindres i l'equip de recuperació són conformes a les normes apropiades.
- D. Bombejar el sistema de refrigeració, si és possible.
- E. Si no és possible el buit, fer un col·lector de manera que es pugui retirar el refrigerant de diverses parts del sistema.

- F. Assegureu-vos que el cilindre està situat sobre la bàscula abans que tingui lloc la recuperació.
- G. Encendre la màquina de recuperació i fer-la funcionar d'acord amb les instruccions del fabricant.
- H. No ompliu els cilindres (no més del 80% de la càrrega de líquid en volum).
- I. No superar la pressió de treball màxima del cilindre, ni seguís temporalment.
- J. Quan els cilindres s'han omplert correctament i el procés s'hagi completat, assegureu-vos que els cilindres i l'equip es retiren del lloc ràpidament i que totes les vàlvules d'aïllament de l'equip estan tancades.
- K. El refrigerant recuperat no s'ha de carregar en cap altre sistema de refrigeració, excepte si s'ha netejat i verificat.

## 10. Etiquetatge

L'equip s'ha d'etiquetar establint que s'ha posat fora de servei i buidatge de refrigerant. L'etiquetatge ha de portar data i anar signada. Assegureu-vos que hi ha etiquetes a l'equip que estableixen que l'equip conté refrigerant inflamable.

## 11. Recuperació

- Quan el refrigerant es retira d'un sistema, bé per servei o per posada fora de servei, és bona pràctica recomanada que tots els refrigerants es retirin de manera segura.
- Quan es transfereix refrigerant a cilindres, assegureu-vos que només s'utilitzen cilindres de recuperació de refrigerant apropiats. Assegureu-vos que està disponible el nombre correcte de cilindres per suportar la càrrega total del sistema. Tots els cilindres a utilitzar es designen per al refrigerant recuperat i s'etiqueten per a aquest refrigerant (és a dir, cilindres especials per a la recuperació de refrigerant). Els cilindres s'han de completar amb vàlvules d'alleujament de pressió i vàlvules de tall associades en un bon ordre de marxa. Els cilindres de recuperació buits s'evacuen i, si és possible, es refreden abans que es produeixi la recuperació.
- L'equip de recuperació ha d'estar en bon ordre de marxa amb un conjunt d'instruccions referents a l'equip que està a mà i ha de ser adequat per a la recuperació de refrigerants inflamables. A més, han d'estar disponibles i en bon ordre de marxa un conjunt de balances calibrades per pesar. Les mànegues han d'estar completes amb acoblaments de desconexió lliures de fugida i en bon ordre de marxa. Abans d'utilitzar la màquina de recuperació, verifiqueu que està en un ordre de marxa satisfactori, se us ha realitzat el manteniment apropiat i tots els components elèctrics associats estan segellats per evitar la ignició en el cas d'alliberament de refrigerant. Consulteu el fabricant en cas de dubte.
- El refrigerant inflamable s'ha de retornar al subministrador del refrigerant al cilindre de recuperació correcte, i s'ha de disposar la nota de transferència de residu aplicable. No barrejar refrigerants a les unitats de recuperació i especialment no als cilindres.
- Si els compressors i els olis dels compressors s'han de retirar, assegureu-vos que s'han evacuat fins a un nivell acceptable perquè sigui cert que el refrigerant inflamable no roman

## CATALÀ

dins del lubricant. El procés d'evacuació s'ha de fer abans de tornar el compressor als subministradors. Només cal escalfar elèctric el cos del compressor per accelerar aquest procés. Quan l'oli es dreña d'un sistema, cal fer-ho de manera segura.

## 8. RECICLATGE D'APARELLS ELÈCTRICS I ELECTRÒNICS



Aquest símbol indica que, d'acord amb les normatives aplicables, el producte i/o la bateria s'han de rebutjar de manera independent dels residus domèstics. Quan aquest producte arribi al final de la seva vida útil, hauràs d'extreure les piles/bateries/acumuladors i portar-lo a un punt de recollida designat per les autoritats locals.

Per obtenir informació detallada sobre la forma més adequada de rebutjar els aparells elèctrics i electrònics i/o les bateries corresponents, el consumidor haurà de contactar amb les autoritats locals.

Podeu consultar la informació sobre els sistemes nacionals de reciclatge d'embalatges i el vostre

marcat a la nostra pàgina web.

El compliment de les pautes anteriors ajudarà a protegir el medi ambient.

## 9. COPYRIGHT

Els drets de propietat intel·lectual sobre els textos del manual pertanyen a CECOTEC INNOVACIONES, SL. Queden reservats tots els drets. El contingut d'aquesta publicació no podrà, ni en part ni íntegrament, reproduir-se, emmagatzemar-se en un sistema de recuperació, transmetre's o distribuir-se per cap mitjà (electrònic, mecànic, fotocòpia, enregistrament o similar) sense la prèvia autorització de CECOTEC INNOVACIONES, SL.

## 10. DECLARACIÓ DE CONFORMITAT



Per la present, Cecotec Innovacions declara que aquest aire condicionat, model 08177 ForceClima 12800 Heating Connected és conforme amb la Directiva 2014/53/EU d'equips radioelèctrics.

El text complet de la declaració UE de conformitat està disponible a l'adreça d'internet següent:

[www.cecotec.es](http://www.cecotec.es)

## 1. ALKATRÉSZEK ÉS RÉSZEGYSÉGEK

### 1. ábra

1. Vezérlőpult
2. Elülső burkolat
3. Kerekek
4. Felső fedél
5. Légekimenet/lamellák
6. Hátsó borító

### 2. ábra

1. Felső szűrő
2. Hátsó borító
3. Levegőkimenet
4. Lefolyólyuk
5. Fogantyú
6. Kábeltartó
7. Folyamatos lefolyónyílás
8. Alsó szűrő
9. Huzal
10. Dugó

### 3. ábra

1. Levegőkivezető cső
2. Ablaktömítő lemez

### Vezérlőpanel. 4. ábra

1. Be/Ki
2. Módok
3. Ventilátor sebessége
4. Csökkenés
5. Növekedés
6. Időzítő/ Wi -Fi
7. Éjszakai mód
8. Rezgés

### Távirányító. 5. ábra

1. Be/Ki
2. Időzítő
3. Rezgés
4. Éjszakai mód

## MAGYAR

5. Növelés/csökkentés
6. Módok
7. Ventilátor sebessége
8. Mértékegységek váltása

### JEGYZET:

A kézikönyvben található grafikák vázlatos ábrázolások, és eltérhetnek a terméken láthatóktól.

## 2. HASZNÁLAT ELŐTT

- Ez a készülék csomagolásban érkezik, amely a szállítás közbeni védelmet szolgálja. Vegye ki a készüléket a dobozából, és távolítson el minden csomagolóanyagot. Az eredeti dobozt és a többi csomagolóanyagot biztonságos helyen tárolja, hogy elkerülje a készülék károsodását, ha a jövőben szállítania kell. Ha az eredeti csomagolást meg szeretné semmisíteni, kérjük, gondoskodjon arról, hogy minden elem megfelelően újrahasznosítható legyen.
- Győződjön meg arról, hogy minden alkatrész és részegység megvan és jó állapotban van. Ha bármelyik hiányzik vagy rossz állapotban van, azonnal vegye fel a kapcsolatot a Cecotec hivatalos műszaki támogatási szolgálatával.

### Doboz tartalma

- Hordozható légkondicionáló
  - Ablakkészlet
  - Távírányító
  - Ez a használati útmutató
- Ne távolítsa el a sorozatszámot a termékről, hogy a berendezés megfelelően nyomon követhető legyen, ha segítségre van szüksége.

## 3. TERMÉK TELEPÍTÉSE

### ÉRTESÍTÉSEK:

- Hagyjon legalább 50 cm távolságot a falaktól és egyéb tárgyaktól. 6. ábra
- Ne telepítse és ne használja a légkondicionálót fürdőszobában vagy más párás környezetben.
- Használat előtt hagyja a hordozható klímaberendezést legalább két órán át függőlegesen állni. Amikor a készüléket egyik helyről a másikra mozgatja, mindig tartsa függőlegesen, és helyezze sík felületre.
- A levegőkivezető csőnek 28-150 cm hosszúnak kell lennie; ez a hossz a légkondicionáló

specifikációján alapul. Ne használjon hosszabbító csöveket, és ne cserélje ki azokat másikkra, mert ez a termék meghibásodását okozhatja. A kipufogócsőnek mentesnek kell lennie az akadályoktól, különben túlmelegedhet.

#### **A levegőkivezető cső felszerelése. 7. ábra**

1. Húzza ki a levegőkivezető csövet.
2. Helyezze be a csövet a levegőkivezető nyílásba.
3. Forgassa el a végét az óramutató járásával ellentétes irányba, hogy rögzítse a légkondicionáló testéhez.

#### **JEGYZET:**

- A kipufogócső tömítéseinek lapos végének szorosan kell illeszkednie.
- A levegőkivezető csövet nem szabad 45°-nál jobban elcsavarni vagy meghajlítani. A levegőkivezető cső szellőzőnyílását tartsa szabadon.

#### **Az ablaktömítő lemez felszerelése**

Az ablaktömítőlemezt függőlegesen (8. ábra) vagy vízszintesen (9. ábra) is felszerelheti. Állítsa be a nyílás méretét úgy, hogy a tömítőlemez biztonságosan illeszkedjen bele.

A következő ellenőrzéseket kell alkalmazni a gyűlékony hűtőközegeket használó berendezések esetében:

- A töltet mennyisége összhangban van annak a helyiségnek a méretével, amelyben a hűtőközeget tartalmazó alkatrészeket telepítik.
- A kimenetek és a szellőztetőberendezések megfelelően működnek, és nincsenek eltömődve.
- Közvetett hűtőkör használata esetén a másodlagos körben ellenőrizni kell a hűtőközeg jelenlétét.
- A berendezés jelölései láthatóak és olvashatók maradnak. Az olvashatatlan jelöléseket és szimbólumokat ki kell javítani.
- A hűtőberendezések alkatrészeit vagy csővezetékeit olyan helyen szerelik fel, ahol valószínűsíthetően nem lesznek kitéve olyan anyagnak, amely korrodálhatja a hűtőközeget tartalmazó alkatrészeket, kivéve, ha az alkatrészek olyan anyagokból készülnek, amelyek eredendően korrózióállóak, vagy megfelelően védettek a korrózió ellen.

## **4. MŰKÖDÉS**

A következő funkciók a kezelőpanelről vagy a távirányítóról működtethetők.

## MAGYAR

### Be/Ki

Bekapcsoláskor a készülék sípoló hangot ad, és készenléti üzemmódba lép. Nyomja meg a bekapcsológombot a készülék be- vagy kikapcsolásához.

### Mód

Nyomja meg az üzemmód ikont a hűtési, ventilátoros, páramentesítő és fűtési mód közötti választáshoz.

Megjegyzés: Amikor a készülék hűtés és páramentesítés üzemmódban működik, a kondenzvíz a felső kondenzvíz-kivezető nyíláson keresztül folyik el. Amikor a készülék fűtés üzemmódban működik, a kondenzvíz az alsó kondenzvíz-kivezető nyíláson keresztül folyik el.

Megjegyzés: Fűtési módról fűtési módra váltáskor a készüléknek egy kis időre van szüksége az üzemmódok közötti váltáshoz. A normál működés folytatásához néhány percre lehet szükség.

### Éjszakai mód

Hűtés üzemmódban nyomja meg az Éjszakai üzemmód gombot az aktiváláshoz. A készülék energiatakarékos és csendes üzemmódban fog működni.

### Növelés és csökkentés

Nyomja meg ezeket az ikonokat a hőmérséklet és a működési idő növeléséhez vagy csökkentéséhez.

A hőmérséklet ventilátor üzemmódban vagy páramentesítő üzemmódban nem állítható.

### Ventilátor sebessége

Nyomja meg ezt az ikont a ventilátor magas vagy alacsony sebességének kiválasztásához hűtési módban.

Ez az opció páratlanítás üzemmódban nem érhető el.

### FIGYELMEZTETÉS:

Bizonyos körülmények között (leolvasztás) előfordulhat, hogy nem a kiválasztott sebességgel működik.



### Időzítő

Nyomja meg ezt az ikont az időzítő beállításához. Amikor az időzítő szimbólum villog, nyomja meg a növelés és csökkentés ikonokat a kívánt működési idő beállításához.

Az időzítőt 1 és 24 óra között állíthatja be, a számjegyek 1 órás időközönként növekednek vagy csökkennek.

### Mértékegységek váltása (Távírányítóval)

Nyomja meg ezt a gombot a Celsius- és Fahrenheit-fokok közötti váltáshoz.

**Rezgés**

Nyomja meg ezt a gombot a levegő oszcilláció aktiválásához.

**Vízvezetési utasítások**

Ha a klímaberendezés azért nem működik, mert a víztartály megtelt, kapcsolja ki, és húzza ki a hálózati csatlakozót a konnektorból. A FULL jelzőfény villogni fog, és a készülék addig nem fog működni, amíg a benne lévő víz ki nem ürül.

**Kézi leeresztés.** 10. ábra

1. Helyezzen egy edényt a termék hátulján található vízkivezető nyílás alá.
2. Csavarja le a leeresztő kupakot és vegye ki a vízleeresztő dugót, a víz automatikusan a tartályba fog folyni.

**ÉRTESÍTÉSEK:**

- Óvatosan mozgassa a készüléket, hogy a termék alján található víztartály ne túlcserduljon.
- A lefolyófedelét és a vízcsapot tárolja biztonságos helyen.
- Leeresztés közben a terméket kissé hátradöntheti.
- Ha a víz nem fér a tartályba, a víz túlfolyása előtt tegye vissza a dugót a kifolyóra, hogy megakadályozza a padló vagy a szőnyegek vizesedését.
- Miután leeresztette a vizet, tegye vissza a vízcsapot, és szorosan zárja le a lefolyó fedelét.
- Csak a dugó és a fedél lezárása után indítsa újra a készüléket, különben páralecsapódás képződhet a padlón.

**Folyamatos vízvezetés.** 11. ábra

1. Csavarja le a lefolyó fedelét és a vízcsapot.
2. Helyezze be a leeresztő tömlőt a vízvezető nyílásba.
3. Csatlakoztassa a leeresztő tömlőt egy vödörhöz vagy egy nagy tartályhoz.

**Védelmi funkciók:****Fagyvédelmi funkció**

Hűtési és páratlanítási üzemmódokban, ha a párologtató kimeneti csövének hőmérséklete túl alacsony, a készülék automatikusan védelmi üzemmódba lép, hogy megakadályozza a párologtató károsodását. A készülék újraindul, amikor a hőmérséklet visszatér a normális értékre.

**Kondenzvíz árvízvédelmi funkció**

Ha a klímaberendezés azért nem működik, mert a víztartály megtelt, kapcsolja ki, és húzza ki a konnektorból. A tele tartály jelzőfénye (FL) villogni kezd a kijelzőn, és a készülék addig nem fog működni, amíg a benne lévő víz ki nem ürül.

### **Automatikus leolvasztás**

Ez a légkondicionáló automatikus leolvasztás funkcióval rendelkezik.

### **Kompresszor védelmi funkció**

A kompresszor élettartamának növelése érdekében 3 perces késleltetett indításvédelmi funkcióval rendelkezik a kompresszor kikapcsolása után.

## **5. TISZTÍTÁS ÉS KARBANTARTÁS**

- Tisztítás vagy szervizelés előtt kapcsolja ki és húzza ki a készüléket a konnektorból.
- A termék külső részének tisztításához és a por és szennyeződés lerakódásának megakadályozásához puha, száraz vagy enyhén nedves ruhával és enyhe mosószerrel átitatott ruhával használjon.
- Ha hosszabb ideig nem fogja használni a terméket, tárolja biztonságos, jól szellőző helyen.
- Ne használjon mosószereket, súrolószereket, vegyszerrel kezelt rongyokat, benzint, benzolt, alkoholt vagy más oldószereket, mivel ezek megkarcolhatják vagy károsíthatják a tartályt, és szivárgást okozhatnak.
- Ne merítse a terméket vízbe vagy más folyadékba.

### **A szűrő tisztítása.** 12. ábra

- Ha a szűrő eltömődött porral, az befolyásolja a légkondicionáló hatékonyságát. Ügyeljen arra, hogy a szűrőt kéthetente tisztítsa meg.

### **A felső szűrőkeret tisztítása**

- Csavarhúzóval csavarja ki a szűrő hátulján lévő csavart, és vegye ki a szűrőt.
- Áztassa a szűrőt enyhe mosószeres meleg vízbe (kb. 40°C / 104°F), majd öblítés után hagyja árnyékban megszáradni. A visszahelyezés előtt győződjön meg róla, hogy teljesen száraz .

### **Cserélje ki az elemeket**

A távirányító két AAA elemmel működik. Ha a távirányító nem reagál, cserélje ki az elemeket az alábbiak szerint:

1. Helyezze a kontrollert kijelzővel lefelé, és csúsztassa ki a fület.
2. Vegye ki az elemeket, ügyelve a polaritásra.
3. Helyezze be az új elemeket.

### **Tárolás**

- A készüléket jól szellőző helyen tárolja.
- Csavarja le a leeresztő kupakot, vegye ki a vízleeresztő csavart, és öntse ki a tartályban lévő összes vizet egy edénybe, vagy egyszerűen billentse meg kissé a terméket az ürítéshez.

- Kapcsolja be a készüléket, állítsa a szellőztetési módot alacsony fokozatra, és hagyja működni, amíg a lefolyócső ki nem szárad. Ez szárazon tartja a termék belsejét, és megakadályozza a penészképződést.
- Kapcsolja ki a készüléket, húzza ki a hálózati csatlakozót a konnektorból, és tekerje a kábelt a kábeltartó köré. Helyezze vissza a vízcsapot és a leeresztő kupakot.
- Szerelje le a kipufogócsövet, és tárolja biztonságos helyen.
- Fedje le a légkondicionálót egy műanyag zacskóval. A légkondicionálót száraz, gyermekektől elzárt helyen tárolja, és védje a szennyeződésektől.
- Vegye ki az elemeket a távirányítóból, és tárolja azokat biztonságos helyen.
- A terméket száraz helyen tárolja, és minden alkatrészét gondosan őrizze meg.

### **Karbantartás**

Mindenkinek, aki hűtőközeg-gázkörök kezelésében vagy azokkal való munkában részt vesz, rendelkeznie kell egy akkreditált iparági tanácsadó hatóság által kiállított érvényes tanúsítvánnyal, amely igazolja, hogy képes a hűtőközegekkel biztonságosan dolgozni az elismert iparági előírásoknak megfelelően.

## **6. WI -FI KAPCSOLAT ÉS MOBILALKALMAZÁS**

Terméke alkalmazásunkhoz való csatlakozásához kövesse az alábbi lépéseket:

### **Automatikus szkennelési mód**

1. Töltsd le a Cecotec alkalmazást a Google Playről vagy az App Store-ból.
2. Ha először használod az alkalmazást, regisztrálnod kell a fiókotad; ha nem, jelentkezz be.
3. Miután belépett az alkalmazásba, kattintson a jobb felső sarokban található „+” jelre, és koppintson a légkezelésre.
4. A jobb felső sarokban koppintson az „Automatikus keresés ” elemre. Kapcsolja be a készüléket, és győződjön meg arról, hogy egyetlen mód sincs kiválasztva:
  - a. Ha bármilyen módot kiválasztott: Nyomja meg a bekapcsológombot, a légkondicionáló készenléti üzemmódba lép.
  - b. Ha nincs mód kiválasztva: a készülék már készenléti módban van.
5. Ezután tartsa lenyomva az Időzítő/ Wi -Fi gombot 5 másodpercig , amíg az ikon villogni nem kezd.
6. A készülék megjelenik a képernyőn, koppintson rá.
7. a mobilkészülékhez csatlakoztatott Wi -Fi jelszót, majd válassza a Megerősítés lehetőséget. Ne feledje, hogy a hálózatnak 2,4 GHz-esnek kell lennie.
8. Várja meg, amíg a kapcsolat véget ér.

### **Manuális csatlakozási mód**

1. Töltsd le a Cecotec alkalmazást a Google Playről vagy az App Store-ból.
2. Ha először használod az alkalmazást, regisztrálnod kell a fiókotad; ha nem, jelentkezz be.

## MAGYAR

- Miután belépett az alkalmazásba, kattintson a jobb felső sarokban található „+” jelre, majd a „ForceClima” elemre.
- Kapcsolja be a készüléket, és győződjön meg arról, hogy nincs kiválasztva semmilyen mód:
  - Ha bármilyen módot kiválasztott: Nyomja meg a bekapcsológombot, a légkondicionáló készenléti üzemmódba lép.
  - Ha nincs mód kiválasztva: a készülék már készenléti módban van.
- Ezután tartsa lenyomva az Időzítő/ Wi -Fi gombot 5 másodpercig, amíg az ikon villogni nem kezd.
- Írja be a Wi -Fi jelszavát, és koppintson a Megerősítés gombra. Ne feledje, hogy a Wi -Fi hálózatnak 2,4 GHz-esnek kell lennie.
- Miután ez megtörtént, a csatlóási folyamat automatikusan megkezdődik.

## 7. PROBLÉMAMEGOLDÁS

Problémák	Lehetséges okok	Lehetséges megoldások
A légkondicionáló nem működik.	Nincs hatalom.	Csatlakoztassa a konnektorba, és kapcsolja be.
	A tele tartály jelzőfénye villogni fog.	Öntsd ki a benne lévő vizet.
	A szobahőmérséklet túl magas vagy túl alacsony.	A készülék használata 7 és 35°C közötti hőmérsékleten ajánlott.
	Hűtés üzemmódban a szobahőmérséklet alacsonyabb a beállított hőmérsékletnél; fűtés üzemmódban a szobahőmérséklet magasabb a beállított hőmérsékletnél.	Módosítsa a beállított hőmérsékletet.
	Párátlanítás üzemmódban a szobahőmérséklet nagyon alacsony.	A készülék olyan helyiségben van, ahol a hőmérséklet 17 °C alatt van.
A hűtési funkció nem működik jól	Közvetlen napfénynek van kitéve.	Kerüld a napfényt függönnyel.
	Az ajtók vagy ablakok nyitva vannak; sokan vannak jelen; hideg üzemmódban bekapcsolt hőforrások vannak.	Csukja be az ajtókat és ablakokat.
	A szűrő piszkos.	Tisztítsa meg vagy cserélje ki a szűrőt.
	A levegő bemenete vagy kimenete el van dugulva.	Távolítsa el az akadályokat.

A készülék sok zajt ad ki	A klímaberendezés nem sík felületen áll.	Helyezze a légkondicionálót sík, stabil felületre (a zaj csökkentése érdekében).
A kompresszor nem működik.	Fagy van.	Várjon 3 percet, amíg a hőmérséklet lecsökken, majd indítsa újra a készüléket.
	A túlmelegedés elleni védelmi rendszer aktiválódott.	
A távirányító nem működik.	Túl nagy a távolság a készülék és a távirányító között.	Használja a távirányítót a légkondicionáló közelében, és ügyeljen arra, hogy a távirányítót közvetlenül a vevőegységre irányítsa.
	A távirányító nincs a távirányító vevőegységének irányába igazítva.	
	Lemerültek az elemek.	Cserélje ki az elemeket.
A kijelzőn az „E1” felirat látható.	A környezeti hőmérséklet-érzékelő nem működik.	Lépjen kapcsolatba a Cecotec hivatalos műszaki támogatási szolgálatával.
A kijelzőn az „E2” felirat látható.	A csővezeték hőmérséklet-érzékelője nem működik.	Lépjen kapcsolatba a Cecotec hivatalos műszaki támogatási szolgálatával.

## 1. Szolgáltatási információk

### 1.1. A terület ellenőrzése

A gyúlékony hűtőközeget tartalmazó rendszereken végzett munka megkezdése előtt biztonsági ellenőrzéseket kell végezni a gyulladás kockázatának minimalizálása érdekében. A hűtőrendszer javításához a rendszeren végzett munka megkezdése előtt a következő óvintézkedéseket kell betartani.

### 1.2. Munkamódszer

A munkát ellenőrzött eljárás szerint kell végezni, hogy minimalizáljuk a gyúlékony gőzök vagy gázok jelenlétének kockázatát a munka elvégzése közben.

### 1.3. Általános munkaterület

Minden karbantartó személyzetet és a területen dolgozó más személyeket el kell oktatni a végzett munka jellegéről. Kerülni kell a zárt terekben történő munkavégzést. A munkaterület körüli területet szakaszokra kell osztani. Győződjön meg arról, hogy a területen belüli körülményeket a gyúlékony anyagok ellenőrzésével biztonságossá tették.

### 1.4. Hűtőfolyadék jelenlétének ellenőrzése

A területet a munka megkezdése előtt és alatt megfelelő hűtőközeg-érzékelővel ellenőrizni kell, hogy a szerelő tisztában legyen a potenciálisan gyúlékony légkörrel. Győződjön meg arról, hogy a használt szivárgásérzékelő berendezés alkalmas gyúlékony hűtőközegekkel való használatra, azaz nem szikrázó, megfelelően lezárt vagy gyújtószikramentes.

### 1.5. Tűzoltó készülékek megléte

Ha magas hőmérsékleten kell munkát végezni a hűtőberendezésen vagy bármely kapcsolódó alkatrészen, megfelelő tűzoltó felszerelést kell kéznél tartani. Tartson egy száraz poroltó vagy CO<sub>2</sub>-oltó készüléket a rakodóterület közelében .

### 1.6. Nincsenek gyújtóforrások

Egyetlen olyan személy sem, aki olyan hűtőrendszerrel kapcsolatos munkát végez, amely során gyúlékony hűtőközeget tartalmazó vagy korábban tartalmazó csöveket szabad szabad gyújtóforrást használnia olyan módon, hogy az tűz- vagy robbanásveszélyhez vezethet. Minden lehetséges gyújtóforrást, beleértve a cigarettázást is, kellő távolságra kell tartani a telepítési, javítási, eltávolítási és ártalmatlanítási helyszíntől, ahol gyúlékony hűtőközeg kerülhet a környező térbe. A munka megkezdése előtt ellenőrizni kell a berendezés körüli területet, hogy megbizonyosodjon arról, hogy nincs gyulladá- vagy tűzveszély. A „Tilos a dohányzás” szimbólumokat ki kell helyezni.

### 1.7. Szellőztetett terület

Mielőtt a rendszeren dolgozna, vagy magas hőmérsékleten bármilyen munkát végezne, győződjön meg arról, hogy a terület szabadban van, vagy megfelelően szellőzik. A munka elvégzése során bizonyos szintű szellőztetést kell biztosítani. A szellőztetésnek biztonságosan kell elosztatnia a kibocsátott hűtőközeget, és lehetőleg a külső légkörbe kell kivezetnie.

### 1.8. A hűtőberendezés ellenőrzése

Elektromos alkatrészek cseréjekor azoknak alkalmasnak kell lenniük a rendeltetésüknek és a megfelelő specifikációval kell rendelkezniük. A gyártó karbantartási és szervizelési irányelveit mindig be kell tartani. Kétség esetén forduljon a gyártó műszaki osztályához segítségért.

A következő ellenőrzéseket kell alkalmazni a gyúlékony hűtőközegeket használó berendezések esetében:

- A töltet mennyisége összhangban van annak a helyiségnek a méretével, amelyben a hűtőközeget tartalmazó alkatrészeket telepítik.
- A kimenetek és a szellőztetőberendezések megfelelően működnek, és nincsenek eltömődve.
- Közvetett hűtőkör használata esetén a másodlagos körben ellenőrizni kell a hűtőközeg jelenlétét.
- A berendezés jelölései láthatóak és olvashatók maradnak. Az olvashatlan jelöléseket és szimbólumokat ki kell javítani.
- A hűtőberendezések alkatrészeit vagy csővezetékét olyan helyen szerelik fel, ahol

valószínűsíthetően nem lesznek kivéve olyan anyagnak, amely korrodálhatja a hűtőközeget tartalmazó alkatrészeket, kivéve, ha az alkatrészek olyan anyagokból készülnek, amelyek eredendően korrózióállóak, vagy megfelelően védettek a korrózió ellen.

### 1.9. Elektromos berendezések ellenőrzése

Az elektromos alkatrészek javításának és karbantartásának tartalmaznia kell a kezdeti biztonsági ellenőrzéseket és az alkatrész-ellenőrzési eljárásokat. Ha olyan hiba van, amely veszélyeztetheti a biztonságot, a feszültséget mindaddig nem szabad az áramkörre csatlakoztatni, amíg azt kielégítően el nem hárították. Ha a hiba nem javítható azonnal, de a folyamatos működés szükséges, akkor megfelelő ideiglenes megoldást kell alkalmazni. Erről jelenteni kell a berendezés tulajdonosát, hogy minden fél értesüljön róla.

A kezdeti biztonsági ellenőrzéseknek a következőket kell tartalmazniuk:

- A kondenzátorok kisütve legyenek: ezt biztonságos módon kell elvégezni a szikrák kialakulásának elkerülése érdekében.
- Hogy a rendszer töltése, lefejtése vagy tisztítása közben ne legyenek szabadon élő vezetékek vagy elektromos alkatrészek.
- Hogy folytonosság van a földelési csatlakozásban.

### 2. Lezárt alkatrészek javítása

- A lezárt alkatrészek javítása során minden elektromos tápellátást le kell választani a berendezésről, amelyen dolgoznak, mielőtt eltávolítják a lezárt burkolatokat stb. Ha a szervizelés során feltétlenül szükséges a berendezés áramellátása, akkor egy folyamatosan működő szivárgásérzékelő rendszert kell telepíteni a legkritikusabb pontra, amely figyelmeztet a potenciálisan veszélyes helyzetekre.
- Különös figyelmet kell fordítani a következőkre annak biztosítása érdekében, hogy az elektromos alkatrészekon végzett munka ne változtassa meg a burkolatot oly módon, hogy az veszélyeztette a védelmi szintet. Ide tartoznak a kábelkárosodások, a túlzott számú csatlakozás, a kezdeti specifikációnak nem megfelelő csatlakozók, a tömítések sérülései, a kábeltömítések nem megfelelő beállítása stb.
- Győződjön meg arról, hogy a műszerfal biztonságosan van rögzítve.
- Győződjön meg arról, hogy a tömítések vagy tömítőanyagok nem koptak le annyira, hogy már ne legyenek alkalmasak a gyúlékony légkör behatolásának megakadályozására. A cserealkatrészeknek meg kell felelniük a gyártó előírásainak.

**MEGJEGYZÉS:** A szilikon tömítőanyag használata csökkentheti bizonyos típusú szivárgásérzékelő berendezések hatékonyságát. A gyújtószikramentes alkatrészeket nem kell szigetelni a rajtuk végzett munka előtt.

### 3. Gyújtószikramentes alkatrészek javítása

- Ne alkalmazzon állandó induktív vagy kapacitív terhelést az áramkörre anélkül, hogy biztosítaná, hogy az ne lépje túl a használatban lévő berendezésre megengedett feszültséget és áramot.

## MAGYAR

- A gyújtószikramentes alkatrészek az egyetlen típus, amely gyúlékony atmoszférában használható. A tesztberendezéseknek rendelkezniük kell a megfelelő hozzárendelt jellemzőkkel.
- Csak a gyártó által előírt alkatrészekkel cserélje ki az alkatrészeket. Más alkatrészek szivárgás esetén meggyújthatják a légkörben lévő hűtőközeget.

### 4. Kábelezés

Ellenőrizze, hogy a vezetékek nincsenek-e kitéve kopásnak, korrózióznak, túlzott nyomásnak, rezgésnek, éles széleknek vagy bármilyen más környezeti hatásnak. Az ellenőrzés során figyelembe kell venni az öregedés vagy a folyamatos rezgés hatásait is, amelyeket olyan források okoznak, mint a kompresszorok vagy a ventilátorok.

### 5. Gyúlékony hűtőközegek észlelése

Semmilyen körülmények között sem szabad potenciális gyújtóforrásokat használni a hűtőközeg-szivárgások keresésére vagy észlelésére. Halogénlámpát (vagy bármilyen más nyílt lángot használó detektort) nem szabad használni.

### 6. Szivárgásészlelési módszerek

- A következő szivárgásészlelési módszerek elfogadhatónak tekinthetők gyúlékony hűtőközeget tartalmazó rendszerek esetében.
- Az elektronikus szivárgásérzékelőket gyúlékony hűtőközegek észlelésére kell használni, de ezek érzékenysége nem biztos, hogy megfelelő, vagy újrakalibrálásra lehet szükség (a detektorberendezést hűtőközegmentes területen kell kalibrálni). Győződjön meg arról, hogy a detektor nem potenciális gyújtóforrás, és alkalmas a használt hűtőközeghez. A szivárgásérzékelő berendezést a hűtőközeg alsó gyúlékonysági határértékének százalékára kell beállítani, és a használt hűtőközeghez kalibrálni, megerősítve a megfelelő gázszázalékot (maximum 25%).
- A szivárgáskereső folyadékok a legtöbb hűtőközeggel használhatók, de a klórt tartalmazó mosószeres használatát kerülni kell, mivel a klór reakcióba léphet a hűtőközeggel és korrodálhatja a rézcsöveket.
- Szivárgás gyanúja esetén minden nyílt lángot el kell oltani/meg kell szüntetni.
- Ha hűtőközeg-szivárgást észlelnek, és forrasztásra van szükség, az összes hűtőközeget ki kell nyerni a rendszerből, vagy el kell szigetelni (elzáróselepek segítségével) a rendszer egy, a szivárgástól távolabbi szakaszában. Ezután oxigénmentes nitrogénnel kell átfúvatni a rendszert a forrasztási folyamat előtt és alatt is.

### 7. Kivonulás és evakuálás

A hűtőrendszer javítása vagy bármilyen más célú kezelése során a hagyományos eljárásokat kell alkalmazni. Fontos azonban a legjobb gyakorlatok betartása, mivel a gyúlékonyság aggodalomra ad okot. A következő eljárást kell követni:

1. Távolítsa el a hűtőfolyadékot.

2. Öblítse át a kört inert gázzal.
3. Kiürít.
4. Ismételten öblítse át inert gázzal.
5. Nyissa ki az áramkört vágással vagy forrasztással.
  - A hűtőközeget a megfelelő lefejtő palackokba kell visszanyerni. A rendszert oxigénmentes nitrogénnel kell átöblíteni a készülék biztonságossá tétele érdekében. Ezt a folyamatot többször is meg kell ismételni. Oxigént vagy sűrített levegőt nem szabad ehhez a feladathoz használni.
  - A tisztítást úgy kell elérni, hogy a rendszerben lévő vákuumot oxigénmentes nitrogénnel megszüntetjük, és addig töltjük, amíg el nem éri az üzemi nyomást, majd a légkörbe szellőztetjük, és végül vákuumot állítunk elő. Ezt a folyamatot addig kell ismételni, amíg már nem marad hűtőközeg a rendszerben. Az oxigénmentes nitrogén utolsó adagjának felhasználása után a rendszert légköri nyomásra kell szellőztetni, hogy a munka folytatható legyen. Ez a művelet feltétlenül szükséges, ha a csöveken forrasztási műveleteket kell végezni.
  - Győződjön meg arról, hogy a vákuumszivattyú kimenete nincs gyújtóforrás közelében, és hogy a szellőzés megfelelő.

## 8. Betöltési eljárás

A hagyományos rakodási eljárásokon túl a következő követelményeket kell betartani.

- A töltőberendezés használata során ügyeljen arra, hogy a különböző hűtőközegek ne szennyeződjenek be. A tömlőknek vagy vezetéknek a lehető legrövidebbeknek kell lenniük, hogy minimalizálják a bennük lévő hűtőközeg mennyiségét.
- A palackokat függőlegesen kell tartani.
- A hűtőközeggel való feltöltése előtt győződjön meg arról, hogy a hűtőrendszer földelve van.
- Jelölje meg a rendszert, amikor a töltés befejeződött (ha még nem fejezte be).
- Rendkívül óvatosnak kell lenni, hogy ne töltsük túl a hűtőrendszert.

Újratöltés előtt a rendszert oxigénmentes nitrogénnel nyomáspróbának kell alávetni. A feltöltés befejezése után, de az üzembe helyezés előtt a rendszert szivárgáspróbának kell alávetni. A telephely elhagyása előtt további szivárgáspróbát kell végezni.

## 9. Üzembe helyezés

A folyamat végrehajtása előtt elengedhetetlen, hogy a technikus alaposan ismerje a berendezést és annak minden részletét. Jó gyakorlat annak biztosítása, hogy minden hűtőközeget biztonságosan visszanyerjenek. A feladat elvégzése előtt olaj- és hűtőközeg-mintát kell venni arra az esetre, ha a visszanyert hűtőközeg újrafelhasználása előtt elemzésre lenne szükség. A feladat megkezdése előtt elengedhetetlen, hogy rendelkezésre álljon elektromos áram.

- A. Ismerkedjen meg a berendezéssel és annak működésével.
- B. Elektromosan szigetelje le a rendszert.
- C. Az eljárás megkísérlése előtt győződjön meg a következőkről:

## MAGYAR

- Szükség esetén mechanikus kezelőberendezések állnak rendelkezésre a hűtőközegpalackok kezeléséhez.
  - Minden személyi védőfelszerelés rendelkezésre áll és megfelelően használatos.
  - A gyógyulási folyamatot folyamatosan egy hozzáértő személy felügyeli.
  - A visszanyerő palackok és berendezések megfelelnek a vonatkozó szabványoknak.
- D. Ha lehetséges, pumpáld le a hűtőrendszert.
- E. Ha vákuum létrehozása nem lehetséges, hozzon létre egy elosztót, hogy a hűtőközeg a rendszer különböző részeiből eltávolítható legyen.
- F. A visszanyerés megkezdése előtt győződjön meg arról, hogy a palack a mérlegen van.
- G. Kapcsolja be a visszanyerő gépet, és működtesse a gyártó utasításai szerint.
- H. Ne töltse túl a palackokat (a folyadék térfogatának legfeljebb 80%-át töltse fel).
- I. Ne lépje túl a palack maximális üzemi nyomását, még átmenetileg sem.
- J. Amikor a palackok megfelelően megtöltöttek és a folyamat befejeződött, gondoskodjon arról, hogy a palackokat és a berendezéseket gyorsan eltávolítsák a helyszínről, és hogy az összes berendezés leválasztó szelepei el legyenek zárva.
- K. A visszanyert hűtőközeget nem szabad másik hűtőrendszerbe tölteni, kivéve, ha azt megtisztították és ellenőrizték.

### 10. Címkezés

A berendezésen fel kell tüntetni, hogy a berendezést leszerelték és a hűtőközegből leengedték. A címkét dátummal és aláírással kell ellátni. Győződjön meg arról, hogy a berendezésen vannak olyan címkék, amelyek feljegyzik, hogy gyúlékony hűtőközeget tartalmaz.

### 11. Felépülés

- A hűtőközeg rendszerből történő eltávolításakor, akár szervizelés, akár leszerelés céljából, bevált gyakorlat annak biztosítása, hogy minden hűtőközeg biztonságosan eltávolításra kerüljön.
- A hűtőközeg palackokba történő töltésekor ügyeljen arra, hogy csak megfelelő hűtőközeg-nyerő palackokat használjon. Győződjön meg arról, hogy a teljes rendszertöltet támogatásához megfelelő számú palack áll rendelkezésre. Minden használandó palack a lenyert hűtőközeghez van rendelve, és az adott hűtőközeghez van címkézve (azaz speciális hűtőközeg-nyerő palackok). A palackokon nyomáscsökkentő szelepekkel és a hozzájuk tartozó elzárószelepekkel kell rendelkezni, amelyek jó állapotban vannak. Az üres lenyert palackokat ki kell üríteni, és ha lehetséges, le kell húzni a lenyelés megkezdése előtt.
- A lefejtő berendezésnek működőképes állapotban kell lennie, kéznél kell lennie a berendezésre vonatkozó használati utasításnak, és alkalmasnak kell lennie a gyúlékony hűtőközegek lefejtésére. Ezenkívül rendelkezésre kell állnia egy kalibrált mérlegkészletnek a méréshez, és annak működőképesnek kell lennie. A tömlőknek szivárgásmentes leválasztó csatlakozókkal kell rendelkezniük, és jó működőképes állapotban kell lenniük. A lefejtő gép használata előtt ellenőrizze, hogy az megfelelően működőképes-e, megfelelően karbantartott-e, és minden kapcsolódó elektromos alkatrész le van-e tömítve, hogy megakadályozza a gyulladást hűtőközeg-kibocsátás esetén. Kétség esetén forduljon a gyártóhoz.

- A gyúlékony hűtőközeget a megfelelő visszanyerő palackban kell visszajuttatni a hűtőközeg szállítójához , és mellékelni kell a vonatkozó hulladékszállítási jegyzéket. Ne keverjen hűtőközegeket a visszanyerő egységekben, különösen ne palackokban.
- Ha a kompresszorokat és a kompresszorolajokat el kell távolítani, győződjön meg arról, hogy azokat elfogadható szintre evakuálták, hogy biztosítsák, hogy ne maradjon gyúlékony hűtőközeg a kenőanyagban. Az evakuálási folyamatot a kompresszor szállítónak történő visszaküldése előtt be kell fejezni. A folyamat felgyorsítására csak a kompresszorház elektromos fűtését szabad használni. A rendszerből történő olajleeresztést biztonságosan kell végezni.

## 8. ELEKTROMOS ÉS ELEKTRONIKUS BERENDEZÉSEK ÚJRAHASZNOSÍTÁSA



Ez a szimbólum azt jelzi, hogy a vonatkozó előírásoknak megfelelően a terméket és/vagy az akkumulátort a háztartási hulladéktól elkülönítve kell ártalmatlanítani. Amikor a termék eléri hasznos élettartama végét, el kell távolítani az akkumulátorokat, és el kell vinni azokat a helyi hatóságok által kijelölt gyűjtőhelyre.

Az elektromos és elektronikus berendezések és/vagy elemek ártalmatlanításának legmegfelelőbb módjával kapcsolatos részletes információkért a fogyasztóknak a helyi hatóságokhoz kell fordulniuk.

Információkat kaphat a nemzeti csomagolás-újrahasznosítási rendszerekről és azok megjelölve a weboldalunkon.

A fenti irányelvek betartása segít megvédeni a környezetet.

## 9. SZERZŐI JOG

A jelen kézikönyvben található szövegek szellemi tulajdonjoga a CECOTEC INNOVACIONES, SL tulajdonát képezi. Minden jog fenntartva. A kiadvány tartalma a CECOTEC INNOVACIONES, SL előzetes engedélye nélkül tilos egészben vagy részben reprodukálni, adatrögzítő rendszerben tárolni, továbbítani vagy terjeszteni semmilyen módon (elektronikus, mechanikus, fénymásolás, rögzítés vagy hasonló).

## 10. MEGFELELŐSÉGI NYILATKOZAT



08177 ForceClima 12800 Heating Connected megfelel a rádióberendezésekről szóló 2014/53/EU irányelvnek.

Az EU megfeleléségi nyilatkozat teljes szövege a következő weboldalon érhető el: [www.cecotec.es](http://www.cecotec.es)

## 1. الأجزاء والمكونات

### الشكل ١

1. لوحة التحكم
2. الغلاف الأمامي
3. عجلات
4. الغطاء العلوي
5. منفذ الهواء/الشرائح
6. الغلاف الخلفي

### الشكل ٢

1. الفلتر العلوي
2. الغلاف الخلفي
3. مخرج الهواء
4. فتحة التصريف
5. مقبض
6. حامل الكابل
7. فتحة تصريف مستمرة
8. الفلتر السفلي
9. سلك
10. سداة

### الشكل ٣

1. أنبوب مخرج الهواء
2. لوحة مانعة لتسرب النوافذ

### لوحة التحكم. الشكل ٤

1. تشغيل/إيقاف
2. الأوضاع
3. سرعة المروحة
4. ينقص
5. يزيد
6. مؤقت/ واي فاي
7. الوضع الليلي
8. التذبذب

### جهاز التحكم عن بعد. الشكل ٥

1. تشغيل/إيقاف
2. المؤقت
3. التذبذب
4. الوضع الليلي

5. زيادة/نقصان
6. الأوضاع
7. سرعة المروحة
8. تغيير الوحدات

ملحوظة:

الرسومات الموجودة في هذا الدليل عبارة عن تمثيلات تخطيطية وقد لا تتطابق تمامًا مع تلك الموجودة على المنتج.

## 2. قبل الاستخدام

- يأتي هذا الجهاز في عبوة مصممة لحمايته أثناء النقل. أخرج الجهاز من علبته وأزل جميع مواد التغليف. يُنصح بتخزين العلبية الأصلية ومواد التغليف الأخرى في مكان آمن لمنع تلف الجهاز عند نقله مستقبلاً. إذا كنت ترغب في التخلص من العبوة الأصلية، يُرجى التأكد من إعادة تدوير جميع العناصر بشكل صحيح.
- تأكد من أن جميع القطع والمكونات متضمنة وفي حالة جيدة. في حال وجود أي منها مفقود أو في حالة سيئة، تواصل مع خدمة الدعم الفني الرسمية لشركة Cecotec فوراً.

### محتويات الصندوق

- تكييف الهواء المحمول
- طقم النوافذ
- جهاز التحكم عن بعد
- هذا دليل التعليمات
- لا تقم بإزالة الرقم التسلسلي من المنتج، حتى يمكن تتبع جهازك بشكل صحيح في حالة احتياجك إلى المساعدة.

## 3. تركيب المنتج

### الإشعارات:

- اترك مسافة لا تقل عن 50 سم بينك وبين الجدران والأشياء الأخرى. الشكل 6
- لا تقم بتثبيت أو استخدام مكيف الهواء في الحمامات أو البيئات الرطبة الأخرى.
- قبل استخدام مكيف الهواء المحمول، اتركه في وضع مستقيم لمدة ساعتين على الأقل. عند نقله من مكان لآخر، احرص دائماً على وضعه في وضع مستقيم على سطح مستوٍ.
- يجب أن يتراوح طول أنبوب مخرج الهواء بين 28 و 150 سم، ويعتمد هذا الطول على مواصفات مكيف الهواء. لا تستخدم أنابيب تمديد أو استبدالها بأخرى، فقد يؤدي ذلك إلى تعطل الجهاز. يجب أن يكون أنبوب العادم خالياً من العوائق، وإلا فقد يسخن.

### تركيب أنبوب مخرج الهواء. الشكل 7

1. اسحب أنبوب مخرج الهواء.
2. أدخل الأنبوب في مخرج الهواء.
3. قم بإدارة النهاية عكس اتجاه عقارب الساعة لتثبيتها على جسم مكيف الهواء.

ملحوظة:

- يجب أن يتناسب الطرف المسطح من حشوات أنبوب العادم بشكل محكم.
- يجب ألا يكون أنبوب مخرج الهواء ملتويًا أو منحنيًا بأكثر من ٤٥ درجة. حافظ على فتحة تهوية أنبوب مخرج الهواء خالية من العوائق.

#### تركيب لوحة مانعة لتسرب النافذة

يمكنك تركيب لوح مانع التسرب للنافذة عمودياً (الشكل 8) أو أفقياً (الشكل 9). اضبط حجم الفتحة بحيث يستقر لوح المانع فيها بإحكام

- يجب تطبيق الفحوصات التالية على التركيبات التي تستخدم مبردات قابلة للاشتعال:
- يتم تحديد حجم الشحنة وفقاً لحجم الغرفة التي يتم فيها تركيب الأجزاء التي تحتوي على مادة التبريد.
- إن المنافذ وأجهزة التهوية تعمل بشكل صحيح ولا يوجد بها عوائق.
- إذا تم استخدام دائرة تبريد غير مباشرة، فيجب فحص الدائرة الثانوية بحثاً عن وجود مادة مبردة.
- تبقى علامات المعدات واضحة ومفهومة. يجب تصحيح العلامات والرموز غير الواضحة.
- يتم تركيب مكونات التبريد أو الأنابيب في وضع لا يكون من المحتمل أن تتعرض فيه لأي مادة قد تؤدي إلى تآكل المكونات التي تحتوي على مادة التبريد، ما لم تكن المكونات مصنوعة من مواد مقاومة للتآكل بطبيعتها أو محمية بشكل كافٍ ضد التآكل.

## 4. التشغيل

يمكن تشغيل الوظائف التالية من لوحة التحكم أو من جهاز التحكم عن بعد.

#### تشغيل/إيقاف

عند تشغيل الجهاز، سيصدر صوت تنبيه ويدخل في وضع الاستعداد. اضغط على أيقونة التشغيل لتشغيل الجهاز أو إيقاف تشغيله.

وضع

اضغط على أيقونة الوضع للاختيار بين وضع التبريد ووضع المروحة ووضع إزالة الرطوبة ووضع التدفئة.

ملاحظة: عند تشغيل الجهاز في وضع التبريد والتجفيف، يُصرف المكثف عبر مخرج المكثف العلوي. وعند تشغيله في وضع التدفئة، يُصرف المكثف عبر مخرج المكثف السفلي.

ملاحظة: عند التبديل من وضع التدفئة إلى آخر، سيستغرق الجهاز بعض الوقت للتبديل بين الوضعين. قد يستغرق الأمر بضع دقائق لاستئناف التشغيل الطبيعي.

#### الوضع الليلي

في وضع التبريد، اضغط على زر الوضع الليلي لتنشيطه. سيعمل الجهاز في وضع توفير الطاقة والصامت.

#### زيادة ونقصان

اضغط على هذه الأيقونات لزيادة أو تقليل درجة الحرارة ووقت التشغيل.

لا يمكن تعديل درجة الحرارة في وضع المروحة أو وضع إزالة الرطوبة.

#### سرعة المروحة

اضغط على هذا الرمز لتحديد سرعة المروحة العالية أو المنخفضة في وضع التبريد.

هذا الخيار غير متاح في وضع إزالة الرطوبة.

تحذير:

في ظل ظروف معينة (إزالة الجليد)، قد لا يعمل بالسرعة المحددة.



المؤقت

اضغط على هذه الأيقونة لضبط المؤقت. عندما يومض رمز المؤقت، اضغط على أيقونات الزيادة والنقصان لضبط وقت التشغيل المطلوب.

يمكنك ضبط المؤقت من 1 إلى 24 ساعة، وسوف تزيد الأرقام أو تنقص في فترات زمنية مدتها ساعة واحدة.

### وحدات التغيير (التحكم عن بعد)

اضغط على هذا الزر للتبديل بين درجات مئوية ودرجات فهرنهايت.

### التذبذب

اضغط على هذا الزر لتفعيل تذبذب الهواء.

### تعليمات الصرف

إذا توقف مكيف الهواء عن العمل بسبب امتلاء خزان المياه، فأوقف تشغيله وافصله عن مصدر الطاقة. سيومض مؤشر الامتلاء، ولن يعمل الجهاز حتى يتم تصريف المياه من داخله.

### تصريف يدوي. الشكل 10

1. ضع حاوية أسفل مخرج المياه على الجزء الخلفي من جسم المنتج.
2. قم بفتح غطاء التصريف وإزالة سداة المياه، وسوف يتدفق الماء تلقائيًا إلى الحاوية.

الإشعارات:

- قم بتحريك الجهاز بحرص حتى لا يفيض خزان المياه الموجود في الجزء السفلي من المنتج.
- قم بتخزين غطاء التصريف وسداة المياه في مكان آمن.
- أثناء عملية التصريف، يمكنك إمالة المنتج إلى الخلف قليلاً.
- إذا لم يكن الماء مناسباً للحاوية، قم باستبدال سداة المياه الموجودة على المخرج قبل أن يفيض الماء لمنع تبليل الأرضية أو السجاد.
- بمجرد تصريف المياه، أعد سداة المياه وأغلق غطاء التصريف بإحكام.
- أعد تشغيل الجهاز فقط بعد إغلاق القابس والغطاء، وإلا فقد يتكون تكاثف على الأرض.

### تصريف مستمر. الشكل 11

1. قم بفتح غطاء التصريف وسداة المياه.
2. أدخل خرطوم التصريف في مخرج المياه.
3. قم بتوصيل خرطوم التصريف بدلو أو حاوية كبيرة.

## وظائف الحماية:

### وظيفة الحماية من الصقيع

في وضعي التبريد والتجفيف، إذا انخفضت درجة حرارة أنبوب مخرج المبخر بشكل كبير، فسيدخل الجهاز تلقائيًا في وضع الحماية لمنع تلف المبخر. وسيعاد تشغيل الجهاز عند عودة درجة الحرارة إلى وضعها الطبيعي.

### وظيفة حماية مياه التكثيف من الفيضانات

إذا توقفت مكيف الهواء عن العمل بسبب امتلاء خزان المياه، فأوقف تشغيله وافصله عن مصدر الطاقة. سيومض مؤشر امتلاء الخزان (FL) على الشاشة، ولن يعمل الجهاز حتى يتم تصريف المياه من داخله.

### إزالة الجليد تلقائيًا

يتمتع مكيف الهواء هذا بوظيفة إزالة الجليد تلقائيًا.

### وظيفة حماية الضاغط

لزيادة عمر الضاغط، فهو يتميز بوظيفة حماية بدء التشغيل المتأخر لمدة 3 دقائق بعد إيقاف تشغيل الضاغط.

## 5. التنظيف والصيانة

- قم بإيقاف تشغيل الجهاز وفصله عن مأخذ الطاقة قبل تنظيفه أو صيانته.
- استخدم قطعة قماش ناعمة وجافة أو قطعة قماش مبللة قليلاً بمنظف خفيف لتنظيف الجزء الخارجي من المنتج ومنع تراكم الغبار والأوساخ.
- إذا كنت لن تستخدم المنتج لفترة طويلة من الوقت، قم بتخزينه في مكان آمن وجيد التهوية.
- لا تستخدم المنظفات أو الإسفنج الكاشط أو الأقمشة المعالجة كيميائيًا أو البنزين أو الكحول أو المذيبات الأخرى، حيث قد تؤدي هذه المواد إلى خدش الخزان أو إتلافه والتسبب في حدوث تسريبات.
- لا تغمر المنتج في الماء أو أي سائل آخر.

### تنظيف الفلتر. الشكل ١٢

- إذا كان الفلتر مسدودًا بالغبار، فسيؤثر ذلك على كفاءة مكيف الهواء. احرص على تنظيفه مرة كل أسبوعين.

### تنظيف إطار الفلتر العلوي

- قم بفتح المسمار المثبت على الفلتر من الخلف باستخدام مفك البراغي ثم قم بإزالة الفلتر.
- انقع الفلتر في ماء دافئ مع منظف معتدل (حوالي ٤٠ درجة مئوية/١٠٤ درجة فهرنهايت) واتركه يجف في الظل بعد الشطف. تأكد من جفافه تمامًا قبل إعادة تركيبه.

### تغيير البطاريات

يعمل جهاز التحكم عن بُعد ببطاريات AAA. في حال عدم استجابة جهاز التحكم، يُرجى استبدال البطاريات كما يلي:

1. ضع وحدة التحكم بحيث يكون وجهها لأسفل ثم اسحب علامة التنويب للخارج.
2. قم بإزالة البطاريات، مع مراعاة القطبية.
3. أدخل البطاريات الجديدة.

## تخزين

- قم بتخزين الجهاز في مناطق جيدة التهوية.
- قم بغطاء التصريف، ثم قم بإزالة سدادة المياه وتفريغ كل المياه الموجودة داخل الخزان في حاوية، أو قم ببساطة بإمالة المنتج قليلاً لتفريغه.
- شغّل الجهاز، واضبط وضع التهوية على سرعة منخفضة، واتركه يعمل حتى يجف أنبوب التصريف. سيحافظ هذا على جفاف الجزء الداخلي للمنتج ويمنع نمو العفن.
- أوقف تشغيل الجهاز، وافصله عن مأخذ الطاقة، ثم لف السلك حول غلافه. أعد تركيب سدادة الماء وغطاء التصريف.
- قم بإزالة أنبوب العادم وقم بتخزينه بشكل آمن.
- غطّ مكيف الهواء بكيس بلاستيكي. خزّنه في مكان جاف بعيداً عن متناول الأطفال، واحمه من الأوساخ.
- قم بإزالة البطاريات من جهاز التحكم عن بعد وقم بتخزينها في مكان آمن.
- تأكد من تخزين المنتج في بيئة جافة وتخزين جميع المكونات.

## صيانة

يجب على أي شخص مشارك في التعامل مع دوائر غاز التبريد أو العمل بها أن يحصل على شهادة صالحة صادرة عن هيئة استشارية صناعية معتمدة، والتي تثبت قدرته على العمل بأمان مع غازات التبريد وفقاً لمواصفات الصناعة المعترف بها.

## اتصال Wi-Fi وتطبيق الهاتف المحمول

لربط منتجك بتطبيقنا، اتبع الخطوات التالية:

### وضع المسح التلقائي

1. قم بتنزيل تطبيق Cecotec من Google Play أو App Store.
2. إذا كانت هذه هي المرة الأولى التي تستخدم فيها التطبيق، فسوف تحتاج إلى تسجيل حسابك؛ إذا لم يكن الأمر كذلك، فقم بتسجيل الدخول.
3. بمجرد دخولك إلى التطبيق، انقر على علامة "+" الموجودة في الزاوية اليمنى العليا واضغط على معالجة الهواء.
4. في الزاوية اليمنى العليا، انقر على "المسح التلقائي". قم بتشغيل جهازك وتأكد من عدم تحديد أي وضع:
  - a. إذا قمت بتحديد أي وضع: اضغط على زر الطاقة، وسيدخل مكيف الهواء في وضع الاستعداد.
  - b. إذا لم يكن لديك أي وضع محدد: فهذا يعني أن جهازك موجود بالفعل في وضع الاستعداد.
5. بعد ذلك، اضغط مطولاً على زر المؤقت/ Wi-Fi لمدة 5 ثوانٍ حتى يبدأ الرمز في الوميض.
6. سيظهر الجهاز على الشاشة، انقر عليه.
7. كلمة مرور شبكة Wi-Fi المتصلة بالجهاز المحمول، ثم انقر على "تأكيد". تذكر أن تردد الشبكة يجب أن يكون 2.4 جيجاهرتز.
8. انتظر حتى انتهاء الاتصال.

### وضع الاتصال اليدوي

1. قم بتنزيل تطبيق Cecotec من Google Play أو App Store.
2. إذا كانت هذه هي المرة الأولى التي تستخدم فيها التطبيق، فسوف تحتاج إلى تسجيل حسابك؛ إذا لم يكن الأمر كذلك، فقم بتسجيل الدخول.
3. بمجرد دخولك إلى التطبيق، انقر فوق علامة "+" الموجودة في الزاوية اليمنى العليا وانقر فوق "ForceClima".
4. قم بتشغيل جهازك، ويجب عليك التأكد من عدم تحديد أي وضع:
  - a. إذا قمت بتحديد أي وضع: اضغط على زر الطاقة، وسيدخل مكيف الهواء في وضع الاستعداد.

- b. إذا لم يكن لديك أي وضع محدد: فهذا يعني أن جهازك موجود بالفعل في وضع الاستعداد.
5. بعد ذلك، اضغط مطولاً على زر المؤقت/ Wi-Fi لمدة 5 ثوانٍ حتى يبدأ الرمز في الوميض.
6. أدخل كلمة مرور شبكة Wi-Fi الخاصة بك وانقر على "تأكيد". تذكر أن تردد شبكة Wi-Fi الخاصة بك يجب أن يكون ٢.٤ جيجاهرتز.
7. بمجرد الانتهاء من ذلك، ستبدأ عملية الربط تلقائياً.

## 7. حل المشكلات

الحلول الممكنة	الأسباب المحتملة	مشاكل
قم بتوصيله بمأخذ الطاقة وقم بتشغيله.	لا يوجد قوة.	التكييف لا يعمل.
تفريغ الماء من الداخل.	سوف يومض مؤشر الخزان الممتلئ.	
يوصى باستخدام الجهاز في درجات حرارة تتراوح بين 7 و 35 درجة مئوية.	درجة حرارة الغرفة مرتفعة أو منخفضة جداً.	
تغيير درجة الحرارة المحددة.	في وضع التبريد، تكون درجة حرارة الغرفة أقل من درجة الحرارة المحددة؛ وفي وضع التدفئة، تكون درجة حرارة الغرفة أعلى من درجة الحرارة المحددة.	
تم وضع الجهاز في غرفة درجة حرارتها أقل من 17 درجة مئوية.	في وضع إزالة الرطوبة، تكون درجة حرارة الغرفة منخفضة جداً.	
تجنب أشعة الشمس باستخدام الستارة.	يتعرض لأشعة الشمس المباشرة.	
أغلق الأبواب والنوافذ.	الأبواب أو النوافذ مفتوحة؛ يوجد العديد من الأشخاص؛ في الوضع البارد، توجد مصادر حرارة.	وظيفة التبريد لا تعمل بشكل جيد
تنظيف أو تغيير الفلتر.	الفلتر متسخ.	
إزالة العوائق.	تم حظر مدخل أو مخرج الهواء.	
ضع مكيف الهواء على سطح مستو وقوي (لتقليل الضوضاء).	لم يتم وضع مكيف الهواء على سطح مستو.	الجهاز يصدر الكثير من الضوضاء
انتظر لمدة 3 دقائق حتى تنخفض درجة الحرارة ثم أعد تشغيل الجهاز.	هناك صقيع.	الضغوط لا يعمل.
	تم تفعيل نظام الحماية من الحرارة الزائدة.	
استخدم جهاز التحكم عن بعد الموجود بالقرب من مكيف الهواء وتأكد من توجيه جهاز التحكم عن بعد مباشرة نحو جهاز الاستقبال.	هناك مسافة كبيرة جداً بين الجهاز وجهاز التحكم عن بعد. لم يتم محاذاة جهاز التحكم عن بعد في اتجاه جهاز الاستقبال عن بعد.	جهاز التحكم عن بعد لا يعمل.
تغيير البطاريات.	البطاريات ميتة.	
اتصل بخدمة الدعم الفني الرسمية لشركة Cecotec.	مستشعر درجة الحرارة المحيطة لا يعمل.	تظهر الشاشة "E1"
اتصل بخدمة الدعم الفني الرسمية لشركة Cecotec.	مستشعر درجة حرارة الأنبوب لا يعمل.	تظهر الشاشة "E2"

## 1. معلومات الخدمة

### 1.1. التحقق من المنطقة

قبل البدء بالعمل على أنظمة تحتوي على مواد تبريد قابلة للاشتعال، من الضروري إجراء فحوصات السلامة لضمان تقليل خطر الاشتعال. لإصلاح نظام التبريد، يجب مراعاة الاحتياطات التالية قبل البدء بالعمل عليه.

### 1.2. إجراءات العمل

يجب أن يتم تنفيذ العمل وفقاً لإجراءات خاضعة للرقابة لتقليل خطر وجود بخار أو غاز قابل للاشتعال أثناء تنفيذ العمل.

### 1.3. منطقة العمل العامة

يجب توعية جميع موظفي الصيانة وغيرهم من العاملين في المنطقة بطبيعة العمل المُنفذ. يجب تجنب العمل في الأماكن المغلقة. يجب تقسيم المنطقة المحيطة بمكان العمل إلى أقسام. تأكد من سلامة البيئة داخل المنطقة من خلال التحكم في المواد القابلة للاشتعال.

### 1.4. التحقق من وجود سائل التبريد

يجب فحص المنطقة بجهاز كشف غاز التبريد المناسب قبل العمل وأثناءه للتأكد من أن الفني على دراية بالأجواء القابلة للاشتعال. تأكد من أن جهاز كشف التسرب المستخدم مناسب للاستخدام مع غازات التبريد القابلة للاشتعال، أي أنه غير مُصدر للشرر، ومُحكّم العلق، وأمن تماماً.

### 1.5. وجود طفائيات الحريق

في حال إجراء أي أعمال تتطلب درجات حرارة عالية على معدات التبريد أو أي أجزاء مرتبطة بها، يجب توفير معدات إطفاء حريق مناسبة. احتفظ بمطفأة مسحوق جاف أو مطفأة ثاني أكسيد الكربون بالقرب من منطقة التحميل.

### 1.6. لا توجد مصادر اشتعال

يُحظر على أي شخص يقوم بأعمال متعلقة بنظام تبريد، تتضمن كشف أنابيب تحتوي أو كانت تحتوي على مواد تبريد قابلة للاشتعال، استخدام أي مصدر اشتعال بطريقة قد تؤدي إلى خطر نشوب حريق أو انفجار. يجب إبعاد جميع مصادر الاشتعال المحتملة، بما في ذلك تدخين السجائر، بعيداً بما يكفي عن موقع التركيب والإصلاح والإزالة والتخلص من النفايات، حيث يُمكن أن يتسرب غاز التبريد القابل للاشتعال إلى المساحة المحيطة. قبل بدء العمل، يجب فحص المنطقة المحيطة بالمعدات للتأكد من عدم وجود خطر اشتعال أو حريق. يجب عرض رموز «ممنوع التدخين».

### 1.7. منطقة جيدة التهوية

تأكد من أن المنطقة في الهواء الطلق أو جيدة التهوية قبل العمل على النظام أو أداء أي عمل في درجات حرارة عالية. يجب الحفاظ على مستوى معين من التهوية أثناء العمل. يجب أن تُشتت التهوية أي سائل تبريد مُنبعث بأمان، ويُفضل طرده إلى الغلاف الجوي.

### 1.8. فحص معدات التبريد

عند استبدال المكونات الكهربائية، يجب أن تكون مناسبة للغرض المخصص لها ومطابقة للمواصفات الصحيحة. يجب اتباع إرشادات الصيانة والخدمة الصادرة عن الشركة المصنعة دائماً. في حال وجود أي شك، يُرجى استشارة القسم الفني للشركة المصنعة للحصول على المساعدة.

يجب تطبيق الفحوصات التالية على التركيبات التي تستخدم مبردات قابلة للاشتعال:

- يتم تحديد حجم الشحنة وفقاً لحجم الغرفة التي يتم فيها تركيب الأجزاء التي تحتوي على مادة التبريد.
- إن المنافذ وأجهزة التهوية تعمل بشكل صحيح ولا يوجد بها عوائق.
- إذا تم استخدام دائرة تبريد غير مباشرة، فيجب فحص الدائرة الثانوية بحثاً عن وجود مادة مبردة.
- تبقى علامات المعدات واضحة ومفهومة. يجب تصحيح العلامات والرموز غير الواضحة.

- يتم تركيب مكونات التبريد أو الأنابيب في وضع لا يكون من المحتمل أن تتعرض فيه لأي مادة قد تؤدي إلى تآكل المكونات التي تحتوي على مادة التبريد، ما لم تكن المكونات مصنوعة من مواد مقاومة للتآكل بطبيعتها أو محمية بشكل كافٍ ضد التآكل.

### 1.9. التحقق من الأجهزة الكهربائية

- يجب أن يشمل إصلاح وصيانة المكونات الكهربائية فحوصات السلامة الأولية وإجراءات فحص المكونات. في حال وجود عطل قد يُهدد السلامة، يجب فصل التيار الكهربائي عن الدائرة الكهربائية حتى يتم إصلاحه بشكل مُرضٍ. إذا تعذر إصلاح العطل فوراً، ولكن كان من الضروري استمرار التشغيل، فيجب استخدام حل مؤقت مناسب. يجب إبلاغ مالك الجهاز بذلك حتى يكون جميع الأطراف على دراية. ينبغي أن تشمل فحوصات السلامة الأولية ما يلي:
  - أن يتم تفريغ المكثفات: يجب أن يتم ذلك بطريقة آمنة لتجنب احتمالية حدوث شرارات.
  - عدم تعرض أي أسلاك أو مكونات كهربائية حية أثناء شحن النظام أو استعادته أو تطهيره.
  - أن هناك استمرارية في الاتصال الأرضي.

### 2. إصلاحات للمكونات المختومة

- أثناء إصلاح المكونات المغلقة، يجب فصل جميع مصادر الطاقة الكهربائية عن المعدات التي يتم العمل عليها قبل إزالة أي أغطية مغلقة، وما إلى ذلك. إذا كان من الضروري للغاية توفير مصدر طاقة كهربائي للمعدات أثناء الصيانة، فيجب تركيب نظام كشف تسرب يعمل بشكل دائم في النقطة الأكثر أهمية للتحذير من موقف خطير محتمل.
- يجب إيلاء اهتمام خاص لما يلي لضمان عدم تأثير العمل على المكونات الكهربائية على هيكل الجهاز بما يؤثر سلباً على مستوى الحماية. ويشمل ذلك تلف الكابلات، وزيادة عدد الوصلات، وعدم مطابقة المحطات الطرفية للمواصفات الأولية، وتلف الأختام، وعدم ضبط وصلات الكابلات بشكل صحيح، وما إلى ذلك.
- تأكد من تثبيت الأجهزة بشكل آمن.
- تأكد من أن الأختام أو مواد العزل لم تتدهور لدرجة أنها لم تعد صالحة لمنع اختراق الأجواء القابلة للاشتعال. يجب أن تكون قطع الغيار مطابقة لمواصفات الشركة المصنعة.
- ملاحظة: قد يؤثر استخدام مانع التسرب السيليكوني سلباً على فعالية بعض أنواع أجهزة كشف التسرب. لا تحتاج المكونات الآمنة ذاتياً إلى عزل قبل العمل عليها.

### 3. إصلاح المكونات الآمنة جوهرياً

- لا تقم بتطبيق أي حمل حتى أو سعوي دائم على الدائرة دون التأكد من أنه لن يتجاوز الجهد والتيار المسموح بهما للمعدات قيد الاستخدام.
- المكونات الآمنة ذاتياً هي الأنواع الوحيدة التي يُمكن استخدامها في أجواء قابلة للاشتعال. يجب أن تتمتع معدات الاختبار بالخصائص المُخصصة لها.
- استبدل المكونات فقط بالأجزاء المحددة من قبل الشركة المصنعة. قد تتسبب الأجزاء الأخرى في اشتعال غاز التبريد في الجو في حال حدوث تسرب.

### 4. الأسلاك

- تأكد من سلامة الأسلاك من التآكل أو الضغط الزائد أو الاهتزاز أو الحواف الحادة أو أي تأثيرات بيئية أخرى. كما يجب مراعاة آثار التقادم أو الاهتزاز المستمر الناتج عن مصادر مثل الضواغط أو المراوح.

### 5. الكشف عن المبردات القابلة للاشتعال

- يُحظر تماماً استخدام مصادر الاشتعال المحتملة للبحث عن تسربات غاز التبريد أو اكتشافها. كما يُحظر استخدام مصباح هاليد (أو أي كاشف آخر يستخدم لهباً مكشوفاً).

## 6. طرق الكشف عن التسرب

- تعتبر طرق الكشف عن التسرب التالية مقبولة بالنسبة للأنظمة التي تحتوي على مبردات قابلة للاشتعال.
- يجب استخدام أجهزة كشف التسرب الإلكترونية للكشف عن مواد التبريد القابلة للاشتعال، إلا أن حساسيتها قد لا تكون كافية أو قد تتطلب إعادة معايرة (يجب معايرة جهاز الكشف في منطقة خالية من مواد التبريد). تأكد من أن جهاز الكشف ليس مصدر اشتعال محتمل، وأنه مناسب لنوع مادة التبريد المستخدمة. يجب ضبط جهاز كشف التسرب على نسبة مئوية من الحد الأدنى لقابلية اشتعال مادة التبريد، ومعايرته لنوع مادة التبريد المستخدمة، مع التأكد من نسبة الغاز المناسبة (٢٥٪ كحد أقصى).
- تعتبر سوانل الكشف عن التسرب مناسبة للاستخدام مع معظم المبردات، ولكن يجب تجنب استخدام المنظفات التي تحتوي على الكلور لأن الكلور يمكن أن يتفاعل مع المبرد ويؤدي إلى تآكل أنابيب النحاس.
- في حالة الاشتباه في وجود تسرب، يجب القضاء على جميع النيران المكشوفة/الطاقها.
- في حال اكتشاف تسرب في مادة التبريد، وتطلب الأمر لحامًا حراريًا، يجب استعادة جميع مادة التبريد من النظام أو عزلها (باستخدام صمامات الإغلاق) في جزء من النظام بعيدًا عن مصدر التسرب. بعد ذلك، يجب تطهير النظام من النيتروجين الخالي من الأكسجين قبل عملية اللحام الحراري وأثناءها.

## 7. الاستحباب والإخلاء

- عند العمل على نظام التبريد لأغراض الإصلاح أو أي غرض آخر، يُنصح باتباع الإجراءات التقليدية. مع ذلك، من المهم اتباع أفضل الممارسات، نظرًا لخطر الاشتعال. يجب اتباع الإجراء التالي:

  1. إزالة سائل التبريد.
  2. قم بتطهير الدائرة بالغاز الخامل.
  3. إخلاء.
  4. قم بالتنظيف مرة أخرى باستخدام الغاز الخامل.
  5. افتح الدائرة عن طريق القطع أو اللحام.

  - يجب استعادة شحنة مادة التبريد في أسطوانات الاستعادة المناسبة. يجب شطف النظام بالنيتروجين الخالي من الأكسجين لضمان سلامة الوحدة. قد يلزم تكرار هذه العملية عدة مرات. يُمنع استخدام الأكسجين أو الهواء المضغوط في هذه العملية.
  - يجب تحقيق التنظيف عن طريق كسر الفراغ في النظام باستخدام النيتروجين الخالي من الأكسجين، والاستمرار في ملئه حتى الوصول إلى ضغط التشغيل، ثم تفرغته إلى الغلاف الجوي، وأخيراً دفعه إلى الفراغ. يجب تكرار هذه العملية حتى ينفذ أي مُبرّد في النظام. عند استخدام الشحنة الأخيرة من النيتروجين الخالي من الأكسجين، يجب تفرغ النظام إلى الضغط الجوي للسماح باستمرار العمل. هذه العملية ضرورية للغاية لإجراء عمليات اللحام بالأنابيب.
  - تأكد من أن مخرج مضخة التفرغ ليس بالقرب من أي مصادر اشتعال، ومن توفر التهوية.

## 8. إجراء التحميل

- بالإضافة إلى إجراءات التحميل التقليدية، يجب اتباع المتطلبات التالية.
- تأكد من عدم تلوث سوانل التبريد المختلفة عند استخدام معدات الشحن. يجب أن تكون الخراطيم أو الأنابيب قصيرة قدر الإمكان لتقليل كمية سوانل التبريد الموجودة فيها.
- ينبغي إبقاء الأسطوانات في وضع مستقيم.
- تأكد من أن نظام التبريد موزع قبل شحن النظام بالمبرد.
- قم بوضع علامة على النظام عند اكتمال الشحن (إذا لم يكن قد اكتمل بالفعل).
- يجب اتخاذ أقصى درجات الحذر حتى لا يمتلئ نظام التبريد أكثر من اللازم.
- قبل إعادة الشحن، يجب اختبار النظام تحت الضغط باستخدام النيتروجين الخالي من الأكسجين. يجب اختبار النظام للكشف عن التسريبات بعد اكتمال الشحن، ولكن قبل التشغيل. ويجب إجراء اختبار تسرب لاحق قبل مغادرة الموقع.

## 9. التشغيل

قبل تنفيذ هذه العملية، من الضروري أن يكون الفني على دراية تامة بالمعدات وجميع تفاصيلها. ومن الممارسات الجيدة التأكد من استعادة جميع سوائل التبريد بأمان. قبل تنفيذ المهمة، يجب أخذ عينه من الزيت وغاز التبريد تحسباً لتحليلها قبل إعادة استخدام غاز التبريد المُستعاد. من الضروري توفر الطاقة الكهربائية قبل بدء المهمة.

- A. تعرف على المعدات وكيفية تشغيلها.
- B. عزل النظام كهربائياً.
- C. قبل محاولة تنفيذ الإجراء، تأكد من:
  - تتوفر معدات المناولة الميكانيكية، إذا لزم الأمر، للتعامل مع أسطوانات التبريد.
  - جميع معدات الحماية الشخصية متوفرة ويتم استخدامها بشكل صحيح.
  - يتم الإشراف على عملية الاسترداد في جميع الأوقات من قبل شخص مؤهل.
  - تتوافق أسطوانات ومعدات الاسترداد مع المعايير المناسبة.
- D. قم بخفض ضغط نظام التبريد، إذا كان ذلك ممكناً.
- E. إذا لم يكن الفراغ ممكناً، قم بإنشاء مشعب بحيث يمكن إزالة المادة المبردة من أجزاء مختلفة من النظام.
- F. تأكد من وضع الأسطوانة على الميزان قبل الاسترداد.
- G. قم بتشغيل جهاز الاسترداد وتشغيله وفقاً لتعليمات الشركة المصنعة.
- H. لا تملأ الأسطوانات أكثر من اللازم (لا تزيد عن ٨٠٪ من شحنة السائل حسب الحجم).
- I. لا تتجاوز الحد الأقصى لضغط عمل الأسطوانة، حتى ولو مؤقتاً.
- J. عندما يتم ملء الأسطوانات بشكل صحيح وتكتمل العملية، تأكد من إزالة الأسطوانات والمعدات من الموقع بسرعة وتأكد من إغلاق جميع صمامات عزل المعدات.
- K. لا يجوز شحن مادة التبريد المستردة إلى نظام تبريد آخر إلا بعد تنظيفه وفحصه.

## 10. وضع العلامات

يجب وضع ملصق على الجهاز يُشير إلى أنه قد تم إيقاف تشغيله وتفرغته من مادة التبريد. يجب أن يكون الملصق مؤرخاً وموقعاً. تأكد من وجود ملصقات على الجهاز تُشير إلى احتوائه على مادة تبريد قابلة للاشتعال.

## 11. التعافي

- عند إزالة المبرد من النظام، سواء للصيانة أو إيقاف التشغيل، فمن الجيد التأكد من إزالة جميع المبردات بأمان.
- عند نقل غاز التبريد إلى الأسطوانات، تأكد من استخدام أسطوانات استرداد غاز التبريد المناسبة فقط. تأكد من توفر العدد المناسب من الأسطوانات لتغطية الشحنة الإجمالية للنظام. جميع الأسطوانات المستخدمة مخصصة لغاز التبريد المُستعاد وملصقة عليها (أي أسطوانات استرداد غاز تبريد خاصة). يجب أن تكون الأسطوانات مجهزة بصمامات تخفيف الضغط وصمامات الإغلاق المُلحقة بها، وتعمل بشكل جيد. تُفَرِّغ أسطوانات الاسترداد الفارغة، وتُبرِّد، إن أمكن، قبل بدء عملية الاسترداد.
- يجب أن تكون معدات الاستعادة في حالة جيدة، مع وجود تعليمات خاصة بها، وأن تكون مناسبة لاستعادة مواد التبريد القابلة للاشتعال. بالإضافة إلى ذلك، يجب توفير موازين معايرة للوزن، وأن تكون في حالة جيدة. يجب أن تكون الخراطيم مزودة بوصلات فصل مانعة للتسرب، وأن تكون في حالة جيدة. قبل استخدام جهاز الاستعادة، تأكد من أنه في حالة جيدة، وأنه قد تم صيانتها جيداً، وأن جميع مكوناته الكهربائية مغلقة بإحكام لمنع الاشتعال في حالة تسرب مادة التبريد. استشر الشركة المصنعة في حال وجود أي شك.
- يجب إعادة سائل التبريد القابل للاشتعال إلى مورده في أسطوانة الاستعادة الصحيحة، مع إرفاق إشعار نقل النفايات المعمول به. يُمنع خلط سوائل التبريد في وحدات الاستعادة، وخاصة في الأسطوانات.
- في حال وجوب إزالة الضواغط وزيوئتها، يُرجى التأكد من تفرغها إلى مستوى مقبول لضمان عدم بقاء مادة التبريد القابلة للاشتعال في مادة التشحيم. يجب إكمال عملية التفريغ قبل إعادة الضاغط إلى المورد. يجب استخدام التدفئة الكهربائية فقط لجسم الضاغط لتسريع هذه العملية. عند تصريف الزيت من النظام، يجب القيام بذلك بأمان.

## 8. إعادة تدوير المعدات الكهربائية والإلكترونية

يشير هذا الرمز إلى أنه، وفقاً للوائح المعمول بها، يجب التخلص من المنتج و/أو البطارية بشكل منفصل عن النفايات المنزلية. عند انتهاء صلاحية هذا المنتج، يجب إزالة البطاريات ونقلها إلى نقطة تجميع مخصصة من قبل السلطات المحلية.



للحصول على معلومات مفصلة حول الطريقة الأنسب للتخلص من المعدات الكهربائية والإلكترونية و/أو البطاريات، ينبغي على المستهلكين الاتصال بالسلطات المحلية.

يمكنك استشارة معلومات حول أنظمة إعادة تدوير العبوات الوطنية و تم وضع علامة على موقعنا. إن اتباع الإرشادات المذكورة أعلاه سيساعد في حماية البيئة.

## 9. حقوق الطبع والنشر

جميع الحقوق محفوظة لشركة CECOTEC INNOVACIONES, SL. لا يجوز نسخ محتوى هذا المنشور، كلياً أو جزئياً، أو تخزينه في نظام استرجاع، أو نقله، أو توزيعه بأي وسيلة (إلكترونية، ميكانيكية، تصويرية، تسجيلية، أو ما شابه) دون الحصول على إذن مسبق من شركة CECOTEC INNOVACIONES, SL.

## 10. إعلان المطابقة

بموجب هذا، تعلن شركة Cecotec Innovaciones أن مكيف الهواء هذا، ForceClima 08177 Heating Connected، طراز للتدفئة يتوافق جهاز Connected مع توجيه معدات الراديو .EU/2014/53

يتوفر النص الكامل لإعلان المطابقة للاتحاد الأوروبي على الموقع الإلكتروني التالي:



[www.cecotec.es](http://www.cecotec.es)

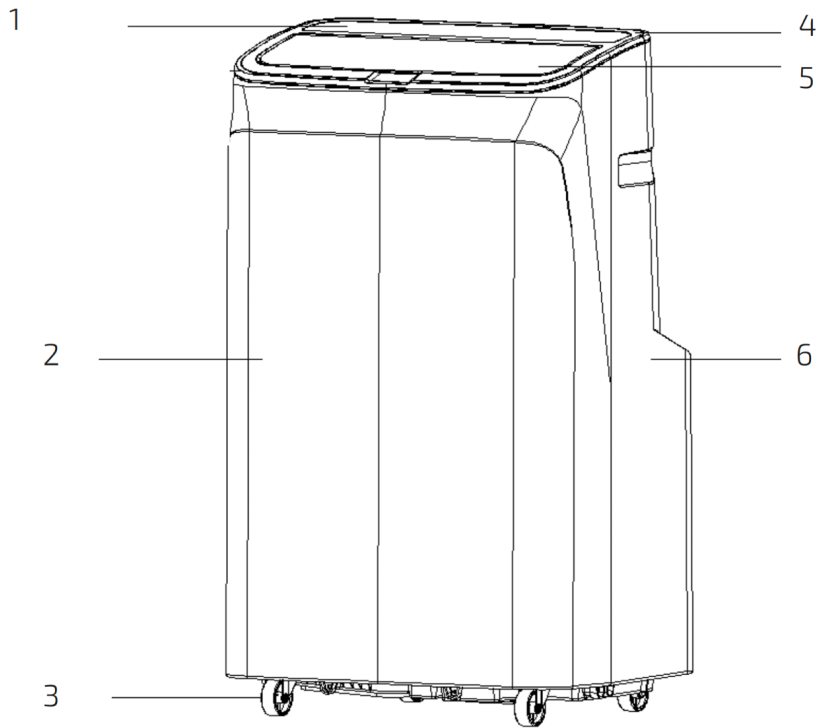

Fig./Img./Abb./Afb./ Rys. 1

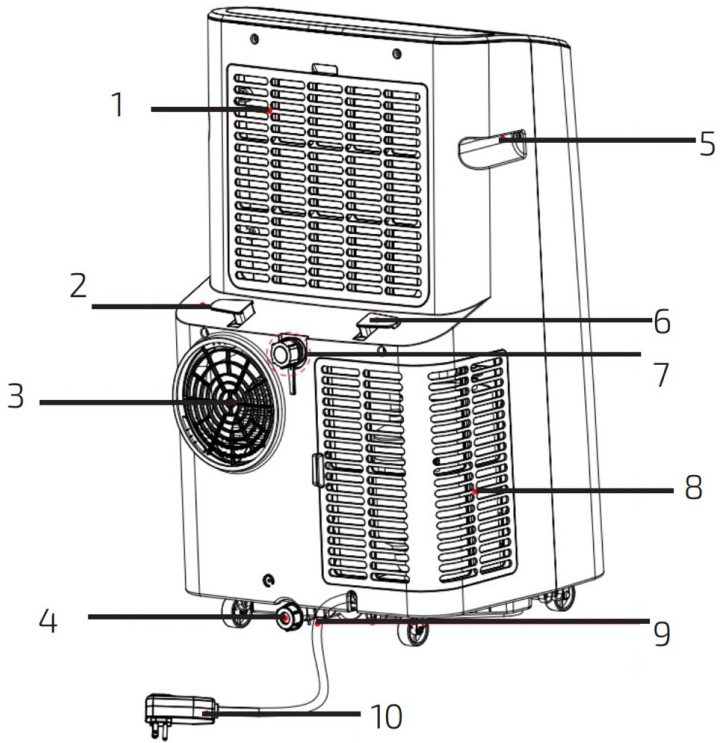

Fig./lmg./Abb./Afb./ Rys. 2

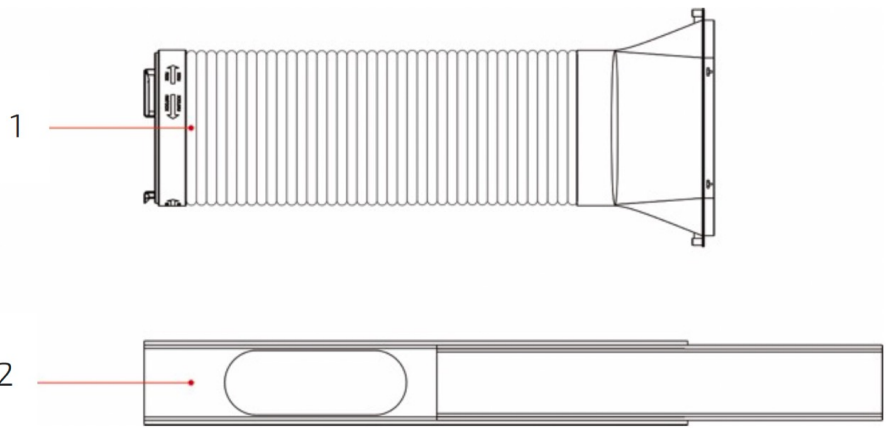

Fig./Img./Abb./Afb./ Rys. 3

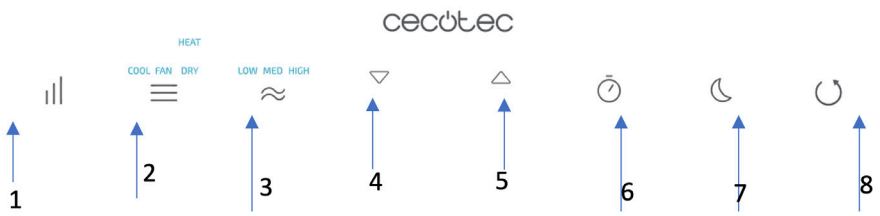

Fig./Img./Abb./Afb./ Rys. 4

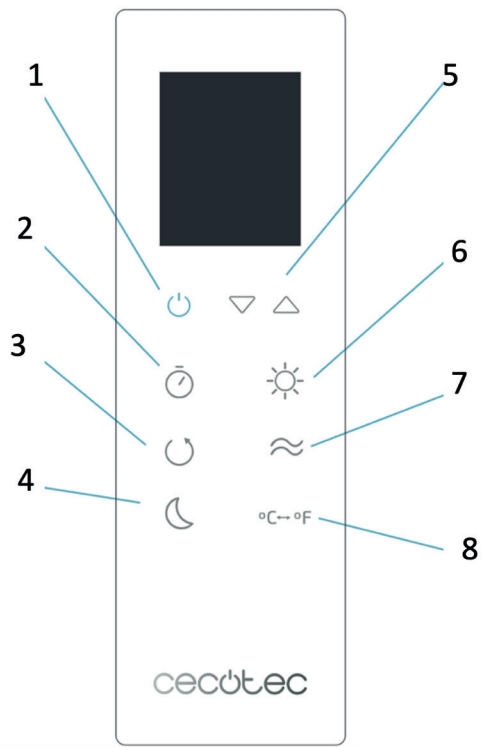

Fig./Img./Abb./Afb./ Rys. 5

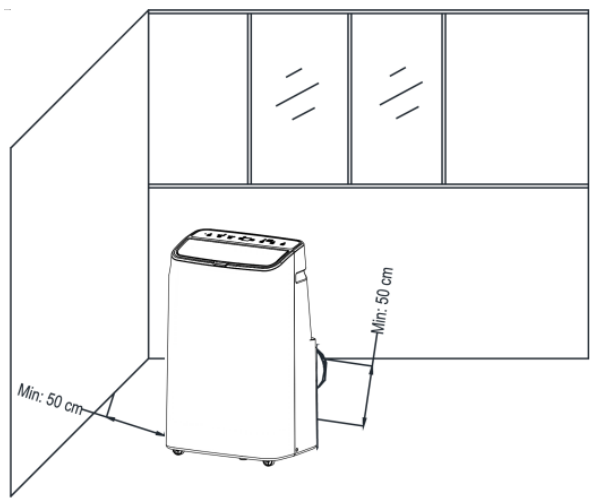

Fig./Img./Abb./Afb./ Rys. 6

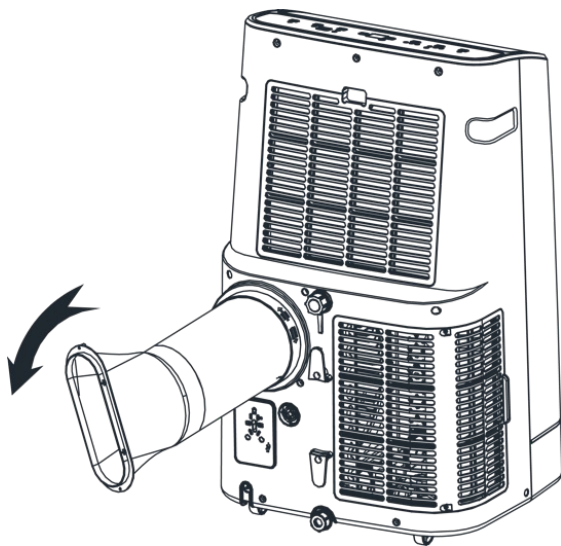

Fig./Img./Abb./Afb./ Rys. 7

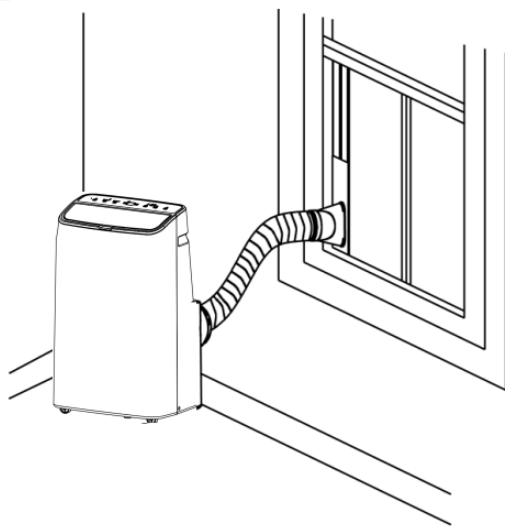

Fig./Img./Abb./Afb./ Rys. 8

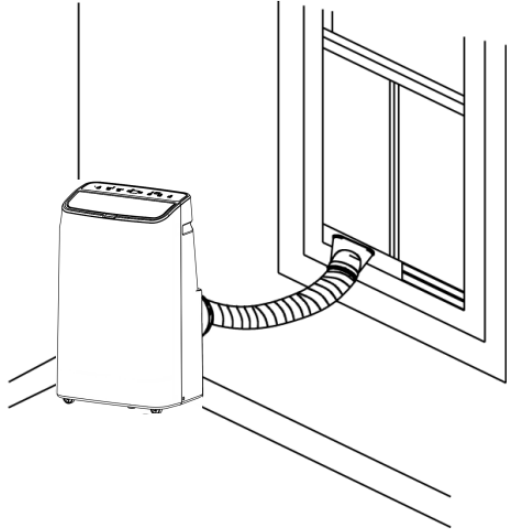

Fig./Img./Abb./Afb./ Rys. 9

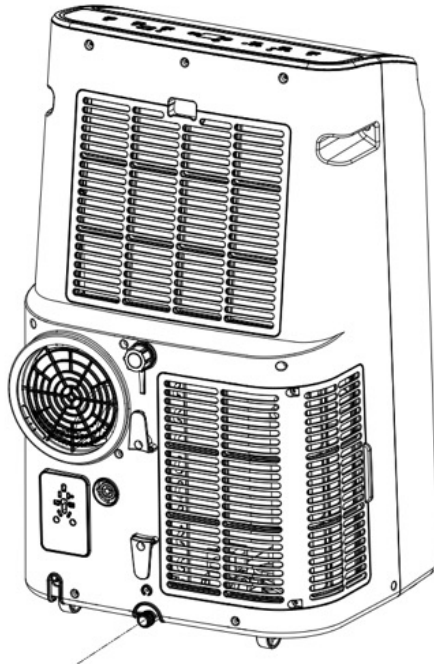

Fig./Img./Abb./Afb./ Rys. 10

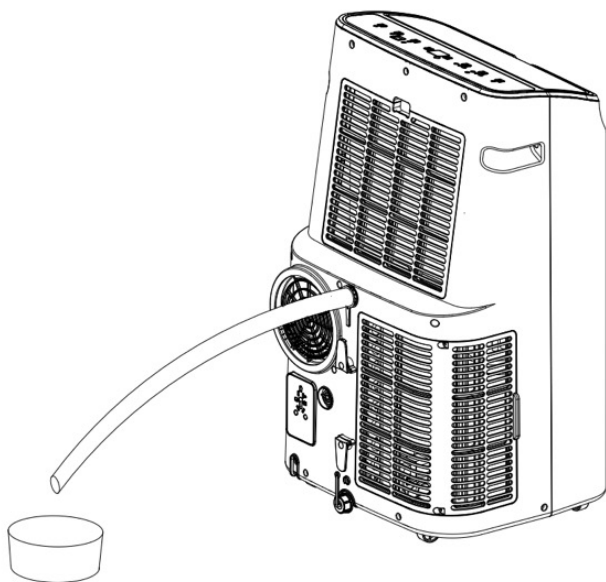

Fig./Img./Abb./Afb./ Rys. 11

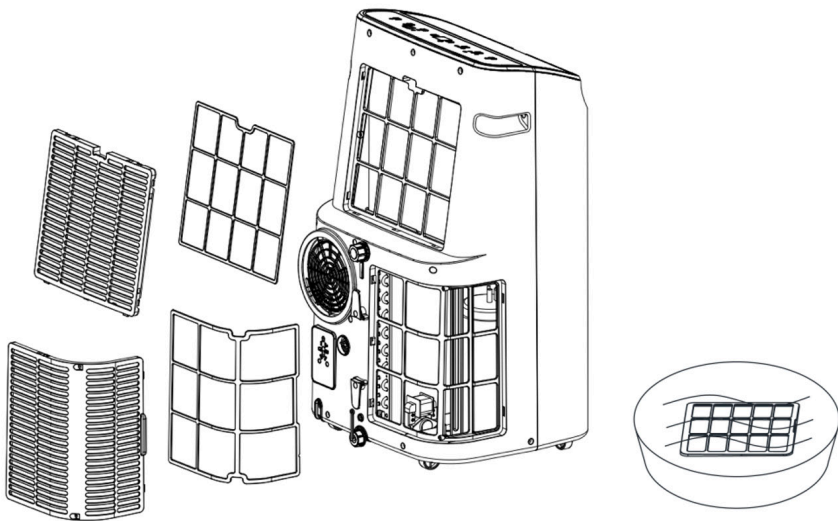

Fig./Img./Abb./Afb./ Rys. 12

[www.cecotec.es](http://www.cecotec.es)

Cecotec Innovaciones S.L.  
Av. Reyes Católicos, 60  
46910, Alfafar (Valencia)

