

cecotec

FORCECLIMA 7450 TOUCH CONNECTED

Aire acondicionado portátil de 7000 BTU y control por wifi /
Portable air conditioner, 7000 BTU and Wi-Fi control.



Manual de instrucciones
Instruction manual
Manuel d'instructions
Bedienungsanleitung
Manuale di istruzioni
Manual de instruções
Handleiding
Instrukcja obsługi
Návod k použití

Instrucciones de seguridad	5
Safety instructions	8
Instructions de sécurité	11
Sicherheitshinweise	15
Istruzioni di sicurezza	19
Instruções de segurança	22
Veiligheidsvoorschriften	26
Instrukcje bezpieczeństwa	29
Bezpečnostní pokyny	33

ÍNDICE

1. Piezas y componentes	37
2. Antes de usar	37
3. Instalación del producto	37
4. Funcionamiento	39
5. Limpieza y mantenimiento	42
6. Resolución de problemas	43
7. Especificaciones técnicas	44
8. Reciclaje de electrodomésticos	45
9. Garantía y SAT	45

INDEX

1. Parts and components	46
2. Before use	46
3. Product installation	46
4. Operation	48
5. Cleaning and maintenance	50
6. Troubleshooting	52
7. Technical specifications	53
8. Disposal of old electrical appliances	53
9. Technical support and warranty	54

SOMMAIRE

1. Pièces et composants	55
2. Avant utilisation	55
3. Installation du produit	55
4. Fonctionnement	57
5. Nettoyage et entretien	60
6. Résolution des problèmes	61
7. Spécifications techniques	62
8. Recyclage des électroménagers	63
9. Garantie et SAV	63

INHALT

1. Teile und Komponenten	64
2. Vor dem Gebrauch	64
3. Installation des Ventilators	64
4. Bedienung	66
5. Reinigung und Wartung	69
6. Problembehebung	71
7. Technische Spezifikationen	72
8. Entsorgung von alten Elektrogeräten	72
9. Garantie und Kundendienst	73

INDICE

1. Parti e componenti	74
2. Prima dell'uso	74
3. Installazione del prodotto	74
4. Funzionamento	76
5. Pulizia e manutenzione	79
6. Risoluzione dei problemi	80
7. Specifiche tecniche	81
8. Riciclaggio di elettrodomestici	81
9. Garanzia e SAT	82

ÍNDICE

1. Peças e componentes	83
2. Antes de usar	83
3. Instalação do produto	84
4. Funcionamento	85
5. Limpeza e manutenção	88
6. Resolução de problemas	89
7. Especificações técnicas	90
8. Reciclagem de eletrodomésticos	91
9. Garantia e SAT	91

INHOUD

1. Onderdelen en componenten	92
2. Voor u het toestel gebruikt	92
3. Installatie van het toestel	93
4. Werking	94
5. Schoonmaak en onderhoud	97
6. Probleemoplossing	98
7. Technische specificaties	99
8. Recyclage van huishoudtoestellen	99
9. Garantie en technische ondersteuning	100

SPIS TREŚCI

1. Części i komponenty	101
2. Przed użyciem	101
3. Instalacja urządzenia	102
4. Funkcjonowanie	103
5. Czyszczenie i konserwacja	106
6. Rozwiązywanie problemów	107
7. Specyfikacja techniczna	108
8. Recykling sprzętu AGD	108
9. Gwarancja i SAT	109

OBSAH

1. Části a složení	110
2. Před použitím	110
3. Instalace produktu	110
4. Fungování	112
5. Čištění a údržba	114
6. Řešení problémů	116
7. Technické specifikace	117
8. Recyklace elektrospotřebičů	117
9. Záruka a technický servis	118

INSTRUCCIONES DE SEGURIDAD

Lea las siguientes instrucciones atentamente antes de usar el producto. Guarde este manual para referencias futuras o nuevos usuarios.

Asegúrese de que el voltaje de red coincida con el voltaje especificado en la etiqueta de clasificación del producto y de que el enchufe tenga toma de tierra.

El dispositivo debe ser instalado de acuerdo con las normas nacionales de cableado eléctrico.

Este producto está diseñado exclusivamente para uso doméstico.

El dispositivo se debe instalar, utilizar y almacenar en estancias de mínimo 12 m².

Coloque el aparato sobre una superficie plana y seca, y mantenga una distancia mínima de 50 cm entre el producto y los objetos y paredes de alrededor.

Una vez instalado el aire acondicionado, asegúrese de que el adaptador de corriente está intacto y conectado correctamente a una toma de corriente. Coloque el cable de alimentación de manera que nadie tropiece ni estire de él.

Inspeccione el cable de alimentación regularmente en busca de daños visibles. Si el cable presenta daños, debe ser reparado por el Servicio de Asistencia Técnica oficial de Cecotec para evitar cualquier tipo de peligro.

Para evitar descargas eléctricas, no utilice agua, sustancias inflamables ni otros líquidos para limpiar ni permita que estos entren dentro del producto.

No sumerja el cable, el enchufe o cualquier otra parte del producto en agua o cualquier otro líquido, ni exponga las conexiones eléctricas al agua. Asegúrese de que tiene las manos completamente secas antes de tocar el enchufe o encender el producto.

En caso de defecto o mal funcionamiento, apague y desconecte el dispositivo inmediatamente.

No utilice el dispositivo si su cable o alguna de sus partes están dañadas. En este caso, contacte con el Servicio de Atención Técnica oficial de Cecotec.

No instale el aparato cerca de aparatos que generen calor, sustancias inflamables, materiales potencialmente peligrosos o en lugares donde los niveles de temperatura o la humedad son altos.

No utilice espráis insecticidas ni otras sustancias inflamables cerca del aire acondicionado.

Instale el dispositivo de manera que el adaptador quede accesible.

No se sienta ni se ponga en pie sobre el dispositivo.

No lo utilice en el exterior.

No tire del cable del enchufe para desconectar el aparato.

Al mover el aparato, asegúrese de que este esté en posición vertical.

No introduzca los dedos ni otros objetos en la entrada y salida de aire para prevenir lesiones personales o daños al producto.

No utilice medios no recomendados por Cecotec para acelerar el proceso de descongelación o para limpiar.

No lo agujeree ni lo quemé.

Las reparaciones debe llevarlas a cabo únicamente personal recomendado por Cecotec.

Tenga en cuenta que los refrigerantes pueden ser inodoros.

No retuerza, doble, estire o dañe el cable de alimentación. Protéjalo de bordes afilados y fuentes de calor. No permita que el cable toque superficies calientes. No deje que el cable asome sobre el borde de la superficie o encimera.

Limpie regularmente la clavija del enchufe con un paño seco para prevenir la acumulación de polvo.

Este producto no puede ser usado por niños/as ni personas con capacidades físicas, sensoriales o mentales reducidas, o con falta de experiencia y conocimiento. No permita que los niños jueguen con el dispositivo.

Fig. 1.

Instrucciones sobre el transporte, marcado y almacenaje

Transporte de equipos que contienen refrigerantes inflamables
Es obligatorio cumplir con la normativa de transporte.

Marcado de signos de equipos

Es obligatorio cumplir con la normativa local.

Desecho de equipos que funcionan con refrigerantes inflamables

Es obligatorio cumplir con la normativa nacional.

Almacenaje de equipos/aparatos

El equipo debe almacenarse de acuerdo con las instrucciones indicadas por Cecotec.

Almacenaje de equipos embalados (no vendidos)

La protección del embalaje de almacenaje debe construirse de forma que cualquier daño mecánico al equipo dentro del paquete no cause una fuga de refrigerante.

El número máximo de unidades que se pueden almacenar juntas estará determinado por las normativas locales.

Instrucciones de las pilas.

Mantenga las pilas fuera del alcance de niños y animales, podrían resultar dañinas en caso de ser ingeridas. En caso de ingestión acuda a un médico inmediatamente.

En caso de fuga de líquido de las pilas, evite su contacto con la piel, los ojos y las mucosas.

En caso de contacto con el ácido, lave inmediatamente y con abundante agua las zonas afectadas y póngase en contacto con un médico lo antes posible.

Asegúrese de que los contactos de las pilas dentro del dispositivo están limpios antes de insertarlas. Límpielos si fuera necesario.

Utilice únicamente el tipo de pilas indicado en las especificaciones técnicas.

Cambie siempre todas las pilas a la vez. No utilice pilas de diferente tipo o capacidad.

Fíjese en la polaridad a la hora de reemplazar las pilas (+/-).

Retire las pilas del dispositivo cuando estén descargadas o cuando la báscula no vaya a ser utilizada en un tiempo.

Las pilas no deben ser recargadas, peladas, tiradas al fuego ni cortocircuitadas.

SAFETY INSTRUCTIONS

Read these instructions thoroughly before using the appliance. Keep this instruction manual for future reference or new users. Make sure that the mains voltage matches the voltage stated on the rating label of the appliance and that the wall outlet is grounded.

The appliance shall be installed in accordance with national wiring regulations.

This product is designed only for household use.

The appliance shall be installed, operated and stored in a room with a floor area larger than 12 m².

Place the machine in a flat and dry place and keep a distance of above 50 cm between the machine and the surrounding objects or walls.

After the air conditioning is installed, ensure that the power

plug is intact and firmly plugged into the power outlet. Place the power cord orderly to prevent someone from being tripped or pulling out the plug.

Check the power cord regularly for visible damage. If the cord is damaged, it must be replaced by the official Technical Support Service of Cecotec in order to avoid any type of danger.

To avoid electric shocks, do not clean with or allow to get inside the product: water, liquid or any flammable substance.

Do not immerse the cord, plug, or any non-removable part of the appliance in water or any other liquid, nor expose the electrical connections to water. Make sure your hands are dry before handling the plug or switching on the appliance.

Switch off the device immediately in the event of defects or malfunctions.

Do not use the device if its cord or any other part is damaged. In this case, contact the official Technical Support Service of Cecotec.

Do not install the device near heat-generating appliances, flammable, dangerous materials, or in places where temperature or humidity levels are high.

Do not use insecticide sprays or other flammable substances near the air conditioning.

The device must be placed so that the plug is accessible.

Do not sit or stand on the device.

Do not use outdoors.

Do not pull on the plug to disconnect the appliance.

When moving the machine, make sure that it is in an upright position.

Do not insert fingers or other objects in the air inlet or outlet to prevent injuries and product damage.

Do not use means to accelerate the defrosting process or to clean, other than those recommended by Cecotec.

Do not pierce or burn.

Servicing shall be performed only as recommended by Cecotec.

Be aware that refrigerants may not contain an odour.

Do not twist, bend, strain, or damage the power cord in any way. Protect it from sharp edges and heat sources. Do not let it touch hot surfaces. Do not let the cord hang over the edge of the surface.

Regularly clean the plug with a dry cloth to prevent dust from building up and to avoid product damage.

This appliance cannot be used by children or persons with reduced physical, sensory or mental capabilities or lack of experience and knowledge. Do not allow children to play with the appliance.

Fig. 1.

Transportation, marking and storage instructions

Transport of equipment containing flammable refrigerants

Compliance with the transport regulations is mandatory.

Marking of equipment using signs

Compliance with local regulations is mandatory.

Disposal of equipment using flammable refrigerants

Compliance with national regulations is mandatory.

Storage of equipment/appliances

The storage of equipment should be in accordance with Cecotec's instructions.

Storage of packed (unsold) equipment

Storage package protection should be constructed such that mechanical damage to the equipment inside the package will not cause a leak of the refrigerant charge.

The maximum number of pieces of equipment permitted to be

stored together will be determined by local regulations.

Battery instructions.

Keep batteries away from children and animals, they could be deadly if swallowed. In case of ingestion, seek medical assistance immediately.

Should a battery have leaked, do not allow your skin, eyes or mucous membranes to come into contact with the battery acid. In case of contact with acid, rinse the affected areas with abundant fresh water immediately and contact a doctor as soon as possible.

Make sure the battery contacts in the device are clean before inserting batteries; if they are not, clean them.

Use only the battery types specified in the technical specifications. Always replace all the batteries at the same time. Do not use different types of batteries or of different capacities.

When replacing batteries, note the correct polarity (+/-).

Take the batteries out of the device when they are discharged or when the device is not going to be used in a long time.

Batteries must not be recharged or reactivated, dismantled, thrown into fire, immersed in fluids or short-circuited.

INSTRUCTIONS DE SÉCURITÉ

Veillez lire les instructions suivantes avec attention avant d'utiliser l'appareil. Gardez bien ce manuel pour de futures références ou pour tout nouvel utilisateur.

Assurez-vous que le voltage du réseau coïncide avec le voltage spécifié sur l'étiquette de classification de l'appareil et que la prise possède une connexion à terre.

L'appareil doit être installé en accord avec les normes nationales quant au câblage électrique.

Ce produit a été conçu pour un usage exclusivement domestique.

L'appareil doit être installé, utilisé et stocké dans des pièces de 12 m² minimum.

Placez l'appareil sur une surface plate et sèche et maintenez une distance minimale de 50 cm entre le produit et les objets et les murs.

Une fois l'appareil installé, assurez-vous que l'adaptateur de courant est en bonnes condition et correctement branché sur une prise de courant. Placez le câble d'alimentation de façon que personne n'en trébuché pas.

Inspectez le câble d'alimentation régulièrement pour rechercher des dommages visibles. S'il présente des dommages, il doit être réparé par le Service Après-Vente Officiel de Cecotec pour éviter tout type de danger.

Pour éviter des décharges électriques, n'utilisez pas d'eau, de substances inflammables ni d'autres liquides pour nettoyer ni ne laissez ceux-ci entrer dans le produit.

Ne submergez pas le câble, la prise ni aucune autre partie du produit dans l'eau ni dans aucun autre liquide et n'exposez pas les connexions électriques à l'eau. Assurez-vous d'avoir les mains complètement sèches avant de toucher la prise ou d'allumer l'appareil.

En cas de défaut ou de mauvais fonctionnement, éteignez et débranchez l'appareil immédiatement.

N'utilisez pas l'appareil si son câble ou une autre de ses parties sont abîmés. Dans ce cas, veuillez contacter le Service Après-Vente Officiel de Cecotec.

Ne placez pas l'appareil près d'autres appareils qui génèrent de la chaleur, de substances inflammables, de matériaux dangereux ou dans des endroits où les niveaux de température et humidité soient élevés.

N'utilisez pas d'insecticides ou d'autres substances inflammables à côté du climatiseur.

Installez l'appareil de manière à ce que l'adaptateur soit accessible.

Ne vous asseyez pas et ne vous mettez pas debout sur l'appareil.

Ne l'utilisez pas en extérieur.

Tirez sur la fiche pour débrancher ; ne tirez pas sur le câble.

Lorsque vous déplacez le produit, assurez-vous qu'il soit en position verticale.

N'introduisez pas les doigts ni autres objets dans l'entrée ni la sortie d'air pour éviter des lésions personnelles ou des dommages sur l'appareil.

N'utilisez aucun moyen de décongélation qui n'ait pas été recommandé par Cecotec afin d'accélérer le processus de décongélation.

Ne percez ni ne brûlez l'appareil.

Toute réparation doit être réalisée uniquement par du personnel recommandé par Cecotec.

Veuillez noter que les réfrigérants peuvent être inodores.

Ne tordez pas, ne pliez pas, n'étirez pas et n'abîmez pas le câble d'alimentation. Protégez-le des bords pointus et des sources de chaleur. Ne laissez pas le câble toucher des surfaces chaudes ni dépasser de la surface ou du plan de travail.

Nettoyez de façon régulière la prise du mur pour éviter l'accumulation de poussière. Utilisez un chiffon pour le nettoyer.

Cet appareil ne convient pas aux enfants ni aux personnes aux capacités physiques, mentales ou sensorielles réduites ou sans expérience ni connaissance. Ne laissez pas les enfants jouer avec l'appareil.

Img. 1.

Instructions concernant le transport, le marquage et le

stockage.

Transport d'équipements contenant des réfrigérants inflammables.

Le respect de la réglementation en matière de transport est obligatoire.

Marquage des symboles des équipements.

Il est obligatoire de respecter la réglementation locale.

Déchet d'équipements qui fonctionnent avec des réfrigérants inflammables.

Il est obligatoire de respecter la réglementation nationale.

Stockage des équipements/appareils

L'équipement doit être stocké conformément aux instructions données par Cecotec.

Stockage des équipement emballés (pas vendus)

La protection de l'emballage de stockage doit être construite de manière à ce que tout dommage mécanique de l'équipement à l'intérieur de l'emballage ne provoque pas de fuites de réfrigérant.

Le nombre maximum d'unités pouvant être stockées ensemble sera déterminé par la réglementation locale.

Instructions pour les piles.

Maintenez les piles hors de portée des enfants et des animaux, si elles sont ingérées, elles pourraient causer des problèmes de santé. En cas d'ingestion, consultez votre médecin immédiatement.

En cas de fuite du liquide des piles, évitez le contact avec la peau, les yeux et les muqueuses.

En cas de contact avec de l'acide, lavez immédiatement les zones affectées avec de l'eau en abondance et contactez votre médecin le plus rapidement possible.

Assurez-vous que les contacts des piles dans l'appareil soient propres avant de les insérer. Nettoyez-les si nécessaire.

Utilisez uniquement le type de pile indiqué dans les spécifications techniques.

Changez toutes les piles à la fois. N'utilisez pas de piles différentes.

Faites attention à la polarité des piles lorsque vous allez les remplacer (+/-).

Retirez les piles de l'appareil lorsqu'elles sont usées ou lorsque vous n'allez plus utiliser l'appareil pendant longtemps.

Les piles ne doivent pas être rechargées, jetées au feu ni court-circuitées. N'enlevez pas l'emballage en plastique des piles.

SICHERHEITSHINWEISE

Lesen Sie die folgenden Hinweise aufmerksam durch, bevor Sie das Produkt verwenden. Bewahren Sie die Bedienungsanleitung zum Nachschlagen oder für künftige Benutzer gut auf.

Vergewissern Sie sich, dass die Netzspannung, mit der auf dem Typenschild des Gerätes angegebene Spannung übereinstimmt und dass die Steckdose geerdet ist.

Das Gerät muss in Übereinstimmung mit den nationalen Vorschriften für elektrische Leitungen installiert werden.

Dieses Produkt ist nur zur Nutzung in privaten Haushalt bestimmt.

Die Installation, Verwendung und Lagerung dieses Gerätes muss in Räume mit einem Mindestabstand von 12 m² durchgeführt werden.

Stellen Sie das Gerät auf eine ebene, trockene Oberfläche und halten Sie einen Mindestabstand von 50 cm zwischen dem Produkt und umliegenden Gegenständen und Wänden ein.

Wenn die Klimaanlage installiert ist, vergewissern Sie sich,

dass das Netzteil intakt und ordnungsgemäß an eine Steckdose angeschlossen ist. Setzen Sie das Netzkabel so, dass niemand daran stolpern oder daran ziehen kann.

Überprüfen Sie das Netzkabel regelmäßig auf sichtbare Schäden. Wenn das Kabel beschädigt ist, muss es durch den offiziellen Technischen Kundendienst von Cecotec ersetzt werden, um Sach- und Personenschäden zu vermeiden.

Verwenden Sie kein Wasser, brennbare Substanz oder andere Flüssigkeiten zum Reinigen, um Verbrennungen zu vermeiden. Vergewissern Sie sich, dass keine Flüssigkeit sickert durch das Gerät.

Tauchen Sie das Netzkabel, den Stecker oder jegliche nicht entfernbaren Teile des Gerätes nicht ins Wasser oder andere Flüssigkeiten ein und lassen Sie die elektrischen Anschlüsse nicht in Berührung mit Wasser kommen. Stellen Sie sicher, dass Ihre Hände völlig trocken sind, bevor Sie die Steckdose berühren oder das Gerät einschalten.

Bei Beschädigung oder Fehlfunktion schalten Sie das Gerät aus und trennen Sie es sofort von der Stromversorgung.

Betreiben Sie das Gerät nicht, wenn das Kabel oder Teile Schäden aufweisen. In diesem Fall kontaktieren Sie dem technischen Kundendienst von Cecotec.

Installieren Sie das Gerät nicht in der Nähe von Geräten, die Wärme, entflammbare Substanzen oder potenziell gefährliche Materialien erzeugen, oder an Orten mit hohen Temperatur- oder Feuchtigkeitswerten.

Verwenden Sie keine Insektizide oder andere entzündliche Substanzen in der Nähe der Klimaanlage.

Montieren Sie das Gerät derartig, dass das Netzteil nicht behindert ist.

Sitzen oder stehen Sie sich nicht auf dem Gerät.

Verwenden Sie das Gerät nicht im Freien.

Ziehen Sie nicht am Netzkabel, um das Gerät vom Netz zu trennen.

Achten Sie beim Bewegen des Geräts darauf, dass es sich in einer aufrechten Position befindet.

Stecken Sie keinen Finger bzw. andere Gegenstände in die Luftein- und auslass hinein, um Personen- und Produktschäden zu verhindern.

Verwenden Sie keine von Cecotec nicht empfohlenen Medien, um den Auftauprozess zu beschleunigen oder zu reinigen.

Durchstechen oder verbrennen Sie es nicht.

Die Reparaturen dürfen nur von dem Cecotec-Personal durchgeführt werden.

Beachten Sie, dass Kältemittel geruchlos sein können.

Das Netzkabel darf nicht verdreht, verbogen oder zu stark gezogen bzw. belastet oder beschädigt werden. Schützen Sie es von scharfen Kanten und Wärmequellen. Lassen Sie niemals den Kabel mit wärmen Oberflächen Kontakt kommen. Lassen Sie das Kabel nicht über den Rand der Oberfläche oder der Arbeitsplatte hinausragen.

Wischen Sie die Buchsenleiste regelmäßig mit einem trockenen Tuch ab, um eine Staubansammlung zu vermeiden.

Dieses Gerät darf nicht von Kindern, Personen mit eingeschränkten körperlichen, sensorischen oder geistigen Fähigkeiten oder fehlender Erfahrung bzw. fehlenden Kenntnissen verwendet werden. Lassen Sie Kinder nicht mit dem Gerät spielen.

Abb. 1.

Anweisungen zu Transport, Kennzeichnung und Aufbewahrung

Transport von Geräten, die entflammbare Kältemittel enthalten

Die Einhaltung der Transportvorschriften ist obligatorisch.

Markierung von Ausrüstungsschildern

Die Einhaltung der örtlichen Vorschriften ist obligatorisch.

Entsorgung von Geräten, die mit entflammbaren Kältemitteln arbeiten

Es ist obligatorisch, die nationalen Vorschriften einzuhalten.

Lagerung von Geräten/Apparaten.

Die Ausrüstung muss gemäß den von Cecotec gegebenen Anweisungen gelagert werden.

Lagerung von verpackter Ausrüstung (nicht verkauft)

Der Schutz der Lagerverpackung muss so konstruiert sein, dass eine mechanische Beschädigung der Ausrüstung im Inneren der Verpackung nicht zu einem Austritt von Kältemittel führt.

Die maximale Anzahl von Einheiten, die zusammen gelagert werden können, wird durch örtliche Vorschriften bestimmt.

Anleitungen der Batterien

Bewahren Sie Batterien außerhalb der Reichweite von Kindern und Tieren auf, da sie beim Verschlucken schädlich sein können.

In diesem Fall wenden Sie sich sofort an einen Arzt.

Im Fall von Leckage der Batterieflüssigkeit muss man vermeiden, dass sie in Berührung mit der Haut, den Augen und den Schleimhäuten kommt.

Spülen Sie sie im Fall von Berührung mit der Batterieflüssigkeit umgehend die beeinträchtigten Körperteile mit reichlichem Wasser und kontaktieren Sie so schnell wie möglich mit einem Arzt.

Vergewissern Sie sich, dass die Kontakte im Gerät sauber sind, bevor Sie sie hineinstecken. Reinigen Sie sie gegebenenfalls.

Verwenden Sie nur den in den technischen Spezifikationen angegebenen Batterietyp.

Wechseln Sie immer alle Batterien auf einmal aus. Verwenden

Sie keine Batterien unterschiedlicher Typen oder Kapazitäten. Passen Sie beim Ersetzen die Polarität der Batterien auf. Entnehmen Sie die Batterien aus das Gerät, wenn sie entladen sind bzw. Sie das Gerät nicht für eine lange Zeit verwenden werden. Die Batterie muss niemals aufgeladen, geschält, ins Feuer geworfen oder Kurzschluss gemacht werden.

ISTRUZIONI DI SICUREZZA

Leggere le istruzioni d'uso e sicurezza prima di usare il prodotto. Conservare questo manuale per consultazioni future o nuovi utenti.

Verificare che la tensione di rete coincida con quella specificata nell'etichetta di classificazione del prodotto e che la presa elettrica sia di terra.

Il dispositivo deve essere installato secondo le normative nazionali di cablaggio elettrico.

Questo prodotto è stato progettato esclusivamente per uso professionale.

Il dispositivo si deve installare, utilizzare e riporre in stanze di minimo 12 m².

Collocare l'apparato su di una superficie piana e asciutta. Mantenere una distanza minima di 50 cm tra il prodotto e gli oggetti e pareti attorno.

Installato il condizionatore, verificare che l'adattatore della corrente sia intatto e collegato correttamente alla corrente. Collocare il cavo di alimentazione di modo da non inciampare o tirarlo.

Ispezionare regolarmente il cavo di alimentazione in cerca di danni visibili. Se il cavo dovesse presentare danni, dovrà essere riparato dal Servizio di Assistenza Tecnica ufficiale di Cecotec

per evitare qualsiasi tipo di pericolo.

Per evitare scariche elettriche, non utilizzare acqua, sostanze infiammabili né altri liquidi per pulire ed evitare che questi entrino dentro il prodotto.

Non sommergere il cavo, la spina o qualsiasi altra parte del prodotto in acqua o all'interno di qualsiasi altro liquido, né esporre le componenti elettriche all'acqua. Verificare di avere le mani completamente asciutte prima di toccare la presa o accendere il prodotto.

In caso di difetto o mal funzionamento, spegnere e scollegare immediatamente il dispositivo.

Non utilizzare il dispositivo se il suo cavo o una delle sue parti risultasse danneggiata. In tal caso, contattare il Servizio di Assistenza Tecnica di Cecotec.

Non installare il dispositivo vicino ad apparati che generino calore, sostanze infiammabili, materiali potenzialmente pericolosi o in luoghi in cui i livelli di temperatura o umidità sono alti.

Non usare spray insetticida, sostanza infiammabili vicino al condizionatore.

Installare il dispositivo di modo che l'adattatore sia accessibile.

Non sedersi né collocarsi sopra il dispositivo.

Non utilizzare il prodotto in esterni.

Non tirare il cavo della presa per scollegare l'apparato.

Quando si muove il prodotto, verificare che sia in posizione verticale.

Non introdurre dita oppure oggetti nell'entrata e uscita dell'aria per prevenire lesioni personali o danni al prodotto.

Non utilizzare mezzi non suggeriti da Cecotec per accelerare il processo di scongelamento o per pulire.

Non forare o bruciare.

Le riparazioni devono essere effettuate solo da personale

autorizzato da Cecotec.

Tenere in considerazione che i refrigeranti possono essere inodore.

Non torcere, piegare, tendere o danneggiare l'alimentatore. Proteggere da bordi affilati e fonti di calore. Non permettere che il cavo tocchi superfici calde. Non lasciare che il cavo spunti sopra il bordo della superficie o piano di lavoro.

Pulire regolarmente la spina della presa con un panno asciutto per prevenire l'accumulo di polvere.

Questo prodotto non può essere usato da bambini e persone con capacità fisiche, sensoriali o mentali ridotte, o con mancanza di esperienza e conoscenza. Non permettere ai bambini di giocare con il dispositivo.

Fig. 1.

Istruzioni sul trasporto, etichetta e conservazione

Trasporto di prodotti che contengono refrigeranti infiammabili
È obbligatorio compiere con la normativa di trasporto.

Marcato di segni di prodotti

È obbligatorio compiere con la normativa locale.

Smaltimento di apparecchi che funzionano con refrigeranti infiammabili

È obbligatorio compiere con la normativa nazionale.

Conservazione di apparecchi

Il dispositivo deve essere conservato secondo le istruzioni indicate da Cecotec.

Conservazione di apparecchi imballati (non venduti)

La protezione dell'imballaggio deve essere costruita di modo che qualsiasi danno meccanico all'interno del pacco non provochi una fuga di refrigerante.

Il numero massimo di unità che possono essere conservate verrà determinato dalle normative locali.

Istruzioni delle pile.

Mantenere le pile fuori dalla portata dei bambini e degli animali, potrebbero rivelarsi dannose se ingerite. In caso di ingerire, recarsi immediatamente al medico.

In caso di fuoriuscita di liquido dalle pile, evitare il contatto con la pelle, gli occhi e le mucose.

In caso di contatto con l'acido, lavare immediatamente e con acqua abbondante le zone interessate e contattare un medico il prima possibile.

Verificare che i contatti delle pile dentro il dispositivo siano puliti prima di inserirli. Pulire qualora necessario.

Utilizzare unicamente il tipo di pile indicato nelle specifiche tecniche.

Cambiare sempre tutte le pile allo stesso tempo. Non utilizzare pile di differente tipo o capacità.

Controllare la polarità quando si sostituiscono le pile (+/-).

Ritirare le pile dal dispositivo quando scariche o quando l'apparato non venga utilizzato per un periodo prolungato.

Le pile non devono essere ricaricate, aperte, gettate nel fuoco né cortocircuitare.

INSTRUÇÕES DE SEGURANÇA

Leia as seguintes instruções atentamente antes de usar o produto. Guarde este manual para referências futuras ou novos utilizadores.

Certifique-se de que a tensão de rede coincide com a tensão especificada na etiqueta de classificação do produto e de que a tomada tenha ligação à terra.

O dispositivo deve ser instalado de acordo com as normas nacionais de ligações elétricas.

Este produto está desenhado exclusivamente para uso doméstico.

O dispositivo deve ser instalado, usado e armazenado em espaços de pelo menos 12 m².

Coloque o aparelho sobre uma superfície plana e seca e mantenha uma distância mínima de 50 cm entre o produto e objetos e paredes circundantes.

Uma vez instalado o ar condicionado, certifique-se de que o adaptador de corrente está intato e devidamente ligado a uma tomada elétrica. Coloque o cabo de alimentação de maneira que ninguém possa tropeçar ou puxar por ele.

Inspecione o cabo de alimentação regularmente em busca de danos visíveis. Se o cabo apresentar danos, deve ser reparado pelo Serviço de Assistência Técnica Oficial da Cecotec para evitar qualquer tipo de perigo.

Para evitar descargas elétricas, não utilize água, substâncias inflamáveis nem outros líquidos para limpar, nem permita que estes entrem dentro do produto.

Não submerja o cabo, a ficha ou qualquer outra parte elétrica do produto na água ou qualquer outro líquido nem exponha as conexões elétricas à água. Certifique-se de que tem as mãos completamente secas antes de tocar na tomada ou ligar o produto.

Em caso de defeito ou mau funcionamento, desligue e desconecte o dispositivo imediatamente.

Não utilize o dispositivo se o cabo ou alguma das partes estiverem danificadas. Em caso de danos, contacte com o Serviço de Assistência Técnica oficial da Cecotec.

Não instale o dispositivo cerca de aparelhos que geram calor, substâncias inflamáveis, materiais potencialmente perigosos

ou em lugares onde os níveis de temperatura ou humidade são elevados.

Não utilize inseticidas ou outras substâncias inflamáveis perto do aparelho de ar condicionado.

Instale o dispositivo de maneira que o adaptador fique acessível.

Não se sente nem se ponha em pé sobre o dispositivo.

Não o utilize em exteriores.

Não puxe o cabo da ficha para desligar o dispositivo.

Ao mover o produto, certifique-se de que está na posição vertical.

Não introduza os dedos nem outros objetos na entrada e saída de ar para prevenir lesões pessoais ou danos ao produto.

Não utilize meios não recomendados pela Cecotec para acelerar o processo de descongelamento ou para a limpeza.

Não o fure nem o queime.

As reparações só devem ser efetuadas por pessoal recomendado pela Cecotec.

Note que os refrigerantes podem ser inodoros.

Não torça, dobre, estique ou danifique o cabo de alimentação.

Proteja-o de bordas afiadas e fontes de calor. Não permita que o cabo toque superfícies quentes. Não deixe que o cabo se aproxime da superfície do produto ou da bancada.

Limpe regularmente a ficha com um pano seco para prevenir a acumulação de pó.

Este aparelho não pode ser usado por crianças nem pessoas com capacidades físicas, sensoriais ou mentais reduzidas ou com falta de experiência e conhecimento. Não permita que as crianças brinquem com o dispositivo.

Fig. 1.

Instruções sobre transporte, marcação e armazenamento

Transporte de equipamento que contenha refrigerantes inflamáveis

É obrigatório o cumprimento dos regulamentos de transporte.

Marcação de sinais de equipamento

É obrigatório o cumprimento dos regulamentos locais.

Eliminação de equipamento que funciona com refrigerantes inflamáveis

É obrigatório o cumprimento da regulamentação nacional.

Armazenamento de equipamento/aparelhos

O equipamento deve ser armazenado de acordo com as instruções dadas pela Cecotec.

Armazenamento de equipamento embalado (não vendido)

A proteção da embalagem de armazenamento deve ser construída de modo a que qualquer dano mecânico ao equipamento dentro da embalagem não provoque uma fuga de refrigerante.

O número máximo de unidades que podem ser armazenadas em conjunto será determinado pelos regulamentos locais.

Instruções das pilhas.

Mantenha as pilhas e/ou bateria fora do alcance das crianças e animais, poderão ser perigosas se forem ingeridas. Em caso de ingestão, consulte imediatamente um médico.

Em caso de fuga de líquido das pilhas, evite o seu contacto com a pele, os olhos e nariz.

Em caso de contacto com o ácido, lave imediatamente e com água abundante as zonas afetadas e entre em contacto com um médico o mais rápido possível.

Certifique-se de que os contactos das pilhas dentro do dispositivo estão limpos antes de as inserir. Limpe-os se for necessário.

Utilize unicamente o tipo de pilhas indicado nas especificações técnicas.

Mude sempre todas as pilhas de uma vez. Não utilize pilhas de diferente tipo ou capacidade.

Tenha em conta a polaridade das pilhas antes de as usar (+/-). Retire as pilhas do dispositivo quando estiverem descarregadas ou quando não for usado por longos períodos de tempo.

As baterias não devem ser recarregadas, alteradas, expostas ao fogo ou curto-circuitadas.

VEILIGHEIDSVORSCHRIFTEN

Lees de volgende instructies aandachtig voordat u het product gebruikt. Bewaar deze handleiding voor toekomstig(e) gebruik of gebruikers.

Zorg ervoor dat de netspanning overeenkomt met de spanning vermeld op het classificatielabel van het toestel en dat het stopcontact geaard is.

Het apparaat moet geïnstalleerd worden in overeenkomst met de nationale regelgeving omtrent elektrische installaties.

Dit product is uitsluitend ontworpen voor huishoudelijk gebruik. Het apparaat moet worden geïnstalleerd, gebruikt en opgeslagen in ruimtes van minimaal 12 m².

Plaats het apparaat op een vlakke, droge ondergrond en houd een minimale afstand van 50 cm aan tussen het product en de omringende voorwerpen en wanden.

Zodra de airconditioner is geïnstalleerd, moet u ervoor zorgen dat de stroomadapter intact is en goed is aangesloten op een stopcontact. Plaats het netsnoer zo dat niemand kan struikelen of eraan kan trekken.

Controleer de kabel regelmatig op zichtbare schade. Als de kabel beschadigd is, moet hij worden hersteld door de technische

dienst van Cecotec om elk gevaar te vermijden.

Gebruik geen water, ontvlambare stoffen of andere vloeistoffen om schoon te maken en zorg ervoor dat deze niet in het product komen, om elektrische schokken te vermijden.

Dompel de voedingskabel, de stekker of andere onderdelen van het toestel niet onder in water of andere vloeistoffen. Stel de elektrische verbindingen niet bloot aan water. Zorg dat uw handen volledig droog zijn voordat u de stekker aanraakt of het toestel inschakelt.

Schakel het toestel onmiddellijk uit en ontkoppel het van de stroom in geval van een defect of probleem met de werking.

Gebruik het toestel niet als de kabel of één van de onderdelen beschadigd is. Contacteer in dit geval de technische dienst van Cecotec.

Installeer het apparaat niet in de buurt van apparaten die warmte, brandbare stoffen of potentieel gevaarlijke stoffen genereren, of op plaatsen waar de temperatuur of de vochtigheidsgraad hoog is.

Gebruik geen insecticiden spray of andere ontvlambare stoffen in de buurt van de airconditioning.

Installeer het apparaat zodat de adapter toegankelijk is.

Ga niet op het apparaat zitten of staan.

Gebruik het niet buiten.

Trek aan de stekker om hem te verwijderen uit het stopcontact en niet aan de kabel.

Zorg ervoor dat het product zich in de verticale positie bevindt als u het product verplaatst.

Stop geen vingers of andere objecten in de aan- en afvoer van de lucht om kwetsuren of schade aan het product te voorkomen.

Gebruik geen niet-aanbevolen instructies om het ontdooiproces te versnellen of om te reinigen.

Doorboor en verbrand het apparaat niet.

Laat herstellingen enkel uitvoeren door professionals aanbevolen door Cecotec.

Let op: koelvloeistoffen kunnen reukloos zijn.

De voedingskabel mag niet verwrongen, dubbelgevouwen, uitgerekt of beschadigd worden. Bescherm het tegen scherpe randen en warmtebronnen. Zorg ervoor dat de kabel geen hete oppervlakken aanraakt. Laat de kabel niet over de rand van het werkoppervlak of aanrecht hangen.

Veeg de stekker regelmatig af met een droge doek om stofophoping te voorkomen.

Dit toestel mag niet gebruikt worden door personen met een verminderd fysiek, zintuiglijk of mentaal vermogen, of met een gebrek aan ervaring en kennis. Zorg ervoor dat kinderen niet spelen met het apparaat.

Fig. 1.

Instructies voor transport, markering en opslag

Vervoer van apparatuur die brandbare koelvloeistoffen bevat:

Naleving van de vervoersvoorschriften is verplicht.

Markering van apparatuurborden

Het is verplicht om te voldoen aan de lokale regelgeving.

Afvoervanapparatuurdie werkt met brandbare koelvloeistoffen:

Het is verplicht om te voldoen aan de nationale regelgeving.

Opslag van apparatuur

De apparatuur moet worden opgeslagen volgens de instructies van Cecotec.

Opslag van verpakte apparatuur (niet verkocht)

De bescherming van de opslagverpakking moet zodanig zijn geconstrueerd dat eventuele mechanische schade aan de apparatuur in de verpakking geen lekkage van koelvloeistof

veroorzaakt.

Het maximale aantal eenheden dat samen kan worden opgeslagen wordt bepaald door de lokale regelgeving.

Instructies over de batterijen

Bewaar batterijen buiten het bereik van kinderen en dieren. Ze kunnen schadelijk zijn als ze worden ingeslikt. Raadpleeg bij inslikken onmiddellijk een arts.

In geval van lekkage van vloeistof uit batterijen, vermijd contact met de huid, de ogen en de slijmvliezen.

In geval van contact met koolzuur, spoel de getroffen gebieden onmiddellijk en grondig met water en neem zo snel mogelijk contact op met een arts.

Zorg ervoor dat de batterijcontacten in het apparaat schoon zijn voordat u ze plaatst. Maak ze schoon indien nodig.

Gebruik alleen het type batterijen dat in de technische specificaties is aangegeven.

Vervang altijd alle batterijen in één keer. Gebruik geen batterijen van verschillende types of capaciteiten.

Let op de polariteit bij het vervangen van de batterijen (+/-).

Verwijder de batterijen uit het apparaat als ze bijna leeg zijn of als het toestel een tijd niet gebruikt gaat worden.

De batterijen mogen niet worden opgeladen, gestript, in het vuur gegooid of kortgesloten.

INSTRUKCJE BEZPIECZEŃSTWA

Przed użyciem produktu należy uważnie przeczytać poniższe instrukcje. Zachowaj tę instrukcję do przyszłego użytku lub nowych użytkowników.

Upewnij się, że napięcie sieciowe odpowiada napięciu podanemu na tabliczce znamionowej produktu i że wtyczka

jest uziemiona.

Urządzenie należy zainstalować zgodnie z krajowymi normami dotyczącymi okablowania elektrycznego.

Ten produkt jest przeznaczony wyłącznie do użytku domowego. Urządzenie należy instalować, używać i przechowywać w pomieszczeniach o powierzchni co najmniej 12 m².

Urządzenie należy instalować, używać i przechowywać w pomieszczeniach o powierzchni co najmniej 12 m².

Po zainstalowaniu klimatyzatora upewnij się, że zasilacz jest nienaruszony i prawidłowo podłączony do gniazdka elektrycznego. Umieść przewód zasilający tak, aby nikt się nim nie potknął ani nie ciągnął.

Regularnie sprawdzaj przewód zasilający pod kątem widocznych uszkodzeń. Jeśli kabel jest uszkodzony, musi zostać naprawiony przez oficjalny serwis pomocy technicznej Cecotec, aby uniknąć wszelkiego rodzaju zagrożeń.

Aby uniknąć porażenia prądem, nie używaj wody, substancji łatwopalnych ani innych płynów do czyszczenia ani nie pozwól im dostać się do produktu.

Nie zanurzaj przewodu, wtyczki ani żadnej innej części produktu w wodzie lub innej cieczy ani nie wystawiaj połączeń elektrycznych na działanie wody. Przed dotknięciem wtyczki lub włączeniem produktu upewnij się, że twoje ręce są całkowicie suche.

W przypadku usterki lub niepoprawnego działania należy natychmiast wyłączyć i odłączyć urządzenie.

Nie używaj urządzenia, jeśli jego kabel lub którakolwiek z jego części jest uszkodzona. W przypadku uszkodzenia skontaktuj się z oficjalną obsługą techniczną Cecotec.

Nie instaluj urządzenia w pobliżu urządzeń wytwarzających ciepło, łatwopalnych substancji, potencjalnie niebezpiecznych materiałów ani w miejscach, w których temperatura lub

wilgotność są wysokie.

W pobliżu klimatyzatora nie należy używać sprayów owadobójczych ani innych łatwopalnych substancji.

Zainstaluj urządzenie tak, aby kontakt był dostępny.

Nie siadaj ani nie stawaj na urządzeniu.

Nie używaj go na zewnątrz.

Nie wyciągaj przewodu z wtyczki w celu odłączenia urządzenia.

Podczas przenoszenia urządzenia upewnij się, że jest ustawione pionowo.

Nie wkładaj palców ani innych przedmiotów do wlotu i wylotu powietrza, aby uniknąć obrażeń ciała lub uszkodzenia produktu.

Nie używaj środków niezalecanych przez Cecotec w celu przyspieszenia procesu rozmrażania lub czyszczenia.

Nie przekłuwać ani nie spalać.

Naprawy powinny być wykonywane wyłącznie przez personel polecony przez Cecotec.

Należy pamiętać, że czynniki chłodnicze mogą być bezwonne.

Nie zginaj, nie zginaj, nie rozciągaj ani nie uszkodzaj przewodu zasilającego. Chroń go przed ostrymi krawędziami i źródłami ciepła.

Nie pozwól, aby przewód dotykał gorących powierzchni.

Nie pozwól, aby przewód zwisał z krawędzi blatu lub powierzchni.

Regularnie czyść styki wtyczki suchą szmatką, aby zapobiec gromadzeniu się kurzu.

Ten produkt nie może być używany przez dzieci lub osoby o ograniczonych zdolnościach fizycznych, sensorycznych lub umysłowych lub bez doświadczenia i wiedzy. Nie pozwalaj dzieciom bawić się urządzeniem.

Rys. 1.

Instrukcje dotyczące transportu, oznakowania i

przechowywania

Transport sprzętu zawierającego łatwopalne czynniki chłodnicze

Obowiązkowe jest przestrzeganie przepisów transportowych.

Oznakowanie sprzętu

Przestrzeganie lokalnych przepisów jest obowiązkowe.

Utylizacja sprzętu zasilanego łatwopalnymi czynnikami chłodniczymi

Przestrzeganie przepisów krajowych jest obowiązkowe.

Przechowywanie sprzętu / urządzeń

Sprzęt należy przechowywać zgodnie z instrukcjami wskazanymi przez Cecotec.

Przechowywanie zapakowanego sprzętu (nie sprzedawane)

Zabezpieczenie opakowania do przechowywania musi być tak skonstruowane, aby jakiegokolwiek mechaniczne uszkodzenie wyposażenia w opakowaniu nie powodowało wycieku czynnika chłodniczego.

Maksymalna liczba jednostek, które można przechowywać razem, zostanie określona przez lokalne przepisy.

Instrukcje dotyczące baterii

Trzymaj baterie poza zasięgiem dzieci i zwierząt, mogą być szkodliwe w przypadku potknięcia. W razie potknięcia natychmiast udaj się do lekarza.

W przypadku wycieku płynu z akumulatorów należy unikać kontaktu ze skórą, oczami i błonami śluzowymi.

W przypadku kontaktu z kwasem natychmiast umyć dotknięte obszary dużą ilością wody i jak najszybciej skontaktować się z lekarzem.

Przed włożeniem upewnij się, że styki baterii wewnątrz urządzenia są czyste. Wyczyść je, jeśli to konieczne.

Užívejte tylko akumulatorův wskazanych w danych technicznych.

Zawsze wymieniaj wszystkie baterie na raz. Nie używaj baterii różnych typův lub pojemności.

Zwróć uwagę na biegunowość przy wymianie baterii (+/-).

Wyjmij baterie z urządzenia, gdy są rozładowane lub gdy waga nie będzie używana przez jakiś czas.

Baterii nie wolno ładować, rozbierać, wrzucać do ognia ani zwierać.

BEZPEČNOSTNÍ POKYNY

Před použitím přístroje si pozorně přečtěte následující bezpečnostní pokyny. Uchovejte tento manuál pro pozdější použití nebo pro nové uživatele.

Ujistěte se, že elektrická síť má stejné napětí jako je uvedené na etiketě produktu a že zásuvka je uzemněná.

Přístroj je nezbytné používat podle platných státních norem elektrického zapojení.

Tento produkt je vhodný výlučně pro domácí využití.

Přístroj je nezbytné instalovat, používat a skladovat v prostoru minimálně o 12 m².

Spotřebič umístěte na rovný a suchý povrch a udržujte minimální vzdálenost 50 cm mezi výrobkem a okolními předměty a stěnami.

Po instalaci klimatizace se ujistěte, že je napájecí adaptér neporušený a správně připojený k elektrické zásuvce. Umístěte napájecí kabel tak, aby o něj nikdo nezakopl ani za něj netahal.

Pravidelně kontrolujte přívodový kabel, abyste zjistili viditelná poškození. Pokud je kabel poškozen, musí být opraven u oficiálního technického servisu Cecotec, aby se tak předešlo jakýmkoli nebezpečím.

Abyste zabránili elektrickému výboji, nepoužívejte vodu, hořlavé látky ani další tekutiny, aby vnikly do přístroje.

Nedávejte kabel, zásuvku nebo jinou část přístroje do vody ani jiné tekutiny. Nevystavujte elektrické spoje vodě. Ujistěte se, že máte naprosto suché ruce, než se dotknete zásuvky nebo zapnete přístroj.

Přístroj okamžitě vypněte a odpojte v případě defektu a nebo špatného fungování.

Pokud jsou některá část přístroje nebo kabel poškozené, přístroj nepoužívejte. V takovém případě kontaktujte Asistenční technický servis Cecotec.

Neinstalujte přístroj v blízkosti přístrojů, které generují teplo, ani v blízkosti hořlavých nebo nebezpečných materiálů nebo na místech, kde je vysoká teplota nebo vlhkost.

V blízkosti klimatizace nepoužívejte insekticidní spreje ani jiné hořlavé látky.

Instalujte přístroj tak, aby byla zástrčka přístupná.

Nesedejte si ani nestoupejte na přístroj.

Nepoužívejte venku.

Neodpojujte zařízení taháním za kabel ze zásuvky.

Při přemísťování spotřebiče se ujistěte, že je ve vzpřímené poloze.

Nestrkejte prsty ani žádné předměty do otvorů vstupu nebo výstupu vzduchu, abyste zabránili zraněním nebo poškození přístroje.

K urychlení procesu odmrazování nebo k čištění nepoužívejte prostředky, které společnost Cecotec nedoporučuje.

Nepropichujte ho ani nepoužívejte oheň.

Opravy by měly dělat pouze osoby doporučené firmou Cecotec.

Uvědomte si, že chladicí kapalina může být bez zápachu.

Neotáčejte, neohýbejte, nenatahujte ani jinak nepoškozujte napájecí kabel. Chraňte ho před ostrými hranami a zdroji tepla.

Nedovolte, aby se kabel dotýkal horkých povrchů. Nedovolte, aby kabel visel přes okraj pracovní desky.

Pravidelně čistěte zásuvku suchým hadříkem, abyste zabránili akumulaci prachu.

Tento produkt nemůže být používán dětmi ani osobami s omezenými mentálními, fyzickými anebo senzorickými schopnostmi, nebo kterým chybí zkušenost a znalost. Nedovolte, aby si s přístrojem hrály děti.

Obr. 1.

Pokyny pro přepravu, značení a skladování

Přeprava zařízení obsahujících hořlavá chladiva

Dodržování přepravních předpisů je povinné.

Značení znakem zařízení

Dodržování místních předpisů je povinné.

Likvidace zařízení, která jsou vystavena hořlavým chladivům

Dodržování národních předpisů je povinné.

Skladování vybavení / zařízení

Zařízení musí být skladováno v souladu s pokyny uvedenými společností Cecotec.

Skladování zabaleného zařízení (neprodává se)

Ochrana skladovacího obalu musí být konstruována tak, aby jakékoli mechanické poškození zařízení uvnitř obalu nezpůsobilo únik chladiva.

Maximální počet jednotek, které lze společně uložit, bude stanoven místními předpisy.

Instrukce ohledně baterií

Uchovejte baterie z dosahu dětí a zvířat. Při jejich spolknutí by se mohly zranit. V případě spolknutí okamžitě vyhledejte lékaře.

V případě úniku tekutiny z baterie se vyhněte kontaktu s kůží, očima a sliznicemi.

V případě kontaktu s kyselinou okamžitě omyjte zasažené místo velkým množstvím vody a okamžitě vyhledejte lékaře.

Ujistěte se, že kontakty, se kterými přijdou baterie do styku uvnitř přístroje, jsou čisté, než je vložíte. Vyčistěte je, pokud je to nutné.

Použijte pouze ten typ baterií, které jsou uvedeny v technických specifikacích.

Vždy vyměňte všechny baterie. Nepoužívejte baterie různých typů nebo kapacit.

Dívejte pozor na polaritu baterií, když budete baterie vyměňovat (+/-).

Vyměňte baterie z přístroje, když jsou vybité, nebo když váhu nebudete používat dlouhou dobu.

Baterie by neměly být vybité, vyhozené, vhozené do ohně nebo zkratované.

1. PIEZAS Y COMPONENTES

Fig. 2.

1. Tapa superior
2. Asa
3. Carcasa trasera
4. Ruedas
5. Panel de control
6. Salida de aire/lamas
7. Carcasa frontal

Fig. 3.

1. Filtro EVA
2. Orificio de desagüe continuo
3. Filtro CON
4. Orificio de desagüe
5. Carcasa frontal
6. Asa
7. Salida de aire
8. Carcasa trasera

Fig. 4.

1. Montaje del tubo de escape
2. Montaje de la placa de sellado de ventana

2. ANTES DE USAR

Saque el producto de la caja.

Retire todo el material de embalaje. Guarde la caja original.

Asegúrese de que todas las piezas y componentes están incluidas y en buen estado. Si se observara algún daño visible, contacte de forma inmediata con el Servicio de Atención Técnica oficial de Cecotec.

3. INSTALACIÓN DEL PRODUCTO

Aviso: no instale ni utilice el aire acondicionado en baños u otros ambientes húmedos.

Advertencia: antes de utilizar el aire acondicionado portátil, déjelo quieto en posición vertical

ESPAÑOL

durante un mínimo de 2 horas. Cuando mueva el aparato de un lado a otro, hágalo siempre manteniéndolo en posición vertical y dejándolo sobre una superficie plana.

Instale el montaje del tubo de escape

Fig. 7.

Saque el kit de montaje del conector exterior y el kit de montaje del tubo de escape, y retire las bolsas de plástico.

Inserte un extremo del tubo de escape en la ranura de ventilación del panel trasero (empuje hacia la izquierda) y complete el montaje.

Instalación de la placa de sellado de ventana

Abra la ventana a medias e instale la placa de montaje de sellado de la ventana.

Fig. 8.

El montaje se puede hacer en horizontal o vertical.

Una los componentes de la placa de sellado de la ventana, ajuste la distancia de apertura para que ambos extremos estén en contacto con el marco de la ventana y fije las dos partes mediante el elemento de unión.

Aviso:

El extremo plano de las juntas del tubo de escape debe estar bien encajado.

La tubería no puede estar torcida ni doblada más de 45°. Mantenga la ventilación del tubo de escape libre de obstrucciones.

Instale el cuerpo

Coloque el aparato con las tuberías y las conexiones instaladas cerca de la ventana, y asegúrese de mantener una distancia mínima de 50 cm entre el producto y los objetos y paredes.

Fig. 9.

Estire el tubo de escape y encaje el extremo plano del tubo de escape en el orificio de la placa de montaje de sellado de la ventana.

Fig. 10.

Fig. 11.

Aviso:

El extremo plano de las juntas del tubo de escape debe estar bien encajado.

La tubería no puede estar torcida ni doblada más de 45°. Mantenga la ventilación del tubo de escape libre de obstrucciones.

Advertencia:

El tubo de escape debe ser 28-150 cm de largo, esta longitud está basada en las especificaciones del aire acondicionado. No utilice tubos extensibles ni cambie la manguera por otra diferente, esto podría causar el mal funcionamiento del producto. La tubería de desagüe debe estar libre de obstrucciones, de lo contrario podría sobrecalentarse.

4. FUNCIONAMIENTO

Panel de control

Fig. 5.

1. Deshumidificación
2. Enfriamiento
3. Aviso agua llena
4. Temporizador
5. Aumentar
6. Encendido
7. Soplado
8. Ventilador velocidad baja
9. Pantalla
10. Ventilador velocidad alta
11. Noche
12. Disminuir

Encendido/apagado

Al encender el dispositivo, este pitará y entrará en modo standby. Pulse el icono de encendido para encender o apagar el dispositivo.

Enfriamiento

Pulse este icono para enfriar el dispositivo.

Deshumidificación

Pulse este icono para activar el modo de deshumidificación.

Aviso agua llena

El indicador Luminoso se iluminará y el dispositivo dejará de funcionar cuando el depósito de agua esté lleno y sea necesario vaciarlo.

Velocidad del ventilador

Pulse este icono para seleccionar la velocidad del ventilador alta o baja en los modos frío o calefacción.

Esta opción no está disponible en el modo deshumidificación.

Ventilador

Pulse este icono para activar el modo ventilador.

Luego, pulse el icono de ventilador velocidad baja o el de ventilador velocidad alta para seleccionar la velocidad del aire deseada.

ESPAÑOL

Modo noche

En modo frío, pulse el icono de aumentar y de disminuir para activar el modo Noche. El dispositivo funcionará en modo de ahorro de energía y silencioso.

Aumentar y disminuir

Pulse estos iconos para aumentar o disminuir la temperatura y el tiempo de funcionamiento. La temperatura no se puede ajustar en el modo ventilador ni en el modo deshumidificación.

Temporizador

Pulse este icono para configurar el temporizador. Cuando el símbolo del temporizador parpadee, pulse los iconos de aumentar y disminuir para configurar el tiempo de funcionamiento deseado. Puede configurar el temporizador de 1 a 24 horas, los dígitos aumentarán o disminuirán en intervalos de 1 hora.

Funcionamiento desde el mando a distancia

Fig. 6.

Encendido (1)

Pulse el botón de encendido para encender o apagar el dispositivo.

Temporizador (2)

Pulse este botón para configurar el temporizador.

Disminuir (3)

Pulse este botón para disminuir la temperatura o el tiempo de funcionamiento.

Aumentar (5)

Pulse este botón para aumentar la temperatura o el tiempo de funcionamiento.

Modo (4)

Pulse el botón de modo para seleccionar entre el modo frío - ventilador - deshumidificación.

Ventilador (6)

Pulse el botón del ventilador para seleccionar la velocidad alta o baja.

Modo noche (7)

Pulse el botón del modo Noche para activar este modo.

Instrucciones de desagüe

Si el dispositivo deja de funcionar debido a que el depósito de agua está lleno, apáguelo y

desconéctelo de la toma de corriente.

Aviso: mueva el dispositivo con cuidado para que no se desborde el agua del depósito, situado en la parte inferior del producto.

Coloque un recipiente bajo la salida de agua en la parte trasera del cuerpo del producto.

Desenrosque la tapa de desagüe y retire el tapón del agua, el agua caerá automáticamente al recipiente.

Avisos:

Guarde la tapa de desagüe y el tapón del agua en un lugar seguro.

Durante el desagüe, puede inclinar ligeramente el producto hacia atrás.

Si el agua no cabe en el recipiente, coloque el tapón del agua en la salida antes de que el agua se desborde para evitar que se moje el suelo o las alfombras.

Una vez vaciada el agua, coloque el tapón del agua y cierre bien la tapa de desagüe.

Reinicie el aparato únicamente después de cerrar el tapón y la tapa, de lo contrario el agua generada por la condensación de la máquina podría caer al suelo.

Fig. 12.

Desagüe continuo

Fig. 13.

Desenrosque la tapa de desagüe y el tapón del agua.

Introduzca la manguera de desagüe en la salida del agua.

Conecte la manguera de desagüe a un cubo o recipiente grande.

Conectividad Wi-Fi y aplicación móvil

Para poder vincular su producto con nuestra aplicación debe seguir los siguientes pasos:

Descargue la aplicación EnergySilence que podrá encontrar tanto en Google Play como App Store.

Si es la primera vez que utiliza la aplicación, registre su cuenta, si no, inicie sesión.

Una vez dentro de la aplicación, pulse sobre el "+" situado en la parte superior derecha y pulse sobre "ForceClima Connected".

Encienda su dispositivo y pulse sobre el botón de "Ventilador" durante 5 segundos hasta que el dispositivo emita un pitido. Compruebe que el icono del Wi-Fi esté parpadeando rápido.

Introduzca la contraseña de su Wi-Fi y pulse en confirmar.

El proceso de vinculación empezará automáticamente.

5. LIMPIEZA Y MANTENIMIENTO

Apague y desconecte el dispositivo de la toma de corriente antes de limpiarlo o repararlo. Utilice un paño suave y seco o ligeramente húmedo con un poco de producto de limpieza neutro para limpiar el exterior del producto y prevenir acumulación de polvo y suciedad. Si no va a utilizar el producto en un periodo prolongado de tiempo, guárdelo en un lugar seguro y bien ventilado. No utilice detergentes, esponjas abrasivas, paños tratados químicamente, gasolina, benceno, alcohol u otros disolventes, ya que estos podrían rascar o dañar el depósito y dar lugar a fugas. No sumerja el producto en agua ni cualquier otro líquido.

Limpieza del filtro

Si el filtro está obstruido por polvo y la efectividad del aire acondicionado se ve afectada, asegúrese de limpiar el filtro una vez cada 2 semanas.

Limpieza del marco superior del filtro

Desatornille el tornillo fijado a la red del filtro EVA y carcasa trasera con un destornillador y extraiga la red del filtro EVA.

Sumerja el filtro EVA en agua caliente con detergente neutro (sobre 40 °C / 104 °C) y deje que se seque a la sombra después de enjuagarlo.

Fig. 14

Almacenamiento

Almacene el dispositivo en áreas bien ventiladas donde el tamaño de la estancia corresponda al área especificada para el buen funcionamiento.

Desenrosque la tapa de desagüe, retire el tapón del agua y vacíe todo el agua del interior de depósito en el recipiente de agua, o directamente vuelque el producto ligeramente para vaciarlo.

Encienda el aparato, encienda el modo de ventilación a velocidad baja y déjelo en funcionamiento hasta que la tubería de desagüe se seque. Así el interior del producto quedará seco y se evitará la aparición de moho.

Apague el aparato, desconéctelo de la toma de corriente y enrolle el cable en el recogecables. Coloque el tapón del agua y la tapa de desagüe en su posición.

Extraiga el tubo de escape y guárdelo bien.

Cubra el aire acondicionado con una bolsa de plástico. Guarde el aire acondicionado en un lugar seco, fuera del alcance de los niños y protéjalo de suciedades.

Retire las baterías del mando a distancia y guárdelas en un lugar seguro.

Asegúrese de guardar el producto en un ambiente seco y guarde todos los componentes.

Mantenimiento

Cualquier persona involucrada en el manejo o trabajo con circuitos de gas refrigerante debe tener un certificado válido expedido por una autoridad de asesoramiento industrial acreditada,

que acredite su capacidad para trabajar con refrigerantes de forma segura de acuerdo con las especificaciones industriales reconocidas.

6. RESOLUCIÓN DE PROBLEMAS

Problemas	Causas	Soluciones
El aire acondicionado no funciona.	No hay corriente.	Conéctelo a una toma de corriente y enciéndalo.
	El indicador de depósito lleno parpadeará.	Vacíe el agua de dentro.
	La temperatura ambiente es demasiado alta o baja.	Se recomienda utilizar el aparato en temperaturas de 7 a 35 °C.
	En modo frío, la temperatura ambiente es más baja que la configurada; en modo calor, la temperatura ambiente es más alta que la configurada.	Cambie la temperatura configurada.
	En el modo de deshumidificación, la temperatura ambiente es muy baja.	El aparato está en una habitación donde la temperatura es superior a 17 °C.
La función de frío no funciona bien	Está expuesto a luz solar directa.	Evite la luz solar con una cortina.
	Las puertas o las ventanas están abiertas; hay muchas personas; en modo frío, hay fuentes de calor encendidas.	Cierre las puertas y las ventanas.
	El filtro está sucio.	Limpie o cambie el filtro.
	La entrada o la salida de aire está bloqueada.	Limpie las obstrucciones.
El dispositivo hace mucho ruido	El aire acondicionado no está en una superficie plana.	Coloque el aire acondicionado sobre una superficie plana y resistente (para reducir el ruido).

ESPAÑOL

El compresor no funciona.	Hay escarcha.	Espere 3 minutos hasta que la temperatura baje y luego reinicie el aparato.
	Se activa el sistema de protección contra sobrecalentamiento.	
El mando a distancia no funciona.	Hay demasiada distancia entre la máquina y el mando a distancia.	Utilice el mando a distancia cerca del aire acondicionado y asegúrese de que apunta el mando directamente hacia el receptor.
	El mando a distancia no está alineado en la dirección del receptor del mando.	
	Las baterías están gastadas.	Cambie las pilas.
La pantalla muestra "E1".	El sensor de la temperatura ambiente no funciona.	Póngase en contacto con el Servicio de Asistencia oficial de Cecotec.
La pantalla muestra "E2"	El sensor de la temperatura de las tuberías no funciona.	Póngase en contacto con el Servicio de Asistencia oficial de Cecotec.

7. ESPECIFICACIONES TÉCNICAS

Producto: ForceClima 7450 Touch Connected

Referencia del producto: 05957

Potencia: 790 W

Voltaje y frecuencia: 220-240 V, 50 Hz

Capacidad de enfriamiento: 7000 BTU/h

Refrigerante: R290 / 130 g

Banda de frecuencia:

Potencia de emisión:

Fabricado en China | Diseñado en España

8. RECICLAJE DE ELECTRODOMÉSTICOS



La directiva europea 2012/19/UE sobre Residuos de Aparatos Eléctricos y Electrónicos (RAEE) especifica que los electrodomésticos no deben ser reciclados con el resto de los desperdicios municipales. Dichos electrodomésticos han de ser desechados de forma separada, para optimizar la recuperación y reciclaje de materiales y, de esta manera, reducir el impacto que puedan tener en la salud humana y el medioambiente.

El símbolo del contenedor tachado le recuerda su obligación de desechar este producto de forma correcta.

Para obtener información detallada acerca de la forma más adecuada de desechar sus electrodomésticos y/o las correspondientes baterías, el consumidor deberá contactar con las autoridades locales.

9. GARANTÍA Y SAT

Este producto tiene una garantía de 2 años desde la fecha de compra, siempre y cuando se conserve y envíe la factura de compra, el producto esté en perfecto estado físico y se le dé un uso adecuado tal y como se indica en este manual de instrucciones.

La garantía no cubrirá:

Si el producto ha sido usado fuera de su capacidad o utilidad, maltratado, golpeado, expuesto a la humedad, sumergido en algún líquido o substancia corrosiva, así como cualquier otra falta atribuible al consumidor.

Si el producto ha sido desarmado, modificado o reparado por personas no autorizadas por el SAT oficial de Cecotec.

Si la incidencia ha sido originada por el desgaste normal de las piezas debido al uso.

El servicio de garantía cubre todos los defectos de fabricación durante 2 años en base a la legislación vigente, excepto piezas consumibles. En caso de mal uso por parte del usuario el servicio de garantía no se hará responsable de la reparación.

Si en alguna ocasión detecta una incidencia con el producto o tiene alguna consulta, póngase en contacto con el Servicio de Asistencia Técnica oficial de Cecotec a través del número de teléfono +34 96 321 07 28.

1. PARTS AND COMPONENTS

Fig. 2.

1. Top cover
2. Handle
3. Back housing
4. Casters
5. Control panel
6. Air outlet/louver
7. Front housing

Fig. 3.

1. EVA filter
2. Continuous drainage hole
3. CON filter
4. Drainage hole
5. Front housing
6. Handle
7. Air outlet
8. Back housing

Fig. 4.

1. Exhaust pipe assembly
2. Window sealing plate assembly

2. BEFORE USE

Take the product out of the box.

Remove all packaging material. Keep the original box.

Make sure all parts and components are included and in good conditions. If any sign of visible damage is observed, contact immediately with our official Technical Support Service.

3. PRODUCT INSTALLATION

Note: Do not install and use the air conditioning in the bathroom or other humid environments.

Warning: Before using the mobile air conditioning, keep it upright for at least two hours. When moving it from one place to another, always do it with the device in an upright position and leaving it in a flat surface.

Drainage pipe assembly installation

Fig. 7.

Take out the outer connector assembly and the exhaust pipe assembly and remove the plastic bags

Insert one end of the exhaust pipe into the back panel vent slot (push to the left) and complete the assembly.

Install the window sealing plate

Half open the window and mount the window sealing plate to the window.

Fig. 8.

The assembly can be placed in horizontal and vertical direction.

Join the window sealing plate components, adjust the opening distance for both ends to come into contact with the window frame and fix both parts by the union element.

Note:

The flat end of the exhaust pipe joints must be snapped into place.

The pipe cannot be distorted nor has substantial turning (greater than 45°). Keep the ventilation of the exhaust pipe clear.

Install the body

Move the machine with installed heat pipe and fittings before the window, and the distance between the body and walls or other objects shall be least 50 cm.

Fig. 9.

Elongate the exhaust pipe and snap the flat end of the exhaust pipe joints into the hole of the window sealing plate assembly.

Fig. 10.

Fig. 11.

Note:

The flat end of the exhaust pipe joints must be snapped into place.

The pipe cannot be distorted nor have substantial turning (greater than 45°). Keep the ventilation of the exhaust pipe clear.

Warning:

The length of the exhaust pipe shall be 28-150 cm, and this length is based on the specifications of the air conditioning. Do not use extension tubes or replace it with other different hoses, or this may cause a malfunction. Exhaust host must be not blocked; otherwise it may cause overheating.

4. OPERATION

Control panel

Fig. 5.

1. Dehumidifier
2. Cool down
3. Water full warning
4. Timer
5. Increase
6. Power
7. Blowing
8. Low speed fan
9. Display
10. High speed fan
11. Sleep
12. Decrease

Power

When the device is turned on, it will beep and enter standby mode. Touch the power key to turn the device on and off.

Cool down

Press this key to cool the device down.

Dehumidifier

Press this key to activate the dehumidification mode.

Water full warning

The light indicator will turn on and the device will stop working when water tank is full and needs to be drained out.

Fan speed

Under the cooling or fan mode, press the key to select high or low wind speed operation. This option is not available under the dehumidification mode.

Fan

Press this key to activate the fan mode.

Then, use the Low speed fan or High speed fan keys to select the desired air speed.

Sleep mode

Under the cooling mode, press the increase and decrease keys to activate the Sleep mode. The device will operate saving energy and silently.

Increase and decrease

Use these keys to increase or decrease temperature and time.

Temperature cannot be increased or decreased in the fan or dehumidifying modes.

Timer

Press this key to set the timer. When the timer symbol blinks, use the increase and decrease keys to select the desired operating time.

The timer can be set from 1 to 24 hours, and the digits increase and decrease by 1 hour.

Remote control operating

Fig. 6.

Power (1)

Press the power button to turn the device on or off.

Timer (2)

Press this button to set the timer.

Decrease (3)

Press this button to decrease temperature and time.

Increase (5)

Press this button to increase temperature and time.

Mode (4)

Press the mode button to switch from cooling – fan – dehumidification.

Fan (6)

Press the fan button to select high or low fan speed.

Sleep mode (7)

Press the Sleep mode button to activate this mode.

Drainage instructions

When the device stops operating because the water tank is full, turn it off and unplug it from the power supply.

Note: Move the device carefully, so as not to spill the water in the water tank at the bottom of

ENGLISH

the body.

Place a container below the water outlet behind the body.

Unscrew the drainage cover and unplug the water plug, the water will automatically flow into a container.

Note:

Keep the drainage cover and the water plug properly.

During drainage, the body can be tilted slightly backwards.

If the water container cannot hold all the water, before the water container is full, stuff the water outlet with the water plug as soon as possible to prevent water from flowing to the floor or the carpet.

When the water is discharged, stuff the water plug, and tighten the drainage cover.

Restart the machine after the water plug and drainage cover are installed, otherwise condensate water of the machine will flow to the floor or the carpet.

Fig. 12.

Continuous drainage

Fig. 13.

Unscrew the drainage cover and unplug the water plug.

Set the drainage pipe into the water outlet.

Connect the drainage hose to a bucket or big container.

Wi-Fi connection and mobile App

In order to link your product with our App, please follow the below steps.

Download the EnergySilence App from Google Play or App Store.

If it is the first time you use it, register an account. If not, log in.

Once you have entered the App, press "+" on the top right-hand corner and tap "ForceClima Connected".

Turn your device on and hold down the "Fan" button for 5 seconds until the device beeps. Check that the Wi-Fi icon is blinking quickly.

Enter your Wi-Fi password and press confirm.

The linking process will start automatically.

5. CLEANING AND MAINTENANCE

Turn off and unplug the product from the power supply before cleaning or repairing it.

Use a soft, dry (or slightly damp) cloth with some neutral cleaning agent to clean the product's outside and prevent the accumulation of dust and dirt.

If the product is not going to be used for a long time, store it in a safe and well-ventilated place. Do not use detergent, scouring pads, chemically-treated cloths, gasoline, benzene, alcohol, thinner, or other solvents, as these can scratch and damage the tank and cause water leakage. Do not immerse the product in water or other liquid.

Cleaning the filter

If the filter screen is clogged with dust, and the effectiveness of the air conditioning is reduced, be sure to clean the filter screen once every two weeks.

Cleaning the upper filter screen frame

Unscrew one screw fixed by EVA filter net and back shell with screwdriver and take out EVA filter net.

Put the EVA filter screen into warm water with neutral detergent (about 40 °C / 104 °C) and dry it in the shade after rinsing clean.

Fig. 14

Storage

The appliance shall be stored in a well-ventilated area where the room corresponds to the room area as specified for operation.

Unscrew the drainage cover, unplug the water plug, and discharge the water in the water tank into other water containers or directly tilt the body to discharge the water into other containers. Turn on the machine, adjust it to low-wind ventilation mode, and maintain this state until the drainage pipe becomes dry. This way, you will keep the inside of the body in a dry state and prevent it from mildewing.

Turn off the machine, unplug the power plug, and wrap the power cord around the wrapping post. Install the water plug and the drainage cover.

Remove the exhaust pipe and keep it properly.

Cover the air conditioning with a plastic bag. Put the air conditioning in a dry place, keep it out of the reach of children, and take dust control measures.

Remove batteries of the remote control and keep them properly.

Ensure that the body is placed in a dry place and keep all machine components properly.

Maintenance

Any person who is involved with working on or breaking into a refrigerant circuit should hold a current valid certificate from an industry-accredited assessment authority, which authorises their competence to handle refrigerants safely in accordance with an industry recognised assessment specification.

6. TROUBLESHOOTING

Problems	Causes	Solutions
The air conditioning does not work.	There is no electricity.	Turn it on after connecting it to a socket with electricity.
	The water-full indicator will flash.	Discharge the water inside.
	The ambient temperature is too low or too high.	It is recommended using the machine in at the temperature of 7-35 °C.
	In cooling mode, the room temperature is lower than the set temperature; in heating mode, the room temperature is higher than the set temperature.	Change the set temperature.
	In dehumidification mode, the ambient temperature is low.	The machine is placed in a room with an ambient temperature of greater than 17 °C.
The cooling effect is not good	There is direct sunlight.	Pull the curtain.
	Doors or windows are open; there are a lot of people; or in cooling mode, there are other sources of heat.	Close doors and windows.
	The filter screen is dirty.	Clean or replace the filter.
	The air inlet or outlet is blocked.	Clear obstructions.
The device makes a lot of noise	The air conditioning is not placed on a flat surface.	Put the air conditioning on a flat and hard place (to reduce noise).
Compressor does not work.	There is frost.	Wait for 3 minutes until the temperature is lowered, and then restart the machine.
	Protection against overheating system is activated.	

The remote control does not work.	There is too much distance between the machine and the remote control.	Let the remote control get close to the air conditioning, and make sure that the remote control directly faces to the direction of the remote control receiver.
	The remote control is not aligned with the direction of the remote control receiver.	
	Batteries are dead.	Replace batteries.
Displays 'E1'.	The room temperature sensor is abnormal.	Contact the official Technical Support Service of Cecotec.
Displays 'E2'.	The pipe temperature sensor is abnormal.	Contact the official Technical Support Service of Cecotec.

7. TECHNICAL SPECIFICATIONS

Product: ForceClima 7450 Touch Connected

Product reference: 05957

Power: 790 W

Voltage and frequency: 220-240 V, 50 Hz

Cooling capacity: 7000 BTU/h

Refrigerant: R290 / 130 g

Frequency band:

Emission power:

Made in China | Designed in Spain

8. DISPOSAL OF OLD ELECTRICAL APPLIANCES



The European directive 2012/19/EU on Waste Electrical and Electronic Equipment (WEEE), specifies that old household electrical appliances must not be disposed of with the normal unsorted municipal waste. Old appliances must be collected separately, in order to optimise the recovery and recycling of the materials they contain and reduce the impact on human health and the environment.

The crossed out "wheeled bin" symbol on the product reminds you of your obligation to dispose of the appliance correctly.

Consumers must contact their local authorities or retailer for information concerning the correct disposal of old appliances and/or their batteries.

9. TECHNICAL SUPPORT AND WARRANTY

This product is under warranty for 2 years from the date of purchase, as long as the proof of purchase is submitted, the product is in perfect physical condition, and it has been given proper use, as explained in this instruction manual.

The warranty will not cover the following situations:

The product has been used for purposes other than those intended for it, misused, beaten, exposed to moisture, immersed in liquid or corrosive substances, as well as any other fault attributable to the customer.

The product has been disassembled, modified, or repaired by persons, not authorised by the official Technical Support Service of Cecotec.

Faults deriving from the normal wear and tear of its parts, due to use.

The warranty service covers every manufacturing defects of your appliance for 2 years, based on current legislation, except consumable parts. In the event of misuse, the warranty will not apply.

If at any moment you detect any problem with your product or have any doubt, do not hesitate to contact Cecotec Technical Support Service at +34 963 210 728.

1. PIÈCES ET COMPOSANTS

Img. 2.

1. Couvercle supérieur
2. Poignée
3. Cache arrière
4. Roues
5. Panneau de contrôle
6. Sortie d'air/lames
7. Cache avant

Img. 3.

1. Filtre EVA
2. Orifice de drainage continu
3. Filtre CON
4. Orifice de drainage
5. Cache avant
6. Poignée
7. Sortie d'air
8. Cache arrière

Img. 4.

1. Montage du tuyau d'évacuation
2. Montage de la plaque de glissière de la fenêtre

2. AVANT UTILISATION

Sortez l'appareil de sa boîte.

Retirez tout le matériel qui compose l'emballage. Conservez la boîte d'origine.

Assurez-vous que toutes les pièces et les composants soient inclus et en bon état. Si vous observez un dommage visible, contactez immédiatement le Service Après-Vente Officiel de Cecotec.

3. INSTALLATION DU PRODUIT

Avertissement : n'installez ni n'utilisez le climatiseur dans des salles de bain ni dans des ambiances humides.

FRANÇAIS

Avertissement : avant d'utiliser le climatiseur portatif, laissez-le en position verticale sans le bouger pendant 2 heures. Lorsque vous déplacez l'appareil, maintenez-le toujours en position verticale et laissez-le sur une surface plane.

Installez le tuyau de drainage

Img. 7.

Retirez le kit de montage du connecteur extérieur et le kit de montage du tuyau de drainage, et retirez les sacs en plastique.

Insérez l'extrémité du tuyau de drainage dans la rainure de ventilation du panneau arrière (poussez vers la gauche) et complétez le montage.

Installation de la plaque de glissière de la fenêtre

Ouvrez la fenêtre jusqu'à la moitié et installez la plaque de glissière de la fenêtre.

Img. 8.

Le montage peut être mené à terme en horizontal ou en vertical.

Unissez les composants de la plaque de glissière de la fenêtre. Ajustez la distance d'ouverture pour que les deux extrémités soient en contact direct avec l'encadrement de la fenêtre, puis fixez ces deux parties avec l'élément d'union.

Avertissement : l'extrémité des joints du tuyau de drainage doit être bien emboîté.

Ne tordez pas le tuyau plus de 45°. Maintenez la ventilation du tuyau de drainage libre d'obstacles.

Installation du corps principal

Placez l'appareil avec les tuyaux et les raccords installés près de la fenêtre, et assurez-vous maintenir une distance minimale de 50 cm entre le produit et les objets et les murs.

Img. 9.

Tirez sur le tuyau de drainage et emboîtez son extrémité plate dans l'orifice de la plaque de glissière de la fenêtre.

Img. 10.

Img. 11.

Avertissement :

l'extrémité des joints du tuyau de drainage doit être bien emboîté.

Ne tordez pas le tuyau plus de 45°. Maintenez la ventilation du tuyau de drainage libre d'obstacles.

Avertissement :

Le tuyau de drainage doit avoir une longueur de 28-150 cm. Cette longueur est basée sur les spécifications du climatiseur. N'utilisez pas de tuyaux extensibles et ne remplacez pas le tuyau par un autre, cela pourrait entraîner un mauvais fonctionnement du produit. Le tuyau de drainage doit être libre d'obstructions, sinon il pourrait surchauffer.

4. FONCTIONNEMENT

Panneau de contrôle

Img. 6.

1. Déshumidification
2. Refroidissement
3. Avertissement réservoir d'eau plein
4. Minuterie.
5. Augmenter
6. Allumé
7. Soufflage
8. Vitesse ventilateur : basse
9. Écran
10. Vitesse ventilateur : élevée
11. Nuit
12. Diminuer

Connexion/Déconnexion

Lorsque vous allumez l'appareil, il bipera et entrera en mode Standby. Appuyez sur le bouton de connexion pour allumer ou éteindre l'appareil.

Refroidissement

Appuyer sur cette icône pour refroidir l'appareil.

Déshumidification

Appuyez sur cette icône pour activer le mode de déshumidification.

Avertissement réservoir d'eau plein

Le témoin lumineux s'allumera et l'appareil arrêtera son fonctionnement lorsque le réservoir d'eau soit plein jusqu'à ce que vous le videz.

Vitesse du ventilateur

Appuyez sur cette icône pour sélectionner la vitesse du ventilateur (élevée ou basse) avec les modes Froid ou Chauffage.

Cette fonction n'est pas disponible avec le mode Déshumidification.

Ventilateur

Appuyez sur cette icône pour activer le mode Ventilateur.

FRANÇAIS

Ensuite, appuyez sur l'icône de vitesse basse ou élevée afin de sélectionner la vitesse d'air souhaitée.

Mode Nuit

Lorsque l'appareil est en mode Froid, appuyez sur l'icône d'augmenter et diminuer pour activer le mode Nuit. L'appareil fonctionnera en mode d'économie d'énergie et en mode silencieux.

Augmenter et diminuer

Appuyez sur ces icônes pour augmenter ou diminuer la température et pour configurer le temps de fonctionnement.

La température ne peut pas être réglée en mode Ventilateur ou en mode Déshumidification.

Minuterie.

Appuyez sur cette icône pour configurer la minuterie. Lorsque le symbole de la minuterie clignote, appuyez sur les icônes d'augmenter et de diminuer pour configurer le temps de fonctionnement souhaité.

Programmez la minuterie d'1 à 24 heures. Les chiffres augmentent ou diminuent par intervalles d'1 heure.

Fonctionnement avec la télécommande sans fil

Img. 6.

Allumé (1)

Appuyez sur le bouton de connexion pour allumer ou éteindre l'appareil.

Minuterie (2)

Appuyez sur ce bouton pour configurer la minuterie.

Diminuer (3)

Appuyez sur ce bouton pour diminuer la température ou le temps de fonctionnement.

Augmenter (5)

Appuyez sur ce bouton pour augmenter la température ou le temps de fonctionnement.

Mode (4)

Appuyez sur le bouton de mode pour choisir entre les modes Froid-Ventilateur-Déshumidification.

Ventilateur (6)

Appuyez sur le bouton du ventilateur pour établir la vitesse élevée ou basse.

Mode Nuit (7)

Appuyez sur le bouton du mode Nuit pour activer ce mode.

Instructions de drainage

Si l'appareil arrête son fonctionnement car le réservoir d'eau est plein, éteignez-le et débranchez-le de la prise de courant.

Avertissement : faites attention lorsque vous déplacez l'appareil pour que l'eau du réservoir (situé au niveau de la partie inférieure de l'appareil) ne renverse pas.

Placez un récipient sous la sortie d'eau au niveau de la partie arrière du produit.

Dévissez le couvercle de drainage et retirez le bouchon d'eau, l'eau tombera automatiquement dans le récipient.

Avertissements :

Gardez le couvercle de drainage et le bouchon de l'eau dans un lieu sécurisé.

Lors du drainage, vous pouvez incliner légèrement le produit vers l'arrière.

Si l'eau ne tombe pas dans le récipient, placez le bouchon de l'eau à la sortie avant que l'eau ne déborde pour éviter de tout mouiller.

Une fois l'eau vidée, remettez en place le bouchon de l'eau et fermez bien le couvercle de drainage.

Redémarrez la machine après avoir fermé le bouchon et le couvercle, sinon l'eau générée par la condensation de la machine risque de tomber sur le sol.

Img. 12.

Système de drainage continu

Img. 13.

Dévissez le couvercle de drainage et le bouchon d'eau.

Introduisez le tuyau de drainage dans la sortie d'eau.

Placez le tuyau de drainage dans un seau ou dans un grand récipient.

Connexion via Wi-Fi et App pour Smartphone

Pour connecter votre produit avec notre application, vous devez suivre les instructions suivantes :

Téléchargez l'APP EnergySilence que vous trouverez sur Google Play ou App Store.

Si c'est la première fois que vous utilisez cette application, inscrivez-vous, sinon, connectez-vous avec vos données.

Une fois dans l'application, appuyez sur l'icône « + », située au niveau de la partie supérieure droite et cliquez sur « ForceClima Connected ».

Allumez l'appareil et appuyez sur le bouton de « Ventilateur » pendant 5 secondes jusqu'à ce que l'appareil émette un son. Vérifiez que l'icône du Wi-Fi clignote rapidement.

Saisissez le mot de passe de votre Wi-Fi et appuyez sur « Confirmer ».
Le processus de connexion démarrera automatiquement.

5. NETTOYAGE ET ENTRETIEN

Éteignez et débranchez l'appareil de la prise de courant avant de le nettoyer ou de le réparer.
Utilisez un chiffon doux et sec ou légèrement humide avec un peu de produit de nettoyage neutre pour nettoyer l'extérieur de l'appareil et éviter l'accumulation de poussière et saleté.

Si vous n'allez pas utiliser l'appareil pendant longtemps, gardez-le dans un lieu sécurisé et bien aéré.

N'utilisez pas de détergents, d'éponges abrasives, de chiffons traités chimiquement, de l'essence, du benzène ni d'autres dissolvants. Ils pourraient abîmer ou rayer le réservoir et provoquer des fuites.

Ne submergez pas le produit dans de l'eau ni dans aucun autre liquide.

Nettoyage du filtre

Si le filtre est bouché par la poussière et que l'efficacité de la climatisation en est affectée, assurez-vous nettoyer le filtre une fois toutes les deux semaines.

Nettoyage de la partie supérieure du filtre.

Dévissez la vis fixée au filet du filtre EVA et au cache arrière à l'aide d'un tournevis et retirez le filet du filtre EVA.

Immergez le filtre EVA dans de l'eau chaude avec un détergent neutre (à 40°C-104°C) et laissez-le sécher à l'ombre après le rinçage.

Img. 14

Stockage

Rangez l'appareil dans un endroit bien ventilé où la taille de la pièce correspond à la zone spécifiée pour le bon fonctionnement.

Dévissez le couvercle de drainage, enlevez le bouchon et videz toute l'eau de l'intérieur du réservoir dans le récipient d'eau, ou renversez directement le produit pour le vider.

Allumez l'appareil, démarrez le mode Ventilateur à vitesse basse et laissez-le fonctionner jusqu'à ce que le tuyau de drainage soit sec. Comme cela, l'intérieur du produit sera sec et vous pourrez prévenir l'apparition de moisissures.

Éteignez l'appareil, débranchez-le de la prise de courant et rangez le câble. Mettez le bouchon d'eau et le couvercle de drainage à leur place.

Extrayez le tuyau d'évacuation et rangez-le bien.

Couvrez le climatiseur avec un sac en plastique. Rangez le climatiseur dans un endroit sec, hors de portée des enfants et protégez-le de la saleté.

Enlevez les piles de la télécommande et rangez-les dans un lieu sécurisé.

Assurez-vous de stocker le produit dans un environnement sec. Rangez aussi toutes ses accessoires.

Entretien

Toute personne impliquée dans la manipulation ou le travail avec des circuits de gaz réfrigérants doit posséder un certificat valide délivré par un organisme consultatif industriel accrédité attestant de sa capacité à travailler en toute sécurité avec des réfrigérants conformément aux spécifications industrielles reconnues.

6. RÉOLUTION DES PROBLÈMES

Problèmes	Causes	Solutions
Le climatiseur ne fonctionne pas.	Il n'a pas de courant électrique.	Branchez l'appareil sur une prise de courant et allumez-le.
	L'indicateur de réservoir plein clignotera.	Videz l'eau.
	La température ambiante est trop haute ou trop basse.	Il est recommandé d'utiliser l'appareil à des températures entre 7 et 35 °C.
	En mode Froid, la température ambiante est plus basse que celle configurée ; en mode Chauffage, la température ambiante est plus élevée que celle configurée.	Changez la température configurée.
	En mode Déshumidification, la température ambiante est très basse.	L'appareil est placé dans une pièce où la température est supérieure à 17 °C.
Le mode Froid ne fonctionne pas bien.	L'appareil est exposé à la lumière directe du soleil.	Évitez la lumière solaire directe.
	Les portes ou les fenêtres sont ouvertes. Il y a du monde. Il y a d'autres sources de chaleur actives.	Fermez les portes et les fenêtres.
	Le filtre est sale.	Nettoyez ou changez le filtre.
	L'entrée ou la sortie d'air est bloquée.	Nettoyez les obstructions.

FRANÇAIS

L'appareil fait beaucoup de bruit.	Le climatiseur n'est pas placé sur une surface plate.	Placez le climatiseur sur une surface plate et résistante (pour diminuer le bruit).
Le compresseur ne fonctionne pas.	Il y a du givre.	Attendez 3 minutes jusqu'à ce que la température diminue, puis redémarrez l'appareil.
	Le système de protection contre les surchauffes s'est activé.	
La télécommande sans fil ne fonctionne pas.	Il y a beaucoup de distance entre l'appareil et la télécommande sans fil.	Utilisez la télécommande près du climatiseur et assurez-vous que vous pointez la télécommande directement sur le récepteur.
	La télécommande n'est pas alignée dans la direction du récepteur de la télécommande.	
	Les piles sont usées.	
L'écran affiche « E1 ».	Le capteur de température ambiante ne fonctionne pas.	Veillez contacter le Service Après-Vente Officiel de Cecotec.
L'écran affiche « E2 »	Le capteur de température des tuyaux ne fonctionne pas.	Veillez contacter le Service Après-Vente Officiel de Cecotec.

7. SPÉCIFICATIONS TECHNIQUES

Produit : ForceClima 7450 Touch Connected

Référence : 05957

Puissance : 790 W

Voltage et fréquence : 220-240 V, 50 Hz

Capacité de refroidissement : 7000 BTU/h

Réfrigérant : R290 / 130 g

Bande de fréquence :

Puissance d'émission :

Made in China | Conçu en Espagne

8. RECYCLAGE DES ÉLECTROMÉNAGERS



La directive européenne 2012/19/UE relative aux Déchets d'Équipements Électriques et Électroniques (DEEE) spécifie que les électroménagers ne doivent pas être recyclés avec le reste des déchets municipaux. Ces électroménagers doivent être jetés séparément, afin d'optimiser la récupération et le recyclage des matériaux et, de cette manière, réduire l'impact qu'ils peuvent avoir sur la santé et sur l'environnement.

Le symbole de la poubelle rayée vous rappelle l'obligation de vous défaire de ce produit correctement.

Pour obtenir des informations détaillées sur la manière la plus adéquate de vous défaire de vos électroménagers et/ou des batteries correspondantes, vous devez contacter les autorités locales.

9. GARANTIE ET SAV

Ce produit possède une garantie de 2 ans à partir de la date d'achat, à condition de toujours présenter la facture d'achat, que le produit soit en parfait état, et ait été utilisé correctement comme indiqué dans ce manuel d'instructions.

La garantie ne couvre pas :

Un produit qui ait été utilisé en-dehors de ses capacités ou usages normaux, ayant subi des coups, ayant été abîmé, exposé à l'humidité, submergé dans un liquide ou une substance corrosive, ainsi que tous les incidents dont la faute serait imputable au consommateur.

Un produit qui ait été démonté, modifié ou réparé par des personnes non autorisées par le Service Après-Vente Officiel de Cecotec.

Lorsque le problème a été provoqué par l'usure normale des composants dû à l'utilisation.

Le service de garantie couvre tous les défauts de fabrication pendant 2 ans selon la législation en vigueur, à l'exception des pièces consommables. Dans le cas d'une mauvaise utilisation de la part de l'utilisateur, le service de garantie ne se fera pas responsable de la réparation.

Si vous détectez un incident ou un problème avec le produit, ou vous avez des doutes concernant le produit, veuillez contacter le Service Après-Vente Officiel de Cecotec au +34 9 63 21 07 28.

1. TEILE UND KOMPONENTEN

Abb. 2.

1. Obere Abdeckung
2. Handgriff
3. Hinteres Gehäuse
4. Laufrollen
5. Bedienfeld
6. Luftauslass/ Lamellen
7. Vorderes Gehäuse

Abb. 3.

1. EVA-Filter
2. Kontinuierliche Entwässerung-Öffnung
3. CON-Filter
4. Entwässerungsöffnung
5. Vorderes Gehäuse
6. Handgriff
7. Luftauslass
8. Hinteres Gehäuse

Abb. 4.

1. Auspuffrohr Baugruppe
2. Fensterdichtungsplatte Baugruppe

2. VOR DEM GEBRAUCH

Nehmen Sie das Gerät aus der Verpackung.

Entfernen Sie alle Verpackungsmaterialien. Bewahren Sie die originelle Verpackung auf.

Prüfen Sie, ob die Lieferung vollständig und in gutem Zustand ist. Falls Sie sichtbare Schäden bemerken, kontaktieren Sie sofort mit dem technischen Kundendienst von Cecotec.

3. INSTALLATION DES VENTILATORS

Hinweis: Installieren oder verwenden Sie keine Klimaanlage in Badezimmern oder anderen feuchten Umgebungen.

Warnung: Lassen Sie das tragbare Klimagerät mindestens 2 Stunden lang vertikal, ohne zu bewegen, bevor Sie es benutzen. Wenn Sie das Gerät von einer Seite auf die andere bewegen, halten Sie es immer in aufrechter Position und lassen Sie es auf einer ebenen Fläche stehen.

Installation der die Auspuffrohr Baugruppe

Abb. 7.

Entfernen Sie die äußere Verbinderbaugruppe und die Auspuffrohrbaugruppe und entfernen Sie die Plastiktüten.

Führen Sie ein Ende des Auspuffrohrs in den Lüftungsschlitz der Rückwand ein (nach links drücken) und schließen Sie die Montage ab.

Einbau der Fensterdichtungsplatte

Öffnen Sie das Fenster zur Hälfte und installieren Sie die Befestigungsplatte für die Fensterdichtung.

Abb. 8.

Die Montage kann horizontal oder vertikal sein.

Fügen Sie die Komponenten der Fensterdichtungsplatte zusammen, stellen Sie den Öffnungsabstand so ein, dass beide Enden den Fensterrahmen berühren und sichern Sie die beiden Teile mit dem Verbindungselement.

Warnung:

Das flache Ende der Auspuffrohrverbindungen muss gut angepasst sein.

Das Rohr darf nicht mehr als 45° gebogen oder verdreht werden. Halten Sie die Ventilation frei von Hindernissen.

Einbau des Hauptteil

Stellen Sie das Gerät mit den installierten Rohren und Anschlüssen in der Nähe des Fensters auf und halten Sie auf einen Mindestabstand von 50 cm zwischen dem Gerät und Gegenständen und Wänden.

Abb. 9.

Dehnen Sie das Auspuffrohr und lassen Sie das flache Ende des Auspuffrohrs in das Loch in der Befestigungsplatte der Fensterdichtung einrasten.

Abb. 10.

Abb. 11.

Warnung:

Das flache Ende der Auspuffrohrverbindungen muss gut angepasst sein.

Das Rohr darf nicht mehr als 45° gebogen oder verdreht werden. Halten Sie die Ventilation frei von Hindernissen.

Warnung:

DEUTSCH

Das Auspuffrohr sollte 28-150 cm lang sein, diese Länge basiert auf den Spezifikationen des Klimageräts. Verwenden Sie keine Verlängerungsrohre oder tauschen Sie den Schlauch gegen einen anderen aus, da dies zu Fehlfunktionen des Produkts führen könnte. Das Abflussrohr muss frei von Verstopfungen sein, da es sonst überhitzen könnte.

4. BEDIENUNG

Bedienfeld

Abb. 5.

1. Luftentfeuchtung
2. Abkühlung
3. Warnung Wasser Voll
4. Timer
5. Erhöhen
6. Eingeschaltet
7. Geblasen
8. Niedrige Lüftergeschwindigkeit
9. Bildschirm
10. Niedrige Lüftergeschwindigkeit
11. Nacht
12. Verringern

An-/Aus

Wenn das Gerät eingeschaltet wird, ertönt ein Signalton und es geht in den Standby-Modus. Drücken Sie das Netzsymbol, um das Gerät ein- oder auszuschalten.

Abkühlung

Drücken Sie dieses Symbol, um das Gerät zu kühlen.

Luftentfeuchtung

Drücken Sie dieses Symbol, um den Entfeuchtungsmodus zu aktivieren.

Warnung Wasser Voll

Die Kontrollleuchte leuchtet auf und das Gerät hört auf zu arbeiten, wenn der Wassertank voll ist und entleert werden muss.

Geschwindigkeit des Ventilator

Drücken Sie dieses Symbol, um eine hohe oder niedrige Lüftergeschwindigkeit im Kühl- oder Heizmodus zu wählen.

Diese Option ist im Entfeuchtungsmodus nicht verfügbar.

Ventilator

Drücken Sie dieses Symbol, um den Ventilatormodus zu aktivieren.

Drücken Sie dann das Symbol für den Ventilator mit niedriger Geschwindigkeit oder das Symbol für den Ventilator mit hoher Geschwindigkeit, um die gewünschte Luftgeschwindigkeit auszuwählen.

Nacht-Modus

Drücken Sie im kalten Modus das Symbol zum Erhöhen und Verringern, um den Nachtmodus zu aktivieren. Das Gerät arbeitet im energiesparenden und leisen Modus.

Zu- und Abnahme

Drücken Sie diese Symbole, um die Temperatur und die Betriebszeit zu erhöhen oder zu verringern.

Die Temperatur kann weder im Gebläsemodus noch im Entfeuchtungsmodus eingestellt werden.

Timer

Drücken Sie dieses Symbol, um den Timer einzustellen. Wenn das Timer-Symbol blinkt, drücken Sie die Symbole zum Erhöhen und Verringern, um die gewünschte Betriebszeit einzustellen. Sie können den Timer von 1 bis 24 Stunden einstellen, die Ziffern erhöhen oder verringern sich in 1-Stunden-Intervallen.

Betrieb der Fernbedienung

Abb. 6.

Eingeschaltet (1)

Drücken Sie die Netztaste, um das Gerät ein- oder auszuschalten.

Timer (2)

Drücken Sie diese Taste, um den Timer einzustellen.

Verringern (3)

Drücken Sie diese Taste, um die Temperatur oder die Betriebszeit zu verringern.

Erhöhen (5)

Drücken Sie diese Taste, um die Temperatur oder die Betriebszeit zu verringern.

Betriebsarten (4)

Drücken Sie die Modus-Taste, um zwischen Kühl-, Lüfter- und Entfeuchtungsmodus zu wählen.

DEUTSCH

Ventilator (6)

Drücken Sie die Lüftertaste, um eine hohe oder niedrige Geschwindigkeit auszuwählen.

Nacht-Modus (7)

Drücken Sie die Nachtmodus-Taste, um diesen Modus zu aktivieren.

Anweisungen zur Entwässerung

Wenn das Gerät nicht mehr funktioniert, weil der Wassertank voll ist, schalten Sie es aus und ziehen Sie den Stecker aus der Steckdose.

Warnung: Bewegen Sie das Gerät vorsichtig, damit das Wasser in dem Behälter, der sich am Boden des Produkts befindet, nicht überläuft.

Stellen Sie einen Behälter unter den Wasserauslass an der Rückseite des Produktkörpers.

Schrauben Sie den Ablaufdeckel ab und entfernen Sie den Wasserstopfen, das Wasser fällt automatisch in den Behälter.

Hinweise:

Bewahren Sie den Ablaufdeckel und den Wasserstopfen an einem sicheren Ort auf.

Während der Entwässerung können Sie das Produkt leicht nach hinten kippen.

Wenn das Wasser nicht in den Behälter passt, setzen Sie den Wasserstopfen an den Auslass vor dem Wasserüberlauf, um zu verhindern, dass der Boden oder die Teppiche nass werden.

Sobald das Wasser abgelassen wurde, setzen Sie den Wasserstopfen ein und schließen Sie den Ablassdeckel fest.

Starten Sie das Gerät erst wieder, nachdem Sie den Stöpsel und den Deckel geschlossen haben, da sonst durch die Kondensation des Geräts erzeugtes Wasser auf den Boden fallen kann.

Abb. 12.

Kontinuierliche Entwässerung

Abb. 13.

Den Ablaufdeckel und Wasserstopfen abschrauben.

Stecken Sie den Ablaufschlauch in den Wasserauslass.

Schließen Sie den Ablaufschlauch an den Eimer oder ein Großen Tank an.

App und Wi-Fi Verbindung

Um Ihr Produkt mit unserer APP zu verbinden, müssen Sie diese Schritte befolgen:

Laden Sie die EnergySilence-Anwendung herunter, die Sie sowohl in Google Play als auch im App Store finden.

Wenn Sie die APP zum ersten Mal verwenden, registrieren Sie Ihrem Account, andernfalls melden Sie sich an.

Sobald Sie sich in der APP befinden, klicken Sie auf das "+" oben rechts und klicken Sie auf "ForceClima Connected".

Schalten Sie Ihr Gerät ein und drücken Sie die "Ventilation"-Taste 5 Sekunden lang, bis das Gerät einen Piepton abgibt. Überprüfen Sie, ob das Wi-Fi-Symbol schnell blinkt.

Geben Sie Ihr Wi-Fi-Passwort ein und klicken Sie auf Bestätigen.

Der Verbindungsprozess wird automatisch gestartet.

5. REINIGUNG UND WARTUNG

Schalten Sie das Gerät aus und trennen Sie es von der Stromversorgung, bevor Sie es reinigen oder reparieren.

Verwenden Sie ein weiches, trockenes oder leicht feuchtes Tuch mit etwas neutralem Reinigungsmittel, um die Außenseite des Produkts zu reinigen und die Ansammlung von Staub und Schmutz zu verhindern.

Wenn Sie das Produkt über einen längeren Zeitraum nicht benutzen, bewahren Sie es an einem sicheren, gut belüfteten Ort auf.

Verwenden Sie keine Reinigungsmittel, Scheuerschwämme, chemisch behandelte Tücher, Benzin, Benzol, Alkohol oder andere Lösungsmittel, da diese den Tank zerkratzen oder beschädigen und zu Undichtigkeiten führen könnten.

Tauchen Sie das Gerät nicht ins Wasser oder anderen Flüssigkeiten.

Filter Reinigung

Wenn der Filter mit Staub verstopft ist und die Wirksamkeit der Klimaanlage beeinträchtigt ist, reinigen Sie den Filter unbedingt einmal alle 2 Wochen.

Reinigung des oberen Filterrahmens

Lösen Sie die am „EVA“ Filternetz und hinteren Gehäuse angebrachte Schraube mit einem Schraubendreher und entfernen Sie das „EVA“ Filternetz.

Tauchen Sie den „EVA“ Filter in heißes Wasser mit neutralem Reinigungsmittel (über 40°C / 104°C) und lassen Sie ihn nach danach im Schatten trocknen.

Abb. 14

Aufbewahrung:

Bewahren Sie das Gerät in gut belüfteten Räumen auf, deren Größe, der für den ordnungsgemäßen Betrieb angegebenen Fläche entspricht.

Schrauben Sie den Ablaufdeckel ab, entfernen Sie den Wasserdeckel und entleeren Sie das gesamte Wasser aus dem Inneren des Tanks in den Wasserbehälter, oder drehen Sie das Gerät direkt leicht um, um es zu entleeren.

Schalten Sie das Gerät ein, stellen Sie den Lüftungsmodus auf niedrige Geschwindigkeit ein und lassen Sie es laufen, bis das Abflussrohr trocken ist. Dadurch wird das Innere des Produkts trocken gehalten und das Auftreten von Schimmel verhindert.

DEUTSCH

Schalten Sie das Gerät aus, ziehen Sie den Netzstecker aus der Steckdose und wickeln Sie das Kabel in die Kabelwanne ein. Bringen Sie den Wasserstopfen und den Ablaufdeckel in Position. Entfernen Sie das Auspuffrohr und bewahren Sie es gut auf.

Decken Sie die Klimaanlage mit einer Plastiktüte ab. Lagern Sie die Klimaanlage an einem trockenen Ort, außerhalb der Reichweite von Kindern und schützen Sie sie vor Schmutz.

Nehmen Sie die Batterien aus der Fernbedienung heraus und bewahren Sie sie an einem sicheren Ort auf.

Achten Sie darauf, das Produkt in einer trockenen Umgebung zu lagern und alle Komponenten aufzubewahren.

Wartung

Jede Person, die mit Kältemittelgaskreisläufen zu tun hat oder mit ihnen arbeitet, muss im Besitz eines gültigen Zertifikats sein, das von einer akkreditierten beratenden Behörde der Industrie ausgestellt wurde und ihre Fähigkeit bescheinigt, sicher mit Kältemitteln in Übereinstimmung mit anerkannten Industriespezifikationen zu arbeiten.

6. PROBLEMBEHEBUNG

Problem	Ursache	Lösungen
Das Gerät funktioniert nicht.	Es gibt keinen Strom.	Stecken Sie ihn in eine Steckdose und schalten Sie ihn ein.
	Die Volltankanzeige blinkt.	Entleeren Sie das Wasser im Inneren.
	Die Raumtemperatur ist zu hoch oder niedrig.	Es wird empfohlen, das Gerät bei Temperaturen von 7 bis 35 °C zu verwenden.
	Im Kühlbetrieb ist die Raumtemperatur niedriger als die eingestellte Temperatur; im Heizbetrieb ist die Raumtemperatur höher als die eingestellte Temperatur.	Ändern Sie die eingestellte Temperatur.
	Im Entfeuchtungsmodus ist die Raumtemperatur sehr niedrig.	Das Gerät befindet sich in einem Raum, in dem die Temperatur über 17°C liegt.
Die Kühlfunktion funktioniert nicht gut	Es ist direktem Sonnenlicht ausgesetzt.	Vermeiden Sie Sonnenlicht mit einem Vorhang.
	Türen oder Fenster sind offen; es sind viele Menschen anwesend; im kalten Modus sind Wärmequellen eingeschaltet	Schließen Sie die Türen und Fenster.
	Der Filter ist verschmutzt.	Reinigen oder wechseln Sie den Filter.
	Der Lufteinlass oder -auslass ist blockiert.	Säubern Sie die Verstopfungen.
Das Gerät macht viel Geräusch.	Die Klimaanlage steht nicht auf einer ebenen Fläche.	Stellen Sie das Klimagerät auf eine ebene, stabile Oberfläche (um den Lärm zu reduzieren).
Der Kompressor funktioniert nicht.	Es gibt Frost.	Warten Sie 3 Minuten, bis die Temperatur sinkt, und starten Sie dann das Gerät neu.
	Das Überhitzungsschutzsystem wird aktiviert.	

DEUTSCH

Die Fernbedienung funktioniert nicht.	Der Abstand zwischen dem Gerät und der Fernbedienung ist zu groß.	Verwenden Sie die Fernbedienung in der Nähe des Klimageräts und richten Sie die Steuerung direkt auf den Empfänger.
	Die Fernbedienung ist nicht in Richtung des Fernbedienungsempfängers ausgerichtet.	
	Die Batterien sind leer.	Ersetzen Sie sie.
Die Anzeige zeigt "E1" an.	Der Raumtemperatursensor funktioniert nicht.	Kontaktieren Sie den offiziellen Technischen Kundendienst von Cecotec.
Die Anzeige zeigt "E2" an	Der Rohrtemperatursensor funktioniert nicht.	Kontaktieren Sie den offiziellen Technischen Kundendienst von Cecotec.

7. TECHNISCHE SPEZIFIKATIONEN

Produkt: ForceClima 7450 Touch Connected

Produktreferenz: 05957

Leistung: 790 W

Spannung und Frequenz: 220-240 V, 50 Hz

Kühlungskapazität: 7000 BTU/h

Kühlmittel: R290 / 130 g

Frequenzbänder:

Saugkraft:

Made in China | Entworfen in Spanien

8. ENTSORGUNG VON ALTEN ELEKTROGERÄTEN



Die Europäische Richtlinie 2012/19/EU über Elektro- und Elektronik-Altgeräte (WEEE) legt fest, dass alte Haushaltsgeräte nicht mit dem normalen unsortierten Siedlungsabfall entsorgt werden dürfen. Alte Geräte müssen gesondert gesammelt werden, um die Verwertung und das Recycling der enthaltenen Materialien zu optimieren und die Auswirkungen auf die menschliche Gesundheit und die Umwelt zu reduzieren.

Das durchgestrichene Symbol "durchgestrichene Abfalltonne" auf dem Produkt erinnert Sie an Ihre Verpflichtung, das Gerät korrekt zu entsorgen.

Die Verbraucher müssen sich mit Ihren örtlichen Behörden oder Einzelhändlern in Verbindung setzen, um Informationen über die ordnungsgemäße Entsorgung ihrer Altgeräte und/ oder ihrer Batterien zu erhalten.

9. GARANTIE UND KUNDENDIENST

Dieses Produkt hat eine Garantie von 2 Jahren ab Kaufdatum. Solange die Kaufrechnung aufbewahrt und versandt wird, befindet sich das Produkt in einwandfreiem Zustand und wird ordnungsgemäß verwendet, wie in dieser Bedienungsanleitung angegeben .

Die Garantie deckt keine Schäden bei denen:

Das Produkt über seine Kapazität oder Anwendbarkeit hinaus missbraucht, geschlagen, nicht ordnungsgemäß behandelt wurde oder mit ätzenden bzw. Korrosiven Substanzen oder Flüssigkeiten in Kontakt geraten ist oder die jeweilige Störung, Fehler, Schaden bzw. Defekt dem Verbraucher zugerechnet werden kann.

Das Produkt von Personen demontiert, repariert oder modifiziert wurde, die nicht vom offiziellen Technischen Kundendienst durch Cecotec autorisiert worden sind.

Der Grund hierfür durch die normale Abnutzung und Verschleiß der Teile und des Zubehörs entstanden ist.

Die Garantieleistung deckt alle Herstellungsbedingten Schäden und Fehler Ihres Produktes für die Dauer von 2 Jahren, nach geltendem Recht. Diese eingeschränkte Gewährleistung gilt nicht für Mängel, die sich aus Unfällen, Missbrauch, unsachgemäße Wartung oder normale Abnutzung ergeben.

Sollte unerwartet eine Störung auftreten oder haben Sie Fragen über Ihrem Produkt, können Sie sich mit dem Kundendienst in Verbindung setzen über die Telefonnummer: +34 963210728.

1. PARTI E COMPONENTI

Fig. 2.

1. Coperchio superiore
2. Manico
3. Struttura posteriore
4. Ruote
5. Pannello di controllo
6. Uscita d'aria
7. Struttura frontale

Fig. 3.

1. Filtro EVA
2. Orifizio di scarico continuo
3. Filtro CON
4. Orifizio di scarico
5. Struttura frontale
6. Manico
7. Uscita d'aria
8. Struttura posteriore

Fig. 4.

1. Montaggio del tubo di scarico
2. Montaggio della placca di sigillo della finestra

2. PRIMA DELL'USO

Rimuovere il prodotto dalla scatola.

Rimuovere tutto il materiale dall'imballaggio. Conservare la scatola originale.

Verificare che tutte le parti e componenti siano incluse e in buono stato. In caso di danni visibili, contattare immediatamente il Servizio di Assistenza Tecnica ufficiale di Cecotec.

3. INSTALLAZIONE DEL PRODOTTO

Avviso: non installare né utilizzare il condizionatore in bagni o altri ambienti umidi.

Avvertenza: prima di utilizzare il condizionatore portatile, lasciare l'apparato in posizione verticale per almeno 2 ore. Quando l'apparato viene spostato da un lato all'altro, mantenerlo in posizione verticale e su di una posizione piana.

Installare il montaggio del tubo di scarico.

Fig. 7.

Rimuovere il kit di montaggio del connettore esterno e il montaggio del tubo di scarico, ritirare i sacchetti di plastica.

Inserire un'estremità del tubo di scarico nella fessura di ventilazione del pannello posteriore (spingere verso sinistra) e completare il montaggio.

Installazione della placca di sigillo della finestra

Aprire la finestra fino a metà e installare la placca di montaggio di sigillo della finestra.

Fig. 8.

Il montaggio può essere effettuato in posizione orizzontale o verticale.

Unire le componenti della placca di sigillo della finestra, regolare la distanza di apertura per fare sì che entrambe le estremità entrino a contatto con il segno della finestra e fissare le due parti mediante l'elemento di unione.

Avviso:

L'estremità piatta delle giunture del tubo di scarico deve essere ben assemblata.

Le tubature non possono essere girate né piegate per più di 45°. Mantenere la ventilazione del tubo di scarico libero da ostruzioni.

Installare il corpo

Collocare l'apparato con le tubature e le connessioni installate vicino alla finestra, verificare di mantenere una distanza minima di 50 cm tra il prodotto, gli oggetti e le pareti.

Fig. 9.

Tendere il tubo di scarico e assemblare l'estremità piana del tubo di scarico nell'orifizio della placca di montaggio di sigillo della finestra.

Fig. 10.

Fig. 11.

Avviso:

l'estremità piatta delle giunture del tubo di scarico deve essere ben assemblata.

Le tubature non possono essere girate né piegate per più di 45°. Mantenere la ventilazione del tubo di scarico libero da ostruzioni.

Avvertenza:

il tubo di scarico deve essere di 28-150 cm di lunghezza, tale lunghezza si basa sulle specifiche del condizionatore. Non utilizzare tubi estendibili né sostituire il tubo per un altro, potrebbe provocare il mal funzionamento del prodotto. Il tubo di scarico deve essere libero da ostruzioni, in caso contrario potrebbe surriscaldarsi.

4. FUNZIONAMENTO

Pannello di controllo

Fig. 5.

1. Deumidificazione
2. Raffreddamento
3. Avviso acqua piena
4. Timer
5. Aumentare
6. Acceso
7. Soffio
8. Ventilatore velocità bassa
9. Display
10. Ventilatore velocità alta
11. Notte
12. Diminuire

Accensione/spengimento

Quando si accende il dispositivo, questo suonerà ed entrerà in modalità standby. Premere l'icona di accensione per accendere o spegnere il dispositivo.

Raffreddamento

Premere questa icona per raffreddare il dispositivo.

Deumidificazione

Premere questa icona per attivare la modalità deumidificazione.

Avviso acqua piena

L'indicatore si illuminerà e il dispositivo smetterà di funzionare quando il serbatoio d'acqua è pieno e sia necessario svuotarlo.

Velocità del ventilatore

Premere questa icona per selezionare la velocità del ventilatore alta o bassa in modalità freddo o riscaldamento.

Questa opzione non è disponibile in modalità deumidificazione.

Ventilatore

Premere questa icona per attivare la modalità ventilatore.

In seguito, premere l'icona di ventilatore velocità bassa o il ventilatore velocità alta per selezionare quella desiderata.

Modalità Notte

In modalità freddo, premere l'icona di aumentare e diminuire per attivare la modalità Notte. Il dispositivo funzionerà in modalità di risparmio energetico e silenzioso.

Aumentare e diminuire

Premere queste icone per aumentare o diminuire la temperatura e il tempo di funzionamento. La temperatura non può essere regolata in modalità ventilatore né in modalità deumidificazione.

Timer

Premere questa icona per configurare il timer. Quando il simbolo del timer lampeggia, premere le icone di aumentare e diminuire per configurare il tempo di funzionamento desiderato. È possibile configurare il timer da 1 a 24 ore, le cifre aumenteranno o diminuiranno a intervalli di 1 ora.

Funzionamento dal telecomando a distanza

Fig. 6.

Acceso (1)

Premere il tasto di accensione per accendere o spegnere il dispositivo.

Timer (2)

Premere questo tasto per configurare il timer.

Diminuire (3)

Premere questo tasto per diminuire la temperatura e il tempo di funzionamento.

Aumentare (5)

Premere questo tasto per aumentare la temperatura e il tempo di funzionamento.

Modalità (4)

Premere il tasto della modalità per selezionare tra la modalità freddo - ventilatore - deumidificazione.

Ventilatore (6)

Premere il tasto del ventilatore per selezionare la velocità alta o bassa.

Modalità Notte (7)

Premere il tasto della modalità Notte per attivare questa modalità.

Istruzioni di scarico

ITALIANO

Se il dispositivo smettesse di funzionare dovuto al serbatoio d'acqua sia pieno, spegnerlo e scollegarlo dalla presa della corrente.

Avviso: spostare con attenzione il dispositivo per evitare fuoriuscite d'acqua dal serbatoio situato nella parte inferiore del prodotto.

Collocare un recipiente sotto l'uscita d'acqua nella parte posteriore del corpo del prodotto.

Svitare il coperchio di scarico e rimuovere il tappo d'acqua, l'acqua uscirà automaticamente nel recipiente.

Avvisi:

conservare il coperchio di scarico e il tappo dell'acqua in un luogo sicuro.

Durante lo scarico, è possibile inclinare leggermente il prodotto verso l'esterno.

Se l'acqua non cade nel recipiente, collocare il tappo dell'acqua nell'uscita prima che l'acqua fuoriesca per evitare di bagnare il pavimento o tappeti.

Svuotata l'acqua, collocare il tappo dell'acqua e chiudere bene il coperchio di scarico.

Riavviare l'apparato solo dopo aver chiuso il tappo e il coperchio, in caso contrario l'acqua generata per la condensa della macchina potrebbe cadere sul pavimento.

Fig. 12.

Scarico continuo

Fig. 13.

Svitare il coperchio dello scarico e il tappo dell'acqua.

Introdurre la pompa di scarico nell'uscita d'acqua.

Collegare il tubo di scarico a un recipiente grande.

Connessione WI-FI e App

Per connettere il prodotto alla App seguire i seguenti passaggi.

Scaricare l'applicazione EnergySilence in Google Play o App Store.

Se è la prima volta che si usa la App, registrare un account, se già registrati iniziare sessione.

Una volta all'interno dell'App, premere "+" situato nella parte superiore destra e premere su "ForceClima Connected".

Accendere il dispositivo e premere sul tasto "Ventilatore" per 5 secondi fino a che il dispositivo emetta un bip. Verificare che l'icona Wi-Fi stia lampeggiando rapidamente.

Introdurre la password del Wi-Fi e premere su confermare.

Il processo di connessione comincerà automaticamente.

5. PULIZIA E MANUTENZIONE

Spegnere e scollegare il prodotto dalla presa della corrente prima della pulizia o riparazione. Utilizzare un panno umido e asciutto o leggermente umido con un po' di prodotto per pulire la parte esterna del prodotto e prevenire accumulo di polvere e sporco.

Se il prodotto non viene usato per un lungo periodo di tempo, conservarlo in un luogo asciutto e sicuro.

Non utilizzare detergenti, spugne abrasive, panni trattati con sostanze chimiche, benzina, benzene o altri solventi, che potrebbero graffiare o danneggiare il serbatoio e creare fughe. Non sommergere l'apparato in acqua o altri liquidi.

Pulizia del filtro

Se il filtro è ostruito da polvere ripercuotendo sull'efficienza del condizionatore, verificare di pulire il filtro una volta ogni 2 settimane.

Pulizia del filtro dell'indicatore superiore del filtro

Svitare la vite fissata alla rete del filtro EVA e la struttura esterna posteriore con un cacciavite ed estrarre la rete del filtro EVA.

Sommergere il filtro EVA nell'acqua calda con detergente neutro (sui 40 °C / 104 °C) e lasciare asciugare all'ombra dopo aver proceduto con il risciacquo.

Fig. 14

Conservazione

Riporre il dispositivo in aree ben ventilate in cui la dimensione della stanza corrisponda all'area specificata per il buon funzionamento.

Svitare il coperchio di scarico, ritirare il tappo dell'acqua e svuotare l'acqua dall'interno del serbatoio in un recipiente o direttamente girare il prodotto per svuotare.

Accendere l'apparato, la modalità ventilazione a velocità bassa e lasciarlo in funzionamento fino a che le tubature di scarico si asciugano. L'interno del dispositivo rimarrà asciutto evitando la comparsa di muffa.

Spegnere il dispositivo e scollegarlo dalla presa della corrente, arrotolare il cavo nel raccogli-cavo. Collocare il tappo dell'acqua e il coperchio di scarico al suo posto.

Estrarre il tubo di scarico e conservarlo.

Coprire il condizionatore con un telo in plastica. Conservare il dispositivo in un luogo asciutto e sicuro fuori dalla portata dei bambini.

Ritirare le batterie del telecomando a distanza e conservarle in un luogo sicuro.

Verificare di conservare il prodotto in un ambiente asciutto e conservare tutte le componenti.

Manutenzione

È auspicabile che la persona che vada a intraprendere dei lavori sul circuito di refrigerazione sia in possesso di un certificato valido e attuale emesso da un organo di valutazione accreditato del settore. Tale documento deve riconoscere la sua capacità di lavorare con refrigeranti in conformità con le specifiche di valutazione riconosciute nel settore industriale interessato.

6. RISOLUZIONE DEI PROBLEMI

Problema	Cause	Soluzione
Il condizionatore non funziona.	Non vi è corrente.	Collegare il dispositivo alla corrente e accenderlo.
	L'indicatore del serbatoio pieno lampeggerà.	Svuotare l'acqua al suo interno.
	La temperatura ambiente è troppo alta o bassa.	Si consiglia di utilizzare l'apparato a temperature da 7 a 35 °C.
	Il modalità freddo, la temperatura ambiente è più bassa di quella configurata, in modalità calore, la temperatura ambiente è più alta della configurata.	Cambia la temperatura configurata.
	In modalità deumidificazione la temperatura ambiente è molto bassa.	L'apparato si trova in una stanza in cui la temperatura è superiore a 17 °C.
La funzione freddo non funziona bene	Si trova esposto alla luce solare diretta.	Evitare la luce solare con una tenda.
	Le porte o finestre sono aperte, la stanza è troppo affollata o, in modalità freddo, sono presenti fonti di calore accese.	Chiudere porte e finestre.
	Il filtro è sporco.	Pulire o sostituire il filtro.
	L'entrata o uscita dell'aria è bloccata.	Pulire le ostruzioni.
Il prodotto fa troppo rumore	Il condizionatore non è collocato su di una superficie piana.	Collocare l'apparato su di una superficie piana e resistente (per ridurre il rumore).
Il compressore non funziona.	È presente brina.	Attendere tre minuti per abbassare la temperatura e riavviare il dispositivo.
	Si attiva il sistema di protezione contro il surriscaldamento.	

Il telecomando a distanza non funziona.	Vi è troppa distanza tra la macchina e il telecomando a distanza.	Avvicinare il telecomando all'apparato e verificare se puntare il telecomando direttamente verso il ricevitore.
	Il telecomando a distanza non è allineato in direzione del ricevitore del telecomando.	
	Le batterie sono scariche.	Sostituire le pile.
Il display mostra "E1".	Il sensore della temperatura ambiente non funziona.	Contattare il Servizio di Assistenza Tecnica ufficiale di Cecotec.
Il display mostra "E2".	Il sensore della temperatura delle tubature non funziona.	Contattare il Servizio di Assistenza Tecnica ufficiale di Cecotec.

7. SPECIFICHE TECNICHE

Prodotto: ForceClima 7450 Touch Connected

Riferimento di prodotto: 05957

Potenza: 790 W

Tensione e frequenza: 220-240 V, 50 Hz

Capacità di raffreddamento: 7000 BTU/h

Refrigerante: R290 / 130 g

Banda di frequenza:

Potenza di emissione:

Made in China | Progettato in Spagna

8. RICICLAGGIO DI ELETTRODOMESTICI



La direttiva europea 2012/19/UE in riferimento ai Rifiuti di Apparati Elettrici ed Elettronici (RAEE) specifica che gli elettrodomestici non devono essere riciclati con il resto dei rifiuti municipali. Tali elettrodomestici devono essere gettati separatamente, al fine di ottimizzare il recupero e il riciclaggio di materiali e, in questo modo, ridurre l'impatto sulla salute umana e sull'ambiente.

Il simbolo del cassonetto dei rifiuti barrato le ricorda l'obbligo di gettare correttamente questo prodotto.

Per ottenere informazioni dettagliate sulla forma più adeguata per gettare gli elettrodomestici e/o le corrispondenti batterie, il consumatore dovrà contattare le autorità locali.

9. GARANZIA E SAT

Questo prodotto ha una garanzia di 2 anni a partire dalla data di acquisto, sempre e quando viene conservata e inviata la fattura di acquisto, il prodotto stia in perfetto stato fisico e si utilizzi in modo adeguato così come indicato nel manuale di istruzioni.

La garanzia non coprirà:

Se il prodotto è stato utilizzato al di fuori della sua capacità o di utilizzo, maltrattato, colpito, esposto ad umidità, sommerso da qualche liquido o sostanza corrosiva, così come qualsiasi altra mancanza attribuibile al consumatore.

Se il prodotto è stato smontato, modificato o riparato da persone non autorizzate dal SAT ufficiale di Cecotec.

Se il problema è stato generato da un'usura normale dei pezzi dovuta all'uso.

Il servizio di garanzia copre tutti i difetti di fabbricazione per 2 anni secondo la legislazione in vigore, ad eccezione dei pezzi consumabili. Nel caso di cattivo uso da parte dell'utente, il servizio di garanzia non si farà responsabile della riparazione.

Non tentare di riparare il dispositivo per conto proprio, bensì contattare con il Servizio di Assistenza Tecnica di Cecotec attraverso il numero di telefono +34 96 321 07 28.

1. PEÇAS E COMPONENTES

Fig. 2.

1. Tampa superior
2. Asa
3. Carcaça traseira
4. Rodas
5. Painel de controlo
6. Saída de ar/aletas
7. Carcaça frontal

Fig. 3.

1. Filtro EVA
2. Saída contínua de drenagem
3. Filtro CON
4. Orifício de drenagem
5. Carcaça frontal
6. Asa
7. Saída de ar
8. Carcaça traseira

Fig. 4.

1. Montagem do tubo de escape
2. Montagem da placa de selagem da janela

2. ANTES DE USAR

Tire o produto da caixa.

Retire todo o material da embalagem. Guarde a caixa original.

Certifique-se de que todas as peças e componentes estão incluídas e em bom estado. Se observar algum dano visível, entre em contacto imediatamente com o Serviço de Assistência Técnica oficial da Cecotec.

3. INSTALAÇÃO DO PRODUTO

Aviso: não instale ou utilize o ar condicionado em casas de banho ou outros ambientes húmidos.

Advertência: antes de utilizar o ar condicionado portátil, deixe-o em posição vertical durante pelo menos 2 horas. Ao mover o dispositivo de um lado para o outro, mantenha-o sempre na posição vertical e deixe-o sobre uma superfície plana.

Instale a montagem do tubo de escape

Fig. 7.

Remova o kit de montagem do conector exterior e o kit de montagem do tubo de escape, e remova os sacos de plástico.

Insira uma extremidade do tubo de escape na ranhura de ventilação do painel traseiro (empurre para a esquerda) e complete a montagem.

Instalação da placa de selagem da janela

Abra a janela a metade e instale a placa de montagem de vedação da janela.

Fig. 8.

A montagem pode ser feita horizontal ou verticalmente.

Juntar os componentes da placa de selagem da janela, ajuste a distância de abertura para que ambas as extremidades estejam em contacto com a moldura da janela e fixe as duas partes com o elemento de junção.

Aviso:

A extremidade plana das juntas do tubo de escape deve ser bem ajustada.

O tubo não deve ser dobrado ou torcido a mais de 45°. Mantenha a ventilação do tubo de escape livre de obstruções.

Instale o corpo

Coloque o aparelho com os tubos e conexões instalados perto da janela, e certifique-se de manter uma distância mínima de 50 cm entre o produto e os objetos e paredes.

Fig. 9.

Estique o tubo de escape e encaixe a extremidade plana do tubo de escape no orifício da placa de montagem da selagem da janela.

Fig. 10.

Fig. 11.

Aviso:

A extremidade plana das juntas do tubo de escape deve ser bem ajustada.

O tubo não deve ser dobrado ou torcido a mais de 45°. Mantenha a ventilação do tubo de escape livre de obstruções.

Advertência:

O tubo de escape deve ser de 28-150 cm, este comprimento é baseado nas especificações do ar condicionado. Não utilize tubos de extensão ou substitua a mangueira por outra diferente, isto pode causar o mau funcionamento do produto. O tubo de drenagem deve estar livre de obstruções, caso contrário poderia sobreaquecer.

4. FUNCIONAMENTO

Painel de controlo

Fig. 5.

1. Desumidificação
2. Arrefecimento
3. Aviso cheio de água
4. Temporizador
5. Aumentar
6. Ligado
7. Sopro
8. Ventilador velocidade baixa
9. Ecrã
10. Ventilador velocidade alta
11. Noite
12. Diminuir

Ligar/desligar

Quando o dispositivo é ligado, emitirá um sinal sonoro e entrará em modo standby. Pressione o ícone de ligar para ligar ou desligar o dispositivo.

Arrefecimento

Prima este ícone para arrefecer o dispositivo.

Desumidificação

Prima este ícone para ativar o modo de desumidificação.

Aviso cheio de água

A luz indicadora se iluminará e o dispositivo deixará de funcionar quando o depósito de água estiver cheio e precisar de ser esvaziado.

Velocidade do ventilador

PORTUGUÊS

Prima este ícone para selecionar a velocidade alta ou baixa do ventilador em modo frio ou quente.

Esta função não está disponível no modo desumidificação.

Ventoinha

Prima este ícone para ativar o modo ventilador.

Depois prima o ícone de ventilador baixa velocidade ou o ícone de ventilador alta velocidade para selecionar a velocidade do ar desejada.

Modo noite

No modo frio, pressione o ícone de aumentar e diminuir para ativar o modo Noturno. O dispositivo funcionará em modo de poupança de energia e silencioso.

Aumentar e diminuir

Pressione este botão para aumentar e diminuir a temperatura e o tempo de funcionamento. A temperatura não pode ser ajustada no modo ventilador ou no modo de desumidificação.

Temporizador

Pressione este ícone para configurar o temporizador. Quando o símbolo do temporizador piscar, prima os ícones de aumento e diminuição para definir o tempo de funcionamento desejado.

Pode definir o temporizador de 1 a 24 horas, os dígitos irão aumentar ou diminuir em intervalos de 1 hora.

Funcionamento desde o comando a distância

Fig. 6.

Ligar (1)

Pressione este botão para ligar ou desligar o dispositivo.

Temporizador (2)

Pressione este botão para configurar o temporizador.

Diminuir (3)

Pressione este botão para diminuir a temperatura e o tempo de funcionamento.

Aumentar (5)

Pressione este botão para aumentar a temperatura e o tempo de funcionamento.

Modo (4)

Prima o ícone de modo para selecionar entre o modo de frio - ventilador - desumidificação.

Ventilador (6)

Pressione o botão de ventilação para selecionar a velocidade alta ou baixa.

Modo noite (7)

Toque o botão do modo Noite para ativar este modo.

Instruções de drenagem

Se o dispositivo deixar de funcionar porque o depósito de água está cheio, desligue-o e desconecte-o da tomada.

Aviso: mova o dispositivo cuidadosamente para que a água do depósito, que se encontra no fundo do produto, não transborde.

Coloque o recipiente sob a saída de água na parte de trás do corpo do produto.

Desaparafuse a tampa de drenagem e remova o tampão da água, a água cairá automaticamente no recipiente.

Avisos:

Mantenha a tampa de drenagem e o tampão de água num local seguro.

Durante a drenagem, é possível inclinar ligeiramente o produto para trás.

Se a água não couber no recipiente, coloque o tampão da água na saída antes que a água transborde para evitar que o chão ou tapetes se molhem.

Uma vez drenada a água, coloque o tampão da água e feche bem a tampa de drenagem.

Reinicie a máquina apenas depois de fechar o tampão, caso contrário a água gerada pela condensação da máquina pode cair para o chão.

Fig. 12.

Drenagem contínua

Fig. 13.

Desaparafuse a tampa de drenagem e o tampão de água.

Insira a mangueira de drenagem na saída da água.

Ligue a mangueira de drenagem a balde ou um recipiente grande.

Aplicação telemóvel e ligação Wi-Fi

A fim de ligar o seu produto à nossa aplicação, deve seguir estes passos:

Faça o download da aplicação EnergySilence, que pode encontrar tanto no Google Play como na App Store.

Se esta é a primeira vez que utiliza a aplicação, registe a sua conta, caso contrário, inicie sessão.

Uma vez dentro da aplicação, clique no "+" na parte superior direita e clique em "ForceClima

PORTUGUÊS

Connected".

Ligue o seu dispositivo e pressione o botão de "Ventilador" durante 5 segundos até o dispositivo emitir um bip. Verifique se o ícone Wi-Fi está a piscar.

Introduza a sua palavra-passe Wi-Fi e clique em confirmar.

O processo de ligação começará automaticamente.

5. LIMPEZA E MANUTENÇÃO

Desligue e desconecte o dispositivo da corrente elétrica antes de o limpar o reparar.

Utilize um pano suave e seco ou ligeiramente húmido, com um bocado de produto de limpeza neutro para limpar o exterior do produto e evitar acumulação de pó e sujidade.

Se não usar o produto num longo período de tempo, guarde-o num lugar seguro e bem ventilado.

Não utilize detergentes, esponjas abrasivas, panos tratados com químicos, gasolina, álcool ou outros dissolventes, já que estes poderão riscar ou danificar o depósito e dar lugar a fugas.

Não submerja o produto em água nem em qualquer outro líquido.

Limpeza do filtro

Se o filtro estiver entupido com poeira e a eficácia do ar condicionado for afetada, certifique-se de limpar o filtro uma vez a cada 2 semanas.

Limpeza do marco superior do filtro

Desaparafuse o parafuso fixado à rede do filtro EVA e à caixa traseira com uma chave de parafusos e remover a rede do filtro EVA.

Mergulhe o filtro EVA em água quente com detergente neutro (acima de 40°C / 104°C) e deixe-o secar à sombra após o enxaguamento.

Fig. 14

Armazenamento

Armazene o dispositivo em áreas bem ventiladas onde o tamanho da sala corresponda à área especificada para o funcionamento adequado.

Desaparafuse a tampa de drenagem, retire a tampa de água e esvazie toda a água do interior do depósito para o recipiente de água, ou vire diretamente o produto para o esvaziar ligeiramente.

Ligue a unidade, configure o modo de ventilação para baixa velocidade e deixe-a a funcionar até que o tubo de drenagem esteja seco. Isto irá manter o interior do produto seco e evitará o aparecimento de mofo.

Desligue o dispositivo, desligue-o da tomada e enrole o cabo no recolhe-cabo. Coloque o tampão de água e a tampa de drenagem em posição.

Retire o tubo de escape e armazene-o bem.

Cubra o ar condicionado com um saco de plástico. Guarde o ar condicionado num local seco, fora do alcance das crianças e proteja-o da sujidade.

Retire as pilhas do controlo remoto e armazene-as num local seguro.
 Certifique-se de que armazena o produto num ambiente seco e guarda todos os componentes.

Manutenção

Qualquer pessoa envolvida no manuseamento ou trabalho com circuitos de gás refrigerante deve ter um certificado válido emitido por uma autoridade consultiva da indústria acreditada que ateste a sua capacidade de trabalhar em segurança com refrigerantes, de acordo com especificações reconhecidas da indústria.

6. RESOLUÇÃO DE PROBLEMAS

Problemas	Causas	Soluções
O ar condicionado não funciona.	Não há corrente.	Conecta-o a uma tomada e ligue-o.
	O indicador de depósito cheio irá piscar.	Esvazie a água no interior.
	A temperatura ambiente é demasiado alta ou baixa.	Recomenda-se a utilização do dispositivo em temperaturas de 7 a 35 °C.
	No modo de arrefecimento, a temperatura ambiente é inferior à temperatura definida; no modo de aquecimento, a temperatura ambiente é superior à temperatura definida.	Mude a temperatura definida.
	Em modo desumidificação, a temperatura ambiente é muito baixa.	O dispositivo encontra-se numa sala onde a temperatura é superior a 17°C.
A função de arrefecimento não funciona bem	Está exposto à luz solar direta.	Evite a luz solar com uma cortina.
	Portas ou janelas estão abertas; há muitas pessoas; no modo frio, há fontes de calor ligadas.	Fechas as portas e as janelas.
	O filtro está sujo.	Limpe ou mude o filtro.
	A saída ou a entrada do ar está bloqueada.	Limpe as obstruções.

PORTUGUÊS

O dispositivo faz muito barulho	O ar condicionado não está sobre uma superfície plana.	Coloque o ar condicionado sobre uma superfície plana e resistente (para reduzir o ruído).
O compressor não funciona.	Há gelo.	Espere 3 minutos até a temperatura baixar e depois reinicie o dispositivo.
	O sistema de proteção contra aquecimento excessivo é ativado.	
O comando a distância não funciona.	Há demasiada distância entre a máquina e o controlo remoto.	Utilize o controlo remoto perto do ar condicionado e certifique-se de que aponta o controlo diretamente para o recetor.
	O controlo remoto não está alinhado na direção do recetor do controlo remoto.	
	As baterias estão descarregadas.	Troque as pilhas.
O ecrã mostra "E1".	O sensor de temperatura ambiente não está a funcionar.	Ponha-se em contato com o Serviço de Assistência Técnica da Cecotec.
O ecrã mostra "E2".	O sensor de temperatura do tubo não está a funcionar.	Ponha-se em contato com o Serviço de Assistência Técnica da Cecotec.

7. ESPECIFICAÇÕES TÉCNICAS

Produto: ForceClima 7450 Touch Connected

Referência do produto: 05957

Potência: 790 W

Tensão e frequência: 220-240 V, 50 Hz

Capacidade de arrefecimento: 7000 BTU/h

Refrigerante: R290 / 130 g

Banda de frequência:

Potência de emissão:

Fabricado em China | Desenhado em Espanha

8. RECICLAGEM DE ELETRODOMÉSTICOS



A diretiva europeia 2012/19/UE sobre Resíduos de Aparelhos Elétricos e Eletrônicos (RAEE) especifica que os eletrodomésticos não devem ser reciclados com o resto dos resíduos municipais. Ditos eletrodomésticos terão de ser eliminados de forma separada, para otimizar a recuperação e reciclagem de materiais e, desta maneira, reduzir o impacto que possam ter na saúde humana e no meio ambiente.

O símbolo do contentor riscado recorda a sua obrigação de eliminar este produto de forma correta.

Para obter informação detalhada acerca da forma mais adequada de eliminar os seus eletrodomésticos e/ou as correspondentes baterias, o consumidor deverá contactar com as autoridades locais.

9. GARANTIA E SAT

Este produto tem uma garantia de 2 anos desde a data de compra, sempre e quando se conserve e envie a fatura de compra, o produto esteja em perfeito estado físico e se lhe dê um uso adequado tal e como se indica neste Manual de Instruções.

A garantia não cobrirá:

Se o produto tiver sido usado fora da sua capacidade ou utilidade, maltratado, batido, exposto à humidade, submergido em algum líquido ou substância corrosiva, assim como qualquer outra falta atribuível ao consumidor.

Se o produto foi desmontado, modificado ou reparado por pessoas não autorizadas pelo SAT oficial da Cecotec.

Se a ocorrência foi originada pelo desgaste normal das peças devido ao uso.

O serviço de garantia cobre todos os defeitos de fabricação durante 2 anos com base à legislação vigente, exceto peças consumíveis. Em caso de mal uso por parte do usuário, o serviço de garantia não se fará responsável pela reparação.

Se em alguma ocasião deteta uma ocorrência com o produto ou tem alguma consulta, entre em contacto com o Serviço de Assistência Técnica oficial da Cecotec através do número de telefone **+34 96 321 07 28**.

1. ONDERDELEN EN COMPONENTEN

Fig. 2.

1. Bovenste deksel
2. Handgreep
3. Achterkant.
4. Wielen
5. Controlepaneel
6. Lucht-/vlamuitgang
7. Voorkant behuizing

Fig. 3.

1. EVA filter
2. Continue afvoeropening
3. CON filter
4. Afvoeropening
5. Voorkant behuizing
6. Handgreep
7. Luchtafvoer
8. Achterkant.

Fig. 4.

1. Montage van de uitlaatpijp
2. Montage van de raamafdichtplaat

2. VOOR U HET TOESTEL GEBRUIKT

Haal het toestel uit de doos.

Verwijder al het verpakkingsmateriaal. Bewaar de originele verpakking.

Controleer of alle onderdelen en componenten aanwezig en in goede staat zijn. Als u zichtbare schade waarneemt, neem dan zo snel mogelijk contact op met de officiële Technische Ondersteuningsservice van Cecotec.

3. INSTALLATIE VAN HET TOESTEL

Waarschuwing: Installeer of gebruik de airconditioning niet in de badkamer of andere vochtige omgevingen.

WAARSCHUWING: laat de mobiele airconditioning rechtop staan voor minstens twee uur voordat u hem voor de eerste keer gebruikt. Als u het apparaat van de ene naar de andere kant verplaatst, houdt het altijd rechtop en laat het op een vlakke ondergrond staan.

Installeer de montage van de uitlaatpijp

Fig. 7.

Verwijder de montagekit voor de buitenste connector en de montagekit voor de uitlaatpijp en verwijder de plastic zakken.

Steek een uiteinde van de uitlaatpijp in de ontluuchtingsopening van het achterpaneel (druk naar links) en voltooi de montage.

Installatie van de raamafdichtingsplaat

Open het raam halverwege en monteer de raamafdichtingsmontageplaat.

Fig. 8.

De montage kan horizontaal of verticaal worden uitgevoerd

Verbind de onderdelen van de vensterafdichtingsplaat, stel de openingsafstand zo in dat beide uiteinden in contact staan met het kozijn en zet de twee delen vast met het verbindingselement.

Waarschuwing:

Het vlakke uiteinde van de uitlaatpijpverbindingen moet goed gemonteerd zijn.

De buis mag niet meer dan 45° worden gebogen of gedraaid. Houd de afzuigventilatie vrij van obstructies.

Installeer de behuizing

Plaats het apparaat met de leidingen en aansluitingen in de buurt van het raam en zorg voor een minimale afstand van 50 cm tussen het product en de voorwerpen en muren.

Fig. 9.

Strek de uitlaatpijp en klik het platte uiteinde van de uitlaatpijp in het gat in de raamafdichtingsmontageplaat.

Fig. 10.

Fig. 11.

Waarschuwing:

Het vlakke uiteinde van de uitlaatpijpverbindingen moet goed gemonteerd zijn.

De buis mag niet meer dan 45° worden gebogen of gedraaid. Houd de afzuigventilatie vrij van obstructies.

NEDERLANDS

Waarschuwing:

De lengte van de afvoerbuïs moet tussen 28 - 150 cm zijn, deze lengte is gebaseerd op de specificaties van de airconditioning. Gebruik geen verlengbuïzen of vervang de slang niet door een andere, dit kan leiden tot een slechte werking van het product. De afvoerbuïs moet vrij zijn van obstakels, anders kan deze oververhit raken.

4. WERKING

Controlepaneel

Fig. 5.

1. Ontvochtiging
2. Cooling-down
3. Waarschuwing bij vol water
4. Timer
5. Verhogen
6. Inschakelen
7. Blazen
8. Lage ventilatorsnelheid
9. Scherm
10. Lage ventilatorsnelheid
11. Nacht
12. Verlagen

Aan/uit

Wanneer het apparaat wordt ingeschakeld, geeft het een pieptoon en gaat het in de stand-bymodus. Druk op de aanknop om het apparaat aan of uit te schakelen.

Cooling-down

Druk op dit icoon om het apparaat af te koelen.

Ontvochtiging

Druk op dit icoon om de ontvochtigingsmodus te activeren.

Waarschuwing bij vol water

Het indicatielampje gaat branden en het apparaat stopt met werken als het waterreservoir vol is en geleegd moet worden.

Snelheid van de ventilator

Druk op dit icoon om een hoge of lage ventilatorsnelheid te selecteren in de koel- of

verwarmingsmodus.

Deze optie is niet beschikbaar in de ontvochtigingsmodus.

Ventilator

Druk op dit pictogram om de ventilatormodus te activeren.

Druk vervolgens op het icoon van de lage snelheidsventilator of het icoon van de hoge snelheidsventilator om de gewenste luchtsnelheid te selecteren.

Nachtstand

In de koude modus drukt u op het pictogram voor verhogen en verlagen om de nachtmodus te activeren. Het apparaat werkt in de energiebesparende en stille modus.

Verhogen en verlagen

Druk op deze pictogrammen om de temperatuur en de werkingsduur te verhogen of te verlagen.

De temperatuur kan niet worden aangepast in de ventilatorstand of in de ontvochtigingsstand.

Timer

Druk op dit icoon om de timer in te stellen. Wanneer het timersymbool knippert, drukt u op de pictogrammen voor verhogen en verlagen om de gewenste tijd in te stellen.

U kunt de timer instellen van 1 tot 24 uur, de cijfers zullen in intervallen van 1 uur toenemen of afnemen.

Werking van de afstandbediening

Fig. 6.

Aan (1)

Druk op deze knop om het toestel in of uit te schakelen.

Timer (2)

Druk op deze knop om de timer in te stellen.

Verminderen (3)

Druk op deze knop om de temperatuur of de werkingsduur te verlagen.

Verhogen (5)

Druk op deze knop om de temperatuur of de werkingsduur te verhogen.

Stand (4)

Druk op het mode-knop om te kiezen tussen koel - ventilator - ontvochtigingsmodus.

Ventilator (6)

NEDERLANDS

Druk op deze knop om de snelheid te veranderen.

Nachtstand (7)

Druk op de Nachtstand knop aan om deze te activeren.

Instructies voor waterafvoer.

Als het apparaat niet meer werkt omdat het waterreservoir vol is, schakel het uit en haal de stekker uit het stopcontact.

Waarschuwing: verplaats het apparaat voorzichtig zodat het water in de tank, die zich op de bodem van het product bevindt, niet overloopt.

Plaats een emmer onder de wateruitloop aan de achterzijde van het product.

Schroef het aftappendeksel los en verwijder de waterstop, het water zal automatisch in de emmer vallen.

Opmerkingen:

Bewaar het aftappendeksel en de waterstop op een veilige plaats.

Tijdens het afvoeren van het water kan het toestel lichtjes naar achteren hellen.

Als het water niet in de emmer past, plaats dan de waterstop bij de afvoer voordat het water overloopt om te voorkomen dat de vloer of het tapijt nat wordt.

Zodra het water is afgevoerd, zet u de waterstop erin en sluit u het afvoerklepje goed.

Start het apparaat pas weer op na het sluiten van de dop en het deksel, anders kan het water dat door de condensatie van de machine wordt opgewekt, op de vloer vallen.

Fig. 12.

Ononderbroken afwatering

Fig. 13.

Draai de dop van de afvoer los en verwijder de waterzegeling.

Steek de afvoerslang in de waterafvoer.

Sluit de afvoerslang aan op een grote emmer.

Mobiele App en Wi-Fi verbinding

Om uw product aan onze App te koppelen, moet u de volgende stappen uitvoeren:

Download de EnergySilence-applicatie, die u kunt vinden in zowel Google Play als de App Store. Als dit de eerste keer is dat u de applicatie gebruikt, registreer dan uw account, als dit niet het geval is logt u in.

Eenmaal binnen de applicatie, klik op de "+" rechtsboven en klik op "ForceClima Connected".

Schakel uw apparaat in en druk 5 seconden op de knop "Ventilator" totdat het apparaat een pieptoon geeft. Controleer of het Wi-Fi-pictogram snel knippert.

Voer uw Wi-Fi-wachtwoord in en klik op bevestigen.

Het verbindingsproces zal automatisch starten.

5. SCHOONMAAK EN ONDERHOUD

Schakel het apparaat uit en trek de stekker uit het stopcontact voordat u het apparaat schoonmaakt of repareert.

Gebruik een zachte en vochtige doek met een beetje neutraal schoonmaakmiddel om de buitenkant van het product schoon te maken en zo te voorkomen dat er zich stof en vuil ophoopt.

Als u het toestel voor een langere tijd niet gaat gebruiken, bewaar het op een veilige en goed verluchte plaats.

Gebruik geen schoonmaakmiddelen, schurende sponzen, chemisch behandelde doeken, benzine, benzene of andere oplosmiddelen, omdat deze de tank kunnen krassen of beschadigen en tot lekkage kunnen leiden.

Dompel het toestel niet onder in water of andere vloeistoffen.

Schoonmaken van de filter

Als het filter verstopt is met stof en de effectiviteit van de airconditioning wordt beïnvloed, moet u het filter eens in de 2 weken reinigen.

Schoonmaken van het bovenste frame van het filter

Schroef de schroef die aan het EVA-filternet en de achterste kap is bevestigd met een schroevendraaier los en verwijder het EVA-filternet.

Dompel het EVA-filter onder in heet water met een neutraal reinigingsmiddel (tussen 40°C / 104°C) en laat het na het spoelen in de schaduw drogen.

Fig. 14

Het apparaat opbergen

Sla het apparaat op in goed geventileerde ruimtes waar de grootte van de ruimte overeenkomt met de voorgeschreven ruimte.

Schroef het aftappendeksel los, verwijder de waterdop en laat al het water uit de binnenkant van de tank in het waterreservoir lopen, of draai het product direct een beetje om om het te legen.

Zet het toestel aan, zet de ontluichtingsmodus op lage snelheid en laat het draaien tot de afvoerbuï droog is. Dit houdt de binnenkant van het product droog en voorkomt dat er schimmel ontstaat.

Schakel het apparaat uit, haal de stekker uit het stopcontact en wikkel het snoer in de kabeldrager. Plaats de waterstop en het aftappendeksel op hun plaats.

Verwijder de uitlaatpijp en berg deze goed op.

Bedek de airconditioning met een plastic zak. Bewaar de airconditioner op een droge plaats, buiten het bereik van kinderen en bescherm hem tegen vuil.

Haal de batterijen uit de afstandsbediening en bewaar ze op een veilige plaats.

NEDERLANDS

Bewaar het product in een droge omgeving en bewaar alle onderdelen.

Onderhoud

Elke persoon die betrokken is bij de behandeling of het werken met koelvloeistof-gascircuits moet een geldig certificaat hebben dat is afgegeven door een geaccrediteerde adviserende instantie uit de sector en waaruit blijkt dat hij of zij veilig kan werken met koelvloeistof in overeenstemming met de erkende specificaties van de sector.

6. PROBLEEMOPLOSSING

Problemen	Oorzaken	Oplossing
De airconditioning werkt niet.	Er is geen stroom	Steek de stekker in het stopcontact en zet hem aan.
	De volle tank indicator zal gaan knipperen.	Maak het water binnenin leeg.
	De omgevingstemperatuur is te hoog of te laag.	Het wordt aanbevolen het apparaat te gebruiken bij temperaturen van 7 tot 35 °C.
	In de koelmodus is de kamertemperatuur lager dan de ingestelde temperatuur; in de verwarmingsmodus is de kamertemperatuur hoger dan de ingestelde temperatuur.	Wijzig de ingestelde temperatuur.
	In de ontvochtigingsmodus is de kamertemperatuur zeer laag.	Het apparaat bevindt zich in een ruimte waar de temperatuur hoger is dan 17°C.
De koelfunctie werkt niet goed	Het is blootgesteld aan direct zonlicht.	Vermijd zonlicht met een gordijn.
	Deuren of ramen staan open; er zijn veel mensen; in de koude modus zijn er warmtebronnen aan.	Sluit deuren en ramen.
	Het filter is vuil.	Maak de filters schoon of vervang ze.
	De luchtingang of -uitgang is geblokkeerd.	Maak de obstructies schoon.

Het apparaat maakt veel lawaai	De airconditioning staat niet op een vlak oppervlak.	Plaats de airconditioning op een vlak oppervlak om het geluid te verminderen.
De compressor werkt niet.	Er is vorst.	Wacht 3 minuten totdat de temperatuur verlaagd is en start daarna het apparaat opnieuw op.
	De oververhittingsbescherming is actief.	
De afstandsbediening werkt niet.	Er is te veel afstand tussen de machine en de afstandsbediening.	Gebruik de afstandsbediening in de buurt van de airconditioner en zorg ervoor dat u de bediening direct op de ontvanger richt.
	De afstandsbediening is niet uitgelijnd in de richting van de ontvanger van de afstandsbediening.	
	De batterijen zijn leeg	Batterijen verwisselen.
Het display toont "E1"	De sensor voor de omgevingstemperatuur werkt niet.	Neem contact op met de Officiële Technische Dienst van Cecotec.
Het display toont "E2"	De pijptemperatuursensor werkt niet.	Neem contact op met de Officiële Technische Dienst van Cecotec.

7. TECHNISCHE SPECIFICATIES

Product: ForceClima 7450 Touch Connected
Referentie van het product: 05957
Vermogen: 790 W
Voltage en frequentie: 220-240 V, 50 Hz
Koelcapaciteit 7000 BTU/h
Koudemiddel: R290 / 130 g
Frequentieband:
Emissievermogen:
Geproduceerd in China / Ontworpen in Spanje.

8. RECYCLAGE VAN HUISHOUDTOESTELLEN



De Europese richtlijn 2012/19 betreffende Afgedankte Elektrische en Elektronische Apparatuur (AEEA) bepaalt dat kleine huishoudelijke elektrische huishoudapparaten niet aangeboden mogen worden met het restafval. Deze elektrische apparaten moeten apart gesorteerd worden om het hergebruik

NEDERLANDS

en de verwerking van materialen te optimaliseren en de impact van deze apparaten mens en milieu te verminderen.

Het symbool van de doorgekruiste afvalbak herinnert u aan uw verplichting om dit product correct te sorteren.

Voor gedetailleerde informatie over de aangewezen manier om kleine huishoudelijke elektrische apparaten en/of hun batterijen moet de consument de plaatselijke overheid contacteren.

9. GARANTIE EN TECHNISCHE ONDERSTEUNING

Dit product heeft een garantieperiode van 2 jaar vanaf de aankoopdatum op voorwaarde dat de aankoopfactuur bewaard is gebleven en voorgelegd kan worden, het product zich in een goede fysieke staat bevindt en het gebruikt is op een correcte manier en zoals aangegeven in deze handleiding.

De garantie vervalt:

Als het product niet gebruikt is waarvoor het bedoeld is, foutief behandeld is, geslagen is, blootgesteld is aan vochtigheid, ondergedompeld is in water of een bijtende vloeistof of enig ander defect te wijten aan foutief gebruik door de consument.

Als het product uit elkaar gehaald, gemodificeerd of gerepareerd is geweest door personen die niet geautoriseerd zijn door de officiële Technische Ondersteuningsservice van Cecotec.

Als het incident werd veroorzaakt door normale slijtage van de onderdelen door gebruik.

De garantie dekt alle fabricagefouten gedurende 2 jaar op basis van de huidige wetgeving, met uitzondering op verbruiksartikelen. In het geval van verkeerd gebruik door de gebruiker zal de garantieservice niet verantwoordelijk zijn voor de reparatie.

Als u ooit een incident met het product ontdekt of vragen hebt, neem dan contact op met de officiële Technische Assistentie van Cecotec via het telefoonnummer +34 96 321 07 28 .

1. CZĘŚCI I KOMPONENTY

Rys. 2.

1. Górna pokrywa
2. Uchwyt
3. Tylna obudowa
4. Kółka
5. Panel sterowania
6. Wylot powietrza/ listwy
7. Przednia obudowa

Rys. 3.

1. Filtr EVA
2. Ciągły otwór spustowy
3. Filtr CON
4. Otwór odpływu wody
5. Przednia obudowa
6. Uchwyt
7. Odpowietrznik
8. Tylna obudowa

Rys. 4.

1. Montaż rury odprowadzającej
2. Montaż płyty uszczelniającej okno

2. PRZED UŻYCIEM

Wyjmij produkt z pudełka.

Usuń wszystkie elementy opakowania. Zachowaj oryginalne pudełko.

Upewnij się, że wszystkie części i komponenty są włączone i są w dobrym stanie. W przypadku zauważenia widocznych uszkodzeń należy natychmiast skontaktować się z oficjalną obsługą techniczną Cecotec.

3. INSTALACJA URZĄDZENIA

Uwaga: Nie instaluj ani nie używaj klimatyzatora w łazienkach ani w innych wilgotnych pomieszczeniach.

Ostrzeżenie: Przed użyciem przenośnego klimatyzatora pozostaw go w pozycji pionowej na co najmniej 2 godziny. Przenosząc urządzenie z jednej strony na drugą, zawsze trzymaj je w pozycji pionowej i kładź na płaskiej powierzchni.

Montaż rury odprowadzającej

Rys. 7.

Wyjmij zespół złącza zewnętrznego i zespół przewodu spustowego, a następnie usuń plastikowe torby.

Włóż zespół rurki nagrzewnicy (koniec złącza spustowego) do szczeliny wentylacyjnej panelu tylnego (przesunąć w lewo) i zakończyć montaż.

Montaż płyty uszczelniającej okno

Otwórz do połowy okno i zainstaluj płytę montażową uszczelki okna.

Rys. 8.

Montaż można wykonać poziomo lub pionowo.

Połączyć elementy listwy uszczelniającej okno, wyregulować odległość otwarcia tak, aby oba końce stykały się z ościeżnicą okienną i zamocować obie części za pomocą elementu łączącego.

Ostrzeżenie:

Płaski koniec uszczelki wydechowej musi być całkowicie osadzony.

Rury nie można skręcać ani zginać o więcej niż 45°. Utrzymuj odpowietrznik rury wydechowej wolny od przeszkód.

Zainstaluj korpus

Ustaw urządzenie z rurami i kształtkami zainstalowanymi w pobliżu okna i zachowaj minimalną odległość 50 cm między produktem a przedmiotami i ścianami.

Rys. 9.

Rozciągnij rurę wydechową i umieść płaski koniec rury wydechowej w otworze w płycie montażowej uszczelki okna.

Rys. 10.

Rys. 11.

Ostrzeżenie:

Płaski koniec uszczelki wydechowej musi być całkowicie osadzony.

Rury nie można skręcać ani zginać o więcej niż 45°. Utrzymuj odpowietrznik rury wydechowej wolny od przeszkód.

Ostrzeżenia:

Rura wydechowa powinna mieć długość 28-150 cm, długość ta jest oparta na specyfikacji klimatyzatora. Nie używaj przedłużaczy ani nie zmieniaj węża na inny, może to spowodować nieprawidłowe działanie produktu. Rura spustowa nie może być zatkana, w przeciwnym razie może się przegrzać.

4. FUNKCJONOWANIE

Panel sterowania

Rys. 5.

1. Tryb osuszania
2. Chłodzenie
3. Ostrzeżenie o pełnym zbiorniku na wodę
4. Czasomierz
5. Zwiększyć
6. Włączony
7. Podmuch
8. Wentylator niska prędkość
9. Wyświetlacz
10. Wentylator wysoka prędkość
11. Noc
12. Zmniejszyć

Przycisk zasilania

Po włączeniu urządzenie wyda sygnał dźwiękowy i przejdzie w tryb gotowości. Naciśnij ikonę zasilania, aby włączyć lub wyłączyć urządzenie.

Chłodzenie

Naciśnij tę ikonę, aby schłodzić urządzenie.

Tryb osuszania

Naciśnij tę ikonę, aby włączyć tryb osuszania.

Ostrzeżenie o pełnym zbiorniku na wodę

Wskaźnik świetlny zaświeci się, a urządzenie przestanie działać, gdy zbiornik na wodę jest pełny i należy go opróżnić.

Prędkość wentylatora

POLSKI

Naciśnij tę ikonę, aby wybrać wysoką lub niską prędkość wentylatora w trybach chłodzenia lub ogrzewania.

Ta opcja nie jest dostępna w trybie osuszania.

Wentylator

Naciśnij tę ikonę, aby aktywować tryb wentylatora.

Następnie naciśnij ikonę niskiej prędkości wentylatora lub ikonę wysokiej prędkości wentylatora, aby wybrać żądaną prędkość powietrza.

Tryb nocny

W trybie chłodzenia naciśnij ikonę zwiększania i zmniejszania, aby aktywować tryb nocny. Urządzenie będzie działać w trybie cichym i oszczędzającym energię.

Zwiększanie lub zmniejszanie

Naciśnij te ikony, aby zwiększyć lub zmniejszyć temperaturę i czas pracy.

Temperatury nie można regulować w trybie wentylatora ani w trybie osuszania.

Czasomierz

Naciśnij tę ikonę, aby ustawić timer. Gdy symbol timera miga, naciśnij ikony zwiększania i zmniejszania, aby ustawić żądany czas działania.

Możesz ustawić timer od 1 do 24 godzin, cyfry będą rosły lub zmniejszały się w 1-godzinnych odstępach.

Obsługa za pomocą pilota

Rys. 6.

Włączony (1)

Naciśnij przycisk zasilania, aby włączyć lub wyłączyć urządzenie.

Czasomierz (2)

Naciśnij tę ikonę, aby ustawić czasomierz.

Zmniejszanie (3)

Naciśnij te ikony, aby zwiększyć lub zmniejszyć temperaturę i czas pracy.

Zwiększanie (5)

Naciśnij ten przycisk, aby zwiększyć temperaturę lub czas pracy.

Program (4)

Naciśnij przycisk trybu, aby wybrać tryb chłodzenia - wentylator - osuszanie.

Wentylator (6)

Naciśnij przycisk wentylatora, aby wybrać wysoką lub niską prędkość.

Tryb nocny (7)

Naciśnij przycisk trybu nocnego, aby aktywować ten tryb.

Instrukcje dotyczące odprowadzanie wody

Jeśli urządzenie przestanie działać, ponieważ zbiornik na wodę jest pełny, wyłącz je i wyjmij wtyczkę z gniazdka.

Ostrzeżenie: Poruszaj urządzeniem ostrożnie, aby woda nie wypływała ze zbiornika znajdującego się w dolnej części produktu.

Umieść pojemnik pod wylotem wody z tyłu korpusu produktu.

Odkręć korek spustowy i zdejmij korek od wody, woda automatycznie wpadnie do pojemnika.

Ostrzeżenie:

Przechowuj korek spustowy i korek wodny w bezpiecznym miejscu.

Podczas opróżniania można lekko odchylić produkt do tyłu.

Podczas opróżniania można lekko odchylić produkt do tyłu.

Po spuszczeniu wody natóż korek i szczelnie zamknij pokrywę odpływu.

Ponownie uruchomić urządzenie dopiero po zamknięciu nasadki i pokrywki, w przeciwnym razie woda wytwarzana przez kondensację w urządzeniu może spaść na podłogę.

Rys. 12.

Ciągły drenaż

Rys. 13.

Odkręć korek spustowy i korek wodny.

Introductionzca la manguera de desagüe en la salida del agua.

Podłącz wąż spustowy do dużego wiadra lub zbiornika.

Łączność mobilna i Wifi

Aby połączyć swój produkt z naszą aplikacją, musisz wykonać następujące czynności:

Pobierz aplikację EnergySilence, którą można znaleźć zarówno w Google Play, jak i App Store.

Jeśli korzystasz z aplikacji po raz pierwszy, zarejestruj swoje konto, jeśli nie, zaloguj się.

Po wejściu do aplikacji kliknij „+” w prawym górnym rogu i kliknij „ForceClima Connected”.

Włącz urządzenie i naciśnij przycisk „Wentylator” przez 5 sekund, aż urządzenie wyda sygnał dźwiękowy. Sprawdź, czy ikona Wi-Fi miga.

Wprowadź hasło Wi-Fi i dotknij potwierdź.

Proces łączenia rozpocznie się automatycznie.

5. CZYSZCZENIE I KONSERWACJA

Przed czyszczeniem lub naprawą wyłącz urządzenie i odłącz je od gniazdka elektrycznego. Użyj miękkiej, suchej lub lekko wilgotnej szmatki z odrobiną neutralnego środka czyszczącego, aby wyczyścić obudowę produktu i zapobiec gromadzeniu się kurzu i brudu.

Jeśli nie zamierzasz używać produktu przez dłuższy czas, przechowuj go w bezpiecznym i dobrze wentylowanym miejscu.

Nie używaj detergentów, szorstkich gąbek, ściereczek nasączonych środkami chemicznymi, benzyny, benzenu, alkoholu lub innych rozpuszczalników, ponieważ mogą one porysować lub uszkodzić zbiornik i prowadzić do wycieków.

Nie zanurzaj produktu w wodzie ani innym płynie.

Czyszczenie filtra

Jeśli filtr jest zatkany przez kurz i wpływa to na skuteczność klimatyzatora, pamiętaj, aby czyścić filtr raz na 2 tygodnie.

Czyszczenie górnej ramy filtra

Odkręć śrubę przymocowaną do siatki filtrującej EVA i obudowy tylnej za pomocą śrubokręta i zdjąć siatkę filtra EVA.

Zanurz filtr EVA w ciepłej wodzie z neutralnym detergentem (około 40°C / 104°C) i pozostaw go Po sputkaniu wysuszyć w cieniu.

Rys. 14

Przechowywanie

Przechowuj urządzenie w dobrze wentylowanych pomieszczeniach, gdzie wielkość pomieszczenia mieści się w określonym obszarze, aby zapewnić prawidłowe działanie.

Odkręć korek spustowy, zdejmij korek wody i spuść całą wodę ze zbiornika do pojemnika na wodę lub bezpośrednio przechył produkt, aby go opróżnić.

Włącz urządzenie, włącz tryb wentylatora z niską prędkością i pozwól mu pracować, aż rura spustowa wyschnie. W ten sposób wewnątrz produktu pozostanie suche i zapobiegnie się pleśni.

Wyłącz urządzenie, wyjmij wtyczkę z gniazdka i owiń przewód wokół przewodu. Umieść korek wody i korek spustowy na miejscu.

Zdejmij rurę wydechową i dobrze ją przechowuj.

Przykryj klimatyzator plastikową torbą. Klimatyzator przechowuj w suchym miejscu niedostępnym dla dzieci i chroń przed zabrudzeniem.

Wyjmij baterie z pilota i schowaj je w bezpiecznym miejscu.

Pamiętaj, aby przechowywać produkt w suchym miejscu i przechowywać wszystkie elementy.

Konserwacja

Każda osoba zajmująca się obsługą lub pracą z obiegami czynnika chłodniczego gazowego

musi posiadać ważny certyfikat wydany przez akredytowany przemysłowy organ doradczy, potwierdzający jej zdolność do bezpiecznej pracy z czynnikami chłodniczymi zgodnie z uznanymi specyfikacjami przemysłowymi.

6. ROZWIĄZYWANIE PROBLEMÓW

Problemy	Przyczyny	Rozwiązania
Klimatyzacja nie działa.	Klimatyzacja nie działa Brak zasilania....	Podłącz go do gniazdka i włącz.
	Wskaźnik pełnego zbiornika zacznie migać.	Spuść wodę od wewnątrz.
	Temperatura otoczenia jest za wysoka lub za niska.	Zaleca się użytkowanie urządzenia w temperaturach od 7 do 35 °C.
	W trybie chłodzenia temperatura otoczenia jest niższa niż ustawiona; w trybie ogrzewania temperatura w pomieszczeniu jest wyższa niż temperatura ustawiona.	Zmień ustawioną temperaturę.
	W trybie osuszania temperatura otoczenia jest bardzo niska.	Urządzenie znajduje się w pomieszczeniu, w którym temperatura przekracza 17 °C.
Funkcja Cool nie działa dobrze	Jest wystawiony na bezpośrednie działanie promieni słonecznych.	Unikaj światła słonecznego za pomocą zastony.
	Drzwi lub okna są otwarte; jest wiele ludzi; w trybie chłodzenia źródła ciepła są włączone.	Zamknij drzwi i okna.
	Filtr jest zabrudzony.	Limpij o cambie el filtro.
	Wlot lub wylot powietrza jest zablokowany.	Usuń wszelkie przeszkody.
Urządzenie robi dużo hałasu	Klimatyzator nie stoi na płaskiej powierzchni.	Umieść klimatyzator na płaskiej, stabilnej powierzchni (w celu zmniejszenia hałasu).

POLSKI

Kompresor nie działa.	Jest mróz.	Poczekaj 3 minuty, aż temperatura spadnie, a następnie ponownie uruchom urządzenie.
	Aktywowany jest system ochrony przed przegrzaniem.	
Pilot nie działa.	Odległość między urządzeniem a pilotem jest zbyt duża.	Użyj pilota w pobliżu klimatyzatora i upewnij się, że kierujesz go bezpośrednio na odbiornik.
	Pilot nie jest ustawiony w kierunku odbiornika pilota.	
	Baterie są wyczerpane.	Wymień baterie.
Na wyświetlaczu pojawi się „E1”.	Czujnik temperatury w pomieszczeniu nie działa.	Skontaktuj się z oficjalnym serwisem pomocy technicznej Cecotec.
Wyświetlacz pokazuje „E2”	Czujnik temperatury rury nie działa.	Skontaktuj się z oficjalnym serwisem pomocy technicznej Cecotec.

7. SPECYFIKACJA TECHNICZNA

Produkt: ForceClima 7450 Touch Connected

Referencje produktu: 05957

Zasilanie: 790 W

Napięcie i częstotliwość: 220-240 V, 50 Hz

Duża moc chłodnicza: 7000 BTU/h

Substancja chłodząca: R290 / 130 g

Częstotliwość:

Potencja emisji:

Made in China | Designed in Spain

8. RECYKLING SPRZĘTU AGD



Śmieci X - 09 Europejska dyrektywa 2012/19 / UE w sprawie odpadów z urządzeń elektrycznych i elektronicznych (WEEE) stanowi, że urządzenia gospodarstwa domowego nie powinny być poddawane recyklingowi wraz z resztą odpadów komunalnych. Urządzenia te należy utylizować osobno, aby zoptymalizować odzysk i recykling materiałów, a tym samym zmniejszyć ich wpływ na zdrowie ludzi i środowisko.

Przekreślony symbol pojemnika przypomina o obowiązku prawidłowej utylizacji tego produktu. Aby uzyskać szczegółowe informacje na temat najodpowiedniejszego sposobu usuwania

sprzętu gospodarstwa domowego i / lub odpowiednich baterii, konsument powinien skontaktować się z lokalnymi władzami.

9. GWARANCJA I SAT

Produkt jest objęty gwarancją przez 2 lata od daty zakupu, o ile faktura zakupu jest przechowywana i wysyłana, produkt jest w idealnym stanie fizycznym i jest używany zgodnie z instrukcją.

Gwarancja nie obejmuje:

Jeżeli produkt był używany ponad swoje możliwości lub użyteczność, był nadużywany, bity, narażony na wilgoć, zanurzony w jakiegokolwiek cieczy lub żrącej substancji, a także wszelkie inne winy przypisywane konsumentowi.

Jeśli produkt został zdemontowany, zmodyfikowany lub naprawiony przez osoby nieupoważnione przez oficjalny SAT firmy Cecotec.

Jeżeli występowanie zostało spowodowane normalnym zużyciem części w wyniku użytkowania.

Serwis gwarancyjny obejmuje wszystkie wady produkcyjne przez 2 lata, zgodnie z obowiązującymi przepisami, z wyjątkiem części eksploatacyjnych. W przypadku niewłaściwego użycia przez użytkownika serwis gwarancyjny nie będzie odpowiedzialny za naprawę.

W przypadku wykrycia incydentu z produktem lub w razie jakichkolwiek pytań prosimy o kontakt z oficjalną pomocą techniczną Cecotec pod numerem telefonu +34 96 321 07 28.

1. ČÁSTI A SLOŽENÍ

Obr. 2.

1. Horní víko
2. Rukojeť
3. Zadní skořepina
4. Kola
5. Kontrolní panel
6. Výstup vzduchu / lamely
7. Přední skořepina

Obr. 3.

1. Filtr EVA
2. Nepřetržitý vypouštěcí otvor
3. Filtr CON
4. Otvor vývodu
5. Přední skořepina
6. Rukojeť
7. Vývod vzduchu
8. Zadní skořepina

Obr. 4.

1. Montáž potrubí na odvod vody
2. Montáž těsnicí desky okna

2. PŘED POUŽITÍM

Vyjměte přístroj z krabice.

Odstraňte všechny obaly. Uchovejte originální krabici.

Ujistěte se, že jsou obsaženy všechny části a díly, a že jsou v dobrém stavu. Pokud najdete nějaké viditelné poškození, okamžitě kontaktujte oficiální Technický servis Cecotec.

3. INSTALACE PRODUKTU

Upozornění: Neinstalujte a nepoužívejte klimatizaci v koupelnách nebo jiném vlhkém prostředí.

Varování: Před použitím přenosné klimatizace ji nechejte ve vzpřímené poloze po dobu

minimálně 2 hodin. Při přemísťování spotřebiče na jiné místo ho vždy udržujte ve svislé poloze a postavte jej na rovný povrch.

Montáž potrubí na odvod vody

Obr. 7.

Vyjměte montážní sadu vnějšího konektoru a montážní sadu odtokové trubice a odstraňte plastové sáčky.

Vložte jeden konec odtokové trubice do větrací štěrbině na zadním panelu (zatlačte doleva) a dokončete montáž.

Montáž těsnicí desky okna

Otevřete okno do poloviny a namontujte montážní desku těsnění okna.

Obr. 8.

Montáž lze provést vodorovně nebo svisle.

Spojte součásti těsnicí desky okna, upravte vzdálenost otevírání tak, aby byly oba konce v kontaktu s rámem okna, a upevněte obě části spojovacím prvkem.

Upozornění:

Plochý konec těsnění trubice musí být zcela usazen.

Trubice nemůže být zkroucena nebo ohnuta o více než 45 °. Udržujte odvětrávací otvor bez překážek.

Instalujte tělo

Umístěte spotřebič s trubicemi a armaturami instalovanými blízko okna a dodržujte minimální vzdálenost 50 cm mezi výrobkem a předměty a stěnami.

Obr. 9.

Napněte výfukové potrubí a plochý konec potrubí zasuňte do otvoru v montážní desce těsnění okna.

Obr. 10.

Obr. 11.

Upozornění:

Plochý konec těsnění trubice musí být zcela usazen.

Trubice nemůže být zkroucena nebo ohnuta o více než 45 °. Udržujte odvětrávací otvor bez překážek.

Upozornění:

Odtoková hadice by měla být dlouhá 28–150 cm, tato délka vychází ze specifikací klimatizace. Nepoužívejte prodlužovací trubice ani nevyměňujte hadici za jinou, mohlo by to způsobit poruchu produktu. Odtokové potrubí nesmí být ucpané, jinak by se mohlo přehřát.

4. FUNGOVÁNÍ

Kontrolní panel

Obr. 5.

1. Odvlhčování
2. Ukončení cvičení
3. Upozornění na plnou nádrž
4. Časovač
5. Zvýšit
6. Zapnutí
7. Foukání
8. Nízká rychlost ventilátoru
9. Obrazovka
10. Vysoká rychlost ventilátoru
11. Noc
12. Snížít

Zapnutí/vypnutí

Po zapnutí zařízení zapírá a přejde do pohotovostního režimu. Stisknutím ikony napájení zařízení zapnete nebo vypnete.

Ukončení cvičení

Stisknutím této ikony zařízení ochladíte.

Odvlhčování

Stisknutím této ikony aktivujete režim odvlhčování.

Upozornění na plnou nádrž

Světelný indikátor se rozsvítí a zařízení přestane fungovat, když je nádrž na vodu plná a je třeba ji vyprázdnit.

Rychlost ventilátoru

Stisknutím této ikony vyberete vysokou nebo nízkou rychlost ventilátoru v režimu chlazení nebo topení.

Tato možnost není k dispozici v režimu odvlhčování.

Ventilátor

Stisknutím této ikony aktivujete režim ventilátoru.

Poté stisknutím ikony ventilátoru nízké rychlosti nebo ikony ventilátoru vysoké rychlosti vyberte požadovanou rychlost vzduchu.

Program noc

V chladícím režimu aktivujete noční režim stisknutím ikony pro zvýšení a snížení. Zařízení bude pracovat v tichém a úsporném režimu.

Zvýšit a snížit

Stisknutím těchto ikon zvýšíte nebo snížíte teplotu a provozní dobu. Teplotu nelze nastavit v režimu ventilátoru nebo odvlhčování.

Časovač

Stisknutím této ikony nastavíte časovač. Když bliká symbol časovače, stisknutím ikon pro zvýšení a snížení nastavte požadovaný čas běhu.

Časovač můžete nastavit od 1 do 24 hodin, číslice se budou zvyšovat nebo snižovat v 1hodinových intervalech.

Ovládání pomocí dálkového ovladače

Obr. 6.

Zapnutí (1)

Držte stisknuté tlačítko zapnutí pro zapnutí nebo vypnutí přístroje.

Časovač (2)

Stisknutím tohoto tlačítka nastavíte časovač.

Snížit (3)

Stisknutím tohoto tlačítka snížíte teplotu nebo provozní dobu.

Zvýšit (5)

Stisknutím tohoto tlačítka zvýšíte teplotu nebo provozní dobu.

Program (4)

Stisknutím tlačítka režimu vyberte režim chlazení - ventilátor - odvlhčování.

Ventilátor (6)

Stisknutím tlačítka ventilátoru vyberte vysokou nebo nízkou rychlost.

Program noc (7)

Stisknutím tlačítka Noční režim aktivujete tento režim.

Návod pro vypuštění

Pokud zařízení přestane fungovat, protože je nádrž na vodu plná, vypněte jej a odpojte ze

ČEŠTINA

zásuvky.

Varování: Pohybujte zařízením opatrně, aby voda nepřetekla ze zásobníku umístěného ve spodní části produktu.

Pod hubici na vodu v zadní části těla produktu postavte nádobu.

Odšroubujte vypouštěcí uzávěr a vytáhněte zátku vody, voda automaticky steče do nádoby na vodu.

Upozornění:

Odtokový uzávěr a vodní zátku uložte na bezpečném místě.

Během vypouštění se můžete produkt mírně naklonit dozadu.

Pokud se voda do nádoby nevejde, zasuňte zátku do výtoku, než voda přeteče, abyste zabránili navlhnutí podlahy nebo kobereců.

Po vypuštění vody nasadte víčko na vodu a pevně uzavřete odtokový kryt.

Restartujte spotřebič až po uzavření víčka a víka, jinak by mohla voda vytvářená kondenzací ve stroji stéct na podlahu.

Obr. 12.

Nepřetržitý odvod vody

Obr. 13.

Odšroubujte vypouštěcí uzávěr a vyjměte zátku.

Instalujte vypouštěcí hadici do výpustě vody.

Připojte vypouštěcí hadici ke kbelíku nebo velké nádobě.

Wi-Fi připojení a mobilní aplikace

Chcete-li spárovat svůj produkt s naší aplikací, musíte postupovat podle následujících kroků:

Stáhněte si aplikaci EnergySilence, kterou najdete na Google Play i v App Store.

Pokud používáte aplikaci poprvé, zaregistrujte svůj účet, pokud ne, přihlaste se.

Jakmile jste uvnitř aplikace, klikněte na „+“ umístěné vpravo nahoře a klikněte na „ForceClima Connected“.

Zapněte zařízení a stiskněte na 5 sekund tlačítko „Ventilátor“, dokud zařízení nepípne.

Zkontrolujte, zda ikona Wi-Fi rychle bliká.

Zadejte své heslo Wi-Fi a klepněte na potvrzení.

Proces spárování se spustí automaticky.

5. ČIŠTĚNÍ A ÚDRŽBA

Vypněte přístroj, odpojte ho z elektrické sítě, než ho začnete čistit nebo opravovat.

Použijte jemný lehce vlhký hadřík s troškou jemného detergentu pro čištění venkovní části

přístroje, aby se nenahromadil prach a nečistoty.

Skladujte přístroj na bezpečném, suchém a dobře ventilovaném místě, pokud přístroj po nějaký čas nebudete používat.

Nepoužívejte detergenty, abrazivní houby, chemicky upravené ubrousky, benzín, benzen, alkohol nebo další rozpouštědla, protože by mohly poškrábat nebo jinak poškodit přístroj a mohlo by dojít k unikům.

Neponořujte výrobek do vody nebo jiné kapaliny.

Vyčištění filtru

Pokud je filtr zanesený prachem a je ovlivněna účinnost klimatizace, vyčistěte filtr jednou za 2 týdny.

Čištění horního rámu filtru

Odšroubujte šroub připevněný k síťce filtru EVA a zadnímu krytu pomocí šroubováku a vyjměte síťku filtru EVA.

Namočte filtr EVA do teplé vody s neutrálním čisticím prostředkem (asi 40 ° C / 104 ° C) a po opláchnutí jej nechejte oschnout ve stínu.

Obr. 14

USKLADNĚNÍ

Skladujte zařízení v dobře větraných prostorách, kde velikost místnosti odpovídá oblasti určené pro správnou funkci.

Odšroubujte vypouštěcí uzávěr, sejměte uzávěr vody a vyprázdněte veškerou vodu uvnitř nádrže do nádoby na vodu, nebo produkt mírně nakloňte, abyste jej vyprázdnili.

Zapněte spotřebič, zapněte režim větrání na nízkou rychlost a nechte jej běžet, dokud vypouštěcí potrubí nevyschne. Vnitřek produktu tak zůstane suchý a zabrání se tvorbě plísní.

Vypněte spotřebič, odpojte jej od elektrické zásuvky a oviňte kabel kolem ovinutí kabelu.

Nasaďte zátku na vodu a vypouštěcí uzávěr na místo.

Demontujte potrubí a dobře jej uložte.

Zakryjte klimatizaci plastovým sáčkem. Skladujte klimatizaci na suchém místě, mimo dosah dětí a chraňte ji před nečistotami.

Vyjměte baterie z dálkového ovladače a uložte je na bezpečném místě.

Skladujte produkt v suchém prostředí a všechny jeho součásti.

Údržba

Každý, kdo je zapojen do manipulace nebo práce s okruhy plyných chladiv, musí mít platné osvědčení vydané akreditovaným průmyslovým poradním orgánem, které potvrzuje jejich schopnost bezpečně pracovat s chladivem v souladu s uznávanými průmyslovými specifikacemi.

6. ŘEŠENÍ PROBLÉMŮ

Problémy	Příčiny	Řešení
Klimatizace nefunguje.	Není elektrická energie.	Zapojte do zásuvky a zapněte.
	Indikátor plné nádrže bude blikat.	Vypusťte vodu zevnitř.
	Okolní teplota je příliš vysoká nebo příliš nízká.	Doporučujeme používat spotřebič při teplotách od 7 do 35 ° C.
	V chladném režimu je okolní teplota nižší než nastavená; v režimu vytápění je pokojová teplota vyšší než nastavená teplota.	Změňte nastavenou teplotu.
	V režimu odvlhčování je okolní teplota velmi nízká.	Spotřebič je v místnosti, kde je teplota vyšší než 17 ° C.
Funkce ochlazení nefunguje dobře	Je vystaven přímému slunečnímu záření.	Zamezte slunečnímu záření závěsem.
	Dveře nebo okna jsou otevřená; je tam mnoho lidí; v chladném režimu jsou zapnuty zdroje tepla.	Zavřete dveře a okna.
	Filtr je znečištěný.	Vyčistěte nebo vyměňte filtry.
	Vstup/výstup vzduchu je zablokován.	Odstraňte překážky.
Zařízení vydává velké množství hluku	Zařízení není umístěno na rovném povrchu.	Umístěte klimatizaci na tvrdou a rovnou plochu, aby se snížil hluk.
Kompresor nefunguje.	Mrzne.	Počkejte 3 minuty, než teplota poklesne, a poté spotřebič restartujte.
	Je aktivován systém ochrany proti přehřátí.	

Dálkové ovládání nefunguje.	Mezi strojem a dálkovým ovládáním je příliš velká vzdálenost.	Použijte dálkový ovladač poblíž klimatizace a nasměrujte dálkový ovladač přímo na přijímač.
	Dálkový ovladač není zarovnan ve směru přijímače dálkového ovládání.	
	Baterie jsou vybité.	Vyměňte baterie.
Na displeji se zobrazí „E1“.	Čidlo pokojové teploty nefunguje.	Obratse se na oficiální Technický servis firmy Cecotec.
Na displeji se zobrazí „E2“.	Čidlo teploty potrubí nefunguje.	Obratse se na oficiální Technický servis firmy Cecotec.

7. TECHNICKÉ SPECIFIKACE

Produkt: ForceClima 7450 Touch Connected

Reference produktu: 05957

Výkon: 790 W

Napětí a frekvence: 220-240 V, 50 Hz

Objem chlazení: 7000 BTU/h

Chladivo: R290 / 130 g

Kmitočtová pásma:

Emisní výkon:

Vyrobeno v Číně | Navrženo ve Španělsku

8. RECYKLACE ELEKTROSPOTŘEBIČŮ



Evropská směrnice 2012/19/EU o odpadních elektrických a elektronických zařízeních (OEEZ) specifikuje elektrospotřebiče, které se nemají recyklovat spolu s ostatním komunálním odpadem. Tyto elektrospotřebiče se musí zlikvidovat samostatně, aby se tak dosáhlo co nejlepší recyklace a využití materiálů, a tímto se omezil dopad, který by lidé mohli mít na životní prostředí.

Symbol přeškrtnutého kontejneru připomíná povinnost zlikvidovat tento produkt správně.

Pro obdržení detailních informací o nejvhodnějším možném způsobu naložení s vaším elektrospotřebičem, a/nebo o bateriích, kontaktujte místní úřady.

9. ZÁRUKA A TECHNICKÝ SERVIS

Tento produkt má záruku 2 roky od data zakoupení v případě, že zákazník disponuje fakturou nebo dokladem o koupi a produkt je v perfektním stavu a nakládá se s ním adekvátním způsobem tak, jak je uvedeno s v tomto návodu na použití.

Záruka nezahrnuje:

Pokud byl produkt používán nad svoji kapacitu anebo užitnost, byl špatně používán, utrpěl náraz, byl vystaven vlhkosti, ponořen do tekutiny nebo jiné korozivní substance, a jakoukoli vinu připsatelnou spotřebiteli.

Pokud byl produkt rozmontován, modifikován anebo opravován servisem neautorizovaným oficiálním servisem Cecotec.

Pokud byl problém zaviněn normálním používáním a opotřebením součástí.

Záruční servis kryje veškeré defekty zaviněné během výroby po dobu 2 let na základě platné legislativy, s výjimkou spotřebních dílů. V případě špatného zacházení ze strany spotřebitele není záruční servis odpovědný za opravu.

Pokud byste někdy zjistili s přístrojem problém nebo máte nějaký dotaz, spojte se okamžitě s oficiálním Technickým asistenčním servisem Cecotec na telefonním čísle +34 96 321 07 28.



Fig./Img./Abb./Afb./ Rys./Obr. 1

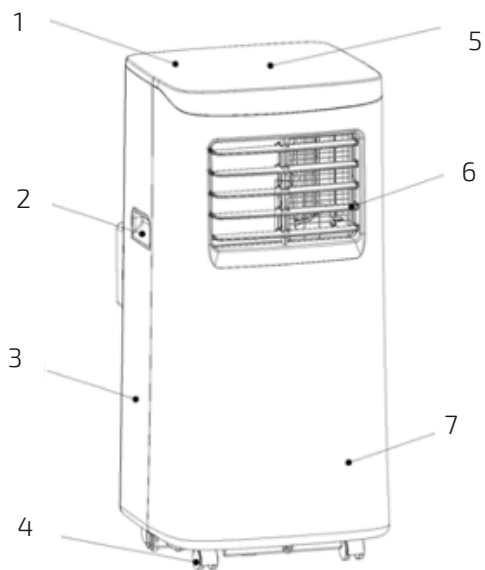

Fig./Img./Abb./Afb./ Rys./Obr. 2

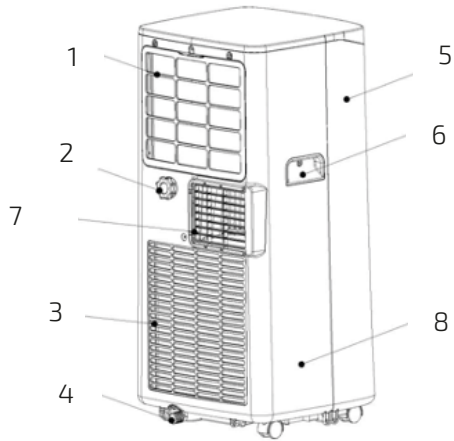

Fig./Img./Abb./Afb./ Rys./Obr. 3

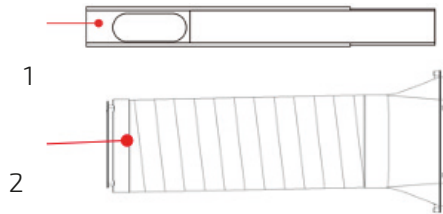

Fig./Img./Abb./Afb./ Rys./Obr. 4

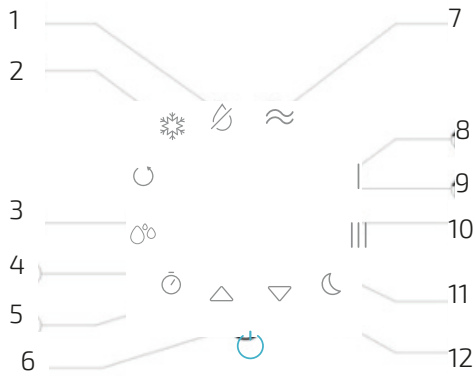

Fig./Img./Abb./Afb./ Rys./Obr. 5

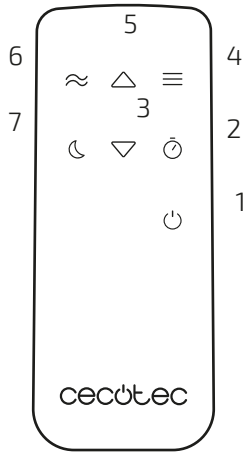

Fig./Img./Abb./Afb./ Rys./Obr. 6

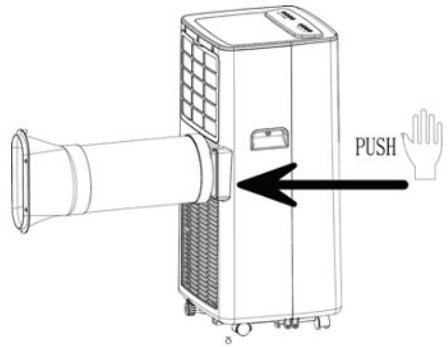

Fig./Img./Abb./Afb./ Rys./Obr. 7

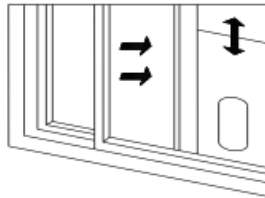
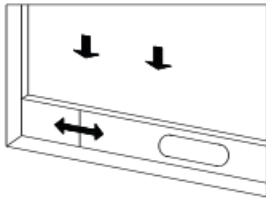

Fig./Img./Abb./Afb./ Rys./Obr. 8

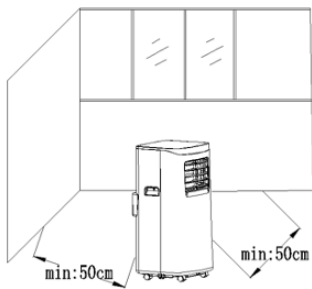

Fig./Img./Abb./Afb./ Rys./Obr. 9

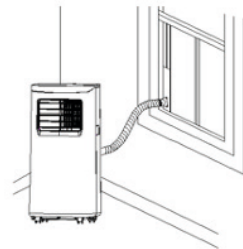

Fig./Img./Abb./Afb./ Rys./Obr. 10

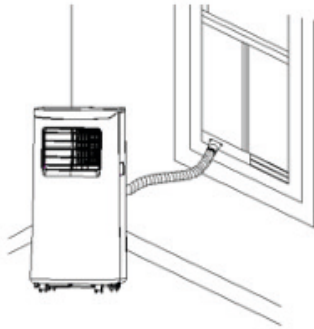

Fig./Img./Abb./Afb./ Rys./Obr. 11

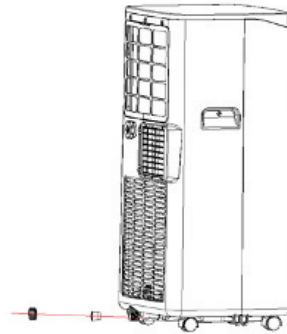

Fig./Img./Abb./Afb./ Rys./Obr. 12

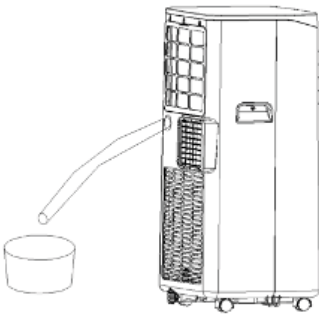

Fig./Img./Abb./Afb./ Rys./Obr. 13

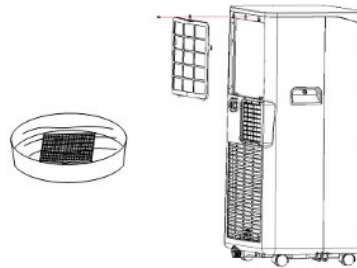

Fig./Img./Abb./Afb./ Rys./Obr. 14

www.cecotec.es

Grupo Cecotec Innovaciones S. L.
C/de la Pinadeta s/n, 46930
Quart de Poblet, Valencia, Spain

EA03Z01111