

# cecotec

## FORCECLIMA 9050

Aire acondicionado portátil/  
Local air conditioner



Manual de instrucciones  
Instruction manual  
Manuel d'instructions  
Bedienungsanleitung  
Manuale di istruzioni  
Manual de instruções

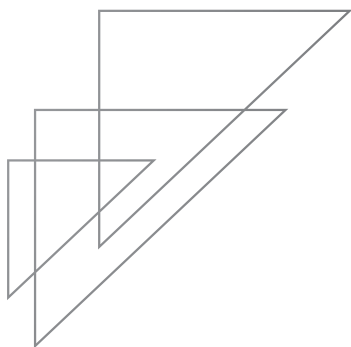

## ÍNDICE

1. Piezas y componentes	/ 05	1. Teile und Komponenten	/ 05
2. Instrucciones de seguridad	/ 07	2. Sicherheitshinweise	/ 53
3. Antes de usar	/ 11	3. Von dem Gebrauch	/ 57
4. Montaje del producto	/ 11	4. Montage	/ 58
5. Funcionamiento	/ 13	5. Gebrauch	/ 59
6. Limpieza y mantenimiento	/ 17	6. Reinigung und Wartung	/ 63
7. Resolución de problemas	/ 20	7. Tipps für Problemlösung	/ 66
8. Especificaciones técnicas	/ 21	8. Technische Spezifikationen	/ 67
9. Reciclaje de electrodomésticos	/ 21	9. Entsorgung von alten Elektrogeräten	/ 67
10. Garantía y SAT	/ 21	10. Technischer Kundendienst und Garantie	/ 67

## INHALT

## INDEX

1. Parts and components	/ 05	1. Parti e componenti	/ 06
2. Safety instructions	/ 23	2. Istruzioni di sicurezza	/ 69
3. Before use	/ 28	3. Prima dell'uso	/ 73
4. Product assembly	/ 28	4. Montaggio	/ 73
5. Operation	/ 29	5. Funzionamento	/ 75
6. Cleaning and maintenance	/ 33	6. Pulizia e manutenzione	/ 79
7. Troubleshooting	/ 35	7. Risoluzione dei problemi	/ 81
8. Technical specifications	/ 36	8. Caratteristiche tecniche	/ 82
9. Disposal of old electrical appliances	/ 37	9. Riciclaggio di elettrodomestici	/ 83
10. Technical support service and warranty	/ 37	10. Garanzia e SAT	/ 83

## INDICE

## SOMMAIRE

1. Pièces et composants	/ 05	1. Peças e componentes	/ 06
2. Instructions de sécurité	/ 38	2. Instruções de segurança	/ 84
3. Avant utilisation	/ 42	3. Antes de usar	/ 88
4. Montage	/ 42	4. Montagem do produto	/ 88
5. Fonctionnement	/ 44	5. Funcionamento	/ 90
6. Nettoyage et entretien	/ 48	6. Limpeza e manutenção	/ 94
7. Résolution des problèmes	/ 50	7. Resolução de problemas	/ 96
8. Spécifications techniques	/ 51	8. Especificações técnicas	/ 97
9. Recyclage des électroménagers	/ 52	9. Reciclagem de eletrodomésticos	/ 97
10. Garantie et SAV	/ 52	10. Garantia e SAT	/ 97

## ÍNDICE

# 1. PIEZAS Y COMPONENTES

Parts and components/Pièces et composants/Ersatzteile und Komponenten/  
Parti e componenti/Peças e componentes

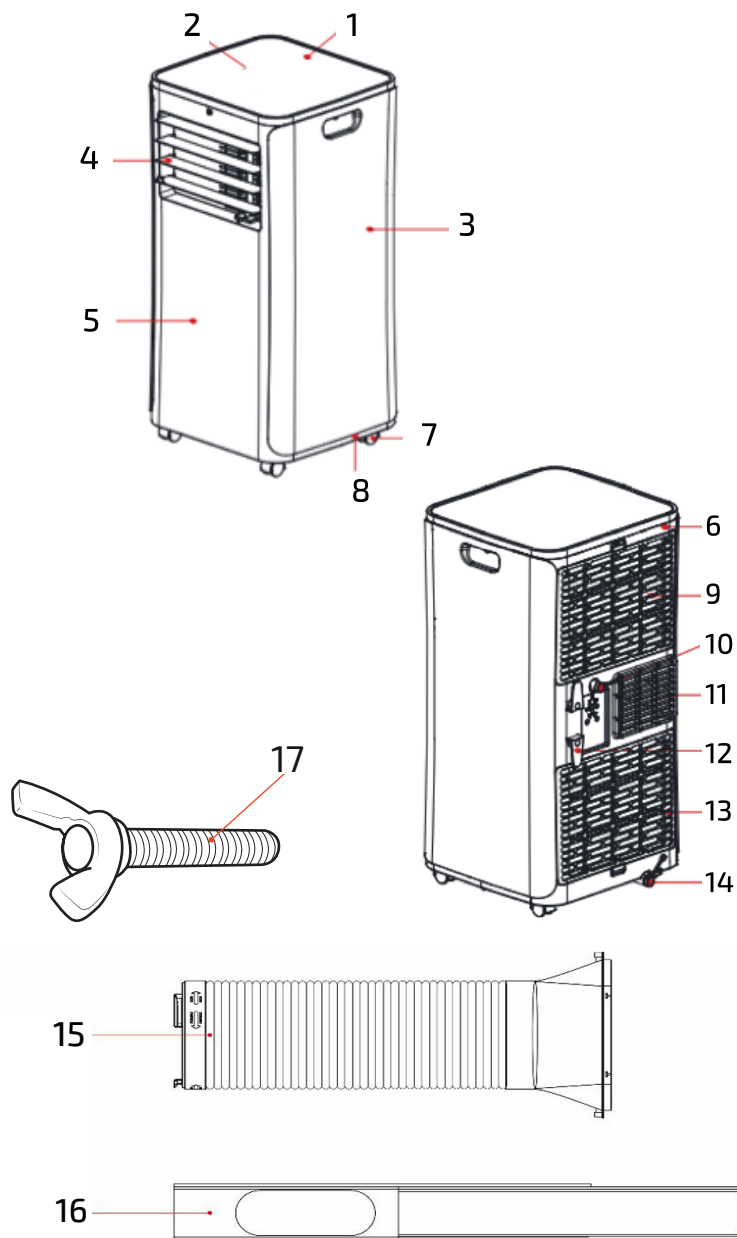

**ES**

1. Cubierta superior
2. Panel de control
3. Carcasa lateral B
4. Entrada/Salida de aire
5. Carcasa delantera B
6. Carcasa trasera B
7. Ruedas
8. Base
9. Filtro EVA
10. Orificio continuo de desagüe
11. Accesorio recogecables
12. Salida del aire
13. Filtro CON
14. Orificio de desagüe
15. Tubo de escape
16. Soporte de sellado de la ventana
17. Tornillo mariposa

**EN**

1. Top cover
2. Control panel
3. Side housing B
4. Air inlet/outlet
5. Front housing B
6. Rear housing B
7. Caster
8. Base
9. EVA filter
10. Continuous drainage hole
11. Cord-winder accessory
12. Air outlet
13. CON filter
14. Drainage hole
15. Exhaust hose
16. Window sealing support
17. Butterfly screw

**FR**

1. Couvercle supérieur
2. Panneau de contrôle
3. Coque latérale B
4. Entrée/Sortie d'air
5. Coque frontale B
6. Coque arrière B
7. Roues
8. Base structurale
9. Filtre EVA
10. Orifice d'évacuation continu
11. Accessoire ramasse-câbles
12. Sortie d'air
13. Filtre CON
14. Orifice d'évacuation
15. Ensemble du tube d'évacuation
16. Support de serrage de la fenêtre
17. Vis papillon

**DE**

1. Oberes Gehäuse
2. Systemsteuerung
3. Laterales Gehäuse B
4. Lufteingang / Luftausgang
5. Vorderes Gehäuse B
6. Hinteres Gehäuse B
7. Räder
8. Strukturelle Grundlage
9. EVA Filter
10. Loch des kontinuierlichen Abflusses
11. Zubehör für Kabelsammler
12. Luftausgang
13. CON Filter
14. Abflussloch
15. Einheit der Auspuffschläuche
16. Abstützung der Ankopplung des Fensters
17. Flügelschraube

**IT**

1. Chiusura superiore
2. Pannello di controllo
3. Struttura laterale B
4. Entrata/Uscita dell'aria
5. Struttura anteriore B
6. Struttura posteriore B
7. Ruote
8. Base
9. Filtro EVA
10. Foro di drenaggio continuo
11. Accessorio salva-cavo
12. Uscita dell'aria
13. Filtro CON
14. Foro di drenaggio
15. Tubo di scappamento
16. Supporto per il sigillo della finestra
17. Vite a farfalla

**PT**

1. Cobertura superior
2. Painel de controlo
3. Carcaça lateral B
4. Entrada/Saída de ar
5. Carcaça frontal B
6. Carcaça traseira B
7. Rodas
8. Base
9. Filtro EVA
10. Orifício de desagüe continuo
11. Acessório para recolher o cabo
12. Saída de ar
13. Filtro CON
14. Orifício de desagüe
15. Tubo de escape
16. Suporte de selado da janela
17. Parafuso borboleta

## 2. INSTRUCCIONES DE SEGURIDAD

Lea las siguientes instrucciones atentamente antes de usar el producto. Guarde este manual para referencias futuras o nuevos usuarios.

- Asegúrese de que el voltaje de red coincida con el voltaje especificado en la etiqueta de clasificación del producto y de que el enchufe tenga toma de tierra.
- No sumerja el cable, el enchufe o cualquier otra parte fija del producto en agua o cualquier otro líquido. No esponga las conexiones eléctricas al agua. Asegúrese de que tiene las manos completamente secas antes de tocar el enchufe o encender el producto.
- Este producto está diseñado para uso doméstico, no lo utilice para fines comerciales o industriales.

**ADVERTENCIA:** si el producto cae accidentalmente en agua, desconéctelo inmediatamente. ¡No toque el agua!

- Inspeccione el cable de alimentación regularmente en busca de daños visibles. Si el cable presenta daños, debe ser reparado por el Servicio de Asistencia Técnica oficial de Cecotec para evitar cualquier tipo de peligro.
- No transporte el producto o estire de él usando el cable de alimentación. No use el cable como asa. No fuerce el cable contra esquinas o bordes afilados. No pase el producto por encima del cable de alimentación. Mantenga el cable alejado de superficies calientes.

**ADVERTENCIA:** no use el producto si el cable, el enchufe o la estructura presentan daños, no funcionan correctamente o han sufrido alguna caída.

- No use el producto en espacios cerrados donde puedan producirse vapores explosivos o inflamables.
- Mantenga el aire acondicionado portátil alejado de fuentes de calor.
- El aparato no debe ser usado por niños desde 0 hasta 8 años. Este electrodoméstico puede ser usado por niños de 8 años de edad y mayores de 8 años si están continuamente supervisados.
- Este aparato puede ser usado por personas con capacidades físicas, sensoriales o mentales reducidas, o con falta de experiencia y conocimiento si están supervisados o han recibido instrucción concerniente al uso del aparato de una forma segura y entienden los riesgos que este implica.
- Supervise a los niños para asegurarse de que no jueguen con el producto. Es necesario dar una supervisión estricta si el producto está siendo usado por o cerca de niños.
- Mantenga el aparato y su cable fuera del alcance de los niños de edad inferior a 8 años.
- No deje el producto sin supervisión mientras esté en uso. Desenchúfelo de la fuente de alimentación cuando acabe de usarlo o cuando abandone la habitación.
- No intente reparar el producto por sí mismo. Contacte con

el Servicio de Asistencia Técnica oficial de Cecotec.

- Apague y desconecte el aparato de la toma de corriente cuando no esté en funcionamiento, cuando lo mueva de un lugar a otro o antes de montar o quitar piezas. Para evitar el peligro de tropezar, enrolle el cable de forma segura.
- La limpieza y el mantenimiento del producto deben de realizarse de acuerdo con este manual de instrucciones para asegurar el correcto funcionamiento del mismo. Apague y desenchufe el producto antes de limpiarlo.
- La limpieza y el mantenimiento de usuario no deben ser realizados por niños.
- Guarde el producto y su manual de instrucciones en un lugar seco y seguro cuando no vaya a ser usado.
- Coloque el producto en un lugar plano y seco y mantenga una distancia de más de 50 cm entre el producto y los objetos o paredes circundantes.
- Después de instalar el aire acondicionado portátil, asegúrese de que el enchufe de alimentación está intacto y firmemente conectado a la toma de corriente, y coloque el cable de alimentación sin enredos para evitar posibles accidentes.
- No ponga ningún objeto en la entrada y salida de aire del aire acondicionado portátil. Mantenga la entrada y la salida de aire libres de obstrucciones.
- Cuando se instalen tuberías de desagüe, asegúrese de

que estén conectadas correctamente y no se deformen o doblen.

- Mientras ajusta las lamas superior e inferior de la salida de aire, desplácelas con las manos suavemente para evitar dañarlas.
- Al mover el producto, asegúrese de que esté en posición vertical.
- No instale ni utilice el aire acondicionado portátil en el baño u otros ambientes húmedos.
- No use espráis, insecticidas u otras sustancias inflamables cerca del aire acondicionado portátil.
- No agujeree ni queme ninguno de los componentes del equipo.
- Tenga en cuenta que los refrigerantes pueden ser inodoros.
- El dispositivo se debe instalar, utilizar y almacenar en estancias de mínimo 12 m<sup>2</sup>.
- Almacene el dispositivo en áreas bien ventiladas donde el tamaño de la estancia corresponda al área especificada para el buen funcionamiento.
- El aire acondicionado portátil está diseñado únicamente para uso interior y no es compatible con otro tipo de usos.
- Asegúrese de instalar el dispositivo a una distancia mínima de 50 cm de paredes y otros objetos.
- No desmonte ni modifique el dispositivo, esto podría causar mal funcionamiento y daños tanto a personas como a propiedades. Para evitar peligro, contacte con el

Servicio de Atención Técnica de Cecotec para resolver dudas o reparaciones.

- El dispositivo debe ser instalado de acuerdo con el Reglamento eléctrico de baja tensión.

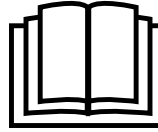
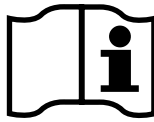

### 3. ANTES DE USAR

**ADVERTENCIA:** antes de utilizar el aire acondicionado portátil, manténgalo en posición vertical durante al menos dos horas.

El aire acondicionado se puede mover con facilidad por la habitación. Mientras lo desplace, asegúrese de que está en posición vertical y colocado sobre una superficie plana. No instale ni utilice el aire acondicionado en el baño u otros entornos húmedos.

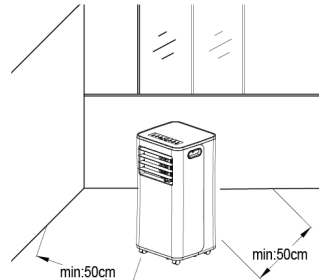

### 4. MONTAJE DEL PRODUCTO

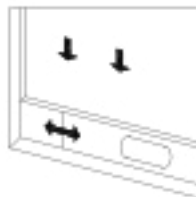
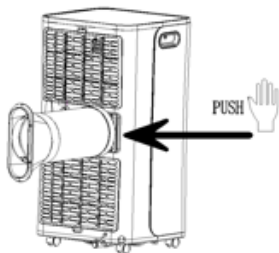

Img. 2

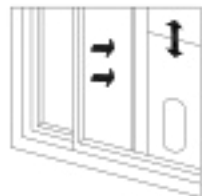

Img. 3

1. Enrosque el adaptador del tubo de escape a uno de los extremos del tubo escape girándolo en el sentido de las agujas del reloj.
2. Enrosque el adaptador de ventana al otro extremo del tubo de escape.
3. Introduzca el tornillo de mariposa en el orificio del soporte de sellado de ventana.
4. Deslice el ajuste del soporte de sellado por el interior del soporte de sellado de ventana, asegurándose de que el tornillo se introduzca por la guía del ajuste del soporte.
5. Fije el tornillo con la pieza de la mariposa y ajústelo a la medida deseada.
6. Utilice los tornillos proporcionados para fijar el adaptador de ventana al orificio del soporte de sellado de ventana.
7. Instale el conjunto del soporte de sellado de ventana en vertical u horizontal, dependiendo del tipo de ventana, y ajústelo a la medida de la ventana.
8. Cierre la ventana y asegúrese de que el conjunto del soporte de ventana encaja correctamente.
9. Enlace Youtube: <https://youtu.be/8aj8BcB2bKA>

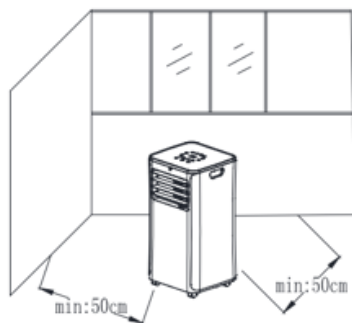

Img. 4

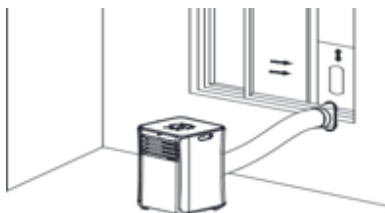

Img. 5

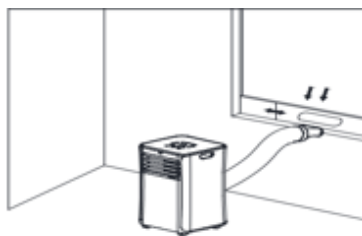

Img. 6

**Advertencia:**

- El extremo plano de las juntas del tubo de escape debe encajar en su lugar.
- El tubo no se puede deformar ni girar en exceso (más de 45°). Mantenga la ventilación del tubo de escape despejada.





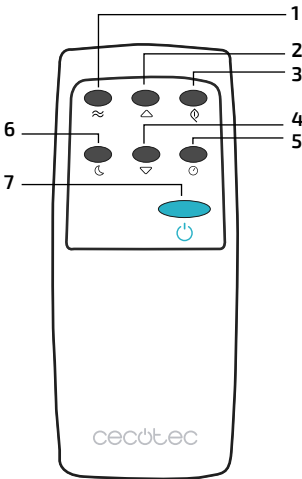

**Aviso:**

La longitud de la manguera de escape será de 280 ~ 1500 mm, esta longitud se basa en las especificaciones del aire acondicionado. No utilice tubos de otra extensión ni lo reemplace con otras mangueras diferentes, esto podría causar un mal funcionamiento. La salida de escape no debe estar bloqueada, de lo contrario, puede causar sobrecalentamiento.

**5. FUNCIONAMIENTO**

**Mando a distancia**



1. Fan: presione la tecla  para seleccionar velocidad alta o baja.
2. Up: presione la tecla  para aumentar la temperatura y el valor de ajuste de tiempo.
3. Mode: presione la tecla  para cambiar entre refrigeración, ventilador o modo de deshumidificación.
4. Down: pulse la tecla  para reducir la temperatura y el valor de ajuste de tiempo.
5. Timer: presione la tecla  para ajustar la temporización.
6. Sleep Mode (noche): pulse la tecla  para activar el modo de noche.
7. Power: pulse la tecla  para encender o apagar la máquina.

**a) Introducir las pilas en el mando a distancia**

El mando a distancia funciona con 2 pilas de 1,5 V AAA (no vienen incluidas en el producto). Introduzca 2 pilas de 1,5 V cuando ponga en marcha el aparato por primera vez.

- Para introducir las pilas, abra el compartimento para pilas deslizando la tapa (J) en la parte trasera del mando a distancia siguiendo la dirección de la flecha. Introduzca las pilas con la polaridad correcta (+/-). Siga los signos de polaridad que hay dentro del compartimento de las pilas. Cierre la tapa.
- Cambie las pilas cuando el producto deje de responder a las órdenes del mando a distancia.
- Utilice solo pilas del mismo tipo o equivalentes. Quite todas las pilas en caso de que no vaya a usar el aparato durante un tiempo para evitar averías. Después, cierre el compartimento de las pilas. Asegúrese de que la tapa encaja. Siga las instrucciones de

seguridad cuando emplee pilas desechables o recargables.

**- Panel de control**

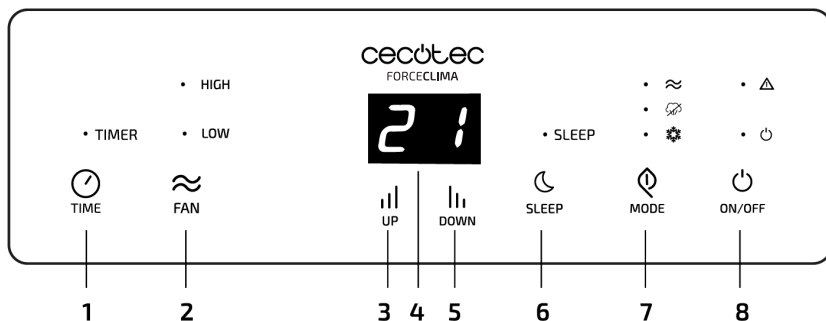

- |  |                                      |
|--|--------------------------------------|
| 1. Temporizador                          | 5. Abajo                             |
| 2. Selección de velocidad del ventilador | 6. Sleep (noche)                     |
| 3. Arriba                                | 7. Selección de modos de ventilación |
| 4. Pantalla                              | 8. Encender/Apagar                   |

**b) Modo de empleo**

- Apunte directamente al producto con el mando a distancia cuando lo utilice.
- Asegúrese de que no hay obstrucciones entre el mando a distancia y el producto, como por ejemplo muebles, que podrían bloquear la señal.

**Configuración y funcionamiento**

Se pueden realizar los ajustes directamente en el panel de control del producto (3) o bien usando el mando a distancia.

**a) Encender y apagar**





- Si la red eléctrica está conectada, pulse el botón POWER (8) o el botón icono  en el mando a distancia para encender o apagar el aparato. El producto puede preajustarse. Al encenderlo, la temperatura predeterminada, que es de 22 °C, aparecerá en la pantalla (4). La velocidad baja del aire acondicionado también es predeterminada.
- El compresor no se enciende inmediatamente una vez se ha encendido el producto; se enciende aproximadamente 3 minutos después para evitar daños. Esto también ocurre al reiniciarlo.





### b) Funcionamiento básico

- Ajuste la dirección vertical del flujo de aire a través de los orificios de salida del aire (2) con la mando. ¡Atención! No presione demasiado las aspas del ventilador, de lo contrario se pueden romper.
- Ajuste la dirección horizontal del flujo de aire usando las solapas móviles de dirección del flujo de aire.
- Presione el botón  sobre el aparato (7) o en el mando a distancia para cambiar entre los modos frío, deshumidificador y ventilador.





### c) Modo frío (cool)

- Para seleccionar el modo frío, pulse el botón  MODE en el aparato (7) o el botón  en el mando a distancia. Se encenderá la luz .
- Pulse los botones UP y Down (3, 5) o los botones del mando a distancia para ajustar la temperatura entre 16 °C y 31 °C.
- Pulse el botón  FAN SPEED (2) en el aparato o el botón  en el mando a distancia para seleccionar una velocidad alta o baja. HIGH indica velocidad alta. LOW indica velocidad baja.
- El aire acondicionado se apaga automáticamente si la temperatura de la sala es inferior a la temperatura configurada. El compresor se apaga y el ventilador del aparato sigue funcionando. Si la temperatura de la sala aumenta, el aire acondicionado se enciende de nuevo.
- Cierre las puertas y las ventanas mientras usa el aire acondicionado. En caso de que incida la luz solar de forma directa en la sala que se está enfriando, por ejemplo, sobre ventanas y puertas, cierre las cortinas o persianas.

### d) Modo deshumidificador (dehumidifier)





- Pulse el botón  MODE en el aparato (7) o el botón  en el mando a distancia para seleccionar el modo deshumidificador. La luz "DEHUM" se encenderá.
- El modo Sleep no se puede configurar cuando el aparato está en modo deshumidificador. En modo deshumidificador solo funciona la velocidad baja. No se puede cambiar. La configuración de la temperatura tampoco se puede modificar.

### e) Modo ventilador (fan)

- Pulse el botón MODE  en el aparato (7) o el botón  en el mando a distancia para seleccionar el modo ventilador. La luz "FAN" se encenderá. Solo estará en funcionamiento el ventilador. No se activarán el aire acondicionado o la deshumidificación.
- Pulse el botón SPEED  (2) en el aparato o el botón  en el mando a distancia para seleccionar velocidad baja o alta.

La temperatura y el modo sleep no se pueden configurar durante el modo ventilador.







#### f) Modo noche (sleep)

- En modo noche, el aparato aumenta en 2 °C la temperatura configurada y normalmente funciona a velocidad baja. Si se selecciona el modo noche, la temperatura configurada aumenta en 1 °C después de una hora, luego otro 1 °C tras otra hora y después se mantiene igual.
- Seleccione modo frío. El modo noche solo se encuentra disponible dentro del modo frío.
- Pulse el botón SLEEP  (6) en el aparato o el botón  en el mando a distancia (C) para cambiar a modo noche. La velocidad es lenta y no se puede cambiar. Se encenderá la luz "SLEEP".
- Pulse el botón SLEEP  (6) en el aparato o el botón en el mando a distancia  (C) para salir del modo noche.
- El modo noche solo funciona en el modo frío. El modo noche se apaga automáticamente cuando el depósito de condensación está lleno (se enciende la luz WATER FULL) o cuando se cambia a estado de reposo.







#### g) Temporizador (timer)

- Es posible encender o apagar el aparato automáticamente. Puede configurar cuánto tiempo quiere que funcione el producto antes de que se apague por sí solo cuando está encendido o bien cuándo quiere que se encienda el aparato automáticamente cuando está en estado de reposo.

#### Encendido automático en standby

- El aparato está apagado en standby.
- Pulse el botón TIMER  (1) en el aparato o el botón  (H) en el mando a distancia para configurar el intervalo de tiempo deseado (1 - 24 horas).
- Pulse el botón TIMER  (1) en el aparato o el botón  (H) en el mando a distancia (varias veces, si fuera necesario) hasta configurar el tiempo deseado. Una vez haya configurado el tiempo, la pantalla (4) regresará a la visualización de temperatura después de unos momentos.
- Para visualizar una configuración de tiempo, pulse brevemente el botón TIMER  (1) en el aparato o el botón  (H) en el mando a distancia. Se mostrará el tiempo programado. La pantalla (4) volverá a la visualización de temperatura tras unos instantes.
- El aparato se enciende automáticamente una vez transcurrido el tiempo preestablecido.

### Apagado automático cuando el aparato está en funcionamiento

- El aparato está encendido.
- Pulse el botón TIMER  (1) en el aparato o el botón  (H) en el mando a distancia para establecer el intervalo de tiempo deseado (1 - 24 horas). El icono de reloj aparecerá en la pantalla (4).
- Pulse el botón TIMER  (1) en el aparato o el botón  (H) en el mando a distancia, hágalo varias veces si fuera necesario hasta configurar el tiempo deseado. Una vez establecido el tiempo, la pantalla (4) volverá a la visualización de temperatura tras unos instantes.
- Para visualizar un tiempo programado preestablecido, pulse brevemente el botón TIMER  (1) en el aparato o el botón  (H) en el mando a distancia. Se mostrará el tiempo programado. La pantalla (4) volverá a la visualización de temperatura tras unos instantes.
- El aparato se apaga automáticamente una vez transcurrido el tiempo preestablecido.

### Apagado automático cuando el depósito de condensación está lleno

- Este producto tiene un sistema de evaporación automático, reutiliza la condensación del aire para crear aire acondicionado y así ahorrar energía y aumentar la eficiencia frigorífica.
- Si el depósito de condensación está lleno, la luz WATER FULL se encenderá y el aparato cambiará a estado de reposo tras 8 segundos. Sonará una alarma y el compresor y todas las teclas de control se bloquearán. Este estado dura hasta que se vacíe el depósito. Consulte la sección de Mantenimiento, apartado a) Vaciado del depósito de condensación.
- Desconecte el enchufe de la toma de red después de que se apague automáticamente el aparato para reiniciarlo. Conecte de nuevo el enchufe a la toma de red. Pulse el botón POWER (8) para encender de nuevo el aparato.

## 6. LIMPIEZA Y MANTENIMIENTO

### LIMPIEZA

#### a) Limpieza general

No utilice nunca detergentes, alcohol u otras soluciones químicas, ya que estas podrían producir averías en la carcasa o impedir que el producto funcione correctamente.

- Desconecte el producto de la fuente de alimentación antes de limpiarlo.
- Utilice un paño húmedo sin pelusas para limpiar el producto.
- Nunca coloque el aparato bajo agua corriente ni lo sumerja en agua o cualquier otro líquido durante la limpieza. No debe entrar agua en el aparato.

#### b) Limpieza del filtro de aire

- Limpie los filtros de aire regularmente cada 2 semanas para garantizar que el aire

acondicionado siga funcionando eficientemente.

- En primer lugar, retire a un lado el filtro de aire superior en la parte trasera. Después, saque el filtro de aire inferior.
- Limpie los filtros de aire con un aspirador. Si los filtros están demasiado sucios, límpielos con agua tibia (aproximadamente a 40 °C) y detergente suave. Deje que se sequen antes de instalarlos otra vez.
- Después, reinstale los filtros de aire correctamente.

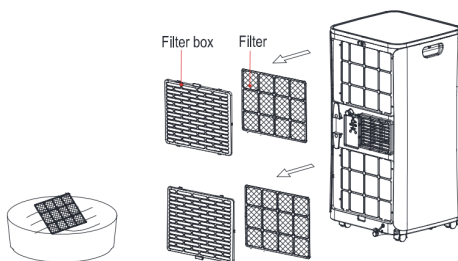

## MANTENIMIENTO

Apague el aparato antes de realizar cualquier tipo de mantenimiento y desconecte el enchufe del cable (11) de la toma de red.

### a) Vaciado del depósito de condensación

- Vacíe el depósito de condensación si los dispositivos de alarma (sonido de alarma y luz de fondo parpadeante) indican que es necesario o si planea utilizar el producto durante un largo periodo de tiempo.
- Desconecte el enchufe de la toma de alimentación.
- Retire la carcasa de la salida de desagüe, situado en la parte trasera.
- Saque el tapón de goma de la salida de desagüe. El agua fluirá inmediatamente. Deje que salga toda el agua. Si fuera necesario, coloque un recipiente bajo la salida de desagüe. Ninguno de estos dos utensilios viene incluido en el producto.
- Vacíe el agua en un recipiente adecuado, fuera de casa o bien en un desagüe preparado para ello.
- Permita que el vapor condensado caiga directamente al suelo solo si este tiene un buen desagüe y el suelo es impermeable (nunca en suelos de madera).

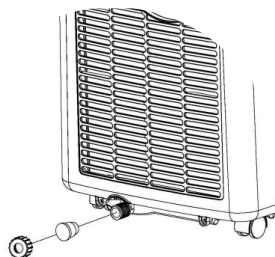

### b) Limpieza exhaustiva antes de guardarlo (después de la estación de uso)

- Retire la tapa. Saque el tapón de goma de la salida de desagüe. El agua fluirá inmediatamente. Deje que salga toda el agua. Si fuera necesario, incline el producto

ligeramente hacia un lado para que salga toda el agua.

- Consulte la información en la sección de Mantenimiento, apartado a) Vaciado del depósito de condensación.
- Utilice el aparato a velocidad baja durante aproximadamente medio día después de que se haya vaciado por completo hasta que se haya secado totalmente. Esto evita la aparición de moho en el interior del aparato durante su almacenamiento.
- Después, apague el producto con el botón POWER (8) y desconecte el enchufe de alimentación de la toma de red.
- Enrolle el cable de alimentación con cuidado, fíjelo con una cuerda, un cordel o un alambre y ponga el enchufe en el soporte para enchufes.
- Retire todos los tubos de aire, etc. y guárdelos de forma que estén protegidos y secos.
- Cubra el producto y guárdelo en un lugar seco. Utilice el material de embalaje original, si fuera necesario, para proteger el medio ambiente.
- Retire las pilas del mando a distancia y guárdelas de forma segura o recíclelas según las disposiciones legales.

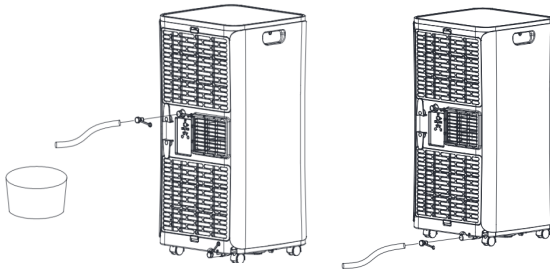

## 7. RESOLUCIÓN DE PROBLEMAS

No repare ni desmonte el aire acondicionado por su cuenta. Una reparación inadecuada anularía la garantía y puede causar daños a los usuarios y al producto.

<b>Problemas</b>	<b>Razones</b>	<b>Soluciones</b>
El aire acondicionado no funciona.	No hay electricidad.	Encienda el producto después de conectarlo a un enchufe con electricidad.
	El indicador de desbordamiento muestra "FL".	Drene el agua.
	La temperatura ambiente es demasiado fría o caliente.	Recomendamos usar el producto cuando la temperatura sea entre 7 y 35 °C.
	En el modo de refrigeración, la temperatura ambiente es inferior a la temperatura ajustada.	Cambie la temperatura fijada.
	En el modo de deshumidificación, la temperatura ambiente es baja.	Coloque el producto en una habitación con una temperatura ambiente superior a 17 °C.
El efecto de refrigeración no es bueno.	Hay luz solar directa.	Evite la luz solar directa sobre el producto.
	Hay puertas o ventanas abiertas, muchas personas o en el modo de refrigeración hay otras fuentes de calor.	Cierre las puertas y las ventanas y reinicie el aire acondicionado.
	El filtro está sucio.	Limpie o reemplace el filtro.
	La entrada o la salida de aire están bloqueadas.	Quite las obstrucciones.
Emite mucho ruido.	El aire acondicionado no está sobre una superficie plana.	Coloque el aire acondicionado sobre una superficie plana para reducir el ruido.
El compresor no funciona.	Se ha activado la protección contra sobrecalentamientos.	Espere 3 minutos hasta que baje la temperatura y luego reinicie la máquina.
El mando a distancia no funciona.	Hay demasiada distancia entre el mando a distancia y el aire acondicionado.	Acerque el mando a distancia al aire acondicionado y asegúrese de que el mando esté directamente orientado hacia la dirección del receptor.
	El mando a distancia no apunta a su receptor.	
	Las pilas se han agotado.	Sustituya las pilas.
Se muestra 'E2' en pantalla.	El sensor de temperatura del tubo no funciona correctamente.	Revise el sensor del tubo y los circuitos relacionados.
Se muestra 'E1' en pantalla.	El sensor de temperatura ambiente no funciona correctamente.	Revise el sensor de temperatura ambiente y los circuitos relacionados.

**NOTA:** si ocurre algún problema que no aparece en la tabla o las soluciones recomendadas no los solucionan, póngase en contacto con el Servicio Asistencia Técnica de Cecotec.

## 8. ESPECIFICACIONES TÉCNICAS

Modelo: ForceClima 9050

Referencia del producto: 05261

Potencia eléctrica absorbida en modo frío: 1010 W

Voltaje y frecuencia: 220-240 V ~ 50 Hz

Potencia frigorífica: 9000 BTU/h | 2270 Frig/h | 2.64 kW

Refrigerante: R290/220g

Presión de funcionamiento | Succión: 0.6 MPa | Descarga: 1,8 MPa

Presión máxima: 3.0 MPa

Flujo de aire: 350 m<sup>3</sup>/h

Made in China | Diseñado en España

## 9. RECICLAJE DE ELECTRODOMÉSTICOS



La directiva europea 2012/19/UE sobre Residuos de Aparatos Eléctricos y Electrónicos (RAEE) especifica que los electrodomésticos no deben ser reciclados con el resto de los desperdicios municipales. Dichos electrodomésticos han de ser desechados de forma separada, para optimizar la recuperación y reciclaje de materiales y, de esta manera, reducir el impacto que puedan tener en la salud humana y el medioambiente.

El símbolo del contenedor tachado le recuerda su obligación de desechar este producto de forma correcta. Si el producto en cuestión cuenta con una batería o pila para su autonomía eléctrica, esta deberá extraerse antes de ser desechado y ser tratada a parte como un residuo de diferente categoría. Para obtener información detallada acerca de la forma más adecuada de desechar sus electrodomésticos y/o las correspondientes baterías, el consumidor deberá contactar con las autoridades locales.

## 10. GARANTÍA Y SAT

Este producto tiene una garantía de 2 años desde la fecha de compra, siempre y cuando se conserve y envíe la factura de compra, el producto esté en perfecto estado físico y se le dé un uso adecuado tal y como se indica en este manual de instrucciones.

La garantía no cubrirá:

- Si el producto ha sido usado fuera de su capacidad o utilidad, maltratado, golpeado, expuesto a la humedad, sumergido en algún líquido o substancia corrosiva, así como cualquier otra falta atribuible al consumidor.

- Si el producto ha sido desarmado, modificado o reparado por personas no autorizadas por el SAT oficial de Cecotec.
- Si la incidencia ha sido originada por el desgaste normal de las piezas debido al uso.

El servicio de garantía cubre todos los defectos de fabricación durante 2 años en base a la legislación vigente, excepto piezas consumibles. En caso de mal uso por parte del usuario el servicio de garantía no se hará responsable de la reparación.

Si en alguna ocasión detecta una incidencia con el producto o tiene alguna consulta, póngase en contacto con el Servicio de Asistencia Técnica oficial de Cecotec a través del número de teléfono **+34 96 321 07 28**.



## 2. SAFETY INSTRUCTIONS

Read these instructions thoroughly before using the appliance. Keep this instruction manual for future reference or new users.

- Make sure that the mains voltage matches the voltage stated on the rating label of the appliance.
- Do not immerse the cord, plug, or any non-removable part of the appliance in water or any other liquid, nor expose the electrical connections to water. Make sure your hands are dry before handling the plug or switching on the appliance.
- This product is designed for domestic use only, do not use it for commercial or industrial purposes.

**WARNING:** if the appliance falls accidentally in water, unplug it immediately. Do not reach into the water!

- Check the power cord regularly for visible damage. If the cord is damaged, it must be replaced by the official Technical Support Service of Cecotec, in order to avoid any type of danger.
- Do not pull or carry the appliance by the cord. Do not use the cord as a handle. Do not pull the cord along sharp edges or corners. Do not run appliance over the cord. Keep the cord away from hot surfaces.

**WARNING:** do not use the appliance if its cord, plug, or housing is damaged, nor after it malfunctions or has been dropped or damaged in any way.

- Do not use the appliance in confined spaces with explosive

or toxic vapours.

- Keep your local air conditioner away from heat sources.
- The appliance is not intended to be used by children under the age of 8. It can be used by children over the age of 8, as long as they are given continuous supervision.
- This appliance is not intended to be used by persons with reduced physical, sensory, or mental capabilities, or lack of experience or knowledge, unless they have been given supervision or instruction concerning the use of the appliance in a safe way by a person responsible for their safety, and understand the hazards involved.
- Supervise young children to make sure that they do not play with the appliance. Close supervision is necessary when the appliance is being used by or near children.
- Keep the appliance and its cord out of reach of children under the age of 8.
- Do not leave the appliance unattended while in use. Unplug it from the mains supply when you finish using it or when you leave the room.
- Do not try to repair the appliance by yourself. Contact the official Technical Support Service of Cecotec for advice.
- Switch off and unplug from wall outlet when not in use, when moving the appliance from one location to another or before assembling or disassembling parts. To avoid a tripping hazard, safely coil the cable.



- Cleaning and maintenance must be carried out according to this instruction manual to make sure the appliance functions properly. Turn off and unplug the appliance before cleaning it.
- Cleaning and maintenance tasks must not be carried out by children.
- Store the appliance and its instruction manual in a safe and dry place when not in use.
- Place the machine in a flat and dry place and keep a distance of above 50cm between the machine and the surrounding objects or walls.
- After the local air conditioner is installed, ensure that the power plug is intact and firmly plugged into the power outlet, and place the power cord orderly to prevent someone from being tripped or pulling out the plug.
- Do not put any object into the air inlet and outlet of the local air conditioner . Keep the air inlet and outlet free from obstructions.
- When drainage pipes are installed, ensure that the drainage pipes are properly connected, and are not distorted or bended.
- While adjusting the upper and lower wind-guide strips of the air outlet, pluck it with hands gently to avoid damaging wind-guide strips.
- When moving the machine, make sure that it is in an upright position.

- Do not install and use the local air conditioner in the bathroom or other humid environments
- Do not use insecticide sprays or other flammable substances near the local air conditioner.
- Do not pierce or burn the cylinder.
- Be aware that refrigerants may not have an odour.
- The appliance shall be installed, operated and stored in a room larger than 12 m<sup>2</sup>.
- The appliance shall be stored in a well-ventilated area where the room size corresponds to the room area as specified for operation.
- The local air conditioner is only suitable for indoor use and is not suitable for other uses.
- Make sure the device is placed at a minimum distance of 5 cm from walls and other objects.
- Do not disassemble or modify the appliance, this could cause malfunctions and damage to persons and properties. To avoid danger, contact the Technical Support Service of Cecotec for help or reparation.
- The appliance must be installed in accordance with low tension electrical regulations on manual in a safe and dry place when not in use.
- Place the machine in a flat and dry place and keep a distance of above 50cm between the machine and the surrounding objects or walls.



- After the air conditioning is installed, ensure that the power plug is intact and firmly plugged into the power outlet, and place the power cord orderly to prevent someone from being tripped or pulling out the plug.
- Do not put any object into the air inlet and outlet of the air conditioning. Keep the air inlet and outlet free from obstructions.
- When drainage pipes are installed, ensure that the drainage pipes are properly connected, and are not distorted or bended.
- While adjusting the upper and lower wind-guide strips of the air outlet, pluck it with hands gently to avoid damaging wind-guide strips.
- When moving the machine, make sure that it is in an upright position.
- Do not install and use the air conditioning in the bathroom or other humid environments
- Do not use insecticide sprays or other flammable substances near the air conditioning.

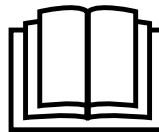

### 3. BEFORE USE

**WARNING:** before using the mobile air conditioner, keep it in an upright position for at least two hours.

The air conditioner can be easily moved around the room. Always move and transport it in an upright position and install it on a flat and stable surface. Do not install the air conditioner in bathrooms or wet environments.

### 4. PRODUCT ASSEMBLY

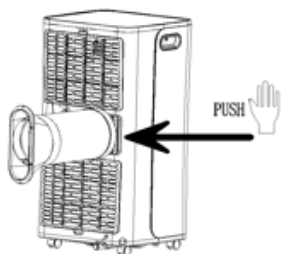

Img. 1

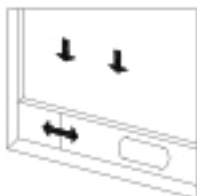

Img. 2

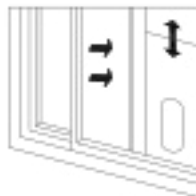

Img. 3

1. Screw the exhaust pipe adapter to one of the exhaust pipe's end by turning it clockwise.
2. Screw the window adapter to the other end of the exhaust pipe.
3. Introduce the butterfly screw in the window-sealing support's hole.
4. Slide the window-sealing support through the window-sealing support's inner part, making sure the screw is introduced in the support adjustment's guide.
5. Fix the screw with its butterfly and adjust it to the desired measure.
6. Use the screws provided to fix the window adapter to the window-sealing support's hole.
7. Install the whole window-sealing unit vertically or horizontally, depending on the type of window and adjust it to the window's measure.
8. Close the window and make sure that the window-sealing unit fits properly.
9. Youtube link: <https://youtu.be/8aj8BcB2bKA>

#### **WARNING:**

- The flat end of the exhaust pipe joints must be fitted into place.
- Do not deform or turn the pipe excessively (over 45°). Keep the exhaust pipe's inlet and outlet clear.

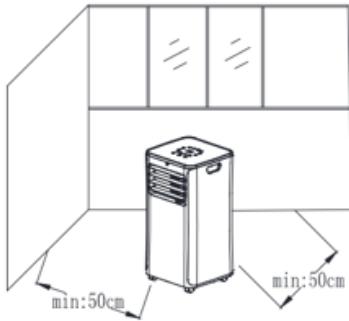

Img. 4

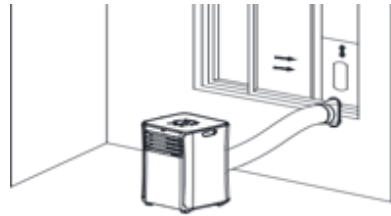

Img. 5

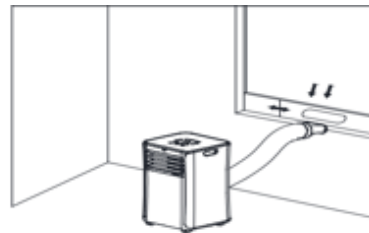

Img. 6





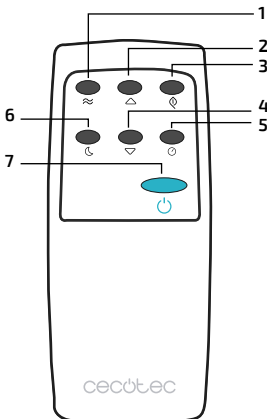

**Note:**

The length of the exhaust pipe shall be 280-1500 mm, and this length is based on the specifications of the air conditioner. Do not use extension tubes or replace it with other different hoses, or this may cause a malfunction. The exhaust outlet must not be blocked, otherwise this could cause overheating.

**5. OPERATION**

**Remote control**



1. Fan: press  to select high or low wind speed.
2. Up: press  to increase temperature and timing set value.
3. Mode: press  to switch between cooling, dehumidifying and fan mode.
4. Down: press  to reduce temperature and timing set value.
5. Timer: press  to set timing.
6. Sleep mode (night): press  to turn on the sleep mode.
7. Power: Press  to turn the machine on or off.

### a) Inserting Batteries into Remote Control

The remote control is operated by 2 x 1.5 V AAA batteries (not included). Please insert 2 x 1.5 V batteries (not included with the product) when operating the appliance for the first time.

- To insert the batteries, open the battery compartment by sliding the battery compartment cover (J) on the back of the remote control in direction of the arrow. Insert the batteries with the correct polarity (+/-). Follow the polarity signs inside the battery compartment. Close the battery compartment.
- Replace the batteries as soon as the product no longer responds to commands from the remote control.
- Only use batteries of the same or equivalent type. Remove all batteries, if you are not going to use the appliance for a while to prevent damage. Then close the battery compartment. Ensure that the cover clicks into place correctly. Follow the safety information when handling batteries/rechargeable batteries.

### Control panel

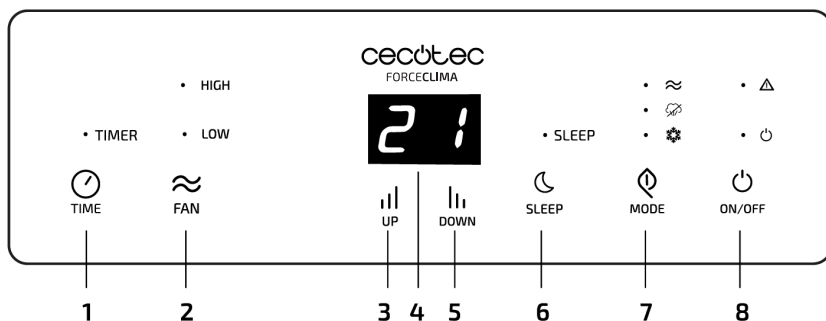

- |                     |                 |
|---------------------|-----------------|
| 1. Timer            | 5. Down         |
| 2. Fan speed button | 6. Sleep        |
| 3. Up               | 7. Mode button  |
| 4. Display          | 8. Power button |

### b) Use

- Aim the remote control directly at the product when using it.
- Make sure that there are no obstructions between the remote control and the appliance, e.g. furniture, that could block the signal.

### Setup and operation

Settings can be changed on the appliance's control panel (3) directly or using the remote control supplied with the product







### a) Turning on and off

- If the mains power is connected, push the POWER button (8)  or the icon (I) on the remote control to switch the appliance on and off. The appliance can be pre-set. When you switch it on, the pre-set temperature of 22 °C is shown on the display (4). The low fan speed is also pre-set.
- The compressor does not immediately switch on once the appliance has been switched on. It switches on after a delay of approx. 3 minutes to prevent damage to the compressor. This happens after a restart as well.



### b) Basic operating

- Adjust the vertical direction of the airflow through air outlet openings (2) with your hand. **Caution!** Do not break the fan blades by pressing too hard.
- Adjust the horizontal direction of the air flow horizontally using the movable airflow direction flaps .
- Press the MODE button  on the appliance (7) or the MODE button on the remote control to switch between COOL , dehumidifier and fan modes.





### c) Cool mode

- To select the "COOL" mode, press the  MODE button on the appliance (7) or the  button on the remote control. The  light will turn on.
- Press the UP and Down buttons (3, 5) or buttons on the remote control to adjust the temperature within the 16 °C to 31 °C range.
- Press the  FAN SPEED button (2) on the appliance or the  button on the remote control to set a high or low speed. The HIGH indicates a high fan speed. LOW indicates a low fan speed.
- The air conditioner switches off automatically if the room temperature is lower than the temperature set. The compressor switches off. The appliance's fan continues to run. If the room temperature increases, the air conditioner switches on again
- Keep doors and windows closed during air conditioning. In the event that direct sunlight shines on the room being cooled, e.g. on windows and doors facing the sun, close any curtains or blinds.

### d) Dehumidifier mode





- Press the  MODE on the device (7) or the  button on the remote control to select the dehumidifier mode. The "DEHUM" indicator will light up.
- The Sleep mode cannot be set while the device is operating in dehumidifier mode. During this mode, it only works at slow speed. It cannot be changed. The temperature setting cannot be modified either.

**e) Fan mode**

- Press the  MODE button on the appliance (7) or the  button on the remote control to select "fan" mode. The FAN indicator will light up. Only the fan operates. There is no air conditioning or dehumidification.
- Press the  SPEED button (2) on the appliance or the  button on the remote control to set high or low fan speed.

The temperature and sleep mode cannot be set during operation in "fan" mode







**f) Sleep mode (sleep)**

- In sleep mode, the appliance increases the temperature set by a total of 2 °C and generally runs at low fan speed. If you have selected sleep mode, the temperature set is increased by 1 °C after 1 hour, by another 1 °C after another hour and then remains constant.
- Select "COOL" mode. Sleep mode is only possible in "COOL" mode.
- Press the  SLEEP button (6) on the appliance or the  button on the remote control (C) to switch to sleep mode. The fan speed is set to low and cannot be changed. The SLEEP indicator lights up.
- Press the  SLEEP button (6) on the appliance or the  button on the remote control (C) to exit sleep mode.
- The sleep mode only works in "COOL" mode. Sleep mode is automatically switched off when the condensate tank is full (the WATER FULL lamp lights up) or when the appliance is switched to standby mode.

**g) Timer**







It is possible to switch the appliance on and off automatically. You can set the desired operating time before the appliance turns automatically off from standby mode or until it switches off while the appliance is on.

**Automatic switching on in standby mode**

- The appliance is switched off and in standby mode.
- Press the  TIMER button (1) on the appliance or the  button (H) on the remote control to set the desired time interval (1 - 24 hours).
- Press the  button (1) on the appliance or the  button (H) on the remote control, several times if necessary, until the desired time is set. Once the time has been set, the display (4) switches back to the temperature display after a few moments.
- To view a set time, briefly press the  TIMER button (1) on the appliance or the  button (H) on the remote control. The set time will be displayed. The display (4) switches back to the temperature display after a few moments.
- The appliance switches on automatically after the preset time has elapsed.



### Automatic switching off while the appliance is in operating

- The appliance is switched on.
- Press the  TIMER button (1) on the appliance or the  button (H) on the remote control to set the desired time interval (1 - 24 hours). The clock icon appears in the display (4).
- Press the  TIMER button (1) on the appliance or the  button (H) on the remote control, several times if necessary, until the desired switching time is set. Once the time has been set, the Display (4) switches back to the temperature display after a few moments. To view a set switching time, briefly press the  TIMER button (1) on the appliance or the  button (H) on the remote control. The switching time will be displayed. The Display (4) switches back to the temperature display after a few moments.
- The appliance switches off automatically after the preset time has elapsed.

### h) Auto shutdown when the condensate tank is full

This product has an automatic evaporation system. This re-uses the condensate for air conditioning to save energy and increase the cooling efficiency.

- If the condensate tank is full, the WATER FULL lamp is on and the appliance switches to standby after 8 seconds. An alarm sounds, the compressor and all operating keys will be locked. This status lasts until the condensate tank is emptied. Please refer to chapter 15. Maintenance a) Emptying the condensate tank.
- Unplug the plug in mains socket after the auto shutdown to reset the appliance. Insert the mains cable with plug back into the socket again. Press the POWER button (8) to switch the appliance on again.

## 6. CLEANING AND MAINTENANCE

### CLEANING

#### a) General cleaning

Never use aggressive detergents, rubbing alcohol or other chemical solutions, as these could damage the casing or stop the product from operating properly.

- Always disconnect the product from the power supply before cleaning it.
- Use a damp, lint-free cloth to clean the product.
- Never hold the appliance under running water or immerse it in water or any other liquid during cleaning. Water must not get inside the appliance.

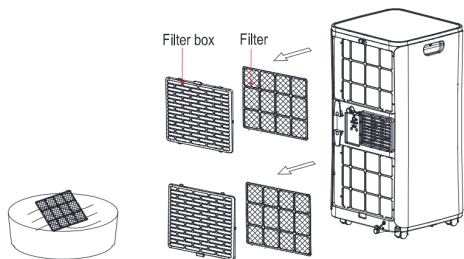

### b) Cleaning the air filter

- Clean the air filters regularly every 2 weeks to ensure that the air conditioner remains efficient.
- First pull the upper air filter on the back out to the side. Then remove the lower air filter.
- Clean the air filters with a vacuum cleaner. If the filters are very dirty, wash them with warm water (approx. 40 °C) and a mild detergent. Allow them to dry before installing them again.
- Then re-install the air filters correctly.

## MAINTENANCE

Switch off the appliance before all maintenance and remove the mains cable (11) with plug from the mains socket.

### a) Emptying the condensation tank

- Empty the condensation tank if the warning alarms (warning sound and flashing of the backlight) indicate this is necessary or if you are planning not to use the product for a long period of time.
- Unplug the mains plug from the mains socket.
- Remove the cover from the drainage hole.
- Remove the rubber cap from the drainage hole. The water flows out immediately. Allow all the water to flow out. If necessary, use a drain hose or place a container under the drainage hole. Neither of these are included with this product.
- Drain the water into a suitable container, outdoors or into another suitable drain.
- Only allow condensation to run directly onto the floor if there is a good floor drain and the floor is water resistant (avoid wooden floors).

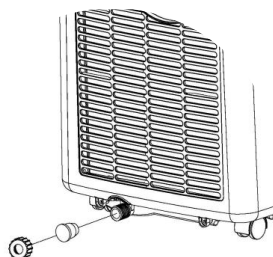

### b) Thorough cleaning before storage (at the end of the season)

- Remove the cover. Remove the rubber cap from the drainage hole. The water flows out immediately. Allow all the water to flow out. If necessary, tilt the appliance slightly to one side to allow all the water to come out.
- Refer to the maintenance section, paragraph a) Emptying the condensation tank.
- Run the appliance at low fan speed half a day after it has been fully emptied until it has fully dried. This prevents the formation of mould in the interior of the appliance during storage.
- Then switch the appliance off with the POWER button (8) and unplug the mains plug from the mains socket.
- Wind the mains cable carefully, fasten it with a suitable tie (wire, string) and put the plug



in the plug holder.

- Remove all air hoses etc. and store them in such way that they are protected and dry.
- Cover the appliance and store it in a dry place. Use the original packing material for this, if necessary, to protect it from the environment.
- Remove the batteries from the remote control and store them safely or recycle them according to the local regulations.

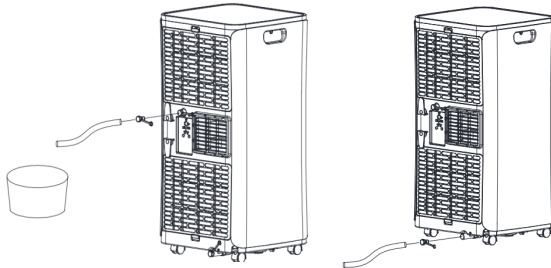

## 7. TROUBLESHOOTING

Do not repair or disassemble the air conditioning by yourself. Unqualified reparations will void the warranty, and may cause damage to users or their properties.

Problems	Reasons	Solutions
The air conditioner does not work.	There is no electricity.	Turn it on after connecting it to a socket with electricity.
	The overflow indicator displays "FL".	Drain water inside.
	The room temperature is too low or too high.	Recommend to use the machine in places where temperature is between 7-35 °C (44-95 °F).
	In cooling mode, the room temperature is lower than the set temperature.	Change the set temperature.
	In dehumidification mode, the ambient temperature is low.	The machine is placed in a room with a room temperature above 17 °C (62 °F).

The cooling effect is not good.	There is direct sunlight.	Avoid direct sunlight.
	Doors or windows are open; there are a lot of people; or in cooling mode, there are other sources of heat.	Close doors and windows, and add new air conditioning.
	The filter screen is dirty.	Clean or replace the filter screen.
	The air inlet or outlet is blocked.	Clear obstructions.
Big Noise.	The air conditioning is not placed on a flat surface.	Put the air conditioning on a flat and hard place (to reduce noise).
Compressor does not work.	Overheat protection is activated.	Wait for 3 minutes until the temperature is lowered, and then restart the machine.
The remote control does not work.	The distance between the machine and the remote control is too far.	Let the remote control get close to the air conditioning, and make sure that the remote control directly faces to the direction of the remote control receiver.
	The remote control is not aligned with the direction of the remote control receiver.	
	Batteries are dead.	Replace batteries.
Displays 'E2'.	The pipe temperature sensor does not operate properly.	Check the pipe temperature sensor and related circuitry.
Displays 'E1'.	The room temperature sensor does not operate properly.	Check the room temperature sensor and related circuitry.

**NOTE:** If problems not listed in the table occur or recommended solutions do not work, please contact the Technical Support Service of Cecotec.

## 8. TECHNICAL SPECIFICATIONS

Model: ForceClima 9050

Product reference: 05261

Rated input power: 1010 W

Voltage and frequency: 220-240 V ~ 50 Hz

Cooling capacity: 9000 BTU/h | 2270 Fri/h | 2.64 kW

Refrigerant: R290/350g

Operating pressure | Suction: 0.6 MPa | Discharge: 1.8 MPa

Maximum pressure: 3.0 MPa

Air flow: 350 m<sup>3</sup>/h

Made in China | Designed in Spain



## 9. DISPOSAL OF OLD ELECTRICAL APPLIANCES



The European directive 2012/19/EU on Waste Electrical and Electronic Equipment (WEEE), specifies that old household electrical appliances must not be disposed of with the normal unsorted municipal waste. Old appliances must be collected separately, in order to optimize the recovery and recycling of the materials they contain, and reduce the impact on human health and the environment.

The crossed out "wheeled bin" symbol on the product reminds you of your obligation to dispose of the appliance correctly. If the product has a built-in battery or uses batteries, they should be removed from the appliance and disposed of appropriately.

Consumers must contact their local authorities or retailer for information concerning the correct disposal of old appliances and/or their batteries.

## 10. TECHNICAL SUPPORT AND WARRANTY

This product is under warranty for 2 years from the date of purchase, as long as the proof of purchase is submitted, the product is in perfect physical condition, and it has been given proper use, as explained in this instruction manual.

The warranty will not cover the following situations:

- The product has been used for purposes other than those intended for it, misused, beaten, exposed to moisture, immersed in liquid or corrosive substances, as well as any other fault attributable to the customer.
- The product has been disassembled, modified, or repaired by persons, not authorised by the official Technical Support Service of Cecotec.
- Faults deriving from the normal wear and tear of its parts, due to use.
- The warranty service covers every manufacturing defects of your appliance for 2 years, based on current legislation, except consumable parts. In the event of misuse, the warranty will not apply.

If at any moment you detect any problem with your product or have any doubt, do not hesitate to contact Cecotec Technical Support Service at **+34 963 210 728**.

## 2. INSTRUCTIONS DE SÉCURITÉ

Veillez lire les instructions de sécurité suivantes avec attention avant d'utiliser l'appareil. Veillez conserver ce manuel pour de futures références ou pour de nouveaux utilisateurs.

- Assurez-vous que le voltage du réseau électrique coïncide avec le voltage spécifié sur l'étiquette de classification du produit et que la fiche possède une prise de terre.
- Ne submergez pas le câble, la fiche ni n'importe qu'elle autre partie fixe de l'appareil dans l'eau ni dans aucun autre liquide. N'exposez pas les connexions électriques à l'eau. Assurez-vous d'avoir les mains complètement sèches avant de toucher la prise ou d'allumer l'appareil.
- Cet appareil a été conçu pour un usage domestique uniquement, ne l'utilisez pas à des fins commerciales ni industrielles.

**AVERTISSEMENT** : si l'appareil tombe accidentellement dans l'eau, débranchez-le immédiatement. Ne touchez pas l'eau !

- Inspectez le câble d'alimentation régulièrement en cherchant de possibles dommages visibles. Si le câble présente des dommages, il doit être réparé par le Service Après-Vente Officiel de Cecotec pour éviter tous types de dangers.
- Ne tirez ni ne transportez le produit sur/par le câble. N'utilisez pas le câble comme anse ou poignée. Ne placez pas le câble sur des coins ou bords pointus. Maintenez le



câble éloigné des surfaces chaudes.

**AVERTISSEMENT** : n'utilisez pas l'appareil si le câble, la prise ou la structure en général présentent des dommages ou si le produit ne fonctionne pas correctement, s'il a subi une chute ou a été abîmé.

- N'utilisez pas le produit dans des espaces fermés dans lesquels il pourrait se produire des vapeurs explosives ou inflammables.
- Maintenez l'appareil éloigné des sources de chaleur.
- L'appareil ne doit pas être utilisé par des enfants de moins de 8 ans. Cet appareil peut être utilisé par des enfants de plus de 8 ans s'ils sont surveillés de manière continue.
- Cet appareil peut être utilisé par des personnes aux capacités physiques, mentales ou sensorielles réduites, ou sans expérience ni connaissances si elles sont surveillées et/ou ont reçu les informations nécessaires à l'utilisation correcte de l'appareil et qu'elles ont bien compris les risques qu'il implique.
- Surveillez les enfants pour vous assurer qu'ils ne jouent pas avec le produit. Une surveillance stricte est nécessaire si l'appareil est utilisé par ou à côté d'enfants.
- Maintenez l'appareil et son câble hors de portée des enfants de moins de 8 ans.
- Ne laissez pas le produit sans surveillance lorsqu'il est en cours d'utilisation. Débranchez-le de la source d'alimentation

lorsque vous quittez la pièce.

- N'essayez pas de réparer vous-même le produit. Contactez le Service Après-Vente Officiel de Cecotec.
- Éteignez et débranchez l'appareil de la prise de courant lorsqu'il n'est pas en fonctionnement, lorsque vous le déplacez ou avant de monter ou enlever des pièces. Pour éviter de trébucher, enroulez le câble de manière sécurisée.
- Le nettoyage et l'entretien du produit doivent être réalisés en accord avec ce manuel d'instructions pour assurer un correct fonctionnement de l'appareil. Éteignez et débranchez le produit avant de le nettoyer.
- Le nettoyage et l'entretien ne doivent pas être réalisés par des enfants.
- Rangez le produit et son manuel d'instructions dans un lieu sec et sécurisé lorsque vous ne l'utilisez pas.
- Placez l'appareil sur une surface plate et sèche et maintenez une distance de plus de 50 cm entre l'appareil et les objets ou murs environnants.
- Après avoir installé le climatiseur, assurez-vous que la prise du câble d'alimentation soit intacte et fermement branchée sur la prise de courant puis placez le câble d'alimentation déroulé pour éviter de possibles accidents.
- Ne placez aucun objet au niveau de l'entrée ou de la sortie d'air du produit. Maintenez toujours l'entrée et la sortie d'air sans obstructions.



- Lorsque vous installez les tubes d'évacuation, assurez-vous qu'ils soient correctement connectés et qu'ils ne soient pas déformés ni pliés.
- Pendant que vous ajustez les grilles de soufflage supérieures et inférieures de la sortie d'air, manipulez-les avec soin avec les mains pour éviter de les abîmer.
- Si vous déplacez l'appareil, assurez-vous qu'il soit en position verticale.
- N'installez et n'utilisez pas le climatiseur portatif dans les toilettes ni autres endroits humides.
- N'utilisez pas de sprays, d'insecticides ni autres substances inflammables près du climatiseur.
- Ne percez et ne brûlez aucun des composants de l'appareil.
- Gardez à l'esprit que les réfrigérants peuvent être inodores.
- L'appareil doit être installé, utilisé et rangé dans des espaces de minimum 7 m<sup>2</sup>.
- Rangez l'appareil dans des zones bien ventilées dans lesquelles la taille de la pièce correspond à la zone requise pour un fonctionnement correct.
- L'appareil a été conçu pour une utilisation intérieure uniquement et n'est pas compatible avec d'autres types d'utilisations.
- Assurez-vous d'installer l'appareil à une distance minimale de 50 cm des murs et autres objets.
- Ne démontez pas et ne modifiez pas l'appareil, cela pourrait

provoquer un mauvais fonctionnement et des dommages aux personnes comme aux objets/appareils. Pour éviter tout danger, contactez le Service Après-Vente Officiel de Cecotec pour résoudre tout doute ou pour demander une réparation.

- L'appareil doit être installé conformément à la norme générale en vigueur sur les installations électriques basse tension.

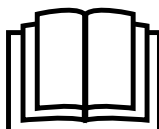
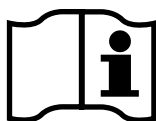

### 3. AVANT UTILISATION

**AVERTISSEMENT** : avant d'utiliser le climatiseur portable, laissez-le en position verticale pendant au moins deux heures.

Le climatiseur peut être déplacé avec facilité à travers une pièce. Pendant que vous le déplacez, assurez-vous qu'il soit en position verticale puis placé sur une surface plate. N'installez et n'utilisez pas le climatiseur dans les toilettes ni autres endroits humides.

### 4. MONTAGE

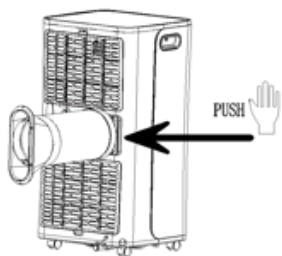

Img. 1

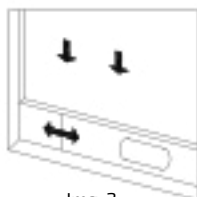

Img. 2

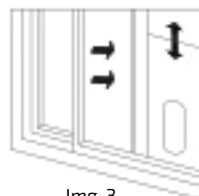

Img. 3



1. Vissez l'adaptateur du tube d'évacuation à une des extrémités du tube d'évacuation en le tournant dans le sens des aiguilles d'une montre.
2. Vissez l'adaptateur de la fenêtre à l'autre extrémité du tube d'évacuation.
3. Introduisez la vis papillon dans l'orifice du support de scellage de la fenêtre.
4. Dévissez la pièce de réglage du support de scellage par l'intérieur du support de scellage de la fenêtre, en vous assurant que la vis soit introduite par le guide se trouvant sur la pièce de réglage du support de scellage.
5. Fixez la vis papillon avec son écrou et ajustez à la dimension souhaitée.
6. Utilisez les vis fournies pour fixer l'adaptateur de la fenêtre à l'orifice du support de scellage de la fenêtre.
7. Installez l'ensemble du support de scellage de la fenêtre à la verticale ou à l'horizontale selon le type de fenêtre et ajustez aux dimensions de la fenêtre.
8. Fermez la fenêtre et assurez-vous que l'ensemble du support de la fenêtre s'emboîte correctement.
9. Lien Youtube : <https://youtu.be/8aj8BcB2bKA>

### Avertissements

- L'extrémité plate des joints du tube d'évacuation doit s'emboîter à sa place.
- Le tube ne doit pas être déformé ni tourné en excès (pas plus de 45°). Maintenez la ventilation du tube d'évacuation dégagée.

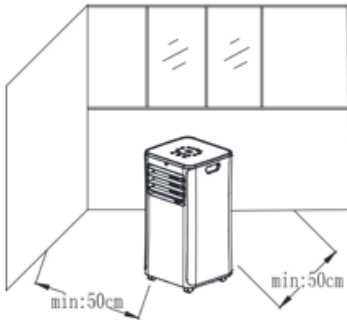

Img. 4

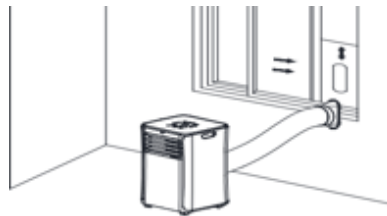

Img. 5

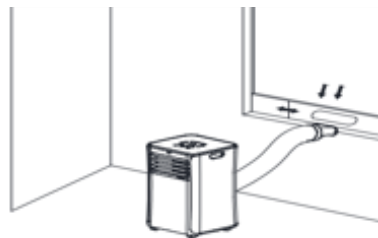

Img. 6

**Note :**

La longueur du tube d'évacuation est de 280 - 1500 mm, cette longueur se base sur les spécifications du climatiseur. N'utilisez pas d'autres tubes d'extension et ne remplacez pas le tube par d'autres tubes différents, cela pourrait entraîner un mauvais fonctionnement. La sortie d'évacuation ne doit pas être bloquée, dans le cas contraire, cela pourrait provoquer des surchauffes





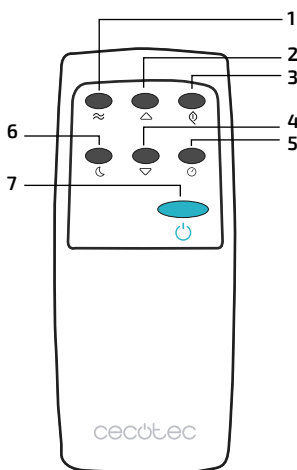

**Entrée du courant**

- Après une installation et un montage corrects, l'appareil peut être allumé.
- Branchez la prise du câble sur une prise de courant standard.
- L'appareil émet un bip. Le produit entre en mode Standby. La température ambiante enregistrée sur le moment par l'appareil apparaît sur la partie supérieure droite de l'écran (4).

**5. FONCTIONNEMENT**

**Télécommande**



1. Fan : appuyez sur le bouton  pour sélectionner la vitesse : élevée ou faible.
2. Up : appuyez sur le bouton  pour augmenter la température et le temps sur la minuterie.
3. Mode : appuyez sur le bouton  pour changer de mode, à choisir entre Réfrigération, Ventilateur ou Déshumidification.
4. Down : appuyez sur le bouton  pour réduire la température et le temps sur la minuterie.
5. Timer : appuyez sur le bouton  pour ajuster la minuterie.
6. Sleep Mode (Nuit) : appuyez sur le bouton  pour activer le mode Nuit.
7. Power : appuyez sur le bouton  pour allumer ou éteindre l'appareil.

**a) Introduire les piles dans la télécommande**

La télécommande fonctionne avec 2 piles 1,5 V AAA (non incluses). Veuillez introduire 2 piles 1,5 V lorsque vous avez avant d'utiliser l'appareil pour la première fois.

- Pour introduire les piles, ouvrez le compartiment des piles en faisant glisser le couvercle (J) de la partie arrière de la télécommande en suivant la direction de la flèche. Introduisez les piles avec la correcte polarité (+/-). Suivez les signes de polarité situés dans le compartiment des piles. Fermez le couvercle.



- Changez les piles lorsque le produit ne répond plus aux ordres de la télécommande.
- Utilisez uniquement des piles du même type ou équivalentes. Enlevez toutes les piles si vous n'allez pas utiliser l'appareil pendant un long moment afin d'éviter des avaries. Puis, fermez le compartiment des piles. Assurez-vous que le couvercle s'emboîte bien. Suivez les instructions de sécurité lorsque vous utilisez des piles jetables ou rechargeables.

#### - Panneau de contrôle

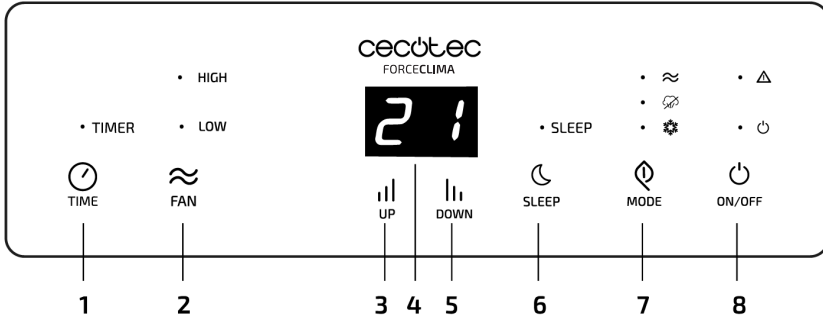

- |   |                                       |
|---|---------------------------------------|
| 1. Minuterie                              | 5. Bas                                |
| 2. Sélection de la vitesse du ventilateur | 6. Mode Nuit (Sleep)                  |
| 3. Haut                                   | 7. Sélection des modes de ventilation |
| 4. Écran                                  | 8. On/Off                             |

#### b) Mode d'emploi

- Pointez directement l'appareil avec la télécommande lorsque vous l'utilisez.
- Assurez-vous qu'il n'y ait pas d'obstacle entre la télécommande et l'appareil, comme par exemple des meubles, qui pourraient bloquer le signal.

#### Configuration et fonctionnement

Vous pouvez réaliser les réglages directement sur le panneau de contrôle du produit (3) ou en utilisant la télécommande.





##### a) Allumer et éteindre

- Si le produit est branché, appuyez sur le bouton On/Off  (8) ou sur le bouton POWER de la télécommande pour allumer ou éteindre l'appareil. Le produit peut être préajusté. Lorsqu'il s'allume, la température prédéterminée, qui est de 22 °C, apparaît sur l'écran (4). La vitesse faible du climatiseur est aussi prédéterminée.
- Le compresseur ne s'allume pas immédiatement une fois le produit allumé ; il s'allume approximativement 3 minutes après pour éviter des dommages. Cela arrive également lorsque vous le réinitialisez.



### b) Fonctionnement basique

- Ajustez la direction verticale du flux d'air à travers les orifices de sortie d'air (2) grâce à la télécommande. Attention ! N'appuyez pas trop sur les pales de l'appareil, elles pourraient se casser.
- Ajustez la direction horizontale du flux d'air en utilisant les rabats mobiles de direction du flux d'air.
- Appuyez sur le bouton MODE sur l'appareil  ou sur la télécommande pour changer de mode, à choisir entre : Froid, Déshumidification et Ventilation.

### c) Mode Froid (COOL)



- Pour sélectionner le mode Froid, appuyez sur le bouton MODE  sur l'appareil (7) ou sur le bouton  de la télécommande. La lumière  s'allume.
- Appuyez sur les boutons UP et Down (3 et 5) ou sur les boutons de la télécommande pour ajuster la température entre 16 °C et 31 °C.
- Appuyez sur le bouton FAN  sur l'appareil (2) ou sur le bouton  de la télécommande pour sélectionner une vitesse élevée ou faible. HIGH indique une vitesse élevée. LOW indique une vitesse faible.
- Le climatiseur s'éteint automatiquement si la température de la salle est inférieure à la température configurée. Le compresseur s'éteint et le ventilateur de l'appareil continue à fonctionner. Si la température de la salle augmente, le climatiseur s'allume à nouveau.
- Fermez les portes et les fenêtres pendant que vous utilisez le climatiseur. Si de la lumière solaire retombe de directement dans la salle qui est en train de refroidir, par exemple en retombant sur des fenêtres ou portes, fermez les rideaux ou les persiennes.

### d) Mode Déshumidification

Appuyez sur le bouton MODE  sur l'appareil (7) ou sur le bouton  de la télécommande pour sélectionner le mode Déshumidification. La lumière "DEHUM" s'allume.

- Le mode Nuit (Sleep) ne peut pas être configuré lorsque l'appareil se trouve en mode Déshumidification. En mode Déshumidification, la seule vitesse qui fonctionne est la vitesse faible. Elle ne peut être modifiée. La configuration de la température ne peut pas être modifiée non plus.





### e) Mode Ventilation (FAN)

- Appuyez sur le bouton  MODE sur l'appareil (7) ou sur le bouton  de la télécommande pour sélectionner le mode Ventilation. La lumière « FAN » s'allume. Seul le ventilateur fonctionne. Le climatiseur ou la déshumidification ne s'activent pas.
- Appuyez sur le bouton FAN  sur l'appareil (2) sur l'appareil ou sur le bouton (icône) de la télécommande pour sélectionner vitesse faible ou élevée.



- La température et le mode Nuit ne peuvent être configurés avec le mode Ventilation.

#### f) Mode Nuit (SLEEP)







- En mode Nuit, l'appareil augmente la température configurée de 2°C et fonctionne normalement à vitesse faible. Si vous sélectionnez le mode Nuit, la température configurée augmente d'1 °C après une heure puis d'un autre 1 °C chaque heure pour finalement se maintenir à la même température.
- Sélectionnez le mode Froid. Le mode Nuit est disponible uniquement avec le mode Froid.
- Appuyez sur le bouton SLEEP  sur l'appareil (6) ou sur le bouton  de la télécommande pour passer au mode Nuit. La vitesse est lente et ne peut être modifiée. La lumière « SLEEP » s'allume.
- Appuyez sur le bouton SLEEP  sur l'appareil (6) ou sur le bouton de la télécommande  pour sortir du mode Nuit.

Le mode Nuit fonctionne uniquement avec le mode Froid. Le mode Nuit s'éteint automatiquement lorsque le réservoir de condensation est plein (la lumière WATER FULL s'allume) ou lorsque vous changez et passez au mode Standby.



#### g) Minuterie (TIME)

Il est possible d'allumer ou d'éteindre l'appareil automatiquement. Vous pouvez configurer le temps de fonctionnement souhaité avant que l'appareil ne s'éteigne tout seul lorsqu'il est allumé, ou bien si vous voulez qu'il s'allume automatiquement lorsqu'il se trouve en mode Standby.

#### Connexion automatique en mode Standby

- En mode Standby, l'appareil est éteint.
- Appuyez sur le bouton TIME  sur l'appareil (1) ou sur le bouton  de la télécommande pour configurer l'intervalle de temps souhaité (1 - 24 heures).
- Appuyez sur le bouton TIME  sur l'appareil (1) ou sur le bouton  de la télécommande (plusieurs fois si nécessaire) jusqu'à configurer le temps souhaité. Une fois que vous avez configuré le temps, l'écran (4) retourne à la visualisation de température après quelques instants.
- Pour visualiser la configuration du temps, appuyez brièvement sur le bouton TIME  sur l'appareil (1) ou sur le bouton  de la télécommande. Le temps programmé est indiqué. L'écran (4) retourne à la visualisation de la température après quelques instants.
- L'appareil s'allume alors automatiquement à l'heure programmée.

#### Déconnexion automatique lorsque l'appareil est en fonctionnement

- L'appareil est allumé.
- Appuyez sur le bouton TIME  sur l'appareil (1) ou sur le bouton  de la télécommande pour établir l'intervalle de temps souhaité (1 - 24 heures). L'icône de l'horloge apparaît sur

l'écran (4).

- Appuyez sur le bouton TIME (⌚) sur l'appareil (1) ou sur le bouton (⌚) de la télécommande (plusieurs fois si nécessaire) jusqu'à configurer le temps souhaité. Une fois le temps établi, l'écran (4) retourne à la visualisation de température après quelques instants.
- Pour visualiser le temps programmé préétabli, appuyez brièvement sur le bouton TIME (⌚) de la télécommande. Le temps programmé s'affiche. L'écran (4) retourne à la visualisation de la température après quelques instants.
- L'appareil s'éteint automatiquement une fois le temps préétabli écoulé.

#### **h) Déconnexion automatique lorsque le réservoir de condensation est plein**

Cet appareil possède un système d'évaporation automatique. Celui-ci réutilise la condensation de l'air pour créer une climatisation et ainsi économiser de l'énergie et augmenter l'efficacité frigorifique.

- Si le réservoir de condensation est plein, la lumière WATER FULL s'allume et l'appareil passe au mode Standby après 8 secondes. Une alarme sonne et le compresseur et tous les boutons de contrôle se bloquent. L'appareil fonctionne ainsi jusqu'à ce que vous vidiez le réservoir. Consultez le paragraphe sur l'Entretien, a) Vider le réservoir de condensation.
- Débranchez la prise du courant électrique après que l'appareil se soit éteint automatiquement pour le réinitialiser. Branchez de nouveau la prise de courant. Appuyez sur le bouton On/Off (8) pour allumer de nouveau l'appareil.

## **6. NETTOYAGE ET ENTRETIEN**

### **Nettoyage**

#### **a) Nettoyage général**

N'utilisez jamais de détergents, d'alcools ni autres solutions chimiques, cela pourrait provoquer des avaries au niveau de la coque ou empêcher le produit de fonctionner correctement.

- Débranchez le produit de la source d'alimentation avant de le nettoyer.
- Utilisez un tissu humide sans peluches pour nettoyer le produit.
- Ne placez jamais l'appareil sous l'eau du robinet et ne le submergez pas dans de l'eau ni dans aucun autre liquide pendant le nettoyage. L'eau ne doit pas entrer dans l'appareil.

#### **b) Nettoyage des filtres d'air**

- Nettoyez les filtres d'air régulièrement, toutes les 2 semaines, pour que l'appareil continue à fonctionner efficacement.
- Tout d'abord, retirez un côté du filtre d'air supérieur qui se trouve au niveau de la partie arrière. Puis, sortez le filtre d'air inférieur.
- Nettoyez les filtres d'air avec un

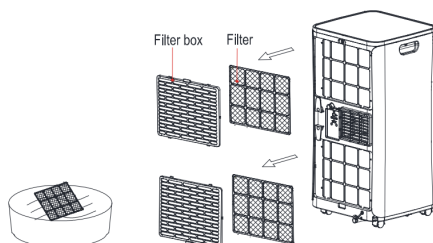



aspirateur. Si les filtres sont vraiment sales, nettoyez-les avec de l'eau tiède (environ à 40 °C) et du détergent doux. Laissez-les sécher avant de les installer à nouveau.

- Ensuite, réinstallez les filtres d'air correctement.

## ENTRETIEN

Éteignez l'appareil avant de réaliser tout type d'entretien et débranchez le câble (11) du courant électrique.

### a) Vider le réservoir de condensation

- Videz le réservoir de condensation lorsque les dispositifs d'alarme (son d'alarme et lumière de fond clignotante) indiquent qu'il est nécessaire de le faire ou si vous pensez utiliser le produit pendant un long moment.
- Débranchez l'appareil de la source d'alimentation.
- Retirez la coque de la sortie d'évacuation, située au niveau de la partie arrière.
- Sortez le bouchon en gomme de la sortie d'évacuation. L'eau coule immédiatement. Laissez sortir toute l'eau. Si nécessaire, placez un récipient sous la sortie d'évacuation. Aucun de ces deux outils n'est inclus avec le produit.
- Videz l'eau dans un récipient adéquat, à l'extérieur de la maison ou bien dans un autre type d'évacuation homologuée pour cela.
- Laissez la vapeur condensée tomber directement sur le sol uniquement si celui-ci possède une bonne évacuation et s'il est imperméable (jamais sur les sols en bois).

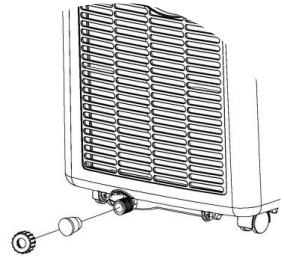

### b) Nettoyage exhaustif avant de ranger l'appareil (après la saison)

- Retirez le couvercle. Sortez le bouchon en gomme de la sortie d'évacuation. L'eau coule immédiatement. Laissez sortir toute l'eau. Si nécessaire, inclinez le produit légèrement vers un côté pour que toute l'eau sorte.
- Consultez le paragraphe concernant l'entretien, a) Vider le réservoir de condensation, pour obtenir plus d'informations.
- Utilisez l'appareil à vitesse basse pendant environ une demi-journée après l'avoir vidé complètement et l'avoir laissé sécher totalement. Cela évitera l'apparition de moisissure à l'intérieur de l'appareil.
- Ensuite, éteignez le produit avec le bouton POWER (8) et débranchez la prise de la source d'alimentation.
- Enroulez le câble d'alimentation avec soin, fixez-le avec une corde, de la ficelle ou un fil de fer et placez la prise dans le support pour prises.

- Retirez tous les tubes d'air, etc., et rangez-les de manière à ce qu'ils soient protégés et au sec.
- Couvrez le produit et rangez-le dans un endroit sec. Utilisez l'emballage d'origine, nécessaire, pour protéger l'environnement.
- Retirez les piles de la télécommande et rangez-les de manière sécurisée ou recyclez-les selon les normes légales.

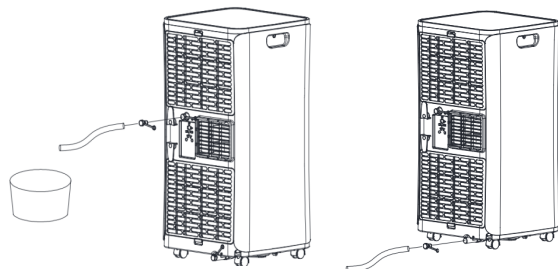

## 7. RÉOLUTION DES PROBLÈMES

Problèmes	Causes	Solutions
Le climatiseur ne fonctionne pas.	Il n'y a pas d'électricité.	Allumez l'appareil après l'avoir branché à une prise de courant avec électricité.
	L'indicateur de débordement indique "FL".	Drainez l'eau.
	La température ambiante est trop basse ou trop élevée.	Il est recommandé d'utiliser l'appareil lorsque la température est comprise entre 7 et 35 °C.
	En mode Réfrigération, la température ambiante est inférieure à la température sélectionnée.	Modifiez la température sélectionnée.
	En mode Déshumidification, la température ambiante est trop basse.	Placez le produit dans une pièce où la température ambiante est supérieure à 17 °C.



L'effet de refroidissement n'est pas bon.	De la lumière solaire retombe directement sur l'appareil.	Évitez que la lumière solaire ne retombe directement sur l'appareil.
	Il y a des portes ou fenêtres ouvertes, beaucoup de personnes ou en mode Réfrigération, il y a d'autres sources de chaleur.	Fermez les portes et les fenêtres et réinitialisez le climatiseur.
	Le filtre est sale.	Nettoyez ou remplacez le filtre.
	L'entrée ou la sortie d'air sont bloquées.	Nettoyez et enlevez les obstructions.
L'appareil émet beaucoup de bruit.	Le climatiseur n'est pas placé sur une surface plate.	Placez le climatiseur sur une surface plate pour réduire le bruit.
Le compresseur ne fonctionne pas.	La protection contre les surchauffes s'est mise en route.	Attendez 3 minutes jusqu'à ce que la température baisse puis réinitialisez l'appareil.
La télécommande ne fonctionne pas.	Il y a une trop grande distance entre la télécommande et le climatiseur.	Approchez la télécommande du climatiseur et assurez-vous que la télécommande soit directement orientée vers le récepteur.
	La télécommande ne vise pas son récepteur.	
	Les piles ne fonctionnent plus.	Changez les piles.
L'écran indique 'E2'.	Le capteur de température ambiante ne fonctionne pas correctement.	Vérifiez le capteur de température ambiante et les circuits en relation.
L'écran indique 'E1'.	Le capteur de température ambiante ne fonctionne pas correctement.	Vérifiez le capteur de température ambiante et les circuits en relation.

**REMARQUE:** si des problèmes ne figurant pas dans le tableau se produisent ou si les solutions recommandées ne fonctionnent pas, veuillez contacter le Service Après-Vente Officiel de Cecotec.

## 8. SPÉCIFICATIONS TECHNIQUES

Modèle: ForceClima 9050

Référence du produit : 05261

Puissance électrique absorbée en mode froid : 1010 W

Voltage et fréquence : 220-240 V ~ 50 Hz

Puissance frigorifique : 9000 BTU/h | 2270 Fri/h | 2.64 kW

Réfrigérant: R290/220g

Pression de fonctionnement | Suction : 0.6 MPa | Décharge : 1.8 MPa

Pression maximale admissible: 3.0 MPa

Flux d'air : 350 m<sup>3</sup>/h

Made in China | Conçu en Espagne

## 9. RECYCLAGE DES ÉLECTROMÉNAGERS



La directive européenne 2012/19/UE relative aux Déchets d'Équipements Électriques et Électroniques (DEEE) spécifie que les électroménagers ne doivent pas être recyclés avec le reste des déchets municipaux. Ces électroménagers doivent être jetés séparément, afin d'optimiser la récupération et le recyclage des matériaux et, de cette manière, réduire l'impact qu'ils peuvent avoir sur la santé et sur l'environnement.

Le symbole de la poubelle rayée vous rappelle l'obligation de vous défaire de ce produit correctement. Si le produit en question possède une batterie ou une pile pour son autonomie électrique, celle-ci devra être retirée avant de jeter le produit et être traitée à part comme un résidu d'une catégorie différente.

Pour obtenir des informations détaillées sur la manière la plus adéquate de vous défaire de vos électroménagers et/ou des batteries correspondantes, vous devez contacter les autorités locales.

## 10. GARANTIE ET SAV

Ce produit possède une garantie de 2 ans à partir de la date d'achat, à condition de toujours présenter la facture d'achat, que le produit soit en parfait état, et ait été utilisé correctement comme indiqué dans ce manuel d'instructions.

La garantie ne couvre pas :

- Un produit qui ait été utilisé en-dehors de ses capacités ou usages normaux, ayant subi des coups, ayant été abîmé, exposé à l'humidité, submergé dans n'importe quel liquide ou substance corrosive, ainsi que tous les incidents dont la faute serait imputable au consommateur.
- Un produit qui ait été démonté, modifié ou réparé par des personnes non autorisées par le Service Après-Vente Officiel de Cecotec.
- Lorsque le problème a été causé par l'usure normale des composants dû à l'utilisation.

Le service de garantie couvre tous les défauts de fabrication pendant 2 ans selon la législation en vigueur, à l'exception des pièces consommables. Dans le cas d'une mauvaise utilisation de la part de l'utilisateur, le service de garantie ne se fera pas responsable de la réparation. Si vous détectez un incident ou un problème avec le produit, vous devez contacter le Service Après-Vente Officiel de Cecotec au **+34 9 63 21 07 28**.



## 2. SICHERHEITSHINWEISE

Bitte lesen Sie die Bedienungsanleitung aufmerksam durch, bevor Sie das Gerät in Betrieb nehmen. Bewahren Sie die Bedienungsanleitung sorgfältig für künftige Anwendungen auf.

- Vergewissern Sie sich, dass die Netzspannung mit der auf dem Typenschild des Gerätes angegebenen Spannung übereinstimmt und dass die Steckdose geerdet ist.
- Tauchen Sie das Netzkabel, den Stecker oder jegliche nicht entfernbare Teile des Gerätes nicht ins Wasser oder andere Flüssigkeiten ein und lassen Sie die elektrischen Anschlüsse nicht in Berührung mit Wasser kommen. Vergewissern Sie sich, dass Ihre Hände vor Einschalten und Inbetriebnahme komplett trocken sind.
- Benutzen Sie das Gerät ausschließlich für den privaten Gebrauch und den dafür vorgesehenen Zweck. Dieses Gerät ist nicht für den gewerblichen bzw. industriellen Gebrauch bestimmt.

**WARNUNG:** Wenn das Gerät versehentlich ins Wasser heruntergefallen ist, ziehen Sie das Gerät sofort aus der Steckdose. Berühren Sie unter keinen Umständen das Wasser!

- Überprüfen Sie das Netzkabel regelmäßig auf sichtbare Schäden. Wenn das Kabel beschädigt ist, muss es durch den offiziellen Technischen Kundendienst von Cecotec ersetzt werden, um Sach- und Personenschäden zu vermeiden.
- Das Netzkabel darf keinesfalls durchtrennt, beschädigt,

verändert, gewaltsam verbogen, gezogen, verdreht oder aufgerollt. Schützen Sie das Netzkabel vor scharfen Kanten oder Ecken und Wärmequellen. Lassen Sie das Netzkabel nicht in Berührung mit heißen Oberflächen kommen. Fahren Sie mit dem Gerät nicht über das Kabel.

**WARNUNG:** Verwenden Sie das Gerät nicht, wenn es nicht richtig funktioniert oder heruntergefallen ist oder beschädigt ist.

- Betrieben Sie das Gerät nicht in einem Raum, in dem explosive oder giftige Dämpfe vorhanden sind.
- Halten Sie das Gerät von Wärmequellen fern.
- Das Gerät darf von Kindern unter 8 Jahren nicht benutzt werden. Es kann von Kindern ab 8 Jahren benutzt werden, sofern sie unter ständiger Beaufsichtigung während der Nutzung des Gerätes stehen.
- Dieses Gerät darf nicht von Personen mit eingeschränkter körperlicher, sensorischer oder geistiger Leistungsfähigkeit oder fehlender Erfahrung bzw. fehlenden Kenntnissen verwendet werden, es sei denn, sie werden bei der Benutzung durch eine verantwortliche Person beaufsichtigt oder ihnen eine Einweisung im ordnungsgemäßen und sicheren Umgang gegeben wurde und sie die mit dem Gerät verbundenen Risiken verstanden haben und richtig einschätzen können.
- Beaufsichtigen Sie kleine Kinder, um sicher zu stellen, dass sie nicht mit dem Gerät spielen. Eine besonders genaue und

konsequente Beaufsichtigung ist geboten, wenn das Gerät in der Nähe von Kindern verwendet wird.

- Bewahren Sie das Gerät und das Kabel außerhalb der Reichweite von Kindern unter 8 Jahren auf.
- Lassen Sie das Gerät nicht unbeaufsichtigt während des Betriebs. Ziehen Sie den Stecker aus der Steckdose heraus, wenn Sie es nicht verwenden oder den Raum verlassen.
- Versuchen Sie nicht, das Gerät selbst zu reparieren. Wenden Sie sich an den offiziellen Technischen Kundendienst von Cecotec.
- Schalten Sie das Gerät aus und ziehen den Netzstecker, wenn Sie es nicht verwenden, wenn Sie es von einem Platz zu ein anderer verlegen wollen, bevor Sie es montieren oder demontieren. Um das Gefahr zu verhindern, rollen Sie das Kabel ordnungsgemäß auf.
- Die Reinigung und Wartung muss gemäß dieser Bedienungsanleitung durchgeführt werden, um sicherzustellen, dass das Gerät ordnungsgemäß funktioniert. Schalten Sie das Gerät aus und ziehen Sie den Netzstecker aus der Steckdose. Lassen Sie das Gerät vollständig abkühlen, bevor Sie es reinigen, bewegen und aufbewahren bzw. lagern möchten.
- Reinigungs- und Wartungsarbeiten dürfen nicht von Kindern durchgeführt werden.
- Bewahren Sie das Gerät und seine Bedienungsanleitung sicher und trocken, wenn es nicht benutzt wird.

- Stellen Sie das Gerät auf eine trockene und flache bzw. stabile Oberfläche, und halten Sie das Gerät mit einem Abstand von 50 cm von den umgebenden Objekten oder Wände fern.
- Nachdem Sie das Mobiles Klimagerät installiert haben, versichern Sie sich, dass die Steckdose sich in gutem Zustand findet und am Stromanschluss fest verbunden ist. Verbinden Sie das Netzkabel ohne Gewirre, um mögliche Unfälle zu verhindern.
- Stellen Sie sicher, dass der Lüftungskanäle frei sind und nicht verdeckt werden können.
- Wenn Sie die Abflussschläuche installiert haben, versichern Sie sich, dass die Abflussschläuche korrekt verbunden sind, um Verformungen zu verhindern.
- Verschieben Sie die oberen und hinteren Lamellen vorsichtig, um Schaden zu verhindern.
- Achten Sie darauf, dass das Gerät aufrecht steht, wenn Sie es transportieren oder bewegen.
- Platzieren oder betreiben Sie das Klimagerät nicht in einem Feuchtraum wie ein Bad.
- Verwenden Sie nicht Insektizid-Sprays oder andere entzündbare Stoffe in der Nähe des Mobiles Klimagerätes.
- Verbrennen oder bohren Sie keine Bestandteile des Gerätes.
- Bitte beachten Sie, dass Kältemittel geruchlos sein können.
- Die Installation, Verwendung und Lagerung dieses Gerätes muss in Räume mit einer Mindestfläche von 12 m<sup>2</sup> durchgeführt werden.

- Bewahren Sie das Gerät in einem trockenen und gut belüfteten Raum auf, dessen Größe mit den spezifizierten Mindestfläche überstimmt.
- Die Klimaanlage ist für den Innenraum einsetzbar und es ist nicht mit anderen Anwendungen kompatibel.
- Vergewissern Sie sich, dass das Gerät mit einem Mindestabstand von 50 cm zwischen Wände und andere Gegenstände installiert wird.
- Cecotec übernimmt keine Haftung für Sach- und Personenschäden, die durch nicht bestimmungsgemäßen oder falschen Gebrauch entstanden sind.
- Dieses Gerät muss laut der Verordnung über elektrische Niederspannungsinstallationen installiert werden.

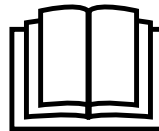

### 3. VOR DEM GEBRAUCH

**Warnung:** Bevor Sie das mobile Klimagerät verwenden, lassen Sie es für mindestens 2 Stunden in vertikaler Position stehen.

Man kann das Klimagerät leicht durch den Raum verschieben. Wenn Sie es bewegen, versichern Sie sich, dass es sich in vertikaler Position und auf einer flachen Oberfläche befindet. Platzieren und betreiben Sie nicht das Klimagerät in einem Feuchtraum wie ein Bad.

## 4. MONTAGE



Bild 1



Bild 2

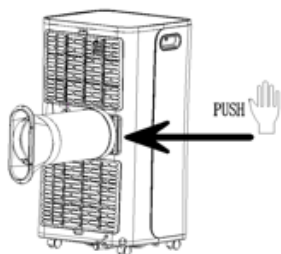

Bild 3

- Schließen Sie den Adapter des Abluftschlauches an den Abluftschlauch Ihres Klimagerätes an, indem Sie ihn im Uhrzeigersinn aufschrauben.
- Befestigen Sie ebenfalls den Adapter des Fensters an dem anderen Ende des Abluftschlauches.
- Stecken Sie die Flügelmutter in das Loch auf Fensteradapter.
- Gleiten Sie den Adapter über die Innenseite des Fensteradapters und stecken Sie die Schraube in den Schlitz.
- Befestigen Sie die Schraube mit dem Flügelkopf.
- Verwenden Sie die mitgelieferten Schrauben, um den Fensteradapter am Loch des Fensteradapters zu befestigen.
- Stellen Sie es in vertikale oder horizontale Position je nach Fenster und passen Sie es mit der Größe des Fensters an.
- Schließen Sie das Fenster und prüfen Sie, dass der Fensteradapter ordnungsgemäß montiert ist.
- YouTube-Link: <https://youtu.be/8aj8BcB2bKA>

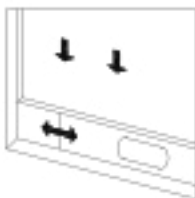

Bild 4

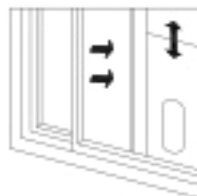

Bild 5

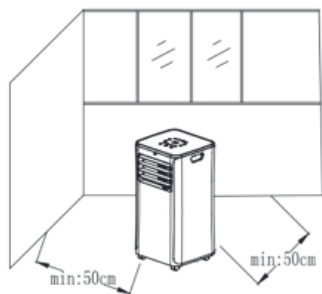

Bild 6

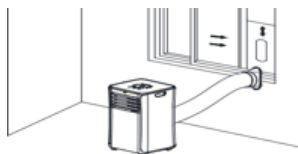

**Warnung:** Das Ende des Abluftschlauches muss ganz genau in seine Position anpassen. Man kann der Schlauch nicht deformieren oder überdrehen, (über 45°). Halten Sie die Öffnungen des Abluftschlauches frei.

**Hinweis:** Die Länge des Abluftschlauches enthält 280 ~ 1500 mm und diese Länge beruhe auf die Baubeschreibungen des Klimagerätes. Verwenden Sie nicht Schläuche mit anderen Extensionen und ersetzen Sie es nicht mit anderen verschiedenen Schläuche; das könnte eine Fehlfunktion verursachen. Der Abluftauslass muss nicht blockiert sein, andernfalls könnte eine Überhitzung auftreten.

## 5. GEBRAUCH

### Fernbedienung

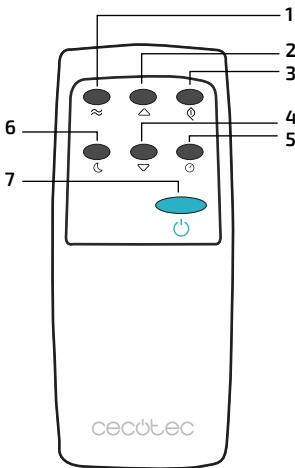



1. Ventilator: Drücken Sie die Taste ,um niedrige oder hohe Geschwindigkeit zu wählen.

2. Oben: Drücken Sie die Taste , um die Temperatur und die Zeit zu erhöhen.

3. Modus: Drücken Sie die Taste , um zwischen Kühlung, Ventilator oder Luftentfeuchter zu wechseln.

4. Unten: Drücken Sie die Taste , um die Temperatur und die Zeit abzusenken.

5. Timer: Drücken Sie die Taste , um die Zeitschaltuhr einzustellen.

6. Nacht-Modus: Drücken Sie die Taste , um den Nacht-Modus zu aktivieren.

7. Power: Drücken Sie die Taste , um das Gerät ein- oder auszuschalten.

#### a) Batterien in der Fernbedienung einlegen.

Die Fernbedienung funktioniert mit 2 Batterien von 1,5 V AAA (nicht inklusive). Bitte legen Sie 2 Batterien von 1,5 V, wenn Sie das Gerät zum ersten Mal einschalten.

- Um die Batterien einzulegen, öffnen Sie das Batteriefach, indem Sie den Deckel schieben (J). Legen Sie die Batterien gemäß den Markierungen im Batteriefach, t (+/-). Schließen Sie den Deckel.
- Wenn die Fernbedienung nicht mehr einwandfrei funktioniert, tauschen Sie beide Batterien gegen neue aus.
- Verwenden Sie nur zwei gleiche oder äquivalente Batterien. Nehmen Sie alle Batterien heraus, wenn Sie für in einem längerem Zeitraum das Gerät nicht benutzen, um Sachschäden zu verhindern. Danach schließen Sie das Batteriefach. Versichern Sie sich, dass der Deckel zusammenpasst. Folgen Sie die Sicherheitshinweise, wenn Sie

wegwerfbare oder wiederaufladbare Batterien verwenden. .

### -Bedienfeld

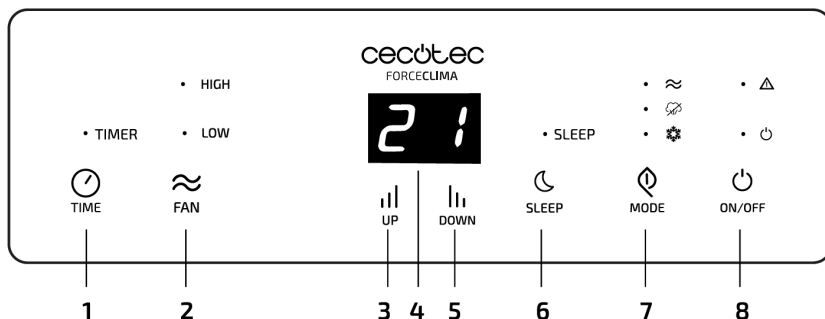

- |                                    |                              |
|------------------------------------|------------------------------|
| 1. Timer                           | 5. Unten                     |
| 2. Geschwindigkeit des Ventilators | 6. Sleep (Nacht)             |
| 3. Oben                            | 7. Ventilation-Modi          |
| 4. Display                         | 8. Einschalten / Ausschalten |

### b) Verwendung

- Richten Sie die Fernbedienung auf das Gerät, wenn Sie es verwenden.
- Versichern Sie sich, dass es sich keine Obstruktionen zwischen der Fernbedienung und das Gerät befinden, wie z.B Möbel, die das Signal blockieren könnten.

### Konfiguration und Bedienung

Verwenden Sie die Fernbedienung oder den Bedienfeld, um die Einstellugen auszuwählen(3).

#### a) Einschalten und Ausschalten





- Wenn die Stromversorgung verbindet ist, drücken Sie die POWER-Taste (8) oder Icon  auf der Fernbedienung, um das Gerät ein- oder auszuschalten. Das Gerät kann sich voreinstellt werden. Wenn Sie es einschalten, wird die voreingestellte Temperatur, die 22°C ist, am Display erscheinen (4). Die niedrige Geschwindigkeit der Luft ist auch voreingestellt.
- Der Kompressor wird sich nicht sofort mit der Einschaltung des Gerätes einschalten; es schaltet sich nach 3 Minuten ein, um Schäden zu verhindern. Es geschieht auch, wenn Sie das Gerät neu starten.





## b) Grundbetrieb

- Passen Sie die vertikale Richtung des Luftstroms durch den Luftauslass an. Achtung! Drücken Sie die Ventilatorflügel nicht zu viel, da sie brechen könnten.
- Passen Sie die horizontale Richtung des Luftstroms an, indem Sie die bewegliche Klappen verwenden.
- Drücken Sie die -Taste auf dem Gerät (7) oder auf der Fernbedienung, um zwischen die Modi Kälte, Luftentfeuchter oder Ventilator auszuwählen.



## c) Kälte-Modus (Cool)

- Um die Kälte-Modus zu wählen, drücken Sie die  MODE-Taste auf das Gerät (7) oder die Taste  auf der Fernbedienung. Das Licht  wird leuchten.
- Drücken Sie die Tasten Oben und Unten (3,5) oder die Tasten der Fernbedienung, um die Temperatur zwischen 16°C und 31°C einzustellen.
- Drücken Sie die Taste  FFAN SPEED (2) auf dem Gerät oder die Taste  auf der Fernbedienung, um hohe oder niedrige Geschwindigkeit zu regulieren. HIGH signalisiert hohe Geschwindigkeit. LOW signalisiert niedrige Geschwindigkeit.
- Das Klimagerät schaltet sich automatisch ab, wenn die Temperatur des Raums niedriger als die eingestellte Temperatur ist. Der Kompressor schaltet sich ab und der Ventilator läuft weiter. Wenn die Temperatur des Raums erhöht, schaltet sich das Klimagerät erneut an.
- Schließen Sie die Türe und die Fenster während Sie das Klimagerät verwenden. Im Falle von direkten Sonnenlicht in dem Raum, die Sie kühlen wollen, wie z.B auf Fenster oder Türe, schließen sie die Gardinen oder Jalousien.





## d) Luftentfeuchter-Modus (dehumidifier)

- Drücken Sie die Taste  MODE auf dem Gerät (7) oder die Taste  auf der Fernbedienung, um der Luftentfeuchter zuzugreifen. Das Licht „DEHUM“ wird leuchten.
- Man kann den Nacht-Modus nicht konfigurieren, wenn das Gerät sich in Luftentfeuchter-Modus befindet. Im Luftentfeuchter-Modus funktioniert nur die niedrige Geschwindigkeit.

## e) Ventilator-Modus (fan)

- Drücken Sie die MODE-Taste  auf dem Gerät oder die Taste  auf der Fernbedienung, um der Gebläse-Modus zu aktivieren. Das Licht „FAN“ wird leuchten. Nur der Ventilator wird in Betrieb sein. Die klimatisierte Luft oder die Luftentfeuchtung werden nicht aktiviert.
- Drücken Sie die SPEED-Taste ( 2) auf das Gerät oder die Taste  auf der Fernbedienung, um hohe oder niedrigere Geschwindigkeit auszuwählen.
- Die Temperatur oder der Nacht-Modus können nicht während der Ventilator-Modus, aktiviert werden.

#### f) Nacht-Modus (sleep)







- In Nacht-Modus das Gerät wird sich 2°C die konfigurierte Temperatur erhöhen und normalerweise funktioniert es mit niedriger Geschwindigkeit. Wenn Sie das Nacht-Modus wählen, die konfigurierte Temperatur wird sich, nach eine Stunde, 1°C erhöhen und nach eine andere Stunde noch 1°C erhöhen und danach wird es sich gleich behalten.
- Wählen Sie das Modus Kälte. Die Nacht-Modus ist nur im Kälte-Modus verfügbar.
- Drücken Sie die Taste SLEEP  (6) auf das Gerät oder die Taste  auf der Fernbedienung (C), um der Nacht-Modus zu wählen. Die Geschwindigkeit ist niedrig und man kann es nicht ändern. Das Licht „SLEEP“ wird leuchten.
- Drücken Sie die SLEEP-Taste  (6) auf das Gerät oder die Taste auf der Fernbedienung  (C), um den Nacht-Modus zu deaktivieren.

Der Nacht-Modus funktioniert nur mit dem Kälte-Modus. Der Nacht-Modus schaltet sich automatisch ab, wenn die Kondensationskammer voll ist (das Licht WATER FULL wird leuchten) oder, wenn Sie es auf Standby-Modus einstellen.



#### g) Zeitschaltuhr (TIMER)

Man kann das Gerät automatisch ein- oder ausschalten. Sie können die Zeit, die Sie das Gerät in Betrieb vor automatischer Ausschaltung setzen möchten, einstellen. Sowie die Zeit der Einschalten einzustellen, wenn das Gerät in Standby-Modus ist.





##### Automatische Einschaltung im Standby-Modus

- Das Gerät ist im Standby-Modus ausgeschaltet.
- Drücken Sie die TIMER-Taste  (1) auf dem Gerät oder die Taste  (H) auf der Fernbedienung, um die Zeit einzustellen (1 – 24 Stunden).
- Drücken Sie die TIMER-Taste  (1) auf dem Gerät oder die Taste  (H) auf der Fernbedienung (mehrmals, wenn nötig) bis Sie die erwünschte konfigurierte Zeit anzusehen. Nachdem Sie die Zeit eingestellt haben, das Display (4) wird nach einer Weile die Visualisierung der Temperatur erneut anzeigen.
- Um die Konfiguration der Zeit zu visualisieren, drücken Sie kurz die TIMER-Taste  (1) auf dem Gerät oder die Taste  (H) auf der Fernbedienung. Die programmierte Zeit wird gezeigt. Das Display (4) wird nach einer Weile die Visualisierung der Temperatur erneut anzeigen.
- Das Gerät schaltet sich nach Ablauf der konfigurierten Zeit ab.

##### Automatische Ausschaltung bei Betrieb

- Das Gerät ist eingeschaltet.
- Drücken Sie die TIMER-Taste  (1) auf dem Gerät oder die Taste  (H) auf der Fernbedienung, um die erwünschte Zeitintervall einzustellen (1 – 24 Stunden). Das Uhr-

Icon wird auf Display erscheinen.

- Drücken Sie die Taste TIMER  (1) auf dem Gerät oder die Taste  (H) auf der Fernbedienung (drücken Sie es mehrmals, wenn nötig) bis Sie die erwünschte Zeit eingestellt haben. Nachdem Sie die Zeit ausgewählt haben, das Display (4) wird sehr schnell die Visualisierung der Temperatur erneut anzeigen.
- Um ein programmiertes, vorangestelltes Zeit zu visualisieren, drücken Sie kurz die TIMER-Taste  (1) auf dem Gerät oder die Taste  (H) auf der Fernbedienung. Die programmierte Zeit wird gezeigt. Das Display (4) wird sehr schnell die Visualisierung der Temperatur erneut anzeigen.
- Das Gerät wird sich nach Ablauf der konfigurierten Zeit abschalten.

**h) Automatische Ausschaltung, wenn die Kondensations-Behälter voll ist**

Dieses Gerät enthält ein automatisches Verdampfen-System. Dieses wiederverwendet die Kondensation der Luft, um klimatisierte Luft zu erzeugen und auf diese Weise Energie ersparen und die Kühlleistung zu erhöhen.

- Wenn der Kondensations-Behälter voll ist, das Licht WATER FULL wird leuchten und das Gerät wird in 8 Sekunden zur Standby-Modus wechseln. Ein Alarm wird klingen und der Kompressor und alle andere Kontrolltasten werden sich blockieren. Dieser Zustand wird dauern bis Sie das Behälter entleeren haben. Siehe den Wartung Absatz a) Entleerung der Kondensationskammer.
- Ziehen Sie den Stecker aus der Steckdose, wenn sich das Gerät automatisch ausgeschaltet ist, um es erneut zu starten. Stecken Sie noch einmal den Stecker in die Steckdose. Drücken Sie die POWER-Taste (8) ,um das Gerät noch einmal einzuschalten.

**6. REINIGUNG UND WARTUNG**

**a) Allgemeine Reinigung**

Verwenden Sie nicht Reinigungsmittel, Alkohol oder andere chemischen Produkte, da diese Schaden auf das Gehäuse oder den Betrieb verursachen könnten.

Stecken Sie der Stecker aus der Steckdose, bevor Sie es reinigen.

- Verwenden Sie ein feuchtes Tuch, ohne Fusseln, um das Gerät zu reinigen.
- Stellen Sie nie das Gerät unter fließendes Wasser und tauche Sie es nicht während der Reinigung ins Wasser oder andere Flüssigkeiten. Das Gerät muss nicht ins Wasser tauchen.

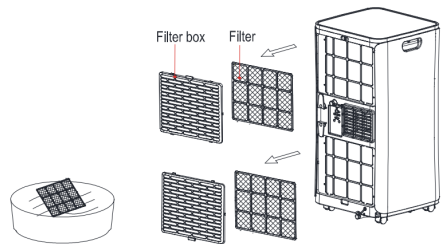

### b) Reinigung des Luftfilters

- Reinigen Sie die Filter regelmäßig alle zwei Wochen, um eine effiziente Leistung des Klimagerätes zu versichern.
- Zuerst ziehen Sie den oberen Luftfilter zu einer Seite in den hinteren Teil. Danach ziehen sie den unteren Luftfilter.
- Reinigen Sie die Filter mit einem Staubsauger. Wenn die Filter zu schmutzig sind, reinigen Sie es mit handwarmem Wasser (ungefähr 40°C) und nicht mit starkem Reinigungsmittel. Lassen Sie es abtrocknen, bevor sie es noch einmal einstecken.
- Danach stecken Sie ordnungsgemäß die Filter wieder ein.

## WARTUNG

Schalten Sie immer das Gerät aus und ziehen Sie den Stecker (11) , bevor Sie es reinigen.

### a) Entleerung des Kondensations-Behälters

- Entleeren Sie den Kondensations-Behälter, wenn die Alarmgeräte (Alarm-Sound und blinkende Hintergrundbeleuchtung) es signalisieren oder wenn, Sie das Gerät für einen längeren Zeitraum das Gerät nicht verwenden planen.
- Ziehen Sie den Stecker aus der Steckdose.
- Ziehen Sie das Gehäuse des Abflusses auf der Rückseite des Gerätes.
- Ziehen Sie den Gummistöpsel des Abflusses. Das Wasser wird sofort fließen. Lassen Sie das ganze Wasser fließen. Falls nötig, stellen Sie einen Behälter unter den Abfluss. Keiner von diesen zwei Utensilien sind ins Verpackung inklusive.
- Entleeren Sie das Wasser in einen geeigneteren Behälter, außerhalb des Hauses oder in einen Abfluss für es vorbereitet.
- Ermöglichen Sie, wenn es einen guten Abfluss enthält oder, wenn der Fußboden wasserundurchlässig ist (nie auf Holzfußboden), dass der kondensierte Dampf direkt auf dem Fußboden herunterfließt.

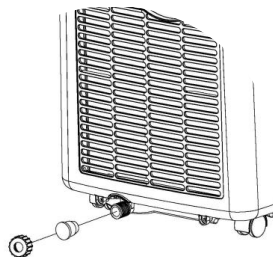

### b) Gründliche Reinigung Zur Lagerung (nach der Benutzung)

- Ziehen Sie den Deckel heraus. Nehmen Sie den Gummistöpsel heraus. Das Wasser wird sofort fließen. Lassen Sie das ganze Wasser fließen. Falls nötig, neigen Sie das Gerät leicht auf eine Seite, damit das ganze Wasser herausfließt.
- Konsultieren Sie die Information in der Abteilung der Wartung, Absatz a. Entleerung der Kondensationskammer.

- Nachdem Sie es entleeren haben, verwenden Sie das Gerät mit einer niedrigen Geschwindigkeit während ungefähr ein halbes Tag, damit es sich komplett trocknet. Dieses verhindert die Erscheinung eines Schimmels in das Innere des Gerätes, während der Einlagerung.
- Danach schalten Sie das Gerät aus mit der POWER-Taste (8) und ziehen Sie den Stecker aus der Steckdose.
- Rollen Sie das Kabel vorsichtig auf und fixieren Sie es mit einem Seil, einer Schnur oder einem Draht und stellen Sie den Stecker in die Abstützung für Stecker.
- Ziehen Sie alle Luftschläuche usw. und verwahren Sie es, sodass es geschützt und trocken bleibt.
- Bedecken Sie das Gerät und verwahren Sie es trocken. Falls nötig, verwenden Sie die originelle Verpackung, um die Umwelt zu schützen.
- Nehmen Sie die Batterien von der Fernbedienung heraus und verwahren Sie es, sodass es trocken bleiben oder recyceln Sie es gemäß den örtlichen gesetzlichen Vorschriften.

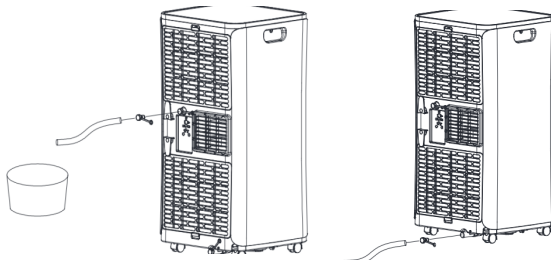

## 7. PROBLEMBEHANDLUNG

Störung	Gründe	Lösungen
Gerät läuft nicht	Es gibt keinen elektrischen Strom	Schalten Sie das Gerät ein nachdem Sie es an einer Stromversorgung mit Strom verbinden haben.
	Der Zeiger des Überlaufes zeigt "FL"	Dränieren Sie das Wasser.
	Die Umgebungstemperatur ist zu kalt oder zu warm	Wir empfehlen das Gerät mit eine Temperatur zwischen 7 und 35 °C zu benutzen.
	Im Abkühlung-Modus ist die Umgebungstemperatur niedriger als der eingestellten Temperatur. In Heizung-Modus ist die Umgebungstemperatur höher als die eingestellte Temperatur.	Wechseln Sie die eingestellte Temperatur.
	Im Luftentfeuchtung-Modus ist die Umgebungstemperatur niedrig.	Stellen Sie das Gerät in einen Raum mit einer Umgebungstemperatur höher als 17°C.
Der Effekt der Abkühlung ist nicht gut.	Es gibt direkten Sonnenlicht.	Verhindern Sie dass das Licht direkt auswirkt (mit Gardinen, Jalousien usw.).
	Es gibt viele geöffnete Türen oder Fenster und viele Personen oder in Abkühlung-Modus gibt es andere Wärmequellen.	Schließen Sie Türen und Fenster und starten Sie das Gerät neu.
	Der Filter ist schmutzig	Reinigen oder ersetzen Sie den Filter.
	Der Ein- oder Ausgang des Luftes sind blockiert.	Entfernen Sie die Blockierungen.
Das Klimagerät läuft geräuschvoll	Das Klimagerät befindet sich nicht auf einer flachen Oberfläche.	Stellen Sie das Gerät auf eine flache Oberfläche, um das Geräusch zu reduzieren.
Der Kompressor funktioniert nicht	Die Schutzüberhitzung Funktion beginnt.	Warten Sie 3 Minuten bis die Temperatur niedrig ist und danach starten Sie das Gerät erneut.
Die Fernbedienung funktioniert nicht.	Der Abstand zwischen der Fernbedienung und das Gerät ist sehr groß.	Bringen Sie die Fernbedienung näher an das Gerät heran und versichern Sie sich, dass die Fernbedienung in Richtung der Direktion des Receivers ausgerichtet ist.
	Die Fernbedienung richtet nicht auf ihrem Receiver.	
	Die Batterien sind leer	Ersetzen Sie die Batterien
Das Display zeigt "E2"	Der Sensor der Temperatur des Schlauches funktioniert abartig bzw. nicht gut.	Überprüfen Sie der Sensor der Temperatur des Schlauches und die im Zusammenhang Stromkreise.

Das Display zeigt "E1"	Der Sensor der Temperatur des Schlauches funktioniert abartig bzw. nicht gut.	Überprüfen Sie der Sensor der Temperatur des Schlauches und die im Zusammenhang Stromkreise.
------------------------	---	--

**HINWEIS:** Sollte ein weiteres Probleme auftreten oder es nicht durch die empfohlenen Lösungen beseitigt werden können, kontaktieren Sie den technischen Kundendienst von Cecotec.

## 8. TECHNISCHE SPEZIFIKATIONEN

Des Modell: ForceClima 9050

Produktreferenz: 05261

Elektrische Leistung in Kühl-Modus absorbiert: 1010 W

Spannung und Frequenz: 220-240 V ~ 50 Hz

Kühl-Leistung: 9000 BTU/h | 2270 Fri/h | 2.64 kW

Kühlmittel: R290/220g

Betriebsdruck | Absaugung: 0.6 MPa | Druckentlastung: 1.8 MPa

Maximal zulässiger Druck: 3.0 MPa

Luftfluss: 350 m<sup>3</sup>/h

Made in China | Designed in Spanien

## 9. ENTSORGUNG VON ALTEN ELEKTROGERÄTEN



Die Europäische Richtlinie 2012/19 / EU über Elektro- und Elektronik-Altgeräte (WEEE) legt fest, dass alte Haushaltsgeräte nicht mit dem normalen unsortierten  Siedlungsabfall entsorgt werden dürfen. Alte Geräte müssen gesondert gesammelt werden, um die Verwertung und das Recycling der enthaltenen Materialien zu optimieren und die Auswirkungen auf die menschliche Gesundheit und die Umwelt zu reduzieren.

Das durchgestrichene Symbol "durchgestrichene Abfalltonne" auf dem Produkt erinnert Sie an Ihre Verpflichtung, das Gerät korrekt zu entsorgen. Wenn das Produkt einen eingebauten Akku hat oder Batterien verwendet, sollte der Akku oder die Batterien aus dem Gerät entnommen und separat entsorgt werden. Die Verbraucher müssen sich mit ihren örtlichen Behörden oder Einzelhändlern in Verbindung setzen, um Informationen über die ordnungsgemäße Entsorgung ihrer Altgeräte und / oder ihrer Batterien zu erhalten.

## 10. TECHNISCHER KUNDENDIENST UND GARANTIE

Dieses Produkt hat eine 2-Jahres Garantie. Die Garantiezeit beginnt mit dem Kaufdatum bzw. Lieferdatum, soweit der hierfür vorhandene und sorgfältig aufbewahrte Kaufbeleg rechtzeitig

eingereicht wird, und das Produkt unter angemessener und sachgemäßer Behandlung, wie es in dieser Bedienungsanleitung beschrieben wurde, sich in einem hierfür entsprechenden, optimalen Zustand befindet.

Die Garantie deckt keine Schäden bei denen:

- Das Produkt über seine Kapazität oder Anwendbarkeit hinaus missbraucht, geschlagen, nicht ordnungsgemäß behandelt wurde oder mit ätzenden bzw. Korrosiven Substanzen oder Flüssigkeiten in Berührung geraten ist oder die jeweilige Störung, Fehler, Schaden bzw. Defekt dem Verbraucher zugerechnet werden kann.
- Das Produkt von Personen demontiert, repariert oder modifiziert wurde, die nicht vom offiziellen Technischen Kundendienst durch Cecotec autorisiert worden sind.
- Der Grund hierfür durch die normale Abnutzung und Verschleiß der Teile und des Zubehörs entstanden ist.

Die Garantieleistung deckt alle Herstellungsbedingten Schäden und Fehler Ihres Produktes für die Dauer von 2 Jahren, nach geltendem Recht. Sollte unerwartet eine Störung auftreten oder haben Sie Fragen über Ihrem Produkt, dann können Sie sich mit der Auskunftstelle in Verbindung setzen über die Telefonnummer: **+34 963210728**.



## 2. ISTRUZIONI DI SICUREZZA

Leggere attentamente le seguenti istruzioni prima di utilizzare il prodotto. Conservare questo manuale per future consultazioni o nuovi utenti.

- Assicurarsi che il voltaggio della rete elettrica coincida con il voltaggio specificato nell'etichetta di classificazione del prodotto e che la presa abbia la messa a terra.
- Non immergere il cavo, la spina o qualsiasi altra parte fissa del prodotto in acqua o in qualsiasi altro liquido. Non esporre le connessioni elettriche all'acqua. Assicurarsi di avere le mani completamente asciutte prima di toccare la presa o accendere il prodotto.
- Questo prodotto è stato progettato esclusivamente per uso domestico. Non è appropriato per uso commerciale o industriale.

**AVVERTENZA:** se il prodotto cadesse accidentalmente in acqua, scollegarlo immediatamente. Non toccare l'acqua!

- Ispezionare il cavo di alimentazione regolarmente in cerca di danni visibili. Se il cavo presentasse danni, deve essere riparato dal Servizio di Assistenza Tecnica ufficiale di Cecotec onde evitare qualsiasi tipo di pericolo.
- Non trasportare il prodotto o trascinarlo tirando il cavo di alimentazione. Non usare il cavo come manico. Non forzare il cavo contro angoli o bordi affilati. Non passare il prodotto sopra il cavo di alimentazione. Mantenere il cavo lontano da

superfici calde.

**AVVERTENZA:** non usare il prodotto se il cavo, la spina o la struttura presentano danni, se non funzionano correttamente, se hanno patito una caduta.

- Non usare il prodotto in spazi chiusi in cui possano prodursi vapori esplosivi o infiammabili.
- Mantenere il condizionatore portatile lontano da fonti di calore.
- L'apparecchio non deve essere usato da bambini di età compresa da 0 a 8 anni. Questo elettrodomestico può essere usato da bambini di 8 anni e maggiori di 8 anni se continuamente supervisionati.
- Questo prodotto può essere utilizzato da persone con capacità fisiche, sensoriali o mentali ridotte, o con mancanza di esperienza e conoscenza, solo sotto supervisione, o se hanno ricevuto informazioni concernenti un utilizzo sicuro dell'apparecchio, capendo i rischi che questo implica.
- Vigilare i bambini per assicurarsi che non giochino con il prodotto. È necessaria una supervisione continua se il prodotto è in uso vicino ai bambini, o da loro stessi usato.
- Tenere l'apparecchio e il suo cavo fuori dalla portata di bambini inferiori agli 8 anni di età.
- Non lasciare il prodotto senza supervisione mentre è in uso. Scollegarlo dalla presa dopo l'uso, o se si esce dalla stanza.
- Non tentare di riparare il prodotto da soli. Contattare il Servizio



di Assistenza Tecnica ufficiale di Cecotec.

- Spegnere e scollegare l'apparecchio dalla presa di corrente quando non è in funzione, o quando lo si sposta da un luogo all'altro o prima di montare o smontare pezzi. Onde evitare il pericolo d'inciampare, avvolgere il cavo in modo sicuro.
- La pulizia e la manutenzione del prodotto devono essere effettuate seguendo le istruzioni di questo manuale per assicurare il corretto funzionamento dell'apparecchio. Spegnere e scollegare il prodotto prima della pulizia.
- La pulizia e la manutenzione non devono essere effettuate da bambini.
- Conservare il prodotto e il manuale di istruzioni in un luogo asciutto e sicuro quando inutilizzato.
- Collocare il macchinario in un luogo piano e asciutto e mantenere una distanza di più di 50 cm tra il macchinario e gli oggetti o pareti circostanti.
- In seguito all'installazione del condizionatore portatile, assicurarsi che il cavo di alimentazione sia intatto e fermamente connesso alla presa di corrente, e porre il cavo di alimentazione srotolato onde evitare possibili incidenti.
- Non porre nessun oggetto all'entrata o all'uscita dell'aria del prodotto. Mantenere l'entrata e l'uscita dell'aria libere da ostruzioni.
- Quando si installano tubi di drenaggio, assicurarsi che siano correttamente connessi e che non si deformino o pieghino.

- Mentre si regolano le griglie di aerazione superiori e inferiori dell'uscita dell'aria, spostarle delicatamente con le mani per evitare di danneggiarle.
- Nel muovere il macchinario, assicurarsi che sia in posizione verticale.
- Non installare né utilizzare l'aria condizionata in bagno o in altri ambienti umidi.
- Non usare spray, insetticidi o altre sostanze infiammabili in prossimità del condizionatore portatile.
- Non bucare né bruciare nessuna delle componenti dell'apparato.
- Tenere in considerazione che i refrigeranti possono essere inodore.
- Il dispositivo si deve installare, utilizzare e riporre in stanze di minimo 7 m<sup>2</sup>.
- Riporre il dispositivo in aree ben ventilate in cui la dimensione della stanza corrisponda all'area specificata per il buon funzionamento.
- Il condizionatore portatile è stato progettato unicamente per uso interno e non è compatibile ad altri usi.
- Assicurarsi di installare il dispositivo ad una distanza minima di 50 cm dalle pareti e altri oggetti.
- Non smontare né modificare il dispositivo, questo potrebbe provocare mal funzionamento e danni sia a persone che alla struttura. Al fine di evitare il pericolo, contattare il Servizio di Assistenza Tecnica di Cecotec per risolvere dubbi o riparazioni.



- Il dispositivo deve essere installato in relazione al Regolamento elettrico di bassa tensione.

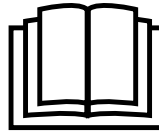

### 3. PRIMA DELL'USO

**AVVERTENZA:** prima di utilizzare il condizionatore portatile, lasciarlo in posizione verticale durante almeno due ore.

È possibile muovere il condizionatore con facilità lungo la stanza. Quando lo si muove, assicurarsi che il condizionatore sia in posizione verticale e collocato su di una superficie piana. Non installare né utilizzare il condizionatore nel bagno o in altri ambienti umidi.

### 4. MONTAGGIO

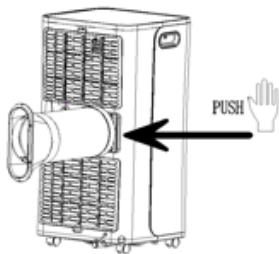

Img.1

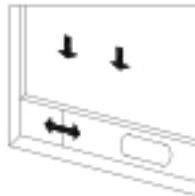

Img.2

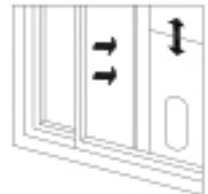

Img.3

1. Avvitare l'adattatore del tubo di scappamento a una delle estremità del tubo di scappamento girandolo in senso orario.
2. Avvitare l'adattatore della finestra all'altra estremità del tubo di scappamento.
3. Introdurre la vite a farfalla nell'apertura del supporto di sigillo della finestra
4. Far scorrere il regolatore del supporto di sigillo all'interno del supporto di sigillo della finestra, assicurandosi che la vite venga introdotta con la guida del regolatore del

supporto.

5. Fissare la vite con la parte della farfalla e regolarlo secondo la misura desiderata.
6. Utilizzare le viti fornite per fissare l'adattatore della finestra all'apertura del supporto della finestra.
7. Installare l'insieme del supporto di sigillo della finestra in verticale o in orizzontale, in base al tipo di finestra e regolarlo secondo la misura della finestra.
8. Chiudere la finestra e assicurarsi che l'insieme del supporto della finestra si incastrino correttamente.
9. Link Youtube: <https://youtu.be/8aj8BcB2bKA>

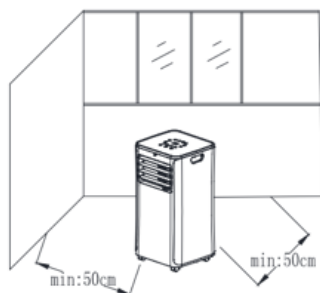

Img. 4

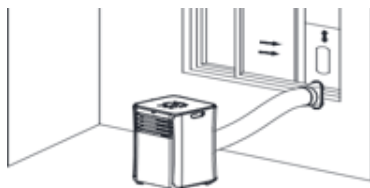

Img. 5

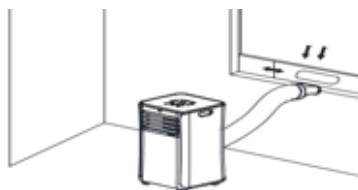

Img. 6

**Avvertenza:**

- L'estremità piana delle giunture del tubo di scappamento deve incastrarsi nella sua apposita posizione.
- Il tubo non può essere deformato né piegarsi in eccesso (più di 45°). Mantenere la ventilazione del tubo di scappamento libera. (img 5), (img 6)

**Avviso:**







La lunghezza del tubo di scappamento sarà di 280 ~ 1.500 mm, e questa lunghezza si basa sulle specifiche tecniche del condizionatore. Non utilizzare tubi con altra estensione né rimpiazzarlo con tubi differenti, altrimenti questi potrebbero causare un cattivo funzionamento. Lo scappamento non deve essere bloccato, altrimenti potrebbe provocare il surriscaldamento.

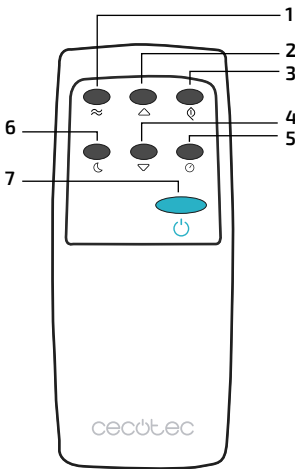

## 5. FUNZIONAMENTO

### Comando a distanza



1. Fan: premere il tasto  per selezionare la velocità alta o bassa.
2. Up: premere il tasto  per regolare la temperatura e il tempo sul timer.
3. Mode: premere il tasto  per cambiare tra modalità raffrescamento, ventilatore o modalità deumidificazione.
4. Down: premere il tasto  per aumentare la temperatura e i valori regolabili del timer.
5. Timer: premere il tasto  per impostare il timer.
6. Sleep Mode (notte): premere il tasto  per attivare la modalità notte.
7. Power: premere il tasto  per accendere o spegnere il macchinario.

#### a) Introdurre le pile nel comando a distanza

- Il comando a distanza funziona con 2 pile da 1,5 V AAA (non incluse nel prodotto). Si prega di introdurre 2 pile da 1,5 V quando si mette in funzione l'apparecchio per la prima volta.
- Per introdurre le pile, aprire lo scomparto per pile facendo scorrere il coperchio (J) nella parte posteriore del comando a distanza in direzione della freccia. Introdurre le pile con la polarità corretta (+/-). Seguire i segni della polarità indicati nello scomparto delle pile. Chiudere il coperchio.
- Cambiare le pile quando il prodotto non risponde più agli ordini del comando a distanza.
- Utilizzare solo pile dello stesso tipo o equivalenti. Togliere tutte le pile in caso non si usi l'apparecchio durante un certo tempo onde evitare guasti. In seguito, chiudere lo scomparto delle pile. Assicurarsi che il coperchio combaci. Seguire le istruzioni di sicurezza quando si utilizzano pile usa e getta o ricaricabili.

- Pannello di controllo

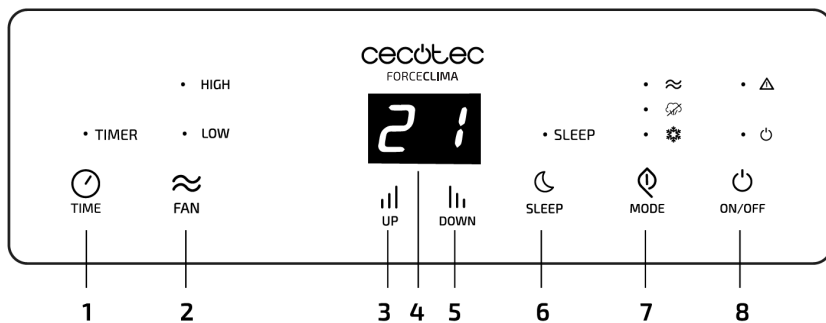

- |   |   |
|---|---|
| 1. Timer                                    | 5. Giù                                      |
| 2. Selezione della velocità del ventilatore | 6. Sleep (notte)                            |
| 3. Su                                       | 7. Selezione delle modalità di ventilazione |
| 4. Monitor                                  | 8. Accendere/Spegnere                       |



**b) Modalità di utilizzo**

- Puntare direttamente al prodotto con il comando a distanza quando lo si utilizza.
- Assicurarsi che non vi siano ostruzioni tra il comando a distanza e il prodotto, come ad esempio mobili, che potrebbero bloccare il segnale.

**Configurazione e funzionamento**

- Si possono realizzare le rettifiche direttamente sul pannello di controllo del prodotto (3) oppure usando il comando a distanza.

**a) Accendere e spegnere**

- Se la rete elettrica è connessa, premere il tasto POWER  (8) o il tasto  del comando a distanza per accendere o spegnere l'apparecchio. Il prodotto può essere preimpostato. Nell'accendersi, la temperatura predeterminata, che è di 22 °C, sarà segnalata sul monitor (4). La velocità bassa dell'aria condizionata è anch'essa predeterminata.
- Il compressore non si accende immediatamente dopo aver acceso il prodotto; si accende all'incirca 3 minuti dopo, onde evitare danni. Questo succede anche con il riavvio.

**b) Funzionamento basico**





- Impostare la direzione verticale del flusso d'aria attraverso le fessure di uscita dell'aria (2) con il comando. Attenzione! Non premere troppo sulle pale del ventilatore, potrebbero





rompersi.

- Impostare la direzione orizzontale del flusso d'aria usando i listelli mobili di direzione del flusso d'aria.
- Premere il tasto MODE sull'apparecchio  o sul comando a distanza per cambiare tra le modalità freddo, deumidificatore e ventilatore.





#### c) Modalità freddo (COOL)

- Per selezionare la modalità freddo, premere il tasto  MODE sull'apparecchio (7) o il tasto  sul comando a distanza. Si accenderà la luce .
- Premere i tasti UP e Down (3, 5) o i tasti del comando a distanza per impostare la temperatura da 16 °C a 31 °C.
- Premere il tasto  FAN SPEED (2) sull'apparecchio o sul tasto  del comando a distanza per selezionare una velocità alta o bassa. HIGH indica la velocità alta. LOW indica la velocità bassa.
- L'aria condizionata si spegne automaticamente se la temperatura della sala è inferiore alla temperatura configurata. Il compressore si spegne e il ventilatore dell'apparecchio continua a funzionare. Se la temperatura nella sala aumenta, l'aria condizionata si accende di nuovo.
- Chiudere porte e finestre mentre si usa l'aria condizionata. Qualora la luce solare entrasse in modo diretto nella sala che si sta raffreddando, per esempio attraverso porte e finestre, chiudere le tende o le persiane.





#### d) Modalità deumidificatore (dehumidifier)

- Premere il tasto  MODE sull'apparecchio (7) o il tasto  sul comando a distanza per selezionare la modalità deumidificatore. La luce "DEHUM" si accenderà.
- La modalità Sleep non è configurabile quando l'apparecchio è in modalità deumidificatore. La modalità deumidificatore funziona solo a velocità bassa. Non è possibile cambiare. Nemmeno la configurazione della temperatura è modificabile.

#### e) Modalità ventilatore (fan)

- Premere il tasto MODE  sull'apparecchio (7) o il tasto  sul comando a distanza per selezionare la modalità ventilatore. La luce "FAN" si accenderà. Sarà in funzione solo il ventilatore. Non si attiveranno l'aria condizionata e il deumidificatore.
- Premere il tasto SPEED  (2) sull'apparecchio o il tasto  sul comando a distanza per selezionare la velocità bassa o alta.
- La temperatura e la modalità sleep non possono essere configurate durante la modalità ventilatore.

#### f) Modalità notte (sleep)







- In modalità notte, l'apparecchio aumenta di 2 °C la temperatura configurata e solitamente funziona a velocità bassa. Se si seleziona la modalità notte, la temperatura configurata aumenta di 1 °C dopo un'ora e nell'ora seguente ancora di 1 °C per poi mantenersi invariata.
- Selezionare la modalità "freddo". La modalità notte è disponibile solo nella modalità freddo.
- Premere il tasto SLEEP  (6) sull'apparecchio o il tasto  (C) sul comando a distanza per cambiare in modalità notte. La velocità è lenta e non è possibile cambiarla. Si accenderà la spia "SLEEP".
- Premere il tasto SLEEP  (6) sull'apparecchio o il tasto  (C) sul comando a distanza per uscire dalla modalità notte.

La modalità notte funziona solo con la modalità freddo. La modalità notte si spegne automaticamente quando il serbatoio di condensazione è pieno (si accende la spia WATER FULL) o quando si passa in modalità riposo.



#### g) Timer

È possibile accendere o spegnere automaticamente l'apparecchio. È possibile configurare il periodo di tempo nel quale si desidera il prodotto in funzione, prima che si spenga da sé, solo quando il prodotto è acceso oppure è possibile configurare l'accensione automatica dell'apparecchio dalla modalità riposo.

#### Accensione automatica in standby

- L'apparecchio è spento in standby.
- Premere il tasto TIMER  (1) sull'apparecchio o il tasto  (H) sul comando a distanza per configurare l'intervallo di tempo desiderato (1 - 24 ore).
- Premere il tasto TIMER  (1) sull'apparecchio o il tasto  (H) sul comando a distanza (varie volte, se necessario) fino a configurare il tempo desiderato. Una volta configurato il tempo, il monitor (4) tornerà sulla visualizzazione della temperatura dopo un momento.
- Per visualizzare la configurazione del tempo, premere brevemente il tasto TIMER  (1) sull'apparecchio o il tasto  (H) sul comando a distanza. Verrà mostrato il tempo programmato. Il monitor (4) tornerà sulla visualizzazione della temperatura dopo un momento.
- L'apparecchio si accende automaticamente una volta trascorso il tempo prestabilito.

#### Spegnimento automatico quando l'apparecchio è in funzione

- L'apparecchio è acceso.
- Premere il tasto TIMER  (1) sull'apparecchio o il tasto  (H) sul comando a distanza per stabilire l'intervallo di tempo desiderato (1 - 24 ore). L'icona dell'orologio apparirà sul



monitor (4).

- Premere il tasto TIMER (⌚) (1) sull'apparecchio o il tasto (⌚) (1) sull'apparecchio o il tasto (⌚) (H) sul comando a distanza. Verrà mostrato il tempo programmato. Il monitor (4) tornerà alla visualizzazione della temperatura dopo un momento.
- L'apparecchio si spegne automaticamente una volta trascorso il tempo prestabilito.

#### h) Spegnimento automatico quando il serbatoio di condensazione è pieno

Questo prodotto è dotato di un sistema di evaporazione automatico che riutilizza la condensazione dell'aria per creare aria condizionata e risparmiare così energia e aumentare l'efficienza refrigerante.

- Quando il deposito di condensazione è pieno, la luce WATER FULL si accende e l'apparecchio entra in modalità riposo dopo 8 secondi. Suonerà un allarme e il compressore e tutti i tasti di controllo si bloccheranno. Questo stato dura fino allo svuotamento del serbatoio. Consultare la sezione Manutenzione, paragrafo a) Svuotamento del serbatoio di condensazione.
- Scollegare la spina dalla presa della corrente dopo che si spegne automaticamente l'apparecchio per riavviarlo. Connettere di nuovo la spina alla presa della corrente. Premere il tasto POWER (8) per accendere di nuovo l'apparecchio.

## 6. PULIZIA E MANUTENZIONE

### Pulizia

#### a) Pulizia generale

Non utilizzare mai detersivi, alcol o altre soluzioni chimiche, queste potrebbero produrre guasti sulla struttura o impedire che il prodotto funzioni correttamente.

- Sconnettere il prodotto dalla fonte di alimentazione prima della pulizia.
- Utilizzare un panno umido senza pelucchi per pulire il prodotto.
- Mai collocare l'apparecchio sotto l'acqua corrente né immergerlo in acqua o in qualsiasi altro liquido durante la pulizia. Non deve entrare acqua nell'apparecchio.

#### b) Pulizia del filtro dell'aria

- Pulire i filtri dell'aria regolarmente ogni 2 settimane per garantire l'efficienza del condizionatore.
- In primo luogo, togliere a un lato il filtro dell'aria superiore nella parte posteriore. In seguito, estrarre il filtro dell'aria inferiore.
- Pulire i filtri dell'aria con l'aspirapolvere. Se i filtri sono troppo sporchi, pulirli con

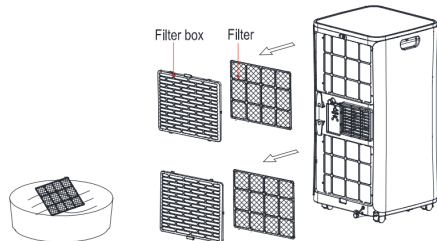

acqua tiepida (circa 40 °C) e un detergente delicato. Lasciare che si asciughino prima di installarli nuovamente.

- In seguito, reinstallare i filtri dell'aria correttamente.

## MANUTENZIONE

Spegnere l'apparecchio prima di realizzare qualsiasi altro tipo di mantenimento e sconnettere la spina del cavo (11) dalla presa di corrente.

### a) Svuotamento del serbatoio di condensazione

- Svuotare il serbatoio di condensazione se i dispositivi di allarme (suono dell'allarme e luce di fondo lampeggiante) indicano che è necessario o se si pianifica di utilizzare il prodotto durante un lungo periodo di tempo.
- Sconnettere la spina dalla presa della corrente.
- Togliere la struttura di uscita dello scarico, situato nella parte posteriore.
- Estrarre il tappo di gomma dall'uscita dello scarico. L'acqua defluirà immediatamente. Lasciare fuoriuscire tutta l'acqua. Se fosse necessario, collocare un recipiente sotto l'uscita dello scarico. Nessuno di questi due utensili è incluso nel prodotto.
- Svuotare l'acqua in un recipiente adeguato, fuori di casa oppure in uno scarico apposito.
- Permettere che il vapore condensato cada direttamente a terra solo se il pavimento dispone di un buon scarico ed è impermeabile (mai su pavimentazioni in legno).

### b) Pulizia esaustiva prima di conservarlo (dopo un periodo di utilizzo)

- Togliere il coperchio. Estrarre il tappo di gomma dell'uscita dello scarico. L'acqua defluirà immediatamente. Lasciare fuoriuscire tutta l'acqua. Se fosse necessario, inclinare leggermente il prodotto da un lato affinché fuoriesca tutta l'acqua.
- Consultare le informazioni della sezione Manutenzione, paragrafo a) Svuotamento del serbatoio di condensazione.
- Utilizzare l'apparecchio a velocità bassa durante circa una mezza giornata in seguito allo svuotamento completo fino a che si sia asciugato per intero. Così facendo si eviterà l'apparizione di muffe all'interno dell'apparecchio durante la conservazione.
- In seguito, spegnere il prodotto con il tasto POWER (8) e scollegare la spina di alimentazione dalla presa della corrente.
- Arrotolare con cura il cavo di alimentazione, fissarlo con una corda, una stringa o un filo e porre la spina nel supporto per le spine.
- Togliere tutti i tubi dell'aria, ecc., e conservarli in modo che siano al sicuro e asciutti.

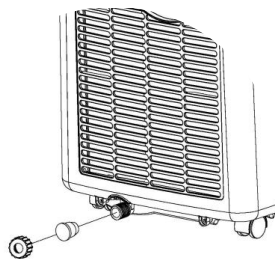



- Coprire il prodotto e conservarlo in un luogo asciutto. Utilizzare il materiale dell'imballaggio originale se fosse necessario, per proteggere l'ambiente.
- Togliere le pile del comando a distanza e conservarle in modo sicuro o riciclarle secondo le disposizioni legali.

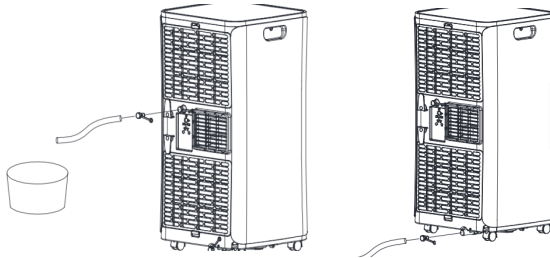

## 7. RISOLUZIONE DEI PROBLEMI

Problemi	Cause	Soluzioni
Il condizionatore non funziona.	Non c'è elettricità.	Accendere il prodotto dopo averlo collegato a una presa di corrente elettrica.
	L'indicatore di straripamento mostra "FL".	Drenare l'acqua.
	La temperatura ambiente è troppo fredda o calda.	Ricordiamo di usare il prodotto quando la temperatura è tra i 7 e i 35 °C.
	Nella modalità raffrescamento, la temperatura ambiente è inferiore alla temperatura impostata.	Cambiare la temperatura fissata.
	Nella modalità deumidificazione, la temperatura ambiente è bassa.	Collocare il prodotto in una stanza con una temperatura ambiente superiore a 17 °C.

L'effetto di raffreddamento non è efficiente.	C'è luce solare diretta.	L'esposizione della luce solare diretta al prodotto.
	Vi sono porte o finestre aperte, molte persone o in modalità raffreddamento ci sono altre fonti di calore.	Chiudere porte e finestre e riavviare il condizionatore.
	Il filtro è sporco.	Pulire o rimpiazzare il filtro.
	L'entrata o uscita d'aria sono bloccate.	Rimuovere le ostruzioni.
Emette molto rumore.	Il condizionatore non si trova su di una superficie piana.	Collocare il condizionatore su di una superficie piana per ridurre il rumore.
Il compressore non funziona.	Si è attivata la protezione contro il surriscaldamento.	Aspettare 3 minuti fino a che si abbassi la temperatura dopodiché riavviare il macchinario.
Il comando a distanza non funziona.	Troppa distanza tra il comando a distanza e il condizionatore.	Avvicinare il comando a distanza al condizionatore e assicurarsi che il comando sia orientato direttamente in direzione del suo ricevitore.
	Il comando a distanza non rileva il suo ricevitore.	
	Le pile si sono esaurite.	Sostituire le pile.
Se il monitor segna 'E2'.	Il sensore della temperatura del tubo non funziona correttamente.	Controllare il sensore della temperatura del tubo e dei circuiti relazionati.
Se il monitor segna 'E1'.	Il sensore della temperatura ambiente non funziona correttamente.	Controllare il sensore della temperatura ambiente e i circuiti relazionati.

**NOTA:** Se si verificano problemi non elencati nella tabella o le soluzioni consigliate non si risolvono, contattare il Servizio di Assistenza Tecnica di Cecotec.

## 8. CARATTERISTICHE TECNICHE

Modello: ForceClima 9050

Riferimento del prodotto: 05261

Potenza elettrica assorbita in modalità freddo: 1010 W

Voltaggio e frequenza: 220-240 V ~ 50 Hz

Potenza frigorifera: 9000 BTU/h | 2270 Fri/h | 2.64 kW

Refrigerante: R290/220g

Pressione di funzionamento | Suzione: 0.6 MPa | Scarica: 1.8 MPa

Massima pressione consentita: 3.0 MPa

Flusso d'aria: 350 m<sup>3</sup>/h

Made in China | Progettato en Spagna



## 9. RICICLAGGIO DI ELETTRODOMESTICI



La direttiva europea 2012/19/UE sui Residui di Apparecchi Elettrici ed Elettronici (RAEE) specifica che gli elettrodomestici non devono essere riciclati con il resto dei rifiuti municipali. I suddetti elettrodomestici devono essere gettati in forma separata, per ottimizzare il recupero e il riciclaggio di materiali e, in questo modo, ridurre l'impatto che possono avere sulla salute umana e sull'ambiente.

Il simbolo del contenitore barrato le ricorda l'obbligo di gettare questo prodotto in modo corretto. Se il prodotto in questione annovera batterie o pile per il suo funzionamento elettrico, queste dovranno essere estratte prima di gettare il prodotto, ed essere trattate a parte come un residuo di differente categoria.

Per ottenere informazioni dettagliate circa la forma più adeguata per gettare i suoi elettrodomestici e/o le corrispondenti batterie, il consumatore dovrà contattare le autorità locali.

## 10. GARANZIA E SAT

Questo prodotto ha una garanzia di 2 anni a decorrere dalla data d'acquisto, sempre se si conserva per l'invio la fattura d'acquisto, se il prodotto è in buono stato fisico e se ne è stato fatto un uso adeguato, come indicato in questo manuale d'istruzioni.

La garanzia non coprirà:

- Se il prodotto è stato usato fuori dalle sue capacità e utilità, maltrattato, colpito, esposto all'umidità, immerso in qualche liquido o sostanza corrosiva, così come per qualsiasi altro errore attribuibile al consumatore.
- Se il prodotto è stato smontato, modificato o riparato da persone non autorizzate dal SAT ufficiale di Cecotec.
- Se il problema è causato dalla normale usura dei pezzi dovuta all'uso. Il servizio di garanzia copre tutti i difetti di fabbricazione durante 2 anni in base alla legislazione vigente, eccetto per i pezzi sottoposti a usura. In caso di mal utilizzo da parte dell'utente il servizio di garanzia non sarà responsabile della riparazione.

Qualora si riscontrassero anomalie nel prodotto, oppure se si desiderasse ottenere delle informazioni, occorre contattare il Servizio di Assistenza Tecnica di Cecotec al seguente numero di telefono: **+34 963210728**.

## **2. INSTRUÇÕES DE SEGURANÇA**

Siga atentamente estas instruções de segurança quando use o produto.

- Assegure-se de que a voltagem de rede coincide com a voltagem especificada na etiqueta de classificação do produto e que a tomada tenha corrente.
- Não submergir o cabo, ou qualquer outra parte fixa do produto em água. Certifique-se de ter as mãos completamente secas antes de tocar na tomada e ligar o produto.
- Este produto é projetado para uso doméstico, não o utilize para fins comerciais ou industriais.

**ATENÇÃO:** se o produto cair acidentalmente na água, desligue da tomada ou fonte de alimentação. Não toque na água!

- Inspecione o cabo de alimentação regularmente em busca de danos visíveis. Não há nenhum tipo de peça no interior do aparelho que o utilizador possa reparar. Se o cabo apresenta danos, deve ser reparado pelo Serviço de Assistência Técnica oficial de Cecotec para evitar qualquer tipo de perigo.
- Não transporte o produto ou puxe pelo cabo de alimentação. Não use o cabo como asa. Não force o cabo de alimentação. Não passe o produto em cima do cabo de alimentação. Mantenha o cabo de alimentação longe de superfícies quentes.

**ATENÇÃO:** não use o produto se o cabo, a tomada ou a estrutura

estiverem danificadas ou se não funcionam corretamente ou se sofreram alguma queda.

- Não use o produto em espaços fechados onde possam produzir-se vapores explosivos ou inflamáveis
- Mantenha o produto longe de fontes de calor.
- Mantenha o cabelo, roupa, dedos e outras partes do corpo longe das aberturas e partes móveis do produto.
- O aparelho não deve ser usado por crianças desde 0 a 8 anos de idade. Este eletrodoméstico pode ser usado por crianças maiores de 8 anos de idade sempre e quando estiverem sob supervisão.
- Este produto pode ser usado por pessoas com capacidades físicas, sensoriais ou mentais reduzidas ou com falta de experiência se estiverem sob supervisão ou tenham recebido instruções concernentes ao uso do aparelho de forma segura e entendem os riscos que este implica.
- Supervisione as crianças para assegurar que não brinquem com o produto. É necessário dar uma supervisão estrita se o produto estiver em uso perto de crianças.
- É necessária uma supervisão estrita se o produto estiver em funcionamento perto de crianças.
- Mantenha o produto e o seu cabo fora do alcance de crianças com idades inferiores a 8 anos.
- Não tente reparar o produto por si mesmo. Contacte com o SAT oficial de Cecotec.

- Desligue o produto da fonte de alimentação quando não estiver a usar, quando tiver que mudar de lugar ou antes de montar ou tirar peças. Para evitar perigo de tropeçar, enrole o cabo de forma segura.
- A limpeza e manutenção do produto devem ser efetuadas de acordo com este manual de instruções, para assegurar o correto funcionamento do mesmo.
- A limpeza não deve ser feita por crianças. Não se aceita nenhuma responsabilidade sobre danos ou lesões pessoais que tenham como origem um uso inadequado do produto ou o incumprimento deste manual.
- Guarde o produto e o seu manual quando não estiverem a ser usados num lugar seco e seguro.
- Coloque o produto num lugar seco e mantenha uma distância de mais de 50 cm entre o produto e objetos e paredes à volta.
- Depois de instalar o ar condicionado portátil, certifique-se de que o cabo de alimentação está em boas condições e devidamente conectado na tomada de corrente elétrica e coloque o cabo de alimentação desenrolado para evitar possíveis acedentes.
- Não ponha nenhum objeto na entrada e saída de ar do produto. Mantenha a entrada e saída de ar livres de obstruções.
- Quando se instalem tubos de drenagem certifique-se de que estejam corretamente conectadas e não se deformem ou dobrem.
- Certifique-se de que ao mover o produto, estar na posição

vertical.

- Não instale nem utilize o ar condicionado portátil na casa de banho ou outros ambientes húmidos.
- Não use sprays, inseticidas ou outras substâncias inflamáveis perto do ar condicionado portátil.
- Não faça furos nem queime nenhum dos componentes do dispositivo.
- Lembre-se que os refrigerantes podem ser inodoros.
- O dispositivo deve ser instalado, utilizado e armazenado em lugares de no mínimo 7 m<sup>2</sup>.
- Armazene o dispositivo em áreas bem ventiladas onde o tamanho corresponda à área especificada para o bom funcionamento.
- O ar condicionado portátil está desenhado unicamente para uso interior e não é compatível com outro tipo de usos.
- Certifique-se de colocar o dispositivo a uma distância mínima de 50 cm de paredes e outros objetos.
- Não desmonte nem modifique o dispositivo, isto poderia causar o mau funcionamento e danos tanto a pessoas como a propriedades. Para evitar perigo, contacte com o o Serviço de Assistência Técnica de Cecotec para dúvidas ou reparação.
- O dispositivo deve ser instalado de acordo com o Regulamento elétrico de baixa tensão.

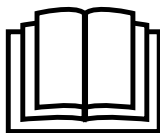

### 3. ANTES DE USAR

**ADVERTÊNCIA:** antes de utilizar o ar condicionado portátil, mantenha-o na posição vertical durante ao menos duas horas.

O ar condicionado pode ser transportado com facilidade. No processo de transporte, certifique-se de que o ar condicionado está na posição vertical e colocado sobre uma superfície plana. Não instale nem utilize o ar condicionado na casa de banho ou noutros ambientes húmidos.

### 4. MONTAGEM DO PRODUTO

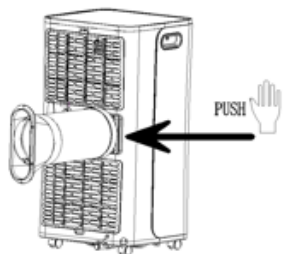

Img. 1

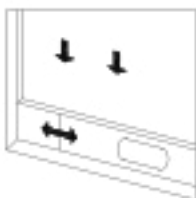

Img. 2

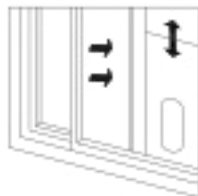

Img. 3

1. Enrosque o adaptador do tubo de escape a um dos extremos do tubo, girando no sentido horário.
2. Enrosque o adaptador da janela ao outro extremo do tubo de escape.
3. Introduza o parafuso de borboleta no orifício do suporte de selado da janela.
4. Deslize o ajuste do suporte de selado pelo interior do suporte de selado da janela e certifique-se de que o parafuso se introduza pela guia de ajuste do suporte.
5. Fixe o parafuso com a peça da borboleta e ajuste à medida desejada.
6. Utilize os parafusos proporcionados para fixar o adaptador de janela ao orifício do suporte de selado da janela.
7. Instale o conjunto do suporte de selado da janela na vertical ou horizontal, dependendo

do tipo de janela, e ajuste à medida da janela.

8. Feche a janela e certifique-se de que o conjunto de suporte da janela encaixe corretamente.
9. Link Youtube: <https://youtu.be/8aj8BcB2bKA>

**Notas:**

- O extremo plano das juntas do tubo de escape deve encaixar no seu lugar.
- O tubo não se pode deformar nem girar em excesso (superior a 45°). Mantenha a ventilação do tubo de escape livre.

**Nota importante**

A longitude da mangueira de escape será de 280-1500mm e esta longitude é baseada nas especificações do ar condicionado. Não utilize tubos de outra extensão nem substitua por outras mangueiras diferentes, ou isto poderá causar um mau funcionamento. A saída de escape não deve estar bloqueada, caso contrário poderá causar sobreaquecimento.

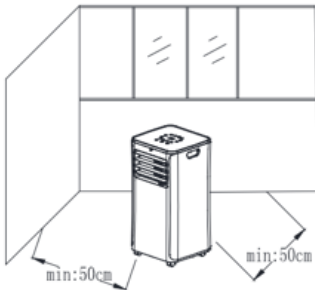

Img. 4

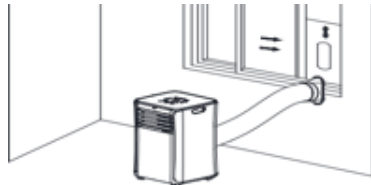

Img. 5

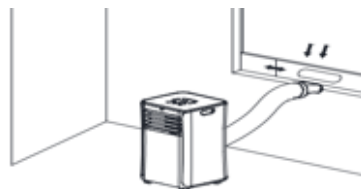





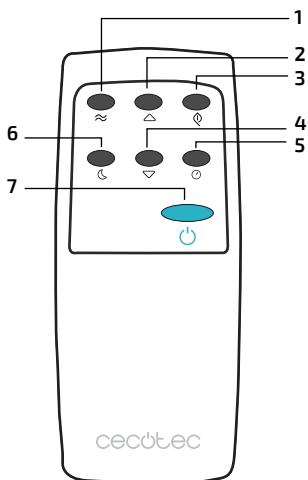

Img. 6

## 5. FUNCIONAMENTO

### Comando a distância



1. Fan: pressione a tecla  para escolher velocidade alta ou baixa.
2. Up: pressione a tecla  para aumentar a temperatura e o valor de ajuste de tempo.
3. Mode: pressione a tecla  para mudar entre refrigeração, ventilador ou modo de desumidificação.
4. Down: pressione a tecla  para reduzir a temperatura e o valor de ajuste de tempo.
5. Timer: pressione a tecla  para ajustar o temporizador.
6. Sleep Mode (noite): pressione a tecla  para ativar o modo de noite.
7. Power: pressione a tecla  para ligar ou desligar o aparelho.

#### a) Introduzir as pilhas no comando a distância

- O comando a distância funciona com 2 pilhas de 1,5 V AAA (não incluídas). Por favor, ponha 2 pilhas de 1,5 V quando puser a funcionar o aparelho pela primeira vez.
- Para introduzir as pilhas, abra o compartimento para pilhas deslizando a tampa (J) na parte traseira do comando a distância seguindo a direção da flecha. Introduza as pilhas com a polaridade correta (+/-). Siga os sinais de polaridade dentro do compartimento das pilhas. Feche a tampa.
- Mude as pilhas quando o produto deixe de responder às ordens do comando a distância.
- Utilize só do mesmo tipo ou equivalentes. Tire todas as pilhas em caso de que no vá usar o aparelho durante um tempo para evitar avarias. Depois, feche o compartimento das pilhas. Certifique-se de que a tampa encaixa. Siga as instruções de segurança quando usar pilhas descartáveis ou recargáveis.



- Painel de controlo

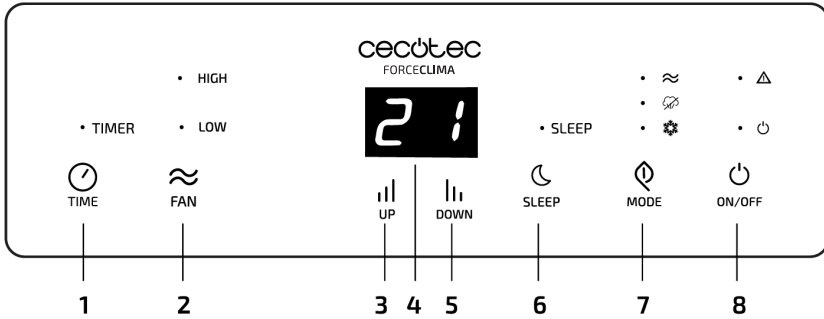

- |                          |                                   |
|--------------------------|-----------------------------------|
| 1. Temporizador          | 5. Baixo                          |
| 2. Seleção de velocidade | 6. Sleep (noite)                  |
| 3. Cima                  | 7. Seleção de modos de ventilação |
| 4. Ecrã                  | 8. Ligar/Desligar                 |

**b) Modo de utilização**

- Aponte diretamente ao aparelho com o comando a distância.
- Certifique-se de não haver obstruções entre o comando a distância e o produto, como por exemplo móveis que poderiam bloquear o sinal.

**Configuração de funcionamento**

Pode realizar os ajustes diretamente no painel de controlo do produto (3) ou usando o comando a distância.

**a) Ligar e desligar**

- Se o produto está ligado à corrente elétrica, pressione o botão POWER 8 ícono (8) ou o botão (ícono (I)) no comando a distância para ligar ou desligar. O produto pode pré ajustar-se. Ao ligar, a temperatura pré-determinada, que é de 22 °C, aparecerá no ecrã (4). A velocidade baixa do ar condicionado também é pré-determinada.
- O compressor não se acende imediatamente uma vez que se ligue o produto; só depois de aproximadamente 3 minutos depois para evitar danos. Isto também acontece ao reiniciar.

**b) Funcionamento básico**

- Ajuste a direção vertical do fluxo de ar através dos orifícios de saída do ar (2) com o comando. Atenção: Não pressione demasiado as pás do ventilador, caso contrário podem estragar.
- Ajuste a direção horizontal do fluxo de ar usando as pás móveis de direção do fluxo de ar.

- Pressione o botão **MODE**  sobre o aparelho (7) ou no comando a distância para mudar entre os modos frio, desumidificador e ventilador.

### c) Modo frio (Cool)

- Para selecionar o modo frio, pressione o botão **MODE** no aparelho (7) ou o botão **MODE** no comando a distância. Acenderá a luz .
- Pressione os botões UP e Down (3, 5) ou os botões do comando a distância para ajustar a temperatura entre 16 °C e 31 °C.
- Pressione o botão **FAN SPEED** (2) no aparelho ou o botão **FAN SPEED** no comando a distância para selecionar uma velocidade alta ou baixa. HIGH indica velocidade alta. LOW indica velocidade baixa.
- O ar condicionado apaga automaticamente se a temperatura da sala for inferior à temperatura configurada. O compressor apaga e o ventilador do aparelho continua a funcionar. Se a temperatura da sala aumenta, do ar condicionado acende de novo.
- Feche as portas e as janelas quando usa o ar condicionado. No caso de que incida luz solar de forma direta na sala que se está a refrigerar, por exemplo, sobre janelas e portas, feche as cortinas ou persianas.

### d) Modo desumidificador (dehumidifier)

- Pressione o botão **MODE** no aparelho (7) ou botão **MODE** no comando a distância para escolher o modo desumidificador. A luz "DEHUM" acenderá.
- O modo Sleep não se pode configurar quando o aparelho está em modo desumidificador. O modo desumidificador só funciona a velocidade baixa. Não se pode mudar. A configuração da temperatura também não se pode modificar.

### e) Modo ventilação (Fan)



- Pressione o botão **MODE** no aparelho (7) ou o botão **MODE** no comando a distância para escolher o modo ventilação. A luz "FAN" acenderá. Só estará em funcionamento o ventilador. Não se ativarão o ar condicionado ou o desumidificador.
- Pressione o botão **SPEED** (2) no aparelho ou o botão **SPEED** no comando a distância para escolher a velocidade baixa ou alta.
- A temperatura e o modo sleep não se podem configurar durante o modo ventilação.

### f) Modo noite (Sleep)

- No modo noite, o aparelho aumenta em 2 °C a temperatura configurada e normalmente funciona a velocidade baixa. Se se escolhe o modo noite, a temperatura configurada aumenta em 1 °C depois de uma hora e outro 1 °C depois de outra hora e depois mantém-se igual.
- Escolha o modo "frio". O modo noite só se encontra disponível dentro do modo frio.
- Pressione o botão **SLEEP** (6) no aparelho ou o botão **SLEEP** no comando a distância (C)



para mudar o modo noite. A velocidade é lenta e não se pode mudar. Acenderá a luz de "SLEEP".







- Pressione o botão SLEEP  (6) no aparelho ou botão no comando a distância  (C) para sair do modo noite.

O modo noite só funciona no modo frio. O modo noite apaga automaticamente quando o depósito de condensações está cheio (acende a luz de WATER FULL) o quando se cambia a modo repouso.







### g) Temporizador

- É possível ligar ou desligar o aparelho de forma automática. Pode configurar quanto tempo quer que funcione o produto antes de que se apague sozinho só quando estiver ligado ou quando quiser que se ligue automaticamente quando estiver em modo repouso.

#### Ligar automático em standby

- O produto está apagado em standby.
- Pressione o botão TIMER  (1) no aparelho ou o botão  (H) no comando a distância para configurar o intervalo de tempo desejado (1 - 24 horas).
- Pressione o botão TIMER  (1) no aparelho ou o botão  (H) no comando a distância (várias vezes, se for necessário) até configurar o tempo desejado. Uma vez tenha configurado o tempo, o ecrã (4) regressará à visualização de temperatura depois de uns momentos.
- Para visualizar uma configuração de tempo, pressione brevemente o botão TIMER  (1) no aparelho ou o botão  (H) no comando a distância. Verá o tempo programado. O ecrã (4) voltará à visualização de temperatura depois de uns instantes.
- O aparelho ligará automaticamente uma vez transcorrido o tempo pré-estabelecido.

#### Desligar automático quando o aparelho está em funcionamento

- O aparelho está ligado.
- Pressione o botão TIMER  (1) no aparelho ou botão  (H) no comando a distância para estabelecer o intervalo de tempo desejado (1 - 24 horas). O símbolo de relógio aparecerá no ecrã (4).
- Pressione o botão TIMER  (1) aparelho ou o botão  (H) no comando a distância (repita se for necessário) até configurar o tempo desejado. Uma vez estabelecido o tempo, o ecrã (4) voltará à visualização de temperatura depois de uns instantes.
- Para visualizar o tempo programado pré-estabelecido, pressione brevemente o botão TIMER  (1) no aparelho ou o botão  (H) no comando a distância. Aparecerá o tempo programado. O ecrã (4) voltará à visualização da temperatura depois de uns instantes.
- O aparelho desligará automaticamente passado o tempo pré-estabelecido.

#### h) Desligar automático quando o depósito de condensação está cheio

- Este produto tem um sistema de evaporação automática. Este reutiliza a condensação do ar para criar ar condicionado e assim poupar energia e aumentar a eficiência frigorífica.
- Se o depósito de condensação está cheio, a luz WATER FULL acenderá e o aparelho mudará para o modo repouso depois de 8 segundos. Emitirá um alarme e o compressor e todas as teclas de controlo bloqueiam. Este estado dura até que se esvazie o depósito. Consulte a secção de Manutenção do aparelho, a). Esvaziar o depósito de condensação.
- Desligue da corrente elétrica depois de que se desligue automaticamente o aparelho para reiniciar. Ligue outra vez à corrente elétrica. Pressione o botão POWER (8) para ligar de novo o aparelho.

## 6. LIMPEZA E MANUTENÇÃO

### a) Limpeza geral

Não utilize nunca detergente, álcool ou outras soluções químicas, já que estas poderão produzir avarias na carcaça ou impedir que o produto funcione corretamente.

- Desconecte o produto da corrente elétrica antes de limpar.
- Utilize um pano sem pelos húmido para limpar o produto.
- Nunca coloque o produto em contacto com água nem o submerja em qualquer outro líquido durante a limpeza. Não deve entrar nenhum tipo de líquido no aparelho.

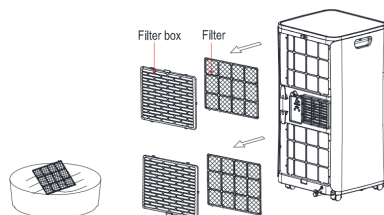

### b) Limpeza do filtro de ar

- Limpe os filtros de ar regularmente, a cada 2 semanas para garantir que o ar condicionado funcione corretamente e seja eficiente.
- Em primeiro lugar, retire o filtro de ar superior na parte posterior. Depois tire o filtro de ar inferior.
- Limpe os filtros de ar com um aspirador. Se os filtros estão demasiado sujos, limpe com água morna a aproximadamente 40°C e detergente suave. Deixe que sequem bem antes de voltar a instalar.
- Depois, instale os filtros de ar condicionado corretamente.

## MANUTENÇÃO

Desligue o aparelho antes de realizar qualquer tipo de manutenção e desligue o cabo da corrente elétrica.



**a) Esvaziar do depósito de condensação**

- Esvazie o depósito de condensação se os dispositivos de alarme (som de alarme e luz a piscar) indicam que é necessário ou se pensa utilizar o produto durante um longo período de tempo.
- Desligue o cabo da corrente elétrica.
- Retire a carcaça da saída de desague, situada na parte traseira.
- Tire a tampa de borracha da saída do desague. A água fluirá imediatamente. Deixe que saia toda a água. Se for necessário, coloque um recipiente debaixo da saída de água. Nenhum destes utensílios vem incluído no aparelho.
- Esvazie a água num recipiente adequado, fora de casa ou num desague preparado para tal.
- Permita que o vapor condensado caia diretamente no chão se este tiver um bom desague e o chão for impermeável (nunca em solos de madeira).

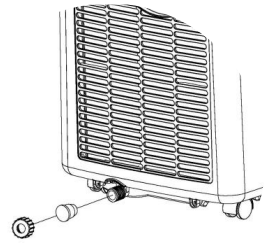

**b) Limpeza exaustivaantes de guardar (depois da estação de uso)**

- Retire a tampa. Tire a tampa de borracha da saída de desague. A água fluirá imediatamente. Deixe que saia toda a água. Se for necessário, incline o aparelho ligeiramente para um lado até que saia toda a água.
- Consulte a informação na secção de manutenção do aparelho a) Esvaziar o depósito de condensação.
- Utilize o aparelho a velocidade baixa durante aproximadamente meio dia depois de já ter esvaziado completamente o depósito e este estiver seco. Isto evitará que apareçam bolor ou mofo no interior do aparelho durante o seu armazenamento.
- Depois, apague o produto com o botão POWER (8) e desligue a ficha da corrente elétrica.
- Enrole o cabo de alimentação com cuidado, fixe com uma corda ou um elástico e ponha no suporte para o cabo.
- Retire todos os tubos de ar, etc. e guarde de forma que estejam protegidos e secos.
- Cubra o aparelho e guarde num lugar seco. Utilize o material de embalagem original se for necessário para proteger o meio ambiente.
- Retire as pilhas do comando a distância e guarde de forma segura ou recicle segundo a normativa legal de resíduos.

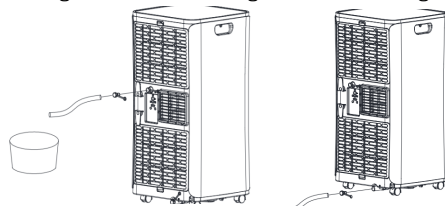

## 7. RESOLUÇÃO DE PROBLEMAS

<b>Problemas</b>	<b>Causas</b>	<b>Soluções</b>
O ar condicionado não funciona.	No há eletricidade.	Ligue o produto depois de conectar à tomada de eletricidade.
	o indicador de transbordo de água mostra "FL".	Drene a água.
	a temperatura ambiente é demasiado fria ou quente.	Recomendamos usar o produto quando a temperatura seja entre 7 e 35°C.
	No modo de refrigeração, a temperatura ambiente é inferior á temperatura ajustada.	Mude a temperatura escolhida.
	No modo de desumidificação a temperatura ambiente é baixa.	Coloque o produto num espaço com uma temperatura ambiente superior a 17°C.
O efeito de refrigeração não é bom.	Há luz solar direta.	Evite que incida a luz diretamente no produto.
	Há portas ou janelas abertas, muitas pessoas ou no modo de refrigeração há outras fontes de calor.	Feche as portas e janelas e reinicie o ar condicionado.
	El filtro está sucio.	Limpe ou mude o filtro.
	A entrada ou saída de ar estão bloqueadas.	Tire as obstruções.
Emite muito ruído.	O ar condicionado não está sobre uma superfície plana.	Coloque o ar condicionado sobre uma superfície plana para reduzir o ruído.
O compressor não funciona.	Foi ativada a proteção contra aquecimento excessivo.	Esperre 3 minutos até que baixe a temperatura e depois reinicie a máquina.
O comando a distância não funciona.	Há demasiada distância entre o comando a distância e o ar condicionado.	Aproxime o comando a distância ao ar condicionado e certifique-se de que o comando esteja diretamente orientado na direção do recetor.
	O comando a distância não aponta ao seu recetor.	
	As pilhas estão gastas.	Substitua as pilhas.
Mostra no ecrã 'E2'.	O sensor de temperatura do tubo não funciona corretamente.	Revise o sensor de temperatura do tubo e os circuitos relacionados.
Mostra no ecrã 'E1'.	O sensor de temperatura ambiente não funciona corretamente.	Revise o sensor de temperatura ambiente e os circuitos relacionados.

**NOTA:** se recomenda soluções não resolvê-los ou ocorre um problema que não aparece na tabela, contacte o serviço de assistência técnica de Cecotec.

## 8. ESPECIFICAÇÕES TÉCNICAS

Modelo: ForceClima 9050

Referência: 05261

Potência elétrica absorvida em modo frio: 1010 W

Voltagem e frequência: 220-240 V ~ 50 Hz

Potência frigorífica: 9000 BTU/h | 2270 Fri/h | 2.64 kW

Refrigerante: R290/220g

Pressão de funcionamento | Sucção: 0.6 MPa | Descarga: 1.8 MPa

Máxima potência permitida: 3.0 MPa

Fluxo de ar: 350 m<sup>3</sup>/h

Feito na China | Desenhado em Espanha

## 9. RECICLAGEM DE ELETRODOMÉSTICOS



A diretiva europeia 2012/19/UE sobre Resíduos de Aparelhos Elétricos e Eletrônicos (RAEE) especifica que os eletrodomésticos não devem ser reciclados com o resto dos  resíduos municipais. Ditos eletrodomésticos devem ser descartados de forma separada, para otimizar a recuperação e reciclagem de materiais e, de esta maneira, reduzir o impacto que possam ter na saúde humana e meio ambiente.

O símbolo de contentor riscado recorda a sua obrigação de descartar este produto de forma correta. Se o produto em questão conta com uma bateria ou pilha para a sua autonomia elétrica, esta deverá extrair-se antes de ser descartada e ser tratada como um resíduo de diferente categoria.

Para obter informação detalhada acerca da forma mais adequada de descartar os seus eletrodomésticos e/ou as correspondentes baterias, o consumidor deverá contactar com as autoridades locais.

## 10. GARANTIA E SAT

Este produto tem uma garantia de 2 anos desde a data de compra, sempre e quando se conserve e envie a fatura de compra, o produto está em perfeito estado físico e se dê uso adequado tal e como se indica neste manual de instruções.

A garantia não cobrirá:

- Se o produto foi usado fora da sua capacidade ou utilidade, maltratado, batido, exposto a humidade, submerso em algum líquido ou substância corrosiva, assim como qualquer outra falta atribuível ao consumidor.

- Se o produto foi desmontado, modificado ou reparado por pessoas não autorizadas pelo SAT oficial de Cecotec.
- Se a origem da incidência foi pelo desgaste normal das peças devido ao uso.

O serviço de garantia cobre todos los defeitos de fabricação durante 2 anos com base na legislação vigente, exceto peças consumíveis. Em caso de mau uso por parte do usuário o serviço de garantia não se fará responsável da reparação.

Se deteta uma ocorrência com o produto ou tem alguma consulta, entre em contacto com o Serviço de Assistência Técnica oficial de Cecotec através do número de telefone **+34 963210728**.





[www.cecotec.es](http://www.cecotec.es)

Grupo Cecotec Innovaciones S. L.  
C/de la Pinadeta s/n, 46930  
Quart de Poblet, Valencia, Spain