

# cecotec

## FUN CREPESTONE

Crepera / Crepe maker



Manual de instrucciones  
Instruction manual  
Manuel d'instructions  
Bedienungsanleitung  
Manuale di istruzioni  
Manual de instruções  
Handleiding  
Instrukcja obsługi  
Návod k použití

Instrucciones de seguridad	4
Safety instructions	5
Instructions de sécurité	7
Sicherheitshinweise	8
Istruzioni di sicurezza	10
Instruções de segurança	12
Veiligheidsvoorschriften	13
Instrukcje bezpieczeństwa	15
Bezpečnostní pokyny	17

## ÍNDICE

1. Piezas y componentes	19
2. Antes de usar	19
3. Funcionamiento	19
4. Limpieza y mantenimiento	20
5. Especificaciones técnicas	20
6. Reciclaje de electrodomésticos	21
7. Garantía y SAT	21

## INDEX

1. Parts and components	22
2. Before use	22
3. Operation	22
4. Cleaning and maintenance	23
5. Technical specifications	23
6. Disposal of old electrical appliances	23
7. Technical support and warranty	24

## SOMMAIRE

1. Pièces et composants	25
2. Avant utilisation	25
3. Fonctionnement	25
4. Nettoyage et entretien	26
5. Spécifications techniques	26
6. Recyclage des électroménagers	27
7. Garantie et SAV	27

## INHALT

1. Teile und Komponenten	28
2. Vor dem Gebrauch	28
3. Bedienung	28
4. Reinigung und Wartung	29
5. Technische Spezifikationen	29
6. Entsorgung von alten Elektrogeräten	30
7. Garantie und Kundendienst	30

## INDICE

1. Parti e componenti	31
2. Prima dell'uso	31
3. Funzionamento	31
4. Pulizia e manutenzione	32
5. Specifiche tecniche	32
6. Riciclaggio di elettrodomestici	32
7. Garanzia e SAT	33

## ÍNDICE

1. Peças e componentes	34
2. Antes de usar	34
3. Funcionamento	34
4. Limpeza e manutenção	35
5. Especificações técnicas	35
6. Reciclagem de eletrodomésticos	36
7. Garantia e SAT	36

## INHOUD

1. Onderdelen en componenten	37
2. Voor u het toestel gebruikt	37
3. Werking	37
4. Schoonmaak en onderhoud	38
5. Technische specificaties	38
6. Recyclage van huishoudtoestellen	39
7. Garantie en technische ondersteuning	39

## SPIS TREŚCI

1. Części i komponenty	40
2. Przed użyciem	40
3. Funkcjonowanie	40
4. Czyszczenie i konserwacja	41
5. Specyfikacja techniczna	41
6. Recykling sprzętu AGD	41
7. Gwarancja i SAT	42

## OBSAH

1. Části a složení	43
2. Před použitím	43
3. Fungování	43
4. Čištění a údržba	44
5. Technické specifikace	44
6. Recyklace elektrospotřebičů	44
7. Záruka a technický servis	45

## INSTRUCCIONES DE SEGURIDAD

Lea las siguientes instrucciones atentamente antes de usar el producto. Guarde este manual para referencias futuras o nuevos usuarios.

- Asegúrese de que el voltaje de red coincida con el voltaje especificado en la etiqueta de clasificación del producto y de que el enchufe tenga toma de tierra.
- Apague el producto antes de conectarlo o desconectarlo de la toma de corriente.
- Este producto está diseñado exclusivamente para uso doméstico.
- Desconecte el producto siempre que no esté en funcionamiento y antes de limpiarlo. Deje que se enfríe antes de retirar alguna de sus partes.
- No utilice la crepera en el exterior, dentro o encima de cocinas eléctricas, hornos calientes o cerca de fuego.
- No retuerza, doble, estire o dañe el cable de alimentación. Protéjalo de bordes afilados y fuentes de calor. No permita que el cable toque superficies calientes. No deje que el cable asome sobre el borde de la superficie de trabajo o la encimera.
- Tenga extremada precaución al utilizar el aparato mientras contenga alimentos calientes, aceite u otros líquidos.
- Inspeccione el cable de alimentación regularmente en busca de daños visibles. Si el cable presenta daños, debe ser reparado por el Servicio de Asistencia Técnica oficial de Cecotec para evitar cualquier tipo de peligro.
- No sumerja el cable, el enchufe o cualquier otra parte del producto en agua o cualquier otro líquido. No exponga las conexiones eléctricas al agua. Asegúrese de que tiene las manos completamente secas antes de tocar el enchufe o encender el producto.

- Nunca corte las crepes directamente encima de la placa. Utilice utensilios de madera o de plástico resistente al calor para evitar dañar la superficie antiadherente.
- La temperatura de las superficies accesibles podría ser alta mientras se usa el producto y podría causar quemaduras. No toque las superficies calientes mientras esté en funcionamiento e inmediatamente después. 
- El aparato no debe ser usado por niños desde 0 hasta 8 años. Este electrodoméstico puede ser usado por niños de a partir de 8 años de edad siempre y cuando estén siendo supervisados continuamente.
- Este producto puede ser usado por personas con capacidades físicas, sensoriales o mentales reducidas, o con falta de experiencia y conocimiento si están supervisados o han recibido instrucción concerniente al uso del aparato de una forma segura y entienden los riesgos que este implica.
- Supervise a los niños para asegurarse de que no jueguen con el producto. Es necesario dar una supervisión estricta si el producto está siendo usado por o cerca de niños.

## SAFETY INSTRUCTIONS

Read these instructions thoroughly before using the appliance. Keep this instruction manual for future reference or new users.

- Make sure that the mains voltage matches the voltage stated on the rating label of the appliance and that the wall outlet is grounded.
- Turn off all controls before connecting or disconnecting it from the power supply.
- This product is designed only for household use.
- Always unplug the appliance when not in use and before cleaning. Allow it to cool down before taking off parts.

- Do not use outdoors, near a gas or electric hob, in heated ovens or near open flames.
- Do not twist, bend, strain, or damage the power cord in any way. Protect it from sharp edges and heat sources. Do not let it touch hot surfaces. Do not let the cord hang over the edge of the working surface or counter top.
- Take extreme precaution when moving any appliance containing hot food, water, oil or other liquids.
- Check the power cord regularly for visible damage. If the cord is damaged, it must be replaced by the official Technical Support Service of Cecotec in order to avoid any type of danger.
- Do not immerse the cord, plug, or any non-removable part of the appliance in water or any other liquid. Do not expose the electrical connections to water. Make sure your hands are dry before handling the plug or switching on the appliance.
- Never cut crepes directly on the plate. Use only wooden or heatproof utensils to avoid scratching the non-stick surface.
- The temperature of accessible surfaces may be high while in use and could cause burns. Do not touch hot surfaces while in use or immediately after. 
- The appliance is not intended to be used by children under the age of 8. It can be used by children over the age of 8, as long as they are given continuous supervision.
- This product can be used by children and persons with reduced physical, sensory or mental capabilities or lack of experience and knowledge, as long as they have been given supervision or instruction concerning the use of the appliance in a safe way and understand the hazards involved.
- Supervise young children to make sure that they do not play with the appliance. Close supervision is necessary when the appliance is being used by or near children.

## INSTRUCTIONS DE SÉCURITÉ

Veillez lire les instructions suivantes avec attention avant d'utiliser l'appareil. Gardez bien ce manuel pour de futures références ou pour tout nouvel utilisateur.

- Assurez-vous que le voltage du réseau coïncide avec le voltage spécifié sur l'étiquette de classification de l'appareil et que la prise possède une connexion à terre.
- Éteignez toujours l'appareil avant de le brancher ou débrancher de la prise de courant.
- Cet appareil a été conçu pour un usage exclusivement domestique.
- Débranchez le produit lorsqu'il n'est pas en fonctionnement et avant de le nettoyer. Laissez rafraîchir avant de retirer une des parties.
- N'utilisez pas l'appareil en extérieur, dans ou sur des cuisines électriques ou fours chauds ni près du feu.
- Ne tordez pas, ne pliez pas, n'étirez pas et n'abîmez pas le câble d'alimentation. Protégez-le des bords pointus et des sources de chaleur. Ne laissez pas le câble toucher des surfaces chaudes. Ne laissez pas le câble dépasser de la surface de travail ou du plan de travail.
- Veuillez faire bien attention lorsque vous utilisez l'appareil alors que des aliments chauds, huiles ou d'autres liquides se trouvent à l'intérieur.
- Inspectez le câble d'alimentation régulièrement pour rechercher des dommages visibles. S'il présente des dommages, il doit être réparé par le Service Après-Vente Officiel de Cecotec pour éviter tout type de danger.
- Ne submergez pas le câble, la prise ni aucune autre partie fixe du produit dans l'eau ni dans aucun autre liquide. N'exposez pas les connexions électriques à l'eau. Assurez-vous d'avoir les mains complètement sèches avant de toucher la prise

ou d'allumer l'appareil.

- Ne coupez jamais les crêpes directement sur la plaque. Utilisez des ustensiles en bois ou en plastique résistant à la chaleur pour ne pas abîmer la surface anti-adhérente.
- La température des surfaces accessibles pourrait être élevée lorsque vous utilisez l'appareil et pourrait provoquer des brûlures. Ne touchez pas les surfaces chaudes lorsque l'appareil est en fonctionnement ni immédiatement après. 
- L'appareil ne doit pas être utilisé par des enfants de 0 à 8 ans. Il peut être utilisé par des enfants de 8 ans et plus s'ils sont surveillés constamment.
- Cet appareil peut être utilisé par des personnes aux capacités physiques, mentales ou sensorielles réduites, ou sans expérience ni connaissances si elles sont surveillées et/ou ont reçu les informations nécessaires à sa correcte utilisation et qu'elles ont bien compris les risques qu'il implique.
- Surveillez les enfants pour vous assurer qu'ils ne jouent pas avec l'appareil. Une surveillance stricte est nécessaire si le produit est utilisé par ou à côté d'enfants.

## SICHERHEITSHINWEISE

Lesen Sie die folgenden Hinweise aufmerksam durch, bevor Sie das Produkt verwenden. Heben Sie die Bedienungsanleitung für zum Nachschlagen oder für weitere Benutzer gut auf.

- Vergewissern Sie sich, dass die Netzspannung, mit der auf dem Typenschild des Gerätes angegebene Spannung übereinstimmt und dass die Steckdose geerdet ist.
- Schalten Sie das Produkt aus, bevor Sie es an die Steckdose anschließen oder von ihr trennen.
- Dieses Produkt ist nur zur Nutzung in privaten Haushalt

bestimmt.

- Ziehen Sie immer den Netzstecker, wenn Sie das Produkt nicht benutzen und bevor Sie es reinigen. Lassen Sie die Teile abkühlen, bevor Sie sie entfernen.
- Verwenden Sie den Crêpe-Maker nicht im Freien, in oder auf Elektroherden, heißen Öfen oder in der Nähe von Feuer.
- Das Netzkabel darf nicht verdreht, verbogen oder zu stark gezogen bzw. belastet oder beschädigt werden. Schützen Sie es von scharfen Kanten und Wärmequellen. Lassen Sie niemals den Kabel mit wärmen Oberflächen in Kontakt kommen. Lassen Sie das Kabel niemals auf der Arbeitsfläche.
- Seien Sie äußerst vorsichtig, wenn Sie das Gerät betreiben, während heiße Speisen, Öl oder andere Flüssigkeiten vorhanden sind.
- Überprüfen Sie das Netzkabel regelmäßig auf sichtbare Schäden. Wenn das Kabel beschädigt ist, muss es durch den offiziellen Technischen Kundendienst von Cecotec ersetzt werden, um Sach- und Personenschäden zu vermeiden.
- Tauchen Sie das Kabel, Netzstecker oder andere Teile nicht ins Wasser oder anderen Flüssigkeiten. Tauchen Sie elektrische Verbindungen nicht in Wasser. Sorgen Sie dafür, dass Ihre Hände völlig trocken sind, bevor Sie die Steckdose berühren oder das Gerät einschalten.
- Die Crêpes niemals direkt auf der Platte schneiden. Verwenden Sie Holzutensilien oder aus hitzebeständigem Plastik, um die Antihaft-Oberfläche nicht zu beschädigen.
- Die Temperatur der berührten Oberflächen kann beim Betrieb sehr heiß werden und zu Verbrennungen führen. Berühren Sie die heißen Oberflächen nicht beim oder sofort nach dem Gebrauch. 
- Das Gerät darf von Kindern von 0 bis 8 Jahren nicht benutzt werden. Dieses Gerät kann von Kindern ab 8 Jahren benutzt

werden, wenn sie ständig beaufsichtigt werden.

- Dieses Produkt kann von Personen mit eingeschränkten physischen, sensorischen oder geistigen Fähigkeiten oder Mangel an Erfahrung und Wissen benutzt werden, wenn sie beaufsichtigt oder bezüglich des sicheren Gebrauchs des Geräts unterwiesen wurden und die daraus resultierenden Gefahren verstehen.
- Kinder sollten beaufsichtigt werden, damit sie nicht mit dem Gerät spielen. Eine besondere genaue und konsequente Beaufsichtigung ist geboten, wenn das Gerät in der Nähe von Kindern verwendet wird.

## ISTRUZIONI DI SICUREZZA

Leggere le istruzioni d'uso e sicurezza prima di usare il prodotto. Conservare questo manuale per consultazioni future o nuovi utenti.

- Verificare che la tensione di rete coincida con quella specificata nell'etichetta di classificazione del prodotto e che la presa elettrica sia di terra.
- Spegnerne il dispositivo sempre prima di collegarlo o scollegarlo dalla corrente.
- Questo prodotto è stato progettato esclusivamente per uso professionale.
- Scollegare il dispositivo quando non è in funzionamento e prima di pulirlo. Lasciare raffreddare prima di ritirare le parti del prodotto.
- Non usare l'apparato in esterni, dentro o sopra cucine elettriche o a gas, forni caldi o vicino al fuoco.
- Non torcere, piegare, tendere o danneggiare l'alimentatore. Proteggere da bordi affilati e fonti di calore. Evitare il contatto del cavo con superfici calde. Non lasciare che il

cavo fuoriesca dal bordo della superficie o piano da cucina.

- Eccedere nella precauzione quando viene usato l'apparato contenente contengono alimenti caldi, olio o altri liquidi.
- Ispezionare regolarmente il cavo di alimentazione in cerca di danni visibili. Se il cavo presenta danni, dovrà essere riparato contattare con il servizio di Assistenza Tecnica di Cecotec.
- Non sommergere il cavo, la spina o qualsiasi altra parte del prodotto in acqua o liquido. Non esporre le parti elettriche all'acqua. Verificare di avere le mani completamente asciutte prima di toccare la presa o accendere il prodotto.
- Non tagliare le crepes direttamente sulla piastra. Utilizzare utensili in legno o plastica resistente al calore per evitare danni sulla superficie antiaderente.
- La temperatura delle superfici accessibili potrebbe essere alta mentre si usa il prodotto e potrebbe provocare scottature. Non toccare le superfici calde mentre è in funzionamento e immediatamente dopo. 
- L'apparato non deve essere usato da bambini da 0 a 8 anni. Questo elettrodomestico può essere usato da bambini a partire dagli 8 anni di età sotto la sorveglianza continua di un adulto.
- Questo prodotto può essere usato da persone con capacità fisiche, sensoriali o mentali limitate, o con mancanza di esperienza e conoscenza solo sotto sorveglianza o avendo ricevuto istruzioni riguardanti l'uso dell'apparato in modo sicuro e comprendono i rischi che lo stesso implica.
- Sorvegliare i bambini per accertarsi che non giochino con il prodotto. È necessario sorvegliare rigidamente nel caso in cui il prodotto venga utilizzato da o vicino a bambini.

## INSTRUÇÕES DE SEGURANÇA

Leia as seguintes instruções atentamente antes de usar o produto. Guarde este manual para referências futuras ou novos utilizadores.

- Certifique-se de que a tensão de rede coincide com a tensão especificada na etiqueta de classificação do produto e de que a tomada tenha ligação à terra.
- Desligue o dispositivo antes de o conectar ou desconectar da corrente elétrica.
- Este produto está desenhado exclusivamente para uso doméstico.
- Desconecte o produto quando não estiver em funcionamento e antes de o limpar. Deixe que arrefeça antes de retirar qualquer uma das peças.
- Não utilize o aparelho em exteriores, dentro ou em cima de fogões elétricos, fornos quentes ou perto de fogo.
- Não torça, dobre, estique ou danifique o cabo de alimentação. Proteja-o de bordas afiadas e fontes de calor. Não permita que o cabo toque superfícies quentes. Não deixe que o cabo se aproxime da superfície de cozedura.
- Tenha extremo cuidado ao utilizar o aparelho enquanto tiver alimentos quentes, óleo ou outros líquidos no seu interior.
- Inspeccione o cabo de alimentação regularmente em busca de danos visíveis. Se o cabo apresentar danos, deve ser reparado pelo Serviço de Assistência Técnica Oficial da Cecotec para evitar qualquer tipo de perigo.
- Não submerja o cabo, a ficha ou qualquer outra parte elétrica do produto na água ou qualquer outro líquido. Não exponha as conexões elétricas à água. Certifique-se de que tem as mãos completamente secas antes de tocar na tomada ou ligar o produto.

- Nunca corte os crepes diretamente na placa. Utilize utensílios de madeira ou plástico resistente ao calor para evitar danificar a superfície antiaderente.
- A temperatura das superfícies acessíveis pode ser alta enquanto se usa o produto e poderia causar queimaduras. Não toque nas superfícies quentes enquanto o dispositivo estiver em funcionamento ou imediatamente depois. 
- O aparelho não deve ser usado por crianças de 0 a 8 anos. Este aparelho pode ser usado por crianças de 8 anos se estiverem continuamente sob supervisão.
- Este produto pode ser usado por pessoas com capacidades físicas, sensoriais ou mentais reduzidas, ou com falta de experiência e conhecimento se estão supervisionados ou tenham recebido instruções concernentes ao uso do aparelho de uma forma segura e entendem os riscos que este implica.
- Supervisione as crianças para se certificar de que não brinquem com o produto. É necessário dar supervisão estrita se o produto estiver a ser usado perto ou por crianças.

## VEILIGHEIDSVOORSCHRIFTEN

Lees de volgende instructies aandachtig voordat u het product gebruikt. Bewaar deze handleiding voor toekomstig(e) gebruik of gebruikers.

- Zorg ervoor dat de netspanning overeenkomt met de spanning vermeld op het classificatielabel van het toestel en dat het stopcontact geaard is.
- Schakel het product uit voordat u het aansluit of loskoppelt van het stopcontact.
- Dit product is uitsluitend ontworpen voor huishoudelijk gebruik.

- Trek altijd de stekker uit het stopcontact als het product niet in gebruik is en voordat u het schoonmaakt. Laat het afkoelen voordat u onderdelen verwijdert.
- Gebruik de crêpe maker niet buitenshuis, in of op elektrische fornuizen, hete ovens of in de buurt van vuur.
- De voedingskabel mag niet verwrongen, dubbelgevouwen, uitgerekt of beschadigd worden. Bescherm het tegen scherpe randen en warmtebronnen. Zorg ervoor dat de kabel geen hete oppervlakken aanraakt. Laat de kabel niet over de rand van het werkoppervlak of het aanrecht uitsteken.
- Wees uiterst voorzichtig wanneer u het apparaat bedient terwijl er heet voedsel, olie of andere vloeistoffen aanwezig zijn.
- Controleer de kabel regelmatig op zichtbare schade. Als de kabel beschadigd is, moet hij worden hersteld door de technische dienst van Cecotec om elk gevaar te vermijden.
- Dompel niet de kabel, stekker of vaste onderdelen van het product in water of andere vloeistoffen. Stel de elektrische verbindingen niet bloot aan water. Zorg dat uw handen volledig droog zijn voordat u de stekker aanraakt of het toestel inschakelt.
- Snijd de crêpe nooit direct op de plaat. Gebruik houten of hittebestendig plastic keukengerei om beschadiging van de antiaanbaklaag te voorkomen.
- De temperatuur van de aanraakbare oppervlakken kan oplopen tijdens het gebruik en brandwonden veroorzaken. Raak de hete oppervlakken niet aan als het toestel in gebruik is of kort na het gebruik. 
- Het toestel mag niet gebruikt worden door kinderen van 0 tot 8 jaar. Dit apparaat kan worden gebruikt door kinderen vanaf 8 jaar, mits zij onder voortdurend toezicht staan.
- Dit toestel kan gebruikt worden door personen met een

verminderd fysiek, zintuiglijk of mentaal vermogen of met een gebrek aan ervaring en kennis, indien ze onder toezicht staan of als ze instructies hebben gekregen betreffende het veilige gebruik van het toestel en ze de risico's begrijpen die ermee verbonden zijn.

- Houd toezicht op kinderen om ervoor te zorgen dat ze niet met het product spelen. Strikt toezicht is noodzakelijk als het toestel gebruikt wordt door of in de buurt van kinderen.

## INSTRUKCJE BEZPIECZEŃSTWA

Przed użyciem produktu należy uważnie przeczytać poniższe instrukcje. Zachowaj tę instrukcję do przyszłego użytku lub nowych użytkowników.

- Upewnij się, że napięcie sieciowe odpowiada napięciu podanemu na tabliczce znamionowej produktu i że wtyczka jest uziemiona.
- Wyłączyć produkt przed podłączeniem lub odłączeniem go od gniazda elektrycznego.
- Ten produkt jest przeznaczony wyłącznie do użytku domowego.
- Odłącz produkt, gdy nie jest używany i przed czyszczeniem. Pozwól mu ostygnąć, zanim wyjmiesz jakąkolwiek z jego części.
- Nie używaj krepy na zewnątrz, w lub na kuchenkach elektrycznych, gorących piekarnikach lub w pobliżu ognia.
- Nie zginaj, nie zginaj, nie rozciągaj ani nie uszkadzaj przewodu zasilającego. Chroń go przed ostrymi krawędziami i źródłami ciepła. Nie pozwól, aby przewód dotykał gorących powierzchni. Nie pozwól, aby przewód zwisał z krawędzi blatu lub blatu.
- Zachowaj szczególną ostrożność podczas korzystania z urządzenia, gdy zawiera ono gorącą żywność, olej lub inne

ptyny.

- Regularnie sprawdzaj przewód zasilający pod kątem widocznych uszkodzeń. Jeśli kabel jest uszkodzony, musi zostać naprawiony przez oficjalny serwis pomocy technicznej Cecotec, aby uniknąć wszelkiego rodzaju zagrożeń.
- Nie zanurzaj przewodu, wtyczki ani żadnej innej części produktu w wodzie lub innym płynie oraz nie wystawiaj połączeń elektrycznych na działanie wody. Nie wystawiać połączeń elektrycznych na działanie wody. Przed dotknięciem wtyczki lub włączeniem produktu upewnij się, że twoje ręce są całkowicie suche.
- Nigdy nie krój naleśników bezpośrednio w urządzeniu. Używać drewnianych lub żaroodpornych plastikowych przyborów, aby uniknąć uszkodzenia nieprzywierającej powierzchni.
- Temperatura dostępnych powierzchni może być wysoka podczas używania produktu i spowodować oparzenia. Nie dotykaj gorących powierzchni podczas i bezpośrednio  po pracy.
- Z urządzenia nie powinny korzystać dzieci w wieku od 0 do 8 lat. To urządzenie może być używane przez dzieci w wieku 8 lat i starsze, o ile są one pod stałym nadzorem.
- Ten produkt może być używany przez osoby o ograniczonych zdolnościach fizycznych, sensorycznych lub umysłowych lub bez doświadczenia i wiedzy, jeśli są one nadzorowane lub otrzymały instrukcje dotyczące bezpiecznego korzystania z urządzenia i rozumieją związane z tym ryzyko.
- Nadzoruj dzieci, aby upewnić się, że nie bawią się produktem. Konieczny jest ścisły nadzór, jeśli produkt jest używany przez dzieci lub w ich pobliżu.

## BEZPEČNOSTNÍ POKYNY

Před použitím přístroje si pozorně přečtěte následující bezpečnostní pokyny. Uchovejte tento manuál pro pozdější použití nebo pro nové uživatele.

- Ujistěte se, že elektrická síť má stejné napětí jako je uvedené na etiketě produktu a že zásuvka je uzemněná.
- Před připojením nebo odpojením ze zásuvky vždy vypněte zařízení.
- Tento produkt je vhodný výlučně pro domácí využití.
- Přístroj vždy odpojte, pokud ho nepoužíváte a před čištěním. Nechejte přístroj vychladnout, než budete manipulovat s částmi přístroje.
- Nepoužívejte přístroj venku, v nebo nad elektrickými nebo plynovými troubami, horkými troubami a nebo v blízkosti ohně.
- Neotáčejte, neohýbejte, nenatahujte ani jinak nepoškozujte napájecí kabel. Chraňte ho před ostrými hranami a zdroji tepla. Nedovolte, aby se kabel dotýkal horkých povrchů. Nedovolte, aby kabel visel přes okraj pracovní desky.
- Při používání spotřebiče, pokud obsahuje horké jídlo, olej nebo jiné tekutiny, buďte velmi opatrní.
- Pravidelně kontrolujte přívodový kabel, abyste zjistili viditelná poškození. Pokud je kabel poškozen, musí být opraven u oficiálního technického servisu Cecotec, aby se tak předešlo jakýmkoli nebezpečím.
- Nedávejte kabel, zástrčku nebo jinou část přístroje do vody ani jiné tekutiny. Nevystavujte elektrické spoje vodě. Ujistěte se, že máte naprosto suché ruce, než se dotknete zásuvky nebo zapnete přístroj.
- Nikdy nekrájejte palačinky přímo na desce. Abyste zabránili poškození nepřilnavého povrchu, používejte dřevěné nebo

tepelně odolné plastové nádobí.

- Teplota přístupných povrchů při používání by mohla dosáhnout vysokých teplot a způsobit popáleniny. Nedotýkejte se horkých povrchů během používání a  bezprostředně po něm.
- Příklad by neměl být používán dětmi do 8mi let. Tento přístroj může být používán dětmi od 8mi let, pokud jsou pod neustálým dozorem.
- Tento produkt může být používán osobami s mentálním, fyzickým nebo sensorickým omezením, nebo osobami, kterým chybí zkušenost nebo znalost, pokud jsou pod dohledem nebo jim bylo vysvětleno bezpečné fungování přístroje a rozumí nebezpečím, které z tohoto používání plynou.
- Dohlížejte na děti, abyste se ujistili, že si s přístrojem nehrají. Je naprosto nezbytné na přístroj dohlížet, pokud je používán v blízkosti dětí nebo přímo dětmi.

## 1. PIEZAS Y COMPONENTES

Fig. 1

1. Placa antiadherente
2. Selector de temperatura
3. Luz de encendido (roja)
4. Luz de control (verde)
5. Base
6. Rodillo esparcidor
7. Espátula

## 2. ANTES DE USAR

- Retire todo el material del embalaje.
- Limpie las placas antiadherentes con un paño suave y húmedo.
- Embadurne ligeramente las placas antiadherentes con aceite o mantequilla usando un trapo de cocina absorbente.
- Limpie el exceso de aceite o mantequilla.

## 3. FUNCIONAMIENTO

### Advertencia:

Es posible que, al calentar el aparato por primera vez, aparezca un leve olor a quemado y humo. Esto es consecuencia de los residuos de los productos de fabricación y no afecta al funcionamiento del aparato. No obstante, es recomendable hacer un crepe de prueba, ya que en el primer uso el sabor podría verse afectado.

1. Coloque el aparato en una superficie plana, estable y resistente al calor.
2. Conecte el producto a una toma de corriente. La luz de encendido se encenderá.
3. Gire el selector de temperatura al máximo. La luz de control se encenderá, indicando que el producto se está precalentando.
4. Deje que el aparato se precaliente hasta que se apague la luz de control, indicando que la placa ha alcanzado la temperatura de cocción óptima.
5. Una vez que esté lista la crepera, vierta la masa de crepes en la placa antiadherente y ayúdese de un esparcidor de crepes para repartir la masa y obtener un resultado más uniforme.

**Aviso:**

Observará que la luz de control verde se enciende y se apaga continuamente durante el proceso. Esto es debido a que la crepera ajusta la temperatura de forma automática para mantener la temperatura de cocción óptima.

6. Deje que se cocine la crepe hasta que la textura de la masa deje de ser líquida y la crepe se deslice fácilmente por la placa.
7. Utilice una espátula para levantar y dar la vuelta a la crepe.
8. Cocine ambas partes hasta que estén ligeramente doradas y se pueden sacar de la placa fácilmente.
9. Después de cocinar la primera crepe, ajuste la temperatura al gusto.
10. Coloque las crepes en una rejilla, tápelos con papel de aluminio e introdúzcalas en un horno precalentado hasta servirlos.

#### 4. LIMPIEZA Y MANTENIMIENTO

- Apague siempre el aparato y desconéctelo de la luz después de cada uso y antes de limpiarlo.
- Las placas están revestidas con material antiadherente, por lo tanto, requieren de una limpieza periódica.
- No sumerja el aparato en agua ni en cualquier otro líquido.
- No utilice esponjas, polvos o productos de limpieza abrasivos.
- No lave el producto en el lavavajillas.
- Asegúrese de que la crepera está completamente seca y se ha enfriado antes de almacenarla.

**Nota:**

El producto se puede almacenar verticalmente para ahorrar espacio.

#### 5. ESPECIFICACIONES TÉCNICAS

Producto: Fun Crepestone

Referencia del producto: 08009

Potencia: 1000 W

Voltaje y frecuencia: 220-240 V, 50 Hz

Fabricado en China | Diseñado en España

#### 6. RECICLAJE DE ELECTRODOMÉSTICOS



La directiva europea 2012/19/UE sobre Residuos de Aparatos Eléctricos y Electrónicos (RAEE) especifica que los electrodomésticos no deben ser reciclados con el resto de los desperdicios municipales. Dichos electrodomésticos han de ser desechados de forma separada, para optimizar la recuperación y reciclaje de materiales y, de esta manera, reducir el impacto que puedan tener en la salud humana y el medioambiente.

El símbolo del contenedor tachado le recuerda su obligación de desechar este producto de forma correcta.

Para obtener información detallada acerca de la forma más adecuada de desechar sus electrodomésticos y/o las correspondientes baterías, el consumidor deberá contactar con las autoridades locales.

#### 7. GARANTÍA Y SAT

Este producto tiene una garantía de 2 años desde la fecha de compra, siempre y cuando se conserve y envíe la factura de compra, el producto esté en perfecto estado físico y se le dé un uso adecuado tal y como se indica en este manual de instrucciones.

La garantía no cubrirá:

- Si el producto ha sido usado fuera de su capacidad o utilidad, maltratado, golpeado, expuesto a la humedad, sumergido en algún líquido o sustancia corrosiva, así como cualquier otra falta atribuible al consumidor.
- Si el producto ha sido desarmado, modificado o reparado por personas no autorizadas por el SAT oficial de Cecotec.
- Si la incidencia ha sido originada por el desgaste normal de las piezas debido al uso.

El servicio de garantía cubre todos los defectos de fabricación durante 2 años en base a la legislación vigente, excepto piezas consumibles. En caso de mal uso por parte del usuario el servicio de garantía no se hará responsable de la reparación.

Si en alguna ocasión detecta una incidencia con el producto o tiene alguna consulta, póngase en contacto con el Servicio de Asistencia Técnica oficial de Cecotec a través del número de teléfono +34 96 321 07 28.

## 1. PARTS AND COMPONENTS

Fig. 1

1. Non-stick plate
2. Temperature knob
3. Power light (red)
4. Control light (green)
5. Base
6. Batter spreader
7. Spatula

## 2. BEFORE USE

- Remove all packaging material.
- Clean the plates with a soft, dampened cloth.
- Slightly grease the non-stick baking plates with some oil or butter using an absorbent kitchen towel.
- Wipe off any excess oil.

## 3. OPERATION

### Warning:

A slight odour and smoke might appear when operating the device for the first time. This is due to manufacturing material residues and does not affect the appliance's operating. It is highly recommended to discard the first crepe, as its flavour might be affected due to first-time use.

1. Place the appliance on a flat, stable, heat-resistant surface.
2. Connect the product's plug to a power supply. The power light indicator will turn on.
3. Set the temperature knob to maximum. The ready light will turn on, indicating that the machine has started to preheat.
4. Allow the appliance to preheat until the ready light turns off, indicating that the plate has reached the optimal cooking temperature.
5. Once the crepe maker is ready, pour the crepe batter onto the non-stick plate and help yourself with a batter spreader to spread batter and obtain a more uniform result.

### Note:

You will observe that the green control light continuously turns on and off during the process. This is because the crepe maker automatically adjusts temperature to maintain the optimal cooking temperature.

6. Allow the crepe to cook until the texture is not liquid anymore and the crepe slides easily along the plate.
7. Use a spatula to lift and flip the crepe over.
8. Cook both sides until they are slightly browned and can be easily lifted.
9. After the first crepe is done, adjust temperature.
10. Place the crepes on a wire rack and inside a preheated oven covered with foil to maintain the hot until served.

## 4. CLEANING AND MAINTENANCE

- Always turn off and unplug the appliance after each use and before cleaning.
- The baking plates are coated with non-stick material; therefore, it requires of periodic cleaning.
- Do not immerse the appliance in water or any other liquid or place it under running water.
- Do not use abrasive scouring pads, powders or cleaners.
- Do not wash the appliance in the dishwasher.
- Make sure the appliance is completely dry and has cooled down before storing it.

### Note:

The appliance can be stored upright to save space.

## 5. TECHNICAL SPECIFICATIONS

Product: Fun Crepestone

Product reference: 08009

Power: 1000 W

Voltage and frequency: 220-240 V, 50 Hz

Made in China | Designed in Spain

## 6. DISPOSAL OF OLD ELECTRICAL APPLIANCES



The European directive 2012/19/EU on Waste Electrical and Electronic Equipment (WEEE), specifies that old household electrical appliances

must not be disposed of with the normal unsorted municipal waste. Old appliances must be collected separately, in order to optimise the recovery and recycling of the materials they contain and reduce the impact on human health and the environment.

The crossed out "wheeled bin" symbol on the product reminds you of your obligation to dispose of the appliance correctly.

Consumers must contact their local authorities or retailer for information concerning the correct disposal of old appliances and/or their batteries.

## 7. TECHNICAL SUPPORT AND WARRANTY

This product is under warranty for 2 years from the date of purchase, as long as the proof of purchase is submitted, the product is in perfect physical condition, and it has been given proper use, as explained in this instruction manual.

The warranty will not cover the following situations:

- The product has been used for purposes other than those intended for it, misused, beaten, exposed to moisture, immersed in liquid or corrosive substances, as well as any other fault attributable to the customer.
- The product has been disassembled, modified, or repaired by persons, not authorised by the official Technical Support Service of Cecotec.
- Faults deriving from the normal wear and tear of its parts, due to use.

The warranty service covers every manufacturing defects of your appliance for 2 years, based on current legislation, except consumable parts. In the event of misuse, the warranty will not apply.

If at any moment you detect any problem with your product or have any doubt, do not hesitate to contact Cecotec Technical Support Service at +34 963 210 728.

## 1. PIÈCES ET COMPOSANTS

Img. 1

1. Plaque anti-adhérente
2. Sélecteur de température
3. Témoin de connexion (rouge)
4. Témoin de contrôle (vert)
5. Base
6. Répartiteur de pâte à crêpes
7. Spatule

## 2. AVANT UTILISATION

- Retirez tout le matériel qui compose l'emballage.
- Nettoyez les plaques anti-adhérentes avec un chiffon propre, doux et humide.
- Enduisez légèrement les plaques anti-adhérentes avec de l'huile ou du beurre en utilisant un chiffon de cuisine absorbant.
- Nettoyez l'excès d'huile ou de beurre.

## 3. FONCTIONNEMENT

### Avertissement :

Il est possible que, lorsque le produit chauffe pour la première fois, de la fumée et une légère odeur de brûlée apparaissent. Cela est dû aux résidus des produits servant à la fabrication de l'appareil et n'affecte en rien le fonctionnement de l'appareil.

Toutefois, il est conseillé de faire une première série de crêpes d'essai, car le goût peut être affecté par la première utilisation.

1. Placez l'appareil sur une surface sèche, stable, plate et résistante à la chaleur.
2. Branchez l'appareil sur une prise de courant. Le témoin de connexion s'allumera.
3. Tournez le sélecteur de température au maximum. Le témoin lumineux de contrôle s'allumera, indiquant que l'appareil est en train de préchauffer.
4. Laissez l'appareil préchauffer pendant quelques minutes jusqu'à ce que le témoin de contrôle s'allume, indiquant que la plaque a atteint la température de cuisson optimale.
5. Une fois la crêpière soit prête à l'emploi, versez la pâte à crêpe sur la plaque anti-adhérente et utilisez le répartiteur de crêpes pour étaler la pâte et obtenir ainsi un résultat plus uniforme.

**Avvertissement**

Avvertissement : le témoin lumineux de contrôle s'allume et s'éteint continuellement pendant le processus de cuisson. Cela est dû au fait que la crêpière ajuste la température automatiquement afin de maintenir une température de cuisson optimale.

6. Laissez cuire la crêpe jusqu'à ce que la texture de la pâte ne soit plus liquide et que la pâte glisse facilement sur la plaque.
7. Utilisez une spatule pour lever et tourner la crêpe.
8. Faites cuire les deux parties jusqu'à ce qu'elles soient légèrement dorées et qu'elles puissent être facilement retirées de la plaque.
9. Après avoir préparé la première crêpe, réglez la température selon vos goûts.
10. Placez les crêpes sur une grille, recouvrez-les avec du papier en aluminium et introduisez-les dans un four préchauffé jusqu'à les servir.

**4. NETTOYAGE ET ENTRETIEN**

- Éteignez toujours l'appareil et débranchez-le de la prise électrique après chaque utilisation et avant de le nettoyer.
- Les plaques possèdent un revêtement anti-adhérent, cependant, elles doivent être nettoyées périodiquement.
- Ne submergez pas l'appareil dans de l'eau ni dans aucun autre liquide.
- N'utilisez ni d'éponges, ni de produits en poudre ni de produits nettoyants abrasifs pour nettoyer l'appareil.
- L'appareil ne convient pas pour un nettoyage au lave-vaisselle.
- Assurez-vous que la crêpière soit complètement sèche et qu'elle a refroidi avant de la ranger.

**Avvertissement**

L'appareil peut être rangé verticalement pour économiser de l'espace.

**5. SPÉCIFICATIONS TECHNIQUES**

Produit : Fun Crepestone

Référence : 08009

Puissance : 1000 W

Voltage et fréquence : 220-240 V, 50 Hz

Made in China | Conçu en Espagne

**6. RECYCLAGE DES ÉLECTROMÉNAGERS**

La directive européenne 2012/19/UE relative aux Déchets d'Équipements Électriques et Électroniques (DEEE) spécifie que les électroménagers ne doivent pas être recyclés avec le reste des déchets municipaux. Ces électroménagers doivent être jetés séparément, afin d'optimiser la récupération et le recyclage des matériaux et, de cette manière, réduire l'impact qu'ils peuvent avoir sur la santé et sur l'environnement.

Le symbole de la poubelle rayée vous rappelle l'obligation de vous débarrasser de ce produit correctement.

Pour obtenir des informations détaillées sur la manière la plus adéquate de vous débarrasser de vos électroménagers et/ou des batteries correspondantes, vous devez contacter les autorités locales.

**7. GARANTIE ET SAV**

Ce produit possède une garantie de 2 ans à partir de la date d'achat, à condition de toujours présenter la facture d'achat, que le produit soit en parfait état, et ait été utilisé correctement comme indiqué dans ce manuel d'instructions.

La garantie ne couvre pas :

- Un produit qui ait été utilisé en-dehors de ses capacités ou usages normaux, ayant subi des coups, ayant été abîmé, exposé à l'humidité, submergé dans un liquide ou une substance corrosive, ainsi que tous les incidents dont la faute serait imputable au consommateur ;
  - Un produit qui ait été démonté, modifié ou réparé par des personnes non autorisées par le Service Après-Vente Officiel de Cecotec ;
  - Lorsque le problème a été provoqué par l'usure normale des composants dû à l'utilisation.
- Le service de garantie couvre tous les défauts de fabrication pendant 2 ans selon la législation en vigueur, à l'exception des pièces consommables. Dans le cas d'une mauvaise utilisation de la part de l'utilisateur, le service de garantie ne se fera pas responsable de la réparation.

Si vous détectez un incident ou un problème avec le produit, ou vous avez des doutes concernant le produit, veuillez contacter le Service Après-Vente Officiel de Cecotec au +34 9 63 21 07 28.

## 1. TEILE UND KOMPONENTEN

Abb. 1

1. Antihafbeschichtete Platte
2. Temperaturregler
3. Leistungs-Licht (Rot)
4. Kontrollanzeige (Grün)
5. Basis
6. Teigverteiler
7. Spatel

## 2. VOR DEM GEBRAUCH

- Entfernen Sie alle die Verpackungsmaterialien.
- Reinigen Sie die antihafbeschichtete Platte mit ein weichtes und feuchtes Tuch.
- Antihaf-Kochplatten mit einem saugfähigen Küchentuch leicht mit Öl oder Butter bestreichen.
- Wischen Sie überschüssiges Öl oder Butter ab.

## 3. BEDIENUNG

### HINWEIS:

Es ist möglich, dass beim Aufwärmen des Gerätes zum ersten Mal ein Brandgeruch und Rauch erscheinen. Dies ist ein Konsequenz der Produktionsreste und beeinflusst nicht den Betrieb des Gerätes. Es ist jedoch ratsam, einen Crêpe zubereiten, um den Geschmack zu probieren, da er bei der ersten Verwendung unterschiedlich sein könnte.

1. Stellen Sie das Gerät auf eine ebene, stabile und hitzebeständige Unterlage.
2. Schließen Sie das Gerät an eine Steckdose an. Das Leistungslicht wird aufleuchten.
3. Drehen Sie den Temperaturregler maximal. Die Kontrollleuchte leuchtet auf und zeigt an, dass das Produkt vorgewärmt wird.
4. Lassen Sie das Gerät vorheizen, bis die Kontrollleuchte erlischt, was anzeigt, dass das Kochfeld die optimale Kochtemperatur erreicht hat.
5. Sobald der Crêpe-Maker bereit ist, gießen Sie den Crêpe-Teig auf die antihafbeschichtete Platte und verwenden Sie einen Crêpe-Spachtel, um den Teig für ein gleichmäßigeres Ergebnis zu verteilen.

### Hinweis:

Sie werden feststellen, dass sich die Grüne Betriebsanzeige während des Prozesses ständig ein- und ausschaltet. Das liegt daran, dass der Crêpe-Maker die Temperatur automatisch anpasst, um die optimale Gartemperatur zu halten.

6. Lassen Sie den Crêpe so lange kochen, bis die Textur des Teigs nicht mehr flüssig ist und das Crêpes leicht über den Teller gleitet.
7. Verwenden Sie einen Spatel, um den Krepp anzuheben und umzudrehen.
8. Beide Seiten kochen, bis sie leicht gebräunt sind und leicht von der Platte entfernt werden können.
9. Nach dem Sie das ersten Crêpes machen, Stellen Sie die Temperatur nach Geschmack ein.
10. Die Crêpes auf ein Gitter legen, mit Alufolie abdecken und in einen vorgeheizten Ofen stellen bis zum Servieren.

## 4. REINIGUNG UND WARTUNG

- Schalten Sie das Gerät nach jedem Gebrauch und vor der Reinigung immer aus und trennen Sie es vom Stromnetz.
- Die Platten sind mit Antihafmaterial beschichtet und müssen daher regelmäßig gereinigt werden.
- Tauchen Sie das Gerät nicht ins Wasser oder anderen Flüssigkeiten.
- Verwenden Sie keine Schwämme, Pulver bzw. Schleifmittel, um das Gerät zu reinigen.
- Reinigen Sie das Gerät nicht mit der Spülmaschine.
- Stellen Sie sicher, dass der Crêpesmaker vollständig trocken und abgekühlt ist, bevor Sie es lagern.

### Hinweis:

Das Produkt kann platzsparend vertikal gelagert werden.

## 5. TECHNISCHE SPEZIFIKATIONEN

Produkt: Fun Crepestone

Produktreferenz: 08009

Leistung: 1000 W

Spannung und Frequenz: 220-240 V, 50 Hz

Made in China | Entworfen in Spanien

## 6. ENTSORGUNG VON ALTEN ELEKTROGERÄTEN



Die Europäische Richtlinie 2012/19/EU über Elektro- und Elektronik-Altgeräte (WEEE) legt fest, dass alte Haushaltsgeräte nicht mit dem normalen unsortierten Siedlungsabfall entsorgt werden dürfen. Alte Geräte müssen gesondert gesammelt werden, um die Verwertung und das Recycling der enthaltenen Materialien zu optimieren und die Auswirkungen auf die menschliche Gesundheit und die Umwelt zu reduzieren.

Das durchgestrichene Symbol "durchgestrichene Abfalltonne" auf dem Produkt erinnert Sie an Ihre Verpflichtung, das Gerät korrekt zu entsorgen.

Die Verbraucher müssen sich mit Ihren örtlichen Behörden oder Einzelhändlern in Verbindung setzen, um Informationen über die ordnungsgemäße Entsorgung ihrer Altgeräte und/ oder ihrer Batterien zu erhalten.

## 7. GARANTIE UND KUNDENDIENST

Dieses Produkt hat eine Garantie von 2 Jahren ab Kaufdatum. Solange die Kaufrechnung aufbewahrt und versandt wird, befindet sich das Produkt in einwandfreiem Zustand und wird ordnungsgemäß verwendet, wie in dieser Bedienungsanleitung angegeben.

Die Garantie deckt keine Schäden wenn:

- Wenn das Produkt über seine Kapazität oder Brauchbarkeit hinaus benutzt, falsch behandelt, geschlagen, Feuchtigkeit ausgesetzt, in eine Flüssigkeit oder korrosive Mittel getaucht wurde, sowie bei jedem anderen Fehler, der dem Verbraucher zuzuschreiben ist.
- Das Produkt von Personen demontiert, repariert oder modifiziert wurde, die nicht vom offiziellen Technischen Kundendienst durch Cecotec autorisiert worden sind.
- Der Grund hierfür durch die normale Abnutzung und Verschleiß der Teile und des Zubehörs entstanden ist.

Die Garantieleistung deckt alle Herstellungsbedingten Schäden und Fehler Ihres Produktes für die Dauer von 2 Jahren, nach geltendem Recht. Im Falle einer falsche Benutzung ist der Garantieservice nicht für die Reparatur verantwortlich.

Sollte unerwartet eine Störung auftreten oder haben Sie Fragen über Ihrem Produkt, können Sie sich mit dem Kundendienst in Verbindung setzen über die Telefonnummer: +34 963210728

## 1. PARTI E COMPONENTI

Fig. 1

1. Piastra antiaderente
2. Selettore della temperatura
3. Luce di accensione (rossa)
4. Luce di controllo (verde)
5. Base
6. Rullo spargitore
7. Spatola

## 2. PRIMA DELL'USO

- Ritirare tutto il materiale di imballaggio.
- Pulire le piastre antiaderenti con un panno morbido e umido.
- Ungere leggermente le piastre antiaderenti con olio o burro usando un panno da cucina assorbente.
- Ritirare l'eccesso d'olio o burro.

## 3. FUNZIONAMENTO

### Avvertenza:

è possibile che, riscaldando l'apparato per la prima volta, compaia un leggero odore di bruciato e fumo. Questo è il risultato dei residui dei prodotti di fabbricazione e non ripercuote sul funzionamento dell'apparato. È consigliabile preparare una crêpe di prova durante il primo uso al fine di evitare che ripercuota sul sapore.

1. Collocare l'apparato su di una superficie stabile, piana e resistente al calore.
2. Collegare il prodotto alla presa della corrente. La luce di accensione si attiverà.
3. Girare il selettore della temperatura al massimo. La luce di controllo si accenderà, indicando che il dispositivo ha cominciato a preriscaldarsi.
4. Lasciare preriscaldare il dispositivo fino a che la luce di controllo si spenga, indicando che la piastra ha raggiunto la temperatura ottimale di cottura.
5. Una volta pronta la piastra, versare l'impasto sulla piastra antiaderente e usare il rullo spargitore per un risultato uniforme.

### Avviso:

è possibile osservare che la luce di controllo verde si accende e si spegne continuamente durante il processo. Questo si produce perchè la piastra regola la temperatura automaticamente per mantenere una temperatura di cottura ottimale.

6. Lasciare cucinare la crepe fino a raggiungere una consistenza dell'impasto non liquida e scorra facilmente per la piastra.
7. Utilizzare una spatola per sollevare e girare la crepe.
8. Cucinare entrambe le parti fino a che siano leggermente dorate e possano essere rimosse facilmente dalla piastra.
9. Dopo aver cucinato la prima crepe, configurare la temperatura a piacere.
10. Coprire le crepes su una griglia con carta stagnola e introdurre in forno preriscaldato fino a servirle.

#### 4. PULIZIA E MANUTENZIONE

- Spegner e scollegare il dispositivo dalla corrente dopo ogni uso e prima di pulirlo.
- Le piastre sono rivestite con materiale antiaderente e richiedono una pulizia superficiale.
- Non sommergere l'apparato in acqua o altri liquidi.
- Non utilizzare spugne, polveri o detergenti abrasivi per pulire il prodotto.
- Non introdurre il prodotto in lavastoviglie.
- Verificare che la piastra sia completamente asciutto e raffreddato prima di riporla.

#### Avviso:

Il prodotto si può riporre verticalmente per risparmiare spazio.

#### 5. SPECIFICHE TECNICHE

Prodotto: FUN CREPESTONE

Riferimento di prodotto: 08009

Potenza: 1000 W

Tensione e frequenza: 220-240 V, 50 Hz

Made in China | Progettato in Spagna

#### 6. RICICLAGGIO DI ELETTRODOMESTICI



La direttiva europea 2012/19/UE in riferimento ai Rifiuti di Apparati Elettrici ed Elettronici (RAEE) specifica che gli elettrodomestici non devono essere riciclati con il resto dei rifiuti municipali. Tali elettrodomestici devono essere gettati separatamente, al fine di ottimizzare il recupero e il riciclaggio di materiali e, in questo modo, ridurre l'impatto sulla salute umana e sull'ambiente.

Il simbolo del cassonetto dei rifiuti barrato le ricorda l'obbligo di gettare correttamente questo prodotto.

Per ottenere informazioni dettagliate sulla forma più adeguata per gettare gli elettrodomestici e/o le corrispondenti batterie, il consumatore dovrà contattare le autorità locali.

#### 7. GARANZIA E SAT

Questo prodotto ha una garanzia di 2 anni a partire dalla data di acquisto, sempre e quando viene conservata e inviata la fattura di acquisto, il prodotto stia in perfetto stato fisico e si utilizzi in modo adeguato così come indicato nel manuale di istruzioni.

La garanzia non coprirà:

- Se il prodotto è stato utilizzato al di fuori della sua capacità o di utilizzo, maltrattato, colpito, esposto ad umidità, sommerso da qualche liquido o sostanza corrosiva, così come qualsiasi altra mancanza attribuibile al consumatore.
- Se il prodotto è stato smontato, modificato o riparato da persone non autorizzate dal SAT ufficiale di Cecotec.
- Se il problema è stato generato da un'usura normale dei pezzi dovuta all'uso.

Il servizio di garanzia copre tutti i difetti di fabbricazione per 2 anni secondo la legislazione in vigore, ad eccezione dei pezzi consumabili. Nel caso di cattivo uso da parte dell'utente, il servizio di garanzia non si farà responsabile della riparazione.

Non tentare di riparare il dispositivo per conto proprio, bensì contattare con il Servizio di Assistenza Tecnica di Cecotec attraverso il numero di telefono +34 96 321 07 28.

## 1. PEÇAS E COMPONENTES

Fig. 1

1. Placa antiaderente
2. Seletor de temperatura
3. Luz de funcionamento (vermelha)
4. Luz de controlo (verde)
5. Base
6. Cilindro para espalhar a massa
7. Espátula

## 2. ANTES DE USAR

- Retire todo o material de embalagem.
- Limpe as placas antiaderentes com um pano suave e húmido.
- Unte ligeiramente as placas antiaderentes com óleo ou manteiga, utilizando um pano de cozinha absorvente.
- Limpe o excesso de óleo ou manteiga.

## 3. FUNCIONAMENTO

### Advertência:

É possível que, ao aquecer o produto pela primeira vez, apareça um leve cheiro a queimado e fumo. Isto é consequência dos resíduos dos produtos de fabricação e não afeta o funcionamento do produto. No entanto, é aconselhável fazer um crepe de teste, dado que o sabor pode ser afectado pela primeira utilização.

1. Coloque o produto numa superfície estável, plana e resistente ao calor.
2. Conecte o aparelho à corrente elétrica. A luz de ligar acenderá.
3. Gire o seletor de temperatura ao máximo. A luz de controlo irá acender-se, indicando que o produto está a pré-aquecer.
4. Deixe que o dispositivo pré-aqueça até que a luz de controlo se apague, indicando que a placa atingiu a temperatura de cozedura ótima.
5. Quando a máquina de crepe estiver pronta, verta a massa de crepe sobre a placa antiaderente e utilize o cilindro para espalhar a massa uniformemente e obter um resultado uniforme.

### Aviso:

Notará que a luz de controlo acende e apaga continuamente durante o processo. Isto acontece porque a máquina de crepes ajusta-se automaticamente para manter uma temperatura de cozedura ótima.

6. Deixe o crepe cozinhar até a textura da massa deixar de ser líquida e deslizar facilmente sobre o prato.
7. Utilize uma espátula para levantar e virar o crepe.
8. Cozinhe ambos os lados até ficarem ligeiramente dourados e poderem ser facilmente removidos da placa.
9. Depois de cozinhar o primeiro crepe, ajuste a temperatura ao seu gosto.
10. Coloque os crepes numa grelha, cubra com folha de alumínio e coloque-as num forno pré-aquecido até servir.

## 4. LIMPEZA E MANUTENÇÃO

- Desligue sempre o aparelho e desligue-o da rede elétrica após cada utilização e antes de o limpar.
- As placas são revestidas com material antiaderente, pelo que requerem uma limpeza periódica.
- Não submerja o produto em água nem em qualquer outro líquido.
- Não utilize esponjas, pós ou produtos de limpeza abrasivos.
- Não lave o produto na máquina da louça.
- Certifique-se de que a máquina de crepes está completamente seca e que arrefeceu antes de a armazenar.

### Aviso:

O produto pode ser armazenado verticalmente para poupar espaço.

## 5. ESPECIFICAÇÕES TÉCNICAS

Produto: Fun Crepestone

Referência do produto: 08009

Potência: 1000 W

Tensão e frequência: 220-240 V, 50 Hz

Fabricado em China | Desenhado em Espanha

## 6. RECICLAGEM DE ELETRODOMÉSTICOS



A diretiva europeia 2012/19/UE sobre Resíduos de Aparelhos Elétricos e Eletrônicos (RAEE) especifica que os eletrodomésticos não devem ser reciclados com o resto dos resíduos municipais. Ditos eletrodomésticos terão de ser eliminados de forma separada, para otimizar a recuperação e reciclagem de materiais e, desta maneira, reduzir o impacto que possam ter na saúde humana e no meio ambiente.

O símbolo do contentor riscado recorda a sua obrigação de eliminar este produto de forma correta.

Para obter informação detalhada acerca da forma mais adequada de eliminar os seus eletrodomésticos e/ou as correspondentes baterias, o consumidor deverá contactar com as autoridades locais.

## 7. GARANTIA E SAT

Este produto tem uma garantia de 2 anos desde a data de compra, sempre e quando se conserve e envie a fatura de compra, o produto esteja em perfeito estado físico e se lhe dê um uso adequado tal e como se indica neste Manual de Instruções.

A garantia não cobrirá:

- Se o produto tiver sido usado fora da sua capacidade ou utilidade, maltratado, batido, exposto à humidade, submergido em algum líquido ou substância corrosiva, assim como qualquer outra falta atribuível ao consumidor.
- Se o produto foi desmontado, modificado ou reparado por pessoas não autorizadas pelo SAT oficial da Cecotec.
- Se a ocorrência foi originada pelo desgaste normal das peças devido ao uso.

O serviço de garantia cobre todos os defeitos de fabricação durante 2 anos com base à legislação vigente, exceto peças consumíveis. Em caso de mal uso por parte do usuário, o serviço de garantia não se fará responsável pela reparação.

Se em alguma ocasião deteta uma ocorrência com o produto ou tem alguma consulta, entre em contacto com o Serviço de Assistência Técnica oficial da Cecotec através do número de telefone **+34 96 321 07 28**.

## 1. ONDERDELEN EN COMPONENTEN

Fig. 1

1. Plaat met antiaanbaklaag
2. Temperatuurregeling
3. Aan-/uitlampje (rood)
4. Controlelampje (groen)
5. Basis
6. Beslagverdeler
7. Spatel

## 2. VOOR U HET TOESTEL GEBRUIKT

- Verwijder al het verpakkingsmateriaal.
- Reinig de antiaanbakplaten met een zachte, vochtige doek.
- Smeer de antiaanbakplaten licht in met olie of boter met behulp van een absorberend keukendoekje.
- Veeg overtollige olie of boter weg.

## 3. WERKING

### Waarschuwing:

Het is mogelijk dat er een verbrande of rokerige geur uit het apparaat komt als u het voor de eerste keer inschakelt. Dit is het gevolg van stoffen die overblijven van het productieproces. Deze stoffen hebben geen effect op de werking van het toestel. Het is echter raadzaam om eerst test crêpes te maken, aangezien de smaak bij het eerste gebruik kan worden beïnvloed.

1. Plaats het toestel op een vlak, stabiel en hittebestendig oppervlak.
2. Steek de stekker van het apparaat in het stopcontact. Het aan-/uitlampje gaat branden.
3. Zet de temperatuurkeuzeknop op maximaal. Het controlelampje gaat branden, ten teken dat het product aan het voorverwarmen is.
4. Laat het toestel voorverwarmen tot het controlelampje uitgaat, wat aangeeft dat de kookplaat de optimale kooktemperatuur heeft bereikt.
5. Zodra de crêpemaker klaar is, giet u het crêpebeslag op de plaat met antiaanbaklaag en gebruikt u een crêpespreader om het beslag te verdelen voor een gelijkmatiger resultaat.

**Opmerking:**

U zult merken dat het groene controlelampje tijdens het proces voortdurend aan en uit gaat. Dit komt omdat de crêpe maker de temperatuur automatisch aanpast om de optimale kooktemperatuur te behouden.

6. Laat de crêpe bakken tot de textuur van het beslag niet meer vloeibaar is en de crêpe gemakkelijk over de plaat glijdt.
7. Gebruik een spatel om de crêpe op te tillen en om te draaien.
8. Bak beide kanten tot ze lichtbruin zijn en gemakkelijk van de plaat kunnen worden gehaald.
9. Pas na het bakken van de eerste crêpe de temperatuur naar smaak aan.
10. Leg de crêpes op een rooster, dek af met folie en plaats in een voorverwarmde oven tot het serveren.

**4. SCHOONMAAK EN ONDERHOUD**

- Schakel het apparaat altijd uit en trek de stekker uit het stopcontact na elk gebruik en vóór het reinigen.
- De platen zijn bekleed met antiaanbakmateriaal en moeten daarom regelmatig worden gereinigd.
- Dompel het apparaat niet onder in water of andere vloeistoffen.
- Gebruik geen schurende sponzen, poeders of reinigingsmiddelen.
- Het toestel is niet geschikt voor de vaatwasser.
- Zorg ervoor dat de crêpemaker volledig droog is en is afgekoeld voordat u hem opbergt.

**Opmerking:**

Het product kan verticaal worden opgeborgen om ruimte te besparen.

**5. TECHNISCHE SPECIFICATIES**

Product: Fun Crepestone  
 Referentie van het product: 08009  
 Vermogen: 1000 W  
 Voltage en frequentie: 220-240 V, 50 Hz  
 Gemaakt in China / Ontworpen in Spanje.

**6. RECYCLAGE VAN HUISHOUDTOESTELLEN**



De Europese richtlijn 2012/19/UE betreffende Afgedankte Elektrische en Elektronische Apparatuur (AEEA) bepaalt dat kleine huishoudelijke elektrische apparaten niet gerecycleerd mogen worden met het restafval. Deze elektrische apparaten moeten apart gesorteerd worden om het hergebruik en de verwerking van materialen te optimaliseren en de impact van deze apparaten mens en milieu te verminderen.

Het symbool van de doorgekruiste afvalbak herinnert u aan uw verplichting om dit product op de juiste wijze af te voeren.

Voor gedetailleerde informatie over de aangewezen manier om kleine huishoudelijke elektrische apparaten en/of hun batterijen moet de consument de plaatselijke overheid contacteren.

**7. GARANTIE EN TECHNISCHE ONDERSTEUNING**

Dit product heeft een garantieperiode van 2 jaar vanaf de aankoopdatum op voorwaarde dat de aankoopfactuur bewaard is gebleven en voorgelegd kan worden, het product zich in een goede fysieke staat bevindt en het gebruikt is op een correcte manier en zoals aangegeven in deze handleiding.

De garantie vervalt:

- Als het product niet gebruikt is waarvoor het bedoeld is, foutief behandeld is, geslagen is, blootgesteld is aan vochtigheid, ondergedompeld is in water of een bijtende vloeistof of enig ander defect te wijten aan foutief gebruik door de consument.
- Als het product uit elkaar gehaald, gemodificeerd of gerepareerd is geweest door personen die niet geautoriseerd zijn door de officiële Technische Ondersteuningsservice van Cecotec.
- Als het incident werd veroorzaakt door normale slijtage van de onderdelen door gebruik.

De garantie dekt alle fabricagefouten gedurende 2 jaar op basis van de huidige wetgeving, met uitzondering op verbruiksartikelen. In het geval van verkeerd gebruik door de gebruiker zal de garantieservice niet verantwoordelijk zijn voor de reparatie.

Als u ooit een incident met het product ontdekt of vragen hebt, neem dan contact op met de officiële Technische Assistentie van Cecotec via het telefoonnummer +34 96 321 07 28.

## 1. CZĘŚCI I KOMPONENTY

Rys. 1

1. Płyta nieprzywierająca
2. Pokrętko temperatury
3. Światło zasilania (czerwone)
4. Światło kontroli (zielone)
5. Baza
6. Wątek rozpraszający
7. Szpatułka

## 2. PRZED UŻYCIEM

- Usuń wszystkie elementy opakowania.
- Wyczyść nieprzywierające płytki miękką, wilgotną szmatką.
- Lekko posmaruj płyty olejem lub masłem za pomocą chłonnego ręcznika kuchennego.
- Zetrzyj nadmiar oleju lub masła.

## 3. FUNKCJONOWANIE

### Ostrzeżenie:

Podczas pierwszego nagrzewania urządzenia może pojawić się lekki zapach spalenizny i dymu. Jest to konsekwencja pozostałości produkowanych produktów i nie wpływa na działanie urządzenia. Ponadto zaleca się na początku zrobić jeden naleśnik, gdyż jego smak za pierwszym razem mógłby być inny od założonego

1. Ustaw urządzenie na płaskiej, stabilnej i odpornej na ciepło powierzchni.
2. Podłącz produkt do gniazdka elektrycznego. Światło zasilania będzie włączone.
3. Obróć regulator temperatury na maksimum. Lampka kontrolna zaświeci się, wskazując, że produkt się nagrzewa.
4. Pozwól urządzeniu rozgrzać się, aż lampka kontrolna zgaśnie, wskazując, że płyta osiągnęła optymalną temperaturę gotowania.
5. Gdy naleśnikarka będzie gotowa, wylej ciasto naleśnikowe na nieprzywierający talerz i użyj rozlewacza do naleśników, aby rozprzecznić ciasto, aby uzyskać bardziej równomierny efekt.

### Ostrzeżenie:

Zauważysz, że zielona lampka kontrolna włącza się i wyłącza w sposób ciągły podczas

procesu. Dzieje się tak, ponieważ naleśnikarka automatycznie dostosowuje temperaturę, aby utrzymać optymalną temperaturę gotowania.

6. Pozostaw całość na patelni, aż ciasto nie będzie już płynne, a naleśnik nie będzie przywierał do powierzchni.
7. Użyj szpatułki, aby podnieść i przewrócić naleśnik.
8. Obie części smaź, aż lekko się zrumienią i można je łatwo wyjąć z talerza.
9. Po zrobieniu pierwszego naleśnika dostosuj temperaturę do smaku.
10. Naleśniki ułóż na ruszcie, przykryj folią aluminiową i odstaw do nagrzanego piekarnika do momentu podania.

## 4. CZYSZCZENIE I KONSERWACJA

- Zawsze wyłączaj urządzenie i odłączaj od źródła światła po każdym użyciu i przed czyszczeniem.
- Płytki pokryte są nieprzywierającym materiałem, dlatego wymagają okresowego czyszczenia.
- Nie zanurzaj urządzenia w wodzie ani innym płynie.
- Nie używaj ściernych środków czyszczących, proszków ani gąbek.
- Nie myć produktu w zmywarce.
- Upewnij się, że ekspres do naleśników jest całkowicie suchy i ostygł przed przechowywaniem.

### Ostrzeżenie:

Produkt można przechowywać w pionie, aby zaoszczędzić miejsce.

## 5. SPECYFIKACJA TECHNICZNA

Produkt: Fun Crepestone

Referencja produktu: 08009

Moc: 1000 W

Napięcie i częstotliwość: 220-240 V, 50 Hz

Made in China | Designed in Spain

## 6. RECYKLING SPRZĘTU AGD



Śmieci X - 09 Europejska dyrektywa 2012/19 / UE w sprawie odpadów z urządzeń elektrycznych i elektronicznych (WEEE) stanowi, że urządzenia

gospodarstwa domowego nie powinny być poddawane recyklingowi wraz z resztą odpadów komunalnych. Urządzenia te należy utylizować osobno, aby zoptymalizować odzysk i recykling materiałów, a tym samym zmniejszyć ich wpływ na zdrowie ludzi i środowisko.

Przekreślony symbol pojemnika przypomina o obowiązku prawidłowej utylizacji tego produktu. Aby uzyskać szczegółowe informacje na temat najodpowiedniejszego sposobu usuwania sprzętu gospodarstwa domowego i / lub odpowiednich baterii, konsument powinien skontaktować się z lokalnymi władzami.

## 7. GWARANCJA I SAT

Produkt jest objęty gwarancją przez 2 lata od daty zakupu, o ile faktura zakupu jest przechowywana i wysyłana, produkt jest w idealnym stanie fizycznym i jest używany zgodnie z instrukcją.

Gwarancja nie obejmuje:

- Jeśli produkt był używany ponad jego pojemność lub użyteczność, nadużywał, bił, był narażony na wilgoć, zanurzony w cieczy lub substancji żrącej, a także z jakąkolwiek inną wadą, za którą odpowiedzialność ponosi konsument.
- Jeśli produkt został zdemontowany, zmodyfikowany lub naprawiony przez osoby nieupoważnione przez oficjalny SAT firmy Cecotec.
- Jeżeli występowanie zostało spowodowane normalnym zużyciem części w wyniku użytkowania.

Serwis gwarancyjny obejmuje wszystkie wady produkcyjne przez 2 lata, zgodnie z obowiązującymi przepisami, z wyjątkiem części eksploatacyjnych. W przypadku niewłaściwego użycia przez użytkownika serwis gwarancyjny nie będzie odpowiedzialny za naprawę.

W przypadku wykrycia incydentu z produktem lub w razie jakichkolwiek pytań prosimy o kontakt z oficjalną pomocą techniczną Cecotec pod numerem telefonu +34 96 321 07 28.

## 1. ČÁSTI A SLOŽENÍ

Obr. 1

1. Nepřílnavá deska
2. Selektor teploty
3. Světlo zapnutí (červené)
4. Kontrolní světlo (zelené)
5. Základna
6. Rozmačkový válec
7. Špachtle

## 2. PŘED POUŽITÍM

- Odstraňte všechny obaly.
- Vyčistěte nepřilnavé desky vlhkým jemným hadříkem.
- Nepřílnavé desky lehce namažte trochou oleje nebo másla a rozetřete pomocí svého papíru.
- Přebytečný tuk odstraňte.

## 3. FUNGOVÁNÍ

### Upozornění:

je možné, že při prvním zapnutí přístroje bude vycházet lehký kouř a bude cítit spálené. Toto je důsledek přítomnosti zbytků z výroby a nemá to vliv na fungování přístroje. Doporučuje se však udělat testovací palačinku, protože při prvním použití by mohla být ovlivněna chuť.

1. Umístěte přístroj vždy na povrchy suché, stabilní, rovné a odolné proti teplu.
2. Zapojte napájecí kabel do elektrického přívodu. Kontrolka zapnutí se rozsvítí.
3. Nastavte selektor teploty na maximum. Kontrolka se rozsvítí, což znamená, že se zařízení začalo zahřívat.
4. Nechte zařízení předeřhát, dokud nezhasne kontrolka, což znamená, že varná deska dosáhla optimální teploty vaření.
5. Jakmile je palačinkovač připraven, nalijte palačinkové těsto na nepřilnavou desku a pomocí palačinkového rozmetadla rozprostřete těsto pro hladký výsledek.

**Upozornění:**

Všimnete si, že zelená kontrolka během procesu nepřetržitě svítí a zhasíná. K tomu dochází, protože palačinkovač upravuje teplotu automaticky tak, aby udržoval optimální teplotu vaření.

6. Palačinky nechte vařit, dokud struktura těsta již nebude tekutá a snadno bude klouzat po desce.
7. Pomocí špachtle zvedněte a otočte palačinku.
8. Vařte na obou stranách, dokud není lehce zlatavá a lze ji snadno vyjmout z desky.
9. Po připravení první palačinky upravte teplotu podle chuti.
10. Umístěte palačinky na drátěnou podložku, zakryjte je hliníkovou fólií a vložte je do předehřáté trouby, dokud nebudou podávány.

**4. ČIŠTĚNÍ A ÚDRŽBA**

- Vypněte přístroj, odpojte ho z elektrické sítě po každém použití a než ho začnete čistit.
- Desky jsou potaženy nelepivým materiálem, proto vyžadují pravidelné čištění.
- Vyvarujte se ponoření do vody nebo jakékoli jiné tekutiny.
- Nepoužívejte houby, prášky nebo abrazivní čisticí prostředky na čištění tohoto přístroje.
- Nedávejte přístroj do myčky.
- Před uschováním se ujistěte, že je palačinkovač zcela suchý a vychladnutý.

**Upozornění:**

Produkt může být uložen svisle, aby se ušetřil prostor.

**5. TECHNICKÉ SPECIFIKACE**

Produkt: Fun Crepestone

Reference produktu: 08009

Výkon: 1000 W

Napětí a frekvence: 220-240 V, 50 Hz

Vyrobena v Číně | Navrženo ve Španělsku

**6. RECYKLACE ELEKTROSPOTŘEBIČŮ**

Evropská směrnice 2012/19/EU o odpadních elektrických a elektronických zařízeních (OEEZ) specifikuje elektrospotřebiče, které se nemají recyklovat spolu s ostatním komunálním odpadem. Tyto elektrospotřebiče se musí zlikvidovat samostatně, aby se tak dosáhlo co nejlepší recyklace a využití materiálů, a tímto se omezil dopad, který by lidé mohli mít na životní prostředí.

Symbol přeškrtnutého kontejneru připomíná povinnost zlikvidovat tento produkt správně.

Pro obdržení detailních informací o nevhodnějším možném způsobu naložení s vaším elektrospotřebičem, a/nebo o bateriích, kontaktujte místní úřady.

**7. ZÁRUKA A TECHNICKÝ SERVIS**

Tento produkt má záruku 2 roky od data zakoupení v případě, že zákazník disponuje fakturou nebo dokladem o koupi a produkt je v perfektním stavu a nakládá se s ním adekvátním způsobem tak, jak je uvedeno s v tomto návodu na použití.

Záruka nezahrnuje:

- Pokud byl produkt používán nad svoji kapacitu anebo užitnost, byl špatně používán, utrpěl náraz, byl vystaven vlhkosti, ponořen do tekutiny nebo jiné korozivní substance, a jakoukoli vinu připsatelnou spotřebiteli.
- Pokud byl produkt rozmontován, modifikován anebo opravován servisem neautorizovaným oficiálním servisem Cecotec.
- Pokud byl problém zaviněn normálním používáním a opotřebením součástí.

Záruční servis kryje veškeré defekty zaviněné během výroby po dobu 2 let na základě platné legislativy, s výjimkou spotřebních dílů. V případě špatného zacházení ze strany spotřebitele není záruční servis odpovědný za opravu.

Pokud při jakékoli příležitosti zjistíte nehodu s výrobkem nebo máte jakékoli dotazy, obraťte se na oficiální technickou asistenční službu Cecotec prostřednictvím telefonního čísla +34 96 321 07 28.

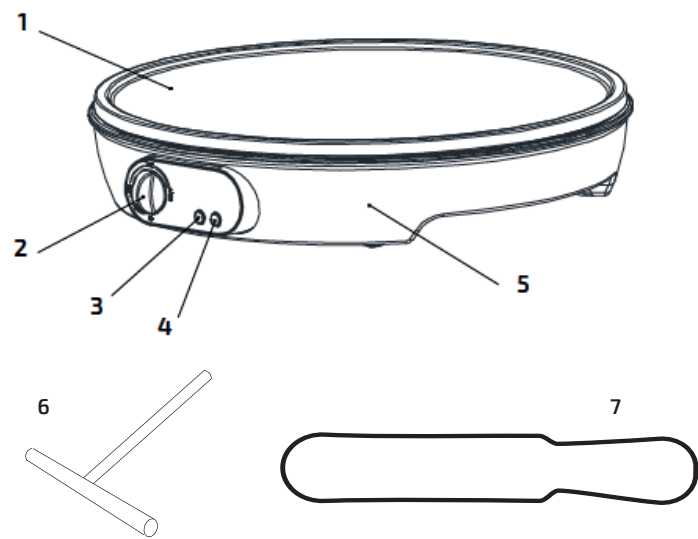

Fig./Img./Abb./Rys./Obr. 1

[www.cecotec.es](http://www.cecotec.es)

Cecotec Innovaciones S. L.  
C/de la Pinadeta s/n, 46930  
Quart de Poblet, Valencia, Spain

EA02210513