

# cecotec

## FUN GOFRESTONE 3IN1

Gofrera 3 en 1 / 3-in-1 waffle maker



Manual de instrucciones  
Instruction manual  
Manuel d'instructions  
Bedienungsanleitung  
Manuale di istruzioni  
Manual de instruções  
Handleiding  
Instrukcja obsługi  
Návod k použití

Instrucciones de seguridad	4
Safety instructions	6
Instructions de sécurité	8
Sicherheitshinweise	10
Istruzioni di sicurezza	13
Instruções de segurança	15
Veiligheidsinstructies	18
Instrukcje bezpieczeństwa	20
Bezpečnostní pokyny	23

## ÍNDICE

1. Piezas y componentes	25
2. Antes de usar	25
3. Funcionamiento	26
4. Limpieza y mantenimiento	26
5. Especificaciones técnicas	27
6. Reciclaje de aparatos eléctricos y electrónicos	27
7. Garantía y SAT	27
8. Copyright	27

## INDEX

1. Parts and components	29
2. Before use	29
3. Operation	30
4. Cleaning and maintenance	30
5. Technical specifications	31
6. Disposal of old electrical and electronic appliances	31
7. Technical support and warranty	31
8. Copyright	31

## SOMMAIRE

1. Pièces et composants	32
2. Avant utilisation	32
3. Fonctionnement	33
4. Nettoyage et entretien	33
5. Spécifications techniques	34
6. Recyclage des équipements électriques et électroniques	34
7. Garantie et SAV	34
8. Copyright	35

## INHALT

1. Teile und Komponenten	36
2. Vor der Verwendung	36
3. Bedienung	37
4. Reinigung und Wartung	37
5. Technische Spezifikationen	38
6. Recycling von Elektro- und Elektronikgeräten	38

7. Garantie und Kundendienst	38
8. Copyright	38

## INDICE

1. Parti e componenti	40
2. Prima dell'uso	40
3. Funzionamento	41
4. Pulizia e manutenzione	41
5. Specifiche tecniche	42
6. Riciclaggio di apparecchiature elettriche ed elettroniche	42
7. Garanzia e supporto tecnico	42
8. Copyright	42

## ÍNDICE

1. Peças e componentes	44
2. Antes de usar	44
3. Funcionamento	45
4. Limpeza e manutenção	45
5. Especificações técnicas	46
6. Reciclagem de aparelhos elétricos e eletrônicos	46
7. Garantia e SAT	46
8. Copyright	46

## INHOUD

1. Onderdelen en componenten	48
2. Voor u het toestel gebruikt	48
3. Werking	49
4. Schoonmaak en onderhoud	49
5. Technische specificaties	50
6. Recycling van elektrische en elektronische apparatuur	50
7. Garantie en technische ondersteuning	50
8. Copyright	51

## SPIS TREŚCI

1. Części i komponenty	52
2. Przed użyciem	52
3. Funkcjonowanie	53
4. Czyszczenie i konserwacja	53
5. Specyfikacja techniczna	54
6. Recykling urządzeń elektrycznych i elektronicznych	54
7. Gwarancja i Serwis pomocy technicznej	54
8. Copyright	55

## OBSAH

1. Části a složení	56
2. Před použitím	56
3. Fungování	57

4. Čištění a údržba	57
5. Technické specifikace	58
6. Recyklace elektrických a elektronických zařízení	58
7. Záruka a technický servis	58
8. Copyright	58

## INSTRUCCIONES DE SEGURIDAD

Lea las siguientes instrucciones atentamente antes de usar el producto. Guarde este manual para futuras referencias o nuevos usuarios

-  Este símbolo significa: precaución, superficie caliente. Las superficies accesibles del aparato podrían alcanzar temperaturas altas durante el funcionamiento. Tenga cuidado de no quemarse.
- Este aparato no está previsto para su operación por medio de un temporizador externo o un sistema de control remoto separado.
- Inspeccione el cable de alimentación regularmente en busca de daños visibles. Si el cable presenta daños, debe ser reparado por el Servicio de Asistencia Técnica oficial de Cecotec para evitar cualquier tipo de peligro.
- Este aparato puede ser utilizado por niños con edad de 8 años y superior y personas con capacidades físicas, sensoriales o mentales reducidas o falta de experiencia y conocimiento si son supervisados o han recibido instrucción concerniente al uso del aparato de una forma segura y entienden los riesgos que este implica. Los niños no deben jugar con el aparato. La limpieza y el mantenimiento a realizar por el usuario no deben realizarlos los niños a menos que sean mayores de 8 años y estén bajo supervisión.
- Mantenga el aparato y su cable fuera del alcance de los niños menores de 8 años.
- Supervise a los niños para asegurarse de que no jueguen con el producto. Es necesario dar una supervisión estricta si el aparato está siendo usado por o cerca de niños.
- Este aparato está diseñado exclusivamente para uso doméstico quedando excluido su uso en bares, restaurantes, granjas, hoteles, moteles y oficinas.

- Coloque el producto en una superficie seca, estable y resistente al calor. Coloque el aparato de forma que evite el derramamiento de líquidos calientes, tenga especial cuidado con el asa.
- No sumerja el cable, el enchufe o cualquier otra parte del producto en agua o cualquier otro líquido, ni exponga las conexiones eléctricas al agua. Asegúrese de que tiene las manos completamente secas antes de tocar el enchufe o encender el producto.
- Asegúrese de que el voltaje de red coincida con el voltaje especificado en el marcado del producto y de que el enchufe tenga toma de tierra.
- El aparato estará muy caliente durante e inmediatamente después de funcionar. Utilice guantes o cualquier otro accesorio de protección conveniente para evitar quemaduras o lesiones.
- Utilice una base resistente al calor cuando utilice el dispositivo sobre superficies sensibles.
- No retuerza, doble, estire o dañe el cable de alimentación. Protéjalo de bordes afilados y fuentes de calor. No permita que el cable toque superficies calientes. No deje que el cable asome sobre el borde de la superficie de trabajo o la encimera.
- No utilice el dispositivo en el exterior, cerca de placas eléctricas o de gas, de llamas o dentro de hornos.
- No utilice el dispositivo si se ha caído al suelo o no funciona correctamente.
- Tenga extremado cuidado cuando mueva o transporte el dispositivo.
- Apague el dispositivo y desconéctelo de la toma de corriente en caso de que no vaya a ser utilizado durante un periodo prolongado de tiempo y antes de limpiarlo. Tire del enchufe para desconectarlo, no tire del cable.

## SAFETY INSTRUCTIONS

Read these instructions thoroughly before using the product. Keep this instruction manual for future reference or new users

-  This symbol means "caution, hot surface". The accessible surfaces of the appliance may reach high temperatures during operation. Be careful not to burn yourself.
- The appliance is not intended to be operated by means of an external timer or separate remote-control system.
- Check the power cord regularly for visible damage. If the cord is damaged, it must be repaired by the official Cecotec Technical Support Service to avoid any type of danger.
- This appliance can be used by children aged 8 years and above and persons with reduced physical, sensory, or mental capabilities or lack of experience and knowledge if they have been given supervision or instruction concerning use of the appliance in a safe way and understand the hazards involved. Children must not play with the appliance. Cleaning and user maintenance should not be carried out by children unless they are over 8 years old and are under supervision.
- Keep this appliance and its power cord out of reach of children under the age of 8.
- Supervise children to prevent them from playing with the appliance. Close supervision is necessary if the appliance is used by or near children.
- This appliance is designed for domestic use only and is not intended for bars, restaurants, farmhouses, hotels, motels, and offices.
- Place the appliance on a dry, stable, heat-resistant surface. Position the appliance in such a way to avoid spillage of hot liquids. Be especially careful with the handle.

- Do not immerse the cord, plug, or any non-removable part of the appliance in water or any other liquid, or expose electrical connections to water. Make sure your hands are dry before handling the plug or switching on the appliance.
- Make sure that the mains voltage matches the voltage stated on the product marking and that the wall outlet is grounded.
- The appliance will be very hot during and immediately after operation. Use gloves or other convenient protective equipment to avoid burns and injuries.
- Use a heat-resistant base when using the device on sensitive surfaces.
- Do not twist, bend, pull, or damage the power cord. Protect it from sharp edges and heat sources. Do not allow the cord to touch hot surfaces. Do not let the cord hang over the edge of the working surface or worktop.
- Do not use the device outdoors, near a gas or electric hob, in heated ovens, or near open flames.
- Do not operate the device after it has been dropped or if it malfunctions.
- Extreme caution must be taken when moving the device.
- Always turn off and disconnect the device from the power supply when not in use or if it is not going to be used for a long period of time and before cleaning it. Pull from the plug, not the cord, to disconnect it from the outlet.

## INSTRUCTIONS DE SÉCURITÉ

Veuillez lire les instructions suivantes avec attention avant d'utiliser l'appareil. Gardez bien ce manuel pour de futures références ou pour tout nouvel utilisateur

-  Ce symbole signifie : attention ! Surface chaude. Les surfaces accessibles de l'appareil pourraient atteindre des températures très élevées pendant le fonctionnement. Faites attention à ne pas vous brûler !
- Cet appareil ne peut pas être utilisé à travers d'une minuterie externe ou d'un système par télécommande sans fil.
- Inspectez le câble d'alimentation régulièrement pour rechercher des dommages visibles. Si le câble présente des dommages, il doit être réparé par le Service d'Assistance Technique officiel de Cecotec pour éviter tout type de danger.
- Cet appareil peut être utilisé par des enfants de 8 ans et plus et par des personnes aux capacités physiques, mentales ou sensorielles réduites, ou sans expérience ni connaissances s'ils sont surveillés et/ou ont reçu les informations nécessaires à l'utilisation correcte de l'appareil et qu'ils ont bien compris les risques qu'il implique. Empêchez les enfants de jouer avec le produit. Le nettoyage et l'entretien à réaliser par l'utilisateur ne doivent pas être effectués par des enfants, sauf s'ils sont âgés de plus de 8 ans et sous surveillance.
- Maintenez l'appareil et son câble hors de portée des enfants de moins de 8 ans.
- Surveillez les enfants pour vous assurer qu'ils ne jouent pas avec le produit. Une surveillance stricte est nécessaire si l'appareil est utilisé par ou à côté des enfants.
- Cet appareil est conçu pour un usage domestique uniquement et ne doit pas être utilisé dans les bars, restaurants, fermes, hôtels, motels et bureaux.

- Placez l'appareil sur une surface sèche, stable et résistante à la chaleur. Placez l'appareil de manière à éviter les renversements de liquides chauds, faites particulièrement attention à la poignée.
- Ne submergez ni le câble, ni la fiche ni aucune autre partie du produit dans de l'eau ni dans aucun autre liquide, ni n'exposez les connexions électriques à l'eau. Assurez-vous d'avoir les mains complètement sèches avant de toucher la prise ou d'allumer l'appareil.
- Assurez-vous que le voltage du réseau coïncide avec le voltage spécifié sur le marquage du produit et que la prise possède une connexion à terre.
- L'appareil sera très chaud pendant et immédiatement après utilisation. Utilisez des maniques ou autres accessoires de protection pour éviter des brûlures ou lésions.
- Utilisez une base résistante à la chaleur lorsque vous utilisez l'appareil sur des surfaces sensibles.
- Ne tordez pas, ne pliez pas, n'étirez pas et n'abîmez pas le câble d'alimentation. Protégez-le des bords pointus et des sources de chaleur. Ne laissez pas le câble toucher des surfaces chaudes. Ne laissez pas le câble dépasser de la surface de travail ou du plan de travail.
- N'utilisez pas l'appareil en extérieur, près de plaques électriques ou à gaz, près de flammes ni dans des fours.
- N'utilisez pas l'appareil s'il est tombé ou s'il ne fonctionne pas correctement.
- Faites bien attention lorsque vous déplacez ou transportez l'appareil.
- Éteignez l'appareil et débranchez-le de la prise de courant si vous n'allez pas l'utiliser pendant longtemps et avant de le nettoyer. Tirez sur la fiche pour le débrancher ; ne tirez pas sur le câble.

## SICHERHEITSHINWEISE

Lesen Sie die folgenden Hinweise aufmerksam durch, bevor Sie das Gerät verwenden. Bewahren Sie diese Bedienungsanleitung zum Nachschlagen oder für neue Benutzer auf



- Dieses Symbol bedeutet: Vorsicht, heiße Oberfläche. Die zugänglichen Oberflächen des Geräts können während des Betriebs hohe Temperaturen erreichen. Passen Sie auf, dass Sie sich nicht verbrennen.
- Das Gerät ist nicht für den Betrieb mit einem externen Timer oder einer separaten Fernbedienung vorgesehen.
- Überprüfen Sie das Netzkabel regelmäßig auf sichtbare Schäden. Wenn das Kabel beschädigt ist, muss es durch den offiziellen technischen Kundendienst von Cecotec ersetzt werden, um jegliche Art von Gefahr zu vermeiden.
- Dieses Produkt kann von Kindern ab 8 Jahren und Personen mit eingeschränkten körperlichen, sensorischen oder geistigen Fähigkeiten oder mit mangelnder Erfahrung und Kenntnissen verwendet werden, wenn sie in der sicheren Verwendung des Geräts beaufsichtigt oder unterwiesen werden und die damit verbundenen Risiken verstehen. Kinder dürfen nicht mit dem Gerät spielen. Die Reinigung und Benutzerwartung sollte nicht von Kindern durchgeführt werden, es sei denn, sie sind über 8 Jahre alt und werden beaufsichtigt.
- Halten Sie das Gerät und sein Kabel außerhalb der Reichweite von Kindern unter 8 Jahren.
- Kinder sollten beaufsichtigt werden, damit sie nicht mit dem Gerät spielen. Eine besondere genaue und konsequente Beaufsichtigung ist geboten, wenn das Gerät in der Nähe von Kindern verwendet wird.
- Dieses Gerät ist nur für den Hausgebrauch bestimmt und

darf nicht in Bars, Restaurants, Bauernhöfen, Hotels, Motels und Büros verwendet werden.

- Stellen Sie das Produkt auf eine trockene, stabile und hitzebeständige Oberfläche. Stellen Sie das Gerät so auf, dass ein Verschütten von heißen Flüssigkeiten vermieden wird, und achten Sie besonders auf den Griff.
- Tauchen Sie das Netzkabel, den Stecker oder jegliche nicht entfernbaren Teile des Gerätes nicht ins Wasser oder andere Flüssigkeiten ein und lassen Sie die elektrischen Anschlüsse nicht mit Wasser in Berührung kommen. Sorgen Sie dafür, dass Ihre Hände völlig trocken sind, bevor Sie die Steckdose berühren oder das Gerät einschalten.
- Vergewissern Sie sich, dass die Netzspannung mit der auf der Produktkennzeichnung angegebenen Spannung übereinstimmt und dass die Steckdose geerdet ist.
- Das Gerät ist sehr heiß während und unmittelbar nach dem Betrieb. Benutzen Sie Handschuhe oder ein anderes geeignetes Schutzmittel, um Verbrennungen und Verletzungen zu vermeiden.
- Verwenden Sie eine hitzebeständige Unterlage, wenn Sie das Gerät auf empfindlichen Oberflächen einsetzen.
- Der Stromkabel darf nicht verdreht, verbogen oder zu stark gezogen bzw. belastet oder beschädigt werden. Schützen Sie es von scharfen Kanten und Wärmequellen. Lassen Sie niemals den Kabel mit wärmen Oberflächen in Kontakt kommen. Lassen Sie das Kabel niemals über der Arbeitsfläche stehen.
- Verwenden Sie das Gerät nicht im Freien, in der Nähe von Elektro- oder Gaskochplatten, in der Nähe von offenen Flammen oder in Öfen.
- Verwenden Sie das Gerät nicht, wenn es heruntergefallen ist oder nicht richtig funktioniert.

- Seien Sie besonders vorsichtig, wenn Sie das Gerät bewegen bzw. transportieren
- Schalten Sie das Gerät aus und ziehen Sie den Netzstecker aus der Steckdose, wenn es über einen langen Zeitraum nicht verwendet wird. Ziehen Sie am Stecker, nicht am Kabel.

## ISTRUZIONI DI SICUREZZA

Leggere le seguenti istruzioni prima di usare il prodotto. Conservare questo manuale per consultazioni future o nuovi utenti

-  Questo simbolo significa: attenzione, superficie calda. Le superfici accessibili dell'apparecchio possono raggiungere temperature elevate durante il funzionamento. Prestare attenzione a non scottarsi.
- L'apparecchio non deve essere collegato a un timer esterno o sistema di controllo remoto separato.
- Ispezionare regolarmente il cavo di alimentazione in cerca di danni visibili. Se il cavo presenta danni, dovrà essere riparato dal Servizio di Assistenza Tecnica ufficiale di Cecotec per evitare qualsiasi tipo di rischio.
- Questo apparecchio può essere utilizzato da bambini a partire dagli 8 anni di età e da persone con ridotte capacità fisiche, sensoriali o mentali o con mancanza di esperienza e conoscenza, a condizione che abbiano ricevuto supervisione o istruzioni per l'uso dell'apparecchio in modo sicuro e che comprendano i pericoli connessi. I bambini non devono giocare con l'apparecchio. La pulizia e la manutenzione utente non devono essere eseguite da bambini, a meno che non abbiano più di 8 anni e siano supervisionati.
- Mantenere l'apparecchio e il suo cavo fuori dalla portata dei bambini con età inferiore agli 8 anni.
- Sorvegliare i bambini per assicurarsi che non giochino con il prodotto. È necessario sorvegliare rigidamente nel caso in cui l'apparecchio venga utilizzato da o vicino a bambini.
- Questo apparecchio è stato progettato solo per uso domestico e non può essere utilizzato in bar, ristoranti, aziende agricole, alberghi, motel e uffici.

- Collocare il prodotto su di una superficie asciutta, stabile e resistente al calore. Posizionare l'apparecchio in modo da evitare la fuoriuscita di liquidi caldi, facendo particolare attenzione al manico.
- Non immergere il cavo, la spina o qualsiasi altra parte del prodotto in acqua o in qualsiasi altro liquido, né esporre i collegamenti elettrici all'acqua. Assicurarsi di avere le mani completamente asciutte prima di toccare la spina o di accendere il prodotto.
- Verificare che la tensione di rete coincida con quella specificata sulla marcatura del prodotto e che la presa elettrica sia collegata a terra.
- L'apparecchio sarà molto caldo durante e immediatamente dopo il funzionamento. Utilizzare guanti o qualsiasi altro accessorio di protezione per evitare scottature o lesioni.
- Utilizzare una base resistente al calore quando si utilizza il dispositivo su superfici sensibili.
- Non torcere, piegare, allungare o danneggiare il cavo di alimentazione. Proteggerlo da bordi affilati e fonti di calore. Non permettere che il cavo tocchi superfici calde. Non lasciare che il cavo sporga oltre il bordo della superficie di lavoro o piano da cucina.
- Non utilizzare il prodotto in esterni, vicino alle piastre elettriche, a gas, fornelli o dentro a forni.
- Non utilizzare il dispositivo in caso di caduta o se non funziona correttamente.
- Prestare molta attenzione quando si muove o trasporta il dispositivo.
- Spegnerlo il dispositivo e scollegarlo dalla presa di corrente prima di montarlo, smontarlo, pulirlo o nel caso in cui non venga utilizzato per un periodo prolungato di tempo. Tirare la spina per scollegare il prodotto, non tirare il cavo.

## INSTRUÇÕES DE SEGURANÇA

Leia as seguintes instruções atentamente antes de usar o aparelho. Guarde este manual para referências futuras ou novos utilizadores.

-  Este símbolo significa: cautela, superfície quente. As superfícies acessíveis do aparelho poderiam atingir temperaturas altas durante o funcionamento. Tenha cuidado para não se queimar.
- Este aparelho não está previsto para funcionar através de um temporizador externo ou um sistema de controlo remoto separado.
- Inspeccione o cabo de alimentação regularmente em busca de danos visíveis. Se o cabo apresentar danos, deve ser reparado pelo Serviço de Assistência Técnica Oficial da Cecotec para evitar qualquer tipo de perigo.
- Este aparelho pode ser utilizado por crianças a partir dos 8 anos de idade e por pessoas com capacidades físicas, sensoriais ou mentais reduzidas ou com falta de experiência e conhecimentos, se lhes tiver sido dada supervisão ou instruções relativas à utilização do aparelho de uma forma segura e compreenderem os perigos envolvidos. Não permita que as crianças brinquem com o aparelho. A limpeza e manutenção não deve ser efetuada por crianças a menos que tenham mais de 8 anos de idade e estejam sob supervisão.
- Mantenha o aparelho e o seu cabo longe do alcance de crianças de idade inferior a 8 anos.
- Supervisione as crianças para não brincarem com o aparelho. É necessário dar supervisão estrita se o aparelho estiver a ser usado perto ou por crianças.
- Este aparelho foi desenhado apenas para uso doméstico e

não para uso em cafés, restaurantes, quintas, hotéis, motéis e escritórios.

- Coloque o aparelho numa superfície seca, estável e resistente ao calor. Posicione o aparelho de modo a evitar o derramamento de líquidos quentes. Tenha especial cuidado com a pega.
- Não imerja o cabo, a ficha ou qualquer outra parte elétrica do aparelho na água ou qualquer outro líquido nem exponha as conexões elétricas à água. Certifique-se de que tem as mãos completamente secas antes de tocar a tomada ou ligar o aparelho.
- Certifique-se de que a tensão de rede corresponde à tensão especificada na marcação do aparelho e que a ficha está ligada à terra.
- O aparelho está muito quente durante e imediatamente depois de funcionar. Utilize luvas ou qualquer outro acessório de proteção conveniente para evitar queimaduras ou lesões.
- Utilize uma base resistente ao calor quando usar o aparelho sobre superfícies sensíveis.
- Não torça, dobre, estique ou danifique o cabo de alimentação. Proteja-o de bordas afiadas e fontes de calor. Não permita que o cabo toque em superfícies quentes. Não deixe o cabo sobressair sobre a borda da superfície de trabalho ou da bancada.
- Não utilize o aparelho no exterior, perto de placas elétricas ou de gás, de chamas ou dentro de fornos.
- Não utilize o aparelho se tiver caído ao chão ou não funciona corretamente.
- Tenha extremo cuidado quando mover ou transportar o aparelho.
- Desligue o aparelho e desconecte da corrente elétrica em caso de que não usar durante um período prolongado de

tempo e antes de limpar. Puxe da ficha para o desconectar, não puxe pelo cabo.

## VEILIGHEIDSINSTRUCTIES

Lees de volgende instructies aandachtig voordat u het product gebruikt. Bewaar deze handleiding voor toekomstig(e) gebruik of gebruikers

-  Dit symbool betekent: voorzichtig, heet oppervlak. Toegankelijke oppervlakken van het product kunnen tijdens het gebruik hoge temperaturen bereiken. Let op dat u zich niet verbrandt.
- Het apparaat is niet geschikt om te gebruiken met een externe timer of afzonderlijke afstandsbediening.
- Controleer de kabel regelmatig op zichtbare schade. Als de kabel beschadigd is, moet hij worden hersteld door de Technische Dienst van Cecotec om elk gevaar te vermijden.
- Dit apparaat kan worden gebruikt door kinderen vanaf 8 jaar en personen met beperkte lichamelijke, zintuiglijke of geestelijke vermogens of met gebrek aan ervaring en kennis, indien zij onder toezicht staan of instructie hebben gekregen over het veilige gebruik van het apparaat en de gevaren ervan begrijpen. Kinderen mogen niet met het toestel spelen. Reiniging en gebruikersonderhoud mogen niet worden uitgevoerd door kinderen, tenzij zij ouder zijn dan 8 jaar en onder toezicht staan.
- Houd het apparaat en de voedingskabel buiten het bereik van kinderen jonger dan 8 jaar.
- Houd toezicht op kinderen om ervoor te zorgen dat ze niet met het product spelen. Strikt toezicht is noodzakelijk als het product gebruikt wordt door of in de buurt van kinderen.
- Dit apparaat is uitsluitend bestemd voor huishoudelijk gebruik en is niet bestemd voor gebruik in bars, restaurants, boerderijen, hotels, motels en kantoren.
- Plaats het product op een droog, stabiel en hittebestendig

oppervlak. Plaats het apparaat zodanig dat morsen van hete vloeistoffen wordt voorkomen, wees vooral voorzichtig met het handvat.

- Dompel de voedingskabel, de stekker of andere onderdelen van het toestel niet onder in water of andere vloeistoffen. Stel de elektrische verbindingen niet bloot aan water. Raak het product en het stopcontact enkel aan met droge handen.
- Zorg ervoor dat de netspanning overeenkomt met de op de productmarkering aangegeven spanning en dat de stekker geaard is.
- Het toestel zal zeer heet zijn tijdens en vlak na het gebruik. Gebruik ovenwanten of andere beschermingsmiddelen om brandwonden of letsels te voorkomen.
- Gebruik een hittebestendige basis bij gebruik van het apparaat op gevoelige oppervlakken.
- De voedingskabel mag niet verwrongen, dubbelgevouwen, uitgerekt of beschadigd worden. Bescherm het tegen scherpe randen en warmtebronnen. Zorg ervoor dat de kabel geen hete oppervlakken aanraakt. Laat de kabel niet over de rand van het werkoppervlak of het aanrecht uitsteken.
- Gebruik het apparaat niet buitenshuis of in de buurt van elektrische kookplaten, gasfornuizen of vlammen. Zet het apparaat niet in de oven.
- Gebruik het apparaat niet als het is gevallen of niet goed werkt.
- Wees uiterst voorzichtig wanneer u het apparaat verplaatst of vervoert.
- Schakel het apparaat uit en trek de stekker uit het stopcontact alvorens het apparaat te monteren, te demonteren, schoon te maken of als het apparaat voor een langere tijd niet gebruikt zal worden en voordat u het schoonmaakt. Trek aan de stekker om hem te verwijderen uit het stopcontact en niet aan de kabel.

## INSTRUKCJE BEZPIECZEŃSTWA

Przed użyciem produktu należy uważnie przeczytać poniższe instrukcje. Zachowaj tę instrukcję na przyszłość lub dla nowych użytkowników

-  Ten symbol oznacza: ostrożność, gorąca powierzchnia. Dostępne powierzchnie urządzenia mogą podczas pracy osiągać wysokie temperatury. Uważaj, aby się nie poparzyć.
- To urządzenie nie jest przeznaczone do obsługi za pomocą zewnętrznego timera lub oddzielnego systemu zdalnego sterowania.
- Regularnie należy sprawdzać kabel zasilający pod względem widocznych uszkodzeń. Jeśli kabel jest uszkodzony, musi zostać naprawiony przez oficjalny Serwis Pomocy Technicznej Cecotec, aby uniknąć wszelkiego rodzaju niebezpieczeństw.
- To urządzenie może być używane przez dzieci w wieku 8 lat i starsze oraz osoby o ograniczonych zdolnościach fizycznych, sensorycznych lub umysłowych lub bez doświadczenia i wiedzy, jeśli znajdują się pod nadzorem lub są poinstruowane w zakresie bezpiecznego korzystania z urządzenia i rozumieją zagrożenia zaangażowanych. co to oznacza. Dzieci nie mogą bawić się urządzeniem. Czyszczenie i konserwacja przez użytkownika nie powinny być wykonywane przez dzieci, chyba że mają powyżej 8 lat i są pod nadzorem.
- Przechowuj urządzenie i jego przewód poza zasięgiem dzieci poniżej 8 roku życia.
- Nadzoruj dzieci, aby upewnić się, że nie bawią się produktem. Konieczny jest ścisły nadzór, jeśli urządzenie jest używane przez dzieci lub w ich pobliżu.

- To urządzenie jest przeznaczone wyłącznie do użytku domowego i jest wyłączone z użytku w barach, restauracjach, gospodarstwach rolnych, hotelach, motelach i biurach.
- Umieść produkt na suchej, stabilnej i odpornej na ciepło powierzchni. Ustaw urządzenie w taki sposób, aby uniknąć rozlania gorących płynów, zwróć szczególną uwagę na uchwyt.
- Nie zanurzaj przewodu, wtyczki ani żadnej innej części produktu w wodzie lub innej cieczy ani nie wystawiaj połączeń elektrycznych na działanie wody. Przed dotknięciem wtyczki lub włączeniem produktu upewnij się, że twoje ręce są całkowicie suche.
- Upewnij się, że napięcie sieciowe jest zgodne z napięciem podanym na oznaczeniu produktu i że wtyczka jest uziemiona.
- Urządzenie będzie bardzo gorące podczas pracy i bezpośrednio po jej zakończeniu. Nosić rękawice lub inne odpowiednie akcesoria ochronne, aby uniknąć oparzeń lub obrażeń.
- Po zakończeniu procesu gotowania odłącz produkt od zasilania, otwórz go i pozwól mu ostygnąć.
- Nie nakręcaj, nie zginaj, nie rozciągaj ani nie uszkadzaj kabla zasilającego. Chroń go przed ostrymi krawędziami i źródłami ciepła. Nie pozwól, aby przewód dotykał gorących powierzchni. Nie pozwól aby kabel zbliżył się do krawędzi powierzchni roboczej lub blatu.
- Nie używaj urządzenia na zewnątrz, w pobliżu elektrycznych lub gazowych płyt grzewczych, płomieni lub wewnątrz piekarników.
- Nie używaj urządzenia, jeśli zostało upuszczone lub nie działa prawidłowo.
- Zachowaj szczególną ostrożność podczas przenoszenia lub transportu urządzenia.

- Wyłącz urządzenie i odłącz je od gniazdka elektrycznego, jeśli nie będzie używane przez dłuższy czas oraz przed czyszczeniem. Pociągnij za wtyczkę, aby ją odłączyć, nie ciągnij za kabel.

## BEZPEČNOSTNÍ POKYNY

Před použitím přístroje si pozorně přečtěte následující bezpečnostní pokyny. Tento návod si uschovejte pro budoucí použití nebo pro nové uživatele

-  Tento symbol znamená: pozor, horký povrch. Přístupné povrchy zařízení mohou během provozu dosáhnout vysokých teplot. Dávejte pozor, ať se nespálíte.
- Tento spotřebič není určen k provozu pomocí externího časovače nebo samostatného systému dálkového ovládání.
- Pravidelně kontrolujte přívodový kabel, abyste zjistili viditelná poškození. Pokud je kabel poškozen, musí být opraven u oficiálního technického servisu Cecotec, aby se tak předešlo jakýmkoli nebezpečím.
- Tento spotřebič mohou používat děti ve věku od 8 let a starší a osoby se sníženými fyzickými, smyslovými nebo duševními schopnostmi nebo nedostatkem zkušeností a znalostí, pokud jsou pod dohledem nebo jsou poučeny o používání spotřebiče bezpečným způsobem a rozumí nebezpečí, co to znamená. Děti si se spotřebičem nesmí hrát. Čištění a uživatelskou údržbu by neměly provádět děti, pokud nejsou starší 8 let a nejsou pod dohledem.
- Spotřebič a jeho kabel uchovávejte mimo dosah dětí mladších 8 let.
- Dohlížejte na děti, abyste se ujistili, že si s přístrojem nehrají. Pokud spotřebič používají děti nebo v jejich blízkosti, je nutný přísný dohled.
- Tento spotřebič je určen pouze pro domácí použití a je vyloučen z použití v barech, restauracích, farmách, hotelech, motelech a kancelářích.
- Umístěte výrobek na suchý, stabilní a tepelně odolný povrch. Umístěte spotřebič tak, aby se zabránilo rozlití horkých tekutin, věnujte zvláštní pozornost rukojeti.

- Nedávejte kabel, zásuvku nebo jinou část přístroje do vody ani jiné tekutiny. Nevystavujte elektrické spoje vodě. Ujistěte se, že máte naprosto suché ruce než se dotknete zásuvky nebo přístroje.
- Ujistěte se, že napětí v síti odpovídá napětí uvedenému na označení produktu a že zástrčka je uzemněná.
- Přístroj je horký během a ihned po použití. Používejte chňapky, rukavice a nebo jiné ochranné prostředky, abyste se vyhnuli zraněním a popálením.
- Při používání zařízení na citlivých površích používejte tepelně odolnou základnu.
- Neotáčejte, neohýbejte, nenatahujte ani jinak nepoškozujte napájecí kabel. Chraňte ho před ostrými hranami a zdroji tepla. Nedovolte, aby se kabel dotýkal horkých povrchů. Nedovolte, aby kabel visel přes okraj pracovní desky.
- Nepoužívejte zařízení venku, v blízkosti elektrických nebo plynových varných desek, otevřeného ohně nebo uvnitř pecí.
- Nepoužívejte zařízení, pokud spadlo nebo nefunguje správně.
- Při přemísťování nebo přepravě zařízení buďte velmi opatrní.
- Vypněte přístroj a odpojte ho od sítě elektrické energie v případě, že přístroj nebudete delší dobu používat a před tím, než ho budete čistit. Pro odpojení zatáhněte za zástrčku, ne za kabel.

## 1. PIEZAS Y COMPONENTES

Fig. 1.

1. Mango
2. Carcasa superior
3. Indicador de encendido
4. Cierre del asa
5. Botón de liberación de la placa superior
6. Placa superior
7. Tapa de la caja de conexiones
8. Carcasa inferior
9. Botón de liberación de la placa inferior

Fig. 2.

10. Placa para gofres con forma de corazón
11. Placas para gofres
12. Placa para berlinas/tarta

NOTA:

Los gráficos de este manual son representaciones esquemáticas y puede que no coincidan exactamente con los del producto.

## 2. ANTES DE USAR

- Este aparato presenta un embalaje diseñado para protegerlo durante su transporte. Saque el aparato de su caja y retire todo el material de embalaje. Puede guardar la caja original y otros elementos del embalaje en un lugar seguro para prevenir daños en el aparato si necesita transportarlo en el futuro. Si desea deshacerse del embalaje original, asegúrese de reciclar todos los elementos correctamente.
- Asegúrese de que todas las piezas y componentes están incluidos y en buen estado. Si faltara alguno o no estuviera en buen estado, contacte de forma inmediata con el Servicio de Atención Técnica oficial de Cecotec.
- Limpie las placas con un paño suave y húmedo. Seque las placas con un trapo o papel de cocina.
- Engrase ligeramente las placas antiadherentes con un poco de aceite o mantequilla y utilice papel absorbente para esparcirlo. Seque o limpie el sobrante.

Advertencia

Es posible que, al calentar el aparato por primera vez, aparezca un leve olor a quemado y humo. Esto es consecuencia de los residuos de los productos de fabricación y no afecta al

funcionamiento del aparato. No obstante, es recomendable hacer una primera tanda de gofres de prueba, ya que en el primer uso el sabor podría verse afectado.

### 3. FUNCIONAMIENTO

1. Seleccione la placa que quiera utilizar e introdúzcala en la parte inferior y superior del producto. Presione levemente la placa y asegúrese de que queda bien fijada.
2. Cierre la tapa del producto y conéctelo a una toma de corriente de pared. La luz naranja se encenderá, lo que indicará que la gofrera está en funcionamiento y que se está precalentando.
3. Tras unos 5 minutos aproximadamente, la luz de control se apagará, lo que indica que las placas han alcanzado la temperatura de cocción óptima.
4. Abra el dispositivo y vierta la masa que vaya a cocinar en la placa inferior.
5. Cierre el producto. La luz de control se encenderá de nuevo.
6. Deje que cocine la masa de 3 a 6 minutos, la luz de control se apagará cuando esté lista.
7. Una vez que los gofres estén cocinados, utilice el asa para abrir la tapa y emplee una espátula de plástico para sacarlos.

#### Advertencia

No utilice utensilios afilados o de metal para sacar los gofres, podrían dañar la capa antiadherente.

8. Cuando termine el proceso de cocción, desconecte el producto de la toma de corriente, ábralo y deje que se enfríe.

#### Cómo retirar las placas

1. Asegúrese de que el aparato está desconectado y deje que se enfríe por completo antes de desmontar las placas.
2. Abra el producto y pulse el botón de liberación de la placa superior situado en la parte de dentro del asa.
3. Pulse el botón de liberación de la placa inferior situado en la parte de dentro del asa.

### 4. LIMPIEZA Y MANTENIMIENTO

- Desconecte de la toma de corriente y apague el dispositivo después de cada uso y antes de limpiarlo.
- No desmonte el producto para limpiarlo.
- Nunca sumerja el dispositivo en agua o en otros líquidos.
- No lave el producto en el lavavajillas. Las placas son aptas para lavar en lavavajillas.

- Utilice un paño suave y húmedo para limpiar la superficie del producto.
- No utilice utensilios metálicos ni productos de limpieza abrasivos, podrían dañar la superficie antiadherente.
- Seque cuidadosamente todas las partes del producto antes de almacenarlo.
- Asegúrese de que el producto se ha enfriado por completo y de que está completamente seco antes de guardarlo.

## 5. ESPECIFICACIONES TÉCNICAS

Producto: Fun Gofrestone 3in1

Referencia del producto: 08005

Potencia: 700 W

Voltaje y frecuencia: 220-240 V, 50/60 Hz

Las especificaciones técnicas pueden cambiar sin notificación previa para mejorar la calidad del producto.

Fabricado en China | Diseñado en España

## 6. RECICLAJE DE APARATOS ELÉCTRICOS Y ELECTRÓNICOS



Este símbolo indica que, de acuerdo con las normativas aplicables, el producto y/o la batería deberán desecharse de manera independiente de los residuos domésticos. Cuando este producto alcance el final de su vida útil, deberás extraer las pilas/baterías/acumuladores y llevarlo a un punto de recogida designado por las autoridades locales.

Para obtener información detallada acerca de la forma más adecuada de desechar sus aparatos eléctricos y electrónicos y/o las correspondientes baterías, el consumidor deberá contactar con las autoridades locales.

El cumplimiento de las pautas anteriores ayudará a proteger el medio ambiente.

## 7. GARANTÍA Y SAT

Cecotec responderá ante el usuario o consumidor final de cualquier falta de conformidad que exista en el momento de la entrega del producto en los términos, condiciones y plazos que establece la normativa aplicable.

Se recomienda que las reparaciones se efectúen por personal especializado.

Si detecta una incidencia con el producto o tiene alguna consulta, póngase en contacto con el Servicio de Asistencia Técnica oficial de Cecotec a través del número de teléfono +34 96 321 07 28.

## 8. COPYRIGHT

Los derechos de propiedad intelectual sobre los textos de este manual pertenecen a CECOTEC INNOVACIONES, S.L. Quedan reservados todos los derechos. El contenido de esta publicación no podrá, ni en parte ni en su totalidad, reproducirse, almacenarse en un sistema de recuperación, transmitirse o distribuirse por ningún medio (electrónico, mecánico, fotocopia, grabación o similar) sin la previa autorización de CECOTEC INNOVACIONES, S.L.

## 1. PARTS AND COMPONENTS

Fig. 1.

1. Handle
2. Upper housing
3. Power indicator
4. Handle lock
5. Top-plate release button
6. Top plate
7. Junction-box cover
8. Lower housing
9. Bottom-plate release button

Fig. 2.

10. Plate for heart-shaped waffles
11. Standard waffle plate
12. Donut/cake plate

NOTE:

The graphics in this manual are schematic representations and may not exactly match the product.

## 2. BEFORE USE

- This appliance is packaged in a way as to protect it during transport. Take the appliance out of its box and remove all packaging materials. You can keep the original box and other packaging elements in a safe place. This will help you prevent product damage when transporting it in the future. In case the original packaging is disposed of, make sure all packaging materials are recycled accordingly.
- Make sure all parts and components are included and in good conditions. If there is any piece missing or in bad conditions, contact the official Cecotec Technical Support Service immediately.
- Clean the plates with a soft, dampened cloth. Dry the heating plates with a cloth or paper towel.
- Slightly grease the non-stick plates with some oil or butter using an absorbent kitchen towel. Wipe off any excess oil.

Warning

A slight odour and smoke might appear when using the appliance for the first time. This is due to manufacturing material residues and does not affect the operation of the appliance. It is recommended to cook a first trial batch of waffles, as the first ones might be affected.

### 3. OPERATION

1. Select the plate to be used and install it in the lower and upper part of the product. Gently press to make sure that the plates are properly fixed in place.
2. Close the waffle maker and plug it into a wall power supply. The orange light will turn on indicating that the waffle maker is ON and that it has started to preheat.
3. After approximately 5 minutes, the ready light will turn off indicating that the plates have reached the optimal baking temperature.
4. Open the waffle maker and pour the batter to be cooked onto the bottom plate.
5. Close the waffle maker. The ready light will turn on again.
6. Allow it to cook for 3-6 minutes, the ready light will turn off when the food is ready.
7. Once the food is cooked, use the handle to open the lid and use a plastic spatula to remove it.

#### Warning

Do not use metal or sharp utensils to remove the waffle, as these could damage the non-stick coating of the plates.

8. Once cooking is finished, unplug the waffle maker from the power socket, open it, and let it cool down.

#### Removing the plates

1. Make sure that the appliance is unplugged and allow it to cool down before removing any of the plates.
2. Open the waffle maker and press the top-plate release button located on the inside part of the handle.
3. Press the bottom-plate release button located on the inside part of the handle.

### 4. CLEANING AND MAINTENANCE

- Always turn off and unplug the device after each use and before cleaning.
- Do not disassemble the product to clean it.
- Do not immerse the device in water or other liquids.
- Do not wash the appliance in the dishwasher. The plates are dishwasher safe.
- Use a soft, damp cloth to clean the surface of the device.
- Do not use metal utensils or abrasive cleaning products, as they can damage the non-stick surface of the plates.
- Thoroughly dry all parts of the appliance before storing it.
- Make sure the product has completely cooled down and is completely dry before storing it.

## 5. TECHNICAL SPECIFICATIONS

Product: Fun Gofrestone 3in1

Product reference: 08005

Power: 700 W

Voltage and frequency: 220-240 V, 50/60 Hz

Technical specifications may change without prior notification to improve product quality.

Made in China | Designed in Spain

## 6. DISPOSAL OF OLD ELECTRICAL AND ELECTRONIC APPLIANCES



This symbol indicates that, according to the applicable regulations, the product and/or batteries must be disposed of separately from household waste. When this product reaches the end of its shelf life, you should dispose of the cells/batteries/accumulators and take them to a collection point designated by the local authorities.

Consumers must contact their local authorities or retailer for information concerning the correct disposal of old appliances and/or their batteries.

Compliance with the above guidelines will help protecting the environment.

## 7. TECHNICAL SUPPORT AND WARRANTY

Cecotec shall be liable to the end user or consumer for any lack of conformity that exists at the time of delivery of the product under the terms, conditions, and deadlines established by the applicable regulations.

It is recommended that repairs be carried out by qualified personnel.

If at any moment you detect any problem with your product or have any doubt, do not hesitate to contact the official Cecotec Technical Support Service at +34 963 210 728.

## 8. COPYRIGHT

The intellectual property rights over the texts in this manual belong to CECOTEC INNOVACIONES, S.L. All rights reserved. The contents of this publication may not, in whole or in part, be reproduced, stored in a retrieval system, transmitted, or distributed by any means (electronic, mechanical, photocopying, recording or similar) without the prior authorization of CECOTEC INNOVACIONES, S.L.

### 1. PIÈCES ET COMPOSANTS

Img. 1.

1. Poignée
2. Coque supérieure
3. Témoin de connexion
4. Fermeture de l'anse
5. Bouton de libération de la plaque supérieure
6. Plaque supérieure
7. Couvreclé de la boîte de connexions
8. Coque inférieure
9. Bouton de libération de la plaque inférieure

Img. 2.

10. Plaque pour gaufres en forme de cœur
11. Plaque pour faire des gaufres
12. Plaque pour beignets/gâteau

NOTE :

Les graphiques de ce manuel sont des représentations schématiques et peuvent ne pas correspondre exactement à ceux du produit.

### 2. AVANT UTILISATION

- Cet appareil possède un emballage conçu pour le protéger pendant son transport. Sortez l'appareil de sa boîte et retirez tout le matériel qui compose l'emballage. Rangez la boîte d'origine et le reste des éléments provenant de l'emballage dans un endroit sûr pour éviter d'endommager l'appareil si vous devez le transporter à l'avenir. Si vous devez vous défaire de l'emballage d'origine, assurez-vous de recycler tous les éléments correctement.
- Assurez-vous que toutes les pièces et les composants sont inclus et en bon état. S'il manque une pièce, une partie, un accessoire ou que l'appareil ou ses accessoires ne sont pas en bon état, veuillez contacter le Service Après-Vente officiel de Cecotec.
- Nettoyez les plaques avec un chiffon propre, doux et humide. Séchez les plaques avec un chiffon ou avec du papier essuie-tout.
- Engraissez les plaques anti-adhérentes avec un peu d'huile ou du beurre, et utilisez du papier essuie-tout pour l'étaler. Séchez ou nettoyez les restes.

Avertissement

Il est possible que, lorsque le produit chauffe pour la première fois, de la fumée et une légère odeur de brûlée apparaissent. Cela est dû aux résidus des produits servant à la fabrication de

l'appareil et n'affecte en rien le fonctionnement de l'appareil. Toutefois, il est conseillé de faire une première série de gaufres d'essai, car le goût peut être affecté par la première utilisation.

### 3. FONCTIONNEMENT

1. Choisissez la plaque que vous souhaitez utiliser et installez-la sur la partie inférieure et supérieure du produit. Appuyez légèrement sur la plaque et assurez-vous qu'elle est fixée.
2. Fermez le couvercle du produit et branchez-le sur une prise de courant murale. Le témoin orange s'allumera, indiquant que le gaufrier est en fonctionnement et qu'il est en train de préchauffer.
3. Après 5 minutes approximativement, le témoin de contrôle s'éteindra, indiquant que les plaques ont atteint la température de cuisson optimale.
4. Ouvrez l'appareil et versez la pâte dans la plaque inférieure.
5. Fermez l'appareil. Le témoin de contrôle s'allumera à nouveau.
6. Laissez la pâte cuire pendant 3-6 minutes. Le témoin s'éteindra lorsqu'elle est prête.
7. Une fois les gaufres cuites, utilisez la poignée pour ouvrir la plaque et utilisez une spatule en plastique pour les sortir.

#### Avertissement

N'utilisez pas d'ustensiles affûtés ou métalliques pour sortir les aliments, ils pourraient abîmer la couche antiadhérente.

8. À la fin du processus de cuisson, débranchez le produit de la prise de courant, ouvrez-le et laissez-le refroidir.

#### Comment enlever les plaques

1. Vérifiez que l'appareil est débranché et laissez-le refroidir complètement avant de démonter les plaques.
2. Ouvrez l'appareil et appuyez sur le bouton de libération de la plaque supérieure, situé à l'intérieur de la poignée.
3. Appuyez sur le bouton de libération de la plaque inférieure, situé à l'intérieur de la poignée.

### 4. NETTOYAGE ET ENTRETIEN

- Éteignez et débranchez l'appareil de la prise de courant après chaque utilisation et avant de le nettoyer.
- Ne démontez pas l'appareil pour le nettoyer.
- Ne submergez jamais l'appareil dans l'eau ni dans aucun autre liquide.
- L'appareil ne convient pas pour un nettoyage au lave-vaisselle. Les plaques conviennent pour un nettoyage au lave-vaisselle.

## FRANÇAIS

- Utilisez un chiffon propre, doux et humide pour nettoyer la surface de l'appareil.
- N'utilisez pas d'ustensiles métalliques ni de produits de nettoyage abrasifs, ceux-ci pourraient abîmer la surface.
- Séchez soigneusement toutes les parties du produit avant de le ranger.
- Assurez-vous que le produit ait refroidi complètement et qu'il soit bien sec avant de le ranger.

## 5. SPÉCIFICATIONS TECHNIQUES

Produit : Fun Gofrestone 3in1

Référence : 08005

Puissance : 700 W

Voltage et fréquence : 220-240 V, 50/60 Hz

Les spécifications techniques peuvent être modifiées sans notification préalable afin d'améliorer la qualité du produit.

Produit fabriqué en Chine | Conçu en Espagne

## 6. RECYCLAGE DES ÉQUIPEMENTS ÉLECTRIQUES ET ÉLECTRONIQUES



Ce symbole indique que, conformément à la réglementation en vigueur, le produit et/ou la batterie doivent être éliminés séparément des déchets municipaux. Lorsque ce produit atteint la fin de sa vie utile, vous devez retirer les piles ou batteries et les apporter à un point de collecte désigné par les autorités locales.

Pour obtenir des informations détaillées sur la manière la plus adéquate de vous défaire de vos appareils électriques et électroniques et/ou des batteries correspondantes, vous devez contacter les autorités locales.

Le respect des directives susmentionnées contribuera à la protection de l'environnement.

## 7. GARANTIE ET SAV

Cecotec est responsable envers l'utilisateur final ou le consommateur de tout défaut de conformité existant au moment de la livraison du produit dans les termes, conditions et délais établis par la réglementation applicable.

Il est recommandé que les réparations soient effectuées par du personnel qualifié.

Si vous détectez un incident ou un problème avec le produit, vous devez contacter le Service Après-Vente Officiel de Cecotec au +34 9 63 21 07 28.

## 8. COPYRIGHT

Les droits de propriété intellectuelle des textes de ce manuel appartiennent à CECOTEC INNOVACIONES, S.L. Tous droits réservés. Le contenu de cette publication ne peut être, en totalité ou en partie, reproduit, stocké dans un système de récupération de données, transmis ou distribué par quelque moyen que ce soit (électronique, mécanique, photocopie, enregistrement ou similaire) sans l'autorisation préalable de CECOTEC INNOVACIONES, S.L.

## 1. TEILE UND KOMPONENTEN

Abb. 1.

1. Griff
2. Oberes Gehäuse
3. Betriebsanzeiger
4. Verschluss des Griffs
5. Entriegelungsknopf für die obere platte
6. Obere Platte
7. Deckel der Anschlusskaste
8. Unteres Gehäuse
9. Entriegelungsknopf für die untere platte

Abb. 2.

10. Herzförmige Waffel-Platte
11. Platten für Waffel
12. Platte für Berliner/Kuchen

HINWEIS:

Die Grafiken in dieser Bedienungsanleitung sind schematische Darstellungen und entsprechen möglicherweise nicht genau dem Gerät.

## 2. VOR DER VERWENDUNG

- Dieses Gerät ist so verpackt, dass es während des Transports geschützt bleibt. Nehmen Sie das Gerät aus dem Karton und entfernen Sie das gesamte Verpackungsmaterial. Sie können den Originalkarton und die andere Verpackung an einem sicheren Ort aufbewahren, um Schäden am Gerät zu vermeiden, falls Sie es in Zukunft transportieren müssen. Wenn Sie die Originalverpackung entsorgen möchten, stellen Sie sicher, dass alle Artikel wiederverwerten.
- Prüfen Sie, ob die Lieferung vollständig und in gutem Zustand ist. Wenn die Lieferung fehlen oder nicht in gutem Zustand sind, kontaktieren Sie den technischen Kundendienst von Cecotec.
- Reinigen Sie die Platte mit einem glatten feuchten Tuch. Trocknen Sie die Platten mit einem Tuch oder Küchenpapier.
- Fetten Sie die Antihafplatten leicht mit etwas Öl oder Butter ein und streichen Sie sie mit saugfähigem Papier ein. Trocknen oder säubern Sie den Überschuss.

Hinweis

Es ist möglich, dass beim Aufwärmen des Gerätes zum ersten Mal ein Brandgeruch und

Rauch erscheinen. Dies ist eine Konsequenz der Produktionsreste und beeinflusst nicht den Betrieb des Gerätes. Es ist jedoch ratsam, eine erste Probe von Testwaffeln zu machen, da der Geschmack durch die erste Verwendung beeinträchtigt werden kann.

### 3. BEDIENUNG

1. Wählen Sie die gewünschte Platte aus und setzen Sie sie in die Unter- und Oberseite des Produkts ein. Drücken Sie leicht auf die Platte und vergewissern Sie sich, dass sie sicher befestigt ist.
2. Schließen Sie den Deckel des Produkts und stecken Sie es in eine Steckdose. Das orangene Licht leuchtet auf und zeigt damit an, dass das Waffeleisen in Betrieb ist und vorgeheizt wird.
3. Nach etwa 5 Minuten erlischt die Kontrollleuchte und zeigt an, dass die Platten die optimale Kochtemperatur erreicht haben.
4. Öffnen Sie das Gerät und gießen Sie den zu kochenden Teig auf die Bodenplatte.
5. Schließen Sie das Produkt. Die Kontrollleuchte wird wieder aufleuchten.
6. Lassen Sie den Teig 3 bis 6 Minuten kochen, die Kontrollleuchte erlischt, wenn er fertig ist.
7. Sobald die Waffeln gar sind, öffnen Sie den Deckel mit dem Griff und entfernen sie mit einem Plastikteigschaber.

#### Hinweis

Verwenden Sie zum Herausnehmen der Waffeln keine scharfen oder metallischen Gegenstände, da diese die Antihafbeschichtung beschädigen können.

8. Ziehen Sie nach Beendigung des Garvorgangs den Stecker aus der Steckdose, öffnen Sie das Gerät und lassen Sie es abkühlen.

#### Wie man die Platten entfernt

1. Stellen Sie sicher, dass das Gerät nicht angeschlossen ist und lassen Sie sie vollständig abkühlen, bevor Sie die Platten entfernen.
2. Öffnen Sie das Produkt und drücken Sie die Freigabetaste der oberen Platte im Griff.
3. Drücken Sie die Freigabetaste der Bodenplatte im Griff.

### 4. REINIGUNG UND WARTUNG

- Trennen Sie das Gerät und schalten Sie es nach jedem Gebrauch aus der Steckdose aus und bevor Sie es reinigen.
- Bauen Sie das Produkt nicht für die Reinigung ab.
- Tauchen Sie niemals das Gerät ins Wasser oder andere Flüssigkeiten ein.

## DEUTSCH

- Reinigen Sie das Gerät nicht mit der Spülmaschine. Die Platten sind Spülmaschinenfest.
- Verwenden Sie ein feuchtes Tuch, um den Außenteil des Gerätes zu reinigen.
- Verwenden Sie keine metallischen Utensilien oder scheuernden Reinigungsmittel, da diese die Antihaft-Oberfläche beschädigen können.
- Trocknen Sie alle die Teile des Produkts vorsichtig, bevor Sie es lagern.
- Stellen Sie sicher, dass das Gerät sich völlig abgekühlt hat und trocken ist, bevor Sie es lagern.

## 5. TECHNISCHE SPEZIFIKATIONEN

Produkt: Fun Gofrestone 3in1

Referenz des Gerätes: 08005

Leistung: 700 W

Spannung und Frequenz: 220-240 V, 50/60 Hz

Technische Spezifikationen können ohne vorherige Ankündigung geändert werden, um die Produktqualität zu verbessern.

Hergestellt in China | Entworfen in Spanien

## 6. RECYCLING VON ELEKTRO- UND ELEKTRONIKGERÄTEN



Dieses Symbol weist darauf hin, dass das Produkt und/oder die Batterie gemäß den geltenden Vorschriften getrennt vom Haushaltsabfall entsorgt werden muss.

Wenn dieses Produkt das Ende seiner Nutzungsdauer erreicht hat, sollten Sie die Batterien/Akkus entfernen und es zu einer von den örtlichen Behörden bestimmten Sammelstelle bringen.

Die Verbraucher müssen sich mit Ihren örtlichen Behörden oder Einzelhändlern in Verbindung setzen, um Informationen über die ordnungsgemäße Entsorgung ihrer Altgeräte und/ oder ihre Akkus zu erhalten.

Die Einhaltung der oben genannten Leitlinien trägt zum Schutz der Umwelt bei.

## 7. GARANTIE UND KUNDENDIENST

Cecotec haftet gegenüber dem Endnutzer oder Verbraucher für jegliche Konformitätsmängel, die zum Zeitpunkt der Lieferung des Produkts bestehen, gemäß den in den geltenden Vorschriften festgelegten Bedingungen und Fristen.

Es wird empfohlen, dass Reparaturen von qualifiziertem Personal durchgeführt werden.

Sollte unerwartet eine Störung auftreten oder haben Sie Fragen über Ihrem Produkt, können Sie sich mit dem Kundendienst in Verbindung setzen über die Telefonnummer: +34 963210728

## 8. COPYRIGHT

Die geistigen Eigentumsrechte an den Texten in dieser Bedienungsanleitung liegen bei CECOTEC INNOVACIONES, S.L. Alle Rechte vorbehalten. Der Inhalt dieser Veröffentlichung darf weder ganz noch teilweise ohne vorherige Genehmigung von CECOTEC INNOVACIONES, S.L. vervielfältigt, in einem Datenabfragesystem gespeichert, übertragen oder auf irgendeine Weise (elektronisch, mechanisch, durch Fotokopie, Aufzeichnung oder Ähnliches) verbreitet werden.

## 1. PARTI E COMPONENTI

Fig. 1.

1. Manico
2. Copertura superiore
3. Spia di accensione
4. Chiusura del manico
5. Tasto di sblocco della piastra superiore
6. Piastra superiore
7. Coperchio della scatola di giunzione
8. Copertura inferiore
9. tasto di sblocco della piastra inferiore

Fig. 2.

10. Piastra per waffle a forma di cuore
11. Piastre per waffle
12. Piastra per krapfen/torta

NOTA:

Le immagini di questo manuale sono rappresentazioni schematiche e potrebbero non corrispondere esattamente al prodotto.

## 2. PRIMA DELL'USO

- Questo apparecchio ha un imballaggio progettato per proteggerlo durante il trasporto. Estrarre l'apparecchio dalla scatola e rimuovere tutto il materiale presente nell'imballaggio. Conservare la scatola originale e gli altri elementi in un luogo sicuro per prevenire danni all'apparecchio in caso di necessità di trasportarlo in futuro. Se si desidera smaltire l'imballaggio originale, assicurarsi di riciclare tutti gli elementi in modo appropriato.
- Verificare che tutte le parti e componenti siano inclusi e in buono stato. Se uno di essi mancasse o non fosse in buone condizioni, contattare immediatamente il Servizio di Assistenza Tecnica ufficiale di Cecotec.
- Pulire le piastre con un panno morbido e umido. Asciugare le piastre con uno strofinaccio o carta da cucina.
- Usare carta assorbente per spargere olio o burro sulle piastre antiaderenti. Asciugare o pulire l'olio in eccesso.

Attenzione

È possibile che, riscaldando l'apparecchio per la prima volta, si noti un leggero odore di bruciato e fumo. Questo è il risultato di residui di fabbricazione e non influisce sul funzionamento

dell'apparecchio. È consigliabile preparare dei waffle di prova per evitare che i residui di fabbricazione influiscano sul sapore di future preparazioni oltre il primo uso.

### 3. FUNZIONAMENTO

1. Scegliere la piastra che si desidera usare e installarla nella parte inferiore e superiore del prodotto. Premere leggermente la piastra e verificare che sia correttamente fissata.
2. Chiudere la piastra e collegarla alla presa di corrente da parete. La spia arancione si accenderà indicando che la piastra per waffle è in funzione e in preriscaldamento.
3. Dopo circa 5 minuti, la spia di controllo si spegnerà, indicando che le piastre hanno raggiunto la temperatura di cottura ottimale.
4. Aprire il dispositivo e versare l'impasto da cucinare sulla piastra inferiore.
5. Chiudere la piastra. La spia di controllo si accenderà nuovamente.
6. Lasciare cucinare l'impasto da 3 a 6 minuti; la spia di controllo si spegnerà una volta pronto.
7. Terminata la cottura, utilizzare il manico per aprire la piastra e usare una spatola in plastica per rimuovere i waffle.

#### Attenzione

Non utilizzare utensili affilati o in metallo per rimuovere i waffle, poiché potrebbero danneggiare lo strato antiaderente delle piastre.

8. Terminato il processo di cottura, scollegare il prodotto dalla presa di corrente, aprire e lasciare raffreddare.

#### Rimozione delle piastre

1. Verificare che l'apparecchio sia scollegato e lasciare raffreddare completamente prima di smontare le piastre.
2. Aprire il prodotto e premere il tasto di sblocco della piastra superiore situato sulla parte interna del manico.
3. Premere il tasto di sblocco della piastra inferiore situato sulla parte interna del manico.

### 4. PULIZIA E MANUTENZIONE

- Scollegare dalla presa di corrente e spegnere il dispositivo dopo ogni uso e prima di pulirlo.
- Non smontare il prodotto per la pulizia.
- Non sommergere il dispositivo in acqua o altri liquidi.
- Non mettere il prodotto in lavastoviglie. Le piastre sono lavabili in lavastoviglie.
- Utilizzare un panno morbido e umido per pulire la superficie del prodotto.
- Non usare utensili metallici o detergenti per la pulizia abrasivi che possano danneggiare la superficie del prodotto.

## ITALIANO

- Asciugare con cura tutte le parti del prodotto prima di riporlo.
- Verificare che il dispositivo sia completamente freddo e asciutto prima di riporlo.

## 5. SPECIFICHE TECNICHE

Prodotto: Fun Gofrestone 3in1

Codice prodotto: 08005

Potenza: 700 W

Tensione e frequenza: 220-240 V, 50/60 Hz

Le specifiche tecniche possono cambiare senza previa notifica per migliorare la qualità del prodotto.

Fabbricato in China | Progettato in Spagna

## 6. RICICLAGGIO DI APPARECCHIATURE ELETTRICHE ED ELETTRONICHE



Questo simbolo indica che, in conformità con le normative vigenti, il prodotto e/o la batteria devono essere smaltiti separatamente dai rifiuti domestici. Quando questo prodotto raggiunge la fine della sua vita utile, è necessario rimuovere le pile/batterie/accumulatori e portarlo in un punto di raccolta designato dalle autorità locali.

Per ottenere informazioni dettagliate sulla forma più adeguata per gettare gli elettrodomestici e/o le corrispondenti batterie, il consumatore dovrà contattare le autorità locali. Il rispetto delle linee guida di cui sopra aiuterà a proteggere l'ambiente.

## 7. GARANZIA E SUPPORTO TECNICO

Cecotec sarà responsabile nei confronti dell'utente finale o del consumatore per qualsiasi difetto di conformità esistente al momento della consegna del prodotto nei termini, condizioni e scadenze stabilite dalla normativa vigente.

Si raccomanda che le riparazioni siano effettuate da personale specializzato.

Se si riscontra un problema con il prodotto o in caso di dubbi, si prega di contattare il Servizio di Assistenza Tecnica ufficiale di Cecotec al numero +34 96 321 07 28.

## 8. COPYRIGHT

I diritti di proprietà intellettuale dei testi di questo manuale appartengono a CECOTEC INNOVACIONES, S.L. Tutti i diritti riservati. Il contenuto di questa pubblicazione non può essere,

in tutto o in parte, riprodotto, archiviato in un sistema di recupero, trasmesso o distribuito con qualsiasi mezzo (elettronico, meccanico, fotocopia, registrazione o simile) senza la previa autorizzazione di CECOTEC INNOVACIONES, S.L.

## 1. PEÇAS E COMPONENTES

Fig. 1.

1. Pega
2. Carcaça superior
3. Indicador de ligar
4. Fecho da pega
5. Botão de desbloqueio da placa superior
6. Placa superior
7. Tampa da caixa de conexões
8. Carcaça inferior
9. Botão de desbloqueio da placa inferior

Fig. 2.

10. Placa para waffles em forma de coração
11. Placas para waffles
12. Placa para bola de berlim/bolo

NOTA:

Os gráficos deste manual são representações esquemáticas e podem não corresponder exatamente ao produto.

## 2. ANTES DE USAR

- Este aparelho é acondicionado em embalagens concebidas para o proteger durante o transporte. Retire o aparelho da sua caixa e remova todo o material de embalagem. Pode manter a caixa original e outras embalagens num local seguro para evitar danos no aparelho, caso necessite de o transportar no futuro. Se deseja descartar a embalagem original, certifique-se de reciclar todos os elementos corretamente.
- Certifique-se de que todas as peças e componentes estejam incluídos e em bom estado. Se algum deles faltar ou não estiver em boas condições, contactar imediatamente o Serviço de Assistência Técnica oficial da Cecotec.
- Limpe as placas com um pano suave e húmido. Seque as placas com um pano ou papel de cozinha.
- Unte ligeiramente as placas antiaderentes com um pouco de óleo ou manteiga e utilize papel absorvente para o espalhar. Seque o limpe a parte restante.

Aviso

É possível que, ao aquecer o aparelho pela primeira vez, apareça um leve cheiro a queimado e fumo. Isto é consequência dos resíduos dos produtos de fabricação e não afeta o funcionamento

do aparelho. Contudo, é aconselhável fazer um primeiro lote de waffles de teste, uma vez que o sabor pode ser afetado pela primeira utilização.

### 3. FUNCIONAMENTO

1. Selecione a placa a utilizar e introduza-a na parte inferior e superior do aparelho. Pressione ligeiramente a placa e certifique-se de que esta está bem fixada.
2. Feche a tampa do aparelho e ligue-o a uma tomada de parede. A luz laranja acenderá, indicando que a máquina de waffle está a funcionar e a pré-aquecer.
3. Após cerca de 5 minutos aproximadamente, a luz de controlo desligará indicando que as placas atingiram a temperatura de cozedura ótima.
4. Abra o aparelho e deite a massa a cozer na placa inferior.
5. Feche o aparelho. A luz de controlo acenderá novamente.
6. Deixe que a massa cozinhe de 3 a 6 minutos, a luz de controlo desligará quando estiver pronta.
7. Uma vez que os waffles estejam cozinhados, utilize a pega para abrir a tampa e uma espátula de plástico para os tirar.

#### Aviso

Não utilize utensílios afiados ou metálicos para retirar as waffles, podem danificar o revestimento antiaderente.

8. Quando o processo de cozedura estiver terminado, desligue o aparelho da tomada, abra-o e deixe-o arrefecer.

#### Como remover as placas

1. Certifique-se de que a unidade está desligada e deixe-a arrefecer completamente antes de retirar as placas.
2. Abra o aparelho e prima o botão de desbloqueio da placa superior situado no interior da pega.
3. Prima o botão de desbloqueio da placa inferior situado no interior da pega.

### 4. LIMPEZA E MANUTENÇÃO

- Desconecte o aparelho da corrente elétrica e desligue depois de cada uso e antes de limpar.
- Não desmonte o aparelho para o limpar.
- Nunca submerja o aparelho em água nem em outros líquidos.
- Não lave o aparelho na máquina da louça. As placas são aptas para limpeza na máquina da louça.

## PORTUGUÊS

- Utilize um pano suave e húmido para limpar a superfície do aparelho.
- Não utilize utensílios metálicos nem produtos de limpeza abrasivos, podem danificar a superfície antiaderente.
- Enxague cuidadosamente todas as partes do aparelho antes de o usar.
- Certifique-se de que o aparelho tenha arrefecido completamente e de que está seco antes de guardar.

## 5. ESPECIFICAÇÕES TÉCNICAS

Produto: Fun Gofrestone 3in1

Referência do produto: 08005

Potência: 700 W

Tensão e frequência: 220-240 V, 50/60 Hz

As especificações técnicas podem ser alteradas sem notificação prévia para melhorar a qualidade do produto.

Fabricado em China | Desenhado em Espanha

## 6. RECICLAGEM DE APARELHOS ELÉTRICOS E ELETRÓNICOS



Este símbolo indica que, de acordo com os regulamentos aplicáveis, o produto e/ou bateria deve ser eliminado separadamente do lixo doméstico. Quando este produto atingir o fim da sua vida útil, deverá remover as pilhas/baterias/acumuladores e levá-lo para um ponto de recolha designado pelas autoridades locais.

Para obter informação detalhada acerca da forma mais adequada de eliminar os seus equipamentos elétricos e eletrónicos e/ou as correspondentes baterias, o consumidor deverá contactar com as autoridades locais.

A conformidade com as diretrizes acima referidas ajudará a proteger o ambiente.

## 7. GARANTIA E SAT

A Cecotec será responsável perante o utilizador final ou consumidor por qualquer falta de conformidade que exista no momento da entrega do produto nos termos, condições e prazos estabelecidos pelos regulamentos aplicáveis.

Recomenda-se que as reparações sejam efetuadas por pessoal qualificado.

Se deteta uma ocorrência com o produto ou tem alguma consulta, entre em contacto com o Serviço de Assistência Técnica oficial da Cecotec através do número de telefone +34 96 321 07 28.

## 8. COPYRIGHT

Os direitos de propriedade intelectual dos textos deste manual pertencem à CECOTEC INNOVACIONES, S.L. Todos os direitos reservados. O conteúdo desta publicação não pode, no todo ou em parte, ser reproduzido, armazenado num sistema de recuperação, transmitido ou distribuído por qualquer meio (eletrónico, mecânico, fotocópia, gravação ou similar) sem a autorização prévia da CECOTEC INNOVACIONES, S.L.

## 1. ONDERDELEN EN COMPONENTEN

Afb. 1.

1. Handgreep
2. Behuizing buitenkant
3. Aan/uit indicator
4. Handvat sluiting
5. Openingsknop van de bovenste plaat
6. Bovenplaat
7. Deksel van de aansluitingskast
8. Behuizing binnenkant
9. Openingsknop van de onderste plaat

Afb. 2.

10. Wafelplaat met hartvorm
11. Platen voor wafels
12. Plaat voor berlinerbollen/taart

OPMERKING:

De afbeeldingen in deze handleiding zijn schematische voorstellingen en komen mogelijk niet exact overeen met het product.

## 2. VOOR U HET TOESTEL GEBRUIKT

- Dit apparaat heeft een verpakking die ontworpen is om het tijdens het transport te beschermen. Haal het apparaat uit de doos en verwijder al het verpakkingsmateriaal. U kunt de originele doos en andere verpakking op een veilige plaats bewaren om beschadiging van het toestel te voorkomen als u het in de toekomst moet vervoeren. Als u de verpakking toch weggooit, zorg er dan voor een correcte recyclage.
- Controleer of alle onderdelen en componenten aanwezig en in goede staat zijn. Als een van deze ontbreekt of niet in goede staat is, neem dan onmiddellijk contact op met de Technische Dienst van Cecotec.
- Reinig de platen met een zachte, vochtige doek. Droog de platen met een doek of keukenpapier.
- Vet bakplaten met antiaanbaklaag licht in met een beetje olie of boter en gebruik keukenpapier om het uit te spreiden. Veeg het overtollige vet af.

Waarschuwing

Het is mogelijk dat er een verbrande of rokerige geur uit het apparaat komt als u het voor de eerste keer inschakelt. Dit is het gevolg van stoffen die overblijven van het productieproces.

Deze stoffen hebben geen effect op de werking van het toestel. Het is echter raadzaam eerst testwafels te maken, aangezien de smaak bij het eerste gebruik kan worden beïnvloed.

### 3. WERKING

1. Selecteer de te gebruiken plaat en steek deze in de onder- en bovenkant van het product. Druk de plaat lichtjes aan en zorg ervoor dat hij goed op zijn plaats zit.
2. Sluit het deksel van het product en steek de stekker in het stopcontact. Het oranje lampje gaat branden om aan te geven dat het wafelijzer in werking is en aan het voorverwarmen is.
3. Na ongeveer 5 minuten gaat het controlelampje uit, ten teken dat de platen de optimale kooktemperatuur hebben bereikt.
4. Open het apparaat en giet het te koken deeg op de onderste plaat.
5. Sluit het product. Het controlelampje gaat weer branden.
6. Laat het deeg 3 tot 6 minuten koken, het controlelampje gaat uit wanneer het klaar is.
7. Zodra het wafel gaar is, gebruikt u de handgreep om het deksel te openen en gebruikt u een plastic spatel om het voedsel eruit te halen.

#### Waarschuwing

Gebruik geen scherp of metalen keukengerei om wafel te verwijderen; dit kan de antiaanbaklaag beschadigen.

8. Als het kookproces klaar is, haalt u de stekker uit het stopcontact, opent u het apparaat en laat u het afkoelen.

#### Verwijderen van de platen

1. Zorg ervoor dat het apparaat is uitgeschakeld en laat het volledig afkoelen alvorens de platen te verwijderen.
2. Open het product en druk op de ontgrendelingsknop van de bovenplaat die zich aan de binnenkant van de handgreep bevindt.
3. Druk op de ontgrendelknop van de onderste plaat die zich aan de binnenkant van het handvat bevindt.

### 4. SCHOONMAAK EN ONDERHOUD

- Schakel het apparaat uit en trek de stekker uit het stopcontact na elk gebruik en voordat u het apparaat schoonmaakt.
- Haal het product niet uit elkaar om het te reinigen.
- Dompel het toestel nooit onder in water of andere vloeistoffen.

## NEDERLANDS

- Het toestel is niet geschikt voor de vaatwasser. De platen zijn vaatwasmachinebestendig.
- Gebruik een zachte en vochtige doek om het oppervlak van het toestel schoon te maken.
- Gebruik geen metalen keukengerei of schurende schoonmaakmiddelen, want die kunnen het anti-aanbakoppervlak beschadigen.
- Droog voorzichtig alle onderdelen voordat u het product opbergt.
- Zorg ervoor dat het apparaat volledig is afgekoeld en schoon is voordat u het opbergt.

## 5. TECHNISCHE SPECIFICATIES

Product: Fun Gofrestone 3in1

Referentie van het product: 08005

Vermogen: 700 W

Voltage en frequentie: 220-240 V, 50/60 Hz

Technische specificaties kunnen zonder voorafgaande kennisgeving worden gewijzigd om de productkwaliteit te verbeteren.

Gemaakt in China/ Ontworpen in Spanje.

## 6. RECYCLING VAN ELEKTRISCHE EN ELEKTRONISCHE APPARATUUR



Dit symbool geeft aan dat, volgens de geldende voorschriften, het product en/of de accu gescheiden van het huisvuil moeten worden afgevoerd. Wanneer dit product het einde van zijn levensduur bereikt, dient u de batterijen/accu's te verwijderen en het naar een door de plaatselijke autoriteiten aangewezen inzamelpunt te brengen.

Voor gedetailleerde informatie over de aangewezen manier om elektrische apparaten en/of hun batterijen moet de consument de plaatselijke overheid contacteren.

Naleving van de bovenstaande richtsnoeren zal bijdragen tot de bescherming van het milieu.

## 7. GARANTIE EN TECHNISCHE ONDERSTEUNING

Cecotec is aansprakelijk tegenover de eindgebruiker of consument voor elk gebrek aan overeenstemming dat bestaat op het ogenblik van de levering van het product onder de voorwaarden, bepalingen en termijnen die zijn vastgelegd in de toepasselijke regelgeving.

Het wordt aanbevolen reparaties te laten uitvoeren door gekwalificeerd personeel.

Als u ooit een incident met het product ontdekt of vragen hebt, neem dan contact op met de officiële Technische Assistentie van Cecotec via het telefoonnummer +34 96 321 07 28.

## 8. COPYRIGHT

De intellectuele eigendomsrechten op de teksten in deze handleiding behoren toe aan CECOTEC INNOVACIONES, S.L. Alle rechten voorbehouden. De inhoud van deze publicatie mag niet, geheel of gedeeltelijk, worden verveelvoudigd, opgeslagen in een geautomatiseerd gegevensbestand, doorgegeven of verspreid op welke wijze dan ook (elektronisch, mechanisch, door fotokopieën,

## 1. CZĘŚCI I KOMPONENTY

Rys. 1.

1. Uchwyt
2. Górna pokrywa
3. Wskaźnik mocy
4. Zamknięcie uchwytu
5. Przycisk zwalniający górną płytę
6. Górna płyta
7. Osłona puszki potężeniowej
8. Dolna pokrywa
9. Przycisk zwalniający dolną płytę

Rys. 2.

10. Płyta do wafli w kształcie serca
11. Płyty gofrowe
12. Płyta do pączków / ciasto

UWAGA:

Grafika tej instrukcji obsługi tak jak rysunki w niej zawarte, są schematyczną prezentacją i możliwe, że nie będą się zgadzały dokładnie wraz z produktem.

## 2. PRZED UŻYCIEM

- To urządzenie jest zapakowane w opakowanie zaprojektowane w celu ochrony podczas transportu. Wyjmij urządzenie z pudełka i usuń wszystkie materiały opakowaniowe. Oryginalne pudełko i inne elementy opakowania można przechowywać w bezpiecznym miejscu, aby zapobiec uszkodzeniu urządzenia w przypadku konieczności jego transportu w przyszłości. Jeśli chcesz pozbyć się oryginalnego opakowania, pamiętaj o prawidłowym recyklingu wszystkich przedmiotów.
- Upewnij się, że wszystkie części i komponenty są dołączone i są w dobrym stanie. Jeśli któregoś z nich brakuje lub jest w złym stanie, natychmiast skontaktuj się z oficjalnym Serwisem Pomocy Technicznej Cecotec.
- Wyczyść płytki miękką, wilgotną szmatką. Osusz talerze ściereczką lub ręcznikiem kuchennym.
- Lekko posmaruj nieprzywierające płyty odrobiną oleju lub masła i rozprowadź chłonnym papierem. Wysusz lub wyczyść urządzenie.

### Ostrzeżenie

Przy pierwszym nagrzewaniu urządzenia może pojawić się słaby zapach spalenizny i dymu.

Jest to konsekwencja pozostałości produktu produkcyjnego i nie ma wpływu na funkcjonowanie urządzenia. Wskazane jest jednak wykonanie pierwszej partii testowych gofrów, ponieważ przy pierwszym użyciu może to mieć wpływ na smak.

### 3. FUNKCJONOWANIE

1. Wybierz płytę której chcesz użyć i wtóż ją do dolnej i górnej części produktu. Lekko naciśnij płytkę i upewnij się, że jest zabezpieczona.
2. Zamknij pokrywę produktu i podłącz jąd o gniazdka ściennego. Pomarańczowe światło zaświeci się, wskazując, że gofrownica działa i nagrzewa się.
3. Po około 5 minutach lampka kontrolna zgaśnie, wskazując, że płyty osiągnęły optymalną temperaturę gotowania.
4. Otwórz urządzenie i wylej ciasto do ugotowania na dolną płytę.
5. Zamknij produkt. Lampka kontrolna zaświeci się ponownie.
6. Gotuj ciasto przez 3 do 6 minut, lampka kontrolna zgaśnie po zakończeniu.
7. Po przygotowaniu gofrów użyj uchwyty, aby otworzyć pokrywę i użyj plastikowej szpatułki, aby je wyjąć.

#### Ostrzeżenie

Nie używaj ostrych ani metalowych przyborów do wyjmowania gofrów, ponieważ mogą one uszkodzić nieprzywierającą powłokę.

8. Po zakończeniu procesu gotowania odłącz produkt od gniazdka elektrycznego, otwórz go i pozwól mu ostygnąć.

#### W jaki sposób zdjąć płyty

1. Upewnij się, że urządzenie jest wyłączone i pozwól mu całkowicie ostygnąć przed wyjęciem płyt.
2. Otwórz produkt i naciśnij przycisk zwalniający górną płytę po wewnętrznej stronie uchwyty.
3. Naciśnij przycisk zwalniający dolną płytę po wewnętrznej stronie uchwyty.

### 4. CZYSZCZENIE I KONSERWACJA

- Odłącz urządzenie od gniazdka ściennego i wyłączaj urządzenie po każdym użyciu i przed czyszczeniem.
- Nie rozbierać produktu do czyszczenia.
- Nigdy nie zanurzaj urządzenia w wodzie ani innych płynach.
- Nie myć produktu w zmywarce. Talerze można myć w zmywarce.

## POLSKI

- Do czyszczenia powierzchni produktu używaj miękkiej, wilgotnej szmatki.
- Nie używaj metalowych przyborów ani ściernych środków czyszczących, ponieważ mogą one uszkodzić nieprzywierającą powierzchnię.
- Dokładnie wysusz wszystkie części produktu przed przechowywaniem.
- Przed przechowywaniem upewnij się, że produkt całkowicie ostygł i jest całkowicie suchy.

## 5. SPECYFIKACJA TECHNICZNA

Produkt: Zabawa Gofrestone 3w1

Referencja produktu: 08005

Moc: 700 W

Napięcie i częstotliwość: 220-240 V, 50/60 Hz

Specyfikacje techniczne mogą ulec zmianie bez wcześniejszego powiadomienia w celu poprawy jakości produktu.

Wyprodukowano w Chinach | Zaprojektowano w Hiszpanii

## 6. RECYKLING URZĄDZEŃ ELEKTRYCZNYCH I ELEKTRONICZNYCH



Ten symbol oznacza, że zgodnie z obowiązującymi przepisami produkt i/lub bateria musi być utylizowany oddzielnie od odpadów domowych. Kiedy produkt osiągnie koniec okresu użytkowania, należy wyjąć baterie/baterie/akumulatory i przekazać go do punktu zbiórki wyznaczonego przez władze lokalne.

Aby uzyskać szczegółowe informacje na temat najbardziej odpowiedniego sposobu utylizacji sprzętu gospodarstwa domowego i / lub odpowiednich baterii, konsument powinien skontaktować się z lokalnymi władzami.

Przestrzeżenie powyższych wytycznych pomoże chronić środowisko.

## 7. GWARANCJA I SERWIS POMOCY TECHNICZNEJ

Cecotec odpowie użytkownikowi lub konsumentowi końcowemu za wszelkie niezgodności występujące w momencie dostawy produktu na warunkach i terminach określonych w obowiązujących przepisach.

Zaleca się, aby naprawy były przeprowadzane przez wyspecjalizowany personel.

Jeśli wykryjesz incydent z produktem lub masz jakiegokolwiek pytania, skontaktuj się z oficjalnym Serwisem Pomocy Technicznej Cecotec pod numerem telefonu +34 96 321 07 28.

## 8. COPYRIGHT

Prawa własności intelektualnej do tekstów tej instrukcji obsługi należą do CECOTEC INNOVACIONES, S.L. Wszelkie prawa zastrzeżone. Treść niniejszej publikacji nie może być w całości ani w części reprodukowana, przechowywana w systemie wyszukiwania, przekazywana lub rozpowszechniana w jakikolwiek sposób (elektroniczny, mechaniczny, fotokopiuwany, nagrywany lub podobny) bez uprzedniej zgody CECOTEC INNOVACIONES, SL

## 1. ČÁSTI A SLOŽENÍ

Obr. 1.

1. Rukojeť
2. Horní skořepina
3. Indikátor zapnutí
4. Uzávěr držáku
5. Tlačítko pro uvolnění horní desky
6. Horní deska
7. Kryt krabice spojení
8. Spodní skořepina
9. Tlačítko pro uvolnění spodní desky grilu

Obr. 2.

10. Deska na vafle ve formě srdíček
11. Desky na vafle
12. Deska na dort

### **POZNÁMKA:**

Grafika v této příručce je schematickým znázorněním a nemusí přesně odpovídat výrobku.

## 2. PŘED POUŽITÍM

- Tento spotřebič je zabalen v obalu, který jej chrání během přepravy. Tento spotřebič je zabalen v obalu, který jej chrání během přepravy. Originální krabici a další obalové položky můžete uschovat na bezpečném místě, abyste zabránili poškození zařízení v případě potřeby přepravy v budoucnu. Pokud chcete obaly vyhodit, ujistěte se, že se jich zbavíte správným způsobem.
- Ujistěte se, že všechny díly a součásti jsou zahrnuty a v dobrém stavu. Pokud některá chybí nebo není v dobrém stavu, okamžitě kontaktujte oficiální servisní službu Cecotec.
- Vyčistěte desky vlhkým jemným hadříkem. Desky osušte hadříkem nebo kuchyňským papírem.
- Nepřilnavé desky lehce namažte trochou oleje nebo másla a potřete pomocí savého papíru. Osušte nebo setřete přebytečný tuk.

### **Upozornění**

Je možné, že při prvním zapnutí přístroje bude vycházet lehký kouř a bude cítit spálené. Toto je důsledek přítomnosti zbytků z výroby a nemá to vliv na fungování přístroje. Doporučuje se vyrobit první dávku testovacích vafelí, protože při prvním použití by mohla být ovlivněna chuť.

### 3. FUNGOVÁNÍ

1. Vyberte desku, kterou chcete použít, a vložte ji do spodní a horní části produktu. Jemně zatlačte na desku a ujistěte se, že zapadnula.
2. Zapojte napájecí kabel do přístroje a potom do elektrického přívodu. Oranžové světlo se rozsvítí, což znamená, že vaflovač funguje a přehřívá se.
3. Přibližně po 5 minutách zhasne kontrolka, což znamená, že varné desky dosáhly optimální teploty vaření.
4. Otevřete přístroj a nalijte těsto na spodní desku.
5. Uzavřete přístroj. Kontrolka se znovu rozsvítí.
6. Nechejte vařit po dobu 3 až 6 minut, kontrolka zhasne, až bude připravena.
7. Jakmile jsou vafle uvařené, pomocí rukojeti otevřete víko a pomocí plastové špachtle je sejměte.

#### Upozornění

K vyjímání vafelí nepoužívejte ostré nebo kovové náčiní, mohlo by dojít k poškození nepřilnavého povlaku.

8. Po dokončení procesu vaření odpojte výrobek ze zásuvky, otevřete jej a nechte vychladnout.

#### Jak vyměnit desky

1. Před započatím montáže se ujistěte, že je produkt odpojený od zdroje elektrické energie a zcela vychladnul.
2. Otevřete přístroj a stiskněte uvolňovací tlačítko na horní desce umístěné na vnitřní straně držadla.
3. Stiskněte uvolňovací tlačítko na dolní desce umístěné na vnitřní straně držadla.

### 4. ČIŠTĚNÍ A ÚDRŽBA

- Vypněte přístroj, odpojte ho z elektrické sítě pokaždém použití a než ho začnete čistit.
- Pro provedení údržby není potřeba přístroj demontovat.
- Nikdy ho neponořujte do vody ani do jiných tekutin.
- Nedávejte přístroj do myčky. Desky jsou vhodné pro čištění v myčce.
- Použijte jemný vlhký hadřík pro čištění venkovní části přístroje.
- Nikdy nepoužívejte žíravé nebo abrazivní čističe, ani kovové kartáče, abyste přístroj vyčistili. Poškodili byste nepřilnavý povrch.
- Usušte před uskladněním pečlivě všechny části produktu.
- Ujistěte se, že přístroj úplně vychladl a že je úplně suchý, než ho uskladníte.

## 5. TECHNICKÉ SPECIFIKACE

Produkt: Fun Gofrestone 3in1

Reference produktu: 08005

Výkon: 700 W

Napětí a frekvence: 220-240 V, 50/60 Hz

Technické specifikace se mohou změnit bez předchozího upozornění za účelem zlepšení kvality produktu.

Vyrobeno v Číně | Navrženo ve Španělsku

## 6. RECYKLACE ELEKTRICKÝCH A ELEKTRONICKÝCH ZAŘÍZENÍ



Tento symbol označuje, že výrobek a/nebo baterie jsou v souladu s platnými předpisy musí být likvidovány odděleně od domovního odpadu. Po skončení životnosti tohoto výrobku byste měli baterie/akumulátory vyjmout a odnést na sběrné místo určené místními úřady.

Podrobné informace o tom, jak správně likvidovat elektrická a elektronická zařízení a/nebo baterie, by měli spotřebitelé získat od místních úřadů.

Dodržování výše uvedených pokynů přispěje k ochraně životního prostředí.

## 7. ZÁRUKA A TECHNICKÝ SERVIS

Společnost Cecotec odpovídá konečnému uživateli nebo spotřebiteli za jakýkoli nesoulad, který existuje v době dodání výrobku za podmínek a ve lhůtách stanovených platnými předpisy. Doporučuje se, aby opravy prováděl kvalifikovaný personál.

Pokud zjistíte problém s výrobkem nebo máte jakékoli dotazy, obraťte se na oficiální technickou podporu společnosti Cecotec na čísle +34 96 321 07 28.

## 8. COPYRIGHT

Práva duševního vlastnictví k textům v této příručce patří společnosti CECOTEC INNOVACIONES, S.L. Všechna práva jsou vyhrazena. Obsah této publikace nesmí být vcelku ani po částech reprodukován, ukládán do vyhledávacího systému, přenášen nebo šířen jakýmkoli způsobem (elektronicky, mechanicky, fotokopírováním, nahráváním nebo podobně) bez předchozího souhlasu společnosti CECOTEC INNOVACIONES, S.L.

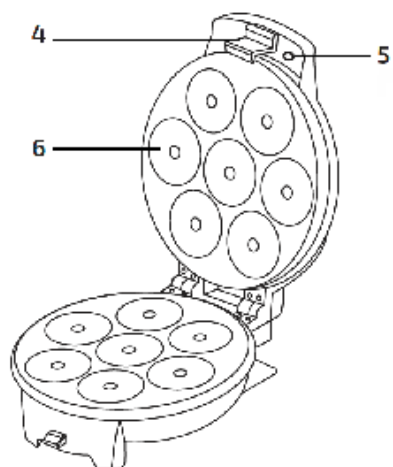
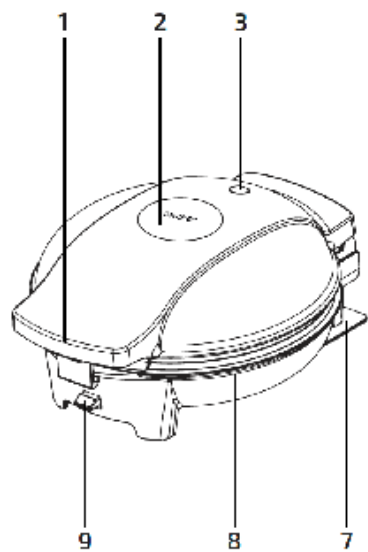
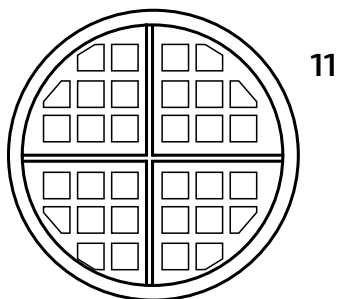
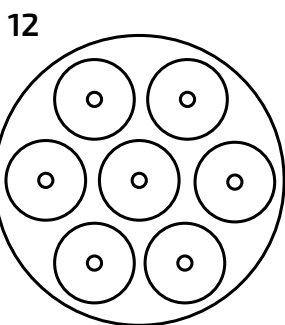

Fig./Img./Abb./Afb./ Rys./Obr. 1



11



12

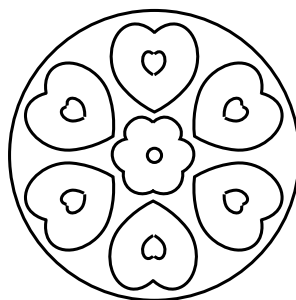

10

Fig./Img./Abb./Afb./ Rys./Obr. 2



[www.cecotec.es](http://www.cecotec.es)

Cecotec Innovaciones S.L.  
C/ de la Pinadeta s/n, 46930  
Quart de Poblet, Valencia (Spain)  
YV01230123