

cecotec

FUN GOURMETFONDUE

Fondue eléctrica / Electric fondue



Manual de instrucciones
Instruction manual
Manuel d'instructions
Bedienungsanleitung
Manuale di istruzioni
Manual de instruções
Handleiding
Instrukcja obsługi
Návod k použití
Kullanma kılavuzu



Instrucciones de seguridad	4
Safety instructions	7
Instructions de sécurité	9
Sicherheitshinweise	12
Istruzioni di sicurezza	15
Instruções de segurança	18
Veiligheidsinstructies	21
Instrukcja bezpieczeństwa	24
Bezpečnostní pokyny	27
Güvenlik talimatları	29

ÍNDICE

1. Piezas y componentes	33
2. Antes de usar	33
3. Funcionamiento	33
4. Limpieza y mantenimiento	34
5. Especificaciones técnicas	34
6. Reciclaje de aparatos eléctricos y electrónicos	35
7. Garantía y SAT	35
8. Copyright	35

INDEX

1. Parts and components	36
2. Before use	36
3. Operation	36
4. Cleaning and maintenance	37
5. Technical specifications	37
6. Disposal of old electrical and electronic appliances	38
7. Technical support and warranty	38
8. Copyright	38

SOMMAIRE

1. Pièces et composants	39
2. Avant utilisation	39
3. Fonctionnement	39
4. Nettoyage et entretien	40
5. Spécifications techniques	40
6. Recyclage des équipements électriques et électroniques	41
7. Garantie et SAV	41
8. Copyright	41

INHALT

1. Teile und Komponenten	42
2. Vor dem Gebrauch	42
3. Bedienung	42
4. Reinigung und Wartung	43
5. Technische Spezifikationen	43
6. Recycling von Elektro- und Elektronikgeräten	44
7. Garantie und Kundendienst	44
8. Copyright	44

INDICE

1. Parti e componenti	45
2. Prima dell'uso	45
3. Funzionamento	45
4. Pulizia e manutenzione	46
5. Specifiche tecniche	46
6. Riciclaggio di apparecchiature elettriche ed elettroniche	47
7. Garanzia e supporto tecnico	47
8. Copyright	47

ÍNDICE

1. Peças e componentes	48
2. Antes de usar	48
3. Funcionamento	48
4. Limpeza e manutenção	49
5. Especificações técnicas	49
6. Reciclagem de produtos elétricos e eletrônicos	50
7. Garantia e SAT	50
8. Copyright	50





INHOUD

1. Onderdelen en componenten	51
2. Vóór u het apparaat gebruikt	51
3. Werking	51
4. Schoonmaak en onderhoud	52
5. Technische specificaties	52
6. Recycling van elektrische en elektronische apparatuur	53
7. Garantie en technische ondersteuning	53
8. Copyright	53

SPIS TREŚCI

1. Części i komponenty	54
2. Przed użyciem	54
3. Funkcjonowanie	54
4. Czyszczenie i konserwacja	55
5. Specyfikacja techniczna	55
6. Recykling urządzeń elektrycznych i elektronicznych	56
7. Gwarancja i Serwis Pomocy Technicznej	56
8. Prawa autorskie	56

OBSAH

1. Díly a součásti	57
2. Před použitím	57
3. Provoz	57
4. Čištění a údržba	58
5. Technické specifikace	58
6. Recyklace elektrických a elektronických zařízení	59
7. Záruka a technický servis	59
8. Copyright	59

İÇİNDEKİLER

1. Parçalar ve bileşenler	60
2. Kullanmadan önce	60
3. Cihazın kullanımı	60
4. Temizlik ve bakım	61
5. Teknik bilgiler	61
6. Elektrikli ve elektronik ekipmanların geri dönüşümü	61
7. Garanti ve Teknik servis	62
8. Telif Hakları	62





INSTRUCCIONES DE SEGURIDAD

Lea las siguientes instrucciones atentamente antes de usar el producto. Guarde este manual para futuras referencias o nuevos usuarios.

- Este aparato puede ser usado por niños a partir de 8 años y personas con capacidades físicas, sensoriales o mentales reducidas, o con falta de experiencia y conocimiento si están supervisados o si han recibido instrucción concerniente al uso del aparato de una forma segura y entienden los riesgos que este implica. Los niños no deben jugar con el aparato. La limpieza y mantenimiento del aparato no debe ser realizada niños.
- Mantenga el aparato y su cable fuera del alcance de los niños menores de 8 años.
- Supervise a los niños para asegurarse de que no jueguen con el aparato.
- Este aparato está diseñado exclusivamente para uso doméstico quedando excluido su uso en bares, restaurantes, granjas, hoteles, moteles y oficinas.
-  Este símbolo significa: precaución, superficie caliente. Las superficies accesibles del aparato podrían alcanzar temperaturas altas durante el funcionamiento. Tenga cuidado de no quemarse.
- Este aparato no está diseñado para su uso con temporizadores o sistemas de control remoto externos.
- Asegúrese de que el voltaje de red coincida con el voltaje especificado en la etiqueta de clasificación del aparato y de que el enchufe tenga toma de tierra.
- No sumerja el cable, el enchufe o cualquier otra parte del aparato en agua o cualquier otro líquido, ni exponga las conexiones eléctricas al agua. Asegúrese de que tiene las manos completamente secas antes de tocar el enchufe o





encender el aparato.

- Sitúe el aparato en una superficie plana y resistente al calor. No sitúe el aparato cerca de fuentes de calor, lugares con niveles altos de humedad o cerca de materiales inflamables.
- Apague y desconecte el aparato de la toma de corriente cuando no lo vaya a utilizar por un tiempo, antes de moverlo o de limpiarlo. Deje que se enfríe completamente antes de proceder con su limpieza. No deje el aparato conectado a una toma de corriente sin supervisión.
- Inspeccione el cable de alimentación regularmente en busca de daños visibles, especialmente el cable, la clavija y la envolvente del enchufe. No utilice el aparato si presenta daños o si no funciona correctamente, ha sufrido alguna caída o ha sido dañado.
- Si el cable presenta daños, debe ser sustituido por el Servicio de Asistencia Técnica oficial de Cecotec para evitar cualquier tipo de peligro.
- No intente reparar el aparato por su propia cuenta. Póngase en contacto con el Servicio de Asistencia Técnica oficial de Cecotec para cualquier duda.
- Cualquier intervención en el aparato, aparte de su limpieza y mantenimiento normal, debe ser realizada por el Servicio de Asistencia Técnica de Cecotec.
- Cecotec no se hace responsable de cualquier posible daño que sea consecuencia del mal uso del aparato.
- No retuerza, doble, estire o dañe el cable de alimentación. Protéjalo de bordes afilados y fuentes de calor. No permita que el cable toque superficies calientes. No deje que el cable asome sobre el borde de la superficie de trabajo o la encimera. Las superficies accesibles del aparato podrían alcanzar temperaturas altas durante el funcionamiento. Tenga cuidado de no quemarse.



- Asegúrese de que sus manos están secas cuando toque el aparato, el cable de alimentación o el enchufe.
- Deje una mínima distancia de seguridad alrededor del aparato. No cubra el aparato durante su uso.
- No use el aparato en lugares potencialmente peligrosos, como ambientes inflamables, explosivos, con presencia de químicos o húmedos.
- Supervise a los niños para asegurarse de que no jueguen con el aparato.
- Asegúrese de que el selector está en la posición MIN antes de conectarlo o desconectarlo de la toma eléctrica.
- La cantidad total de líquido o de alimentos introducidos dentro del producto no debe exceder el 80 % de la capacidad total para evitar que se derrame el contenido.
- Este dispositivo está pensado para derretir queso y chocolate, para calentar salsa y para cocinar o freír alimentos.
- El aparato estará muy caliente durante e inmediatamente después de funcionar. Utilice guantes o cualquier otro accesorio de protección conveniente para evitar quemaduras o lesiones. Manténgalo alejado de sustancias y objetos inflamables.
- No toque, limpie o mueva las partes metálicas del dispositivo hasta que se haya enfriado por completo para evitar quemaduras. Para mover el dispositivo, utilice siempre el asa.





SAFETY INSTRUCTIONS

Read these instructions thoroughly before using the device. Keep this instruction manual for future reference or new users.

- This appliance can be used by children aged 8 and above and persons with reduced physical, sensory, or mental capabilities or lack of experience and knowledge, as long as they have been given supervision or instruction concerning the use of the appliance in a safe way and understand the hazards involved. Children must not play with the appliance. Cleaning and maintenance tasks should not be carried out by children.
- Keep this appliance and its power cable out of reach of children under the age of 8.
- Supervise children to prevent them from playing with the appliance.
- This appliance is designed for domestic use only and is not intended for bars, restaurants, farmhouses, hotels, motels, and offices.
-  This symbol means "caution, hot surface." The accessible surfaces of the appliance may reach high temperatures during operation. Be careful not to burn yourself.
- This appliance must not be operated with timers or external remote control system.
- Make sure that the mains voltage matches the voltage stated on the rating label of the appliance and that the wall outlet is earthed.
- Do not immerse the cable, plug, or any other part of the appliance in water or any other liquid or expose electrical connections to water. Make sure your hands are dry before handling the plug or switching on the appliance.
- Place the appliance on an even, heat-resistant surface. Do



not place the appliance near heat sources, places with high humidity levels, or combustible materials.

- Switch off and unplug the appliance from the mains when not in use for some time and before moving it or cleaning it. Let it cool down completely before cleaning. Do not leave the appliance plugged into an unattended mains socket.
- Inspect the power cable regularly for visible damage, especially the plug and its housing. Do not use the appliance if it's damaged or does not work properly, has been dropped, or damaged.
- If the cable is damaged, it must be replaced by Cecotec's official Technical Support Service to avoid any danger.
- Do not try to repair the appliance by yourself. Contact the official Cecotec Technical Support Service for advice.
- Any modification, other than normal cleaning and maintenance, must be performed by the official Technical Support Service of Cecotec.
- Cecotec is not responsible for possible damages caused by an inappropriate or unreasonable use.
- Do not twist, bend, pull, or damage the power cable. Protect it from sharp edges and heat sources. Do not allow the cable to touch hot surfaces. Do not let the cable hang over the edge of the working surface or worktop. The accessible surfaces of the appliance may reach high temperatures during operation. Be careful not to burn yourself.
- Make sure that your hands are dry when you touch the appliance, power cord, or plug.
- Leave a minimum safety distance around the appliance. Do not cover the appliance during use.
- The appliance should not be used in potentially dangerous locations, such as flammable, explosive, chemical-laden, or wet atmospheres.





- Supervise children to prevent them from playing with the appliance.
- Make sure the knob is on the MIN position before plugging or unplugging the device.
- The total amount of liquid or food introduced in the product should not exceed 80 % of the capacity to avoid overflowing.
- This appliance is for melting cheese, chocolate, for warming or heating sauces and for grilling or frying foods.
- The appliance will be very hot during and immediately after operation. Use gloves or other convenient protective equipment to avoid burns and injuries. Keep it away from flammable substances and objects.
- Do not touch, clean or move the metal parts before the appliance is completely cooled down to avoid burns. Only move the appliance by using the handle.

INSTRUCTIONS DE SÉCURITÉ

Veillez lire les instructions suivantes avec attention avant d'utiliser l'appareil. Gardez bien ce manuel pour de futures références ou pour tout nouvel utilisateur.

- Cet appareil peut être utilisé par des personnes aux capacités physiques, mentales ou sensorielles réduites, ou sans expérience ni connaissances si elles sont surveillées et/ou ont reçu les informations nécessaires à l'utilisation correcte de l'appareil et qu'elles ont bien compris les risques qu'il implique. Empêchez les enfants de jouer avec le produit. Le nettoyage et l'entretien ne doivent pas être menés à terme par des enfants.
- Maintenez l'appareil et son câble hors de portée des enfants de moins de 8 ans.
- Surveillez les enfants pour vous assurer qu'ils ne jouent pas





avec l'appareil.

- Cet appareil est conçu pour un usage domestique uniquement et ne doit pas être utilisé dans les bars, restaurants, fermes, hôtels, motels et bureaux.
-  Ce symbole signifie : attention ! Surface chaude. Les surfaces accessibles de l'appareil pourraient atteindre des températures très élevées pendant le fonctionnement. Faites attention à ne pas vous brûler !
- Cet appareil n'est pas conçu pour fonctionner à travers des minuteries ou systèmes de contrôle à distance externes.
- Assurez-vous que le voltage du réseau coïncide avec le voltage spécifié sur l'étiquette de classification de l'appareil et que la prise possède une connexion à terre.
- Ne submergez ni le câble, ni la fiche ni aucune autre partie de l'appareil dans de l'eau ni dans aucun autre liquide, ni n'exposez les connexions électriques à l'eau. Assurez-vous d'avoir les mains complètement sèches avant de toucher la fiche ou d'allumer l'appareil.
- Placez l'appareil sur une surface plate et résistante à la chaleur. Ne placez l'appareil ni près de sources de chaleur, ni dans des endroits avec des niveaux d'humidité élevés, ni près de matériaux inflammables.
- Éteignez et débranchez l'appareil de la prise de courant lorsqu'il n'est pas utilisé pendant une période prolongée, avant de le déplacer ou de le nettoyer. Laissez refroidir l'appareil avant de procéder à réaliser son nettoyage. Ne laissez jamais l'appareil sans surveillance lorsqu'il est branché.
- Examinez régulièrement le câble d'alimentation pour détecter tout dommage visible, en particulier le câble, la fiche et le boîtier de la fiche. N'utilisez pas l'appareil s'il est endommagé ou s'il ne fonctionne pas correctement, s'il a





souffert une chute ou a été abîmé.

- Si le câble présente des dommages, il doit être remplacé par le Service d'Assistance Technique officiel de Cecotec pour éviter tout type de danger.
- N'essayez pas de réparer l'appareil vous-même. Veuillez contacter le Service Après-Vente Officiel de Cecotec pour tout doute ou renseignement.
- Toute intervention sur l'appareil, outre que son nettoyage et entretien quotidien, doit être réalisée par le Service Après-Vente Officiel de Cecotec.
- Cecotec ne se fera responsable d'aucun dommage qui soit la conséquence d'une mauvaise utilisation de l'appareil.
- Ne tordez pas, ne pliez pas, n'étirez pas et n'abîmez pas le câble d'alimentation. Protégez-le des bords pointus et des sources de chaleur. Ne laissez pas le câble toucher des surfaces chaudes. Ne laissez pas le câble dépasser de la surface de travail ou du plan de travail. Les surfaces accessibles de l'appareil pourraient atteindre des températures très élevées pendant le fonctionnement. Faites attention à ne pas vous brûler !
- Vérifiez que vos mains ne soient pas mouillées si vous allez toucher l'appareil, le câble d'alimentation ou la fiche.
- Laissez une distance de sécurité minimale autour de l'appareil. Ne couvrez pas l'appareil pendant son utilisation.
- N'utilisez pas l'appareil dans des endroits potentiellement dangereux, comme près des zones inflammables, d'explosifs ou de produits chimiques ou dans des zones humides.
- Surveillez les enfants pour vous assurer qu'ils ne jouent pas avec l'appareil.
- Vérifiez que le sélecteur se trouve sur la position « MIN » avant de le brancher ou de le débrancher de la prise de courant.
- Afin d'éviter le débordement du contenu, la quantité totale





- de liquide ou d'aliments introduits ne doit pas dépasser le 80 % de la capacité totale du produit.
- Ce produit a été conçu pour faire fondre du fromage ou du chocolat, pour réchauffer des sauces et pour faire frire des aliments.
 - L'appareil sera très chaud pendant et immédiatement après utilisation. Utilisez des gants ou autres accessoires de protection pour éviter des brûlures ou lésions. Maintenez l'appareil éloigné des substances et objets inflammables.
 - Ne pas toucher, nettoyer ou déplacer les parties métalliques de l'appareil avant qu'il n'ait complètement refroidi pour éviter les brûlures. Utilisez l'anse du produit pour le déplacer.

SICHERHEITSHINWEISE

Lesen Sie die folgenden Hinweise aufmerksam durch, bevor Sie das Produkt verwenden. Bewahren Sie diese Bedienungsanleitung zum Nachschlagen oder für neue Benutzer auf.

- Dieses Gerät kann von Kindern ab 8 Jahren und darüber sowie von Personen mit verringerten physischen, sensorischen oder geistigen Fähigkeiten oder Mangel an Erfahrung und Wissen benutzt werden, wenn sie beaufsichtigt oder bezüglich des sicheren Gebrauchs des Geräts unterwiesen wurden und die damit verbundenen Gefahren verstehen. Kinder dürfen nicht mit dem Gerät spielen. Die Reinigung und Wartung des Geräts dürfen nicht von Kindern durchgeführt werden.
- Halten Sie das Gerät und sein Kabel außerhalb der Reichweite von Kindern unter 8 Jahren.
- Kinder sollten beaufsichtigt werden, damit sie nicht mit dem Gerät spielen.
- Dieses Gerät ist nur für den Hausgebrauch bestimmt und darf nicht in Bars, Restaurants, Bauernhöfen, Hotels, Motels





und Büros verwendet werden.

-  Dieses Symbol bedeutet: Vorsicht, heiße Oberfläche. Die zugänglichen Oberflächen des Geräts können während des Betriebs hohe Temperaturen erreichen. Passen Sie auf, dass Sie sich nicht verbrennen.
- Dieses Gerät ist nicht für die Verwendung mit Zeitschaltuhren oder externen Fernsteuerungssystemen vorgesehen.
- Vergewissern Sie sich, dass die Netzspannung mit der auf dem Typenschild des Geräts angegebenen Spannung übereinstimmt und dass die Steckdose geerdet ist.
- Tauchen Sie das Netzkabel, den Stecker oder jegliche nicht entfernbaren Teile des Geräts nicht ins Wasser oder andere Flüssigkeiten ein und lassen Sie die elektrischen Anschlüsse nicht mit Wasser in Berührung kommen. Stellen Sie sicher, dass Ihre Hände völlig trocken sind, bevor Sie die Steckdose berühren oder das Gerät einschalten.
- Stellen Sie das Gerät auf einer flachen und hitzebeständigen Fläche. Stellen Sie das Gerät nicht in der Nähe von Wärmequellen, Orten mit hoher Luftfeuchtigkeit oder brennbaren Materialien.
- Schalten Sie das Gerät aus und trennen Sie es vom Stromnetz, wenn es eine Zeit lang nicht benutzt wird, bevor Sie es bewegen oder reinigen. Lassen Sie es vor der Reinigung vollständig abkühlen. Lassen Sie das Gerät nicht unbeaufsichtigt an einer Steckdose angeschlossen.
- Überprüfen Sie das Netzkabel regelmäßig auf sichtbare Schäden, insbesondere das Kabel, den Stecker und das Gehäuse des Steckers. Benutzen Sie das Gerät nicht, wenn es beschädigt ist, nicht richtig funktioniert, heruntergefallen ist oder beschädigt wurde.
- Wenn das Kabel beschädigt ist, muss es durch den offiziellen Technischen Kundendienst von Cecotec ersetzt werden, um





Sach- und Personenschäden zu vermeiden.

- Versuchen Sie niemals das Gerät selbst zu reparieren. Sollten Sie Information benötigen bzw. Zweifel beseitigen kontaktieren Sie den offiziellen technischen Kundendienst.
- Alle Eingriffe in das Gerät, abgesehen von der normalen Reinigung und Wartung, müssen vom technischen Kundendienst von Cecotec durchgeführt werden.
- Cecotec ist nicht verantwortlich für mögliche Schäden, die durch ein schlechtes benutzen des Geräts entstehen.
- Der Stromkabel darf nicht verdreht, verbogen oder zu stark gezogen bzw. belastet oder beschädigt werden. Schützen Sie ihn von scharfen Kanten und Wärmequellen. Achten Sie darauf, dass das Kabel nicht mit heißen Oberflächen in Berührung kommt. Lassen Sie das Kabel niemals über der Arbeitsfläche stehen. Die zugänglichen Oberflächen des Geräts können während des Betriebs hohe Temperaturen erreichen. Passen Sie auf, dass Sie sich nicht verbrennen.
- Achten Sie darauf, dass Ihre Hände trocken sind, wenn Sie das Gerät, das Netzkabel oder den Stecker berühren.
- Lassen Sie einen Mindestsicherheitsabstand um das Gerät herum. Decken Sie das Gerät während des Gebrauchs nicht ab.
- Verwenden Sie das Gerät nicht in gefährlichen Bereichen, wie z.B. in leicht entflammaren, explosiven, chemischen oder feuchten Umgebungen.
- Kinder sollten beaufsichtigt werden, damit sie nicht mit dem Gerät spielen.
- Vergewissern Sie sich, dass sich der Wähler in Stellung „MIN“ befindet, bevor Sie ihn an die Steckdose anschließen oder von ihr trennen.
- Die Gesamtmenge der in das Produkt eingebrachten Flüssigkeit oder Lebensmittel sollte 80 % der Gesamtkapazität nicht überschreiten, um ein Verschütten





zu verhindern.

- Dieses Gerät dient für Käse und Schokolade zu Schmelzen, für Soße zu zum Erhitzen und Lebensmitteln Kochen oder Braten.
- Das Gerät ist sehr heiß während und unmittelbar nach dem Betrieb. Benutzen Sie Handschuhe oder andere Schutz, um Verbrennungen und Verletzungen zu vermeiden. Halten Sie es von brennbaren Stoffen bzw. Gegenständen fern.
- Berühren, reinigen oder bewegen Sie die Metallteile des Geräts nicht, bevor es vollständig abgekühlt ist, um Verbrennungen zu vermeiden. Benutzen Sie immer den Griff, um das Gerät zu bewegen.

ISTRUZIONI DI SICUREZZA

Leggere attentamente le seguenti istruzioni prima di usare l'apparecchio. Conservare questo manuale per consultazioni future o nuovi utenti.

- Questo apparecchio può essere utilizzato da bambini a partire dagli 8 anni di età e da persone con ridotte capacità fisiche, sensoriali o mentali o con mancanza di esperienza e conoscenza, a condizione che abbiano ricevuto supervisione o istruzioni sull'uso dell'apparecchio in modo sicuro e che comprendano i pericoli connessi. I bambini non devono giocare con l'apparecchio. La pulizia e la manutenzione dell'apparecchio non devono essere effettuate da bambini.
- Mantenere l'apparecchio e il suo cavo fuori dalla portata dei bambini con età inferiore agli 8 anni.
- Sorvegliare i bambini per assicurarsi che non giochino con l'apparecchio.
- Questo apparecchio è stato progettato solo per uso domestico e non può essere utilizzato in bar, ristoranti, aziende agricole, alberghi, motel e uffici.





-  Questo simbolo significa "attenzione, superficie calda". Le superfici accessibili dell'apparecchio possono raggiungere temperature elevate durante il funzionamento. Fare attenzione a non bruciarsi.
- Questo apparecchio non è stato progettato per uso con timer o sistemi di controllo remoto esterni.
- Assicurarsi che la tensione di rete corrisponda a quella indicata sull'etichetta dell'apparecchio e che la presa di corrente sia dotata di messa a terra.
- Non sommergere il cavo, la spina o qualsiasi altra parte dell'apparecchio in acqua o all'interno di qualsiasi altro liquido, né esporre i componenti elettrici all'acqua. Verificare di avere le mani completamente asciutte prima di toccare la presa o accendere l'apparecchio.
- Collocare l'apparecchio su una superficie piana e resistente al calore. Non collocare l'apparecchio vicino a fonti di calore, in luoghi eccessivamente umidi o vicino a materiali infiammabili.
- Spegner e scollegare l'apparecchio dalla presa di corrente prima di spostarlo, pulirlo o quando non lo si utilizza per molto tempo. Lasciarlo raffreddare completamente prima di pulirlo. Non lasciare mai l'apparecchio incustodito mentre è collegato a una presa di corrente.
- Controllare regolarmente che il cavo di alimentazione non presenti danni visibili, in particolare il cavo, la spina e l'alloggiamento della spina. Non utilizzare l'apparecchio se è danneggiato o se non funziona correttamente, è caduto o è stato danneggiato.
- Se il cavo presenta danni, dovrà essere sostituito dal servizio di Assistenza Tecnica ufficiale di Cecotec per evitare eventuali pericoli.
- Non cercare di riparare l'apparecchio per conto proprio. Per





qualsiasi dubbio, contattare il Servizio di Assistenza Tecnica ufficiale di Cecotec.

- Qualsiasi intervento sull'apparecchio, a parte la normale pulizia e manutenzione, deve essere effettuato dal Servizio di Assistenza Tecnica di Cecotec.
- Cecotec non può essere ritenuta responsabile per eventuali danni derivanti da un uso improprio dell'apparecchio.
- Non torcere, piegare, allungare o danneggiare il cavo di alimentazione. Proteggerlo da bordi affilati e fonti di calore. Evitare che il cavo tocchi superfici calde. Non lasciare che il cavo sporga oltre il bordo della superficie o piano di lavoro. Le superfici accessibili dell'apparecchio possono raggiungere temperature elevate durante il funzionamento. Fare attenzione a non bruciarsi.
- Accertarsi di avere le mani asciutte quando si tocca l'apparecchio, il cavo di alimentazione o la spina.
- Lasciare una distanza minima di sicurezza intorno all'apparecchio. Non coprire l'apparecchio durante l'uso.
- Non usare l'apparecchio in luoghi potenzialmente pericolosi come ambienti infiammabili, esplosivi o con presenza di sostanze chimiche o umide.
- Sorvegliare i bambini per assicurarsi che non giochino con l'apparecchio.
- Verificare che la manopola sia in posizione "0" prima di collegarlo o scollegarlo dalla presa della corrente.
- La quantità totale di liquido e di alimenti introdotti all'interno del prodotto non deve eccedere l'80% della capacità totale per evitare fuoriuscite del contenuto.
- Questo dispositivo è stato ideato per fondere formaggio e cioccolato, per scaldare salse, cucinare o friggere alimenti.
- L'apparecchio sarà molto caldo durante e immediatamente dopo il funzionamento. Utilizzare equipaggiamento



protettivo come guanti termici per evitare scottature o lesioni. Mantenerlo lontano da sostanze e oggetti infiammabili.

- Non toccare, pulire o muovere le parti metalliche del dispositivo fino al raffreddamento completo per evitare scottature. Per muovere il prodotto, utilizzare sempre il manico.

INSTRUÇÕES DE SEGURANÇA

Leia atentamente as instruções seguintes antes de utilizar o aparelho. Guarde este manual para referências futuras ou novos utilizadores.

- Este aparelho pode ser utilizado por crianças a partir dos 8 anos de idade e por pessoas com capacidades físicas, sensoriais ou mentais reduzidas ou com falta de experiência e conhecimentos, se lhes tiver sido dada supervisão ou instruções relativas à utilização do aparelho de uma forma segura e compreenderem os perigos envolvidos. Não permita que as crianças brinquem com o aparelho. A limpeza e a manutenção não devem ser efetuadas por crianças.
- Mantenha o aparelho e o seu cabo longe do alcance de crianças de idade inferior a 8 anos.
- Supervisione as crianças para se certificar de que não brinquem com o produto.
- Este aparelho foi desenhado apenas para uso doméstico e não para uso em cafés, restaurantes, quintas, hotéis, motéis e escritórios.
-  Este símbolo significa: cautela, superfície quente. As superfícies acessíveis do aparelho poderiam atingir temperaturas altas durante o funcionamento. Tenha cuidado para não se queimar.
- Este produto não foi concebido para funcionar através de temporizadores ou sistemas de controlo remoto externos.





- Certifique-se de que a tensão de rede coincida com a tensão especificada na etiqueta de classificação do aparelho e de que a tomada tenha ligação à terra.
- Não imerja o cabo, a ficha ou qualquer outra parte elétrica do aparelho na água ou qualquer outro líquido nem exponha as conexões elétricas à água. Certifique-se de ter as mãos completamente secas antes de tocar na tomada ou ligar o aparelho.
- Situe o produto numa superfície plana e resistente ao calor. Não utilize o aparelho perto de fontes de calor, em lugares com níveis altos de humidade ou perto de materiais inflamáveis.
- Desligue e desconecte o aparelho da rede quando não for utilizado durante algum tempo, antes de o deslocar ou limpar. Deixe que arrefeça antes de proceder com a limpeza. Não deixe o aparelho ligado a uma tomada de rede não vigiada.
- Inspeccione regularmente o cabo de alimentação para detetar danos visíveis, especialmente o cabo, a ficha e a caixa do carregador. Não utilize o aparelho se este estiver danificado ou se não estiver a funcionar corretamente, se tiver caído ou se estiver danificado.
- Se o cabo apresentar danos, deve ser substituído pelo Serviço de Assistência Técnica Oficial da Cecotec para evitar qualquer tipo de perigo.
- Não tente reparar o aparelho por conta própria. Por favor, contacte o Serviço de Assistência Técnica oficial da Cecotec se tiver alguma dúvida.
- Qualquer intervenção no produto, para além da limpeza e a manutenção normal, deve ser realizada pelo Serviço de Assistência Técnica da Cecotec.
- Cecotec não se responsabiliza por nenhum dano ou acidente que seja consequência do uso inapropriado do produto.





- Não torça, dobre, estique ou danifique o cabo de alimentação. Proteja-o de bordas afiadas e fontes de calor. Não permita que o cabo toque em superfícies quentes. Não deixe que se aproxime o cabo do fogão ou da bancada de cozinha. As superfícies acessíveis do aparelho poderiam atingir temperaturas altas durante o funcionamento. Tenha cuidado para não se queimar.
- Certifique-se de que as suas mãos estejam secas quando tocar o aparelho, o cabo de alimentação ou a tomada.
- Deixe uma distância mínima de segurança à volta do aparelho. Não cubra o aparelho durante a sua utilização.
- Não utilize o produto em lugares potencialmente perigosos, tais como ambientes inflamáveis, explosivos, com produtos químicos ou húmidos.
- Supervisione as crianças para se certificar de que não brinquem com o produto.
- Certifique-se de que o seletor de funções está na posição MIN antes de o ligar ou desligar da tomada elétrica.
- A quantidade total de líquido ou de alimentos introduzidos no produto não deve exceder 80% da capacidade total para evitar derramamentos.
- Este aparelho foi concebido para derreter queijo e chocolate, para aquecer molhos e para cozinhar ou fritar alimentos.
- O aparelho está muito quente durante e imediatamente depois de funcionar. Utilize luvas ou qualquer outro acessório de proteção conveniente para evitar queimaduras ou lesões. Mantenha longe de substâncias e objetos inflamáveis.
- Não toque, limpe ou mova as partes metálicas do aparelho até que tenha arrefecido completamente para evitar queimaduras. Use sempre a pega para mover o aparelho.





VEILIGHEIDSINSTRUCTIES

Lees de volgende instructies aandachtig voordat u het product gebruikt. Bewaar deze handleiding voor toekomstig(e) gebruik of gebruikers.

- Dit product kan gebruikt worden door kinderen vanaf 8 jaar en personen met een verminderd fysiek, zintuiglijk of mentaal vermogen of met een gebrek aan ervaring en kennis, indien ze onder toezicht staan of als ze instructies hebben gekregen betreffende het veilige gebruik van het apparaat en ze de risico's begrijpen die ermee betrokken zijn. Kinderen mogen niet met het apparaat spelen. Reiniging en gebruikersonderhoud mogen niet door kinderen worden uitgevoerd.
- Houd het apparaat en de voedingskabel buiten het bereik van kinderen jonger dan 8 jaar.
- Houd toezicht op kinderen om ervoor te zorgen dat ze niet met het product spelen.
- Dit apparaat is uitsluitend bestemd voor huishoudelijk gebruik en is niet bestemd voor gebruik in bars, restaurants, boerderijen, hotels, motels en kantoren.
-  Dit symbool betekent: voorzichtig, heet oppervlak. Toegankelijke oppervlakken van het product kunnen tijdens het gebruik hoge temperaturen bereiken. Let op dat u zich niet verbrandt.
- Dit apparaat is niet ontworpen om gebruikt te worden met externe timers of afstandsbedieningen.
- Zorg ervoor dat de netspanning overeenkomt met de spanning vermeld op het classificatielabel van het apparaat en dat het stopcontact geaard is.
- Dompel de voedingskabel, de stekker of andere onderdelen van het apparaat niet onder in water of andere vloeistoffen. Stel de elektrische verbindingen niet bloot aan water. Zorg





dat uw handen volledig droog zijn voordat u de stekker aanraakt of het apparaat inschakelt.

- Plaats het apparaat op een vlakke, hittebestendige ondergrond. Plaats het apparaat niet in de buurt van warmtebronnen, plaatsen met een hoge vochtigheidsgraad of in de buurt van ontvlambare materialen.
- Schakel het apparaat uit en trek de stekker uit het stopcontact als u het een tijdje niet gebruikt, voordat u het verplaatst of schoonmaakt. Laat volledig afkoelen alvorens verder te gaan met de reiniging. Laat het apparaat niet in een onbeheerd stopcontact zitten.
- Controleer het netsnoer regelmatig op zichtbare beschadigingen, vooral het snoer, de stekker en de behuizing van de stekker. Gebruik het apparaat niet als het beschadigd is of als het niet naar behoren werkt, gevallen of beschadigd is.
- Als de kabel beschadigd is, moet hij worden hersteld door de technische dienst van Cecotec om elk gevaar te vermijden.
- Probeer niet zelf het apparaat te repareren. Neem contact op met de Technische Dienst van Cecotec als u een probleem ondervindt met het product.
- Elke ingreep aan het apparaat, met uitzondering van het normale onderhoud, moet uitgevoerd worden door de technische dienst van Cecotec.
- Cecotec neemt geen verantwoordelijkheid voor elke mogelijke schade die het gevolg is van verkeerd gebruik van het apparaat.
- De voedingskabel mag niet verwrongen, dubbelgevouwen, uitgerekt of beschadigd worden. Bescherm het tegen scherpe randen en warmtebronnen. Zorg ervoor dat de kabel geen hete oppervlakken aanraakt. Laat de kabel niet over de rand van het werkoppervlak of het aanrecht uitsteken.





Toegankelijke oppervlakken van het product kunnen tijdens het gebruik hoge temperaturen bereiken. Let op dat u zich niet verbrandt.

- Zorg ervoor dat uw handen droog zijn vooraleer u het apparaat, de kabel of de stekker aanraakt.
- Laat een minimale veiligheidsafstand rond het apparaat. Bedek het apparaat niet tijdens gebruik.
- Gebruik het apparaat niet in potentieel gevaarlijke locaties, zoals ontvlambare, explosieve, chemische of vochtige omgevingen.
- Houd toezicht op kinderen om ervoor te zorgen dat ze niet met het product spelen.
- Zorg ervoor dat de keuzeschakelaar in de MIN-stand staat voordat u de stekker in het stopcontact stopt of eruit haalt.
- De totale hoeveelheid vloeistof of voedsel die in het product wordt gebracht, mag niet meer dan 80% van de totale capaciteit bedragen om te voorkomen dat de inhoud wordt gemorst.
- Dit apparaat is bedoeld voor het smelten van kaas en chocolade, voor het verwarmen van saus en voor het koken of braden van voedsel.
- Het apparaat zal zeer heet zijn tijdens en vlak na het gebruik. Gebruik ovenwanten of andere beschermingsmiddelen om brandwonden of letsels te voorkomen. Houd het product buiten het bereik van brandbare stoffen of objecten.
- Raak de metalen onderdelen van het apparaat niet aan, maak ze niet schoon en beweeg ze niet totdat ze volledig afgekoeld zijn om brandwonden te voorkomen. Gebruik altijd de handgreep om het apparaat te verplaatsen.



INSTRUKCJA BEZPIECZEŃSTWA

Przed użyciem produktu należy uważnie przeczytać poniższe instrukcje. Zachowaj tę instrukcję do wykorzystania w przyszłości lub dla nowych użytkowników.

- To urządzenie może być używane przez dzieci w wieku od 8 lat i osoby o ograniczonych zdolnościach fizycznych, sensorycznych lub umysłowych lub o braku doświadczenia i wiedzy, jeśli znajdują się pod nadzorem lub są poinstruowane w zakresie bezpiecznego użytkowania urządzenia i rozumieją związane z tym ryzyko. Dzieci nie mogą bawić się urządzeniem. Dzieci nie mogą czyścić i konserwować urządzenia.
- Przechowuj urządzenie i jego przewód poza zasięgiem dzieci poniżej 8 roku życia.
- Pilnuj dzieci, aby nie bawiły się urządzeniem.
- To urządzenie przeznaczone jest wyłącznie do użytku domowego i nie nadaje się do użytku w barach, restauracjach, gospodarstwach rolnych, hotelach, motelach i biurach.
-  Ten symbol oznacza: ostrożnie, gorąca powierzchnia. Dostępne powierzchnie urządzenia mogą podczas pracy osiągać wysokie temperatury. Uważaj, aby się nie poparzyć.
- To urządzenie nie jest przeznaczone do użytku z zewnętrznymi programatorami czasowymi ani systemami zdalnego sterowania.
- Upewnij się, że napięcie sieciowe odpowiada napięciu podanemu na tabliczce znamionowej urządzenia i że wtyczka jest uziemiona.
- Nie zanurzaj przewodu, wtyczki ani żadnej innej części urządzenia w wodzie lub innej cieczy ani nie wystawiaj połączeń elektrycznych na działanie wody. Przed dotknięciem wtyczki lub włączeniem urządzenia należy





- upewnić się, że ręce są całkowicie suche.
- Umieść urządzenie na płaskiej, żaroodpornej powierzchni. Nie umieszczaj urządzenia w pobliżu źródeł ciepła, miejsc o dużej wilgotności lub w pobliżu materiałów łatwopalnych.
 - Wyłącz i odłącz urządzenie od gniazdka, gdy nie będzie używane przez jakiś czas, przed przenoszeniem lub czyszczeniem. Przed przystąpieniem do czyszczenia poczekaj, aż urządzenie całkowicie ostygnie. Nie pozostawiaj urządzenia podłączonego do gniazdka elektrycznego bez nadzoru.
 - Regularnie należy sprawdzać przewód zasilający pod względem widocznych uszkodzeń, szczególnie przewód, wtyczkę i obudowę wtyczki. Nie używaj produktu, jeśli przewód lub struktura są uszkodzone, działają nieprawidłowo lub zostały upuszczone.
 - Jeśli przewód jest uszkodzony, musi zostać wymieniony przez oficjalny Serwis Pomocy Technicznej Cecotec, aby uniknąć wszelkiego rodzaju zagrożeń.
 - Nie próbuj samodzielnie naprawiać urządzenia. W razie jakichkolwiek pytań skontaktuj się z oficjalną Pomocą Techniczną Cecotec.
 - Wszelkie ingerencje w urządzenie, poza normalnym czyszczeniem i konserwacją, muszą być wykonywane przez oficjalny Serwis Pomocy Technicznej Cecotec.
 - Cecotec nie ponosi odpowiedzialności za ewentualne uszkodzenia wynikające z niewłaściwego użytkowania urządzenia.
 - Nie skręcaj, nie zginaaj, nie rozciągaj ani nie uszkadzaj przewodu zasilającego. Chroń go przed ostrymi krawędziami i źródłami ciepła. Nie pozwól, aby przewód dotykał gorących powierzchni. Nie pozwól aby przewód zbliżył się do krawędzi powierzchni roboczej lub blatu. Dostępne





- powierzchnie urządzenia mogą podczas pracy osiągać wysokie temperatury. Uważaj, aby się nie poparzyć.
- Upewnij się, że Twoje ręce są suche podczas dotykania urządzenia, przewodu zasilającego lub wtyczki.
 - Pozostaw minimalną bezpieczną odległość wokół urządzenia. Nie przykrywaj urządzenia podczas użytkowania.
 - Nie używaj urządzenia w potencjalnie niebezpiecznych miejscach, takich jak środowiska łatwopalne, wybuchowe, chemiczne lub wilgotne.
 - Pilnuj dzieci, aby nie bawiły się urządzeniem.
 - Upewnij się, że przelącznik znajduje się w pozycji „Min” przed podłączeniem lub odłączeniem go od gniazda elektrycznego.
 - Całkowita ilość płynu lub żywności wprowadzona do produktu nie powinna przekraczać 80% całkowitej pojemności, aby uniknąć rozlania zawartości.
 - To urządzenie jest przeznaczone do topienia sera i czekolady, podgrzewania sosu oraz do gotowania lub smażenia potraw.
 - Urządzenie będzie bardzo gorące podczas pracy i bezpośrednio po jej zakończeniu. Noś rękawice lub inne odpowiednie akcesoria ochronne, aby uniknąć oparzeń lub obrażeń. Trzymaj go z dala od łatwopalnych substancji i przedmiotów.
 - Nie dotykaj, nie czyść ani nie przesuwaj metalowych części urządzenia, dopóki całkowicie nie ostygnie, aby uniknąć poparzeń. Do przenoszenia urządzenia zawsze używaj rączki.





BEZPEČNOSTNÍ POKYNY

Přečtěte si pozorně následující pokyny před použitím výrobku. Uchovejte tento návod pro budoucí použití nebo pro nové uživatele.

- Tento spotřebič mohou používat děti ve věku od 8 let a starší a osoby se sníženými fyzickými, smyslovými nebo duševními schopnostmi nebo nedostatkem zkušeností a znalostí, pokud byly pod dohledem nebo byly poučeny o používání spotřebiče bezpečným způsobem a rozumí rizika, která to znamená. Děti si se spotřebičem nesmí hrát. Čištění a údržbu spotřebiče nesmí provádět děti.
- Udržujte spotřebič a jeho kabel mimo dosah dětí mladších 8 let.
- Dohlížejte na děti, aby si se spotřebičem nehrály.
- Tento spotřebič je určen pouze pro domácí použití a je vyloučen z použití v barech, restauracích, farmách, hotelech, motelech a kancelářích.
-  Tento symbol znamená: pozor, horký povrch. Přístupné povrchy spotřebiče mohou během provozu dosáhnout vysokých teplot. Dávejte pozor, abyste se nepopálili.
- Tento spotřebič není určen pro použití s externími časovači nebo systémy dálkového ovládní.
- Ujistěte se, že napětí v síti odpovídá napětí uvedenému na typovém štítku spotřebiče a že je síťová zástrčka uzemněná.
- Neponořujte kabel ani žádnou část výrobku do vody nebo jiné kapaliny a nevystavujte elektrické přípojky vodě. Ujistěte se, že máte zcela suché ruce, než se dotknete zástrčky nebo zapnete spotřebič.
- Umístěte spotřebič na rovný a tepelně odolný povrch. Neumísťujte spotřebič do blízkosti zdrojů tepla, míst s vysokou vlhkostí nebo do blízkosti hořlavých materiálů.
- Vypněte a odpojte spotřebič od elektrické sítě, pokud jej





nebudete delší dobu používat, a to před jeho přemístěním nebo čištěním. Nechte ho zcela vychladnout před zahájením jeho čištění. Nenechávejte spotřebič zapojený do elektrické zásuvky bez dozoru.

- Pravidelně kontrolujte napájecí kabel, zda není viditelně poškozen, zejména kabel, zástrčku a kryt zástrčky. Nepoužívejte spotřebič, pokud je poškozený nebo pokud nefunguje správně, spadl nebo byl poškozen.
- Pokud je kabel poškozen, musí být vyměněn Oficiální technickou asistenční službou společnosti Cecotec, aby se předešlo jakémukoli nebezpečí.
- Nepokoušejte se spotřebič opravovat sami. Kontaktujte Oficiální technickou asistenční službu společnosti Cecotec v případě pochybností.
- Jakýkoli zásah do zařízení, kromě jeho běžného čištění a údržby, musí být proveden Technickou asistenční službou společnosti Cecotec.
- Cecotec nenes odpovědnost za případné škody způsobené nesprávným použitím zařízení.
- Nezkrucujte, neohýbejte, nenatahujte ani nepoškozujte napájecí kabel. Chraňte ho před ostrými hranami a zdroji tepla. Nedovolte, aby se kabel dotýkal horkých povrchů. Nenechte kabel vyset přes okraj pracovní plochy nebo kuchyňské desky. Přístupné povrchy spotřebiče mohou během provozu dosáhnout vysokých teplot. Dávejte pozor, abyste se nepopálili.
- Ujistěte se, že máte suché ruce, když se dotýkáte spotřebiče, napájecího kabelu nebo zástrčky.
- Kolem spotřebiče ponechte minimální bezpečnou vzdálenost. Během používání spotřebič nezakrývejte.
- Nepoužívejte spotřebič na potenciálně nebezpečných místech, jako je hořlavé, výbušné, chemické nebo vlhké prostředí.





- Dohlížejte na děti, aby si se spotřebičem nehrály.
- Zkontrolujte, zda je volič v poloze MIN, než přístroj připojíte nebo odpojíte od elektrické sítě.
- Celkové množství tekutých potravin nebo potravin vložených do výrobku nesmí přesáhnout 80 % celkového objemu, aby nedošlo k rozlití obsahu.
- Toto zařízení je určeno k rozpouštění sýrů a čokolády, k ohřívání omáček a k vaření nebo smažení potravin.
- Spotřebič bude během provozu a bezprostředně po něm velmi horký. Používejte rukavice nebo jiné vhodné ochranné pomůcky, abyste zabránili popálení nebo zranění. Udržujte ho mimo dosah hořlavých látek a předmětů.
- Nedotýkejte se, nečistěte a nepohybujte kovovými částmi zařízení, dokud úplně nevychladne, aby nedošlo k popálení. K přemístění zařízení vždy používejte rukojeť.

GÜVENLİK TALIMATLARI

Ürünü kullanmadan önce aşağıdaki talimatları dikkatlice okuyun. Bu kılavuzu ileride referans olarak kullanmak veya yeni kullanıcılar için saklayın.

- Bu cihaz, 8 yaş ve üzeri çocuklar ve fiziksel, duyuusal veya zihinsel yetenekleri azalmış veya deneyim ve bilgi eksikliği olan kişiler tarafından, cihazın güvenli bir şekilde kullanılmasına ilişkin gözetim veya talimat verildiği ve ilgili tehlikeleri anladıkları takdirde kullanılabilir. Çocuklar cihazla oynamamalıdır. Cihazın temizliği ve bakımı çocuklar tarafından yapılmamalıdır.
- Cihazı ve kablosunu 8 yaşından küçük çocukların erişemeyeceği yerlerde saklayın.
- Cihazla oynamadıklarından emin olmak için çocukları gözetim altında tutun.
- Bu cihaz sadece evde kullanım için tasarlanmıştır. Barlarda,





restoranlarda, çiftliklerde, otellerde, motellerde ve ofislerde kullanıma uygun değildir.

-  Bu sembolün anlamı: dikkat, sıcak yüzey. Ürünün erişilebilir yüzeyleri kullanım sırasında yüksek sıcaklıklara ulaşabilir. Yanık yaralanmalarına karşı dikkatli olun.
- Bu cihaz zamanlayıcılar veya harici uzaktan kumanda sistemleri ile çalışmak üzere tasarlanmamıştır.
- Elektrik voltajının cihazın etiketinde belirtilen voltaja uygun olduğundan ve elektrik fişinin topraklı olduğundan emin olun.
- Kabloyu, fişi veya cihazın herhangi bir parçasını elektrik bağlantılarını suya veya başka bir sıvıya maruz bırakmayın. Fişe dokunmadan veya ürünü açmadan önce ellerinizin tamamen kuru olduğundan emin olun.
- Cihazı düz, ısıya dayanıklı bir yüzeye yerleştirin. Cihazı ısı kaynaklarının, yüksek nem oranına sahip yerlerin veya yanıcı maddelerin yakınına yerleştirmeyin.
- Bir süre kullanılmayacaksa, temizlik yapmadan önce, parçaları monte etmeden veya sökmeden önce cihazı kapatın ve elektrik bağlantısını kesin. Temizlemeden önce tamamen soğumasını bekleyin. Cihazı prize bağlı olarak gözetimsiz bırakmayın.
- Güç kablosunu, özellikle kablo, fiş ve fiş muhafazasında gözle görülür hasar olup olmadığını düzenli olarak kontrol edin. Ürünün yapısı veya başka bir parçası hasar görmüşse veya düzgün çalışmıyorsa, düşürülmüşse veya hasar görmüşse ürünü kullanmayın.
- Eğer kablo hasar görmüşse, oluşabilecek herhangi bir tehlikeyi önlemek için resmi Cecotec Servis Teknik Destek Servisi tarafından onarılmalıdır.
- Cihazı kendiniz onarmaya çalışmayın. Herhangi bir





- problemlerle karşılaşma durumunda resmi Cecotec Teknik Destek Merkezi ile irtibata geçin.
- Normal temizlik ve bakım dışında cihaza yapılacak her türlü müdahale Cecotec Teknik Destek Servisi tarafından yapılmalıdır.
 - Cecotec, cihazın yanlış kullanımından kaynaklanan olası hasarlardan sorumlu tutulamaz.
 - Güç kablosunu bükmeyin, eğmeyin, germeyin veya hasar vermeyin. Sivri kenarlardan ve ısı kaynaklarından koruyun. Kablonun sıcak yüzeylere temas etmesine izin vermeyin. Kablonun çalışma yüzeyinin veya tezgâhın kenarından dışarı çıkmasına izin vermeyin. Ürünün erişilebilir yüzeyleri kullanım sırasında yüksek sıcaklıklara ulaşabilir. Yanık yaralanmalarına karşı dikkatli olun.
 - Cihaza, güç kablosuna veya fişe dokunurken ellerinizin kuru olduğundan emin olun.
 - Cihazın etrafında minimum güvenlik mesafesi bırakın. Kullanım sırasında cihazı hareket ettirmeyin.
 - Cihazı yanıcı, patlayıcı, kimyasal veya ıslak ortamlar gibi potansiyel olarak tehlikeli yerlerde kullanmayın.
 - Cihazla oynamadıklarından emin olmak için çocukları gözetim altında tutun.
 - Elektrik prizine bağlamadan veya prizden çıkarmadan önce seçici anahtarın MIN konumunda olduğundan emin olun.
 - İçeriğin dökülmesini önlemek için ürüne eklenen toplam sıvı veya gıda miktarı toplam kapasitenin %80'ini geçmemelidir.
 - Bu cihaz peynir ve çikolata eritmek, sos ısıtmak ve yiyecekleri pişirmek veya kızartmak için tasarlanmıştır.
 - Cihaz çalışma sırasında ve hemen sonrasında çok sıcak olacaktır. Yanıkları veya yaralanmaları önlemek için eldiven veya başka bir uygun koruyucu ekipman kullanın. Yanıcı maddelerden ve nesnelere uzak tutun.





- Yanıkları önlemek için tamamen soğuyana kadar cihazın metal parçalarına dokunmayın, temizlemeyin veya hareket ettirmeyin. Cihazı tutmak için daima kulpunu kullanın.





1. PIEZAS Y COMPONENTES

Fig. 1

1. Base de calentamiento
2. Placa calefactora
3. Recipiente
4. Selector de temperatura
5. Indicador luminoso
6. Tapa antisalpicaduras
7. Tenedores

NOTA:

Los gráficos de este manual son representaciones esquemáticas y puede que no coincidan exactamente con los del producto.

2. ANTES DE USAR

- Este aparato presenta un embalaje diseñado para protegerlo durante su transporte. Saque el aparato de su caja y retire todo el material de embalaje. Puede guardar la caja original y otros elementos del embalaje en un lugar seguro para prevenir daños en el aparato si necesita transportarlo en el futuro. Si desea deshacerse del embalaje original, asegúrese de reciclar todos los elementos correctamente.
- Asegúrese de que todas las piezas y componentes están incluidos y en buen estado. Si faltara alguno o no estuviera en buen estado, contacte de forma inmediata con el Servicio de Atención Técnica oficial de Cecotec.

3. FUNCIONAMIENTO

Advertencias:

- Asegúrese de que el selector está en la posición MIN antes de conectarlo o desconectarlo de la toma eléctrica.
 - Es posible que la superficie del elemento calefactor emita algo de humo al utilizar el dispositivo por primera vez.
 - Este dispositivo está diseñado para su uso como fondue de queso, de aceite o de chocolate.
1. Coloque la base de calentamiento sobre una superficie estable y resistente al calor.
 2. Coloque el recipiente de la fondue sobre la base de calentamiento y asegúrese de que la base hace buen contacto con la placa calefactora.
 3. Introduzca el chocolate, el queso o vierta el aceite en el recipiente de la fondue. No exceda la marca de capacidad máxima dentro del recipiente.
- Advertencia: No mezcle agua y aceite, podría resultar peligroso.
4. Conecte el dispositivo a la red eléctrica. Asegúrese de que el selector del termostato está en la posición de Mín. antes de conectarla.





ESPAÑOL

5. Gire el selector hasta la posición Máx., el indicador luminoso se encenderá y el dispositivo se pondrá en funcionamiento.
6. El indicador luminoso se encenderá y apagará de acuerdo con los ajustes del termostato automático. De esta manera, la temperatura del recipiente de la fondue estará controlada y se asegurará que los alimentos se cocinen a la perfección.
7. Cuando haya acabado de utilizar el dispositivo, gire el selector a la posición MIN de nuevo, el indicador luminoso se apagará también.

4. LIMPIEZA Y MANTENIMIENTO

- No toque ninguna parte de la superficie del producto hasta que no se haya enfriado por completo.
- Apague, desconecte el producto y deje que se enfríe antes de proceder con su limpieza.
- No sumerja el producto en agua ni cualquier otro líquido.
- Utilice un paño suave, agua y detergente para limpiar el producto.
- No utilice nunca detergentes fuertes, abrasivos en polvo o cepillos metálicos para limpiar ninguna de las partes del electrodoméstico.
- Los siguientes componentes son aptos para lavavajillas: tenedores, recipiente y tapa antisalpicaduras.
- Para asegurar la completa eliminación de la suciedad más incrustada, recomendamos realizar un prelavado del recipiente antes de introducirlo en el lavavajillas, para ello aconsejamos usar detergente líquido concentrado y un estropajo no abrasivo.
- No coja ni transporte el dispositivo mientras está caliente ni durante el funcionamiento.
- Guárdelo en un lugar fresco y seco.

5. ESPECIFICACIONES TÉCNICAS

Modelo: Fun Gourmetfondue

Referencia del producto: 08018

Potencia: 1000 W

Voltaje: 220-240 V~

Frecuencia: 50-60 Hz

El consumo de potencia en modo "apagado" es de 0 W usando para ello las directrices de la norma EN 50564:2011 y de los reglamentos europeos 1275/2008/EC y 801/2013/EC. Para ello el aparato se conecta a la red eléctrica sin realizar ninguna función. El interruptor/controlador del aparato se puso en la posición "apagado".

Las especificaciones técnicas pueden cambiar sin previo aviso para mejorar la calidad del producto.

Diseñado en España | Fabricado en China





ESPAÑOL

6. RECICLAJE DE APARATOS ELÉCTRICOS Y ELECTRÓNICOS



Este símbolo indica que, de acuerdo con las normativas aplicables, el producto y/o la batería deberán desecharse de manera independiente de los residuos domésticos. Cuando este producto alcance el final de su vida útil, deberás extraer las pilas/baterías/acumuladores y llevarlo a un punto de recogida designado por las autoridades locales.

Para obtener información detallada acerca de la forma más adecuada de desechar sus aparatos eléctricos y electrónicos y/o las correspondientes baterías, el consumidor deberá contactar con las autoridades locales.

El cumplimiento de las pautas anteriores ayudará a proteger el medio ambiente.

7. GARANTÍA Y SAT

Cecotec responderá ante el usuario o consumidor final por las faltas de conformidad que existan en el momento de la entrega del producto en los términos, condiciones y plazos establecidos por la normativa aplicable.

Se recomienda que las reparaciones sean realizadas por personal cualificado.

Si detecta una incidencia con el producto o tiene alguna consulta, póngase en contacto con el Servicio de Asistencia Técnica oficial de Cecotec a través del número de teléfono +34 96 321 07 28.

8. COPYRIGHT

Los derechos de propiedad intelectual sobre los textos de este manual pertenecen a CECOTEC INNOVACIONES, S.L. Quedan reservados todos los derechos. El contenido de esta publicación no podrá, ni en parte ni en su totalidad, reproducirse, almacenarse en un sistema de recuperación, transmitirse o distribuirse por ningún medio (electrónico, mecánico, fotocopia, grabación o similar) sin la previa autorización de CECOTEC INNOVACIONES, S.L.



ENGLISH

1. PARTS AND COMPONENTS

Fig. 1

1. Heating base
2. Heating plate
3. Container
4. Temperature knob
5. Indicator light
6. Splashproof lid
7. Forks

NOTE:

The graphics in this manual are schematic representations and may not exactly match the device.

2. BEFORE USE

- This appliance is packaged in a way as to protect it during transport. Take the device out of its box and remove all packaging materials. You can keep the original box and other packaging elements in a safe place. This will help you prevent damage to the device when transporting it in the future. In case the original packaging is disposed of, make sure all packaging materials are recycled accordingly.
- Make sure all parts and components are included and in good conditions. If there is any piece missing or in bad conditions, contact the official Cecotec Technical Support Service immediately.

3. OPERATION

Warnings:

- Make sure the knob is on the MIN position before plugging or unplugging the device.
 - A smell of smoke may come from the surface of the heating element when using this appliance for the first time.
 - This appliance is designed to be used as a cheese fondue, oil fondue or chocolate fondue.
1. Place the heating base on a stable and heat-resistant table.
 2. Place the fondue container on the heating base and make sure the base makes good contact with the heating plate.
 3. Introduce chocolate, cheese or oil in the fondue container. Do not exceed the maximum mark inside the container.
 - Warning: Do not mix water and oil, it could be dangerous.
 4. Plug the appliance into the main socket. Make sure the thermostat knob is set at the MIN position before plugging it in.
 5. Turn the knob to the MAX position, the indicator light will turn on and the device will start



operating.

- The indicator light will turn on and on according to the automatic thermostat settings. In this way, the fondue container's temperature is controlled to ensure food is perfectly cooked.
- Once you have finished using the device, turn the knob to the MIN position again, the indicator light will turn off too.

4. CLEANING AND MAINTENANCE

- Do not touch any part of the appliance surface until it has cooled down completely.
- Turn off, unplug, and let the appliance cool down before cleaning.
- Do not immerse the appliance in water or other liquids.
- Use a soft cloth, water, and detergent to clean the appliance.
- Never use strong detergents, abrasive powders, or a metal brush to clean any part of the appliance.
- The following components are dishwasher safe: forks, container and splash-proof lid.
- To ensure that the most stubborn dirt is completely removed, we recommend pre-washing the container before washing it in the dishwasher. For this, we recommend using concentrated liquid detergent and a non-abrasive scouring pad.
- Do not pick up or carry the appliance while hot or during operation.
- Store it in a cool and dry place.

5. TECHNICAL SPECIFICATIONS

Model: Fun Gourmetfondue

Product reference: 08018

Power: 1000 W

Voltage: 220-240 V~

Frequency: 50-60 Hz

The appliance power consumption when off is 0 W, following the guidelines of EN 50564:2011 and the European regulations 1275/2008/EC and 801/2013/EC. For this purpose, the device is connected to the mains without performing any function. The switch/controller of the appliance was set to the Off position.

Technical specifications may change without prior notice to improve product quality.

Made in China | Designed in Spain



ENGLISH

6. DISPOSAL OF OLD ELECTRICAL AND ELECTRONIC APPLIANCES



This symbol indicates that, according to the applicable regulations, the appliance and/or batteries must be disposed of separately from household waste. When this product reaches the end of its shelf life, you should dispose of the cells/batteries/accumulators and take them to a collection point designated by the local authorities.

Consumers must contact their local authorities or retailer for information concerning the correct disposal of old appliances and/or their batteries.

Compliance with the above guidelines will help protecting the environment.

7. TECHNICAL SUPPORT AND WARRANTY

Cecotec shall be liable to the end user or consumer for any lack of conformity that exists at the time of delivery of the product under the terms, conditions, and deadlines established by the applicable regulations.

It is recommended that repairs are carried out by qualified personnel.

If at any moment you detect any problem with your product or have any doubt, do not hesitate to contact the official Cecotec Technical Support Service at +34 96 321 07 28.

8. COPYRIGHT

The intellectual property rights over the texts in this manual belong to CECOTEC INNOVACIONES, S.L. All rights reserved. The contents of this publication may not, in whole or in part, be reproduced, stored in a retrieval system, transmitted, or distributed by any means (electronic, mechanical, photocopying, recording or similar) without the prior authorization of CECOTEC INNOVACIONES, S.L.



1. PIÈCES ET COMPOSANTS

Img. 1

1. Base d'échauffement
2. Plaque chauffante
3. Bol
4. Sélecteur de température
5. Témoin lumineux
6. Couvercle antiéclaboussures
7. Fourchettes

NOTE :

Les graphiques de ce manuel sont des représentations schématiques et peuvent ne pas correspondre exactement à ceux du produit.

2. AVANT UTILISATION

- Cet appareil possède un emballage conçu pour le protéger pendant son transport. Sortez l'appareil de sa boîte et retirez tout le matériel qui compose l'emballage. Rangez la boîte d'origine et le reste des éléments provenant de l'emballage dans un endroit sûr pour éviter d'endommager l'appareil si vous devez le transporter à l'avenir. Si vous devez vous défaire de l'emballage d'origine, assurez-vous de recycler tous les éléments correctement.
- Assurez-vous que toutes les pièces et les composants sont inclus et en bon état. S'il manque une pièce, une partie, un accessoire ou que l'appareil ou ses accessoires ne sont pas en bon état, veuillez contacter le Service Après-Vente officiel de Cecotec.

3. FONCTIONNEMENT

Avertissements :

- Vérifiez que le sélecteur se trouve sur la position « MIN » avant de le brancher ou de le débrancher de la prise de courant.
- La plaque chauffante pourrait émettre de la fumée lorsque vous l'utilisez pour la première fois.
- Ce produit a été conçu pour être utilisé avec des aliments tels que du fromage, du chocolat et de l'huile.
 1. Placez la base sur une surface stable et résistante à la chaleur.
 2. Placez le récipient de la fondue sur la plaque de chauffage, puis vérifiez que la base et la plaque chauffante s'emboîtent correctement.
 3. Introduisez du chocolat ou du fromage, ou versez de l'huile dans le récipient de la fondue. Ne dépassez pas la capacité maximale du récipient.
- Avertissement : ne mélangez pas de l'huile avec de l'eau, cela pourrait être dangereux.
- 4. Branchez l'appareil sur une prise de courant. Assurez-vous que le sélecteur de température



FRANÇAIS

se trouve sur la position « MIN » avant de le brancher.

5. Tournez le sélecteur jusqu'à la position « MAX ». Le témoin lumineux s'allumera et l'appareil sera prêt à l'emploi.
6. Le témoin lumineux s'allumera et s'éteindra selon les réglages automatiques du thermostat. Comme cela, la température du récipient sera toujours sous contrôle, ce qui vous assurera une parfaite cuisson des aliments.
7. Lorsque vous avez fini d'utiliser l'appareil, tournez à nouveau le sélecteur jusqu'à la position « MIN ». Le témoin lumineux s'éteindra.

4. NETTOYAGE ET ENTRETIEN

- Ne touchez aucune des parties de la surface du produit jusqu'à ce qu'elles ne soient complètement froides.
- Éteignez, débranchez et laissez refroidir l'appareil avant de procéder à son nettoyage.
- Ne submergez pas le produit dans de l'eau ni dans aucun autre liquide.
- Utilisez un chiffon doux, de l'eau et du détergent pour nettoyer le produit.
- N'utilisez jamais de détergents forts, de l'essence, de produits abrasifs en poudre ni de brosses métalliques pour nettoyer les parties de l'appareil.
- Les accessoires suivants conviennent pour un nettoyage au lave-vaisselle : les fourchettes, le récipient et le couvercle anti-éclaboussures.
- Afin d'éliminer la saleté la plus difficile d'enlever, nous vous conseillons de laver en avance le récipient, puis le mettre au lave-vaisselle. Utilisez du détergent liquide et une éponge non-abrasive.
- Ne touchez ni bougez l'appareil s'il est encore chaud.
- Rangez l'appareil dans un lieu frais et sec.

5. SPÉCIFICATIONS TECHNIQUES

Modèle: Fun GourmetFondue

Référence : 08018

Puissance : 1000 W

Voltage : 220-240 V~

Fréquence : 50-60 Hz

La consommation d'énergie en mode « éteint » est de 0 W selon les directives de la norme EN 50564:2011 et les règlements européens 1275/2008/CE et 801/2013/CE. Pour ce faire, branchez l'appareil sans effectuer aucune fonction. Le sélecteur de l'appareil a été placé sur la position « éteint ».

Les spécifications techniques peuvent être modifiées sans notification préalable afin d'améliorer la qualité du produit.

Conçu en Espagne | Made in China





6. RECYCLAGE DES ÉQUIPEMENTS ÉLECTRIQUES ET ÉLECTRONIQUES



Ce symbole indique que, conformément à la réglementation en vigueur, le produit et/ou la batterie doivent être éliminés séparément des déchets municipaux. Lorsque ce produit atteint la fin de sa vie utile, vous devez retirer les piles ou batteries et les apporter à un point de collecte désigné par les autorités locales.

Pour obtenir des informations détaillées sur la manière la plus adéquate de vous défaire de vos appareils électriques et électroniques et/ou des batteries correspondantes, vous devez contacter les autorités locales.

Le respect des lignes directrices susmentionnées contribuera à la protection de l'environnement.

7. GARANTIE ET SAV

Cecotec est responsable envers l'utilisateur final ou le consommateur de tout défaut de conformité existant au moment de la livraison du produit dans les termes, conditions et délais établis par la réglementation applicable.

Il est recommandé que les réparations soient effectuées par du personnel qualifié.

Si vous détectez un incident ou un problème avec le produit, vous devez contacter le Service Après-Vente officiel de Cecotec au +34 9 63 21 07 28.

8. COPYRIGHT

Les droits de propriété intellectuelle des textes de ce manuel appartiennent à CECOTEC INNOVACIONES, S.L. Tous droits réservés. Le contenu de cette publication ne peut être, en totalité ou en partie, reproduit, stocké dans un système de récupération de données, transmis ou distribué par quelque moyen que ce soit (électronique, mécanique, photocopie, enregistrement ou similaire) sans l'autorisation préalable de CECOTEC INNOVACIONES, S.L.



DEUTSCH

1. TEILE UND KOMPONENTEN

Abb. 1

1. Heizbasis
2. Heizplatte
3. Behälter
4. Temperaturwähler
5. Betriebsanzeige
6. Spritzschutz-Deckel
7. Gabeln

HINWEIS:

Die Grafiken in dieser Bedienungsanleitung sind schematische Darstellungen und entsprechen möglicherweise nicht genau dem Gerät.

2. VOR DEM GEBRAUCH

- Dieses Gerät ist so verpackt, dass es während des Transports geschützt bleibt. Nehmen Sie das Gerät aus der Verpackung und entfernen Sie das gesamte Verpackungsmaterial. Bewahren Sie die Verpackung an einem sicheren Ort auf, damit das Gerät nicht beschädigt wird, wenn Sie es später transportieren müssen. Wenn Sie die Originalverpackung entsorgen möchten, stellen Sie sicher, dass alle Artikel wiederverwerten.
- Prüfen Sie, ob die Lieferung vollständig und in gutem Zustand ist. Wenn die Lieferung fehlt oder nicht in gutem Zustand ist, kontaktieren Sie den technischen Kundendienst von Cecotec.

3. BEDIENUNG

Hinweise:

- Vergewissern Sie sich, dass sich der Wähler in Stellung „MIN“ befindet, bevor Sie ihn an die Steckdose anschließen oder von ihr trennen.
- Die Oberfläche des Heizelements kann bei der ersten Verwendung des Geräts etwas Rauch abgeben.
- Dieses Gerät ist für die Verwendung als Käse-, Öl- oder Schokoladenfondue vorgesehen.
 1. Stellen Sie den Heizbasis auf eine stabile, hitzebeständige Oberfläche.
 2. Stellen Sie den Behälter der Fondue auf der Heizbasis und achten Sie darauf, dass die Basis guten Kontakt mit der Heizplatte hat.
 3. Fügen Sie die Schokolade und den Käse hinzu oder gießen Sie das Öl in den Behälter der Fondue. Überschreiten Sie nicht die Markierung für das maximale Fassungsvermögen im Inneren des Behälters.
- Warnung: Mischen Sie nicht das Wasser mit dem Öl, dies könnte gefährlich sein.
- 4. Schließen Sie das Gerät an die Stromversorgung an. Vergewissern Sie sich vor dem





DEUTSCH

Einschalten, dass der Temperaturwähler auf der Stellung „MIN“ steht.

5. Drehen Sie den Wähler auf die Stellung „MAX“, die Betriebsanzeige leuchtet auf und das Gerät beginnt zu arbeiten.
6. Die Betriebsanzeige schaltet sich je nach den Einstellungen des automatischen Thermostats ein und aus. Auf diese Weise wird die Temperatur des Behälters der Fondue kontrolliert dass die Speisen so perfekt gekocht werden.
7. Wenn Sie das Gerät nicht mehr benutzen, drehen Sie den Temperaturwähler wieder auf die Stellung „MIN“, die Betriebsanzeige erlischt ebenfalls.

4. REINIGUNG UND WARTUNG

- Berühren Sie nicht die Oberfläche des Produkts, bis es vollständig abgekühlt ist.
- Schalten Sie das Gerät aus, trennen Sie es vom Netz und lassen Sie es vor der Reinigung abkühlen.
- Tauchen Sie das Gerät nicht ins Wasser oder anderen Flüssigkeiten.
- Reinigen Sie das Produkt mit einem weichen Tuch, Wasser und Reinigungsmittel.
- Verwenden Sie keine scheuernden Reinigungsmittel, Schleifmittel in Pulverform oder metallische Bürste, um das Produkt zu reinigen.
- Die folgenden Bestandteile sind Spülmaschinenfest: Gabeln, Behälter und Spritzschutz.
- Um sicherzustellen, dass auch hartnäckigste Verschmutzungen vollständig entfernt werden, empfehlen wir, den Behälter vor der Spülmaschine mit einem konzentrierten Flüssigreiner und einem nicht scheuernden Scheuermittel vorzuspülen.
- Nehmen Sie das Gerät nicht in die Hand und tragen Sie es nicht, wenn es heiß ist oder in Betrieb ist.
- Bewahren Sie ihn in einem frischen und trockenen Platz auf.

5. TECHNISCHE SPEZIFIKATIONEN

Modell: Fun Gourmetfondue

Referenz des Gerätes: 08018

Leistung: 1000 W

Spannung: 220-240 V~

Frequenz: 50-60 Hz

Die Leistungsaufnahme im „Aus“-Modus beträgt 0 W gemäß den Richtlinien der Norm EN 50564:2011 und den europäischen Verordnungen 1275/2008/EG und 801/2013/EG. Dazu wird es funktionslos an das Stromnetz angeschlossen. Der Geräteschalter/-regler wurde in der „Aus“-Stellung verwendet.

Die technischen Daten können ohne Vorankündigung geändert werden, um die Produktqualität zu verbessern.

Entworfen in Spanien / Hergestellt in China



DEUTSCH

6. RECYCLING VON ELEKTRO- UND ELEKTRONIKGERÄTEN



Dieses Symbol weist darauf hin, dass das Produkt und/oder die Batterie gemäß den geltenden Vorschriften getrennt vom Haushaltsabfall entsorgt werden muss. Wenn dieses Produkt das Ende seiner Nutzungsdauer erreicht hat, sollten Sie die Batterien/Akkus entfernen und es zu einer von den örtlichen Behörden bestimmten Sammelstelle bringen.

Die Verbraucher müssen sich mit Ihren örtlichen Behörden oder Einzelhändlern in Verbindung setzen, um Informationen über die ordnungsgemäße Entsorgung ihrer Altgeräte und / oder ihre Akkus zu erhalten. Die Einhaltung der oben genannten Leitlinien trägt zum Schutz der Umwelt bei.

7. GARANTIE UND KUNDENDIENST

Cecotec haftet gegenüber dem Benutzer oder Endverbraucher für jegliche Konformitätsmängel, die zum Zeitpunkt der Lieferung des Produkts bestehen, gemäß den in den geltenden Vorschriften festgelegten Bedingungen und Fristen.

Es wird empfohlen, dass Reparaturen von qualifiziertem Personal durchgeführt werden.

Sollte unerwartet eine Störung auftreten oder haben Sie Fragen über Ihrem Produkt, können Sie sich mit dem Kundendienst in Verbindung setzen über die Telefonnummer: +34 96 321 07 28.

8. COPYRIGHT

Die geistigen Eigentumsrechte an den Texten in dieser Bedienungsanleitung liegen bei CECOTEC INNOVACIONES, S.L. Alle Rechte vorbehalten. Der Inhalt dieser Veröffentlichung darf ohne vorherige Genehmigung von CECOTEC INNOVACIONES, S.L. weder ganz noch teilweise vervielfältigt, in einem Wiederherstellungssystem gespeichert, übertragen oder verbreitet werden (elektronisch, mechanisch, Fotokopie, Aufzeichnung oder ähnliches).



1. PARTI E COMPONENTI

Fig. 1

1. Base di riscaldamento
2. Piastra riscaldante
3. Recipiente
4. Manopola della temperatura
5. Spia
6. Tappo anti-schizzi
7. Forchette

NOTA:

Le immagini di questo manuale sono rappresentazioni schematiche e potrebbero non corrispondere esattamente all'apparecchio.

2. PRIMA DELL'USO

- Questo apparecchio ha un imballaggio progettato per proteggerlo durante il trasporto. Estrarre l'apparecchio dalla scatola e rimuovere tutto il materiale presente nell'imballaggio. Conservare la scatola originale e gli altri elementi in un luogo sicuro per prevenire danni all'apparecchio qualora fosse necessario trasportarlo in futuro. Se si desidera smaltire l'imballaggio originale, assicurarsi di riciclare tutti gli elementi in modo appropriato.
- Verificare che tutte le parti e i componenti siano compresi e in buono stato. Se uno di essi mancasse o non fosse in buone condizioni, contattare immediatamente il Servizio di Assistenza Tecnica ufficiale di Cecotec.

3. FUNZIONAMENTO

Attenzione:

- Verificare che la manopola sia in posizione "0" prima di collegarlo o scollegarlo dalla presa della corrente.
 - È possibile che, riscaldando l'apparecchio per la prima volta, si noti un leggero odore di bruciato e fumo.
 - Questo prodotto è stato progettato per essere usato come fondue di formaggio, olio e cioccolato.
1. Collocare la base su di una superficie stabile e resistente al calore.
 2. Collocare il recipiente della fondue sulla base di riscaldamento e accertarsi che faccia un buon contatto con la piastra riscaldante.
 3. Introdurre il cioccolato, il formaggio e versare l'olio nel recipiente della fondue. Non eccedere il livello di capacità massima all'interno del recipiente.
 - Attenzione: Non mescolare acqua e olio, potrebbe essere pericoloso.
 4. Collegare l'apparecchio alla corrente. Verificare che la manopola del termostato sia in





ITALIANO

posizione "Min" prima di collegarlo.

5. Girare la manopola fino alla posizione "Max", la spia si accenderà e il dispositivo si avvierà.
6. La spia si accenderà e si spegnerà in base alle impostazioni del termostato automatico. La temperatura del recipiente della fondue verrà controllata per consentire una cottura perfetta degli alimenti.
7. Terminato l'uso, girare di nuovo la manopola in posizione "Min", la spia si spegnerà.

4. PULIZIA E MANUTENZIONE

- Non toccare la superficie dell'apparecchio finché non si è raffreddato completamente.
- Spegnerlo, scollegare l'apparecchio e lasciarlo raffreddare prima di procedere con la sua pulizia.
- Non sommergere l'apparecchio in acqua o altri liquidi.
- Utilizzare un panno morbido, acqua e detergente per pulire il prodotto.
- Non utilizzare detersivi aggressivi, abrasivi in polvere o spazzole metalliche per pulire le parti dell'apparecchio.
- Le forchette, il recipiente e il coperchio anti-schizzi sono lavabili in lavastoviglie.
- Per garantire la completa eliminazione dello sporco più incrostato, si consiglia di effettuare un prelavaggio del recipiente prima di introdurlo in lavastoviglie. Si consiglia l'uso di un detergente liquido concentrato e una spugna non abrasiva.
- Non sollevare o trasportare l'apparecchio quando è caldo o durante il funzionamento.
- Riporlo in un luogo fresco e asciutto.

5. SPECIFICHE TECNICHE

Modello: Fun Gourmetfondue

Codice prodotto: 08018

Potenza: 1000 W

Tensione: 220-240 V~

Frequenza: 50-60 Hz

Il consumo energetico in stato di spegnimento è di 0 W secondo le linee guida della norma EN 50564:2011 e le normative europee 1275/2008/CE e 801/2013/CE. A tal fine, l'apparecchio viene collegato alla rete elettrica senza svolgere alcuna funzione. L'interruttore/controllo dell'apparecchio è in posizione di spegnimento.

Le specifiche tecniche possono cambiare senza previo avviso per migliorare la qualità del prodotto.

Progettato in Spagna | Fabbricato in Cina





ITALIANO

6. RICICLAGGIO DI APPARECCHIATURE ELETTRICHE ED ELETTRONICHE



Questo simbolo indica che, in conformità con le normative vigenti, il prodotto e/o le pile/batterie devono essere smaltite separatamente dai rifiuti domestici. Quando questo prodotto raggiunge la fine della sua vita utile, è necessario rimuovere le pile/batterie/accumulatori e portarlo in un punto di raccolta designato dalle autorità locali.

Per informazioni dettagliate su come smaltire correttamente le apparecchiature elettriche ed elettroniche e/o le pile/batterie, il consumatore dovrà contattare le autorità locali.

Il rispetto di queste linee guida aiuterà a proteggere l'ambiente.

7. GARANZIA E SUPPORTO TECNICO

Cecotec sarà responsabile nei confronti dell'utente finale o del consumatore per difetti di conformità esistente al momento della consegna del prodotto nei termini, condizioni e scadenze stabilite dalla normativa vigente.

Si raccomanda che le riparazioni siano effettuate da personale qualificato.

Se si riscontra un problema con l'apparecchio o in caso di dubbi, si prega di contattare il Servizio di Assistenza Tecnica ufficiale di Cecotec al numero +34 96 321 07 28.

8. COPYRIGHT

I diritti di proprietà intellettuale dei testi di questo manuale appartengono a CECOTEC INNOVACIONES, S.L. Tutti i diritti riservati. Il contenuto di questa pubblicazione non può essere, in tutto o in parte, riprodotto, archiviato in un sistema di recupero, trasmesso o distribuito con qualsiasi mezzo (elettronico, meccanico, fotocopia, registrazione o simile) senza la previa autorizzazione di CECOTEC INNOVACIONES, S.L.



PORTUGUÊS

1. PEÇAS E COMPONENTES

Fig. 1

1. Base de aquecimento
2. Placa aquecedora
3. Recipiente
4. Seletor Temperatura
5. Indicador luminoso
6. Tapa antissalpícos
7. Garfos

NOTA:

Os gráficos deste manual são representações esquemáticas e podem não corresponder exatamente ao aparelho.

2. ANTES DE USAR

- Este aparelho é acondicionado em embalagens concebidas para o proteger durante o transporte. Retire o aparelho da sua caixa e remova todo o material de embalagem. Pode manter a caixa original e outras embalagens num local seguro para evitar danos no aparelho, caso necessite de o transportar no futuro. Se desejar descartar a embalagem original, certifique-se de reciclar todos os itens corretamente.
- Certifique-se de que todas as peças e componentes estejam incluídos e em bom estado. Se algum deles faltar ou não estiver em boas condições, contactar imediatamente o Serviço de Assistência Técnica oficial da Cecotec.

3. FUNCIONAMENTO

Advertências:

- Certifique-se de que o seletor de funções está na posição MIN antes de o ligar ou desligar da tomada elétrica.
- A superfície do elemento aquecedor pode emitir algum fumo quando o aparelho é utilizado pela primeira vez.
- Este aparelho foi concebido para ser utilizado como fondue de queijo, óleo ou chocolate.
 1. Coloque a base de aquecimento sobre uma superfície estável e resistente ao calor.
 2. Coloque o recipiente do fondue na base de aquecimento e certifique-se de que a base faz bom contacto com a placa de aquecimento.
 3. Adicione o chocolate, o queijo ou verta o óleo no recipiente do fondue. Não exceda a marca de capacidade máxima no interior do recipiente.
- Advertência: Não misture água e óleo, pode ser perigoso.
- 4. Ligue o aparelho à fonte de alimentação. Certifique-se de que o seletor do termóstato está na posição MIN antes de o ligar.





PORTUGUÊS

5. Rode o seletor para a posição MAX, a luz acenderá e o aparelho entrará em funcionamento.
6. O indicador luminoso acenderá e apagará de acordo com as configurações do termostato automático. Desta forma, a temperatura do recipiente do fondue será controlada e assegurará que os alimentos sejam cozinhados na perfeição.
7. Quando tiver terminado de utilizar o aparelho, rode o seletor para a posição MIN novamente, o indicador também se apagará.

4. LIMPEZA E MANUTENÇÃO

- Não toque em nenhuma parte da superfície do produto até que este tenha arrefecido completamente.
- Desligue e desconecte o produto e deixe que arrefeça antes de proceder com a limpeza.
- Não submerja o aparelho em água nem em qualquer outro líquido.
- Utilize um pano suave e seco para limpar o produto.
- Não utilize nunca detergentes fortes, abrasivos em pó ou escovas metálicas para limpar nenhuma das partes do eletrodoméstico.
- Os seguintes componentes são seguros para a máquina da louça: garfos, recipiente e tampa anti salpicos.
- Para garantir que a sujidade mais encrostada seja completamente removida, recomendamos a pré-lavagem do recipiente antes de o colocar na máquina da louça. Para isso, recomendamos a utilização de detergente líquido concentrado e uma esponja não abrasiva.
- Não segure nem transporte o aparelho enquanto estiver quente ou estiver a funcionar.
- Guarde-o num lugar fresco e seco.

5. ESPECIFICAÇÕES TÉCNICAS

Modelo: Fun GourmetFondue

Referência: 08018

Potência: 1000 W

Tensão: 220-240 V~

Frequência: 50-60 Hz

O consumo de energia no modo Desligado é 0 W utilizando as diretrizes da norma EN 50564:2011 e os regulamentos europeus 1275/2008/CE e 801/2013/CE. Para este efeito, o aparelho é ligado à rede sem executar qualquer função. O interruptor/seletor do aparelho ficou na posição Desligado.

As especificações técnicas podem ser alteradas sem notificação prévia para melhorar a qualidade do produto.

Fabricado na China | Desenhado em Espanha





PORTUGUÊS

6. RECICLAGEM DE PRODUTOS ELÉTRICOS E ELETRÔNICOS



Este símbolo indica que, de acordo com os regulamentos aplicáveis, o produto e/ou a bateria devem ser eliminados separadamente do lixo doméstico. Quando este produto atingir o fim da sua vida útil, deverá remover as pilhas/baterias/acumuladores e levá-lo para um ponto de recolha designado pelas autoridades locais.

Para obter informação detalhada acerca da forma mais adequada de eliminar os seus equipamentos elétricos e eletrônicos e/ou as correspondentes baterias, o consumidor deverá contactar com as autoridades locais.

A conformidade com as diretrizes acima referidas ajudará a proteger o ambiente.

7. GARANTIA E SAT

A Cecotec será responsável perante o utilizador ou consumidor final por qualquer falta de conformidade que exista no momento da entrega do produto nos termos, condições e prazos estabelecidos pelos regulamentos aplicáveis.

Manter crianças e animais de estimação afastados da máquina durante a sua utilização.

Se deteta uma ocorrência com o produto ou tem alguma consulta, entre em contacto com o Serviço de Assistência Técnica da Cecotec através do número de telefone +34 96 321 07 28.

8. COPYRIGHT

Os direitos de propriedade intelectual dos textos deste manual pertencem à CECOTEC INNOVACIONES, S.L. Todos os direitos reservados. O conteúdo desta publicação não pode, no todo ou em parte, ser reproduzido, armazenado num sistema de recuperação, transmitido ou distribuído por qualquer meio (eletrónico, mecânico, fotocópia, gravação ou similar) sem a autorização prévia da CECOTEC INNOVACIONES, S.L.





1. ONDERDELEN EN COMPONENTEN

Fig. 1

1. Verwarmingsbasis
2. Verwarmingsplaat
3. Pan
4. Temperatuur keuzeschakelaar
5. Indicatielampje
6. Anti-spatdeksel
7. Vorken

OPMERKING:

De figuren in deze handleiding zijn schematische voorstellingen en komen mogelijk niet exact overeen met het product.

2. VÓÓR U HET APPARAAT GEBRUIKT

- Dit apparaat heeft een verpakking die ontworpen is om het tijdens het transport te beschermen. Haal het apparaat uit de doos en verwijder al het verpakkingsmateriaal. U kunt de originele doos en andere verpakking op een veilige plaats bewaren om beschadiging van het apparaat te voorkomen als u het in de toekomst moet vervoeren. Als u de verpakking toch weggooit, zorg er dan voor een correcte recyclage.
- Controleer of alle onderdelen en componenten aanwezig en in goede staat zijn. Als een van deze ontbreekt of niet in goede staat is, neem dan onmiddellijk contact op met de Technische Dienst van Cecotec.

3. WERKING

Waarschuwingen:

- Zorg ervoor dat de keuzeschakelaar in de MIN-stand staat voordat u de stekker in het stopcontact stopt of eruit haalt.
- Het oppervlak van het verwarmingselement kan wat rook afgeven wanneer het apparaat voor het eerst wordt gebruikt.
- Dit apparaat is ontworpen voor gebruik als kaas-, olie- of chocoladefondue.
 1. Plaats de verwarmingsbasis op een stabiel, hittebestendig oppervlak.
 2. Plaats de fonduepan op de verwarmingsbasis en zorg ervoor dat de basis goed contact maakt met de verwarmingsplaat.
 3. Doe de chocolade, kaas of giet de olie in de fonduepan. Overschrijd de maximale capaciteit van de pan niet.
- Waarschuwing: Meng geen water en olie, dat kan gevaarlijk zijn.
- 4. Sluit het apparaat aan op het lichtnet. Zorg ervoor dat de keuzeschakelaar van de thermostaat in de MIN-stand staat voordat u deze inschakelt.





NEDERLANDS

5. Draai de keuzeschakelaar naar de MAX-stand, het indicatielampje gaat branden en het apparaat begint te werken.
6. Het controlelampje gaat aan en uit overeenkomstig de automatische thermostaatinstellingen. Op die manier wordt de temperatuur van de fonduepan gecontroleerd en wordt het voedsel perfect gaar.
7. Als u klaar bent met het gebruik van het apparaat, draait u de keuzeschakelaar weer naar de MIN-stand, het indicatielampje gaat ook uit.

4. SCHOONMAAK EN ONDERHOUD

- Raak geen enkel deel van het oppervlak van het product aan voordat het volledig is afgekoeld.
- Schakel het apparaat uit, trek de stekker uit het stopcontact en laat het apparaat afkoelen voordat u begint met schoonmaken.
- Dompel het apparaat niet onder in water of andere vloeistoffen.
- Gebruik een zachte doek met water en zeep om het oppervlak schoon te maken.
- Gebruik geen sterke schoonmaakmiddelen, benzine, schurende poeders of metalen borstels om onderdelen van het apparaat schoon te maken.
- De volgende onderdelen zijn vaatwasmachinebestendig: vorken, pan en spatwaterdicht deksel.
- Om ervoor te zorgen dat het meest hardnekkige vuil volledig wordt verwijderd, raden wij aan de pan eerst voor te wassen voordat u hem in de vaatwasser zet. Hiervoor raden wij aan geconcentreerd vloeibaar afwasmiddel en een niet-schurend schuursponsje te gebruiken.
- Pak het apparaat niet op en draag het niet wanneer het heet is of tijdens de werking.
- Bewaar het apparaat op een koele en droge plaats.

5. TECHNISCHE SPECIFICATIES

Model: Fun Gourmetfondue

Referentie van het product: 08018

Vermogen: 1000 W

Voltage: 220-240 V~

Frequentie: 50-60 Hz

Het stroomverbruik in de uit-stand bedraagt 0 W volgens de richtlijnen van EN 50564:2011 en de Europese verordeningen 1275/2008/EG en 801/2013/EG. Daartoe wordt het apparaat op het lichtnet aangesloten zonder enige functie uit te oefenen. De schakelaar/regelaar van het apparaat stond in de "uit" positie.

Technische specificaties kunnen zonder kennisgeving worden gewijzigd om de kwaliteit van het product te verbeteren.

Gemaakt in China / Ontworpen in Spanje.





6. RECYCLING VAN ELEKTRISCHE EN ELEKTRONISCHE APPARATUUR



Dit symbool geeft aan dat, volgens de geldende voorschriften, het product en/of de accu gescheiden van het huisvuil moeten worden afgevoerd. Wanneer dit product het einde van zijn levensduur bereikt, dient u de batterijen/accu's te verwijderen en het naar een door de plaatselijke autoriteiten aangewezen inzamelpunt te brengen.

Voor gedetailleerde informatie over hoe elektrische en elektronische apparatuur en/of batterijen op de juiste manier kunnen worden weggegooid, moeten consumenten contact opnemen met hun plaatselijke autoriteiten. Naleving van de bovenstaande richtlijnen helpt het milieu te beschermen.

7. GARANTIE EN TECHNISCHE ONDERSTEUNING

Cecotec is aansprakelijk tegenover de gebruiker of eindconsument voor elk gebrek aan conformiteit dat bestaat op het moment van levering van het product onder de voorwaarden, bepalingen en termijnen die zijn vastgelegd in de toepasselijke regelgeving.

Het wordt aanbevolen reparaties te laten uitvoeren door gekwalificeerd personeel.

Als u ooit een incident met het product ontdekt of vragen hebt, neem dan contact op met de officiële Technische Assistentie van Cecotec via het telefoonnummer +34 96 321 07 28.

8. COPYRIGHT

De intellectuele eigendomsrechten op de teksten in deze handleiding behoren toe aan CECOTEC INNOVACIONES, S.L. Alle rechten voorbehouden. De inhoud van deze publicatie mag niet, geheel of gedeeltelijk, worden verveelvoudigd, opgeslagen in een geautomatiseerd gegevensbestand, doorgegeven of verspreid op welke wijze dan ook (elektronisch, mechanisch, door fotokopieën, opnamen en dergelijke) zonder voorafgaande toestemming van CECOTEC INNOVACIONES, S.L.



POLSKI

1. CZĘŚCI I KOMPONENTY

Rys. 1

1. Podstawa grzewcza
2. Płyta grzewcza
3. Pojemnik
4. Pokrętło wyboru temperatury
5. Lampka kontrolna
6. Osłona przeciw pryskaniu
7. Widelce

UWAGA:

Grafika tej instrukcji obsługi jest schematyczna i możliwe, że nie będzie całkowicie zgodna z produktem.

2. PRZED UŻYCIEM

- To urządzenie jest zapakowane w opakowanie zaprojektowane w celu ochrony podczas transportu. Wyjmij urządzenie z pudełka i usuń wszystkie materiały opakowaniowe. Oryginalne pudełko i inne elementy opakowania można przechowywać w bezpiecznym miejscu, aby zapobiec uszkodzeniu urządzenia w przypadku konieczności jego transportu w przyszłości. Jeśli chcesz pozbyć się oryginalnego opakowania, pamiętaj o prawidłowym recyklingu wszystkich jego elementów.
- Upewnij się, że wszystkie części i komponenty są dołączone, i są w dobrym stanie. Jeśli któregośkolwiek z nich brakuje lub nie są w dobrym stanie, należy niezwłocznie skontaktować się z oficjalnym Serwisem Technicznym Cecotec.

3. FUNKCJONOWANIE

Ostrzeżenia:

- Upewnij się, że przelącznik znajduje się w pozycji „Min” przed podłączeniem lub odłączeniem go od gniazda elektrycznego.
- Podczas pierwszego uruchomienia z powierzchni elementu grzejnego może wydobywać się dym.
- To urządzenie jest przeznaczone do użytku jako fondue do serów, oleju lub czekolady.
 1. Podstawę grzewczą należy ustawić na stabilnej, żaroodpornej powierzchni.
 2. Umieść pojemnik na fondue na podstawie grzewczej i upewnij się, że podstawa dobrze styka się z płytą grzewczą.
 3. Wtóż czekoladę, ser lub wlej olej do naczynia do fondue. Nie przekraczaj oznaczenia maksymalnej pojemności wewnątrz pojemnika.
- Uwaga: Nie mieszaj wody i oleju, może to być niebezpieczne.
- 4. Podłącz urządzenie do sieci. Przed podłączeniem upewnij się, że tarcza termostatu



znajduje się w pozycji Min.

5. Ustaw pokrętko w pozycji Max, lampka kontrolna zaświeci się i urządzenie uruchomi się.
6. Kontrolka zapala się i gaśnie zgodnie z automatycznymi ustawieniami termostatu. W ten sposób temperatura pojemnika do fondue będzie kontrolowana i zapewni doskonałe gotowanie potraw.
7. Po zakończeniu korzystania z urządzenia należy ponownie ustawić przetącznik w pozycji „Min”, lampka kontrolna również zgaśnie.

4. CZYSZCZENIE I KONSERWACJA

- Nie dotykać żadnej części powierzchni produktu, dopóki całkowicie nie ostygnie.
- Przed czyszczeniem wyłącz, odłącz produkt i pozwól mu ostygnąć.
- Nie zanurzaj produktu w wodzie ani innym płynie.
- Do czyszczenia produktu używaj miękkiej szmatki, wody i detergentu.
- Nigdy nie używaj silnych detergentów, proszków ściernych ani metalowych szczotek do czyszczenia jakiegokolwiek części urządzenia.
- Następujące elementy można myć w zmywarce: widelce, miska i pokrywa przeciw zachlapaniom.
- Aby zapewnić całkowite usunięcie uporczywych zabrudzeń, zalecamy wstępne umycie pojemnika przed włożeniem go do zmywarki, w tym celu zalecamy użycie skoncentrowanego detergentu w płynie i nieściernej myjki.
- Nie podnoś ani nie przenoś urządzenia, gdy jest gorące lub podczas pracy.
- Przechowuj go w chłodnym, suchym miejscu.

5. SPECYFIKACJA TECHNICZNA

Model: Fun Gourmetfondue

Referencja produktu: 08018

Moc: 1000 W

Napięcie: 220-240 V~

Częstotliwość: 50-60 Hz

Zużycie energii w trybie „wyłączonym” wynosi 0 W, zgodnie z wytycznymi normy EN 50564:2011 i europejskimi przepisami 1275/2008/WE i 801/2013/WE. W tym celu urządzenie jest podłączane do sieci bez wykonywania żadnej funkcji. Przetącznik/regulator urządzenia został ustawiony w pozycji „wyłączone”.

Specyfikacje techniczne mogą ulec zmianie bez wcześniejszego powiadomienia w celu poprawy jakości produktu.

Zaprojektowano w Hiszpanii | Wyprodukowano w Chinach



POLSKI

6. RECYKLING URZĄDZEŃ ELEKTRYCZNYCH I ELEKTRONICZNYCH



Ten symbol oznacza, że zgodnie z obowiązującymi przepisami produkt i/lub baterię należy utylizować oddzielnie od odpadów domowych. Kiedy ten produkt osiągnie koniec okresu użytkowania, należy wyjąć baterie/akumulatory i przekazać go do punktu zbiórki wyznaczonego przez lokalne władze.

Aby uzyskać szczegółowe informacje na temat najbardziej odpowiedniego sposobu utylizacji sprzętów elektrycznych i elektronicznych i/lub odpowiednich baterii, konsument powinien skontaktować się z lokalnymi władzami.

Przestrzeganie powyższych wytycznych pomoże chronić środowisko.

7. GWARANCJA I SERWIS POMOCY TECHNICZNEJ

Cecotec ponosi odpowiedzialność wobec użytkownika lub konsumenta końcowego za brak zgodności istniejący w momencie dostawy produktu na warunkach, zasadach i terminach określonych przez obowiązujące przepisy.

Zaleca się, aby naprawy były przeprowadzane przez wykwalifikowany personel.

Jeśli wykryjesz problem z produktem lub masz jakiegokolwiek pytania, skontaktuj się z oficjalnym Serwisem Pomocy Technicznej Cecotec pod numerem telefonu +34 96 321 07 28.

8. PRAWA AUTORSKIE

Prawa własności intelektualnej do tekstów tej instrukcji obsługi należą do CECOTEC INNOVACIONES, S.L. Wszelkie prawa zastrzeżone. Treść niniejszej publikacji nie może być, w całości lub w części, powielana, przechowywana w systemie wyszukiwania, przesyłana lub rozpowszechniana za pomocą jakichkolwiek środków (elektronicznych, mechanicznych, fotokopii, nagrywania lub podobnych) bez uprzedniej zgody CECOTEC INNOVACIONES, S.L.





1. DÍLY A SOUČÁSTI

Obr. 1

1. Základna topné desky
2. Topná deska
3. Nádoba
4. Volič teploty
5. Světelný indikátor
6. Poklice proti vzkypaní
7. Vidličky

POZNÁMKA:

Grafika v tomto návodu je schematickým znázorněním a nemusí přesně odpovídat výrobku.

2. PŘED POUŽITÍM

- Tento spotřebič je zabalen v obalu určeném k ochraně při přepravě. Vyjměte spotřebič z krabice a odstraňte veškerý obalový materiál. Můžete uschovat originální krabici a další obaly na bezpečném místě pro zabránění poškození spotřebiče, pokud byste jej v budoucnu potřebovali přepravovat. Pokud chcete zlikvidovat originální obal, ujistěte se, že všechny části recyklujete správně.
- Zkontrolujte, zda jsou všechny díly a komponenty součástí balení a v dobrém stavu. Pokud některý z nich chybí nebo není v dobrém stavu, okamžitě kontaktujte Oficiální technickou asistenční službu společnosti Cecotec.

3. PROVOZ

Varování:

- Zkontrolujte, zda je volič v poloze MIN, než přístroj připojíte nebo odpojíte od elektrické sítě.
 - Je možné, že povrch topného tělesa může při prvním použití zařízení vypouštět kouř.
 - Toto zařízení je určeno k použití jako sýrové, olejové nebo čokoládové fondue.
1. Umístěte základnu topné desky na stabilní a tepelně odolný povrch.
 2. Umístěte nádobu na fondue na základnu topné desky a ujistěte se, že základna je v správném kontaktu s topnou deskou.
 3. Vložte čokoládu, sýr nebo nalijte olej do nádoby na fondue. Nepřekračujte značku maximální kapacity uvnitř kontejneru.
- Varování: Nemíchejte vodu a olej, mohlo by to být nebezpečné.
4. Připojte zařízení k elektrické síti. Před zapnutím se ujistěte, že je volič teploty nastaven v poloze Min.
 5. Otočte voličem do polohy Max, rozsvítí se světelný indikátor a zařízení se uvede do provozu.
 6. Světelný indikátor se rozsvítí a zhasne podle nastavení automatického termostatu. Tímto





ČEŠTINA

způsobem bude řízena teplota nádoby na fondue a bude zajištěno, že jídlo bude dokonale uvařeno.

7. Po dokončení používání zařízení otočte voličem zpět do polohy MIN, světelný indikátor se také zhasne.

4. ČIŠTĚNÍ A ÚDRŽBA

- Nedotýkejte se žádné části povrchu výrobku, dokud zcela nevychladne.
- Před čištěním produkt vypněte, odpojte ze zásuvky a nechte ho vychladnout.
- Neponořujte výrobek do vody nebo jiné kapaliny.
- K čištění výrobku použijte jemný hadřík, vodu a saponát.
- Nikdy nepoužívejte k čištění žádné části spotřebiče drsné čisticí prostředky, abrazivní prášky nebo kovové kartáče.
- Následující součásti jsou vhodné pro mytí v myčce nádobí: vidličky, nádoba a poklice proti vzkypění.
- Abyste zajistili úplné odstranění i těch nejodolnějších nečistot, doporučujeme nádobu před vložením do myčky předem umýt. K tomu doporučujeme použít koncentrovaný tekutý mycí prostředek a neabrazivní drátěnku.
- Nezvedejte a nepřenášejte zařízení, když je horké nebo během provozu.
- Skladujte ho na chladném a suchém místě.

5. TECHNICKÉ SPECIFIKACE

Model: Fun Gourmetfondue

Referenční číslo výrobku: 08018

Výkon: 1000 W

Napětí: 220-240 V~

Frekvence: 50-60 Hz

Spotřeba energie v režimu „vypnutí“ je 0 W podle normy EN 50564:2011 a evropských předpisů 1275/2008/ES a 801/2013/ES. Za tímto účelem je spotřebič připojen k elektrické síti, aniž by vykonávalo jakoukoli funkci. Přepínač/spínač spotřebiče byl nastaven do polohy „vypnutí“.

Technické specifikace se mohou změnit bez předchozího upozornění za účelem zlepšení kvality produktu.

Navrženo ve Španělsku | Vyrobeno v Číně





ČEŠTINA

6. RECYKLACE ELEKTRICKÝCH A ELEKTRONICKÝCH ZAŘÍZENÍ



Tento symbol označuje, že v souladu s platnými předpisy musí být výrobek a/nebo baterie zlikvidovány odděleně od domovního odpadu. Po skončení životnosti tohoto výrobku byste měli baterie/akumulátory vyjmout a odnést na sběrné místo určené místními úřady.

Pro podrobnější informace o nejvhodnějším způsobu likvidace elektrických a elektronických zařízení a/nebo příslušných baterií by se spotřebitelé měli obrátit na místní úřady.

Dodržování výše uvedených pokynů přispívá k ochraně životního prostředí.

7. ZÁRUKA A TECHNICKÝ SERVIS

Společnost Cecotec odpovídá uživateli nebo konečnému spotřebiteli za jakýkoli nesoulad, který existuje v době dodání výrobku za podmínek a ve lhůtách stanovených platnými předpisy. Doporučuje se, aby opravy prováděl kvalifikovaný personál.

Pokud zjistíte problém s výrobkem nebo máte jakékoli dotazy, obraťte se na Oficiální technickou asistenční službu společnosti Cecotec na telefonním čísle +34 96 321 07 28.

8. COPYRIGHT

Práva duševního vlastnictví k textům v tomto návodu jsou majetkem společnosti CECOTEC INNOVACIONES, S.L. Všechna práva jsou vyhrazena. Obsah této publikace nesmí být, zčásti nebo jako celek, reprodukován, ukládán do systému obnovy, přenášen nebo distribuován žádnými prostředky (elektronicky, mechanicky, fotokopírováním, nahráváním nebo podobným způsobem) bez předchozího souhlasu společnosti CECOTEC INNOVACIONES, S.L.



TÜRKÇE

1. PARÇALAR VE BİLEŞENLER

Şema 1

1. Isıtma tabanı
2. Isıtıcı plaka
3. Hazne
4. Sıcaklık kadranı
5. Gösterge ışığı
6. Sıçrama önleyici kapak
7. Çatallar

NOT:

Bu kılavuzdaki grafikler şematik gösterimlerdir ve ürünle tam olarak eşleşmeyebilir.

2. KULLANMADAN ÖNCE

Bu cihaz, taşıma sırasında korunması için tasarlanmış bir ambalaj içerisinde paketlenmiştir. Cihazı ve tüm malzemeleri ambalajından çıkarın. İleride taşımanız gerektiğinde cihazın zarar görmesini önlemek için orijinal kutuyu ve diğer ambalajları güvenli bir yerde saklayabilirsiniz. Orijinal ambalajı atmamak isterseniz, tüm öğeleri doğru şekilde geri dönüşüm kutusuna attığınızdan emin olun.

Tüm parçaların ve bileşenlerin içinde ve sağlam olduğundan emin olun. Herhangi bir parçanın eksik veya kırık olması durumunda, lütfen resmi Cecotec Teknik Servisi ile derhal iletişime geçin.

3. CİHAZIN KULLANIMI

Uyarılar:

- Elektrik prizine bağlamadan veya prizden çıkarmadan önce seçici anahtarın MIN konumunda olduğundan emin olun.
 - Cihaz ilk kez kullanıldığında rezistansın yüzeyinden bir miktar duman çıkabilir.
 - Bu cihaz peynir, yağ veya çikolata fondü olarak kullanılmak üzere tasarlanmıştır.
1. Isıtma tabanını sabit, ısıya dayanıklı bir yüzeye yerleştirin.
 2. Fondü kabını ısıtma tabanının üzerine yerleştirin ve tabanın ısıtma plakası ile iyi temas ettiğinden emin olun.
 3. Fondü kabına çikolatayı, peyniri koyun veya yağı dökün. Kabin içindeki maksimum kapasite işaretini aşmayın.
 - Dikkat: Su ve yağı karıştırmayın, tehlikeli olabilir.
 4. Cihazı elektriğe takın. Açmadan önce termostat seçme anahtarının Min. konumda olduğundan emin olun.
 5. Düğmeyi Maks. konumuna çevirin, gösterge ışığı yanacak ve cihaz çalışmaya başlayacaktır.
 6. Gösterge ışığı otomatik termostat ayarlarına göre yanacak ve sönecektir. Bu sayede fondü kabının sıcaklığı kontrol edilecek ve yemeğin mükemmel şekilde pişmesi sağlanacaktır.
 7. Cihazı kullanımı bittiğinde, seçiciyi tekrar MIN konumuna çevirin, gösterge ışığı da sönecektir.





TÜRKÇE

4. TEMİZLİK VE BAKIM

- Tamamen soğuyana kadar ürünün yüzeyinin herhangi bir kısmına dokunmayın.
- Temizlemeden önce ürünü kapatın, fişini çekin ve soğumasını bekleyin.
- Cihazı suya veya başka bir sıvıya maruz bırakmayın.
- Ürünü temizlemek için yumuşak, nemli bir bez kullanın.
- Cihazın herhangi bir parçasını temizlemek için asla sert deterjanlar, aşındırıcı tozlar veya metal fırçalar kullanmayın.
- Aşağıdaki parçalar bulaşık makinesinde yıkanabilir: çatallar, kase ve sıçramaya dayanıklı kapak.
- En inatçı kirlerin tamamen temizlenmesini sağlamak için, kabı bulaşık makinesine koymadan önce ön yıkama yapmanızı ve bunun için konsantre sıvı deterjan ve aşındırıcı olmayan bir ovma pedi kullanmanızı öneririz.
- Cihazı sıcakken veya çalışma sırasında elinize almayın veya taşımayın.
- Serin ve kuru bir yerde saklayın.

5. TEKNİK BİLGİLER

Model: Fun GourmetFondue

Ürün referansı: 08018

Güç: 1000 W

Voltaaj: 220-240 V~

Frekans: 50-60 Hz

"Kapalı" moddaki güç tüketimi EN 50564:2011 ve 1275/2008/EC ve 801/2013/EC Avrupa yönetmelikleri yönergeleri kullanılarak 0 W'tır. Bu amaçla, cihaz herhangi bir işlem gerçekleştirmeden şebekeye bağlanır. Cihazın açma kapatma düğmesi/kontrolörü «kapalı» konumdadır.

Ürün kalitesini artırmak için teknik özellikler önceden haber verilmeksizin değiştirilebilir.

Çin'de Üretildi | İspanya'da Tasarlandı

6. ELEKTRİKLİ VE ELEKTRONİK EKİPMANLARIN GERİ DÖNÜŞÜMÜ



Bu sembol, yürürlükteki yönetmeliklere göre ürünün ve/veya pilin evsel atıklardan ayrı olarak atılması gerektiğini belirtir. Bu ürün kullanım ömrünün sonuna ulaştığında, pilleri/akümülatörleri çıkarmalı ve yerel yetkililer tarafından belirlenen bir toplama noktasına götürmelisiniz.

Elektrikli ve elektronik ekipmanların ve/veya pillerin uygun şekilde nasıl imha edileceğine ilişkin ayrıntılı bilgi için tüketiciler yerel yetkililerle iletişime geçmelidir.

Yukarıdaki yönergelere uyulması çevrenin korunmasına yardımcı olacaktır.





TÜRKÇE

7. GARANTİ VE TEKNİK SERVİS

Cecotec, ürünün teslimatı sırasında mevcut olan herhangi bir uygunsuzluktan dolayı kullanıcıya veya son tüketiciye karşı yürürlükteki yönetmelikler tarafından belirlenen şartlar, koşullar ve son tarihler çerçevesinde sorumlu olacaktır.

Onarımların nitelikli personel tarafından yapılması tavsiye edilir.

Ürünle ilgili bir sorun tespit ederseniz veya herhangi bir sorunuz varsa, lütfen +34 96 321 07 28 numaralı telefondan resmi Cecotec Teknik Destek Servisi ile iletişime geçin.

8. TELİF HAKLARI

Bu kılavuzdaki metinlerin fikri mülkiyet hakları CECOTEC INNOVACIONES, S.L.'ye aittir. Bu yayının içeriği, CECOTEC INNOVACIONES, S.L.'nin önceden izni olmadan kısmen veya tamamen çoğaltılamaz, bir erişim sisteminde saklanamaz, herhangi bir yolla (elektronik, mekanik, fotokopi, kayıt veya benzeri) iletilemez veya dağıtılamaz.



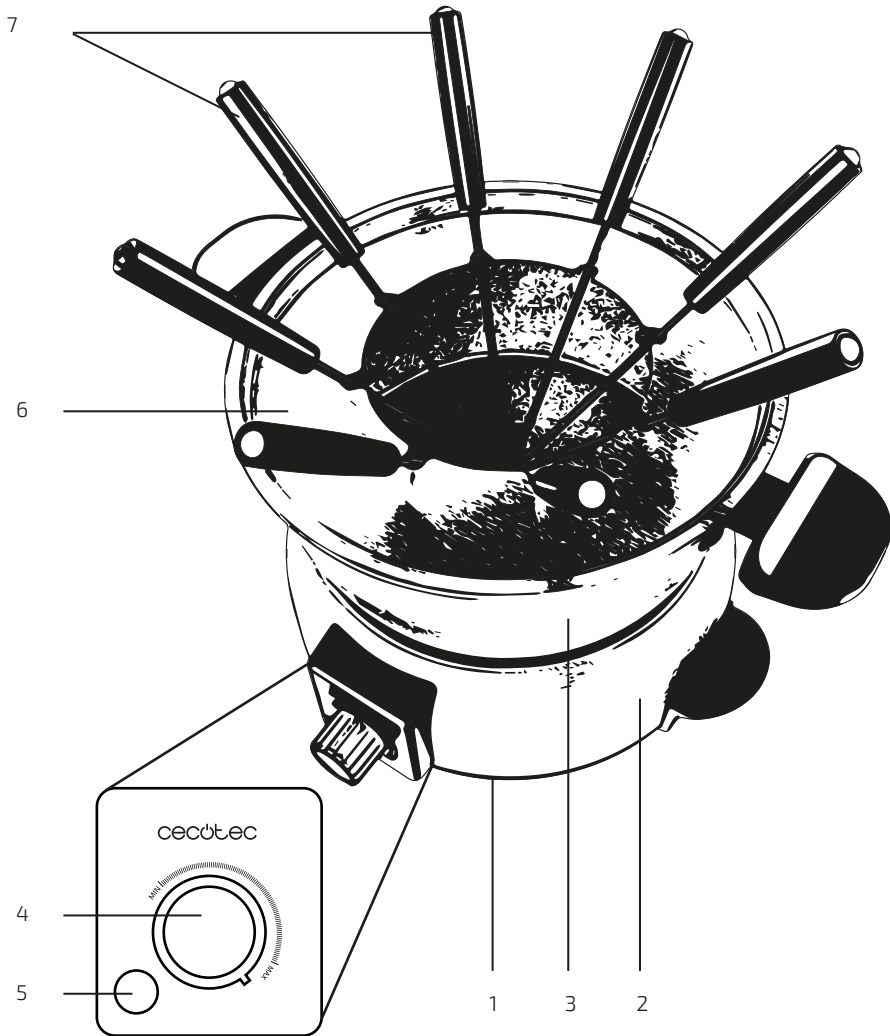

Fig./Img./Abb./Afb./ Rys. 1



www.cecotec.es

Cecotec Innovaciones S.L.
Av. Reyes Católicos, 60
46910, Alfafar (Valencia), Spain
SF01240403