

cecotec

FUN&TASTE P'CORN LOTUS

Palomitero/ Popcorn maker



Manual de instrucciones
Instruction manual
Manuel d'instructions
Bedienungsanleitung
Manuale di istruzioni
Manual de instruções
Handleiding
Instrukcja obsługi
Návod k použití

Instrucciones de seguridad	4
Safety instructions	7
Instructions de sécurité	9
Sicherheitshinweise	12
Istruzioni di sicurezza	15
Instruções de segurança	18
Veiligheidsvoorschriften	21
Instrukcje bezpieczeństwa	24
Bezpečnostní pokyny	27

ÍNDICE

1. Piezas y componentes	30
2. Antes de usar	30
3. Funcionamiento	30
4. Limpieza y mantenimiento	31
5. Especificaciones técnicas	32
6. Reciclaje de aparatos eléctricos y electrónicos	32
7. Garantía y SAT	32
8. Copyright	33

INDEX

1. Parts and components	34
2. Before use	34
3. Operation	34
4. Cleaning and maintenance	35
5. Technical specifications	35
6. Disposal of old electrical and electronic appliances	36
7. Technical support and warranty	36
8. Copyright	36

SOMMAIRE

1. Pièces et composants	37
2. Avant utilisation	37
3. Fonctionnement	37
4. Nettoyage et entretien	38
5. Spécifications techniques	38
6. Recyclage des équipements électriques et électroniques	39
7. Garantie et SAV	39
8. Copyright	39

INHALT

1. Teile und Komponenten	40
2. Vor dem Gebrauch	40
3. Bedienung	40
4. Reinigung und Wartung	41
5. Technische Spezifikationen	42
6. Recycling von Elektro- und Elektronikgeräten	42
7. Garantie und Kundendienst	42
8. Copyright	43

INDICE

1. Parti e componenti	44
2. Prima dell'uso	44
3. Funzionamento	44
4. Pulizia e manutenzione	45
5. Specifiche tecniche	45
6. Riciclaggio di apparecchiature elettriche ed elettroniche	46
7. Garanzia e supporto tecnico	46
8. Copyright	46

ÍNDICE

1. Peças e componentes	47
2. Antes de usar	47
3. Funcionamento	47
4. Limpeza e manutenção	48
5. Especificações técnicas	48
6. Reciclagem de produtos elétricos e eletrônicos	49
7. Garantia e SAT	49
8. Copyright	49

INHOUD

1. Onderdelen en componenten	50
2. Vóór u het apparaat gebruikt	50
3. Werking	50
4. Schoonmaak en onderhoud	51
5. Technische specificaties	52
6. Recycling van elektrische en elektronische apparatuur	52
7. Garantie en technische ondersteuning	52
8. Copyright	52

SPIS TREŚCI

1. Części i komponenty	53
2. Przed użyciem	53
3. Funkcjonowanie	53
4. Czyszczenie i konserwacja	54
5. Specyfikacja techniczna	54
6. Recykling urządzeń elektrycznych i elektronicznych	55
7. Gwarancja i Serwis pomocy technicznej	55
8. Copyright	55

OBSAH

1. Části a složení	56
2. Před použitím	56
3. Provoz	56
4. Čištění a údržba	57
5. Technické specifikace	57
6. Recyklace elektrických a elektronických zařízení	58
7. Záruka a technický servis	58
8. Copyright	58

INSTRUCCIONES DE SEGURIDAD

Lea las siguientes instrucciones atentamente antes de usar el aparato. Guarde este manual para futuras referencias o nuevos usuarios.

- Asegúrese de que el voltaje de red coincida con el voltaje especificado en la etiqueta de clasificación del producto y de que el enchufe tenga toma de tierra.
- No sumerja el cable, el enchufe o cualquier otra parte del producto en agua o cualquier otro líquido, ni exponga las conexiones eléctricas al agua. Asegúrese de que tiene las manos completamente secas antes de tocar el enchufe o encender el producto.
- Si el dispositivo cae accidentalmente en agua, desconéctelo inmediatamente. ¡No toque el agua!
- Inspeccione el cable de alimentación regularmente en busca de daños visibles. Si el cable presenta daños, debe ser sustituido por el Servicio de Asistencia Técnica oficial de Cecotec para evitar cualquier tipo de peligro.
- No utilice el producto si el cable, el enchufe o la estructura presenta daños o si no funciona correctamente, ha sufrido alguna caída o ha sido dañado.
- No retuerza, doble, estire o dañe el cable de alimentación. Protéjalo de bordes afilados y fuentes de calor. No permita que el cable toque superficies calientes. No deje que el cable asome sobre el borde de la superficie de trabajo o la encimera.
- Este dispositivo no está diseñado para funcionar a través de temporizadores o sistemas de control remoto externos.
- Apague y desenchufe el producto de la fuente de alimentación cuando no esté siendo usado y antes de limpiarlo. Tire del enchufe para desconectarlo, no tire del cable.
- Este producto está diseñado exclusivamente para uso

doméstico. No es apropiado para usos comerciales o industriales. No lo utilice en el exterior.

- No utilice ningún accesorio que no haya sido recomendado por Cecotec ya que podría ocasionar daños.
- El aparato no debe ser usado por niños desde 0 hasta 8 años. Este electrodoméstico puede ser usado por niños a partir de 8 años si están continuamente supervisados.
- Este producto puede ser usado por niños a partir de 8 años y personas con capacidades físicas, sensoriales o mentales reducidas, o con falta de experiencia y conocimiento si están supervisados o han recibido instrucción concerniente al uso del aparato de una forma segura y entienden los riesgos que este implica. Los niños no deben jugar con el aparato. La limpieza y el mantenimiento de usuario no deben ser realizados por niños sin supervisión.
- Supervise a los niños para asegurarse de que no jueguen con el producto. Es necesario dar una supervisión estricta si el producto está siendo usado por o cerca de niños.
- Mantenga el aparato y su cable fuera del alcance de los niños de edad inferior a 8 años.
- Coloque el aparato en una superficie seca, estable, plana y resistente al calor.
- No use el producto bajo las siguientes circunstancias:
- Dentro o encima de cocinas eléctricas o de gas, hornos calientes o cerca de fuego.
- Sobre superficies blandas (como alfombras) o donde pueda volcarse durante su uso.
- En exteriores o áreas con altos niveles de humedad.
- Cerca o bajo materiales inflamables (como cortinas, trapos, cortinajes, paños, etc.) o bajo armarios de cocina.
- La temperatura de las superficies accesibles podría ser alta mientras se usa el producto y podría causar quemaduras.

No toque las superficies calientes mientras esté en funcionamiento e inmediatamente después.

- No vierta aceite en la cavidad de cocción del dispositivo.
- No cubra el dispositivo mientras esté en funcionamiento.
- Desenchufe el producto inmediatamente si se observa fuego o humo.
- No deje el producto sin supervisión durante su funcionamiento. Desconecte el dispositivo al acabar de utilizarlo y cuando salga de la estancia donde está instalado.
- No intente reparar el dispositivo por su propia cuenta. Póngase en contacto con el Servicio de Asistencia Técnica oficial de Cecotec para cualquier duda.
- Para asegurar el correcto funcionamiento del dispositivo, la limpieza y el mantenimiento del producto ha de realizarse de acuerdo con este manual de instrucciones. Apague y desenchufe el producto antes de moverlo o limpiarlo. Asegúrese de que el dispositivo se ha enfriado por completo antes de guardarlo.
- No lave el aparato en lavavajillas.
- Guarde el producto y su manual de instrucciones en un lugar seco y seguro cuando no vaya a ser usado.
- No se acepta ninguna responsabilidad de los daños eventuales o personales que pudieran derivar del mal uso del producto o del incumplimiento de este manual de instrucciones.

SAFETY INSTRUCTIONS

Before using the appliance, read the following instructions carefully. Keep this instruction manual for future reference or new users.

- Ensure that the mains voltage matches the voltage specified on the device rating label and that the plug is earthed.
- Do not immerse the cable, plug, or any other non-removable part of the device in water or any other liquid or expose electrical connections to water. Make sure your hands are dry before handling the plug or switching on the device.
- If the appliance falls accidentally in water, unplug it immediately. Do not touch the water!
- Check the power cable regularly for visible damage. If the cable is damaged, it must be replaced by the official Cecotec Technical Support Service to avoid any danger.
- Do not use the appliance if its cable, plug, or housing are damaged, nor after it malfunctions or has been dropped or damaged in any way.
- Do not twist, bend, pull, or damage the power cable. Protect it from sharp edges and heat sources. Do not allow the cable to touch hot surfaces. Do not let the cable hang over the edge of the working surface or worktop.
- This appliance is not intended to be operated by means of an external timer or separate remote-control system.
- Turn off and unplug the appliance from the mains supply when not in use and before cleaning it. Pull from the plug, not the cable, to disconnect it from the outlet.
- This product is designed only for household use. It is not suitable for commercial or industrial use. Do not use outdoors.
- Do not use any accessory that has not been recommended by Cecotec, as they might cause injuries or damage.

- The appliance is not intended to be used by children under the age of 8. It can be used by children over the age of 8, as long as they are given continuous supervision.
- This appliance can be used by children aged 8 and above and persons with reduced physical, sensory, or mental capabilities or lack of experience and knowledge, as long as they have been given supervision or instruction concerning the use of the appliance in a safe way and understand the hazards involved. Children must not play with the device. Cleaning and maintenance tasks should not be carried out by unsupervised children.
- Supervise children to prevent them from playing with the appliance. Close supervision is necessary when the appliance is being used by or near children.
- Keep this appliance and its power cable out of reach of children under the age of 8.
- Place the appliance on a dry, stable, flat, heat-resistant surface.
- Do not use the appliance under the following circumstances:
 - On or near a gas or electric hob, in heated ovens, or near open flames.
 - On soft surfaces (such as carpets) or where it may tip over during use.
 - Outdoors or in areas with high humidity levels.
 - Near or below flammable materials (such as curtains, cloths, wall hangings, tea towels, etc.) or under wall cabinets.
- The temperature of accessible surfaces may be high while the appliance is in use and could cause burns. Do not touch hot surfaces during operation or immediately after.
- Do not pour oil into the device's cooking cavity.
- Do not cover the appliance during operation.
- Unplug the appliance immediately if fire or smoke is observed.

- Never leave the device unattended during use. Unplug the device after use and when you leave the room where it is installed.
- Do not try to repair the device by yourself. Contact the official Cecotec Technical Support Service for advice.
- Cleaning and maintenance must be carried out according to this instruction manual to make sure the appliance functions properly. Turn off and unplug the appliance before moving and cleaning it. Make sure the device has completely cooled down before storing it.
- Do not wash the appliance in dishwashers.
- Store the appliance and its instruction manual in a safe and dry place when not in use.
- No liability is accepted for any eventual damage or personal injuries derived from misuse or non-compliance with this instruction manual.

INSTRUCTIONS DE SÉCURITÉ

Veillez lire les instructions suivantes avec attention avant d'utiliser l'appareil. Gardez bien ce manuel pour de futures références ou pour tout nouvel utilisateur.

- Assurez-vous que le voltage du réseau coïncide avec le voltage spécifié sur l'étiquette de classification de l'appareil et que la prise possède une connexion à terre.
- Ne submergez pas le câble, la prise ni aucune autre partie de l'appareil dans de l'eau ni dans aucun autre liquide, ni n'exposez les connexions électriques à l'eau. Assurez-vous d'avoir les mains complètement sèches avant de toucher la prise ou d'allumer l'appareil.
- Si l'appareil tombe accidentellement dans l'eau, débranchez-

le immédiatement. Ne touchez pas l'eau !

- Inspectez le câble d'alimentation régulièrement pour rechercher des dommages visibles. Si le câble présente des dommages, il doit être remplacé par le Service d'Assistance Technique officiel de Cecotec pour éviter tout type de danger.
- N'utilisez pas l'appareil si le câble, la prise ou la structure en général ne fonctionnent pas correctement, ont souffert une chute ou ont été abîmés.
- Ne tordez pas, ne pliez pas, n'étirez pas et n'abîmez pas le câble d'alimentation. Protégez-le des bords pointus et des sources de chaleur. Ne laissez pas le câble toucher des surfaces chaudes. Ne laissez pas le câble dépasser de la surface de travail ou du plan de travail.
- Cet appareil n'a pas été conçu pour fonctionner à travers des minuteries ou systèmes de contrôle à distance externes.
- Éteignez et débranchez l'appareil de la source d'alimentation lorsque vous ne l'utilisez plus et avant de le nettoyer. Tirez sur la fiche pour le débrancher ; ne tirez pas sur le câble.
- Ce produit a été conçu pour un usage exclusivement domestique. Il n'est pas approprié pour un usage commercial ni industriel. Ne l'utilisez pas en extérieur.
- N'utilisez aucun accessoire qui ne soit pas recommandé par Cecotec, cela pourrait endommager le produit.
- L'appareil ne doit pas être utilisé par des enfants de 0 à 8 ans. Il peut être utilisé par des enfants de 8 ans et plus s'ils sont surveillés constamment.
- Cet appareil peut être utilisé par des personnes aux capacités physiques, mentales ou sensorielles réduites, ou sans expérience ni connaissances si elles sont surveillées et/ou ont reçu les informations nécessaires à l'utilisation correcte de l'appareil et qu'elles ont bien compris les risques qu'il implique. Empêchez les enfants de jouer avec le produit. Le

nettoyage et l'entretien ne doivent pas être menés à terme par des enfants.

- Surveillez les enfants pour vous assurer qu'ils ne jouent pas avec le produit. Une surveillance stricte est nécessaire si le produit est utilisé par ou à côté des enfants.
- Maintenez l'appareil et son câble hors de portée des enfants de moins de 8 ans.
- Placez l'appareil sur une surface sèche, stable, plate et résistante à la chaleur.
- N'utilisez pas l'appareil dans les circonstances suivantes :
 - dans ou sur des cuisines électriques ou à gaz, dans des fours chauds ni près du feu ;
 - sur des surfaces molles (comme les tapis) ou des surfaces desquelles l'appareil pourrait se renverser pendant utilisation ;
 - en extérieurs ou dans des endroits possédant des niveaux d'humidité élevés ;
 - Près ou sous de matériaux inflammables (comme des rideaux, des chiffons, des torchons, etc.) ou sous des armoires de cuisine.
- La température des surfaces accessibles pourrait être élevée lorsque vous utilisez l'appareil et pourrait provoquer des brûlures. Ne touchez pas les surfaces chaudes lorsque l'appareil est en fonctionnement ni immédiatement après.
- Ne versez pas d'huile dans l'unité de cuisson de l'appareil.
- Ne recouvrez pas l'appareil lorsqu'il est en fonctionnement.
- Débranchez immédiatement l'appareil si vous observez du feu ou de la fumée.
- Ne laissez pas l'appareil sans surveillance lorsqu'il est en fonctionnement. Débranchez l'appareil lorsque vous avez terminé de l'utiliser et lorsque vous sortez de la pièce dans laquelle il est utilisé.

- N'essayez pas de réparer l'appareil vous-même. Veuillez contacter le Service Après-Vente Officiel de Cecotec pour tout doute ou renseignement.
- Pour assurer le correct fonctionnement de l'appareil, le nettoyage et l'entretien doivent être réalisés en accord avec ce manuel d'instructions. Éteignez et débranchez l'appareil avant de le déplacer ou de le nettoyer. Assurez-vous que l'appareil ait refroidi complètement avant de le garder.
- L'appareil ne convient pas pour un nettoyage au lave-vaisselle.
- Gardez l'appareil et son manuel d'instructions dans un lieu sec et sécurisé lorsque vous n'allez pas l'utiliser.
- Aucune responsabilité ne sera acceptée sur les possibles dommages personnels qui puissent dériver d'une mauvaise utilisation de l'appareil ou du non-respect de ce manuel.

SICHERHEITSHINWEISE

Lesen Sie die folgenden Anweisungen sorgfältig durch, bevor Sie das Gerät benutzen. Bewahren Sie diese Bedienungsanleitung zum Nachschlagen oder für neue Benutzer auf.

- Vergewissern Sie sich, dass die Netzspannung, mit der auf dem Typenschild des Gerätes angegebene Spannung übereinstimmt und dass die Steckdose geerdet ist.
- Tauchen Sie das Netzkabel, den Stecker oder jegliche nicht entfernbaren Teile des Gerätes nicht ins Wasser oder andere Flüssigkeiten ein und lassen Sie die elektrischen Anschlüsse nicht in Kontakt mit Wasser kommen. Sorgen Sie dafür, dass Ihre Hände völlig trocken sind, bevor Sie die Steckdose berühren oder das Gerät einschalten.
- Falls das Gerät versehentlich ins Wasser fällt, ziehen Sie es

- sofort aus der Steckdose. Berühren Sie nicht das Wasser!
- Überprüfen Sie das Netzkabel regelmäßig auf sichtbare Schäden. Wenn das Kabel beschädigt ist, muss es durch den offiziellen Technischen Kundendienst von Cecotec ersetzt werden, um Sach- und Personenschäden zu vermeiden.
- Verwenden Sie das Produkt nicht, wenn das Kabel, den Stecker oder das Gehäuse sichtbaren Schaden aufweisen, nicht korrekt funktionieren, runter gefallen oder beschädigt worden sind.
- Der Stromkabel darf nicht verdreht, verbogen oder zu stark gezogen bzw. belastet oder beschädigt werden. Schützen Sie es von scharfen Kanten und Wärmequellen. Lassen Sie niemals den Kabel mit wärmen Oberflächen in Kontakt kommen. Lassen Sie das Kabel niemals über der Arbeitsfläche stehen.
- Dieses Gerät funktioniert nicht über Timer oder externe Fernbedienungssysteme.
- Schalten Sie das Gerät aus und trennen es von der Stromversorgung, wenn Sie das Gerät nicht verwenden und bevor Sie es reinigen möchten. Ziehen Sie von dem Stecker, nicht von dem Kabel.
- Dieses Produkt ist nur zur Nutzung in privaten Haushalt bestimmt. Es ist nicht für den gewerblichen bzw. industriellen Gebrauch geeignet bzw. vorgesehen. Verwenden Sie das Gerät nicht im Freien.
- Verwenden Sie niemals Zubehörteile, die nicht von Cecotec empfohlen wurden, da sie Schäden verursachen könnten.
- Das Gerät darf von Kindern von 0 bis 8 Jahren nicht benutzt werden. Dieses Gerät kann von Kindern erst ab 8 Jahren benutzt werden, aber nur wenn die sie beaufsichtigt werden.
- Dieses Gerät ist nicht für die Verwendung durch Kinder ab 8 Jahren und Personen gedacht, die geistig oder körperlich

behindert sind oder keine ausreichenden Erfahrungen bzw. Kenntnisse besitzen, außer sie wurden hinsichtlich des Gebrauchs des Produkts durch eine Person eingewiesen, die für ihre Sicherheit verantwortlich ist. Kinder dürfen nicht mit dem Gerät spielen. Die Reinigung und Benutzerwartung darf nicht von unbeaufsichtigten Kindern durchgeführt werden.

- Kinder sollten beaufsichtigt werden, damit sie nicht mit dem Gerät spielen. Eine besondere genaue und konsequente Beaufsichtigung ist geboten, wenn das Gerät in der Nähe von Kindern verwendet wird.
- Bewahren Sie das Gerät außerhalb der Reichweite von Kindern unter 8 Jahre auf.
- Stellen Sie das Gerät auf eine trockene, stabile, flache und hitzebeständige Fläche.
- Verwenden Sie das Gerät nicht unter den folgenden Umständen:
 - Innerhalb oder auf elektrischer Kochplatte oder Gaskocher, Backofen oder in der Nähe von Feuer.
 - Auf weichen Oberflächen wie Teppiche, wo das Gerät beim Verwenden umkippen könnte.
 - Im Freien oder an Orten mit hoher Luftfeuchtigkeit.
 - In der Nähe brennbaren Materialien (wie Vorhänge, Lumpen, Gardinen usw.) oder unter Küchenschränken.
- Die Temperatur der berührten Oberflächen kann beim Betrieb sehr heiß werden und zu Verbrennungen führen. Berühren Sie die heißen Oberflächen nicht beim oder sofort nach dem Gebrauch.
- Gießen Sie kein Öl in den Garraum des Geräts.
- Bedecken Sie nicht das Gerät während des Betriebs.
- Ziehen Sie sofort den Netzstecker, wenn Sie Feuer oder Rauch bemerken.
- Lassen Sie das Produkt beim Verwenden nicht unbeaufsichtigt. Schalten Sie das Gerät nach dem Gebrauch

und beim Verlassen des Raums aus.

- Versuchen Sie niemals das Gerät selbst zu reparieren. Sollten Sie Information benötigen bzw. Zweifel beseitigen kontaktieren Sie den offiziellen technischen Kundendienst.
- Die Reinigung und die Wartung sollten gemäß dieser Bedienungsanleitung durchgeführt werden, um einen ordnungsgemäßen Betrieb des Gerätes zu gewährleisten. Schalten Sie das Gerät aus, bevor Sie es reinigen oder bewegen. Prüfen Sie, dass das Gerät vollständig abgekühlt ist, bevor Sie es lagern.
- Das Gerät ist nicht spülmaschinengeeignet.
- Bewahren Sie das Gerät und seine Bedienungsanleitung an einem sicheren trockenen Ort auf, wenn nicht in Gebrauch ist.
- Das Unternehmen übernimmt keine Haftung über mögliche Schäden wegen unsachgemäßer Verwendung des Produktes oder Nichteinhaltung dieser Anweisungen.

ISTRUZIONI DI SICUREZZA

Prima di utilizzare l'apparecchio, leggere attentamente le seguenti istruzioni originali. Conservare questo manuale per consultazioni future o nuovi utenti.

- Verificare che la tensione di rete coincida con quella specificata nell'etichetta di classificazione dell'apparecchio e che la presa elettrica sia dotata di messa a terra.
- Non immergere il cavo, la spina o qualsiasi altra parte dell'apparecchio in acqua o in qualsiasi altro liquido, né esporre i collegamenti elettrici all'acqua. Assicurarci di avere le mani completamente asciutte prima di toccare la spina o di accendere l'apparecchio.
- Se l'apparecchio dovesse cadere accidentalmente in acqua,

scollegarlo immediatamente. Non toccare l'acqua.

- Osservare accuratamente il cavo di alimentazione in cerca di danni visibili. Se il cavo presenta danni, dovrà essere riparato dal servizio di Assistenza Tecnica ufficiale di Cecotec per evitare eventuali pericoli.
- Non utilizzare l'apparecchio se il cavo, la spina o la struttura presenta danni o se non funziona correttamente, è caduto o è stato danneggiato.
- Non torcere, piegare, allungare o danneggiare il cavo di alimentazione. Proteggerlo da bordi affilati e fonti di calore. Non permettere che il cavo tocchi superfici calde. Non lasciare che il cavo sporga oltre il bordo della superficie o piano di lavoro.
- Questo apparecchio non è stato progettato per funzionare tramite timer o sistemi di controllo remoto esterni.
- Spegner e scollegare l'apparecchio dalla fonte di alimentazione quando non in uso e prima di pulirlo. Tirare la spina per scollegare l'apparecchio, non tirare il cavo.
- Questo apparecchio è stato progettato esclusivamente per uso domestico. L'apparecchio non è adatto all'uso commerciale o industriale. Non usare all'aperto.
- Non utilizzare nessun accessorio non suggerito da Cecotec per evitare danni all'apparecchio.
- L'apparecchio non deve essere usato da bambini da 0 a 8 anni. Questo apparecchio può essere usato da bambini a partire dagli 8 anni sotto la sorveglianza continua di un adulto.
- Questo apparecchio può essere usato da bambini a partire dagli 8 anni e persone con capacità fisiche, sensoriali o mentali limitate o con mancanza di esperienza e conoscenza solo sotto supervisione o avendo ricevuto istruzioni riguardanti l'uso dell'apparecchio in modo sicuro e comprendendo i

rischi che lo stesso implica. Non permettere ai bambini di giocare con l'apparecchio. La pulizia e la manutenzione non devono essere eseguite da bambini non sorvegliati.

- Sorvegliare i bambini per assicurarsi che non giochino con l'apparecchio. È necessario supervisionare rigidamente nel caso in cui l'apparecchio venga utilizzato da o vicino a bambini.
- Mantenere l'apparecchio e il suo cavo fuori dalla portata di bambini di età inferiori a 8 anni.
- Collocare l'apparecchio su di una superficie asciutta, stabile, piatta e resistente al calore.
- Non usare l'apparecchio nelle seguenti circostanze:
 - Dentro o sopra cucine elettriche o a gas, forni caldi o vicino al fuoco.
 - Su superfici morbide (come tappeti) o dove possa cadere durante l'uso.
 - In esterno o aree con alti livelli di umidità.
 - Vicino o sotto a materiali infiammabili (come tende, strofinacci, tendaggi, panni, ecc...) o sotto ad armadi da cucina.
 - Le superfici accessibili dell'apparecchio possono riscaldarsi molto durante l'uso. Non toccare le superfici calde mentre l'apparecchio è in uso e immediatamente dopo.
 - Non versare olio nella cavità di cottura dell'apparecchio.
 - Non coprire l'apparecchio mentre è in funzione.
- Scollegare immediatamente l'apparecchio se si osservano fiamme o fumo.
- Non lasciare l'apparecchio incustodito durante il funzionamento. Scollegare l'apparecchio dopo l'uso e quando viene lasciata la stanza in cui si trova.
- Non tentare di riparare l'apparecchio per conto proprio. Si prega di contattare il Servizio di Assistenza Tecnica ufficiale

di Cecotec per ricevere informazioni.

- Per garantire il corretto funzionamento dell'apparecchio, la pulizia e la manutenzione devono essere effettuate secondo questo manuale di istruzioni. Spegner e scollegare l'apparecchio prima di muoverlo o pulirlo. Verificare che l'apparecchio si sia completamente raffreddato prima di riporlo.
- L'apparecchio non è lavabile in lavastoviglie.
- Conservare l'apparecchio e il manuale di istruzioni in un luogo asciutto e sicuro quando non in uso.
- Non si accetta nessuna responsabilità derivata dai danni eventuali o personali che possano derivare da un uso improprio dell'apparecchio o da inadempienze di questo manuale di istruzioni.

INSTRUÇÕES DE SEGURANÇA

Leia atentamente as seguintes instruções originais antes de utilizar o aparelho. Guarde este manual para referências futuras ou novos utilizadores.

- Certifique-se de que a tensão de rede coincida com a tensão especificada na etiqueta de classificação do aparelho e de que a tomada tenha ligação à terra.
- Não submerja o cabo, a ficha ou qualquer outra parte elétrica do produto na água ou qualquer outro líquido nem as exponha as conexões elétricas à água. Certifique-se de ter as mãos completamente secas antes de tocar a tomada ou ligar o aparelho.
- Se o produto cair acidentalmente na água, desligue-o imediatamente da corrente elétrica. Não toque na água!
- Inspeção o cabo de alimentação regularmente em busca de danos visíveis. Se o cabo apresentar danos, deve ser

substituído pelo Serviço de Assistência Técnica Oficial da Cecotec para evitar qualquer tipo de perigo.

- Não utilize o aparelho se o cabo, a tomada ou a estrutura apresentarem danos ou se não funcionar corretamente, sofreu alguma queda ou foi danificado.
- Não torça, dobre, estique ou danifique o cabo de alimentação. Proteja-o de bordas afiadas e fontes de calor. Não permita que o cabo toque em superfícies quentes. Não deixe que o cabo esteja sobre a borda da superfície de trabalho ou do balcão.
- Este aparelho não está desenhado para funcionar através de temporizadores ou sistemas de controlo remoto externos.
- Desligue e desconecte o aparelho da corrente elétrica quando não estiver a ser usado e antes de o limpar. Puxe pela ficha para desconectar, não puxe pelo cabo.
- Este produto está desenhado exclusivamente para uso doméstico. Não está apropriado para usos comerciais ou industriais. Não o utilize em exteriores.
- Não utilize nenhum acessório que não tenha sido recomendado pela Cecotec, já que poderá causar danos.
- O aparelho não deve ser usado por crianças de 0 a 8 anos. Este aparelho pode ser usado por crianças de 8 anos se estiverem continuamente sob supervisão.
- Este produto pode ser utilizado por crianças a partir dos 8 anos de idade e por pessoas com capacidades físicas, sensoriais ou mentais reduzidas ou com falta de experiência e conhecimentos, se lhes tiver sido dada supervisão ou instruções relativas à utilização do aparelho de uma forma segura e compreenderem os perigos envolvidos. Não permita que as crianças brinquem com o aparelho. A limpeza e a manutenção do aparelho não devem ser realizadas por crianças sem supervisão.

- Supervisione as crianças para não brincarem com o produto. É necessário dar supervisão estrita se o produto estiver a ser usado perto ou por crianças.
- Mantenha o aparelho e o seu cabo longe do alcance de crianças com idade inferior a 8 anos.
- Coloque o produto numa superfície seca, estável, plana e resistente ao calor.
- Não use o aparelho em nenhuma destas circunstâncias:
- Dentro ou em cima de cozinhas elétricas ou gás, fornos quentes ou perto de fogo.
- Sobre superfícies suaves (como tapetes) ou onde possa virar e cair durante o uso.
- Em exteriores ou áreas com altos níveis de humidade.
- Perto ou debaixo de materiais inflamáveis (tais como cortinas, trapos, panos etc.) ou debaixo de armários de cozinha.
- A temperatura das superfícies acessíveis podem ser altas enquanto se usa o produto e poderão causar queimaduras. Não toque nas superfícies quentes enquanto o dispositivo estiver em funcionamento ou imediatamente depois.
- Não verta óleo no compartimento de cozedura do dispositivo.
- Não cubra o aparelho enquanto estiver a funcionar.
- Tire a ficha da corrente elétrica imediatamente se observa fogo ou fumo.
- Não deixe o aparelho sem supervisão durante o seu funcionamento. Desconecte o dispositivo ao terminar de usá-lo e quando abandonar o espaço em que estivesse instalado.
- Não tente reparar o dispositivo por conta própria. Por favor, contacte o Serviço de Assistência Técnica da Cecotec se tiver alguma dúvida.
- Para garantir o correto funcionamento do aparelho, as

tarefas de limpeza e manutenção devem ser feitas de acordo com este manual de instruções. Desligue e desconecte o aparelho antes de o mover ou limpar. Antes de guardar, certifique-se sempre de que o produto está completamente frio.

- Não lave o aparelho na máquina da louça.
- Guarde o produto e o seu manual de instruções num lugar seco e seguro quando não estiver a ser usado.
- Não se aceita nenhuma responsabilidade de danos eventuais ou pessoais que possam derivar do mau uso do aparelho ou do incumprimento deste manual de instruções.

VEILIGHEIDSVOORSCHRIFTEN

Lees de volgende oorspronkelijke instructies zorgvuldig door voordat u het apparaat in gebruik neemt. Bewaar deze handleiding voor toekomstig(e) gebruik of gebruikers.

- Zorg ervoor dat de netspanning overeenkomt met de spanning vermeld op het classificatielabel van het apparaat en dat het stopcontact geaard is.
- Dompel de voedingskabel, de stekker of andere onderdelen van het toestel niet onder in water of andere vloeistoffen. Stel de elektrische verbindingen niet bloot aan water. Raak het product en het stopcontact enkel aan met droge handen.
- Waarschuwing: als het toestel per ongeluk in het water valt, trek onmiddellijk de stekker uit. Raak het water niet aan!
- Inspecteer de kabel regelmatig op zichtbare schade. Als de kabel beschadigd is, moet hij worden hersteld door de technische dienst van Cecotec om elk gevaar te vermijden.
- Gebruik het toestel niet als de kabel, de stekker of de behuizing beschadigd zijn of niet correct werken of als ze gevallen zijn.

- De voedingskabel mag niet verwrongen, dubbelgevouwen, uitgerekt of beschadigd worden. Bescherm het tegen scherpe randen en warmtebronnen. Zorg ervoor dat de kabel geen hete oppervlakken aanraakt. Laat de kabel niet over de rand van het werkoppervlak of het aanrecht uitsteken.
- Dit toestel is niet ontworpen om gebruikt te worden met een externe timer of afstandsbediening.
- Schakel het toestel uit en trek de stekker uit het stopcontact als u het niet gebruikt of voordat u het schoonmaakt. Trek aan de stekker om hem te verwijderen uit het stopcontact en niet aan de kabel.
- Dit product is uitsluitend bedoeld voor huishoudelijk gebruik. Het is niet geschikt voor commercieel of industrieel gebruik. Gebruik het niet buiten.
- Gebruik alleen door Cecotec aanbevolen accessoires, andere accessoires zouden schade kunnen veroorzaken.
- Het toestel mag niet gebruikt worden door kinderen van 0 tot 8 jaar. Dit toestel kan gebruikt worden door kinderen vanaf 8 jaar indien ze onder voortdurend toezicht staan.
- Dit product kan gebruikt worden door kinderen vanaf 8 jaar en personen met een verminderd fysiek, zintuiglijk of mentaal vermogen of met een gebrek aan ervaring en kennis, indien ze onder toezicht staan of als ze instructies hebben gekregen betreffende het veilige gebruik van het apparaat en ze de risico's begrijpen die ermee betrokken zijn. Kinderen mogen niet met het apparaat spelen. Reiniging en gebruikersonderhoud mogen niet worden uitgevoerd door kinderen zonder toezicht.
- Houd toezicht op kinderen om ervoor te zorgen dat ze niet met het product spelen. Er is strikt toezicht nodig als het apparaat wordt gebruikt in een omgeving met kinderen.
- Houdt het apparaat en het snoer buiten het bereik van

kinderen onder de 8 jaar.

- Plaats het toestel op een vlak, stabiel, droog en hittebestendig oppervlak.
- Gebruik het product niet onder de volgende omstandigheden:
- In of op gas- of elektrische vuren, hete ovens of in de buurt van een vuur.
- Op zachte oppervlakken (bv. tapijt) of waar het kan kantelen tijdens het gebruik.
- Buiten of in ruimtes met een hoge luchtvochtigheid.
- Nabij of onder brandbare materialen (zoals gordijnen, handdoeken, schoonmaakdoekjes, enzovoort) of onder keukenkasten.
- De temperatuur van de aanraakbare oppervlakken kan hoog zijn tijdens het gebruik van het product en kan brandwonden veroorzaken. Raak de hete oppervlakken niet aan als het product gebruikt wordt en meteen daarna.
- Giet geen olie in het bakgedeelte van het toestel.
- Bedek het apparaat niet als het is ingeschakeld.
- Trek onmiddellijk de stekker uit het stopcontact als u vuur of rook ziet.
- Laat het apparaat niet onbeheerd achter als het is ingeschakeld. Trek de stekker van het toestel uit het stopcontact als u klaar bent met het product te gebruiken of als u de kamer verlaat waar het toestel is geïnstalleerd.
- Probeer niet om zelf het toestel te repareren. Neem contact op met de officiële Technische Ondersteuningsservice van Cecotec als u een probleem ondervindt met het product.
- De schoonmaak en het onderhoud van het toestel moeten uitgevoerd worden zoals beschreven in deze handleiding om de correcte werking van het toestel te verzekeren. Schakel het product uit en trek de stekker uit het stopcontact voordat u het product verplaatst of schoonmaakt. Zorg ervoor dat

het toestel volledig is afgekoeld en schoon is voordat u het opbergt.

- Het toestel is niet geschikt voor de vaatwasser.
- Bewaar het toestel en de handleiding op een veilige en droge plaats als ze niet gebruikt worden.
- De fabrikant is niet verantwoordelijk voor persoonlijke of materiële schade als gevolg van een foutief gebruik van het toestel of een gebruik dat niet overeenstemt met de instructies in deze handleiding.

INSTRUKCJE BEZPIECZEŃSTWA

Prosimy o uważne przeczytanie poniższych instrukcji przed użyciem urządzenia. Zachowaj tę instrukcję do wykorzystania w przyszłości lub dla nowych użytkowników.

- Upewnij się, że napięcie sieciowe jest zgodne z napięciem podanym na tabliczce znamionowej produktu oraz że wtyczka jest uziemiona.
- Nie zanurzaj przewodu, wtyczki ani żadnej innej części produktu w wodzie lub innej cieczy ani nie wystawiaj połączeń elektrycznych na działanie wody. Przed dotknięciem wtyczki lub włączeniem produktu upewnij się, że twoje ręce są całkowicie suche.
- Uwaga: jeśli urządzenie przypadkowo wpadnie do wody, natychmiast rozłącz je z prądu. Nie dotykaj wody!
- Regularnie sprawdzaj przewód zasilający pod kątem widocznych uszkodzeń. Jeśli kabel jest uszkodzony, musi zostać wymieniony przez oficjalny Serwis Pomocy Technicznej Cecotec, aby uniknąć wszelkiego rodzaju niebezpieczeństw.
- Nie używaj produktu, jeśli kabel, wtyczka lub rama są uszkodzone lub działają nieprawidłowo, upuszczone lub uszkodzone.

- Nie nakręcaj, nie zginaj, nie rozciągaj ani nie uszkodzaj kabla zasilającego. Chroń go przed ostrymi krawędziami i źródłami ciepła. Nie pozwól, aby przewód dotykał gorących powierzchni. Nie pozwól, aby kabel zbliżył się do krawędzi powierzchni roboczej lub blatu.
- To urządzenie nie jest przeznaczone do działania za pośrednictwem timerów ani zewnętrznych systemów zdalnego sterowania.
- Wyłączyć i odłączyć produkt od źródła zasilania, gdy nie jest używany i przed czyszczeniem. Pociągnij za wtyczkę, aby ją odłączyć, nie ciągnij za kabel.
- Ten produkt jest przeznaczony wyłącznie do użytku domowego. Nie nadaje się do zastosowań komercyjnych lub przemysłowych. Nie używaj go na zewnątrz.
- Nie należy używać akcesoriów, które nie są zalecane przez Cecotec, ponieważ mogą spowodować uszkodzenie.
- Urządzenia nie powinny używać dzieci w wieku od 0 do 8 lat. Z tego urządzenia mogą korzystać dzieci w wieku od 8 lat, jeżeli są pod stałym nadzorem.
- Ten produkt może być używany przez dzieci w wieku od 8 lat oraz osoby o ograniczonych zdolnościach fizycznych, sensorycznych lub umysłowych lub bez doświadczenia i wiedzy, jeśli są nadzorowane lub otrzymały instrukcje dotyczące bezpiecznego korzystania z urządzenia i rozumieją zagrożenia, że to implikuje. Dzieci nie mogą bawić się urządzeniem. Dzieci nie mogą bez nadzoru czyścić i konserwować urządzenia.
- Nadzoruj dzieci, aby upewnić się, że nie bawią się produktem. Konieczny jest ścisły nadzór, jeśli produkt jest używany przez dzieci lub w ich pobliżu.
- Przechowuj urządzenie i jego przewód poza zasięgiem dzieci poniżej 8 roku życia.

- Ustaw urządzenie na suchej, stabilnej, płaskiej i odpornej na ciepło powierzchni.
- Nie używaj produktu w następujących okolicznościach:
- W lub na kuchenkach gazowych lub elektrycznych, gorących piekarnikach lub w pobliżu ognia.
- Na miękkich powierzchniach (takich jak dywany) lub w miejscach, w których może się przewrócić podczas użytkowania.
- Na zewnątrz lub w obszarach o wysokiej wilgotności.
- W pobliżu lub pod łatwopalnymi materiałami (takimi jak zastony, szmaty, zastony, ściereczki itp.) Lub pod szafkami kuchennymi
- Temperatura dostępnych powierzchni może być wysoka podczas używania produktu i spowodować oparzenia. Nie dotykaj gorących powierzchni podczas i bezpośrednio po pracy.
- Nie wlewaj oleju do komory gotowania urządzenia.
- Nie zakrywaj urządzenia w trakcie jego działania.
- W przypadku zaobserwowania ognia lub dymu natychmiast odłącz produkt.
- Nie pozostawiaj produktu bez nadzoru podczas pracy. Odłącz urządzenie, gdy skończysz go używać i gdy wyjdiesz z pomieszczenia, w którym jest zainstalowane.
- Nie próbuj samodzielnie naprawiać urządzenia. W razie jakichkolwiek pytań skontaktuj się z oficjalną pomocą techniczną Cecotec.
- Czyszczenie i konserwację produktu należy przeprowadzać zgodnie z niniejszą instrukcją obsługi, aby zapewnić prawidłowe działanie. Wyłącz i odłącz produkt przed przenoszeniem lub czyszczeniem. Przed odłożeniem upewnij się, że urządzenie całkowicie ostygło.
- Nie myj urządzenia w zmywarce lub pralce.

- Nieużywany produkt i jego instrukcję obsługi należy przechowywać w bezpiecznym i suchym miejscu.
- Nie przyjmuje się żadnej odpowiedzialności za jakiegokolwiek osobiste lub ewentualne szkody, które mogą wynikać z niewłaściwego użytkowania produktu lub nieprzestrzegania niniejszej instrukcji obsługi.

BEZPEČNOSTNÍ POKYNY

Před použitím spotřebiče si pečlivě přečtěte následující pokyny. Uchovejte tento návod pro budoucí použití nebo pro nové uživatele.

- Ujistěte se, že napětí v síti odpovídá napětí uvedenému na typovém štítku produktu a že zástrčka je uzemněná.
- Neponořujte kabel, zástrčku ani žádnou jinou část výrobku do vody nebo jiné kapaliny a nevystavujte elektrické spoje vodě. Ujistěte se, že máte naprosto suché ruce, než se dotknete zásuvky nebo přístroje.
- Pokud přístroj omylem spadne do vody, okamžitě ho odpojte. Nedotýkejte se vody!
- Pravidelně kontrolujte napájecí kabel, zda není viditelně poškozen. Pokud je kabel poškozen, musí být vyměněn oficiálním servisním střediskem Cecotec, aby se předešlo jakémukoli nebezpečí.
- Přístroj nepoužívejte, pokud kabel, zásuvka nebo samotný přístroj je poškozený, nefunguje správně, spadl nebo byl poškozen.
- Neotáčejte, neohýbejte, nenatahujte ani jinak nepoškozujte napájecí kabel. Chraňte ho před ostrými hranami a zdroji tepla. Nedovolte, aby se kabel dotýkal horkých povrchů. Nedovolte, aby kabel visel přes okraj pracovní desky.
- Tento přístroj není navržen, aby fungoval prostřednictvím

časovače nebo dálkových ovladačů.

- Vypněte a odpojte od elektrického proudu, pokud přístroj nepoužíváte a před čištěním. Pro odpojení zatáhněte za zástrčku, ne za kabel.
- Tento produkt je vhodný výlučně pro domácí využití. Není vhodný pro komerční nebo průmyslové účely. Nepoužívejte venku.
- Nepoužívejte žádné příslušenství, které není doporučeno společností Cecotec, protože by mohlo dojít k jeho poškození.
- Přístroj by neměl být používán dětmi do 8mi let. Tento přístroj může být používán dětmi od 8mi let, pokud jsou pod neustálým dozorem.
- Tento výrobek mohou používat děti od 8 let a starší a osoby se sníženými fyzickými, smyslovými nebo duševními schopnostmi nebo s nedostatečnými zkušenostmi a znalostmi, pokud jsou pod dohledem nebo byly poučeny o bezpečném používání spotřebiče a rozumí souvisejícím nebezpečím. Děti si se spotřebičem nesmí hrát. Čištění a uživatelskou údržbu nesmějí provádět děti bez dozoru.
- Dohlížejte na děti, abyste se ujistili, že si s přístrojem nehrají. Je naprosto nezbytné na přístroj dohlížet, pokud je používán v blízkosti dětí nebo přímo dětmi.
- Udržujte přístroj a jeho kabel z dosahu dětí mladších 8mi let.
- Spotřebič postavte na suchý, stabilní, rovný a žáruvzdorný povrch.
- Nepoužívejte přístroj za následujících podmínek:
 - V elektrických nebo plynových kuchyních, horkých troubách nebo v blízkosti ohně.
 - Na měkkém povrchu (např. koberec) nebo na povrchu, který by mohl zapříčinit převrnutí přístroje.
 - Venku nebo v místech s vysokou vlhkostí.
 - V blízkosti nebo pod hořlavými materiály (jako jsou záclony,

hadr, závěsy, utěrky atd) nebo pod kuchyňskými skříňkami.

- Teplota povrchů při používání by mohla dosáhnout vysokých teplot a způsobit popáleniny. Nedotýkejte se horkých povrchů během používání a bezprostředně po něm.
- Nenalévejte olej do nádoby na přípravu popcornu.
- Zařízení během provozu nezakrývejte.
- Okamžitě přístroj odpojte, pokud zpozorujete oheň nebo kouř.
- Nenechávejte výrobek během provozu bez dozoru. Odpojte přístroj po skončení jeho používání anebo pokud odejdete z místnosti, kde je zapojen.
- Nepokoušejte se přístroj opravovat sami. V případě pochybností kontaktujte oficiální Asistenční technický servis Cecotec.
- Abyste zajistili správné fungování přístroje, čistěte a udržujte přístroj v souladu s tímto návodem na použití. Vypněte a vypojte přístroj ze sítě před přemístěním anebo před čištěním. Ujistěte se, že přístroj úplně vychladla, než ji uskladníte.
- Nečistěte přístroj v myčce.
- Uchovávejte přístroj a jeho návod na použití na suchém a bezpečném místě, pokud ho nebudete nějakou dobu používat.
- Nepřebíráme žádnou odpovědnost za případné škody na majetku a na zdraví, které by mohly plynout ze špatného používání tohoto produktu nebo z nedodržení instrukcí v tomto manuálu.

1. PIEZAS Y COMPONENTES

Fig 1.

1. Cubierta superior
2. 4 cuencos
3. Cuerpo

NOTA:

Los gráficos de este manual son representaciones esquemáticas y puede que no coincidan exactamente con los del producto.

2. ANTES DE USAR

- Este aparato presenta un embalaje diseñado para protegerlo durante su transporte. Saque el aparato de su caja y retire todo el material de embalaje. Puede guardar la caja original y otros elementos del embalaje en un lugar seguro para prevenir daños en el aparato si necesita transportarlo en el futuro. Si desea deshacerse del embalaje original, asegúrese de reciclar todos los elementos correctamente.
- Asegúrese de que todas las piezas y componentes están incluidos y en buen estado. Si faltara alguno o no estuviera en buen estado, contacte de forma inmediata con el Servicio de Atención Técnica oficial de Cecotec.

3. FUNCIONAMIENTO

- Saque el palomitero de la caja y retire todo el material de embalaje antes de utilizarlo por primera vez.
- Limpie y seque bien la tapa superior.
- Llene el vaso medidor con maíz, 80g hasta la marca MAX.
- Eche el maíz en el recipiente de hacer palomitas.
- Vuelva a colocar la tapa y ponga un recipiente resistente al calor debajo del conducto.
- Enchúfelo a la luz.
- Ponga el interruptor de encendido en la posición "I". El aparato empezará a funcionar.
- No quite nunca el vaso mientras se están haciendo las palomitas.
- Cuando el maíz haya dejado de estallar, vuelva a colocar el interruptor en la posición "O". (si queda maíz sin explotar, se debe principalmente a la propia variedad)
- Aviso: Antes de preparar otra ración de palomitas, quite del recipiente el maíz que no haya estallado.
- Para mejores resultados, utilice granos de maíz naturales. Una vez abierto el paquete de

granos de maíz, debe guardarse en un recipiente hermético en el frigorífico.

Advertencia: deje que la máquina de hacer palomitas se enfríe durante al menos 10 minutos antes de volver a utilizarla.

Apague el interruptor inmediatamente cuando se terminen de hacer las palomitas.

Consejos

- Si empieza a salir humo durante el proceso de cocción, es posible que se deba a la acumulación de grasa. Para reducir la posibilidad de que salga humo, limpie el interior del recipiente entre usos.
- Para mejores resultados, utilice granos de maíz desgranados y naturales. Algunas marcas de maíz suelen hacer granos con cáscara más dura, lo que puede causar que más granos no se hagan.
- Utilice aceite vegetal para obtener mejores resultados

4. LIMPIEZA Y MANTENIMIENTO

- Apague, desconecte y deje enfriar el producto antes de proceder a su limpieza.
- Para limpiar la parte exterior del palomitero, utilice un paño suave humedecido y séquelo después con una toalla seca. No utilice detergentes abrasivos, estropajos de acero o estropajos con fibras. Límpielo sólo después de haber desenchufado la máquina de palomitas de la red eléctrica.
- Limpie el interior del producto con un paño seco. Asegúrese de que ningún tipo de líquido entra en la cavidad del producto para prevenir posibles daños.
- Es aconsejable desmontar todas las piezas extraíbles de la máquina y limpiarlas a fondo con agua tibia y jabón regularmente.
- Este producto no está diseñado para ser utilizado por personas (incluidos niños) con capacidades físicas, sensoriales o mentales reducidas, o con falta de experiencia y conocimientos, a menos que estén supervisadas o hayan recibido instrucciones sobre el uso del aparato por parte de una persona encargada de su seguridad. Supervise a los niños para asegurarse de que no jueguen con el aparato.

5. ESPECIFICACIONES TÉCNICAS

Referencia del producto: 04861

Producto: Fun&Taste P'Corn Lotus

220-240V ~ 50/60Hz

1200 W

Asegúrese de que la tensión indicada en la placa de características coincide con la de la red eléctrica de su vivienda.

Las especificaciones técnicas pueden cambiar sin notificación previa para mejorar la calidad del producto.

Fabricado en China | Diseñado en España

6. RECICLAJE DE APARATOS ELÉCTRICOS Y ELECTRÓNICOS



Este símbolo indica que, de acuerdo con las normativas aplicables, el producto y/o la batería deberán desecharse de manera independiente de los residuos domésticos. Cuando este producto alcance el final de su vida útil, deberás extraer las pilas/baterías/acumuladores y llevarlo a un punto de recogida designado por las autoridades locales.

Para obtener información detallada acerca de la forma más adecuada de desechar sus aparatos eléctricos y electrónicos y/o las correspondientes baterías, el consumidor deberá contactar con las autoridades locales.

El cumplimiento de las pautas anteriores ayudará a proteger el medio ambiente.

7. GARANTÍA Y SAT

Cecotec responderá ante el usuario o consumidor final de cualquier falta de conformidad que exista en el momento de la entrega del producto en los términos, condiciones y plazos que establece la normativa aplicable.

Se recomienda que las reparaciones se efectúen por personal especializado.

Si detecta una incidencia con el producto o tiene alguna consulta, póngase en contacto con el Servicio de Asistencia Técnica oficial de Cecotec a través del número de teléfono +34 96 321 07 28.

8. COPYRIGHT

Los derechos de propiedad intelectual sobre los textos de este manual pertenecen a CECOTEC INNOVACIONES, S.L. Quedan reservados todos los derechos. El contenido de esta publicación no podrá, ni en parte ni en su totalidad, reproducirse, almacenarse en un sistema de recuperación, transmitirse o distribuirse por ningún medio (electrónico, mecánico, fotocopia, grabación o similar) sin la previa autorización de CECOTEC INNOVACIONES, S.L.

1. PARTS AND COMPONENTS

Fig 1.

1. Top cover
2. 4 bowls
3. Main body

NOTE:

the graphics in this manual are schematic representations and may not exactly match the device.

2. BEFORE USE

- This appliance is packaged in a way as to protect it during transport. Take the device out of its box and remove all packaging materials. You can keep the original box and other packaging elements in a safe place. This will help you prevent damage to the device when transporting it in the future. In case the original packaging is disposed of, make sure all packaging materials are recycled accordingly.
- Make sure all parts and components are included and in good conditions. If there is any piece missing or in bad conditions, contact the official Cecotec Technical Support Service immediately.

3. OPERATION

- Remove the popcorn maker from the box and remove all packaging material before using it for the first time.
- Clean and dry the top cover thoroughly.
- Fill the measuring cup with corn, 80 g to the MAX mark.
- Pour the corn into the popcorn bowl.
- Replace the lid and place a heat-resistant container under the duct.
- Plug it into the power supply.
- Place the on/off switch in the "I" position. The device shall start operating.
- Never remove the container while the popcorn is being made.
- When the corn has stopped bursting, return the switch to the "O" position (if there is unburst corn left, it is mainly due to the variety itself).
- Note: before making another serving of popcorn, remove any unpopped corn from the popcorn bowl.
- For best results, use shelled, natural corn kernels. Once the package of corn kernels has

been opened it should be stored in an airtight container in the refrigerator.

Warning: allow the popcorn maker to cool down for at least 10 minutes before using it again.

Turn off the switch immediately when the popcorn is finished.

Tips

- If smoke starts coming out during the cooking process, it may be due to a fat build-up.
- To avoid smoke as much as possible, clean the inside of the corn bowl between each use.
- For best results, use shelled, natural corn kernels.
- Some corn brands tend to make kernels with harder husks, which makes it harder for some to pop.
- Use vegetable oil for best results.

4. CLEANING AND MAINTENANCE

- Turn off, unplug the appliance, and let it cool down before cleaning it.
- To clean the outside of the popcorn maker, use a soft, damp cloth and then dry it with a dry towel. Do not use abrasive detergents, steel wool or scouring pads with fibres. Clean it only after unplugging the popcorn machine from the mains.
- Wipe the interior of the appliance with a dry cloth. Make sure no liquid enters the cavity of the appliance to prevent damaging it.
- It is advisable to disassemble all removable parts of the machine and clean them thoroughly with soap and warm water on a regular basis.
- This product is not intended for use by people (including children) with reduced physical, sensory, or mental capabilities, or lack of experience and knowledge, unless they have been given supervision or instruction concerning use of the appliance by a person responsible for their safety. Supervise children to prevent them from playing with the appliance.

5. TECHNICAL SPECIFICATIONS

Product reference: 04861

Product: Fun&Taste P'Corn Lotus

220-240 V ~ 50/60 Hz

1200 W

Make sure that the voltage indicated on the rating plate corresponds to the mains voltage in your home.

la de la red eléctrica de su vivienda.

Technical specifications may change without prior notification to improve product quality.
Made in China | Designed in Spain

6. DISPOSAL OF OLD ELECTRICAL AND ELECTRONIC APPLIANCES



This symbol indicates that, according to the applicable regulations, the product and/or batteries must be disposed of separately from household waste. When this product reaches the end of its shelf life, you should dispose of the cells/batteries/accumulators and take them to a collection point designated by the local authorities.

Consumers must contact their local authorities or retailer for information concerning the correct disposal of old appliances and/or their batteries. Compliance with the above guidelines will help protecting the environment.

7. TECHNICAL SUPPORT AND WARRANTY

Cecotec shall be liable to the end user or consumer for any lack of conformity that exists at the time of delivery of the product under the terms, conditions, and deadlines established by the applicable regulations.

It is recommended that repairs be carried out by qualified personnel.

If at any moment you detect any problem with your product or have any doubt, do not hesitate to contact the official Cecotec Technical Support Service at +34 963 210 728.

8. COPYRIGHT

The intellectual property rights over the texts in this manual belong to CECOTEC INNOVACIONES, S.L. All rights reserved. The contents of this publication may not, in whole or in part, be reproduced, stored in a retrieval system, transmitted, or distributed by any means (electronic, mechanical, photocopying, recording or similar) without the prior authorization of CECOTEC INNOVACIONES, S.L.

1. PIÈCES ET COMPOSANTS

Img. 1

1. Cache inférieur
2. 4 bols
3. Unité

NOTE :

Les graphiques de ce manuel sont des représentations schématiques et peuvent ne pas correspondre exactement à ceux du produit.

2. AVANT UTILISATION

- Cet appareil possède un emballage conçu pour le protéger pendant son transport. Sortez l'appareil de sa boîte et retirez tout le matériel qui compose l'emballage. Rangez la boîte d'origine et le reste des éléments provenant de l'emballage dans un endroit sûr pour éviter d'endommager l'appareil si vous devez le transporter à l'avenir. Si vous devez vous défaire de l'emballage d'origine, assurez-vous de recycler tous les éléments correctement.
- Assurez-vous que toutes les pièces et les composants sont inclus et en bon état. S'il manque une pièce, une partie, un accessoire ou que l'appareil ou ses accessoires ne sont pas en bon état, veuillez contacter le Service Après-Vente officiel de Cecotec.

3. FONCTIONNEMENT

- Sortez la machine à pop-corn de sa boîte et retirez tous les matériaux d'emballage avant de l'utiliser pour la première fois.
- Nettoyez et séchez complètement le couvercle supérieur.
- Remplissez le gobelet mesureur de maïs (80 g) jusqu'à la marque MAX.
- Versez le maïs dans le bol à pop-corn.
- Remettez le couvercle en place et placez un bol résistant à la chaleur sous le conduit.
- Branchez-le.
- Placez l'interrupteur de connexion sur la position « I ». L'appareil commencera à fonctionner.
- Ne retirez jamais le bol pendant la préparation du pop-corn.
- Lorsque le maïs n'éclate plus, remettez l'interrupteur en position « 0 » (s'il reste du maïs non éclaté, c'est principalement dû à la variété).
- Avertissement Avant de préparer une autre portion de pop-corn, retirez le maïs non éclaté du bol à pop-corn.
- Pour obtenir d'incroyables résultats, utilisez des grains de maïs naturels. Une fois le paquet de grains de maïs ouvert, il doit être conservé au réfrigérateur dans un récipient hermétique.

Avertissement : laissez la machine à pop-corn refroidir pendant au moins 10 minutes avant de l'utiliser à nouveau.

Éteignez l'interrupteur lorsque vous avez fini d'utiliser l'appareil.

Conseils

- Si de la fumée apparaît pendant le processus de cuisson, cela pourrait être à cause de l'accumulation de graisse. Pour réduire le risque de fumée, nettoyez l'intérieur du bol après chaque utilisation.
- Pour obtenir d'incroyables résultats, utilisez des grains de maïs égrainés et naturels. Certaines marques de maïs ont tendance à produire des grains dont la coquille est plus dure, ce qui peut empêcher la production d'un plus grand nombre de grains.
- Utilisez de l'huile végétal pour obtenir les meilleurs résultats

4. NETTOYAGE ET ENTRETIEN

- Éteignez, débranchez et laissez refroidir l'appareil avant de procéder à son nettoyage.
- Pour nettoyer l'extérieur de la machine à pop-corn, utilisez un chiffon doux et humide, puis séchez-le avec du papier. N'utilisez pas de liquides vaisselle abrasifs, de laine d'acier ou de tampons à récurer contenant des fibres. Nettoyez l'appareil uniquement après l'avoir débranché du réseau électrique.
- Nettoyez l'intérieur de l'appareil avec un chiffon sec. Vérifiez qu'aucun liquide n'entre dans la cavité du produit pour éviter de possibles dommages.
- Il est conseillé de démonter toutes les pièces amovibles de la machine et de les nettoyer régulièrement avec du savon et de l'eau chaude.
- Cet appareil peut être utilisé par des enfants ou par des personnes aux capacités physiques, mentales ou sensorielles réduites, ou sans expérience ni connaissances s'ils sont surveillés et/ou ont reçu les informations nécessaires à sa correcte utilisation et qu'ils ont bien compris les risques qu'il implique. Surveillez les enfants pour vous assurer qu'ils ne jouent pas avec l'appareil.

5. SPÉCIFICATIONS TECHNIQUES

Référence : 04861

Produit : Fun&Taste P'Corn Lotus

220-240 V ~ 50/60 Hz

1200 W

Assurez-vous que la tension indiquée sur la plaque signalétique correspond à

la tension du réseau électrique de votre maison.

Les spécifications techniques peuvent être modifiées sans notification préalable afin d'améliorer la qualité du produit.

Produit fabriqué en Chine | Conçu en Espagne

6. RECYCLAGE DES ÉQUIPEMENTS ÉLECTRIQUES ET ÉLECTRONIQUES



Ce symbole indique que, conformément à la réglementation en vigueur, le produit et/ou la batterie doivent être éliminés séparément des déchets municipaux. Lorsque ce produit atteint la fin de sa vie utile, vous devez retirer les piles ou batteries et les apporter à un point de collecte désigné par les autorités locales.

Pour obtenir des informations détaillées sur la manière la plus adéquate de vous débarrasser de vos appareils électriques et électroniques et/ou des batteries correspondantes, vous devez contacter les autorités locales.

Le respect des directives susmentionnées contribuera à la protection de l'environnement.

7. GARANTIE ET SAV

Cecotec est responsable envers l'utilisateur final ou le consommateur de tout défaut de conformité existant au moment de la livraison du produit dans les termes, conditions et délais établis par la réglementation applicable.

Il est recommandé que les réparations soient effectuées par du personnel qualifié.

Si vous détectez un incident ou un problème avec le produit, vous devez contacter le Service Après-Vente officiel de Cecotec au +34 9 63 21 07 28.

8. COPYRIGHT

Les droits de propriété intellectuelle des textes de ce manuel appartiennent à CECOTEC INNOVACIONES, S.L. Tous droits réservés. Le contenu de cette publication ne peut être, en totalité ou en partie, reproduit, stocké dans un système de récupération de données, transmis ou distribué par quelque moyen que ce soit (électronique, mécanique, photocopie, enregistrement ou similaire) sans l'autorisation préalable de CECOTEC INNOVACIONES, S.L.

1. TEILE UND KOMPONENTEN

Abb.1.

1. Vorderes Gehäuse
2. 4 Behälter
3. Körper

HINWEIS:

Die Grafiken in dieser Bedienungsanleitung sind schematische Darstellungen und entsprechen möglicherweise nicht genau dem Gerät.

2. VOR DEM GEBRAUCH

- Dieses Gerät ist so verpackt, dass es während des Transports geschützt bleibt. Nehmen Sie das Gerät aus dem Karton und entfernen Sie das gesamte Verpackungsmaterial. Bewahren Sie die Verpackung an einem sicheren Ort auf, damit das Gerät nicht beschädigt wird, wenn Sie ihn später transportieren müssen. Wenn Sie die Originalverpackung entsorgen möchten, stellen Sie sicher, dass alle Artikel wiederverwertet werden.
- Prüfen Sie, ob die Lieferung vollständig und in gutem Zustand ist. Wenn die Lieferung fehlt oder nicht in gutem Zustand ist, kontaktieren Sie den technischen Kundendienst von Cecotec.

3. BEDIENUNG

- Nehmen Sie den Popcorn-Popper aus der Verpackung und entfernen Sie das gesamte Verpackungsmaterial, bevor Sie ihn zum ersten Mal benutzen.
- Reinigen und trocknen Sie die obere Abdeckung gründlich.
- Füllen Sie den Messbecher mit Mais, 80 g bis zur MAX-Marke.
- Den Mais in die Popcornschüssel geben.
- Setzen Sie den Deckel wieder auf und stellen Sie einen hitzebeständigen Behälter unter das Rohr.
- Schließen Sie das Gerät an das Stromnetz an.
- Drehen Sie den Zündschalter auf Position „I“. Das Gerät muss in Betrieb genommen werden.
- Nehmen Sie die Schüssel niemals ab, während das Popcorn gepoppt wird.
- Wenn der Mais aufgehört hat zu platzen, stellen Sie den Schalter wieder auf „0“ (wenn noch Mais übrig ist, der nicht geplatzt ist, liegt das hauptsächlich an der Sorte selbst).
- Hinweis: Bevor Sie eine weitere Portion Popcorn zubereiten, entfernen Sie den ungepoppten Mais aus der Popcornschüssel.

- Die besten Ergebnisse erzielen Sie, wenn Sie natürliche Maiskörner verwenden. Nach dem Öffnen der Packung sollten die Maiskörner in einem luftdicht verschlossenen Behälter im Kühlschrank aufbewahrt werden.

Achtung: Lassen Sie die Popcornmaschine mindestens 10 Minuten abkühlen, bevor Sie sie wieder benutzen.

Schalten Sie den Schalter sofort aus, wenn das Popcorn fertig ist.

Tipps

- Wenn während des Garvorgangs Rauch aufsteigt, kann dies auf eine Fettansammlung zurückzuführen sein. Reinigen Sie das Innere des Behälters zwischen den Einsätzen, um die Möglichkeit einer Rauchentwicklung zu verringern.
- Die besten Ergebnisse erzielen Sie mit geschälten und natürlichen Maiskörnern. Einige Maissorten neigen dazu, härtere Spelzen zu bilden, was dazu führen kann, dass mehr Körner nicht geerntet werden.
- Verwenden Sie Pflanzenöl für beste Ergebnisse

4. REINIGUNG UND WARTUNG

- Schalten Sie das Gerät aus, trennen Sie die Stromverbindung und lassen Sie es vor der Reinigung abkühlen.
- Reinigen Sie die Außenseite der Popcornmaschine mit einem weichen, feuchten Tuch und trocknen Sie sie anschließend mit einem trockenen Handtuch ab. Verwenden Sie keine scheuernden Reinigungsmittel, Stahlwolle oder Scheuerschwämme mit Fasern. Reinigen Sie ihn erst, nachdem Sie die Popcornmaschine vom Stromnetz getrennt haben.
- Wischen Sie das Innere des Produkts mit einem trockenen Tuch ab. Stellen Sie sicher, dass keine Flüssigkeit in den Garraum gelangt, um mögliche Schäden zu vermeiden.
- Es ist ratsam, alle abnehmbaren Teile des Geräts zu demontieren und regelmäßig gründlich mit Seife und warmem Wasser zu reinigen.
- Dieses Produkt ist nicht dafür bestimmt, durch Personen (einschließlich Kinder) mit eingeschränkten physischen, sensorischen oder geistigen Fähigkeiten oder mangels Erfahrung und Wissen benutzt zu werden, es sei denn, sie werden durch eine für ihre Sicherheit zuständige Person beaufsichtigt oder erhielten von ihr Anweisungen, wie das Gerät zu benutzen ist. Kinder sollten beaufsichtigt werden, damit sie nicht mit dem Gerät spielen.

5. TECHNISCHE SPEZIFIKATIONEN

Referenz des Gerätes: 04861

Produkt: Fun&Taste P'Corn Lotus

220-240V- 50/60 Hz

1200 W

Vergewissern Sie sich, dass die auf dem Typenschild angegebene Spannung mit der Netzspannung in Ihrer Wohnung übereinstimmt.

Technische Spezifikationen können ohne vorherige Ankündigung geändert werden, um die Produktqualität zu verbessern.

Hergestellt in China | Entworfen in Spanien

6. RECYCLING VON ELEKTRO- UND ELEKTRONIKGERÄTEN



Dieses Symbol weist darauf hin, dass das Produkt und/oder die Batterie gemäß den geltenden Vorschriften getrennt vom Haushaltsabfall entsorgt werden muss. Wenn dieses Produkt das Ende seiner Nutzungsdauer erreicht hat, sollten Sie die Batterien/Akkus entfernen und es zu einer von den örtlichen Behörden bestimmten Sammelstelle bringen.

Die Verbraucher müssen sich mit Ihren örtlichen Behörden oder Einzelhändlern in Verbindung setzen, um Informationen über die ordnungsgemäße Entsorgung ihrer Altgeräte und/ oder ihre Akkus zu erhalten.

Die Einhaltung der oben genannten Leitlinien trägt zum Schutz der Umwelt bei.

7. GARANTIE UND KUNDENDIENST

Cecotec haftet gegenüber dem Endnutzer oder Verbraucher für jegliche Konformitätsmängel, die zum Zeitpunkt der Lieferung des Produkts bestehen, gemäß den in den geltenden Vorschriften festgelegten Bedingungen und Fristen.

Es wird empfohlen, dass Reparaturen von qualifiziertem Personal durchgeführt werden.

Sollte unerwartet eine Störung auftreten oder haben Sie Fragen über Ihrem Produkt, können Sie sich mit dem Kundendienst in Verbindung setzen über die Telefonnummer: +34 96 321 07 28.

8. COPYRIGHT

Die geistigen Eigentumsrechte an den Texten in dieser Bedienungsanleitung liegen bei CECOTEC INNOVACIONES, S.L. Alle Rechte vorbehalten. Der Inhalt dieser Veröffentlichung darf ohne vorherige Genehmigung von CECOTEC INNOVACIONES, S.L. weder ganz noch teilweise vervielfältigt, in einem Wiederherstellungssystem gespeichert, übertragen oder verbreitet werden (elektronisch, mechanisch, Fotokopie, Aufzeichnung oder ähnliches).

1. PARTI E COMPONENTI

Fig. 1.

1. Copertura superiore
2. Cestello (x4)
3. Struttura

NOTA BENE:

Le immagini di questo manuale sono rappresentazioni schematiche e potrebbero non corrispondere esattamente all'apparecchio.

2. PRIMA DELL'USO

- Questo apparecchio ha un imballaggio progettato per proteggerlo durante il trasporto. Estrarre l'apparecchio dalla scatola e rimuovere tutto il materiale presente nell'imballaggio. Conservare la scatola originale e gli altri elementi in un luogo sicuro per prevenire danni all'apparecchio in caso di necessità di trasportarlo in futuro. Se si desidera smaltire l'imballaggio originale, assicurarsi di riciclare tutti gli elementi in modo appropriato.
- Verificare che tutte le parti e componenti siano inclusi e in buono stato. Se uno di essi mancasse o non fosse in buone condizioni, contattare immediatamente il Servizio di Assistenza Tecnica ufficiale di Cecotec.

3. FUNZIONAMENTO

- Precedentemente al primo uso, estrarre la macchina per pop corn dalla scatola e rimuovere tutto il materiale di imballaggio.
- Pulire e asciugare accuratamente la copertura superiore.
- Riempire il misurino con chicchi di mais fino al contrassegno MAX.
- Rimuovere la copertura e versare i chicchi di mais nel recipiente dei pop corn.
- Rimettere a posto la copertura e posizionare correttamente i cestelli.
- Collegare l'apparecchio alla corrente.
- Portare l'interruttore di alimentazione in posizione "I" per mettere in funzione l'apparecchio.
- Non rimuovere mai il cestello durante la preparazione dei pop corn.
- Al termine, portare l'interruttore in posizione "O" (è possibile che rimangano dei chicchi di mais non scoppiati).
- Nota: prima di preparare dell'altro pop corn, rimuovere dai cestelli i chicchi non scoppiati.
- Per migliori risultati utilizzare chicchi di mais naturali. Una volta aperta, conservare la confezione di chicchi di mais all'interno di un contenitore ermetico in frigorifero.

Attenzione: lasciare raffreddare la macchina per pop corn per almeno 10 minuti prima di utilizzarla nuovamente.

Spegnere immediatamente l'apparecchio al termine.

Consigli

- Se si nota del fumo durante il processo, ciò può essere dovuto all'accumulo di grasso. Per evitare eventuali fuoriuscite di fumo, pulire la parte interna del recipiente per pop corn tra un uso e l'altro.
- Per migliori risultati utilizzare chicchi di mais sgucciati e naturali. Alcune marche di mais tendono a produrre chicchi con bucce più dure, il che può causare la mancata preparazione
- di un maggior numero di chicchi.
- Utilizzare olio vegetale per ottenere migliori risultati

4. PULIZIA E MANUTENZIONE

- Spegnerne, scollegare e raffreddare l'apparecchio e lasciarlo raffreddare prima di pulirlo.
- Per pulire l'esterno della macchina per pop corn, utilizzare un panno morbido e umido; poi, asciugarla con un panno asciutto. Non utilizzare detergenti abrasivi, lana d'acciaio o pagliette fibrose. Scollegare sempre l'apparecchio prima di pulirlo.
- Pulire l'interno dell'apparecchio con un panno asciutto. Verificare che nessun tipo di liquido entri nella cavità dell'apparecchio per prevenire possibili danni.
- Si consiglia di smontare tutte le parti rimovibili della macchina e di pulirle accuratamente con acqua calda e sapone a intervalli regolari.
- Questo apparecchio non è destinato all'uso da parte di persone (compresi i bambini) con ridotte capacità fisiche, sensoriali o mentali o con mancanza di esperienza e conoscenza, a meno che non siano sorvegliate o abbiano ricevuto istruzioni sull'uso dell'apparecchio da parte di una persona responsabile della loro sicurezza. Sorvegliare i bambini per assicurarsi che non giochino con l'apparecchio.

5. SPECIFICHE TECNICHE

Codice prodotto: 04861

Prodotto: Fun&Taste P'Corn Lotus

220-240 V ~ 50/60 Hz

1200 W

Assicurarsi che la tensione indicata sulla targhetta corrisponda alla tensione di rete della propria abitazione.

Le specifiche tecniche possono cambiare senza previa notifica per migliorare la qualità del prodotto.

Fabbricato in China | Progettato in Spagna

6. RICICLAGGIO DI APPARECCHIATURE ELETTRICHE ED ELETTRONICHE



Questo simbolo indica che, in conformità con le normative vigenti, il prodotto e/o la batteria devono essere smaltiti separatamente dai rifiuti domestici. Quando questo prodotto raggiunge la fine della sua vita utile, è necessario rimuovere le pile/batterie/accumulatori e portarlo in un punto di raccolta designato dalle autorità locali.

Per ottenere informazioni dettagliate sulla forma più adeguata per gettare gli elettrodomestici e/o le corrispondenti batterie, il consumatore dovrà contattare le autorità locali.

Il rispetto delle linee guida di cui sopra aiuterà a proteggere l'ambiente.

7. GARANZIA E SUPPORTO TECNICO

Cecotec sarà responsabile nei confronti dell'utente finale o del consumatore per qualsiasi difetto di conformità esistente al momento della consegna del prodotto nei termini, condizioni e scadenze stabilite dalla normativa vigente.

Si raccomanda che le riparazioni siano effettuate da personale specializzato.

Se si riscontra un problema con l'apparecchio o in caso di dubbi, si prega di contattare il Servizio di Assistenza Tecnica ufficiale di Cecotec al numero +34 96 321 07 28.

8. COPYRIGHT

I diritti di proprietà intellettuale dei testi di questo manuale appartengono a CECOTEC INNOVACIONES, S.L. Tutti i diritti riservati. Il contenuto di questa pubblicazione non può essere, in tutto o in parte, riapparecchio, archiviato in un sistema di recupero, trasmesso o distribuito con qualsiasi mezzo (elettronico, meccanico, fotocopia, registrazione o simile) senza la previa autorizzazione di CECOTEC INNOVACIONES, S.L.

1. PEÇAS E COMPONENTES

Fig. 1.

1. Painel frontal
2. 4 tigelas
3. Estrutura

NOTA:

Os gráficos deste manual são representações esquemáticas e podem não corresponder exatamente ao aparelho.

2. ANTES DE USAR

- Este aparelho é acondicionado em embalagens concebidas para o proteger durante o transporte. Retire o aparelho da sua caixa e remova todo o material de embalagem. Pode manter a caixa original e outras embalagens num local seguro para evitar danos no aparelho, caso necessite de o transportar no futuro. Se desejar descartar a embalagem original, certifique-se de reciclar todos os itens corretamente.
- Certifique-se de que todas as peças e componentes estejam incluídos e em bom estado. Se algum deles faltar ou não estiver em boas condições, contactar imediatamente o Serviço de Assistência Técnica oficial da Cecotec.

3. FUNCIONAMENTO

- Retire máquina de fazer pipocas da caixa e remova todo o material de embalagem antes de o utilizar pela primeira vez.
- Limpe e seque a tampa superior por completo.
- Encha o copo de medição com milho, 80 g até à marca MAX.
- Deite o milho na tigela das pipocas.
- Volte a colocar a tampa e coloque um recipiente resistente ao calor debaixo da conduta.
- Ligue o aparelho à tomada elétrica.
- Coloque o interruptor Ligar/Desligar na posição "I". O aparelho começará a funcionar.
- Nunca retire o copo enquanto as pipocas estão a ser feitas.
- Quando o milho tiver parado de estourar, volte a colocar o interruptor na posição "O" (se ainda houver milho não rebentado, isso deve-se principalmente à própria variedade).
- Aviso: antes de fazer outra porção de pipocas, retire o milho não estourado da tigela das pipocas.
- Para melhores resultados, utilize grãos de milho naturais. Depois de aberta, o pacote de grãos de milho deve ser guardado no frigorífico, num recipiente hermético.

Atenção: deixe a máquina de fazer pipocas arrefecer durante pelo menos 10 minutos antes de a voltar a utilizar.

Desligue imediatamente o interruptor quando as pipocas estiverem prontas.

Dicas

- Se o fumo começar a sair durante o processo de cozedura, pode ser devido à acumulação de gordura.
- Para reduzir a possibilidade de fuga de fumo, limpe o interior do recipiente entre utilizações.
- Para melhores resultados, utilize grãos de milho naturais.
- Algumas marcas de milho tendem a fazer grãos com casca mais dura, o que pode fazer com que mais grãos não sejam feitos.
- Use óleo vegetal para melhores resultados.

4. LIMPEZA E MANUTENÇÃO

- Desligue e desconecte o aparelho e deixe que arrefeça antes de proceder com a limpeza.
- Para limpar o exterior da máquina de fazer pipocas, utilize um pano macio e húmido e, em seguida, seque-o com uma toalha seca. Não utilize detergentes abrasivos, palha de aço ou esfregões com fibras. Limpe-a apenas depois de desligar a máquina de pipocas da rede elétrica.
- Limpe o interior do aparelho com um pano seco. Certifique-se de que nenhum tipo de líquido entre na cavidade do produto para prevenir possíveis danos.
- Recomenda-se desmontar todas as peças amovíveis da máquina e limpá-las regularmente com sabão e água morna.
- Este aparelho não se destina a ser utilizado por pessoas ou crianças com capacidades físicas, sensoriais ou mentais reduzidas, a menos que sejam supervisionadas ou instruídas sobre a utilização segura do dispositivo e compreendam os riscos envolvidos. Supervisione as crianças para se certificar de que não brinquem com o produto.

5. ESPECIFICAÇÕES TÉCNICAS

Referências: 05413/05414 04861

Produto: Fun&Taste P'Corn Lotus

220-240V ~ 50/60Hz

1200 W

Certifique-se de que a tensão indicada na placa de características corresponde à tensão de rede da sua casa.

As especificações técnicas podem ser alteradas sem notificação prévia para melhorar a qualidade do produto.

Fabricado na China | Desenhado em Espanha

6. RECICLAGEM DE PRODUTOS ELÉTRICOS E ELETRÓNICOS



Este símbolo indica que, de acordo com os regulamentos aplicáveis, o produto e/ou bateria deve ser eliminado separadamente do lixo doméstico. Quando este produto atingir o fim da sua vida útil, deverá remover as pilhas/baterias/acumuladores e levá-lo para um ponto de recolha designado pelas autoridades locais.

Para obter informação detalhada acerca da forma mais adequada de eliminar os seus equipamentos elétricos e eletrónicos e/ou as correspondentes baterias, o consumidor deverá contactar com as autoridades locais.

A conformidade com as diretrizes acima referidas ajudará a proteger o ambiente.

7. GARANTIA E SAT

A Cecotec será responsável perante o utilizador final ou consumidor por qualquer falta de conformidade que exista no momento da entrega do produto nos termos, condições e prazos estabelecidos pelos regulamentos aplicáveis.

Recomenda-se que as reparações sejam efetuadas por pessoal qualificado.

Se deteta uma ocorrência com o produto ou tem alguma consulta, entre em contacto com o Serviço de Assistência Técnica da Cecotec através do número de telefone +34 96 321 07 28.

8. COPYRIGHT

Os direitos de propriedade intelectual dos textos deste manual pertencem à CECOTEC INNOVACIONES, S.L. Todos os direitos reservados. O conteúdo desta publicação não pode, no todo ou em parte, ser reproduzido, armazenado num sistema de recuperação, transmitido ou distribuído por qualquer meio (eletrónico, mecânico, fotocópia, gravação ou similar) sem a autorização prévia da CECOTEC INNOVACIONES, S.L.

1. ONDERDELEN EN COMPONENTEN

Fig 1.

1. Bovenbehuizing
2. 4 bakken
3. Behuizing

OPMERKING:

De afbeeldingen in deze handleiding zijn schematische voorstellingen en komen mogelijk niet exact overeen met het product.

2. VÓÓR U HET APPARAAT GEBRUIKT

- Dit apparaat heeft een verpakking die ontworpen is om het tijdens het transport te beschermen. Haal het apparaat uit de doos en verwijder al het verpakkingsmateriaal. U kunt de originele doos en andere verpakking op een veilige plaats bewaren om beschadiging van het apparaat te voorkomen als u het in de toekomst moet vervoeren. Als u de verpakking toch weggooit, zorg er dan voor een correcte recyclage.
- Controleer of alle onderdelen en componenten aanwezig en in goede staat zijn. Als een van deze ontbreekt of niet in goede staat is, neem dan onmiddellijk contact op met de Technische Dienst van Cecotec.

3. WERKING

- Haal het apparaat uit de doos en verwijder al het verpakkingsmateriaal voor het eerste gebruik.
- Reinig en droog de bovenkap grondig.
- Vul de maatbeker met maïs, 80 g tot de MAX-markering.
- Giet de maïs in de popcornkom.
- Plaats het deksel terug en plaats een hittebestendige bak onder het kanaal.
- Steek de stekker in het licht.
- Zet de contactschakelaar in stand "I". Het apparaat begint te werken.
- Verwijder het glas nooit terwijl de popcorn wordt gemaakt.
- Wanneer de maïs niet meer barst, zet u de schakelaar terug in de stand "O" (als er nog maïs over is die niet barst, ligt dat voornamelijk aan de variëteit zelf).
- Opmerking: Voordat u nog een portie popcorn maakt, verwijder de ongepofte maïs uit de popcornkom.
- Voor de beste resultaten gebruikt u natuurlijke maïskorrels. Zodra de verpakking

maïskorrels is geopend, moet deze in een luchtdichte verpakking in de koelkast worden bewaard.

Waarschuwing: Laat de popcornmachine minstens 10 minuten afkoelen voordat u hem weer gebruikt.

Zet de schakelaar meteen uit als de popcorn klaar is.

Aanbevelingen

- Als er rook begint te ontsnappen tijdens het koken, kan dit te wijten zijn aan een opeenhoping van vet. Om de kans op rook te verminderen, dient u de binnenkant van de pan tussen de gebruiksbeurten door schoon te maken.
- Voor het beste resultaat gebruikt u gepelde, natuurlijke maïskorrels. Sommige maïsmarken hebben de neiging korrels te maken met hardere schillen, waardoor meer korrels worden gemaakt.
- Gebruik plantaardige olie voor de beste resultaten

4. SCHOONMAAK EN ONDERHOUD

- Schakel het toestel uit, trek de stekker uit het stopcontact en laat het afkoelen voordat u begint met schoonmaken.
- Om de buitenkant van de popcornmachine schoon te maken, gebruikt u een zachte, vochtige doek en droogt u hem af met een droge handdoek. Gebruik geen schurende schoonmaakmiddelen, staalwol of schuursponsjes met vezels. Maak het pas schoon nadat je de stekker van de popcornmachine uit het stopcontact hebt gehaald.
- Veeg de binnenkant van het product af met een droge doek. Zorg dat er geen vloeistoffen in het bakgedeelte van het toestel raken om mogelijke schade te voorkomen.
- Het is raadzaam om alle verwijderbare onderdelen van het apparaat te demonteren en ze regelmatig grondig te reinigen met zeep en warm water.
- Dit product is niet bedoeld voor gebruik door personen (inclusief kinderen) met verminderde fysieke, zintuiglijke of mentale vermogens, of met een gebrek aan ervaring en kennis, tenzij zij onder toezicht staan of instructies hebben gekregen over het gebruik van het apparaat van een persoon die verantwoordelijk is voor hun veiligheid. Houd toezicht op kinderen om ervoor te zorgen dat ze niet met het product spelen.

5. TECHNISCHE SPECIFICATIES

Productreferentie: 04861

Product: Fun&Taste P'Corn Lotus

220-240V ~ 50/60Hz

1200 W

Controleer of de spanning op het typeplaatje overeenkomt met de netspanning bij u thuis.

Technische specificaties kunnen zonder voorafgaande kennisgeving worden gewijzigd om de productkwaliteit te verbeteren.

Gemaakt in China / Ontworpen in Spanje.

6. RECYCLING VAN ELEKTRISCHE EN ELEKTRONISCHE APPARATUUR

Dit symbool geeft aan dat, volgens de geldende voorschriften, het product en/of de batterij gescheiden van het huisvuil moeten worden afgevoerd. Wanneer dit product het einde van zijn levensduur bereikt, dient u de batterijen/accumulatoren te verwijderen en het naar een door de plaatselijke autoriteiten aangewezen inzamelpunt te brengen.



Voor gedetailleerde informatie over de aangewezen manier om elektrische apparaten en/of hun batterijen moet de consument de plaatselijke overheid contacteren.

Naleving van de bovenstaande richtsnoeren zal bijdragen tot de bescherming van het milieu.

7. GARANTIE EN TECHNISCHE ONDERSTEUNING

Cecotec is aansprakelijk tegenover de eindgebruiker of consument voor elk gebrek aan overeenstemming dat bestaat op het ogenblik van de levering van het product onder de voorwaarden, bepalingen en termijnen die zijn vastgelegd in de toepasselijke regelgeving.

Het wordt aanbevolen reparaties te laten uitvoeren door gekwalificeerd personeel.

Als u ooit een incident met het product ontdekt of vragen hebt, neem dan contact op met de officiële Technische Assistentie van Cecotec via het telefoonnummer +34 96 321 07 28.

8. COPYRIGHT

De intellectuele eigendomsrechten op de teksten in deze handleiding behoren toe aan CECOTEC INNOVACIONES, S.L. Alle rechten voorbehouden. De inhoud van deze publicatie mag niet, geheel of gedeeltelijk, worden veevoudigd, opgeslagen in een geautomatiseerd gegevensbestand, doorgegeven of verspreid op welke wijze dan ook (elektronisch, mechanisch, door fotokopieën, opnamen en dergelijke) zonder voorafgaande toestemming van CECOTEC INNOVACIONES, S.L.

1. CZĘŚCI I KOMPONENTY

Rys.1

1. Pokrywa zewnętrzna
2. 4 miski
3. Korpus

UWAGA:

Grafika tej instrukcji obsługi tak jak rysunki w niej zawarte, są schematyczną prezentacją i możliwe, że nie będą się zgadzać dokładnie wraz z produktem.

2. PRZED UŻYCIEM

- To urządzenie jest zapakowane w opakowanie zaprojektowane w celu ochrony podczas transportu. Wyjmij urządzenie z pudełka i usuń wszystkie materiały opakowaniowe. Oryginalne pudełko i inne elementy opakowania można przechowywać w bezpiecznym miejscu, aby zapobiec uszkodzeniu urządzenia w przypadku konieczności jego transportu w przyszłości. Jeśli chcesz pozbyć się oryginalnego opakowania, pamiętaj o prawidłowym recyklingu wszystkich jego elementów.
- Upewnij się, że wszystkie części i komponenty są dotychczasowe i są w dobrym stanie. Jeśli któregoś z nich brakuje lub jest w złym stanie, natychmiast skontaktuj się z oficjalnym Serwisem Pomocy Technicznej Cecotec.

3. FUNKCJONOWANIE

- Rozpakuj automat do popcornu z pudełka i usuń wszystkie elementy opakowania przed pierwszym użyciem.
- Dobrze wyczyść i osusz górną pokrywę.
- Napnij miarkę kukurydzą, 80g do znaku MAX.
- Wsyp kukurydzę do pojemnika do popcornu.
- Załóż nakrętkę i umieść żaroodporny pojemnik pod rynną.
- Podłącz go do światła.
- Ustaw wyłącznik zaptonu w pozycji „I”. Urządzenie zacznie działać.
- Nigdy nie wyjmuj szklanki podczas przygotowywania popcornu.
- Kiedy kukurydza przestanie pękać, ustaw przełącznik w pozycji „O”. (Jeśli kukurydza pozostaje niewykorzystana, to głównie dzięki samej odmianie)
- Ostrzeżenie: Przed przygotowaniem kolejnej porcji prażonej kukurydzy wyjmij z pojemnika niewyprażoną kukurydzę.
- Aby uzyskać najlepsze rezultaty, użyj naturalnych ziaren kukurydzy. Po otwarciu

opakowania ziaren kukurydzy należy je przechowywać w hermetycznym pojemniku w lodówce.

Ostrzeżenie: Pozwól urządzeniu do popcornu ostygnąć przez co najmniej 10 minut przed ponownym użyciem.

Wyłącz przełącznik natychmiast po zakończeniu popcornu.

Porady

- Jeśli podczas gotowania zaczniesz wydobywać się dym, może to być spowodowane gromadzeniem się tłuszczu. Aby zmniejszyć możliwość wydostawania się dymu, wyczyść wnętrze pojemnika między użyciami.
- Aby uzyskać najlepsze rezultaty, używaj naturalnych, łuskanych ziaren kukurydzy. Niektóre ślady kukurydzy ma tendencję do tworzenia jąder z twardszymi skorupkami, co może powodować, że nie powstanie większa liczba pryszczy.
- Aby uzyskać najlepsze rezultaty, używaj oleju roślinnego

4. CZYSZCZENIE I KONSERWACJA

- Wyłączyć, odłączyć i poczekać, aż produkt ostygnie przed czyszczeniem.
- Aby wyczyścić zewnętrzną część automatu do popcornu, użyj miękkiej, wilgotnej szmatki, a następnie osusz suchym ręcznikiem. Nie używaj ściernych detergentów, wetny stalowej ani gąbek z włókna. Czyść go dopiero po odłączeniu maszyny do popcornu z sieci.
- Wyczyść wnętrze produktu suchą ściereczką. Upewnij się, że żadna ciecz nie dostała się do wnętrza produktu, aby zapobiec możliwym uszkodzeniom.
- Zaleca się regularne demontowanie wszystkich wyjmowanych części urządzenia i dokładne czyszczenie ciepłą wodą z mydłem.
- Ten produkt nie jest przeznaczony do użytku przez osoby (w tym dzieci) o ograniczonych zdolnościach fizycznych, sensorycznych lub umysłowych, a także nieposiadające doświadczenia i wiedzy, chyba że będą one nadzorowane lub zostaną poinstruowane w zakresie korzystania z urządzenia przez osobę odpowiedzialną za Twoje bezpieczeństwo. Pilnuj dzieci, aby nie bawiły się urządzeniem.

5. SPECYFIKACJA TECHNICZNA

Referencja produktu: 04861
 Produkt: Fun&Taste P'Corn Lotus
 220-240V ~ 50/60Hz

1200 W

Upewnij się, że napięcie podane na tabliczce znamionowej odpowiada napięciu sieci elektrycznej w Twoim domu.

Specyfikacje techniczne mogą ulec zmianie bez wcześniejszego powiadomienia w celu poprawy jakości produktu.

Wyprodukowano w Chinach | Zaprojektowano w Hiszpanii

6. RECYKLING URZĄDZEŃ ELEKTRYCZNYCH I ELEKTRONICZNYCH



Ten symbol oznacza, że zgodnie z obowiązującymi przepisami produkt i/ lub baterię należy utylizować oddzielnie od odpadów domowych. Kiedy ten produkt osiągnie koniec okresu użytkowania, należy wyjąć baterie/ akumulatory i przekazać go do punktu zbiórki wyznaczonego przez władze lokalne.

Aby uzyskać szczegółowe informacje na temat najbardziej odpowiedniego sposobu utylizacji sprzętu gospodarstwa domowego i / lub odpowiednich baterii, konsument powinien skontaktować się z lokalnymi władzami.

Przestrzeganie powyższych wytycznych pomoże chronić środowisko.

7. GWARANCJA I SERWIS POMOCY TECHNICZNEJ

Cecotec odpowie użytkownikowi lub konsumentowi końcowemu za wszelkie niezgodności występujące w momencie dostawy produktu na warunkach i terminach określonych w obowiązujących przepisach.

Zaleca się, aby naprawy były przeprowadzane przez wyspecjalizowany personel.

Jeśli wykryjesz problem z produktem lub masz jakiegokolwiek pytania, skontaktuj się z oficjalnym Serwisem Pomocy Technicznej Cecotec pod numerem telefonu +34 96 321 07 28.

8. COPYRIGHT

Prawa własności intelektualnej do tekstów tej instrukcji obsługi należą do CECOTEC INNOVACIONES, S.L. Wszelkie prawa zastrzeżone. Treść niniejszej publikacji nie może być w całości ani w części reprodukowana, przechowywana w systemie wyszukiwania, przekazywana lub rozpowszechniana w jakikolwiek sposób (elektryczny, mechaniczny, fotokopiowany, nagrywany lub podobny) bez uprzedniej zgody CECOTEC INNOVACIONES, SL

1. ČÁSTI A SLOŽENÍ

Obr. 1

1. Horní kryt
2. 4 misky
3. Tělo

POZNÁMKA:

Grafika v této příručce je schematickým znázorněním a nemusí přesně odpovídat výrobku.

2. PŘED POUŽITÍM

- Tento spotřebič je zabalen v obalu určeném k ochraně při přepravě. Vyjměte zařízení z krabice a odstraňte veškerý obalový materiál. Originální krabici a další obalové položky můžete uschovat na bezpečném místě, abyste zabránili poškození zařízení v případě potřeby přepravy v budoucnu. Pokud chcete zlikvidovat původní obal, ujistěte se, že jste všechny části správně recyklovali.
- Ujistěte se, že všechny díly a součásti jsou zahrnuty a v dobrém stavu. Pokud některá chybí nebo není v dobrém stavu, okamžitě kontaktujte oficiální servisní službu Cecotec.

3. PROVOZ

- Před prvním použitím vyjměte popkornovač z krabice a odstraňte veškerý obalový materiál.
- Horní kryt zcela vyčistěte a vysušte.
- Odměrku naplňte kukuřicí v množství 80 g až po značku MAX.
- Kukuřici nasypete do mísy na popcorn.
- Nasadte zpět víko a pod otvor umístěte teplotovzdornou nádobu.
- Zapojte ji do světla.
- Přepněte přepínač zapnutí do polohy „I“. Zařízení začne pracovat.
- Během přípravy popcornu nikdy neodstraňujte sklenici.
- Jakmile kukuřice přestane pukat, vraťte přepínač do polohy „0“ (pokud zůstane nepukaná kukuřice, je to způsobeno především samotnou odrůdou).
- Upozornění: Před přípravou další porce popcornu vyjměte z mísy s popcornem nespráskanou kukuřici.
- Nejlepších výsledků dosáhnete, když použijete přírodní kukuřičná zrna. Po otevření balení kukuřičných zrn je třeba je skladovat ve vzduchotěsné nádobě v chladničce.

Upozornění: Před dalším použitím nechte popkornovač alespoň 10 minut vychladnout.

Po dokončení přípravy popcornu ihned vypněte vypínač.

Rady

- Pokud během procesu vaření začne vycházet kouř, může to být způsobeno hromaděním tuku. Chcete-li snížit pravděpodobnost, že bude vycházet kouř, vyčistěte vnitřní
- část nádoby mezi jednotlivým použitím.
- Nejlepších výsledků dosáhnete, pokud používáte zrno bez slupek a přírodní kukuřici. Některé značky
- kukuřice má tendenci vytvářet zrna s tvrdšími slupkami, což může způsobit, že více zrn
- se nevytvoří.
- Pro dosažení nejlepších výsledků používejte rostlinný olej

4. ČIŠTĚNÍ A ÚDRŽBA

- Vypněte, vypojte přístroj ze sítě a nechte ho vychladnout před jeho čištěním.
- K čištění vnější části popkornovače použijte jemný vlhký hadřík a poté jej osušte suchou utěrkou. Nepoužívejte abrazivní čisticí prostředky, ocelovou drátěnku ani drátěnky s vlákny. Čistěte jej až po odpojení popkornovače od elektrické sítě.
- Čistěte vnitřní stranu přístroje suchým hadříkem. Ujistěte se, že do přístroje nevnikne žádná tekutina, abyste zabránili možným poškozením.
- Doporučujeme pravidelně demontovat všechny odnímatelné části spotřebiče a důkladně je čistit mýdlem a teplou vodou.
- Tento výrobek není určen pro použití osobami (včetně dětí) se sníženými fyzickými, smyslovými nebo duševními schopnostmi nebo s nedostatečnými zkušenostmi a znalostmi, pokud jim osoba odpovědná za jejich bezpečnost neposkytla dohled nebo pokyny týkající se používání spotřebiče. Dohlížejte na děti, aby si se spotřebičem nehrály.

5. TECHNICKÉ SPECIFIKACE

Reference produktu: 04861

Produkt: Fun&Taste P'Corn Lotus

220-240V ~ 50/60Hz

1200 W

Ujistěte se, že napětí uvedené na typovém štítku odpovídá napětí ve vaší domácnosti.

Technické specifikace se mohou změnit bez předchozího upozornění za účelem zlepšení kvality produktu.

Vyrobena v Číně | Navrženo ve Španělsku

6. RECYKLACE ELEKTRICKÝCH A ELEKTRONICKÝCH ZAŘÍZENÍ



Tento symbol označuje, že v souladu s platnými předpisy musí být produkt a/nebo baterie zlikvidovány odděleně od domovního odpadu. Po skončení životnosti tohoto výrobku byste měli baterie/akumulátory vyjmout a odnést na sběrné místo určené místními úřady.

Podrobné informace o tom, jak správně likvidovat elektrická a elektronická zařízení a/nebo baterie, by měli spotřebitelé získat od místních úřadů.

Dodržování výše uvedených pokynů přispěje k ochraně životního prostředí.

7. ZÁRUKA A TECHNICKÝ SERVIS

Společnost Cecotec odpovídá konečnému uživateli nebo spotřebiteli za jakýkoli nesoulad, který existuje v době dodání výrobku za podmínek a ve lhůtách stanovených platnými předpisy. Doporučuje se, aby opravy prováděl kvalifikovaný personál.

Pokud zjistíte incident s produktem nebo máte nějaké dotazy, kontaktujte oficiální službu technické pomoci společnosti Cecotec na telefonním čísle +34 96 321 07 28.

8. COPYRIGHT

Práva duševního vlastnictví k textům v této příručce jsou majetkem společnosti CECOTEC INNOVACIONES, S.L. Všechna práva jsou vyhrazena. Obsah této publikace nesmí být, zčásti nebo jako celek, reprodukován, ukládán do systému obnovy, přenášen nebo distribuován žádnými prostředky (elektronicky, mechanicky, fotokopírováním, nahráváním nebo podobným způsobem) bez předchozího souhlasu společnosti CECOTEC INNOVACIONES, S.L.

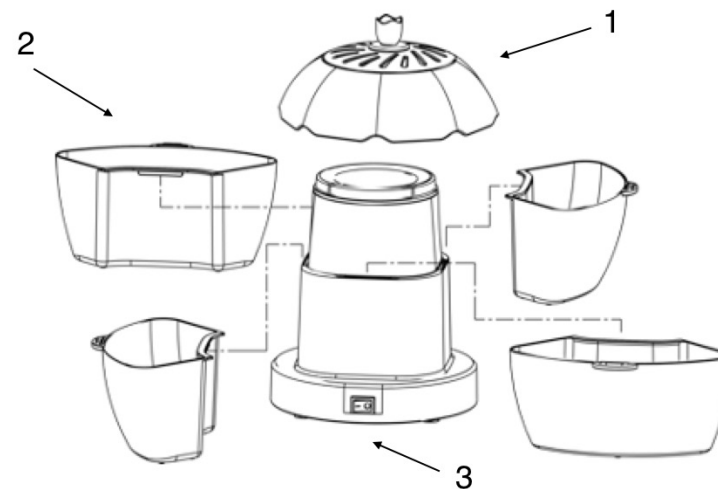

Fig./Img./Abb./Afb./ Rys. 1

www.cecotec.es

Cecotec Innovaciones S.L.
Av. Reyes Católicos, 60
46910, Alfafar (Valencia), Spain