

cecotec

GrandCooler 10000 Silent

Mini bar/Mini bar



Manual de instrucciones
Instruction manual
Manuel d'instructions
Bedienungsanleitung
Manuale di istruzioni
Manual de instruções
Instructiehandleiding
Instrukcja obsługi

ÍNDICE

1. Instrucciones de seguridad
2. Piezas y componentes
3. Antes de usar
4. Funcionamiento
5. Limpieza y mantenimiento
6. Resolución de problemas
7. Especificaciones técnicas
8. Reciclaje de electrodomésticos
9. Garantía y SAT

INDEX

04	1. Safety instructions	06
20	2. Parts and components	20
22	3. Before use	26
22	4. Operation	26
23	5. Cleaning and maintenance	26
23	6. Troubleshooting	27
24	7. Technical specifications	28
24	8. Disposal of old electrical appliances	28
25	9. Technical support service and warranty	29

SOMMAIRE

1. Instructions de sécurité	08
2. Pièces et composants	21
3. Avant utilisation	30
4. Fonctionnement	30
5. Nettoyage et entretien	31
6. Résolution des problèmes	31
7. Spécifications techniques	32
8. Recyclage des électroménagers	32
9. Garantie et SAV	33

INHALT

1. Sicherheitshinweise	10
2. Teile und Komponenten	21
3. Vor dem Gebrauch	34
4. Betrieb	34
5. Reinigung und Wartung	35
6. Problemlösung	35
7. Technische Spezifikationen	36
8. Entsorgung von alten Elektrogeräten	36
9. Technischer Kundendienst und Garantie	37

INDICE

1. Istruzioni di sicurezza	12
2. Parti e componenti	21
3. Prima dell'uso	38
4. Funzionamento	38
5. Pulizia e manutenzione	39
6. Risoluzione di problemi	39
7. Specifiche tecniche	40
8. Riciclaggio di elettrodomestici	40
9. Garanzia e SAT	41

ÍNDICE

1. Instruções de segurança	14
2. Peças e componentes	21
3. Antes de usar	42
4. Funcionamento	42
5. Limpeza e manutenção	43
6. Resolução de problemas	43
7. Especificações técnicas	44
8. Reciclagem de eletrodomésticos	44
9. Garantia e SAT	45

INHOUD

1. Veiligheidsinstructies	16
2. Onderdelen en componenten	21
3. Voor gebruik	46
4. Werking	46
5. Schoonmaken en onderhoud	46
6. Probleemoplossing	47
7. Technische specificaties	48
8. Recyclage van elektrische apparaten	48
9. Garantie en technische ondersteuning	49

SPIS TREŚCI

1. Zasady bezpieczeństwa	18
2. Części urządzenia	21
3. Przed uruchomieniem	50
4. Obsługa urządzenia	50
5. Czyszczenie i konserwacja	51
6. Najczęstsze problemy	51
7. Dane techniczne	52
8. Recykling sprzętu	52
9. Gwarancja i Pomoc Techniczna	53

1. INSTRUCCIONES DE SEGURIDAD

Lea las siguientes instrucciones atentamente antes de usar el producto. Guarde este manual para referencias futuras o nuevos usuarios.

- Este equipo no es apto para conservar alimentos.
- Asegúrese de que el voltaje de red coincida con el voltaje especificado en la etiqueta de clasificación del producto y de que el enchufe tenga toma de tierra.
- Este producto está diseñado exclusivamente para uso doméstico. No lo utilice para fines industriales, comerciales ni en el exterior.
- No coloque regletas multienchufe ni fuentes de alimentación múltiples en la parte trasera del dispositivo.
- Inspeccione el cable de alimentación regularmente en busca de daños visibles. Si el cable presenta daños, debe ser reparado por el Servicio de Asistencia Técnica oficial de Cecotec para evitar cualquier tipo de peligro.
- Instale el dispositivo en el suelo, en una superficie nivelada y asegúrese de que las entradas y salidas de aire están bien situadas.
- Maneje el dispositivo siempre con cuidado para evitar que se dañe.
- Limpie de forma regular todas las superficies.
- Dejar la puerta del dispositivo abierta durante largos periodos de tiempo puede hacer que la temperatura interior aumente. Asegúrese de cerrarla después de usarlo.
- Mantenga el dispositivo fuera del alcance de la luz solar directa y de fuentes de calor.
- No utilice el producto para almacenar gasolina u otros vapores o líquidos inflamables como botes de aerosol, ni guarde este tipo de sustancias cerca de él.
- El dispositivo podría no funcionar correctamente en temperaturas extremadamente altas o bajas. La unidad

debe instalarse en estancias en las que la temperatura esté entre 16 y 32 °C.

- Mantenga el dispositivo alejado de sustancias que pudieran incendiarse.
- Si el dispositivo no se va a utilizar o va a estar vacío durante largos periodos de tiempo, apáguelo, deje que se descongele, límpielo, séquelo y deje la puerta abierta para evitar la aparición de moho dentro del mismo.
- Nunca trate de cambiar o reparar ninguna de las partes o componentes del dispositivo por su cuenta. Contacte con el Servicio de Atención Técnica oficial de Cecotec.
- El aparato no debe ser usado por niños desde 0 hasta 8 años. Este electrodoméstico puede ser usado por niños a partir de 8 años de edad si están continuamente supervisados.
- Este producto puede ser usado por personas con capacidades físicas, sensoriales o mentales reducidas, o con falta de experiencia y conocimiento si están supervisados o han recibido instrucción concerniente al uso del aparato de una forma segura y entienden los riesgos que este implica.
- Supervise a los niños para asegurarse de que no jueguen con el producto. Es necesario dar una supervisión estricta si el producto está siendo usado por o cerca de niños.

1. SAFETY INSTRUCTIONS

Read these instructions thoroughly before using the appliance. Keep this instruction manual for future reference or new users.

- This appliance is not intended for preserving food.
- Make sure that the mains voltage matches the voltage stated on the rating label of the appliance and that the wall outlet is grounded.
- This product is designed for household use only. Do not use it for commercial or industrial purposes. Do not use outdoors.
- Do not locate multiple portable socket-outlets or portable power supplies at the rear of the appliance.
- Check the power cord regularly for visible damage. If the cord is damaged, it must be replaced by the official Technical Support Service of Cecotec in order to avoid any type of danger.
- The device must be installed on the ground, on a level surface, making sure that the vents are properly identified.
- Always handle the appliance with care to avoid damaging it.
- Regularly clean all of its surfaces.
- Opening the door for long periods can cause a significant increase of the temperature in the compartments of the appliance. Make sure to close it after use.
- Keep the appliance out of the reach of sunlight and away from heat sources.
- Do not store or use gasoline or any other flammable vapours and liquids such as aerosol cans in the vicinity of this or any other appliance.
- Extreme cold or hot temperatures may cause the appliance not to perform properly. The unit must be placed in a room where temperature is between 16-32°C.
- Keep the device away from substances that could cause ignition.

- If the appliance is left empty for long periods, switch off, defrost, clean, dry, and leave the door open to prevent mould developing within the appliance.
- Never attempt to replace or repair part or component of the appliance by yourself. Contact the official Technical Support Service of Cecotec.
- The appliance is not intended to be used by children under the age of 8. It can be used by children over the age of 8, as long as they are given continuous supervision.
- This appliance is not intended to be used by persons with reduced physical, sensory, or mental capabilities, or lack of experience or knowledge, unless they have been given supervision or instruction concerning the use of the appliance in a safe way by a person responsible for their safety, and understand the hazards involved.
- Supervise young children to make sure that they do not play with the appliance. Close supervision is necessary when the appliance is being used by or near children.

1. INSTRUCTIONS DE SÉCURITÉ

Veillez lire les instructions suivantes avec attention avant d'utiliser l'appareil. Gardez bien ce manuel pour de futures références ou pour tout nouvel utilisateur.

- Le produit ne convient pas pour la conservation des aliments.
- Assurez-vous que le voltage du réseau coïncide avec le voltage spécifié sur l'étiquette de classification de l'appareil et que la prise possède une connexion à terre.
- Cet appareil a été conçu pour une utilisation exclusivement domestique, ne l'utilisez pas à des fins commerciales ni industrielles. Ne l'utilisez pas non plus en extérieurs.
- N'installez pas de barrettes de dominos électriques ni autres sources d'alimentation multiples au niveau de la partie arrière de l'appareil.
- Inspectez le câble d'alimentation régulièrement pour rechercher des dommages visibles. S'il présente des dommages, il doit être réparé par le Service Après-Vente Officiel de Cecotec pour éviter tout type de danger.
- Installez l'appareil sur le sol, sur une surface nivelée et assurez-vous que les entrées et sorties d'air soient bien situées.
- Manipulez toujours l'appareil avec soin afin d'éviter de l'abîmer.
- Il nettoie régulièrement tous types de surfaces.
- Laisser la porte de l'appareil ouverte pendant longtemps peut faire augmenter la température intérieure. Assurez-vous de bien la fermer après utilisation.
- Maintenez l'appareil éloigné de la lumière directe du soleil et des sources de chaleur.
- N'utilisez pas l'appareil pour stocker de l'essence ni autres vapeurs/liquides inflammables comme des aérosols. Ne conservez pas ces substances près de l'appareil.

- L'appareil pourrait ne pas fonctionner correctement à des températures extrêmement élevées ou basses. Il doit être installé dans des pièces dans lesquelles la température est comprise entre 16 °C et 32 °C.
- Maintenez l'appareil éloigné des substances qui pourraient s'incendier.
- Si vous n'allez pas utiliser l'appareil ou qu'il va être vide pendant longtemps, éteignez-le, laissez-le décongeler, nettoyez-le, séchez-le bien et laissez la porte ouverte pour éviter l'apparition de moisissures.
- N'essayez jamais de modifier, de changer ni de réparer vous-même aucune partie ni composant de l'appareil. Contactez le Service Après-Vente Officiel de Cecotec.
- L'appareil ne doit pas être utilisé par des enfants de moins de 8 ans. Il peut être utilisé par des enfants de 8 ans et plus s'ils sont surveillés constamment.
- Cet appareil peut être utilisé par des personnes aux capacités physiques, mentales ou sensorielles réduites, ou sans expérience ni connaissances si elles sont surveillées et/ou ont reçu les informations nécessaires à sa correcte utilisation et qu'elles ont bien compris les risques qu'il implique.
- Surveillez les enfants pour vous assurer qu'ils ne jouent pas avec l'appareil. Une surveillance stricte est nécessaire s'il est utilisé par ou à côté d'enfants.

1. SICHERHEITSHINWEISE

Lesen Sie die folgenden Hinweise aufmerksam durch, bevor Sie das Gerät in Betrieb nehmen. Falls Sie das Gerät an Dritte weitergeben oder zum Nachschlagen bewahren Sie die Bedienungsanleitung sorgfältig auf.

- Dieses Produkt ist nicht geeignet für Nahrungsmittel-Bewahrung.
- Vergewissern Sie sich, dass die Netzspannung, mit der auf dem Typenschild des Gerätes angegebenen Spannung übereinstimmt und dass die Steckdose geerdet ist.
- Dieses Gerät ist für den Hausgebrauch hergestellt, nicht für kommerziellen, industriellen Zwecken.
- Dieses Produkt ist ausschließlich für die Verwendung im Haushalt vorgesehen. Es ist nicht für gewerblichen und industriellen Zweck bestimmt.
- Platzieren Sie keine Steckerleiste und Netzteile hinter dem Gerät.
- Überprüfen Sie das Netzkabel regelmäßig auf sichtbare Schäden. Wenn das Kabel beschädigt ist, muss es durch den offiziellen Technischen Kundendienst von Cecotec ersetzt werden, um jegliche Art von Gefahr zu vermeiden.
- Stellen Sie das Gerät auf den Boden, in einer flachen Oberfläche und beachten Sie, dass die Lufteinlass und Luftungsöffnungen nicht bedeckt sind.
- Betreiben Sie das Gerät immer vorsichtig, um Schäden zu vermeiden.
- Reinigen Sie regelmäßig die Oberflächen des Produkts.
- Lassen Sie die Gerätetür nicht für längeren Zeitraum geöffnet, da dies zur Steigerung der Innentemperatur führen kann. Vergewissern Sie sich, dass Sie die Gerätetür nach dem Gebrauch schließen.
- Bewahren Sie das Gerät außerhalb der Reichweite von dem direkten Sonnenlicht und Wärmequellen auf.
- Benutzen Sie dieses Gerät nicht, um Gasöl oder brennbare

Flüssigkeiten oder Dämpfe wie Aerosol-Dosen. Bewahren Sie nicht diese Substanzen in der Nähe des Geräts auf.

- Das Gerät könnte bei zu hohen oder zu niedrigen Temperaturen nicht funktionieren. Das Gerät muss in Zimmer mit einer Temperatur zwischen 16 und 32 °C platziert werden.
- Lassen Sie das Gerät fern von brennbaren Substanzen.
- Sollte das Gerät über einen langen Zeitraum nicht verwendet werden, schalten Sie es aus, lassen Sie es abtauen, reinigen und trocknen Sie und Tür offenstehen, um das Schimmelwachstum aufzuhalten.
- Versuchen Sie niemals das Gerät selbst zu reparieren oder Teile selbst zu ersetzen. Kontaktieren Sie den technischen Kundendienst von Cecotec.
- Das Gerät darf von Kindern unter 8 Jahren nicht benutzt werden. Es kann von Kindern ab 8 Jahren benutzt werden, sofern sie unter ständiger Beaufsichtigung während der Nutzung des Gerätes stehen.
- Dieses Gerät darf von Personen mit eingeschränkter körperlicher, sensorischer oder geistiger Leistungsfähigkeit oder fehlender Erfahrung bzw. fehlenden Kenntnissen verwendet werden, es sei denn, sie werden bei der Benutzung durch eine verantwortliche Person beaufsichtigt oder ihnen eine Einweisung im ordnungsgemäßen und sicheren Umgang gegeben wurde und sie die mit dem Gerät verbundenen Risiken verstanden haben und richtig einschätzen können.
- Kinder sollten beaufsichtigt werden, damit sie nicht mit dem Gerät spielen. Eine besondere genaue und konsequente Beaufsichtigung ist geboten, wenn das Gerät in der Nähe von Kindern verwendet wird.

1. ISTRUZIONI DI SICUREZZA

Leggere attentamente le seguenti istruzioni prima di usare il prodotto. Conservare questo manuale per riferimenti futuri o nuovi utenti.

- Prodotto non adatto alla conservazione di alimenti.
- Verificare che la tensione di rete coincida con la tensione specificata nell'etichetta di classificazione del prodotto e che la presa elettrica sia dotata di conduttore di terra.
- Questo prodotto è stato progettato esclusivamente per uso domestico. Non utilizzare a fini commerciali o industriali.
- Non collocare presa multipla né fonti di alimentazione multiple nella parte posteriore del dispositivo.
- Ispezionare regolarmente il cavo di alimentazione alla ricerca di danni visibili. Se il cavo dovesse presentare danni, dovrà essere riparato dal Servizio di Assistenza Tecnica ufficiale di Cecotec per evitare qualsiasi tipo di pericolo.
- Installare il dispositivo sul pavimento, su di una superficie livellata e verificare che l'entrata e uscita dell'aria siano ben collocate.
- Maneggiare con cura il dispositivo per evitare si possa danneggiare.
- Pulisce in modo regolare ogni tipo di superficie.
- Lasciare aperto lo sportello del prodotto per lunghi periodi di tempo potrebbe fare aumentare la temperatura interna. Verificare dopo l'uso che sia chiuso.
- Mantenere il prodotto fuori dall'esposizione solare diretta e da fonti di calore.
- Non utilizzare il prodotto per conservare benzina o altri vapori o liquidi infiammabili come aerosol, nè conservare queste sostanze vicino allo stesso.
- Il dispositivo potrebbe non funzionare correttamente in caso di temperature elevate o basse. L'unità deve essere installata in ambienti la cui temperatura oscilla dai 16 ai 32 °C.

- Mantenere il dispositivo lontano da sostanze che potrebbe incendiarsi.
- Se il dispositivo non si utilizza o rimane vuoto per lunghi periodi di tempo, spegnerlo, lasciare scongelare, pulirlo, asciugarlo e lasciare lo sportello aperto per evitare la comparsa di muffa all'interno dello stesso.
- Non tentare di cambiare o riparare nessuna delle parti o componenti del dispositivo per conto proprio. Contattare il Servizio di Assistenza Tecnica ufficiale di Cecotec.
- L'apparato non deve essere usato da bambini da 0 a 8 anni. Questo elettrodomestico può essere utilizzato da bambini a partire dagli 8 anni di età sotto la supervisione continua di un adulto.
- Questo prodotto può essere usato da persone con capacità fisiche, sensoriali o mentali limitate, o con mancanza di esperienza e conoscenza solo sotto supervisione o avendo ricevuto istruzioni riguardanti l'uso dell'apparato in modo sicuro e comprendono i rischi che lo stesso implica.
- Supervisionare i bambini per assicurarsi che non giochino con il prodotto. È necessario supervisionare rigidamente nel caso in cui il prodotto venga utilizzato da o vicino a bambini.

1. INSTRUÇÕES DE SEGURANÇA

Leia as seguintes instruções atentamente antes de usar o produto. Guarde este manual para referências futuras ou novos usuários.

- Este aparelho não está apto para conservar alimentos.
- Certifique-se de que a voltagem de rede coincide com a voltagem especificada na etiqueta de classificação do produto e de que a tomada tenha conexão terra.
- Este dispositivo está desenhado para uso doméstico unicamente, não utilize para fins industriais nem em exteriores.
- Este produto está desenhado exclusivamente para uso doméstico. Não utilize o produto para fins comerciais ou industriais.
- Não coloque cabos extensores nem fontes de alimentação múltiplas na parte traseira do dispositivo.
- Inspeccione o cabo de alimentação regularmente em busca de danos visíveis. Se o cabo apresentar danos, deve ser reparado pelo Serviço de Assistência Técnica Oficial de Cecotec para evitar qualquer tipo de perigo.
- Instale o dispositivo no chão, numa superfície nivelada e certifique-se de que as entradas e saídas de ar estão bem situadas.
- Manuseie o produto sempre com cuidado para evitar que se danifique.
- Limpe de forma regular todas as superfícies.
- Deixar a porta do produto aberta durante longos períodos de tempo pode fazer que a temperatura interior aumente. Certifique-se de fechar sempre depois do uso.
- Mantenha o dispositivo fora do alcance da luz solar direta e de fontes de calor.
- Não utilize o produto para armazenar gasolina ou outros vapores líquidos inflamáveis como garrafas de aerossol nem guarde este tipo de substâncias perto do produto.

- O dispositivo poderá funcionar corretamente em temperaturas extremamente altas ou baixas. A unidade deve ser instalada em espaços nos quais a temperatura esteja entre 16 e 32 °C.
- Mantenha o dispositivo longe de substâncias que possam incendiar.
- Se o dispositivo não for usado ou vazio durante longos períodos de tempo, desligue, deixe que se descongele, limpe, seque e deixe a porta aberta para evitar o aparecimento de bolor dentro do mesmo.
- Nunca tente mudar ou reparar nenhuma das partes ou componentes do produto por conta própria. Contacte com o SAT oficial de Cecotec.
- O aparelho não deve ser usado por crianças de 0 a 8 anos. Este aparelho pode ser usado por crianças de 8 anos se estiveram continuamente sob supervisão.
- Este produto pode ser usado por pessoas com capacidades físicas, sensoriais ou mentais reduzidas, ou com falta de experiência e conhecimento se estão supervisionados ou tenham recebido instruções concernentes ao uso do aparelho de uma forma segura e entendem os riscos que este implica.
- Supervisione as crianças de que não brinquem com o produto. É necessário dar supervisão estrita se o produto estiver a ser usado perto ou por crianças.

1. VEILIGHEIDSINSTRUCTIES

Lees de volgende instructies aandachtig voordat u het product gebruikt. Bewaar deze handleiding voor toekomstige raadplegingen of nieuwe gebruikers.

- Dit product is niet geschikt voor conservering van voedsel.
- Zorg ervoor dat de netspanning overeenkomt met het voltage zoals vermeld op het typeplaatje van het product en dat het stopcontact geaard is.
- Dit product is uitsluitend ontworpen voor huishoudelijk gebruik. Het product is niet bestemd voor commerciële, niet buitenshuis. doeleinden.
- Dit product is uitsluitend ontworpen voor huishoudelijk gebruik. Gebruik het apparaat niet voor industriële of commerciële doeleinden.
- Plaats geen multi-pluggable strips of meerdere voedingen aan de achterzijde van het apparaat.
- Inspecteer regelmatig de voedingskabel op zichtbare beschadigingen. Als de kabel beschadigd is, dan moet deze gerepareerd worden door de officiële Technische Ondersteuningsservice van Cecotec om elk gevaar te vermijden.
- Installeer het apparaat op de grond op een niveau oppervlak en zorg ervoor dat de luchtinlaten en uitgangen goed gepositioneerd zijn.
- Behandel het apparaat altijd voorzichtig om schade te voorkomen.
- Maak oppervlakken regelmatig schoon.
- Zorg ervoor dat u deze na gebruik sluit.
- Houd het apparaat buiten het bereik van direct zonlicht en warmtebronnen.
- De unit moet worden geïnstalleerd in ruimten waar de temperatuur tussen 16 en 32 oC ligt.
- Houd het apparaat uit de buurt van stoffen die brand kunnen vangen.

- Als het apparaat niet zal worden gebruikt of voor langere tijd leeg zal zijn, zet het uit, laat het ontdooien, reinig het, droog het en laat de deur open om te voorkomen dat schimmel erin verschijnt.
- Neem contact op met de officiële Technische Ondersteuningsservice van Cecotec.
- Het apparaat mag niet gebruikt worden door kinderen van 0 tot 8 jaar. Dit apparaat kan gebruikt worden door kinderen vanaf 8 jaar indien ze onder voortdurend toezicht staan.
- Dit product kan gebruikt worden door personen met een verminderd fysiek, zintuiglijk of mentaal vermogen of met een gebrek aan ervaring en kennis, indien ze onder toezicht staan of als ze instructies hebben gekregen betreffende het veilige gebruik van het apparaat en ze de risico's begrijpen die ermee betrokken zijn.
- Houd toezicht over kinderen om ervoor te zorgen dat ze niet kunnen spelen met het product. Strikt toezicht is noodzakelijk als het product gebruikt wordt door of in de buurt van kinderen.

1. ZASADY BEZPIECZEŃSTWA

Przed uruchomieniem urządzenia przeczytaj uważnie poniższą instrukcję. Zachowaj tę instrukcję.

- To urządzenie nie jest odpowiednie do konserwacji żywności.
- Przed podłączeniem urządzenia do gniazdka, upewnij się, czy napięcie w gniazdku odpowiada napięciu na tabliczce znamionowej urządzenia oraz czy gniazdko posiada uziemienie.
- To urządzenie jest przeznaczone wyłącznie do użytku domowego, nie używaj go w celach przemysłowych ani na zewnątrz.
- Produkt przeznaczony wyłącznie do użytku domowego. Nie używaj w celach przemysłowych ani komercyjnych.
- Nie umieszczaj listew zasilających ani innych źródeł zasilania na tylnej części urządzenia.
- Regularnie sprawdzaj kabel zasilający pod kątem ewentualnych uszkodzeń. Jeśli na kablu widoczne są uszkodzenia, aby uniknąć niebezpieczeństwa, należy oddać urządzenie do naprawy do Serwisu Pomocy Technicznej firmy Cecotec.
- Postaw urządzenie na podłodze, na równej powierzchni i upewnij się, czy wlot i wylot powietrza są odpowiednio usytuowane.
- Zawsze zachowuj ostrożność poruszając urządzenie, aby zapobiec szkodom.
- Regularnie czyść powierzchnię urządzenia.
- Pozostawienie otwartych drzwiczek urządzenia na dłuższy czas, może spowodować wzrost temperatury w jego wnętrzu. Każdorazowo upewnij się, czy drzwiczki są zamknięte.
- Nie wystawiaj urządzenia na bezpośrednie działanie promieni słonecznych ani na działanie wysokich temperatur

- z innych źródeł ciepła.
- Nie używaj urządzenia do przechowywania benzyny ani innych łatwopalnych substancji, jak np. aerozole. Nie umieszczaj tych substancji w pobliżu urządzenia.
 - Urządzenie może przestać funkcjonować prawidłowo w zbyt wysokich lub zbyt niskich temperaturach otoczenia. Urządzenie powinno być używane w otoczeniu o temperaturze między 16°C a 32°C.
 - Utrzymuj urządzenie z daleka od łatwopalnych materiałów.
 - Jeśli urządzenie nie będzie używane lub pozostanie puste przez dłuższy czas, wyłącz je, pozostaw do rozmrożenia, umyj, osusz i pozostaw drzwiczki otwarte. W ten sposób zapobiegiesz wytworzeniu się pleśni wewnątrz urządzenia.
 - Nigdy nie próbuj samodzielnie naprawiać ani wymieniać żadnej z części urządzenia. Skontaktuj się z Serwisem Pomocy Technicznej Cecotec.
 - Z urządzenia nie mogą korzystać dzieci w wieku od 0 do 8 lat. Urządzenie może być używane przez dzieci w wieku powyżej 8 lat, jeśli znajdują się one pod stałą opieką.
 - Z urządzenia mogą korzystać osoby z niepełnosprawnością ruchową lub umysłową, oraz osoby bez doświadczenia z podobnym sprzętem w obecności osoby odpowiedzialnej i świadomej zagrożeń wynikających z nieprawidłowego użycia urządzenia, lub jeśli uprzednio zostały dokładnie poinstruowane w zakresie obsługi maszyny.
 - Zwróć uwagę czy dzieci prawidłowo korzystają z urządzenia. Zachowaj szczególną czujność, podczas gdy urządzenie jest używane przez dzieci lub znajduje się blisko nich.

2. PIEZAS Y COMPONENTES

Parts and components/Pièces et composants/Ersatzteile und Komponenten/
Parti e componenti/Peças e componentes/Onderdelen en componenten

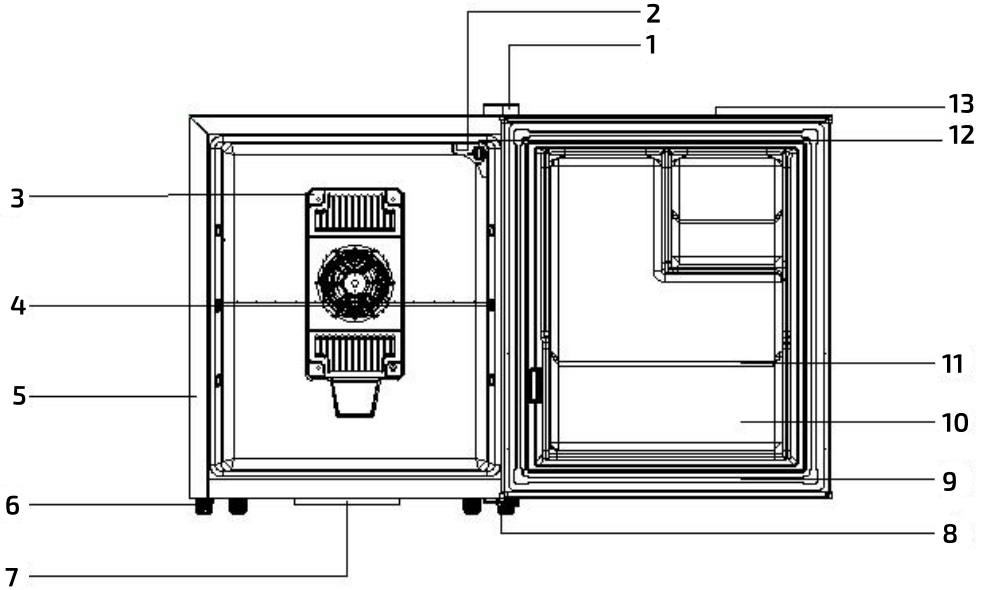

ES

1. Bisagra superior de la puerta
2. Interruptor de luz
3. Ventilador
4. Estante
5. Cuerpo principal
6. Patas
7. Bandeja de agua
8. Bisagra inferior de la puerta
9. Burlete de la puerta
10. Puerta
11. Estante de la puerta
12. Selector de temperatura
13. Asa

EN

1. Upper door hinge
2. Light switch
3. Fan
4. Shelf
5. Main body
6. Feet
7. Water tray
8. Lower door hinge
9. Door seal
10. Door
11. Door rack
12. Temperature knob
13. Handle

FR

1. Charnière supérieure de la porte
2. Interrupteur de la lumière
3. Ventilateur
4. Étagère
5. Unité principale
6. Pieds
7. Plateau d'éégouttage
8. Charnière inférieure de la porte
9. Bourrelet de la porte
10. Porte
11. Étagère de la porte
12. Sélecteur de température
13. Poignée

DE

1. Oberer Türangel
2. Lichtschalter
3. Gebläse
4. Ablagefläche
5. Gehäuse
6. Gerätefüße
7. Wasserschale
8. Unterer Türangel
9. Türdichtung
10. Gerätetür
11. Türfächer
12. Temperaturregler
13. Griff

IT

1. Cardine superiore dello sportello
2. Interruttore della luce
3. Ventilatore
4. Ripiano
5. Corpo principale
6. Appoggi
7. Vassoio dell'acqua
8. Cardine inferiore dello sportello
9. Guarnizione dello sportello
10. Sportello
11. Ripiano dello sportello
12. Selettore della temperatura
13. Maniglia

PT

1. Borboleta superior da porta
2. Interruptor de luz
3. Ventoinha
4. Estante
5. Corpo principal
6. Patas
7. Bandeja de água
8. Borboleta inferior da porta
9. Borracha de selado da porta
10. Porta
11. Estante da porta
12. Seletor de temperatura
13. Asa

NL

1. Bovenste scharnier van de deur
2. Contactslot voor de contactsleutel
3. Ventilator
4. Plank
5. Hoofdbehuizing
6. Voetjes
7. Waterbak
8. Onderste scharnier van de deur
9. Dichting van de deur
10. Deur
11. Plank van de deur
12. Temperatuurnop
13. Handvat

PL

1. Górny zawias drzwiczek
2. Włącznik światła
3. Wentylator
4. Półka
5. Korpus urządzenia
6. Nóżki
7. Tacka ociekowa
8. Dolny zawias drzwiczek
9. Uszczelka drzwiczek
10. Drzwiczki
11. Półka na drzwiczkach
12. Regulator temperatury
13. Klamka

3. ANTES DE USAR

- Saque el producto de la caja y retire todo el material de embalaje.
- Asegúrese de que el producto está en buenas condiciones. Si se observara algún daño visible, contacte de forma inmediata con el Servicio de Atención Técnica oficial de Cecotec.
- Mantenga el aparato en posición vertical durante un mínimo de 2 horas antes de conectarlo a la toma de corriente. Esto reducirá la posibilidad de que el sistema de refrigeración funcione mal después de transportarlo.
- Limpie la superficie interior con agua tibia y un paño suave.
- Coloque el dispositivo sobre una superficie suficientemente dura como para soportar el peso de este cuando esté cargado. Para nivelar el dispositivo, ajuste las patas delanteras situadas en la parte inferior.

4. FUNCIONAMIENTO

Advertencia: asegúrese de que el cable de alimentación no está enganchado, enredado ni dañado antes de poner el dispositivo en funcionamiento.

Para un funcionamiento y gasto energético óptimo, se recomienda instalar el dispositivo en un lugar donde la temperatura ambiente esté entre 16 y 25 °C.

Ajuste de la temperatura

- La temperatura interior se puede ajustar girando el selector situado en el interior del dispositivo.

1. Interruptor de luz
2. Selector de temperatura
3. Indicador luminoso LED

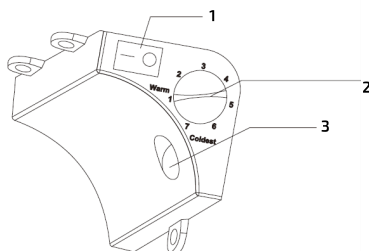

- Hay 7 niveles diferentes: 1 es para la temperatura más alta (menos fría), 7 para la más baja (más fría).
- Utilice el interruptor de la luz de dentro del dispositivo para encender y apagar la luz del interior del minibar.

Aviso: al utilizarlo por primera vez, seleccione el nivel 7 de temperatura para que se enfríe rápidamente.

5. LIMPIEZA Y MANTENIMIENTO

- Desconecte el dispositivo de la toma de corriente y retire el contenido del interior antes de limpiarlo.
- Limpie de forma regular el interior con agua tibia y bicarbonato sódico. La solución debe ser de 2 cucharaditas de bicarbonato y 1/4 de agua.
- Utilice un paño suave, un poco de agua y detergente para limpiar la superficie del producto.
- Vacíe la bandeja de agua, lávela e instálela de nuevo en su posición.

Transporte

Antes de mover o transportar el dispositivo:

- Saque el contenido del interior.
- Asegure con celo o esparadrapo todos aquellos elementos sueltos dentro del dispositivo.
- Pliegue las patas hacia arriba para evitar que se dañen.
- Utilice celo o esparadrapo para pegar la puerta cerrada.
- Mantenga el dispositivo en posición vertical mientras se mueve o transporta.

6. RESOLUCIÓN DE PROBLEMAS

Problema	Posible causa
El producto no funciona.	<ul style="list-style-type: none"> • El fusible, adaptador de corriente o las conexiones no están en buenas condiciones.
El producto no está lo suficientemente frío.	<ul style="list-style-type: none"> • El selector de temperatura no está en la posición correcta. • El ambiente exterior requiere seleccionar una temperatura más baja. • La puerta se abre frecuentemente. • La puerta no está bien cerrada. • El burlete de la puerta no sella bien. • No hay suficiente espacio libre entre el dispositivo y otros objetos.

La luz no funciona.	<ul style="list-style-type: none"> • Contacte con el Servicio de Atención Técnica oficial de Cecotec.
Vibraciones.	<ul style="list-style-type: none"> • Asegúrese de que el aparato está colocado sobre una superficie estable y plana. Si no lo está, ajuste las patas para nivelar.
Hace demasiado ruido al funcionar.	<ul style="list-style-type: none"> • Asegúrese de que el aparato está colocado sobre una superficie estable y plana. Si no lo está, ajuste las patas para nivelar. • El ventilador no funciona bien.
La puerta no cierra bien.	<ul style="list-style-type: none"> • Asegúrese de que el aparato está colocado sobre una superficie estable y plana. Si no lo está, ajuste las patas para nivelar. • La puerta no está bien instalada. • El sellado no es suficiente. • Los estantes no están bien instalados.

7. ESPECIFICACIONES TÉCNICAS

Modelo: GranCooler 10000 Silent White | Black

Referencia del producto: 02308 | 02309

70 W, 220-240 V~ 50 Hz

Made in China | Diseñado en España

8. RECICLAJE DE ELECTRODOMÉSTICOS



La directiva europea 2012/19/UE sobre Residuos de Aparatos Eléctricos y Electrónicos (RAEE) especifica que los electrodomésticos no deben ser reciclados con el resto de los desperdicios municipales. Dichos electrodomésticos han de ser desechados de forma separada, para optimizar la recuperación y reciclaje de materiales y, de esta manera, reducir el impacto que puedan tener en la salud humana y el medioambiente.

El símbolo del contenedor tachado le recuerda su obligación de desechar este producto de forma correcta. Si el producto en cuestión cuenta con una batería o pila para su autonomía eléctrica, esta deberá extraerse antes de ser desechado y ser tratada a parte como un residuo de diferente categoría.

Para obtener información detallada acerca de la forma más adecuada de desechar sus electrodomésticos y/o las correspondientes baterías, el consumidor deberá contactar con las autoridades locales.

9. GARANTÍA Y SAT

Este producto tiene una garantía de 2 años desde la fecha de compra, siempre y cuando se conserve y envíe la factura de compra, el producto esté en perfecto estado físico y se le dé un uso adecuado tal y como se indica en este manual de instrucciones.

La garantía no cubrirá:

- Si el producto ha sido usado fuera de su capacidad o utilidad, maltratado, golpeado, expuesto a la humedad, sumergido en algún líquido o sustancia corrosiva, así como cualquier otra falta atribuible al consumidor.
- Si el producto ha sido desarmado, modificado o reparado por personas no autorizadas por el SAT oficial de Cecotec.
- Si la incidencia ha sido originada por el desgaste normal de las piezas debido al uso.
- El servicio de garantía cubre todos los defectos de fabricación durante 2 años en base a la legislación vigente, excepto piezas consumibles. En caso de mal uso por parte del usuario el servicio de garantía no se hará responsable de la reparación.

Si en alguna ocasión detecta una incidencia con el producto o tiene alguna consulta, póngase en contacto con el Servicio de Asistencia Técnica oficial de Cecotec a través del número de teléfono **+34 96 321 07 28**.

3. BEFORE USE

- Take the product out of the box and remove all packaging materials.
- Make sure the product is in good conditions. If any visible signs of damage are observed, contact the Technical Support Service of Cecotec immediately.
- Before connecting the appliance to the power source, let it stand upright for approximately 2 hours. This will reduce the possibility of a malfunction in the cooling system from handling during transportation.
- Clean the interior surface with lukewarm water using a soft cloth.
- Place your appliance on a surface that is strong enough to support the appliance when it is fully loaded. To level your appliance, adjust the front legs at the bottom of the appliance.

4. OPERATION

Warning: Make sure the supply cord is not trapped, tangled or damaged before operating the device.

For an optimal operating as well as energy consumption, it is recommended to install the appliance in a place where room temperature is between 16-25°C.

Setting temperature

- The inside temperature can be adjusted by rotating the knob, which is located inside the appliance.

1. Light switch
2. Temperature knob
3. LED light

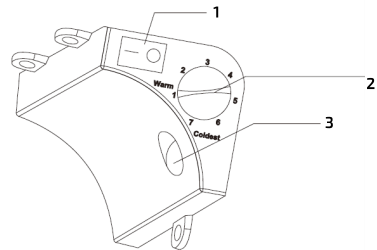

- There are 7 different levels: 1 is the highest temperature (warmer), 7 is the lowest (colder).
- Use the light switch inside the appliance to turn on or off the inside light.

Note: For the first use, set temperature to level 7 for the appliance to cool faster.

5. CLEANING AND MAINTENANCE

- Disconnect the appliance from the power supply and remove all contents inside it before cleaning.
- Clean regularly the inside of the appliance with warm water and baking soda solution. The solution should be about 2 tablespoons of baking soda to a quart of water.

- Use a cloth, water and some detergent to clean the product's surface.
- Empty the water tray, wash and install it back in its position.

Transportation

Before moving or transporting the appliance:

- Remove all contents.
- Securely tape down all loose items inside the device.
- Turn the levelling legs up to the base to avoid damage.
- Tape the door.
- Keep the appliance in an upright position during transportation.

6. TROUBLESHOOTING

Problem	Possible cause
The product does not operate.	<ul style="list-style-type: none"> • The fuse, power adapter or connections are not in good conditions.
The product is not cold enough.	<ul style="list-style-type: none"> • The temperature knob is not set properly. • External environment may require a higher setting. • The door is open too often. • The door is not closed completely. • The door seal does not seal properly. • There is not enough free space between the device and other objects.
The light does not work.	<ul style="list-style-type: none"> • Contact the official Technical Support Service of Cecotec.

Vibrations.	<ul style="list-style-type: none"> • Make sure the device is placed on a flat and stable surface. If not, adjust the levelling feet.
Too much noise while operating.	<ul style="list-style-type: none"> • Make sure the device is placed on a flat and stable surface. If not, adjust the levelling feet. • The fan is not operating properly.
The door does not close properly.	<ul style="list-style-type: none"> • Make sure the device is placed on a flat and stable surface. If not, adjust the levelling feet. • The doors are not properly installed. • The seal is weak. • Shelves are not placed properly.

7. TECHNICAL SPECIFICATIONS

Model: GranCooler 10000 Silent White | Black

Product reference: 02308 | 02309

70 W, 220-240 V~ 50 Hz

Made in China | Designed in Spain

8. DISPOSAL OF OLD ELECTRICAL APPLIANCES



The European directive 2012/19/EU on Waste Electrical and Electronic Equipment (WEEE), specifies that old household electrical appliances must not be disposed of with the normal unsorted municipal waste. Old appliances must be collected separately, in order to optimize the recovery and recycling of the materials they contain, and reduce the impact on human health and the environment.

The crossed out "wheeled bin" symbol on the product reminds you of your obligation to dispose of the appliance correctly. If the product has a built-in battery or uses batteries, they should be removed from the appliance and disposed of appropriately.

Consumers must contact their local authorities or retailer for information concerning the correct disposal of old appliances and/or their batteries.

9. TECHNICAL SUPPORT SERVICE AND WARRANTY

This product is under warranty for 2 years from the date of purchase, as long as the proof of purchase is submitted, the product is in perfect physical condition, and it has been given proper use, as explained in this instruction manual.

The warranty will not cover the following situations:

- The product has been used for purposes other than those intended for it, misused, beaten, exposed to moisture, immersed in liquid or corrosive substances, as well as any other fault attributable to the customer.
- The product has been disassembled, modified, or repaired by persons, not authorised by the official Technical Support Service of Cecotec.
- Faults deriving from the normal wear and tear of its parts, due to use.

The warranty service covers every manufacturing defects of your appliance for 2 years, based on current legislation, except consumable parts. In the event of misuse, the warranty will not apply.

If at any moment you detect any problem with your product or have any doubt, do not hesitate to contact Cecotec Technical Support Service at **+34 96 321 07 28**.

3. AVANT UTILISATION

- Sortez l'appareil de sa boîte et retirez tout le matériel qui compose l'emballage.
- Assurez-vous que l'appareil soit dans de bonnes conditions. Si vous observez un dommage visible, contactez immédiatement le Service Après-Vente Officiel de Cecotec.
- Maintenez l'appareil en position verticale pendant 2 heures minimum avant de le brancher sur la prise de courant. Cela réduit la possibilité d'un mauvais fonctionnement du système de réfrigération après avoir transporté l'appareil.
- Nettoyez la surface intérieure avec de l'eau tiède et un chiffon propre et doux.
- Placez l'appareil sur une surface suffisamment dure pour supporter le poids lorsque l'appareil est rempli. Pour niveler l'appareil, ajustez les pieds de devant situés au niveau de la partie inférieure.

4. FONCTIONNEMENT

Avertissement : assurez-vous que le câble d'alimentation ne soit pas emmêlé ni abîmé avant de mettre l'appareil en fonctionnement.

Pour une consommation énergétique et un fonctionnement optimaux, il est recommandé d'installer l'appareil dans un endroit dans lequel la température ambiante est comprise entre 16 °C et 25 °C.

Réglage de la température

- La température intérieure peut être ajustée en tournant le sélecteur situé à l'intérieur de l'appareil.

1. Interrupteur de la lumière
2. Sélecteur de température
3. Témoin lumineux LED

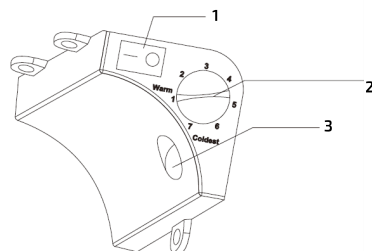

- Cet appareil possède 7 niveaux différents : 1 pour la température la plus élevée (moins froide) et 7 pour la température la plus basse (plus froide).
- Utilisez l'interrupteur de la lumière qui se trouve dans l'appareil pour allumer et éteindre la lumière intérieure.

Note : lorsque vous utilisez l'appareil pour la première fois, sélectionnez le niveau 7 de température pour refroidir rapidement.

5. NETTOYAGE ET ENTRETIEN

- Éteignez, débranchez l'appareil de la prise de courant et retirez le contenu qui se trouve à l'intérieur avant de le nettoyer.
- Nettoyez régulièrement l'intérieur avec de l'eau tiède et du bicarbonate de soude. La solution doit être composée de 2 cuillères de bicarbonate et d'1/4 d'eau.
- Utilisez un chiffon propre et doux, un peu d'eau et du détergent pour nettoyer la surface de l'appareil.
- Videz le plateau d'égouttage, lavez-le et réinstallez-le à sa place.

Transport

Avant de déplacer ou de transporter l'appareil :

- Sortez le contenu qui se trouve à l'intérieur.
- Assurez tous les éléments lâches qui se trouvent à l'intérieur de l'appareil avec du scotch ou du sparadrap.
- Pliez les pieds vers le haut pour éviter de les abîmer.
- Utilisez du scotch ou du sparadrap pour maintenir la porte fermée.
- Maintenez l'appareil en position verticale pendant son déplacement ou son transport.

6. RÉOLUTION DES PROBLÈMES

Problème	Possible cause
L'appareil ne fonctionne pas.	<ul style="list-style-type: none"> • Le fusible, l'adaptateur de courant ou les connexions ne sont pas en bon état.
L'appareil n'est pas suffisamment froid.	<ul style="list-style-type: none"> • Le sélecteur de température n'est pas sur la bonne position. • L'atmosphère extérieure exige de sélectionner une température plus basse. • La porte s'ouvre fréquemment. • La porte n'est pas bien fermée. • Le bourrelet de la porte ne scelle pas bien. • Il n'y a pas suffisamment d'espace libre entre l'appareil et autres objets.

La lumière ne fonctionne pas.	<ul style="list-style-type: none"> • Contactez le Service Après-Vente Officiel de Cecotec.
Vibrations.	<ul style="list-style-type: none"> • Assurez-vous que l'appareil soit installé sur une surface plate et stable. S'il ne l'est pas, ajustez les pieds pour le niveler.
Beaucoup de bruit lors du fonctionnement.	<ul style="list-style-type: none"> • Assurez-vous que l'appareil soit installé sur une surface plate et stable. S'il ne l'est pas, ajustez les pieds pour le niveler. • Le ventilateur ne fonctionne pas bien.
La porte ne ferme pas bien.	<ul style="list-style-type: none"> • Assurez-vous que l'appareil soit installé sur une surface plate et stable. S'il ne l'est pas, ajustez les pieds pour le niveler. • La porte n'est pas bien installée. • Le scellage n'est pas suffisant. • Les étagères ne sont pas bien installées.

7. SPÉCIFICATIONS TECHNIQUES

Modèles : GranCooler 10000 Silent White | Black

Références : 02308 | 02309

70 W, 220-240 V~ 50 Hz

Made in China | Conçu en Espagne

8. RECYCLAGE DES ÉLECTROMÉNAGERS



La directive européenne 2012/19/UE relative aux Déchets d'Équipements Électriques et Électroniques (DEEE) spécifie que les électroménagers ne doivent pas être recyclés avec le reste des déchets municipaux. Ces électroménagers doivent être jetés séparément, afin d'optimiser la récupération et le recyclage des matériaux et, de cette manière, réduire l'impact qu'ils peuvent avoir sur la santé et sur l'environnement.

Le symbole de la poubelle rayée vous rappelle l'obligation de vous défaire de ce produit

correctement. Si le produit en question possède une batterie ou une pile pour son autonomie électrique, celle-ci devra être retirée avant de jeter le produit et être traitée à part comme un résidu d'une catégorie différente.

Pour obtenir des informations détaillées sur la manière la plus adéquate de vous défaire de vos électroménagers et/ou des batteries correspondantes, vous devez contacter les autorités locales.

9. GARANTIE ET SAV

Ce produit possède une garantie de 2 ans à partir de la date d'achat, à condition de toujours présenter la facture d'achat, que le produit soit en parfait état, et ait été utilisé correctement comme indiqué dans ce manuel d'instructions.

La garantie ne couvre pas :

- Un produit qui ait été utilisé en-dehors de ses capacités ou usages normaux, ayant subi des coups, ayant été abîmé, exposé à l'humidité, submergé dans un liquide ou une substance corrosive, ainsi que tous les incidents dont la faute serait imputable au consommateur.
- Un produit qui ait été démonté, modifié ou réparé par des personnes non autorisées par le Service Après-Vente Officiel de Cecotec.
- Lorsque le problème a été provoqué par l'usure normale des composants dû à l'utilisation.

Le service de garantie couvre tous les défauts de fabrication pendant 2 ans selon la législation en vigueur, à l'exception des pièces consommables. Dans le cas d'une mauvaise utilisation de la part de l'utilisateur, le service de garantie ne se fera pas responsable de la réparation.

Si vous détectez un incident ou un problème avec le produit, vous devez contacter le Service Après-Vente Officiel de Cecotec au **+34 96 321 07 28**.

3. VOR DEM GEBRAUCH

- Entnehmen Sie alles Verpackungsmaterial.
- Vergewissern Sie sich, dass sich das Gerät in gutem Zustand befindet. Falls Sie sichtbare Schäden bemerken, kontaktieren Sie sofort mit dem technischen Kundendienst von Cecotec.
- Halten Sie das Gerät mindestens 2 Stunden lang aufrecht, bevor Sie es an die Stromversorgung schließen. Dies wird vermeiden, dass der Kühlkreislauf nach dem Transport schlecht funktioniert.
- Reinigen Sie den Innenraum mit lauwarmem Wasser und einem weichen Tuch.
- Stellen Sie das Gerät auf eine harte Oberfläche, die das Gewicht des vollen Geräts trägt. Zum Nivellieren kann das Gerät mit den vorderen Gerätefüßen an der hinteren Seite des Geräts ausgeglichen werden.

4. BETRIEB

Warnung: Vergewissern Sie sich, dass das Stromkabel nicht eingerollt bzw. beschädigt ist, bevor Sie das Gerät in Betrieb nehmen.

Für eine optimale Verwendung und Stromverbrauch wird es empfohlen, das Gerät an einem Ort, an dem die Raumtemperatur zwischen 16 und 25 °C steht, zu platzieren.

Temperatureinstellung

- Die Innentemperatur kann durch Drehen des Temperaturreglers eingestellt werden.

1. Lichtschalter
2. Temperaturregler
3. LED-Betriebsbeleuchtung

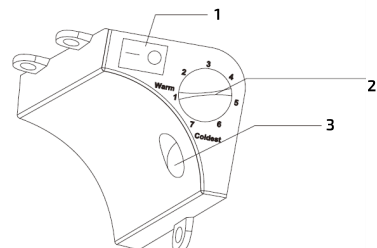

- Man findet 7 verschiedenen Stufen: 1 für die höchste (die heißest) und 7 für die niedrigste Temperatur (die kältesten).

- Benutzen Sie den Lichtschalter, um die Innenbeleuchtung ein- und auszuschalten.

Hinweis: Bei der ersten Verwendung wählen Sie die Temperaturstufe 7 aus, um das Gerät schnell abzukühlen.

5. REINIGUNG UND WARTUNG

- Vor der Reinigung trennen Sie das Gerät von der Stromversorgung und nehmen Sie den Inhalt heraus.
- Reinigen Sie regelmäßig den Innenraum mit lauwarmem Wasser und Bikarbonat. Geben Sie 2 TL Bikarbonat und 1/4 Wasser.
- Verwenden Sie ein weiches, feuchtes Tuch mit ein bisschen Wasser, um den Außenteil des Gerätes zu reinigen.
- Leeren Sie die Wasserschale, reinigen Sie sie und stellen Sie sie wieder.

Transportieren

Vor Bewegen und Transportieren des Geräts:

- Nehmen Sie den Inhalt heraus:
- Benutzen Sie Klebeband oder Heftpflaster, um den beweglichen Elementen des Geräts festzumachen.
- Klappen Sie die Gerätefüße nach oben zusammen, um Sachschäden zu vermeiden.
- Benutzen Sie Klebeband oder Heftpflaster, um die geschlossene Gerätetür zu kleben.
- Halten Sie das Gerät aufrecht, während Sie es bewegen oder transportieren.

6. PROBLEMLÖSUNG

Problem	Mögliche Ursache
Das Gerät funktioniert nicht.	<ul style="list-style-type: none"> • Sicherung, Netzadapter oder Anschlüsse sind nicht in guten Zustand.
Das Gerät ist nicht kalt genug.	<ul style="list-style-type: none"> • Der Temperaturregler befindet sich nicht in der richtigen Stellung. • Der Außentemperatur erfordert eine niedrigere Temperatur. • Die Tür wird ständig geöffnet. • Die Tür ist nicht richtig geschlossen. • Die Türdichtung versiegelt nicht richtig. • Es ist keinen genügenden Platz zwischen Gerät und Gegenständen.

Das Licht funktioniert nicht.	<ul style="list-style-type: none"> • Kontaktieren Sie den technischen Kundendienst von Cecotec.
Vibrationen.	<ul style="list-style-type: none"> • Vergewissern Sie sich, dass das Gerät auf einer flachen und stabilen Oberfläche platziert ist. Wenn nicht, benutzen Sie die Gerätetür, um das Gerät auszugleichen.
Das Gerät erzeugt zu viele Geräusch beim Betrieb.	<ul style="list-style-type: none"> • Vergewissern Sie sich, dass das Gerät auf einer flachen und stabilen Oberfläche platziert ist. Wenn nicht, benutzen Sie die Gerätetür, um das Gerät auszugleichen. • Das Gebläse funktioniert nicht richtig.
Die Gerätetür ist nicht richtig geschlossen.	<ul style="list-style-type: none"> • Vergewissern Sie sich, dass das Gerät auf einer flachen und stabilen Oberfläche platziert ist. Wenn nicht, benutzen Sie die Gerätetür, um das Gerät auszugleichen. • Die Gerätetür ist nicht richtig installiert. • Das Versiegeln reicht nicht. • Die Ablagefläche sind nicht richtig installiert.

7. TECHNISCHE SPEZIFIKATIONEN

Produktname : GranCooler 10000 Silent White | Black

Produktreferenz : 02308 | 02309

70 W, 220-240 V~ 50 Hz

Made in China | Entworfen in Spanien

8. ENTSORGUNG VON ALTEN ELEKTROGERÄTEN



Die Europäische Richtlinie 2012/19/EU über Elektro- und Elektronik-Altgeräte (WEEE) legt fest, dass alte Haushaltsgeräte nicht mit dem normalen unsortierten Siedlungsabfall entsorgt werden dürfen. Alte Geräte müssen gesondert gesammelt werden, um die Verwertung und das Recycling der enthaltenen Materialien zu optimieren und

die Auswirkungen auf die menschliche Gesundheit und die Umwelt zu reduzieren.

Das durchgestrichene Symbol "durchgestrichene Abfalltonne" auf dem Produkt erinnert Sie an Ihre Verpflichtung, das Gerät korrekt zu entsorgen. Wenn das Produkt einen eingebauten Akku hat oder Batterien verwendet, sollte der Akku oder die Batterien aus dem Gerät entnommen und separat entsorgt werden.

Die Verbraucher müssen sich mit Ihren örtlichen Behörden oder Einzelhändlern in Verbindung setzen, um Informationen über die ordnungsgemäße Entsorgung ihrer Altgeräte und/ oder ihrer Batterien zu erhalten

9. GARANTIE ET SAV

Dieses Produkt hat 2 Jahre Garantie. Die Garantiezeit beginnt mit dem Kaufdatum bzw. Lieferdatum, soweit der hierfür vorhandene und sorgfältig aufbewahrte Kaufbeleg rechtzeitig eingereicht wird, und das Produkt unter angemessener und sachgemäßer Behandlung, wie es in dieser Bedienungsanleitung beschrieben wurde, sich in einem hierfür entsprechenden, optimalen Zustand befindet.

Die Garantie deckt keine Schäden bei denen:

Das Produkt über seine Kapazität oder Anwendbarkeit hinaus missbraucht, geschlagen, nicht ordnungsgemäß behandelt wurde oder mit ätzenden bzw. Korrosiven Substanzen oder Flüssigkeiten in Kontakt geraten ist oder die jeweilige Störung, Fehler, Schaden bzw. Defekt dem Verbraucher zugerechnet werden kann.

Das Produkt von Personen demontiert, repariert oder modifiziert wurde, die nicht vom offiziellen Technischen Kundendienst durch Cecotec autorisiert worden sind.

Der Grund hierfür durch die normale Abnutzung und Verschleiß der Teile und des Zubehörs entstanden ist.

Die Garantieleistung deckt alle Herstellungsbedingten Schäden und Fehler Ihres Produktes für die Dauer von 2 Jahren, nach geltendem Recht Diese eingeschränkte Gewährleistung gilt nicht für Mängel, die sich aus Unfällen, Missbrauch, unsachgemäße Wartung oder normale Abnutzung ergeben.

Sollte unerwartet eine Störung auftreten oder haben Sie Fragen über Ihrem Produkt, dann können Sie sich mit der Auskunftstelle in Verbindung setzen über die Telefonnummer: **+34 96 321 07 28**.

3. PRIMA DELL'USO

- Tirare fuori il prodotto dalla scatola e ritirare tutto il materiale presente nell'imballaggio.
- Verificare che il prodotto sia in buone condizioni. Se si osservano danni visibili, contattare immediatamente il Servizio di Assistenza Tecnica ufficiale di Cecotec.
- Mantenere l'apparato in posizione verticale per un minimo di 2 ore prima di collegarlo alla presa della corrente. Ciò ridurrà la possibilità che il sistema di refrigerazione non funzioni correttamente dopo averlo trasportato.
- Pulire la superficie interna con acqua tiepida e un panno morbido.
- Collocare il dispositivo su di una superficie sufficientemente dura per supportare il peso quando è caricato. Per livellare il dispositivo, regolare gli appoggi situati nella parte inferiore.

4. FUNZIONAMENTO

Avvertenza: verificare che il cavo di alimentazione non sia impigliato, aggrovigliato nè danneggiato prima di mettere il dispositivo in funzionamento.

Per un funzionamento e risparmio energetico ottimale, si consiglia di installarlo in un luogo con una temperatura ambientale che va dai 16 ai 25 °C.

Impostazioni della temperatura:

- La temperatura interna si può regolare girando il selettore situato all'interno del frigo.

1. Interruttore della luce
2. Selettore della temperatura
3. Indicatore luminoso LED

- È dotato di 7 livelli differenti: 1 è per la temperatura più alta (meno fredda), 7 per la più bassa (più fredda).
- Utilizzare l'interruttore della luce all'interno del dispositivo per accendere e spegnere la luce all'interno del minibar.

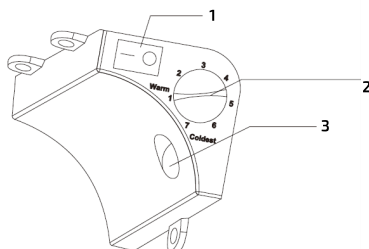

Avviso: durante il primo utilizzo, selezionare il livello 7 della temperatura per raffreddare in modo rapido.

5. PULIZIA E MANUTENZIONE

- Scollegare il dispositivo dalla presa della corrente e ritirare il contenuto presenti all'interno prima di pulirlo.
- Pulire regolarmente l'interno del frigo con acqua tiepida e bicarbonato di sodio. La soluzione deve essere composta da 2 cucchiaini di bicarbonato e 1/4 d'acqua.
- Utilizzare un panno morbido, un po' d'acqua e detergente per pulire la superficie del prodotto.
- Svuotare il vassoio dell'acqua, lavarlo e installarlo nuovamente al suo posto.

Trasporto

Prima di muovere o trasportare il dispositivo:

- Togliere il contenuto all'interno dello stesso.
- Legare con scotch o spago tutte le componenti libere all'interno del dispositivo.
- Piegarlo gli appoggi verso l'alto per evitare danni.
- Utilizzare scotch o spago per piegare lo sportello richiuso.
- Mantenere il dispositivo in posizione verticale mentre si muove o sposta.

6. RISOLUZIONE DI PROBLEMI

Problema	Possibile causa
Il prodotto non funziona	<ul style="list-style-type: none"> • Il fusibile, l'adattatore della corrente o le connessioni non sono in buone condizioni.
Il prodotto non è sufficientemente freddo.	<ul style="list-style-type: none"> • Il selettore della temperatura non è in posizione corretta. • L'ambiente esterno richiede di selezionare una temperatura più bassa. • Lo sportello spesso si apre. • Lo sportello non è chiuso bene. • La guarnizione dello sportello non è ben sigillato. • Non vi è sufficiente spazio libero tra il dispositivo e altri oggetti.

La luce non funziona.	<ul style="list-style-type: none"> Contattare il Servizio di Assistenza Tecnica ufficiale di Cecotec.
Vibrazioni.	<ul style="list-style-type: none"> Verificare che l'apparato sia collocato su di una superficie piana e stabile. Qualora non lo fosse, regolare gli appoggi per livellare.
Fa troppo rumore quando è in funzione.	<ul style="list-style-type: none"> Verificare che l'apparato sia collocato su di una superficie piana e stabile. Qualora non lo fosse, regolare gli appoggi per livellare. Il ventilatore non funziona bene.
Lo sportello non è chiuso bene.	<ul style="list-style-type: none"> Verificare che l'apparato sia collocato su di una superficie piana e stabile. Qualora non lo fosse, regolare gli appoggi per livellare. Lo sportello non è installato bene. Il sigillo non è sufficiente. I ripiani non sono ben installati.

7. SPECIFICHE TECNICHE

Modello : GranCooler 10000 Silent White | Black

Riferimento del prodotto : 02308 | 02309

70 W, 220-240 V~ 50 Hz

Made in China | Progettato in Spagna

8. RICICLAGGIO DI ELETTRODOMESTICI



La direttiva europea 2012/19/UE circa i Residui degli Apparecchi Elettrici e Elettronici (RAEE), specifica che gli elettrodomestici non devono essere riciclati con il resto dei rifiuti. Questi devono essere gettati separatamente, per ottimizzare il recupero e il riciclo dei materiali e, in questo modo, ridurre l'impatto che possano avere sulla salute umana e sull'ambiente.

Il simbolo del contenitore crocettato le ricorda i suoi obblighi nel gettare questi prodotti in

modo corretto. Se il prodotto in questione è dotato di batteria o pila per l'autonomia elettrica, questa deve essere estratta, prima di gettarlo, ed essere eliminata separatamente, come un rifiuto di diversa categoria.

Per ottenere informazioni dettagliate circa il modo più adeguato di eliminare i suoi elettrodomestici e/o le batterie corrispondenti, il consumatore dovrà contattare le autorità locali.

9. GARANZIA E SAT

Questo prodotto ha una garanzia di 2 anni a decorrere dalla data d'acquisto, sempre se si conserva e s'invia la fattura d'acquisto, se il prodotto è in buono stato fisico e se ne è stato fatto un uso adeguato, così come indicato in questo manuale di istruzioni.

La garanzia non coprirà:

- Se il prodotto è stato usato fuori dalle sue capacità e utilità, maltrattato, colpito, esposto all'umidità, immerso in qualche liquido o sostanza corrosiva, così come per qualsiasi altro errore attribuibile al consumatore.
- Se il prodotto è stato smontato, modificato o riparato da persone non autorizzate dal SAT ufficiale di Cecotec.
- Se il problema è causato dalla normale usura dei pezzi dovuta all'uso.

Il servizio di garanzia copre tutti i difetti di fabbricazione per 2 anni in base alla legislazione vigente, eccetto per i pezzi sottoposti a usura. In caso di mal utilizzo da parte dell'utente il servizio di garanzia non sarà responsabile della riparazione.

Qualora si riscontrassero anomalie nel prodotto, oppure se si desidera avere informazioni, occorre contattare il Servizio di Assistenza Tecnica di Cecotec al seguente numero di telefono: **+34 96 321 07 28**.

3. ANTES DE USAR

- Tire o produto da caixa e retire todo o material de embalagem.
- Certifique-se de que o produto está em boas condições. Se observar algum dano visível, entre em contacto imediatamente com o Serviço de Assistência Técnica oficial de Cecotec.
- Mantenha o aparelho na posição vertical durante no mínimo duas horas antes de conectar à corrente elétrica. Isto reduz a possibilidade de que o sistema de refrigeração funcione mal depois de ser transportado.
- Limpe a superfície interior com água tibia e um pano suave.
- Coloque o dispositivo sobre uma superfície suficientemente dura como para suportar o peso quando estiver a carregar. Para nivelar o produto, ajuste as patas frontais situadas na parte inferior.

4. FUNCIONAMENTO

Advertência: certifique-se de que o cabo de alimentação não está preso, enrolado nem danificado antes de pôr o produto em funcionamento.

Para um funcionamento e gasto energético otimizado, é recomendável instalar num lugar onde a temperatura ambiente seja entre 16 e 25 °C.

Ajustes de temperatura

- A temperatura interior pode ser ajustada girando o seletor situado no interior do produto.

1. Interruptor de luz
2. Seletor de temperatura
3. Indicador luminoso LED

- Há 7 níveis diferentes: 1 é para temperatura mais alta (menos frio) 7 para temperatura mais baixa (mais frio).
- Utilize o interruptor da luz de dentro do dispositivo para ligar e desligar a luz do interior do minibar.

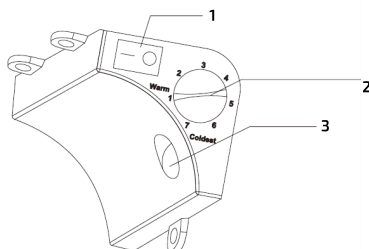

Aviso: ao utilizar pela primeira vez, selecione o nível de temperatura para que arrefeça rapidamente.

5. LIMPEZA E MANUTENÇÃO

- Desconecte o dispositivo da corrente elétrica e retire o conteúdo do interior antes de limpar.
- Limpe de forma regular o interior com água tibia e bicarbonato sódico. A solução deve ser de 2 colheres de bicarbonato e 1/4 de água.
- Utilize um pano suave, um pouco de água e detergente para limpar a superfície do produto.
- Esvazie a bandeja de água, lave e volte a pôr na sua posição.

Transporte

Antes de mover ou transportar o dispositivo:

- Tire o conteúdo do interior.
- Certifique-se de fixar com fita cola todos os elementos soltos dentro do produto.
- Dobre as patas para cima para evitar que se danifiquem.
- Utilize fita cola para manter a porta bem fechada.
- Mantenha o dispositivo em posição vertical enquanto a mover ou transportar.

6. RESOLUÇÃO DE PROBLEMAS

Problema	Possível causa
O produto não funciona.	<ul style="list-style-type: none"> • O fusível, adaptador de corrente ou as conexões não estão em boas condições.
O produto não está suficientemente frio.	<ul style="list-style-type: none"> • O seletor de temperatura não está na posição correta. • O ambiente exterior requer selecionar uma temperatura mais baixa. • A porta abre frequentemente. • A porta não está bem fechada. • A borracha de selado não isola bem. • Não há suficiente espaço livre entre o produto e outros objetos.
A luz não funciona.	<ul style="list-style-type: none"> • Contacte com o SAT oficial de Cecotec.

<p>Vibrações.</p>	<ul style="list-style-type: none"> • Certifique-se de que o produto está colocado sobre uma superfície plana e estável. Se não estiver, ajuste as patas para nivelar.
<p>Faz demasiado ruído ao funcionar.</p>	<ul style="list-style-type: none"> • Certifique-se de que o produto está colocado sobre uma superfície plana e estável. Se não estiver, ajuste as patas para nivelar. • O ventilador não funciona bem.
<p>A porta não fecha bem.</p>	<ul style="list-style-type: none"> • Certifique-se de que o produto está colocado sobre uma superfície plana e estável. Se não estiver, ajuste as patas para nivelar. • A porta não está bem instalada. • O selado não é suficiente. • As estantes não estão bem instaladas.

7. ESPECIFICAÇÕES TÉCNICAS

Modelo: GranCooler 10000 Silent White | Black

Referência do produto: 02308 | 02309

70 W, 220-240 V~ 50 Hz

Made in China | Desenhado em Espanha

8. RECICLAGEM DE ELETRODOMÉSTICOS



A diretiva europeia 2012/19/UE sobre Resíduos de Aparelhos Elétricos e Eletrónicos (RAEE) especifica que os eletrodomésticos não devem ser reciclados com o resto dos resíduos municipais. Ditos eletrodomésticos devem ser descartados de forma separada, para otimizar a recuperação e reciclagem de materiais e, de esta maneira, reduzir o impacto que possam ter na saúde humana e meio ambiente.

O símbolo de contentor riscado recorda a sua obrigação de descarta este produto de forma correta. Se o produto em questão conta com uma bateria ou pilha para a sua autonomia elétrica, esta deverá extrair-se antes de ser descartada e ser tratada como um resíduo de diferente categoria. Para obter informação detalhada acerca da forma mais adequada de

descartar os seus eletrodomésticos e/ou as correspondentes baterias, o consumidor deverá contactar com as autoridades locais.

9. GARANTIA E SAT

Este produto tem uma garantia de 2 anos desde a data de compra, sempre e quando se conserve e envie a fatura de compra, o produto está em perfeito estado físico e se dê uso adequado tal e como se indica neste manual de instruções. A garantia não cobrirá:

- Se o produto foi usado fora da sua capacidade ou utilidade, maltratado, batido, exposto a humidade, submergido em algum líquido ou substância corrosiva, assim como qualquer outra falta atribuível ao consumidor.
- Se o produto foi desmontado, modificado ou reparado por pessoas não autorizadas pelo SAT oficial de Cecotec.
- Se a origem da incidência foi pelo desgaste normal das peças devido ao uso.

O serviço de garantia cobre todos os defeitos de fabricação durante 2 anos com base na legislação vigente, exceto peças consumíveis. Em caso de mau uso por parte do usuário o serviço de garantia não se fará responsável da reparação.

Se deteta uma ocorrência com o produto ou tem alguma consulta, entre em contacto com o Serviço de Assistência Técnica oficial de Cecotec através do número de telefone : **+34 96 321 07 28**.

3. VOOR GEBRUIK

- Haal het product uit de doos en verwijder al het verpakkingsmateriaal.
- Controleer of het product zich in een goede staat bevindt. Als u zichtbare schade waarneemt, neem dan onmiddellijk contact op met de officiële Technische Ondersteuningsservice van Cecotec.
- Dit vermindert de kans dat het koelsysteem defect is na het transport.
- Reinig het binnenoppervlak met warm water en een zachte doek.
- Om het apparaat op te tillen, stel je de voorste poten onderaan in.

4. WERKING

Waarschuwing: Zorg ervoor dat het netsnoer niet wordt geknepen, verstrikt of beschadigd alvorens het apparaat in werking te zetten.

Voor optimale kracht werking en uitgaven wordt aanbevolen om het apparaat te installeren op een plaats waar de omgevingstemperatuur tussen 16 en 25 °C ligt.

De temperatuur instellen

- De binnentemperatuur kan worden aangepast door de selector in het apparaat te draaien

1. Contactslot voor de contactsleutel
2. Temperatuurknop
3. LED-indicatielampje

- Er zijn 7 verschillende niveaus: 1 is voor de hoogste temperatuur (minder koud), 7 voor de laagste (koudste).
- Gebruik de licht schakelaar in het apparaat om het licht in de minibar aan en uit te zetten.

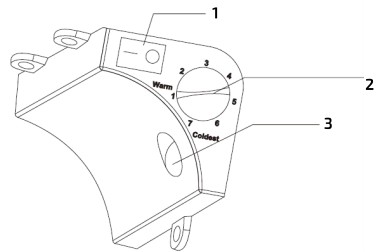

Opmerking: wanneer u het voor de eerste keer gebruikt, selecteert u temperatuurniveau 7 om snel af te koelen.

5. SCHOONMAKEN EN ONDERHOUD

- Koppel het apparaat los van het stopcontact en verwijder inhoud van binnenuit voordat u het reinigt.
- Reinig het interieur regelmatig met warm water en bakpoeder. De oplossing moet 2 theelepels baksoda en 1/4 thee­lepel water zijn.
- Gebruik een zachte en vochtige doek om het oppervlak van het product schoon te maken.

- Leeg het waterbakje, was het en installeer het weer in positie.

Verdoer

Voor het verplaatsen of transporteren van het apparaat:

- Neem inhoud uit het interieur.
- Beveilig met ijver of Esparadrappo al die losse elementen in het apparaat.
- Vouw de poten omhoog om schade te voorkomen.
- Gebruik ijver of tape om de deur gesloten te houden.
- Houd het apparaat rechtop tijdens het verplaatsen of transporteren.

6.PROBLEEMOPLOSSING

Probleem	Mogelijke oorzaak
Het product werkt niet	<ul style="list-style-type: none"> • Zekering, stroomadapter of aansluitingen zijn niet in goede staat.
Het product is niet koud genoeg.	<ul style="list-style-type: none"> • De temperatuur kiezer bevindt zich niet in de juiste positie. • De buitenomgeving vereist het selecteren van een lagere temperatuur. • De deur wordt regelmatig geopend. • De deur is niet goed gesloten. • De deur dichting sluit niet goed • Er is onvoldoende vrije ruimte tussen het apparaat en andere objecten.
Het lampje werkt niet.	<ul style="list-style-type: none"> • Neem contact op met de officiële Technische Ondersteuningsservice van Cecotec.

Trillingen.	<ul style="list-style-type: none"> Plaats het apparaat op een vlak en stabiel oppervlak. Als dat niet zo is, stel dan de poten in op niveau.
Het maakt te veel lawaai wanneer het werkt.	<ul style="list-style-type: none"> Plaats het apparaat op een vlak en stabiel oppervlak. Als dat niet zo is, stel dan de poten in op niveau. De ventilator werkt niet goed.
De deur sluit niet goed	<ul style="list-style-type: none"> Plaats het apparaat op een vlak en stabiel oppervlak. Als dat niet zo is, stel dan de poten in op niveau. De deur is niet goed geïnstalleerd. Verzegeling is niet voldoende. De planken zijn niet goed geïnstalleerd.

7. TECHNISCHE SPECIFICATIES

Model: GranCooler 10000 Silent White | Black

Productreferentie: 02308 | 02309

70 W, 220-240 V~ 50 Hz

Made in China | Ontworpen in Spanje

8. RECYCLAGE VAN ELEKTRISCHE APPARATEN



De Europese richtlijn 2012/19/UE betreffende Afdankte Elektrische en Elektronische Apparatuur (AEEA) bepaalt dat kleine huishoudelijke elektrische apparaten niet gerecycleerd mogen worden met het restafval. Deze elektrische apparaten moeten apart gesorteerd worden om de terugwinning en recycling van materialen te optimaliseren en, op deze manier, de impact te verminderen die deze apparaten kunnen hebben op de volksgezondheid en het milieu. Het symbool van de doorgekruiste afvalbak herinnert u aan uw verplichting om dit product correct te sorteren. Als het product in kwestie een batterij bevat voor zijn elektrische autonomie, dan moet deze batterij uit het product gehaald worden voordat het product

gesorteerd wordt en behandeld worden als een residu van een andere categorie.

Om gedetailleerde informatie te verkrijgen over de meest geschikte manier om kleine huishoudelijke elektrische apparaten en/of hun batterijen weg te gooien zal de consument de lokale autoriteiten moeten contacteren.

9. GARANTIE EN TECHNISCHE ONDERSTEUNING

Dit product heeft een garantieperiode van 2 jaar vanaf de aankoopdatum op voorwaarde dat de aankoopfactuur bewaard is gebleven en voorgelegd kan worden, het product zich in een goede fysieke staat bevindt en het gebruikt is op een correcte manier en zoals aangegeven in deze instructiehandleiding.

De garantie dekt niet:

- Als het product gebruikt is buiten zijn capaciteit of bruikbaarheid, misbruikt of erop geslagen is, blootgesteld is aan vochtigheid, ondergedompeld is in een vloeistof of corrosieve substantie, evenals elk ander defect dat te wijten valt aan de consument.
- Als het product uit elkaar gehaald, gemodificeerd of gerepareerd is geweest door personen die niet geautoriseerd zijn door de officiële Technische Ondersteuningsservice van Cecotec.
- Als het incident veroorzaakt is door de normale slijtage van de onderdelen als gevolg van gebruik.

De garantieservice dekt alle fabricagefouten gedurende 2 jaar op basis van de huidige wetgeving, met uitzondering op gebruikte onderdelen. In het geval van verkeerd gebruik door de gebruiker zal de garantieservice niet verantwoordelijk zijn voor de reparatie.

Als u in elk geval een incident met het product detecteert of als u een vraag heeft, neem dan contact op met de officiële Technische Ondersteuningsservice van Cecotec via het telefoonnummer **+34 96 321 07 28**

3. PRZED URUCHOMIENIEM

- Wyjmij produkt z opakowania i rozpakuj.
- Upewnij się, czy produkt nie jest uszkodzony. Jeśli zauważyłeś jakieś uszkodzenia, natychmiast skontaktuj się z oficjalnym Serwisem Pomocy Technicznej firmy Cecotec.
- Pozostaw urządzenie w pozycji pionowej przez minimum 2 godziny zanim podłączysz je do prądu. Zabieg ten zmniejszy możliwość awarii systemu chłodzenia mogącej wystąpić po transporcie urządzenia.
- Umyj wnętrze urządzenia gładką ściereczką zwilżoną lenią wodą.
- Postaw aparat na powierzchni przystosowanej do przenoszenia dużych obciążeń. Aby stabilnie ustawić urządzenie, dopasuj wysokość przednich nóżek.

4. OBSŁUGA URZĄDZENIA

Ostrzeżenie: Przed uruchomieniem urządzenia upewnij się, czy kabel zasilający nie jest zaplątany, zahaczony ani uszkodzony.

Do optymalnego funkcjonowania i zużycia energii, rekomendowana temperatura otoczenia, w którym znajduje się urządzenie powinna mieścić się w zakresie 16 - 25°C.

Ustawienia temperatury

- Temperaturę chłodzenia można regulować za pomocą regulatora umieszczonego wewnątrz urządzenia.

1. Włącznik światła
2. Regulator temperatury
3. Lampka kontrolna LED

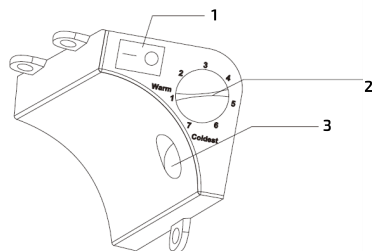

- Regulacja temperatury obejmuje 7 poziomów, gdzie 1 oznacza najwyższą temperaturę (najmniejsze chłodzenie), a 7 najniższą (największe chłodzenie).
- Użyj włącznika światła wewnątrz urządzenia, aby włączyć i wyłączyć światło w lodówce.

Wskazówka: Przy pierwszym użyciu urządzenia, wybierz poziom chłodzenia 7, aby przyspieszyć proces.

5. CZYSZCZENIE I KONSERWACJA

- Rozłóż urządzenie i opróżnij jego wnętrze, zanim przystąpisz do jego mycia.
- Regularnie czyść wnętrze lodówki letnią wodą i sodą oczyszczoną. Właściwe proporcje sody w wodzie to 2 tyżeczki sody na 1/4 litra wody.
- Do umycia obudowy produktu, używaj gładkiej, delikatnie zwilżonej wodą lub środkiem do czyszczenia ściereczki.
- Opróżnij tackę ociekową, umyj ją i umieść ponownie na swojej pozycji.

Transport urządzenia

Przed przenoszeniem lub transportowaniem urządzenia:

- Wyciągnij wszystkie produkty z wnętrza lodówki.
- Zabezpiecz taśmą klejącą lub plastrami wszystkie ruchome elementy wewnątrz urządzenia.
- Złóż nóżki, aby zapobiec ich uszkodzeniu.
- Zabezpiecz drzwiczki przed otwarciem za pomocą taśmy lub plastra.
- W trakcie przenoszenia lub transportowania utrzymuj urządzenie w pionowej pozycji.

6. ROZWIĄZYWANIE PROBLEMÓW

Problem	Prawdopodobna przyczyna
Urządzenie nie działa.	<ul style="list-style-type: none"> • Bezpiecznik, zasilacz lub złącza są uszkodzone.
Urządzenie nie chłodzi wystarczająco.	<ul style="list-style-type: none"> • Regulator temperatury nie jest odpowiednio ustawiony. • Temperatura otoczenia wymaga ustawienia niższej temperatury. • Drzwiczki same się otwierają. • Drzwiczki nie są dobrze zamknięte. • Uszczelka drzwiczek nie przywiera dokładnie. • Nie ma wystarczająco dużo miejsca między drzwiczkami, a znajdującymi się wewnątrz urządzenia obiektami.

Oświetlenie nie działa.	<ul style="list-style-type: none"> Skontaktuj się z Serwisem Pomocy Technicznej Cecotec.
Wibracje	<ul style="list-style-type: none"> Upewnij się, że urządzenie stoi na stabilnej, płaskiej i równej powierzchni. Jeśli powierzchnia jest nierówna, dopasuj wysokość nóg.
Urządzenie zbyt głośno pracuje.	<ul style="list-style-type: none"> Upewnij się, że urządzenie stoi na stabilnej, płaskiej i równej powierzchni. Jeśli powierzchnia jest nierówna, dopasuj wysokość nóg. Wentylator nie funkcjonuje poprawnie.
Drzwiczki się nie domykają.	<ul style="list-style-type: none"> Upewnij się, że urządzenie stoi na stabilnej, płaskiej i równej powierzchni. Jeśli powierzchnia jest nierówna, dopasuj wysokość nóg. Drzwiczki nie są poprawnie zamknięte. Zamknięcie nie jest wystarczająco uszczelnione. Półki są źle założone.

7. DANE TECHNICZNE:

Model: GranCooler 10000 Silent White | Black

Numer referencyjny produktu: 02308 | 02309

70 W, 220-240 V~ 50 Hz

Made in China | Zaprojektowany w Hiszpanii

8. RECYKLING SPRZĘTU



Dyrektywa Parlamentu Europejskiego i Rady 2012/19/UE w sprawie zużytego sprzętu elektrycznego i elektronicznego (WEEE) zakazuje wyrzucania ww. sprzętu razem z innymi odpadami. Omawiane sprzęty muszą być składowane osobno dla zoptymalizowania odzyskiwania surowców i recyklingu materiałów. W ten sposób negatywny

wpływ elektroodpadów na zdrowie ludzkie i środowisko zostaje znacznie zredukowany. Symbol przekreślonego kotowego kontenera na odpady informuje o obowiązku zadbania o oddanie zużytego sprzętu do specjalnego punktu zbiórki ZSEE. Jeśli urządzenie jest zasilane baterią lub akumulatorem, należy je wyjąć przed oddaniem sprzętu do punktu zbiórki ZSEE i oddać do osobnego punktu zbiórki dla tej kategorii. Jeśli potrzebujesz informacji na temat recyklingu i punktów zbiórki sprzętu w twojej miejscowości, skontaktuj się z urzędem twojej gminy.

9. GWARANCJA I OBSŁUGA KLIENTA

Produkt jest objęty 2 letnią gwarancją od daty zakupu. Z gwarancji można korzystać po okazaniu dowodu zakupu. Produkt nie podlega gwarancji jeśli był używany niezgodnie z instrukcją lub jest fizycznie uszkodzony.

Produkt NIE podlega gwarancji, jeśli:

- Był używany niezgodnie ze swoim przeznaczeniem, wystawiony na działanie wody lub wilgoci, mechanicznie uszkodzony przez użytkownika, wystawiony na działanie substancji korozyjnych, czy nosi jakiegokolwiek inne uszkodzenia wynikające z winy użytkownika.
- Urządzenie było naprawiane lub modyfikowane przez osoby nieautoryzowane przez firmę Cecotec.
- Odnosi się do przypadków, spowodowanych normalnym użytkowaniem się elementów w trakcie ich użytkowania.

Gwarancja obejmuje wszystkie wady fabryczne produktu przez 2 lata od daty zakupu, nie włączając w to części podlegających zużyciu. Jeśli urządzenie nie było używane przez użytkownika w odpowiedni sposób, firma nie odpowiada za naprawę.

W przypadku wykrycia ewentualnego defektu urządzenia lub w razie potrzeby konsultacji skontaktuj się z Serwisem Obsługi Technicznej Cecotec pod numerem **+34 96 321 07 28**.

www.cecotec.es

Grupo Cecotec Innovaciones S. L.
C/de la Pinadeta s/n, 46930
Quart de Poblet, Valencia, Spain
EAV02190916