

cecotec

GRANDHEAT 2500 FLATBED TOUCH BLACK

Microondas sin plato digital táctil de 25 litros de capacidad y 800 W de potencia./

Digital flatbed microwave with touch panel, 25-litre capacity and 800 W.



Manual de instrucciones
Instruction manual
Manuel d'instructions
Bedienungsanleitung
Manuale di istruzioni
Manual de instruções
Handleiding
Instrukcja obsługi
Návod k použití

Instrucciones de seguridad	4
Safety instructions	10
Instructions de sécurité	15
Sicherheitshinweise	22
Istruzioni di sicurezza	29
Instruções de segurança	35
Veiligheidsvoorschriften	41
Instrukcje bezpieczeństwa	47
Bezpečnostní pokyny	53

ÍNDICE

1. Piezas y componentes	59
2. Antes de usar	59
3. Instalación del producto	60
4. Funcionamiento	60
5. Limpieza y mantenimiento	64
6. Resolución de problemas	64
7. Especificaciones técnicas	65
8. Reciclaje de electrodomésticos	65
9. Garantía y SAT	65

INDEX

1. Parts and components	66
2. Before use	66
3. Product installation	67
4. Operation	67
5. Cleaning and maintenance	70
6. Troubleshooting	71
7. Technical specifications	71
8. Disposal of old electrical appliances	71
9. Technical support and warranty	72

SOMMAIRE

1. Pièces et composants	73
2. Avant utilisation	73
3. Installation du produit	74
4. Fonctionnement	74
5. Nettoyage et entretien	78
6. Résolution de problèmes	78
7. Spécifications techniques	79
8. Recyclage des électroménagers	79
9. Garantie et SAV	79

INHALT

1. Teile und Komponenten	80
2. Vor dem Gebrauch	80
3. Installation des Ventilators	81
4. Bedienung	81
5. Reinigung und Wartung	85
6. Problembhebung	85
7. Technische Spezifikationen	86
8. Entsorgung von alten Elektrogeräten	86
9. Garantie und Kundendienst	86

INDICE

1. Parti e componenti	88
2. Prima dell'uso	88
3. Installazione del prodotto	89
4. Funzionamento	89
5. Pulizia e manutenzione	93
6. Risoluzione dei problemi	93
7. Specifiche tecniche	94
8. Riciclaggio di elettrodomestici	94
9. Garanzia e SAT	94

ÍNDICE

1. Peças e componentes	95
2. Antes de usar	95
3. Instalação do produto	96
4. Funcionamento	96
5. Limpeza e manutenção	100
6. Resolução de problemas	100
7. Especificações técnicas	101
8. Reciclagem de eletrodomésticos	101
9. Garantia e SAT	101

INHOUD

1. Onderdelen en componenten	102
2. Voor u het toestel gebruikt	102
3. Installatie van het toestel	103
4. Werking	103
5. Schoonmaak en onderhoud	107
6. Probleemoplossing	107
7. Technische specificaties	108
8. Recyclage van huishoudtoestellen	108
9. Garantie en technische ondersteuning	108

SPIS TREŚCI

1. Części i komponenty	109
2. Przed użyciem	109
3. Instalacja urządzenia	110
4. Funkcjonowanie	110
5. Czyszczenie i konserwacja	114
6. Rozwiązywanie problemów	114
7. Specyfikacja techniczna	115
8. Recykling sprzętu AGD	115
9. Gwarancja i SAT	115

OBSAH

1. Části a složení	116
2. Před použitím	116
3. Instalace produktu	117
4. Fungování	117
5. Čištění a údržba	121
6. Řešení problémů	121
7. Technické specifikace	122
8. Recyklace elektrospotřebičů	122
9. Záruka a technický servis	122

INSTRUCCIONES DE SEGURIDAD

Lea las siguientes instrucciones atentamente antes de usar el producto. Guarde este manual para referencias futuras o nuevos usuarios.

Asegúrese de que el voltaje de red coincida con el voltaje especificado en la etiqueta de clasificación del producto y de que el enchufe tenga toma de tierra.

El dispositivo debe tener conexión a tierra.

Este dispositivo está equipado con un cable y un enchufe con conexión a tierra. Debe conectarse a una toma de pared correctamente instalada y conectada a tierra. En caso de descarga eléctrica, la conexión a tierra reduce el riesgo para las personas.

No lo utilice en el exterior.

Este producto está diseñado exclusivamente para uso doméstico. Está diseñado específicamente para calentar, cocinar o secar alimentos. No está diseñado para uso industrial o de laboratorio.

Utilice este aparato para los fines que aparecen descritos en este manual. No caliente productos químicos ni vapores corrosivos en este dispositivo; no está diseñado para uso industrial ni de laboratorio.

En caso de que las juntas estén dañadas, no utilice el producto hasta que no se haya reparado.

No ponga en funcionamiento el dispositivo en vacío.

No intente utilizar el dispositivo con la puerta abierta para evitar el riesgo de exponerse a energía perniciosa por irradiación de microondas.

No utilice el dispositivo si su cable o enchufe están dañados, o si no funciona correctamente. En caso de que el dispositivo no funcione correctamente, contacte con el Servicio de Asistencia Técnica de Cecotec.

Utilice utensilios aptos para su uso en el microondas. Asegúrese de que los utensilios no toquen el interior de las paredes del dispositivo durante el funcionamiento.

No utilice el interior del microondas para almacenaje.

No intente freír alimentos en el dispositivo.

Para reducir el riesgo de incendio:

No cocine la comida de más.

Retire los precintos de alambre de las bolsas de papel o de plástico antes de colocar las bolsas en el microondas.

No coloque el dispositivo en lugares donde se genere calor o humedad, ni cerca de materiales inflamables.

No caliente líquidos ni alimentos en recipientes sellados.

No utilice el interior para almacenaje. No guarde papeles, utensilios de cocinar ni alimentos en el interior cuando el dispositivo no esté en uso.

En caso de producirse humo o fuego en el interior, mantenga cerrada la puerta del electrodoméstico, apáguelo y desconéctelo de la toma de corriente.

Tras su uso, el recipiente empleado podría estar muy caliente.

Utilice guantes para evitar quemaduras y otros daños.



Todas las partes del dispositivo alcanzarán temperaturas altas durante y después del funcionamiento, incluida la puerta y la parte superior del microondas. Recuerde utilizar guantes u otro tipo de protección.

Cualquier servicio de mantenimiento o reparación que conlleve la retirada de alguna de las tapas o la exposición a los cables, deberá llevarse a cabo siempre por un técnico cualificado para ello.

Supervise a los niños para asegurarse de que no jueguen con el producto. Puede ser utilizado por niños mayores de 8 años siempre y cuando estén supervisados en todo momento.

Este producto puede ser usado por personas con capacidades físicas, sensoriales o mentales reducidas, o con falta de experiencia y conocimiento si están supervisados o han recibido instrucción concerniente al uso del aparato de una forma segura y entienden los riesgos que este implica.

Supervise a los niños para asegurarse de que no jueguen con el producto. Es necesario dar una supervisión estricta si el producto está siendo usado por o cerca de niños.

Este producto es un equipo ISM Grupo 2 Clase B. La definición de Grupo 2 contiene todo equipo ISM (Industrial, Científico y Médico) en el que se genere y/o utilice energía de radiofrecuencia en forma de radiación electromagnética para el tratamiento material, y todo equipo de electroerosión. El equipo de Clase B es un tipo de equipamiento adecuado para su uso en establecimiento domésticos y en establecimientos directamente conectados con una red de suministro eléctrico de bajo voltaje que abastezca a edificios utilizados con fines domésticos.

Materiales aptos para microondas

Utensilios	Notas
Plato para dorar al microondas	Siga las instrucciones del fabricante. La parte inferior del plato para dorar debe estar al menos 5 mm sobre el plato giratorio. El mal uso podría romper el plato.

Vajilla	Solo apta para microondas. Siga las instrucciones del fabricante. No utilice platos ni material agrietado o astillado.
Jarras de cristal.	Retire siempre la tapa. Utilice únicamente para calentar alimentos ligeramente. La mayoría de las jarras de cristal no son resistente al calor y pueden romperse.
Vajilla de cristal	Vajilla de cristal resistente al calor y apta para uso en microondas. Asegúrese de que no hay elementos decorativos metálicos. No utilice platos ni material agrietado o astillado.
Bolsas para cocinar en microondas.	Siga las instrucciones del fabricante. No utilice cierres metálicos. Haga pequeños cortes para que el vapor salga.
Platos y vasos de papel.	Utilícelos para cocinar o calentar alimentos durante poco tiempo. No deje el microondas sin supervisión durante el funcionamiento.
Papel de cocina	Utilícelo para cubrir los alimentos al recalentarlos y para absorber la grasa. Utilícelo bajo supervisión y durante poco tiempo.

Papel de hornear	Utilícelo para cubrir y evitar salpicaduras, o para cocinar al vapor.
Plástico	Solo apto para microondas. Siga las instrucciones del fabricante. Debe indicar que es apto para microondas. Algunos recipientes de plástico se reblandecen al calentarse los alimentos en su interior. Las bolsas para hervir y las bolsas de plástico cerradas se deben cortar o agujerear ligeramente si se indica en el producto.
Envoltorio plástico	Solo apto para microondas. Utilícelo para cubrir los alimentos para retener la humedad. No deje que el plástico film entre en contacto con los alimentos.
Termómetro	Solo apto para microondas (termómetro para carne y para dulces).
Papel encerado	Utilícelo para cubrir los alimentos y evitar salpicaduras, y para retener la humedad.

Materiales que evitar en microondas

Utensilios	Notas
Bandeja de aluminio	Podría curvarse. Transfiera los alimentos a un plato o recipiente apto para microondas.
Cartón con asa metálica	Podría curvarse. Transfiera los alimentos a un plato o recipiente apto para microondas.
Utensilios metálicos o con elementos decorativos de metal	El metal desvía la energía dirigida a los alimentos. Los elementos decorativos metálicos podrían doblarse.
Cierres de alambre metálicos	Podría doblarse y ocasionar llamas en el interior del microondas.
Bolsas de papel	Podrían ocasionar llamas en el interior del microondas.
Espuma de plástico	La espuma de plástico podría derretirse y contaminar el líquido en el interior al exponerse a altas temperaturas.
Madera	La madera podría secarse dentro del microondas y romperse o cuartearse.

SAFETY INSTRUCTIONS

Read these instructions thoroughly before using the appliance. Keep this instruction manual for future reference or new users. Make sure that the mains voltage matches the voltage stated on the rating label of the appliance and that the wall outlet is grounded.

This appliance must be grounded.

This device is equipped with a cord having a grounding wire with a grounding plug. It must be plugged into a wall receptacle that is properly installed and grounded. In the event of an electrical short circuit, grounding reduces risk of electric shock by providing an escape wire for the electric current.

Do not operate outdoors.

This product is designed only for household use. It is specifically designed to heat, cook or dry food. It is not designed for industrial or laboratory use.

Use this appliance only for intended purposes as described in this manual. Do not use corrosive chemicals or vapours in this appliance, it is not designed for industrial or laboratory use.

If the door or door seals are damaged, the product must not be operated until it has been repaired.

Do not operate the device empty.

Do not attempt to operate the device with the door open since open door operation can result in harmful exposure to microwave energy.

Do not operate this appliance if it has a damaged cord or plug or if it is not operating properly. In case the device does not operate correctly, please contact our Technical Support Service of Cecotec.

Only use utensils that are suitable for microwaves. Make sure utensils do not touch the interior walls during operation.

Do not use the microwave cavity for storage purposes.

Do not attempt to deep-fry in this device.

In order to reduce fire risk:

Do not overcook food.

Remove wire twist-ties from paper or plastic bags before placing them inside the microwave.

Do not place the device where heat, moisture, or high humidity are generated, or near combustible materials.

Do not heat liquids or other foods in sealed containers.

Do not use the cavity for storage purposes. Do not leave paper products, cooking utensils or food in the cavity when not in use.

In case of smoke or fire inside the device, keep the door closed, turn the product off and disconnect it from the power supply.

After operating, the container is likely to be very hot. Use gloves in order to avoid burns and injuries.



All parts of the device will be very hot during and after operation, including door and top part of the microwave. Remember to use gloves or any other type of protection.

Technical service and reparations that involve cover removals or exposure to cables must always be carried out by a competent, professional and qualified person.

Supervise young children to make sure that they do not play with the appliance. It can be used by children over 8 if they are continually supervised.

This product can be used by children and persons with reduced physical, sensory or mental capabilities or lack of experience and knowledge, as long as they have been given supervision or instruction concerning the use of the appliance in a safe way and understand the hazards involved.

Supervise young children to make sure that they do not play with the appliance. Close supervision is necessary when the appliance is being used by or near children.

This product is a Group 2 Class B ISM equipment. The definition of Group 2 which contains all ISM (Industrial, Scientific and Medical) equipment in which radio-frequency energy is intentionally generated and/or used in the form of electromagnetic radiation for the treatment of material, and spark erosion equipment. Class B equipment is suitable for domestic use and in establishments directly connected to a low voltage power supply network, which supplies buildings used for domestic purpose.

Microwave-safe materials

Utensils	Remarks
Browning dish	Follow the manufacturer's instructions. The bottom of browning dish must be at least 3/16 inch (5 mm) above the glass tray. Incorrect usage may cause the glass tray to break.
Dinnerware	Microwave-safe only. Follow the manufacturer's instructions. Do not use cracked or chipped dishes.
Glass jars	Always remove the lid. Use only to heat food until just warm. Most glass jars are not heat resistant and may break.

Glassware	Heat-resistant microwave glassware only. Make sure there is no metallic trim. Do not use cracked or chipped dishes.
Microwave cooking bags	Follow the manufacturer's instructions. Do not close with metal tie. Make slits to allow steam to escape.
Paper plates and cups	Use for short-term cooking/warming only. Do not leave microwave unattended while cooking.
Paper towels	Use to cover food for reheating and absorbing fat. Use with supervision for a short-term cooking only.
Parchment paper	Use as a cover to prevent splattering or a wrap for steaming.
Plastic	Microwave-safe only. Follow the manufacturer's instructions. Should be labelled "Microwave Safe". Some plastic containers soften, as the food inside gets hot. "Boiling bags" and tightly closed plastic bags should be slit, pierced or vented as directed by package.

Plastic wrap	Microwave-safe only. Use to cover food during cooking to retain moisture. Do not allow plastic wrap to touch food.
Thermometer	Microwave-safe only (meat and candy thermometers).
Wax paper	Use as a cover to prevent splattering and retain moisture.

Materials to be avoided in microwaves

Utensils	Remarks
Aluminium tray	May cause arcing. Transfer food into microwave-safe dish.
Food carton with metal handle	May cause arcing. Transfer food into microwave-safe dish.
Metal or metal-trimmed utensils	Metal shields the food from microwave energy. Metal trim may cause arcing.
Metal twist ties	May cause arcing and could cause a fire in the microwave.
Paper bags	May cause a fire in the microwave.
Plastic foam	Plastic foam may melt or contaminate the liquid inside when exposed to high temperature.

Wood	Wood will dry out when used in the microwave and may split or crack.
------	--

INSTRUCTIONS DE SÉCURITÉ

Veillez lire les instructions suivantes avec attention avant d'utiliser l'appareil. Gardez bien ce manuel pour de futures références ou pour tout nouvel utilisateur.

Assurez-vous que le voltage du réseau coïncide avec le voltage spécifié sur l'étiquette de classification de l'appareil et que la prise possède une connexion à terre.

L'appareil doit posséder une connexion de terre.

Cet appareil possède un câble et une prise avec connexion à terre. Il doit être branché sur une prise murale bien installée et connectée à terre. En cas de décharge électrique, la connexion à terre réduit le risque pour les personnes.

Ne l'utilisez pas en extérieur.

Ce produit a été conçu pour un usage exclusivement domestique. Il a été spécifiquement conçu pour chauffer, cuire ou sécher les aliments. Ne l'utilisez pas à des fins industrielles ou de laboratoire.

Utilisez cet appareil uniquement pour les fins décrites dans ce manuel. Ne réchauffez pas de produits chimiques ni vapeurs corrosives dans cet appareil, il n'a pas été conçu pour une utilisation industrielle ni en laboratoire.

Si les joints sont abîmés, n'utilisez pas l'appareil. Ne l'utilisez pas jusqu'à ce qu'il soit réparé.

Ne mettez pas l'appareil en fonctionnement à vide.

N'essayez pas d'utiliser l'appareil avec la porte ouverte pour éviter le risque d'exposition à l'énergie pernicieuse par

irradiation des micro-ondes.

N'utilisez pas l'appareil si son câble ou sa prise sont abîmés ou s'il ne fonctionne pas correctement. Au cas où l'appareil ne fonctionne pas correctement, veuillez contacter le Service d'Assistance Technique de Cecotec.

Utilisez d'ustensiles qui soient compatibles avec le micro-ondes. Assurez-vous que les ustensiles ne touchent pas l'intérieur des parois de l'appareil pendant le fonctionnement. N'utilisez pas l'intérieur du micro-ondes comme espace de stockage.

N'utilisez pas l'appareil pour faire frire les aliments.

Pour réduire les risques d'incendies :

Ne cuisinez pas trop les aliments.

Retirez les emballages métalliques des sacs en papier ou en plastique avant de les introduire dans le micro-ondes.

Ne placez pas l'appareil près des sources de chaleur, dans des endroits avec des niveaux d'humidité élevés ou près de matériaux inflammables.

Ne réchauffez pas de liquides ni d'aliments dans des récipients scellés.

N'utilisez pas l'intérieur du micro-ondes comme espace de stockage. Ne gardez pas de papiers, d'ustensiles de cuisine ni d'aliments à l'intérieur lorsqu'il n'est pas en fonctionnement.

Si de la fumée ou du feu apparaissent à l'intérieur, maintenez la porte de l'appareil fermée, éteignez-le et débranchez-le de la prise de courant.

Après son utilisation, le récipient utilisé pourrait être très chaud. Utilisez des gants pour éviter des brûlures et autres

Toutes les parties du micro-ondes atteindront des températures très élevées pendant et après son fonctionnement. Utilisez des gants ou autre type de protection.

Tout service d'entretien ou de réparation qui implique le



démontage d'un de ses couvercles ou l'exposition aux câbles, devra être réalisé par de personnel qualifié.

Surveillez les enfants pour vous assurer qu'ils ne jouent pas avec le produit. Il peut être utilisé par des enfants de plus de 8 ans s'ils sont surveillés à tout moment.

Cet appareil peut être utilisé par des personnes aux capacités physiques, mentales ou sensorielles réduites, ou sans expérience ni connaissances si elles sont surveillées et/ou ont reçu les informations nécessaires à sa correcte utilisation et qu'elles ont bien compris les risques qu'il implique.

Surveillez les enfants pour vous assurer qu'ils ne jouent pas avec l'appareil. Une surveillance stricte est nécessaire si le produit est utilisé par ou à côté des enfants.

Ce produit est une équipe ISM Groupe 2 Classe B. La définition de Groupe 2 comprend tous les équipements ISM (Industriels, Scientifiques et Médicaux) dans lesquels l'énergie de radiofréquences sous forme de rayonnement électromagnétique est générée et/ou utilisée pour le traitement des matériaux, ainsi que tous les équipements d'électroérosion. Les équipements de classe B sont un type d'équipement adapté à une utilisation domestique et dans des établissements directement connectés à un réseau d'alimentation électrique de basse tension qui alimente aux bâtiments utilisés à des fins domestiques.

Matériaux qui conviennent pour le micro-ondes

Ustensiles	Notes
Assiette pour dorer au micro-ondes	Suivez les instructions du fabricant. La partie inférieure de l'assiette pour dorer doit être au moins 5 mm au-dessus du plateau tournant. Une mauvaise utilisation pourrait casser l'assiette.
Vaisselle	Doit être compatible pour une utilisation au micro-ondes. Suivez les instructions du fabricant. N'utilisez pas d'assiettes ni de matériaux fissurés ou ébréchés.
Bols en verre	Enlevez toujours le couvercle. Utilisez-les seulement pour chauffer un peu les aliments. La plupart des bols en verre ne sont pas résistants à la chaleur et peuvent se casser.
Vaisselle en verre	Vaisselle en verre résistante à la chaleur qui convient pour un nettoyage au lave-vaisselle. Assurez-vous qu'il n'y a pas d'éléments décoratifs métalliques. N'utilisez pas d'assiettes ni de matériaux fissurés ou ébréchés.

Sacs de cuisson pour micro-ondes	Suivez les instructions du fabricant. N'utilisez pas de fermetures métalliques. Faites de petites entailles pour laisser sortir la vapeur.
Assiettes et verres en papier.	Utilisez-les pour cuire ou chauffer les aliments pendant peu de temps. Ne laissez pas l'appareil sans surveillance lorsqu'il est en fonctionnement.
Papier essuie-tout	Utilisez-le pour recouvrir les aliments lorsque vous les réchauffez et pour qu'il absorbe la graisse. Utilisez-le sous surveillance et pendant peu de temps.
Papier sulfurisé	Utilisez-le pour recouvrir les aliments et éviter les éclaboussures ou pour cuire à la vapeur.

Plastique	Doit être compatible pour une utilisation au micro-ondes. Suivez les instructions du fabricant. Il devrait indiquer qu'il peut être utilisé au micro-ondes. Quelques récipients en plastique se ramollissent lorsque la nourriture est chauffée à l'intérieur. Les sacs pour faire bouillir et les sacs en plastique fermés doivent être coupés ou percés légèrement seulement si le produit l'indique.
Emballage en plastique	Doit être compatible pour une utilisation au micro-ondes. Utilisez-le pour recouvrir les aliments et retenir l'humidité. Le plastique ne doit pas toucher les aliments.
Thermomètre	Utilisez un qui convienne pour une utilisation au micro-ondes (thermomètre pour viandes et sucreries).
Papier ciré	Utilisez-le pour recouvrir les aliments, éviter les éclaboussures et retenir l'humidité.

Matériaux qui ne conviennent pas pour une utilisation au micro-ondes

Ustensiles	Notes
Plateau en aluminium	Il pourrait se courber. Passez les aliments à une assiette ou à un récipient qui convienne au micro-ondes.
Récipient en carton avec anse métallique	Il pourrait se courber. Passez les aliments à une assiette ou à un récipient qui convienne au micro-ondes.
Ustensiles métalliques ou avec des éléments décoratifs en métal	Le métal dévie l'énergie dirigée vers la nourriture. Les éléments métalliques décoratifs pourraient tordre.
Fermetures en fil métallique	Ils pourraient tordre et provoquer des flammes à l'intérieur du micro-ondes.
Sacs en papier	Ils pourraient tordre et provoquer des flammes à l'intérieur du micro-ondes.
Récipient alimentaire en mousse de polystyrène	La mousse pourrait fondre et contaminer le liquide de l'intérieur lorsqu'elle est exposée à des températures élevées.
Bois	Le bois pourrait sécher à l'intérieur du micro-ondes et se casser ou se crevasser.

SICHERHEITSHINWEISE

Lesen Sie die folgenden Hinweise aufmerksam durch, bevor Sie das Produkt verwenden. Bewahren Sie die Bedienungsanleitung zum Nachschlagen oder für künftige Benutzer gut auf.

Vergewissern Sie sich, dass die Netzspannung, mit der auf dem Typenschild des Gerätes angegebenen Spannung übereinstimmt und dass die Steckdose geerdet ist.

Das Gerät muss geerdet sein.

Dieses Gerät ist mit einem Kabel und einem geerdeten Stecker ausgestattet. Es muss an eine ordnungsgemäß installierte und geerdete Steckdose angeschlossen werden. Im Falle eines Stromschlags verringert die Erdung das Risiko für Menschen.

Verwenden Sie das Gerät nicht im Freien.

Dieses Produkt ist nur zur Nutzung in privaten Haushalt bestimmt. Er ist speziell konzipiert für Lebensmittel zu Erhitzen, Kochen oder Trocknen. Es ist nicht für den Einsatz in Industrielle gebiete und Laboratorien vorgesehen.

Verwenden Sie dieses Gerät für die in diesem Handbuch beschriebenen Zwecke. Erhitzen Sie keine Chemikalien oder zerfressende Dämpfe in diesem Gerät; es ist nicht für den Einsatz in Industrie und Labor geeignet.

Wenn die Dichtungen beschädigt sind, verwenden Sie das Produkt nicht, bevor es repariert wurde.

Verwenden Sie das Gerät nicht, wenn es leer ist.

Versuchen Sie nicht, das Gerät bei geöffneter Tür zu verwenden, um das Risiko der Exposition gegenüber schädlicher Energie durch Mikrowellenstrahlung zu vermeiden.

Verwenden Sie das Gerät nicht, wenn das Kabel oder der Stecker beschädigt ist oder wenn es nicht richtig funktioniert. Falls das gerät nicht korrekt funktioniert, kontaktieren Sie mit unseren Technische Kundendienst von Cecotec.

Verwenden Sie mikrowellengeeignete Utensilien. Achten Sie darauf, dass Utensilien während des Betriebes die Innenwände des Gerätes nicht berühren.

Verwenden Sie das Innere der Mikrowelle nicht zur Lagerung.

Versuchen Sie nicht, Lebensmittel in das Gerät zu braten.

Um die Brandgefahr zu verringern:

Kochen Sie das Essen nicht zu lange.

Entfernen Sie Drahtplomben von Papier oder Plastikbeuteln, bevor Sie die Beutel in die Mikrowelle geben.

Stellen Sie das Gerät nicht an Orten auf, an denen Hitze oder Feuchtigkeit erzeugt wird, oder in der Nähe von brennbaren Materialien.

Wärmen Sie keine Flüssigkeit oder Lebensmittel oder kochende Flüssigkeiten.

Verwenden Sie das Innere nicht für Sachen aufzubewahren. Bewahren Sie keine Papiere, Kochgeschirr oder Lebensmittel auf, wenn das Gerät nicht in Gebrauch ist.

Wenn im Inneren Rauch oder Feuer entsteht, halten Sie die Gerätetür geschlossen, schalten Sie das Gerät aus und ziehen Sie den Netzstecker aus der Steckdose.

Nach dem Gebrauch könnte der verwendete Behälter sehr heiß sein. Benutzen Sie Handschuhe um Verbrennungen zu vermeiden.



Alle Teile des Geräts werden während und nach dem Betrieb hohe Temperaturen erreichen, auch die Tür und die Oberseite der Mikrowelle. Denken Sie daran, Handschuhe oder einen anderen Schutz zu verwenden.

Alle Wartungs- oder Reparaturarbeiten, die das Entfernen von Abdeckungen oder das Aussetzen von Kabeln beinhalten, müssen immer von einem Techniker durchgeführt werden.

Kinder sollten beaufsichtigt werden, damit sie nicht mit dem

Gerät spielen. Es kann von Kindern über 8 Jahren benutzt werden, solange sie jederzeit beaufsichtigt werden.

Dieses Produkt kann von Personen mit eingeschränkten körperlichen, sensorischen oder geistigen Fähigkeiten oder mit mangelnder Erfahrung und Kenntnissen verwendet werden, wenn sie in der sicheren Verwendung des Geräts beaufsichtigt oder unterwiesen werden und die damit verbundenen Risiken verstehen.

Beaufsichtigen Sie kleine Kinder, um sicher zu stellen, dass sie nicht mit dem Gerät spielen. Eine besondere genaue und konsequente Beaufsichtigung ist geboten, wenn das Gerät in der Nähe von Kindern verwendet wird.

Dieses Produkt ist eine Ausrüstung der ISM-Gruppe 2 Klasse B. Die Definition der Gruppe 2 umfasst alle ISM-Geräte (Industrial, Scientific and Medical Band), in denen Hochfrequenzenergie in Form von elektromagnetischer Strahlung erzeugt und/oder zur Materialbehandlung verwendet wird, sowie alle EDM-Geräte. Geräte der Klasse B sind eine Art von Geräten, die für den Einsatz in häuslichen Einrichtungen und in Einrichtungen geeignet sind, die direkt an ein Niederspannungs-Stromversorgungsnetz angeschlossen sind, das Gebäude versorgt, die für häusliche Zwecke genutzt werden.

Geeignete Materialien für Mikrowelle

Utensilien	Hinweis
Teller für Anbraten in der Mikrowelle	Folgen Sie bitte die Anweisungen des Herstellers Die Unterseite des Tellers für die Lebensmittel anbraten sollte sich mindestens 5 mm über dem Drehteller befinden. Ein schlechter Gebrauch könnte den Teller zerbrechen.
Geschirr	Nur für Mikrowelle geeignet. Folgen Sie bitte die Anweisungen des Herstellers. Verwenden Sie keine beschädigte oder eingerisse Teller
Glaskannen.	Entfernen Sie immer den Deckel. Nur für ein leichtes Erhitzen verwenden. Die meisten Glaskannen sind nicht hitzebeständig und könnten zerbrechen.
Glasgeschirr	Hitzebeständiges Glasgeschirr und für die Mikrowelle geeignet. Vergewissern sie sich das es keine metallische Verzierung hat. Verwenden Sie keine beschädigte oder eingerissen Teller

Geeignete Beutel für die Mikrowelle	Folgen Sie bitte die Anweisungen des Herstellers. Verwenden Sie keine metallische Verschlüsse Schneiden Sie kleine Löcher für den Dampfauslass
Teller und Tassen aus Papier	Benutzen Sie diese, um Lebensmittel nur für kurze Zeit zu erhitzen. Lassen Sie die Mikrowelle während des Betriebs nicht unbeaufsichtigt.
Küchenpapier	Benutzen Sie dies für das Essen kurz aufzuwärmen oder das fett zu absorbieren. Verwenden Sie es unter Aufsicht und nur für kurze Zeit.
Backpapier	Verwenden Sie dies für zum Abdecken und Spritzer vermieden oder Dampfgeren.

Plastik/ Kunststoff	Nur für Mikrowelle geeignet. Folgen Sie bitte die Anweisungen des Herstellers. Es sollte darauf hinweisen, dass es für die Mikrowelle geeignet ist. Einige Plastikbehälter erweichen, wenn Lebensmittel in ihnen erhitzt wird. Kochbeutel und versiegelte Plastikbeutel sollten geschnitten oder leicht perforiert werden wenn dies auf dem Produkt angegeben ist.
Verpackungsplastik	Nur für Mikrowelle geeignet. Benutzen Sie dies für Lebensmitteln abzudecken und es so Feucht behalten. Lassen Sie nicht die Plastikfolie mit den Lebensmittel in Kontakt kommen.
Thermometer	Nur für Mikrowelle geeignet (Fleisch- und Süßthermometer).
Wachspapier	Benutzen Sie dies für Lebensmitteln abzudecken und Spritzer zu vermeiden, und es so Feucht behalten.

Vermeiden Sie diese Materialien in der Mikrowelle

Utensilien	Hinweis
Aluminium-Schale	Es könnte sich biegen. Lebensmittel auf eine mikrowelleneigneten Teller bzw. Behälter umfüllen.
Karton mit Metallgriff	Es könnte sich biegen. Lebensmittel auf eine mikrowelleneigneten Teller bzw. Behälter umfüllen.
Metallische Utensilien oder mit Metallischer Verzierung.	Das Metall lenkt die Energie ab. Geschirr mit Metallischer Verzierung könnten gebogen werden.
Verschlüsse aus Metalldraht	Es könnte sich verbiegen und Flammen in der Mikrowelle verursachen.
Kraft-Beutel	Es könnte Flammen in der Mikrowelle verursachen.
Schaumstoff-Lebensmittelbehälter	Schaumstoff kann bei hohen Temperaturen schmelzen und das Lebensmittel im Inneren kontaminieren.
Holz	Das Holz könnte in der Mikrowelle austrocknen und brechen bzw. reißen.

ISTRUZIONI DI SICUREZZA

Leggere le istruzioni d'uso e sicurezza prima di usare il prodotto. Conservare questo manuale per consultazioni future o nuovi utenti.

Verificare che la tensione di rete coincida con quella specificata nell'etichetta di classificazione del prodotto e che la presa elettrica sia di terra.

Il dispositivo deve essere collegato ad una presa di terra.

Il microonde è dotato di cavo e presa di corrente di terra. Deve essere collegato a una presa da parete correttamente installata e collegata a terra. In caso di scarica elettrica, la connessione a terra riduce tale rischio.

Non utilizzare il prodotto in esterni.

Questo prodotto è stato progettato esclusivamente per uso professionale. È stato disegnato specificamente per riscaldare, cucinare o disidratare alimenti. Non è adatto per uso industriale o da laboratorio.

Utilizzare questo apparato ai fini descritti in questo manuale. Non scaldare prodotti chimici nè vapori corrosivi in questo dispositivo; non è progettato per usi industriali nè di laboratorio. Nel caso in cui le giunture siano danneggiate, non utilizzare il prodotto fino a che venga riparato.

Non mettere in funzione il dispositivo a vuoto.

Non cercare di utilizzare il dispositivo con lo sportello aperto per evitare il rischio di esporsi a energia dannosa per irradiazione da microonde.

Non utilizzare il dispositivo se il suo cavo o presa sono danneggiati o se non funziona correttamente. Qualora il dispositivo non funzionasse correttamente, contattare il servizio di Assistenza Tecnica.

Utilizzare utensili adatti al microonde. Verificare che gli utensili non tocchino l'interno delle pareti del dispositivo durante il

funzionamento.

Non utilizzare l'interno del microonde per la conservazione.

Non cercare di friggere alimenti nel microonde.

Per ridurre il rischio di incendio:



Non cucinare troppo il cibo.

Ritirare le pellicole dai sacchetti di carta o di plastica prima di collocare i sacchetti nel microonde.

Non collocare il prodotto vicino a fonti di calore, umidità o materiali infiammabili.

Non scaldare liquidi né alimenti in recipienti sigillati.

Non utilizzare l'interno del microonde per conservare alimenti.

Non riporre carta, utensili da cucina né alimenti dentro il microonde quando il dispositivo non è in uso.

In caso di fumo o fiamme all'interno, mantenere chiuso lo sportello dell'elettrodomestico, spegnerlo e scollegarlo dalla presa della corrente.

Dopo ogni uso, il recipiente impiegato potrebbe essere molto caldo. Utilizzare guanti per evitare scottature e altri danni.

Tutte le parti del dispositivo raggiungeranno temperature alte durante e dopo il funzionamento compreso lo sportello e la parte superiore del microonde. Utilizzare guanti o altri tipi di protezione.

Qualsiasi servizio di manutenzione o riparazione che comporta il ritiro di uno dei coperchi o l'esposizione a cavi, dovrà essere effettuato da personale qualificato.

Sorvegliare i bambini per assicurarsi che non giochino con il prodotto. Questo elettrodomestico può essere utilizzato da bambini a partire dagli 8 anni sotto la supervisione continua di un adulto.

Questo prodotto può essere usato da persone con capacità fisiche, sensoriali o mentali limitate, o con mancanza di esperienza e conoscenza solo sotto supervisione o avendo

ricevuto istruzioni riguardanti l'uso dell'apparato in modo sicuro e comprendono i rischi che lo stesso implica.

Sorvegliare i bambini per assicurarsi che non giochino con il prodotto. È necessario sorvegliare rigidamente nel caso in cui il prodotto venga utilizzato da o vicino a bambini.

Questo prodotto è un sistema ISM Gruppo 2 Classe B. La definizione di Gruppo 2 contiene tutto il sistema ISM (Industriale, Scientifico e Medico) nel quale si genera e/o utilizza energia di radiofrequenza sotto forma di radiazione elettromagnetica per il trattamento materiale e tutto il sistema di elettroerosione. Il sistema di Classe B è un tipo di gruppo adeguato in strutture domestiche o direttamente collegati alla corrente elettrica a basso voltaggio per il rifornimento di stabilimenti a fini domestici.

Materiali adatti a microonde

Utensili	Note
Piatto per dorare al microonde	Seguire le istruzioni indicate dal fabbricante. La parte inferiore del piatto per dorare deve avere almeno 5 mm sopra il piatto girevole. Il mal funzionamento potrebbe rompere il piatto.
Recipienti	Adatto solamente a microonde. Seguire le istruzioni indicate dal fabbricante. Non usare piatti né materiale crepato o scheggiato.

Caraffe in vetro.	Rimuovere sempre il coperchio. Utilizzare solamente per riscaldare leggermente gli alimenti. La maggior parte delle caraffe in vetro non sono resistenti al calore e possono rompersi.
Recipienti in vetro	Recipiente in vetro resistente al calore e adatto al microonde. Verificare che non vi siano elementi decorativi metallici. Non usare piatti né materiale crepato o scheggiato.
Sacchetti per cucinare al microonde.	Seguire le istruzioni del fabbricante. Non utilizzare chiusure in metallo. Praticare piccoli tagli per la fuoriuscita di vapore.
Piatti e bicchieri di carta.	Utilizzarli per cucinare o riscaldare alimenti per poco tempo. Non lasciare il prodotto incustodito durante il suo funzionamento.
Carta da cucina	Utilizzare per coprire alimenti per riscaldarli o fare assorbire il grasso. Utilizzare sotto sorveglianza e per poco tempo.

Carta da forno	Usare per coprire ed evitare schizzi o per cucinare al vapore.
Plastica	Adatto solamente a microonde. Seguire le istruzioni del fabbricante. Deve indicare che è adatto a microonde. Alcuni contenitori in plastica perdono la durezza al momento di riscaldare alimenti. I sacchetti in plastica chiusi devono essere tagliati o perforati leggermente se indicato nel prodotto.
Involucro in plastica	Solo adatto a microonde. Utilizzare per coprire alimenti per assorbire l'umidità. Evitare che la pellicola trasparente entri a contatto con gli alimenti.
Termometro	Adatto solamente a microonde
Carta cerata	Utilizzare per coprire alimenti ed evitare schizzi e per trattenere l'umidità.

Materiali non adatti a microonde

Utensili	Note
Vassoio in alluminio	Potrebbe incurvarsi. Trasferisce gli alimenti a un piatto o recipiente adatto a microonde.
Cartone con manico in metallo	Potrebbe incurvarsi. Trasferisce gli alimenti a un piatto o recipiente adatto a microonde.
Utensili in metallo o elementi decorativi in metallo	Il metallo devia l'energia diretta agli alimenti. Gli elementi decorativi metallici potrebbero piegarsi.
Chiusura con fili metallici	Potrebbe piegarsi e provocare fiamme all'interno del microonde.
Sacchetti di carta	Potrebbero provocare fiamme all'interno del microonde.
Recipiente in schiuma di polistirene	La schiuma in plastica potrebbe sciogliersi e contaminare il liquido all'interno al venire esposto ad alte temperature.
Legno	Il legno potrebbe seccarsi all'interno del microonde e rompersi o spezzarsi.

INSTRUÇÕES DE SEGURANÇA

Leia as seguintes instruções atentamente antes de usar o produto. Guarde este manual para referências futuras ou novos utilizadores.

Certifique-se de que a tensão de rede coincide com a tensão especificada na etiqueta de classificação do produto e de que a tomada tenha ligação à terra.

O dispositivo deve ter ligação à terra.

Este micro-ondas está equipado com um cabo e uma ficha com ligação à terra. Deve ser ligado a uma tomada de parede devidamente instalada e ligada à terra. Em caso de choque elétrico, a ligação à terra reduz o risco para as pessoas.

Não o utilize em exteriores.

Este produto está desenhado exclusivamente para uso doméstico. É concebido especificamente para aquecer, cozinhar ou secar alimentos. Não é concebido para utilização industrial ou em laboratório.

Utilize este aparelho para fins que aparecem descritos neste manual. Não aqueça produtos químicos nem vapores corrosivos neste dispositivo; não está desenhado para uso industrial nem de laboratório.

Em caso de que as juntas estejam danificadas, não utilize o produto até que não seja reparado.

Não ponha a funcionar enquanto estiver vazio.

Não tente utilizar o dispositivo com a porta aberta para evitar o risco de que se exponha à energia prejudicial pela irradiação de micro-ondas.

Não utilize se o cabo ou a tomada estiverem danificados ou se não funcionam corretamente. Caso o dispositivo não funcione corretamente, contacte o Serviço de Assistência Técnica da Cecotec.

Utilize utensílios aptos para ser usados no micro-ondas.

Certifique-se de que os utensílios não toquem no interior das paredes do produto durante o funcionamento.

Não utilize o interior do micro-ondas para armazenar.

Não tente fritar alimentos no dispositivo.

Para reduzir o risco de incêndio:

Não cozinhe a comida demasiado.

Retire os atilhos de arame dos sacos de papel ou de plástico antes de colocá-los no micro-ondas.

Não coloque o dispositivo em sítios onde seja gerado calor ou humidade, ou perto de materiais inflamáveis.

Não aqueça líquidos nem alimentos em recipientes selados.

Não utilize o interior do micro-ondas para armazenar. Não guarde papéis, utensílios de cozinha ou alimentos no interior quando o dispositivo não estiver a ser utilizado.

Em caso de que se produza fumo ou fogo no interior, mantenha fechada a porta do eletrodoméstico, desligue e desconecte da corrente elétrica.

Depois do seu uso, o recipiente usado pode estar muito quente. Utilize luvas para evitar queimaduras e outros danos.



Todas as partes do dispositivo atingirão temperaturas elevadas durante e após o seu funcionamento, incluindo a porta e a parte superior do micro-ondas. Utilize luvas ou outro tipo de proteção.

Qualquer serviço de manutenção ou reparação que envolva a remoção de qualquer das tampas ou a exposição aos cabos deve ser sempre efetuado por um técnico qualificado.

Supervisione as crianças para se certificar de que não brinquem com o produto. Pode ser utilizado por crianças com mais de 8 anos de idade, desde que sejam sempre sob supervisão.

Este produto pode ser usado por pessoas com capacidades físicas, sensoriais ou mentais reduzidas, ou com falta de

experiência e conhecimento se estão supervisionados ou tenham recebido instruções concernentes ao uso do aparelho de uma forma segura e entendem os riscos que este implica. Supervisione as crianças de que não brinquem com o produto. É necessário dar supervisão estrita se o produto estiver a ser usado perto ou por crianças.

Este produto é um equipamento ISM Classe B do Grupo 2. A definição de Grupo 2 contém todos os equipamentos ISM (Industrial, Científico e Médico) nos quais é gerada e/ou utilizada energia de radiofrequência sob a forma de radiação eletromagnética para o tratamento material, e todos os equipamentos de eletroerosão. O equipamento de classe B é um tipo de equipamento adequado para utilização em estabelecimentos domésticos e estabelecimentos diretamente ligados a uma rede de fornecimento de eletricidade de baixa tensão que abastece edifícios utilizados para fins domésticos.

Materiais aptos para micro-ondas

Utensílios	Notas
Prato para dourar no micro-ondas	Siga as instruções do fabricante. A parte inferior do prato para dourar deve estar pelo menos 5 mm sobre o prato giratório. O uso indevido pode quebrar a placa.
Louça	Unicamente aptos para micro-ondas. Siga as instruções do fabricante. Não utilize placas ou material rachado ou lascado.

Jarra de vidro	Retire sempre a tampa. Utilize apenas para aquecer ligeiramente os alimentos. A maioria dos frascos de vidro não são resistentes ao calor e podem partir-se.
Louça de vidro	Louça de vidro resistente ao calor, adequado para utilização no micro-ondas. Certifique-se de que não existem decorações metálicas. Não utilize placas ou material rachado ou lascado.
Sacos de cozinha para micro-ondas.	Siga as instruções do fabricante. Não utilizar fechos metálicos. Faça pequenos cortes para deixar sair o vapor.
Pratos e copos de papel.	Utilize-os para cozinhar ou aquecer alimentos durante pouco tempo. Não deixe o produto sem supervisão durante o seu funcionamento.
Papel de cozinha	Utilize-o para cobrir os alimentos durante o reaquecimento e para absorver a gordura. Utilize-o sob supervisão e por um curto período de tempo.
Papel para forno	Utilize-o para cobrir e evitar salpicos, ou para cozinhar ao vapor.

Plástico	Unicamente apto para micro-ondas. Siga as instruções do fabricante. Deve indicar que pode ser utilizado no micro-ondas. Alguns recipientes de plástico amolecem quando os alimentos são aquecidos dentro deles. Os sacos para ferver e os sacos de plástico selados devem ser cortados ou ligeiramente perfurados, se tal estiver indicado no produto.
Envoltório de plástico	Unicamente apto para micro-ondas. Use-o para cobrir os alimentos para reter a humidade. Não deixe o plástico entrar em contacto com os alimentos.
Termómetro	Unicamente apto para micro-ondas (termómetro para carne e para doces).
Papel encerado	Utilize-o para cobrir os alimentos e evitar salpicos, e para reter a humidade.

Materiais a evitar em micro-ondas

Utensílios	Notas
Bandeja em alumínio	Pode curvar-se. Passe os alimentos para um prato ou recipiente apto para micro-ondas.
Recipiente em papel com alça metálica	Pode curvar-se. Passe os alimentos para um prato ou recipiente apto para micro-ondas.
Utensílios de metal ou utensílios com decorações de metal	O metal desvia a energia direcionada para os alimentos. Os elementos decorativos metálicos podem dobrar-se.
Fechos de arame metálico	Pode dobrar-se e provocar chamas no interior do micro-ondas.
Sacos de papel	Podem provocar chamas no interior do micro-ondas.
Recipientes em espuma de poliestireno	A espuma plástica pode derreter e contaminar os alimentos no seu interior quando exposta a altas temperaturas.
Madeira	A madeira pode secar no micro-ondas e partir-se ou rachar-se.

VEILIGHEIDSVOORSCHRIFTEN

Lees de volgende instructies aandachtig voordat u het product gebruikt. Bewaar deze handleiding voor toekomstig(e) gebruik of gebruikers.

Zorg ervoor dat de netspanning overeenkomt met de spanning vermeld op het classificatielabel van het toestel en dat het stopcontact geaard is.

Het apparaat moet geaard zijn.

Dit apparaat is uitgerust met een kabel en een geaarde stekker. Het moet worden aangesloten op een correct geïnstalleerd en geaard stopcontact. In het geval van een elektrische schok vermindert de aarding het risico voor mensen.

Gebruik het niet buiten.

Dit product is uitsluitend ontworpen voor huishoudelijk gebruik. Het is speciaal ontworpen voor het verwarmen, koken of drogen van voedsel. Het is niet ontworpen voor industrieel of laboratoriumgebruik.

Gebruik dit apparaat alleen voor de in deze handleiding beschreven doeleinden. Verhit geen chemische stoffen of corrosieve dampen in dit toestel; het is niet ontworpen voor industrieel gebruik of gebruik in een laboratorium.

Als de afdichtingen beschadigd zijn, mag u het product pas gebruiken nadat het is gerepareerd.

No ponga en funcionamiento el dispositivo en vacío.

Gebruik het toestel niet met de deur open om niet blootgesteld te worden aan de schadelijke energie door de magnetronstraling. Gebruik het product niet als de stekker of het netsnoer beschadigd zijn of als het niet correct werkt. Als het apparaat niet goed werkt, neem dan contact op met de technische dienst van cecotec.

Gebruik accessoires zoals bakjes die geschikt zijn voor de magnetron. Zorg dat de bakjes de binnenkant van het toestel

niet raken terwijl het werkt.

Gebruik de magnetron niet als opslagruimte.

Probeer geen voedsel in de magnetron te frituren.

Om het risico op brand te verminderen:

Kook het eten niet te gaar.

Verwijder de draadafdichtingen van papieren of plastic zakken voordat u de zakken in de magnetron plaatst.

Plaats het toestel niet nabij warmtebronnen, op plekken met een hoge vochtigheidsgraad of in de buurt van brandbare materialen.

Verwarm geen voedsel of vloeistoffen in afgesloten recipienten.

Gebruik het interieur niet als opslagplaats. Bewaar geen papieren, keukengerei of etenswaren in het apparaat als het niet in gebruik is.

In het geval van rook- of brandvorming, hou de deur gesloten, schakel het toestel uit en ontkoppel het van de stroom.

Na gebruik kan de gebruikte verpakking erg heet zijn. Gebruik wanten om brandwonden of andere kwetsuren te vermijden.



Alle onderdelen van het apparaat zullen tijdens en na het gebruik hoge temperaturen bereiken, inclusief de deur en de bovenkant van de magnetron. Vergeet niet om handschoenen of andere bescherming te gebruiken.

Elk onderhoud of elke reparatie die het verwijderen van een van de afdekkingen of de blootstelling aan de kabels met zich meebrengt, moet altijd door een gekwalificeerde technicus worden uitgevoerd.

Houd toezicht op kinderen om ervoor te zorgen dat ze niet met het product spelen. Het kan gebruikt worden door kinderen ouder dan 8 jaar, zolang ze onder toezicht staan.

Dit toestel kan gebruikt worden door personen met een

verminderd fysiek, zintuiglijk of mentaal vermogen of met een gebrek aan ervaring en kennis, indien ze onder toezicht staan of als ze instructies hebben gekregen betreffende het veilige gebruik van het toestel en ze de risico's begrijpen die ermee verbonden zijn.

Houd toezicht op kinderen om ervoor te zorgen dat ze niet met het product spelen. Strikt toezicht is noodzakelijk als het product gebruikt wordt door of in de buurt van kinderen.

Dit product is een ISM Groep 2 Klasse B uitrusting. De definitie van groep 2 bevat alle ISM-apparatuur (industriële, wetenschappelijke en medische apparatuur) waarin radiofrequentie-energie in de vorm van elektromagnetische straling wordt opgewekt en/of gebruikt voor materiaalbehandeling, en alle EDM-apparatuur. Apparatuur van klasse B is een soort apparatuur die geschikt is voor gebruik in huishoudelijke vestigingen en vestigingen die rechtstreeks zijn aangesloten op een laagspanningsnet voor de levering van elektriciteit aan gebouwen die voor huishoudelijke doeleinden worden gebruikt.

Materialen geschikt voor in de magnetron

Keukengerei	Opmerkingen
Bruiningsplaat	Volg de instructies van de fabrikant. De onderkant van de bruiningsplaat moet zich minimaal 5 mm boven het draaiplateau bevinden. Misbruik kan het bord breken.

Tafelgerei	Enkel datgene geschikt voor in de magnetron. Volg de instructies van de fabrikant. Gebruik geen borden of materiaal dat gescheurd is.
Glazen kannen.	Verwijder altijd de deksel. Gebruik het alleen om voedsel licht te verwarmen. De meeste glazen kannen zijn niet hittebestendig en kunnen breken.
Glazen tafelgerei	Hittebestendig glazen tafelgerei geschikt voor gebruik in de magnetron. Zorg ervoor dat er geen metalen versieringen zijn. Gebruik geen borden of materiaal dat gescheurd is.
Kookzakken voor de magnetron.	Volg de instructies van de fabrikant. Gebruik geen metalen ritsen. Maak kleine sneden om de stoom eruit te laten.
Papieren borden en bekers.	Gebruik het voor het koken of verwarmen van voedsel voor een korte tijd. Laat de magnetron niet onbeheerd achter als het is ingeschakeld.

Keukenpapier	Gebruik het om voedsel te bedekken bij het opwarmen en om vet te absorberen. Gebruik het onder toezicht en voor een korte tijd.
Bakpapier	Gebruik het om te bedekken en spatten te voorkomen, of om te stomen.
Plastic	Enkel datgene geschikt voor in de magnetron. Volg de instructies van de fabrikant. Het moet aangegeven staan dat het in de magnetron kan worden gebruikt. Sommige plastic verpakkingen worden zachter als er voedsel in wordt verhit. Kookzakken en verzegelde plastic zakken moeten worden gesneden of licht geperforeerd als dat op het product is aangegeven.
Plasticfolie	Enkel datgene geschikt voor in de magnetron. Gebruik het om voedsel te bedekken om vocht vast te houden. Laat de plasticfolie niet in contact komen met voedsel.
Thermometer	Alleen geschikt voor de magnetron (vlees thermometer).

Waxpapier	Gebruik het om voedsel te bedekken en spatten te voorkomen, en om vocht vast te houden.
-----------	---

Te vermijden materialen in de magnetron

Keukengerei	Opmerkingen
Aluminium bakplaat	Het zou kunnen buigen. Breng het voedsel over naar een magnetronplaat of een bakje geschikt voor in de magnetron.
Karton met metalen handvat	Het zou kunnen buigen. Breng het voedsel over naar een magnetronplaat of een bakje geschikt voor in de magnetron.
Metalen gebruiksvoorwerpen of gebruiksvoorwerpen met metalen decoraties	Het metaal buigt de energie af die naar het voedsel wordt geleid. Metalen decoratieve elementen kunnen worden gebogen.
Metalen sluitingen	Het kan buigen en vlammen veroorzaken in de magnetron.
Papieren zakken	Het kan vlammen veroorzaken in de magnetron.
Kunststofschuim	Kunststofschuim kan smelten en de vloeistof binnenin verontreinigen wanneer deze wordt blootgesteld aan hoge temperaturen.

Hout	Het hout kan in de magnetron uitdrogen en breken of barsten.
------	--

INSTRUKCJE BEZPIECZEŃSTWA

Przed użyciem produktu należy uważnie przeczytać poniższe instrukcje. Zachowaj tę instrukcję do przyszłego użytku lub nowych użytkowników.

Upewnij się, że napięcie sieciowe odpowiada napięciu podanemu na tabliczce znamionowej produktu i że wtyczka jest uziemiona.

Urządzenie musi być uziemione.

To urządzenie jest wyposażone w uziemiony przewód i wtyczkę. Musi być podłączony do prawidłowo zainstalowanego i uziemionego gniazdka ściennego. En caso de descarga eléctrica, la conexión a tierra reduce el riesgo para las personas.

Nie używaj go na zewnątrz.

Ten produkt jest przeznaczony wyłącznie do użytku domowego. Jest specjalnie zaprojektowany do podgrzewania, gotowania lub suszenia żywności. Nie jest przeznaczony do użytku przemysłowego ani laboratoryjnego.

Używaj tego urządzenia do celów opisanych w niniejszej instrukcji. Nie podgrzewaj środków chemicznych ani żrących oparów w tym urządzeniu; Nie jest przeznaczony do użytku przemysłowego ani laboratoryjnego.

W przypadku uszkodzenia uszczelki nie należy używać produktu, dopóki nie zostanie naprawiony.

Nie używaj urządzenia w próżni.

Nie próbuj używać urządzenia przy otwartych drzwiach, aby uniknąć ryzyka narażenia na szkodliwą energię pochodzącą z promieniowania mikrofalowego.

Nie używaj urządzenia, jeśli jego przewód lub wtyczka są uszkodzone lub jeśli nie działa ono prawidłowo. En caso de que el dispositivo no funcione correctamente, contacte con el Servicio de Asistencia Técnica de Cecotec.

Używać naczyń nadających się do użytku w kuchence mikrofalowej. Uważać, aby podczas pracy naczynia nie dotykały wewnętrznych ścianek urządzenia.

Nie używaj wnętrza kuchenki mikrofalowej do przechowywania.

Nie próbuj smażyć jedzenia na urządzeniu.

Aby zmniejszyć zagrożenie zapłonu:

Nie przegotuj jedzenia.

Usuń opaski z papierowych lub plastikowych torebek przed mikrofalowaniem torebek.

Nie umieszczaj urządzenia w miejscach, w których generowane jest ciepło lub wilgoć, ani w pobliżu materiałów łatwopalnych.

Nie podgrzewaj płynów ani innej żywności w zamkniętych pojemnikach.

Nie używaj wnętrza kuchenki mikrofalowej do przechowywania.

Nie przechowuj papierów, przyborów kuchennych ani żywności w pomieszczeniach, gdy urządzenie nie jest używane.

W przypadku dymu lub pożaru w środku, drzwi urządzenia powinny być zamknięte, wyłączyć je i odłączyć od gniazdka elektrycznego.

Po użyciu używany pojemnik może być bardzo gorący. Noś rękawiczki, aby uniknąć oparzeń i innych uszkodzeń.



Wszystkie części urządzenia, w tym drzwiczki i górna część kuchenki mikrofalowej, osiągają wysokie temperatury podczas i po użyciu. Załóż rękawiczki lub inny sposób ochrony. Cualquier servicio de mantenimiento o reparación que conlleve la retirada de alguna de las tapas o la exposición a los cables, deberá llevarse a cabo siempre por un técnico cualificado para ello.

Nadzoruj dzieci, aby upewnić się, że nie bawią się produktem. Może być używany przez dzieci powyżej 8 roku życia, o ile są pod stałym nadzorem.

Ten produkt może być używany przez osoby o ograniczonych zdolnościach fizycznych, sensorycznych lub umysłowych lub bez doświadczenia i wiedzy, jeśli są one nadzorowane lub otrzymały instrukcje dotyczące bezpiecznego korzystania z urządzenia i rozumieją związane z tym ryzyko.

Nadzoruj dzieci, aby upewnić się, że nie bawią się produktem. Konieczny jest ścisły nadzór, jeśli produkt jest używany przez dzieci lub w ich pobliżu.

Ten produkt jest urządzeniem klasy II grupy B ISM. Definicja grupy 2 obejmuje wszystkie urządzenia ISM (przemysłowe, naukowe i medyczne), w których energia częstotliwości radiowej w postaci promieniowania elektromagnetycznego jest wytwarzana i / lub wykorzystywana do obróbki materiałów, oraz cały sprzęt EDM. Sprzęt klasy B to rodzaj sprzętu nadającego się do użytku w lokalach mieszkalnych i lokalach bezpośrednio podłączonych do sieci niskiego napięcia zasilającej budynki mieszkalne.

Materiały bezpieczne w kuchence mikrofalowej

Przybory	Uwagi
Naczynie do przyrumieniania w mikrofalówce	Postępuj zgodnie z instrukcjami producenta. Spód talerza do opiekania musi znajdować się co najmniej 5 mm nad talerzem obrotowym. Niewłaściwe użycie może spowodować pęknięcie płyty.
Naczynia	Nadaje się tylko do kuchenki mikrofalowej. Postępuj zgodnie z instrukcjami producenta. Nie używaj popękanych lub wyszczerbionych naczyń ani materiałów.
Kryształowe dzbanki.	Zawsze zdejmuj pokrywkę. Używać tylko do nieznacznego podgrzania potraw. Większość szklanych dzbanków nie jest odporna na ciepło i może pęknąć.
Naczynia szklane	Naczynia szklane żaroodporne odpowiednie do użytku w kuchence mikrofalowej. Upewnij się, że nie ma metalowych dekoracji. Nie używaj popękanych lub wyszczerbionych naczyń ani materiałów.

Torby do gotowania w kuchence mikrofalowej.	Postępuj zgodnie z instrukcjami producenta. Nie używaj metalowych zapięć. Wykonuj małe nacięcia, aby para mogła się ulotnić.
Talerze i kubki papierowe.	Służy do krótkotrwałego gotowania lub podgrzewania potraw. Nie pozostawiaj kuchenki mikrofalowej bez nadzoru podczas jej działania.
Papier kuchenny	Używaj go do powlekania potraw podczas podgrzewania i wchłaniania tłuszczu. Używaj go pod nadzorem i przez krótki czas.
Papier do pieczenia	Służy do przykrywania, aby zapobiec rozpryskiwaniu lub do gotowania na parze.
Plastik	Nadaje się tylko do kuchenki mikrofalowej. Postępuj zgodnie z instrukcjami producenta. Powinien wskazywać, że jest bezpieczny w kuchence mikrofalowej. Niektóre plastikowe pojemniki stają się miękkie, gdy żywność w nich się nagrzewa. Zamknięte plastikowe torby i worki do gotowania muszą być lekko przeciąć lub przekłuć, jeśli jest to wskazane na produkcie.

Plastikowe opakowanie	Nadaje się tylko do kuchenki mikrofalowej. Użyj go do przykrycia żywności, aby zatrzymać wilgoć. Nie pozwól, aby folia miała kontakt z żywnością.
Termometr	Tylko w kuchence mikrofalowej (termometr do mięsa i stodyczy).
Papier woskowany	Służy do przykrycia żywności, aby zapobiec rozpryskiwaniu i zatrzymać wilgoć.

Są to materiały, których należy unikać w kuchence mikrofalowej

Przybory	Uwagi
Taca aluminiowa	Może się zgiąć. Przetóż żywność na talerz lub pojemnik nadający się do kuchenek mikrofalowych.
Karton z metalowym uchwytem	Może się zgiąć. Przetóż żywność na talerz lub pojemnik nadający się do kuchenek mikrofalowych.
Naczynia wykonane z metalu lub z metalowymi elementami dekoracyjnymi	Metal kieruje energię skierowaną na żywność. Metalowe elementy dekoracyjne mogą zostać wygięte.

Zamknięcia z drutu metalowego	Może się zgiąć i spowodować płomienie wewnątrz kuchenki mikrofalowej.
Papierowe torby	Mogą wywołać płomienie w kuchence mikrofalowej.
Plastikowa pianka	Pianka z tworzywa sztucznego może stopić się i zanieczyścić płyn znajdujący się w środku pod wpływem wysokiej temperatury.
Drewno	Drewno może wyschnąć w kuchence mikrofalowej i pęknąć lub pęknąć.

BEZPEČNOSTNÍ POKYNY

Před použitím přístroje si pozorně přečtěte následující bezpečnostní pokyny. Uchovejte tento manuál pro pozdější použití nebo pro nové uživatele.

Ujistěte se, že elektrická síť má stejné napětí jako je uvedené na etiketě produktu a že zásuvka je uzemněná.

Přístroj by měl být uzemněn.

Tato mikrovlnná trouba je vybavena uzemněným kabelem. Měla by se připojit do řádně instalované uzemněné elektrické zásuvky. V případě elektrického výboje, uzemnění redukuje riziko pro osoby.

Nepoužívejte venku.

Tento produkt je vhodný výlučně pro domácí využití. Je navržena speciálně pro ohřev, vaření a sušení potravin. Není navržena pro průmyslové nebo laboratorní použití.

Používejte tento přístroj pouze k činnostem popsaným v tomto

manuálu. Neohřívejte v tomto přístroji chemické produkty ani korozivní páry. Není určen k průmyslovým ani laboratorním účelům.

Pokud dojde k poškození spojů, přístroj nepoužívejte, dokud nebude opraven.

Přístroj nezapínejte na prázdno.

Nesnažte se používat přístroj s otevřenými dvířky, abyste se vyhnuli nebezpečí vystavení se škodlivému mikrovlnnému záření.

Nepoužívejte přístroj, pokud má kabel nebo zásuvku poškozenou, nebo pokud nefungují správně. V případě zjištění nesprávného fungování přístroje kontaktujte oficiální Asistenční technický servis Cecotec.

Používejte nástroje vhodné pro použití v mikrovlnných troubách. Ujistěte se, že se ohřívané části nedotýkají vnitřního pláště trouby během zapnutí.

Nepoužívejte vnitřní prostor trouby pro úschovu věcí.

Nepokoušejte se v mikrovlnné troubě smažit potraviny.

Abyste snížili riziko požáru:

Nevařte jídlo příliš dlouho.

Odstraňte plastové nebo papírové obaly před tím, než jídlo vložíte do trouby.

Nepoužívejte přístroj v blízkosti zdrojů tepla, místech s vysokou vlhkostí ani v blízkosti hořlavých látek.

Neohřívejte tekutiny ani potraviny v uzavřených nádobách.

Nepoužívejte vnitřní prostor trouby pro úschovu věcí.

Neuchovávejte papíry, nástroje k vaření ani potraviny uvnitř trouby, pokud přístroj nepoužíváte.

V případě, že uvidíte vevnitř trouby kouř nebo plameny, nechejte dvířka zavřená, troubu vypněte a odpojte.

Při použití je možné, že trouba a ohřívané jídlo budou velmi teplé. Používejte rukavice, abyste se vyhnuli popálení a jiným zraněním.



všechny části přístroje během nebo po ukončení fungování dosáhnou velmi vysokých teplot a to včetně dvířek a horní části mikrovlnné trouby, nezapomeňte používat rukavice nebo jiný typ ochrany.

Jakákoli oprava nebo údržba, která zahrnuje odstranění některé krycí desky nebo manipulaci s kabely, by měla být provedena kvalifikovaným personálem.

Dohlížejte na děti, abyste se ujistili, že si s přístrojem nehrají. Je možné, aby přístroj používaly děti starší 8 let, a to pokud budou pod neustálým dohledem.

Tento produkt může být používán osobami s mentálním, fyzickým nebo sensorickým omezením, nebo osobami, kterým chybí zkušenost nebo znalost, pokud jsou pod dohledem nebo jim bylo vysvětleno bezpečné fungování přístroje a rozumí nebezpečím, které z tohoto používání plynou.

Dohlížejte na děti, abyste se ujistili, že si s přístrojem nehrají. Je naprosto nezbytné na přístroj dohlížet, pokud je používán v blízkosti dětí nebo přímo dětmi.

Tento produkt je zařízení třídy B skupiny ISM 2. Definice skupiny 2 obsahuje všechna zařízení ISM (průmyslová, vědecká a lékařská), ve kterých je generována a / nebo používána vysokofrekvenční energie ve formě elektromagnetického záření a / nebo použita pro zpracování materiálu, a veškerá EDM zařízení. Zařízení třídy B je typ zařízení vhodný pro použití v domácích zařízeních a v zařízeních přímo připojených k elektrické síti nízkého napětí, která zásobuje budovy používané pro domácí účely.

Materiály vhodné do mikrovlnné trouby

Nástroje	Poznámky
Talíř na opečení v mikrovlnné troubě	Následujte pokyny výrobce Spodní část desky na opékání musí být nejméně 5 mm nad otáčivým talířem. Špatné použití by mohlo otočný talíř rozbít.
Nádobí	Nádobí vhodné do mikrovlnné trouby. Následujte pokyny výrobce. Nepoužívejte talíře ani prasklý nebo uštípnutý materiál.
Skleněné nádoby	Vždy odstraňte víko. Používejte pouze k mírnému ohřátí jídla. Většina sklenic není tepelně odolná a může se rozbít.
Skleněné nádobí	Sklo odolné vůči teple a vhodné pro použití v mikrovlnné troubě. Ujistěte se, že nemá žádné kovové dekorativní prvky. Nepoužívejte talíře ani prasklý nebo uštípnutý materiál.
Sáčky na vaření v mikrovlnných troubách.	Následujte pokyny výrobce Nepoužívejte kovové uzávěry. Sáček propíchněte, aby se pára uvolnila.

Talíře a nádoby z papíru.	Použijte jej na krátkou dobu k vaření nebo ohřívání jídla. Nenechávejte přístroj během fungování bez dozoru.
Kuchyňský papír	Použijte jej k zakrytí potravin při ohřevu a k absorpci tuku. Používejte jej pod dohledem a na krátkou dobu.
Papír na pečení	Použijte jej k zakrytí a zamezení stříkanců nebo k vaření v páře.
Plast	Pouze vhodné do mikrovlnné trouby. Následujte pokyny výrobce. Mělo by to znamenat, že je bezpečný v mikrovlnné troubě. Některé plastové nádoby změknou, když se uvnitř ohřívá jídlo. Sáčky na vaření a uzavřené plastové sáčky by měly být prořezány nebo mírně propíchnuty, pokud je to na výrobku uvedeno.
Plastový obal	Pouze vhodné do mikrovlnné trouby. Použijte jej k zakrytí potravin pro zadržení vlhkosti. Zabraňte kontaktu plastového filmu s jídlem.
Teploměr	Pouze do mikrovlnné trouby (teploměr na maso a cukrovinky).

Voskový papír	Použijte jej k zakrytí potravin, abyste zabránili stříkání a udrželi vlhkost.
---------------	---

Materiály, kterým se v mikrovlnné troubě vyhnout

Nástroje	Poznámky
Podložka z hliníku	Mohla by se zkroutit. Přeneste jídlo na talíř nebo do nádoby vhodné do mikrovlnné trouby.
Karton s kovovou rukojetí	Mohla by se zkroutit. Přeneste jídlo na talíř nebo do nádoby vhodné do mikrovlnné trouby.
Nádobí, kovové nebo s kovovými ozdobnými prvky	Kov odkloní energii namířenu na jídlo. Kovové dekorativní prvky by se mohly ohnout.
Kovové drátěné spony	Mohly by se ohnout a způsobit plameny uvnitř mikrovlnné trouby.
Papírové tašky	Mohly by způsobit plameny uvnitř mikrovlnné trouby.
Polystyrenové nádobí	Polystyren by se mohl při vystavení vysokým teplotám roztavit a kontaminovat tekutinu uvnitř.
Dřevo	Dřevo by mohlo mikrovlnně vyschnout a prasknout.

1. PIEZAS Y COMPONENTES

Fig. 1.

1. Panel de control
2. Pantalla
3. Puerta
4. Mango de la puerta

Panel de control

Fig.2

1. Menús automáticos
2. Selector tiempo/peso
3. On/off
4. Descongelar
5. Reloj
6. Stop/Cancelar
7. Recalentar
8. Start/+30 sec

2. ANTES DE USAR

Saque el producto de la caja. En caso de que el microondas lleve un plástico protector, quíteselo antes de empezar a utilizarlo. Asegúrese de que el producto no presenta ningún daño, y en caso de detectar alguno, notifíquelo inmediatamente al Servicio de Asistencia Técnica.

Coloque el producto en un lugar plano, estable y seco, lejos de cualquier material corrosivo, calor o humedad como por ejemplo agua o quemadores de gas.

Con el fin de evitar descargas eléctricas, el microondas se debe instalar de tal manera que el enchufe sea accesible y que garantice una toma de tierra efectiva en caso de fuga de corriente. La puerta del microondas debe estar cerrada para poder funcionar.

En caso de detectar restos de productos de la fabricación en el interior del producto o en las resistencias, mantenga abierta la puerta del microondas para asegurar buena ventilación. Es recomendable calentar un vaso de agua varias veces a alta temperatura.

Advertencia: no retire la placa de mica que protege el magnetrón dentro de la cavidad.

3. INSTALACIÓN DEL PRODUCTO

Instalación en encimera

Coloque el dispositivo sobre una superficie plana y estable.

La altura mínima de instalación debe ser de 85 mm.

La parte trasera del aparato debe colocarse contra una pared.

Deje un espacio mínimo libre de 30 cm sobre el microondas, 20 cm entre el microondas y las paredes adyacentes.

No retire las patas de apoyo de la parte inferior del microondas.

El bloque de las entradas y salidas de aire podría dañar el microondas.

Coloque el microondas tan lejos de radios y televisiones como sea posible. El funcionamiento del microondas podría causar interferencias con la radio y la televisión.

Conecte el dispositivo a una toma de corriente.

Advertencia: no instale el microondas sobre aparatos que generen calor ni sobre placas de cocinar. Instalar el dispositivo cerca o encima de fuentes de calor podría dañarlo y la garantía quedaría cancelada.

4. FUNCIONAMIENTO

Ajustes del reloj

Al conectar el dispositivo, pitará una vez.

Toque el icono del reloj para configurar la hora. Los dígitos de la hora parpadearán.

Gire el selector hasta configurar la hora correcta, entre 00 y 23.

Toque el icono del reloj. Los dígitos de los minutos parpadearán.

Gire el selector hasta configurar los minutos correctos, entre 00 y 59.

Toque el icono del reloj para guardar los ajustes de la hora.

Aviso:

si la hora no está configurada, el dispositivo no mostrará la hora actual al encenderse.

Durante el proceso de configuración de la hora, pulse el icono de Stop/Clear para volver al estado inicial automáticamente.

Temporizador

Gire el selector de tiempo/peso para aumentar o disminuir el tiempo de cocción.

Aviso: si el reloj está configurado (sistema de 24 horas), la pantalla mostrará la hora actual.

Pausar o cancelar

Durante el proceso de cocción, pulse el botón Stop/Cancel una vez para pausar y 2 veces para

cancelar el proceso. Durante la configuración de los ajustes de cocción, pulse el botón para cancelar los ajustes.

Cocinar con el microondas

Toque el icono On/off una vez. La pantalla mostrará "P100".

Toque el icono On/off de forma repetida para seleccionar la potencia microondas deseada, de P100 a P20.

Toque el icono Start/+30sec para confirmar.

Gire el selector para seleccionar el tiempo de cocción deseado. El tiempo deberá ser 0:05-60:00.

Toque el icono Start/+30sec para iniciar el funcionamiento.

Tabla de potencias del microondas

Pulse	1 vez	2 veces	3 veces	4 veces	5 veces
Potencia microondas	P100	P80	P60	P40	P20

Descongelar por peso

Toque el icono de descongelar por peso una vez, la pantalla mostrará "dEF1".

Gire el selector para seleccionar el peso de descongelación deseado.

El peso debe ser entre 100-2000 gramos.

Toque el icono Start/+30sec para iniciar el proceso de descongelación.

Descongelar por tiempo

Toque el icono de descongelar por tiempo, la pantalla mostrará "dEF2".

Gire el selector "+" o "-" para seleccionar el tiempo de descongelación deseado.

El tiempo máximo es de 60 minutos.

Toque el icono Start/+30sec para iniciar el proceso de descongelación.

Recalentar

La función de recalentar sirve para calentar alimentos. Pulse el botón de recalentar para activar esta función. La pantalla mostrará en ciclo 0.2kg, 0.4kg, 0.6kg. Una vez seleccionado el peso, pulse el botón de inicio para comenzar a recalentar.

Cocinado exprés

En modo standby, toque el icono Start/+30sec para poner el dispositivo en funcionamiento a potencia 100 % durante 30 segundos. Cada vez que toque el icono, el tiempo de cocción aumentará en 30 segundos. El tiempo máximo es de 60 minutos.

Gire el selector de tiempo para ajustar el tiempo de cocción. Una vez que haya seleccionado el tiempo de cocción, pulse el icono Start/+30sec para comenzar a cocinar a nivel de potencia 100 %.

ESPAÑOL

Durante el funcionamiento, cada vez que toque el icono, el tiempo de cocción aumentará en 30 segundos.

Aviso: esta opción no está disponible en los modos de descongelación por peso ni en el menú automático.

Cocción por secuencias múltiples

Puede configurar hasta 2 secuencias por proceso de cocción. Si una de las secuencias es descongelación, esta debe configurarse como la primera secuencia.

Aviso: El menú automático y la función de cocción exprés no se pueden configurar como una de las secuencias.

Ejemplo: descongelar alimentos durante 5 minutos y luego cocinarlos a potencia microondas 80 % durante 7 minutos.

Toque el icono de descongelar por peso, la pantalla mostrará "dEF2".

Gire el selector de tiempo para seleccionar 5 minutos de descongelación.

Toque el icono On/off 2 veces para seleccionar la potencia de microondas 80 %.

Toque el icono Start/+30sec para confirmar.

Gire el selector de tiempo para configurar 7 minutos de cocción.

Toque el icono Start/+30sec para iniciar el funcionamiento.

Para comprobar los ajustes

Durante el funcionamiento, toque el icono On/off, la potencia microondas actual se mostrará en la pantalla durante 3 segundos.

Durante el funcionamiento, toque el icono del reloj, la hora actual se mostrará en la pantalla durante 3 segundos.

Sistema de bloqueo para niños

En modo standby, mantenga pulsado el icono Stop/Cancelar durante 3 segundos. El dispositivo emitirá un pitido largo indicando que la función se ha activado.

En modo standby, mantenga pulsado el icono Stop/Cancelar durante 3 segundos. El dispositivo emitirá un pitido largo indicando que la función se ha desactivado.

Menú automático

Desde el modo standby, toque el icono correspondiente para seleccionar la función de menú automático.

Gire el selector para configurar el peso.

Toque el icono Start/+30sec para iniciar el funcionamiento.

Menús:

Menú	Peso	Pantalla
Pizza	200 g	200
	400 g	400
Carne	250 g	250
	350 g	350
	450 g	450
Verdura	200 g	200
	300 g	300
	400 g	400
Patata	200 g	200
	400 g	400
	600 g	600
Pescado	250 g	250
	350 g	350
	450 g	450
Palomitas de maíz	50 g	50
	85 g	85
	100 g	100

Los datos de la tabla corresponden a alimentos a una temperatura de 20-25 °C. Si los alimentos están a una temperatura diferente, el efecto de los proceso de cocción serán diferentes. Ajuste el tiempo o la temperatura según la temperatura de los alimentos.

Al cocinar patatas, por ejemplo, se recomienda cubrir la comida con una capa de papel de cocina para evitar que el agua se evapore durante el proceso.

La forma, el peso y la temperatura de los alimentos afectará al proceso de cocción y a los resultados. Cuando utilice programas o menús de cocción automáticos, siga las indicaciones. Si el resultado no es de su agrado, ajuste la configuración.

Recordatorio automático

Una vez completado el proceso de cocción o de descongelación, el dispositivo pitará 3 veces. Si la puerta está abierta o no se pulsa el botón Stop/Cancel, el microondas seguirá pitando 3 veces.

5. LIMPIEZA Y MANTENIMIENTO

Tanto el dispositivo como los restos de comida deben limpiarse periódicamente.

Desconecte el cable de la toma de corriente antes de iniciar la limpieza. No sumerja el producto en agua ni en ningún otro tipo de líquido durante la limpieza.

La falta de mantenimiento y limpieza del producto puede deteriorar la superficie y afectar a la vida útil.

No utilice detergentes fuertes, sustancias abrasivas ni cepillos metálicos para limpiar el dispositivo.

No retire la placa de mica.

Tras el uso prolongado del producto pueden aparecer olores fuertes en su interior. Para deshacerse de estos olores siga los pasos que se enumeran a continuación:

Coloque un vaso con varias rodajas de limón en el interior del microondas y caliéntelo a alta potencia durante 2 o 3 minutos.

Coloque un vaso de té rojo en el interior del microondas y caliéntelo 2 o 3 minutos a alta potencia.

Coloque cáscaras de naranja en el interior del microondas y caliéntelas a alta potencia durante 1 minuto.

Utilice un paño suave y húmedo para limpiar las juntas, la puerta, las paredes interiores y el plato giratorio.

Advertencia: La limpieza y el mantenimiento deben realizarse por personal técnico cualificado.

6. RESOLUCIÓN DE PROBLEMAS

Problema	Causa	Solución
El dispositivo se para o no se enciende	El cable de alimentación no está conectado correctamente.	Desconéctelo y conéctelo de nuevo tras 10 segundos.
	Fusible fundido o cortocircuito.	Contacte con el Servicio de Atención Técnica de Cecotec.
	Toma de corriente defectuosa.	Pruebe la toma de corriente con otro dispositivo.
El dispositivo no calienta	La puerta no está bien cerrada.	Cierre la puerta correctamente.

7. ESPECIFICACIONES TÉCNICAS

01405 GrandHeat 2500 Flatbed Touch Black

Potencia nominal de entrada: 1280 W

Potencia nominal de salida: 800 W

230 V ~ 50 Hz

Capacidad: 25L

Fabricado en China | Diseñado en España

8. RECICLAJE DE ELECTRODOMÉSTICOS



La directiva europea 2012/19/UE sobre Residuos de Aparatos Eléctricos y Electrónicos (RAEE) especifica que los electrodomésticos no deben ser reciclados con el resto de los desperdicios municipales. Dichos electrodomésticos han de ser desechados de forma separada, para optimizar la recuperación y reciclaje de materiales y, de esta manera, reducir el impacto que puedan tener en la salud humana y el medioambiente.

El símbolo del contenedor tachado le recuerda su obligación de desechar este producto de forma correcta.

Para obtener información detallada acerca de la forma más adecuada de desechar sus electrodomésticos y/o las correspondientes baterías, el consumidor deberá contactar con las autoridades locales.

9. GARANTÍA Y SAT

Este producto tiene una garantía de 2 años desde la fecha de compra, siempre y cuando se conserve y envíe la factura de compra, el producto esté en perfecto estado físico y se le dé un uso adecuado tal y como se indica en este manual de instrucciones.

La garantía no cubrirá:

Si el producto ha sido usado fuera de su capacidad o utilidad, maltratado, golpeado, expuesto a la humedad, sumergido en algún líquido o sustancia corrosiva, así como cualquier otra falta atribuible al consumidor.

Si el producto ha sido desarmado, modificado o reparado por personas no autorizadas por el SAT oficial de Cecotec.

Si la incidencia ha sido originada por el desgaste normal de las piezas debido al uso.

El servicio de garantía cubre todos los defectos de fabricación durante 2 años en base a la legislación vigente, excepto piezas consumibles. En caso de mal uso por parte del usuario el servicio de garantía no se hará responsable de la reparación.

Si en alguna ocasión detecta una incidencia con el producto o tiene alguna consulta, póngase en contacto con el Servicio de Asistencia Técnica oficial de Cecotec a través del número de teléfono +34 96 321 07 28.

1. PARTS AND COMPONENTS

Fig. 1.

1. Control panel
2. Display
3. Door
4. Door handle

Control panel

Fig.2

1. Automatic menus
2. Time/weight knob
3. On/off
4. Defrost
5. Clock
6. Stop/Cancel
7. Reheat
8. Start/+30 sec

2. BEFORE USE

Take the product out of the box. If the microwave has a protective film, tear it off before starting operation. Check carefully if there is any damage, and if there is, immediately notify the Technical Support Service.

The product must be placed on a flat, stable and dry place and kept away from corrosive materials, heat and humidity, such as gas burners or water.

The product must be placed in such way that the plug is accessible and must ensure an effective grounding in case of leakage in order to avoid electric shocks.

The microwave door must be closed in order to operate.

In case there is any manufacturing rests in the microwave cavity or on the heating elements, leave the microwave open to ensure good ventilation. In such case, it is recommended to heat a glass of water at high power for several times.

Warning: Do not remove the light brown mica cover that is attached to the microwave cavity to protect the magnetron.

3. PRODUCT INSTALLATION

Countertop installation

Place the appliance on a flat, stable surface.

The minimum installation height is 85 mm.

The rear surface of appliance shall be placed against a wall.

Leave a minimum clearance of 30 cm above the microwave, a minimum clearance of 20 cm is required between the microwave and any adjacent walls.

Do not remove the legs from the bottom of the microwave.

Blocking the intake and/or outlet openings can damage the microwave.

Place the microwave as far away from radios and TV as possible. Operation of microwave may cause interference to your radio or TV reception.

Plug the device into a power supply.

Warning: Do not install microwave over a range cooktop or other heat-producing appliance. If installed near or over a heat source, the microwave could be damaged, and the warranty would be void.

4. OPERATION

Clock settings

When the device is plugged in, it will beep once.

Tap the clock icon to set the time. The hour digits will blink.

Turn the knob to set the correct hour, between 00 and 23.

Tap the clock icon. The minutes digits will blink.

Turn the knob to set the correct minutes, between 00 and 59.

Tap the clock icon to save the time settings.

Note:

If the clock is not set, the current time will not be displayed when the device is turned on.

During the process of clock setting, tap the Stop/Clear icon to go back to the previous status automatically.

Timer

Turn the Time/weight knob to increase or decrease the cooking time.

Note: If the clock has been set (24-hour system), the display will show the current time.

Pause or cancel

During the cooking process press the Stop/Cancel button once to pause or 2 to cancel the

ENGLISH

cooking process. During the configuration of the cooking settings, press the button to cancel the settings.

Microwave cooking

Tap the On/off icon once. The screen will display "P100".

Tap the On/off icon several times to select the microwave power, from P100 to P20.

Tap the Start/+30sec icon to confirm.

Turn the knob to select the desired cooking time. The set time should be 0:05-60:00.

Tap the Start/+30sec icon to start cooking.

Microwave power chart

Press	1 time	2 times	3 times	4 times	5 times
Microwave power	P100	P80	P60	P40	P20

Weight defrost

Tap the Weight defrost icon once, the display will show "dEF1".

Turn the knob to select the weight of the food to be defrosted.

The weight must be between 100 and 2000 g.

Tap the Start/+30sec icon to start the defrost process.

Time defrost

Tap the Time defrost icon once, the display will show "dEF2".

Turn the knob "+" or "-" to set the desired defrost time.

The maximum time is 60 minutes.

Tap the Start/+30sec icon to start the defrost process.

Reheat

The Reheat function is used to reheat cooked food. Press the Reheat button to activate this function. The display will show 0.2 kg-0.4 kg-0.6 kg in cycle. Once the weight is selected, press the start button to start reheating food.

Express cooking

In standby mode, tap the Start/+30sec icon to operate the appliance at 100 % power level for 30 seconds. Each touch on the same icon will increase the cooking time by 30 seconds. The maximum time is 60 minutes.

Turn the time knob to select the desired cooking time. After setting the cooking time, tap the Start/+30sec icon to start cooking at 100 % power level.

During operation, each touch on the same icon will increase the cooking time by 30 seconds.

Note: This option is not available under Weight defrost or Auto menu cooking modes.

Multi-sequence cooking

A maximum of 2 sequences can be set for a cooking process. If one of the sequences included is defrosting, it should be set as the first one.

Note: Auto menu and Express cooking menu cannot be set as one of the multi-sequences.

Example: Defrost food for 5 minutes, then cook with 80 % microwave power for 7 minutes.

Tap the Weight defrost icon, the display will show "dEF2".

Turn the time knob to select 5 defrost minutes.

Tap the On/off icon twice to select 80 % microwave power.

Tap the Start/+30sec icon to confirm.

Turn the time knob to set the cooking time to 7 minutes.

Tap the Start/+30sec icon to start cooking.

Checking settings

During operation, tap the On/off icon, the current power level will be displayed for 3 seconds.

During operation, tap the Clock icon, the current time will be displayed for 3 seconds.

Child lock system.

In standby mode, hold down the Stop/Cancel icon for 3 seconds. The device will emit a long beep indicating this function has been activated.

In standby mode, hold down the Stop/Cancel icon for 3 seconds. The device will emit a long beep indicating this function has been deactivated.

Auto menu

In standby mode, tap the corresponding icon to select the Auto menu function.

Turn the knob to set the weight.

Tap the Start/+30sec icon to start cooking.

Menus:

Menu	Weight	Display
Pizza	200 g	200
	400 g	400
Meat	250 g	250
	350 g	350
	450 g	450

ENGLISH

Vegetables	200 g	200
	300 g	300
	400 g	400
Potato	200 g	200
	400 g	400
	600 g	600
Fish	250 g	250
	350 g	350
	450 g	450
Popcorn	50 g	50
	85 g	85
	100 g	100

The above information correspond to food at 20-25 °C. If the food is at different temperatures, the cooking effect will be different. Adjust time and temperature according to the food's temperature.

When cooking potatoes, for example, it is recommended to cover the food with a layer of wrap to prevent evaporation of water during cooking.

The shape, weight and temperature of the food will affect the cooking process and results. When using the automatic cooking menu programme, please follow the conditions mentioned. If the cooking result is not satisfactory, modify settings.

Auto reminder

When the cooking or defrost process is completed, the device will emit 3 beeps. If the door is not opened or "Stop/Cancel" button is not pressed, the microwave will beep once every 3 minutes.

5. CLEANING AND MAINTENANCE

The device, as well as food rests, must be cleaned and removed regularly.

Unplug the cable from the power supply before starting the cleaning. Do not immerse the product in water or any other fluid during cleaning.

The lack of maintenance and cleaning of the product may cause a deterioration on its surface and affect its lifespan.

Do not use strong detergents, powder abrasives or metal brushes to clean the device.

Do not remove the mica plate.

When the microwave has been used for a long time, some strong odours may arise from inside.

In order to get rid of them, follow one of the steps below:

Place several lemon slices in a cup and heat them at high power for 2 or 3 minutes.

Place a cup of red tea inside the microwaves and heat it at high power for 2 or 3 minutes.

Place orange peels inside the microwaves and heat it at high power for 1 minute.

Use a dampened soft cloth to clean enclosures, door, interior walls and the door frame.

Warning: All maintenance tasks must be strictly carried out by qualified technical personnel.

6. TROUBLESHOOTING

Problem	Cause	Solution
The device stops working or does not turn on	The power cord is not properly plugged.	Disconnect it and connect it again after 10 seconds.
	Fuse blow or short circuit.	Contact the official Technical Support Service of Cecotec.
	Faulty power outlet.	Test the power outlet with a different appliance.
The device does no heat	The door is not closed properly.	Close the door properly.

7. TECHNICAL SPECIFICATIONS

01405 GrandHeat 2500 Flatbed Touch Black

Rated input power: 1280 W

Rated output power: 800 W

230 V ~ 50 Hz

Capacity: 25L

Made in China | Designed in Spain

8. DISPOSAL OF OLD ELECTRICAL APPLIANCES



The European directive 2012/19/EU on Waste Electrical and Electronic Equipment (WEEE), specifies that old household electrical appliances must not be disposed of with the normal unsorted municipal waste. Old appliances must be collected separately, in order to optimise the recovery and recycling of the materials they contain and reduce the impact on human health and the environment.

The crossed out "wheeled bin" symbol on the product reminds you of your obligation to dispose

ENGLISH

of the appliance correctly.

Consumers must contact their local authorities or retailer for information concerning the correct disposal of old appliances and/or their batteries.

9. TECHNICAL SUPPORT AND WARRANTY

This product is under warranty for 2 years from the date of purchase, as long as the proof of purchase is submitted, the product is in perfect physical condition, and it has been given proper use, as explained in this instruction manual.

The warranty will not cover the following situations:

The product has been used for purposes other than those intended for it, misused, beaten, exposed to moisture, immersed in liquid or corrosive substances, as well as any other fault attributable to the customer.

The product has been disassembled, modified, or repaired by persons, not authorised by the official Technical Support Service of Cecotec.

Faults deriving from the normal wear and tear of its parts, due to use.

The warranty service covers every manufacturing defects of your appliance for 2 years, based on current legislation, except consumable parts. In the event of misuse, the warranty will not apply.

If at any moment you detect any problem with your product or have any doubt, do not hesitate to contact Cecotec Technical Support Service at +34 963 210 728.

1. PIÈCES ET COMPOSANTS

Img. 1.

1. Panneau de contrôle
2. Écran
3. Porte
4. Poignée de la porte

Panneau de contrôle

Img. 2

1. Menus automatiques
2. Sélecteur de temps/poids
3. On/Off
4. Décongeler
5. Horloge
6. Stop/Annuler
7. Réchauffer
8. Start/+30 sec

2. AVANT UTILISATION

Sortez l'appareil de sa boîte. Si le micro-ondes possède un plastique protecteur, veuillez l'enlever avant d'utiliser le produit. Inspectez l'appareil pour vérifier qu'il n'y ait aucun dommage visible. Si vous observez un dommage visible, contactez immédiatement le Service d'Assistance Technique de Cecotec.

Placez le produit sur une surface plate, stable et sèche, loin de tout type d'élément corrosif, de la chaleur ou de l'humidité.

Afin d'éviter des décharges électriques, le micro-ondes doit être installé de manière à ce que la prise soit accessible, garantissant une prise de terre efficace en cas de fuite de courant.

La porte du micro-ondes doit être fermée pour qu'il puisse fonctionner.

Si vous détectez des restes de produits provenant de la fabrication à l'intérieur de l'appareil ou au niveau des résistances, maintenez la porte ouverte pour assurer une bonne ventilation. Il est recommandé de réchauffer un verre d'eau plusieurs fois à haute température.

Avertissement : n'enlevez pas la plaque en mica qui protège le magnétron.

3. INSTALLATION DU PRODUIT

Installation sur le plan de travail

Placez l'appareil sur une surface plate et stable.

La hauteur d'installation minimale doit être de 85 mm.

La partie arrière de l'appareil doit être placée contre au mur.

Laissez un espace minimum de 30 cm au-dessus du micro-ondes, 20 cm entre le micro-ondes et les murs adjacents.

N'enlevez pas les pieds de support.

Le blocage des entrées et sorties d'air pourrait endommager le micro-ondes.

Placez le micro-ondes loin des radios et des télévisions. Le fonctionnement du micro-ondes peut provoquer des interférences avec votre radio, ou télévision.

Branchez le produit sur une prise de courant.

Avertissement : n'installez pas le micro-ondes sur des appareils qui génèrent de la chaleur ni sur des plaques de cuisson. L'installation de l'appareil à côté ou au-dessus de sources de chaleur peut l'endommager et la garantie sera annulée.

4. FONCTIONNEMENT

Réglages de l'heure

Lorsque vous allumez l'appareil, il bipera une fois.

Touchez l'icône de l'horloge pour configurer l'heure. Les chiffres de l'heure clignoteront.

Tournez le sélecteur jusqu'à configurer l'heure correcte, entre 00 et 23.

Touchez l'icône de l'horloge. Les chiffres des minutes clignotent.

Tournez le sélecteur jusqu'à configurer les minutes correctement, entre 00 et 59.

Touchez l'icône de l'horloge pour enregistrer les réglages de l'heure.

Avertissement :

si l'heure n'est pas configurée, l'appareil ne montrera pas l'heure actuelle lors de la connexion.

Pendant le processus de configuration de l'heure, appuyez sur l'icône de Stop/Clear pour retourner à l'état initial automatiquement.

Minuterie

Tournez le sélecteur de temps/poids pour augmenter ou diminuer le temps de cuisson.

Avertissement : si l'horloge est configurée (système 24 heures), l'écran affichera l'heure actuelle.

Mettre en pause ou annuler

Appuyez 1 fois sur le bouton Stop/Cancel lors du processus de cuisson pour mettre en pause la cuisson, et 2 fois pour l'annuler. Pendant la configuration des réglages de cuisson, appuyez sur le bouton pour annuler les réglages

Cuisiner avec le micro-ondes

Touchez 1 fois l'icône On/Off. L'écran affichera « P100 ».

Touchez l'icône On/Off à plusieurs reprises afin de sélectionner la puissance souhaitée, de P100 jusqu'à P20.

Touchez l'icône Start/+30sec pour confirmer les réglages.

Tournez le sélecteur pour établir le temps de cuisson souhaité. Le temps doit être compris entre 00:05 et 60:00.

Touchez l'icône Start/+30sec pour démarrer le micro-ondes.

Tableau des puissances du micro-ondes :

Appuyez	1 fois	2 fois	3 fois	4 fois	5 fois
P u i s s a n c e micro-ondes	P100	P80	P60	P40	P20

Décongeler selon le poids

Touchez l'icône de décongeler selon le poids 1 fois ; l'écran affichera « dEF1 ».

Tournez le sélecteur pour établir le poids de décongélation souhaité.

Le poids doit osciller entre 100-2000 g.

Touchez l'icône Start/+30sec pour démarrer le processus de décongélation.

Décongeler par temps

Touchez l'icône de décongeler selon le poids ; l'écran affichera « dEF2 ».

Tournez le sélecteur « + » ou « - » pour sélectionner le temps de décongélation souhaité.

Le temps maximum est de 60 min.

Touchez l'icône Start/+30sec pour démarrer le processus de décongélation.

Réchauffer

La fonction de réchauffer sert à chauffer les aliments. Appuyez sur le bouton de réchauffer pour activer cette fonction. L'écran affichera en cycle : 0,2 kg - 0,4 kg - 0,8 kg. Une fois le poids établi, appuyez sur le bouton de démarrage pour que le micro-ondes commence à réchauffer.

Cuisson express

En mode Standby, touchez l'icône Start/+30sec pour mettre l'appareil en fonctionnement avec la puissance à 100 % pendant 30 secondes. Chaque fois que vous touchez l'icône, le temps de cuisson augmente de 30 secondes. Le temps maximum est de 60 min.

Tournez le sélecteur du temps pour régler le temps de cuisson. Lorsque vous avez sélectionné le temps de cuisson, appuyez sur l'icône Start/+30sec pour commencer à cuisiner avec la

FRANÇAIS

puissance à 100 %.

Pendant le fonctionnement, chaque fois que vous touchez l'icône, le temps de cuisson augmente de 30 secondes.

Avertissement : cette option n'est pas disponible avec le mode de décongélation selon le poids ni avec le menu automatique.

Cuisson par multiples séquences.

Vous pouvez configurer jusqu'à 2 séquences par processus de cuisson. Si une des séquences est de décongélation, celle-ci doit être configurée comme la première séquence.

Avertissement : le menu automatique et la fonction de cuisson express ne peuvent pas être configurés en tant que séquence.

Exemple : cuisiner les aliments avec la puissance 80 %, pendant 5 minutes, puis les cuisiner au micro-ondes pendant 7 minutes.

Touchez l'icône de décongeler selon le poids ; l'écran affichera « dEF2 ».

Tournez le sélecteur pour établir le temps de décongélation en 5 minutes.

Touchez l'icône On/Off du micro-ondes 2 fois pour sélectionner la puissance de micro-ondes à 80 %.

Touchez l'icône Start/+30sec pour confirmer les réglages.

Tournez le sélecteur du temps pour configurer 7 minutes de cuisson.

Touchez l'icône Start/+30sec pour démarrer le micro-ondes.

Pour vérifier les paramètres :

Pendant le fonctionnement, touchez l'icône On/Off du micro-ondes. La puissance actuelle s'affichera sur l'écran pendant 3 secondes.

Pendant le fonctionnement, touchez l'icône de l'horloge. La puissance actuelle s'affichera sur l'écran pendant 3 secondes.

Système de blocage pour les enfants

En mode Standby, maintenez appuyez l'icône Stop/Cancel pendant 3 secondes. L'appareil émettra un long bip indiquant que la fonction a été activée.

En mode Standby, maintenez appuyez l'icône Stop/Cancel pendant 3 secondes. L'appareil émettra un long bip indiquant que la fonction a été désactivée.

Menu automatique

Depuis le mode Standby, touchez l'icône correspondante pour sélectionner la fonction de menu automatique.

Tournez le sélecteur pour configurer le poids.

Touchez l'icône Start/+30sec pour démarrer le micro-ondes.

Menus :

Menu	Poids	Écran
Pizza	200 g	200
	400 g	400
Viande	250 g	250
	350 g	350
	450 g	450
Légumes	200 g	200
	300 g	300
	400 g	400
Pommes de terre	200 g	200
	400 g	400
	600 g	600
Poisson	250 g	250
	350 g	350
	450 g	450
Pop-corn	50 g	50
	85 g	85
	100 g	100

Les données du tableau correspondent à des aliments à une température de 20-25 °C. Si l'aliment est à une température différente, l'effet du processus de cuisson sera différent. Réglez le temps et la température selon la température des aliments.

Lors de la cuisson des pommes de terre, par exemple, il est recommandé de recouvrir les aliments avec du papier de cuisine pour éviter que l'eau ne s'évapore pendant le processus.

La forme, le poids et la température des aliments influent sur le processus et les résultats de la cuisson. Lorsque vous utilisez des programmes ou des menus de cuisson automatique, suivez les instructions. Si le résultat ne vous plaît pas, ajustez les paramètres.

Rappel automatique

Une fois le processus de cuisson ou de décongélation terminé, l'appareil émet trois bips. Si la porte est ouverte ou si personne n'appuie sur le bouton Stop/Cancel, le micro-ondes continue à émettre 3 bips.

5. NETTOYAGE ET ENTRETIEN

Le produit et les restes de nourriture doivent être nettoyés périodiquement.

Débranchez le câble de la prise de courant avant de commencer le nettoyage. Ne submergez pas l'appareil dans l'eau ni dans aucun autre type de liquide pendant le nettoyage.

Le manque d'entretien et de nettoyage de l'appareil peut provoquer la détérioration de sa surface et affecter sa durée de vie.

N'utilisez pas de détergents forts, de substances abrasives ni de brosses métalliques pour nettoyer l'appareil.

Ne retirez pas la plaque en mica.

Après une longue utilisation de l'appareil, de fortes odeurs peuvent apparaître à l'intérieur. Pour enlever ces odeurs, suivez les étapes énumérées ci-dessous :

Placez un verre avec plusieurs rondelles de citron à l'intérieur du micro-ondes puis réchauffez-le à puissance élevée pendant 2 ou 3 minutes.

Placez un verre de thé rouge à l'intérieur du micro-ondes puis réchauffez-le à puissance élevée pendant 2 ou 3 minutes.

Placez des écorces d'orange à l'intérieur du micro-ondes et réchauffez-les à puissance élevée pendant 1 minute.

Utilisez un chiffon propre, doux et humide pour nettoyer les joints, la porte, les parois intérieures et le plateau tournant.

Avertissement : Le nettoyage et l'entretien doivent être réalisés par de personnel qualifié.

6. RÉOLUTION DE PROBLÈMES

Problème	Cause	Solution
L'appareil s'arrête ou ne s'allume pas	Le câble d'alimentation n'est pas correctement branché.	Débranchez-le et branchez-le à nouveau après 10 secondes.
	Fusible fondu ou court-circuité.	Contactez le Service Après-Vente Officiel de Cecotec.
	Prise de courant défectueuse.	Vérifiez que la prise fonctionne en branchant un autre appareil sur elle.
L'appareil ne chauffe pas.	La porte n'est pas bien fermée.	Fermez bien la porte.

7. SPÉCIFICATIONS TECHNIQUES

01405 GrandHeat 2500 Flatbed Touch Black

Puissance nominale d'entrée : 1280 W

Puissance nominale de sortie : 800 W

230 V~ 50 Hz

Capacité : 25 L

Made in China | Conçu en Espagne

8. RECYCLAGE DES ÉLECTROMÉNAGERS



La directive européenne 2012/19/UE relative aux Déchets d'Équipements Électriques et Électroniques (DEEE) spécifie que les électroménagers ne doivent pas être recyclés avec le reste des déchets municipaux. Ces électroménagers doivent être jetés séparément, afin d'optimiser la récupération et le recyclage des matériaux et, de cette manière, réduire l'impact qu'ils peuvent avoir sur la santé et sur l'environnement.

Le symbole de la poubelle rayée vous rappelle l'obligation de vous défaire de ce produit correctement.

Pour obtenir des informations détaillées sur la manière la plus adéquate de vous défaire de vos électroménagers et/ou des batteries correspondantes, vous devez contacter les autorités locales.

9. GARANTIE ET SAV

Ce produit possède une garantie de 2 ans à partir de la date d'achat, à condition de toujours présenter la facture d'achat, que le produit soit en parfait état, et ait été utilisé correctement comme indiqué dans ce manuel d'instructions.

La garantie ne couvre pas :

Un produit qui ait été utilisé en-dehors de ses capacités ou usages normaux, ayant subi des coups, ayant été abîmé, exposé à l'humidité, submergé dans un liquide ou une substance corrosive, ainsi que tous les incidents dont la faute serait imputable au consommateur.

Un produit qui ait été démonté, modifié ou réparé par des personnes non autorisées par le Service Après-Vente Officiel de Cecotec.

Lorsque le problème a été provoqué par l'usure normale des composants dû à l'utilisation.

Le service de garantie couvre tous les défauts de fabrication pendant 2 ans selon la législation en vigueur, à l'exception des pièces consommables. Dans le cas d'une mauvaise utilisation de la part de l'utilisateur, le service de garantie ne se fera pas responsable de la réparation.

Si vous détectez un incident ou un problème avec le produit, ou vous avez des doutes concernant le produit, veuillez contacter le Service Après-Vente Officiel de Cecotec au +34 9 63 21 07 28.

1. TEILE UND KOMPONENTEN

Abb. 1.

1. Bedienfeld
2. Bildschirm
3. Tür
4. Türgriff

Kochfeld

Abb.2

1. Automatische Menüs
2. Zeit/ Gewicht Wahlschalter
3. On/Off
4. Auftauen
5. Uhr
6. Stop/Abbrechen
7. Aufwärmen
8. Start/+30 sec

2. VOR DEM GEBRAUCH

Nehmen Sie das Gerät aus der Verpackung. Wenn die Mikrowelle ein Schutzplastik hat, entfernen Sie diese vor dem Gebrauch. Vergewissern Sie sich, dass das Produkt keine Schäden aufweist und benachrichtigen Sie im Falle eines Schadens sofort den Technischen Kundendienst von Cecotec.

Stellen Sie das Produkt an einen flachen, stabilen und trockenen Ort, fern von korrosivem Material, Hitze oder Feuchtigkeit, wie z.B. Wasser- oder Gasbrenner.

Um Stromschläge zu vermeiden, muss die Mikrowelle so installiert werden, dass der Stecker zugänglich ist und eine wirksame Erdung im Falle eines Stromausfalls gewährleistet ist.

Die Mikrowellentür muss zum Betrieb geschlossen sein.

Wenn Sie Produktrückstände im Produkt oder auf den Heizelementen feststellen, lassen Sie die Mikrowellentür offen, um eine gute Belüftung zu gewährleisten. Es ist ratsam, ein Glas Wasser mehrmals bei hoher Temperatur zu erhitzen.

Hinweis: entfernen Sie nicht die Glimmerplatte, die das Magnetron im Inneren des Hohlraums schützt.

3. INSTALLATION DES VENTILATORS

Montage auf Arbeitsfläche

Stellen das Gerät auf eine flache und stabile Oberfläche.

Die minimale Einbauhöhe muss 85 mm betragen.

Die Rückseite des Geräts sollte an eine Wand gestellt werden.

Lassen Sie einen Mindestabstand von 30 cm oberhalb der Mikrowelle und 20 cm zwischen der Mikrowelle und den angrenzenden Wänden.

Entfernen Sie nicht die Stützbeine der Unterseite der Mikrowelle.

Die Abdeckung der Luftein- und -auslässe könnten die Mikrowelle beschädigen.

Stellen Sie die Mikrowelle so weit wie möglich von Radios und Fernsehern entfernt auf. Der Betrieb der Mikrowelle könnte Interferenzen mit Radio und Fernsehen führen.

Schließen Sie das Gerät an den Stromanschluss an.

Warnung: Installieren Sie die Mikrowelle nicht auf wärmeerzeugenden Geräten oder Kochplatten. Wenn das Gerät in der Nähe von oder auf Wärmequellen installiert wird, kann es beschädigt werden und würde die Garantie erlöschen.

4. BEDIENUNG

Einstellung der Uhrzeit

Wenn das Gerät angeschlossen ist, piept es einmal.

Berühren Sie das Uhersymbol, um die Uhrzeit einzustellen. Die Stundenziffern blinken.

Drehen Sie den Wähler, bis die richtigen Stunden eingestellt ist, zwischen 00 und 23.

Berühren Sie das Uhersymbol. Die Minutenziffern blinken.

Drehen Sie den Wähler, bis die richtigen Minuten eingestellt sind, zwischen 00 und 59.

Berühren Sie das Uhersymbol, um die Zeiteinstellungen zu speichern.

Warnung:

Wenn die Uhrzeit nicht eingestellt ist, zeigt das Gerät nicht die aktuelle Uhrzeit an wenn Sie es Einschalten.

Drücken Sie während der Zeiteinstellung das Symbol Stop/Clear, um automatisch in den Startpunkt zurückzukehren.

Timer

Drehen Sie den Zeit-/Gewichtswähler, um die Garzeit zu erhöhen oder zu verringern.

Hinweis: Wenn die Uhr eingestellt ist (24-Stunden-System), zeigt der Bildschirm die aktuelle Zeit an.

DEUTSCH

Pausen oder Abbrechen

Drücken Sie während des Kochvorgangs die Taste Stop/Cancel einmal, um den Vorgang zu unterbrechen, und zweimal, um ihn abzubrech. Drücken Sie während der Konfiguration der Kocheinstellungen die Taste , um die Einstellungen abzubrechen.

Mit der Mikrowelle kochen

Berühren Sie das Symbol On/Off einmal. Der Bildschirm zeigt "P100" an.

Berühren Sie wiederholt das Symbol On/Off, um die gewünschte Mikrowellenleistung von P100 bis P20 auszuwählen.

Berühren Sie das Symbol Start/+30sec für zum Bestätigen.

Drehen Sie den Wahlschalter, um die Kochzeit zu wählen. Die Zeit sollte 0:05-60:00 sein.

Berühren Sie das Symbol Start/+30sec, um den Betrieb zu starten.

Leistungstabelle der Mikrowelle

Drücken Sie	1 Mal	2 Mal	3 Mal	4 Mal	5 Mal
Mikrowellenleistung:	P100	P80	P60	P40	P20

Auftauen nach Gewicht

Berühren Sie das Symbol „Auftauen nach Gewicht“ und auf dem Bildschirm erscheint "dEF1".

Drehen Sie den Wahlschalter, um das gewünschte Abtaugewicht zu wählen.

Das Gewicht sollte zwischen 100-2000 Gramm sein.

Berühren Sie das Symbol Start/+30sec, um die Auftauung zu starten.

Auftauen nach Zeit

Berühren Sie das Symbol „Auftauen nach Zeit“ und auf dem Bildschirm erscheint "dEF2".

Drehen Sie den Wahlschalter "+" oder "-", um die gewünschte Auftauzeit zu wählen.

Die Höchstzeit beträgt 60 Minuten.

Berühren Sie das Symbol Start/+30sec, um die Auftauung zu starten.

Aufwärmen

Die Auftauungsfunktion dient zum Erwärmen von Speisen. Drücken Sie die Auftauung-Taste, um diese Funktion zu aktivieren. Das Display zeigt im Zyklus 0,2kg, 0,4kg, 0,6kg an. Wenn das Gewicht ausgewählt ist, drücken Sie die Starttaste, um den Auftauungsvorgang zu starten.

Express-Kochen

Tippen Sie im Standby-Modus auf das Symbol Start/+30sec, um das Gerät 30 Sekunden lang mit 100 % Leistung zu betreiben. Jedes Mal, wenn Sie das Symbol berühren, verlängert sich die Kochzeit 30 Sekunden. Die Höchstzeit beträgt 60 Minuten.

Drehen Sie die Timer, um die Garzeit einzustellen. Nachdem Sie die Kochzeit gewählt haben, drücken Sie das Symbol Start/+30sec, um das Kochen mit 100 % Leistung zu starten.

Während des Betriebs verlängert sich die Kochzeit 30 Sekunden jedes Mal, wenn Sie das Symbol berühren.

Hinweis: Diese Option ist in den Modus „Auftauen des Gewichts“ oder im „Automatisches Menü“ nicht verfügbar.

Multi-Sequenz-Kochen

Sie können bis zu 2 Sequenzen pro Kochprozess konfigurieren. Wenn eine der Sequenzen „Auftauung“ ist, muss diese als erste Sequenz eingestellt werden.

Warnung: Das automatische Menü und die Expresskoch-Funktion können nicht als eine der Sequenzen konfiguriert werden.

Beispiel: Lebensmittel 5 Minuten auftauen lassen und dann 7 Minuten bei Leistung 80% kochen.

Berühren Sie das Symbol „Auftauen nach Gewicht“ und auf dem Bildschirm erscheint "dEF2".

Drehen Sie den Zeitwähler, um 5 Minuten Abtauung zu wählen.

Berühren Sie zweimal das On/Off-Symbol, um die Leistung der Mikrowelle auf 80% auszuwählen.

Berühren Sie das Symbol Start/+30sec für zum Bestätigen.

Drehen Sie die Timer, um 7 Minuten Garzeit einzustellen.

Berühren Sie das Symbol Start/+30sec, um den Betrieb zu starten.

Um die Einstellung überzuprüfen

Berühren Sie während des Betriebs das On/Off-Symbol, die aktuelle Leistung wird 3 Sekunden lang auf dem Bildschirm angezeigt.

Berühren Sie während des Betriebs das Uhrensymbol, die aktuelle Zeit wird 3 Sekunden lang auf dem Bildschirm angezeigt.

Sperrsystem für Kinder

Halten Sie im Standby-Modus das Symbol Stop/Abbrechen 3 Sekunden lang gedrückt. Das Gerät gibt einen langen Piepton ab, der anzeigt, dass die Funktion angeschaltet wurde.

Halten Sie im Standby-Modus das Symbol Stop/Abbrechen 3 Sekunden lang gedrückt. Das Gerät gibt einen langen Piepton ab, der anzeigt, dass die Funktion abgeschaltet wurde.

Automatisches Menü

Tippen Sie aus dem Standby-Modus auf die entsprechende Taste, um die automatische Menüfunktion auszuwählen.

Drehen Sie den Schalter, um das Gewicht einzustellen.

Berühren Sie das Symbol Start/+30sec, um den Betrieb zu starten.

DEUTSCH

Menüs:

Menü	Gewicht	Bildschirm
Pizza	200 g	200
	400 g	400
Fleisch	250 g	250
	350 g	350
	450 g	450
Gemüse	200 g	200
	300 g	300
	400 g	400
Kartoffeln	200 g	200
	400 g	400
	600 g	600
Fisch	250 g	250
	350 g	350
	450 g	450
Popcorn	50 g	50
	85 g	85
	100 g	100

Die Daten in der Tabelle beziehen sich auf Lebensmittel bei einer Temperatur von 20-25 °C. Wenn die Lebensmittel eine andere Temperatur hat, ist die Wirkung des Kochvorgangs unterschiedlich. Stellen Sie die Zeit oder Temperatur entsprechend der Temperatur der Speisen ein.

z. B. bei Kartoffeln kochen, empfiehlt es sich, diese mit einer Lage Küchenpapier abzudecken, um zu verhindern, dass das Wasser während des Prozesses verdunstet.

Die Form, das Gewicht und die Temperatur der Lebensmittel beeinflussen den Kochprozess und das Ergebnis. Wenn Sie automatische Kochprogramme oder Menüs verwenden, befolgen Sie die Anweisungen. Wenn das Ergebnis nicht Ihren Vorstellungen entspricht, passen Sie die Einstellungen an.

Automatische Erinnerung

Sobald der Koch- oder Auftauvorgang abgeschlossen ist, piept das Gerät 3 Mal. Wenn die Tür offen ist oder die Stop/Abbruch-Taste nicht gedrückt wird, piept das Mikrowellengerät weiterhin 3 Mal.

5. REINIGUNG UND WARTUNG

Sowohl das Gerät als auch die gebliebenen Lebensmittelreste müssen regelmäßig gereinigt werden.

Trennen Sie die Verbindung vom Strom bevor Sie reinigen. Tauchen Sie das Gerät nicht ins Wasser oder anderen Flüssigkeiten.

Mangelnde Wartung oder Reinigung des Produkts kann die Oberfläche verschlechtern und die Lebensdauer des Produkts beeinträchtigen.

Verwenden Sie keine starken Reinigungsmittel, Scheuermittel oder Metallbürsten, um das Gerät zu reinigen.

Entfernen Sie nicht die Glimmer-platte.

Nach längerem Gebrauch des Produktes können im Inneren starke Gerüche auftreten. Um diese Gerüche loszuwerden, folgen Sie den unten aufgeführten Schritten:

Stellen Sie ein Glas mit mehreren Zitronenscheiben in die Mikrowelle und 2 bis 3 Minuten hoch erhitzen.

Stellen Sie ein Glas roten Tee in die Mikrowelle und erhitzen Sie ihn für 2 oder 3 Minuten bei hoher Leistung.

Stellen Sie mehreren Orangenschalen in die Mikrowelle und erhitzen Sie diese für 1 Minute.

Verwenden Sie ein weiches, feuchtes Tuch, um die Dichtungen, die Tür, die Innenwände und den Drehteller zu reinigen.

Warnung: Reinigung und Wartung dürfen nur von einem Techniker durchgeführt werden.

6. PROBLEMBEHEBUNG

Problem	Ursache	Lösung
Das Gerät lässt sich nicht einschalten oder hört plötzlich auf	Das Stromkabel ist an eine Stromversorgung nicht angeschlossen.	Trennen Sie es von dem Stromanschluss und stecken Sie ihn nach 10 Sekunden wieder ein.
	Sicherung durchgebrannt oder Kurzschluss.	Kontaktieren Sie mit den technischen Kundendienst von Cecotec.
	Fehlerhafter Stromanschluss	Prüfen Sie die Steckdose mit einem anderen Gerät.
Das Gerät heizt nicht	Die Tür ist nicht richtig zu.	Schließen Sie die Tür richtig.

7. TECHNISCHE SPEZIFIKATIONEN

01405 GrandHeat 2500 Flatbed Touch Black

Eingangsleistung 1280 W

Ausgangsleistung 800 W

230 V~ 50 Hz

Fassungsvermögen: 25L

Made in China | Entworfen in Spanien

8. ENTSORGUNG VON ALTEN ELEKTROGERÄTEN



Die Europäische Richtlinie 2012/19/EU über Elektro- und Elektronik-Altgeräte (WEEE) legt fest, dass alte Haushaltsgeräte nicht mit dem normalen unsortierten Siedlungsabfall entsorgt werden dürfen. Alte Geräte müssen gesondert gesammelt werden, um die Verwertung und das Recycling der enthaltenen Materialien zu optimieren und die Auswirkungen auf die menschliche Gesundheit und die Umwelt zu reduzieren.

Das durchgestrichene Symbol "durchgestrichene Abfalltonne" auf dem Produkt erinnert Sie an Ihre Verpflichtung, das Gerät korrekt zu entsorgen.

Die Verbraucher müssen sich mit Ihren örtlichen Behörden oder Einzelhändlern in Verbindung setzen, um Informationen über die ordnungsgemäße Entsorgung ihrer Altgeräte und/ oder ihrer Batterien zu erhalten.

9. GARANTIE UND KUNDENDIENST

Dieses Produkt hat eine Garantie von 2 Jahren ab Kaufdatum. Solange die Kaufrechnung aufbewahrt und versandt wird, befindet sich das Produkt in einwandfreiem Zustand und wird ordnungsgemäß verwendet, wie in dieser Bedienungsanleitung angegeben .

Die Garantie deckt keine Schäden bei denen:

Das Produkt über seine Kapazität oder Anwendbarkeit hinaus missbraucht, geschlagen, nicht ordnungsgemäß behandelt wurde oder mit ätzenden bzw. Korrosiven Substanzen oder Flüssigkeiten in Kontakt geraten ist oder die jeweilige Störung, Fehler, Schaden bzw. Defekt dem Verbraucher zugerechnet werden kann.

Das Produkt von Personen demontiert, repariert oder modifiziert wurde, die nicht vom offiziellen Technischen Kundendienst durch Cecotec autorisiert worden sind.

Der Grund hierfür durch die normale Abnutzung und Verschleiß der Teile und des Zubehörs entstanden ist.

Die Garantieleistung deckt alle Herstellungsbedingten Schäden und Fehler Ihres Produktes für die Dauer von 2 Jahren, nach geltendem Recht. Diese eingeschränkte Gewährleistung gilt

nicht für Mängel, die sich aus Unfällen, Missbrauch, unsachgemäße Wartung oder normale Abnutzung ergeben.

Sollte unerwartet eine Störung auftreten oder haben Sie Fragen über Ihrem Produkt, können Sie sich mit dem Kundendienst in Verbindung setzen über die Telefonnummer: +34 963210728.

1. PARTI E COMPONENTI

Fig. 1.

1. Pannello di controllo
2. Display
3. Oblò
4. Manico dello sportello

Pannello di controllo

Fig. 2

1. Menù automatici
2. Selettore del tempo/peso
3. On/Off
4. Scongelamento
5. Orologio
6. Stop/Cancellare
7. Riscaldare
8. Start/+30 sec

2. PRIMA DELL'USO

Ritirare il prodotto dalla scatola. Qualora il microonde avesse una protezione in plastica, rimuoverla prima dell'uso. Verificare che il prodotto non sia danneggiato, in caso lo fosse contattare immediatamente il Servizio di Assistenza Tecnica di Cecotec.

Collocare il prodotto su una superficie piana, stabile e asciutta, lontana da qualsiasi materiale corrosivo, calore o umidità come ad esempio acqua o fornello a gas.

Al fine di evitare scariche elettriche, il microonde deve essere installato di modo che la presa sia accessibile e che garantisca una presa di terra effettiva in caso di fuga di corrente.

Per poter funzionare, lo sportello del microonde deve essere chiuso.

Nel caso di localizzare resti di prodotti dalla fabbricazione all'interno del prodotto o nelle resistenze, mantenere aperto lo sportello del microonde per assicurare una buona ventilazione.

Si consiglia di scaldare varie volte un bicchiere d'acqua ad alta temperatura.

Avvertenza: non ritirare la placca in mica che protegge il magnetron all'interno della cavità.

3. INSTALLAZIONE DEL PRODOTTO

Installazione sul piano da cucina

Collocare il prodotto su di una superficie piana e stabile.

L'altezza minima di installazione deve essere di 85 mm.

La parte posteriore dell'apparato deve essere collocata contro una parete.

Lasciare uno spazio minimo libero di 30 cm sopra il microonde, 20 cm tra il microonde e le pareti adiacenti.

Non ritirare gli appoggi della parte inferiore del microonde.

Il blocco di entrata e uscita d'aria potrebbe danneggiare il microonde.

Collocare il microonde lontano da radio e televisori. Il funzionamento del microonde può causare interferenze con la radio e televisione.

Collegare il dispositivo alla corrente.

Avvertenza: non installare il microonde su apparati che generano calore né sopra piastre da cucina. Installare il dispositivo vicino o sopra fonti di calore potrebbe danneggiarlo e non in garanzia.

4. FUNZIONAMENTO

Impostazioni dell'orologio

Al collegare il dispositivo, suonerà una volta.

Toccare l'icona dell'orologio per configurare l'ora. Le cifre dell'ora lampeggeranno.

Girare il selettore per configurare l'ora, da 00 a 23.

Toccare l'icona dell'orologio. Le cifre relative ai minuti lampeggeranno.

Girare il selettore per configurare l'ora, da 00 a 59.

Toccare l'icona dell'orologio per salvare le impostazioni dell'ora.

Avviso:

se l'ora non è stata configurata, il dispositivo non mostrerà l'ora attuale durante l'accensione.

Durante il processo di configurazione dell'ora, premere l'icona di Stop/Clear per tornare automaticamente allo stato iniziale.

Timer

Girare il selettore del tempo/peso per aumentare o diminuire il tempo di cottura.

Avviso: se l'orologio è stato configurato (sistema di 24 ore), il display mostrerà l'ora attuale.

Pausa/Cancellare

Durante il processo di cottura, premere il tasto Stop/Cancel per interrompere il funzionamento

ITALIANO

e 2 volte per cancellare il processo. Durante la configurazione delle impostazioni, premere il tasto per cancellare le impostazioni.

Cucinare al microonde

Toccare una volta l'icona On/Off. Il display mostrerà "P100".

Toccare ripetutamente l'icona per selezionare la potenza microonde desiderata, da P100 a P10.

Toccare l'icona Start/+30sec per confermare.

Girare il selettore per selezionare il tempo di cottura desiderato. Il tempo dovrà essere 0:05-60:00.

Toccare l'icona Start/+30sec per iniziare il funzionamento.

Tabella di potenze del microonde

Pulse	1 volta	2 volte	3 volte	4 volte	5 volte
Potenza microonde	P100	P80	P60	P40	P20

Scongelamento secondo il peso

Toccare l'icona di scongelamento in base al peso, il display mostrerà dEF1".

Girare il selettore per selezionare il tempo di scongelamento desiderato.

Il peso deve essere compreso da 100-2000 grammi.

Toccare l'icona Start/+30sec per iniziare il processo di scongelamento.

Scongelamento secondo il tempo

Toccare l'icona di scongelamento secondo il tempo, il display mostrerà dEF2".

Girare il selettore "+" o "-" per selezionare il tempo di scongelamento desiderato.

Il tempo massimo è di 60 minuti.

Toccare l'icona Start/+30sec per iniziare il processo di scongelamento.

Riscaldare

La funzione riscaldare consente di riscaldare gli alimenti. Premere il tasto riscaldare per attivare questa funzione. Il display mostrerà in ciclo 0.2kg, 0.4kg, 0.6kg. Una volta selezionato il peso, premere il tasto di avvio per iniziare a riscaldare.

Cottura veloce

In modalità standby, toccare l'icona Start/+30sec/Confirm per mettere il dispositivo in funzionamento a potenza 100% per 30 secondi. Ogni volta che si tocca l'icona, il tempo di cottura aumenterà di 30 secondi. Il tempo massimo è di 60 minuti.

Girare il selettore del tempo per configurare il tempo di cottura. Selezionato il tempo di cottura, premere l'icona Start/+30sec per cominciare a cucinare a livello di potenza 100%.

Durante il funzionamento, ogni volta che si tocca l'icona, il tempo di cottura aumenterà in 30 secondi.

Avviso: questa opzione non è disponibile nelle modalità di scongelamento secondo il peso e nel menù automatico.

Cottura a sequenza multipla

È possibile configurare fino a 2 sequenze secondo il processo di cottura. Se una delle sequenze è lo scongelamento, dovrà essere configurato come prima sequenza.

Avviso: Il menù automatico e la funzione di cottura veloce non possono essere configurati come una delle sequenze.

Esempio: scongelare alimenti per 5 minuti e cucinarli a potenza microonde 80% per 7 minuti.

Toccare l'icona di scongelamento secondo il peso, il display mostrerà dEF2".

Girare il selettore del tempo per selezionare 5 minuti di scongelamento.

Toccare due volte l'icona On/Off per selezionare la potenza del microonde 80%.

Toccare l'icona Start/+30sec per confermare.

Girare il selettore del tempo per configurare 7 minuti di cottura.

Toccare l'icona Start/+30sec per iniziare il funzionamento.

Per verificare le impostazioni

Durante il funzionamento, toccare l'icona On/Off, la potenza del microonde attuale verrà mostrata sul display per 3 secondi.

Durante il funzionamento, toccare l'icona dell'orologio, l'ora attuale verrà mostrata sul display per 3 secondi.

Sistema di blocco per bambini

In modalità Standby, mantenere premuta l'icona Stop/Cancel per 3 secondi. Il dispositivo emetterà un bip lungo che indica l'attivazione della funzione.

In modalità Standby, mantenere premuta l'icona Stop/Cancel per 3 secondi. Il dispositivo emetterà un bip lungo che indica la disattivazione della funzione.

Menù automatico

Dalla modalità standby, toccare l'icona corrispondente per selezionare la funzione del menù automatico.

Girare il selettore per configurare il peso.

Toccare l'icona Start/+30sec per iniziare il funzionamento.

ITALIANO

Menù:

Menù	Peso	Display
Pizza	200 g	200
	400 g	400
Carne	250 g	250
	350 g	350
	450 g	450
Verdura	200 g	200
	300 g	300
	400 g	400
Patate	200 g	200
	400 g	400
	600 g	600
Pesce	250 g	250
	350 g	350
	450 g	450
Pop corn	50 g	50
	85 g	85
	100 g	100

I dati della tabella corrispondono agli alimenti a una temperatura di 20-25 °C. Se gli alimenti si trovano a una temperatura differente, l'effetto del processo di cottura sarà differente. Configurare il tempo o la temperatura in base alla temperatura degli alimenti.

Per cucinare le patate, si consiglia di coprire gli alimenti con uno strato di carta da cucina per evitare che l'acqua evapori durante il processo.

La forma, il peso e la temperatura degli alimenti ripercuoteranno sul processo di cottura e sui risultati. Quando vengono utilizzati programmi o menù di cottura automatici, seguire le indicazioni. Qualora non foste soddisfatti del risultato, regolare le configurazioni.

Avviso di memoria automatico

Trascorso il tempo di cottura o di scongelamento, il dispositivo suonerà per 3 volte. Se lo sportello fosse aperto o non è possibile premere il tasto Stop/Cancel, il microonde continuerà a suonare per 3 volte.

5. PULIZIA E MANUTENZIONE

Pulire periodicamente il prodotto da residui di cibo accumulati.

Scollegare il cavo dalla corrente della parete prima di iniziare la pulizia. Non sommergere il prodotto in acqua o altri tipi di liquido durante la pulizia.

Le mancanza di manutenzione e di pulizia del prodotto potrebbe deteriorare la superficie e ripercuotere sulla sua vita utile.

Non utilizzare detergenti aggressivi, abrasivi in polvere o spazzole metalliche per pulire il dispositivo.

non ritirare la placca in mica.

Dopo l'uso prolungato del prodotto potrebbero comparire forti odori dal suo interno. Per eliminare gli odori, seguire i seguenti passaggi descritti qui di seguito:

Collocare un bicchiere con alcune fette di limone all'interno del microonde e riscaldarlo ad alta potenza per 2 o 3 minuti.

Collocare una tazza di té rosso all'interno del microonde e riscaldarla per 2-3 minuti ad alta potenza.

Collocare bucce di arancia all'interno del microonde e riscaldarle ad alta potenza per 1 minuto.

Utilizzare un panno morbido e umido per pulire le giunture, le pareti interne e il piatto girevole.

Avvertenza: La pulizia e la manutenzione non devono essere effettuate da personale qualificato.

6. RISOLUZIONE DEI PROBLEMI

Problema	Causa	Soluzione
Il dispositivo si ferma o non si accende	Il cavo di alimentazione non è collegato correttamente.	Scollegarlo e connettere nuovamente dopo 10 secondi.
	Fusibile fuso o cortocircuito.	Contattare il Servizio di Assistenza Tecnica di Cecotec
	Presenza della corrente difettosa.	Verificare la presa della corrente con un altro dispositivo.
Il dispositivo non scalda.	Lo sportello non è chiuso correttamente.	Chiudere correttamente lo sportello.

7. SPECIFICHE TECNICHE

01405 GrandHeat 2500 Flatbed Touch Black

Potenza nominale di entrata: 1280 W

Potenza nominale di uscita: 800 W

230 V~ 50 Hz

Capacità: 25L

Made in China | Progettato in Spagna

8. RICICLAGGIO DI ELETTRODOMESTICI



La direttiva europea 2012/19/UE in riferimento ai Rifiuti di Apparati Elettrici ed Elettronici (RAEE) specifica che gli elettrodomestici non devono essere riciclati con il resto dei rifiuti municipali. Tali elettrodomestici devono essere gettati separatamente, al fine di ottimizzare il recupero e il riciclaggio di materiali e, in questo modo, ridurre l'impatto sulla salute umana e sull'ambiente.

Il simbolo del cassonetto dei rifiuti barrato le ricorda l'obbligo di gettare correttamente questo prodotto.

Per ottenere informazioni dettagliate sulla forma più adeguata per gettare gli elettrodomestici e/o le corrispondenti batterie, il consumatore dovrà contattare le autorità locali.

9. GARANZIA E SAT

Questo prodotto ha una garanzia di 2 anni a partire dalla data di acquisto, sempre e quando viene conservata e inviata la fattura di acquisto, il prodotto stia in perfetto stato fisico e si utilizzi in modo adeguato così come indicato nel manuale di istruzioni.

La garanzia non coprirà:

Se il prodotto è stato utilizzato al di fuori della sua capacità o di utilizzo, maltrattato, colpito, esposto ad umidità, sommerso da qualche liquido o sostanza corrosiva, così come qualsiasi altra mancanza attribuibile al consumatore.

Se il prodotto è stato smontato, modificato o riparato da persone non autorizzate dal SAT ufficiale di Cecotec.

Se il problema è stato generato da un'usura normale dei pezzi dovuta all'uso.

Il servizio di garanzia copre tutti i difetti di fabbricazione per 2 anni secondo la legislazione in vigore, ad eccezione dei pezzi consumabili. Nel caso di cattivo uso da parte dell'utente, il servizio di garanzia non si farà responsabile della riparazione.

Non tentare di riparare il dispositivo per conto proprio, bensì contattare con il Servizio di Assistenza Tecnica di Cecotec attraverso il numero di telefono +34 96 321 07 28.

1. PEÇAS E COMPONENTES

Fig. 1.

1. Painel de controlo
2. Ecrã
3. Porta
4. Pega da porta

Painel de controlo

Fig.2

1. Menu automáticos
2. Seletor tempo/peso
3. On/Off
4. Descongelar
5. Relógio
6. Stop/Cancelar
7. Reaquecer
8. Start/+30 sec

2. ANTES DE USAR

Tire o produto da caixa. Se o micro-ondas tiver uma cobertura plástica protetora, retire-a antes de começar a o utilizar. Certifique-se de que o produto não apresenta nenhum dano e, caso sejam detetados, notificar imediatamente ao Serviço de Assistência Técnica de Cecotec.

Coloque o produto num lugar plano, estável e seco, longe de qualquer material corrosivo, calor ou humidade como por exemplo água ou queimadores de gás.

Com o fim de evitar descargas elétricas, o micro-ondas deve ser instalado de tal maneira que a tomada seja acessível e que garanta uma tomada de terra efetiva em caso de fuga de corrente. A porta do micro-ondas deve estar fechada para poder funcionar.

Em caso de detetar restos de produtos da fabricação no interior do produto ou nas resistências, mantenha aberta a porta do micro-ondas para garantir uma boa ventilação. É recomendável aquecer um copo de água várias vezes a alta temperatura.

Advertência: não retire a placa de mica que protege o magnetron dentro da cavidade.

3. INSTALAÇÃO DO PRODUTO

Instalação em bancada

Coloque o produto numa superfície plana e estável.

A altura mínima de instalação deve ser de 85 mm.

A parte de trás do dispositivo deve ser colocada contra uma parede.

Deixe uma distância mínima de 30 cm acima do micro-ondas, 20 cm entre o micro-ondas e as paredes adjacentes.

Não retire os pés de apoio da parte inferior do micro-ondas.

O bloqueio das entradas e saídas de ar pode danificar o micro-ondas.

Coloque o micro-ondas o mais longe possível de rádios e televisores. O funcionamento do micro-ondas pode causar interferências com o seu equipamento de rádio e TV.

Conecte o aparelho à corrente elétrica.

Advertência: não instale o micro-ondas sobre aparelhos que geram calor ou placas de cozinhar. A instalação do dispositivo perto ou em cima de fontes de calor pode danificá-lo e anular a garantia.

4. FUNCIONAMENTO

Ajustes de tempo

Ao conectar o dispositivo, emitirá um sinal sonoro uma vez.

Toque no ícone do relógio para configurar a hora. Os dígitos da hora piscarão.

Gire o seletor até configurar a hora correta, entre 00 e 23.

Toque no ícone do relógio. Os dígitos dos minutos piscarão.

Gire o seletor até configurar os minutos corretos, entre 00 e 59.

Toque no ícone do relógio para guardar os ajustes da hora.

Aviso:

se a hora não estiver definida, o dispositivo não mostrará a hora atual quando for ligado.

Durante o processo de definição da hora, pressione o ícone Stop/Clear para voltar ao estado inicial automaticamente.

Temporizador

Rode o seletor de tempo/peso para aumentar ou diminuir o tempo de cozedura.

Aviso: se o relógio estiver configurado (sistema de 24 horas), o ecrã mostrará a hora atual.

Pausar o cancelar

Durante o processo de cozedura, pressione o botão Stop/Cancel uma vez para pausar e 2

vezes para cancelar o processo. Durante a configuração das definições, prima Stop/Cancel as cancelar.

Cozinhar no micro-ondas

Toque o ícone On/Off uma vez. O ecrã mostrará "P100".

Toque o ícone On/Off repetidamente para selecionar a potência micro-ondas desejada, de P100 a P20.

Toque no ícone Start/+30sec para confirmar.

Gire o seletor para selecionar o tempo de cozedura desejado. O tempo deverá ser 0:05-60:00.

Toque o ícone Start/+30sec para iniciar o funcionamento.

Tabela de potências do micro-ondas

Pressione	1 vez	2 vezes	3 vezes	4 vezes	5 vezes
Potência micro-ondas	P100	P80	P60	P40	P20

Descongelar por peso

Toque no ícone de descongelar por peso, uma vez, o ecrã mostrará "dEF1".

Gire o seletor para selecionar o peso de descongelamento desejado.

O peso deve situar-se entre 100-2000 gramas.

Toque no ícone Start/+30sec para iniciar o processo de descongelamento.

Descongelar por tempo

Toque no ícone de descongelar por tempo, o ecrã mostrará "dEF1".

Rode o seletor "+" ou "-" para selecionar o tempo de descongelamento desejado.

O tempo máximo é de 60 minutos.

Toque no ícone Start/+30sec para iniciar o processo de descongelamento.

Reaquecer

A função de reaquecimento é utilizada para aquecer os alimentos. Pressione o botão de reaquecer para ativar esta função. O ecrã mostrará no ciclo 0,2kg, 0,4kg, 0,6kg. Uma vez selecionado o peso, prima o botão start para iniciar o reaquecimento.

Cozinha express

Em modo standby, toque no ícone Start/+30sec para pôr o dispositivo em funcionamento a 100% de potência durante 30 segundos. Cada vez que tocar no ícone, o tempo de cozedura aumentará de 30 segundos. O tempo máximo é de 60 minutos.

Rode o seletor de tempo para introduzir o tempo de cozedura. Uma vez selecionado o tempo de cozedura, prima o ícone Start/+30sec para iniciar a cozedura ao nível de 100% de potência. Durante o funcionamento, cada vez que tocar no ícone, o tempo de cozedura aumentará de 30 segundos.

PORTUGUÊS

Aviso: esta opção não está disponível nos modos de descongelamento por peso nem no menu automático.

Cozedura por várias sequências

Pode configurar até 2 sequências por processo de cozedura. Se uma das sequências for descongelamento, esta deve ser definida como a primeira sequência.

Aviso: O menu automático e a função de Cozinha express não podem ser configurados como uma das sequências.

Exemplo: descongelar alimentos durante 5 minutos e depois cozinhar a potência micro-ondas 80% durante 7 minutos.

Toque no ícone de descongelar por peso, o ecrã mostrará "dEF2".

Gire o seletor de tempo para selecionar 5 minutos de descongelação.

Toque duas vezes no ícone On/Off para selecionar a potência do micro-ondas 80%.

Toque no ícone Start/+30sec para confirmar.

Rode o seletor de tempo para configurar 7 minutos de cozedura.

Toque o ícone Start/+30sec para iniciar o funcionamento.

Para verificar os ajustes

Durante o funcionamento, toque no ícone On/Off, a potência micro-ondas atual será mostrada no ecrã durante 3 segundos.

Durante o funcionamento, toque no ícone do relógio, a hora atual será mostrada no ecrã durante 3 segundos.

Sistema de bloqueio para crianças

Em modo standby, mantenha pressionado o ícone Stop/Cancelar durante 3 segundos. O dispositivo emitirá um longo sinal sonoro indicando que a função foi ativada.

Em modo standby, mantenha pressionado o ícone Stop/Cancelar durante 3 segundos. O dispositivo emitirá um longo sinal sonoro indicando que a função foi desativada.

Menu automático

No modo standby, toque no ícone correspondente para selecionar a função do menu automático.

Gire o seletor para configurar o peso.

Toque o ícone Start/+30sec para iniciar o funcionamento.

Menu:

Menu	Peso	Ecrã
Pizza	200 g	200
	400 g	400
Carne	250 g	250
	350 g	350
	450 g	450
Verdura	200 g	200
	300 g	300
	400 g	400
Batata	200 g	200
	400 g	400
	600 g	600
Peixe	250 g	250
	350 g	350
	450 g	450
Pipocas de milho	50 g	50
	85 g	85
	100 g	100

Os dados na tabela correspondem a alimentos a uma temperatura de 20-25 °C. Se os alimentos estiverem a uma temperatura diferente, o efeito do processo de cozedura será diferente. Ajuste o tempo ou temperatura de acordo com a temperatura dos alimentos.

Ao cozinhar batatas, por exemplo, é recomendado cobrir os alimentos com uma camada de papel de cozinha para evitar que a água se evapore durante o processo.

A forma, peso e temperatura dos alimentos irão afetar o processo e os resultados da cozedura. Ao utilizar programas de cozedura automáticos ou menus, siga as instruções. Se o resultado não for do seu agrado, ajuste as definições.

Lembrete automático

Uma vez concluído o processo de cozedura ou descongelação, o aparelho apitará 3 vezes. Se a porta estiver aberta ou se o botão Stop/Cancel não for premido, o micro-ondas continuará a apitar 3 vezes.

5. LIMPEZA E MANUTENÇÃO

Tanto o produto como os resíduos alimentares devem ser limpos regularmente.

Desconecte o cabo da corrente elétrica antes de iniciar a limpeza. Não submerja o produto na água nem em nenhum outro tipo de líquido durante a limpeza.

A falta de manutenção e limpeza do produto pode provocar o deterioro da sua superfície e afetar a sua vida útil.

Não utilize detergentes fortes, substâncias abrasivas ou escovas de metal para limpar o dispositivo.

Não retire a placa de mica.

Depois do uso prolongado podem aparecer cheiros no seu interior. Para tirar os cheiros siga os seguintes passos:

Coloque um copo com várias rodela de limão no interior do micro-ondas e aqueça a alta potência durante 2 ou 3 minutos.

Coloque um copo de chá vermelho no interior do micro-ondas e aqueça-o a alta potência durante 2 ou 3 minutos.

Coloque cascas de laranja no interior do micro-ondas e aqueça a alta potência durante 1 minuto.

Utilize um pano suave e húmido para limpar as juntas, as portas, as paredes interiores e o prato giratório.

Advertência: A limpeza e a manutenção do aparelho devem ser realizadas por pessoal qualificado.

6. RESOLUÇÃO DE PROBLEMAS

Problema	Causa	Solução
O dispositivo para ou não liga	O cabo de alimentação não está conectado corretamente.	Desconecte-o e volte a conectar novamente depois de 10 segundos.
	Fusível queimado ou em curto-circuito.	Contacte com o Serviço de Assistência Técnica de Cecotec.
	Tomada elétrica avariada.	Testar a tomada com outro dispositivo.
O dispositivo não aquece.	A porta não está bem fechada.	Feche a porta corretamente.

7. ESPECIFICAÇÕES TÉCNICAS

01405 GrandHeat 2500 Flatbed Touch Black

Potência nominal de entrada: 1280 W

Potência nominal de saída: 800 W

230 V~, 50 Hz

Capacidade: 25L

Fabricado em China | Desenhado em Espanha

8. RECICLAGEM DE ELETRODOMÉSTICOS



A diretiva europeia 2012/19/UE sobre Resíduos de Aparelhos Elétricos e Eletrônicos (RAEE) especifica que os eletrodomésticos não devem ser reciclados com o resto dos resíduos municipais. Ditos eletrodomésticos terão de ser eliminados de forma separada, para otimizar a recuperação e reciclagem de materiais e, desta maneira, reduzir o impacto que possam ter na saúde humana e no meio ambiente.

O símbolo do contentor riscado recorda a sua obrigação de eliminar este produto de forma correta.

Para obter informação detalhada acerca da forma mais adequada de eliminar os seus eletrodomésticos e/ou as correspondentes baterias, o consumidor deverá contactar com as autoridades locais.

9. GARANTIA E SAT

Este produto tem uma garantia de 2 anos desde a data de compra, sempre e quando se conserve e envie a fatura de compra, o produto esteja em perfeito estado físico e se lhe dê um uso adequado tal e como se indica neste Manual de Instruções.

A garantia não cobrirá:

Se o produto tiver sido usado fora da sua capacidade ou utilidade, maltratado, batido, exposto à humidade, submerso em algum líquido ou substância corrosiva, assim como qualquer outra falta atribuível ao consumidor.

Se o produto foi desmontado, modificado ou reparado por pessoas não autorizadas pelo SAT oficial da Cecotec.

Se a ocorrência foi originada pelo desgaste normal das peças devido ao uso.

O serviço de garantia cobre todos os defeitos de fabricação durante 2 anos com base à legislação vigente, exceto peças consumíveis. Em caso de mal uso por parte do usuário, o serviço de garantia não se fará responsável pela reparação.

Se em alguma ocasião deteta uma ocorrência com o produto ou tem alguma consulta, entre em contacto com o Serviço de Assistência Técnica oficial da Cecotec através do número de telefone **+34 96 321 07 28**.

1. ONDERDELEN EN COMPONENTEN

Fig. 1.

1. Controlepaneel
2. Scherm
3. Deur
4. Handgreep van de deur

Controlepaneel

Fig. 2

1. Automatische menu's
2. Tijd/gewicht keuzeschakelaar
3. On/off
4. Ontdooien
5. Klok
6. Stop/Annuleren
7. Opwarmen
8. Start/+30 sec

2. VOOR U HET TOESTEL GEBRUIKT

Haal het product uit de doos. Als de magnetron een plastic beschermhoes heeft, verwijder deze dan voor gebruik. Zorg ervoor dat het product niet beschadigd is en stel de Technische Dienst onmiddellijk op de hoogte als er schade wordt gedetecteerd.

Plaats het product op een vlakke, stabiele en droge plaats, uit de buurt van corrosieve materialen, warmte of vocht, zoals water of gasbranders.

Om elektrische schokken te voorkomen, moet de magnetron zo worden geïnstalleerd dat de stekker toegankelijk is en zorgt voor een effectieve aarding in het geval van een stroomstoring. De deur van het toestel moet gesloten zijn om het te laten werken.

Indien u restproducten van de productie in het toestel of de verwarmingselementen aantreft, laat de deur van de magnetron open om goed te ventileren. Het is dan aanbevolen om een enkele keren een glas water te verwarmen op hoge temperatuur.

Waarschuwing: Verwijder de micaplaat die de magnetron in de holte beschermt niet.

3. INSTALLATIE VAN HET TOESTEL

Installatie op het aanrecht

Plaats het apparaat op een vlak en stabiel oppervlak.

De minimale installatiehoogte moet 85 mm bedragen.

De achterkant van het apparaat moet tegen een muur worden geplaatst.

Laat een minimale ruimte van 30 cm boven de magnetron, 20 cm tussen de magnetron en de aangrenzende wanden.

Verwijder de steunpoten niet van de onderkant van de magnetron.

Het blokkeren van de luchtinlaten en -uitlaten kan de magnetron beschadigen.

Plaats de magnetron zo ver mogelijk uit de buurt van radio's en televisies. De werking van de magnetron kan leiden tot interferentie met radio en televisie.

Steek de stekker van het apparaat in het stopcontact.

Waarschuwing: installeer de magnetron niet op warmtebronnen of kookplaten. Het installeren van het apparaat in de buurt van of bovenop warmtebronnen kan het apparaat beschadigen en de garantie vervalt.

4. WERKING

Instellingen van de klok

Wanneer het apparaat is aangesloten, zal het een keer piepen.

Raak het icoontje van de klok aan om de tijd in te stellen. De cijfers van het uur zullen knipperen.

Draai de keuzeschakelaar tot het juiste uur is ingesteld, tussen 00 en 23.

Raak het icoontje van de klok aan. De cijfers van de minuten zullen knipperen.

Draai de keuzeschakelaar tot de juiste minuten zijn ingesteld, tussen 00 en 59.

Tik op het icoontje van de klok om de tijdinstantellingen op te slaan.

Waarschuwing:

Als de tijd niet is ingesteld, zal het apparaat de huidige tijd niet weergeven wanneer het wordt ingeschakeld.

Druk tijdens het instellen van de tijd op het Stop/Clear-symbool om automatisch terug te keren naar de oorspronkelijke instellingen.

Timer

Draai de tijd/gewicht kiezer om de kooktijd te verhogen of te verlagen.

Opmerking: Als de klok is ingesteld (24-uurssysteem), geeft het display de huidige tijd weer.

Pauzeren of annuleren

NEDERLANDS

Druk tijdens het kookproces één keer op de toets Stop/Cancel om te pauzeren en twee keer om het proces te annuleren. Druk tijdens de configuratie van de kookinstellingen op de toets om de instellingen te annuleren.

Koken in de magnetron

Druk op On/off één keer. Het scherm toont "P100".

Druk op On/off herhaaldelijk om het gewenste magnetronvermogen te selecteren, van P100 tot P20.

Druk op het Start/+30 seconden-pictogram om te bevestigen.

Draai de keuzeschakelaar om de gewenste kooktijd te kiezen. De tijd moet 0:05-60:00 zijn.

Raak het Start/+30sec-pictogram aan om de werking te starten.

Magnetron vermogen

Druk	1 keer	2 keer	3 keer	4 keer	5 keer
Vermogen van de magnetron	P100	P80	P60	P40	P20

Ontdooien op basis van gewicht

Raak het pictogram "ontdooien op gewicht" aan, en het display toont "dEF 1"

Draai de keuzeschakelaar om het gewicht te ontdooien te kiezen.

Het gewicht moet tussen 100 en 2000 gram liggen.

Raak het Start/+30 sec. pictogram aan om het ontdooiproces te starten.

Ontdooien op basis van tijd

Raak het pictogram "ontdooien op tijd" aan, en het display toont "dEF 2"

Draai aan de schakelaar "+" of "-" symbool aan om de gewenste ontdooitijd te selecteren.

De maximale tijd is 60 minuten.

Raak het Start/+30 sec. pictogram aan om het ontdooiproces te starten.

Opwarmen

De opwarmfunctie wordt gebruikt om voedsel op te warmen. Druk op de heropwarmingstoets om deze functie te activeren. Het display toont in cyclus 0.2kg, 0.4kg, 0.6kg. Zodra het gewicht is geselecteerd, drukt u op de startknop om te beginnen met opwarmen.

Express cooking

In de stand-bymodus tikt u op het Start/+30sec-pictogram om het apparaat gedurende 30 seconden op 100% vermogen te laten draaien. Elke keer dat u het pictogram aanraakt, neemt de kooktijd met 30 seconden toe. De maximale tijd is 60 minuten.

Draai aan de timer om de kooktijd in te stellen. Zodra u de kooktijd hebt gekozen, drukt u op het Start/+30sec. pictogram om te beginnen met koken op 100% vermogen.

Tijdens het gebruik wordt de kooktijd telkens wanneer u het pictogram aanraakt, met 30 seconden verlengd.

Opmerking: Deze optie is niet beschikbaar in de gewichtsondooi-stand of in het automatische menu.

Multi-sequence koken

Per kookproces kunt u maximaal 2 reeksen configureren. Als een van de sequenties aan het ontdooien is, moet dit als eerste sequentie worden ingesteld.

Waarschuwing: Het automatische menu en de snelkookfunctie kunnen niet als een van de reeksen worden geconfigureerd.

Voorbeeld: voedsel ontdooien gedurende 5 minuten en dan koken op 80% magnetronvermogen gedurende 7 minuten.

Raak het pictogram "ontdooien op gewicht" aan, en het display toont "dEF2"

Draai de keuzeschakelaar om 5 minuten ontdooien te kiezen.

Druk 2 keer op On/off om 80% vermogen te selecteren.

Druk op het Start/+30 seconden-pictogram om te bevestigen.

Draai de keuzeschakelaar om 7 minuten kooktijd te kiezen.

Raak het Start/+30sec-pictogram aan om de werking te starten.

Om de instellingen te controleren

Tijdens de werking, druk op On/off, het vermogen van de magnetron zal worden weergegeven op het display gedurende 3 seconden.

Raak tijdens het gebruik het klokpictogram aan, de huidige tijd wordt gedurende 3 seconden op het scherm weergegeven.

Kinderslot

Houd in de stand-by-modus het stop/annuleringspictogram 3 seconden lang ingedrukt. Het apparaat geeft een lange pieptoon die aangeeft dat de functie is geactiveerd.

Houd in de stand-by-modus het stop/annuleringspictogram 3 seconden lang ingedrukt. Het apparaat geeft een lange pieptoon die aangeeft dat de functie is gedeactiveerd.

Automatisch menu

Tik vanuit de stand-by-modus op het bijbehorende pictogram om de automatische menufunctie te selecteren.

Draai aan de schakelaar om het gewicht in te stellen.

Raak het Start/+30sec-pictogram aan om de werking te starten.

NEDERLANDS

Menu's:

Menu	Gewicht	Scherm
Pizza	200 g	200
	400 g	400
Vlees	250 g	250
	350 g	350
	450 g	450
Groenten	200 g	200
	300 g	300
	400 g	400
Aardappelen	200 g	200
	400 g	400
	600 g	600
Vis	250 g	250
	350 g	350
	450 g	450
Popcorn	50 g	50
	85 g	85
	100 g	100

De gegevens in de tabel komen overeen met voedsel bij een temperatuur van 20-25 °C. Als het voedsel op een andere temperatuur is, zal het effect van het kookproces anders zijn. Pas de tijd of de temperatuur aan aan de temperatuur van het voedsel.

Bij het koken van bijvoorbeeld aardappelen is het aan te raden om het voedsel te bedekken met een laagje keukenpapier om te voorkomen dat het water verdampt tijdens het proces.

De vorm, het gewicht en de temperatuur van het voedsel zullen het kookproces en de resultaten beïnvloeden. Bij gebruik van automatische kookprogramma's of menu's moet u de instructies volgen. Als het resultaat niet naar wens is, pas dan de instellingen aan.

Automatische herinnering

Als het kook- of ontdooiproces is voltooid, piept het apparaat 3 keer. Als de deur open is of de knop Stop/Cancel niet wordt ingedrukt, blijft de microgolfoven 3 keer piepen.

5. SCHOONMAAK EN ONDERHOUD

Zowel het apparaat als de voedselresten moeten periodiek worden gereinigd.

Trek de stekker uit het stopcontact alvorens te beginnen met schoonmaken. Dompel het toestel niet onder in water of andere vloeistoffen tijdens het schoonmaken.

Gebrek aan onderhoud en reiniging van het product kan het oppervlak aantasten en de levensduur van het product beïnvloeden.

Gebruik geen sterke schoonmaakmiddelen, schurende stoffen of metaalborstels om het apparaat te reinigen.

Verwijder de micaplaat niet.

Bij langdurig gebruik van het toestel kan er binnenin een sterke geur ontstaan. Om van deze geur af te komen volgt u de volgende stappen:

Zet een glas met enkele schijfjes citroen in het toestel en verwarm het gedurende 2-3 minuten op hoog vermogen.

Zet een glas rode thee in het toestel en verwarm het gedurende 2 of 3 minuten op hoog vermogen.

Leg enkele sinaasappelschillen in het toestel en verwarm ook die op hoog vermogen gedurende 1 minuut.

Gebruik een zachte en vochtige doek om de dichtingen, de deur, de binnenkanten en het draaiend plateau te reinigen.

Waarschuwing: De reiniging en het onderhoud moet uitgevoerd worden door gekwalificeerd personeel.

6. PROBLEEMOPLOSSING

Probleem	Oorzaak	Oplossing
Het toestel stopt met werken of schakelt niet in	De stroomkabel is niet correct aangesloten	Trek de stekker uit het stopcontact en sluit hem na 10 seconden weer aan.
	Zekering doorgebrand of kortgesloten.	Neem contact op met de Technische Ondersteuningsservice van Cecotec.
	Stopcontact defect.	Test het stopcontact met een ander apparaat.
Het toestel verwarmt niet	De deur is niet goed dicht.	Doe de deur goed dicht.

7. TECHNISCHE SPECIFICATIES

01405 GrandHeat 2500 Flatbed Touch Black

Nominaal ingangsvermogen: 1280 W

Nominaal uitgangsvermogen: 800 W

230 V ~ 50 Hz

Capaciteit: 25L

Gemaakt in China / Ontworpen in Spanje.

8. RECYCLAGE VAN HUISHOUDTOESTELLEN



De Europese richtlijn 2012/19 betreffende Afgedankte Elektrische en Elektronische Apparatuur (AEEA) bepaalt dat kleine huishoudelijke elektrische huishoudapparaten niet aangeboden mogen worden met het restafval. Deze elektrische apparaten moeten apart gesorteerd worden om het hergebruik en de verwerking van materialen te optimaliseren en de impact van deze apparaten mens en milieu te verminderen.

Het symbool van de doorgekruiste afvalbak herinnert u aan uw verplichting

om dit product op de juiste wijze af te voeren.

Voor gedetailleerde informatie over de aangewezen manier om kleine huishoudelijke elektrische apparaten en/of hun batterijen moet de consument de plaatselijke overheid contacteren.

9. GARANTIE EN TECHNISCHE ONDERSTEUNING

Dit product heeft een garantieperiode van 2 jaar vanaf de aankoopdatum op voorwaarde dat de aankoopfactuur bewaard is gebleven en voorgelegd kan worden, het product zich in een goede fysieke staat bevindt en het gebruikt is op een correcte manier en zoals aangegeven in deze handleiding.

De garantie vervalt:

Als het product niet gebruikt is waarvoor het bedoeld is, foutief behandeld is, geslagen is, blootgesteld is aan vochtigheid, ondergedompeld is in water of een bijtende vloeistof of enig ander defect te wijten aan foutief gebruik door de consument.

Als het product uit elkaar gehaald, gemodificeerd of gerepareerd is geweest door personen die niet geautoriseerd zijn door de officiële Technische Ondersteuningsservice van Cecotec.

Als het incident werd veroorzaakt door normale slijtage van de onderdelen door gebruik.

De garantie dekt alle fabricagefouten gedurende 2 jaar op basis van de huidige wetgeving, met uitzondering op verbruiksartikelen. In het geval van verkeerd gebruik door de gebruiker zal de garantieservice niet verantwoordelijk zijn voor de reparatie.

Als u ooit een incident met het product ontdekt of vragen hebt, neem dan contact op met de officiële Technische Assistentie van Cecotec via het telefoonnummer +34 96 321 07 28.

1. CZĘŚCI I KOMPONENTY

Rys. 1.

1. Panel sterowania
2. Wyświetlacz
3. Drzwiczki
4. Klamka

Panel sterowania

Rys.2

1. Menu automatyczne
2. Przetąacznik czasu / wagi
3. On/Off
4. Rozmrażanie
5. Zegar
6. Stop/Anuluj
7. Podgrzewanie
8. Start / + 30 sek

2. PRZED UŻYCIEM

Wymij produkt z pudełka. Jeśli kuchenka mikrofalowa ma ochronny plastik, wymij ją przed rozpoczęciem użytkowania. Upewnij się, że produkt nie wykazuje uszkodzeń, a w przypadku ich wykrycia niezwłocznie powiadomić Serwis Techniczny.

Umieść produkt w płaskim, stabilnym i suchym miejscu, z dala od materiałów korozyjnych, ciepła lub wilgoci, takich jak palniki wodne lub gazowe.

Aby uniknąć porażenia prądem, kuchenkę mikrofalową należy zainstalować w taki sposób, aby wtyczka była dostępna i gwarantowała skuteczne uziemienie w przypadku uptywu prądu.

Drzwiczki kuchenki mikrofalowej muszą być zamknięte, aby działało.

W przypadku wykrycia śladów produkcji wewnątrz produktu lub na elementach grzejnych, drzwiczki kuchenki mikrofalowej powinny być otwarte, aby zapewnić dobrą wentylację. Zaleca się kilkakrotne podgrzanie szklanki wody w wysokiej temperaturze.

Ostrzeżenie: Nie usuwaj płytki mikowej chroniącej magnetron wewnątrz wnęki.

3. INSTALACJA URZĄDZENIA

Instalacja na blacie

Ustaw urządzenie na płaskiej i stabilnej powierzchni.

Minimalna wysokość montażu musi wynosić 85 mm.

Tył urządzenia należy ustawić przy ścianie.

Pozostaw co najmniej 30 cm wolnej przestrzeni nad kuchenką mikrofalową, 20 cm między kuchenką a sąsiadującymi ścianami.

Nie zdejmować wsporników z dna kuchenki mikrofalowej.

Blokada wlotu i wylotu powietrza może uszkodzić kuchenkę mikrofalową.

Umieść kuchenkę mikrofalową jak najdalej od radioodbiorników i telewizorów. Mikrofałe mogą powodować zakłócenia radiowe i telewizyjne.

Podłącz urządzenie do gniazdka elektrycznego. Rozprowadź trochę oleju kuchennego na górnej i dolnej płycie i zamknij górną.

Ostrzeżenie: nie należy instalować kuchenki mikrofalowej na urządzeniach wytwarzających ciepło ani na płytach grzewczych. Zainstalowanie urządzenia w pobliżu lub na wierzchu źródeł ciepła może je uszkodzić i spowodować utratę gwarancji.

4. FUNKCJONOWANIE

Ustawienia zegara

Po podłączeniu urządzenie wyda jeden sygnał dźwiękowy.

Dotknij ikony zegara, aby ustawić godzinę. Cyfry godzin zaczną migać.

Obróć pokrętko, aby ustawić prawidłową godzinę, od 00 do 23.

Toque el icono del reloj. Cyfry minut zaczną migać.

Obróć pokrętko, aby ustawić prawidłowe minuty, od 00 do 59.

Dotknij ikony zegara, aby zapisać ustawienia czasu.

Ostrzeżenie:

Jeśli czas nie jest ustawiony, urządzenie nie będzie wyświetlać aktualnego czasu po włączeniu.

Podczas procesu ustawiania czasu naciśnij ikonę Stop / Clear, aby automatycznie powrócić do stanu początkowego.

Czasomierz

Obróć pokrętko czasu / wagi, aby wydłużyć lub skrócić czas smażenia.

Uwaga: Jeśli zegar jest ustawiony (system 24-godzinny), wyświetlacz pokaże aktualny czas.

Wstrzymaj lub anuluj

Podczas procesu gotowania naciśnij raz przycisk Stop / Anuluj, aby wstrzymać i 2 razy, aby anulować proces. Podczas konfigurowania ustawień gotowania naciśnij przycisk, aby anulować ustawienia.

Gotowanie mikrofalowe

Kliknij raz ikonę włączania / wyłączenia. Na wyświetlaczu pojawi się P3.

Kilkakrotnie dotknij ikony Wł. / Wył., Aby wybrać żądaną moc mikrofal, od P100 do P20.

Dotknij ikony Start / + 30 s, aby potwierdzić.

Obróć pokrętko, aby wybrać żądany czas gotowania. Godzina powinna wynosić 0: 05-60: 00.

Dotknij ikony Start / + 30 sekund, aby rozpocząć pracę.

Tabela mocy mikrofal

Pulse	1 raz	2 razy	3 razy	4 razy	5 razy
Moc mikrofal	P100	P80	P60	P40	P20

Rozmrażanie wagowe

Dotknij raz ikony rozmrażania według wagi, na wyświetlaczu pojawi się „dEF1”.

Obróć pokrętko, aby wybrać żądaną wagę rozmrażania.

Waga powinna wynosić od 100 do 2000 gramów.

Dotknij ikonę Start / + 30sec, aby rozpocząć proces rozmrażania.

Rozmrażanie czasowe/wagowe

Dotknij ikony rozmrażania według czasu, na wyświetlaczu pojawi się „dEF2”.

Przekręć pokrętko „+” lub „-”, aby wybrać żądany czas rozmrażania.

Maksymalny czas to 60 minut.

Dotknij ikonę Start / + 30sec, aby rozpocząć proces rozmrażania.

Podgrzewanie

Funkcja odgrzewania służy do podgrzewania potraw. Naciśnij przycisk ozonu, aby aktywować tę funkcję. Wyświetlacz będzie cyklował 0,2 kg, 0,4 kg, 0,6 kg. Po wybraniu wagi naciśnij przycisk start, aby rozpocząć podgrzewanie.

Gotowanie ekspresowe

W trybie czuwania dotknij ikony Start / + 30sec, aby uruchomić urządzenie przy 100% mocy na 30 sekund. Każde dotknięcie ikony powoduje wydłużenie czasu smażenia o 30 sekund. Maksymalny czas to 60 minut.

Obróć pokrętko czasu, aby ustawić czas gotowania. Po wybraniu czasu gotowania naciśnij ikonę Start / + 30 s, aby rozpocząć gotowanie na poziomie 100%.

Podczas pracy za każdym dotknięciem ikony czas gotowania wydłuży się o 30 sekund.

Uwaga: Ta opcja nie jest dostępna w trybach rozmrażania według wagi lub w menu automatycznym.

POLSKI

Następnie naciśnij przycisk Start / QuickStart, aby kontynuować gotowanie.

Możesz skonfigurować do 2 sekwencji na proces gotowania. Uwaga: Ta opcja nie jest dostępna w trybach rozmrażania według wagi lub w menu automatycznym.

Ostrzeżenie: Menu automatyczne i funkcja szybkiego gotowania nie mogą być ustawione jako jedna z sekwencji.

Przykład: rozmrażaj jedzenie przez 5 minut, a następnie gotuj z 80% mocą mikrofal przez 7 minut.

Dotknij ikony rozmrażania według wagi, na wyświetlaczu pojawi się „dEF2”.

Obróć pokrętkę wyboru czasu, aby wybrać 5 minut rozmrażania.

Dotknij ikony Wł. / Wył. 2 razy, aby wybrać 80% mocy mikrofal.

Dotknij ikony Start / + 30 s, aby potwierdzić.

Obróć przetącznik Menu / Time, aby ustawić minuty.

Dotknij ikony Start / + 30 sekund, aby rozpocząć pracę.

Aby sprawdzić ustawienia

Podczas pracy dotknij ikony Wł. / Wył., Aktualna moc mikrofal będzie wyświetlana na ekranie przez 3 sekundy.

Podczas pracy dotknij ikonę zegara, aktualny czas będzie wyświetlany na ekranie przez 3 sekundy.

System blokady rodzicielskiej

W trybie gotowości naciśnij i przytrzymaj ikonę Stop / Anuluj przez 3 sekundy. Urządzenie wyemituje długi sygnał dźwiękowy wskazujący, że funkcja została aktywowana.

W trybie gotowości naciśnij i przytrzymaj ikonę Stop / Anuluj przez 3 sekundy. Urządzenie wyemituje długi sygnał dźwiękowy wskazujący, że funkcja została wyłączone.

Menu automatyczne

W trybie gotowości dotknij odpowiedniej ikony, aby wybrać funkcję automatycznego menu.

Obróć pokrętkę, aby ustawić wagę.

Dotknij ikony Start / + 30 sekund, aby rozpocząć pracę.

Menu:

Menu	Waga	Wyświetlacz
Pizza	200 g	200
	400 g	400
Mięso	250 g	250
	350 g	350
	450 g	450
Warzywa	200 g	200
	300 g	300
	400 g	400
Ziemniaki	200 g	200
	400 g	400
	600 g	600
Ryba	250 g	250
	350 g	350
	450 g	450
Prażona kukurydza	50 g	50
	85 g	85
	100 g	100

Dane w tabeli dotyczą żywności o temperaturze 20-25 °C. Jeśli żywność ma inną temperaturę, wpływ procesów gotowania będzie inny. Dostosuj czas lub temperaturę do temperatury potrawy.

Na przykład podczas gotowania ziemniaków zaleca się przykryć potrawę papierem kuchennym, aby zapobiec parowaniu wody podczas procesu.

Kształt, waga i temperatura potrawy mają wpływ na proces gotowania i wyniki. Podczas korzystania z automatycznych programów lub menu gotowania postępuj zgodnie z instrukcjami. Jeśli wynik nie przypadł Ci do gustu, dostosuj ustawienia.

Automatyczne przypomnienie

Po zakończeniu procesu gotowania lub rozmrażania urządzenie wyda 3 sygnały dźwiękowe. Jeśli drzwiczki są otwarte lub przycisk Stop / Anuluj nie zostanie naciśnięty, kuchenka mikrofalowa wyda 3 sygnały dźwiękowe.

5. CZYSZCZENIE I KONSERWACJA

Regularnie czyścić urządzenie i resztki jedzenia.

Przed czyszczeniem wyjmij wtyczkę z gniazdka ściennego. Podczas czyszczenia nie zanurzaj produktu w wodzie ani żadnym innym płynie.

Brak konserwacji i czyszczenia produktu może pogorszyć stan powierzchni i wpłynąć na jego żywotność.

Do czyszczenia urządzenia nie używaj silnych detergentów, substancji żrących ani metalowych szczotek.

Nie usuwaj płytki miki.

Po dłuższym użytkowaniu produktu wewnątrz mogą pojawić się silne zapachy. Aby pozbyć się tych zapachów, wykonaj następujące czynności:

Umieść szklankę z kilkoma plasterkami cytryny w kuchence mikrofalowej i podgrzewaj z dużą mocą przez 2 lub 3 minuty.

Umieść szklankę czerwonej herbaty w kuchence mikrofalowej i podgrzewaj ją przez 2-3 minuty na dużej mocy.

Umieść skórki pomarańczy w kuchence mikrofalowej i podgrzewaj z dużą mocą przez 1 minutę. Użyj miękkiej, wilgotnej szmatki do czyszczenia połączeń, drzwi, ścian wewnętrznych i talerza obrotowego.

Ostrzeżenia: Czyszczenie i konserwacja muszą być wykonywane przez wykwalifikowany personel techniczny.

6. ROZWIĄZYWANIE PROBLEMÓW

Problem	Powód	Rozwiązanie
Urządzenie zatrzymuje się lub nie włącza się	Kabel zasilający nie jest prawidłowo podłączony.	Odłącz go i podłącz ponownie po 10 sekundach.
	Przepalony bezpiecznik lub zwarcie.	Skontaktuj się z serwisem technicznym Cecotec.
	Wadliwy wylot.	Wypróbuj gniazdko z innym urządzeniem.
Urządzenie nie nagrzewa się	Drzwi nie są zamknięte.	Zamknij prawidłowo drzwi.

7. SPECYFIKACJA TECHNICZNA

01405 GrandHeat 2500 Flatbed Touch Black

Minimalna moc wejściowa: 1280 W

Znamionowa moc wyjściowa: 800 W

230 V ~ 50 Hz

Pojemność: 25L

Made in China | Designed in Spain

8. RECYKLING SPRZĘTU AGD



Śmieci X - 09 Europejska dyrektywa 2012/19 / UE w sprawie odpadów z urządzeń elektrycznych i elektronicznych (WEEE) stanowi, że urządzenia gospodarstwa domowego nie powinny być poddawane recyklingowi wraz z resztą odpadów komunalnych. Urządzenia te należy utylizować osobno, aby zoptymalizować odzysk i recykling materiałów, a tym samym zmniejszyć ich wpływ na zdrowie ludzi i środowisko.

Przekreślony symbol pojemnika przypomina o obowiązku prawidłowej utylizacji tego produktu.

Aby uzyskać szczegółowe informacje na temat najbardziej odpowiedniego sposobu utylizacji sprzętu gospodarstwa domowego i / lub odpowiednich baterii, konsument powinien skontaktować się z lokalnymi władzami.

9. GWARANCJA I SAT

Produkt jest objęty gwarancją przez 2 lata od daty zakupu, o ile faktura zakupu jest przechowywana i wysyłana, produkt jest w idealnym stanie fizycznym i jest używany zgodnie z instrukcją.

Gwarancja nie obejmuje:

Jeśli produkt był używany ponad jego pojemność lub użyteczność, nadużywał, był narażony na wilgoć, zanurzony w cieczy lub substancji żrącej, a także z jakąkolwiek inną wadą, za którą odpowiedzialność ponosi konsument.

Jeśli produkt został zdemontowany, zmodyfikowany lub naprawiony przez osoby nieupoważnione przez oficjalny SAT firmy Cecotec.

Jeżeli występowanie zostało spowodowane normalnym zużyciem części w wyniku użytkowania.

Serwis gwarancyjny obejmuje wszystkie wady produkcyjne przez 2 lata, zgodnie z obowiązującymi przepisami, z wyjątkiem części eksploatacyjnych. W przypadku niewłaściwego użycia przez użytkownika serwis gwarancyjny nie będzie odpowiedzialny za naprawę.

W przypadku wykrycia incydentu z produktem lub w razie jakichkolwiek pytań prosimy o kontakt z oficjalną pomocą techniczną Cecotec pod numerem telefonu +34 96 321 07 28.

1. ČÁSTI A SLOŽENÍ

Obr. 1.

1. Kontrolní panel
2. Obrazovka
3. Dvířka
4. Držák dvířek

Kontrolní panel

Obr. 2.

1. Automatická menu
2. Selektor času/váhy
3. On/Off
4. Rozmrazit
5. Hodiny
6. Stop/Cancel
7. Ohřátí
8. Start/+30 sec

2. PŘED POUŽITÍM

Vyjměte přístroj z krabice. V případě, že mikrovlnná trouba je pokryta plastovým protektorem, před použitím jej odstraňte. Ujistěte se, že není poškozený. Pokud nějaké poškození najdete, okamžitě to oznamte Asistenčnímu technickému servisu.

Postavte přístroj na rovný povrch, stabilní a suchý, v dostatečné vzdálenosti od korozivních materiálů, tepla nebo vlhkosti, jako jsou například voda a plynové hořáky.

Abyste se vyhnuli elektrickým výbojům, mikrovlnná trouba by se měla instalovat tak, aby byla zástrčka přístupná a uzemněná, kdyby došlo k výboji elektrické energie.

Aby přístroj fungoval, dvířka musí být zavřená.

V případě, že najdete vevnitř nebo zbytky materiálu z výroby vevnitř přístroje, nechejte dvířka otevřená, aby se zajistila dobrá ventilace. Doporučuje se několikrát ohřát sklenici vody na vysokou teplotu.

Varování: Neodstraňujte desku slídy, která chrání magnetron uvnitř dutiny.

3. INSTALACE PRODUKTU

Instalace desky

Umístěte přístroj na hladký a stabilní povrch.

Minimální instalační výška musí být 85 mm.

Zadní strana spotřebiče musí být umístěna proti zdi.

Ponechtejte minimální vzdálenost 30 cm nad mikrovlnnou troubou, 20 cm mezi mikrovlnnou troubou a sousedními stěnami.

Neodstraňujte opěrné nohy ze spodní části mikrovlnné trouby.

Zablokování vstupů a výstupů vzduchu by mohlo poškodit mikrovlnnou troubu.

Umístěte mikrovlnnou troubu co nejdále od rádií a televizorů. Mikrovlnný provoz může způsobit rušení rádia a televize.

Zapojte přístroj do elektrického přívodu.

Varování: Neinstalujte mikrovlnnou troubu na spotřebiče, které generují teplo nebo na varné desky. Instalace zařízení poblíž zdrojů tepla nebo na ně by ho mohla poškodit a záruka bude zrušena.

4. FUNGOVÁNÍ

Nastavení hodin

Při připojování zařízení jednou pípne.

Čas nastavíte stisknutím ikony hodin. Číslice času budou blikat.

Otáčením číselníku nastavte správnou hodinu mezi 00 a 23.

Stiskněte ikonu hodin. Číslice minut budou blikat.

Otočením číselníku nastavte správné minuty, mezi 00 a 59.

Stisknutím ikony hodin potvrdíte nastavení.

Upozornění:

pokud není nastaven čas, zařízení po zapnutí nezobrazí aktuální čas.

Během procesu nastavení času se stisknutím tlačítka Stop / Clear automaticky vrátíte do původního stavu.

Časovač

Otočením voliče času / hmotnosti zvýšíte nebo zkrátíte dobu vaření.

Upozornění: Pokud jsou nastaveny hodiny (systém 24 hodin), na displeji se zobrazí aktuální čas.

Pozastavit nebo zrušit

ČEŠTINA

Během procesu vaření stiskněte tlačítko Stop / Cancel jednou pro pozastavení a dvakrát pro zrušení procesu. Během konfigurace nastavení stiskněte tlačítko pro zrušení nastavení.

Vaření v mikrovlnné troubě

Stiskněte jednou ikonu On/off . Obrazovka zobrazí "P100".

Stiskněte opakovaně ikonu On/off a vyberte požadovaný výkon mikrovlnné trouby od P100 do P20.

Potvrďte klepnutím na ikonu Start/+30sec pro potvrzení.

Otočením voliče vyberte požadovaný čas vaření. Čas by měl být 0:05-60:00.

Klepnutím na ikonu Start/+30sec zahájíte činnost.

Tabulka výkonu mikrovlnné trouby

Stiskněte	1x	2x	3x	4x	5x
Výkon mikrovlnné trouby	P100	P80	P60	P40	P20

Rozmrazení podle váhy

Stiskněte jednou ikonu rozmrazování podle hmotnosti, na displeji se zobrazí "dEF1".

Otočením voliče vyberte požadovanou hmotnost rozmrazování.

Hmotnost by měla být mezi 100-2000 gramů.

Stisknutím ikony Start/+30s zahájíte rozmrazení.

Rozmrazení podle času

Stiskněte ikonu rozmrazování podle času, na displeji se zobrazí "dEF2".

Otočte voličem „+“ nebo „-“ vyberte požadovaný čas rozmrazení.

Maximální doba je 60 minut.

Stisknutím ikony Start/+30s zahájíte rozmrazení.

Ohřátí

Funkce opětovného ohřevu slouží k ohřevu jídla. Stiskněte toto tlačítko, abyste aktivovali tuto funkci. Displej zobrazí cyklus 0,2 kg, 0,4 kg, 0,6 kg. Jakmile je váha vybrána, stiskněte tlačítko start pro zahájení ohřevu.

Vaření express

V pohotovostním režimu stisknutím ikony Start/+30s spustíte zařízení na 100% výkonu po dobu 30 sekund. Pokaždé, když se dotknete ikony, doba vaření se prodlouží o 30 sekund. Maximální doba je 60 minut.

Otáčením voliče času můžete upravit čas vaření. Jakmile vyberete dobu vaření, stiskněte tlačítko Start/+30s pro zahájení vaření při 100% výkonu.

Během fungování, pokaždé, když se dotknete ikony, doba vaření se prodlouží o 30 sekund.

Varování: Tato možnost není dostupná při odmrazování podle hmotnostních režimů nebo v automatické nabídce.

Vaření po částech

Na jeden proces vaření můžete nakonfigurovat až 2 sekvence. Pokud je jedna ze sekvencí odmrazena, musí být nakonfigurována jako první sekvence.

Upozornění: Funkci automatického menu a expresního vaření nelze nakonfigurovat jako jednu ze sekvencí.

Příklad: rozmrazte jídlo po dobu 5 minut a poté jej vařte při 80% mikrovlnném výkonu po dobu 7 minut.

stiskněte ikonu rozmrazování podle hmotnosti, na displeji se zobrazí "dEF2".

Otočte ovladač času pro zvolení 5 minut rozmrazování.

Dvakrát se dotkněte ikony On/off a vyberte výkon mikrovlnné trouby 80%.

Potvrďte klepnutím na ikonu Start/+30sec pro potvrzení.

Otočením ovladače času nastavte 7 minut vaření.

Klepnutím na ikonu Start/+30sec zahájíte činnost.

Kontrola nastavení

Během provozu stiskněte ikonu On/off na displeji se na 3 sekundy zobrazí aktuální mikrovlnná energie.

Během provozu se dotkněte ikony hodin, na displeji se na 3 sekundy zobrazí aktuální čas.

Funkce blokování před dětmi

V pohotovostním režimu stiskněte a stiskněte ikonu Stop/Clear po dobu 3 sekund. Zařízení vydá dlouhé pípnutí, které signalizuje, že funkce byla aktivována.

V pohotovostním režimu stiskněte a stiskněte ikonu Stop/Clear po dobu 3 sekund. Zařízení vydá dlouhé pípnutí, které signalizuje, že funkce byla deaktivována.

Automatické menu

Z pohotovostního režimu klepnutím na patřičnou ikonu vyberte funkci automatického menu.

Otáčením selektoru nastavte hmotnost.

Klepnutím na ikonu Start/+30sec zahájíte činnost.

ČEŠTINA

Programy:

Program	Váha	Obrazovka
Pizza	200 g	200
	400 g	400
Maso	250 g	250
	350 g	350
	450 g	450
Zelenina	200 g	200
	300 g	300
	400 g	400
Brambora	200 g	200
	400 g	400
	600 g	600
Ryba	250 g	250
	350 g	350
	450 g	450
Popkorn	50 g	50
	85 g	85
	100 g	100

Údaje v tabulce odpovídají jídlu při teplotě 20–25 ° C. Pokud má jídlo jinou teplotu, účinek procesu vaření se bude lišit. Upravte čas nebo teplotu podle teploty jídla.

Například při vaření brambor se doporučuje zakrýt jídlo vrstvou kuchyňského papíru, aby se během procesu neodpařovala voda.

Tvar, hmotnost a teplota jídla ovlivní proces vaření a výsledky. Při použití programů nebo nabídek automatického vaření postupujte podle pokynů. Pokud výsledek není podle vašich představ, upravte nastavení.

Automatické připomenutí

Po dokončení procesu vaření nebo rozmrazování zařízení třikrát pípne. Pokud jsou dvířka otevřená nebo není stisknuto tlačítko Stop / Cancel, mikrovlnná trouba bude i nadále třikrát pípat.

5. ČIŠTĚNÍ A ÚDRŽBA

Přístroj, stejně jako uvíznuté zbytky jídla je nutné periodicky čistit.

Odpojte přívodový kabel ze zdi před tím, než začnete s čištěním. Během čištění se vyhněte ponoření do vody ani jiné tekutiny.

Špatná údržba a čištění přístroje může způsobit opotřebení povrchu a ovlivnit životnost přístroje.

Nikdy nepoužívejte silné saponáty, benzín, prášková abraziva nebo kovové kartáče na čištění přístroje.

Neodstraňujte slídovou desku.

Při dlouhodobém používání přístroje je možné, že se ve vnitřním prostoru objeví silný zápach. Abyste ho odstranili, následujte tyto kroky:

Umístěte sklenici s několika plátky citrónu dovnitř mikrovlnné trouby a ohřívejte je na silný výkon po dobu 2-3 minuty.

Umístěte sklenici červeného čaje dovnitř mikrovlnné trouby a ohřívejte je na silný výkon po dobu 2-3 minut.

Umístěte pomerančové slupky dovnitř mikrovlnné trouby a ohřívejte je na silný výkon po dobu 1 minuty.

Použijte vlhký jemný hadřík pro vyčištění spár, dvířek, vnitřních stěn a otočného talíře.

Upozornění: Čištění a údržba by měla být prováděna kvalifikovaným personálem.

6. ŘEŠENÍ PROBLÉMŮ

Problém	Příčina	Řešení
Přístroj se nezapne nebo nevypne	Kabel není správně zapojen do sítě elektrické energie.	Odpojte a zapojte znovu po uplynutí 10 vteřin.
	Spálená pojistka nebo zkrat.	Kontaktujte Asistenční technický servis Cecotec.
	Zásuvka je vadná.	Zkontrolujte zásuvku pomocí jiného přístroje.
Přístroj neohřívá.	Dvířka nejsou správně zavřená.	Zavřete dvířka správně.

7. TECHNICKÉ SPECIFIKACE

01405 GrandHeat 2500 Flatbed Touch Black

Nominální vstupní výkon: 1280 W

Nominální výstupní výkon: 800 W

230 V ~ 50 Hz

Objem: 25L

Vyrobeno v Číně | Navrženo ve Španělsku

8. RECYKLACE ELEKTROSPOTŘEBIČŮ



Evropská směrnice 2012/19/EU o odpadních elektrických a elektronických zařízeních (OEEZ) specifikuje elektrospotřebiče, které se nemají recyklovat spolu s ostatním komunálním odpadem. Tyto elektrospotřebiče se musí zlikvidovat samostatně, aby se tak dosáhlo co nejlepší recyklace a využití materiálů, a tímto se omezil dopad, který by lidé mohli mít na životní prostředí.

Symbol přeškrtnutého kontejneru připomíná povinnost zlikvidovat tento produkt správně.

Pro obdržení detailních informací o nevhodnějším možném způsobu naložení s vaším elektrospotřebičem, a/nebo o bateriích, kontaktujte místní úřady.

9. ZÁRUKA A TECHNICKÝ SERVIS

Tento produkt má záruku 2 roky od data zakoupení v případě, že zákazník disponuje fakturou nebo dokladem o koupi a produkt je v perfektním stavu a nakládá se s ním adekvátním způsobem tak, jak je uvedeno s v tomto návodu na použití.

Záruka nezahrnuje:

Pokud byl produkt používán nad svoji kapacitu anebo užitnost, byl špatně používán, utrpěl náraz, byl vystaven vlhkosti, ponořen do tekutiny nebo jiné korozivní substance, a jakoukoli vinu připsatelnou spotřebiteli.

Pokud byl produkt rozmontován, modifikován anebo opravován servisem neautorizovaným oficiálním servisem Cecotec.

Pokud byl problém zaviněn normálním používáním a opotřebením součástí.

Záruční servis kryje veškeré defekty zaviněné během výroby po dobu 2 let na základě platné legislativy, s výjimkou spotřebních dílů. V případě špatného zacházení ze strany spotřebitele není záruční servis odpovědný za opravu.

Pokud byste někdy zjistili s přístrojem problém nebo máte nějaký dotaz, spojte se okamžitě s oficiálním Technickým asistenčním servisem Cecotec na telefonním čísle +34 96 321 07 28.

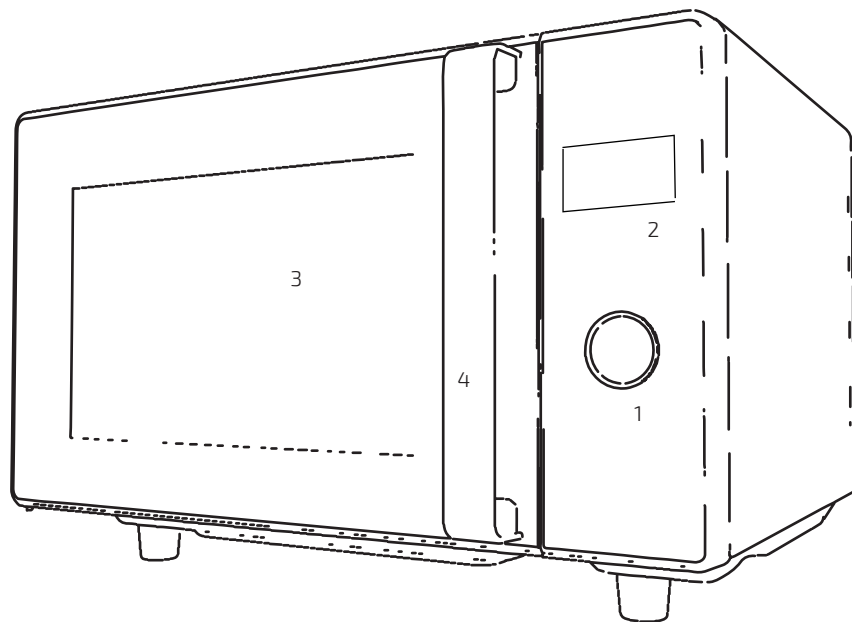

Fig./Img./Abb./Rys./Obr. 1

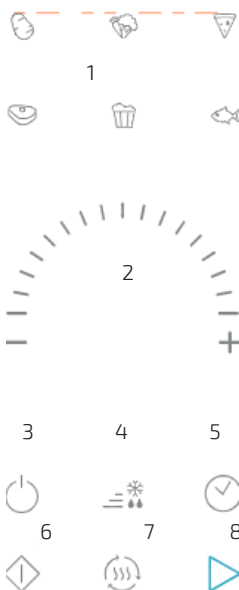

Fig./Img./Abb./Rys./Obr. 2

Cecotec Innovaciones S. L.
C/de la Pinadeta s/n, 46930
Quart de Poblet, Valencia, Spain

EA01Z1011Z