

cecotec

HELL GUN 3500

Pistola de calor / Heat gun



Manual de instrucciones
Instruction manual
Manuel d'instructions
Bedienungsanleitung
Manuale di istruzioni
Manual de instruções
Handleiding
Instrukcja obsługi
Návod k použití
Kullanma kılavuzu
Manual d'instruccions
Οδηγίες χρήσης

Instrucciones de seguridad	5
Safety instructions	8
Instructions de sécurité	12
Sicherheitshinweise	16
Istruzioni di sicurezza	20
Instruções de segurança	23
Veiligheidsinstructies	27
Instrukcja bezpieczeństwa	31
Bezpečnostní pokyny	35
Güvenlik talimatları	38
Instruccions de seguretat	41
Οδηγίες ασφαλείας	45

ÍNDICE

1. Piezas y componentes	50
2. Antes de usar	50
3. Funcionamiento	51
4. Limpieza y mantenimiento	52
5. Resolución de problemas	53
6. Especificaciones técnicas	54
7. Reciclaje de aparatos eléctricos y electrónicos	54
8. Garantía y SAT	54
9. Copyright	55

INDEX

1. Parts and components	56
2. Before use	56
3. Operation	57
4. Cleaning and maintenance	58
5. Troubleshooting	59
6. Technical specifications	60
7. Disposal of old electrical and electronic appliances	60
8. Technical support and warranty	60
9. Copyright	61

SOMMAIRE

1. Pièces et composants	62
2. Avant utilisation	62
3. Fonctionnement	63
4. Nettoyage et entretien	64
5. Résolution de problèmes	65
6. Spécifications techniques	66

7. Recyclage des équipements électriques et électroniques	66
8. Garantie et SAV	66
9. Copyright	67

INHALT

1. Teile und Komponenten	68
2. Vor dem Gebrauch	68
3. Bedienung	69
4. Reinigung und Wartung	70
5. Problembehebung	71
6. Technische Spezifikationen	72
7. Recycling von Elektro- und Elektronikgeräten	72
8. Garantie und Kundendienst	73
9. Copyright	73

INDICE

1. Parti e componenti	74
2. Prima dell'uso	74
3. Funzionamento	75
4. Pulizia e manutenzione	76
5. Risoluzione dei problemi	77
6. Specifiche tecniche	78
7. Riciclaggio di apparecchiature elettriche ed elettroniche	78
8. Garanzia e supporto tecnico	78
9. Copyright	79

ÍNDICE

1. Peças e componentes	80
2. Antes de usar	80
3. Funcionamento	81
4. Limpeza e manutenção	82
5. Resolução de problemas	83
6. Especificações técnicas	84
7. Reciclagem de aparelhos elétricos e eletrônicos	84
8. Garantia e SAT	84
9. Copyright	85

INHOUD

1. Onderdelen en componenten	86
2. Vóór u het apparaat gebruikt	86

3. Werking	87
4. Schoonmaak en onderhoud	88
5. Probleemoplossing	89
6. Technische specificaties	90
7. Recycling van elektrische en elektronische apparatuur	90
8. Garantie en technische ondersteuning	91
9. Copyright	91

SPIS TREŚCI

1. Części i komponenty	92
2. Przed użyciem	92
3. Funkcjonowanie	93
4. Czyszczenie i konserwacja	94
5. Rozwiązywanie problemów	95
6. Specyfikacja techniczna	96
7. Recykling urządzeń elektrycznych i elektronicznych	96
8. Gwarancja i Serwis Pomocy Technicznej	96
9. Prawa autorskie	97

OBSAH

1. Díly a součásti	98
2. Před používáním	98
3. Provoz	99
4. Čištění a údržba	100
5. Řešení problémů	101
6. Technické údaje	102
7. Recyklace elektrických a elektronických zařízení	102
8. Záruka a technický servis	102
9. Copyright	103

İÇİNDEKILER

1. Parçalar ve bileşenler	104
2. Kullanmadan önce	104
3. Cihazın kullanımı	105
4. Temizlik ve bakım	106
5. Sorun Giderme	107
6. Teknik bilgiler	107
7. Elektrikli ve elektronik ekipmanların geri dönüşümü	108
8. Garanti ve Müşteri hizmetleri	108
9. Telif Hakları	108

ÍNDEX

1. Peces i components	109
2. Abans de l'ús	109
3. Funcionament	110
4. Neteja i manteniment	111
5. Resolució de problemes	112
6. Especificacions tècniques	113
7. Reciclatge d'aparells elèctrics i electrònics	113
8. Garantia i SAT	114
9. Copyright	114

ΕΥΡΕΤΗΡΙΟ

1. Μέρη και εξαρτήματα	115
2. Πριν από τη χρήση	115
3. Λειτουργία	116
4. Καθαρισμός και συντήρηση	117
5. Επίλυση προβλημάτων	118
6. Τεχνικές προδιαγραφές	119
7. Ανακύκλωση ηλεκτρικού και ηλεκτρονικού υλικού	119
8. Τεχνική υποστήριξη και εγγύηση	119
9. Copyright	120

NOTA

EU01_102512 - Hell Gun 3500

ES • La codificación de este manual es genérica y se aplica a todas las variantes de códigos del aparato.

EN • The coding in this manual is generic and applies to all code variants of the appliance.

FR • Le codage figurant dans ce manuel est générique et s'applique à toutes les variantes de code de l'appareil.

DE • Die Codierung in dieser Bedienungsanleitung ist allgemein und gilt für alle Codevarianten des Geräts.

IT • La codifica riportata nel presente manuale è generica e si applica a tutte le varianti di codici dell'apparecchio.

PT • A codificação apresentada neste manual é genérica e aplica-se a todas as variantes de código do aparelho.

NL • De codering in deze handleiding is algemeen en geldt voor alle codevarianten van het apparaat.

PL • Kody podane w niniejszej instrukcji są ogólne i mają zastosowanie do wszystkich wariantów kodowych urządzenia.

CZ • Kódování obsažené v tomto návodu je generické a platí pro všechny kódové varianty spotřebiče.

TR • Bu kılavuzdaki kodlama geneldir ve cihazın tüm kod varyantları için geçerlidir.

CT • La codificació d'aquest manual és genèrica i s'aplica a totes les variants de codis de l'electrodomèstic.

GR • Η κωδικοποίηση στο παρόν εγχειρίδιο είναι γενική και ισχύει για όλες τις παραλλαγές κωδικών της συσκευής.

INSTRUCCIONES DE SEGURIDAD

Lea las siguientes instrucciones atentamente antes de usar el producto. Guarde este manual para futuras referencias o nuevos usuarios.

- **ADVERTENCIA:** El uso inadecuado del equipo puede resultar extremadamente peligroso para el operador, para las personas que se encuentran cerca e incluso para el mismo equipo.
- Este aparato no está destinado a ser usado por personas (incluyendo niños) con capacidades reducidas en lo físico, mental, sensorial o a la falta de experiencia y conocimientos, sin que se les haya dado la supervisión o instrucción sobre el uso del aparato por persona responsable de su seguridad. Los niños deben ser vigilados para garantizar que no jueguen con el aparato.
- Este aparato está diseñado exclusivamente para uso doméstico quedando excluido su uso en bares, restaurantes, granjas, hoteles, moteles y oficinas.
- **ADVERTENCIA:** No deje el aparato sin supervisión mientras esté en funcionamiento.
- **ADVERTENCIA:** Asegúrese de que el cable de alimentación no esté en contacto con superficies calientes.
- No sumerja el cable, el enchufe, ni cualquier parte del producto en agua u otros líquidos. No exponga al agua las conexiones eléctricas. Asegúrese de que tiene las manos completamente secas antes de tocar el enchufe o encender el aparato.
- Asegúrese de que el voltaje de red coincida con el voltaje especificado en el marcado del aparato y de que el enchufe tenga toma de tierra.
- Inspeccione el cable de alimentación regularmente en

busca de daños visibles. Si el cable presenta daños, debe ser sustituido por el Servicio de Asistencia Técnica Oficial de Cecotec para evitar cualquier tipo de peligro.

- No utilice el aparato si el cable, el enchufe o la estructura presenta daños o si no funciona correctamente, ha sufrido alguna caída o ha sido dañado.
- No deje el aparato sin supervisión durante su funcionamiento. Desconecte el aparato de la toma de corriente al acabar de utilizarlo, cuando salga de la estancia donde está situado el aparato, cuando no esté siendo usado y antes de limpiarlo. Tire del enchufe para desconectarlo, no tire del cable.
- Si el aparato no funciona correctamente o si observa fuego o humo, apáguelo inmediatamente y desconecte el aparato de la toma de corriente.
- No intente reparar el aparato por su propia cuenta. Póngase en contacto con el Servicio de Asistencia Técnica Oficial de Cecotec para cualquier duda.
- Cecotec no acepta ninguna responsabilidad de los daños eventuales o personales que pudieran derivar del mal uso del aparato o del incumplimiento de este manual de instrucciones.
- Este aparato no está destinado a ser puesto en funcionamiento por medio de un temporizador externo o un sistema separado de control remoto.
- Por razones de seguridad, utilice siempre la máquina en circuitos de alimentación que posean un disyuntor diferencial para una corriente de fuga igual o inferior a 30 mA, de acuerdo con la norma. Controle siempre que el cable de prolongación no presente daños en su aislación en todo su largo, como así también su enchufe y el estado de la máquina. Una herramienta dañada no debe ser usada.
- Este aparato no debe ser sumergido en agua ni expuesto a humedad excesiva.

- Utilizar únicamente con los accesorios recomendados por Cecotec.
- Desconectar el aparato de la corriente antes de realizar cualquier mantenimiento o limpieza.
- Personas con marcapasos u otros dispositivos médicos implantados deben consultar a su médico antes de usar este aparato.
- Esta pistola produce temperaturas suficientemente altas para encender material combustible. No la use cerca de líquidos ni gases inflamables, ni materias fácilmente combustibles tales como hojas, papeles o pasto seco.
- No aplicar en el mismo lugar durante largo tiempo.
- No usar en presencia de una atmósfera explosiva.
- Tener en cuenta que el calor puede ser conducido hasta materiales combustibles que no se ven a simple vista.
- Colocar el aparato en su soporte después del uso y dejarlo enfriarse antes de almacenarlo.
- Mantenga el área de trabajo limpia y ordenada. Los bancos de trabajo atestados y los lugares oscuros incrementan los riesgos de sufrir accidentes.
- No abuse del cable de alimentación. Nunca transporte la pistola colgando del cable, ni tire de él para desconectarla.
- No retuerza, doble, estire o dañe el cable de alimentación. Protéjalo de bordes afilados y fuentes de calor. No permita que el cable toque superficies calientes. No deje que el cable asome sobre el borde de la superficie de trabajo.
- Asegúrese de que el interruptor esté apagado antes de enchufar la herramienta.
- ADVERTENCIA: Tenga cuidado con el aire caliente porque puede producir quemaduras.
- ADVERTENCIA: No toque la boquilla mientras la máquina está en funcionamiento porque el calor de la misma puede ocasionar quemaduras.

- ADVERTENCIA: Si no se utiliza con cuidado se puede incendiar la máquina.
- ADVERTENCIA: Nunca utilice el aparato como secador de pelo.
- ADVERTENCIA: Nunca dirija el chorro de aire caliente hacia usted ni hacia los demás para secar prendas de ropa ni calzado.
- ADVERTENCIA: Nunca dirija el chorro de aire caliente hacia el cableado eléctrico ni hacia los enchufes de corriente porque hay riesgo de descarga eléctrica.
- ADVERTENCIA: No bloquee en ningún caso la salida de aire porque hay riesgo de que el aparato se queme.
- No pierda de vista el aparato mientras está encendido.
- ADVERTENCIA: Tenga sumo cuidado al remover capas de pintura. El descascaramiento, los residuos y los vapores de pintura pueden contener plomo, el cual es venenoso.
- Si debe usar un cable de extensión, cerciórese de que tenga el calibre suficiente para transportar la cantidad de corriente necesaria para la herramienta eléctrica. En caso contrario, la herramienta podría experimentar una pérdida de energía, una caída excesiva de voltaje o sobrecalentamiento. Mientras menor sea el calibre, mayor deberá ser el cable.

SAFETY INSTRUCTIONS

Read these instructions thoroughly before using the device. Keep this instruction manual for future reference or new users.

- **WARNING:** Improper use of the equipment can be extremely dangerous for the operator, for people nearby and even for the equipment itself.
- This appliance is not intended for use by persons (including children) with reduced physical, sensory or mental

capabilities, or lack of experience and knowledge, unless they have been given supervision or instruction concerning the use of the appliance by a person responsible for their safety. Children should be supervised to ensure that they do not play with the device.

- This appliance is designed for domestic use only and is not intended for bars, restaurants, farmhouses, hotels, motels and offices.
- **WARNING:** Do not leave the product unattended during operation.
- **WARNING:** Make sure that the power cable is not in contact with hot surfaces.
- Do not immerse the cable, plug, or any part of the appliance in water or any other liquid. Do not expose the electrical connections to water. Make sure your hands are dry before handling the plug or switching on the appliance.
- Ensure that the mains voltage matches the voltage specified on the appliance marking and that the mains plug is earthed.
- Check the power cable regularly for visible damage. If the cable is damaged, it must be replaced by the official Cecotec Technical Support Service to avoid any danger.
- Do not use the appliance if the cable, plug, or frame is damaged or if it is malfunctioning, has been dropped, or damaged.
- Do not leave the appliance unattended during operation. Unplug the appliance from the wall socket when you have finished using it, when you leave the room where it is located, when it is not being used, and before cleaning it. Pull from the plug, not the cable, to disconnect it from the outlet.
- If the appliance does not work properly or if you notice fire or smoke, switch it off immediately and unplug the appliance from the mains.

- Do not attempt to repair the appliance yourself. Contact the official Cecotec Technical Support Service in case of doubt.
- Cecotec accepts no liability for any possible damage or personal injury resulting from misuse of the appliance or failure to comply with this instruction manual.
- The appliance is not intended to be operated by means of an external timer or a separate remote-control system.
- For safety reasons, always use the device on power circuits that have a residual current circuit breaker for a leakage current equal to or less than 30 mA, in accordance with the standard. Always check the extension cable for damage to its insulation along its entire length, as well as its plug and the condition of the machine. A damaged tool should not be used.
- This device should not be immersed in water or exposed to excessive moisture.
- Use only accessories recommended by Cecotec.
- Always unplug the appliance from the mains socket before performing any cleaning or maintenance task.
- People with pacemakers or other implanted medical devices should consult their doctor before using this product.
- This gun produces temperatures high enough to ignite combustible material. Do not use near flammable liquids or gases, or easily combustible materials such as leaves, paper or dry grass.
- Do not apply it in the same place for a long time.
- Do not use the appliance in explosive atmospheres.
- Keep in mind that heat can be conducted to combustible materials that are not visible to the naked eye.
- Place the device on the stand after its use and allow it to cool down before storing it.
- Keep the work area clean and tidy. Crowded workbenches and dark places increase the risk of accidents.

- Do not abuse the power supply cable. Never carry the gun hanging by the cable, nor pull on the cable to disconnect it.
- Do not twist, bend, pull, or damage the power cable. Protect it from sharp edges and heat sources. Do not allow the cable to touch hot surfaces. Do not let the cable hang over the edge of the working surface or worktop.
- Make sure the switch is off before plugging in the appliance.
- WARNING: Be careful with hot air because it can cause burns.
- WARNING: Do not touch the nozzle while the machine is running, as the heat from the nozzle can cause burns.
- WARNING: If not used with care, the machine may catch fire.
- WARNING: Never use the appliance as a hair dryer.
- WARNING: Never direct the hot air jet at yourself or others to dry clothing or footwear.
- WARNING: Never direct the hot air jet at electrical wiring or power sockets, as there is a risk of electric shock.
- WARNING: Do not block the air outlet under any circumstances as there is a risk of burning the appliance.
- Do not let the device out of your sight while it is switched on.
- WARNING: Use extreme care when removing layers of paint. Paint chips, residues and paint fumes may contain lead, which is poisonous.
- If you must use an extension cord, make sure it is of sufficient gauge to carry the amount of current needed for the power tool. Otherwise, the tool may experience a loss of power, excessive voltage drop or overheating. The smaller the gauge, the larger the cable should be.

INSTRUCTIONS DE SÉCURITÉ

Veillez lire les instructions suivantes avec attention avant d'utiliser l'appareil. Gardez bien ce manuel pour de futures références ou pour tout nouvel utilisateur.

- **AVERTISSEMENT** : Une mauvaise utilisation de l'appareil peut être extrêmement dangereuse pour l'utilisateur, pour les personnes se trouvant à proximité et même pour l'appareil lui-même.
- Cet appareil n'est pas destiné à être utilisé par des personnes (y compris des enfants) aux capacités physiques, sensorielles ou mentales réduites ou manquant d'expérience et de connaissances, sauf si elles sont surveillées ou ont reçu des instructions concernant l'utilisation de l'appareil par une personne responsable de leur sécurité. Les enfants doivent être surveillés afin de s'assurer qu'ils ne jouent pas avec l'appareil.
- Cet appareil est conçu pour un usage domestique uniquement et ne doit pas être utilisé dans les bars, restaurants, fermes, hôtels, motels et bureaux.
- **AVERTISSEMENT** : Ne laissez pas l'appareil sans surveillance lorsqu'il est en fonctionnement.
- **AVERTISSEMENT** : Veillez à ce que le câble d'alimentation ne soit pas en contact avec des surfaces chaudes.
- Ne submergez ni le câble, ni la prise ni aucune autre partie du produit dans l'eau ou dans autres liquides. N'exposez pas les connexions électriques à l'eau. Assurez-vous d'avoir les mains complètement sèches avant de toucher la fiche ou d'allumer l'appareil.
- Assurez-vous que le voltage du réseau coïncide avec le voltage spécifié sur le marquage de l'appareil et que la prise possède une connexion à terre.

- Inspectez le câble d'alimentation régulièrement pour rechercher des dommages visibles. Si le câble présente des dommages, il doit être remplacé par le Service d'Assistance Technique officiel de Cecotec pour éviter tout type de danger.
- N'utilisez pas l'appareil si le câble, la fiche ou la structure en général ne fonctionnent pas correctement, ont souffert une chute ou ont été abîmés.
- Ne laissez pas l'appareil sans surveillance lorsqu'il est en fonctionnement. Débranchez l'appareil lorsque vous avez fini de l'utiliser, lorsque vous quittez la pièce où il se trouve, lorsqu'il n'est pas utilisé et avant de le nettoyer. Tirez sur la fiche pour le débrancher ; ne tirez pas sur le câble.
- Si l'appareil ne fonctionne pas correctement ou si vous remarquez du feu ou de la fumée, éteignez-le immédiatement et débranchez l'appareil de l'alimentation électrique.
- N'essayez pas de réparer l'appareil vous-même. Veuillez contacter le Service Après-Vente officiel de Cecotec pour tout doute ou renseignement.
- Cecotec décline toute responsabilité pour les éventuels dommages ou blessures résultant d'une mauvaise utilisation de l'appareil ou du non-respect de ce manuel d'instructions.
- Cet appareil n'a pas été conçu pour fonctionner à travers des minuteries ou systèmes de contrôle à distance externes.
- Pour des raisons de sécurité, utilisez toujours l'appareil sur des circuits d'alimentation dotés d'un disjoncteur différentiel pour un courant de fuite inférieur ou égal à 30 mA, conformément à la norme. Vérifiez toujours que l'isolation du câble de rallonge n'est pas endommagée sur toute sa longueur, ainsi que la fiche et l'état de l'appareil. Un outil endommagé ne doit pas être utilisé.
- Cet appareil ne doit pas être immergé dans l'eau ou exposé à une humidité excessive.

- Utilisez seulement les accessoires recommandés par Cecotec.
- Débranchez l'appareil avant d'effectuer toute opération d'entretien ou de nettoyage.
- Les personnes porteuses d'un stimulateur cardiaque ou d'un autre dispositif médical implanté doivent consulter leur médecin avant d'utiliser cet appareil.
- Cet appareil produit des températures suffisamment élevées pour enflammer les matériaux combustibles. Ne l'utilisez pas à proximité de liquides ou de gaz inflammables, ou de matériaux facilement combustibles tels que des feuilles, du papier ou de l'herbe sèche.
- Ne l'utilisez pas au même endroit pendant une longue période.
- N'utilisez pas l'appareil dans une atmosphère explosive.
- La chaleur peut être transmise à des matériaux combustibles qui ne sont pas visibles à l'œil nu.
- Placez l'appareil sur son support après utilisation et laissez-le refroidir avant de le ranger.
- Gardez la zone de travail propre et bien rangée. Les établis encombrés et les endroits sombres augmentent le risque d'accident.
- N'abusez pas du câble d'alimentation. Ne portez jamais le décapeur thermique suspendu par le câble et ne tirez jamais sur le câble pour le débrancher.
- Ne tordez pas, ne pliez pas, n'étirez pas et n'abîmez pas le câble d'alimentation. Protégez-le des bords pointus et des sources de chaleur. Ne laissez pas le câble toucher des surfaces chaudes. Ne laissez pas le câble dépasser de la surface ou du plan de travail.
- Assurez-vous que l'interrupteur est éteint avant de brancher l'appareil.

- AVERTISSEMENT : Faites attention à l'air chaud car il peut provoquer des brûlures.
- AVERTISSEMENT : Ne touchez pas la buse lorsque l'appareil est en marche, car la chaleur de la buse peut provoquer des brûlures.
- AVERTISSEMENT : S'il n'est pas utilisé avec précaution, l'appareil peut prendre feu.
- AVERTISSEMENT : N'utilisez jamais l'appareil comme sèche-cheveux.
- AVERTISSEMENT : Ne dirigez jamais le jet d'air chaud vers vous ou vers d'autres personnes pour sécher des vêtements ou des chaussures.
- AVERTISSEMENT : Ne dirigez jamais le jet d'air chaud vers des câbles électriques ou des prises de courant, car il y a un risque d'électrocution.
- AVERTISSEMENT : N'obstruez en aucun cas la sortie d'air, car vous risquez de brûler l'appareil.
- Gardez un œil sur l'appareil lorsqu'il est allumé.
- AVERTISSEMENT : Soyez extrêmement prudent lorsque vous enlevez les couches de peinture. Le décapage, les résidus et les fumées de peinture peuvent contenir du plomb, qui est toxique.
- Si vous devez utiliser une rallonge, assurez-vous qu'elle est d'un calibre suffisant pour transporter la quantité de courant requise par l'outil électrique. Dans le cas contraire, l'outil peut subir une perte de puissance, une chute de tension excessive ou une surchauffe. Plus le calibre est petit, plus le câble doit être gros.

SICHERHEITSHINWEISE

Lesen Sie die folgenden Hinweise aufmerksam durch, bevor Sie das Produkt verwenden. Bewahren Sie diese Bedienungsanleitung zum Nachschlagen oder für neue Benutzer auf.

- **WARNUNG:** Die unsachgemäße Verwendung des Geräts kann für den Bediener, für Personen in der Nähe und sogar für das Gerät selbst äußerst gefährlich sein.
- Dieses Gerät ist nicht dafür bestimmt, durch Personen (einschließlich Kinder) mit eingeschränkten physischen, sensorischen oder geistigen Fähigkeiten oder mangels Erfahrung und Wissen benutzt zu werden, es sei denn, sie werden durch eine für ihre Sicherheit zuständige Person beaufsichtigt oder erhalten von ihr Anweisungen, wie das Gerät zu benutzen ist. Kinder sollten beaufsichtigt werden, um sicherzustellen, dass sie nicht mit dem Gerät spielen.
- Dieses Gerät ist nur für den Hausgebrauch bestimmt und darf nicht in Bars, Restaurants, Bauernhöfen, Hotels, Motels und Büros verwendet werden.
- **WARNUNG:** Lassen Sie das Gerät nicht unbeaufsichtigt, während es in Betrieb ist.
- **WARNUNG:** Achten Sie darauf, dass das Netzkabel nicht mit heißen Oberflächen in Berührung kommt.
- Tauchen Sie das Kabel, den Stecker oder andere Teile des Geräts nicht in Wasser oder andere Flüssigkeiten. Tauchen Sie elektrische Verbindungen nicht in Wasser. Stellen Sie sicher, dass Ihre Hände völlig trocken sind, bevor Sie die Steckdose berühren oder das Gerät einschalten.
- Vergewissern Sie sich, dass die Netzspannung mit der auf der Gerätezeichnung angegebenen Spannung übereinstimmt und dass die Steckdose geerdet ist.

- Überprüfen Sie das Netzkabel regelmäßig auf sichtbare Schäden. Wenn das Kabel beschädigt ist, muss es von der offiziellen Cecotec-Kundendienststelle ausgetauscht werden, um jegliche Gefahr zu vermeiden.
- Verwenden Sie das Gerät nicht, wenn das Kabel, der Stecker oder das Gehäuse sichtbare Schäden aufweisen, nicht korrekt funktionieren oder heruntergefallen sind.
- Lassen Sie das Gerät beim Verwenden nicht unbeaufsichtigt. Ziehen Sie den Stecker aus der Steckdose, wenn Sie das Gerät nicht mehr benutzen, wenn Sie den Raum verlassen, in dem es steht, wenn es nicht benutzt wird und bevor Sie es reinigen. Ziehen Sie am Stecker, nicht am Kabel selbst.
- Wenn das Gerät nicht ordnungsgemäß funktioniert oder wenn Sie Feuer oder Rauch bemerken, schalten Sie sofort den Strom aus und trennen Sie das Gerät von der Stromversorgung.
- Versuchen Sie niemals das Gerät selbst zu reparieren. Wenn Sie Fragen haben, wenden Sie sich bitte an den offiziellen technischen Kundendienst von cecotec.
- Cecotec übernimmt keine Haftung für eventuelle Schäden oder Verletzungen, die durch unsachgemäßen Gebrauch des Geräts oder Nichtbeachtung dieser Bedienungsanleitung entstehen.
- Dieses Gerät ist nicht für den Betrieb mit einer externen Timers oder einem separaten Fernbedienungssystem vorgesehen.
- Verwenden Sie die Maschine aus Sicherheitsgründen immer an Versorgungsstromkreisen mit einem Fehlerstromschutzschalter für einen Ableitstrom von 30 mA oder weniger, entsprechend der Norm. Überprüfen Sie immer das Verlängerungskabel auf Beschädigungen der Isolierung auf der gesamten Länge sowie den Stecker und

den Zustand der Maschine. Ein beschädigtes Werkzeug darf nicht verwendet werden.

- Dieses Gerät darf nicht in Wasser getaucht oder übermäßiger Feuchtigkeit ausgesetzt werden.
- Nur mit Cecotec-empfohlenen Zubehöerteilen verwenden.
- Trennen Sie das Gerät vom Stromnetz, bevor Sie Wartungs- oder Reinigungsarbeiten durchführen.
- Personen mit Herzschrittmachern oder anderen implantierten medizinischen Geräten sollten vor der Verwendung dieses Geräts ihren Arzt konsultieren.
- Diese Heißluftpistole erzeugt Temperaturen, die hoch genug sind, um brennbares Material zu entzünden. Nicht in der Nähe von entflammaren Flüssigkeiten oder Gasen oder leicht brennbaren Materialien wie Laub, Papier oder trockenem Gras verwenden.
- Nicht über einen längeren Zeitraum an der gleichen Stelle auftragen.
- Nicht bei Vorhandensein einer explosiven Atmosphäre verwenden.
- Beachten Sie, dass Wärme auf brennbare Materialien übertragen werden kann, die mit dem bloßen Auge nicht sichtbar sind.
- Stellen Sie das Gerät nach dem Gebrauch auf seinen Ständer und lassen Sie es abkühlen, bevor Sie es aufbewahren.
- Halten Sie den Arbeitsbereich sauber und aufgeräumt. Überfüllte Werkbänke und dunkle Räume erhöhen das Unfallrisiko.
- Missbrauchen Sie das Netzkabel nicht. Tragen Sie die Heißluftpistole niemals am Kabel hängend und ziehen Sie nicht am Kabel, um es zu lösen.
- Der Stromkabel darf nicht verdreht, verbogen oder zu stark gezogen bzw. belastet oder beschädigt werden. Schützen

Sie ihn von scharfen Kanten und Wärmequellen. Achten Sie darauf, dass das Kabel nicht mit heißen Oberflächen in Berührung kommt. Lassen Sie das Kabel nicht über den Rand der Arbeitsfläche hinausragen.

- Stellen Sie sicher, dass der Schalter ausgeschaltet ist, bevor Sie das Gerät einstecken.
- **WARNUNG:** Seien Sie vorsichtig mit heißer Luft, da sie Verbrennungen verursachen kann.
- **WARNUNG:** Berühren Sie die Düse nicht, während das Gerät läuft, da die Hitze der Düse Verbrennungen verursachen kann.
- **WARNUNG:** Bei unvorsichtigem Gebrauch kann das Gerät Feuer fangen.
- **WARNUNG:** Verwenden Sie das Gerät niemals als Haartrockner.
- **WARNUNG:** Richten Sie den Heißluftstrahl niemals auf sich selbst oder andere, um Kleidung oder Schuhe zu trocknen.
- **WARNUNG:** Richten Sie den Heißluftstrahl niemals auf elektrische Leitungen oder Steckdosen, da die Gefahr eines Stromschlags besteht.
- **WARNUNG:** Der Luftauslass darf auf keinen Fall blockiert werden, da sonst die Gefahr besteht, dass das Gerät verbrennt.
- Lassen Sie das Gerät nicht aus den Augen, wenn es eingeschaltet ist.
- **WARNUNG:** Gehen Sie beim Entfernen von Farbschichten äußerst vorsichtig vor. Farbsplitter, Rückstände und Farbdämpfe können Blei enthalten, das giftig ist.
- Wenn Sie ein Verlängerungskabel verwenden müssen, vergewissern Sie sich, dass es ausreichend dimensioniert ist, um die für das Elektrowerkzeug erforderliche Stromstärke zu übertragen. Andernfalls kann es zu einem Stromausfall,

einem übermäßigen Spannungsabfall oder einer Überhitzung des Geräts kommen. Je kleiner der Querschnitt, desto größer sollte das Kabel sein.

ISTRUZIONI DI SICUREZZA

Leggere attentamente le seguenti istruzioni prima di usare l'apparecchio. Conservare questo manuale per consultazioni future o nuovi utenti.

- **ATTENZIONE:** L'uso improprio dell'apparecchiatura può essere estremamente pericoloso per l'operatore, per le persone che si trovano nelle vicinanze e persino per l'apparecchiatura stessa.
- Questo apparecchio non è destinato all'uso da parte di persone (compresi i bambini) con ridotte capacità fisiche, sensoriali o mentali o con scarsa esperienza e conoscenza, a meno che non siano state sottoposte a supervisione o istruzioni sull'uso dell'apparecchio da parte di una persona responsabile della loro sicurezza. I bambini devono essere sorvegliati per evitare che giochino con l'apparecchio.
- Questo apparecchio è stato progettato solo per uso domestico e non può essere utilizzato in bar, ristoranti, aziende agricole, alberghi, motel e uffici.
- **ATTENZIONE:** Non lasciare il dispositivo senza supervisione mentre è in funzione.
- **ATTENZIONE:** Assicurarsi che il cavo di alimentazione non sia a contatto con superfici calde.
- Non sommergere il cavo, la presa o qualsiasi altra parte dell'apparecchio in acqua o altri liquidi. Non esporre le connessioni elettriche all'acqua. Verificare di avere le mani completamente asciutte prima di toccare la presa o accendere l'apparecchio.

- Verificare che la tensione di rete coincida con quella specificata sulla targhetta dell'apparecchio e che la presa elettrica sia dotata di messa a terra.
- Ispezionare regolarmente il cavo di alimentazione in cerca di danni visibili. Se il cavo presenta danni, deve essere sostituito dal servizio di Assistenza Tecnica ufficiale di Cecotec per evitare eventuali pericoli.
- Non utilizzare l'apparecchio se il cavo, la spina o il telaio sono danneggiati o se funziona male, è caduto o è stato danneggiato.
- Non lasciare l'apparecchio incustodito durante il funzionamento. Scollegare l'apparecchio dalla presa di corrente dopo l'uso, quando si lascia la stanza in cui si trova, quando non viene utilizzato e prima di pulirlo. Togliere la spina per scollegare l'apparecchio, non tirare il cavo.
- Se l'apparecchio non funziona correttamente o se si notano fiamme o fumo, spegnerlo e scollegarlo immediatamente dalla presa di corrente.
- Non cercare di riparare l'apparecchio per conto proprio. Per qualsiasi domanda, contattare il servizio di assistenza tecnica ufficiale di Cecotec.
- Cecotec non si assume alcuna responsabilità per eventuali danni o lesioni personali derivanti da un uso improprio dell'apparecchio o dalla mancata osservanza del presente manuale di istruzioni.
- L'apparecchio non è progettato per essere azionato da un timer esterno o da un sistema di controllo a distanza separato.
- Per motivi di sicurezza, utilizzare sempre la macchina su circuiti di alimentazione dotati di un interruttore differenziale per una corrente di dispersione pari o inferiore a 30 mA, in conformità alla norma. Controllare sempre che il cavo di

prolunga non presenti danni all'isolamento per tutta la sua lunghezza, così come la spina e le condizioni della macchina. Un utensile danneggiato non deve essere utilizzato.

- Questo apparecchio non deve essere immerso nell'acqua o esposto a un'eccessiva umidità.
- Utilizzare solo gli accessori raccomandati da Cecotec.
- Scollegare l'apparecchio dalla rete elettrica prima di effettuare qualsiasi operazione di manutenzione o pulizia.
- Le persone con pacemaker o altri dispositivi medici impiantati devono consultare il proprio medico prima di utilizzare questo dispositivo.
- Questa pistola produce temperature sufficientemente elevate da incendiare materiale combustibile. Non utilizzare in prossimità di liquidi o gas infiammabili o di materiali facilmente combustibili come foglie, carta o erba secca.
- Non applicare nello stesso luogo per un lungo periodo di tempo.
- Non usare l'apparecchio in atmosfere esplosive.
- Tenere presente che il calore può essere trasmesso a materiali combustibili non visibili a occhio nudo.
- Dopo l'uso, riporre l'apparecchio sul suo supporto e lasciarlo raffreddare prima di riporlo.
- Mantenere l'area di lavoro pulita e ordinata. Banchi di lavoro affollati e luoghi bui aumentano il rischio di incidenti.
- Non abusare del cavo di alimentazione. Non portare mai la pistola appesa al cavo e non tirare il cavo per scollegarlo.
- Non torcere, piegare, allungare o danneggiare il cavo di alimentazione. Proteggerlo da bordi affilati e da fonti di calore. Evitare che il cavo tocchi superfici calde. Non lasciare che il cavo sporga oltre il bordo della superficie di lavoro.
- Assicurarsi che l'interruttore sia spento prima di collegare l'utensile.

- **ATTENZIONE:** Fare attenzione all'aria calda, che può causare ustioni.
- **ATTENZIONE:** Non toccare l'ugello quando la macchina è in funzione perché il calore dell'ugello può provocare ustioni.
- **ATTENZIONE:** Se non viene utilizzata con cura, la macchina può prendere fuoco.
- **ATTENZIONE:** Non utilizzare mai l'apparecchio come asciugacapelli.
- **ATTENZIONE:** Non dirigere mai il getto d'aria calda su se stessi o su altri per asciugare indumenti o calzature.
- **ATTENZIONE:** Non dirigere mai il getto d'aria calda verso cavi elettrici o prese di corrente per evitare il rischio di scosse elettriche.
- **ATTENZIONE:** Non ostruire in nessun caso l'uscita dell'aria per non rischiare di bruciare l'apparecchio.
- Non perdetevi di vista il dispositivo mentre è acceso.
- **ATTENZIONE:** Fare molta attenzione quando si rimuovono gli strati di vernice. Le scaglie di vernice, i residui e i fumi di vernice possono contenere piombo, che è velenoso.
- Se è necessario utilizzare una prolunga, assicurarsi che sia di calibro sufficiente per trasportare la quantità di corrente richiesta dall'elettrotensile. In caso contrario, l'utensile potrebbe subire una perdita di potenza, una caduta di tensione eccessiva o un surriscaldamento. Più piccolo è il calibro, più grande deve essere il cavo.

INSTRUÇÕES DE SEGURANÇA

Leia atentamente as instruções seguintes antes de utilizar o aparelho. Guarde este manual para referências futuras ou novos utilizadores.

- **ADVERTÊNCIA:** A utilização incorrecta do equipamento

pode ser extremamente perigosa para o operador, para as pessoas que se encontram nas proximidades e até para o próprio equipamento.

- Este aparelho não se destina a ser utilizado por pessoas (incluindo crianças) com capacidades físicas, sensoriais ou mentais reduzidas ou com falta de experiência e conhecimentos, exceto se tiverem sido supervisionadas ou instruídas relativamente à utilização do aparelho por uma pessoa responsável pela sua segurança. As crianças devem ser vigiadas para garantir que não brincam com o aparelho.
- Este aparelho foi concebido apenas para uso doméstico e não se destina a ser utilizado em bares, restaurantes, quintas, hotéis, motéis e escritórios.
- ADVERTÊNCIA: Não deixe o aparelho sem supervisão enquanto estiver em funcionamento.
- ADVERTÊNCIA: Certifique-se de que o cabo de alimentação não está em contacto com superfícies quentes.
- Não imerja o cabo, a ficha, nem qualquer outra parte do produto em água ou outros líquidos. Não exponha as conexões elétricas à água. Certifique-se de ter as mãos completamente secas antes de tocar na tomada ou ligar o produto.
- Certifique-se de que a tensão da rede corresponde à tensão especificada na marcação do aparelho e que a ficha está ligada à terra.
- Inspeccione o cabo de alimentação regularmente em busca de danos visíveis. Se o cabo apresentar danos, deve ser substituído pelo Serviço de Assistência Técnica Oficial da Cecotec para evitar qualquer tipo de perigo.
- Não utilize o produto se o cabo, a tomada ou a estrutura apresentarem danos ou se não funcionarem corretamente, sofreu alguma queda ou foi danificado.

- Não deixe o aparelho sem supervisão durante o seu funcionamento. Desligue o aparelho da tomada quando tiver acabado de o utilizar, quando sair da sala onde se encontra, quando não estiver a ser utilizado e antes de o limpar. Puxe da ficha para o desconectar, não puxe pelo cabo.
- Se o aparelho não funcionar corretamente ou se notar fogo ou fumo, desligue-o imediatamente da tomada e desligue o produto da fonte de alimentação.
- Não tente reparar o aparelho por conta própria. Por favor, contacte o Serviço de Assistência Técnica da Cecotec se tiver alguma dúvida.
- A Cecotec não se responsabiliza por eventuais danos ou ferimentos pessoais resultantes de uma utilização incorrecta do aparelho ou do incumprimento deste manual de instruções.
- Este aparelho não se destina a ser operado por meio de um temporizador externo ou de um sistema de controlo remoto separado.
- Por razões de segurança, utilize sempre a máquina em circuitos de alimentação com um disjuntor de corrente residual para uma corrente de fuga igual ou inferior a 30 mA, em conformidade com a norma. Verifique sempre se o cabo de extensão apresenta danos no isolamento ao longo de todo o seu comprimento, bem como a ficha e o estado da máquina. Uma ferramenta danificada não deve ser utilizada.
- Este aparelho não deve ser imerso em água ou exposto a humidade excessiva.
- Utilize exclusivamente acessórios recomendados pela Cecotec.
- Desligue o aparelho da tomada antes da limpeza ou manutenção.
- As pessoas com pacemakers ou outros dispositivos médicos

implantados devem consultar o seu médico antes de utilizarem este dispositivo.

- Esta pistola produz temperaturas suficientemente elevadas para inflamar material combustível. Não utilize perto de líquidos ou gases inflamáveis, nem de materiais facilmente combustíveis, como folhas, papel ou relva seca.
- Não aplique no mesmo lugar durante um longo período de tempo.
- Não usar em locais com atmosfera explosiva.
- Tenha em atenção que o calor pode ser conduzido para materiais combustíveis que não são visíveis a olho nu.
- Coloque o aparelho no seu suporte após a utilização e deixar arrefecer antes de o guardar.
- Mantenha o local de trabalho limpo e arrumado. As bancadas de trabalho cheias e os locais escuros aumentam o risco de acidentes.
- Não abuse do cabo de alimentação. Nunca transporte a pistola pendurada pelo cabo ou puxe o cabo para o desligar.
- Não torça, dobre, estique ou danifique o cabo de alimentação. Proteja-o de bordas afiadas e fontes de calor. Não permita que o cabo toque em superfícies quentes. Não deixe que o cabo sobressaia do bordo da superfície de trabalho.
- Certifique-se de que o interruptor de corrente está desligado antes de ligar o produto.
- ADVERTÊNCIA: Tenha cuidado com o ar quente, pois pode causar queimaduras.
- ADVERTÊNCIA: Não toque no bocal enquanto a máquina estiver a funcionar porque o calor do bocal pode provocar queimaduras.
- ADVERTÊNCIA: Se não for utilizada com cuidado, a máquina pode incendiar-se.
- ADVERTÊNCIA: Nunca utilize o aparelho como secador de cabelo.

- ADVERTÊNCIA: Nunca dirija o jato de ar quente para si próprio ou para outros para secar roupa ou calçado.
- ADVERTÊNCIA: Nunca dirija o jato de ar quente para os fios eléctricos ou para as tomadas de corrente, pois existe o risco de choque eléctrico.
- ADVERTÊNCIA: Não bloqueie, em caso algum, a saída de ar, pois existe o risco de queimar o aparelho.
- Não mova o aparelho enquanto estiver ligado.
- ADVERTÊNCIA: Tenha muito cuidado ao remover camadas de tinta. As lascas de tinta, os resíduos e os fumos de tinta podem conter chumbo, que é venenoso.
- Se tiver de utilizar uma extensão, certifique-se de que tem o calibre suficiente para transportar a quantidade de corrente exigida pela ferramenta eléctrica. Caso contrário, a ferramenta pode sofrer uma perda de potência, uma queda de tensão excessiva ou sobreaquecimento. Quanto mais pequeno for o calibre, maior deve ser o cabo.

VEILIGHEIDSINSTRUCTIES

Lees de volgende instructies aandachtig voordat u het product gebruikt. Bewaar deze handleiding voor toekomstig(e) gebruik of gebruikers.

- WAARSCHUWING: Verkeerd gebruik van de apparatuur kan zeer gevaarlijk zijn voor de gebruiker, voor mensen in de buurt en zelfs voor de apparatuur zelf.
- Dit apparaat is niet bedoeld voor gebruik door personen (inclusief kinderen) met verminderde lichamelijke, zintuiglijke of geestelijke vermogens of een gebrek aan ervaring en kennis, tenzij zij onder toezicht staan of instructies hebben gekregen over het gebruik van het apparaat van een persoon die verantwoordelijk is voor hun veiligheid. Kinderen moeten

onder toezicht staan om ervoor te zorgen dat ze niet met het apparaat spelen.

- Dit apparaat is uitsluitend bestemd voor huishoudelijk gebruik en is niet bestemd voor gebruik in bars, restaurants, boerderijen, hotels, motels en kantoren.
- WAARSCHUWING: Laat het apparaat niet onbeheerd achter als het is ingeschakeld.
- WAARSCHUWING: Zorg ervoor dat het netsnoer niet in contact komt met hete oppervlakken.
- Dompel het snoer, de stekker of enig deel van het product niet onder in water of andere vloeistoffen. Stel de elektrische verbindingen niet bloot aan water. Zorg dat uw handen volledig droog zijn voordat u de stekker aanraakt of het apparaat inschakelt.
- Controleer of de netspanning overeenkomt met de op het apparaat aangegeven spanning en of de netstekker geaard is.
- Controleer de kabel regelmatig op zichtbare schade. Als de kabel beschadigd is, moet hij worden hersteld door de Technische Dienst van Cecotec om elk gevaar te voorkomen.
- Gebruik het apparaat niet als het snoer, de stekker of het frame beschadigd is of als het apparaat slecht functioneert, is gevallen of beschadigd is.
- Laat het apparaat niet onbeheerd achter als het is ingeschakeld. Haal de stekker uit het stopcontact wanneer u het apparaat niet meer gebruikt, wanneer u de ruimte waarin het apparaat zich bevindt verlaat, wanneer het niet wordt gebruikt en voordat u het schoonmaakt. Trek aan de stekker om hem te verwijderen uit het stopcontact en niet aan de kabel.
- Als het apparaat niet naar behoren werkt of als u vuur of rook waarneemt, schakel dan onmiddellijk de stroom uit en koppel het product los van de stroomtoevoer.

- Probeer niet zelf het apparaat te repareren. Neem bij vragen contact op met de Technische Dienst van Cecotec.
- Cecotec aanvaardt geen aansprakelijkheid voor eventuele schade of persoonlijk letsel als gevolg van verkeerd gebruik van het apparaat of het niet naleven van deze handleiding.
- Dit apparaat is niet bedoeld om te worden bediend door middel van externe timers of aparte afstandsbedieningen.
- Gebruik het apparaat om veiligheidsredenen altijd op voedingscircuits met een aardlekschakelaar voor een lekstroom van 30 mA of minder, in overeenstemming met de norm. Controleer de verlengkabel altijd over de hele lengte op beschadiging van de isolatie, de stekker en de toestand van het apparaat. Beschadigd gereedschap mag niet worden gebruikt.
- Dit apparaat mag niet worden ondergedompeld in water of worden blootgesteld aan overmatig vocht.
- Gebruik alleen door Cecotec aanbevolen accessoires.
- Haal de stekker van het apparaat uit het stopcontact voordat u onderhoud of reiniging uitvoert.
- Personen met pacemakers of andere geïmplanteerde medische apparaten moeten hun arts raadplegen voordat ze dit apparaat gebruiken.
- Dit heteluchtpistool produceert temperaturen die hoog genoeg zijn om brandbaar materiaal te ontsteken. Niet gebruiken in de buurt van ontvlambare vloeistoffen of gassen, of gemakkelijk brandbare materialen zoals bladeren, papier of droog gras.
- Niet langdurig op dezelfde plaats aanbrengen.
- Gebruikt het apparaat niet in de aanwezigheid van een explosieve atmosfeer.
- Houd er rekening mee dat warmte kan worden geleid naar brandbare materialen die niet zichtbaar zijn met het blote oog.

- Plaats het apparaat na gebruik op de standaard en laat het afkoelen voordat u het opbergt.
- Houd het werkgebied schoon en netjes. Drukke werkbanken en donkere plekken verhogen het risico op ongelukken.
- Misbruik het netsnoer niet. Draag het heteluchtpistool nooit hangend aan de kabel en trek nooit aan de kabel om deze los te koppelen.
- Draai, buig, rek of beschadig het netsnoer niet. Bescherm het tegen scherpe randen en warmtebronnen. Zorg ervoor dat de kabel geen hete oppervlakken aanraakt. Laat de kabel niet over de rand van het werkoppervlak uitsteken.
- Zorg ervoor dat de schakelaar is uitgeschakeld voordat u de stekker in het stopcontact steekt.
- WAARSCHUWING: Wees voorzichtig met hete lucht, want die kan brandwonden veroorzaken.
- WAARSCHUWING: Raak het mondstuk niet aan terwijl het apparaat in werking is, omdat de hitte van het mondstuk brandwonden kan veroorzaken.
- WAARSCHUWING: Als het apparaat niet voorzichtig wordt gebruikt, kan het vlam vatten.
- WAARSCHUWING: Gebruik het apparaat nooit als föhn.
- WAARSCHUWING: Richt de heteluchtstraal nooit op uzelf of anderen om kleding of schoenen te drogen.
- WAARSCHUWING: Richt de heteluchtstraal nooit op elektrische bedrading of stopcontacten, want dan bestaat het risico op een elektrische schok.
- WAARSCHUWING: Blokkeer de luchtuitlaat in geen geval, want dan bestaat het risico dat het apparaat verbrandt.
- Verlies het apparaat niet uit het oog als het ingeschakeld is.
- WAARSCHUWING: Wees uiterst voorzichtig bij het verwijderen van verflagen. Verfspanen, verfresten en verfdampen kunnen lood bevatten, dat giftig is.

- Als u een verlengsnoer moet gebruiken, zorg er dan voor dat het voldoende sterk is om de hoeveelheid stroom te dragen die het elektrische gereedschap nodig heeft. Anders kan er stroomverlies, overmatige spanningsval of oververhitting optreden. Hoe kleiner de dikte, hoe groter de kabel moet zijn.

INSTRUKCJA BEZPIECZEŃSTWA

Przed użyciem produktu należy uważnie przeczytać poniższe instrukcje. Zachowaj tę instrukcję do wykorzystania w przyszłości lub dla nowych użytkowników.

- **OSTRZEŻENIE:** Niewłaściwe użytkowanie urządzenia może być bardzo niebezpieczne dla użytkownika, osób znajdujących się w pobliżu, a nawet dla samego urządzenia.
- To urządzenie nie jest przeznaczone do użytku przez osoby (w tym dzieci) o ograniczonych zdolnościach fizycznych, sensorycznych lub umysłowych lub nieposiadające doświadczenia i wiedzy, pod warunkiem że znajdują się pod nadzorem lub zostały poinstruowane w zakresie korzystania z urządzenia przez osobę odpowiedzialną za ich bezpieczeństwo. Dzieci powinny być nadzorowane, aby nie bawiły się urządzeniem.
- To urządzenie przeznaczone jest wyłącznie do użytku domowego i nie nadaje się do użytku w barach, restauracjach, gospodarstwach rolnych, hotelach, motelach i biurach.
- **OSTRZEŻENIE:** Nie pozostawiaj pracującego urządzenia bez nadzoru.
- **OSTRZEŻENIE:** Upewnij się, że przewód zasilający nie styka się z gorącymi powierzchniami.
- Nie zanurzaj przewodu, wtyczki ani żadnej części produktu w wodzie lub innych płynach. Nie wystawiaj połączeń elektrycznych na działanie wody. Przed dotknięciem wtyczki

lub włączeniem urządzenia upewnij się, że masz całkowicie suche ręce.

- Upewnij się, że napięcie sieciowe jest zgodne z napięciem podanym na oznaczeniu urządzenia i że wtyczka jest uziemiona.
- Regularnie należy sprawdzać przewód zasilający pod względem widocznych uszkodzeń. Jeśli przewód jest uszkodzony, musi zostać wymieniony przez oficjalny Serwis Pomocy Technicznej Cecotec, aby uniknąć wszelkiego rodzaju zagrożeń.
- Nie używaj urządzenia, jeśli przewód, wtyczka lub obudowa są uszkodzone lub jeśli nie działają prawidłowo, zostały upuszczone lub uszkodzone.
- Nie pozostawiaj urządzenia bez nadzoru podczas pracy. Odłącz urządzenie od gniazdka elektrycznego po zakończeniu użytkowania, po opuszczeniu pomieszczenia, w którym się znajduje, gdy nie jest używane oraz przed czyszczeniem. Pociągnij za wtyczkę, aby ją odłączyć, nie ciągnij za przewód.
- Jeśli urządzenie nie działa prawidłowo lub jeśli zauważysz pożar lub dym, natychmiast je wyłącz i odłącz od gniazdka elektrycznego.
- Nie próbuj samodzielnie naprawiać urządzenia. W razie jakichkolwiek pytań skontaktuj się z oficjalną Pomocą Techniczną Cecotec.
- Cecotec nie ponosi odpowiedzialności za ewentualne szkody lub obrażenia ciała wynikające z niewłaściwego użytkowania urządzenia lub nieprzestrzegania niniejszej instrukcji obsługi.
- Urządzenie to nie jest przeznaczone do obsługi za pomocą zewnętrznych timerów lub oddzielnych systemów zdalnego sterowania.

- Ze względów bezpieczeństwa należy zawsze używać urządzenia w obwodach zasilających z wyłącznikiem instalacyjnym o prądzie upływu 30 mA lub mniejszym, zgodnie z normą. Zawsze sprawdzaj przewód pod kątem uszkodzeń izolacji na całej długości, a także wtyczkę i stan urządzenia. Nie wolno używać uszkodzonego narzędzia.
- Urządzenia nie wolno zanurzać w wodzie ani wystawiać na działanie nadmiernej wilgoci.
- Używać wyłącznie z akcesoriami zalecanymi przez Cecotec.
- Odłącz urządzenie od gniazdka elektrycznego przed przystąpieniem do czyszczenia lub konserwacji.
- Osoby z rozrusznikami serca lub innymi wszczepionymi urządzeniami medycznymi powinny skonsultować się z lekarzem przed użyciem tego urządzenia.
- Opalarka wytwarza wystarczająco wysokie temperatury, aby zapalić materiał palny. Nie używać w pobliżu łatwopalnych cieczy, gazów ani materiałów, takich jak liście, papier lub sucha trawa.
- Nie stosować w tym samym miejscu przez dłuższy czas.
- Nie należy używać urządzenia w strefie zagrożenia wybuchem.
- Należy pamiętać, że ciepło może przedostać się do materiałów palnych, które nie są widoczne gołym okiem.
- Po użyciu odstaw urządzenie na podstawę i pozwól mu ostygnąć przed schowaniem go.
- Utrzymuj obszar roboczy w czystości i porządku. Zapelnione stoły warsztatowe i ciemne miejsca zwiększają ryzyko wypadków.
- Należy używać przewodu w odpowiedni sposób. Nigdy nie przenoś opalarki trzymając za przewód ani nie ciągnij za przewód w celu jego odłączenia.
- Nie skręcaj, nie zginaj, nie rozciągaj ani nie uszkadzaj

przewodu zasilającego. Chroń go przed ostrymi krawędziami i źródłami ciepła. Nie pozwól, aby przewód dotykał gorących powierzchni. Nie pozwól, aby przewód zbliżył się do krawędzi powierzchni roboczej.

- Upewnij się, że przełącznik jest wyłączony przed podłączeniem urządzenia.
- OSTRZEŻENIE: Należy uważać na gorące powietrze, ponieważ może ono spowodować oparzenia.
- OSTRZEŻENIE: Nie dotykaj dyszy podczas pracy urządzenia, ponieważ ciepło z dyszy może spowodować oparzenia.
- OSTRZEŻENIE: W przypadku nieostrożnego użytkowania urządzenie może się zapalić.
- OSTRZEŻENIE: Nigdy nie używaj urządzenia jako suszarki do włosów.
- OSTRZEŻENIE: Nigdy nie należy kierować strumienia gorącego powietrza na siebie lub inne osoby w celu wysuszenia odzieży lub obuwia.
- OSTRZEŻENIE: Nigdy nie kieruj strumienia gorącego powietrza na przewody elektryczne lub gniazdka elektryczne, ponieważ istnieje ryzyko porażenia prądem.
- OSTRZEŻENIE: Pod żadnym pozorem nie wolno blokować wylotu powietrza, ponieważ istnieje ryzyko spalania urządzenia.
- Stałe nadzoruj urządzenie, gdy jest włączone.
- OSTRZEŻENIE: Podczas usuwania warstw farby należy zachować szczególną ostrożność. Płaty, pozostałości i opary farby mogą zawierać trujący ołów.
- Jeśli konieczne jest użycie przedłużacza, należy upewnić się, że ma on wystarczający przekrój, aby przewodzić prąd wymagany przez elektronarzędzie. W przeciwnym razie może dojść do utraty energii, nadmiernego spadku napięcia lub przegrzania narzędzia. Im mniejszy przekrój, tym większy powinien być przewód.

BEZPEČNOSTNÍ POKYNY

Pozorně si přečtěte následující pokyny před použitím výrobku. Uchovejte tento návod pro budoucí použití nebo pro nové uživatele.

- **VAROVÁNÍ:** Nesprávné používání zařízení může být velmi nebezpečné pro obsluhu, osoby nacházející se v jeho blízkosti, a dokonce i pro samotné zařízení.
- Tento spotřebič není určen pro osoby (včetně dětí) se sníženými fyzickými, smyslovými nebo duševními schopnostmi nebo s nedostatkem zkušeností a znalostí, pokud jim osoba odpovědná za jejich bezpečnost neposkytla dohled nebo je nepoučila o používání spotřebiče. Děti musí být pod dohledem, aby si se spotřebičem nehrály.
- Tento spotřebič je určen pouze pro domácí použití a je vyloučen z použití v barech, restauracích, farmách, hotelech, motelech a kancelářích.
- **VAROVÁNÍ:** Nenechávejte zařízení bez dozoru, pokud je v provozu.
- **VAROVÁNÍ:** Dbejte na to, aby se napájecí kabel nedostal do kontaktu s horkými povrchy.
- Neponořujte kabel, zástrčku ani žádnou jinou část výrobku do vody nebo jiných kapalin. Nevystavujte elektrické přípojky působení vody. Ujistěte se, že máte zcela suché ruce, než se dotknete zástrčky nebo zapnete spotřebič.
- Ujistěte se, že napětí v síti odpovídá napětí uvedenému na označení spotřebiče a že je síťová zástrčka uzemněná.
- Pravidelně kontrolujte, zda není napájecí kabel viditelně poškozen. Pokud je kabel poškozen, musí být vyměněn Oficiální technickou asistenční službou společnosti Cecotec, aby se předešlo jakémukoli nebezpečí.
- Nepoužívejte přístroj, pokud kabel, zástrčka nebo konstrukce

vykazuje závady nebo nefunguje správně, spadl nebo byl poškozen.

- Nenechávejte přístroj během provozu bez dozoru. Odpojte nástroj ze zásuvky po ukončení jeho používání, při opuštění místnosti, ve které se nachází, když se nepoužívá, a před jeho čištěním. Pro odpojení zatáhněte za zástrčku, netahejte za kabel.
- Pokud přístroj nefunguje správně nebo pokud zpozorujete oheň nebo kouř, okamžitě jej vypněte a odpojte od elektrické sítě.
- Nepokoušejte se přístroj opravovat sami. Kontaktujte Oficiální technickou asistenční službu společnosti Cecotec v případě jakýchkoliv pochybností.
- Společnost Cecotec nenese žádnou odpovědnost za případné nebo osobní škody, které mohli vzniknout v důsledku nesprávného použití zařízení nebo nedodržení tohoto návodu k použití.
- Tento přístroj není určen k provozu prostřednictvím externího časovače nebo samostatného systému dálkového ovládání.
- Z bezpečnostních důvodů používejte přístroj vždy v napájecích obvodech s proudovým chráničem pro unikající proud 30 mA nebo nižší, v souladu s normou. Vždy zkontrolujte, zda není poškozena izolace prodlužovacího kabelu po celé jeho délce, stejně jako jeho zástrčka a stav přístroje. Poškozený nástroj se nesmí používat.
- Tento přístroj nesmí být ponořen do vody nebo vystaven nadměrné vlhkosti.
- Používejte ho pouze s příslušenstvím doporučeným společností Cecotec.
- Před čištěním nebo údržbou odpojte spotřebič od elektrické zásuvky.
- Uživatelé s implantovanými kardiostimulátory nebo jinými

zdravotnickými přístroji by se měli před použitím tohoto přístroje poradit se svým lékařem.

- Tato pistole dosahuje dostatečně vysokých teplot, které mohou vznítit hořlavý materiál. Nepoužívejte ji v blízkosti hořlavých kapalin nebo plynů nebo snadno vznětlivých materiálů, jako je listí, papír nebo suchá tráva.
- Nepoužívejte ji na stejném místě po dlouhou dobu.
- Nepoužívejte ji v podmínkách zvýšené výbušnosti.
- Mějte na paměti, že teplo může být vedeno do hořlavých materiálů, které nejsou viditelné pouhým okem.
- Po použití zařízení postavte na jeho základnu a před jeho uložením ho nechte vychladnout.
- Pracovní prostor udržujte čistý a uklizený. Přeplněné pracovní stoly a tmavá místa zvyšují riziko nehod.
- Nepoužívejte nevhodně napájecí kabel. Nikdy nenoste pistoli za visící kabel ani netahejte za kabel, abyste ji odpojili.
- Nezkrucujte, neohýbejte, nenatahujte ani nepoškozujte napájecí kabel. Chraňte ho před ostrými hranami a zdroji tepla. Nedovolte, aby se kabel dotýkal horkých povrchů. Nenechte kabel vyset přes okraj pracovní plochy.
- Před zapojením nářadí se ujistěte, zda přepínač pro Zapnutí/Vypnutí je v poloze vypnuto.
- VAROVÁNÍ: Dávejte pozor na horký vzduch, protože může způsobit popáleniny.
- VAROVÁNÍ: Nedotýkejte se trysky, když je přístroj v provozu, protože teplo z trysky může způsobit popáleniny.
- VAROVÁNÍ: Při neopatrné manipulaci s ní může dojít ke vznícení přístroje.
- VAROVÁNÍ: Nikdy nepoužívejte spotřebič jako fén na vlasy.
- VAROVÁNÍ: Nikdy nesměrujte proud horkého vzduchu na sebe ani na ostatní, abyste vysušili oblečení nebo obuv.
- VAROVÁNÍ: Nikdy nesměrujte proud horkého vzduchu na

elektrické vedení nebo zásuvky, protože hrozí nebezpečí úrazu elektrickým proudem.

- **VAROVÁNÍ:** V žádném případě neblokujte otvory pro výstup vzduchu, protože hrozí nebezpečí vznícení spotřebiče.
- Zapnutý přístroj nespouštějte z očí.
- **VAROVÁNÍ:** Při odstraňování vrstev barvy postupujte velmi opatrně. Odlupující se barva, zbytky barvy a výpary z barev mohou obsahovat olovo, které je jedovaté.
- Pokud musíte použít prodlužovací kabel, ujistěte se, že má dostatečný průřez, aby přenesl proud potřebný pro elektrické nářadí. V opačném případě může dojít ke ztrátě napájení, nadměrnému poklesu napětí nebo přehřátí nářadí. Čím menší je průřez, tím větší by měl být kabel.

GÜVENLİK TALİMATLARI

Cihazı kullanmadan önce aşağıdaki talimatları dikkatlice okuyun. Bu kılavuzu ileride referans olarak kullanmak veya yeni kullanıcılar için saklayın.

- **DİKKAT:** Ekipmanın yanlış kullanımı operatör, çevredeki insanlar ve hatta ekipmanın kendisi için son derece tehlikeli olabilir.
- Bu cihaz, güvenliklerinden sorumlu bir kişi tarafından cihazın kullanımına ilişkin gözetim veya talimat verilmediği sürece, fiziksel, duyuşsal veya zihinsel yetenekleri sınırlı veya deneyim ve bilgi eksikliği olan kişiler (çocuklar dahil) tarafından kullanılmak üzere tasarlanmamıştır. Çocukların cihazla oynamadıklarından emin olmak için gözetim altında tutulmaları gerekir.
- Bu cihaz sadece evde kullanım için tasarlanmıştır. Barlarda, restoranlarda, çiftliklerde, otellerde, motellerde ve ofislerde kullanıma uygun değildir.

- DİKKAT: Çalışma sırasında cihazı gözetimsiz bırakmayın.
- DİKKAT: Güç kablosunun sıcak yüzeylerle temas etmediğinden emin olun.
- Kabloyu, fişi veya ürünün çıkarılamayan diğer parçalarını suya veya diğer sıvılara batırmayın. Elektrik bağlantılarını suya maruz bırakmayın. Fişe dokunmadan veya ürünü açmadan önce ellerinizin tamamen kuru olduğundan emin olun.
- Elektrik voltajının cihaz üzerinde belirtilen voltaja uygun olduğundan ve elektrik fişinin topraklı olduğundan emin olun.
- Elektrik kablosunda gözle görülür hasar olup olmadığını düzenli olarak kontrol edin. Eğer kablo hasar görmüşse, oluşabilecek herhangi bir tehlikeyi önlemek için resmi Cecotec Servis Teknik Destek Servisi tarafından onarılmalıdır.
- Kablo, fiş veya gövde hasarlıysa veya arızalıysa, düşürülmüşse veya hasar görmüşse cihazı kullanmayın.
- Çalışma sırasında ürünü gözetimsiz bırakmayın. Kullanmayı bitirdiğinizde, cihazın bulunduğu odadan ayrıldığınızda, kullanılmadığında ve temizlemeden önce cihazın fişini prizden çekin. kapatmak için fişi çekin, kabloyu çekmeyin.
- Cihaz düzgün çalışmazsa veya yangın ya da duman fark ederseniz, derhal kapatın ve cihazın elektrik bağlantısını kesin.
- Cihazı kendiniz onarmaya çalışmayın. Herhangi bir problemle karşılaşma durumunda resmi Cecotec Teknik Destek Merkezi ile irtibata geçin.
- Cecotec, cihazın yanlış kullanımından veya bu kullanım kılavuzuna uyulmamasından kaynaklanan olası hasar veya kişisel yaralanmalar için hiçbir sorumluluk kabul etmez.
- Bu cihaz, harici bir zamanlayıcı veya ayrı bir uzaktan kumanda sistemi ile çalıştırılmak üzere tasarlanmamıştır.

- Güvenlik nedeniyle, makineyi her zaman standarda uygun olarak 30 mA veya daha az kaçak akım için kaçak akım devre kesicili besleme devrelerinde kullanın. Uzatma kablosunun tüm uzunluğu boyunca yalıtımda hasar olup olmadığını, fişi ve makinenin durumunu her zaman kontrol edin. Hasarlı bir alet kullanılmamalıdır.
- Bu cihaz suya daldırılmamalı veya aşırı neme maruz bırakılmamalıdır.
- Yalnızca Cecotec tarafından önerilen aksesuarlarla kullanın.
- Herhangi bir bakım veya temizlik yapmadan önce cihazın elektrik bağlantısını kesin.
- Kalp pili veya diğer implante edilmiş tıbbi cihazları olan kişiler bu cihazı kullanmadan önce doktorlarına danışmalıdır.
- Bu tabanca yanıcı maddeleri tutuşturabilecek kadar yüksek sıcaklıklar üretir. Yanıcı sıvıların veya gazların ya da yaprak, kağıt veya kuru ot gibi kolayca tutuşabilen malzemelerin yakınında kullanmayın.
- Uzun süre aynı yere uygulamayın.
- Patlayıcı bir atmosferin varlığında kullanmayın.
- Isının çıplak gözle görülemeyen yanıcı maddelere iletilebileceğini unutmayın.
- Cihazı kullandıktan sonra standına yerleştirin ve saklamadan önce soğumasını bekleyin.
- Çalışma alanını temiz ve düzenli tutun. Kalabalık çalışma tezgahları ve karanlık yerler kaza riskini artırır.
- Güç kablosunu kötüye kullanmayın. Tabancayı asla kablodan asılı olarak taşımayın veya bağlantısını kesmek için kabloyu çekmeyin.
- Güç kablosunu bükmeyin, eğmeyin, germeyin veya hasar vermeyin. Sivri kenarlardan ve ısı kaynaklarından koruyun. Kablonun sıcak yüzeylere temas etmesine izin vermeyin. Kablonun çalışma yüzeyinin kenarından dışarı çıkmasına izin vermeyin.

- Aleti fişe takmadan önce şalterin kapalı olduğundan emin olun.
- DİKKAT: Yanıklara neden olabileceğinden sıcak hava konusunda dikkatli olun.
- DİKKAT: Makine çalışırken başlığa dokunmayın çünkü başlıktan gelen ısı yanıklara neden olabilir.
- DİKKAT: Dikkatli kullanılmazsa makine alev alabilir.
- DİKKAT: Cihazı asla saç kurutma makinesi olarak kullanmayın.
- DİKKAT: Giysileri veya ayakkabıları kurutmak için sıcak hava jetini asla kendinize veya başkalarına yöneltmeyin.
- DİKKAT: Elektrik çarpması riski olduğundan, sıcak hava jetini asla elektrik kablolarına veya prizlere yönlendirmeyin.
- DİKKAT: Cihazın yanma riski olduğundan, hava çıkışını hiçbir koşulda kapatmayın.
- Cihaz açıkken gözünüzün önünden ayrılmasına izin vermeyin.
- DİKKAT: Boya katmanlarını kaldırırken çok dikkatli olun. Boya talaşları, kalıntıları ve boya dumanı zehirli olan kurşun içerebilir.
- Bir uzatma kablosu kullanmanız gerekiyorsa, elektrikli aletin gerektirdiği akım miktarını taşımak için yeterli ölçüye sahip olduğundan emin olun. Aksi takdirde alette güç kaybı, aşırı voltaj düşmesi veya aşırı ısınma meydana gelebilir. Gösterge ne kadar küçükse, kablo o kadar büyük olmalıdır.

INSTRUCCIONS DE SEGURETAT

Llegiu les instruccions següents atentament abans d'utilitzar el producte. Conserveu aquest manual per a futures referències o nous usuaris.

- ATENCIÓ: L'ús inadequat de l'equip pot resultar extremadament perillós per a l'operador, per a les persones que són a prop i fins i tot per a l'equip.

- Aquest aparell no està destinat a ser usat per persones (incloent-hi nens) amb capacitats reduïdes físiques, mentals o sensorials, o amb manca d'experiència i coneixements, sense que una persona responsable de la seva seguretat els hagi donat la supervisió o instrucció necessàries sobre l'ús de l'aparell. Els nens han de ser vigilats per garantir que no juguin amb l'aparell.
- Aquest aparell està dissenyat exclusivament per a ús domèstic i queda exclòs el seu ús en bars, restaurants, granges, hotels, motels i oficines.
- ATENCIÓ: No deixeu l'aparell sense supervisió mentre estigui en funcionament.
- ATENCIÓ: Assegureu-vos que el cable d'alimentació no estigui en contacte amb superfícies calentes.
- No submergiu el cable, l'endoll ni qualsevol altra part de l'aparell en aigua o altres líquids. No exposeu a l'aigua les connexions elèctriques. Assegureu-vos que teniu les mans completament seques abans de tocar l'endoll o encendre l'aparell.
- Assegureu-vos que el voltatge de xarxa coincideixi amb el voltatge especificat al marcatge de l'aparell i que l'endoll tingui presa de terra.
- Inspeccioneu el cable d'alimentació regularment a la recerca de danys visibles. Si el cable presenta danys, haurà de ser substituït pel Servei d'Assistència Tècnica Oficial de Cecotec per a evitar qualsevol tipus de perill.
- No utilitzeu l'aparell si el cable, l'endoll o l'estructura presenten danys o si no funcionen correctament, han patit alguna caiguda o han estat malmesos.
- No deixeu l'aparell sense supervisió durant el funcionament. Desconnecteu l'aparell de la presa de corrent en acabar d'utilitzar-lo, quan sortiu de l'estança on està situat, quan

no estigui sent utilitzat i abans de netejar-lo. Estireu l'endoll per desconnectar-lo, no estireu el cable.

- Si l'aparell no funciona correctament o si observeu foc o fum, apagueu-lo immediatament i desconnecteu l'aparell de la presa de corrent.
- No intenteu reparar l'aparell pel vostre compte. Poseu-vos en contacte amb el Servei d'Assistència Tècnica Oficial de Cecotec per a qualsevol dubte.
- Cecotec no accepta cap responsabilitat dels danys eventuals o personals que puguin derivar del mal ús de l'aparell o de l'incompliment d'aquest manual d'instruccions.
- Aquest aparell no està destinat a funcionar mitjançant un temporitzador extern o un sistema de control remot separat.
- Per raons de seguretat, utilitzeu sempre la màquina en circuits d'alimentació que tinguin un disjuntor diferencial per a un corrent de fugida igual o inferior a 30 mA, d'acord amb la norma. Controleu sempre que el cable de prolongació no presenti danys a la seva aïllació en tot el seu llarg, com així també el seu endoll i l'estat de la màquina. Una eina danyada no ha de ser utilitzada.
- Aquest aparell no ha de ser submergit en aigua ni exposat a humitat excessiva.
- Utilitzeu únicament amb els accessoris recomanats per Cecotec.
- Desconnecteu l'aparell del corrent abans de fer qualsevol tasca de manteniment o neteja.
- Aquelles persones amb marcapassos o altres dispositius mèdics implantats han de consultar el metge abans d'utilitzar aquest aparell.
- Aquesta pistola assoleix temperatures suficientment altes per encendre material combustible. No l'utilitzeu a prop de líquids ni gasos inflamables, ni matèries fàcilment combustibles com ara fulles, papers o pastura seca.

- No l'apliqueu al mateix lloc durant molt de temps.
- No l'utilitzeu en presència d'una atmosfera explosiva.
- Cal tenir en compte que la calor pot ser conduïda fins a materials combustibles que no es veuen a simple vista.
- Col·loqueu l'aparell al suport després de l'ús i deixeu que es refredi abans d'emmagatzemar-lo.
- Mantingueu l'àrea de treball neta i ordenada. Els bancs de treball atestats i els llocs foscos incrementen els riscos de patir accidents.
- No abuseu del cable d'alimentació. Mai no transporteu la pistola penjant del cable, ni l'estireu per desconectar-la.
- No retorceu, doblegueu, estireu o danyeu el cable d'alimentació. Protegiu-lo de vores esmolades i fonts de calor. No permeteu que el cable toqui superfícies calentes. No deixeu que el cable surti sobre la vora de la superfície de treball.
- Assegureu-vos que l'interruptor estigui apagat abans d'endollar l'eina.
- ATENCIÓ: Aneu amb compte amb l'aire calent perquè pot produir cremades.
- ATENCIÓ: No toqueu el broquet mentre la màquina està en funcionament perquè la calor pot ocasionar cremades.
- ATENCIÓ: Si no s'utilitza amb cura, es pot incendiar la màquina.
- ATENCIÓ: No utilitzeu mai l'aparell com a assecador de cabells.
- ATENCIÓ: Mai no dirigiu el raig d'aire calent cap a un mateix ni cap als altres per assecar peces de roba ni calçat.
- ATENCIÓ: Mai no dirigiu el raig d'aire calent cap al cablejat elèctric ni cap als endolls de corrent, ja que hi ha risc de descàrrega elèctrica.
- ATENCIÓ: No bloquegeu en cap cas la sortida d'aire, ja que existeix el risc que l'aparell es cremi.

- No perdeu de vista l'aparell mentre està encès.
- ATENCIÓ: Tingueu molta cura en remoure capes de pintura. L'esclafament, els residus i els vapors de pintura poden contenir plom, el qual és verinós.
- Si heu d'utilitzar un cable d'extensió, assegureu-vos que tingui prou calibre per transportar la quantitat de corrent necessària per a l'eina elèctrica. En cas contrari, l'eina podria experimentar una pèrdua d'energia, una caiguda excessiva de voltatge o sobreescalfament. Com més petit sigui el calibre, més gran haurà de ser el cable.

ΟΔΗΓΙΕΣ ΑΣΦΑΛΕΙΑΣ

Διαβάστε προσεκτικά τις παρακάτω οδηγίες πριν χρησιμοποιήσετε το προϊόν. Φυλάξτε αυτό το εγχειρίδιο για μελλοντική αναφορά ή για νέους χρήστες.

- ΠΡΟΕΙΔΟΠΟΙΗΣΗ: Η ακατάλληλη χρήση της συσκευής μπορεί να είναι εξαιρετικά επικίνδυνη για τον χειριστή, για τα άτομα που βρίσκονται κοντά, αλλά και για την ίδια συσκευή.
- Αυτή η συσκευή δεν προορίζεται για χρήση από άτομα (συμπεριλαμβανομένων των παιδιών) με μειωμένες σωματικές, αισθητηριακές ή διανοητικές ικανότητες ή έλλειψη εμπειρίας και γνώσεων, εκτός εάν τους έχει δοθεί επίβλεψη ή οδηγίες σχετικά με τη χρήση της συσκευής από άτομο υπεύθυνο για την ασφάλειά τους. Τα παιδιά πρέπει να επιβλέπονται ώστε να διασφαλίζεται ότι δεν παίζουν με τη συσκευή.
- Αυτή η συσκευή έχει σχεδιαστεί μόνο για οικιακή χρήση και δεν προορίζεται για χρήση σε μπαρ, εστιατόρια, αγροκτήματα, ξενοδοχεία, μοτέλ και γραφεία.
- ΠΡΟΕΙΔΟΠΟΙΗΣΗ: Μην αφήνετε την συσκευή χωρίς επίβλεψη κατά τη διάρκεια της λειτουργίας.

- ΠΡΟΕΙΔΟΠΟΙΗΣΗ: Βεβαιωθείτε ότι το καλώδιο τροφοδοσίας δεν έρχεται σε επαφή με καυτές επιφάνειες.
- Μην βυθίζετε το καλώδιο, το βύσμα ή οποιοδήποτε άλλο μέρος της συσκευής σε νερό ή οποιοδήποτε άλλο υγρό. Μην εκθέτετε τις ηλεκτρικές συνδέσεις σε νερό. Βεβαιωθείτε ότι τα χέρια σας είναι εντελώς στεγνά πριν αγγίξετε την πρίζα ή ενεργοποιήσετε τη συσκευή.
- Βεβαιωθείτε ότι η τάση δικτύου αντιστοιχεί στην τάση που αναγράφεται στη σήμανση της συσκευής και ότι η πρίζα είναι γειωμένη.
- Ελέγχετε τακτικά το καλώδιο τροφοδοσίας για τυχόν ορατές ζημιές. Εάν το καλώδιο έχει παρουσιάσει κάποιο πρόβλημα, πρέπει να αντικατασταθεί από το επίσημο κέντρο εξυπηρέτησης της Cecotec για να μην προκύψει οποιοδήποτε κίνδυνος.
- Μην χρησιμοποιείτε τη συσκευή εάν το καλώδιο, η πρίζα ή ο σκελετός της συσκευής έχουν υποστεί ζημιά, εάν δεν λειτουργεί σωστά ή έχει πέσει.
- Μην αφήνετε τη συσκευή χωρίς επίβλεψη κατά τη λειτουργία. Αποσυνδέετε τη συσκευή από την πρίζα όταν τελειώνετε τη χρήση της, όταν φεύγετε από το δωμάτιο όπου βρίσκεται η συσκευή, όταν δεν χρησιμοποιείται και πριν την καθαρίσετε. Τραβήξτε από την πρίζα για να το αποσυνδέσετε, μην τραβήξετε το καλώδιο.
- Αν η συσκευή δεν λειτουργεί σωστά ή αν παρατηρήσετε φωτιά ή καπνό, απενεργοποιήστε την αμέσως και αποσυνδέστε τη συσκευή από το δίκτυο.
- Μην επιχειρήσετε να επισκευάσετε τη συσκευή μόνοι σας. Εάν έχετε ερωτήσεις, επικοινωνήστε με το επίσημο κέντρο εξυπηρέτησης της Cecotec.
- Η Cecotec δεν αναλαμβάνει καμία ευθύνη για τυχόν ζημιές ή σωματικές βλάβες που προκύπτουν από κακή χρήση

του προϊόντος ή μη συμμόρφωση με τις παρούσες οδηγίες χρήσης.

- Αυτή η συσκευή δεν προορίζεται για λειτουργία μέσω εξωτερικών χρονοδιακοπών ή ξεχωριστών συστημάτων τηλεχειρισμού.
- Για λόγους ασφαλείας, χρησιμοποιείτε πάντα το μηχάνημα σε κυκλώματα τροφοδοσίας με διακόπτη ρεύματος διαρροής για ρεύμα διαρροής 30 mA ή λιγότερο, σύμφωνα με το πρότυπο. Ελέγχετε πάντα το καλώδιο επέκτασης για ζημιές στη μόνωση σε όλο το μήκος του, καθώς και το φως και την κατάσταση του μηχανήματος. Ένα κατεστραμμένο εργαλείο δεν πρέπει να χρησιμοποιείται.
- Αυτή η συσκευή δεν πρέπει να βυθίζεται σε νερό ή να εκτίθεται σε υπερβολική υγρασία.
- Χρησιμοποιείτε μόνο τα εξαρτήματα που συνιστά η Cecotec.
- Πριν από τον καθαρισμό ή τη συντήρηση, αποσυνδέστε τη συσκευή από την πρίζα.
- Άτομα με βηματοδότες ή άλλες εμφυτευμένες ιατρικές συσκευές θα πρέπει να συμβουλευονται το γιατρό τους πριν από τη χρήση αυτής της συσκευής.
- Αυτό το πιστόλι παράγει θερμοκρασίες αρκετά υψηλές ώστε να αναφλέξει εύφλεκτο υλικό. Μη το χρησιμοποιείτε κοντά σε εύφλεκτα υγρά ή αέρια ή σε εύφλεκτα υλικά, όπως φύλλα, χαρτιά ή ξηρό γρασίδι.
- Μην το εφαρμόζετε στο ίδιο σημείο για μεγάλο χρονικό διάστημα.
- Μην το χρησιμοποιείτε υπό την παρουσία εκρηκτικής ατμόσφαιρας.
- Λάβετε υπόψη ότι η θερμότητα μπορεί να μεταφερθεί σε εύφλεκτα υλικά που δεν είναι ορατά με γυμνό μάτι.
- Τοποθετήστε τη συσκευή στη βάση της μετά τη χρήση και αφήστε την να κρυώσει πριν την αποθηκεύσετε.

- Διατηρείτε το χώρο εργασίας καθαρό και τακτοποιημένο. Οι γεμάτοι πάγκοι εργασίας και οι σκοτεινοί χώροι αυξάνουν τον κίνδυνο ατυχημάτων.
- Μην κάνετε κατάχρηση του καλωδίου τροφοδοσίας. Ποτέ μην μεταφέρετε το πιστόλι κρεμασμένο από το καλώδιο και μην τραβάτε το καλώδιο για να το αποσυνδέσετε.
- Μην στρίβετε, λυγίζετε, τεντώνετε ή καταστρέφετε το καλώδιο τροφοδοσίας. Προστατέψτε το από αιχμηρές άκρες και πηγές θερμότητας. Μην αφήνετε το καλώδιο να αγγίζει καυτές επιφάνειες. Μην αφήνετε το καλώδιο να προεξέχει πάνω από την άκρη της επιφάνειας εργασίας.
- Βεβαιωθείτε ότι ο διακόπτης είναι απενεργοποιημένος πριν συνδέσετε το εργαλείο στην πρίζα.
- ΠΡΟΕΙΔΟΠΟΙΗΣΗ: Να είστε προσεκτικοί με τον καυτό αέρα, καθώς μπορεί να προκαλέσει εγκαύματα.
- ΠΡΟΕΙΔΟΠΟΙΗΣΗ: Μην αγγίζετε το ακροφύσιο ενώ το μηχάνημα λειτουργεί, διότι η θερμότητα από το ακροφύσιο μπορεί να προκαλέσει εγκαύματα.
- ΠΡΟΕΙΔΟΠΟΙΗΣΗ: Εάν δεν χρησιμοποιηθεί με προσοχή, το μηχάνημα μπορεί να πάρει φωτιά.
- ΠΡΟΕΙΔΟΠΟΙΗΣΗ: Ποτέ μη χρησιμοποιείτε τη συσκευή ως πιστολάκι μαλλιών.
- ΠΡΟΕΙΔΟΠΟΙΗΣΗ: Ποτέ μην κατευθύνετε τον πίδακα θερμού αέρα στον εαυτό σας ή σε άλλους για να στεγνώσετε ρούχα ή παπούτσια.
- ΠΡΟΕΙΔΟΠΟΙΗΣΗ: Ποτέ μην κατευθύνετε τον πίδακα θερμού αέρα σε ηλεκτρικά καλώδια ή πρίζες, καθώς υπάρχει κίνδυνος ηλεκτροπληξίας.
- ΠΡΟΕΙΔΟΠΟΙΗΣΗ: Μην μπλοκάρετε σε καμία περίπτωση την έξοδο αέρα, καθώς υπάρχει κίνδυνος να καεί η συσκευή.
- Προσέχετε τη συσκευή όσο είναι ενεργοποιημένη.
- ΠΡΟΕΙΔΟΠΟΙΗΣΗ: Να είστε ιδιαίτερα προσεκτικοί όταν

αφαιρείτε στρώματα βαφής. Τα θραύσματα, τα υπολείμματα και οι αναθυμιάσεις μπιγιάς μπορεί να περιέχουν μόλυβδο, ο οποίος είναι δηλητηριώδης.

- Εάν πρέπει να χρησιμοποιήσετε καλώδιο προέκτασης, βεβαιωθείτε ότι είναι επαρκούς διαμέτρου για να μεταφέρει την ποσότητα ρεύματος που απαιτεί το ηλεκτρικό εργαλείο. Διαφορετικά, το εργαλείο μπορεί να παρουσιάσει απώλεια ισχύος, υπερβολική πτώση τάσης ή υπερθέρμανση. Όσο μικρότερο είναι το μετρητή, τόσο μεγαλύτερο πρέπει να είναι το καλώδιο.

1. PIEZAS Y COMPONENTES

Figura 1

1. Interruptor Encendido/Apagado
2. Cubierta trasera
3. Boquilla
4. Cable de alimentación
5. Entrada de aire
6. Boquilla concentradora
7. Boquilla ancha
8. Boquilla reflectora
9. Boquilla de desviación de calor

NOTA:

Los gráficos de este manual son representaciones esquemáticas y puede que no coincidan exactamente con los del producto.

2. ANTES DE USAR

- Este aparato presenta un embalaje diseñado para protegerlo durante su transporte. Saque el aparato de su caja y retire todo el material de embalaje. Puede guardar la caja original y otros elementos del embalaje en un lugar seguro para prevenir daños en el aparato si necesita transportarlo en el futuro. Si desea deshacerse del embalaje original, asegúrese de reciclar todos los elementos correctamente.
- Asegúrese de que todas las piezas y componentes están incluidos y en buen estado. Si faltara alguno o no estuviera en buen estado, contacte de forma inmediata con el Servicio de Atención Técnica Oficial de Cecotec.
- No retire el número de serie del producto para mantener una correcta trazabilidad de su equipo en caso de solicitar asistencia.

Contenido de la caja

- Pistola de calor
- Boquilla reflectora
- Boquilla ancha
- Concentrador de aire
- Boquilla de desviación de calor
- Este manual de instrucciones

3. FUNCIONAMIENTO

ADVERTENCIA:

Esta pistola de aire caliente crea un chorro de aire a temperatura extremadamente alta, el cual puede encender materiales inflamables o quemar la piel o el pelo. Nunca apunte esta pistola de aire caliente hacia usted ni a ninguna otra persona.

1. Conecte la pistola a la red eléctrica.

NOTA: Compruebe que el voltaje de la toma de corriente coincide con el especificado en la etiqueta de la herramienta.

2. Empuje el interruptor de encendido/apagado hacia arriba para obtener calor bajo (posición I), y hacia abajo para obtener calor alto (posición II).
3. Dispone de dos ajustes de temperatura:
 - Posición I: 350 °C (220 V)
 - Posición II: 550 °C (220 V)

NOTA: Al usarse por primera vez la pistola de aire caliente, es posible que vea salir humo del interior de la unidad. Esto es normal. Tan pronto los aceites de fabricación se hayan quemado, el humo desaparecerá rápidamente.

AVISO: No dirija la boquilla hacia la misma zona durante mucho tiempo.

4. Cuando haya terminado de utilizar la herramienta, coloque el interruptor en la posición I y espere 10 segundos antes de apagarla.
5. Desenchufe la pistola de la red eléctrica y colóquela en posición vertical hasta que se enfríe por completo.

Recomendaciones de temperaturas adecuadas

Posición/ Temperatura	Aplicación
I/ 350°C	<ul style="list-style-type: none"> - Ayuda al secado de pinturas. - Remover adhesivos resistentes. - Doblar o curvar tubos de plástico.
II/ 550°C	<ul style="list-style-type: none"> - Desoldadura de componentes. - Aflojar tornillos oxidados. - Decapar. - Quitar pinturas o barnices.

Instalar/Retirar la boquilla

Instalar la boquilla

1. Deje que la pistola se enfríe. (Se enfriará más rápidamente si se deja en posición vertical).
2. Centre la boquilla sobre el extremo de la pistola de aire caliente y presione hasta que la boquilla quede firmemente instalada.

Retirar la boquilla

1. Deje que la pistola se enfríe. (Se enfriará más rápidamente si se deja en posición vertical).
2. Tire la boquilla del extremo de la pistola para retirarla.

ADVERTENCIA: Nunca cambie las boquillas con las manos descubiertas. Siempre use guantes al retirar los accesorios.

4. LIMPIEZA Y MANTENIMIENTO

Advertencia: Apague y desconecte la herramienta antes de realizar cualquier operación de limpieza o mantenimiento.

Limpieza exterior

1. Asegúrese de que la pistola de calor esté desconectada de la corriente eléctrica
2. Deje que la pistola de calor se enfríe por completo antes de comenzar la limpieza.
3. Utilice un paño suave humedecido con agua para limpiar el exterior de la pistola de calor. No utilices líquidos corrosivos ni sumerja la pistola en agua.

Limpieza de la boquilla

1. Use bastoncillos de algodón secos para limpiar la boquilla y eliminar cualquier suciedad.
2. Si hay residuos quemados u otro tipo de acumulación, puede humedecer el bastoncillo con alcohol isopropílico para una limpieza más efectiva.
3. Para residuos más persistentes, un cepillo pequeño puede ser útil para frotar suavemente la boquilla. Asegúrese de no dañar ni raspar la superficie metálica.

Limpieza de ranuras y aberturas

1. Use aire comprimido para soplar cualquier polvo o suciedad que pueda estar atrapado en las ranuras de ventilación o en las aberturas del dispositivo.
 2. Alternativamente, puede usar un cepillo pequeño para limpiar estas áreas.
- No utilice materiales abrasivos para limpiar la boquilla.
 - No utilice productos de limpieza que contengan cloro o ácido.

Almacenamiento

Cerciórese de que la boquilla de la pistola de aire caliente se haya enfriado a temperatura ambiente antes de guardarla. Tras muchos usos, la boquilla se tornará de color oscuro debido al calor, pero ello no incide en el rendimiento de la herramienta.

5. RESOLUCIÓN DE PROBLEMAS

Problema	Posible causa	Posible solución
La pistola no se enciende.	No está enchufada correctamente.	Verifique la conexión del enchufe y asegúrese de que está bien inserto en la toma de corriente.
	Interruptor en posición incorrecta (0)	Asegúrese de que el interruptor esté en la posición I o II.
	Fallo en el suministro eléctrico	Compruebe si hay un corte de energía o problema en la red.
La pistola no alcanza la temperatura deseada.	Obstrucción en las salidas de aire.	Limpie las salidas de aire para asegurar un flujo adecuado.
	Ajuste de temperatura incorrecto	Verifique que el interruptor esté en la posición correcta (I o II).
	Elemento calefactor defectuoso.	Lleve la pistola al Servicio de Asistencia Técnica Oficial de Cecotec para su reparación.
La pistola se apaga repentinamente.	Sobrecalentamiento.	Deje enfriar la pistola durante unos minutos antes de volver a usarla.
	Fallo en el cable o enchufe.	Revise el cable y enchufe para posibles daños.
Olores o humo inusual.	Residuos en las salidas o elemento calefactor defectuoso.	Limpie las salidas de aire y retire cualquier residuo. Si el problema persiste, lleve la pistola al Servicio Técnico Oficial de Cecotec.

Ruido anormal durante el uso.	Partes sueltas o desgastadas.	Apague la pistola y revise visualmente. Si es necesario, lleve la pistola al Servicio Técnico Oficial de Cecotec.
-------------------------------	-------------------------------	---

6. ESPECIFICACIONES TÉCNICAS

Referencia del producto: EU01_102512

Producto: Hell Gun 3500

Voltaje: 220 -240 V

Frecuencia: 50-60 Hz

Potencia: 1000/2000 W

Ajuste de potencia: 2

Caudal de aire: 300 L/min y 500 L/min

Temperatura mínima: 350 °C

Temperatura máxima: 550 °C

Peso: 0,8 kg

Las especificaciones técnicas pueden cambiar sin notificación previa para mejorar la calidad del producto.

Fabricado en China | Diseñado en España

7. RECICLAJE DE APARATOS ELÉCTRICOS Y ELECTRÓNICOS



Este símbolo indica que, de acuerdo con las normativas aplicables, el producto y/o la batería deberán desecharse de manera independiente de los residuos domésticos. Cuando este producto alcance el final de su vida útil, deberás extraer las pilas/baterías/acumuladores y llevarlo a un punto de recogida designado por las autoridades locales.

Para obtener información detallada acerca de la forma más adecuada de desechar sus aparatos eléctricos y electrónicos y/o las correspondientes baterías, el consumidor deberá contactar con las autoridades locales.

El cumplimiento de las pautas anteriores ayudará a proteger el medio ambiente.

8. GARANTÍA Y SAT

Cecotec responderá ante el usuario o consumidor final de cualquier falta de conformidad que exista en el momento de la entrega del producto en los términos, condiciones y plazos que establece la normativa aplicable.

Se recomienda que las reparaciones se efectúen por personal especializado.

Si detecta una incidencia con el producto o tiene alguna consulta, póngase en contacto con el Servicio de Asistencia Técnica oficial de Cecotec a través del número de teléfono +34 96 321 07 28.

9. COPYRIGHT

Los derechos de propiedad intelectual sobre los textos de este manual pertenecen a CECOTEC INNOVACIONES, S.L. Quedan reservados todos los derechos. El contenido de esta publicación no podrá, ni en parte ni en su totalidad, reproducirse, almacenarse en un sistema de recuperación, transmitirse o distribuirse por ningún medio (electrónico, mecánico, fotocopia, grabación o similar) sin la previa autorización de CECOTEC INNOVACIONES, S.L.

1. PARTS AND COMPONENTS

Fig. 1

1. On/off switch
2. Rear cover
3. Nozzle
4. Power cable
5. Air inlet
6. Concentrator nozzle
7. Wide nozzle
8. Reflector nozzle
9. Heat deflector nozzle

NOTE:

The graphics in this manual are schematic representations and may not exactly match the product.

2. BEFORE USE

- This appliance is packaged in a way as to protect it during transport. Take the appliance out of its box and remove all packaging materials. You can keep the original box and other packaging elements in a safe place. This will help you prevent damage to the machine when transporting it in the future. In case the original packaging is disposed of, make sure all packaging materials are recycled accordingly.
- Make sure all parts and components are included and in good conditions. If there is any piece missing or in bad conditions, contact the official Cecotec Technical Support Service immediately.
- Do not remove the serial number of the appliance in order to keep a correct traceability of it in case of assistance.

Box content

- Heat gun
- Reflector nozzle
- Wide nozzle
- Concentrator head
- Heat deflector nozzle
- Instruction manual

3. OPERATION

WARNING:

This hot air gun creates a jet of extremely high temperature air, which can ignite flammable materials or burn skin or hair. Never point this hot air gun at yourself or anyone else.

1. Plug the gun to the mains.

NOTE: Check that the voltage of the socket matches the voltage specified on the label of the tool.

2. Push the on/off switch up for low heat (position I), and down for high heat (position II).
3. Two temperature settings are available:
 - Position I: 350 °C (220 V)
 - Position II: 550 °C (220 V)

NOTE: When using the hot air gun for the first time, you may see smoke coming from inside the unit. This is normal. As soon as the manufacturing oils have burned off, the smoke will quickly disappear.

NOTE: Do not direct the nozzle towards the same area for a long time.

4. When you have finished using the tool, turn the switch to position I and wait 10 seconds before turning it off.
5. Unplug the gun from the mains and place it in an upright position until it cools down completely.

Suitable temperature recommendations

Position/Temperature	App
I/ 350 °C	<ul style="list-style-type: none"> - Helps paint drying. - Remove resistant adhesives. - Bending or curving plastic pipes.
II/ 550 °C	<ul style="list-style-type: none"> - Desoldering of components. - Loosen rusted screws. - Stripping. - Removing paints or varnishes.

ENGLISH

Install/Remove the nozzle

Installing the nozzle

1. Allow the gun to cool down. (It will cool faster if left in an upright position).
2. Centre the nozzle over the end of the hot air gun and press down until the nozzle is firmly installed.

Remove the nozzle

1. Allow the gun to cool down. (It will cool faster if left in an upright position).
2. Pull the nozzle from the end of the gun to remove it.

WARNING: Never change nozzles with bare hands. Always wear gloves when removing accessories.

4. CLEANING AND MAINTENANCE

Warning: Turn off and unplug the tool before performing any cleaning or maintenance operation.

Cleaning the exterior

1. Make sure that the heat gun is disconnected from the power supply.
2. Allow the heat gun to cool completely before starting cleaning.
3. Use a soft cloth dampened with water to clean the outside of the heat gun. Do not use corrosive liquids or immerse the gun in water.

Cleaning the nozzle

1. Use dry cotton swabs to clean the nozzle and remove any dirt.
2. If there is burnt residue or other build-up, you can moisten the swab with isopropyl alcohol for more effective cleaning.
3. For more stubborn residues, a small brush may be useful to gently scrub the nozzle. Make sure not to damage or scratch the metal surface.

Cleaning of slots and openings

1. Use compressed air to blow out any dust or dirt that may be trapped in the ventilation slots or openings of the device.
 2. Alternatively, you can use a small brush to clean these areas.
- Do not use abrasive materials to clean the nozzle.
 - Do not use cleaning products containing chlorine or acid.

Storage

Make sure that the nozzle of the hot air gun has cooled down to room temperature before storing it. After many uses, the nozzle will become dark in colour due to the heat, but this will not affect the performance of the tool.

5. TROUBLESHOOTING

Problem	Possible cause	Possible solution
The gun does not turn on.	It is not plugged in correctly.	Check the plug connection and make sure it is properly inserted into the socket.
	Switch in wrong position (O)	Make sure the switch is in position I or II.
	Power supply failure	Check if there is a power outage or network problem.
The gun does not reach the desired temperature.	Obstruction in the air outlets.	Clean the air outlets to ensure proper flow.
	Incorrect temperature setting	Verify that the switch is in the correct position (I or II).
	Defective heating element.	Take the gun to Cecotec's Official Technical Assistance Service for repair.
The gun is suddenly turned off.	Overheating.	Allow the gun to cool for a few minutes before using it again.
	Cable or plug failure.	Check the cable and plug for possible damage.
Unusual odours or smoke.	Debris in the outlets or defective heating element.	Clean the air outlets and remove any debris. If the problem persists, take the gun to the Cecotec Service Centre.
Abnormal noise during use.	Loose or worn parts.	Turn off the gun and visually check. If the problem persists, take the gun to the Cecotec Service Centre.

6. TECHNICAL SPECIFICATIONS

Product reference: EU01_102512
Product: Hell Gun 3500
Voltage: 220 -240 V
Frequency: 50-60 Hz
Power: 1000 W/2000 W
Power setting: 2
Air flow rate: 300 L/min and 500 L/min
Minimum temperature: 350 °C
Maximum temperature: 550 °C
Weight: 0.8 kg

Technical specifications may change without prior notification to improve product quality.
Made in China | Designed in Spain

7. DISPOSAL OF OLD ELECTRICAL AND ELECTRONIC APPLIANCES



This symbol indicates that, according to the applicable regulations, the product and/or batteries must be disposed of separately from household waste. When this product reaches the end of its service life, you should dispose of the cells/batteries/accumulators and take them to a collection point designated by the local authorities.

Consumers must contact their local authorities or retailer for information concerning the correct disposal of old appliances and/or their batteries.

Compliance with the above guidelines will help protecting the environment.

8. TECHNICAL SUPPORT AND WARRANTY

Cecotec shall be liable to the end user or consumer for any lack of conformity that exists at the time of delivery of the product under the terms, conditions and deadlines established by the applicable regulations.

Repairs should be carried out by qualified personnel.

If at any moment you detect any problem with your product or have any doubt, do not hesitate to contact the official Cecotec Technical Support Service at +34 963 210 728.

9. COPYRIGHT

The intellectual property rights over the texts in this manual belong to CECOTEC INNOVACIONES, S.L. All rights reserved. The contents of this publication may not, in whole or in part, be reproduced, stored in a retrieval system, transmitted, or distributed by any means (electronic, mechanical, photocopying, recording or similar) without the prior authorization of CECOTEC INNOVACIONES, S.L.

1. PIÈCES ET COMPOSANTS

Image 1

1. Interrupteur marche/arrêt
2. Cache arrière
3. Buse
4. Câble d'alimentation
5. Entrée d'air
6. Buse concentratrice
7. Buse large
8. Buse réfléchissante
9. Buse de protection

NOTE :

Les graphiques de ce manuel sont des représentations schématiques et peuvent ne pas correspondre exactement à ceux du produit.

2. AVANT UTILISATION

-

Cet appareil possède un emballage conçu pour le protéger pendant son transport. Sortez l'appareil de sa boîte et retirez tout le matériel qui compose l'emballage. Rangez la boîte d'origine et le reste des éléments provenant de l'emballage dans un endroit sûr pour éviter d'endommager l'appareil si vous devez le transporter à l'avenir. Si vous devez vous défaire de l'emballage d'origine, assurez-vous de recycler tous les éléments correctement.

- Assurez-vous que toutes les pièces et les composants sont inclus et en bon état. Si l'un d'entre eux manque ou n'est pas en bon état, veuillez contacter immédiatement le service technique officiel de Cecotec.
- Ne retirez pas le numéro de série du produit, afin de conserver un suivi correct de votre produit en cas de problème.

Contenu de la boîte

- Décapeur thermique
- Buse réfléchissante
- Buse large
- Buse concentratrice
- Buse de protection
- Manuel d'instructions

3. FONCTIONNEMENT

AVERTISSEMENT :

Ce décapeur thermique crée un jet d'air à température très élevée, qui peut enflammer des matériaux inflammables ou brûler la peau ou les cheveux. Ne dirigez jamais ce décapeur thermique vers vous ou vers quelqu'un d'autre.

1. Branchez l'appareil sur le réseau électrique.

NOTE : Vérifiez que la tension de la prise de courant correspond à la tension spécifiée sur l'étiquette de l'outil.

2. Poussez l'interrupteur marche/arrêt vers le haut pour obtenir une chaleur faible (position I), et vers le bas pour obtenir une chaleur élevée (position II).
3. Cet appareil dispose de deux réglages de température :
 - Position I : 350 °C (220 V)
 - Position II : 550 °C (220 V)

NOTE : Lors de la première utilisation du décapeur thermique, il est possible que de la fumée s'échappe de l'intérieur de l'appareil. Ceci est normal. Dès que les huiles de fabrication auront brûlé, la fumée disparaîtra rapidement.

NOTE : Ne dirigez pas la buse vers la même zone pendant une longue période.

4. Lorsque vous avez fini d'utiliser l'outil, mettez l'interrupteur en position I et attendez 10 secondes avant de l'éteindre.
5. Débranchez l'appareil du secteur et placez-le en position verticale jusqu'à ce qu'il refroidisse complètement.

Recommandations sur la température appropriée

Position / Température	Application
I/ 350 °C	<ul style="list-style-type: none"> - Favoriser le séchage des peintures. - Enlever les adhésifs tenaces. - Plier ou courber des tubes en plastique.
II/ 550 °C	<ul style="list-style-type: none"> - Dessouder des composants. - Desserrer les vis rouillées. - Décaper. - Enlever des peintures ou des vernis.

Installer/retirer la buse

Installer la buse

1. Laisser l'appareil refroidir. (Il refroidira plus rapidement si vous le laissez en position verticale).
2. Centrez la buse sur l'extrémité du décapeur thermique et appuyez jusqu'à ce que la buse soit fermement installée.

Retirer la buse

1. Laisser l'appareil refroidir. (Il refroidira plus rapidement si vous le laissez en position verticale).
2. Tirez sur la buse à partir de l'extrémité de l'appareil pour la retirer.

AVERTISSEMENT : Ne changez jamais les buses à mains nues. Portez toujours des gants pour retirer les accessoires.

4. NETTOYAGE ET ENTRETIEN

Avertissement : Éteignez et débranchez l'outil avant d'effectuer toute opération de nettoyage ou d'entretien.

Nettoyage de l'extérieur de l'appareil

1. Assurez-vous que le décapeur thermique est débranché.
2. Laissez le décapeur thermique refroidir complètement avant de commencer le nettoyage.
3. Utilisez un chiffon doux humidifié avec de l'eau pour nettoyer l'extérieur du décapeur thermique. N'utilisez pas de liquides corrosifs et n'immergez pas l'appareil dans l'eau.

Nettoyage de la buse

1. Utilisez des cotons-tiges secs pour nettoyer la buse et enlever toute saleté.
2. S'il y a des résidus de combustion ou d'autres accumulations, vous pouvez humidifier le coton-tige avec de l'alcool isopropylique pour un nettoyage plus efficace.
3. Pour les résidus plus tenaces, une petite brosse peut être utile pour frotter délicatement la buse. Veillez à ne pas endommager ou rayer la surface métallique.

Nettoyage des fentes et des ouvertures

1. Utilisez de l'air comprimé pour souffler la poussière ou la saleté qui pourrait être coincée dans les fentes ou les ouvertures de l'appareil.
 2. Vous pouvez également utiliser une petite brosse pour nettoyer ces zones.
- N'utilisez pas de matériaux abrasifs pour nettoyer la buse.
 - N'utilisez pas de produits de nettoyage contenant du chlore ou de l'acide.

Stockage

Assurez-vous que la buse du décapeur thermique a refroidi à la température ambiante avant de le ranger. Après de nombreuses utilisations, la buse prend une couleur foncée en raison de la chaleur, mais cela n'affecte pas le rendement de l'outil.

5. RÉOLUTION DE PROBLÈMES

Problème	Cause possible	Possible solution
L'appareil ne s'allume pas.	Il n'est pas branché correctement.	Vérifiez la connexion de la fiche et assurez-vous qu'elle est correctement insérée dans la prise.
	Interrupteur en mauvaise position (0)	Assurez-vous que l'interrupteur est en position I ou II.
	Panne de courant	Vérifiez s'il y a une panne de courant ou un problème de réseau.
La température souhaitée n'est pas atteinte.	Obstruction des sorties d'air.	Nettoyez les sorties d'air pour assurer un débit correct.
	Réglage de température incorrect.	Vérifiez que l'interrupteur est dans la bonne position (I ou II).
	L'élément chauffant est défectueux.	Contactez le Service d'Assistance Technique officiel de Cecotec pour le faire réparer.
L'appareil s'éteint soudainement.	Surchauffe.	Laissez l'appareil refroidir pendant quelques minutes avant de l'utiliser à nouveau.
	Câble ou prise défectueux.	Vérifiez que le câble et la fiche ne sont pas endommagés.
Odeurs ou fumée inhabituelles.	Résidus dans les sorties ou élément chauffant défectueux.	Nettoyez les sorties d'air et retirez tout résidu. Si le problème persiste, contactez le Service d'Assistance Technique officiel de Cecotec.

Bruit anormal pendant l'utilisation.	Pièces détachées ou usées.	Éteignez l'appareil et examinez-le. Si nécessaire, contactez le Service d'Assistance Technique officiel de Cecotec.
--------------------------------------	----------------------------	---

6. SPÉCIFICATIONS TECHNIQUES

Référence : EU01_102512

Produit : Hell Gun 3500

Voltage : 220 -240 V

Fréquence : 50-60 Hz

Puissance : 1000 W ou 2000 W

Réglage de la puissance : 2

Débit d'air : 300 l/min et 500 l/min

Température minimale : 350 °C

Température maximale : 550 °C

Poids : 0,8 kg

Les spécifications techniques peuvent être modifiées sans notification préalable afin d'améliorer la qualité du produit.

Produit fabriqué en Chine | Conçu en Espagne

7. RECYCLAGE DES ÉQUIPEMENTS ÉLECTRIQUES ET ÉLECTRONIQUES



Ce symbole indique que, conformément à la réglementation en vigueur, le produit et/ou la batterie doivent être éliminés séparément des déchets municipaux. Lorsque ce produit atteint la fin de sa vie utile, vous devez retirer les piles ou batteries et les apporter à un point de collecte désigné par les autorités locales.

Pour obtenir des informations détaillées sur la manière la plus adéquate de vous débarrasser de vos appareils électriques et électroniques et/ou des batteries correspondantes, vous devez contacter les autorités locales.

Le respect des directives susmentionnées contribuera à la protection de l'environnement.

8. GARANTIE ET SAV

Cecotec est responsable envers l'utilisateur final ou le consommateur de tout défaut de conformité existant au moment de la livraison du produit dans les termes, conditions et délais établis par la réglementation applicable.

Il est recommandé que les réparations soient effectuées par du personnel qualifié.
Si vous détectez un incident ou un problème avec le produit, vous devez contacter le Service Après-Vente officiel de Cecotec au +34 9 63 21 07 28.

9. COPYRIGHT

Les droits de propriété intellectuelle des textes de ce manuel appartiennent à CECOTEC INNOVACIONES, S.L. Tous droits réservés. Le contenu de cette publication ne peut être, en totalité ou en partie, reproduit, stocké dans un système de récupération de données, transmis ou distribué par quelque moyen que ce soit (électronique, mécanique, photocopie, enregistrement ou similaire) sans l'autorisation préalable de CECOTEC INNOVACIONES, S.L.

1. TEILE UND KOMPONENTEN

Abbildung 1

1. Ein-/Ausschalter
2. Hintere Abdeckung
3. Düse
4. Stromkabel
5. Lufteinlass
6. Konzentrator-Düse
7. Breite Düse
8. Reflektordüse
9. Wärmeableitungsdüse

HINWEIS:

Die Grafiken in dieser Bedienungsanleitung sind schematische Darstellungen und entsprechen möglicherweise nicht genau dem Gerät.

2. VOR DEM GEBRAUCH

- Dieses Gerät ist so verpackt, dass es während des Transports geschützt bleibt. Nehmen Sie das Gerät aus der Verpackung und entfernen Sie das gesamte Verpackungsmaterial. Bewahren Sie die Verpackung an einem sicheren Ort auf, damit das Gerät nicht beschädigt wird, wenn Sie es später transportieren müssen. Wenn Sie die Originalverpackung entsorgen möchten, stellen Sie sicher, dass alle Artikel wiederverwerten.
- Prüfen Sie, ob die Lieferung vollständig und in gutem Zustand ist. Wenn die Lieferung fehlt oder nicht in gutem Zustand ist, kontaktieren Sie den offiziellen technischen Kundendienst von Cecotec.
- Entfernen Sie nicht die Seriennummer vom Produkt, um die Rückverfolgbarkeit Ihres Geräts im Falle eines Hilfersuchens zu gewährleisten.

Vollständiger Inhalt

- Heißluftpistole
- Reflektordüse
- Breite Düse
- Luftkonzentrator
- Wärmeableitungsdüse
- Diese Bedienungsanleitung

3. BEDIENUNG

HINWEIS:

Diese Heißluftpistole erzeugt einen Luftstrahl mit extrem hoher Temperatur, der brennbare Materialien entzünden oder Haut und Haare verbrennen kann. Richten Sie diese Heißluftpistole niemals auf sich selbst oder andere Personen.

1. Schließen Sie die Heißluftpistole an das Stromnetz an.
HINWEIS: Überprüfen Sie, ob die Spannung der Steckdose mit der auf dem Etikett des Geräts angegebenen Spannung übereinstimmt.
2. Drücken Sie den Ein/Aus-Schalter nach oben für niedrige Hitze (Position I) und nach unten für hohe Hitze (Position II).
3. Es hat zwei Temperatureinstellungen:
 - Stellung I: 350 °C (220 V)
 - Stellung II: 550 °C (220 V)

HINWEIS: Wenn Sie die Heißluftpistole zum ersten Mal benutzen, können Sie Rauch aus dem Inneren des Geräts kommen sehen. Das ist ganz normal. Sobald die Herstellungssölle verbrannt sind, wird der Rauch schnell verschwinden.

HINWEIS: Richten Sie die Düse nicht über einen längeren Zeitraum auf dieselbe Stelle.

4. Wenn Sie das Gerät nicht mehr benutzen, drehen Sie den Schalter auf Position I und warten Sie 10 Sekunden, bevor Sie es ausschalten.
5. Trennen Sie die Heißluftpistole vom Stromnetz und stellen Sie sie aufrecht hin, bis sie vollständig abgekühlt ist.

Empfehlungen für geeignete Temperaturen

Position/ Temperatur	App
I/ 350°C	<ul style="list-style-type: none"> - Unterstützt die Trocknung von Farben. - Hartnäckige Klebstoffe entfernen. - Biegen oder Verformen von Kunststoffrohren.
II/ 550°C	<ul style="list-style-type: none"> - Entlöten von Bauteilen. - Lösen von verrosteten Schrauben. - Abbeizen. - Entfernen von Farben oder Lacken.

DEUTSCH

Düse installieren/entfernen

Installation der Düse

1. Lassen Sie die Heißluftpistole abkühlen. (Es kühlt schneller ab, wenn es in aufrechter Position bleibt).
2. Zentrieren Sie die Düse über dem Ende der Heißluftpistole und drücken Sie nach unten, bis die Düse fest sitzt.

Entfernung der Düse

1. Lassen Sie die Heißluftpistole abkühlen. (Es kühlt schneller ab, wenn es in aufrechter Position bleibt).
2. Ziehen Sie die Düse vom Ende der Heißluftpistole ab, um sie zu entfernen.

WARNUNG: Wechseln Sie Düsen niemals mit bloßen Händen. Tragen Sie beim Entfernen von Zubehörteilen immer Handschuhe.

4. REINIGUNG UND WARTUNG

Achtung: Schalten Sie das Gerät aus und ziehen Sie den Netzstecker, bevor Sie Reinigungs- oder Wartungsarbeiten durchführen.

Außenreinigung

1. Stellen Sie sicher, dass die Heißluftpistole von der Stromversorgung getrennt ist.
2. Lassen Sie die Heißluftpistole vollständig abkühlen, bevor Sie mit der Reinigung beginnen.
3. Verwenden Sie ein weiches, mit Wasser angefeuchtetes Tuch, um die Außenseite der Heißluftpistole zu reinigen. Verwenden Sie keine ätzenden Flüssigkeiten und tauchen Sie die Heißluftpistole nicht in Wasser.

Reinigung der Düse

1. Verwenden Sie trockene Wattestäbchen, um das Mundstück zu reinigen und Schmutz zu entfernen.
2. Bei verbrannten Rückständen oder anderen Ablagerungen können Sie den Tupfer mit Isopropylalkohol befeuchten, um eine effektivere Reinigung zu erzielen.
3. Bei hartnäckigeren Rückständen kann eine kleine Bürste nützlich sein, um die Düse vorsichtig abzuschrubben. Achten Sie darauf, dass Sie die Metalloberfläche nicht beschädigen oder zerkratzen.

Reinigung von Schlitzten und Öffnungen

1. Blasen Sie Staub oder Schmutz, der sich in den Lüftungsschlitzten oder -öffnungen des Geräts festgesetzt hat, mit Druckluft aus.
2. Alternativ können Sie diese Bereiche auch mit einer kleinen Bürste reinigen.

- Verwenden Sie zur Reinigung der Düse keine Scheuermittel.
- Verwenden Sie keine chlor- oder säurehaltigen Reinigungsmittel.

Lagerung

Vergewissern Sie sich, dass die Düse der Heißluftpistole auf Raumtemperatur abgekühlt ist, bevor Sie sie aufbewahren. Nach vielen Einsätzen verfärbt sich die Düse aufgrund der Hitze dunkel, was jedoch die Leistung des Geräts nicht beeinträchtigt.

5. PROBLEMBEHEBUNG

Problem	Mögliche Ursache	Mögliche Lösung
Die Heißluftpistole lässt sich nicht einschalten.	Die Heißluftpistole ist nicht richtig eingesteckt.	Prüfen Sie die Steckverbindung und vergewissern Sie sich, dass sie richtig in die Steckdose eingesteckt ist.
	Schalter in falscher Stellung (0)	Stellen Sie sicher, dass der Schalter auf Position I oder II steht.
	Stromausfall	Prüfen Sie, ob es einen Stromausfall oder ein Netzwerkproblem gibt.
Die Heißluftpistole erreicht nicht die gewünschte Temperatur.	Verstopfung der Luftauslässe	Reinigen Sie die Luftauslässe, um einen ordnungsgemäßen Luftstrom zu gewährleisten.
	Falsche Temperatureinstellung	Prüfen Sie, ob sich der Schalter in der richtigen Stellung befindet (I oder II).
	Defektes Heizelement	Bringen Sie die Heißluftpistole zur Reparatur zu einem offiziellen technischen Kundendienst von Cecotec.
Die Heißluftpistole wird plötzlich abgeschaltet.	Überhitzung	Lassen Sie die Heißluftpistole einige Minuten abkühlen, bevor Sie sie wieder benutzen.
	Fehlerhaftes Kabel oder Stecker.	Überprüfen Sie das Kabel und den Stecker auf Schäden.

DEUTSCH

Ungewöhnlicher Geruch oder Rauch.	Verunreinigungen in den Auslässen oder defektes Heizelement.	Reinigen Sie die Luftauslässe und entfernen Sie eventuelle Verschmutzungen. Sollte das Problem weiterhin bestehen, bringen Sie die Heißluftpistole bitte zum offiziellen technischen Kundendienst von Cecotec.
Ungewöhnliche Geräusche während des Gebrauchs.	Lose oder verschlissene Teile.	Schalten Sie die Heißluftpistole aus und führen Sie eine Sichtprüfung durch. Falls erforderlich, bringen Sie die Heißluftpistole zum offiziellen technischen Kundendienst von Cecotec.

6. TECHNISCHE SPEZIFIKATIONEN

Referenz des Gerätes: EU01_102512

Produkt: Hell Gun 3500

Spannung: 220 -240 V

Frequenz: 50-60 Hz

Leistung: 1000/2000 W

Leistungseinstellung: 2

Luftdurchsatz: 300 l/min und 500 l/min

Minimale Temperatur: 350 °C

Maximale Temperatur: 550 °C

Gewicht: 0,8 kg

Die technischen Daten können ohne vorherige Ankündigung geändert werden, um die Produktqualität zu verbessern.

Hergestellt in China | Entworfen in Spanien

7. RECYCLING VON ELEKTRO- UND ELEKTRONIKGERÄTEN



Dieses Symbol weist darauf hin, dass das Produkt und/oder die Batterie / der Akku gemäß den geltenden Vorschriften getrennt vom Hausmüll entsorgt werden muss. Wenn dieses Produkt das Ende seiner Nutzungsdauer erreicht hat, sollten Sie die Batterien/Akkus entfernen und es zu einer von den örtlichen Behörden bestimmten Sammelstelle bringen.

Die Verbraucher müssen sich mit Ihren örtlichen Behörden oder Einzelhändlern in Verbindung setzen, um Informationen über die ordnungsgemäße Entsorgung ihrer Altgeräte und / oder ihre Akkus zu erhalten.

Die Einhaltung der oben genannten Leitlinien trägt zum Schutz der Umwelt bei.

8. GARANTIE UND KUNDENDIENST

Cecotec haftet gegenüber dem Endnutzer oder Verbraucher für jegliche Konformitätsmängel, die zum Zeitpunkt der Lieferung des Produkts bestehen, gemäß den in den geltenden Vorschriften festgelegten Bedingungen und Fristen.

Es wird empfohlen, dass Reparaturen von qualifiziertem Personal durchgeführt werden.

Sollte unerwartet eine Störung auftreten oder haben Sie Fragen über Ihrem Produkt, können Sie sich mit dem Kundendienst in Verbindung setzen über die Telefonnummer: +34 96 321 07 28.

9. COPYRIGHT

Die geistigen Eigentumsrechte an den Texten in dieser Bedienungsanleitung liegen bei CECOTEC INNOVACIONES, S.L. Alle Rechte vorbehalten. Der Inhalt dieser Veröffentlichung darf ohne vorherige Genehmigung von CECOTEC INNOVACIONES, S.L. weder ganz noch teilweise vervielfältigt, in einem Wiederherstellungssystem gespeichert, übertragen oder verbreitet werden (elektronisch, mechanisch, Fotokopie, Aufzeichnung oder ähnliches).

1. PARTI E COMPONENTI

Figura 1

1. Interruttore On/Off
2. Copertura posteriore
3. Beccuccio
4. Cavo di alimentazione
5. Ingresso dell'aria
6. Concentratore
7. Beccuccio largo
8. Ugello riflettore
9. Ugello deflettore di calore

NOTA:

Le immagini di questo manuale sono rappresentazioni schematiche e potrebbero non corrispondere esattamente all'apparecchio.

2. PRIMA DELL'USO

- Questo apparecchio ha un imballaggio progettato per proteggerlo durante il trasporto. Estrarre l'apparecchio dalla scatola e rimuovere tutto il materiale presente nell'imballaggio. Conservare la scatola originale e gli altri elementi in un luogo sicuro per prevenire danni all'apparecchio qualora fosse necessario trasportarlo in futuro. Se si desidera smaltire l'imballaggio originale, assicurarsi di riciclare tutti gli elementi in modo appropriato.
- Verificare che tutte le parti e i componenti siano compresi e in buono stato. Se uno di essi mancasse o non fosse in buone condizioni, contattare immediatamente il Servizio di Assistenza Tecnica ufficiale di Cecotec.
- Non rimuovere il numero di serie del prodotto, al fine di mantenere una corretta tracciabilità dell'apparecchiatura in caso di richiesta di assistenza.

Contenuto della scatola

- Pistola termica
- Ugello riflettore
- Beccuccio largo
- Concentratore d'aria
- Ugello deflettore di calore
- Il presente manuale di istruzioni

3. FUNZIONAMENTO

ATTENZIONE:

Questa pistola ad aria calda crea un getto d'aria ad altissima temperatura, che può incendiare materiali infiammabili o bruciare pelle e capelli. Non puntate mai questa pistola ad aria calda contro voi stessi o altri.

1. Collegare la pistola alla rete elettrica.

NOTA: Verificare che la tensione della presa di corrente corrisponda a quella indicata sull'etichetta dell'utensile.

2. Spingere l'interruttore di accensione/spegnimento verso l'alto per il calore basso (posizione I) e verso il basso per il calore alto (posizione II).
3. Ha due impostazioni di temperatura:
 - Posizione I: 350 °C (220 V)
 - Posizione II: 550 °C (220 V)

NOTA: Quando si utilizza la pistola ad aria calda per la prima volta, è possibile che si veda del fumo provenire dall'interno dell'unità. È normale. Non appena gli oli di fabbricazione sono bruciati, il fumo scompare rapidamente.

ATTENZIONE: Non dirigere l'ugello verso la stessa area per lungo tempo.

4. Al termine dell'utilizzo dell'utensile, portare l'interruttore in posizione I e attendere 10 secondi prima di spegnerlo.
5. Scollegare la pistola dalla rete elettrica e collocarla in posizione verticale fino al completo raffreddamento.

Raccomandazioni per la temperatura adeguata
Raccomandazioni per la temperatura adeguata
Raccomandazioni per la temperatura adeguata

Posizione/ Temperatura	Impiego
I/ 350°C	<ul style="list-style-type: none"> - Favorisce l'essiccazione delle vernici. - Rimuovere gli adesivi ostinati. - Curvatura o piegatura di tubi in plastica.
II/ 550°C	<ul style="list-style-type: none"> - Dissaldatura dei componenti. - Allentare le viti arrugginite. - Decapaggio. - Rimozione di pitture o vernici.

Installare/rimuovere l'ugello

Installazione dell'ugello

1. Lasciare raffreddare la pistola. (Si raffredda più rapidamente se lasciato in posizione verticale).
2. Centrare l'ugello sull'estremità della pistola ad aria calda e premere fino a quando l'ugello è saldamente installato.

Rimuovere l'ugello

1. Lasciare raffreddare la pistola. (Si raffredda più rapidamente se lasciato in posizione verticale).
2. Tirare l'ugello dall'estremità della pistola per rimuoverlo.

ATTENZIONE: Non cambiare mai gli ugelli a mani nude. Indossare sempre i guanti quando si rimuovono gli accessori.

4. PULIZIA E MANUTENZIONE

Attenzione: Spegnerne e scollegare l'utensile prima di eseguire qualsiasi operazione di pulizia o manutenzione.

Pulizia dell'esterno

1. Assicurarsi che la pistola termica sia scollegata dall'alimentazione.
2. Lasciare raffreddare completamente la pistola termica prima di iniziare la pulizia.
3. Per pulire l'esterno della pistola termica, utilizzare un panno morbido inumidito con acqua. Non utilizzare liquidi corrosivi e non immergere la pistola in acqua.

Pulizia dell'ugello

1. Utilizzare dei bastoncini di cotone asciutti per pulire il boccaglio e rimuovere lo sporco.
2. Se ci sono residui di bruciato o altri accumuli, è possibile inumidire il tampone con alcol isopropilico per una pulizia più efficace.
3. Per i residui più ostinati, può essere utile una piccola spazzola per strofinare delicatamente l'ugello. Fare attenzione a non danneggiare o graffiare la superficie metallica.

Pulizia di fessure e aperture

1. Utilizzare aria compressa per soffiare via la polvere o la sporcizia che potrebbe essere rimasta intrappolata nelle fessure di ventilazione o nelle aperture del dispositivo.
 2. In alternativa, è possibile utilizzare una piccola spazzola per pulire queste aree.
- Non utilizzare materiali abrasivi per pulire l'ugello.
 - Non utilizzare prodotti per la pulizia contenenti cloro o acidi.

Conservazione

Assicurarsi che l'ugello della pistola ad aria calda si sia raffreddato a temperatura ambiente prima di riporlo. Dopo molti utilizzi, l'ugello assumerà un colore scuro a causa del calore, ma ciò non influisce sulle prestazioni dell'utensile.

5. RISOLUZIONE DEI PROBLEMI

Problema	Possibile causa	Possibile soluzione
La pistola non si accende.	Non è collegato correttamente.	Controllare il collegamento della spina e assicurarsi che sia inserita correttamente nella presa.
	Interruttore in posizione errata (0)	Assicurarsi che l'interruttore sia in posizione I o II.
	Interruzione di corrente	Controllare se c'è un'interruzione di corrente o un problema di rete.
La pistola non raggiunge la temperatura desiderata.	Ostruzione delle uscite dell'aria.	Pulire le uscite dell'aria per garantire un flusso adeguato.
	Impostazione errata della temperatura	Verificare che l'interruttore sia nella posizione corretta (I o II).
	Elemento di riscaldamento difettoso.	Portare la pistola a spruzzo al Centro Assistenza Cecotec per la riparazione.
La pistola si spegne improvvisamente.	Surriscaldamento.	Lasciare raffreddare la pistola per qualche minuto prima di utilizzarla nuovamente.
	Cavo o spina difettosi.	Controllare che il cavo e la spina non siano danneggiati.
Odori insoliti o fumo.	Detriti nelle uscite o elemento riscaldante difettoso.	Pulire le uscite dell'aria e rimuovere eventuali detriti. Se il problema persiste, portare la pistola al Centro di assistenza Cecotec.

ITALIANO

Rumore anomalo durante l'uso.	Parti allentate o usurate.	Spegnere la pistola e controllare visivamente. Se necessario, portare la pistola al Centro di assistenza Cecotec.
-------------------------------	----------------------------	---

6. SPECIFICHE TECNICHE

Codice prodotto: EU01_102512
Prodotto: Pistola infernale 3500
Tensione: 220 -240 V
Frequenza: 50-60 Hz
Potenza: 1000-2000 W
Regolazione della potenza: 2
Portata d'aria: 300 l/min e 500 l/min
Temperatura minima: 350 °C
Temperatura massima: 550 °C
Peso: 0,8 kg

Le specifiche tecniche possono cambiare senza previa notifica per migliorare la qualità del prodotto.

Fabbricato in Cina | Progettato in Spagna

7. RICICLAGGIO DI APPARECCHIATURE ELETTRICHE ED ELETTRONICHE



Questo simbolo indica che, in conformità con le normative vigenti, il prodotto e/o le pile/batterie devono essere smaltiti separatamente dai rifiuti domestici. Quando questo prodotto raggiunge la fine della sua vita utile, è necessario rimuovere le pile/batterie/accumulatori e portarlo in un punto di raccolta designato dalle autorità locali.

Per informazioni dettagliate su come smaltire correttamente le apparecchiature elettriche ed elettroniche e/o le pile/batterie, l'utente dovrà contattare le autorità locali.

Il rispetto di queste linee guida aiuterà a proteggere l'ambiente.

8. GARANZIA E SUPPORTO TECNICO

Cecotec sarà responsabile nei confronti dell'utente finale o del consumatore per qualsiasi difetto di conformità esistente al momento della consegna del prodotto nei termini, condizioni e scadenze stabilite dalla normativa vigente.

Si raccomanda che le riparazioni siano effettuate da personale specializzato.

Se si riscontra un problema con l'apparecchio o in caso di dubbi, si prega di contattare il Servizio di Assistenza Tecnica ufficiale di Cecotec al numero di telefono +34 96 321 07 28.

9. COPYRIGHT

I diritti di proprietà intellettuale dei testi di questo manuale appartengono a CECOTEC INNOVACIONES, S.L. Tutti i diritti riservati. Il contenuto di questa pubblicazione non può essere, in tutto o in parte, riprodotto, archiviato in un sistema di recupero, trasmesso o distribuito con qualsiasi mezzo (elettronico, meccanico, fotocopia, registrazione o simile) senza la previa autorizzazione di CECOTEC INNOVACIONES, S.L.

1. PEÇAS E COMPONENTES

Figura 1

1. Interruptor Ligar/Desligar
2. Revestimento traseiro
3. Bocal
4. Cabo de alimentação
5. Entrada de ar
6. Bocal concentrador
7. Bico largo
8. Bocal refletor
9. Bocal deflector de calor

NOTA:

Os gráficos deste manual são representações esquemáticas e podem não corresponder exatamente ao aparelho.

2. ANTES DE USAR

- Este aparelho é embalado numa embalagem concebida para o proteger durante o transporte. Retire o aparelho da sua caixa e remova todo o material de embalagem. Pode manter a caixa original e outras embalagens num local seguro para evitar danos no aparelho, caso necessite de o transportar no futuro. Se desejar descartar a embalagem original, certifique-se de reciclar todos os itens corretamente.
- Certifique-se de que todas as peças e componentes estejam incluídos e em bom estado. Se algum deles faltar ou não estiver em boas condições, contacte imediatamente o Serviço de Assistência Técnica da Cecotec.
- Não retire o número de série do produto, para manter uma rastreabilidade correta do seu equipamento em caso de necessidade de assistência.

Conteúdo da caixa

- Pistola de calor
- Bocal refletor
- Bico largo
- Concentrador de ar
- Bocal deflector de calor
- Manual de instruções

3. FUNCIONAMENTO

ADVERTÊNCIA:

Esta pistola de ar quente cria um jato de ar de temperatura extremamente elevada, que pode inflamar materiais inflamáveis ou queimar a pele ou o cabelo. Nunca aponte esta pistola de ar quente a si próprio ou a qualquer outra pessoa.

1. Ligue a pistola à rede elétrica.

NOTA: Verifique se a tensão da tomada corresponde à tensão indicada na etiqueta da ferramenta.

2. Empurre o interruptor de ligar/desligar para cima para aquecimento baixo (posição I) e para baixo para aquecimento alto (posição II).
3. Tem duas regulações de temperatura:
 - Posição I: 350 °C (220 V)
 - Posição II: 550 °C (220 V)

NOTA: Quando utilizar a pistola de ar quente pela primeira vez, pode ver fumo a sair do interior da unidade. Isto é normal. Logo que os óleos de fabrico tenham ardido, o fumo desaparecerá rapidamente.

AVISO: Não direcione o bocal para a mesma área durante muito tempo.

4. Quando tiver terminado de utilizar a ferramenta, coloque o interruptor na posição I e aguarde 10 segundos antes de a desligar.
5. Desligue a pistola da rede eléctrica e coloque-a na posição vertical até arrefecer completamente.

Recomendações de temperatura adequadas

Posição/ Temperatura	Aplicação
I/ 350°C	<ul style="list-style-type: none"> - Facilita a secagem das tintas. - Remover as substâncias adesivas mais difíceis. - Dobrar ou curvar tubos de plástico.
II/ 550°C	<ul style="list-style-type: none"> - Dessoldagem de componentes. - Desapertar os parafusos enferrujados. - Decapar. - Remoção de tintas ou vernizes.

PORTUGUÊS

Instalar/Remover o bocal

Instalação do bocal

1. Deixe arrefecer a pistola. (Arrefecerá mais rapidamente se for deixado na posição vertical).
2. Centre o bocal na extremidade da pistola de ar quente e pressione até que o bocal esteja firmemente instalado.

Retirar o bocal

1. Deixe arrefecer a pistola. (Arrefecerá mais rapidamente se for deixado na posição vertical).
2. Puxe o bocal da extremidade da pistola para o retirar.

ADVERTÊNCIA: Nunca mude os bicos com as mãos desprotegidas. Utilize sempre luvas para retirar os acessórios.

4. LIMPEZA E MANUTENÇÃO

Advertência: Desligue a ferramenta e retire a ficha da tomada antes de efetuar qualquer operação de limpeza ou manutenção.

Limpeza do exterior

1. Certifique-se de que a pistola de ar quente está desligada da alimentação eléctrica.
2. Deixe a pistola de ar quente arrefecer completamente antes de iniciar a limpeza.
3. Utilize um pano macio humedecido com água para limpar o exterior da pistola de ar quente. Não utilize líquidos corrosivos nem mergulhe a pistola na água.

Limpeza do bico

1. Utilize cotonetes secos para limpar o bocal e remover qualquer sujidade.
2. Se houver resíduos queimados ou outras acumulações, pode humedecer o cotonete com álcool isopropílico para uma limpeza mais eficaz.
3. Para resíduos mais persistentes, pode ser útil uma pequena escova para esfregar suavemente o bocal. Ter cuidado para não danificar ou riscar a superfície metálica.

Limpeza das ranhuras e aberturas

1. Utilize ar comprimido para soprar qualquer poeira ou sujidade que possa estar presa nas ranhuras de ventilação ou aberturas do dispositivo.
 2. Em alternativa, pode utilizar uma pequena escova para limpar estas áreas.
- Não utilize materiais abrasivos para limpar o bocal.
 - Não utilize produtos de limpeza que contenham cloro ou ácido.

Armazenamento

Certifique-se de que o bocal da pistola de ar quente arrefeceu até à temperatura ambiente antes de a guardar. Após muitas utilizações, o bico fica com uma cor escura devido ao calor, mas isso não afecta o desempenho da ferramenta.

5. RESOLUÇÃO DE PROBLEMAS

Problema	Possível causa	Possível solução
A pistola não liga.	Não está ligada corretamente.	Verifique a ligação da ficha e certifique-se de que está corretamente inserida na tomada.
	Interruptor na posição errada (O)	Certifique-se de que o interruptor se encontra na posição I ou II.
	Falha de energia	Verifique se existe uma falha de energia ou um problema de rede.
A temperatura desejada não é atingida.	Obstrução das saídas de ar.	Limpe as saídas de ar para garantir um fluxo correto.
	Definição de temperatura inadequado.	Verifique se o interruptor está na posição correcta (I ou II).
	Elemento de aquecimento com defeito.	Leve a pistola ao Centro de Assistência Técnica Cecotec para reparação.
A arma é subitamente desligada.	Sobreaquecimento.	Deixe a pistola arrefecer durante alguns minutos antes de a voltar a utilizar.
	Cabo ou ficha com defeito.	Verifique se o cabo e a ficha estão danificados.
Cheiros ou fumos invulgares.	Detritos nas saídas ou elemento de aquecimento defeituoso.	Limpe a placa e remova quaisquer resíduos de alimentos. Se o problema persistir, leve a pistola ao Centro de Assistência Técnica Cecotec.

PORTUGUÊS

Ruído anormal durante a utilização.	Peças soltas ou gastas.	Desligue a pistola e verifique visualmente. Se o problema persistir, leve a pistola ao Centro de Assistência Técnica Cecotec.
-------------------------------------	-------------------------	---

6. ESPECIFICAÇÕES TÉCNICAS

Referências: EU01_102512

Produto: Hell Gun 3500

Tensão: 220 -240 V

Frequência: 50-60 Hz

Potência: 1000/2000 W

Ajuste de potência: 2

Caudal de ar: 300 l/min e 500 l/min

Temperatura mínima 350 °C

Temperatura máxima 550 °C

Peso: 0,8 kg

As especificações técnicas podem ser alteradas sem notificação prévia para melhorar a qualidade do produto.

Fabricado na China | Desenhado em Espanha

7. RECICLAGEM DE APARELHOS ELÉTRICOS E ELETRÔNICOS



Este símbolo indica que, de acordo com os regulamentos aplicáveis, o produto e/ou a bateria devem ser eliminados separadamente do lixo doméstico. Quando este produto atingir o fim da sua vida útil, deverá remover as pilhas/baterias/acumuladores e levá-lo para um ponto de recolha designado pelas autoridades locais.

Para obter informação detalhada acerca da forma mais adequada de eliminar os seus equipamentos elétricos e eletrônicos e/ou as correspondentes baterias, o consumidor deverá contactar com as autoridades locais.

A conformidade com as diretrizes acima referidas ajudará a proteger o ambiente.

8. GARANTIA E SAT

A Cecotec será responsável perante o utilizador final ou consumidor por qualquer falta de conformidade que exista no momento da entrega do produto nos termos, condições e prazos estabelecidos pelos regulamentos aplicáveis.

Recomenda-se que as reparações sejam efetuadas por pessoal qualificado.

Se deteta uma ocorrência com o produto ou tem alguma consulta, entre em contacto com o Serviço de Assistência Técnica da Cecotec através do número de telefone +34 96 321 07 28.

9. COPYRIGHT

Os direitos de propriedade intelectual dos textos deste manual pertencem à CECOTEC INNOVACIONES, S.L. Todos os direitos reservados. O conteúdo desta publicação não pode, no todo ou em parte, ser reproduzido, armazenado num sistema de recuperação, transmitido ou distribuído por qualquer meio (eletrónico, mecânico, fotocópia, gravação ou similar) sem a autorização prévia da CECOTEC INNOVACIONES, S.L.

1. ONDERDELEN EN COMPONENTEN

Figuur 1

1. Aan/uit schakelaar
2. Achterklep
3. Tuit
4. Netsnoer
5. Luchtingang
6. Concentrator mondstuk
7. Breed opzetstuk
8. Reflectormondstuk
9. Heat deflector mondstuk

OPMERKING:

De figuren in deze handleiding zijn schematische voorstellingen en komen mogelijk niet exact overeen met het product.

2. VÓÓR U HET APPARAAT GEBRUIKT

- Dit apparaat heeft een verpakking die ontworpen is om het tijdens het transport te beschermen. Haal het apparaat uit de doos en verwijder al het verpakkingsmateriaal. U kunt de originele doos en andere verpakking op een veilige plaats bewaren om beschadiging van het apparaat te voorkomen als u het in de toekomst moet vervoeren. Als u de verpakking toch weggooit, zorg er dan voor een correcte recyclage.
- Controleer of alle onderdelen en componenten aanwezig en in goede staat zijn. Als er één ontbreekt of niet in goede staat is, neem dan onmiddellijk contact op met de Technische Dienst van Cecotec.
- Verwijder het serienummer niet van het product om een goede traceerbaarheid van uw apparatuur te behouden in het geval van technische assistentie.

Inhoud van de doos

- Heteluchtpistool
- Reflectormondstuk
- Breed opzetstuk
- Luchtconcentrator
- Heat deflector mondstuk
- Handleiding

3. WERKING

WAARSCHUWING:

Dit heteluchtpistool creëert een straal lucht van extreem hoge temperatuur, die brandbare materialen kan ontsteken of huid of haar kan verbranden. Richt dit heteluchtpistool nooit op uzelf of iemand anders.

1. Sluit het heteluchtpistool aan op het lichtnet.

OPMERKING: Controleer of de spanning van het stopcontact overeenkomt met de spanning op het label van het apparaat.

2. Druk de aan/uit-schakelaar omhoog voor lage warmte (stand I) en omlaag voor hoge warmte (stand II).
3. Hij heeft twee temperatuurstanden:
 - Positie I: 350 °C (220 V)
 - Positie II: 550 °C (220 V)

OPMERKING: Als u het heteluchtpistool voor de eerste keer gebruikt, kan er rook uit het apparaat komen. Dit is normaal. Zodra de productieoliën zijn opgebrand, zal de rook snel verdwijnen.

OPMERKING: Richt het mondstuk niet gedurende lange tijd op hetzelfde gebied.

4. Als u klaar bent met het apparaat, zet u de schakelaar in stand I en wacht u 10 seconden voordat u het apparaat uitschakelt.
5. Haal de stekker uit het stopcontact en zet het heteluchtpistool rechtop totdat het volledig is afgekoeld.

Aanbevelingen voor geschikte temperaturen

Positie/Temperatuur	Applicatie
I/ 350°C	<ul style="list-style-type: none"> - Bevordert het drogen van verf. - Verwijder hardnekkige lijm. - Buigen van kunststof buizen.
II/ 550°C	<ul style="list-style-type: none"> - Lossolderen van componenten. - Verroeste schroeven losmaken. - Inmaken. - Verven of vernissen verwijderen.

NEDERLANDS

Mondstuk installeren/verwijderen

Het mondstuk installeren

1. Laat het heteluchtpistool afkoelen. (Het koelt sneller af als u het apparaat rechtop laat staan).
2. Centreer het mondstuk over het uiteinde van het heteluchtpistool en druk naar beneden tot het mondstuk stevig vastzit.

Verwijder het mondstuk

1. Laat het heteluchtpistool afkoelen. (Het koelt sneller af als u het apparaat rechtop laat staan).
2. Trek het mondstuk van het uiteinde van het heteluchtpistool om het te verwijderen.

WAARSCHUWING: Vervang mondstukken nooit met blote handen. Draag altijd handschoenen bij het verwijderen van accessoires.

4. SCHOONMAAK EN ONDERHOUD

Waarschuwing: Schakel het apparaat uit en haal de stekker uit het stopcontact voordat u reinigings- of onderhoudswerkzaamheden uitvoert.

De buitenkant schoonmaken

1. Zorg ervoor dat het heteluchtpistool is losgekoppeld van de voeding.
2. Laat het heteluchtpistool volledig afkoelen voordat u begint met schoonmaken.
3. Gebruik een zachte, met water bevochtigde doek om de buitenkant van het heteluchtpistool schoon te maken. Gebruik geen bijtende vloeistoffen en dompel het heteluchtpistool niet onder in water.

Mondstuk schoonmaken

1. Gebruik droge wattenstaafjes om het mondstuk schoon te maken en vuil te verwijderen.
2. Als er verbrande resten of andere opeenhopingen zijn, kunt u het wattenstaafje bevochtigen met isopropylalcohol voor een effectievere reiniging.
3. Voor meer hardnekkige resten kan een kleine borstel nuttig zijn om het mondstuk voorzichtig te schrobben. Pas op dat u het metalen oppervlak niet beschadigt of bekrast.

Schoonmaken van sleuven en openingen

1. Gebruik perslucht om stof of vuil uit de ventilatiesleuven of openingen van het apparaat te blazen.
 2. U kunt ook een klein borsteltje gebruiken om deze plekken schoon te maken.
- Gebruik geen schurende materialen om het mondstuk schoon te maken.

- Gebruik geen schoonmaakproducten die chloor of zuur bevatten.

Het apparaat opbergen

Zorg ervoor dat het mondstuk van het heteluchtpistool is afgekoeld tot kamertemperatuur voordat u het opbergt. Na veelvuldig gebruik zal het mondstuk donker verkleuren door de hitte, maar dit heeft geen invloed op de prestaties van het gereedschap.

5. PROBLEEMOPLOSSING

Probleem	Mogelijke oorzaak	Mogelijke oplossing
Het heteluchtpistool gaat niet aan.	Niet correct aangesloten.	Controleer de stekerverbinding en zorg ervoor dat deze goed in het stopcontact zit.
	De schakelaar staat in de verkeerde positie (0)	Controleer of de schakelaar in stand I of II staat.
	Stroomuitval	Controleer of er een stroomstoring of netwerkprobleem is.
Het heteluchtpistool bereikt de gewenste temperatuur niet.	Obstructie in de luchtuitlaten.	Maak de luchtuitlaten schoon voor een goede doorstroming.
	Verkeerde temperatuurstelling	Controleer of de schakelaar in de juiste stand staat (I of II).
	Verwarmingselement defect.	Breng het heteluchtpistool naar het Cecotec Service Center voor reparatie.
Het heteluchtpistool wordt plotseling uitgeschakeld.	Oververhitting.	Laat het heteluchtpistool een paar minuten afkoelen voordat u het weer gebruikt.
	Defecte kabel of stekker.	Controleer de kabel en de stekker op beschadigingen.
Ongewone geuren of rook.	Vuil in de uitlaten of defect verwarmingselement.	Reinig de luchtuitlaten en verwijder eventueel vuil. Als het probleem aanhoudt, breng het heteluchtpistool dan naar het Cecotec Service Centre.

NEDERLANDS

Abnormaal geluid tijdens gebruik.	Loszittende of versleten onderdelen.	Schakel het heteluchtpistool uit en controleer het visueel. Breng het heteluchtpistool zo nodig naar het Cecotec Service Center.
-----------------------------------	--------------------------------------	--

6. TECHNISCHE SPECIFICATIES

Productreferentie: EU01_102512

Product: Hell Gun 3500

Voltage: 220 -240 V

Frequentie: 50-60 Hz

Vermogen: 1000/2000 W

Vermogen aanpassen: 2

Luchtstroom: 300 l/min en 500 l/min

Minimale temperatuur: 350 °C

Maximale temperatuur: 550 °C

Gewicht: 0,8 kg

Technische specificaties kunnen zonder voorafgaande kennisgeving worden gewijzigd om de productkwaliteit te verbeteren.

Gemaakt in China | Ontworpen in Spanje.

7. RECYCLING VAN ELEKTRISCHE EN ELEKTRONISCHE APPARATUUR



Dit symbool geeft aan dat, volgens de geldende voorschriften, het product en/of de batterij gescheiden van het huisvuil moeten worden afgevoerd. Wanneer dit product het einde van zijn levensduur bereikt, dient u de batterijen/accumulatoren te verwijderen en het naar een door de plaatselijke autoriteiten aangewezen inzamelpunt te brengen.

Voor gedetailleerde informatie over hoe elektrische en elektronische apparatuur en/of batterijen op de juiste manier kunnen worden weggegooid, moeten consumenten contact opnemen met hun plaatselijke autoriteiten.

Naleving van de bovenstaande richtlijnen helpt het milieu te beschermen.

8. GARANTIE EN TECHNISCHE ONDERSTEUNING

Cecotec is aansprakelijk tegenover de eindgebruiker of consument voor elk gebrek aan overeenstemming dat bestaat op het ogenblik van de levering van het product onder de voorwaarden, bepalingen en termijnen die zijn vastgelegd in de toepasselijke regelgeving. Het wordt aanbevolen reparaties te laten uitvoeren door gekwalificeerd personeel.

Als u ooit een incident met het product ontdekt of vragen heeft, neem dan contact op met de officiële Technische Assistentie van Cecotec via het telefoonnummer +34 96 321 07 28.

9. COPYRIGHT

De intellectuele eigendomsrechten op de teksten in deze handleiding behoren toe aan CECOTEC INNOVACIONES, S.L. Alle rechten voorbehouden. De inhoud van deze publicatie mag niet, geheel of gedeeltelijk, worden veelevoudigd, opgeslagen in een geautomatiseerd gegevensbestand, doorgegeven of verspreid op welke wijze dan ook (elektronisch, mechanisch, door fotokopieën, opnamen en dergelijke) zonder voorafgaande toestemming van CECOTEC INNOVACIONES, S.L.

1. CZĘŚCI I KOMPONENTY

Rysunek 1

1. Przycisk włączania/wyłączenia
2. Tylna pokrywa
3. Dysza
4. Przewód zasilania
5. Wlot powietrza
6. Dysza skupiająca
7. Szeroka dysza
8. Dysza ochronna
9. Dysza odbijająca ciepło

UWAGA:

Grafika tej instrukcji obsługi jest schematyczna i możliwe, że nie będzie całkowicie zgodna z produktem.

2. PRZED UŻYCIEM

- To urządzenie jest zapakowane w opakowanie zaprojektowane w celu ochrony podczas transportu. Wyjmij produkt z pudełka i usuń wszystkie materiały opakowaniowe. Oryginalne pudełko i inne elementy opakowania można przechowywać w bezpiecznym miejscu, aby zapobiec uszkodzeniu urządzenia w przypadku konieczności jego transportu w przyszłości. Jeśli chcesz pozbyć się oryginalnego opakowania, pamiętaj o prawidłowym recyklingu wszystkich jego elementów.
- Upewnij się, że wszystkie części i komponenty są dołączone, i są w dobrym stanie. Jeśli któregośkolwiek z nich brakuje lub nie są w dobrym stanie, należy niezwłocznie skontaktować się z oficjalnym Serwisem Technicznym Cecotec.
- Nie usuwaj numeru seryjnego produktu, aby można było zidentyfikować urządzenie w przypadku wymagania pomocy technicznej.

Zawartość opakowania

- Opalarka
- Dysza ochronna
- Szeroka dysza
- Dysza skupiająca
- Dysza odbijająca ciepło
- Ta instrukcja obsługi

3. FUNKCJONOWANIE

Ostrzeżenie:

Opalarka wytwarza strumień powietrza o bardzo wysokiej temperaturze, który może spowodować zapalenie łatwopalnych materiałów, poparzenie skóry lub przypalenie włosów. Nigdy nie celuj opalarką w kierunku siebie ani żadnej innej osoby.

1. Podłącz opalarkę do sieci elektrycznej.

UWAGA: Sprawdź, czy napięcie w gniazdku jest zgodne z napięciem podanym na etykiecie narzędzia.

2. Przesuń przycisk zasilania w górę, aby uzyskać niskie ciepło (pozycja I) lub w dół, aby uzyskać wysokie ciepło (pozycja II).

3. Dostępne są dwa ustawienia temperatury:

- Pozycja I: 350°C (220 V)
- Pozycja II: 550°C (220 V)

UWAGA: Podczas pierwszego użycia opalarki z jej wnętrza może wydobywać się dym. To normalne. Gdy tylko smary produkcyjne zostaną spalone, dym szybko zniknie.

UWAGA: Nie należy kierować dyszy na ten sam obszar przez dłuższy czas.

4. Po zakończeniu korzystania z narzędzia należy ustawić przełącznik w położeniu „I” i odczekać 10 sekund przed jego wyłączeniem.

5. Odłącz opalarkę od zasilania i umieść ją w pozycji pionowej, aż całkowicie ostygnie.

Zalecenia dotyczące odpowiedniej temperatury

Pozycja/Temperatura	Zastosowanie
I/ 350°C	<ul style="list-style-type: none"> - Wspomaganie wysychania farb. - Usuwanie uporczywych klejów. - Wyginanie rur z tworzywa sztucznego.
II/ 550°C	<ul style="list-style-type: none"> - Odlutowywanie komponentów. - Luzowanie zardzewiałych śrub. - Usuwanie warstw rdzy, farby itd. - Usuwanie farb lub lakierów.

Zakładanie/zdejmowanie dyszy

Zakładanie dyszy

1. Poczekaj, aż opalarka ostygnie. (Urządzenie ostygnie szybciej, jeśli zostanie pozostawione w pozycji pionowej).
2. Wyśrodkuj dyszę na końcu opalarki i dociśnij, aż dysza zostanie zamocowana.

Zdejmowanie dyszy

1. Poczekaj, aż opalarka ostygnie. (Urządzenie ostygnie szybciej, jeśli zostanie pozostawione w pozycji pionowej).
2. Pociągnij za dyszę na końcu opalarki, aby ją wyjąć.

OSTRZEŻENIE: Nigdy nie wymieniaj dysz gołymi rękami. Podczas demontażu akcesoriów należy zawsze nosić rękawice.

4. CZYSZCZENIE I KONSERWACJA

Ostrzeżenie: Przed przystąpieniem do czyszczenia lub konserwacji należy wyłączyć urządzenie i odłączyć je od zasilania.

Czyszczenie z zewnątrz

1. Upewnij się, że urządzenie jest odłączone od źródła zasilania.
2. Przed rozpoczęciem czyszczenia należy odczekać, aż urządzenie całkowicie ostygnie.
3. Do czyszczenia zewnętrznej części urządzenia należy używać miękkiej ściereczki zwilżonej wodą. Nie używaj żrących płynów ani nie zanurzaj urządzenia w wodzie.

Czyszczenie dyszy

1. Użyj suchych patyczków kosmetycznych, aby wyczyścić dyszę i usunąć wszelkie zabrudzenia.
2. W przypadku pozostałości spalonych resztek lub innych osadów można zwilżyć patyczek alkoholem izopropylowym w celu skuteczniejszego czyszczenia.
3. W przypadku bardziej uporczywych pozostałości przydatna może być mała szczoteczka, aby delikatnie wyczyścić dyszę. Uważaj, aby nie uszkodzić ani nie zarysować metalowej powierzchni.

Czyszczenie szczelin i otworów

1. Użyj sprężonego powietrza, aby wydmuchać kurz lub brud, który może być uwięziony w szczelinach wentylacyjnych lub otworach urządzenia.
 2. Alternatywnie można użyć małej szczoteczki do wyczyszczenia tych obszarów.
- Do czyszczenia dyszy nie należy używać materiałów ściernych.
 - Nie używaj środków czyszczących zawierających chlor lub kwas.

Przechowywanie

Przed przechowywaniem należy upewnić się, że dysza urządzenia ostygła do temperatury pokojowej. Po wielu użyciach dysza zmieni kolor na ciemny z powodu wysokiej temperatury, ale nie ma to wpływu na działanie narzędzia.

5. ROZWIĄZYWANIE PROBLEMÓW

Problem	Prawdopodobna przyczyna	Możliwe rozwiązanie
Urządzenie nie włącza się.	Nie jest prawidłowo podłączone do gniazdka.	Sprawdź połączenie wtyczki i upewnij się, że jest prawidłowo włożona do gniazdka.
	Przetątnik w niewłaściwej pozycji (0)	Upewnij się, że przetątnik znajduje się w pozycji I lub II.
	Awaria zasilania	Sprawdź, czy nie wystąpiła awaria zasilania lub problem z siecią.
Urządzenie nie osiąga wybranej temperatury.	Niedrożność wylotów powietrza.	Wyczyść wyloty powietrza, aby zapewnić jego prawidłowy przepływ.
	Nieprawidłowe ustawienie temperatury	Sprawdź, czy przetątnik znajduje się w prawidłowym położeniu (I lub II).
	Uszkodzony element grzewczy.	Należy zanieść urządzenie do oficjalnego Serwisu Pomocy Technicznej Cecotec w celu naprawy.
Urządzenie nagle wyłącza się.	Przeegrzanie.	Przed ponownym użyciem należy odczekać kilka minut, aż urządzenie ostygnie.
	Błąd przewodu lub wtyczki.	Sprawdź przewód i wtyczkę pod kątem uszkodzeń.
Nietypowe zapachy lub dym.	Zanieczyszczenia w wylotach lub uszkodzony element grzejny.	Oczyść wyloty powietrza i usuń wszelkie zanieczyszczenia. Jeśli problem nie ustąpi, należy zanieść urządzenie do oficjalnego Serwisu Pomocy Technicznej Cecotec.

POLSKI

Nietypowy hałas podczas użytkowania.	Luźne lub zużyte części.	Wyłącz urządzenie i sprawdź je pod kątem widocznych uszkodzeń. W razie potrzeby zanieś urządzenie do oficjalnego Serwisu Pomocy Technicznej Cecotec.
--------------------------------------	--------------------------	--

6. SPECYFIKACJA TECHNICZNA

Referencja produktu: EU01_102512

Produkt: Hell Gun 3500

Napięcie: 220 - 240 V

Częstotliwość: 50-60 Hz

Moc: 1000/2000 W

Ustawienie mocy: 2

Przepływ powietrza: 300 l/min i 500 l/min

Temperatura minimalna: 350°C

Temperatura maksymalna: 550°C

Waga: 0,8 kg

Specyfikacje techniczne mogą ulec zmianie bez wcześniejszego powiadomienia w celu poprawy jakości produktu.

Wyprodukowano w Chinach | Zaprojektowano w Hiszpanii

7. RECYKLING URZĄDZEŃ ELEKTRYCZNYCH I ELEKTRONICZNYCH



Ten symbol oznacza, że zgodnie z obowiązującymi przepisami produkt i/lub baterię należy utylizować oddzielnie od odpadów domowych. Kiedy ten produkt osiągnie koniec okresu użytkowania, należy wyjąć baterie/akumulatory i przekazać je do punktu zbiórki wyznaczonego przez lokalne władze.

Aby uzyskać szczegółowe informacje na temat najbardziej odpowiedniego sposobu utylizacji sprzętów elektrycznych i elektronicznych i/lub odpowiednich baterii, konsument powinien skontaktować się z lokalnymi władzami.

Przestrzeganie powyższych wytycznych pomoże chronić środowisko.

8. GWARANCJA I SERWIS POMOCY TECHNICZNEJ

Cecotec odpowiada przed użytkownikiem lub konsumentem końcowym za wszelkie niezgodności występujące w momencie dostawy produktu na warunkach określonych w obowiązujących przepisach.

Zaleca się, aby naprawy były przeprowadzane przez wyspecjalizowany personel. Jeśli wykryjesz problem z produktem lub masz jakiegokolwiek pytania, skontaktuj się z oficjalnym Serwisem Pomocy Technicznej Cecotec pod numerem telefonu +34 96 321 07 28.

9. PRAWA AUTORSKIE

Prawa własności intelektualnej do tekstów tej instrukcji obsługi należą do CECOTEC INNOVACIONES, S.L. Wszelkie prawa zastrzeżone. Treść niniejszej publikacji nie może być, w całości lub w części, powielana, przechowywana w systemie wyszukiwania, przesyłana lub rozpowszechniana za pomocą jakichkolwiek środków (elektronicznych, mechanicznych, fotokopii, nagrywania lub podobnych) bez uprzedniej zgody CECOTEC INNOVACIONES, S.L.

1. DÍLY A SOUČÁSTI

Obrázek 1

1. Přepínač pro Zapnutí/Vypnutí
2. Zadní kryt
3. Tryska
4. Napájecí kabel
5. Otvory pro vstup vzduchu
6. Koncentrační tryska
7. Široká tryska
8. Reflektorová tryska
9. Deflektorová tryska

POZNÁMKA:

Grafické znázornění v tomto návodu je schematickým znázorněním a nemusí přesně odpovídat výrobku.

2. PŘED POUŽÍVÁNÍM

- Tento spotřebič je zabalen v obalu určeném k ochraně při přepravě. Vyjměte spotřebič z krabice a odstraňte veškerý obalový materiál. Můžete uschovat originální krabici a další obaly na bezpečném místě pro zabránění poškození spotřebiče, pokud byste jej v budoucnu potřebovali přepravovat. Pokud chcete zlikvidovat originální obal, ujistěte se, že všechny části recyklujete správně.
- Zkontrolujte, zda jsou všechny díly a komponenty součástí balení a v dobrém stavu. Pokud některý z nich chybí nebo není v dobrém stavu, okamžitě kontaktujte Oficiální technickou asistenční službu společnosti Cecotec.
- Neodstraňujte sériové číslo výrobku, aby byla možná správná identifikace vašeho zařízení v případě potřeby technické pomoci.

Obsah krabice

- Horkovzdušná pistole
- Reflektorová tryska
- Široká tryska
- Koncentrační tryska
- Deflektorová tryska
- Tento návod k použití

3. PROVOZ

VAROVÁNÍ:

Tato horkovzdušná pistole vytváří proud vzduchu o extrémně vysoké teplotě, který může zapálit hořlavé materiály nebo popálit pokožku či vlasy. Nikdy nemiřte touto horkovzdušnou pistolí na sebe ani na nikoho jiného.

1. Zapojte pistoli do elektrické sítě.

POZNÁMKA: Zkontrolujte, zda napětí v elektrické zásuvce odpovídá napětí uvedenému na výrobním štítku náradí.

2. Stiskněte přepínač pro Zapnutí/Vypnutí směrem nahoru pro nízkou teplotu (poloha I) a směrem dolů pro vysokou teplotu (poloha II).
3. Disponuje dvěma úrovněmi nastavení teploty:
 - Poloha I: 350 °C (220 V)
 - Poloha II: 550 °C (220 V)

POZNÁMKA: Při prvním použití horkovzdušné pistole se může objevit kouř vycházející z vnitřku přístroje. To je zcela normální. Jakmile se výrobní oleje spálí, kouř rychle zmizí.

UPOZORNĚNÍ: Nesměrujte trysku na stejnou oblast po dlouhou dobu.

4. Po ukončení práce s náradím přepněte přepínač pro Zapnutí/Vypnutí do polohy I a před jeho vypnutím počkejte 10 sekund.
5. Odpojte pistoli od elektrické sítě a postavte ji do svislé polohy, dokud zcela nevychladne.

Doporučení pro vhodné použití teplot

Poloha/Teplota	Použití
I/ 350 °C	<ul style="list-style-type: none"> - Napomáhá schnutí barev. - Odstraňuje odolná lepidla. - Ohýbá nebo zakřivuje plastové trubky.
II/ 550 °C	<ul style="list-style-type: none"> - Odpájí součástky. - Povoluje zrezivělé šrouby. - Odlakuje. - Odstraňuje barvy nebo nátěry.

Nasazení/Vyjmutí trysky

Nasazení trysky

1. Nechte pistoli vychladnout. (Rychleji se ochladí, pokud ji necháte ve svislé poloze).
2. Vycentrujte trysku na koncovce horkovzdušné pistole a zatlačte na ni, dokud nebude pevně nasazena.

Vyjmutí trysky

1. Nechte pistoli vychladnout. (Rychleji se ochladí, pokud ji necháte ve svislé poloze).
2. Vytáhněte trysku z koncovky pistole pro její vyjmutí.

VAROVÁNÍ: Nikdy nevyměňujte trysky holýma rukama. Při demontáži příslušenství vždy používejte ochranné rukavice.

4. ČIŠTĚNÍ A ÚDRŽBA

Varování: Před jakýmkoli čištěním nebo údržbou náradí vypněte a odpojte od sítě.

Vnější čištění

1. Ujistěte se, že je horkovzdušná pistole odpojena od zdroje napájení.
2. Před čištěním ji nechejte zcela vychladnout.
3. K čištění vnější části horkovzdušné pistole použijte jemný hadřík navlhčený vodou. Nepoužívejte žíravé kapaliny ani nepoňujte pistoli do vody.

Čištění trysky

1. Trysku očistěte suchými vatovými tampony a odstraňte případné nečistoty.
2. V případě spálených zbytků nebo jiných nečistot můžete tampon navlhčit izopropylalkoholem, aby bylo čištění účinnější.
3. V případě odolnějších nečistot může být užitečný malý kartáček, kterým trysku jemně vydrhnete. Dávejte pozor, abyste nepoškodili nebo nepoškrábali kovový povrch.

Čištění štěrbin a otvorů

1. Pomocí stlačeného vzduchu vyfoukejte prach nebo nečistoty, které mohou být zachyceny ve větracích štěrbinách nebo otvorech přístroje.
 2. Případně můžete tato plochy vyčistit malým kartáčkem.
- K čištění trysky nepoužívejte abrazivní materiály.
 - Nepoužívejte čisticí prostředky obsahující chlór nebo kyselinu.

Skladování

Před uskladněním se ujistěte, že tryska horkovzdušné pistole vychladla na pokojovou teplotu. Po mnoha použitích tryska vlivem tepla ztmavne, což však nemá vliv na výkon nástroje.

5. ŘEŠENÍ PROBLÉMŮ

Problém	Možná příčina	Možné řešení
Pistole se nezapíná.	Není správně zapojena do elektrické sítě.	Zkontrolujte připojení zástrčky a ujistěte se, že je správně zasunuta do zásuvky.
	Přepínač pro Zapnutí/Vypnutí se nachází v nesprávné poloze (0).	Ujistěte se, že je přepínač v poloze I nebo II.
	Výpadek napájení.	Zkontrolujte, zda nedošlo k výpadku napájení nebo k problému se sítí.
Pistole nedosahuje požadovanou teplotu.	Otvory pro výstup vzduchu jsou ucpané.	Vyčistěte otvor pro výstup vzduchu, abyste zajistili správný průtok.
	Nevhodné nastavení teploty	Zkontrolujte, zda je přepínač pro Zapnutí/Vypnutí ve správné poloze (I nebo II).
	Topné těleso je poškozeno.	Zaneste horkovzdušnou pistoli do Oficiální technické asistenční služby společnosti Cecotec za účelem její opravy.
Pistole se náhle vypíná.	Přehřátí.	Před dalším použitím nechte pistoli několik minut vychladnout.
	Poškozený kabel nebo zástrčka.	Zkontrolujte, zda kabel nebo zástrčka nejsou poškozené.
Neobvyklé pachy nebo kouř.	Nečistoty v otvorech pro výstup vzduchu nebo poškozené topné těleso.	Vyčistěte otvory pro výstup vzduchu a odstraňte všechny nečistoty. Pokud problém přetrvává, odneste pistoli do Oficiální technické asistenční služby společnosti Cecotec.
Abnormální hluk během používání.	Uvolněné nebo opotřebované díly.	Vypněte pistoli a prohlédněte ji. Pokud problém přetrvává, odneste pistoli do Oficiální technické asistenční služby společnosti Cecotec.

6. TECHNICKÉ ÚDAJE

Referenční číslo výrobku: EU01_102512

Výrobek: Hell Gun 3500

Napětí: 220-240 V

Frekvence: 50-60 Hz

Výkon: 1000/2000 W

Nastavení výkonu: 2

Průtok vzduchu: 300 l/min y 500 l/min

Minimální teplota: 350 °C

Maximální teplota: 550 °C

Hmotnost: 0,8 kg

Technické specifikace se mohou změnit bez předchozího upozornění za účelem zlepšení kvality výrobku.

Vyrobena v Číně | Navrženo ve Španělsku

7. RECYKLACE ELEKTRICKÝCH A ELEKTRONICKÝCH ZAŘÍZENÍ



Tento symbol označuje, že v souladu s platnými předpisy musí být výrobek a/ nebo baterie zlikvidovány odděleně od domovního odpadu. Po skončení životnosti tohoto výrobku byste měli články/baterie/akumulátory vyjmout a odnést na sběrné místo určené místními úřady.

Pro podrobnější informace o nejvhodnějším způsobu likvidace elektrických a elektronických zařízení a/nebo příslušných baterií by se spotřebitelé měli obrátit na místní úřady.

Dodržování výše uvedených pokynů přispívá k ochraně životního prostředí.

8. ZÁRUKA A TECHNICKÝ SERVIS

Společnost Cecotec odpovídá konečnému uživateli nebo spotřebiteli za jakýkoli nesoulad, který existuje v době dodání výrobku za podmínek a ve lhůtách stanovených platnými předpisy. Doporučuje se, aby opravy prováděl kvalifikovaný personál.

Pokud zjistíte problém s výrobkem nebo máte jakékoli dotazy, obraťte se na Oficiální technickou asistenční službu společnosti Cecotec na čísle +34 96 321 07 28.

9. COPYRIGHT

Práva duševního vlastnictví k textům v tomto návodu jsou majetkem společnosti CECOTEC INNOVACIONES, S.L. Všechna práva jsou vyhrazena. Obsah této publikace nesmí být, zčásti nebo jako celek, reprodukován, ukládán do systému obnovy, přenášen nebo distribuován žádnými prostředky (elektronicky, mechanicky, fotokopírováním, nahráváním nebo podobným způsobem) bez předchozího souhlasu společnosti CECOTEC INNOVACIONES, S.L.

TÜRKÇE

1. PARÇALAR VE BİLEŞENLER

Şekil 1

1. Açma/Kapama düğmesi
2. Arka kapak
3. Başlık
4. Elektrik kablosu
5. Hava girişi
6. Yoğunlaştırıcı başlık
7. Geniş başlık
8. Reflektör başlık
9. Isı saptırıcı başlık

NOT:

Bu kılavuzdaki grafikler şematik gösterimlerdir ve cihazla tam olarak eşleşmeyebilir.

2. KULLANMADAN ÖNCE

- Bu cihaz, taşıma sırasında korunması için tasarlanmış bir ambalaj içerisinde paketlenmiştir. Cihazı ve tüm malzemeleri ambalajından çıkarın. İleride taşımanız gerektiğinde cihazın zarar görmesini önlemek için orijinal kutuyu ve diğer ambalajları güvenli bir yerde saklayabilirsiniz. Orijinal ambalajı atmamak isterseniz, tüm öğeleri doğru şekilde geri dönüşüm kutusuna attığınızdan emin olun.
- Tüm parçaların ve bileşenlerin içinde ve sağlam olduğundan emin olun. Herhangi bir parçanın eksik veya kırık olması durumunda, lütfen resmi Cecotec Teknik Servisi ile derhal iletişime geçin.
- Yardım talep etmeniz durumunda ekipmanınızın doğru bir şekilde izlenebilirliğini sağlamak için ürünün seri numarasını çıkarmayın.

Paket içeriği

- Isı tabancası
- Reflektör başlık
- Geniş başlık
- Hava yoğunlaştırıcı
- Isı saptırıcı başlık
- Kullanma kılavuzu

3. CİHAZIN KULLANIMI

DİKKAT:

Bu sıcak hava tabancası, yanıcı maddeleri tutuşturabilen veya cildi ya da saçı yakabilen son derece yüksek sıcaklıkta bir hava jeti oluşturur. Bu sıcak hava tabancasını asla kendinize veya bir başkasına doğrultmayın.

1. Tabancayı elektriğe bağlayın.

NOT: Priz voltajının aletin etiketinde belirtilen voltajla aynı olup olmadığını kontrol ediniz.

2. Düşük ısı için açma/kapama düğmesini yukarı doğru (konum I) ve yüksek ısı için aşağı doğru (konum II) itin.
3. İki sıcaklık ayarı vardır:
 - Konum I: 350 °C (220 V)
 - Konum II: 550 °C (220 V)

NOT: Sıcak hava tabancasını ilk kez kullanırken, ünitenin içinden duman geldiğini görebilirsiniz. Bu normal Üretim yağları yanar yanmaz duman hızla kaybolacaktır.

UYARI: Başlığı uzun süre aynı alana doğru yönlendirmeyin.

4. Aleti kullanmayı bitirdikten sonra şalteri I konumuna getirin ve kapatmadan önce 10 saniye bekleyin.
5. Tabancanın fişini prizden çekin ve tamamen soğuyana kadar dik bir konuma yerleştirin.

Uygun sıcaklık önerileri

Konum/ Sıcaklık	Uygulama
I/ 350°C	<ul style="list-style-type: none"> - Boyaların kurumasına yardımcı olur. - İnatçı yapışkanları çıkarır. - Plastik boruların bükülmesi veya eğilmesi.
II/ 550°C	<ul style="list-style-type: none"> - Bileşenlerin tehimlerinin sökülmesi. - Paslanmış vidaları gevşetin. - Turşu. - Boyaların veya verniklerin çıkarılması.

Başlığı takma/çıkarma

Başlığın takılması

1. Tabancanın soğumasını bekleyin. (Dik konumda bırakılırsa daha çabuk soğuyacaktır).

TÜRKÇE

2. Memeyi sıcak hava tabancasının ucuna ortalayın ve meme sıkıca takılana kadar aşağı bastırın.

Nozulu çıkarın

1. Tabancanın soğumasını bekleyin. (Dik konumda bırakılırsa daha çabuk soğuyacaktır).
2. Çıkarmak için başlığı tabancanın ucundan çekin.

DİKKAT: Başlıkları asla çıplak elle değiştirmeyin. Aksesuarları çıkarırken daima eldiven giyin.

4. TEMİZLİK VE BAKIM

DİKKAT! Herhangi bir temizlik veya bakım işlemi yapmadan önce aleti kapatın ve fişini çekin.

Dış yüzey temizliği

1. Isı tabancasının güç kaynağıyla bağlantısının kesildiğinden emin olun.
2. Temizlemeye başlamadan önce ısı tabancasının tamamen soğumasını bekleyin.
3. Isı tabancasının dışını temizlemek için suyla nemlendirilmiş yumuşak bir bez kullanın. Aşındırıcı sıvılar kullanmayın veya tabancayı suya daldırmayın.

Başlığın temizlenmesi

1. Ağızlığı temizlemek ve kirleri çıkarmak için kuru pamuklu çubuklar kullanın.
2. Yanık kalıntısı veya başka bir birikim varsa, daha etkili bir temizlik için çubuğu izopropil alkol ile nemlendirebilirsiniz.
3. Daha inatçı kalıntılar için, başlığı hafifçe fırçalamak için küçük bir fırça yararlı olabilir. Metal yüzeye zarar vermemeye veya çizmemeye dikkat edin.

Yuvaların ve açıklıkların temizlenmesi

1. Cihazın havalandırma yuvalarında veya açıklıklarında sıkışmış olabilecek toz veya kiri dışarı üflemek için basınçlı hava kullanın.
2. Alternatif olarak, bu alanları temizlemek için küçük bir fırça kullanabilirsiniz.
- Memeyi temizlemek için aşındırıcı malzemeler kullanmayın.
- Klor veya asit içeren temizlik ürünleri kullanmayın.

Depolama

Sıcak hava tabancasını saklamadan önce başlığın oda sıcaklığına kadar soğuduğundan emin olun. Birçok kullanımdan sonra, başlık ısı nedeniyle koyu bir renge dönüşecektir, ancak bu aletin performansını etkilemez.

5. SORUN GİDERME

Problem	Muhtemel sorunlar	Muhtemel çözümler
Tabanca açılmıyor	Doğru şekilde prize takılmamış.	Fiş bağlantısını kontrol edin ve prize doğru şekilde takıldığından emin olun.
	Anahtar yanlış konumda (0)	Anahtarın I veya II konumunda olduğundan emin olun.
	Elektrik kesintisi	Elektrik kesintisi veya ağ sorunu olup olmadığını kontrol edin.
Tabanca istenen sıcaklığa ulaşmıyor.	Hava çıkışlarında tıkanıklık.	Doğru akışı sağlamak için hava çıkışlarını temizleyin.
	Uygun olmayan sıcaklık ayarı	Anahtarın doğru konumda (I veya II) olduğunu kontrol edin.
	Rezistans arızalı.	Püskürtme tabancasını onarım için Cecotec Servis Merkezine götürün.
Tabanca aniden kapanıyor.	Aşırı ısınma.	Tekrar kullanmadan önce tabancanın birkaç dakika soğumasını bekleyin.
	Arızalı kablo veya fiş.	Kablo ve fişte hasar olup olmadığını kontrol edin.
Olağandışı kokular veya duman.	Çıkışlarda döküntü veya arızalı rezistans.	Hava çıkışlarını temizleyin ve kalıntıları giderin. Sorun devam ederse, tabancayı Cecotec Servis Merkezi'ne götürün.
Kullanım sırasında anormal gürültü.	Gevşek veya aşınmış parçalar.	Tabancayı kapatın ve gözle kontrol edin. Gerekirse tabancayı Cecotec Yetkili Servis Merkezine götürün.

6. TEKNİK BİLGİLER

Ürün referansı EU01_102512
 Ürün: Cehennem Silahı 3500
 Voltaj: 220 -240 V
 Frekans: 50-60 Hz
 Güç: 1000/2000 W
 Güç ayarlama: 2

TÜRKÇE

Hava akış hızı: 300 l/dak ve 500 l/dak
Temperatura mínima: 350 °C
maksimum sıcaklık 550 °C
Ağırlık: 0,8 kg

Ürün kalitesini artırmak için teknik özellikler önceden haber verilmeksizin değiştirilebilir.
Çin'de Üretildi | İspanya'da Tasarlandı

7. ELEKTRİKLİ VE ELEKTRONİK EKİPMANLARIN GERİ DÖNÜŞÜMÜ



Bu sembol, yürürlükteki yönetmeliklere göre ürünün ve/veya bataryanın evsel atıklardan ayrı olarak atılması gerektiğini belirtir. Bu ürün kullanım ömrünün sonuna ulaştığında, pilleri/akümülatörleri çıkarmalı ve yerel yetkililer tarafından belirlenen bir toplama noktasına götürmelisiniz.

Elektrikli ve elektronik ekipmanların ve/veya pillerin uygun şekilde nasıl imha edileceğine ilişkin ayrıntılı bilgi için tüketiciler yerel yetkililerle iletişime geçmelidir. Yukarıdaki yönergelere uyulması çevrenin korunmasına yardımcı olacaktır.

8. GARANTİ VE MÜŞTERİ HİZMETLERİ

Cecotec, ürünün teslimatı sırasında mevcut olan herhangi bir uygunsuzluktan dolayı son kullanıcıya veya tüketiciye karşı yürürlükteki yönetmelikler tarafından belirlenen şartlar, koşullar ve süreler kapsamında sorumlu olacaktır.

Anarımların nitelikli personel tarafından yapılması tavsiye edilir.

Ürünle ilgili bir sorun tespit ederseniz veya herhangi bir sorunuz varsa, lütfen +34 96 321 07 28 numaralı telefondan resmi Cecotec Teknik Destek Servisi ile iletişime geçin.

9. TELİF HAKLARI

Bu kılavuzdaki metinlerin fikri mülkiyet hakları CECOTEC INNOVACIONES, S.L.'ye aittir. Bu yayının içeriği, CECOTEC INNOVACIONES, S.L.'nin önceden izni olmadan kısmen veya tamamen çoğaltılamaz, bir erişim sisteminde saklanamaz, herhangi bir yolla (elektronik, mekanik, fotokopi, kayıt veya benzeri) iletilemez veya dağıtılamaz.

1. PECES I COMPONENTS

Figura 1

1. Interruptor Encès/Apagat
2. Coberta posterior
3. Embocadura
4. Cable d'alimentació
5. Entrada d'aire
6. Broquet concentrador
7. Broquet ample
8. Broquet reflector
9. Broquet de desviació de calor

NOTA:

Els gràfics d'aquest manual són representacions esquemàtiques i potser no coincideixen exactament amb els del producte.

2. ABANS DE L'ÚS

- Aquest aparell presenta un embalatge dissenyat per protegir-lo durant el transport. Traieu l'aparell de la caixa i tot el material d'emballatge. Podeu conservar la caixa original i altres elements de l'emballatge en un lloc segur per prevenir danys a l'aparell si necessiteu transportar-lo en el futur. Si voleu llençar l'emballatge original, assegureu-vos de reciclar tots els elements correctament.
- Assegureu-vos que totes les peces i els components estiguin inclosos i en bon estat. Si faltés alguna peça o no estigués en bon estat, contacteu amb el Servei d'Atenció Tècnica Oficial de Cecotec immediatament.
- No retireu el número de sèrie del producte, per poder mantenir una correcta traçabilitat del vostre equip en cas de sol·licitar assistència.

Contingut de la caixa

- Pistola de calor
- Broquet reflector
- Broquet ample
- Concentrador d'aire
- Broquet de desviació de calor
- Aquest manual d'instruccions

3. FUNCIONAMENT

ATENCIÓ:

Aquesta pistola d'aire calent crea un raig d'aire a una temperatura extremadament alta, el qual pot encendre materials inflamables o cremar la pell o els cabells. Mai no apunteu aquesta pistola d'aire calent cap a un mateix ni cap a una altra persona.

1. Connecteu la pistola a la xarxa elèctrica.

NOTA: Comproveu que el voltatge de la presa de corrent coincideix amb l'especificat a l'etiqueta de l'eina.

2. Empenyeu l'interruptor d'encès/apagat cap amunt per obtenir calor baixa (posició I), i cap avall per obtenir calor alta (posició II).
3. Disposa de dos ajustaments de temperatura:
 - Posició I: 350 °C (220 V)
 - Posició II: 550 °C (220 V)

NOTA: En utilitzar per primera vegada la pistola d'aire calent, és possible que vegeu sortir fum de l'interior de l'aparell. Això és normal. Tan bon punt els olis de fabricació s'hagin cremat, el fum desapareixerà ràpidament.

AVÍS: No dirigiu el filtre cap a la mateixa zona durant molt de temps.

4. Quan hàgiu acabat d'utilitzar l'eina, col·loqueu l'interruptor a la posició I i espereu 10 segons abans d'apagar-la.
5. Desendol·leu la pistola de la xarxa elèctrica i poseu-la en posició vertical fins que es refredi del tot.

Recomanacions de temperatures adequades

Posició/Temperatura	Aplicació
I/ 350 °C	<ul style="list-style-type: none"> - Ajuda a l'assecatge de pintures. - Remenar adhesius resistents. - Doblegar o corbar tubs de plàstic.
II/ 550 °C	<ul style="list-style-type: none"> - Soldadura de components. - Afluixar cargols rovellats. - Decapar. - Treure pintures o vernissos.

Instal·lar/Retirar el filtre

Instal·lar el filtre

1. Deixeu que la pistola es refredi. (Es refredarà més ràpidament si es deixa en posició vertical).
2. Centreu el filtre sobre l'extrem de la pistola d'aire calent i premeu fins que el filtre quedi fermament instal·lat.

Retirar el broquet

1. Deixeu que la pistola es refredi. (Es refredarà més ràpidament si es deixa en posició vertical).
2. Tireu del broquet de l'extrem de la pistola per retirar-lo.

ATENCIÓ: No canvieu mai els broquets amb les mans descobertes. Utilitzeu sempre guants en retirar els accessoris.

4. NETEJA I MANTENIMENT

Advertiment: Apagueu i desconnecteu l'eina abans de realitzar qualsevol operació de neteja o manteniment.

Neteja exterior

1. Assegureu-vos que la pistola de calor estigui desconnectada del corrent elèctric
2. Deixeu que la pistola de calor es refredi del tot abans de començar la neteja.
3. Utilitzeu un drap suau humitejat amb aigua per netejar l'exterior de la pistola de calor. No utilitzeu líquids corrosius ni submergeu la pistola en aigua.

Neteja del broquet

1. Utilitzeu bastonets de cotó secs per netejar el broquet i eliminar qualsevol brutícia.
2. Si hi ha residus cremats o altres tipus d'acumulació, podeu humitejar el bastonet amb alcohol isopropílic per a una neteja més efectiva.
3. Per a residus més persistents, un raspall petit pot ser útil per fregar suaument el broquet. Assegureu-vos de no fer malbé ni raspallar la superfície metàl·lica.

Neteja de ranures i obertures

1. Utilitzeu aire comprimit per bufar qualsevol tipus de brutícia o pols que pugui estar atrapada a les ranures de ventilació o a les obertures del dispositiu.
 2. Alternativament, podeu utilitzar un raspall petit per netejar aquestes àrees.
- No utilitzeu materials abrasius per netejar el filtre.
 - No utilitzeu productes de neteja que continguin clor o àcid.

Emmagatzematge

Assegureu-vos que el filtre de la pistola d'aire calent s'hagi refredat a temperatura ambient abans de guardar-lo. Després de molts usos, el filtre es tornarà de color fosc degut a la calor, però això no incidirà en el rendiment de l'eina.

5. RESOLUCIÓ DE PROBLEMES

Problema	Possible causa	Possible solució
La pistola no s'engega.	No està endollada correctament.	Verifiqueu la connexió de l'endoll i assegureu-vos que està ben inserit a la presa de corrent.
	Interruptor en posició incorrecta (0)	Assegureu-vos que l'interruptor estigui a la posició I o II.
	Fallada en el subministrament elèctric	Comproveu si hi ha un tall d'energia o algun problema a la xarxa.
La pistola no assoleix la temperatura desitjada.	Obstrucció a les sortides d'aire.	Netegeu les sortides d'aire per assegurar un flux adequat.
	Ajustament de temperatura incorrecte	Verifiqueu que l'interruptor estigui en la posició correcta (I o II).
	Element calefactor defectuós.	Porteu la pistola al Servei d'Assistència Tècnica Oficial de Cecotec per tal de reparar-la.
La pistola s'apaga sobtadament.	Sobreescalfament.	Deixeu refredar la pistola durant uns minuts abans de tornar a fer-la servir.
	Fallada al cable o endoll.	Reviseu el cable i l'endoll per detectar possibles danys.

Olors o fum inusual.	Residus a les sortides o element calefactor defectuós.	Netegeu les sortides d'aire i retireu qualsevol residu. Si el problema persisteix, porteu la pistola al Servei Tècnic Oficial de Cecotec.
Soroll anormal durant l'ús.	Parts soltes o desgastades.	Apagueu la pistola i reviseu-la visualment. Si cal, porteu la pistola al Servei Tècnic Oficial de Cecotec.

6. ESPECIFICACIONS TÈCNIQUES

Referència del producte: EU01_102512

Producte: Hell Gun 3500

Voltatge: 220 - 240 V

Freqüència: 50-60 Hz

Potència: 1000/2000 W

Ajustament de la potència: 2

Cabal d'aire: 300 L/min i 500 L/min

Temperatura mínima: 350 °C

Temperatura màxima: 550 °C

Pes: 0,8 kg

Les especificacions tècniques poden canviar sense notificació prèvia per millorar la qualitat del producte.

Fabricat a Xina | Dissenyat a Espanya

7. RECICLATGE D'APARELLS ELÈCTRICS I ELECTRÒNICS



Aquest símbol indica que, segons les normatives aplicables, el producte i/o la bateria s'han de llençar separatament dels residus domèstics. Quan aquest producte arribi al final de la seva vida útil, caldrà extreure les piles/bateries/acumuladors i portar-lo a un punt de recollida designat per les autoritats locals.

Per obtenir informació detallada sobre la forma més adequada de llençar els aparells elèctrics i electrònics i/o les bateries corresponents, el consumidor haurà de contactar amb les autoritats locals.

El compliment de les normes anteriors ajudarà a protegir el medi ambient.

8. GARANTIA I SAT

Cecotec respondrà davant l'usuari o consumidor final de qualsevol manca de conformitat que hi hagi en el moment del lliurament del producte en els termes, condicions i terminis que estableix la normativa aplicable.

Les reparacions han de ser efectuades per personal especialitzat.

Si detecteu una incidència amb el producte o teniu algun dubte, poseu-vos en contacte amb el Servei d'Atenció al Client de Cecotec a través del número de telèfon +34 96 321 07 28.

9. COPYRIGHT

Els drets de propietat intel·lectual sobre els textos d'aquest manual pertanyen a CECOTEC INNOVACIONES, S.L. Queden reservats tots els drets. El contingut d'aquest manual no podrà, ni en part ni íntegrament, reproduir-se, emmagatzemar-se en un sistema de recuperació, transmetre's o distribuir-se per cap mitjà (electrònic, mecànic, fotocòpia, gravació o similar) sense la prèvia autorització de CECOTEC INNOVACIONES, S.L.

1. ΜΕΡΗ ΚΑΙ ΕΞΑΡΤΗΜΑΤΑ

Εικόνα 1

1. Διακόπτης Ενεργοποίησης/Απενεργοποίησης
2. Πίσω κάλυμμα
3. Ακροφύσιο
4. Καλώδιο τροφοδοσίας
5. Εισαγωγή αέρα
6. Ακροφύσιο συμπτυκνωτή
7. Ευρύ ακροφύσιο
8. Ακροφύσιο ανακλαστήρα
9. Ακροφύσιο εκτροπής θερμότητας

ΣΗΜΕΙΩΣΗ:

Τα απεικονίσματα στο παρόν εγχειρίδιο είναι σχηματικές αναπαραστάσεις και ενδέχεται να μην αντιστοιχούν ακριβώς στο προϊόν.

2. ΠΡΙΝ ΑΠΟ ΤΗ ΧΡΗΣΗ

- Αυτή το προϊόν διαθέτει συσκευασία σχεδιασμένη για την προστασία της κατά τη μεταφορά. Βγάλτε την συσκευή από το κουτί της και αφαιρέστε όλο το προστατευτικό υλικό της συσκευασίας. Μπορείτε να αποθηκεύσετε το κουτί και τις άλλες συσκευασίες σε ασφαλές μέρος για να αποφύγετε ζημιές στην σκούπα ρομπότ εάν χρειαστεί να τη μεταφέρετε στο μέλλον. Εάν επιθυμείτε να πετάξετε την αρχική συσκευασία, βεβαιωθείτε ότι ανακυκλώνετε όλα τα κομμάτια σωστά.
- Βεβαιωθείτε ότι όλα τα μέρη και τα εξαρτήματα περιλαμβάνονται και βρίσκονται σε καλή κατάσταση. Εάν κάποιο από αυτά λείπει ή δεν είναι σε καλή κατάσταση, επικοινωνήστε αμέσως με το επίσημο κέντρο εξυπηρέτησης της Cecotec.
- Μην αφαιρείτε τον σειριακό αριθμό του προϊόντος προκειμένου να διατηρείται η σωστή δυνατότητα εντοπισμού του εξοπλισμού σας σε περίπτωση ανάγκης.

Περιεχόμενα του κουτιού

- Πιστόλι θερμού αέρα
- Ακροφύσιο ανακλαστήρα
- Ευρύ ακροφύσιο
- Συμπτυκνωτής αέρα
- Ακροφύσιο εκτροπής θερμότητας
- Αυτό το εγχειρίδιο οδηγιών

3. ΛΕΙΤΟΥΡΓΙΑ

ΠΡΟΕΙΔΟΠΟΙΗΣΗ:

Αυτό το πιστόλι θερμού αέρα δημιουργεί έναν πίδακα αέρα εξαιρετικά υψηλής θερμοκρασίας, ο οποίος μπορεί να αναφλέξει εύφλεκτα υλικά ή να κάψει το δέρμα ή τα μαλλιά. Ποτέ μην στρέψετε αυτό το πιστόλι θερμού αέρα στον εαυτό σας ή σε οποιονδήποτε άλλον.

1. Συνδέστε το πιστόλι στο δίκτυο.

ΣΗΜΕΙΩΣΗ: Ελέγξτε ότι η τάση της πρίζας ταιριάζει με την τάση που αναγράφεται στην ετικέτα του εργαλείου.

2. Πιέστε το διακόπτη ενεργοποίησης/απενεργοποίησης προς τα πάνω για χαμηλή θέρμανση (θέση I) και προς τα κάτω για υψηλή θέρμανση (θέση II).

3. Διαθέτει δύο ρυθμίσεις θερμοκρασίας:

- Θέση I: 350 °C (220 V)
- Θέση II: 550 °C (220 V)

ΣΗΜΕΙΩΣΗ: Όταν χρησιμοποιείτε το πιστόλι θερμού αέρα για πρώτη φορά, μπορεί να δείτε καπνό να βγαίνει από το εσωτερικό της μονάδας. Αυτό είναι φυσιολογικό. Μόλις καούν τα έλαια παραγωγής, ο καπνός θα εξαφανιστεί γρήγορα.

ΕΙΔΟΠΟΙΗΣΗ: Μην κατευθύνετε το ακροφύσιο προς την ίδια περιοχή για μεγάλο χρονικό διάστημα.

4. Όταν τελειώσετε τη χρήση του εργαλείου, γυρίστε το διακόπτη στη θέση I και περιμένετε 10 δευτερόλεπτα πριν το απενεργοποιήσετε.

5. Αποσυνδέστε το πιστόλι από την πρίζα και τοποθετήστε το σε όρθια θέση μέχρι να κρυώσει εντελώς.

Συστάσεις κατάλληλης θερμοκρασίας

Θέση/ Θερμοκρασία	Εφαρμογή
I/ 350°C	<ul style="list-style-type: none"> - Βοηθά το στέγνωμα των βαφών. - Αφαιρέστε τις ανθεκτικές κόλλες. - Λύγισμα ή κάμψη πλαστικών σωλήνων.
II/ 550°C	<ul style="list-style-type: none"> - Αποκόλληση εξαρτημάτων. - Χαλαρώστε τις σκουριασμένες βίδες. - Τρίψιμο. - Αφαίρεση χρωμάτων ή βερνικιών.

Εγκατάσταση/αφαίρεση ακροφυσίου

Τοποθέτηση του ακροφυσίου

1. Αφήστε το πιστόλι να κρυώσει. (Θα κρυώσει πιο γρήγορα αν μείνει σε όρθια θέση).
2. Τοποθετήστε το ακροφύσιο στο κέντρο του άκρου του πιστολιού θερμού αέρα και πιέστε το προς τα κάτω μέχρι το ακροφύσιο να τοποθετηθεί σταθερά.

Αφαιρέστε το ακροφύσιο

1. Αφήστε το πιστόλι να κρυώσει. (Θα κρυώσει πιο γρήγορα αν μείνει σε όρθια θέση).
2. Τραβήξτε το ακροφύσιο από το άκρο του πιστολιού για να το αφαιρέσετε.

ΠΡΟΕΙΔΟΠΟΙΗΣΗ: Ποτέ μην αλλάζετε ακροφύσια με γυμνά χέρια. Φοράτε πάντα γάντια όταν αφαιρείτε τα εξαρτήματα.

4. ΚΑΘΑΡΙΣΜΟΣ ΚΑΙ ΣΥΝΤΗΡΗΣΗ

Προειδοποίηση: Απενεργοποιήστε και αποσυνδέστε το εργαλείο από την πρίζα προτού εκτελέσετε οποιαδήποτε εργασία καθαρισμού ή συντήρησης.

Εξωτερικός καθαρισμός

1. Βεβαιωθείτε ότι το πιστόλι θερμού αέρα είναι αποσυνδεδεμένο από την παροχή ρεύματος.
2. Αφήστε το πιστόλι θερμού αέρα να κρυώσει εντελώς πριν ξεκινήσετε τον καθαρισμό.
3. Χρησιμοποιήστε ένα μαλακό πανί βρεγμένο με νερό για να καθαρίσετε το εξωτερικό του πιστολιού. Μην χρησιμοποιείτε διαβρωτικά υγρά και μην βυθίζετε το πιστόλι σε νερό.

Καθαρισμός του ακροφυσίου

1. Χρησιμοποιήστε στεγνές μπατονέτες για να καθαρίσετε το ακροφύσιο και να αφαιρέσετε τυχόν ρύπους.
2. Εάν υπάρχουν υπολείμματα καμένου ή άλλες συσσωρεύσεις, μπορείτε να βρέξετε την μπατονέτα με ισοπροπυλική αλκοόλη για πιο αποτελεσματικό καθαρισμό.
3. Για πιο επίμονα υπολείμματα, μια μικρή βούρτσα μπορεί να είναι χρήσιμη για να τρίψετε απαλά το ακροφύσιο. Προσέξτε να μην προκαλέσετε ζημιά ή γρατσουνιές στη μεταλλική επιφάνεια.

Καθαρισμός των σχισμών και των ανοιγμάτων

1. Χρησιμοποιήστε πεπιεσμένο αέρα για να φυσήξετε τυχόν σκόνη ή βρωμιά που μπορεί να έχει παγιδευτεί στις σχισμές εξαερισμού ή στα ανοίγματα της συσκευής.
 2. Εναλλακτικά, μπορείτε να χρησιμοποιήσετε μια μικρή βούρτσα για να καθαρίσετε αυτές τις περιοχές.
- Μην χρησιμοποιείτε λιπαντικά υλικά για τον καθαρισμό του ακροφυσίου.
 - Μην χρησιμοποιείτε προϊόντα καθαρισμού που περιέχουν χλώριο ή οξύ.

Αποθήκευση

Βεβαιωθείτε ότι το ακροφύσιο του πιστολιού έχει κρυώσει σε θερμοκρασία δωματίου πριν το αποθηκεύσετε. Μετά από πολλές χρήσεις, το ακροφύσιο θα αποκτήσει σκούρο χρώμα λόγω της θερμότητας, αλλά αυτό δεν επηρεάζει την απόδοση του εργαλείου.

5. ΕΠΙΛΥΣΗ ΠΡΟΒΛΗΜΑΤΩΝ

Πρόβλημα	Πιθανή αιτία	Πιθανή λύση
Το πιστόλι δεν ανάβει	Δεν έχει συνδεθεί σωστά.	Ελέγξτε τη σύνδεση του βύσματος και βεβαιωθείτε ότι έχει εισαχθεί σωστά στην πρίζα.
	Διακόπτης σε λάθος θέση (O)	Βεβαιωθείτε ότι ο διακόπτης βρίσκεται στη θέση I ή II.
	Διακοπή ρεύματος	Ελέγξτε αν υπάρχει διακοπή ρεύματος ή πρόβλημα δικτύου.
Το πιστόλι δεν φτάνει στην επιθυμητή θερμοκρασία.	Απόφραξη στις εξόδους αέρα.	Καθαρίστε τις εξόδους αέρα για να εξασφαλίσετε τη σωστή ροή.
	Λανθασμένη ρύθμιση θερμοκρασίας	Ελέγξτε ότι ο διακόπτης βρίσκεται στη σωστή θέση (I ή II).
	Ελαττωματικό στοιχείο θέρμανσης.	Πηγαίνετε το πιστόλι στο επίσημο κέντρο εξυπηρέτησης της Cecotec.
Το πιστόλι απενεργοποιείται ξαφνικά.	Υπερθέρμανση.	Αφήστε το πιστόλι να κρυώσει για λίγα λεπτά πριν το χρησιμοποιήσετε ξανά.
	Ελαττωματικό καλώδιο ή βύσμα.	Ελέγξτε το καλώδιο και το βύσμα για ζημιές.
Ασυνήθιστες μυρωδιές ή καπνός.	Σκουπίδια στις εξόδους ή ελαττωματικό στοιχείο θέρμανσης.	Καθαρίστε τις εξόδους αέρα και απομακρύνετε τυχόν υπολείμματα. Εάν το πρόβλημα εξακολουθεί να υφίσταται, μεταφέρετε το πιστόλι στο κέντρο εξυπηρέτησης της Cecotec.

Ανώμαλος θόρυβος κατά τη χρήση.	Χαλαρά ή φθααρμένα εξαρτήματα.	Απενεργοποιήστε το πιστόλι και ελέγξτε οπτικά. Εάν είναι απαραίτητο, μεταφέρετε το πιστόλι στο κέντρο εξυπηρέτησης της Cecotec.
---------------------------------	--------------------------------	---

6. ΤΕΧΝΙΚΕΣ ΠΡΟΔΙΑΓΡΑΦΕΣ

Αναφορά προϊόντος: EU01_102512

Προϊόν: Hell Gun 3500

Τάση: 220 -240 V

Συχνότητα: 50-60 Hz

Ισχύς: 1000/2000 W

Ρύθμιση ισχύος: 2

Ρυθμός ροής αέρα: 300 l/min και 500 l/min

Ελάχιστη θερμοκρασία: 350 °C

Μέγιστη θερμοκρασία: 550 °C

Βάρος: 0,8 kg

Οι τεχνικές προδιαγραφές ενδέχεται να αλλάξουν χωρίς προηγούμενη ειδοποίηση για τη βελτίωση της ποιότητας του προϊόντος.

Κατασκευασμένο στην Κίνα | Σχεδιασμένο στην Ισπανία

7. ΑΝΑΚΥΚΛΩΣΗ ΗΛΕΚΤΡΙΚΟΥ ΚΑΙ ΗΛΕΚΤΡΟΝΙΚΟΥ ΥΛΙΚΟΥ



Αυτό το σύμβολο υποδεικνύει ότι, σύμφωνα με τους ισχύοντες κανονισμούς, το προϊόν ή/και η μπαταρία πρέπει να απορρίπτονται χωριστά από τα οικιακά απορρίμματα. Όταν αυτό το προϊόν φτάσει στο τέλος της λειτουργικής του ζωής, θα πρέπει να αφαιρέσετε τις μπαταρίες/συσσωρευτές και να το μεταφέρετε σε ένα σημείο συλλογής που έχει οριστεί από τις τοπικές αρχές.

Για λεπτομερείς πληροφορίες σχετικά με τον τρόπο σωστής απόρριψης των ηλεκτρικών και ηλεκτρονικών συσκευών και/ή των μπαταριών, οι καταναλωτές θα πρέπει να απευθύνονται στις τοπικές αρχές.

Η τήρηση των ανωτέρω οδηγιών θα συμβάλει στην προστασία του περιβάλλοντος.

8. ΤΕΧΝΙΚΗ ΥΠΟΣΤΗΡΙΞΗ ΚΑΙ ΕΓΓΥΗΣΗ

Η Cecotec θα φέρει ευθύνη έναντι του τελικού χρήστη ή του καταναλωτή για τυχόν έλλειψη συμμόρφωσης που υφίσταται κατά τη στιγμή της παράδοσης του προϊόντος σύμφωνα με τους

ΕΛΛΗΝΙΚΑ

όρους, τις προϋποθέσεις και τις προθεσμίες που καθορίζονται από τους ισχύοντες κανονισμούς. Συνιστάται οι επισκευές να εκτελούνται από εξειδικευμένο προσωπικό.

Εάν διαπιστώσετε κάποιο περιστατικό με το προϊόν ή έχετε οποιαδήποτε απορία, επικοινωνήστε με την επίσημη υπηρεσία τεχνικής υποστήριξης της Cecotec στο +34 96 321 07 28.

9. COPYRIGHT

Τα δικαιώματα πνευματικής ιδιοκτησίας των κειμένων του παρόντος εγχειριδίου ανήκουν στην CECOTEC INNOVACIONES, S.L. Όλα τα δικαιώματα διατηρούνται. Το περιεχόμενο της παρούσας έκδοσης δεν επιτρέπεται, εν όλω ή εν μέρει, να αναπαραχθεί, να αποθηκευτεί σε σύστημα αναπαραγωγής, να μεταδοθεί ή να κυκλοφορήσει με οποιονδήποτε τρόπο (ηλεκτρονικό, μηχανικό, φωτοτυπικό, ηχογραφημένο ή παρόμοιο) χωρίς την άδεια της CECOTEC INNOVACIONES, S.L.

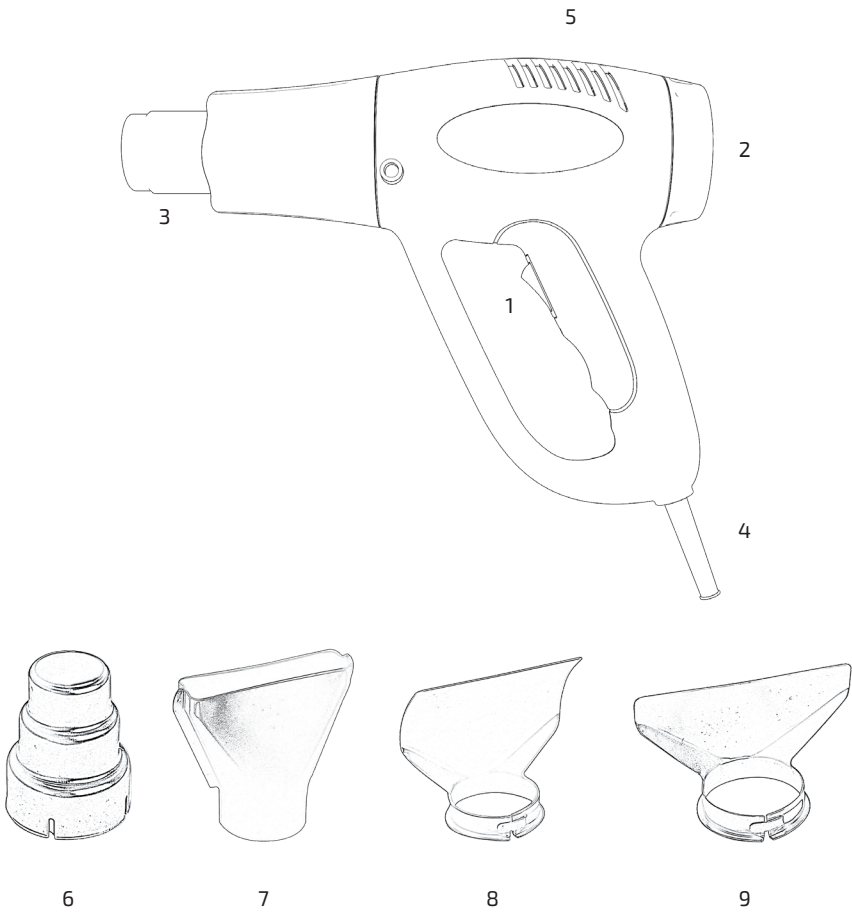

Fig./lmg./Abb./Afb./ Rys. 1

www.cecotec.es

Cecotec Innovaciones S.L.
Av. Reyes Católicos, 60
46910, Alfafar (Valencia)
AP01240806

