

cecotec

HYDROBOOST 2000

Hidrolimpiadora / Pressure washer



Manual de instrucciones
Instruction manual
Manuel d'instructions
Bedienungsanleitung
Manuale di istruzioni
Manual de instruções
Handleiding
Instrukcja obsługi
Návod k použití

Instrucciones de seguridad	4
Safety instructions	10
Instructions de sécurité	15
Sicherheitshinweise	21
Istruzioni di sicurezza	27
Instruções de segurança	33
Veiligheidsvoorschriften	39
Instrukcje bezpieczeństwa	45
Bezpečnostní pokyny	51

ÍNDICE

1. Piezas y componentes	56
2. Antes de usar	56
3. Montaje del producto	57
4. Funcionamiento	57
5. Limpieza y mantenimiento	60
6. Resolución de problemas	61
7. Especificaciones técnicas	62
8. Reciclaje de Aparatos Eléctricos y Electrónicos.	62
9. Garantía y SAT	62
10. Copyright	63

INDEX

1. Parts and components	64
2. Before use	64
3. Product assembly	65
4. Operation	65
5. Cleaning and Maintenance	68
6. Troubleshooting	69
7. Technical specifications	70
8. Disposal of old electrical appliances	70
9. Technical support and warranty	70
10. Copyright	71

SOMMAIRE

1. Pièces et composants	72
2. Avant utilisation	72
3. Montage de l'appareil	73
4. Fonctionnement	73
5. Nettoyage et entretien	76
6. Résolution de problèmes	77
7. Spécifications techniques	78
8. Recyclage des équipements électriques et électroniques	78
9. Garantie et SAV	78
10. Copyright	79

INHALT

1. Teile und Komponenten	80
2. Vor dem Gebrauch	80
3. Montage des Produkts	81
4. Bedienung	81
5. Reinigung und Wartung	84
6. Problembehebung	85
7. Technische Spezifikationen	86
8. Recycling von Elektro- und Elektronikgeräten	86
9. Garantie und Kundendienst	86
10. Copyright	87

INDICE

1. Parti e componenti	88
2. Prima dell'uso	88
3. Montaggio del prodotto	89
4. Funzionamento	89
5. Pulizia e manutenzione	92
6. Risoluzione dei problemi	93
7. Specifiche tecniche	94
8. Riciclaggio di apparecchiature elettriche ed elettroniche	94
9. Garanzia e SAT	94
10. Copyright	95

ÍNDICE

1. Peças e componentes	96
2. Antes de usar	96
3. Montagem do produto	97
4. Funcionamento	97
5. Limpeza e manutenção	100
6. Resolução de problemas	101
7. Especificações técnicas	102
8. Reciclagem de equipamentos elétricos e eletrônicos	102
9. Garantia e SAT	102
10. Copyright	103

INDEX

1. Onderdelen en componenten	104
2. Voor u het toestel gebruikt	104
3. Het toestel monteren	105
4. Werking	105
5. Schoonmaak en onderhoud	108
6. Probleemoplossing	109
7. Technische specificaties	110
8. Recycling van elektrische en elektronische apparatuur	110
9. Garantie en technische ondersteuning	110
10. Copyright	111

SPIS TREŚCI

1. Części i komponenty	112
2. Przed użyciem	112
3. Montaż produktu	113
4. Funkcjonowanie	113
5. Czyszczenie i konserwacja	116
6. Rozwiązywanie problemów	117
7. Dane techniczne	118
8. Recykling urządzeń elektrycznych i elektronicznych	118
9. Gwarancja i Serwis pomocy technicznej	118
10. Copyright	119

OBSAH

1. Části a složení	120
2. Před použitím	120
3. Montáž produktu	121
4. Fungování	121
5. Čištění a údržba	124
6. Řešení problémů	125
7. Technické specifikace	126
8. Recyklace elektrických a elektronických zařízení	126
9. Záruka a technický servis	126
10. Copyright	127

INSTRUCCIONES DE SEGURIDAD



Este símbolo significa: PRECAUCIÓN Leer el manual de instrucciones antes de usar el aparato.

Antes de usar el aparato lea las siguientes instrucciones originales atentamente. Guarde este manual para referencias futuras o nuevos usuarios.

- Asegúrese de que el voltaje de red coincida con el voltaje especificado en la etiqueta de clasificación del producto y de que el enchufe tenga toma de tierra.
- La conexión a la red eléctrica debe ser realizada por un electricista cualificado y cumplir con la Norma IEC 60364-1. Se recomienda que el suministro eléctrico a este aparato incluya bien un dispositivo diferencial que interrumpa el suministro si la corriente de fuga a tierra excede 30mA durante 30 m o bien un dispositivo que comprobará el circuito a tierra.
- Desconecte siempre el suministro eléctrico antes de desmontar o reparar el dispositivo.
- Asegúrese de que los dispositivos de seguridad funcionan correctamente antes de utilizar la máquina. No retire ni modifique ninguna de las partes de la pistola ni del producto en sí.
- Es muy importante saber parar la máquina y descargar la presión rápidamente antes de utilizarla, familiarícese a fondo con su funcionamiento.
- Preste atención a lo que está haciendo mientras utilice el producto.
- No utilice la máquina cuando esté cansado o bajo los efectos del alcohol o de las drogas.
- No utilice el dispositivo si su cable o alguna de sus partes están dañados, por ejemplo, los elementos de seguridad, la manguera de alta presión o el gatillo de la pistola.

- Asegúrese de que no hay personas en la zona en la que se va a utilizar el dispositivo.
- No incline el cuerpo para alcanzar el producto ni se coloque sobre un apoyo inestable. Mantenga un buen equilibrio en todo momento.
- Siga las instrucciones de mantenimiento especificadas en este manual.
- Asegúrese de que el producto está colocado sobre una superficie estable durante el funcionamiento, al transportarlo, montarlo o desmontarlo. Tenga cuidado al moverlo de un sitio a otro para evitar dañarlo.
- En caso de accidente, apague la máquina y desconéctela de la toma de corriente inmediatamente.
- Mantenga la boquilla del dispositivo despejada.



- Este símbolo significa que: los chorros de alta presión pueden ser peligrosos si se someten a un mal uso. El chorro no tiene que dirigirse a personas, animales, equipos

eléctricos con tensión o el aparato mismo.

- No utilice el aparato dentro del alcance de personas a menos que lleven ropa protectora.
- Utilice gafas de seguridad y ropa de protección siempre que utilice o repare el producto. También se recomienda el uso de protectores de oído.
- No coloque nunca las manos o los dedos en el chorro de agua mientras el producto esté en funcionamiento.
- No trate de bloquear o de redirigir fugas de agua con ninguna parte del cuerpo.
- Active siempre el sistema de bloqueo, incluso cuando vaya a parar un momento.

- Riesgo de explosión. Nunca rocíe líquidos inflamables ni utilice la hidrolimpiadora en zonas donde pueda haber polvo, líquido o vapores combustibles. No utilice la máquina en edificios cerrados o cerca de ambientes explosivos.
- No rocíe aparatos eléctricos ni cables.
- No desconecte la manguera de alta presión de la máquina mientras se presuriza el sistema. Para despresurizar el dispositivo, apáguelo, corte el suministro de agua y luego presione 2 o 3 veces el gatillo.
- No active el sistema de bloqueo del gatillo mientras la máquina esté en funcionamiento.
- No ponga el aparato en funcionamiento a no ser que todas las partes estén debidamente conectadas al cuerpo principal (asa, pistola, boquilla, etc.).
- Asegúrese de activar el suministro de agua antes de encender la hidrolimpiadora. Poner la bomba en funcionamiento sin agua puede causarle graves daños.
- No utilice la hidrolimpiadora si alguna de sus partes falta o está dañada. Compruebe el estado del producto de forma regular y repare o cambie inmediatamente las piezas dañadas o desgastadas.
- Utilice únicamente piezas de repuesto originales proporcionadas o recomendadas por Cecotec para asegurar un funcionamiento seguro.
- Utilice únicamente la boquilla incluida con el producto.
- No deje la manguera de alta presión desatendida mientras el dispositivo esté funcionando.
- Coja la manguera de alta presión y la pistola firmemente al encender y mientras utilice la máquina.
- No deje la unidad en funcionamiento con el gatillo suelto durante más de un minuto, esto podría dañar la bomba.
- Este dispositivo no está diseñado para bombear agua

caliente. No lo conecte a un suministro de agua caliente, ya que esto reducirá significativamente la vida útil de la bomba.



- Este símbolo significa que este dispositivo no es apto para ser conectado a fuentes de agua potable.
- Asegúrese de que la presión de entrada de agua está entre 0,01 MPa y 0,4 MPa y de que la manguera de entrada es de, al menos, 5 metros de largo.
- Si va a conectar el dispositivo a un suministro de agua potable, instale un desconector en el tubo de agua para evitar que el agua sucia retroceda y entre en el sistema de agua potable. El desconector debe cumplir con la norma EN 60335-2-79 ANNEX A.
- El agua que ha fluído a través de dispositivos para impedir el reflujó se considera como no potable.
- Este dispositivo no debe ser controlado por medio de elementos de conmutación externos como temporizadores, ni conectado a circuitos eléctricos que se conectan y desconectan continuamente.
- Suelte el gatillo cuando cambie de presión alta a baja.
- Ajuste de la boquilla pulverizadora.
- Mantenga la manguera de alta presión alejada de objetos afilados. El estallido de una manguera de alta presión podría causar lesiones. Examine la manguera de alta presión a menudo y reemplácela si fuera necesario. No intente arreglar una manguera de alta presión dañada.
- Mantenga todas las conexiones secas y sin tocar el suelo para evitar riesgos de descarga eléctrica. No toque el enchufe con las manos mojadas.
- No utilice una presión mayor a la permitida por las partes del sistema de presurización (manguera de alta presión,

conexiones, etc.). Asegúrese de que todos los componentes y accesorios están regulados para soportar la presión máxima de funcionamiento de la unidad.

- El aparato no debe ser utilizado por niños. Los niños deberían ser supervisados para asegurarse de que no juegan con el aparato.
- Este aparato puede ser utilizado por personas con capacidades físicas, sensoriales o mentales reducidas, o falta de experiencia y conocimiento, si se les ha dado supervisión y formación relativa al uso del aparato de manera segura y comprenden los peligros implicados.
- Los aparatos de limpieza a alta presión no deben utilizarse por parte de niños o personal no entrenado.

Reparación de dispositivos de doble aislamiento. Fig.1

- Un aparato de doble aislamiento está dotado de dos sistemas de aislamiento en lugar de una conexión a tierra. No se proporcionan medios de conexión a tierra para dispositivos de doble aislamiento, ni deben añadirse al producto. La reparación de un aparato dotado de un doble aislamiento requiere de extremo cuidado y conocimiento del sistema y debe realizarse únicamente por personal cualificado.
- Las piezas de repuesto de un producto con sistema de doble aislamiento deben ser idénticas a las originales. Un aparato de doble aislamiento está marcado con las palabras "Double Insulation" o "Double Insulated". El aparato aparece marcado con el símbolo que muestra la figura 1.

Cables alargadores

El uso de cables alargadores no está recomendado. Si su uso fuera necesario, utilice únicamente cables alargadores diseñados para uso exterior, marcados con el texto:

“Habilitado para uso con productos en el exterior: guardar bajo techo mientras no esté en uso”. Utilice únicamente cables alargadores con una clasificación eléctrica igual o mayor a la del producto. No utilice cables alargadores dañados. Examine el cable alargador antes de utilizarlo y reemplácelo si estuviera dañado. Tire del enchufe para desconectarlo, no tire del cable. Mantenga el cable alejado de fuentes de calor y de bordes afilados. Desconecte el cable de la toma de corriente antes de desconectar el aparato del cable alargador. Asegúrese de que está conectado a través de un carrete de cable que mantenga el cable al menos a 60 mm del suelo.

SAFETY INSTRUCTIONS



This symbol means: CAUTION Read the instruction manual before using the appliance.

Before using the appliance, read the following original instructions carefully. Keep this instruction manual for future reference or new users.

- Make sure that the mains voltage matches the voltage stated on the rating label of the appliance and that the wall outlet is grounded.
- The mains connection must be carried out by a qualified electrician and comply with IEC 60364-1. It is recommended that the power supply to this appliance includes either a circuit breaker which will break the supply if the leakage current to the ground exceeds 30 mA for 30 m or a device which will check the circuit to the ground.
- Always unplug the power supply before disassembling or repairing the device.
- Make sure that the safety devices are working properly before using the machine. Do not remove or modify any parts of the gun or the product itself.
- It is very important to know how to stop the machine and release the pressure quickly before using it, and to become thoroughly familiar with its operation.
- Stay alert to what you are doing during operation.
- Do not operate the machine when fatigued or under the influence of alcohol or drugs.
- Do not use the device if its cord or any of its parts are damaged, e.g. the safety elements, the high-pressure hose or the trigger of the gun.
- Make sure that there are no persons in the area where the device is to be used.

- Do not tilt your body to reach the product or stand on an unstable support. Keep good balance at all times.
- Follow the maintenance instructions specified in this manual.
- Make sure the product is placed on a stable surface during operation, transport, assembly or disassembly. Be careful when moving it from one place to another to avoid damaging it.
- In the event of an accident, switch off the machine and disconnect it from the mains immediately.
- Keep the nozzle of the device clear.



- This symbol means: high pressure jets can be dangerous if misused. The jet must not be directed at people, animals, live electrical equipment or the device itself.

- Do not use the appliance within the reach of persons unless they are wearing protective clothing.
- Always wear safety goggles and protective clothing when using or repairing the product. The use of hearing protection is also recommended.
- Never place your hands or fingers in the water jet while the product is in operation.
- Do not attempt to block or redirect water leaks with any part of the body.
- Always activate the locking system, even when stopping for a moment.
- Risk of explosion. Never spray flammable liquids or use the pressure washer in areas where combustible dust, liquid or vapours may be present. Do not use the machine in enclosed buildings or near explosive atmospheres.

- Do not spray electrical appliances or cables.
- Do not remove the high pressure hose from the machine while the system is being pressurised. To depressurise the device, turn it off, stop the water supply and then press the trigger 2 or 3 times.
- Do not activate the trigger locking system while the machine is in operation.
- Do not operate the appliance unless all parts are properly connected to the main body (handle, gun, nozzle, etc.).
- Make sure to turn on the water supply before turning on the pressure washer. Running the pump without water can cause serious damage to the pump.
- Do not use the pressure washer if any parts are missing or damaged. Check the condition of the product regularly and repair or replace damaged or worn parts immediately.
- Use only original spare parts supplied or recommended by Cecotec to ensure safe operation.
- Use only the nozzle included with the product.
- Do not leave the high pressure hose unattended while the device is operating.
- Hold the high pressure hose and gun firmly when switching on and while using the machine.
- Do not leave the unit running with the trigger released for more than one minute, this could damage the pump.
- This device is not designed to pump hot water. Do not connect to a hot water supply as this will significantly reduce the shelf life of the pump.



- This symbol means that this device is not suitable to be connected to drinking water sources.
- Make sure the water inlet pressure is

between 0.01 MPa and 0.4 MPa and that the inlet hose is at least 5 metres long.

- If the device is to be connected to a drinking water supply, install a disconnecter on the water pipe to prevent dirty water from backing up and entering the drinking water system. The disconnecter shall comply with EN 60335-2-79 ANNEX A.
- Water that has flowed through backflow prevention devices is considered non-drinkable.
- This device must not be controlled by external switching elements such as timers, or connected to electrical circuits that are continuously switched on and off.
- Release the trigger when switching from high to low pressure.
- Spray nozzle setting.
- Keep the high pressure hose away from sharp objects. A burst high pressure hose could cause injury. Inspect the high pressure hose regularly and replace it if necessary. Do not attempt to fix a damaged high pressure hose.
- Keep all connections dry and off the ground to avoid risk of electric shock. Do not touch the plug with your hands wet.
- Do not use a higher pressure than that permitted by the parts of the pressurisation system (high-pressure hose, connections, etc.). Make sure every component and accessory is rated to withstand the maximum operating pressure of the unit.
- The appliance should not be used by children. Children must be supervised to make sure they do not play with the appliance.
- This appliance can be used by children aged 8 years and above and persons with reduced physical, sensory or mental capabilities or lack of experience and knowledge if they have

been given supervision or instruction concerning the use of the appliance in a safe way and understand the hazards involved.

- High-pressure cleaning devices must not be used by children or untrained personnel.

Repair of double insulated devices. Fig. 1

- A double insulated device is equipped with two insulation systems instead of grounding. Grounding means for double insulated devices are not provided, nor should they be added to the product. The repair of a double insulated appliance requires extreme care and knowledge of the system and should only be carried out by qualified personnel.
- Spare parts for a double insulated product must be identical to the original parts. A double insulated appliance is signaled with the words "Double Insulation" or "Double Insulated". The device is signaled with the symbol shown in figure 1.

Extension cords.

The use of extension cords is not recommended. If necessary, use only extension cords designed for outdoor use, marked with the text: "Suitable for outdoor use with products: store indoors when not in use". Use only extension cords with an electrical rating equal to or greater than that of the product. Do not use damaged extension cords. Examine the extension cord before use and replace it if damaged. Pull from the plug, not the cord, to disconnect it from the outlet. Keep the cord away from heat sources and sharp edges. Unplug the power cord from the socket before disconnecting the appliance from the extension cord. Make sure it is connected through a cable reel that keeps the cord at least 60 mm above the ground.

INSTRUCTIONS DE SÉCURITÉ



Ce symbole signifie : ATTENTION. Lisez ce manuel d'instructions avant d'utiliser l'appareil.

Veuillez lire les instructions suivantes avec attention avant d'utiliser l'appareil. Gardez bien ce manuel pour de futures références ou pour tout nouvel utilisateur.

- Assurez-vous que le voltage du réseau coïncide avec le voltage spécifié sur l'étiquette de classification de l'appareil et que la prise possède une connexion à terre.
- La connexion au réseau doit être effectuée par un électricien qualifié et être conforme à la norme IEC 60364-1. Il est recommandé que l'alimentation de cet appareil comprenne un dispositif différentiel qui interrompra l'alimentation si le courant de fuite à la terre dépasse 30 mA pendant 30 ms ou un dispositif qui vérifiera le circuit à la terre.
- Débranchez toujours l'alimentation électrique avant de démonter ou de réparer l'appareil.
- Assurez-vous que les dispositifs de sécurité fonctionnent correctement avant d'utiliser l'appareil. Ne retirez ni ne modifiez aucune des parties de la poignée pistolet ni de l'appareil en soit.
- Il est très important de savoir comment arrêter l'appareil et comment décharger la pression rapidement avant de l'utiliser. Familiarisez-vous d'abord parfaitement avec le fonctionnement de l'appareil.
- Faites attention à ce que vous faites pendant que vous utilisez l'appareil.
- N'utilisez pas l'appareil lorsque vous êtes fatigué(e) ou si vous vous trouvez sous les effets de la drogue ou de l'alcool.
- N'utilisez pas l'appareil si son câble ou une autre de ses

parties sont abîmés, par exemple, les éléments de sécurité, le tuyau haute pression ou la gâchette de la poignée pistolet.

- Assurez-vous qu'il n'y ait personne dans la zone dans laquelle vous allez utiliser l'appareil.
- Ne vous inclinez pas pour atteindre l'appareil et ne vous placez pas sur un soutien instable. Maintenez un bon équilibre à tout moment.
- Veuillez suivre les instructions d'entretien spécifiées dans ce manuel d'instructions.
- Assurez-vous que l'appareil soit placé sur une surface stable pendant que vous l'utilisez, le transportez, le montez ou le démontez. Faites attention lorsque vous déplacez l'appareil dans un autre endroit afin de ne pas l'abîmer.
- En cas d'accident, éteignez immédiatement l'appareil et débranchez-le de la prise de courant.
- Maintenez la buse de l'appareil dégagée.



- Ce symbole signifie : les jets à haute pression peuvent être dangereux s'ils sont mal utilisés. Le jet ne doit pas être dirigé vers des personnes, des animaux, des équipements

électriques sous tension ou l'appareil.

- Utilisez l'appareil hors de portée de personnes qui ne portent pas de vêtements de protection.
- Utilisez toujours des lunettes de sécurité et des vêtements de protection lorsque vous utilisez ou réparez l'appareil. Il est aussi recommandé d'utiliser des protections pour les oreilles.
- Ne placez jamais les mains ni les doigts au niveau du jet pendant que l'unité est en fonctionnement.
- N'essayez pas de bloquer ou de rediriger les fuites d'eau

avec l'une des parties de votre corps.

- Activez toujours le système de verrouillage, même lorsque l'arrêt est de quelques secondes.
- Risque d'explosion. N'aspergez jamais de liquides inflammables avec l'appareil. N'utilisez pas l'appareil dans des zones dans lesquelles de la poussière, des liquides ou des vapeurs combustibles peuvent être présents. N'utilisez pas l'appareil dans des immeubles fermés ni près d'atmosphères explosives.
- N'aspergez pas d'appareils électriques ni de câbles avec l'appareil.
- Ne débranchez pas le tuyau haute pression de l'appareil pendant que le système se pressurise. Pour dépressuriser l'appareil, éteignez-le et coupez l'alimentation de l'eau, puis appuyez 2 ou 3 fois sur la gâchette.
- N'activez pas le système de verrouillage de la gâchette lorsque la machine est en fonctionnement.
- Ne mettez pas l'appareil en fonctionnement si toutes les parties ne sont pas connectées correctement à l'unité principale (poignée pistolet, buse, etc.).
- Assurez-vous de connecter l'alimentation de l'eau avant d'allumer l'appareil. Mettre la pompe en fonctionnement sans eau peut provoquer des graves dommages.
- N'utilisez pas l'appareil si l'une de ses parties est manquante ou abîmée. Vérifiez régulièrement l'état de l'appareil et réparez ou remplacez immédiatement les pièces endommagées ou usées.
- Utilisez uniquement des pièces de rechange d'origine fournies ou recommandées par Cecotec pour assurer un fonctionnement sécurisé.
- Utilisez uniquement la buse incluse avec l'appareil.
- Ne laissez pas le tuyau haute pression sans surveillance

pendant que l'appareil est en fonctionnement.

- Tenez fermement le tuyau haute pression et la poignée pistolet lorsque vous allumez l'appareil et pendant son fonctionnement.
- Ne laissez pas l'unité en fonctionnement avec la gâchette lâche pendant plus d'une minute, cela pourrait abîmer la pompe.
- Cet appareil n'a pas été conçu pour pomper de l'eau chaude. Ne le connectez pas à une alimentation d'eau chaude, cela réduirait significativement la durée de vie de la pompe.



- Ce symbole signifie que l'appareil ne doit pas être connecté à des sources d'eau potable.
- Assurez-vous que la pression d'entrée de l'eau soit comprise entre 0,01 MPa et 0,4 MPa et que le tuyau d'entrée possède au moins 5 mètres de long.
- Si vous allez connecter l'appareil à une source d'eau potable, installez un disconnecteur au niveau du tuyau d'eau pour éviter que l'eau sale ne retourne dans le système d'eau potable. Le disconnecteur doit répondre à la norme en vigueur EN 60335-2-79 ANNEXE A. Vérifiez et respectez toujours les normes locales en vigueur quant à la sécurité des appareils de nettoyage à haute pression et les appareils de nettoyage à vapeur.
- L'eau qui a traversé les dispositifs pour éviter le reflux est considérée comme non potable.
- Cet appareil ne doit pas être contrôlé à travers des éléments de commutation externes comme des minuteries, ni être connecté à des circuits électriques qui sont connectés et déconnectés continuellement.
- Relâchez la gâchette lorsque vous passez de la pression élevée à la pression basse.

- Réglage de la buse de pulvérisation.
- Maintenez le tuyau haute pression éloigné des objets pointus. L'explosion du tuyau haute pression pourrait provoquer des lésions. Examinez périodiquement le tuyau haute pression et remplacez-le si nécessaire. N'essayez pas de réparer un tuyau haute pression abîmé.
- Maintenez toutes les connexions bien sèches et éloignées du sol pour éviter des décharges électriques. Ne touchez pas la prise si vous avez les mains mouillées.
- N'utilisez pas une pression supérieure à celle permise par les parties du système de pressurisation (tuyau haute pression, connexions, etc.). Assurez-vous que tous les composants et accessoires soient ajustés pour supporter la pression maximale de fonctionnement de l'unité.
- Les enfants ne peuvent pas utiliser cet appareil. Surveillez les enfants pour vous assurer qu'ils ne jouent pas avec le produit.
- Cet appareil peut être utilisé par des personnes aux capacités physiques, mentales ou sensorielles réduites, ou sans expérience ni connaissances s'ils sont surveillés et/ou ont reçu les informations nécessaires à l'utilisation correcte de l'appareil et qu'ils ont bien compris les risques qu'il implique.
- Les nettoyeurs haute pression ne doivent pas être utilisés par des enfants ou du personnel non qualifié.

Réparation des appareils à double isolation. Img. 1

- Un appareil à double isolation est doté de deux systèmes d'isolation au lieu d'une connexion à terre. Les moyens de connexion à terre ne sont pas fournis avec les appareils à double isolation et vous ne devez pas non plus les ajouter vous-même à ces appareils. La réparation d'un appareil à double isolation requiert un soin extrême, une connaissance

avancée du système et ne doit être effectuée que par du personnel qualifié.

- Les pièces de rechange d'un appareil à double isolation doivent être identiques aux pièces d'origine. Un appareil à double isolation est identifié par les mots « Double Insulation » ou « Double Insulated ». L'appareil à double isolation est identifié par le symbole indiqué sur l'image 1.

Rallonges

L'utilisation de rallonges n'est pas recommandée. Si l'utilisation de rallonges est nécessaire, utilisez uniquement des rallonges conçues pour une utilisation en extérieurs marquées avec le texte suivant : « Convient pour une utilisation en extérieurs : gardez à l'abri lorsque vous ne l'utilisez pas ». Utilisez uniquement des rallonges avec une classification électrique égale ou supérieure à celle du produit. N'utilisez pas de rallonges abîmées. Examinez la rallonge avant de l'utiliser et remplacez-la si elle est abîmée. Tirez sur la fiche pour débrancher ; ne tirez pas sur le câble. Maintenez le câble éloigné des sources de chaleur et des bords pointus. Débranchez le câble de la prise de courant avant de débrancher l'appareil de la rallonge. Assurez-vous que le câble soit branché à travers un enrouleur de câble qui le maintienne à au moins 60 mm du sol.

SICHERHEITSHINWEISE



Dieses Symbol bedeutet: VORSICHT! Lesen Sie vor der Benutzung des Geräts die Bedienungsanleitung.

Lesen Sie die folgenden Hinweise aufmerksam durch, bevor Sie das Produkt verwenden. Heben Sie die Bedienungsanleitung für zum Nachschlagen oder für weitere Benutzer gut auf.

- Vergewissern Sie sich, dass die Netzspannung, mit der auf dem Typenschild des Gerätes angegebene Spannung übereinstimmt und dass die Steckdose geerdet ist.
- Der Netzanschluss muss von einer qualifizierten Elektrofachkraft vorgenommen werden und der IEC 60364-1 entsprechen. Es wird empfohlen, dass die Stromversorgung dieses Geräts entweder ein Differenzialgerät enthält, das die Versorgung unterbricht, wenn der Erdschlussstrom 30 Minuten lang 30 mA übersteigt, oder ein Gerät, das den Erdschluss überprüft.
- Schalten Sie die Stromversorgung aus, bevor Sie das Gerät demontieren oder reparieren.
- Vergewissern Sie sich, dass die Sicherheitseinrichtungen einwandfrei funktionieren, bevor Sie das Gerät verwenden. Entnehmen Sie oder modifizieren Sie keinen Teil der Hochdruckpistole oder des Gerätes.
- Sie müssen lernen, wie den Betrieb unterbrechen und den Druck schnell senken, bevor Sie es in Betrieb nehmen.
- Achten Sie darauf, was Sie tun, während Sie das Produkt benutzen.
- Benutzen Sie das Gerät nicht, wenn Sie müde sind oder unter dem Einfluss von Alkohol oder Drogen stehen.
- Verwenden Sie das Gerät nicht, wenn das Kabel oder Teile

(z.B. Sicherheitseinrichtungen, Hochdruckschlauch oder Abzug der Pistole) sichtbare Schäden aufweisen.

- Vergewissern Sie sich, dass keine Person sich in unmittelbarer Nähe bzw. Arbeitsgebiet befindet.
- Kippen Sie den Körper nicht bzw. versuchen Sie keine ungeeignete Körperhaltung, um das Gerät zu erreichen und stehen Sie immer auf stabiler Oberfläche. Halten Sie immer das Gleichgewicht.
- Folgen Sie die Anweisungen in dieser Bedienungsanleitung beschrieben.
- Vergewissern Sie sich, dass das Gerät sich während des Betriebs, Montage/ Demontage oder beim Transport auf einer stabilen Oberfläche befindet. Seien beim Transport vorsichtig, um Schäden zu vermeiden.
- Im Fall ein Unfall schalten Sie sofort das Gerät aus und ziehen Sie den Stecker aus der Steckdose.
- Halten Sie die Düse des Gerätes frei von Blockierungen.



- Dieses Symbol bedeutet: Hochdruckdüsen können bei falscher Anwendung gefährlich sein. Der Strahl darf nicht auf Menschen, Tiere, stromführende elektrische Geräte oder das Gerät selbst gerichtet werden.

- Benutzen Sie das Gerät nicht in Reichweite von Personen, es sei denn, diese tragen Schutzkleidung.
- Tragen Sie immer entsprechende Schutzkleidung und Schutzbrille, wenn Sie das Gerät verwenden oder Wartungsarbeiten durchführen. Es wird ebenso empfohlen, Gehörschutz zu benutzen.
- Stellen Sie keinesfalls die Hände und Finger auf Wasserstrahl während das Gerät in Betrieb ist.

- Versuchen Sie niemals Wasserablaufen mit Körperteile zu blockieren oder auszurichten.
- Aktivieren Sie immer das Verriegelungssystem, auch wenn Sie kurz anhalten.
- Explosionsgefahr. Besprühen Sie niemals entflammare Flüssigkeiten und verwenden Sie unter keine Umständen den Hochdruckreiniger an Orten, an denen entzündbare Staub, Flüssigkeiten oder Dämpfe bestehen können. Der Betrieb in explosionsgefährdeten Bereichen und geschlossene Räume ist untergesagt.
- Elektrische Geräte und Kabel nicht absprühen.
- Trennen Sie nicht den Hochdruckschlauch vom Gerät während dem Druck des Systems senkt. Um den Druck des Gerätes zu senken, schalten Sie es ab, trennen Sie die Wasserversorgung und drücken Sie dann 2 oder 3 Mal den Abzug.
- Aktivieren Sie die Abzugssperre nicht, während die Maschine in Betrieb ist.
- Betrieben Sie das Gerät nur, wenn alle Teile ordnungsgemäß montiert sind (Griff, Hochdruckpistole, Düse, u.a.).
- Vergewissern Sie sich, dass die Wasserversorgung vor Anschalten des Gerätes eingeschaltet wurde. Das Betrieb ohne Wasser der Pumpe kan zu gefährliche Schäden führen.
- Verwenden Sie das Gerät nicht, wenn ein Teil fehlt oder sichtbare Schäden aufweist. Prüfen Sie den Zustand des Gerätes regelmäßig und lassen Sie es reparieren oder ersetzen Sie den beschädigten bzw. abgenutzten Teil.
- Benutzen Sie ausschließlich die originale Ersatzteile von Cecotec, um einen ordnungsgemäßen Betrieb zu gewährleisten.
- Verwenden Sie ausschließlich die Düse im Lieferumfang beinhaltet.

- Lassen Sie den Hochdruckschlauch nicht unbeaufsichtigt während des Betriebs.
- Nehmen Sie den Hochdruckschlauch und Hochdruckreiniger während der Verwendung fest.
- Lassen Sie das Gerät nicht in Betrieb mit dem Abzug während mehr als ein Minuten, da es die Pumpe beschädigt werden könnte.
- Dieses Gerät wurde nicht entworfen, um Heißwasser zu pumpen. Schließen Sie das Gerät an einer Warmwasserversorgung nicht, da die Lebensdauer des Produkts bedeutend reduziert.



- Dieses Symbol bedeutet, dass dieses Gerät nicht für den Anschluss an Trinkwasserquellen geeignet ist.
- Vergewissern Sie sich, dass der Druckwassereinlass sich zwischen 0,01 MPa und 0,4 MPa ist und den Wasserschlauch mindestens 5 Meter lang ist.
- Falls Sie ein Gerät an einer Trinkwasserversorgung anschließen möchten, installieren Sie das Rückschlagventil, um zu vermeiden, dass das schmutzige Wasser in das Trinkwassersystem eindringt. Das Rückschlagsventil muss die EN 60335-2-79 ANNEX A Normen entsprechen.
- Wasser, das durch Rückflussverhinderer geflossen ist, gilt als nicht trinkbar.
- Es kann nicht durch externe Schaltelemente wie Timer kontrolliert werden oder an Stromkreise, die konstant ein- und ausgeschaltet sind angeschlossen werden.
- Lassen Sie den Abzug los, wenn Sie von hohem zu niedrigem Wasserdruck ändern.
- Einstellung der Sprühdüse.
- Halten Sie den Hochdruckschlauch von scharfen

Gegenständen fern. Das Platzen der Hochdruckschlauch könnte zu Verletzungen bringen. Prüfen Sie den Hochdruckschlauch regelmäßig auf sichtbare Schäden und ersetzen Sie ihn, wenn nötig. Versuchen Sie keinesfalls den Hochdruckschlauch selbst zu reparieren.

- Halten Sie alle Anschlüsse getrocknet und legen Sie diese nicht auf dem Boden, um Elektroumfälle zu vermeiden. Berühren Sie nicht den Stecker mit nassen Händen.
- Verwenden Sie keinen höheren Druck als der, den das Drucksystem erlaubt (Hochdruckschlauch, Anschlüsse, u.a.). Vergewissern Sie sich, dass alle Bauteile und Zubehör vorschriftsmäßig sind, um den maximalen Betriebsdruck des Gerätes zu tragen.
- Das Gerät sollte nicht von Kindern verwendet werden. Kinder sollten beaufsichtigt werden, um sicherzustellen, dass sie nicht mit dem Produkt spielen.
- Dieses Gerät kann von Personen mit verringerten physischen, sensorischen oder mentalen Fähigkeiten oder Mangel an Erfahrung und Wissen benutzt werden, wenn sie beaufsichtigt oder bezüglich des sicheren Gebrauchs des Gerätes unterwiesen wurden und die daraus resultierenden Gefahren verstehen.
- Hochdruckreiniger dürfen nicht von Kindern oder ungeschultem Personal verwendet werden.

Reparatur von Schutzleiter mit doppelter Isolierung. Abb.1

- Ein Schutzleiter mit doppelter Isolierung ist mit zwei Isolierungssystemen anstatt einer Erdungsanbindung ausgestattet. Ein Erdungsmittel ist in einem doppeltisolierten Produkt nicht enthalten und sollte nicht im Gerät ausgesetzt werden. Die Reparatur eines doppeltisolierten Gerätes erfordert extreme Sorgfalt und Wissen des Systems

und muss ausschließlich von qualifiziertem Personal durchgeführt werden.

- Die Ersatzteile eines doppelisolierten Geräts müssen identisch mit den ursprünglichen sein. Ein Gerät mit doppelter Isolierung ist mit „Double Insulation“ oder „Double Insulated“ markiert. Das Gerät ist mit dem in Abbildung 1 dargestellten Symbol gekennzeichnet.

Verlängerungskabel

Die Verwendung von Verlängerungskabeln wird nicht empfohlen. Falls die Nutzung von Verlängerungskabel nötig wäre, verwenden Sie ausschließlich Verlängerungskabel, die zur Verwendung im Freien geeignet sind. Diese sind mit dem folgenden Mark signalisiert: „Zur Nutzung im Freien geeignet: Bewahren Sie es innen, solange es nicht verwendet wird“. Die elektrische Klassifizierung der Verlängerungskabel muss gleich oder höher sein. Verwenden Sie kein Verlängerungskabel. Prüfen Sie das Verlängerungskabel vor der Verwendung und ersetzen Sie es, falls es beschädigt würde. Ziehen Sie am Stecker, nicht am Kabel. Halten Sie das Kabel von Wärmequellen und scharfe Kanten fern. Trennen Sie das Kabel vom Stromanschluss, bevor Sie das Gerät vom Verlängerungskabel trennen. Vergewissern Sie sich, dass es durch den Kabeltrommel, die das Kabel mindestens 60 mm über dem Boden hält angeschlossen ist.

ISTRUZIONI DI SICUREZZA



- Questo simbolo significa: PRECAUZIONE Leggere il manuale di istruzioni prima di usare l'apparato. Prima di usare l'apparato leggere attentamente le seguenti istruzioni. Conservare questo manuale per consultazioni future o nuovi utenti.
- Verificare che la tensione di rete coincida con quella specificata nell'etichetta di classificazione del prodotto e che la presa elettrica sia di terra.
- Il collegamento alla rete deve essere effettuato da un elettricista qualificato e deve essere conforme alla norma IEC 60364-1. Si raccomanda che l'alimentazione di questo apparecchio includa un dispositivo differenziale che interrompa l'alimentazione se la corrente di dispersione verso terra supera i 30mA per 30ms o un dispositivo che controlli il circuito verso terra.
- Scollegare sempre l'impianto elettrico prima di smontare o riparare il prodotto.
- Assicurarsi che i dispositivi di sicurezza funzionino correttamente prima di utilizzare il prodotto. Non rimuovere né modificare nessuna delle parti della pistola né il prodotto stesso.
- È molto importante saper arrestare la macchina e scaricare rapidamente la pressione prima di utilizzarla.
- Prestare attenzione a ciò che si sta facendo mentre si utilizza il prodotto.
- Non utilizzare la macchina in caso di stanchezza o sotto effetto di alcool o droghe.
- Non utilizzare il prodotto se il cavo o una delle parti risultasse danneggiata, ad esempio, gli elementi di sicurezza, il tubo ad alta pressione o il grilletto della pistola.

- Assicurarsi che non vi siano persone nei dintorni in cui si andrà ad utilizzare la macchina.
- Non inclinare il corpo per raggiungere il prodotto né collocarlo su di una superficie instabile. Mantenere sempre un buon equilibrio.
- Seguire le istruzioni di manutenzione specificate in questo manuale.
- Assicurarsi che la macchina sia collocata su di una superficie stabile durante il funzionamento, durante il trasporto, montaggio o smontaggio. Prestare attenzione durante lo spostamento da un posto all'altro per evitare di danneggiarlo.
- In caso di incidente, spegnere la macchina e scollegare immediatamente dalla presa di corrente.
- Mantenere libero il beccuccio della macchina.



- Questo simbolo significa: i getti ad alta pressione possono essere pericolosi se usati male. Non dirigere il getto di vapore verso persone, animali, connettori elettrici, unità o

dispositivi elettrici o verso l'apparecchio stesso.

- Non utilizzare l'apparecchio alla portata delle persone, a meno che non indossino indumenti protettivi.
- Utilizzare sempre occhiali e indumenti di protezione durante l'uso o riparazione del prodotto. Si consiglia inoltre l'uso di cuffie protettori per l'udito.
- Mai collocare mani o dita sotto il getto d'acqua mentre si trova in funzionamento.
- Non cercare di bloccare o ridirigere fughe d'acqua con nessuna parte del corpo.
- Attivare sempre il sistema di blocco, anche quando ci si ferma per un momento.

- Rischio di esplosione. Non sfiorare liquidi infiammabili né utilizzare l'idropulitrice in zone in presenza di polvere, liquidi o vapori combustibili. Non utilizzare la macchina in edifici chiusi o vicino ad ambienti esplosivi.
- Non sfiorare né apparati elettrici né cavi.
- Non scollegare il tubo ad alta pressione della macchina mentre si sottopone ad alta pressione il sistema. Per togliere pressione alla macchina, spegnerlo e spegnere l'impianto idrico, successivamente premere 2 o 3 volte il grilletto.
- Non attivare il sistema di blocco del grilletto mentre la macchina è in funzione.
- Non mettere in funzionamento l'apparato a meno che tutte le parti siano correttamente collegate al corpo principale (manico, pistola, beccuccio, ecc.).
- Assicurarsi di attivare la fornitura dell'acqua prima di accendere l'idropulitrice. Mettere in funzionamento la pompa senza acqua potrebbe provocare danni gravi.
- Non utilizzare l'idropulitrice se nessuna delle sue parti manca o è danneggiata. Verificare lo stato del prodotto in modo regolare e riparare o cambiare immediatamente le parti danneggiate o usurate.
- Utilizzare unicamente pezzi di ricambio originali forniti o consigliati da Cecotec per assicurare un funzionamento sicuro.
- Utilizzare unicamente il beccuccio incluso con il prodotto.
- Non lasciare il tubo ad alta pressione incustodito mentre il dispositivo è in funzione.
- Tenere saldamente il tubo ad alta pressione e la pistola quando si accende e mentre si usa la macchina.
- Non lasciare il prodotto in funzionamento con il grilletto non fissato per più di un minuto, ciò potrebbe danneggiare la pompa.

- Questo dispositivo non è stato progettato per pompare acqua calda. Non collegare a un condotto di acqua calda, ciò ridurrebbe in modo significativo la vita utile della pompa.



- Questo simbolo significa che questo dispositivo non è adatto per il collegamento a fonti di acqua potabile.
 - Assicurarsi che la pressione d'ingresso dell'acqua sia da 0,01 MPa a 0,4 MPa e che il tubo di entrata sia di almeno 5 metri di lunghezza.
- Se si collega il dispositivo ad un condotto di acqua potabile, installare un disconnettore nel tubo dell'acqua per evitare che l'acqua sporca retroceda ed entri nel sistema d'acqua potabile. Il disconnettore deve compiere con la normativa EN 60335-2-79 ANNEX A.
- L'acqua che è passata attraverso i dispositivi di prevenzione del riflusso è considerata non potabile.
- Questo dispositivo non deve essere controllato per mezzo di elementi di commutazione esterni come timer, nè connessi a circuiti elettrici che si collegano e scollegano continuamente.
- Lasciare andare il grilletto quando si passa da alta a bassa pressione.
- Regolazione del beccuccio polverizzatore.
- Tenere il tubo ad alta pressione lontano da oggetti appuntiti. Lo scoppio di un tubo ad alta pressione può causare lesioni. Ispezionare regolarmente il tubo ad alta pressione e sostituirlo se necessario. Non cercare di sistemare un tubo ad alta pressione danneggiato.
- Mantenere tutte le connessioni asciutte e senza toccare il pavimento per evitare rischi di scariche elettriche. Non toccare la spina con le mani bagnate.
- Non utilizzare una pressione maggiore a quella permessa

dalle parti del sistema di pressurizzazione (tubo ad alta pressione, connessioni, ecc.). Assicurarsi che tutte le componenti e accessori siano regolati per sopportare la pressione massima di funzionamento dell'unità.

- L'apparato non deve essere usato da bambini. I bambini devono essere sorvegliati per accertarsi che non giochino con il prodotto.
- Questo apparecchio può essere usato da persone con ridotte capacità fisiche, sensoriali o mentali o con mancanza di esperienza e conoscenza, se sono state supervisionate e istruite sull'uso dell'apparecchio in modo sicuro e se hanno compreso i rischi connessi.
- Le idropultrici ad alta pressione non devono essere usate da bambini o da personale non competente.

Riparazione di dispositivi a doppio isolamento. Fig.1

- Un apparato a doppio isolamento è dotato di due sistemi di isolamento al posto di una connessione di terra. Non si forniscono mezzi di connessioni di terra per dispositivi a doppio isolamento, né devono essere aggiunti al prodotto. La riparazione di un apparato a doppio isolamento richiede estrema attenzione e conoscenza del sistema e deve essere effettuata da personale qualificato.
- I pezzi di ricambio di un prodotto con sistema a doppio isolamento devono essere identici a quelli originali. Un apparato a doppio isolamento è segnato da "Double Insulation" o "Double Insulated". Il dispositivo è contrassegnato dal simbolo mostrato in figura 1.

Prolunghe

L'uso di prolunghe non è consigliabile. Se l'uso di prolunghe fosse necessario, utilizzare unicamente prolunghe progettate

per uso esterno, evidenziate dalla frase: "Abilitato ad uso con prodotti all'esterno: conservare all'interno quando non è in uso". Utilizzare unicamente prolunghe con una classificazione elettrica uguale o maggiore a quella del prodotto. Non utilizzare prolunghe danneggiate. Esaminare l'allargatore prima di utilizzarlo e sostituirlo qualora fosse danneggiato. Scollegare la presa per disconnetterlo, non tirare il cavo. Mantenere il cavo lontano da fonti di calore e bordi affilati. Scollegare il cavo dalla presa di corrente prima di scollegare l'apparato dalla prolunga. Assicurarsi che sia collegato attraverso una bobina portacavi che mantenga il cavo ad almeno 60 mm dal suolo.

INSTRUÇÕES DE SEGURANÇA



Este símbolo significa: **ATENÇÃO** Leia o manual de instruções antes de utilizar o aparelho.

Leia atentamente as seguintes instruções originais antes de utilizar o aparelho. Guarde este manual para referências futuras ou novos utilizadores.

- Certifique-se de que a tensão de rede coincide com a tensão especificada na etiqueta de classificação do produto e de que a tomada tenha ligação à terra.
- A ligação à rede deve ser efetuada por um electricista qualificado e cumprir a IEC 60364-1. Recomenda-se que a alimentação deste aparelho inclua ou um dispositivo diferencial que interromperá a alimentação se a corrente de fuga para terra exceder 30mA durante 30ms ou um dispositivo que verificará o circuito para terra.
- Desconecte sempre da corrente elétrica antes de desmontar ou reparar o produto.
- Certifique-se de que os dispositivos de segurança funcionam corretamente antes de usar a máquina. Não retire nem modifique nenhuma das partes da pistola nem do produto em si.
- É muito importante saber parar a máquina e descarregar a pressão rapidamente antes de usar familiarizar-se a fundo com o seu funcionamento.
- Preste atenção ao que está a fazer enquanto utiliza o produto.
- Não utilize a máquina quando estiver cansado ou sob efeito de álcool ou outras drogas.
- Não utilize o dispositivo se o seu cabo ou alguma das suas partes estiver danificada, como por exemplo os elementos segurança, a mangueira de alta pressão ou o gatilho da pistola.

- Certifique-se de que não há pessoas na zona na qual vai usar o produto.
- Não incline o corpo para alcançar o produto nem se coloque sobre um apoio instável. Mantenha o bom equilíbrio em todo o momento.
- Siga as instruções de manutenção especificadas neste manual.
- Certifique-se de que a máquina está colocada sobre uma superfície estável durante o funcionamento, ao transportar, montar ou desmontar. Tenha cuidado ao mover de um sítio para o outro para evitar danos.
- Em caso de acidente, desligue o produto e desconecte da corrente elétrica imediatamente.
- Mantenha a boca de sucção desobstruída.



- Este símbolo significa: os jatos de alta pressão podem ser perigosos se forem mal utilizados. O jato não deve ser dirigido a pessoas, animais, equipamento elétrico com

tensão ou ao próprio dispositivo.

- Não utilize o aparelho ao alcance das pessoas, a menos que estas estejam a usar vestuário de proteção.
- Utilize óculos de segurança ou proteção e roupa de proteção sempre que utilizar ou reparar o produto. Também é recomendável o uso de protetores para os ouvidos.
- Não coloque nunca as mãos ou os dedos na saída do jato de água enquanto o produto estiver em funcionamento.
- Não tente bloquear ou dirigir fugas de água com nenhuma parte do corpo.
- Ative sempre o sistema de bloqueio, mesmo quando parar por um momento.

- Risco de explosão. Nunca borrife em líquidos inflamáveis nem utilize a máquina em zonas onde possa haver pó, líquidos ou vapores combustíveis. Não utilize a máquina em edifícios fechados ou perto de ambientes explosivos.
- Não borrife em aparelhos elétricos nem cabos.
- Não desconecte a mangueira de alta precisão da máquina, enquanto o sistema se pressuriza. Para despressurizar o produto, desligue e corte o abastecimento de água, depois pressione 2 ou 3 vezes no gatilho.
- Não ative o sistema de bloqueio do gatilho enquanto a máquina estiver em funcionamento.
- Não ponha o aparelho em funcionamento a não ser que todas as partes estejam devidamente conectadas ao corpo principal (asa, pistola, boca, etc.).
- Certifique-se de ativar o fornecimento de água antes de encher a máquina. Ponha a bomba em funcionamento sem água, poderá causar graves danos.
- Não utilize a máquina se faltar alguma das suas partes ou estiver danificada. Verifique o estado do produto de forma regular e repare ou troque imediatamente as peças danificadas ou desgastadas.
- Utilize unicamente peças de substituição proporcionadas ou recomendadas pela Cecotec para garantir um funcionamento seguro.
- Utilize unicamente a boca incluída com o produto.
- Não deixe a mangueira de alta pressão sem supervisão enquanto o produto estiver em funcionamento.
- Segure na mangueira de alta pressão e na pistola firmemente ao ligar e enquanto utilizar o produto.
- Não deixe a unidade em funcionamento com o gatilho solto durante mais de um minuto, isto poderá danificar a bomba.
- Este dispositivo não está desenhado para bombear água

quente. Não conecte a um fornecimento de água quente já que isto reduzirá significativamente a vida útil da bomba.



- Este símbolo significa que dispositivo não está apto para ser conectado a fontes de água potável.
- Certifique-se de que a pressão de entrada de água está entre 0,01 MPa e 0,4 MPa e de que a mangueira de entrada é de pelo menos 5 metros de comprimento.
- Se conectar o dispositivo a um fornecimento de água potável, instale um desconector no tubo de água para evitar que a água suja retroceda e entre no sistema de água potável. O desconector deve cumprir com a norma EN 60335-2-79 ANNEX A. Verifique regulamentos locais.
- A água que passou por dispositivos de prevenção de refluxo é considerada não potável.
- Este produto não deve ser controlado por meio de elementos de comutação externos como temporizadores, nem conectado a circuitos elétricos que se conectam e desconectam continuamente.
- Solte o gatilho quando mudar de pressão alta a baixa.
- Ajuste do bico de pulverização.
- Mantenha a mangueira de alta pressão longe de objetos afiados. Se a mangueira de alta pressão estalar, poderá causar lesões. Examine a mangueira de alta pressão e substitua se for necessário. Não tente arranjar uma mangueira de alta pressão danificada.
- Mantenha todas as conexões secas sem tocar o chão para evitar riscos de descargas elétricas. Não toque na ficha com as mãos molhadas.
- Não utilize uma pressão superior à permitida pelas partes do sistema de pressurização (mangueira de alta pressão,

ligações, etc.). Certifique-se de que todos os componentes e acessórios estão regulados para suportar a pressão máxima de funcionamento da unidade.

- Este aparelho não deve ser usado por crianças. Supervisione as crianças para que não brinquem com o produto.
- Este aparelho pode ser utilizado por e pessoas com capacidades físicas, sensoriais ou mentais reduzidas ou com falta de experiência e conhecimentos, se lhes tiver sido dada supervisão ou instruções relativas à utilização do aparelho de uma forma segura e compreendem os perigos envolvidos.
- Os produtos de limpeza de alta pressão não devem ser utilizados por crianças ou por pessoal não treinado.

Reparação de dispositivos de isolamento duplo Fig. 1

- Um aparelho de duplo isolamento está dotado dos sistemas de isolamento ao invés de uma ligação à terra. Não se proporcionam meios de conexão a terra para dispositivos de duplo isolamento nem devem ser adicionados ao produto. A reparação de um aparelho dotado de um duplo isolamento requer extremo cuidado e conhecimento do sistema e deve ser realizado unicamente por pessoas qualificadas.
- As peças de substituição de um produto com sistema de duplo isolamento devem ser idênticas às originais. Um aparelho de duplo isolamento está marcado com as palavras "Double Insulation" ou "Double Insulated". O aparelho aparece marcado com o símbolo que mostra a figura 1.

Cabos extensores

A utilização de cabos de extensão não é recomendada. Se o seu uso for necessário, utilize unicamente cabos desenhados para o uso exterior, marcados com o texto: "Apto para uso

com produtos no exterior: guardar a coberto enquanto não estiver a usar". Utilize unicamente cabos extensores com uma classificação elétrica ou maior a do produto. Não utilize cabos extensores danificados. Examine o cabo extensor antes de usar e substitua se estiver danificado. Puxe pela ficha para desconectar, não puxe pelo cabo. Mantenha o cabo longe de fontes de calor e de bordas afiadas. Desconecte o cabo da corrente elétrica antes de desconectar o aparelho do cabo extensor. Certifique-se de que está conectado através de um carreto de cabos que mantenha o cabo pelo menos a 60 mm do chão.

VEILIGHEIDSVOORSCHRIFTEN



Dit symbool betekent: **VOORZICHTIG** Lees de gebruiksaanwijzing voordat u het apparaat in gebruik neemt.

Lees de volgende oorspronkelijke instructies zorgvuldig door voordat u het apparaat in gebruik neemt. Bewaar deze handleiding voor toekomstig(e) gebruik of gebruikers.

- Zorg ervoor dat de netspanning overeenkomt met de spanning vermeld op het classificatielabel van het toestel en dat het stopcontact geaard is.
- De netaansluiting moet worden uitgevoerd door een gekwalificeerde elektricien en moet voldoen aan IEC 60364-1. Het wordt aanbevolen om in de voeding van dit apparaat een differentieel apparaat op te nemen dat de voeding onderbreekt als de lekstroom naar de aarde gedurende 30 ms meer dan 30 mA bedraagt, of een apparaat dat de stroomkring naar de aarde controleert.
- Trek altijd de stekker uit het stopcontact alvorens het apparaat uit elkaar te halen of te repareren.
- Zorg ervoor dat de veiligheidsmechanismen correct werken voordat u het apparaat gebruikt. Verwijder of wijzig geen enkel onderdeel van het spuitpistool of van het product zelf.
- Het is zeer belangrijk dat u weet hoe u het apparaat moet stoppen en hoe u snel de druk moet verlagen voordat u het apparaat gebruikt. Zorg ervoor dat u volledig vertrouwd bent met de werking van het product.
- Wees voorzichtig tijdens het gebruik van het product.
- Gebruik het apparaat niet als u moe bent of als u onder invloed bent van alcohol of drugs.
- Gebruik het apparaat niet als de kabel of één van de onderdelen

beschadigd is, bijvoorbeeld de veiligheidsonderdelen, de hogedrukslang of de trekker van het spuitpistool.

- Zorg ervoor dat er zich geen personen bevinden in het gebied waar u het apparaat wilt gebruiken.
- Kantel de hoofdbehuizing niet om het product te bereiken en plaats het product niet op een instabiele ondersteuning. Zorg voor een goede stabiliteit op elk moment.
- Volg de onderhoudsinstructies zoals vermeld in deze handleiding.
- Zorg ervoor dat het apparaat geplaatst is op een stabiel oppervlak als het is ingeschakeld, als het wordt verplaatst of als u het apparaat monteert of demonteert. Wees voorzichtig als u het apparaat verplaatst van de ene plaats naar de andere om te voorkomen dat het apparaat beschadigd raakt.
- Schakel het apparaat onmiddellijk uit en trek de stekker uit het stopcontact als een ongeval zich voordoet.
- Zorg ervoor dat de spuitmond van het apparaat vrij blijft.



- Dit symbool betekent: hogedrukstralen kunnen gevaarlijk zijn bij verkeerd gebruik. De straal mag niet gericht zijn op mensen, dieren, onder spanning staande elektrische apparatuur of het toestel zelf.

- Gebruik het apparaat niet binnen het bereik van personen, tenzij deze beschermende kleding dragen.
- Draag altijd een veiligheidsbril en beschermende kleding als u het product gebruikt of repareert. Het wordt ook aangeraden om gehoorbescherming te gebruiken.
- Raak nooit de waterstraal aan met uw handen of vingers terwijl het apparaat in gebruik is.
- Probeer niet om waterlekken te dichten of van richting te

veranderen met lichaamsdelen.

- Activeer altijd het vergrendelingssysteem, ook als u maar even stopt.
- Ontploffingsgevaar. Gebruik nooit de hogedrukreiniger op plaatsen waar brandbare stoffen, vloeistoffen of stoom aanwezig zouden kunnen zijn. Spuit ook nooit ontvlambare vloeistoffen op deze plaatsen. Gebruik het apparaat niet in gesloten ruimtes of in explosieve omgevingen.
- Spuit niet op elektrische apparaten of kabels.
- Koppel de hogedrukslang niet los van het apparaat als het systeem onder druk staat. Om de druk van het apparaat te halen: schakel het apparaat uit en sluit de wateraanvoer af. Druk daarna 2 tot 3 keer de activeringsknop in.
- Activeer het vergrendelingssysteem van de trekker niet terwijl de machine draait.
- Schakel het apparaat niet in tenzij alle onderdelen correct aangesloten zijn op de hoofdbehuizing (handvat, spuitpistool, spuitmond, etc.).
- Zorg ervoor dat de kraan van de wateraanvoer open staat alvorens de hogedrukreiniger in te schakelen. De pomp inschakelen zonder water kan ernstige schade veroorzaken.
- Gebruik de hogedrukreiniger niet als onderdelen missen of als ze beschadigd zijn. Controleer regelmatig de staat van het product en repareer of vervang onmiddellijk de beschadigde of versleten onderdelen.
- Gebruik alleen de originele reserve-onderdelen die worden verstrekt of aanbevolen door Cecotec om een veilige werking te garanderen.
- Gebruik alleen de spuitmond die wordt meegeleverd met het product.
- Laat de hogedrukslang niet onbeheerd achter als het apparaat is ingeschakeld.

- Pak de hogedrukslang en het pistool stevig vast als u het apparaat inschakelt en tijdens gebruik.
- Laat het apparaat niet langer dan een minuut werken met een niet-ingekepen trekker; dit zou de pomp kunnen beschadigen.
- Dit apparaat is niet ontworpen om warm water te pompen. Sluit het apparaat niet aan op een aanvoer van warm water, omdat dit de levensduur van de pomp aanzienlijk zal verkorten.



- Dit symbool betekent dat dit toestel niet geschikt is voor aansluiting op drinkwaterbronnen.
- Zorg ervoor dat de ingangsdruk van het water tussen 0,01 MPa en 0,4 MPa ligt en dat de aanvoerslang minstens 5 meter lang is.
- Als u het apparaat aansluit op een aanvoer van drinkwater, installeer dan een terugslagventiel op de waterbuis om te vermijden dat het vuile water terugstroomt en het drinkwatersysteem binnendringt. Het terugslagventiel moet voldoen aan de norm EN 60335-2-79 ANNEX A.
- Water dat door terugstroompreventiesystemen is gestroomd, wordt als niet-drinkbaar beschouwd.
- Het apparaat mag niet bestuurd worden via externe schakelementen, bijvoorbeeld timers. Het apparaat mag ook niet aangesloten worden op elektrische circuits die voortdurend in- en uitschakelen.
- Laat de activeringsknop los als u van hoge naar lage druk wisselt.
- Stel de sproeier in.
- Houd de hogedrukslang buiten het bereik van scherpe objecten. Het barsten van een hogedrukslang zou

letsel kunnen veroorzaken. Controleer regelmatig de hogedrukslang en vervang hem indien nodig. Probeer een beschadigde hogedrukslang niet te repareren.

- Zorg ervoor dat alle verbindingen droog blijven en niet de vloer aanraken om het risico op elektrische schokken te vermijden. Raak de stekker en het stopcontact niet aan met natte handen.
- Gebruik geen hogere druk dan toegestaan door de onderdelen van het drukregelingssysteem (hogedrukslang, aansluitingen, enz.). Zorg ervoor dat alle onderdelen en accessoires geschikt zijn volgens de regelgeving om de maximale druk tijdens de werking van het apparaat te kunnen weerstaan.
- Het apparaat mag niet door kinderen worden gebruikt. Houd toezicht over kinderen om ervoor te zorgen dat ze niet kunnen spelen met het product.
- Dit apparaat kan worden gebruikt door personen met verminderde lichamelijke, zintuiglijke of geestelijke vermogens of met gebrek aan ervaring en kennis, indien zij onder toezicht staan en instructies hebben gekregen over het veilige gebruik van het apparaat en de gevaren ervan begrijpen.
- Hogedrukreinigers mogen niet worden gebruikt door kinderen of ongeschoold personeel.

Reparatie van dubbel geïsoleerde apparaten. Fig. 1

- Een dubbel geïsoleerd apparaat is uitgerust met twee isolatiesystemen in plaats van een aardverbinding. Er worden geen middelen verstrekt om een dubbel geïsoleerd apparaat te aarden, noch moeten deze middelen toegevoegd worden aan het product. De reparatie van een apparaat dat beschikt over dubbele isolatie vereist extreme voorzichtigheid en

kennis van het systeem en mag enkel uitgevoerd worden door gekwalificeerd personeel.

- De reserve-onderdelen van een dubbel geïsoleerd product moeten identiek zijn aan de originele onderdelen. Een dubbel geïsoleerd apparaat wordt gemarkeerd met de termen "Double Insulation" of "Double Insulated". Het apparaat is gemarkeerd met het symbool zoals weergegeven in figuur 1.

Verlengsnoeren

Het gebruik van verlengsnoeren wordt niet aanbevolen. Gebruik, indien nodig, alleen verlengsnoeren die zijn ontworpen voor gebruik buitenshuis en waarop de tekst is aangebracht: "Geschikt voor buitengebruik: bewaar het product binnenshuis als het niet gebruikt wordt". Gebruik enkel verlengsnoeren met een elektrische klasse die groter of gelijk is aan de klasse van het product. Gebruik geen beschadigde verlengsnoeren. Controleer het verlengsnoer voordat u het gebruikt en vervang het verlengsnoer indien het beschadigd is. Trek aan de stekker om hem te verwijderen uit het stopcontact en niet aan de kabel. Houd het verlengsnoer buiten het bereik van warmtebronnen en scherpe randen. Trek de stekker van het verlengsnoer uit het stopcontact alvorens het apparaat los te koppelen van het verlengsnoer. Zorg ervoor dat het apparaat is verbonden via een kabelhaspel die de kabel op een afstand van minstens 60 mm van de grond houdt.

INSTRUKCJE BEZPIECZEŃSTWA



Ten symbol oznacza: PRZESTROGA Przeczytaj instrukcję obsługi przed użyciem urządzenia.

Przed uruchomieniem urządzenia należy uważnie przeczytać następujące instrukcje. Zachowaj tę instrukcję do przyszłego użytku lub nowych użytkowników.

- Upewnij się, że napięcie sieciowe odpowiada napięciu podanemu na tabliczce znamionowej produktu i że wtyczka jest uziemiona.
- Podłączenie do sieci elektrycznej musi być wykonane przez wykwalifikowanego elektryka i zgodne z normą IEC 60364-1. Zaleca się, aby zasilanie elektryczne tego urządzenia zawierało urządzenie różnicowe, które przerywa zasilanie, jeśli prąd upływu przekracza 30 mA przez 30 ms lub urządzenie sprawdzające obwód uziemienia.
- Przed przystąpieniem do demontażu lub naprawy urządzenia należy zawsze odłączyć zasilanie.
- Przed użyciem maszyny upewnij się, że urządzenia zabezpieczające działają prawidłowo. Nie usuwaj ani nie modyfikuj żadnej części pistoletu ani samego produktu.
- Bardzo ważne jest, aby wiedzieć, jak zatrzymać maszynę i szybko rozładować ciśnienie przed jej użyciem, dokładnie zapoznać się z jej obsługą.
- Zwróć uwagę na to, co robisz podczas korzystania z produktu.
- Nie używaj maszyny, gdy jesteś zmęczony lub znajdujesz się pod wpływem alkoholu lub pewnych leków.
- Nie używaj urządzenia, jeśli jego kabel lub którakolwiek z jego części jest uszkodzona, na przykład elementy zabezpieczające, wąż wysokociśnieniowy lub spust pistoletu.

- Upewnij się, że w obszarze, w którym urządzenie ma być używane, nie ma żadnych osób.
- Nie pochylaj się, aby dosięgnąć produktu ani nie stawaj na niestabilnej podstawie. Zawsze utrzymuj równowagę.
- Postępuj zgodnie z instrukcjami konserwacji określonymi w niniejszej instrukcji.
- Upewnij się, że produkt jest umieszczony na stabilnej powierzchni podczas pracy, podczas transportu, montażu lub demontażu. Zachowaj ostrożność podczas przenoszenia go z jednego miejsca na drugie, aby go nie uszkodzić.
- W razie wypadku wyłącz maszynę i natychmiast wyjmij wtyczkę z gniazdka.
- Utrzymuj ustnik urządzenia w czystości.



- Ten symbol oznacza, że: strumienie wysokociśnieniowe mogą być niebezpieczne w przypadku niewłaściwego użycia. Strumienia nie trzeba kierować na ludzi,

zwierzęta, urządzenia elektryczne pod napięciem ani na samo urządzenie.

- Nie używaj urządzenia w zasięgu ludzi, chyba że noszą odzież ochronną.
- Zawsze noś okulary i odzież ochronną podczas używania lub naprawy produktu. Zalecane jest również używanie ochronników słuchu.
- Nigdy nie wkładaj rąk ani palców do strumienia wody podczas działania produktu.
- Nie próbuj blokować ani przekierowywać wycieków wody żadną częścią ciała.
- Zawsze aktywuj system blokowania, nawet jeśli się na chwilę zatrzymujesz.

- Ryzyko wybuchu. Nigdy nie rozpylaj łatwopalnych cieczy ani nie używaj myjki ciśnieniowej w miejscach, w których może występować palny pył, ciecz lub opary. Nie używaj maszyny w zamkniętych budynkach lub w pobliżu obszarów zagrożonych wybuchem.
- Nie spryskiwać urządzeń elektrycznych ani kabli.
- Nie odłączać węża wysokociśnieniowego od maszyny, gdy system jest pod ciśnieniem. Aby obniżyć ciśnienie w urządzeniu, wyłącz je, odetnij doływ wody, a następnie naciśnij spust 2-3 razy.
- Nie włączaj systemu blokady spustu, gdy maszyna jest uruchomiona.
- Nie uruchamiaj urządzenia, jeśli wszystkie części nie są prawidłowo podłączone do głównego korpusu (uchwyt, pistolet, dysza itp.).
- Pamiętaj, aby przed włączeniem myjki ciśnieniowej włączyć doływ wody. Uruchomienie pompy bez wody może spowodować poważne uszkodzenia.
- Nie używaj myjki ciśnieniowej, jeśli brakuje którejkolwiek z jej części lub jest ona uszkodzona. Regularnie sprawdzaj stan produktu i natychmiast napraw lub wymień uszkodzone lub zużyte części.
- Używaj tylko oryginalnych części zamiennych dostarczonych lub zalecanych przez Cecotec, aby zapewnić bezpieczną pracę.
- Należy używać wyłącznika dołączonego do produktu.
- Nie pozostawiaj węża wysokociśnieniowego bez nadzoru podczas pracy urządzenia.
- Podczas uruchamiania i użytkowania maszyny mocno trzymaj wąż wysokociśnieniowy i pistolet.
- Nie uruchamiaj urządzenia ze spustem zwolnionym na dłużej niż jedną minutę, może to spowodować uszkodzenie pompy.

- To urządzenie nie jest przeznaczone do pompowania ciepłej wody. Nie podłączaj go do źródła ciepłej wody, ponieważ znacznie skróci to żywotność pompy.



- Ten symbol oznacza, że urządzenie nie nadaje się do podłączenia do źródeł wody pitnej.
- Upewnij się, że ciśnienie na wlocie wody wynosi od 0,01 MPa do 0,4 MPa, a wąż doptywowy ma co najmniej 5 metrów długości.
- Jeśli podłączasz urządzenie do źródła wody pitnej, zainstaluj odłącznik na rurze wodnej, aby zapobiec cofaniu się brudnej wody i przedostawaniu się do systemu wody pitnej. Rozłącznik musi być zgodny z EN 60335-2-79 ZAŁĄCZNIK A.
- Woda, która przepływa przez urządzenie, aby zapobiec odptywowi zalicza się do typu wody nie zdatnej do spożycia.
- To urządzenie nie może być sterowane za pomocą zewnętrznych elementów przełączających, takich jak timery, ani podłączane do obwodów elektrycznych, które są w sposób ciągły dotychczasane i odłączane.
- Zwolnij spust podczas zmiany z wysokiego na niskie ciśnienie.
- Regulacja dyszy natryskowej.
- Wąż wysokociśnieniowy należy trzymać z dala od ostrych przedmiotów. Pęknięcie węża wysokociśnieniowego może spowodować obrażenia. Często sprawdzaj wąż wysokociśnieniowy i wymień go w razie potrzeby. Nie próbuj naprawiać uszkodzonego węża wysokociśnieniowego.
- Wszystkie połączenia powinny być suche i odsunięte od ziemi, aby uniknąć niebezpieczeństwa porażenia prądem elektrycznym. Nie dotykaj wtyczki mokrymi rękami.
- Nie należy stosować ciśnienia wyższego niż dozwolone

przez części układu ciśnieniowego (wąż wysokociśnieniowy, połączenia itp.). Upewnij się, że wszystkie komponenty i akcesoria są wyregulowane, aby wytrzymać maksymalne ciśnienie robocze urządzenia.

- Urządzenie nie może być używane przez dzieci. Należy pilnować dzieci, aby nie bawiły się urządzeniem.
- To urządzenie może być używane przez osoby o ograniczonych zdolnościach fizycznych, sensorycznych lub umysłowych lub bez doświadczenia i wiedzy, jeśli są one nadzorowane i przeszkolone w zakresie bezpiecznego użytkowania urządzenia i rozumieją związane z tym niebezpieczeństwa.
- Myjki wysokociśnieniowe nie powinny być używane przez dzieci lub nieprzeszkolony personel.

Naprawa urządzenia podwójnej izolacji. Rys.1

- Urządzenie z podwójną izolacją jest wyposażone w dwa systemy izolacji zamiast połączenia uziemiającego. Środki uziemiające dla podwójnie izolowanych urządzeń nie są dostarczane, ani nie należy ich dodawać do produktu. Naprawa urządzenia z podwójną izolacją wymaga szczególnej staranności i znajomości systemu i powinna być wykonywana wyłącznie przez wykwalifikowany personel.
- Części zamienne do produktu z systemem podwójnej izolacji muszą być identyczne z oryginalnymi. Podwójnie izolowane urządzenie jest oznaczone słowami „Podwójna izolacja” lub „Podwójna izolacja”. Urządzenie oznaczone jest symbolem pokazanym na rysunku 1.

Przedłużacze

Używanie przedłużaczy nie jest zalecane. W przypadku konieczności jego użycia należy używać wyłącznie przedłużaczy

przeznaczonych do użytku na zewnątrz, oznaczonych tekstem: „Włączone do użytku z produktami na zewnątrz: przechowuj w pomieszczeniu, gdy nie są używane”. Należy używać wyłącznie przedłużaczy o wartości znamionowej równej lub większej niż produkt. Nie używaj uszkodzonych przedłużaczy. Sprawdź przedłużacz przed użyciem i wymień go, jeśli jest uszkodzony. Pociągnij za wtyczkę, aby ją odłączyć, nie ciągnij za kabel. Trzymaj przewód z dala od źródeł ciepła i ostrych krawędzi. Przed odłączeniem urządzenia od przedłużacza wyjmij wtyczkę z gniazdka. Upewnij się, że jest podłączony przez bęben kablowy, który utrzymuje kabel co najmniej 60 mm nad ziemią.

BEZPEČNOSTNÍ POKYNY



Tento symbol znamená: UPOZORNĚNÍ Před použitím spotřebiče si přečtěte návod k použití.

Před použitím spotřebiče si pečlivě přečtěte následující originální pokyny. Uchovejte tento manuál pro pozdější použití nebo pro nové uživatele.

- Ujistěte se, že elektrická síť má stejné napětí jako je uvedené na etiketě produktu a že zásuvka je uzemněná.
- Připojení k síti musí být provedeno kvalifikovaným elektrikářem a musí odpovídat normě IEC 60364-1. Doporučuje se, aby napájení tohoto spotřebiče obsahovalo buď diferenční zařízení, které přeruší napájení, pokud svodový proud do země překročí 30 mA po dobu 30 ms, nebo zařízení, které kontroluje obvod do země.
- Před demontáží nebo opravou zařízení vždy odpojte napájení.
- Před použitím stroje se ujistěte, že bezpečnostní zařízení funguje správně. Neodstraňujte ani neupravujte žádnou část zbraně ani samotný produkt.
- Je velmi důležité vědět, jak zastavit přístroj a rychle vypustit tlak. Před jeho použitím, důkladně se seznamte s jeho provozem.
- Při používání produktu věnujte pozornost tomu, co děláte.
- Nepoužívejte přístroj, pokud jste unavení nebo jste pod vlivem alkoholu nebo drog.
- Nepoužívejte zařízení, pokud je poškozen jeho kabel nebo některá z jeho částí, například bezpečnostní prvky, vysokotlaká hadice nebo spoušť pistole.
- Ujistěte se, že v oblasti, kde bude zařízení používáno, nejsou žádní lidé.
- Nezaklánějte se své tělo, abyste se dostali k produktu, ani

nestůjíte na nestabilní podložce. Udržujte vždy dobrou rovnováhu.

- Řiďte se pokyny pro údržbu uvedenými v této příručce.
- Během přepravy, montáže nebo demontáže se ujistěte, že je výrobek umístěn na stabilním povrchu. Při přemísťování z jednoho místa na druhé postupujte opatrně, abyste jej nepoškodili.
- V případě nehody stroj vypněte a okamžitě jej odpojte z elektrické zásuvky.
- Uchovávejte náustek zařízení volný.



- Tento symbol znamená: vysokotlaké trysky mohou být při nesprávném použití nebezpečné. Proud nesmí směřovat na osoby, zvířata, elektrická zařízení pod napětím ani

na samotné zařízení.

- Nepoužívejte spotřebič v dosahu osob, které nemají na sobě ochranný oděv.
- Při každém použití nebo opravě produktu noste ochranné brýle a ochranný oděv. Doporučuje se také použití chráničů sluchu.
- Nikdy nedávejte ruce nebo prsty do proudu vody, když je produkt v chodu.
- Nepokoušejte se blokovat nebo přesměrovat úniky vody žádnou částí těla.
- Vždy aktivujte uzamykací systém, i když na chvíli zastavíte.
- Nebezpečí výbuchu. Nikdy nestříkejte hořlavé kapaliny ani nepoužívejte vysokotlaký čistič v místech, kde může být hořlavý prach, kapalina nebo páry. Nepoužívejte stroj v uzavřených budovách nebo v prostředí s nebezpečím výbuchu.

- Nestříkejte na elektrické spotřebiče ani kabely.
- Během natlakování systému neodpojujte vysokotlakou hadici od stroje. Chcete-li zařízení odtlakovat, vypněte jej, vypněte přívod vody a poté 2-3krát stiskněte spoušť.
- Pokud je stroj v provozu, neaktivujte systém zámku spouště.
- Spotřebič neuvádějte do provozu, pokud nejsou všechny části správně připojeny k hlavnímu tělesu (rukojeť, pistole, tryska atd.).
- Před zapnutím tlakové myčky nezapomeňte zapnout přívod vody. Provoz čerpadla bez vody může způsobit vážné poškození.
- Nepoužívejte tlakovou myčku, pokud některá její část chybí nebo je poškozena. Pravidelně a okamžitě zkontrolujte stav produktu, opravte nebo vyměňte poškozené nebo opotřebované součásti.
- Pro bezpečný provoz používejte pouze originální náhradní díly dodané nebo doporučené společností Cecotec.
- Používejte pouze hubici dodávanou s výrobkem.
- Během provozu zařízení nenechávejte vysokotlakou hadici bez dozoru.
- Při spuštění a během používání stroje pevně držte vysokotlakou hadici a pistoli.
- Nenechávejte jednotku běžet s uvolněným spouští déle než minutu, mohlo by to poškodit čerpadlo.
- Toto zařízení není určeno k čerpání horké vody. Nepřipojujte jej k přívodu horké vody, protože to výrazně sníží životnost čerpadla.



- Tento symbol znamená, že toto zařízení není vhodné pro připojení ke zdrojům pitné vody.
- Zajistěte, aby vstupní tlak vody byl mezi

0,01 MPa a 0,4 MPa a aby byla přívodní hadice dlouhá alespoň 5 metrů.

- Pokud připojujete zařízení k přívodu pitné vody, nainstalujte do vodovodního potrubí odpojovač, abyste zabránili zálohování špinavé vody a vstupu do systému pitné vody. Odpojovač musí splňovat normu EN 60335-2-79 PŘÍLOHA A.
- Voda, která protekla zařízením proti zpětnému toku, se považuje za nepitnou.
- Toto zařízení nesmí být ovládáno pomocí externích spínacích prvků, jako jsou časovače, ani připojeno k elektrickým obvodům, které se spojitě a rozpojují nepřetržitě.
- Při přechodu z vysokého na nízký tlak uvolněte spoušť.
- Nastavení rozprašovací trysky.
- Vysokotlakou hadici udržujte mimo ostré předměty. Roztržení vysokotlaké hadice může způsobit zranění. Vysokotlakou hadici často kontrolujte av případě potřeby ji vyměňte. Nepokoušejte se opravit poškozenou vysokotlakou hadici.
- Udržujte všechna připojení suchá a mimo podlahu, aby nedošlo k úrazu elektrickým proudem. Nedotýkejte se zásuvky vlhkýma rukama.
- Nepoužívejte vyšší tlak, než povolují části tlakového systému (vysokotlaká hadice, připojení atd.). Ujistěte se, že všechny součásti a příslušenství jsou regulovány tak, aby vydržely maximální provozní tlak jednotky.
- Přístroj nesmí používat děti. Děti by měly být pod dohledem, aby si se spotřebičem nehrály.
- Tento spotřebič mohou používat osoby se sníženými fyzickými, smyslovými nebo duševními schopnostmi nebo s nedostatečnými zkušenostmi a znalostmi, pokud jsou pod dohledem a byly poučeny o bezpečném používání spotřebiče a rozumí souvisejícím nebezpečím.

- Vysokotlaké čističe nesmí používat děti nebo nevyškolený personál.

Oprava dvojitého izolačního zařízení. Obr. 1

- Dvojitě izolované zařízení je vybaveno dvěma izolačními systémy namísto uzemnění. Nejsou k dispozici uzemňovací prostředky pro zařízení s dvojitou izolací a neměly by být přidávány do produktu. Oprava zařízení s dvojitou izolací vyžaduje mimořádnou péči a znalosti systému a měla by jej provádět pouze kvalifikovaná osoba.
- Náhradní díly produktu s dvojitým izolačním systémem musí být totožné s původními. Spotřebič s dvojitou izolací je označen slovy "Double Insulation" nebo "Double Insulated". Spotřebič je označen symbolem zobrazeným na obrázku 1.

Prodlužovací kabely

Použití prodlužovacích kabelů se nedoporučuje. V případě potřeby používejte pouze prodlužovací kabely určené pro venkovní použití, označené tímto textem: „Povoleno pro použití s produkty venku: skladujte uvnitř, i když se nepoužívají.“ Používejte pouze prodlužovací šňůry s elektrickým výkonem stejným nebo vyšším, než je elektrické napájení produktu. Nepoužívejte poškozené prodlužovací přívody. Před použitím prodlužovací kabel zkontrolujte a pokud je poškozený, vyměňte jej. Pro odpojení zatáhněte za zástrčku, ne za kabel. Kabel udržujte mimo zdroje tepla a ostré hrany. Před odpojením zařízení od prodlužovacího kabelu odpojte kabel ze zásuvky. Ujistěte se, že je připojen pomocí kabelové cívky, která udržuje kabel nejméně 60 mm od země.

1. PIEZAS Y COMPONENTES

Fig.2

1. Cuerpo principal
2. Manguera
3. Suministro de agua
4. Entrada de agua
5. Manguera de alta presión
6. Salida de agua
7. Pistola
8. Toma de corriente
9. Interruptor ON/OFF
10. Lanza
11. Boquilla 3D TurboFlip
12. Boquilla pulverizadora
13. Sistema de bloqueo
14. Filtro antimpurezas
15. Soporte para enrollar la manguera

*Las piezas 2, 3 y 8 no están incluidas

2. ANTES DE USAR

Contenido de la caja

- Hidrolimpiadora Hydroboost 2000
- Manguera de alta presión
- Boquilla pulverizadora
- Boquilla 3DTurboFlip
- Pistola
- Lanza
- Clip de limpieza
- Filtro antimpurezas
- Manual de instrucciones

Asegúrese de que todos los componentes están incluidos y en buenas condiciones. Si se observara algún daño visible o faltara alguna de las partes, contacte de forma inmediata con el Servicio de Asistencia Técnica oficial de Cecotec.

3. MONTAJE DEL PRODUCTO

- Ajuste la manguera de alta presión (5) a la salida de agua a presión de la máquina (6).
- Coloque la pistola (7) en la manguera de alta presión (5). Antes de poner la máquina en funcionamiento, asegúrese de que la manguera de alta presión (5) está completamente desenrollada. La manguera (5) no debería enredarse mientras está siendo utilizada.
- Instale la boquilla pulverizadora (12) o el elemento que vaya a utilizar.
- Conecte la máquina al suministro eléctrico (8) y al de agua (3).

4. FUNCIONAMIENTO

Ajuste de la presión del agua

El ángulo del chorro de agua se puede ajustar con la boquilla pulverizadora, girando la punta. Esto hará que el chorro varíe de, aproximadamente, 0° (chorro estrecho de alto impacto) a 60° (chorro amplio para rociar). Fig.3

Este dispositivo cuenta con 3 modos:

Modo concentrado

El ángulo del chorro de agua se puede ajustar con la boquilla pulverizadora. Gire la boquilla para seleccionar el chorro directo, que tiene un alto impacto sobre la superficie a limpiar y ofrece una limpieza a fondo de áreas concentradas. Este chorro debe utilizarse con cuidado, ya que puede dañar las superficies. Fig.4

Aviso

Preste especial atención a la hora de limpiar superficies susceptibles de ser dañadas, como la carrocería o llantas de vehículos, superficies lacadas, madera, pintura, etc.

Modo spray

Gire la boquilla pulverizadora para seleccionar el chorro en forma de abanico para abarcar superficies amplias. Este modo de limpieza ofrece resultados excelentes sin riesgo de dañar las superficies. Utilizando un chorro amplio a modo de spray se pueden limpiar zonas más amplias con mayor rapidez. Fig.5

Modo turbo

Utilice la boquilla 3D TurboFlip para limpiar en modo turbo. El agua se distribuye en un chorro en forma de espiral. La boquilla 3D TurboFlip combina la potencia del chorro directo de gran impacto y la eficiencia del chorro en 25°. Esto convierte el chorro concentrado en uno cónico que limpia profundamente zonas más amplias. Fig. 6.

Funcionamiento del producto

Aviso

El motor de esta hidrolimpiadora no funciona de forma continua. Solo funciona al presionar el gatillo. Una vez llevados a cabo los procedimientos iniciales de este manual, encienda la hidrolimpiadora y presione el gatillo para activarla.

Limpieza de la boquilla

- Una boquilla obstruida o parcialmente obstruida puede reducir de forma significativa la salida de agua y causar que el chorro salga de forma intermitente. Para limpiar la boquilla:
- Apague y desconecte la unidad.
- Desconecte el suministro de agua. Presione el gatillo 2 o 3 veces para dejar salir la presión atrapada en la manguera.
- Separe la lanza de la pistola.
- Gire la boquilla al modo concentrado, esto hará que se activen las aspas internas.
- Utilice el clip de limpieza proporcionado, o cualquier elemento puntiagudo para limpiar la boquilla, por ejemplo, inserte un clip desplegado en el orificio de la boquilla. Muévelo hacia adentro y hacia afuera hasta retirar todo el polvo y la suciedad. Fig. 7
- Introduzca agua por el orificio de la boquilla hacia adentro para limpiar los restos de suciedad. Para esto, apunte una manguera de jardín encendida hacia la boquilla durante 30-60 segundos.

Ángulo de la manguera de alta presión a la superficie a limpiar

- Al rociar agua contra una superficie, el chorro alcanza el máximo impacto cuando se rocía de frente. Sin embargo, este tipo de impacto tiende a incrustar las partículas de suciedad en la superficie, creando el efecto de limpieza contrario al deseado. Por ello, el ángulo óptimo para rociar agua contra una superficie es de 45°. Rociar agua con este ángulo mejora el impacto y permite combinarlo con una limpieza más eficiente de suciedad. Fig. 8

Distancia de la superficie a limpiar

Otro factor que determina la fuerza de impacto del agua es la distancia a la superficie a limpiar. El impacto y la fuerza del agua aumenta conforme se acerca la boquilla pulverizadora a la superficie.

Cómo evitar dañar las superficies

- Una superficie se daña cuando el impacto de la fuerza del agua es mayor a la dureza de la superficie. La fuerza de impacto variará según los ajustes mencionados anteriormente. Nunca utilice el chorro directo en superficies susceptibles a ser dañadas. Evite rociar ventanas con el chorro directo, ya que podrían romperse.

La mejor forma de evitar dañar superficies es siguiendo estos pasos

- Antes de presionar el gatillo, lleve la boquilla pulverizadora a la posición del chorro en forma de abanico.
- Siga las instrucciones de distancia y ángulo mencionadas previamente.
- Varíe el ángulo del chorro, el tipo de chorro y la distancia de la superficie a limpiar hasta lograr una limpieza eficiente sin dañar la superficie.

Accesorios

Boquilla 3D TurboFlip

La boquilla 3D TurboFlip, también definida como boquilla rotativa, es un accesorio muy efectivo para reducir significativamente el tiempo de limpieza. Debe utilizarse para limpiar en el modo turbo explicado en la sección anterior. Este accesorio va insertado en la lanza.

Filtro antimpurezas

Este modelo incluye un conector macho transparente con un filtro al que se le puede conectar la manguera para evitar el paso de la suciedad. Este accesorio va insertado en la salida de agua (6).

Proceso de limpieza

El siguiente procedimiento de limpieza le ayudará a organizar y asegurar que consigue los mejores resultados. Recuerde usar los consejos anteriores.

Preparación de la superficie

- Despeje la zona de muebles y compruebe que las ventanas y las puertas están bien cerradas.
- Asegúrese también de que las plantas y los árboles cerca de la zona a limpiar están protegidos con una tela.

Enjuague inicial a alta presión

Rocíe la zona a limpiar con agua para limpiar cualquier suciedad que pueda haberse acumulado en la superficie. Antes de presionar el gatillo, lleve la boquilla pulverizadora a la posición del modo spray y progresivamente diríjala a la posición del chorro deseado. De esta forma, evitará aplicar un chorro excesivamente directo en superficies más delicadas.

Enjuague final

Comience el enjuague final de abajo a arriba. Asegúrese de que la superficie está bien enjuagada y de que se ha eliminado toda la suciedad.

Apagado

- Asegúrese de que no queda detergente en el sistema.

ESPAÑOL

- Apague el motor. Apague el suministro de agua.
- Una vez apagado el producto y el suministro de agua, presione el gatillo para despresurizar el dispositivo.
- Después de cada uso, limpie la superficie de la hidrolimpiadora con un paño limpio y húmedo.

Advertencia

- No apague el suministro de agua hasta que no haya apagado el motor, podría causarle graves daños a la bomba y al motor.
- No desconecte la manguera de alta presión de la máquina mientras se presuriza el sistema. Para despresurizarla, apague el motor y el suministro de agua y presione el gatillo 2 o 3 veces.

Consejos para alargar la vida útil del producto

- No utilice el producto sin agua.
- No utilice el producto con agua caliente.
- Antes de ajustar la presión de la boquilla pulverizadora (de alta a baja o de baja a alta), suelte el gatillo.
- Nunca utilice la unidad más de 1 minuto sin rociar agua.

5. LIMPIEZA Y MANTENIMIENTO

- La máquina debe estar apagada y desconectada de la toma de corriente para la limpieza o el mantenimiento.
- No guarde la hidrolimpiadora en el exterior ni en lugares donde se pueda congelar, la bomba podría dañarse gravemente.

6. RESOLUCIÓN DE PROBLEMAS

Problema	Causa	Solución
Sale humo del dispositivo.	Sobrecalentamiento, sobrecarga o fallo del motor.	Apague el dispositivo inmediatamente y contacte con el Servicio de Asistencia Técnica de Cecotec.
No hay suficiente presión.	El filtro de entrada de agua está obstruido. Está entrando aire de las conexiones de la manguera a la bomba. La boquilla o la válvula de descarga están desgastadas o no son del tamaño correcto.	Limpie el filtro de entrada de agua. Compruebe que las conexiones y el anillo de bloqueo están bien ajustados. Contacte con el Servicio de Asistencia Técnica de Cecotec
La hidrolimpiadora no se enciende.	La unidad está presurizada. El enchufe no está bien conectado o la toma de corriente es defectuosa. El cable alargador es demasiado largo o pequeño. El suministro de voltaje es demasiado bajo. Se ha disparado el interruptor térmico de seguridad.	Presione el gatillo de la pistola. Compruebe el enchufe, la toma de corriente y los fusibles. Retire el cable alargador. Asegúrese de que el voltaje de red coincida con el voltaje especificado en la etiqueta de clasificación del producto. Apague el dispositivo y deje que se enfríe.
La presión fluctúa.	La bomba está absorbiendo aire. La boquilla está obstruida. Las válvulas están sucias o desgastadas. Los sellos hidráulicos están desgastados.	Compruebe que las mangueras y las conexiones están bien ajustadas. Límpielos con el clip de limpieza. Contacte con el Servicio de Asistencia Técnica de Cecotec.
El motor se para de forma repentina.	El cable alargador es demasiado largo o pequeño. El interruptor térmico de seguridad se ha disparado debido a un sobrecalentamiento.	Retire el cable alargador. Asegúrese de que el voltaje de red coincida con el voltaje especificado en la etiqueta de clasificación del producto.

7. ESPECIFICACIONES TÉCNICAS

Referencia del producto: 05719.

Producto: Hydroboost 2000.

Potencia: 2000W

Voltaje: 230-240 V~ 50 Hz

Presión nominal: 10 MPa (100bar).

Presión máx.: 15 MPa (150 bar).

Vibración: $\leq 2,5 \text{ m/s}^2$

Caudal nominal: 6.0 L/min.

Caudal máx.: 7.8 L/min

Peso con la configuración más habitual: 10 Kg.

5 °C - 50 °C IPX5

Fabricado en China | Diseñado en España

8. RECICLAJE DE APARATOS ELÉCTRICOS Y ELECTRÓNICOS.



La directiva europea 2012/19/UE sobre Residuos de Aparatos Eléctricos y Electrónicos (RAEE) especifica que los aparatos eléctricos y electrónicos no deben ser reciclados con el resto de los desperdicios municipales. Dichos aparatos eléctricos y electrónicos han de ser desechados de forma separada, para optimizar la recuperación y reciclaje de materiales y, de esta manera, reducir el impacto que puedan tener en la salud humana y el

medioambiente.

El símbolo del contenedor tachado le recuerda su obligación de desechar este producto de forma correcta.

Para obtener información detallada acerca de la forma más adecuada de desechar sus aparatos eléctricos y electrónicos y/o las correspondientes baterías, el consumidor deberá contactar con las autoridades locales.

9. GARANTÍA Y SAT

Este producto tiene una garantía de 2 años desde la fecha de compra, siempre y cuando se conserve y envíe la factura de compra, el producto esté en perfecto estado físico y se le dé un uso adecuado tal y como se indica en este manual de instrucciones.

La garantía no cubrirá:

- Si el producto ha sido usado fuera de su capacidad o utilidad, maltratado, golpeado, expuesto a la humedad, sumergido en algún líquido o sustancia corrosiva, así como

cualquier otra falta atribuible al consumidor.

- Si el producto ha sido desarmado, modificado o reparado por personas no autorizadas por el SAT oficial de Cecotec.
- Si la incidencia ha sido originada por el desgaste normal de las piezas debido al uso.

El servicio de garantía cubre todos los defectos de fabricación durante 2 años en base a la legislación vigente, excepto piezas consumibles. En caso de mal uso por parte del usuario el servicio de garantía no se hará responsable de la reparación.

Si en alguna ocasión detecta una incidencia con el producto o tiene alguna consulta, póngase en contacto con el Servicio de Asistencia Técnica oficial de Cecotec a través del número de teléfono +34 96 321 07 28.

10. COPYRIGHT

Los derechos de propiedad intelectual sobre los textos, diseños, fotografías e ilustraciones de este manual pertenecen a CECOTEC INNOVACIONES, S.L. Quedan reservados todos los derechos. El contenido de esta publicación no podrá, ni en parte ni en su totalidad, reproducirse, almacenarse en un sistema de recuperación, transmitirse o distribuirse por ningún medio (electrónico, mecánico, fotocopia, grabación o similar) sin la previa autorización de CECOTEC INNOVACIONES, S.L.

1. PARTS AND COMPONENTS

Fig. 2

1. Main body
 2. Hose
 3. Water supply
 4. Water inlet
 5. High-pressure hose
 6. Water outlet
 7. Trigger gun
 8. Power socket
 9. ON/OFF switch
 10. Wand
 11. 3D TurboFlip nozzle
 12. Pulverizing nozzle
 13. Locking system
 14. Anti-impurities filter
 15. Bracket to wind the hose
- * Pieces 2, 3 and 8 not included

2. BEFORE USE

Box contents

- HydroBoost 2000 pressure washer
- High-pressure hose
- Spraying nozzle
- 3DTurboFlip nozzle
- Trigger gun
- Wand
- Cleaning clip
- Anti-impurities filter
- Instruction manual

Ensure that all components are included and in good conditions. If any sign of visible damage is observed or any of the product's parts are missing, immediately contact the official Technical Support Service of Cecotec.

3. PRODUCT ASSEMBLY

- Fit the high pressure hose (5) to the pressurised water outlet of the machine (6).
- Attach the gun (7) to the high pressure hose (5). Before putting the machine into operation, make sure that the high pressure hose (5) is completely unwound. The hose (5) should not become entangled while in use.
- Install the spray nozzle (12) or the item to be used.
- Connect the machine to the power supply (8) and water supply (3).

4. OPERATION

Setting the water pressure

The angle of the water jet can be set with the spray nozzle by turning the tip. This will cause the jet to vary from approximately 0° (narrow high impact jet) to 60° (wide spray jet). Fig. 3

This device has 3 modes:

Concentrated mode

The angle of the water jet can be set with the spray nozzle. Rotate the nozzle to select the direct jet, which has a high impact on the surface to be cleaned and provides thorough cleaning of concentrated areas. This jet must be carefully used, as it can damage surfaces. Fig. 4

Note

Pay special attention when cleaning surfaces susceptible to damage, such as vehicle bodywork or rims, lacquered surfaces, wood, paintwork, etc.

Spray mode

Turn the spray nozzle to select the fan spray pattern to cover large areas. This cleaning mode offers excellent results without the risk of damaging surfaces. By using a wide spray pattern, larger areas can be cleaned more quickly. Fig. 5

Turbo mode

Use the 3D TurboFlip nozzle to clean with a turbo mode. Water is distributed in a spiral-shaped jet. The 3D TurboFlip nozzle combines the power of a direct jet of great impact with the efficiency of a 25° jet. This transforms the concentrated jet into a conical jet that deep cleans larger areas. Fig. 6.

Product performance

Note

The motor of this pressure washer does not run continuously. It only runs when pressing the trigger. Once the initial procedures in this manual have been carried out, turn the pressure washer on and press the trigger to activate the pressure washer.

Nozzle cleaning

- A clogged or partially clogged nozzle can significantly reduce water output and cause intermittent jetting. To clean the nozzle:
- Turn off and unplug the unit.
- Disconnect the water supply. Press the trigger 2 or 3 times to release the pressure trapped in the hose.
- Disassemble the wand.
- Turn the nozzle to concentrate mode, this will activate the internal blades.
- Use the cleaning clip provided, or any pointed item to clean the nozzle, e.g. insert an unfolded paper clip into the nozzle hole. Move it inwards and outwards until all dust and dirt is removed. Fig. 7
- Pour water through the nozzle hole into the nozzle in order to clean the dirt remains. To do this, point a lighted garden hose at the nozzle for 30-60 seconds.

High pressure hose angle to surface to be cleaned

- When spraying water against a surface, the jet achieves maximum impact when sprayed head-on. However, this type of impact tends to embed dirt particles into the surface, creating the opposite cleaning effect to the desired. Therefore, the optimum angle for spraying water against a surface is 45°. Spraying water at this angle improves the impact and allows it to be combined with more efficient dirt removal. Fig. 8

Distance from the surface to be cleaned

Another factor that determines the impact force of the water is the distance to the surface to be cleaned. Impact and force of the water increases as the spray nozzle approaches the surface.

How to avoid damaging surfaces

- A surface is damaged when the impact of the force of the water is greater than the hardness of the surface. The impact force will vary according to the settings mentioned above. Never use a direct jet on surfaces susceptible to damage. Avoid spraying windows with the direct jet, as they may break.

The best way to avoid damaging surfaces is to follow these steps

- Before pressing the trigger, move the spray nozzle to the fan spray position.

- Follow the distance and angle instructions mentioned above.
- Vary the angle of the jet, the type of jet and the distance from the surface to be cleaned until efficient cleaning is achieved without damaging the surface.

Accessories

3D TurboFlip nozzle.

The TurboFlip 3D nozzle, also defined as a rotating nozzle, is a very effective accessory to significantly reduce cleaning time. It must be used to clean in the turbo mode explained in the previous section. This accessory is assembled in the wand.

Anti-impurities filter

This model includes a transparent male connector with a filter which can be assembled with the hose to prevent the dust from passing. This accessory is assembled in the water outlet (6).

Cleaning process

The following cleaning procedure will help you organise and ensure you get the best results. Remember to follow the previous advice.

Preparing the surface

- Clear the area of furniture and check that windows and doors are securely closed.
- Also make sure that plants and trees near the area to be cleaned are protected with a cloth.

Initial high-pressure rinse

Spray the area to be cleaned with water to clean any dirt that may have accumulated on the surface. Before pressing the trigger, move the spray nozzle to the spray mode position and progressively move it to the desired spray position. In this way, you will avoid applying an excessively direct jet on more delicate surfaces.

Final rinse

Start the final rinse from bottom to top. Make sure that the surface is well rinsed and that all dirt has been removed.

Turning off

- Make sure there is no detergent in the system.
- Turn off the motor. Turn off the water supply.
- Once the product and the water supply have been turned off, press the trigger to depressurise the device.
- After each use, wipe the surface of the pressure washer with a clean, damp cloth.

ENGLISH

Warning

- Do not turn off the water supply until the motor has been switched off, as this could cause serious damage to the pump and motor.
- Do not remove the high pressure hose from the machine while the system is being pressurised. To depressurise the device, turn off the motor and water supply and press the trigger 2 or 3 times.

Tips for extending the product shelf life

- Do not use the product without water.
- Do not use the product with hot water.
- Before setting the spray nozzle pressure (high to low or low to high), release the trigger.
- Never use the unit for more than 1 minute without spraying water.

5. CLEANING AND MAINTENANCE

- The machine must be switched off and disconnected from the mains for cleaning or maintenance.
- Do not store the pressure washer outdoors or where it can freeze, the pump could be severely damaged.

6. TROUBLESHOOTING

Problem	Cause	Solution
Smoke comes out of the appliance.	Overheating, overloading or motor failure.	Switch off the device immediately and contact the Technical Support Service of Cecotec.
There is not enough pressure.	The inlet water filter is clogged. Air is entering from the hose connections to the pump. The nozzle or discharge valve is worn or not the correct size.	Clean the inlet water filter. Check that the connections and the locking ring are tight. Contact the official Technical Support Service of Cecotec.
The pressure washer does not turn on.	The unit is pressurised. The plug is not properly connected or the socket is defective. The extension cord is too long or short. The supply voltage is too low. The thermal safety switch has tripped.	Press the trigger. Check the plug, the socket and fuses. Remove the extension cord. Make sure that the mains voltage matches the voltage stated on the rating label of the appliance. Switch off the device and allow it to cool down.
Pressure fluctuates.	The pump is sucking in air. The nozzle is clogged. The valves are dirty or worn. Hydraulic seals are worn.	Check that hoses and connections are tight. Clean them with the cleaning clip. Contact the official Technical Support Service of Cecotec.
The motor stops suddenly.	The extension cord is too long or short. The thermal safety switch has tripped due to overheating.	Remove the extension cord. Make sure that the mains voltage matches the voltage stated on the rating label of the appliance.

7. TECHNICAL SPECIFICATIONS

Product reference: 05719.

Product: Hydroboost 2000.

Power: 2000 W

Voltage: 230-240 V~ 50 Hz

Rated pressure: 10 MPa (100bar).

Max. pressure: 15 MPa (150 bar).

Vibration: $\leq 2,5 \text{ m/s}^2$

Nominal flow rate: 6.0 l/min.

Max. flow rate: 7.8 l/min

Weight with the most common configuration: 10 Kg.

5 °C - 50 °C IPX5

Made in China | Designed in Spain

8. DISPOSAL OF OLD ELECTRICAL APPLIANCES



The European directive 2012/19/EU on Waste Electrical and Electronic Equipment (WEEE) specifies that old household electrical appliances must not be disposed of with the normal unsorted municipal waste. Old appliances must be collected separately, in order to optimise the recovery and recycling of the materials they contain and reduce the impact on human health and the environment.

The crossed out "wheeled bin" symbol on the product reminds you of your obligation to dispose of the appliance correctly.

Consumers must contact their local authorities or retailer for information concerning the correct disposal of old appliances and/or their batteries.

9. TECHNICAL SUPPORT AND WARRANTY

This product is under warranty for 2 years from the date of purchase, as long as the proof of purchase is submitted, the product is in perfect physical condition, and it has been given proper use, as explained in this instruction manual.

The warranty will not cover the following situations:

- The product has been used for purposes other than those intended for it, misused, beaten, exposed to moisture, immersed in liquid or corrosive substances, as well as any other fault attributable to the customer.
- The product has been disassembled, modified, or repaired by persons, not authorised by the Cecotec official Technical Support Service.

- Faults deriving from the normal wear and tear of its parts, due to use.

The warranty service covers every manufacturing defect of your appliance for 2 years, based on current legislation, except consumable parts. In the event of misuse, the warranty will not apply.

If at any moment you detect any problem with your product or have any doubt, do not hesitate to contact Cecotec official Technical Support Service at +34 963 210 728.

10. COPYRIGHT

The intellectual property rights over the texts, designs, photographs and illustrations in this manual belong to CECOTEC INNOVACIONES, S.L. All rights reserved. The contents of this publication may not, in whole or in part, be reproduced, stored in a retrieval system, transmitted or distributed by any means (electronic, mechanical, photocopying, recording or similar) without the prior authorization of CECOTEC INNOVACIONES, S.L.

1. PIÈCES ET COMPOSANTS

Img. 2

1. Unité principale
2. Tuyau
3. Distribution d'eau
4. Entrée de l'eau
5. Tuyau haute pression
6. Sortie d'eau
7. Poignée pistolet
8. Prise de courant
9. Interrupteur On/Off
10. Lance
11. Buse 3D TurboFlip
12. Buse qui pulvérise
13. Système de blocage
14. Filtre anti-impuretés
15. Support pour enrrouler le tuyau

*Les pièces 2, 3 et 8 ne sont pas incluses

2. AVANT UTILISATION

Contenu de la boîte

- Nettoyeur haute pression Hydroboost 2000
- Tuyau haute pression
- Buse qui pulvérise
- Buse 3DTurboFlip
- Poignée pistolet
- Lance
- Pince de nettoyage
- Filtre anti-impuretés.
- Manuel d'instructions

Assurez-vous que toutes les pièces et composants soient bien présents et en bon état.

Si vous observez un dommage visible ou s'il manque une pièce/un composant, contactez immédiatement le Service Après-Vente Officiel de Cecotec.

3. MONTAGE DE L'APPAREIL

- Ajustez le tuyau haute pression (5) à la sortie d'eau à pression de l'appareil (6).
- Placez la poignée pistolet (7) sur le tuyau haute pression (5). Avant de mettre l'appareil en fonctionnement, assurez-vous que le tuyau haute pression (5) soit complètement déroulé. Il ne devrait pas s'emmêler pendant l'utilisation.
- Installez la buse de pulvérisation (12) ou l'élément que vous allez utiliser.
- Branchez l'appareil à l'alimentation électrique (8) et à l'eau (3).

4. FONCTIONNEMENT

Réglage de la pression de l'eau

L'angle du jet d'eau peut être ajusté grâce à la buse qui pulvérise, en tournant simplement la pointe. Le jet varie alors d'approximativement 0 ° (jet étroit et direct à l'impact élevé) à 60 ° (jet ample en éventail pour asperger). Img.3

Cet appareil possède 3 modes :

Mode Concentré

L'angle du jet d'eau peut être ajusté grâce à la buse qui pulvérise. Tournez la buse pour sélectionner le jet direct à l'impact élevé sur la surface à nettoyer. Il offre un nettoyage à fond des zones concentrées. Ce jet doit toujours être utilisé avec soin puisque les surfaces peuvent être abîmées. Img. 4

Avertissement

Faites attention lors du nettoyage de surfaces susceptibles d'être endommagées, telles que les carrosseries ou les jantes de voitures, les surfaces laquées, le bois, la peinture, etc.

Mode Spray

Tournez la buse qui pulvérise pour sélectionner le jet en éventail et ainsi atteindre de plus larges surfaces. Ce mode de nettoyage offre des résultats excellents sans risque d'abîmer les surfaces. En utilisant un ample jet en éventail, vous pourrez nettoyer des zones plus amples plus rapidement. Img. 5

Mode Turbo

Utilisez la buse 3D TurboFlip pour nettoyer en mode Turbo. Avec ce mode, le jet d'eau se distribue en spirale. La buse 3D TurboFlip combine la puissance du jet étroit et direct à l'impact élevé avec l'efficacité du jet à 25°. Cela convertit le jet étroit et direct en un jet conique qui nettoie profondément les zones les plus amples. Img. 6.

Fonctionnement du produit

Avertissement

Le moteur de cet appareil ne fonctionne pas de manière continue. Il fonctionne uniquement lorsque vous appuyez sur la gâchette. Une fois que les procédures initiales de ce manuel ont été effectuées, allumez le nettoyeur haute pression et appuyez sur la gâchette pour l'activer.

Nettoyage de la buse

- Une buse obstruée ou partiellement obstruée peut réduire significativement le fonctionnement de la sortie d'eau et provoquer le fait que le jet sorte de manière intermittente. Pour nettoyer la buse :
- Éteignez et débranchez l'unité.
- Coupez l'alimentation d'eau. Appuyez sur la gâchette 2 ou 3 fois pour laisser sortir la pression retenue dans le tuyau.
- Séparez la lance de la poignée pistolet.
- Tournez la buse pour qu'elle soit en position « Mode Concentré ». Cela permettra que les pales internes s'activent.
- Utilisez la pince de nettoyage fournie ou tout élément pointu pour nettoyer la buse, par exemple, insérez un trombone déplié dans l'orifice de la buse. Bougez-le vers l'intérieur et vers l'extérieur jusqu'à retirer la saleté et la poussière. Img. 7
- Introduisez de l'eau par l'orifice de la buse vers l'intérieur pour nettoyer les restes de saleté. Pour cela, dirigez un tuyau d'arrosage allumé vers la buse pendant 30-60 secondes.

Angle du tuyau haute pression selon la surface à nettoyer

- Lorsque vous aspergez de l'eau sur une surface, le jet atteint son impact maximal lorsque vous aspergez de face. Cependant, ce type d'impact tend à incruster les particules de saleté sur la surface, créant l'effet contraire à celui recherché. Pour cette raison, l'angle optimal pour asperger de l'eau sur une surface est de 45°. Asperger de l'eau avec cet angle améliore l'impact et permet un nettoyage plus efficace de la saleté. Img. 8

Distance de la surface à nettoyer

Un autre facteur qui détermine la force d'impact de l'eau est la distance par rapport à la surface à nettoyer. L'impact et la force de l'eau augmentent au fur et à mesure que vous approchez la buse à la surface.

Comment éviter d'abîmer les surfaces

- Une surface s'abîme lorsque l'impact de la force de l'eau est supérieur à la dureté de la surface. La force de l'impact varie selon les réglages mentionnés antérieurement. N'utilisez jamais le jet étroit et direct sur des surfaces susceptibles d'être abîmées. Évitez d'asperger des fenêtres avec le jet étroit et direct, elles pourraient se casser.

La meilleure façon d'éviter d'endommager les surfaces est de suivre les étapes suivantes

- Avant d'appuyer sur la gâchette, mettez la buse en position jet en éventail.
- Suivez les instructions de distance et d'angle mentionnées ci-dessus.
- Ajustez l'angle du jet, le type de jet et la distance de la surface à nettoyer jusqu'à obtenir un nettoyage efficace sans abîmer la surface.

Accessoires**Buse 3D TurboFlip**

La buse turbo 3D TurboFlip - aussi définie comme buse rotative - est un accessoire très efficace pour réduire considérablement la durée du nettoyage. Vous devez l'utiliser pour nettoyer avec le mode Turbo expliqué dans le paragraphe antérieur. Cet accessoire est inséré dans la lance.

Filtre anti-impuretés

Ce modèle inclut un connecteur mâle transparent avec un filtre auquel vous pouvez brancher le tuyau pour éviter le passage de saleté. Cet accessoire est inséré dans la sortie d'eau (6).

Processus de nettoyage

Le processus de nettoyage suivant vous aidera à vous organiser et à obtenir les meilleurs résultats. Veuillez suivre les conseils indiqués ci-dessus.

Préparation de la surface

- Dégagez la zone : assurez-vous d'avoir enlevé tous les meubles et objets et d'avoir fermé correctement toutes les fenêtres et portes.
- De plus, assurez-vous que les plantes et arbres près de la zone à nettoyer soient bien protégés avec une toile.

Rinçage initial à haute pression

Aspergez la zone à nettoyer avec de l'eau pour nettoyer tout type de saleté qui aurait pu s'accumuler sur la surface. Avant d'appuyer sur la gâchette, mettez la buse en position « Mode Spray » puis déplacez-la progressivement jusqu'à la position correspondante au jet souhaité. Cela évitera d'appliquer un jet excessif directement sur les surfaces les plus délicates.

Rinçage final

Commencez le rinçage final de bas en haut. Assurez-vous que la surface soit bien rincée et que toute la saleté ait été éliminée.

FRANÇAIS

Déconnexion

- Assurez-vous qu'il n'y a plus de détergent dans le système.
- Éteignez le moteur. Coupez l'alimentation d'eau.
- Une fois l'appareil éteint et l'alimentation de l'eau coupée, appuyez sur la gâchette pour dépressuriser l'appareil.
- Après chaque utilisation, nettoyez la surface du nettoyeur haute pression avec un chiffon propre et humide.

Avertissement

- Ne coupez pas l'alimentation de l'eau avant que le moteur soit éteint. Dans le cas contraire, cela pourrait provoquer de graves dommages à la pompe et au moteur.
- Ne débranchez pas le tuyau haute pression de l'appareil pendant que le système se pressurise. Pour dépressuriser, éteignez le moteur, coupez l'alimentation de l'eau et appuyez 2 ou 3 fois sur la gâchette.

Conseils pour prolonger la durée de vie de l'appareil

- N'utilisez pas l'appareil sans eau.
- N'utilisez pas l'appareil avec de l'eau chaude.
- Avant d'ajuster la pression de la buse qui pulvérise (élevée à basse ou basse à élevée), relâchez la gâchette.
- N'utilisez jamais l'unité plus d'une minute sans asperger d'eau.

5. NETTOYAGE ET ENTRETIEN

- L'appareil doit être éteint et débranché de la prise de courant avant de procéder à son nettoyage et/ou à son entretien.
- Ne rangez pas le nettoyeur haute pression à l'extérieur ni dans des lieux où il pourrait se congeler. La pompe pourrait gravement s'abîmer.

6. RÉOLUTION DE PROBLÈMES

Problème	Cause	Solution
De la fumée sort de l'appareil.	Surchauffe, surcharge ou erreur au niveau du moteur.	Éteignez immédiatement l'appareil et contactez le Service Après-Vente Officiel de Cecotec.
Il n'y a pas assez de pression.	Le filtre de l'entrée d'eau est obstrué. De l'air est en train d'entrer entre le tuyau et la pompe. La buse ou la valve de décharge sont usées ou n'ont pas la bonne taille.	Nettoyez le filtre de l'entrée d'eau. Vérifiez que les connexions et l'anneau de blocage soient bien ajustés. Contactez le Service Après-Vente Officiel de Cecotec
L'appareil ne s'allume pas.	L'unité est pressurisée. La fiche de la prise n'est pas bien branchée ou la prise est défectueuse. La rallonge est trop longue ou trop courte. Le voltage est trop faible. L'interrupteur thermique de sécurité s'est déclenché.	Appuyez sur la gâchette du pistolet. Vérifiez la fiche, la prise et les fusibles. Retirez la rallonge. Assurez-vous que le voltage du réseau coïncide avec le voltage spécifié sur l'étiquette de classification du produit. Éteignez l'appareil et laissez-le refroidir.
La pression fluctue.	La pompe est en train d'absorber de l'air. La buse est obstruée. Les valves sont sales ou usées. Les joints hydrauliques sont usés.	Vérifiez que les tuyaux et les connexions soient bien ajustés. Nettoyez-la avec la pince de nettoyage. Contactez le Service Après-Vente Officiel de Cecotec.
Le moteur s'arrête soudainement.	La rallonge est trop longue ou trop courte. L'interrupteur thermique de sécurité s'est déclenché à cause d'une surchauffe.	Retirez la rallonge. Assurez-vous que le voltage du réseau coïncide avec le voltage spécifié sur l'étiquette de classification du produit.

7. SPÉCIFICATIONS TECHNIQUES

Référence : 05719.

Produit : Hydroboost 2000.

Puissance : 2000 W

Voltage : 230-240 V~ 50 Hz

Pression nominale : 10 MPa (100 bar)

Pression max. : 15 MPa (150 bar)

Vibration : $\leq 2,5 \text{ m/s}^2$

Débit nominal : 6.0 l/min

Débit max. : 7.8 l/min

Poids avec la configuration la plus fréquente : 10 kg

5 °C - 50 °C IPX5

Fabriqué en Chine | Conçu en Espagne

8. RECYCLAGE DES ÉQUIPEMENTS ÉLECTRIQUES ET ÉLECTRONIQUES



La directive européenne 2012/19/UE relative aux Déchets d'Équipements Électriques et Électroniques (DEEE) spécifie que les appareils électriques et électroniques ne doivent pas être recyclés avec le reste des déchets municipaux. Ces appareils électriques et électroniques doivent être jetés séparément, afin d'optimiser la récupération et le recyclage des matériaux et, de cette manière, réduire l'impact qu'ils peuvent avoir sur la santé et sur

l'environnement.

Le symbole de la poubelle rayée vous rappelle l'obligation de vous défaire de ce produit correctement.

Pour obtenir des informations détaillées sur la manière la plus adéquate de vous défaire de vos appareils électriques et électroniques et/ou des batteries correspondantes, vous devez contacter les autorités locales.

9. GARANTIE ET SAV

Ce produit possède une garantie de 2 ans à partir de la date d'achat, à condition de toujours présenter la facture d'achat, que le produit soit en parfait état, et ait été utilisé correctement comme indiqué dans ce manuel d'instructions.

La garantie ne couvre pas :

- un produit qui ait été utilisé en-dehors de ses capacités ou usages normaux, ayant subi des coups, ayant été abîmé, exposé à l'humidité, submergé dans un liquide ou une substance corrosive, ainsi que tous les incidents dont la faute serait imputable au

consommateur ;

- un produit qui ait été démonté, modifié ou réparé par des personnes non autorisées par le Service Après-Vente Officiel de Cecotec ;
- lorsque le problème a été provoqué par l'usure normale des composants dû à l'utilisation.

Le service de garantie couvre tous les défauts de fabrication pendant 2 ans selon la législation en vigueur, à l'exception des pièces consommables. Dans le cas d'une mauvaise utilisation de la part de l'utilisateur, le service de garantie ne se fera pas responsable de la réparation.

Si vous détectez un incident ou un problème avec le produit, ou vous avez des doutes concernant le produit, veuillez contacter le Service Après-Vente Officiel de Cecotec au +34 9 63 21 07 28.

10. COPYRIGHT

Les droits de propriété intellectuelle des textes, conceptions, photographies et illustrations de ce manuel appartiennent à CECOTEC INNOVACIONES, S.L. Tous droits réservés. Le contenu de cette publication ne peut être, en totalité ou en partie, reproduit, stocké dans un système de récupération de données, transmis ou distribué par quelque moyen que ce soit (électronique, mécanique, photocopie, enregistrement ou similaire) sans l'autorisation préalable de CECOTEC INNOVACIONES, S.L.

1. TEILE UND KOMPONENTEN

Abb.2

1. Hauptgerät
2. Schlauch
3. Wasserversorgung
4. Wassereinlass
5. Hochdruckschlauch
6. Wasseraustritt
7. Hochdruckpistole
8. Stromanschluss
9. Ein-/Ausschalter
10. Lanze
11. 3D TurboFlip Düse
12. Sprühdüse
13. Schließsystem
14. Anti-Verunreinigungen-Filter
15. Halter für Schlauchaufroller

*Die Teile 2,3 und 8 sind im Lieferumfang nicht enthalten

2. VOR DEM GEBRAUCH

Vollständiger Inhalt

- Hochdruckreiniger Hydroboost 2000
- Hochdruckschlauch.
- Sprühdüse
- 3DTurboFlip Düse
- Hochdruckpistole
- Lanze
- Reinigungsclip
- Anti-Verunreinigungen-Filter
- Bedienungsanleitung

Prüfen Sie, ob die Lieferung vollständig und in gutem Zustand sich befindet. Bei fehlendem Zubehör oder bei Transportschäden, kontaktieren Sie sofort mit dem technischen Kundendienst von Cecotec.

3. MONTAGE DES PRODUKTS

- Stecken Sie den Hochdruckschlauch (5) in den Hochdruck-Wasserauslass (6) des Gerätes.
- Stecken Sie die Hochdruckpistole (7) in den Hochdruckschlauch (5). Vor Inbetriebnahme vergewissern Sie sich, dass der Hochdruckschlauch (5) schlingenfrei und komplett ausgerollt ist. Der Schlauch (5) darf nicht während der Verwendung gerollt werden.
- Installieren Sie die Sprühdüse (12) oder Zubehör, dass Sie verwenden möchten.
- Schließen Sie das Gerät an der Stromversorgung (8) und Wasserversorgung (3) an.

4. BEDIENUNG

Wasserdruck Einstellen

Der Winkel des Wasserstrahls kann mit der Sprühdüse eingestellt werden indem Sie die Spitze drehen. Der Wasserstrahl kann ungefähr von 0° (Hochdruck-Rundstrahl) bis 60° (Niederdruck-Flachstrahl zum Besprühen). Abb.3.

Dieses Gerät ist mit drei Betriebsmodi ausgestattet:

Rundstrahl-Modus

Der Winkel des Wasserstrahls kann mit der Sprühdüse eingestellt werden. Drehen Sie die Düse, um den Direktstrahl zu wählen, der eine hohe Wirkung auf die zu reinigende Oberfläche hat und eine gründliche Reinigung konzentrierter Bereiche ermöglicht. Dieser Strahl muss mit Vorsicht eingesetzt werden, da er Oberflächen beschädigen kann. Abb.4

Hinweis

Seien Sie besonders vorsichtig bei der Reinigung von Oberflächen, die anfällig für Beschädigungen sind, wie z.B. Autokarosserien oder Felgen, lackierte Oberflächen, Holz, Farbe usw.

Spray-Modus

Drehen Sie die Sprühdüse, um den fächerförmigen Strahl so zu wählen, dass große Flächen abgedeckt werden. Dieser Modus bietet ausgezeichnete Ergebnisse, ohne die Oberfläche zu beschädigen. Bei Nutzung einen breiten Wasserstrahl kann man größere Bereiche schneller reinigen. Abb.5

Turbo Modus

Verwenden Sie die 3D TurboFlip-Düse für die Reinigung im Turbomodus. Dieser Modus gib Wasser spiralförmig ab. Die 3D TurboFlip-Düse kombiniert die Kraft des direkten Strahls und die Leistungsfähigkeit des Wasserstrahls in 25°. Der Strahl wird ein kegelförmiger Strahl, der breite Bereiche gründlich reinigt. Abb. 6.

Betrieb des Geräts

Hinweis

Der Motor dieses Hochdruckreinigers funktioniert nicht kontinuierlich, sondern beim Drücken des Abzuges. Nachdem Sie die ersten Schritte dieser Bedienungsanleitung durchgeführt haben, schalten Sie den Hochdruckreiniger ein und drücken Sie den Abzug zum Aktivieren.

Reinigung der Düse

- Eine verstopfte Düse kann den Wassereinfluss verringern und einen nicht kontinuierlichen Wasserstrahl erzeugen. Um die Düse zu reinigen:
- Schalten Sie das Gerät aus und ziehen Sie den Stecker.
- Schalten Sie die Stromversorgung aus. Drücken Sie den Abzug 2 oder 3 Mal, um den Druck vom Schlauch loszulassen.
- Trennen Sie den Dreckfräser von der Hochdruckdüse.
- Drehen Sie die Düse bis zum Rundstrahl-Modus, um die Flügel von innen zu aktivieren.
- Verwenden Sie den Reinigungsclip oder einen scharfen Draht (z.B. biegen Sie nun eine Büroklammer), um die Düsenöffnung zu reinigen. Bewegen Sie es nach innen und außen bis Sie die Rückstände und Staub entfernen. Abb. 7
- Entfernen Sie die Schmutzreste aus der Düsenöffnung mit Wasser. Dazu richten Sie einen Gartenschlauch auf der Düse während 30-60 Sekunden aus.

Winkel des Hochdruckschlauchs zur zu reinigenden Oberfläche

- Beim Besprühen des Wassers gegen eine Oberfläche, wird der Strahl den maximalen Stoß erreichen, wenn dieser frontal ist. Die Verschmutzung wird sich wegen diesem Wasserstoß in der Oberfläche festgesetzt. Der optimale Winkel, um Wasser gegen eine Oberfläche zu besprühen ist 45° . Das Sprühen von Wasser in diesem Winkel verbessert die Wirkung und ermöglicht eine Kombination mit einer effizienteren Reinigung von Schmutz. Abb. 8

Strahlabstand der Oberfläche die Sie Reinigen möchten

Ein weiterer Faktor, der die Aufprallkraft des Wassers bestimmt, ist der Abstand zur zu reinigenden Oberfläche. Je näher die Düse auf die Oberfläche spritzt, desto höher ist der Wasserstoß und die Wasserstärke.

Wie man die Oberfläche nicht beschädigt

- Die Oberfläche kann beschädigt werden, wenn der Wasserstoß höher als die Härte der Oberfläche. Der Wasserstoß wird gemäß den Einstellungen zuvor erwähnt ändern. Verwenden Sie keinesfalls den direkten Wasserstrahl auf der Oberfläche anfällig für Schäden. Richten Sie niemals den direkten Wasserstrahl auf Fenster aus, da diese zerbrechen könnten.

Der beste Weg, um eine Beschädigung der Oberflächen zu vermeiden, ist die Befolgung dieser Schritte

- Vor Drücken des Abzugs, stellen Sie die Sprühdüse in den Fächerstrahl-Modus.
- Folgen Sie die Anweisungen für Windel und Abstand zuvor erwähnt.
- Ändern sie den Winkel, Wasserstrahl und Abstand der Oberfläche, um sie ohne Beschädigungen zu reinigen.

Zubehör

3D TurboFlip Düse.

Die 3D TurboFlip-Düse ist ein Zubehör sehr effektiv, um die Reinigungszeiten zu verringern. Die Turbo-Düse muss zum Reinigen beim Turbo-Modus benutzt werden. Dieses Zubehörteil wird in die Deichsel eingesetzt.

Anti-Verunreinigungen-Filter

Dieses Modell verfügt über einen transparenten Stecker mit einem Filter, an den der Schlauch angeschlossen werden kann, um das Eindringen von Schmutz zu verhindern. Dieses Zubehörteil wird in den Wasserauslass (6) eingesetzt.

Reinigungsvorgang

Das folgende Reinigungsverfahren hilft Ihnen bei der Organisation und sorgt dafür, dass Sie die besten Ergebnisse erzielen. Denken Sie daran, die oben genannten Tipps zu befolgen.

Vearbeitung der Oberfläche

- Lassen Sie den Bereich von Möbel frei und vergewissern Sie sich, dass Fenster und Türe richtig geschlossen sind.
- Vergewissern Sie auch sich, dass die Bäume und Pflanzen, die sich in der Nähe des Arbeitsbereichs befinden mit Stoff Geschützt sind.

Erste Spülung mit Hochdruck

Besprühen Sie die Oberfläche mit Wasser, um die Verschmutzung zu entfernen. Bevor Sie den Abzug drücken, bringen Sie die Spraydüse auf Spray-Modus und bringen Sie diese langsam zur gewünschten Position. So vermeiden Sie einen zu direkten Wasserstrahl in zarten Oberflächen.

Endliche Spülung

Starten Sie die endliche Spülung von unten nach oben. Vergewissern Sie sich, dass die Oberfläche richtig abgespült ist und alle Verschmutzung entfernt wurde.

Ausschalten

- Vergewissern Sie sich, dass sich kein Reinigungsmittel mehr im System befindet.

DEUTSCH

- Schalten Sie den Motor aus. Schalten Sie die Wasserversorgung aus.
- Nach Abschaltung des Produkts und Wasserversorgung, drücken sie den Abzug, um den Druck des Gerätes zu senken.
- Wischen Sie die Oberfläche des Hochdruckreinigers nach jedem Gebrauch mit einem sauberen, feuchten Tuch ab.

Hinweis:

- Schalten Sie die Wasserversorgung nicht ab, bis Sie den Motor nicht ausgeschaltet haben, da es zu schwer Pumpe- und Motorschäden führen könnte.
- Trennen Sie nicht den Hochdruckschlauch vom Gerät während dem Druck des Systems senkt. Um den Druck des Gerätes zu senken, schalten Sie es ab, trennen Sie die Wasserversorgung und drücken Sie dann den Abzug 2 oder 3 Mal.

Tipps für die Verlängerung der Lebensdauer des Produkts

- Verwenden Sie das Gerät nicht ohne Wasser.
- Verwenden sie das Gerät nicht mit Warmwasser.
- Vor der Einstellung der Sprühdüse (hoch-niedrig oder niedrig-hoch), lassen Sie den Abzug los.
- Verwenden Sie niemals de Gerät über 1 Minute ohne Wasser zu besprühen.

5. REINIGUNG UND WARTUNG

- Das Gerät muss ausgeschaltet sein und aus die Stromversorgung getrennt, um die Reinigung und Wartungsarbeiten durchzuführen.
- Bewahren Sie nicht den Hochdruckreiniger im Freien oder Orten, an denen er eingefroren werden kann, da die Druckpumpe stark beschädigt könnte.

6. PROBLEMBEHEBUNG

Problem	Ursache	Lösung
Rauch kommt aus dem Gerät.	Überhitzung, Überladung und Motorfehle.	Schalten Sie das Gerät sofort aus und kontaktieren Sie den technischen Support von Cecotec.
Es gibt nicht genügend Druck.	Der Einlass-Wasserfilter ist verstopft. Luft von Anschlüsse des Schlauches dringt in die Pumpe ein. Die Düse oder das Ventil ist abgenutzt oder hat nicht die passende Größe.	Reinigen Sie den Filter des Wassereinlasses. Prüfen Sie, dass die Anschlüsse und der Blockierungsring richtig eingerastet sind. Kontaktieren Sie den Kundendienst von Cecotec.
Der Hochdruckreiniger lässt sich nicht anschalten.	Das Gerät ist unter Druck gesetzt. Der Stecker ist nicht richtig angeschlossen oder der Stromanschluss ist defekt. Verlängerungskabel ist zu lang oder zu kurz. Die Spannungsversorgung ist zu niedrig. Der Motorschutzschalter hat ausgelöst.	Drücken Sie den Abzug der Hochdruckpistole. Prüfen Sie den Stecker, den Stromanschluss und die Sicherung. Nehmen Sie das Verlängerungskabel heraus. Vergewissern Sie sich, dass die Netzspannung mit der auf dem Typenschild des Gerätes angegebenen Spannung übereinstimmt. Schalten Sie das Gerät aus und lassen Sie es abkühlen.
Der Druck schwankt.	Die Druckpumpe absorbiert Luft. Die Düse ist verstopft. Die Ventile sind schmutzig oder abgenutzt. Die Wasserdichtungen sind abgenutzt.	Prüfen Sie, ob die Schläuche und Anschlüsse dicht sind. Reinigen Sie es mit dem Reinigungsclip. Kontaktieren Sie den Kundendienst von Cecotec.
Der Motor geht plötzlich aus.	Verlängerungskabel ist zu lang oder zu kurz. Der Motorschutzschalter hat wegen Überlastung ausgelöst.	Nehmen Sie das Verlängerungskabel heraus. Vergewissern Sie sich, dass die Netzspannung mit der auf dem Typenschild des Gerätes angegebenen Spannung übereinstimmt.

7. TECHNISCHE SPEZIFIKATIONEN

Produktreferenz: 05719.

Produkt: Hydroboost 2000.

Leistung: 2000 W

Spannung: 230-240 V~ 50 Hz

Nennndruck: 10 MPa (100bar).

Max. Druck: 15 MPa (150 bar).

Vibration: $\leq 2,5 \text{ m/s}^2$

Nom. Fördermenge: 6.0 l/min.

Max. Wassermenge: 7.8 l/min

Gewicht bei der gebräuchlichsten Konfiguration: 10 Kg.

5 °C - 50 °C IPX5

Made in China | Entworfen in Spanien

8. RECYCLING VON ELEKTRO- UND ELEKTRONIKGERÄTEN



Die Europäische Richtlinie 2012/19/EU über Elektro- und Elektronik-Altgeräte (WEEE) legt fest, dass alte Haushaltsgeräte nicht mit dem normalen unsortierten Siedlungsabfall entsorgt werden dürfen. Alte Geräte müssen gesondert gesammelt werden, um die Verwertung und das Recycling der enthaltenen Materialien zu optimieren und die Auswirkungen auf die menschliche Gesundheit und die Umwelt zu reduzieren.

Das durchgestrichene Symbol „durchgestrichene Abfalltonne“ auf dem Produkt erinnert Sie an Ihre Verpflichtung, das Gerät korrekt zu entsorgen.

Die Verbraucher müssen sich mit Ihren örtlichen Behörden oder Einzelhändlern in Verbindung setzen, um Informationen über die ordnungsgemäße Entsorgung ihrer Altgeräte und/ oder ihre Akkus zu erhalten.

9. GARANTIE UND KUNDENDIENST

Dieses Produkt hat eine Garantie von 2 Jahren ab Kaufdatum. Solange die Kaufrechnung aufbewahrt und versandt wird, befindet sich das Produkt in einwandfreiem Zustand und wird ordnungsgemäß verwendet, wie in dieser Bedienungsanleitung angegeben.

Die Garantie deckt keine Schäden, wenn:

- Wenn das Produkt über seine Kapazität oder Brauchbarkeit hinaus benutzt, falsch behandelt, geschlagen, Feuchtigkeit ausgesetzt, in eine Flüssigkeit oder korrosive Mittel getaucht wurde, sowie bei jedem anderen Fehler, der dem Verbraucher zuzuschreiben ist.
- Das Produkt von Personen demontiert, repariert oder modifiziert wurde, die nicht vom

offiziellen Technischen Kundendienst durch Cecotec autorisiert worden sind.

- Der Grund hierfür durch die normale Abnutzung und Verschleiß der Teile und des Zubehörs entstanden ist.

Die Garantieleistung deckt alle Herstellungsbedingten Schäden und Fehler Ihres Produktes für die Dauer von 2 Jahren, nach geltendem Recht. Im Falle einer falschen Benutzung ist der Garantieservice nicht für die Reparatur verantwortlich.

Sollte unerwartet eine Störung auftreten oder haben Sie Fragen über Ihrem Produkt, können Sie sich mit dem Kundendienst in Verbindung setzen über die Telefonnummer: +34 963210728.

10. COPYRIGHT

Die geistigen Eigentumsrechte an den Texten, Entwürfen, Fotos und Abbildungen in diesem Handbuch liegen bei CECOTEC INNOVACIONES, S.L. Alle Rechte vorbehalten. Der Inhalt dieser Veröffentlichung darf weder ganz noch teilweise ohne vorherige Genehmigung von CECOTEC INNOVACIONES, S.L. vervielfältigt, in einem Datenabfragesystem gespeichert, übertragen oder auf irgendeine Weise (elektronisch, mechanisch, durch Fotokopie, Aufzeichnung oder Ähnliches) verbreitet werden.

1. PARTI E COMPONENTI

Fig. 2

1. Corpo principale
 2. Tubo
 3. Fornitura d'acqua
 4. Entrata dell'acqua
 5. Tubo ad alta pressione
 6. Uscita d'acqua
 7. Pistola
 8. Presa della corrente
 9. Interruttore ON/OFF
 10. Lancia
 11. Beccuccio 3DTurboFlip
 12. Beccuccio polverizzatore
 13. Sistema di blocco
 14. Filtro anti-sporco
 15. Supporto per arrotolare il tubo
- *I pezzi 2, 3 e 8 non sono inclusi

2. PRIMA DELL'USO

Contenuto della scatola

- Idropulitrice Hydroboost 2000
- Pompa ad alta pressione
- Beccuccio polverizzatore
- Beccuccio 3DTurboFlip
- Pistola
- Lancia
- Graffetta di pulizia
- Filtro anti-sporco
- Manuale di istruzioni

Assicurarsi che tutte le componenti siano incluse e in buone condizioni. Se si osservano danni visibili o in caso di mancanza delle parti, contattare immediatamente il Servizio di Assistenza Tecnica ufficiale di Cecotec.

3. MONTAGGIO DEL PRODOTTO

- Regolare il tubo ad alta pressione (5) all'uscita d'acqua a pressione della macchina (6).
- Collocare la pistola (7) nel tubo ad alta pressione (5). Prima di mettere in funzione la macchina verificare che il tubo ad alta pressione (5) sia completamente srotolato. Il tubo (5) non dovrebbe attorcigliarsi mentre viene utilizzato.
- Installare il beccuccio polverizzatore (12) o l'elemento che si andrà ad utilizzare.
- Collegare la macchina all'impianto elettrico (8) e a quello dell'acqua (3).

4. FUNZIONAMENTO

Regolazione della pressione dell'acqua

L'angolazione del getto d'acqua si può regolare con il beccuccio polverizzatore girando la punta. Ciò farà sì che il getto vari da all'incirca 0° (getto stretto ad alto impatto) a 60° (getto ampio per diffondere). Fig.3

Questo dispositivo è dotato di 3 modalità:

Modalità concentrato

L'angolazione del getto d'acqua si può regolare con il beccuccio polverizzatore. Girare il beccuccio per selezionare il getto diretto che ha un alto impatto sulla superficie da pulire e offre una pulizia profonda su aree concentrate. Questo getto deve essere utilizzato con cautela, dato che potrebbe danneggiare le superfici. Fig. 4

Avviso

Prestare attenzione quando si puliscono superfici facilmente danneggiabili, come la carrozzeria o i cerchi dei veicoli, superfici laccate, legno, verniciate, ecc...

Modalità spray

Girare il beccuccio polverizzatore per selezionare il getto a ventaglio per superfici ampie. Questa modalità di pulizia offre risultati eccellenti senza il rischio di danneggiare le superfici. Utilizzando un getto ampio in modalità spray è possibile pulire zone più ampie con più rapidità. Fig. 5

Modalità Turbo

Utilizzare il beccuccio 3D Turbo Flip per pulire in modalità Turbo. L'acqua viene distribuita mediante un getto a spirale. Il beccuccio 3D TurboFlip combina la potenza del getto diretto a grande impatto e l'efficienza del getto a 25°. Questo converte il getto concentrato in uno conico che pulisce in profondità zone più ampie. Fig. 6.

Funzionamento del prodotto

Avviso

Il motore di questa idropulitrice non funziona in modo continuo. Funziona solamente premendo il grilletto. Una volta effettuati i procedimenti iniziali di questo manuale, accendere l'idropulitrice e premere il grilletto per attivarla.

Pulizia del beccuccio

- Un beccuccio ostruito o parzialmente ostruito può ridurre in modo significativo l'uscita dell'acqua e far sì che il getto esca in modo intermittente. Per pulire il beccuccio:
- Spegner e scollegare l'unità.
- Scollegare la fornitura dell'acqua. Premere il grilletto 2 o 3 volte per lasciare fuoriuscire la pressione racchiusa nella pompa.
- Separare la lancia della pistola.
- Girare il beccuccio al modo concentrato, ciò farà sì che si attivino le pale interne.
- Utilizzare la graffetta di pulizia in dotazione, o qualsiasi elemento affilato per pulire il beccuccio, ad esempio, inserire una graffetta distesa nell'orifizio del beccuccio. Muoverlo verso l'interno e verso l'esterno fino a rimuovere tutta la polvere e lo sporco. Fig. 7
- Introdurre acqua dall'orifizio del beccuccio verso l'interno per pulire i resti di sporco. Per far ciò, puntare una pompa da giardino accesa verso il beccuccio per 30-60 secondi.

Angolazione della pompa ad alta pressione alla superficie da pulire

- Allo spruzzare acqua contro una superficie, il getto raggiunge il massimo impatto quando si spruzza di fronte. Ad ogni modo, questo tipo di impatto tende a incrostare le particelle di sporco sulla superficie, creando l'effetto di pulizia contrario a quello che desideriamo. L'angolazione perfetta per spruzzare acqua contro una superficie è di 45°. Spruzzare a questa angolazione migliora l'impatto e permette di combinarlo con una pulizia più efficiente dello sporco. Fig. 8

Distanza della superficie da pulire

Una superficie viene danneggiata quando la forza di impatto dell'acqua è la distanza della superficie da pulire. L'impatto e la potenza dell'acqua aumenta in base alla vicinanza del beccuccio polverizzatore verso la superficie.

Come evitare danni alle superfici

- Una superficie viene danneggiata quando l'impatto della potenza dell'acqua è superiore alla durezza della superficie. La potenza di impatto varierà secondo le regolazioni citate in precedenza. Mai utilizzare il getto diretto su di superfici facilmente danneggiabili. Evitare di nebulizzare finestre mediante getto diretto, dato che potrebbero rompersi.

Seguire i seguenti passaggi per evitare di danneggiare superfici

- Prima di premere il grilletto, portare il beccuccio polverizzatore in posizione del getto a forma di ventaglio.

- Seguire le istruzioni relative alla distanza e angolazione citate anteriormente.
- Variare l'angolazione del getto, il tipo di getto e la distanza della superficie da pulire fino a raggiungere una pulizia efficiente senza danneggiare la superficie.

Accessori

Beccuccio 3DTurboFlip.

Il beccuccio 3D TurboFlip, anche definito come beccuccio rotante, è un accessorio molto efficace per ridurre in modo significativo il tempo di pulizia. Si deve utilizzare per pulire nel modo turbo descritto nella sezione precedente. Questo accessorio viene installato sulla lancia.

Filtro anti-sporco

Questo modello include un connettore maschio trasparente con un filtro al quale si può collegare il tubo per evitare il passaggio dello sporco. Questo accessorio va inserito nell'uscita dell'acqua.

Processo di pulizia

La seguente procedura di pulizia aiuterà a organizzarsi e garantire i migliori risultati. Ricordarsi di usare i suggerimenti di cui sopra.

Preparazione della superficie

- Evacuare la zona da mobili e verificare che finestre e porte siano ben chiuse.
- Inoltre, assicurarsi che piante ed alberi limitrofi alla zona da pulire vengano protetti da un telo.

Risciacquo iniziale ad alta pressione

Spruzzare la zona da pulire con acqua per pulire qualsiasi tipo di sporco che possa essersi accumulato sulla superficie. Prima di premere il grilletto, portare il beccuccio in posizione del modo spray e progressivamente portarla in posizione del getto desiderato. Così eviterà applicare un getto eccessivamente diretto sulle superfici più delicate.

Risciacquo finale

Cominciare il risciacquo finale dal basso verso l'alto. Assicurarsi che la superficie sia stata ben risciacquata e che sia stato eliminato tutto lo sporco.

Spento

- Verificare che l'acqua non entri nel dispositivo.
- Spegner il motore. Spegner il condotto dell'acqua.
- Una volta spento il prodotto e il condotto dell'acqua, premere il grilletto per depressurizzare il dispositivo.
- Dopo ogni uso, pulire la superficie dell'idropulitrice con un panno pulito e umido.

ITALIANO

Avvertenza

- Non spegnere il condotto dell'acqua fino allo spegnimento del motore, potrebbe causare gravi danni alla pompa e al motore.
- Non scollegare il tubo ad alta pressione dalla macchina mentre il sistema viene sottoposto ad alta pressione. Per depressurizzarla, spegnere il motore e la fornitura d'acqua e premere il grilletto 2 o 3 volte.

Suggerimenti per allungare la vita utile del prodotto

- Non utilizzare il prodotto senza acqua.
- Non utilizzare il prodotto con acqua calda.
- Prima di regolare la pressione del beccuccio, (da alta a bassa o da bassa a alta), rilasciare il grilletto.
- Mai utilizzare l'unità per più di 1 minuto senza spruzzare acqua.

5. PULIZIA E MANUTENZIONE

- La macchina deve essere spenta e scollegata dalla presa di corrente per la pulizia e la manutenzione.
- Non conservare l'idropulitrice esternamente nè in luoghi dove si possa congelare, la pompa potrebbe danneggiarsi gravemente.

6. RISOLUZIONE DEI PROBLEMI

Problema	Causa	Soluzione
Esce fumo dal dispositivo	Surriscaldamento, sovraccarica o errore del motore.	Spegnere il dispositivo immediatamente e contattare il Servizio di Assistenza Tecnica di Cecotec.
Non vi è sufficiente pressione.	Il filtro di ingresso d'acqua è ostruito. Sta entrando aria dalle connessioni del tubo alla pompa. Il beccuccio o la valvola di scaricamento è consumata o non è della dimensione corretta.	Pulire il filtro di ingresso dell'acqua. Verificare che le connessioni e l'anello di bloccaggio siano ben regolate. Contattare il Servizio di Assistenza Tecnica di Cecotec.
L'idropulitrice non si accende.	L'unità è stata pressurizzata. La spina non è ben collegata o la presa di corrente è difettosa. La prolunga è troppo lunga o piccola. Il rifornimento di voltaggio è troppo scarico. È scattato l'interruttore termico di sicurezza.	Premere il grilletto della pistola. Controllare la presa di corrente e i fusibili. Rimuovere la prolunga. Assicurarsi che la tensione di rete coincida con il voltaggio specificato sull'etichetta di classificazione del prodotto. Spegnere il dispositivo e lasciare che si raffreddi.
La pressione oscilla.	La pompa sta assorbendo aria. Il beccuccio è ostruito. Le valvole sono sporche o usurate. I sigilli idraulici sono usurati.	Verificare che le pompe e le connessioni siano ben regolate. Pulirla con la graffetta di pulizia. Contattare il Servizio di Assistenza Tecnica di Cecotec.
Il motore si ferma in modo repentino.	La prolunga è troppo lunga o piccola. L'interruttore termico di sicurezza è scattato dovuto al surriscaldamento.	Rimuovere la prolunga. Verificare che la tensione di rete coincida con quella specificata nell'etichetta di classificazione del prodotto.

7. SPECIFICHE TECNICHE

Riferimento di prodotto: 05719.

Prodotto: Hydroboost 2000.

Potenza: 2000 W

Tensione di rete: 230-240 V~ 50 Hz

Pressione nominale: 10 MPa (100bar).

Pressione max: 15 MPa (150 bar).

Vibrazione: $\leq 2,5 \text{ m/s}^2$

Flusso nominale: 6.0 l/min.

Flusso max: 7.8 l/min

Peso con la configurazione abituale: 10 Kg.

5 °C - 50 °C IPX5

Made in China | Progettato in Spagna

8. RICICLAGGIO DI APPARECCHIATURE ELETTRICHE ED ELETTRONICHE



Trash X - 09 La direttiva europea 2012/19/UE in riferimento ai Rifiuti di Appareati Elettrici ed Elettronici (RAEE) specifica che le apparecchiature elettriche ed elettroniche non devono essere riciclate con il resto dei rifiuti municipali. Tali apparecchiature elettriche ed elettroniche devono essere gettate separatamente, al fine di ottimizzare il recupero e il riciclaggio di materiali e, in questo modo, ridurre l'impatto sulla salute umana e sull'ambiente.

Il simbolo del cassonetto dei rifiuti barrato le ricorda l'obbligo di gettare correttamente questo prodotto.

Per ottenere informazioni dettagliate sulla forma più adeguata per gettare le apparecchiature elettriche ed elettroniche e/o le corrispondenti batterie, il consumatore dovrà contattare le autorità locali.

9. GARANZIA E SAT

Questo prodotto ha una garanzia di 2 anni a partire dalla data di acquisto, sempre e quando viene conservata e inviata la fattura di acquisto, il prodotto stia in perfetto stato fisico e si utilizzi in modo adeguato così come indicato nel manuale di istruzioni.

La garanzia non coprirà:

- Se il prodotto è stato utilizzato al di fuori della sua capacità o di utilizzo, maltrattato, colpito, esposto ad umidità, sommerso da qualche liquido o sostanza corrosiva, così

come qualsiasi altra mancanza attribuibile al consumatore.

- Se il prodotto è stato smontato, modificato o riparato da persone non autorizzate dal SAT ufficiale di Cecotec.
- Se il problema è stato generato da un'usura normale dei pezzi dovuta all'uso.

Il servizio di garanzia copre tutti i difetti di fabbricazione per 2 anni secondo la legislazione in vigore, ad eccezione dei pezzi consumabili. Nel caso di cattivo uso da parte dell'utente, il servizio di garanzia non si farà responsabile della riparazione.

Non tentare di riparare il dispositivo per conto proprio, bensì contattare con il Servizio di Assistenza Tecnica di Cecotec attraverso il numero di telefono +34 96 321 07 28.

10. COPYRIGHT

I diritti di proprietà intellettuale dei testi, disegni, fotografie e illustrazioni di questo manuale appartengono a CECOTEC INNOVACIONES, S.L. Tutti i diritti riservati. Il contenuto di questa pubblicazione non può essere, in tutto o in parte, riprodotto, immagazzinato in un sistema di recupero, trasmesso o distribuito con qualsiasi mezzo (elettronico, meccanico, fotocopia, registrazione o simile) senza la previa autorizzazione di CECOTEC INNOVACIONES, S.L.

1. PEÇAS E COMPONENTES

Fig.2

1. Corpo principal
2. Mangueira
3. Torneira
4. Entrada de água
5. Mangueira de alta pressão
6. Saída de água
7. Pistola
8. Tomada de corrente
9. Interruptor ON/OFF
10. Lança
11. Bico 3D TurboFlip
12. Bico pulverizador
13. Sistema de bloqueio
14. Filtro anti-impurezas
15. Suporte para enrolar a mangueira

*As peças 2, 3 e 8 não estão incluídas

2. ANTES DE USAR

Conteúdo da caixa

- Lavadora de alta pressão Hidroboost 2000
- Mangueira de alta pressão
- Bico pulverizador
- Bico 3DTurboFlip
- Pistola
- Lança
- Clipe de limpeza
- Filtro anti-impurezas
- Manual de instruções

Certifique-se de que todas as peças e componentes estejam em boas condições. Se observar algum dano visível ou se faltar alguma das partes, entre em contacto imediatamente com o Serviço de Assistência Técnica oficial de Cecotec.

3. MONTAGEM DO PRODUTO

- Ajuste a mangueira de alta pressão (5) à saída de água pressurizada da máquina (6).
- Coloque a pistola (7) na mangueira de alta pressão (5). Antes de pôr a máquina em funcionamento, certifique-se de que a mangueira de alta pressão (5) está completamente desenrolada. A mangueira (5) não deve ficar enredada enquanto estiver a ser utilizada.
- Instale o bico pulverizador (12) ou o elemento que vá utilizar.
- Conecte a máquina ao fornecimento elétrico (8) e de água (3).

4. FUNCIONAMENTO

Ajuste da pressão de água

O ângulo do jato de água pode ser ajustado com o bico pulverizador, girando a ponta. Isto fará que o jato varie de aproximadamente 0° (jato direto de alto impacto) a 60° (jato amplo para borrifar). Fig.3

Este dispositivo conta com 3 modos:

Modo concentrado

O ângulo do jato de água pode ser ajustado com o bico pulverizador. Rode o bico para selecionar o jato direto, que tem um alto impacto sobre a superfície a limpar e oferece máxima limpeza a fundo em zonas concentradas. Este jato deve ser usado com cuidado já que pode danificar as superfícies. Fig.4

Aviso

Preste especial atenção ao limpar superfícies suscetíveis de danos, tais como carroçarias ou jantes de automóveis, superfícies lacadas, madeira, tinta, etc.

Modo spray

Rode o bico de pulverização para selecionar o jato em forma de leque para cobrir grandes áreas. Este modo de limpeza que oferece excelentes resultados sem o risco de danificar superfícies. Utilizando um jato amplo a modo de spray poderá limpar zonas mais amplas com mais rapidez. Fig.5

Modo turbo

Utilize o bico 3D TurboFlip para limpar em modo turbo. A água é distribuída num jato em espiral. O bico 3D TurboFlip combina a potência do jato de água direto de grande impacto e a eficiência do jato em 25°. Isto converte o jato de água concentrado num jato cónico que limpa profundamente zonas mais amplas. Fig. 6.

Funcionamento do produto

Aviso

O motor desta lavadora de alta pressão não funciona de forma contínua. Só funciona ao pressionar no gatilho. Uma vez levados a cabo os procedimentos iniciais deste manual, ligue a lavadora a alta pressão e pressione o gatilho para ativar.

Limpeza do bico

- Um bico obstruído ou parcialmente obstruído pode reduzir de forma significativa a saída de água e causar que o jato de água saia de forma intermitente. Para limpar o bico:
- Desligue e desconecte a unidade.
- Desconecte o fornecimento de água. Pressione o gatilho 2 ou 3 vezes para deixar sair a pressão presa na mangueira.
- Separe a lança da pistola.
- Gire o bico ao modo concentrado, isto fará que se ativem as pás internas.
- Utilize o clipe de limpeza proporcionado ou qualquer elemento pontiagudo para limpar o bico, por exemplo, insira um clipe desdobrado no seu orifício. Mova para dentro e para fora até retirar todo o pó e sujidade. Fig. 7
- Introduza água no orifício do bico para dentro para limpar os restos de sujidade. Para isso, aponte uma mangueira de jardim aberta na direção do bico durante 30-60 segundos.

Ângulo da mangueira de alta pressão com a superfície a limpar

- Ao borrifar água contra uma superfície, o jato de água alcança o máximo impacto quando se borrfira de frente. No entanto, este tipo de impacto tende a encrostar as partículas de sujidade na superfície, criando o efeito de limpeza contrário ao que queremos. Por isso, o melhor ângulo para borrfifar com água contra a uma superfície é de 45°. Borrfifar água nesse ângulo melhora o impacto e permite levar a cabo uma limpeza mais eficiente da sujidade. Fig. 8

Distância da superfície a limpar

Outro fator que determina a força de impacto da água é a distância até à superfície a ser limpa. O impacto e a força da água aumenta conforme se aproxima o bico pulverizador à superfície.

Como evitar danificar a superfície

- Uma superfície se danifica quando o impacto da força da água é maior à dureza da superfície. A força de impacto variará segundo os ajustes mencionados anteriormente. Nunca utilize o jato de água direto em superfícies suscetíveis a ser danificadas. Evite borrfifar janelas com o jato de água direto, já que poderão partir.

A melhor maneira de evitar danificar superfícies é seguir estes passos

- Antes de pressionar o gatilho, leve o bico pulverizador à posição do jato em forma de leque.
- Primeiro siga as instruções de distância e ângulo mencionadas previamente.
- Varie o ângulo do jato de água, o tipo de jato e a distância da superfície a limpar até conseguir uma limpeza eficiente sem danificar a superfície.

Acessórios**Bico 3D TurboFlip**

O bico 3D TurboFlip, também definido como bico rotativo, é um acessório muito efetivo para reduzir significativamente o tempo de limpeza. Deve ser usado para limpar no modo turbo explicado na secção anterior. Este acessório é inserido na lança.

Filtro anti-impurezas

Este modelo inclui um conector macho transparente com um filtro anti calcário ao que se pode conectar a mangueira para evitar a passagem de sujidade. Este acessório é inserido na saída de água (6).

Processo de limpeza

O seguinte procedimento de limpeza ajudará a organizar e assegurar que obtenha os melhores resultados. Lembre-se de usar as dicas acima.

Preparação da superfície

- Esvazie a zona de móveis e outros objetos e certifique-se de que janelas e portas estejam bem fechadas.
- Certifique-se de que as plantas e as árvores perto da zona a limpar estejam protegidas com um pano.

Enxague inicial a alta pressão

Borrife a zona a limpar com água para limpar qualquer sujidade que possa ter acumulado na superfície. Antes de pressionar o gatilho, leve o bico pulverizador à posição de modo pulverização e progressivamente leve-o à posição de jato desejado. Assim evitará aplicar um jato de água excessivamente direto em superfícies mais delicadas.

Enxague final

Comece o enxague final de baixo para cima. Certifique-se de que a superfície está bem enxaguada e de que se tenha eliminado toda a sujidade.

Desligado

- Certifique-se de que não há mais detergente no sistema.
- Desligue o motor. Desligue o fornecimento de água.

PORTUGUÊS

- Uma vez desligado o produto e o fornecimento de água, pressione o gatilho para despressurizar o dispositivo.
- Após cada utilização, limpe a superfície da lavadora de alta pressão com um pano limpo e húmido.

Advertência

- Não desligue o abastecimento de água até que não tenha desligado o motor, poderá causar graves lesões à bomba e ao motor.
- Não desconecte a mangueira de alta precisão da máquina, enquanto o sistema se pressuriza. Para despressurizar, desligue o motor e o abastecimento de água e pressione o gatilho 2 ou 3 vezes.

Conselhos para aumentar a vida útil do produto

- Não utilize o produto sem água.
- Não utilize o produto com água quente.
- Antes de ajustar a pressão do bico pulverizador (de alta a baixa ou baixa a alta), solte o gatilho.
- Nunca utilize a unidade mais de 1 minuto sem borrifar água.

5. LIMPEZA E MANUTENÇÃO

- A máquina deve estar desligada e desconectada da corrente elétrica para que a possa limpar ou realizar tarefas de manutenção.
- Não guarde a lavadora a pressão no exterior nem em lugares onde se possa congelar, a bomba poderá danificar-se gravemente.

6. RESOLUÇÃO DE PROBLEMAS

Problema	Causa	Solução
Sai fumo do dispositivo.	Aquecimento excessivo, sobrecarga ou falha do motor.	Desligue o dispositivo e contacte imediatamente o Serviço de Assistência Técnica da Cecotec.
Não há suficiente pressão.	O filtro de entrada de água está obstruído. Entra ar na bomba através das conexões da mangueira. A boca ou a válvula de descarga estão desgastadas ou não são do tamanho correto.	Limpe o filtro de entrada de água. Verifique que as conexões e o anel de bloqueio estão bem ajustados. Deve entrar em contacto com o Serviço de Assistência Técnica da Cecotec.
A lavadora a pressão não liga.	A unidade está pressurizada. A ficha não está bem conectada ou a tomada de corrente está defeituosa. O cabo extensor é demasiado comprido ou pequeno. O fornecimento de tensão é demasiado baixo. O interruptor térmico de segurança disparou.	Pressione no gatilho da pistola. Verifique a ficha, a tomada e os fusíveis. Retire o cabo extensor. Certifique-se de que a tensão de rede coincide com a tensão especificada na etiqueta de classificação do produto. Desligue o dispositivo e deixe que arrefeça.
A pressão oscila.	A bomba está absorvendo ar. A boca está obstruída. As válvulas estão sujas ou desgastadas. Os selos hidráulicos estão desgastados.	Verifique se as mangueiras e as conexões estão bem ajustadas. Limpe-a com o clipe de limpeza. Entre em contacto com o Serviço de Assistência Técnica da Cecotec.
O motor para de forma repentina.	O cabo extensor é demasiado comprido ou pequeno. O interruptor térmico de segurança disparou devido a um aquecimento excessivo.	Retire o cabo extensor. Certifique-se de que a tensão de rede coincide com a tensão especificada na etiqueta de classificação do produto.

7. ESPECIFICAÇÕES TÉCNICAS

Referência do produto: 05719.

Produto: Hydroboost 2000.

Potência: 2000W

Tensão: 230-240 V~ 50 Hz

Pressão nominal: 10 MPa (100 bar).

Pressão máx: 15 MPa (150 bar).

Vibração: $\leq 2,5 \text{ m/s}^2$

Caudal nominal: 6.0 L/min.

Caudal máx.: 7.8 L/min

Peso com a configuração mais comum: 10 Kg.

5 °C - 50 °C IPX5

Fabricado em China | Desenhado em Espanha

8. RECICLAGEM DE EQUIPAMENTOS ELÉTRICOS E ELETRÓNICOS



A diretiva europeia 2012/19/UE sobre Resíduos de Aparelhos Elétricos e Eletrônicos (RAEE) especifica que os equipamentos elétricos e eletrônicos não devem ser reciclados com o resto dos resíduos municipais. Ditos equipamentos elétricos e eletrônicos terão de ser eliminados de forma separada, para otimizar a recuperação e reciclagem de materiais e, desta maneira, reduzir o impacto que possam ter na saúde humana e no

ambiente.

O símbolo do contêntor riscado recorda a sua obrigação de eliminar este produto de forma correta.

Para obter informação detalhada acerca da forma mais adequada de eliminar os seus equipamentos elétricos e eletrônicos e/ou as correspondentes baterias, o consumidor deverá contactar com as autoridades locais.

9. GARANTIA E SAT

Este produto tem uma garantia de 2 anos desde a data de compra, sempre e quando se conserve e envie a fatura de compra, o produto esteja em perfeito estado físico e se lhe dê um uso adequado tal e como se indica neste Manual de Instruções.

A garantia não cobrirá:

- Se o produto tiver sido usado fora da sua capacidade ou utilidade, maltratado, batido, exposto à humidade, submerso em algum líquido ou substância corrosiva, assim como qualquer outra falta atribuível ao consumidor.

- Se o produto foi desmontado, modificado ou reparado por pessoas não autorizadas pelo SAT oficial da Cecotec.
- Se a ocorrência foi originada pelo desgaste normal das peças devido ao uso.

O serviço de garantia cobre todos os defeitos de fabricação durante 2 anos com base à legislação vigente, exceto peças consumíveis. Em caso de mal uso por parte do usuário, o serviço de garantia não se fará responsável pela reparação.

Se em alguma ocasião deteta uma ocorrência com o produto ou tem alguma consulta, entre em contacto com o Serviço de Assistência Técnica oficial da Cecotec através do número de telefone **+34 96 321 07 28**.

10. COPYRIGHT

Os direitos de propriedade intelectual dos textos, desenhos, fotografias e ilustrações deste manual pertencem à CECOTEC INNOVACIONES, S.L. Todos os direitos reservados. O conteúdo desta publicação não pode, no todo ou em parte, ser reproduzido, armazenado num sistema de recuperação, transmitido ou distribuído por qualquer meio (eletrónico, mecânico, fotocópia, gravação ou similar) sem a autorização prévia da CECOTEC INNOVACIONES, S.L.

1. ONDERDELEN EN COMPONENTEN

Fig. 2

1. Hoofdgedeelte
2. Slang
3. Wateraanvoer
4. Wateringang
5. Hogedrukslang
6. Wateruitgang
7. Spuitpistool
8. Stroomaansluiting
9. Aan-/uitschakelaar
10. Speer
11. 3DTurboFlip sproeier
12. Sproeier
13. Vergrendelingsstelsel
14. Zuiveringsfilter
15. Steun om de kabel op te rollen

*De onderdelen 2, 3 en 8 zijn niet inbegrepen in het product

2. VOOR U HET TOESTEL GEBRUIKT

Inhoud van de doos

- Hydroboost 2000 hogedrukreiniger
- Hogedrukslang.
- Sproeier
- 3DTurboFlip mondstuk
- Pistool
- Speer
- Reinigingsclip
- Zuiveringsfilter
- Handleiding

Zorg ervoor dat er geen onderdelen missen en dat ze zich in een goede staat bevinden. Als u zichtbare schade waarneemt of als één van de onderdelen mist, neem dan onmiddellijk contact op met de officiële Technische Ondersteuningsdienst van Cecotec.

3. HET TOESTEL MONTEREN

- Verbind de hogedrukslang (5) met de uitgang van het hogedruk wateruitgang (6) van het apparaat.
- Plaats het spuitpistool (7) op de hogedrukslang (5). Zorg ervoor dat de hogedrukslang (5) volledig uitgerold is alvorens het apparaat in te schakelen. De hogedrukslang (5) mag niet verstrengeld raken als het apparaat gebruikt wordt.
- Installeer de sproeier (12) of het onderdeel dat u wilt gebruiken.
- Sluit het apparaat aan op de stroomaansluiting (8) en de wateraanvoer (3).

4. WERKING

Instellen van de waterdruk

De hoek van de waterstraal kan ingesteld worden met de sproeikop door aan het uiteinde te draaien. Hiermee zult u de waterstraal in kunnen stellen van ongeveer 0° (smalle straal met grote impact) tot 60° (brede straal om te sproeien). Fig. 3

Dit apparaat beschikt over 3 standen:

Geconcentreerde stand

De hoek van de waterstraal kan ingesteld worden met de sproeikop. Draai de sproeier om de directe straal te selecteren, die een grote impact heeft op het te reinigen oppervlak en biedt een grondige reiniging van de geconcentreerde gebieden. Deze waterstraal moet voorzichtig gebruikt worden, omdat de straal oppervlakken kan beschadigen. Fig. 4

Opmerking

Let vooral op bij het reinigen van oppervlakken die gevoelig zijn voor beschadigingen, zoals autocarosserieën of velgen, gelakte oppervlakken, hout, verf, enz.

Spray-stand

Draai de sproeier om de waaivormige straal te selecteren en zo grote oppervlakken te bestrijken. Deze reinigungsstand levert uitstekende resultaten zonder het risico op het beschadigen van het oppervlak. Dankzij de brede waterstraal van de spray-stand kunnen grote oppervlakken sneller gereinigd worden. Fig. 5

Turbostand

Gebruik de TurboFlip 3D sproeier om in turbostand te reinigen. In deze stand wordt de waterstraal verdeeld in een spiraalvorm. De 3D TurboFlip sproeier combineert het directe vermogen van de waterstraal met grote impact en de efficiëntie van de waterstraal in een hoek van 25°. Dit zorgt ervoor dat de geconcentreerde waterstraal kegelvormig wordt, zodat u grondig brede oppervlakken schoon kunt maken. Fig. 6.

Werking van het product

Opmerking

De motor van deze hogedrukreiniger werkt niet continu. De motor werkt alleen als u de trekker inknijpt. Als u de procedures zoals eerder vermeld in deze handleiding heeft uitgevoerd, zet dan de hogedrukreiniger aan en knijp de trekker in om hem te activeren.

Sproeier reinigen

- Een volledig of gedeeltelijk verstopte spuitmond kan de waterstraal aanzienlijk verminderen en kan voor een intermitterende straal zorgen. Om de sproeier te reinigen:
- Schakel het apparaat uit en trek de stekker uit het stopcontact.
- Sluit de wateraanvoer af. Knijp de trekker 2 of 3 keer in om de druk in de hogedrukslang te laten ontsnappen.
- Haal de speer van het spuitpistool af
- Draai de spuitmond naar de geconcentreerde stand, dit zal de interne bladen activeren.
- Gebruik de reiniger of een scherp voorwerp om de sproeier schoon te maken. Bijvoorbeeld, steek een opengevouwen paperclip in de opening van de sproeier. Beweeg de paperclip naar binnen en naar buiten om alle vuiligheid en stof te verwijderen. Fig. 7
- Spuit water in de sproeier via de opening om de overgebleven vuiligheid schoon te maken. Gebruik een tuinslang om de sproeier schoon te spuiten gedurende 30-60 seconden.

Invalshoek van de hogedrukslang ten opzichte van het te reinigen oppervlak

- Als u water op een oppervlak spuit, dan zal de waterstraal maximale impact hebben als u recht op het oppervlak spuit. Echter, dit soort impact kan ervoor zorgen dat de vuildeeltjes harder vastplakken aan het oppervlak, waardoor het tegenovergestelde schoonmaakeffect bereikt wordt dan het effect dat we willen. Bijgevolg, de optimale hoek om water te spuiten op een oppervlak is 45°. Water spuiten onder deze hoek verbetert de impact, zodat u effectiever vuiligheid kunt schoonmaken. Fig. 8

Afstand van het te reinigen oppervlak

Een andere factor die de slagkracht van het water bepaalt, is de afstand tot het te reinigen oppervlak. De impact en de kracht van het water wordt groter als de sproeier dichterbij het oppervlak gebracht wordt.

Schade aan het oppervlak vermijden

- Een oppervlak kan beschadigd raken als de impact van de waterkracht groter is dan de bestendigheid van het oppervlak. De kracht van de impact zal variëren naargelang de eerder vermelde instellingen. Spuit nooit direct op oppervlakken die gevoelig zijn voor schade. Vermijd direct gebruik van de waterstraal op ramen, omdat deze zouden kunnen breken.

De beste manier om beschadiging van oppervlakken te voorkomen is het volgen van deze stappen

- Zet de sproeier in de positie voor de waaiervormige waterstraal alvorens de trekker in te knijpen.
- Volg de instructies voor de afstand en de invalshoek zoals eerder vermeld.
- Varieer de invalshoek van de waterstraal, de stand van de waterstraal en de afstand tot het oppervlak totdat u efficiënt kunt reinigen zonder het oppervlak te beschadigen.

Accessoires

3DTurboFlip sproeier

3DTurboFlip sproeier, ook wel een ronddraaiende spuitmond genoemd, is een zeer effectief accessoire om aanzienlijk de schoonmaaktijd te verminderen. Deze spuitmond moet gebruikt worden als u schoon wilt maken met de turbo-stand, zoals uitgelegd in de vorige paragraaf. Dit accessoire wordt in de speer gestoken.

Zuiveringsfilter

Dit apparaat bevat een doorzichtig mannelijk aansluitstuk met een filter waarop de slang kan worden aangesloten om de doorgang van vuil te voorkomen. Dit accessoire wordt in de wateruitgang (6) gestoken.

Reinigingsproces

De volgende reinigingsprocedure zal u helpen organiseren en ervoor zorgen dat u de beste resultaten krijgt. Denk eraan de bovenstaande tips te gebruiken.

Voorbereiden van het oppervlak

- Verwijder meubels uit de ruimte en zorg dat alle ramen en deuren goed gesloten zijn.
- Zorg er ook voor dat planten en bomen in de buurt van het schoonmaakgebied beschermd zijn met een beschermingsdoek.

Eerste spoeling onder hoge druk

Spuut water op het schoonmaakgebied om alle vuiligheid te verwijderen die zich opgehoopt heeft op het oppervlak. Zet, voordat u de trekker overhaalt, de sproeier in de sproeistand en beweeg hem geleidelijk naar de gewenste stand. Hierdoor wordt het direct toepassen van een bovenmatig krachtige waterstraal op delicate oppervlakken vermeden.

Laatste spoeling

Begin met de laatste spoeling door te spuiten van beneden naar boven. Controleer of het oppervlak goed gespoeld is en of alle vuiligheid verwijderd is.

NEDERLANDS

Uitschakelen

- Zorg ervoor dat er geen reinigingsmiddel meer in het systeem zit.
- Schakel de motor uit. Sluit de wateraanvoer af.
- Als u het product heeft uitgeschakeld en de wateraanvoer heeft afgesloten, knijp dan de trekker in om de druk van het apparaat te halen.
- Veeg het oppervlak van de hogedrukreiniger na elk gebruik af met een schone, vochtige doek.

Waarschuwing

- Sluit de wateraanvoer niet af totdat de motor is uitgeschakeld; dit zou de pomp en de motor ernstig kunnen beschadigen.
- Koppel de hogedrukslang niet los van het apparaat als het systeem onder druk staat. Om de druk van de hogedrukslang te halen: schakel de motor uit, sluit de wateraanvoer af en knijp de trekker 2 of 3 keer in.

Advies om de levensduur van het product te verlengen.

- Gebruik het product niet zonder water.
- Gebruik het product niet met warm water.
- Laat de activeringsknop los voor u de druk van de sproeier verandert (van hoog naar laag of van laag naar hoog).
- Gebruik het apparaat nooit langer dan 1 minuut zonder water te spuiten.

5. SCHOONMAAK EN ONDERHOUD

- Het apparaat moet uitgeschakeld zijn en met de stekker uit het stopcontact om het apparaat schoon te maken of om onderhoud uit te voeren.
- Bewaar de hogedrukreiniger niet buitenshuis of op plaatsen waar het kan vriezen; dit zou de pomp ernstig kunnen beschadigen.

6. PROBLEEMOPLOSSING

Probleem	Oorzaak	Oplossing
Er komt rook uit het apparaat.	Oververhitting, overbelasting of storing in de motor.	Schakel het apparaat onmiddellijk uit en neem contact op met de technische dienst van Cecotec
Er is niet genoeg druk.	Het filter van het ingaande water is verstopt. Er komt lucht binnen via de aansluiting van de slang op de pomp. De spuitmond of het ontladingsventiel is versleten of heeft niet de correcte afmetingen.	Maak het filter van het ingaande water schoon. Controleer of de verbindingen en de vergrendelring goed bevestigd zijn. Neem contact op met de officiële Technische Ondersteuningservice van Cecotec
De hogedrukreiniger schakelt niet in.	Het apparaat staat niet onder druk. De stekker zit niet goed in het stopcontact of het stopcontact is beschadigd. Het verlengsnoer is te lang of te klein. De voedingsspanning is te laag. De veiligheidsschakelaar is afgeslagen.	Knijp de trekker van het spuitpistool in. Controleer de stekker, het stopcontact en de zekeringen. Verwijder het verlengsnoer. Zorg ervoor dat de netspanning overeenkomt met het voltage zoals vermeld op het typeplaatje van het product. Schakel het apparaat uit en laat het afkoelen.
De druk fluctueert.	De pomp zuigt lucht op. De spuitmond is verstopt. De ventielen zijn vuil of versleten. De afsluitringen van de hydraulische systemen zijn beschadigd.	Controleer of de slangen en de verbindingen goed bevestigd zijn. Maak schoon met de reinigungsclip. Neem contact op met de officiële Technische Ondersteuningservice van Cecotec.
De motor stopt plotseling.	Het verlengsnoer is te lang of te klein. De veiligheidsschakelaar is afgeslagen door oververhitting.	Verwijder het verlengsnoer. Zorg ervoor dat de netspanning overeenkomt met de spanning die op het classificatielabel van het toestel staat vermeld.

7. TECHNISCHE SPECIFICATIES

Referentie van het product: 05719.

Product: Hydroboost 2000.

Vermogen: 2000W

Voltage: 230-240 V~ 50 Hz

Nominale druk: 10 MPa (100bar).

Max. druk: 15 MPa (150 bar).

Trillingen: $\leq 2,5 \text{ m/s}^2$

Nominaal debiet: 6,0 l/min.

Max. debiet: 7.8 l/min

Gewicht met de meest voorkomende configuratie: 10 kg.

5 °C - 50 °C IPX5

Gemaakt in China / Ontworpen in Spanje.

8. RECYCLING VAN ELEKTRISCHE EN ELEKTRONISCHE APPARATUUR



De Europese richtlijn 2012/19/UE en 2006/66/CE betreffende Afgedankte Elektrische en Elektronische Apparatuur (AEEA) bepaalt dat kleine huishoudelijke elektrische apparaten niet gerecycleerd mogen worden met het restafval. Deze elektrische apparaten moeten apart gesorteerd worden om het hergebruik en de verwerking van materialen te optimaliseren en de impact van deze apparaten mens en milieu te verminderen.

Het symbool van de doorgekruiste afvalbak herinnert u aan uw verplichting om dit product op de juiste wijze af te voeren.

Voor gedetailleerde informatie over de aangewezen manier om elektrische apparaten en/of hun batterijen moet de consument de plaatselijke overheid contacteren.

9. GARANTIE EN TECHNISCHE ONDERSTEUNING

Dit product heeft een garantieperiode van 2 jaar vanaf de aankoopdatum op voorwaarde dat de aankoopfactuur bewaard is gebleven en voorgelegd kan worden, het product zich in een goede fysieke staat bevindt en het gebruikt is op een correcte manier en zoals aangegeven in deze handleiding.

De garantie vervalt:

- Als het product niet gebruikt is waarvoor het bedoeld is, foutief behandeld is, geslagen is, blootgesteld is aan vochtigheid, ondergedompeld is in water of een bijtende vloeistof of enig ander defect te wijten aan foutief gebruik door de consument.
- Als het product uit elkaar gehaald, gemodificeerd of gerepareerd is geweest door

personen die niet geautoriseerd zijn door de officiële Technische Ondersteuningservice van Cecotec.

- Als het incident werd veroorzaakt door normale slijtage van de onderdelen door gebruik. De garantie dekt alle fabricagefouten gedurende 2 jaar op basis van de huidige wetgeving, met uitzondering op verbruiksartikelen. In het geval van verkeerd gebruik door de gebruiker zal de garantieservice niet verantwoordelijk zijn voor de reparatie. Mocht u op een bepaald moment een incident met het product vaststellen of vragen hebben, dan kunt u contact opnemen met de officiële Cecotec Technical Support Service op +34 96 321 07 28.

10. COPYRIGHT

De intellectuele eigendomsrechten op de teksten, ontwerpen, foto's en illustraties in deze handleiding behoren toe aan CECOTEC INNOVACIONES, S.L. Alle rechten voorbehouden.

De inhoud van deze publicatie mag niet, geheel of gedeeltelijk, worden verveelvoudigd, opgeslagen in een geautomatiseerd gegevensbestand, doorgegeven of verspreid op welke wijze dan ook (elektronisch, mechanisch, door fotokopieën, opnamen en dergelijke) zonder voorafgaande toestemming van CECOTEC INNOVACIONES, S.L.

1. CZĘŚCI I KOMPONENTY

Rys.2

1. Korpus główny
2. Wąż
3. Doptyw w wodę
4. Wejście wody
5. Wąż wysokociśnieniowy
6. Wylot wody
7. Pistolet
8. Wtyczka
9. Przycisk zasilania ON/OFF
10. Dysza
11. Nakładka 3D TurboFlip.
12. Zraszacz
13. System blokady.
14. Filtr przeciw zanieczyszczeniom.
15. Uchwyt do nakręcania węża.

* Części 2, 3 i 8 nie są załączone wraz z produktem

2. PRZED UŻYCIEM

Zawartość pudełka

- Hidrolimpiadora Hydroboost 2000
- Wąż wysokociśnieniowy.
- Zraszacz
- Nasadka 3D TurboFlip
- Pistolet
- Dysza
- Klip do sprzątania
- Filtr przeciw zanieczyszczeniom.
- Instrukcja obsługi

Upewnij się, że wszystkie elementy są dotychczasowe i są w dobrym stanie. W przypadku zauważenia jakichkolwiek widocznych uszkodzeń lub braku jakiegokolwiek części, należy natychmiast skontaktować się z oficjalnym Serwisem Pomocy Technicznej Cecotec.

3. MONTAŻ PRODUKTU

- Podłącz wąż wysokociśnieniowy (5) do wylotu wody pod ciśnieniem w maszynie (6).
- Umieść pistolet (7) na wężu wysokociśnieniowym (5). Przed uruchomieniem maszyny upewnij się, że wąż wysokociśnieniowy (5) jest całkowicie rozwinięty. Wąż (5) nie powinien się załamywać podczas użytkowania.
- Zamontować dyszę natryskową (12) lub przedmiot, który ma być używany.
- Podłącz maszynę do zasilania elektrycznego (8) i do źródła wody (3).

4. FUNKCJONOWANIE

Regulacja ciśnienia wody

Kąt wodny wody można regulować za pomocą dyszy rozpylającej, obracając końcówkę. Spowoduje to zmianę strumienia od około 0° (wąski strumień o dużym uderzeniu) do 60° (szeroki strumień do rozpylania). Rys.3

To urządzenie ma 3 tryby:

Tryb skoncentrowany

Kąt strumienia wody można regulować za pomocą dyszy natryskowej. Obracaj dyszę, aby wybrać bezpośredni strumień, który ma duży wpływ na czyszczoną powierzchnię i zapewni dokładne czyszczenie skoncentrowanych obszarów. Tego strumienia należy używać ostrożnie, ponieważ może on uszkodzić powierzchnie. Rys.4

Ostrzeżenie

Zachowaj szczególną ostrożność podczas czyszczenia powierzchni podatnych na uszkodzenia, takich jak karoseria lub koła pojazdu, powierzchnie lakierowane, drewno, lakier itp.

Tryb spray

Obróć końcówkę natryskową, aby wybrać strumień wachlarzowy do pokrycia dużych powierzchni. Ten tryb czyszczenia zapewnia doskonałe rezultaty bez ryzyka uszkodzenia powierzchni. Użycie dużego strumienia natryskowego może przyspieszyć czyszczenie większych powierzchni. Rys.5

Tryb turbo

Użyj dyszy 3D TurboFlip do czyszczenia w trybie turbo. Woda jest rozprawdzana w spiralnym strumieniu. Dysza 3D TurboFlip łączy w sobie moc bezpośredniego, silnego strumienia z wydajnością strumienia 25°. To zmienia skoncentrowany strumień w stożkowy, który głęboko oczyszcza większe obszary. Rys. 6.

Funkcjonowanie produktu

Ostrzeżenie

Uwaga: Silnik tej myjki ciśnieniowej nie działa w sposób ciągły. Działa tylko po naciśnięciu spustu. Po wykonaniu wstępnych procedur opisanych w niniejszej instrukcji włącz myjkę wysokociśnieniową i naciśnij spust, aby ją aktywować.

Czyszczenie dyszy

- Zatkana lub częściowo zatkana dysza może znacznie zmniejszyć wyciek wody i powodować przerywany wyptyw strumienia. Aby wyczyścić dyszę:
- Wytącz i odłącz urządzenie.
- Desconecte el suministro de agua. Naciśnij spust 2 lub 3 razy, aby zwolnić ciśnienie uwięzione w węźu.
- Wyjmij lancę z pistoletu.
- Obróć nasdkę w tryb koncentracji, co spowoduje aktywację wewnętrznych ostrzy.
- Do czyszczenia ustnika użyj dostarczonego spinacza do czyszczenia lub dowolnego ostro zakończonego przedmiotu, na przykład włóż rozłożony spinacz do papieru do otworu w ustniku. Wsuwaj i wyjmuj, aż cały kurz i brud zostaną usunięte. Rys. 7
- Napętnij otwór dyszy do wewnątrz wodą, aby usunąć wszelkie zanieczyszczenia. W tym celu skieruj zapalony wąż ogrodowy na dyszę na 30-60 sekund.

Kąt węża wysokociśnieniowego względem czyszczonej powierzchni

- Spryskując wodę po danej powierzchni, strumień osiąga swoją maksymalną moc jeśli robi się to z naprzeciwka. Jednak tego typu uderzenie ma tendencję do osadzania cząstek brudu na powierzchni, tworząc efekt czyszczenia w przeciwieństwie do tego, czego chcemy. Dlatego optymalny kąt natryskiwania wody na powierzchnię wynosi 45°. Rozpylanie wody pod tym kątem poprawia siłę uderzenia i pozwala łączyć ją z bardziej efektywnym usuwaniem brudu. Rys. 8

Odległość od czyszczonej powierzchni

Kolejnym czynnikiem decydującym o sile uderzenia wody jest odległość od czyszczonej powierzchni. Wptyw i siła wody wzrasta, gdy końcówka natryskowa zbliża się do powierzchni.

Jak uniknąć uszkodzenia powierzchni

- Powierzchnia jest uszkodzona, gdy siła działania wody jest większa niż twardość powierzchni. Siła uderzenia będzie się zmieniać w zależności od wyżej wymienionych ustawień. Nigdy nie stosować bezpośredniego strumienia na powierzchniach podatnych na uszkodzenia. Unikaj spryskiwania okien bezpośrednim strumieniem, ponieważ mogą one pęknąć.

Najlepszym sposobem na zapobieganie uszkodzeń powierzchni jest podążanie tymi krokami.

- Przed naciśnięciem spustu ustawić końcówkę natryskową w pozycji strumienia wachlarzowego.
- Postępuj zgodnie z podanymi wcześniej instrukcjami dotyczącymi odległości i kąta.
- Zmieniaj kąt strumienia, jego rodzaj i odległość od czyszczonej powierzchni, aż do uzyskania skutecznego czyszczenia bez uszkodzania powierzchni.

Akcesoria

Dysza 3D TurboFlip

Dysza 3D TurboFlip, określana również jako dysza obrotowa, jest bardzo skutecznym akcesorium, które znacznie skraca czas czyszczenia. Powinien być używany do czyszczenia w trybie turbo opisanym w poprzedniej sekcji. To akcesorium jest załączone do lancy.

Filtr przeciw zanieczyszczeniom

Ten model posiada przezroczystą złączkę męską z filtrem do którego można podłączyć wąż, aby zapobiec przedostawaniu się brudu. To akcesorio jest podłączone do wylotu wody (6).

Proces czyszczenia

Następny krok sprzątania pomoże Ci zorganizować i zapewnić najlepsze wyniki. Pamiętaj, aby używać wcześniejszych wskazówek.

Przygotowanie powierzchni

- Wyczyść obszar mebli i sprawdź, czy okna i drzwi są szczelnie zamknięte.
- Upewnij się również, że rośliny i drzewa w pobliżu czyszczonego obszaru są chronione szmatką.

Płukanie wstępne wysokim ciśnieniem

Spryskać czyszczoną powierzchnię wodą, aby usunąć wszelkie zabrudzenia, które mogły się nagromadzić na powierzchni. Przed naciśnięciem spustu ustaw końcówkę natryskową w pozycji trybu natryskiwania i stopniowo kieruj ją dożądanego położenia strumienia. W ten sposób unikniesz stosowania nadmiernie bezpośredniego strumienia na delikatniejsze powierzchnie.

Płukanie końcowe

Rozpocznij końcowe płukanie od dołu do góry. Upewnij się, że powierzchnia jest dokładnie wypłukana, a cały brud został usunięty.

Wyłączanie

- Upewnij się, że nie ma już detergentu w systemie.
- Wyłącz silnik. Zakręć doływ wody.
- Po wyłączeniu produktu i źródła wody naciśnij spust, aby obniżyć ciśnienie w urządzeniu.
- Po każdym użyciu, wyczyść powierzchnię myjki ciśnieniowej za pomocą czystej i wilgotnej ściereczki.

Ostrzeżenie

- Nie wyłączaj doływu wody, dopóki silnik nie zostanie wyłączony, może to spowodować poważne uszkodzenie pompy i silnika.
- Nie odłączaj węża wysokociśnieniowego od maszyny, gdy system jest pod ciśnieniem. Aby zredukować ciśnienie, wyłącz silnik i doływ wody i naciśnij spust 2 lub 3 razy.

Wskazówki dotyczące przedłużenia żywotności produktu

- Nie używaj produktu bez wody.
- Nie używaj produktu z gorącą wodą.
- Przed regulacją ciśnienia w końcówce natryskowej (od wysokiego do niskiego lub od niskiego do wysokiego) zwołnić spust.
- Nigdy nie używaj urządzenia dłużej niż 1 minutę bez rozpylania wody.

5. CZYSZCZENIE I KONSERWACJA

- Maszyna musi być wyłączona i odłączona od gniazdka w celu czyszczenia lub konserwacji.
- Nie przechowuj myjki wysokociśnieniowej na zewnątrz ani w miejscach, w których może zamarznąć, gdyż może to spowodować poważne uszkodzenie pompy.

6. ROZWIĄZYWANIE PROBLEMÓW

Problem	Powód	Rozwiązanie
Z urządzenia wydobywa się dym.	Przegrzanie, przeciążenie lub awaria silnika.	Natychmiast wyłącz urządzenie i skontaktuj się z pomocą techniczną Cecotec.
Nie ma wystarczającej presji.	Zatkany filtr doptywu wody. Powietrze dostaje się do złączy węży pompy. Dysza lub zawór sptukujący są zużyte lub mają niewłaściwy rozmiar.	Wyczyść filtr wlotu wody. Sprawdź, czy połączenia i pierścień zabezpieczający są szczelne. Skontaktuj się z Serwisem Technicznym Cecotec
Myjka ciśnieniowa się nie włącza	Urządzenie jest pod ciśnieniem. Wtyczka nie jest prawidłowo podłączona lub gniazdko jest uszkodzone. Przedłużacz jest za długi lub za mały. Zbyt niskie napięcie zasilania. Zadziałł termiczny wyłącznik bezpieczeństwa.	Naciśnij spust pistoletu. Sprawdź wtyczkę, gniazdko elektryczne i bezpieczniki. Usuń przedłużacz. Upewnij się, że napięcie sieciowe odpowiada napięciu podanemu na tabliczce znamionowej produktu. Wyłącz urządzenie i pozwól mu ostygnąć.
Ciśnienie się zmienia.	Pompa zasysa powietrze. Dysza jest zatkana. Zawory są brudne lub zużyte. Zużyte uszczelki hydrauliczne.	Sprawdź, czy węże i połączenia są szczelne. Wyczyść go za pomocą klipsa do czyszczenia. Skontaktuj się z oficjalnym serwisem pomocy technicznej Cecotec.
Silnik nagle się zatrzymuje.	Przedłużacz jest za długi lub za mały. Zadziałł termiczny wyłącznik bezpieczeństwa z powodu przegrzania.	Usuń przedłużacz. Upewnij się, że napięcie sieciowe odpowiada napięciu podanemu na tabliczce znamionowej produktu.

7. DANE TECHNICZNE

Referencja produktu: 05719.

Produkt: Hydroboost 2000.

Moc: 2000W

Napięcie: 230-240 V~ 50 Hz

Ciśnienie nominalne: 10 MPa (100bar).

Ciśnienie Max. 15 MPa (150 bar).

Wibracje: $\leq 2,5 \text{ m/s}^2$

Przepływ nominalny: 6.0 l/min

Przepływ maks.: 7.8 l/min

Waga z najczęstszą konfiguracją: 10 Kg.

5 °C - 50 °C IPX5

Zaprojektowano w Hiszpanii | Wyprodukowano w Chinach

8. RECYKLING URZĄDZEŃ ELEKTRYCZNYCH I ELEKTRONICZNYCH



Trash X - 09 Dyrektywa Europejska 2012/19/EU i 2006/66/CE w sprawie zużytego sprzętu elektrycznego i elektronicznego (WEEE) określa, że urządzenia gospodarstwa domowego nie powinny być poddawane recyklingowi wraz z pozostałymi odpadami komunalnymi. Urządzenia te należy utylizować osobno, aby zoptymalizować odzysk i recykling materiałów, a tym samym zmniejszyć ich wpływ na zdrowie ludzi i

środowisko.

Przekreślony symbol pojemnika przypomina o obowiązku prawidłowej utylizacji tego produktu.

Aby uzyskać szczegółowe informacje na temat najbardziej odpowiedniego sposobu utylizacji sprzętu gospodarstwa domowego i / lub odpowiednich baterii, konsument powinien skontaktować się z lokalnymi władzami.

9. GWARANCJA I SERWIS POMOCY TECHNICZNEJ

Produkt jest objęty gwarancją przez 2 lata od daty zakupu, o ile faktura zakupu jest przechowywana i wysłana, produkt jest w idealnym stanie fizycznym i jest używany zgodnie z instrukcją.

Gwarancja nie obejmuje:

- Jeśli produkt był używany ponad jego pojemność lub użyteczność, nadużywał, bił, był narażony na wilgoć, zanurzony w cieczy lub substancji żrącej, a także z jakąkolwiek inną

wadą, za którą odpowiedzialność ponosi konsument.

- Jeśli produkt został zdemontowany, zmodyfikowany lub naprawiony przez osoby nieupoważnione przez oficjalny Serwis pomocy technicznych firmy Cecotec.
- Jeżeli występowanie zostało spowodowane normalnym zużyciem części w wyniku użytkowania.

Serwis gwarancyjny obejmuje wszystkie wady produkcyjne przez 2 lata, zgodnie z obowiązującymi przepisami, z wyjątkiem części eksploatacyjnych. W przypadku niewłaściwego użycia przez użytkownika serwis gwarancyjny nie będzie odpowiedzialny za naprawę.

Jeśli kiedykolwiek wykryjesz incydent z produktem lub masz jakiegokolwiek pytania, skontaktuj się z oficjalnym Serwisem Pomocy Technicznej Cecotec pod numerem telefonu +34 96 321 07 28.

10. COPYRIGHT

Prawa własności intelektualnej do tekstów, projektów, zdjęć i ilustracji w tym podręczniku należą do CECOTEC INNOVACIONES, S.L. Wszelkie prawa zastrzeżone. Treść tej publikacji nie może być powielana, w całości lub w części, reprodukowana, przechowywana w systemie wyszukiwania, przekazywana lub rozpowszechniana w jakikolwiek sposób (elektroniczny, mechaniczny, fotokopiowanie, nagrywanie lub podobne) bez uprzedniej zgody CECOTEC INNOVACIONES, SL

1. ČÁSTI A SLOŽENÍ

Obr. 2.

1. Základní tělo
2. Hadice
3. Přívod vody
4. Nálevka na vodu
5. Vysokotlaká hadice
6. Vývod vzduchu
7. Pistole
8. Zásuvka
9. Tlačítko On/Off
10. Kopí
11. Hubice 3D TurboFlip.
12. Rozstříkovací hubice.
13. Systém blokování.
14. Filtr na nečistoty.
15. Držák navijáku hadice.

*Části 2, 3 a 8 nejsou součástí

2. PŘED POUŽITÍM

Obsah krabice

- Vodní čistič Hidroboost 2000
- Vysokotlaká hadice.
- Rozstříkovací hubice
- Hubice 3DTurboFlip
- Pistole
- Kopí
- Klip na čištění
- Filtr na nečistoty.
- Návod k použití

Ujistěte se, že jsou všechny součásti zahrnuty a jsou v dobrém stavu. Pokud najdete nějaké viditelné poškození nebo některá část chybí, okamžitě se spojte s oficiálním Technickým servisem Cecotec.

3. MONTÁŽ PRODUKTU

- Připojte vysokotlakou hadici (5) k výstupu tlakové vody ze stroje (6).
- Připojte pistoli (7) k vysokotlaké hadici (5). Před uvedením stroje do provozu se ujistěte, že je vysokotlaká hadice (5) zcela odvinuta. Hadice (5) by se během používání neměla zamotat.
- Nainstalujte stříkací trysku (12) nebo používaný předmět.
- Připojte stroj k napájení (8) a přívodu vody (3).

4. FUNGOVÁNÍ

Nastavení tlaku vody

Úhel vodního proudu lze nastavit pomocí stříkací trysky otáčením špičky. To způsobí, že se tryska bude měnit od přibližně 0 ° (úzká tryska s velkým rázem) do 60 ° (široká tryska pro postřík). Obr. 3

Toto zařízení má 3 režimy:

Intenzivní program

Úhel vodního paprsku lze nastavit pomocí rozprašovací trysky. Otáčením trysky vyberte přímý proud, který má velký dopad na čištěný povrch a nabízí důkladné čištění koncentrovaných oblastí. Tento paprsek musí být používán opatrně, protože může poškodit povrchy. Obr. 4.

Upozornění

Zvláštní pozornost věnujte čištění povrchů, které mohou být poškozeny, jako jsou karoserie nebo pneumatiky vozidel, lakované povrchy, dřevo, barva atd.

Program Spray

Otáčejte sprejovou špičkou a vyberte trysku ventilátoru pro pokrytí velkých povrchů. Tento režim čištění nabízí vynikající výsledky bez rizika poškození povrchů. Použití velkého rozprašovacího paprsku může rychlejší čištění větších ploch. Obr. 5

Program turbo

Trysku 3D TurboFlip použijte k čištění v režimu turbo. Voda je distribuována v proudu ve formě spirály. Tryska 3D TurboFlip kombinuje sílu přímého tryskání s vysokou rázovou účinností a účinností tryskání 25 °. Tím se koncentrovaný proud stává kuželovým proudem, který hluboce čistí větší plochy. Obr. 6.

Fungování přístroje

Upozornění

Motor této tlakové myčky nepracuje nepřetržitě. Funguje to pouze stisknutím spouště. Po dokončení počátečních postupů v této příručce zapněte tlakovou myčku a aktivujte ji stisknutím spouště.

Čištění hubice

- Ucpaná nebo částečně ucpaná tryska může výrazně snížit únik vody a způsobit, že tryska bude vytékat přerušovaně. Pro vyčištění hubice:
- Vypněte a odpojte přístroj.
- Odpojte přívod vody. Stisknutím spouště dvakrát nebo třikrát uvolněte tlak zachycený v hadici.
- Odpojte kopí od pistole.
- Otočte trysku do režimu koncentrace, tím se aktivují vnitřní nože.
- K čištění trysky použijte přiloženou čistící sponku nebo jakýkoli špičatý předmět, např. do otvoru trysky vložte rozloženou kancelářskou sponku. Posuňte jej dovnitř a ven, dokud nebude odstraněn veškerý prach a nečistoty. Obr. 7
- Naplňte otvor trysky směrem dovnitř, abyste odstranili veškeré zbytky. Za tímto účelem nasměrujte osvětlenou zahradní hadici na hubici na 30–60 sekund.

Úhel vysokotlaké hadice k čištěnému povrchu

- Postřikem vody na povrch dosáhne tryska maximálního nárazu, když je stříkána čelem. Tento typ nárazu však často zatlačí částice nečistot do povrchu, což vytváří čistící účinek v rozporu s tím, co chceme. Proto je optimální úhel pro stříkání vody na povrch 45 °. Stříkání vody pod tímto úhlem zlepšuje náraz a umožňuje jej kombinovat s účinnějším čištěním nečistot. Obr. 8

Vzdálenost od čištěného povrchu

Dalším faktorem, který určuje sílu nárazu vody, je vzdálenost od čištěného povrchu. Náraz a síla vody se zvyšuje, jak se špička stříkání blíží k povrchu.

Jak se vyhnout poškození povrchů

- Povrch jse poškodí, když je náraz síly vody větší než tvrdost povrchu. Rázová síla se bude lišit v závislosti na výše uvedených nastaveních. Nikdy nepoužívejte přímý dopad na povrchy náchylné k poškození. Vyvarujte se stříkání na okna přímým proudem, protože by se mohly rozbít.

Nejlepším způsobem, jak zabránit poškození povrchů, je dodržovat tyto pokyny

- Před stisknutím spouště spusťte špičku stříkání do polohy trysky ventilátoru.
- Postupujte podle výše uvedených pokynů pro vzdálenost a úhel.

- Měňte úhel paprsku, typ trysky a vzdálenost od čištěného povrchu, dokud nebude dosaženo účinného čištění bez poškození povrchu.

Příslušenství

Hubice 3DTurboFlip.

Tryska 3D TurboFLip, také definovaná jako rotační tryska, je velmi účinným doplňkem, který výrazně zkracuje dobu čištění. Měl by být použit k čištění v režimu turbo, jak je vysvětleno v předchozí části. Toto příslušenství se vkládá do kopí.

Filtr na nečistoty

Tento model obsahuje průhledný konektor s filtrem, ke kterému lze připojit hadici, aby se zabránilo pronikání nečistot. Toto příslušenství se zasouvá do vývodu vody (6).

Proces úklidu

Následující postup čištění vám pomůže zorganizovat a zajistit nejlepší výsledky. Nezapomeňte použít výše uvedené tipy.

Příprava povrchu

- Vyčistěte oblast nábytku a zkontrolujte, zda jsou okna a dveře pevně zavřené.
- Také se ujistěte, že rostliny a stromy v okolí oblasti, která se má čistit, jsou chráněny látkou.

Počáteční oplachování vysokým tlakem

Pokropte oblast, která se má vyčistit, vodou, abyste očistili všechny nečistoty, které se mohly na povrchu nahromadit. Před stisknutím spouště spusťte špičku stříkání do polohy režimu stříkání a postupně ji nasměrujte do požadované polohy trysky. Tímto způsobem se vyhnete aplikaci příliš přímého paprsku na jemnější povrchy.

Konečné oplachování

Zahajte poslední opláchnutí zdola nahoru. Ujistěte se, že je povrch důkladně opláchnut a že byly odstraněny všechny nečistoty.

Vypnutí

- Ujistěte se, že v systému nezůstal žádný čisticí prostředek.
- Vypnutí motoru Vypněte přívod vody.
- Když je přívod produktu a vody vypnutý, stisknutím spouště aktivujte zařízení.
- Po každém použití otřete povrch tlakové myčky čistým vlhkým hadříkem.

Upozornění

- Nevypínejte přívod vody, dokud nevypnete motor, mohlo by to způsobit vážné poškození čerpadla a motoru.

ČEŠTINA

- Během natlakování systému neodpoujte vysokotlakou hadici od stroje. Chcete-li zařízení odtlakovat, vypněte jej, vypněte přívod vody a poté 2-3krát stiskněte spoušť.

Tipy na prodloužení životnosti produktu

- Nepoužívejte přístroj bez vody.
- Nepoužívejte přístroj s teplou vodou.
- Před úpravou tlaku ve spreji (vysoký až nízký nebo nízký až vysoký) uvolněte spoušť.
- Nikdy nepoužívejte jednotku déle než 1 minutu bez postřiku vodou.

5. ČIŠTĚNÍ A ÚDRŽBA

- Pro čištění nebo údržbu musí být stroj vypnut a odpojen od elektrické zásuvky.
- Neskladujte tlakovou myčku venku nebo na místech, kde může zamrznout, čerpadlo by mohlo být vážně poškozeno.

6. ŘEŠENÍ PROBLÉMŮ

Problém	Příčina	Řešení
Kouř vychází ze zařízení.	Přehřátí, přetížení nebo porucha motoru.	Okamžitě vypněte zařízení a kontaktujte Technický Asistenční Servis Cecotec.
Uvnitř není dostatek tlaku.	Filtr přívodu vody je ucpaný. Vzduch přichází z hadicových přípojek k čerpadlu. Tryska nebo proplachovací ventil jsou opotřebené nebo nemají správnou velikost.	Vyčistěte vstupní filtr vody. Zkontrolujte těsnost spojů a pojistného kroužku. Kontaktujte Asistenční technický servis Cecotec
Tlaková myčka se nezapne.	Jednotka je pod tlakem. Přístroj není správně připojen do sítě elektrické energie nebo je zásuvka vadná. Prodlužovací kabel je příliš dlouhý nebo příliš malý. Napájecí napětí je příliš nízké. Vypněte tepelný bezpečnostní spínač.	Stiskněte spoušť na pistoli. Zkontrolujte zástrčku, zásuvku a pojistky. Odpojte prodlužovací kabel. Ujistěte se, že elektrická síť má stejné napětí jako je uvedené na etiketě produktu. Vypněte zařízení a nechte zařízení vychladnout.
Tlak kolísá.	Čerpadlo nasává vzduch. Tryska je ucpaná. Ventily jsou špinavé nebo opotřebené. Hydraulická těsnění jsou opotřebená.	Zkontrolujte, zda jsou hadice a přípojky těsné. Vyčistěte jej pomocí čistícího křepku. Kontaktujte Asistenční technický servis Cecotec.
Motor se náhle zastaví.	Prodlužovací kabel je příliš dlouhý nebo příliš malý. Tepelný bezpečnostní spínač se vypnul kvůli přehřátí.	Odpojte prodlužovací kabel. Ujistěte se, že elektrická síť má stejné napětí jako je uvedené na etiketě produktu.

7. TECHNICKÉ SPECIFIKACE

Reference produktu: 05719.

Produkt: Hydroboost 2000.

Výkon: 2000W

Napětí: 230-240 V~ 50 Hz

Nominální tlak: 10 MPa (100bar).

Maximální tlak: 15 MPa (150 bar).

Vibrace: $\leq 2,5 \text{ m/s}^2$

Nominální proud 6.0 l/min

Max tok: 7.8 l/min

Hmotnost v nejběžnější konfiguraci: 10 Kg

5°C - 50°C IPX5

Vyrobena v Číně | Navrženo ve Španělsku

8. RECYKLACE ELEKTRICKÝCH A ELEKTRONICKÝCH ZAŘÍZENÍ.



9Evropská směrnice 2012/19/EU o odpadních elektrických a elektronických zařízeních (OEEZ) stanoví, že elektrická a elektronická zařízení by neměla být recyklována s ostatním komunálním odpadem. Tyto elektrospotřebiče se musí zlikvidovat samostatně, aby se tak dosáhlo co nejlepší recyklace a využití materiálů, a tímto se omezil dopad, který by lidé mohli mít na životní prostředí.

Symbol přeškrtnutého kontejneru připomíná povinnost zlikvidovat tento produkt správně. Podrobné informace o tom, jak správně likvidovat elektrická a elektronická zařízení a/nebo baterie, by měli spotřebitelé získat od místních úřadů.

9. ZÁRUKA A TECHNICKÝ SERVIS

Tento produkt má záruku 2 roky od data zakoupení v případě, že zákazník disponuje fakturou nebo dokladem o koupi a produkt je v perfektním stavu a nakládá se s ním adekvátním způsobem tak, jak je uvedeno s v tomto návodu na použití.

Záruka nezahrnuje:

- Pokud byl produkt používán nad svoji kapacitu anebo užitnost, byl špatně používán, utrpěl náraz, byl vystaven vlhkosti, ponořen do tekutiny nebo jiné korozivní substance, a jakoukoli vinu připisatelnou spotřebiteli.
- Pokud byl produkt rozmontován, modifikován anebo opravován servisem neautorizovaným oficiálním servisem Cecotec.

- Pokud byl problém zaviněn normálním používáním a opotřebením součástí.
Záruční servis kryje veškeré defekty zaviněné během výroby po dobu 2 let na základě platné legislativy, s výjimkou spotřebních dílů. V případě špatného zacházení ze strany spotřebitele není záruční servis odpovědný za opravu.

Pokud při jakékoli příležitosti zjistíte nehodu s výrobkem nebo máte jakékoli dotazy, obraťte se na oficiální technickou asistenční službu Cecotec prostřednictvím telefonního čísla +34 96 321 07 28.

10. COPYRIGHT

Práva duševního vlastnictví k textům, návrhům, fotografiím a ilustracím v této příručce patří společnosti CECOTEC INNOVACIONES, S.L. Všechna práva jsou vyhrazena. Obsah této publikace nesmí být vcelku ani po částech reprodukován, ukládán do vyhledávacího systému, přenášen nebo šířen jakýmkoli způsobem (elektronicky, mechanicky, fotokopírováním, nahráváním nebo podobně) bez předchozího souhlasu společnosti CECOTEC INNOVACIONES, S.L.



Fig./Img./Abb./Afb./ Rys./Obr. 1

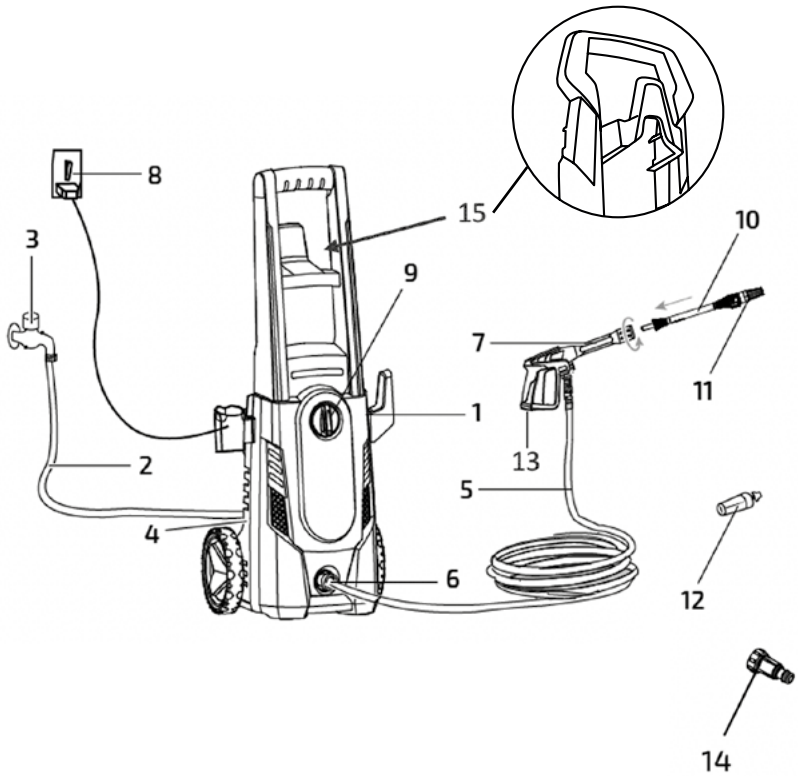

Fig./Img./Abb./Afb./ Rys./Obr. 2

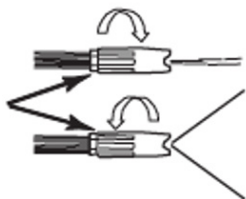

Fig./Img./Abb./Afb./ Rys. 3



Fig./Img./Abb./Afb./ Rys. 4



Fig./Img./Abb./Afb./ Rys. 5



Fig./Img./Abb./Afb./ Rys. 6

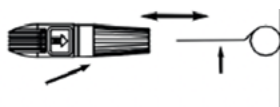

Fig./Img./Abb./Afb./ Rys. 7



Fig./Img./Abb./Afb./ Rys. 8

www.cecotec.es

Cecotec Innovaciones S.L.
C/ de la Pinadeta s/n, 46930
Quart de Poblet, Valencia (Spain)

IC01210913