

cecotec

HYDROSTEAM ACTIVE
Vaporeta / Steam cleaner



Manual de instrucciones
Instruction manual
Manuel d'instructions
Bedienungsanleitung
Manuale di istruzioni
Manual de instruções
Handleiding
Instrukcja obsługi
Bezpečnostní pokyny

Instrucciones de seguridad	4
Safety instructions	6
Instructions de sécurité	8
Sicherheitshinweise	11
Istruzioni di sicurezza	14
Instruções de segurança	16
Veiligheidsvoorschriften	19
Instrukcje bezpieczeństwa	21
Bezpečnostní pokyny	24

ÍNDICE

1. Piezas y componentes	27
2. Antes de usar	27
3. Montaje del producto	28
4. Funcionamiento	28
5. Limpieza y mantenimiento	29
6. Especificaciones técnicas	29
7. Reciclaje de aparatos eléctricos y electrónicos	29
8. Garantía y SAT	30
9. Copyright	30

INDEX

1. Parts and components	31
2. Before use	31
3. Product assembly	32
4. Operation	32
5. Cleaning and maintenance	33
6. Technical specifications	33
7. Disposal of old electrical and electronic appliances	33
8. Technical support and warranty	34
9. Copyright	34

SOMMAIRE

1. Pièces et composants	35
2. Avant utilisation	35
3. Montage de l'appareil	36
4. Fonctionnement	36
5. Nettoyage et entretien	37
6. Spécifications techniques	37
7. Recyclage des équipements électriques et électroniques	37
8. Garantie et SAV	38
9. Copyright	38

INHALT

1. Teile und Komponenten	39
2. Vor dem Gebrauch	39
3. Montage des Produkts	40
4. Bedienung	40
5. Reinigung und Wartung	41
6. Technische Spezifikationen	41
7. Recycling von Elektro- und Elektronikgeräten	41
8. Garantie und Kundendienst	42
9. Copyright	42

INDICE

1. Parti e componenti	43
2. Prima dell'uso	43
3. Montaggio del prodotto	44
4. Funzionamento	44
5. Pulizia e manutenzione	45
6. Specifiche tecniche	45
7. Riciclaggio di apparecchiature elettriche ed elettroniche	45
8. Garanzia e supporto tecnico	46
9. Copyright	46

ÍNDICE

1. Peças e componentes	47
2. Antes de usar	47
3. Montagem do produto	48
4. Funcionamento	48
5. Limpeza e manutenção	49
6. Especificações técnicas	49
7. Reciclagem de aparelhos elétricos e eletrônicos	49
8. Garantia e SAT	50
9. Copyright	50

INHOUD

1. Onderdelen en componenten	51
2. Voor u het toestel gebruikt	51
3. Het toestel monteren	52
4. Werking	52
5. Schoonmaak en onderhoud	53
6. Technische specificaties	53
7. Recycling van elektrische en elektronische apparatuur	53
8. Garantie en technische ondersteuning	54
9. Copyright	54

SPIS TREŚCI

1. Części i komponenty	55
2. Przed użyciem	55
3. Montaż produktu	56
4. Funkcjonowanie	56
5. Czyszczenie i konserwacja	57
6. Dane techniczne	57
7. Recykling urządzeń elektrycznych i elektronicznych	57
8. Gwarancja i Serwis techniczny	58
9. Copyright	58

OBSAH

1. Části a složení	59
2. Před použitím	59
3. Montáž produktu	60
4. Fungování	60
5. Čištění a údržba	61
6. Technické specifikace	61
7. Recyklace elektrických a elektronických zařízení	61
8. Záruka a technický servis	62
9. Copyright	62

INSTRUCCIONES DE SEGURIDAD

Lea las siguientes instrucciones atentamente antes de usar el aparato. Guarde este manual para futuras referencias o nuevos usuarios.

- Asegúrese de que el voltaje de red coincida con el voltaje especificado en la etiqueta de clasificación del aparato y de que el enchufe tenga toma de tierra.
- Este aparato está diseñado exclusivamente para uso doméstico. No lo utilice para fines industriales o comerciales.
- Inspeccione el cable de alimentación regularmente en busca de daños visibles. Si el cable presenta daños, debe ser sustituido por el Servicio de Asistencia Técnica oficial de Cecotec o por personal cualificado para evitar cualquier tipo de peligro.
- Desconecte el aparato cuando no esté en funcionamiento y cuando vaya a llevar a cabo la limpieza y el mantenimiento del aparato. Para desconectarlo no tire del cable, utilice el enchufe.
- Mantenga el material de embalaje fuera del alcance de los niños, podría resultar peligroso.
- Este aparato puede ser usado por niños a partir de 8 años y personas con capacidades físicas, sensoriales o mentales reducidas, o con falta de experiencia y conocimiento si están supervisados o han recibido instrucción concerniente al uso del aparato de una forma segura y entienden los riesgos que este implica. No permita que los niños jueguen con el dispositivo. La limpieza y el mantenimiento no deben ser realizados por niños sin supervisión.
- Supervise a los niños para asegurarse de que no jueguen con el aparato. Es necesario dar una supervisión estricta si el aparato está siendo usado por o cerca de niños.

- La válvula de seguridad no debe abrirse durante el funcionamiento. Siga las instrucciones para su apertura y llenado.
- No debe utilizar el aparato si se ha caído, si presenta señales visibles de daño o si gotea.
- Mantenga el aparato fuera del alcance de los niños cuando esté en tensión o enfriándose.
-  Este símbolo indica vapor. No dirija el vapor a otra persona, animal, planta, aparato eléctrico o tomas de corriente.
- No sumerja ni salpique el aparato con agua o con cualquier otro líquido. No exponga el dispositivo a la lluvia.
- No deje el aparato sin supervisión mientras esté en funcionamiento o conectado a una toma de corriente.
- No transporte el aparato o estire de él a través del cable de alimentación. No use el cable como asa. No fuerce el cable contra esquinas o bordes afilados. Mantenga el cable alejado de fuentes de calor.
- Si no puede evitarse el utilizar el aparato en un lugar húmedo, utilice un interruptor diferencial. Utilizar un interruptor diferencial reduce el riesgo de descarga eléctrica.
- Utilice equipamiento protector. Utilice siempre gafas de protección. El equipamiento protector, como las máscaras antipolvo, los zapatos de seguridad antideslizantes, un casco protector o la protección auditiva reducirán las lesiones.
- Utilice el aparato y sus accesorios siguiendo estas instrucciones, teniendo en cuenta el trabajo que vaya a realizarse. La utilización del aparato para cualquier fin distinto del principal del aparato puede provocar una situación de peligro.
- No toque ni utilice el aparato con las manos mojadas.

- No utilice el aparato en espacios cerrados en los que haya vapores inflamables, explosivos o tóxicos, como diluyente o pintura al óleo.
- No utilice el aparato en cueros, muebles, suelos brillantados con cera, parqués, tejidos sintéticos, terciopelo, seda o cualquier otro material que no sea resistente al vapor.
- No llene el aparato con agua caliente o con líquidos aromáticos, con alcohol o detergentes. Esto podría dañar el dispositivo.
- No utilice el aparato si está sufriendo un cortocircuito.
- El aparato usa agua caliente para desinfectar el área, lo que significa que la válvula de seguridad, las boquillas y el paño para cepillo de planchado se calentarán durante su uso.

SAFETY INSTRUCTIONS

Before using the appliance, read the following instructions carefully. Keep this instruction manual for future reference or new users.

- Make sure that the mains voltage matches the voltage stated on the rating label of the device and that the wall outlet is grounded.
- This product is exclusively designed for household use. Do not use it for industrial or commercial purposes.
- Check the power cord regularly for visible damage. If the cord is damaged, it must be replaced by the official Technical Support Service of Cecotec or qualified personnel to avoid any type of danger.
- Switch off the appliance when not in use and during cleaning and maintenance. Do not disconnect the device from the cord. Use the plug instead.
- Keep the packaging materials out of the reach of children,

- as they could be dangerous.
- This appliance can be used by children aged 8 and above, and persons with reduced physical, sensory, or mental capabilities or lack of experience and knowledge, as long as they have been given supervision or instruction concerning the use of the appliance in a safe way and understand the hazards involved. Do not allow children to play with the appliance. Cleaning and maintenance should not be carried out by unsupervised children.
 - Supervise children to prevent them from playing with the appliance.
 - Close supervision is necessary if the appliance is used by or near children.
 - The safety valve must not be opened during operation. Follow the instructions for opening and filling.
 - The appliance should not be used if it has been dropped, if it shows visible signs of damage, or is leaking.
 - Keep the appliance out of the reach of children when it is running or cooling down.
 -  This symbol indicates steam. Do not direct steam at another person, animal, plant, electrical appliance, or power outlets.
 - Do not immerse or splash the device with water or any other liquid. Do not expose the appliance to rain.
 - Do not leave the appliance unattended while in operation or connected to a power outlet.
 - Do not carry the appliance or pull it by the power cord. Do not use the cord as handle. Do not push the cord against corners or sharp edges. Keep the cord away from heat sources.
 - If you cannot avoid using the appliance in a wet place, use a circuit breaker. Using a circuit breaker reduces the risk of

electric shock.

- Use protective gear. Always use protective goggles. The protective gear, like dust masks, non-slip safety shoes, protective headgear, or hearing protection will reduce the risk of injuries.
- Use the appliance and its accessories following these instructions, taking into account the work to be performed. Using the appliance for any purpose other than the one suggested may result in a hazardous situation.
- Do not touch or operate the appliance with wet hands.
- Do not use the appliance in enclosed spaces where flammable, explosive, or toxic vapours such as thinner or oil paint are present.
- Do not use the appliance on leather, furniture, floors polished with wax, parquet, synthetic fabrics, velvet, silk, or any other material that is not resistant to steam.
- Do not fill the appliance with hot water or aromatic liquids, alcohol, or detergents. This may damage the appliance.
- Do not use the appliance if you are experiencing a short circuit.
- The appliance uses hot water to disinfect the area, which means the safety valve, nozzles, and ironing brush cloth will heat up during use.

INSTRUCTIONS DE SÉCURITÉ

Veillez lire les instructions suivantes avec attention avant d'utiliser l'appareil. Gardez bien ce manuel pour de futures références ou pour tout nouvel utilisateur.

- Assurez-vous que le voltage du réseau coïncide avec le voltage spécifié sur l'étiquette de classification de l'appareil

- et que la prise possède une connexion à terre.
- Cet appareil a été conçu pour un usage exclusivement domestique. Ne l'utilisez pas à des fins commerciales ni industrielles.
 - Inspectez le câble d'alimentation régulièrement pour rechercher des dommages visibles. Si le câble présente des dommages, il doit être remplacé par le Service d'Assistance Technique officiel de Cecotec ou par du personnel qualifié pour éviter tout type de danger.
 - Éteignez l'appareil lorsque vous ne l'utilisez pas et lors du nettoyage et de l'entretien de l'appareil. Tirez sur la fiche pour le débrancher ; ne tirez pas sur le câble.
 - Maintenez le matériel composant l'emballage hors de portée des enfants, cela pourrait être dangereux.
 - Cet appareil peut être utilisé par des personnes aux capacités physiques, mentales ou sensorielles réduites, ou sans expérience ni connaissances si elles sont surveillées et/ou ont reçu les informations nécessaires à l'utilisation correcte de l'appareil et qu'elles ont bien compris les risques qu'il implique. Ne laissez pas les enfants jouer avec l'appareil. Le nettoyage et l'entretien ne doivent pas être menés à terme par des enfants.
 - Surveillez les enfants pour vous assurer qu'ils ne jouent pas avec l'appareil. Une surveillance stricte est nécessaire si l'appareil est utilisé par ou à côté des enfants.
 - La valve de sécurité ne doit pas être ouverte pendant le fonctionnement. Suivez les instructions d'ouverture et de remplissage.
 - L'appareil ne doit pas être utilisé s'il est tombé, s'il présente des signes visibles de dommage ou s'il goutte.
 - Gardez l'appareil hors de portée des enfants lorsqu'il est branché ou s'il est en train de refroidir.

-  Ce symbole indique la présence de vapeur. Ne dirigez pas la vapeur vers les personnes, les animaux, les plantes, les appareils électriques ou vers les prises de courant.
- Ne submergez ni n'éclaboussez l'appareil avec de l'eau ni aucun autre liquide. N'exposez pas l'appareil à la pluie.
- Ne laissez pas l'appareil sans surveillance lorsqu'il est en fonctionnement ou branché sur la prise de courant.
- Ne tirez pas sur le câble d'alimentation pour transporter l'appareil. N'utilisez pas le câble en tant que poignée. Ne forcez pas le câble contre les recoins et bords pointus. Maintenez le câble éloigné des sources de chaleur.
- Si vous devez utiliser l'appareil dans un espace humide, utilisez un disjoncteur différentiel. Utiliser un disjoncteur différentiel permet de réduire le risque de décharge électrique.
- Utilisez un équipement de protection. Utilisez toujours des lunettes de protection. L'équipement de protection comme les masques anti-poussière, les chaussures de sécurité anti-glisser, le casque de protection ou la protection auditive réduisent le risque de lésions.
- Utilisez l'appareil et ses accessoires en suivant ces instructions, et en prenant en considération la tâche que vous allez réaliser. Si vous utilisez l'appareil avec une finalité différente à celle du nettoyeur vapeur, vous pourrez provoquer une situation de danger.
- Ne touchez pas l'appareil avec les mains mouillées.
- N'utilisez pas l'appareil dans des espaces fermés où il y a des vapeurs inflammables, explosifs ou toxiques, comme des diluants ou de la peinture à l'huile.
- N'utilisez pas l'appareil sur le cuir, les meubles, les sols cirés, le parquet, les tissus synthétiques, la soie ou autre type de matériel qui ne résiste pas la vapeur.

- Ne remplissez pas l'appareil avec de l'eau chaude ou avec des liquides aromatiques, de l'alcool ou des détergents. Cela pourrait abîmer l'appareil.
- N'utilisez pas l'appareil s'il est court-circuité.
- L'appareil utilise de l'eau chaude pour désinfecter la zone. Cela signifie que la valve de sécurité, les buses et le tissu pour la brosse de repassage se réchauffent pendant son usage.

SICHERHEITSHINWEISE

Lesen Sie die folgenden Anweisungen sorgfältig durch, bevor Sie das Gerät benutzen. Bewahren Sie diese Bedienungsanleitung zum Nachschlagen oder für neue Benutzer auf.

- Vergewissern Sie sich, dass die Netzspannung, mit der auf dem Typenschild des Geräts angegebenen Spannung übereinstimmt und dass die Steckdose geerdet ist.
- Dieses Gerät ist nur zur Nutzung in privaten Haushalt bestimmt. Verwenden Sie es niemals für gewerblichen bzw. industriellen Nutz.
- Überprüfen Sie das Netzkabel regelmäßig auf sichtbare Schäden. Wenn das Kabel beschädigt ist, muss es durch das offizielle Cecotec Service Center oder qualifiziertes Personal ersetzt werden, um jegliche Gefahr zu vermeiden.
- Schalten Sie das Gerät aus, wenn es nicht benutzt wird und wenn das Gerät gereinigt und gewartet werden soll. Ziehen Sie am Stecker, nicht am Kabel selbst.
- Bewahren Sie das Verpackungsmaterial außerhalb der Reichweite von Kindern auf, es könnte gefährlich sein.
- Dieses Gerät ist nicht für die Verwendung durch Kinder ab 8 Jahre und Personen gedacht, die geistig oder körperlich

- behindert sind oder keine ausreichenden Erfahrungen bzw. Kenntnisse besitzen, außer sie wurden hinsichtlich des Gebrauchs des Produkts durch eine Person eingewiesen, die für ihre Sicherheit verantwortlich ist. Lassen Sie Kinder nicht mit dem Gerät spielen. Die Reinigung und Wartung darf nicht von unbeaufsichtigten Kindern durchgeführt werden
- Kinder sollten beaufsichtigt werden, damit sie nicht mit dem Gerät spielen. Eine besondere genaue und konsequente Beaufsichtigung ist geboten, wenn das Gerät in der Nähe von Kindern verwendet wird.
 - Das Sicherheitsventil darf während des Betriebs nicht geöffnet werden. Befolgen Sie die Anweisungen zum Öffnen und Befüllen.
 - Befolgen Sie die Anweisungen zum Öffnen und Befüllen. Das Gerät darf nicht benutzt werden, wenn es heruntergefallen ist, sichtbare Schäden aufweist oder undicht ist.
 - Halten Sie das Gerät außerhalb der Reichweite von Kindern, wenn es in Betrieb ist oder abkühlt.
 -  Dieses Symbol bedeutet Dampf. Den Dampf nicht auf Personen, Tiere, Pflanzen, ein elektrisches Gerät oder eine Steckdose richten.
 - Tauchen Sie das Gerät nicht in das Wasser oder anderen Flüssigkeiten. Stellen Sie es nicht im Regen.
 - Lassen Sie das Gerät nicht unbeaufsichtigt, wenn es in Betrieb oder an eine Steckdose angeschlossen ist.
 - Transportieren Sie das Gerät nicht und ziehen Sie es nicht durch das Netzkabel. Verwenden Sie das Kabel als Griff. Seien Sie sehr vorsichtig mit den Ecken und schärfende Tischränder. Halten Sie das Kabel von Wärmequellen fern.
 - Wenn das Gerät an einem nassen Ort benutzt wird, verwenden Sie einen Differenzstrom-Schutzschalter. Die Verwendung eines Differenzstrom-Schutzschalter

- verringert das Risiko eines Stromschlags.
- Benutzen Sie Schutzausrüstung. Tragen Sie immer eine Schutzbrille. Schutzausrüstung wie Staubmasken, rutschfeste Sicherheitsschuhe, ein Schutzhelm oder ein Gehörschutz reduzieren Verletzungen.
 - Verwenden Sie das Gerät und sein Zubehör gemäß dieser Anleitung unter Berücksichtigung der auszuführenden Arbeiten. Die Verwendung des Geräts für jeden anderen Zweck als sein Hauptbetrieb kann eine gefährliche Situation verursachen.
 - Berühren oder verwenden Sie das Gerät nicht mit nassen Händen.
 - Verwenden Sie das Gerät nicht da, wo es explosive Stoffe bzw. giftige Dämpfe oder Ölfarben gibt.
 - Verwenden Sie das Gerät nicht auf Leder, Möbeln, gewachsenen Böden, Parkett, synthetischen Stoffen, Samt, Seide oder anderen Materialien, die nicht dampfbeständig sind.
 - Nicht mit heißem Wasser oder aromatischen Flüssigkeiten, Alkohol oder Reinigungsmitteln das Gerät füllen. Dies könnte das Gerät beschädigen.
 - Verwenden Sie das Gerät nicht bei Kurzschluss.
 - Das Gerät verwendet heißes Wasser, um den Bereich zu desinfizieren. Dies bedeutet, dass das Sicherheitsventil, die Düsen und das Bügelbürstentuch während des Gebrauchs erhitzt werden.

ISTRUZIONI DI SICUREZZA

Prima di utilizzare l'apparecchio, leggere attentamente le seguenti istruzioni originali. Conservare questo manuale per consultazioni future o nuovi utenti.

- Assicurarsi che la tensione di rete corrisponda a quella indicata sulla targhetta dell'apparecchio e che la spina di rete sia collegata a terra.
- Questo prodotto è stato progettato esclusivamente per uso domestico. Non utilizzare per fini industriali o commerciali.
- Ispezionare regolarmente il cavo di alimentazione in cerca di danni visibili. Se il cavo è danneggiato, deve essere sostituito dal centro di assistenza ufficiale Cecotec o da personale altrettanto qualificato per evitare qualsiasi pericolo.
- Scollegare l'apparecchio quando non è in uso e durante la pulizia e la manutenzione dell'apparecchio. Tirare la spina, non il cavo, per scollegarlo dalla presa.
- Mantenere il materiale di imballaggio fuori dalla portata dei bambini, potrebbe risultare pericoloso.
- Questo apparecchio può essere utilizzato da bambini a partire dagli 8 anni di età e da persone con ridotte capacità fisiche, sensoriali o mentali o con mancanza di esperienza e conoscenza, a condizione che abbiano ricevuto supervisione o istruzioni sull'uso dell'apparecchio in modo sicuro e che comprendano i possibili pericoli. Non permettere ai bambini di giocare con il dispositivo. La pulizia e manutenzione non devono essere effettuate da bambini senza sorveglianza.
- Sorvegliare i bambini per assicurarsi che non giochino con il prodotto. È necessario sorvegliare rigidamente nel caso in cui il prodotto venga utilizzato da o vicino a bambini.
- La valvola di sicurezza non deve essere aperta durante

il funzionamento. Seguire le istruzioni per l'apertura e il riempimento.

- L'apparecchio non deve essere utilizzato se è caduto, se ci sono segni visibili di danni o se presenta perdite.
- Tenere l'apparecchio fuori dalla portata dei bambini quando è in tensione o si sta raffreddando.
- ☁ Questo simbolo indica vapore. Non dirigere il vapore verso persone, animali, piante, apparati elettrici o prese della corrente.
- Non sommergere né schizzare il dispositivo con acqua o con qualsiasi altro liquido. Non esporre il dispositivo alla pioggia.
- Non lasciare il dispositivo senza supervisione mentre è collegato alla presa della corrente o mentre è in funzione.
- Non trasportare il prodotto o muoverlo utilizzando il cavo. Non utilizzare il cavo come manico. Non forzare il cavo contro angoli o bordi affilati. Mantenere il cavo lontano da fonti di calore.
- Se non è possibile evitare di utilizzare il dispositivo in un luogo umido, utilizzare un interruttore differenziale. Utilizzare un interruttore differenziale riduce il rischio di scariche elettriche.
- Utilizzare protettori. Usare sempre occhiali da protezione. Le protezioni, come maschere anti-polvere, scarpe antinfortunistiche antiscivolo, il casco protettore o di protezione uditiva ridurranno il rischio di lesioni.
- Utilizzare il dispositivo e i suoi accessori seguendo queste istruzioni, tenendo conto del lavoro che si effettuerà. L'uso del dispositivo per qualsiasi fine diverso da quello per cui è stato originariamente progettato potrebbe essere rischioso.
- Non toccare né usare l'apparecchio con le mani bagnate.
- Non utilizzare l'apparecchio in spazi chiusi in cui sono

presenti vapori infiammabili, esplosivi o tossici, come quelli di diluenti o vernici ad olio.

- Non usare su cuoio, mobili, pavimenti lucidati con cera, parquet, tessuti sintetici, velluto, seta o qualsiasi altro materiale che non sia resistente al vapore.
- Non riempire il dispositivo con acqua calda o con liquidi aromatici, con alcool o detergenti, giacché potrebbe danneggiare il dispositivo.
- Non utilizzare il dispositivo se non funziona correttamente.
- Il dispositivo usa acqua calda per disinfettare l'area, il che significa che la valvola di sicurezza, i beccucci e il panno per la spazzola per la pulizia di stiratura si scaldano durante l'uso.

INSTRUÇÕES DE SEGURANÇA

Leia atentamente as seguintes instruções originais antes de utilizar o aparelho. Guarde este manual para referências futuras ou novos utilizadores.

- Certifique-se de que a tensão de rede coincida com a tensão especificada na etiqueta de classificação do aparelho e de que a tomada tenha ligação à terra.
- Este produto foi concebido exclusivamente para uso doméstico. Não utilize o produto para fins comerciais ou industriais.
- Inspeccione o cabo de alimentação regularmente em busca de danos visíveis. Se o cabo for danificado, deve ser reparado pelo Centro de Serviço Oficial da Cecotec ou por pessoal com qualificações semelhantes, a fim de evitar qualquer perigo.
- Desligue o aparelho quando este não estiver a ser utilizado e quando a limpeza e manutenção do aparelho tiverem de

ser efetuadas. Puxe pela ficha para o desconectar, não puxe pelo cabo.

- Mantenha o material de embalagem fora do alcance das crianças, poderia ser perigoso.
- Este aparelho pode ser utilizado por crianças a partir de 8 anos de idade e por pessoas com capacidades físicas, sensoriais ou mentais reduzidas ou com falta de experiência e conhecimentos, se lhes tiver sido dada supervisão ou instruções relativas à utilização do aparelho de uma forma segura e compreenderem os perigos envolvidos. Não permitir que as crianças brinquem com o dispositivo. A limpeza e a manutenção não devem ser efetuadas por crianças não supervisionadas.
- Supervisione as crianças para se certificar de que não brinquem com o produto. É necessário dar supervisão estrita se o aparelho estiver a ser usado perto ou por crianças.
- A válvula de segurança não deve ser aberta durante o funcionamento. Seguir as instruções de abertura e enchimento.
- Não utilize o aparelho se tiver caído, se houver sinais visíveis de danos ou se estiver a pingar.
- Mantenha o aparelho fora do alcance das crianças quando estiver a funcionar ou a arrefecer.
-  Este símbolo indica vapor. Não dirija o vapor para outra pessoa, animal, planta, aparelho elétrico ou tomada elétrica.
- Não submerja nem salpique o dispositivo em água ou qualquer outro líquido. Não exponha o dispositivo à chuva.
- Não deixe o dispositivo sem supervisão enquanto estiver conectado à corrente elétrica ou em funcionamento.
- Não transporte o produto ou o estique através do cabo de alimentação. Não use o cabo como asa. Não force o cabo

- contra esquinas ou bordas afiadas. Mantenha o cabo longe de fontes de calor.
- Se não for possível evitar a utilização do dispositivo num lugar húmido, utilize um interruptor diferencial. A utilização de um interruptor diferencial reduz o risco de descarga elétrica.
 - Use equipamento de proteção. Use sempre óculos de proteção. Equipamentos de proteção, tais como máscaras antipoeira, calçado de segurança antiderrapante, capacete de segurança ou proteção auditiva, reduzirão as lesões.
 - Utilize o dispositivo e os seus acessórios de acordo com estas instruções, tendo em conta o trabalho que deve ser realizado. A utilização do dispositivo para qualquer outro fim diferente da finalidade principal do aparelho pode resultar numa situação de perigo.
 - Não toque no aparelho com as mãos molhadas.
 - Não utilize o aparelho em espaços fechados onde haja vapores inflamáveis, explosivos ou tóxicos, tais como diluente ou tinta a óleo.
 - Não utilize o aparelho em couro, móveis, pavimentos encerados, parquet, tecidos sintéticos, veludo, seda ou qualquer outro material que não seja resistente ao vapor.
 - Não encha o aparelho com água quente ou líquidos aromáticos, álcool ou detergentes. Isto poderia danificar o dispositivo.
 - Não utilize o aparelho se ocorrer um curto-circuito.
 - O aparelho utiliza água quente para desinfetar a área, o que significa que a válvula de segurança, os bicos e o pano para a escova de engomar serão aquecidos durante a utilização.

VEILIGHEIDSVOORSCHRIFTEN

Lees de volgende oorspronkelijke instructies zorgvuldig door voordat u het apparaat in gebruik neemt. Bewaar deze handleiding voor toekomstig(e) gebruik of gebruikers.

- Zorg ervoor dat de netspanning overeenkomt met de spanning vermeld op het classificatielabel van het toestel en dat het stopcontact geaard is.
- Dit apparaat is uitsluitend ontworpen voor huishoudelijk gebruik. Gebruik het toestel niet voor industriële of commerciële doeleinden.
- Controleer de kabel regelmatig op zichtbare schade. Als de kabel beschadigd is, moet deze gerepareerd worden door de Technische Dienst van Cecotec of vergelijkbaar gekwalificeerd personeel om gevaar te voorkomen.
- Schakel het apparaat uit wanneer het niet in gebruik is en wanneer reiniging en onderhoud van het apparaat moeten worden uitgevoerd. Trek aan de stekker om hem te verwijderen uit het stopcontact en niet aan de kabel.
- Houd het verpakkingsmateriaal buiten het bereik van kinderen, dit kan gevaarlijk zijn.
- Dit product kan gebruikt worden door kinderen vanaf 8 jaar en personen met een verminderd fysiek, zintuiglijk of mentaal vermogen of met een gebrek aan ervaring en kennis, indien ze onder toezicht staan of als ze instructies hebben gekregen betreffende het veilige gebruik van het apparaat en ze de risico's begrijpen die ermee betrokken zijn. Zorg ervoor dat kinderen niet spelen met het apparaat. Reiniging en onderhoud mogen niet worden uitgevoerd door kinderen zonder toezicht.

- Houd toezicht op kinderen om ervoor te zorgen dat ze niet met het product spelen. Strikt toezicht is noodzakelijk als het apparaat gebruikt wordt door of in de buurt van kinderen.
- De veiligheidsklep mag tijdens de werking niet worden geopend. Volg de instructies voor het openen en vullen.
- Het apparaat mag niet worden gebruikt als het is gevallen, als het zichtbare tekenen van schade vertoont of als het lekt.
- Houd het apparaat buiten het bereik van kinderen wanneer het onder spanning staat of aan het afkoelen is.
-  Dit symbool geeft stoom aan. Richt de stoom niet naar andere personen, dieren, planten, elektrische apparaten of stopcontacten.
- Dompel het apparaat niet onder in water of een andere vloeistof en bespetter het niet. Stel het toestel niet bloot aan regen.
- Laat het toestel niet onbeheerd achter wanneer het in werking is of aangesloten is op een stopcontact.
- Draag het apparaat niet en trek het niet door het netsnoer. Gebruik de kabel niet als handgreep. Forceer de kabel niet in hoeken of tegen scherpe randen. Bewaar afstand tussen de kabel en warmtebronnen.
- Indien het gebruik in een vochtige ruimte onvermijdelijk is, gebruik een differentieelschakelaar. Het gebruik van een differentieelschakelaar vermindert het risico op een elektrische ontlading.
- Gebruik beschermingsmiddelen. Gebruik altijd een beschermingsbril. De beschermingsmiddelen, zoals antistofmaskers, antislip veiligheidsschoenen, helm of gehoorbescherming kunnen letsels voorkomen.
- Gebruik het toestel en de accessoires volgens deze voorschriften, rekening houdend met het werk dat u zal

- uitvoeren. Het gebruik van het toestel voor andere dan de beschreven doeleinden kan gevaarlijke situaties uitlokken.
- Raak het apparaat niet aan en bedien het niet met natte handen.
 - Gebruik het apparaat niet in afgesloten ruimten waar ontvlambare, explosieve of giftige dampen, zoals thinner of olieverf, aanwezig zijn.
 - Gebruik het apparaat niet op leer, meubels, met was behandelde vloeren, parket, synthetische stoffen, fluweel, zijde of enig ander materiaal dat niet bestand is tegen stoom.
 - Vul het toestel niet met heet water of aromatische vloeistoffen, alcohol of detergenten. Dit kan het toestel beschadigen.
 - Gebruik het toestel niet als het kortsluit.
 - Het toestel gebruikt heet water om de omgeving te ontsmetten, dit betekent dat de veiligheidsklep, de mondstukken en de schoonmaak opwarmen gedurende het gebruik.

INSTRUKCJE BEZPIECZEŃSTWA

Prosimy o uważne przeczytanie poniższych instrukcji przed użyciem urządzenia. Zachowaj tę instrukcję do wykorzystania w przyszłości lub dla nowych użytkowników.

- Upewnij się, że napięcie sieciowe odpowiada napięciu podanemu na tabliczce znamionowej urządzenia i że wtyczka jest uziemiona.
- To urządzenie jest przeznaczone wyłącznie do użytku domowego. Nie używaj go do celów przemysłowych lub komercyjnych.

- Regularnie należy sprawdzać kabel zasilający pod względem widocznych uszkodzeń. Jeśli kabel jest uszkodzony, musi zostać wymieniony przez oficjalny Serwis Pomocy Technicznej Cecotec lub przez wykwalifikowany personel, aby uniknąć wszelkiego rodzaju niebezpieczeństw.
- Odłącz urządzenie, gdy nie jest używane oraz gdy masz zamiar przeprowadzić czyszczenie i konserwację urządzenia. Nie ciągnij za kabel, aby go odłączyć, użyj wtyczki.
- Przechowuj materiały opakowania w miejscu niedostępnym dla dzieci, może być niebezpieczne.
- To urządzenie może być używane przez dzieci w wieku od 8 lat i starsze oraz osoby o ograniczonych zdolnościach fizycznych, sensorycznych lub umysłowych lub bez doświadczenia i wiedzy, jeśli znajdują się pod nadzorem lub są poinstruowane w zakresie bezpiecznego korzystania z urządzenia i rozumieją związane z tym zagrożenia. co to oznacza. Nie pozwalaj dzieciom bawić się urządzeniem. Czyszczenie i konserwacja muszą być wykonywane przez dzieci bez nadzoru
- Pilnuj dzieci, aby nie bawiły się urządzeniem. Konieczny jest ścisły nadzór, jeśli urządzenie jest używane przez dzieci lub w ich pobliżu.
- Zawór bezpieczeństwa nie może otwierać się podczas pracy. Postępuj zgodnie z instrukcjami otwierania i napełniania.
- Urządzenie nie może być używane, jeśli zostało upuszczone, nosi widoczne ślady uszkodzenia lub jeśli przecieka.
- Trzymaj urządzenie poza zasięgiem dzieci, gdy jest zasilane lub stygnie.
- ☞ Ten symbol oznacza parę. Nie kieruj pary na inną osobę, zwierzę, roślinę, urządzenie elektryczne lub gniazdka.
- Nie zanurzaj ani nie spryskuj urządzenia wodą lub inną

- cieczą. Nie wystawiaj urządzenia na deszcz.
- Nie pozostawiaj urządzenia bez nadzoru, gdy pracuje lub jest podłączone do gniazdka elektrycznego.
 - Nie przenoś ani nie ciągnij urządzenia za przewód zasilający. Nie używaj kabla jako uchwytu. Nie naciskaj na siłę na ostre rogi lub krawędzie. Trzymaj przewód z dala od źródeł ciepła.
 - Jeśli nie można uniknąć używania urządzenia w wilgotnym miejscu, użyj przetąacza różnicowego. Zastosowanie przetąacza różnicowego zmniejsza ryzyko porażenia prądem.
 - Nosić odzież ochronną. Zawsze noś okulary ochronne. Sprzęt ochronny, taki jak maski przeciwpyłowe, antypoślizgowe obuwie ochronne, kask ochronny lub ochrona słuchu, ograniczą obrażenia.
 - Używaj urządzenia i jego akcesoriów zgodnie z niniejszą instrukcją, biorąc pod uwagę prace do wykonania. Używanie urządzenia do celów innych niż główne przeznaczenie urządzenia może prowadzić do niebezpiecznej sytuacji.
 - Nie dotykaj ani nie używaj urządzenia mokrymi rękami.
 - Nie używaj urządzenia w zamkniętych przestrzeniach, w których znajdują się łatwopalne, wybuchowe lub toksyczne opary, takie jak rozcieńczalnik lub farba olejna.
 - Nie używaj urządzenia na skórze, meblach, woskowanych podłogach, parkiecie, tkaninach syntetycznych, aksamicie, jedwabiu ani innych materiałach, które nie są odporne na parę.
 - Nie napełniaj urządzenia gorącą wodą lub aromatycznymi płynami, alkoholem lub detergentami. Może to spowodować uszkodzenie urządzenia.
 - Nie używaj urządzenia, jeśli występuje zwarcie.
 - Urządzenie wykorzystuje gorącą wodę do dezynfekcji powierzchni, co oznacza, że zawór bezpieczeństwa, dysze

i szczoteczka do prasowania nagrzewają się podczas użytkowania.

BEZPEČNOSTNÍ POKYNY

Před použitím spotřebiče si pečlivě přečtěte následující pokyny. Ušchejte tento návod pro budoucí použití nebo pro nové uživatele.

- Ujistěte se, že napětí v síti odpovídá napětí uvedenému na typovém štítku spotřebiče a že je síťová zástrčka uzemněná.
- Tento spotřebič je určen pouze pro domácí použití. Nepoužívejte ho pro komerční nebo průmyslové účely.
- Pravidelně kontrolujte přívodový kabel, abyste zjistili viditelná poškození. Pokud je kabel poškozen, musí být vyměněn oficiálním servisním střediskem Cecotec nebo kvalifikovaným personálem, aby se předešlo jakémukoli druhu nebezpečí.
- Odpojte spotřebič, když jej nepoužíváte a když se chystáte provádět čištění a údržbu spotřebiče. Pro odpojení zatáhněte za zástrčku, ne za kabel.
- Udržujte obalový materiál z dosahu dětí. Mohl by být nebezpečný.
- Tento spotřebič mohou používat děti od 8 let a starší a osoby se sníženými fyzickými, smyslovými nebo duševními schopnostmi nebo s nedostatkem zkušeností a znalostí, pokud jsou pod dohledem nebo byly poučeny o bezpečném používání spotřebiče a rozumí souvisejícím nebezpečím. Nedovolte, aby si s přístrojem hrály děti. Čištění a údržbu musí provádět děti bez dozoru
- Dohlížejte na děti, aby si se spotřebičem nehrály. Pokud spotřebič používají děti nebo v jejich blízkosti, je nutný přísný dohled.
- Pojistný ventil se nesmí během provozu otevřít. Postupujte

- podle pokynů pro otevírání a plnění.
- Spotřebič se nesmí používat, pokud spadl, vykazuje viditelné známky poškození nebo prosakuje.
 - Uchovávejte spotřebič mimo dosah dětí, když je pod proudem nebo ochlazuje.
 - ☞ Tento symbol označuje páru. Nesměřujte páru na jiné osoby, zvířata, rostliny, elektrické přístroje nebo elektrické zásuvky.
 - Zařízení neponořujte ani nestříkejte vodou ani jinou tekutinou. Nevystavujte přístroj dešti.
 - Nenechávejte spotřebič bez dozoru, pokud je v provozu nebo je připojen k elektrické zásuvce.
 - Nenoste ani netahejte zařízení za napájecí kabel. Nepoužívejte kabel jako rukojeť. Neohýbejte kabel kolem rohů ani kolem hran ostrých předmětů. Udržujte kabel v bezpečné vzdálenosti od zdrojů tepla.
 - Pokud se nemůžete vyhnout použití přístroje ve velhkém prostředí, použijte bezpečnostní přepínač. Popužití tohoto přepínače redukuje nebezpečí elektrického výboje.
 - Použijte ochranné prostředky. Vždy používejte ochranné brýle. Ochranné prostředky, jako jsou obličejové masky proti prachu, bezpečnostní protiskluzové boty, ochranná helma nebo ochrana sluchu zredukuje možná zranění.
 - Používejte přístroj a jeho příslušenství podle instrukcí v tomto manuálu a mějte na zřeteli práci, kterou s ním vykonáváte. Použití přístroje pro jakýkoli jiný typ práce než ten, ke kterému je přístroj primárně určen, může vyústit v potenciálně nebezpečnou situaci.
 - Nedotýkejte se a nepoužívejte spotřebič mokřýma rukama.
 - Nepoužívejte spotřebič v uzavřených prostorách, kde jsou hořlavé, výbušné nebo toxické výpary, jako jsou ředidla nebo olejové barvy.

- Spotřebič nepoužívejte na kůži, nábytek, voskované podlahy, parkety, syntetické tkaniny, samet, hedvábí nebo jakýkoli jiný materiál, který není odolný vůči páře.
- Neplňte spotřebič horkou vodou nebo aromatickými kapalinami, alkoholem nebo čisticími prostředky. Mohlo by to přístroj poškodit.
- Nepoužívejte přístroj, pokud je zkratovaný.
- Přístroj používá horkou vodu k dezinfekci místa, což znamená, že bezpečnostní ventil, ústí a povlak na žehlící kartáč se během používání zahřejí.

1. PIEZAS Y COMPONENTES

Fig. 1

1. Válvula de seguridad
2. Bloqueo de seguridad para niños
3. Boquilla pequeña
4. Gatillo
5. Cable de alimentación
6. Protector del cable
7. Indicador de encendido
8. Boquilla grande
9. Boquilla curvada
10. Cepillo de nailon
11. Embudo
12. Vaso medidor
13. Paño para cepillo de planchado
14. Cepillo de planchado
15. Cepillo para cristal
16. Manguera

NOTA:

Los gráficos de este manual son representaciones esquemáticas y puede que no coincidan exactamente con los del producto.

2. ANTES DE USAR

- Este aparato presenta un embalaje diseñado para protegerlo durante su transporte. Saque el aparato de su caja y retire todo el material de embalaje. Puede guardar la caja original y otros elementos del embalaje en un lugar seguro para prevenir daños en el aparato si necesita transportarlo en el futuro. Si desea deshacerse del embalaje original, asegúrese de reciclar todos los elementos correctamente.
- Asegúrese de que todas las piezas y componentes están incluidos y en buen estado. Si faltara alguno o no estuvieran en buen estado, contacte de forma inmediata con el Servicio de Asistencia Técnica oficial de Cecotec.

Contenido de la caja:

- Vaporeta de mano HydroSteam Active
- Adaptador de corriente

ESPAÑOL

- Kit de 9 accesorios
- Este manual de instrucciones

3. MONTAJE DEL PRODUCTO

Cómo instalar la manguera

Fig. 2

1. Inserte la manguera en la boquilla pequeña y gírela en el sentido de las agujas del reloj. Asegúrese de que queda perfectamente sujeta.
2. Inserte la boquilla grande en la manguera y gírela en el sentido de las agujas del reloj. Asegúrese de que queda perfectamente sujeta.

Cómo abrir la válvula de seguridad

Fig. 3

1. Asegúrese de que el aparato no está conectado a una toma de corriente.
2. Libere todo el vapor de dentro del depósito de agua accionando el gatillo.
3. Gire la válvula de seguridad en sentido de las agujas del reloj. Si está demasiado apretada, no la gire usando demasiada fuerza. Espere 2 minutos y vuelva a intentarlo, pues de lo contrario, la pieza podría bloquearse.
4. En este momento ya podrá retirar la válvula de seguridad.
5. Si va a utilizar la vaporeta, añada agua. Si no va a utilizar el aparato, retire el agua del depósito.

4. FUNCIONAMIENTO

Fig. 4

1. Retire la válvula de seguridad como se ha explicado en el apartado anterior.
2. Compruebe que no haya agua dentro del depósito (en caso de que ya haya utilizado la vaporeta anteriormente).
3. Añada un vaso de agua utilizando el vaso medidor.

Fig. 5

4. Vuelva a colocar la válvula, girándola hasta que esté perfectamente apretada. No gire con demasiada fuerza, pues podría dañar la rosca del tornillo.
5. Conecte el aparato a la toma de corriente más cercana. Cuando la luz del indicador de encendido se vuelva roja, indica que el aparato ya está creando vapor.

Fig. 6

6. Podrá empezar a utilizar el aparato cuando la luz del indicador de encendido se vuelva verde.

7. Pulse el bloqueo de seguridad. Apriete el gatillo sin usar demasiada fuerza, manteniendo el pulgar en el bloqueo de seguridad, como indican las flechas de la figura 6.

5. LIMPIEZA Y MANTENIMIENTO

- Desconecte el aparato de la toma de corriente y permita que se enfríe antes de limpiarlo.
- Utilice un paño suave y húmedo para limpiar las partes del aparato.
- No utilice disolvente ni otros productos químicos para limpiarlo.
- No sumerja el aparato en agua ni en ningún otro líquido. Asegúrese de que el agua no entra en el aparato.
- No utilice esponjas, polvos o productos de limpieza abrasivos para limpiar el aparato.
- Si algo inusual ocurre durante el uso del aparato, apáguelo. Desconecte el aparato de la corriente y examínelo a fondo. Tanto el mantenimiento como las reparaciones del producto deberá llevarlas a cabo personal cualificado.
- Utilice únicamente piezas y componentes proporcionados por Cecotec con el producto original.
- Guarde el aparato y todos sus accesorios en un lugar seco, limpio y seguro, en el que esté protegido de la luz solar directa y al que no tengan acceso niños o animales. No coloque el aparato cerca de fuentes de calor.

6. ESPECIFICACIONES TÉCNICAS

Referencia del producto: 09322

Producto: HydroSteam Active

Potencia: 950-1100 W

Tensión y frecuencia asignadas: 220-240 V, 50/60 Hz

IPX4

Las especificaciones técnicas pueden cambiar sin notificación previa para mejorar la calidad del producto.

Fabricado en China | Diseñado en España

7. RECICLAJE DE APARATOS ELÉCTRICOS Y ELECTRÓNICOS



Este símbolo indica que, de acuerdo con las normativas aplicables, el producto y/o la batería deberán desecharse de manera independiente de los residuos domésticos. Cuando este producto alcance el final de su vida útil, deberás extraer las pilas/baterías/acumuladores y llevarlo a un punto de recogida designado por las autoridades locales.

ESPAÑOL

Para obtener información detallada acerca de la forma más adecuada de desechar sus aparatos eléctricos y electrónicos y/o las correspondientes baterías, el consumidor deberá contactar con las autoridades locales.

El cumplimiento de las pautas anteriores ayudará a proteger el medio ambiente.

8. GARANTÍA Y SAT

Cecotec responderá ante el usuario o consumidor final de cualquier falta de conformidad que exista en el momento de la entrega del producto en los términos, condiciones y plazos que establece la normativa aplicable.

Se recomienda que las reparaciones se efectúen por personal especializado.

Si detecta una incidencia con el producto o tiene alguna consulta, póngase en contacto con el Servicio de Asistencia Técnica oficial de Cecotec a través del número de teléfono +34 96 321 07 28.

9. COPYRIGHT

Los derechos de propiedad intelectual sobre los textos de este manual pertenecen a CECOTEC INNOVACIONES, S.L. Quedan reservados todos los derechos. El contenido de esta publicación no podrá, ni en parte ni en su totalidad, reproducirse, almacenarse en un sistema de recuperación, transmitirse o distribuirse por ningún medio (electrónico, mecánico, fotocopia, grabación o similar) sin la previa autorización de CECOTEC INNOVACIONES, S.L.

1. PARTS AND COMPONENTS

Fig. 1

1. Safety valve
2. Safety child lock
3. Small nozzle
4. Trigger
5. Power cord
6. Cord guard
7. Power light indicator
8. Big nozzle
9. Curve nozzle
10. Nylon brush
11. Funnel
12. Measuring cup
13. Ironing brush cloth
14. Ironing brush
15. Glass brush
16. Hose

PLEASE NOTE:

The graphics in this manual are schematic representations and may not exactly match the product.

2. BEFORE USE

- This appliance is packaged in a way as to protect it during transport. Take the device out of its box and remove all packaging materials. You can keep the original box and other packaging elements in a safe place. This will help you prevent product damage when transporting it in the future. In case the original packaging is disposed of, make sure all packaging materials are recycled accordingly.
- Make sure all parts and components are included and in good conditions. If there is any piece missing or in bad conditions, contact the official Technical Support Service of Cecotec immediately.

Box contents:

- HydroSteam Active handheld steam cleaner
- Power adapter

ENGLISH

- 9-accessory kit
- Instruction manual

3. PRODUCT ASSEMBLY

How to install the hose

Fig. 2

1. Insert the hose into the small nozzle and turn it clockwise. Make sure it is securely fastened.
2. Insert the big nozzle into the hose and turn it clockwise. Make sure it is securely fastened.

How to open the safety valve

Fig. 3

1. Make sure the device is not plugged into a power socket.
2. Release all the steam from inside the water tank by pulling the trigger.
3. Turn the safety valve clockwise. If it is too tight, do not turn it using excessive strength. Wait for 2 minutes and try again. Otherwise, it may get stuck.
4. The safety valve can then be removed.
5. If you are going to use the steam cleaner, add water. If you are not going to use the appliance, remove the water from the tank.

4. OPERATION

Fig. 4

1. Remove the safety valve as explained in the previous section.
2. Check that there is no water in the tank (in case you have used the steam cleaner before).
3. Add a glass of water using the measuring cap.

Fig. 5

4. Place the valve again by turning it until it is tight. Do not apply excessive strength, as you may damage the screw thread.
5. Plug in the device to the closest power socket. When the power light indicator turns red, it means the appliance is already generating steam.

Fig. 6

6. You can start using the appliance when the light indicator turns green.
7. Press the safety lock. Pull the trigger without using excessive force, keeping your thumb on the safety lock, as indicated by the arrows in figure 6.

5. CLEANING AND MAINTENANCE

- Unplug the appliance from the mains and let it cool down before cleaning it.
- Use a soft, damp cloth to clean the appliance's parts.
- Do not use solvents or any other chemical products for cleaning it.
- Do not immerse the appliance in water or any other liquid. Make sure water does not enter the appliance.
- Do not use abrasive sponges, powders, or cleaning agents to clean the appliance.
- If something unusual occurs while using the appliance, turn it off. Unplug the appliance from the power supply and check it thoroughly. Maintenance and repairs are to be carried out only by qualified personnel.
- Use only parts and components provided provided with the original product by Cecotec.
- Store the appliance and all its accessories in a dry, clean, and safe place, where they are protected from direct sunlight and where they are not accessible to children or animals. Do not place the device near heat sources.

6. TECHNICAL SPECIFICATIONS

Product reference: 09322

Product: HydroSteam Active

Power: 950-1100 W

Rated voltage and frequency: 220-240 V, 50/60 Hz

IPX4

Technical specifications may change without prior notification to improve product quality.

Made in China | Designed in Spain

7. DISPOSAL OF OLD ELECTRICAL AND ELECTRONIC APPLIANCES



This symbol indicates that, according to the applicable regulations, the product and/or battery must be disposed of separately from household waste. When this product reaches the end of its shelf life, you should dispose of the batteries/accumulators and take them to a collection point designated by the local authorities.

Consumers must contact their local authorities or retailer for information concerning the correct disposal of old appliances and/or their batteries.

Compliance with the above guidelines will help protecting the environment.

8. TECHNICAL SUPPORT AND WARRANTY

Cecotec shall be liable to the end user or consumer for any lack of conformity that exists at the time of delivery of the product under the terms, conditions, and deadlines established by the applicable regulations.

It is recommended that repairs be carried out by qualified personnel.

If at any moment you detect any problem with your product or have any doubt, do not hesitate to contact Cecotec official Technical Support Service at +34 963 210 728.

9. COPYRIGHT

The intellectual property rights over the texts in this manual belong to CECOTEC INNOVACIONES, S.L. All rights reserved. The contents of this publication may not, in whole or in part, be reproduced, stored in a retrieval system, transmitted, or distributed by any means (electronic, mechanical, photocopying, recording or similar) without the prior authorization of CECOTEC INNOVACIONES, S.L.

1. PIÈCES ET COMPOSANTS

Img. 1

1. Valve de sécurité
2. Système de verrouillage pour les enfants
3. Petite buse
4. Gâchette
5. Câble d'alimentation
6. Protecteur du câble
7. Témoin de connexion
8. Grande buse
9. Buse courbée
10. Brosse en nylon
11. Entonnoir
12. Gobelet doseur
13. Tissu pour la brosse de repassage
14. Brosse de repassage
15. Brosse pour nettoyer les vitres
16. Tuyau

NOTE :

Les graphiques de ce manuel sont des représentations schématiques et peuvent ne pas correspondre exactement à ceux du produit.

2. AVANT UTILISATION

- Cet appareil possède un emballage conçu pour le protéger pendant son transport. Sortez l'appareil de sa boîte et retirez tout le matériel qui compose l'emballage. Rangez la boîte d'origine et le reste des éléments provenant de l'emballage dans un endroit sûr pour éviter d'endommager l'appareil si vous devez le transporter à l'avenir. Si vous devez vous défaire de l'emballage d'origine, assurez-vous de recycler tous les éléments correctement.
- Assurez-vous que toutes les pièces et les composants sont inclus et en bon état. S'il manque une pièce, une partie, un accessoire ou que l'appareil ou ses accessoires ne sont pas en bon état, veuillez contacter le Service Après-Vente officiel de Cecotec.

Contenu de la boîte :

- Nettoyeur vapeur à main HydroSteam Active
- Adaptateur de courant

FRANÇAIS

- Kit avec 9 accessoires
- Manuel d'instructions

3. MONTAGE DE L'APPAREIL

Comment installer le tuyau

Img. 2

1. Insérez le tuyau dans la petite buse et tournez-le dans le sens des aiguilles d'une montre. Vérifiez qu'il est parfaitement fixé.
2. Insérez la buse grande dans le tuyau et tournez-la dans le sens des aiguilles d'une montre. Vérifiez qu'elle est parfaitement fixée.

Comment ouvrir la valve de sécurité

Img. 3

1. Vérifiez que l'appareil est branché sur une prise de courant.
2. Laissez sortir la vapeur du réservoir d'eau en appuyant sur la gâchette.
3. Tournez la valve de sécurité dans le sens des aiguilles d'une montre. Si elle est trop serrée, essayez de ne pas appliquer trop de force lorsque vous la tournez. Attendez 2 minutes et réessayez, autrement, la pièce pourrait se bloquer.
4. La valve de sécurité peut maintenant être retirée.
5. Si vous allez utiliser le nettoyeur à vapeur, ajoutez de l'eau. Si vous n'allez pas utiliser l'appareil, videz l'eau du réservoir.

4. FONCTIONNEMENT

Img. 4

1. Retirez la valve de sécurité comme expliqué dans le paragraphe précédent.
2. Vérifiez qu'il n'y ait pas de l'eau dans le réservoir (dans le cas où vous auriez utilisé l'appareil précédemment).
3. Ajoutez un verre d'eau en utilisant le verre mesureur.

Img. 5

4. Placez de nouveau la valve en la tournant jusqu'à ce qu'elle soit bien serrée. Ne la tournez pas trop fort, vous pourriez abîmer l'écrou de la vis.
5. Branchez l'appareil sur la prise de courant la plus proche. Lorsque la lumière du témoin d'allumage devient rouge, cela indique que l'appareil est en train de produire de la vapeur.

Img. 6

6. Vous pouvez utiliser l'appareil lorsque la lumière du témoin est verte.

- Appuyez sur le bouton de blocage de sécurité. Appuyez sur la gâchette sans faire trop de force, en maintenant votre pouce sur le bouton de blocage de sécurité comme indiqué par les flèches de l'image 6.

5. NETTOYAGE ET ENTRETIEN

- Débranchez l'appareil de la prise de courant puis laissez-le refroidir avant de le nettoyer.
- Utilisez un chiffon propre, doux et humide pour nettoyer les parties de l'appareil.
- N'utilisez aucun dissolvant ni autres produits chimiques pour le nettoyer.
- Ne submergez pas l'appareil dans l'eau ni dans aucun autre liquide. Vérifiez que l'eau n'entre pas dans l'appareil.
- N'utilisez pas d'éponges, de produits en poudre ni de produits nettoyants abrasifs pour nettoyer l'appareil.
- Si quelque chose d'inhabituel se produit pendant l'utilisation, éteignez-le. Débranchez l'appareil de la prise de courant et examinez-le en détail. L'entretien comme les réparations du produit doivent être réalisés par du personnel qualifié.
- Utilisez uniquement des pièces et composants fournis par Cecotec avec l'appareil d'origine.
- Rangez-le avec tous ses accessoires dans un lieu sec, propre et sur, protégé de la lumière directe du soleil et là où les enfants ou animaux ne puissent pas y accéder. Ne le placez pas près des sources de chaleur.

6. SPÉCIFICATIONS TECHNIQUES

Référence : 09322

Produit : HydroSteam Active

Puissance : 950-1100 W

Tension et fréquence assignées : 220-240 V, 50/60 Hz

IPX4

Les spécifications techniques peuvent être modifiées sans notification préalable afin d'améliorer la qualité du produit.

Produit fabriqué en Chine | Conçu en Espagne

7. RECYCLAGE DES ÉQUIPEMENTS ÉLECTRIQUES ET ÉLECTRONIQUES



Ce symbole indique que, conformément à la réglementation en vigueur, le produit et/ou la batterie doivent être éliminés séparément des déchets municipaux. Lorsque ce produit atteint la fin de sa vie utile, vous devez retirer les piles ou batteries et les apporter à un point de collecte désigné par les

© 2022 Cecotec

FRANÇAIS

autorités locales.

Pour obtenir des informations détaillées sur la manière la plus adéquate de vous défaire de vos appareils électriques et électroniques et/ou des batteries correspondantes, vous devez contacter les autorités locales.

Le respect des directives susmentionnées contribuera à la protection de l'environnement.

8. GARANTIE ET SAV

Cecotec est responsable envers l'utilisateur final ou le consommateur de tout défaut de conformité existant au moment de la livraison du produit dans les termes, conditions et délais établis par la réglementation applicable.

Il est recommandé que les réparations soient effectuées par du personnel qualifié.

Si vous détectez un incident ou un problème avec le produit, vous devez contacter le Service Après-Vente Officiel de Cecotec au +34 9 63 21 07 28.

9. COPYRIGHT

Les droits de propriété intellectuelle des textes de ce manuel appartiennent à CECOTEC INNOVACIONES, S.L. Tous droits réservés. Le contenu de cette publication ne peut être, en totalité ou en partie, reproduit, stocké dans un système de récupération de données, transmis ou distribué par quelque moyen que ce soit (électronique, mécanique, photocopie, enregistrement ou similaire) sans l'autorisation préalable de CECOTEC INNOVACIONES, S.L.

1. TEILE UND KOMPONENTEN

Abb. 1

1. Sicherheitsventil
2. Kinderversicherung
3. Kleine Düse
4. Abzug
5. Stromkabel
6. Kabelschutz
7. Betriebsanzeiger
8. Große Düse
9. Gebogene Düse
10. Nylon-Bürste
11. Trichter
12. Messbecher
13. Bügelbürsten-Tuch
14. Bügel-Bürste
15. Glas-Bürste
16. Schlauch

HINWEIS:

Die Grafiken in dieser Bedienungsanleitung sind schematische Darstellungen und entsprechen möglicherweise nicht genau dem Gerät.

2. VOR DEM GEBRAUCH

- Dieses Gerät ist so verpackt, dass es während des Transports geschützt bleibt. Nehmen Sie das Gerät aus dem Karton und entfernen Sie das gesamte Verpackungsmaterial. Bewahren Sie die Verpackung an einem sicheren Ort auf, damit das Gerät nicht beschädigt wird, wenn Sie ihn später transportieren müssen. Wenn Sie die Originalverpackung entsorgen möchten, stellen Sie sicher, dass alle Artikel wiederverwerten.
- Prüfen Sie, ob die Lieferung vollständig und in gutem Zustand ist. Wenn die Lieferung fehlen oder nicht in gutem Zustand sind, kontaktieren Sie den technischen Kundendienst von Cecotec.

Vollständiger Inhalt:

- HydroSteam Active Dampfreiniger
- Netzstecker

DEUTSCH

- inkl. 9 Zubehörteile
- Bedienungsanleitung

3. MONTAGE DES PRODUKTS

Installation des Schlauchs

Abb. 2

1. Stecken Sie den Schlauch in den kleinen Nippel und drehen Sie ihn im Uhrzeigersinn. Vergewissern Sie sich, dass es sicher befestigt ist.
2. Stecken Sie die große Düse in den Schlauch und drehen Sie sie im Uhrzeigersinn. Vergewissern Sie sich, dass es sicher befestigt ist.

Sicherheitsventil

Abb. 3

1. Stellen Sie sicher, dass das Gerät nicht an eine Steckdose angeschlossen ist.
2. Lassen Sie den gesamten Dampf aus dem Wassertank ab, indem Sie den Abzug betätigen.
3. Drehen Sie das Sicherheitsventil im Uhrzeigersinn. Wenn es zu fest ist, drehen Sie es nicht mit zu viel Kraft. Warten Sie 2 Minuten und versuchen Sie es erneut. Wenn sie nicht warten, könnte es sich blockieren.
4. Das Sicherheitsventil kann nun entfernt werden.
5. Wenn Sie den Dampfreiniger verwenden, fügen Sie Wasser hinzu. Wenn Sie das Gerät nicht verwenden wollen, entfernen Sie das Wasser aus dem Tank.

4. BEDIENUNG

Abb. 4

1. Entfernen Sie das Sicherheitsventil wie es im vorherigen Abschnitt beschrieben ist.
2. Vergewissern Sie sich, dass sich kein Wasser im Tank befindet (falls Sie den Dampfreiniger zuvor benutzt haben).
3. Fügen Sie ein Glas Wasser mit dem Messbecher hinzu.

Abb. 5

4. Ersetzen Sie das Ventil, indem Sie es drehen, bis es absolut dicht ist. Drehen Sie nicht mit zu vieler Kraft, da dies die Schraube beschädigen könnte.
5. Schließen Sie das Gerät an den Stromanschluss an. Wenn die Betriebsanzeige Rotes Licht angibt, bedeutet dass das Gerät bereits Dampf erzeugt.

Abb. 6

6. Wenn die Stromanzeigeleuchte grün leuchtet, können das Gerät in Betrieb nehmen.

- Drücken Sie auf Sicherheitssperre. Drücken Sie den Abzug ohne übermäßige Kraftanwendung und halten Sie dabei den Daumen auf der Sicherheitssperre, wie durch die Pfeile in Abbildung 6 angezeigt.

5. REINIGUNG UND WARTUNG

- Schalten Sie das Gerät aus der Steckdose aus und lassen Sie es abkühlen, bevor Sie es reinigen.
- Verwenden Sie ein weiches und feuchtes Tuch, um das Gerät zu reinigen.
- Verwenden Sie keine Lösemittel oder anderen Chemikalien, um es zu reinigen.
- Tauchen Sie das Gerät nicht in Wasser oder andere Flüssigkeiten ein. Vergewissern Sie sich, dass kein Wasser in das Gerät eindringt.
- Verwenden Sie keine Schwämme, Pulver bzw. Schleifmittel, um das Gerät zu reinigen.
- Wenn während der Verwendung etwas Ungewöhnliches passiert, schalten Sie es aus. Trennen Sie das Gerät von der Stromversorgung und untersuchen Sie es gründlich. Sowohl die Wartung als auch die Reparaturen müssen von qualifiziertem Personal durchgeführt werden.
- Verwenden Sie ausschließlich von Cecotec gelieferten Bestandteile.
- Lagern Sie das Gerät mit allen seinen Zubehörteilen an einem trockenen, sauberen und sicheren Ort, wo es von direktem Sonnenlicht versichert ist und wo Kinder oder Tiere keinen Zugang haben. Platzieren Sie die Ladestation in der Nähe von Wärmequellen.

6. TECHNISCHE SPEZIFIKATIONEN

Referenz des Gerätes: 09322

Gerät: HydroSteam Active

Leistung: 950-1100 W

Nennspannung und Frequenz: 220-240 V, 50/60 Hz

IPX4

*Technische Spezifikationen können ohne vorherige Ankündigung geändert werden, um die Produktqualität zu verbessern.

Hergestellt in China | Entworfen in Spanien

7. RECYCLING VON ELEKTRO- UND ELEKTRONIKGERÄTEN



Dieses Symbol weist darauf hin, dass das Produkt und/oder die Batterie gemäß den geltenden Vorschriften getrennt vom Haushaltsabfall entsorgt werden muss. Wenn dieses Produkt das Ende seiner Nutzungsdauer erreicht

DEUTSCH

hat, sollten Sie die Batterien/Akkus entfernen und es zu einer von den örtlichen Behörden bestimmten Sammelstelle bringen.

Die Verbraucher müssen sich mit Ihren örtlichen Behörden oder Einzelhändlern in Verbindung setzen, um Informationen über die ordnungsgemäße Entsorgung ihrer Altgeräte und/ oder ihre Akkus zu erhalten.

Die Einhaltung der oben genannten Leitlinien trägt zum Schutz der Umwelt bei.

8. GARANTIE UND KUNDENDIENST

Cecotec haftet gegenüber dem Endnutzer oder Verbraucher für jegliche Konformitätsmängel, die zum Zeitpunkt der Lieferung des Produkts bestehen, gemäß den in den geltenden Vorschriften festgelegten Bedingungen und Fristen.

Es wird empfohlen, dass Reparaturen von qualifiziertem Personal durchgeführt werden.

Sollte unerwartet eine Störung auftreten oder haben Sie Fragen über Ihrem Produkt, können Sie sich mit dem Kundendienst in Verbindung setzen über die Telefonnummer: +34 963210728

9. COPYRIGHT

Die geistigen Eigentumsrechte an den Texten in dieser Bedienungsanleitung liegen bei CECOTEC INNOVACIONES, S.L. Alle Rechte vorbehalten. Der Inhalt dieser Veröffentlichung darf weder ganz noch teilweise ohne vorherige Genehmigung von CECOTEC INNOVACIONES, S.L. vervielfältigt, in einem Datenabfragesystem gespeichert, übertragen oder auf irgendeine Weise (elektronisch, mechanisch, durch Fotokopie, Aufzeichnung oder Ähnliches) verbreitet werden.

1. PARTI E COMPONENTI

Fig. 1

1. Valvola di sicurezza
2. Blocco di sicurezza per bambini
3. Beccuccio piccolo
4. Pulsante di attivazione
5. Cavo
6. Protettore del cavo
7. Indicatore di accensione
8. Beccuccio grande
9. Beccuccio curvo
10. Spazzola in nylon
11. Imbuto
12. Misurino
13. Panno per spazzola per tessuti
14. Spazzola per tessuti
15. Spazzola per vetri
16. Pompa

Nota

Le immagini di questo manuale sono rappresentazioni schematiche e potrebbero non corrispondere esattamente al prodotto.

2. PRIMA DELL'USO

- Questo apparecchio ha un imballaggio progettato per proteggerlo durante il trasporto. Estrarre l'apparecchio dalla scatola e rimuovere tutto il materiale presente nell'imballaggio. Conservare la scatola originale e gli altri elementi in un luogo sicuro per prevenire danni all'apparecchio in caso di necessità di trasportarlo in futuro. Se si desidera smaltire l'imballaggio originale, assicurarsi di riciclare tutti gli elementi in modo appropriato.
- Verificare che tutte le parti e componenti siano inclusi e in buono stato. Se uno di essi manca o non è in buone condizioni, contattare immediatamente il servizio di assistenza tecnica ufficiale Cecotec.

Contenuto della scatola:

- Pulitore a vapore manuale HydroSteam Active
- Adattatore di corrente

ITALIANO

- Kit di 9 accessori
- Manuale di istruzioni

3. MONTAGGIO DEL PRODOTTO

Come installare il tubo

Fig. 2

1. Inserire il tubo nel beccuccio piccolo e girarlo in senso orario. Assicurarsi che sia fissato saldamente.
2. Inserire il beccuccio grande nel tubo e girarlo in senso orario. Assicurarsi che sia fissato saldamente.

Come aprire la valvola di sicurezza

Fig. 3

1. Verificare che il dispositivo sia collegato a una presa di corrente.
2. Rilasciare tutto il vapore dall'interno del serbatoio dell'acqua premendo il grilletto.
3. Girare la valvola di sicurezza in senso orario. Se è troppo stretta, non girarla usando troppa forza. Attendere 2 minuti e riprovare, altrimenti potrebbe bloccarsi.
4. A questo punto è possibile rimuovere la valvola di sicurezza.
5. Se si utilizza il pulitore a vapore, aggiungere acqua. Se non si intende utilizzare l'apparecchio, togliere l'acqua dal serbatoio.

4. FUNZIONAMENTO

Fig. 4

1. Rimuovere la valvola di sicurezza come spiegato nella sezione precedente.
2. Verificare che non ci sia acqua all'interno del serbatoio (nel caso in cui il dispositivo sia stato utilizzato precedentemente).
3. Aggiungere un bicchiere d'acqua usando il misurino.

Fig. 5

4. Collocare di nuovo la valvola, girandola finché non è perfettamente serrata. Non girare con troppa forza per non danneggiare la filettatura della vite.
5. Collegare l'apparecchio alla presa della corrente più vicina. Quando la luce dell'indicatore di accensione diventa rossa, indica che l'apparato sta già creando vapore.

Fig. 6

6. È possibile iniziare a usare l'apparecchio quando la luce dell'indicatore di accensione diventa verde.

7. Premere il blocco di sicurezza. Premere il grilletto senza esercitare troppa forza, mantenendo il pollice sul blocco di sicurezza, come indicato dalle frecce in figura 6.

5. PULIZIA E MANUTENZIONE

- Scollegare il dispositivo dalla presa della corrente e lasciarlo raffreddare prima di pulirlo.
- Utilizzare un panno morbido e umido per pulire le parti dell'apparecchio.
- Non utilizzare dissolventi né altri prodotti chimici per pulirlo.
- Non sommergere l'apparato in acqua o qualsiasi altro liquido. Assicurarsi che non entri acqua nell'apparecchio.
- Non utilizzare spugne, polveri o detersivi abrasivi per pulire il prodotto.
- Se durante l'uso dell'apparecchio si verifica qualcosa di insolito, spegnerlo. Scollegare l'apparecchio dalla rete elettrica ed esaminarlo accuratamente. La manutenzione e la riparazione del prodotto devono essere eseguite da personale qualificato.
- Utilizzare solamente le parti e componenti fornite da Cecotec con il prodotto originale.
- Conservare l'apparecchio e tutti i suoi accessori in un luogo asciutto, pulito e sicuro, al riparo dalla luce solare diretta e non accessibile a bambini o animali. Non collocare l'apparecchio vicino a fonti di calore.

6. SPECIFICHE TECNICHE

Codice prodotto: 09322

Prodotto: HydroSteam Active

Potenza: 950-1100 W

Tensione e frequenza assegnate: 220-240 V, 50/60 Hz

IPX4

Le specifiche tecniche possono cambiare senza previa notifica per migliorare la qualità del prodotto.

Prodotto in Cina | Progettato in Spagna

7. RICICLAGGIO DI APPARECCHIATURE ELETTRICHE ED ELETTRONICHE



Questo simbolo indica che, in conformità con le normative vigenti, il prodotto e/o la batteria devono essere smaltiti separatamente dai rifiuti domestici. Quando questo prodotto raggiunge la fine della sua vita utile, è necessario rimuovere le pile/batterie/accumulatori e portarlo in un punto di raccolta designato dalle autorità locali.

Per informazioni dettagliate su come smaltire correttamente le

ITALIANO

apparecchiature elettriche ed elettroniche e/o le batterie, il consumatore dovrà contattare le autorità locali.

Il rispetto delle linee guida di cui sopra aiuterà a proteggere l'ambiente.

8. GARANZIA E SUPPORTO TECNICO

Cecotec sarà responsabile nei confronti dell'utente finale o del consumatore per qualsiasi difetto di conformità esistente al momento della consegna del prodotto nei termini, condizioni e scadenze stabilite dalla normativa vigente.

Si raccomanda che le riparazioni siano effettuate da personale specializzato.

Se si riscontra un problema con il prodotto o in caso di dubbi, si prega di contattare il supporto tecnico ufficiale Cecotec al numero +34 96 321 07 28.

9. COPYRIGHT

I diritti di proprietà intellettuale dei testi di questo manuale appartengono a CECOTEC INNOVACIONES, S.L. Tutti i diritti riservati. Il contenuto di questa pubblicazione non può essere, in tutto o in parte, riprodotto, archiviato in un sistema di recupero, trasmesso o distribuito con qualsiasi mezzo (elettronico, meccanico, fotocopia, registrazione o simile) senza la previa autorizzazione di CECOTEC INNOVACIONES, S.L.

1. PEÇAS E COMPONENTES

Fig. 1

1. Válvula de segurança
2. Bloqueio de segurança para crianças
3. Bico pequeno
4. Gatilho
5. Cabo de alimentação
6. Protetor do cabo
7. Indicador de ligar
8. Bico grande
9. Bico curvado
10. Escova de nylon
11. Funil
12. Copo doseador
13. Pano para escova de engomar
14. Escova de engomar
15. Escova para vidro
16. Mangueira

NOTA:

Os gráficos deste manual são representações esquemáticas e podem não corresponder exatamente ao produto.

2. ANTES DE USAR

- Este aparelho é acondicionado em embalagens concebidas para o proteger durante o transporte. Retire o aparelho da sua caixa e remova todo o material de embalagem. Pode manter a caixa original e outras embalagens num local seguro para evitar danos no aparelho, caso necessite de o transportar no futuro. Se deseja descartar a embalagem original, certifique-se de reciclar todos os elementos corretamente.
- Certifique-se de que todas as peças e componentes estejam incluídos e em bom estado. Se algum deles faltar ou não estiver em boas condições, contacte imediatamente o Serviço Oficial de Assistência Técnica da Cecotec.

Conteúdo da caixa:

- Máquina de limpeza a vapor de mão HydroSteam Active
- Adaptador de corrente
- Kit de 9 acessórios
- Este manual de instruções

3. MONTAGEM DO PRODUTO

Como instalar a mangueira

Fig. 2

1. Conecte a mangueira ao bico pequeno e gire-a em sentido horário. Assegure-se de que esteja perfeitamente fixada.
2. Conecte o bico grande à mangueira e gire-a em sentido horário. Certifique-se de que ficou bem fixada.

Como abrir a válvula de segurança

Fig. 3

1. Certifique-se de que o cabo esteja bem conectado à tomada.
2. Liberte todo o vapor do interior do tanque de água, premindo o gatilho.
3. Rode a válvula de segurança em sentido horário. Se estiver muito apertada, não a vire com força excessiva. Espere 2 minutos e tente novamente, porque caso contrário a peça poderia ficar bloqueada.
4. A válvula de segurança pode agora ser removida.
5. Se vai utilizar a máquina de limpeza a vapor de mão, adicione água. Se não vai mais usar o aparelho, retire a água do depósito.

4. FUNCIONAMENTO

Fig. 4

1. Remova a válvula de segurança, como explicado na seção anterior.
2. Assegure-se de que não haja água dentro do depósito (caso já tenha utilizado o dispositivo anteriormente).
3. Adicione um copo de água utilizando o copo medidor.

Fig. 5

4. Volte a colocar a válvula, gire-a até ficar perfeitamente apertada. Não a gire com força excessiva, poderia danificar a rosca do parafuso.
5. Conecte o aparelho à tomada elétrica mais próxima. Quando a luz do indicador de ligar ficar vermelha, indicará que o aparelho já está a criar vapor.

Fig. 6

6. Pode começar a usar o dispositivo quando a luz do indicador de ligar ficar verde.
7. Pressione o bloqueio de segurança. Aperte o gatilho sem usar uma força excessiva, mantendo o polegar no bloqueio de segurança, como indicam as setas da figura 6.

5. LIMPEZA E MANUTENÇÃO

- Desligar o dispositivo da tomada elétrica e deixá-la arrefecer antes da limpeza.
- Utilize um pano suave e húmido para limpar as partes do produto.
- Não utilize solventes nem outros produtos químicos para limpar o produto.
- Não submerja o produto em água nem em qualquer outro líquido. Assegure-se de que a água não entre no dispositivo.
- Não utilize esfregões, pós ou produtos de limpeza abrasivos para limpar o produto.
- Se algo de anormal acontecer durante o uso do aparelho, desligue-o. Desconecte o aparelho da corrente elétrica e examine-o cuidadosamente. A manutenção e reparação do produto devem ser realizadas por pessoal qualificado.
- Utilize unicamente peças e componentes proporcionados pela Cecotec com o produto original.
- Guarde o produto e todos os acessórios num lugar seco, limpo e seguro, onde esteja protegido da luz solar direta e onde não tenham acesso crianças ou animais. Não coloque o aparelho perto de fontes de calor.

6. ESPECIFICAÇÕES TÉCNICAS

Referência do produto: 09322

Produto: HydroSteam Active

Potência: 950-1100 W

Tensão e frequência atribuída: 220-240 V, 50/60 Hz

IPX4

As especificações técnicas podem ser alteradas sem notificação prévia para melhorar a qualidade do produto.

Fabricado na China | Desenhado em Espanha

7. RECICLAGEM DE APARELHOS ELÉTRICOS E ELETRÓNICOS



Este símbolo indica que, de acordo com os regulamentos aplicáveis, o produto e/ou bateria deve ser eliminado separadamente do lixo doméstico. Quando este produto atingir o fim da sua vida útil, deverá remover as pilhas/baterias/acumuladores e levá-lo para um ponto de recolha designado pelas autoridades locais.

Para obter informação detalhada acerca da forma mais adequada de eliminar os seus equipamentos elétricos e eletrónicos e/ou as correspondentes baterias, o consumidor deverá contactar com as autoridades locais.

A conformidade com as diretrizes acima referidas ajudará a proteger o ambiente.

8. GARANTIA E SAT

A Cecotec será responsável perante o utilizador final ou consumidor por qualquer falta de conformidade que exista no momento da entrega do produto nos termos, condições e prazos estabelecidos pelos regulamentos aplicáveis.

Recomenda-se que as reparações sejam efetuadas por pessoal qualificado.

Se detetar um incidente com o produto ou tiver alguma dúvida, contacte o Serviço de Assistência Técnica oficial da Cecotec através do número +34 96 321 07 28.

9. COPYRIGHT

Os direitos de propriedade intelectual dos textos deste manual pertencem à CECOTEC INNOVACIONES, S.L. Todos os direitos reservados. O conteúdo desta publicação não pode, no todo ou em parte, ser reproduzido, armazenado num sistema de recuperação, transmitido ou distribuído por qualquer meio (eletrónico, mecânico, fotocópia, gravação ou similar) sem a autorização prévia da CECOTEC INNOVACIONES, S.L.

1. ONDERDELEN EN COMPONENTEN

Fig. 1

1. Veiligheidsklep
2. Kinderslot
3. Klein mondstuk
4. Activeringsknop
5. Netsnoer
6. Kabelbescherming
7. Aan/uit indicator
8. Groot mondstuk
9. Gebogen mondstuk
10. Nylon borstel
11. Trechter
12. Maatbeker
13. Doek voor strijkborstel
14. Strijkborstel
15. Borstel voor glas
16. Slang

OPMERKING:

De afbeeldingen in deze handleiding zijn schematische voorstellingen en komen mogelijk niet exact overeen met het product.

2. VOOR U HET TOESTEL GEBRUIKT

- Dit apparaat heeft een verpakking die ontworpen is om het tijdens het transport te beschermen. Haal het apparaat uit de doos en verwijder al het verpakkingsmateriaal. U kunt de originele doos en andere verpakking op een veilige plaats bewaren om beschadiging van het toestel te voorkomen als u het in de toekomst moet vervoeren. Als u de verpakking toch weggooit, zorg er dan voor een correcte recyclage.
- Controleer of alle onderdelen en componenten aanwezig en in goede staat zijn. Als een van deze ontbreekt of niet in goede staat is, neem dan onmiddellijk contact op met de Technische Dienst van Cecotec.

Inhoud van de doos:

- Handstomer HydroSteam Active
- Voedingsadapter

NEDERLANDS

- Kit van 9 accessoires
- Instructiehandleiding

3. HET TOESTEL MONTEREN

De slang installeren

Fig. 2

1. Steek de slang in het kleine mondstuk en draai hem rechtsom. Controleer of het goed vast zit.
2. Steek het grote mondstuk in de slang en draai het met de klok mee. Controleer of het goed vast zit.

Openen van de veiligheidsklep

Fig. 3

1. Zorg ervoor dat het apparaat niet op een stopcontact is aangesloten.
2. Laat alle stoom uit het waterreservoir ontsnappen door op de activeringsknop te drukken.
3. Draai de veiligheidsklep in wijzerzin. Ga er niet harder aan draaien als ze vast zit: Wacht 2 minuten en probeer opnieuw zo niet zou het stuk kunnen blokkeren.
4. De veiligheidsklep kan nu worden verwijderd.
5. Als u de handstomer gaat gebruiken, voeg dan water toe. Als u het apparaat niet gaat gebruiken, verwijdert u het water uit het reservoir.

4. WERKING

Fig. 4

1. Verwijder de veiligheidsklep zoals uitgelegd in het vorige hoofdstuk.
2. Controleer of er geen water in het reservoir zit (voor het geval u de handstomer eerder hebt gebruikt).
3. Voeg een maatbeker water toe.

Fig. 5

4. Plaats nu de klep terug en draai ze tot ze goed vast zit. Draai niet te krachtig want dit kan de schroef beschadigen.
5. Koppel het toestel opnieuw aan de stroom. Als de indicatielamp rood oplicht wil dit zeggen dat het toestel al stoom aan het produceren is.

Fig. 6

6. Zodra de indicatielamp groen wordt, kan u het toestel gaan gebruiken.
7. Druk op de vergrendeling. Druk op de activeringsknop zonder al te veel kracht uit te

oefenen en houd uw duim op de veiligheidsvergrendeling, zoals aangegeven door de pijlen in figuur 6.

5. SCHOONMAAK EN ONDERHOUD

- Koppel het apparaat los van het stopcontact en laat hem afkoelen alvorens hem schoon te maken.
- Gebruik een zachte en vochtige doek om de buitenkant van het product schoon te maken.
- Gebruikt geen oplosmiddelen of andere chemische producten om het schoon te maken.
- Dompel het product niet onder in water of andere vloeistoffen. Zorg dat er geen water in het toestel zelf raakt.
- Gebruik geen schurende sponzen, poeders of schoonmaakproducten om het product te reinigen.
- Als er iets vreemd gebeurt tijdens het gebruik van het toestel, schakel het uit. Ontkoppel het toestel van de stroom en onderzoek het. Zowel het onderhoud als de herstellingen van dit toestel moeten uitgevoerd worden door gekwalificeerd personeel.
- Gebruik uitsluitend onderdelen en componenten van het originele product die worden verstrekt door Cecotec.
- Bewaar het toestel en de accessoires op een droge, veilige en nette plaats, waar het beschermd is tegen direct zonlicht en buiten het bereik van kinderen en dieren. Plaats het toestel niet dichtbij warmtebronnen.

6. TECHNISCHE SPECIFICATIES

Referentie van het product: 09322

Product: HydroSteam Active

Vermogen: 950-1100 W

Nominale spanning en frequentie: 220-240 V, 50/60 Hz

IPX4

Technische specificaties kunnen zonder voorafgaande kennisgeving worden gewijzigd om de productkwaliteit te verbeteren.

Gemaakt in China / Ontworpen in Spanje.

7. RECYCLING VAN ELEKTRISCHE EN ELEKTRONISCHE APPARATUUR



Dit symbool geeft aan dat, volgens de geldende voorschriften, het product en/of de batterij gescheiden van het huisvuil moeten worden afgevoerd. Wanneer dit product het einde van zijn levensduur bereikt, dient u de

NEDERLANDS

batterijen/accumulatoren te verwijderen en het naar een door de plaatselijke autoriteiten aangewezen inzamelpunt te brengen.

Voor gedetailleerde informatie over de aangewezen manier om elektrische apparaten en/of hun batterijen moet de consument de plaatselijke overheid contacteren.

Naleving van de bovenstaande richtsnoeren zal bijdragen tot de bescherming van het milieu.

8. GARANTIE EN TECHNISCHE ONDERSTEUNING

Cecotec is aansprakelijk tegenover de eindgebruiker of consument voor elk gebrek aan overeenstemming dat bestaat op het ogenblik van de levering van het product onder de voorwaarden, bepalingen en termijnen die zijn vastgelegd in de toepasselijke regelgeving.

Het wordt aanbevolen reparaties te laten uitvoeren door gekwalificeerd personeel.

Als u ooit een incident met het product ontdekt of vragen hebt, neem dan contact op met de officiële Technische Assistentie van Cecotec via het telefoonnummer +34 96 321 07 28.

9. COPYRIGHT

De intellectuele eigendomsrechten op de teksten in deze handleiding behoren toe aan CECOTEC INNOVACIONES, S.L. Alle rechten voorbehouden. De inhoud van deze publicatie mag niet, geheel of gedeeltelijk, worden verveelvoudigd, opgeslagen in een geautomatiseerd gegevensbestand, doorgegeven of verspreid op welke wijze dan ook (elektronisch, mechanisch, door fotokopieën, opnamen en dergelijke) zonder voorafgaande toestemming van CECOTEC INNOVACIONES, S.L.

1. CZĘŚCI I KOMPONENTY

Rys. 1

1. Zawór bezpieczeństwa
2. Zabezpieczenie przed dziećmi
3. mała dysza
4. Spust
5. Kabel zasilający
6. Osłona przewodu
7. Wskaźnik mocy
8. Duża nasadka
9. Zakrzywiona nasadka
10. Nylonowa szczotka
11. Lejek
12. Kubek pomiarowy
13. Płótno ochronne do prasowania
14. Centrum prasowania
15. Szczotka do szkła
16. Wąż

UWAGA:

Grafika tej instrukcji obsługi tak jak rysunki w niej zawarte, są schematyczną prezentacją i możliwe, że nie będą się zgadzać dokładnie wraz z produktem.

2. PRZED UŻYCIEM

- To urządzenie jest zapakowane w opakowanie zaprojektowane w celu ochrony podczas transportu. Wyjmij urządzenie z pudełka i usuń wszystkie materiały opakowaniowe. Oryginalne pudełko i inne elementy opakowania można przechowywać w bezpiecznym miejscu, aby zapobiec uszkodzeniu urządzenia w przypadku konieczności jego transportu w przyszłości. Jeśli chcesz pozbyć się oryginalnego opakowania, pamiętaj o prawidłowym recyklingu wszystkich przedmiotów.
- Upewnij się, że wszystkie części i komponenty są dołączone i są w dobrym stanie. Jeśli czegoś brakuje lub nie jest w dobrym stanie, natychmiast skontaktuj się z oficjalnym Serwisem Pomocy Technicznej Cecotec.

Zawartość pudełka:

- Urządzenie do czyszczenia parowego HydroSteam Active
- Zasilacz

POLSKI

- Zestaw 9 akcesoriów
- Ta instrukcja obsługi

3. MONTAŻ PRODUKTU

Jak zainstalować wąż

Rys. 2

1. Włóż wąż do małej dyszy i obróć go zgodnie z ruchem wskazówek zegara. Upewnij się, że jest idealnie przymocowany.
2. Włóż dużą dyszę do węża i obróć ją zgodnie z ruchem wskazówek zegara. Upewnij się, że jest idealnie przymocowany.

Jak odkręcić zawór bezpieczeństwa

Rys. 3

1. Upewnij się, że urządzenie nie jest podłączone do gniazdka elektrycznego.
2. Uwolnij całą parę ze zbiornika na wodę, pociągając za spust.
3. Przekręć zawór bezpieczeństwa zgodnie z ruchem wskazówek zegara. Jeśli jest zbyt ciasny, nie przekraczaj go z użyciem zbyt dużej siły. Odczekaj 2 minuty i spróbuj ponownie, w przeciwnym razie część może zostać zablokowana.
4. W tym momencie możesz wyjąć zawór bezpieczeństwa.
5. Si va a utilizar la vaporeta añada agua. Jeśli nie zamierzasz korzystać z urządzenia, usuń wodę ze zbiornika.

4. FUNKCJONOWANIE

Rys. 4

1. Usuń zawór bezpieczeństwa, jak wyjaśniono w poprzedniej sekcji.
2. Sprawdź, czy w zbiorniku nie ma wody (w przypadku, gdy wcześniej używałeś parowaru).
3. Dodaj szklankę wody za pomocą miarki.

Rys. 5

4. Wymień zawór, obracając go, aż będzie idealnie szczelny. Nie obracaj ze zbyt dużą siłą, ponieważ może to uszkodzić gwint śruby.
5. Podłącz urządzenie do najbliższego gniazdka. Gdy kontrolka zasilania zmieni kolor na czerwony, oznacza to, że urządzenie już wytwarza parę.

Rys. 6

6. Możesz zacząć korzystać z urządzenia, gdy wskaźnik zasilania zmieni kolor na zielony.
7. Naciśnij blokadę bezpieczeństwa. Pociągnij spust bez użycia zbyt dużej siły, trzymając kciuk na blokadzie bezpieczeństwa, jak wskazują strzałki na rysunku 6.

5. CZYSZCZENIE I KONSERWACJA

- Odtłącz urządzenie od gniazdka ściennego i pozwól mu ostygnąć przed czyszczeniem.
- Do czyszczenia części urządzenia używaj miękkiej, wilgotnej szmatki.
- Do czyszczenia nie używaj rozpuszczalników ani innych chemikaliów.
- Nie zanurzaj urządzenia w wodzie ani innym płynie. Upewnij się, że woda nie dostała się do urządzenia.
- Do czyszczenia urządzenia nie należy używać gąbek, proszków ani środków ściernych.
- Jeśli podczas korzystania z urządzenia wydarzy się coś niezwykłego, wyłącz je. Odtłącz urządzenie od sieci i dokładnie je obejrzyj. Zarówno konserwacja, jak i naprawy produktu muszą być wykonywane przez wykwalifikowany personel.
- Używaj tylko części i komponentów dostarczonych przez Cecotec z oryginalnym produktem.
- Przechowuj urządzenie i wszystkie jego akcesoria w suchym, czystym i bezpiecznym miejscu, chronionym przed bezpośrednim działaniem promieni słonecznych i niedostępnym dla dzieci lub zwierząt. Nie umieszczaj urządzenia w pobliżu źródeł ciepła.

6. DANE TECHNICZNE

Referencja produktu: 09322

Produkt: HydroSteam Active

Moc: 950-1100 W

Napięcie i częstotliwość znamionowa: 220-240 V, 50/60 Hz

IPX4

Specyfikacje techniczne mogą ulec zmianie bez wcześniejszego powiadomienia w celu poprawy jakości produktu.

Zaprojektowano w Hiszpanii | Wyprodukowano w Chinach

7. RECYKLING URZĄDZEŃ ELEKTRYCZNYCH I ELEKTRONICZNYCH



Ten symbol oznacza, że zgodnie z obowiązującymi przepisami produkt i / lub baterię należy utylizować oddzielnie od odpadów domowych. Kiedy ten produkt osiągnie koniec okresu użytkowania, należy wyjąć baterie/akumulatory i przekazać go do punktu zbiórki wyznaczonego przez władze lokalne.

Aby uzyskać szczegółowe informacje na temat najbardziej odpowiedniego sposobu utylizacji sprzętu gospodarstwa domowego i / lub odpowiednich baterii, konsument powinien skontaktować się z lokalnymi władzami.

Przestrzeżenie powyższych wytycznych pomoże chronić środowisko.

8. GWARANCJA I SERWIS TECHNICZNY

Cecotec odpowie użytkownikowi lub konsumentowi końcowemu za wszelkie niezgodności występujące w momencie dostawy produktu na warunkach i terminach określonych w obowiązujących przepisach.

Zaleca się, aby naprawy były przeprowadzane przez wyspecjalizowany personel.

Jeśli wykryjesz incydent z produktem lub masz jakiegokolwiek pytania, skontaktuj się z oficjalnym Serwisem Pomocy Technicznej Cecotec pod numerem telefonu +34 96 321 07 28.

9. COPYRIGHT

Prawa własności intelektualnej do tekstów tego podręcznika należą do CECOTEC INNOVACIONES, S.L. Wszelkie prawa zastrzeżone. Treść niniejszej publikacji nie może być w całości ani w części reprodukowana, przechowywana w systemie wyszukiwania, przekazywana lub rozpowszechniana w jakikolwiek sposób (elektroniczny, mechaniczny, fotokopiowanie, nagrywanie lub podobne) bez uprzedniej zgody CECOTEC INNOVACIONES, SL

1. ČÁSTI A SLOŽENÍ

Obr. 1

1. Bezpečnostní ventil
2. Bezpečnostní pojistka proti použití dětmi
3. Malé ústí
4. Spoušť
5. Napájecí kabel
6. Ochrana kabelu
7. Indikátor zapnutí
8. Velké ústí
9. Zakřivené ústí
10. Kartáč z nylonu
11. Trychtýř
12. Odměrka
13. Pvlak na žehlící kartáč
14. Žehlící kartáč
15. Kartáč na sklo
16. Hadice

POZNÁMKA:

Grafika v této příručce je schematickým znázorněním a nemusí přesně odpovídat výrobku.

2. PŘED POUŽITÍM

- Tento spotřebič je zabalen v obalu, který jej chrání během přepravy. Tento spotřebič je zabalen v obalu, který jej chrání během přepravy. Originální krabici a další obalové položky můžete uschovat na bezpečném místě, abyste zabránili poškození zařízení v případě potřeby přepravy v budoucnu. Pokud chcete obaly vyhodit, ujistěte se, že se jich zbavíte správným způsobem.
- Ujistěte se, že všechny díly a součásti jsou zahrnuty a v dobrém stavu. Pokud některá chybí nebo není v dobrém stavu, okamžitě kontaktujte oficiální servisní službu Cecotec.

Obsah krabice:

- Ruční napařovač HydroSteam Active
- Adaptér elektrického proudu
- Set 9 příslušenství
- tento návod k použití

3. MONTÁŽ PRODUKTU

Jak nainstalovat hadici

Obr. 2

1. Vložte hadici do malé trysky a otočte ji ve směru hodinových ručiček. Ujistěte se, že je dokonale připevněn.
2. Vložte velkou trysku do hadice a otočte ji ve směru hodinových ručiček. Ujistěte se, že je dokonale připevněn.

Jak otevřít pojistný ventil

Obr. 3

1. Ujistěte se, že spotřebič není zapojen do elektrické zásuvky.
2. Uvolněte veškerou páru v nádržce na vodu stisknutím spouště.
3. Otočte bezpečnostním ventilem ve směru hodinových ručiček. Pokud je hodně uzažený, neotáčejte ho za použití velké síly. Počkejte 2 minuty a zkuste to znovu, abyste zabránili zablokování součástky.
4. V tomto okamžiku můžete odstranit pojistný ventil.
5. Pokud budete používat parní hrnec, přidejte vodu. Pokud nebudete spotřebič používat, vyjměte vodu z nádrže.

4. FUNGOVÁNÍ

Obr. 4

1. Odstraňte pojistný ventil, jak je vysvětleno v předchozí části.
2. Zkontrolujte, zda v nádržce není voda (v případě, že jste již napařovač použili).
3. Přidejte jednu odměrku vody.

Obr. 5

4. Znovu nasadte ventil, otočte jím, až je dobře utažený. Notáčejte jím příliš velkou silou. Mohli byste strhout závit.
5. Zapojte přístroj do nejbližší zásuvky. Když se světelný indikátor zapnutí rozsvítí červeně, znamená to, že přístroj už produkuje páru.

Obr. 6

6. Můžete začít přístroj používat, pokud se světelný indikátor rozsvítí zeleně.
7. Stiskněte bezpečnostní blokování. Stiskněte spoušť bez použití přílišné síly a držte palec na bezpečnostní pojistce, jak je naznačeno šípkami na obrázku 6.

5. ČIŠTĚNÍ A ÚDRŽBA

- Před čištěním odpojte spotřebič ze zásuvky a nechte jej vychladnout.
- K čištění částí spotřebiče používejte měkký, vlhký hadřík.
- Nepoužívejte na čištění rozpouštědla ani ostatní chemické prostředky.
- Vyvarujte se ponoření do vody nebo jakékoli jiné tekutiny. Dbejte na to, aby se do spotřebiče nedostala voda.
- K čištění zařízení nepoužívejte houby, prášky nebo abrazivní čisticí prostředky.
- Pokud se přístroji stane něco neobvyklého, vypněte ho. Odpojte přístroj od elektrické sítě a dobře ho prohlédněte. Údržbu a opravy přístroje by měl vždy provést kvalifikovaný personál.
- Používejte pouze originální náhradní díly a součástky doporučené firmou Cecotec.
- Spotřebič a veškeré jeho příslušenství skladujte na suchém, čistém a bezpečném místě, kde je chráněn před přímým slunečním zářením a není přístupný dětem ani zvířatům. Neumísťujte přístroj blízko zdrojů tepla.

6. TECHNICKÉ SPECIFIKACE

Reference produktu: 09322

Produkt: HydroSteam Active

Výkon: 950-1100 W

Jmenovité napětí a frekvence: 220-240 V, 50/60 Hz

IPX4

Technické specifikace se mohou změnit bez předchozího upozornění za účelem zlepšení kvality výrobku.

Vyrobena v Číně | Navrženo ve Španělsku

7. RECYKLACE ELEKTRICKÝCH A ELEKTRONICKÝCH ZAŘÍZENÍ



Tento symbol označuje, že podle platných předpisů musí být výrobek a/nebo baterie likvidovány odděleně od domovního odpadu. Po skončení životnosti tohoto výrobku byste měli baterie/akumulátory vyjmout a odnést na sběrné místo určené místními úřady.

Podrobné informace o tom, jak správně likvidovat elektrická a elektronická zařízení a/nebo baterie, by měli spotřebitelé získat od místních úřadů.

Dodržování výše uvedených pokynů přispěje k ochraně životního prostředí.

8. ZÁRUKA A TECHNICKÝ SERVIS

Společnost Cecotec odpovídá konečnému uživateli nebo spotřebiteli za jakýkoli nesoulad, který existuje v době dodání výrobku za podmínek a ve lhůtách stanovených platnými předpisy. Doporučuje se, aby opravy prováděl kvalifikovaný personál.

Pokud zjistíte problém s výrobkem nebo máte jakékoli dotazy, obraťte se na oficiální technickou podporu společnosti Cecotec na čísle +34 96 321 07 28.

9. COPYRIGHT

Práva duševního vlastnictví k textům v této příručce patří společnosti CECOTEC INNOVACIONES, S.L. Všechna práva jsou vyhrazena. Obsah této publikace nesmí být vcelku ani po částech reprodukován, ukládán do vyhledávacího systému, přenášen nebo šířen jakýmkoli způsobem (elektronicky, mechanicky, fotokopírováním, nahráváním nebo podobně) bez předchozího souhlasu společnosti CECOTEC INNOVACIONES, S.L.

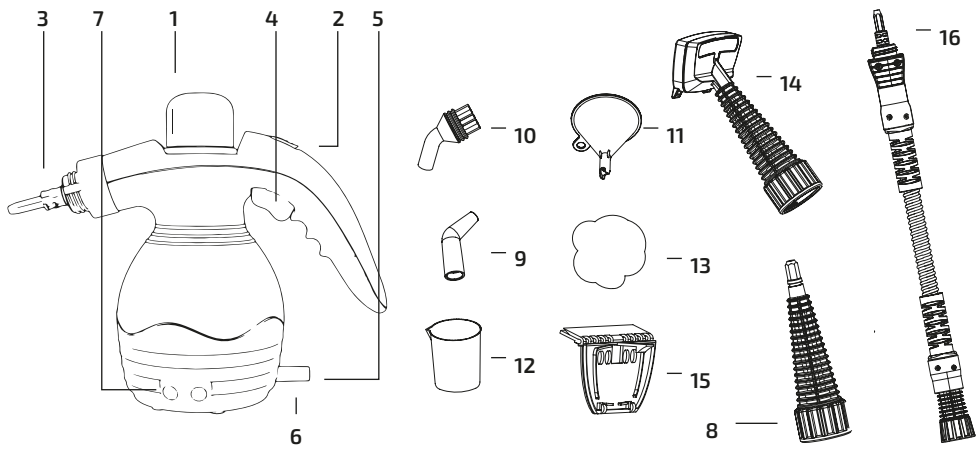

Fig./Img./Abb./Afb./ Rys./Obr. 1

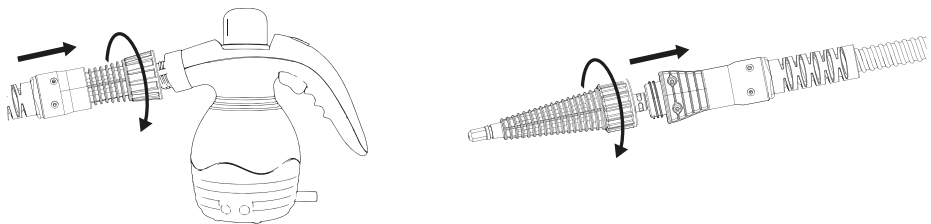

Fig./Img./Abb./Afb./ Rys./Obr. 2

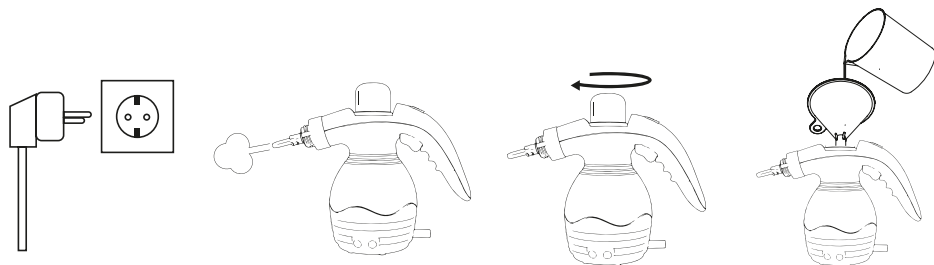

Fig./Img./Abb./Afb./ Rys./Obr. 3

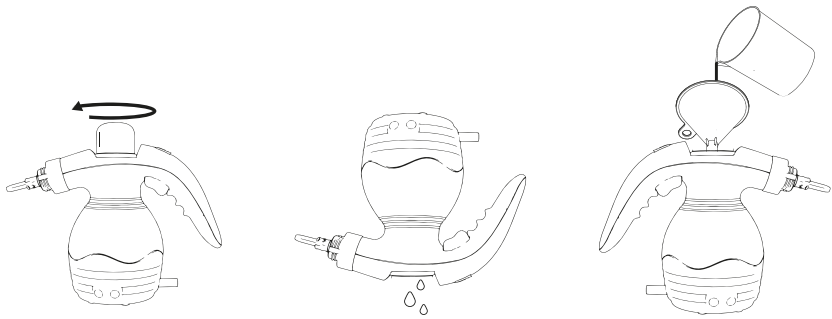

Fig./Img./Abb./Afb./ Rys./Obr. 4

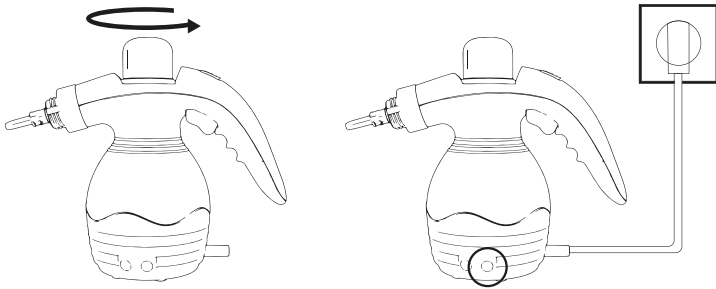

Fig./Img./Abb./Afb./ Rys./Obr. 5

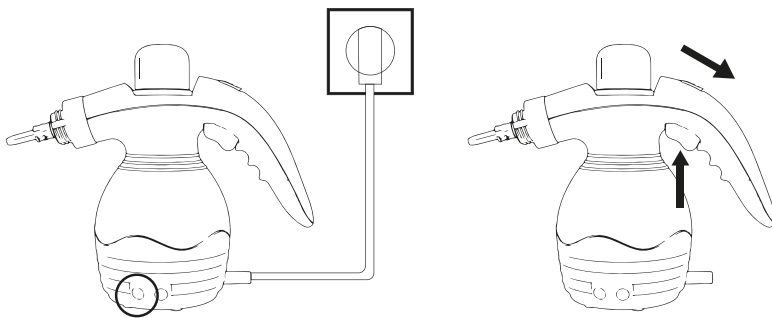

Fig./Img./Abb./Afb./ Rys./Obr. 6

www.cecotec.es

Cecotec Innovaciones S.L.
Av. Reyes Católicos, 60
46910, Alfafar (Valencia), Spain

SF_01230612