

# cecotec

## BAMBA IONICARE & GO GLOW

Secadores de pelo DC/DC hair dryers



# BAMBA IONICARE

Manual de instrucciones  
Instruction manual  
Manuel d'instructions  
Bedienungsanleitung  
Manuale di istruzioni  
Manual de instruções  
Handleiding  
Instrukcja obsługi  
Návod k použití

Instrucciones de seguridad	4
Safety instructions	6
Instructions de sécurité	8
Sicherheitshinweise	10
Istruzioni di sicurezza	12
Instruções de segurança	14
Veiligheidsinstructies	16
Instrukcje bezpieczeństwa	18
Bezpečnostní pokyny	21

## ÍNDICE

1. Piezas y componentes	23
2. Antes de usar	23
3. Funcionamiento	24
4. Limpieza y mantenimiento	24
5. Especificaciones técnicas	24
6. Reciclaje de aparatos eléctricos y electrónicos	25
7. Garantía y SAT	25
8. Copyright	25

## INDEX

1. Parts and components	26
2. Before use	26
3. Operation	27
4. Cleaning and maintenance	27
5. Technical specifications	27
6. Disposal of old electrical and electronic appliances	28
7. Technical support and warranty	28
8. Copyright	28

## SOMMAIRE

1. Pièces et composants	29
2. Avant utilisation	29
3. Fonctionnement	30
4. Nettoyage et entretien	30
5. Spécifications techniques	30
6. Recyclage des équipements électriques et électroniques	31
7. Garantie et SAV	31
8. Copyright	31

## INHALT

1. Teile und Komponenten	32
2. Vor dem Gebrauch	32
3. Bedienung	33
4. Reinigung und Wartung	33
5. Technische Spezifikationen	33
6. Recycling von Elektro- und Elektronikgeräten	34
7. Garantie und Kundendienst	34
8. Copyright	34

## INDICE

1. Parti e componenti	35
2. Prima dell'uso	35
3. Funzionamento	36
4. Pulizia e manutenzione	36
5. Specifiche tecniche	36
6. Riciclaggio di apparecchiature elettriche ed elettroniche	37
7. Garanzia e supporto tecnico	37
8. Copyright	37

## ÍNDICE

1. Peças e componentes	38
2. Antes de usar	38
3. Funcionamento	39
4. Limpeza e manutenção	39
5. Especificações técnicas	39
6. Reciclagem de produtos elétricos e eletrônicos	40
7. Garantia e SAT	40
8. Copyright	40

## INHOUD

1. Onderdelen en componenten	41
2. Vóór u het apparaat gebruikt	41
3. Werking	42
4. Schoonmaak en onderhoud	42
5. Technische specificaties	42
6. Recycling van elektrische en elektronische apparatuur	43
7. Garantie en technische ondersteuning	43
8. Copyright	43

## SPIS TREŚCI

1. Części i komponenty	44
2. Przed użyciem	44
3. Funkcjonowanie	45
4. Czyszczenie i konserwacja	45
5. Specyfikacja techniczna	45
6. Recykling urządzeń elektrycznych i elektronicznych	46
7. Gwarancja i Serwis pomocy technicznej	46
8. Copyright	46

## OBSAH

1. Díly a součásti	47
2. Před použitím	47
3. Provoz	48
4. Čištění a údržba	48
5. Technické specifikace	48
6. Recyklace elektrických a elektronických zařízení	49
7. Záruka a technický servis	49
8. Copyright	49

## INSTRUCCIONES DE SEGURIDAD

Lea las siguientes instrucciones atentamente antes de usar el producto. Guarde este manual para futuras referencias o nuevos usuarios.

- Este aparato pueden utilizarlo niños con edad de 8 años y superior y personas con capacidades físicas, sensoriales o mentales reducidas o falta de experiencia y conocimiento, si se les ha dado la supervisión o instrucción apropiadas respecto al uso del aparato de una manera segura y comprenden los peligros que implica. Los niños no deben jugar con el aparato. La limpieza y el mantenimiento a realizar por el usuario no deben realizarlos los niños sin supervisión.
- Producto no adecuado para su uso en un baño o ducha.
- Cuando el secador de pelo se utiliza en un cuarto de baño, desenchufarse después de su utilización ya que la proximidad del agua presenta un peligro aun cuando el secador esté apagado; Para protección adicional, es recomendable la instalación de un dispositivo de corriente residual (RCD) que tenga una corriente de defecto asignada de funcionamiento que no exceda de 30 mA, en el circuito eléctrico que alimenta el cuarto de baño. Pida consejo a su instalador.
- PRECAUCIÓN: No utilizar este aparato cerca de bañeras, duchas, lavabos u otros recipientes que contengan agua.
- Asegúrese de que el voltaje de red coincida con el voltaje especificado en la etiqueta de clasificación del producto y de que el enchufe tenga toma de tierra.
- Este aparato está diseñado exclusivamente para uso doméstico quedando excluido su uso en bares, restaurantes, granjas, hoteles, moteles y oficinas.
-  Este icono significa que este dispositivo no debe ser

utilizado en una bañera, una ducha o un depósito lleno de agua.

- No sumerja el cable, el enchufe o cualquier otra parte del producto en agua o cualquier otro líquido, ni exponga las conexiones eléctricas al agua. Asegúrese de que tiene las manos completamente secas antes de tocar el enchufe o encender el producto.
-  Este símbolo significa: precaución, superficie caliente. Las superficies accesibles del producto podrían alcanzar temperaturas altas durante el funcionamiento. Tenga cuidado de no quemarse.
- Inspeccione el cable de alimentación regularmente en busca de daños visibles. Si el cable presenta daños, debe ser sustituido por el Servicio de Asistencia Técnica oficial de Cecotec para evitar cualquier tipo de peligro.
- Asegúrese de que las salidas de aire no están bloqueadas.
- Apague y desconecte el dispositivo de la toma de corriente inmediatamente después de utilizarlo.
- Desenchufe el dispositivo inmediatamente bajo las siguientes circunstancias: funcionamiento anormal, necesita una limpieza y/o después de usarlo.
- No introduzca objetos metálicos por las entradas de aire para evitar descargas eléctricas.
- No enrolle el cable alrededor del dispositivo.
- Evite el contacto entre el dispositivo y la cara, el cuello y el cuero cabelludo.
- No deje el dispositivo sobre ninguna superficie mientras está en funcionamiento.
- No utilice el dispositivo para secar pelucas, extensiones naturales, pelo artificial ni pelo animal.
- La entrada de aire sirve para ventilar el aparato. No la cubra

- ni la obstruya, ya que podría provocar sobrecalentamiento.
- No introduzca nada en la entrada de aire.

## SAFETY INSTRUCTIONS

Read these instructions thoroughly before using the device. Keep this instruction manual for future reference or new users.

- This appliance can be used by children aged 8 years old and above and persons with reduced physical, sensory, or mental capabilities or lack of experience and knowledge if they have been given supervision or instruction concerning the use of the appliance in a safe way and understand the hazards involved. Children must not play with the appliance. Cleaning and user maintenance should not be carried out by unsupervised children.
- Not suitable for use in a bath or shower.
- When the hairdryer is used in a bathroom, unplug it after use as the proximity of water presents a danger even if the hairdryer is switched off. For additional protection, it is recommended that a residual current device (RCD) having a rated operating fault current not exceeding 30 mA be installed in the electrical circuit supplying the bathroom. Ask your installer for advice.
- CAUTION: do not use this appliance near bathtubs, showers, sinks or other vessels containing water.
- Ensure that the mains voltage matches the voltage specified on the device rating label and that the plug is earthed.
- This device is designed for domestic use only and is not intended for bars, restaurants, farmhouses, hotels, motels, and offices.
-  This icon means that the device must not be used in a



bathtub, shower, or any other water-filled tank.

- Do not immerse the cable, plug, or any other non-removable part of the device in water or any other liquid or expose electrical connections to water. Make sure your hands are dry before handling the plug or switching on the device.
-  This symbol means 'Caution: hot surface.' The temperature of accessible surfaces may be high when the appliance is in operation. Be careful not to burn yourself.
- Check the power cable regularly for visible damage. If the cable is damaged, it must be replaced by the official Cecotec Technical Support Service to avoid any danger.
- Ensure that the air inlets and outlets are not blocked.
- Turn off and unplug the appliance from the power supply immediately after use.
- Unplug the appliance immediately under the following circumstances: abnormal operation, needs cleaning, and/or after use.
- Do not insert metal objects through the air inlets to avoid electric shocks.
- Do not wind the cable around the device.
- Keep your face, neck, and scalp away from the device.
- Do not leave the device on any surface while in operation.
- Do not use the appliance to dry wigs, natural hair extensions, fake hair nor animal hair.
- The air inlet ensures good ventilation of the appliance. Do not cover or obstruct it, as this may cause overheating.
- Do not insert objects in the air inlet.

## INSTRUCTIONS DE SÉCURITÉ

Veillez lire les instructions suivantes avec attention avant d'utiliser l'appareil. Gardez bien ce manuel pour de futures références ou pour tout nouvel utilisateur.

- Cet appareil peut être utilisé par des enfants de 8 ans et plus et par des personnes aux capacités physiques, mentales ou sensorielles réduites, ou sans expérience ni connaissances s'ils sont surveillés et/ou ont reçu des instructions concernant l'utilisation correcte de l'appareil et qu'ils ont bien compris les risques qu'il implique. Empêchez les enfants de jouer avec le produit. Le nettoyage et l'entretien du produit ne peuvent pas être menés à terme par les enfants.
- Cet appareil ne convient pas à une utilisation dans une baignoire ou une douche.
- Si vous allez utiliser l'appareil dans une salle de bain, veillez à toujours le débrancher de la prise de courant, car la proximité de l'eau présente un danger même si le sèche-cheveux est éteint. Comme protection supplémentaire, il est recommandé d'installer sur le circuit électrique alimentant la salle de bain un dispositif à courant résiduel (RCD) dont le courant de défaut nominal de fonctionnement ne dépasse pas 30 mA. Demandez conseil à votre installateur.
- **PRÉCAUTION** : N'utilisez pas cet appareil près de baignoires, de douches, de lavabos ou d'autres récipients contenant de l'eau.
- Assurez-vous que le voltage du réseau coïncide avec le voltage spécifié sur l'étiquette de classification de l'appareil et que la prise possède une connexion à terre.
- Cet appareil est conçu pour un usage domestique uniquement et ne doit pas être utilisé dans les bars, restaurants, fermes, hôtels, motels et bureaux.

-  Cette icône signifie que cet appareil ne doit pas être utilisé dans une baignoire, une douche ou un récipient rempli d'eau.
- Ne submergez ni le câble, ni la fiche ni aucune autre partie du produit dans de l'eau ni dans aucun autre liquide, ni n'exposez les connexions électriques à l'eau. Assurez-vous d'avoir les mains complètement sèches avant de toucher la prise ou d'allumer l'appareil.
-  Ce symbole signifie : attention, surface chaude. Les surfaces accessibles du produit pourraient atteindre des températures très élevées pendant le fonctionnement. Faites attention à ne pas vous brûler !
- Inspectez le câble d'alimentation régulièrement pour rechercher des dommages visibles. Si le câble présente des dommages, il doit être remplacé par le Service d'Assistance Technique officiel de Cecotec pour éviter tout type de danger.
- Assurez-vous que l'entrée comme la sortie d'air ne soient pas bloquées.
- Éteignez et débranchez l'appareil de la prise de courant immédiatement après l'avoir utilisé.
- Débranchez immédiatement l'appareil dans les circonstances suivantes : fonctionnement anormal, besoin de nettoyage et/ou après utilisation.
- N'introduisez pas d'objets métalliques par les entrées d'air afin d'éviter des décharges électriques.
- N'enroulez pas le câble autour de l'appareil.
- Évitez le contact entre l'appareil et le visage, le cou et le cuir chevelu.
- Ne laissez l'appareil sur aucune surface lorsqu'il est en fonctionnement.
- N'utilisez pas l'appareil pour sécher des perruques, des

extensions synthétiques, des cheveux artificiels ou des poils d'animaux.

- L'entrée d'air sert à ventiler l'appareil. Ne la couvrez pas et ne l'obstruez pas, car cela pourrait entraîner une surchauffe.
- N'insérez rien dans l'entrée d'air.

## SICHERHEITSHINWEISE

Lesen Sie die folgenden Hinweise aufmerksam durch, bevor Sie das Produkt verwenden. Bewahren Sie diese Bedienungsanleitung zum Nachschlagen oder für neue Benutzer auf.

- Dieses Gerät kann von Kindern ab 8 Jahren und darüber sowie von Personen mit verringerten physischen, sensorischen oder mentalen Fähigkeiten oder Mangel an Erfahrung und Wissen benutzt werden, wenn sie beaufsichtigt oder bezüglich des sicheren Gebrauchs des Geräts unterwiesen wurden und die daraus resultierenden Gefahren verstehen. Kinder dürfen nicht mit dem Gerät spielen. Reinigung und Wartung durch den Benutzer sollten nicht von Kindern ohne Aufsicht durchgeführt werden.
- Dieses Gerät ist nicht für die Verwendung in der Badewanne oder Dusche geeignet.
- Wenn der Haartrockner in einem Badezimmer verwendet wird, ziehen Sie nach dem Gebrauch den Netzstecker, da die Nähe von Wasser eine Gefahr darstellt, auch wenn der Haartrockner ausgeschaltet ist. Als zusätzlichen Schutz wird empfohlen, einen Fehlerstromschutzschalter (RCD) mit einem Nennfehlerstrom von höchstens 30 mA in den Stromkreis zu installieren, der das Badezimmer versorgt. Bitten Sie Ihren Installateur um Beratung.

- VORSICHT: Verwenden Sie dieses Gerät nicht in der Nähe von Badewannen, Duschen, Waschbecken oder anderen Gefäßen, die Wasser enthalten.
- Vergewissern Sie sich, dass die Netzspannung mit der auf dem Typenschild des Produkts angegebenen Spannung übereinstimmt und dass der Stecker geerdet ist.
- Dieses Gerät ist nur für den Hausgebrauch bestimmt und darf nicht in Bars, Restaurants, Bauernhöfen, Hotels, Motels und Büros verwendet werden.
-  Dieses Symbol bedeutet, dass dieses Gerät nicht in einer Badewanne, Dusche oder einem mit Wasser gefüllten Tank verwendet werden darf.
- Tauchen Sie das Netzkabel, den Stecker oder jegliche nicht entfernbaren Teile des Gerätes nicht ins Wasser oder andere Flüssigkeiten ein und lassen Sie die elektrischen Anschlüsse nicht mit Wasser in Berührung kommen. Sorgen Sie dafür, dass Ihre Hände völlig trocken sind, bevor Sie die Steckdose berühren oder das Gerät einschalten.
-  Dieses Symbol bedeutet: Vorsicht, heiße Oberfläche. Gerätoberflächen können während des Betriebs hohe Temperaturen erreichen. Passen Sie auf, dass Sie sich nicht verbrennen.
- Überprüfen Sie das Netzkabel regelmäßig auf sichtbare Schäden. Wenn das Kabel beschädigt ist, muss es durch den offiziellen Technischen Kundendienst von Cecotec ersetzt werden, um Sach- und Personenschäden zu vermeiden.
- Vergewissern Sie sich, dass der Luftauslass nicht verstopft ist.
- Schalten Sie das Gerät sofort nach Gebrauch aus und ziehen Sie den Netzstecker aus der Steckdose.
- Ziehen Sie in folgenden Fällen sofort den Stecker aus



der Steckdose: bei abnormalem Betrieb, wenn das Gerät gereinigt werden muss und/oder nach dem Gebrauch.

- Führen Sie keine metallischen Gegenstände durch die Lufteinlässe ein, um elektrische Stromschläge zu vermeiden.
- Rollen Sie das Kabel um das Gerät nicht auf.
- Vermeiden Sie den Kontakt des Gerätes mit Gesicht, Hals und Kopfhaut.
- Lassen Sie das Gerät während des Betriebs nicht auf einer Oberfläche liegen.
- Verwenden Sie das Gerät nicht für Perücken, natürlichen Extensions, Kunst- oder Tierhaaren zu Föhnen.
- Der Lufteinlass dient zur Belüftung des Geräts. Verdecken oder blockieren Sie ihn nicht, da dies zu Überhitzung führen kann.
- Stecken Sie keine Gegenstände in den Lufteinlass.

## ISTRUZIONI DI SICUREZZA

Leggere le seguenti istruzioni prima di usare l'apparecchio. Conservare questo manuale per consultazioni future o nuovi utenti.

- Questo apparecchio può essere usato da bambini con età superiore a 8 anni e persone con capacità fisiche, sensoriali o mentali limitate, o con mancanza di esperienza e conoscenza solo sotto sorveglianza o avendo ricevuto istruzioni riguardanti l'uso dell'apparecchio in modo sicuro e comprendendo i rischi che lo stesso implica. I bambini non devono giocare con l'apparecchio. La pulizia e la manutenzione non devono essere effettuate da bambini senza supervisione.
- Non adatto all'uso nella vasca da bagno o nella doccia.

- Quando l'asciugacapelli viene utilizzato in bagno, staccare la spina dopo l'uso poiché la vicinanza dell'acqua rappresenta un pericolo anche quando l'asciugacapelli è spento. Per una maggiore protezione, si consiglia di installare un interruttore differenziale (RCD) con una corrente di guasto nominale di esercizio non superiore a 30 mA nel circuito elettrico che alimenta il bagno. Chiedere consiglio al proprio installatore.
- **ATTENZIONE:** non usare questo apparecchio vicino a vasche da bagno, docce, lavabi o altri recipienti contenenti acqua.
- Verificare che la tensione di rete coincida con quella specificata nell'etichetta di classificazione dell'apparecchio e che la presa elettrica sia dotata di messa a terra.
- Questo apparecchio è stato progettato solo per uso domestico e non può essere utilizzato in bar, ristoranti, aziende agricole, alberghi, motel e uffici.
-  Questo simbolo indica che l'apparecchio non deve essere usato in vasche da bagno, docce o in prossimità di serbatoi contenenti acqua o simili.
- Non immergere il cavo, la spina o qualsiasi altra parte dell'apparecchio in acqua o in qualsiasi altro liquido, né esporre i collegamenti elettrici all'acqua. Assicursi di avere le mani completamente asciutte prima di toccare la spina o di accendere l'apparecchio.
-  Questo simbolo significa: attenzione, superficie calda. La temperatura delle superfici accessibili potrebbe essere alta mentre si usa l'apparecchio. Prestare attenzione a non scottarsi.
- Osservare accuratamente il cavo di alimentazione in cerca di danni visibili. Se il cavo presenta danni, dovrà essere riparato dal servizio di Assistenza Tecnica ufficiale di Cecotec per evitare eventuali pericoli.





- Verificare che le uscite d'aria non siano bloccate.
- Spegner e scollegare l'apparecchio dalla presa di corrente immediatamente dopo l'uso.
- Scollegare immediatamente l'apparecchio nelle seguenti circostanze: funzionamento anomalo, necessità di pulizia e/o dopo l'uso.
- Non introdurre oggetti metallici negli ingressi dell'aria per evitare scariche elettriche.
- Non arrotolare il cavo attorno all'apparecchio.
- Evitare il contatto tra l'apparecchio e il viso, il collo o il cuoio capelluto.
- Non lasciare l'apparecchio su nessuna superficie mentre è in funzione.
- Non utilizzare l'apparecchio per asciugare parrucche, capelli sintetici o pelo di animali.
- L'ingresso dell'aria serve a ventilare l'apparecchio. Non coprirlo né ostruirlo per evitare il surriscaldamento.
- Non introdurre nessun oggetto nell'ingresso dell'aria.

## INSTRUÇÕES DE SEGURANÇA

Leia atentamente as instruções seguintes antes de utilizar o aparelho. Guarde este manual para referências futuras ou novos utilizadores.

- Este aparelho pode ser utilizado por crianças a partir dos 8 anos de idade e por pessoas com capacidades físicas, sensoriais ou mentais reduzidas ou com falta de experiência e conhecimentos, se lhes tiver sido dada supervisão ou instruções relativas à utilização do aparelho de uma forma segura e compreendem os perigos envolvidos. Não permita que as crianças brinquem com o aparelho. A limpeza e

manutenção do aparelho não devem ser efetuadas por crianças sem supervisão.

- Não é adequado para utilização numa banheira ou chuveiro.
- Quando o secador de cabelo for utilizado numa casa de banho, desligue-o da tomada após a utilização, uma vez que a proximidade da água representa um perigo, mesmo quando o secador de cabelo está desligado. Para proteção adicional, recomenda-se a instalação de um dispositivo de corrente residual (RCD) com uma corrente nominal de falha operacional não superior a 30 mA no circuito elétrico que alimenta a casa de banho. Peça conselhos ao seu instalador.
- ATENÇÃO: não utilize este aparelho perto de banheiras, chuveiros, lavatórios ou outros recipientes que contenham água.
- Certifique-se de que a tensão de rede coincide com a tensão especificada na etiqueta de classificação do aparelho e de que a tomada tenha ligação à terra.
- Este aparelho foi desenhado apenas para uso doméstico e não para uso em cafés, restaurantes, quintas, hotéis, motéis e escritórios.
-  Este ícone significa que este aparelho não deve ser utilizado numa banheira, duche ou depósito cheio de água.
- Não imerja o cabo, a ficha ou qualquer outra parte elétrica do aparelho na água ou qualquer outro líquido nem exponha as conexões elétricas à água. Certifique-se de ter as mãos completamente secas antes de tocar a tomada ou ligar o aparelho.
-  Este símbolo significa: cuidado! Superfície quente. As superfícies acessíveis do aparelho poderiam alcançar temperaturas altas durante o funcionamento. Tenha cuidado para não se queimar.



- Inspezione o cabo de alimentação regularmente em busca de danos visíveis. Se o cabo apresentar danos, deve ser substituído pelo Serviço de Assistência Técnica Oficial da Cecotec para evitar qualquer tipo de perigo.
- Certifique-se de que as saídas de ar não estão bloqueadas.
- Desligue e desconecte o aparelho da corrente elétrica imediatamente depois de ser usado.
- Desligue imediatamente o aparelho da tomada nas seguintes circunstâncias: funcionamento anormal, necessita de limpeza e/ou após utilização.
- Não introduza objetos metálicos pelas entradas de ar para evitar descargas elétricas.
- Não enrole o cabo ao redor do aparelho.
- Evite o contacto entre o aparelho e a cara, pescoço e o couro cabeludo.
- Não deixe o aparelho sobre nenhuma superfície enquanto estiver em funcionamento.
- Não utilize o aparelho para secar perucas, cabelo artificial ou pelo de animais.
- A entrada de ar serve para ventilar o aparelho. Não a cubra nem a obstrua, pois poderia provocar sobreaquecimento.
- Não introduza nada na entrada de ar.

## VEILIGHEID INSTRUCTIES

Lees de volgende instructies aandachtig voordat u het product gebruikt. Bewaar deze handleiding voor toekomstig(e) gebruik of gebruikers.

- Dit apparaat kan worden gebruikt door kinderen vanaf 8 jaar en personen met verminderde lichamelijke, zintuiglijke of geestelijke vermogens of met gebrek aan ervaring en kennis,

indien zij onder toezicht staan of instructies hebben gekregen over het veilig gebruik van het apparaat en de gevaren ervan begrijpen. Kinderen mogen niet met het apparaat spelen. Reiniging en onderhoud door de gebruiker mogen niet zonder toezicht door kinderen worden uitgevoerd.

- Niet geschikt voor gebruik in bad of onder de douche.
- Als de haardroger in een badkamer wordt gebruikt, haal dan na gebruik de stekker uit het stopcontact, omdat de nabijheid van water gevaar oplevert, zelfs als de haardroger is uitgeschakeld. Voor extra bescherming wordt aanbevolen een aardlekschakelaar (RCD) met een nominale foutstroom van maximaal 30 mA te installeren in het elektrische circuit dat de badkamer van stroom voorziet. Vraag uw installateur om advies.
- LET OP: Gebruik dit apparaat niet in de buurt van badkuipen, douches, wastafels of andere vaten die water bevatten.
- Zorg ervoor dat de netspanning overeenkomt met de spanning vermeld op het classificatielabel van het apparaat en dat het stopcontact geaard is.
- Dit apparaat is alleen bedoeld voor huishoudelijk gebruik en niet voor gebruik in bars, restaurants, boerderijen, hotels, motels en kantoren.
-  Dit icoon betekent dat dit toestel niet mag worden gebruikt in een badkuip, douche of reservoir gevuld met water.
- Dompel de voedingskabel, de stekker of andere onderdelen van het toestel niet onder in water of andere vloeistoffen. Stel de elektrische verbindingen niet bloot aan water. Raak het product en het stopcontact enkel aan met droge handen.
-  Dit icoon betekent, voorzichtig, heet oppervlak. Toegankelijke oppervlakken van het product kunnen tijdens het gebruik hoge temperaturen bereiken. Let op dat u zich niet verbrandt.

- Controleer de kabel regelmatig op zichtbare schade. Als de kabel beschadigd is, moet hij worden hersteld door de technische dienst van Cecotec om elk gevaar te vermijden.
- Zorg ervoor dat zowel de luchtuitgangen niet geblokkeerd zijn.
- Schakel het apparaat uit en trek de stekker uit het stopcontact direct na gebruik.
- Haal de stekker van het apparaat onmiddellijk uit het stopcontact onder de volgende omstandigheden: abnormale werking, reiniging nodig en/of na gebruik.
- Steek geen metalen voorwerpen door de luchtinlaten om elektrische schokken te voorkomen.
- Rol de kabel niet op rond het apparaat.
- Vermijd contact tussen het toestel en het gezicht, de nek of de hoofdhuid.
- Laat het apparaat niet op een oppervlak liggen terwijl het in werking is.
- Gebruik het apparaat niet om pruiken, natuurlijke extensies, kunsthaar of dierlijk haar te drogen.
- De luchtinlaat dient om het toestel te ventileren. Bedek of blokkeer het niet, want dat kan oververhitting veroorzaken.
- Steek niets in de luchtinlaat.

## INSTRUKCJE BEZPIECZEŃSTWA

Przed użyciem produktu należy uważnie przeczytać poniższe instrukcje. Zachowaj tę instrukcję do wykorzystania w przyszłości lub dla nowych użytkowników.

- To urządzenie może być używane przez dzieci w wieku 8 lat i starsze oraz przez osoby o ograniczonych zdolnościach fizycznych, sensorycznych lub umysłowych lub bez

doświadczenia i wiedzy, jeśli znajdują się pod odpowiednim nadzorem lub poinstruowanymi w zakresie bezpiecznego użytkowania urządzenia i rozumieją związane z tym niebezpieczeństwa. Dzieci nie mogą bawić się urządzeniem. Dzieci nie mogą bez nadzoru czyścić i konserwować urządzenia.

- Produkt nie nadaje się do użytku pod prysznicem lub w kąpeli.
- Jeśli suszarka do włosów jest używana w łazience, po użyciu należy ją odłączyć od prądu, ponieważ bliskość wody stwarza zagrożenie nawet wtedy, gdy suszarka do włosów jest wyłączona; Dla dodatkowej ochrony zaleca się zainstalowanie wyłącznika różnicowoprądowego (RCD.) wyposażonego w znamionowy prąd zakłócenia nieprzekraczający 30 mA w obwodzie elektrycznym zasilającym łazienkę. Poproś o radę montera.
- UWAGA: Nie używaj tego urządzenia w pobliżu wanien, pryszniców, zlewów lub innych pojemników zawierających wodę.
- Upewnij się, że napięcie sieciowe jest zgodne z napięciem podanym na tabliczce znamionowej produktu oraz że wtyczka jest uziemiona.
- To urządzenie jest przeznaczone wyłącznie do użytku domowego, z wyjątkiem użytku w barach, restauracjach, gospodarstwach rolnych, hotelach, motelach i biurach.
-  Ta ikona oznacza, że tego urządzenia nie należy używać w wannie, prysznicu lub zbiorniku pełnym wody.
- Nie zanurzaj przewodu, wtyczki ani żadnej innej części produktu w wodzie lub innej cieczy ani nie wystawiaj połączeń elektrycznych na działanie wody. Przed dotknięciem wtyczki

lub włączeniem produktu upewnij się, że twoje ręce są całkowicie suche.

-  Ta ikona oznacza: uwaga, gorąca powierzchnia. Dostępne powierzchnie produktu mogą się nagrzewać podczas pracy. Uważaj, aby się nie poparzyć.
- Regularnie sprawdzaj przewód zasilający pod kątem widocznych uszkodzeń. Jeśli kabel jest uszkodzony, musi zostać wymieniony przez oficjalny Serwis Pomocy Technicznej Cecotec, aby uniknąć wszelkiego rodzaju niebezpieczeństw.
- Upewnij się, że otwory wentylacyjne nie są zablokowane.
- Wyłącz i odłącz urządzenie od gniazdka natychmiast po użyciu.
- Odłącz urządzenie natychmiast w następujących okolicznościach: nieprawidłowe działanie, konieczność czyszczenia i/lub po użyciu.
- Nie wprowadzaj metalowych obiektów przez tylną kratkę, przez wejście lub wyjście powietrza, aby uniknąć wyładowań elektrycznych.
- Nie owijaj kabla wokół urządzenia.
- Unikaj kontaktu urządzenia z twarzą, szyją i skórą głowy.
- Nie pozostawiaj urządzenia na żadnej powierzchni podczas jego pracy.
- Nie używaj urządzenia do suszenia peruk, naturalnych przedłużaczy, sztucznych włosów ani sierści zwierzęcej.
- Wlot powietrza służy do wentylacji urządzenia. Nie zakrywaj go ani nie zastaniaj, ponieważ może to spowodować przegrzanie.
- Nie wkładaj niczego do wlotu powietrza.

## BEZPEČNOSTNÍ POKYNY

Před použitím výrobku si pečlivě přečtěte následující pokyny. Uchovejte tento návod pro budoucí použití nebo pro nové uživatele.

- Tento spotřebič mohou používat děti od 8 let a starší a osoby se sníženými fyzickými, smyslovými nebo duševními schopnostmi nebo s nedostatkem zkušeností a znalostí, pokud jsou pod dohledem nebo byly poučeny o bezpečném používání spotřebiče a rozumí souvisejícím nebezpečím. Děti si se zařízením nesmí hrát. Čištění a údržbu, kterou má provádět uživatel, nesmí provádět děti bez dozoru.
- Výrobek není vhodný pro použití ve vaně nebo ve sprše.
- Pokud fén používáte v koupelně, odpojte jej po použití ze zásuvky, protože blízkost vody představuje nebezpečí, i když je fén vypnutý. Pro dodatečnou ochranu se doporučuje, aby byl v elektrickém obvodu napájejícím koupelnu instalován proudový chránič (RCD) s nominálním provozním poruchovým proudem nepřesahujícím 30 mA. Požádejte o radu svého instalatéra.
- POZOR: Nepoužívejte tento spotřebič v blízkosti van, sprch, umyvadel nebo jiných nádob obsahujících vodu.
- Ujistěte se, že napětí v síti odpovídá napětí uvedenému na typovém štítku produktu a že zástrčka je uzemněná.
- Tento spotřebič je určen pouze pro domácí použití a je vyloučen z použití v barech, restauracích, farmách, hotelech, motelech a kancelářích.
-  Tato ikona znamená, že toto zařízení se nesmí používat ve vaně, sprše nebo nádobě naplněné vodou.
- Neponořujte kabel, zástrčku ani žádnou jinou část produktu do vody nebo jiné kapaliny a nevystavujte elektrické spoje

vodě. Před dotykem zástrčky nebo zapnutím výrobku se ujistěte, že máte zcela suché ruce.

-  Tento symbol znamená: pozor, horký povrch. Přístupné povrchy výrobku mohou během provozu dosáhnout vysokých teplot. Dávejte pozor, abyste se nepopálili.
- Pravidelně kontrolujte napájecí kabel, zda není viditelně poškozen. Pokud je kabel poškozen, musí být vyměněn oficiálním servisním střediskem Cecotec, aby se předešlo jakémukoli nebezpečí.
- Ujistěte se, že nejsou zablokovány výstupy vzduchu.
- Ihned po použití zařízení vypněte a odpojte ze zásuvky.
- Zařízení ihned odpojte ze sítě za následujících okolností: abnormální provoz, potřeba vyčištění a/nebo po použití.
- Aby nedošlo k úrazu elektrickým proudem, nekládejte do vstupu vzduchu kovové předměty.
- Neomotávejte kabel kolem zařízení.
- Vyhněte se kontaktu přístroje a tváře, krku a vlasové pokožky.
- Zařízení nenechávejte položené na žádném povrchu, pokud je v provozu.
- Přístroj nepoužívejte k sušení paruk, přírodních prodloužených vlasů, umělých vlasů nebo zvířecí srsti.
- Vstup vzduchu slouží k větrání spotřebiče. Nezakrývejte a neblokuje jej, protože by mohlo dojít k přehřátí.
- Do otvoru pro vstup vzduchu nic nekládejte.

## 1. PIEZAS Y COMPONENTES

Fig.1

1. Boquilla concentradora
2. Rejilla de entrada de aire
3. Botón de golpe frío
4. Interruptor de temperatura
  - I. Aire frío
  - II. Aire templado
  - III. Aire caliente
5. Interruptor de velocidad
  0. Apagado
  - ☞ Nivel de velocidad bajo
  - ☞ Nivel de velocidad alto
6. Anilla para colgar
7. Difusor

NOTA:

Los gráficos de este manual son representaciones esquemáticas y puede que no coincidan exactamente con los del producto.

## 2. ANTES DE USAR

- Este aparato presenta un embalaje diseñado para protegerlo durante su transporte. Saque el aparato de su caja y retire todo el material de embalaje. Puede guardar la caja original y otros elementos del embalaje en un lugar seguro para prevenir daños en el aparato si necesita transportarlo en el futuro. Si desea deshacerse del embalaje original, asegúrese de reciclar todos los elementos correctamente.
- Asegúrese de que todas las piezas y componentes están incluidos y en buen estado. Si faltara alguno o no estuviera en buen estado, contacte de forma inmediata con el Servicio de Atención Técnica oficial de Cecotec.

### Contenido de la caja

- Secador Bamba IoniCare &Go Glow
- Boquilla concentradora
- Difusor
- Este manual de instrucciones

### 3. FUNCIONAMIENTO

1. Lave y acondicione el cabello.
2. Seque el exceso de agua y humedad con una toalla y peine el cabello.
3. Instale el accesorio deseado (concentrador o difusor) en la parte frontal del secador.
4. Conecte el dispositivo a una toma de corriente. Antes de enchufar el aparato a la toma de corriente, asegúrese de que el selector de ajuste de velocidad esté siempre en la posición de apagado.
5. Seleccione el nivel de temperatura deseado.
6. Seleccione la velocidad de aire deseada.
7. Cuando haya acabado de utilizar el dispositivo, apáguelo y desconéctelo de la toma de corriente

### 4. LIMPIEZA Y MANTENIMIENTO

- Apague y desconecte el dispositivo de la toma de corriente y déjelo enfriar antes de limpiarlo.
- Utilice un paño de algodón suave para limpiar las entradas y salidas de aire del dispositivo.
- No utilice herramientas afiladas cerca de las entradas y salidas de aire del dispositivo para evitar daños.
- No sumerja el dispositivo en agua ni cualquier otro líquido y no lo exponga a agua o líquidos durante su limpieza.
- No utilice productos de limpieza y elementos abrasivos que puedan dañar el producto.
- Puede quitar la rejilla exterior que protege la entrada de aire para limpiarla con un bastoncillo o un paño suave. Para ello:
  1. Tire de la rejilla exterior sujetándola por los laterales para extraerla.
  2. Limpie tanto la rejilla como la entrada de aire.
  3. Vuelva a colocar la rejilla en su posición y presione hasta escuchar un "click".

### 5. ESPECIFICACIONES TÉCNICAS

Referencia del producto: 04414

Producto: Bamba IoniCare &Go Glow

Potencia: 1800-2200 W

Voltaje: 220-240 V~

Frecuencia: 50-60 Hz

Las especificaciones técnicas pueden cambiar sin notificación previa para mejorar la calidad del producto.

Fabricado en China | Diseñado en España

### 6. RECICLAJE DE APARATOS ELÉCTRICOS Y ELECTRÓNICOS



Este símbolo indica que, de acuerdo con las normativas aplicables, el producto y/o la batería deberán desecharse de manera independiente de los residuos domésticos. Cuando este producto alcance el final de su vida útil, deberás extraer las pilas/baterías/acumuladores y llevarlo a un punto de recogida designado por las autoridades locales.

Para obtener información detallada acerca de la forma más adecuada de desechar sus aparatos eléctricos y electrónicos y/o las correspondientes baterías, el consumidor deberá contactar con las autoridades locales.

El cumplimiento de las pautas anteriores ayudará a proteger el medio ambiente.

### 7. GARANTÍA Y SAT

Cecotec responderá ante el usuario o consumidor final de cualquier falta de conformidad que exista en el momento de la entrega del producto en los términos, condiciones y plazos que establece la normativa aplicable.

Se recomienda que las reparaciones se efectúen por personal especializado.

Si detecta una incidencia con el producto o tiene alguna consulta, póngase en contacto con el Servicio de Asistencia Técnica oficial de Cecotec a través del número de teléfono +34 96 321 07 28.

### 8. COPYRIGHT

Los derechos de propiedad intelectual sobre los textos de este manual pertenecen a CECOTEC INNOVACIONES, S.L. Quedan reservados todos los derechos. El contenido de esta publicación no podrá, ni en parte ni en su totalidad, reproducirse, almacenarse en un sistema de recuperación, transmitirse o distribuirse por ningún medio (electrónico, mecánico, fotocopia, grabación o similar) sin la previa autorización de CECOTEC INNOVACIONES, S.L.

## 1. PARTS AND COMPONENTS

Fig. 1

1. Concentrator nozzle
2. Air inlet grille
3. Cool-shot button
4. Temperature switch
  - I. Cool air
  - II. Warm air
  - III. Hot air
5. Speed switch
  - 0 Off
  - ☼ Low speed level
  - ☼ High speed level
6. Hanging ring
7. Diffuser

### NOTE:

the graphics in this manual are schematic representations and may not exactly match the device.

## 2. BEFORE USE

- This appliance is packaged in a way as to protect it during transport. Take the device out of its box and remove all packaging materials. You can keep the original box and other packaging elements in a safe place. This will help you prevent damage to the device when transporting it in the future. In case the original packaging is disposed of, make sure all packaging materials are recycled accordingly.
- Make sure all parts and components are included and in good conditions. If there is any piece missing or in bad conditions, contact the official Cecotec Technical Support Service immediately.

### Box content

- Bamba IoniCare &Go Glow hair dryer
- Concentrator nozzle
- Diffuser
- Instruction manual

## 3. OPERATION

1. Wash and condition your hair.
2. Dry your hair with a towel and comb it.
3. Install the desired accessory (concentrator nozzle or diffuser) at the front part of the hair dryer.
4. Plug the appliance into a power supply. Before plugging the appliance into the mains socket, make sure that the speed adjustment knob is always in the off position.
5. Select the desired temperature level.
6. Select the desired air speed.
7. Once you have finished using the appliance, switch it off and unplug it from the power supply.

## 4. CLEANING AND MAINTENANCE

- Disconnect the appliance from the power supply and allow it to cool down before cleaning.
- Use a soft, cotton cloth to clean the appliance inlets and outlets.
- Do not use sharp tools near the inlets and outlets of the appliance to avoid damage.
- Do not immerse the appliance in water or any other liquid and do not expose it to water while cleaning it.
- Do not use abrasive scouring pads, powders, or cleaners.
- You can remove the outer grille protecting the air inlet to clean it with a cotton swab or soft cloth. To do that:
  1. Pull the outer grille out by holding the sides to remove it.
  2. Clean both the grille and the air inlet.
  3. Return the grille to its position and press until you hear a "click".

## 5. TECHNICAL SPECIFICATIONS

Product reference: 04414

Product: Bamba IoniCare &Go Glow

Power: 1800-2200 W

Voltage: 220-240 V~

Frequency: 50-60 Hz

Technical specifications may change without prior notification to improve product quality.

Made in China | Designed in Spain

## 6. DISPOSAL OF OLD ELECTRICAL AND ELECTRONIC APPLIANCES



This symbol indicates that, according to the applicable regulations, the product and/or batteries must be disposed of separately from household waste. When this product reaches the end of its shelf life, you should dispose of the cells/batteries/accumulators and take them to a collection point designated by the local authorities.

Consumers must contact their local authorities or retailer for information concerning the correct disposal of old appliances and/or their batteries. Compliance with the above guidelines will help protecting the environment.

## 7. TECHNICAL SUPPORT AND WARRANTY

Cecotec shall be liable to the end user or consumer for any lack of conformity that exists at the time of delivery of the product under the terms, conditions, and deadlines established by the applicable regulations.

It is recommended that repairs be carried out by qualified personnel.

If at any moment you detect any problem with your product or have any doubt, do not hesitate to contact the official Cecotec Technical Support Service at +34 96 321 07 28.

## 8. COPYRIGHT

The intellectual property rights over the texts in this manual belong to CECOTEC INNOVACIONES, S.L. All rights reserved. The contents of this publication may not, in whole or in part, be reproduced, stored in a retrieval system, transmitted, or distributed by any means (electronic, mechanical, photocopying, recording or similar) without the prior authorization of CECOTEC INNOVACIONES, S.L.

## 1. PIÈCES ET COMPOSANTS

Img. 1

1. Embout concentrateur
2. Grille
3. Bouton Jet d'air froid
4. Interrupteur de température
  - I. Air froid
  - II. Air tiède
  - III. Air chaud
5. Interrupteur de vitesse
  0. Déconnexion
    - ☞ Niveau de vitesse faible
    - ☞ Niveau de vitesse élevé
6. Anneau de suspension
7. Diffuseur

NOTE :

Les graphiques de ce manuel sont des représentations schématiques et peuvent ne pas correspondre exactement à ceux du produit.

## 2. AVANT UTILISATION

- Cet appareil possède un emballage conçu pour le protéger pendant son transport. Sortez l'appareil de sa boîte et retirez tout le matériel qui compose l'emballage. Rangez la boîte d'origine et le reste des éléments provenant de l'emballage dans un endroit sûr pour éviter d'endommager l'appareil si vous devez le transporter à l'avenir. Si vous devez vous défaire de l'emballage d'origine, assurez-vous de recycler tous les éléments correctement.
- Assurez-vous que toutes les pièces et les composants sont inclus et en bon état. S'il manque une pièce, une partie, un accessoire ou que l'appareil ou ses accessoires ne sont pas en bon état, veuillez contacter le Service Après-Vente officiel de Cecotec.

### Contenu de la boîte

- Sèche-cheveux Bamba IoniCare &Go Glow
- Embout concentrateur
- Diffuseur
- Manuel d'instructions



### 3. FONCTIONNEMENT

1. Lavez vos cheveux et appliquez du démêlant sur eux.
2. Séchez l'excès d'eau et d'humidité avec une serviette puis brossez-vous les cheveux.
3. Installez l'accessoire souhaité (concentrateur ou diffuseur) sur la partie frontale du sèche-cheveux.
4. Branchez l'appareil sur une prise de courant. Avant de brancher l'appareil, assurez-vous que le sélecteur de réglage de la vitesse est toujours en position de déconnexion.
5. Sélectionnez le niveau de température souhaité.
6. Sélectionnez la vitesse d'air souhaitée.
7. Lorsque vous avez fini d'utiliser l'appareil, éteignez-le et débranchez-le de la prise de courant

### 4. NETTOYAGE ET ENTRETIEN

- Éteignez et débranchez l'appareil de la prise de courant et laissez-le refroidir avant de le nettoyer.
- Utilisez un coton doux pour nettoyer les entrées et sorties d'air de l'appareil.
- N'utilisez pas d'outils pointus près des entrées et sorties d'air de l'appareil pour éviter des dommages.
- Ne submergez pas l'appareil dans de l'eau et ne l'exposez pas à l'eau ni à aucun autre liquide pendant son nettoyage.
- N'utilisez pas de produits nettoyants ni d'éléments abrasifs qui pourraient endommager les finitions.
- Vous pouvez retirer la grille extérieure qui protège l'entrée d'air pour la nettoyer avec un coton-tige ou un chiffon doux. Pour ce faire :
  1. Retirez la grille extérieure en la tenant par les côtés.
  2. Nettoyez la grille et l'entrée d'air.
  3. Remplacez la grille et appuyez dessus jusqu'à ce que vous entendiez un « clic ».

### 5. SPÉCIFICATIONS TECHNIQUES

Référence : 04414

Produit : Bamba IoniCare &Go Glow

Puissance : 1800-2200 W

Voltage : 220-240 V~

Fréquence : 50-60 Hz

Les spécifications techniques peuvent être modifiées sans notification préalable afin d'améliorer la qualité du produit.

Produit fabriqué en Chine | Conçu en Espagne

### 6. RECYCLAGE DES ÉQUIPEMENTS ÉLECTRIQUES ET ÉLECTRONIQUES



Ce symbole indique que, conformément à la réglementation en vigueur, le produit et/ou la batterie doivent être éliminés séparément des déchets municipaux. Lorsque ce produit atteint la fin de sa vie utile, vous devez retirer les piles ou batteries et les apporter à un point de collecte désigné par les autorités locales.

Pour obtenir des informations détaillées sur la manière la plus adéquate de vous défaire de vos appareils électriques et électroniques et/ou des batteries correspondantes, vous devez contacter les autorités locales.

Le respect des directives susmentionnées contribuera à la protection de l'environnement.

### 7. GARANTIE ET SAV

Cecotec est responsable envers l'utilisateur final ou le consommateur de tout défaut de conformité existant au moment de la livraison du produit dans les termes, conditions et délais établis par la réglementation applicable.

Il est recommandé que les réparations soient effectuées par du personnel qualifié.

Si vous détectez un incident ou un problème avec le produit, vous devez contacter le Service Après-Vente officiel de Cecotec au +34 9 63 21 07 28.

### 8. COPYRIGHT

Les droits de propriété intellectuelle des textes de ce manuel appartiennent à CECOTEC INNOVACIONES, S.L. Tous droits réservés. Le contenu de cette publication ne peut être, en totalité ou en partie, reproduit, stocké dans un système de récupération de données, transmis ou distribué par quelque moyen que ce soit (électronique, mécanique, photocopie, enregistrement ou similaire) sans l'autorisation préalable de CECOTEC INNOVACIONES, S.L.

## 1. TEILE UND KOMPONENTEN

Abb.1

1. Styling-Düse
2. Verschlussdeckel
3. Taste für kalte Schläge
4. Temperaturschalter
  - I. Kalte Luft
  - II. Gemäßigte Luft
  - III. Heiße Luft
5. Geschwindigkeitsschalter
  - 0 - Ausgeschaltet
  - ☞ Niedrige Geschwindigkeitsstufe
  - ☞ Hohe Geschwindigkeitsstufe
6. Geräthalter
7. Diffusor

HINWEIS:

Die Grafiken in dieser Bedienungsanleitung sind schematische Darstellungen und entsprechen möglicherweise nicht genau dem Gerät.

## 2. VOR DEM GEBRAUCH

- Dieses Gerät ist so verpackt, dass es während des Transports geschützt bleibt. Nehmen Sie das Gerät aus dem Karton und entfernen Sie das gesamte Verpackungsmaterial. Bewahren Sie die Verpackung an einem sicheren Ort auf, damit das Gerät nicht beschädigt wird, wenn Sie ihn später transportieren müssen. Wenn Sie die Originalverpackung entsorgen möchten, stellen Sie sicher, dass alle Artikel wiederverwerten.
- Prüfen Sie, ob die Lieferung vollständig und in gutem Zustand ist. Wenn die Lieferung fehlt oder nicht in gutem Zustand ist, kontaktieren Sie den technischen Kundendienst von Cecotec.

### Vollständiger Inhalt

- Haartrockner Bamba IoniCare &Go Glow
- Styling-Düse
- Diffusor
- Bedienungsanleitung

## 3. BEDIENUNG

1. Waschen und Konditionieren Sie das Haar.
2. Trocknen Sie überschüssiges Wasser und Feuchtigkeit mit einem Handtuch ab und kämmen Sie das Haar.
3. Montieren Sie das gewünschte Zubehör (Konzentrator oder Diffusor) an der Vorderseite des Trockners.
4. Schließen Sie das Gerät an den Stromanschluss an. Vergewissern Sie sich vor dem Einstecken des Gerätes in die Steckdose, dass der Geschwindigkeitsregler immer auf der Position „Aus“ steht.
5. Wählen Sie die gewünschte Temperaturstufe.
6. Wählen Sie die gewünschte Luftgeschwindigkeit.
7. Trennen Sie das Gerät nach dem Gebrauch von der Stromversorgung

## 4. REINIGUNG UND WARTUNG

- Schalten Sie das Gerät aus der Steckdose aus und lassen Sie es abkühlen, bevor Sie es reinigen.
- Benutzen Sie ein weiches, feuchtes Tuch, um die Luftauslass und Lufteinlass zu reinigen.
- Verwenden Sie kein scharfes Werkzeug in der Nähe der Luftauslass und Lufteinlass, um Schäden zu vermeiden.
- Tauchen Sie das Gerät bei der Reinigung nicht ins Wasser bzw. anderen Flüssigkeiten ein.
- Verwenden Sie keinen Reinigungsmitteln bzw. Scheuermitteln, da sie das Gerät beschädigen könnten.
- Sie können das äußere Gitter, das den Lufteinlass schützt, entfernen, um es mit einem Wattestäbchen oder einem weichen Tuch zu reinigen. Für dies:
  1. Ziehen Sie das äußere Gitter heraus, indem Sie es an den Seiten festhalten, um es zu entfernen.
  2. Reinigen Sie sowohl das Gitter als auch den Lufteinlass.
  3. Stellen Sie das Gitter wieder in seine Position und drücken Sie es, bis Sie ein „Klicken“ hören.

## 5. TECHNISCHE SPEZIFIKATIONEN

Referenz des Gerätes: 04414

Produkt: Bamba IoniCare &Go Glow

Leistung: 1800-2200 W

Spannung: 220-240 V~

Frequenz: 50-60 Hz

Die technischen Daten können ohne vorherige Ankündigung geändert werden, um die Produktqualität zu verbessern.

Hergestellt in China | Entworfen in Spanien

## 6. RECYCLING VON ELEKTRO- UND ELEKTRONIKGERÄTEN



Dieses Symbol weist darauf hin, dass das Produkt und/oder die Batterie gemäß den geltenden Vorschriften getrennt vom Haushaltsabfall entsorgt werden muss. Wenn dieses Produkt das Ende seiner Nutzungsdauer erreicht hat, sollten Sie die Batterien/Akkus entfernen und es zu einer von den örtlichen Behörden bestimmten Sammelstelle bringen.

Die Verbraucher müssen sich mit Ihren örtlichen Behörden oder Einzelhändlern in Verbindung setzen, um Informationen über die ordnungsgemäße Entsorgung ihrer Altgeräte und/ oder ihre Akkus zu erhalten.

Die Einhaltung der oben genannten Leitlinien trägt zum Schutz der Umwelt bei.

## 7. GARANTIE UND KUNDENDIENST

Cecotec haftet gegenüber dem Endnutzer oder Verbraucher für jegliche Konformitätsmängel, die zum Zeitpunkt der Lieferung des Produkts bestehen, gemäß den in den geltenden Vorschriften festgelegten Bedingungen und Fristen.

Es wird empfohlen, dass Reparaturen von qualifiziertem Personal durchgeführt werden.

Sollte unerwartet eine Störung auftreten oder haben Sie Fragen über Ihrem Produkt, können Sie sich mit dem Kundendienst in Verbindung setzen über die Telefonnummer: +34 96 321 07 28.

## 8. COPYRIGHT

Die geistigen Eigentumsrechte an den Texten in dieser Bedienungsanleitung liegen bei CECOTEC INNOVACIONES, S.L. Alle Rechte vorbehalten. Der Inhalt dieser Veröffentlichung darf ohne vorherige Genehmigung von CECOTEC INNOVACIONES, S.L. weder ganz noch teilweise vervielfältigt, in einem Wiederherstellungssystem gespeichert, übertragen oder verbreitet werden (elektronisch, mechanisch, Fotokopie, Aufzeichnung oder ähnliches).

## 1. PARTI E COMPONENTI

Fig.1

1. Concentratore
2. Piedino di appoggio stabilizzante
3. Tasto del getto d'aria fredda
4. Interruttore di temperatura
  - I. Aria fredda
  - II. Aria tiepida
  - III. Aria calda
5. Interruttore di potenza
  0. Spento
  - ☼ Potenza bassa
  - ☼ Potenza alta
6. Foro per appendere
7. Diffusore

NOTA BENE:

Le immagini di questo manuale sono rappresentazioni schematiche e potrebbero non corrispondere esattamente all'apparecchio.

## 2. PRIMA DELL'USO

- Questo apparecchio ha un imballaggio progettato per proteggerlo durante il trasporto. Estrarre l'apparecchio dalla scatola e rimuovere tutto il materiale presente nell'imballaggio. Conservare la scatola originale e gli altri elementi in un luogo sicuro per prevenire danni all'apparecchio in caso di necessità di trasportarlo in futuro. Se si desidera smaltire l'imballaggio originale, assicurarsi di riciclare tutti gli elementi in modo appropriato.
- Verificare che tutte le parti e componenti siano inclusi e in buono stato. Se uno di essi mancasse o non fosse in buone condizioni, contattare immediatamente il Servizio di Assistenza Tecnica ufficiale di Cecotec.

### Contenuto della scatola

- Asciugacapelli Bamba IoniCare &Go Glow
- Concentratore
- Diffusore
- Il presente manuale di istruzioni

### 3. FUNZIONAMENTO

1. Lavare e applicare del balsamo sui capelli.
2. Asciugare l'eccesso d'acqua e umidità con un asciugamano e pettinare i capelli.
3. Installare l'accessorio desiderato (concentratore o diffusore) sulla parte frontale dell'asciugacapelli.
4. Collegare l'apparecchio ad una presa di corrente. Prima di collegare l'apparecchio alla presa di corrente, assicurarsi che l'interruttore di potenza sia in posizione di spegnimento.
5. Selezionare la temperatura desiderata.
6. Selezionare la potenza desiderata.
7. Dopo l'uso, spegnere e scollegare l'apparecchio dalla presa di corrente.

### 4. PULIZIA E MANUTENZIONE

- Spegnere e scollegare l'apparecchio dalla presa di corrente e lasciarlo raffreddare prima di pulirlo.
- Utilizzare un panno morbido di cotone per pulire gli ingressi e uscite dell'aria dell'apparecchio.
- Non utilizzare strumenti affilati vicino alle entrate e uscite dell'aria dell'apparecchio per evitare danni.
- Non sommergere l'apparecchio in acqua e non esporlo all'acqua o ai liquidi durante la pulizia.
- Non usare detergenti abrasivi ed elementi abrasivi che possano danneggiare l'apparecchio.
- È possibile rimuovere la griglia esterna che protegge l'ingresso dell'aria per pulirla con un bastoncino di cotone o un panno morbido. A tal fine:
  1. Estrarre la griglia esterna tenendo i lati per rimuoverla.
  2. Pulire la griglia e la presa d'aria.
  3. Riportare la griglia in posizione e premere finché non si sente un "clic".

### 5. SPECIFICHE TECNICHE

Codice prodotto: 04414  
Prodotto: Bamba IoniCare &Go Glow

Potenza: 1800-2200 W  
Tensione: 220-240 V~  
Frequenza: 50-60 Hz

Le specifiche tecniche possono cambiare senza previa notifica per migliorare la qualità del prodotto.

Fabbricato in China | Progettato in Spagna

### 6. RICICLAGGIO DI APPARECCHIATURE ELETTRICHE ED ELETTRONICHE



Questo simbolo indica che, in conformità con le normative vigenti, il prodotto e/o le pile/batterie devono essere smaltiti separatamente dai rifiuti domestici. Quando questo prodotto raggiunge la fine della sua vita utile, è necessario rimuovere le pile/batterie/accumulatori e portarlo in un punto di raccolta designato dalle autorità locali.

Per informazioni dettagliate su come smaltire correttamente le apparecchiature elettriche ed elettroniche e/o le pile/batterie, il consumatore dovrà contattare le autorità locali.

Il rispetto delle linee guida di cui sopra aiuterà a proteggere l'ambiente.

### 7. GARANZIA E SUPPORTO TECNICO

Cecotec sarà responsabile nei confronti dell'utente finale o del consumatore per qualsiasi difetto di conformità esistente al momento della consegna del prodotto nei termini, condizioni e scadenze stabilite dalla normativa vigente.

Si raccomanda che le riparazioni siano effettuate da personale specializzato.

Se si riscontra un problema con l'apparecchio o in caso di dubbi, si prega di contattare il Servizio di Assistenza Tecnica ufficiale di Cecotec al numero +34 96 321 07 28.

### 8. COPYRIGHT

I diritti di proprietà intellettuale dei testi di questo manuale appartengono a CECOTEC INNOVACIONES, S.L. Tutti i diritti riservati. Il contenuto di questa pubblicazione non può essere, in tutto o in parte, riapparecchio, archiviato in un sistema di recupero, trasmesso o distribuito con qualsiasi mezzo (elettronico, meccanico, fotocopia, registrazione o simile) senza la previa autorizzazione di CECOTEC INNOVACIONES, S.L.

## 1. PEÇAS E COMPONENTES

Fig. 1

1. Bocal concentrador
2. Grade de entrada de ar
3. Botão Jato de ar frio
4. Interruptor de temperatura
  - I. Ar frio
  - II. Ar temperado
  - III. Aire quente
5. Interruptor de velocidade
  0. Desligado
  - ☞ Nível de velocidade baixo
  - ☞ Nível de velocidade alto
6. Anel para pendurar
7. Difusor

NOTA:

Os gráficos deste manual são representações esquemáticas e podem não corresponder exatamente ao aparelho.

## 2. ANTES DE USAR

- Este aparelho é acondicionado em embalagens concebidas para o proteger durante o transporte. Retire o aparelho da sua caixa e remova todo o material de embalagem. Pode manter a caixa original e outras embalagens num local seguro para evitar danos no aparelho, caso necessite de o transportar no futuro. Se desejar descartar a embalagem original, certifique-se de reciclar todos os itens corretamente.
- Certifique-se de que todas as peças e componentes estejam incluídos e em bom estado. Se algum deles faltar ou não estiver em boas condições, contactar imediatamente o Serviço de Assistência Técnica oficial da Cecotec.

### Conteúdo da caixa

- Secador de cabelo Bamba IoniCare &Go Glow
- Bocal concentrador
- Difusor
- Este manual de instruções

## 3. FUNCIONAMENTO

1. Lave e acondicione o cabelo.
2. Seque o excesso de água e humidade com uma toalha e penteie o cabelo.
3. Instale o acessório desejado (concentrador ou difusor) à parte frontal do secador.
4. Ligue o aparelho à corrente elétrica. Antes de ligar o aparelho à tomada de corrente, certifique-se de que o seletor de velocidade está sempre na posição de desligado.
5. Selecione o nível de temperatura desejado.
6. Selecione a velocidade do ar desejada.
7. Quando tenha acabado de usar o aparelho, desligue e desconecte da corrente elétrica

## 4. LIMPEZA E MANUTENÇÃO

- Desligue e desconecte o aparelho da corrente elétrica e deixe arrefecer antes de limpar.
- Utilize um pano de algodão suave para limpar as entradas e saídas de ar do aparelho.
- Não utilize ferramentas afiadas perto das entradas e saídas de ar do aparelho para evitar danos.
- Não submerja o aparelho em água e não o exponha a água ou líquidos durante a sua limpeza.
- Não utilize produtos de limpeza e elementos abrasivos que possam danificar o produto.
- Pode-se remover a grelha exterior que protege a entrada de ar para a limpar com um pano macio. Para fazer isso:
  1. Puxe a grelha exterior para fora, segurando pelos lados para a retirar.
  2. Limpe a grelha e a entrada de ar.
  3. Volte a colocar a grelha na sua posição e prima até ouvir um "clique".

## 5. ESPECIFICAÇÕES TÉCNICAS

Referência: 04414

Produto: Bamba IoniCare &Go Glow

Potência: 1800-2200 W

Voltagem: 220-240 V~

Frequência: 50-60 Hz

As especificações técnicas podem ser alteradas sem notificação prévia para melhorar a qualidade do produto.

Fabricado na China | Desenhado em Espanha

## 6. RECICLAGEM DE PRODUTOS ELÉTRICOS E ELETRÔNICOS



Este símbolo indica que, de acordo com os regulamentos aplicáveis, o produto e/ou bateria deve ser eliminado separadamente do lixo doméstico. Quando este produto atingir o fim da sua vida útil, deverá remover as pilhas/baterias/acumuladores e levá-lo para um ponto de recolha designado pelas autoridades locais.

Para obter informação detalhada acerca da forma mais adequada de eliminar os seus equipamentos elétricos e eletrónicos e/ou as correspondentes baterias, o consumidor deverá contactar com as autoridades locais.

A conformidade com as diretrizes acima referidas ajudará a proteger o ambiente.

## 7. GARANTIA E SAT

A Cecotec será responsável perante o utilizador final ou consumidor por qualquer falta de conformidade que exista no momento da entrega do produto nos termos, condições e prazos estabelecidos pelos regulamentos aplicáveis.

Recomenda-se que as reparações sejam efetuadas por pessoal qualificado.

Se deteta uma ocorrência com o produto ou tem alguma consulta, entre em contacto com o Serviço de Assistência Técnica da Cecotec através do número de telefone +34 96 321 07 28.

## 8. COPYRIGHT

Os direitos de propriedade intelectual dos textos deste manual pertencem à CECOTEC INNOVACIONES, S.L. Todos os direitos reservados. O conteúdo desta publicação não pode, no todo ou em parte, ser reproduzido, armazenado num sistema de recuperação, transmitido ou distribuído por qualquer meio (eletrónico, mecânico, fotocópia, gravação ou similar) sem a autorização prévia da CECOTEC INNOVACIONES, S.L.

## 1. ONDERDELEN EN COMPONENTEN

Fig. 1

1. Concentrator
2. Rooster luchtinlaat
3. Knop voor koude lucht
4. Temperatuurschakelaar
  - I. Koude lucht
  - II. Lauwe lucht
  - III. Warme lucht
5. Snelheidsknop
  0. Uitschakelen
  - ⊗ Lage snelheid
  - ⊗ Hoge snelheid
6. Ophangring
7. Diffuser

OPMERKING:

De afbeeldingen in deze handleiding zijn schematische voorstellingen en komen mogelijk niet exact overeen met het product.

## 2. VÓÓR U HET APPARAAT GEBRUIKT

- Dit apparaat heeft een verpakking die ontworpen is om het tijdens het transport te beschermen. Haal het apparaat uit de doos en verwijder al het verpakkingsmateriaal. U kunt de originele doos en andere verpakking op een veilige plaats bewaren om beschadiging van het apparaat te voorkomen als u het in de toekomst moet vervoeren. Als u de verpakking toch weggooit, zorg er dan voor een correcte recycling.
- Controleer of alle onderdelen en componenten aanwezig en in goede staat zijn. Als een van deze ontbreekt of niet in goede staat is, neem dan onmiddellijk contact op met de Technische Dienst van Cecotec.

### Inhoud van de doos

- Haardroger Bamba IoniCare &Go Glow
- Concentrator
- Diffuser
- Handleiding

### 3. WERKING

1. Was het haar met shampoo en conditioner.
2. Droog het haar met een handdoek en borstel het haar.
3. Installeer het gewenste accessoire (concentrator of diffuser) aan de voorkant van de haardroger.
4. Sluit het apparaat aan op een stopcontact. Voordat u de stekker van het apparaat in het stopcontact steekt, moet u ervoor zorgen dat de snelheidsinstelling altijd in de uit-stand staat.
5. Selecteer het gewenste temperatuurniveau.
6. Selecteer de gewenste luchtsnelheid.
7. Maak het apparaat grondig droog met keukenpapier na het schoonmaken

### 4. SCHOONMAAK EN ONDERHOUD

- Schakel het apparaat uit en haal de stekker uit het stopcontact en laat het afkoelen voordat u het schoonmaakt.
- Gebruik een zachte katoenen doek om de luchtinlaten en -uitlaten van het apparaat te reinigen.
- Gebruik geen scherp gereedschap in de buurt van de luchtaanvoeren en -afvoeren om schade te voorkomen.
- Dompel het toestel niet onder in water en stel het niet bloot aan water of andere vloeistoffen tijdens het schoonmaken.
- Gebruik geen schoonmaakmiddelen en schurende elementen die het toestel kunnen beschadigen.
- U kunt het buitenste rooster dat de luchtinlaat beschermt verwijderen om het schoon te maken met een wattenstaafje of een zachte doek. Hiervoor:
  1. Trek het buitenste rooster naar buiten door de zijkanten vast te houden om het te verwijderen.
  2. Reinig zowel het rooster als de luchtinlaat.
  3. Zet het rooster terug in zijn positie en druk erop tot u een "klik" hoort.

### 5. TECHNISCHE SPECIFICATIES

Productreferentie: 04414  
Product: Bamba IoniCare &Go Glow

Vermogen: 1800-2200 W  
Voltage: 220-240 V~

Frequentie: 50-60 Hz

Technische specificaties kunnen zonder voorafgaande kennisgeving worden gewijzigd om de productkwaliteit te verbeteren.

Gemaakt in China/ Ontworpen in Spanje

### 6. RECYCLING VAN ELEKTRISCHE EN ELEKTRONISCHE APPARATUUR



Dit symbool geeft aan dat, volgens de geldende voorschriften, het product en/of de batterij gescheiden van het huisvuil moeten worden afgevoerd. Wanneer dit product het einde van zijn levensduur bereikt, dient u de batterijen/accumulatoren te verwijderen en het naar een door de plaatselijke autoriteiten aangewezen inzamelpunt te brengen.

Voor gedetailleerde informatie over de aangewezen manier om elektrische apparaten en/of hun batterijen moet de consument de plaatselijke overheid contacteren. Naleving van de bovenstaande richtsnoeren zal bijdragen tot de bescherming van het milieu.

### 7. GARANTIE EN TECHNISCHE ONDERSTEUNING

Cecotec is aansprakelijk tegenover de eindgebruiker of consument voor elk gebrek aan overeenstemming dat bestaat op het ogenblik van de levering van het product onder de voorwaarden, bepalingen en termijnen die zijn vastgelegd in de toepasselijke regelgeving. Het wordt aanbevolen reparaties te laten uitvoeren door gekwalificeerd personeel.

Als u ooit een incident met het product ontdekt of vragen hebt, neem dan contact op met de officiële Technische Assistentie van Cecotec via het telefoonnummer +34 96 321 07 28.

### 8. COPYRIGHT

De intellectuele eigendomsrechten op de teksten in deze handleiding behoren toe aan CECOTEC INNOVACIONES, S.L. Alle rechten voorbehouden. De inhoud van deze publicatie mag niet, geheel of gedeeltelijk, worden veelevoudigd, opgeslagen in een geautomatiseerd gegevensbestand, doorgegeven of verspreid op welke wijze dan ook (elektronisch, mechanisch, door fotokopieën, opnamen en dergelijke) zonder voorafgaande toestemming van CECOTEC INNOVACIONES, S.L.



## 1. CZĘŚCI I KOMPONENTY

Rys.1

1. Nasadka koncentratora
2. Kratka wlotu powietrza
3. Przycisk uderzenia zimnego powietrza
4. Przetątnik temperatury
  - I. Zimne powietrze
  - II. Letnie powietrze
  - III. Gorące powietrze
5. Przetątnik prędkości
  0. Wyłączony
  - ☞ Poziom niskiej prędkości
  - ☞ Poziom wysokiej prędkości
6. Kółko do wieszania
7. Dyfuzor

UWAGA:

Grafika tej instrukcji obsługi tak jak rysunki w niej zawarte, są schematyczną prezentacją i możliwe, że nie będą się zgadzać dokładnie wraz z produktem.

## 2. PRZED UŻYCIEM

- To urządzenie jest zapakowane w opakowanie zaprojektowane w celu ochrony podczas transportu. Wyjmij urządzenie z pudełka i usuń wszystkie materiały opakowaniowe. Oryginalne pudełko i inne elementy opakowania można przechowywać w bezpiecznym miejscu, aby zapobiec uszkodzeniu urządzenia w przypadku konieczności jego transportu w przyszłości. Jeśli chcesz pozbyć się oryginalnego opakowania, pamiętaj o prawidłowym recyklingu wszystkich jego elementów.
- Upewnij się, że wszystkie części i komponenty są dotychczasowe i są w dobrym stanie. Jeśli któregokolwiek z nich brakuje lub nie są one w dobrym stanie, należy niezwłocznie skontaktować się z oficjalnym serwisem technicznym Cecotec.

### Zawartość opakowania

- Suszarka Bamba IoniCare &Go Glow
- Nasadka koncentratora
- Dyfuzor
- Ta instrukcja obsługi

## 3. FUNKCJONOWANIE

1. Umyj i natóż odżywkę na włosy.
2. Wytrzyj nadmiar wody i wilgoci ręcznikiem i przeczesz włosy.
3. Zainstaluj żądane akcesoria (koncentrator lub dyfuzor) z przodu suszarki.
4. Podłącz urządzenie do gniazdka elektrycznego. Przed podłączeniem urządzenia do gniazdka upewnij się, że wyłącznik jest zawsze w pozycji wyłączonej.
5. Wybierz żądany poziom temperatury.
6. Wybierz żądaną prędkość.
7. Po zakończeniu korzystania z urządzenia wyłącz je i wyjmij wtyczkę z gniazdka elektrycznego

## 4. CZYSZCZENIE I KONSERWACJA

- Przed czyszczeniem wyłącz urządzenie i odłącz je od gniazdka elektrycznego i pozwól mu ostygnąć.
- Do czyszczenia wlotów i wylotów powietrza z urządzenia użyj miękkiej bawełnianej szmatki.
- Nie używaj ostrych narzędzi w pobliżu wlotów i wylotów powietrza urządzenia, aby uniknąć uszkodzenia.
- Nie zanurzaj urządzenia w wodzie ani innym płynie i nie wystawiaj go na działanie wody lub płynów podczas czyszczenia.
- Nie używaj środków czyszczących i elementów ściernych, które mogą uszkodzić produkt.
- Zewnętrzną kratkę chroniącą wlot powietrza (7) można zdjąć i wyczyścić za pomocą bawełnianego wacika lub miękkiej szmatki. Dlatego:
  1. Pociągnij za kratkę zewnętrzną przytrzymując ją za boki, aby ją wyjąć.
  2. Wyczyść całą kratkę tak jak wlot powietrza.
  3. Umieść kratkę na swoim miejscu i naciśnij aż do usłyszenia „click”.

## 5. SPECYFIKACJA TECHNICZNA

Referencje produktu: 04414

Produkt: Bamba IoniCare &Go Glow

Moc: 1800-2200 W

Napięcie: 220-240 V~

Częstotliwość: 50-60 Hz

Specyfikacje techniczne mogą ulec zmianie bez wcześniejszego powiadomienia w celu

poprawy jakości produktu.

Wyprodukowano w Chinach | Zaprojektowano w Hiszpanii

## 6. RECYKLING URZĄDZEŃ ELEKTRYCZNYCH I ELEKTRONICZNYCH



Ten symbol oznacza, że zgodnie z obowiązującymi przepisami produkt i/ lub baterię należy utylizować oddzielnie od odpadów domowych. Kiedy ten produkt osiągnie koniec okresu użytkowania, należy wyjąć baterie/ akumulatory i przekazać go do punktu zbiórki wyznaczonego przez władze lokalne.

Aby uzyskać szczegółowe informacje na temat najbardziej odpowiedniego sposobu utylizacji sprzętu gospodarstwa domowego i / lub odpowiednich baterii, konsument powinien skontaktować się z lokalnymi władzami.

Przestrzeżenie powyższych wytycznych pomoże chronić środowisko.

## 7. GWARANCJA I SERWIS POMOCY TECHNICZNEJ

Cecotec odpowie użytkownikowi lub konsumentowi końcowemu za wszelkie niezgodności występujące w momencie dostawy produktu na warunkach i terminach określonych w obowiązujących przepisach.

Zaleca się, aby naprawy były przeprowadzane przez wyspecjalizowany personel.

Jeśli wykryjesz problem z produktem lub masz jakiegokolwiek pytania, skontaktuj się z oficjalnym Serwisem Pomocy Technicznej Cecotec pod numerem telefonu +34 96 321 07 28.

## 8. COPYRIGHT

Prawa własności intelektualnej do tekstów tej instrukcji obsługi należą do CECOTEC INNOVACIONES, S.L. Wszelkie prawa zastrzeżone. Treść niniejszej publikacji nie może być w całości ani w części reprodukowana, przechowywana w systemie wyszukiwania, przekazywana lub rozpowszechniana w jakikolwiek sposób (elektroniczny, mechaniczny, fotokopiowany, nagrywany lub podobny) bez uprzedniej zgody CECOTEC INNOVACIONES, SL

## 1. DÍLY A SOUČÁSTI

Obr.1

1. Koncentrační tryska
2. Mřížka pro vstup vzduchu
3. Tlačítko studeného vzduchu
4. Přepínač teploty
  - I. Studený vzduch
  - II. Teplý vzduch
  - III. Horký vzduch
5. Přepínač rychlosti
  0. Vypnutí
  - ☼ Nízká úroveň rychlosti
  - ☼ Vysoká úroveň rychlosti
6. Kroužek pro zavěšení
7. Difuzér

POZNÁMKA:

Grafika v této příručce je schematickým znázorněním a nemusí přesně odpovídat výrobku.

## 2. PŘED POUŽITÍM

- Tento spotřebič je zabalen v obalu určeném k ochraně při přepravě. Vyjměte zařízení z krabice a odstraňte veškerý obalový materiál. Původní krabici a další obaly můžete uschovat na bezpečném místě, aby nedošlo k poškození zařízení, pokud byste jej v budoucnu potřebovali přepravovat. Pokud chcete zlikvidovat původní obal, ujistěte se, že všechny položky správně recyklujete.
- Zkontrolujte, zda jsou všechny díly a komponenty součástí dodávky a v dobrém stavu. Pokud některá chybí nebo není v dobrém stavu, okamžitě kontaktujte oficiální servisní službu Cecotec.

### Obsah krabice

- Fén Bamba IoniCare &Go Glow
- Koncentrační tryska
- Difuzér
- Tento návod k použití

### 3. PROVOZ

1. Umyjte si vlasy a použijte kondicionér.
2. Přebytečnou vodu a vlhkost vysušte ručníkem a vlasy rozčešte.
3. Instalujte požadované příslušenství (koncentrátor nebo difuzér) na přední část fénu.
4. Připojte zařízení do elektrické zásuvky. Před zapojením spotřebiče do síťové zásuvky se ujistěte, že je volič pro nastavení rychlosti vždy v poloze vypnuto.
5. Zvolte požadovanou úroveň teploty.
6. Zvolte požadovanou rychlost vzduchu.
7. Po ukončení používání zařízení vypněte a odpojte jej od síťové zásuvky.

### 4. ČIŠTĚNÍ A ÚDRŽBA

- Před čištěním zařízení ho nejprve vypněte a odpojte od elektrické sítě a nechte jej vychladnout.
- K čištění vstupů a výstupů vzduchu přístroje použijte jemný bavlněný hadřík.
- Nepoužívejte ostré předměty v blízkosti vstupů a výstupů vzduchu, aby nedošlo k jejich poškození.
- Neponořujte zařízení do vody nebo jiné kapaliny a během čištění jej nevystavujte vodě ani kapalin.
- Nepoužívejte abrazivní čisticí prostředky a abrazivní prvky, které by mohly výrobek poškodit.
- Vnější mřížku, která chrání vstup vzduchu, můžete sejmut a vyčistit ji vatovou tyčinkou nebo jemným hadříkem. Proto:
  1. Vnější mřížku vyjměte tak, že ji přidržíte po stranách.
  2. Vyčistěte mřížku i vstup vzduchu.
  3. Mřížku opět nasadte na své místo a zatlačte na ni, dokud neuslyšíte "cvaknutí".

### 5. TECHNICKÉ SPECIFIKACE

Reference produktu: 04414

Produkt: Bamba IoniCare &Go Glow

Výkon: 1800-2200 W

Napětí: 220-240 V~

Frekvence: 50-60 Hz

Technické specifikace se mohou změnit bez předchozího upozornění za účelem zlepšení kvality produktu.

Vyrobeno v Číně | Navrženo ve Španělsku

### 6. RECYKLACE ELEKTRICKÝCH A ELEKTRONICKÝCH ZAŘÍZENÍ



Tento symbol označuje, že v souladu s platnými předpisy musí být produkt a/nebo baterie zlikvidovány odděleně od domovního odpadu. Po skončení životnosti tohoto výrobku byste měli baterie/akumulátory vyjmout a odnést na sběrné místo určené místními úřady.

Podrobné informace o tom, jak správně likvidovat elektrická a elektronická zařízení a/nebo baterie, by měli spotřebitelé získat od místních úřadů.

Dodržování výše uvedených pokynů přispěje k ochraně životního prostředí.

### 7. ZÁRUKA A TECHNICKÝ SERVIS

Společnost Cecotec odpovídá konečnému uživateli nebo spotřebiteli za jakýkoli nesoulad, který existuje v době dodání výrobku za podmínek a ve lhůtách stanovených platnými předpisy. Doporučuje se, aby opravy prováděl kvalifikovaný personál.

Pokud zjistíte incident s produktem nebo máte nějaké dotazy, kontaktujte oficiální službu technické pomoci společnosti Cecotec na telefonním čísle +34 96 321 07 28.

### 8. COPYRIGHT

Práva duševního vlastnictví k textům v této příručce jsou majetkem společnosti CECOTEC INNOVACIONES, S.L. Všechna práva jsou vyhrazena. Obsah této publikace nesmí být, zčásti nebo jako celek, reprodukován, ukládán do systému obnovy, přenášen nebo distribuován žádnými prostředky (elektronicky, mechanicky, fotokopírováním, nahráváním nebo podobným způsobem) bez předchozího souhlasu společnosti CECOTEC INNOVACIONES, S.L.

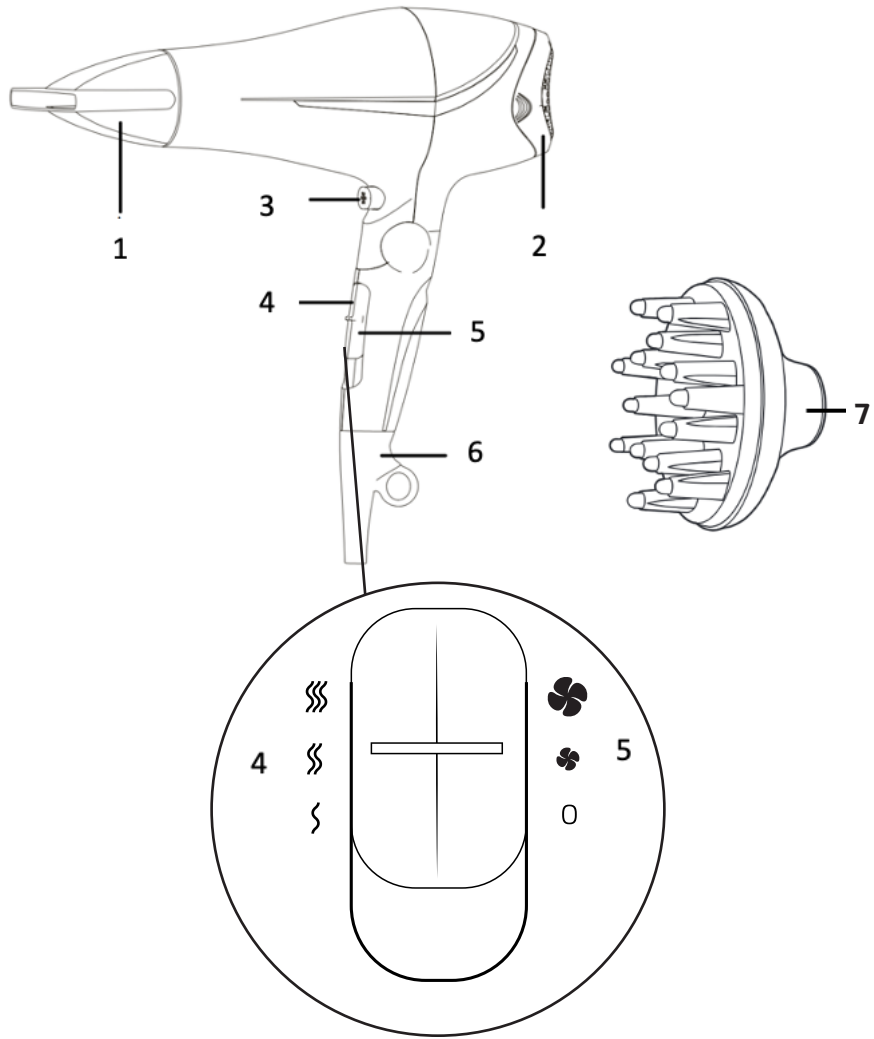

Fig./Img./Abb./Afb./ Rys. 1

[www.cecotec.es](http://www.cecotec.es)

Cecotec Innovaciones S.L.  
Av. Reyes Católicos, 60  
46910, Alfafar (Valencia), Spain