

cecotec

IRONHERO V-1500 DUALBRUSH SUN
IRONHERO V-1500 DUALBRUSH MINT
IRONHERO V-1500 DUALBRUSH OCEAN
IRONHERO V-1500 DUALBRUSH BERRY

Plancha vertical / Garment steamer



Manual de instrucciones
Instruction manual
Manuel d'instructions
Bedienungsanleitung
Manuale di istruzioni
Manual de instruções
Instructiehandleiding
Instrukcja obsługi
Návod k použití
Kullanma kılavuzu
Használati utasítás
Manual d'instruccions
Οδηγίες χρήσης
دليل التعليمات

Instrucciones de seguridad	5	9. Copyright	69
Safety instructions	8	10. Déclaration de conformité simplifiée de l'UE	69
Instructions de sécurité	11		
Sicherheitshinweise	14	INHALT	
Istruzioni di sicurezza	17	1. Teile und Komponenten	70
Instruções de segurança	21	2. Vor dem Gebrauch	70
Veiligheidsinstructies	24	3. Bedienung	70
Instrukcja bezpieczeństwa	27	4. Reinigung und Wartung	73
Bezpečnostní pokyny	31	5. Problembhebung	75
Güvenlik talimatları	34	6. Technische Spezifikationen	75
Οδηγίες ασφαλείας	37	7. Recycling von Elektro- und Elektronikgeräten	76
Instruccions de seguretat	40	8. Garantie und Kundendienst	76
Biztonsági utasítások	43	9. Copyright	76
فہم لسا لسا مہل عت	46	10. Vereinfachte EU-Konformitätserklärung	77
ÍNDICE			
1. Piezas y componentes	49	INDICE	
2. Antes de usar	49	1. Parti e componenti	78
3. Funcionamiento	49	2. Prima dell'uso	78
4. Limpieza y mantenimiento	52	3. Funzionamento	78
5. Resolución de problemas	53	4. Pulizia e manutenzione	81
6. Especificaciones técnicas	54	5. Risoluzione dei problemi	82
7. Reciclaje de aparatos eléctricos y electrónicos	54	6. Specifiche tecniche	83
8. Garantía y SAT	55	7. Riciclaggio di apparecchiature elettriche ed elettroniche	83
9. Copyright	55	8. Garanzia e supporto tecnico	84
10. Declaración UE de conformidad simplificada	55	9. Copyright	84
		10. Dichiarazione di conformità UE semplificata	84
INDEX		ÍNDICE	
1. Parts and components	56	1. Peças e componentes	85
2. Before use	56	2. Antes de utilizar	85
3. Operation	56	3. Funzionamento	85
4. Cleaning and maintenance	59	4. Limpeza e manutenção	88
5. Troubleshooting	60	5. Resolução de problemas	89
6. Technical specifications	61	6. Especificações técnicas	90
7. Recycling of electrical and electronic equipment	61	7. Reciclagem de aparelhos elétricos e eletrônicos	90
8. Technical support and warranty	61	8. Garantia e SAT	90
9. Copyright	62	9. Direitos de autor	91
10. Simplified EU Declaration of Conformity	62	10. Declaração de conformidade simplificada da UE	91
SOMMAIRE		INHOUD	
1. Pièces et composants	63	1. Onderdelen en componenten	92
2. Avant utilisation	63	2. Voor gebruik	92
3. Fonctionnement	63	3. Bediening	93
4. Nettoyage et entretien	66	4. Schoonmaak en onderhoud	95
5. Résolution de problèmes	67	5. Probleemoplossing	97
6. Spécifications techniques	68		
7. Recyclage des équipements électriques et électroniques	69		
8. Garantie et SAV	69		

NOTA

EU01_122642 - IronHero V-1500 DualBrush Sun
EU01_128664 - IronHero V-1500 DualBrush Mint
EU01_128665 - IronHero V-1500 DualBrush Ocean
EU01_128666 - IronHero V-1500 DualBrush Berry

ES • La codificación de este manual es genérica y se aplica a todas las variantes de códigos del aparato.

EN • The coding in this manual is generic and applies to all code variants of the appliance.

FR • Le codage figurant dans ce manuel est générique et s'applique à toutes les variantes de code de l'appareil.

DE • Die Codierung in dieser Bedienungsanleitung ist allgemein und gilt für alle Codevarianten des Geräts.

IT • La codifica riportata nel presente manuale è generica e si applica a tutte le varianti di codici dell'apparecchio.

PT • A codificação apresentada neste manual é genérica e aplica-se a todas as variantes de código do aparelho.

NL • De codering in deze handleiding is algemeen en geldt voor alle codevarianten van het apparaat.

PL • Kody podane w niniejszej instrukcji są ogólne i mają zastosowanie do wszystkich wariantów kodowych urządzenia.

CZ • Kódování obsažené v tomto návodu je generické a platí pro všechny kódové varianty spotřebiče.

TR • Bu kılavuzdaki kodlama geneldir ve cihazın tüm kod varyantları için geçerlidir.

CAT • La codificació d'aquest manual és genèrica i s'aplica a totes les variants de codis de l'electrodomèstic.

GR • Η κωδικοποίηση στο παρόν εγχειρίδιο είναι γενική και ισχύει για όλες τις παραλλαγές κωδικών της συσκευής.

HU • Ez a kézikönyv egységes kódolást használ, amely az eszköz minden típusára érvényes.

قص الخلاء جرم ربل تا مای لعتلا تاری غتم عیمج ىلع قبطن یو اماع لیلدل • ىبرع
زاهجلاب

INSTRUCCIONES DE SEGURIDAD

Lea las siguientes instrucciones atentamente antes de usar el producto. Guarde este manual para futuras referencias o nuevos usuarios.

- La plancha no tiene que dejarse sin vigilancia mientras esté conectada a la alimentación.
- La plancha tiene que utilizarse y colocarse sobre una superficie plana estable.
- No se ha de utilizar la plancha si se ha caído, si hay señales visibles de daño o si está goteando.
- Mantener la plancha y su cable fuera del alcance de los niños de menos de 8 años cuando está enchufado o enfriándose.
- La clavija tiene que retirarse de la base de toma de corriente antes de llenar de agua el depósito de agua.
- Las aberturas de rellenado que estén bajo presión no deben abrirse durante el uso.
- Siga atentamente estas instrucciones de seguridad cuando use el producto.
- Asegúrese de que el voltaje de red coincida con el voltaje especificado en la etiqueta de clasificación del producto y de que el enchufe tenga toma de tierra.
- Este aparato puede ser usado por niños a partir de 8 años y personas con capacidades físicas, sensoriales o mentales reducidas o falta de experiencia y conocimiento si están continuamente supervisados o si han recibido instrucciones respecto al uso correcto del aparato y comprenden los riesgos que esto implica. Los niños no deben jugar con el aparato. La limpieza y el mantenimiento no deben llevarse a cabo por niños sin supervisión.
- Este aparato está diseñado exclusivamente para uso doméstico quedando excluido su uso en bares, restaurantes, granjas, hoteles, moteles y oficinas.

- Inspeccione el cable de alimentación regularmente en busca de daños visibles, especialmente el cable, la clavija y la envolvente del enchufe. Si el cable presenta daños, debe ser sustituido por el Servicio de Asistencia Técnica Oficial de Cecotec para evitar cualquier tipo de peligro.
- No sumerja el cable, el enchufe o cualquier otra parte del producto en agua o cualquier otro líquido, ni exponga las conexiones eléctricas al agua. Asegúrese de que tiene las manos completamente secas antes de tocar el enchufe o encender el producto.
- Advertencia: si el aparato cae accidentalmente en agua, desconéctelo inmediatamente. ¡No toque el agua!
- No retuerza, doble, estire o dañe el cable de alimentación. Protéjalo de bordes afilados y fuentes de calor. No permita que el cable toque superficies calientes. No deje que el cable asome sobre el borde de la superficie o encimera.
- Este aparato no está diseñado para funcionar a través de temporizadores o sistemas de control remoto externos.
- Apague y desenchufe el aparato de la fuente de alimentación cuando no esté siendo usado, cuando llene el depósito de agua y antes de limpiarlo. Tire del enchufe para desconectarlo, no tire del cable.
- No utilice ningún accesorio que no haya sido recomendado por Cecotec ya que podría ocasionar daños.
- Tenga cuidado al inclinar o voltear el aparato, podría quedar agua caliente dentro. Evite mover el aparato bruscamente para minimizar el riesgo de derramamiento.
-  Precaución: superficie caliente. La temperatura de las superficies accesibles podría ser alta mientras se usa el producto y podría causar quemaduras. No toque las superficies calientes mientras esté en funcionamiento e inmediatamente después.

- Tenga cuidado cuando use el aparato, la emisión de vapor puede resultar peligrosa si se usa inadecuadamente. No dirija el vapor hacia personas o animales, y no planche la ropa directamente sobre el cuerpo para evitar riesgo de quemaduras.
- No se recomienda utilizar el aparato en cuero, ante, vinilo, plástico ni otros tejidos sensibles al vapor.
- No utilice el aparato con el depósito vacío.
- Evite el contacto del cable de alimentación con el vapor a alta temperatura durante el funcionamiento del producto.
- No utilice el producto con perfume, vinagre u otros líquidos. Este producto está diseñado para funcionar únicamente con agua.
- No intente reparar el aparato por su propia cuenta. Póngase en contacto con el Servicio de Asistencia Técnica Oficial de Cecotec para cualquier duda.
- Para asegurar el correcto funcionamiento del aparato, la limpieza y el mantenimiento del producto ha de realizarse de acuerdo con este manual de instrucciones.
- Cecotec no acepta ninguna responsabilidad sobre daños o lesiones que tengan como origen un uso inadecuado del producto. Todo uso incorrecto o incumplimiento de este manual anula la garantía del producto y las responsabilidades de Cecotec.
- Toda nuestra gama de planchas pasa un control de calidad antes de ser comercializados. En dichas pruebas se realiza un llenado del depósito de agua donde se comprueba la estanqueidad y el correcto funcionamiento del aparato. Una vez realizada la prueba se procede al vaciado y secado del depósito, pero puede quedar algún resto de agua en su interior.

- Advertencia: Este aparato está equipado con un tornillo resistente a manipulaciones para evitar la extracción de la cubierta exterior. Para reducir el riesgo de incendio o descarga eléctrica, no intente quitar la cubierta exterior. No hay piezas reparables por el usuario en el interior. Las reparaciones deben ser realizadas únicamente por personal de servicio autorizado.

SAFETY INSTRUCTIONS

Read the following instructions carefully before using the product. Keep this instruction manual for future reference or new users.

- Do not leave the iron unattended while connected to the power supply.
- The iron must be used and placed on a stable, flat surface.
- Do not use the iron if it has been dropped, shows visible damage, or is leaking.
- Keep the appliance and its power cord out of reach of children under 8 years old when plugged in or cooling down.
- Unplug the appliance before filling up the water tank.
- Filling openings that are under pressure must not be opened during use.
- All safety instructions must be closely followed when using the appliance.
- Ensure that the mains voltage matches the voltage specified on the appliance rating label and that the plug is earthed.
- This appliance can be used by children aged 8 and above and people with reduced physical, sensory, or mental capabilities or lack of experience and knowledge, as long as they have been given supervision or instruction concerning the use of the appliance in a safe way and understand the hazards involved. Children must not play with the appliance.

Cleaning and maintenance should not be carried out by children without supervision.

- This appliance is intended for domestic use only and is not suitable for use in commercial establishments such as bars, restaurants, farms, hotels, motels, and offices.
- Inspect the power cord regularly for visible damage, especially the charger cable, plug, and housing. If the cord is damaged, it must be replaced by Cecotec's Official Technical Support Service to avoid any danger.
- Do not immerse the cord, plug, or any other non-removable part of the appliance in water or any other liquid or expose electrical connections to water. Make sure your hands are dry before handling the plug or switching on the appliance.
- Warning: never immerse the appliance in water. Do not touch the water!
- Do not twist, bend, pull, or damage the power cord. Protect it from sharp edges and heat sources. Do not allow the cable to touch hot surfaces. Do not let the cable hang over the edge of the surface or worktop.
- This appliance is not designed to operate through external timers or remote control systems.
- Switch off and unplug the product from the power supply when not in use, when filling the water tank, and before cleaning it. To unplug the appliance, pull the plug, not the cord.
- Do not use any accessory that has not been recommended by Cecotec, as they might cause injuries or damage.
- Be careful when tilting or turning the appliance: there may still be hot water inside. Avoid moving the appliance abruptly to minimise the risk of spillage.



Caution: hot surface. The temperature of accessible surfaces may be high while the appliance is in use

and could cause burns. Do not touch hot surfaces during operation or immediately after.

- Be careful when using the appliance: the steam emission can be dangerous if used improperly. Do not aim steam at people or animals and do not apply steam to worn clothes to avoid risk of burns.
- It is not recommended to use the appliance on leather, suede, vinyl, plastic, or other steam-sensitive fabrics.
- Do not use the device when the water tank is empty.
- Do not allow the power cord to come into contact with high-temperature steam during product operation.
- Do not use the device with perfume, vinegar or other liquids. This product is designed to operate only with water.
- Do not attempt to repair the appliance yourself. Contact Cecotec's Official Technical Support Service for any doubt.
- Cleaning and maintenance must be carried out according to this instruction manual to make sure the appliance works properly.
- Cecotec takes no responsibility for any damage caused by misuse of the machine. Any misuse or non-compliance with these instructions voids the warranty and Cecotec's liability.
- All our ironing range products have undergone quality control tests previous to their commercialisation. These tests consist of filling the water tank in order to check tightness and to ensure the correct operation of the device. Once the test has been carried out, the tank is emptied and dried, but some water may still remain inside.
- Warning: This device is equipped with a tamper-resistant screw to prevent removal of the outer cover. To reduce the risk of fire or electric shock, do not attempt to remove the outer cover. There are no user-serviceable parts inside. Repairs should only be carried out by authorised service personnel.

INSTRUCTIONS DE SÉCURITÉ

Veuillez lire les instructions suivantes avec attention avant d'utiliser l'appareil. Gardez bien ce manuel pour de futures références ou pour tout nouvel utilisateur.

- L'appareil ne doit pas être laissé sans surveillance lorsqu'il est branché à l'alimentation électrique.
- L'appareil doit être utilisé et placé sur une surface plane et stable.
- L'appareil ne doit pas être utilisé s'il est tombé, s'il présente des signes visibles d'endommagement ou s'il goutte.
- Maintenez l'appareil et son câble hors de portée des enfants de moins de 8 ans lorsqu'il est en fonctionnement ou en train de refroidir.
- Vous devez retirer le câble de la base et débrancher l'appareil avant de remplir le réservoir d'eau.
- Les orifices de remplissage ne doivent pas être ouverts pendant l'utilisation.
- Veuillez suivre ces instructions de sécurité très attentivement lorsque vous utilisez l'appareil.
- Assurez-vous que le voltage du réseau coïncide avec le voltage spécifié sur l'étiquette de classification de l'appareil et que la prise possède une connexion à terre.
- Cet appareil peut être utilisé par des enfants de 8 ans et plus et par des personnes aux capacités physiques, mentales ou sensorielles réduites, ou sans expérience ni connaissances s'ils sont surveillés et/ou ont reçu les informations nécessaires à l'utilisation correcte de l'appareil et qu'ils ont bien compris les risques qu'il implique. Empêchez les enfants de jouer avec le produit. Le nettoyage et l'entretien du produit ne peuvent pas être menés à terme par les enfants.
- Cet appareil est conçu pour un usage domestique uniquement et ne doit pas être utilisé dans les bars, restaurants, fermes, hôtels, motels et bureaux.

- Examinez régulièrement le câble d'alimentation pour détecter tout dommage visible, en particulier le câble, la fiche et le boîtier de la fiche. Si le câble présente des dommages, il doit être remplacé par le Service d'Assistance Technique officiel de Cecotec pour éviter tout type de danger.
- Ne submergez ni le câble, ni la fiche ni aucune autre partie du produit dans de l'eau ni dans aucun autre liquide, ni n'exposez les connexions électriques à l'eau. Assurez-vous d'avoir les mains complètement sèches avant de toucher la prise ou d'allumer l'appareil.
- Avertissement : si l'appareil tombe accidentellement dans l'eau, débranchez-le immédiatement. Ne touchez pas l'eau !
- Ne tordez pas, ne pliez pas, n'étirez pas et n'abîmez pas le câble d'alimentation. Protégez-le des bords pointus et des sources de chaleur. Ne laissez pas le câble toucher des surfaces chaudes ni dépasser de la surface ou du plan de travail.
- Cet appareil n'a pas été conçu pour fonctionner à travers des minuteries ou systèmes de contrôle à distance externes.
- Éteignez et débranchez l'appareil de la source d'alimentation lorsque vous ne l'utilisez plus, lorsque vous remplissez le réservoir d'eau et avant de le nettoyer. Tirez sur la fiche pour le débrancher ; ne tirez pas sur le câble.
- N'utilisez aucun accessoire qui ne soit pas recommandé par Cecotec, cela pourrait endommager le produit.
- Faites attention lorsque vous inclinez ou renversez l'appareil, il pourrait contenir encore de l'eau chaude. Ne bougez pas brusquement l'appareil pour ne pas renverser le contenu.
-  Attention, surface chaude. La température des surfaces accessibles pourrait être élevée lorsque vous utilisez l'appareil et pourrait provoquer des

brûlures. Ne touchez pas les surfaces chaudes lorsque l'appareil est en fonctionnement ni immédiatement après.

- Faites attention lorsque vous utilisez l'appareil, l'émission de vapeur peut être dangereuse en cas d'utilisation incorrecte. Ne dirigez pas la vapeur vers les personnes ou les animaux. Ne repassez pas les vêtements en les portant pour éviter de vous brûler.
- Ne repassez pas de tissus comme le cuir, le daim, le vinyle, le plastique ou d'autres qui soient sensibles à la vapeur.
- N'utilisez pas l'appareil avec le réservoir vide.
- Évitez le contact entre le câble d'alimentation et la vapeur à haute température pendant le repassage.
- N'utilisez pas le produit avec du parfum, vinaigre ni autres liquides. Ce produit est conçu pour fonctionner uniquement avec de l'eau.
- N'essayez pas de réparer l'appareil vous-même. Veuillez contacter le Service Après-Vente officiel de Cecotec pour tout doute ou renseignement.
- Afin d'assurer son bon fonctionnement, le nettoyage et l'entretien de l'appareil doivent être réalisés en accord avec ce manuel d'instructions.
- Cecotec n'acceptera aucune responsabilité quant aux dommages et lésions liés à une utilisation inadéquate du produit. Toute utilisation incorrecte ou tout non-respect de ce manuel annulera la garantie du produit et les responsabilités du fabricant.
- toute notre gamme de fers à repasser passe par un contrôle avant d'être commercialisée. Lors de ce contrôle, nous remplissons le réservoir avec de l'eau pour vérifier l'étanchéité et le correct fonctionnement de l'appareil. Une fois le contrôle a été réalisé, nous vidons et séchons le réservoir, mais il peut rester un peu d'eau à l'intérieur.

- Avertissement : Cet appareil est équipé d'une vis résistante aux manipulations afin d'empêcher le retrait du couvercle extérieur. Pour réduire le risque d'incendie ou d'électrocution, n'essayez pas de retirer le couvercle extérieur. Il n'y a aucune pièce réparable par l'utilisateur à l'intérieur. Les réparations doivent être effectuées uniquement par du personnel de service agréé.

SICHERHEITSHINWEISE

Lesen Sie die folgenden Hinweise aufmerksam durch, bevor Sie das Produkt verwenden. Bewahren Sie diese Bedienungsanleitung zum Nachschlagen oder für neue Benutzer auf.

- Das Gerät darf nicht unbeaufsichtigt gelassen werden, solange sie an das Stromnetz angeschlossen ist.
- Die Bügeleisen muss auf einer ebenen und stabilen Oberfläche aufgestellt werden
- Verwenden Sie die Dampfbürste nicht, wenn sie heruntergefallen ist, wenn sie sichtbare Anzeichen von Beschädigungen aufweist oder wenn sie undicht ist.
- Bewahren Sie das Bügeleisen und sein Kabel außerhalb der Reichweite von Kindern unter 8 Jahren auf, wenn es eingesteckt ist oder abkühlt.
- Der Stecker muss aus der Steckdose gezogen werden, bevor der Wassertank mit Wasser gefüllt wird.
- Einfüllöffnungen, die unter Druck stehen, dürfen während des Gebrauchs nicht geöffnet werden.
- Befolgen Sie diese Sicherheitshinweise sorgfältig, wenn Sie das Produkt verwenden.
- Vergewissern Sie sich, dass die Netzspannung mit der auf dem Typenschild des Produkts angegebenen Spannung übereinstimmt und dass der Stecker geerdet ist.

- Dieses Gerät ist nicht für die Verwendung durch Kinder ab 8 Jahre und Personen gedacht, die geistig oder körperlich behindert sind oder keine ausreichenden Erfahrungen bzw. Kenntnisse besitzen, außer sie wurden hinsichtlich des Gebrauchs des Produkts durch eine Person eingewiesen, die für ihre Sicherheit verantwortlich ist. Kinder sollten nicht mit dem Gerät spielen. Die Reinigung und Wartung darf nicht von unbeaufsichtigten Kindern durchgeführt werden.
- Dieses Gerät ist ausschließlich für den Hausgebrauch konzipiert und ist nicht für die Verwendung in Bars, Restaurants, Bauernhöfen, Hotels, Motels oder Büros bestimmt.
- Überprüfen Sie das Netzkabel regelmäßig auf sichtbare Schäden, insbesondere das Kabel, den Stecker und das Gehäuse des Steckers. Wenn das Kabel beschädigt ist, muss es von der offiziellen Cecotec-Kundendienststelle ausgetauscht werden, um jegliche Gefahr zu vermeiden.
- Tauchen Sie das Netzkabel, den Stecker oder jegliche nicht entfernbaren Teile des Gerätes nicht ins Wasser oder andere Flüssigkeiten ein und lassen Sie die elektrischen Anschlüsse nicht mit Wasser in Berührung kommen. Stellen Sie sicher, dass Ihre Hände völlig trocken sind, bevor Sie die Steckdose berühren oder das Gerät einschalten.
- Warnung: Wenn das Gerät versehentlich ins Wasser fällt, ziehen Sie sofort den Netzstecker. Berühren Sie nicht das Wasser!
- Der Stromkabel darf nicht verdreht, verbogen oder zu stark gezogen bzw. belastet oder beschädigt werden. Schützen Sie es von scharfen Kanten und Wärmequellen. Lassen Sie niemals den Kabel mit wärmen Oberflächen Kontakt kommen. Lassen Sie das Kabel nicht über den Rand der Oberfläche oder der Arbeitsplatte hinausragen.

- Dieses Gerät funktioniert nicht über Timer oder externe Fernbedienungssysteme.
- Schalten Sie das Gerät aus und ziehen Sie den Stecker aus der Steckdose, wenn Sie es nicht benutzen, wenn Sie den Wassertank auffüllen und vor der Reinigung. Ziehen Sie am Stecker, nicht am Kabel selbst.
- Verwenden Sie niemals Zubehöerteile, die nicht von Cecotec empfohlen wurden, da sie Schäden verursachen könnten.
- Seien Sie vorsichtig beim Kippen oder Drehen des Geräts, da heißes Wasser im Inneren zurückbleiben kann. Vermeiden Sie es, das Gerät abrupt zu bewegen, um die Gefahr des Verschüttens zu minimieren.
-  Vorsicht: heiße Oberfläche. Die Temperatur der berührten Oberflächen kann beim Betrieb sehr heiß werden und zu Verbrennungen führen. Berühren Sie die heißen Oberflächen nicht beim oder sofort nach dem Gebrauch.
- Seien Sie vorsichtig, wenn Sie das Gerät benutzen, denn der Dampfaustritt kann bei unsachgemäßem Gebrauch gefährlich sein. Richten Sie den Dampf nicht auf Menschen oder Tiere und bügeln Sie die Kleidung nicht direkt auf den Körper, um Verbrennungen zu vermeiden.
- Das Gerät wird nicht zur Verwendung auf Leder, Wildleder, Vinyl, Kunststoff oder anderen dampfempfindlichen Stoffen empfohlen.
- Verwenden Sie das Gerät nicht mit einem leeren Tank.
- Vermeiden Sie den Kontakt des Stromkabels mit hoher Dampftemperatur während des Betriebs.
- Verwenden Sie das Produkt nicht mit Parfüm, Essig oder anderen Flüssigkeiten. Dieses Produkt wurde entworfen, um nur mit Wasser zu funktionieren.

- Versuchen Sie niemals das Gerät selbst zu reparieren. Wenn Sie Fragen haben, wenden Sie sich bitte an den offiziellen technischen Kundendienst von Cecotec.
- Die Reinigung und die Wartung des Geräts sollten gemäß dieser Bedienungsanleitung durchgeführt werden, um einen ordnungsgemäßen Betrieb zu gewährleisten.
- Cecotec übernimmt keine Haftung für Schäden, die durch unsachgemäße Anwendung entstehen. Cecotec übernimmt keine Haftung von der unsachgemäßen Verwendung des Produktes oder Nichteinhaltung dieser Anweisungen.
- Alle unsere Dampfbürsten werden vor der Vermarktung einer Qualitätskontrolle unterzogen. Bei diesen Tests wird eine Befüllung des Wassertanks durchgeführt, bei der die Dichtheit und die ordnungsgemäße Funktion des Geräts überprüft wird. Sobald der Test durchgeführt wurde, wird der Tank geleert und getrocknet, aber möglicherweise verbleibt noch etwas Wasser im Tank.
- Warnhinweis: Dieses Gerät ist mit einer manipulationssicheren Schraube ausgestattet, um das Entfernen der äußeren Abdeckung zu verhindern. Um die Gefahr eines Brandes oder elektrischen Schlages zu verringern, versuchen Sie nicht, die äußere Abdeckung zu entfernen. Im Inneren befinden sich keine vom Benutzer zu wartenden Teile. Reparaturen dürfen nur von autorisiertem Fachpersonal durchgeführt werden.

ISTRUZIONI DI SICUREZZA

Leggere attentamente le seguenti istruzioni prima di usare l'apparecchio. Conservare questo manuale per consultazioni future o nuovi utenti.

- Non lasciare il ferro da stiro incustodito mentre è collegato alla corrente.

- Il ferro da stiro deve essere utilizzato e collocato su una superficie piana e stabile.
- Non utilizzare il ferro da stiro se è caduto, se presenta danni visibili o se perde.
- Tenere il ferro da stiro e il suo cavo fuori dalla portata dei bambini di età inferiore agli 8 anni quando è collegato alla rete elettrica o quando è in fase di raffreddamento.
- Scollegare la spina dalla presa di corrente prima di riempire il serbatoio d'acqua.
- Non aprire nessuno dei fori di riempimento soggetti a pressione durante l'uso.
- Seguire attentamente queste istruzioni di sicurezza quando si usa l'apparecchio.
- Verificare che la tensione di rete coincida con quella specificata nell'etichetta di classificazione dell'apparecchio e che la presa elettrica sia dotata di messa a terra.
- Questo apparecchio può essere usato da bambini a partire dagli 8 anni e persone con capacità fisiche, sensoriali o mentali limitate, o con mancanza di esperienza e conoscenza solo sotto supervisione o avendo ricevuto istruzioni riguardanti l'uso dell'apparecchio in modo sicuro e comprendendo i rischi che lo stesso implica. I bambini non devono giocare con l'apparecchio. La pulizia e la manutenzione non devono essere eseguite da bambini non sorvegliati.
- Questo apparecchio è stato progettato solo per uso domestico e non può essere utilizzato in bar, ristoranti, aziende agricole, alberghi, motel e uffici.
- Controllare regolarmente che il cavo di alimentazione non presenti danni visibili, in particolare il cavo, la spina e l'alloggiamento della spina. Se il cavo presenta danni, dovrà essere riparato dal servizio di Assistenza Tecnica ufficiale di Cecotec per evitare eventuali pericoli.

- Non immergere il cavo, la spina o qualsiasi altra parte dell'apparecchio in acqua o in qualsiasi altro liquido, né esporre i collegamenti elettrici all'acqua. Assicurarci di avere le mani completamente asciutte prima di toccare la spina o di accendere l'apparecchio.
- Avvertenza: se l'apparecchio dovesse cadere accidentalmente in acqua, scollegarlo immediatamente. Non toccare l'acqua!
- Non torcere, piegare, allungare o danneggiare il cavo di alimentazione. Proteggerlo da bordi affilati e da fonti di calore. Evitare che il cavo tocchi superfici calde. Non lasciare che il cavo spunti sopra il bordo della superficie o piano di lavoro.
- Questo apparecchio non è stato progettato per funzionare tramite timer o sistemi di controllo remoto esterni.
- Spegnere e scollegare il prodotto dalla fonte di alimentazione quando non in uso, quando si riempie il serbatoio d'acqua e prima di pulirlo. Togliere la spina per scollegare l'apparecchio, non tirare il cavo.
- Non utilizzare nessun accessorio non suggerito da Cecotec per evitare danni all'apparecchio.
- Prestare attenzione ad inclinare o capovolgere il dispositivo, potrebbe rimanere acqua calda all'interno. Evitare di muovere bruscamente l'apparecchio per minimizzare il rischio di perdite.
-  Precauzione: superficie calda. Le superfici accessibili dell'apparecchio possono riscaldarsi molto durante l'uso e potrebbero causare ustioni. Non toccare le superfici calde mentre l'apparecchio è in uso e immediatamente dopo.
- Fare attenzione quando si usa l'apparecchio, l'emissione di vapore può essere pericolosa se usata in modo improprio.

Per evitare scottature, non dirigere il vapore verso persone o animali e non stirare i capi direttamente sul corpo.

- Non si consiglia l'uso dell'apparecchio su pelle, camoscio, vinile, plastica o altri oggetti sensibili al vapore.
- Non utilizzare il prodotto con il serbatoio vuoto.
- Evitare il contatto del cavo di alimentazione con il vapore ad alta temperatura durante il funzionamento del prodotto.
- Non utilizzare l'apparecchio vicino a profumi, aceto o altri liquidi. Questo prodotto è stato progettato per uso
- Non cercare di riparare l'apparecchio per conto proprio. Per qualsiasi dubbio, contattare il Servizio di Assistenza Tecnica ufficiale di Cecotec.
- Per garantirne il corretto funzionamento, la pulizia e manutenzione dell'apparecchio devono essere effettuate in linea con quanto spiegato in questo manuale di istruzioni.
- Cecotec non si assume alcuna responsabilità per danni o lesioni derivanti da un uso improprio dell'apparecchio. L'inadempienza delle istruzioni di questo manuale annulla la garanzia dell'apparecchio e le responsabilità di Cecotec.
- tutta la gamma di ferro da stiro passa un controllo di qualità prima di essere commercializzata. Durante i test, il serbatoio dell'acqua viene riempito per verificare che sia a tenuta stagna e che l'apparecchio funzioni correttamente. Una volta effettuato il test, il serbatoio viene svuotato e asciugato, ma è possibile che rimanga dell'acqua all'interno.
- **Avvertenza:** Questo dispositivo è dotato di una vite antimanomissione per impedire la rimozione dell'involucro esterno. Per ridurre il rischio di incendio o di scosse elettriche, non tentare di rimuovere il coperchio esterno. Non esiste nessuna parte all'interno del prodotto che possa essere riparata dall'utente. Le riparazioni devono essere effettuate esclusivamente da un tecnico autorizzato.

INSTRUÇÕES DE SEGURANÇA

Leia atentamente as instruções seguintes antes de utilizar o aparelho. Guarde este manual para referências futuras ou novos utilizadores.

- O aparelho não pode ser deixado sem vigilância enquanto estiver ligado à tomada.
- O ferro deve ser utilizado e colocado sobre uma superfície plana estável.
- Não utilize o ferro se este tiver caído, se houver sinais visíveis de danos ou se estiver a pingar.
- Mantenha o aparelho e o seu cabo fora do alcance de crianças com menos de 8 anos de idade quando está ligado à corrente ou arrefecido.
- Deve remover o cabo da tomada elétrica antes de encher o depósito de água.
- Os orifícios de enchimento que estejam sob pressão não podem ser abertos durante o uso.
- Siga atentamente estas instruções de segurança quando usar o produto.
- Certifique-se de que a tensão de rede coincida com a tensão especificada na etiqueta de classificação do aparelho e de que a tomada tenha ligação à terra.
- Este aparelho pode ser utilizado por crianças a partir dos 8 anos de idade e por pessoas com capacidades físicas, sensoriais ou mentais reduzidas ou com falta de experiência e conhecimentos, se lhes tiver sido dada supervisão ou instruções relativas à utilização do aparelho e se compreenderem os perigos envolvidos. Não permita que as crianças brinquem com o dispositivo. A limpeza e a manutenção não devem ser efetuadas por crianças não supervisionadas.

- Este aparelho foi concebido apenas para uso doméstico e não se destina a ser utilizado em bares, restaurantes, quintas, hotéis, motéis e escritórios.
- Inspeccione regularmente o cabo de alimentação para detetar danos visíveis, especialmente o cabo e a ficha. Se o cabo apresentar danos, deve ser substituído pelo Serviço de Assistência Técnica Oficial da Cecotec para evitar qualquer tipo de perigo.
- Não imerja o cabo, a ficha ou qualquer outra parte elétrica do aparelho na água ou qualquer outro líquido nem exponha as conexões elétricas à água. Certifique-se de ter as mãos completamente secas antes de tocar a tomada ou ligar o aparelho.
- Advertência: se o produto cair acidentalmente na água, desligue-o imediatamente da corrente. Não toque a água!
- Não torça, dobre, estique ou danifique o cabo de alimentação. Proteja-o de bordas afiadas e fontes de calor. Não permita que o cabo toque superfícies quentes. Não deixe que o cabo se aproxime da superfície do aparelho ou da bancada.
- Este aparelho não foi desenhado para funcionar através de temporizadores ou sistemas de controlo remoto externos.
- Desligue e desconecte o produto da corrente elétrica quando não estiver a ser usado, encha o depósito de água e antes de o limpar. Puxe da ficha para o desconectar, não puxe pelo cabo.
- Não utilize nenhum acessório que não tenha sido recomendado pela Cecotec, já que poderá causar danos.
- Tenha cuidado ao inclinar ou girar o dispositivo, pode ficar água quente no seu interior. Evite mover o dispositivo bruscamente para minimizar o risco de derramamento.
-  Cuidado, superfície quente. A temperatura das superfícies acessíveis pode ser alta enquanto se usa o produto e poderão causar queimaduras. Não

toque nas superfícies quentes enquanto o dispositivo estiver em funcionamento ou imediatamente depois.

- Tenha cuidado ao utilizar o aparelho, a emissão de vapor pode ser perigosa se utilizado de forma imprópria. Não dirija o vapor para pessoas ou animais e não engome a roupa enquanto estiver posta para evitar queimaduras.
- O dispositivo não é recomendado para utilização em couro, camurça, vinil, plástico ou outros tecidos sensíveis ao vapor.
- Não utilize o produto com o depósito vazio.
- Evite o contacto do cabo de alimentação com o vapor a alta temperatura durante o funcionamento do produto.
- Não use o produto com perfume, vinagre ou outros líquidos. Este produto foi projetado para funcionar apenas com água.
- Não tente reparar o aparelho por conta própria. Por favor, contacte o Serviço de Assistência Técnica da Cecotec se tiver alguma dúvida.
- Para assegurar o funcionamento correto, a limpeza e a manutenção do aparelho deve ser efetuada em conformidade com este manual de instruções.
- A Cecotec não aceitará nenhuma responsabilidade sobre danos ou lesões que tenham como origem um uso inadequado do produto. Todo uso incorreto ou incumprimento deste manual, anula a garantia do produto e as responsabilidades da Cecotec.
- Toda a nossa gama de escovas a vapor passa pelo controle de qualidade antes de ser comercializada. Nestes testes, é realizado o enchimento do depósito de água, onde são verificadas a estanqueidade e o correto funcionamento do equipamento. Uma vez realizado o teste, esvazia-se e seca-se o depósito, mas um pouco de água pode permanecer no seu interior.

- Advertência: Este dispositivo está equipado com um parafuso inviolável para impedir a remoção do invólucro exterior. Para reduzir o risco de incêndio ou choque elétrico, não tente retirar a tampa exterior. No interior do produto não há peças que podem ser reparadas pelo utilizador. As reparações só podem ser efectuadas por um técnico de assistência autorizado.

VEILIGHEIDSINSTRUCTIES

Lees zorgvuldig de voorschriften voor het gebruik van het product. Bewaar deze handleiding voor toekomstig(e) gebruik of gebruikers.

- Het strijkijzer mag niet onbeheerd worden achtergelaten zolang het op de stroomvoorziening is aangesloten.
- Het strijkijzer moet worden gebruikt en op een stabiele vlakke ondergrond worden geplaatst.
- Gebruik het strijkijzer niet als het is gevallen, als er zichtbare tekenen van schade zijn of als het lekt.
- Houd het strijkijzer en het snoer buiten bereik van kinderen jonger dan 8 jaar wanneer het is aangesloten of aan het afkoelen is.
- De stekker moet uit het stopcontact worden verwijderd voordat het waterreservoir wordt gevuld.
- Vulopeningen die onder druk staan, mogen tijdens gebruik niet geopend worden.
- Volg aandachtig deze veiligheidsinstructies wanneer u dit product gebruikt.
- Controleer of de netspanning overeenkomt met de spanning die op het etiket van het product staat vermeld en of het stopcontact geaard is.
- Dit toestel kan gebruikt worden door kinderen vanaf 8 jaar en personen met een verminderd fysiek, zintuiglijk

of mentaal vermogen of met een gebrek aan ervaring en kennis, indien ze onder toezicht staan of als ze instructies hebben gekregen betreffende het veilige gebruik van het toestel en ze de risico's begrijpen die ermee verbonden zijn. Kinderen mogen niet met het toestel spelen. De reiniging en het onderhoud van het apparaat mogen niet door kinderen worden uitgevoerd zonder toezicht.

- Dit apparaat is uitsluitend bestemd voor huishoudelijk gebruik en is niet bestemd voor gebruik in bars, restaurants, boerderijen, hotels, motels en kantoren.
- Controleer het netsnoer regelmatig op zichtbare beschadigingen, vooral het snoer, de stekker en de behuizing van de stekker. Als de kabel beschadigd is, moet hij worden hersteld door de Technische Dienst van Cecotec om elk gevaar te voorkomen.
- Dompel de voedingskabel, de stekker of andere onderdelen van het apparaat niet onder in water of andere vloeistoffen. Stel de elektrische verbindingen niet bloot aan water. Zorg ervoor dat uw handen volledig droog zijn voordat u de stekker aanraakt of het apparaat inschakelt.
- Waarschuwing: Haal onmiddellijk de stekker uit het stopcontact als het apparaat per ongeluk in het water valt. Raak het water niet aan!
- De voedingskabel mag niet verwrongen, dubbelgevouwen, uitgerekt of beschadigd worden. Bescherm het tegen scherpe randen en warmtebronnen. Zorg ervoor dat de kabel geen hete oppervlakken aanraakt. Laat de kabel niet over de rand van het werkoppervlak of aanrecht hangen.
- Dit apparaat is niet ontworpen om via timers of externe afstandsbedieningen te werken.
- Schakel het apparaat uit en haal de stekker uit het stopcontact als u het niet gebruikt, als u het waterreservoir

vult en voordat u het schoonmaakt. Trek aan de stekker om hem te verwijderen uit het stopcontact en niet aan de kabel.

- Gebruik alleen door Cecotec aanbevolen accessoires, andere accessoires zouden schade kunnen veroorzaken.
- Wees voorzichtig bij het kantelen of draaien van het apparaat, er kan heet water in het apparaat achterblijven. Vermijd abrupte bewegingen van het apparaat om het risico van morsen te minimaliseren.



Let op: heet oppervlak. De temperatuur van de aanraakbare oppervlakken kan hoog zijn tijdens het gebruik van het product en kan brandwonden veroorzaken. Raak deze oppervlakken niet aan tijdens of kort na het gebruik.

- Wees voorzichtig bij het gebruik van het toestel, de stoomuitstoot kan gevaarlijk zijn bij ondeskundig gebruik. Richt geen stoom op mensen of dieren en strijk geen kleren rechtstreeks op het lichaam om het risico op brandwonden te vermijden.
- Het wordt afgeraden het toestel te gebruiken op leder, suède, vinyl, plastic of andere stoffen die gevoelig zijn voor stoom.
- Gebruik het apparaat niet met een leeg reservoir.
- Vermijd contact van de voedingskabel met hoge temperatuur stoom tijdens het gebruik van het product.
- Gebruik het product niet met parfum, azijn of andere vloeistoffen. Dit product is ontworpen om alleen met water te werken.
- Probeer niet zelf het apparaat te repareren. Neem bij vragen contact op met de Technische Dienst van Cecotec.
- Om een correcte werking van het apparaat te garanderen, moeten reiniging en onderhoud van het apparaat worden uitgevoerd in overeenstemming met deze handleiding.
- De fabrikant neemt geen verantwoordelijkheid voor schade

of persoonlijk letsel als dit te wijten valt aan verkeerd gebruik van het product. Incorrect gebruik of het niet naleven van de instructies in deze handleiding annuleert de garantie van het product en de verantwoordelijkheid van de fabrikant.

- Ons hele assortiment strijkijzers doorstaat kwaliteitscontrole voordat ze op de markt worden gebracht. In deze tests wordt een vulling van het waterreservoir uitgevoerd waarbij de dichtheid en de juiste werking van de apparatuur wordt gecontroleerd. Nadat de test is uitgevoerd, wordt het reservoir gelegegd en gedroogd, maar er kan nog wat water achterblijven.
- Waarschuwing : Dit apparaat is uitgerust met een knoeibestendige schroef om te voorkomen dat de buitenste behuizing wordt verwijderd. Probeer de buitenste afdekking niet te verwijderen om het risico op brand of elektrische schokken te beperken. Er zijn geen onderdelen in het apparaat die door de gebruiker kunnen worden gerepareerd. Reparaties mogen alleen worden uitgevoerd door bevoegd servicepersoneel.

INSTRUKCJA BEZPIECZEŃSTWA

Przed użyciem produktu należy uważnie przeczytać poniższe instrukcje. Zachowaj tę instrukcję do wykorzystania w przyszłości lub dla nowych użytkowników.

- Urządzenie nie może być pozostawione bez nadzoru, gdy jest podłączone do zasilania.
- Urządzenie musi być używane i ustawione na stabilnej, płaskiej powierzchni.
- Nie należy używać urządzenia, które upadło, ma widoczne ślady uszkodzeń lub jest nieszczelne.
- Trzymaj urządzenie i jego przewód poza zasięgiem dzieci w wieku poniżej 8 lat, gdy jest podłączone lub stygnie.

- Przed napełnieniem zbiornika wodą należy wyjąć wtyczkę z gniazdka.
- Otwory do napełniania znajdujące się pod ciśnieniem nie powinny być otwierane podczas użytkowania.
- Podczas korzystania z urządzenia należy dokładnie przestrzegać instrukcji bezpieczeństwa.
- Upewnij się, że napięcie sieciowe jest zgodne z napięciem podanym na tabliczce znamionowej urządzenia oraz że wtyczka jest uziemiona.
- Ten produkt może być używany przez osoby o ograniczonych zdolnościach fizycznych, sensorycznych lub umysłowych lub bez doświadczenia i wiedzy, jeśli są one nadzorowane lub otrzymały instrukcje dotyczące bezpiecznego korzystania z urządzenia i rozumieją związane z tym ryzyko. Dzieci nie mogą bawić się urządzeniem. Czyszczenie i konserwacja urządzenia nie mogą być wykonywane przez dzieci.
- To urządzenie przeznaczone jest wyłącznie do użytku domowego i nie nadaje się do użytku w barach, restauracjach, gospodarstwach rolnych, hotelach, motelach i biurach.
- Regularnie należy sprawdzać przewód zasilający pod względem widocznych uszkodzeń, szczególnie przewód, wtyczkę i obudowę wtyczki. Jeśli przewód jest uszkodzony, musi zostać wymieniony przez oficjalny Serwis Pomocy Technicznej Cecotec, aby uniknąć wszelkiego rodzaju zagrożeń.
- Nie zanurzaj przewodu, wtyczki ani żadnej innej części produktu w wodzie lub innej cieczy ani nie wystawiaj połączeń elektrycznych na działanie wody. Przed dotknięciem wtyczki lub włączeniem urządzenia należy upewnić się, że ręce są całkowicie suche.
- Ostrzeżenie: Jeśli urządzenie przypadkowo wpadnie do wody, natychmiast odłącz je od zasilania. Nie dotykaj wody!

- Nie skręcaj, nie zginaj, nie rozciągaj ani nie uszkodzaj przewodu zasilającego. Chroń go przed ostrymi krawędziami i źródłami ciepła. Nie pozwól, aby przewód dotykał gorących powierzchni. Nie pozwól, aby przewód zbliżył się do krawędzi powierzchni lub blatu.
- To urządzenie nie jest przeznaczone do obsługi za pomocą zewnętrznych minutników lub systemów zdalnego sterowania.
- Wyłącz i odłącz urządzenie od źródła zasilania, gdy nie jest używane, podczas napełniania zbiornika na wodę i przed czyszczeniem. Pociągnij za wtyczkę, aby ją odłączyć, nie ciągnij za przewód.
- Nie używaj żadnych akcesoriów niezalecanych przez Cecotec, ponieważ może to spowodować szkody.
- Zachowaj ostrożność podczas przechylania lub obracania urządzenia, ponieważ w środku może pozostać gorąca woda. Unikaj gwałtownego przesuwania urządzenia, aby zminimalizować ryzyko rozlania.
-  Uwaga: gorąca powierzchnia. Temperatura dostępnych powierzchni może być wysoka podczas używania produktu i spowodować oparzenia. Nie dotykać gorących powierzchni podczas pracy urządzenia i bezpośrednio po jej zakończeniu.
- Zachowaj ostrożność podczas korzystania z urządzenia, emisja pary może być niebezpieczna w przypadku nieprawidłowego użytkowania. Nie kieruj pary w stronę ludzi lub zwierząt i nie prasuj ubrań bezpośrednio na ciele, aby uniknąć ryzyka oparzenia.
- Nie zaleca się używania urządzenia do czyszczenia skóry, zamszu, winylu, plastiku lub innych wrażliwych na parę tkanin.
- Nie używaj urządzenia z pustym zbiornikiem.

- Podczas pracy produktu należy unikać kontaktu przewodu zasilającego z parą o wysokiej temperaturze.
- Nie używaj produktu z perfumami, octem lub innymi płynami. Ten produkt jest przeznaczony do pracy wyłącznie z wodą.
- Nie próbuj samodzielnie naprawiać urządzenia. W razie jakichkolwiek pytań skontaktuj się z oficjalnym Serwisem Pomocy Technicznej Cecotec.
- Aby zapewnić prawidłowe działanie urządzenia, czyszczenie i konserwację produktu należy przeprowadzać zgodnie z niniejszą instrukcją obsługi.
- Cecotec nie ponosi żadnej odpowiedzialności za szkody lub obrażenia wynikające z niewłaściwego użytkowania produktu. Jakiegokolwiek niewłaściwe użycie lub nieprzestrzeganie niniejszej instrukcji spowoduje unieważnienie gwarancji i wyłącza odpowiedzialność Cecotec.
- Cały nasz asortyment płyt przechodzi kontrolę jakości przed wprowadzeniem na rynek. W ramach tych testów napętnia się zbiornik wodą, aby sprawdzić szczelność i prawidłowe działanie urządzenia. Po przeprowadzeniu testu zbiornik jest opróżniany i osuszany, jednak w jego wnętrzu mogą pozostać resztki wody.
- Ostrzeżenie: Urządzenie jest wyposażone w śrubę odporną na manipulacje, która zapobiega zdjęciu pokrywy zewnętrznej. Aby zmniejszyć ryzyko pożaru lub porażenia prądem, nie należy próbować zdejmować zewnętrznej pokrywy. Wewnątrz nie ma części, które użytkownik mógłby samodzielnie naprawić. Naprawy mogą być wykonywane wyłącznie przez autoryzowany personel serwisowy.ç

BEZPEČNOSTNÍ POKYNY

Před použitím výrobku si pečlivě přečtěte následující pokyny. Uchovejte si tento návod k obsluze pro budoucí použití nebo pro nové uživatele.

- Žehlička by neměla být ponechána bez dozoru, když je zapojena do elektrické sítě.
- Žehlička musí být používána a umístěna na stabilním, rovném povrchu.
- Nepoužívejte žehličku, pokud vám spadla, pokud jsou na ní viditelné známky poškození nebo pokud z ní netěsní.
- Uchovávejte žehličku a její kabel mimo dosah dětí mladších 8 let, pokud je zapojena do zásuvky nebo chladne.
- Před naplněním nádržky na vodu je nutné vytáhnout zástrčku ze zásuvky.
- Plnicí otvory, které jsou pod tlakem, by se během používání neměly otevírat.
- Při používání produktu pečlivě dodržujte tyto bezpečnostní pokyny.
- Ujistěte se, že síťové napětí odpovídá napětí uvedenému na štítku s výkonem výrobku a že zástrčka má uzemnění.
- Tento spotřebič mohou používat děti od 8 let a osoby se sníženými fyzickými, smyslovými nebo duševními schopnostmi nebo s nedostatkem zkušeností a znalostí, pokud jsou pod neustálým dohledem nebo pokud jim byly dány pokyny týkající se správného používání spotřebiče a chápou související rizika. Děti by si se spotřebičem neměly hrát. Čištění a údržbu by děti neměly provádět bez dozoru.
- Tento spotřebič je určen výhradně pro domácí použití a není vhodný pro použití v barech, restauracích, na farmách, v hotelech, motelech a kancelářích.
- Pravidelně kontrolujte napájecí kabel, zda není viditelně poškozen, zejména kabel, zástrčka a kryt zástrčky. Pokud je

kabel poškozen, musí být vyměněn autorizovaným servisním střediskem Cecotec , aby se předešlo potenciálnímu nebezpečí.

- Neponořujte kabel, zástrčku ani žádnou jinou část výrobku do vody ani jiné kapaliny a nevystavujte elektrické spoje vodě. Před dotykem zástrčky nebo zapnutím výrobku se ujistěte, že máte zcela suché ruce.
- Varování: Pokud spotřebič náhodou spadne do vody, okamžitě jej odpojte ze zásuvky. Nedotýkejte se vody!
- Napájecí kabel nekruťte, neohýbejte, nenatahujte ani nepoškozujte. Chraňte jej před ostrými hranami a zdroji tepla. Nedovolte, aby se kabel dotýkal horkých povrchů. Nedovolte, aby kabel přečnival přes okraj pracovní plochy nebo kuchyňské linky.
- Toto zařízení není určeno k ovládání pomocí externích časovačů nebo systémů dálkového ovládání.
- Vypněte spotřebič a odpojte jej od zdroje napájení, když jej nepoužíváte, při plnění nádržky na vodu a před čištěním. Pro odpojení vytáhněte zástrčku; netahejte za kabel.
- Nepoužívejte žádné příslušenství, které nebylo doporučeno společností Cecotec , mohlo by způsobit poškození.
- Při naklánění nebo otáčení spotřebiče buďte opatrní, protože uvnitř může zůstat horká voda. Vyhněte se náhlým pohybům, abyste minimalizovali riziko rozlití.
-  Pozor: Horký povrch. Teplota přístupných povrchů může být během používání výrobku vysoká a může způsobit popáleniny. Nedotýkejte se horkých povrchů během provozu a bezprostředně po něm.
- Při používání tohoto spotřebiče buďte opatrní; únik páry může být při nesprávném použití nebezpečný. Nesměřujte páru na lidi ani zvířata a nežehlete oblečení přímo na těle, abyste předešli riziku popálení.

- Nedoporučuje se používat zařízení na kůži, semiš, vinyl, plast nebo jiné tkaniny citlivé na páru.
- Nepoužívejte spotřebič s prázdnou nádržkou.
- Během provozu výrobku se vyhněte kontaktu napájecího kabelu s vysokoteplotní párou.
- Nepoužívejte tento výrobek s parfémem, octem ani jinými tekutinami. Tento výrobek je určen pouze pro použití s vodou.
- Nepokoušejte se spotřebič opravovat sami. V případě jakýchkoli dotazů se obraťte na oficiální technickou podporu společnosti Cecotec .
- Pro zajištění správné funkce spotřebiče je nutné čištění a údržbu výrobku provádět v souladu s tímto návodem k obsluze.
- Společnost Cecotec nepřebírá žádnou odpovědnost za škody nebo zranění vzniklá v důsledku nesprávného použití produktu. Jakékoli zneužití nebo nedodržení tohoto návodu k obsluze ruší záruku na produkt a ruší odpovědnost společnosti Cecotec .
- Všechny naše žehličky procházejí před prodejem kontrolou kvality. Tato kontrola zahrnuje naplnění nádržky na vodu, aby se ověřila těsnost a správná funkce spotřebiče. Po dokončení testu se nádržka vyprázdní a vysuší, ale uvnitř může zůstat trochu vody.
- Varování: Tento spotřebič je vybaven pojistným šroubem, který zabraňuje sejmutí vnějšího krytu. Abyste snížili riziko požáru nebo úrazu elektrickým proudem, nepokoušejte se vnější kryt sejmut. Uvnitř nejsou žádné součásti, které by mohl uživatel opravit. Opravy by měl provádět pouze autorizovaný servisní personál.

GÜVENLİK TALIMATLARI

Ürünü kullanmadan önce aşağıdaki talimatları dikkatlice okuyun. Bu kılavuzu ileride başvurmak veya yeni kullanıcılar için saklayın.

- Ütü, prize takılıyken gözetimsiz bırakılmamalıdır.
- Ütü kullanılmalı ve sabit, düz bir yüzeye yerleştirilmelidir.
- Düşürülen, üzerinde gözle görülür hasar olan veya su sızdıran ütüyu kullanmayın.
- Ütüyü ve kablosunu prize takılıyken veya soğuma aşamasındayken 8 yaşın altındaki çocukların erişemeyeceği yerde saklayın.
- Su deposunu doldurmadan önce fişi prizden çıkarmanız gerekir.
- Basınç altında olan doldurma açıklıkları kullanım sırasında açılmamalıdır.
- Ürünü kullanırken lütfen bu güvenlik talimatlarına dikkatlice uyun.
- Şebeke voltajının, ürünün etiketinde belirtilen voltajla aynı olduğundan ve fişin topraklama bağlantısına sahip olduğundan emin olun.
- Bu cihaz, 8 yaş ve üzeri çocuklar ile fiziksel, duyuşsal veya zihinsel yetenekleri kısıtlı olan veya deneyim ve bilgi eksikliği bulunan kişiler tarafından, sürekli gözetim altında olmaları veya cihazın doğru kullanımıyla ilgili talimatlar verilmiş olması ve ilgili riskleri anlamaları koşuluyla kullanılabilir. Çocuklar cihazla oynamamalıdır. Temizlik ve bakım işlemleri, gözetim olmadan çocuklar tarafından yapılmamalıdır.
- Bu cihaz yalnızca ev kullanımı için tasarlanmıştır ve barlar, restoranlar, çiftlikler, oteller, moteller ve ofislerde kullanıma uygun değildir.
- olası tehlikeleri önlemek için yetkili bir Cecotec servis merkezi tarafından değiştirilmelidir .

- Ürünün kablosunu, fişini veya herhangi bir parçasını suya veya başka bir sıvıya batırmayın ve elektrik bağlantılarını suya maruz bırakmayın. Fişe dokunmadan veya ürünü çalıştırmadan önce ellerinizin tamamen kuru olduğundan emin olun.
- Uyarı: Cihaz yanlışıklıkla suya düşerse, derhal fişini çekin. Suya dokunmayın!
- Güç kablosunu bükmeyin, eğmeyin, germeyin veya zarar vermeyin. Keskin kenarlardan ve ısı kaynaklarından koruyun. Kablonun sıcak yüzeylere temas etmesine izin vermeyin. Kablonun çalışma yüzeyinin veya tezgahın kenarından dışarı çıkmasına izin vermeyin.
- Bu cihaz, harici zamanlayıcılar veya uzaktan kumanda sistemleri aracılığıyla çalıştırılmak üzere tasarlanmamıştır.
- Kullanılmadığı zamanlarda, su tankını doldururken ve temizlemeden önce cihazı kapatın ve fişini prizden çekin. Fişi çekerek bağlantıyı kesin; kabloyu çekmeyin.
- Cecotec tarafından tavsiye edilmeyen hiçbir aksesuarı kullanmayın, çünkü bunlar hasara neden olabilir.
- Cihazı eğip çevirirken dikkatli olun, çünkü içinde sıcak su kalmış olabilir. Dökülme riskini en aza indirmek için ani hareketlerden kaçınınız.
-  Dikkat: Sıcak yüzey. Ürün kullanılırken erişilebilir yüzeylerin sıcaklığı yüksek olabilir ve yanıklara neden olabilir. Çalışır durumdayken ve hemen sonrasında sıcak yüzeylere dokunmayın.
- Bu cihazı kullanırken dikkatli olun; yanlış kullanıldığında buhar çıkışı tehlikeli olabilir. Buharı insanlara veya hayvanlara doğru yönlendirmeyin ve yanık riskini önlemek için kıyafetleri doğrudan vücudunuza ütölemeyin.
- Cihazın deri, süet, vinil, plastik veya buhara duyarlı diğer kumaşlar üzerinde kullanılması önerilmez.

- Su deposu boşken cihazı kullanmayın.
- Ürün çalışırken güç kablosunun yüksek sıcaklıktaki buharla temasından kaçının.
- Bu ürünü parfüm, sirke veya diğer sıvılarla birlikte kullanmayın. Bu ürün yalnızca su ile çalışacak şekilde tasarlanmıştır.
- Cihazı kendiniz tamir etmeye çalışmayın. Herhangi bir sorunuz için Cecotec'in Resmi Teknik Destek Servisi ile iletişime geçin.
- Cihazın doğru çalışmasını sağlamak için, ürünün temizliği ve bakımı bu kullanım kılavuzuna uygun olarak yapılmalıdır.
- Cecotec, ürünün yanlış kullanımından kaynaklanan hasar veya yaralanmalardan hiçbir şekilde sorumlu değildir. Herhangi bir yanlış kullanım veya bu kılavuza uyulmaması, ürün garantisini ve Cecotec'in sorumluluğunu geçersiz kılacaktır.
- Tüm ütülerimiz satışa sunulmadan önce kalite kontrol testlerinden geçer. Bu testler, su tankının doldurularak sızıntı olup olmadığını ve cihazın düzgün çalışıp çalışmadığını kontrol etmeyi içerir. Test tamamlandıktan sonra tank boşaltılır ve kurutulur, ancak içinde bir miktar su kalabilir.
- Uyarı: Bu cihaz, dış kapağın çıkarılmasını önlemek için kurcalamaya karşı dayanıklı bir vida ile donatılmıştır. Yangın veya elektrik çarpması riskini azaltmak için dış kapağı çıkarmaya çalışmayın. İçeride kullanıcı tarafından onarılabilecek hiçbir parça yoktur. Onarımlar yalnızca yetkili servis personeli tarafından yapılmalıdır.

ΟΔΗΓΙΕΣ ΑΣΦΑΛΕΙΑΣ

Διαβάστε προσεκτικά τις ακόλουθες οδηγίες πριν χρησιμοποιήσετε το προϊόν. Φυλάξτε αυτό το εγχειρίδιο για μελλοντική αναφορά ή για νέους χρήστες.

- Το σίδερο δεν πρέπει να αφήνεται χωρίς επίβλεψη όσο είναι συνδεδεμένο στην παροχή ρεύματος.
- Το σίδερο πρέπει να χρησιμοποιείται και να τοποθετείται σε σταθερή, επίπεδη επιφάνεια.
- Μην χρησιμοποιείτε το σίδερο εάν έχει πέσει, εάν υπάρχουν ορατά σημάδια ζημιάς ή εάν έχει διαρροή.
- Κρατήστε το σίδερο και το καλώδιό του μακριά από παιδιά κάτω των 8 ετών όταν είναι στην πρίζα ή όταν κρυώνει.
- Το φινιρίσμα πρέπει να αφαιρεθεί από την πρίζα πριν γεμίσετε τη δεξαμενή νερού.
- Τα ανοίγματα πλήρωσης που βρίσκονται υπό πίεση δεν πρέπει να ανοίγονται κατά τη χρήση.
- Ακολουθήστε προσεκτικά αυτές τις οδηγίες ασφαλείας κατά τη χρήση του προϊόντος.
- Βεβαιωθείτε ότι η τάση του δικτύου ταιριάζει με την τάση που αναγράφεται στην ετικέτα χαρακτηριστικών του προϊόντος και ότι το φινιρίσμα διαθέτει γείωση.
- Αυτή η συσκευή μπορεί να χρησιμοποιηθεί από παιδιά ηλικίας 8 ετών και άνω, καθώς και από άτομα με μειωμένες σωματικές, αισθητηριακές ή νοητικές ικανότητες ή έλλειψη εμπειρίας και γνώσης, εφόσον βρίσκονται υπό συνεχή επίβλεψη ή έχουν λάβει οδηγίες σχετικά με τη σωστή χρήση της συσκευής και κατανοούν τους κινδύνους που ενέχει. Τα παιδιά δεν πρέπει να παίζουν με τη συσκευή. Ο καθαρισμός και η συντήρηση δεν πρέπει να εκτελούνται από παιδιά χωρίς επίβλεψη.
- Αυτή η συσκευή έχει σχεδιαστεί αποκλειστικά για οικιακή χρήση και δεν είναι κατάλληλη για χρήση σε μπαρ, εστιατόρια, αgroκτήματα, ξενοδοχεία, μοτέλ και γραφεία.

- Ελέγχετε τακτικά το καλώδιο τροφοδοσίας για ορατές ζημιές, ειδικά στο καλώδιο, το φισ και το περίβλημα του φισ. Εάν το καλώδιο έχει υποστεί ζημιά, πρέπει να αντικατασταθεί από ένα εξουσιοδοτημένο κέντρο σέρβις της Cecotec για να αποφύγετε τυχόν κινδύνους.
- Μην βυθίζετε το καλώδιο, το φισ ή οποιοδήποτε άλλο μέρος του προϊόντος σε νερό ή σε οποιοδήποτε άλλο υγρό και μην εκθέτετε τις ηλεκτρικές συνδέσεις σε νερό. Βεβαιωθείτε ότι τα χέρια σας είναι εντελώς στεγνά πριν αγγίξετε το φισ ή ενεργοποιήσετε το προϊόν.
- Προειδοποίηση: Εάν η συσκευή πέσει κατά λάθος σε νερό, αποσυνδέστε την αμέσως από την πρίζα. Μην αγγίζετε το νερό!
- Μην στρίβετε, λυγίζετε, τεντώνετε ή προκαλείτε ζημιά στο καλώδιο τροφοδοσίας. Προστατέψτε το από αιχμηρές άκρες και πηγές θερμότητας. Μην αφήνετε το καλώδιο να αγγίζει θερμές επιφάνειες. Μην αφήνετε το καλώδιο να προεξέχει πάνω από την άκρη μιας επιφάνειας εργασίας ή ενός πάγκου εργασίας.
- Αυτή η συσκευή δεν έχει σχεδιαστεί για λειτουργία μέσω εξωτερικών χρονοδιακόπτων ή συστημάτων τηλεχειρισμού.
- Απενεργοποιήστε και αποσυνδέστε τη συσκευή από την πρίζα όταν δεν τη χρησιμοποιείτε, όταν γεμίζετε τη δεξαμενή νερού και πριν τον καθαρισμό. Τραβήξτε το φισ για να το αποσυνδέσετε. Μην τραβάτε το καλώδιο.
- Μην χρησιμοποιείτε αξεσουάρ που δεν συνιστώνται από την Cecotec , καθώς μπορεί να προκαλέσουν ζημιά.
- Να είστε προσεκτικοί όταν γέρνετε ή γυρίζετε τη συσκευή, καθώς ενδέχεται να παραμείνει ζεστό νερό στο εσωτερικό. Αποφύγετε τις απότομες κινήσεις για να ελαχιστοποιήσετε τον κίνδυνο διαρροής.



- Προσοχή: Θερμή επιφάνεια. Η θερμοκρασία των προσβάσιμων επιφανειών μπορεί να είναι υψηλή κατά τη χρήση του προϊόντος και να προκαλέσει εγκαύματα. Μην αγγίζετε θερμές επιφάνειες κατά τη λειτουργία και αμέσως μετά.
- Να είστε προσεκτικοί κατά τη χρήση αυτής της συσκευής. Η εκπομπή ατμού μπορεί να είναι επικίνδυνη εάν χρησιμοποιηθεί ακατάλληλα. Μην κατευθύνετε τον ατμό προς ανθρώπους ή ζώα και μην σιδερώνετε ρούχα απευθείας πάνω στο σώμα σας για να αποφύγετε τον κίνδυνο εγκαυμάτων.
- Δεν συνιστάται η χρήση της συσκευής σε δέρμα, σουέτ, βινύλιο, πλαστικό ή άλλα υφάσματα ευαίσθητα στον ατμό.
- Μην χρησιμοποιείτε τη συσκευή με άδεια δεξαμενή.
- Αποφύγετε την επαφή του καλωδίου τροφοδοσίας με ατμό υψηλής θερμοκρασίας κατά τη λειτουργία του προϊόντος.
- Μην χρησιμοποιείτε αυτό το προϊόν με άρωμα, ξύδι ή άλλα υγρά. Αυτό το προϊόν έχει σχεδιαστεί για να λειτουργεί μόνο με νερό.
- Μην επιχειρήσετε να επισκευάσετε μόνοι σας τη συσκευή. Επικοινωνήστε με την Επίσημη Τεχνική Υποστήριξη της Cecotec για οποιεσδήποτε ερωτήσεις.
- Για να διασφαλιστεί η σωστή λειτουργία της συσκευής, ο καθαρισμός και η συντήρηση του προϊόντος πρέπει να πραγματοποιούνται σύμφωνα με το παρόν εγχειρίδιο οδηγιών.
- Η Cecotec δεν φέρει καμία ευθύνη για ζημιές ή τραυματισμούς που προκύπτουν από ακατάλληλη χρήση του προϊόντος. Οποιαδήποτε κακή χρήση ή μη συμμόρφωση με το παρόν εγχειρίδιο θα ακυρώσει την εγγύηση του προϊόντος και την ευθύνη της Cecotec .
- Όλα τα σίδερά μας υποβάλλονται σε ποιοτικό έλεγχο πριν από την πώλησή τους. Αυτός ο έλεγχος περιλαμβάνει την

πλήρωση της δεξαμενής νερού για τον έλεγχο διαρροών και της σωστής λειτουργίας της συσκευής. Μόλις ολοκληρωθεί ο έλεγχος, η δεξαμενή αδειάζει και στεγνώνει, αλλά ενδέχεται να παραμείνει κάποια ποσότητα νερού στο εσωτερικό.

- Προειδοποίηση: Αυτή η συσκευή είναι εξοπλισμένη με μια βίδα ασφαλείας για να αποτρέψει την αφαίρεση του εξωτερικού καλύμματος. Για να μειώσετε τον κίνδυνο πυρκαγιάς ή ηλεκτροπληξίας, μην επιχειρήσετε να αφαιρέσετε το εξωτερικό κάλυμμα. Δεν υπάρχουν εξαρτήματα που να μπορούν να επισκευαστούν από τον χρήστη στο εσωτερικό. Οι επισκευές πρέπει να πραγματοποιούνται μόνο από εξουσιοδοτημένο προσωπικό σέρβις.

INSTRUCCIONS DE SEGURETAT

Llegiu les instruccions següents atentament abans d'utilitzar el producte. Deseu aquest manual per a futures referències o nous usuaris.

- La planxa no s'ha de deixar sense vigilància mentre estigui connectada a l'alimentació.
- La planxa s'ha de fer servir i col·locar-se sobre una superfície plana estable.
- No s'ha d'utilitzar la planxa si ha caigut, si hi ha senyals visibles de dany o si està degotant.
- Mantenir la planxa i el cable fora de l'abast dels nens de menys de 8 anys quan està endollat o refredant-se.
- La clavilla s'ha de retirar de la base de presa de corrent abans d'omplir el dipòsit d'aigua.
- Les obertures d'emplenament sota pressió no s'han d'obrir durant l'ús.
- Seguiu atentament aquestes instruccions de seguretat quan feu servir el producte.

- Assegureu-vos que el voltatge de xarxa coincideixi amb el voltatge especificat a l'etiqueta de classificació del producte i que l'endoll tingui presa de terra.
- Aquest aparell pot ser usat per nens a partir de 8 anys i persones amb capacitats físiques, sensorials o mentals reduïdes o manca d'experiència i coneixement si estan contínuament supervisats o si han rebut instruccions respecte a l'ús correcte de l'aparell i comprenen els riscos que això implica. Els nens no han de jugar amb l'aparell. La neteja i el manteniment no els ha de dur a terme nens sense supervisió.
- Aquest aparell està dissenyat exclusivament per a ús domèstic i en queda exclòs l'ús en bars, restaurants, granges, hotels, motels i oficines.
- Inspeccioneu el cable d'alimentació regularment a la recerca de danys visibles, especialment el cable, la clavilla i l'envolupant de l'endoll. Si el cable presenta danys, l'ha de substituir el Servei d'Assistència Tècnica Oficial de Cecotec per evitar qualsevol tipus de perill.
- No submergiu el cable, l'endoll o qualsevol altra part del producte en aigua o qualsevol altre líquid, ni exposeu les connexions elèctriques a l'aigua. Assegureu-vos que teniu les mans completament seques abans de tocar l'endoll o engegar el producte.
- Advertiment: si l'aparell cau accidentalment en aigua, desconnecteu-lo immediatament. No toqueu l'aigua!
- No retorceu, doblegueu, estireu o danyeu el cable d'alimentació. Protegiu-lo de vores esmolades i fonts de calor. No permeteu que el cable toqui superfícies calentes. No deixeu que el cable surti sobre la vora de la superfície o taulell.

- Aquest aparell no està dissenyat per funcionar a través de temporitzadors o sistemes de control remot externs.
- Apagueu i desendolceu l'aparell de la font d'alimentació quan no estigui sent usat, quan ompliu el dipòsit d'aigua i abans de netejar-lo. Tireu l'endoll per desconnectar-lo, no estireu el cable.
- No utilitzeu cap accessori que no hagi recomanat Cecotec ja que podria ocasionar danys.
- Aneu amb compte en inclinar o voltejar l'aparell, podria quedar aigua calenta dins. Eviteu moure l'aparell bruscament per minimitzar el risc de vessament.
-  Precaució: superfície calenta. La temperatura de les superfícies accessibles podria ser alta mentre es fa servir el producte i podria causar cremades. No toqueu les superfícies calentes mentre estigui en funcionament i immediatament després.
- Aneu amb compte quan utilitzeu l'aparell, l'emissió de vapor pot ser perillosa si s'usa inadecuadament. No dirigiu el vapor cap a persones o animals, i no planxeu la roba directament sobre el cos per evitar risc de cremades.
- No es recomana fer servir l'aparell en cuir, davant, vinil, plàstic ni altres teixits sensibles al vapor.
- No utilitzeu l'aparell amb el dipòsit buit.
- Eviteu el contacte del cable d'alimentació amb el vapor a alta temperatura durant el funcionament del producte.
- No utilitzeu el producte amb perfum, vinagre o altres líquids. Aquest producte està dissenyat per funcionar només amb aigua.
- No intenteu reparar l'aparell pel vostre compte. Poseu-vos en contacte amb el Servei d'Assistència Tècnica Oficial de Cecotec per a qualsevol dubte.
- Per assegurar el funcionament correcte de l'aparell, la

neteja i el manteniment del producte s'han de fer d'acord amb aquest manual d'instruccions.

- Cecotec no accepta cap responsabilitat sobre danys o lesions que tinguin com a origen un ús inadequat del producte. Tot ús incorrecte o incompliment d'aquest manual anul·la la garantia del producte i les responsabilitats de Cecotec .
- Tota la nostra gamma de planxes passa un control de qualitat abans de ser comercialitzats. En aquestes proves es fa un omlpiment del dipòsit d'aigua on es comprova l'estanquitat i el funcionament correcte de l'aparell. Un cop realitzada la prova es procedeix al buidatge i assecat del dipòsit, però en pot quedar alguna resta d'aigua.
- Advertiment: Aquest aparell està equipat amb un cargol resistent a manipulacions per evitar l'extracció de la coberta exterior. Per reduir el risc d'incendi o descàrrega elèctrica, no intenteu treure la coberta exterior. No hi ha peces reparables per lusuari a l'interior. Les reparacions han de ser realitzades únicament per personal de servei autoritzat.

BIZTONSÁGI UTASÍTÁSOK

A termék használata előtt figyelmesen olvassa el az alábbi utasításokat. Őrizze meg ezt a kézikönyvet későbbi felhasználás vagy új felhasználók számára.

- A vasalót nem szabad felügyelet nélkül hagyni, amíg az csatlakoztatva van a hálózati aljzathoz.
- A vasalót stabil, sík felületre kell helyezni és használni.
- Ne használja a vasalót, ha leesett, ha látható sérülések láthatók rajta, vagy ha szivárog.
- A vasalót és annak vezetékét tartsa 8 év alatti gyermekek elől elzárva, amikor az csatlakoztatva van a hálózathoz vagy hűl.

- A víztartály feltöltése előtt ki kell húzni a csatlakozódugót a konnektorból.
- A nyomás alatt álló töltőnyílásokat használat közben tilos kinyitni.
- A termék használata során gondosan kövesse ezeket a biztonsági utasításokat.
- Győződjön meg arról, hogy a hálózati feszültség megegyezik a termék adattábláján feltüntetett feszültséggel, és hogy a csatlakozódugó földelt.
- Ezt a készüléket 8 éves vagy annál idősebb gyermekek, valamint csökkent fizikai, érzékszervi vagy mentális képességű, illetve tapasztalattal és tudással nem rendelkező személyek folyamatos felügyelet mellett használhatják, vagy ha eligazítást kaptak a készülék helyes használatáról, és megértették a lehetséges kockázatokat. Gyermekek nem játszhatnak a készülékkel. Gyermekek felügyelet nélkül nem végezhetnek tisztítást és karbantartást.
- Ez a készülék kizárólag háztartási használatra készült, és nem alkalmas bárokban, éttermekben, farmokon, szállodákban, motelekben és irodákban való használatra.
- Rendszeresen ellenőrizze a tápkábelt látható sérülések szempontjából, különösen a kábelt, a csatlakozódugót és a csatlakozódugó házát. Ha a kábel sérült, a lehetséges veszélyek elkerülése érdekében ki kell cseréltetni egy hivatalos Cecotec szervizközponttal.
- Ne merítse a kábelt, a csatlakozódugót vagy a termék bármely más részét vízbe vagy más folyadékba, és ne tegye ki az elektromos csatlakozásokat víz hatásának. Győződjön meg róla, hogy a keze teljesen száraz, mielőtt megérinti a csatlakozódugót vagy bekapcsolja a terméket.
- Figyelmeztetés: Ha a készülék véletlenül vízbe esik, azonnal húzza ki a konnektorból. Ne érjen a vízhez!

- Ne csavarja, hajlítsa, nyújtsa és ne sértse meg a tápkábelt. Védje az éles szélektől és hőforrásoktól. Ne engedje, hogy a kábel forró felületekhez érjen. Ne hagyja, hogy a kábel lelógjon a munkafelület vagy a konyhapult széléről.
- Ez a készülék nem külső időzítőkkal vagy távirányító rendszerekkel való működtetésre készült.
- Kapcsolja ki és húzza ki a készüléket a konnektorból, ha nem használja, a víztartály feltöltésekor és tisztítás előtt. A kihúzáshoz a dugót húzza ki; ne a vezetékét.
- a Cecotec által nem ajánlott tartozékokat, mert ezek kárt okozhatnak.
- Legyen óvatos a készülék megdöntésekor vagy elforgatásakor, mert forró víz maradhat benne. Kerülje a hirtelen mozdulatokat a kiömlés kockázatának minimalizálása érdekében.
-  **Figyelem: Forró felület.** A termék használata közben a hozzáférhető felületek hőmérséklete magas lehet, és égési sérüléseket okozhat. Ne érintse meg a forró felületeket működés közben és közvetlenül utána.
- Legyen óvatos a készülék használata során; a gőzkibocsátás veszélyes lehet, ha nem megfelelően használják. Ne irányítsa a gőzt emberek vagy állatok felé, és ne vasalja közvetlenül a testéhez érő ruhákat, hogy elkerülje az égési sérülések kockázatát.
- Nem ajánlott a készüléket bőrön, velúron, vinilon, műanyagon vagy más gőzre érzékeny anyagokon használni.
- Ne használja a készüléket üres tartállyal.
- Kerülje a tápkábel érintkezését magas hőmérsékletű gőzzel a termék működése közben.
- Ne használja ezt a terméket parfümmel, ecettel vagy más folyadékkal. Ez a termék kizárólag vízzel való használatra készült.

- Ne próbálja meg saját kezűleg megjavítani a készüléket. Bármilyen kérdés esetén forduljon a Cecotec hivatalos műszaki ügyfélszolgálatához.
- A készülék megfelelő működésének biztosítása érdekében a termék tisztítását és karbantartását a jelen használati útmutatóban leírtak szerint kell elvégezni.
- A Cecotec nem vállal felelősséget a termék nem megfelelő használatából eredő károkért vagy sérülésekért. A használati útmutató be nem tartása vagy a nem rendeltetésszerű használat a termékre vonatkozó garancia és a Cecotec felelősségének elvesztését vonja maga után .
- Minden vasalónk minőségellenőrzésen esik át értékesítés előtt. Ez a vizsgálat magában foglalja a víztartály feltöltését a szivárgások és a készülék megfelelő működésének ellenőrzése érdekében. A vizsgálat befejezése után a tartályt kiürítik és megszárazítják, de némi víz maradhat benne.
- Figyelmeztetés: Ez a készülék biztonsági csavarral van felszerelve, amely megakadályozza a külső burkolat eltávolítását. A tűz vagy áramütés kockázatának csökkentése érdekében ne próbálja meg eltávolítani a külső burkolatot. Nincsenek benne felhasználó által javítható alkatrészek. A javításokat csak hivatalos szervizszemélyzet végezheti.

تعليمات السلامة

- اقرأ التعليمات التالية بعناية قبل استخدام المنتج. احتفظ بهذا الدليل للرجوع إليه مستقبلاً أو للمستخدمين الجدد.
- لا ينبغي ترك المكواة دون مراقبة أثناء توصيلها بمصدر الطاقة.
 - يجب استخدام المكواة ووضعها على سطح مستو وثابت.
 - لا تستخدم المكواة إذا سقطت، أو إذا كانت هناك علامات تلف ظاهرة، أو إذا كانت تتسرب.
 - أبقِ المكواة واصلها بعيداً عن متناول الأطفال دون سن الثامنة عندما تكون موصولة بالكهرباء أو في حالة التبريد.

- يجب فصل القابس من مقبس الطاقة قبل ملء خزان المياه.
- يجب عدم فتح الفتحات التي تتعرض للضغط أثناء الاستخدام.
- اتبع تعليمات السلامة هذه بعناية عند استخدام المنتج.
- تأكد من أن جهد التيار الكهربائي يطابق الجهد المحدد على ملصق تصنيف المنتج وأن القابس مزود بوصلة أرضية.
- يمكن استخدام هذا الجهاز من قبل الأطفال الذين تبلغ أعمارهم ٨ سنوات فما فوق، ومن قبل الأشخاص ذوي القدرات البدنية أو الحسية أو العقلية المحدودة، أو الذين يفتقرون إلى الخبرة والمعرفة، شريطة أن يكونوا تحت إشراف مستمر أو أن يكونوا قد تلقوا تعليمات بشأن الاستخدام الصحيح للجهاز وأن يفهموا المخاطر المحتملة. لا ينبغي للأطفال اللعب بالجهاز. كما لا ينبغي للأطفال القيام بأعمال التنظيف والصيانة دون إشراف.
- تم تصميم هذا الجهاز للاستخدام المنزلي فقط، وهو غير مناسب للاستخدام في الحانات والمطاعم والمزارع والفنادق والنزل والمكاتب.
- افحص سلك الطاقة بانتظام بحثاً عن أي تلف ظاهر، وخاصةً الكابل والقابس وغطاء القابس. في حال وجود أي تلف، يجب استبدال السلك من قبل مركز خدمة معتمد من سيكوتيك لتجنب أي مخاطر محتملة.
- لا تعمر السلك أو القابس أو أي جزء آخر من المنتج في الماء أو أي سائل آخر، ولا تعرض التوصيلات الكهربائية للماء. تأكد من جفاف يديك تماماً قبل لمس القابس أو تشغيل المنتج.
- تحذير: في حال سقوط الجهاز في الماء عن طريق الخطأ، افصله عن الكهرباء فوراً. لا تلمس الماء!
- لا تقم بليّ أو ثني أو شدّ أو إتلاف سلك الطاقة. احمه من الحواف الحادة ومصادر الحرارة. لا تدع السلك يلامس الأسطح الساخنة. لا تدع السلك يتدلى من حافة سطح العمل أو سطح الطاولة.
- هذا الجهاز غير مصمم ليتم تشغيله عبر مؤقتات خارجية أو أنظمة تحكم عن بعد.
- أطفئ الجهاز وافصله عن مصدر الطاقة عند عدم استخدامه، وعند ملء خزان الماء، وقبل التنظيف. اسحب القابس لفصله؛ لا تسحب السلك.
- لا تستخدم أي ملحقات لم توصّل بها شركة Cecotec لأنها قد تسبب ضرراً.
- توخ الحذر عند إمالة الجهاز أو تدويره، فقد يبقى الماء الساخن بداخله. تجنب الحركات المفاجئة لتقليل خطر انسكاب الماء.
- تحذير: سطح ساخن. قد تكون درجة حرارة الأسطح التي يمكن لمسها مرتفعة أثناء استخدام المنتج، مما قد يسبب حروقاً. تجنب لمس الأسطح الساخنة أثناء التشغيل وبعده مباشرة.



- توخّ الحذر عند استخدام هذا الجهاز؛ فقد يكون انبعاث البخار خطيراً في حال استخدامه بشكل غير صحيح. لا تُوجّه البخار نحو الأشخاص أو الحيوانات، ولا تكوي الملابس مباشرةً على جسمك لتجنّب خطر الحروق.
- لا يُنصح باستخدام الجهاز على الجلد أو الجلد المدبوغ أو الفينيل أو البلاستيك أو الأقمشة الأخرى الحساسة للبخار.
- لا تستخدم الجهاز مع خزان فارغ.
- تجنب ملامسة سلك الطاقة للبخار ذي درجة الحرارة العالية أثناء تشغيل المنتج.
- لا تستخدم هذا المنتج مع العطور أو الخل أو أي سوائل أخرى. هذا المنتج مصمم للعمل مع الماء فقط.
- لا تحاول إصلاح الجهاز بنفسك. تواصل مع خدمة الدعم الفني الرسمية لشركة سيكوتيك في حال وجود أي استفسارات.
- لضمان الأداء الصحيح للجهاز، يجب إجراء التنظيف والصيانة للمنتج وفقاً لدليل التعليمات هذا.
- شركة سيكوتيك أي مسؤولية عن الأضرار أو الإصابات الناتجة عن سوء استخدام المنتج. أي سوء استخدام أو عدم الالتزام بهذا الدليل يُبطل ضمان المنتج ومسؤولية شركة سيكوتيك.
- تخضع جميع مكايينا لاختبارات مراقبة الجودة قبل بيعها. يتضمن هذا الاختبار ملء خزان الماء للتأكد من عدم وجود تسريبات ومن سلامة عمل الجهاز. بعد اكتمال الاختبار، يُفرغ الخزان ويُجفف، ولكن قد تبقى بعض المياه بداخله.
- تحذير: هذا الجهاز مزود بمسمار مقاوم للعبث لمنع إزالة الغطاء الخارجي. لتقليل خطر الحريق أو الصدمة الكهربائية، لا تحاول إزالة الغطاء الخارجي. لا توجد أجزاء قابلة للصيانة من قبل المستخدم في الداخل. يجب أن تتم عمليات الإصلاح فقط بواسطة فنيي الصيانة المعتمدين.

1. PIEZAS Y COMPONENTES

Figura 1

1. Placa de vapor
2. Gatillo de vapor
3. Mango ergonómico
4. Depósito de agua extraíble
5. Luz indicadora de encendido
6. Marco del cabezal
7. Botón de encendido

Nota:

Los gráficos de este manual son representaciones esquemáticas y puede que no coincidan exactamente con los del producto.

2. ANTES DE USAR

- Este aparato presenta un embalaje diseñado para protegerlo durante su transporte. Saque el aparato de su caja. Puede guardar la caja original y otros elementos del embalaje en un lugar seguro para prevenir daños en el aparato si necesita transportarlo en el futuro. Si desea deshacerse del embalaje original, asegúrese de reciclar todos los elementos correctamente.
- Asegúrese de que todas las piezas y componentes están incluidos y en buen estado. Si faltara alguno o no estuvieran en buen estado, contacte de forma inmediata con el Servicio de Atención Técnica oficial de Cecotec.

Contenido de la caja:

- Plancha vertical
- Cabezal
- Este manual de instrucciones
- No retire el número de serie del producto, para poder mantener una correcta trazabilidad de su equipo en caso de solicitar asistencia.

3. FUNCIONAMIENTO

NOTAS IMPORTANTES:

- Se recomienda utilizar agua destilada, purificada o filtrada para asegurar un rendimiento óptimo. El agua del grifo puede contener minerales que se acumulan con el tiempo.

ESPAÑOL

- Cualquier gota de agua visible en el depósito es resultado de pruebas de control de calidad realizadas para garantizar el alto estándar de rendimiento del producto.
- No utilice perfumes, aceites u otros aditivos en el agua.
- Consulte siempre las instrucciones de cuidado del fabricante de las prendas antes de usar la plancha de vapor y pruebe la solidez del color en áreas poco visibles (como una costura). No se recomienda el uso de planchas de vapor en cuero, gamuza, vinilo, plástico u otras telas sensibles al vapor.
- Durante el uso, la plancha de vapor y sus accesorios se calentarán. Evite acoplar o retirar el cabezal mientras estén calientes.
- Precaliente durante aproximadamente 35 segundos y prepare la bomba de agua manteniendo presionado el gatillo de vapor hasta que se produzca vapor.
- Es normal sentir o escuchar la bomba de agua en el mango.
- La bomba de agua puede volverse más ruidosa cuando el nivel de agua en el depósito es bajo. Revise y rellene el depósito de agua según sea necesario.

Marco del cabezal con doble función

La plancha vertical está equipada con un innovador cabezal de dos posiciones, diseñado para adaptarse a diferentes tipos de telas y necesidades de planchado:

- **Eliminación de pelusas:** Esta posición del cabezal está diseñada para eliminar eficazmente pelusas, cabellos y pelos de animales de tus prendas. Ideal para mantener la ropa limpia y presentable, especialmente en tejidos que tienden a atraer partículas no deseadas.
- **Eliminación de arrugas:** La otra posición del cabezal se enfoca en suavizar y eliminar arrugas de manera eficiente. Perfecta para alisar camisas, pantalones y otras prendas, garantizando un acabado impecable y profesional.

Con este cabezal dual, la plancha vertical ofrece una solución completa para el cuidado de tus prendas, combinando la eliminación de pelusas con un planchado efectivo.

Para cambiar la posición del marco del cabezal, siga estos pasos:

1. Asegúrese de que el marco del cabezal y la plancha estén fríos antes de manipularlos. Coloque suavemente la parte superior del marco sobre el cabezal de la plancha y presione hasta que encaje en su lugar. Fig. 2A
2. Espere a que la plancha se enfríe completamente antes de retirar del cabezal. Tire suavemente de la lengüeta para liberarlo. Fig. 2B

Nota: Sea precavido al retirar el cabezal, ya que puede haberse acumulado condensación durante el uso.

Etiqueta de cuidado de las prendas

Para prendas que requieran calor medio a alto y permitan el uso de vapor.



Consejo: El cabezal ayuda a eliminar pelusas, cabellos y pelo de animales.

Llenado del depósito de agua

Fig. 3

1. Coloque la plancha de vapor sobre una superficie estable.
2. Sujete el mango firmemente y, con la otra mano, extraiga el depósito de agua móvil. (C)
3. Abra con cuidado la tapa del depósito en la parte superior. (D)



Consejo: Utilice agua destilada, purificada o filtrada para minimizar la acumulación de minerales. Evite usar aceites, perfumes o aditivos con fragancia.

4. Con una taza medidora limpia, vierta agua hasta alcanzar la marca de nivel "MAX" en el depósito. (E) No sobrellene. Asegúrese de cerrar bien la tapa.
5. Seque cualquier exceso de agua del depósito.

Nota: Después de rellenar el depósito, deje precalentar durante 35 segundos y prepare la bomba manteniendo presionado el gatillo de vapor hasta que se genere vapor.

Uso del vapor

Fig. 4

1. Verifique la etiqueta de cuidado de las prendas para asegurarse de que sean aptas para el vapor.
 - Si aparece "no planchar" o el icono , evite presionar la placa contra la prenda. Use el cabezal para telas delicadas y pruebe en un área poco visible antes de vaporizar toda la prenda.
 - Si aparece "no vaporizar" o el icono , no aplique vapor a la prenda.
2. Coloque o retire los cabezales cuando el vaporizador y los cabezales estén fríos.
3. Conecte la plancha a una toma de corriente y active el botón de encendido. Las luces indicadoras se encenderán (F) señalando que la plancha está calentándose.
4. Tras un calentamiento de 35 segundos, prepare la bomba manteniendo presionado el gatillo de vapor hasta que se genere vapor.
5. Para generar vapor, presione el gatillo de vapor con el dedo índice (G). El vapor saldrá mientras mantenga presionado el gatillo. Al soltarlo, el vapor se detendrá.

Nota: Es normal sentir o escuchar la bomba de agua en el mango.

ESPAÑOL

6. Para planchar con el vaporizador, primero comience a aplicar vapor. Luego, presione suavemente la placa metálica sobre la prenda usando un cojín de planchado. (H) Mueva la placa hacia arriba y abajo sobre la tela, cuidando de mantener las manos alejadas del vapor y evitando dejar la placa en un mismo lugar por mucho tiempo, como se haría con una plancha convencional.
7. Apague la plancha al terminar y desconéctelo de la toma de corriente.
8. Coloque la plancha sobre una superficie plana y deje que se enfríe completamente antes de guardarla.
9. Vacíe el depósito después de cada uso para evitar acumulación de minerales.

Limpieza a vapor en el hogar

El uso de vapor para limpiar artículos del hogar que pueden tolerar vapor caliente y húmedo sin sufrir daños es no tóxico y económico. Este método de limpieza natural es beneficioso para aquellos sensibles a los limpiadores químicos o que desean reducir el uso de químicos en el hogar. Use vapor para limpiar y refrescar tapicerías, cortinas, ropa de cama y textiles del hogar.

4. LIMPIEZA Y MANTENIMIENTO

Limpieza del exterior del vaporizador

- Asegúrese de que la plancha esté apagada, desenchufado y completamente fría.
- Limpie la placa y la superficie exterior con un paño suave y húmedo. Puede usar agua y pequeñas cantidades de jabones suaves, como líquido para lavar platos.
Nota: Evite limpiadores fuertes o almohadillas abrasivas que puedan dañar o decolorar el vaporizador.
- Una vez seca, encienda la plancha y aplique vapor ligeramente sobre un paño viejo para eliminar cualquier residuo en los orificios de vapor.
- Después de la limpieza, desenchufe, vacíe el depósito de agua y deje enfriar antes de guardar.
- Asegúrese de desenchufar el aparato durante el llenado y la limpieza.

Limpieza de cabezales y accesorios

Permita que todos los accesorios se sequen completamente antes de usarlos o guardarlos. No son aptos para lavadora.

- Cabezal: Limpie con un paño húmedo.
- Cabezal delicado: Lave con agua fría y un limpiador suave si es necesario. La tela del cabezal no es removible.
- Cojín de planchado: Trate las manchas con agua fría y limpiador suave según sea necesario.

Almacenamiento de la plancha

1. Asegúrese de que la plancha esté desenchufada y completamente fría.
2. Enrolle el cable en bucles uniformes. Fig. 5
3. Almacene siempre la plancha en posición vertical evitar fugas de agua.

Consejo: Se recomienda vaciar el depósito de agua después de cada uso, ya que el agua estancada puede dejar residuos con el tiempo.

Consejos

- Esta plancha está diseñada para usar agua destilada, purificada o filtrada. El agua del grifo contiene minerales que se acumulan. No se recomienda usar agua con perfumes o aditivos con fragancia.
- Siempre pruebe las prendas vaporizando una pequeña área oculta para asegurarse de que la prenda reaccione bien al vapor.
- Lea siempre las instrucciones de la etiqueta de cuidado de las prendas. Los ajustes de baja temperatura requieren el uso del cabezal para telas delicadas.
- Pueden ocurrir pequeñas cantidades de goteo durante el uso. Si es excesivo, la plancha necesita tiempo para volver a alcanzar la temperatura completa. Simplemente permita que la plancha se recaliente durante un minuto.
- Usar la ropa inmediatamente después de planchar o vaporizar puede crear arrugas. Deje que la ropa se enfríe durante unos 5 minutos después de planchar o vaporizar para fijar el planchado.

5. RESOLUCIÓN DE PROBLEMAS

Problema	Causa Posible	Solución
La plancha está enchufada pero no calienta	Problema con el suministro eléctrico	Verifique que el enchufe esté correctamente insertado o intente con otra toma de corriente.
No sale suficiente vapor o no sale vapor	La plancha no está completamente caliente	Deje que la plancha se precaliente al menos 15 segundos.
	No hay suficiente agua en el depósito	Llene el depósito siguiendo las instrucciones hasta la marca de Máx.
	La bomba de agua no ha sido cebada	Cebe la bomba manteniendo presionado el gatillo de vapor hasta que salga vapor.
Sale agua descolorida y mancha la tela	Acumulación de residuo en el depósito o placa	Vacíe el depósito después de cada uso y use solo agua destilada, filtrada o purificada.

	Uso de aditivos perfumados	Limpie la plancha regularmente y evite aditivos perfumados.
La plancha gotea o escupe	La plancha no está lo suficientemente caliente	Deje que la plancha se caliente durante unos 15 segundos.
	El nivel de agua en depósito es bajo	Llene el depósito siguiendo las instrucciones hasta la marca de MÁX..

6. ESPECIFICACIONES TÉCNICAS

Producto:

IronHero V-1500 DualBrush Sun

IronHero V-1500 DualBrush Mint

IronHero V-1500 DualBrush Ocean

IronHero V-1500 DualBrush Berry

Referencia del producto: EU01_122642/ EU01_128664/ EU01_128665/ EU01_128666

Voltaje: 220-240 V ~

Frecuencia: 50/60 Hz

Potencia nominal: 1500 W

Las especificaciones técnicas pueden cambiar sin notificación previa para mejorar la calidad del producto.

Fabricado en China | Diseñado en España

7. RECICLAJE DE APARATOS ELÉCTRICOS Y ELECTRÓNICOS



Este símbolo indica que, de acuerdo con las normativas aplicables, el producto y/o la batería deberán desecharse de manera independiente de los residuos domésticos. Cuando este producto alcance el final de su vida útil, deberás extraer las pilas/baterías/acumuladores y llevarlo a un punto de recogida designado por las autoridades locales.

Para obtener información detallada acerca de la forma más adecuada de desechar sus aparatos eléctricos y electrónicos y/o las correspondientes baterías, el consumidor deberá contactar con las autoridades locales.

Puede consultar la información sobre los sistemas nacionales de reciclaje de embalajes y su marcado en nuestra página web.

El cumplimiento de las pautas anteriores ayudará a proteger el medio ambiente.

8. GARANTÍA Y SAT

Cecotec responderá ante el usuario o consumidor final de cualquier falta de conformidad que exista en el momento de la entrega del producto en los términos, condiciones y plazos que establece la normativa aplicable.

Se recomienda que las reparaciones se efectúen por personal especializado.

Si detecta una incidencia con el producto o tiene alguna consulta, póngase en contacto con el servicio de Asistencia Técnica oficial de Cecotec a través del número de teléfono +34 96 321 07 28.

9. COPYRIGHT

Los derechos de propiedad intelectual sobre los textos de este manual pertenecen a CECOTEC INNOVACIONES, S.L. Quedan reservados todos los derechos. El contenido de esta publicación no podrá, ni en parte ni en su totalidad, reproducirse, almacenarse en un sistema de recuperación, transmitirse o distribuirse por ningún medio (electrónico, mecánico, fotocopia, grabación o similar) sin la previa autorización de CECOTEC INNOVACIONES, S.L.

10. DECLARACIÓN UE DE CONFORMIDAD SIMPLIFICADA

CE Por la presente, Cecotec Innovaciones declara que este producto cumple con los requisitos esenciales y otras disposiciones relevantes de las normativas aplicables en la Unión Europea. Este producto ha sido diseñado, fabricado y probado con el cumplimiento de los estándares de seguridad y calidad requeridos. El texto completo de la Declaración de Conformidad de la UE se puede encontrar en la siguiente dirección web: <https://cecotec.es/es/information/declaration-of-conformity>

1. PARTS AND COMPONENTS

Fig. 1

1. Soleplate
2. Steam trigger
3. Ergonomic handle
4. Removable water tank
5. Power indicator light
6. Head frame
7. Power button

Note:

The graphics in this manual are schematic representations and may not exactly match the product.

2. BEFORE USE

- This appliance comes in a packaging designed to protect it during transport. Remove the appliance from its box. You can keep the original box and other packaging materials in a safe place to prevent damage to the appliance if you need to transport it in the future. If you wish to dispose of the original packaging, make sure all items are recycled properly.
- Check that all parts and components are included and in good condition. If any of them are missing or damaged, please contact Cecotec's Official Technical Support Service immediately.

Box content:

- Garment steamer
- Head
- Instruction manual

- Do not remove the product's serial number in order to keep proper traceability if technical assistance is required.

3. OPERATION

IMPORTANT NOTES:

- Distilled, purified or filtered water is recommended to ensure optimal performance. Tap water may contain minerals that build up over time.

- Any visible water droplets in the tank are the result of quality control tests carried out to ensure the product's high-performance standards.
- Do not use perfumes, oils or other additives in the water.
- Always refer to the garment manufacturer's care label before using the garment steamer and test for colour fastness on inconspicuous areas (such as a seam). It is not recommended to use garment steamers on leather, suede, vinyl, plastic, or other steam-sensitive fabrics.
- During use, the garment steamer and its accessories will heat up. Avoid attaching or removing the head while they are hot.
- Preheat for approximately 35 seconds and prime the water pump by holding down the steam trigger until steam is produced.
- It is normal to feel or hear the water pump in the handle.
- The water pump may become noisier when the water level in the tank is low. Check and refill the water tank as necessary.

Head frame with dual function

The garment steamer is equipped with an innovative two-position ironing head, designed to adapt to different types of fabrics and ironing needs:

- **Lint removal:** This head position is designed to effectively remove lint, hair and animal hair from your garments. Ideal for keeping clothes clean and presentable, especially on fabrics that tend to attract unwanted particles.
- **Crease removal:** The other head position focuses on efficient smoothing and wrinkle removal. Perfect for smoothing shirts, pants and other garments, guaranteeing an impeccable and professional finish.

With this dual head, the garment steamer offers a complete solution for caring for your garments, combining lint removal with effective ironing.

To change the position of the head frame, follow these steps:

1. Ensure that the head frame and device are cool before handling them. Gently place the top of the frame onto the ironing head and press until it clicks into place. Fig. 2A
2. Wait for the garment steamer to cool completely before removing it from the head. Gently pull the tab to release it. Fig. 2B

Note: Use caution when removing the head, as condensation may have accumulated during use.

Garment care label

For garments that require medium to high heat and allow the use of steam.



ENGLISH

Tip: The head helps to remove lint, hair and pet fur.

Filling the water tank

Fig. 3

1. Place the garment steamer on a stable surface.
2. Hold the handle firmly and, with the other hand, pull out the movable water tank. (C)
3. Carefully open the tank lid at the top. (D)



Tip: Use distilled, purified or filtered water to minimize mineral build-up. Avoid using oils, perfumes or fragrance additives.

4. Using a clean measuring cup, pour water into the tank until it reaches the "MAX" level mark. (E) Do not overfill. Ensure that the lid is securely closed.
5. Drain any excess water from the tank.

Note: After filling the tank, let it preheat for 35 seconds and prime the pump by holding down the steam trigger until steam is generated.

Using steam

Fig. 4

1. Check the care label on the garments to make sure they are suitable for steaming.
 - If "do not iron" or the  icon appears, avoid gliding the soleplate over the garment. Use the head for delicate fabrics and test on an inconspicuous area before spraying the entire garment.
 - If "do not steam" or the  icon appears, do not steam the garment.
2. Attach or remove the heads when the garment steamer and heads are cold.
3. Plug the garment steamer into a power socket and press the power button. The indicator lights will illuminate (F) to show that the device is heating up.
4. After a 35-second warm-up, prime the pump by holding down the steam trigger until steam is generated.
5. To generate steam, press the steam trigger with your index finger (G). Steam will escape as long as the trigger is held down. When released, the steam will stop.

Note: It is normal to feel or hear the water pump in the handle.

6. To iron with the steamer, first start applying steam. Then gently press the soleplate onto the garment using an ironing pad. (H) Move the soleplate up and down over the fabric, taking care to keep your hands away from the steam and avoiding leaving the soleplate in one place for too long, as you would with a conventional iron.

7. Switch off the garment steamer when you have finished using it and unplug it from the mains.
8. Place the garment steamer on a flat surface and allow it to cool completely before storing.
9. Empty the tank after each use to prevent mineral build-up.

Steam cleaning at home

Using steam to clean household items that can tolerate hot and humid steam without damage is non-toxic and economical. This natural cleaning method is beneficial for those who are sensitive to chemical cleaners or who wish to reduce the use of chemicals at home. Use steam to clean and freshen upholstery, curtains, bedding and home textiles.

4. CLEANING AND MAINTENANCE

Cleaning the garment steamer's exterior

- Ensure that the device is switched off, unplugged, and completely cool.
- Clean the soleplate and outer surface with a soft, damp cloth. You can use water and small amounts of mild soaps, such as dishwashing liquid.
Note: Avoid strong cleaners or abrasive pads that may damage or discolour the garment steamer.
- Once dry, switch on the device and lightly steam an old cloth to remove any residue from the soleplate holes.
- After cleaning, unplug, empty the water tank and allow to cool before storing.
- Ensure that you unplug the device during filling and cleaning.

Cleaning the heads and accessories

Allow all accessories to dry completely before use or storage. They are not dishwasher/ washing machine safe.

- Head: Clean with a damp cloth.
- Delicate head: Wash with cold water and a mild cleanser if necessary. The head fabric is not removable.
- Ironing pad: Treat stains with cold water and mild cleaner as needed.

Steam garment storage

1. Ensure the device is unplugged and completely cool.
2. Wind the cable in uniform loops. Fig. 5.
3. Always store the garment steamer in an upright position to prevent water leaks.

ENGLISH

Tip: It is recommended that the water tank be emptied after each use, as standing water may leave residues over time.

Tips

- This garment steamer is designed to use distilled, purified or filtered water. Tap water contains minerals that build up. It is not recommended to use water with perfumes or fragrance additives.
- Always test garments by steaming a small hidden area to ensure that the garment reacts well to steam.
- Always read the instructions on the garment care label. Low temperature settings require the use of the delicate fabric head.
- Small amounts of dripping may occur during use. If it is excessive, the device needs time to return to full temperature. Simply allow the garment steamer to heat up again for one minute.
- Wearing clothes immediately after ironing or steaming them can cause creases. Allow the garments to cool for about 5 minutes after ironing or steaming to set the ironing.

5. TROUBLESHOOTING

Problem	Possible cause	Solution
The garment steamer is plugged in but does not heat up	Problem with the power supply	Check that the plug is properly inserted or try another power socket.
Not enough steam or no steam at all	The garment steamer is not fully heated	Allow the garment steamer to preheat for at least 15 seconds.
	There is not enough water in the tank	Fill the tank following the instructions up to the MAX mark.
	The water pump has not been primed.	Prime the pump by holding down the steam trigger until steam comes out.
Discoloured water comes out and stains the fabric	Residue build-up in the tank or soleplate	Empty the tank after each use and use only distilled, filtered, or purified water.
	Use of perfumed additives	Clean the garment steamer regularly and avoid scented additives.
The garment steamer drips or sprays water	The garment steamer is not hot enough	Allow the garment steamer to heat up for about 15 seconds.
	The water level in the tank is low	Fill the tank following the instructions up to the MAX mark.

6. TECHNICAL SPECIFICATIONS

Product:

IronHero V-1500 DualBrush Sun

IronHero V-1500 DualBrush Mint

IronHero V-1500 DualBrush Ocean

IronHero V-1500 DualBrush Berry

Product reference: EU01_122642/ EU01_128664/ EU01_128665/ EU01_128666

Voltage: 220-240 V~

Frequency: 50/60 Hz

Rated power: 1500 W.

Technical specifications may change without prior notice to improve product quality.

Made in China | Designed in Spain

7. RECYCLING OF ELECTRICAL AND ELECTRONIC EQUIPMENT



This symbol indicates that, according to the applicable regulations, the product and/or batteries must be disposed of separately from household waste. When this product reaches the end of its service life, you must remove the batteries/accumulators and take it to a collection point designated by local authorities.

For detailed information on how to properly dispose of electrical and electronic equipment and/or the corresponding batteries, consumers should contact their

local authorities.

Information regarding national packaging recycling systems and their marking can be found on our website.

Compliance with the above guidelines will help protect the environment.

8. TECHNICAL SUPPORT AND WARRANTY

Cecotec shall be liable to the end user or consumer for any lack of conformity that exists at the time of product delivery under the terms, conditions and deadlines established by applicable regulations.

Repairs should be carried out by qualified personnel.

If you detect any problem with the product or have any queries, please contact Cecotec's Official Technical Support Service at +34 96 321 07 28.

9. COPYRIGHT

The intellectual property rights over the texts in this manual belong to CECOTEC INNOVACIONES, S.L. All rights reserved. The content of this publication may not, either in part or in its entirety, be reproduced, stored in a retrieval system, transmitted or distributed by any means (electronic, mechanical, photocopying, recording or similar) without prior authorisation from CECOTEC INNOVACIONES, S.L.

10. SIMPLIFIED EU DECLARATION OF CONFORMITY

 Cecotec Innovaciones hereby declares that this appliance complies with the essential requirements and other relevant provisions of the regulations applicable in the European Union. This appliance has been designed, manufactured and tested in compliance with required safety and quality standards. The full text of the EU Declaration of Conformity can be found on the following website: <https://cecotec.es/es/information/declaration-of-conformity>

1. PIÈCES ET COMPOSANTS

Image 1

1. Plaque à vapeur
2. Gâchette de la vapeur
3. Manche ergonomique
4. Réservoir d'eau amovible
5. Témoin lumineux d'allumage
6. Cadre de tête
7. Bouton marche

Note :

Les graphiques de ce manuel sont des représentations schématiques et peuvent ne pas correspondre exactement à ceux du produit.

2. AVANT UTILISATION

- Cet appareil possède un emballage conçu pour le protéger pendant son transport. Sortez l'appareil de sa boîte. Rangez la boîte d'origine et le reste des éléments provenant de l'emballage dans un endroit sûr pour éviter d'endommager l'appareil si vous devez le transporter à l'avenir. Si vous devez vous défaire de l'emballage d'origine, assurez-vous de recycler tous les éléments correctement.
- Assurez-vous que toutes les pièces et les composants sont inclus et en bon état. S'il manque une pièce, une partie, un accessoire ou que l'appareil ou ses accessoires ne sont pas en bon état, veuillez contacter le Service Après-Vente officiel de Cecotec.

Contenu de la boîte :

- Défroisseur
- Tête
- Manuel d'instructions
- Ne retirez pas le numéro de série du produit, afin de conserver un suivi correct de votre produit en cas de problème.

3. FONCTIONNEMENT

Notes importantes :

- Il est recommandé d'utiliser de l'eau distillée, purifiée ou filtrée pour garantir des performances optimales. L'eau du robinet peut contenir des minéraux qui s'accumulent avec le temps.

FRANÇAIS

- Toute goutte d'eau visible dans le réservoir est le résultat de tests de contrôle qualité effectués pour garantir le haut niveau de performance de l'appareil.
- N'utilisez pas de parfums, d'huiles ou d'autres additifs dans l'eau.
- Consultez toujours les instructions d'entretien du fabricant des vêtements avant d'utiliser le défroisseur et testez la tenue des couleurs sur une zone peu visible (comme une couture). L'utilisation de défroisseurs n'est pas recommandée sur le cuir, le daim, le vinyle, le plastique ou d'autres tissus sensibles à la vapeur.
- Pendant l'utilisation, le défroisseur et ses accessoires chaufferont. Évitez de fixer ou de retirer la tête lorsqu'ils sont chauds.
- Préchauffez pendant environ 35 secondes et amorcez la pompe à eau en maintenant la gâchette de vapeur enfoncée jusqu'à ce que de la vapeur soit produite.
- Il est normal de sentir ou d'entendre la pompe à eau dans la poignée.
- La pompe à eau peut devenir plus bruyante lorsque le niveau d'eau dans le réservoir est bas. Vérifiez et remplissez le réservoir d'eau si nécessaire.

Cadre de tête à double fonction

Le défroisseur est équipé d'une tête innovante à deux positions, conçue pour s'adapter à différents types de tissus et besoins de défroissage :

- **Élimination des peluches** : cette position de la tête est conçue pour éliminer efficacement les peluches, les cheveux et les poils d'animaux de vos vêtements. Idéale pour garder les vêtements propres et présentables, en particulier sur les tissus qui ont tendance à attirer les particules indésirables.
- **Élimination des plis** : l'autre position de la tête se concentre sur l'adoucissement et l'élimination efficace des plis. Parfaite pour lisser les chemises, les pantalons et autres vêtements, garantissant une finition impeccable et professionnelle.

Avec cette double tête, le défroisseur offre une solution complète pour l'entretien de vos vêtements, en combinant l'élimination des peluches et un défroissage efficace.

Pour changer la position du cadre de la tête, suivez ces étapes :

1. Assurez-vous que le cadre de la tête et le défroisseur sont froids avant de les manipuler. Placez délicatement la partie supérieure du cadre sur la tête du défroisseur et appuyez jusqu'à ce qu'elle s'enclenche. *Img. 2A*
2. Attendez que le défroisseur refroidisse complètement avant de retirer le cadre de la tête. Tirez doucement sur la languette pour le libérer. *Img. 2B*

Note : Faites attention en retirant la tête, car de la condensation a pu s'accumuler pendant l'utilisation.

Étiquette d'entretien des vêtements

Pour les vêtements nécessitant une chaleur moyenne à élevée et permettant l'utilisation de la vapeur.



Conseil : la tête aide à éliminer les peluches, les cheveux et les poils d'animaux.

Remplir le réservoir d'eau

Img. 3

1. Placez le défroisseur sur une surface stable.
2. Saisissez fermement la poignée et, avec l'autre main, retirez le réservoir d'eau amovible. (C)
3. Ouvrez délicatement le couvercle du réservoir sur le dessus. (D)



Conseil : Utilisez de l'eau distillée, purifiée ou filtrée pour minimiser l'accumulation de minéraux. Évitez d'utiliser des huiles, des parfums ou des additifs parfumés.

4. À l'aide d'un verre doseur propre, versez de l'eau jusqu'au repère de niveau « MAX » sur le réservoir. (E) Ne remplissez pas trop. Assurez-vous de bien fermer le couvercle.
5. Essuyez tout excès d'eau du réservoir.

Note : Après avoir rempli le réservoir, laissez préchauffer pendant 35 secondes et amorcez la pompe en maintenant la gâchette de vapeur enfoncée jusqu'à ce que de la vapeur soit générée.

Utilisation de la vapeur

Img. 4

1. Vérifiez l'étiquette d'entretien des vêtements pour vous assurer qu'ils sont adaptés à la vapeur.
 - Si l'étiquette indique « ne pas repasser » ou l'icône , évitez de presser la plaque contre le vêtement. Utilisez la tête pour tissus délicats et testez sur une zone peu visible avant de vaporiser tout le vêtement.
 - Si l'étiquette indique « ne pas vaporiser » ou l'icône , n'appliquez pas de vapeur sur le vêtement.
2. Placez ou retirez les têtes lorsque le défroisseur et les têtes sont froids.
3. Branchez le défroisseur à une prise de courant et activez le bouton marche. Les voyants lumineux s'allumeront (F), indiquant que le défroisseur chauffe.
4. Après un préchauffage de 35 secondes, amorcez la pompe en maintenant la gâchette de vapeur enfoncée jusqu'à ce que de la vapeur soit générée.
5. Pour produire de la vapeur, appuyez sur la gâchette de vapeur avec votre index (G). La vapeur sortira tant que vous maintiendrez la gâchette enfoncée. En la relâchant, la vapeur s'arrêtera.

FRANÇAIS

Note : Il est normal de sentir ou d'entendre la pompe à eau dans la poignée.

6. Pour défroisser, commencez d'abord par appliquer de la vapeur. Ensuite, pressez doucement la plaque métallique contre le vêtement en utilisant un coussin de défroissage. (H) Déplacez la plaque de haut en bas sur le tissu, en veillant à garder les mains éloignées de la vapeur et en évitant de laisser la plaque au même endroit trop longtemps, comme vous le feriez avec un fer à repasser classique.
7. Éteignez le défroisseur à la fin et débranchez-le de la prise de courant.
8. Placez le défroisseur sur une surface plane et laissez-le refroidir complètement avant de le ranger.
9. Videz le réservoir après chaque utilisation pour éviter l'accumulation de minéraux.

Nettoyage domestique à la vapeur

L'utilisation de la vapeur pour nettoyer les articles ménagers pouvant tolérer une vapeur chaude et humide sans subir de dommages est non toxique et économique. Cette méthode de nettoyage naturelle est bénéfique pour les personnes sensibles aux produits de nettoyage chimiques ou qui souhaitent réduire leur utilisation à la maison. Utilisez la vapeur pour nettoyer et rafraîchir les tissus d'ameublement, les rideaux, le linge de lit et les textiles de maison.

4. NETTOYAGE ET ENTRETIEN

Nettoyage extérieur du défroisseur

- Assurez-vous que le défroisseur est éteint, débranché et complètement froid.
- Nettoyez la plaque et la surface extérieure avec un chiffon doux et humide. Vous pouvez utiliser de l'eau et de petites quantités de savons doux, comme du liquide vaisselle.
Note : Évitez les nettoyeurs puissants ou les tampons abrasifs qui pourraient endommager ou décolorer le défroisseur.
- Une fois sec, allumez le défroisseur et vaporisez légèrement sur un vieux chiffon pour éliminer tout résidu des orifices de vapeur.
- Après le nettoyage, débranchez, videz le réservoir d'eau et laissez refroidir avant de ranger.
- Assurez-vous de débrancher l'appareil pendant le remplissage et le nettoyage.

Nettoyage des têtes et accessoires

Laissez tous les accessoires sécher complètement avant de les utiliser ou de les ranger. Ils ne sont pas lavables en machine.

- Tête : nettoyez avec un chiffon humide.
- Tête pour tissus délicats : lavez à l'eau froide avec un nettoyant doux si nécessaire. Le tissu de la tête n'est pas amovible.

- Coussin de défroissage : traitez les taches avec de l'eau froide et un nettoyant doux si nécessaire.

Rangement du défroisseur

1. Assurez-vous que le défroisseur est débranché et complètement froid.
2. Enroulez le câble en boucles régulières. Img. 5
3. Rangez toujours le défroisseur en position verticale pour éviter les fuites d'eau.

Conseil : Il est recommandé de vider le réservoir d'eau après chaque utilisation, car l'eau stagnante peut laisser des résidus avec le temps.

Conseils

- Ce défroisseur est conçu pour utiliser de l'eau distillée, purifiée ou filtrée. L'eau du robinet contient des minéraux qui s'accumulent. Il n'est pas recommandé d'utiliser de l'eau avec des parfums ou des additifs parfumés.
- Testez toujours les vêtements en vaporisant une petite zone cachée pour vous assurer que le vêtement réagit bien à la vapeur.
- Lisez toujours les instructions de l'étiquette d'entretien des vêtements. Les réglages de basse température nécessitent l'utilisation de la tête pour tissus délicats.
- De petites gouttes d'eau peuvent apparaître pendant l'utilisation. Si elles sont excessives, le défroisseur a besoin de temps pour atteindre à nouveau sa pleine température. Laissez simplement le défroisseur préchauffer pendant une minute.
- Porter les vêtements immédiatement après le repassage ou le défroissage peut créer des plis. Laissez les vêtements refroidir pendant environ 5 minutes après le repassage ou le défroissage pour fixer le résultat.

5. RÉOLUTION DE PROBLÈMES

Problème	Cause possible	Solution
Le défroisseur est branché mais ne chauffe pas	Problème d'alimentation électrique	Vérifiez que la fiche est correctement insérée ou essayez une autre prise de courant.
Peu ou pas de vapeur	Le défroisseur n'est pas assez chaud	Laissez le défroisseur préchauffer pendant au moins 15 secondes.
	Il n'y a pas assez d'eau dans le réservoir	Remplissez le réservoir en suivant les instructions jusqu'au repère « MAX ».

FRANÇAIS

	La pompe à eau n'a pas été amorcée	Amorcez la pompe en maintenant la gâchette de vapeur enfoncée jusqu'à ce que de la vapeur soit produite.
De l'eau colorée s'échappe et tache le tissu	Accumulation de résidus dans le réservoir ou sur la plaque	Videz le réservoir après chaque utilisation et n'utilisez que de l'eau distillée, filtrée ou purifiée.
	Utilisation d'additifs parfumés	Nettoyez régulièrement le défroisseur et évitez les additifs parfumés.
Le défroisseur goutte ou projecte des gouttes d'eau	Le défroisseur n'est pas assez chaud	Laissez le défroisseur chauffer pendant environ 15 secondes.
	Le niveau d'eau dans le réservoir est bas	Remplissez le réservoir en suivant les instructions jusqu'au repère « MAX ».

6. SPÉCIFICATIONS TECHNIQUES

Produit :

IronHero V-1500 DualBrush Sun

IronHero V-1500 DualBrush Mint

IronHero V-1500 DualBrush Ocean

IronHero V-1500 DualBrush Berry

Référence : EU01_122642/ EU01_128664/ EU01_128665/ EU01_128666

Voltage : 220-240 V~

Fréquence : 50/60 Hz

Puissance nominale : 1500 W.

Les spécifications techniques peuvent être modifiées sans notification préalable afin d'améliorer la qualité du produit.

Produit fabriqué en Chine | Conçu en Espagne

7. RECYCLAGE DES ÉQUIPEMENTS ÉLECTRIQUES ET ÉLECTRONIQUES



Ce symbole indique que, conformément à la réglementation en vigueur, le produit et/ou la batterie doivent être éliminés séparément des déchets municipaux.

Lorsque ce produit atteint la fin de sa vie utile, vous devez retirer les piles ou batteries et les apporter à un point de collecte désigné par les autorités locales.

Pour obtenir des informations détaillées sur la manière la plus adéquate de vous défaire de vos appareils électriques et électroniques et/ou des batteries

correspondantes, vous devez contacter les autorités locales.

Vous pouvez consulter les informations sur les systèmes nationaux de recyclage des emballages et leur marquage sur notre site web.

Le respect des directives susmentionnées contribuera à la protection de l'environnement.

8. GARANTIE ET SAV

Cecotec est responsable envers l'utilisateur final ou le consommateur de tout défaut de conformité existant au moment de la livraison du produit dans les termes, conditions et délais établis par la réglementation applicable.

Il est recommandé que les réparations soient effectuées par du personnel qualifié.

Si vous détectez un incident ou un problème avec le produit, vous devez contacter le Service Après-Vente Officiel de Cecotec au +34 9 63 21 07 28.

9. COPYRIGHT

Les droits de propriété intellectuelle des textes de ce manuel appartiennent à CECOTEC INNOVACIONES, S.L. Tous droits réservés. Le contenu de cette publication ne peut être, en totalité ou en partie, reproduit, stocké dans un système de récupération de données, transmis ou distribué par quelque moyen que ce soit (électronique, mécanique, photocopie, enregistrement ou similaire) sans l'autorisation préalable de CECOTEC INNOVACIONES, S.L.

10. DÉCLARATION DE CONFORMITÉ SIMPLIFIÉE DE L'UE



Par la présente, Cecotec Innovaciones déclare que ce produit est conforme aux exigences essentielles et aux autres dispositions pertinentes de la réglementation applicable dans l'Union européenne. Ce produit a été conçu,

fabriqué et testé pour répondre aux normes de sécurité et de qualité requises. Le texte

intégral de la déclaration de conformité de l'UE peut être consulté sur le site web suivant :

<https://www.storececotec.fr/fr/information/declaration-of-conformity>

DEUTSCH

1. TEILE UND KOMPONENTEN

Abbildung 1

1. Dampfsohle
2. Dampftaste
3. Ergonomischer Griff
4. Herausnehmbarer Wassertank
5. Betriebskontrollleuchte
6. Rahmen des Dampfkopfes
7. Ein-/Ausschalter

Hinweis:

Die Grafiken in dieser Bedienungsanleitung sind schematische Darstellungen und entsprechen möglicherweise nicht genau dem Produkt.

2. VOR DEM GEBRAUCH

- Dieses Gerät ist so verpackt, dass es während des Transports geschützt bleibt. Nehmen Sie das Gerät aus seiner Verpackung. Bewahren Sie die Verpackung an einem sicheren Ort auf, damit das Gerät nicht beschädigt wird, wenn Sie ihn später transportieren müssen. Wenn Sie die Originalverpackung entsorgen möchten, vergewissern Sie sich, dass Sie alle Teile korrekt recyceln.
- Vergewissern Sie sich, dass alle Teile und Komponenten enthalten und in gutem Zustand sind. Sollte ein Teil fehlen oder beschädigt sein, wenden Sie sich bitte umgehend an den offiziellen technischen Kundendienst von Cecotec.

Verpackungsinhalt:

- Dampfbürste
- Dampfkopf
- Diese Bedienungsanleitung

- Entfernen Sie die Seriennummer des Produkts nicht, um im Falle einer Serviceanfrage die korrekte Rückverfolgbarkeit Ihres Geräts sicherzustellen.

3. BEDIENUNG

WICHTIGE HINWEISE:

- Es wird empfohlen, destilliertes, gereinigtes oder gefiltertes Wasser zu verwenden, um eine optimale Leistung zu gewährleisten. Leitungswasser kann Mineralien enthalten, die sich mit der Zeit ansammeln.

- Eventuell sichtbare Wassertropfen im Tank sind auf Qualitätskontrollen zurückzuführen, die zur Gewährleistung des hohen Leistungsstandards des Produkts durchgeführt wurden.
- Verwenden Sie keine Parfüms, Öle oder andere Zusatzstoffe im Wasser.
- Beachten Sie vor der Verwendung des Dampfgeräts stets die Pflegehinweise des Herstellers und prüfen Sie die Farbechtheit an einer unauffälligen Stelle (z. B. an einer Naht). Die Verwendung von Dampfgeräten auf Leder, Wildleder, Vinyl, Kunststoff oder anderen dampfempfindlichen Stoffen wird nicht empfohlen.
- Während des Betriebs erhitzen sich das Dampfgerät und sein Zubehör. Vermeiden Sie es, den Dampfkopf anzubringen oder zu entfernen, solange die Teile heiß sind.
- Heizen Sie das Gerät etwa 35 Sekunden lang vor und bereiten Sie die Wasserpumpe vor, indem Sie die Dampftaste gedrückt halten, bis Dampf austritt.
- Es ist normal, die Wasserpumpe im Griff zu spüren oder zu hören.
- Die Wasserpumpe kann lauter werden, wenn der Wasserstand im Tank niedrig ist. Überprüfen und füllen Sie den Wassertank bei Bedarf nach.

Dampfkopfrahmen mit Doppelfunktion

Das Dampfgerät ist mit einem innovativen Zwei-Positionen-Dampfkopf ausgestattet, der für verschiedene Stoffarten und Bügelanforderungen konzipiert ist:

- **Fusselentfernung:** Diese Position des Dampfkopfes ist dafür konzipiert, Fusseln, Haare und Tierhaare effektiv von Ihrer Kleidung zu entfernen. Ideal, um Kleidung sauber und ansehnlich zu halten, insbesondere bei Stoffen, die dazu neigen, unerwünschte Partikel anzuziehen.
- **Faltenentfernung:** Die andere Position des Dampfkopfes konzentriert sich auf das effiziente Glätten und Entfernen von Falten. Perfekt zum Glätten von Hemden, Hosen und anderen Kleidungsstücken, um ein makelloses und professionelles Finish zu gewährleisten.

Mit diesem dualen Dampfkopf bietet das Dampfgerät eine Komplettlösung für die Pflege Ihrer Kleidung, die Fusselentfernung mit effektivem Glätten kombiniert.

Um die Position des Dampfkopfrahmens zu ändern, befolgen Sie diese Schritte:

1. Stellen Sie sicher, dass der Dampfkopfrahmen und das Gerät vor der Handhabung kalt sind. Setzen Sie den oberen Teil des Rahmens vorsichtig auf den Dampfkopf auf und drücken Sie ihn fest, bis er einrastet. Abb. 2A
2. Warten Sie, bis das Gerät vollständig abgekühlt ist, bevor Sie den Rahmen vom Dampfkopf entfernen. Ziehen Sie vorsichtig an der Lasche, um ihn zu lösen. Abb. 2B

Hinweis: Seien Sie beim Entfernen des Dampfkopfes vorsichtig, da sich während des Gebrauchs Kondenswasser angesammelt haben könnte.

DEUTSCH

Pflegeetikett der Kleidungsstücke

Für Kleidungsstücke, die mittlere bis hohe Hitze erfordern und dampfgeeignet sind.



Tipp: Der Dampfkopf hilft bei der Entfernung von Fusseln, Haaren und Tierhaaren.

Befüllen des Wassertanks

Abb. 3

1. Stellen Sie das Dampfgerät auf eine stabile Oberfläche.
2. Halten Sie den Griff fest und entnehmen Sie mit der anderen Hand den abnehmbaren Wassertank. (C)
3. Öffnen Sie vorsichtig den Deckel des Wassertanks an der Oberseite. (D)



Tipp: Verwenden Sie destilliertes, gereinigtes oder gefiltertes Wasser, um die Ansammlung von Mineralien zu minimieren. Vermeiden Sie die Verwendung von Ölen, Parfüms oder duftenden Zusatzstoffen.

4. Füllen Sie mit einem sauberen Messbecher Wasser bis zur «MAX»-Markierung in den Tank. (E) Nicht überfüllen. Stellen Sie sicher, dass der Deckel fest verschlossen ist.
5. Wischen Sie überschüssiges Wasser aus dem Tank.

Hinweis: Lassen Sie das Gerät nach dem Befüllen des Tanks 35 Sekunden lang vorheizen und bereiten Sie die Pumpe vor, indem Sie die Dampftaste gedrückt halten, bis Dampf erzeugt wird.

Verwendung des Dampfes

Abb. 4

1. Überprüfen Sie das Pflegeetikett der Kleidungsstücke, um sicherzustellen, dass sie für die Dampfbehandlung geeignet sind.
 - Wenn «nicht bügeln» oder das entsprechende Symbol  angezeigt wird, vermeiden Sie es, die Dampfplatte gegen das Kleidungsstück zu drücken. Verwenden Sie den Aufsatz für empfindliche Stoffe und testen Sie an einer unauffälligen Stelle, bevor Sie das gesamte Kleidungsstück dämpfen.
 - Wenn «nicht dämpfen» oder das entsprechende Symbol  angezeigt wird, wenden Sie keinen Dampf auf das Kleidungsstück an.
2. Bringen Sie die Aufsätze an oder entfernen Sie sie nur, wenn das Dampfgerät und die Aufsätze kalt sind.
3. Schließen Sie das Gerät an eine Steckdose an und betätigen Sie den Ein-/Ausschalter. Die Kontrollleuchten (F) leuchten auf und signalisieren, dass sich das Gerät aufheizt.
4. Nach einer Aufheizzeit von 35 Sekunden bereiten Sie die Pumpe vor, indem Sie die Dampftaste gedrückt halten, bis Dampf erzeugt wird.

5. Um Dampf zu erzeugen, drücken Sie die Dampftaste mit dem Zeigefinger (G). Der Dampf tritt aus, solange Sie die Taste gedrückt halten. Beim Loslassen stoppt der Dampfausstoß.

Hinweis: Es ist normal, die Wasserpumpe im Griff zu spüren oder zu hören.

6. Um mit dem Dampfgerät zu glätten, beginnen Sie zunächst mit der Dampfanwendung. Drücken Sie anschließend die Metallplatte sanft auf das Kleidungsstück. Verwenden Sie hierbei eine Bügelunterlage. (H) Bewegen Sie die Platte auf dem Stoff auf und ab. Halten Sie dabei Ihre Hände vom Dampf fern und vermeiden Sie es, die Platte, wie bei einem herkömmlichen Bügeleisen, zu lange an derselben Stelle zu belassen.
7. Schalten Sie das Gerät nach Gebrauch aus und ziehen Sie den Netzstecker aus der Steckdose.
8. Stellen Sie das Gerät auf eine ebene Oberfläche und lassen Sie es vollständig abkühlen, bevor Sie es verstauen.
9. Leeren Sie den Tank nach jedem Gebrauch, um Mineralienablagerungen zu vermeiden.

Dampfreinigung im Haushalt

Die Verwendung von Dampf zur Reinigung von Haushaltsgegenständen, die heißen, feuchten Dampf ohne Beschädigung vertragen, ist ungiftig und kostengünstig. Diese natürliche Reinigungsmethode ist vorteilhaft für Personen, die empfindlich auf chemische Reinigungsmittel reagieren oder den Einsatz von Chemikalien im Haushalt reduzieren möchten. Verwenden Sie Dampf zur Reinigung und Auffrischung von Polstern, Vorhängen, Bettwäsche und Heimtextilien.

4. REINIGUNG UND WARTUNG

Reinigung der Außenseite des Dampfgeräts

- Stellen Sie sicher, dass das Gerät ausgeschaltet, vom Netz getrennt und vollständig abgekühlt ist.
- Reinigen Sie die Platte und die äußere Oberfläche mit einem weichen, feuchten Tuch. Sie können Wasser und geringe Mengen milder Seifen, wie zum Beispiel Spülmittel, verwenden.
Hinweis: Vermeiden Sie starke Reinigungsmittel oder Scheuerschwämme, die das Dampfgerät beschädigen oder verfärben könnten.
- Sobald es trocken ist, schalten Sie das Gerät ein und geben Sie leichten Dampf auf ein altes Tuch ab, um eventuelle Rückstände in den Dampfaustrittsöffnungen zu entfernen.
- Ziehen Sie nach der Reinigung den Netzstecker, leeren Sie den Wassertank und lassen Sie das Gerät vor dem Verstauen abkühlen.
- Stellen Sie sicher, dass das Gerät während des Befüllens und der Reinigung vom Netz getrennt ist.

DEUTSCH

Reinigung der Aufsätze und des Zubehörs

Lassen Sie alle Zubehörteile vollständig trocknen, bevor Sie sie verwenden oder verstauen. Sie sind nicht waschmaschineneeignet.

- Aufsatz: Mit einem feuchten Tuch reinigen.
- Schongewebe-Aufsatz: Bei Bedarf mit kaltem Wasser und einem milden Reinigungsmittel waschen. Der Stoffbezug des Dampfkopfes ist nicht abnehmbar.
- Bügelunterlage: Behandeln Sie Flecken je nach Bedarf mit kaltem Wasser und einem milden Reinigungsmittel.

Aufbewahrung des Dampfgeräts

1. Stellen Sie sicher, dass das Gerät vom Netz getrennt und vollständig abgekühlt ist.
2. Wickeln Sie das Kabel in gleichmäßigen Schleifen auf. Abb. 5
3. Lagern Sie das Gerät immer in aufrechter Position, um das Auslaufen von Wasser zu vermeiden.

Typ: Es wird empfohlen, den Wassertank nach jedem Gebrauch zu leeren, da stehendes Wasser mit der Zeit Rückstände hinterlassen kann.

Tipps

- Dieses Gerät ist für die Verwendung mit destilliertem, gereinigtem oder gefiltertem Wasser konzipiert. Leitungswasser enthält Mineralien, die sich ansammeln. Die Verwendung von Wasser mit Parfüms oder duftenden Zusatzstoffen wird nicht empfohlen.
- Testen Sie Kleidungsstücke immer an einer kleinen, verdeckten Stelle, um sicherzustellen, dass das Material gut auf den Dampf reagiert.
- Lesen Sie immer die Anweisungen auf dem Pflegeetikett der Kleidungsstücke. Einstellungen für niedrige Temperaturen erfordern die Verwendung des Aufsatzes für empfindliche Stoffe.
- Während des Gebrauchs können geringe Mengen an Tropfen austreten. Wenn dies übermäßig geschieht, benötigt das Gerät Zeit, um wieder die volle Temperatur zu erreichen. Lassen Sie das Gerät einfach eine Minute lang nachheizen.
- Das Tragen der Kleidung unmittelbar nach dem Glätten oder Dämpfen kann zu Faltenbildung führen. Lassen Sie die Kleidung nach dem Glätten oder Dämpfen etwa 5 Minuten abkühlen, um das Ergebnis zu fixieren.

5. PROBLEMBEBEHUNG

Problem	Mögliche Ursache	Lösung
Das Gerät ist eingesteckt, heizt aber nicht auf.	Problem mit der Stromversorgung.	Überprüfen Sie, ob der Stecker richtig eingesteckt ist, oder versuchen Sie es mit einer anderen Steckdose.
Unzureichender oder kein Dampfaustritt	Das Gerät ist nicht vollständig aufgeheizt	Lassen Sie das Gerät mindestens 15 Sekunden lang vorheizen.
	Nicht genügend Wasser im Wassertank	Füllen Sie den Tank gemäß den Anweisungen bis zur "MAX"-Markierung.
	Die Wasserpumpe wurde nicht vorbereitet	Bereiten Sie die Pumpe vor, indem Sie die Dampftaste gedrückt halten, bis Dampf austritt.
Verfärbtes Wasser tritt aus und verursacht Flecken auf dem Stoff	Rückstandsansammlung im Tank oder auf der Platte	Leeren Sie den Tank nach jedem Gebrauch und verwenden Sie nur destilliertes, gefiltertes oder gereinigtes Wasser.
	Verwendung von parfümierten Zusatzstoffen	Reinigen Sie das Gerät regelmäßig und vermeiden Sie parfümierte Zusatzstoffe.
Das Gerät tropft oder spuckt Wasser	Das Gerät ist nicht ausreichend aufgeheizt	Lassen Sie das Gerät etwa 15 Sekunden lang aufheizen.
	Der Wasserstand im Tank ist niedrig	Füllen Sie den Tank gemäß den Anweisungen bis zur "MAX"-Markierung.

6. TECHNISCHE SPEZIFIKATIONEN

Produkt:

IronHero V-1500 DualBrush Sun

IronHero V-1500 DualBrush Mint

IronHero V-1500 DualBrush Ocean

IronHero V-1500 DualBrush Berry

Referenz des Gerätes: EU01_122642/ EU01_128664/ EU01_128665/ EU01_128666

Spannung: 220-240 V~

Frequenz: 50/60 Hz

Nennleistung: 1500 W

Die technischen Daten können ohne vorherige Ankündigung geändert werden, um die Produktqualität zu verbessern.

Hergestellt in China | Entworfen in Spanien

7. RECYCLING VON ELEKTRO- UND ELEKTRONIKGERÄTEN



Dieses Symbol weist darauf hin, dass das Produkt und/oder die Batterie gemäß den geltenden Vorschriften getrennt vom Haushaltsabfall entsorgt werden muss. Wenn dieses Produkt das Ende seiner Nutzungsdauer erreicht hat, sollten Sie die Batterien/Akkus entfernen und es zu einer von den örtlichen Behörden bestimmten Sammelstelle bringen.

Die Verbraucher müssen sich mit Ihren örtlichen Behörden oder Einzelhändlern in Verbindung setzen, um Informationen über die ordnungsgemäße Entsorgung ihrer Altgeräte und / oder ihre Akkus zu erhalten.

Informationen über nationale Verpackungsrecyclingprogramme und deren Kennzeichnung finden Sie auf unserer Website.

Die Einhaltung der oben genannten Leitlinien trägt zum Schutz der Umwelt bei.

8. GARANTIE UND KUNDENDIENST

Cecotec haftet gegenüber dem Endnutzer oder Verbraucher für jegliche Konformitätsmängel, die zum Zeitpunkt der Lieferung des Produkts bestehen, gemäß den in den geltenden Vorschriften festgelegten Bedingungen und Fristen.

Es wird empfohlen, dass Reparaturen von qualifiziertem Personal durchgeführt werden.

Sollte unerwartet eine Störung auftreten oder haben Sie Fragen über Ihrem Produkt, können Sie sich mit dem Kundendienst in Verbindung setzen über die Telefonnummer: +34 963210728.

9. COPYRIGHT

Die geistigen Eigentumsrechte an den Texten dieses Handbuchs liegen bei CECOTEC INNOVACIONES, S.L. Alle Rechte vorbehalten. Der Inhalt dieser Veröffentlichung darf ohne die vorherige Genehmigung von CECOTEC INNOVACIONES, S.L. weder ganz noch teilweise vervielfältigt, in einem Datenabrufsystem gespeichert oder auf irgendeine Weise (elektronisch, mechanisch, durch Fotokopieren, Aufzeichnen oder Ähnliches) übertragen oder verbreitet werden.

10. VEREINFACHTE EU-KONFORMITÄTSERKLÄRUNG

CE Cecotec Innovaciones erklärt hiermit, dass dieses Produkt mit den grundlegenden Anforderungen und anderen relevanten Bestimmungen der in der Europäischen Union geltenden Vorschriften übereinstimmt. Dieses Produkt wurde unter Einhaltung der erforderlichen Sicherheits- und Qualitätsstandards entwickelt, hergestellt und geprüft. Der vollständige Text der EU-Konformitätserklärung ist auf folgender Website zu finden: <https://storececotec.de/de/information/declaration-of-conformity>

1. PARTI E COMPONENTI

Figura 1

1. Suola
2. Grilletto del vapore
3. Manico ergonomico
4. Serbatoio dell'acqua estraibile
5. Spia di accensione
6. Telaio della testina
7. Tasto di accensione

Nota:

Le immagini di questo manuale sono rappresentazioni schematiche e potrebbero non corrispondere esattamente all'apparecchio.

2. PRIMA DELL'USO

- Questo apparecchio ha un imballaggio progettato per proteggerlo durante il trasporto. Estrarre il prodotto dalla scatola. Conservare la scatola originale e gli altri elementi in un luogo sicuro per prevenire danni all'apparecchio qualora fosse necessario trasportarlo in futuro. Se si desidera smaltire l'imballaggio originale, assicurarsi di riciclare tutti gli elementi in modo appropriato.
- Verificare che tutte le parti e i componenti siano compresi nella scatola e in buono stato. Se uno di essi mancasse o non fosse in buone condizioni, contattare immediatamente il Servizio di Assistenza Tecnica ufficiale di Cecotec.

Contenuto della scatola:

- Ferro da stiro verticale
- Testina
- Il presente manuale di istruzioni

- Non rimuovere il numero di serie del prodotto, al fine di mantenere una corretta tracciabilità dell'apparecchiatura in caso di richiesta di assistenza.

3. FUNZIONAMENTO

NOTE IMPORTANTI:

- Per garantire prestazioni ottimali, si consiglia di utilizzare acqua distillata, purificata o filtrata. L'acqua del rubinetto contiene minerali che si accumulano con il tempo.

- Eventuali gocce d'acqua visibili nel serbatoio sono il risultato di test di controllo della qualità effettuati per garantire l'elevato standard di prestazioni del prodotto.
- Non utilizzare profumi, oli o altri additivi nell'acqua.
- Prima di utilizzare il ferro da stiro a vapore, consultare sempre le istruzioni di manutenzione del produttore dell'indumento e testare la solidità del colore su aree poco visibili (ad esempio una cucitura). Si sconsiglia l'uso di ferri da stiro a vapore su pelle, pelle scamosciata, vinile, plastica o altri tessuti sensibili al vapore.
- Durante l'uso, il ferro a vapore e i suoi accessori si riscaldano. Evitare di applicare o rimuovere la testina quando è calda.
- Preriscaldare per circa 35 secondi e adescare la pompa dell'acqua tenendo premuto il grilletto del vapore finché non viene prodotto vapore.
- È normale sentire o percepire la pompa dell'acqua nella maniglia.
- La pompa dell'acqua può diventare rumorosa quando il livello dell'acqua nel serbatoio è basso. Controllare e riempire il serbatoio dell'acqua se necessario.

Telaio della testina con doppia funzione

Il ferro da stiro verticale è dotato di un'innovativa testina di stiratura a due posizioni, progettata per adattarsi a diversi tipi di tessuti ed esigenze di stiratura:

- **Rimozione della lanugine:** Questa posizione della testina è progettata per rimuovere efficacemente pelucchi, capelli e peli di animali domestici dagli indumenti. Ideale per mantenere gli abiti puliti e presentabili, soprattutto sui tessuti che tendono ad attirare particelle indesiderate.
- **Rimozione delle pieghe:** L'altra posizione della testina si concentra sulla levigazione e sull'eliminazione efficace delle rughe. Perfetto per lisciare camicie, pantaloni e altri capi, garantendo una finitura impeccabile e professionale.

Con questa doppia testina, il ferro da stiro verticale offre una soluzione completa per la cura dei tuoi capi, combinando la rimozione dei pelucchi con una stiratura efficace.

Per modificare la posizione del telaio della testina, seguire la procedura seguente:

1. Assicurarsi che il telaio della testina e il ferro siano freddi prima di maneggiarli. Posizionare delicatamente la parte superiore del telaio sulla testina del ferro e premere finché non scatta in posizione. Fig. 2 A
2. Attendere che il ferro da stiro si raffreddi completamente prima di rimuoverlo dalla testina. Tirare delicatamente la linguetta per sbloccarla. Fig. 2B

Nota: Prestare attenzione quando si rimuove la testina, poiché durante l'uso potrebbe essersi accumulata della condensa.

Etichetta cura dei capi

Per capi che richiedono un calore medio-alto e consentono l'uso del vapore.



Consiglio: La testina aiuta a rimuovere pelucchi, capelli e peli di animali.

Riempimento del serbatoio dell'acqua

Fig. 3

1. Posizionare il ferro da stiro su una superficie stabile.
2. Tenere saldamente la maniglia e, con l'altra mano, estrarre il serbatoio dell'acqua mobile. (C)
3. Aprire con cautela il coperchio del serbatoio nella parte superiore. (D)



Consiglio: Utilizzare acqua distillata, purificata o filtrata per ridurre al minimo l'accumulo di minerali. Evitare l'uso di oli, profumi o additivi profumati.

4. Con un misurino pulito, versare l'acqua fino al segno di livello "MAX" sul serbatoio. (E)
Non riempire eccessivamente. Assicurarsi di chiudere saldamente il coperchio.
5. Scaricare l'acqua in eccesso dal serbatoio.

Nota: Dopo aver riempito il serbatoio, lasciarlo preriscaldare per 35 secondi e adescare la pompa tenendo premuto il grilletto del vapore finché non si genera vapore.

Uso del vapore

Fig. 4

1. Controllare l'etichetta di manutenzione dei capi per assicurarsi che siano adatti al vapore.
 - Se appare l'indicazione "non stirare" o l'icona , evitare di premere il ferro da stiro contro l'indumento. Utilizzare la testina per i tessuti delicati e testare su un'area poco visibile prima di vaporizzare l'intero capo.
 - Se appare "non vaporizzare" o l'icona , non applicare il vapore all'indumento.
2. Applicare o rimuovere le testine quando il vaporizzatore e le testine sono freddi.
3. Collegare il ferro da stiro alla presa di corrente e accenderlo con il tasto di accensione. La spia (F) si accende per indicare che il ferro si sta riscaldando.
4. Dopo un riscaldamento di 35 secondi, adescare la pompa tenendo premuto il grilletto del vapore finché non si genera vapore.
5. Per generare vapore, premere il grilletto del vapore con il dito indice (G). Il vapore fuoriesce finché si tiene premuto il pulsante. Quando viene rilasciato, il vapore si ferma.

Nota: È normale sentire o percepire la pompa dell'acqua nella maniglia.

6. Per stirare con il vaporizzatore, iniziare prima ad applicare il vapore. Quindi premere delicatamente la piastra metallica sull'indumento utilizzando un cuscinetto da stiro. (H) Muovere la piastra su e giù sul tessuto, facendo attenzione a tenere le mani lontane dal vapore ed evitando di lasciare la piastra in un punto troppo a lungo, come fareste con un ferro da stiro tradizionale.
7. Spegnerne il ferro da stiro al termine dell'uso e scollegarlo dalla presa di corrente.
8. Collocare il dispositivo su di una superficie piana e lasciarlo raffreddare prima di riporlo.
9. Svuotare il serbatoio dopo ogni utilizzo per evitare l'accumulo di minerali.

Pulizia a vapore della casa

L'uso del vapore per pulire gli oggetti domestici che possono tollerare il vapore caldo e umido senza subire danni è atossico ed economico. Tale metodo naturale di pulizia è vantaggioso per persone sensibili a detergenti chimici riducendo l'uso di prodotti chimici a casa. Usate il vapore per pulire e rinfrescare tappezzerie, tende, biancheria da letto e tessuti per la casa.

4. PULIZIA E MANUTENZIONE

Pulizia dell'esterno del vaporizzatore

- Assicurarsi che il ferro da stiro sia spento, scollegato dalla presa di corrente e completamente freddo.
- Pulire la piastra e la superficie esterna con un panno morbido e umido. È possibile utilizzare acqua e piccole quantità di saponi delicati, come il detersivo per piatti. Nota: Evitare l'uso di detergenti aggressivi o di pagliette abrasive che potrebbero danneggiare o scolorire il vaporizzatore.
- Una volta asciutto, accendere il ferro da stiro e vaporizzare leggermente un vecchio panno per rimuovere eventuali residui nei fori del vapore.
- Dopo la pulizia, staccare la spina, svuotare il serbatoio dell'acqua e lasciarlo raffreddare prima di riporlo.
- Assicurarsi di scollegare l'apparecchio durante il riempimento e la pulizia.

Pulizia delle testine e degli accessori

Lasciare asciugare completamente tutti gli accessori prima di utilizzarli o conservarli. Non sono adatti alle lavatrici.

- Testina: Pulire con uno strofinaccio umido.
- Testina delicata: Se necessario, lavare con acqua fredda e un detergente delicato. Il tessuto della testina non è rimovibile.
- Cuscino da stiro: Se necessario, trattare le macchie con acqua fredda e un detergente delicato.

Conservazione del ferro da stiro

1. Assicurarsi che il ferro da stiro sia scollegato dalla presa di corrente e completamente freddo.
2. Avvolgere il cavo in anelli uniformi. Fig. 5
3. Conservare sempre il ferro da stiro in posizione verticale per evitare perdite d'acqua.

Consiglio: Si raccomanda di svuotare il serbatoio dell'acqua dopo ogni utilizzo, poiché l'acqua stagnante può lasciare residui nel tempo.

Consigli

- Questo ferro da stiro è progettato per utilizzare acqua distillata, purificata o filtrata. L'acqua del rubinetto contiene minerali che si accumulano. Si sconsiglia l'uso di acqua contenente profumi o additivi per fragranze.
- Testare sempre i capi vaporizzando una piccola area nascosta per assicurarsi che l'indumento reagisca bene al vapore.
- Leggere sempre le istruzioni riportate sull'etichetta di manutenzione dell'indumento. Le impostazioni a bassa temperatura richiedono l'uso della testina per tessuti delicati.
- Durante l'uso possono verificarsi piccoli gocciolamenti. Se è eccessivo, il ferro ha bisogno di tempo per raggiungere nuovamente la temperatura massima. È sufficiente far surriscaldare il ferro per un minuto.
- Indossare i capi subito dopo averli stirati o vaporizzati può causare la formazione di pieghe. Lasciare raffreddare i capi per circa 5 minuti dopo averli stirati o vaporizzati per fissare la stiratura.

5. RISOLUZIONE DEI PROBLEMI

Problema	Possibile causa	Soluzione
Il ferro da stiro è collegato ma non si riscalda.	Problema di alimentazione	Verificare che la spina sia inserita correttamente o provare con un'altra presa di corrente.
Non esce abbastanza vapore o non ne esce affatto	Il ferro non è completamente riscaldato	Lasciare preriscaldare il ferro da stiro per almeno 15 secondi.
	Non vi è sufficiente acqua nel serbatoio	Riempire il serbatoio secondo le istruzioni fino alla tacca di massimo.
	La pompa dell'acqua non è stata adescata.	Adescare la pompa tenendo premuto il grilletto del vapore finché non esce vapore.

L'acqua scolorita fuoriesce e macchia il tessuto.	Accumulo di residui nel serbatoio o nella piastra	Svuotare il serbatoio dopo ogni utilizzo e utilizzare solo acqua distillata, filtrata o purificata.
	Uso di additivi profumati	Pulire regolarmente il ferro da stiro ed evitare gli additivi profumati.
La suola gocciola o schizza	Il ferro da stiro non è sufficientemente caldo	Lascia riscaldare il ferro da stiro per circa 15 secondi.
	Il livello dell'acqua nel serbatoio è basso	Riempire il serbatoio secondo le istruzioni fino al segno Max....

6. SPECIFICHE TECNICHE

Prodotto:

IronHero V-1500 DualBrush Sun

IronHero V-1500 DualBrush Mint

IronHero V-1500 DualBrush Ocean

IronHero V-1500 DualBrush Berry

Codice prodotto: EU01_122642/ EU01_128664/ EU01_128665/ EU01_128666

Tensione: 220-240 V ~

Frequenza: 50/60 Hz

Potenza nominale: 1500 W

Le specifiche tecniche possono cambiare senza previa notifica per migliorare la qualità del prodotto.

Fabbricato in Cina | Progettato in Spagna

7. RICICLAGGIO DI APPARECCHIATURE ELETTRICHE ED ELETTRONICHE



Questo simbolo indica che, in conformità con le normative vigenti, il prodotto e/o la batteria devono essere smaltiti separatamente dai rifiuti domestici. Quando questo prodotto raggiunge la fine della sua vita utile, è necessario rimuovere le pile/batterie/accumulatori e portarlo in un punto di raccolta designato dalle autorità locali.

Per informazioni dettagliate su come smaltire correttamente le apparecchiature elettriche ed elettroniche e/o le pile/batterie, il consumatore dovrà contattare le autorità locali.

Le informazioni sui sistemi nazionali di riciclaggio degli imballaggi sono disponibili sul nostro sito web.

Il rispetto delle linee guida di cui sopra aiuterà a proteggere l'ambiente.

8. GARANZIA E SUPPORTO TECNICO

Cecotec sarà responsabile nei confronti dell'utente finale o del consumatore per qualsiasi difetto di conformità esistente al momento della consegna del prodotto nei termini, condizioni e scadenze stabilite dalla normativa vigente.

Si raccomanda che le riparazioni siano effettuate da personale specializzato.

Se riscontra un problema con il prodotto o per qualsiasi domanda, la invitiamo a contattare il servizio di Assistenza Tecnica ufficiale Cecotec al numero +34 96 321 07 28.

9. COPYRIGHT

I diritti di proprietà intellettuale dei testi di questo manuale appartengono a CECOTEC INNOVACIONES, S.L. Tutti i diritti riservati. Il contenuto di questa pubblicazione non può essere, in tutto o in parte, riprodotto, archiviato in un sistema di recupero, trasmesso o distribuito con qualsiasi mezzo (elettronico, meccanico, fotocopia, registrazione o simile) senza la previa autorizzazione di CECOTEC INNOVACIONES, S.L.

10. DICHIARAZIONE DI CONFORMITÀ UE SEMPLIFICATA

CE Con la presente, Cecotec Innovaciones dichiara che questo prodotto è conforme ai requisiti essenziali e alle altre disposizioni pertinenti delle normative applicabili nell'Unione Europea. Questo prodotto è stato progettato, fabbricato e testato per soddisfare gli standard di sicurezza e qualità richiesti. Il testo completo della

Dichiarazione di Conformità UE è disponibile al seguente link: <https://storececotec.it/it/information/declaration-of-conformity>

1. PEÇAS E COMPONENTES

Figura 1

1. Placa de vapor
2. Gatilho de vapor
3. Pega ergonómica
4. Depósito de água removível
5. Luz indicadora de ligado
6. Estrutura do cabeçote
7. Botão de ligar

Nota:

Os gráficos deste manual são representações esquemáticas e podem não corresponder exatamente ao produto.

2. ANTES DE UTILIZAR

- Este aparelho vem numa embalagem concebida para o proteger durante o transporte. Retire o aparelho da caixa. Pode guardar a caixa original e outros elementos da embalagem num local seguro para evitar danos no aparelho, caso precise de o transportar no futuro. Se desejar deitar fora a embalagem original, certifique-se de que recicla todos os elementos corretamente.
- Certifique-se de que todas as peças e componentes estão incluídos e em bom estado. Se algum estiver em falta ou não estiver em bom estado, contacte imediatamente o Serviço de Assistência Técnica oficial da Cecotec.

Conteúdo da caixa:

- Ferro vertical
- Cabeça
- Este manual de instruções

- Não remova o número de série do produto, para poder manter uma rastreabilidade correta do seu equipamento em caso de solicitação de assistência.

3. FUNCIONAMENTO

NOTAS IMPORTANTES:

- Recomenda-se a utilização de água destilada, purificada ou filtrada para garantir um desempenho ideal. A água da torneira pode conter minerais que se acumulam com o tempo.

PORTUGUÊS

- Qualquer gota de água visível no depósito é resultado de testes de controlo de qualidade realizados para garantir o alto padrão de desempenho do produto.
- Não utilize perfumes, óleos ou outros aditivos na água.
- Consulte sempre as instruções de cuidados do fabricante das peças de roupa antes de utilizar o ferro a vapor e teste a solidez da cor em áreas pouco visíveis (como uma costura). Não é recomendado o uso de ferros a vapor em couro, camurça, vinil, plástico ou outros tecidos sensíveis ao vapor.
- Durante a utilização, o ferro a vapor e os seus acessórios aquecerão. Evite acoplar ou retirar o cabeçote enquanto estiverem quentes.
- Pré-aqueça durante aproximadamente 35 segundos e prepare a bomba de água mantendo pressionado o gatilho de vapor até que o vapor seja produzido.
- É normal sentir ou ouvir a bomba de água no cabo.
- A bomba de água pode tornar-se mais ruidosa quando o nível de água no depósito está baixo. Verifique e reabasteça o depósito de água conforme necessário.

Estrutura do cabeçote com dupla função

O ferro vertical está equipado com um inovador cabeçote de duas posições, projetado para se adaptar a diferentes tipos de tecidos e necessidades de engomar:

- **Remoção de fiapos:** Esta posição do cabeçote foi projetada para remover eficazmente fiapos, cabelos e pelos de animais de suas roupas. Ideal para manter as roupas limpas e apresentáveis, especialmente em tecidos que tendem a atrair partículas indesejadas.
- **Remoção de rugas:** A outra posição do cabeçote concentra-se em suavizar e remover rugas de maneira eficiente. Perfeito para alisar camisas, calças e outras peças de roupa, garantindo um acabamento impecável e profissional.

Com este cabeçote duplo, o ferro vertical oferece uma solução completa para o cuidado das suas peças de roupa, combinando a remoção de fiapos com um engomar eficaz.

Para alterar a posição da estrutura do cabeçote, siga estas etapas:

1. Certifique-se de que a estrutura do cabeçote e o ferro estejam frios antes de manuseá-los. Coloque suavemente a parte superior da estrutura sobre o cabeçote do ferro e pressione até que ela se encaixe no lugar. Fig. 2A
2. Aguarde até que o ferro esfrie completamente antes de removê-lo do cabeçote. Puxe suavemente a lingueta para soltá-lo. Fig. 2B

Nota: Tenha cuidado ao remover o cabeçote, pois pode ter-se acumulado condensação durante o uso.

Etiqueta de cuidados com as peças

Para roupas que requerem calor médio a alto e permitem o uso de vapor.



Dica: O cabeçote ajuda a remover fiapos, cabelos e pelos de animais.

Enchimento do depósito de água

Fig. 3

1. Coloque o ferro a vapor sobre uma superfície estável.
2. Segure firmemente o cabo e, com a outra mão, retire o depósito de água móvel. (C)
3. Abra cuidadosamente a tampa do depósito na parte superior. (D)



Dica: Use água destilada, purificada ou filtrada para minimizar o acúmulo de minerais. Evite usar óleos, perfumes ou aditivos com fragrância.

4. Com um copo medidor limpo, despeje água até atingir a marca de nível "MAX" no depósito. (E) Não encha demais. Certifique-se de fechar bem a tampa.
5. Seque qualquer excesso de água do reservatório.

Nota: Após encher o depósito, deixe pré-aquecer durante 35 segundos e prepare a bomba mantendo premido o gatilho de vapor até que seja gerado vapor.

Utilização do vapor

Fig. 4

1. Verifique a etiqueta de cuidados das peças de roupa para se certificar de que são adequadas para vapor.
 - Se aparecer "não passar a ferro" ou o ícone , evite pressionar a placa contra a peça de roupa. Use o bocal para tecidos delicados e teste numa área pouco visível antes de vaporizar toda a peça.
 - Se aparecer "não vaporizar" ou o ícone , não aplique vapor na peça.

2. Coloque ou retire os cabeçotes quando o vaporizador e os cabeçotes estiverem frios.
3. Ligue o ferro a uma tomada elétrica e ative o botão de ligar. As luzes indicadoras acenderão (F), sinalizando que o ferro está aquecendo.
4. Após um aquecimento de 35 segundos, prepare a bomba mantendo pressionado o gatilho de vapor até que o vapor seja gerado.
5. Para gerar vapor, pressione o gatilho de vapor com o dedo indicador (G). O vapor sairá enquanto mantiver o gatilho pressionado. Ao soltá-lo, o vapor irá parar.

Nota: É normal sentir ou ouvir a bomba de água no cabo.

6. Para passar a ferro com o vaporizador, comece por aplicar vapor. Em seguida, pressione suavemente a placa metálica sobre a peça de roupa usando uma almofada de engomar. (H) Mova a placa para cima e para baixo sobre o tecido, tomando cuidado para manter as mãos afastadas do vapor e evitando deixar a placa no mesmo local por muito tempo, como faria com um ferro de engomar convencional.

PORTUGUÊS

7. Desligue o ferro quando terminar e desconecte-o da tomada.
8. Coloque o ferro sobre uma superfície plana e deixe arrefecer completamente antes de o guardar.
9. Esvazie o depósito após cada utilização para evitar a acumulação de minerais.

Limpeza a vapor em casa

O uso de vapor para limpar artigos domésticos que podem tolerar vapor quente e húmido sem sofrer danos é não tóxico e económico. Este método de limpeza natural é benéfico para pessoas sensíveis a produtos de limpeza químicos ou que desejam reduzir o uso de produtos químicos em casa. Use vapor para limpar e refrescar estofos, cortinas, roupa de cama e têxteis domésticos.

4. LIMPEZA E MANUTENÇÃO

Limpeza do exterior do vaporizador

- Certifique-se de que o ferro está desligado, desconectado da tomada e completamente frio.
- Limpe a placa e a superfície exterior com um pano macio e húmido. Pode usar água e pequenas quantidades de sabões suaves, como detergente líquido para a louça. Nota: Evite produtos de limpeza fortes ou esfregões abrasivos que possam danificar ou descolorar o vaporizador.
- Depois de seco, ligue o vaporizador e aplique vapor levemente sobre um pano velho para remover qualquer resíduo dos orifícios de vapor.
- Após a limpeza, desligue da tomada, esvazie o depósito de água e deixe arrefecer antes de guardar.
- Certifique-se de desligar o aparelho durante o enchimento e a limpeza.

Limpeza de cabeças e acessórios

Deixe todos os acessórios secarem completamente antes de os utilizar ou guardar. Não são adequados para a máquina de lavar.

- Cabeça: Limpe com um pano húmido.
- Cabeçote delicado: Lave com água fria e um detergente suave, se necessário. O tecido do cabeçote não é removível.
- Almofada de engomar: Trate as manchas com água fria e um produto de limpeza suave, conforme necessário.

Armazenamento do ferro

1. Certifique-se de que o ferro esteja desconectado e completamente frio.
2. Enrole o cabo em voltas uniformes. Fig. 5
3. Guarde sempre o ferro na posição vertical para evitar fugas de água.

Dica: Recomenda-se esvaziar o depósito de água após cada utilização, pois a água estagnada pode deixar resíduos com o tempo.

Dicas

- Este ferro foi concebido para utilizar água destilada, purificada ou filtrada. A água da torneira contém minerais que se acumulam. Não é recomendável utilizar água com perfumes ou aditivos com fragrância.
- Teste sempre as peças vaporizando uma pequena área escondida para garantir que a peça reaja bem ao vapor.
- Leia sempre as instruções na etiqueta de cuidados das peças. As configurações de baixa temperatura requerem o uso do bico para tecidos delicados.
- Podem ocorrer pequenas quantidades de gotejamento durante o uso. Se for excessivo, o ferro precisa de tempo para atingir novamente a temperatura completa. Basta deixar o ferro aquecer novamente por um minuto.
- Usar a roupa imediatamente após passar ou vaporizar pode criar rugas. Deixe a roupa arrefecer por cerca de 5 minutos após passar ou vaporizar para fixar o engomar.

5. RESOLUÇÃO DE PROBLEMAS

Problema	Causa possível	Solução
O ferro está ligado, mas não aquece	Problema com a alimentação elétrica	Verifique se a ficha está corretamente inserida ou tente outra tomada.
Não sai vapor suficiente ou não sai vapor	O ferro não está completamente aquecido	Deixe o ferro pré-aquecer durante pelo menos 15 segundos.
	Não há água suficiente no depósito	Encha o depósito seguindo as instruções até à marca Máx.
	A bomba de água não foi escorvada	Escorva a bomba mantendo pressionado o gatilho de vapor até sair vapor.
Sai água descolorida e mancha o tecido	Acumulação de resíduos no depósito ou placa	Esvazie o depósito após cada utilização e utilize apenas água destilada, filtrada ou purificada.
	Utilização de aditivos perfumados	Limpe a chapinha regularmente e evite aditivos perfumados.
O ferro de engomar pinga ou salpica	O ferro não está suficientemente quente	Deixe o ferro aquecer durante cerca de 15 segundos.
	O nível de água no depósito está baixo	Encha o depósito seguindo as instruções até à marca MáX..

6. ESPECIFICAÇÕES TÉCNICAS

Produto:

IronHero V-1500 DualBrush Sun

IronHero V-1500 DualBrush Mint

IronHero V-1500 DualBrush Ocean

IronHero V-1500 DualBrush Berry

Referência do produto: EU01_122642/ EU01_128664/ EU01_128665/ EU01_128666

Tensão: 220-240 V ~

Frequência: 50/60 Hz

Potência nominal: 1500 W

As especificações técnicas podem ser alteradas sem aviso prévio para melhorar a qualidade do produto.

Fabricado na China | Concebido em Espanha

7. RECICLAGEM DE APARELHOS ELÉTRICOS E ELETRÔNICOS



Este símbolo indica que, de acordo com as normas aplicáveis, o produto e/ou a bateria devem ser descartados separadamente do lixo doméstico. Quando este produto chegar ao fim da sua vida útil, deve retirar as pilhas/baterias/acumuladores e levá-lo a um ponto de recolha designado pelas autoridades locais.

Para obter informações detalhadas sobre a forma mais adequada de descartar os seus aparelhos elétricos e eletrônicos e/ou as baterias correspondentes, o consumidor deve contactar as autoridades locais.

Pode consultar as informações sobre os sistemas nacionais de reciclagem de embalagens e a sua marcação na nossa página web.

O cumprimento das diretrizes acima ajudará a proteger o ambiente.

8. GARANTIA E SAT

A Cecotec responderá perante o utilizador ou consumidor final por qualquer falta de conformidade existente no momento da entrega do produto, nos termos, condições e prazos estabelecidos pela regulamentação aplicável.

Recomenda-se que as reparações sejam efetuadas por pessoal especializado.

Se detetar uma incidência com o produto ou tiver alguma dúvida, contacte o serviço de assistência técnica oficial da Cecotec através do número de telefone +34 96 321 07 28.

9. DIREITOS DE AUTOR

Os direitos de propriedade intelectual sobre os textos deste manual pertencem à CECOTEC INNOVACIONES, S.L. Todos os direitos reservados. O conteúdo desta publicação não pode, nem parcialmente nem na sua totalidade, ser reproduzido, armazenado num sistema de recuperação, transmitido ou distribuído por qualquer meio (eletrónico, mecânico, fotocópia, gravação ou similar) sem a autorização prévia da CECOTEC INNOVACIONES, S.L.

10. DECLARAÇÃO DE CONFORMIDADE SIMPLIFICADA DA UE



A Cecotec Innovaciones declara que este produto cumpre os requisitos essenciais e outras disposições relevantes das normas aplicáveis na União Europeia. Este produto foi concebido, fabricado e testado em conformidade com as normas de segurança e qualidade exigidas. O texto completo da Declaração de Conformidade da UE pode ser encontrado no seguinte endereço web: <https://cecotec.pt/pt/information/declaration-of-conformity>

1. ONDERDELEN EN COMPONENTEN

Figuur 1

1. Stoomplaat
2. Stoomknop
3. Ergonomisch handvat
4. Afneembaar waterreservoir
5. Aan/uit indicator
6. Frame
7. Aan/uit-knop

Opmerking:

De figuren in deze handleiding zijn schematische voorstellingen en komen mogelijk niet exact overeen met het product.

2. VOOR GEBRUIK

- Dit apparaat heeft een verpakking die ontworpen is om het tijdens het transport te beschermen. Haal het apparaat uit zijn verpakking. U kunt de originele doos en andere verpakking op een veilige plaats bewaren om beschadiging van het apparaat te voorkomen als u het in de toekomst moet vervoeren. Als u de verpakking toch weggooit, zorg er dan voor een correcte recyclage.
- Controleer of alle onderdelen en componenten aanwezig en in goede staat zijn. Als een van deze ontbreekt of niet in goede staat is, neem dan onmiddellijk contact op met de Technische Dienst van Cecotec.

Inhoud van de doos:

- Kledingstomer
- Opzetstuk
- Handleiding

- Verwijder het serienummer van het product niet, om een correcte traceerbaarheid van uw apparaat te behouden voor het geval u assistentie aanvraagt.

3. BEDIENING

BELANGRIJKE OPMERKINGEN:

- Gedestilleerd, gezuiverd of gefilterd water wordt aanbevolen voor optimale prestaties. Kraanwater kan mineralen bevatten die zich na verloop van tijd ophopen.
- Eventuele zichtbare waterdruppels in de tank zijn het resultaat van kwaliteitscontroletests die worden uitgevoerd om de hoge prestatienorm van het product te garanderen.
- Gebruik geen parfums, oliën of andere additieven in het water.
- Raadpleeg altijd de onderhoudsinstructies van de kledingfabrikant voordat je het stoomstrijkijzer gebruikt en test de kleurechtheid op onopvallende plekken (zoals een naad). Het gebruik van stoomstrijkijzers op leer, suède, vinyl, plastic of andere stoomgevoelige stoffen wordt afgeraden.
- Tijdens het gebruik worden het stoomstrijkijzer en de accessoires warm. Vermijd het bevestigen of verwijderen van de kop terwijl ze heet zijn.
- Verwarm ongeveer 35 seconden voor en start de waterpomp door de stoomknop ingedrukt te houden totdat er stoom wordt geproduceerd.
- Het is normaal om de waterpomp in de handgreep te voelen of te horen.
- De waterpomp kan lawaai maken als het waterpeil in de tank laag is. Controleer de watertank en vul deze bij indien nodig.

Hoofdframe met dubbele functie

Het verticale strijkijzer is uitgerust met een innovatieve strijkkop met twee standen, die zich aanpast aan verschillende soorten stoffen en strijkbehoeften:

- **Pluisverwijdering:** Deze hoofdpositie is ontworpen om pluisjes, haar en haren van huisdieren effectief van je kleding te verwijderen. Ideaal om kleding schoon en representatief te houden, vooral op stoffen die de neiging hebben om ongewenste deeltjes aan te trekken.
- **Rimpel verwijderen:** De andere hoofdpositie richt zich op het efficiënt gladstrijken en verwijderen van rimpels. Perfect voor het gladmaken van shirts, broeken en andere kledingstukken, voor een onberispelijke en professionele afwerking.

Met deze dubbele kop biedt het verticale strijkijzer een complete oplossing voor de verzorging van je kleding, waarbij pluizen worden verwijderd en effectief wordt gestreken.

Volg onderstaande stappen om de positie van het hoofdframe te wijzigen:

1. Zorg ervoor dat het hoofdframe en het strijkijzer afgekoeld zijn voordat u ermee gaat werken. Plaats de bovenkant van het frame voorzichtig over de kop van het strijkijzer en druk tot het vastklikt. Fig. 2A

NEDERLANDS

2. Wacht tot het strijkijzer volledig is afgekoeld voordat je het van de kop haalt. Trek voorzichtig aan het lipje om het los te maken. Fig. 2B

Opmerking: Wees voorzichtig bij het verwijderen van de kop, omdat zich tijdens het gebruik condens kan hebben opgehoopt.

Kledingverzorgingslabel

Voor kleding die middelmatig tot hoog moet worden verhit en waarbij stoom kan worden gebruikt.



Advies: De kop helpt bij het verwijderen van pluizen, haar en dierenharen.

Het waterreservoir vullen

Fig. 3

1. Plaats de kledingstomer op een stabiele ondergrond.
2. Houd de handgreep stevig vast en trek met de andere hand het beweegbare waterreservoir naar buiten. (C)
3. Open het tankdeksel voorzichtig aan de bovenkant. (D)



Advies: Gebruik gedestilleerd, gezuiverd of gefilterd water om ophoping van mineralen te minimaliseren. Vermijd het gebruik van oliën, parfums of geurstoffen.

4. Giet met een schone maatbeker water tot de markering «MAX» op de tank. (E) Niet te veel vullen. Zorg ervoor dat je het deksel goed sluit.
5. Laat overtollig water uit de tank lopen.

Opmerking: Laat de tank na het vullen 35 seconden voorverwarmen en bereid de pomp voor door de stoomknop ingedrukt te houden totdat er stoom wordt gegenereerd.

Gebruik van stoom

Fig. 4

1. Controleer het waslabel op de kledingstukken om er zeker van te zijn dat ze geschikt zijn om te stomen.
 - Als «niet strijken» of het pictogram  verschijnt, moet u voorkomen dat u de plaat tegen het kledingstuk drukt. Gebruik de kop voor delicate stoffen en test op een onopvallende plek voordat je het hele kledingstuk besproeit.
 - Als «niet stomen» of het pictogram  verschijnt, mag u geen stoom op het kledingstuk gebruiken.
2. Bevestig of verwijder de koppen als de steamer en de koppen afgekoeld zijn.
3. Sluit de stomer aan op een stopcontact en druk op de aan/uit-knop. De indicatielampjes gaan branden (F) om aan te geven dat het strijkijzer aan het opwarmen is.

4. Na een opwarmtijd van 35 seconden vult u de pomp door de stoomknop ingedrukt te houden totdat er stoom wordt gegenereerd.
5. Druk met uw wijsvinger op de stoomhendel (G) om stoom te genereren. De stoom komt vrij zolang u de hendel ingedrukt houdt. Wanneer deze wordt losgelaten, stopt de stoom.

Opmerking: Het is normaal om de waterpomp in de handgreep te voelen of te horen.

6. Om te strijken met de steamer, moet je eerst stoom gebruiken. Druk vervolgens de metalen plaat voorzichtig op het kledingstuk met behulp van een strijkussen. (H) Beweeg de plaat op en neer over de stof en zorg ervoor dat je je handen uit de buurt van de stoom houdt en dat je de plaat niet te lang op één plek laat liggen, zoals je met een gewoon strijkijzer zou doen.
7. Schakel het apparaat na gebruik uit en haal de stekker uit het stopcontact.
8. Plaats het apparaat op een vlakke ondergrond en laat het volledig afkoelen voordat u het opbergt.
9. Leeg de tank na elk gebruik om ophoping van mineralen te voorkomen.

Stoomreiniging in huis

Het gebruik van stoom voor het reinigen van huishoudelijke artikelen die hete en vochtige stoom kunnen verdragen zonder deze te beschadigen, is niet giftig en zuinig. Deze natuurlijke reinigingsmethode is ideaal voor personen die gevoelig zijn voor chemische reinigingsmiddelen of die het gebruik van chemicaliën in huis willen verminderen. Gebruik stoom om bekleding, gordijnen, beddengoed en woningtextiel te reinigen en op te frissen.

4. SCHOONMAAK EN ONDERHOUD

De buitenkant van de verdamer reinigen

- Zorg ervoor dat het strijkijzer is uitgeschakeld, dat de stekker uit het stopcontact is en dat het volledig is afgekoeld.
- Reinig de stoomplaat en de buitenkant met een zachte, vochtige doek. Je kunt water en kleine hoeveelheden milde zeep gebruiken, zoals afwasmiddel.
Opmerking: Vermijd agressieve schoonmaakmiddelen of schuurspunsjes die de steamer kunnen beschadigen of verkleuren.
- Zodra het droog is, zet je het strijkijzer aan en stoom je lichtjes met een oude doek om eventuele resten in de stoomgaatjes te verwijderen.
- Haal na het schoonmaken de stekker uit het stopcontact, leeg het waterreservoir en laat afkoelen voordat je het opbergt.
- Zorg ervoor dat het apparaat is losgekoppeld tijdens het vullen en reinigen.

NEDERLANDS

Reinigen van koppen en accessoires

Laat alle accessoires volledig drogen voor gebruik of opslag. Ze zijn niet geschikt voor wasmachines.

- Opzetstuk: Reinig met een vochtige doek.
- Opzetstuk voor delicate stoffen: Was indien nodig met koud water en een mild reinigingsmiddel. Het hoofddoekje is niet afneembaar.
- Strijkkussen: Behandel vlekken indien nodig met koud water en een mild schoonmaakmiddel.

Plaatopslag

1. Zorg ervoor dat de stekker van het strijkijzer uit het stopcontact is en volledig is afgekoeld.
2. Wikkel de kabel in gelijkmatige lussen. Fig. 5
3. Bewaar het strijkijzer altijd rechtop om waterlekken te voorkomen.

Advies: Het wordt aanbevolen om het waterreservoir na elk gebruik te legen, omdat achtergebleven water na verloop van tijd residuen kan achterlaten.

Aanbevelingen

- Dit strijkijzer is ontworpen om gedestilleerd, gezuiverd of gefilterd water te gebruiken. Kraanwater bevat mineralen die zich ophopen. Water met parfums of geurstoffen wordt afgeraden.
- Test kleding altijd door een klein verborgen gedeelte te stomen om er zeker van te zijn dat het kledingstuk goed reageert op stoom.
- Lees altijd de instructies op het wasetiket. Lage temperatuurinstellingen vereisen het gebruik van de delicate textielkop.
- Tijdens het gebruik kunnen er kleine druppeltjes ontstaan. Als het te hoog is, heeft het strijkijzer tijd nodig om weer op temperatuur te komen. Laat het strijkijzer gewoon een minuut oververhitten.
- Als je kleding direct na het strijken of stomen draagt, kunnen er kreukelen ontstaan. Laat de kleding ongeveer 5 minuten afkoelen na het stomen om het resultaat te fixeren.

5. PROBLEEMOPLOSSING

Probleem	Mogelijke Oorzaak	Oplossing
Het strijkijzer is aangesloten maar wordt niet warm.	Probleem met de voeding	Controleer of de stekker correct is aangesloten of probeer een ander stopcontact.
Er komt niet genoeg stoom uit of er komt geen stoom uit	Het strijkijzer is niet volledig verwarmd	Laat de stomer minstens 15 seconden voorverwarmen.
	Het waterreservoir is leeg	Vul de tank volgens de instructies tot aan de maximummarkering.
	De waterpomp is niet gevuld.	Vul de pomp door de stoomknop ingedrukt te houden totdat er stoom uit komt.
Er komt verkleurd water uit dat vlekken maakt op de stof.	Ophoping van residu in de tank of plaat	Leeg de tank na elk gebruik en gebruik alleen gedestilleerd, gefilterd of gezuiverd water.
	Gebruik van geparfumeerde additieven	Maak het strijkijzer regelmatig schoon en vermijd geparfumeerde additieven.
Het ijzer lekt of spuugt	De stomer is niet heet genoeg	Laat de stomer ongeveer 15 seconden opwarmen.
	Het waterniveau in het reservoir is laag	Vul de tank volgens de instructies tot aan de Max. markering.

6. TECHNISCHE SPECIFICATIES

Product:

IronHero V-1500 DualBrush Sun

IronHero V-1500 DualBrush Mint

IronHero V-1500 DualBrush Ocean

IronHero V-1500 DualBrush Berry

Referentie van het product: EU01_122642/ EU01_128664/ EU01_128665/ EU01_128666

Voltage: 220-240 V~

Frequentie: 50/60 Hz

Nominaal vermogen: 1500 W

NEDERLANDS

Technische specificaties kunnen zonder voorafgaande kennisgeving worden gewijzigd om de productkwaliteit te verbeteren.

Gemaakt in China | Ontworpen in Spanje.

7. RECYCLING VAN ELEKTRISCHE EN ELEKTRONISCHE APPARATUUR



Dit symbool geeft aan dat, volgens de geldende voorschriften, het product en/of de accu gescheiden van het huisvuil moeten worden afgevoerd. Wanneer dit product het einde van zijn levensduur bereikt, dient u de batterijen/accu's te verwijderen en het naar een door de plaatselijke autoriteiten aangewezen inzamelpunt te brengen.

Voor gedetailleerde informatie over hoe elektrische en elektronische apparatuur en/of batterijen op de juiste manier kunnen worden weggegooid, moeten consumenten contact opnemen met hun plaatselijke autoriteiten.

Informatie over nationale recyclingsystemen voor verpakkingen en hun markering is te vinden op onze website.

Naleving van de bovenstaande richtsnoeren zal bijdragen tot de bescherming van het milieu.

8. GARANTIE EN TECHNISCHE DIENST

Cecotec is aansprakelijk tegenover de eindgebruiker of consument voor elk gebrek aan overeenstemming dat bestaat op het ogenblik van de levering van het product onder de voorwaarden, bepalingen en termijnen die zijn vastgelegd in de toepasselijke regelgeving. Het wordt aanbevolen reparaties te laten uitvoeren door gekwalificeerd personeel.

Als u ooit een incident met het product ontdekt of vragen hebt, neem dan contact op met de Technische Dienst van Cecotec via het telefoonnummer +34 96 321 07 28.

9. COPYRIGHT

De intellectuele eigendomsrechten op de teksten in deze handleiding behoren toe aan CECOTEC INNOVACIONES, S.L. Alle rechten voorbehouden. De inhoud van deze publicatie mag, noch gedeeltelijk noch in zijn geheel, worden gereproduceerd, opgeslagen in een opslagsysteem, verzonden of gedistribueerd via welk medium dan ook (elektronisch, mechanisch, fotokopie, opname of vergelijkbaar) zonder de voorafgaande toestemming van CECOTEC INNOVACIONES, S.L.

10. VEREENVOUDIGDE EU-CONFORMITEITSVERKLARING



Hierbij verklaart Cecotec Innovaciones dat dit product voldoet aan de essentiële eisen en andere relevante bepalingen van de regelgeving die van toepassing is in de Europese Unie. Dit product is ontworpen, vervaardigd en getest om te voldoen aan de vereiste veiligheids- en kwaliteitsnormen. De volledige tekst van de EU-conformiteitsverklaring is te vinden op de volgende website: <https://cecotec.es/es/information/declaration-of-conformity>

1. CZĘŚCI I KOMPONENTY

Rysunek 1

1. Płyta parowa
2. Wyzwalacz pary
3. Ergonomiczny uchwyt
4. Wyjmowany zbiornik na wodę
5. Wskaźnik zasilania
6. Rama głowicy
7. Przycisk zasilania

Uwaga:

Grafika tej instrukcji obsługi jest schematyczna i możliwe, że nie będzie całkowicie zgodna z produktem.

2. PRZED UŻYCIEM

- To urządzenie jest zapakowane w opakowanie zaprojektowane w celu ochrony podczas transportu. Wyjmij urządzenie z pudełka. Oryginalne pudełko i inne elementy opakowania należy przechowywać w bezpiecznym miejscu, aby zapobiec uszkodzeniu urządzenia w przypadku konieczności jego transportu w przyszłości. Jeśli chcesz pozbyć się oryginalnego opakowania, pamiętaj o prawidłowym recyklingu wszystkich jego elementów.
- Upewnij się, że wszystkie części i komponenty są dołączone i są w dobrym stanie. Jeśli brakuje jakiegokolwiek części lub jest ona w złym stanie, należy natychmiast skontaktować się z oficjalnym Serwisem Pomocy Technicznej Cecotec.

Zawartość opakowania:

- Parownica do ubrań
- Głowica
- Ta instrukcja obsługi

- Nie usuwaj numeru seryjnego produktu, aby można było zidentyfikować urządzenie w przypadku wymagania pomocy technicznej.

3. DZIAŁANIE

WAŻNE INFORMACJE:

- Aby zapewnić optymalną wydajność, zaleca się stosowanie wody destylowanej, oczyszczonej lub filtrowanej. Woda z kranu może zawierać minerały, które z czasem się osadzają.
- Każda widoczna kropla wody w zbiorniku jest wynikiem testów kontroli jakości przeprowadzonych w celu zapewnienia wysokiego standardu działania produktu.
- Nie należy używać perfum, olejków ani innych dodatków do wody.
- Przed użyciem urządzenia należy zawsze zapoznać się z instrukcją pielęgnacji odzieży podaną przez producenta i sprawdzić trwałość koloru w niewidocznym miejscu (np. na szwie). Nie zaleca się stosowania parownic do skóry, zamszu, winylu, tworzyw sztucznych i innych materiałów wrażliwych na działanie pary.
- Podczas użytkowania parownica i jej akcesoria będą się nagrzewać. Nie należy podłączać ani odłączać głowicy, gdy jest gorąca.
- Wstępnie rozgrzej urządzenie przez około 35 sekund i przygotuj pompę wodną, naciskając i przytrzymując spust pary, aż pojawi się para.
- To normalne, że czujesz lub słyszysz pompę wodną w uchwycie.
- Pompa wodna może stać się głośniejsza, gdy poziom wody w zbiorniku jest niski. W razie potrzeby sprawdź i uzupełnij zbiornik wody.

Rama głowicy z podwójną funkcją

Parownica do ubrań jest wyposażona w innowacyjną głowicę z dwoma pozycjami, zaprojektowaną tak, aby dostosować się do różnych rodzajów tkanin i potrzeb związanych z prasowaniem:

- **Usuwanie kłaczek:** Ta pozycja głowicy została zaprojektowana do skutecznego usuwania kłaczek, włosów i sierści zwierząt domowych z odzieży. Idealna do utrzymania czystości i schludnego wyglądu odzieży, zwłaszcza w przypadku tkanin, które mają tendencję do przyciągania niepożądanych zanieczyszczeń.
- **Usuwanie zagniecień:** Druga pozycja głowicy skupia się na skutecznym wygładzaniu i usuwaniu zagnieceń. Idealna do prasowania koszul, spodni i innych ubrań, gwarantująca nieskazitelne i profesjonalne rezultaty.

Dzięki tej podwójnej głowicy parownica do ubrań stanowi kompleksowe rozwiązanie do pielęgnacji odzieży, łącząc usuwanie kłaczek z efektywnym prasowaniem.

Aby zmienić pozycję ramy głowicy, wykonaj poniższe czynności:

1. Upewnij się, że rama głowicy i parownica są zimne przed użyciem. Delikatnie umieść górną część ramy na głowicy parownicy i dociśnij, aż zaskoczy na swoje miejsce. Rys. 2A
2. Poczekaj, aż parownica całkowicie ostygnie, zanim zdejmiesz akcesorium z głowicy.

POLSKI

Delikatnie pociągnij zaczep, aby je zwolnić. Rys. 2B

Uwaga: Należy zachować ostrożność podczas zdejmowania głowicy, ponieważ podczas użytkowania mogła się w niej skroplić wodna.

Metka pielęgnacji odzieży

Do odzieży wymagającej średniej lub wysokiej temperatury i pozwalającej na użycie pary.



Porada: Głowica pomaga usuwać kłaczki, włosy i sierść zwierząt.

Napełnianie zbiornika na wodę

Rys. 3

1. Postaw urządzenie na stabilnej powierzchni.
2. Przytrzymaj mocno uchwyt, a drugą ręką wyciągnij zbiornik na wodę. (C)
3. Ostrożnie otwórz pokrywę zbiornika u góry. (D)



Porada: Używaj wody destylowanej, oczyszczonej lub filtrowanej, aby zminimalizować gromadzenie się osadów. Unikaj stosowania olejków, perfum lub dodatków zapachowych.

4. Używając czystej miarki, wlej wodę do oznaczenia poziomu „MAX” na zbiorniku. (E) Nie przepętniaj. Pamiętaj, aby szczelnie zamknąć pokrywę.
5. Wyczyść wszelkie resztki wody na zbiorniku.

Uwaga: Po napełnieniu zbiornika pozostaw urządzenie na 35 sekund do wstępnego nagrzania, a następnie przygotuj pompę, przytrzymując spust pary, aż zacznie się ona wytwarzać.

Użycie pary

Rys. 4

1. Sprawdź metkę na odzieży, aby upewnić się, że nadaje się ona do prania parowego.
 - Jeśli pojawi się informacja „nie prasować” lub ikona , należy unikać dociskania płyty do odzieży. Użyj głowicy do delikatnych tkanin i wypróbuj ją na niewidocznym obszarze przed wyprasowaniem całej odzieży.
 - Jeśli pojawi się informacja „nie prasować parowo” lub ikona , nie należy stosować pary podczas prasowania.
2. Zakładaj lub zdejmuj głowice, gdy parownica i głowice są zimne.
3. Podłącz urządzenie do gniazdka elektrycznego i naciśnij przycisk włączania. Zaświeci się wskaźnik (F), sygnalizując, że parownica się nagrzewa.
4. Po 35 sekundach nagrzewania przygotuj pompę, przytrzymując spust pary, aż zacznie się ona wytwarzać.

5. Aby wytworzyć parę, należy nacisnąć spust pary palcem wskazującym (G). Para będzie wydostawać się tak długo, jak długo spust będzie wciśnięty. Po zwolnieniu, para zostanie zatrzymana.

Uwaga: To normalne, że czujesz lub słyszysz pompę wodną w uchwycie.

6. Aby prasować za pomocą parownicy, najpierw należy rozpocząć wytwarzanie pary. Następnie delikatnie dociśnij metalową płytkę do ubrania, używając podkładki do prasowania. (H) Przesuwaj płytkę w górę i w dół po tkaninie, uważając, aby nie zbliżyć ręk do pary i nie pozostawiać płytki w jednym miejscu przez dłuższy czas, tak jak w przypadku tradycyjnego żelazka.
7. Po zakończeniu pracy wyłącz parownicę i odłącz ją od gniazdka elektrycznego.
8. Połóż parownicę na płaskiej powierzchni i poczekaj, aż całkowicie ostygnie, zanim ją schowasz.
9. Opróżnij zbiornik po każdym użyciu, aby uniknąć gromadzenia się osadów.

Czyszczenie parą w domu

Wykorzystanie pary wodnej do czyszczenia artykułów gospodarstwa domowego, które mogą wytrzymać działanie gorącej i wilgotnej pary bez uszkodzeń, jest nietoksyczne i ekonomiczne. Ta naturalna metoda czyszczenia jest korzystna dla osób wrażliwych na chemiczne środki czyszczące lub pragnących ograniczyć stosowanie chemikaliów w domu. Używaj pary do czyszczenia i odświeżania tapicerki, zastan, pościeli i tekstyliów domowych.

4. CZYSZCZENIE I KONSERWACJA

Czyszczenie zewnętrznej części parownicy

- Upewnij się, że parownica jest wyłączona, odłączona od zasilania i całkowicie wystygła.
- Wytrzyj płytę i zewnętrzną powierzchnię czystą, wilgotną ściereczką. Można użyć wody i niewielkich ilości łagodnego detergentu, takiego jak płyn do mycia naczyń.
Uwaga: Unikaj silnych środków czyszczących lub szorstkich gąbek, które mogą uszkodzić lub odbarwić parownicę.
- Po wyschnięciu włóż parownicę i skieruj delikatną parę na starą ściereczkę, aby usunąć wszelkie pozostałości z otworów parowych.
- Po wyczyszczeniu należy odłączyć urządzenie od zasilania, opróżnić zbiornik na wodę i pozostawić do ostygnięcia przed schowaniem.
- Podczas napełniania i czyszczenia należy odłączyć urządzenie od zasilania.

Czyszczenie głowic i akcesoriów

Przed użyciem lub schowaniem należy pozostawić wszystkie akcesoria do całkowitego wyschnięcia. Nie nadają się do prania w pralce.

POLSKI

- Głowica: Wyczyść wilgotną ściereczką.
- Delikatna głowica: W razie potrzeby umyć zimną wodą i łagodnym środkiem czyszczącym. Tkanina na głowicy nie jest zdejmowana.
- Podkładka do prasowania: W razie potrzeby usuwaj plamy zimną wodą i łagodnym środkiem czyszczącym.

Przechowywanie parownicy

1. Upewnij się, że parownica jest odłączona od zasilania i całkowicie zimna.
2. Zwiń przewód w równe pętle. Rys. 5
3. Parownicę należy zawsze przechowywać w pozycji pionowej, aby uniknąć wycieku wody.

Porada: Zaleca się opróżnianie zbiornika wody po każdym użyciu, ponieważ stojąca woda może z czasem pozostawiać osady.

Porady

- Parownica jest przeznaczona do użytku z wodą destylowaną, oczyszczoną lub przefiltrowaną. Woda z kranu zawiera minerały, które się osadzają. Nie zaleca się stosowania wody zawierającej perfumy lub dodatki zapachowe.
- Zawsze należy przetestować ubrania, kierując parę na niewielką, niewidoczną powierzchnię, aby upewnić się, że ubranie dobrze reaguje na parę.
- Zawsze należy zapoznać się z instrukcjami na metce odzieży. Niskie ustawienie temperatury wymaga użycia głowicy do delikatnych tkanin.
- Podczas użytkowania mogą wystąpić niewielkie wycieki. Jeśli są zbyt wysokie, parownica potrzebuje czasu, aby ponownie osiągnąć odpowiednią temperaturę. Po prostu pozwól parownicy nagrzać się przez minutę.
- Zakładanie ubrań bezpośrednio po prasowaniu lub użyciu pary może powodować powstawanie zagnieceń. Po prasowaniu lub zastosowaniu pary pozostaw ubranie do ostygnięcia na około 5 minut, aby utrwalić efekt prasowania.

5. ROZWIĄZYWANIE PROBLEMÓW

Problem	Prawdopodobna przyczyna	Rozwiązanie
Parownica jest podłączona, ale nie nagrzewa się.	Problem z zasilaniem	Sprawdź, czy wtyczka jest prawidłowo podłączona lub spróbuj podłączyć ją do innego gniazdka.
Za mało pary lub jej brak	Parownica nie jest w pełni nagrzana	Pozwól parownicy nagrzać się przez co najmniej 15 sekund.
	W zbiorniku nie ma wystarczającej ilości wody	Napełnij zbiornik zgodnie z instrukcjami do oznaczenia Max.
	Pompa wodna nie została napełniona	Napełnij pompę, przytrzymując spust pary, aż zaczniesz wydobywać się para.
Wydostaje się przebarwiona woda i plami tkaninę	Nagromadzenie osadów w zbiorniku lub na płycie	Opróżniaj zbiornik po każdym użyciu i używaj wyłącznie wody destylowanej, filtrowanej lub oczyszczonej.
	Zastosowano perfumowane dodatki	Regularnie czyść parownicę i unikaj perfumowanych dodatków.
Parownica przecieka lub pryska wodą	Parownica nie jest wystarczająco nagrzana	Pozwól parownicy nagrzać się przez około 15 sekund.
	Poziom wody w zbiorniku jest niski	Napełnij zbiornik zgodnie z instrukcją do oznaczenia MAX.

6. DANE TECHNICZNE

Produkt:

IronHero V-1500 DualBrush Sun

IronHero V-1500 DualBrush Mint

IronHero V-1500 DualBrush Ocean

IronHero V-1500 DualBrush Berry

Referencja produktu: EU01_122642/ EU01_128664/ EU01_128665/ EU01_128666

Napięcie: 220-240 V~

Częstotliwość: 50/60 Hz

POLSKI

Moc znamionowa: 1500 W

Specyfikacje techniczne mogą ulec zmianie bez wcześniejszego powiadomienia w celu poprawy jakości produktu.

Wyprodukowano w Chinach | Zaprojektowano w Hiszpanii

7. RECYKLING URZĄDZEŃ ELEKTRYCZNYCH I ELEKTRONICZNYCH



Ten symbol oznacza, że zgodnie z obowiązującymi przepisami produkt i/lub baterię/akumulator należy utylizować oddzielnie od odpadów domowych. Gdy produkt osiągnie koniec okresu użytkowania, należy wyjąć baterie/akumulatory i zanieść je do punktu zbiórki wyznaczonego przez lokalne władze.

Aby uzyskać szczegółowe informacje na temat najbardziej odpowiedniego sposobu utylizacji sprzętów elektrycznych i elektronicznych i/lub odpowiednich baterii/akumulatorów, konsument powinien skontaktować się z lokalnymi władzami. Informacje na temat krajowych programów recyklingu opakowań i ich oznakowania można znaleźć na naszej stronie internetowej.

Przestrzeżenie powyższych wytycznych pomoże chronić środowisko.

8. GWARANCJA I SERWIS POMOCY TECHNICZNEJ

Cecotec odpowiada przed użytkownikiem lub konsumentem końcowym za wszelkie niezgodności występujące w momencie dostawy produktu na warunkach określonych w obowiązujących przepisach.

Zaleca się, aby naprawy były przeprowadzane przez wyspecjalizowany personel.

Jeśli wykryjesz problem z produktem lub masz jakiegokolwiek pytania, skontaktuj się z oficjalnym Serwisem Pomocy Technicznej Cecotec pod numerem telefonu +34 96 321 07 28.

9. PRAWA AUTORSKIE

Prawa własności intelektualnej do tekstów tej instrukcji obsługi należą do CECOTEC INNOVACIONES, S.L. Wszelkie prawa zastrzeżone. Treść niniejszej publikacji nie może być, w całości lub w części, powielana, przechowywana w systemie wyszukiwania, przesyłana lub rozpowszechniana za pomocą jakichkolwiek środków (elektrycznych, mechanicznych, fotokopii, nagrywania lub podobnych) bez uprzedniej zgody CECOTEC INNOVACIONES, S.L.

10. UPROSZCZONA DEKLARACJA ZGODNOŚCI UE



Niniejszym Cecotec Innovaciones oświadcza, że ten produkt spełnia podstawowe wymogi i jest zgodny z innymi odpowiednimi przepisami obowiązującymi w Unii Europejskiej. Ten produkt został zaprojektowany, wyprodukowany i przetestowany spełniając wymagane normy bezpieczeństwa i jakości. Pełny tekst deklaracji zgodności UE jest dostępny pod następującym adresem internetowym: <https://cecotec.es/es/information/declaration-of-conformity>

1. SOUČÁSTI A KOMPONENTY

Obrázek 1

1. Parní deska
2. Spoušť páry
3. Ergonomická rukojeť
4. Odnímatelná nádrž na vodu
5. Kontrolka napájení
6. Rám záhlaví
7. Tlačítko napájení

Poznámka:

Obrázky v této příručce jsou schematické a nemusí přesně odpovídat produktu.

2. PŘED POUŽITÍM

- Tento spotřebič je dodáván v obalu, který jej chrání během přepravy. Vyjměte spotřebič z krabice. Originální krabici a další balící materiály můžete uschovat na bezpečném místě, abyste zabránili poškození spotřebiče v případě jeho budoucí přepravy. Pokud chcete originální obal zlikvidovat, ujistěte se, že jste všechny položky řádně recyklovali.
- Ujistěte se prosím, že všechny díly a komponenty jsou součástí dodávky a v dobrém stavu. Pokud některé chybí nebo jsou poškozené, okamžitě kontaktujte oficiální technickou podporu společnosti Cecotec.

Obsah krabice:

- Vertikální žehlička
- Hlava
- Tento návod k obsluze

- Neodstraňujte sériové číslo z produktu, abyste zachovali řádnou sledovatelnost vašeho zařízení v případě, že byste požádali o pomoc.

3. PROVOZ

DŮLEŽITÉ POZNÁMKY:

- Pro zajištění optimálního výkonu se doporučuje používat destilovanou, čištěnou nebo filtrovanou vodu. Voda z kohoutku může obsahovat minerály, které se časem hromadí.
- Veškeré viditelné kapky vody v nádrži jsou výsledkem kontrolních testů kvality provedených za účelem zajištění vysokého standardu výkonu produktu.

- Nepoužívejte parfémy, oleje ani jiné přísady do vody.
- Před použitím napařovací žehličky si vždy přečtěte pokyny výrobce oděvu k údržbě a otestujte stálobarevnost na nenápadných místech (například ve švu). Napařovací žehličky se nedoporučují pro použití na kůži, semiš, vinyl, plast nebo jiné tkaniny citlivé na páru.
- Během používání se napařovací žehlička a její příslušenství zahřívají. Nenasazujte ani nesnímejte hlavici, dokud jsou horké.
- Předehřívejte přibližně 35 sekund a naplňte vodní čerpadlo stisknutím spouště páry, dokud se nezačne vytvářet pára.
- Je normální cítit nebo slyšet vodní čerpadlo v rukojeti.
- Vodní čerpadlo může být hlučnější, když je hladina vody v nádrži nízká. Zkontrolujte a v případě potřeby doplňte nádržku na vodu.

Rám čela postele s dvojitou funkcí

Vertikální napařovací žehlička je vybavena inovativní dvoupolohovou hlavou, která je navržena tak, aby se přizpůsobila různým typům tkanin a potřebám žehlení:

- **Odstraňování žmolků** : Tato poloha hlavice je navržena k efektivnímu odstraňování žmolků, vlasů a zvířecích chlupů z vašeho oblečení. Ideální pro udržení čistého a reprezentativního oblečení, zejména z tkanin, které mají tendenci přitahovat nežádoucí částice.
- **Odstranění vrásek** : Druhá poloha hlavice se zaměřuje na efektivní vyhlazení a odstraňování vrásek. Ideální pro vyhlazení košil, kalhot a dalších oděvů a zaručuje bezchybný a profesionální výsledek.

Díky této dvojitě hlavě nabízí vertikální žehlička kompletní řešení pro péči o vaše oděvy, které kombinuje odstraňování žmolků s efektivním žehlením.

Chcete-li změnit polohu rámečku tiskové hlavy, postupujte takto:

1. Před manipulací se ujistěte, že rám hlavy a žehlička jsou chladné. Jemně nasadte horní část rámu na hlavu žehličky a zatlačte, dokud nezacvakne. Obr. 2A
2. Před sejmutím žehličky z hlavy počkejte, až úplně vychladne. Jemným zatažením za západku ji uvolněte. Obr. 2B

Poznámka: Při vyjímání tiskové hlavy buďte opatrní, protože během používání se mohla nahromadit kondenzace.

Štítek pro péči o oděvy

Pro oděvy, které vyžadují střední až vysokou teplotu a umožňují použití páry.



Tip: Hlavice pomáhá odstraňovat vlákna, vlasy a zvířecí chlupy.

Plnění nádrže na vodu

Obr. 3

1. Umístěte napařovací žehličku na stabilní povrch.
2. Pevně držte rukojeť a druhou rukou vyjměte odnímatelnou nádržku na vodu. (C)
3. Opatrně otevřete víko nádržky nahoře. (D)



Tip: Používejte destilovanou, čištěnou nebo filtrovanou vodu, abyste minimalizovali hromadění minerálů. Nepoužívejte oleje, parfémů ani vonné přísady.

4. Pomocí čisté odměrky nalijte vodu, dokud nedosáhne značky „MAX“ na nádržce. (E) Nepřepĺnujte. Ujistěte se, že je víko bezpečně uzavřeno.
5. Vysušte přebytečnou vodu z nádrže.

Poznámka: Po naplnění zásobníku nechte jej 35 sekund předeřhřívát a poté naplňte čerpadlo stisknutím tlačítka páry, dokud se nezačne vytvářet pára.

Použití páry

Obr. 4

1. Zkontrolujte štítek s pokyny pro péči o oděv, abyste se ujistili, že je vhodný pro napařování.
 - Pokud se zobrazí „nežehlit“ nebo ikona , nepřítlačte destičku k oděvu. Použijte nastavení pro jemnou tkaninu a před napařováním celého oděvu vyzkoušejte na nenápadném místě.
 - Pokud se zobrazí „nenapařovat“ nebo ikona , oděv nenapařujte.
2. Hlavice nasadte nebo odstraňte, když jsou vaporizér a hlavy chladné.
3. Zapojte žehličku do elektrické zásuvky a zapněte ji. Rozsvítí se kontrolky (F), což znamená, že se žehlička zahřívá.
4. Po 35 sekundách zahřívání naplňte čerpadlo stisknutím spouště páry, dokud se nezačne vytvářet pára.
5. Pro vytvoření páry stiskněte ukazováčkem spoušť páry (G). Pára se bude uvolňovat, dokud budete držet spoušť stisknutou. Uvolněním páry se zastaví.

Poznámka: Je normální cítit nebo slyšet vodní čerpadlo v rukojeti.

6. Pro napařování nejprve začněte aplikovat páru. Poté jemně přítlačte kovovou destičku k oděvu pomocí žehlicí podložky. (H) Pohybuje destičku nahoru a dolů po látce a dávejte pozor, abyste se nedostali do kontaktu s párou, a nenechávejte destičku příliš dlouho na jednom místě, jako byste to dělali u běžné žehličky.
7. Po dokončení žehličky vypněte a odpojte ji ze zásuvky.
8. Položte žehličku na rovný povrch a nechte ji před uskladněním zcela vychladnout.
9. Po každém použití vyprázdněte nádržku, abyste zabránili hromadění minerálů.

Čištění párou doma

Čištění předmětů v domácnosti, které snášejí horkou a vlhkou páru bez poškození, pomocí páry je netoxické a ekonomické. Tato přírodní metoda čištění je prospěšná pro osoby citlivé na chemické čisticí prostředky nebo pro ty, kteří chtějí omezit používání chemikálií v domácnosti. Páru použijte k čištění a osvěžení čalounění, záclon, ložního prádla a dalších bytových textilií.

4. ČIŠTĚNÍ A ÚDRŽBA

Čištění vnější strany napařovače

- Ujistěte se, že je žehlička vypnutá, odpojená od sítě a zcela vychladlá.
- Varnou desku a vnější povrch čistěte měkkým, vlhkým hadříkem. Můžete použít vodu a malé množství jemného mýdla, například saponátu na nádobí.
Poznámka: Nepoužívejte agresivní čisticí prostředky ani abrazivní houbičky, které by mohly poškodit nebo odbarvit napařovač.
- Jakmile je žehlička suchá, zapněte ji a lehce napařte starý hadřík, abyste odstranili veškeré zbytky z otvorů pro páru.
- Po vyčištění odpojte ze zásuvky, vyprázdněte nádržku na vodu a nechte ji před uložením vychladnout.
- Během plnění a čištění nezapomeňte spotřebič odpojit ze zásuvky.

Čištění tiskových hlav a příslušenství

Před použitím nebo uskladněním nechte veškeré příslušenství zcela vyschnout. Není vhodné pro praní v pračce.

- Hlava: Očistěte vlhkým hadříkem.
- Jemná hlava: V případě potřeby omyjte studenou vodou a jemným čisticím prostředkem. Potah hlavy není odnímatelný.
- Žehlicí podložka: Skvrny ošetřete studenou vodou a dle potřeby jemným čisticím prostředkem.

Skladování železa

1. Ujistěte se, že je žehlička odpojená od sítě a zcela vychladlá.
2. Namotejte kabel do rovnoměrných smyček. Obr. 5
3. Žehličku vždy skladujte ve svislé poloze, abyste zabránili úniku vody.

Tip: Doporučuje se vyprázdnit nádržku na vodu po každém použití, protože stojatá voda může časem zanechat zbytky.

Tipy

- Tato žehlička je určena pro použití s destilovanou, čištěnou nebo filtrovanou vodou. Voda z kohoutku obsahuje minerály, které se mohou časem hromadit. Používání vody s parfémy nebo vonnými přísadami se nedoporučuje.

ČEŠTINA

- Vždy vyzkoušejte oděvy napařováním malého, skrytého místa, abyste se ujistili, že na páru dobře reaguje.
- Vždy si přečtete pokyny k údržbě na štítku oděvu. Nízké teploty vyžadují použití nástavce pro jemné tkaniny.
- Během používání se může objevit malé množství kapání. Pokud je kapání nadměrné, žehlička potřebuje čas, aby znovu dosáhla plné teploty. Nechte žehličku jednou minutu znovu zahřát.
- Nošení oblečení ihned po žehlení nebo napařování může způsobit zmačkání. Po žehlení nebo napařování nechte oblečení asi 5 minut vychladnout, aby se záhyby zafixovaly.

5. ŘEŠENÍ PROBLÉMŮ

Problém	Možná příčina	Řešení
Žehlička je zapojená do zásuvky, ale nezahřívá se	Problém se zdrojem napájení	Zkontrolujte, zda je zástrčka správně zasunuta, nebo zkuste jinou zásuvku.
Nevychází dostatečné množství páry nebo nevychází žádná pára.	Žehlička není úplně horká.	Nechte žehličku předeřhát alespoň 15 sekund.
	V nádrži není dostatek vody	Naplňte nádrž podle pokynů až po značku Max.
	Vodní čerpadlo nebylo naplněno.	Naplňte čerpadlo stisknutím spouště páry, dokud nezačne vycházet pára.
Vytéká zbarvená voda a zanechává skvrny na tkanině	Hromadění zbytků v nádrži nebo na talíři	Po každém použití vyprázdněte nádržku a používejte pouze destilovanou, filtrovanou nebo čištěnou vodu.
	Použití parfémovaných přísad	Žehličku pravidelně čistěte a vyhýbejte se parfémovaným přísadám.
Žehlička kape nebo prská	Žehlička není dostatečně horká	Nechte žehličku zahřát asi 15 sekund.
	Hladina vody v nádrži je nízká.	Naplňte nádrž podle pokynů až po značku Max .

6. TECHNICKÉ SPECIFIKACE

Produkt:

IronHero V-1500 DualBrush Sun

IronHero V-1500 DualBrush Mint

IronHero V-1500 DualBrush Ocean

IronHero V-1500 DualBrush Berry

Referenční číslo produktu: EU01_122642/ EU01_128664/ EU01_128665/ EU01_128666

Napětí: 220–240 V ~

Frekvence: 50/60 Hz

Jmenovitý výkon: 1500 W

Technické specifikace se mohou změnit bez předchozího upozornění za účelem zlepšení kvality produktu.

Vyrobeno v Číně | Navrženo ve Španělsku

7. RECYKLACE ELEKTRICKÝCH A ELEKTRONICKÝCH ZAŘÍZENÍ



Tento symbol označuje, že v souladu s platnými předpisy musí být výrobek a/ nebo baterie likvidovány odděleně od domovního odpadu. Po skončení životnosti výrobku je nutné baterie vyjmout a odvézt na sběrné místo určené místními úřady.

Pro podrobné informace o nejvhodnějším způsobu likvidace elektrických a elektronických zařízení a/nebo příslušných baterií by se měl spotřebitel obrátit na místní úřady.

Informace o národních systémech recyklace obalů a jejich označování naleznete na našich webových stránkách.

Dodržování výše uvedených pokynů pomůže chránit životní prostředí.

8. ZÁRUKA A SAT

Společnost Cecotec bude koncovému uživateli nebo spotřebiteli odpovídat za jakýkoli nesoulad se smlouvou, který existuje v době dodání produktu, a to v souladu s podmínkami a lhůtami stanovenými platnými předpisy.

Doporučuje se, aby opravy prováděli specializovaní pracovníci.

Pokud zjistíte problém s produktem nebo máte jakékoli dotazy, kontaktujte prosím oficiální technickou podporu společnosti Cecotec na telefonním čísle +34 96 321 07 28.

9. AUTORSKÁ PRÁVA

Práva duševního vlastnictví k textům v této příručce patří společnosti CECOTEC INNOVACIONES, SL. Všechna práva vyhrazena. Obsah této publikace nesmí být, ať už zcela nebo zčásti, reprodukován, ukládán do vyhledávacího systému, přenášen ani distribuován

žádnými prostředky (elektronickými, mechanickými, kopírováním, nahráváním nebo podobnými) bez předchozího písemného souhlasu společnosti CECOTEC INNOVACIONES, SL.

10. ZJEDNODUŠENÉ PROHLÁŠENÍ EU O SHODĚ

CE Společnost Cecotec Innovaciones tímto prohlašuje, že tento výrobek splňuje základní požadavky a další příslušná ustanovení platných předpisů Evropské unie. Tento výrobek byl navržen, vyroben a testován v souladu s požadovanými bezpečnostními a kvalitativními normami. Úplné znění prohlášení EU o shodě naleznete na následující webové adrese: <https://cecotec.es/es/information/declaration-of-conformity>

1. PARÇALAR VE BİLEŞENLER

Şekil 1

1. Buhar plakası
2. Buhar tetikleyicisi
3. Ergonomik sap
4. Çıkarılabilir su deposu
5. Güç gösterge ışığı
6. Başlık çerçevesi
7. Güç düğmesi

Not:

Bu kılavuzdaki grafikler şematik gösterimlerdir ve ürünün grafikleriyle birebir örtüşmeyebilir.

2. KULLANMADAN ÖNCE

- Bu cihaz, taşıma sırasında korunması için tasarlanmış bir ambalaj içinde gelir. Cihazı kutusundan çıkarın. Cihazı ileride taşımanız gerekirse hasar görmesini önlemek için orijinal kutuyu ve diğer ambalaj malzemelerini güvenli bir yerde saklayabilirsiniz. Orijinal ambalajı atmak isterseniz, tüm malzemeleri doğru şekilde geri döndürdüğünüzden emin olun.
- Lütfen tüm parçaların ve bileşenlerin eksiksiz ve iyi durumda olduğundan emin olun. Herhangi bir parça eksik veya hasarlıysa, lütfen derhal Cecotec'in resmi Teknik Destek Servisi ile iletişime geçin.

Kutu içeriği:

- Dikey demir
- KAFA
- Bu kullanım kılavuzu
- Yardım talebinde bulunmanız durumunda ekipmanınızın izlenebilirliğini sağlamak için, ürün üzerindeki seri numarasını silmeyin.

3. OPERASYON

ÖNEMLİ NOTLAR:

- En iyi performansı sağlamak için damıtılmış, arıtılmış veya filtrelenmiş su kullanılması önerilir. Musluk suyu zamanla biriken mineraller içerebilir.
- Tanktaki gözle görülebilen su damlacıkları, ürünün yüksek performans standardını sağlamak için yapılan kalite kontrol testlerinin sonucudur.

TÜRKÇE

- Suya parfüm, yağ veya başka katkı maddeleri eklemeyin.
- Buharlı ütü kullanmadan önce daima giysi üreticisinin bakım talimatlarına bakın ve renk dayanıklılığını göze çarpmayan bölgelerde (örneğin dikiş yerinde) test edin. Buharlı ütülerin deri, süet, vinil, plastik veya buhara duyarlı diğer kumaşlarda kullanılması önerilmez.
- Kullanım sırasında buharlı ütü ve aksesuarları ısınacaktır. Sıcakken ütü başlığını takmaktan veya çıkarmaktan kaçının.
- Yaklaşık 35 saniye ön ısıtma yapın ve buhar çıkana kadar buhar düğmesine basılı tutarak su pompasını çalıştırın.
- Su pompasının sap kısmında hissedilmesi veya duyulması normaldir.
- Su deposundaki su seviyesi düşük olduğunda su pompası daha gürültülü çalışabilir. Su deposunu kontrol edin ve gerektiğinde doldurun.

Çift işlevli başlık çerçevesi

Dikey buharlı ütü, farklı kumaş türlerine ve ütüleme ihtiyaçlarına uyum sağlamak üzere tasarlanmış yenilikçi iki konumlu bir başlığa sahiptir:

- **Tüy toplama** : Bu başlık pozisyonu, kıyafetlerinizden tüy, saç ve evcil hayvan tüylerini etkili bir şekilde temizlemek için tasarlanmıştır. Özellikle istenmeyen parçacıkları çeken kumaşlarda, kıyafetleri temiz ve bakımlı tutmak için idealdir.
- **Kırışıklık giderme** : Diğer başlık pozisyonu, kırışıklıkları etkili bir şekilde düzleştirmeye ve gidermeye odaklanır. Gömlek, pantolon ve diğer giysileri düzleştirmek için mükemmeldir ve kusursuz, profesyonel bir sonuç garanti eder.

Bu çift başlıklı dikey ütü, tüy alma özelliğini etkili ütülemeyle birleştirerek giysilerinizin bakımı için eksiksiz bir çözüm sunar.

Yazıcı kafası çerçevesinin konumunu değiştirmek için şu adımları izleyin:

1. Kullanmadan önce başlık çerçevesinin ve ütünün soğuk olduğundan emin olun. Çerçevenin üst kısmını ütü başlığının üzerine nazikçe yerleştirin ve yerine oturana kadar bastırın. Şekil 2A
2. Ütüyü başlığından çıkarmadan önce tamamen soğumasını bekleyin. Çıkarmak için tırnağı yavaşça çekin. Şekil 2B

Not: Baskı kafasını çıkarırken dikkatli olun, kullanım sırasında yoğunlaşma birikmiş olabilir.

Giysi bakım etiketi

Orta veya yüksek ısı gerektiren ve buhar kullanımına izin veren giysiler için.



İpucu: Başlık, tüy, saç ve evcil hayvan tüylerini temizlemeye yardımcı olur.

Su deposunu doldurma



Şekil 3

1. Buharlı ütüyü sabit bir yüzeye yerleştirin.
2. Sapı sıkıca tutun ve diğer elinizle çıkarılabilir su tankını çıkarın. (C)
3. Üst kısımdaki hazne kapağını dikkatlice açın. (D)
İpucu: Mineral birikimini en aza indirmek için damıtılmış, arıtılmış veya filtrelenmiş su kullanın. Yağ, parfüm veya koku katkı maddeleri kullanmaktan kaçınin.
4. Temiz bir ölçü kabı kullanarak, hazne üzerindeki "MAX" seviye işaretine ulaşana kadar su dökün. (E) Aşırı doldurmayın. Kapağın sıkıca kapalı olduğundan emin olun.
5. Tanktaki fazla suyu kurulayın.

Not: Su haznesini doldurduktan sonra 35 saniye ön ısıtma yapın ve buhar oluşana kadar buhar düşmesine basılı tutarak pompayı çalıştırın.

Buhar kullanımı

Şekil 4

1. Giysinin ütöleme işlemine uygun olup olmadığını öğrenmek için bakım etiketini kontrol edin.
 - "Ütölemeyin" uyarısı veya simgesi görünüyorsa , ütü plakasını giysiye bastırmaktan kaçınin. Hassas kumaş ayarını kullanın ve tüm giysiyi ütölemeden önce göze çarpmayan bir bölgede test edin.
 - "Buharlamayın" yazısı veya simgesi görünürse , giysiyi buhar uygulamayın.
2. Buharlaştırıcı ve başlıklar soğukken başlıkları takın veya çıkarın.
3. Ütüyü elektrik prizine takın ve güç düğmesini açın. Gösterge ışıkları yanacak (F), bu da ütünün ısındığını gösterir.
4. 35 saniyelik ısınma süresinin ardından, buhar oluşana kadar buhar tetiğini basılı tutarak pompayı çalıştırın.
5. Buhar üretmek için, işaret parmağınızla buhar tetiğine (G) basın. Tetiği basılı tuttuğunuz sürece buhar çıkacaktır. Bıraktığınızda buhar çıkışı duracaktır.

Not: Su pompasının sap kısmında hissedilmesi veya duyulması normaldir.

6. Buharlı ütöleme için öncelikle buhar uygulamaya başlayın. Ardından, ütü pedi kullanarak metal plakayı giysinin üzerine hafifçe bastırın. (H) Ellerinizi buhardan uzak tutmaya ve plakayı geleneksel bir ütüde olduğu gibi çok uzun süre aynı yerde bırakmamaya dikkat ederek plakayı kumaş üzerinde yukarı ve aşağı hareket ettirin.
7. İşiniz bittiğinde ütüyü kapatın ve fişini prizden çekin.
8. Ütüyü düz bir yüzeye koyun ve saklamadan önce tamamen soğumasını bekleyin.
9. Mineral birikimini önlemek için her kullanımdan sonra hazneyi boşaltın.

TÜRKÇE

Evde buharlı temizlik

Ev eşyalarında, sıcak ve nemli buhara zarar vermeden dayanabilen eşyaları temizlemek için buhar kullanmak zehirli madde içermez ve ekonomiktir. Bu doğal temizleme yöntemi, kimyasal temizleyicilere karşı hassas olanlar veya evde kimyasal kullanımını azaltmak isteyenler için faydalıdır. Döşemeleri, perdeleri, yatak takımlarını ve diğer ev tekstil ürünlerini temizlemek ve tazelemek için buhar kullanın.

4. TEMİZLİK VE BAKIM

Buharlı temizleyicinin dış yüzeyinin temizlenmesi

- Ütünün kapalı, fişinin çekilmiş ve tamamen soğumuş olduğundan emin olun.
- Ocağın üst yüzeyini ve dış yüzeyini yumuşak, nemli bir bezle temizleyin. Su ve az miktarda bulaşık deterjanı gibi hafif bir sabun kullanabilirsiniz.
Not: Buharlı temizleyiciye zarar verebilecek veya rengini değiştirebilecek sert temizleyicilerden veya aşındırıcı pedlerden kaçınin.
- Kuruduktan sonra ütüyü açın ve buhar deliklerindeki kalıntıları temizlemek için eski bir bezin üzerine hafifçe buhar uygulayın.
- Temizledikten sonra fişini çekin, su haznesini boşaltın ve saklamadan önce soğumasını bekleyin.
- Su doldurma ve temizleme işlemleri sırasında cihazın fişini mutlaka çekin.

Yazıcı kafalarının ve aksesuarların temizlenmesi

Kullanmadan veya saklamadan önce tüm aksesuarların tamamen kurumasını bekleyin. Makine yıkamasına uygun değildir.

- Baş kısmı: Nemli bir bezle temizleyin.
- Hassas başlık: Gerekirse soğuk su ve hafif bir deterjanla yıkayın. Başlık kumaşı çıkarılamaz.
- Ütüleme pedi: Gerektiğinde lekeleri soğuk su ve hafif bir temizleyici ile temizleyin.

Demir depolama

1. Ütünün fişinin çekili ve tamamen soğumuş olduğundan emin olun.
2. Kabloyu düzgün halkalar halinde sarın. Şekil 5
3. Su sızıntısını önlemek için ütüyü daima dik konumda saklayın.

İpucu: Su deposunun her kullanımdan sonra boşaltılması önerilir, çünkü durgun su zamanla tortu bırakabilir.

İpuçları

- Bu ütü, damıtılmış, arıtılmış veya filtrelenmiş su ile kullanılmak üzere tasarlanmıştır. Musluk suyu, zamanla birikebilen mineraller içerir. Parfüm veya koku katkı maddeleri içeren su kullanılması önerilmez.

- Giysinin buhara iyi tepki verip vermediğini anlamak için her zaman giysinin küçük, görünmeyen bir bölgesini buharlayarak test edin.
- Giysilerin üzerindeki bakım etiketi talimatlarını mutlaka okuyun. Düşük sıcaklık ayarları için hassas kumaş aparatı kullanmanız gerekmektedir.
- Kullanım sırasında az miktarda damlama olabilir. Eğer aşırı damlama olursa, ütünün tekrar tam sıcaklığına ulaşması için zamana ihtiyacı vardır. Ütünün bir dakika kadar tekrar ısınmasına izin vermeniz yeterlidir.
- Ütüleme veya buharlama işleminden hemen sonra giysileri giymek kırışıklıklara neden olabilir. Kırışıklıkların düzelmesi için ütüleme veya buharlama işleminden sonra giysilerin yaklaşık 5 dakika soğumasını bekleyin.

5. PROBLEM ÇÖZME

Sorun	Olası Sebep	Çözüm
Ütü prize takılı ama ısınmıyor.	Güç kaynağı sorunu	Fişin doğru takılı olduğundan emin olun veya farklı bir elektrik prizi deneyin.
Yeterince buhar çıkmıyor veya hiç buhar çıkmıyor.	Ütü henüz tamamen ısınmadı.	Ütüyü en az 15 saniye önceden ısıtın.
	Su deposunda yeterli su yok.	Depoyu talimatlara uygun olarak maksimum seviyeye kadar doldurun.
	Su pompasının ön çalıştırma işlemi yapılmamış.	Buhar çıkana kadar buhar tetiğini basılı tutarak pompayı çalıştırın.
Su rengi değişerek kumaşa leke bırakıyor.	Tankta veya plakada tortu birikmesi	Su haznesini her kullanımdan sonra boşaltın ve yalnızca damıtılmış, filtrelenmiş veya arıtılmış su kullanın.
	Parfüm katkı maddelerinin kullanımı	Ütüyü düzenli olarak temizleyin ve parfümlü katkı maddelerinden kaçının.
Demir damlıyor veya tükürüyor.	Ütü yeterince sıcak değil.	Ütünün yaklaşık 15 saniye ısınmasını bekleyin.
	Tanktaki su seviyesi düşük.	Talimatlara uygun olarak depoyu maksimum seviyeye kadar doldurun .

6. TEKNİK ÖZELLİKLER

Ürün:

IronHero V-1500 DualBrush Sun

IronHero V-1500 DualBrush Mint

IronHero V-1500 DualBrush Ocean

IronHero V-1500 DualBrush Berry

Ürün referansı: EU01_122642/ EU01_128664/ EU01_128665/ EU01_128666

Voltaj: 220-240 V ~

Frekans: 50/60 Hz

Nominal güç: 1500 W

Ürün kalitesini artırmak amacıyla teknik özellikler önceden haber verilmeksizin değiştirilebilir.
Çin'de Üretildi | İspanya'da Tasarlandı

7. ELEKTRİKLİ VE ELEKTRONİK EKİPMANLARIN GERİ DÖNÜŞÜMÜ



Bu sembol, ilgili düzenlemelere uygun olarak ürünün ve/veya pilin evsel atıklardan ayrı olarak atılması gerektiğini gösterir. Bu ürünün kullanım ömrü sona erdiğinde, pilleri çıkarıp yerel yetkililer tarafından belirlenen bir toplama noktasına götürmeniz gerekmektedir.

Elektrikli ve elektronik ekipmanlarınızın ve/veya bunlara ait pillerin en uygun şekilde nasıl imha edileceğine dair ayrıntılı bilgi için, tüketicinin yerel yetkililerle

iletişime geçmesi gerekmektedir.

Ulusal ambalaj geri dönüşüm sistemleri ve işaretlemeleri hakkında bilgileri web sitemizde bulabilirsiniz.

Yukarıdaki yönergelere uyulması çevrenin korunmasına yardımcı olacaktır.

8. GARANTI VE SAT

Cecotec, ürünün teslimi sırasında ilgili düzenlemelerce belirlenen şartlara, koşullara ve süre sınırlarına uymaması durumunda son kullanıcıya veya tüketiciye karşı sorumluluk üstlenecektir.

Onarım işlemlerinin uzman personel tarafından yapılması tavsiye edilir.

Üründe bir sorun tespit ederseniz veya herhangi bir sorunuz varsa, lütfen +34 96 321 07 28 numaralı telefondan Cecotec'in resmi Teknik Destek servisiyle iletişime geçin.

9. TELİF HAKKI

Bu kılavuzdaki metinlerin fikri mülkiyet hakları CECOTEC INNOVACIONES, SL'ye aittir. Tüm hakları saklıdır. Bu yayının içeriği, CECOTEC INNOVACIONES, SL'nin önceden yazılı izni olmadan, tamamen veya kısmen, herhangi bir yolla (elektronik, mekanik, fotokopi, kayıt veya benzeri) çoğaltılamaz, bir veri tabanında saklanamaz, iletilemez veya dağıtılamaz.

10. BASİTLEŞTİRİLMİŞ AB UY CONFORMITY BEYANI



Cecotec Innovaciones, bu ürünün ilgili Avrupa Birliği düzenlemelerinin temel gerekliliklerine ve diğer ilgili hükümlerine uygun olduğunu beyan eder. Bu ürün, gerekli güvenlik ve kalite standartlarına uygun olarak tasarlanmış, üretilmiş ve test edilmiştir. AB Uy conformity Beyanı'nın tam metnine şu web adresinden ulaşılabilir: <https://cecotec.es/es/information/declaration-of-conformity>

1. ΜΕΡΗ ΚΑΙ ΕΞΑΡΤΗΜΑΤΑ

Σχήμα 1

1. Πλάκα ατμού
2. Σκανδάλη ατμού
3. Εργονομική λαβή
4. Αφαιρούμενη δεξαμενή νερού
5. Ενδεικτική λυχνία λειτουργίας
6. Πλαίσιο κεφαλίδας
7. Κουμπτί λειτουργίας

Σημείωμα:

Τα γραφικά σε αυτό το εγχειρίδιο είναι σχηματικές αναπαράστασεις και ενδέχεται να μην αντιστοιχούν ακριβώς σε αυτά του προϊόντος.

2. ΠΡΙΝ ΑΠΟ ΤΗ ΧΡΗΣΗ

- Αυτή η συσκευή διατίθεται σε συσκευασία σχεδιασμένη να την προστατεύει κατά τη μεταφορά. Αφαιρέστε τη συσκευή από το κουτί της. Μπορείτε να φυλάξετε το αρχικό κουτί και άλλα υλικά συσκευασίας σε ασφαλές μέρος για να αποφύγετε ζημιές στη συσκευή σε περίπτωση που χρειαστεί να τη μεταφέρετε στο μέλλον. Εάν επιθυμείτε να απορρίψετε την αρχική συσκευασία, φροντίστε να ανακυκλώσετε όλα τα αντικείμενα σωστά.
- Βεβαιωθείτε ότι όλα τα εξαρτήματα και τα εξαρτήματα περιλαμβάνονται και βρίσκονται σε καλή κατάσταση. Εάν λείπουν ή έχουν υποστεί ζημιά, επικοινωνήστε αμέσως με την επίσημη Υπηρεσία Τεχνικής Υποστήριξης της Cecotec.

Περιεχόμενα κουτιού:

- Κάθετο σίδερο
- Κεφάλι
- Αυτό το εγχειρίδιο οδηγιών
- Μην αφαιρείτε τον σειριακό αριθμό από το προϊόν, προκειμένου να διατηρήσετε την ορθή ιχνηλασιμότητα του εξοπλισμού σας σε περίπτωση που ζητήσετε βοήθεια.

3. ΛΕΙΤΟΥΡΓΙΑ

ΣΗΜΑΝΤΙΚΕΣ ΣΗΜΕΙΩΣΕΙΣ:

- Συνιστάται η χρήση απεσταγμένου, καθαρού ή φιλτραρισμένου νερού για να διασφαλιστεί η βέλτιστη απόδοση. Το νερό της βρύσης ενδέχεται να περιέχει μέταλλα που συσσωρεύονται με την πάροδο του χρόνου.

- Οποιοσδήποτε ορατές σταγόνες νερού στη δεξαμενή είναι αποτέλεσμα δοκιμών ποιοτικού ελέγχου που πραγματοποιήθηκαν για να διασφαλιστεί το υψηλό πρότυπο απόδοσης του προϊόντος.
- Μην χρησιμοποιείτε αρώματα, έλαια ή άλλα πρόσθετα στο νερό.
- Να συμβουλευέστε πάντα τις οδηγίες φροντίδας του κατασκευαστή του ενδύματος πριν χρησιμοποιήσετε ένα ατμοσίδηρο και να δοκιμάζετε την αντοχή του χρώματος σε δυσδιάκριτα σημεία (όπως μια ραφή). Τα ατμοσίδηρα δεν συνιστώνται για χρήση σε δέρμα, σουέτ, βινύλιο, πλαστικό ή άλλα υφάσματα ευαίσθητα στον ατμό.
- Κατά τη χρήση, το ατμοσίδηρο και τα εξαρτήματά του θα ζεσταθούν. Αποφύγετε να συνδέετε ή να αφαιρείτε την κεφαλή όσο είναι ζεστά.
- Προθερμάνετε για περίπου 35 δευτερόλεπτα και ενεργοποιήστε την αντλία νερού κρατώντας πατημένη τη σκανδάλη ατμού μέχρι να παραχθεί ατμός.
- Είναι φυσιολογικό να νιώθετε ή να ακούτε την αντλία νερού στη λαβή.
- Η αντλία νερού μπορεί να γίνει πιο θορυβώδης όταν η στάθμη του νερού στη δεξαμενή είναι χαμηλή. Ελέγξτε και ξαναγεμίστε τη δεξαμενή νερού όπως απαιτείται.

Σκελετός κεφαλαριού διπλής λειτουργίας

Το κάθετο σίδηρο ατμού είναι εξοπλισμένο με μια καινοτόμο κεφαλή δύο θέσεων, σχεδιασμένη να προσαρμόζεται σε διαφορετικούς τύπους υφασμάτων και ανάγκες σιδερώματος:

- **Αφαίρεση χνουδιών** : Αυτή η θέση κεφαλής έχει σχεδιαστεί για να αφαιρεί αποτελεσματικά χνουδία, τρίχες και τρίχες κατοικίδιων ζώων από τα ρούχα σας. Ιδανική για να διατηρείτε τα ρούχα καθαρά και ευπαρουσίαστα, ειδικά σε υφάσματα που τείνουν να προσελκύουν ανεπιθύμητα σωματίδια.
- **Αφαίρεση ρυτίδων** : Η άλλη θέση της κεφαλής εστιάζει στην αποτελεσματική λείανση και αφαίρεση των ρυτίδων. Ιδανική για λείανση πουκάμισων, παντελονιών και άλλων ενδυμάτων, εγγυώμενη ένα άψογο, επαγγελματικό φινίρισμα.

Με αυτήν τη διπλή κεφαλή, το κάθετο σίδηρο προσφέρει μια ολοκληρωμένη λύση για τη φροντίδα των ρούχων σας, συνδυάζοντας την αφαίρεση χνουδιών με το αποτελεσματικό σιδέρωμα.

Για να αλλάξετε τη θέση του πλαισίου της κεφαλής εκτύπωσης, ακολουθήστε τα εξής βήματα:

1. Βεβαιωθείτε ότι το πλαίσιο της κεφαλής και το σίδηρο είναι κρύα πριν τα χειριστείτε. Τοποθετήστε απαλά το πάνω μέρος του πλαισίου πάνω από την κεφαλή του σίδηρου και πιέστε το μέχρι να ασφαλίσει στη θέση του. Εικ. 2Α
2. Περιμένετε να κρυώσει εντελώς το σίδηρο πριν το αφαιρέσετε από την κεφαλή. Τραβήξτε απαλά την γλωπίδα για να την απελευθερώσετε. Εικ. 2Β

Σημείωση: Να είστε προσεκτικοί κατά την αφαίρεση της κεφαλής εκτύπωσης, καθώς ενδέχεται να έχει συσσωρευτεί συμπύκνωση κατά τη χρήση.

Ετικέτα φροντίδας ενδυμάτων

Για ρούχα που απαιτούν μέτρια έως υψηλή θερμοκρασία και επιτρέπουν τη χρήση ατμού.



Συμβουλή: Η κεφαλή βοηθά στην αφαίρεση χνουδιών, τριχών και τριχών κατοικίδιων ζώων.

Γέμισμα της δεξαμενής νερού

Σχήμα 3

1. Τοποθετήστε το ατμοσίδηρο σε μια σταθερή επιφάνεια.
2. Κρατήστε σταθερά τη λαβή και, με το άλλο σας χέρι, αφαιρέστε την αφαιρούμενη δεξαμενή νερού. (C)
3. Ανοίξτε προσεκτικά το καπάκι της δεξαμενής στο πάνω μέρος. (D)



Συμβουλή: Χρησιμοποιήστε απεσταγμένο, καθαρό ή φιλτραρισμένο νερό για να ελαχιστοποιήσετε τη συσσώρευση μεταλλικών στοιχείων. Αποφύγετε τη χρήση ελαίων, αρωμάτων ή προσθέτων αρωμάτων.

4. Χρησιμοποιώντας ένα καθαρό δοσομετρικό κύπελλο, ρίξτε νερό μέχρι να φτάσει στην ένδειξη στάθμης "MAX" στο δοχείο. (E) Μην το γεμίζετε υπερβολικά. Βεβαιωθείτε ότι το καπάκι είναι καλά κλεισμένο.
5. Στεγνώστε τυχόν περίσσεια νερού από τη δεξαμενή.

Σημείωση: Αφού γεμίσετε τη δεξαμενή, αφήστε την αντλία να προθερμανθεί για 35 δευτερόλεπτα και ενεργοποιήστε την αντλία κρατώντας πατημένη τη σκανδάλη ατμού μέχρι να παραχθεί ατμός.

Χρήση ατμού

Σχήμα 4

1. Ελέγξτε την ετικέτα φροντίδας του ενδύματος για να βεβαιωθείτε ότι είναι κατάλληλο για μαγείρεμα στον ατμό.
 - Εάν εμφανιστεί η ένδειξη «μην σιδερώνετε» ή το εικονίδιο , αποφύγετε να πιέξετε την πλάκα πάνω στο ρούχο. Χρησιμοποιήστε τη ρύθμιση για ευαίσθητο ύφασμα και δοκιμάστε σε μια μη εμφανή περιοχή πριν ατμίσετε ολόκληρο το ρούχο.
 - Εάν εμφανιστεί η ένδειξη «μην ατμίζετε» ή το εικονίδιο , μην ατμίζετε το ρούχο.
2. Συνδέστε ή αφαιρέστε τις κεφαλές όταν ο ατμοποιητής και οι κεφαλές έχουν κρυώσει.
3. Συνδέστε το σίδερο σε μια πρίζα και ενεργοποιήστε το κουμπί λειτουργίας. Οι ενδεικτικές λυχνίες θα ανάψουν (F), υποδεικνύοντας ότι το σίδερο θερμαίνεται.
4. Μετά από προθέρμανση 35 δευτερολέπτων, προετοιμάστε την αντλία κρατώντας πατημένη τη σκανδάλη ατμού μέχρι να παραχθεί ατμός.
5. Για να δημιουργήσετε ατμό, πατήστε τη σκανδάλη ατμού με το δείκτη σας (G). Ο ατμός θα απελευθερώνεται όσο κρατάτε πατημένη τη σκανδάλη. Αν την αφήσετε, θα σταματήσει ο ατμός.

Σημείωση: Είναι φυσιολογικό να νιώθετε ή να ακούτε την αντλία νερού στη λαβή.

6. Για να σιδερώσετε με ατμό, ξεκινήστε πρώτα να εφαρμόζετε ατμό. Στη συνέχεια, πιέστε απαλά την μεταλλική πλάκα πάνω στο ρούχο χρησιμοποιώντας ένα σφουγγάρι σιδερώματος. (H) Μετακινήστε την πλάκα πάνω και κάτω πάνω στο ύφασμα, προσέχοντας να κρατάτε τα χέρια σας μακριά από τον ατμό και αποφεύγοντας να αφήνετε την πλάκα σε ένα σημείο για πολύ ώρα, όπως θα κάνατε με ένα συμβατικό σίδερο.
7. Απενεργοποιήστε το σίδερο όταν τελειώσετε και αποσυνδέστε το από την πρίζα.
8. Τοποθετήστε το σίδερο σε μια επίπεδη επιφάνεια και αφήστε το να κρυώσει εντελώς πριν το αποθηκεύσετε.
9. Αδειάστε τη δεξαμενή μετά από κάθε χρήση για να αποφύγετε τη συσσώρευση ορυκτών.

Καθαρισμός με ατμό στο σπίτι

Η χρήση ατμού για τον καθαρισμό οικιακών αντικειμένων που μπορούν να ανεχθούν ζεστό, υγρό ατμό χωρίς να προκαλέσουν ζημιά είναι μη τοξική και οικονομική. Αυτή η φυσική μέθοδος καθαρισμού είναι ευεργετική για όσους είναι ευαίσθητοι στα χημικά καθαριστικά ή που επιθυμούν να μειώσουν τη χρήση χημικών ουσιών στο σπίτι. Χρησιμοποιήστε ατμό για να καθαρίσετε και να ανανεώσετε ταπετσαρίες, κουρτίνες, κλινοσκεπάσματα και άλλα οικιακά υφάσματα.

4. ΚΑΘΑΡΙΣΜΟΣ ΚΑΙ ΣΥΝΤΗΡΗΣΗ

Καθαρισμός του εξωτερικού του ατμομάγειρα

- Βεβαιωθείτε ότι το σίδερο είναι απενεργοποιημένο, αποσυνδεδεμένο από την πρίζα και εντελώς δροσερό.
- Καθαρίστε την εστία και την εξωτερική επιφάνεια με ένα μαλακό, υγρό πανί. Μπορείτε να χρησιμοποιήσετε νερό και μικρές ποσότητες ήπιου σαπουνιού, όπως σαπούνι πιάτων. Σημείωση: Αποφύγετε τα σκληρά καθαριστικά ή τα λειαντικά σφουγγάρια που μπορεί να προκαλέσουν ζημιά ή να αποχρωματίσουν τον ατμομάγειρα.
- Μόλις στεγνώσει, ενεργοποιήστε το σίδερο και εφαρμόστε ελαφρά ατμό πάνω σε ένα παλιό πανί για να αφαιρέσετε τυχόν υπολείμματα από τις οπές ατμού.
- Μετά τον καθαρισμό, αποσυνδέστε το από την πρίζα, αδειάστε τη δεξαμενή νερού και αφήστε την να κρυώσει πριν την αποθηκεύσετε.
- Βεβαιωθείτε ότι έχετε αποσυνδέσει τη συσκευή από την πρίζα κατά το γέμισμα και τον καθαρισμό.

Καθαρισμός κεφαλών εκτύπωσης και αξεσουάρ

Αφήστε όλα τα αξεσουάρ να στεγνώσουν εντελώς πριν από τη χρήση ή την αποθήκευση. Δεν είναι κατάλληλα για πλύσιμο στο πλυντήριο.

ΕΛΛΗΝΙΚΑ

- Κεφαλή: Καθαρίστε με ένα υγρό πανί.
- Ευαίσθητη κεφαλή: Πλύνετε με κρύο νερό και ένα ήπιο καθαριστικό, εάν χρειάζεται. Το ύφασμα της κεφαλής δεν αφαιρείται.
- Σίδερο σιδερώματος: Αντιμετωπίστε τους λεκέδες με κρύο νερό και ήπιο καθαριστικό, όπως απαιτείται.

Αποθήκευση σιδήρου

1. Βεβαιωθείτε ότι το σίδερο είναι αποσυνδεδεμένο από την πρίζα και ότι έχει κρυώσει εντελώς.
2. Τυλίξτε το καλώδιο σε ομοιόμορφους βρόχους. Σχήμα 5
3. Αποθηκεύετε πάντα το σίδερο σε όρθια θέση για να αποφύγετε διαρροές νερού.

Συμβουλή: Συνιστάται να αδειάζετε τη δεξαμενή νερού μετά από κάθε χρήση, καθώς το στάσιμο νερό μπορεί να αφήσει υπολείμματα με την πάροδο του χρόνου.

Συμβουλές

- Αυτό το σίδερο έχει σχεδιαστεί για χρήση με απεσταγμένο, καθαρό ή φιλτραρισμένο νερό. Το νερό της βρύσης περιέχει μέταλλα που μπορούν να συσσωρευτούν με την πάροδο του χρόνου. Δεν συνιστάται η χρήση νερού με αρώματα ή πρόσθετα αρωμάτων.
- Πάντα να δοκιμάζετε τα ρούχα αμιζοντας μια μικρή, κρυφή περιοχή για να βεβαιωθείτε ότι το ένδυμα αντιδρά καλά στον ατμό.
- Να διαβάζετε πάντα τις οδηγίες φροντίδας στην ετικέτα των ρούχων. Οι ρυθμίσεις χαμηλής θερμοκρασίας απαιτούν τη χρήση του εξαρτήματος για ευαίσθητα υφάσματα.
- Ενδέχεται να παρατηρηθούν μικρές ποσότητες υγρού που στάζουν κατά τη χρήση. Εάν είναι υπερβολικές, το σίδερο χρειάζεται χρόνο για να φτάσει ξανά στην πλήρη θερμοκρασία του. Απλώς αφήστε το σίδερο να ξαναζεσταθεί για ένα λεπτό.
- Το να φοράτε ρούχα αμέσως μετά το σιδέρωμα ή το σιδέρωμα στον ατμό μπορεί να δημιουργήσει ζάρες. Αφήστε τα ρούχα να κρυώσουν για περίπου 5 λεπτά μετά το σιδέρωμα ή το σιδέρωμα στον ατμό για να στερεωθούν οι ζάρες.

5. ΕΠΙΛΥΣΗ ΠΡΟΒΛΗΜΑΤΩΝ

Πρόβλημα	Πιθανή αιτία	Διάλυμα
Το σίδερο είναι στην πρίζα αλλά δεν θερμαίνεται	Πρόβλημα με την τροφοδοσία ρεύματος	Ελέγξτε ότι το φις έχει τοποθετηθεί σωστά ή δοκιμάστε μια διαφορετική πρίζα.
Δεν βγαίνει αρκετός ατμός ή δεν βγαίνει καθόλου ατμός.	Το σίδερο δεν είναι εντελώς ζεστό.	Αφήστε το σίδερο να προθερμανθεί για τουλάχιστον 15 δευτερόλεπτα.
	Δεν υπάρχει αρκετό νερό στη δεξαμενή	Γεμίστε τη δεξαμενή ακολουθώντας τις οδηγίες μέχρι την ένδειξη Max.
	Η αντλία νερού δεν έχει προετοιμαστεί.	Γεμίστε την αντλία κρατώντας πατημένη τη σκανδάλη ατμού μέχρι να βγει ατμός.
Βγαίνει αποχρωματισμένο νερό και λεκιάζει το ύφασμα	Συσσώρευση υπολειμμάτων στη δεξαμενή ή την πλάκα	Αδειάστε τη δεξαμενή μετά από κάθε χρήση και χρησιμοποιείτε μόνο απεσταγμένο, φιλτραρισμένο ή καθαρό νερό.
	Χρήση αρωματικών προσθέτων	Καθαρίζετε το σίδερο τακτικά και αποφεύγετε τα αρωματικά πρόσθετα.
Το σίδερο στάζει ή φτύνει	Το σίδερο δεν είναι αρκετά ζεστό	Αφήστε το σίδερο να ζεσταθεί για περίπου 15 δευτερόλεπτα.
	Η στάθμη του νερού στη δεξαμενή είναι χαμηλή.	Γεμίστε τη δεξαμενή ακολουθώντας τις οδηγίες μέχρι την ένδειξη Max .

6. ΤΕΧΝΙΚΕΣ ΠΡΟΔΙΑΓΡΑΦΕΣ

Προϊόν:

IronHero V-1500 DualBrush Sun

IronHero V-1500 DualBrush Mint

IronHero V-1500 DualBrush Ocean

IronHero V-1500 DualBrush Berry

Κωδικός προϊόντος: EU01_122642/ EU01_128664/ EU01_128665/ EU01_128666

Τάση: 220-240 V ~

Συχνότητα: 50/60 Hz

Ονομαστική ισχύς: 1500 W

Οι τεχνικές προδιαγραφές ενδέχεται να αλλάξουν χωρίς προηγούμενη ειδοποίηση για τη βελτίωση της ποιότητας του προϊόντος.

Κατασκευασμένο στην Κίνα | Σχεδιασμένο στην Ισπανία

7. ΑΝΑΚΥΚΛΩΣΗ ΗΛΕΚΤΡΙΚΟΥ ΚΑΙ ΗΛΕΚΤΡΟΝΙΚΟΥ ΕΞΟΠΛΙΣΜΟΥ



Αυτό το σύμβολο υποδεικνύει ότι, σύμφωνα με τους ισχύοντες κανονισμούς, το προϊόν ή/και η μπαταρία πρέπει να απορρίπτονται ξεχωριστά από τα οικιακά απορρίμματα. Όταν το προϊόν φτάσει στο τέλος της ωφέλιμης ζωής του, πρέπει να αφαιρέσετε τις μπαταρίες και να το παραδώσετε σε σημείο συλλογής που έχει οριστεί από τις τοπικές αρχές.

Για λεπτομερείς πληροφορίες σχετικά με τον καταλληλότερο τρόπο απόρριψης του ηλεκτρικού και ηλεκτρονικού σας εξοπλισμού ή/και των αντίστοιχων μπαταριών, ο καταναλωτής θα πρέπει να επικοινωνήσει με τις τοπικές αρχές.

Μπορείτε να βρείτε πληροφορίες σχετικά με τα εθνικά συστήματα ανακύκλωσης συσκευασιών και τη σήμανσή τους στον ιστότοπό μας.

Η τήρηση των παραπάνω οδηγιών θα βοηθήσει στην προστασία του περιβάλλοντος.

8. ΕΓΓΥΗΣΗ ΚΑΙ SAT

Η Cecotec θα απαντήσει στον τελικό χρήστη ή καταναλωτή για οποιαδήποτε έλλειψη συμμόρφωσης που υπάρχει κατά τον χρόνο παράδοσης του προϊόντος σύμφωνα με τους όρους, τις προϋποθέσεις και τις προθεσμίες που ορίζονται από τους ισχύοντες κανονισμούς. Συσιστάται οι επισκευές να εκτελούνται από εξειδικευμένο προσωπικό.

Εάν εντοπίσετε κάποιο πρόβλημα με το προϊόν ή έχετε οποιοσδήποτε ερωτήσεις, επικοινωνήστε με την επίσημη υπηρεσία τεχνικής υποστήριξης της Cecotec καλώντας στο +34 96 321 07 28.

9. ΠΝΕΥΜΑΤΙΚΑ ΔΙΚΑΙΩΜΑΤΑ

Τα δικαιώματα πνευματικής ιδιοκτησίας των κειμένων αυτού του εγχειριδίου ανήκουν στην CECOTEC INNOVACIONES, SL. Με επιφύλαξη παντός δικαιώματος. Απαγορεύεται η αναπαραγωγή, η αποθήκευση σε σύστημα ανάκτησης, η μετάδοση ή η διανομή του περιεχομένου αυτής της έκδοσης, εν όλω ή εν μέρει, με οποιονδήποτε τρόπο (ηλεκτρονικό, μηχανικό, φωτοτυπικό, ηχογραφητικό ή παρόμοιο) χωρίς την προηγούμενη γραπτή άδεια της CECOTEC INNOVACIONES, SL.

10. ΑΠΛΟΥΣΤΕΥΜΕΝΗ ΔΗΛΩΣΗ ΣΥΜΜΟΡΦΩΣΗΣ ΕΕ



Η Cecotec Innovaciones δηλώνει με την παρούσα ότι το παρόν προϊόν συμμορφώνεται με τις βασικές απαιτήσεις και άλλες σχετικές διατάξεις των ισχυόντων κανονισμών της Ευρωπαϊκής Ένωσης. Το παρόν προϊόν έχει σχεδιαστεί, κατασκευαστεί και δοκιμαστεί σύμφωνα με τα απαιτούμενα πρότυπα ασφάλειας και ποιότητας. Το πλήρες κείμενο της Δήλωσης Συμμόρφωσης ΕΕ βρίσκεται στην ακόλουθη διεύθυνση ιστού: <https://cecotec.es/es/information/declaration-of-conformity>

1. PECES I COMPONENTS

Figura 1

1. Placa de vapor
2. Gallet de vapor
3. Mànegc ergonòmic
4. Dipòsit d'aigua extraïble
5. Llum indicadora d'encesa
6. Marc del capçal
7. Botó d'encesa

Nota:

Els gràfics d'aquest manual són representacions esquemàtiques i potser no coincideixen exactament amb els del producte.

2. ABANS DE FER SERVIR

- Aquest aparell presenta un embalatge dissenyat per protegir-lo durant el transport. Traieu l'aparell de la caixa. Podeu desmarcar la caixa original i altres elements de l'embalatge en un lloc segur per prevenir danys a l'aparell si necessiteu transportar-lo en el futur. Si voleu desfer-vos de l'embalatge original, assegureu-vos de reciclar tots els elements correctament.
- Assegureu-vos que totes les peces i els components estan inclosos i en bon estat. Si en faltés algun o no estiguessin en bon estat, contacteu de forma immediata amb el Servei d'Atenció Tècnica oficial de Cecotec.

Contingut de la caixa:

- Planxa vertical
- Capçal
- Aquest manual d'instruccions
- No traieu el número de sèrie del producte, per poder mantenir una correcta traçabilitat del vostre equip en cas de sol·licitar assistència.

3. FUNCIONAMENT

NOTES IMPORTANTS:

- Es recomana utilitzar aigua destil·lada, purificada o filtrada per assegurar un rendiment òptim. L'aigua de l'aixeta pot contenir minerals que s'acumulen amb el temps.

CATALÀ

- Qualsevol gota d'aigua visible al dipòsit és resultat de proves de control de qualitat realitzades per garantir l'alt estàndard de rendiment del producte.
- No utilitzeu perfums, olis o altres additius a l'aigua.
- Consulteu sempre les instruccions de cura del fabricant de les peces abans d'usar la planxa de vapor i proveu la solidesa del color en àrees poc visibles (com una costura). No es recomana fer servir planxes de vapor en cuir, camussa, vinil, plàstic o altres teles sensibles al vapor.
- Durant l'ús, la planxa de vapor i els accessoris s'escalfaran. Eviteu acoblar o retirar el capçal mentre estiguin calents.
- Preescalfeu durant aproximadament 35 segons i prepareu la bomba d'aigua mantenint pressionat el gallet de vapor fins que es produeixi vapor.
- És normal sentir o escoltar la bomba d'aigua al mànec.
- La bomba d'aigua es pot tornar més sorollosa quan el nivell d'aigua al dipòsit és baix. Reviseu i ompliu el dipòsit d'aigua segons sigui necessari.

Marc del capçal amb doble funció

La planxa vertical està equipada amb un innovador capçal de dues posicions, dissenyat per adaptar-se a diferents tipus de teles i necessitats de planxa:

- **Eliminació de borrisols** : Aquesta posició del capçal està dissenyada per eliminar eficaçment borrisols, cabells i pèls d'animals de les teves peces. Ideal per mantenir la roba neta i presentable, especialment en teixits que tendeixen a atraure partícules no desitjades.
- **Eliminació d'arrugues** : L'altra posició del capçal s'enfoca a suavitzar i eliminar arrugues de manera eficient. Perfecta per allisar camises, pantalons i altres peces, garantint un acabat impecable i professional.

Amb aquest capçal dual, la planxa vertical ofereix una solució completa per a la cura de les peces, combinant l'eliminació de borrisols amb un planxat efectiu.

Per canviar la posició del marc del capçal, seguiu aquests passos:

1. Assegureu-vos que el marc del capçal i la planxa estiguin freds abans de manipular-los. Col·loqueu suauement la part superior del marc sobre el capçal de la planxa i premeu fins que encaixi al seu lloc. Fig. 2A
2. Espereu que la planxa es refredi completament abans de retirar del capçal. Estireu suauement de la llengüeta per alliberar-lo. Fig. 2B

Nota: Sigueu previngut en retirar el capçal, ja que pot haver acumulat condensació durant l'ús.

Etiqueta de cura de les peces

Per a peces que requereixin calor mitjana a alta i permetin lús de vapor.



Consell: El capçal ajuda a eliminar borrissols, cabells i pèl d'animals.

Ompliment del dipòsit d'aigua

Fig. 3

1. Col·loqueu la planxa de vapor sobre una superfície estable.
2. Agafeu el mànec fermament i, amb l'altra mà, traieu el dipòsit d'aigua mòbil. (C)
3. Obriu amb compte la tapa del dipòsit a la part superior. (D)



Consell: Utilitzeu aigua destil·lada, purificada o filtrada per minimitzar l'acumulació de minerals. Eviteu fer servir olis, perfums o additius amb fragància.

4. Amb una tassa mesuradora neta, aboqui aigua fins a assolir la marca de nivell "MAX" al dipòsit. (E) No sobreompli. Assegureu-vos de tancar bé la tapa.
5. Assequeu qualsevol excés d'aigua del dipòsit.

Nota: Després d'emplenar el dipòsit, deixeu preescalfar durant 35 segons i prepareu la bomba mantenint pressionat el gallet de vapor fins que es generi vapor.

Ús del vapor

Fig. 4

1. Verifiqueu l'etiqueta de cura de les peces de roba per assegurar-vos que siguin aptes per al vapor.
 - Si apareix "no planxar" o la icona , eviteu pressionar la placa contra la peça. Utilitzeu el capçal per a teles delicades i proveu en una àrea poc visible abans de vaporitzar tota la peça.
 - Si apareix "no vaporitzar" o la icona , no apliqueu vapor a la peça.
2. Col·loqueu o traieu els capçals quan el vaporitzador i els capçals estiguin freds.
3. Connecteu la planxa a una presa de corrent i activeu el botó d'encesa. Els llums indicadors s'encendran (F) assenyalant que la planxa s'està escalfant.
4. Després d'un escalfament de 35 segons, prepareu la bomba mantenint pressionat el gallet de vapor fins que es generi vapor.
5. Per generar vapor, premeu el gallet de vapor amb el dit índex (G). El vapor sortirà mentre mantingui pressionat el gallet. En deixar-lo anar, el vapor s'aturarà.

Nota: És normal sentir o escoltar la bomba d'aigua al mànec.

6. Per planxar amb el vaporitzador, primer comenceu a aplicar vapor. Després, premeu suaument la placa metàl·lica sobre la peça usant un coixí de planxat. (H) Moveu la placa

CATALÀ

cap amunt i avall sobre la tela, tenint cura de mantenir les mans allunyades del vapor i evitant deixar la placa en un mateix lloc per molt de temps, com es faria amb una planxa convencional.

7. Apagueu la planxa en acabar i desconnecteu-lo de la presa de corrent.
8. Colloqueu la planxa sobre una superfície plana i deixeu que es refredi completament abans de guardar-la.
9. Buideu el dipòsit després de cada ús per evitar acumulació de minerals.

Neteja a vapor a la llar

Lús de vapor per netejar articles de la llar que poden tolerar vapor calent i humit sense patir danys és no tòxic i econòmic. Aquest mètode de neteja natural és beneficiós per a aquells sensibles als netejadors químics o que volen reduir lús de químics a la llar. Utilitzeu vapor per netejar i refrescar tapisseries, cortines, roba de llit i tèxtils de la llar.

4. NETEJA I MANTENIMENT

Neteja de l'exterior del vaporitzador

- Assegureu-vos que la planxa estigui apagada, desendollat i completament freda.
- Netegeu la placa i la superfície exterior amb un drap suau i humit. Pot utilitzar aigua i petites quantitats de sabons suaus, com a líquid per rentar plats.
Nota: Eviteu netejadors forts o coixinets abrasius que puguin malmetre o decolorar el vaporitzador.
- Un cop seca, enceneu la planxa i apliqueu vapor lleugerament sobre un drap vell per eliminar qualsevol residu en els orificis de vapor.
- Després de la neteja, desendol·leu, buideu el dipòsit d'aigua i deixeu refredar abans de guardar.
- Assegureu-vos de desendollar laparell durant l'emplenat i la neteja.

Neteja de capçals i accessoris

Permet que tots els accessoris s'assequin completament abans d'usar-los o desmar-los. No són aptes per a rentadora.

- Capçal: Netegeu amb un drap humit.
- Capçal delicat: Renti amb aigua freda i un netejador suau si cal. La tela del capçal no és removable.
- Coixí de planxat: Intenta les taques amb aigua freda i netejador suau segons calgui.

Emmagatzematge de la planxa

1. Assegureu-vos que la planxa estigui desendollada i completament freda.
2. Enrotlleu el cable en bucles uniformes. Fig. 5
3. Emmagatzemeu sempre la planxa en posició vertical evitar fuites d'aigua.

Consell: Es recomana buidar el dipòsit daigua després de cada ús, ja que laigua estancada pot deixar residus amb el temps.

Consells

- Aquesta planxa està dissenyada per utilitzar aigua destil·lada, purificada o filtrada. L'aigua de l'aixeta conté minerals que s'hi acumulen. No es recomana fer servir aigua amb perfums o additius amb fragància.
- Sempre proveu les peces vaporitzant una petita àrea oculta per assegurar-vos que la peça reaccioni bé al vapor.
- Llegiu sempre les instruccions de l'etiqueta de cura de les peces. Els ajustaments de baixa temperatura requereixen l'ús del capçal per a teles delicades.
- Poden passar petites quantitats de degoteig durant l'ús. Si és excessiu, la planxa necessita temps per tornar a assolir la temperatura completa. Simplement permeteu que la planxa es reescalfi durant un minut.
- Usar la roba immediatament després de planxar o vaporitzar pot crear arrugues. Deixeu que la roba es refredi durant uns 5 minuts després de planxar o vaporitzar per fixar la planxa.

5. RESOLUCIÓ DE PROBLEMES

Problema	Causa possible	Solució
La planxa està endollada però no escalfa	Problema amb el subministrament elèctric	Verifiqueu que l'endoll estigui correctament inserit o intenteu amb una altra presa de corrent.
No surt prou vapor o no surt vapor	La planxa no està completament calenta	Deixeu que la planxa es preescalfi almenys 15 segons.
	No hi ha prou aigua al dipòsit	Ompliu el dipòsit seguint les instruccions fins a la marca de Màx.
	La bomba d'aigua no ha estat ordi	Ceba la bomba mantenint pressionat el gallet de vapor fins que surti vapor.
Surt aigua descolorida i taca la tela	Acumulació de residu al dipòsit o placa	Buideu el dipòsit després de cada ús i utilitzeu només aigua destil·lada, filtrada o purificada.
	Ús d'additius perfumats	Netegeu la planxa regularment i eviteu additius perfumats.
La planxa degota o escup	La planxa no està prou calenta	Deixeu que la planxa s'escalfi durant uns 15 segons.
	El nivell d'aigua en dipòsit és baix	Ompliu el dipòsit seguint les instruccions fins a la marca de Màx. .

6. ESPECIFICACIONS TÈCNIQUES

Producte:

IronHero V-1500 DualBrush Sun

IronHero V-1500 DualBrush Mint

IronHero V-1500 DualBrush Ocean

IronHero V-1500 DualBrush Berry

Referència del producte: EU01_122642/ EU01_128664/ EU01_128665/ EU01_128666

Voltatge: 220-240 V ~

Freqüència: 50/60 Hz

Potència nominal: 1500 W

Les especificacions tècniques poden canviar sense notificació prèvia per millorar la qualitat del producte.

Fabricat a Xina | Dissenyat a Espanya

7. RECICLATGE D'APARELLS ELÈCTRICS I ELECTRÒNICS



Aquest símbol indica que, d'acord amb les normatives aplicables, el producte i/o la bateria s'han de rebutjar de manera independent dels residus domèstics. Quan aquest producte arribi al final de la seva vida útil, hauràs d'extreure les piles/bateries/acumuladors i portar-lo a un punt de recollida designat per les autoritats locals.

Per obtenir informació detallada sobre la forma més adequada de rebutjar els aparells elèctrics i electrònics i/o les bateries corresponents, el consumidor haurà de contactar amb les autoritats locals.

Podeu consultar la informació sobre els sistemes nacionals de reciclatge d'embalatges i el seu marcatge a la nostra pàgina web.

El compliment de les pautes anteriors ajudarà a protegir el medi ambient.

8. GARANTIA I SAT

Cecotec respondrà davant l'usuari o consumidor final de qualsevol manca de conformitat que hi hagi en el moment del lliurament del producte en els termes, condicions i terminis que estableix la normativa aplicable.

Es recomana que les reparacions es facin per personal especialitzat.

Si detecteu una incidència amb el producte o teniu alguna consulta, poseu-vos en contacte amb el servei d'Assistència Tècnica oficial de Cecotec a través del número de telèfon +34 96 321 07 28.

9. COPYRIGHT

Els drets de propietat intel·lectual sobre els textos del manual pertanyen a CECOTEC INNOVACIONES, SL. Queden reservats tots els drets. El contingut d'aquesta publicació no podrà, ni en part ni íntegrament, reproduir-se, emmagatzemar-se en un sistema de recuperació, transmetre's o distribuir-se per cap mitjà (electrònic, mecànic, fotocòpia, enregistrament o similar) sense la prèvia autorització de CECOTEC INNOVACIONES, SL.

10. DECLARACIÓ UE DE CONFORMITAT SIMPLIFICADA

CE Per la present, Cecotec Innovaciones declara que aquest producte compleix els requisits essencials i altres disposicions rellevants de les normatives aplicables a la Unió Europea. Aquest producte ha estat dissenyat, fabricat i provat amb el compliment dels estàndards de seguretat i qualitat requerits. El text complet de la Declaració de Conformitat de la UE es pot trobar a la següent adreça web: <https://cecotec.es/es/information/declaration-of-conformity>

1. ALKATRÉSZEK ÉS RÉSZEGYSÉGEK

1. ábra

1. Gőztányér
2. Gőzölő
3. Ergonomikus fogantyú
4. Kivehető víztartály
5. Bekapcsolásjelző fény
6. Fejléc keret
7. Bekapcsológomb

Jegyzet:

A kézikönyvben található grafikák vázlatos ábrázolások, és eltérhetnek a termék képétől.

2. HASZNÁLAT ELŐTT

- Ez a készülék csomagolásban érkezik, amely a szállítás közbeni védelmet szolgálja. Vegye ki a készüléket a dobozából. Az eredeti dobozt és a többi csomagolóanyagot biztonságos helyen őrizheti meg, hogy elkerülje a készülék károsodását, ha a jövőben szállítania kellene. Ha az eredeti csomagolást meg szeretné semmisíteni, ügyeljen arra, hogy minden elemet megfelelően hasznosítson újra.
- Kérjük, győződjön meg arról, hogy minden alkatrész és részegység megvan és jó állapotban van. Ha bármelyik hiányzik vagy sérült, kérjük, azonnal vegye fel a kapcsolatot a Cecotec hivatalos műszaki támogatási szolgálatával.

Doboz tartalma:

- Függőleges vasaló
- Fej
- Ez a használati útmutató

- Ne távolítsa el a termék sorozatszámát, hogy a berendezés megfelelően nyomon követhető legyen, ha segítségre van szüksége.

3. MŰKÖDÉS

FONTOS MEGJEGYZÉSEK:

- Az optimális teljesítmény biztosítása érdekében desztillált, tisztított vagy szűrt víz használata ajánlott. A csapvíz ásványi anyagokat tartalmazhat, amelyek idővel felhalmozódnak.

- A tartályban látható vízcseppek a termék magas teljesítményszintjének biztosítása érdekében végzett minőségellenőrzési tesztek eredményei.
- Ne használjon illatanyagokat, olajokat vagy egyéb adalékanyagokat a vízben.
- Gőzölős vasaló használata előtt mindig olvassa el a ruhagyártó kezelési utasításait, és végezzen színtartóssági tesztet nem feltűnő területeken (például varrásnál). A gőzölős vasalók használata nem ajánlott bőr, velúr, vinyl, műanyag vagy más gőzre érzékeny anyagokon.
- Használat közben a gőzölős vasaló és tartozékai felforrósodnak. Kerülje a forró fej felhelyezését vagy eltávolítását.
- Melegítse elő körülbelül 35 másodpercig, majd a gőzölőgomb lenyomva tartásával indítsa el a vízpumpát, amíg gőz nem keletkezik.
- Normális, ha érezzük vagy halljuk a vízpumpa hangját a fogantyúban.
- A vízpumpa zajosabb lehet, ha a tartályban alacsony a vízszint. Ellenőrizze és szükség szerint töltse fel a víztartályt.

Kettős funkciójú fejtámla keret

A függőleges gőzölős vasaló innovatív, kétállású fejjel van felszerelve, amely a különböző típusú anyagokhoz és vasalási igényekhez igazodik:

- **Szösz eltávolítás:** Ez a fejpozíció hatékonyan eltávolítja a szöszöket, hajat és állatszőrt a ruhákról. Ideális a ruhák tisztán és szép állapotban tartásához, különösen az olyan anyagokon, amelyek hajlamosak nem kívánt részecskéket vonzani.
- **Ráncatlanítás:** A másik fejpozíció a ráncok hatékony simítására és eltávolítására összpontosít. Tökéletes ingek, nadrágok és egyéb ruhadarabok simítására, hibátlan, professzionális eredményt garantálva.

Ezzel a kettős fejjel a függőleges vasaló teljes megoldást kínál a ruhák ápolására, a szöszök eltávolítását hatékony vasalással ötvözve.

A nyomtatófej keretének helyzetének módosításához kövesse az alábbi lépéseket:

1. Győződjön meg róla, hogy a fejrész és a vasaló lehűlt, mielőtt kezeli. Óvatosan helyezze a keret tetejét a vasalófejre, és nyomja meg, amíg a helyére nem kattann. 2A. ábra
2. Várja meg, amíg a vasaló teljesen lehűl, mielőtt leveszi a fejről. Óvatosan húzza meg a fület a kioldáshoz. 2B. ábra

Megjegyzés: Legyen óvatos a nyomtatófej eltávolításakor, mivel használat közben páralecsapódás keletkezhetett.

Ruhaápolási címke

Közepes vagy magas hőfokon mosható, gőzöléses ruhadarabokhoz.



MAGYAR

Tipp: A fej segít eltávolítani a szöszöket, a haját és az állatszőrt.

Avíz tartály feltöltése

3. ábra

1. Helyezze a gőzölős vasalót stabil felületre.
2. Fogja meg erősen a fogantyút, és a másik kezével vegye ki a kivehető víz tartályt. (C)
3. Óvatosan nyissa ki a tartály fedelét felül. (D)



Tipp: Használjon desztillált, tisztított vagy szűrt vizet az ásványi anyagok lerakódásának minimalizálása érdekében. Kerülje az olajok, illatanyagok vagy illatanyag-adalékanyagok használatát.

4. Egy tiszta mérőpohár segítségével öntsön vizet a tartályba, amíg el nem éri a "MAX" szintet a jelzésig. (E) Ne töltse túl. Győződjön meg arról, hogy a fedél szorosan le van zárva.
5. Szárítsa ki a felesleges vizet a tartályból.

Megjegyzés: A tartály feltöltése után hagyja 35 másodpercig előmelegedni, majd a gőzölőgomb lenyomva tartásával indítsa el a pumpát, amíg gőz nem keletkezik.

Gőz használata

4. ábra

1. Ellenőrizze a ruhadarab kezelési címkéjét, hogy megbizonyosodjon arról, hogy alkalmas-e gőzölésre.
 - Ha a „ne vasalja” felirat vagy a ikon jelenik meg , ne nyomja a vasalólapot a ruhadarabhoz. Használja a kényes anyagokra vonatkozó beállítást, és a teljes ruhadarab gőzölése előtt próbálja ki egy kevésbé látható területen.
 - Ha a „ne gőzölje” vagy a ikon jelenik meg , ne gőzölje a ruhadarabot.
2. A fejeket csak akkor csatlakoztassa vagy távolítsa el, amikor a párologtató és a fejek lehültek.
3. Csatlakoztassa a vasalót a konnektorba, és kapcsolja be a bekapcsológombot. A jelzőfények (F) világítani kezdenek, jelezve, hogy a vasaló melegszik.
4. 35 másodperces bemelegedés után indítsa el a pumpát a gőzölő ravasz lenyomva tartásával, amíg gőz nem keletkezik.
5. Gőz előállításához nyomja meg a gőzölő gombot a mutatóujjával (G). A gőz mindaddig szabadul fel, amíg lenyomva tartja a ravaszt. Elengedésekor a gőzölés leáll.

Megjegyzés: Normális, ha érezzük vagy halljuk a vízpumpa hangját a fogantyúban.

6. Gőzölős vasaláshoz először kezdj el gőzt alkalmazni. Ezután óvatosan nyomd a fémlapot a ruhadarabra egy vasalópárnával. (H) Mozgasd a lapot fel-le az anyagon, ügyelve arra, hogy a kezeid távol tartsd a gőztől, és kerüld, hogy a lapot túl sokáig egy helyen hagyd, ahogy egy hagyományos vasalóval tennéd.
7. Kapcsolja ki a vasalót, ha elkészült, és húzza ki a konnektorból.
8. Helyezze a vasalót sima felületre, és hagyja teljesen kihűlni, mielőtt elrakja.
9. Minden használat után ürítse ki a tartályt az ásványi anyagok felhalmozódásának elkerülése érdekében.

Gőztisztítás otthon

A forró, nedves gőzt károsodás nélkül toleráló háztartási tárgyak gőzzel történő tisztítása nem mérgező és gazdaságos. Ez a természetes tisztítási módszer előnyös azok számára, akik érzékenyek a kémiai tisztítószerekre, vagy akik csökkenteni szeretnék az otthoni vegyszerhasználatot. Használja a gőzt kárpitok, függönyök, ágyneműk és egyéb háztartási textíliák tisztítására és felfrissítésére.

4. TISZTÍTÁS ÉS KARBANTARTÁS

A gőzölő külső részének tisztítása

- Győződjön meg róla, hogy a vasaló ki van kapcsolva, ki van húzva a konnektorból, és teljesen kihűlt.
- A főzőlapot és a külső felületet puha, nedves ruhával tisztítsa. Használhat vizet és kis mennyiségű enye szappant, például mosogatószeret.
Megjegyzés: Kerülje az erős tisztítószereket vagy súrolószivacsokat, amelyek károsíthatják vagy elszínezhetik a gőzölőt.
- Miután megszáradt, kapcsolja be a vasalót, és gőzöljön át enyhén egy régi kendőt, hogy eltávolítsa a gőzlyukakból a maradványokat.
- Tisztítás után húzza ki a konnektorból, ürítse ki a víztartályt, és hagyja kihűlni, mielőtt elrakná.
- Töltés és tisztítás közben feltétlenül húzza ki a készüléket a konnektorból.

Nyomtatófejek és tartozékok tisztítása

Használat vagy tárolás előtt hagyja az összes tartozékot teljesen megszáradni. Nem alkalmasak mosógépben mosásra.

- Fej: Tisztítsa meg nedves ruhával.
- Kényes fej: Mossa ki hideg vízzel és enye tisztítószerezrel, ha szükséges. A fejkendő nem levehető.
- Vasalópárna: A foltokat hideg vízzel és szükség szerint enye tisztítószerezrel kezelje.

MAGYAR

Vastároló

1. Győződjön meg róla, hogy a vasaló ki van húzva a konnektorból, és teljesen kihűlt.
2. Tekerje fel a kábelt egyetlen hurkba. 5. ábra
3. A vasalót mindig függőlegesen tárolja, hogy elkerülje a vízszivárgást.

Tipp: Javasoljuk, hogy minden használat után ürítse ki a víztartályt, mivel az állóvíz idővel lerakódásokat hagyhat maga után.

Tippek

- Ez a vasaló desztillált, tisztított vagy szűrt vízzel használható. A csapvíz ásványi anyagokat tartalmaz, amelyek idővel felhalmozódhatnak. Illatanyagokat vagy illatanyag-adalékokat tartalmazó víz használata nem ajánlott.
- Mindig tesztelje a ruhadarabokat egy kis, rejtett gőzöléssel, hogy megbizonyosodjon arról, hogy a ruhadarab jól reagál a gőzre.
- Mindig olvassa el a ruhadarabokon található kezelési útmutatót. Alacsony hőmérsékletű beállításokhoz a kényes anyagokhoz való tartozék használata szükséges.
- Használat közben előfordulhat kis mennyiségű csöpögés. Ha túlzott mennyiségű, a vasalónak időre van szüksége a teljes hőmérséklet eléréséhez. Egyszerűen hagyja a vasalót egy percig felmelegedni.
- A vasalás vagy gőzölés után azonnal felvett ruhák gyűrődéseket okozhatnak. Vasalás vagy gőzölés után hagyja a ruhákat körülbelül 5 percig hűlni, hogy a gyűrődések beálljanak.

5. PROBLÉMAMEGOLDÁS

Probléma	Lehetséges ok	Megoldás
A vasaló be van dugva a konnektorba, de nem melegszik fel	Tápellátási probléma	Ellenőrizze, hogy a csatlakozódugó megfelelően van-e bedugva, vagy próbálja ki egy másik konnektort.
Nem jön ki elég gőz, vagy egyáltalán nem jön ki gőz.	A vasaló nincs teljesen forró.	Hagyja a vasalót legalább 15 másodpercig előmelegedni.
	Nincs elég víz a tartályban	Töltse fel a tartályt az utasításoknak megfelelően a Max jelzésig.
	A vízpumpa nincs feltöltve.	A gőzölőgomb lenyomva tartásával indítsa el a pumpát, amíg gőz nem jön ki belőle.
Elszíneződött víz folyik ki és foltot hagy az anyagban	Maradékanyag felhalmozódása a tartályban vagy a lemezen	Minden használat után ürítse ki a víztartályt, és csak desztillált, szűrt vagy tisztított vizet használjon.

	Illatosított adalékanyagok használata	Rendszeresen tisztítsa a vasalót, és kerülje az illatosított adalékanyagokat.
A vasaló csöpög vagy köpköd	A vasaló nem elég forró	Hagyja a vasalót körülbelül 15 másodpercig felmelegedni.
	Alacsony a vízszint a tartályban.	Töltse fel a tartályt az utasításoknak megfelelően a Max jelzésig .

6. MŰSZAKI ADATOK

Termék:

IronHero V-1500 kettős kefe Nap

IronHero V-1500 kettős kefe Menta

IronHero V-1500 kettős kefe Óceán

IronHero V-1500 DualBrush Berry

Termékazonosító: EU01_122642/ EU01_128664/ EU01_128665/ EU01_128666

Feszültség: 220-240 V ~

Frekvencia: 50/60 Hz

Névleges teljesítmény: 1500 W

A műszaki adatok előzetes értesítés nélkül változhatnak a termék minőségének javítása érdekében.

Kínában készült | Spanyolországban tervezték

7. ELEKTROMOS ÉS ELEKTRONIKUS BERENDEZÉSEK ÚJRAHASZNOSÍTÁSA



Ez a szimbólum azt jelzi, hogy a vonatkozó előírásoknak megfelelően a terméket és/vagy az akkumulátort a háztartási hulladéktól elkülönítve kell ártalmatlanítani.

Amikor a termék eléri hasznos élettartama végét, el kell távolítani az akkumulátorokat, és el kell vinni azokat a helyi hatóságok által kijelölt gyűjtőhelyre.

Az elektromos és elektronikus berendezések és/vagy a hozzájuk tartozó elemek

ártalmatlanításának legmegfelelőbb módjával kapcsolatos részletes információkért a fogyasztónak a helyi hatóságokhoz kell fordulnia.

A nemzeti csomagolás-újrahasznosítási rendszerekről és azok jelöléséről weboldalunkon talál információkat.

A fenti irányelvek betartása segít megvédeni a környezetet.

8. GARANCIA ÉS SAT

A Cecotec a vonatkozó szabályozásokban meghatározott feltételeknek és határidőknek megfelelően válaszol a végfelhasználónak vagy a fogyasztónak a termék kiszállításának időpontjában fennálló bármilyen nem megfeleléség esetén.

Javasoljuk, hogy a javításokat szakképzett személyzet végezze.

Ha problémát észlel a termékkel kapcsolatban, vagy bármilyen kérdése van, kérjük, vegye fel a kapcsolatot a Cecotec hivatalos műszaki támogatási szolgálatával a +34 96 321 07 28 telefonszámon.

9. SZERZŐI JOG

A jelen kézikönyvben található szövegekhez fűződő szellemi tulajdonjogok a CECOTEC INNOVACIONES, SL tulajdonát képezik. Minden jog fenntartva. A kiadvány tartalma a CECOTEC INNOVACIONES, SL előzetes írásbeli engedélye nélkül tilos egészben vagy részben reprodukálni, adatrögzítő rendszerben tárolni, továbbítani vagy terjeszteni semmilyen módon (elektronikus, mechanikus, fénymásolás, rögzítés vagy hasonló).

10. EGYSZERŰSÍTETT EU-MEGFELELŐSÉGI NYILATKOZAT

C E A Cecotec Innovaciones ezennel kijelenti, hogy ez a termék megfelel az alkalmazandó Európai Uniói előírások alapvető követelményeinek és egyéb vonatkozó rendelkezéseinek. Ezt a terméket a szükséges biztonsági és minőségi szabványoknak megfelelően tervezték, gyártották és tesztelték. Az EU megfeleléségi nyilatkozat teljes szövege a következő webcímen található: <https://cecotec.es/es/information/declaration-of-conformity>

١. الأجزاء والمكونات

الشكل ١	
١.	طبق البخار
٢.	زناد البخار
٣.	مقبض مريح
٤.	خزان مياه قابل للإزالة
٥.	ضوء مؤشر الطاقة
٦.	إطار رأس الصفحة
٧.	زر التشغيل

ملحوظة:

الرسومات الموجودة في هذا الدليل هي تمثيلات تخطيطية وقد لا تتطابق تمامًا مع رسومات المنتج.

٢. قبل الاستخدام

- يأتي هذا الجهاز في عبوة مصممة لحمايته أثناء النقل. أخرج الجهاز من علته. يمكنك الاحتفاظ بالعبوة الأصلية ومواد التغليف الأخرى في مكان آمن لتجنب تلف الجهاز في حال احتجت إلى نقله مستقبلاً. إذا كنت ترغب في التخلص من العبوة الأصلية، فتأكد من إعادة تدوير جميع محتوياتها بشكل صحيح.
- يرجى التأكد من وجود جميع الأجزاء والمكونات وأنها بحالة جيدة. في حال وجود أي نقص أو تلف، يرجى الاتصال بخدمة الدعم الفني الرسمية لشركة سيكوتيك على الفور.

محتويات العبوة:

- حديد عمودي
- رأس
- دليل التعليمات هذا
- لا تقم بإزالة الرقم التسلسلي من المنتج، وذلك للحفاظ على إمكانية تتبع معاناتك بشكل صحيح في حالة طلب المساعدة.

٣. التشغيل

ملاحظات هامة:

- يُنصح باستخدام الماء المقطر أو النقي أو المقطر لضمان الأداء الأمثل. قد يحتوي ماء الصنبور على معادن تتراكم مع مرور الوقت.
- إن أي قطرات ماء مرئية في الخزان هي نتيجة لاختبارات مراقبة الجودة التي تم إجراؤها لضمان مستوى الأداء العالي للمنتج.
- لا تستخدم العطور أو الزيوت أو أي إضافات أخرى في الماء.
- استشيرني دائماً تعليمات العناية بالملابس من الشركة المصنعة قبل استخدام مكواة البخار، واختبري ثبات اللون في مناطق غير ظاهرة (مثل الدرزات). لا يُنصح باستخدام مكواة البخار على الجلد، أو الشمواه، أو الفينيل، أو البلاستيك، أو أي أقمشة أخرى حساسة للبخار.

- أثناء الاستخدام، ستسخن مكواة البخار وملحقاتها. تجنب تركيب أو إزالة رأس المكواة وهي ساخنة.
- قم بالتسخين المسبق لمدة ٣٥ ثانية تقريباً وقم بتشغيل مضخة الماء عن طريق الضغط باستمرار على زر البخار حتى يتم إنتاج البخار.
- من الطبيعي أن تشعر أو تسمع صوت مضخة الماء في المقيض.
- قد يصبح صوت مضخة الماء أعلى عندما يكون مستوى الماء في الخزان منخفضاً. افحص خزان الماء وأعد تعبئته حسب الحاجة.

إطار لوح رأس مزدوج الوظائف

تم تجهيز مكواة البخار العمودية برأس مبتكر ثنائي الوضع، مصمم للتكيف مع أنواع مختلفة من الأقمشة واحتياجات الكي:

- إزالة الوبر: صُمم هذا الوضع للرأس لإزالة الوبر والشعر وشعر الحيوانات الأليفة من ملابسك بكفاءة. مثالي للحفاظ على نظافة الملابس ومظهرها الأنيق، خاصةً على الأقمشة التي تميل إلى جذب الجزيئات غير المرغوب فيها.
- إزالة التجاعيد: يركز وضع الرأس الآخر على تنعيم التجاعيد وإزالتها بكفاءة. مثالي لتنعيم القمصان والسرراويل وغيرها من الملابس، مما يضمن لمسة نهائية مثالية واحترافية.

يفضل هذا الرأس المزدوج، توفر المكواة العمودية حلاً كاملاً للعناية بملابسك، حيث تجمع بين إزالة الوبر والكي الفعال.

لتغيير موضع إطار رأس الطباعة، اتبع الخطوات التالية:

١. تأكد من أن إطار رأس المكواة والمكواة باردان قبل التعامل معهما. ضع الجزء العلوي من الإطار برفق فوق رأس المكواة واضغط حتى تسمع صوت طقطقة. (الشكل ١٢)
٢. انتظر حتى يبرد المكواة تماماً قبل إزالتها من رأسها. اسحب اللسان برفق لتحريرها. الشكل ٢ب

ملاحظة: توخ الحذر عند إزالة رأس الطباعة، فقد يكون التكتيف قد تراكم أثناء الاستخدام.



ملصق العناية بالملابس

للملابس التي تتطلب حرارة متوسطة إلى عالية وتسمح باستخدام البخار.

نصيحة: يساعد رأس المكنسة على إزالة الوبر والشعر وشعر الحيوانات الأليفة.

ملء خزان المياه



الشكل ٣

١. ضع مكواة البخار على سطح ثابت.
٢. أمسك المقيض بإحكام، ثم بيدك الأخرى، قم بإزالة خزان الماء القابل للإزالة. (ج)
٣. افتح غطاء الخزان العلوي بحرص. (د)
- نصيحة: استخدم الماء المقطر أو النقي أو المغلتر لتقليل تراكم المعادن. تجنب استخدام الزيوت أو العطور أو إضافات العطور.
٤. باستخدام كوب قياس نظيف، صب الماء حتى يصل إلى علامة "الحد الأقصى" على الخزان. (هـ) لا تملأ الخزان أكثر من اللازم. تأكد من إغلاق الغطاء بإحكام.
٥. جفف أي ماء زائد من الخزان.

ملاحظة: بعد ملء الخزان، اتركه يسخن لمدة ٣٥ ثانية وقم بتشغيل المضخة بالضغط على زر البخار حتى يتم توليد البخار.

استخدام البخار

الشكل ٤

١. تحقق من ملصق العناية بالملايس للتأكد من أنها مناسبة للكي بالبخار.
 - إذا ظهرت عبارة "لا تقم بالكي" أو الرمز ، فتجنب الضغط على لوحة المكاوة على الملايس. استخدم إعداد الأقمشة الرقيقة واختبره على منطقة غير ظاهرة قبل كيّ الملايس بالكامل بالبخار.
 - إذا ظهرت عبارة "لا تقم بالتبخير" أو الرمز ، فلا تقم بتبخير الملايس.
٢. قم بتثبيت أو إزالة الرؤوس عندما يكون جهاز التبخير والرؤوس باردين.
٣. قم بتوصيل المكاوة بمأخذ كهربائي واضغط على زر التشغيل. ستضيء مؤشرات الإضاءة (F)، مما يدل على أن المكاوة تسخن.
٤. بعد التسخين لمدة ٣٥ ثانية، قم بتشغيل المضخة بالضغط باستمرار على زر البخار حتى يتم توليد البخار.
٥. لتوليد البخار، اضغط على زر البخار بإصبعك السبابة (G). سيستمر البخار بالخروج طالما استمر الضغط على الزر. سيؤدي رفع إصبعك عن الزر إلى إيقاف البخار.

ملاحظة: من الطبيعي الشعور أو سماع صوت مضخة الماء في المقبض.

٦. للكي بالبخار، ابدأ أولاً بتسخين البخار. ثم اضغط برفق على الصفيحة المعدنية على قطعة الملايس باستخدام وسادة الكي. (ح) حرك الصفيحة لأعلى ولأسفل على القماش، مع الحرص على إبقاء يدك بعيداً عن البخار وتجنب ترك الصفيحة في مكان واحد لفترة طويلة، كما تفعل مع المكاوة التقليدية.
٧. أطفئ المكاوة عند الانتهاء وافصلها عن مأخذ الطاقة.
٨. ضع المكاوة على سطح مستو واتركها تبرد تماماً قبل تخزينها.
٩. قم بتفريغ الخزان بعد كل استخدام لمنع تراكم المعادن.

التنظيف بالبخار في المنزل

يُعد استخدام البخار لتنظيف الأدوات المنزلية التي تتحمل البخار الساخن والرطب دون إتلافها طريقةً غير سامة واقتصادية. هذه الطريقة الطبيعية للتنظيف مفيدة لمن يعانون من حساسية تجاه المنظفات الكيميائية أو لمن يرغبون في تقليل استخدامهم للمواد الكيميائية في المنزل. استخدم البخار لتنظيف وتجديد المفروشات والستائر وأغطية الأسرة وغيرها من المنسوجات المنزلية.

٤. التنظيف والصيانة

تنظيف الجزء الخارجي من جهاز البخار

- تأكد من إيقاف تشغيل المكاوة وفصلها عن الكهرباء وأنها باردة تماماً.
- نظّف سطح الموقد والسطح الخارجي بقطعة قماش ناعمة ورطبة. يمكنك استخدام الماء وكميات قليلة من الصابون اللطيف، مثل سائل غسل الأطباق.
- ملاحظة: تجنب استخدام المنظفات القاسية أو الوسادات الكاشطة التي قد تتلف أو تغير لون جهاز البخار.
- بعد أن يجف، قم بتشغيل المكاوة وقم بتطبيق البخار برفق على قطعة قماش قديمة لإزالة أي بقايا من فتحات البخار.
- بعد التنظيف، افصل الجهاز عن الكهرباء، وأفرغ خزان المياه، واتركه يبرد قبل تخزينه.

- تأكد من فصل الجهاز عن الكهرباء أثناء التعبئة والتنظيف.

تنظيف رؤوس الطباخة وملحقاتها

- اترك جميع الملحقات تجف تمامًا قبل استخدامها أو تخزينها. فهي غير مناسبة للغسيل في الغسالة.
- الرأس: يُنظف بقطعة قماش مبللة.
- رأس رقيق: يُغسل بالماء البارد ومنظف لطيف عند الحاجة. قماش الرأس غير قابل للإزالة.
- وسادة الكي: عالجي البقع بالماء البارد ومنظف معتدل حسب الحاجة.

تخزين الحديد

1. تأكد من فصل المكواة عن الكهرباء وأنها باردة تمامًا.
2. لف الكابل على شكل حلقات منتظمة. الشكل هـ
3. احرص دائمًا على تخزين المكواة في وضع رأسي لتجنب تسرب المياه.

نصيحة: يوصى بتفريغ خزان المياه بعد كل استخدام، حيث يمكن أن تترك المياه الراكدة وراسب مع مرور الوقت.

نصائح

- صُممت هذه المكواة لاستخدام الماء المقطر أو النقي أو المفلتر. يحتوي ماء الصنبور على معادن قد تتراكم مع مرور الوقت. لا يُنصح باستخدام الماء المعطر أو المُضاف إليه مواد عطرية.
- اختبر الملابس دائمًا عن طريق تبخير منطقة صغيرة مخفية للتأكد من أن الملابس تتفاعل بشكل جيد مع البخار.
- اقرأ دائمًا تعليمات العناية الموجودة على ملصق الملابس. تتطلب إعدادات درجة الحرارة المنخفضة استخدام ملحق الأقمشة الرقيقة.
- قد يحدث تقطير بسيط أثناء الاستخدام. في حال حدوث تقطير زائد، يحتاج المكواة إلى وقت للوصول إلى درجة حرارتها الكاملة مرة أخرى. ببساطة، اترك المكواة تسخن لمدة دقيقة واحدة.
- ارتداء الملابس مباشرة بعد كيها أو تبخيرها قد يُسبب تجاعيد. لذا، يُنصح بترك الملابس تبرد لمدة ٥ دقائق تقريباً بعد الكي أو التبخير لتثبيت التجاعيد.

٥. حل المشكلات

مشكلة	السبب المحتمل	حل
المكواة موصولة بالكهرباء لكنها لا تسخن	مشاكل في مصدر الطاقة	تأكد من إدخال القابس بشكل صحيح أو جرب منفذ طاقة مختلف.
لا يخرج بخار كافٍ، أو لا يخرج بخار على الإطلاق.	المكواة ليست ساخنة تمامًا.	اترك المكواة تسخن مسبقاً لمدة ١٥ ثانية على الأقل.
	لا يوجد ماء كافٍ في الخزان	املا الخزان باتباع التعليمات حتى علامة الحد الأقصى.
	لم يتم تشغيل مضخة المياه بعد.	قم بتشغيل المضخة بالضغط باستمرار على زر البخار حتى يخرج البخار.
يخرج الماء المتغير اللون ويطبخ القماش	تراكم الرواسب في الخزان أو الصفيحة	قم بتفريغ الخزان بعد كل استخدام واستخدام الماء المقطر أو المفلتر أو النقي فقط.
	استخدام الإضافات المعطرة	نظفي المكواة بانتظام وتجنب استخدام المواد المعطرة.
	المكواة ليست ساخنة بما فيه الكفاية	اترك المكواة تسخن لمدة ١٥ ثانية تقريباً.
	مستوى الماء في الخزان منخفض.	املا الخزان باتباع التعليمات حتى علامة الحد الأقصى .

٦. المواصفات الفنية

منتج:

IronHero V١٥٠٠- DualBrush Sun

IronHero V١٥٠٠- DualBrush Mint

IronHero V١٥٠٠- DualBrush Ocean

IronHero V١٥٠٠- DualBrush Berry

رقم المنتج: ١٢٢٦٤٢_EU٠١ / ١٢٨٦٦٤_EU٠١ / ١٢٨٦٦٥_EU٠١ / ١٢٨٦٦٦_EU٠١

الجهد الكهربائي: ٢٢٠-٢٤ فولت

التردد: ٦٠/٥٠ هرتز

القدرة الاسمية: ١٥٠٠ واط

قد تتغير المواصفات الفنية دون إشعار مسبق لتحسين جودة المنتج.

صُنِعَ فِي الصِّينِ | صُمِّمَ فِي إسبانيا

٧. إعادة تدوير المعدات الكهربائية والإلكترونية

يشير هذا الرمز إلى أنه، وفقاً للوائح المعمول بها، يجب التخلص من المنتج و/أو البطارية بشكل منفصل عن النفايات المنزلية. عند انتهاء عمر هذا المنتج الافتراضي، يجب إزالة البطاريات ونقله إلى نقطة تجميع تحدها السلطات المحلية.



للحصول على معلومات مفصلة حول الطريقة الأنسب للتخلص من المعدات الكهربائية والإلكترونية و/أو البطاريات المقابلة لها، يجب على المستهلك الاتصال بالسلطات المحلية.

يمكنكم العثور على معلومات حول أنظمة إعادة تدوير العبوات الوطنية وعلاماتها على موقعنا الإلكتروني.

إن الالتزام بالإرشادات المذكورة أعلاه سيساعد في حماية البيئة.

٨. الضمان و SAT

ستتولى شركة Cecotec مسؤولية الرد على المستخدم النهائي أو المستهلك في حالة عدم المطابقة الموجودة وقت تسليم المنتج وفقاً للشروط والأحكام والمواعيد النهائية التي تحددها اللوائح المعمول بها.

يوصى بأن تتم عمليات الإصلاح بواسطة فنيين متخصصين.

إذا اكتشفت مشكلة في المنتج أو كانت لديك أي أسئلة، فيرجى الاتصال بخدمة الدعم الفني الرسمية لشركة Cecotec عن طريق

الاتصال على الرقم +٣٤ ٩٦ ٣٢١ ٢٨ ٠٧.

٩. حقوق النشر

جميع حقوق الملكية الفكرية للنصوص الواردة في هذا الدليل محفوظة لشركة CECOTEC INNOVACIONES, SL. لا يجوز إعادة إنتاج محتوى هذا المنشور، كلياً أو جزئياً، أو تخزينه في نظام استرجاع المعلومات، أو نقله، أو توزيعه بأي وسيلة (إلكترونية، أو ميكانيكية، أو تصويرية، أو تسجيلية، أو ما شابه) دون الحصول على إذن كتابي مسبق من شركة CECOTEC INNOVACIONES, SL.

لمطابقة المبسط للاتحاد الأوروبي



تعلن شركة سيكوتيك للابتكارات بموجب هذا أن هذا المنتج يمثل للمتطلبات الأساسية والأحكام الأخرى ذات الصلة في لوائح الاتحاد الأوروبي المعمول بها. وقد صُمم هذا المنتج وصُنِع واختُبر وفقاً لمعايير السلامة والجودة المطلوبة. يمكن الاطلاع على النص الكامل لإعلان المطابقة للاتحاد الأوروبي على الرابط الإلكتروني التالي: <https://cecotec.es/es/information/> declaration-of-conformity

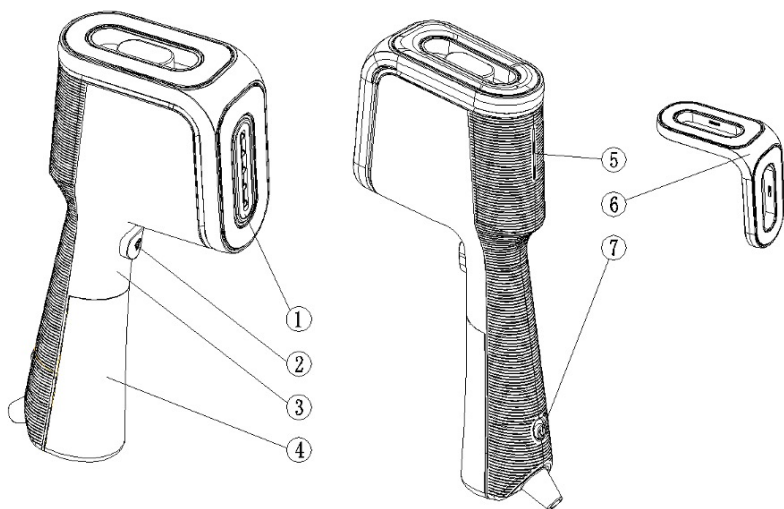

Fig./lmg./Abb./Afb./ Rys. 1

A

B

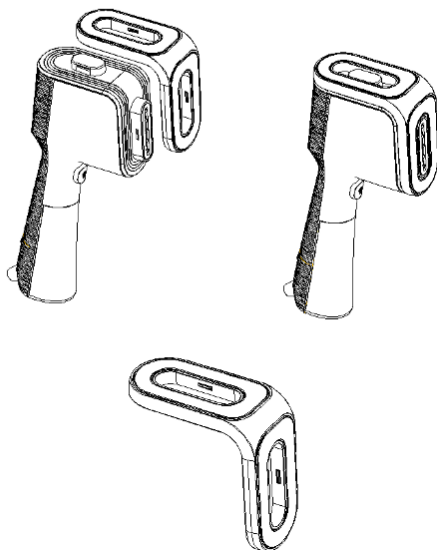

Fig./lmg./Abb./Afb./ Rys. 2

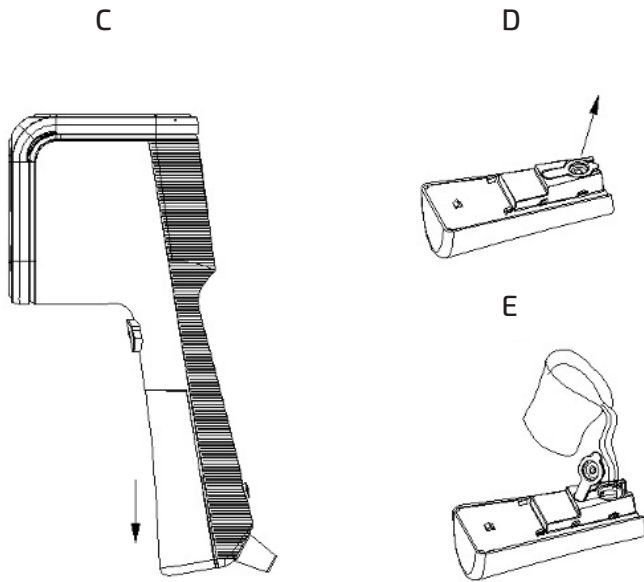

Fig./Img./Abb./Afb./ Rys. 3

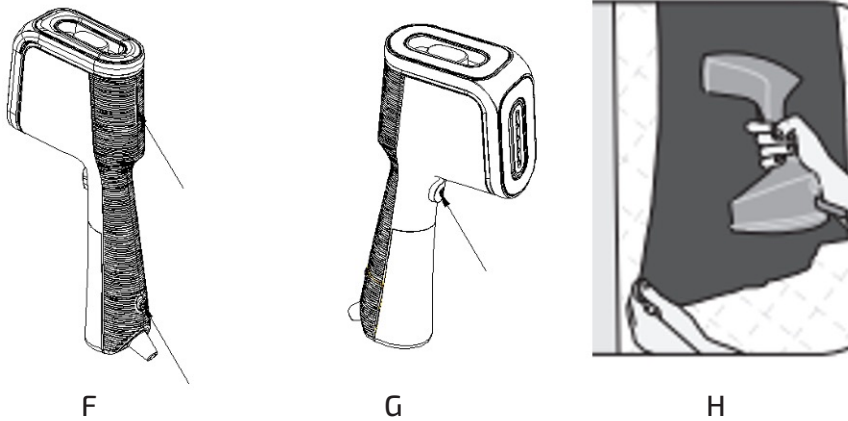

Fig./Img./Abb./Afb./ Rys. 4



Fig./Img./Abb./Afb./ Rys. 5

www.cecotec.es

Cecotec Innovaciones S.L.
Av. Reyes Católicos, 60
46910, Alfafar (Valencia)

