



Outsider

e-volution 3.5Phoenix

Manual de instrucciones
Instruction manual
Manuel d'instructions
Bedienungsanleitung
Manuale di istruzioni
Manual de instruções
Instructiehandleiding



cecotec





Outsider

e-volution 8.5Phoenix

ÍNDICE

1. Piezas y componentes	04
2. Advertencias	08
3. Instrucciones de seguridad	16
4. Montaje del producto	17
5. Funcionamiento	19
6. Limpieza y mantenimiento	23
7. Resolución de problemas	23
8. Especificaciones técnicas	24
9. Reciclaje de electrodomésticos	24
10. Garantía y SAT	24



INDEX

1. Parts and components	04
2. Warning	08
3. Safety instructions	26
4. Product assembly	27
5. Operation	29
6. Cleaning and maintenance	33
7. Troubleshooting	33
8. Technical specifications	34
9. Disposal of old electrical appliances	34
10. Technical support service and warranty	34

SOMMAIRE

1. Pièces et composants	04
2. Avertissements	08
3. Instructions de sécurité	36
4. Montage	37
5. Fonctionnement	39
6. Nettoyage et entretien	43
7. Résolution des problèmes	43
8. Spécifications techniques	44
9. Recyclage des électroménagers	44
10. Garantie et SAV	44

INHALT

1. Teile und Komponenten	04
2. Warnung	08
3. Sicherheitshinweise	46
4. Montage	47
5. Betrieb	50
6. Reinigung und Wartung	53
7. Fehlerbehandlung	54
8. Technische Spezifikationen	54
9. Entsorgung von alt-Elektrogeräten	55
10. Garantie und kundendienst	55

INDICE

1. Parti e componenti	04
2. Avvertenze	08
3. Istruzioni di sicurezza	56
4. Montaggio del prodotto	57
5. Funzionamento	59
6. Pulizia e manutenzione	63
7. Risoluzione di problemi	63
8. Specifiche tecniche	64
9. Riciclaggio degli elettrodomestici	64
10. Garanzia e SAT	64

ÍNDICE

1. Peças e componentes	04
2. Advertência	08
3. Instruções de segurança	66
4. Montagem do produto	67
5. Funcionamento	69
6. Limpeza e manutenção	73
7. Resolução de problemas	73
8. Especificações técnicas	74
9. Reciclagem de eletrodomésticos	74
10. Garantia e SAT	74

INHOUD

1. Onderdelen en componenten	04
2. Waarschuwing	08
3. Veiligheidsinstructies	76
4. Het product in elkaar zetten	77
5. Werking	79
6. Schoonmaken en onderhoud	83
7. Probleemoplossing	83
8. Technische specificaties	84
9. Recyclage van kleine huishoudelijke elektrische apparaten	84
10. Garantie en technische ondersteuning	84



1. PIEZAS Y COMPONENTES

Parts and components/Pièces et composants/Ersatzteile und Komponenten/
Parti e componenti/Peças e componentes/Onderdelen en componenten

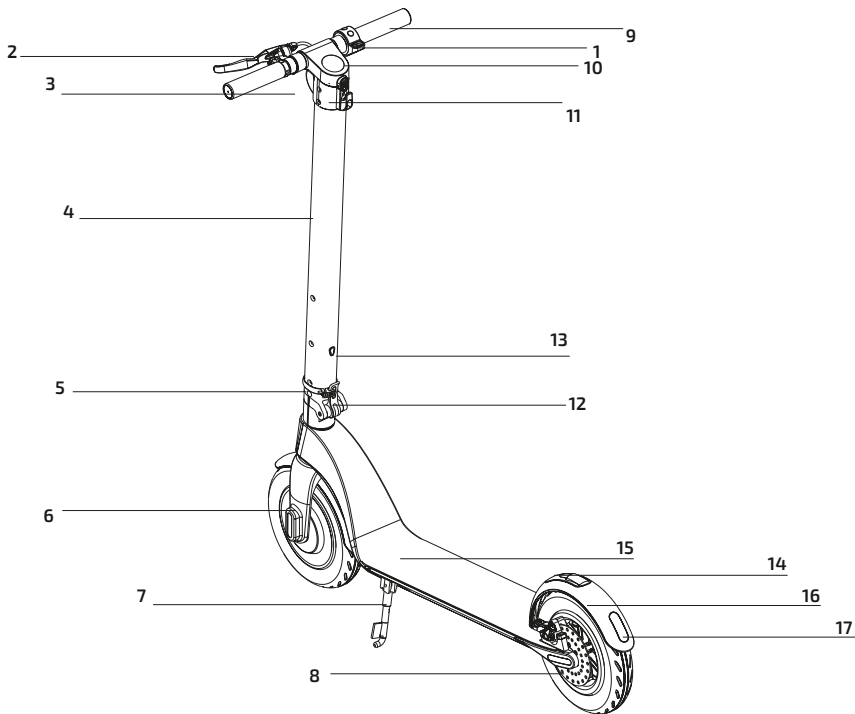

ES

1. Acelerador
2. Freno
3. Faro delantero
4. Barra
5. Anillo de plegado
6. Motor
7. Caballete
8. Disco de freno
9. Manillar
10. Pantalla LCD
11. Panel de control
12. Gancho de cierre
13. Puerto de carga
14. Pestillo de plegado
15. Apoyapiés antideslizante
16. Guardabarros trasero
17. Luz trasera

EN

1. Throttle
2. Brake
3. Headlight
4. Stem
5. Fixing ring
6. Motor
7. Kickstand
8. Disc brake
9. Handlebar
10. LCD display
11. Dashboard cover
12. Closing hook
13. Charge port
14. Folding latch
15. Anti-slip footrest
16. Rear fender
17. Back light

**FR**

1. Accélérateur
2. Frein
3. Frein avant
4. Barre
5. Anneau de fixation
6. Moteur
7. Béquille
8. Disque de frein
9. Guidon
10. Écran LCD
11. Panneau de contrôle
12. Crochet de fermeture
13. Port de charge
14. Languette de pliage
15. Repose-pieds antidérapant
16. Garde-boue arrière
17. Lumière arrière

DE

1. Gaspedal
2. Bremse
3. Scheinwerfer von vorne
4. Stange
5. Klapplasche
6. Motor
7. Ständer
8. Bremsscheibe
9. Lenker
10. LED-Bildschirm
11. Bedienfeld
12. Klappverschluss
13. Batterieladegerät
14. Klapplasche
15. Rutschfeste Fußstütze
16. Hinteres Schutzblech
17. Hinteres Licht

IT

1. Acceleratore
2. Freno
3. Faro anteriore
4. Barra manubrio
5. Anello di chiusura
6. Motore
7. Cavalletto
8. Disco freno

9. Manubrio
10. Display
11. Pannello di controllo
12. Gancio di chiusura
13. Presa caricabatterie
14. Gancio di piegamento
15. Appoggia piedi antiscivolo
16. Parafanghi posteriori
17. Luce posteriore

PT

1. Acelerador
2. Travão
3. Farol frontal
4. Barra
5. Anel de fixação
6. Motor
7. Descanso
8. Disco de travagem
9. Volante
10. Ecrã LCD
11. Painel de controlo
12. Gancho de bloqueio
13. Porto de carga
14. Lingueta de fixação/dobragem
15. Repouso antiderrapante
16. Guarda-lamas traseiro
17. Luz traseira

NL

1. Versneller
2. Rem
3. Voorlicht
4. Stuur
5. Vouwring
6. Motor
7. Standaard
8. Schijfrem
9. Stuur
10. LCD scherm
11. Bedieningspaneel
12. Sluitingspunt
13. Oplaadpunt
14. Vouwscharnier
15. Anti-slip voetondersteuning
16. Achterste spatbord
17. Achterlicht



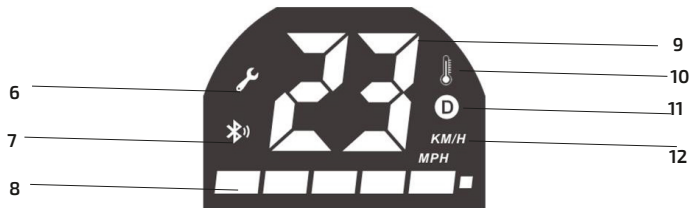
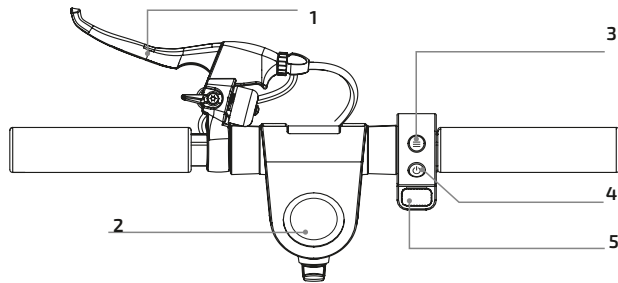

ES

1. Freno del manillar
2. Pantalla LCD
3. Pulsador de función
4. Pulsador de potencia
5. Palanca de aceleración
6. Indicador de error
7. Indicador bluetooth
8. Batería
9. Velocidad
10. Indicador de sobrecalentamiento
11. Marcha
12. Km/h

EN

1. Handlebar brake
2. LCD display
3. Function push button
4. Power push button
5. Throttle lever
6. Fault indicator
7. Bluetooth indicator
8. Battery
9. Speed
10. Overheat indicator
11. gear
12. Km/h

**FR**

1. Frein du guidon
2. Écran LCD
3. Bouton de fonction
4. Bouton de puissance
5. Gâchette d'accélération
7. Indicateur d'erreur
8. Indicateur Bluetooth
9. Batterie
10. Indicateur de surchauffe
11. Blocage
12. Rapport de vitesse
13. Km/h

DE

1. Bremsgriff
2. LED-Bildschirm
3. Funktion-Knopf
4. Leistung-Knopf
5. Gasgriff
7. Fehler-Anzeige
8. Bluetooth-Anzeiger
9. Akku
10. Überhitzungsanzeige
11. Blockierung
12. Gang
13. Km/h

IT

1. Freno del manubrio
2. Display LCD
3. Pulsante di funzione
4. Pulsante di potenza
5. Leva di accelerazione
6. Indicatore di errore
7. Indicatore bluetooth
8. Batteria
9. Velocità
10. Indicatore di surriscaldamento
11. Marcia
12. Km/h

PT

1. Travão do volante
2. Ecrã LCD
3. Botão de funções
4. Ligar/Desligar
5. Acelerador
6. Indicador de erro
7. Bluetooth
8. Bateria
9. Velocidade
10. Indicador de aquecimento excessivo
11. Mudanças
12. Km/h

NL

1. Handvat van de rem
2. LCD scherm
3. Functieknop
4. Aan/uit knop
5. Versnellingshendel
6. Foutmelding indicator
7. Bluetooth indicator
8. Batterij niveau
9. Snelheid
10. Oververhittingsindicator
11. Versnelling
12. Km/u



2. ADVERTENCIAS

Warning /Avertissements /Warnung /
Avvertenze/Advertência/Waarschuwing



ES • Debe seguir precauciones de seguridad antes de conducir el patinete. Utilice elementos homologados de seguridad como cascos o rodilleras. **EN** • Safety measures should be taken before riding. Wear approved safety elements such as a helmet or kneecaps. **FR** • Vous devez suivre des précautions de sécurité avant de conduire la trottinette. Utilisez des éléments de sécurité homologués comme un casque ou des genouillères. **DE** • Vor Inbetriebnahme folgen Sie aufmerksam die Sicherheitshinweise. Es wird dringend die Verwendung von homologierten Elementen wie Schutzhelm oder Knieschützer empfohlen. **IT** • Seguire le istruzioni di sicurezza prima di guidare il monopattino. Utilizzare elementi omologati come caschi o ginocchiere. **PT** • Deve seguir as precauções de segurança antes de conduzir. Utilize elementos de segurança como capacetes e joelheiras. **NL** • De veiligheidsvoorzorgsmaatregelen moeten gevolgd worden alvorens de step te gebruiken. Gebruik gecertificeerde veiligheidshulpmiddelen zoals helmen of kniebeschermers.



ES • No use el vehículo bajo la lluvia. **EN** • Do not use the vehicle under rain. **FR** • N'utilisez pas la trottinette s'il pleut. **DE** • Verwenden Sie nie das Fahrzeug im Regen. **IT** • Non usare il veicolo sotto la pioggia. **PT** • Não use o veículo de baixo da chuva. **NL** • Gebruik de step niet in de regen.



ES • El patinete no puede ser utilizado por más de una persona a la vez. **EN** • The appliance must not be used by more than one person at the same time. **FR** • La trottinette ne peut être utilisée par plus d'une personne à la fois. **DE** • Der E-Roller muss nie mit mehr als einer Person gleichzeitig verwendet werden. **IT** • Il monopattino non può essere utilizzato da più di una persona contemporaneamente. **PT** • A trotineta não pode ser usada por mais de uma pessoa ao mesmo tempo. **NL** • De step mag niet gebruikt worden door meer dan één persoon tegelijkertijd.



ES • Las personas menores de 14 años, mayores de 60 y las mujeres embarazadas no pueden utilizar este producto. **EN** • People below 14 years old, above 60 and pregnant women may not use the product. **FR** • Les personnes de moins de 14 ans, de plus de 60 ans et les femmes enceintes ne peuvent pas utiliser ce produit. **DE** • Kinder unter 14 Jahre alt, über 60 Jahre alt und Schwanger dürfen dieses Gerät nicht verwenden. **IT** • Non possono utilizzare questo prodotto i minori di 14 anni, maggiori di 60 e donne in gravidanza. **PT** • Pessoas menores de 14 anos, maiores de 60 e mulheres grávidas, não podem utilizar este produto. **NL** • Personen jonger dan 14 jaar, ouder dan 60 jaar en zwangere vrouwen mogen dit product niet gebruiken.



ES • Peso mínimo permitido: 20 kg. Peso máximo permitido: 120 kg. **EN** • Minimum load allowed: 20 kg maximum load allowed: 120 kg. **FR** • Poids minimal autorisé : 20 kg, Poids maximal autorisé : 120 kg. **DE** • Mindestgewicht erlaubt: 20 kg. Höchstgewicht erlaubt: 120 kg. **IT** • Peso minimo permesso: 20 kg. Peso massimo permesso: 120 kg. **PT** • Peso mínimo permitido: 20 kg. Peso máximo permitido: 120 kg. **NL** • Minimaal toegestaan gewicht: 20 kg. Maximaal toegestaan gewicht: 120 kg.



ES • No conduzca el patinete si ha bebido o tomado medicamentos. **EN** • Do not ride the scooter after drinking or taking medicine. **FR** • Ne conduisez pas la trottinette si vous avez consommé de l'alcool ou pris des médicaments. **DE** • Fahren Sie nie den Roller unter dem Einfluss von Alkohol oder Medikamenten. **IT** • Non guidare il monopattino in caso di assunzione di alcool o medicinali. **PT** • Não conduza a trotineta se bebeu ou tomou medicamentos. **NL** • Bestuur de step niet als u gedronken heeft of medicamenten heeft genomen.

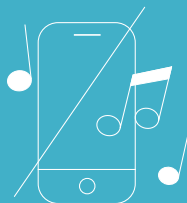

ES • No utilice el teléfono ni escuche música mientras conduce el patinete. **EN** • Do not use the phone or listen to music while riding the scooter. **FR** • N'utilisez pas votre téléphone et n'écoutez pas de musique pendant que vous conduisez la trottinette. **DE** • Verwenden Sie während des Betriebs kein Handy und hören Sie keine Musik. **IT** • Non utilizzare il telefono nè ascoltare musica durante la guida del monopattino. **PT** • Não utilize o telemóvel nem escute música enquanto conduz a trotineta. **NL** • Gebruik niet uw mobiele telefoon en luister geen muziek tijdens het besturen van de step.

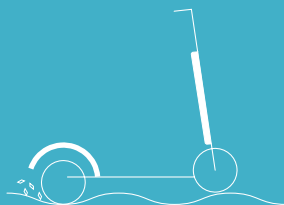

ES • Preste especial atención a la conducción cuando haya arena, charcos, barro, hielo, nieve o escaleras y cuando esté oscuro o el suelo mojado. **EN** • Pay special attention to the riding when the road has sandstone, ponding, mud, ice, snow, stairs or when it is wet or dark. **FR** • Faites bien attention à votre conduite lorsqu'il y a du sable, des flaques d'eau, de la boue, du verglas, de la neige ou des escaliers et lorsqu'il fait sombre ou que le sol est mouillé. **DE** • Seien Sie besonders vorsichtig beim Fahren durch sand, Lachen, Gleitteis, Schnee oder Treppen, und wenn es dunkel ist oder den Boden nass ist. **IT** • Prestare attenzione alla guida in presenza di sabbia, pozzanghere, gelo, neve, scale, in luoghi bui e orari notturni o sul bagnato. **PT** • Preste especial atenção à condução quando houver areia no pavimento, charcos de água, neve ou escadas e quando estiver de noite. **NL** • Let goed op als u rijdt over zand, plassen, modder, ijs, sneeuw of trappen en als het donker is of de ondergrond nat is.



ES • No utilice el patinete en áreas peligrosas donde pudiera haber sustancias inflamables o explosivas, líquidos o suciedad. **EN** • Do not use the vehicle in dangerous areas where there could be inflammable or explosive substances, liquid or dust. **FR** • N'utilisez pas la trottinette dans des endroits dangereux où il pourrait y avoir des substances inflammables ou explosives, liquides ou saletés. **DE** • Verwenden Sie den Roll nie in gefährlichen Gebiete, in dem brennbare Substanzen, Flüssigkeiten oder Schmutzigkeit geben könnte. **IT** • Non utilizzare il monopattino in zone pericolose in presenza di sostanze infiammabili o esplosive, liquidi o sporco. **PT** • Não utilize a trotineta em áreas perigosas onde possa haver substâncias inflamáveis ou explosivas, líquidos ou sujidade. **NL** • Gebruik de step niet op gevaarlijke plaatsen waar zich ontvlambare of ontplofbare stoffen, vloeistoffen of vuiligheid zouden kunnen bevinden.



ES • Este patinete no está diseñado para ser conducido por carreteras, autovías o autopistas. Consulte la legislación vigente de su municipio sobre dónde está permitido circular en patinete. **EN** • This scooter is not designed to ride on vehicle roads or highways. Check your local current legislation about where it is allowed to ride the scooter. **FR** • Cette trottinette n'a pas été conçue pour être conduite sur route ni autoroute. Consultez la législation en vigueur dans votre ville quand aux endroits qui autorisent la circulation de trottinette. **DE** • Dieser Roller ist nicht für Landstraße, Schnellstraße oder Autobahnen bestimmt. Lesen Sie die aktuelle Gesetzesvorhaben Ihrer Gemeinden durch, um Sie sich darüber zu informieren, wo den Roller zirkulieren kann. **IT** • Questo monopattino non è stato progettato per essere guidato in strade e autostrade. Consultare il decreto legislativo in vigore presso il suo comune riguardo a dove è concessa la circolazione in monopattino. **PT** • Esta trotineta não está desenhada para ser conduzida em estradas, autoestradas nem vias rápidas. Consulte a legislação vigente do seu município sobre em que zonas estão permitidas circular com a trotineta. **NL** • Deze step is niet ontworpen om gebruikt te worden op autowegen of snelwegen. Raadpleeg de huidige wetgeving van uw gemeente betreffende de plaatsen waar het is toegestaan om de step te gebruiken.

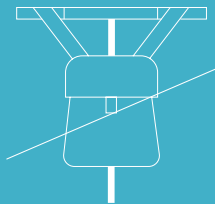

ES • No coloque objetos pesados sobre el manillar. **EN** • Do not place heavy objects on the handlebar. **FR** • Ne placez pas d'objets lourds sur le guidon. **DE** • Stellen Sie keinen Gegenstand auf die Lenkstange. **IT** • Non collocare oggetti pesanti sul manubrio. **PT** • Não coloque objetos pesados sobre o volante. **NL** • Hang geen zware objecten aan het stuur.

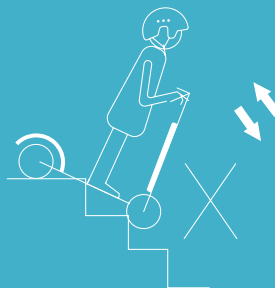

ES • Evite subir o bajar escaleras con el patinete. **EN** • Avoid riding up and down the stairs with the scooter. **FR** • Évitez de monter ou de descendre des escaliers avec la trottinette. **DE** • Vermieden Sie Treppen mit dem Roller hinauf- und hinuntergehen. **IT** • Evitare salire o scendere le scale con il monopattino. **PT** • Evite subir ou descer escadas com a trotineta. **NL** • Vermijd het oplopen of afdalen van trappen met de step.

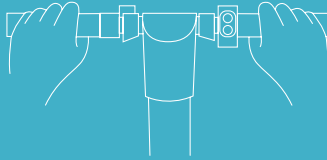

ES • Circule siempre con las dos manos sobre el manillar. **EN** • Always drive the scooter holding the handlebar with both hands. **FR** • Lorsque vous circulez, vos deux mains doivent toujours se trouver sur le guidon. **DE** • Fahren Sie immer mit den zwei Händen auf der Lenkstange. **IT** • Circolare sempre con le due mani sul manubrio. **PT** • Circule sempre com as duas mãos no volante. **NL** • Rijd altijd met twee handen aan het stuur.

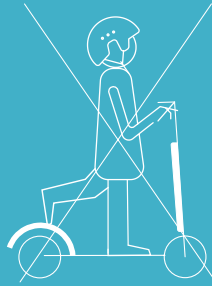

ES • No conduzca el patinete con un solo pie. **EN** • Do not use the scooter with just one foot on the footrest. **FR** • Lorsque vous circulez, vos deux pieds doivent toujours se trouver sur le repose-pieds. **DE** • Fahren Sie immer mit beiden Füßen. **IT** • Non guidare il monopattino con un solo piede. **PT** • Enquanto estiver a circular, certifique-se de ter os dois pés no apoio para pés. **NL** • Rijd niet met slechts één voet op de step.

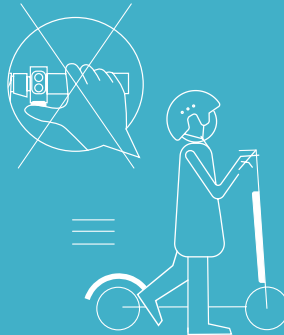

ES • No presione el acelerador cuando camine junto al patinete. **EN** • Do not activate the throttle while walking next to the scooter. **FR** • N'appuyez pas sur l'accélérateur lorsque vous marchez à côté de la trottinette. **DE** • Drücken Sie den Gasgriff nicht, während Sie neben dem Roller laufen. **IT** • Non premere l'acceleratore quando cammina con il monopattino. **PT** • Não pressione o acelerador quando estiver ao lado da trotineta. **NL** • Druk niet op de versneller als u naast de step loopt.





ES • No conduzca sobre charcos ni superficies mojadas. **EN** • Do not ride through puddles or other wet surfaces. **FR** • Ne conduisez pas sur des flaques ni sur des surfaces mouillées. **DE** • Fahren Sie nicht durch Pfützen oder nasse Oberflächen. **IT** • Non condurre su pozzanghere né superfici bagnate. **PT** • Não conduza sobre poças de água nem em pavimentos molhados. **NL** • Rijd niet door plassen of natte oppervlakken.



ES • Tenga cuidado con la cabeza si pasa debajo de zonas con techo como una puerta. **EN** • Watch your head when passing through doorways or when driving indoors. **FR** • Faites attention à votre tête si vous passez par des endroits possédant un toit comme une porte. **DE** • Seien Sie vorsichtig mit dem Knopf, wenn Sie unter Bereiche wie eine Tür durchgehen. **IT** • Prestare attenzione con la testa se passa sotto tettoie come una porta. **PT** • Tenha cuidado com a cabeça se passar por baixo de zonas com pouca altura. **NL** • Pas op uw hoofd als u door besloten ruimtes of openingen rijdt, zoals een deur.

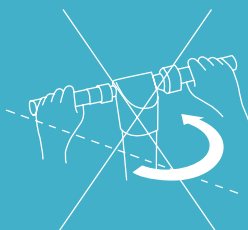

ES • Cuando circule a alta velocidad no gire el manillar de forma brusca. **EN** • Do not turn the handlebar suddenly when riding at high speed. **FR** • Lorsque vous circulez à vitesse élevée, ne tournez pas brusquement le guidon. **DE** • Bei hohen Geschwindigkeiten schwenken Sie nicht abrupt die Lenkstange. **IT** • In caso di circolare ad alta velocità non girare il manubrio in maniera brusca. **PT** • Quando circular a alta velocidade, não gire o volante de forma brusca. **NL** • Als u op hoge snelheid rijdt, draai dan niet abrupt aan het stuur.

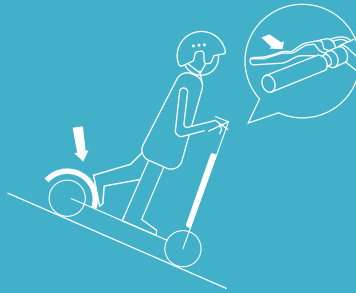

ES • Modere la velocidad en caso de descender por pendientes y utilice ambos frenos. **EN** • Watch your speed when travelling downhill. Use both brakes at a time when travelling at high speed. **FR** • Modérez la vitesse si vous descendez des pentes et utilisez les deux freins. **DE** • Mäßigen Sie die Geschwindigkeit bei Abhängen und benutzen Sie die zwei Bremsen. **IT** • Moderare la velocità in caso di discesa in pendenze e utilizzare entrambi i freni. **PT** • Reduza a velocidade em caso de descer por rampas e utilize ambos travões. **NL** • Pas de snelheid aan als u een heuvel afdaalt en gebruik beide remmen.



ES • No circule a alta velocidad sobre obstáculos como escalones, bordillos o badenes. **EN** • Do not ride fast on stairs, curbs or speed humps. **FR** • Ne circulez pas à vitesses élevées sur des obstacles comme des marches, des bords, des cassis, ... **DE** • Fahren Sie nie mit höher Geschwindigkeit durch Hindernisse wie Treppenstufen, Bordsteine oder Bremsschwellen. **IT** • Non circolare ad alta velocità su ostacoli quali scaloni, bordi o dossi. **PT** • Não circule a alta velocidade sobre obstáculos como degraus. **NL** • Rijd niet met hoge snelheid over obstakels zoals treden, stoeranden of verkeersdrempels.



ES • No golpee obstáculos con las ruedas. **EN** • Avoid contacting obstacles with the wheels. **FR** • Ne choquez pas avec les roues contre des obstacles. **DE** • Schlagen Sie keinen Gegenstand mit den Reifen. **IT** • Non colpire ostacoli con le ruote. **PT** • Não choque em obstáculos. **NL** • Raak geen obstakels met de wielen.



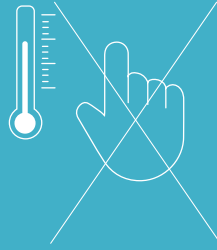

ES • No toque el motor del buje inmediatamente después de circular, podría estar a alta temperatura. **EN** • Do not touch the product's motor immediately after riding it, it could burn. **FR** • Ne touchez pas le moteur immédiatement après avoir conduit, sa température pourrait être très élevée. **DE** • Berühren Sie nicht den Motor unmittelbar nach dem Gebrauch, da er bei hoher Temperatur sein könnte. **IT** • Non toccare il motore subito dopo aver guidato, potrebbe trovarsi ad una temperatura elevata. **PT** • Não toque no motor imediatamente depois de circular, poderia estar a altas temperaturas. **NL** • Raak de motorbehuizing niet aan direct na gebruik van de step, omdat de motor warm zou kunnen zijn.





ESPAÑOL

3. INSTRUCCIONES DE SEGURIDAD

Lea las siguientes instrucciones atentamente antes de usar el producto. Guarde este manual para referencias futuras o nuevos usuarios.

- Cecotec no asumirá ninguna responsabilidad derivada del mal uso del producto o del incumplimiento tanto de las normas de tráfico como de las instrucciones de este manual.
- Asegúrese de cumplir las normas de tráfico locales al utilizar el patinete. Conduzca de forma civilizada y preste atención a las personas y a los obstáculos de alrededor para evitar accidentes.
- Asegúrese de que las ruedas no estén dañadas y de que todas las partes y los componentes del producto estén correctamente instalados antes de utilizarlo.
- No utilice el patinete de forma que pueda dañar o perjudicar a otras personas u objetos.
- No está permitido modificar el patinete de ninguna manera, esto podría alterar su rendimiento o dañar su estructura y ocasionar daños.
- Para evitar que el producto se dañe o que ocurra algún accidente, no lo utilice bajo el agua.
- El patinete no debe ser usado por niños desde 0 hasta 14 años. Puede ser usado por niños a partir de 14 años de edad si están continuamente supervisados.
- Este producto puede ser usado por niños/as de a partir de 14 años y personas con capacidades físicas, sensoriales o mentales reducidas, o con falta de experiencia y conocimiento si están supervisados o han recibido instrucción concerniente al uso del aparato de una forma segura y entienden los riesgos que este implica. No permita que los niños jueguen con el dispositivo.
- Supervise a los niños para asegurarse de que no jueguen con el producto. Es necesario dar una supervisión estricta si el patinete está siendo usado por o cerca de niños.





INSTRUCCIONES DE SEGURIDAD DE LA BATERÍA

- No utilice la batería si presenta signos inusuales como la emisión de olores, calor excesivo o fugas. Si la batería gotea, no toque el líquido.
- No permita que niños ni animales toquen la batería.
- Desenchufe la batería antes de conducir el patinete y antes de montarlo o desmontarlo.
- Cargue la batería a una temperatura ambiente que esté entre 0 °C y 35 °C para que el patinete funcione de la forma más eficiente.
- No abra la batería ni inserte nada dentro de ella, ya que contiene sustancias peligrosas y podría causar problemas de salud.
- No intente cargar una batería defectuosa, si no funciona correctamente, deséchela.

ADVERTENCIA: utilice únicamente el material de carga proporcionado por Cecotec.

4. MONTAJE DEL PRODUCTO

Desdoblar

1. Tire de la barra hacia arriba mientras presiona hacia abajo el guardabarros trasero.
2. Suba la barra, coloque la pestaña de plegado en posición de cerrado y gire el anillo de sujeción para sujetar la pestaña.

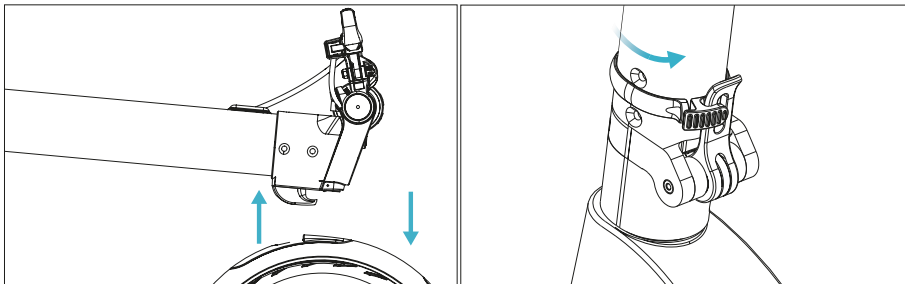



ESPAÑOL

3. Ajuste el freno con una llave hexagonal M6.
4. Apriete y ajuste el manillar prestando atención al sentido de rotación.

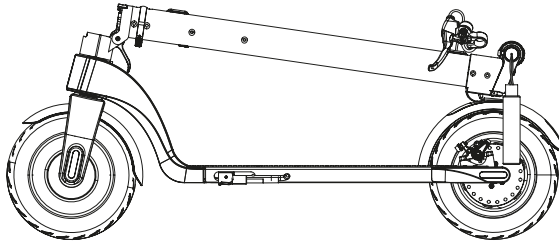
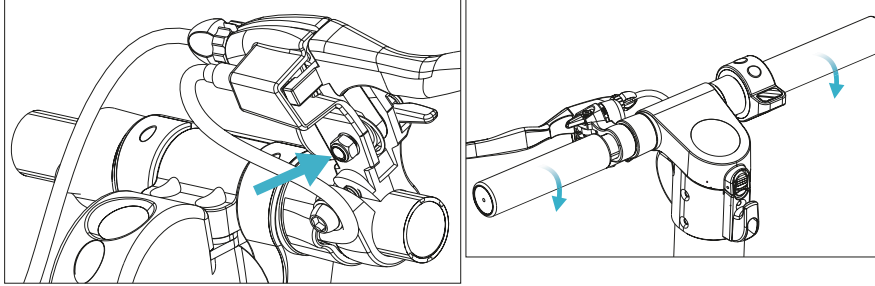

Doblar

1. Gire el anillo de sujeción para aflojarlo.
2. Abra la pestaña de plegado.

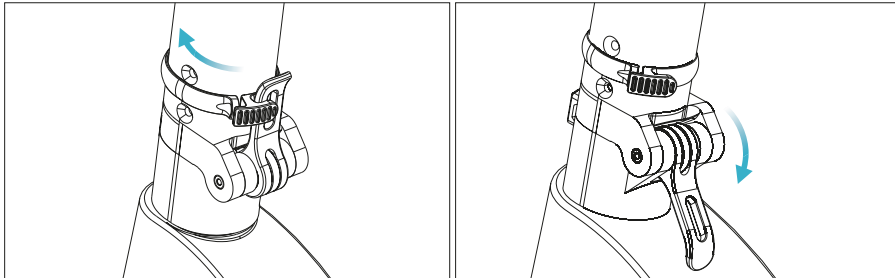

3. Baje la pestaña de plegado y luego la barra.
4. Alinee el gancho de cierre con el hueco en el guardabarros trasero y presione hacia abajo para asegurarse de que queda cerrado.



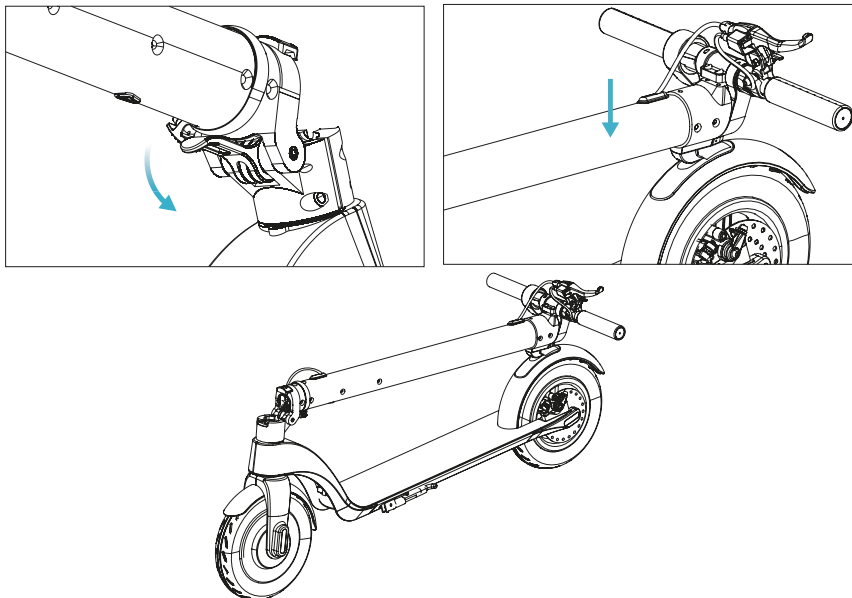

5. FUNCIONAMIENTO

BOTONES

- **Interruptor de encendido:** mantenga pulsado este botón para encender o apagar el patinete.
- **Acelerador:** utilícelo para arrancar el patinete y para acelerar.
- **Freno:** manténgalo presionado para parar. Pise suavemente el guardabarros trasero para reforzar el proceso de frenado.
- **Función:** pulse este botón para ajustar la velocidad. Seleccione entre los siguientes modos:
 - o Modo principiante: no se muestra ninguna marcha.
 - o Modo normal: el indicador de marcha se ilumina en blanco.
 - o Modo deporte: el indicador de marcha se ilumina en naranja.
- **Faro delantero:** pulse el botón de función dos veces para encenderlo. La luz trasera se mantendrá encendida siempre. Mientras estén encendidas las luces, presione de nuevo el pulsador de función dos veces para apagarlas.
- **Modo crucero:** mantenga la misma velocidad durante 6 segundos para activar este modo. Para desactivarlo, pulse el acelerador o el freno.



ESPAÑOL

NOTA: este modo no está activado en la configuración inicial.

AVISO: al frenar, la luz trasera parpadeará.

CÓMO CONDUCIR EL PATINETE

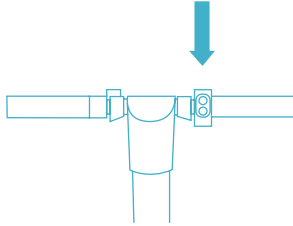

1_Pulse el botón de encendido durante 2 segundos.



2_Súbase al apoyapiés con un pie y con el otro impúlsese para comenzar a deslizarse.

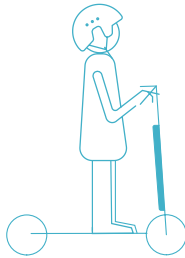

3_Coloque ambos pies en el apoyapiés.

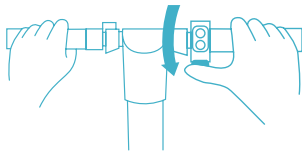

4_Pulse la palanca de aceleración con la mano derecha y rote el manillar hacia su cuerpo.



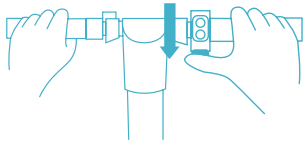

5_Pulse la palanca de aceleración para aumentar la velocidad.

ADVERTENCIA: no conduzca demasiado rápido.

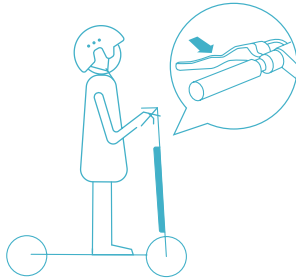

6_Pulse el freno para parar o para decelerar. Pise el guardabarros trasero para reforzar el proceso de frenado.

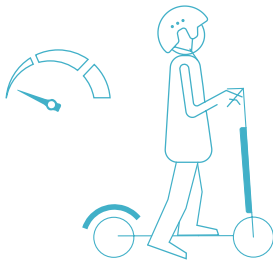

7_Bájese del patinete únicamente cuando esté conduciendo a velocidad muy baja o cuando esté parado.

CÓMO CARGAR EL PATINETE

1. Abra la tapa del puerto de carga. Asegúrese de que esté limpio y seco.
2. Conecte el cargador a la batería y el otro extremo del cable a la toma de corriente. Compruebe que el indicador de la batería está encendido.
3. El indicador luminoso del cargador cambiará de color al alcanzar un 99 % de carga.

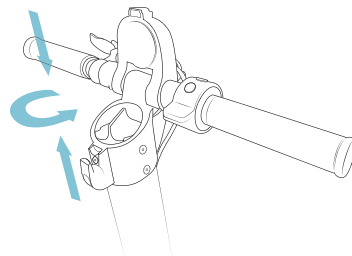
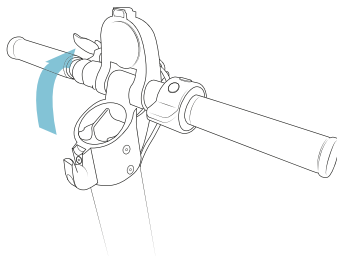



ESPAÑOL

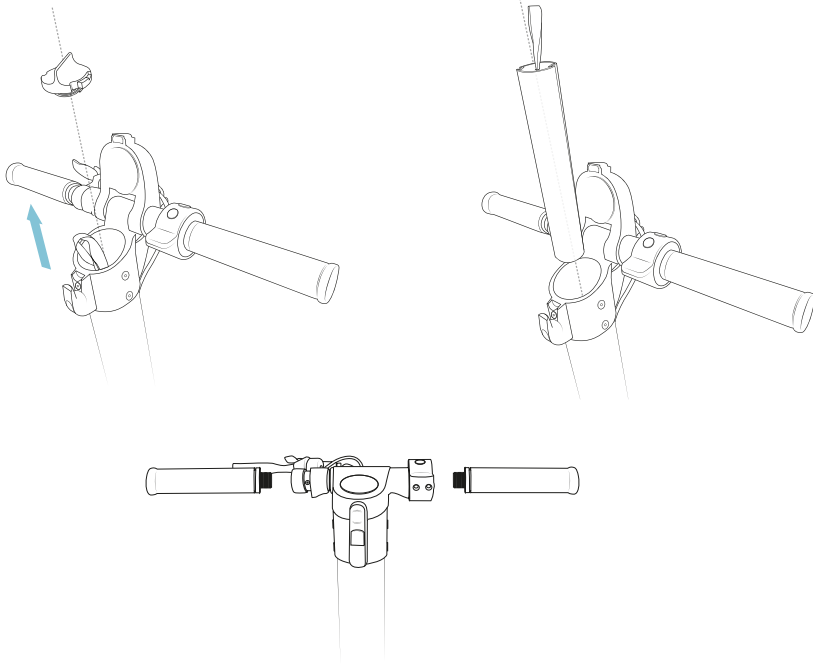

AVISO: deje de cargarlo cuando cambie el color del indicador. No permita que se sobrecargue la batería durante mucho tiempo para evitar que se vea afectada su vida útil.

ADVERTENCIA: cubra el puerto de carga con el tapón antisuciedad para evitar que cualquier elemento metálico entre en contacto e impedir cortocircuitos.

MÉTODO DE CARGA 1

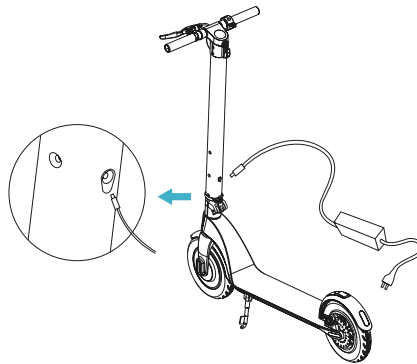



ESPAÑOL

AVISO: si el patinete le avisa de alguno de estos errores, tendrá que reparar o cambiar las piezas correspondientes. Contacte con el Servicio de Asistencia Técnica de Cecotec.

8. ESPECIFICACIONES TÉCNICAS

Outsider Evolution Phoenix 8,5"

Modelo No.: 07024

220-240 V ~ 50/60 Hz

Batería: 36 V, 6400 mAh

Potencia nominal: 350 W

Potencia máxima: 700 W

IP 54

Fabricado en China | Diseñado en España

9. RECICLAJE DE ELECTRODOMÉSTICOS



La directiva europea 2012/19/UE sobre Residuos de Aparatos Eléctricos y Electrónicos (RAEE) especifica que los electrodomésticos no deben ser reciclados con el resto de los desperdicios municipales. Dichos electrodomésticos han de ser desechados de forma separada, para optimizar la recuperación y reciclaje de materiales y, de esta manera, reducir el impacto que puedan tener en la salud humana y el medioambiente.

El símbolo del contenedor tachado le recuerda su obligación de desechar este producto de forma correcta. Si el producto en cuestión cuenta con una batería o pila para su autonomía eléctrica, esta deberá extraerse antes de ser desechado y ser tratada a parte como un residuo de diferente categoría. Para obtener información detallada acerca de la forma más adecuada de desechar sus electrodomésticos y/o las correspondientes baterías, el consumidor deberá contactar con las autoridades locales.

10. GARANTÍA Y SAT

Este producto tiene una garantía de 2 años desde la fecha de compra, siempre y cuando se conserve y envíe la factura de compra, el producto esté en perfecto estado físico y se le dé un uso adecuado tal y como se indica en este manual de instrucciones.

La garantía no cubrirá:

- Si el producto ha sido usado fuera de su capacidad o utilidad, maltratado, golpeado, expuesto a la humedad, sumergido en algún líquido o sustancia corrosiva, así como cualquier otra falta atribuible al consumidor.



ESPAÑOL

- Si el producto ha sido desarmado, modificado o reparado por personas no autorizadas por el SAT oficial de Cecotec.

- Si la incidencia ha sido originada por el desgaste normal de las piezas debido al uso.

El servicio de garantía cubre todos los defectos de fabricación durante 2 años en base a la legislación vigente, excepto piezas consumibles. En caso de mal uso por parte del usuario el servicio de garantía no se hará responsable de la reparación.

Si en alguna ocasión detecta una incidencia con el producto o tiene alguna consulta, póngase en contacto con el Servicio de Asistencia Técnica oficial de Cecotec a través del número de teléfono **+34 96 321 07 28**.



ENGLISH

3. SAFETY INSTRUCTIONS

Read these instructions thoroughly before using the appliance. Keep this instruction manual for future reference or new users.

- Cecotec will not assume any responsibility resulting from product misuse or from not complying with traffic regulations and with this instruction manual.
- When operating the device, make sure to comply with local traffic regulations. Drive in a civilized way and pay attention to people and obstacles around in order to avoid accidents.
- Make sure the tires are not damaged and that all the product's parts and components are tightly assembled before use.
- Do not use the vehicle in such way that could harm other people or properties.
- Any conversion of the scooter is not allowed, as this can change its performance or damage its structure causing injuries.
- Do not operate the product under water to avoid damage to the product and accidents.
- The appliance is not intended to be used by children under the age of 14. It can be used by children over the age of 14, as long as they are given continuous supervision.
- This appliance can be used by children aged 14 and above, and persons with reduced physical, sensory or mental capabilities or lack of experience and knowledge, as long as they have been given supervision or instruction concerning the use of the appliance in a safe way and understand the hazards involved. Children shall not play with the appliance.
- Supervise young children to make sure that they do not play with the appliance. Close supervision is necessary when the appliance is being used by or near children.



BATTERY SAFETY INSTRUCTIONS

- Do not use the battery if it presents unusual odours, excessive heat or if it leaks. Do not touch liquid leaked from the battery.
- Do not allow children or animals to touch the battery.
- Unplug the battery before riding and before assembling or disassembling it.
- In order for the scooter to operate most efficiently, charge the battery at a room temperature between 0 °C and 35 °C.
- Do not open the battery or insert anything inside it, as it contains dangerous substances and could cause health problems.
- Do not try to charge a faulty battery. If the battery does not operate properly, dispose it off.

WARNING: only use the original charging equipment provided by Cecotec.

4. PRODUCT ASSEMBLY

Unfold

1. Pull up the stem while pressing down the rear fender.
2. Raise the stem, place the folding tab in a close position and turn the fixing ring to hold the tab.

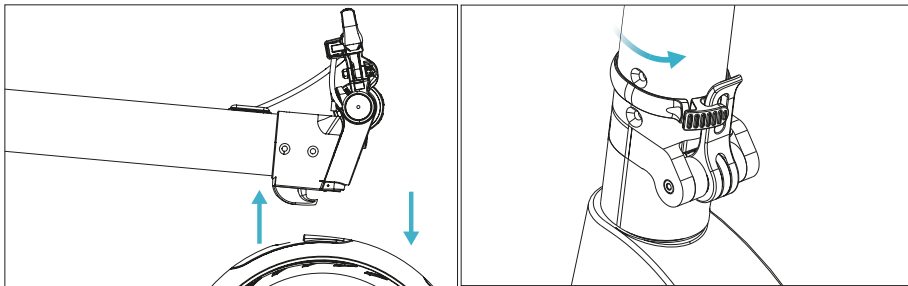



ENGLISH

3. Fix the brake with an M6 hex wrench.
4. Paying attention to the rotation direction, tighten the handlebar.

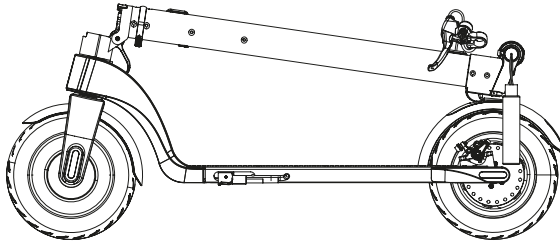
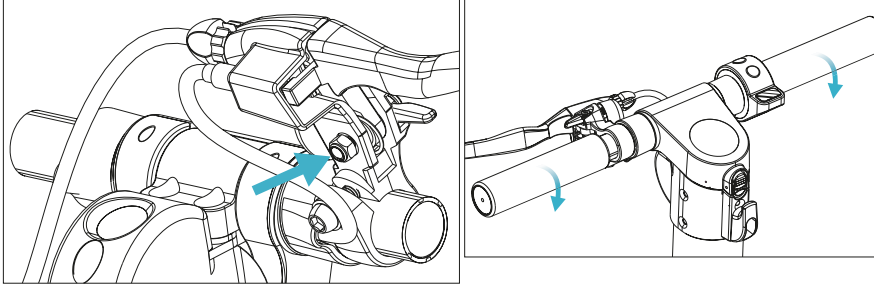

Fold

1. Turn the fixing ring to loosen it.
2. Open the folding tab.

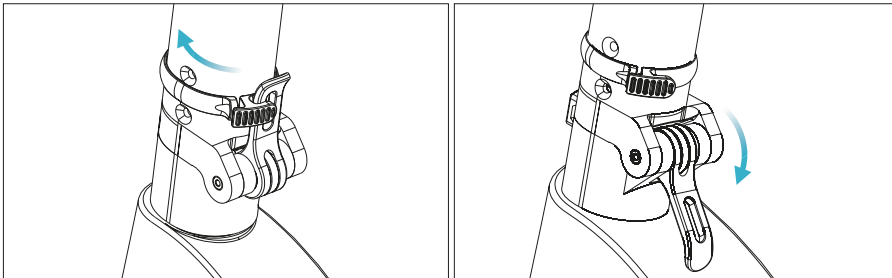

3. Lower the folding tab and then the stem.
4. Align the closing hook with the gap on the rear fender and press it down to ensure it is locked.

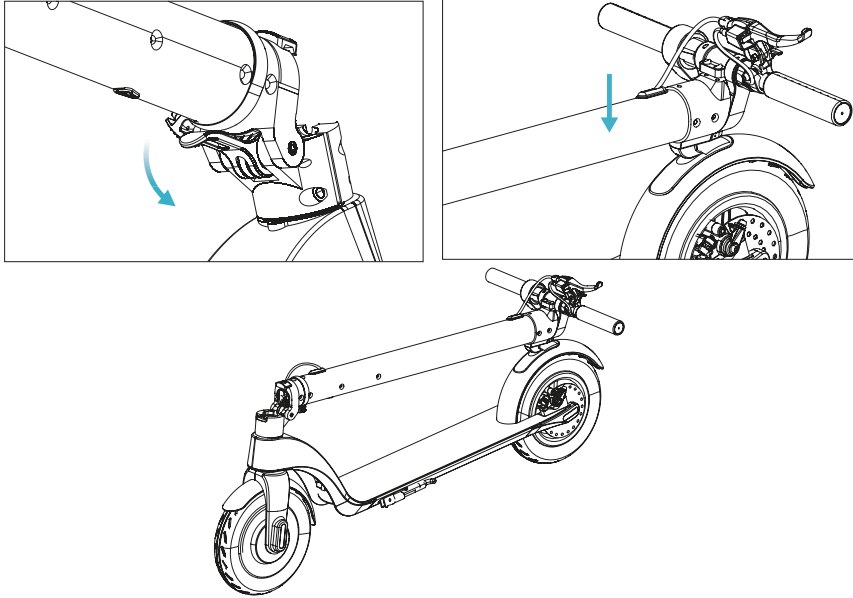

5. OPERATION

PUSH BUTTONS

- **Power switch:** long press this push push button to turn the scooter on or off.
- **Throttle:** use it to start de scooter the up and to accelerate.
- **Brake:** hold it pressed to stop. Gently step on the rear fender to assist the braking process.
- **Function:** press this push button to adjust speed. Select between:
 - o Eco mode: for safe use and energy saving.
 - o Comfort mode: the best performance combined with optimum energy consumption.
 - o Sport mode: reach maximum power and speed.
- **Headlight:** short press the function push button twice to turn the headlight on. The back lights are always on. While the lights are on, short press the function push button twice to turn them off.
- **Cruise mode:** maintain current speed for 6 seconds to enter this mode. To deactivate it, press the throttle or brake.

Note: This mode is not activated in the default configuration.

Note: The back light will blink when using the brakes.



ENGLISH

HOW TO RIDE THE SCOOTER

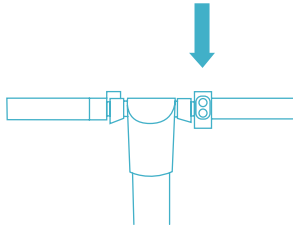

1_Press the power push button for 2 seconds.



2_ Stand on the footrest with one foot and push off with the other one to start gliding.

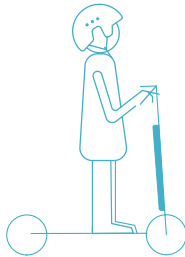

3_Place both foot on the footrest.

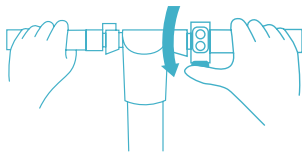

4_Press the throttle push button with your right hand and rotate the handle towards your body.

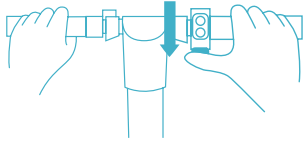

5_ Press the throttle push button to speed up.

WARNING: do not ride too fast.

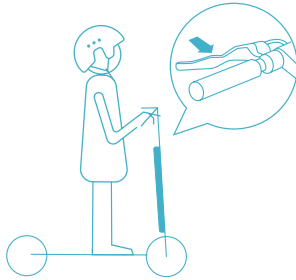

6_Press the brake to stop or decrease speed. Press the rear fender with the foot to assist the braking process.

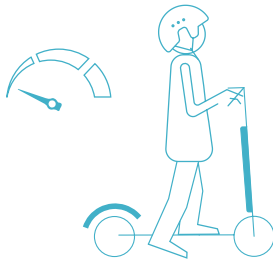

7_Only get off the scooter when riding at very low speed or when it is stopped.

HOW TO CHARGE THE SCOOTER

1. Open the charge port cover. Make sure it is clean and dry.
2. Connect the charger with the battery and the other end to the power supply. Check the battery indicator is on.
3. The light indicator on the charger will change when it reaches 99 % charge.

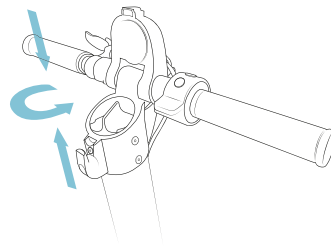
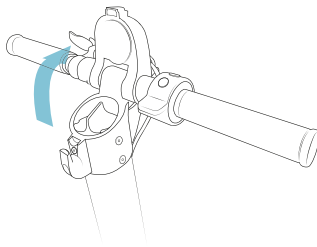



ENGLISH

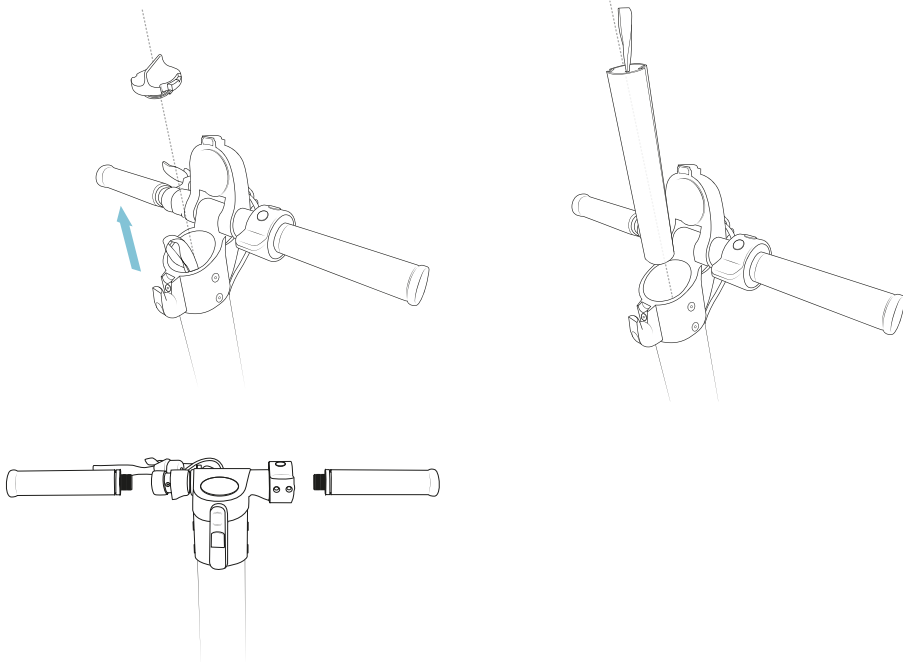

NOTE: Once the colour has changed, stop charging it. If the battery is left to overcharge for long time the battery service life can be affected.

WARNING: cover the charge port with the anti-dust cap to avoid any metallic element from touching it to prevent short-circuits.

CHARGING METHOD 1

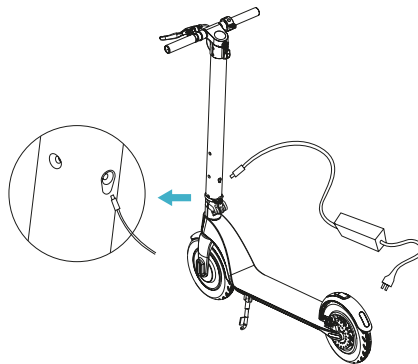



CHARGING METHOD 2

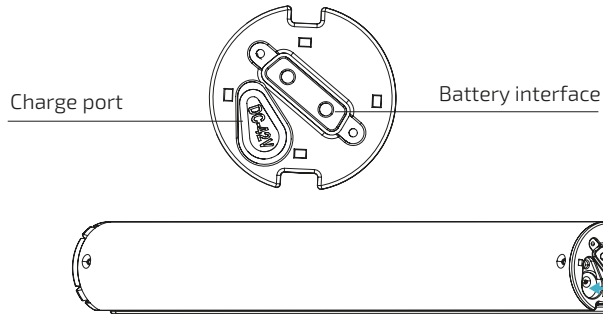

6. CLEANING AND MAINTENANCE

- Make sure the product is disconnected from the power supply and turned off before cleaning it or carrying out maintenance tasks.
- Use a soft cloth to clean the outside part of the scooter.
- Do not immerse the scooter in water or other liquids to clean it. This could cause permanent damage to its electronic parts.
- Do not try to repair the scooter by yourself. If it presents any damage or fault, contact the Technical Support Service of Cecotec.

STORAGE

- Make sure the scooter is charged before being stored for long periods of time. Charge it at least once a month.
- Only charge it at a room temperature between 0 °C and 35 °C and store it between - 10 °C and 35 °C.
- Store the scooter indoors, in a dry and safe place. Cover it or wrap it to protect it from dust if necessary.

7. TROUBLESHOOTING



Stop the product and wait until the engine cools down.



Defective engine: C
Defective accelerator: B
Defective brake: A



ENGLISH

WARNING: these parts must be repair if any of the signs show in the screen. Please contact with our Technical Support Service.

8. TECHNICAL SPECIFICATIONS

Outsider Evolution Phoenix 8,5"

Model No.: 07024

220-240 V ~ 50/60 Hz

Battery: 36 V, 6400 mAh

Rated power: 350 W

Maximum power: 700 W

IP 54

Made in China | Designed in Spain

9. DISPOSAL OF OLD ELECTRICAL APPLIANCES



The European directive 2012/19/EU on Waste Electrical and Electronic Equipment (WEEE), specifies that old household electrical appliances must not be disposed of  with the normal unsorted municipal waste. Old appliances must be collected separately, in order to optimize the recovery and recycling of the materials they contain, and reduce the impact on human health and the environment.

The crossed out "wheeled bin" symbol on the product reminds you of your obligation to dispose of the appliance correctly. If the product has a built-in battery or uses batteries, they should be removed from the appliance and disposed of appropriately.

Consumers must contact their local authorities or retailer for information concerning the correct disposal of old appliances and/or their batteries.

10. TECHNICAL SUPPORT SERVICE AND WARRANTY

This product is under warranty for 2 years from the date of purchase, as long as the proof of purchase is submitted, the product is in perfect physical condition, and it has been given proper use, as explained in this instruction manual.

The warranty will not cover the following situations:

- The product has been used for purposes other than those intended for it, misused, beaten, exposed to moisture, immersed in liquid or corrosive substances, as well as any other fault attributable to the customer.
- The product has been disassembled, modified, or repaired by persons, not authorised by the official Technical Support Service of Cecotec.



3. INSTRUCTIONS DE SÉCURITÉ

Veillez lire attentivement les instructions suivantes avant d'utiliser le produit. Gardez bien ce manuel pour de futures références ou pour tout nouvel utilisateur.

- Cecotec n'assumera aucune responsabilité dérivant d'une mauvaise utilisation du produit ou du non-respect du code de la route et/ou des instructions de ce manuel.
- Assurez-vous de respecter le code de la route local lorsque vous utilisez la trottinette. Conduisez de manière civilisée et faites bien attention aux personnes et aux obstacles se trouvant autour pour éviter les accidents.
- Assurez-vous que les roues ne soient pas abîmées et que tous les composants et parties du produit soient correctement installés avant de l'utiliser.
- N'utilisez pas la trottinette d'une manière qui pourrait endommager ou blesser d'autres personnes ou objets.
- La modification de la trottinette n'est permise en aucun cas, cela pourrait altérer son rendement ou abîmer sa structure et provoquer des dommages.
- Pour éviter que le produit s'abîme ou qu'un accident survienne, ne l'utilisez pas sous l'eau.
- L'appareil ne doit pas être utilisé par des enfants de moins de 8 ans. Cet appareil peut être utilisé par des enfants de 8 ans et plus s'ils sont surveillés constamment.
- Cet appareil peut être utilisé par des personnes aux capacités physiques, mentales ou sensorielles réduites, ou sans expérience ni connaissances si elles sont surveillées et/ou ont reçu les informations nécessaires à l'utilisation correcte de l'appareil et qu'elles ont bien compris les risques qu'il implique. Ne laissez pas les enfants jouer avec le produit.
- Surveillez les enfants pour vous assurer qu'ils ne jouent pas avec le produit. Une surveillance stricte est nécessaire si le produit est utilisé par ou à côté d'enfant.



INSTRUCTIONS DE SÉCURITÉ DE LA BATTERIE

- N'utilisez pas la batterie si elle présente des signes inhabituels comme l'émission d'odeurs, de la chaleur excessive ou des fuites. Si la batterie goutte, ne touchez pas le liquide.
- Ne laissez pas les enfants ni les animaux toucher la batterie.
- Débranchez toujours la batterie avant de conduire la trottinette et avant de la monter ou la démonter.
- Rechargez la batterie à une température ambiante entre 0 °C et 35 °C pour que la trottinette fonctionne efficacement.
- N'ouvrez pas la batterie et n'insérez aucun objet dedans, en effet, elle contient des substances dangereuses qui pourraient provoquer des problèmes de santé.
- N'essayez pas de recharger une batterie défectueuse, si elle ne fonctionne pas correctement, jetez-la.

AVERTISSEMENT : utilisez uniquement le matériel de charge fournis par Cecotec.

4. MONTAGE

Déplier

1. Tirez la barre vers le haut pendant que vous appuyez sur le garde-boue arrière.
2. Élevez la barre, placez la languette de pliage en position fermée et tournez l'anneau de fixation pour soutenir la languette.

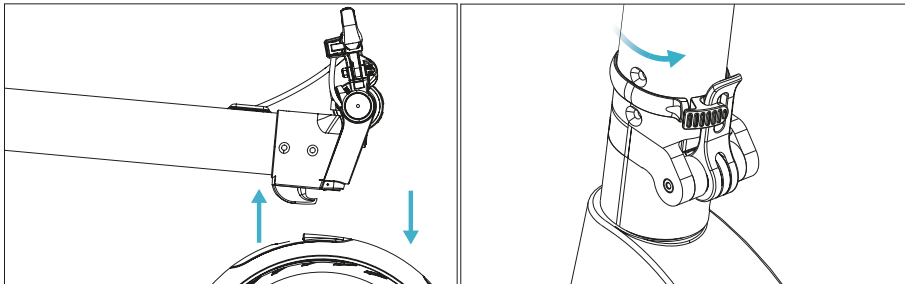



FRANÇAIS

3. Ajustez le frein avec une clé hexagonale M6.
4. Serrez et ajustez le guidon en faisant attention au sens de rotation.

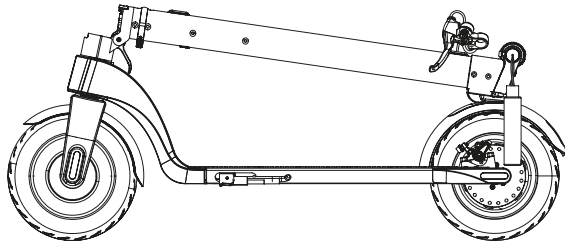
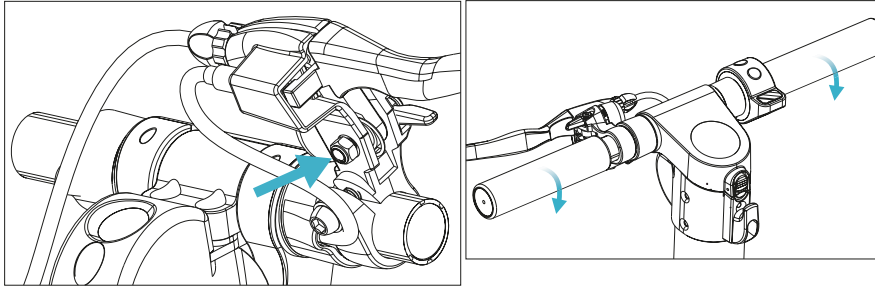

Plier

1. Tournez l'anneau de fixation pour le desserrer.
2. Ouvrez la languette de pliage.

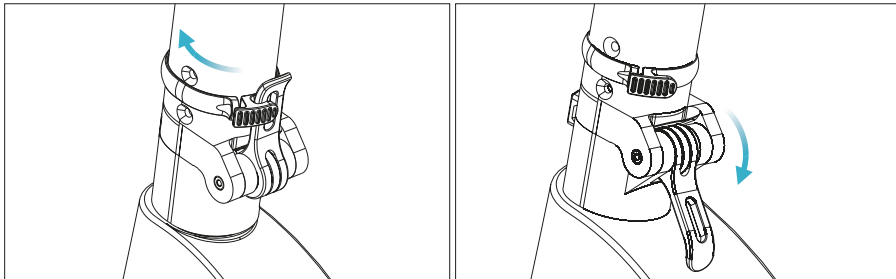

3. Abaissez la languette de pliage puis la barre.
4. Alignez le crochet de fermeture avec l'espace prévu dans le garde-boue arrière et appuyez vers le bas pour vous assurer que la trottinette soit bien fermée.



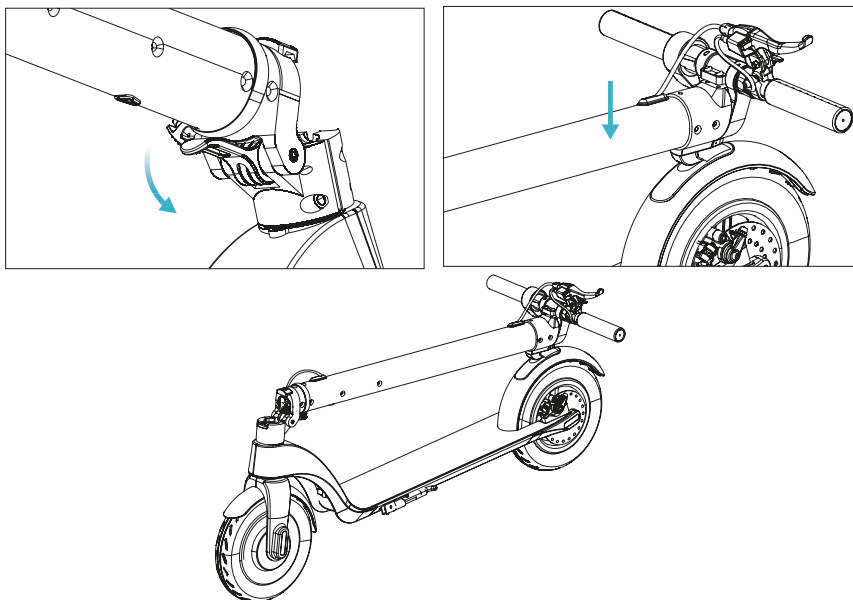

5. FONCTIONNEMENT

BOUTONS

- **Interrupteur de connexion** : maintenez appuyé ce bouton pour allumer ou éteindre la trottinette.
- **Accélérateur** : utilisez-le pour démarrer la trottinette et pour accélérer.
- **Frein** : maintenez-le appuyé pour arrêter la trottinette. Appuyez doucement sur le garde-boue arrière pour renforcer le processus de freinage.
- **Fonction** : appuyez sur ce bouton pour ajuster la vitesse. Sélectionnez un des modes suivants :
 - o Mode Eco pour un maniement sécurisé avec économie de la batterie.
 - o Mode Confort pour un meilleur rendement, combiné à une consommation optimale de la batterie .
 - o Mode Sport pour atteindre puissance et vitesse maximales.
- **Phare avant** : appuyez deux fois sur le bouton de fonction pour l'allumer. La lumière arrière se maintiendra toujours allumée. Si les lumières sont allumées, appuyez à nouveau deux fois sur le bouton de fonction pour les éteindre.
- **Mode croisière** : maintenez la même vitesse pendant 6 secondes pour activer ce mode.



FRANÇAIS

Pour le désactiver, appuyez sur l'accélérateur ou sur le frein.

Note : en configuration initiale, ce mode n'est pas activé.

Note : lorsque vous freinez, la lumière arrière clignote.

COMMENT CONDUIRE LA TROTINETTE

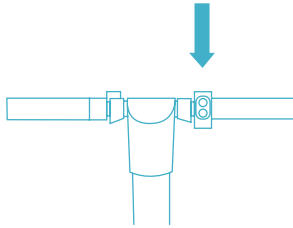

1_ Appuyez pendant 2 secondes sur le bouton de connexion.



2_ Mettez un pied sur le repose-pieds et avec l'autre pied, donnez-vous de l'élan.

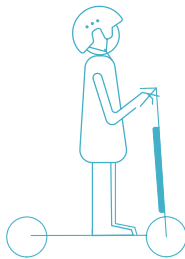

3_ Placez les deux pieds sur le repose-pieds.

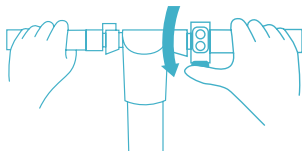

4_ Appuyez sur la gâchette d'accélération avec la main droite et tournez le guidon vers vous.



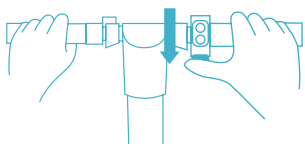

5_ Appuyez sur la gâchette d'accélération pour augmenter la vitesse.

AVERTISSEMENT : ne conduisez pas trop vite.

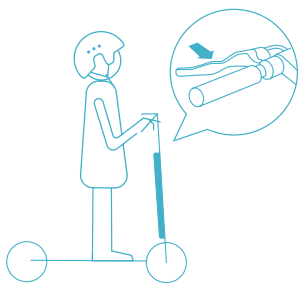

6_ Appuyez sur le frein pour arrêter la trottinette ou pour décélérer. Appuyez sur le garde-boue arrière pour renforcer le freinage.

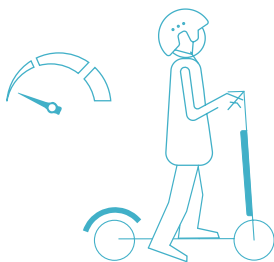

7_ Descendez de la trottinette uniquement lorsque vous conduisez à une vitesse très basse ou lorsque vous êtes à l'arrêt.

COMMENT RECHARGER LA TROTINETTE

1. Ouvrez le couvercle du port de charge. Assurez-vous qu'il soit propre et sec.
2. Branchez le chargeur sur la batterie et l'autre extrémité du câble sur la prise de courant. Vérifiez que l'indicateur de la batterie soit allumé.
3. L'indicateur lumineux de charge change de couleur lorsque la batterie atteint 99 % de charge.

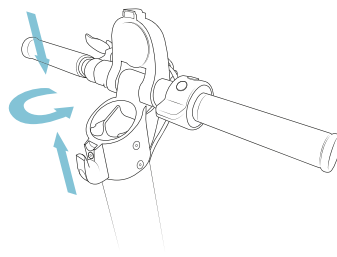
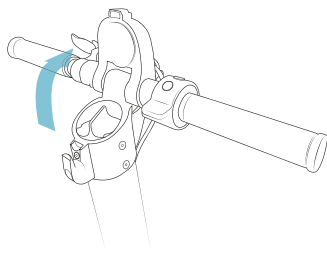



FRANÇAIS

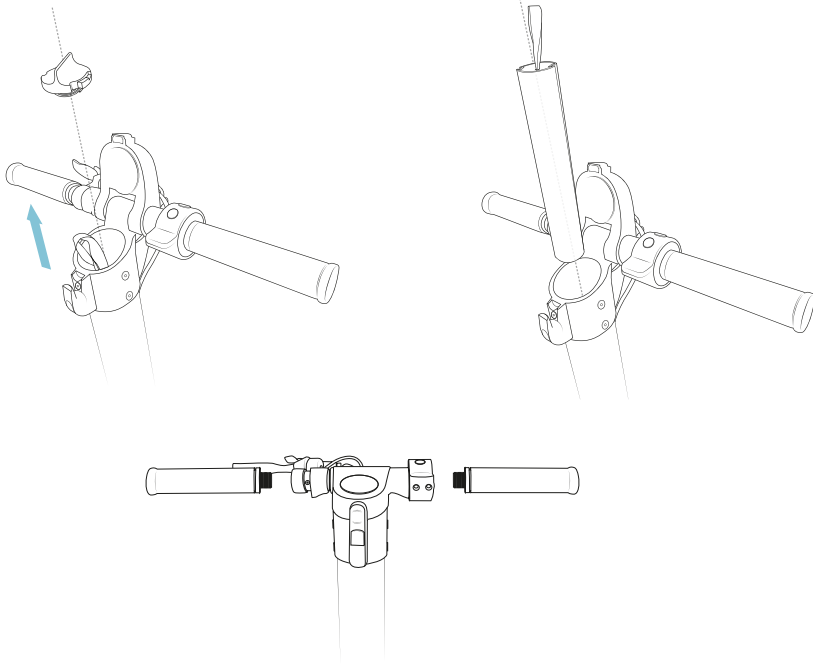

NOTE : laissez la trottinette charger jusqu'à ce que l'indicateur change de couleur. Ne laissez pas la batterie surcharger pendant longtemps pour éviter que sa durée de vie s'en voit affectée.

AVERTISSEMENT : recouvrez le port de charge avec le bouchon anti-saleté pour éviter un court-circuit et pour empêcher que des éléments métalliques n'entrent en contact.

MÉTHODE DE CHARGE 1

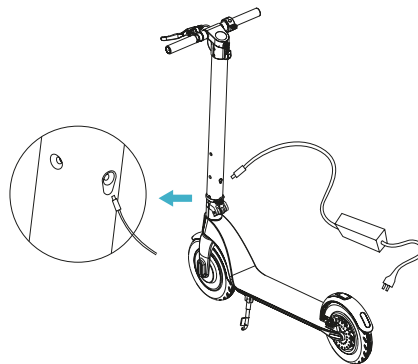



MÉTHODE DE CHARGE 2

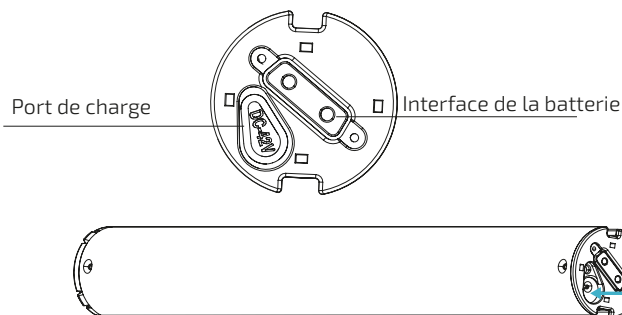

6. NETTOYAGE ET ENTRETIEN

- Assurez-vous que l'appareil soit bien éteint et débranché de la prise de courant avant de le nettoyer ou de le réparer.
- Utilisez un chiffon doux pour nettoyer la partie extérieure du produit.
- Ne submergez jamais l'appareil dans de l'eau ni dans aucun autre liquide pour le nettoyer, cela pourrait abîmer les parties électroniques.
- N'essayez pas de réparer l'appareil vous-même. Si le robot ne fonctionne pas, veuillez contacter le Service Après-Vente Officiel de Cecotec.

STOCKAGE

- Assurez-vous que le produit soit bien chargé avant de le ranger pour une longue période. Chargez-le au moins une fois par mois.
- Chargez-le uniquement dans des pièces où la température est comprise entre 0 °C et 35 °C.
- Ne rangez pas la trottinette en extérieur. Rangez-la dans un lieu sec et sécurisé. Recouvrez-la pour la protéger de la saleté si nécessaire.

7. RÉOLUTION DES PROBLÈMES



Arrêtez d'utiliser la trottinette jusqu'à ce que la température diminue.



Moteur défectueux : C
Erreur au niveau de l'accélérateur : B
Erreur au niveau du frein : A



FRANÇAIS

NOTE : selon le témoin d'alarme qui apparaît, il faudra réparer la pièce correspondante. Veuillez contacter le Service Après-Vente Officiel de Cecotec.

8. SPÉCIFICATIONS TECHNIQUES

Outsider Evolution Phoenix 8,5"

Modèle No. : 07024

220-240 V ~ 50/60 Hz

Batterie : 36 V, 6400 mAh

Puissance nominale : 350 W

Puissance maximale : 700 W

IP 54

Made in China | Conçu en Espagne

9. RECYCLAGE DES ÉLECTROMÉNAGERS



La directive européenne 2012/19/UE relative aux Déchets d'Équipements Électriques et Électroniques (DEEE) spécifie que les électroménagers ne doivent pas être recyclés avec le reste des déchets municipaux. Ces électroménagers doivent être jetés séparément, afin d'optimiser la récupération et le recyclage des matériaux et, de cette manière, réduire l'impact qu'ils peuvent avoir sur la santé et sur l'environnement.

Le symbole de la poubelle rayée vous rappelle l'obligation de vous défaire de ce produit correctement. Si le produit en question possède une batterie ou une pile pour son autonomie électrique, celle-ci devra être retirée avant de jeter le produit et être traitée à part comme un résidu d'une catégorie différente. Pour obtenir des informations détaillées sur la manière la plus adéquate de vous défaire de vos électroménagers et/ou des batteries correspondantes, vous devez contacter les autorités locales.

10. GARANTIE ET SAV

Ce produit possède une garantie de 2 ans à partir de la date d'achat, à condition de toujours présenter la facture d'achat, que le produit soit en parfait état, et ait été utilisé correctement comme indiqué dans ce manuel d'instructions.

La garantie ne couvre pas :

- Un produit qui ait été utilisé en-dehors de ses capacités ou usages normaux, ayant subi des coups, ayant été abîmé, exposé à l'humidité, submergé dans un liquide ou une substance corrosive, ainsi que tous les incidents dont la faute serait imputable au

consommateur.

- Un produit qui ait été démonté, modifié ou réparé par des personnes non autorisées par le Service Après-Vente Officiel de Cecotec.
- Lorsque le problème a été causé par l'usure normale des composants dû à l'utilisation.

Le service de garantie couvre tous les défauts de fabrication pendant 2 ans selon la législation en vigueur, à l'exception des pièces consommables. Dans le cas d'une mauvaise utilisation de la part de l'utilisateur, le service de garantie ne se fera pas responsable de la réparation.

Si vous détectez un incident ou un problème avec le produit, vous devez contacter le Service Après-Vente Officiel de Cecotec au **+34 9 63 21 07 28**.



DEUTSCH

3. SICHERHEITSHINWEISE

Lesen Sie die folgenden Hinweise aufmerksam durch, bevor Sie das Gerät verwenden. Bewahren Sie die Bedienungsanleitung für künftigen Benutzer auf.

- Cecotec wird keine Haftung von unsachgemäße Verwendung des Produktes oder Nichteinhaltung dieser Anweisungen oder der Verkehrsregeln.
- Achten Sie darauf, die Verkehrsmitteln bei Verwendung der elektronischen Rolle zu befolgen. Fahren Sie ordnungsgemäß und seien Sie vorsichtig mit den Menschen und Hindernisse herum, um Unfälle zu verhindern.
- Vergewissern Sie sich, dass die Reifen nicht beschädigt sind und die Teile und Komponenten ordnungsgemäß eingestellt sind, bevor Sie den Roller benutzen.
- Bei unsachgemäßer Verwendung des E-Rollers können Personen- und / oder Sachschäden verursacht werden.
- Die Modifizierung des Rollers ist auf keinem Fall vorgesehen, da die Struktur sich beschädigen und Schäden verursachen könnten.
- Verwenden Sie keinesfalls das Gerät ins Wasser, um Unfälle zu verhindern und das Gerät nicht zu schaden.
- Das Gerät darf von Kindern unter 8 Jahren nicht benutzt werden. Es kann von Kindern ab 8 Jahren benutzt werden, sofern sie unter ständiger Beaufsichtigung während der Nutzung des Gerätes stehen.
- Dieses Gerät darf von Kinder ab 14 Jahren und Personen mit eingeschränkter körperlicher, sensorischer oder geistiger Leistungsfähigkeit oder fehlender Erfahrung bzw. fehlenden Kenntnissen verwendet werden, es sei denn, sie werden bei der Benutzung durch eine verantwortliche Person beaufsichtigt oder ihnen eine Einweisung im ordnungsgemäßen und sicheren Umgang gegeben wurde und sie die mit dem Gerät verbundenen Risiken verstanden



haben und richtig einschätzen können. Lassen Sie Kinder nicht mit dem Gerät spielen.

- Beaufsichtigen Sie kleine Kinder um sicher zu stellen, dass sie nicht mit dem Gerät spielen. Eine besonders genaue und konsequente Beaufsichtigung ist geboten, wenn das Gerät in der Nähe von Kindern verwendet wird.

SICHERHEITSHINWEISE DES AKKUS

- Verwenden Sie niemals den Akku bei unruhigen Signalen wie Emissionen von Gerüchen, Überhitzung oder Auslaufen. Falls der Akku tropft, berühren Sie die Flüssigkeit nicht.
- Lassen Sie nicht die Tiere und die Kinder den Akku berühren.
- Ziehen Sie den Akku heraus, bevor Sie den Roller fahren möchten oder vor die Montage und Demontage.
- Laden Sie den Akku bei Zimmertemperatur zwischen 0 °C und 35 °C, damit der Roller wirksamer funktioniert.
- Öffnen Sie ihn nicht und stecken Sie keinen Gegenstand hinein, da gefährliche Substanz erhalt, die Gesundheitsprobleme verursachen könnte.
- Verwenden Sie keinen fehlerhaften Akku. Falls der Akku nicht richtig funktioniert, werfen Sie ihn ab.

HINWEIS: Verwenden Sie nur das mitgelieferte Material von Cecotec.

4. MONTAGE

Ausklappen

1. Ziehen Sie die Stange nach oben während Sie den Schutzblech nach unten gedrückt halten.
2. Heben Sie die Stange, stellen Sie die Klappflasche in geschlossener Position und schwenken Sie die Festhaltungsring, um die Lasche festzuhalten.



DEUTSCH

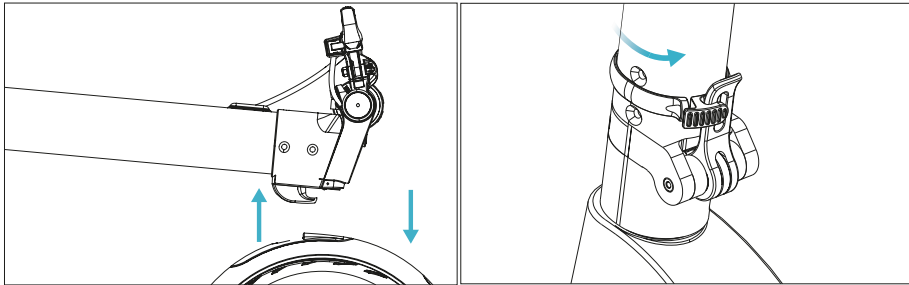

3. Benutzen Sie einen Innensechskantschlüssel M6.
4. Drücken Sie die Lenkstange und achten Sie auf die Umdrehung.

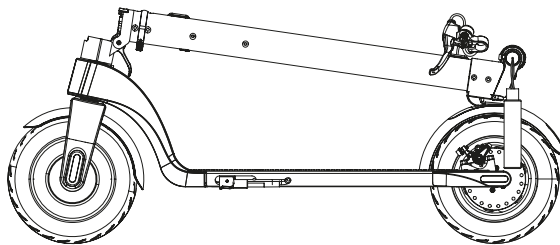
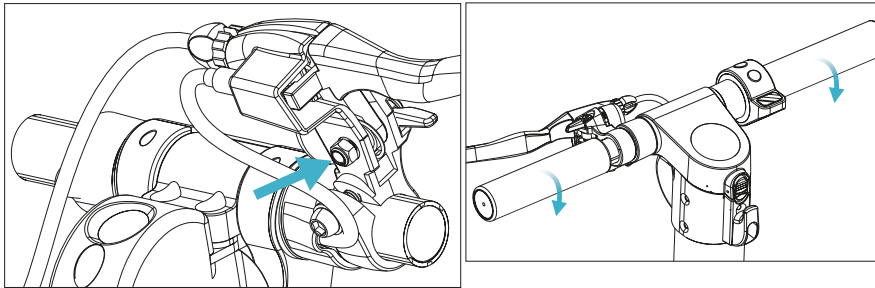

Klappen

1. Schwenken Sie die Festhaltungsring, um ihn zu lockern.
2. Öffnen Sie die Klappflasche.

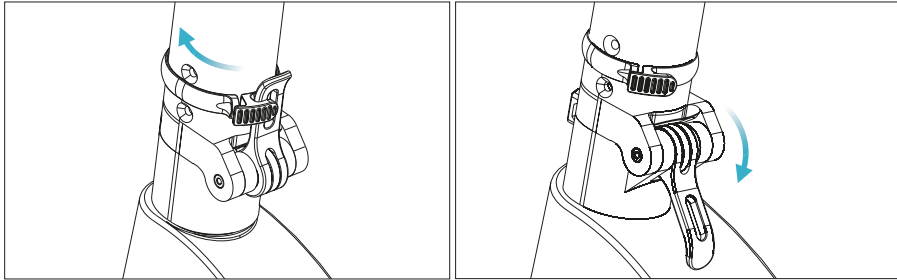

3. Schieben Sie erst die Klapplasche und dann die Stange nach unten.
4. Stecken Sie Verriegelungshaken in den Loch des hinteres Schutzblech hinein und schieben Sie nach unten, um sicher zu stellen, dass er geschlossen ist.

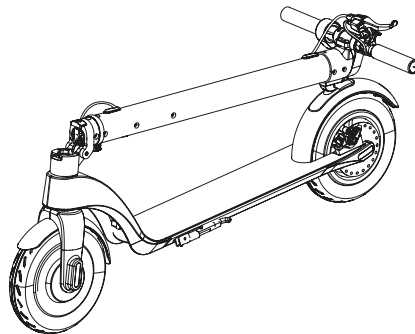
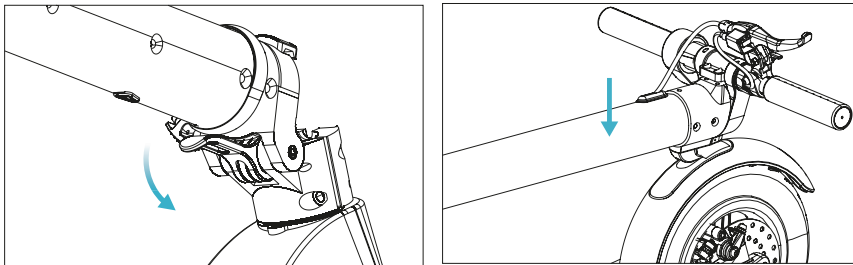



DEUTSCH

5. BETRIEB

TASTEN

- **On-Schalter:** Halten Sie diesen Schalter gedrückt, um den Roller an- oder ausschalten.
- **Gasgriff:** Verwenden Sie ihn, um den Roller anzuspringen und zu beschleunigen.
- **Bremse:** Halten Sie sie gedrückt, um zu stoppen. Treten Sie das Schutzblech leicht, um die Bremsung zu verstärken.
- **Funktion:** Drücken Sie diesen Schalter, um die Geschwindigkeit auszuwählen. Wählen Sie zwischen die folgenden Modi aus:
 - o Eco-Modus zum Energieverbrauch sparen.
 - o Komfort-Modus für den besten Wirkungsgrad gepaart mit dem optimalen Energieverbrauch.
 - o Sport-Modus, um die Höchstleistung und Geschwindigkeit zu erreichen
- **Scheinwerfer von vorne:** Drücken Sie die Funktion-Schalter zweimal, um ihn anzuschalten. Der Scheinwerfer von hinter wird immer angeschaltet bleiben. Drücken Sie den Funktion-Schalter zweimal erneut, um die Schweißwerfer auszuschalten, wenn diese noch angeschaltet sind.
- **Kreuzfahrt-Modus:** Halten Sie die gleiche Geschwindigkeit 6 Sekunden lang, um diesen Modus zu aktivieren. Um ihn zu deaktivieren, drücken Sie den Gasgriff oder die Bremse.

HINWEIS: Dieses Modus ist nicht aktiv in der ersten Einstellung.

HINWEIS: Beim Abbremsen werden die Scheinwerfer von hinter blinken.

WIE DEN ROLLER FAHREN

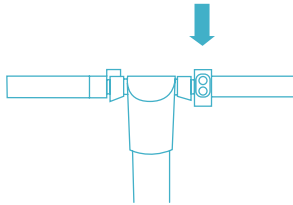

1_Drücken Sie den On-Schalter 2 Sekunden lang.



2_Steigen Sie auf den Fußstützt mit einem Fuß und nehmen Sie Anlauf mit der anderen, um zu starten.



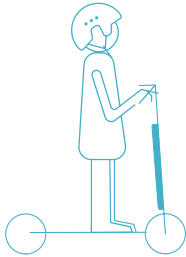

3_Legen Sie beide FüÙe auf der Fußstütze.

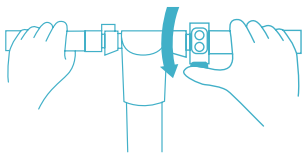

4_Drücken Sie den Gasgriff mit der rechten Hand und schwenken Sie den Lenkstange nach Ihnen.

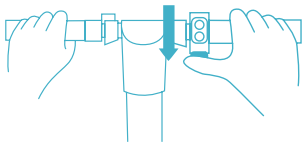

5_Drücken Sie den Gasgriff, um die Geschwindigkeit zu steigen.

Warnung: Fahren Sie nicht zu schnell.

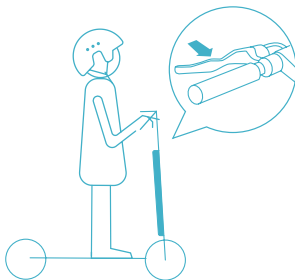

6_Drücken Sie die Bremse, um den Roller zu stoppen oder langsamer fahren. Treten Sie den Schutzblech von hinten leicht, um die Bremsung zu verstärken.

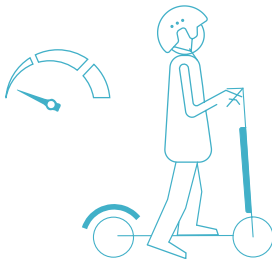

7_Steigen Sie auf dem Roller nur bei niedriger Geschwindigkeit aus oder wenn er komplett gestoppt ist.



DEUTSCH

WIE DEN ROLLER LADEN

1. Öffnen Sie die Abdeckung des Akkuladegerätes. Vergewissern Sie sich, dass es trocken und sauber ist.
2. Schließen Sie das Ladegerät mit dem Akku und das Kabel mit der Steckdose ein. Überprüfen Sie, dass den Akku-Anzeiger sich angeschaltet wurde.
3. Der Beleuchtung-Anzeige des Ladegerätes wird die Farbe ändern, sobald der Akku 99% geladen wird.

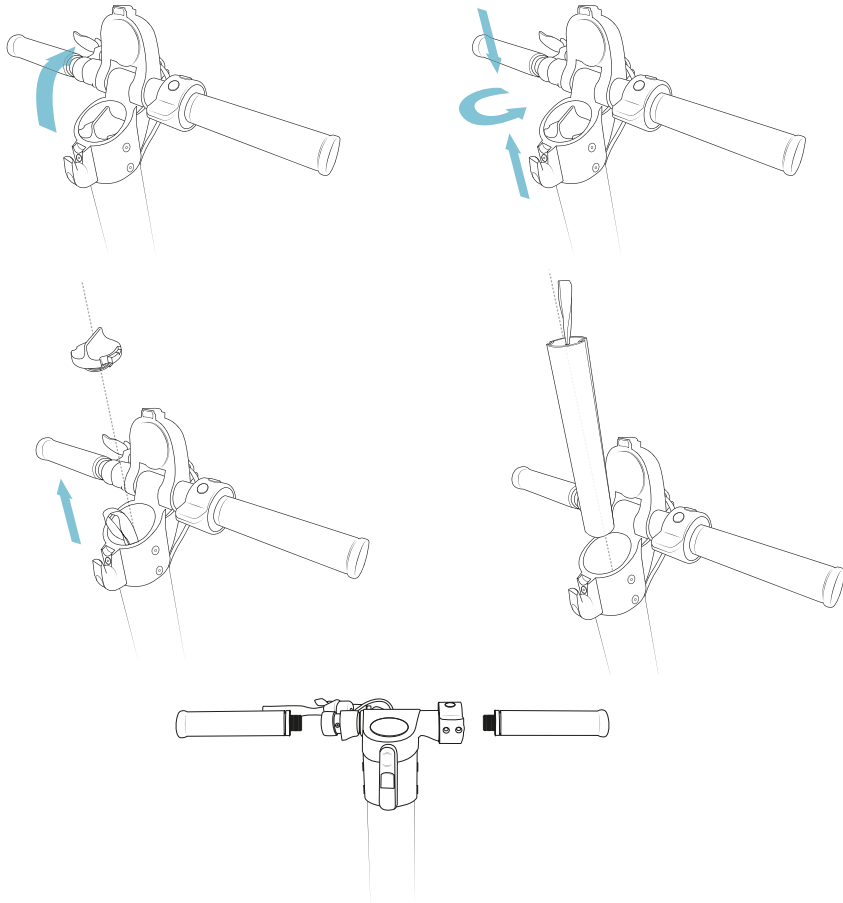



HINWEIS: Laden Sie den Akku nicht mehr, wenn die Farbe der Anzeige ändert. Lassen Sie den Akku nicht überladen, um seine Lebensdauer nicht zu schädigen.

HINWEIS: Decken sie das Akkuladegerät mit der Anti-Schmutz-Abdeckung ab, um das Kontakt mit Metall-Elementen und Kurzschlüsse zu verhindern.

LADEN METHODE 1

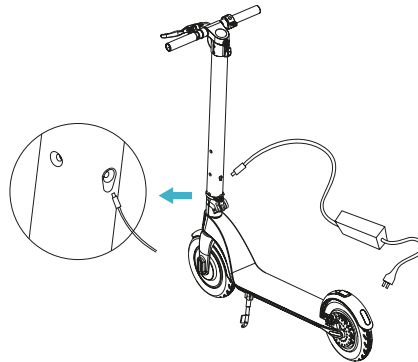

LADEN METHODE 2

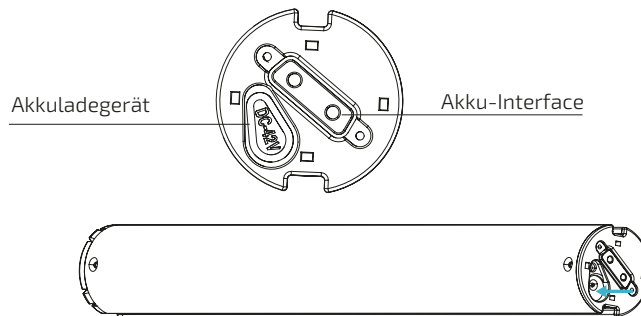

6. REINIGUNG UND WARTUNG

- Hinweis: Vergewissern Sie sich, dass das Gerät aus der Steckdose ausgeschaltet ist, bevor Sie es reinigen.
- Verwenden Sie einen leichten, feuchten Tuch, um die Außenseite des Gerätes zu reinigen.
- Tauchen Sie nie den Roller in Wasser oder andere Flüssigkeiten ein, da die elektronischen





DEUTSCH

Teile sich beschädigen können.

- Versuchen Sie niemals das Gerät selbst zu reparieren. Falls der Roboter nicht funktioniert, kontaktieren Sie mit unseren Technische Kundendienst von Cecotec.

LAGERUNG

- Vergewissern Sie sich, dass den Roller geladene ist, bevor Sie ihn es für eine lange Weile verstauen. Laden Sie ihn mindestens einmal pro Monat.
- Lassen Sie ihn in Räume mit einer Zimmertemperatur zwischen 0 und 35 °C laden und bewahren Sie ihn in Räume zwischen -10 °C und 35 °C auf.
- Bewahren Sie den Elektro-Roller nicht im Freien auf. Bewahren Sie ihn sicher und trocknet. Decken Sie ihn ab, um ihn gegen den Schmutz zu schützen.

7. FEHLERBEHANDLUNG



Schalten Sie den Roller aus bis die Temperatur sinkt.



Fehlerhafter Motor:C

Gasgriff Fehler:B

Bremsfehler: A

HINWEIS: Wenn der Roller Sie vor einem diesen Fehler warnt, werden Sie den entsprechenden Teil ersetzen müssen. Kontaktieren Sie bitte mit dem technischen Kundendienst.

8. TECHNISCHE SPEZIFIKATIONEN

Outsider Evolution Phoenix 8,5"

Modell No.: 07024

220-240 V ~ 50/60 Hz

Batterie : 36 V, 6400 mAh

Nennleistung: 350 W

Höchste Leistung: 700 W

IP 54

Hergestellt in China | Entworfen in Spanien

9. ENTSORGUNG VON ALT-ELEKTROGERÄTEN



Die Europäische Richtlinie 2012/19/EU über Elektro- und Elektronik-Altgeräte (WEEE) legt fest, dass alte Haushaltsgeräte nicht mit dem normalen unsortierten Siedlungsabfall entsorgt werden dürfen. Alte Geräte müssen gesondert gesammelt werden, um die Verwertung und das Recycling der enthaltenen Materialien zu optimieren und die Auswirkungen auf die menschliche Gesundheit und die Umwelt zu reduzieren.

Das durchgestrichene Symbol "durchgestrichene Abfalltonne" auf dem Produkt erinnert Sie an Ihre Verpflichtung, das Gerät korrekt zu entsorgen. Wenn das Produkt einen eingebauten Akku hat oder Batterien verwendet, sollte der Akku oder die Batterien aus dem Gerät entnommen und separat entsorgt werden. Die Verbraucher müssen sich mit Ihren örtlichen Behörden oder Einzelhändlern in Verbindung setzen, um Informationen über die ordnungsgemäße Entsorgung ihrer Altgeräte und/ oder ihrer Batterien zu erhalten.

10. GARANTIE UND KUNDENDIENST

Dieses Produkt hat 2 Jahre Garantie. Die Garantiezeit beginnt mit dem Kaufdatum bzw. Lieferdatum, soweit der hierfür vorhandene und sorgfältig aufbewahrte Kaufbeleg rechtzeitig eingereicht wird, und das Produkt unter angemessener und sachgemäßer Behandlung, wie es in dieser Bedienungsanleitung beschrieben wurde, sich in einem hierfür entsprechenden, optimalen Zustand befindet.

Die Garantie deckt keine Schäden bei denen:

Das Produkt über seine Kapazität oder Anwendbarkeit hinaus missbraucht, geschlagen, nicht ordnungsgemäß behandelt wurde oder mit ätzenden bzw. Korrosiven Substanzen oder Flüssigkeiten in Kontakt geraten ist oder die jeweilige Störung, Fehler, Schaden bzw. Defekt dem Verbraucher zugerechnet werden kann.

Das Produkt von Personen demontiert, repariert oder modifiziert wurde, die nicht vom offiziellen Technischen Kundendienst durch Cecotec autorisiert worden sind.

Der Grund hierfür durch die normale Abnutzung und Verschleiß der Teile und des Zubehörs entstanden ist.

Die Garantieleistung deckt alle Herstellungsbedingten Schäden und Fehler Ihres Produktes für die Dauer von 2 Jahren, nach geltendem Recht. Diese eingeschränkte Gewährleistung gilt nicht für Mängel, die sich aus Unfällen, Missbrauch, unsachgemäße Wartung oder normale Abnutzung ergeben.

Sollte unerwartet eine Störung auftreten oder haben Sie Fragen über Ihrem Produkt, dann können Sie sich mit der Auskunftstelle in Verbindung setzen über die Telefonnummer:

+34 96 321 07 28.



ITALIANO

3. ISTRUZIONI DI SICUREZZA

Leggere attentamente le seguenti istruzioni prima di utilizzare il prodotto. Conservare questo manuale per riferimenti futuri o nuovi utenti.

- Cecotec non si assumerà nessuna responsabilità derivata dal mal utilizzo del prodotto o inadempienze tanto relative alle norme stradali quanto alle istruzioni di questo manuale.
- Verificare di compiere con le norme stradali al momento di utilizzare il monopattino. Guidare in modo responsabile e prestare attenzione alle persone e agli ostacoli nell'intorno in modo da evitare incidenti.
- Verificare che le ruote non siano danneggiate e che tutte le parti e componenti del prodotto siano montate correttamente prima del suo utilizzo.
- Non utilizzare il monopattino in modo improprio che possa danneggiare persone od oggetti.
- È vietato modificare in alcun modo il monopattino, ciò potrebbe alterare la sua efficienza o danneggiare la sua struttura e provocare danni.
- Per evitare che il prodotto possa danneggiarsi o per evitare alcun incidente, non utilizzare sotto l'acqua.
- Il monopattino non deve essere usato da bambini da 0 a 14 anni. Può essere utilizzato da bambini a partire dal 14 anni sotto la supervisione continua di un adulto.
- Questo prodotto può essere usato da bambini a partire dal 14 anni e persone con capacità fisiche, sensoriali o mentali limitate, o con mancanza di esperienza e conoscenza solo sotto supervisione o avendo ricevuto istruzioni riguardanti l'uso dell'apparato in una forma sicura e comprendono i rischi che lo stesso implica. Non permettere l'utilizzo del dispositivo ai bambini.
- Supervisionare i bambini per assicurarsi che non giochino con il prodotto. È necessario supervisionare rigidamente nel caso in cui il monopattino si stia utilizzando da o vicino a bambini.



ISTRUZIONI DI SICUREZZA DELLA BATTERIA

- Non utilizzare la batteria in presenza di segni insoliti quali l'emissione di odori, calore eccessivo o fughe. Se la batteria gocciola, non toccare il liquido.
- Non permettere il contatto della batteria da parte di bambini e animali.
- Scollegare la batteria prima di guidare il monopattino e prima di montarlo o smontarlo.
- Caricare la batteria ad una temperatura ambiente da 0 °C a 35 °C per far sì che il monopattino funzioni in modo più efficiente.
- Non aprire la batteria nè introdurre alcun oggetto al suo interno poichè contiene sostanze nocive e potrebbero causare problemi alla salute.
- Non tentare di caricare una batteria difettosa, se non funziona correttamente, gettarla.

AVVERTENZE: utilizzare unicamente il materiale di ricarica fornito da Cecotec.

4. MONTAGGIO DEL PRODOTTO

Richiudere

1. Tirare dalla barra del manubrio mentre si preme verso il basso il parafrangente posteriore.
2. Alzare la barra del manubrio, collocare la linguetta per piegare il monopattino in posizione di chiusura e girare l'anello per sostenere la linguetta.

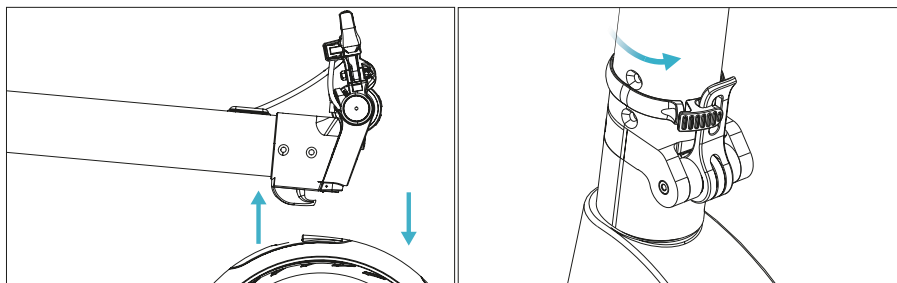



ITALIANO

3. Regolare il freno con una chiave esagonale M6.
4. Stringere e regolare il manubrio tenendo conto del senso di rotazione.

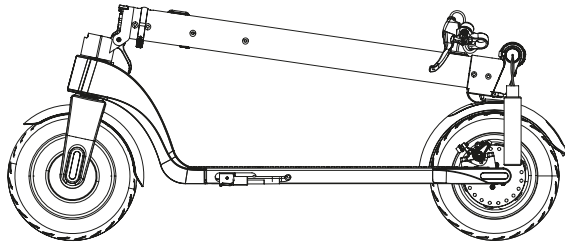
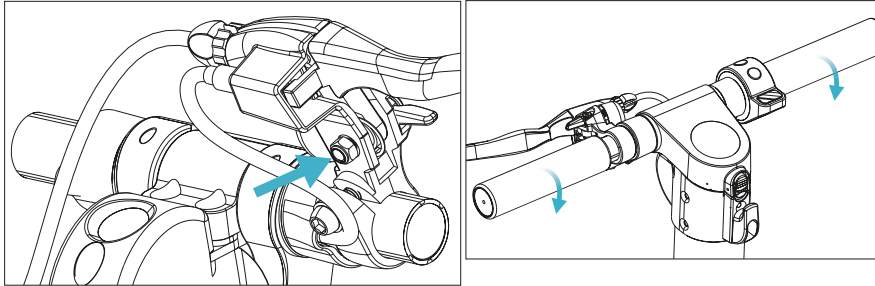

Piegare

1. Girare l'anello per allentarlo.
2. Aprire la linguetta di chiusura.

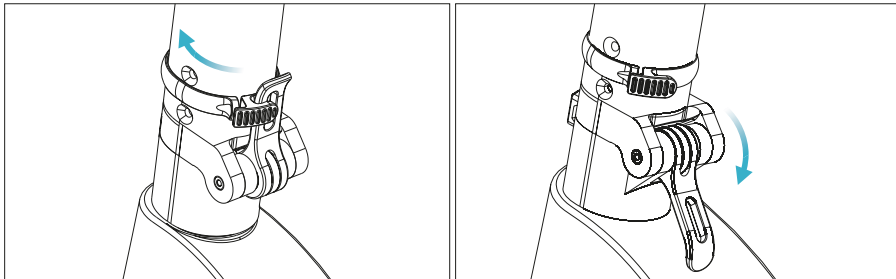

3. Abbassare la linguetta di chiusura e poi la barra.
4. Allineare il gancio di chiusura con la fessura nel parafango posteriore e premere verso il basso per assicurarsi che sia chiuso.



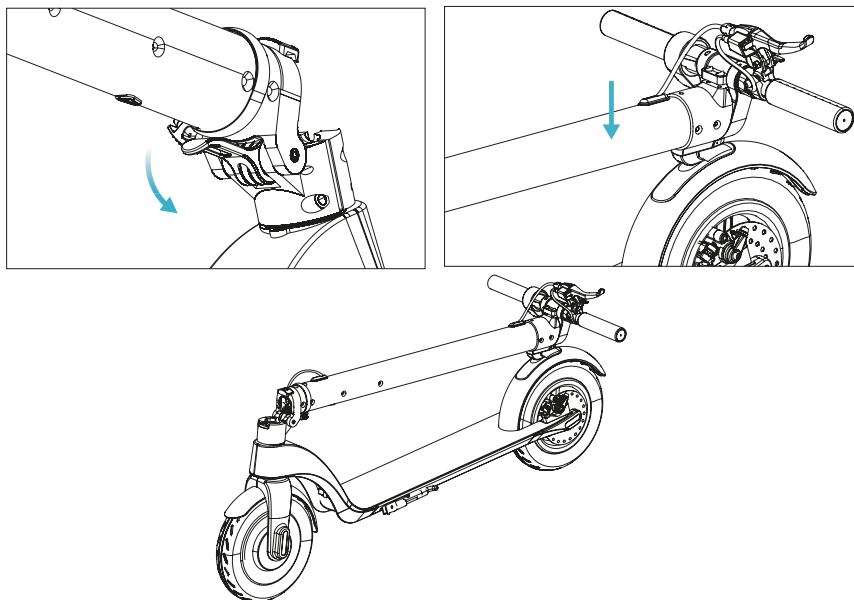

5. FUNZIONAMENTO

PULSANTI

- **Interruttore di accensione:** mantenere premuto questo tasto per accendere o spegnere il monopattino.
- **Acceleratore:** utilizzarlo per far partire il monopattino e per accelerare.
- **Freno:** mantenerlo premuto per frenare. Schiacciare il parafrangente posteriore per accelerare il processo di frenata.
- **Funzione:** premere questo pulsante per regolare la velocità. Selezionare tra le seguenti modalità:
 - o Modalità Eco per un uso sicuro con risparmio energetico.
 - o Modalità Comfort per un miglior rendimento assieme ad un ottimo consumo di batteria.
 - o Modalità Sport per raggiungere la massima potenza e velocità.
- **Faro anteriore:** premere il pulsante di funzione per due volte prima di accenderlo. La luce posteriore si manterrà sempre accesa. Mentre le luci sono accese, premere di nuovo il pulsante di funzione per due volte per spegnerle.



ITALIANO

- **Modalità crociera:** per attivare questa modalità mantenere la stessa velocità per 6 secondi. Per disattivarlo, premere l'acceleratore o il freno.

NOTA: questa modalità non è attiva nella configurazione iniziale.

AVVISO: al momento di frenare, la luce posteriore lampeggerà.

COME GUIDARE IL MONOPATTINO

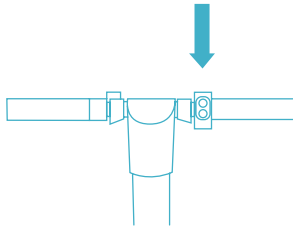

1_Azionare il pulsante di accensione per 2 secondi.



2_Salire sul poggiapiedi con un piede e con l'altro spingere per cominciare a scivolare.

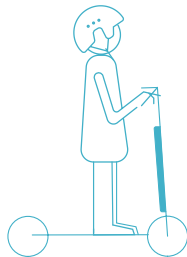

3_Collocare entrambi i piedi nel poggiapiedi.

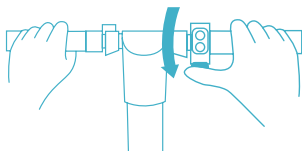

4_Premere la leva di accelerazione con la mano destra e ruotare il manubrio verso la direzione del corpo.



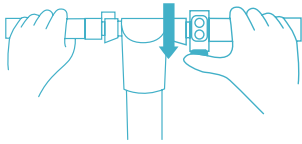

5_Premere la leva di accelerazione per aumentare la velocità.

AVVERTENZE: non guidare troppo velocemente.

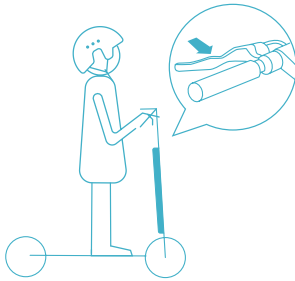

6_Premere il freno per fermarsi o per diminuire la velocità. Schiacciare il parafrangente posteriore per accelerare il processo di frenata.

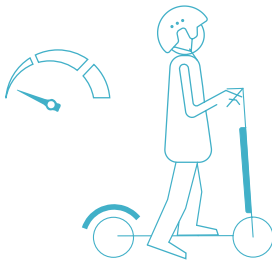

7_Scendere dal monopattino unicamente in caso di guida a velocità molto bassa o quando è fermo.

COME RICARICARE IL MONOPATTINO

1. Aprire la placca della presa di ricarica. Verificare che sia pulito e asciutto.
2. Collegare il caricatore alla batteria e l'altra estremità del cavo alla presa della corrente. Verificare che l'indicatore della batteria sia acceso.
3. L'indicatore luminoso del caricatore cambierà colore quando si raggiunge il 99% di ricarica.

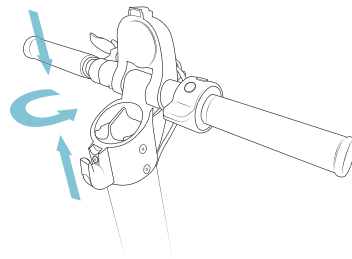
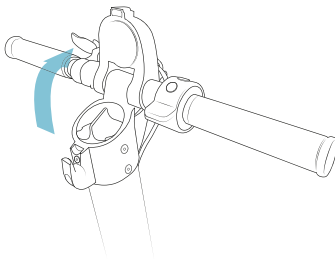



ITALIANO

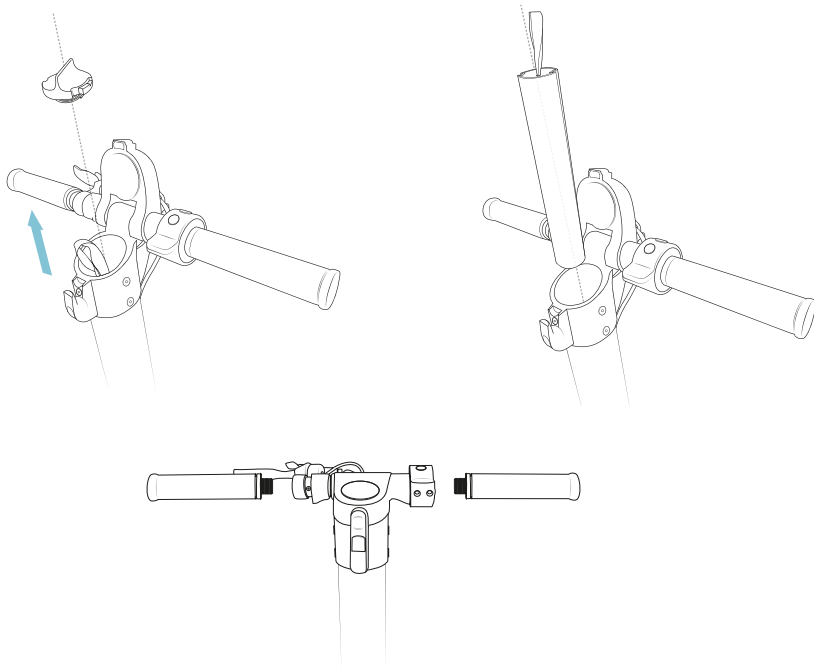

AVVISO: Terminare la ricarica quando cambia il colore dell'indicatore. Evitare di sovraccaricare la batteria per molto tempo per evitare di intaccare la sua vita utile.

AVVERTENZE: coprire la presa di ricarica con la placca antisporcio per evitare che qualsiasi elemento metallico entri a contatto ed evitare cortocircuiti.

METODO DI RICARICA 1

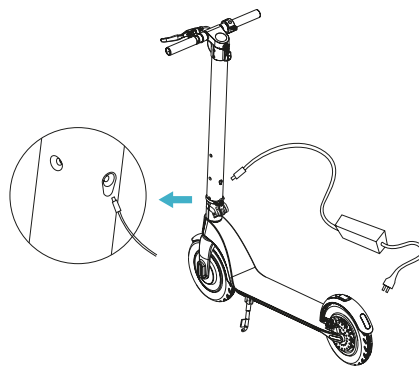



METODO DI RICARICA 2

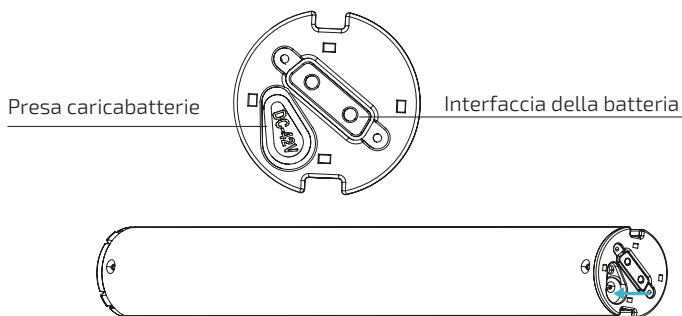

6. PULIZIA E MANUTENZIONE

- Verificare che il prodotto sia scollegato dalla presa della corrente e spento prima di pulirlo o ripararlo.
- Utilizzare un panno morbido per pulire la parte esterna del monopattino.
- Non immergere il monopattino nell'acqua o in altri liquidi per pulirlo, ciò potrebbe danneggiare le parti elettriche in maniera permanente.
- Non cercare di riparare il monopattino per conto proprio. Nel caso di danno o di mal funzionamento, contattare il Servizio di Assistenza Tecnica di Cecotec.

DEPOSITO

- Verificare che il monopattino sia carico prima di riporlo per lunghi periodi di tempo. Caricarlo almeno una volta al mese.
- Caricarlo unicamente in luoghi dove la temperatura ambiente varia da 0 a 35 °C e riporlo in luoghi che abbiano una temperatura da -10 a 35 °C.
- Non riporre il monopattino all'esterno. Riporre in un luogo asciutto e sicuro. In caso necessario, coprirlo per proteggerlo da sporco.

7. RISOLUZIONE DI PROBLEMI



Arrestare il monopattino fino a che la temperatura diminuisca.



Motore difettoso: C
Difetto nell'acceleratore: B
Difetto nel freno: A



ITALIANO

AVVISO: dipendendo dall'indicatore dell'allarme si dovrà riparare la parte corrispondente. La preghiamo cortesemente di contattare il SAT

8. SPECIFICHE TECNICHE

Outsider Evolution Phoenix 8,5"

Modello No.: 07024

220-240 V ~ 50/60 Hz

Batteria: 36 V, 6400 mAh

Potenza nominale: 350 W

Potenza massima: 700 W

IP 54

Made in China | Progettato in Spagna

9. RICICLAGGIO DI ELETTRODOMESTICI



La direttiva europea 2012/19/UE in riferimento ai Rifiuti di Apparati Elettrici ed Elettronici (RAEE) specifica che gli elettrodomestici non devono essere riciclati con il resto dei rifiuti municipali. Tali elettrodomestici devono essere gettati separatamente, al fine di ottimizzare il recupero e il riciclaggio di materiali e, in questo modo, ridurre l'impatto sulla salute umana e sul medioambiente.

Il simbolo del cassonetto dei rifiuti ricorda l'obbligo di gettare correttamente questo prodotto. Se il prodotto in questione è dotato di una batteria o pila per la sua autonomia elettrica, quest'ultima dovrà essere rimossa prima di essere gettata ed essere trattata a parte come rifiuto di categoria differente. Per ottenere informazioni dettagliate sulla forma più adeguata per gettare gli elettrodomestici e/o le corrispondenti batterie, il consumatore dovrà contattare le autorità locali.

10. GARANZIA E SAT

Questo prodotto ha una garanzia di 2 anni a partire dalla data di acquisto, sempre e quando viene conservata e inviata la fattura di acquisto, il prodotto stia in perfetto stato fisico e si utilizzi in modo adeguato così come indicato nel manuale di istruzioni.

La garanzia non coprirà:

- Se il prodotto è stato utilizzato al di fuori della sua capacità o di utilizzo, maltrattato, colpito, esposto ad umidità, sommerso da qualche liquido o sostanza corrosiva, così come qualsiasi altra mancanza attribuibile al consumatore.



ITALIANO

- Se il prodotto è stato smontato, modificato o riparato da persone non autorizzate dal SAT ufficiale di Cecotec.
- Se il problema è stato generato da un'usura normale delle componenti dovuta all'uso.
- Il servizio di garanzia copre tutti i difetti di fabbricazione per 2 anni secondo la legislazione in vigore, ad eccezione delle componenti deperibili. Nel caso di cattivo uso da parte dell'utente, il servizio di garanzia non si farà responsabile della riparazione.

Qualora ci fosse un problema con il prodotto o avere una consulenza, contattare il Servizio di Assistenza Tecnica ufficiale di Cecotec attraverso il numero di telefono **+34 96 321 07 28**.



PORTUGUÊS

3. INSTRUÇÕES DE SEGURANÇA

Leia as seguintes instruções de segurança antes de usar o produto. Guarde este manual para referências futuras ou novos usuários.

- Cecotec não assumirá nenhuma responsabilidade derivada do mau uso do produto ou do incumprimento tanto das normas de tráfico como das instruções deste manual.
- Certifique-se de cumprir as normas de tráfico locais ao utilizar esta trotineta. Conduza de forma civilizada e preste atenção às pessoas e aos obstáculos ao redor para evitar acidentes.
- Certifique-se de que as rodas não estão danificadas e de que todas as partes e os componentes do produto estejam corretamente instalados antes de utilizar.
- Não utilize a trotineta de forma que possa danificar ou prejudicar a outras pessoas ou objetos.
- Não está permitido modificar de nenhuma maneira, isto poderia alterar o seu rendimento ou danificar a sua estrutura e causar danos.
- Para evitar que o produto se danifique ou que haja algum acidente, não utilize debaixo de água.
- O aparelho não deve ser usado por crianças desde 0 até 14 anos. Este produto pode ser usado por crianças a partir de 14 anos de idade se estão continuamente sob supervisão.
- Este produto pode ser usado por crianças a partir de 14 anos. Este produto pode ser usado por pessoas com capacidades físicas, sensoriais ou mentais reduzidas ou com falta de experiência se estiverem sob supervisão ou tenham recebido instruções concernentes ao uso do aparelho de forma segura e entendem os riscos que este implica. Não permita que crianças brinquem com o produto.
- Supervisione as crianças para garantir que não brinquem com o produto. É necessário dar uma supervisão estrita se o produto estiver a ser usado por ou perto de crianças.

INSTRUÇÕES DE SEGURANÇA DA BATERIA

- Não utilize a bateria se esta apresenta sinais pouco usuais como cheiros, calor excessivo ou fugas. Se a bateria gotejar, não toque no líquido.
- Não permita que crianças nem animais toquem na bateria.
- Desligue a bateria da corrente elétrica antes de conduzir a trotineta e antes de montar ou desmontar.
- Carregue a bateria a uma temperatura ambiente que esteja entre 0 °C e 35 °C para que a trotineta funcione da forma mais eficiente.
- Não abra a bateria nem insira nada já que contém substâncias perigosas e poderá causar problemas de saúde.
- Não tente carregar uma bateria defeituosa, se não funciona, deite fora adequadamente.

ADVERTÊNCIA: utilize unicamente o material de carga proporcionado por Cecotec.

4. MONTAGEM DO PRODUTO

Desdobrar

1. Puxe a barra para cima enquanto pressiona para baixo o guarda-lamas traseiro.
2. Alinhe a barra na vertical, feche a lingueta de fixação/dobragem e bloqueie com o anel de fixação.

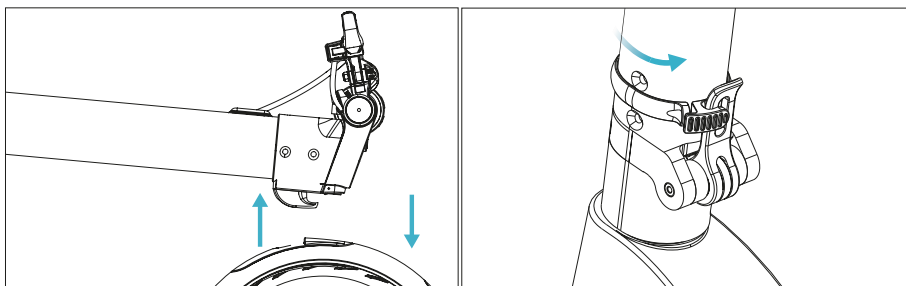



PORTUGUÊS

3. Ajuste o travão com uma chave hexagonal M6.
4. Aperte e ajuste as barras do volante tendo em conta o sentido de rotação.

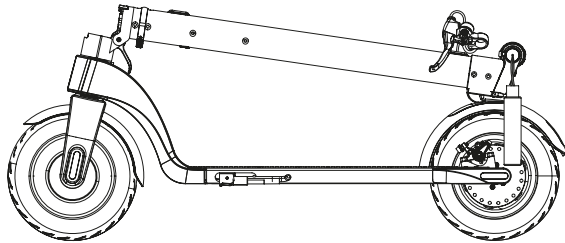
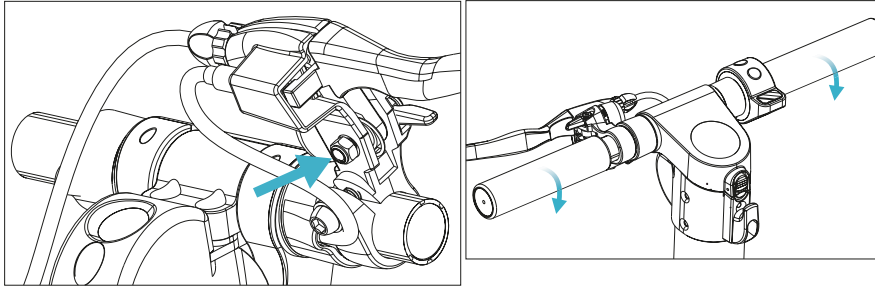

Dobrar

1. Gire o anel de sujeição no sentido contrário, para desapertar.
2. Abra a lingueta de dobragem.

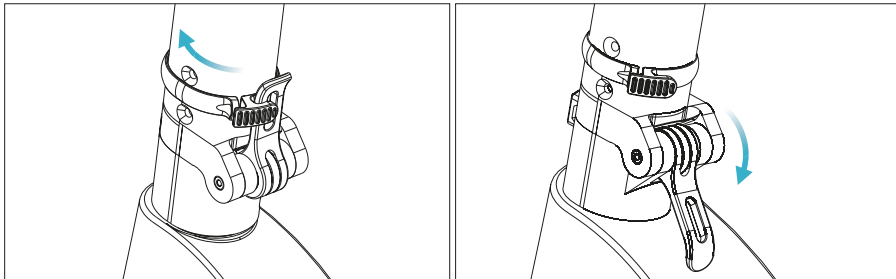

3. Baixe a lingueta de dobragem e depois baixe a barra.
4. Alinhe o gancho de bloqueio com o espaço no guarda-lamas traseiro e pressione para baixo para garantir que está bloqueado.



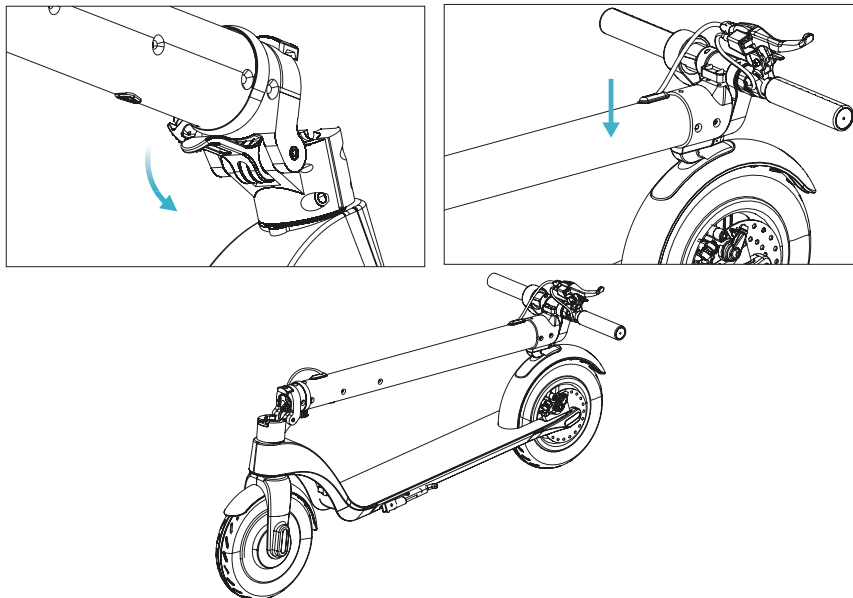

5. FUNCIONAMENTO

BOTÕES

- **Interruptor de ligar:** mantenha pressionado este botão para ligar ou desligar a trotineta.
- **Acelerador:** utilize para arrancar a trotineta e para acelerar.
- **Travão:** mantenha pressionado para parar. Pise suavemente no guarda-lamas traseiro para reforçar o processo de travagem.
- **Botão de funções:** pressione este botão para ajustar a velocidade. Selecione entre os seguintes modos:
 - o Modo Eco para uma fácil e segura utilização e poupar bateria.
 - o Modo Confort para melhor rendimento combinado com um ótimo consumo de bateria.
 - o Modo Sport para alcançar a máxima potência e velocidade.
- **Farol frontal:** pressione o botão de funções duas vezes para acender o farol. A luz traseira sempre fica acesa. Enquanto estiverem acesas as luzes, pressione outra vez o botão de funções duas vezes para apagar as luzes.
- **Velocidade cruzeiro:** mantenha a mesma velocidade durante 6 segundos para ativar este



PORTUGUÊS

modo. Para desativar, pressione o acelerador ou o travão.

NOTA: este modo não está activado na configuração inicial.

AVISO: ao travar, a luz traseira piscará.

COMO CONDUZIR A TROTINETA

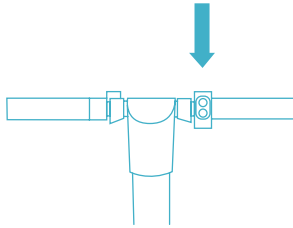

1_Pressione o botão de ligar durante 2 segundos.



2_Suba para a trotineta com um pé e o com o outro impulse para começar a deslizar.

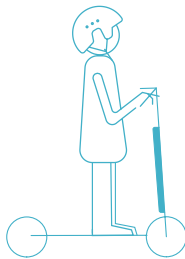

3_Uma vez em movimento, coloque ambos os pés no apoia pés.

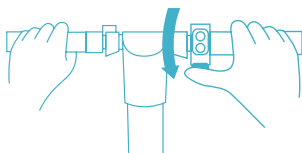

4_Gire o acelerador para baixo e alinhe o volante com o seu corpo.



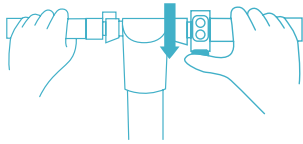

5_Gire ainda mais o acelerador para aumentar a velocidade.

ADVERTÊNCIA: não conduza demasiado rápido.

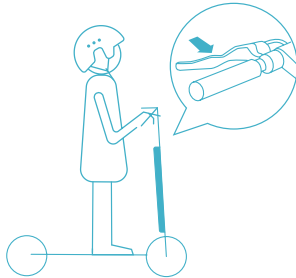

6_Use o travão para parar ou diminuir a velocidade. Pise no guarda-lamas traseiro para reforçar o processo de travagem.

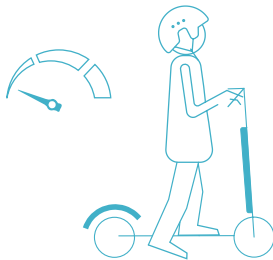

7_Desça da trotineta unicamente quando estiver completamente parada ou a velocidade muito baixa.

COMO CARREGAR A TROTINETA

1. Abra a tampa do porto de carga. Certifique-se de que está limpo e seco.
2. Conecte o carregador à bateria e o outro extremo do cabo à corrente elétrica. Verifique que o indicador de bateria esteja ligado.
3. O indicador luminoso do carregador mudará de cor ao alcançar 99 % de carga.

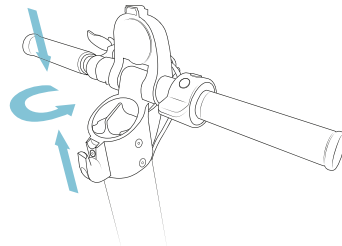
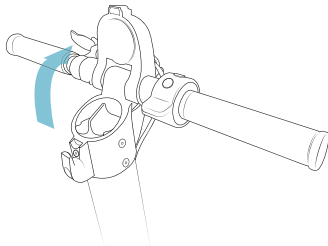



PORTUGUÊS

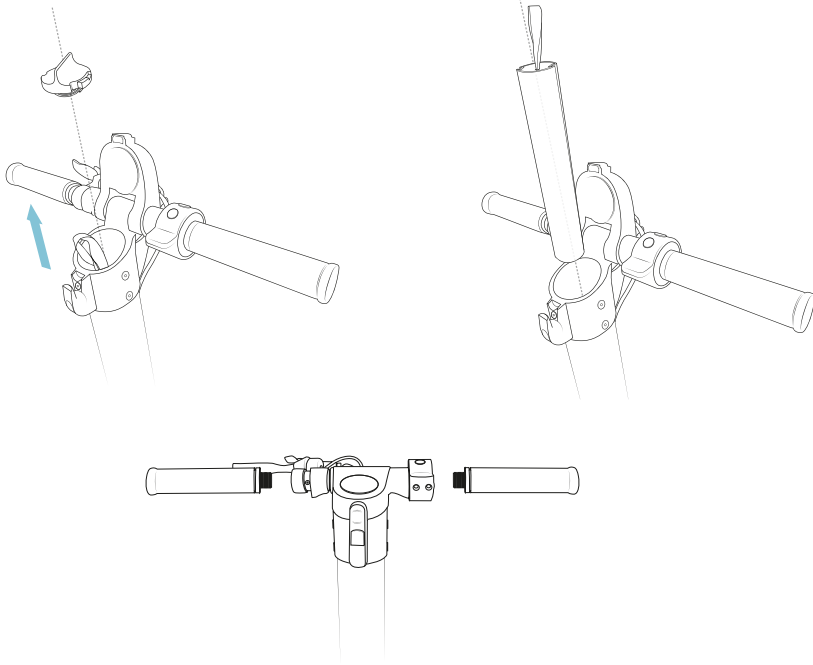

AVISO: Deixe de carregar quando o indicador mude de cor. Não sobrecarregue da bateria durante muito tempo para evitar que se veja afetada a sua vida útil.

ADVERTÊNCIA: cubra o porto de carga com a tampa anti sujidade para evitar qualquer elemento metálico entre em contacto e evitar curto-circuitos.

MÉTODO DE CARGA 1

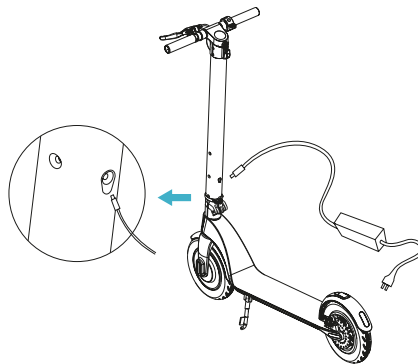

MÉTODO DE CARGA 2

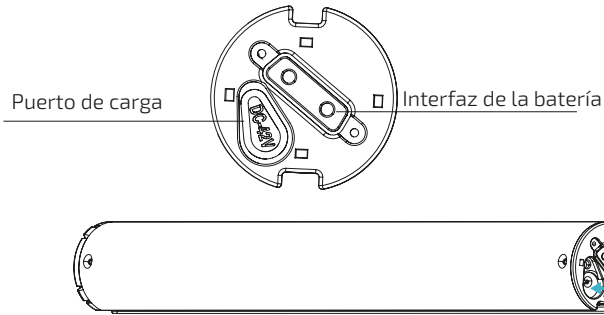

6. LIMPEZA E MANUTENÇÃO

- Certifique-se de que o produto está desligado e desconectado da corrente elétrica antes de limpar ou reparar.
- Utilize um pano suave e húmido para limpar a parte exterior do produto.
- Nunca submerja em água nem em outros líquidos para limpar, isto poderia danificar as partes eletrónicas de forma permanente.
- Não tente reparar o dispositivo por si mesmo. Em caso de que apresente algum dano ou não funcione bem, entre em contacto com o Serviço de Assistência Técnica de Cecotec.

ARMAZENAMENTO

- Certifique-se de que a trotineta está a carregar antes de guardar durante longos períodos de tempo. Carregue pelo menos uma vez ao mês.
- Carregue unicamente em espaços onde a temperatura ambiente esteja entre 0 e 35 °C e guarde nos que estejam entre -10 e 35 °C.
- Não guarde a trotineta no exterior. Guarde num lugar seco e seguro. Cubra para proteger do pó ou outro tipo de sujidade.

7. RESOLUÇÃO DE PROBLEMAS



Detenha a trotinete até que a temperatura diminua.



Motor defeituoso: C
Falha no acelerador: B
Falha no travão: A



PORTUGUÊS

AVISO: se notar os sinais que avisam de algum destes erros, as peças terão de ser reparadas ou substituídas. Contacte com o Serviço de Assistência Técnica de Cecotec.

8. ESPECIFICAÇÕES TÉCNICAS

Outsider Evolution Phoenix 8,5"

Modelo No.: 07024

220-240 V ~ 50/60 Hz

Bateria: 36 V, 6400 mAh

Potência nominal: 350 W

Potência máxima: 700 W

IP 54

Feito na China | Desenhado em Espanha

9. RECICLAGEM DE ELETRODOMÉSTICOS



A diretiva europeia 2012/19/UE sobre Resíduos de Aparelhos Elétricos e Eletrónicos (RAEE) especifica que os eletrodomésticos não devem ser reciclados com o resto dos resíduos municipais. Ditos eletrodomésticos devem ser descartados de forma separada, para otimizar a recuperação e reciclagem de materiais e, de esta maneira, reduzir o impacto que possam ter na saúde humana e meio ambiente.

O símbolo de contentor riscado recorda a sua obrigação de descarta este produto de forma correta. Se o produto em questão conta com uma bateria ou pilha para a sua autonomia elétrica, esta deverá extrair-se antes de ser descartada e ser tratada como um resíduo de diferente categoria. Para obter informação detalhada acerca da forma mais adequada de descartar os seus eletrodomésticos e/ou as correspondentes baterias, o consumidor deverá contactar com as autoridades locais.

10. GARANTIA E SAT

Este produto tem uma garantia de 2 anos desde a data de compra, sempre e quando se conserve e envie a fatura de compra, o produto está em perfeito estado físico e se dê uso adequado tal e como se indica neste manual de instruções.

- A garantia não cobrirá:
- Se o produto foi usado fora da sua capacidade ou utilidade, maltratado, batido, exposto a humidade, submergido em algum líquido ou substância corrosiva, assim como qualquer outra falta atribuível ao consumidor.



PORTUGUÊS

- Se o produto foi desmontado, modificado ou reparado por pessoas não autorizadas pelo SAT oficial de Cecotec.
- Se a origem da incidência foi pelo desgaste normal das peças devido ao uso.
- O serviço de garantia cobre todos os defeitos de fabricação durante 2 anos com base na legislação vigente, exceto peças consumíveis. Em caso de mau uso por parte do usuário o serviço de garantia não se fará responsável da reparação.

Se deteta uma ocorrência com o produto ou tem alguma consulta, entre em contacto com o Serviço de Assistência Técnica oficial de Cecotec através do número de telefone **+34 96 321 07 28**.



NEDERLANDS

3. VEILIGHEIDSINSTRUCTIES

Lees de volgende instructies aandachtig voordat u het product gebruikt. Bewaar deze handleiding voor toekomstige raadplegingen of nieuwe gebruikers.

- Cecotec zal geen enkele verantwoordelijkheid nemen in het geval van slecht gebruik van het product of het niet naleven van zowel de verkeersregels als de instructies in deze handleiding.
- Zorg dat u de lokale verkeersregels naleeft als u de step gebruikt. Rijd verantwoord en let op personen en obstakels in uw omgeving om ongelukken te voorkomen.
- Zorg ervoor dat de wielen niet beschadigd zijn en dat alle onderdelen en componenten van het product correct geïnstalleerd zijn voordat u het product gebruikt.
- Gebruik de step niet op een manier waarop u andere personen of objecten kan beschadigen of verwonden.
- Het is niet toegestaan om de step op welke manier dan ook aan te passen, dit zou zijn rendement kunnen veranderen of zijn structuur beschadigen of schade kunnen veroorzaken.
- Om te voorkomen dat het product beschadigd raakt of dat er een ongeluk plaatsvindt, gebruik het product niet onder water.
- De step mag niet gebruikt worden door kinderen van 0 tot 14 jaar. Dit product kan gebruikt worden door kinderen vanaf 14 jaar indien ze onder voortdurend toezicht staan.
- Dit product kan gebruikt worden door kinderen vanaf 14 jaar en personen met een verminderd fysiek, zintuiglijk of mentaal vermogen of met een gebrek aan ervaring en kennis, indien ze onder toezicht staan of als ze instructies hebben gekregen betreffende het veilige gebruik van het apparaat en ze de risico's begrijpen die ermee betrokken zijn. Zorg ervoor dat kinderen niet spelen met het apparaat.
- Houd toezicht over kinderen om ervoor te zorgen dat ze niet kunnen spelen met het product. Strikt toezicht is



noodzakelijk als de step gebruikt wordt door of in de buurt van kinderen.

VEILIGHEIDSINSTRUCTIES VAN DE BATTERIJ

- Gebruik de batterij niet als hij ongebruikelijke symptomen vertoont, zoals de emissie van geuren, excessieve hitte of lekken. Als de batterij lekt, raak dan niet de vloeistof aan.
- Sta niet toe dat kinderen of dieren de batterij aanraken.
- Ontkoppel de oplader van de batterij voordat u de step gebruikt of alvorens hem te monteren of demonteren.
- Laadt de batterij op met een omgevingstemperatuur tussen 0 °C en 35°C, zodat de step op de meest efficiënte manier functioneert.
- Open de batterij niet en steek er niks tussen of in, omdat de batterij gevaarlijke substanties bevat en gezondheidsproblemen zou kunnen veroorzaken.
- Probeer niet om een beschadigde batterij op te laden. Als de batterij niet correct werkt, gooi hem dan weg.

WAARSCHUWING: gebruik enkel het oplaadmateriaal verstrekt door Cecotec.

4. HET PRODUCT IN ELKAAR ZETTEN

Ontvouwen

1. Trek het stuur naar boven en druk tegelijkertijd het achterste spatbord naar beneden.
2. Vouw het stuur helemaal naar boven, plaats de hefboom van het vouwscharnier in zijn sluitpositie en draai de bevestigingsring vast om de hefboom de vergrendelen.

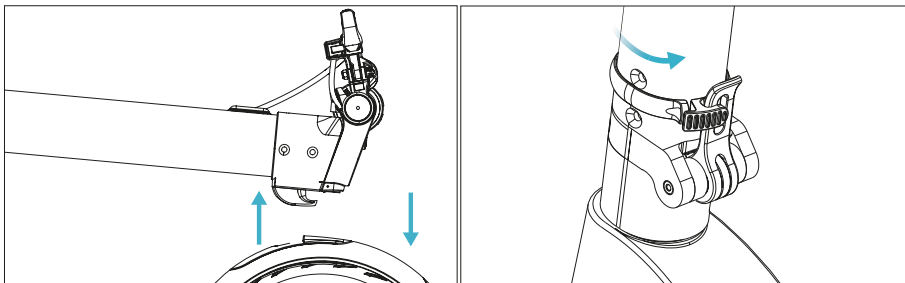



NEDERLANDS

3. Pas de rem aan met een M6 steeksleutel.
4. Maak de handvaten vast en pas ze aan. Let op de draairichting.

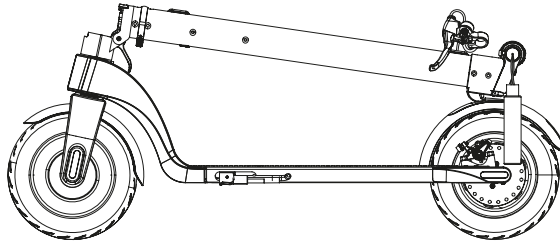
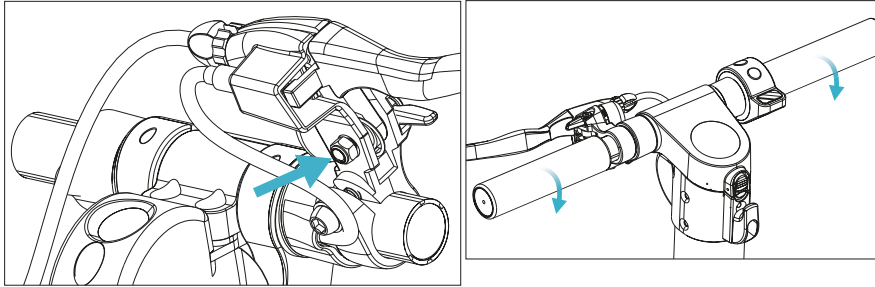

Opvouwen

1. Draai de bevestigingsring om de hefboom van het vouwscharnier los te maken.
2. Open de hefboom van het vouwscharnier.

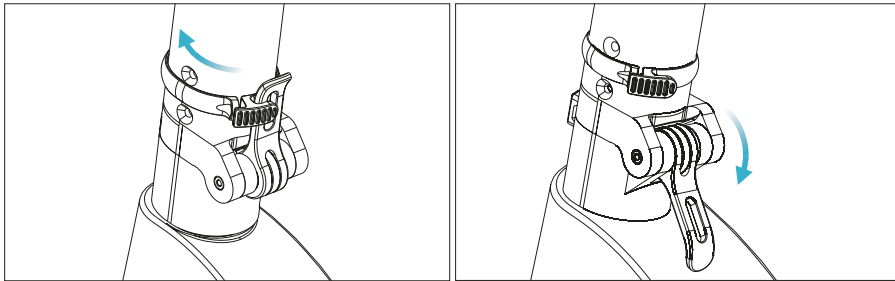



3. Open het vouwscharnier en laat het stuur naar beneden zakken.
4. Lijn het sluitingspunt en de opening in het achterste spatbord uit en druk het stuur naar beneden om te verzekeren dat het gesloten blijft.

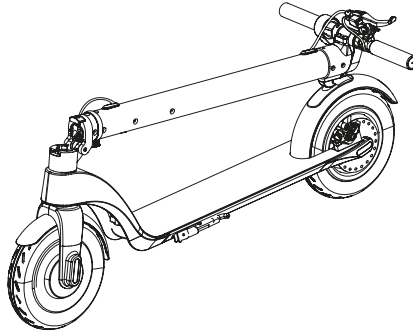
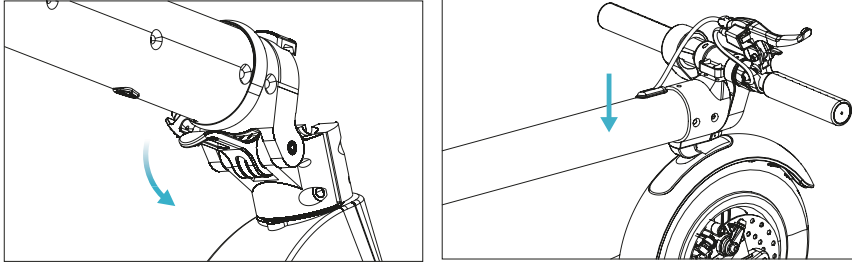

5. WERKING

KNOPPEN

- **Aan/uit knop:** houd deze knop ingedrukt om de step in of uit te schakelen.
- **Versneller:** gebruik de versneller om de step te starten en om te versnellen.
- **Rem:** knijp deze in om te stoppen. Zet uw voet zachtjes op het achterste spatbord om het remproces te versterken.
- **Functie:** druk op deze knop om de snelheid aan te passen. Kies uit de volgende modi:
 - o Eco modus voor een veilige werking met batterijbesparing.
 - o Comfort modus voor het beste rendement gecombineerd met een optimaal batterijverbruik.
 - o Sport modus om de maximale snelheid en vermogen te bereiken.
- **Voorlicht:** druk twee keer op de functieknop om het voorlicht aan te zetten. Het achterlicht



NEDERLANDS

is altijd ingeschakeld. Als de lichten zijn ingeschakeld, druk dan opnieuw twee keer op de functieknop om ze uit te zetten.

- **Cruising modus:** houd dezelfde snelheid aan gedurende 6 seconden om deze modus te activeren. Druk de versneller in of rem om deze modus te desactiveren.

OPMERKING: in deze modus wordt niet geactiveerd in de initiële configuratie.

OPMERKING: tijdens het remmen zal het achterlicht knipperen.

DE STEP BESTUREN

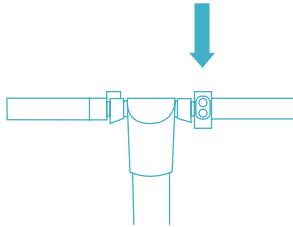

1_Druk op de aan/uit knop gedurende 2 seconden.



2_Zet één voet op de voetondersteuning en gebruik de andere om vooruit te stappen.

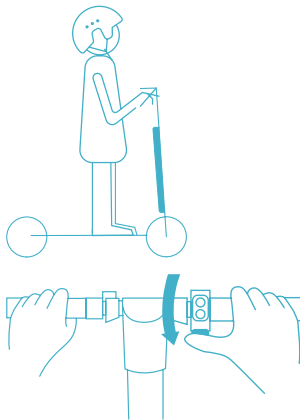

3_Plaats beide voeten op de voetondersteuning.

4_Druk op de versnellingshendel met uw rechterhand en draai het stuur richting uw lichaam.



NEDERLANDS

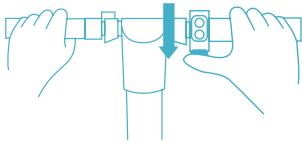

5_Druk op de versnellingshendel om de snelheid te verhogen.

WAARSCHUWING: rijd niet te snel.

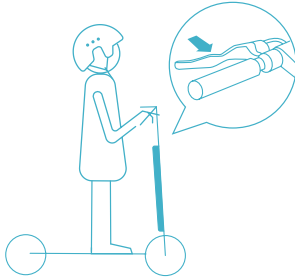

6_Knijp de rem in om te stoppen of om te vertragen. Zet uw voet zachtjes op het achterste spatbord om het remproces te versterken.

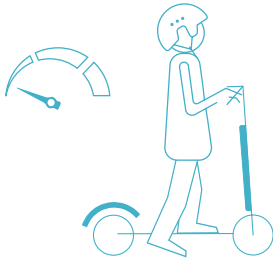

7_Stap alleen van de step af als u zeer langzaam rijdt of als u stil staat.

De step opladen

1. Open de afdekking van de oplaadpoort. Zorg dat deze schoon en droog is.
2. Verbind de oplader aan de batterij en stop de stekker in het stopcontact. Controleer of het batterij indicatorlampje aan staat.
3. Het indicatorlampje van de oplader zal van kleur veranderen als de batterij voor 99% is opgeladen.

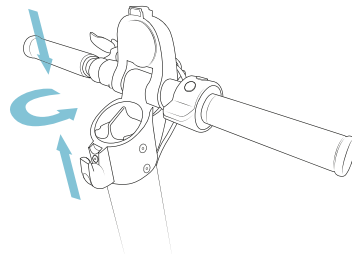
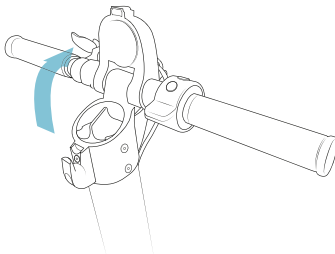



NEDERLANDS

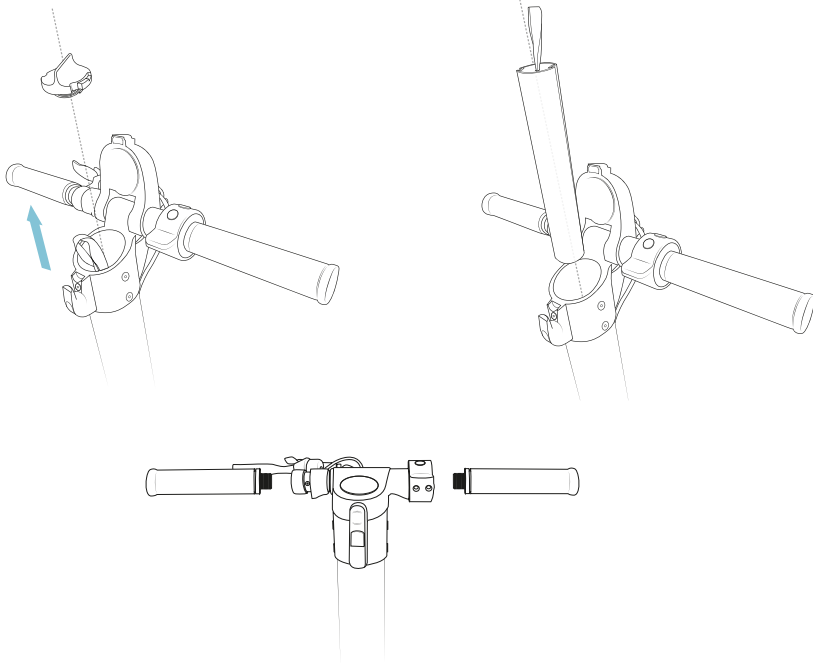

OPMERKING: Stop het opladen als het indicatorlampje van kleur verandert. Laat de batterij niet overladen gedurende een langere tijd om te voorkomen dat de levensduur van de batterij aangetast wordt.

WAARSCHUWING: sluit de oplaadpoort af met het anti-vuiligheid deksel om te voorkomen dat metalen objecten ermee in contact komen en om kortsluiting te vermijden.

OPLAADMETHODE 1

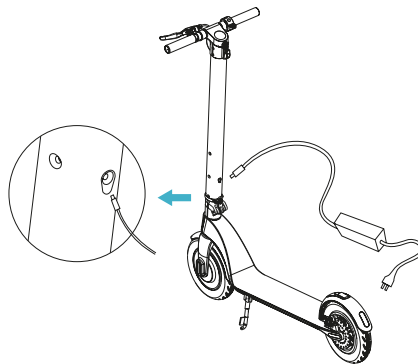



OPLAADMETHODE 2

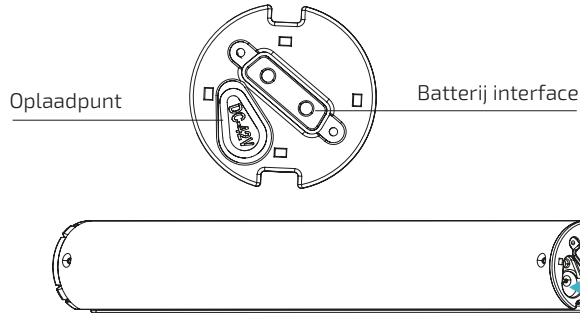

6. SCHOONMAKEN EN ONDERHOUD

- Zorg ervoor dat het product is uitgeschakeld en dat de stekker uit het stopcontact is getrokken voordat u het product schoonmaakt of repareert.
- Gebruik een zachte doek om de buitenkant van de step schoon te maken.
- Dompel nooit de step onder in water of andere vloeistoffen, dit zou de elektrische onderdelen permanent kunnen beschadigen.
- Probeer niet zelf de step te repareren. In het geval dat de step beschadigingen vertoont of niet goed werkt, neem dan contact op met de officiële Technische Ondersteuningservice van Cecotec.

OPSLAG

- Zorg ervoor dat de step opgeladen is voordat hij opgeborgen wordt voor een langere tijd. Laad de step minstens één keer per maand op.
- Laad de step alleen op in ruimtes waar de omgevingstemperatuur zich tussen 0 en 35 °C bevindt en bewaar de step in ruimtes met een temperatuur tussen -10 en 35 °C.
- Bewaar de step niet buitenshuis. Bewaar de step op een droge en veilige plaats. Bedek de step om hem te beschermen tegen vuiligheid als dit nodig zou zijn.

7. PROBLEEMOPLOSSING



Schakel de step uit totdat de temperatuur verlaagd is.



Defecte motor: C
Storing in de versneller: B
Storing in de rem: A



NEDERLANDS

OPMERKING: Afhankelijk van het alarm dat af gaat, zal het nodig zijn om het overeenkomstige onderdeel te repareren. Neem contact op met de Technische Ondersteuningsservice van Cecotec.

8. TECHNISCHE SPECIFICATIES

Outsider Evolution Phoenix 8,5"

Model No.: 07024

220-240 V ~ 50/60 Hz

Batterij: 36 V, 6400 mAh

Nominaal vermogen: 350 W

Maximumvermogen: 700 W

IP 54

Gemaakt in China | Ontworpen in Spanje

9. RECYCLAGE VAN KLEINE HUISHOUDELIJKE ELEKTRISCHE APPARATEN



De Europese richtlijn 2012/19/UE betreffende Afgedankte Elektrische en Elektronische Apparatuur (AEEA) bepaalt dat kleine huishoudelijke elektrische apparaten niet  gerecycleerd mogen worden met het restafval. Deze kleine huishoudelijke elektrische apparaten moeten apart gesorteerd worden om de terugwinning en recycling van materialen te optimaliseren en, op deze manier, de impact te verminderen die deze apparaten kunnen hebben op de volksgezondheid en het milieu.

Het symbool van de doorgekruiste afvalbak herinnert u aan uw verplichting om dit product correct te sorteren. Als het product in kwestie een batterij bevat voor zijn elektrische autonomie, dan moet deze batterij uit het product gehaald worden voordat het product gesorteerd wordt en behandeld worden als een residu van een andere categorie. Om gedetailleerde informatie te verkrijgen over de meest geschikte manier om kleine huishoudelijke elektrische apparaten en/of hun batterijen weg te gooien zal de consument de lokale autoriteiten moeten contacteren.

10. GARANTIE EN TECHNISCHE ONDERSTEUNING

Dit product heeft een garantieperiode van 2 jaar vanaf de aankoopdatum, altijd en wanneer de aankoopfactuur bewaard is gebleven en voorgelegd kan worden, het product zich in een goede fysieke staat bevindt en het gebruikt is op een correcte manier en zoals aangegeven in deze instructiehandleiding.

De garantie dekt niet:



NEDERLANDS

- Als het product gebruikt is buiten zijn capaciteit of bruikbaarheid, misbruikt, er op geslagen is, blootgesteld is aan vochtigheid, ondergedompeld is in een vloeistof of corrosieve substantie, evenals elk ander defect dat te wijten valt aan de consument.
- Als het product ontmanteld, gemodificeerd of gerepareerd is geweest door personen die niet geautoriseerd zijn door de officiële Technische Ondersteuningsservice van Cecotec.
- Als het incident veroorzaakt is door de normale slijtage van de onderdelen als gevolg van gebruik.
- De garantie service dekt alle fabricagefouten gedurende 2 jaar op basis van de huidige wetgeving, met uitzondering op gebruikte onderdelen. In het geval van slecht gebruik door de gebruiker zal de garantie service niet verantwoordelijk zijn voor de reparatie.

Als u in elk geval een incident met het product detecteert of als u een vraag heeft, neem dan contact op met de officiële Technische Ondersteuningsservice van Cecotec via het telefoonnummer **+34 96 321 07 28**.







cecotec

Grupo Cecotec Innovaciones S.L.
C/de la Pinadeta s/n, 46930
Quart de Poblet, Valencia, Spain

www.cecotec.es

LI01190726

