

cecotec

PAPRIKA 2000 FULL

Procesador de alimentos / Food processor



Manual de instrucciones
Instruction manual
Manuel d'instructions
Bedienungsanleitung
Manuale di istruzioni
Manual de instruções
Handleiding
Instrukcja obsługi
Návod k použití

Instrucciones de seguridad	4
Safety instructions	6
Instructions de sécurité	7
Sicherheitshinweise	10
Istruzioni di sicurezza	12
Instruções de segurança	14
Veiligheidsinstructies	16
Instrukcje bezpieczeństwa	18
Bezpečnostní pokyny	20

ÍNDICE

1. Piezas y componentes	23
2. Antes de usar	23
3. Montaje	24
4. Funcionamiento	25
5. Limpieza y mantenimiento	25
6. Resolución de problemas	26
7. Especificaciones técnicas	27
8. Reciclaje de aparatos eléctricos y electrónicos	27
9. Garantía y SAT	27
10. Copyright	27

INDEX

1. Parts and components	28
2. Before use	28
3. Assembly	29
4. Operation	30
5. Cleaning and maintenance	30
6. Troubleshooting	31
7. Technical specifications	32
8. Disposal of old electrical and electronic appliances	32
9. Technical support and warranty	32
10. Copyright	32

SOMMAIRE

1. Pièces et composants	33
2. Avant utilisation	33
3. Montage	34
4. Fonctionnement	35
5. Nettoyage et entretien	35
6. Résolution de problèmes	36
7. Spécifications techniques	37
8. Recyclage des équipements électriques et électroniques	37
9. Garantie et SAV	37
10. Copyright	37

INHALT

1. Teile und Komponenten	38
2. Vor dem Gebrauch	38
3. Installation	39
4. Bedienung	40
5. Reinigung und Wartung	40
6. Problemlösung	41
7. Technische Spezifikationen	42
8. Recycling von Elektro- und Elektronikgeräten	42
9. Garantie und Kundendienst	42
10. Copyright	42

INDICE

1. Parti e componenti	43
2. Prima dell'uso	43
3. Montaggio	44
4. Funzionamento	45
5. Pulizia e manutenzione	45
6. Risoluzione dei problemi	46
7. Specifiche tecniche	47
8. Riciclaggio di apparecchiature elettriche ed elettroniche	47
9. Garanzia e supporto tecnico	47
10. Copyright	47

ÍNDICE

1. Peças e componentes	48
2. Antes de usar	48
3. Montagem	49
4. Funcionamento	50
5. Limpeza e manutenção	50
6. Resolução de problemas	51
7. Especificações técnicas	52
8. Reciclagem de produtos elétricos e eletrônicos	52
9. Garantia e SAT	52
10. Copyright	52

INHOUD

1. Onderdelen en componenten	53
2. Vóór u het apparaat gebruikt	53
3. Montage	54
4. Werking	55
5. Schoonmaak en onderhoud	55
6. Probleemoplossing	56
7. Technische specificaties	57
8. Recycling van elektrische en elektronische apparatuur	57
9. Garantie en technische ondersteuning	57
10. Copyright	57

SPIS TREŚCI

1. Części i komponenty	58
2. Przed użyciem	58
3. Montaż	59
4. Funkcjonowanie	60
5. Czyszczenie i konserwacja	60
6. Rozwiązywanie problemów	61
7. Specyfikacja techniczna	62
8. Recykling urządzeń elektrycznych i elektronicznych	62
9. Gwarancja i Serwis techniczny	62
10. Copyright	62

OBSAH

1. Části a složení	63
2. Před použitím	63
3. Montáž	64
4. Fungování	65
5. Čištění a údržba	65
6. Řešení problémů	66
7. Technické specifikace	67
8. Recyklace elektrických a elektronických zařízení	67
9. Záruka a technický servis	67
10. Copyright	67

INSTRUCCIONES DE SEGURIDAD

- Lea las siguientes instrucciones atentamente antes de usar el producto. Guarde este manual para futuras referencias o nuevos usuarios.
- Siga atentamente estas instrucciones de seguridad cuando use el producto.
- **ADVERTENCIA:** un mal uso o un uso inadecuado puede suponer un peligro tanto para el aparato como para el usuario. Utilice este aparato para los fines que aparecen descritos en este manual.
- Tenga cuidado al manipular las cuchillas, especialmente cuando realice la limpieza y en el vaciado del vaso.
- Desconecte siempre el aparato de la alimentación si se deja desatendido y antes del montaje, desmontaje o limpieza.
- Este aparato no debe ser usado por niños. Mantenga el aparato y su cable fuera del alcance de los niños.
- Este aparato puede ser utilizado por personas cuyas capacidades físicas, sensoriales o mentales estén reducidas o tengan falta de experiencia y conocimiento, si son supervisados o han recibido una instrucción adecuada en lo que respecta al funcionamiento seguro del aparato y entiendan los riesgos que entraña.
- Los niños no deben jugar con el aparato.
- Este aparato está diseñado exclusivamente para uso doméstico quedando excluido su uso en bares, restaurantes, granjas, hoteles, moteles y oficinas.
- Este dispositivo no está diseñado para funcionar a través de temporizadores o sistemas de control remoto externos.
- No utilice accesorios que no le hayan sido proporcionados por Cecotec, ya que esto podría causarle daños al producto e incluso causar lesiones.
- La limpieza y el mantenimiento de usuario no deben realizarse por niños.

- No procese alimentos calientes o líquidos hirviendo. Deje que se enfríen antes de introducirlos.
- Asegúrese de que el voltaje de red coincida con el voltaje especificado en la etiqueta de clasificación del producto y de que el enchufe tenga toma de tierra.
- No sumerja el cable, el enchufe o cualquier otra parte del producto en agua o cualquier otro líquido, ni exponga las conexiones eléctricas al agua. Asegúrese de que tiene las manos completamente secas antes de tocar el enchufe o encender el producto.
- Desenchufe el aparato de la corriente cuando no vaya a utilizarlo, antes de montarlo o desmontarlo, y antes de limpiarlo.
- Inspeccione el cable de alimentación regularmente en busca de daños visibles. Si el cable presenta daños, debe ser reparado por el Servicio de Asistencia Técnica oficial de Cecotec para evitar cualquier tipo de peligro.
- No utilice el producto en exteriores, cerca de placas eléctricas o de gas, llamas o dentro de un horno.
- No retuerza, doble, estire o dañe el cable de alimentación. Protéjalo de bordes afilados y fuentes de calor. No permita que el cable toque superficies calientes. No deje que el cable asome sobre el borde de la superficie de trabajo o la encimera.
- No conecte el aparato a la corriente hasta que todas sus piezas estén montadas y asegúrese de que está desenchufado antes de desmontar sus piezas o manejar la cuchilla.
- No utilice el aparato para procesar alimentos calientes.
- No introduzca utensilios dentro del producto cuando esté en funcionamiento para reducir el riesgo de salpicaduras o de lesionarse. Manéjelo con cuidado.

SAFETY INSTRUCTIONS

- Read these instructions thoroughly before using the device. Keep this instruction manual for future reference or new users.
- All safety instructions must be closely followed when using the appliance.
- Warning: incorrect or improper use can be dangerous for the user and damage the appliance. Use the appliance only for the purposes described in this manual.
- Be careful when handling the blades, especially when cleaning and emptying the container.
- Always unplug the appliance if left unattended and before assembly, disassembly, or cleaning.
- The appliance is not intended to be used by children. Keep this appliance and its power cable out of their reach.
- The appliance can be used by persons with reduced physical, sensory, or mental capabilities or lack of experience and knowledge if they have been given supervision or instruction concerning use of the appliance in a safe way and understand the hazards involved.
- Children must not play with the device.
- This device is designed for domestic use only and is not intended for bars, restaurants, farmhouses, hotels, motels, and offices.
- The appliance is not intended to be operated by means of an external timer or separate remote-control system.
- Do not use accessories that have not been provided by Cecotec, as this could damage the product and cause injuries.
- Cleaning and maintenance tasks must not be carried out by children.
- Do not use the blender with hot or boiling liquids. Allow them to cool down before processing them.

- Ensure that the mains voltage matches the voltage specified on the device rating label and that the plug is earthed.
- Do not immerse the cable, plug, or any other non-removable part of the device in water or any other liquid or expose electrical connections to water. Make sure your hands are dry before handling the plug or switching on the device.
- Unplug the appliance from the outlet when not in use, before assembling or disassembling parts, and before cleaning.
- Check the power cable regularly for visible damage. If the cable is damaged, it must be repaired by the official Cecotec Technical Support Service to avoid any type of danger.
- Do not use the product outdoors, close to electric plates, gas, flames, or inside an oven.
- Do not twist, bend, pull, or damage the power cable. Protect it from sharp edges and heat sources. Do not allow the cable to touch hot surfaces. Do not let the cable hang over the edge of the working surface or worktop.
- Do not plug the appliance into the power supply until it is fully assembled and make sure it is unplugged before disassembling the appliance or handling its blade.
- Do not use the appliance to process hot food.
- Do not insert utensils into the product during operation to reduce the risk of splashing or injury. Please handle it with care.

INSTRUCTIONS DE SÉCURITÉ

- Veuillez lire les instructions suivantes avec attention avant d'utiliser l'appareil. Gardez bien ce manuel pour de futures références ou pour tout nouvel utilisateur.
- Veuillez suivre ces instructions de sécurité très attentivement lorsque vous utilisez l'appareil.

- **AVERTISSEMENT** : une utilisation incorrecte ou inadéquate peut mettre en danger l'appareil et l'utilisateur. Utilisez cet appareil uniquement pour les fins décrites dans ce manuel.
- Faites bien attention lorsque vous manipulez les lames de l'appareil lors du nettoyage et de la vidange du verre.
- Débranchez toujours l'appareil s'il est laissé sans surveillance et avant son montage, démontage ou nettoyage.
- Son utilisation est interdite aux enfants. Maintenez l'appareil et son câble hors de portée des enfants.
- Cet appareil peut être utilisé par des personnes aux capacités physiques, mentales ou sensorielles réduites, ou sans expérience ni connaissances si elles sont surveillées et/ou ont reçu les informations nécessaires à sa correcte utilisation et qu'elles ont bien compris les risques qu'il implique.
- Empêchez les enfants de jouer avec le produit.
- Cet appareil est conçu pour un usage domestique uniquement et ne doit pas être utilisé dans les bars, restaurants, fermes, hôtels, motels et bureaux.
- Cet appareil n'a pas été conçu pour fonctionner à travers des minuteries ou systèmes de contrôle à distance externes.
- N'utilisez pas des accessoires qui ne soient pas fournis par Cecotec, cela pourrait abîmer le produit et provoquer des lésions.
- Le nettoyage et l'entretien ne doivent pas être réalisés par des enfants.
- Ne préparez pas des aliments chauds ou des liquides en ébullition. Laissez-les refroidir avant de les introduire.
- Assurez-vous que le voltage du réseau coïncide avec le voltage spécifié sur l'étiquette de classification de l'appareil et que la prise possède une connexion à terre.

- Ne submergez pas le câble, la prise ni aucune autre partie de l'appareil dans de l'eau ni dans aucun autre liquide, ni n'exposez les connexions électriques à l'eau. Assurez-vous d'avoir les mains complètement sèches avant de toucher la prise ou d'allumer l'appareil.
- Débranchez l'appareil de la prise de courant avant de le nettoyer, avant de le monter ou démonter, ou si vous n'allez plus l'utiliser.
- Inspectez le câble d'alimentation régulièrement pour rechercher des dommages visibles. Si le câble présente des dommages, il doit être réparé par le Service d'Assistance Technique officiel de Cecotec pour éviter tout type de danger.
- N'utilisez pas l'appareil en extérieurs, près de plaques électriques ou à gaz, près de flammes ni dans des fours.
- Ne tordez pas, ne pliez pas, n'étirez pas et n'abîmez pas le câble d'alimentation. Protégez-le des bords pointus et des sources de chaleur. Ne laissez pas le câble toucher des surfaces chaudes. Ne laissez pas le câble dépasser de la surface de travail ou du plan de travail.
- Ne branchez pas l'appareil sur une prise de courant jusqu'à ce que toutes les pièces soient assemblées. Vérifiez qu'il est débranché avant de démonter les pièces ou avant de manipuler la lame.
- N'utilisez pas l'appareil pour traiter des aliments chauds.
- N'introduisez pas d'ustensiles dans l'appareil lorsqu'il est en fonctionnement afin de réduire le risque d'éclaboussures ou de blessures. Faites attention lorsque vous l'utilisez.

SICHERHEITSHINWEISE

- Lesen Sie die folgenden Hinweise aufmerksam durch, bevor Sie das Produkt verwenden. Bewahren Sie diese Bedienungsanleitung zum Nachschlagen oder für neue Benutzer auf.
- Befolgen Sie diese Sicherheitshinweise sorgfältig, wenn Sie das Produkt verwenden.
- HINWEIS: Falsche oder unsachgemäße Verwendung kann sowohl das Gerät als auch den Benutzer gefährden. Verwenden Sie dieses Gerät für die in dieser Bedienungsanleitung beschriebenen Zwecke.
- Seien Sie vorsichtig beim Umgang mit den Klingen, insbesondere beim Reinigen und Entleeren des Bechers.
- Trennen Sie das Gerät immer von der Stromversorgung, wenn es unbeaufsichtigt gelassen wird und bevor Sie es montieren, demontieren oder reinigen.
- Dieses Gerät darf von Kindern nicht benutzt werden. Bewahren Sie das Gerät außerhalb der Reichweite von Kindern.
- Dieses Gerät kann von Personen mit eingeschränkten körperlichen, sensorischen oder geistigen Fähigkeiten oder mangelnder Erfahrung und Kenntnis benutzt werden, wenn sie beaufsichtigt oder bezüglich des sicheren Gebrauchs des Geräts unterwiesen wurden und die daraus resultierenden Gefahren verstehen.
- Kinder dürfen nicht mit dem Gerät spielen.
- Dieses Gerät ist nur für den Hausgebrauch bestimmt und darf nicht in Bars, Restaurants, Bauernhöfen, Hotels, Motels und Büros verwendet werden.
- Dieses Gerät funktioniert nicht über Timer oder externe Fernbedienungssysteme.
- Benutzen Sie kein Zubehör, das nicht vom Cecotec

mitgeliefert wurde, da es das Produkt beschädigen oder Verletzungen verursachen könnte.

- Reinigung und Wartung dürfen niemals von Kinder durchgeführt werden.
- Mixen Sie keine heiße Lebensmittel oder kochende Flüssigkeiten. Lassen Sie sie abkühlen, bevor sie ins Gefäß einzugeben.
- Vergewissern Sie sich, dass die Netzspannung, mit der auf dem Typenschild des Gerätes angegebenen Spannung übereinstimmt und dass die Steckdose geerdet ist.
- Tauchen Sie das Netzkabel, den Stecker oder jegliche nicht entfernbaren Teile des Gerätes nicht ins Wasser oder andere Flüssigkeiten ein und lassen Sie die elektrischen Anschlüsse nicht in Kontakt mit Wasser kommen. Sorgen Sie dafür, dass Ihre Hände völlig trocken sind, bevor Sie die Steckdose berühren oder das Gerät einschalten.
- Trennen Sie das Gerät von der Stromversorgung, wenn es nicht in Gebrauch ist, vor der Montage oder Demontage und vor der Reinigung.
- Überprüfen Sie das Netzkabel regelmäßig auf sichtbare Schäden. Wenn das Kabel beschädigt ist, muss es durch den offiziellen Technischen Kundendienst von Cecotec ersetzt werden, um Sach- und Personenschäden zu vermeiden.
- Verwenden Sie das Produkt nicht im Freien, in der Nähe von Gas- oder Elektroheizungen, offenen Flammen oder in einem Ofen.
- Der Stromkabel darf nicht verdreht, verbogen oder zu stark gezogen bzw. belastet oder beschädigt werden. Schützen Sie es von scharfen Kanten und Wärmequellen. Lassen Sie niemals den Kabel mit wärmen Oberflächen in Kontakt kommen. Lassen Sie das Kabel niemals über der Arbeitsfläche stehen.

- Schließen Sie das Gerät erst dann an die Stromversorgung an, wenn alle Teile zusammengebaut sind, und vergewissern Sie sich, dass der Netzstecker ausgezogen ist, bevor Sie Teile entfernen oder die Klinge handhaben.
- Verwenden Sie das Gerät nicht zur Verarbeitung von heißen Lebensmitteln.
- Stecken Sie während des Betriebs keine Utensilien in das Gerät, um das Risiko von Spritzern oder Verletzungen zu verhindern. Seien Sie vorsichtig.

ISTRUZIONI DI SICUREZZA

- Leggere le seguenti istruzioni prima di usare l'apparecchio. Conservare questo manuale per consultazioni future o nuovi utenti.
- Seguire attentamente queste istruzioni di sicurezza quando si usa l'apparecchio.
- **ATTENZIONE:** un uso incorretto o improprio può mettere in pericolo l'utente e danneggiare l'apparecchio. Utilizzare questo apparecchio per gli scopi descritti in questo manuale.
- Prestare attenzione quando si maneggiano le lame, in particolare quando si pulisce e si svuota il contenitore.
- Scollegare l'apparecchio se viene lasciato incustodito e prima di montarlo, smontarlo o pulirlo.
- L'apparecchio non deve essere usato da bambini. Mantenere l'apparecchio e il suo cavo fuori dalla portata dei bambini.
- Questo apparecchio può essere usato da persone con capacità fisiche, sensoriali o mentali limitate o con mancanza di esperienza e conoscenza solo sotto supervisione o avendo ricevuto istruzioni riguardanti l'uso dell'apparecchio in modo sicuro e comprendendo i rischi che lo stesso implica.
- Non permettere ai bambini di giocare con l'apparecchio.

- Questo apparecchio è stato progettato solo per uso domestico e non può essere utilizzato in bar, ristoranti, aziende agricole, alberghi, motel e uffici.
- Questo apparecchio non è stato progettato per funzionare tramite timer o sistemi di controllo remoto esterni.
- Non utilizzare accessori non forniti o consigliati da Cecotec, poiché potrebbero danneggiare l'apparecchio o generare un rischio.
- La pulizia e manutenzione non devono essere effettuate da bambini.
- Non frullare alimenti caldi o liquidi in ebollizione. Lasciare raffreddare l'apparecchio prima di aprirlo.
- Verificare che la tensione di rete coincida con quella specificata nell'etichetta di classificazione dell'apparecchio e che la presa elettrica sia dotata di messa a terra.
- Non immergere il cavo, la spina o qualsiasi altra parte dell'apparecchio in acqua o in qualsiasi altro liquido, né esporre i collegamenti elettrici all'acqua. Assicurarsi di avere le mani completamente asciutte prima di toccare la spina o di accendere l'apparecchio.
- Scollegare l'apparecchio dalla corrente quando non in uso, prima di montarlo o smontarlo e prima di pulirlo.
- Ispezionare regolarmente il cavo di alimentazione in cerca di danni visibili. Se il cavo presenta danni, dovrà essere riparato dal Servizio di Assistenza Tecnica ufficiale di Cecotec per evitare qualsiasi tipo di rischio.
- Non utilizzare l'apparecchio in esterni, vicino a piastre elettriche o a gas, fuoco o all'interno di forni.
- Non torcere, piegare, allungare o danneggiare il cavo di alimentazione. Proteggerlo da bordi affilati e fonti di calore. Non permettere che il cavo tocchi superfici calde. Non lasciare che il cavo sporga oltre il bordo della superficie o piano di lavoro.

- Non collegare l'apparecchio alla corrente fino a che tutte le parti siano montate e verificare che sia scollegato prima di smontare le parti o usare le lame.
- Non introdurre alimenti caldi nell'apparecchio.
- Non introdurre utensili all'interno dell'apparecchio quando è in funzione per ridurre il rischio di lesioni o schizzi. Usare con cura.

INSTRUÇÕES DE SEGURANÇA

- Leia as seguintes instruções atentamente antes de usar o aparelho. Guarde este manual para referências futuras ou novos utilizadores.
- Siga atentamente estas instruções de segurança quando usar o aparelho.
- Aviso: o uso incorreto ou inadequado pode pôr em perigo, quer o aparelho, quer o utilizador. Utilize este aparelho para fins que aparecem descritos neste manual.
- Tenha cuidado ao manejar as lâminas, especialmente quando limpar e esvaziar o copo.
- Desligue o aparelho da fonte de alimentação se este for deixado sem vigilância e antes da montagem, desmontagem ou limpeza.
- Este aparelho não deve ser usado por crianças. Mantenha o aparelho e o seu cabo longe do alcance de crianças.
- Este aparelho pode ser utilizado por pessoas de capacidades físicas, sensoriais ou mentais reduzidas ou tenham falta de experiência e conhecimento, sempre que estiverem sob supervisão ou receberam instruções adequadas do funcionamento seguro do aparelho e entendem os riscos que estão associados.
- Não permita que as crianças brinquem com o aparelho.
- Este aparelho foi desenhado apenas para uso doméstico

e não para uso em cafés, restaurantes, quintas, hotéis, motéis e escritórios.

- Este aparelho não está desenhado para funcionar através de temporizadores ou sistemas de controlo remoto externos.
- Não use acessórios que não foram fornecidos pela Cecotec, pois isso pode causar danos ao aparelho e até causar ferimentos.
- A limpeza e a manutenção do aparelho não devem ser realizadas por crianças.
- Não processe alimentos quentes ou líquidos ferventes. Deixe-os arrefecer antes de os introduzir.
- Certifique-se de que a tensão de rede coincida com a tensão especificada na etiqueta de classificação do aparelho e de que a tomada tenha ligação à terra.
- Não submerja o cabo, a ficha ou qualquer outra parte elétrica do aparelho na água ou qualquer outro líquido nem as exponha as conexões elétricas à água. Certifique-se de ter as mãos completamente secas antes de tocar a tomada ou ligar o aparelho.
- Desligue o aparelho da alimentação elétrica quando não estiver a ser utilizado, antes de o montar ou desmontar e antes de o limpar.
- Inspeccione o cabo de alimentação regularmente em busca de danos visíveis. Se o cabo apresentar danos, deve ser reparado pelo Serviço de Assistência Técnica da Cecotec para evitar qualquer tipo de perigo.
- Não utilize o aparelho no exterior, perto de placas elétricas ou de gás, de chamas ou dentro de fornos.
- Não torça, dobre, estique ou danifique o cabo de alimentação. Proteja-o de bordas afiadas e fontes de calor. Não permita que o cabo toque em superfícies quentes.

Não deixe que se aproxime o cabo do fogão ou da bancada de cozinha.

- Não ligue o aparelho à corrente até que todas as peças estejam montadas e certifique-se de que está desligado da corrente antes de retirar as peças ou manusear a lâmina.
- Não utilize o aparelho para processar alimentos quentes.
- Não introduza utensílios dentro do aparelho quando estiver em funcionamento para reduzir o risco de salpicos ou ferimentos. Tenha cuidado durante a sua utilização.

VEILIGHEIDSINSTRUCTIES

- Lees de volgende instructies aandachtig voordat u het product gebruikt. Bewaar deze handleiding voor toekomstig(e) gebruik of gebruikers.
- Volg aandachtig de voorschriften wanneer u dit toestel gebruikt.
- **WAARSCHUWING:** onjuist of oneigenlijk gebruik kan zowel het toestel als de gebruiker in gevaar brengen. Gebruik dit apparaat alleen voor de in deze handleiding beschreven doeleinden.
- Wees voorzichtig bij het hanteren van de messen, vooral bij het schoonmaken en het legen van de kom.
- Koppel het apparaat altijd los van de stroomvoorziening als het onbeheerd wordt achtergelaten en vóór montage, demontage of reiniging.
- Dit apparaat mag niet door kinderen worden gebruikt. Houd het apparaat en de voedingskabel buiten het bereik van kinderen.
- Dit apparaat kan worden gebruikt door personen met beperkte lichamelijke, zintuiglijke of geestelijke vermogens of met gebrek aan ervaring en kennis, indien zij onder toezicht staan of instructie hebben gekregen over het veilige

- gebruik van het apparaat en de gevaren ervan begrijpen.
- Kinderen mogen niet met het apparaat spelen.
 - Dit apparaat is uitsluitend bestemd voor huishoudelijk gebruik en is niet bestemd voor gebruik in bars, restaurants, boerderijen, hotels, motels en kantoren.
 - Dit toestel is niet ontworpen om gebruikt te worden met een externe timer of afstandsbediening.
 - Gebruik geen accessoires die niet door Cecotec zijn geleverd, omdat dit schade aan het product en zelfs letsel kan veroorzaken.
 - De schoonmaak en het onderhoud mag niet uitgevoerd worden door kinderen.
 - Verwerk geen heet voedsel of kokende vloeistoffen. Laat ze afkoelen voordat je ze introduceert.
 - Zorg ervoor dat de netspanning overeenkomt met de spanning vermeld op het classificatielabel van het apparaat en dat het stopcontact geaard is.
 - Dompel de voedingskabel, de stekker of andere onderdelen van het toestel niet onder in water of andere vloeistoffen. Stel de elektrische verbindingen niet bloot aan water. Raak het product en het stopcontact enkel aan met droge handen.
 - Trek de stekker uit het stopcontact als u het apparaat niet gebruikt, voordat u het monteert of demonteert en voordat u het schoonmaakt.
 - Controleer de kabel regelmatig op zichtbare schade. Als de kabel beschadigd is moet deze gerepareerd worden door de technische dienst van Cecotec om elk gevaar te vermijden.
 - Gebruik het product niet buitenshuis, in de buurt van gas- of elektrische kookplaten, open vuur of in een oven.
 - De voedingskabel mag niet verwrongen, dubbelgevouwen, uitgerekt of beschadigd worden. Bescherm het tegen

scherpe randen en warmtebronnen. Zorg ervoor dat de kabel geen hete oppervlakken aanraakt. Laat de kabel niet over de rand van het werkoppervlak of het aanrecht uitsteken.

- Sluit het apparaat pas op de stroom aan als alle onderdelen in elkaar zijn gezet en zorg ervoor dat de stekker uit het stopcontact is voordat u onderdelen demonteert of het mes hanteert.
- Gebruik het apparaat niet om heet voedsel te verwerken.
- Steek tijdens het gebruik geen keukengerei in het product om het risico van spatten of letsels te beperken. Wees voorzichtig.

INSTRUKCJE BEZPIECZEŃSTWA

- Przed użyciem produktu należy uważnie przeczytać poniższe instrukcje. Zachowaj tę instrukcję do wykorzystania w przyszłości lub dla nowych użytkowników.
- Podczas korzystania z produktu należy dokładnie przestrzegać instrukcji bezpieczeństwa.
- OSTRZEŻENIE: niewłaściwe lub niewłaściwe użytkowanie może stanowić zagrożenie zarówno dla urządzenia, jak i dla użytkownika. Używaj tego urządzenia do celów opisanych w niniejszej instrukcji.
- Zachowaj ostrożność podczas obchodzenia się z ostrzami, zwłaszcza podczas czyszczenia i opróżniania miski.
- Zawsze odłączaj urządzenie od zasilania, jeśli jest pozostawione bez nadzoru oraz przed montażem, demontażem lub czyszczeniem.
- To urządzenie nie może być używane przez dzieci. Przechowuj urządzenie i jego przewód w miejscu niedostępnym dla dzieci.

- To urządzenie może być używane przez osoby o ograniczonych zdolnościach fizycznych, sensorycznych lub umysłowych lub nieposiadające doświadczenia i wiedzy, jeśli są one nadzorowane lub otrzymały odpowiednie instrukcje dotyczące bezpiecznej obsługi urządzenia i rozumieją związane z tym ryzyko.
- Dzieci nie mogą bawić się urządzeniem.
- To urządzenie przeznaczone jest wyłącznie do użytku domowego i nie nadaje się do użytku w barach, restauracjach, gospodarstwach rolnych, hotelach, motelach i biurach.
- To urządzenie nie jest przeznaczone do działania za pośrednictwem timerów ani zewnętrznych systemów zdalnego sterowania.
- Nie używaj akcesoriów, które nie są dostarczone poprzez Cecotec, ponieważ mogłyby one spowodować uszkodzenia i problemy w funkcjonowaniu produktu.
- Dzieci nie mogą czyścić ani konserwować urządzenia.
- Nie przetwarzaj gorących potraw ani wrzących płynów. Pozwól im ostygnąć przed włożeniem.
- Upewnij się, że napięcie sieciowe jest zgodne z napięciem podanym na tabliczce znamionowej produktu oraz że wtyczka jest uziemiona.
- Nie zanurzaj przewodu, wtyczki ani żadnej innej części produktu w wodzie lub innej cieczy ani nie wystawiaj połączeń elektrycznych na działanie wody. Przed dotknięciem wtyczki lub włączeniem produktu upewnij się, że twoje ręce są całkowicie suche.
- Odłącz urządzenie od sieci, gdy nie jest używane, przed montażem lub demontażem oraz przed czyszczeniem.
- Regularnie należy sprawdzać kabel zasilający pod względem widocznych uszkodzeń. Jeśli kabel jest

uszkodzony, musi zostać naprawiony przez oficjalny Serwis Pomocy Technicznej Cecotec, aby uniknąć wszelkiego rodzaju niebezpieczeństw.

- Nie używaj produktu na zewnątrz, w pobliżu elektrycznych lub gazowych płyt grzejnych, płomieni ani wewnątrz piekarnika.
- Nie nakręcaj, nie zginaj, nie rozciągaj ani nie uszkadzaj kabla zasilającego. Chronь go przed ostrymi krawędziami i źródłami ciepła. Nie pozwól, aby przewód dotykał gorących powierzchni. Nie pozwól, aby kabel zbliżył się do krawędzi powierzchni roboczej lub blatu.
- Nie podłączaj urządzenia do sieci, dopóki wszystkie jego części nie zostaną zmontowane i upewnij się, że jest odłączone przed demontażem części lub obsługą ostrza.
- Nie używaj urządzenia do przetwarzania gorących potraw.
- Nie wkładaj przyborów do pracującego produktu, aby zmniejszyć ryzyko zachlapania lub obrażeń. Obchodź się z nim ostrożnie.

BEZPEČNOSTNÍ POKYNY

- Před použitím přístroje si pozorně přečtete následující bezpečnostní pokyny. Uchovejte tento návod pro budoucí použití nebo pro nové uživatele.
- Při používání přístroje pečlivě postupujte podle těchto bezpečnostních předpisů.
- **VAROVÁNÍ:** Nesprávné použití nebo nesprávné použití může ohrozit zařízení i uživatele. Používejte tento přístroj pouze k činnostem popsaným v tomto manuálu.
- Při manipulaci s noži buďte opatrní, zejména při čištění a vyprazdňování mísy.
- Vždy odpojte spotřebič od zdroje, pokud jej necháváte bez dozoru a před montáží, demontáží nebo čištěním.
- Přístroj by neměl být používán dětmi. Udržujte přístroj a

jeho kabel z dosahu dětí.

- Tento spotřebič mohou používat osoby se sníženými fyzickými, smyslovými nebo duševními schopnostmi nebo s nedostatkem zkušeností a znalostí, pokud jsou pod dozorem nebo byly dostatečně poučeny o bezpečném provozu spotřebiče a rozumí souvisejícím rizikům.
- Děti si se spotřebičem nesmí hrát.
- Tento spotřebič je určen pouze pro domácí použití a je vyloučen z použití v barech, restauracích, farmách, hotelech, motelech a kancelářích.
- Tento přístroj není navržen, aby fungoval prostřednictvím časovače nebo dálkových ovladačů.
- Nepoužívejte žádné příslušenství, které nebylo poskytnuto nebo doporučeno výrobcem, protože by mohlo poškodit přístroj nebo dokonce způsobit zranění.
- Čištění a údržbu by neměly dělat děti.
- Nezpracovávejte horké jídlo ani vařící tekutiny. Než je vložíte, nechte je vychladnout.
- Ujistěte se, že elektrická síť má stejné napětí jako je uvedené na etiketě produktu a že zásuvka je uzemněná.
- Nedávejte kabel, zásuvku nebo jinou část přístroje do vody ani jiné tekutiny. Nevystavujte elektrické spoje vodě. Ujistěte se, že máte naprosto suché ruce, než se dotknete zásuvky nebo přístroje.
- Pokud přístroj nepoužíváte, před montáží nebo demontáží a před čištěním, odpojte jej ze zásuvky.
- Pravidelně kontrolujte přívodový kabel, abyste zjistili viditelná poškození. Pokud je kabel poškozen, musí být opraven u oficiálního technického servisu Cecotec, aby se tak předešlo jakýmkoli nebezpečím.
- Nepoužívejte výrobek venku, v blízkosti elektrických nebo plynových varných desek, plamenů nebo uvnitř trouby.

- Neotáčejte, neohýbejte, nenatahujte ani jinak nepoškozujte napájecí kabel. Chraňte ho před ostrými hranami a zdroji tepla. Nedovolte, aby se kabel dotýkal horkých povrchů. Nedovolte, aby kabel visel přes okraj pracovní desky.
- Nepřipojujte spotřebič k napájení, dokud nejsou všechny jeho součásti smontovány, a před demontáží jeho částí nebo manipulací s nožem se ujistěte, že je odpojený ze sítě.
- Spotřebič nepoužívejte ke zpracování horkých potravin.
- Nevkládejte nádoby do výrobku, když je v provozu, abyste snížili riziko postříkání nebo zranění. Manipulujte s ním opatrně.

1. PIEZAS Y COMPONENTES

Fig. 1

1. Base
 - a. Selector de potencia
2. Tapa/Cubilete de la jarra
3. Cubierta de la jarra
4. Jarra
5. Unidad de cuchillas de la jarra
6. Filtro de la jarra
7. Empujador de alimentos
8. Tapa del recipiente procesador
9. Portaherramientas
10. Recipiente procesador
11. Unidad de cuchillas de corte
12. Cuchilla amasadora
13. Cono para exprimir
14. Filtro para exprimir
15. Disco para soporte de cuchillas
16. Cuchilla de trituración fina
17. Cuchilla de corte fino
18. Cuchilla para patatas fritas
19. Disco emulsionador

NOTA

Los gráficos de este manual son representaciones esquemáticas y puede que no coincidan exactamente con los del producto.

2. ANTES DE USAR

- Este aparato presenta un embalaje diseñado para protegerlo durante su transporte. Saque el aparato de su caja y retire todo el material de embalaje. Puede guardar la caja original y otros elementos del embalaje en un lugar seguro para prevenir daños en el aparato si necesita transportarlo en el futuro. Si desea deshacerse del embalaje original, asegúrese de reciclar todos los elementos correctamente.
- Asegúrese de que todas las piezas y componentes están incluidos y en buen estado. Si faltara alguno o no estuviera en buen estado, contacte de forma inmediata con el Servicio de Atención Técnica oficial de Cecotec.
- Se recomienda una limpieza con agua de los componentes que vayan a estar en contacto con el alimento antes de su primer uso.

Contenido de la caja

- Procesador de alimentos
- Cono y filtro para exprimir
- Cuchilla amasadora
- Cuchilla cortadora
- Cuchilla para patatas fritas
- Cuchilla picadora
- Cuchilla ralladora
- Disco emulsionador
- Soporte para cuchillas
- Este manual de instrucciones

3. MONTAJE

Para llevar a cabo el montaje del procesador de alimentos, debe de tener en cuenta que según el alimento que quiera procesar deberá de usar uno u otros componentes. Pero, a rasgos generales, los pasos a seguir son los siguientes:

1. En cualquier caso, deberá de colocar, en primer lugar, el recipiente sobre la base, de modo que encaje en las ranuras y la posición del mismo sea fija y estable.
2. Después, colocará el portaherramientas sobre el eje del motor, de modo que quede fijo y que ambas piezas giren una con la otra.
3. Sobre el portaherramientas, coloque la cuchilla que se desee, bien sea la de corte, la de amasar, el agitador, el kit para exprimir o el portadiscos con las diferentes opciones que se encajan en el hueco del mismo para procesar los alimentos.
4. En caso de que emplee cualquier tipo de cuchilla, la tapa debe colocarse sobre el bol de procesado y, si es necesario, empujar el alimento al meterlo en el hueco para hacer presión contra el portadiscos. La tapa queda fija sobre el bol, de modo que no se mueve y es estable, al igual que el resto de los componentes.

Para montar la jarra, los pasos a seguir son los siguientes:

1. Coloque la cuchilla en la jarra, usando como ayuda la parte baja del cubilete, que se ajusta a la parte inferior de la cuchilla para poderla colocar en la jarra.
2. Coloque la jarra, con las cuchillas puestas, sobre la base de procesado de modo que quede fija y estable. Asegúrese de que la jarra queda ajustada moviéndola en sentido antihorario.
3. Tape la jarra, use además el cubilete siempre que las cuchillas estén funcionando para evitar salpicaduras.
4. En caso de que se desee emplear el filtro para preparar concentrados o bebidas vegetales, se debe colocar sobre las cuchillas de forma que quede encajado, dejando el filtro en la parte inferior y la estructura de plástico en la superior.

4. FUNCIONAMIENTO

- El selector de potencia cuenta con tres modos o velocidades, y se emplea de igual manera tanto en la jarra como en el procesador:
- El modo de velocidad 1 suele ser lo suficientemente potente para triturar cualquier alimento. Se usa en todos los casos al inicio del procesado.
- Si es necesario, por la dureza o la forma de la comida, se puede emplear el modo de velocidad 2 para dar un extra de fuerza al procesador.
- El modo PULSE, indicado con una P en el selector, pone a máxima potencia el procesador mientras esté activo. Sirve para casos en los que se pretenda picar o triturar algo duro que requiera de impactos potentes pero breves.
- El procesador está pensado para triturar en diversas formas, picar, exprimir y amasar.

5. LIMPIEZA Y MANTENIMIENTO

Limpeza

- Para una correcta limpieza de las cuchillas, en primer lugar, enjuague el recipiente con agua. Llénelo con 400 ml de agua tibia y añada un poco de jabón detergente. Cierre con la tapa y haga funcionar la máquina en modo PULSE en periodos de 2 segundos. Repita el proceso cuantas veces sea necesario, tanto en la jarra como en el recipiente procesador.
- Para terminar con la limpieza, coloque el selector en la posición "0", apague el interruptor y desconecte el producto de la toma de corriente siempre después de cada uso y antes de limpiarlo.
- Limpie con agua. No utilice productos de limpieza abrasivos ni químicos.
- Nunca sumerja la base del motor ni el portacuchillas en agua.
- Utilice un paño suave y seco para limpiar la base del motor. Nunca limpie esta parte del producto con un paño húmedo.
- Las siguientes piezas son aptas para su limpieza en lavavajillas: empujador de alimentos, tapa del recipiente procesador, portaherramientas, unidad de cuchillas de corte, cuchilla amasadora de plástico, disco soporte para cuchillas, cuchilla de trituración fina, cuchilla de corte fino, cuchilla para patatas fritas, agitador, filtro para exprimir, cono para exprimir, tapa de la jarra, cubilete de la jarra, filtro para la jarra y la jarra.

Mantenimiento

En caso de que el producto no funcione correctamente, emita sonidos inusuales o vibre más de lo normal, deje de utilizarlo y póngase en contacto con el Servicio de Asistencia Técnica oficial de Cecotec. No lleve a cabo tareas de reparación por su cuenta.

Almacenamiento

- Después de limpiar el dispositivo, asegúrese de secarlo cuidadosamente antes de guardarlo.
- Después de utilizar el producto, guárdelo en un lugar seco y seguro.
- Evite exponerlo directamente al sol.
- Asegúrese de guardarlo fuera del alcance de los niños.

6. RESOLUCIÓN DE PROBLEMAS

Problema	Posibles causas	Posible solución
El procesador de alimentos no funciona	El producto no está conectado.	Conecte el adaptador a una toma de corriente con conexión a tierra.
Los alimentos no pueden ser procesados	Los alimentos son demasiado grandes	Corte el alimento en varias partes, no demasiado pequeñas, hasta que quepa justo por el hueco de alimentación de la cubierta del bol de procesado.
	Los alimentos son demasiado duros	Por la potencia del producto, esto no suele ocurrir, pero cabe la posibilidad de que algunos alimentos sean excesivamente duros. Para ablandarlos, colóquelos durante unos segundos en el microondas o hipérboles durante unos minutos.
El eje no gira	La herramienta que se esté utilizando no ha quedado bien encajada.	Encaje la herramienta como se debe en el eje de modo que esta gire con el mismo.
	El motor está bloqueado.	Puede que el motor no funcione, aunque el aparato esté encendido. En ese caso, contacte con el Servicio de Asistencia Técnica oficial de Cecotec.
Sale humo del aparato	El aparato está estropeado	Llame al Servicio de Asistencia Técnica oficial de Cecotec.
El aparato está muy caliente	Se ha bloqueado el motor durante demasiado tiempo	No es usual, pero puede que el alimento no se esté triturando bien y el motor se haya quedado bloqueado durante demasiado tiempo, con lo que se ha calentado. Déjelo enfriar al menos durante 10 minutos antes de volverlo a usar.

7. ESPECIFICACIONES TÉCNICAS

Producto: Paprika 2000 Full

Referencia del producto: 04361

Potencia: 1300 W

Potencia de bloqueo de motor: 2000 W

Voltaje: 220-240 V

Frecuencia: 50/60 Hz

Las especificaciones técnicas pueden cambiar sin notificación previa para mejorar la calidad del producto.

Fabricado en China | Diseñado en España

8. RECICLAJE DE APARATOS ELÉCTRICOS Y ELECTRÓNICOS



Este símbolo indica que, de acuerdo con las normativas aplicables, el producto y/o la batería deberán desecharse de manera independiente de los residuos domésticos. Cuando este producto alcance el final de su vida útil, deberá extraer las pilas/baterías/acumuladores y llevarlo a un punto de recogida designado por las autoridades locales.

Para obtener información detallada acerca de la forma más adecuada de desechar sus aparatos eléctricos y electrónicos y/o las correspondientes baterías, el consumidor deberá contactar con las autoridades locales.

El cumplimiento de las pautas anteriores ayudará a proteger el medio ambiente.

9. GARANTÍA Y SAT

Cecotec responderá ante el usuario o consumidor final de cualquier falta de conformidad que exista en el momento de la entrega del producto en los términos, condiciones y plazos que establece la normativa aplicable.

Se recomienda que las reparaciones se efectúen por personal especializado.

Si detecta una incidencia con el producto o tiene alguna consulta, póngase en contacto con el Servicio de Asistencia Técnica oficial de Cecotec a través del número de teléfono +34 96 321 07 28.

10. COPYRIGHT

Los derechos de propiedad intelectual sobre los textos de este manual pertenecen a CECOTEC INNOVACIONES, S.L. Quedan reservados todos los derechos. El contenido de esta publicación no podrá, ni en parte ni en su totalidad, reproducirse, almacenarse en un sistema de recuperación, transmitirse o distribuirse por ningún medio (electrónico, mecánico, fotocopia, grabación o similar) sin la previa autorización de CECOTEC INNOVACIONES, S.L.

1. PARTS AND COMPONENTS

Fig. 1

1. Base
- a. Power knob
2. Jar lid/mould
3. Cover of the jar
4. Jar
5. Jar blade unit
6. Jar filter
7. Food pusher
8. Processing vessel lid
9. Tool holder
10. Processing vessel
11. Cutting blades unit
12. Kneading blade
13. Squeezing cone
14. Squeezing filter
15. Blade holder disc
16. Fine grinding blade
17. Thin cutting blade
18. French fries blade
19. Emulsifying disc

NOTE

The graphics in this manual are schematic representations and may not exactly match the appliance.

2. BEFORE USE

- This device is packaged in a way as to protect it during transport. Take the device out of its box and remove all packaging materials. You can keep the original box and other packaging elements in a safe place. This will help you prevent damage to the device when transporting it in the future. In case the original packaging is disposed of, make sure all packaging materials are recycled accordingly.
- Make sure all parts and components are included and in good conditions. If there is any piece missing or in bad conditions, contact the official Cecotec Technical Support Service immediately.
- Clean components that will come into contact with food with water and a non-abrasive detergent before first use.

Box content

- Food processor
- Squeezing cone and filter
- Kneading blade
- Cutting blade
- French fries blade
- Mincing blade
- Grating blade
- Emulsifying disc
- Blades support
- Instruction manual

3. ASSEMBLY

To carry out the assembly of the food processor, you must take into account that depending on the food you want to process, you will have to use one or other components. In general terms, however, the steps to be taken are as follows:

1. In any case, you must first place the container on the base so that it fits into the grooves and the position of the container is fixed and stable.
2. Then, place the tool holder on the motor shaft so that it is fixed and the two parts rotate with each other.
3. On the tool holder place the blade of your choice, whether it is a cutting blade, a kneading blade, the stirrer, the squeezing kit or the disc holder with the different options that fit into the recess of the holder for processing food.
4. If using any type of blade, the lid should be placed over the processing bowl and, if necessary, push the food into the recess to press it against the disc holder. The lid is fixed on the bowl, so it does not move and is stable, just like the rest of the components.

To assemble the jar, the steps to follow are as follows:

1. Place the blade in the jar, using the lower part of the measuring cup, which is fitted to the bottom of the blade to help you place it in the jar.
2. Place the jar, with the blades attached, on the processing base so that it is fixed and stable. Make sure that the jar fits tightly by moving it counterclockwise.
3. Cover the jar and use the mould whenever the blades are running to avoid splashing.
4. If the filter is to be used for the preparation of concentrates or vegetable drinks, it should be placed on the blades so that it is fitted into place, leaving the filter at the bottom and the plastic structure at the top.

4. OPERATION

- The power selector has three modes or speeds, and is used equally on both the jar and the processor:
- Speed mode 1 is usually powerful enough to grind any food. It is used in all cases at the beginning of processing.
- If necessary, due to the hardness or shape of the food, you can use speed mode 2 to give extra power to the processor.
- PULSE mode, indicated by a P on the selector, sets the processor to full power while it is active. It is used in cases where you want to chop or grind something hard that requires powerful but short impacts.
- The processor is designed for shredding in various forms, chopping, squeezing and kneading.

5. CLEANING AND MAINTENANCE

Cleaning

- To clean the blades properly, first rinse the container with water. Fill the jar with 400 ml of lukewarm water and add some detergent soap. Close the jar with the lid and run the machine in PULSE mode for 2 seconds at a time. Repeat the process as many times as necessary, both in the jar and in the processing container.
- To finish the cleaning, turn the power knob to the "0" position, turn the switch off and unplug the appliance after each use and before cleaning.
- Clean with water. Do not use chemical or harsh abrasive cleaning agents.
- Never submerge the motor base or the blade holder in water.
- Use a dry, soft cloth to clean the motor base. Do not clean this part with a wet cloth.
- The following parts are dishwasher safe: food pusher, processing bowl lid, tool holder, cutting blade unit, plastic kneading blade, blade support disc holder, fine shredding blade, fine cutting blade, french fries blade, squeezing cone and filter, stirrer, jar lid, jar mould, jar filter and jar.

Maintenance

If the product does not operate normally, produces uncommon noises or shakes more than it normally does, stop using the product and contact the Technical Support Service of Cecotec for reparation. Do not carry out maintenance tasks yourself.

Storage

- After cleaning the device, make sure it is thoroughly dried before storing it.
- After using the product, store it in a dry, safe place.
- Avoid direct exposure to sun light.
- Make sure it is stored in a place out of the reach of children.

6. TROUBLESHOOTING

Problem	Possible causes	Possible solution
The food processor does not work	The appliance is not plugged in.	Connect the mains plug to an earthed wall socket.
Food cannot be processed	Ingredients are too big.	Cut the food into several pieces, not too small, until it fits right through the feed hole in the cover of the processing bowl.
	Ingredients are too hard.	Due to the strength of the product, this does not usually occur, but some foods may be excessively hard. To soften them, place them for a few seconds in the microwave.
The shaft does not rotate	The tool being used has not been properly fitted.	Fit the tool properly on the shaft so that it rotates with it.
	The motor is blocked.	The motor may not work, even if the appliance is switched on. In that case, contact the official Technical Support Service of Cecotec.
White smoke comes out of the appliance.	The appliance is faulty	Contact the official Cecotec Technical Support Service.
The appliance is too hot	The motor has been blocked for too long	It is not usual, but it may be that the food is not being ground properly and the motor has been blocked for too long, causing it to overheat. Allow to cool for at least 10 minutes before reuse.

7. TECHNICAL SPECIFICATIONS

Product: Paprika 2000 Full

Product reference: 04361

Power: 1300 W

Engine blocking power: 2000 W

Voltage: 220-240 V

Frequency: 50/60 Hz

Technical specifications may change without prior notification to improve product quality.

Made in China | Designed in Spain

8. DISPOSAL OF OLD ELECTRICAL AND ELECTRONIC APPLIANCES



This symbol indicates that, according to the applicable regulations, the product and/or batteries must be disposed of separately from household waste. When this product reaches the end of its shelf life, you should dispose of the cells/batteries/accumulators and take them to a collection point designated by the local authorities.

Consumers must contact their local authorities or retailer for information concerning the correct disposal of old appliances and/or their batteries.

Compliance with the above guidelines will help protecting the environment.

9. TECHNICAL SUPPORT AND WARRANTY

Cecotec shall be liable to the end user or consumer for any lack of conformity that exists at the time of delivery of the product under the terms, conditions, and deadlines established by the applicable regulations.

It is recommended that repairs be carried out by qualified personnel.

If at any moment you detect any problem with your product or have any doubt, do not hesitate to contact the official Cecotec Technical Support Service at +34 963 210 728.

10. COPYRIGHT

The intellectual property rights over the texts in this manual belong to CECOTEC INNOVACIONES, S.L. All rights reserved. The contents of this publication may not, in whole or in part, be reproduced, stored in a retrieval system, transmitted, or distributed by any means (electronic, mechanical, photocopying, recording or similar) without the prior authorization of CECOTEC INNOVACIONES, S.L.

1. PIÈCES ET COMPOSANTS

Img. 1

1. Base
- a. Sélecteur de puissance
2. Gobelet du pichet
3. Couvercle du pichet
4. Pichet
5. Unité de lames du pichet
6. Filtre du pichet
7. Poussoir à aliments
8. Couvercle du bol
9. Porte-accessoires
10. Bol
11. Unité de lames de coupe
12. Lame pour pétrir
13. Cône presse-agrumes
14. Filtre
15. Disque porte-lames
16. Lame pour râper
17. Lame pour couper
18. Lame pour frites
19. Disque pour émulsionner

NOTE

Les graphiques de ce manuel sont des représentations schématiques et peuvent ne pas correspondre exactement à ceux du produit.

2. AVANT UTILISATION

- Cet appareil possède un emballage conçu pour le protéger pendant son transport. Sortez l'appareil de sa boîte et retirez tout le matériel qui compose l'emballage. Rangez la boîte d'origine et le reste des éléments provenant de l'emballage dans un endroit sûr pour éviter d'endommager l'appareil si vous devez le transporter à l'avenir. Si vous devez vous défaire de l'emballage d'origine, assurez-vous de recycler tous les éléments correctement.
- Assurez-vous que toutes les pièces et les composants sont inclus et en bon état. S'il manque une pièce, une partie, un accessoire ou que l'appareil ou ses accessoires ne sont pas en bon état, veuillez contacter le Service Après-Vente officiel de Cecotec.
- Il est recommandé de nettoyer les accessoires qui vont entrer en contact avec les aliments avant la première utilisation.

FRANÇAIS

Contenu de la boîte

- Processeur alimentaire
- Cône presse-agrumes et filtre
- Lame pour pétrir
- Lame pour couper
- Lame pour frites
- Lame pour hacher
- Lame pour râper
- Disque pour émulsionner
- Support des lames
- Manuel d'instructions

3. MONTAGE

Pour réaliser l'assemblage de l'appareil, vous devez considérer qu'en fonction de l'aliment que vous souhaitez préparer, vous devrez utiliser l'un ou l'autre des accessoires. Les étapes à suivre sont les suivantes :

1. Vous devez d'abord placer le bol sur la base afin qu'il s'emboîte dans les rainures et que la position du bol soit fixe et stable.
2. Ensuite, placez le porte-accessoires sur l'axe du moteur de manière à ce qu'il soit fixe et que les deux parties tournent l'une avec l'autre.
3. Sur le porte-accessoires, placez l'accessoire de votre choix, soit la lame pour couper, la lame pour pétrir, le cône presse-agrumes et le filtre ou le porte-disques avec les différentes possibilités qui peuvent s'y insérer pour traiter les aliments.
4. Si vous utilisez n'importe quel type de lame, le couvercle doit être placé sur le bol et, si nécessaire, poussez les aliments dans le bol pour les presser contre le porte-disques. Le couvercle reste fixe sur le bol, de sorte qu'il ne bouge pas et qu'il est stable, comme le reste des accessoires.

Pour assembler le pichet, suivez les étapes suivantes :

1. Placez la lame dans le pichet en vous aidant de la partie inférieure du gobelet qui se fixe sur la partie inférieure de la lame, pour aider à la placer dans le pichet.
2. Placez le pichet, avec les lames placées, sur la base de manière à ce qu'il soit fixe et stable. Assurez-vous que le pichet est bien fixé en le déplaçant dans le sens inverse des aiguilles d'une montre.
3. Couvrez le pichet avec le couvercle et placez le gobelet lorsque les lames sont en fonctionnement afin d'éviter les éclaboussures.
4. Si le filtre est utilisé pour la préparation de concentrés ou de boissons végétales, il doit être placé sur les lames de manière à ce qu'il s'emboîte, en laissant le filtre sur la partie inférieure et la structure en plastique sur la partie supérieure.

4. FONCTIONNEMENT

- Le sélecteur de puissance dispose de trois modes ou vitesses. Il est utilisé de la même manière pour le pichet et pour le bol :
- La vitesse 1 est généralement assez puissante pour broyer n'importe quel aliment. Elle est utilisée dans tous les cas au début du processus.
- Si nécessaire, en raison de la dureté ou de la forme des aliments, vous pouvez utiliser la vitesse 2 pour donner plus de puissance à l'appareil.
- La fonction PULSE, indiquée par un P sur le sélecteur, permet de fonctionner à pleine puissance lorsque cette fonction est active. Elle est utilisée pour hacher ou broyer des aliments durs qui nécessitent des coups puissants mais brefs.
- Cet appareil est conçu pour broyer sous différentes formes, hacher, presser et pétrir.

5. NETTOYAGE ET ENTRETIEN

Nettoyage

- Pour nettoyer correctement les lames, rincez d'abord le bol avec de l'eau. Remplissez le bol avec 400 ml d'eau tiède et ajoutez un peu de liquide vaisselle. Fermez le bol avec le couvercle et faites fonctionner l'appareil en mode PULSE pendant 2 secondes à chaque fois. Répétez le processus autant de fois que nécessaire, que ce soit dans le pichet ou dans le bol.
- Pour terminer le nettoyage, placez le sélecteur sur la position « 0 », éteignez l'interrupteur et débranchez l'appareil de la prise de courant après chaque usage et avant de le nettoyer.
- Nettoyez-le avec de l'eau. N'utilisez pas de produits nettoyants abrasifs ni chimiques.
- Ne plongez jamais la base du moteur ou le porte-lames dans l'eau.
- Utilisez un chiffon doux et sec pour nettoyer la base du moteur. Ne nettoyez jamais cette partie du produit avec un chiffon humide.
- Les pièces suivantes passent au lave-vaisselle : poussoir à aliments, couvercle du bol, porte-accessoires, unité de lames de coupe, lame pour pétrir en plastique, porte-disques, lame pour râper, lame pour couper, et lame pour frites, filtre et cône presse-agrumes, couvercle du pichet, gobelet du pichet, filtre du pichet et pichet.

Entretien

Si le produit ne fonctionne pas correctement, qu'il émet des bruits inhabituels ou qu'il vibre plus que d'habitude, arrêtez de l'utiliser et contactez le Service Après-Vente Officiel de Cecotec. N'essayez pas de réparer vous-même l'appareil.

FRANÇAIS

Stockage

- Après avoir nettoyé l'appareil, assurez-vous de le sécher soigneusement avant de le ranger.
- Après avoir utilisé l'appareil, rangez-le dans un lieu sec et sécurisé.
- Évitez de l'exposer directement au soleil.
- Assurez-vous de le ranger hors de portée des enfants.

6. RÉOLUTION DE PROBLÈMES

Problème	Possibles causes	Possible solution
L'appareil ne fonctionne pas.	Le produit n'est pas connecté.	Branchez l'adaptateur sur une prise de courant avec connexion à terre.
Les aliments ne peuvent pas être traités.	Les aliments sont trop grands.	Coupez l'aliment en plusieurs morceaux, pas trop petits, jusqu'à ce qu'il passe par le trou du couvercle du bol.
	Les aliments sont très durs.	En raison de la puissance de l'appareil, ce phénomène ne se produit généralement pas, mais certains aliments peuvent être excessivement durs. Pour les ramollir, placez-les quelques secondes au micro-ondes quelques minutes.
L'axe ne tourne pas.	L'accessoire utilisé n'est pas correctement fixé.	Fixez correctement l'accessoire sur l'axe de manière à ce qu'il tourne avec l'axe.
	Le moteur est bloqué.	Le moteur peut ne pas fonctionner, même si l'appareil est allumé. Dans ce cas, contactez le Service Après-Vente Officiel de Cecotec.
De la fumée sort de l'appareil.	L'appareil est endommagé.	Contactez le Service Après-Vente officiel de Cecotec.
L'appareil est trop chaud.	Le moteur a été bloqué pendant trop longtemps	Il est possible que les aliments ne soient pas broyés correctement et que le moteur soit resté bloqué trop longtemps, provoquant une surchauffe. Laissez-le refroidir pendant au moins 10 minutes avant de le réutiliser.

7. SPÉCIFICATIONS TECHNIQUES

Produit : Paprika 2000 Full

Référence : 04361

Puissance : 1300 W

Puissance de blocage du moteur : 2000 W

Voltage : 220-240 V

Fréquence : 50/60 Hz

Les spécifications techniques peuvent être modifiées sans notification préalable afin d'améliorer la qualité du produit.

Produit fabriqué en Chine | Conçu en Espagne

8. RECYCLAGE DES ÉQUIPEMENTS ÉLECTRIQUES ET ÉLECTRONIQUES



Ce symbole indique que, conformément à la réglementation en vigueur, le produit et/ou la batterie doivent être éliminés séparément des déchets municipaux. Lorsque ce produit atteint la fin de sa vie utile, vous devez retirer les piles ou batteries et les apporter à un point de collecte désigné par les autorités locales.

Pour obtenir des informations détaillées sur la manière la plus adéquate de vous défaire de vos appareils électriques et électroniques et/ou des batteries correspondantes, vous devez contacter les autorités locales.

Le respect des directives susmentionnées contribuera à la protection de l'environnement.

9. GARANTIE ET SAV

Cecotec est responsable envers l'utilisateur final ou le consommateur de tout défaut de conformité existant au moment de la livraison du produit dans les termes, conditions et délais établis par la réglementation applicable.

Il est recommandé que les réparations soient effectuées par du personnel qualifié.

Si vous détectez un incident ou un problème avec le produit, vous devez contacter le Service Après-Vente officiel de Cecotec au +34 9 63 21 07 28.

10. COPYRIGHT

Les droits de propriété intellectuelle des textes de ce manuel appartiennent à CECOTEC INNOVACIONES, S.L. Tous droits réservés. Le contenu de cette publication ne peut être, en totalité ou en partie, reproduit, stocké dans un système de récupération de données, transmis ou distribué par quelque moyen que ce soit (électronique, mécanique, photocopie, enregistrement ou similaire) sans l'autorisation préalable de CECOTEC INNOVACIONES, S.L.

1. TEILE UND KOMPONENTEN

Abb. 1

1. Basis
- a. Leistungsregler
2. Deckel/Abdeckung der Auslassöffnung
3. Deckel der Kanne
4. Kanne
5. Krugmessereinheit
6. Filterkanne
7. Küchenmaschine
8. Deckel des Verarbeitungsbehälters
9. Werkzeughalter
10. Prozessorbehälter
11. Schneidmessereinheit
12. Knetschaufel
13. Kegel abdrücken
14. Filter zum Auspressen
15. Klingenhalterscheibe
16. Feines Schleifblatt
17. Dünne Klinge
18. Pommes-frites-Klinge
19. Emulgierscheibe

HINWEIS

Die Grafiken in dieser Bedienungsanleitung sind schematische Darstellungen und entsprechen möglicherweise nicht genau dem Gerät.

2. VOR DEM GEBRAUCH

- Dieses Gerät ist so verpackt, dass es während des Transports geschützt bleibt. Nehmen Sie das Gerät aus dem Karton und entfernen Sie das gesamte Verpackungsmaterial. Bewahren Sie die Verpackung an einem sicheren Ort auf, damit das Gerät nicht beschädigt wird, wenn Sie ihn später transportieren müssen. Wenn Sie die Originalverpackung entsorgen möchten, stellen Sie sicher, dass alle Artikel wiederverwerten.
- Prüfen Sie, ob die Lieferung vollständig und in gutem Zustand ist. Wenn die Lieferung fehlt oder nicht in gutem Zustand ist, kontaktieren Sie den technischen Kundendienst von Cecotec.
- Es wird empfohlen, die Teile, die mit den Lebensmitteln in Berührung kommen, vor dem ersten Gebrauch mit Wasser zu reinigen.

Vollständiger Inhalt

- Küchenmaschine
- Kegel und Filter zum Auspressen
- Knetschaufel
- Schneidemesser
- Pommes-frites-Klinge
- Fleischwolf-Klinge
- Reibeklinge
- Emulgierscheibe
- Klingenthaler
- Bedienungsanleitung

3. INSTALLATION

Bei der Montage der Küchenmaschine müssen Sie berücksichtigen, dass Sie je nach den zu verarbeitenden Lebensmitteln die eine oder andere Komponente verwenden müssen. Im Allgemeinen sind jedoch folgende Schritte zu unternehmen:

1. In jedem Fall müssen Sie den Behälter zunächst so auf den Sockel stellen, dass er in die Rillen passt und die Position des Behälters fest und stabil ist.
2. Setzen Sie dann den Werkzeughalter auf die Motorwelle, so dass er fixiert ist und sich die beiden Teile miteinander drehen.
3. Setzen Sie die gewünschte Klinge, sei es die Schneideklinge, die Knetklinge, der Rührer, das Quetschset oder der Scheibenhalter mit den verschiedenen Optionen, die in die Aussparung des Halters passen, auf den Werkzeughalter, um die Lebensmittel zu verarbeiten.
4. Wenn Sie eine beliebige Klinge verwenden, legen Sie den Deckel auf die Schüssel und drücken Sie die Lebensmittel gegebenenfalls in die Vertiefung, um sie gegen den Scheibenhalter zu drücken. Der Deckel ist fest mit der Schüssel verbunden, so dass er sich nicht bewegt und stabil ist, genau wie der Rest der Komponenten.

Für den Zusammenbau der Kanne sind die folgenden Schritte erforderlich:

1. Legen Sie die Klinge in den Krug und benutzen Sie dabei den unteren Teil des Messbechers, der an der Unterseite der Klinge angebracht ist, als Hilfe, um sie in den Krug zu legen.
2. Stellen Sie den Krug mit den angebrachten Messern so auf die Verarbeitungsbasis, dass er fest und stabil steht. Stellen Sie sicher, dass die Kanne fest sitzt, indem Sie sie gegen den Uhrzeigersinn drehen.
3. Decken Sie den Krug ab und verwenden Sie den Messbecher, wenn die Messer laufen, um Spritzer zu vermeiden.
4. Wenn der Filter für die Zubereitung von Konzentraten oder pflanzlichen Getränken verwendet werden soll, muss er so auf die Klängen aufgesetzt werden, dass der Filter unten und die Kunststoffstruktur oben bleibt.

4. BEDIENUNG

- Der Leistungsschalter verfügt über drei Modi oder Geschwindigkeiten und wird sowohl für die Kanne als auch für den Prozessor verwendet:
- Die Stufe 1 ist in der Regel stark genug, um alle Lebensmittel zu zerkleinern. Sie wird in allen Fällen zu Beginn der Verarbeitung verwendet.
- Falls es aufgrund der Härte oder Form der Lebensmittel erforderlich ist, kann der Geschwindigkeitsmodus 2 verwendet werden, um dem Prozessor zusätzliche Leistung zu verleihen.
- Im PULSE-Modus, der durch ein P auf dem Wählschalter gekennzeichnet ist, wird der Prozessor auf volle Leistung gestellt, während er aktiv ist. Er wird verwendet, wenn Sie etwas Hartes hacken oder zerkleinern wollen, das starke, aber kurze Schläge erfordert.
- Der Prozessor ist für das Zerkleinern in verschiedenen Formen, das Hacken, Pressen und Kneten ausgelegt.

5. REINIGUNG UND WARTUNG

Reinigung

- Um die Klingen richtig zu reinigen, spülen Sie den Behälter zunächst mit Wasser aus. Füllen Sie ihn mit 400 ml lauwarmem Wasser und fügen Sie ein wenig Spülmittel hinzu. Schließen Sie den Deckel und betreiben Sie das Gerät 2 Sekunden lang im PULSE-Modus. Wiederholen Sie den Vorgang so oft wie nötig, sowohl in der Kanne als auch im Verarbeitungsbehälter.
- Um die Reinigung zu beenden, drehen Sie den Wahlschalter in die Position „0“, schalten Sie den Schalter aus und trennen Sie das Gerät nach jedem Gebrauch und vor der Reinigung immer vom Stromnetz.
- Reinigt mit Wasser. Verwenden Sie keine Schleifmittel oder Chemikalien.
- Tauchen Sie den Motorsockel oder den Klingenthaler niemals in Wasser ein.
- Verwenden Sie ein trocknes und weiches Tuch, um das Basis des Motors zu reinigen. Reinigen Sie niemals dieses Teil des Produktes mit einem feuchten Tuch.
- Die folgenden Teile sind spülmaschinenfest: Lebensmittelschieber, Deckel der Verarbeitungsschüssel, Werkzeughalter, Schneidmessereinheit, Kunststoffknetmesser, Messerträgerscheibe, Feinzerkleinerungsmesser, Feinzerkleinerungsmesser, Spänemesser, Rührer, Quetschsieb, Quetschkonus, Kännchendeckel, Kännchenschale, Kännchenfilter und Kännchen.

Wartung

Falls das Produkt nicht richtig funktioniert, ungewöhnliche Geräusche erzeugt oder über normal vibriert, benutzen Sie es nicht und kontaktieren Sie mit dem Technischen Kundendienst von Cecotec. Versuchen Sie nicht, das Produkt selbst zu reparieren.

Lagerung

- Nach der Reinigung des Produktes, vergewissern Sie sich, dass es trocknet ist, bevor Sie es aufbewahren.
- Nach dem Gebrauch trocknet und sicher es aufbewahren.
- Stellen Sie den Filter nicht zum direkten Sonnenlicht.
- Bewahren Sie das Gerät außerhalb der Reichweite von Kindern auf.

6. PROBLEMLÖSUNG

Problem	Mögliche Ursache	Mögliche Lösung
Küchenmaschine funktioniert nicht	Das Gerät ist nicht angeschlossen.	Verbinden Sie das Stromnetz mit einer geerdeten Steckdose.
Lebensmittel können nicht verarbeitet werden	Lebensmitteln sind zu groß	Schneiden Sie das Futter in mehrere, nicht zu kleine Stücke, bis es genau durch die Futteröffnung im Deckel der Verarbeitungsschale passt.
	Essen ist zu schwer	Aufgrund der Stärke des Produkts ist dies normalerweise nicht der Fall, aber einige Lebensmittel können übermäßig hart sein. Um sie weich zu machen, legen Sie sie für ein paar Sekunden in die Mikrowelle für ein paar Minuten.
Die Welle dreht sich nicht	Das verwendete Werkzeug ist nicht richtig montiert.	Setzen Sie das Werkzeug richtig auf die Spindel, so dass es sich mit der Spindel dreht.
	Den Motor ist blockiert.	Der Motor funktioniert möglicherweise nicht, auch wenn das Gerät eingeschaltet ist. In diesem Falle kontaktieren Sie den technischen Kundendienst von Cecotec.
Rauch kommt aus dem Gerät	Das Gerät ist defekt	Rufen Sie den offiziellen technischen Kundendienst von Cecotec an.
Das Gerät ist zu heiß	Der Motor ist schon zu lange blockiert	Es ist nicht üblich, aber es kann sein, dass die Lebensmittel nicht richtig zerkleinert werden und der Motor zu lange blockiert war, wodurch er überhitzt. Vor der Wiederverwendung mindestens 10 Minuten abkühlen lassen.

7. TECHNISCHE SPEZIFIKATIONEN

Produkt: Paprika 2000 Full

Referenz des Gerätes: 04361

Leistung: 1300 W

Blockierleistung des Motors: 2000 W

Spannung: 220-240 V

Frequenz: 50/60 Hz

Technische Spezifikationen können ohne vorherige Ankündigung geändert werden, um die Produktqualität zu verbessern.

Made in China | Entworfen in Spanien

8. RECYCLING VON ELEKTRO- UND ELEKTRONIKGERÄTEN



Dieses Symbol weist darauf hin, dass das Produkt und/oder die Batterie gemäß den geltenden Vorschriften getrennt vom Haushaltsabfall entsorgt werden muss. Wenn dieses Produkt das Ende seiner Nutzungsdauer erreicht hat, sollten Sie die Batterien/Akkus entfernen und es zu einer von den örtlichen Behörden bestimmten Sammelstelle bringen.

Die Verbraucher müssen sich mit Ihren örtlichen Behörden oder

Einzelhändlern in Verbindung setzen, um Informationen über die ordnungsgemäße Entsorgung ihrer Altgeräte und/ oder ihre Akkus zu erhalten.

Die Einhaltung der oben genannten Leitlinien trägt zum Schutz der Umwelt bei.

9. GARANTIE UND KUNDENDIENST

Cecotec haftet gegenüber dem Endnutzer oder Verbraucher für jegliche Konformitätsmängel, die zum Zeitpunkt der Lieferung des Produkts bestehen, gemäß den in den geltenden Vorschriften festgelegten Bedingungen und Fristen.

Es wird empfohlen, dass Reparaturen von qualifiziertem Personal durchgeführt werden.

Sollte unerwartet eine Störung auftreten oder haben Sie Fragen über Ihrem Produkt, können Sie sich mit dem Kundendienst in Verbindung setzen über die Telefonnummer: +34 96 321 07 28.

10. COPYRIGHT

Die geistigen Eigentumsrechte an den Texten in dieser Bedienungsanleitung liegen bei CECOTEC INNOVACIONES, S.L. Alle Rechte vorbehalten. Der Inhalt dieser Veröffentlichung darf ohne vorherige Genehmigung von CECOTEC INNOVACIONES, S.L. weder ganz noch teilweise vervielfältigt, in einem Wiederherstellungssystem gespeichert, übertragen oder verbreitet werden (elektronisch, mechanisch, Fotokopie, Aufzeichnung oder ähnliches).

1. PARTI E COMPONENTI

Fig. 1

1. Base
- a. Manopola della potenza
2. Misurino della caraffa
3. Coperchio della caraffa
4. Caraffa
5. Gruppo lame della caraffa
6. Filtro della caraffa
7. Pressa
8. Coperchio del contenitore
9. Giunto
10. Contenitore
11. Lame da taglio girevoli
12. Lame impastatrici girevoli
13. Cono spremitore
14. Filtro spremitore
15. Disco di supporto delle lame
16. Lama di triturazione fine
17. Lama da taglio fine
18. Lama per patatine fritte
19. Disco emulsionante

NOTA

Le immagini di questo manuale sono rappresentazioni schematiche e potrebbero non corrispondere esattamente all'apparecchio.

2. PRIMA DELL'USO

- Questo apparecchio ha un imballaggio progettato per proteggerlo durante il trasporto. Estrarre l'apparecchio dalla scatola e rimuovere tutto il materiale presente nell'imballaggio. Conservare la scatola originale e gli altri elementi in un luogo sicuro per prevenire danni all'apparecchio in caso di necessità di trasportarlo in futuro. Se si desidera smaltire l'imballaggio originale, assicurarsi di riciclare tutti gli elementi in modo appropriato.
- Verificare che tutte le parti e componenti siano inclusi e in buono stato. Se uno di essi mancasse o non fosse in buone condizioni, contattare immediatamente il Servizio di Assistenza Tecnica ufficiale di Cecotec.
- Si raccomanda di pulire con acqua i componenti a contatto con gli alimenti precedentemente al primo uso.

ITALIANO

Contenuto della scatola

- Tritatutto
- Cono e filtro spremitori
- Lama impastatrici girevoli
- Lama da taglio girevoli
- Lama per patatine fritte
- Lama di triturazione fine
- Lama da taglio fine
- Disco emulsionante
- Disco di supporto delle lame
- Il presente manuale di istruzioni

3. MONTAGGIO

Per eseguire l'assemblaggio del tritatutto, tenere conto del fatto che si dovrà utilizzare uno o altri componenti a seconda dell'alimento che si desidera tritare. Seguire i passaggi generali di montaggio di cui sotto:

1. Fissare prima il contenitore inserendolo nelle apposite scanalature della base e assicurarsi che rimanga stabilmente in posizione.
2. Successivamente, fissare adeguatamente il giunto all'albero motore.
3. Fissare l'accessorio desiderato al giunto: le lame da taglio girevoli, le lame impastatrici girevoli, il cono e filtro spremitore e il disco emulsionante o il disco di supporto con inserita una lama tra quelle disponibili, quindi procedere alla triturazione degli alimenti.
4. Se si utilizza un qualsiasi tipo di lama, posizionare il coperchio sul contenitore e, se necessario, spingere l'alimento all'interno del foro d'ingresso e premerlo contro il disco di supporto delle lame. Il coperchio rimarrà stabilmente fissato al contenitore, così come il resto dei componenti.

Per montare la caraffa, seguire i passaggi di cui sotto:

1. Posizionare la lama nella caraffa con l'aiuto della parte inferiore del misurino che si adatta alla parte inferiore della lama per il corretto inserimento di quest'ultima nella caraffa.
2. Posizionare la caraffa con le lame inserite sulla base del tritatutto in modo che rimanga fisso in posizione e stabile. Assicurarsi che la caraffa rimanga fisso in posizione girandola in senso antiorario.
3. Coprire la caraffa con il coperchio e il misurino quando le lame sono in funzione per evitare schizzi.
4. Se si intende utilizzare il filtro per preparare concentrati o bevande vegetali, posizionarlo bene sulle lame in modo da lasciare il filtro in basso e la struttura in plastica in alto.

4. FUNZIONAMENTO

- Il tritatutto dispone di tre modalità o velocità adatte al contenitore tritatutto e alla caraffa e selezionabili tramite la manopola della potenza
- La modalità di velocità 1 è essere abbastanza potente da tritare la maggior parte degli alimenti. Selezionarla all'inizio di ogni tritatura.
- Se necessario, selezionare la modalità di velocità 2 per adattare la potenza di tritatura alla durezza o forma dell'alimento.
- La modalità PULSE (contrassegnata da una P sulla manopola) massimizza la potenza del tritatutto quando in funzione. Attivare la modalità PULSE per sminuzzare o tritare alimenti duri che richiedano maggiore potenza.
- Il tritatutto è progettato per tritare alimenti di svariata forma, sminuzzare, spremere e impastare.

5. PULIZIA E MANUTENZIONE

Pulizia

- Per pulire correttamente le lame, sciacquare prima il contenitore con acqua. Riempire il contenitore con 400 ml di acqua tiepida e aggiungere un po' di sapone detergente. Chiudere il contenitore con il coperchio e far funzionare l'apparecchio in modalità PULSE per 2 secondi alla volta. Ripetere la procedura tutte le volte che sia necessario, sia nella caraffa che nel contenitore tritatutto.
- Per completare la pulizia, portare la manopola in posizione "0" e scollegare l'apparecchio dalla presa di corrente dopo ogni uso e prima di pulirlo.
- Lavare con acqua. Non utilizzare detergenti abrasivi o sostanze chimiche.
- Non immergere mai la base del motore o il giunto in acqua.
- Utilizzare un panno morbido e asciutto per pulire la base dell'apparecchio. Non pulire la base dell'apparecchio con un panno umido.
- Le seguenti parti sono lavabili in lavastoviglie: pressa, coperchio del contenitore tritatutto, giunto, lame da taglio girevoli, lame impastatrici girevoli, disco di supporto delle lame, lama da taglio fine, lama di tritatura fine, lama per patatine fritte, disco emulsionante, filtro e cono spremitori, coperchio della caraffa, misurino della caraffa, filtro della caraffa e caraffa

Manutenzione

Nel caso in cui l'apparecchio non funzionasse correttamente, emettesse rumori inusuali o vibrasse più del normale, smettere di usarlo e contattare il Servizio di Assistenza Tecnica ufficiale di Cecotec. Non tentare di riparare l'apparecchio per conto proprio.

ITALIANO

Conservazione

- Dopo la pulizia, assicurarsi di asciugare meticolosamente l'apparecchio prima di riporlo.
- Riporre l'apparecchio in un luogo asciutto e riparato dopo l'uso.
- Non esporre l'apparecchio direttamente alla luce del sole.
- Verificare di conservarlo fuori dalla portata dei bambini.

6. RISOLUZIONE DEI PROBLEMI

Problema	Possibili cause	Possibile soluzione
Il tritatutto non funziona.	L'apparecchio non è collegato alla corrente.	Collegare l'adattatore ad una presa di corrente dotata di messa a terra.
Gli alimenti non si tritano.	Gli alimenti sono troppo grandi.	Tagliare il cibo in diversi pezzi non troppo piccoli finché non entra attraverso il foro d'ingresso del coperchio.
	Gli alimenti sono troppo duri.	Grazie all'elevata potenza, non è comune che l'apparecchio non riesca a tritare alimenti duri, a meno che questi non lo siano troppo. Per ammorbidire gli alimenti, metterli per qualche secondo nel forno a microonde per qualche minuto.
L'albero motore e il giunto non girano.	L'accessorio in uso non è ben fissato al giunto.	Fissare bene il giunto e gli accessori in modo che girino correttamente.
	Il motore è bloccato.	Il motore potrebbe non funzionare anche se l'apparecchio è acceso. In tal caso, contattare il Servizio di Assistenza Tecnica ufficiale di Cecotec.
Esce fumo dall'apparecchio.	L'apparecchio è rotto.	Chiamare il Servizio di Assistenza Tecnica ufficiale di Cecotec.
L'apparecchio è troppo caldo.	Il motore è rimasto bloccato per troppo tempo.	Anche se inusuale, è possibile che il cibo non venga tritato correttamente e che il motore sia rimasto bloccato per troppo tempo, causando un surriscaldamento. Lasciare raffreddare il motore per 10 minuti prima di riprendere l'uso.

7. SPECIFICHE TECNICHE

Prodotto: Paprika 2000 Full

Codice prodotto: 04361

Potenza: 1300 W

Potenza di blocco del motore: 2000 W

Tensione: 220-240 V

Frequenza: 50/60 Hz

Le specifiche tecniche possono cambiare senza previa notifica per migliorare la qualità dell'apparecchio.

Fabbricato in China | Progettato in Spagna

8. RICICLAGGIO DI APPARECCHIATURE ELETTRICHE ED ELETTRONICHE



Questo simbolo indica che, in conformità con le normative vigenti, il prodotto e/o la batteria devono essere smaltiti separatamente dai rifiuti domestici. Quando questo prodotto raggiunge la fine della sua vita utile, è necessario rimuovere le pile/batterie/accumulatori e portarlo in un punto di raccolta designato dalle autorità locali.

Per ottenere informazioni dettagliate sulla forma più adeguata per gettare gli elettrodomestici e/o le corrispondenti batterie, il consumatore dovrà contattare le autorità locali.

Il rispetto delle linee guida di cui sopra aiuterà a proteggere l'ambiente.

9. GARANZIA E SUPPORTO TECNICO

Cecotec sarà responsabile nei confronti dell'utente finale o del consumatore per qualsiasi difetto di conformità esistente al momento della consegna del prodotto nei termini, condizioni e scadenze stabilite dalla normativa vigente.

Si raccomanda che le riparazioni siano effettuate da personale specializzato.

Se si riscontra un problema con il prodotto o in caso di dubbi, si prega di contattare il Servizio di Assistenza Tecnica ufficiale di Cecotec al numero +34 96 321 07 28.

10. COPYRIGHT

I diritti di proprietà intellettuale dei testi di questo manuale appartengono a CECOTEC INNOVACIONES, S.L. Tutti i diritti riservati. Il contenuto di questa pubblicazione non può essere, in tutto o in parte, riapparecchio, archiviato in un sistema di recupero, trasmesso o distribuito con qualsiasi mezzo (elettronico, meccanico, fotocopia, registrazione o simile) senza la previa autorizzazione di CECOTEC INNOVACIONES, S.L.

1. PEÇAS E COMPONENTES

Fig. 1

1. Base
- a. Seletor de potência
2. Tapa/Copo de medição
3. Tapa do jarro
4. Jarro
5. Base para lâminas do jarro
6. Filtro do jarro
7. Empurrador de alimentos
8. Tapa do recipiente processador
9. Porta-acessórios
10. Recipiente processador
11. Base para lâminas de corte
12. Lâmina amassadora
13. Cone para espremer
14. Filtro para espremer
15. Disco para suporte de lâminas
16. Lâmina de trituração fina
17. Lâmina de corte fino
18. Lâmina para batatas fritas
19. Disco para emulsionar

NOTA

Os gráficos deste manual são representações esquemáticas e podem não corresponder exatamente ao aparelho.

2. ANTES DE USAR

- Este aparelho é acondicionado em embalagens concebidas para o proteger durante o transporte. Retire o aparelho da sua caixa e remova todo o material de embalagem. Pode manter a caixa original e outras embalagens num local seguro para evitar danos no aparelho, caso necessite de o transportar no futuro. Se desejar descartar a embalagem original, certifique-se de reciclar todos os itens corretamente.
- Certifique-se de que todas as peças e componentes estejam incluídos e em bom estado. Se algum deles faltar ou não estiver em boas condições, contactar imediatamente o Serviço de Assistência Técnica oficial da Cecotec.
- Limpe os acessórios que vão entrar em contacto com os alimentos com água e um detergente não abrasivo antes da primeira utilização.

Conteúdo da caixa

- Processador de alimentos
- Cone e filtro para espremer
- Lâmina amassadora
- Lâmina de corte fino
- Lâmina para batatas fritas
- Lâmina picadora
- Lâmina de trituração fina
- Disco para emulsionar
- Suporte lâmina
- Este manual de instruções

3. MONTAGEM

Para efetuar a montagem do processador de alimentos, deve ter em conta que, dependendo do alimento que pretende processar, terá de utilizar um ou outro acessório. Os passos a seguir são os seguintes:

1. Em qualquer caso, é necessário colocar primeiro o recipiente na base para que encaixe nas ranhuras e a posição do recipiente fique fixa e estável.
2. Em seguida, coloque o porta-acessório no eixo do motor de modo que este fique fixo e as duas partes rodem uma com a outra.
3. Coloque o acessório da sua escolha no porta-acessório, quer se trate da lâmina de corte, da lâmina amassadora ou do disco para suporte de lâminas com as diferentes opções que se encaixam no orifício deste para processar alimentos.
4. Se utilizar qualquer tipo de lâmina, a tampa deve ser colocada sobre o recipiente processador e, se necessário, empurre o alimento para dentro do orifício para o pressionar contra o disco para suporte de lâminas. A tampa é fixa no recipiente, pelo que não se move e é estável, tal como os restantes acessórios.

Para colocar o jarro, siga os seguintes passos:

1. Coloque a lâmina no jarro, utilizando a parte inferior do copo de medição, que está encaixado no fundo da lâmina para o ajudar a colocá-la no jarro.
2. Coloque o jarro, com as lâminas fixas, sobre a base de processado de modo que fique fixo e estável. Certifique-se de que o jarro encaixa bem, movendo-o no sentido anti-horário.
3. Tape o jarro e utilize o copo de medição sempre que as lâminas estiverem a funcionar para evitar salpicos.
4. Se o filtro for utilizado para a preparação de concentrados ou de bebidas vegetais, deve ser colocado sobre as lâminas de modo a ficar encaixado, deixando o filtro na parte inferior e a estrutura de plástico na parte superior.

4. FUNCIONAMENTO

- O seletor de potência tem três modos ou velocidades e é utilizado de forma igual tanto no jarro como no processador:
- A velocidade 1 é normalmente suficientemente potente para triturar qualquer alimento. É utilizada em todos os casos no início do processo.
- Se necessário, devido à dureza ou à forma dos alimentos, pode utilizar a velocidade 2 para dar mais potência ao processador.
- O modo PULSE, indicado por um P no seletor, coloca o processador na potência máxima enquanto está ativo. É utilizado nos casos em que se pretende cortar ou triturar algo duro que exija impactos potentes, mas curtos.
- O processador foi concebido para triturar de várias formas, picar, espremer e amassar.

5. LIMPEZA E MANUTENÇÃO

Limpeza

- Para limpar corretamente as lâminas, primeiro lave o jarro com água. Encha o jarro com 400 ml de água morna e adiciona um pouco de sabão detergente. Feche o jarro com a tampa e ponha a máquina em PULSE durante 2 segundos de cada vez. Repita o processo tantas vezes quantas as necessárias, tanto no jarro como no recipiente.
- Para terminar a limpeza, coloque o seletor na posição 0, desligue o interruptor e desconecte o aparelho da corrente elétrica sempre depois de cada uso e antes de o limpar.
- Limpe-o com água. Não utilize produtos de limpeza abrasivos nem químicos.
- Nunca submerja a base do motor ou o porta-lâminas em água.
- Utilize um pano suave e seco para limpar a base do motor. Nunca limpe esta parte do aparelho com um pano húmido.
- As seguintes peças podem ser lavadas na máquina de lavar louça: empurrador de alimentos, tampa do recipiente processador, porta-acessórios, base para lâminas de corte, lâmina amassadora de plástico, disco para suporte de lâminas, lâmina de trituração fina, lâmina de corte fino, lâmina para batatas fritas, filtro para espremer, cone para espremer, tampa do jarro, copo de medição, filtro para o jarro e jarro.

MANUTENÇÃO

Em caso de que o aparelho não funcione corretamente, emita sons pouco comuns ou vibre mais do que o normal, deixe de usar e entre em contacto com o Serviço de Assistência Técnica oficial de Cecotec. Não tente reparar o aparelho por conta própria.

Armazenamento

- Depois de limpar o aparelho, certifique-se de secar cuidadosamente antes de o guardar.
- Depois de utilizar o aparelho, guarde num lugar seco e seguro.
- Evite a exposição direta ao sol.
- Certifique-se de guardar fora do alcance das crianças.

6. RESOLUÇÃO DE PROBLEMAS

Problema	Possíveis causas	Possível solução
O processador de alimentos não funciona.	O aparelho não está conectado.	Conecte o adaptador à corrente elétrica com ligação à terra.
Os alimentos não podem ser processados.	Os alimentos são demasiado grandes.	Corte o alimento em vários pedaços, não demasiado pequenos, até que passe corretamente pelo orifício na tampa do recipiente processador.
	Os alimentos são demasiado duros.	Devido à potência do aparelho, este fenómeno não ocorre normalmente, mas alguns alimentos podem ser excessivamente duros. Para amolecer os alimentos, coloque-os durante alguns segundos no micro-ondas durante alguns minutos.
O eixo não roda.	O acessório utilizado não está corretamente colocado.	Coloque o acessório corretamente no eixo, de modo que rode com o eixo.
	O motor está bloqueado.	O motor pode não funcionar, mesmo que o aparelho esteja ligado. Nesse caso, contacte com o Serviço de Assistência Técnica da Cecotec.
Sai fumo do aparelho.	O aparelho está avariado.	Contacte o Serviço de Assistência Técnica da Cecotec.
O aparelho está demasiado quente.	O motor esteve bloqueado durante demasiado tempo.	Não é habitual, mas pode acontecer que os alimentos não estejam a ser bem triturados e que o motor tenha estado bloqueado durante demasiado tempo, provocando o seu sobreaquecimento. Deixe o aparelho arrefecer durante pelo menos 10 minutos antes de o voltar a utilizar.

7. ESPECIFICAÇÕES TÉCNICAS

Modelo: Paprika 2000 Full

Referência do produto: 04361

Potência: 1300 W

Potência de bloqueio do motor: 2000 W

Tensão: 220-240 V

Frequência: 50/60 Hz

As especificações técnicas podem ser alteradas sem notificação prévia para melhorar a qualidade do produto.

Fabricado na China | Desenhado na Espanha

8. RECICLAGEM DE PRODUTOS ELÉTRICOS E ELETRÔNICOS



Este símbolo indica que, de acordo com os regulamentos aplicáveis, o produto e/ou bateria deve ser eliminado separadamente do lixo doméstico. Quando este produto atingir o fim da sua vida útil, deverá remover as pilhas/baterias/acumuladores e levá-lo para um ponto de recolha designado pelas autoridades locais.

Para obter informação detalhada acerca da forma mais adequada de eliminar os seus equipamentos elétricos e eletrônicos e/ou as correspondentes baterias, o consumidor deverá contactar com as autoridades locais.

A conformidade com as diretrizes acima referidas ajudará a proteger o ambiente.

9. GARANTIA E SAT

A Cecotec será responsável perante o utilizador final ou consumidor por qualquer falta de conformidade que exista no momento da entrega do produto nos termos, condições e prazos estabelecidos pelos regulamentos aplicáveis.

Recomenda-se que as reparações sejam efetuadas por pessoal qualificado.

Se detetar um incidente com o produto ou tiver alguma dúvida, contacte o Serviço de Assistência Técnica oficial da Cecotec através do número +34 96 321 07 28.

10. COPYRIGHT

Os direitos de propriedade intelectual dos textos deste manual pertencem à CECOTEC INNOVACIONES, S.L. Todos os direitos reservados. O conteúdo desta publicação não pode, no todo ou em parte, ser reproduzido, armazenado num sistema de recuperação, transmitido ou distribuído por qualquer meio (eletrónico, mecânico, fotocópia, gravação ou similar) sem a autorização prévia da CECOTEC INNOVACIONES, S.L.

1. ONDERDELEN EN COMPONENTEN

Fig. 1

1. Voetstuk
- a. Vermogensschakelaar
2. Deksel van de kan
3. Afdekking van de kan
4. Kan
5. Messen van de kan
6. Filter van de kan
7. Voedselduwer
8. Deksel van de kom
9. Gereedschaphouder
10. Kom
11. Snijmessen
12. Kneedblad
13. Perskegel
14. Persfilter
15. Messenhouder
16. Mes om fijn te mengen
17. Mes om fijn te snijden
18. Mes voor patat
19. Emulgeerschijf

OPMERKING

De afbeeldingen in deze handleiding zijn schematische voorstellingen en komen mogelijk niet exact overeen met het product.

2. VÓÓR U HET APPARAAT GEBRUIKT

- Dit apparaat heeft een verpakking die ontworpen is om het tijdens het transport te beschermen. Haal het apparaat uit de doos en verwijder al het verpakkingsmateriaal. U kunt de originele doos en andere verpakking op een veilige plaats bewaren om beschadiging van het apparaat te voorkomen als u het in de toekomst moet vervoeren. Als u de verpakking toch weggooit, zorg er dan voor een correcte recyclage.
- Controleer of alle onderdelen en componenten aanwezig en in goede staat zijn. Als een van deze ontbreekt of niet in goede staat is, neem dan onmiddellijk contact op met de Technische Dienst van Cecotec.
- Het wordt aanbevolen om de onderdelen die in contact komen met voedsel voor het eerste gebruik te reinigen met water.

NEDERLANDS

Inhoud van de doos

- Voedselverwerker
- Kegel en filter om te persen
- Kneedblad
- Snijmes
- Mes voor patat
- Hakmes
- Rasp mes
- Emulgeerschijf
- Messenhouder
- Handleiding

3. MONTAGE

Voor de montage van de voedselverwerker moet u er rekening mee houden dat u, afhankelijk van het voedsel dat u wilt verwerken, een of andere component moet gebruiken. In het algemeen moeten echter de volgende stappen worden ondernomen:

1. In elk geval moet u de kom eerst op de basis plaatsen zodat hij in de groeven past en de positie van de kom vast en stabiel is.
2. Plaats vervolgens de gereedschapshouder op de motoras zodat deze vastzit en de twee delen met elkaar meedraaien.
3. Plaats op de gereedschapshouder het mes naar keuze, of het nu het snijmes, het kneedmes, de roerder, de perskit of de schijfhouder is met de verschillende opties die in de uitsparing van de gereedschapshouder passen om voedingsmiddelen te verwerken.
4. Als er een soort mes wordt gebruikt, moet het deksel over de verwerkingskom worden geplaatst en moet het voedsel indien nodig in de uitsparing worden gedruwd om het tegen de schijfhouder te drukken. Het deksel zit vast op de kom, dus het beweegt niet en is stabiel, net als de rest van de onderdelen.

Om de kan in elkaar te zetten, volg de volgende stappen:

1. Plaats het mes in de kan en gebruik het onderste deel van de maatbeker, dat aan de onderkant van het mes is bevestigd, als hulpmiddel om het mes in de kan te plaatsen.
2. Plaats de kan, met de messen bevestigd, op de verwerkingsbasis zodat deze vast en stabiel staat. Zorg ervoor dat de kan stevig vastzit door deze tegen de klok in te bewegen.
3. Dek de kan af en gebruik de maatbeker wanneer de messen draaien om spatten te voorkomen.
4. Als het filter wordt gebruikt voor de bereiding van concentraten of groentesapjes, moet het op de bladen worden geplaatst zodat het op zijn plaats zit, waarbij het filter aan de onderkant en de plastic structuur aan de bovenkant blijft.

4. WERKING

- De energiekeuzeschakelaar heeft drie standen of snelheden en wordt gelijkmatig gebruikt op zowel de kan als de processor:
- Stand 1 is meestal krachtig genoeg om elk voedsel te vermalen. Het wordt in alle gevallen aan het begin van de verwerking gebruikt.
- Als het nodig is vanwege de hardheid of vorm van het voedsel, kan snelheidsstand 2 worden gebruikt om de processor extra kracht te geven.
- De PULSE-modus, aangegeven met een P op de selecteur, stelt de processor in op vol vermogen terwijl deze actief is. Het wordt gebruikt in gevallen waarin u iets hard wilt hakken of slijpen waarvoor krachtige maar korte slagen nodig zijn.
- De processor is ontworpen voor het versnipperen in verschillende vormen, hakken, persen en kneden.

5. SCHOONMAAK EN ONDERHOUD

Schoonmaken

- Om de messen goed schoon te maken, spoel de houder eerst af met water. Vul het met 400 ml lauw water en voeg een beetje afwasmiddel toe. Sluit het deksel en gebruik de machine gedurende 2 seconden in de PULSE-modus. Herhaal het proces zo vaak als nodig, zowel in de kan als in de kom.
- Om de keukenmachine te reinigen zet u de keuzeschakelaar in de stand "0", schakelt u de schakelaar uit en haalt u altijd de stekker uit het stopcontact na elk gebruik en voor het reinigen.
- Maak schoon met water. Gebruik geen schurende of chemische reinigingsmiddelen.
- Dompel de motorbasis of de meshouder nooit onder in water.
- Gebruik een zachte en droge doek om het motorbasis schoon te maken. Reinig dit deel van het product nooit met een vochtige doek.
- De volgende onderdelen zijn vaatwasmachinebestendig: voedselduwer, deksel van de kom, gereedschapshouder, snijmesunit, plastic kneedmes, messteunschijf, fijn hakmes, fijn snijmes, spatel, mes voor patat, roerder, persfilter, perskegel, kandeksel, kannenkom, kannenfilter en kan.

Onderhoud

Als het product niet goed werkt, ongebruikelijke geluiden produceert of meer dan normaal trilt, stop dan met het gebruik en neem contact op met de Technische Ondersteuningsservice. Voer zelf geen reparatiewerkzaamheden uit.

NEDERLANDS

Het apparaat opbergen

- Nadat u het apparaat heeft schoongemaakt, zorg ervoor dat u het apparaat aandachtig droog maakt voordat u het opbergt.
- Nadat u product heeft gebruikt, berg het op in een droge en veilige plaats.
- Vermijd directe blootstelling aan zonlicht.
- Zorg ervoor dat het product opgeborgen is buiten het bereik van kinderen.

6. PROBLEEMOPLOSSING

Probleem	Mogelijke oorzaken	Mogelijke oplossing
Keukenmachine werkt niet	Het toestel is niet aangesloten.	Steek de stekker in een geaard stopcontact.
Voedsel kan niet worden verwerkt	Het eten is te groot	Snijd het voer in verschillende stukken, niet te klein, totdat het precies door het gat in het deksel van de kom past.
	Het eten is te hard	Door de sterkte van het product komt dit meestal niet voor, maar sommige levensmiddelen kunnen te hard zijn. Om ze zachter te maken, zet je ze een paar seconden in de magnetron of hyperbool voor een paar minuten.
De as draait niet.	Het gebruikte gereedschap is niet goed gemonteerd.	Plaats het gereedschap op de juiste manier op de spindel, zodat het met de spindel meedraait.
	De motor is geblokkeerd.	De motor werkt mogelijk niet, ook al is het apparaat ingeschakeld. Neem in dat geval contact op met de officiële technische dienst van Cecotec.
Er komt rook uit het apparaat	Het apparaat is defect	Neem contact op met de Technische Dienst van Cecotec.
Het apparaat is te heet	De motor is te lang geblokkeerd geweest	Het is niet gebruikelijk, maar het kan zijn dat het voedsel niet goed wordt gemalen en dat de motor te lang geblokkeerd is geweest, waardoor hij oververhit is geraakt. Laat ten minste 10 minuten afkoelen alvorens opnieuw te gebruiken.

7. TECHNISCHE SPECIFICATIES

Product: Paprika 2000 Full

Referentie van het product: 04361

Vermogen: 1300 W

Motorblokkeringsvermogen: 2000 W

Voltage: 220-240 V

Frequentie: 50/60 Hz

Technische specificaties kunnen zonder voorafgaande kennisgeving worden gewijzigd om de productkwaliteit te verbeteren.

Geproduceerd in China / Ontworpen in Spanje.

8. RECYCLING VAN ELEKTRISCHE EN ELEKTRONISCHE APPARATUUR



Dit symbool geeft aan dat, volgens de geldende voorschriften, het product en/of de batterij gescheiden van het huisvuil moeten worden afgevoerd. Wanneer dit product het einde van zijn levensduur bereikt, dient u de batterijen/accumulatoren te verwijderen en het naar een door de plaatselijke autoriteiten aangewezen inzamelpunt te brengen.

Voor gedetailleerde informatie over de aangewezen manier om elektrische apparaten en/of hun batterijen moet de consument de plaatselijke overheid contacteren. Naleving van de bovenstaande richtsnoeren zal bijdragen tot de bescherming van het milieu.

9. GARANTIE EN TECHNISCHE ONDERSTEUNING

Cecotec is aansprakelijk tegenover de eindgebruiker of consument voor elk gebrek aan overeenstemming dat bestaat op het ogenblik van de levering van het product onder de voorwaarden, bepalingen en termijnen die zijn vastgelegd in de toepasselijke regelgeving. Het wordt aanbevolen reparaties te laten uitvoeren door gekwalificeerd personeel.

Als u ooit een incident met het product ontdekt of vragen hebt, neem dan contact op met de officiële Technische Assistentie van Cecotec via het telefoonnummer +34 96 321 07 28.

10. COPYRIGHT

De intellectuele eigendomsrechten op de teksten in deze handleiding behoren toe aan CECOTEC INNOVACIONES, S.L. Alle rechten voorbehouden. De inhoud van deze publicatie mag niet, geheel of gedeeltelijk, worden vervoelvoudigd, opgeslagen in een geautomatiseerd gegevensbestand, doorgegeven of verspreid op welke wijze dan ook (elektronisch, mechanisch, door fotokopieën, opnamen en dergelijke) zonder voorafgaande toestemming van CECOTEC INNOVACIONES, S.L.

1. CZĘŚCI I KOMPONENTY

Rys. 1

1. Spód
- a. Pokrętko mocy
2. Kubeczek pomiarowy
3. Pokrywka stoika
4. Dzbanek
5. Ilość ostrza stoika
6. filtr dzbanowy
7. Popychacz jedzenia
8. Pokrywa pojemnika urządzenia
9. Uchwyt do akcesoriów
10. Pojemnik urządzenia
11. Ilość ostrzy tnących
12. Mieszadło do ugniatania
13. Stożek do wyciskania
14. Filtr do wyciskania
15. Dysk uchwytu ostrzy
16. Ostrze drobno mielące
17. Ostrze do drobnego siekania
18. Ostrze do smażonych kartofli
19. Dysk emulsjonujący

UWAGA

Grafika tej instrukcji obsługi tak jak rysunki w niej zawarte, są schematyczną prezentacją i możliwe, że nie będą się zgadzały dokładnie wraz z produktem.

2. PRZED UŻYCIEM

- To urządzenie jest zapakowane w opakowanie zaprojektowane w celu ochrony podczas transportu. Wyjmij urządzenie z pudełka i usuń wszystkie materiały opakowaniowe. Oryginalne pudełko i inne elementy opakowania można przechowywać w bezpiecznym miejscu, aby zapobiec uszkodzeniu urządzenia w przypadku konieczności jego transportu w przyszłości. Jeśli chcesz pozbyć się oryginalnego opakowania, pamiętaj o prawidłowym recyklingu wszystkich jego elementów.
- Upewnij się, że wszystkie części i komponenty są dołączone i są w dobrym stanie. Jeśli któregoś z nich brakuje lub jest w złym stanie, natychmiast skontaktuj się z oficjalnym Serwisem Pomocy Technicznej Cecotec.
- Zalecamy czyszczenie wodą elementów, które będą miały kontakt z żywnością przed pierwszym użyciem.

Zawartość opakowania

- Robot kuchenny
- Stożek i filtr do wyciskania
- Mieszadło do ugniatania
- Ostrze tnące
- Ostrze do smażonych kartofli
- Ostrza rozdrabniacza
- Ostrze do ucierające
- Dysk emulsjonujący
- Uchwyt ostrza
- Ta instrukcja obsługi

3. MONTAŻ

Aby przeprowadzić montaż urządzenia, musisz wziąć pod uwagę, że w zależności od żywności, którą chcesz przetwarzać, że należy używać odpowiednich akcesoriów. Ale ogólnie rzecz biorąc, kroki, które należy wykonać, są następujące:

1. W każdym przypadku należy najpierw umieścić pojemnik na podstawie, tak aby pasował do rowków, a jego pozycja była stała i stabilna.
2. Następnie umieść uchwyt narzędziowy na wale silnika, tak aby był zamocowany, a obie części obracały się względem siebie.
3. Na uchwycie na narzędzia umieść żądane ostrze, czy to ostrze tnące, ostrze do ugniatania, mieszadło, zestaw do wyciskania lub uchwyt na tarczy z różnymi opcjami, które pasują do otworu w uchwycie do przetwarzania żywności.
4. Jeśli używasz dowolnego rodzaju ostrza, nałóż pokrywę na miskę do przetwarzania i, jeśli to konieczne, wepchnij jedzenie do wgłębienia, aby docisnąć je do uchwytu talerza. Pokrywka jest zamocowana na misce, dzięki czemu nie przesuwa się i jest stabilna, podobnie jak pozostałe elementy.

Aby zmontować dzban, należy wykonać następujące czynności:

1. Umieść ostrze w stoju, używając dna zlewki jako pomocy, która pasuje do dna ostrza, aby można go było umieścić w stoju.
2. Umieść stoik z zamocowanymi ostrzami na podstawie do przetwarzania, tak aby był zamocowany i stabilny. Upewnij się, że karafka jest dobrze osadzona, przesuując ją w kierunku przeciwnym do ruchu wskazówek zegara.
3. Przykryj dzbanek, używaj również kubka, gdy ostrza pracują, aby uniknąć rozpryskiwania.
4. Jeśli chcesz używać filtra do przygotowywania koncentratów lub napojów roślinnych, należy go założyć na ostrza tak, aby pasował, pozostawiając filtr w dolnej części i plastikową konstrukcję w górnej części.

4. FUNKCJONOWANIE

- Przełącznik mocy ma trzy tryby lub prędkości i jest używany w ten sam sposób zarówno w dzbanku, jak iw procesorze:
- Tryb prędkości 1 jest zwykle wystarczająco mocny, aby rozdrobnić dowolne jedzenie. Jest używany we wszystkich przypadkach na początku przetwarzania.
- Jeśli to konieczne, ze względu na twardość lub kształt żywności, można użyć trybu prędkości 2, aby zwiększyć moc procesora.
- Tryb PULSE, oznaczony literą P na pokrętle, ustawia procesor na pełną moc, gdy jest aktywny. Jest używany w przypadkach, w których ma na celu siekanie lub mielenie czegoś twardego, co wymaga mocnych, ale krótkich uderzeń.
- Robot ma za zadanie rozdrabniać na różne sposoby, siekać, wyciskać i ugniatać.

5. CZYSZCZENIE I KONSERWACJA

Czyszczenie

- Aby prawidłowo wyczyścić ostrza, najpierw wypłucz pojemnik wodą. Napełnij go 400 ml letniej wody i dodaj trochę mydła detergentowego. Zamknij pokrywę i uruchom maszynę w trybie PULSE na okresy 2 sekund. Powtórz proces tyle razy, ile potrzeba, zarówno w stoiku, jak iw pojemniku procesora.
- Aby zakończyć czyszczenie, ustaw przełącznik w pozycji „0”, wyłącz przełącznik i zawsze odłączaj produkt od gniazdka po każdym użyciu i przed czyszczeniem.
- Wyczyść wodą. Nie używaj żrących ani chemicznych środków czyszczących.
- Nigdy nie zanurzaj podstawy silnika ani uchwytu ostrza w wodzie.
- Do czyszczenia podstawy silnika używaj miękkiej, suchej szmatki. Nigdy nie czyść tej części produktu wilgotną szmatką.
- Następujące części można myć w zmywarce: popychacz żywności, pokrywa misy procesora, uchwyt na narzędzia, zespół ostrzy tnących, plastikowe ostrze do ugniataania, tarcza podtrzymująca ostrze, ostrze do drobnego szatkowania, ostrze do krojenia w cienkie plasterki, ostrze do obierania, chipsy, wytrząsarka, filtr do wyciskania, stożek do wyciskania, Pokrywka dzbanka, zlewka dzbanka, sitko dzbanka i dzban.

Konserwacja

Jeśli produkt nie działa prawidłowo, emituje nietypowe dźwięki lub wibruje bardziej niż zwykle, przestań go używać i skontaktuj się z oficjalnym Serwisem Pomocy Technicznej Cecotec. Nie wykonuj samodzielnie napraw.

Przechowywanie

- Po wyczyszczeniu urządzenia należy je dokładnie wysuszyć przed przechowywaniem.
- Po użyciu produkt przechowuj w suchym i bezpiecznym miejscu.
- Unikaj wystawiania urządzenia bezpośrednio na słońce.
- Pamiętaj, aby trzymać go poza zasięgiem dzieci.

6. ROZWIĄZYWANIE PROBLEMÓW

Problem	Prawdopodobna przyczyna	Możliwe rozwiązanie
Robot kuchenny nie działa	Produkt nie jest podłączony.	Podłącz zasilacz do uziemionego gniazdka elektrycznego.
Żywności nie można przetwarzać	Jedzenie jest zbyt tłuste	Pokrój jedzenie na kilka części, niezbyt małych, tak aby zmieściły się w otworze w pokrywie miski procesowej.
	Jedzenie jest zbyt tłuste	Ze względu na moc produktu zwykle tak się nie dzieje, ale możliwe jest, że niektóre pokarmy są zbyt twarde. Aby je trochę rozgotować, umieść je na kilka sekund w kuchenke mikrofalowej lub hiperboli na kilka minut.
Wał się nie obraca	Używane narzędzie nie zostało prawidłowo osadzone.	Zamocuj prawidłowo narzędzie na wale, tak aby narzędzie obracało się wraz z wałem.
	Silnik jest zablokowany.	Silnik może nie działać, mimo że urządzenie jest włączone. W takim przypadku skontaktuj się z oficjalnym serwisem pomocy technicznej Cecotec.
Z urządzenia wydobywa się dym	Urządzenie jest zepsute	Zadzwoń do oficjalnego Serwisu Pomocy Technicznej Cecotec.
Urządzenie jest bardzo gorące	Silnik był zablokowany przez zbyt długi czas	Nie jest to normalne, ale jedzenie może nie być dobrze zmielone, a silnik był zablokowany przez zbyt długi czas, więc się nagrzał. Przed ponownym użyciem odczekaj co najmniej 10 minut, aż ostygnie.

7. SPECYFIKACJA TECHNICZNA

Produkt: Paprika 2000 Full

Referencja produktu: 04361

Moc: 1300 W

Moc blokady silnika: 2000 W

Napięcie: 220-240 V

Frekwencja: 50/60 Hz

Specyfikacje techniczne mogą ulec zmianie bez wcześniejszego powiadomienia w celu poprawy jakości produktu.

Wyprodukowano w Chinach | Zaprojektowano w Hiszpanii

8. RECYKLING URZĄDZEŃ ELEKTRYCZNYCH I ELEKTRONICZNYCH



Ten symbol oznacza, że zgodnie z obowiązującymi przepisami produkt i/ lub baterię należy utylizować oddzielnie od odpadów domowych. Kiedy ten produkt osiągnie koniec okresu użytkowania, należy wyjąć baterie/ akumulatory i przekazać go do punktu zbiórki wyznaczonego przez władze lokalne.

Aby uzyskać szczegółowe informacje na temat najbardziej odpowiedniego sposobu utylizacji sprzętu gospodarstwa domowego i / lub odpowiednich baterii, konsument powinien skontaktować się z lokalnymi władzami.

Przestrzeżenie powyższych wytycznych pomoże chronić środowisko.

9. GWARANCJA I SERWIS TECHNICZNY

Cecotec odpowie użytkownikowi lub konsumentowi końcowemu za wszelkie niezgodności występujące w momencie dostawy produktu na warunkach i terminach określonych w obowiązujących przepisach.

Zaleca się, aby naprawy były przeprowadzane przez wyspecjalizowany personel.

Jeśli wykryjesz problem z produktem lub masz jakiegokolwiek pytania, skontaktuj się z oficjalnym Serwisem Pomocy Technicznej Cecotec pod numerem telefonu +34 96 321 07 28.

10. COPYRIGHT

Prawa własności intelektualnej do tekstów tej instrukcji obsługi należą do CECOTEC INNOVACIONES, S.L. Wszelkie prawa zastrzeżone. Treść niniejszej publikacji nie może być w całości ani w części reprodukowana, przechowywana w systemie wyszukiwania, przekazywana lub rozpowszechniana w jakikolwiek sposób (elektryczny, mechaniczny, fotokopiowany, nagrywany lub podobny) bez uprzedniej zgody CECOTEC INNOVACIONES, SL

1. ČÁSTI A SLOŽENÍ

Obr. 1

1. Základna
 - a. Volič výkonu
 2. Víko džbánu/kádinka
 3. Kryt sklenice
 4. Nádoba
 5. Čepelová jednotka sklenice
 6. Džbánkový filtr
 7. Posunovač potravin
 8. Víko nádoby procesoru
 9. Držáky nástrojů
 10. Kontejner procesoru
 11. Jednotka řezného nože
 12. Hnětací čepel
 13. Kužel zmáčknout
 14. Filtr zmáčknout
 15. Kotouč pro podporu čepele
 16. čepel pro jemné broušení
 17. Jemně řezaná čepel
 18. Nůž na hranolky
 19. Emulgační disk
- POZNÁMKA

Grafika v této příručce je schematickým znázorněním a nemusí přesně odpovídat výrobku.

2. PŘED POUŽITÍM

- Tento spotřebič je zabalen v obalu, který jej chrání během přepravy. Tento spotřebič je zabalen v obalu, který jej chrání během přepravy. Originální krabici a další obalové položky můžete uschovat na bezpečném místě, abyste zabránili poškození zařízení v případě potřeby přepravy v budoucnu. Pokud chcete obaly vyhodit, ujistěte se, že se jich zbavíte správným způsobem.
- Ujistěte se, že všechny díly a součásti jsou zahrnuty a v dobrém stavu. Pokud některá chybí nebo není v dobrém stavu, okamžitě kontaktujte oficiální servisní službu Cecotec.
- Komponenty, které přijdou do styku s potravinami, doporučujeme před prvním použitím očistit vodou.

Obsah krabice

- Robot na zpracování potravin
- Kornout a filtr pro stlačení
- Hnětací čepel
- řezací čepel
- Nůž na hranolky
- Sekací čepel
- čepel struhadla
- Emulgační disk
- Držák čepele
- tento návod k použití

3. MONTÁŽ

Chcete-li provést montáž kuchyňského robotu, musíte vzít v úvahu, že v závislosti na potravíně, kterou chcete zpracovat, musíte použít jednu nebo další součást. Obecně je však třeba postupovat následovně:

1. V každém případě musíte nádobu nejprve položit na základnu, aby zapadla do drážek a její poloha byla pevná a stabilní.
2. Poté nasadíte držák nástroje na hřídel motoru tak, aby byl pevný a oba díly se vzájemně otáčely.
3. Na držák nástroje umístíte požadovaný nůž, ať už je to řezací nůž, hnětací nůž, míchadlo, ždímací sada nebo držák disku s různými možnostmi, které se hodí do otvoru v držáku pro zpracování potravin.
4. Pokud používáte jakýkoli typ čepele, víko by mělo být umístěno na miskou na zpracování a v případě potřeby zatlačte jídlo do vybrání, aby se přitlačilo k držáku talíře. Víko je upevněno na míse, takže se nehýbe a je stabilní, stejně jako ostatní komponenty.

Chcete-li sestavit džbán, postupujte takto:

1. Umístíte čepel do sklenice, přičemž jako pomůcku použijte dno kádinky, která pasuje na dno čepele tak, aby ji bylo možné umístit do sklenice.
2. Umístíte nádobu s připevněnými čepelemi na základnu tak, aby byla pevná a stabilní. Pohybem proti směru hodinových ručiček se ujistíte, že karafa dobře drží.
3. Zakryjte džbán a používejte také sklenici, kdykoli čepele pracují, aby nedošlo k rozstříknutí.
4. Pokud chcete filtr použít k přípravě koncentrátů nebo zeleninových nápojů, je nutné jej umístit na lopatky tak, aby pasoval, filtr ponechat ve spodní části a plastovou konstrukci v horní části.

4. FUNGOVÁNÍ

- Volič výkonu má tři režimy nebo rychlosti a používá se stejným způsobem jak v konvici, tak v procesoru:
- Rychlostní režim 1 je obvykle dostatečně výkonný, aby skartoval jakékoli jídlo. Používá se ve všech případech na začátku zpracování.
- V případě potřeby lze vzhledem k tvrdosti nebo tvaru pokrmu použít rychlostní režim 2, aby procesor získal extra sílu.
- Režim PULSE, označený P na voliči, uvede procesor na plný výkon, když je aktivní. Používá se pro případy, kdy je určen k sekání nebo mletí něčeho tvrdého, co vyžaduje silné, ale krátké údery.
- Procesor je navržen tak, aby různými způsoby drtil, sekal, mačkal a hnětla.

5. ČIŠTĚNÍ A ÚDRŽBA

Čištění

- Pro řádné čištění nožů nejprve opláchněte nádobu vodou. Naplňte ji 400 ml vlažné vody a přidejte trochu mycího mýdla. Zavřete víkem a po dobu 2 sekund spusťte stroj v pulzním režimu. Proces opakujte tolikrát, kolikrát je potřeba, jak v nádobě, tak v nádobě procesoru.
- Pro dokončení čištění umístěte volič do polohy „0“, vypněte vypínač a po každém použití a před čištěním výrobek vždy odpojte ze zásuvky.
- Vyčistěte vodou. Nepoužívejte abrazivní a agresivní čisticí prostředky.
- Nikdy nepoškoďte základnu motoru nebo držák čepele do vody.
- Použijte čistý, suchý a jemný hadřík, abyste očistili základnu s motorem. Nikdy nepožívejte na čištění této část přístroje vlhy hadřík.
- Následující díly lze mýt v myčce na nádobí: přitlačovat potravin, víko misky procesoru, držák nářadí, jednotka řezných čepelí, plastový hnětací čepel, opěrný kotouč čepele, čepel na jemné krájení, čepel na jemné krájení, nůž na krájení, třísky, třepačka, lisovací filtr, lisovací kužel, Víko džbánu, kádinka na džbán, sítko na džbán a džbán.

Údržba

V případě, že přístroj nefunguje správně, vydává neobvyklé zvuky nebo vibruje více než obvykle, přestaňte ho používat a kontaktujte oficiální Asistenční technický servis Cecotec. Neopravujte přístroj vlastními silami.

Uskladnění

- Po vyčištění přístroje se ujistěte, že jste ho důkladně vysušili, než ho uložíte.
- Po použití přístroje ho skladujte na bezpečném a suchém místě.
- Nevystavujte přístroj přímému slunečnímu záření.
- Ujistěte se, že přístroj skladujete mimo dosah dětí.

6. ŘEŠENÍ PROBLÉMŮ

Problém	Možné příčiny	Možná řešení
Kuchyňský robot nefunguje	Přístroj není zapojen.	Zapněte napájecí kabel do uzemněné zásuvky elektrické energie.
Jídlo nelze zpracovat	Jídlo je příliš velké	Krmivo nakrájejte na několik částí, ne příliš malé, dokud nezapadnou do otvoru pro krmení v krytu procesní nádoby.
	Jídlo je příliš tvrdé	Vzhledem k síle produktu se to obvykle nestává, ale je možné, že některé potraviny jsou nadměrně tvrdé. Chcete-li je změkčit, umístěte je na několik sekund do mikrovlnné trouby nebo je na několik minut hyperboloide.
Hřídel se neotáčí	Použitý nástroj není správně usazen.	Nasaďte nástroj správně na hřídel tak, aby se nástroj otáčel s hřídelí.
	Motor je zablokován.	Motor nemusí fungovat, i když je spotřebič zapnutý. V takovém případě kontaktujte Asistenční technický servis Cecotec.
Ze spotřebiče vychází kouř	Zařízení je rozbité	Zavolejte oficiální technickou asistenční službu Cecotec.
Spotřebič je velmi horký	Motor byl příliš dlouho zablokován	Není to obvyklé, ale jídlo se možná špatně mele a motor je příliš dlouho zablokovaný, takže se zahřál. Před dalším použitím nechte alespoň 10 minut vychladnout.

7. TECHNICKÉ SPECIFIKACE

Produkt: Paprika 2000 Full

Reference produktu: 04361

Výkon: 1300 W

Výkon motoru při zastavení: 2000 W

Napětí: 220-240 V

Frekvence: 50/60 Hz

Technické specifikace se mohou změnit bez předchozího upozornění za účelem zlepšení kvality produktu.

Vyrobeno v Číně | Navrženo ve Španělsku

8. RECYKLACE ELEKTRICKÝCH A ELEKTRONICKÝCH ZAŘÍZENÍ



Tento symbol označuje, že podle platných předpisů musí být výrobek a/ nebo baterie likvidovány odděleně od domovního odpadu. Po skončení životnosti tohoto výrobku byste měli baterie/akumulátory vyjmout a odnést na sběrné místo určené místními úřady.

Podrobné informace o tom, jak správně likvidovat elektrická a elektronická zařízení a/nebo baterie, by měli spotřebitelé získat od místních úřadů.

Dodržování výše uvedených pokynů přispěje k ochraně životního prostředí.

9. ZÁRUKA A TECHNICKÝ SERVIS

Společnost Cecotec odpovídá konečnému uživateli nebo spotřebiteli za jakýkoli nesoulad, který existuje v době dodání výrobku za podmínek a ve lhůtách stanovených platnými předpisy.

Doporučuje se, aby opravy prováděl kvalifikovaný personál.

Pokud zjistíte incident s produktem nebo máte nějaké dotazy, kontaktujte oficiální službu technické pomoci společnosti Cecotec na telefonním čísle +34 96 321 07 28.

10. COPYRIGHT

Práva duševního vlastnictví k textům v této příručce patří společnosti CECOTEC INNOVACIONES, S.L. Všechna práva jsou vyhrazena. Obsah této publikace nesmí být, zčásti nebo jako celek, reprodukován, ukládán do systému obnovy, přenášen nebo distribuován žádnými prostředky (elektronicky, mechanicky, fotokopírováním, nahráváním nebo podobným způsobem) bez předchozího souhlasu společnosti CECOTEC INNOVACIONES, S.L.

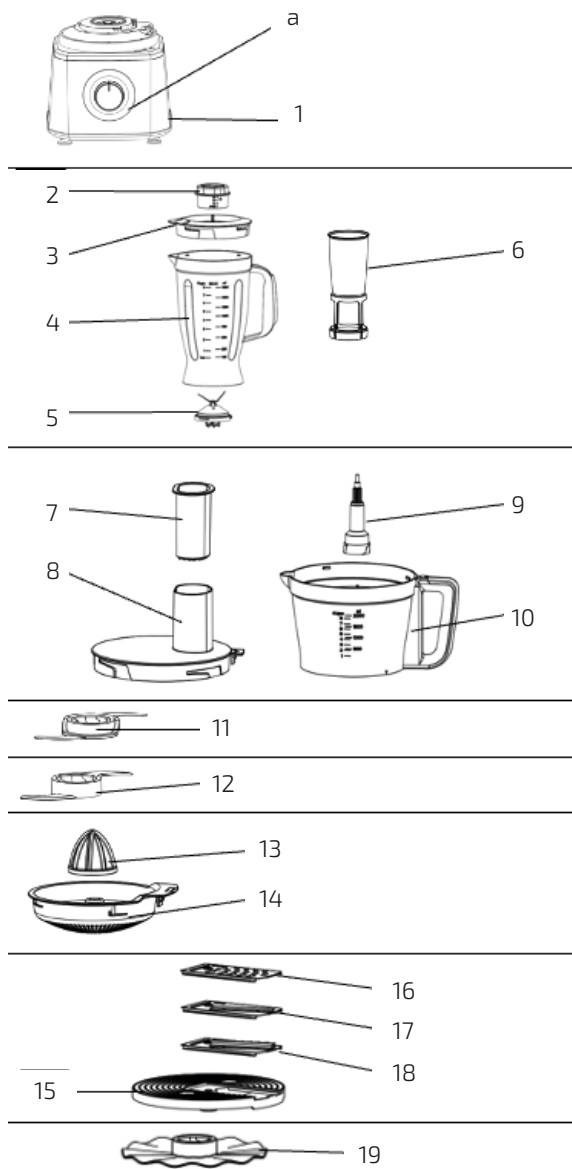

Fig./Img./Abb./Afb./ Rys. 1

www.cecotec.es

Cecotec Innovaciones S.L.
Av. Reyes Católicos, 60
46910, Alfafar (Valencia), Spain
SF012300606