

cecotec

Power Black Titanium 1800

Batidora de vaso



Manual de instrucciones
Instruction manual
Manuel d'instructions
Bedienungsanleitung
Manuale di istruzioni
Manual de instruções



ÍNDICE

1. Piezas y componentes	/ 04
2. Instrucciones de seguridad	/ 06
3. Antes de usar	/ 07
4. Funcionamiento	/ 07
5. Limpieza y mantenimiento	/ 08
6. Especificaciones técnicas	/ 08
7. Reciclaje de electrodomésticos	/ 08
8. Garantía y SAT	/ 09

INHALT

1. Teile und Komponenten	/ 04
2. Sicherheitshinweise	/ 18
3. Vor dem Gebrauch	/ 19
4. Bedienung	/ 20
5. Reinigung und Wartung	/ 20
6. Technische Spezifikationen	/ 21
7. Entsorgung von alten Elektrogeräten	/ 21
8. Garantie und Kundendienst	/ 21

INDEX

1. Pieces and components	/ 04
2. Safety instructions	/ 10
3. Before use	/ 11
4. Operation	/ 11
5. Cleaning and maintenance	/ 12
6. Technical specifications	/ 12
7. Disposal of old electrical appliances	/ 12
8. Technical support service and warranty	/ 13

INDICE

1. Pezzi e componenti	/ 04
2. Istruzioni di sicurezza	/ 23
3. Prima dell'uso	/ 24
4. Funzionamento	/ 24
5. Pulizia e manutenzione	/ 25
6. Specifiche tecniche	/ 25
7. Riciclaggio degli elettrodomestici	/ 25
8. Garanzia e SAT	/ 26

SOMMAIRE

1. Pièces et composants	/ 04
2. Instructions de sécurité	/ 14
3. Avant utilisation	/ 15
4. Fonctionnement	/ 15
5. Nettoyage et entretien	/ 16
6. Spécifications techniques	/ 16
7. Recyclage des électroménagers	/ 16
8. Garantie et SAV	/ 17

ÍNDICE

1. Peças e componentes	/ 04
2. Instruções de segurança	/ 27
3. Antes de usar	/ 28
4. Funcionamento	/ 28
5. Limpeza e manutenção	/ 29
6. Especificações técnicas	/ 29
7. Reciclagem de eletrodomésticos	/ 29
8. Garantia e SAT	/ 30

1. PIEZAS Y COMPONENTES

Parts and components/Pièces et composants/Ersatzteile und Komponenten/
Parti e componenti/Peças e componentes

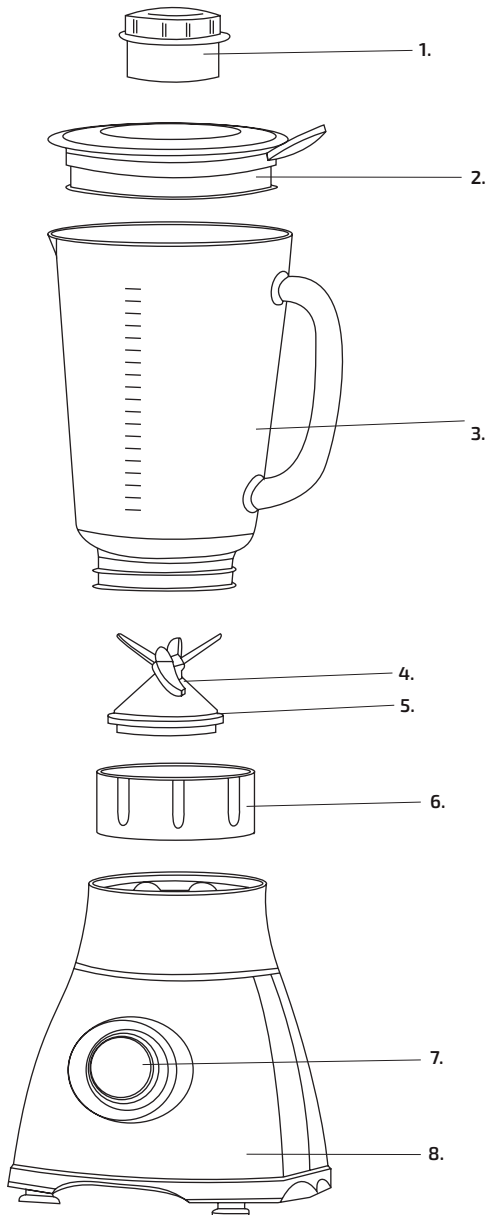

ES

1. Vaso dosificador
2. Tapa
3. Jarra de cristal
4. Soporte de la cuchilla
5. Anillo de sellado
6. Base de la jarra
7. Panel de control
8. Cuerpo principal

EN

1. Measuring cup
2. Cover
3. Glass jug
4. Blade bracket
5. Sealing ring
6. Jug base
7. Control panel
8. Main body

FR

1. Verre doseur
2. Couvercle
3. Bol en verre
4. Support de la lame
5. Anneau de scellage
6. Base du bol
7. Panneau de contrôle
8. Unité principale

DE

1. Messbecher
2. Deckel
3. Glasbehälter
4. Messersatz
5. Dichtungsring
6. Griff
7. Bedienfeld
8. Gehäuse

IT

1. Tappo dosificatore
2. Coperchio
3. Caraffa in vetro
4. Supporto delle lame
5. Anello sigillante
6. Base della caraffa
7. Pannello di controllo
8. Corpo principale

PT

1. Copo doseador
2. Tampa
3. Jarra de vidro
4. Suporte da lâmina
5. Anel isolador
6. Base de jarra
7. Painel de controlo
8. Corpo principal

2. INSTRUCCIONES DE SEGURIDAD

Lea las siguientes instrucciones atentamente antes de usar el producto. Guarde este manual para referencias futuras o nuevos usuarios.

- Asegúrese de que el voltaje de red coincida con el voltaje especificado en la etiqueta de clasificación del producto y de que el enchufe tenga toma de tierra.
- Este producto está diseñado exclusivamente para uso doméstico. No lo utilice en el exterior.
- Inspeccione el cable de alimentación regularmente en busca de daños visibles. Si el cable presenta daños, debe ser reparado por el Servicio de Asistencia Técnica oficial de Cecotec para evitar cualquier tipo de peligro.
- Las cuchillas del interior del producto están muy afiladas, manéjelas con cuidado. Extreme la precaución durante la limpieza, el mantenimiento o vaciado de la jarra.
- No vierta líquido caliente en el producto mientras esté en funcionamiento, ya que podría salir despedido y causar quemaduras.
- No deje el producto sin supervisión durante su funcionamiento.
- Apague el dispositivo y desconéctelo de la toma de corriente antes de montarlo, de desmontarlo, de limpiarlo o en caso de que no vaya a ser utilizado durante un periodo prolongado de tiempo. Tire del enchufe para desconectarlo, no tire del cable.
- No sumerja el cable, el enchufe o cualquier otra parte del producto en agua o cualquier otro líquido, ni exponga las conexiones eléctricas al agua. Asegúrese de que tiene las manos completamente secas antes de tocar el enchufe o encender el producto.
- No toque las partes del exterior del producto que pudieran alcanzar temperaturas altas, utilice el asa.
- No utilice accesorios que no hayan sido proporcionados o recomendados por Cecotec, ya que podrían dañar el producto o resultar peligrosos.
- No retuerza, doble, estire o dañe el cable de alimentación. Protéjalo de bordes afilados y fuentes de calor. No permita que el cable toque superficies calientes. No deje que el cable asome sobre el borde de la superficie de trabajo o la encimera.
- No utilice el producto en el exterior, cerca de placas eléctricas o de gas, de llamas o dentro de hornos.
- Extreme la precaución al mover dispositivos que contengan bebida o comida caliente.
- Apague el dispositivo y desconéctelo de la toma de corriente antes de cambiar los accesorios o de acercarse a los elementos que puedan cortar o moverse.
- No introduzca utensilios dentro del producto cuando esté en funcionamiento para reducir el riesgo de lesionarse o de dañar el producto. Puede utilizar una espátula mientras el producto esté pausado.
- Asegúrese de mantener el tapon dosificador en su posición al cocinar ingredientes o líquidos calientes.



- No utilice el producto si la cuchilla está doblada o dañada.
- No utilice el dispositivo en vacío.
- Asegúrese de que el accesorio que se va a utilizar está correctamente instalado antes de poner el aparato en funcionamiento.
- No llene la jarra de más.
- Utilice siempre el producto con la tapa puesta.
- El aparato no debe ser usado por niños desde 0 hasta 8 años. Este electrodoméstico puede ser usado por niños a partir de 8 años de edad si están continuamente supervisados.
- Este producto puede ser usado por niños de a partir de 8 años y personas con capacidades físicas, sensoriales o mentales reducidas, o con falta de experiencia y conocimiento si están supervisados o han recibido instrucción concerniente al uso del aparato de una forma segura y entienden los riesgos que este implica.
- Supervise a los niños para asegurarse de que no jueguen con el producto. Es necesario dar una supervisión estricta si el producto está siendo usado por o cerca de niños.

3. ANTES DE USAR

- Saque el producto de la caja y retire todo el material de embalaje.
- Asegúrese de que están presentes todas las partes y accesorios y de que no hay ningún signo de daños visibles. Si lo hubiera, contacte con el Servicio de Atención Técnica de Cecotec.
- Coloque el dispositivo sobre una superficie plana, estable y seca.

4. FUNCIONAMIENTO

- Lleve el selector de potencia a la posición "0" para apagar el dispositivo.
- Lleve el selector de potencia a la posición Turbo para activar la función turbo.
- El producto cuenta con 5 niveles de potencia, de 1 a 5: de potencia mínima a potencia máxima. Seleccione el nivel deseado de acuerdo con los ingredientes que se vayan a cocinar.

ADVERTENCIA:

- La capacidad máxima permitida por el producto es de 1,8 litros, no exceda esta cantidad.
- No ponga la máquina a funcionar en vacío. Se recomienda llenar la jarra 2 partes de fruta y 3 partes de agua (únicamente fruta o verdura "blanda" como zanahoria, manzana, etc.).
- El tiempo máximo de funcionamiento continuado es de 2 minutos. No utilice el producto más de este tiempo sin descanso.

5. LIMPIEZA Y MANTENIMIENTO

LIMPIEZA:

- Coloque el selector en la posición "0", apague el interruptor y desconecte el producto de la toma de corriente después de cada uso y antes de limpiarlo.
- Limpie la jarra con agua. No utilice productos de limpieza abrasivos ni químicos.
- Utilice un paño suave y seco para limpiar la base del motor. Nunca limpie esta parte de producto con un paño húmedo.

MANTENIMIENTO: en caso de que el producto no funcione correctamente, emita sonidos inusuales o vibre más de lo normal, deje de utilizarlo y póngase en contacto con el SAT de Cecotec. No lleve a cabo tareas de reparación por su cuenta.

ALMACENAMIENTO:

- Después de limpiar el dispositivo, asegúrese de secarlo cuidadosamente antes de guardarlo.
- Después de utilizar el producto, guárdelo en un lugar seco y seguro. Evite exponerlo directamente al sol.
- Asegúrese de guardarlo fuera del alcance de los niños.

6. ESPECIFICACIONES TÉCNICAS

Modelo: Power Black Titanium 1800

Referencia del producto: 04100

Potencia nominal: 1800 W

Potencia máxima con el motor bloqueado: 2500 W

220-240 V, 50/60 Hz

Made in China | Diseñado en España

7. RECICLAJE DE ELECTRODOMÉSTICOS



La directiva europea 2012/19/UE sobre Residuos de Aparatos Eléctricos y Electrónicos (RAEE) especifica que los electrodomésticos no deben ser reciclados con el resto de los desperdicios municipales. Dichos electrodomésticos han de ser desechados de forma separada, para optimizar la recuperación y reciclaje de materiales y, de esta manera, reducir el impacto que puedan tener en la salud humana y el medioambiente.

El símbolo del contenedor tachado le recuerda su obligación de desechar este producto de forma

correcta. Si el producto en cuestión cuenta con una batería o pila para su autonomía eléctrica, esta deberá extraerse antes de ser desechado y ser tratada a parte como un residuo de diferente categoría. Para obtener información detallada acerca de la forma más adecuada de desechar sus electrodomésticos y/o las correspondientes baterías, el consumidor deberá contactar con las autoridades locales.

8. GARANTÍA Y SAT

Este producto tiene una garantía de 2 años desde la fecha de compra, siempre y cuando se conserve y envíe la factura de compra, el producto esté en perfecto estado físico y se le dé un uso adecuado tal y como se indica en este manual de instrucciones.

La garantía no cubrirá:

- Si el producto ha sido usado fuera de su capacidad o utilidad, maltratado, golpeado, expuesto a la humedad, sumergido en algún líquido o sustancia corrosiva, así como cualquier otra falta atribuible al consumidor.
- Si el producto ha sido desarmado, modificado o reparado por personas no autorizadas por el SAT oficial de Cecotec.
- Si la incidencia ha sido originada por el desgaste normal de las piezas debido al uso.
- El servicio de garantía cubre todos los defectos de fabricación durante 2 años en base a la legislación vigente, excepto piezas consumibles. En caso de mal uso por parte del usuario el servicio de garantía no se hará responsable de la reparación.

Si en alguna ocasión detecta una incidencia con el producto o tiene alguna consulta, póngase en contacto con el Servicio de Asistencia Técnica oficial de Cecotec a través del número de teléfono **+34 96 321 07 28**.

2. SAFETY INSTRUCTIONS

Read these instructions thoroughly before using the appliance. Keep this instruction manual for future reference or new users.

- Make sure that the mains voltage matches the voltage stated on the rating label of the appliance and that the wall outlet is grounded.
- This appliance is intended for household use only. Do not use outdoors.
- Check the power cord regularly for visible damage. If the cord is damaged, it must be replaced by the official Technical Support Service of Cecotec in order to avoid any type of danger.
- The blades inside the product are very sharp, handle them carefully. Take extreme precaution during cleaning, maintenance or while emptying the jug.
- Do not pour hot liquids inside the product while it is operating as it could be ejected out causing burns.
- Do not leave the appliance unattended while in use.
- Always turn off and disconnect the appliance from the power supply before assembling, disassembling, cleaning it or if it is not going to be used for a long period of time. Pull from the plug and not the cord to disconnect it.
- Do not immerse the cord, plug, or any non-removable part of the appliance in water or any other liquid, nor expose the electrical connections to water. Make sure your hands are dry before handling the plug or switching on the appliance.
- Do not touch the product's surface that could reach high temperatures. Use the handle provided.
- Do not use accessories not provided or suggested by Cecotec, as these could cause damage to the product or result in risk.
- Do not twist, bend, strain, or damage the power cord in any way. Protect it from sharp edges and heat sources. Do not let it touch hot surfaces. Do not let the cord hang over the edge of the working surface or countertop.
- Do not use the appliance on or near a gas or electric hob, in heated ovens or near open flames.
- Extreme caution must be taken when moving appliances containing hot liquids or foodstuffs.
- Always turn the appliance off and disconnect it from the power supply before changing accessories or approaching moving elements.
- Do not introduce any utensil inside the product during operation in order to reduce risk of injuries to persons or damage to the product. A scraper may be used while the product is paused.
- Make sure to keep the measuring lid in its position when blending hot liquids or ingredients.



- Do not use the product if its blade is curved or damaged.
- Do not operate the appliance empty.
- Make sure the accessory that is going to be used is properly assembled before operating the device.
- Do not overfill the jar.
- Always operate the product with the cover in place.
- The appliance is not intended to be used by children under the age of 8. It can be used by children over the age of 8, as long as they are given continuous supervision.
- This appliance can be used by children aged 8 and above, and persons with reduced physical, sensory or mental capabilities or lack of experience and knowledge, as long as they have been given supervision or instruction concerning the use of the appliance in a safe way and understand the hazards involved.
- Supervise young children to make sure that they do not play with the appliance. Close supervision is necessary when the appliance is being used by or near children.

3. BEFORE USE

- Take the product out of the box and remove all packaging materials.
- Make sure all the parts and accessories are present and that there are no visible signs of damage. If there are, contact immediately the Technical Support Service of Cecotec.
- Place the appliance on a flat, stable and dry surface.

4. OPERATION

- Set the power knob to "0" to turn the device off.
- Set the power knob to the Turbo position to activate the turbo function.
- The product includes 5 power levels, from 1 to 5: minimum power level to maximum power level. Select the desired setting in accordance with the ingredients that are going to be cooked.

WARNING:

- The maximum capacity allowed by the product is 1.8 L, do not exceed this quantity.
- Do not operate the product empty. It is suggested to fill it with 2 parts of fruit per 3 of water (soft fruit only, such as carrot, apple, etc.).
- The maximum non-stop operating time is 2 minutes. Do not operate the product for more than this time.

5. CLEANING AND MAINTENANCE

CLEANING:

- Always turn the power knob to the "0" position, turn the switch off and unplug the appliance after each use and before cleaning.
- Use water to clean the jug. Do not use abrasive or chemical cleaning agents.
- Use a dry, soft cloth to clean the motor base. Do not clean this part with a wet cloth.

MAINTENANCE: if the product does not operate normally, produces uncommon noises or shakes more than it normally does, stop using the product and contact the Technical Support Service of Cecotec for reparation. Do not carry out maintenance tasks yourself.

STORAGE:

- After cleaning the device, make sure you dry it thoroughly before storing it.
- After using the product, store it in a dry, safe place. Avoid direct exposure to sun light.
- Make sure it is stored in a place out of the reach of children.

6. TECHNICAL SPECIFICATIONS

Model: Power Black Titanium 1800

Rated power: 1800 W

Maximum Locked Motor Power: 2500 W

220-240 V, 50/60 Hz

Made in China | Designed in Spain

7. DISPOSAL OF OLD ELECTRICAL APPLIANCES



The European directive 2012/19/EU on Waste Electrical and Electronic Equipment (WEEE), specifies that old household electrical appliances must not be disposed of with  the normal unsorted municipal waste. Old appliances must be collected separately, in order to optimize the recovery and recycling of the materials they contain, and reduce the impact on human health and the environment.

The crossed out "wheeled bin" symbol on the product reminds you of your obligation to dispose of the appliance correctly. If the product has a built-in battery or uses batteries, they should be removed from the appliance and disposed of appropriately.

Consumers must contact their local authorities or retailer for information concerning the correct disposal of old appliances and/or their batteries.

8. TECHNICAL SUPPORT SERVICE AND WARRANTY

This product is under warranty for 2 years from the date of purchase, as long as the proof of purchase is submitted, the product is in perfect physical condition, and it has been given proper use, as explained in this instruction manual.

The warranty will not cover the following situations:

- The product has been used for purposes other than those intended for it, misused, beaten, exposed to moisture, immersed in liquid or corrosive substances, as well as any other fault attributable to the customer.
- The product has been disassembled, modified, or repaired by persons, not authorised by the official Technical Support Service of Cecotec.
- Faults deriving from the normal wear and tear of its parts, due to use.
- The warranty service covers every manufacturing defects of your appliance for 2 years, based on current legislation, except consumable parts. In the event of misuse, the warranty will not apply.

If at any moment you detect any problem with your product or have any doubt, do not hesitate to contact Cecotec Technical Support Service at **+34 963 210 728**.

2. INSTRUCTIONS DE SÉCURITÉ

Veillez lire les instructions suivantes avec attention avant d'utiliser le produit. Gardez bien ce manuel pour de futures références ou pour tout nouvel utilisateur.

- Assurez-vous que le voltage du réseau coïncide avec le voltage spécifié sur l'étiquette de classification du produit et que la prise possède une connexion à terre.
- Ce produit a été conçu exclusivement pour un usage domestique. Ne l'utilisez pas en extérieurs.
- Inspectez le câble d'alimentation régulièrement pour rechercher des dommages visibles. Si le câble présente des dommages, il doit être réparé par le Service Après-Vente Officiel de Cecotec pour éviter tout type de danger.
- Les lames à l'intérieur du produit sont très aiguisées, manipulez-les avec soin. Faites bien attention lors du nettoyage, de l'entretien ou lorsque vous videz le bol.
- Ne versez pas de liquides chauds dans le produit alors qu'il est en fonctionnement, ils pourraient être éjectés et provoquer des brûlures.
- Ne laissez pas le produit sans surveillance pendant son fonctionnement.
- Éteignez l'appareil et débranchez-le de la prise de courant avant de le monter, de le démonter, de le nettoyer ou si vous n'allez pas l'utiliser pendant longtemps. Tirez sur la fiche pour débrancher ; ne tirez pas sur le câble.
- Ne submergez pas le câble, la prise ni aucune autre partie du produit dans de l'eau ni dans aucun autre liquide, ni n'exposez les connexions électriques à l'eau. Assurez-vous d'avoir les mains complètement sèches avant de toucher la prise ou d'allumer le produit.
- Ne touchez pas les parties extérieures du produit, elles peuvent atteindre des températures élevées, utilisez la poignée.
- N'utilisez pas d'accessoires qui n'aient pas été fournis ou recommandés par Cecotec, ils pourraient abîmer l'appareil ou représenter un risque.
- Ne tordez pas, ne pliez pas, n'étirez pas ni n'abîmez le câble d'alimentation. Protégez-le des bords pointus et des sources de chaleur. Ne laissez pas le câble toucher des surfaces chaudes ni dépasser de la surface ou du plan de travail.
- N'utilisez pas le produit en extérieur, près de plaques électriques ou de gaz, près de flammes ni dans des fours.
- Faites bien attention lorsque vous déplacez des appareils contenant des boissons ou aliments chauds.
- Éteignez l'appareil et débranchez-le de la prise de courant avant de changer n'importe quel accessoire ou de vous approchez des éléments qui peuvent couper ou bouger.
- N'introduisez pas d'ustensiles dans l'appareil alors qu'il est en fonctionnement afin de réduire le risque de lésions et afin de ne pas abîmer le produit. Vous pouvez utiliser une spatule pendant que l'appareil est en pause.
- Assurez-vous de maintenir le verre doseur à sa place lorsque vous cuisinez des

ingrédients ou des liquides chauds.

- N'utilisez pas l'appareil si la lame est pliée ou abîmée.
- N'utilisez pas l'appareil à vide.
- Assurez-vous que l'accessoire que vous allez utiliser est correctement installé avant de mettre l'appareil en fonctionnement.
- Ne remplissez pas trop le bol.
- Utilisez toujours l'appareil avec le couvercle à sa place.
- L'appareil ne doit pas être utilisé par des enfants de moins de 8 ans. Cet appareil peut être utilisé par des enfants de 8 ans et plus s'ils sont surveillés constamment.
- Cet appareil peut être utilisé par des personnes aux capacités physiques, mentales ou sensorielles réduites, ou sans expérience ni connaissances si elles sont surveillées et/ou ont reçu les informations nécessaires à l'utilisation correcte de l'appareil et qu'elles ont bien compris les risques qu'il implique.
- Surveillez les enfants pour vous assurer qu'ils ne jouent pas avec le produit. Une surveillance stricte est nécessaire si le produit est utilisé par ou à côté d'enfants.

3. AVANT UTILISATION

- Sortez le produit de la boîte et retirez tout le matériel qui compose l'emballage.
- Assurez-vous que toutes les pièces et accessoires soient présents et qu'il n'y ait aucun dommage visible. Si vous détectez un dommage, veuillez contacter le Service Après-Vente Officiel de Cecotec.
- Placez l'appareil sur une surface plate, stable et sèche.

4. FONCTIONNEMENT

- Tournez le sélecteur de puissance jusqu'à la position « 0 » pour éteindre l'appareil.
- Tournez le sélecteur de puissance jusqu'à la position « Turbo » pour activer la fonction Turbo.
- Le produit possède 5 niveaux de puissance, de 1 à 5 : de la puissance minimale à la puissance maximale. Sélectionnez le niveau souhaité en accord avec les ingrédients qui vont être cuisinés.

AVERTISSEMENT :

- La capacité maximale permise par l'appareil est d'1,8 litres, ne dépassez pas cette quantité.
- Ne placez pas l'appareil en fonctionnement à vide. Il est recommandé de remplir le bol avec 2 morceaux de fruit pour 3 doses d'eau (uniquement pour les fruits ou légumes « durs » comme les carottes, les pommes, ...).

- Le temps maximal de fonctionnement en continu est de 2 minutes. N'utilisez pas l'appareil pendant plus longtemps sans repos.

5. NETTOYAGE ET ENTRETIEN

NETTOYAGE :

- Placez le sélecteur sur la position « 0 », éteignez l'interrupteur et débranchez l'appareil de la prise de courant après chaque usage et avant de le nettoyer.
- Nettoyez le bol avec de l'eau. N'utilisez pas de produits nettoyants abrasifs ni chimiques.
- Utilisez un chiffon doux et sec pour nettoyer la base du moteur. Ne nettoyez jamais cette partie du produit avec un chiffon humide.

ENTRETIEN : si le produit ne fonctionne pas correctement, qu'il émet des bruits inhabituels ou qu'il vibre plus que d'habitude, arrêtez de l'utiliser et contactez le Service Après-Vente Officiel de Cecotec. N'essayez pas de réparer vous-même l'appareil.

STOCKAGE :

- Après avoir nettoyé l'appareil, assurez-vous de le sécher soigneusement avant de le ranger.
- Après avoir utilisé l'appareil, rangez-le dans un lieu sec et sécurisé. Évitez de l'exposer directement au soleil.
- Assurez-vous de le ranger hors de portée des enfants.

6. SPÉCIFICATIONS TECHNIQUES

Modèle : Power Black Titanium 1800

Référence du produit : 04100

Puissance nominale : 1800 W

Puissance maximale avec le moteur verrouillé : 2500 W

220-240 V, 50/60 Hz

Made in China | Conçu en Espagne

7. RECYCLAGE DES ÉLECTROMÉNAGERS



La directive européenne 2012/19/UE relative aux Déchets d'Équipements Électriques et Électroniques (DEEE) spécifie que les électroménagers ne doivent pas être recyclés avec le reste des déchets municipaux. Ces électroménagers doivent être jetés

séparément, afin d'optimiser la récupération et le recyclage des matériaux et, de cette manière, réduire l'impact qu'ils peuvent avoir sur la santé et sur l'environnement.

Le symbole de la poubelle rayée vous rappelle l'obligation de vous défaire de ce produit correctement. Si le produit en question possède une batterie ou une pile pour son autonomie électrique, celle-ci devra être retirée avant de jeter le produit et être traitée à part comme un résidu d'une catégorie différente.

Pour obtenir des informations détaillées sur la manière la plus adéquate de vous défaire de vos électroménagers et/ou des batteries correspondantes, vous devez contacter les autorités locales.

8. GARANTIE ET SAV

Ce produit possède une garantie de 2 ans à partir de la date d'achat, à condition de toujours présenter la facture d'achat, que le produit soit en parfait état, et ait été utilisé correctement comme indiqué dans ce manuel d'instructions.

La garantie ne couvre pas :

- Un produit qui ait été utilisé en-dehors de ses capacités ou usages normaux, ayant subi des coups, ayant été abîmé, exposé à l'humidité, submergé dans un liquide ou une substance corrosive, ainsi que tous les incidents dont la faute serait imputable au consommateur.
- Un produit qui ait été démonté, modifié ou réparé par des personnes non autorisées par le Service Après-Vente Officiel de Cecotec.
- Lorsque le problème a été causé par l'usure normale des composants dû à l'utilisation.
- Le service de garantie couvre tous les défauts de fabrication pendant 2 ans selon la législation en vigueur, à l'exception des pièces consommables. Dans le cas d'une mauvaise utilisation de la part de l'utilisateur, le service de garantie ne se fera pas responsable de la réparation.

Si vous détectez un incident ou un problème avec le produit, vous devez contacter le Service Après-Vente Officiel de Cecotec au **+34 963 21 07 28**.

2. SICHERHEITSHINWEISE

Lesen Sie die folgenden Hinweise aufmerksam durch, bevor Sie das Gerät verwenden. Bewahren Sie die Bedienungsanleitung für künftigen Benutzer auf.

- Vergewissern Sie sich, dass die Netzspannung, mit der auf dem Typenschild des Gerätes angegebene Spannung übereinstimmt und dass die Steckdose geerdet ist.
- Dieses Produkt wurde entworfen, um nur zu Hause benutzt zu werden. Verwenden Sie nicht das Gerät im Freien.
- Überprüfen Sie das Netzkabel regelmäßig auf sichtbare Schäden. Wenn das Kabel beschädigt ist, muss es durch den offiziellen Technischen Kundendienst von Cecotec ersetzt werden, um jegliche Art von Gefahr zu vermeiden.
- Die Klingen von der Innenseite des Produkts sind sehr scharf, hantieren Sie mit den Klingen vorsichtig. Seien Sie sehr vorsichtig bei der Reinigung, der Wartung oder der Entleerung des Behälters.
- Gießen Sie keine Flüssigkeit in dem Produkt beim Gebrauch, da sie Verbrennungen verursachen könnte.
- Lassen Sie das Produkt beim Verwenden nicht ohne Aufsicht.
- Schalten Sie das Gerät aus und ziehen Sie den Netzstecker aus der Steckdose, bevor Sie es reinigen, montieren, demonstrieren, oder wenn es in eine Weile nicht mehr verwendet wird. Ziehen Sie am Stecker, nicht am Kabel.
- Tauchen Sie das Netzkabel, den Stecker oder jegliche nicht entfernbaren Teile des Gerätes nicht ins Wasser oder andere Flüssigkeiten ein und lassen Sie die elektrischen Anschlüsse nicht in Kontakt mit Wasser kommen. Stellen Sie sicher, dass Sie Ihre Hände völlig trocknen sind, bevor Sie die Steckdose berühren oder das Gerät einschalten.
- Berühren Sie keine Außenteile des Produktes, die hohe Temperaturen erreichen kann. Verwenden Sie den Griff.
- Benutzen Sie kein Zubehör, das nicht ausdrücklich vom Cecotec empfohlen wurde, da könnte es das Produkt beschädigt werden oder Sie sich in Gefahr begeben.
- Das Netzkabel darf nicht verdreht, verbogen oder zu stark gezogen bzw. belastet oder beschädigt werden. Schützen Sie es von scharfen Kanten und Wärmequellen. Lassen Sie niemals das Kabel mit wärmen Oberflächen Kontakt kommen. Lassen Sie das Kabel niemals über der Arbeitsfläche stehen.
- Verwenden Sie das Produkt nicht in der Nähe von elektrischen Mehrkochplatten, Gasplatten oder innerhalb von Backöfen.
- Seien Sie sehr vorsichtig bei der Bewegung des Gerätes, das Getränke oder warmes Essen.
- Schalten Sie das Gerät aus und trennen Sie die Verbindung mit der Steckdose, bevor Sie die Zubehöre wechseln oder vor der Annäherung an schärfenden und beweglichen Elementen.

- Fügen Sie keine Gegenstände in dem Produkt beim Betrieb hinzu, um Sie können den Spatel verwenden, wenn das Gerät angehalten ist.
- Vergewissern Sie sich, dass der Messbecher beim Kochen der warmen Zutaten oder Flüssigkeiten richtig eingesetzt ist.
- Verwenden Sie nie dieses Produkt, wenn das Messer sichtbaren Schäden aufweist.
- Benutzen Sie das Produkt nicht, wenn es leer ist.
- Vergewissern Sie sich, dass das Zubehör, das Sie verwenden möchten, richtig eingesetzt ist, bevor Sie das Gerät anschalten.
- Füllen Sie den Behälter nicht über.
- Verwenden Sie das Produkt immer mit dem Deckel eingesetzt.
- Das Gerät darf von Kindern unter 8 Jahren nicht benutzt werden. Es kann von Kindern ab 8 Jahren benutzt werden, sofern sie unter ständiger Beaufsichtigung während der Nutzung des Gerätes stehen.
- Dieses Gerät darf von Kinder ab 8 Jahren und Personen mit eingeschränkter körperlicher, sensorischer oder geistiger Leistungsfähigkeit oder fehlender Erfahrung bzw. fehlenden Kenntnissen verwendet werden, es sei denn, sie werden bei der Benutzung durch eine verantwortliche Person beaufsichtigt oder ihnen eine Einweisung im ordnungsgemäßen und sicheren Umgang gegeben wurde und sie die mit dem Gerät verbundenen Risiken verstanden haben und richtig einschätzen können.
- Beaufsichtigen Sie kleine Kinder um sicher zu stellen, dass sie nicht mit dem Gerät spielen. Eine besonders genaue und konsequente Beaufsichtigung ist geboten, wenn das Gerät in der Nähe von Kindern verwendet wird.

3. VOR DEM GEBRAUCH

- Entnehmen Sie alle Verpackungsmaterial.
- Vergewissern Sie sich, dass das Produkt alle die Zubehöre beinhaltet und dass keine sichtbaren Schäden aufweist. Bei sichtbaren Schäden kontaktieren Sie mit dem technischen Kundendienst von Cecotec.
- Stellen Sie das Gerät auf eine flache, stabile und sichere Oberfläche.

4. BETRIEB

- Den Leistungswahlgler auf Position „0“ drehen, um das Gerät auszuschalten.
- Den Leistungswahlgler auf Position „Turbo“, um die Funktion Turbo zu aktivieren.
- Das Produkt besteht aus 5 Leistungsstufen, von 1 bis 5: Mindestleistung bis Maximale Leistung. Wählen Sie die gewünschte Stufe je nach den Zutaten aus.

HINWEIS:

- Die maximale Fassungsvermögen sin 1,8 L. Überschreiten Sie diese nicht.
- Schalten Sie das Gerät nicht ein, wenn es leer ist. Es wird empfohlen, den Behälter 2/5 mit Obst und 3/5 mit Wasser (nur harte Obst oder Gemüse wie Möhre, Apfel, etc.) füllen.
- Die maximale ununterbrochene Betriebszeit ist 10 Sekunden, überschreiten Sie diese nicht. Verwenden Sie dieses Gerät mehr Zeit nicht ohne Pause.

5. REINIGUNG UND WARTUNG

REINIGUNG:

- Stellen Sie den Drehregler auf Position „0“ ein, schalten Sie die Taste aus und ziehen Sie das Gerät von der Steckdose nach jedem Gebrauch und bevor Sie es reinigen.
- Reinigen Sie den Behälter mit Wasser. Verwenden Sie niemals Schleifmittel oder Chemikalien um das Gerät zu reinigen.
- Verwenden Sie ein trocknes und weiches Tuch, um das Basis des Motors zu reinigen. Reinigen Sie niemals dieses Teil des Produktes mit einem feuchten Tuch.

WARTUNG: Falls das Produkt nicht richtig funktioniert, ungewöhnliche Geräusche ertönt oder über normal vibriert, kontaktieren Sie mit dem Technischen Kundendienst von Cecotec. Versuchen Sie nicht, das Produkt selbst zu reparieren.

LAGERUNG:

- Nach der Reinigung des Produktes vergewissern Sie sich, dass es trocknet ist, bevor Sie es aufbewahren.
- Nach dem Gebrauch trocknet und sicher es aufbewahren. Setzen Sie den Filter nie direktem Sonnenlichtc.
- Bewahren Sie das Gerät außerhalb der Reichweite von Kindern auf.

6. TECHNISCHE SPEZIFIKATIONEN

Modell: Power Black Titanium 1800
Produktreferenz: 04100
Nennleistung: 1800 W
Maximale verriegelte Motorleistung: 2500 W
220-240 V, 50/60 Hz
Hergestellt in China | Entworfen in Spanien

7. ENTSORGUNG VON ALTEN ELEKTROGERÄTEN



Die Europäische Richtlinie 2012/19/EU über Elektro- und Elektronik-Altgeräte (WEEE) legt fest, dass alte Haushaltsgeräte nicht mit dem normalen unsortierten Siedlungsabfall entsorgt werden dürfen. Alte Geräte müssen gesondert gesammelt werden, um die Verwertung und das Recycling der enthaltenen Materialien zu optimieren und die Auswirkungen auf die menschliche Gesundheit und die Umwelt zu reduzieren.

Das durchgestrichene Symbol "durchgestrichene Abfalltonne" auf dem Produkt erinnert Sie an Ihre Verpflichtung, das Gerät korrekt zu entsorgen. Wenn das Produkt einen eingebauten Akku hat oder Batterien verwendet, sollte der Akku oder die Batterien aus dem Gerät entnommen und separat entsorgt werden.

Die Verbraucher müssen sich mit Ihren örtlichen Behörden oder Einzelhändlern in Verbindung setzen, um Informationen über die ordnungsgemäße Entsorgung ihrer Altgeräte und/ oder ihrer Batterien zu erhalten

8. GARANTIE UND KUNDENDIENST

Dieses Produkt hat 2 Jahre Garantie. Die Garantiezeit beginnt mit dem Kaufdatum bzw. Lieferdatum, soweit der hierfür vorhandene und sorgfältig aufbewahrte Kaufbeleg rechtzeitig eingereicht wird, und das Produkt unter angemessener und sachgemäßer Behandlung, wie es in dieser Bedienungsanleitung beschrieben wurde, sich in einem hierfür entsprechenden, optimalen Zustand befindet.

Die Garantie deckt keine Schäden bei denen:

- Das Produkt über seine Kapazität oder Anwendbarkeit hinaus missbraucht, geschlagen, nicht ordnungsgemäß behandelt wurde oder mit ätzenden bzw. Korrosiven Substanzen oder Flüssigkeiten in Kontakt geraten ist oder die jeweilige Störung, Fehler, Schaden bzw. Defekt dem Verbraucher zugerechnet werden kann.



DEUTSCH

- Das Produkt von Personen demontiert, repariert oder modifiziert wurde, die nicht vom offiziellen Technischen Kundendienst durch Cecotec autorisiert worden sind.
- Der Grund hierfür durch die normale Abnutzung und Verschleiß der Teile und des Zubehörs entstanden ist.
- Die Garantieleistung deckt alle Herstellungsbedingten Schäden und Fehler Ihres Produktes für die Dauer von 2 Jahren, nach geltendem Recht Diese eingeschränkte Gewährleistung gilt nicht für Mängel, die sich aus Unfällen, Missbrauch, unsachgemäße Wartung oder normale Abnutzung ergeben.

Sollte unerwartet eine Störung auftreten oder haben Sie Fragen über Ihrem Produkt, dann können Sie sich mit der Auskunftstelle in Verbindung setzen über die Telefonnummer:

+34 963210728

2. ISTRUZIONI DI SICUREZZA

Leggere attentamente le seguenti istruzioni prima di usare il prodotto. Conservare questo manuale per referenze future o per nuovi utenti.

- Assicurarsi che il voltaggio della rete coincida con il voltaggio specificato con l'etichetta di classificazione del prodotto e che la presa sia attaccata alla messa a terra.
- Questo prodotto è stato disegnato esclusivamente per uso domestico. Non usare in ambienti esterni.
- Ispezionare regolarmente il cavo di alimentazione verificando la presenza di danni visibili. Se il cavo presenta danni, dovrà essere riparato per il Servizio di Assistenza Tecnica ufficiale di Cecotec col fine di evitare qualsiasi tipo di pericolo.
- Le lame presenti all'interno del prodotto sono molto affilate, maneggiare con cura. Prestare maggiore attenzione durante la pulizia, la manutenzione o quando si svuota la caraffa.
- Non versare liquido caldo nel prodotto mentre questo è in funzione visto che potrebbe schizzare e causare bruciature.
- Non lasciare il prodotto senza supervisione durante il suo funzionamento.
- Spegnerlo il dispositivo e scollegarlo dalla presa della corrente prima di montarlo, smontarlo, di pulirlo o nel caso che non venga usato per un periodo prolungato di tempo. Tirare dalla presa per scollegarlo, non tirare dal cavo.
- Non sommergere il cavo, la presa o qualsiasi altra parte del prodotto in acqua o in qualsiasi altro liquido, né esporre le connessioni elettriche all'acqua. Assicurarsi di avere le mani completamente asciutte prima di toccare la presa o di accendere il prodotto.
- Non toccare le parti esterne del prodotto dato che possono raggiungere temperature alte, usare il manico.
- Non usare accessori che non siano stati raccomandati o proporzionati da Cecotec visto che potrebbero causare danni al prodotto o risultare un pericolo.
- Non torcere, piegare, stirare o danneggiare il cavo di alimentazione. Proteggerlo dai bordi affilati e dalle fonti di calore. Non permettere che il cavo tocchi superfici calde. Non lasciare che il cavo sporga dai bordi della superficie di lavoro o dal banco di lavoro.
- Non usare il prodotto in ambienti esterni, vicino a piastre elettriche o a gas, a fiamme o dentro a dei forni.
- Aumentare la precauzione al muovere i dispositivi contenenti bevande o cibo caldo.
- Spegnerlo il dispositivo e scollegarlo dalla presa della corrente prima di cambiare gli accessori o di avvicinarsi agli elementi che possono tagliare o muoversi.
- Non introdurre utensili dentro al prodotto quando questo è in funzionamento per ridurre il rischio di lesionarsi o di danneggiare il prodotto. È possibile usare una spatola mentre il prodotto è in pausa.

- Assicurarsi di mantenere il tappo dosificatore nella sua posizione quando si cucinano ingredienti o bevande calde.
- Non usare il prodotto se la lama è curva o danneggiata.
- Non usare il prodotto quando questo è vuoto.
- Assicurarsi che l'accessorio che si utilizzerà, sia correttamente installato prima di mettere in funzione l'apparato.
- Non riempire la caraffa con più liquido di permesso.
- Usare sempre il prodotto con il coperchio installato.
- Il dispositivo non deve essere usato da bambini dagli 0 fino a 8 anni. Questo elettrodomestico può essere usato da bambini a partire dagli 8 anni d'età solo se continuamente sorvegliati.
- Questo prodotto può essere utilizzato da persone con capacità fisiche, sensoriali o mentali ridotte, o con mancanza di esperienza e conoscenza, solo sotto supervisione o se hanno ricevuto informazioni concernenti un utilizzo sicuro dell'apparecchio, capendo i rischi che questo implica.
- Vigilare i bambini per assicurarsi che non giochino con il prodotto. È necessaria una sorveglianza continua se il prodotto è in uso vicino a dei bambini, o da loro stessi usato.

3. PRIMA DI USARE

- Togliere il prodotto e rimuovere tutto il materiale dell'imballaggio.
- Assicurarsi che ci siano tutte le parti e gli accessori e che non ci sia la presenza di nessun segno visibile di danni. Qualora fossero presenti, contattare il Servizio di Assistenza Tecnica di Cecotec.
- Collocare il dispositivo su una superficie piana, stabile e asciutta.

4. FUNZIONAMENTO

- Girare il selettore della potenza alla posizione "0" per spegnere il dispositivo.
- Girare il selettore della potenza alla posizione Turbo per attivare la funzione turbo.
- Il prodotto conta con 5 livelli di potenza, da 1 a 5: dalla potenza minima alla massima. Selezionare il livello desiderato in accordo con gli ingredienti che si andranno ad elaborare.

AVVERTENZA:

- La capacità massima permessa per questo prodotto è di 1,8 litri, non eccedere questa quantità.
- Non porre in funzione la macchina a vuoto. Si raccomanda riempire la caraffa per 2 parti di frutta e 3 parti d'acqua (unicamente frutta e verdura "morbide" come carote, mele, etc.).



- Il tempo massimo di funzionamento continuo è di 2 minuti. Non usare il prodotto per più di questo tempo senza farlo riposare.

5. PULIZIA E MANUTENZIONE

PULIZIA:

- Collocare il selettore nella posizione "0", spegnere l'interruttore e scollegare il prodotto dalla presa della corrente sempre dopo ogni uso e prima di pulirlo.
- Pulire la caraffa con acqua. Non usare prodotti di pulizia abrasivi né prodotti chimici.
- Usare un panno morbido e asciutto per pulire la base del motore. Mai pulire questa parte del prodotto con un panno bagnato.

MANUTENZIONE: nel caso che il prodotto non funzioni correttamente, emette suoni inusuali o vibra più del normale, smettere di usarlo e mettersi in contatto con il SAT. Non riparare il prodotto per conto proprio.

IMMAGAZZINAMENTO:

- Dopo la pulizia del prodotto, assicurarsi di asciugarlo per bene prima di conservarlo.
- Dopo l'uso, conservare in un luogo sicuro ed asciutto. Evitare di esporlo direttamente al sole.
- Assicurarsi di conservarlo fuori dalla portata dei bambini.

6. SPECIFICHE TECNICHE

Modello: Power Black Titanium 1800

Referenza del prodotto: 04100

Potenza nominale: 1800 W

Potenza massima con il motore bloccato: 2500 W

220-240 V, 50/60 Hz

Fabbricato in Cina | Progettato in Spagna

7. RICICLAGGIO DI ELETTRODOMESTICI



La direttiva europea 2012/19/UE circa i Residui degli Apparecchi Elettrici e Elettronici (RAEE), specifica che gli elettrodomestici non devono essere riciclati con il resto dei rifiuti. Questi devono essere gettati separatamente, per ottimizzare il recupero e il riciclo dei materiali e, in questo modo, ridurre l'impatto che possano avere sulla salute umana

e sull'ambiente.

Il simbolo del contenitore crocettato le ricorda i suoi obblighi nel liberarsi di questi prodotti in modo corretto. Se il prodotto in questione è dotato di batteria o pila per l'autonomia elettrica, questa deve essere estratta, prima di gettarlo, ed essere eliminata separatamente, come un rifiuto di diversa categoria.

Per ottenere informazioni dettagliate circa il modo più adeguato di eliminare i suoi elettrodomestici e/o le batterie corrispondenti, il consumatore dovrà contattare le autorità locali.

8. GARANZIA E SAT

Questo prodotto ha una garanzia di 2 anni a decorrere dalla data d'acquisto, sempre se si conserva e s'invia la fattura d'acquisto, se il prodotto è in buono stato fisico e se ne è stato fatto un uso adeguato, così come indicato in questo manuale d'istruzioni.

La garanzia non coprirà:

- Se il prodotto è stato usato fuori dalle sue capacità e utilità, maltrattato, colpito, esposto all'umidità, immerso in qualche liquido o sostanza corrosiva, così come per qualsiasi altro errore attribuibile al consumatore.
- Se il prodotto è stato smontato, modificato o riparato da persone non autorizzate dal SAT ufficiale di Cecotec.
- Se il problema è causato dalla normale usura dei pezzi dovuta all'uso.
- Il servizio di garanzia copre tutti i difetti di fabbricazione durante 2 anni in base alla legislazione vigente, eccetto per i pezzi sottoposti a usura. In caso di mal utilizzo da parte dell'utente il servizio di garanzia non sarà responsabile della riparazione.

Qualora si riscontrassero anomalie nel prodotto, oppure se si desiderassero ottenere delle informazioni, occorre contattare il Servizio di Assistenza Tecnica di Cecotec al seguente numero di telefono: **+34 96 32 10 728**.



2. INSTRUÇÕES DE SEGURANÇA

Leia as seguintes instruções de segurança antes de usar o produto. Guarde este manual para referências futuras ou novos usuários.

- Certifique-se de que a voltagem de rede coincida com a voltagem especificada na etiqueta de classificação do produto e de que a tomada tenha terra.
- Este produto está desenhado exclusivamente para uso doméstico. Não utilize no exterior.
- Inspeccione o cabo de alimentação regularmente em busca de danos visíveis. Se o cabo apresenta danos, deve ser reparado pelo Serviço de Assistência Técnica de Cecotec para evitar qualquer tipo de perigo.
- As lâminas do interior do produto estão muito afiladas, manuseie com cuidado. Tenha extrema precaução durante a limpeza, a manutenção ou ao esvaziar a jarra.
- Não verta líquido quente na jarra enquanto estiver em funcionamento já que poderia sair disparado e causar queimaduras.
- Não deixe o produto sem supervisão durante o seu funcionamento.
- Desligue e desconecte o produto da corrente elétrica antes de montar e desmontar, antes de limpar ou em caso de que não usar por um longo período de tempo. Puxe pela ficha. Não puxe pelo cabo.
- Não submerja o cabo, a ficha ou qualquer outra parte do produto em água ou qualquer outro líquido, nem exponha as conexões elétricas à água. Certifique-se de ter as mãos completamente secas antes de tocar na tomada e ligar o produto.
- Não toque nas partes do exterior do produto que possam alcançar temperaturas altas, utilize a asa.
- Não utilize acessórios que não tenham sido proporcionados ou recomendados por Cecotec, já que poderão danificar o produto ou causar risco.
- Não torça, dobre puxe ou danifique o cabo de alimentação. Proteja de bordas afiladas e fontes de calor. Não permita que o cabo toque superfícies quentes. Não deixe que o cabo se aproxime da superfície de trabalho ou da bancada.
- Não utilize o produto no exterior, perto de placas elétricas ou gás, de chamas ou dentro de fornos.
- Seja rigoroso com a precaução ao mover dispositivos que contenham bebida ou comida quente.
- Desligue o produto e desconecte da corrente elétrica antes de mudar os acessórios ou antes de que se aproxime dos elementos que possam cortar ou mover.
- Não introduza utensílios do produto quando estiverem em funcionamento para reduzir o risco de lesões ou danificar o produto. Pode utilizar uma espátula enquanto o produto estiver em pausa.
- Certifique-se de manter a tampa na sua posição ao cozinhar ingredientes ou líquidos quentes.

- Não utilize o produto se as lâminas estiverem dobradas ou danificadas.
- Não utilize o produto vazio, ou seja, sem nada dentro.
- Certifique-se de que o acessório que vá utilizar está corretamente instalado antes de por o produto em funcionamento.
- Não encha a jarra demasiado.
- Utilize sempre o produto com a tampa posta.
- O aparelho não deve ser usado por crianças desde 0 até 8 anos. Este produto pode ser usado por crianças a partir de 8 anos de idade se estão continuamente sob supervisão.
- Este produto pode ser usado por crianças a partir de 8 anos. Este produto pode ser usado por pessoas com capacidades físicas, sensoriais ou mentais reduzidas ou com falta de experiência se estiverem sob supervisão ou tenham recebido instruções concernentes ao uso do aparelho de forma segura e entendem os riscos que este implica.
- Supervisione as crianças para garantir que não brinquem com o produto. É necessário dar uma supervisão estrita se o produto estiver a ser usado por ou perto de crianças.

3. ANTES DE USAR

- Tire o produto da caixa e retire todo o material da embalagem.
- Certifique-se de que estão todas as partes e acessórios e de que não existe nenhum sinal de danos visíveis. Contacte com o Serviço de Assistência Técnica de Cecotec.
- Coloque e apoie o dispositivo sobre uma superfície plana e estável.

4. FUNCIONAMENTO

- Leve o seletor de potência à posição "0" para desligar o dispositivo.
- Leve o seletor de potência com 5 níveis à posição Turbo para ativar esta função.
- O produto conta com 5 níveis de potência de 1 a 5: de mínima a máxima. Selecione o nível de potência desejado de acordo com os ingredientes que irá processar.

ADVERTÊNCIA:

- A capacidade máxima permitida é de 1,8 litros, não exceda esta quantidade.
- Não ponha a máquina a funcionar vazia. É recomendável encher a jarra 2 partes de fruta e 3 partes de água (unicamente fruta ou legumes duros como cenoura, maçã).
- O tempo máximo de funcionamento contínuo é de 2 minutos. Não utilize o produto mais do que este tempo sem pausas.



5. LIMPEZA E MANUTENÇÃO

LIMPEZA:

- Coloque o seletor na posição "0", desligue o interruptor e desconecte o produto da corrente elétrica sempre depois de cada uso e antes de limpar.
- Limpe a jarra com água. Não utilize produtos de limpeza abrasivos nem químicos.
- Utilize um pano suave e seco para limpar a base do motor. Nunca limpe esta parte do produto com um pano húmido.

MANUTENÇÃO: em caso de que o produto não funcione corretamente, emita sons estranhos ou vibre mais do que o normal, deixe de utilizar e entre em contacto com o nosso Serviço de Assistência Técnica. Não repare o produto.

ARMAZENAMENTO:

- Depois de limpar o dispositivo, certifique-se de secar cuidadosamente antes de guardar.
- Depois de utilizar o produto, guarde num lugar seco e seguro. Evite expor diretamente ao sol.
- Certifique-se de guardar fora do alcance das crianças.

6. ESPECIFICAÇÕES TÉCNICAS

Modelo: Power Black Titanium 1800

Referência do produto: 04100

Potência nominal: 1800 W

Potência máxima com o motor bloqueado: 2500 W

220-240 V, 50/60 Hz

Feito na China | Desenhado em Espanha

7. RECICLAGEM DE ELETRODOMÉSTICOS



A diretiva europeia 2012/19/UE sobre Resíduos de Aparelhos Elétricos e Eletrónicos (RAEE) especifica que os eletrodomésticos não devem ser reciclados com o resto dos resíduos municipais. Ditos eletrodomésticos devem ser descartados de forma separada, para otimizar a recuperação e reciclagem de materiais e, de esta maneira, reduzir o impacto que possam ter na saúde humana e meio ambiente.

O símbolo de contentor riscado recorda a sua obrigação de descarta este produto de forma correta. Se o produto em questão conta com uma bateria ou pilha para a sua autonomia



elétrica, esta deverá extrair-se antes de ser descartada e ser tratada como um resíduo de diferente categoria.

Para obter informação detalhada acerca da forma mais adequada de descartar os seus eletrodomésticos e/ou as correspondentes baterias, o consumidor deverá contactar com as autoridades locais.

8. GARANTIA E SAT

Este produto tem uma garantia de 2 anos desde a data de compra, sempre e quando se conserve e envie a fatura de compra, o produto está em perfeito estado físico e se dê uso adequado tal e como se indica neste manual de instruções.

A garantia não cobrirá:

- Se o produto foi usado fora da sua capacidade ou utilidade, maltratado, batido, exposto a humidade, submergido em algum líquido ou substância corrosiva, assim como qualquer outra falta atribuível ao consumidor.
- Se o produto foi desmontado, modificado ou reparado por pessoas não autorizadas pelo SAT oficial de Cecotec.
- Se a origem da incidência foi pelo desgaste normal das peças devido ao uso.
- O serviço de garantia cobre todos os defeitos de fabricação durante 2 anos com base na legislação vigente, exceto peças consumíveis. Em caso de mau uso por parte do usuário o serviço de garantia não se fará responsável da reparação.

Se deteta uma ocorrência com o produto ou tem alguma consulta, entre em contacto com o Serviço de Assistência Técnica oficial de Cecotec através do número de telefone

+34 96 321 07 28.

www.cecotec.es

Cecotec Innovaciones S. L.
Av. Reyes Católicos, 60
46910, Alfafar (Valencia)
SPAIN