

# cecotec

## POWER CAPS SPIN

Cafetera de cápsulas / Capsule coffee machine



Manual de instrucciones

Instruction manual

Manuel d'instructions

Bedienungsanleitung

Manuale di istruzioni

Manual de instruções

Handleiding

Instrukcja obsługi

Návod k použití

Kullanma kılavuzu

Οδηγίες χρήσης

Manual d'instruccions

Használati utasítás

تعليمات استعمال ليلد

SAFETY INSTRUCTIONS.....	4
ESPAÑOL.....	43
ENGLISH.....	54
FRANÇAIS.....	64
DEUTSCH.....	74
ITALIANO.....	85
PORTUGUÊS.....	95
NEDERLANDS.....	105
POLSKI.....	115
ČEŠTINA.....	125
MAGYAR.....	135
EΛΛΗΝΙΚΑ.....	145
TÜRKÇE.....	155
العربية.....	165
CATALÀ.....	173
FIGURES.....	183

## NOTA

EU01\_115415 Power Caps Spin

**ES** • La codificación de este manual es genérica y se aplica a todas las variantes de códigos del aparato.

**EN** • The coding in this manual is generic and applies to all code variants of the appliance.

**FR** • Le codage figurant dans ce manuel est générique et s'applique à toutes les variantes de code de l'appareil.

**DE** • Die Codierung in dieser Bedienungsanleitung ist allgemein und gilt für alle Codevarianten des Geräts.

**IT** • La codifica riportata nel presente manuale è generica e si applica a tutte le varianti di codici dell'apparecchio.

**PT** • A codificação apresentada neste manual é genérica e aplica-se a todas as variantes de código do aparelho.

**NL** • De codering in deze handleiding is algemeen en geldt voor alle codevarianten van het apparaat.

**PL** • Kody podane w niniejszej instrukcji są ogólne i mają zastosowanie do wszystkich wariantów kodowych urządzenia.

**CZ** • Kódování obsažené v tomto návodu je generické a platí pro všechny kódové varianty spotřebiče.

**TR** • Bu kılavuzdaki kodlama geneldir ve cihazın tüm kod varyantları için geçerlidir.

**GR** • Η κωδικοποίηση σε αυτό το εγχειρίδιο είναι γενική και ισχύει για όλες τις παραλλαγές κώδικα της συσκευής.

**CAT** • La codificació del manual és genèrica i s'aplica a totes les variants de codis de l'aparell.

**HU** • Ez a kézikönyv egységes kódolást használ, amely az eszköz minden típusára érvényes

زاهجلا ب ةصاخلا ةبجمربلا تاميلعتلا تاريغتم عيمج بلع قبطنيو أماع ليلدلا • بيرع.

## Instrucciones de seguridad

Lea las siguientes instrucciones atentamente antes de usar el producto. Guarde este manual para futuras referencias o nuevos usuarios.

- Siga atentamente estas instrucciones de seguridad cuando use el producto.
- Este aparato puede utilizarlo niños con edad de 8 años y superior y personas con capacidades físicas, sensoriales o mentales reducidas o falta de experiencia y conocimiento, si se les ha dado la supervisión o formación apropiadas respecto al uso del aparato de una manera segura y comprenden los peligros que implica. Los niños no deben jugar con el aparato. La limpieza y el mantenimiento a realizar por el usuario no deben realizarlos los niños, a menos que sean mayores de 8 años y estén supervisados. Mantenga el aparato y su cable fuera del alcance de los niños con edad inferior a 8 años.
- Inspeccione el cable de alimentación regularmente en busca de daños visibles. Si el cable de alimentación está dañado, debe ser sustituido por el fabricante, por su servicio posventa o por personal cualificado similar con el fin de evitar un peligro.



- Este icono significa: precaución, superficie caliente. Las superficies accesibles son susceptibles de calentarse durante el uso.
- Este aparato está diseñado exclusivamente para uso

doméstico quedando excluido su uso en bares, restaurantes, granjas, hoteles, moteles y oficinas.

- **ADVERTENCIA:** la abertura de llenado no tiene que abrirse durante el uso.
- **ADVERTENCIA:** tome precauciones para evitar el derramamiento de líquidos sobre el conductor.
- **ADVERTENCIA:** un mal uso o un uso inadecuado puede suponer un peligro tanto para el aparato como para el usuario. Utilice este aparato para los fines que aparecen descritos en este manual. La superficie del elemento calefactor está sometida a calor residual después del uso.
- Asegúrese de que el voltaje de red coincida con el voltaje especificado en la etiqueta de clasificación del producto y de que el enchufe tenga toma de tierra.
- No sumerja el cable, el enchufe o cualquier otra parte del producto en agua o cualquier otro líquido, ni exponga las conexiones eléctricas al agua. Asegúrese de que tiene las manos completamente secas antes de tocar el enchufe o encender el producto.
- No retuerza, doble, estire o dañe el cable de alimentación. Protéjalo de bordes afilados y fuentes de calor. No permita que el cable toque superficies calientes. No deje que el cable asome sobre el borde de la superficie de trabajo o la encimera.
- Apague y desenchufe el producto de la fuente de alimentación cuando no esté siendo usado y antes de limpiarlo. Tire del enchufe para desconectarlo, no tire del cable.

- Coloque el aparato en una superficie seca, estable, plana y resistente al calor.
- No use el producto bajo las siguientes circunstancias:
- Dentro o encima de cocinas eléctricas o de gas, hornos calientes o cerca de fuego.
- Sobre superficies blandas (como alfombras) o donde pueda volcarse durante su uso.
- En exteriores o áreas con altos niveles de humedad.
- No lave el aparato en el lavavajillas.
- Mantenga una distancia de seguridad mínima de 20 cm a los lados y 30 cm por encima del producto cuando esté en funcionamiento.
- No coloque el producto bajo armarios o muebles de cocina, emite vapor y podría dañarlos.
- No llene el filtro de más.
- No ponga el producto en funcionamiento sin agua.
- Nunca utilice el dispositivo sin un recipiente compatible debajo del surtidor de café y de la boquilla del depósito de leche.
- Supervise a los niños para asegurarse de que no jueguen con el producto. Es necesario dar una supervisión estricta si el producto está siendo usado por o cerca de niños.

## **Safety instructions**

Please read these instructions carefully before using the appliance. Keep this instruction manual for future reference or new users.

- All safety instructions must be closely followed when using the appliance.

- This appliance can be used by children aged 8 years and above and persons with reduced physical, sensory, or mental capabilities or lack of experience and knowledge if they have been given supervision or instruction concerning use of the appliance in a safe way and understand the hazards involved. Children shall not play with the appliance. Cleaning and user maintenance must not be carried out by children unless they are over 8 years old and are under supervision. Keep this appliance and its power cable out of reach of children under the age of 8.
- Check the power cable regularly for visible damage. If the power cord is damaged, it must be replaced by Cecotec's Official Technical Support Service or similar qualified personnel to avoid risks.



- This symbol means: "Caution, hot surface". Accessible surfaces are likely to heat up during use.
- This appliance is designed for domestic use only and is not intended for bars, restaurants, farmhouses, hotels, motels, and offices.
- **WARNING:** the filling opening must not be opened during operation.
- **WARNING:** take precautions to avoid spillage of liquids on the cable.
- **WARNING:** incorrect or improper use can be dangerous for the user and damage the appliance. Use the appliance only for the purposes described in this manual. The surface of the heating element is subject

to residual heat after use.

- Ensure that the mains voltage matches the voltage specified on the appliance rating label and that the plug is earthed.
- Do not immerse the cord, plug, or any other non-removable part of the appliance in water or any other liquid or expose electrical connections to water. Make sure your hands are dry before handling the plug or switching on the appliance.
- Do not twist, bend, pull, or damage the power cable. Protect it from sharp edges and heat sources. Never let the power cord come into contact with hot surfaces. Do not let the cable hang over the edge of the working surface or worktop.
- Turn off and unplug the appliance from the mains supply when not in use and before cleaning it. Pull from the plug, not the cable, to disconnect it from the outlet.
- Place the appliance on a dry, stable, flat, heat-resistant surface.
- Do not use the appliance under the following circumstances:
  - On or near a gas or electric hob, in heated ovens, or near open flames.
  - On soft surfaces (such as carpets) or where it may tip over during use.
  - Outdoors or in areas with high humidity levels.
  - Do not wash the appliance in dishwashers.
  - Maintain a minimum safety distance of 20 cm to the

sides and 30 cm on top of the appliance when in operation.

- Do not place the appliance under cabinets or kitchen furniture, as the steam emitted may damage them.
- Do not overfill the filter.
- Do not operate the appliance without water.
- Never operate the appliance without a suitable container positioned below the coffee spout and milk container spout.
- Supervise children to ensure they do not play with the product. Strict supervision is necessary if the product is being used by or near children.

### **Instructions de sécurité**

Veillez lire les instructions suivantes avec attention avant d'utiliser l'appareil. Gardez bien ce manuel pour de futures références ou pour tout nouvel utilisateur.

- Veuillez suivre ces instructions de sécurité très attentivement lorsque vous utilisez l'appareil.
- Cet appareil peut être utilisé par des enfants de 8 ans et plus et par des personnes aux capacités physiques, mentales ou sensorielles réduites, ou sans expérience ni connaissances s'ils sont surveillés et/ou ont reçu les informations nécessaires à l'utilisation correcte de l'appareil et qu'ils ont bien compris les risques qu'il implique. Empêchez les enfants de jouer avec le produit. Le nettoyage et l'entretien à réaliser par l'utilisateur ne doivent pas être effectués par des enfants, sauf s'ils sont âgés de plus de 8 ans et sous surveillance. Maintenez l'appareil et son câble hors de

portée des enfants de moins de 8 ans.

- Inspectez le câble d'alimentation régulièrement pour rechercher des dommages visibles. Si le câble d'alimentation est endommagé, il doit être substitué par le fabricant, par le Service Après-Vente ou par du personnel qualifié pour éviter des dangers.



- Ce symbole signifie : attention, surface chaude. Les surfaces accessibles peuvent atteindre de températures élevées pendant l'utilisation.
- Cet appareil est conçu pour un usage domestique uniquement et ne doit pas être utilisé dans les bars, restaurants, fermes, hôtels, motels et bureaux.
- AVERTISSEMENT : l'ouverture de remplissage ne doit pas être ouverte pendant l'utilisation.
- Avertissement : faites attention à ne pas renverser de liquides sur le conducteur d'électricité.
- AVERTISSEMENT : une utilisation incorrecte ou inadéquate peut mettre en danger l'appareil et l'utilisateur. Utilisez cet appareil uniquement pour les fins décrites dans ce manuel. La surface de l'élément chauffant est soumise à une chaleur résiduelle après utilisation.
- Assurez-vous que le voltage du réseau coïncide avec le voltage spécifié sur l'étiquette de classification de l'appareil et que la prise possède une connexion à terre.
- Ne submergez pas le câble, la prise ni aucune autre partie de l'appareil dans de l'eau ni dans aucun autre

liquide, ni n'exposez les connexions électriques à l'eau. Assurez-vous d'avoir les mains complètement sèches avant de toucher la prise ou d'allumer l'appareil.

- Ne tordez pas, ne pliez pas, n'étirez pas et n'abîmez pas le câble d'alimentation. Protégez-le des bords pointus et des sources de chaleur. Ne laissez pas le câble toucher des surfaces chaudes. ni dépasser de la surface de travail ou du plan de travail.
- Éteignez et débranchez l'appareil de la source d'alimentation lorsque vous avez fini de l'utiliser et avant de le nettoyer. Tirez sur la fiche pour le débrancher ; ne tirez pas sur le câble.
- Placez l'appareil sur une surface sèche, stable, plate et résistante à la chaleur.
- N'utilisez pas l'appareil dans les circonstances suivantes :
- dans ou sur des cuisines électriques ou à gaz, dans des fours chauds ni près du feu ;
- sur des surfaces molles (comme les tapis) ou des surfaces desquelles l'appareil pourrait se renverser pendant utilisation ;
- en extérieurs ou dans des endroits possédant des niveaux d'humidité élevés.
- Ne nettoyez pas l'appareil dans le lave-vaisselle.
- Maintenez une distance de sécurité minimale de 20 cm de chaque côté et de 30 cm au-dessus du produit lorsqu'il est en fonctionnement.
- Ne placez pas le produit sous des armoires ou meubles de cuisine, le produit émet de la vapeur et pourrait les

abîmer.

- Ne remplissez pas trop le filtre.
- Ne faites pas fonctionner l'appareil sans eau.
- N'utilisez jamais l'appareil sans un récipient compatible placé sous le distributeur de café et sous la buse du réservoir de lait.
- Surveillez les enfants pour vous assurer qu'ils ne jouent pas avec le produit. Une surveillance stricte est nécessaire si le produit est utilisé par ou à côté d'enfants.

### **Sicherheitshinweise**

Lesen Sie die folgenden Hinweise aufmerksam durch, bevor Sie das Produkt verwenden. Bewahren Sie diese Bedienungsanleitung zum Nachschlagen oder für neue Benutzer auf.

- Befolgen Sie diese Sicherheitshinweise sorgfältig, wenn Sie das Produkt verwenden.
- Dieses Gerät kann von Kindern ab 8 Jahren und darüber sowie von Personen mit verringerten physischen, sensorischen oder mentalen Fähigkeiten oder Mangel an Erfahrung und Wissen benutzt werden, wenn sie beaufsichtigt oder bezüglich des sicheren Gebrauchs des Geräts unterwiesen wurden und die daraus resultierenden Gefahren verstehen. Kinder dürfen nicht mit dem Gerät spielen. Die Reinigung und Benutzerwartung sollte nicht von Kindern durchgeführt werden, es sei denn, sie sind über 8 Jahre alt und werden beaufsichtigt. Bewahren Sie das Gerät und sein Kabel außerhalb der Reichweite

von Kindern unter 8 Jahren auf.

- Überprüfen Sie das Netzkabel regelmäßig auf sichtbare Schäden. Wenn das Netzkabel beschädigt ist, muss es durch den Hersteller, den Kundenservice oder qualifiziertes Personal ersetzt werden, um Schäden zu vermeiden.



- Dieses Symbol bedeutet: Vorsicht, heiße Oberfläche. Zugängliche Flächen können sich bei der Benutzung erwärmen.
- Dieses Gerät ist ausschließlich für den Hausgebrauch konzipiert und ist nicht für die Verwendung in Bars, Restaurants, Bauernhöfen, Hotels, Motels oder Büros bestimmt.
- **WARNUNG:** Die Einfüllöffnung darf während des Betriebs nicht geöffnet werden.
- **WARNUNG:** Achten Sie darauf, dass keine Flüssigkeiten in den Kanal gelangen.
- **WARNUNG:** Falsche oder unsachgemäße Verwendung kann sowohl das Gerät als auch den Benutzer gefährden. Verwenden Sie dieses Gerät für die in dieser Bedienungsanleitung beschriebenen Zwecke. Die Oberfläche des Heizelements ist nach dem Gebrauch einer Abwärme ausgesetzt.
- Vergewissern Sie sich, dass die Netzspannung mit der auf dem Typenschild des Produkts angegebenen Spannung übereinstimmt und dass der Stecker geerdet ist.
- Tauchen Sie das Netzkabel, den Stecker oder jegliche

nicht entfernbaren Teile des Gerätes nicht ins Wasser oder andere Flüssigkeiten ein und lassen Sie die elektrischen Anschlüsse nicht in Kontakt mit Wasser kommen. Stellen Sie sicher, dass Ihre Hände völlig trocken sind, bevor Sie die Steckdose berühren oder das Gerät einschalten.

- Der Stromkabel darf nicht verdreht, verbogen oder zu stark gezogen bzw. belastet oder beschädigt werden. Schützen Sie es von scharfen Kanten und Wärmequellen. Lassen Sie niemals den Kabel mit wärmen Oberflächen Kontakt kommen. Lassen Sie das Kabel niemals auf der Arbeitsfläche.
- Schalten Sie das Gerät aus und trennen es von der Stromversorgung, wenn Sie das Gerät nicht verwenden und bevor Sie es reinigen möchten. Ziehen Sie am Stecker, nicht am Kabel selbst.
- Stellen Sie das Gerät auf eine trockene, stabile, flache und hitzebeständige Fläche.
- Verwenden Sie das Gerät nicht unter den folgenden Umständen:
  - Innerhalb oder auf elektrischen Kochplatte oder Gaskocher, Backofen oder in der Nähe von Feuer.
  - Auf weichen Oberfläche wie Teppiche, wo das Gerät beim Verwenden umkippen könnte.
  - Im Freien oder an Orten mit hoher Luftfeuchtigkeit.
  - Das Gerät ist nicht spülmaschinengeeignet.
  - Halten Sie beim Verwenden einen Sicherheitsabstand von 20 cm seitlich und 30 cm über dem Gerät.
  - Stellen Sie das Gerät nicht unter Schränke oder

Küchenmöbeln. Es erzeugt Dampf und könnte sie schaden.

- Übersteigen Sie nicht den Filter.
- Nehmen Sie das Gerät ohne Wasser nicht in Betrieb.
- Verwenden Sie das Gerät nicht mit einem unvereinbaren Behälter unter dem Kaffeeauslauf und der Düse des Milchtanks.
- Kinder sollten beaufsichtigt werden, damit sie nicht mit dem Gerät spielen. Eine besondere genaue und konsequente Beaufsichtigung ist geboten, wenn das Gerät in der Nähe von Kindern verwendet wird.

### **Istruzioni di sicurezza**

Leggere attentamente le seguenti istruzioni prima di usare l'apparecchio. Conservare questo manuale per consultazioni future o nuovi utenti.

- Seguire attentamente queste istruzioni di sicurezza quando si usa l'apparecchio.
- Questo apparecchio può essere usato da bambini con età superiore a 8 anni e persone con capacità fisiche, sensoriali o mentali limitate o con mancanza di esperienza e conoscenza solo sotto sorveglianza o avendo ricevuto istruzioni riguardanti l'uso dell'apparecchio in modo sicuro e comprendendo i rischi che lo stesso implica. I bambini non devono giocare con l'apparecchio. La pulizia e la manutenzione dell'apparecchio non devono essere eseguite da bambini, a meno che non abbiano più di 8 anni e siano supervisionati. Mantenere l'apparecchio e il suo cavo fuori dalla portata di bambini di età inferiori

a 8 anni.

- Ispezionare regolarmente il cavo di alimentazione in cerca di danni visibili. Se il cavo di alimentazione è danneggiato, deve essere sostituito dal produttore, dal suo servizio post-vendita o da personale altrettanto qualificato al fine di evitare pericoli.



- Questo simbolo significa: attenzione, superficie calda. Le superfici accessibili possono riscaldarsi durante l'uso.
- Questo apparecchio è stato progettato solo per uso domestico e non può essere utilizzato in bar, ristoranti, aziende agricole, alberghi, motel e uffici.
- **ATTENZIONE:** non aprire il serbatoio dell'acqua durante l'uso.
- **ATTENZIONE:** prendere le dovute precauzioni per evitare la fuoriuscita di liquidi sulle connessioni elettriche.
- **ATTENZIONE:** un uso incorretto o improprio può mettere in pericolo l'utente e danneggiare l'apparecchio. Utilizzare questo apparecchio per gli scopi descritti in questo manuale. La superficie dell'elemento riscaldante è soggetta a calore residuo dopo l'uso.
- Verificare che la tensione di rete coincida con quella specificata nell'etichetta di classificazione dell'apparecchio e che la presa elettrica sia dotata di messa a terra.
- Non immergere il cavo, la spina o qualsiasi altra parte

dell'apparecchio in acqua o in qualsiasi altro liquido, né esporre i collegamenti elettrici all'acqua. Assicurarsi di avere le mani completamente asciutte prima di toccare la spina o di accendere l'apparecchio.

- Non torcere, piegare, allungare o danneggiare il cavo di alimentazione. Proteggerlo da bordi affilati e da fonti di calore. Evitare che il cavo tocchi superfici calde. Non lasciare che il cavo sporga oltre il bordo della superficie o piano di lavoro.
- Spegnere e scollegare l'apparecchio dalla fonte di alimentazione quando non in uso e prima di pulirlo. Togliere la spina per scollegare l'apparecchio, non tirare il cavo.
- Collocare l'apparecchio su di una superficie asciutta, stabile, piatta e resistente al calore.
- Non usare l'apparecchio nelle seguenti circostanze:
- Dentro o sopra cucine elettriche o a gas, forni caldi o vicino al fuoco.
- Su superfici morbide (come tappeti) o dove possa cadere durante l'uso.
- All'esterno o aree con alti livelli di umidità.
- L'apparecchio non è lavabile in lavastoviglie.
- Mantenere una distanza di sicurezza minima di 20 cm per ogni lato e di 30 cm sopra l'apparecchio quando è in funzione.
- Non collocare l'apparecchio sotto armadi o mobili da cucina per evitare danni dovuti all'emissione di vapore.
- Non riempire il filtro oltre il limite.
- Non mettere l'apparecchio in funzione senza acqua.

- Non utilizzare l'apparecchio senza un recipiente compatibile sotto l'erogatore del caffè.
- Sorvegliare i bambini per assicurarsi che non giochino con l'apparecchio. È necessaria una rigida supervisione nel caso in cui l'apparecchio venga utilizzato da bambini o vicino a loro.

## **Instruções de segurança**

Leia atentamente as instruções seguintes antes de utilizar o aparelho. Guarde este manual para referências futuras ou novos utilizadores.

- Siga atentamente estas instruções de segurança quando usar o aparelho.
- Este aparelho pode ser utilizado por crianças a partir dos 8 anos de idade e por pessoas com capacidades físicas, sensoriais ou mentais reduzidas ou com falta de experiência e conhecimentos, se lhes tiver sido dada supervisão ou instruções relativas à utilização do aparelho de uma forma segura e compreendem os perigos envolvidos. Não permita que as crianças brinquem com o aparelho. A limpeza e manutenção não deve ser efetuada por crianças a menos que tenham mais de 8 anos de idade e estejam sob supervisão. Mantenha o aparelho e o seu cabo longe do alcance de crianças com idade inferior a 8 anos.
- Inspeccione o cabo de alimentação regularmente em busca de danos visíveis. Se o cabo de alimentação estiver danificado, deve ser substituído pelo fabricante, pelo seu serviço pós-venda ou por pessoal

qualificado, a fim de evitar um perigo.

-  Este símbolo significa: cuidado, superfície quente. As superfícies acessíveis são suscetíveis ao aquecimento durante a utilização.
- Este aparelho foi desenhado apenas para uso doméstico e não para uso em cafés, restaurantes, quintas, hotéis, motéis e escritórios.
- ATENÇÃO: a abertura de enchimento não deve ser aberta durante a utilização.
- ADVERTÊNCIA: tome precauções para evitar o entornado de líquidos por cima das conexões elétricas.
- ADVERTÊNCIA: o uso incorreto ou inadequado pode pôr em perigo, quer o aparelho, quer o utilizador. Utilize este aparelho para fins que aparecem descritos neste manual. A superfície do elemento de aquecimento está sujeita ao calor residual após a sua utilização.
- Certifique-se de que a tensão de rede coincida com a tensão especificada na etiqueta de classificação do aparelho e de que a tomada tenha ligação à terra.
- Não submerja o cabo, a ficha ou qualquer outra parte elétrica do produto na água ou qualquer outro líquido nem as exponha as conexões elétricas à água. Certifique-se de que tem as mãos completamente secas antes de tocar na tomada ou ligar o produto.
- Não torça, dobre, estique ou danifique o cabo de alimentação. Proteja-o de bordas afiadas e fontes de calor. Não permita que o cabo toque em superfícies quentes. Não deixe que se aproxime o cabo do fogão

ou da bancada de cozinha.

- Desligue e desconecte o aparelho da corrente elétrica quando não estiver a ser usado e antes de o limpar. Puxe da ficha para o desconectar, não puxe pelo cabo.
- Coloque o aparelho numa superfície seca, estável, plana e resistente ao calor.
- Não use o aparelho em nenhuma destas circunstâncias:
  - Dentro ou em cima de cozinhas elétricas ou gás, fornos quentes ou perto de fogo.
  - Sobre superfícies suaves (como tapetes) ou onde possa virar e cair durante o uso.
  - Em exteriores ou áreas com altos níveis de humidade.
  - Não lave o aparelho na máquina da louça.
  - Mantenha uma distância de segurança mínima de 20 cm aos lados e 30 cm por cima do produto quando estiver em funcionamento.
  - Não coloque o produto debaixo de armários ou móveis de cozinha, podem ser danificados devido à emissão de vapor.
  - Não encha o filtro demais.
  - Não ponha o produto em funcionamento sem água.
  - Nunca utilize o aparelho sem um recipiente compatível debaixo dos bocais de saída de café e da saída do depósito de leite.
  - Supervisione as crianças para não brincarem com o produto. É necessário dar supervisão estrita se o produto estiver a ser usado perto ou por crianças.

## Veiligheidsinstructies

Lees zorgvuldig de voorschriften voor het gebruik van het product. Bewaar deze handleiding voor toekomstig(e) gebruik of gebruikers.

- Volg aandachtig de voorschriften wanneer u dit apparaat gebruikt.
- Dit apparaat kan worden gebruikt door kinderen vanaf 8 jaar en personen met verminderde lichamelijke, zintuiglijke of geestelijke vermogens of met gebrek aan ervaring en kennis, indien zij onder toezicht staan of instructies hebben gekregen over het veilig gebruik van het apparaat en de gevaren ervan begrijpen. Kinderen mogen niet met het apparaat spelen. Reiniging en gebruikersonderhoud mogen niet worden uitgevoerd door kinderen, tenzij zij ouder zijn dan 8 jaar en onder toezicht staan. Houdt het apparaat en het snoer buiten het bereik van kinderen onder de 8 jaar.
- Controleer de kabel regelmatig op zichtbare schade. Als de stroomkabel beschadigd is, moet deze worden vervangen door de fabrikant, de klantenservice of vergelijkbaar gekwalificeerd personeel om gevaar te voorkomen.
-  Dit pictogram betekent: voorzichtigheid, heet oppervlak. Toegankelijke oppervlakken zijn gevoelig voor verhitting tijdens het gebruik.
- Dit apparaat is uitsluitend bestemd voor huishoudelijk gebruik en is niet bestemd voor gebruik in bars, restaurants, boerderijen, hotels, motels en kantoren.

- **WAARSCHUWING:** De vulopening mag tijdens het gebruik niet worden geopend.
- **WAARSCHUWING:** neem voorzorgsmaatregelen om morsen van vloeistoffen op de bestuurder te voorkomen.
- **WAARSCHUWING:** onjuist of oneigenlijk gebruik kan zowel het toestel als de gebruiker in gevaar brengen. Gebruik dit apparaat alleen voor de in deze handleiding beschreven doeleinden. Het oppervlak van het verwarmingselement wordt na gebruik blootgesteld aan restwarmte.
- Zorg ervoor dat de netspanning overeenkomt met de spanning vermeld op het classificatielabel van het product en dat het stopcontact geaard is.
- Dompel de voedingskabel, de stekker of andere onderdelen van het apparaat niet onder in water of andere vloeistoffen. Stel de elektrische verbindingen niet bloot aan water. Zorg ervoor dat uw handen volledig droog zijn voordat u de stekker aanraakt of het apparaat inschakelt.
- De voedingskabel mag niet verwrongen, dubbelgevouwen, uitgerekt of beschadigd worden. Bescherm het tegen scherpe randen en warmtebronnen. Zorg ervoor dat de kabel geen hete oppervlakken aanraakt. Laat de kabel niet over de rand van het werkoppervlak of het aanrecht uitsteken.
- Schakel het apparaat uit en trek de stekker uit het stopcontact als u het niet gebruikt of voordat u het schoonmaakt. Trek aan de stekker om hem te

verwijderen uit het stopcontact en niet aan de kabel.

- Plaats het apparaat op een vlak, stabiel, droog en hittebestendig oppervlak.
- Gebruik het product niet onder de volgende omstandigheden:
  - In of op gas- of elektrische vuren, hete ovens of in de buurt van een vuur.
  - Op zachte oppervlakken (bv. tapijt) of waar het kan kantelen tijdens het gebruik.
  - Buiten of in ruimtes met een hoge luchtvochtigheid.
  - Het toestel is niet geschikt voor de vaatwasser.
  - Bewaar een veiligheidsafstand van 20 cm aan de zijkanten en 30 cm aan de bovenkant van het toestel als het aan het werken is.
- Zet het toestel niet onder kasten of keukenmeubilair want het de uitstoot van stoom zou hen kunnen beschadigen.
- Doe de filter niet te vol.
- Schakel het toestel niet in zonder water.
- Gebruik het toestel niet zonder compatibel recipiënt onder de koffiedispenser en het mondstuk van het melkreservoir.
- Houd toezicht op kinderen om ervoor te zorgen dat ze niet met het product spelen. Strikt toezicht is noodzakelijk als het apparaat gebruikt wordt door of in de buurt van kinderen.

## Instrukcja bezpieczeństwa

Przed użyciem produktu należy uważnie przeczytać poniższe instrukcje. Zachowaj tę instrukcję do wykorzystania w przyszłości lub dla nowych użytkowników.

- Podczas korzystania z urządzenia należy dokładnie przestrzegać instrukcji bezpieczeństwa.
- To urządzenie może być używane przez dzieci w wieku 8 lat i starsze oraz osoby o ograniczonych zdolnościach fizycznych, sensorycznych lub umysłowych lub bez doświadczenia i wiedzy, jeśli znajdują się pod nadzorem lub zostały poinstruowane w zakresie korzystania z urządzenia w bezpieczny sposób i rozumieją związane z tym zagrożenia. Dzieci nie mogą bawić się urządzeniem. Czyszczenie i konserwacja, którą powinien przeprowadzać użytkownik, nie powinny być wykonywane przez dzieci, chyba że mają one więcej niż 8 lat i są nadzorowane. Przechowuj urządzenie i jego przewód w miejscu niedostępnym dla dzieci poniżej 8 roku życia.
- Regularnie należy sprawdzać przewód zasilający pod względem widocznych uszkodzeń. Jeśli przewód zasilający jest uszkodzony, musi zostać wymieniony przez producenta, jego serwis posprzedażny lub podobnie wykwalifikowany personel w celu uniknięcia zagrożenia.
-  Ta ikona oznacza: uwaga, gorąca powierzchnia. Dostępne powierzchnie mogą się nagrzewać podczas użytkowania.

- To urządzenie przeznaczone jest wyłącznie do użytku domowego i nie nadaje się do użytku w barach, restauracjach, gospodarstwach rolnych, hotelach, motelach i biurach.
- OSTRZEŻENIE: podczas użytkowania nie wolno otwierać otworu wlewowego.
- OSTRZEŻENIE: zachowaj środki ostrożności, aby uniknąć rozlania płynów na przewód.
- OSTRZEŻENIE: błędne lub niewłaściwe użytkowanie może stanowić zagrożenie zarówno dla urządzenia, jak i użytkownika. Używaj tego urządzenia do celów opisanych w niniejszej instrukcji. Powierzchnia elementu grzejjego po użyciu będzie gorąca do ostygnięcia.
- Upewnij się, że napięcie sieciowe jest zgodne z napięciem podanym na tabliczce znamionowej urządzenia oraz że wtyczka jest uziemiona.
- Nie zanurzaj przewodu, wtyczki ani żadnej innej części produktu w wodzie lub innej cieczy ani nie wystawiaj połączeń elektrycznych na działanie wody. Przed dotknięciem wtyczki lub włączeniem urządzenia należy upewnić się, że ręce są całkowicie suche.
- Nie skręcaj, nie zginaj, nie rozciągaj ani nie uszkodzaj przewodu zasilającego. Chroń go przed ostrymi krawędziami i źródłami ciepła. Nie pozwól, aby przewód dotykał gorących powierzchni. Nie pozwól, aby przewód zbliżył się do krawędzi powierzchni roboczej lub blatu.
- Wyłącz i odłącz urządzenie od źródła zasilania gdy nie

jest używane i przed czyszczeniem. Pociągnij za wtyczkę, aby ją odłączyć, nie ciągnij za przewód.

- Ustaw urządzenie na suchej, stabilnej, płaskiej i odpornej na ciepło powierzchni.
- Nie używaj urządzenia w następujących okolicznościach:
- Wewnątrz lub na powierzchni kuchenek elektrycznych lub gazowych, gorących piekarników lub w pobliżu ognia.
- Na miękkich powierzchniach (np. dywanach) lub w miejscach, w których może zostać przewrócony podczas użytkowania.
- Na zewnątrz lub w obszarach o wysokiej wilgotności.
- Nie myj urządzenia w zmywarce.
- Zachowaj minimalną bezpieczną odległość 20 cm po obu stronach i 30 cm nad pracującym urządzeniem.
- Nie umieszczaj urządzenia pod szafkami lub meblami kuchennymi, ponieważ generuje parę wodną i może je uszkodzić.
- Nie przepętniaj filtra.
- Nie uruchamiaj urządzenia, jeśli nie ma w nim wody.
- Nigdy nie używaj urządzenia bez kompatybilnego pojemnika pod wylotem kawy i dozownikiem mleka.
- Nadzoruj dzieci, aby nie bawiły się urządzeniem. Konieczny jest ścisły nadzór, jeśli produkt jest używany przez dzieci lub w ich pobliżu.

## Bezpečnostní pokyny

Před použitím výrobku si pečlivě přečtěte následující pokyny. Uschovejte si tento návod k obsluze pro budoucí použití nebo pro nové uživatele.

- Při používání produktu pečlivě dodržujte tyto bezpečnostní pokyny.
- Tento spotřebič mohou používat děti od 8 let a osoby se sníženými fyzickými, smyslovými nebo duševními schopnostmi nebo s nedostatkem zkušeností a znalostí, pokud jsou pod odpovídajícím dohledem nebo poučeny o bezpečném používání spotřebiče a rozumí souvisejícím rizikům. Děti by si se spotřebičem neměly hrát. Čištění a údržbu by neměly provádět děti, pokud nejsou starší 8 let a nejsou pod dohledem. Spotřebič a jeho kabel uchovávejte mimo dosah dětí mladších 8 let.
- Pravidelně kontrolujte napájecí kabel, zda není viditelně poškozen. Pokud je napájecí kabel poškozen, musí být vyměněn výrobcem, jeho poprodejním servisem nebo podobně kvalifikovaným personálem, aby se předešlo nebezpečí.



- Tato ikona znamená: Pozor, horký povrch. Přístupné povrchy se mohou během používání zahřát.
- Tento spotřebič je určen výhradně pro domácí použití a není vhodný pro použití v barech, restauracích, na farmách, v hotelech, motelech a kancelářích.
- VAROVÁNÍ: Plnicí otvor není nutné během používání otevírat.
- VAROVÁNÍ: Dbejte na to, abyste zabránili polití řidiče

tekutinami.

- **VAROVÁNÍ:** Nesprávné použití nebo nesprávné použití může být nebezpečné jak pro spotřebič, tak pro uživatele. Používejte tento spotřebič pouze k účelům popsaným v tomto návodu. Povrch topného tělesa si po použití uchovává zbytkové teplo.
- Ujistěte se, že síťové napětí odpovídá napětí uvedenému na štítku s výkonem výrobku a že zástrčka má uzemnění.
- Neponořujte kabel, zástrčku ani žádnou jinou část výrobku do vody ani jiné kapaliny a nevystavujte elektrické spoje vodě. Před dotykem zástrčky nebo zapnutím výrobku se ujistěte, že máte zcela suché ruce.
- Napájecí kabel nekruťte, neohýbejte, nenatahujte ani nepoškozujte. Chraňte jej před ostrými hranami a zdroji tepla. Nedovolte, aby se kabel dotýkal horkých povrchů. Nedovolte, aby kabel přečníval přes okraj pracovní plochy nebo kuchyňské linky.
- Pokud výrobek nepoužíváte a před čištěním, vypněte jej a odpojte od zdroje napájení. Pro odpojení vytáhněte zástrčku, netahejte za kabel.
- Umístěte zařízení na suchý, stabilní, rovný a tepelně odolný povrch.
- Nepoužívejte produkt za následujících okolností:
- Uvnitř nebo na elektrických či plynových sporácích, horkých troubách nebo v blízkosti ohně.
- Na měkkých površích (jako jsou koberce) nebo tam, kde by se mohl během používání převrátit.

- Venku nebo v prostorách s vysokou vlhkostí.
- Nemyjte spotřebič v myčce nádobí.
- Během provozu dodržujte minimální bezpečnostní vzdálenost 20 cm po stranách a 30 cm nad výrobkem.
- Neumísťujte výrobek pod skříňky nebo kuchyňský nábytek, uvolňuje páru a mohl by je poškodit.
- Nepřeplňujte filtr.
- Nepoužívejte výrobek bez vody.
- Nikdy nepoužívejte přístroj bez vhodné nádoby pod výpustem kávy a tryskou zásobníku na mléko.
- Dohlížejte na děti, aby si s výrobkem nehrály. Pokud výrobek používají děti nebo se nacházejí v jejich blízkosti, je nutný přísný dohled.

### **Biztonsági utasítások**

A termék használata előtt figyelmesen olvassa el az alábbi utasításokat. Őrizze meg ezt a kézikönyvet későbbi felhasználás vagy új felhasználók számára.

- A termék használata során gondosan kövesse ezeket a biztonsági utasításokat.
- Ezt a készüléket 8 éves vagy annál idősebb gyermekek, valamint csökkent fizikai, érzékszervi vagy mentális képességű, illetve tapasztalattal és tudással nem rendelkező személyek használhatják, feltéve, hogy megfelelő felügyeletet kapnak, vagy eligazítást kaptak a készülék biztonságos használatáról, és megértik a lehetséges veszélyeket. Gyermekek nem játszhatnak a készülékkel. A tisztítást és a felhasználói karbantartást gyermekek csak akkor végezhetik, ha 8 évnél idősebbek és felügyelet alatt állnak. A készüléket

és annak kábelét tartsa távol 8 év alatti gyermekektől.

- Rendszeresen ellenőrizze a tápkábelt látható sérülések szempontjából. Ha a tápkábel sérült, a veszélyek elkerülése érdekében a gyártónak, annak vevőszolgálatának vagy hasonlóan képzett szakembernek kell kicserélnie.
-  Ez az ikon a következőt jelenti: Vigyázat, forró felület. Az elérhető felületek használat közben felforrósodhatnak.
- Ez a készülék kizárólag háztartási használatra készült, és nem alkalmas bárokban, éttermekben, farmokon, szállodákban, motelekben és irodákban való használatra.
- FIGYELMEZTETÉS: Használat közben nem kell kinyitni a töltőnyílást.
- FIGYELMEZTETÉS: Tegyen óvintézkedéseket, hogy elkerülje a folyadékok kiömlését a vezetőre.
- FIGYELMEZTETÉS: A helytelen vagy nem rendeltetésszerű használat veszélyes lehet mind a készülékre, mind a felhasználóra nézve. A készüléket csak a jelen kézikönyvben leírt célokra használja. A fűtőelem felülete használat után megtartja a maradék hőt.
- Győződjön meg arról, hogy a hálózati feszültség megegyezik a termék adattábláján feltüntetett feszültséggel, és hogy a csatlakozódugó földelt.
- Ne merítse a kábelt, a csatlakozódugót vagy a termék bármely más részét vízbe vagy más folyadékba, és ne

tegye ki az elektromos csatlakozásokat víz hatásának. Győződjön meg róla, hogy a keze teljesen száraz, mielőtt megérinti a csatlakozódugót vagy bekapcsolja a terméket.

- Ne csavarja, hajlítsa, nyújtsa és ne sértse meg a tápkábelt. Védje az éles szélektől és hőforrásoktól. Ne engedje, hogy a kábel forró felületekhez érjen. Ne hagyja, hogy a kábel lelógjon a munkafelület vagy a konyhapult széléről.
- Kapcsolja ki és húzza ki a készüléket a konnektorból, ha nem használja, valamint tisztítás előtt. A kihúzáshoz a csatlakozódugót húzza, ne a vezetéket.
- Helyezze a készüléket száraz, stabil, sík és hőálló felületre.
- Ne használja a terméket a következő körülmények között:
- Elektromos vagy gáztűzhelyen, forró sütőben vagy annak tetején, illetve tűz közelében.
- Puha felületeken (például szőnyegeken), vagy ahol használat közben felborulhat.
- Kültéren vagy magas páratartalmú területeken.
- Ne mossa a készüléket mosogatógépben.
- Működés közben tartson legalább 20 cm biztonsági távolságot a termék oldalaitól és 30 cm felette.
- Ne helyezze a terméket szekrények vagy konyhabútorok alá, mert gőzt bocsát ki, és károsíthatja azokat.
- Ne töltse túl a szűrőt.
- Ne üzemeltesse a terméket víz nélkül.

- Soha ne használja a készüléket anélkül, hogy a kávékifolyó és a tejtartály fűvókája alatt kompatibilis edény lenne.
- Felügyelje a gyerekeket, hogy ne játsszanak a termékkel. Szigorú felügyelet szükséges, ha a terméket gyermekek használják vagy gyermekek közelében vannak.

## **Οδηγίες ασφαλείας**

Διαβάστε προσεκτικά τις ακόλουθες οδηγίες πριν χρησιμοποιήσετε το προϊόν. Φυλάξτε αυτό το εγχειρίδιο για μελλοντική αναφορά ή για νέους χρήστες.

- Ακολουθήστε προσεκτικά αυτές τις οδηγίες ασφαλείας κατά τη χρήση του προϊόντος.
- Αυτή η συσκευή μπορεί να χρησιμοποιηθεί από παιδιά ηλικίας 8 ετών και άνω και από άτομα με μειωμένες σωματικές, αισθητηριακές ή νοητικές ικανότητες ή έλλειψη εμπειρίας και γνώσης, υπό την προϋπόθεση ότι έχουν λάβει την κατάλληλη επίβλεψη ή οδηγίες σχετικά με την ασφαλή χρήση της συσκευής και κατανοούν τους κινδύνους που ενέχει. Τα παιδιά δεν πρέπει να παίζουν με τη συσκευή. Ο καθαρισμός και η συντήρηση από τον χρήστη δεν πρέπει να πραγματοποιούνται από παιδιά, εκτός εάν είναι άνω των 8 ετών και βρίσκονται υπό επίβλεψη. Κρατήστε τη συσκευή και το καλώδιο της μακριά από παιδιά κάτω των 8 ετών.
- Ελέγχετε τακτικά το καλώδιο τροφοδοσίας για ορατές ζημιές. Εάν το καλώδιο τροφοδοσίας είναι κατεστραμμένο, πρέπει να αντικατασταθεί από τον κατασκευαστή, την εξυπηρέτηση μετά την πώληση ή

από παρόμοια εξειδικευμένο προσωπικό για την αποφυγή κινδύνου.

-  Αυτό το εικονίδιο σημαίνει: Προσοχή, θερμή επιφάνεια. Οι προσβάσιμες επιφάνειες ενδέχεται να θερμανθούν κατά τη χρήση.
- Αυτή η συσκευή έχει σχεδιαστεί αποκλειστικά για οικιακή χρήση και δεν είναι κατάλληλη για χρήση σε μπαρ, εστιατόρια, αγροκτήματα, ξενοδοχεία, μοτέλ και γραφεία.
- ΠΡΟΕΙΔΟΠΟΙΗΣΗ: Το άνοιγμα πλήρωσης δεν χρειάζεται να ανοιχτεί κατά τη χρήση.
- ΠΡΟΕΙΔΟΠΟΙΗΣΗ: Λάβετε προφυλάξεις για να αποφύγετε την έκχυση υγρών πάνω στον οδηγό.
- ΠΡΟΕΙΔΟΠΟΙΗΣΗ: Η κακή ή ακατάλληλη χρήση μπορεί να είναι επικίνδυνη τόσο για τη συσκευή όσο και για τον χρήστη. Χρησιμοποιήστε αυτήν τη συσκευή μόνο για τους σκοπούς που περιγράφονται σε αυτό το εγχειρίδιο. Η επιφάνεια του θερμαντικού στοιχείου διατηρεί την υπολειπόμενη θερμότητα μετά τη χρήση.
- Βεβαιωθείτε ότι η τάση του δικτύου ταιριάζει με την τάση που αναγράφεται στην ετικέτα χαρακτηριστικών του προϊόντος και ότι το φως διαθέτει γείωση.
- Μην βυθίζετε το καλώδιο, το φως ή οποιοδήποτε άλλο μέρος του προϊόντος σε νερό ή σε οποιοδήποτε άλλο υγρό και μην εκθέτετε τις ηλεκτρικές συνδέσεις σε νερό. Βεβαιωθείτε ότι τα χέρια σας είναι εντελώς στεγνά πριν αγγίξετε το φως ή ενεργοποιήσετε το προϊόν.
- Μην στρίβετε, λυγίζετε, τεντώνετε ή προκαλείτε ζημιά στο καλώδιο ρεύματος. Προστατέψτε το από αιχμηρές

άκρες και πηγές θερμότητας. Μην αφήνετε το καλώδιο να αγγίζει θερμές επιφάνειες. Μην αφήνετε το καλώδιο να προεξέχει πάνω από την άκρη της επιφάνειας εργασίας ή του πάγκου.

- Απενεργοποιήστε και αποσυνδέστε το προϊόν από την πηγή τροφοδοσίας όταν δεν το χρησιμοποιείτε και πριν τον καθαρισμό. Τραβήξτε το φισ για να το αποσυνδέσετε, μην τραβάτε το καλώδιο.
- Τοποθετήστε τη συσκευή σε μια στεγνή, σταθερή, επίπεδη, ανθεκτική στη θερμότητα επιφάνεια.
- Μην χρησιμοποιείτε το προϊόν υπό τις ακόλουθες συνθήκες:
- Μέσα ή πάνω από ηλεκτρικές κουζίνες ή κουζίνες αερίου, ζεστούς φούρνους ή κοντά σε φωτιά.
- Σε μαλακές επιφάνειες (όπως χαλιά) ή σε σημεία όπου μπορεί να ανατραπεί κατά τη χρήση.
- Σε εξωτερικούς χώρους ή σε χώρους με υψηλά επίπεδα υγρασίας.
- Μην πλένετε τη συσκευή στο πλυντήριο πιάτων.
- Διατηρείτε ελάχιστη απόσταση ασφαλείας 20 cm από τα πλάγια και 30 cm πάνω από το προϊόν όταν αυτό βρίσκεται σε λειτουργία.
- Μην τοποθετείτε το προϊόν κάτω από ντουλάπια ή έπιπλα κουζίνας, καθώς εκπέμπει ατμό και μπορεί να τα καταστρέψει.
- Μην γεμίζετε υπερβολικά το φίλτρο.
- Μην λειτουργείτε το προϊόν χωρίς νερό.
- Μην χρησιμοποιείτε ποτέ τη συσκευή χωρίς συμβατό δοχείο κάτω από το στόμιο καφέ και το ακροφύσιο της δεξαμενής γάλακτος.
- Επιβλέπετε τα παιδιά για να βεβαιωθείτε ότι δεν

παίξουν με το προϊόν. Απαιτείται αυστηρή επίβλεψη εάν το προϊόν χρησιμοποιείται από ή κοντά σε παιδιά.

### **Güvenlik talimatları**

Ürünü kullanmadan önce aşağıdaki talimatları dikkatlice okuyun. Bu kılavuzu ileride başvurmak veya yeni kullanıcılar için saklayın.

- Ürünü kullanırken lütfen bu güvenlik talimatlarına dikkatlice uyun.
- Bu cihaz, 8 yaş ve üzeri çocuklar ile fiziksel, duyuusal veya zihinsel yetenekleri kısıtlı veya deneyim ve bilgi eksikliği olan kişiler tarafından, cihazın güvenli kullanımı konusunda uygun gözetim veya talimat verilmiş ve ilgili tehlikeleri anlamış olmaları koşuluyla kullanılabilir. Çocuklar cihazla oynamamalıdır. Temizlik ve kullanıcı bakımı, 8 yaşından büyük ve gözetim altında olmadıkları sürece çocuklar tarafından yapılmamalıdır. Cihazı ve kablosunu 8 yaşın altındaki çocukların erişemeyeceği yerde saklayın.
- Güç kablosunu düzenli olarak gözle görülür hasar açısından kontrol edin. Güç kablosu hasar görmüşse, tehlikeyi önlemek için üretici, satış sonrası servis veya benzer niteliklere sahip personel tarafından değiştirilmelidir.



- Bu simge şu anlama gelir: Dikkat, sıcak yüzey. Erişilebilir yüzeyler kullanım sırasında ısınabilir.
- Bu cihaz yalnızca ev kullanımı için tasarlanmıştır ve barlar, restoranlar, çiftlikler, oteller, moteller ve ofislerde kullanıma uygun değildir.

- UYARI: Kullanım sırasında doldurma ağzının açılması gerekmez.
- UYARI: Sürücünün üzerine sıvı dökülmesini önlemek için gerekli önlemleri alın.
- UYARI: Yanlış veya uygunsuz kullanım hem cihaz hem de kullanıcı için tehlikeli olabilir. Bu cihazı yalnızca bu kılavuzda açıklanan amaçlar için kullanın. Isıtma elemanı yüzeyi kullanımdan sonra artık ısıyı tutar.
- Şebeke voltajının, ürünün etiketinde belirtilen voltajla aynı olduğundan ve fişin topraklama bağlantısına sahip olduğundan emin olun.
- Ürünün kablosunu, fişini veya herhangi bir parçasını suya veya başka bir sıvıya batırmayın ve elektrik bağlantılarını suya maruz bırakmayın. Fişe dokunmadan veya ürünü çalıştırmadan önce ellerinizin tamamen kuru olduğundan emin olun.
- Güç kablosunu bükmeyin, eğmeyin, germeyin veya zarar vermeyin. Keskin kenarlardan ve ısı kaynaklarından koruyun. Kablonun sıcak yüzeylere temas etmesine izin vermeyin. Kablonun çalışma yüzeyinin veya tezgahın kenarından dışarı çıkmasına izin vermeyin.
- Ürünü kullanmadığınız zamanlarda ve temizlemeden önce kapatın ve güç kaynağından fişini çekin. Bağlantıyı kesmek için fişi çekin, kabloyu çekmeyin.
- Cihazı kuru, sağlam, düz ve ısıya dayanıklı bir yüzeye yerleştirin.
- Aşağıdaki durumlarda ürünü kullanmayın:
- Elektrikli veya gazlı ocakların içinde veya üzerinde,

sıcak fırınlarda veya ateşin yakınında.

- Yumuşak yüzeylerde (halı gibi) veya kullanım sırasında devrilebileceği yerlerde.
- Açık havada veya yüksek nem oranına sahip alanlarda.
- Cihazı bulaşık makinesinde yıkamayın.
- Ürün çalışır durumdayken yanlardan en az 20 cm, üstten ise en az 30 cm güvenlik mesafesi korunmalıdır.
- Ürünü dolapların veya mutfak mobilyalarının altına koymayın, buhar çıkarır ve bunlara zarar verebilir.
- Filtreyi aşırı doldurmayın.
- Ürünü susuz çalıştırmayın.
- Kahve musluğunun ve süt haznesi ağzının altına uyumlu bir kap yerleştirmeden cihazı asla kullanmayın.
- Çocukların ürünle oynamadığından emin olmak için onları gözetim altında tutun. Ürün çocuklar tarafından veya çocukların yakınında kullanılıyorsa, sıkı gözetim gereklidir.

### تعليمات السلامة

اقرأ التعليمات التالية بعناية قبل استخدام المنتج. احتفظ بهذا الدليل للرجوع إليه مستقبلاً أو للمستخدمين الجدد.

- اتبع تعليمات السلامة هذه بعناية عند استخدام المنتج.
- يمكن استخدام هذا الجهاز من قبل الأطفال الذين تبلغ أعمارهم 8 سنوات فما فوق، والأشخاص ذوي القدرات البدنية أو الحسية أو العقلية المحدودة، أو الذين يفتقرون إلى الخبرة والمعرفة، شريطة أن يكونوا تحت إشراف مناسب أو يتلقوا تعليمات حول الاستخدام الآمن للجهاز، وأن يفهموا المخاطر المحتملة. يجب ألا يلعب الأطفال بالجهاز. لا ينبغي للأطفال القيام بتنظيف الجهاز أو صيانته إلا إذا كانوا فوق سن 8 سنوات وتحت إشراف شخص بالغ. يُحفظ الجهاز وسلكه بعيداً عن متناول الأطفال دون سن 8 سنوات.
- افحص سلك الطاقة بانتظام بحثاً عن أي تلف ظاهر. في حال وجود أي تلف،

يجب استبداله من قبل الشركة المصنعة أو خدمة ما بعد البيع التابعة لها أو فنيين مؤهلين لتجنب أي خطر.



- هذا الرمز يعني: تحذير، سطح ساخن. قد تصبح الأسطح التي يمكن الوصول إليها ساخنة أثناء الاستخدام.
- تم تصميم هذا الجهاز للاستخدام المنزلي فقط، وهو غير مناسب للاستخدام في الحانات والمطاعم والمزارع والفنادق والنزل والمكاتب.
- تحذير: لا داعي لفتح فتحة التعبئة أثناء الاستخدام.
- تحذير: اتخذ الاحتياطات اللازمة لتجنب سكب السوائل على السائق.
- تحذير: قد يُشكل سوء الاستخدام أو الاستخدام غير الصحيح خطراً على الجهاز والمستخدم على حدٍ سواء. استخدم هذا الجهاز فقط للأغراض الموضحة في هذا الدليل. يحتفظ سطح عنصر التسخين بالحرارة المتبقية بعد الاستخدام.
- تأكد من أن جهد التيار الكهربائي يطابق الجهد المحدد على ملصق تصنيف المنتج وأن القابس مزود بوصلة أرضية.
- لا تعمر السلك أو القابس أو أي جزء آخر من المنتج في الماء أو أي سائل آخر، ولا تعرض التوصيلات الكهربائية للماء. تأكد من جفاف يديك تماماً قبل لمس القابس أو تشغيل المنتج.
- لا تقم بليّ أو ثني أو شدّ أو إتلاف سلك الطاقة. احمه من الحواف الحادة ومصادر الحرارة. لا تدع السلك يلامس الأسطح الساخنة. لا تدع السلك يتدلى من حافة سطح العمل أو سطح الطاولة.
- أطفئ المنتج وافصله عن مصدر الطاقة عند عدم استخدامه وقبل تنظيفه. اسحب القابس للفصل، ولا تسحب السلك.
- ضع الجهاز على سطح جاف، ثابت، مسطح، ومقاوم للحرارة.
- لا تستخدم المنتج في الظروف التالية:
- داخل أو فوق المواقد الكهربائية أو الغازية، أو الأفران الساخنة، أو بالقرب من النار.
- على الأسطح الناعمة (مثل السجاد) أو في الأماكن التي قد تنقلب فيها أثناء الاستخدام.
- في الهواء الطلق أو في المناطق ذات مستويات الرطوبة العالية.
- لا تغسل الجهاز في غسالة الأطباق.

- حافظ على مسافة أمان لا تقل عن 20 سم على الجانبين و30 سم فوق المنتج أثناء تشغيله.
- لا تضع المنتج تحت الخزائن أو أثاث المطبخ، لأنه ينبعث منه بخار وقد يتسبب في تلفها.
- لا تملأ الفلتر أكثر من اللازم.
- لا تقم بتشغيل المنتج بدون ماء.
- لا تستخدم الجهاز أبداً بدون وعاء متوافق أسفل صنوبر القهوة وفوهة خزان الحليب.
- يجب الإشراف على الأطفال لضمان عدم لعبهم بالمنتج. الإشراف الدقيق ضروري إذا كان المنتج يُستخدم من قبل الأطفال أو بالقرب منهم.

### **Instruccions de seguretat**

Llegiu les instruccions següents atentament abans d'utilitzar el producte. Deseu aquest manual per a futures referències o nous usuaris.

- Seguiu atentament aquestes instruccions de seguretat quan feu servir el producte.
- Aquest aparell el pot utilitzar nens amb edat de 8 anys i superior i persones amb capacitats físiques, sensorials o mentals reduïdes o manca d'experiència i coneixement, si se'ls ha donat la supervisió o la formació apropiades respecte a l'ús de l'aparell d'una manera segura i comprenen els perills que implica. Els nens no han de jugar amb l'aparell. La neteja i el manteniment a realitzar per l'usuari no els han de fer els nens, llevat que siguin majors de 8 anys i estiguin supervisats. Mantingueu l'aparell i el cable fora de l'abast dels nens amb edat inferior a 8 anys.
- Inspeccioneu el cable d'alimentació regularment a la recerca de danys visibles. Si el cable d'alimentació està

malmès, l'ha de substituir el fabricant, el servei postvenda o el personal qualificat similar per evitar un perill.



- Aquesta icona significa: precaució, superfície calenta. Les superfícies accessibles són susceptibles d'escalfar-se durant l'ús.
- Aquest aparell està dissenyat exclusivament per a ús domèstic i en queda exclòs l'ús en bars, restaurants, granges, hotels, motels i oficines.
- ADVERTIMENT: l'obertura d'ompliment no s'ha d'obrir durant l'ús.
- ADVERTIMENT: preneu precaucions per evitar el vessament de líquids sobre el conductor.
- ADVERTIMENT: un mal ús o un ús inadequat pot suposar un perill tant per a l'aparell com per a l'usuari. Utilitzeu aquest aparell per als fins que apareixen descrits en aquest manual. La superfície de l'element calefactor està sotmesa a calor residual després de l'ús.
- Assegureu-vos que el voltatge de xarxa coincideixi amb el voltatge especificat a l'etiqueta de classificació del producte i que l'endoll tingui presa de terra.
- No submergeu el cable, l'endoll o qualsevol altra part del producte en aigua o qualsevol altre líquid, ni exposeu les connexions elèctriques a l'aigua. Assegureu-vos que teniu les mans completament seques abans de tocar l'endoll o engegar el producte.
- No retorceu, doblegueu, estireu o danyeu el cable

d'alimentació. Protegiu-lo de vores esmolades i fonts de calor. No permeteu que el cable toqui superfícies calentes. No deixeu que el cable surti sobre la vora de la superfície de treball o el taulell.

- Apagueu i desendolieu el producte de la font d'alimentació quan no estigui sent usat i abans de netejar-lo. Tireu l'endoll per desconnectar-lo, no estireu el cable.
- Col·loqueu l'aparell en una superfície seca, estable, plana i resistent a la calor.
- No utilitzeu el producte sota les circumstàncies següents:
- Dins o sobre cuines elèctriques o de gas, forns calents o vora foc.
- Sobre superfícies toves (com catifes) o on es pugui bolcar durant el seu ús.
- A exteriors o àrees amb alts nivells d'humitat.
- No renti l'aparell al rentaplats.
- Mantingueu una distància de seguretat mínima de 20 cm als costats i 30 cm per sobre del producte quan estigui en funcionament.
- No col·loqueu el producte sota armaris o mobles de cuina, emet vapor i podria danyar-los.
- No ompliu el filtre de més.
- No poseu el producte en funcionament sense aigua.
- No utilitzeu mai el dispositiu sense un recipient compatible sota el sortidor de cafè i el filtre del dipòsit de llet.
- Superviseu els nens per assegurar-vos que no jugueu

amb el producte. És necessari donar una supervisió estricta si el producte està sent usat per o prop de nens.

ESPAÑOL

## 1. Piezas y componentes

Figura 1

1. Depósito de agua y tapa
2. Botón de encendido
3. Palanca
4. Pantalla LCD
5. Contenedor de cápsulas
6. Asa del depósito de agua
7. Aguja para limpieza de vaporizador
8. Varilla de vapor de fácil limpieza
9. Soporte para tazas desplegable
10. Jarra de leche
11. Rejilla de goteo extraíble
12. Deflector de bandeja de goteo
13. Sensor de temperatura de la jarra de leche
14. Bandeja de goteo extraíble con indicador de lleno

Nota:

Los gráficos de este manual son representaciones esquemáticas y puede que no coincidan exactamente con los del producto.

## 2. Antes de usar

- Este aparato presenta un embalaje diseñado para protegerlo durante su transporte. Saque el aparato de su caja. Puede guardar la caja original y otros elementos del embalaje en un lugar seguro para prevenir daños en el aparato si necesita transportarlo en el futuro. Si desea deshacerse del embalaje original, asegúrese de reciclar todos los elementos correctamente.
- Asegúrese de que todas las piezas y componentes están incluidos y en buen estado. Si faltara alguno o no estuvieran en buen estado, contacte de forma inmediata con el Servicio de Atención Técnica oficial de Cecotec.

**Contenido de la caja:**

- Cafetera de cápsulas
- Jarra de leche 0,25l
- Este manual de instrucciones
  
- No retire el número de serie del producto, para poder mantener una correcta trazabilidad de su equipo en caso de solicitar asistencia.

### **3. Funcionamiento**

**Primer uso**

1. Conecte la máquina a la toma de corriente.
2. Presione el botón de encendido para encender la máquina.
3. Seleccione su idioma.
4. Siga las instrucciones para configurar la máquina.
5. Siga la Guía de Inicio Rápido.
6. Presione el botón de encendido para apagar la máquina.

Nota: Cualquier receta de bebida puede interrumpirse apagando la máquina o presionando la rueda selectora.

**Cómo usa la cafetera**

1. Gire la rueda para navegar y ajustar las opciones. Fig. 2
2. Presione la rueda para confirmar su selección o iniciar el proceso. Fig. 3
3. Mantenga presionada la rueda para salir y volver al menú principal. Fig. 4

**Preparación de un Espresso**

1. Seleccione Espresso, para ello gire la rueda para seleccionar la opción "Espresso".
2. Ajustar Café usando la rueda para ajustar la cantidad de café y la temperatura según su preferencia.
3. Presione la rueda para comenzar el proceso de preparación del espresso.
4. El espresso se está preparando. Espere a que finalice.
5. Una vez terminado, verá una señal de verificación indicando que el espresso está listo para disfrutar.

### **Preparación de un café Americano**

1. Seleccione Americano y gire la rueda para elegir la opción "Americano".
2. Ajuste las preferencias:
  - Cantidad de Café: Use la rueda para ajustar la cantidad de café.
  - Cantidad de Agua Caliente: Ajuste la cantidad de agua caliente a su gusto.
3. Presione la rueda para comenzar el proceso de preparación del Americano.
4. En la preparación en proceso, se estará preparando el Americano. Espere a que finalice.
5. Una vez terminado, verá una señal de verificación indicando que el Americano está listo para disfrutar.

### **Preparación de un Latte**

1. Gire la rueda para elegir la opción "Latte".
2. Ajuste las preferencias:
  - Cantidad de Café: Use la rueda para ajustar la cantidad de café.
  - Nivel de Espuma de Leche: Ajuste la cantidad de espuma de leche a su gusto.
  - Temperatura de la Leche: Ajuste la temperatura de la leche según su preferencia.
3. Coloque la jarra metálica bajo el vaporizador y apóyela sobre la bandeja recogegotas . Baje el vaporizador e introducelo bajo la leche.

Advertencia: asegúrese de colocar la jarra de leche en la ranura límite de la bandeja de goteo y sobre el sensor de temperatura. Esto garantiza un espumado y temperatura acorde con la ajustada.

Precaución: No llene la jarra de leche por encima de la marca MAX indicada en el interior de la jarra.

4. Presione la rueda para comenzar el proceso de preparación del Latte.
5. El Latte se está preparando. Espere a que finalice.
6. Una vez terminado, verá una señal de verificación indicando que el Latte está listo para disfrutar.

### **Preparación de un Cappuccino**

1. Gire la rueda para elegir la opción "Cappuccino".
2. Ajuste las preferencias:

- Cantidad de café: Use la rueda para ajustar la cantidad de café.
- Nivel de espuma de leche: Ajuste la cantidad de espuma de leche a su gusto.
- Temperatura de la leche: Ajuste la temperatura de la leche según su preferencia.

3. Coloque la jarra metálica bajo el vaporizador y apóyela sobre la bandeja recogegotas. Baje el vaporizador e introducelo bajo la leche.

Advertencia: asegúrese de colocar la jarra de leche en la ranura límite de la bandeja de goteo y sobre el sensor de temperatura. Esto garantiza un espumado y temperatura acorde con la ajustada.

Precaución: No llene la jarra de leche por encima de la marca MAX indicada en el interior de la jarra.

4. Presione la rueda para comenzar el proceso de preparación del Cappuccino.
5. El Cappuccino se está preparando. Espere a que finalice.
6. Una vez terminado, verá una señal de verificación indicando que el Cappuccino está listo para disfrutar.

### **Preparación de leche caliente**

1. Gire la rueda para elegir la opción "Leche Caliente".
2. Ajuste las preferencias:
  - Nivel de Espuma de Leche: Ajuste la cantidad de espuma de leche a su gusto.
  - Temperatura de la Leche: Ajuste la temperatura de la leche según su preferencia.
3. Coloque la jarra metálica bajo el vaporizador y apóyela sobre la bandeja recogegotas . Baje el vaporizador e introducelo bajo la leche.

Advertencia: asegúrese de colocar la jarra de leche en la ranura límite de la bandeja de goteo y sobre el sensor de temperatura. Esto garantiza un espumado y temperatura acorde con la ajustada.

Precaución: No llene la jarra de leche por encima de la marca MAX indicada en el interior de la jarra.

4. Presione la rueda para comenzar el proceso de preparación de la Leche Caliente.
5. La Leche Caliente se está preparando. Espere a que finalice.
6. Una vez terminado, verá una señal de verificación indicando que la Leche Caliente está lista para disfrutar.

### **Preparación de agua caliente**

1. Gire la rueda para elegir la opción "Agua Caliente".
2. Ajuste las preferencias:
  - Cantidad de agua: Use la rueda para ajustar la cantidad de agua.
  - Temperatura del agua: Ajuste la temperatura del agua según su preferencia.
3. Presione la rueda para comenzar el proceso de preparación del Agua Caliente.
4. El agua caliente se está preparando. Espere a que finalice.
5. Una vez terminado, verá una señal de verificación indicando que el Agua Caliente está lista para disfrutar.

### Configuraciones de bebidas

Menú	Cantidad de café	Cantidad de agua	Temperatura del agua caliente	Cantidad de leche	Cantidad de espuma
Espresso	30-40-50-60-70-80 ml	N/A	N/A	N/A	N/A
Lungo	70-80-90-100-110-120 ml	N/A	N/A	N/A	N/A
Americano	30-40-50-60-70-80 ml	80-100-120-140-160-180 ml	N/A	N/A	N/A
Latte	30-40-50-60-70-80 ml	N/A	N/A	1-2-3-4-5-6	1-2-3-4-5-6
Cappuccino	30-40-50-60-70-80 ml	N/A	N/A	1-2-3-4-5-6	1-2-3-4-5-6
Leche Caliente	N/A	N/A	N/A	N/A	N/A
Agua Caliente	N/A	80-100-120-140-160-180 ml	Normal-45-50-55-60-65-70-75-80-85-90°C-MAX	N/A	N/A

### Consejos para la preparación del café

1. Se recomienda encarecidamente no reutilizar una cápsula usada.
2. Para tazas pequeñas, use el soporte para tazas: Coloque la taza en el soporte adecuado para evitar derrames.
3. Utilice solo la jarra de leche proporcionada para texturizar la leche:









Precaución: No llene la jarra de leche por encima de la marca MAX indicada en el interior de la jarra.



4. Al espumar la leche, asegúrese de colocar la jarra de leche en la ranura límite de la bandeja de goteo y sobre el sensor de temperatura. Esto garantiza un espumado y temperatura acorde con la ajustada.

### Ajustes









Se incluye un apartado de ajustes diseñado para facilitar su uso y personalización. Dentro de este menú es posible seleccionar el idioma, realizar un restablecimiento a los valores de fábrica, activar o desactivar el audio y ajustar el nivel de brillo de la pantalla según las preferencias del usuario. Además, dispone de una guía básica integrada, en la que se puede consultar toda la información necesaria para el correcto uso y funcionamiento de la cafetera.

### Iconos del menú

Icono	Descripción
	Iniciar
	Temperatura
	Atrás
	Finalizar
	Precaución
	Ajustar de espuma de leche
	Ajustar agua
	Presionar

	Salida con pulsación prolongada
	Ajustar café

**Icono de limpieza y configuración**

	Icono	Descripción
Configuración		Guía de inicio rápido
		Idioma
		Brillo
		Audio
		Restablecimiento de fábrica
Limpieza		Limpieza varilla de vapor
		Limpieza profunda de varilla de vapor
		Ciclo de vaciado
		Ciclo de enjuague

		Descalcificar
--	---	---------------

## 4. Limpieza y mantenimiento

### Limpieza Profunda del vaporizador

Este programa dura aproximadamente 10 minutos y te guía paso a paso a través de la pantalla. Durante el proceso, la cafetera te indicará cuándo debes desmontar la boquilla del vaporizador, limpiar los orificios con la herramienta de aguja, enjuagar la boquilla y volver a montarla. A continuación, la máquina dispensará agua por el vaporizador para completar la limpieza. Se recomienda realizar esta limpieza cada dos semanas.

### Vaciado de la máquina

Utiliza esta función cuando no vayas a usar la cafetera durante largos periodos de tiempo. Para ello, retira el depósito de agua, coloca una jarra bajo la salida de café e inicia el programa de vaciado, que eliminará el agua del circuito interno.

### Enjuague del vaporizador

Este enjuague te permite limpiar el vaporizador de forma rápida después de cada uso, eliminando restos de agua o leche. Se recomienda realizarlo siempre después de utilizar el vaporizador.

### Enjuague de la salida de café

Este programa limpia la salida de café y ayuda a evitar la acumulación de residuos. Se recomienda realizar este enjuague cada dos días para garantizar una higiene óptima y un mejor sabor del café.

### Descalcificación

Este programa elimina la cal acumulada en el interior de la cafetera y ayuda a mantener su rendimiento y durabilidad. El proceso tiene una duración aproximada de 15 minutos y requiere 1 litro de agua y una solución descalcificadora. Durante todo el procedimiento, la cafetera te guía paso a paso a través de la pantalla. Para comenzar, debes retirar la bandeja recoge gotas y el depósito de cápsulas, añadir 1 L al depósito de agua y añadir 100 ml de solución descalcificadora. A continuación, inicie el primer enjuague. Una vez finalizado, vacía el depósito, llénalo de nuevo con agua limpia y realiza un segundo enjuague. Al terminar este paso, la cafetera queda lista para su uso.

### Notas:

- No utilice solventes fuertes o abrasivos, esponjas o limpiadores en crema al

limpiar.

- No coloque ninguna parte en el lavavajillas.
- Nunca sumerja el aparato o cualquier parte de él en agua u otro líquido.
- Vacíe la bandeja de goteo y el contenedor de cápsulas diariamente.
- Retire y limpie el soporte para tazas, enjuague con agua tibia.
- Enjuague y seque la jarra de leche después de cada uso.
- Seque todas las partes con un paño suave y limpio y vuelva a ensamblar la máquina. Limpie la salida de café y la varilla de vapor con un paño húmedo y limpio.

## 5. Resolución de problemas

Problema	Posible causa	Posible solución
Aviso de pantalla por falta de agua en el tanque	Nivel bajo de agua en el tanque	Llénelo con agua potable fresca
	La bandeja de goteo no está en el lugar correcto	Reajuste la bandeja de goteo
Aviso de pantalla de que no se ha reajustado la bandeja de goteo	Hay manchas de agua en el punto de contacto entre la bandeja de goteo y el cuerpo principal	Limpie los puntos de contacto con un paño seco
Aviso de pantalla de que no se ha reajustado la varilla de vapor	La varilla de vapor levantada no está en su lugar	Reajuste la varilla de vapor
Salida baja o nula de vapor de la varilla de vapor	Los agujeros de vapor están bloqueados	Siga los pasos de limpieza profunda de la varilla de vapor en el menú de limpieza
Sin salida de agua o café de la máquina	Bloqueo en el conducto de agua	Siga los pasos de descalcificación en el menú de limpieza
	Falta de agua en el tanque	Llénelo con agua potable fresca
La pantalla no se enciende al presionar el botón de encendido	Botón de encendido roto	Revise el botón de encendido o contacte con el Servicio de Asistencia Técnica de Cecotec
	El enchufe no está conectado	Verifique la fuente de alimentación o contacte con el Servicio de Asistencia Técnica de Cecotec

## 6. Especificaciones técnicas

Producto: Power Caps Spin

Referencia del producto: EU01\_115415

Potencia nominal: 2000 W

Voltaje: 220 - 240

Frecuencia: 50 - 60 Hz

El consumo de energía del aparato en modo de espera es de 0,48 W.

El periodo después del cual el aparato entra automáticamente en modo de espera es de 5 minutos.

Las especificaciones técnicas pueden cambiar sin notificación previa para mejorar la calidad del producto.

Fabricado en China | Diseñado en España

## 7. Reciclaje de aparatos eléctricos y electrónicos



Este símbolo indica que, de acuerdo con las normativas aplicables, el producto y/o la batería deberán desecharse de manera independiente de los residuos domésticos. Cuando este producto alcance el final de su vida útil, deberás extraer las pilas/baterías/acumuladores y llevarlo a un punto de recogida designado por las autoridades locales.

Para obtener información detallada acerca de la forma más adecuada de desechar sus aparatos eléctricos y electrónicos y/o las correspondientes baterías, el consumidor deberá contactar con las autoridades locales.

Puede consultar la información sobre los sistemas nacionales de reciclaje de embalajes y su marcado en nuestra página web.

El cumplimiento de las pautas anteriores ayudará a proteger el medio ambiente.

## 8. Garantía y SAT

Cecotec responderá ante el usuario o consumidor final de cualquier falta de conformidad que exista en el momento de la entrega del producto en los términos, condiciones y plazos que establece la normativa aplicable.

Se recomienda que las reparaciones se efectúen por personal especializado.

Si detecta una incidencia con el producto o tiene alguna consulta, póngase en contacto con el servicio de Asistencia Técnica oficial de Cecotec a través del número de teléfono +34 96 321 07 28.

## 9. Copyright

Los derechos de propiedad intelectual sobre los textos de este manual pertenecen a CECOTEC INNOVACIONES, S.L. Quedan reservados todos los derechos. El contenido de esta publicación no podrá, ni en parte ni en su totalidad, reproducirse, almacenarse en un sistema de recuperación, transmitirse o distribuirse por ningún medio (electrónico, mecánico, fotocopia, grabación o similar) sin la previa autorización de CECOTEC INNOVACIONES, S.L.

## 10. Declaración UE de conformidad simplificada



Por la presente, Cecotec Innovaciones declara que este producto cumple con los requisitos esenciales y otras disposiciones relevantes de las normativas aplicables en la Unión Europea. Este producto ha sido diseñado, fabricado y probado con el cumplimiento de los estándares de seguridad y calidad requeridos. El texto completo de la Declaración de Conformidad de la UE se puede encontrar en la siguiente dirección web:  
<https://cecotec.es/es/information/declaration-of-conformity>

ENGLISH

## 1. Parts and components

Fig. 1

1. Water tank and lid
2. Power button
3. Lever
4. LCD display
5. Capsule container
6. Water tank handle
7. Steam wand cleaning needle
8. Easy-clean steam wand
9. Adjustable cup holder
10. Milk jug
11. Removable drip grid
12. Drip tray deflector
13. Milk jug temperature sensor
14. Removable drip tray with full indicator

Note:

The graphics in this manual are schematic representations and may not exactly match the product.

## 2. Before use

- This appliance comes in a packaging designed to protect it during transport. Remove the appliance from its box. You can keep the original box and other packaging materials in a safe place to prevent damage to the appliance if you need to transport it in the future. If you wish to dispose of the original packaging, make sure all items are recycled properly.
- Check that all parts and components are included and in good condition. If any of them are missing or damaged, please contact Cecotec's Official Technical Support Service immediately.

### Box content:

- Capsule coffee machine
- 0.25 L milk jug

- Instruction manual
- Do not remove the product's serial number in order to keep proper traceability if technical assistance is required.

### 3. Operation

#### First use

1. Connect the machine to the mains supply.
2. Press the power button to switch on the coffee machine.
3. Select your language.
4. Follow the instructions to configure the machine.
5. Follow the Quick start guide.
6. Press the power button to switch off the machine.

Note: Any beverage recipe can be interrupted by switching off the machine or pressing the control knob.

#### Using the coffee machine

1. Turn the knob to navigate and adjust options. Fig. 2
2. Press the knob to confirm your selection or start the process. Fig. 3
3. Press and hold the knob to exit and return to the main menu. Fig. 4

#### Brewing Espresso

1. Select Espresso by turning the knob to select the "Espresso" option.
2. Adjust coffee using the knob to adjust the coffee quantity and temperature to your preference.
3. Press the knob to begin the Espresso brewing process.
4. The Espresso is being prepared. Wait for completion.
5. Once finished, you will see a check mark indicating that the Espresso is ready to enjoy.

#### Brewing Americano

1. Select Americano and turn the dial to choose the "Americano" option.
2. Adjust preferences:
  - Coffee quantity: Use the knob to adjust the coffee quantity.

- Hot water quantity: Adjust the hot water quantity to your taste.
3. Press the knob to begin the Americano brewing process.
  4. Brewing in progress, the Americano is being prepared. Wait for completion.
  5. Once finished, you will see a check mark indicating that the Americano is ready to enjoy.

### **Brewing Latte**

1. Turn the knob to choose the "Latte" option.
2. Adjust preferences:
  - Coffee quantity: Use the knob to adjust the coffee quantity.
  - Milk foam level: Adjust the milk foam quantity to your taste.
  - Milk temperature: Adjust the milk temperature to your preference.
3. Place the metal jug under the steam wand and rest it on the drip tray. Lower the steam wand and insert it into the milk.

Warning: Ensure you place the milk jug in the limit slot of the drip tray and over the temperature sensor. This ensures foaming and temperature according to your settings.

Caution: Do not fill the milk jug above the MAX mark indicated inside the jug.

4. Press the knob to begin the Latte brewing process.
5. The Latte is being prepared. Wait for completion.
6. Once finished, you will see a check mark indicating that the Latte is ready to enjoy.

### **Brewing Cappuccino**

1. Turn the knob to choose the "Cappuccino" option.
2. Adjust preferences:
  - Coffee quantity: Use the knob to adjust the coffee quantity.
  - Milk foam level: Adjust the milk foam quantity to your taste.
  - Milk temperature: Adjust the milk temperature to your preference.
3. Place the metal jug under the steam wand and rest it on the drip tray. Lower the steam wand and insert it into the milk.

Warning: Ensure you place the milk jug in the limit slot of the drip tray and over the temperature sensor. This ensures foaming and temperature according to your settings.

Caution: Do not fill the milk jug above the MAX mark indicated inside the jug.

4. Press the knob to begin the Cappuccino brewing process.
5. The Cappuccino is being prepared. Wait for completion.
6. Once finished, you will see a check mark indicating that the Cappuccino is ready to enjoy.

**Hot milk preparation**

1. Turn the knob to choose the "Hot milk" option.
2. Adjust preferences:
  - Milk foam level: Adjust the milk foam quantity to your taste.
  - Milk temperature: Adjust the milk temperature to your preference.
3. Place the metal jug under the steam wand and rest it on the drip tray. Lower the steam wand and insert it into the milk.

Warning: Ensure you place the milk jug in the limit slot of the drip tray and over the temperature sensor. This ensures foaming and temperature according to your settings.

Caution: Do not fill the milk jug above the MAX mark indicated inside the jug.

4. Press the knob to begin the hot milk preparation process.
5. Hot milk is being prepared. Wait for completion.
6. Once finished, you will see a check mark indicating that the hot milk is ready to enjoy.

**Hot water preparation**

1. Turn the knob to choose the "Hot water" option.
2. Adjust preferences:
  - Water quantity: Use the knob to adjust the water quantity.
  - Water temperature: Adjust the water temperature according to your preference.
3. Press the knob to begin the hot water preparation process.
4. Hot water is being prepared. Wait for completion.
5. Once finished, you will see a check mark indicating that the hot water is ready to enjoy.

**Drink settings**

Menu	Coffee quantity	Water quantity	Hot water temperature	Milk quantity	Foam quantity
Espresso	30-40-50-60-70-80 ml	N/A	N/A	N/A	N/A
Lungo	70-80-90-100-110-120 ml	N/A	N/A	N/A	N/A
Americano	30-40-50-60-70-80 ml	80-100-120-140-160-180 ml	N/A	N/A	N/A

Latte	30-40-50-60-70-80 ml	N/A	N/A	1-2-3-4-5-6	1-2-3-4-5-6
Cappuccino	30-40-50-60-70-80 ml	N/A	N/A	1-2-3-4-5-6	1-2-3-4-5-6
Hot milk	N/A	N/A	N/A	N/A	N/A
Hot water	N/A	80-100-120-140-160-180 ml	Normal-45-50-55-60-65-70-75-80-85-90°C-MAX	N/A	N/A

### Coffee brewing tips

1. It is strongly recommended not to reuse a used capsule.
2. For small cups, use the cup holder: Place the cup on the appropriate holder to avoid spills.
3. Use only the milk jug provided to texturise milk:





Caution: Do not fill the milk jug above the MAX mark indicated inside the jug.







4. When frothing milk, ensure that the milk jug is placed in the limit slot of the drip tray and over the temperature sensor. This ensures foaming and temperature according to your settings.

### Settings





A settings section is included, designed to facilitate use and customisation. Within this menu it is possible to select the language, perform a factory reset, activate or deactivate the audio and adjust the brightness level of the display according to the user's preferences. In addition, it has an integrated basic guide, in which all the information necessary for the correct use and operation of the coffee maker can be consulted.





### Menu icons

Icon	Description
	Start
	Temperature
	Back
	Finish

	Caution
	Adjust milk foam
	Adjust water
	Press
	Long press to exit
	Adjust coffee

### Cleaning and settings icons

	Icon	Description
Configuration		Quick start guide
		Language
		Brightness
		Audio
		Restore factory settings

Cleaning		Steam wand cleaning
		Deep steam wand cleaning
		Emptying cycle
		Rinsing cycle
		Descaling

## 4. Cleaning and maintenance

### Deep steam wand cleaning

This programme lasts approximately 10 minutes and guides you step by step through the display. During the process, the coffee machine will indicate when you should remove the steam wand, clean it with the needle tool, rinse the nozzle, and reassemble it. The machine will then dispense water through the steam wand to complete the cleaning process. It is recommended to perform this cleaning process every two weeks.

### Emptying the machine

Use this function when you will not be using the coffee machine for extended periods. To do this, remove the water tank, place a jug under the coffee spout and start the emptying programme, which will empty water from the internal circuit.

### Rinsing the steam wand

This rinse allows you to quickly clean the steam wand after each use, removing any traces of water or milk. It is recommended to always do this after using the steam wand.

### Rinsing the coffee spout

This programme cleans the coffee spout and helps prevent residue build-up. It is recommended to rinse every other day to ensure optimal hygiene and better coffee flavour.

### Descaling

This programme removes limescale build-up inside the coffee machine and helps maintain its performance and durability. The process takes approximately 15 minutes and requires 1 litre of water and a descaling solution. Throughout the entire process, the coffee machine

guides you step by step via the display. To begin, remove the drip tray and capsule container, add 1 litre to the water tank and add 100 ml of descaling solution. Then start the first rinse. Once finished, empty the tank, fill it again with clean water and perform a second rinse. Once this step is complete, the coffee machine is ready for use.

**Notes:**

- Do not use harsh or abrasive solvents, sponges or cream cleaners when cleaning.
- Do not place any parts in the dishwasher.
- Never immerse the appliance or any part of it in water or other liquids.
- Empty the drip tray and capsule container daily.
- Remove and clean the cup holder, rinse with warm water.
- Rinse and dry the milk jug after each use.
- Dry all parts with a soft, clean cloth and reassemble the machine. Clean the coffee spout and steam wand with a damp, clean cloth.

**5. Troubleshooting**

Problem	Possible cause	Possible solution
Display warning for lack of water in the tank.	Low water level in the tank.	Fill with fresh drinking water.
	The drip tray is not properly positioned.	Readjust the drip tray.
Display warning that the drip tray has not been readjusted.	Water spots on the contact point between the drip tray and main body.	Clean the contact points with a dry cloth.
Display warning that steam wand has not been readjusted.	Raised steam wand is not in place.	Readjust the steam wand.
Low or no steam output from the steam wand.	The steam holes are blocked.	Follow the deep steam wand cleaning steps in the cleaning menu.
No water or coffee output from machine.	Blockage in the water conduct.	Follow the descaling steps in the cleaning menu.
	Empty water tank.	Fill with fresh drinking water.
The display does not turn on when the power button is pressed.	Faulty power button.	Check the power button or contact Cecotec's Official Technical Support Service.
	The plug is not plugged in.	Check the power supply or contact Cecotec's Official Technical Support Service.

## 6. Technical specifications

Product: Power Caps Spin

Product reference: EU01\_115415

Rated power: 2000 W

Voltage: 220 - 240

Frequency: 50 - 60 Hz

The power consumption of the appliance in standby mode is 0.48 W.

The period after which the appliance automatically switches to standby mode is 5 minutes.

Technical specifications may change without prior notice to improve product quality.

Made in China | Designed in Spain

## 7. Recycling of electrical and electronic equipment



This symbol indicates that, according to the applicable regulations, the product and/or batteries must be disposed of separately from household waste. When this product reaches the end of its service life, you must remove the batteries/accumulators and take it to a collection point designated by local authorities.

For detailed information on how to properly dispose of electrical and electronic equipment and/or the corresponding batteries, consumers should contact their local authorities.

Information regarding national packaging recycling systems and their marking can be found on our website.

Compliance with the above guidelines will help protect the environment.

## 8. Technical support and warranty

Cecotec shall be liable to the end user or consumer for any lack of conformity that exists at the time of product delivery under the terms, conditions and deadlines established by applicable regulations.

Repairs should be carried out by qualified personnel.

If you detect any problem with the product or have any queries, please contact Cecotec's Official Technical Support Service at +34 96 321 07 28.

## 9. Copyright

The intellectual property rights over the texts in this manual belong to CECOTEC INNOVACIONES, S.L. All rights reserved. The content of this publication may not, either in part or in its entirety, be reproduced, stored in a retrieval system, transmitted or distributed by any means (electronic, mechanical, photocopying, recording or similar) without prior authorisation from CECOTEC INNOVACIONES, S.L.

## 10. Simplified EU Declaration of Conformity



Cecotec Innovaciones hereby declares that this appliance complies with the essential requirements and other relevant provisions of the regulations applicable in the European Union. This appliance has been designed, manufactured and tested in compliance with required safety and quality standards. The full text of the EU Declaration of Conformity can be found on the following website:

<https://cecotec.es/es/information/declaration-of-conformity>

FRANÇAIS

## 1. Pièces et composants

Image 1

1. Réservoir d'eau et couvercle
2. Bouton marche
3. Levier
4. Écran LCD
5. Bac à capsules
6. Poignée du réservoir d'eau
7. Aiguille pour nettoyer la buse vapeur
8. Buse vapeur facile à nettoyer
9. Support pour tasses rabattable
10. Pichet à lait
11. Grille du plateau d'égouttage
12. Déflecteur du plateau d'égouttage
13. Capteur de température du pichet à lait
14. Plateau d'égouttage amovible avec indicateur de niveau

Note :

Les graphiques de ce manuel sont des représentations schématiques et peuvent ne pas correspondre exactement à ceux du produit.

## 2. Avant utilisation

- Cet appareil possède un emballage conçu pour le protéger pendant son transport. Sortez l'appareil de sa boîte. Rangez la boîte d'origine et le reste des éléments provenant de l'emballage dans un endroit sûr pour éviter d'endommager l'appareil si vous devez le transporter à l'avenir. Si vous devez vous défaire de l'emballage d'origine, assurez-vous de recycler tous les éléments correctement.
- Assurez-vous que toutes les pièces et les composants sont inclus et en bon état. S'il manque une pièce, une partie, un accessoire ou que l'appareil ou ses accessoires ne sont pas en bon état, veuillez contacter le Service Après-Vente officiel de Cecotec.

### Contenu de la boîte :

- Machine à café à capsules
- Pichet à lait de 0,25 L

- Manuel d'instructions
- Ne retirez pas le numéro de série du produit, afin de conserver un suivi correct de votre produit en cas de problème.



### 3. Fonctionnement

#### Première utilisation

1. Branchez la machine.
2. Appuyez sur le bouton d'allumage pour allumer la machine.
3. Sélectionnez votre langue.
4. Suivez les instructions pour configurer la machine.
5. Suivez le guide de démarrage rapide.
6. Appuyez sur le bouton marche pour éteindre la machine.

Note : Toute recette de boisson peut être interrompue en éteignant la machine ou en appuyant sur le sélecteur.

#### Comment utiliser la machine à café

1. Tournez le sélecteur pour naviguer et régler les options.  2
2. Appuyez sur le sélecteur pour confirmer votre sélection ou lancer le processus.  3
3. Maintenez le sélecteur enfoncé pour quitter et revenir au menu principal.  4

#### Préparation d'un café Espresso

1. Sélectionnez Espresso, pour cela tournez le sélecteur pour sélectionner l'option « Espresso ».
2. Réglez le café à l'aide du sélecteur pour ajuster la quantité de café et la température selon vos préférences.
3. Appuyez sur le sélecteur pour lancer le processus de préparation de l'espresso.
4. L'espresso est en cours de préparation. Attendez qu'il soit prêt.
5. Une fois terminé, un indicateur s'affichera pour indiquer que l'espresso est prêt à être dégusté.

#### Préparation d'un café américain

1. Sélectionnez « Americano » et tournez le sélecteur pour choisir l'option « Americano ».

2. Réglez vos préférences :
  - Quantité de café : Utilisez le sélecteur pour régler la quantité de café.
  - Quantité d'eau chaude : Réglez la quantité d'eau chaude à votre convenance.
3. Appuyez sur le sélecteur pour lancer le processus de préparation du café américain.
4. Pendant la préparation, le café américain est en cours de préparation. Attendez qu'il soit prêt.
5. Une fois terminé, un indicateur s'affichera pour indiquer que le café américain est prêt à être dégusté.

### **Préparation d'un café au lait (Latte)**

1. Tournez le sélecteur pour choisir l'option « Latte ».
2. Réglez vos préférences :
  - Quantité de café : Utilisez le sélecteur pour régler la quantité de café.
  - Niveau de mousse de lait : Réglez la quantité de mousse de lait à votre convenance.
  - Température du lait : Réglez la température du lait selon vos préférences.
3. Placez le pichet métallique sous la buse vapeur et posez-le sur le plateau d'égouttage. Abaissez la buse vapeur et placez-la sous le lait.

Avertissement : veillez à placer le pichet à lait dans la rainure limite du plateau d'égouttage et sur le capteur de température. Cela garantit une mousse et une température conformes au réglage.

Avertissement : Ne remplissez pas le pichet à lait au-delà du repère MAX indiqué à l'intérieur du pichet.

4. Appuyez sur le sélecteur pour lancer le processus de préparation du Latte.
5. Le latte est en cours de préparation. Attendez qu'il soit prêt.
6. Une fois terminé, un indicateur s'affichera pour indiquer que le Latte est prêt à être dégusté.

### **Préparation d'un cappuccino**

1. Tournez le sélecteur pour choisir l'option « Cappuccino ».
2. Réglez vos préférences :
  - Quantité de café : Utilisez le sélecteur pour régler la quantité de café.
  - Niveau de mousse de lait : Réglez la quantité de mousse de lait à votre convenance.

- Température du lait : Réglez la température du lait selon vos préférences.

3. Placez le pichet métallique sous la buse vapeur et posez-le sur le plateau d'égouttage. Abaissez la buse vapeur et placez-la sous le lait.

Avertissement : veillez à placer le pichet à lait dans la rainure limite du plateau d'égouttage et sur le capteur de température. Cela garantit une mousse et une température conformes au réglage.

Avertissement : Ne remplissez pas le pichet à lait au-delà du repère MAX indiqué à l'intérieur du pichet.

4. Appuyez sur le sélecteur pour lancer le processus de préparation du Cappuccino.
5. Le cappuccino est en cours de préparation. Attendez qu'il soit prêt.
6. Une fois terminé, un indicateur s'affichera pour indiquer que le Cappuccino est prêt à être dégusté.

### **Préparer du lait chaud**

1. Tournez le sélecteur pour choisir l'option « Lait chaud ».
2. Réglez vos préférences :
  - Niveau de mousse de lait : Réglez la quantité de mousse de lait à votre convenance.
  - Température du lait : Réglez la température du lait selon vos préférences.

3. Placez le pichet métallique sous la buse vapeur et posez-le sur le plateau d'égouttage. Abaissez la buse vapeur et placez-la sous le lait.

Avertissement : veillez à placer le pichet à lait dans la rainure limite du plateau d'égouttage et sur le capteur de température. Cela garantit une mousse et une température conformes au réglage.

Avertissement : Ne remplissez pas le pichet à lait au-delà du repère MAX indiqué à l'intérieur du pichet.

4. Appuyez sur le sélecteur pour lancer le processus de préparation du lait chaud.
5. Le lait chaud est en cours de préparation. Attendez qu'il soit prêt.
6. Une fois terminé, un indicateur s'affichera pour indiquer que le Lait chaud est prêt à être dégusté.

### **Préparer de l'eau chaude**

1. Tournez le sélecteur pour choisir l'option « Eau chaude ».
2. Réglez vos préférences :
  - Quantité d'eau : Utilisez le sélecteur pour régler la quantité d'eau.
  - Température de l'eau : Ajustez la température de l'eau selon vos

préférences.

3. Appuyez sur le sélecteur pour lancer le processus de préparation de l'eau chaude.
4. L'eau chaude est en cours de préparation. Attendez qu'elle soit prête.
5. Une fois terminé, un indicateur s'affichera pour indiquer que l'eau chaude est prête.

### Réglages des boissons

Menu	Quantité de café	Quantité d'eau	Température de l'eau chaude	Quantité de lait	Quantité de mousse
Espresso	30-40-50-60-70-80 ml	N/A	N/A	N/A	N/A
Lungo	70-80-90-100-110-120 ml	N/A	N/A	N/A	N/A
Americano (Américain)	30-40-50-60-70-80 ml	80-100-120-140-160-180 ml	N/A	N/A	N/A
Latte	30-40-50-60-70-80 ml	N/A	N/A	1-2-3-4-5-6	1-2-3-4-5-6
Cappuccino	30-40-50-60-70-80 ml	N/A	N/A	1-2-3-4-5-6	1-2-3-4-5-6
Lait chaud	N/A	N/A	N/A	N/A	N/A
Eau chaude	N/A	80-100-120-140-160-180 ml	Normal-45-50-55-60-65-70-75-80-85-90°C-MAX	N/A	N/A

### Conseils pour la préparation du café

1. Il est fortement recommandé de ne pas réutiliser une capsule usagée.
2. Pour les petites tasses, utilisez le support pour tasses : Placez la tasse sur le support approprié pour éviter les éclaboussures.
3. Utilisez uniquement le pichet à lait fourni pour texturer le lait :











Avertissement : Ne remplissez pas le pichet à lait au-delà du repère MAX indiqué à l'intérieur du pichet.

4. Lorsque vous faites mousser le lait, veillez à placer le pichet à lait dans la rainure limite du plateau d'égouttage et sur le capteur de température. Cela garantit une mousse et une température conformes au réglage.











## Réglages

Une section dédiée aux réglages est incluse afin de faciliter l'utilisation et la personnalisation de l'appareil. Dans cette section, il est possible de sélectionner la langue, de rétablir les paramètres d'usine, d'activer ou de désactiver le son et de régler la luminosité de l'écran selon les préférences de l'utilisateur. De plus, un guide de base intégré est disponible, dans lequel vous trouverez toutes les informations nécessaires au bon usage et au bon fonctionnement de la machine.

### Icônes du menu

Icône	Description
	Démarrer
	Température
	Arrière
	Terminer
	Avertissement
	Régler la mousse de lait
	Régler l'eau
	Appuyer
	Quitter en appuyant longuement
	Régler le café

**Icône de nettoyage et de configuration**

	Icône	Description
Configuration		Guide de démarrage rapide
		Langue
		Luminosité
		Son
		Réinitialisation d'usine
Nettoyage		Nettoyage de la buse vapeur
		Nettoyage en profondeur de la buse vapeur
		Cycle de vidange
		Cycle de rinçage
		Détartrage

**4. Nettoyage et entretien****Nettoyage en profondeur de la buse vapeur**

Ce programme dure environ 10 minutes et vous guide pas à pas à travers l'écran. Au cours du processus, la machine à café vous indiquera quand vous devez démonter la buse vapeur, nettoyer les trous à l'aide de l'outil en forme d'aiguille, rincer la buse et la remonter. La

machine distribuera ensuite de l'eau par la buse vapeur pour terminer le nettoyage. Il est recommandé d'effectuer ce nettoyage toutes les deux semaines.

### **Vidange de la machine**

Utilisez cette fonction lorsque vous ne comptez pas utiliser la machine pendant une longue période. Pour ce faire, retirez le réservoir d'eau, placez un récipient sous la sortie du café et lancez le programme de vidange, qui éliminera l'eau du circuit interne.

### **Rinçage de la buse vapeur**

Ce rinçage vous permet de nettoyer rapidement la buse vapeur après chaque utilisation, en éliminant les résidus d'eau ou de lait. Il est recommandé de toujours le faire après avoir utilisé la buse vapeur.

### **Rinçage de la sortie de café**

Ce programme nettoie la sortie de café et aide à éviter l'accumulation de résidus. Il est recommandé d'effectuer ce rinçage tous les deux jours pour garantir une hygiène optimale et un meilleur goût du café.

### **Détartrage**

Ce programme élimine le calcaire accumulé à l'intérieur de la machine et contribue à maintenir ses performances et sa durabilité. Le processus dure environ 15 minutes et nécessite 1 litre d'eau et une solution détartrante. Tout au long de la procédure, la machine vous guide étape par étape à l'aide de l'écran. Pour commencer, vous devez retirer le plateau d'égouttage et le bac à capsules, ajouter 1 litre d'eau dans le réservoir et ajouter 100 ml de solution détartrante. Lancez ensuite le premier rinçage. Une fois terminé, videz le réservoir, remplissez-le à nouveau d'eau propre et effectuez un deuxième rinçage. Une fois cette étape terminée, la machine est prête à l'emploi.

### **Notes :**

- N'utilisez pas de solvants forts ou abrasifs, d'éponges ou de nettoyeurs en crème pour le nettoyage.
- Ne placez aucune pièce dans le lave-vaisselle.
- Ne plongez jamais l'appareil ou une partie de celui-ci dans de l'eau ou un autre liquide.
- Videz le plateau d'égouttage et le bac à capsules quotidiennement.
- Retirez et nettoyez le support à tasses, puis rincez-le à l'eau tiède.
- Rincez et séchez le pichet à lait après chaque utilisation.
- Séchez toutes les pièces à l'aide d'un chiffon doux et propre, puis remontez la machine. Nettoyez la sortie de café et la buse vapeur à l'aide d'un chiffon humide.

## 5. Résolution de problèmes

Problème	Cause possible	Possible solution
Avertissement à l'écran en cas de manque d'eau dans le réservoir	Niveau d'eau faible dans le réservoir	Remplissez-le d'eau potable fraîche
	Le plateau d'égouttage n'est pas à la bonne place	Réajustez le plateau d'égouttage
Avertissement à l'écran indiquant que le plateau d'égouttage n'a pas été réajusté.	Il y a des taches d'eau au point de contact entre le plateau d'égouttage et le corps principal.	Nettoyez les points de contact avec un chiffon sec.
Avertissement à l'écran indiquant que la buse vapeur n'a pas été réajustée.	La buse vapeur relevée n'est pas en place.	Réajustez la buse vapeur.
Faible ou absence de sortie de vapeur de la buse vapeur.	Les trous de vapeur sont obstrués.	Suivez les étapes de nettoyage en profondeur de la buse vapeur dans le menu de nettoyage.
Pas de sortie d'eau ou de café de la machine.	Obstruction dans le conduit d'eau.	Suivez les étapes de détartrage dans le menu de nettoyage.
	Manque d'eau dans le réservoir.	Remplissez-le d'eau potable fraîche
L'écran ne s'allume pas lorsque vous appuyez sur le bouton marche.	Bouton marche cassé.	Vérifiez le bouton marche ou contactez le Service d'Assistance Technique de Cecotec.
	La fiche n'est pas branchée	Vérifiez l'alimentation électrique ou contactez le Service d'Assistance Technique de Cecotec.

## 6. Spécifications techniques

Produit : Power Caps Spin

Référence : EU01\_115415

Puissance nominale : 2000 W

Voltage : 220 - 240

Fréquence : 50 - 60 Hz

La consommation électrique de l'appareil en mode veille est de 0,48 W.

La période après laquelle l'appareil passe automatiquement en mode veille est de 5 minutes.

Les spécifications techniques peuvent être modifiées sans notification préalable afin d'améliorer la qualité du produit.

Produit fabriqué en Chine | Conçu en Espagne

## 7. Recyclage des équipements électriques et électroniques



Ce symbole indique que, conformément à la réglementation en vigueur, le produit et/ou la batterie doivent être éliminés séparément des déchets municipaux. Lorsque ce produit atteint la fin de sa vie utile, vous devez retirer les piles ou batteries et les apporter à un point de collecte désigné par les autorités locales.

Pour obtenir des informations détaillées sur la manière la plus adéquate de vous défaire de vos appareils électriques et électroniques et/ou des batteries correspondantes, vous devez contacter les autorités locales.

Vous pouvez consulter les informations sur les systèmes nationaux de recyclage des emballages et leur marquage sur notre site web.

Le respect des directives susmentionnées contribuera à la protection de l'environnement.

## 8. Garantie et SAV

Cecotec est responsable envers l'utilisateur final ou le consommateur de tout défaut de conformité existant au moment de la livraison du produit dans les termes, conditions et délais établis par la réglementation applicable.

Il est recommandé que les réparations soient effectuées par du personnel qualifié.

Si vous détectez un incident ou un problème avec le produit, vous devez contacter le Service Après-Vente Officiel de Cecotec au +34 9 63 21 07 28.

## 9. Copyright

Les droits de propriété intellectuelle des textes de ce manuel appartiennent à CECOTEC INNOVACIONES, S.L. Tous droits réservés. Le contenu de cette publication ne peut être, en totalité ou en partie, reproduit, stocké dans un système de récupération de données, transmis ou distribué par quelque moyen que ce soit (électronique, mécanique, photocopie, enregistrement ou similaire) sans l'autorisation préalable de CECOTEC INNOVACIONES, S.L.

## 10. Déclaration de conformité simplifiée de l'UE



Par la présente, Cecotec Innovaciones déclare que ce produit est conforme aux exigences essentielles et aux autres dispositions pertinentes de la réglementation applicable dans l'Union européenne. Ce produit a été conçu, fabriqué et testé pour répondre aux normes de sécurité et de qualité requises. Le texte intégral de la déclaration de conformité de l'UE peut être consulté sur le site web suivant :

<https://www.storececotec.fr/fr/information/declaration-of-conformity>

DEUTSCH

## 1. Teile und Komponenten

Abbildung 1

1. Wassertank und Deckel
2. Ein/Aus-Taste
3. Hebel
4. LCD-Display
5. Kapselbehälter
6. Griff des Wassertanks
7. Reinigungsnadel für die Dampfdüse
8. Leicht zu reinigendes Dampfrohr
9. Ausklappbarer Tassenhalter
10. Milchkännchen
11. Abnehmbares Abtropfgitter
12. Abtropfschalen-Abweiser
13. Temperatursensor des Milchkännchens
14. Herausnehmbare Abtropfschale mit Füllstandsanzeige

Hinweis:

Die Grafiken in dieser Bedienungsanleitung sind schematische Darstellungen und entsprechen möglicherweise nicht genau dem Produkt.

## 2. Vor dem Gebrauch

- Dieses Gerät ist so verpackt, dass es während des Transports geschützt bleibt. Nehmen Sie das Gerät aus seiner Verpackung. Bewahren Sie die Verpackung an einem sicheren Ort auf, damit das Gerät nicht beschädigt wird, wenn Sie ihn später transportieren müssen. Wenn Sie die Originalverpackung entsorgen möchten, vergewissern Sie sich, dass Sie alle Teile korrekt recyceln.
- Vergewissern Sie sich, dass alle Teile und Komponenten enthalten und in gutem Zustand sind. Sollte ein Teil fehlen oder beschädigt sein, wenden Sie sich bitte umgehend an den offiziellen technischen Kundendienst von Cecotec.

### Verpackungsinhalt:

- Kaffeekapselmaschine
- Milchkännchen 0,25l

- Diese Bedienungsanleitung
- Entfernen Sie die Seriennummer des Produkts nicht, um im Falle einer Serviceanfrage die korrekte Rückverfolgbarkeit Ihres Geräts sicherzustellen.

### **3. Bedienung**

#### **Erste Nutzung**

1. Schließen Sie die Maschine an eine Netzsteckdose an.
2. Drücken Sie die Ein-/Aus-Taste, um die Maschine einzuschalten.
3. Wählen Sie Ihre Sprache aus.
4. Folgen Sie den Anweisungen, um die Maschine zu konfigurieren.
5. Folgen Sie der Kurzanleitung.
6. Drücken Sie die Ein-/Aus-Taste, um die Maschine auszuschalten.

Hinweis: Jedes Getränkeprogramm kann unterbrochen werden, indem Sie die Maschine ausschalten oder das Auswahlrad drücken.

#### **Bedienung der Kaffeemaschine**

1. Drehen Sie das Auswahlrad, um durch die Optionen zu navigieren und Einstellungen anzupassen. Abb. 2
2. Drücken Sie das Auswahlrad, um Ihre Auswahl zu bestätigen oder den Vorgang zu starten. Abb. 3
3. Halten Sie das Auswahlrad gedrückt, um zu beenden und zum Hauptmenü zurückzukehren. Abb. 4

#### **Espresso-Zubereitung**

1. Wählen Sie Espresso: Drehen Sie dazu das Auswahlrad, bis die Option „Espresso“ markiert ist.
2. Kaffee anpassen: Verwenden Sie das Auswahlrad, um die Kaffeemenge und die Temperatur nach Ihren Vorlieben einzustellen.
3. Drücken Sie das Auswahlrad, um den Zubereitungsprozess für den Espresso zu starten.
4. Der Espresso wird zubereitet. Warten Sie, bis der Vorgang abgeschlossen ist.
5. Nach Abschluss erscheint ein Bestätigungssymbol, das anzeigt, dass der Espresso fertig ist.

### **Zubereitung eines Americano**

1. Wählen Sie Americano aus und drehen Sie das Auswahhrad, bis die Option „Americano“ markiert ist.
2. Passen Sie die Einstellungen an:
  - Kaffeemenge: Drehen Sie das Auswahhrad, um die Kaffeemenge einzustellen.
  - Menge an heißem Wasser: Stellen Sie die Menge an heißem Wasser nach Wunsch ein.
3. Drücken Sie das Auswahhrad, um den Zubereitungsprozess für den Americano zu starten.
4. Während der Zubereitung wird der Americano vorbereitet. Warten Sie, bis der Vorgang abgeschlossen ist.
5. Nach Abschluss erscheint ein Bestätigungssymbol, das anzeigt, dass der Americano fertig ist.

### **Zubereitung eines Latte**

1. Drehen Sie das Auswahhrad, um die Option „Latte“ auszuwählen.
2. Passen Sie die Einstellungen an:
  - Kaffeemenge: Drehen Sie das Auswahhrad, um die Kaffeemenge einzustellen.
  - Milchschaumstufe: Stellen Sie die gewünschte Menge an Milchschaum nach Ihrem Geschmack ein.
  - Milchtemperatur: Stellen Sie die Milchtemperatur nach Ihren Vorlieben ein.
3. Stellen Sie das metallische Milchkännchen unter die Dampfdüse und platzieren Sie es auf der Abtropfschale. Senken Sie die Dampfdüse ab und führen Sie sie in die Milch ein.

Warnhinweis: Achten Sie darauf, das Milchkännchen in der Begrenzungsnut der Abtropfschale zu positionieren und es auf den Temperatursensor zu setzen. Dadurch werden Schaum und Temperatur gemäß der gewählten Einstellung sichergestellt.

Achtung: Füllen Sie das Milchkännchen nicht über die im Inneren angegebene MAX-Markierung hinaus.

4. Drücken Sie das Auswahhrad, um den Zubereitungsprozess für den Latte zu starten.
5. Der Latte wird zubereitet. Warten Sie, bis der Vorgang abgeschlossen ist.
6. Nach Abschluss erscheint ein Bestätigungssymbol, das anzeigt, dass der Latte fertig ist.

### **Zubereitung eines Cappuccino**

1. Drehen Sie das Auswahlrاد, um die Option „Cappuccino“ auszuwählen.
2. Passen Sie die Einstellungen an:
  - Kaffeemenge: Drehen Sie das Auswahlrاد, um die Kaffeemenge einzustellen.
  - Milchschaumstufe: Stellen Sie die gewünschte Menge an Milchschaum nach Ihrem Geschmack ein.
  - Milchtemperatur: Stellen Sie die Milchtemperatur nach Ihren Vorlieben ein.
3. Stellen Sie das metallische Milchkännchen unter die Dampfdüse und platzieren Sie es auf der Abtropfschale. Senken Sie die Dampfdüse ab und führen Sie sie in die Milch ein.

Warnhinweis: Achten Sie darauf, das Milchkännchen in der Begrenzungsnut der Abtropfschale zu positionieren und es auf den Temperatursensor zu setzen. Dadurch werden Schaum und Temperatur gemäß der gewählten Einstellung sichergestellt.

Achtung: Füllen Sie das Milchkännchen nicht über die im Inneren angegebene MAX-Markierung hinaus.

4. Drücken Sie das Auswahlrاد, um den Zubereitungsprozess für den Cappuccino zu starten.
5. Der Cappuccino wird zubereitet. Warten Sie, bis der Vorgang abgeschlossen ist.
6. Nach Abschluss erscheint ein Bestätigungssymbol, das anzeigt, dass der Cappuccino fertig ist.

### **Zubereitung von heißer Milch**

1. Drehen Sie das Auswahlrاد, um die Option „Heiße Milch“ auszuwählen.
2. Passen Sie die Einstellungen an:
  - Milchschaumstufe: Stellen Sie die gewünschte Menge an Milchschaum nach Ihrem Geschmack ein.
  - Milchtemperatur: Stellen Sie die Milchtemperatur nach Ihren Vorlieben ein.
3. Stellen Sie das metallische Milchkännchen unter die Dampfdüse und platzieren Sie es auf der Abtropfschale. Senken Sie die Dampfdüse ab und führen Sie sie in die Milch ein.

Warnhinweis: Achten Sie darauf, das Milchkännchen in der Begrenzungsnut der Abtropfschale zu positionieren und es auf den Temperatursensor zu setzen. Dadurch werden Schaum und Temperatur gemäß der gewählten Einstellung sichergestellt.

Achtung: Füllen Sie das Milchkännchen nicht über die im Inneren angegebene MAX-Markierung hinaus.

4. Drücken Sie das Auswahlrاد, um den Zubereitungsprozess für die heiße Milch zu

starten. Die heiße Milch wird zubereitet.

5. Die heiße Milch wird zubereitet. Warten Sie, bis der Vorgang abgeschlossen ist.
6. Nach Abschluss erscheint ein Bestätigungssymbol, das anzeigt, dass die heiße Milch fertig ist.

### Zubereitung von Warmwasser

1. Drehen Sie das Auswahlrاد, um die Option „Heißes Wasser“ auszuwählen.
2. Passen Sie die Einstellungen an:
  - Wassermenge: Verwenden Sie das Auswahlrاد, um die Wassermenge einzustellen.
  - Wassertemperatur: Stellen Sie die Wassertemperatur nach Ihren Vorlieben ein.
3. Drücken Sie das Auswahlrاد, um den Zubereitungsprozess für heißes Wasser zu starten.
4. Das heiße Wasser wird zubereitet. Warten Sie, bis der Vorgang abgeschlossen ist.
5. Nach Abschluss erscheint ein Bestätigungssymbol, das anzeigt, dass das heiße Wasser fertig ist.

### Getränkeeeinstellungen

Menü	Kaffeemenge	Wassermenge	Temperatur des heißen Wassers	Milchmenge	Schaummenge
Espresso	30-40-50-60-70-80 ml	N/A	N/A	N/A	N/A
Lungo	70-80-90-100-110-120 ml	N/A	N/A	N/A	N/A
Americano/ Amerikanischer Kaffee	30-40-50-60-70-80 ml	80-100-120-140-160-180 ml	N/A	N/A	N/A
Kaffee Latte (Milchkaffee)	30-40-50-60-70-80 ml	N/A	N/A	1-2-3-4-5-6	1-2-3-4-5-6
Cappuccino	30-40-50-60-70-80 ml	N/A	N/A	1-2-3-4-5-6	1-2-3-4-5-6
Heiße Milch	N/A	N/A	N/A	N/A	N/A
Warmwasser	N/A	80-100-120-140-160-180 ml	Normal-45-50-55-60-65-70-75-80-85-90°C-MAX	N/A	N/A

**Tipps zur Kaffeezubereitung**

1. Es wird dringend empfohlen, eine gebrauchte Kapsel nicht wiederzuverwenden.
2. Für kleine Tassen verwenden Sie bitte den Tassenhalter. Stellen Sie die Tasse auf den geeigneten Tassenhalter, um Verschütten zu vermeiden.
3. Verwenden Sie zum Aufschäumen der Milch ausschließlich das mitgelieferte Milchkännchen.

Achtung: Füllen Sie das Milchkännchen nicht über die im Inneren angegebene MAX-Markierung hinaus.





4. Achten Sie beim Milchaufschäumen darauf, das Milchkännchen in der Begrenzungsnut der Abtropfschale zu positionieren und es auf den Temperatursensor zu setzen. Dadurch werden Schaum und Temperatur gemäß der gewählten Einstellung sichergestellt.

**Einstellungen**





Es ist ein Abschnitt „Einstellungen“ enthalten, der die Bedienung und Personalisierung erleichtert. In diesem Menü können Sie die Sprache auswählen, die Werkseinstellungen wiederherstellen, den Signalton aktivieren/deaktivieren und die Displayhelligkeit entsprechend den Benutzereinstellungen anpassen. Außerdem verfügt das Gerät über eine integrierte Kurzanleitung, in der Sie alle Informationen für die korrekte Verwendung und den ordnungsgemäßen Betrieb der Kaffeemaschine nachschlagen können.





**Menüsymbole**

Symbol	Beschreibung
	Starten
	Temperatur
	Zurück
	Beenden
	Achtung

	Milchschaummenge einstellen
	Wassermenge einstellen
	Drücken
	Ausgabe durch langes Drücken
	Kaffeemenge einstellen

**Symbol für Reinigung und Einstellungen**

	Symbol	Beschreibung
Einstellungen		Kurzanleitung
		Sprache
		Helligkeit
		Audio
		Werkseinstellungen wiederherstellen
Reinigung		Reinigung der Dampfzange

		Tiefenreinigung der Dampflanze
		Entleerungszyklus
		Spülzyklus
		Entkalken

## 4. Reinigung und Wartung

### Tiefenreinigung der Dampfdüse

Dieses Programm dauert ca. 10 Minuten und führt Sie Schritt für Schritt über das Display durch den Vorgang. Während des Prozesses zeigt Ihnen die Kaffeemaschine an, wann Sie die Dampfdüse demontieren müssen, die Öffnungen mit dem Nadelwerkzeug reinigen, die Düse spülen und anschließend wieder montieren. Anschließend gibt die Maschine Wasser über die Dampfdüse aus, um die Reinigung abzuschließen. Es wird empfohlen, diese Reinigung alle zwei Wochen durchzuführen.

### Entleerung der Maschine

Verwenden Sie diese Funktion, wenn Sie die Kaffeemaschine über einen längeren Zeitraum nicht benutzen. Entnehmen Sie dazu den Wassertank, stellen Sie eine Kanne unter den Kaffeeauslauf und starten Sie das Entleerungsprogramm, das das Wasser aus dem internen Kreislauf entfernt.

### Spülung der Dampfdüse

Diese Spülfunktion ermöglicht eine schnelle Reinigung der Dampfdüse nach jedem Gebrauch, indem Wasser- oder Milchreste entfernt werden. Es wird empfohlen, diese Spülung immer nach der Verwendung der Dampfdüse durchzuführen.

### Spülung des Kaffeeauslaufs

Dieses Programm reinigt den Kaffeeauslauf und hilft, die Ansammlung von Rückständen zu vermeiden. Es wird empfohlen, diese Spülung alle zwei Tage durchzuführen, um eine optimale Hygiene und einen besseren Kaffeegeschmack zu gewährleisten.

### Entkalkung

Dieses Programm entfernt die im Inneren der Kaffeemaschine angesammelten Kalkablagerungen und trägt dazu bei, Leistung und Lebensdauer des Geräts zu erhalten. Der Vorgang dauert ca. 15 Minuten und erfordert 1 Liter Wasser sowie eine Entkalkerlösung.

Während des gesamten Vorgangs führt Sie die Kaffeemaschine Schritt für Schritt über das Display. Zum Starten entnehmen Sie die Abtropfschale und den Kapselbehälter. Füllen Sie anschließend 1 L Wasser in den Wassertank und geben Sie 100 ml Entkalkertlösung hinzu. Starten Sie danach die erste Spülung. Nach Abschluss entleeren Sie den Wassertank, füllen ihn erneut mit klarem Wasser und führen Sie eine zweite Spülung durch. Nach diesem Schritt ist die Kaffeemaschine wieder einsatzbereit.

**Hinweis:**

- Verwenden Sie zur Reinigung keine starken oder scheuernden Lösungsmittel, keine Scheuerschwämme und keine scheuernden Reinigungscremes.
- Legen Sie keine Teile in die Spülmaschine.
- Tauchen Sie das Gerät oder Teile davon niemals in Wasser oder andere Flüssigkeiten ein.
- Entleeren Sie die Abtropfschale und den Kapselbehälter täglich.
- Entnehmen und reinigen Sie den Tassenhalter; spülen Sie ihn anschließend mit lauwarmem Wasser ab.
- Spülen und trocknen Sie das Milchkännchen nach jedem Gebrauch.
- Trocknen Sie alle Teile mit einem weichen, sauberen Tuch und montieren Sie die Maschine anschließend wieder. Reinigen Sie den Kaffeeauslauf und die Dampfzange mit einem sauberen, leicht angefeuchteten Tuch.

**5. Problembehebung**

Problem	Mögliche Ursache	Mögliche Lösung
Displaymeldung: Kein Wasser im Wassertank	Wasserstand im Wassertank zu niedrig	Füllen Sie den Wassertank mit frischem Trinkwasser.
	Die Abtropfschale ist nicht korrekt eingesetzt.	Setzen Sie die Abtropfschale erneut korrekt ein.
Displaymeldung: Abtropfschale nicht eingesetzt.	Wasserflecken an der Kontaktstelle zwischen Abtropfschale und Hauptgerät.	Reinigen Sie die Kontaktflächen mit einem trockenen Tuch.
Displaymeldung: Dampfzange nicht korrekt eingesetzt.	Die Dampfzange ist angehoben und nicht korrekt eingesetzt.	Setzen Sie die Dampfzange erneut korrekt ein.
Geringe oder keine Dampfzange aus der Dampfzange.	Die Dampfaustrittsöffnungen sind verstopft.	Führen Sie die Schritte zur Tiefenreinigung der Dampfzange im Reinigungsmenü durch.
Kein Wasser- oder Kaffeeauslauf aus der Maschine.	Verstopfung im Wasserkanal.	Führen Sie die Schritte zur Entkalkung im Reinigungsmenü durch.
	Kein Wasser im Wassertank	Füllen Sie den Wassertank mit frischem Trinkwasser.

Das Display schaltet sich beim Drücken der Ein-/Aus-Taste nicht ein.	Ein-/Aus-Taste defekt	Überprüfen Sie die Ein-/Aus-Taste oder wenden Sie sich an den Technischen Kundendienst von Cecotec.
	Der Stecker ist nicht richtig angeschlossen	Prüfen Sie die Stromversorgung oder wenden Sie sich an den Technischen Kundendienst von Cecotec.

## 6. Technische Spezifikationen

Produkt: Power Caps Spin

Referenz des Gerätes: EU01\_115415

Nennleistung: 2000 W

Spannung: 220 - 240

Frequenz: 50 - 60 Hz

Der Energieverbrauch des Geräts im Standby-Modus beträgt 0,48 W.

Das Gerät wechselt nach 5 Minuten automatisch in den Standby-Modus.

Die technischen Daten können ohne vorherige Ankündigung geändert werden, um die Produktqualität zu verbessern.

Hergestellt in China | Entworfen in Spanien

## 7. Recycling von Elektro- und Elektronikgeräten



Dieses Symbol weist darauf hin, dass das Produkt und/oder die Batterie gemäß den geltenden Vorschriften getrennt vom Haushaltsabfall entsorgt werden muss. Wenn dieses Produkt das Ende seiner Nutzungsdauer erreicht hat, sollten Sie die Batterien/Akkus entfernen und es zu einer von den örtlichen Behörden bestimmten Sammelstelle bringen.

Die Verbraucher müssen sich mit Ihren örtlichen Behörden oder Einzelhändlern in Verbindung setzen, um Informationen über die ordnungsgemäße Entsorgung ihrer Altgeräte und / oder ihre Akkus zu erhalten.

Informationen über nationale Verpackungsrecyclingprogramme und deren Kennzeichnung finden Sie auf unserer Website.

Die Einhaltung der oben genannten Leitlinien trägt zum Schutz der Umwelt bei.

## 8. Garantie und Kundendienst

Cecotec haftet gegenüber dem Endnutzer oder Verbraucher für jegliche Konformitätsmängel, die zum Zeitpunkt der Lieferung des Produkts bestehen, gemäß den in den geltenden Vorschriften festgelegten Bedingungen und Fristen.

Es wird empfohlen, dass Reparaturen von qualifiziertem Personal durchgeführt werden.

Si detecta una incidencia con el producto o tiene alguna consulta, póngase en contacto con el servicio de Asistencia Técnica oficial de Cecotec a través del número de teléfono +34 96 321 07 28.

## 9. Copyright

Die geistigen Eigentumsrechte an den Texten dieses Handbuchs liegen bei CECOTEC INNOVACIONES, S.L. Alle Rechte vorbehalten. Der Inhalt dieser Veröffentlichung darf ohne die vorherige Genehmigung von CECOTEC INNOVACIONES, S.L. weder ganz noch teilweise vervielfältigt, in einem Datenabrufsystem gespeichert oder auf irgendeine Weise (elektronisch, mechanisch, durch Fotokopieren, Aufzeichnen oder Ähnliches) übertragen oder verbreitet werden.

## 10. Vereinfachte EU-Konformitätserklärung



Cecotec Innovaciones erklärt hiermit, dass dieses Produkt mit den grundlegenden Anforderungen und anderen relevanten Bestimmungen der in der Europäischen Union geltenden Vorschriften übereinstimmt. Dieses Produkt wurde unter Einhaltung der erforderlichen Sicherheits- und Qualitätsstandards entwickelt, hergestellt und geprüft. Der vollständige Text der EU-Konformitätserklärung ist auf folgender Website zu finden: <https://storececotec.de/de/information/declaration-of-conformity>

ITALIANO

## 1. Parti e componenti

Figura 1

1. Serbatoio dell'acqua e coperchio
2. Tasto di accensione
3. Leva
4. Display LCD
5. Contenitore per capsule
6. Manico del serbatoio d'acqua
7. Ago per la pulizia del vaporizzatore
8. Vaporizzatore facile da pulire
9. Porta tazze pieghevole
10. Contenitore del latte
11. Griglia raccogliocce estraibile
12. Deflettore della vaschetta raccogliocce
13. Sensore di temperatura del contenitore del latte
14. Vaschetta raccogliocce rimovibile con indicatore vaschetta piena

Nota:

Le immagini di questo manuale sono rappresentazioni schematiche e potrebbero non corrispondere esattamente all'apparecchio.

## 2. Prima dell'uso

- Questo apparecchio ha un imballaggio progettato per proteggerlo durante il trasporto. Estrarre il prodotto dalla scatola. Conservare la scatola originale e gli altri elementi in un luogo sicuro per prevenire danni all'apparecchio qualora fosse necessario trasportarlo in futuro. Se si desidera smaltire l'imballaggio originale, assicurarsi di riciclare tutti gli elementi in modo appropriato.
- Verificare che tutte le parti e i componenti siano compresi nella scatola e in buono stato. Se uno di essi mancasse o non fosse in buone condizioni, contattare immediatamente il Servizio di Assistenza Tecnica ufficiale di Cecotec.

### Contenuto della scatola:

- Macchina da caffè a capsule
- Contenitore del latte 0,25l

- Il presente manuale di istruzioni
- Non rimuovere il numero di serie del prodotto, al fine di mantenere una corretta tracciabilità dell'apparecchiatura in caso di richiesta di assistenza.

### **3. Funzionamento**

#### **Primo uso**

1. Collegare la macchina alla corrente.
2. Premere il tasto di accensione per accendere la macchina.
3. Selezionare la lingua.
4. Seguire le istruzioni per impostare la macchina.
5. Seguire la Guida rapida.
6. Premere il tasto di accensione per spegnere la macchina.

Nota: Qualsiasi ricetta di bevanda può essere interrotta spegnendo la macchina o premendo la rotella.

#### **Come usare la macchina da caffè**

1. Ruotare la rotella per navigare e regolare le opzioni. Fig. 2
2. Premere la rotella per confermare la selezione o avviare il processo. Fig. 3
3. Tenere premuta la rotella per uscire e tornare al menu principale. Fig. 4

#### **Preparazione Espresso**

1. Selezionare Espresso ruotando la manopola per selezionare l'opzione "Espresso".
2. Regolare il caffè utilizzando il selettore per regolare la quantità di caffè e la temperatura in base alle proprie preferenze.
3. Premere la rotella di scorrimento per avviare il processo di preparazione dell'espresso.
4. Preparazione dell'espresso in corso. Aspettare che finisca.
5. Una volta terminato, verrà visualizzato un segno di spunta che indica che l'espresso è pronto per essere gustato.

#### **Preparazione Caffè americano**

1. Selezionare Americano e ruotare la manopola per selezionare l'opzione "Americano".

2. Regolare le preferenze:
  - Quantità di caffè: Utilizzare la rotella per regolare la quantità di caffè.
  - Quantità di acqua calda: Regolare la quantità di acqua calda a piacere.
3. Premere la rotella per avviare il processo di preparazione dell'Americano.
4. Nella preparazione in corso, l'americano si preparerà. Aspettare che finisca.
5. Una volta terminato, si vedrà un segno di verifica che indica che l'Americano è pronto per essere gustato.

### **Preparazione Latte**

1. Ruotare il selettore per selezionare l'opzione "Latte".
2. Regolare le preferenze:
  - Quantità di caffè: Utilizzare la rotella per regolare la quantità di caffè.
  - Livello di schiuma di latte: Regolare la quantità di schiuma di latte a proprio piacimento.
  - Temperatura del latte: Regolare la temperatura del latte in base alle proprie preferenze.
3. Posizionare la brocca di metallo sotto il vaporizzatore e appoggiarlo sul vassoio raccogliocce. Abbassare il vaporizzatore e inserirlo sotto il latte.

Attenzione: assicurarsi di posizionare la caraffa del latte nella scanalatura di delimitazione della vaschetta di raccolta e sopra il sensore di temperatura. Ciò garantisce una schiuma e una temperatura conformi all'impostazione.

Precauzione: Non riempire la caraffa del latte al di sopra del segno MAX riportato all'interno della caraffa stessa.

4. Premere la manopola per avviare il processo di preparazione del latte.
5. Il caffelatte è in preparazione. Aspettare che finisca.
6. Una volta terminato, verrà visualizzato un segno di spunta che indica che il latte è pronto per essere gustato.

### **Preparazione Cappuccino**

1. Ruotare la manopola per selezionare l'opzione "Cappuccino".
2. Regolare le preferenze:
  - Quantità di caffè: Utilizzare la rotella per regolare la quantità di caffè.
  - Livello di schiuma di latte: Regolare la quantità di schiuma di latte a proprio piacimento.
  - Temperatura del latte: Regolare la temperatura del latte in base alle proprie preferenze.
3. Posizionare la brocca di metallo sotto il vaporizzatore e appoggiarla sulla

vaschetta raccogliocce. Abbassare il vaporizzatore e inserirlo sotto il latte.

Attenzione: assicurarsi di posizionare la caraffa del latte nella scanalatura di delimitazione della vaschetta di raccolta e sopra il sensore di temperatura. Ciò garantisce una schiuma e una temperatura conformi all'impostazione.

Precauzione: Non riempire la caraffa del latte al di sopra del segno MAX riportato all'interno della caraffa stessa.

4. Premere la rotella di scorrimento per avviare il processo di preparazione del cappuccino.
5. Il cappuccino è in preparazione. Aspettare che finisca.
6. Al termine, verrà visualizzato un segno di spunta che indica che il cappuccino è pronto per essere gustato.

### **Preparazione Latte caldo**

1. Ruotare il selettore per selezionare l'opzione "Latte caldo".
2. Regolare le preferenze:
  - Livello di schiuma di latte: Regolare la quantità di schiuma di latte a proprio piacimento.
  - Temperatura del latte: Regolare la temperatura del latte in base alle proprie preferenze.
3. Posizionare la brocca di metallo sotto il vaporizzatore e appoggiarlo sul vassoio raccogliocce. Abbassare il vaporizzatore e inserirlo sotto il latte.

Attenzione: assicurarsi di posizionare la caraffa del latte nella scanalatura di delimitazione della vaschetta di raccolta e sopra il sensore di temperatura. Ciò garantisce una schiuma e una temperatura conformi all'impostazione.

Precauzione: Non riempire la caraffa del latte al di sopra del segno MAX riportato all'interno della caraffa stessa.

4. Premere la rotella per avviare il processo di preparazione del latte caldo.
5. Il latte caldo è in fase di preparazione. Aspettare che finisca.
6. Al termine, verrà visualizzato un segno di spunta che indica che il latte caldo è pronto per essere gustato.

### **Erogazione di acqua calda**

1. Ruotare la manopola per selezionare l'opzione "Acqua calda".
2. Regolare le preferenze:
  - Quantità d'acqua: Utilizzare la rotella per regolare la quantità d'acqua.
  - Temperatura dell'acqua: Regolare la temperatura dell'acqua in base alle proprie preferenze.
3. Premere la rotella per avviare il processo di preparazione dell'acqua calda.
4. Si sta preparando l'acqua calda. Aspettare che finisca.

5. Al termine, verrà visualizzato un segno di spunta che indica che l'acqua calda è pronta per essere utilizzata.

### Configurazioni bevande

Menù	Quantità di caffè	Quantità d'acqua	Temperatura dell'acqua calda	Quantità di latte	Quantità di schiuma
Espresso	30-40-50-60-70-80 ml	N/A	N/A	N/A	N/A
Lungo	70-80-90-100-110-120 ml	N/A	N/A	N/A	N/A
Americano	30-40-50-60-70-80 ml	80-100-120-140-160-180 ml	N/A	N/A	N/A
Latte	30-40-50-60-70-80 ml	N/A	N/A	1-2-3-4-5-6	1-2-3-4-5-6
Cappuccino	30-40-50-60-70-80 ml	N/A	N/A	1-2-3-4-5-6	1-2-3-4-5-6
Latte caldo	N/A	N/A	N/A	N/A	N/A
Acqua calda	N/A	80-100-120-140-160-180 ml	Normal-45-50-55-60-65-70-75-80-85-90°C-MAX	N/A	N/A

### Consigli per la preparazione del caffè

1. Si raccomanda vivamente di non riutilizzare una capsula usata.
2. Per le tazze piccole, utilizzare il portabicchieri: Posizionare la tazza nell'apposito supporto per evitare fuoriuscite.
3. Per la testurizzazione del latte, utilizzare esclusivamente il bricco in dotazione:











Precauzione: Non riempire la caraffa del latte al di sopra del segno MAX riportato all'interno della caraffa stessa.

4. Quando si prepara la schiuma di latte, assicurarsi di posizionare la caraffa del latte nella scanalatura di delimitazione della vaschetta di raccolta e sopra il sensore di temperatura. Ciò garantisce una schiuma e una temperatura conformi all'impostazione.











### Impostazioni

È inclusa una sezione di impostazioni progettata per facilitare l'uso e la personalizzazione. In questo menu è possibile selezionare la lingua, eseguire un reset di fabbrica, attivare o disattivare l'audio e regolare il livello di luminosità del display in base alle preferenze dell'utente. Dispone inoltre di una guida di base integrata, dove è possibile consultare tutte le informazioni necessarie per il corretto utilizzo e funzionamento della macchina da caffè.

**Icone del menu**

Icona	Descrizione
	Avvio
	Temperatura
	Indietro
	Fine
	Attenzione
	Regolare la schiuma del latte
	Regolare l'acqua
	Premere
	Uscita con pressione prolungata
	Regolare il caffè

**Icona di pulizia e configurazione**

	Icona	Descrizione
Configurazione		Guida rapida
		Lingua
		Luminosità
		Audio
		Reset di fabbrica
Pulizia		Pulizia del vaporizzatore
		Pulizia profonda del vaporizzatore
		Ciclo di svuotamento
		Ciclo di risciacquo
		Decalcificare

**4. Pulizia e manutenzione****Pulizia profonda del vaporizzatore**

Questo programma dura circa 10 minuti e guida l'utente passo dopo passo attraverso lo schermo. Durante il processo, la macchina indica quando rimuovere il beccuccio dal vaporizzatore, pulire i fori con l'utensile ad ago, sciacquare il beccuccio e rimontarlo. La

macchina erogherà quindi acqua attraverso il vaporizzatore per completare la pulizia. Si consiglia di eseguire questa pulizia ogni due settimane.

### **Svuotamento macchina**

Utilizzare questa funzione quando non si intende utilizzare la macchina per lunghi periodi di tempo. A tal fine, rimuovere il serbatoio dell'acqua, posizionare una brocca sotto l'erogatore del caffè e avviare il programma di scarico, che rimuoverà l'acqua dal circuito interno.

### **Risciacquo del vaporizzatore**

Questo risciacquo consente di pulire rapidamente il vaporizzatore dopo ogni utilizzo, eliminando i residui di acqua o di latte. Si raccomanda di eseguire sempre questa operazione dopo aver utilizzato il vaporizzatore.

### **Risciacquo dell'uscita del caffè**

Questo programma pulisce l'erogatore del caffè e aiuta a prevenire l'accumulo di residui. Si consiglia di eseguire questo risciacquo ogni due giorni per garantire un'igiene ottimale e un gusto migliore del caffè.

### **Decalcificazione**

Questo programma rimuove gli accumuli di calcare all'interno della macchina e contribuisce a mantenerne inalterate le prestazioni e la durata. Il processo dura circa 15 minuti e richiede 1 litro d'acqua e una soluzione decalcificante. Durante l'intera procedura, la macchina vi guida passo dopo passo sul display. Per iniziare, rimuovere la vaschetta di raccolta e il vassoio delle capsule, aggiungere 1 L al serbatoio dell'acqua e 100 ml di soluzione decalcificante. Quindi avviare il primo risciacquo. Al termine, svuotare il serbatoio, riempirlo nuovamente con acqua pulita ed eseguire un secondo risciacquo. Al termine di questa fase, la macchina da caffè è pronta per l'uso.

### **Note:**

- Per la pulizia non utilizzare solventi, spugne o detersivi in crema aggressivi o abrasivi.
- Non mettere le parti in lavastoviglie.
- Non immergere mai l'apparecchio o parti di esso in acqua o altri liquidi.
- Svuotare quotidianamente la vaschetta di raccolta e il contenitore delle capsule.
- Rimuovere e pulire il portabicchieri, sciacquandolo con acqua calda.
- Sciacquare e asciugare la caraffa del latte dopo ogni utilizzo.
- Asciugare tutte le parti con un panno morbido e pulito e rimontare la macchina. Pulire l'erogatore del caffè e la lancia vapore con un panno umido e pulito.

## 5. Risoluzione dei problemi

Problema	Possibile causa	Possibile soluzione
Visualizzazione dell'avviso di mancanza d'acqua nel serbatoio dell'acqua.	Livello basso dell'acqua nel serbatoio	Riempire con acqua potabile fresca
	Il vassoio di raccolta non è al posto giusto.	Regolare la vaschetta di raccolta
Il display segnala che la vaschetta di raccolta non è stata ripristinata.	Macchie d'acqua nel punto di contatto tra la vaschetta di raccolta e il corpo principale	Pulire i punti di contatto con un panno asciutto.
Il display avverte che l'erogatore di vapore non è stato regolato.	Lancia vapore rialzata non in posizione	Azzeramento dell'erogatore di vapore
L'uscita del vapore dall'erogatore è bassa o assente	I fori del vapore sono bloccati	Seguire i passaggi per la pulizia profonda della lancia a vapore nel menu di pulizia.
Non fuoriesce acqua o caffè dalla macchina	Blocco nel tubo dell'acqua	Seguire la procedura di decalcificazione nel menu di pulizia.
	Mancanza di acqua nel serbatoio	Riempire con acqua potabile fresca
Lo schermo non si accende quando si preme il pulsante di accensione	Tasto di accensione rotto	Controllare il tasto di accensione o contattare il Servizio di Assistenza Tecnica Cecotec.
	La presa non è ben collegata	Controllare l'alimentazione o contattare il servizio di assistenza tecnica Cecotec.

## 6. Specifiche tecniche

Prodotto: Power Caps Spin  
Codice prodotto: EU01\_115415

Potenza nominale: 2000 W

Tensione: 220 - 240

Frequenza: 50 - 60 Hz

Il consumo di energia del dispositivo in modalità standby è di 0,48 W.

Il periodo dopo il quale l'apparecchio entra automaticamente in modalità standby è di 5 minuti.

Le specifiche tecniche possono cambiare senza previa notifica per migliorare la qualità del prodotto.

Fabbricato in Cina | Progettato in Spagna

## 7. Riciclaggio di apparecchiature elettriche ed elettroniche



Questo simbolo indica che, in conformità con le normative vigenti, il prodotto e/o la batteria devono essere smaltiti separatamente dai rifiuti domestici. Quando questo prodotto raggiunge la fine della sua vita utile, è necessario rimuovere le pile/batterie/accumulatori e portarlo in un punto di raccolta designato dalle autorità locali. Per informazioni dettagliate su come smaltire correttamente le apparecchiature elettriche ed elettroniche e/o le pile/batterie, il consumatore dovrà contattare le autorità locali. Le informazioni sui sistemi nazionali di riciclaggio degli imballaggi sono disponibili sul nostro sito web.

Il rispetto delle linee guida di cui sopra aiuterà a proteggere l'ambiente.

## 8. Garanzia e supporto tecnico

Cecotec sarà responsabile nei confronti dell'utente finale o del consumatore per qualsiasi difetto di conformità esistente al momento della consegna del prodotto nei termini, condizioni e scadenze stabilite dalla normativa vigente.

Si raccomanda che le riparazioni siano effettuate da personale specializzato.

Se riscontra un problema con il prodotto o per qualsiasi domanda, la invitiamo a contattare il servizio di Assistenza Tecnica ufficiale Cecotec al numero +34 96 321 07 28.

## 9. Copyright

I diritti di proprietà intellettuale dei testi di questo manuale appartengono a CECOTEC INNOVACIONES, S.L. Tutti i diritti riservati. Il contenuto di questa pubblicazione non può essere, in tutto o in parte, riprodotto, archiviato in un sistema di recupero, trasmesso o distribuito con qualsiasi mezzo (elettronico, meccanico, fotocopia, registrazione o simile) senza la previa autorizzazione di CECOTEC INNOVACIONES, S.L.

## 10. Dichiarazione di conformità UE semplificata



Con la presente, Cecotec Innovaciones dichiara che questo prodotto è conforme ai requisiti essenziali e alle altre disposizioni pertinenti delle normative applicabili nell'Unione Europea. Questo prodotto è stato progettato, fabbricato e testato per soddisfare gli standard di sicurezza e qualità richiesti. Il testo completo della Dichiarazione di Conformità UE è disponibile al seguente link:

<https://storececotec.it/it/information/declaration-of-conformity>

PORTUGUÊS

## 1. Peças e componentes

Figura 1

1. Depósito de água e tampa
2. Botão de ligar
3. Alavanca
4. Ecrã LCD
5. Recipiente para cápsulas
6. Tampa do depósito de água
7. Agulha de limpeza do vaporizador
8. Varinha de vapor fácil de limpar
9. Porta-copos rebatível
10. Jarro de leite
11. Grelha para gotas extraível
12. Deflector do tabuleiro de recolha de água
13. Sensor de temperatura do jarro de leite
14. Tabuleiro de recolha de pingos amovível com indicador de cheio

Nota:

Os gráficos deste manual são representações esquemáticas e podem não corresponder exatamente ao aparelho.

## 2. Antes de usar

- Este aparelho é embalado numa embalagem concebida para o proteger durante o transporte. Tire o dispositivo da sua caixa. Pode manter a caixa original e outras embalagens num local seguro para evitar danos no aparelho, caso necessite de o transportar no futuro. Se desejar descartar a embalagem original, certifique-se de reciclar todos os itens corretamente.
- Certifique-se de que todas as peças e componentes estejam incluídos e em bom estado. Se algum deles faltar ou não estiver em boas condições, contactar imediatamente com o Serviço de Assistência Técnica oficial da Cecotec.

### Conteúdo da caixa:

- Máquina de café de cápsulas
- Jarro de leite 0,25l
- Manual de instruções

- Não retire o número de série do produto, para manter uma rastreabilidade correta em caso de solicitar assistência.

### **3. Funcionamento**

#### **Primeira utilização**

1. Ligue a máquina à tomada elétrica.
2. Pressione o botão de ligar para ligar o produto.
3. Selecione a sua língua.
4. Siga as instruções para configurar a máquina.
5. Siga o Guia de Início Rápido.
6. Pressione o botão de desligar para ligar o produto.

Nota: Qualquer receita de bebida pode ser interrompida desligando a máquina ou premindo o botão de polegar.

#### **Como utilizar a máquina de café**

1. Rode a roda para navegar e ajustar as opções. Fig. 2
2. Prima a roda para confirmar a sua seleção ou iniciar o processo. Fig. 3
3. Prima e mantenha premida a roda para sair e regressar ao menu principal. Fig. 4

#### **Preparação de um café expresso**

1. Selecione Espresso rodando o botão para selecionar a opção "Espresso".
2. Ajustar o café utilizando a roda de regulação para ajustar a quantidade de café e a temperatura de acordo com a sua preferência.
3. Prima a roda de deslocamento para iniciar o processo de preparação do expresso.
4. O expresso está a ser preparado. Esperar que termine.
5. Quando terminar, verá uma marca de verificação a indicar que o expresso está pronto a ser apreciado.

#### **Preparação de café americano**

1. Selecione American e rode o botão para selecionar a opção "American".
2. Ajustar as preferências:
  - Quantidade de café: Utilize a roda de deslocamento para ajustar a quantidade de café.
  - Quantidade de água quente: Ajuste a quantidade de água quente ao seu gosto.

3. Premir a roda para iniciar o processo de preparação do Americano.
4. Na preparação em curso, o americano estará a preparar-se. Esperar que termine.
5. Quando terminar, verá um sinal de verificação que indica que o Americano está pronto a ser apreciado.

### **Preparação do Latte**

1. Rode o botão rotativo para selecionar a opção "Latte".
2. Ajustar as preferências:
  - Quantidade de café: Utilize a roda de deslocamento para ajustar a quantidade de café.
  - Nível de espuma de leite: Ajustar a quantidade de espuma de leite ao seu gosto.
  - Temperatura do leite: Ajuste a temperatura do leite de acordo com a sua preferência.
3. Coloque o recipiente de metal debaixo do vaporizador e apoie-o no tabuleiro de recolha de água . Baixe o bocal e introduza-o sob o leite.

Atenção: Certifique-se de que coloca o jarro de leite na ranhura limite do tabuleiro de recolha de gotas e por cima do sensor de temperatura. Isto garante uma formação de espuma e uma temperatura de acordo com a configuração.

Precaução: Não encher o jarro de leite acima da marca MAX no interior do jarro.

4. Pressione a roda para iniciar o processo de preparação do Latte.
5. O café com leite está a ser preparado. Esperar que termine.
6. Quando terminar, verá uma marca de verificação a indicar que o latte está pronto a ser apreciado.

### **Preparação de cappuccino**

1. Rode o Rotary Switch para selecionar a opção "Cappuccino".
2. Ajustar as preferências:
  - Quantidade de café: Utilize a roda de deslocamento para ajustar a quantidade de café.
  - Nível de espuma de leite: Ajustar a quantidade de espuma de leite ao seu gosto.
  - Temperatura do leite: Ajuste a temperatura do leite de acordo com a sua preferência.
3. Coloque o recipiente de metal debaixo do cozer a vapor e apoie-o no tabuleiro de recolha de água. Baixe o bocal e introduza-o sob o leite.

Atenção: Certifique-se de que coloca o jarro de leite na ranhura limite do tabuleiro de recolha de gotas e por cima do sensor de temperatura. Isto garante uma formação de espuma e uma temperatura de acordo com a configuração.

Precaução: Não encher o jarro de leite acima da marca MAX no interior do jarro.

4. Prima a roda de deslocamento para iniciar o processo de preparação do Cappuccino.
5. O cappuccino está a ser preparado. Esperar que termine.
6. Quando terminar, verá uma marca de verificação a indicar que o Cappuccino está pronto a ser apreciado.

### **Preparação de leite quente**

1. Rode o botão rotativo para selecionar a opção "Leite quente".
2. Ajustar as preferências:
  - Nível de espuma de leite: Ajustar a quantidade de espuma de leite ao seu gosto.
  - Temperatura do leite: Ajuste a temperatura do leite de acordo com a sua preferência.
3. Coloque o recipiente de metal debaixo do vaporizador e apoie-o no tabuleiro de recolha de água . Baixe o bocal e introduza-o sob o leite.

Atenção: Certifique-se de que coloca o jarro de leite na ranhura limite do tabuleiro de recolha de gotas e por cima do sensor de temperatura. Isto garante uma formação de espuma e uma temperatura de acordo com a configuração.

Precaução: Não encher o jarro de leite acima da marca MAX no interior do jarro.

4. Prima a roda para iniciar o processo de preparação do leite quente.
5. La Leche Caliente está a ser preparada. Esperar que termine.
6. Quando terminar, verá uma marca de verificação que indica que o Leite Quente está pronto a ser consumido.

### **Modo Água quente**

1. Rode o botão para selecionar a opção "Água quente".
2. Ajustar as preferências:
  - Quantidade de água: Utilize a roda para regular a quantidade de água.
  - Temperatura da água: Ajuste a temperatura da água de acordo com a sua preferência.
3. Prima a roda para iniciar o processo de preparação da água quente.
4. A água quente está a ser preparada. Esperar que termine.
5. Uma vez terminado, verá uma marca de verificação indicando que a água quente

está pronta a ser utilizada.

### Configurações de bebidas

Menu	Quantidade de café	Quantidade de água	Temperatura da água quente	Quantidade de leite	Quantidade de espuma
Expresso	30-40-50-60-70-80 ml	N/A	N/A	N/A	N/A
Cheio	70-80-90-100-110-120 ml	N/A	N/A	N/A	N/A
Americano	30-40-50-60-70-80 ml	80-100-120-140-160-180 ml	N/A	N/A	N/A
Latte	30-40-50-60-70-80 ml	N/A	N/A	1-2-3-4-5-6	1-2-3-4-5-6
Cappuccino	30-40-50-60-70-80 ml	N/A	N/A	1-2-3-4-5-6	1-2-3-4-5-6
Leite quente	N/A	N/A	N/A	N/A	N/A
Água quente	N/A	80-100-120-140-160-180 ml	Normal-45-50-55-60-65-70-75-80-85-90°C-MAX	N/A	N/A

### Conselhos para a preparação do café

1. Recomenda-se vivamente que não se reutilize uma cápsula usada.
2. Para copos pequenos, utilize o suporte para copos: Colocar o copo no suporte adequado para evitar derrames.
3. Utilizar apenas o jarro de leite fornecido para texturizar o leite:









Precaução: Não encher o jarro de leite acima da marca MAX no interior do jarro.

4. Quando fizer espuma de leite, certifique-se de que coloca o jarro de leite na ranhura limite do tabuleiro de recolha de gotas e sobre o sensor de temperatura. Isto garante uma formação de espuma e uma temperatura de acordo com a configuração.











### Definições

Inclui uma secção de definições concebida para facilitar a utilização e a personalização. Neste menu, é possível seleccionar o idioma, efetuar uma reposição de fábrica, ativar ou desativar o áudio e ajustar o nível de brilho do ecrã de acordo com as preferências do utilizador. Dispõe igualmente de um guia básico integrado, onde podem ser consultadas todas as informações necessárias para a utilização e o funcionamento corretos da máquina de café.

## Ícones de menu

Ícone	Descrição
	Iniciar
	Temperatura
	Voltar
	Finalizar
	Precaução
	Regulação da espuma de leite
	Ajustar a água
	Imprensa
	Sair premindo longamente
	Ajustar o café

**Ícone de limpeza e configuração**

	Ícone	Descrição
Configuração		Guia de início rápido
		Língua
		Brilho
		Áudio
		Reposição de fábrica
Limpeza		Limpeza do tubo de vapor
		Limpeza profunda da haste de vapor
		Ciclo de esvaziamento
		Ciclo de enxaguamento
		Descalcificar

**4. Limpeza e manutenção**

**Limpeza profunda do vaporizador**

Este programa tem uma duração aproximada de 10 minutos e guia-o passo a passo através do ecrã. Durante o processo, a máquina indica-lhe quando deve retirar o bico do bocal, limpar os orifícios com a ferramenta de agulha, enxaguar o bico e voltar a montá-lo. Em

seguida, a máquina distribui água através do bocal para completar a limpeza. Recomenda-se que esta limpeza seja efectuada de duas em duas semanas.

### **Esvaziamento da máquina**

Utilize esta função quando não for utilizar a máquina durante longos períodos de tempo. Para isso, retire o reservatório de água, coloque um jarro por baixo da saída de café e inicie o programa de drenagem, que irá retirar a água do circuito interno.

### **Enxaguamento do vaporizador**

Este enxaguamento permite-lhe limpar rapidamente o vaporizador após cada utilização, eliminando os resíduos de água ou de leite. Recomenda-se que o faça sempre depois de utilizar o vaporizador.

### **Lavagem da saída de café**

Este programa limpa o bico de café e ajuda a evitar a acumulação de resíduos. Recomenda-se que este enxaguamento seja efectuada de dois em dois dias para garantir uma higiene óptima e um melhor sabor do café.

### **Descalcificação**

Este programa elimina a acumulação de calcário no interior da máquina e ajuda a manter o seu desempenho e durabilidade. O processo demora cerca de 15 minutos e requer 1 litro de água e uma solução descalcificante. Durante todo o processo, a máquina guia-o passo a passo no ecrã. Para começar, retire o tabuleiro de recolha de água e o tabuleiro de cápsulas, coloque 1 L no reservatório de água e adicione 100 ml de solução descalcificante. Em seguida, iniciar o primeiro enxaguamento. Uma vez terminado, esvazie o reservatório, encha-o novamente com água limpa e efectue um segundo enxaguamento. No final desta etapa, a máquina de café está pronta a ser utilizada.

### **Notas:**

- Não utilizar solventes agressivos ou abrasivos, esponjas ou cremes de limpeza para a limpeza.
- Não colocar nenhuma peça na máquina de lavar louça.
- Nunca mergulhe o aparelho ou qualquer parte dele em água ou outro líquido.
- Esvaziar diariamente o tabuleiro de recolha de água e o recipiente das cápsulas.
- Retirar e limpar o suporte para copos, enxaguar com água morna.
- Lavar e secar o jarro de leite após cada utilização.
- Secar todas as peças com um pano macio e limpo e voltar a montar a máquina. Limpe a saída de café e o tubo de vapor com um pano húmido e limpo.

## 5. Resolução de problemas

Problema	Possível causa	Possível solução
Aviso no ecrã de falta de água no reservatório de água.	Nível de água baixo no depósito	Encher com água potável fresca
	O tabuleiro de recolha de água não está no sítio certo.	Reajuste o tabuleiro de recolha de água
Indicação de que o tabuleiro de recolha de água não foi repostos.	Existem manchas de água no ponto de contacto entre o tabuleiro de recolha de água e o corpo principal.	Limpar os pontos de contacto com um pano seco.
Aviso no ecrã de que a varinha de vapor não foi reajustada	O tubo de vapor elevado não está no lugar	Repor a varinha de vapor
Pouca ou nenhuma saída de vapor da varinha de vapor	Os orifícios de vapor estão bloqueados	Siga os passos para a limpeza profunda da varinha de vapor no menu de limpeza.
Não há saída de água ou de café da máquina	Entupimento do tubo de água	Siga os passos de descalcificação no menu de limpeza.
	Falta de água no depósito	Encher com água potável fresca
O ecrã não se liga quando se prime o botão de alimentação	Botão de ligar avariado	Verifique o botão de ligar ou contacte o Serviço de Assistência Técnica da Cecotec.
	A ficha não está conectada corretamente.	Verifique a alimentação eléctrica ou contacte o Serviço de Assistência Técnica Cecotec.

## 6. Especificações técnicas

Modelo: Power Caps Spin

Referência do produto: EU01\_115415

Potência nominal: 2000 W

Tensão: 220 - 240

Frequência: 50 - 60 Hz

O consumo de energia do aparelho em modo de espera é de 0,48 W.

O período após o qual o aparelho entra automaticamente em modo de espera é de 5 minutos.

As especificações técnicas podem ser alteradas sem notificação prévia para melhorar a qualidade do produto.

Fabricado na China | Desenhado em Espanha

## 7. Reciclagem de aparelhos elétricos e eletrónicos



Este símbolo indica que, de acordo com os regulamentos aplicáveis, o produto e/ou a bateria devem ser eliminados separadamente do lixo doméstico. Quando este produto atingir o fim da sua vida útil, deverá remover as pilhas/baterias/acumuladores e levá-lo para um ponto de recolha designado pelas autoridades locais.

Para obter informação detalhada acerca da forma mais adequada de eliminar os seus equipamentos elétricos e eletrónicos e/ou as correspondentes baterias, o consumidor deverá contactar com as autoridades locais.

Pode consultar as informações sobre os sistemas nacionais de reciclagem de embalagens e a sua marcação na nossa página web.

A conformidade com as diretrizes acima referidas ajudará a proteger o ambiente.

## 8. Garantia e SAT

A Cecotec será responsável perante o utilizador final ou consumidor por qualquer falta de conformidade que exista no momento da entrega do produto nos termos, condições e prazos estabelecidos pelos regulamentos aplicáveis.

Recomenda-se que as reparações sejam efetuadas por pessoal qualificado.

Se detetar um incidente com o produto ou tiver alguma dúvida, contacte o Serviço de Assistência Técnica da Cecotec através do número +34 96 321 07 28.

## 9. Copyright

Os direitos de propriedade intelectual dos textos deste manual pertencem à CECOTEC INNOVACIONES, S.L. Todos os direitos reservados. O conteúdo desta publicação não pode, no todo ou em parte, ser reproduzido, armazenado num sistema de recuperação, transmitido ou distribuído por qualquer meio (eletrónico, mecânico, fotocópia, gravação ou similar) sem a autorização prévia da CECOTEC INNOVACIONES, S.L.

## 10. Declaração de conformidade simplificada da UE



Pela presente, a Cecotec Innovaciones declara que este produto está em conformidade com os requisitos essenciais e outras disposições relevantes dos regulamentos aplicáveis na União Europeia. Este produto foi concebido, fabricado e testado de acordo com as normas de segurança e qualidade exigidas. O texto completo da Declaração de Conformidade da UE pode ser encontrado no seguinte website:

<https://cecotec.pt/pt/information/declaration-of-conformity>

NEDERLANDS

## 1. Onderdelen en componenten

Figuur 1

1. Waterreservoir en deksel van het waterreservoir
2. Aan/uit-knop
3. Hendel
4. LCD-scherm
5. Capsule verpakking
6. Handgreep van het waterreservoir
7. Verdamer reinigungsnaald
8. Gemakkelijk te reinigen stoomstaaf
9. Uitklapbare bekerhouder
10. Melkkan
11. Verwijderbaar druppelrooster
12. Lekbakdeflector
13. Temperatuursensor van de melkkan
14. Verwijderbare lekbak met volindicator

Opmerking:

De figuren in deze handleiding zijn schematische voorstellingen en komen mogelijk niet exact overeen met het product.

## 2. Voor gebruik

- Dit apparaat heeft een verpakking die ontworpen is om het tijdens het transport te beschermen. Haal het apparaat uit zijn verpakking. U kunt de originele doos en andere verpakking op een veilige plaats bewaren om beschadiging van het apparaat te voorkomen als u het in de toekomst moet vervoeren. Als u de verpakking toch weggooit, zorg er dan voor een correcte recyclage.
- Controleer of alle onderdelen en componenten aanwezig en in goede staat zijn. Als een van deze ontbreekt of niet in goede staat is, neem dan onmiddellijk contact op met de Technische Dienst van Cecotec.

**Inhoud van de doos:**

- Koffiecupmachine
- Melkkan 0,25L
- Handleiding

- Verwijder het serienummer van het product niet, om een correcte traceerbaarheid van uw apparaat te behouden voor het geval u assistentie aanvraagt.

### **3. Bediening**

#### **Eerste gebruik**

1. Sluit de machine aan op het stopcontact.
2. Druk op de aan/uit-knop om de machine in te schakelen.
3. Selecteer je taal.
4. Volg de instructies om het apparaat in te stellen.
5. Volg de Snelstartgids.
6. Druk op de aan/uit-knop om het apparaat uit te schakelen.

Opmerking: Elk drankrecept kan worden onderbroken door de machine uit te schakelen of door op het duimwielte te drukken.

Hoe gebruik ik de koffiemachine?

1. Draai aan het wiel om te navigeren en de opties aan te passen. Fig. 2
2. Druk op het wiel om je selectie te bevestigen of het proces te starten. Fig. 3
3. Houd het wiel ingedrukt om af te sluiten en terug te keren naar het hoofdmenu. Fig. 4

#### **Espresso bereiding**

1. Selecteer Espresso door aan de knop te draaien om de optie "Espresso" te selecteren.
2. Pas de koffie aan met het stelwiel om de hoeveelheid koffie en de temperatuur aan te passen aan je voorkeur.
3. Druk op het scrollwiel om de espressobereiding te starten.
4. De espresso wordt bereid. Wacht tot het klaar is.
5. Zodra je klaar bent, zie je een vinkje dat aangeeft dat de espresso klaar is om van te genieten.

#### **Bereiding van een Amerikaanse koffie**

1. Selecteer Amerikaans en draai aan de knop om de optie "Amerikaans" te selecteren.
2. Voorkeuren aanpassen:
  - Hoeveelheid koffie: Gebruik het scrollwiel om de hoeveelheid koffie aan te passen.

- Hoeveelheid heet water: Pas de hoeveelheid heet water aan naar wens.
3. Druk op het wiel om de bereiding van Americano te starten.
  4. In de voortdurende voorbereiding zal de Amerikaan zich voorbereiden. Wacht tot het klaar is.
  5. Zodra je klaar bent, zie je een verificatieteken dat aangeeft dat de Americano klaar is om van te genieten.

### **Bereiding van een latte**

1. Draai de draaiknop om de optie "Latte" te selecteren.
2. Voorkeuren aanpassen:
  - Hoeveelheid koffie: Gebruik het scrollwiel om de hoeveelheid koffie aan te passen.
  - Melkschuimniveau: Pas de hoeveelheid melkschuim aan naar eigen smaak.
  - Melktemperatuur: Stel de melktemperatuur naar wens in.
3. Plaats de metalen kan onder de steamer en zet hem op de lekbak . Laat het pijpje zakken en plaats het onder de melk.

Waarschuwing: Zorg ervoor dat u de melkkanaf in de begrenzingsgroef van de lekbak en over de temperatuursensor plaatst. Dit garandeert een schuimvorming en temperatuur in overeenstemming met de instelling.

Voorzichtig: Vul de melkkan niet boven de MAX-markering aan de binnenkant van de karaf.

4. Druk op de Rotary Switch om de lattebereiding te starten.
5. Latte wordt klaargemaakt. Wacht tot het klaar is.
6. Zodra je klaar bent, zie je een vinkje dat aangeeft dat de latte klaar is om van te genieten.

### **Bereiding van Cappuccino**

1. Draai de Rotary Switch om de optie 'Cappuccino' te selecteren.
2. Voorkeuren aanpassen:
  - Hoeveelheid koffie: Gebruik het scrollwiel om de hoeveelheid koffie aan te passen.
  - Melkschuimniveau: Pas de hoeveelheid melkschuim aan naar eigen smaak.
  - Melktemperatuur: Stel de melktemperatuur naar wens in.
3. Plaats de metalen kan onder de steamer en zet hem op de lekbak. Laat het pijpje zakken en plaats het onder de melk.

Waarschuwing: Zorg ervoor dat u de melkkaraf in de begrenzingsgroef van de lekbak en over de temperatuursensor plaatst. Dit garandeert een schuimvorming en temperatuur in overeenstemming met de instelling.

Voorzichtig: Vul de melkkan niet boven de MAX-markering aan de binnenkant van de karaf.

4. Druk op het scrollwiel om de cappuccinobereiding te starten.
5. Er wordt cappuccino gemaakt. Wacht tot het klaar is.
6. Zodra u klaar bent, ziet u een vinkje dat aangeeft dat de cappuccino klaar is om van te genieten.

### **Bereiding van warme melk**

1. Draai de draaiknop om de optie "Warme melk" te selecteren.
2. Voorkeuren aanpassen:
  - Melkschuimniveau: Pas de hoeveelheid melkschuim aan naar eigen smaak.
  - Melktemperatuur: Stel de melktemperatuur naar wens in.
3. Plaats de metalen kan onder de steamer en zet hem op de lekbak. Laat het pijpje zakken en plaats het onder de melk.

Waarschuwing: Zorg ervoor dat u de melkkaraf in de begrenzingsgroef van de lekbak en over de temperatuursensor plaatst. Dit garandeert een schuimvorming en temperatuur in overeenstemming met de instelling.

Voorzichtig: Vul de melkkan niet boven de MAX-markering aan de binnenkant van de karaf.

4. Druk op het wiel om de bereiding van Warme melk te starten.
5. La Leche Caliente wordt voorbereid. Wacht tot het klaar is.
6. Zodra je klaar bent, zie je een vinkje dat aangeeft dat de Warme Melk klaar is om van te genieten.

### **Bereiding van heet water**

1. Draai de knop om de optie "Heet water" te selecteren.
2. Voorkeuren aanpassen:
  - Hoeveelheid water: Gebruik het wiel om de hoeveelheid water aan te passen.
  - Watertemperatuur: Stel de watertemperatuur naar wens in.
3. Druk op het wiel om de bereiding van heet water te starten.
4. Warm water wordt klaargemaakt. Wacht tot het klaar is.
5. Als je klaar bent, zie je een vinkje dat aangeeft dat het heet water klaar is om van te genieten.

### Drankconfiguraties

Menu	Hoeveelheid koffie	Hoeveelheid water	Temperatuur van het hete water	Hoeveelheid melk	Schuimhoeveelheid
Espresso	30-40-50-60-70-80 ml	N/A	N/A	N/A	N/A
Lungo	70-80-90-100-110-120 ml	N/A	N/A	N/A	N/A
Amerikaanse koffie	30-40-50-60-70-80 ml	80-100-120-140-160-180 ml	N/A	N/A	N/A
Latte	30-40-50-60-70-80 ml	N/A	N/A	1-2-3-4-5-6	1-2-3-4-5-6
Cappuccino	30-40-50-60-70-80 ml	N/A	N/A	1-2-3-4-5-6	1-2-3-4-5-6
Warme melk	N/A	N/A	N/A	N/A	N/A
Warm water	N/A	80-100-120-140-160-180 ml	Normal-45-50-55-60-65-70-75-80-85-90°C-MAX	N/A	N/A











### Tips voor koffiebereiding

1. Het wordt ten eerste afgeraden om een gebruikte capsule opnieuw te gebruiken.
2. Voor kleine kopjes gebruik je de bekerhouder: Plaats de beker in de daarvoor bestemde houder om morsen te voorkomen.
3. Gebruik alleen de meegeleverde melkkan voor het structureren van melk:  
Voorzichtig: Vul de melkkan niet boven de MAX-markering aan de binnenkant van de karaf.
4. Let er bij het opschuimen van melk op dat je de melkkaraf in de begrenzingsgroef van de lekbak en over de temperatuursensor plaatst. Dit garandeert een schuimvorming en temperatuur in overeenstemming met de instelling.

### Instellingen









Er is een instellingengedeelte inbegrepen dat is ontworpen voor gebruiksgemak en aanpassing. In dit menu is het mogelijk om de taal te selecteren, een fabrieksreset uit te voeren, de audio te activeren of deactiveren en het helderheidsniveau van het scherm aan te passen aan de voorkeuren van de gebruiker. Het heeft ook een geïntegreerde basisgids, waar alle informatie kan worden geraadpleegd die nodig is voor het juiste gebruik en de bediening van de koffiemachine.

**Menupictogrammen**

Icoon	Beschrijving
	Start
	Temperatuur
	Terug
	Voltooien
	Let op
	Melkschuim aanpassen
	Water aanpassen
	Druk op
	Verlaten met lang indrukken
	Koffie aanpassen

**Reinigings- en configuratiepictogram**

	Icoon	Beschrijving
Configuratie		Snelstartgids

		Taal
		Helderheid
		Audio
		Fabrieksinstellingen
Grondige		Reiniging van de stoomlans
		Dieptereiniging van de stoomlans
		Leegcyclus
		Spoelcyclus
		Ontkalken

## 4. Schoonmaak en onderhoud

### Dieptereiniging van de verdamer

Dit programma duurt ongeveer 10 minuten en leidt je stap voor stap door het scherm. Tijdens het proces geeft het apparaat aan wanneer je de tuit uit het pijpje moet halen, de gaatjes moet schoonmaken met het naaldgereedschap, de tuit moet spoelen en weer in elkaar moet zetten. De machine zal dan water door het mondstuk spuiten om de reiniging te voltooien. Het wordt aanbevolen om deze reiniging om de twee weken uit te voeren.

### Leegmaken machine

Gebruik deze functie als u het apparaat langere tijd niet gebruikt. Verwijder hiervoor het waterreservoir, plaats een kan onder de koffie-uitloop en start het afvoerprogramma, waardoor het water uit het interne circuit wordt verwijderd.

### Spoelen van de verdamper

Met deze spoeling kun je de steamer na elk gebruik snel reinigen en water- of melkresten verwijderen. Het wordt aanbevolen om dit altijd te doen na gebruik van de vaporizer.

### Koffie-uitloop spoelen

Dit programma reinigt de koffie-uitloop en helpt residuophoping te voorkomen. Het wordt aanbevolen om deze spoeling om de twee dagen uit te voeren voor een optimale hygiëne en een betere smaak van de koffie.

### Ontkalken

Dit programma verwijdert kalkaanslag in de machine en helpt de prestaties en duurzaamheid te behouden. Het proces duurt ongeveer 15 minuten en vereist 1 liter water en een ontkalkingsoplossing. Tijdens de hele procedure begeleidt de machine je stap voor stap op het display. Verwijder om te beginnen het lekbakje en het capsulebakje, doe 1 liter in het waterreservoir en voeg 100 ml ontkalkingsoplossing toe. Begin dan met de eerste spoeling. Als u klaar bent, leegt u het reservoir, vult u het opnieuw met schoon water en voert u een tweede spoeling uit. Aan het einde van deze stap is de koffiemachine klaar voor gebruik.

### Opmerkingen:

- Gebruik geen agressieve of schurende oplosmiddelen, sponzen of crèmepoetsers bij het schoonmaken.
- Plaats geen onderdelen in de vaatwasser.
- Dompel het apparaat of enig onderdeel ervan nooit onder in water of een andere vloeistof.
- Leeg het lekbakje en de capsulecontainer dagelijks.
- Verwijder de bekerhouder en maak hem schoon, spoel hem af met warm water.
- Spoel en droog de melkkan na elk gebruik.
- Droog alle onderdelen met een schone zachte doek en zet de machine weer in elkaar. Reinig de koffie-uitloop en de stoomlans met een schone, licht vochtige doek.

## 5. Probleemoplossing

Probleem	Mogelijke oorzaak	Mogelijke oplossing
Waarschuwing voor watergebrek in de watertank.	Laag waterpeil in de tank	Vullen met vers drinkwater
	De lekbak zit niet op de juiste plaats.	Stel de lekbak opnieuw af
Displaywaarschuwing dat de lekbak niet is gereset.	Er zijn watervlekken op het contactpunt tussen de lekbak en de behuizing.	Veeg de contactpunten af met een droge doek.
Displaywaarschuwing dat de stoomstaaf niet is	Verhoogde stoomstaaf niet op zijn plaats	De stoomstaaf resetten

bijgesteld		
Weinig of geen stoom uit de stoomstaaf	Stoomgaten zijn geblokkeerd	Volg de stappen voor dieptereiniging van de stoomstaaf in het reinigingsmenu.
Er stroomt geen water of koffie uit de machine	Verstopping in de waterleiding	Volg de ontkalkingsstappen in het reinigingsmenu.
	Gebrek aan water in de tank	Vullen met vers drinkwater
Het scherm wordt niet ingeschakeld wanneer de aan/uit-knop wordt ingedrukt	Aan/uit-knop defect.	Controleer de aan/uit-knop of neem contact op met de Technische Dienst van Cecotec.
	De stekker zit niet in het stopcontact	Controleer de voeding of neem contact op met de technische ondersteuning van Cecotec.

## 6. Technische specificaties

Product: Power Caps Spin

Referentie van het product: EU01\_115415

Nominaal vermogen: 2000 W

Voltage: 220 - 240

Frequentie: 50 - 60 Hz

Het energieverbruik van het apparaat in stand-by modus is 0,48 W.

Het apparaat gaat automatisch in de stand-by modus na 5 minuten.

Technische specificaties kunnen zonder voorafgaande kennisgeving worden gewijzigd om de productkwaliteit te verbeteren.

Gemaakt in China | Ontworpen in Spanje.

## 7. Recycling van elektrische en elektronische apparatuur



Dit symbool geeft aan dat, volgens de geldende voorschriften, het product en/of de accu gescheiden van het huisvuil moeten worden afgevoerd. Wanneer dit product het einde van zijn levensduur bereikt, dient u de batterijen/accu's te verwijderen en het naar een door de plaatselijke autoriteiten aangewezen inzamelpunt te brengen.

Voor gedetailleerde informatie over hoe elektrische en elektronische apparatuur en/of batterijen op de juiste manier kunnen worden weggegooid, moeten consumenten contact opnemen met hun plaatselijke autoriteiten.

Informatie over nationale recyclingsystemen voor verpakkingen en hun markering is te vinden op onze website.

Naleving van de bovenstaande richtsnoeren zal bijdragen tot de bescherming van het milieu.

## **8. Garantie en technische dienst**

Cecotec is aansprakelijk tegenover de eindgebruiker of consument voor elk gebrek aan overeenstemming dat bestaat op het ogenblik van de levering van het product onder de voorwaarden, bepalingen en termijnen die zijn vastgelegd in de toepasselijke regelgeving. Het wordt aanbevolen reparaties te laten uitvoeren door gekwalificeerd personeel. Als u ooit een incident met het product ontdekt of vragen hebt, neem dan contact op met de Technische Dienst van Cecotec via het telefoonnummer +34 96 321 07 28.

## **9. Copyright**

De intellectuele eigendomsrechten op de teksten in deze handleiding behoren toe aan CECOTEC INNOVACIONES, S.L. Alle rechten voorbehouden. De inhoud van deze publicatie mag, noch gedeeltelijk noch in zijn geheel, worden gereproduceerd, opgeslagen in een opslagsysteem, verzonden of gedistribueerd via welk medium dan ook (elektronisch, mechanisch, fotokopie, opname of vergelijkbaar) zonder de voorafgaande toestemming van CECOTEC INNOVACIONES, S.L.

## **10. Vereenvoudigde EU-conformiteitsverklaring**



Hierbij verklaart Cecotec Innovaciones dat dit product voldoet aan de essentiële eisen en andere relevante bepalingen van de regelgeving die van toepassing is in de Europese Unie. Dit product is ontworpen, vervaardigd en getest om te voldoen aan de vereiste veiligheids- en kwaliteitsnormen. De volledige tekst van de EU-conformiteitsverklaring is te vinden op de volgende website:  
<https://cecotec.es/es/information/declaration-of-conformity>

POLSKI

## 1. Części i komponenty

Rysunek 1

1. Zbiornik na wodę i pokrywka
2. Przycisk zasilania
3. Przetątnik
4. Wyświetlacz LCD
5. Pojemnik na kapsułki
6. Uchwyt zbiornika na wodę
7. Igła do czyszczenia spieniacza
8. Łatwa do czyszczenia końcówka spieniacza
9. Rozkładana podstawka na filiżankę
10. Dzbaneq na mleko
11. Wyjmowana kratka ociekowa
12. Deflektor tacki ociekowej
13. Czujnik temperatury dzbanka na mleko
14. Wyjmowana tacka ociekowa ze wskaźnikiem zapętnienia

Uwaga:

Grafika tej instrukcji obsługi jest schematyczna i możliwe, że nie będzie całkowicie zgodna z produktem.

## 2. Przed użyciem

- To urządzenie jest zapakowane w opakowanie zaprojektowane w celu ochrony podczas transportu. Wyjmij urządzenie z pudełka. Oryginalne pudełko i inne elementy opakowania należy przechowywać w bezpiecznym miejscu, aby zapobiec uszkodzeniu urządzenia w przypadku konieczności jego transportu w przyszłości. Jeśli chcesz pozbyć się oryginalnego opakowania, pamiętaj o prawidłowym recyklingu wszystkich jego elementów.
- Upewnij się, że wszystkie części i komponenty są dołączone i są w dobrym stanie. Jeśli brakuje jakiegokolwiek części lub jest ona w złym stanie, należy natychmiast skontaktować się z oficjalnym Serwisem Pomocy Technicznej Cecotec.

### Zawartość opakowania:

- Ekspres na kapsułki
- Dzbaneq na mleko 0,25 l

- Ta instrukcja obsługi
- Nie usuwaj numeru seryjnego produktu, aby można było zidentyfikować urządzenie w przypadku wymagania pomocy technicznej.

### **3. Działanie**

#### **Pierwsze użycie**

1. Podłącz urządzenie do gniazdka.
2. Naciśnij przycisk zasilania, aby włączyć urządzenie.
3. Wybierz język.
4. Postępuj zgodnie z instrukcjami, aby skonfigurować urządzenie.
5. Postępuj według skróconej instrukcji obsługi.
6. Naciśnij przycisk zasilania, aby wyłączyć urządzenie.

Uwaga: Każdy przepis na napój można przerwać, wyłączając urządzenie lub naciskając pokrętko.

#### **Jak korzystać z ekspresu do kawy**

1. Obróć pokrętko, aby przeglądać i dostosowywać opcje. Rys. 2
2. Naciśnij pokrętko, aby potwierdzić wybór lub rozpocząć proces. Rys. 3
3. Naciśnij i przytrzymaj pokrętko, aby wyjść i powrócić do menu głównego. Rys. 4

#### **Przygotowanie Espresso**

1. Wybierz Espresso obracając pokrętko, aby wybrać opcję „Espresso”.
2. Dostosuj kawę za pomocą pokrętła, aby ustawić ilość kawy i temperaturę według własnych preferencji.
3. Naciśnij pokrętko, aby rozpocząć proces przygotowywania espresso.
4. Espresso zacznie być przygotowywane. Poczekaj, aż proces się zakończy.
5. Po zakończeniu pojawi się znak potwierdzający, że espresso jest gotowe.

#### **Przygotowanie kawy Americano**

1. Wybierz Americano i obróć pokrętko, aby wybrać opcję „Americano”.
2. Dostosuj preferencje:
  - Ilość kawy: Użyj pokrętła, aby dostosować ilość kawy.
  - Ilość gorącej wody: Dostosuj ilość gorącej wody do swoich upodobań.

3. Naciśnij pokrętkę, aby rozpocząć proces przygotowywania Americano.
4. Rozpocznie się przygotowywanie Americano. Poczekaj, aż proces się zakończy.
5. Po zakończeniu pojawi się znak potwierdzający, że Americano jest gotowe.

### **Przygotowanie Latte**

1. Obróć pokrętkę, aby wybrać opcję „Latte”.
2. Dostosuj preferencje:
  - Ilość kawy: Użyj pokrętkę, aby dostosować ilość kawy.
  - Poziom pianki mleka: Dostosuj ilość mlecznej pianki do swoich upodobań.
  - Temperatura mleka: Dostosuj temperaturę mleka do swoich preferencji.
3. Umieść metalowy dzbanek pod spieniaczem i oprzyj go na tacce ociekowej. Opuść spieniacz i włóż go pod powierzchnię mleko.

Ostrzeżenie: należy upewnić się, że dzbanek z mlekiem znajduje się w wyznaczonym miejscu na tacce ociekowej i na czujniku temperatury. Gwarantuje to spienienie i temperaturę zgodną z ustawieniami.

Uwaga: Nie napełniać dzbanka na mleko powyżej oznaczenia MAX znajdującego się po jego wewnętrznej stronie.

4. Naciśnij pokrętkę, aby rozpocząć proces przygotowywania Latte.
5. Latte jest w trakcie przygotowywania. Poczekaj, aż proces się zakończy.
6. Po zakończeniu pojawi się znak potwierdzający, że Latte jest gotowe.

### **Przygotowywanie Cappuccino**

1. Obróć pokrętkę, aby wybrać opcję „Cappuccino”.
2. Dostosuj preferencje:
  - Ilość kawy: Użyj pokrętkę, aby dostosować ilość kawy.
  - Poziom pianki mleka: Dostosuj ilość mlecznej pianki do swoich upodobań.
  - Temperatura mleka: Dostosuj temperaturę mleka do swoich preferencji.
3. Umieść metalowy dzbanek pod spieniaczem i oprzyj go na tacce ociekowej. Opuść spieniacz i włóż go pod powierzchnię mleko.

Ostrzeżenie: należy upewnić się, że dzbanek z mlekiem znajduje się w wyznaczonym miejscu na tacce ociekowej i na czujniku temperatury. Gwarantuje to spienienie i temperaturę zgodną z ustawieniami.

Uwaga: Nie napełniać dzbanka na mleko powyżej oznaczenia MAX znajdującego się po jego wewnętrznej stronie.

4. Naciśnij pokrętło, aby rozpocząć proces przygotowywania Cappuccino.
5. Przygotowywane jest Cappuccino. Poczekaaj, aż proces się zakończy.
6. Po zakończeniu pojawi się znak potwierdzający, że Cappuccino jest gotowe.

### Przygotowywanie gorącego mleka

1. Obróć pokrętło, aby wybrać opcję „Gorące mleko”.
2. Dostosuj preferencje:
  - Poziom pianki mleka: Dostosuj ilość mlecznej pianki do swoich upodobań.
  - Temperatura mleka: Dostosuj temperaturę mleka do swoich preferencji.
3. Umieść metalowy dzbanek pod spieniaczem i oprzyj go na tacce ociekowej. Opuść spieniacz i włóż go pod powierzchnię mleko.

Ostrzeżenie: należy upewnić się, że dzbanek z mlekiem znajduje się w wyznaczonym miejscu na tacce ociekowej i na czujniku temperatury. Gwarantuje to spienienie i temperaturę zgodną z ustawieniami.

Uwaga: Nie napełniać dzbanka na mleko powyżej oznaczenia MAX znajdującego się po jego wewnętrznej stronie.

4. Naciśnij pokrętło, aby rozpocząć proces przygotowywania Gorącego mleka.
5. Gorące mleko jest w przygotowaniu. Poczekaaj, aż proces się zakończy.
6. Po zakończeniu pojawi się znak potwierdzający, że Gorące mleko jest gotowe.

### Przygotowywanie gorącej wody

1. Obróć pokrętło, aby wybrać opcję „Gorąca woda”.
2. Dostosuj preferencje:
  - Ilość wody: Użyj pokrętła, aby dostosować ilość wody:
  - Temperatura wody: Dostosuj temperaturę wody według swoich preferencji.
3. Naciśnij pokrętło, aby rozpocząć proces przygotowywania Gorącej wody.
4. Gorąca woda jest w przygotowaniu. Poczekaaj, aż proces się zakończy.
5. Po zakończeniu pojawi się znak potwierdzający, że Gorąca woda jest gotowe.

### Konfiguracje napojów

Menu	Ilość kawy	Ilość wody	Temperatur a gorącej wody	Ilość mleka	Ilość pianki
Espresso	30-40-50-60-70-80 ml	N/A	N/A	N/A	N/A
Lungo	70-80-90-1	N/A	N/A	N/A	N/A

	00-110-120 ml				
Americano	30-40-50-6 0-70-80 ml	80-100-120 -140-160-18 0 ml	N/A	N/A	N/A
Latte	30-40-50-6 0-70-80 ml	N/A	N/A	1-2-3-4-5-6	1-2-3-4-5-6
Cappuccino	30-40-50-6 0-70-80 ml	N/A	N/A	1-2-3-4-5-6	1-2-3-4-5-6
Gorące mleko	N/A	N/A	N/A	N/A	N/A
Gorąca woda	N/A	80-100-120 -140-160-18 0 ml	Normalna- 45-50-55-6 0-65-70-75 -80-85-90° C-MAX	N/A	N/A

### Wskazówki dotyczące przygotowania kawy

1. Zdecydowanie zaleca się, aby nie używać ponownie zużytej kapsułki.
2. W przypadku małych filiżanek użyj podstawki na filiżanki: Umieść filiżankę na odpowiedniej podstawce, aby uniknąć rozlania.
3. Do spieniania mleka należy używać wyłącznie dostarczonego dzbanka na mleko:



Uwaga: Nie napełniać dzbanka na mleko powyżej oznaczenia MAX znajdującego się po jego wewnętrznej stronie.









4. Należy upewnić się, że dzbanek z mlekiem znajduje się w wyznaczonym miejscu na tacce ociekowej i na czujniku temperatury. Gwarantuje to spienienie i temperaturę zgodną z ustawieniami.

### Ustawienia





Dołączono sekcję ustawień zaprojektowaną w celu ułatwienia obsługi i personalizacji. W tym menu można wybrać język, przywrócić ustawienia fabryczne, włączyć lub wyłączyć dźwięk oraz dostosować jasność ekranu zgodnie z preferencjami użytkownika. Ponadto dostępna jest zintegrowana podstawowa instrukcja obsługi, w której można znaleźć wszystkie informacje niezbędne do prawidłowego użytkowania i działania ekspresu do kawy.







### Ikony menu

Ikona	Opis
	Start
	Ikona dotykowa temperatury

	Wstecz
	Zakończ
	Uwaga
	Regulacja spieniania mleka
	Dostosowanie wody
	Naciśnij
	Wyjście przez długie naciśnięcie
	Dostosuj kawę

### Ikona czyszczenia i konfiguracji

	Ikona	Opis
Ustawienia		Skrócona instrukcja obsługi
		Język
		Jasność
		Audio

		Przywracanie ustawień fabrycznych
Czyszczenie		Czyszczenie spieniacza
		Dogłębne czyszczenie spieniacza
		Cykl opróżniania
		Cykl płukania
		Odkamianie

## 4. Czyszczenie i konserwacja

### Dogłębne czyszczenie spieniacza

Program ten trwa około 10 minut i prowadzi użytkownika krok po kroku przez instrukcje na ekranie. W trakcie procesu urządzenie poinformuje, kiedy należy wyjąć końcówkę ze spieniacza, wyczyścić otwory za pomocą igły, przepłukać końcówkę i ponownie ją zamontować. Następnie urządzenie dozuje wodę przez spieniacz, aby dokończyć czyszczenie. Zaleca się przeprowadzanie tego czyszczenia co dwa tygodnie.

### Opróżnianie urządzenia

Z funkcji tej należy korzystać, gdy urządzenie nie będzie używane przez dłuższy czas. W tym celu należy wyjąć zbiornik na wodę, umieścić dzbanek pod wylotem kawy i uruchomić program opróżniania, który usunie wodę z wewnętrznego obiegu.

### Płukanie spieniacza

Ten płyn pozwala szybko wyczyścić spieniacz po każdym użyciu, usuwając resztki wody lub mleka. Zaleca się, aby robić to zawsze po użyciu spieniacza.

### Płukanie wylotu kawy

Ten program czyści wylot kawy i pomaga zapobiegać gromadzeniu się osadów. Zaleca się wykonywanie tego płukania co dwa dni, aby zapewnić optymalną higienę i lepszy smak kawy.

## Odkamienianie

Program ten usuwa kamień osadzający się wewnątrz urządzenia i pomaga utrzymać jego wydajność i trwałość. Proces trwa około 15 minut i wymaga 1 litra wody oraz roztworu odkamieniającego. Podczas całej procedury urządzenie prowadzi użytkownika krok po kroku poprzez instrukcje na ekranie. Aby rozpocząć, należy wyjąć tackę ociekową i pojemnik na kapsułki, wlać 1 l wody do zbiornika na wodę i dodać 100 ml roztworu odkamieniającego. Następnie włącz pierwsze płukanie. Po zakończeniu opróżnij zbiornik, napełnij go ponownie czystą wodą i wykonaj drugie płukanie. Po zakończeniu tego etapu ekspres do kawy jest gotowy do użycia.

### Uwagi:

- Do czyszczenia nie należy używać silnych lub ściernych rozpuszczalników, gąbek ani środków czyszczących w kremie.
- Nie wkładaj żadnych części do zmywarki.
- Nigdy nie zanurzaj urządzenia ani żadnej jego części w wodzie lub innym płynie.
- Codziennie opróżniaj tackę ociekową i pojemnik na kapsułki.
- Wyjmij i wyczyść podstawkę na filiżanki, wypłucz ją ciepłą wodą.
- Wypłucz i wysusz dzbanek na mleko po każdym użyciu.
- Wysusz wszystkie części czystą, miękką ściereczką i ponownie złóż urządzenie. Wyczyść wylot kawy i spieniacz czystą, wilgotną ściereczką.

## 5. Rozwiązywanie problemów

Problem	Prawdopodobna przyczyna	Możliwe rozwiązanie
Komunikat na wyświetlaczu informujący o braku wody w zbiorniku	Niski poziom wody w zbiorniku	Napełnij go świeżą wodą pitną
	Tacka ociekowa nie znajduje się we właściwym miejscu	Wyreguluj tackę ociekową
Komunikat na wyświetlaczu informujący, że tacka ociekowa nie została wyregulowana	W miejscu styku tacki ociekowej z korpusem urządzenia widoczne są plamy wody.	Przetrzyj punkty styku suchą ściereczką.
Komunikat na wyświetlaczu informujący, że spieniacz nie został wyregulowany	Podniesiony spieniacz nie jest na swoim miejscu	Wyreguluj spieniacz
Niski lub zerowy wylot pary ze spieniacza	Otwory parowe są zatkane	Postępuj zgodnie z instrukcjami dotyczącymi dogłębnego czyszczenia spieniacza w menu czyszczenia
Brak wyptywu wody lub kawy z urządzenia	Zator w rurze wodnej	Postępuj zgodnie z krokami odkamieniania w menu czyszczenia

	Brak wody w zbiorniku	Napełnij go świeżą wodą pitną
Wyświetlacz nie włącza się po naciśnięciu przycisku zasilania	Zepsuty przycisk zasilania	Sprawdź przycisk zasilania lub skontaktuj się z Serwisem Pomocy Technicznej Cecotec.
	Wtyczka nie jest prawidłowo włożona do gniazdka	Sprawdź zasilanie lub skontaktuj się z Serwisem Pomocy Technicznej Cecotec.

## 6. Dane techniczne

Produkt: Power Caps Spin

Referencja produktu: EU01\_115415

Moc znamionowa: 2000 W

Napięcie: 220 - 240

Częstotliwość: 50 - 60 Hz

Zużycie energii przez urządzenie w trybie czuwania wynosi 0,48 W.

Urządzenie przechodzi automatycznie w tryb czuwania po upływie 5 minut.

Specyfikacje techniczne mogą ulec zmianie bez wcześniejszego powiadomienia w celu poprawy jakości produktu.

Wyprodukowano w Chinach | Zaprojektowano w Hiszpanii

## 7. Recykling urządzeń elektrycznych i elektronicznych



Ten symbol oznacza, że zgodnie z obowiązującymi przepisami produkt i/lub baterię/akumulator należy utylizować oddzielnie od odpadów domowych. Gdy produkt osiągnie koniec okresu użytkowania, należy wyjąć baterie/akumulatory i zanieść je do punktu zbiórki wyznaczonego przez lokalne władze.

Aby uzyskać szczegółowe informacje na temat najbardziej odpowiedniego sposobu utylizacji sprzętów elektrycznych i elektronicznych i/lub odpowiednich baterii, konsument powinien skontaktować się z lokalnymi władzami.

Informacje na temat krajowych programów recyklingu opakowań i ich oznakowania można znaleźć na naszej stronie internetowej.

Przestrzeżenie powyższych wytycznych pomoże chronić środowisko.

## 8. Gwarancja i Serwis Pomocy Technicznej

Cecotec odpowiada przed użytkownikiem lub konsumentem końcowym za wszelkie niezgodności występujące w momencie dostawy produktu na warunkach określonych w obowiązujących przepisach.

Zaleca się, aby naprawy były przeprowadzane przez wyspecjalizowany personel. Jeśli wykryjesz problem z produktem lub masz jakiegokolwiek pytania, skontaktuj się z oficjalnym Serwisem Pomocy Technicznej Cecotec pod numerem telefonu +34 96 321 07 28.

## 9. Prawa autorskie

Prawa własności intelektualnej do tekstów tej instrukcji obsługi należą do CECOTEC INNOVACIONES, S.L. Wszelkie prawa zastrzeżone. Treść niniejszej publikacji nie może być, w całości lub w części, powielana, przechowywana w systemie wyszukiwania, przesyłana lub rozpowszechniana za pomocą jakichkolwiek środków (elektronicznych, mechanicznych, fotokopii, nagrywania lub podobnych) bez uprzedniej zgody CECOTEC INNOVACIONES, S.L.

## 10. Uproszczona deklaracja zgodności UE



Niniejszym Cecotec Innovaciones oświadcza, że ten produkt spełnia podstawowe wymogi i jest zgodny z innymi odpowiednimi przepisami obowiązującymi w Unii Europejskiej. Ten produkt został zaprojektowany, wyprodukowany i przetestowany spełniając wymagane normy bezpieczeństwa i jakości. Pełny tekst deklaracji zgodności UE jest dostępny pod następującym adresem internetowym:  
<https://cecotec.es/es/information/declaration-of-conformity>

## ČEŠTINA

### 1. Součásti a komponenty

Obrázek 1

1. Nádrž na vodu a víko
2. Tlačítko napájení
3. Páka
4. LCD obrazovka
5. Nádobka na kapsle
6. Rukojeť nádrže na vodu
7. Jehla pro čištění napařovače
8. Snadno čistitelná parní tryska
9. Výklopný držák na nápoje
10. Džbán mléka
11. Odnímatelná odkapávací mřížka
12. Deflektor odkapávací misky
13. Snímač teploty konvice na mléko
14. Odnímatelná odkapávací miska s indikátorem plnosti

Poznámka:

Obrázky v této příručce jsou schematické a nemusí přesně odpovídat produktu.

### 2. Před použitím

- Tento spotřebič je dodáván v obalu, který jej chrání během přepravy. Vyjměte spotřebič z krabice. Originální krabici a další balicí materiály můžete uschovat na bezpečném místě, abyste zabránili poškození spotřebiče v případě jeho budoucí přepravy. Pokud chcete originální obal zlikvidovat, ujistěte se, že jste všechny položky řádně recyklovali.
- Ujistěte se prosím, že všechny díly a komponenty jsou součástí dodávky a v dobrém stavu. Pokud některé chybí nebo jsou poškozené, okamžitě kontaktujte oficiální technickou podporu společnosti Cecotec .

#### Obsah krabice:

- Kapslový kávovar
- Džbán na mléko 0,25 l
- Tento návod k obsluze

- Neodstraňujte sériové číslo z produktu, abyste zachovali řádnou sledovatelnost vašeho zařízení v případě, že byste požádali o pomoc.

### **3. Provoz**

#### **První použití**

1. Zapojte stroj do elektrické zásuvky.
2. Stisknutím tlačítka napájení zapněte stroj.
3. Vyberte si jazyk.
4. Postupujte podle pokynů k nastavení stroje.
5. Postupujte podle Stručné úvodní příručky.
6. Stisknutím tlačítka napájení vypněte stroj.

Poznámka: Přípravu jakéhokoli nápoje lze přerušit vypnutím přístroje nebo stisknutím voliče.

#### **Jak používat kávovar**

1. Otáčením kolečka můžete procházet a upravovat možnosti. Obr. 2
2. Stisknutím kolečka potvrďte výběr nebo spusťte proces. Obr. 3
3. Stisknutím a podržením kolečka se vrátíte do hlavní nabídky. Obr. 4

#### **Příprava espressa**

1. Vyberte Espresso , otáčením kolečka vyberte možnost „ Espresso “.
2. Upravte množství kávy a teplotu kávy pomocí kolečka podle vašich preferencí.
3. procesu přípravy espressa .
4. Espresso se připravuje. Počkejte prosím, dokud se nedokončí .
5. Po dokončení se zobrazí zaškrtnutí, které označuje, že espresso je připraveno k vychutnání.

#### **Příprava kávy Americano**

1. Vyberte možnost American a otáčením kolečka vyberte možnost „ American “.
2. Upravte si své preference:
3. Množství kávy: Pomocí kolečka upravte množství kávy.
4. Množství horké vody: Upravte množství horké vody podle svých představ.
5. procesu přípravy americana .

6. Americano se právě připravuje . Počkejte prosím, až bude hotové.
7. Po dokončení uvidíte zaškrtnutí, které označuje, že Americano je připraveno k vychutnání.

### **Příprava latte**

1. Otočte kolečkem a vyberte možnost „ Latte “.
2. Upravte si své preference:
  - Množství kávy: Pomocí kolečka upravte množství kávy.
  - Stupeň mléčné pěny: Upravte množství mléčné pěny podle svých představ.
  - Teplota mléka: Upravte teplotu mléka podle svých preferencí.
3. Umístěte kovovou konvici pod parní trysku a položte ji na odkapávací misku .  
Spusťte parní trysku a umístěte ji pod mléko.

Varování: Ujistěte se, že jste konvici s mlékem umístili do správného otvoru v odkapávací misce a nad teplotní senzor. Tím zajistíte správné napěnění a nastavení teploty.  
Pozor: Nenaplňujte nádobu na mléko nad značku MAX vyznačenou uvnitř nádoby.

4. procesu přípravy Latte .
5. Latte se připravuje. Počkejte prosím, až bude hotové .
6. Po dokončení se zobrazí zaškrtnutí, které označuje, že je Latte připraveno k vychutnání.

### **Příprava cappuccina**

1. Otočte kolečkem a vyberte možnost „Cappuccino“.
2. Upravte si své preference:
  - Množství kávy: Pomocí kolečka upravte množství kávy.
  - Stupeň mléčné pěny: Upravte množství mléčné pěny podle svých představ.
  - Teplota mléka: Upravte teplotu mléka podle svých preferencí.
3. Umístěte kovovou konvici pod parní trysku a položte ji na odkapávací misku .  
Spusťte parní trysku a umístěte ji pod mléko.

Varování: Ujistěte se, že jste konvici s mlékem umístili do správného otvoru v odkapávací misce a nad teplotní senzor. Tím zajistíte správné napěnění a nastavení teploty.  
Pozor: Nenaplňujte nádobu na mléko nad značku MAX vyznačenou uvnitř nádoby.

4. Stiskněte kolečko pro zahájení procesu přípravy cappuccina.
5. Cappuccino se připravuje. Počkejte prosím, dokud se nedokončí.
6. Po dokončení se zobrazí zaškrtnutí, které označuje, že cappuccino je připraveno k vychutnání.

### Příprava horkého mléka

1. Otočte kolečkem a vyberte možnost „Horké mléko“.
2. Upravte si své preference:
  - Stupeň mléčné pěny: Upravte množství mléčné pěny podle svých představ.
  - Teplota mléka: Upravte teplotu mléka podle svých preferencí.
3. Umístěte kovovou konvici pod parní trysku a položte ji na odkapávací misku .  
Spustěte parní trysku a umístěte ji pod mléko.

Varování: Ujistěte se, že jste konvici s mlékem umístili do správného otvoru v odkapávací misce a nad teplotní senzor. Tím zajistíte správné napěnění a nastavení teploty.  
Pozor: Nenaplňujte nádobu na mléko nad značku MAX vyznačenou uvnitř nádoby.

4. Stiskněte kolečko pro zahájení procesu přípravy horkého mléka.
5. Přípravuje se horké mléko. Počkejte, až bude hotovo.
6. Po dokončení se zobrazí zaškrtnutí, které označuje, že horké mléko je připraveno k vychutnání.

### Příprava teplé vody

1. Otočte kolečkem a vyberte možnost „Teplá voda“.
2. Upravte si své preference:
  - Množství vody: Pomocí kolečka upravte množství vody.
  - Teplota vody: Upravte teplotu vody podle svých preferencí.
3. procesu přípravy horké vody .
4. Probíhá příprava teplé vody. Počkejte prosím na dokončení.
5. Po dokončení se zobrazí zaškrtnutí, které označuje, že je horká voda připravena k použití.

### Konfigurace nápojů

Menu	Množství kávy	Množství vody	Teplota teplé vody	Množství mléka	Množství pěny
Espresso	30-40-50-60-70-80 ml	Není k dispozici	Není k dispozici	Není k dispozici	Není k dispozici
Lungo	70-80-90-100-110-120 ml	Není k dispozici	Není k dispozici	Není k dispozici	Není k dispozici
americký	30-40-50-60-70-80 ml	80-100-120-140-160-180 ml	Není k dispozici	Není k dispozici	Není k dispozici
Latte	30-40-50-60-70-80 ml	Není k dispozici	Není k dispozici	1-2-3-4-5-6	1-2-3-4-5-6

Cappuccino	30-40-50-60-70-80 ml	Není k dispozici	Není k dispozici	1-2-3-4-5-6	1-2-3-4-5-6
Horké mléko	Není k dispozici	Není k dispozici	Není k dispozici	Není k dispozici	Není k dispozici
Horká voda	Není k dispozici	80-100-120-140-160-180 ml	Normální-45-50-55-60-65-70-75-80-85-90°C-MAX	Není k dispozici	Není k dispozici

### Tipy na přípravu kávy

1. Důrazně se nedoporučuje použitou kapsli znovu používat.
2. Pro malé šálky použijte držák na šálky: Vložte šálek do příslušného držáku, abyste zabránili rozlítí.
3. K úpravě mléka použijte pouze dodanou konvici na mléko:

Pozor: Nenaplňujte nádobu na mléko nad značku MAX vyznačenou uvnitř nádoby.







4. Při napěňování mléka dbejte na to, abyste konvici s mlékem umístili do drážky odkapávací misky a nad teplotní senzor. Tím zajistíte správné napěnění a nastavení teploty.

### Nastavení





Součástí je i sekce nastavení, která je navržena pro snadné použití a přizpůsobení. V této nabídce si můžete vybrat jazyk, provést obnovení továrního nastavení, zapnout nebo vypnout zvuk a upravit úroveň jasu obrazovky podle svých preferencí. Vestavěný základní průvodce navíc poskytuje všechny potřebné informace pro správné používání a obsluhu kávovaru.

### Ikony nabídky

Ikona	Popis
	Start
	Teplota
	Zadní
	Dokončit

	Pozor
	Upravte mléčnou pěnu
	Upravte vodu
	Tisk
	Výstup s prodlouženým pulsem
	Upravte kávu

#### Ikona čištění a nastavení

	Ikona	Popis
Konfigurace		Stručný průvodce
		Jazyk
		Záře
		Zvuk
		Obnovení továrního nastavení

Čištění		čištění parní trysky
		Hlubkové čištění parní trysky
		Vypouštěcí cyklus
		Cyklus oplachování
		Odvápnění

## 4. Čištění a údržba

### Hlubkové čištění napařovače

Tento program trvá přibližně 10 minut a krok za krokem vás provede celým procesem na obrazovce. Během procesu vám kávovar sdělí, kdy je třeba odpojit parní trysku, vyčistit otvory jehlovým nástrojem, opláchnout trysku a znovu ji sestavit. Příkladový poté propustí vodu parní tryskou, aby dokončil čištění. Doporučuje se provádět toto čištění každé dva týdny.

### Vyprázdnění stroje

Tuto funkci použijte, pokud kávovar nebudete delší dobu používat. Vyjměte nádržku na vodu, umístěte konvici pod výpust kávy a spusťte program vypouštění, který odstraní vodu z vnitřního okruhu.

### Oplachování parníkem

Toto oplachování umožňuje rychlé vyčištění napařovače po každém použití a odstranění veškerých zbytků vody nebo mléka. Doporučuje se to provést po každém použití napařovače.

### Opláchněte výpust kávy

Tento program čistí výpust kávy a pomáhá předcházet hromadění usazenin. Doporučuje se provádět toto proplachování každé dva dny, aby byla zajištěna optimální hygiena a lepší chuť kávy.

## Odvápnění

Tento program odstraňuje vodní kámen uvnitř kávovaru a pomáhá udržovat jeho výkon a životnost. Proces trvá přibližně 15 minut a vyžaduje 1 litr vody a odvápnovací roztok. Kávovar vás krok za krokem provede procesem na obrazovce. Nejprve vyjměte odkapávací misku a nádobku na kapsle, nalijte 1 litr vody do nádržky na vodu a poté přidejte 100 ml odvápnovacího roztoku. Poté spusťte první oplach. Po dokončení vyprázdněte nádržku, naplňte ji čistou vodou a proveďte druhý oplach. Po tomto kroku je kávovar připraven k použití.

### Známky:

- Při čištění nepoužívejte silná nebo abrazivní rozpouštědla, houbičky ani krémové čisticí prostředky.
- Nevkládejte žádné části do myčky nádobí.
- Nikdy neponořujte zařízení ani žádnou jeho část do vody ani jiné kapaliny.
- Denně vyprazdňujte odkapávací misku a nádobku na kapsle.
- Vyjměte a vyčistěte držák na nápoje, opláchněte teplou vodou.
- Po každém použití opláchněte a osušte konvici na mléko.
- Všechny díly osušte měkkým, čistým hadříkem a kávovar znovu sestavte. Očistěte výpusť kávy a parní trysku čistým, vlhkým hadříkem.

## 5. Řešení problémů

Problém	Možná příčina	Možné řešení
Upozornění na nedostatek vody v nádrži	Nízká hladina vody v nádrži	Naplňte ji čerstvou pitnou vodou
	Odkapávací miska není na správném místě	Upravte odkapávací misku
Upozornění na obrazovce, že odkapávací miska nebyla znovu nastavena	V místě kontaktu mezi odkapávací miskou a hlavním tělesem jsou skvrny od vody	Kontaktní body očistěte suchým hadříkem
Zpráva na obrazovce oznamující, že parní tryska nebyla znovu seřizena	Zvednutá parní tryska není na svém místě	Znovu seřídte parní trysku
Nízký nebo žádný výstup páry z parní trysky	Otvory pro páru jsou ucpané	Postupujte podle kroků pro hloubkové čištění parní trysky v nabídce čištění.
Z kávovaru neteče voda ani káva	Ucpání vodovodního potrubí	Postupujte podle kroků pro odvápnění v nabídce čištění.
	Nedostatek vody v nádrži	Naplňte ji čerstvou pitnou vodou
Obrazovka se nezapne stisknutím tlačítka	Rozbité tlačítko napájení	technickou podporu společnosti Cecotec .

napájení.	Zástrčka není zapojena.	technickou podporu Cecotec .
-----------	-------------------------	------------------------------

## 6. Technické specifikace

Produkt: Power Caps Spin

Referenční číslo produktu: EU01\_115415

Jmenovitý výkon: 2000 W

Napětí: 220 - 240

Frekvence: 50 - 60 Hz

Spotřeba energie spotřebiče v pohotovostním režimu je 0,48 W.

Doba, po které zařízení automaticky přejde do pohotovostního režimu, je 5 minut.

Technické specifikace se mohou změnit bez předchozího upozornění za účelem zlepšení kvality produktu.

Vyrobeno v Číně | Navrženo ve Španělsku

## 7. Recyklace elektrických a elektronických zařízení



Tento symbol označuje, že v souladu s platnými předpisy musí být výrobek a/nebo baterie likvidovány odděleně od domovního odpadu. Po skončení životnosti výrobku je nutné baterie vyjmout a odvézt na sběrné místo určené místními úřady.

Pro podrobné informace o nejvhodnějším způsobu likvidace elektrických a elektronických zařízení a/nebo příslušných baterií by se měl spotřebitel obrátit na místní úřady.

Informace o národních systémech recyklace obalů a jejich označování naleznete na našich webových stránkách.

El cumplimiento de las pautas anteriores ayudará a proteger el medio ambiente.

## 8. Záruka a SAT

Společnost Cecotec bude koncovému uživateli nebo spotřebiteli odpovídat za jakýkoli nesoulad se smlouvou, který existuje v době dodání produktu, a to v souladu s podmínkami a lhůtami stanovenými platnými předpisy.

Doporučuje se, aby opravy prováděli specializovaní pracovníci.

Pokud zjistíte problém s produktem nebo máte jakékoli dotazy, kontaktujte prosím oficiální technickou podporu společnosti Cecotec na telefonním čísle +34 96 321 07 28.

## 9. Autorská práva

Práva duševního vlastnictví k textům v této příručce patří společnosti CECOTEC INNOVACIONES, SL. Všechna práva vyhrazena. Obsah této publikace nesmí být, ať už zcela nebo zčásti, reprodukován, ukládán do vyhledávacího systému, přenášen ani distribuován žádnými prostředky (elektronickými, mechanickými, kopírováním, nahráváním nebo podobnými) bez předchozího písemného souhlasu společnosti CECOTEC INNOVACIONES, SL.

## 10. Zjednodušené prohlášení EU o shodě



Společnost Cecotec Innovaciones tímto prohlašuje, že tento výrobek splňuje základní požadavky a další příslušná ustanovení platných předpisů Evropské unie. Tento výrobek byl navržen, vyroben a testován v souladu s požadovanými bezpečnostními a kvalitativními normami. Úplné znění prohlášení EU o shodě naleznete na následující webové adrese: <https://cecotec.es/es/information/declaration-of-conformity>

MAGYAR

## 1. Alkatrészek és részegységek

1. ábra

1. Víztartály és fedél
2. Bekapcsológomb
3. Emelő
4. LCD-képernyő
5. Kapszulatartály
6. Víztartály fogantyúja
7. Tú a gőzölő tisztításához
8. Könnyen tisztítható gőzölőfej
9. Kihajtható pohártartó
10. Tejesköcsög
11. Kivehető csepegtetőrács
12. Cseptálca terelőlemez
13. Tejeskanna hőmérséklet-érzékelő
14. Kivehető cseptálca telejelzéssel

Jegyzet:

A kézikönyvben található grafikák vázlatos ábrázolások, és eltérhetnek a termék képétől.

## 2. Használat előtt

- Ez a készülék csomagolásban érkezik, amely a szállítás közbeni védelmet szolgálja. Vegye ki a készüléket a dobozából. Az eredeti dobozt és a többi csomagolóanyagot biztonságos helyen őrizheti meg, hogy elkerülje a készülék károsodását, ha a jövőben szállítania kellene. Ha az eredeti csomagolást meg szeretné semmisíteni, ügyeljen arra, hogy minden elemet megfelelően hasznosítson újra.
- Kérjük, győződjön meg arról, hogy minden alkatrész és részegység megvan és jó állapotban van. Ha bármelyik hiányzik vagy sérült, kérjük, azonnal vegye fel a kapcsolatot a Cecotec hivatalos műszaki támogatási szolgálatával .

**Doboz tartalma:**

- Kapszulás kávéfőző
- Tejeskanna 0,25 l

- Ez a használati útmutató
- Ne távolítsa el a termék sorozatszámát, hogy a berendezés megfelelően nyomon követhető legyen, ha segítségre van szüksége.

### 3. Működés

#### Első használat

1. Csatlakoztassa a gépet a konnektorhoz.
2. Nyomja meg a bekapcsológombot a gép bekapcsolásához.
3. Válassza ki a nyelvet.
4. Kövesse az utasításokat a gép beállításához.
5. Kövesse a Gyors üzembe helyezési útmutatót.
6. A gép kikapcsolásához nyomja meg a bekapcsológombot.

Megjegyzés: Bármely italrecept megszakítható a gép kikapcsolásával vagy a választókerék megnyomásával.

#### A kávéfőző használata

1. A navigáláshoz és a beállítások módosításához forgassa el a kereket. 2. ábra
2. Nyomja meg a kereket a kiválasztás megerősítéséhez vagy a folyamat elindításához. 3. ábra
3. A kilépéshez és a főmenübe való visszatéréshez tartsa lenyomva a kereket. 4. ábra

#### Eszpresszó készítése

1. Válassza az Espresso lehetőséget , ehhez forgassa el a kereket az „ Espresso ” opció kiválasztásához.
2. A kerék segítségével állítsa be a kávé mennyiségét és hőmérsékletét az ízlésének megfelelően.
3. az eszpresszófőzés megkezdéséhez .
4. Az eszpresszó készül. Kérjük, várjon, amíg befejeződik.
5. Ha kész, egy pipa jelzi, hogy az eszpresszó fogyasztható.

#### Americano kávé készítése

1. Válassza az amerikai lehetőséget , és a kereket elforgatva válassza az „ amerikai ” opciót.

2. Módosítsa a beállításait:
  - Kávémennyiség: A szabályozóval állítsa be a kávé mennyiségét.
  - Meleg víz mennyisége: Állítsa be a meleg víz mennyiségét az ízlésének megfelelően.
3. Americano elkészítési folyamatának megkezdéséhez .
4. Americano jelenleg előkészítés alatt áll . Kérjük, várjon, amíg elkészül.
5. Ha kész, egy pipa jelzi, hogy az Americano fogyasztásra kész.

### Latte készítése

1. Latte " opció kiválasztásához forgassa el a kereket .
2. Módosítsa a beállításait:
  - Kávémennyiség: A szabályozóval állítsa be a kávé mennyiségét.
  - Tejhab szintje: Állítsa be a tejhab mennyiségét az ízlésének megfelelően.
  - Tej hőmérséklete: Állítsa be a tej hőmérsékletét az igényei szerint.
3. Helyezze a fémkancsót a gőzölőcső alá, és fektesse a csepptálcára . Engedje le a gőzölőcsövet, és helyezze a tej alá.

Figyelmeztetés: Ügyeljen arra, hogy a tejeskancsót a csepptálca megfelelő nyílásába és a hőmérséklet-érzékelő fölé helyezze. Ez biztosítja a megfelelő habosítást és hőmérséklet-beállítást.

Figyelem: Ne töltsa a tejeskannát a kancsó belsejében feltüntetett MAX jelzés fölé.

4. Latte elkészítésének megkezdéséhez .
5. A latte készül. Kérjük, várjon, amíg befejeződik.
6. Ha kész, egy pipa jelzi, hogy a Latte fogyasztható.

### Kapucsinó készítése

1. A „Cappuccino” opció kiválasztásához forgassa el a kereket.
2. Módosítsa a beállításait:
  - Kávémennyiség: A szabályozóval állítsa be a kávé mennyiségét.
  - Tejhab szintje: Állítsa be a tejhab mennyiségét az ízlésének megfelelően.
  - Tej hőmérséklete: Állítsa be a tej hőmérsékletét az igényei szerint.
3. Helyezze a fémkancsót a gőzölőcső alá, és fektesse a csepptálcára . Engedje le a gőzölőcsövet, és helyezze a tej alá.

Figyelmeztetés: Ügyeljen arra, hogy a tejeskancsót a csepptálca megfelelő nyílásába és a hőmérséklet-érzékelő fölé helyezze. Ez biztosítja a megfelelő habosítást és hőmérséklet-beállítást.

Figyelem: Ne töltse a tejeskannát a kancsó belsejében feltüntetett MAX jelzés fölé.

4. Nyomja meg a kereket a cappuccino elkészítésének megkezdéséhez.
5. A kapucsinó elkészítése folyamatban van. Kérjük, várjon, amíg befejeződik.
6. Ha elkészült, egy pipa jelzi, hogy a cappuccino fogyasztható.

### Forró tej elkészítése

1. A „Forró tej” opció kiválasztásához forgassa el a kereket.
2. Módosítsa a beállításait:
  - Tejhab szintje: Állítsa be a tejhab mennyiségét az ízlésének megfelelően.
  - Tej hőmérséklete: Állítsa be a tej hőmérsékletét az igényei szerint.
3. Helyezze a fémkancsót a gőzölőcső alá, és fektesse a cseptálcára. Engedje le a gőzölőcsövet, és helyezze a tej alá.

Figyelmeztetés: Ügyeljen arra, hogy a tejeskancsót a cseptálcra megfelelő nyílásába és a hőmérséklet-érzékelő fölé helyezze. Ez biztosítja a megfelelő habosítást és hőmérséklet-beállítást.

Figyelem: Ne töltse a tejeskannát a kancsó belsejében feltüntetett MAX jelzés fölé.

4. Nyomja meg a kereket a forró tej elkészítésének megkezdéséhez.
5. A forró tej előkészítése folyamatban van. Kérjük, várjon, amíg befejeződik.
6. Ha kész, egy pipa jelzi, hogy a forró tej fogyasztható.

### Melegvíz-készítés

1. A „Forró víz” opció kiválasztásához forgassa el a kereket.
2. Módosítsa a beállításait:
  - Vízmennyiség: A vízmennyiség beállításához használja a tekerőgombot.
  - Vízhőmérséklet: Állítsa be a víz hőmérsékletét az Ön igényei szerint.
3. melegvíz -készítési folyamat elindításához .
4. A meleg víz előkészítése folyamatban van. Kérjük, várja meg, amíg befejeződik.
5. Ha kész, egy pipa jelzi, hogy a forró víz készen áll a használatra.

### Italkonfigurációk

Menü	Kávé mennyisége	Víz mennyisége	Melegvíz hőmérséklete	A tej mennyisége	Hab mennyisége
Eszpresszó	30-40-50-60-70-80 ml	Nem alkalmazható	Nem alkalmazható	Nem alkalmazható	Nem alkalmazható
Lungo	70-80-90-1	Nem	Nem	Nem	Nem

	00-110-120 ml	alkalmazható	alkalmazható	alkalmazható	alkalmazható
amerikai	30-40-50-60-70-80 ml	80-100-120-140-160-180 ml	Nem alkalmazható	Nem alkalmazható	Nem alkalmazható
Latte	30-40-50-60-70-80 ml	Nem alkalmazható	Nem alkalmazható	1-2-3-4-5-6	1-2-3-4-5-6
Cappuccino	30-40-50-60-70-80 ml	Nem alkalmazható	Nem alkalmazható	1-2-3-4-5-6	1-2-3-4-5-6
Forró tej	Nem alkalmazható	Nem alkalmazható	Nem alkalmazható	Nem alkalmazható	Nem alkalmazható
Melegvíz	Nem alkalmazható	80-100-120-140-160-180 ml	Normál-45-50-55-60-65-70-75-80-85-90°C-MAX	Nem alkalmazható	Nem alkalmazható

### Tippek a kávé elkészítéséhez

1. A használt kapszulát erősen ajánlott nem újra felhasználni.
2. Kis poharak esetén használja a pohártartót: Helyezze a poharat a megfelelő tartóba a kiömlés elkerülése érdekében.
3. Kizárólag a mellékelt tejeskancsót használja a tej textúrázásához:











Figyelem: Ne töltsse a tejeskannát a kancsó belsejében feltüntetett MAX jelzés fölé.

4. Tej habosításakor ügyeljen arra, hogy a tejeskancsót a csepptálca vájába és a hőmérséklet-érzékelő fölé helyezze. Ez biztosítja a megfelelő habosítási és hőmérsékleti beállításokat.











### Beállítások

Egy beállítási rész is található benne, amelyet a könnyű használat és testreszabás érdekében terveztek. Ebben a menüben kiválaszthatja a nyelvet, gyári beállításokat állíthat vissza, engedélyezheti vagy letilthatja a hangot, és beállíthatja a képernyő fényerejét az igényei szerint. Ezenkívül egy beépített alapvető útmutató minden szükséges információt tartalmaz a kávéfőző megfelelő használatához és működtetéséhez.

## Menü ikonok

Ikon	Leírás
	Indul
	Hőmérséklet
	Vissza
	Befejezés
	Vigyázat
	Tejhab beállítása
	Vízszint beállítása
	Sajtó
	Kilépés elnyújtott pulzussal
	Állítsa be a kávéét

**Tisztítás és beállítások ikon**

	Ikon	Leírás
Konfiguráció		Gyors üzembe helyezési útmutató
		Nyelv
		Izzás
		Hang
		Gyári visszaállítás
Tisztítás		gőzölőfej tisztítása
		A gőzfúvóka alapos tisztítása
		Leeresztési ciklus
		Öblítési ciklus
		Vízkötelenítés

**4. Tisztítás és karbantartás****A gőzölő alapos tisztítása**

Ez a program körülbelül 10 percre tart, és lépésről lépésre végigvezeti a képernyőn. A folyamat során a kávéfőző jelzi, hogy mikor kell levenni a gőzölőpálcát, megtisztítani a lyukakat a tűs eszközzel, leöblíteni a pálcát, és újra összeszerelni. A készülék ezután vizet

adagol a gőzölőpálcán keresztül a tisztítás befejezéséhez. Javasoljuk, hogy ezt a tisztítást kéthetente végezze el.

### **A gép kiürítése**

Használja ezt a funkciót, ha hosszabb ideig nem fogja használni a kávéfőzőt. Ehhez vegye ki a víztartályt, helyezzen egy kancsót a kávékifolyó alá, és indítsa el a leeresztő programot, amely eltávolítja a vizet a belső rendszerből.

### **Gőzölő öblítés**

Ez az öblítés lehetővé teszi a gőzölő gyors tisztítását minden használat után, eltávolítva a víz- vagy tejmaradványokat. Javasoljuk, hogy ezt a gőzölő minden egyes használata után végezze el.

### **Öblítse ki a kávékifolyót**

Ez a program megtisztítja a kávékifolyót és segít megelőzni a lerakódások lerakódását. Javasoljuk, hogy kétnaponta futtassa le ezt az öblítést az optimális higiénia és a jobb ízű kávé biztosítása érdekében.

### **Vízkötelenítés**

Ez a program eltávolítja a kávéfőző belsejében lerakódott vízkövet, és segít megőrizni annak teljesítményét és tartósságát. A folyamat körülbelül 15 percig tart, és 1 liter vizet, valamint vízkőoldó oldatot igényel. A kávéfőző lépésről lépésre végigvezeti a folyamatot a képernyőn. Kezdethez vegye ki a csepptálcát és a kapszulatartót, öntsön 1 liter vizet a víztartályba, majd adjon hozzá 100 ml vízkőoldó oldatot. Ezután indítsa el az első öblítést. Ha kész, ürítse ki a tartályt, töltsen fel tiszta vízzel, és végezzen el egy második öblítést. Ezt a lépést követően a kávéfőző használatra kész.

### **Osztályzatok:**

- Tisztításkor ne használjon erős vagy súroló oldószereket, szivacsokat vagy krémes tisztítószerket.
- Ne legyen semmilyen alkatrészt mosogatógépbe.
- Soha ne merítse a készüléket vagy annak bármely részét vízbe vagy más folyadékba.
- Naponta ürítse ki a csepptálcát és a kapszulatartályt.
- Vegye ki és tisztítsa meg a pohártartót, majd öblítse le meleg vízzel.
- Minden használat után öblítse ki és szárítsa meg a tejeskancsót.
- Törölje szárazra az összes alkatrészt egy puha, tiszta ruhával, majd szerelje össze újra a gépet. Tisztítsa meg a kávékifolyót és a gőzölőcsövet egy tiszta, nedves ruhával.

## 5. Problémamegoldás

Probléma	Lehetséges ok	Lehetséges megoldás
Képernyőfigyelmeztetés a tartályban lévő víz hiányára	Alacsony vízszint a tartályban	Töltsd fel friss ivóvízzel
	A csepptálca nincs a megfelelő helyen	Állítsa be újra a csepptálcát
Képernyőértesítés arról, hogy a csepptálca nincs beállítva	Vízfoltok vannak a csepptálca és a fő test érintkezési pontján.	Tisztítsa meg az érintkezőpontokat egy száraz ruhával
Képernyőüzenet, amely azt jelzi, hogy a gőzölőpálcát nem állították be újra.	A felemelt gőzölőfej nincs a helyén	Állítsa be újra a gőzölőfejet
Kevés vagy egyáltalán nincs gőz a gőzfúvókából	A gőznyílások el vannak tömődve	Kövesse a gőzölőfej alapos tisztításának lépéseit a tisztítás menüben.
Nem jön ki víz vagy kávé a gépből	Elzáródás a vízvezetékben	Kövesse a tisztítási menüben található vízkőtelenítési lépéseket
	Vízhiány a tartályban	Töltsd fel friss ivóvízzel
A képernyő nem kapcsol be, amikor megnyomják a bekapcsológombot.	Törött bekapcsológomb	a Cecotec műszaki támogatásával.
	A csatlakozódugó nincs csatlakoztatva.	a Cecotec műszaki támogatásával.

## 6. Műszaki adatok

Termék: Teljesítmény Caps Spin

Termékazonosító: EU01\_115415

Névleges teljesítmény: 2000 W

Feszültség: 220 - 240

Frekvencia: 50 - 60 Hz

A készülék energiafogyasztása készenléti üzemmódban 0,48 W.

Az az időszak, amely után a készülék automatikusan készenléti üzemmódba lép, 5 perc.

A műszaki adatok előzetes értesítés nélkül változhatnak a termék minőségének javítása érdekében.

Kínában készült | Spanyolországban tervezték

## 7. Elektromos és elektronikus berendezések újrahasznosítása



Ez a szimbólum azt jelzi, hogy a vonatkozó előírásoknak megfelelően a terméket és/vagy az akkumulátort a háztartási hulladéktól elkülönítve kell ártalmatlanítani. Amikor a termék eléri hasznos élettartama végét, el kell távolítani az akkumulátorokat, és el kell vinni azokat a helyi hatóságok által kijelölt gyűjtőhelyre. Az elektromos és elektronikus berendezések és/vagy a hozzájuk tartozó elemek ártalmatlanításának legmegfelelőbb módjával kapcsolatos részletes információkért a fogyasztónak a helyi hatóságokhoz kell fordulnia. A nemzeti csomagolás-újrahasznosítási rendszerekről és azok jelöléséről weboldalunkon talál információkat.

El cumplimiento de las pautas anteriores ayudará a proteger el medio ambiente.

## 8. Garancia és SAT

A Cecotec a vonatkozó szabályozásokban meghatározott feltételeknek és határidőknek megfelelően válaszol a végfelhasználónak vagy a fogyasztónak a termék kiszállításának időpontjában fennálló bármilyen nem megfelelőség esetén.

Javasoljuk, hogy a javításokat szakképzett személyzet végezze.

Ha problémát észlel a termékkel kapcsolatban, vagy bármilyen kérdése van, kérjük, vegye fel a kapcsolatot a Cecotec hivatalos műszaki támogatási szolgálatával a +34 96 321 07 28 telefonszámon.

## 9. Szerzői jog

A jelen kézikönyvben található szövegekhez fűződő szellemi tulajdonjogok a CECOTEC INNOVACIONES, SL tulajdonát képezik. Minden jog fenntartva. A kiadvány tartalma a CECOTEC INNOVACIONES, SL előzetes írásbeli engedélye nélkül tilos egészben vagy részben reprodukálni, adatrögzítő rendszerben tárolni, továbbítani vagy terjeszteni semmilyen módon (elektronikus, mechanikus, fénymásolás, rögzítés vagy hasonló).

## 10. Egyszerűsített EU-megfelelőségi nyilatkozat



A Cecotec Innovaciones ezennel kijelenti, hogy ez a termék megfelel az alkalmazandó Európai Unió előírások alapvető követelményeinek és egyéb vonatkozó rendelkezéseinek. Ezt a terméket a szükséges biztonsági és minőségi szabványoknak megfelelően tervezték, gyártották és tesztelték. Az EU megfelelőségi nyilatkozat teljes szövege a következő webcímen található:

<https://cecotec.es/es/information/declaration-of-conformity>

ΕΛΛΗΝΙΚΑ

**1. Μέρη και εξαρτήματα**

Σχήμα 1

1. Δεξαμενή νερού και καπάκι
2. Κουμπί λειτουργίας
3. Μοχλός
4. Οθόνη LCD
5. Δοχείο κάψουλας
6. Λαβή δεξαμενής νερού
7. Βελόνα για καθαρισμό ατμομάγειρα
8. Εύκολος καθαρισμός ακροφυσίου ατμού
9. Πτυσσόμενη ποτηροθήκη
10. Κανάτα γάλακτος
11. Αφαιρούμενο πλέγμα στάγδην
12. Εκτροπέας δίσκου συλλογής υγρών
13. Αισθητήρας θερμοκρασίας κανάτας γάλακτος
14. Αφαιρούμενος δίσκος συλλογής υγρών με ένδειξη πληρότητας

Σημείωμα:

Τα γραφικά σε αυτό το εγχειρίδιο είναι σχηματικές αναπαραστάσεις και ενδέχεται να μην αντιστοιχούν ακριβώς σε αυτά του προϊόντος.

**2. Πριν από τη χρήση**

- Αυτή η συσκευή διατίθεται σε συσκευασία σχεδιασμένη να την προστατεύει κατά τη μεταφορά. Αφαιρέστε τη συσκευή από το κουτί της. Μπορείτε να φυλάξετε το αρχικό κουτί και άλλα υλικά συσκευασίας σε ασφαλές μέρος για να αποφύγετε ζημιές στη συσκευή σε περίπτωση που χρειαστεί να τη μεταφέρετε στο μέλλον. Εάν επιθυμείτε να απορρίψετε την αρχική συσκευασία, φροντίστε να ανακυκλώσετε όλα τα αντικείμενα σωστά.
- Βεβαιωθείτε ότι όλα τα εξαρτήματα και τα εξαρτήματα περιλαμβάνονται και βρίσκονται σε καλή κατάσταση. Εάν λείπουν ή έχουν υποστεί ζημιά, επικοινωνήστε αμέσως με την επίσημη Υπηρεσία Τεχνικής Υποστήριξης της Cecotec .

**Περιεχόμενα κουτιού:**

- Μηχανή καφέ με κάψουλες
- Κανάτα γάλακτος 0,25 λίτρα
- Αυτό το εγχειρίδιο οδηγιών

- Μην αφαιρείτε τον σειριακό αριθμό από το προϊόν, προκειμένου να διατηρήσετε την ορθή ιχνηλασιμότητα του εξοπλισμού σας σε περίπτωση που ζητήσετε βοήθεια.

### **3. Λειτουργία**

#### **Πρώτη χρήση**

1. Συνδέστε το μηχάνημα στην πρίζα.
2. Πατήστε το κουμπί λειτουργίας για να ενεργοποιήσετε το μηχάνημα.
3. Επιλέξτε τη γλώσσα σας.
4. Ακολουθήστε τις οδηγίες για να ρυθμίσετε το μηχάνημα.
5. Ακολουθήστε τον Οδηγό Γρήγορης Έναρξης.
6. Πατήστε το κουμπί λειτουργίας για να απενεργοποιήσετε το μηχάνημα.

Σημείωση: Οποιαδήποτε συνταγή ροφήματος μπορεί να διακοπεί απενεργοποιώντας τη μηχανή ή πατώντας τον επιλογέα.

#### **Πώς να χρησιμοποιήσετε την καφετιέρα**

1. Γυρίστε τον τροχό για πλοήγηση και ρύθμιση των επιλογών. Εικ. 2
2. Πατήστε τον τροχό για να επιβεβαιώσετε την επιλογή σας ή να ξεκινήσετε τη διαδικασία. Εικ. 3
3. Πατήστε παρατεταμένα τον τροχό για έξοδο και επιστροφή στο κύριο μενού. Εικ. 4

#### **Προετοιμασία ενός εσπρέσο**

1. Επιλέξτε Espresso . Για να το κάνετε αυτό, γυρίστε τον τροχό για να επιλέξετε την επιλογή " Espresso " .
2. Ρυθμίστε τον καφέ χρησιμοποιώντας τον τροχό για να ρυθμίσετε την ποσότητα και τη θερμοκρασία του καφέ ανάλογα με τις προτιμήσεις σας.
3. διαδικασία παρασκευής εσπρέσο .
4. Ο εσπρέσο ετοιμάζεται. Παρακαλώ περιμένετε μέχρι να τελειώσει.
5. Μόλις τελειώσετε, θα δείτε ένα σημάδι ελέγχου που υποδεικνύει ότι ο εσπρέσο είναι έτοιμος για να τον απολαύσετε.

#### **Προετοιμασία καφέ Americano**

1. Επιλέξτε American και γυρίστε τον τροχό για να επιλέξετε την επιλογή " American " .
2. Προσαρμόστε τις προτιμήσεις σας:
  - Ποσότητα καφέ: Χρησιμοποιήστε τον τροχό για να ρυθμίσετε την ποσότητα του καφέ.
  - Ποσότητα ζεστού νερού: Προσαρμόστε την ποσότητα ζεστού νερού σύμφωνα με τις προτιμήσεις σας.

3. διαδικασία παρασκευής του Americano .
4. Americano ετοιμάζεται αυτήν τη στιγμή . Παρακαλώ περιμένετε μέχρι να τελειώσει.
5. Μόλις τελειώσετε, θα δείτε ένα σημάδι επιλογής που υποδεικνύει ότι το Americano είναι έτοιμο για να το απολαύσετε.

#### **Προετοιμασία ενός λάτε**

1. Γυρίστε τον τροχό για να επιλέξετε την επιλογή « Latte ».
2. Προσαρμόστε τις προτιμήσεις σας:
  - Ποσότητα καφέ: Χρησιμοποιήστε τον τροχό για να ρυθμίσετε την ποσότητα του καφέ.
  - Επίπεδο αφρού γάλακτος: Προσαρμόστε την ποσότητα αφρού γάλακτος σύμφωνα με τις προτιμήσεις σας.
  - Θερμοκρασία γάλακτος: Προσαρμόστε τη θερμοκρασία του γάλακτος ανάλογα με τις προτιμήσεις σας.
3. Τοποθετήστε την μεταλλική κανάτα κάτω από το ακροφύσιο ατμού και ακουμπήστε την στο δίσκο συλλογής υγρών . Χαμηλώστε το ακροφύσιο ατμού και τοποθετήστε το κάτω από το γάλα.

Προειδοποίηση: Βεβαιωθείτε ότι έχετε τοποθετήσει την κανάτα γάλακτος στη σωστή υποδοχή του δίσκου συλλογής υγρών και πάνω από τον αισθητήρα θερμοκρασίας. Αυτό διασφαλίζει το σωστό αφρισμό και τη σωστή ρύθμιση της θερμοκρασίας.

Προσοχή: Μην γεμίζετε την κανάτα γάλακτος πάνω από την ένδειξη MAX που αναγράφεται στο εσωτερικό της.

4. διαδικασία παρασκευής Latte .
5. Ο λάτε ετοιμάζεται. Παρακαλώ περιμένετε μέχρι να τελειώσει.
6. Μόλις τελειώσετε, θα δείτε ένα σημάδι επιλογής που υποδεικνύει ότι ο Latte είναι έτοιμος για απόλαυση.

#### **Προετοιμασία ενός καπουτσίνο**

1. Γυρίστε τον τροχό για να επιλέξετε την επιλογή «Cappuccino».
2. Προσαρμόστε τις προτιμήσεις σας:
  - Ποσότητα καφέ: Χρησιμοποιήστε τον τροχό για να ρυθμίσετε την ποσότητα του καφέ.
  - Επίπεδο αφρού γάλακτος: Προσαρμόστε την ποσότητα αφρού γάλακτος σύμφωνα με τις προτιμήσεις σας.
  - Θερμοκρασία γάλακτος: Προσαρμόστε τη θερμοκρασία του γάλακτος ανάλογα με τις προτιμήσεις σας.
3. Τοποθετήστε την μεταλλική κανάτα κάτω από το ακροφύσιο ατμού και ακουμπήστε την στο δίσκο συλλογής υγρών . Χαμηλώστε το ακροφύσιο ατμού και τοποθετήστε το κάτω από το γάλα.

Προειδοποίηση: Βεβαιωθείτε ότι έχετε τοποθετήσει την κανάτα γάλακτος στη σωστή υποδοχή του δίσκου συλλογής υγρών και πάνω από τον αισθητήρα θερμοκρασίας. Αυτό διασφαλίζει το σωστό αφρισμό και τη σωστή ρύθμιση της θερμοκρασίας.

Προσοχή: Μην γεμίζετε την κανάτα γάλακτος πάνω από την ένδειξη MAX που αναγράφεται στο εσωτερικό της.

4. Πατήστε τον τροχό για να ξεκινήσετε τη διαδικασία παρασκευής καπουτσίνο.
5. Το καπουτσίνο ετοιμάζεται. Παρακαλώ περιμένετε μέχρι να τελειώσει.
6. Μόλις τελειώσετε, θα δείτε ένα σημάδι επιλογής που υποδεικνύει ότι το Carruccino είναι έτοιμο για απόλαυση.

### **Παρασκευή ζεστού γάλακτος**

1. Γυρίστε τον τροχό για να επιλέξετε την επιλογή "Ζεστό γάλα".
2. Προσαρμόστε τις προτιμήσεις σας:
  - Επίπεδο αφρού γάλακτος: Προσαρμόστε την ποσότητα αφρού γάλακτος σύμφωνα με τις προτιμήσεις σας.
  - Θερμοκρασία γάλακτος: Προσαρμόστε τη θερμοκρασία του γάλακτος ανάλογα με τις προτιμήσεις σας.
3. Τοποθετήστε την μεταλλική κανάτα κάτω από το ακροφύσιο ατμού και ακουμπήστε την στο δίσκο συλλογής υγρών . Χαμηλώστε το ακροφύσιο ατμού και τοποθετήστε το κάτω από το γάλα.

Προειδοποίηση: Βεβαιωθείτε ότι έχετε τοποθετήσει την κανάτα γάλακτος στη σωστή υποδοχή του δίσκου συλλογής υγρών και πάνω από τον αισθητήρα θερμοκρασίας. Αυτό διασφαλίζει το σωστό αφρισμό και τη σωστή ρύθμιση της θερμοκρασίας.

Προσοχή: Μην γεμίζετε την κανάτα γάλακτος πάνω από την ένδειξη MAX που αναγράφεται στο εσωτερικό της.

4. Πατήστε τον τροχό για να ξεκινήσετε τη διαδικασία παρασκευής ζεστού γάλακτος.
5. Το ζεστό γάλα ετοιμάζεται. Παρακαλώ περιμένετε μέχρι να τελειώσει.
6. Μόλις τελειώσετε, θα δείτε ένα σημάδι επιλογής που υποδεικνύει ότι το ζεστό γάλα είναι έτοιμο για να το απολαύσετε.

### **Προετοιμασία ζεστού νερού**

1. Γυρίστε τον τροχό για να επιλέξετε την επιλογή "Ζεστό νερό".
2. Προσαρμόστε τις προτιμήσεις σας:
  - Ποσότητα νερού: Χρησιμοποιήστε τον τροχό για να ρυθμίσετε την ποσότητα του νερού.
  - Θερμοκρασία νερού: Προσαρμόστε τη θερμοκρασία του νερού ανάλογα με τις προτιμήσεις σας.
3. διαδικασία προετοιμασίας ζεστού νερού .
4. Το ζεστό νερό ετοιμάζεται. Περιμένετε μέχρι να τελειώσει.

5. Μόλις τελειώσετε, θα δείτε ένα σημάδι ελέγχου που υποδεικνύει ότι το ζεστό νερό είναι έτοιμο για απόλαυση.

#### Διαμορφώσεις ποτών

Μενού	Ποσότητα καφέ	Ποσότητα νερού	Θερμοκρασία ζεστού νερού	Ποσότητα γάλακτος	Ποσότητα αφρού
Εσπρέσο	30-40-50-60-70-80 ml	Δ/Υ	Δ/Υ	Δ/Υ	Δ/Υ
Λούνγκο	70-80-90-100-110-120 ml	Δ/Υ	Δ/Υ	Δ/Υ	Δ/Υ
Αμερικανός	30-40-50-60-70-80 ml	80-100-120-140-160-180 ml	Δ/Υ	Δ/Υ	Δ/Υ
Λάτε	30-40-50-60-70-80 ml	Δ/Υ	Δ/Υ	1-2-3-4-5-6	1-2-3-4-5-6
Καπουτσίνο	30-40-50-60-70-80 ml	Δ/Υ	Δ/Υ	1-2-3-4-5-6	1-2-3-4-5-6
Ζεστό γάλα	Δ/Υ	Δ/Υ	Δ/Υ	Δ/Υ	Δ/Υ
Ζεστό νερό	Δ/Υ	80-100-120-140-160-180 ml	Κανονικό-45-50-55-60-65-70-75-80-85-90°C-ΜΕΓΙΣΤΟ	Δ/Υ	Δ/Υ

#### Συμβουλές για την παρασκευή καφέ

1. Συνιστάται ανεπιφύλακτα να μην επαναχρησιμοποιείτε μια χρησιμοποιημένη κάψουλα.
2. Για μικρά φλιτζάνια, χρησιμοποιήστε την ποτηροθήκη: Τοποθετήστε το φλιτζάνι στην κατάλληλη θήκη για να αποφύγετε τυχόν διαρροές.
3. Χρησιμοποιήστε μόνο την παρεχόμενη κανάτα γάλακτος για να δώσετε υφή στο γάλα:









Προσοχή: Μην γεμίζετε την κανάτα γάλακτος πάνω από την ένδειξη MAX που αναγράφεται στο εσωτερικό της.

4. Όταν παρασκευάζετε αφρόγαλα, φροντίστε να τοποθετήσετε την κανάτα γάλακτος στην εγκοπή του δίσκου συλλογής υγρών και πάνω από τον αισθητήρα θερμοκρασίας. Αυτό διασφαλίζει τη σωστή δημιουργία αφρού και τις σωστές ρυθμίσεις θερμοκρασίας.

#### Ρυθμίσεις

Περιλαμβάνεται μια ενότητα ρυθμίσεων, σχεδιασμένη για ευκολία χρήσης και προσαρμογή. Μέσα σε αυτό το μενού, μπορείτε να επιλέξετε τη γλώσσα, να πραγματοποιήσετε επαναφορά εργοστασιακών ρυθμίσεων, να ενεργοποιήσετε ή να απενεργοποιήσετε τον ήχο και να προσαρμόσετε το επίπεδο φωτεινότητας της οθόνης σύμφωνα με τις προτιμήσεις σας. Επιπλέον, ένας ενσωματωμένος βασικός οδηγός παρέχει όλες τις απαραίτητες πληροφορίες για τη σωστή χρήση και λειτουργία της καφετιέρας.

## Εικονίδια μενού

Εικόνισμα	Περιγραφή
	Αρχή
	Θερμοκρασία
	Πίσω
	Φινίρισμα
	Προσοχή
	Ρυθμίστε τον αφρό γάλακτος
	Ρυθμίστε το νερό
	Τύπος
	Έξοδος με παρατεταμένο σφυγμό
	Προσαρμόστε τον καφέ

## Εικονίδιο καθαρισμού και ρυθμίσεων

	Εικόνησμ α	Περιγραφή
Διαμόρφωση		Οδηγός γρήγορης εκκίνησης
		Γλώσσα
		Λάμψη
		Ήχος
		Επαναφορά εργοστασιακών ρυθμίσεων
Καθάρισμα		καθαρισμός με ατμομαξιλάρaki
		Βαθύς καθαρισμός του ακροφυσίου ατμού
		Κύκλος αποστράγγισης
		Κύκλος ξεβγάλματος
		Αποασβεστοποίηση

#### 4. Καθαρισμός και συντήρηση

##### Βαθύς καθαρισμός του ατμομάγειρα

Αυτό το πρόγραμμα διαρκεί περίπου 10 λεπτά και σας καθοδηγεί βήμα προς βήμα στη διαδικασία στην οθόνη. Κατά τη διάρκεια της διαδικασίας, η καφετιέρα θα σας πει πότε να αποσυνδέσετε το ακροφύσιο ατμού, να καθαρίσετε τις τρύπες με το εργαλείο βελόνας, να ξεπλύνετε το ακροφύσιο και να το επανασυναρμολογήσετε. Στη συνέχεια, η μηχανή θα

διοχετεύσει νερό μέσω του ακροφυσίου ατμού για να ολοκληρώσει τον καθαρισμό. Συνιστάται να εκτελείτε αυτόν τον καθαρισμό κάθε δύο εβδομάδες.

### **Αδειασμα του μηχανήματος**

Χρησιμοποιήστε αυτήν τη λειτουργία όταν δεν πρόκειται να χρησιμοποιήσετε την καφετιέρα για μεγάλα χρονικά διαστήματα. Για να το κάνετε αυτό, αφαιρέστε το δοχείο νερού, τοποθετήστε μια κανάτα κάτω από το στόμιο καφέ και ξεκινήστε το πρόγραμμα αποστράγγισης, το οποίο θα αφαιρέσει το νερό από το εσωτερικό κύκλωμα.

### **Ξέβγαλμα με ατμό**

Αυτό το ξέβγαλμα σας επιτρέπει να καθαρίζετε γρήγορα τον ατμομάγειρα μετά από κάθε χρήση, αφαιρώντας τυχόν υπολείμματα νερού ή γάλακτος. Συνιστάται να το κάνετε αυτό μετά από κάθε χρήση του ατμομάγειρα.

### **Ξεπλύνετε την έξοδο καφέ**

Αυτό το πρόγραμμα καθαρίζει την έξοδο του καφέ και βοηθά στην πρόληψη της συσσώρευσης υπολειμμάτων. Συνιστάται να εκτελείτε αυτό το ξέβγαλμα κάθε δύο ημέρες για να εξασφαλίσετε βέλτιστη υγιεινή και καφέ με καλύτερη γεύση.

### **Αποασβεστοποίηση**

Αυτό το πρόγραμμα αφαιρεί τα άλατα που συσσωρεύονται στο εσωτερικό της καφετιέρας και βοηθά στη διατήρηση της απόδοσης και της ανθεκτικότητάς της. Η διαδικασία διαρκεί περίπου 15 λεπτά και απαιτεί 1 λίτρο νερό και διάλυμα αφαλάτωσης. Η καφετιέρα σας καθοδηγεί βήμα προς βήμα στη διαδικασία στην οθόνη. Για να ξεκινήσετε, αφαιρέστε το δίσκο συλλογής υγρών και το δοχείο κάψουλας, προσθέστε 1 λίτρο νερό στη δεξαμενή νερού και, στη συνέχεια, προσθέστε 100 ml διαλύματος αφαλάτωσης. Στη συνέχεια, ξεκινήστε το πρώτο ξέβγαλμα. Μόλις τελειώσετε, αδειάστε τη δεξαμενή, ξαναγεμίστε την με καθαρό νερό και πραγματοποιήστε ένα δεύτερο ξέβγαλμα. Μετά από αυτό το βήμα, η καφετιέρα είναι έτοιμη για χρήση.

### **Βαθμοί:**

- Μην χρησιμοποιείτε ισχυρά ή λειαντικά διαλύματα, σφουγγάρια ή κρεμώδη καθαριστικά κατά τον καθαρισμό.
- Μην τοποθετείτε κανένα εξάρτημα στο πλυντήριο πιάτων.
- Ποτέ μην βυθίζετε τη συσκευή ή οποιοδήποτε μέρος της σε νερό ή άλλο υγρό.
- Αδειάζετε το δίσκο συλλογής υγρών και το δοχείο καψουλών καθημερινά.
- Αφαιρέστε και καθαρίστε την ποτηροθήκη, ξεπλύνετε με χλιαρό νερό.
- Ξεπλύνετε και στεγνώστε την κανάτα γάλακτος μετά από κάθε χρήση.
- Στεγνώστε όλα τα μέρη με ένα μαλακό, καθαρό πανί και επανασυναρμολογήστε τη μηχανή. Καθαρίστε την έξοδο καφέ και το ακροφύσιο ατμού με ένα καθαρό, υγρό πανί.

## 5. Επίλυση προβλημάτων

Πρόβλημα	Πιθανή αιτία	Πιθανή λύση
Προειδοποίηση οθόνης για έλλειψη νερού στη δεξαμενή	Χαμηλή στάθμη νερού στη δεξαμενή	Γεμίστε το με φρέσκο πόσιμο νερό
	Ο δίσκος συλλογής υγρών δεν βρίσκεται στη σωστή θέση	Επαναρυθμίστε το δίσκο συλλογής υγρών
Ειδοποίηση οθόνης ότι ο δίσκος συλλογής υγρών δεν έχει επαναρυθμιστεί	Υπάρχουν λεκέδες νερού στο σημείο επαφής μεταξύ του δίσκου συλλογής υγρών και του κύριου σώματος	Καθαρίστε τα σημεία επαφής με ένα στεγνό πανί
Μήνυμα στην οθόνη που υποδεικνύει ότι το ακροφύσιο ατμού δεν έχει επαναρυθμιστεί	Το ανυψωμένο ακροφύσιο ατμού δεν είναι στη θέση του	Επαναρυθμίστε το ακροφύσιο ατμού
Χαμηλή ή καθόλου παροχή ατμού από το ακροφύσιο ατμού	Οι οπές ατμού είναι φραγμένες	Ακολουθήστε τα βήματα βαθύ καθαρισμού για το ακροφύσιο ατμού στο μενού καθαρισμού
Δεν υπάρχει έξοδος νερού ή καφέ από τη μηχανή	Απόφραξη στον σωλήνα νερού	Ακολουθήστε τα βήματα αφαλάτωσης στο μενού καθαρισμού
	Έλλειψη νερού στη δεξαμενή	Γεμίστε το με φρέσκο πόσιμο νερό
Η οθόνη δεν ενεργοποιείται όταν πατηθεί το κουμπί λειτουργίας.	Σπασμένο κουμπί λειτουργίας	της Cecotec .
	Το φιν δεν είναι συνδεδεμένο.	της Cecotec .

## 6. Τεχνικές προδιαγραφές

Προϊόν: Power Caps Spin  
Κωδικός προϊόντος: EU01\_115415

Ονομαστική ισχύς: 2000 W  
Τάση: 220 - 240  
Συχνότητα: 50 - 60 Hz

Η κατανάλωση ενέργειας της συσκευής σε λειτουργία αναμονής είναι 0,48 W.  
Η περίοδος μετά την οποία η συσκευή εισέρχεται αυτόματα σε λειτουργία αναμονής είναι 5 λεπτά.

Οι τεχνικές προδιαγραφές ενδέχεται να αλλάξουν χωρίς προηγούμενη ειδοποίηση για τη βελτίωση της ποιότητας του προϊόντος.  
Κατασκευασμένο στην Κίνα | Σχεδιασμένο στην Ισπανία

## 7. Ανακύκλωση ηλεκτρικού και ηλεκτρονικού εξοπλισμού



Αυτό το σύμβολο υποδεικνύει ότι, σύμφωνα με τους ισχύοντες κανονισμούς, το προϊόν ή/και η μπαταρία πρέπει να απορρίπτονται ξεχωριστά από τα οικιακά απορρίμματα. Όταν το προϊόν φτάσει στο τέλος της ωφέλιμης διάρκειας ζωής του, πρέπει να αφαιρεθεί από τις μπαταρίες και να το παραδώσετε σε σημείο συλλογής που έχει οριστεί από τις τοπικές αρχές. Για λεπτομερείς πληροφορίες σχετικά με τον καταλληλότερο τρόπο απόρριψης του ηλεκτρικού και ηλεκτρονικού σας εξοπλισμού ή/και των αντίστοιχων μπαταριών, ο καταναλωτής θα πρέπει να επικοινωνήσει με τις τοπικές αρχές. Μπορείτε να βρείτε πληροφορίες σχετικά με τα εθνικά συστήματα ανακύκλωσης συσκευασιών και τη σήμανσή τους στον ιστότοπό μας.  
El cumplimiento de las pautas anteriores ayudará a proteger el medio ambiente.

## 8. Εγγύηση και SAT

Η Cecotec θα απαντήσει στον τελικό χρήστη ή καταναλωτή για οποιαδήποτε έλλειψη συμμόρφωσης που υπάρχει κατά τον χρόνο παράδοσης του προϊόντος σύμφωνα με τους όρους, τις προϋποθέσεις και τις προθεσμίες που ορίζονται από τους ισχύοντες κανονισμούς. Συναίσταται οι επισκευές να εκτελούνται από εξειδικευμένο προσωπικό. Εάν εντοπίσετε κάποιο πρόβλημα με το προϊόν ή έχετε οποιεσδήποτε ερωτήσεις, επικοινωνήστε με την επίσημη υπηρεσία τεχνικής υποστήριξης της Cecotec καλώντας στο +34 96 321 07 28.

## 9. Πνευματικά δικαιώματα

Τα δικαιώματα πνευματικής ιδιοκτησίας των κειμένων αυτού του εγχειριδίου ανήκουν στην CECOTEC INNOVACIONES, SL. Με επιφύλαξη παντός δικαιώματος. Απαγορεύεται η αναπαραγωγή, η αποθήκευση σε σύστημα ανάκτησης, η μετάδοση ή η διανομή του περιεχομένου αυτής της έκδοσης, εν όλω ή εν μέρει, με οποιονδήποτε τρόπο (ηλεκτρονικό, μηχανικό, φωτοτυπικό, ηχογραφητικό ή παρόμοιο) χωρίς την προηγούμενη γραπτή άδεια της CECOTEC INNOVACIONES, SL.

## 10. Απλουστευμένη Δήλωση Συμμόρφωσης ΕΕ



Η Cecotec Innovaciones δηλώνει με την παρούσα ότι το παρόν προϊόν συμμορφώνεται με τις βασικές απαιτήσεις και άλλες σχετικές διατάξεις των ισχυόντων κανονισμών της Ευρωπαϊκής Ένωσης. Το παρόν προϊόν έχει σχεδιαστεί, κατασκευαστεί και δοκιμαστεί σύμφωνα με τα απαιτούμενα πρότυπα ασφάλειας και ποιότητας. Το πλήρες κείμενο της Δήλωσης Συμμόρφωσης ΕΕ βρίσκεται στην ακόλουθη διεύθυνση ιστού: <https://cecotec.es/es/information/declaration-of-conformity>

## TÜRKÇE

**1. Parçalar ve bileşenler**

## Şekil 1

1. Su deposu ve kapağı
2. Güç düğmesi
3. Kaldıraç
4. LCD ekran
5. Kapsül kabı
6. Su deposu kolu
7. Buharlı temizleyici için iğne
8. Kolay temizlenebilen buhar çubuğu
9. Katlanabilir bardak tutucu
10. Süt sürahisi
11. Çıkarılabilir damlama ızgarası
12. Damlama tepsisi yönlendiricisi
13. Süt şişesi sıcaklık sensörü
14. Doluluk göstergeli, çıkarılabilir damlama tepsisi

## Not:

Bu kılavuzdaki grafikler şematik gösterimlerdir ve ürünün grafikleriyle birebir örtüşmeyebilir.

**2. Kullanmadan önce**

- Bu cihaz, taşıma sırasında korunması için tasarlanmış bir ambalaj içinde gelir. Cihazı kutusundan çıkarın. Cihazı ileride taşımanız gerekirse hasar görmesini önlemek için orijinal kutuyu ve diğer ambalaj malzemelerini güvenli bir yerde saklayabilirsiniz. Orijinal ambalajı atmak isterseniz, tüm malzemeleri doğru şekilde geri dönüştürdüğünüzden emin olun.
- Lütfen tüm parçaların ve bileşenlerin eksiksiz ve iyi durumda olduğundan emin olun. Herhangi bir parça eksik veya hasarlıysa, lütfen derhal Cecotec'in resmi Teknik Destek Servisi ile iletişime geçin .

**Kutu içeriği:**

- Kapsül kahve makinesi
- 0,25 litrelik süt sürahisi
- Bu kullanım kılavuzu

- Yardım talebinde bulunmanız durumunda ekipmanınızın izlenebilirliğini sağlamak için, ürün üzerindeki seri numarasını silmeyin.

### 3. Operasyon

#### İlk kullanım

1. Cihazı elektrik prizine bağlayın.
2. Cihazı açmak için güç düğmesine basın.
3. Dilinizi seçin.
4. Makineyi kurmak için talimatları izleyin.
5. Hızlı Başlangıç Kılavuzunu takip edin.
6. Cihazı kapatmak için güç düğmesine basın.

Not: Herhangi bir içecek tarifi, makineyi kapatarak veya seçici tekerleğe basarak durdurulabilir.

#### Kahve makinesi nasıl kullanılır?

1. Menüde gezinmek ve seçenekleri ayarlamak için tekerleği çevirin. Şekil 2
2. Seçiminizi onaylamak veya işlemi başlatmak için tekerleğe basın. Şekil 3
3. Çıkmak ve ana menüye dönmek için tekerleği basılı tutun. Şekil 4

#### Espresso Hazırlama

1. Espresso'yu seçmek için tekerleği çevirerek " Espresso " seçeneğini belirleyin .
2. Kahve miktarını ve sıcaklığını tercihinize göre ayarlamak için tekerleği kullanın.
3. Espresso hazırlama işlemine başlamak için tekerleği çevirin .
4. Espresso hazırlanıyor. Lütfen hazır olana kadar bekleyiniz .
5. espressonun içmeye hazır olduğunu gösteren bir onay işareti göreceksiniz .

#### Americano kahvesi hazırlama

1. "Amerikan " seçeneğini belirleyin ve çarkı çevirerek " Amerikan " seçeneğini seçin.
2. Tercihlerinizi ayarlayın:
  - Kahve Miktarı: Kahve miktarını ayarlamak için tekerleği kullanın.
  - Sıcak Su Miktarı: Sıcak su miktarını kendi zevkinize göre ayarlayın.
3. Americano hazırlama işlemine başlamak için tekerleği çevirin .
4. Americano kahvesi şu anda hazırlanıyor . Lütfen hazır olana kadar bekleyiniz.

5. Americano'nun içmeye hazır olduğunu gösteren bir onay işareti göreceksiniz .

### Latte Hazırlama

1. Latte " seçeneğini seçmek için tekerleği çevirin .
2. Tercihlerinizi ayarlayın:
  - Kahve Miktarı: Kahve miktarını ayarlamak için tekerleği kullanın.
  - Süt Köpüğü Seviyesi: Süt köpüğü miktarını istediğiniz seviyeye ayarlayın.
  - Süt Sıcaklığı: Süt sıcaklığını tercihinize göre ayarlayın.
3. sürahiyi buhar çubuğunun altına yerleştirin ve damlama tepsisine koyun . Buhar çubuğunu indirin ve sütün altına yerleştirin .

Uyarı: Süt sürahisini damlama tepsisinin doğru yuvasına ve sıcaklık sensörünün üzerine yerleştirdiğinizden emin olun. Bu, doğru köpürtme ve sıcaklık ayarını sağlar.

Uyarı: Süt sürahisini, sürahinin içindeki MAX işaretinin üzerine kadar doldurmayın.

4. Latte hazırlama işlemine başlamak için çarkı çevirin .
5. Latte hazırlanıyor. Lütfen hazır olana kadar bekleyiniz .
6. latte'nizin içmeye hazır olduğunu gösteren bir onay işareti göreceksiniz .

### Kapuçino Hazırlama

1. "Cappuccino" seçeneğini seçmek için tekerleği çevirin.
2. Tercihlerinizi ayarlayın:
  - Kahve miktarı: Kahve miktarını ayarlamak için tekerleği kullanın.
  - Süt köpüğü seviyesi: Süt köpüğü miktarını kendi zevkinize göre ayarlayın.
  - Süt sıcaklığı: Süt sıcaklığını tercihinize göre ayarlayın.
3. sürahiyi buhar çubuğunun altına yerleştirin ve damlama tepsisine koyun . Buhar çubuğunu indirin ve sütün altına yerleştirin .

Uyarı: Süt sürahisini damlama tepsisinin doğru yuvasına ve sıcaklık sensörünün üzerine yerleştirdiğinizden emin olun. Bu, doğru köpürtme ve sıcaklık ayarını sağlar.

Uyarı: Süt sürahisini, sürahinin içindeki MAX işaretinin üzerine kadar doldurmayın.

4. Kapuçino hazırlama işlemine başlamak için tekerleği çevirin.
5. Kapuçino hazırlanıyor. Lütfen hazır olana kadar bekleyiniz.
6. İşlem tamamlandığında, kapuçinonun içmeye hazır olduğunu gösteren bir onay işareti göreceksiniz.

### Sıcak sütün hazırlanması

1. "Sıcak Süt" seçeneğini seçmek için tekerleği çevirin.

## 2. Tercihlerinizi ayarlayın:

- Süt Köpüğü Seviyesi: Süt köpüğü miktarını istediğiniz seviyeye ayarlayın.
- Süt Sıcaklığı: Süt sıcaklığını tercihinize göre ayarlayın.

## 3. sürahiyi buhar çubuğunun altına yerleştirin ve damlama tepsisine koyun . Buhar çubuğunu indirin ve sütün altına yerleştirin .

Uyarı: Süt sürahisini damlama tepsisinin doğru yuvasına ve sıcaklık sensörünün üzerine yerleştirdiğinizden emin olun. Bu, doğru köpürtme ve sıcaklık ayarını sağlar.

Uyarı: Süt sürahisini, sürahinin içindeki MAX işaretinin üzerine kadar doldurmayın.

4. Sıcak süt hazırlama işlemine başlamak için çarkı çevirin.
5. Sıcak süt hazırlanıyor. Lütfen hazır olana kadar bekleyiniz.
6. İşlem tamamlandığında, sıcak sütün içmeye hazır olduğunu gösteren bir onay işareti göreceksiniz.

**Sıcak su hazırlığı**

1. "Sıcak Su" seçeneğini seçmek için tekerleği çevirin.
2. Tercihlerinizi ayarlayın:
  - Su miktarı: Su miktarını ayarlamak için tekerleği kullanın.
  - Su sıcaklığı: Su sıcaklığını tercihinize göre ayarlayın.
3. su hazırlama işlemine başlamak için tekerleği çevirin .
4. Sıcak su hazırlanıyor. Lütfen hazır olana kadar bekleyiniz.
5. İşlem tamamlandığında, sıcak suyun kullanıma hazır olduğunu gösteren bir onay işareti göreceksiniz.

**İçecek konfigürasyonları**

Menü	Kahve miktarı	Su miktarı	Sıcak su sıcaklığı	Süt miktarı	Köpük miktarı
Espresso	30-40-50-60-70-80 ml	Yok	Yok	Yok	Yok
Lungo	70-80-90-100-110-120 ml	Yok	Yok	Yok	Yok
Amerikan	30-40-50-60-70-80 ml	80-100-120-140-160-180 ml	Yok	Yok	Yok
Latte	30-40-50-60-70-80 ml	Yok	Yok	1-2-3-4-5-6	1-2-3-4-5-6
Cappuccino	30-40-50-60-70-80 ml	Yok	Yok	1-2-3-4-5-6	1-2-3-4-5-6
Sıcak Süt	Yok	Yok	Yok	Yok	Yok

## TÜRKÇE

Sıcak su	Yok	80-100-120 -140-160-18 0 ml	Normal-45- 50-55-60-6 5-70-75-80 -85-90°C-M AX	Yok	Yok
----------	-----	-----------------------------------	--	-----	-----

### Kahve hazırlama ipuçları

1. Kullanılmış kapsülün tekrar kullanılmaması şiddetle tavsiye edilir.
2. Küçük bardaklar için bardak tutucu kullanın: Dökülmeyi önlemek için bardağı uygun tutucuya yerleştirin.
3. Sütü köpürtmek için yalnızca verilen süt kabını kullanın:

Uyarı: Süt sürahisini, sürahinin içindeki MAX işaretinin üzerine kadar doldurmayın.





4. Sütü köpürtürken, süt kabını damlama tepsisinin oluşuna ve sıcaklık sensörünün üzerine yerleştirdiğinizden emin olun. Bu, doğru köpürtme ve sıcaklık ayarlarını sağlar.

### Ayarlar







Kullanım kolaylığı ve kişiselleştirme için tasarlanmış bir ayarlar bölümü de bulunmaktadır. Bu menüde dil seçebilir, fabrika ayarlarına sıfırlama yapabilir, sesi etkinleştirebilir veya devre dışı bırakabilir ve ekran parlaklık seviyesini tercihlerinize göre ayarlayabilirsiniz. Ayrıca, yerleşik bir temel kılavuz, kahve makinesinin doğru kullanımı ve çalıştırılması için gerekli tüm bilgileri sağlar.



### Menü simgeleri

Simge	Tanım
	Başlangıç
	Sıcaklık
	Geri
	Sona ermek
	Dikkat

	Süt köpüğünü ayarlayın
	Suyu ayarlayın
	Basmak
	Uzun süreli nabızla çıkış
	Kahveyi ayarlayın

**Temizlik ve ayarlar simgesi**

	Simge	Tanım
Yapılandırma		Hızlı Başlangıç Kılavuzu
		Dil
		Parıltı
		Ses
		Fabrika ayarlarına sıfırlama
Temizlik		buharlı temizleme çubuğu
		Buhar çubuğunun derinlemesine temizliği

	Boşaltma döngüsü
	Durulama döngüsü
	kireç çözme

#### 4. Temizlik ve bakım

##### Buharlı temizleyicinin derinlemesine temizliği

Bu program yaklaşık 10 dakika sürer ve ekranda adım adım işlem boyunca size rehberlik eder. İşlem sırasında, kahve makinesi size buhar çubuğunu ne zaman çıkarmanız gerektiğini, delikleri iğne aletiyle ne zaman temizlemeniz gerektiğini, çubuğu ne zaman durulamanız gerektiğini ve tekrar ne zaman takmanız gerektiğini söyleyecektir. Ardından makine, temizliği tamamlamak için buhar çubuğundan su püskürtecektir. Bu temizliğin iki haftada bir yapılması önerilir.

##### Makineyi boşaltmak

Kahve makinesini uzun süre kullanmayacağınız zamanlarda bu fonksiyonu kullanın. Bunun için su haznesini çıkarın, kahve musluğunun altına bir sürahi yerleştirin ve iç devredeki suyu boşaltacak olan tahliye programını başlatın.

##### Buharlı durulama

Bu durulama işlemi, buharlı pişiriciyi her kullanımdan sonra hızlıca temizlemenizi ve su veya süt kalıntılarını gidermenizi sağlar. Buharlı pişiriciyi her kullanımdan sonra bu işlemi yapmanız önerilir.

##### Kahve çıkışını durulayın.

Bu program kahve çıkışını temizler ve tortu birikmesini önlemeye yardımcı olur. Optimum hijyen ve daha lezzetli kahve için bu durulama işleminin iki günde bir yapılması önerilir.

##### Kalsiyum giderme

Bu program, kahve makinesinin içindeki kireç birikimini giderir ve performansını ve dayanıklılığını korumaya yardımcı olur. İşlem yaklaşık 15 dakika sürer ve 1 litre su ve kireç çözücü solüsyon gerektirir. Kahve makinesi, işlem boyunca ekranda adım adım size rehberlik eder. Başlamak için, damlama tepsisini ve kapsül kabını çıkarın, su tankına 1 litre su ekleyin ve ardından 100 ml kireç çözücü solüsyon ekleyin. Daha sonra, ilk durulamayı

başlatın. İşlem bittiğinde, tankı boşaltın, temiz suyla doldurun ve ikinci durulamayı gerçekleştirin. Bu adımdan sonra, kahve makinesi kullanıma hazırdır.

#### Notlar:

- Temizlik yaparken güçlü veya aşındırıcı çözücüler, süngerler veya krem temizleyiciler kullanmayın.
- Parçalardan hiçbirini bulaşık makinesine koymayın.
- Cihazı veya herhangi bir parçasını asla suya veya başka bir sıvıya batırmayın.
- Damlama tepsisini ve kapsül kabını her gün boşaltın.
- Bardak tutucuyu çıkarıp temizleyin ve ılık suyla durulayın.
- Süt kabını her kullanımdan sonra durulayın ve kurulayın.
- Tüm parçaları yumuşak, temiz bir bezle kurulayın ve makineyi tekrar monte edin. Kahve çıkışını ve buhar çubuğunu temiz, nemli bir bezle temizleyin.

### 5. Problem çözme

Sorun	Olası neden	Olası çözüm
Su deposunda su kalmadığına dair ekran uyarısı	Tanktaki su seviyesi düşük.	İçini taze içme suyuyla doldurun.
	Damlama tepsisi doğru yerde değil.	Damlama tepsisini yeniden ayarlayın.
Ekran da damlama tepsisinin yeniden ayarlanmadığına dair bildirim.	Damlama tepsisi ile ana gövde arasındaki temas noktasında su lekeleri bulunmaktadır.	Temas noktalarını kuru bir bezle temizleyin.
Buhar çubuğunun yeniden ayarlanmadığını belirten ekran mesajı.	Yükseltilmiş buhar çubuğu yerinde değil.	Buhar çubuğunu yeniden ayarlayın.
Buhar çubuğundan çok az veya hiç buhar çıkmıyor.	Buhar delikleri tıkalı.	Temizlik menüsündeki buhar başlığı için derinlemesine temizlik adımlarını izleyin.
Makineden su veya kahve çıkışı yok.	Su borusunda tıkanıklık	Temizlik menüsündeki kireç çözme adımlarını izleyin.
	Su deposunda su kıtlığı	İçini taze içme suyuyla doldurun.
Güç düğmesine basıldığında ekran açılmıyor.	Arızalı güç düğmesi	Cecotec Teknik Destek ile iletişime geçin.
	Fiş takılı değil.	Cecotec Teknik Destek ile iletişime geçin.

### 6. Teknik özellikler

Ürün: Power Caps Spin  
Ürün referansı: EU01\_115415

Nominal güç: 2000 W  
Voltaj: 220 - 240  
Frekans: 50 - 60 Hz

Cihazın bekleme modundaki güç tüketimi 0,48 W'tır.  
Cihazın otomatik olarak bekleme moduna geçmesi için geçen süre 5 dakikadır.

Ürün kalitesini artırmak amacıyla teknik özellikler önceden haber verilmeksizin değiştirilebilir.  
Çin'de Üretildi | İspanya'da Tasarlandı

## 7. Elektrikli ve elektronik ekipmanların geri dönüşümü



Bu sembol, ilgili düzenlemelere uygun olarak ürünün ve/veya pilin evsel atıklardan ayrı olarak atılması gerektiğini gösterir. Bu ürünün kullanım ömrü sona erdiğinde, pilleri çıkarıp yerel yetkililer tarafından belirlenen bir toplama noktasına götürmeniz gerekmektedir.  
Elektrikli ve elektronik ekipmanlarınızın ve/veya bunlara ait pillerin en uygun şekilde nasıl imha edileceğine dair ayrıntılı bilgi için, tüketicinin yerel yetkililerle iletişime geçmesi gerekmektedir.  
Ulusal ambalaj geri dönüşüm sistemleri ve işaretlemeleri hakkında bilgileri web sitemizde bulabilirsiniz.  
El cumplimiento de las pautas anteriores ayudará a proteger el medio ambiente.

## 8. Garanti ve SAT

Cecotec, ürünün teslimi sırasında ilgili düzenlemelerce belirlenen şartlara, koşullara ve süre sınırlarına uymaması durumunda son kullanıcıya veya tüketiciye karşı sorumluluk üstlenecektir.  
Onarım işlemlerinin uzman personel tarafından yapılması tavsiye edilir.  
Üründe bir sorun tespit ederseniz veya herhangi bir sorunuz varsa, lütfen +34 96 321 07 28 numaralı telefondan Cecotec'in resmi Teknik Destek servisiyle iletişime geçin.

## 9. Telif Hakkı

Bu kılavuzdaki metinlerin fikri mülkiyet hakları CECOTEC INNOVACIONES, SL'ye aittir. Tüm hakları saklıdır. Bu yayının içeriği, CECOTEC INNOVACIONES, SL'nin önceden yazılı izni olmadan, tamamen veya kısmen, herhangi bir yolla (elektronik, mekanik, fotokopi, kayıt veya benzeri) çoğaltılamaz, bir veri tabanında saklanamaz, iletilemez veya dağıtılamaz.

## 10. Basitleştirilmiş AB Uy conformity Beyanı



Cecotec Innovaciones, bu ürünün ilgili Avrupa Birliği düzenlemelerinin temel gerekliliklerine ve diğer ilgili hükümlerine uygun olduğunu beyan eder . Bu ürün, gerekli güvenlik ve kalite standartlarına uygun olarak tasarlanmış, üretilmiş ve test edilmiştir. AB Uy conformity Beyanı'nın tam metnine şu web adresinden ulaşılabilir:  
<https://cecotec.es/es/information/declaration-of-conformity>

## 1. الأجزاء والمكونات

الشكل 1

1. خزان الماء وغطاؤه
2. زر التشغيل
3. رافعة
4. شاشة LCD
5. حاوية كبسولة
6. مقبض خزان المياه
7. إبرة لتنظيف جهاز البخار
8. عصا بخار سهلة التنظيف
9. حامل أكواب قابل للطي
10. إبريق حليب
11. شبكة تصريف قابلة للإزالة
12. عاكس صينية التثقيط
13. مستشعر درجة حرارة إبريق الحليب
14. صينية تجميع التثقيط قابلة للإزالة مع مؤشر امتلاء

ملحوظة:

الرسومات الموجودة في هذا الدليل هي تمثيلات تخطيطية وقد لا تتطابق تماماً مع رسومات المنتج.

## 2. قبل الاستخدام

- يأتي هذا الجهاز في عبوة مصممة لحمايته أثناء النقل. أخرج الجهاز من عبوته. يمكنك الاحتفاظ بالعبوة الأصلية ومواد التغليف الأخرى في مكان آمن لتجنب تلف الجهاز في حال احتجت إلى نقله مستقبلاً. إذا كنت ترغب في التخلص من العبوة الأصلية، فتأكد من إعادة تدوير جميع محتوياتها بشكل صحيح.
- يرجى التأكد من وجود جميع الأجزاء والمكونات وأنها بحالة جيدة. في حال وجود أي نقص أو تلف، يرجى الاتصال بخدمة الدعم الفني الرسمية لشركة سيكوتيك على الفور .

محتويات العبوة:

- ماكينة قهوة الكبسولات
- إبريق حليب 0.25 لتر
- دليل التعليمات هذا
- لا تقم بإزالة الرقم التسلسلي من المنتج، وذلك للحفاظ على إمكانية تتبع معدّاتك بشكل صحيح في حالة طلب المساعدة.

### 3. التشغيل

#### الاستخدام الأول

1. قم بتوصيل الجهاز بمأخذ الطاقة.
2. اضغط على زر الطاقة لتشغيل الجهاز.
3. اختر لغتك.
4. اتبع التعليمات لإعداد الجهاز.
5. اتبع دليل البدء السريع.
6. اضغط على زر الطاقة لإيقاف تشغيل الجهاز.

ملاحظة: يمكن مقاطعة أي وصفة مشروب عن طريق إيقاف تشغيل الجهاز أو الضغط على عجلة الاختيار.

#### كيفية استخدام ماكينة صنع القهوة

1. أدر العجلة للتقليل وضبط الخيارات. الشكل 2
2. اضغط على العجلة لتأكيد اختيارك أو لبدء العملية. الشكل 3
3. اضغط مع الاستمرار على عجلة التحكم للخروج والعودة إلى القائمة الرئيسية. الشكل 4

#### تحضير قهوة الإسبريسو

1. اختر إسبريسو ، وللقيام بذلك قم بتدوير العجلة لتحديد خيار " إسبريسو " .
2. اضبط كمية القهوة ودرجة حرارتها باستخدام العجلة حسب رغبتك.
3. عملية تحضير الإسبريسو .
4. قهوة الإسبريسو . يرجى الانتظار حتى تنتهي.
5. بمجرد الانتهاء، سترى علامة صح تشير إلى أن الإسبريسو جاهز للاستمتاع به.

#### تحضير قهوة أمريكانو

1. اختر "أمريكي" وقم بتدوير العجلة لاختيار خيار " أمريكي " .
2. اضبط تفضيلاتك:

  - كمية القهوة: استخدم العجلة لضبط كمية القهوة.
  - كمية الماء الساخن: اضبط كمية الماء الساخن حسب رغبتك.

3. عملية تحضير قهوة أمريكانو .
4. يتم تحضير قهوة أمريكانو حاليًا . يرجى الانتظار حتى يتم الانتهاء منها.
5. بمجرد الانتهاء، سترى علامة صح تشير إلى أن قهوة أمريكانو جاهزة للاستمتاع بها.

#### تحضير لاتييه

1. أدر العجلة لاختيار خيار " لاتييه " .
2. اضبط تفضيلاتك:

- كمية القهوة: استخدم العجلة لضبط كمية القهوة.
  - مستوى رغوة الحليب: اضبط كمية رغوة الحليب حسب رغبتك.
  - درجة حرارة الحليب: اضبط درجة حرارة الحليب حسب رغبتك.
3. ضع الإبريق المعدني أسفل عصا البخار، ثم ضعه على صينية التثقيط . أنزل عصا البخار وضعها أسفل الحليب. تحذير: تأكد من وضع إبريق الحليب في الفتحة الصحيحة في صينية التثقيط وفوق مستشعر درجة الحرارة. هذا يضمن رغوة الحليب المناسبة وضبط درجة الحرارة بشكل صحيح. تنبيه: لا تملأ إبريق الحليب فوق علامة الحد الأقصى الموضحة داخل الإبريق.
- 4. عملية تحضير اللاتيه .
  - 5. اللاتيه . يرجى الانتظار حتى يكتمل.
  - 6. بمجرد الانتهاء، سترى علامة صح تشير إلى أن اللاتيه جاهز للاستمتاع به.

#### تحضير الكابتشينو

- 1. أدر العجلة لاختيار خيار "الكابتشينو".
  - 2. اضبط تقضيلاتك:
- كمية القهوة: استخدم العجلة لضبط كمية القهوة.
  - مستوى رغوة الحليب: اضبط كمية رغوة الحليب حسب رغبتك.
  - درجة حرارة الحليب: اضبط درجة حرارة الحليب حسب رغبتك.
3. ضع الإبريق المعدني أسفل عصا البخار، ثم ضعه على صينية التثقيط . أنزل عصا البخار وضعها أسفل الحليب. تحذير: تأكد من وضع إبريق الحليب في الفتحة الصحيحة في صينية التثقيط وفوق مستشعر درجة الحرارة. هذا يضمن رغوة الحليب المناسبة وضبط درجة الحرارة بشكل صحيح. تنبيه: لا تملأ إبريق الحليب فوق علامة الحد الأقصى الموضحة داخل الإبريق.
- 4. اضغط على العجلة لبدء عملية تحضير الكابتشينو.
  - 5. يتم تحضير الكابتشينو. يرجى الانتظار حتى يكتمل.
  - 6. بمجرد الانتهاء، سترى علامة صح تشير إلى أن الكابتشينو جاهز للاستمتاع به.

#### تحضير الحليب الساخن

- 1. أدر العجلة لاختيار خيار "الحليب الساخن".
  - 2. اضبط تقضيلاتك:
- مستوى رغوة الحليب: اضبط كمية رغوة الحليب حسب رغبتك.
  - درجة حرارة الحليب: اضبط درجة حرارة الحليب حسب رغبتك.
3. ضع الإبريق المعدني أسفل عصا البخار، ثم ضعه على صينية التثقيط . أنزل عصا البخار وضعها أسفل الحليب. تحذير: تأكد من وضع إبريق الحليب في الفتحة الصحيحة في صينية التثقيط وفوق مستشعر درجة الحرارة. هذا يضمن رغوة الحليب المناسبة وضبط درجة الحرارة بشكل صحيح. تنبيه: لا تملأ إبريق الحليب فوق علامة الحد الأقصى الموضحة داخل الإبريق.
- 4. اضغط على العجلة لبدء عملية تحضير الحليب الساخن.
  - 5. يتم تحضير الحليب الساخن. يرجى الانتظار حتى ينتهي.
  - 6. بمجرد الانتهاء، سترى علامة صح تشير إلى أن الحليب الساخن جاهز للاستمتاع به.

### تحضير الماء الساخن

1. أدر العجلة لاختيار خيار "الماء الساخن".
2. اضبط تقضيلاتك:
  - كمية الماء: استخدم العجلة لضبط كمية الماء.
  - درجة حرارة الماء: اضبط درجة حرارة الماء حسب رغبتك.
3. عملية تحضير الماء الساخن .
4. يتم تحضير الماء الساخن. يرجى الانتظار حتى ينتهي.
5. بمجرد الانتهاء، سترى علامة صح تشير إلى أن الماء الساخن جاهز للاستمتاع به.

### خيارات المشروبات

قائمة طعام	كمية القهوة	كمية الماء	درجة حرارة الماء الساخن	كمية الحليب	كمية الرغوة
إسبريسو	30-40-50-60-70-80 مل	غير متوفر	غير متوفر	غير متوفر	غير متوفر
لونفو	70-80-90-100-110-120 مل	غير متوفر	غير متوفر	غير متوفر	غير متوفر
أمريكي	30-40-50-60-70-80 مل	80-100-120-140-160-180 مل	غير متوفر	غير متوفر	غير متوفر
لايه	30-40-50-60-70-80 مل	غير متوفر	غير متوفر	1-2-3-4-5-6	1-2-3-4-5-6
كابتشينو	30-40-50-60-70-80 مل	غير متوفر	غير متوفر	1-2-3-4-5-6	1-2-3-4-5-6
حليب ساخن	غير متوفر	غير متوفر	غير متوفر	غير متوفر	غير متوفر
ماء ساخن	غير متوفر	80-100-120-140-160-180 مل	عادي - 65-60-55-50-45- 9-85-80-75-70- 0 درجة مئوية - الحد الأقصى	غير متوفر	غير متوفر

### نصائح لتحضير القهوة

1. يوصى بشدة بعدم إعادة استخدام الكبسولة المستعملة.
2. بالنسبة للأكواب الصغيرة، استخدم حامل الأكواب: ضع الكوب في الحامل المناسب لمنع الانسكابات.
3. استخدم فقط إبريق الحليب المرفق لتكثيف قوام الحليب:
 

تنبيه: لا تملأ إبريق الحليب فوق علامة الحد الأقصى الموضحة داخل الإبريق.
4. عند تحضير رغوة الحليب، تأكد من وضع إبريق الحليب في تجويف صينية التثقيب وفوق مستشعر درجة الحرارة. هذا يضمن الحصول على رغوة مناسبة وضبط درجة الحرارة بشكل صحيح.

### إعدادات

يتضمن الجهاز قسماً للإعدادات مصمماً لسهولة الاستخدام والتخصيص. من خلال هذه القائمة، يمكنك اختيار اللغة، وإعادة ضبط المصنع، وتفعيل أو تعطيل الصوت، وضبط مستوى سطوع الشاشة حسب رغبتك. بالإضافة إلى ذلك، يوفر دليل أساسي مدمج جميع المعلومات اللازمة للاستخدام والتشغيل السليمين لماكينة صنع القهوة.









### أيقونات القائمة

العربية

وصف	رمز
يبدأ	
درجة حرارة	
خلف	
ينتهي	
حذر	
اضبط رغوة الحليب	
اضبط	
يضغط	
الخروج بنبض مطول	
اضبط كمية القهوة	

أيقونة التنظيف والإعدادات

وصف	رمز

إعدادات		دليل البدء السريع
		لغة
		يشع
		صوتي
		إعادة ضبط المصنع
تنظيف		التنظيف بالبخار
		تنظيف عميق لعصا البخار
		دورة التصريف
		دورة الشطف
		إزالة الترسبات الكلسية

#### 4. التنظيف والصيانة

##### تنظيف عميق لجهاز البخار

يستغرق هذا البرنامج حوالي 10 دقائق، ويرشدك خطوة بخطوة خلال العملية على الشاشة. أثناء العملية، ستخبرك آلة القهوة متى تفصل عصا البخار، وتنظف الثقب باستخدام أداة الإبرة، وتشطف العصا، ثم تعيد تركيبها. بعد ذلك، ستضخ الآلة الماء عبر عصا البخار لإتمام عملية التنظيف. يُنصح بإجراء هذا التنظيف كل أسبوعين.

##### تفريغ الآلة

استخدم هذه الخاصية عندما لا تستخدم ماكينة القهوة لفترات طويلة. للقيام بذلك، أزل خزان الماء، وضع إبريقاً أسفل صنوبر القهوة، وشغّل برنامج التصريف، الذي سيزيل الماء من الدائرة الداخلية.

### شطف البخار

تتيح لك هذه الشطفة تنظيف جهاز البخار بسرعة بعد كل استخدام، وإزالة أي بقايا ماء أو حليب. يُنصح بالقيام بذلك بعد كل استخدام لجهاز البخار.

### اشطف منفذ القهوة

ينظف هذا البرنامج مخرج القهوة ويساعد على منع تراكم الرواسب. يُنصح بتشغيل هذه الدورة كل يومين لضمان أعلى مستويات النظافة وأفضل مذاق للقهوة.

### إزالة الكلس

يزيل هذا البرنامج ترسبات الكلس داخل ماكينة القهوة، مما يساعد في الحفاظ على أدائها ومثانتها. تستغرق العملية حوالي 15 دقيقة، وتتطلب لتراً واحداً من الماء ومحلول إزالة الترسبات. ترشدك ماكينة القهوة خطوة بخطوة خلال العملية على الشاشة. للبدء، أزل صينية التنقيط وحاوية الكبسولات، ثم أضف لتراً واحداً من الماء إلى خزان الماء، ثم أضف 100 مل من محلول إزالة الترسبات. بعد ذلك، ابدأ الشطف الأول. بمجرد الانتهاء، أفرغ الخزان، وأعد ملأه بالماء التنظيف، وقم بالشطف الثاني. بعد هذه الخطوة، تصحح ماكينة القهوة جاهزة للاستخدام.

### الدرجات:

- لا تستخدم المذيبات القوية أو الكاشطة، أو الإسفنج، أو المنظفات الكريمية عند التنظيف.
- لا تضع أي جزء في غسالة الأطباق.
- لا تقم أبداً بغمر الجهاز أو أي جزء منه في الماء أو أي سائل آخر.
- قم بتفريغ صينية التنقيط وحاوية الكبسولات يومياً.
- قم بإزالة حامل الأكواب وتنظيفه، ثم اشطفه بالماء الدافئ.
- اشطف وجفف إبريق الحليب بعد كل استخدام.
- جفف جميع الأجزاء بقطعة قماش ناعمة ونظيفة، ثم أعد تجميع الجهاز. نظف مخرج القهوة وعصا البخار بقطعة قماش نظيفة ورطبة.

## 5. حل المشكلات

مشكلة	السبب المحتمل	حل محتمل
تحذير على الشاشة لنقص المياه في الخزان	انخفاض مستوى الماء في الخزان	املاء بماء الشرب العذب
تظهر رسالة على الشاشة تفيد بأنه لم يتم إعادة ضبط صينية التنقيط.	صينية التنقيط ليست في المكان الصحيح	أعد ضبط صينية التنقيط
رسالة على الشاشة تشير إلى أنه لم يتم إعادة ضبط عصا البخار.	توجد بقع مائية عند نقطة التلامس بين صينية التنقيط والجسم الرئيسي	نظف نقاط التلامس بقطعة قماش جافة
انخفاض أو انعدام خروج البخار من عصا البخار	عصا البخار المرتفعة ليست في مكانها	أعد ضبط عصا البخار
لا يوجد منفذ للماء أو القهوة من الآلة	فتحات البخار مسدودة	اتبع خطوات التنظيف العميق لعصا البخار في قائمة التنظيف.
لا تعمل الشاشة عند الضغط على زر التشغيل.	انسداد في أنبوب المياه	اتبع خطوات إزالة الترسبات الكلسية في قائمة التنظيف
	نقص المياه في الخزان	املاء بماء الشرب العذب
	زر الطاقة معطل	لشركة سيكوتيك .
	القابس غير موصول.	لشركة سيكوتيك .

## 6. المواصفات الفنية

المنتج: Power Caps Spin

رقم المنتج المرجعي: EU01\_115415

القدرة الاسمية: 2000 واط

الجهد الكهربائي: 220 - 240

التردد: 50 - 60 هرتز

يبلغ استهلاك الطاقة للجهاز في وضع الاستعداد 0.48 واط.

مدة الفترة التي يدخل فيها الجهاز تلقائياً في وضع الاستعداد هي 5 دقائق.

قد تتغير المواصفات الفنية دون إشعار مسبق لتحسين جودة المنتج.

صنع في الصين | تصميم إسباني

## 7. إعادة تدوير المعدات الكهربائية والإلكترونية



يشير هذا الرمز إلى أنه، وفقاً للوائح المعمول بها، يجب التخلص من المنتج و/أو البطارية بشكل منفصل عن

النفايات المنزلية. عند انتهاء عمر هذا المنتج الافتراضي، يجب إزالة البطاريات ونقله إلى نقطة تجميع تحددتها السلطات المحلية.

للحصول على معلومات مفصلة حول الطريقة الأنسب للتخلص من المعدات الكهربائية والإلكترونية و/أو البطاريات المقابلة لها، يجب

على المستهلك الاتصال بالسلطات المحلية.

يمكنكم العثور على معلومات حول أنظمة إعادة تدوير العيوب الوطنية وعلاماتها على موقعنا الإلكتروني.

الالتزام بالمبادئ التوجيهية المذكورة أعلاه سيساعد في حماية البيئة.

## 8. الضمان و SAT

شركة Cecotec مسؤولة الرد على المستخدم النهائي أو المستهلك في حالة عدم المطابقة الموجودة وقت تسليم المنتج وفقاً للشروط

والأحكام والمواعيد النهائية التي تحدها اللوائح المعمول بها.

يوصى بأن تتم عمليات الإصلاح بواسطة فنيين متخصصين.

إذا اكتشفت مشكلة في المنتج أو كانت لديك أي أسئلة، فيرجى الاتصال بخدمة الدعم الفني الرسمية لشركة Cecotec عن طريق

الاتصال على الرقم +34 96 321 07 28.

## 9. حقوق النشر

جميع حقوق الملكية الفكرية للنصوص الواردة في هذا الدليل محفوظة لشركة CECOTEC INNOVACIONES, SL. لا

يجوز إعادة إنتاج محتوى هذا المنشور، كلياً أو جزئياً، أو تخزينه في نظام استرجاع المعلومات، أو نقله، أو توزيعه بأي وسيلة

(إلكترونية، أو ميكانيكية، أو تصويرية، أو تسجيلية، أو ما شابه) دون الحصول على إذن كتابي مسبق من شركة CECOTEC

INNOVACIONES, SL.

## 10. إعلان المطابقة المبسط للاتحاد الأوروبي



شركة سيكوتيك للابتكارات بموجب هذا أن هذا المنتج يمثل للمتطلبات الأساسية والأحكام الأخرى ذات الصلة في

لوائح الاتحاد الأوروبي المعمول بها. وقد صُمم هذا المنتج وصُنِع واختُبر وفقاً لمعايير السلامة والجودة المطلوبة. يمكن الاطلاع على

النص الكامل لإعلان المطابقة للاتحاد الأوروبي على الرابط الإلكتروني التالي:

<https://cecotec.es/es/information/declaration-of-conformity>

CATALÀ

## 1. Peces i components

Figura 1

1. Dipòsit d'aigua i tapa
2. Botó d'encesa
3. Palanca
4. Pantalla LCD
5. Contenidor de càpsules
6. Nansa del dipòsit d'aigua
7. Agulla per a neteja de vaporitzador
8. Vareta de vapor de fàcil neteja
9. Suport per a tasses desplegable
10. Gerra de llet
11. Reixeta de degoteig extraïble
12. Deflector de safata de degoteig
13. Sensor de temperatura de la gerra de llet
14. Safata de degoteig extraïble amb indicador de ple

Nota:

Els gràfics d'aquest manual són representacions esquemàtiques i potser no coincideixen exactament amb els del producte.

## 2. Abans de fer servir

- Aquest aparell presenta un embalatge dissenyat per protegir-lo durant el transport. Traieu l'aparell de la caixa. Podeu desmarcar la caixa original i altres elements de l'embalatge en un lloc segur per prevenir danys a l'aparell si necessiteu transportar-lo en el futur. Si voleu desfer-vos de l'embalatge original, assegureu-vos de reciclar tots els elements correctament.
- Assegureu-vos que totes les peces i els components estan inclosos i en bon estat. Si en faltés algun o no estiguessin en bon estat, contacteu de forma immediata amb el Servei d'Atenció Tècnica oficial de Cecotec .

### Contingut de la caixa:

- Cafetera de càpsules
- Gerra de llet 0,25l
- Aquest manual d'instruccions

- No traieu el número de sèrie del producte, per poder mantenir una correcta traçabilitat del vostre equip en cas de sol·licitar assistència.

### 3. Funcionament

#### Primer ús

1. Connecteu la màquina a la presa de corrent.
2. Premeu el botó d'encesa per engegar la màquina.
3. Seleccioneu el vostre idioma.
4. Seguiu les instruccions per configurar la màquina.
5. Seguiu la Guia d'Inici Ràpid.
6. Premeu el botó d'encesa per apagar la màquina.

Nota: Qualsevol recepta de beguda es pot interrompre apagant la màquina o prement la roda selectora.

#### Com utilitza la cafetera

1. Gireu la roda per navegar i ajustar les opcions. Fig. 2
2. Premeu la roda per confirmar la vostra selecció o iniciar el procés. Fig. 3
3. Mantingueu premuda la roda per sortir i tornar al menú principal. Fig. 4

#### Preparació d'un Espresso

1. Seleccioneu Espresso , per a això gireu la roda per seleccionar l'opció " Espresso ".
2. Ajustar Cafè usant la roda per ajustar la quantitat de cafè i la temperatura segons la seva preferència.
3. Premeu la roda per començar el procés de preparació de l' espresso .
4. L' espresso s'està preparant. Espereu que finalitzi.
5. Un cop acabat, veureu un senyal de verificació indicant que l' espresso està llest per gaudir.

#### Preparació d'un cafè Americà

1. Seleccioneu Americà i gireu la roda per triar l'opció " Americà ".
2. Ajusteu les preferències:
  - Quantitat de Cafè: Utilitzeu la roda per ajustar la quantitat de cafè.
  - Quantitat d'aigua calenta: Ajusteu la quantitat d'aigua calenta al vostre

gust.

3. Premeu la roda per començar el procés de preparació de l' Americà .
4. A la preparació en procés, s'estarà preparant l' Americà . Espereu que finalitzi.
5. Un cop acabat, veureu un senyal de verificació indicant que l' Americà està llest per gaudir.

### **Preparació d'un Latte**

1. Gireu la roda per triar l'opció " Latte ".
2. Ajusteu les preferències:
  - Quantitat de Cafè: Utilitzeu la roda per ajustar la quantitat de cafè.
  - Nivell d'escuma de llet: Ajusteu la quantitat d'escuma de llet al vostre gust.
  - Temperatura de la Llet: Ajusteu la temperatura de la llet segons la vostra preferència.
3. Col·loqueu la gerra metàl·lica sota el vaporitzador i recolzi - la sobre la safata recollidor de gotes . Baixeu el vaporitzador i introduïu-lo sota la llet.

Advertència: assegureu-vos de posar la gerra de llet a la ranura límit de la safata de degoteig i sobre el sensor de temperatura. Això garanteix un escumat i temperatura d'acord amb l'ajustada.

Precaució: No ompliu la gerra de llet per sobre de la marca MAX indicada a l'interior de la gerra.

4. Premeu la roda per començar el procés de preparació del Latte .
5. El Latte s'està preparant. Espereu que finalitzi.
6. Un cop acabat, veureu un senyal de verificació indicant que el Latte està llest per gaudir.

### **Preparació d'un Cappuccino**

1. Gireu la roda per triar l'opció "Cappuccino".
2. Ajusteu les preferències:
  - Quantitat de cafè: Utilitzeu la roda per ajustar la quantitat de cafè.
  - Nivell d'escuma de llet: Ajusteu la quantitat d'escuma de llet al vostre gust.
  - Temperatura de la llet: Ajusteu la temperatura de la llet segons la vostra preferència.
3. Col·loqueu la gerra metàl·lica sota el vaporitzador i recolzi - la sobre la safata recollidor de gotes . Baixeu el vaporitzador i introduïu-lo sota la llet.

Advertència: assegureu-vos de posar la gerra de llet a la ranura límit de la safata de degoteig i sobre el sensor de temperatura. Això garanteix un escumat i temperatura d'acord amb l'ajustada.

Precaució: No ompliu la gerra de llet per sobre de la marca MAX indicada a l'interior de la gerra.

4. Premeu la roda per començar el procés de preparació del Cappuccino.
5. El Cappuccino s'està preparant. Espereu que finalitzi.
6. Un cop acabat, veureu un senyal de verificació indicant que el Cappuccino està llest per gaudir.

### **Preparació de llet calenta**

1. Gireu la roda per triar l'opció "Llet Calenta".
2. Ajusteu les preferències:
  - Nivell d'escuma de llet: Ajusteu la quantitat d'escuma de llet al vostre gust.
  - Temperatura de la Llet: Ajusteu la temperatura de la llet segons la vostra preferència.
3. Col·loqueu la gerra metàl·lica sota el vaporitzador i recolzi-la sobre la safata recollidor de gotes. Baixeu el vaporitzador i introduïu-lo sota la llet.

Advertència: assegureu-vos de posar la gerra de llet a la ranura límit de la safata de degoteig i sobre el sensor de temperatura. Això garanteix un escumat i temperatura d'acord amb l'ajustada.

Precaució: No ompliu la gerra de llet per sobre de la marca MAX indicada a l'interior de la gerra.

4. Premeu la roda per començar el procés de preparació de la Llet Calenta.
5. La llet calenta s'està preparant. Espereu que finalitzi.
6. Un cop acabat, veureu un senyal de verificació indicant que la Llet Calenta està a punt per gaudir.

### **Preparació d'aigua calenta**

1. Gireu la roda per triar l'opció "Aigua Calenta".
2. Ajusteu les preferències:
  - Quantitat d'aigua: Utilitzeu la roda per ajustar la quantitat d'aigua.
  - Temperatura de l'aigua: Ajusteu la temperatura de l'aigua segons la vostra preferència.
3. Premeu la roda per començar el procés de preparació de l'Aigua Calenta.
4. L'aigua calenta s'està preparant. Espereu que finalitzi.
5. Un cop acabat, veureu un senyal de verificació indicant que l'Aigua Calenta està a punt per gaudir.

**Configuracions de begudes**

Menú	Quantitat de cafè	Quantitat d'aigua	Temperatura de l'aigua calenta	Quantitat de llet	Quantitat d'escuma
Espresso	30-40-50-60-70-80 ml	N/A	N/A	N/A	N/A
Lungo	70-80-90-100-110-120 ml	N/A	N/A	N/A	N/A
Americà	30-40-50-60-70-80 ml	80-100-120-140-160-180 ml	N/A	N/A	N/A
Latte	30-40-50-60-70-80 ml	N/A	N/A	1-2-3-4-5-6	1-2-3-4-5-6
Cappuccino	30-40-50-60-70-80 ml	N/A	N/A	1-2-3-4-5-6	1-2-3-4-5-6
Llet Calenta	N/A	N/A	N/A	N/A	N/A
Aigua Calenta	N/A	80-100-120-140-160-180 ml	Normal-45-50-55-60-65-70-75-80-85-90°C-MA X	N/A	N/A

**Consells per a la preparació del cafè**

1. Es recomana encareidament no reutilitzar una càpsula utilitzada.
2. Per a tasses petites, utilitzeu el suport per a tasses: Colloqueu la tassa al suport adequat per evitar vessaments.
3. Utilitzeu només la gerra de llet proporcionada per texturitzar la llet:











Precaució: No ompli la gerra de llet per sobre de la marca MAX indicada a l'interior de la gerra.

4. En escumar la llet, assegureu-vos de posar la gerra de llet a la ranura límit de la safata de degoteig i sobre el sensor de temperatura. Això garanteix un escumat i temperatura d'acord amb l'ajustada.

**Ajustaments**

S'inclou un apartat d'ajustaments dissenyat per facilitar-ne l'ús i la personalització. Dins d'aquest menú podeu seleccionar l'idioma, fer un restabliment als valors de fàbrica, activar o desactivar l'àudio i ajustar el nivell de brillantor de la pantalla segons les preferències de l'usuari. A més, disposa d'una guia bàsica integrada, on es pot consultar tota la informació necessària per al correcte ús i funcionament de la cafetera.

**Icones del menú**

Icona	Descripció
	Iniciar
	Temperatura
	Enrere
	Finalitzar
	Precaució
	Ajustar escuma de llet
	Ajustar aigua
	Pressionar
	Sortida amb pulsació perllongada
	Ajustar cafè

**Icona de neteja i configuració**

	Icona	Descripció
Configuració		Guia d'inici ràpid
		Idioma
		Brillantor
		Àudio
		Restabliment de fàbrica
Neteja		Neteja vareta de vapor
		Neteja profunda de vareta de vapor
		Cicle de buidatge
		Cicle d'esbandida
		Descalcificar

**4. Neteja i manteniment****Neteja Profunda del vaporitzador**

Aquest programa dura aproximadament 10 minuts i us guiarà pas a pas a través de la pantalla. Durant el procés, la cafetera t'indicarà quan has de desmuntar el filtre del vaporitzador, netejar els orificis amb l'eina d'agulla, esbandir el filtre i tornar a muntar-lo.

Tot seguit, la màquina dispensarà aigua pel vaporitzador per completar la neteja. Es recomana fer aquesta neteja cada dues setmanes.

### **Buidatge de la màquina**

Utilitza aquesta funció quan no facis servir la cafetera durant llargs períodes de temps. Per fer-ho, retira el dipòsit d'aigua, col·loca una gerra sota la sortida de cafè i inicia el programa de buidatge, que eliminarà l'aigua del circuit intern.

### **Esbandida del vaporitzador**

Aquest esbandida et permet netejar el vaporitzador de manera ràpida després de cada ús, eliminant restes d'aigua o llet. Es recomana fer-ho sempre després de fer servir el vaporitzador.

### **Esbandida de la sortida de cafè**

Aquest programa neteja la sortida de cafè i ajuda a evitar l'acumulació de residus. Es recomana fer aquesta esbandida cada dos dies per garantir una higiene òptima i un millor sabor del cafè.

### **Descalcificació**

Aquest programa elimina la calç acumulada a l'interior de la cafetera i ajuda a mantenir-ne el rendiment i la durabilitat. El procés té una durada aproximada de 15 minuts i requereix 1 litre d'aigua i una solució descalcificadora. Durant tot el procediment, la cafetera us guiarà pas a pas a través de la pantalla. Per començar, has de retirar la safata recollidora de gotes i el dipòsit de càpsules, afegir 1 L al dipòsit d'aigua i afegir 100 ml de solució descalcificadora. A continuació, iniciu la primera esbandida. Un cop finalitzat, buida el dipòsit, omple'l de nou amb aigua neta i realitza un segon esbandida. En acabar aquest pas, la cafetera queda llesta per al seu ús.

### **Notes:**

- No utilitzeu solvents forts o abrasius, esponges o netejadors en crema en netejar.
- No poseu cap part al rentaplats.
- No submergiu mai l'aparell o qualsevol part d'aquest en aigua o un altre líquid.
- Buideu la safata de degoteig i el contenidor de càpsules diàriament.
- Traieu i netegeu el suport per a tasses, esbandida amb aigua tèbia.
- Esbandida i assequeu la gerra de llet després de cada ús.
- Assequeu totes les parts amb un drap suau i net i torneu a acoblar la màquina. Netegeu la sortida de cafè i la vareta de vapor amb un drap humit i net.

## **5. Resolució de problemes**

Problema	Possible causa	Possible solució
Avís de pantalla per manca d'aigua al tanc	Nivell baix d'aigua al tanc	Ompli-lo amb aigua potable fresca
	La safata de degoteig no	Reajustau la safata de degoteig

	<u>és al lloc correcte</u>	
Avis de pantalla que no s'ha reajustat la safata de degoteig	Hi ha taques d'aigua al punt de contacte entre la safata de degoteig i el cos principal	Netegeu els punts de contacte amb un drap sec
Avis de pantalla que no s'ha reajustat la vareta de vapor	La vareta de vapor aixecada no és al seu lloc	Reajustau la vareta de vapor
Sortida baixa o nul·la de vapor de la vareta de vapor	Els forats de vapor estan bloquejats	Seguiu els passos de neteja profunda de la vareta de vapor al <u>menú de neteja</u>
Sense sortida d'aigua o cafè de la màquina	Bloqueig al conducte d'aigua	Seguiu els passos de descalcificació al <u>menú de neteja</u>
	<u>Manca d'aigua al tanc</u>	<u>Ompliu-lo amb aigua potable fresca</u>
La pantalla no s'encén en prémer el botó d'encesa	Botó d'encesa trencat	Reviseu el botó d'encesa o contacteu amb el Servei d'Assistència Tècnica de Cecotec
	L'endoll no està connectat	Verifiqueu la font d'alimentació o contacteu amb el Servei d'Assistència Tècnica de Cecotec

## 6. Especificacions tècniques

Producte: Power Caps Spin

Referència del producte: EU01\_115415

Potència nominal: 2000 W

Voltatge: 220 - 240

Freqüència: 50 - 60 Hz

El consum d'energia de l'aparell en mode despera és de 0,48 W.

El període després del qual l'aparell entra automàticament en espera és de 5 minuts.

Les especificacions tècniques poden canviar sense notificació prèvia per millorar la qualitat del producte.

Fabricat a Xina | Dissenyat a Espanya

## 7. Reciclatge d'aparells elèctrics i electrònics



Aquest símbol indica que, d'acord amb les normatives aplicables, el producte i/o la bateria s'han de rebutjar de manera independent dels residus domèstics. Quan aquest producte arribi al final de la seva vida útil, hauràs d'extreure les piles/bateries/acumuladors i portar-lo a un punt de recollida designat per les autoritats locals.

Per obtenir informació detallada sobre la forma més adequada de rebutjar els aparells elèctrics i electrònics i/o les bateries corresponents, el consumidor haurà de contactar amb les autoritats locals.

Podeu consultar la informació sobre els sistemes nacionals de reciclatge d'embalatges i el seu marcatge a la nostra pàgina web.

El cumplimiento de las pautas anteriores ayudará a proteger el medio ambiente.

## 8. Garantia i SAT

Cecotec respondrà davant l'usuari o consumidor final de qualsevol manca de conformitat que hi hagi en el moment del lliurament del producte en els termes, condicions i terminis que estableix la normativa aplicable.

Es recomana que les reparacions es facin per personal especialitzat.

Si detecteu una incidència amb el producte o teniu alguna consulta, poseu-vos en contacte amb el servei d'Assistència Tècnica oficial de Cecotec a través del número de telèfon +34 96 321 07 28.

## 9. Copyright

Els drets de propietat intel·lectual sobre els textos del manual pertanyen a CECOTEC INNOVACIONES, SL. Queden reservats tots els drets. El contingut d'aquesta publicació no podrà, ni en part ni íntegrament, reproduir-se, emmagatzemar-se en un sistema de recuperació, transmetre's o distribuir-se per cap mitjà (electrònic, mecànic, fotocòpia, enregistrament o similar) sense la prèvia autorització de CECOTEC INNOVACIONES, SL.

## 10. Declaració UE de conformitat simplificada



Per la present, Cecotec Innovaciones declara que aquest producte compleix els requisits essencials i altres disposicions rellevants de les normatives aplicables a la Unió Europea. Aquest producte ha estat dissenyat, fabricat i provat amb el compliment dels estàndards de seguretat i qualitat requerits. El text complet de la Declaració de Conformitat de la UE es pot trobar a la següent adreça web:

<https://cecotec.es/es/information/declaration-of-conformity>

FIGURES  
FIG 1

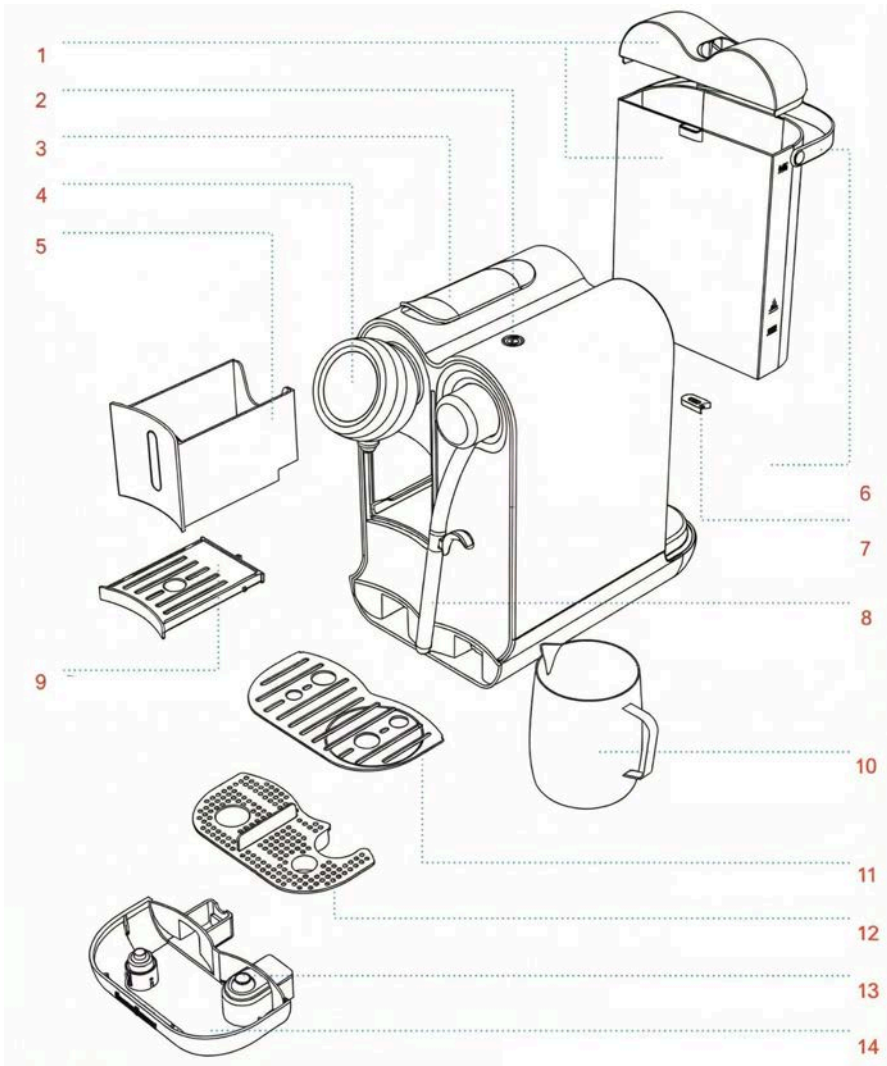

FIG 2

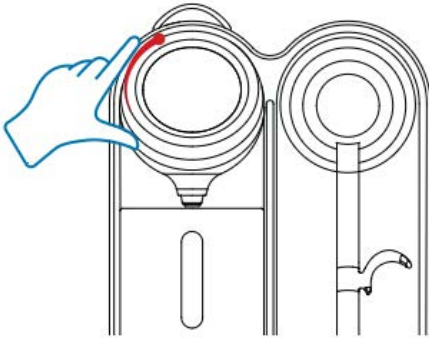

FIG 3

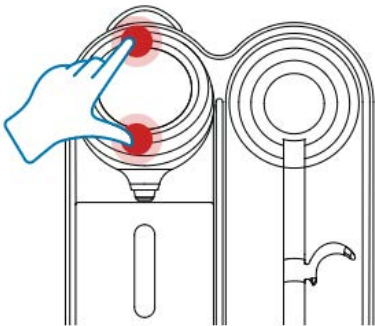
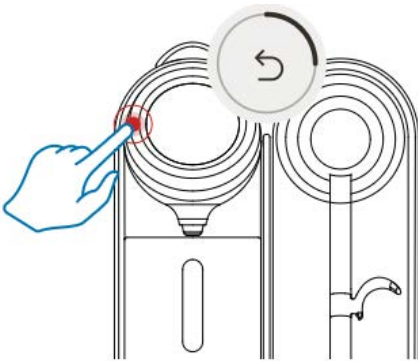

FIG 4









[www.cecotec.es](http://www.cecotec.es)

Cecotec Innovaciones S.L.  
Av. Reyes Católicos, 60 46910,  
Alfajar, Valencia (Spain)

