

cecotec

POWER ESPRESSO 20 PECAN PRO

POWER ESPRESSO 20 PECAN STEEL

Cafetera express / Express coffee machine



Manual de instrucciones
Instruction manual
Manuel d'instructions
Bedienungsanleitung
Manuale di istruzioni
Manual de instruções
Handleiding
Instrukcja obsługi
Návod k použití

Instrucciones de seguridad	4
Safety instructions	7
Instructions de sécurité	10
Sicherheitshinweise	13
Istruzioni di sicurezza	16
Instruções de segurança	19
Veiligheidsinstructies	22
Instrukcje bezpieczeństwa	25
Bezpečnostní pokyny	28

ÍNDICE

1. Piezas y componentes	31
2. Antes de usar	31
3. Funcionamiento	32
4. Limpieza y mantenimiento	34
5. Resolución de problemas	36
6. Especificaciones técnicas	37
7. Reciclaje de aparatos eléctricos y electrónicos	37
8. Garantía y SAT	38
9. Copyright	38

INDEX

1. Parts and components	39
2. Before use	39
3. Operation	40
4. Cleaning and maintenance	42
5. Troubleshooting	43
6. Technical specifications	44
7. Disposal of old electrical and electronic appliances	45
8. Technical support and warranty	45
9. Copyright	45

SOMMAIRE

1. Pièces et composants	46
2. Avant utilisation	46
3. Fonctionnement	47
4. Nettoyage et entretien	49
5. Résolution de problèmes	51
6. Spécifications techniques	52
7. Recyclage des équipements électriques et électroniques	52
8. Garantie et SAV	53
9. Copyright	53

INHALT

1. Teile und Komponenten	54
2. Vor dem Gebrauch	54
3. Bedienung	55
4. Reinigung und Wartung	57
5. Problembehebung	59
6. Technische Spezifikationen	60
7. Recycling von Elektro- und Elektronikgeräten	60
8. Garantie und Kundendienst	61
9. Copyright	61

INDICE

1. Parti e componenti	62
2. Prima dell'uso	62
3. Funzionamento	63
4. Pulizia e manutenzione	65
5. Risoluzione dei problemi	66
6. Specifiche tecniche	68
7. Riciclaggio di apparecchiature elettriche ed elettroniche	68
8. Garanzia e supporto tecnico	68
9. Copyright	69

ÍNDICE

1. Peças e componentes	70
2. Antes de usar	70
3. Funcionamento	71
4. Limpeza e manutenção	73
5. Resolução de problemas	75
6. Especificações técnicas	76
7. Reciclagem de produtos elétricos e eletrônicos	76
8. Garantia e SAT	77
9. Copyright	77

INHOUD

1. Onderdelen en componenten	78
2. Vóór u het apparaat gebruikt	78
3. Werking	79
4. Schoonmaak en onderhoud	81
5. Probleemoplossing	83
6. Technische specificaties	84
7. Recycling van elektrische en elektronische apparatuur	84
8. Garantie en technische ondersteuning	85
9. Copyright	85

SPIS TREŚCI

1. Części i komponenty	86
2. Przed użyciem	86
3. Funkcjonowanie	87
4. Czyszczenie i konserwacja	89
5. Rozwiązywanie problemów	91
6. Specyfikacja techniczna	92
7. Recykling urządzeń elektrycznych i elektronicznych	92
8. Gwarancja i Serwis techniczny	93
9. Copyright	93

OBSAH

1. Díly a součásti	94
2. Před použitím	94
3. Provoz	95
4. Čištění a údržba	97
5. Řešení problémů	98
6. Technické specifikace	100
7. Recyklace elektrických a elektronických zařízení	100
8. Záruka a technický servis	100
9. Copyright	101

INSTRUCCIONES DE SEGURIDAD

Lea las siguientes instrucciones atentamente antes de usar el producto. Guarde este manual para futuras referencias o nuevos usuarios.

- Siga atentamente estas instrucciones de seguridad cuando use el producto.
-  Este icono significa: precaución, superficie caliente. Las superficies accesibles son susceptibles de calentarse durante el uso. Tenga cuidado de no quemarse.
- Este aparato está diseñado exclusivamente para uso doméstico quedando excluido su uso en bares, restaurantes, granjas, hoteles, moteles y oficinas.
- Este aparato no deben utilizarlo niños. Mantenga el aparato y su cable fuera del alcance de los niños.
- Este aparato pueden utilizarlo personas con capacidades físicas, sensoriales o mentales reducidas o falta de experiencia y conocimiento, si se les ha dado la supervisión o formación apropiadas respecto al uso del aparato de una manera segura y comprenden los peligros que implica.
- Los niños no deben jugar con el aparato. La limpieza y el mantenimiento a realizar por el usuario no deben realizarlos los niños sin supervisión.
- ADVERTENCIA: la abertura de llenado de café o del depósito de agua no tiene que abrirse durante el uso.
- ADVERTENCIA: tome precauciones para evitar el derramamiento de líquidos sobre cualquier conductor eléctrico.
- ADVERTENCIA: un mal uso o un uso inadecuado puede suponer un peligro tanto para el aparato como para el usuario. Utilice este aparato para los fines que aparecen

descritos en este manual. La superficie del elemento calefactor está sometida a calor residual después del uso.

- Asegúrese de que el voltaje de red coincida con el voltaje especificado en la etiqueta de clasificación del producto y de que el enchufe tenga toma de tierra.
- No sumerja el cable, el enchufe o cualquier otra parte del producto en agua o cualquier otro líquido, ni exponga las conexiones eléctricas al agua. Asegúrese de que tiene las manos completamente secas antes de tocar el enchufe o encender el producto.
- ADVERTENCIA: si el dispositivo cae accidentalmente en agua, desconéctelo inmediatamente. ¡No toque el agua!
- Inspeccione el cable de alimentación regularmente en busca de daños visibles. Si el cable presenta daños, debe ser reparado por el Servicio de Asistencia Técnica oficial de Cecotec para evitar cualquier tipo de peligro.
- ADVERTENCIA: No utilice el producto si el cable, el enchufe o la estructura presenta daños o si no funciona correctamente, ha sufrido alguna caída o ha sido dañado.
- No retuerza, doble, estire o dañe el cable de alimentación. Protéjalo de bordes afilados y fuentes de calor. No permita que el cable toque superficies calientes. No deje que el cable asome sobre el borde de la superficie de trabajo o la encimera.
- Este dispositivo no está diseñado para funcionar a través de temporizadores o sistemas de control remoto externos.
- Apague y desenchufe el producto de la fuente de alimentación cuando no esté siendo usado y antes de limpiarlo. Tire del enchufe para desconectarlo, no tire del cable.
- Supervise a los niños para asegurarse de que no jueguen con el producto. Es necesario dar una supervisión estricta si el producto está siendo usado cerca de niños.

- Coloque el aparato en una superficie seca, estable, plana y resistente al calor.
- No use el producto bajo las siguientes circunstancias:
- Dentro o encima de cocinas eléctricas o de gas, hornos calientes o cerca de fuego.
- Sobre superficies blandas (como alfombras) o donde pueda volcarse durante su uso.
- En exteriores o áreas con altos niveles de humedad.
- No cubra el dispositivo mientras esté en funcionamiento.
- No deje el producto sin supervisión durante su funcionamiento. Desconéctelo de la toma de corriente cuando acabe de utilizarlo o cuando salga de la estancia.
- No intente reparar el dispositivo por su propia cuenta. Póngase en contacto con el Servicio de Asistencia Técnica oficial de Cecotec para cualquier duda.
- Para asegurar el correcto funcionamiento del dispositivo, la limpieza y el mantenimiento del producto ha de realizarse de acuerdo con este manual de instrucciones. Apague y desenchufe el producto antes de moverlo o limpiarlo.
- No lave el aparato en el lavavajillas.
- No se acepta ninguna responsabilidad de los daños eventuales o personales que pudieran derivar del mal uso del producto o del incumplimiento de este manual de instrucciones.

SAFETY INSTRUCTIONS

Read these instructions thoroughly before using the device. Keep this instruction manual for future reference or new users.

- All safety instructions must be closely followed when using the appliance.
-  This symbol means 'caution: hot surface.' Accessible surfaces are likely to heat up during use. Be careful not to burn yourself.
- This device is designed for domestic use only and is not intended for bars, restaurants, farmhouses, hotels, motels, and offices.
- The appliance must not be used by children. Keep this appliance and its power cord out of their reach.
- This appliance can be used by persons with reduced physical, sensory, or mental capabilities or lack of experience and knowledge if they have been given supervision or instruction concerning the use of the appliance in a safe way and understand the hazards involved.
- Children must not play with the appliance. Cleaning and user maintenance should not be carried out by unsupervised children.
- WARNING: the filling opening or the water tank must not be opened during operation.
- WARNING: take precautions to avoid spillage of liquids on any electrical conductors.
- WARNING: incorrect or improper use can be dangerous for the user and damage the appliance. Use the appliance only for the purposes described in this manual. The surface of the heating element is subject to residual heat after use.
- Ensure that the mains voltage matches the voltage specified on the appliance rating label and that the plug is earthed.

- Do not immerse the cable, plug, or any other non-removable part of the device in water or any other liquid or expose electrical connections to water. Make sure your hands are dry before handling the plug or switching on the device.
- Warning: if the device falls accidentally in water, unplug it immediately. Do not touch the water!
- Check the power cable regularly for visible damage. If the cable is damaged, it must be replaced by the official Cecotec Technical Support Service
- in order to avoid any type of danger.
- WARNING: do not use the appliance if its cable, plug, or housing are damaged, nor after it malfunctions or has been dropped or damaged in any way.
- Do not twist, bend, pull, or damage the power cable. Protect it from sharp edges and heat sources. Do not allow the cable to touch hot surfaces. Do not let the cable hang over the edge of the working surface or worktop.
- This appliance is not intended to be operated by means of an external timer or separate remote-control system.
- Turn off and unplug the appliance from the mains supply when not in use and before cleaning it. Pull from the plug, not the cable, to disconnect it from the outlet.
- Supervise children to prevent them from playing with the appliance. Close supervision is necessary when the appliance is being used by or near children.
- Place the appliance on a dry, stable, flat, heat-resistant surface.
- Do not use the appliance under the following circumstances:
- On or near a gas or electric hob, in heated ovens, or near open flames.
- On soft surfaces (such as carpets) or where it may tip over during use.

- Outdoors or in areas with high humidity levels.
- Do not cover the appliance during operation.
- Never leave the device unattended during use. Unplug it from the mains supply when you finish using it or when you leave the room.
- Do not try to repair the appliance by yourself. Contact the official Cecotec Technical Support Service for advice.
- Cleaning and maintenance must be carried out according to this instruction manual to make sure the appliance functions properly. Turn off and unplug the appliance before moving and cleaning it.
- Do not wash the appliance in dishwashers.
- No liability is accepted for any eventual damage or personal injuries derived from misuse or non-compliance with this instruction manual.

INSTRUCTIONS DE SÉCURITÉ

Veillez lire les instructions suivantes avec attention avant d'utiliser l'appareil. Gardez bien ce manuel pour de futures références ou pour tout nouvel utilisateur.

- Veuillez suivre ces instructions de sécurité très attentivement lorsque vous utilisez l'appareil.
-  Ce symbole signifie : attention, surface chaude. Les surfaces accessibles peuvent atteindre de températures élevées pendant l'utilisation. Faites attention à ne pas vous brûler !
- Cet appareil est conçu pour un usage domestique uniquement et ne doit pas être utilisé dans les bars, restaurants, fermes, hôtels, motels et bureaux.
- Cet appareil ne doit pas être utilisé par des enfants. Maintenez l'appareil et son câble hors de portée des enfants.
- Cet appareil peut être utilisé par des personnes aux capacités physiques, mentales ou sensorielles réduites, ou sans expérience ni connaissances si elles sont surveillées et/ou ont reçu les informations nécessaires à l'utilisation correcte de l'appareil et qu'elles ont bien compris les risques qu'il implique.
- Empêchez les enfants de jouer avec le produit. Le nettoyage et l'entretien du produit ne peuvent pas être menés à terme par les enfants.
- **AVERTISSEMENT** : l'ouverture de remplissage de café ou le réservoir d'eau ne doivent pas être ouverts pendant l'utilisation.
- **AVERTISSEMENT** : faites attention à ne pas renverser de liquides sur le conducteur électrique.
- **AVERTISSEMENT** : une utilisation incorrecte ou inadéquate peut mettre en danger l'appareil et l'utilisateur. Utilisez cet

appareil uniquement pour les fins décrites dans ce manuel. La surface de l'élément chauffant est soumise à une chaleur résiduelle après utilisation.

- Assurez-vous que le voltage du réseau coïncide avec le voltage spécifié sur l'étiquette de classification du produit et que la prise possède une connexion à terre.
- Ne submergez pas le câble, la prise ni aucune autre partie de l'appareil dans de l'eau ni dans aucun autre liquide, ni n'exposez les connexions électriques à l'eau. Assurez-vous d'avoir les mains complètement sèches avant de toucher la prise ou d'allumer l'appareil.
- AVERTISSEMENT : si l'appareil tombe accidentellement dans l'eau, débranchez-le immédiatement. Ne touchez pas l'eau !
- Inspectez le câble d'alimentation régulièrement pour rechercher des dommages visibles. Si le câble présente des dommages, il doit être réparé par le Service Après-Vente Officiel de
- Cecotec pour éviter tout type de danger.
- AVERTISSEMENT : n'utilisez pas l'appareil si le câble, la prise ou la structure en général ne fonctionnent pas correctement, ont souffert une chute ou ont été abîmés.
- Ne tordez pas, ne pliez pas, n'étirez pas et n'abîmez pas le câble d'alimentation. Protégez-le des bords pointus et des sources de chaleur. Ne laissez pas le câble toucher des surfaces chaudes. Ne laissez pas le câble dépasser de la surface de travail ou du plan de travail.
- Cet appareil n'a pas été conçu pour fonctionner à travers des minuteriers ou systèmes de contrôle à distance externes.
- Éteignez et débranchez l'appareil de la source d'alimentation lorsque vous avez fini de l'utiliser et avant de le nettoyer. Tirez sur la fiche pour le débrancher ; ne tirez pas sur le câble.
- Surveillez les enfants pour vous assurer qu'ils ne jouent pas

avec le produit. Une surveillance stricte est nécessaire si le produit est utilisé à côté d'enfants.

- Placez l'appareil sur une surface sèche, stable, plate et résistante à la chaleur.
- N'utilisez pas l'appareil dans les circonstances suivantes :
- dans ou sur des cuisines électriques ou à gaz, dans des fours chauds ni près du feu ;
- sur des surfaces molles (comme les tapis) ou des surfaces desquelles l'appareil pourrait se renverser pendant utilisation ;
- en extérieurs ou dans des endroits possédant des niveaux d'humidité élevés ;
- Ne recouvrez pas l'appareil lorsqu'il est en fonctionnement.
- Ne laissez pas l'appareil sans surveillance lorsqu'il est en fonctionnement. Si vous n'allez plus l'utiliser ou si vous sortez de la pièce, débranchez-le de la prise de courant.
- N'essayez pas de réparer l'appareil vous-même. Veuillez contacter le Service Après-Vente Officiel de Cecotec pour tout doute ou renseignement.
- Pour assurer le correct fonctionnement de l'appareil, le nettoyage et l'entretien doivent être réalisés en accord avec ce manuel d'instructions. Éteignez et débranchez l'appareil avant de le déplacer ou de le nettoyer.
- Ne nettoyez pas l'appareil dans le lave-vaisselle.
- Aucune responsabilité ne sera acceptée sur les possibles dommages personnels qui puissent dériver d'une mauvaise utilisation de l'appareil ou du non-respect de ce manuel.

SICHERHEITSHINWEISE

Lesen Sie die folgenden Hinweise aufmerksam durch, bevor Sie das Produkt verwenden. Bewahren Sie diese Bedienungsanleitung zum Nachschlagen oder für neue Benutzer auf.

- Befolgen Sie diese Sicherheitshinweise sorgfältig, wenn Sie das Produkt verwenden.
-  Dieses Symbol bedeutet: Vorsicht, heiße Oberfläche. Zugängliche Flächen können sich bei der Benutzung erwärmen. Passen Sie auf, dass Sie sich nicht verbrennen.
- Dieses Gerät ist nur für den Hausgebrauch bestimmt und darf nicht in Bars, Restaurants, Bauernhöfen, Hotels, Motels und Büros verwendet werden.
- Dieses Gerät sollte nicht von Kindern verwendet werden. Bewahren Sie das Gerät außerhalb der Reichweite von Kindern.
- Dieses Gerät kann von Personen mit verringerten physischen, sensorischen oder geistigen Fähigkeiten oder Mangel an Erfahrung und Wissen benutzt werden, wenn sie beaufsichtigt oder bezüglich des sicheren Gebrauchs des Geräts unterwiesen wurden und die damit verbundenen Gefahren verstehen.
- Kinder dürfen nicht mit dem Gerät spielen. Reinigung und Wartung durch den Benutzer sollten nicht von Kindern ohne Aufsicht durchgeführt werden.
- **WARNUNG:** Die Kaffeeeinfüllöffnung oder die Öffnung des Wassertanks darf während des Gebrauchs nicht geöffnet werden.
- **WARNUNG:** Achten Sie darauf, dass keine Flüssigkeiten auf elektrische Leitungen gelangen.
- **HINWEIS:** Falsche oder unsachgemäße Verwendung kann

sowohl das Gerät als auch den Benutzer gefährden. Verwenden Sie dieses Gerät für die in dieser Bedienungsanleitung beschriebenen Zwecke. Die Oberfläche des Heizelements ist nach dem Gebrauch einer Abwärme ausgesetzt.

- Vergewissern Sie sich, dass die Netzspannung mit der auf dem Typenschild des Produkts angegebenen Spannung übereinstimmt und dass der Stecker geerdet ist.
- Tauchen Sie das Netzkabel, den Stecker oder jegliche nicht entfernbaren Teile des Gerätes nicht ins Wasser oder andere Flüssigkeiten ein und lassen Sie die elektrischen Anschlüsse nicht in Kontakt mit Wasser kommen. Stellen Sie sicher, dass Ihre Hände völlig trocken sind, bevor Sie die Steckdose berühren oder das Gerät einschalten.
- Hinweis: Falls das Gerät versehentlich ins Wasser fällt, ziehen Sie es sofort aus der Steckdose. Berühren Sie nicht das Wasser!
- Überprüfen Sie das Netzkabel regelmäßig auf sichtbare Schäden. Wenn das Kabel beschädigt ist, muss es von der offiziellen Cecotec-Kundendienststelle repariert werden, um jegliche Gefahr zu vermeiden.
- **WARNUNG:** Verwenden Sie das Produkt nicht, wenn das Kabel, den Stecker oder das Gehäuse sichtbaren Schaden aufweisen, nicht korrekt funktionieren, runtergefallen oder beschädigt worden sind.
- Der Stromkabel darf nicht verdreht, verbogen oder zu stark gezogen bzw. belastet oder beschädigt werden. Schützen Sie es von scharfen Kanten und Wärmequellen. Lassen Sie niemals den Kabel mit wärmen Oberflächen in Kontakt kommen. Lassen Sie das Kabel niemals über der Arbeitsfläche stehen.
- Dieses Gerät funktioniert nicht über Timer oder externe Fernbedienungssysteme.
- Schalten Sie das Gerät aus und trennen es von der

Stromversorgung, wenn Sie das Gerät nicht verwenden und bevor Sie es reinigen möchten. Ziehen Sie von dem Stecker, nicht von dem Kabel.

- Kinder sollten beaufsichtigt werden, damit sie nicht mit dem Gerät spielen. Eine besondere genaue und konsequente Beaufsichtigung ist geboten, wenn das Gerät in der Nähe von Kindern verwendet wird.
- Stellen Sie das Gerät auf eine trockene, stabile, flache und hitzebeständige Fläche.
- Verwenden Sie das Gerät nicht unter den folgenden Umständen:
 - Innerhalb oder auf elektrische Kochplatte oder Gaskocher, Backofen oder in der Nähe von Feuer.
 - Auf weiche Oberfläche wie Teppiche, wo das Gerät beim Verwenden umkippen könnte.
 - Im Freien oder an Orten mit hoher Luftfeuchtigkeit.
 - Bedecken Sie nicht das Gerät während des Betriebs.
 - Lassen Sie das Produkt beim Verwenden nicht unbeaufsichtigt. Ziehen Sie den Netzstecker aus der Steckdose, wenn Sie das Gerät nicht mehr benutzen oder wenn Sie den Raum verlassen.
- Versuchen Sie niemals das Gerät selbst zu reparieren. Sollten Sie Information benötigen bzw. Zweifel beseitigen kontaktieren Sie den offiziellen technischen Kundendienst.
- Die Reinigung und die Wartung sollten gemäß dieser Bedienungsanleitung durchgeführt werden, um einen ordnungsgemäßen Betrieb des Gerätes zu gewährleisten. Schalten Sie das Gerät aus, bevor Sie es reinigen oder bewegen.
- Das Gerät ist nicht spülmaschineneeignet.
- Das Unternehmen übernimmt keine Haftung über mögliche Schäden wegen unsachgemäßer Verwendung des Produktes oder Nichteinhaltung dieser Anweisungen.

ISTRUZIONI DI SICUREZZA

Leggere le seguenti istruzioni prima di usare l'apparecchio. Conservare questo manuale per consultazioni future o nuovi utenti.

- Seguire attentamente queste istruzioni di sicurezza quando si usa l'apparecchio.
-  Questo simbolo significa: attenzione, superficie calda. Le superfici accessibili sono suscettibili a riscaldamento durante l'uso. Prestare attenzione a non scottarsi.
- Questo apparecchio è stato progettato solo per uso domestico e non può essere utilizzato in bar, ristoranti, aziende agricole, alberghi, motel e uffici.
- L'apparecchio non deve essere usato da bambini. Mantenere l'apparecchio e il suo cavo fuori dalla portata dei bambini.
- Questo apparecchio può essere utilizzato da persone con ridotte capacità fisiche, sensoriali o mentali o con mancanza di esperienza e conoscenza, a condizione che abbiano ricevuto supervisione o istruzioni sull'uso dell'apparecchio in modo sicuro e che comprendano i pericoli connessi.
- I bambini non devono giocare con l'apparecchio. La pulizia e la manutenzione non devono essere effettuate da bambini senza supervisione.
- **ATTENZIONE:** non rimuovere il portafiltro o il coperchio serbatoio dell'acqua durante l'erogazione.
- **ATTENZIONE:** prendere le dovute precauzioni per evitare la fuoriuscita di liquidi sui conduttori elettrici.
- **ATTENZIONE:** un uso incorretto o improprio può mettere in pericolo l'utente e danneggiare l'apparecchio. Utilizzare questo apparecchio per agli scopi descritti in questo manuale. La superficie dell'elemento riscaldante è soggetta a calore residuo dopo l'uso.

- Verificare che la tensione di rete coincida con quella specificata nell'etichetta di classificazione dell'apparecchio e che la presa elettrica sia dotata di messa a terra.
- Non immergere il cavo, la spina o qualsiasi altra parte dell'apparecchio in acqua o in qualsiasi altro liquido, né esporre i collegamenti elettrici all'acqua. Assicurarci di avere le mani completamente asciutte prima di toccare la spina o di accendere l'apparecchio.
- **ATTENZIONE:** se l'apparecchio dovesse cadere accidentalmente in acqua, scollegarlo immediatamente. Non toccare l'acqua.
- Osservare accuratamente il cavo di alimentazione in cerca di danni visibili. Se il cavo è danneggiato, deve essere riparato dal Servizio di Assistenza Tecnica ufficiale di
- Cecotec per evitare qualsiasi pericolo.
- **ATTENZIONE:** non utilizzare l'apparecchio se il cavo, la spina o la struttura presenta danni o se non funziona correttamente, è caduto o è danneggiato.
- Non torcere, piegare, allungare o danneggiare il cavo di alimentazione. Proteggerlo da bordi affilati e fonti di calore. Non permettere che il cavo tocchi superfici calde. Non lasciare che il cavo sporga oltre il bordo della superficie o piano di lavoro.
- Questo apparecchio non è stato progettato per funzionare tramite timer o sistemi di controllo remoto esterni.
- Spegnere e scollegare l'apparecchio dalla fonte di alimentazione quando non in uso e prima di pulirlo. Tirare la spina per scollegare l'apparecchio, non tirare il cavo.
- Sorvegliare i bambini per assicurarsi che non giochino con l'apparecchio. Sorvegliare strettamente i bambini se si usa l'apparecchio in loro prossimità.
- Collocare l'apparecchio su di una superficie asciutta, stabile, piatta e resistente al calore.

- Non usare l'apparecchio nelle seguenti circostanze:
- Dentro o sopra cucine elettriche o a gas, forni caldi o vicino al fuoco.
- Su superfici morbide (come tappeti) o dove possa cadere durante l'uso.
- In esterno o aree con alti livelli di umidità.
- Non coprire l'apparecchio mentre è in funzione.
- Non lasciare l'apparecchio incustodito durante il funzionamento. Scollegarlo dalla presa di corrente quando non lo si utilizza o quando si esce dalla stanza.
- Non tentare di riparare l'apparecchio per conto proprio. Si prega di contattare il Servizio di Assistenza Tecnica ufficiale di Cecotec per ricevere informazioni.
- Per garantire il corretto funzionamento dell'apparecchio, la pulizia e la manutenzione devono essere effettuate secondo questo manuale di istruzioni. Spegnerlo e scollegare l'apparecchio prima di muoverlo o pulirlo.
- L'apparecchio non è lavabile in lavastoviglie.
- Non si accetta nessuna responsabilità derivata dai danni eventuali o personali che possano derivare da un uso improprio dell'apparecchio o da inadempienze di questo manuale di istruzioni.

INSTRUÇÕES DE SEGURANÇA

Leia atentamente as instruções seguintes antes de utilizar o aparelho. Guarde este manual para referências futuras ou novos utilizadores.

- Siga atentamente estas instruções de segurança quando usar o aparelho.
-  Este símbolo significa: cuidado! Superfície quente. As superfícies acessíveis são suscetíveis ao aquecimento durante a utilização. Tenha cuidado para não se queimar.
- Este aparelho foi desenhado apenas para uso doméstico e não para uso em cafés, restaurantes, quintas, hotéis, motéis e escritórios.
- Este aparelho não deve ser utilizado por crianças. Mantenha o aparelho e o seu cabo longe do alcance de crianças.
- Este aparelho pode ser utilizado por pessoas com capacidades físicas, sensoriais ou mentais reduzidas ou com falta de experiência e conhecimentos, se lhes tiver sido dada a supervisão ou as instruções relativas à utilização do aparelho de uma forma segura e compreenderem os perigos envolvidos.
- Não permita que as crianças brinquem com o aparelho. A limpeza e manutenção do aparelho não devem ser efetuadas por crianças sem supervisão.
- ATENÇÃO: a abertura de enchimento de café ou a abertura do depósito de água não deve ser aberta durante a utilização.
- AVISO: tome precauções para evitar o derramamento de líquidos em quaisquer condutores elétricos.
- Aviso: o uso incorreto ou inadequado pode pôr em perigo, quer o aparelho, quer o utilizador. Utilize este aparelho para fins que aparecem descritos neste manual. A superfície do

elemento de aquecimento está sujeita ao calor residual após a sua utilização.

- Certifique-se de que a tensão de rede coincida com a tensão especificada na etiqueta de classificação do aparelho e de que a tomada tenha ligação à terra.
- Não submerja o cabo, a ficha ou qualquer outra parte elétrica do produto na água ou qualquer outro líquido nem as exponha as conexões elétricas à água. Certifique-se de que tem as mãos completamente secas antes de tocar na tomada ou ligar o produto.
- ADVERTÊNCIA: se o produto cair acidentalmente na água, desligue imediatamente da corrente elétrica. Não toque na água! Não toque na água!
- Inspeccione o cabo de alimentação regularmente em busca de danos visíveis. Se o cabo apresentar danos, deve ser reparado pelo Serviço de Assistência Técnica Oficial da Cecotec
- para evitar qualquer tipo de perigo.
- ADVERTÊNCIA: Não utilize o aparelho se o cabo, a tomada ou a estrutura apresentarem danos ou se não funcionar corretamente, sofreu alguma queda ou foi danificado.
- Não torça, dobre, estique ou danifique o cabo de alimentação. Proteja-o de bordas afiadas e fontes de calor. Não permita que o cabo toque em superfícies quentes. Não deixe que o cabo esteja sobre a borda da superfície de trabalho ou do balcão.
- Este aparelho não está desenhado para funcionar através de temporizadores ou sistemas de controlo remoto externos.
- Desligue e desconecte o aparelho da corrente elétrica quando não estiver a ser usado e antes de o limpar. Puxe da ficha para o desconectar, não puxe pelo cabo.
- Supervisione as crianças para não brincarem com o aparelho.

É necessário dar supervisão estrita se o aparelho estiver a ser usado perto de crianças.

- Coloque o aparelho numa superfície seca, estável, plana e resistente ao calor.
- Não use o aparelho em nenhuma destas circunstâncias:
- Dentro ou em cima de cozinhas elétricas ou gás, fornos quentes ou perto de fogo.
- Sobre superfícies suaves (como tapetes) ou onde possa virar e cair durante o uso.
- Em exteriores ou áreas com altos níveis de humidade.
- Não cubra o aparelho enquanto estiver a funcionar.
- Não deixe o aparelho sem supervisão durante o seu funcionamento. Desconecte-o da tomada de corrente quando acabar de o utilizar ou quando abandonar o lugar onde estiver colocado.
- Não tente reparar o dispositivo por conta própria. Por favor, contacte o Serviço de Assistência Técnica da Cecotec se tiver alguma dúvida.
- Para garantir o correto funcionamento do aparelho, as tarefas de limpeza e manutenção devem ser feitas de acordo com este manual de instruções. Desligue e desconecte o aparelho antes de o mover ou limpar.
- Não lave o aparelho na máquina da louça.
- Não se aceita nenhuma responsabilidade de danos eventuais ou pessoais que possam derivar do mau uso do aparelho ou do incumprimento deste manual de instruções.

VEILIGHEIDSINSTRUCTIES

Lees de volgende instructies aandachtig voordat u het product gebruikt. Bewaar deze handleiding voor toekomstig(e) gebruik of gebruikers.

- Volg aandachtig de voorschriften wanneer u dit toestel gebruikt.
-  Dit symbool betekent, voorzichtig, heet oppervlak. Toegankelijke oppervlakken zijn gevoelig voor verhitting tijdens het gebruik. Let op dat u zich niet verbrandt.
- Dit apparaat is uitsluitend bestemd voor huishoudelijk gebruik en is niet bestemd voor gebruik in bars, restaurants, boerderijen, hotels, motels en kantoren.
- Het apparaat mag niet door kinderen worden gebruikt. Houd het apparaat en de voedingskabel buiten het bereik van kinderen.
- Dit apparaat kan worden gebruikt door personen met beperkte lichamelijke, zintuiglijke of geestelijke vermogens of met gebrek aan ervaring en kennis, indien zij onder toezicht staan of instructie hebben gekregen over het veilige gebruik van het apparaat en de gevaren ervan begrijpen.
- Kinderen mogen niet met het apparaat spelen. Reiniging en onderhoud door de gebruiker mogen niet zonder toezicht door kinderen worden uitgevoerd.
- **WAARSCHUWING:** De vulopening van de koffie- of watertank mag tijdens het gebruik niet worden geopend.
- **WAARSCHUWING:** Neem voorzorgsmaatregelen om te voorkomen dat er vloeistof op elektrische geleiders terechtkomt.
- **WAARSCHUWING:** onjuist of oneigenlijk gebruik kan zowel het toestel als de gebruiker in gevaar brengen. Gebruik dit

apparaat alleen voor de in deze handleiding beschreven doeleinden. Het oppervlak van het verwarmingselement wordt na gebruik blootgesteld aan restwarmte.

- Zorg ervoor dat de netspanning overeenkomt met de spanning vermeld op het classificatielabel van het apparaat en dat het stopcontact geaard is.
- Dompel de voedingskabel, de stekker of andere onderdelen van het toestel niet onder in water of andere vloeistoffen. Stel de elektrische verbindingen niet bloot aan water. Raak het product enkel aan met droge handen.
- Waarschuwing: als het product per ongeluk in het water valt, trek dan onmiddellijk de stekker er uit. Raak het water niet aan!
- Inspecteer de kabel regelmatig op zichtbare schade. Als de kabel beschadigd is, moet deze worden gerepareerd door de officiële technische dienst
- Van Cecotec om elke vorm van gevaar te vermijden.
- **WAARSCHUWING:** Gebruik het toestel niet als de kabel, de stekker of de behuizing beschadigd zijn of niet correct werken of als ze gevallen zijn.
- Draai, buig, rek of beschadig het netsnoer niet. Bescherm het tegen scherpe randen en warmtebronnen. Zorg ervoor dat de kabel geen hete oppervlakken aanraakt. Laat de kabel niet over de rand van het werkoppervlak of het aanrecht uitsteken.
- Dit toestel is niet ontworpen om gebruikt te worden met een externe timer of afstandsbediening.
- Schakel het toestel uit en trek de stekker uit het stopcontact als u het niet gebruikt of voordat u het schoonmaakt. Trek aan de stekker om hem te verwijderen uit het stopcontact en niet aan de kabel.
- Houd toezicht op kinderen om ervoor te zorgen dat ze niet

met het product spelen. Strikt toezicht is noodzakelijk als het product gebruikt wordt in de buurt van kinderen.

- Plaats het toestel op een vlak, stabiel, droog en hittebestendig oppervlak.
- Gebruik het product niet onder de volgende omstandigheden:
- In of op gas- of elektrische vuren, hete ovens of in de buurt van een vuur.
- Op zachte oppervlakken (bv. tapijt) of waar het kan kantelen tijdens het gebruik.
- Buiten of in ruimtes met een hoge luchtvochtigheid.
- Bedek het apparaat niet als het is ingeschakeld.
- Laat het apparaat niet onbeheerd achter als het is ingeschakeld. Trek de stekker uit het stopcontact wanneer u klaar bent met het toestel te gebruiken of wanneer u de kamer verlaat.
- Probeer niet om zelf het product te repareren. Neem contact op met de officiële Technische Ondersteuningsservice van Cecotec als u een probleem ondervindt met het product.
- De schoonmaak en het onderhoud van het toestel moeten uitgevoerd worden zoals beschreven in deze handleiding om de correcte werking van het toestel te verzekeren. Schakel het product uit en trek de stekker uit het stopcontact voordat u het product verplaatst of schoonmaakt.
- Het toestel is niet geschikt voor in de vaatwasser.
- De fabrikant is niet verantwoordelijk voor persoonlijke of materiële schade als gevolg van een foutief gebruik van het toestel of een gebruik dat niet overeenstemt met de instructies in deze handleiding.

INSTRUKCJE BEZPIECZEŃSTWA

Przed użyciem produktu należy uważnie przeczytać poniższe instrukcje. Zachowaj tę instrukcję do wykorzystania w przyszłości lub dla nowych użytkowników.

- Podczas korzystania z produktu należy dokładnie przestrzegać instrukcji bezpieczeństwa.
-  Ta ikona oznacza: uwaga, gorąca powierzchnia. Dostępne powierzchnie mogą się nagrzewać podczas użytkowania. Uważaj, aby się nie poparzyć.
- To urządzenie przeznaczone jest wyłącznie do użytku domowego i nie nadaje się do użytku w barach, restauracjach, gospodarstwach rolnych, hotelach, motelach i biurach.
- To urządzenie nie może być używane przez dzieci. Przechowuj urządzenie i jego przewód w miejscu niedostępnym dla dzieci.
- To urządzenie może być używane przez osoby o ograniczonych zdolnościach fizycznych, sensorycznych lub umysłowych lub osoby nieposiadające doświadczenia i wiedzy, jeśli są one nadzorowane lub zostały poinstruowane w zakresie bezpiecznego korzystania z urządzenia i rozumieją związane z tym zagrożenia.
- Dzieci nie mogą bawić się urządzeniem. Dzieci nie mogą bez nadzoru czyścić i konserwować urządzenia.
- OSTRZEŻENIE: podczas użytkowania nie trzeba otwierać otworu wlewu kawy ani zbiornika na wodę.
- OSTRZEŻENIE: Zachowaj środki ostrożności, aby uniknąć rozlania płynów na przewody elektryczne.
- OSTRZEŻENIE: niewłaściwe lub niewłaściwe użytkowanie może stanowić zagrożenie zarówno dla urządzenia, jak i dla użytkownika. Używaj tego urządzenia do celów opisanych w niniejszej instrukcji. Powierzchnia elementu grzejnego po użyciu podlega działaniu ciepła resztkowego.

- Upewnij się, że napięcie sieciowe jest zgodne z napięciem podanym na tabliczce znamionowej produktu oraz że wtyczka jest uziemiona.
- Nie zanurzaj przewodu, wtyczki ani żadnej innej części produktu w wodzie lub innej cieczy ani nie wystawiaj połączeń elektrycznych na działanie wody. Przed dotknięciem wtyczki lub włączeniem produktu upewnij się, że twoje ręce są całkowicie suche.
- **OSTRZEŻENIE:** Jeśli urządzenie przypadkowo wpadnie do wody, należy je natychmiast odłączyć. Nie dotykaj wody!
- Regularnie sprawdzaj przewód zasilający pod kątem widocznych uszkodzeń. Jeśli kabel jest uszkodzony, musi zostać naprawiony przez oficjalny Serwis Pomocy Technicznej
- Cecotec, aby uniknąć wszelkiego rodzaju niebezpieczeństw.
- **OSTRZEŻENIE:** Nie używaj produktu, jeśli kabel, wtyczka lub rama są uszkodzone lub działają nieprawidłowo, upuszczone lub uszkodzone.
- Nie nakręcaj, nie zginaj, nie rozciągaj ani nie uszkadzaj kabla zasilającego. Chroń go przed ostrymi krawędziami i źródłami ciepła. Nie pozwól, aby przewód dotykał gorących powierzchni. Nie pozwól aby kabel zbliżył się do krawędzi powierzchni roboczej lub blatu.
- To urządzenie nie zostało zaprojektowane do pracy z zewnętrznymi czasomierzami lub systemami zdalnego sterowania.
- Wyłączyć i odłączyć produkt od źródła zasilania, gdy nie jest używany i przed czyszczeniem. Pociągnij za wtyczkę, aby ją odłączyć, nie ciągnij za kabel.
- Nadzoruj dzieci, aby upewnić się, że nie bawią się produktem. Ścisły nadzór jest konieczny, jeśli produkt jest używany w pobliżu dzieci.

- Ustaw urządzenie na suchej, stabilnej, płaskiej i odpornej na ciepło powierzchni.
- Nie używaj produktu w następujących okolicznościach:
- W lub na kuchenkach gazowych lub elektrycznych, gorących piekarnikach lub w pobliżu ognia.
- Na miękkich powierzchniach (takich jak dywany) lub w miejscach, w których może się przewrócić podczas użytkowania.
- Na zewnątrz lub w obszarach o wysokiej wilgotności.
- Nie zakrywaj urządzenia w trakcie jego działania.
- Nie pozostawiaj produktu bez nadzoru podczas pracy. Odłącz od gniazdka elektrycznego, gdy skończysz z niego korzystać lub gdy wyjdiesz z pokoju.
- Nie próbuj samodzielnie naprawiać urządzenia. W razie jakichkolwiek pytań skontaktuj się z oficjalną pomocą techniczną Cecotec.
- Czyszczenie i konserwację produktu należy przeprowadzać zgodnie z niniejszą instrukcją obsługi, aby zapewnić prawidłowe działanie. Wyłącz i odłącz produkt przed przenoszeniem lub czyszczeniem.
- Nie myj urządzenia w zmywarce lub pralce.
- Nie przyjmuje się żadnej odpowiedzialności za jakiegokolwiek osobiste lub ewentualne szkody, które mogą wynikać z niewłaściwego użytkowania produktu lub nieprzestrzegania niniejszej instrukcji obsługi.

BEZPEČNOSTNÍ POKYNY

Před použitím výrobku si pečlivě přečtěte následující pokyny. Uchovejte tento návod pro budoucí použití nebo pro nové uživatele.

- Při používání přístroje pečlivě postupujte podle těchto bezpečnostních předpisů.
-  Tento symbol znamená: pozor, horký povrch. Přístupné povrchy jsou náchylné k zahřátí během používání. Dávejte pozor, abyste se nepopálili.
- Tento spotřebič je určen pouze pro domácí použití a je vyloučen z použití v barech, restauracích, farmách, hotelech, motelech a kancelářích.
- Tento spotřebič nesmí používat děti. Udržujte přístroj a jeho kabel z dosahu dětí.
- Tento spotřebič mohou používat osoby se sníženými fyzickými, smyslovými nebo mentálními schopnostmi nebo s nedostatkem zkušeností a znalostí, pokud byly pod dohledem nebo byly proškoleny o používání spotřebiče bezpečným způsobem a rozumí souvisejícím nebezpečím.
- Děti si se spotřebičem nesmí hrát. Čištění a údržbu, kterou má provádět uživatel, nesmí provádět děti bez dozoru.
- VAROVÁNÍ: otvor plničky kávy nebo otvor zásobníku na vodu nesmí být během používání otevřen.
- VAROVÁNÍ: dbejte na to, aby nedošlo k rozlité kapalin na elektrické vodiče.
- VAROVÁNÍ: nesprávné nebo nevhodné použití může ohrozit zařízení i uživatele. Používejte toto zařízení pouze k činnostem popsaným v tomto návodu. Povrch topného tělesa je po použití vystaven zbytkovému teple.
- Ujistěte se, že napětí v síti odpovídá napětí uvedenému na typovém štítku produktu a že zástrčka je uzemněná.

- Neponořujte kabel, zástrčku ani žádnou jinou část produktu do vody nebo jiné kapaliny a nevystavujte elektrické spoje vodě. Před dotykem zástrčky nebo zapnutím výrobku se ujistěte, že máte zcela suché ruce.
- **VAROVÁNÍ:** pokud zařízení náhodně spadne do vody, okamžitě jej odpojte. Nedotýkejte se vody!
- Pravidelně kontrolujte napájecí kabel, zda není viditelně poškozen. Pokud je kabel poškozen, musí být opraven u oficiálního technického servisu
- Cecotec, aby se zabránilo jakémukoli nebezpečí.
- **VAROVÁNÍ:** Výrobek nepoužívejte, pokud je poškozený kabel, zástrčka nebo konstrukce, nebo pokud nefunguje správně, spadl nebo byl poškozen.
- Napájecí kabel nezkrucujte, neohýbejte, nenatahujte ani nepoškozujte. Chraňte ho před ostrými hranami a zdroji tepla. Nedovolte, aby se kabel dotýkal horkých povrchů. Nenechte kabel vyset přes okraj pracovní plochy nebo pracovní desky.
- Toto zařízení není určeno k provozu prostřednictvím externích časovačů nebo systémů dálkového ovládní.
- Pokud výrobek nepoužíváte a před čištěním jej vypněte a odpojte od elektrické sítě. Pro odpojení zatáhněte za zástrčku, ne za kabel.
- Dohlížejte na děti, abyste se ujistili, že si s přístrojem nehrají. Je naprosto nezbytné na přístroj dohlížet, pokud je používán v blízkosti dětí.
- Spotřebič postavte na suchý, stabilní, rovný a žáruvzdorný povrch.
- Nepoužívejte přístroj za následujících podmínek:
 - Na elektrických nebo plynových sporácích, v horkých troubách nebo v blízkosti ohně.
 - Na měkkém povrchu (např. na koberci) nebo na povrchu, který by mohl zapříčinit převrnutí přístroje.

- Venku nebo v místech s vysokou vlhkostí.
- Zařízení během provozu nezakrývejte.
- Nenechávejte produkt během provozu bez dozoru. Odpojte ho od elektrické energie, když skončíte s jeho používáním nebo pokud odejdete z místnosti.
- Nepokoušejte se přístroj opravovat sami. V případě pochybností kontaktujte oficiální Asistenční technický servis Cecotec.
- Abyste zajistili správné fungování přístroje, čistěte a udržujte produkt v souladu s tímto návodem na použití. Před přenášením nebo čištěním výrobek vypněte a odpojte od sítě.
- Spotřebič nemyjte v myčce nádobí.
- Za případné škody nebo zranění osob v důsledku nesprávného použití výrobku nebo nedodržení tohoto návodu k obsluze nepřebíráme žádnou odpovědnost.

1. PIEZAS Y COMPONENTES

Fig. 1

1. Indicador de vapor
2. Botón de vapor
3. Indicador de café
4. Indicador de encendido
5. Botón de café
6. Botón de encendido
7. Filtro
8. Barra de prensado
9. Brazo de la cafetera
10. Base
11. Placa recoge gotas
12. Bandeja recoge gotas
13. Tapa
14. Asa
15. Tapa del depósito
16. Tapa del depósito de agua
17. Selector de vapor
18. Cuerpo principal
19. Cuchara medidora
20. Varilla de vapor

NOTA:

Los gráficos de este manual son representaciones esquemáticas y puede que no coincidan exactamente con los del producto.

2. ANTES DE USAR

- Este aparato presenta un embalaje diseñado para protegerlo durante su transporte. Saque el aparato de su caja y retire todo el material de embalaje. Puede guardar la caja original y otros elementos del embalaje en un lugar seguro para prevenir daños en el aparato si necesita transportarlo en el futuro. Si desea deshacerse del embalaje original, asegúrese de reciclar todos los elementos correctamente.
- Asegúrese de que todas las piezas y componentes están incluidos y en buen estado. Si faltara alguno o no estuviera en buen estado, contacte de forma inmediata con el Servicio de Atención Técnica oficial de Cecotec.

Contenido de la caja

- Cafetera
- Filtro individual para un café
- Filtro para dos cafés
- Cuchara medidora y prensa
- Brazo portafiltros
- Manual de instrucciones

3. FUNCIONAMIENTO

Pre calentamiento

- Para hacer una buena taza de café, es recomendable precalentar la cafetera antes de su preparación, incluyendo el embudo, el filtro y la taza, para que el sabor del café no se vea alterado por ningún elemento frío.
- Retire el depósito extraíble y abra la tapa para llenarlo de agua. El nivel de agua no debe superar la marca "MAX" del depósito. Después de llenar el depósito, vuelva a colocarlo en su sitio. Coloque el depósito correctamente en el dispositivo.
- Coloque el filtro de malla de acero en el brazo de la cafetera. Asegúrese de que el tubo del embudo esté alineado con la ranura de la máquina y, a continuación, instale el brazo en la cafetera desde la posición de desbloqueo girándolo en sentido contrario a las agujas del reloj hasta que quede bien encajado en la posición de bloqueo.
- Ponga una taza de café sobre la rejilla extraíble.
- Conecte el dispositivo a la toma de corriente.
- Asegúrese de que el selector de vapor está en la posición de apagado.
- Una vez finalizado el proceso de precalentamiento, el indicador de encendido dejará de parpadear y se mantendrá fijo. Pulse el botón de café y cierre la bomba inmediatamente después de que salga el agua.
- Cuando el indicador de café se ilumine, pulse de nuevo el botón de café para que salga agua caliente. Cuando el indicador se apague, cierre la bomba. Entonces el precalentamiento con vapor habrá finalizado.

Preparar un espresso

1. Gire el embudo en sentido contrario de las agujas del reloj para retirarlo. Añada el café molido en el filtro con la cuchara dosificadora. Una cucharada de café molido permite preparar una taza. A continuación, utilice el otro extremo de la cuchara dosificadora para prensar el café molido.
2. Coloque el filtro de malla de acero en el brazo de la cafetera. Asegúrese de que el tubo del embudo esté alineado con la ranura de la máquina y, a continuación, instale el brazo en la cafetera desde la posición de desbloqueo girándolo en sentido contrario a las agujas del reloj hasta que quede bien encajado en la posición de bloqueo.

3. Vierta agua caliente en la taza y deje que esta se caliente, después vacíe la taza y séquela. Por último, coloque la taza caliente en el estante extraíble.
4. Tras esto, el indicador de café se iluminará, si se apaga espere unos segundos. Cuando el indicador permanezca fijo pulse el botón de café. Pulse de nuevo el botón de café cuando haya obtenido la cantidad deseada y la bomba de agua dejará de funcionar.

ADVERTENCIA: No deje la cafetera desatendida durante la preparación, ya que a veces será necesario manipularla manualmente.

- Cuando termine de preparar el café, retire el brazo de la cafetera girándolo hacia la izquierda y, a continuación, retire los restos de café del filtro presionando la palanca de prensado.
- Deje que la cafetera se enfríe por completo y enjuáguela bajo el grifo.
- El tiempo de elaboración de un café individual es de 60 segundos como máximo. La bomba de agua dejará de funcionar si el tiempo de funcionamiento supera los 60 segundos. El tiempo de elaboración se puede ajustar siguiendo los pasos que se indican a continuación. Mantenga pulsado el botón de café durante 3 segundos en el modo de espera y el indicador de café parpadeará. Pulse de nuevo el botón de café antes de que transcurran 5 segundos para que la bomba de agua empiece a funcionar. Pulse de nuevo el botón de café para que la bomba de agua deje de funcionar. Entonces la configuración habrá finalizado. El tiempo de elaboración ajustable oscila entre 15 y 60 segundos.

Preparar agua caliente

- Una vez finalizado el proceso de precalentamiento, el indicador de encendido permanecerá fijo. A continuación, pulse el botón de café y la bomba de agua comenzará a bombear agua. Gire el selector de vapor a la posición de vapor/agua caliente para que salga agua caliente por la varilla de vapor. Para detener la preparación de agua caliente, pulse de nuevo el botón de café. La función de agua caliente se utiliza para calentar la taza, preparar té o para enfriar la cafetera.
- Consulte la sección "Hacer ESPRESSO" cuando necesite ajustar el tiempo de elaboración de agua caliente.

Preparar un cappuccino

Para preparar un capuchino rellene la taza de espresso con espuma de leche.

Método

1. Para preparar un cappuccino, primero prepare un espresso siguiendo los pasos del apartado "PREPARAR UN ESPRESSO". Asegúrese de que el selector de vapor esté en la posición de apagado.
2. Pulse el botón de vapor y el indicador de café se iluminará. Después espere hasta que el indicador de vapor también se ilumine.

Nota: Durante el proceso de precalentamiento, el indicador luminoso de vapor se encenderá y se apagará para mantener la temperatura deseada.

ESPAÑOL

3. Llene una jarra con unos 100 ml de leche por cada cappuccino que vaya a preparar, se recomienda utilizar leche entera fría (¡no caliente!).

Nota: Al elegir el tamaño de la jarra, se recomienda que el diámetro de la misma no sea inferior a 70±5mm. Además, tenga en cuenta que la leche aumenta su volumen por dos, así que asegúrese de que la jarra es lo suficientemente alta.

4. Gire lentamente el selector de vapor en el sentido contrario a las agujas del reloj para que el vapor salga por la varilla.

Nota: No gire nunca el selector de vapor de forma brusca, ya que la cafetera emitirá mucho vapor en poco tiempo, lo que puede aumentar el riesgo de quemaduras.

5. Introduzca la varilla de vapor en la leche a unos dos centímetros de profundidad y espume la leche moviendo la jarra de arriba abajo.
6. Cuando termine de espumar la leche, gire el selector de vapor a la posición de apagado.

Nota: La boquilla de salida de vapor debe limpiarse con una esponja húmeda inmediatamente después de que deje de salir vapor, pero tenga cuidado de no quemarse.

7. Vierta la leche espumada en la taza de café y su cappuccino estará listo. Endulce a su gusto y si lo desea, espolvoree cacao en polvo sobre la espuma.
8. Pulse el botón de encendido para cortar la fuente de alimentación. Todos los indicadores luminosos se apagarán.

ADVERTENCIA Después de terminar de usar la función de vapor, lleve el interruptor de café a la posición de encendido, si el indicador de café y el indicador de vapor parpadean rápidamente, significa que la temperatura de la cafetera es demasiado alta. Deje enfriar la máquina durante al menos 5 minutos, o active la función de agua caliente para enfriar el aparato. La cafetera dejará de dispensar agua automáticamente cuando disminuya la temperatura. Si prepara café sin haber dejado que el aparato se enfríe por completo, el café se quemará y se producirá un desbordamiento en el embudo.

RESET

Una vez finalizado el precalentamiento, mantenga pulsados al mismo tiempo el botón de encendido, el botón de café y el botón de vapor durante 3 segundos. Sus indicadores correspondientes parpadearán 3 veces y el restablecimiento de fábrica habrá finalizado.

4. LIMPIEZA Y MANTENIMIENTO

1. Desconecte la fuente de alimentación y deje que la cafetera se enfríe por completo antes de limpiarla.
2. Limpie con frecuencia la carcasa principal y el depósito de agua con una esponja. Lave y seque bien la bandeja y la placa de goteo.

Nota: No utilice alcohol o disolventes para limpiar la cafetera. No sumerja nunca la carcasa en agua para limpiarla.

3. Separe el embudo metálico del filtro girándolo en el sentido de las agujas del reloj y elimine los restos de café. Límpielo con agua y detergente y séquelo bien.

4. Limpie todos los accesorios con agua y séquelos bien.

Limpieza de los depósitos minerales

- El aviso de descalcificación se producirá de forma automática y significará que han transcurrido 500 ciclos acumulativos.
 - Todos los indicadores parpadearán rápidamente 5 veces una vez finalizado el precalentamiento. La cafetera volverá a su estado habitual una vez finalizada la descalcificación.
1. Llene el depósito con agua y descalcificador hasta el nivel MAX (la escala de agua y descalcificador es de 4:1. Siga las instrucciones en el envase del descalcificador). En lugar de descalcificador, también puede utilizar un "descalcificador casero" a partir de ácido cítrico (se puede obtener en farmacias o droguerías), basta con mezclar cien partes de agua con tres partes de ácido cítrico.
 2. Coloque el embudo metálico (sin café en polvo en su interior) y la jarra.
 3. Pulse el botón de encendido una vez y su indicador rojo se iluminará, pulse el botón de encendido de nuevo y espere a que la cafetera empiece a calentarse.
 4. Cuando el indicador de encendido se ilumine el calentamiento habrá terminado. Pulse el botón de café y prepare dos tazas de café. A continuación, cierre la bomba y espere 5 segundos.
 5. Pulse el botón de café/vapor y el indicador de café/vapor se encenderá. Después espere hasta que el indicador de vapor se ilumine. Emita vapor durante 2 minutos girando el selector de vapor a la posición de vapor/agua caliente y, a continuación, gire de nuevo el selector a la posición de apagado para dejar de generar vapor.
 6. Pulse el botón de encendido para detener la unidad inmediatamente y deje actuar el descalcificador durante 15 minutos.
 7. Vuelva a encender la cafetera y repita los pasos 4 y 5 al menos tres veces.
 8. A continuación, pulse el botón de café/vapor y se encenderá el indicador de café. A continuación, pulse el botón de encendido para preparar café hasta que no quede descalcificador.
 9. A continuación, prepare café (sin café en polvo) con agua del grifo en el nivel MAX, y repita 3 veces los pasos del 4 al 6 (no es necesario esperar 15 minutos en el paso del 6).
 10. Repita el paso 7 al menos 3 veces para asegurarse de que el tubo está limpio.
 11. Siga el procedimiento que se indica a continuación para cancelar el aviso de descalcificación una vez haya finalizado. Mantenga pulsados el botón de café y el botón de vapor durante 3 segundos al mismo tiempo en el modo de espera, a continuación, sus indicadores correspondientes parpadearán rápidamente 3 veces. Esto significará que la advertencia de descalcificación se ha cancelado y el ciclo de trabajo está de nuevo a cero.

5. RESOLUCIÓN DE PROBLEMAS

Problema	Causa	Solución
Las partes metálicas del depósito de agua están oxidadas.	El descalcificador utilizado no es el adecuado. Puede corroer las piezas metálicas del depósito.	Utilice el descalcificador recomendado por el fabricante.
La parte inferior de la cafetera gotea.	Hay demasiada agua en la bandeja de goteo.	Vacíe la bandeja de goteo.
	La cafetera no funciona correctamente.	Póngase en contacto con el Servicio de Asistencia Técnica de Cecotec.
El agua se sale por los lados del filtro de malla de acero.	Hay café molido en el borde del filtro	Limpie los restos de café.
El café sabe ácido (avinagrado).	No ha limpiado correctamente la cafetera después del proceso de descalcificado.	Limpie la cafetera varias veces siguiendo los pasos correspondientes.
	El café molido llevaba mucho tiempo guardado en un lugar caliente y húmedo. El café molido se ha puesto malo.	Utilice café molido fresco o guárdelo en un lugar fresco y seco. Después de abrir un paquete de café molido, ciérrelo herméticamente y guárdelo en la nevera para mantenerlo fresco.
La cafetera no se enciende.	El cable de alimentación no está bien enchufado.	Enchufe correctamente el cable de alimentación a una toma de corriente. Si la máquina sigue sin funcionar, póngase en contacto con el Servicio de Asistencia Técnica de Cecotec.

El vapor no puede hacer espuma	El indicador luminoso de vapor no está encendido.	Sólo cuando el indicador de vapor esté encendido se puede utilizar la función de vapor para espumar.
	El recipiente es demasiado grande o la forma no se ajusta.	Utilice una taza alta y estrecha.
	Ha utilizado leche desnatada.	Utilice leche entera o semidesnatada.

6. ESPECIFICACIONES TÉCNICAS

Producto: Power Espresso 20 Pecan Pro / Power Espresso 20 Pecan Steel

Referencia del producto: 01725 / 00275

Voltaje: 220-240 V ~

Frecuencia: 50 Hz

Potencia nominal: 1100 W

Av. Reyes Católicos, 60, 46910, Alfafar (Valencia) España

CIF: B-97937890

www.cecotec.es

Las especificaciones técnicas pueden cambiar sin notificación previa para mejorar la calidad del producto.

Fabricado en China | Diseñado en España

7. RECICLAJE DE APARATOS ELÉCTRICOS Y ELECTRÓNICOS



Este símbolo indica que, de acuerdo con las normativas aplicables, el producto y/o la batería deberán desecharse de manera independiente de los residuos domésticos. Cuando este producto alcance el final de su vida útil, deberás extraer las pilas/baterías/acumuladores y llevarlo a un punto de recogida designado por las autoridades locales.

Para obtener información detallada acerca de la forma más adecuada de desechar sus aparatos eléctricos y electrónicos y/o las correspondientes baterías, el consumidor deberá contactar con las autoridades locales.

El cumplimiento de las pautas anteriores ayudará a proteger el medio ambiente.

8. GARANTÍA Y SAT

Cecotec responderá ante el usuario o consumidor final de cualquier falta de conformidad que exista en el momento de la entrega del producto en los términos, condiciones y plazos que establece la normativa aplicable.

Se recomienda que las reparaciones se efectúen por personal especializado.

Si detecta una incidencia con el producto o tiene alguna consulta, póngase en contacto con el Servicio de Asistencia Técnica oficial de Cecotec a través del número de teléfono +34 96 321 07 28.

9. COPYRIGHT

Los derechos de propiedad intelectual sobre los textos de este manual pertenecen a CECOTEC INNOVACIONES, S.L. Quedan reservados todos los derechos. El contenido de esta publicación no podrá, ni en parte ni en su totalidad, reproducirse, almacenarse en un sistema de recuperación, transmitirse o distribuirse por ningún medio (electrónico, mecánico, fotocopia, grabación o similar) sin la previa autorización de CECOTEC INNOVACIONES, S.L.

1. PARTS AND COMPONENTS

Fig. 1

1. Steam indicator light
2. Steam button
3. Coffee indicator light
4. Power indicator light
5. Coffee button
6. Power button
7. Filter
8. Filter holder lever
9. Portafilter
10. Base
11. Drip grid
12. Drip tray
13. Lid
14. Handle
15. Tank cover
16. Water tank cover
17. Steam knob
18. Main body
19. Measuring spoon
20. Steam wand

NOTE:

the graphics in this manual are schematic representations and may not exactly match the device.

2. BEFORE USE

- This appliance is packaged in a way as to protect it during transport. Take the device out of its box and remove all packaging materials. You can keep the original box and other packaging elements in a safe place. This will help you prevent damage to the device when transporting it in the future. In case the original packaging is disposed of, make sure all packaging materials are recycled accordingly.
- Make sure all parts and components are included and in good conditions. If there is any piece missing or in bad conditions, contact the official Cecotec Technical Support Service immediately.

ENGLISH

Box content

- Coffee machine
- Single-coffee filter
- Double-coffee filter
- Measuring spoon with tamper
- Portafilter
- Instruction manual

3. OPERATION

Preheating

- To make a good cup of coffee, it is advisable to preheat the coffee machine before brewing, including the portafilter, filter and cup, so that the taste of the coffee is not altered by any cold elements.
- Remove the detachable tank and open the tank cover to fill it with the desired amount of water. The water level must not exceed the "MAX" mark on the tank. After filling the tank, put it back in place. Place the tank into the appliance properly.
- Insert the stainless-steel filter into the portafilter. Ensure that the portafilter tube is aligned with the slot in the machine. Then, install the portafilter into the coffee machine from the unlocked position by turning it counterclockwise until it locks into the locked position.
- Place an espresso cup on the removable grille.
- Plug the appliance into a power supply.
- Make sure the steam knob is in the off position.
- Once the preheating process is completed, the power indicator light will stop flashing and will remain steady. Press the coffee button and switch off the pump immediately after the water comes out.
- When the coffee indicator light lights up, press the coffee button again to make hot water come out. When the indicator light switches off, close the pump. Steam preheating is then finished.

Preparing an espresso

1. Turn the portafilter counterclockwise to remove it. Add the ground coffee into the filter with the measuring spoon. One tablespoon of ground coffee makes one cup. Then, use the other end of the measuring spoon to press the ground coffee.
2. Insert the stainless-steel filter into the portafilter. Ensure that the portafilter tube is aligned with the slot in the machine. Then, install the portafilter into the coffee machine from the unlocked position by turning it counterclockwise until it locks into the locked position.
3. Pour hot water into the cup and allow it to heat up. After that, empty the cup and dry it. Finally, put the hot cup on the drip grid.
4. After that, the coffee indicator light will light up; if it switches off, wait a few seconds. When

the indicator light remains steady, press the coffee button. Press the coffee button again when you have obtained the desired amount of coffee, the water pump will stop working.

WARNING: do not leave the machine unattended during preparation, as it may be necessary to handle the machine manually.

- When you have finished brewing coffee, remove the portafilter from the machine by turning it to the left and then, remove the coffee residue from the filter by pressing the filter holder lever.
- Let the coffee machine cool down completely and rinse the removable parts under the tap.
- The brewing time for a single coffee is a maximum of 60 seconds. The water pump will stop running if the running time exceeds 60 seconds. The brewing time can be adjusted by following the steps below. Press and hold the coffee button for 3 seconds in standby mode, the coffee indicator light will flash. Press the coffee button again within 5 seconds to start the water pump. Press the coffee button again so that the water pump stops operating. The configuration is then complete. The adjustable brewing time ranges from 15 to 60 seconds.

Preparing hot water

- Once the preheating process is completed, the power indicator light will stop flashing and will remain steady. Then, press the coffee button, the water pump will start pumping water. Turn the steam knob to the steam/hot water position so that hot water comes out from the steam wand. To stop hot water preparation, press the coffee button again. The hot water function is used to heat the cup, prepare tea or to cool the machine.
- Refer to the "Preparing an espresso" section when you need to adjust the hot water brewing time.

Preparing a cappuccino

To prepare a cappuccino, fill the espresso cup with frothed milk.

Method

1. To prepare a cappuccino, first prepare an espresso following the steps in the section "Preparing an espresso". Make sure the steam knob is in the off position.
2. Press the steam button, the coffee indicator light will light up. Then, wait until the steam indicator light also lights up.

Note: during the preheating process, the steam indicator light will turn on and off to maintain the desired temperature.

3. Fill a jug with about 100 ml of cold whole milk for each cappuccino you wish to prepare, it is recommended to use cold whole milk (not hot!).

Note: when choosing the size of the jug, it is recommended that the diameter of the jug should not be less than 70±5 mm. Also, bear in mind that milk increases in volume by a factor of two, so make sure that the jug is high enough.

ENGLISH

4. Slowly turn the steam knob counterclockwise so that steam comes out from the steamer.
Note: Never turn the steam knob sharply, as the machine will emit a lot of steam in a short time, which may increase the risk of scalding.

5. Insert the steam wand into the milk about two centimetres deep and froth the milk by moving the jug up and down.

6. When you have finished frothing the milk, turn the steam knob to the off position.

Note: The steam outlet nozzle should be cleaned with a damp sponge immediately after steam stops coming out but be careful not to burn yourself.

7. Pour the frothed milk into the coffee cup; your cappuccino is now ready. Sweeten to taste and if desired, sprinkle the froth with a little cocoa powder.

8. Press the power button to cut off the power supply. All indicator lights will turn off.

WARNING: after you have finished using the steam function, press the coffee button. If the coffee and steam indicator lights flash rapidly, the machine temperature is too high. Let the machine cool down for at least 5 minutes, or activate the hot water function to cool down the machine. The machine will automatically stop dispensing water when the temperature decreases. If you prepare coffee without allowing the machine to cool down completely, the coffee will burn and the portafilter will overflow.

RESET

After preheating is complete, press and hold the power button, the coffee button, and the steam button at the same time for 3 seconds. The corresponding indicator lights will flash 3 times, so the factory reset is complete.

4. CLEANING AND MAINTENANCE

1. Disconnect the power supply and allow the machine to cool down completely before cleaning.

2. Regularly clean the main housing and water tank with a sponge. Thoroughly wash and dry the drip tray and grid.

Note: do not use alcohol or solvents to clean the machine. Never immerse the housing in water for cleaning.

3. Remove the metal portafilter from the filter by turning it clockwise and remove any coffee residue. Clean with water and detergent and dry thoroughly.

4. Clean all accessories in water and dry them thoroughly.

Cleaning mineral deposits

- The descaling warning will occur automatically and will mean that 500 cumulative cycles have elapsed.

- All indicator lights will flash rapidly 5 times once preheating is complete. Once descaling has been completed, the machine will return to its normal state.

1. Fill the water tank with water and a descaling solution up to the MAX level indicated on the water tank (the scale of water and descaler is 4:1. Follow the instructions on the package of the descaler.). Instead of a descaler, you can also use a "homemade descaler" made from citric acid (available in pharmacies or drugstores) by mixing 100 parts of water with 3 parts citric acid.
2. Place the metal portafilter (with no coffee inside) and the jug.
3. Press the power button once, its red indicator light will light up; press the power button again and wait for the machine to start heating up.
4. When the power indicator light lights up, heating is complete. Press the coffee button and prepare two cups of coffee. Then, close the pump and wait 5 seconds.
5. Press the coffee/steam button, the coffee/steam indicator light lights up. Then, wait until the steam indicator light also lights up. Emit steam for 2 minutes by turning the steam knob to the steam/hot water position; then, turn the knob back to the off position to stop generating steam.
6. Press the power button to stop the machine immediately and let the descaler work for 15 minutes.
7. Restart the coffee machine and repeat steps 4 and 5 at least 3 times.
8. Next, press the coffee/steam button, the coffee indicator light will light up. Then, press the power button to prepare coffee until no descaler is left.
9. Next, prepare coffee (without coffee powder) with tap water at MAX level, and repeat steps 4 to 6 3 times (no need to wait 15 minutes at step 6).
10. Repeat step 7 at least 3 times to ensure that the steam wand is clean.
11. Follow the procedure below to cancel the descaling warning once it has been completed. Press and hold the coffee button and the steam button for 3 seconds at the same time in standby mode, then their corresponding indicator lights will flash rapidly 3 times. This will mean that the descaling warning has been cancelled and the duty cycle is back to zero.

5. TROUBLESHOOTING

Problem	Cause	Solution
The metal parts of the machine are rusted	The descaler used is not the right one. May corrode metal parts of the tank.	Use the descaler recommended by the manufacturer.
The bottom of the machine leaks	There is too much water in the drip tray.	Empty the drip tray.
	The coffee machine does not work properly.	Contact the official Cecotec Technical Support Service.

ENGLISH

The water flows out of the sides of the stainless-steel filter	There is ground coffee on the edge of the filter	Wipe off any coffee residue.
Acid (vinegar) taste in coffee	The device has not been properly cleaned after descaling.	Clean the coffee machine several times by following the appropriate steps.
	Ground coffee has been stored in a hot, wet place for a long time. The ground coffee has gone bad.	Use fresh ground coffee, or store the it in a cool, dry place. After opening a package of ground coffee, reseal it tightly and store it in a refrigerator to maintain its freshness.
The machine does not turn on	The power cable is not properly plugged in.	Plug the power cord correctly into a power outlet. If the machine still does not work, contact the official Cecotec's Technical Support Service.
Steam cannot make foam	The steam indicator light is not lit.	Only when the steam indicator light is lit can the steam function be used for frothing.
	Container is too large, or shape does not fit.	Use a tall, narrow cup.
	You have used skimmed milk.	Use whole or semi-skimmed milk.

6. TECHNICAL SPECIFICATIONS

Product: Power Espresso 20 Pecan Pro / Power Espresso 20 Pecan Steel

Product reference: 01725 / 00275

Voltage: 220-240 V ~

Frequency: 50 Hz

Rated power: 1100 W

Av. Reyes Católicos, 60, 46910, Alfafar, Valencia (Spain)
Tax number: B-97937890
www.cecotec.es

Technical specifications may change without prior notification to improve product quality.
Made in China | Designed in Spain

7. DISPOSAL OF OLD ELECTRICAL AND ELECTRONIC APPLIANCES



This symbol indicates that, according to the applicable regulations, the product and/or batteries must be disposed of separately from household waste. When this product reaches the end of its shelf life, you should dispose of the cells/batteries/accumulators and take them to a collection point designated by the local authorities.

Consumers must contact their local authorities or retailer for information concerning the correct disposal of old appliances and/or their batteries.

Compliance with the above guidelines will help protecting the environment.

8. TECHNICAL SUPPORT AND WARRANTY

Cecotec shall be liable to the end user or consumer for any lack of conformity that exists at the time of delivery of the product under the terms, conditions, and deadlines established by the applicable regulations.

It is recommended that repairs be carried out by qualified personnel.

If at any moment you detect any problem with your product or have any doubt, do not hesitate to contact the official Cecotec Technical Support Service at +34 963 210 728.

9. COPYRIGHT

The intellectual property rights over the texts in this manual belong to CECOTEC INNOVACIONES, S.L. All rights reserved. The contents of this publication may not, in whole or in part, be reproduced, stored in a retrieval system, transmitted, or distributed by any means (electronic, mechanical, photocopying, recording or similar) without the prior authorization of CECOTEC INNOVACIONES, S.L.

1. PIÈCES ET COMPOSANTS

Img. 1

1. Indicateur de vapeur
2. Bouton de vapeur
3. Indicateur de café
4. Indicateur de connexion
5. Bouton de café
6. Bouton de connexion
7. Filtre
8. Levier pour maintenir le filtre
9. Bras de la machine à café
10. Base
11. Grille d'égouttage
12. Plateau d'égouttage
13. couvercle
14. Poignée
15. Couvercle du réservoir d'eau
16. Réservoir d'eau
17. Sélecteur de vapeur
18. Unité principale
19. Cuillère doseuse
20. Buse de vapeur

NOTE :

Les graphiques de ce manuel sont des représentations schématiques et peuvent ne pas correspondre exactement à ceux du produit.

2. AVANT UTILISATION

- Cet appareil possède un emballage conçu pour le protéger pendant son transport. Sortez l'appareil de sa boîte et retirez tout le matériel qui compose l'emballage. Rangez la boîte d'origine et le reste des éléments provenant de l'emballage dans un endroit sûr pour éviter d'endommager l'appareil si vous devez le transporter à l'avenir. Si vous devez vous défaire de l'emballage d'origine, assurez-vous de recycler tous les éléments correctement.
- Assurez-vous que toutes les pièces et les composants sont inclus et en bon état. S'il manque une pièce, une partie, un accessoire ou que l'appareil ou ses accessoires ne sont pas en bon état, veuillez contacter le Service Après-Vente officiel de Cecotec.

Contenu de la boîte

- Machine à café
- Filtre individuel pour un café
- Filtre pour 2 cafés
- Cuillère doseuse et presse
- Bras porte-filtres
- Manuel d'instructions

3. FONCTIONNEMENT**Préchauffage**

- Nous vous conseillons de préchauffer la machine à café avant de préparer un café. Cela inclut le porte-filtre, le filtre et la tasse. Comme cela, la saveur du café ne changera pas à cause des éléments froids.
- Retirez le réservoir amovible et ouvrez le couvercle du réservoir pour remplir d'eau. Le niveau d'eau ne doit pas dépasser le repère « MAX » sur le réservoir. Après avoir rempli le réservoir, remettez-le en place. Placez le réservoir correctement dans l'appareil.
- Placez le filtre en acier sur le bras de la machine à café. Assurez-vous que le porte-filtre est aligné avec la fente de la machine, puis installez le bras dans la machine à café à partir de la position déverrouillée en le tournant dans le sens inverse des aiguilles d'une montre jusqu'à ce qu'il s'enclenche dans la position verrouillée.
- Placez une tasse de café sur la grille extractible.
- Branchez l'appareil sur une prise de courant.
- Assurez-vous que le sélecteur de vapeur se trouve bien sur la position « Éteinte ».
- Une fois le processus de préchauffage terminé, l'indicateur de connexion cesse de clignoter et reste fixe. Appuyez sur le bouton café et arrêtez la pompe immédiatement après la sortie de l'eau.
- Lorsque l'indicateur de café s'allume, appuyez à nouveau sur le bouton café pour faire sortir de l'eau chaude. Lorsque l'indicateur s'éteint, fermez la pompe. Le préchauffage à la vapeur est alors terminé.

Préparer un café expresso

1. Tournez le porte-filtre dans le sens contraire des aiguilles d'une montre pour le retirer. Ajoutez le café moulu dans le filtre à l'aide de la cuillère doseuse. Une cuillère à soupe de café moulu donne une tasse. Utilisez ensuite l'autre extrémité de la cuillère doseuse pour presser le café moulu.
2. Placez le filtre sur le bras de la machine à café. Assurez-vous que le porte-filtre est aligné avec la fente de la machine, puis installez le bras dans la machine à café à partir de la position déverrouillée en le tournant dans le sens inverse des aiguilles d'une montre jusqu'à ce qu'il s'enclenche dans la position verrouillée.

FRANÇAIS

3. Versez de l'eau chaude dans la tasse et laissez-la chauffer, puis videz la tasse et séchez-la. Enfin, placez la tasse chaude sur le plateau amovible.
4. Ensuite, l'indicateur de café s'allume. S'il s'éteint, attendez quelques secondes. Lorsque l'indicateur reste fixe, appuyez sur le bouton de café. Appuyez à nouveau sur le bouton café lorsque vous avez obtenu la quantité de café souhaitée et que la pompe à eau s'arrête de fonctionner.

AVERTISSEMENT : Ne laissez pas la machine sans surveillance pendant la préparation, car il peut être nécessaire de la manipuler manuellement.

- Lorsque vous avez terminé la préparation du café, retirez le bras de la machine en le tournant vers la gauche, puis retirez les résidus de café du filtre en appuyant sur le levier de pressage.
- Laissez la machine refroidir complètement et rincez-la sous le robinet.
- Le temps de préparation d'un café individuel est de 60 secondes maximum. La pompe à eau s'arrête de fonctionner si la durée de fonctionnement dépasse 60 secondes. Le temps de préparation peut être ajusté en suivant les étapes ci-dessous. Appuyez sur le bouton de café pendant 3 secondes en mode veille et l'indicateur de café clignotera. Appuyez à nouveau sur le bouton de café dans les 5 secondes pour démarrer la pompe à eau. Appuyez à nouveau sur le bouton de café pour arrêter le fonctionnement de la pompe à eau. La configuration est alors terminée. Le temps de préparation réglable est compris entre 15 et 60 secondes.

Préparer de l'eau chaude

- Une fois le processus de préchauffage terminé, l'indicateur de connexion cesse de clignoter et reste fixe. Appuyez ensuite sur la touche café et la pompe à eau se met en marche. Tournez le sélecteur de vapeur en position vapeur/eau chaude de manière à ce que de l'eau chaude sorte de la buse vapeur. Pour arrêter la préparation d'eau chaude, appuyez à nouveau sur le bouton café. La fonction eau chaude est utilisée pour chauffer la tasse, préparer du thé ou refroidir la machine.
- Reportez-vous à la section « Préparer un café expresso » si vous devez ajuster le temps de préparation de l'eau chaude.

Préparer un cappuccino

Pour préparer un cappuccino, remplissez la tasse à expresso de mousse de lait.

Méthode

1. Pour préparer un cappuccino, il faut d'abord préparer un expresso en suivant les étapes de la section « Préparer un café expresso ». Assurez-vous que le sélecteur de vapeur se trouve bien sur la position de déconnexion.
2. Appuyez sur le bouton de vapeur et l'indicateur de café s'allumera. Attendez ensuite que l'indicateur de vapeur s'allume également.

Note : Pendant le processus de préchauffage, l'indicateur de vapeur s'allume et s'éteint pour maintenir la température souhaitée.

3. Remplissez un pichet avec environ 100 ml de lait pour chaque cappuccino à préparer, du lait entier froid est recommandé (pas chaud !).

Note : Lors du choix de la taille du pichet, il est recommandé que son diamètre ne soit pas inférieur à 70±5 mm. N'oubliez pas non plus que le volume du lait est multiplié par deux ; veillez donc à ce que la hauteur du pichet soit suffisante.

4. Tournez le sélecteur de vapeur lentement dans le sens contraire des aiguilles d'une montre pour émettre de la vapeur.

Note : Ne tournez jamais le sélecteur de vapeur brusquement, car l'appareil émet beaucoup de vapeur en peu de temps, ce qui augmente le risque de brûlure.

5. Insérez la buse vapeur à environ deux centimètres de profondeur dans le lait et faites mousser le lait en déplaçant le pichet de haut en bas.
6. Lorsque vous avez fini de faire mousser le lait, mettez le sélecteur de vapeur en position d'arrêt.

Note : La buse de sortie de la vapeur doit être nettoyée à l'aide d'une éponge humide immédiatement après que la vapeur a cessé de sortir, mais attention à ne pas vous brûler.

7. Versez le lait mousseux dans la tasse à café et votre cappuccino est prêt. Ajoutez du sucre selon vos goûts et saupoudrez de cacao en poudre.
8. Appuyez sur le bouton de connexion/déconnexion pour couper l'alimentation électrique. Les deux indicateurs lumineux s'éteindront.

AVERTISSEMENT Après avoir utilisé la fonction vapeur, mettez l'interrupteur café en position marche, si l'indicateur de café et l'indicateur de vapeur clignotent rapidement, cela signifie que la température de la machine est trop élevée. Laissez l'appareil refroidir pendant au moins 5 minutes ou activez la fonction eau chaude pour refroidir l'appareil. La machine arrête automatiquement de distribuer de l'eau lorsque la température diminue. Si vous préparez du café sans laisser la machine refroidir complètement, le café brûlera et le porte-filtre débordera.

RESET

Une fois le préchauffage terminé, appuyez simultanément sur le bouton de connexion, le bouton de café et le bouton de vapeur pendant 3 secondes. Les indicateurs correspondants clignotent 3 fois et la réinitialisation d'usine est terminée.

4. NETTOYAGE ET ENTRETIEN

1. Débranchez l'alimentation électrique et laissez l'appareil refroidir complètement avant de le nettoyer.
2. Nettoyez régulièrement la partie extérieure et le réservoir d'eau à l'aide d'une éponge. Lavez et séchez soigneusement la grille et la plaque d'égouttage.

Note : N'utilisez pas d'alcool ou de solvants pour nettoyer la machine. Ne submergez pas la machine sous l'eau pour la nettoyer.

FRANÇAIS

3. Retirez le filtre du porte-filtre en le tournant dans le sens des aiguilles d'une montre et enlevez tout résidu de café. Nettoyez avec de l'eau et du savon et séchez soigneusement.
4. Nettoyez tous les accessoires à l'eau et séchez-les soigneusement.

Nettoyage des dépôts de minéraux

- L'avertissement de détartrage se déclenche automatiquement et signifie que 500 cycles cumulés se sont écoulés.
 - Tous les indicateurs clignotent rapidement 5 fois une fois le préchauffage terminé. Une fois le détartrage terminé, l'appareil revient à son état normal.
1. Remplissez le réservoir avec de l'eau et du détartrant jusqu'au niveau MAX (l'échelle de l'eau et du détartrant est de 4:1. Suivez les instructions figurant sur l'emballage du détartrant). Au lieu de détartrant, vous pouvez également utiliser un « détartrant maison » à base d'acide citrique (disponible en pharmacie ou en droguerie) en mélangeant 100 volumes d'eau avec 3 volumes d'acide citrique.
 2. Placez le filtre (sans poudre de café à l'intérieur) et la tasse.
 3. Appuyez une fois sur le bouton de connexion et l'indicateur rouge s'allumera. Appuyez à nouveau sur le bouton de connexion et attendez que l'appareil commence à chauffer.
 4. Lorsque l'indicateur de connexion s'allume, le chauffage est terminé. Appuyez le bouton de café pour préparer deux tasses de café. Fermez ensuite la pompe et attendez 5 secondes.
 5. Appuyez sur le bouton café/vapeur et l'indicateur café/vapeur s'allumera. Attendez ensuite que l'indicateur de vapeur s'allume. Produisez de la vapeur pendant 2 minutes en tournant le sélecteur de vapeur sur la position vapeur/eau chaude, puis ramenez le sélecteur sur la position arrêt pour arrêter la production de vapeur.
 6. Appuyez sur le bouton de connexion/déconnexion pour arrêter immédiatement l'appareil et laissez le détartrant fonctionner pendant 15 minutes.
 7. Rallumez la machine à café et répétez les étapes 4 et 5 au moins trois fois.
 8. Appuyez ensuite sur le bouton café/vapeur et l'indicateur café s'allumera. Appuyez ensuite sur le bouton de connexion pour préparer le café jusqu'à ce qu'il n'y ait plus de détartrant.
 9. Ensuite, préparez du café (sans poudre de café) avec de l'eau du robinet au niveau MAX, et répétez les étapes 4 à 6 trois fois (il n'est pas nécessaire d'attendre 15 minutes à l'étape 6).
 10. Répétez l'étape 7 au moins trois fois pour vous assurer que la buse vapeur est propre.
 11. Suivez la procédure ci-dessous pour annuler l'avertissement de détartrage une fois qu'il est terminé. En mode veille, appuyez simultanément sur le bouton de café et le bouton de vapeur pendant 3 secondes. Les indicateurs correspondants clignoteront rapidement 3 fois. Cela signifie que l'avertissement de détartrage a été annulé et que le cycle de travail est revenu à zéro.

5. RÉOLUTION DE PROBLÈMES

Problème	Cause	Solution
Les parties métalliques de la machine sont rouillées.	Le détartrant utilisé n'est pas le bon. Il peut corroder les parties métalliques.	Utilisez le détartrant recommandé par le fabricant.
La partie inférieure de la machine à café égoutte.	Il y a trop d'eau dans le plateau d'égouttage.	Videz le plateau d'égouttage.
	La machine à café ne fonctionne pas correctement.	Veillez contacter le Service Après-Vente Officiel de Cecotec.
L'eau s'écoule par les côtés du filtre.	Il y a du café moulu sur les bords du filtre	Essuyez tout résidu de café.
Le café a un goût acide (vinaigre).	Vous n'avez pas nettoyé correctement l'appareil après le détartrage.	Nettoyez la machine à café plusieurs fois en suivant les étapes appropriées.
	Le café moulu était rangé pendant longtemps dans un lieu chaud et humide. Le café moulu est périmé.	Utilisez du café en poudre frais ou conservez-le dans un lieu frais et sec. Après avoir ouvert un paquet de café en poudre, refermez-le bien et rangez-le au réfrigérateur pour le maintenir frais.
La machine ne s'allume pas.	Le câble d'alimentation n'est pas correctement branché.	Branchez le câble d'alimentation sur une prise de courant. Si l'appareil ne fonctionne toujours pas correctement, veuillez contacter le Service Après-Vente de Cecotec.

FRANÇAIS

La vapeur ne peut pas mousser le lait.	L'indicateur de vapeur n'est pas allumé.	La fonction vapeur ne peut être utilisée pour le moussage que lorsque l'indicateur de vapeur est allumé.
	Le récipient est trop grand ou sa forme ne convient pas.	Utilisez une tasse haute et étroite.
	Vous avez utilisé du lait écrémé.	Utilisez du lait entier ou demi-écrémé.

6. SPÉCIFICATIONS TECHNIQUES

Modèle : Power Espresso 20 Pecan Pro / Power Espresso 20 Pecan Steel

Référence : 01725 / 00275

Voltage : 220-240 V ~

Fréquence : 50 Hz

Puissance nominale : 1100 W

Av. Reyes Católicos, 60, 46910, Alfafar, Valencia (Espagne)

Code d'identification fiscale : B-97937890

www.cecotec.com

Les spécifications techniques peuvent être modifiées sans notification préalable afin d'améliorer la qualité du produit.

Produit fabriqué en Chine | Conçu en Espagne

7. RECYCLAGE DES ÉQUIPEMENTS ÉLECTRIQUES ET ÉLECTRONIQUES



Ce symbole indique que, conformément à la réglementation en vigueur, le produit et/ou la batterie doivent être éliminés séparément des déchets municipaux. Lorsque ce produit atteint la fin de sa vie utile, vous devez retirer les piles ou batteries et les apporter à un point de collecte désigné par les autorités locales.

Pour obtenir des informations détaillées sur la manière la plus adéquate de vous défaire de vos appareils électriques et électroniques et/ou des batteries correspondantes, vous devez contacter les autorités locales.

Le respect des directives susmentionnées contribuera à la protection de l'environnement.

8. GARANTIE ET SAV

Cecotec est responsable envers l'utilisateur final ou le consommateur de tout défaut de conformité existant au moment de la livraison du produit dans les termes, conditions et délais établis par la réglementation applicable.

Il est recommandé que les réparations soient effectuées par du personnel qualifié.

Si vous détectez un incident ou un problème avec le produit, vous devez contacter le Service Après-Vente officiel de Cecotec au +34 9 63 21 07 28.

9. COPYRIGHT

Les droits de propriété intellectuelle des textes de ce manuel appartiennent à CECOTEC INNOVACIONES, S.L. Tous droits réservés. Le contenu de cette publication ne peut être, en totalité ou en partie, reproduit, stocké dans un système de récupération de données, transmis ou distribué par quelque moyen que ce soit (électronique, mécanique, photocopie, enregistrement ou similaire) sans l'autorisation préalable de CECOTEC INNOVACIONES, S.L.

1. TEILE UND KOMPONENTEN

Abb. 1

1. Dampfindikator
2. Dampftaste
3. Kaffee-Anzeiger
4. Betriebsanzeiger
5. Kaffee-Taste
6. Ein/Aus-Taste
7. Filter
8. Pressung-Hebel
9. Siebträger
10. Basis
11. Tropfblech
12. Tropfschale
13. Deckel
14. Tragegriff
15. Deckel des Wassertanks
16. Wassertank
17. Dampfwehler
18. Hauptgehäuse
19. Messlöffel
20. Dampfrohr

HINWEIS:

Die Grafiken in dieser Bedienungsanleitung sind schematische Darstellungen und entsprechen möglicherweise nicht genau dem Gerät.

2. VOR DEM GEBRAUCH

- Dieses Gerät ist so verpackt, dass es während des Transports geschützt bleibt. Nehmen Sie das Gerät aus dem Karton und entfernen Sie das gesamte Verpackungsmaterial. Bewahren Sie die Verpackung an einem sicheren Ort auf, damit das Gerät nicht beschädigt wird, wenn Sie ihn später transportieren müssen. Wenn Sie die Originalverpackung entsorgen möchten, stellen Sie sicher, dass alle Artikel wiederverwerten.
- Prüfen Sie, ob die Lieferung vollständig und in gutem Zustand ist. Wenn die Lieferung fehlt oder nicht in gutem Zustand ist, kontaktieren Sie den technischen Kundendienst von Cecotec.

Vollständiger Inhalt

- Kaffeemaschine
- Einzelfilter
- Filter für 2 Kaffees
- Messlöffel und Presse
- Siebträger
- Bedienungsanleitung

3. BEDIENUNG**Vorwärmung**

- Um eine gute Tasse Kaffee zuzubereiten, ist es ratsam, die Kaffeemaschine vor das Gerät vorzuwärmen, einschließlich des Filterhalters, des Filters und der Tasse, damit der Geschmack des Kaffees nicht durch kalte Elemente verfälscht wird.
- Nehmen Sie den abnehmbaren Behälter ab und öffnen Sie den Deckel, um ihn mit Wasser zu füllen. Der Wasserstand darf die Markierung „MAX“ auf dem Tank nicht überschreiten. Bringen Sie den Tank nach dem Befüllen wieder an seinen Platz. Stellen Sie den Tank im Gerät richtig ein.
- Setzen Sie den Filter auf den Arm der Kaffeemaschine. Vergewissern Sie sich, dass das Filterhalterrohr mit dem Schlitz in der Maschine ausgerichtet ist, und setzen Sie dann den Arm aus der entriegelten Position in das Gerät ein, indem Sie ihn gegen den Uhrzeigersinn drehen, bis er in der verriegelten Position einrastet.
- Stellen Sie eine Tasse auf den ausnehmbaren Gitter.
- Schließen Sie das Gerät an den Stromanschluss an.
- Überprüfen Sie, dass der Temperaturregler sich in Position «Aus» befindet.
- Sobald der Vorwärmvorgang abgeschlossen ist, hört die Betriebsanzeige auf zu blinken und bleibt konstant. Drücken Sie die Kaffeetaste und schalten Sie die Pumpe sofort aus, nachdem das Wasser ausgetreten ist.
- Wenn die Kaffeeanzeige aufleuchtet, drücken Sie erneut die Kaffeetaste, damit heißes Wasser austritt. Wenn die Anzeige erlischt, schließen Sie die Pumpe. Die Dampfvorwärmung ist damit abgeschlossen.

Espresso zubereiten

1. Drehen Sie den Filterhalter gegen den Uhrzeigersinn, um ihn zu entfernen. Den gemahlene Kaffee mit dem Messlöffel in den Filter geben. Ein Esslöffel gemahlener Kaffee ergibt eine Tasse. Verwenden Sie dann das andere Ende des Messlöffels, um den gemahlene Kaffee zu pressen.
2. Setzen Sie den Filter auf den Arm der Kaffeemaschine. Vergewissern Sie sich, dass das Filterhalterrohr mit dem Schlitz in der Maschine ausgerichtet ist, und setzen Sie dann den Arm aus der entriegelten Position in den Brüher ein, indem Sie ihn gegen den Uhrzeigersinn drehen, bis er in der verriegelten Position einrastet.

DEUTSCH

3. Gießen Sie heißes Wasser in die Tasse und lassen Sie es heiß werden, dann leeren Sie die Tasse und trocknen sie ab. Zum Schluss stellen Sie die heiße Tasse auf den Tropfplatte.
4. Danach leuchtet die Kaffeeanzeige auf; wenn sie erlischt, warten Sie ein paar Sekunden. Wenn die Anzeige konstant bleibt, drücken Sie die Kaffeetaste. Drücken Sie die Kaffeetaste erneut, wenn Sie die gewünschte Kaffeemenge erhalten haben und die Wasserpumpe nicht mehr läuft.

WARNUNG: Lassen Sie das Gerät während der Zubereitung nicht unbeaufsichtigt, da es notwendig sein kann, es manuell zu bedienen.

- Wenn Sie mit dem Gerät des Kaffees fertig sind, nehmen Sie den Kaffeearm aus dem Gerät, indem Sie ihn nach links drehen, und entfernen Sie dann die Kaffeereste aus dem Filter, indem Sie den Presshebel drücken.
- Lassen Sie das Gerät vollständig abkühlen und spülen Sie die Teile unter fließendem Wasser ab.
- Die Brühzeit für einen einzelnen Kaffee beträgt maximal 60 Sekunden. Die Wasserpumpe schaltet sich ab, wenn die Betriebszeit 60 Sekunden überschreitet. Die Bearbeitungszeit kann durch folgende Schritte angepasst werden. Halten Sie die Kaffeetaste im Standby-Modus 3 Sekunden lang gedrückt; die Kaffeeanzeige blinkt. Drücken Sie die Kaffeetaste innerhalb von 5 Sekunden erneut, um die Wasserpumpe zu starten. Drücken Sie die Kaffeetaste erneut, um den Betrieb der Wasserpumpe zu stoppen. Die Konfiguration ist damit abgeschlossen. Die einstellbare Bearbeitungszeit reicht von 15 bis 60 Sekunden.

Zubereitung von Heißwasser

- Sobald der Vorheizvorgang abgeschlossen ist, leuchtet die Betriebsanzeige konstant. Drücken Sie dann die Kaffeetaste und die Wasserpumpe beginnt, Wasser zu pumpen. Drehen Sie den Dampfwahlschalter auf die Position Dampf/Heißwasser, so dass heißes Wasser aus dem Dampfrohr kommt. Um die Heißwasserzubereitung zu beenden, drücken Sie erneut die Kaffeetaste. Die Heißwasserfunktion dient zum Aufwärmen der Tasse, zur Zubereitung von Tee oder zum Kühlen des Geräts.
- Lesen Sie den Abschnitt „ESPRESSO zubereiten“, wenn Sie die Heißwasser-Zubereitungszeit anpassen müssen.

Cappuccino zubereiten

Um einen Cappuccino zuzubereiten, füllen Sie die Espressotasse mit aufgeschäumter Milch.

Methode

1. Um einen Cappuccino zuzubereiten, bereiten Sie zunächst einen Espresso zu, wie im Abschnitt „ESPRESSO ZUBEREITEN“ beschrieben. Vergewissern Sie sich, dass der Dampfwähler in der Position „Aus“ steht.
2. Drücken Sie die Dampftaste und die Kaffeeanzeige leuchtet auf. Warten Sie dann, bis auch die Dampfanzeige aufleuchtet.

Hinweis: Während des Vorheizvorgangs schaltet sich die Dampfkontrollleuchte ein und aus, um die gewünschte Temperatur zu halten.

3. Füllen Sie für jeden zuzubereitenden Cappuccino etwa 100 ml Milch in ein Kännchen, am besten kalte Vollmilch (nicht heiß!).

Hinweis: Bei der Wahl der Kannengröße wird empfohlen, dass der Durchmesser der Kanne nicht kleiner als 70±5mm sein sollte. Denken Sie auch daran, dass das Volumen der Milch um den Faktor zwei zunimmt, achten Sie also darauf, dass die Kanne hoch genug ist.

4. Drehen Sie den Dampfwähler langsam gegen den Uhrzeigersinn, so dass Dampf aus der Dampfdüse austritt.

Hinweis: Drehen Sie den Dampfwähler nicht zu stark, da das Gerät in kurzer Zeit sehr viel Dampf abgibt, was die Gefahr von Verbrühungen erhöht.

5. Führen Sie das Dampfrohr etwa zwei Zentimeter tief in die Milch ein und schäumen Sie die Milch auf, indem Sie die Kanne auf und ab bewegen.
6. Wenn Sie mit dem Aufschäumen der Milch fertig sind, stellen Sie den Dampfwähler auf „Aus“.

Hinweis: Die Dampfaustrittsdüse sollte sofort, nachdem kein Dampf mehr austritt, mit einem feuchten Schwamm gereinigt werden, aber achten Sie darauf, sich nicht zu verbrennen.

7. Gießen Sie die aufgeschäumte Milch in die Kaffeetasse und Ihr Cappuccino ist fertig. Nach Belieben süßen und, falls gewünscht, Kakaopulver über den Schaum streuen.
8. Drücken Sie die Netztaсте, um die Stromzufuhr zu unterbrechen. Alle Kontrollleuchten erlöschen.

ACHTUNG: Drücken Sie nach der Benutzung der Dampffunktion die Kaffeetaste. Wenn die Kaffeeanzeige und die Dampfanzeige schnell blinken, bedeutet dies, dass die Temperatur des Geräts zu hoch ist. Lassen Sie das Gerät mindestens 5 Minuten lang abkühlen, oder aktivieren Sie die Heißwasserfunktion, um das Gerät abzukühlen. Das Gerät stoppt die Wasserabgabe automatisch, wenn die Temperatur sinkt. Wenn Sie Kaffee zubereiten, ohne die Maschine vollständig abkühlen zu lassen, brennt der Kaffee an und der Filterhalter läuft über.

RESET

Nach dem Vorheizen halten Sie die Einschalttaste, die Kaffeetaste und die Dampftaste gleichzeitig 3 Sekunden lang gedrückt. Die entsprechenden Anzeigen blinken 3 Mal und die Rücksetzung auf Werkseinstellungen ist abgeschlossen.

4. REINIGUNG UND WARTUNG

1. Trennen Sie das Gerät vom Stromnetz und lassen Sie es vor der Reinigung vollständig abkühlen.
2. Reinigen Sie das Hauptgehäuse und den Wassertank regelmäßig mit einem Schwamm. Waschen und trocknen Sie die Tropfschale und das Tropfblech gründlich.

Hinweis: Verwenden Sie zur Reinigung des Geräts keinen Alkohol oder Lösungsmittel. Tauchen Sie das Gehäuse zur Reinigung niemals in Wasser ein.

DEUTSCH

3. Nehmen Sie den Filter durch Drehen im Uhrzeigersinn aus dem Metalltrichter und entfernen Sie eventuelle Kaffeerückstände. Reinigen Sie es mit Wasser und Spülmittel und trocknen es gründlich ab.
4. Reinigen Sie alle Zubehöerteile mit Wasser und trocknen Sie sie gründlich ab.

Entkalkung

- Die Entkalkungswarnung erfolgt automatisch und bedeutet, dass 500 kumulative Zyklen verstrichen sind.
 - Alle Anzeigen blinken 5 Mal schnell, sobald das Vorheizen abgeschlossen ist. Sobald die Entkalkung abgeschlossen ist, kehrt das Gerät in den Normalzustand zurück.
1. Füllen Sie den Tank mit Wasser und Entkalker bis zum MAX-Füllstand (das Verhältnis von Wasser und Entkalker beträgt 4:1). Beachten Sie die Anweisungen auf der Verpackung des Entkalkers). Anstelle eines Wasserenthärter können Sie auch einen „selbstgemachten Wasserenthärter“ aus Zitronensäure (erhältlich in Apotheken oder Drogerien) verwenden, indem Sie 100 Teile Wasser mit 3 Teilen Zitronensäure mischen.
 2. Setzen Sie den Metallfilterhalter (ohne Kaffeepulver) und die Karaffe ein.
 3. Drücken Sie einmal auf die Einschalttaste und die rote Anzeige leuchtet auf. Drücken Sie erneut auf die Einschalttaste und warten Sie, bis das Gerät mit dem Aufheizen beginnt.
 4. Wenn die Betriebsanzeige aufleuchtet, ist der Heizvorgang abgeschlossen. Drücken Sie die Kaffeetaste und bereiten Sie zwei Tassen Kaffee zu. Dann schließen Sie die Pumpe und warten 5 Sekunden.
 5. Drücken Sie die Kaffee-/Dampftaste und die Kaffee-/Dampfanzeige leuchtet auf. Warten Sie dann, bis die Dampfanzeige aufleuchtet. Lassen Sie 2 Minuten lang Dampf ab, indem Sie den Dampfwähler auf die Position Dampf/Heißwasser drehen, und drehen Sie dann den Wähler zurück auf die Position Aus, um die Dampferzeugung zu beenden.
 6. Drücken Sie den Netzschalter, um das Gerät sofort zu stoppen, und lassen Sie den Entkalker 15 Minuten lang laufen.
 7. Schalten Sie die Kaffeemaschine wieder ein und wiederholen Sie die Schritte 4 und 5 mindestens dreimal.
 8. Drücken Sie dann die Kaffee-/Dampftaste, und die Kaffeeanzeige leuchtet auf. Drücken Sie dann die Einschalttaste, um Kaffee zuzubereiten, bis kein Entkalker mehr vorhanden ist.
 9. Bereiten Sie anschließend Kaffee (ohne Kaffeepulver) mit Leitungswasser auf MAX-Niveau zu und wiederholen Sie die Schritte 4 bis 6 dreimal (bei Schritt 6 müssen Sie nicht 15 Minuten warten).
 10. Wiederholen Sie Schritt 7 mindestens 3 Mal, um sicherzustellen, dass das Rohr sauber ist.
 11. Gehen Sie wie folgt vor, um die Entkalkungswarnung zu löschen, sobald sie abgeschlossen ist. Halten Sie die Kaffeetaste und die Dampftaste im Standby-Modus gleichzeitig 3 Sekunden lang gedrückt, dann blinken die entsprechenden Anzeigen 3 Mal schnell. Dies bedeutet, dass die Entkalkungswarnung aufgehoben wurde und die Einschaltdauer wieder auf Null steht.

5. PROBLEMBEHEBUNG

Problem	Ursache	Lösung
Die Metallteile des Geräts sind verrostet.	Der verwendete Entkalker ist nicht der richtige. Kann Metallteile des Geräts korrodieren lassen.	Verwenden Sie den vom Hersteller empfohlenen Entkalker.
Der Boden der Maschine ist undicht.	Es gibt zu viel Wasser in der Abtropfschale.	Leeren Sie die Abtropfschale aus.
	Die Kaffeemaschine funktioniert nicht richtig.	Kontaktieren Sie den Technischen Kundendienst von Cecotec.
Das Wasser fließt an den Seiten des Stahlnetzfilters ab.	Es gibt gemahlene Kaffee am Rand des Filters.	Wischen Sie alle Kaffeereste ab.
Kaffee schmeckt sauer (essigartig).	Sie haben das Gerät nach dem Entkalkungsvorgang nicht richtig gereinigt.	Reinigen Sie die Kaffeemaschine mehrere Male, indem Sie die entsprechenden Schritte befolgen.
	Der gemahlene Kaffee war lange Zeit an einem warmen und feuchten Ort gelagert worden. Der gemahlene Kaffee ist schlecht geworden.	Benutzen Sie frisch gemahlener Kaffee oder bewahren Sie ihn in einem frischen und trockenen Ort auf. Nach dem Öffnen einer Packung gemahlener Kaffees sollten Sie diese gut verschließen und im Kühlschrank aufbewahren, damit sie frisch bleibt.
Die Kaffeemaschine schaltet sich nicht ein.	Das Netzkabel ist nicht richtig eingesteckt.	Schließen Sie das Netzkabel richtig an eine Steckdose an. Wenn das Gerät immer noch nicht funktioniert, wenden Sie sich bitte an den technischen Kundendienst von Cecotec.

DEUTSCH

Dampf kann nicht schäumen	Die Dampfkontrollleuchte leuchtet nicht.	Nur wenn die Dampfanzeige leuchtet, kann die Dampffunktion zum Aufschäumen verwendet werden.
	Der Behälter ist zu groß oder die Form passt nicht.	Verwenden Sie eine hohe, schmale Tasse.
	Sie haben Fettarme Milch benutzt.	Verwenden Sie Vollmilch oder teilentrahmte Milch.

6. TECHNISCHE SPEZIFIKATIONEN

Produkt: Power Espresso 20 Pecan Pro / Power Espresso 20 Pecan Steel

Referenz des Gerätes: 01725 / 00275

Spannung: 220-240 V ~

Frequenz: 50 Hz

Spannung: 1100 W

Av. Reyes Católicos, 60, 46910, Alfafar (Valencia) Spanien

IdNr: B-97937890

www.cecotec.es

Die technischen Daten können ohne vorherige Ankündigung geändert werden, um die Produktqualität zu verbessern.

Hergestellt in China | Entworfen in Spanien

7. RECYCLING VON ELEKTRO- UND ELEKTRONIKGERÄTEN



Dieses Symbol weist darauf hin, dass das Produkt und/oder die Batterie gemäß den geltenden Vorschriften getrennt vom Haushaltsabfall entsorgt werden muss. Wenn dieses Produkt das Ende seiner Nutzungsdauer erreicht hat, sollten Sie die Batterien/Akkus entfernen und es zu einer von den örtlichen Behörden bestimmten Sammelstelle bringen.

Die Verbraucher müssen sich mit Ihren örtlichen Behörden oder Einzelhändlern in Verbindung setzen, um Informationen über die ordnungsgemäße Entsorgung ihrer Altgeräte und/ oder ihre Akkus zu erhalten.

Die Einhaltung der oben genannten Leitlinien trägt zum Schutz der Umwelt bei.

8. GARANTIE UND KUNDENDIENST

Cecotec haftet gegenüber dem Endnutzer oder Verbraucher für jegliche Konformitätsmängel, die zum Zeitpunkt der Lieferung des Produkts bestehen, gemäß den in den geltenden Vorschriften festgelegten Bedingungen und Fristen.

Es wird empfohlen, dass Reparaturen von qualifiziertem Personal durchgeführt werden.

Sollte unerwartet eine Störung auftreten oder haben Sie Fragen über Ihrem Produkt, können Sie sich mit dem Kundendienst in Verbindung setzen über die Telefonnummer: +34 96 321 07 28.

9. COPYRIGHT

Die geistigen Eigentumsrechte an den Texten in dieser Bedienungsanleitung liegen bei CECOTEC INNOVACIONES, S.L. Alle Rechte vorbehalten. Der Inhalt dieser Veröffentlichung darf ohne vorherige Genehmigung von CECOTEC INNOVACIONES, S.L. weder ganz noch teilweise vervielfältigt, in einem Wiederherstellungssystem gespeichert, übertragen oder verbreitet werden (elektronisch, mechanisch, Fotokopie, Aufzeichnung oder ähnliches).

1. PARTI E COMPONENTI

Fig. 1

1. Spia del vapore
2. Tasto del vapore
3. Spia del caffè
4. Spia di alimentazione
5. Tasto del caffè
6. Tasto di alimentazione
7. Filtro
8. Leva di bloccaggio del filtro
9. Portafiltri
10. Base
11. Griglia
12. Vaschetta raccogli gocce
13. Coperchio
14. Manico del serbatoio dell'acqua
15. Coperchio del serbatoio dell'acqua
16. Serbatoio dell'acqua
17. Manopola del vapore
18. Struttura principale
19. Misurino dosatore con pressino
20. Vaporizzatore

NOTA BENE:

Le immagini di questo manuale sono rappresentazioni schematiche e potrebbero non corrispondere esattamente all'apparecchio.

2. PRIMA DELL'USO

- Questo apparecchio ha un imballaggio progettato per proteggerlo durante il trasporto. Estrarre l'apparecchio dalla scatola e rimuovere tutto il materiale presente nell'imballaggio. Conservare la scatola originale e gli altri elementi in un luogo sicuro per prevenire danni all'apparecchio in caso di necessità di trasportarlo in futuro. Se si desidera smaltire l'imballaggio originale, assicurarsi di riciclare tutti gli elementi in modo appropriato.
- Verificare che tutte le parti e componenti siano inclusi e in buono stato. Se uno di essi mancasse o non fosse in buone condizioni, contattare immediatamente il Servizio di Assistenza Tecnica ufficiale di Cecotec.

Contenuto della scatola

- Macchina da caffè
- Filtro per caffè singolo
- Filtro per caffè doppio
- Misurino dosatore con pressino
- Portafiltri
- Manuale di istruzioni

3. FUNZIONAMENTO**Preriscaldamento**

- Per preparare una buona tazza di caffè, è consigliabile preriscaldare la macchina da caffè, così come il portafiltro (e apposito filtro) e la tazza per evitare che il freddo alteri il sapore.
- Rimuovere il serbatoio dell'acqua, rimuovere il coperchio e riempirlo senza superare mai il segno MAX. Dopo averlo riempito, rimettere a posto il serbatoio. Installare il serbatoio correttamente all'interno dell'apparecchio.
- Reinscrivere il filtro pieno di caffè nell'apposito cestello del portafiltri. Assicurarsi di allineare il cestello portafiltro con la fessura del gruppo erogatore, quindi inserire il portafiltri e girarlo in senso antiorario dalla posizione di sblocco a quella di blocco finché non rimane fisso in posizione.
- Collocare una tazza del caffè sulla griglia della vaschetta raccogliogocce.
- Collegare l'apparecchio alla presa di corrente.
- Verificare che la manopola del vapore sia in posizione di spegnimento.
- A fine preriscaldamento, la spia di alimentazione passerà da lampeggiante a fissa. Premere il tasto del caffè e chiudere la pompa subito dopo l'uscita dell'acqua.
- All'accensione della spia del caffè, premere nuovamente il tasto del caffè per erogare l'acqua calda, quindi arrestare la pompa allo spegnimento della spia per completare il preriscaldamento a vapore.

Espresso

1. Rimuovere il filtro dal cestello portafiltro girandolo in senso antiorario. Riempire il filtro con caffè macinato facendo uso del misurino dosatore. Un cucchiaino di caffè macinato equivale ad una tazza. Successivamente, utilizzare l'estremità a pressino del misurino dosatore per pressare il caffè macinato all'interno del filtro.
2. Reinscrivere il filtro pieno di caffè nell'apposito cestello del portafiltri. Assicurarsi di allineare il cestello portafiltro con la fessura del gruppo erogatore, quindi inserire il portafiltri e girarlo in senso antiorario dalla posizione di sblocco a quella di blocco finché non rimane fisso in posizione.
3. Versare acqua calda nella tazza e lasciarla riscaldare, quindi svuotarla e asciugarla. Infine, posizionare la tazza calda sulla griglia della vaschetta raccogliogocce rimovibile.

ITALIANO

4. Dopodiché, la spia del caffè si illuminerà; se si spegne, attendere qualche secondo. Dopo che la spia si illumina in modo fisso, premere il tasto del caffè. Premere nuovamente il tasto del caffè una volta ottenuta la quantità di caffè desiderata: la pompa dell'acqua si arresterà.

ATTENZIONE: non lasciare la macchina da caffè incustodita durante l'erogazione, poiché potrebbero essere richieste operazioni manuali.

- A fine erogazione, rimuovere il portafiltro portandolo in posizione di sblocco, quindi bloccare il filtro in posizione spingendo l'apposita leva di bloccaggio e sbattere il cestello portafiltro per rimuovere i fondi.
- Lasciare raffreddare completamente la macchina da caffè e sciacquare le parti estraibili sotto l'acqua corrente.
- Il tempo di erogazione di un singolo caffè è di massimo 60 secondi; se l'erogazione dura più di 60 secondi, la pompa si arresterà. Vedere quanto di seguito per regolare il tempo di erogazione. Tenere premuto il tasto del caffè per 3 secondi in modalità Standby: la spia del caffè lampeggerà. Premere nuovamente il tasto del caffè entro 5 secondi per avviare la pompa dell'acqua; per arrestarla e impostare il tempo di erogazione, premere ancora una volta il tasto. Il tempo di erogazione è configurabile da 15 a 60 secondi.

Acqua calda

- A fine preriscaldamento, la spia di alimentazione passerà da lampeggiante a fissa. A questo punto, premere il tasto del caffè: la pompa dell'acqua si avvierà. Portare la manopola del vapore in posizione Vapore/acqua calda per erogare acqua dal vaporizzatore. Per smettere di erogare acqua calda, premere nuovamente il tasto del caffè. È possibile usare l'acqua calda per riscaldare la tazza, preparare un tè o raffreddare la macchina da caffè.
- Per regolare il tempo di erogazione dell'acqua calda, consultare la sezione "Espresso".

Cappuccino

Per preparare un cappuccino, aggiungere del latte schiumato all'espresso.

Schiumatura del latte

1. Preparare prima l'espresso come descritto nella sezione "Espresso". Verificare che la manopola del vapore sia in posizione di spegnimento.
2. Premere il tasto del vapore: la spia del caffè si illuminerà; attendere che si illumini anche la spia del vapore.

Nota bene: durante il preriscaldamento, la spia del vapore si accende e si spegne per mantenere la temperatura d'impostazione.

3. Riempire un lattiere con circa 100 ml di latte preferibilmente intero e freddo (mai caldo!) per ogni cappuccino da preparare.

Nota bene: è consigliabile che il diametro del lattiere o simili non sia inferiore a 70±5 mm. Inoltre, tenere presente che il volume del latte raddoppia durante la schiumatura: assicurarsi che il lattiere sia sufficientemente alto.

4. Ruotare lentamente la manopola del vapore in senso antiorario per azionare il vaporizzatore.

Nota bene: non ruotare mai bruscamente la manopola del vapore per evitare scottature dovute alla rapida ma abbondante emissione di vapore.

5. Inserire il vaporizzatore nel latte a circa due centimetri di profondità e far schiumare il latte muovendo il lattiere su e giù.
6. A fine schiumatura, riportate la manopola del vapore in posizione di spegnimento.

Nota bene: pulire l'ugello del vaporizzatore con una spugna umida subito dopo l'erogazione facendo attenzione a non scottarsi.

7. Infine, versare il latte schiumato nella tazza di espresso per ottenere un cappuccino. Addolcire a piacere e spolverare con un po' di cacao se desiderato.
8. Premere il tasto di alimentazione per spegnere la macchina da caffè: tutte le spie si spegneranno.

ATTENZIONE: se dopo aver erogato vapore la spia del caffè e quella del vapore lampeggiano velocemente, significa che la temperatura della macchina da caffè è troppo elevata. Lasciare raffreddare la macchina da caffè per almeno 5 minuti o erogare acqua calda per raffreddarla. La macchina arresterà automaticamente l'erogazione dell'acqua quando la temperatura diminuisce. Se si eroga caffè senza lasciare raffreddare completamente la macchina, il caffè si brucerà e traboccherà dal cestello portafiltro.

Reset

Al termine del preriscaldamento, tenere premuti contemporaneamente il tasto di alimentazione, il tasto del caffè e il tasto del vapore per 3 secondi: le spie corrispondenti lampeggeranno 3 volte per indicare il corretto ripristino dell'apparecchio alle impostazioni di fabbrica.

4. PULIZIA E MANUTENZIONE

1. Scollegare e lasciare raffreddare completamente la macchina da caffè prima di pulirla.
2. Pulire regolarmente la struttura principale e il serbatoio dell'acqua con una spugna. Lavare e asciugare accuratamente la vaschetta raccogliogocce e la griglia.

Nota bene: non usare alcol o dissolventi per pulire la macchina da caffè. Non immergere mai la macchina da caffè in acqua.

3. Rimuovere il filtro dal cestello portafiltro, quindi pulire entrambi con acqua e detersivo e asciugarli accuratamente.
4. Pulire tutti gli accessori con acqua e asciugarli accuratamente.

Decalcificazione

- L'avviso di decalcificazione si verifica automaticamente dopo 500 erogazioni.
- A fine preriscaldamento, tutte le spie lampeggeranno rapidamente 5 volte per indicare che è necessario decalcificare la macchina da caffè. A fine decalcificazione, l'apparecchio tornerà al normale stato di funzionamento.

ITALIANO

1. Riempire il serbatoio con acqua e decalcificante fino al livello MAX in un rapporto di 4:1 (seguire le istruzioni riportate sulla confezione del decalcificante). Al posto del decalcificante, è anche possibile usare un "decalcificante fatto in casa" a base di acido citrico (disponibile in farmacia o in drogheria): in questo caso, riempire il serbatoio con acqua e decalcificante in un rapporto 100:3.
2. Inserire il portafiltri a vuoto e un recipiente sotto di esso.
3. Premere una volta il tasto di alimentazione: la spia rossa si illuminerà; premere nuovamente il tasto di alimentazione e attendere che la macchina da caffè inizi a riscaldarsi.
4. A fine riscaldamento, la spia di alimentazione si accenderà. Premere il tasto del caffè e preparare due tazze di caffè, quindi arrestare la pompa e attendere 5 secondi.
5. Premere il tasto del caffè/vapore: la spia corrispondente si accenderà. Successivamente, attendere che la spia del vapore si illumini. Erogare vapore per 2 minuti portando la manopola del vapore in posizione Vapore/acqua calda, quindi riportare la manopola in posizione di spegnimento per interrompere l'erogazione.
6. Premere il tasto di alimentazione per arrestare immediatamente l'apparecchio e lasciare agire il decalcificante per 15 minuti.
7. Accendere di nuovo la macchina da caffè e ripetere i passaggi 4 e 5 almeno 3 volte.
8. Successivamente, premere il tasto del caffè/vapore: la spia del caffè si accenderà. A questo punto, premere il tasto di alimentazione per erogare fino ad esaurire il decalcificante.
9. Erogare acqua del rubinetto con il serbatoio riempito fino al segno MAX e ripetere 3 volte i passaggi 4-6 (senza aspettare 15 minuti come descritto nel passaggio 6).
10. Ripetere il passaggio 7 almeno 3 volte per assicurarsi che il vaporizzatore sia pulito.
11. Per annullare l'avviso di decalcificazione una volta completato, procedere come segue. Tenere premuti contemporaneamente il tasto del caffè e il tasto del vapore per 3 secondi in modalità Standby: le spie corrispondenti lampeggeranno rapidamente 3 volte, indicando il corretto annullamento dell'avviso di decalcificazione e l'azzeramento delle erogazioni.

5. RISOLUZIONE DEI PROBLEMI

Problema	Causa	Soluzione
Le parti metalliche sono arrugginite.	Decalcificante inadatto. Il decalcificante in uso corrode le parti metalliche.	Utilizzare il decalcificante raccomandato dal produttore.

La parte inferiore della macchina da caffè perde.	C'è troppa acqua nella vaschetta raccogliacqua.	Svuotare la vaschetta raccogliacqua.
	La macchina da caffè non funziona correttamente.	Contattare il Servizio di Assistenza Tecnica di Cecotec.
L'acqua fuoriesce dai lati del filtro.	È presente del caffè macinato sul bordo del filtro	Rimuovere i resti di caffè macinato dai bordi del filtro.
Il caffè è aspro.	la macchina da caffè non è stata pulita correttamente dopo la decalcificazione.	Pulire la macchina da caffè più volte seguendo i passaggi appropriati.
	Il caffè macinato è stato conservato a lungo in un luogo caldo e umido. Il caffè macinato è andato a male.	Utilizzare caffè macinato fresco o conservarlo in un luogo fresco e asciutto. Dopo aver aperto un pacco di caffè macinato, chiuderlo ermeticamente e conservarlo in frigorifero per mantenerlo fresco.
La macchina da caffè non si accende.	Il cavo di alimentazione non è ben collegato.	Collegare correttamente il cavo di alimentazione alla presa di corrente. Se il problema persiste, contattare il Servizio di Assistenza Tecnica di Cecotec.
Il latte non si monta.	La spia del vapore non è accesa.	La spia del vapore accesa indica che è possibile procedere all'uso del vaporizzatore.
	Il lattiere o simili è troppo grande o di forma inadeguata.	Usare un lattiere alto e stretto.
	Si è utilizzato latte scremato.	Utilizzare latte intero o parzialmente scremato.

6. SPECIFICHE TECNICHE

Prodotto: Power Espresso 20 Pecan Pro / Power Espresso 20 Pecan Steel

Codice prodotto: 01725 / 00275

Tensione: 220 - 240 V ~

Frequenza: 50 Hz

Potenza nominale: 1100 W

Av. Reyes Católicos, 60, 46910, Alfafar (Valencia) España

CIF: B-97937890

www.cecotec.com

Le specifiche tecniche possono cambiare senza previa notifica per migliorare la qualità del prodotto.

Fabbricato in China | Progettato in Spagna

7. RICICLAGGIO DI APPARECCHIATURE ELETTRICHE ED ELETTRONICHE



Questo simbolo indica che, in conformità con le normative vigenti, il prodotto e/o le pile/batterie devono essere smaltiti separatamente dai rifiuti domestici. Quando questo prodotto raggiunge la fine della sua vita utile, è necessario rimuovere le pile/batterie/accumulatori e portarlo in un punto di raccolta designato dalle autorità locali.

Per informazioni dettagliate su come smaltire correttamente le apparecchiature elettriche ed elettroniche e/o le pile/batterie, il consumatore dovrà contattare le autorità locali.

Il rispetto delle linee guida di cui sopra aiuterà a proteggere l'ambiente.

8. GARANZIA E SUPPORTO TECNICO

Cecotec sarà responsabile nei confronti dell'utente finale o del consumatore per qualsiasi difetto di conformità esistente al momento della consegna del prodotto nei termini, condizioni e scadenze stabilite dalla normativa vigente.

Si raccomanda che le riparazioni siano effettuate da personale specializzato.

Se si riscontra un problema con l'apparecchio o in caso di dubbi, si prega di contattare il Servizio di Assistenza Tecnica ufficiale di Cecotec al numero +34 96 321 07 28.

9. COPYRIGHT

I diritti di proprietà intellettuale dei testi di questo manuale appartengono a CECOTEC INNOVACIONES, S.L. Tutti i diritti riservati. Il contenuto di questa pubblicazione non può essere, in tutto o in parte, riapparecchio, archiviato in un sistema di recupero, trasmesso o distribuito con qualsiasi mezzo (elettronico, meccanico, fotocopia, registrazione o simile) senza la previa autorizzazione di CECOTEC INNOVACIONES, S.L.

1. PEÇAS E COMPONENTES

Fig. 1

1. Indicador de vapor
2. Botão Vapor
3. Indicador de café
4. Indicador de funcionamento
5. Botão Café
6. Botão Ligar
7. Filtro
8. Alavanca de fixação
9. Braço da máquina de café
10. Base
11. Grelha antigotejamento
12. Bandeja antigotejamento
13. Tampa
14. Pega
15. Tampa do depósito
16. Tampa do depósito de água
17. Seletor de vapor
18. Unidade principal
19. Colher doseadora
20. Vaporizador

NOTA:

Os gráficos deste manual são representações esquemáticas e podem não corresponder exatamente ao aparelho.

2. ANTES DE USAR

- Este aparelho é acondicionado em embalagens concebidas para o proteger durante o transporte. Retire o aparelho da sua caixa e remova todo o material de embalagem. Pode manter a caixa original e outras embalagens num local seguro para evitar danos no aparelho, caso necessite de o transportar no futuro. Se desejar descartar a embalagem original, certifique-se de reciclar todos os itens corretamente.
- Certifique-se de que todas as peças e componentes estejam incluídos e em bom estado. Se algum deles faltar ou não estiver em boas condições, contactar imediatamente o Serviço de Assistência Técnica oficial da Cecotec.

Conteúdo da caixa

- Máquina de café
- Filtro individual para um café
- Filtro para dois cafés
- Colher doseadora e prensa
- Braço porta-filtros
- Manual de instruções

3. FUNCIONAMENTO**Pré-aquecimento**

- Para fazer um bom café, recomenda-se pré-aquecer a máquina antes de preparar o café, incluindo o porta-filtro, o filtro e a chávena, para que o sabor do café não seja alterado por nenhum elemento frio.
- Retire o depósito amovível e abra a tampa para o encher de água. O nível da água não deve ultrapassar a marca "MAX" no depósito. Depois de encher o depósito, volte a colocá-lo no lugar. Coloque o depósito corretamente no aparelho.
- Insira o filtro de aço no braço da máquina de café. Assegure-se de que o tubo do funil está alinhado com a ranhura da máquina e, em seguida, instale o braço na máquina de café a partir da posição de desbloqueio, rodando-o em sentido anti-horário até bloquear na posição de bloqueio.
- Ponha uma chávena de café sobre a grelha extraível.
- Conectar o aparelho à corrente elétrica.
- Certifique-se de que o seletor de vapor está na posição de apagado.
- Quando o processo de pré-aquecimento estiver concluído, o indicador de funcionamento manter-se-á fixo. Prima o botão Café e desligue a bomba imediatamente após a saída da água.
- Quando o indicador de café se acender, prima novamente o botão Café para fazer sair água quente. Quando o indicador se desligar, feche a bomba. O pré-aquecimento do vapor estará concluído.

Preparar um expresso

1. Gire o funil em sentido horário para o retirar. Adicione o café moído ao filtro com a colher doseadora. Uma colher de café moído dá para uma chávena. Em seguida, utilize a outra extremidade da colher doseadora para pressionar o café moído.
2. Insira o filtro no braço da máquina de café. Assegure-se de que o tubo do funil está alinhado com a ranhura da máquina e, em seguida, instale o braço na máquina de café a partir da posição de desbloqueio, rodando-o em sentido anti-horário até bloquear na posição de bloqueio.
3. Deite água quente na chávena e deixe-a aquecer, depois esvazie a chávena e seque-a. Por fim, coloque a chávena quente na grelha antigotejamento.

PORTUGUÊS

- Depois disso, o indicador de café acender-se-á; se se apagar, aguarde alguns segundos. Quando o indicador ficar fixo, prima o botão Café. Prima novamente o botão Café quando tiver obtido a quantidade de café desejada e a bomba de água parará de funcionar.

ADVERTÊNCIA: não deixe a máquina sem vigilância durante a preparação, pois pode ser necessário manipular a máquina manualmente.

- Quando tiver terminado de preparar o café, retire o braço da máquina rodando-o em sentido anti-horário e, em seguida, retire os resíduos de café do filtro premindo a alavanca de fixação.
- Deixe a máquina arrefecer completamente e limpe os acessórios com água.
- O tempo de preparação de um café individual é, no máximo, de 60 segundos. A bomba de água deixará de funcionar se o tempo de funcionamento for superior a 60 segundos. O tempo de preparação pode ser ajustado seguindo os passos abaixo. Mantenha premido o botão Café durante 3 segundos para entrar no modo standby e o indicador de café piscará. Prima novamente o botão Café no espaço de 5 segundos para ligar a bomba de água. Prima novamente o botão Café para parar o funcionamento da bomba de água. A definição estará concluída. O tempo de preparação ajustável varia entre 15 e 60 segundos.

Preparar água quente

- Quando o processo de pré-aquecimento estiver concluído, o indicador de alimentação manter-se-á fixo. Em seguida, prima o botão Café e a bomba de água começará a bombear água. Rode o seletor de vapor para a posição de vapor/água quente para que saia água quente do vaporizador. Para interromper a preparação da água quente, prima novamente o botão Café. A função Água quente é utilizada para aquecer a chávena, preparar chá ou arrefecer a máquina.
- Consulte a secção "Preparar um expresso" quando precisar de ajustar o tempo de preparação da água quente.

Preparar um cappuccino

Para preparar um cappuccino, encha a chávena de café expresso com espuma de leite.

Método

1. Para preparar um cappuccino, prepare primeiro um expresso seguindo os passos da secção "Preparar um Expresso". Certifique-se de que o seletor de vapor está na posição Desligado.
2. Prima o botão Vapor e o indicador de café acender-se-á. Depois, espere até o indicador de vapor também se acender.

Nota: durante o processo de pré-aquecimento, o indicador de vapor acender-se-á e desligar-se-á para manter a temperatura desejada.

3. Encha um jarro com cerca 100 ml de leite gordo e frio (NÃO QUENTE) por cada cappuccino que quer preparar.

Nota: ao escolher o tamanho do jarro, recomenda-se que o diâmetro do jarro não seja inferior a 70±5 mm. Além disso, não se esqueça de que o volume do leite aumenta por um fator de dois, por isso certifique-se de que o jarro é suficientemente alto.

4. Rode o seletor de vapor devagar em sentido anti-horário para emitir vapor.

Nota: Nunca rode bruscamente o seletor de vapor, pois a máquina emitirá muito vapor num curto espaço de tempo, o que pode aumentar o risco de queimadura.

5. Introduza o vaporizador no leite a cerca de 2 cm de profundidade e espume o leite movendo o jarro para cima e para baixo.

6. Quando terminar de espumar o leite, coloque o seletor de vapor na posição Desligado.

Nota: O bocal de saída de vapor deve ser limpo com uma esponja húmida imediatamente depois de o vapor deixar de sair, mas tenha cuidado para não se queimar.

7. Deite o leite com espuma na chávena de café e o seu cappuccino estará pronto. Ponha açúcar ao seu gosto e se quiser, polvilhe cacau em pó sobre a espuma.

8. Prima o botão Ligar para cortar a alimentação elétrica. Todos os indicadores luminosos desligar-se-ão.

ADVERTÊNCIA: após ter terminado de utilizar a função Vapor, coloque o interruptor de café na posição Ligado. Se o indicador de café e o indicador de vapor piscarem rapidamente, isso significará que a temperatura da máquina é demasiado elevada. Deixe a máquina arrefecer durante pelo menos 5 minutos ou ative a função Água quente para arrefecer a máquina. A máquina pára automaticamente de distribuir água quando a temperatura descer. Se preparar o café sem deixar a máquina arrefecer completamente, o café queimar-se-á e transbordará do porta-filtro.

RESET

Depois de terminado o pré-aquecimento, prima e mantenha premido o botão Ligar, o botão Café e o botão Vapor ao mesmo tempo durante 3 segundos. Os indicadores correspondentes piscarão 3 vezes e a configuração de fábrica estará concluída.

4. LIMPEZA E MANUTENÇÃO

1. Desligue a alimentação elétrica e deixe a máquina arrefecer completamente antes de a limpar.

2. Limpe regularmente a caixa principal e o depósito de água com uma esponja. Lave e seque bem a bandeja e a grelha antigotejamento.

Nota: não utilize álcool ou solventes para limpar a máquina. Nunca mergulhe o revestimento em água para o limpar.

3. Retire o funil metálico do filtro rodando-o em sentido horário e remova os resíduos de café. Limpe com água e detergente e seque bem.

4. Limpe todos os acessórios com água e seque-os bem.

Limpeza dos depósitos de minerais

- O aviso de descalcificação é automático e significa que já passaram 500 ciclos acumulados.
 - Todos os indicadores piscarão rapidamente 5 vezes quando o pré-aquecimento estiver concluído. Uma vez terminada a descalcificação, o aparelho volta ao seu estado normal.
1. Encha o depósito de água com água e uma solução descalcificante até ao nível MAX (a escala da água e do descalcificante é de 4:1, o pormenor refere-se às instruções do descalcificante). Em vez de um descalcificador de água, pode também utilizar um "descalcificador caseiro" feito de ácido cítrico (disponível em farmácias ou drogasias), misturando 100 partes de água com 3 partes de ácido cítrico.
 2. Coloque o filtro (sem café moído no interior) e a chávena.
 3. Prima o botão Ligar uma vez e o indicador vermelho acender-se-á, prima novamente o botão Ligar e aguarde que a máquina comece a aquecer.
 4. Quando o indicador de funcionamento se acender, o aquecimento estará concluído. Prima o botão Café e prepare 2 chávenas de café. Em seguida, feche a bomba e aguarde 5 segundos.
 5. Prima o botão Café/Vapor e o indicador de café/vapor acender-se-á. Depois, espere até o indicador de vapor também se acender. Emita vapor durante 2 minutos, rodando o seletor de vapor para a posição de vapor/água quente e, em seguida, volte a rodar o seletor para a posição Desligado para parar de gerar vapor.
 6. Prima o botão Ligar para parar imediatamente a unidade e deixe o descalcificador funcionar durante 15 minutos.
 7. Volte a ligar a cafeteira e repita os passos 4 e 5 pelo menos três vezes.
 8. Em seguida, prima o botão Café/Vapor e o indicador de café acender-se-á. Em seguida, prima o botão Ligar para preparar o café até não haver mais descalcificador.
 9. Em seguida, prepare o café (sem café moído) com água da torneira ao nível MAX e repita os passos 4 a 6 vezes (não é necessário esperar 15 minutos no passo 6).
 10. Repita o passo 7 pelo menos 3 vezes para garantir que o vaporizador está limpo.
 11. Siga o procedimento abaixo para cancelar o aviso de descalcificação uma vez concluído. Prima e mantenha premido o botão Café e o botão Vapor durante 3 segundos ao mesmo tempo no modo standby, depois os indicadores correspondentes piscarão rapidamente 3 vezes. Isto significa que o aviso de descalcificação foi cancelado e que o ciclo de funcionamento voltou a 0.

5. RESOLUÇÃO DE PROBLEMAS

Problema	Causa	Solução
As partes metálicas estão enferrujadas.	O descalcificante utilizado não é o correto. Pode corroer as partes metálicas.	Utilize o descalcificante recomendado pelo fabricante.
A parte inferior da máquina goteja.	Há demasiada água na bandeja para pingos.	Esvazie e limpe a bandeja de gotas.
	A máquina de café não funciona corretamente.	Se tiver alguma dúvida, entre em contacto com o Serviço de Assistência Técnica da Cecotec.
A água escorre pelos lados do filtro de aço.	Há café moído ao redor do filtro.	Limpe os resíduos de café.
O café sabe ácido.	O aparelho não foi limpo corretamente após o processo de descalcificação.	Limpe a máquina de café várias vezes, seguindo os passos adequados.
	O café moído foi conservado em um lugar quente e húmido por muito tempo. O café moído estragou-se.	Utilize café moído fresco ou guarde-o num lugar fresco e seco. Depois de abrir um pacote de café moído, feche-o bem e guarde-o no frigorífico para mantê-lo fresco.
A máquina não liga.	O cabo de alimentação não está ligado.	Ligue o cabo de alimentação a uma tomada elétrica. Se a máquina ainda não estiver a funcionar corretamente, por favor contacte o Serviço de Assistência Técnica da Cecotec.

PORTUGUÊS

O vaporizador não faz espuma.	O indicador de vapor não está aceso.	Apenas quando o indicador de vapor estiver aceso é que a função de vapor pode ser utilizada para fazer espuma.
	O recipiente é demasiado grande ou a forma não se ajusta.	Utilize uma chávena alta e estreita.
	Utilizou leite desnatado.	Utilize leite gordo ou meio gordo.

6. ESPECIFICAÇÕES TÉCNICAS

Modelo: Power Espresso 20 Pecan Pro / Power Espresso 20 Pecan Steel

Referências: 01725 / 00275

Tensão: 220-240 V ~

Frequência: 50 Hz

Potência nominal: 1100 W

Av. Reyes Católicos, 60, 46910, Alfafar, Valência (Espanha)

NIF: B-97937890

www.cecotec.es

As especificações técnicas podem ser alteradas sem notificação prévia para melhorar a qualidade do produto.

Fabricado na China | Desenhado em Espanha

7. RECICLAGEM DE PRODUTOS ELÉTRICOS E ELETRÓNICOS



Este símbolo indica que, de acordo com os regulamentos aplicáveis, o produto e/ou bateria deve ser eliminado separadamente do lixo doméstico. Quando este produto atingir o fim da sua vida útil, deverá remover as pilhas/baterias/acumuladores e levá-lo para um ponto de recolha designado pelas autoridades locais.

Para obter informação detalhada acerca da forma mais adequada de eliminar os seus equipamentos elétricos e eletrónicos e/ou as correspondentes baterias, o consumidor deverá contactar com as autoridades locais.

A conformidade com as diretrizes acima referidas ajudará a proteger o ambiente.

8. GARANTIA E SAT

A Cecotec será responsável perante o utilizador final ou consumidor por qualquer falta de conformidade que exista no momento da entrega do produto nos termos, condições e prazos estabelecidos pelos regulamentos aplicáveis.

Recomenda-se que as reparações sejam efetuadas por pessoal qualificado.

Se deteta uma ocorrência com o produto ou tem alguma consulta, entre em contacto com o Serviço de Assistência Técnica da Cecotec através do número de telefone +34 96 321 07 28.

9. COPYRIGHT

Os direitos de propriedade intelectual dos textos deste manual pertencem à CECOTEC INNOVACIONES, S.L. Todos os direitos reservados. O conteúdo desta publicação não pode, no todo ou em parte, ser reproduzido, armazenado num sistema de recuperação, transmitido ou distribuído por qualquer meio (eletrónico, mecânico, fotocópia, gravação ou similar) sem a autorização prévia da CECOTEC INNOVACIONES, S.L.

1. ONDERDELEN EN COMPONENTEN

Fig. 1

1. Stoomindicator
2. Stoomknop
3. Koffie-indicator
4. Aan/uit indicator
5. Koffieknop
6. Aan/uitknop
7. Filter
8. Stamp hendel
9. Arm van het koffiezetapparaat
10. Basis
11. Druppelplaat
12. Lekbak
13. Deksel
14. Handgreep
15. Deksel van het reservoir
16. Deksel van het waterreservoir
17. Stoomregelaar
18. Hoofdgedeelte
19. Maatlepel
20. Stoomring

OPMERKING:

De afbeeldingen in deze handleiding zijn schematische voorstellingen en komen mogelijk niet exact overeen met het product.

2. VÓÓR U HET APPARAAT GEBRUIKT

- Dit apparaat heeft een verpakking die ontworpen is om het tijdens het transport te beschermen. Haal het apparaat uit de doos en verwijder al het verpakkingsmateriaal. U kunt de originele doos en andere verpakking op een veilige plaats bewaren om beschadiging van het apparaat te voorkomen als u het in de toekomst moet vervoeren. Als u de verpakking toch weggooit, zorg er dan voor een correcte recyclage.
- Controleer of alle onderdelen en componenten aanwezig en in goede staat zijn. Als een van deze ontbreekt of niet in goede staat is, neem dan onmiddellijk contact op met de Technische Dienst van Cecotec.

Inhoud van de doos

- Espressomachine
- Individueel filter voor één koffie
- Filter voor twee koffies
- Doseerlepel en stamper
- Filterhouder
- Handleiding

3. WERKING

Voorverwarmen

- Om een goed kopje koffie te zetten, is het aan te raden om de brewer voor te verwarmen, inclusief de trechter, het filter en het kopje, zodat de smaak van de koffie niet verandert door koude elementen.
- Verwijder het verwijderbare reservoir en open het deksel om hem met water te vullen. Het waterniveau mag de markering "MAX" op het reservoir niet overschrijden. Zet het reservoir na het vullen terug op zijn plaats. Zet het reservoir correct terug in het toestel.
- Plaats het staalfilter op de arm van de espressomachine. Zorg ervoor dat de trechterbuis is uitgelijnd met de gleuf in de machine en plaats de arm vervolgens in de brouwer vanuit de ontgrendelde positie door deze tegen de klok in te draaien totdat deze vergrendelt in de vergrendelde positie.
- Zet een koffietas op het verwijderbaar rooster.
- Sluit het apparaat aan op het stopcontact.
- Zorg ervoor dat de stoomknop in de uit-positie staat.
- Zodra het voorverwarmingsproces is voltooid, stopt het aan/uit-lampje met knipperen en blijft het constant branden. Druk op de koffieknop en zet de pomp uit zodra het water eruit komt.
- Als de koffie-indicator oplicht, drukt u nogmaals op de koffieknop om heet water te laten komen. Sluit de pomp wanneer de indicator uit gaat. Daarna wordt de stoom voorverwarmd.

Espresso bereiden

1. Draai de trechter tegen de klok in om hem te verwijderen. Doe de gemalen koffie in het filter met het maatschepje. Eén eetlepel gemalen koffie is genoeg voor één kopje. Gebruik vervolgens het andere uiteinde van het maatschepje om de gemalen koffie aan te drukken.
2. Plaats het staalfilter op de arm van de espressomachine. Zorg ervoor dat de trechterbuis is uitgelijnd met de gleuf in de machine en plaats de arm vervolgens in de brouwer vanuit de ontgrendelde positie door deze tegen de klok in te draaien totdat deze vergrendelt in de vergrendelde positie.
3. Giet heet water in de beker en laat het opwarmen, maak de beker dan leeg en droog hem af. Plaats ten slotte de warme beker op de verwijderbare plank.

NEDERLANDS

- Hierna gaat het koffie-indicatielampje branden, als het uitgaat wacht dan een paar seconden. Druk op de koffieknop wanneer de indicator blijft branden. Druk nogmaals op de koffieknop wanneer u de gewenste hoeveelheid koffie heeft verkregen en de waterpomp stopt met lopen.

WAARSCHUWING: Laat het apparaat niet onbeheerd achter tijdens de bereiding, omdat het nodig kan zijn het apparaat handmatig te bedienen.

- Als u klaar bent met koffiezetten, verwijder dan de koffiearm uit het apparaat door hem naar links te draaien en verwijder vervolgens de koffieresten uit het filter door op de stamp hendel te drukken.
- Laat het apparaat volledig afkoelen en spoel het af onder stromend water.
- De zettijd voor een individuele koffie is maximaal 60 seconden. De waterpomp stopt met lopen als de looptijd langer is dan 60 seconden. De zettijd kan worden aangepast door de onderstaande stappen te volgen. Houd de koffieknop 3 seconden ingedrukt in de stand-bymodus en de koffie-indicator knippert. Druk binnen 5 seconden nogmaals op de koffieknop om de waterpomp te starten. Druk nogmaals op de koffieknop om de waterpomp te stoppen. Daarna is de configuratie voltooid. De instelbare zettijd varieert van 15 tot 60 seconden.

Warm water bereiden

- Zodra het voorverwarmingsproces is voltooid, blijft het aan/uit-lampje branden. Druk vervolgens op de koffieknop en de waterpomp begint water te pompen. Draai de keuzeknop stoom naar de stand stoom/heet water zodat er heet water uit het stoompijpe komt. Om de bereiding van heet water te stoppen, drukt u nogmaals op de koffieknop. De heetwaterfunctie wordt gebruikt om het kopje te verwarmen, thee te zetten of het apparaat af te koelen.
- Raadpleeg het gedeelte "ESPRESSO maken" als u de zettijd met heet water moet aanpassen.

Cappuccino bereiden

Om een cappuccino te bereiden, vult u het espressokopje met opgeschuimde melk.

Methodes

1. Om een cappuccino te bereiden, bereidt u eerst een espresso volgens de stappen in het hoofdstuk "ESPRESSO BEREIDEN". Zorg ervoor dat de keuzeschakelaar voor stoom in de uit-stand staat.
2. Druk op de stoomknop en de koffie-indicator gaat branden. Wacht vervolgens tot het stoomlampje ook gaat branden.

OPMERKING: Tijdens het voorverwarmingsproces gaat het stoomindicatielampje aan en uit om de gewenste temperatuur te handhaven.

3. Vul een kannetje met ongeveer 100 ml melk voor elke te bereiden cappuccino, koude volle melk wordt aanbevolen (niet heet!).

OPMERKING: Bij het kiezen van de grootte van de kan wordt aanbevolen dat de diameter van de kan niet kleiner is dan 70±5mm. Houd er ook rekening mee dat het volume van melk met een factor twee toeneemt, dus zorg ervoor dat de kan hoog genoeg is.

4. Draai de keuzeknop voor stoom langzaam tegen de klok in zodat er stoom uit het stoompijpje ontsnapt.

OPMERKING: Draai de keuzeschakelaar voor stoom nooit te hard, omdat het apparaat dan in korte tijd veel stoom afgeeft, wat het risico op verbranding kan vergroten.

5. Steek het stoompijpje ongeveer twee centimeter diep in de melk en schuim de melk op door het kannetje op en neer te bewegen.

6. Wanneer u klaar bent met het opschuimen van de melk, zet u de keuzeknop voor stoom in de uit-stand.

OPMERKING: Het stoompijpje moet onmiddellijk nadat er geen stoom meer uit komt, worden schoongemaakt met een vochtige spons, maar pas op dat u zich niet verbrandt.

7. Giet de opgeschuimde melk in het koffiekopje en uw cappuccino is klaar. Zoet naar smaak en strooi indien gewenst cacaopoeder over het schuim.

8. Druk op de aan/uit-knop om de stroom uit te schakelen. Alle indicatorlampjes gaan uit.

WAARSCHUWING Als het koffiecontrolelampje en het stoomcontrolelampje snel knipperen, betekent dit dat de temperatuur van de machine te hoog is. Laat de machine minstens 5 minuten afkoelen of activeer de heetwaterfunctie om de machine af te koelen. De machine zal automatisch stoppen met het afgeven van water als de temperatuur daalt. Als u koffie bereidt zonder het apparaat volledig te laten afkoelen, zal de koffie verbranden en zal de trechter overlopen.

RESET

Houd na het voorverwarmen de aan/uit-knop, de koffieknop en de stoomknop tegelijkertijd 3 seconden ingedrukt. Hun overeenkomstige indicatoren knipperen 3 keer en de fabriek reset is voltooid.

4. SCHOONMAAK EN ONDERHOUD

1. Haal de stekker uit het stopcontact en laat het apparaat volledig afkoelen voordat u het schoonmaakt.

2. Maak de hoofdbehuizing en het waterreservoir regelmatig schoon met een spons. Was en droog de lekbak en de druppelplaat grondig.

OPMERKING: Gebruik geen alcohol of oplosmiddelen om het apparaat schoon te maken. Dompel de behuizing nooit onder in water om deze schoon te maken.

3. Verwijder de metalen trechter van het filter door deze met de klok mee te draaien en verwijder eventuele koffieresten. Reinig met water en afwasmiddel en droog grondig.

4. Maak alle accessoires schoon met water en droog ze grondig.

Ontkalken

- De ontkalkingswaarschuwing verschijnt automatisch en betekent dat er 500 cumulatieve cycli zijn verstreken.
 - Alle indicatoren knipperen snel 5 keer als het voorverwarmen klaar is. Nadat de ontkalking is voltooid, keert de machine terug naar de normale staat.
1. Vul het reservoir met water en ontkalker tot het niveau MAX (de verhouding van water en ontkalker is 4:1. Volg de instructies op de verpakking van de ontkalker). In plaats van een waterontharder kunt u ook een "zelfgemaakte waterontharder" van citroenzuur gebruiken (verkrijgbaar bij de apotheek of drogist) door 100 delen water met 3 delen citroenzuur te mengen.
 2. Plaats de metalen trechter (zonder koffiëpoeder erin) en de kan.
 3. Druk één keer op de aan/uit-knop en de rode indicator gaat branden, druk nogmaals op de aan/uit-knop en wacht tot het apparaat begint op te warmen.
 4. Als het aan/uit-lampje brandt, is het opwarmen voltooid. Druk op de koffiëknop en zet twee kopjes koffië. Sluit dan de pomp en wacht 5 seconden.
 5. Druk op de koffië-/stoomtoets en de koffië-/stoomindicator gaat branden. Wacht vervolgens tot de stoomindicator oplicht. Stoom gedurende 2 minuten door de keuzeknop stoom op de stand stoom/heet water te zetten en zet de keuzeknop dan weer op de uit-stand om te stoppen met het genereren van stoom.
 6. Druk op de aan/uit-knop om het apparaat onmiddellijk te stoppen en laat de ontkalker 15 minuten draaien.
 7. Zet het toestel opnieuw aan herhaal stap 4 en 5 minstens 3 keer.
 8. Druk vervolgens op de koffië-/stoomtoets en de koffië-indicator gaat branden. Druk vervolgens op de aan/uit-knop om koffië te zetten totdat er geen ontkalker meer over is.
 9. Zet vervolgens koffië (zonder koffiëpoeder) met kraanwater op niveau MAX en herhaal stap 4 tot 6 3 keer (u hoeft niet 15 minuten te wachten bij stap 6).
 10. Herhaal stap 7 minstens 3 keer om er zeker van te zijn dat de buis schoon is.
 11. Volg de onderstaande procedure om de ontkalkingswaarschuwing te annuleren zodra deze is voltooid. Houd de koffiëknop en de stoomknop tegelijkertijd 3 seconden ingedrukt in de stand-by-modus, waarna de bijbehorende indicatoren 3 keer snel knipperen. Dit betekent dat de ontkalkingswaarschuwing is geannuleerd en dat de inschakelcyclus weer op nul staat.

5. PROBLEEMOPLOSSING

Probleem	Oorzaak	Oplossing
De metalen onderdelen van het waterreservoir zijn verroest.	De gebruikte ontkalker is niet de juiste. Kan metalen onderdelen van het reservoir aantasten.	Gebruik de ontkalker die wordt aanbevolen door de fabrikant.
De onderkant van de machine lekt.	De lekbak is te vol.	Maak de lekbak leeg.
	Het koffiezetapparaat werkt niet goed.	Neem contact op met de Technische Dienst van Cecotec.
Het water stroomt uit de zijkanten van het stalen gaasfilter.	Er zit gemalen koffie op de rand van de filter	Veeg koffieresten weg.
De koffie smaakt zuur of naar azijn.	U heeft de machine niet goed schoon gemaakt na het ontkalkingsproces.	Reinig de espressomachine meerdere keren door de juiste stappen te volgen.
	De gemalen koffie was lange tijd op een warme en vochtige plek bewaard. De gemalen koffie is bedorven.	Gebruik versgemalen koffie of bewaar de gemalen koffie op een koele en droge plaats. Nadat u een pak gemalen koffie heeft geopend, sluit u het goed af en bewaart u het in de koelkast om het vers te houden.
De espressomachine gaat niet aan.	De stroomkabel is niet goed aangesloten.	Steek de stekker correct in het stopcontact. Als de machine nog steeds niet werkt, neem dan contact op met de technische dienst van Cecotec.

NEDERLANDS

Stoom kan niet schuimen	Het stoomindicatielampje brandt niet.	Alleen als het stoomlampje brandt, kan de stoomfunctie worden gebruikt om op te schuimen.
	Beker is te groot of de vorm past niet	Gebruik een hoge, smalle beker.
	U heeft magere melk gebruikt.	Gebruik volle of halfvolle melk.

6. TECHNISCHE SPECIFICATIES

Product: Power Espresso 20 Pecan Pro / Power Espresso 20 Pecan Steel

Referentie van het product: 01725 / 00275

Voltage: 220-240 V ~

Frequentie: 50 Hz

Nominaal vermogen: 1100 W

Av. Reyes Católicos, 60, 46910, Alfafar (Valencia) Spanje

Btw-identificatienummer: B-97937890

www.cecotec.es

Technische specificaties kunnen zonder voorafgaande kennisgeving worden gewijzigd om de productkwaliteit te verbeteren.

Gemaakt in China / Ontworpen in Spanje

7. RECYCLING VAN ELEKTRISCHE EN ELEKTRONISCHE APPARATUUR



Dit symbool geeft aan dat, volgens de geldende voorschriften, het product en/of de batterij gescheiden van het huisvuil moeten worden afgevoerd. Wanneer dit product het einde van zijn levensduur bereikt, dient u de batterijen/accumulatoren te verwijderen en het naar een door de plaatselijke autoriteiten aangewezen inzamelpunt te brengen.

Voor gedetailleerde informatie over de aangewezen manier om elektrische apparaten en/of hun batterijen moet de consument de plaatselijke overheid contacteren.

Naleving van de bovenstaande richtsnoeren zal bijdragen tot de bescherming van het milieu.

8. GARANTIE EN TECHNISCHE ONDERSTEUNING

Cecotec is aansprakelijk tegenover de eindgebruiker of consument voor elk gebrek aan overeenstemming dat bestaat op het ogenblik van de levering van het product onder de voorwaarden, bepalingen en termijnen die zijn vastgelegd in de toepasselijke regelgeving. Het wordt aanbevolen reparaties te laten uitvoeren door gekwalificeerd personeel.

Als u ooit een incident met het product ontdekt of vragen hebt, neem dan contact op met de officiële Technische Assistentie van Cecotec via het telefoonnummer +34 96 321 07 28.

9. COPYRIGHT

De intellectuele eigendomsrechten op de teksten in deze handleiding behoren toe aan CECOTEC INNOVACIONES, S.L. Alle rechten voorbehouden. De inhoud van deze publicatie mag niet, geheel of gedeeltelijk, worden veelevoudigd, opgeslagen in een geautomatiseerd gegevensbestand, doorgegeven of verspreid op welke wijze dan ook (elektronisch, mechanisch, door fotokopieën, opnamen en dergelijke) zonder voorafgaande toestemming van CECOTEC INNOVACIONES, S.L.

1. CZĘŚCI I KOMPONENTY

Rys. 1

1. Wskaźnik pary
2. Przycisk pary
3. Wskaźnik kawy
4. Wskaźnik mocy
5. Przycisk przygotowania kawy
6. Przycisk zasilania
7. Filtr
8. Dźwignia ustalająca filtr
9. Ramię ekspresu do kawy
10. Spód
11. Płyta zbiorcza
12. Tacka zbiorcza
13. Przykrywka
14. Uchwyt
15. Zatyczka zbiornika
16. Pokrywa zbiornika na wodę
17. Pokrętło pary
18. Główna część urządzenia
19. Miarka
20. Pręt parowy

Uwaga:

Grafika tej instrukcji obsługi tak jak rysunki w niej zawarte, są schematyczną prezentacją i możliwe, że nie będą się zgadzały dokładnie wraz z produktem.

2. PRZED UŻYCIEM

- To urządzenie jest zapakowane w opakowanie zaprojektowane w celu ochrony podczas transportu. Wyjmij urządzenie z pudełka i usuń wszystkie materiały opakowaniowe. Oryginalne pudełko i inne elementy opakowania można przechowywać w bezpiecznym miejscu, aby zapobiec uszkodzeniu urządzenia w przypadku konieczności jego transportu w przyszłości. Jeśli chcesz pozbyć się oryginalnego opakowania, pamiętaj o prawidłowym recyklingu wszystkich jego elementów.
- Upewnij się, że wszystkie części i komponenty są dołączone i są w dobrym stanie. Jeśli któregoś z nich brakuje lub jest w złym stanie, natychmiast skontaktuj się z oficjalnym Serwisem Pomocy Technicznej Cecotec.

Zawartość opakowania

- Ekspresy do kawy
- Indywidualny filtr do kawy
- Filtruj na dwie kawy
- Miarka i naciśnij
- Ramię uchwytu filtra
- Instrukcja obsługi

3. FUNKCJONOWANIE**Podgrzewanie**

- Aby zaparzyć dobrą kawę, zaleca się podgrzanie zaparzaczką przed parzeniem, w tym lejka, filtra i filiżanki, aby smak kawy nie został zmieniony przez zimne elementy.
- Wyjmij wyjmowany zbiornik i otwórz pokrywę, aby napełnić go wodą. Poziom wody nie może przekraczać oznaczenia "MAX" na zbiorniku. Po napełnieniu zbiornika, umieść go ponownie na swoim miejscu. Umieść zbiornik prawidłowo w urządzeniu.
- Umieść filtr z siatki stalowej na ramieniu ekspresu do kawy. Upewnij się, że rura lejka jest wyrównana ze szczeliną w urządzeniu, a następnie włóż ramię do ekspresu z pozycji odblokowanej, obracając je w kierunku przeciwnym do ruchu wskazówek zegara, aż zostanie całkowicie osadzone w pozycji zablokowanej.
- Umieść filiżankę kawy na wyjmowanym stojaku.
- Podłącz urządzenie do gniazdka elektrycznego.
- Upewnij się, że selektor pary jest w pozycji wyłączonej.
- Po zakończeniu procesu podgrzewania, wskaźnik pracy przestanie migać i będzie stały. Gdy zaświeci się wskaźnik kawy, ponownie naciśnij przycisk przygotowywania kawy, aby wyłynęła gorąca woda.
- Gdy zaświeci się wskaźnik kawy, ponownie naciśnij przycisk przygotowywania kawy, aby wyłynęła gorąca woda. Gdy wskaźnik zgaśnie, wyłącz pompę. Następnie kończy się wstępne podgrzewanie parą.

Przygotowywanie espresso

1. Obróć lejek w kierunku przeciwnym do ruchu wskazówek zegara, aby go wyjąć. Dodaj kawy mielonej do filtra za pomocą łyżki dozującej. Jedna łyżka mielonej kawy pozwala na przygotowanie jednej filiżanki. Następnie, użyj jednego końca łyżki dozującej, aby docisnąć kawę mieloną.
2. Umieść filtr z siatki stalowej na ramieniu ekspresu do kawy. Upewnij się, że rura lejka jest wyrównana ze szczeliną w urządzeniu, a następnie włóż ramię do ekspresu z pozycji odblokowanej, obracając je w kierunku przeciwnym do ruchu wskazówek zegara, aż zostanie całkowicie osadzone w pozycji zablokowanej.
3. Wlej gorącą wodę do kubka i pozwól mu się nagrzać, a następnie opróżnij kubek i wysusz go. Na koniec umieść gorący kubek na wyjmowanej półce.

POLSKI

4. Następnie wskaźnik kawy zaświeci się, a jeśli zgaśnie, należy odczekać kilka sekund. Gdy wskaźnik pozostaje stały, naciśnij przycisk przygotowywania kawy. Naciśnij ponownie przycisk przygotowywania kawy, gdy uzyskasz żadaną ilość kawy, a pompa wody przestanie działać.

OSTRZEŻENIE: Nie należy pozostawiać urządzenia bez nadzoru podczas przygotowywania, ponieważ może być konieczna jego ręczna obsługa.

- Po zakończeniu parzenia kawy wyjmij ramię kawy z urządzenia, obracając je w lewo, a następnie usuń pozostałości kawy z filtra, naciskając dźwignię prasy.
- Poczekaj, aż urządzenie całkowicie ostygnie i optucz je pod bieżącą wodą.
- Czas przygotowywania pojedynczej kawy wynosi maksymalnie 60 sekund. Pompa wody przestanie działać, jeśli czas pracy przekroczy 60 sekund. Czas przetwarzania można dostosować, wykonując poniższe czynności. Naciśnij i przytrzymaj przycisk przygotowywania kawy przez 3 sekundy w trybie gotowości, a wskaźnik kawy zacznie migać. Naciśnij ponownie przycisk przygotowywania kawy w ciągu 5 sekund, aby uruchomić pompę wody. Naciśnij ponownie przycisk przygotowywania kawy, aby zatrzymać pracę pompy wodnej. Konfiguracja jest wtedy zakończona. Regulowany czas przetwarzania wynosi od 15 do 60 sekund.

Grzanie wody

- Kończąc proces podgrzewania, wskaźnik gotowości będzie stały. Następnie naciśnij przycisk przygotowywania kawy, a pompa wodna zacznie pompować wodę. Obróć pokrętko pary do pozycji pary/wody gorącej, aby wydostała się gorąca woda przez przewód pary. Aby przerwać przygotowywanie gorącej wody, ponownie naciśnij przycisk przygotowywania kawy. Funkcja gorącej wody służy do podgrzewania filiżanki, przygotowywania herbaty lub chłodzenia urządzenia.
- W celu dostosowania czasu parzenia gorącą wodą należy zapoznać się z częścią „Przygotowanie ESPRESSO”.

Przygotowywanie cappuccino

Aby przygotować cappuccino napetnij filiżankę espresso pianą z mleka.

Zabieg

1. Aby przygotować cappuccino, najpierw przygotuj espresso, wykonując czynności opisane w rozdziale „PRZYGOTOWANIE ESPRESSO”. Upewnij się, że pokrętko pary znajduje się w pozycji wyłączonej.
2. Naciśnij przycisk pary, a wskaźnik kawy zaświeci się. Następnie poczekaj, aż zaświeci się wskaźnik pary.

Uwaga: Podczas procesu podgrzewania, wskaźnik pary będzie się włączać i wyłączać, aby utrzymać żadaną temperaturę.

3. Napetnić dzbanek około 100 ml mleka na każde przygotowywane cappuccino, zalecane jest zimne mleko pełne (nie gorące!).

Uwaga: Przy wyborze rozmiaru dzbanka zaleca się, aby jego średnica nie była mniejsza niż 70±5 mm. Pamiętaj też, że mleko zwiększa objętość dwukrotnie, więc upewnij się, że dzbanek jest wystarczająco wysoki.

4. Powoli obróć pokrętko wyboru pary w kierunku przeciwnym do ruchu wskazówek zegara, aby para zaczęła wydobywać się z dyszy.

Uwaga: Nigdy nie obracaj gwałtownie pokrętki pary, ponieważ ekspres do kawy w krótkim czasie wyemituje dużo pary, co może zwiększyć ryzyko poparzenia.

5. Włóż dyszę pary do mleka na głębokość około cala i spieniaj mleko, przesuując dzbanek w górę i do dołu.
6. Kiedy skończysz spieniać mleko, obróć pokrętko pary do pozycji wyłączenia.

Uwaga: Nasadka wyjścia pary powinna być czyszczona za pomocą wilgotnej szmatki zaraz po tym jak przestanie wydobywać się para, lecz należy uważać, aby się nie poparzyć.

7. Wlej spienione mleko do filiżanki i cappuccino jest gotowe. Dodaj cukru według uznania, jeśli masz ochotę, posyp odrobiną kakao w proszku na pianie.
8. Naciśnij przycisk zasilania, aby odciąć zasilanie. Wszystkie kontrolki się wyłączą.

OSTRZEŻENIE Po zakończeniu korzystania z funkcji pary ustaw przełącznik urządzenia do pozycji gotowości, jeśli wskaźnik kawy i wskaźnik pary szybko migają, oznacza to, że temperatura ekspresu do kawy jest zbyt wysoka. Pozwól urządzeniu ostygnąć przez co najmniej 5 minut lub włącz funkcję gorącej wody, aby urządzenie ostygło. Ekspres automatycznie przestanie dozować wodę, gdy temperatura spadnie. Jeśli przygotujesz kawę, nie pozwalając urządzeniu całkowicie ostygnąć, kawa się przypali, a lejek się przeleje.

RESET

Po zakończeniu podgrzewania naciśnij i przytrzymaj przez 3 sekundy jednocześnie przycisk zasilania, przycisk kawy i przycisk pary. Odpowiednie wskaźniki migną 3 razy i przywracanie ustawień fabrycznych zostanie zakończone.

4. CZYSZCZENIE I KONSERWACJA

1. Przed przystąpieniem do czyszczenia należy odłączyć zasilanie i odczekać, aż urządzenie całkowicie ostygnie.
2. Często należy czyścić gąbką obudowę i zbiornik na wodę. Dokładnie umyj i osusz tackę ociekową i płytkę ociekową.

Uwaga: Nie używaj alkoholu ani rozpuszczalników do czyszczenia ekspresu do kawy. Nigdy nie zanurzaj obudowy w wodzie, aby ją wyczyścić.

3. Odłącz metalowy lejek od filtra, obracając go w kierunku zgodnym z ruchem wskazówek zegara i usuń wszelkie pozostałości po kawie. Wyczyść go wodą z detergentem i dobrze wysusz.
4. Wyczyść wszystkie akcesoria wodą i dokładnie je wysusz.

Czyszczenie osadów mineralnych

- Ostrzeżenie o konieczności usunięcia kamienia pojawi się automatycznie i będzie oznaczać, że upłynęło 500 cykli.
 - Po zakończeniu podgrzewania wszystkie wskaźniki migną szybko 5 razy. Po zakończeniu odkamieniania kawy powróci do normalnego stanu.
1. Napełnij zbiornik wodą i odkamieniaczem do poziomu MAX (skala wody i odkamieniacza wynosi 4:1. Postępuj zgodnie z instrukcjami na opakowaniu odkamieniacza). Zamiast zmiękczacza wody można również użyć „domowego zmiękczacza wody” wykonanego z kwasu cytrynowego (dostępnego w aptekach lub drogeriach) poprzez zmieszanie 100 części wody z 3 częściami kwasu cytrynowego.
 2. Umieść metalowy lejek (bez kawy w proszku w środku) i karafkę.
 3. Naciśnij przycisk zasilania raz, a jego czerwony wskaźnik zaświeci się, naciśnij przycisk zasilania ponownie i poczekaj, aż urządzenie zacznie się nagrzewać.
 4. Zapalenie się wskaźnika zasilania oznacza zakończenie nagrzewania. Naciśnij przycisk przygotowywania kawy i przygotuj dwie filiżanki kawy. Następnie wyłączyc pompę i odczekać 5 sekund.
 5. Naciśnij przycisk kawy/pary, a wskaźnik kawy/pary zaświeci się. Następnie poczekaj, aż zaświeci się wskaźnik pary. Wytwarza parę przez 2 minuty, obracając pokrętko wyboru pary do pary/gorącej wody, a następnie przekręć pokrętko z powrotem do pozycji wyłączenia, aby zatrzymać wytwarzanie pary.
 6. Nacisnąć przycisk zasilania, aby natychmiast zatrzymać urządzenie i pozostawić odkamieniacz na 15 minut.
 7. Ponownie włącz ekspres i powtórz kroki 4 i 5 co najmniej trzy razy.
 8. Następnie naciśnij przycisk kawy/pary, a wskaźnik kawy zaświeci się. Następnie naciśnij przycisk zasilania, aby przygotować kawę do momentu, gdy nie będzie już odkamieniacza.
 9. Następnie przygotuj kawę (bez kawy w proszku) z wodą z kranu na poziomie MAX i powtórz kroki od 4 do 6 3 razy (nie musisz czekać 15 minut w kroku 6).
 10. Powtórz krok 7 co najmniej 3 razy, aby upewnić się, że rurka jest czysta.
 11. Postępuj zgodnie z poniższą procedurą, aby anulować ostrzeżenie o usuwaniu kamienia po jego zakończeniu. Naciśnij i przytrzymaj jednocześnie przez 3 sekundy przycisk kawy i przycisk pary w trybie gotowości, a odpowiadające im wskaźniki migną szybko 3 razy. Oznacza to, że ostrzeżenie o usuwaniu kamienia zostało anulowane, a cykl pracy powrócił do zera.

5. ROZWIĄZYWANIE PROBLEMÓW

Problem	Powód	Rozwiązanie
Metalowe części zbiornika na wodę są pordzewiałe.	Zastosowany zmiękczac nie jest odpowiedni. Może powodować korozję metalowych części zbiornika.	Używaj odkamieniacza zalecanego przez producenta.
Dno dzbanka do kawy przecieka.	W tacce ociekowej jest za dużo wody.	Opróżnij tackę ociekową.
	Ekspres do kawy nie działa poprawnie.	Skontaktuj się z serwisem pomocy technicznej Cecotec.
Woda wypytywa bokami stalowego filtra siatkowego.	Na krawędzi filtra znajduje się zmielona kawa	Wyczyść resztki kawy.
Kawa ma kwaśny smak (ocet).	Ekspres do kawy nie został wyczyszczony odpowiednio po procesie odkamieniania.	Wyczyść ekspres do kawy kilka razy, wykonując odpowiednie czynności.
	Kawa mielona była długo przechowywana w gorącym i wilgotnym miejscu. Kawa mielona zepsuła się.	Użyj świeżo zmielonej kawy lub przechowuj w chłodnym, suchym miejscu. Po otwarciu opakowania kawy mielonej należy je szczelnie zamknąć i przechowywać w lodówce, aby zachować świeżość.
Ekspres do kawy nie włącza się.	Przewód zasilający nie jest prawidłowo podłączony.	Prawidłowo podłącz przewód zasilający do gniazdka elektrycznego. Jeśli urządzenie nadal nie działa, skontaktuj się z Serwisem Pomocy Technicznej Cecotec.

POLSKI

Para nie może się pieniać	Wskaźnik pary nie świeci się.	Tylko kiedy wskaźnik pary będzie włączony można używać funkcji pary do pienienia.
	Pojemnik jest za duży lub kształt nie pasuje.	Użyj wysokiego, wąskiego kubka.
	Użyteś odtłuszczonego mleka.	Używaj mleka pełnego lub półtłustego.

6. SPECYFIKACJA TECHNICZNA

Produkt: Power Espresso 20 Pecan Pro / Power Espresso 20 Pecan Steel

Referencja produktu: 01725 / 00275

Napięcie: 220-240 V~

Frekwencja: 50 Hz

Moc znamionowa: 1100 W

Av. Reyes Católicos, 60, 46910, Alfafar, (Valencia) Hiszpania

NIP: B-97937890

www.cecotec.es

Specyfikacje techniczne mogą ulec zmianie bez wcześniejszego powiadomienia w celu poprawy jakości produktu.

Wyprodukowano w Chinach | Zaprojektowano w Hiszpanii

7. RECYKLING URZĄDZEŃ ELEKTRYCZNYCH I ELEKTRONICZNYCH



Ten symbol oznacza, że zgodnie z obowiązującymi przepisami produkt i/lub bateria muszą być utylizowane oddzielnie od odpadów domowych. Kiedy produkt osiągnie koniec okresu użytkowania, należy wyjąć baterie/baterie/akumulatory i przekazać go do punktu zbiórki wyznaczonego przez władze lokalne.

Aby uzyskać szczegółowe informacje na temat najbardziej odpowiedniego sposobu utylizacji sprzętu gospodarstwa domowego i / lub odpowiednich baterii, konsument powinien skontaktować się z lokalnymi władzami.

Przestrzeganie powyższych wytycznych pomoże chronić środowisko.

8. GWARANCJA I SERWIS TECHNICZNY

Cecotec odpowie użytkownikowi lub konsumentowi końcowemu za wszelkie niezgodności występujące w momencie dostawy produktu na warunkach i terminach określonych w obowiązujących przepisach.

Zaleca się, aby naprawy były przeprowadzane przez wyspecjalizowany personel.

Jeśli wykryjesz problem z produktem lub masz jakiegokolwiek pytania, skontaktuj się z oficjalnym Serwisem Pomocy Technicznej Cecotec pod numerem telefonu +34 96 321 07 28.

9. COPYRIGHT

Prawa własności intelektualnej do tekstów tej instrukcji obsługi należą do CECOTEC INNOVACIONES, S.L. Wszelkie prawa zastrzeżone. Treść niniejszej publikacji nie może być w całości ani w części reprodukowana, przechowywana w systemie wyszukiwania, przekazywana lub rozpowszechniana w jakikolwiek sposób (elektroniczny, mechaniczny, fotokopiowany, nagrywany lub podobny) bez uprzedniej zgody CECOTEC INNOVACIONES, SL

1. DÍLY A SOUČÁSTI

Obr. 1

1. Indikátor páry
2. Tlačítko páry
3. Indikátor kávy
4. Indikátor zapnutí
5. Tlačítko pro přípravu kávy
6. Tlačítko zapnutí
7. Filtr
8. Páčka pro zajištění filtru
9. Páka kávovaru
10. Základna
11. Odkapávací deska
12. Odkapávací miska
13. Víko
14. Rukojeť
15. Víčko zásobníku
16. Kryt zásobníku na vodu
17. Volič páry
18. Hlavní tělo
19. Odměrná lžička s pýchovadlem
20. Parní trubka

POZNÁMKA:

Grafika v této příručce je schematickým znázorněním a nemusí přesně odpovídat výrobku.

2. PŘED POUŽITÍM

- Tento spotřebič je zabalen v obalu určeném k ochraně při přepravě. Vyjměte zařízení z krabice a odstraňte veškerý obalový materiál. Původní krabici a další obaly můžete uschovat na bezpečném místě, aby nedošlo k poškození zařízení, pokud byste jej v budoucnu potřebovali přepravovat. Pokud chcete zlikvidovat původní obal, ujistěte se, že všechny položky správně recyklujete.
- Zkontrolujte, zda jsou všechny díly a komponenty součástí dodávky a v dobrém stavu. Pokud některá chybí nebo není v dobrém stavu, okamžitě kontaktujte oficiální servisní službu Cecotec.

Obsah krabice

- Kávovar
- Individuální filtr na jednu kávu
- Filtr na dvě kávy
- Odměrná lžička s pěchovadlem
- Páka s držákem filtru
- Návod k použití

3. PROVOZ

Přehřívání

- Pro přípravu dobré kávy je vhodné před spařením přehřát kávovar včetně nálevky, filtru a šálku, aby chuť kávy nebyla pozměněna studenými prvky.
- Vyjměte zásobník na vodu, otevřete víko a naplňte ho. Úroveň hladiny vody nesmí přesáhnout značku "MAX" na zásobníku. Po naplnění zásobníku ho opět nasadte na své místo. Zásobník zasuňte správně do zařízení.
- Nasadte síťový filtr z oceli do páky kávovaru. Ujistěte se, že je trychtýř zarovnan se štěrbinou v přístroji, a poté nainstalujte páku do kávovaru z uvolněné polohy otáčením proti směru hodinových ručiček, dokud nezapadne do zajištěné polohy.
- Postavte šálek na vyjímatelnou mřížku.
- Zapojte přístroj do elektrického přívodu.
- Ujistěte se, že je volič páry v poloze vypnuto.
- Jakmile je proces přehřívání dokončen, indikátor zapnutí přestane blikat a zůstane trvale svítit. Stiskněte tlačítko pro přípravu kávy a vypněte čerpadlo ihned po vydání vody.
- Jakmile se rozsvítí indikátor kávy, stiskněte znovu tlačítko pro přípravu kávy, aby začala vytékat horká voda. Když indikátor zhasne, vypněte čerpadlo. Poté se dokončí přehřívání párou.

Příprava espressa

1. Otočte trychtýřem proti směru hodinových ručiček pro jeho vyjmutí. Přidejte mletou kávu do filtru pomocí odměrné lžičky. Jedna lžička mleté kávy stačí na přípravu jednoho šálku. Následně druhým koncem odměrné lžičky s pěchovadlem přitlačte mletou kávu.
2. Nasadte síťový filtr z oceli do páky kávovaru. Ujistěte se, že je trychtýř zarovnan se štěrbinou v přístroji, a poté nainstalujte páku do kávovaru z uvolněné polohy otáčením proti směru hodinových ručiček, dokud nezapadne do zajištěné polohy.
3. Do šálku nalijte horkou vodu a nechte ji ohřát, poté šálek vyprázdněte a osušte. Nakonec umístěte horký šálek na odnímatelnou desku.
4. Poté se rozsvítí indikátor kávy, pokud zhasne, počkejte několik sekund. Když indikátor zůstane trvale svítit, stiskněte tlačítko pro přípravu kávy. Jakmile získáte požadované množství kávy a vodní čerpadlo přestane pracovat, stiskněte znovu tlačítko pro přípravu kávy.

ČEŠTINA

VAROVÁNÍ: Během přípravy nenechávejte kávovar bez dozoru, protože může být nutné s ním manipulovat ručně.

- Po dokončení přípravy kávy vyjměte rameno kávovaru otočením směrem doleva a poté odstraňte zbytky kávy z filtru stisknutím páčky pro zajištění filtru.
- Kávovar nechte zcela vychladnout a páku opláchněte pod kohoutkem tekoucí vody.
- Doba přípravy jedné kávy je maximálně 60 sekund. Vodní čerpadlo přestane fungovat, pokud doba provozu přesáhne 60 sekund. Doba přípravy lze upravit podle níže uvedených kroků. V pohotovostním režimu stiskněte a podržte tlačítko pro přípravu kávy po dobu 3 sekund a indikátor kávy začne blikat. Opětovně stiskněte tlačítko pro přípravu kávy do pěti vteřin, aby se spustilo vodní čerpadlo. Znovu stiskněte tlačítko pro přípravu kávy, aby se zastavil provoz vodního čerpadla. Konfigurace je pak dokončena. Nastavitelná doba přípravy se pohybuje od 15 do 60 sekund.

Příprava horké vody

- Po dokončení procesu přehřívání bude indikátor zapnutí trvale svítit. Poté stiskněte tlačítko pro přípravu kávy a vodní čerpadlo začne čerpat vodu. Otočte volič páry do polohy pára/horká voda, aby z parní trubky vytékala horká voda. Pro přerušování přípravy horké vody stiskněte znovu tlačítko pro přípravu kávy. Funkce horké vody slouží k ohřevu šálku, přípravě čaje nebo k ochlazení kávovaru.
- Pokud potřebujete upravit dobu přípravy horké vody, nahlédněte do části „Příprava ESPRESSA“.

Příprava cappuccina

Chcete-li připravit cappuccino, naplňte šálek na espresso naplněným mlékem.

Postup

1. Pro přípravu cappuccina nejprve připravte espresso podle pokynů uvedených v části "PŘÍPRAVA ESPRESSA". Ujistěte se, že je volič páry v poloze vypnuto.
2. Stiskněte tlačítko páry a rozsvítí se indikátor kávy. Poté počkejte, dokud se nerozsvítí také indikátor páry.

Poznámka: Během přehřívání se světelný indikátor páry rozsvěcuje a zhasíná, aby byla udržována požadovaná teplota.

3. Naplňte konvičku asi 100 ml mléka na každé připravované cappuccino, doporučuje se studené plnotučné mléko (ne horké!).

Poznámka: Při výběru velikosti konvice se doporučuje, aby její průměr nebyl menší než 70±5 mm. Kromě toho mějte na paměti, že mléko zvětšuje svůj objem dvojnásobně, takže se ujistěte, že je konvice dostatečně vysoká.

4. Pomalu otáčejte voličem páry proti směru hodinových ručiček, aby z parní trubky vycházela pára.

Poznámka: Nikdy prudce neotáčejte voličem páry, protože kávovar během krátké doby vypustí

velké množství páry, což může zvýšit riziko opaření.

5. Vložte parní trubku do mléka asi dva centimetry hluboko a pohybem konvice nahoru a dolů mléko napěňte.
 6. Po dokončení napěnění mléka otočte volič páry do polohy vypnuto.
- Poznámka: Výstupní trysku páry je třeba vyčistit vlhkou houbou ihned poté, co přestane vycházet pára, ale dávejte pozor, abyste se nepopálili.
7. Nalijte napěněné mléko do šálku a vaše cappuccino je hotové. Osladte podle chuti a pokud máte chuť, posypte pěnu kakaovým práškem.
 8. Stiskněte tlačítko zapnutí pro odpojení napájení. Všechny světelné indikátory zhasnou.

VAROVÁNÍ Po ukončení používání funkce páry nastavte přepínač kávy do polohy zapnuto, pokud indikátor kávy a indikátor páry rychle blikají, znamená to, že teplota kávovaru je příliš vysoká. Nechte přístroj vychladnout alespoň 5 minut nebo aktivujte funkci horké vody, aby se spotřebič ochladil. Kávovar automaticky přestane vydávat vodu, když se sníží teplota. Pokud připravujete kávu, aniž byste nechali kávovar zcela vychladnout, káva se spálí a přeteče přes trychtýř.

RESET

Po dokončení předehřívání stiskněte a podržte současně tlačítko zapnutí, tlačítko pro přípravu kávy a tlačítko páry po dobu 3 sekund. Jejich příslušné indikátory 3krát zablikají a obnovení továrního nastavení je dokončeno.

4. ČIŠTĚNÍ A ÚDRŽBA

1. Odpojte napájecí zdroj a před čištěním nechte kávovar zcela vychladnout.
2. Pravidelně čistěte hlavní kryt a zásobník na vodu houbou. Odkapávací misku a odkapávací desku důkladně omyjte a osušte.

Poznámka: K čištění kávovaru nepoužívejte alkohol ani rozpouštědla. Nikdy nepoňujte kryt do vody, abyste ho vyčistili.

3. Otáčením ve směru hodinových ručiček vyjměte kovový trychtýř z filtru a odstraňte zbytky kávy. Vyčistěte ho vodou se saponátem a důkladně vysušte.
4. Veškeré příslušenství očistěte vodou a důkladně vysušte.

Čištění minerálních usazenin

- Upozornění na odstranění vodního kamene se zobrazí automaticky a znamená, že uplynulo 500 kumulativních cyklů.
- Po dokončení předehřevu všechny indikátory pětkrát rychle zablikají. Po dokončení odstraňování vodního kamene se kávovar vrátí do normálního stavu.

1. Naplňte zásobník vodou a odstraňovačem vodního kamene až po úroveň MAX (stupnice vody a odstraňovače vodního kamene je v poměru 4:1). Postupujte podle pokynů na obalu

ČEŠTINA

odstraňovače vodního kamene). Místo odstraňovače vodního kamene můžete také použít „domácí odstraňovač vodního kamene“ z kyseliny citronové (k dostání v lékárnách nebo drogeriích), stačí smíchat 100 dílů vody se 3 díly kyseliny citronové.

2. Vložte kovový trychtýř (bez mleté kávy uvnitř) a konvici.
3. Jednou stisknete tlačítko zapnutí a rozsvítí se červený indikátor, znovu stisknete tlačítko zapnutí a počkejte, až se kávovar začne zahřívat.
4. Když se rozsvítí indikátor zapnutí, ohřev je dokončen. Stisknete tlačítko pro přípravu kávy a připravte dva šálky kávy. Poté vypněte čerpadlo a počkejte 5 sekund.
5. Stisknete tlačítko pro přípravu kávy/páry a rozsvítí se indikátor kávy/páry. Poté počkejte, dokud se nerozsvítí indikátor páry. Vypouštějte páru po dobu 2 minut otáčením voliče páry do polohy pára/horká voda a poté otočte volič zpět do polohy vypnuto pro zastavení vypouštění páry.
6. Stisknete tlačítko zapnutí pro okamžité zastavení jednotky a nechte odstraňovač vodního kamene působit po dobu 15 minut.
7. Kávovar znovu zapněte a opakujte kroky 4 a 5 nejméně třikrát.
8. Poté stisknete tlačítko pro přípravu kávy/páry a rozsvítí se indikátor kávy. Následně stisknete tlačítko zapnutí pro přípravu kávy až dokud nezbuje odstraňovač vodního kamene.
9. Poté připravte kávu (bez mleté kávy) s vodou z kohoutku na úrovni MAX a třikrát zopakujte kroky 4 až 6 (u kroku 6 není třeba čekat 15 minut).
10. Krok 7 opakujte nejméně třikrát, abyste se ujistili, že je parní trubka čistá.
11. Pro zrušení upozornění na odstranění vodního kamene po jeho odstranění postupujte podle níže uvedeného postupu. V pohotovostním režimu stisknete a podržte současně tlačítko pro přípravu kávy a tlačítko páry po dobu 3 sekund, poté jejich příslušné indikátory třikrát rychle zablikají. To znamená, že varování o odstranění vodního kamene bylo zrušeno a provozní cyklus se vrátil na nulu.

5. ŘEŠENÍ PROBLÉMŮ

Problém	Příčina	Řešení
Kovové části zásobníku na vodu jsou zrezivělé.	Použitý odstraňovač vodního kamene není vhodný. Může způsobit korozi kovových částí zásobníku.	Použijte odstraňovač vodního kamene doporučený výrobcem.

Spodní část kávovaru netěsní.	V odkapávací misce je příliš mnoho vody.	Vyprázdněte odkapávací misku.
	Kávovar nefunguje správně.	Obratťe se na Technický servis firmy Cecotec.
Voda vytéká po stranách síťového filtru z oceli.	Na okrajích filtru jsou zbytky mleté kávy.	Setřete jej.
Káva chutná kysele (po octu).	Po odstranění vodního kamene jste kávovar řádně nevyčistili.	Kávovar několikrát vyčistěte podle příslušných pokynů.
	Mletí káva byla skladována na teplém a vlhkém místě po dlouhou dobu. Mletá káva se zkazila.	Použijte čerstvou mletou kávu nebo ji skladujte na suchém a chladném místě. Po otevření balíčku mleté kávy ho znovu dobře uzavřete a skladujte ho v lednici, abyste ho udrželi čerstvé.
Kávovar se nezapíná.	Napájecí kabel není správně zapojen.	Zapojte správně napájecí kabel do elektrické zásuvky. Pokud spotřebič stále nefunguje, obraťte se na Technický servis společnosti Cecotec.
Pára nemůže vytvářet pěnu	Světelný indikátor páry nesvítí.	Pouze když je indikátor páry zapnutý, lze funkci páry použít k napěnění.
	Konvička je příliš velká nebo neodpovídá tvaru.	Použijte vysoký, úzký šálek.
	Použili jste odtučněné mléko.	Používejte plnotučné nebo polotučné mléko.

6. TECHNICKÉ SPECIFIKACE

Produkt: Power Espresso 20 Pecan Pro / Power Espresso 20 Pecan Steel

Reference produktu: 01725 / 00275

Napětí: 220-240 V ~

Frekvence: 50 Hz

Nominální výkon: 1100 W

Av. Reyes Católicos, 60, 46910, Alfafar, (Valencia) Španělsko

DIČ: B-97937890

www.cecotec.es

Technické specifikace se mohou změnit bez předchozího upozornění za účelem zlepšení kvality produktu.

Vyrobeno v Číně | Navrženo ve Španělsku

7. RECYKLACE ELEKTRICKÝCH A ELEKTRONICKÝCH ZAŘÍZENÍ



Tento symbol označuje, že v souladu s platnými předpisy musí být produkt a/ nebo baterie zlikvidovány odděleně od domovního odpadu. Po skončení životnosti tohoto výrobku byste měli baterie/akumulátory vyjmout a odnést na sběrné místo určené místními úřady.

Podrobné informace o tom, jak správně likvidovat elektrická a elektronická zařízení a/nebo baterie, by měli spotřebitelé získat od místních úřadů.

Dodržování výše uvedených pokynů přispěje k ochraně životního prostředí.

8. ZÁRUKA A TECHNICKÝ SERVIS

Společnost Cecotec odpovídá konečnému uživateli nebo spotřebiteli za jakýkoli nesoulad, který existuje v době dodání výrobku za podmínek a ve lhůtách stanovených platnými předpisy. Doporučuje se, aby opravy prováděl kvalifikovaný personál.

Pokud zjistíte incident s produktem nebo máte nějaké dotazy, kontaktujte oficiální službu technické pomoci společnosti Cecotec na telefonním čísle +34 96 321 07 28.

9. COPYRIGHT

Práva duševního vlastnictví k textům v této příručce jsou majetkem společnosti CECOTEC INNOVACIONES, S.L. Všechna práva jsou vyhrazena. Obsah této publikace nesmí být, zčásti nebo jako celek, reprodukován, ukládán do systému obnovy, přenášen nebo distribuován žádnými prostředky (elektronicky, mechanicky, fotokopírováním, nahráváním nebo podobným způsobem) bez předchozího souhlasu společnosti CECOTEC INNOVACIONES, S.L.

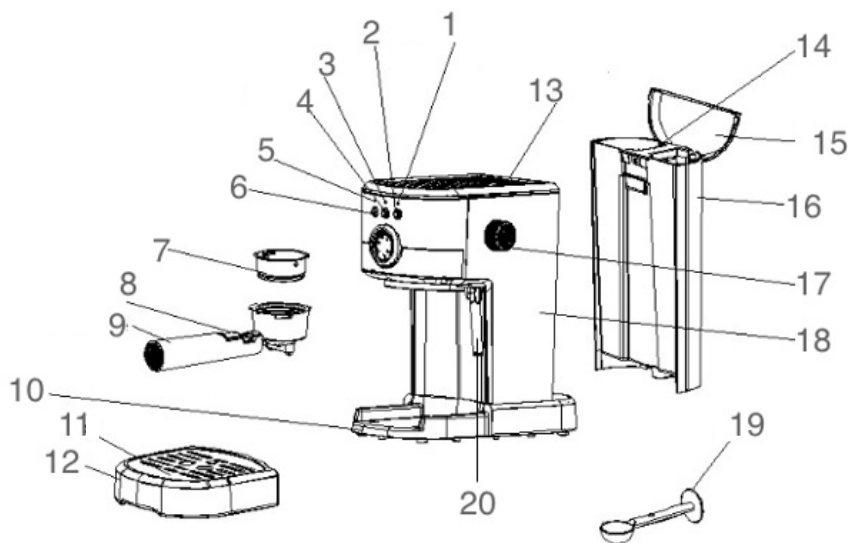

Fig./Img./Abb./Afb./ Rys. 1

www.cecotec.es

Cecotec Innovaciones S.L.
Av. Reyes Católicos, 60
46910, Alfafar (Valencia)
AP01240412