

cecotec

POWERGEAR 1500 / PRO

Batidora de mano / Handblender



Manual de instrucciones
Instruction manual
Manuel d'instructions
Bedienungsanleitung
Manuale di istruzioni
Manual de instruções
Handleiding
Instrukcja obsługi
Návod k použití

Instrucciones de seguridad	4
Safety instructions	7
Instructions de sécurité	9
Sicherheitshinweise	12
Istruzioni di sicurezza	15
Instruções de segurança	17
Veiligheidsvoorschriften	20
Instrukcje bezpieczeństwa	23
Bezpečnostní pokyny	25

ÍNDICE

1. Piezas y componentes	28
2. Antes de usar	28
3. Funcionamiento	28
4. Limpieza y mantenimiento	30
5. Especificaciones técnicas	30
6. Reciclaje de electrodomésticos	31
7. Garantía y SAT	31

INDEX

1. Parts and components	32
2. Before use	32
3. Operation	32
4. Cleaning and maintenance	34
5. Technical specifications	34
6. Disposal of old electrical appliances	34
7. Technical support and warranty	35

SOMMAIRE

1. Pièces et composants	36
2. Avant utilisation	36
3. Fonctionnement	36
4. Nettoyage et entretien	38
5. Spécifications techniques	38
6. Recyclage des électroménagers	39
7. Garantie et SAV	39

INHALT

1. Teile und Komponenten	40
2. Vor dem Gebrauch	40
3. Bedienung	40
4. Reinigung und Wartung	42
5. Technische Spezifikationen	42
6. Entsorgung von alten Elektrogeräten	43
7. Garantie und Kundendienst	43

INDICE

1. Parti e componenti	44
2. Prima dell'uso	44
3. Funzionamento	44
4. Pulizia e manutenzione	46
5. Specifiche tecniche	46
6. Riciclaggio di elettrodomestici	47
7. Garanzia e SAT	47

ÍNDICE

1. Peças e componentes	48
2. Antes de usar	48
3. Funcionamento	48
4. Limpeza e manutenção	50
5. Especificações técnicas	50
6. Reciclagem de eletrodomésticos	50
7. Garantia e SAT	51

INHOUD

1. Onderdelen en componenten	52
2. Voor het gebruik	52
3. Werking	52
4. Schoonmaak en onderhoud	54
5. Technische specificaties	54
6. Recyclage van huishoudtoestellen	54
7. Garantie en technische ondersteuning	55

SPIS TREŚCI

1. Części i komponenty	56
2. Przed użyciem	56
3. Funkcjonowanie	56
4. Czyszczenie i konserwacja	58
5. Specyfikacja techniczna	58
6. Recykling sprzętu AGD	58
7. Gwarancja i SAT	59

OBSAH

1. Části a složení	60
2. Před použitím	60
3. Fungování	60
4. Čištění a údržba	62
5. Technické specifikace	62
6. Recyklace elektrospotřebičů	62
7. Záruka a technický servis	63

INSTRUCCIONES DE SEGURIDAD

Lea las siguientes instrucciones atentamente y guarde este manual para referencias futuras o nuevos usuarios.

- Este manual de instrucciones de uso es válido para diferentes modelos de batidora de Cecotec: PowerGear 1500 y PowerGear 1500 Pro.
- Cuando use aparatos eléctricos, debe seguir ciertas precauciones de seguridad básicas para reducir el riesgo de incendio, descarga eléctrica y/o lesiones a personas. Asegúrese de leer este manual de instrucciones por completo antes de usar el producto.
- Asegúrese de que el voltaje de red coincide con el indicado en la etiqueta de características del producto y de que el enchufe al que lo conecta tiene toma de tierra.
- La limpieza y mantenimiento de usuario no deben ser realizados por niños.
- Las cuchillas están muy afiladas; manéjelas con cuidado.
- No deje la batidora funcionando sin supervisión. Desconéctela de la fuente de alimentación cuando acabe de usarla o cuando salga de la habitación.
- Inspeccione el cable de alimentación con regularidad en busca de daños visibles. Si el cable de alimentación presenta daños, debe ser reparado por el Servicio de Asistencia Técnica
- oficial de Cecotec para evitar cualquier tipo de peligro.
- No use el producto si su cable, enchufe o cuerpo principal presentan daños o si no funciona correctamente o ha sufrido una caída o cualquier tipo de daño.
- No retuerza, doble, tense o dañe el cable de alimentación. Protéjalo de bordes afilados y fuentes de calor. No permita que toque superficies calientes o que cuelgue sobre el borde de la superficie de trabajo o encimera.

- El uso de accesorios no recomendados por el fabricante podría provocar incendios, descargas eléctricas o daños al usuario.
- El aparato no está previsto para su operación por medio de un temporizador externo o un sistema de control-remoto separado.
- Apague y desconecte la batidora de la fuente de alimentación cuando no la esté usando y antes de su limpieza. Tire del enchufe, no del cable, para desconectarla de la fuente de alimentación.
- No enchufe la batidora hasta que no esté completamente montada. Desenchúfela antes de montar accesorios o manipular las cuchillas.
- No use la batidora durante más de un minuto. No use la picadora durante más de 20 segundos.
- No procese más de 3 tandas sin interrupción. Deje que el producto se enfríe a temperatura ambiente antes de seguir utilizándolo.
- Este producto está diseñado para uso doméstico y no es apropiado para usos comerciales o industriales. No lo use en exteriores.
- No sumerja la batidora, su cable de alimentación o su enchufe en agua o cualquier otro líquido.
- Guarde el producto y su manual de instrucciones en un lugar seco y seguro cuando no lo esté utilizando.
- Este aparato puede ser usado por personas con capacidades físicas, sensoriales o mentales reducidas o con falta de experiencia y conocimiento si están supervisados o han recibido instrucción concerniente al uso del aparato de una forma segura y entienden los riesgos que este implica.
- El aparato no debe ser usado por niños desde 0 hasta 8 años. Este aparato puede ser usado por niños de 8 años y mayores de 8 años si están continuamente supervisados.

- Mantenga el aparato y su cable fuera del alcance de los niños de edad inferior a 8 años.
- Supervise a los niños pequeños para asegurarse de que no jueguen con el producto. Preste especial atención cuando el producto sea usado por o cerca de niños.

SAFETY INSTRUCTIONS

Read the following instructions carefully and keep this instruction manual for future reference or new users.

- This instruction manual is suitable for different Cecotec hand blender models: PowerGear 1500 and PowerGear 1500 Pro.
- When using electrical appliances, basic safety precautions should always be followed, in order to reduce the risk of fire, electric shock, and/or injury to persons. Make sure you read this instruction manual thoroughly before using this product.
- Make sure that the mains voltage matches the voltage stated on the rating label of the appliance and that the wall outlet is grounded.
- Cleaning and maintenance tasks must not be carried out by children.
- Please handle the blades carefully, they are very sharp.
- Do not leave the appliance unattended while in use. Unplug it from the mains supply when you finish using it or when you leave the room.
- Check the power cord regularly for visible damage. If the cord is damaged, it must be replaced by the official Technical Support Service of Cecotec,
- in order to avoid any type of danger.
- Do not use the appliance if its cord, plug, or housing is damaged, nor after it malfunctions or has been dropped or damaged in any way.
- Do not twist, bend, strain, or damage the power cord in any way. Protect it from sharp edges and heat sources. Do not let it touch hot surfaces. Do not let the cord hang over the edge of the working surface or countertop.
- The use of accessory attachments not recommended or sold by the manufacturer may result in fire, electric shock or

personal injury.

- The appliance is not intended to be operated by means of an external timer or separate remote-control system.
- Turn off and unplug the blender from the mains supply when not in use and before cleaning. Pull from the plug, not the cord, to disconnect it from the outlet.
- Do not plug the appliance into the power supply until it is fully assembled. Unplug the blender before disassembling it or handling the blades.
- Do not use the appliance for longer than 1 minute. Do not use the chopper longer than 20 seconds.
- Do not process more than three batches without interruption. Let the appliance cool down to room temperature before you continue using it.
- This appliance is intended for domestic use only. It is not suitable for commercial or industrial use. Do not use outdoors.
- Do not immerse the blender, its power cord, or its plug in water or any other liquid.
- Store the appliance and its instruction manual in a safe and dry place when not in use.
- This appliance can be used by persons with reduced physical, sensory or mental capabilities or lack of experience and knowledge, as long as they have been given supervision or instruction concerning the use of the appliance in a safe way and understand the hazards involved.
- The appliance is not intended to be used by children under the age of 8. It can be used by children over the age of 8, as long as they are given continuous supervision.
- Keep this appliance and its power cord out of reach of children under the age of 8.
- Supervise young children to make sure that they do not play with the appliance. Pay special attention when the device is being used or near children.

INSTRUCTIONS DE SÉCURITÉ

Veillez lire les instructions suivantes avec attention et conserver ce manuel pour de futures références ou pour tout nouvel utilisateur.

- Ce manuel d'instructions convient pour différents modèles de mixeurs plongeants de Cecotec : PowerGear 1500 y PowerGear 1500 Pro.
- Lors de l'utilisation d'appareils électriques, il faut toujours prendre des précautions afin de réduire le risque d'incendies, de décharges électriques ou de lésions. Assurez-vous de lire entièrement ce manuel d'instructions avant d'utiliser le produit.
- Assurez-vous que le voltage du réseau corresponde à celui indiqué sur l'étiquette des classification du produit et que la prise sur laquelle vous allez le brancher possède une prise de terre.
- Le nettoyage et l'entretien de ne doivent pas être réalisés par des enfants.
- Les lames sont très aiguisées ; faites bien attention en les manipulant.
- Ne laissez pas le mixeur plongeant fonctionner sans surveillance. Débranchez le produit de la source d'alimentation lorsque vous terminez de l'utiliser ou lorsque vous quittez la pièce.
- Inspectez le câble d'alimentation régulièrement pour rechercher des dommages visibles. Si le câble présente des dommages, il doit être réparé par le Service Après-Vente Officiel de Cecotec pour éviter tout type de danger.
- N'utilisez pas l'appareil si le câble, la prise ou l'unité principale sont endommagés, s'ils ne fonctionnent pas correctement, s'ils ont souffert une chute ou ont été abimés.

- Ne tordez pas, ne pliez pas, n'étirez pas et n'abîmez pas le câble d'alimentation. Protégez-le des bords pointus et des sources de chaleur. Ne laissez pas le câble dépasser sur les bords de la surface de travail ou du plan de travail.
- L'utilisation d'accessoires non recommandés par le fabricant pourrait provoquer des incendies, des décharges électriques ou d'autres dommages à l'utilisateur.
- Cet appareil ne peut pas être utilisé à travers d'une minuterie externe ou d'un système par télécommande sans fil.
- Éteignez et débranchez l'appareil de la source d'alimentation lorsqu'il n'est pas en fonctionnement et avant de le nettoyer. Tirez sur la prise, et non sur le câble pour le débrancher de la source d'alimentation.
- N'allumez pas le mixeur plongeant jusqu'à ce qu'il soit complètement assemblé. Débranchez-le avant d'assembler les accessoires ou de manipuler les lames.
- N'utilisez pas le mixeur plongeant pendant plus d'une minute. N'utilisez pas le hachoir pendant plus de vingt secondes.
- Ne réalisez pas plus de 3 séries de préparation au mixeur plongeant sans interruption. Laissez le produit refroidir à température ambiante avant de continuer à l'utiliser.
- Ce produit est conçu pour un usage domestique et il n'est pas approprié pour des usages commerciaux ou industriels. Ne l'utilisez pas en extérieurs.
- Ne submergez pas le mixeur plongeant, son câble d'alimentation ni sa prise dans de l'eau ni dans n'importe quel autre liquide.
- Conservez le produit et son manuel d'instructions dans un lieu sec et sûr lorsque vous ne l'utilisez pas.
- Cet appareil peut être utilisé par des personnes aux capacités physiques, mentales ou sensorielles réduites, ou sans expérience ni connaissances si elles sont surveillées

et/ou ont reçu les informations nécessaires à l'utilisation correcte de l'appareil et qu'elles ont bien compris les risques qu'il implique.

- L'appareil ne doit pas être utilisé par des enfants de 0 à 8 ans. Cet appareil peut être utilisé par des enfants de 8 ans et plus s'ils sont surveillés constamment.
- Maintenez l'appareil et son câble hors de portée des enfants de moins de 8 ans.
- Surveillez les enfants pour vous assurer qu'ils ne jouent pas avec le produit. Faites bien attention lorsque le produit est utilisé par ou à côté des enfants.

SICHERHEITSHINWEISE

Lesen Sie die Bedienungsanleitung und bewahren Sie sie zum Nachschlagen oder für künftige Benutzer gut auf.

- Diese Bedienungsanleitung ist für verschiedene Cecotec-Mixermodelle gültig: PowerGear 1500 y PowerGear 1500 Pro.
- Wenn Sie elektrische Geräte verwenden, sollten Sie bestimmte grundlegende Sicherheitsvorkehrungen beachten, um das Risiko von Feuer, Stromschlag und/oder Verletzungen von Personen zu verringern. Lesen Sie diese Bedienungsanleitung vor der Verwendung des Produkts vollständig durch.
- Stellen Sie sicher, dass die Netzspannung mit der auf dem Typenschild des Produkts angegebenen Spannung übereinstimmt und dass der Stecker, an den Sie anschließen, geerdet ist.
- Reinigung und Benutzerwartung sollten nicht von Kindern durchgeführt werden.
- Die Klingen sind sehr scharf; behandeln Sie sie mit Vorsicht.
- Lassen Sie den Mixer nicht unbeaufsichtigt laufen. Trennen Sie es von der Stromversorgung, wenn Sie es nicht mehr benutzen oder wenn Sie den Raum verlassen.
- Überprüfen Sie das Netzkabel regelmäßig auf sichtbare Schäden. Wenn das Stromkabel beschädigt ist, muss es von der offiziellen Cecotec
- Servicestelle repariert werden, um jegliche Gefahr zu vermeiden.
- Verwenden Sie das Produkt nicht, wenn das Kabel, der Stecker oder das Hauptgehäuse beschädigt ist oder wenn es nicht richtig funktioniert oder heruntergefallen ist oder in irgendeiner Weise beschädigt wurde.
- Das Netzkabel darf nicht verdreht, verbogen oder zu stark

gezogen bzw. belastet oder beschädigt werden. Schützen Sie es von scharfen Kanten und Wärmequellen. Er darf keine heißen Oberflächen berühren oder über den Rand der Arbeitsfläche oder der Arbeitsplatte hängen.

- Die Verwendung von Zubehör, das nicht von dem Hersteller empfohlen wird, kann zu Feuer, elektrischen Schlägen oder Schäden beim Benutzer führen.
- Das Gerät ist nicht für den Betrieb mit einem externen Timer oder einer separaten Fernbedienung vorgesehen.
- Schalten Sie den Mischer aus und trennen Sie ihn von der Stromversorgung, wenn er nicht in Gebrauch ist und vor der Reinigung. Ziehen Sie den Stecker, nicht das Kabel, um ihn von der Stromquelle zu trennen.
- Stecken Sie den Mischer erst ein, wenn er vollständig zusammengesetzt ist. Ziehen Sie den Netzstecker, bevor Sie Zubehör montieren oder Klingen handhaben.
- Verwenden Sie den Mixer nicht länger als eine Minute. Verwenden Sie den Schleifer nicht länger als 20 Sekunden.
- Verarbeiten Sie nicht mehr als 3 Benutzungen ohne Unterbrechung. Lassen Sie das Produkt vor der weiteren Verwendung auf Raumtemperatur abkühlen.
- Dieses Produkt ist für den Heimgebrauch bestimmt und nicht für den gewerblichen oder industriellen Gebrauch geeignet. Verwenden Sie es nicht im Freien.
- Tauchen Sie den Mixer, sein Netzkabel oder seinen Stecker nicht in Wasser oder andere Flüssigkeiten ein.
- Bewahren Sie das Gerät und seine Bedienungsanleitung an einem sicheren trockenen Ort auf, wenn es nicht in Gebrauch wird.
- Dieses Gerät kann von Personen mit eingeschränkten körperlichen, sensorischen oder geistigen Fähigkeiten oder mit mangelnder Erfahrung und Kenntnissen verwendet

werden, wenn sie in der sicheren Verwendung des Geräts beaufsichtigt oder unterwiesen werden und die damit verbundenen Risiken verstehen.

- Das Gerät darf von Kindern von 0 bis 8 Jahren nicht benutzt werden. Dieses Gerät kann von Kindern ab 8 Jahren und über 8 Jahren unter ständiger Aufsicht verwendet werden.
- Bewahren Sie das Gerät außerhalb der Reichweite von Kinder unter 8 Jahre auf.
- Kleine Kinder sollten beaufsichtigt werden, damit sie nicht mit dem Gerät spielen. Achten Sie besonders darauf, wenn das Produkt von Kindern oder in der Nähe von Kindern verwendet wird.

ISTRUZIONI DI SICUREZZA

Leggere le seguenti istruzioni attentamente e conservare questo manuale per consultazioni future o nuovi utenti.

- Questo manuale di istruzioni è valido per diversi modelli di frullatore di Cecotec: PowerGear 1500 y PowerGear 1500 Pro.
- Quando si usano apparecchi elettronici, occorre rispettare alcune precauzioni di sicurezza base per ridurre il rischio di incendio, scariche elettriche e/o lesioni verso persone. Leggere interamente questo manuale di istruzioni prima di usare il prodotto.
- Verificare che la tensione di rete coincida con quella specificata nell'etichetta di classificazione del prodotto e che la presa elettrica sia di terra.
- La pulizia e manutenzione non devono essere effettuate da bambini.
- Le lame sono molto affilate, maneggiare con cautela.
- Non lasciare il prodotto incustodito durante il funzionamento. Scollegare dalla fonte di alimentazione al termine dell'uso o quando si abbandona la stanza.
- Ispezionare regolarmente il cavo di alimentazione in cerca di danni visibili. Se il cavo dovesse presentare danni, dovrà essere riparato dal Servizio di Assistenza Tecnica.
- ufficiale di Cecotec per evitare qualsiasi tipo di pericolo.
- Non utilizzare il prodotto se il cavo, la spina o la struttura presenta danni o se non funziona correttamente, ha patito una caduta o è stato danneggiato.
- Non torcere, piegare, tendere o danneggiare l'alimentatore. Proteggerlo da bordi affilati e fonti di calore. Non permettere che entri in contatto con superfici calde o che sporga dal piano da cucina.
- L'uso degli accessori non consigliati dal fabbricante del prodotto potrebbe provocare incendi, scariche elettriche o danni all'utente.

- L'apparato non deve essere collegato a un timer esterno o sistema di controllo remoto separato.
- Spegner e scollegare il frullatore quando non è in uso e prima della pulizia. Tirare la spina, non il cavo, per scollegarlo dalla presa.
- Non collegare il frullatore finché non è completamente montato. Scollegare prima di montare gli accessori e maneggiare le lame.
- Non utilizzare il frullatore per più di un minuto. Non usare il tritatutto per più di 20 secondi.
- Non processare più di 3 cicli senza interruzione. Lasciare che il prodotto si raffreddi a temperatura ambiente prima di continuare a usarlo.
- Questo prodotto è progettato per uso domestico e non è appropriato per uso commerciale o industriale. Non usare in esterni.
- Non immergere il frullatore, il cavo o la spina in acqua o in qualsiasi altro liquido.
- Conservare il prodotto e il manuale di istruzioni in un posto asciutto e sicuro quando non è in uso.
- Questo prodotto può essere usato da persone con capacità fisiche, sensoriali o mentali limitate, o con mancanza di esperienza e conoscenza solo sotto sorveglianza o avendo ricevuto istruzioni riguardanti l'uso dell'apparato in modo sicuro e comprendono i rischi che lo stesso implica.
- L'apparato non deve essere usato da bambini da 0 a 8 anni. Questo apparecchio può essere usato da bambini dagli 8 anni di età solo sotto la sorveglianza continua di un adulto.
- Mantenere l'apparato e il suo cavo fuori dalla portata dei bambini con età inferiore a 8 anni.
- Sorvegliare i bambini per assicurarsi che non giochino con il prodotto. Prestare particolare attenzione all'uso del prodotto da o vicino a bambini.

INSTRUÇÕES DE SEGURANÇA

Leia atentamente as seguintes instruções e guarde este manual para referências futuras ou para novos utilizadores.

- Este manual de instruções é válido para diferentes modelos de varinhas mágicas Cecotec: PowerGear 1500 e PowerGear 1500 Pro.
- Ao utilizar aparelhos elétricos, devem ser sempre tomadas precauções básicas para reduzir o risco de incêndio, descarga elétrica e/o lesões a pessoas. Certifique-se de ler completamente este manual de instruções antes de utilizar o produto.
- Certifique-se de que a tensão de rede corresponde à tensão indicada na etiqueta de classificação do produto e de que a ficha a que está a ligar está ligada à terra.
- Limpeza e manutenção do aparelho não devem ser realizadas por crianças.
- As lâminas estão muito afiadas, manuseie-as com cuidado.
- Não deixe o produto em funcionamento sem supervisão. Desligue-o da corrente elétrica quando acabar de o usar ou quando abandonar a zona onde o estiver a usar.
- Inspeccione o cabo de alimentação regularmente em busca de danos visíveis. Se o cabo apresentar danos, deve ser reparado pelo Serviço de Assistência Técnica
- Oficial da Cecotec para evitar qualquer tipo de perigo.
- Não use o aparelho se o seu cabo, ficha ou corpo principal apresentarem danos, se não funcionar corretamente, sofreu uma queda ou tiver sido danificado de alguma forma.
- Não torça, dobre, estique ou danifique o cabo de alimentação. Proteja-o de bordas afiadas e fontes de calor. Não permita que toque em superfícies quentes ou pendure sobre a borda da superfície de trabalho ou bancada.

- O uso de acessórios não recomendados pela Cecotec poderá causar risco de incêndio, descargas elétricas ou outros danos.
- O aparelho não está previsto para funcionar através de um temporizador externo ou um sistema de controlo remoto separado.
- Desligue e desconecte o produto da corrente elétrica quando não estiver a ser usado e antes de o limpar. Para o desconectar, puxe diretamente a ficha, não puxe o cabo de alimentação.
- Não ligue o dispositivo até estar completamente montado. Desligue-o antes de montar acessórios ou de manusear as lâminas.
- Não utilize a varinha mágica durante mais de um minuto. Não utilize a picadora durante mais de 20 segundos.
- Não processe mais de 3 lotes sem interrupção. Deixe o produto arrefecer à temperatura ambiente antes de continuar a usar.
- Este dispositivo está desenhado para uso doméstico unicamente, não o utilize para fins comerciais ou industriais. Não use em exteriores.
- Nunca submerja o corpo, o cabo ou a ficha em água ou outros líquidos.
- Guarde o produto e o seu manual de instruções num lugar seco e seguro quando não estiver a ser usado.
- Este produto pode ser usado por pessoas com capacidades físicas, sensoriais ou mentais reduzidas, ou com falta de experiência e conhecimento se estão supervisionados ou tenham recebido instruções concernentes ao uso do aparelho de uma forma segura e entendem os riscos que este implica.

- O aparelho não deve ser usado por crianças de 0 a 8 anos. Este aparelho pode ser usado por crianças de 8 anos e maiores de 8 anos se estiveram continuamente sob supervisão.
- Mantenha o aparelho e o seu cabo longe do alcance de crianças com idade inferior a 8 anos.
- Supervisione as crianças de que não brinquem com o produto. Preste especial atenção quando o produto estiver a ser usado por ou perto de crianças.

VEILIGHEIDSVOORSCHRIFTEN

Lees de volgende instructies zorgvuldig door en bewaar deze handleiding voor toekomstige raadpleging of nieuwe gebruikers.

- Deze gebruiksaanwijzing is geldig voor verschillende Cecotec blender modellen: PowerGear 1500 y PowerGear 1500 Pro.
- Bij het gebruik van elektrische apparaten moeten elementaire veiligheidsmaatregelen in acht worden genomen om het risico van brand, elektrische schokken en/of verwondingen van personen te beperken. Lees deze gebruiksaanwijzing volledig door voordat u het product in gebruik neemt.
- Controleer of de netspanning overeenkomt met de spanning die op het typeplaatje van het product staat aangegeven en of het stopcontact waarop het product wordt aangesloten, geaard is.
- De schoonmaak en het onderhoud door de gebruiker mag niet uitgevoerd worden door kinderen.
- De messen in het product zijn zeer scherp; ga er voorzichtig mee om.
- Laat de blender niet onbeheerd draaien. Trek de stekker uit het stopcontact als u klaar bent met het toestel te gebruiken of als u de kamer verlaat.
- Controleer de kabel regelmatig op zichtbare schade. Als de kabel beschadigd is, moet hij gerepareerd worden door de technische dienst
- van cecotec om elke vorm van gevaar te vermijden.
- Gebruik het product niet als het snoer, de stekker of de behuizing beschadigd is, als het niet naar behoren werkt, als het gevallen of op een andere manier beschadigd is.
- Draai, buig, rek of beschadig de voedingskabel niet. Bescherm het tegen scherpe randen en warmtebronnen. Laat het niet in aanraking komen met hete oppervlakken of over de rand

van het werkoppervlak of aanrecht hangen.

- Gebruik van accessoires die niet door de fabrikant worden aanbevolen kan leiden tot brand, elektrische schokken of letsel bij de gebruiker.
- Het apparaat is niet geschikt om te gebruiken met een externe timer of afzonderlijke afstandsbediening.
- Schakel de blender uit en haal de stekker uit het stopcontact als u hem niet gebruikt en voordat u hem schoonmaakt. Trek aan de stekker, niet aan het snoer, om het apparaat los te koppelen van de stroombron.
- Steek de stekker pas in het stopcontact als de mixer volledig in elkaar is gezet. Trek de stekker uit het stopcontact voordat u accessoires aanbrengt of de messen hanteert.
- Gebruik de blender niet langer dan een minuut. Gebruik de crusher niet langer dan 20 seconden.
- Gebruik niet meer dan 3 batches zonder onderbreking. Laat het product afkoelen tot kamertemperatuur alvorens het verder te gebruiken.
- Dit product is ontworpen voor huishoudelijk gebruik en is niet geschikt voor commercieel of industrieel gebruik. Gebruik het product niet buitenshuis.
- Dompel de blender, het netsnoer of de stekker niet onder in water of enige andere vloeistof.
- Bewaar het product en de gebruiksaanwijzing op een droge en veilige plaats wanneer u ze niet gebruikt.
- Dit product kan gebruikt worden door personen met een verminderd fysiek, zintuiglijk of mentaal vermogen of met een gebrek aan ervaring en kennis, indien ze onder toezicht staan of als ze instructies hebben gekregen betreffende het veilige gebruik van het apparaat en ze de risico's begrijpen die ermee verbonden zijn.

- Het toestel mag niet gebruikt worden door kinderen van 0 tot 8 jaar. Kinderen vanaf 8 jaar kunnen het apparaat gebruiken onder toezicht.
- Houd het toestel en de kabel buiten het bereik van kinderen jonger dan 8 jaar.
- Houd toezicht op kinderen om ervoor te zorgen dat ze niet met het product spelen. Let extra op wanneer het product door of in de buurt van kinderen wordt gebruikt.

INSTRUKCJE BEZPIECZEŃSTWA

Przeczytaj uważnie poniższe instrukcje i zachowaj instrukcję do wykorzystania w przyszłości lub dla nowych użytkowników.

- Niniejsza instrukcja obsługi dotyczy różnych modeli blenderów Cecotec: PowerGear 1500 i PowerGear 1500 Pro.
- Podczas korzystania z urządzeń elektrycznych należy przestrzegać pewnych podstawowych środków ostrożności, aby zmniejszyć ryzyko pożaru, porażenia prądem elektrycznym i / lub obrażeń ciała. Przed użyciem produktu należy przeczytać całą instrukcję obsługi.
- Upewnij się, że napięcie sieciowe odpowiada napięciu wskazanemu na tabliczce znamionowej produktu, a wtyczka, do której jest podłączony, jest uziemiona.
- Dzieci nie mogą czyścić ani konserwować urządzenia.
- Ostrza są bardzo ostre; obchodź się z nimi ostrożnie.
- Nie pozostawiaj pracującego miksera bez nadzoru. Po zakończeniu używania lub po wyjściu z pokoju odłącz go od źródła zasilania.
- Regularnie sprawdzaj przewód zasilający pod kątem widocznych uszkodzeń. Jeśli kabel zasilający jest uszkodzony, musi zostać naprawiony przez Serwis Techniczny
- Urzędnik Cecotec, aby uniknąć wszelkiego rodzaju niebezpieczeństw.
- Nie używaj produktu, jeśli jego przewód, wtyczka lub główna obudowa są uszkodzone lub jeśli nie działa on prawidłowo lub został upuszczony lub uszkodzony w jakikolwiek sposób.
- Nie ciągnij, nie zginaj, nie napinaj ani nie uszkadzaj przewodu zasilającego. Chroń go przed ostrymi krawędziami i źródłami ciepła. Nie pozwól, aby dotykał gorących powierzchni ani wisi na krawędzi blatu roboczego lub blatu.
- Stosowanie akcesoriów niezalecanych przez producenta może spowodować pożar, porażenie prądem lub uszkod-

zenie użytkownika.

- Urządzenie nie jest przeznaczone do pracy z zewnętrznym zegarem ani oddzielnym systemem zdalnego sterowania.
- Wyłączyć i odłączyć produkt od źródła zasilania, gdy nie jest używany i przed czyszczeniem. Pociągnij za wtyczkę, a nie za przewód, aby odłączyć go od źródła zasilania.
- Nie podłączaj blendera dopóki nie zostanie złożony w całości. Odłącz go przed montażem akcesoriów lub obsługą ostrzy.
- Nie używaj blendera dłużej niż jedną minutę. Nie używaj młynka dłużej niż 20 sekund.
- Nie przetwarzaj więcej niż 3 partie bez przerwy. Przed dalszym użyciem pozostaw produkt do ostygnięcia do temperatury pokojowej.
- Ten produkt jest przeznaczony do użytku domowego i nie nadaje się do zastosowań komercyjnych ani przemysłowych. Nie używaj go na zewnątrz.
- Nie zanurzaj blendera, jego przewodu zasilającego ani wtyczki w wodzie lub innym płynie.
- Przechowuj wyrób wraz z instrukcją obsługi w suchym i bezpiecznym miejscu, kiedy nie będzie używany.
- Ten produkt może być używany przez osoby o ograniczonych zdolnościach fizycznych, sensorycznych lub umysłowych lub bez doświadczenia i wiedzy, jeśli są one nadzorowane lub otrzymały instrukcje dotyczące bezpiecznego korzystania z urządzenia i rozumieją związane z tym ryzyko.
- Z urządzenia nie powinny korzystać dzieci w wieku od 0 do 8 lat. To urządzenie może być używane przez dzieci w wieku 8 lat i starsze niż 8 lat pod stałym nadzorem.
- Przechowuj urządzenie i jego przewód poza zasięgiem dzieci poniżej 8 roku życia.
- Nadzoruj dzieci, aby upewnić się, że nie bawią się produktem. Zwróć szczególną uwagę, gdy produkt jest używany przez dzieci lub w ich pobliżu.

BEZPEČNOSTNÍ POKYNY

Pozorně si přečtěte tento manuál a uchovejte pro pozdější použití nebo pro nové uživatele.

- Tento návod k obsluze platí pro různé modely mixérů Cecotec: PowerGear 1500 a PowerGear 1500 Pro.
- Při používání elektrických spotřebičů musíte dodržovat některá základní bezpečnostní opatření, abyste snížili riziko požáru, úrazu elektrickým proudem nebo zranění osob. Před použitím produktu si přečtěte tuto příručku.
- Ujistěte se, že elektrická síť má stejné napětí jako je uvedené na etiketě produktu a že zásuvka je uzemněná.
- Čištění a údržbu by neměly dělat děti.
- S čepelemi zacházejte opatrně, jsou velmi ostré.
- Nenechávejte přístroj během fungování bez dozoru. Přístroj odpojte od zdroje elektrické energie, jakmile ukončíte používání a nebo pokud odejdete z místnosti.
- Pravidelně kontrolujte přívodový kabel, abyste zjistili viditelná poškození. Pokud je kabel poškozen, musí být opraven u oficiálního
- technického servisu Cecotec, aby se tak předešlo jakýmkoli nebezpečím.
- Přístroj nepoužívejte, pokud kabel, zásuvka nebo hlavní tělo přístroje jsou poškozené, nefungují správně, spadly nebo byly poškozeny.
- Neotáčejte, neohýbejte, nenatahujte ani jinak nepoškozujte napájecí kabel. Chraňte ho před ostrými hranami a zdroji tepla. Nedovolte, aby kabel visel přes okraj pracovní desky a aby se dotýkal horkých povrchů.
- Použití příslušenství neautorizovaných výrobcem může vést k riziku požáru, elektrickému výboji a nebo zraněním uživatele.

- Příklad není konstruován, aby fungoval prostřednictvím externího časovače ani s přidaným systémem dálkového ovládání.
- Vypněte a odpojte od elektrického proudu pokud přístroj nepoužíváte a před čištěním. Pro odpojení netahejte za kabel, zatáhněte za zástrčku.
- Nezapojte přístroj, dokud není úplně smontovaný. Před montáží příslušenství nebo manipulací s noži jej odpojte ze sítě.
- Nepoužívejte mixér déle než minutu. Nepoužívejte sekáček déle než 20 sekund.
- Nepoužívejte přístroj více než 3x po sobě. Před dalším použitím nechte produkt vychladnout na pokojovou teplotu.
- Tento přístroj je určen pouze pro domácí použití, není pro průmyslové použití ani pro komerční použití. Nepoužívejte venku.
- Za žádných okolností desku ani její kabel neponořujte do vody ani žádných jiných tekutin.
- Uchovávejte přístroj a jeho návod na použití na suchém a bezpečném místě, když ho nepoužíváte.
- Tento produkt může být používán osobami s mentálním, fyzickým nebo senzorickým omezením, nebo osobami, kterým chybí zkušenost nebo znalost, pokud jsou pod dohledem nebo jim bylo vysvětleno bezpečné fungování přístroje a rozumí nebezpečím, které z tohoto používání plynou.
- Příklad by neměl být používán dětmi do 8mi let. Tento přístroj může být používán dětmi od 8mi let, pokud jsou pod neustálým dozorem.
- Udržujte přístroj a jeho kabel z dosahu dětí mladších 8mi let.
- Dohlížejte na děti, abyste se ujistili, že si s přístrojem nehrají. Při používání výrobku dětmi nebo v jejich blízkosti věnujte zvláštní pozornost.

1. PIEZAS Y COMPONENTES

Fig. 1

Fig. 2

1. Control de potencia
2. Botón de encendido
3. Botón turbo
4. Cuerpo principal
5. Brazo de la batidora
6. Vaso con tapa
7. Tapa de la picadora
8. Cuchillas de la picadora
9. Cuchilla para picar hielo de la picadora
10. Bol de la picadora
11. Batidor de varillas

Sistema de acople

Fig. 3

2. ANTES DE USAR

- Tras retirar el embalaje, asegúrese de que todas las piezas y accesorios están presentes y en buen estado. No use el producto si está visiblemente dañado. En ese caso, contacte con el Servicio de Asistencia Técnica oficial de Cecotec.
- Limpie la jarra, el batidor de varillas, el bol de la picadora, las cuchillas de la picadora, la tapa de la picadora y el brazo de la batidora a mano con agua caliente y jabón. Puede limpiar el cuerpo principal de la batidora con un trapo limpio.
- Asegúrese de que el voltaje de red coincida con el señalado en la etiqueta de características del producto.

3. FUNCIONAMIENTO

Batidora - PowerGear 1500 y PowerGear 1500 Pro

La batidora de mano es perfecta para preparar salsas, sopas, mayonesa y comida para bebés, así como para mezclar y preparar batidos.

1. Inserte la batidora en el brazo de la batidora y gírela en el sentido de las agujas del reloj hasta que se bloquee.

1. Ponga los ingredientes en la jarra y, para prevenir salpicaduras, sumerja la cubierta de las cuchillas completamente en los alimentos. Puede usar la batidora de mano en la jarra del producto o cualquier otro recipiente.
2. Encienda el producto presionando el botón de encendido o el botón turbo. Puede ajustar la potencia con la rueda situada en la parte superior del cuerpo principal.
3. Triture los ingredientes moviendo la batidora lentamente arriba, abajo y en círculos.

Picadora - PowerGear 1500 Pro

La picadora es perfecta para alimentos duros como la carne, los quesos, la cebolla, las hierbas, el ajo, las zanahorias, las nueces, las almendras, las frutas, hielo, etc.

Advertencia

¡Las cuchillas están muy afiladas! Tenga cuidado cuando las manipule.

1. Ponga las cuchillas de la picadora o las cuchillas para picar hielo en el bol de la picadora y presione hasta que queden fijadas en su lugar.
2. Ponga los ingredientes en el bol de la picadora; los ingredientes sólidos no deben tener un tamaño mayor de 2 cm.
3. Ponga la tapa de la picadora sobre el bol.
4. Conecte el cuerpo principal a la tapa de la batidora y gírela en el sentido de las agujas del reloj hasta que quede fijado.
5. Encienda el producto presionando el botón de encendido o el botón turbo. Puede elegir el nivel de potencia (1-21) con la rueda situada en la parte superior del cuerpo principal.

Puede encontrar tiempos y cantidades máximas aproximadas en la siguiente tabla:

Comida	Peso máximo (g)	Tiempo de uso (s)
Carne	300	15
Hierbas	50	10
Nueces, almendras	150	10
Queso	100	10
Pan	80	10
Cebolla	200	10
Galletas	150	10
Fruta blanda	200	10

Batidor de varillas – PowerGear 1500 Pro

El batidor de varillas está diseñado para montar nata, batir claras de huevo y mezclar masa para bizcochos y preparados para postre.

1. Inserte el batidor de varillas en el acople del batidor de varillas.
2. Conecte el acople del batidor de varillas al cuerpo principal y gírelo en el sentido de las agujas del reloj hasta que quede fijado.
3. Presione el botón de encendido para encender la batidora. Presione el botón turbo tras treinta segundos de uso para evitar salpicaduras.

4. LIMPIEZA Y MANTENIMIENTO

- Desenchufe la batidora y retire los accesorios antes de limpiarla o guardarla.
- Limpie el cuerpo principal, la tapa de la picadora y el acople del batidor de varillas con un trapo húmedo; no los sumerja en agua.
- Si la comida no puede desprenderse fácilmente de las cuchillas o el batidor de varillas, vierta agua y un poco de lavavajillas en la jarra o el bol de la picadora, enchufe la batidora, sumerja el brazo de la batidora o el batidor de varillas y presione el botón de encendido durante diez segundos. Desenchufe la batidora, aclare los accesorios bajo el grifo y séquelos por completo.
- Guarde la batidora en un lugar limpio y seco cuando no la esté usando. Asegúrese de que el producto esté limpio y seco, y desconectado de la fuente de alimentación.

Advertencia

El filo de las cuchillas está muy afilado, límpielo con cuidado.

5. ESPECIFICACIONES TÉCNICAS

Producto: PowerGear 1500/PowerGear 1500 Pro

Referencia del producto: 04064/04065

Potencia: 1000 W

Máxima potencia de bloqueo: 1500 W

Voltaje y frecuencia: 220-240 V ~ 50/60 Hz

Made in China | Diseñado en España

6. RECICLAJE DE ELECTRODOMÉSTICOS



La directiva europea 2012/19/UE sobre Residuos de Aparatos Eléctricos y Electrónicos (RAEE) especifica que los electrodomésticos no deben ser reciclados con el resto de los desperdicios municipales. Dichos electrodomésticos han de ser desechados de forma separada, para optimizar la recuperación y reciclaje de materiales y, de esta manera, reducir el impacto que puedan tener en la salud humana y el medioambiente.

El símbolo del contenedor tachado le recuerda su obligación de desechar este producto de forma correcta.

Para obtener información detallada acerca de la forma más adecuada de desechar sus electrodomésticos y/o las correspondientes baterías, el consumidor deberá contactar con las autoridades locales.

7. GARANTÍA Y SAT

Este producto tiene una garantía de 2 años desde la fecha de compra, siempre y cuando se conserve y envíe la factura de compra, el producto esté en perfecto estado físico y se le dé un uso adecuado tal y como se indica en este manual de instrucciones.

La garantía no cubrirá:

- Si el producto ha sido usado fuera de su capacidad o utilidad, maltratado, golpeado, expuesto a la humedad, sumergido en algún líquido o sustancia corrosiva, así como cualquier otra falta atribuible al consumidor.
- Si el producto ha sido desarmado, modificado o reparado por personas no autorizadas por el SAT oficial de Cecotec.
- Si la incidencia ha sido originada por el desgaste normal de las piezas debido al uso.

El servicio de garantía cubre todos los defectos de fabricación durante 2 años en base a la legislación vigente, excepto piezas consumibles. En caso de mal uso por parte del usuario el servicio de garantía no se hará responsable de la reparación.

Si en alguna ocasión detecta una incidencia con el producto o tiene alguna consulta, póngase en contacto con el Servicio de Asistencia Técnica oficial de Cecotec a través del número de teléfono +34 96 321 07 28.

1. PARTS AND COMPONENTS

Fig. 1

Fig. 2

1. Power controller
2. Power button
3. Turbo button
4. Main body
5. Blending arm
6. Beaker with lid
7. Chopper lid
8. Chopper blade
9. Ice-crushing blade for the chopper
10. Chopper bowl
11. Blending whisks

Coupling unit

Fig. 3

2. BEFORE USE

- After removing the packaging, make sure all parts and accessories are present and undamaged. Do not use the appliance if it is visibly damaged. In that case, contact with the official Technical Support Service of Cecotec.
- Clean the beaker, whisk, chopper bowl, chopper blade, chopper cover, and blending arm by hand with warm soapy water. You can wipe the main body of the blender with a clean cloth.
- Make sure that the mains voltage matches the voltage stated on the rating label of the appliance.

3. OPERATION

Blender - PowerGear 1500 & PowerGear 1500 Pro

The hand blender is perfectly suitable for preparing dips, sauces, soups, mayonnaise, and baby food, as well as for mixing and preparing milkshakes.

1. Insert the blending arm into the main body and turn it clockwise until it locks.
2. Put the ingredients in the beaker and, to prevent splattering, immerse the blade guard completely in the ingredients. You can use the hand blender in the beaker or any other container.

- Turn the device on by pressing the power or Turbo button. You can adjust the power with the dial on top of the main body.
- Blend the ingredients by moving the appliance slowly up, down, and in circles.

Chopper - PowerGear 1500 Pro

The chopper is perfectly suitable for hard foodstuffs, such as meat, cheese, onion, herbs, garlic, carrots, walnuts, almonds, prunes, ice, etc.

Warning

The blades are very sharp! Be very careful when handling them.

- Place the blades of the chopper or the ice-crushing blades in the bowl of the chopper and press them until they lock into place.
- Put the ingredients in the chopper bowl; solid ingredients should not be larger than 2 cm.
- Put the chopper cover onto the chopper bowl.
- Attach the main body to the chopper cover turning it clockwise until it locks.
- Turn the device on by pressing the power or Turbo button. You can choose the power level (1-21) with the dial on top of the main body.

You can find approximate times and maximum quantities in the following table:

Food	Maximum weight (g)	Operating time (s)
Meat	300	15
Herbs	50	10
Nuts, almonds	150	10
Cheese	100	10
Bread	80	10
Onion	200	10
Biscuits	150	10
Soft fruit	200	10

Whisk- PowerGear 1500 Pro

The whisk is intended for whipping cream, beating egg whites, and mixing dough for sponge cakes and ready mix desserts.

- Insert the whisk into the whisk coupling unit.
- Connect the coupling unit to the main body and turn it clockwise until it locks.

ENGLISH

3. Press the power button to turn the hand blender on. Press the Turbo button after approximately 30 seconds, in order to prevent the ingredients from splashing.

4. CLEANING AND MAINTENANCE

- Unplug the blender and detach its accessories before cleaning or storing it.
- Wipe the main body, the chopper cover, and the whisk coupling unit with a wet cloth, do not immerse them in water.
- If food is not easily rinsed off the blade or whisk, pour water and a drop of dish soap in the beaker or the chopper bowl, plug in the blender, immerse the blending arm or the whisk, and press the power button for about 10 seconds. Unplug, rinse under running water, and dry thoroughly.
- Store the blender in a clean, dry place when not in use. Make sure the appliance is clean and dry, and unplugged from the power supply.

Warning

The cutting edges of the blades are very sharp, clean them carefully.

5. TECHNICAL SPECIFICATIONS

Product: PowerGear 1500/PowerGear 1500 Pro

Product reference: 04064/04065

Power: 1000

Maximum locking power: 1500 W

Voltage and frequency: 220-240 V ~ 50/60 Hz

Made in China | Designed in Spain

6. DISPOSAL OF OLD ELECTRICAL APPLIANCES



The European directive 2012/19/EU on Waste Electrical and Electronic Equipment (WEEE), specifies that old household electrical appliances must not be disposed of with the normal unsorted municipal waste. Old appliances must be collected separately, in order to optimise the recovery and recycling of the materials they contain and reduce the impact on human health and the environment.

The crossed out "wheeled bin" symbol on the product reminds you of your obligation to dispose of the appliance correctly.

Consumers must contact their local authorities or retailer for information concerning the correct disposal of old appliances and/or their batteries.

7. TECHNICAL SUPPORT AND WARRANTY

This product is under warranty for 2 years from the date of purchase, as long as the proof of purchase is submitted, the product is in perfect physical condition, and it has been given proper use, as explained in this instruction manual.

The warranty will not cover the following situations:

- The product has been used for purposes other than those intended for it, misused, beaten, exposed to moisture, immersed in liquid or corrosive substances, as well as any other fault attributable to the customer.
- The product has been disassembled, modified, or repaired by persons, not authorised by the official Technical Support Service of Cecotec.
- Faults deriving from the normal wear and tear of its parts, due to use.

The warranty service covers every manufacturing defects of your appliance for 2 years, based on current legislation, except consumable parts. In the event of misuse, the warranty will not apply.

If at any moment you detect any problem with your product or have any doubt, do not hesitate to contact Cecotec Technical Support Service at +34 963 210 728.

1. PIÈCES ET COMPOSANTS

Img. 1

Img. 2

1. Contrôle de la puissance
2. Bouton de connexion
3. Bouton Turbo
4. Unité principale
5. Bras du mixeur plongeant
6. Verre avec couvercle
7. Couvercle du bol-hachoir
8. Lames du hachoir
9. Lame pour piler la glace
10. Bol-hachoir
11. Fouet

Système de fixation

Img. 3

2. AVANT UTILISATION

- Après avoir retiré l'emballage, assurez-vous que toutes les pièces et accessoires soient bien présents et en bonnes conditions. N'utilisez pas le produit s'il est visiblement abîmé. Dans ce cas, contactez le Service Après-Vente Officiel de Cecotec.
- Nettoyez le verre, le fouet, le bol-hachoir, les lames, le couvercle et le bras du mixeur plongeant avec de l'eau chaude et du savon. Vous pouvez nettoyer le corps principal du mixeur avec un chiffon propre.
- Assurez-vous que le voltage du réseau coïncide avec celui spécifié sur l'étiquette de classification du produit.

3. FONCTIONNEMENT

Mixeur plongeant - PowerGear 1500 y PowerGear 1500 Pro

Le mixeur plongeant est parfait pour préparer des sauces, des soupes, de la mayonnaise et de la nourriture pour bébés mais aussi pour mélanger et préparer des milk-shakes.

1. Insérez l'unité principale dans le bras et tournez-le dans le sens des aiguilles d'une montre pour tout assembler.

1. Placez les ingrédients dans le verre et, pour éviter les éclaboussures, submergez l'appareil entièrement dans les aliments. Vous pouvez utiliser le mixeur avec le verre du produit ou avec n'importe quel autre récipient.
2. Allumez le produit en appuyant sur le bouton d'allumage ou sur le bouton turbo. Vous pouvez ajuster la puissance avec la roue située dans la partie supérieure du corps principal.
3. Hachez les ingrédients en déplaçant le mixeur plongeant lentement de haut en bas et en faisant des cercles.

Hachoir - PowerGear 1500 Pro

Le hachoir est parfait pour les aliments durs comme la viande, les fromages, l'oignon, les herbes, l'ail, les carottes, les noix, les amandes, les fruits, glace, etc.

Avertissement

Les lames sont très aiguisées ! Faites attention lorsque vous les manipulez.

1. Placez les lames du hachoir ou les lames pour piler la glace dans le bol du hachoir et appuyez jusqu'à ce qu'elles restent bien fixées à leur place (Img. 3)
2. Placez les ingrédients dans le bol du hachoir ; les ingrédients solides ne doivent pas avoir une taille supérieure à 2 cm.
3. Mettez le couvercle du bol.
4. Insérez l'unité principale du mixeur dans le couvercle et faites-la tourner dans le sens des aiguilles d'une montre pour bien la fixer.
5. Allumez le produit en appuyant sur le bouton d'allumage ou sur le bouton turbo. Vous pouvez choisir le niveau de puissance (1-21) avec la roue située dans la partie supérieure du corps principal.

Vous pouvez trouver les temps et quantités maximales approximatives dans le tableau suivant :

Aliments	Poids maximal (g)	Temps d'utilisation (s)
Viande	300	15
Herbes	50	10
Noix, amandes	150	10
Fromage	100	10
Pain	80	10
Oignon	200	10
Biscuits	150	10
Fruits mous	200	10

Fouet - PowerGear 1500 Pro

Le fouet a été conçu pour fouetter la crème, monter des blancs d'œuf en neige, mélanger des pâtes pour faire des gâteaux et réaliser des préparations pour desserts.

1. Attachez le fouet à l'unité principale du mixeur.
2. Insérez l'unité principale du fouet dans l'unité principale du mixeur et faites-la tourner dans le sens des aiguilles d'une montre pour bien la fixer.
3. Appuyez sur le bouton d'allumage pour allumer le mixeur plongeant. Appuyez sur le bouton turbo après trente secondes d'utilisation pour éviter les éclaboussures.

4. NETTOYAGE ET ENTRETIEN

- Débranchez le mixeur plongeant et retirez les accessoires avant de le nettoyer et de le ranger.
- Nettoyez le corps principal, le couvercle du hachoir et le raccord du fouet avec un chiffon humide. Veuillez ne pas les submerger dans l'eau.
- Si la nourriture ne se décolle pas facilement des lames ou du fouet, versez de l'eau et un peu de liquide vaisselle dans le verre ou le bol du hachoir, allumez le mixeur plongeant, submergez le bras du mixeur ou du fouet et appuyez sur le bouton de connexion pendant dix secondes. Débranchez le mixeur, rincez les accessoires sous le robinet et séchez-les complètement.
- Rangez le mixeur dans un endroit propre et sec lorsque vous ne l'utilisez pas. Assurez-vous que le produit soit sec, propre et débranché de la prise d'alimentation.

Avertissement

Les lames sont très aiguisées, nettoyez-les en faisant bien attention.

5. SPÉCIFICATIONS TECHNIQUES

Produit : PowerGear 1500/PowerGear 1500 Pro

Référence : 04064/04065

Puissance : 1000 W

Puissance maximale de blocage : 1500 W

Voltage et fréquence : 220-240 V ~ 50/60 Hz

Made in China | Conçu en Espagne

6. RECYCLAGE DES ÉLECTROMÉNAGERS



La directive européenne 2012/19/UE relative aux Déchets d'Équipements Électriques et Électroniques (DEEE) spécifie que les électroménagers ne doivent pas être recyclés avec le reste des déchets municipaux. Ces électroménagers doivent être jetés séparément, afin d'optimiser la récupération et le recyclage des matériaux et, de cette manière, réduire l'impact qu'ils peuvent avoir sur la santé et sur l'environnement.

Le symbole de la poubelle rayée vous rappelle l'obligation de vous défaire de ce produit correctement.

Pour obtenir des informations détaillées sur la manière la plus adéquate de vous défaire de vos électroménagers et/ou des batteries correspondantes, vous devez contacter les autorités locales.

7. GARANTIE ET SAV

Ce produit possède une garantie de 2 ans à partir de la date d'achat, à condition de toujours présenter la facture d'achat, que le produit soit en parfait état, et ait été utilisé correctement comme indiqué dans ce manuel d'instructions.

La garantie ne couvre pas :

- un produit qui ait été utilisé en-dehors de ses capacités ou usages normaux, ayant subi des coups, ayant été abîmé, exposé à l'humidité, submergé dans un liquide ou une substance corrosive, ainsi que tous les incidents dont la faute serait imputable au consommateur ;
- un produit qui ait été démonté, modifié ou réparé par des personnes non autorisées par le Service Après-Vente Officiel de Cecotec ;
- lorsque le problème a été provoqué par l'usure normale des composants dû à l'utilisation.

Le service de garantie couvre tous les défauts de fabrication pendant 2 ans selon la législation en vigueur, à l'exception des pièces consommables. Dans le cas d'une mauvaise utilisation de la part de l'utilisateur, le service de garantie ne se fera pas responsable de la réparation.

Si vous détectez un incident ou un problème avec le produit, ou vous avez des doutes concernant le produit, veuillez contacter le Service Après-Vente Officiel de Cecotec au +34 9 63 21 07 28.

1. TEILE UND KOMPONENTEN

Abb. 1

Abb. 2

1. Leistungsregelung
2. Ein/Aus-Schalter
3. Turbo-Taste
4. Hauptgerät
5. Mixerarm
6. Behälter mit Deckel
7. Deckel des Fleischwolf
8. Klingen des Fleischwolf
9. Eiszerkleinerungsklinge
10. Schüssel des Fleischwolf
11. Schneebesen

Befestigungssystem

Abb. 3

2. VOR DEM GEBRAUCH

- Nachdem Sie die Verpackung entfernen, Vergewissern Sie sich, dass alle Teile und Zubehör mitgeliefert und in gutem Zustand sich befinden. Verwenden Sie das Produkt nicht, wenn es sichtbar beschädigt ist. In diesem Falle, kontaktieren Sie den technischen Kundendienst von Cecotec.
- Reinigen Sie den Krug, den Schneebesen, die Zerkleinerungsschüssel, die Zerkleinerungsmesser, den Zerkleinerungsdeckel und den Arm des Mixers von Hand mit heißem Seifenwasser. Sie können den Hauptkörper des Mixers mit einem sauberen Tuch reinigen.
- Stellen Sie sicher, dass die Netzspannung mit der auf dem Typenschild des Produkts angegebenen Spannung übereinstimmt.

3. BEDIENUNG

PowerGear 1500 y PowerGear 1500 Pro Mixer

Der Stabmixer eignet sich perfekt zum Zubereiten von Saucen, Suppen, Mayonnaise und Babynahrung sowie zum Mischen und Zubereiten von Smoothies.

1. Setzen Sie den Mischer in den Mischerarm ein und drehen Sie ihn im Uhrzeigersinn, bis er einrastet.
2. Geben Sie die Zutaten in die Kanne und tauchen Sie, um Spritzer zu vermeiden, den Deckel der Klingen vollständig in das Lebensmittel ein. Sie können den Stabmixer in der Produktkaraffe oder einem anderen Behälter verwenden.
3. Schalten Sie das Produkt ein, indem Sie den Netzschalter oder die Turbotaste drücken. Sie können die Leistung mit dem Rad oben auf dem Hauptkörper einstellen.
4. Pürieren Sie die Zutaten, indem Sie den Mixer langsam auf und ab und im Kreis herum bewegen.

Fleischwolf - PowerGear 1500 Pro

Der Fleischwolf ist perfekt für harte Lebensmittel wie Fleisch, Käse, Zwiebeln, Kräuter, Knoblauch, Mören, Nüsse, Mandeln, Früchte, Eis, usw.

Hinweis:

Die Klingen sind sehr scharf! Seien Sie vorsichtig, wenn Sie mit ihnen umgehen.

1. Setzen Sie die Zerkleinerungsmesser oder Eiszerkleinerungsmesser in die Zerkleinerungsschale und drücken Sie sie an.
2. Geben Sie die Zutaten in die Schüssel des Schleifers; die harte Zutaten sollten nicht größer als 2 cm sein.
3. Setzen Sie den Zerkleinererdeckel auf die Schüssel.
4. Bringen Sie das Hauptgehäuse am Mischerdeckel an und drehen Sie es im Uhrzeigersinn, bis es fest sitzt.
5. Schalten Sie das Produkt ein, indem Sie den Netzschalter oder die Turbotaste drücken. Sie können die Leistungsstufe (1-21) mit dem Rad oben auf dem Hauptkörper wählen.

Die ungefähren Zeiten und Höchstmengen finden Sie in der folgenden Tabelle:

Lebensmittel	Maximales Gewicht (g)	Gebrauchszeit (s)
Fleisch	300	15
Kräuter	50	10
Mandeln	150	10
Käse	100	10
Brot	80	10
Zwiebeln	200	10
Kekse	150	10
Weiche Frucht	200	10

DEUTSCH

Schneebeesen – PowerGear 1500 Pro

Der Stabmixer ist zum Schlagen von Sahne und Eiweiß sowie zum Mischen von Kuchenteig und Dessertzubereitungen bestimmt.

1. Setzen Sie den Schneebeesen in die Schneebeesenbefestigung ein.
2. Stecken Sie den Schneebesenaufsatz auf den Hauptkörper und drehen Sie ihn im Uhrzeigersinn, bis er fest sitzt.
3. Drücken Sie die Netztaaste, um den Mixer einzuschalten. Drücken Sie die Turbotaste nach 30 Sekunden Gebrauch, um Spritzer zu vermeiden.

4. REINIGUNG UND WARTUNG

- Ziehen Sie den Stecker des Mixers ab und entfernen Sie das Zubehör, bevor Sie es reinigen oder lagern.
- Reinigen Sie das Hauptgehäuse, den Deckel des Zerkleinerns und der Aufsatz des Schneebeesen mit einem feuchten Tuch; tauchen Sie sie nicht in Wasser ein.
- Wenn sich Lebensmittel nicht leicht von den Messern oder dem Schneebeesen lösen lassen, gießen Sie Wasser und etwas Spülmittel in den Krug oder die Hackschüssel, schließen Sie den Mixer an, tauchen Sie den Mixerarm oder den Schneebeesen ein und drücken Sie die Einschalttaste 10 Sekunden lang. Ziehen Sie den Stecker aus dem Mixer, spülen Sie das Zubehör unter dem Wasserhahn aus und trocknen Sie es vollständig ab.
- Bewahren Sie den Mixer an einem sauberen, trockenen Ort auf, wenn er nicht in Gebrauch ist. Stellen Sie sicher, dass das Produkt sauber, trocken und von der Stromversorgung getrennt ist.

Hinweis:

Die Klingenkante ist sehr scharf, reinigen Sie sie sorgfältig.

5. TECHNISCHE SPEZIFIKATIONEN

Produkt: PowerGear 1500/PowerGear 1500 Pro

Produktreferenz: 04064/04065

Leistung: 1000 W

Maximale Verriegelungsleistung: 1500 W

Spannung und Frequenz: 220-240 V ~ 50/60 Hz

Made In China | Entworfen in Spanien

6. ENTSORGUNG VON ALTEN ELEKTROGERÄTEN



Die Europäische Richtlinie 2012/19/EU über Elektro- und Elektronik-Altgeräte (WEEE) legt fest, dass alte Haushaltsgeräte nicht mit dem normalen unsortierten Siedlungsabfall entsorgt werden dürfen. Alte Geräte müssen gesondert gesammelt werden, um die Verwertung und das Recycling der enthaltenen Materialien zu optimieren und die Auswirkungen auf die menschliche Gesundheit und die Umwelt zu reduzieren.

Das durchgestrichene Symbol „durchgestrichene Abfalltonne“ auf dem Produkt erinnert Sie an Ihre Verpflichtung, das Gerät korrekt zu entsorgen.

Die Verbraucher müssen sich mit Ihren örtlichen Behörden oder Einzelhändlern in Verbindung setzen, um Informationen über die ordnungsgemäße Entsorgung ihrer Altgeräte und/ oder ihrer Batterien zu erhalten.

7. GARANTIE UND KUNDENDIENST

Dieses Produkt hat eine Garantie von 2 Jahren ab Kaufdatum. Solange die Kaufrechnung aufbewahrt und versandt wird, befindet sich das Produkt in einwandfreiem Zustand und wird ordnungsgemäß verwendet, wie in dieser Bedienungsanleitung angegeben .

Die Garantie deckt keine Schäden wenn:

- Wenn das Produkt über seine Kapazität oder Brauchbarkeit hinaus benutzt, falsch behandelt, geschlagen, Feuchtigkeit ausgesetzt, in eine Flüssigkeit oder korrosive Mittel getaucht wurde, sowie bei jedem anderen Fehler, der dem Verbraucher zuzuschreiben ist.
- Das Produkt von Personen demontiert, repariert oder modifiziert wurde, die nicht vom offiziellen Technischen Kundendienst durch Cecotec autorisiert worden sind.
- Der Grund hierfür durch die normale Abnutzung und Verschleiß der Teile und des Zubehörs entstanden ist.

Die Garantieleistung deckt alle Herstellungsbedingten Schäden und Fehler Ihres Produktes für die Dauer von 2 Jahren, nach geltendem Recht. Im Falle einer falsche Benutzung ist der Garantieservice nicht für die Reparatur verantwortlich.

Sollte unerwartet eine Störung auftreten oder haben Sie Fragen über Ihrem Produkt, können Sie sich mit dem Kundendienst in Verbindung setzen über die Telefonnummer: +34 963210728

1. PARTI E COMPONENTI

Fig. 1

Fig. 2

1. Controllo della potenza
2. Tasto di accensione
3. Tasto Turbo
4. Corpo principale
5. Braccio del frullatore
6. Recipiente con coperchio
7. Coperchio del tritatutto
8. Lama del tritatutto
9. Lama per il ghiaccio
10. Recipiente del tritatutto
11. Sbattitore

Sistema di montaggio

Fig. 3

2. PRIMA DELL'USO

- Dopo aver tolto l'imballaggio, assicurarsi che tutte le parti e accessori siano presenti e in buono stato. Non usare il prodotto se è visibilmente danneggiato. In tal caso, contattare il Servizio di Assistenza Tecnica ufficiale di Cecotec.
- Pulire la caraffa, lo sbattitore, il recipiente del tritatutto, le lame del tritatutto, il coperchio del tritatutto e il braccio del frullatore a immersione con acqua calda e sapone. È possibile pulire il corpo principale del frullatore con un panno pulito.
- Verificare che la tensione di rete coincida con quella specificata nell'etichetta di classificazione del prodotto.

3. FUNZIONAMENTO

Frullatore a immersione - PowerGear 1500 e PowerGear 1500 Pro

Il frullatore a immersione è perfetto per preparare salse, zuppe, maionese e pappe per bebè, per mescolare e preparare frullati.

1. Collocare il frullatore sul braccio dello sbattitore e girarlo in senso orario fino a che si sblocchi.

1. Mettere gli ingredienti nella caraffa e, per prevenire schizzi, immergere la protezione delle lame completamente negli alimenti. È possibile usare il frullatore a immersione nella caraffa o qualsiasi altro recipiente.
2. Accendere il prodotto premendo il tasto di accensione e il tasto turbo. È possibile regolare la potenza mediante la rotella situata nella parte superiore del corpo principale.
3. Tritare gli ingredienti muovendo il frullatore lentamente in alto, in basso e in modo circolare.

Tritatutto - PowerGear 1500 Pro

Il tritatutto è perfetto per alimenti duri come carne, formaggi, cipolle, erbe aromatiche, aglio, carote, noci, mandorle, frutta, ghiaccio, ecc.

Avvertenza

Le lame sono molto affilate! Maneggiare con cautela.

1. Collocare le lame del tritatutto o le lame per tritare il ghiaccio nel recipiente e premere fino a che rimangano fisse.
2. Collocare gli ingredienti nel recipiente del tritatutto; gli ingredienti solidi non devono essere superiori ai 2 cm.
3. Collocare il coperchio del tritatutto sul recipiente.
4. Attaccare il corpo principale al coperchio del mixer e girarlo in senso orario fino a quando non è sicuro.
5. Accendere il prodotto premendo il tasto di accensione e il tasto turbo. È possibile selezionare il livello di potenza (1-21) con la rotella situata nella parte superiore del corpo principale.

È possibile trovare tempi e quantità massime approssimative nella seguente tabella:

Alimenti	Peso massimo (g)	Tempo d'uso (s)
Carne	300	15
Erbe	50	10
Noci, mandorle	150	10
Formaggio	100	10
Pane	80	10
Cipolle	200	10
Biscotti	150	10
Frutta non dura	200	10

Sbattitore – PowerGear 1500 Pro

La frusta è progettata per montare panna, sbattere gli albumi e mescolare impasti per torte e preparati per dolci.

1. Inserire la frusta nel supporto dello sbattitore.
2. Connettere l'attacco delle fruste al corpo principale e girarlo in senso orario fino a quando non è sicuro.
3. Premere il tasto di accensione per accendere il dispositivo. Premere il tasto turbo dopo 30 secondi d'uso per risultati ottimali, evitando schizzi.

4. PULIZIA E MANUTENZIONE

- Scollegare il frullatore e ritirare gli accessori prima di pulirlo o conservarlo.
- Pulire il corpo principale, il coperchio del tritatutto e l'accessorio della frusta con un panno umido; non immergerlo in acqua.
- In caso di residui sulle lame, versare acqua e un po' di detergente per piatti sulla caraffa, il recipiente del tritatutto o il recipiente del processore di alimenti, collegare il frullatore, sommergere il braccio del frullatore o la frusta e premere il tasto di accensione per 10 secondi. Scollegare il frullatore, risciacquare gli accessori e asciugarli completamente.
- Conservare il dispositivo in un luogo pulito e asciutto. Verificare che il prodotto sia pulito, asciutto e scollegato dalla corrente.

Avvertenza

Il filo delle lame è molto affilato, pulire con cautela.

5. SPECIFICHE TECNICHE

Prodotto: PowerGear 1500/PowerGear 1500 Pro

Riferimento di prodotto: 04064/04065

Potenza: 1000 W

Massima potenza di blocco: 1500 W

Tensione e frequenza: 220-240 V ~ 50/60 Hz

Made in China | Progettato in Spagna

6. RICICLAGGIO DI ELETTRODOMESTICI



La direttiva europea 2012/19/UE in riferimento ai Rifiuti di Apparati Elettrici ed Elettronici (RAEE) specifica che gli elettrodomestici non devono essere riciclati con il resto dei rifiuti municipali. Tali elettrodomestici devono essere gettati separatamente, al fine di ottimizzare il recupero e il riciclaggio di materiali e, in questo modo, ridurre l'impatto sulla salute umana e sull'ambiente.

Il simbolo del cassonetto dei rifiuti barrato le ricorda l'obbligo di gettare correttamente questo prodotto.

Per ottenere informazioni dettagliate sulla forma più adeguata per gettare gli elettrodomestici e/o le corrispondenti batterie, il consumatore dovrà contattare le autorità locali.

7. GARANZIA E SAT

Questo prodotto ha una garanzia di 2 anni a partire dalla data di acquisto, sempre e quando viene conservata e inviata la fattura di acquisto, il prodotto stia in perfetto stato fisico e si utilizzi in modo adeguato così come indicato nel manuale di istruzioni.

La garanzia non coprirà:

- Se il prodotto è stato utilizzato al di fuori della sua capacità o di utilizzo, maltrattato, colpito, esposto ad umidità, sommerso da qualche liquido o sostanza corrosiva, così come qualsiasi altra mancanza attribuibile al consumatore.
- Se il prodotto è stato smontato, modificato o riparato da persone non autorizzate dal SAT ufficiale di Cecotec.
- Se il problema è stato generato da un'usura normale dei pezzi dovuta all'uso.

Il servizio di garanzia copre tutti i difetti di fabbricazione per 2 anni secondo la legislazione in vigore, ad eccezione dei pezzi consumabili. Nel caso di cattivo uso da parte dell'utente, il servizio di garanzia non si farà responsabile della riparazione.

Non tentare di riparare il dispositivo per conto proprio, bensì contattare con il Servizio di Assistenza Tecnica di Cecotec attraverso il numero di telefono +34 96 321 07 28.

1. PEÇAS E COMPONENTES

Fig. 1

Fig. 2

1. Controlo de potência
2. Botão de ligar
3. Botão turbo
4. Corpo principal
5. Braço da varinha mágica
6. Copo com tampa
7. Tampa da picadora
8. Lâminas da picadora
9. Lâmina para picar gelo
10. Recipiente da picadora
11. Batedor de claras

Sistema de acoplamento

Fig. 3

2. ANTES DE USAR

- Depois de retirar a embalagem, certifique-se de que todas as peças e acessórios estão presentes e em boas condições. Não utilize o produto se estiver visivelmente danificado. Nesse caso, contacte com o Serviço de Assistência Técnica da Cecotec.
- Limpe a jarra, o batedor de claras, o recipiente da picadora, as lâminas da picadora, a tampa da picadora e o braço da varinha mágica à mão, com água quente e sabão. Pode limpar o corpo principal do produto com um pano limpo.
- Certifique-se de que a tensão de rede coincide com a tensão especificada na etiqueta do produto.

3. FUNCIONAMENTO

Varinha mágica - PowerGear 1500 y PowerGear 1500 Pro

A varinha mágica é perfeita para preparar molhos, sopas, maionese e alimentos para bebés, bem como para misturar e preparar batidos.

1. Insira a varinha mágica no braço e rode-a em sentido horário até que esteja fixada.
2. Coloque os ingredientes no copo e, para evitar salpicos, mergulhe as lâminas completamente nos alimentos. Pode usar a varinha no copo do produto ou qualquer outro recipiente.

3. Ligue o produto pressionando o botão de ligar ou o botão turbo. Pode ajustar a potência com a roda situada na parte superior do corpo principal.
4. Triture os ingredientes movendo lentamente, para baixo e para cima e em círculos.

Picadora - PowerGear 1500 Pro

A picadora é ideal para alimentos duros como carne, queijo, cebola, ervas, alho, cenouras, nozes, amêndoas, frutas, gelo, etc.

Advertência

As lâminas são muito afiadas! Tenha cuidado ao manusear.

1. Coloque as lâminas da picadora ou as lâminas para picar gelo no recipiente da picadora e pressione até que estejam fixas no seu lugar.
2. Coloque os ingredientes no recipiente da picadora; os ingredientes sólidos não podem ser maiores que 2 cm.
3. Ponha a tampa da picadora sobre o recipiente.
4. Conecte o corpo principal à tampa da varinha mágica e rode em sentido horário até que fique fixo.
5. Ligue o produto pressionando o botão de ligar ou o botão turbo. Pode ajustar o nível de potência (1-21) com a roda situada na parte superior do corpo principal.

Pode encontrar tempos e quantidades máximas aproximadas no quadro abaixo:

Comida	Peso máximo (g)	Tempo de uso (s)
Carne	300	15
Ervas	50	10
Nozes, amêndoas	150	10
Queijo	100	10
Pão	80	10
Cebola	200	10
Bolachas	150	10
Fruta mole	200	10

Batedor de claras - PowerGear 1500 Pro

O batedor está destinado para bater cremes, claras de ovos e misturas para bolos e sobremesas.

PORTUGUÊS

1. Insira o batedor de claras no seu acoplamento.
2. Fixe o acessório do batedor ao corpo principal e rode-o em sentido horário até estar fixo.
3. Pressione o botão de ligar para ligar o produto. Pressione o botão turbo após 30 segundos de uso para evitar salpicos.

4. LIMPEZA E MANUTENÇÃO

- Desligue o dispositivo e retire os acessórios antes de limpar ou armazenar.
- Limpe o corpo principal, a tampa da picadora e o acoplamento do batedor de claras com um pano húmido; não os mergulhe em água.
- Se os alimentos não puderem ser facilmente removidos das lâminas ou do batedor, verta água e um pouco de detergente para louça no jarro ou no recipiente, ligue o produto, mergulhe o braço da varinha mágica ou o batedor e prima o botão de ligar durante 10 segundos. Desligue o produto, enxague os acessórios sob a torneira e seque-os por completo.
- Guarde o dispositivo num local limpo e seco quando não estiver a ser utilizado. Certifique-se de que o produto está limpo, seco e desligado da fonte de alimentação.

Advertência

O bordo das lâminas é muito afiado, limpe-o cuidadosamente.

5. ESPECIFICAÇÕES TÉCNICAS

Produto: PowerGear 1500/PowerGear 1500 Pro

Referência do produto: 04064/04065

Potência: 1000 W

Máxima potência de bloqueio: 1500 W

Tensão e frequência: 220-240 V ~ 50/60 Hz

Made in China | Desenhado em Espanha

6. RECICLAGEM DE ELETRODOMÉSTICOS



A diretiva europeia 2012/19/UE sobre Resíduos de Aparelhos Elétricos e Eletrónicos (RAEE) especifica que os eletrodomésticos não devem ser reciclados com o resto dos resíduos municipais. Ditos eletrodomésticos terão de ser eliminados de forma separada, para otimizar a recuperação e reciclagem de materiais e, desta maneira, reduzir o impacto que possam ter na saúde humana e no meio ambiente.

O símbolo do contentor riscado recorda a sua obrigação de eliminar este produto de forma correta.

Para obter informação detalhada acerca da forma mais adequada de eliminar os seus eletrodomésticos e/ou as correspondentes baterias, o consumidor deverá contactar com as autoridades locais.

7. GARANTIA E SAT

Este produto tem uma garantia de 2 anos desde a data de compra, sempre e quando se conserve e envie a fatura de compra, o produto esteja em perfeito estado físico e se lhe dê um uso adequado tal e como se indica neste Manual de Instruções.

A garantia não cobrirá:

- Se o produto tiver sido usado fora da sua capacidade ou utilidade, maltratado, batido, exposto à humidade, submergido em algum líquido ou substância corrosiva, assim como qualquer outra falta atribuível ao consumidor.
- Se o produto foi desmontado, modificado ou reparado por pessoas não autorizadas pelo SAT oficial da Cecotec.
- Se a ocorrência foi originada pelo desgaste normal das peças devido ao uso.

O serviço de garantia cobre todos os defeitos de fabricação durante 2 anos com base à legislação vigente, exceto peças consumíveis. Em caso de mal uso por parte do usuário, o serviço de garantia não se fará responsável pela reparação.

Se em alguma ocasião deteta uma ocorrência com o produto ou tem alguma consulta, entre em contacto com o Serviço de Assistência Técnica oficial da Cecotec através do número de telefone **+34 96 321 07 28**.

1. ONDERDELEN EN COMPONENTEN

Afb. 1

Fig. 2

1. Stroomregeling
2. Aan-/uitknop
3. Turbo knop
4. Hoofdedeelte
5. Mixerstaaf
6. Beker met deksel
7. Deksel van de crusher
8. Messen van de crusher
9. Messen om ijs te crushen
10. Kom van de crusher
11. Garde

Koppelingssysteem

Fig. 3

2. VOOR HET GEBRUIK

- Controleer na het verwijderen van de verpakking of alle onderdelen en accessoires aanwezig zijn en in goede staat verkeren. Gebruik het product niet als het zichtbaar beschadigd is. Neem in dat geval contact op met de officiële technische dienst van Cecotec.
- Reinig de kan, de garde, de kom, de messen, het deksel en de mixerstaaf met de hand met heet water en zeep. U kunt het hoofdedeelte van de mixer schoonmaken met een schone doek.
- Controleer of de netspanning overeenkomt met de spanning die op het etiket van het product is aangegeven.

3. WERKING

Staafmixer - PowerGear 1500 en PowerGear 1500 Pro

De staafmixer is perfect voor het maken van sauzen, soepen, mayonaise en babyvoeding, maar ook voor het mengen en bereiden van smoothies.

1. Steek de mixer in de mixerstaaf en draai hem rechtsom tot hij vastklikt.
2. Doe de ingrediënten in de kan en dompel, om spatten te voorkomen, de messen volledig in het voedsel. U kunt de staafmixer gebruiken in de kan van het product of in een ander bakje.

3. Zet het product aan door op de aan-/uitknop of de turbo knop te drukken. U kunt het vermogen regelen met het wielletje boven op de hoofdbehuizing.
4. Meng de ingrediënten door de mixer langzaam op en neer en in cirkels te bewegen.

Crusher - PowerGear 1500 Pro

De crusher is perfect voor harde voedingsmiddelen zoals vlees, kaas, uien, kruiden, knoflook, wortelen, noten, amandelen, fruit, ijs, etc.

Waarschuwing

De messen zijn zeer scherp! Wees voorzichtig als u ze hanteert.

1. Plaats de messen van de crusher of de ijscrusher in de kom en druk ze op hun plaats.
2. Doe de ingrediënten in de kom; vaste ingrediënten mogen niet groter zijn dan 2 cm.
3. Plaats het deksel op de kom.
4. Bevestig het hoofdgedeelte aan het deksel van de mixer en draai het met de klok mee tot het vastzit.
5. Zet het product aan door op de aan-/uitknop of de turbo knop te drukken. U kunt het vermogensniveau (1-21) kiezen met het wielletje aan de bovenzijde van de hoofdbehuizing.

In de volgende tabel vindt u bij benadering de tijden en de maximumhoeveelheden:

Etenswaren	Maximaal gewicht (g)	Gebruikstijd (s)
Vlees	300	15
Kruiden	50	10
Walnoten, amandelen	150	10
Kaas	100	10
Brood	80	10
Ui	200	10
Koekjes	150	10
Zacht fruit	200	10

Garde – PowerGear 1500 Pro

De garde is ontworpen voor het opkloppen van room, het kloppen van eiwitten en het mengen van cakebeslag en dessertmixen.

1. Plaats de garde.
2. Bevestig de garde aan het hoofdgedeelte en draai het met de klok mee tot het vastzit.

NEDERLANDS

3. Druk op de aan/uitknop om de mixer aan te zetten. Druk na 30 seconden gebruik op de turboknop om spatten te voorkomen.

4. SCHOONMAAK EN ONDERHOUD

- Haal de stekker uit het stopcontact en verwijder de accessoires voordat u het apparaat schoonmaakt of opbergt.
- Maak de behuizing, het deksel van de crusher en de garde schoon met een vochtige doek; dompel ze niet onder in water.
- Als het voedsel niet gemakkelijk van de messen of garde loskomt, giet dan water en een beetje afwasmiddel in de kan of in de kom van de crusher, steek de stekker in het stopcontact, dompel de blenderarm of garde onder en druk 10 seconden op de aan-/uitknop. Haal de stekker van de mixer uit het stopcontact, spoel de accessoires af onder stromend water en droog ze volledig af.
- Bewaar de staafmixer op een schone, droge plaats wanneer hij niet wordt gebruikt. Zorg ervoor dat het product schoon en droog is, en dat de stekker uit het stopcontact is.

Waarschuwing

De messen zijn zeer scherp, maak ze voorzichtig schoon.

5. TECHNISCHE SPECIFICATIES

Product: PowerGear 1500/PowerGear 1500 Pro

Referentie van het product: 04064/04065

Vermogen: 1000 W

Maximaal blokkeringsvermogen: 1500 W

Voltage en frequentie: 220-240 V ~ 50/60 Hz

Geproduceerd in China / Ontworpen in Spanje

6. RECYCLAGE VAN HUISHOUDTOESTELLEN



De Europese richtlijn 2012/19/UE betreffende Afgedankte Elektrische en Elektronische Apparatuur (AEEA) bepaalt dat kleine huishoudelijke elektrische apparaten niet gerecycleerd mogen worden met het restafval. Deze elektrische apparaten moeten apart gesorteerd worden om het hergebruik en de verwerking van materialen te optimaliseren en de impact van deze apparaten mens en milieu te verminderen.

Het symbool van de doorgesloten afvalbak herinnert u aan uw verplichting om dit product op de juiste wijze af te voeren.

Voor gedetailleerde informatie over de aangewezen manier om kleine huishoudelijke elektrische apparaten en/of hun batterijen moet de consument de plaatselijke overheid contacteren.

7. GARANTIE EN TECHNISCHE ONDERSTEUNING

Dit product heeft een garantieperiode van 2 jaar vanaf de aankoopdatum op voorwaarde dat de aankoopfactuur bewaard is gebleven en voorgelegd kan worden, het product zich in een goede fysieke staat bevindt en het gebruikt is op een correcte manier en zoals aangegeven in deze handleiding.

De garantie vervalt:

- Als het product niet gebruikt is waarvoor het bedoeld is, foutief behandeld is, geslagen is, blootgesteld is aan vochtigheid, ondergedompeld is in water of een bijtende vloeistof of enig ander defect te wijten aan foutief gebruik door de consument.
- Als het product uit elkaar gehaald, gemodificeerd of gerepareerd is geweest door personen die niet geautoriseerd zijn door de officiële Technische Ondersteuningsservice van Cecotec.
- Als het incident werd veroorzaakt door normale slijtage van de onderdelen door gebruik.

De garantie dekt alle fabricagefouten gedurende 2 jaar op basis van de huidige wetgeving, met uitzondering op verbruiksartikelen. In het geval van verkeerd gebruik door de gebruiker zal de garantieservice niet verantwoordelijk zijn voor de reparatie.

Als u ooit een incident met het product ontdekt of vragen hebt, neem dan contact op met de officiële Technische Assistentie van Cecotec via het telefoonnummer +34 96 321 07 28.

1. CZĘŚCI I KOMPONENTY

Rys. 1

Rys. 2

1. Regulacja mocy
2. Przycisk zasilania
3. Przycisk turbo
4. Korpus główny
5. Uchwyt blendera
6. Kubek z pokrywką
7. Pokrywa rozdrabniacza
8. Ostrza
9. Ostrze kruszarki do lodu
10. Miska siekacza
11. Mikser

System łączenia

Rys. 3

2. PRZED UŻYCIEM

- Po zdjęciu opakowania upewnij się, że wszystkie części i akcesoria są obecne i są w dobrym stanie. Nie używaj produktu, jeśli jest widocznie uszkodzony. W takim przypadku skontaktuj się z oficjalnym serwisem pomocy technicznej Cecotec.
- Dzbanek, trzepaczkę, miskę siekacza, ostrza siekacza, pokrywę i ramię miksera czyść ręcznie gorącą wodą z mydłem. Możesz wyczyścić korpus miksera czystą szmatką.
- Upewnij się, że napięcie sieciowe odpowiada napięciu podanemu na tabliczce znamionowej produktu.

3. FUNKCJONOWANIE

Blender - PowerGear 1500 i PowerGear 1500 Pro

Blender ręczny doskonale nadaje się do przygotowywania sosów, zup, majonezu i jedzenia dla niemowląt, a także do miksowania i przygotowywania koktajli.

1. Włożyć mikser do ramienia miksera i obrócić w prawo, aż się zablokuje.
2. Umieścić składniki w dzbanku urządzenia i zanurzyć całkowicie osłonę ostrza w potrawie, aby zapobiec rozpryskiwaniu. Możesz użyć blendera ręcznego w pojemniku z urządzenia lub innym.

3. Włącz produkt, naciskając przycisk zasilania lub przycisk turbo. Możesz wyregulować moc urządzenia za pomocą koła znajdującego się w górnej części korpusu.
4. Rozdrobnij składniki, przesuważąc mikser powoli w górę, w dół i po okręgu.

Siekacz - PowerGear 1500 Pro

Siekacz jest idealny do twardych potraw, takich jak mięso, ser, cebula, zioła, czosnek, marchew, orzechy włoskie, migdały, owoce, Lód itd.

Ostrzeżenie

Ostrza są bardzo ostre! Zachowaj ostrożność podczas ich obsługi.

1. Umieść ostrza rozdrabniacza lub ostrza do rozdrabniania lodu w misce do siekania i naciskaj, aż zatrzasną się na miejscu.
2. Umieść składniki w misce siekacza; składniki stałe nie powinny być większe niż 2 cm.
3. Umieść pokrywę siekacza na misce.
4. Przymocuj główny korpus do pokrywy miksera i obróć go zgodnie z ruchem wskazówek zegara, aż będzie bezpiecznie.
5. Włącz produkt, naciskając przycisk zasilania lub przycisk turbo. Możesz wybrać poziom mocy (1-21) za pomocą koła znajdującego się w górnej części korpusu.

Przybliżone maksymalne czasy i ilości można znaleźć w poniższej tabeli:

Jedzenie	Maksymalna waga (g)	Czas użycia (s)
Mięso	300	15
Zioła	50	10
Orzechy, migdały	150	10
Ser	100	10
Pieczywo	80	10
Cebula	200	10
Ciastka	150	10
Miękkie owoce	200	10

Mikser – PowerGear 1500 Pro

Mikser przeznaczony jest do ubijania śmietany, ubijania białek oraz mieszania ciast z ciasta i przetworów deserowych.

1. Umieścić trzepaczkę w łączniku miksera.
2. Podłączyć mikser drutu w korpusie głównym i obróć go w prawo, aż się zatrzaśnie.

POLSKI

- Naciśnij przycisk zasilania, aby włączyć mikser. Naciśnij przycisk turbo po 30 sekundach używania, aby uniknąć rozpryskiwania.

4. CZYSZCZENIE I KONSERWACJA

- Odłącz mikser i zdejmij akcesoria przed czyszczeniem lub przechowywaniem.
- Wyczyść korpus, pokrywę siekacza i złącze trzepaczki wilgotną szmatką; nie zanurzaj ich w wodzie.
- Jeśli jedzenie nie może łatwo zsunąć się z ostrzy lub trzepaczki, wlej wodę i małą zmywarke do dzbanka lub miski siekacza, podłącz mikser, zanurz ramię miksera lub trzepaczkę i naciśnij przycisk zasilania na 10 sekund. Odłącz mikser, optucz akcesoria pod bieżącą wodą i całkowicie wysusz.
- Gdy nie używasz miksera, przechowuj go w czystym, suchym miejscu. Upewnij się, że produkt jest czysty i suchy oraz odłączony od źródła zasilania.

Ostrzeżenie

Krawędź tnąca ostrzy jest bardzo ostra, dokładnie ją wyczyść.

5. SPECYFIKACJA TECHNICZNA

Produkt: PowerGear 1500/PowerGear 1500 Pro

Referencja produktu: 04064/04065

Moc: 1000 W

Maksymalna moc blokady: 1500 W

Napięcie i częstotliwość: 220-240 V ~ 50/60 Hz

Made in China | Designed in Spain

6. RECYKLING SPRZĘTU AGD



Śmieci X - 09 Europejska dyrektywa 2012/19 / UE w sprawie odpadów z urządzeń elektrycznych i elektronicznych (WEEE) stanowi, że urządzenia gospodarstwa domowego nie powinny być poddawane recyklingowi wraz z resztą odpadów komunalnych. Urządzenia te należy utylizować osobno, aby zoptymalizować odzysk i recykling materiałów, a tym samym zmniejszyć ich wpływ na zdrowie ludzi i środowisko.

Przekreślony symbol pojemnika przypomina o obowiązku prawidłowej utylizacji tego produktu. Aby uzyskać szczegółowe informacje na temat najodpowiedniejszego sposobu usuwania sprzętu gospodarstwa domowego i / lub odpowiednich baterii, konsument powinien skontaktować się z lokalnymi władzami.

7. GWARANCJA I SAT

Produkt jest objęty gwarancją przez 2 lata od daty zakupu, o ile faktura zakupu jest przechowywana i wysyłana, produkt jest w idealnym stanie fizycznym i jest używany zgodnie z instrukcją.

Gwarancja nie obejmuje:

- Jeśli produkt był używany ponad jego pojemność lub użyteczność, nadużywał, bił, był narażony na wilgoć, zanurzony w cieczy lub substancji żrącej, a także z jakąkolwiek inną wadą, za którą odpowiedzialność ponosi konsument.
- Jeśli produkt został zdemontowany, zmodyfikowany lub naprawiony przez osoby nieupoważnione przez oficjalny SAT firmy Cecotec.
- Jeżeli występowanie zostało spowodowane normalnym zużyciem części w wyniku użytkowania.

Serwis gwarancyjny obejmuje wszystkie wady produkcyjne przez 2 lata, zgodnie z obowiązującymi przepisami, z wyjątkiem części eksploatacyjnych. W przypadku niewłaściwego użycia przez użytkownika serwis gwarancyjny nie będzie odpowiedzialny za naprawę.

W przypadku wykrycia incydentu z produktem lub w razie jakichkolwiek pytań prosimy o kontakt z oficjalną pomocą techniczną Cecotec pod numerem telefonu +34 96 321 07 28.

1. ČÁSTI A SLOŽENÍ

Obr. 1

Obr. 2

1. Kontrola síly
2. Tlačítko zapnutí
3. Tlačítko turbo
4. Základní tělo
5. Rameno mixéru
6. Nádoba s víkem
7. Víko mlýnku
8. Sekací čepele
9. Sekací čepele na led
10. Nádoba mlýnku
11. Šlehač

Systém připojení

Obr. 3

2. PŘED POUŽITÍM

- Po vybalení se ujistěte, že jsou obsaženy všechny části a díly, a že jsou v dobrém stavu. Nepoužívejte produkt, pokud je viditelně poškozen. V takovém případě kontaktujte Asistenční technický servis Cecotec.
- Nádobu, šlehač, mísu mlýnku, čepele mixéru, víko mlýnku a rameno mixéru ručně očistěte horkou mýdlovou vodou. Můžete vyčistit hlavní tělo mixéru čistým hadříkem.
- Ujistěte se, že síťové napětí odpovídá napětí uvedenému na typovém štítku produktu.

3. FUNGOVÁNÍ

MIXÉR - PowerGear 1500 a PowerGear 1500 Pro

Ruční mixér je ideální pro přípravu omáček, polévek, majonézy a dětské výživy, jakož i pro míchání a přípravu smoothies.

1. Vložte mixér do ramene XL směšovače a otáčejte jím ve směru hodinových ručiček, dokud se nezajistí.
2. Vložte přísady do nádoby a, aby se zabránilo rozstříku, ponořte kryt čepele úplně do jídla. Ruční mixér můžete použít ve sklenici produktu nebo v jakékoli jiné nádobě.

3. Zapněte ventilátor stisknutím tlačítka pro zapnutí nebo tlačítka Turbo. Výkon můžete upravit pomocí kolečka umístěného v horní části hlavního těla.
4. Rozdrťte ingredience pomalým pohybem mixéru nahoru, dolů a do kruhů.

Mlýnek - PowerGear 1500 Pro

Mlýnek je ideální pro tvrdá jídla, jako je maso, sýr, cibule, bylinky, česnek, mrkev, ořechy, mandle, ovoce, led atd.

Upozornění:

Čepele jsou velmi ostré! Při manipulaci s nimi buďte opatrní.

1. Vložte nože mlýnku nebo nože na sekání ledu do nádoby a zatlačte, dokud nezapadnou na místo.
2. Vložte ingredience do mísy sekačky; pevné přísady by neměly být větší než 2 cm.
3. Nasadte víko mixéru na mísu.
4. Připojte hlavní tělo k víku směšovače a otáčejte jím ve směru hodinových ručiček, dokud se nezajistí.
5. Zapněte ventilátor stisknutím tlačítka pro zapnutí nebo tlačítka Turbo. Úroveň výkonu (1-21) si můžete zvolit s kolečkem umístěným na horní části těla.

Přibližné maximální časy a množství najdete v následující tabulce:

Jídlo	Maximální hmotnost (g)	Čas použití (s)
Maso	300	15
Bylinky	50	10
Ořechy, mandle	150	10
Sýr	100	10
Chléb	80	10
Cibule	200	10
Sušenky	150	10
Měkké ovoce	200	10

Tyčový šlehač - PowerGear 1500 Pro

Šlehač je určen k šlehání smetany, našlehání vaječných bílků a smíchání těsta a dezertů.

1. Vložte šlehačí nástavce do připojení šlehače.
2. Připojte šlehačí nástavce k hlavnímu tělu a otáčejte jím ve směru hodinových ručiček, dokud se nezajistí.

ČEŠTINA

3. Stiskněte tlačítko zapnutí pro zapnutí přístroje. Po 30 sekundách používání stiskněte tlačítko turbo, aby nedošlo k vystříknutí.

4. ČIŠTĚNÍ A ÚDRŽBA

- Před čištěním nebo uskladněním odpojte mixér ze zásuvky a vyjměte příslušenství.
- Očistěte hlavní tělo, kryt mixéru a připojení nástavců navlhčeným hadříkem, neponořujte je do vody.
- Pokud z čepelí nebo šlehacích nástavců nemůžete snadno odstranit jídlo, nalijte do nádoby nebo mísy mlýnku vodu a nějaký mycí prostředek, připojte šlehací nástavce, ponořte rameno XL nebo šlehací nástavce a stiskněte tlačítko zapnutí po dobu 10 sekund. Odpojte mixér, opláchněte příslušenství pod tekoucí vodou a úplně je osušte.
- Pokud mixér nepoužíváte, skladujte jej na čistém a suchém místě. Ujistěte se, že je přístroj čistý, suchý a odpojený od zdroje napájení.

Upozornění:

Ostří břitů je velmi ostré, opatrně je očistěte.

5. TECHNICKÉ SPECIFIKACE

Produkt: PowerGear 1500/PowerGear 1500 Pro

Reference produktu: 04064/04065

Výkon: 1000 W

Maximální výkon blokování: 1500 W

Napětí a frekvence: 220-240 V ~ 50/60 Hz

Vyrobena v Číně | Navrženo ve Španělsku

6. RECYKLACE ELEKTROSPOTŘEBIČŮ



Evropská směrnice 2012/19/EU o odpadních elektrických a elektronických zařízeních (OEEZ) specifikuje elektrospotřebiče, které se nemají recyklovat spolu s ostatním komunálním odpadem. Tyto elektrospotřebiče se musí zlikvidovat samostatně, aby se tak dosáhlo co nejlepší recyklace a využití materiálů, a tímto se omezil dopad, který by lidé mohli mít na životní prostředí.

Symbol přeškrtnutého kontejneru připomíná povinnost zlikvidovat tento produkt správně.

Pro obdržení detailních informací o nejvhodnějším možném způsobu naložení s vaším elektrospotřebičem, a/nebo o bateriích, kontaktujte místní úřady.

7. ZÁRUKA A TECHNICKÝ SERVIS

Tento produkt má záruku 2 roky od data zakoupení v případě, že zákazník disponuje fakturou nebo dokladem o koupi a produkt je v perfektním stavu a nakládá se s ním adekvátním způsobem tak, jak je uvedeno s v tomto návodu na použití.

Záruka nezahrnuje:

- Pokud byl produkt používán nad svoji kapacitu anebo užitnost, byl špatně používán, utrpěl náraz, byl vystaven vlhkosti, ponořen do tekutiny nebo jiné korozivní substance, a jakoukoli vinu připsatelnou spotřebiteli.
- Pokud byl produkt rozmontován, modifikován anebo opravován servisem neautorizovaným oficiálním servisem Cecotec.
- Pokud byl problém zaviněn normálním používáním a opotřebením součástí.

Záruční servis kryje veškeré defekty zaviněné během výroby po dobu 2 let na základě platné legislativy, s výjimkou spotřebních dílů. V případě špatného zacházení ze strany spotřebitele není záruční servis odpovědný za opravu.

Pokud při jakékoli příležitosti zjistíte nehodu s výrobkem nebo máte jakékoli dotazy, obraťte se na oficiální technickou asistenční službu Cecotec prostřednictvím telefonního čísla +34 96 321 07 28.

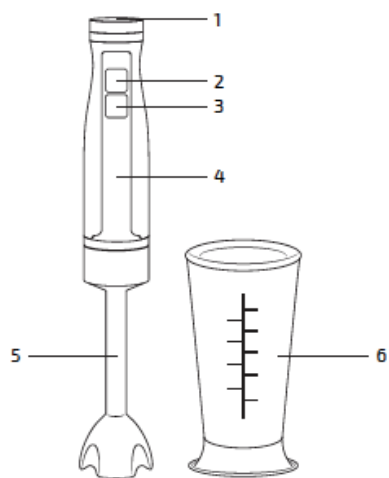

POWERGEAR 1500

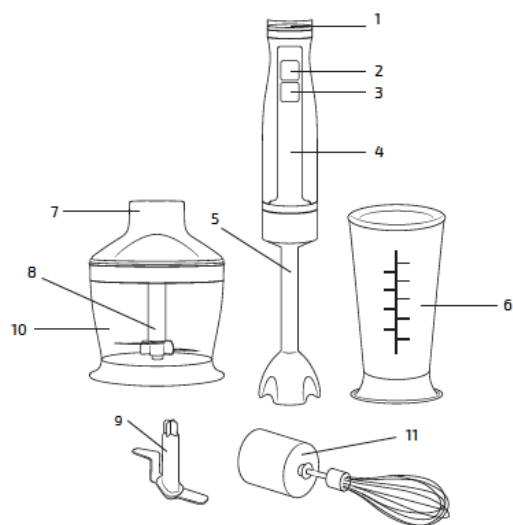

POWERGEAR 1500 PRO

Fig./Img./Abb./Afb./ Rys./Obr. 1

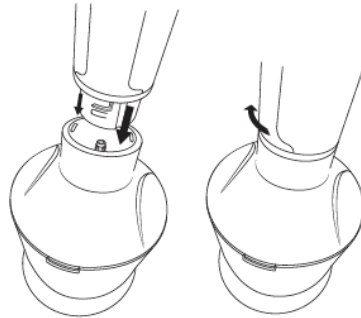
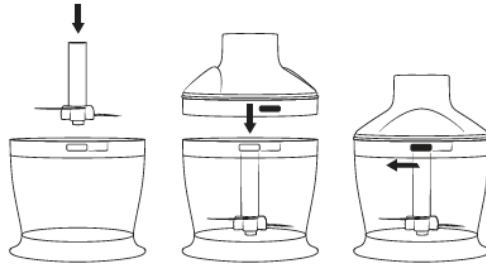
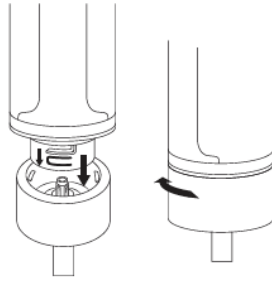

Fig./Img./Abb./Afb./ Rys./Obr. 2

www.cecotec.es

Cecotec Innovaciones S.L.
C/ de la Pinadeta s/n, 46930
Quart de Poblet, Valencia (Spain)

IC02210218