

cecotec

POWER TITANIUM 500 EASYGO

Batidora de vaso/ single-serve blender



Manual de instrucciones
Instruction manual
Manuel d'instructions
Bedienungsanleitung
Manuale di istruzioni
Manual de instruções
Instructiehandleiding
Instrukcja obsługi
Návod k použití

Instrucciones de seguridad	4
Safety instructions	7
Instructions de sécurité	9
Sicherheitshinweise	12
Istruzioni di sicurezza	15
Instruções de segurança	18
Veiligheidsvoorschriften	21
Instrukcje bezpieczeństwa	24
Bezpečnostní pokyny	27

ÍNDICE

1. Piezas y componentes	30
2. Antes de usar	30
3. Funcionamiento	31
4. Limpieza y mantenimiento	31
5. Especificaciones técnicas	32
6. Reciclaje de aparatos eléctricos y electrónicos	32
7. Garantía y SAT	32
8. Copyright	33

INDEX

1. Parts and components	34
2. Before use	34
3. Operation	35
4. Cleaning and maintenance	35
5. Technical specifications	36
6. Disposal of old electrical and electronic appliances	36
7. Technical support and warranty	36
8. Copyright	37

SOMMAIRE

1. Pièces et composants	38
2. Avant utilisation	38
3. Fonctionnement	39
4. Nettoyage et entretien	39
5. Spécifications techniques	40
6. Recyclage des équipements électriques et électroniques	40
7. Garantie et SAV	40
8. Copyright	41

INHALT

1. Teile und Komponenten	42
2. Vor dem Gebrauch	42
3. Bedienung	43
4. Reinigung und Wartung	43
5. Technische Spezifikationen	44
6. Recycling von Elektro- und Elektronikgeräten	44
7. Garantie und Kundendienst	44
8. Copyright	45

INDICE

1. Parti e componenti	46
2. Prima dell'uso	46
3. Funzionamento	47
4. Pulizia e manutenzione	47
5. Specifiche tecniche	48
6. Riciclaggio di apparecchiature elettriche ed elettroniche	48
7. Garanzia e supporto tecnico	48
8. Copyright	49

ÍNDICE

1. Peças e componentes	50
2. Antes de usar	50
3. Funcionamento	51
4. Limpeza e manutenção	51
5. Especificações técnicas	52
6. Reciclagem de eletrodomésticos	52
7. Garantia e SAT	52
8. Copyright	53

INHOUD

1. Onderdelen en componenten	54
2. Voor u het toestel gebruikt	54
3. Werking	55
4. Schoonmaak en onderhoud	55
5. Technische specificaties	56
6. Recycling van elektrische en elektronische apparatuur	56
7. Garantie en technische ondersteuning	56
8. Copyright	57

SPIS TREŚCI

1. Części i komponenty	58
2. Przed użyciem	58
3. Funkcjonowanie	59
4. Czyszczenie i konserwacja	59
5. Specyfikacja techniczna	60
6. Recykling urządzeń elektrycznych i elektronicznych	60
7. Gwarancja i Serwis pomocy technicznej	60
8. Copyright	61

OBSAH

1. Části a složení	62
2. Před použitím	62
3. Fungování	63
4. Čištění a údržba	63
5. Technické specifikace	64
6. Recyklace elektrických a elektronických zařízení	64
7. Záruka a technický servis	64
8. Copyright	65

INSTRUCCIONES DE SEGURIDAD

Lea las siguientes instrucciones atentamente antes de usar el producto. Guarde este manual para futuras referencias o nuevos usuarios.

- Siga atentamente estas instrucciones de seguridad cuando use el dispositivo.
- Inspeccione el cable de alimentación regularmente en busca de daños visibles. Si el cable de alimentación está dañado, debe ser sustituido por el fabricante, por su servicio posventa o por personal cualificado similar con el fin de evitar un peligro.
- ADVERTENCIA: un mal uso o un uso inadecuado puede suponer un peligro tanto para el aparato como para el usuario. Utilice este aparato para los fines que aparecen descritos en este manual.
- Tenga cuidado al manipular las cuchillas de la batidora, especialmente cuando cambie de accesorio, realice la limpieza y en el vaciado del vaso.
- Apague el aparato y desconéctelo de la toma de corriente antes de cambiar los accesorios o partes próximas que se muevan durante el uso.
- Desconecte siempre el aparato de la alimentación si se deja desatendido y antes del montaje, desmontaje o limpieza.
- Este aparato no debe ser usado por los niños. Mantenga el aparato y su cable fuera del alcance de los niños.
- Este aparato puede ser utilizado por personas cuyas capacidades físicas, sensoriales o mentales estén reducidas o tengan falta de experiencia y conocimiento, si son supervisados o han recibido una instrucción adecuada en lo que respecta al funcionamiento seguro del aparato y entiendan los riesgos que entraña.
- Los niños no deben jugar con el aparato.

- Este aparato está diseñado exclusivamente para uso doméstico quedando excluido su uso en bares, restaurantes, granjas, hoteles, moteles y oficinas.
- Asegúrese de que el voltaje de red coincida con el voltaje especificado en el marcado del producto y de que el enchufe tenga toma de tierra.
- No sumerja el cable, el enchufe o cualquier otra parte del producto en agua o cualquier otro líquido, ni exponga las conexiones eléctricas al agua. Asegúrese de que tiene las manos completamente secas antes de tocar el enchufe o encender el producto.
- No utilice el producto si el cable, el enchufe o la estructura presenta daños o si no funciona correctamente, ha sufrido alguna caída o ha sido dañado.
- No retuerza, doble, estire o dañe el cable de alimentación. Protéjalo de bordes afilados y fuentes de calor. No permita que el cable toque superficies calientes. No deje que el cable asome sobre el borde de la superficie o encimera.
- Este dispositivo no está diseñado para funcionar a través de temporizadores o sistemas de control remoto externos.
- Apague y desenchufe el producto de la fuente de alimentación cuando no esté siendo usado y antes de limpiarlo. Tire del enchufe para desconectarlo, no tire del cable.
- No utilice accesorios que no le hayan sido proporcionados por Cecotec, ya que esto podría causarle daños al producto e incluso causar lesiones.
- Coloque el aparato en una superficie seca, estable, plana y resistente al calor.
- No intente reparar el dispositivo por su propia cuenta. Póngase en contacto con el Servicio de Asistencia Técnica oficial de Cecotec para cualquier duda.
- Para asegurar el correcto funcionamiento del dispositivo, la

limpieza y el mantenimiento del producto ha de realizarse de acuerdo con este manual de instrucciones. Apague y desenchufe el producto antes de moverlo o limpiarlo.

- La limpieza y el mantenimiento de usuario no deben realizarse por niños.
- No lave el cuerpo principal del producto en lavavajillas.
- No use la batidora con alimentos duros como huesos, frutos secos con cáscara dura, carnes congeladas, etc., ya que podría dañar las cuchillas o el motor.
- No procese alimentos calientes o líquidos hirviendo. Deje que se enfríen antes de introducirlos.
- No introduzca los tubos enfriadores en el vaso antes de preparar el batido o el zumo. No ponga la batidora en funcionamiento con el tubo enfriador dentro.
- Rellene los tubos enfriadores únicamente de agua. Un uso inadecuado puede causar que el líquido de dentro gotee, y como consecuencia, se ingiera.
- Asegúrese de que los tubos enfriadores están bien cerrados antes de introducirlos en el dispositivo.
- No llene los tubos enfriadores al máximo antes de introducirlos en el vaso. El agua se expande y puede ocasionar daños al producto.
- No se acepta ninguna responsabilidad de los daños eventuales o personales que pudieran derivar del mal uso del producto o del incumplimiento de este manual de instrucciones.

SAFETY INSTRUCTIONS

Read these instructions thoroughly before using the product. Keep this instruction manual for future reference or new users.

- All safety instructions must be closely followed when using the device.
- Check the power cord regularly for visible damage. If the power cord is damaged, it must be replaced by the Technical Support Service of Cecotec or similar qualified personnel to avoid risks.
- Warning: incorrect or improper use can be dangerous for both the appliance and the user. Use the appliance only for the purposes described in this manual.
- Make sure the ingredients do not exceed the 600-ml mark on the surface of the blending container.
- Switch off the appliance and unplug it from the mains before changing accessories or nearby parts that move during use.
- Always unplug the appliance if left unattended and before assembly, disassembly, or cleaning.
- The appliance is not intended to be used by children. Keep this appliance and its power cord out of reach of children.
- The appliance can be used by persons with reduced physical, sensory, or mental capabilities or lack of experience and knowledge if they have been given supervision or instruction concerning use of the appliance in a safe way and understand the hazards involved.
- Children must not play with the appliance.
- This appliance is designed for domestic use only and is not intended for bars, restaurants, farmhouses, hotels, motels, and offices.
- Make sure that the mains voltage matches the voltage stated on the product marking and that the wall outlet is grounded.
- Do not immerse the cord, plug, or any non-removable part

of the appliance in water or any other liquid, nor expose electrical connections to water. Make sure your hands are dry before handling the plug or switching on the appliance.

- Do not use the appliance if its cord, plug, or housing are damaged, nor after it malfunctions or has been dropped or damaged in any way.
- Do not twist, bend, pull, or damage the power cord. Protect it from sharp edges and heat sources. Do not allow the cord to touch hot surfaces. Do not let the cord hang over the edge of the surface.
- This device is not intended to be operated by means of an external timer or separate remote-control system.
- Turn off and unplug the appliance from the mains supply when not in use and before cleaning it. Pull from the plug, not the cord, to disconnect it from the outlet.
- Do not use accessories that have not been provided by Cecotec, as this could damage the product and cause injuries.
- Place the appliance on a dry, stable, flat, heat-resistant surface.
- Do not try to repair the device by yourself. Contact the official Cecotec Technical Support Service for advice.
- Cleaning and maintenance must be carried out according to this instruction manual to make sure the device functions properly. Turn off and unplug the appliance before moving and cleaning it.
- Cleaning and maintenance tasks must not be carried out by children.
- Do not wash the appliance's main body in the dishwasher.
- Do not use the blender with hard foods such as bones, shelled nuts, frozen meats, etc., as it could damage the blades or the motor.
- Do not use the blender with hot or boiling liquids. Allow them

to cool down before processing them.

- Do not put the cooling tube into the blending container before preparing juice or smoothies. Do not turn the blender on when the cooling tube is inside the device.
- Fill the cooling tubes only with drinking water. Misuse could cause the liquid inside to leak into the contents of the jar and, consequently, its ingestion.
- Make sure the tubes are properly closed before putting them into the device.
- Do not fill the cooling tubes completely before inserting them into the blending container. Water expands and could cause damage to the product.
- No liability is accepted for any eventual damage or personal injuries derived from misuse or non-compliance with this instruction manual.

INSTRUCTIONS DE SÉCURITÉ

Veillez lire les instructions suivantes avec attention avant d'utiliser l'appareil. Gardez bien ce manuel pour de futures références ou pour tout nouvel utilisateur.

- Veuillez suivre ces instructions de sécurité très attentivement lorsque vous utilisez l'appareil.
- Inspectez le câble d'alimentation régulièrement pour rechercher des dommages visibles. Si le câble d'alimentation est endommagé, il doit être substitué par le fabricant, par le Service Après-Vente ou par du personnel qualifié pour éviter des dangers.
- AVERTISSEMENT : une utilisation incorrecte ou inadéquate peut mettre en danger l'appareil et l'utilisateur. Utilisez cet appareil uniquement pour les fins décrites dans ce manuel.
- Faites bien attention lorsque vous manipulez les lames de

l'appareil lors du changement d'accessoires, du nettoyage et de la vidange du verre.

- Éteignez et débranchez l'appareil avant de changer les accessoires ou les pièces qui bougent pendant le fonctionnement.
- Débranchez toujours l'appareil s'il est laissé sans surveillance et avant son montage, démontage ou nettoyage.
- Les enfants ne peuvent pas utiliser cet appareil. Maintenez l'appareil et son câble hors de portée des enfants.
- Cet appareil peut être utilisé par des personnes aux capacités physiques, mentales ou sensorielles réduites, ou sans expérience ni connaissances si elles sont surveillées et/ou ont reçu les informations nécessaires à sa correcte utilisation et qu'elles ont bien compris les risques qu'il implique.
- Empêchez les enfants de jouer avec le produit.
- Cet appareil est conçu pour un usage domestique uniquement et ne doit pas être utilisé dans les bars, restaurants, fermes, hôtels, motels et bureaux.
- Assurez-vous que le voltage du réseau coïncide avec le voltage spécifié sur le marquage du produit et que la prise possède une connexion à terre.
- Ne submergez ni le câble, ni la fiche ni aucune autre partie du produit dans de l'eau ni dans aucun autre liquide, ni n'exposez les connexions électriques à l'eau. Assurez-vous d'avoir les mains complètement sèches avant de toucher la prise ou d'allumer l'appareil.
- N'utilisez pas l'appareil si le câble, la prise ou la structure en général ne fonctionnent pas correctement, ont souffert une chute ou ont été abîmés.
- Ne tordez pas, ne pliez pas, n'étirez pas et n'abîmez pas le câble d'alimentation. Protégez-le des bords pointus et des

sources de chaleur. Ne laissez pas le câble toucher des surfaces chaudes ni dépasser de la surface ou du plan de travail.

- Cet appareil n'a pas été conçu pour fonctionner à travers des minuteriers ou systèmes de contrôle à distance externes.
- Éteignez et débranchez l'appareil de la source d'alimentation lorsque vous ne l'utilisez plus et avant de le nettoyer. Tirez sur la fiche pour le débrancher ; ne tirez pas sur le câble.
- N'utilisez pas des accessoires qui ne soient pas fournis par Cecotec, cela pourrait abîmer le produit et provoquer des lésions.
- Placez l'appareil sur une surface sèche, stable, plate et résistante à la chaleur.
- N'essayez pas de réparer l'appareil vous-même. Veuillez contacter le Service Après-Vente Officiel de Cecotec pour tout doute ou renseignement.
- Pour assurer le correct fonctionnement de l'appareil, le nettoyage et l'entretien doivent être réalisés en accord avec ce manuel d'instructions. Éteignez et débranchez l'appareil avant de le déplacer ou de le nettoyer.
- Le nettoyage et l'entretien ne doivent pas être réalisés par des enfants.
- Ne lavez pas l'unité principale du produit au lave-vaisselles.
- N'utilisez pas le mixeur avec des aliments très durs comme les os, les noix à peau dure, la viande congelée, etc., puisqu'ils pourraient abîmer les lames ou le moteur.
- Ne préparez pas des aliments chauds ou des liquides en ébullition. Laissez-les refroidir avant de les introduire.
- N'introduisez pas les tubes réfrigérants dans le verre avant de préparer les jus ou les milk-shakes. N'allumez pas le mixeur si le tube réfrigérant se trouve à l'intérieur.
- Remplissez les tubes qu'avec de l'eau. Une utilisation

inappropriée peut provoquer des gouttes de liquide de l'intérieur et, par conséquent, son ingestion.

- Assurez-vous que les tubes réfrigérants soient bien fermés avant de les introduire dans l'appareil.
- Ne remplissez pas au maximum les tubes réfrigérants avant de les introduire dans le verre. L'eau peut se propager et causer des dommages.
- Aucune responsabilité ne sera acceptée sur les possibles dommages personnels ou non qui puissent dériver d'une mauvaise utilisation de l'appareil ou du non-respect de ce manuel.

SICHERHEITSHINWEISE

Lesen Sie die folgenden Hinweise aufmerksam durch, bevor Sie das Gerät verwenden. Bewahren Sie diese Bedienungsanleitung zum Nachschlagen oder für neue Benutzer auf.

- Befolgen Sie diese Sicherheitshinweise sorgfältig, wenn Sie das Gerät benutzen.
- Überprüfen Sie das Netzkabel regelmäßig auf sichtbare Schäden. Wenn das Netzkabel beschädigt ist, muss es durch den Hersteller, den Kundenservice oder qualifiziertes Personal ersetzt werden, um Schäden zu vermeiden.
- **WARNUNG:** Falsche oder unsachgemäße Verwendung kann sowohl das Gerät als auch den Benutzer gefährden. Verwenden Sie dieses Gerät für die in diesem Handbuch beschriebenen Zwecke.
- Seien Sie vorsichtig beim Umgang mit den Klingen des Mixers, insbesondere beim Wechseln der Aufsätze, beim Reinigen und Entleeren des Mixbehälters.
- Schalten Sie das Gerät aus und trennen Sie es vom Stromnetz, bevor Sie Zubehörteile oder in der Nähe befindliche Teile, die

sich während des Gebrauchs bewegen, austauschen.

- Trennen Sie das Gerät immer von der Stromversorgung, wenn es unbeaufsichtigt gelassen wird und bevor Sie es montieren, demontieren oder reinigen.
- Dieses Gerät darf von Kindern nicht benutzt werden. Bewahren Sie das Gerät außerhalb der Reichweite von Kindern.
- Dieses Gerät kann von Personen mit eingeschränkten körperlichen, sensorischen oder geistigen Fähigkeiten oder mangelnder Erfahrung und Kenntnis benutzt werden, wenn sie beaufsichtigt oder bezüglich des sicheren Gebrauchs des Geräts unterwiesen wurden und die damit verbundenen Gefahren verstehen.
- Kinder dürfen nicht mit dem Gerät spielen.
- Dieses Gerät ist nur für den Hausgebrauch bestimmt und darf nicht in Bars, Restaurants, Bauernhöfen, Hotels, Motels und Büros verwendet werden.
- Stellen Sie sicher, dass die Netzspannung mit der auf der Produktkennzeichnung angegebenen Spannung übereinstimmt und dass der Stecker geerdet ist.
- Tauchen Sie das Netzkabel, den Stecker oder jegliche nicht entfernbaren Teile des Gerätes nicht ins Wasser oder andere Flüssigkeiten ein und lassen Sie die elektrischen Anschlüsse nicht in Berührung mit Wasser kommen. Stellen Sie sicher, dass Sie Ihre Hände völlig trocken sind, bevor Sie die Steckdose berühren oder das Gerät einschalten.
- Verwenden Sie das Produkt nicht, wenn das Kabel, der Stecker oder das Gehäuse sichtbare Schäden aufweisen, nicht korrekt funktionieren oder runtergefallen sind.
- Das Netzkabel darf nicht verdreht, verbogen oder zu stark gezogen bzw. belastet oder beschädigt werden. Schützen Sie es von scharfen Kanten und Wärmequellen. Lassen Sie

niemals den Kabel mit wärmen Oberflächen Kontakt kommen. Lassen Sie das Kabel niemals über der Arbeitsfläche stehen.

- Das Gerät ist nicht dazu bestimmt mit einer externen Zeitschaltuhr oder einer separaten Fernsteuerung verwendet zu werden.
- Schalten Sie das Gerät aus und trennen es von der Stromversorgung, wenn Sie das Gerät nicht verwenden und bevor Sie es reinigen möchten. Zum ausschalten ziehen Sie den Stecker, nicht am Kabel.
- Benutzen Sie kein Zubehör, das nicht vom Cecotec mitgeliefert wurde, da es das Produkt beschädigen oder Verletzungen verursachen könnte.
- Stellen Sie den Grill auf einer trocknen, stabilen, flachen und hitzebeständigen Fläche.
- Versuchen Sie niemals das Gerät selbst zu reparieren. Sollten Sie Information benötigen bzw. Zweifel beseitigen kontaktieren Sie den offiziellen technischen Kundendienst.
- Die Reinigung und die Wartung sollten gemäß dieses Bedienungsanleitung durchgeführt werden, um einen ordnungsgemäßen Betrieb des Gerätes zu gewährleisten. Schalten Sie das Gerät aus, bevor Sie es reinigen oder bewegen.
- Reinigung und Wartung dürfen niemals von Kinder durchgeführt werden.
- Reinigen Sie den Hauptkörper nicht in der Spülmaschine.
- Verwenden Sie den Mixer nicht mit harten Lebensmitteln wie Knochen, Nüssen mit harter Schale, gefrorenem Fleisch usw., da das die Klingen oder den Motor beschädigen könnte.
- Mixen Sie keine heiße Lebensmittel oder kochende Flüssigkeiten. Lassen Sie sie abkühlen, bevor sie ins Gefäß einzugeben.
- Stellen Sie die kühlende Rohre ans Gefäß, bevor die

Zubereitung zu mixen. Nehmen Sie das Gerät nicht mit innen liegendem Kühlrohr in Betrieb.

- Füllen Sie ausschließlich Wasser in die kühlende Rohre ein. Bei unsachgemäßer Verwendung kann die Flüssigkeit im Inneren abtropfen.
- Stellen Sie sicher, dass die Kühlschläuche fest verschlossen sind, bevor Sie sie in das Gerät einführen.
- Füllen Sie die Kühlrohre nicht bis zum Anschlag, bevor Sie sie ins Gefäß einführen. Wasser dehnt sich beim Abkühlen aus und kann das Produkt beschädigen.
- Das Unternehmen übernimmt keine Haftung über mögliche Schäden wegen unsachgemäßer Verwendung des Produktes oder Nichteinhaltung dieser Anweisungen.

ISTRUZIONI DI SICUREZZA

Leggere le seguenti istruzioni prima di usare il prodotto. Conservare questo manuale per consultazioni future o nuovi utenti.

- Seguire attentamente queste istruzioni di sicurezza quando si usa il dispositivo.
- Osservare accuratamente il cavo di alimentazione in cerca di danni visibili. Se il cavo di alimentazione è danneggiato, deve essere sostituito dal produttore, dal suo servizio post-vendita o da personale altrettanto qualificato al fine di evitare pericoli.
- **AVVERTENZA:** un uso scorretto o improprio può mettere in pericolo l'apparecchio e l'utente. Utilizzare questo apparecchio per gli scopi descritti in questo manuale.
- Prestare attenzione quando si maneggiano le lame del frullatore, in particolare quando si cambiano gli accessori, si pulisce e si svuota il contenitore.

- Spegnere l'apparecchio e scollegarlo dalla presa di corrente prima di cambiare accessori o parti vicine che si muovono durante l'uso.
- Scollegare l'apparecchio se viene lasciato incustodito e prima di montarlo, smontarlo o pulirlo.
- L'apparecchio non deve essere usato da bambini. Mantenere l'apparecchio e il suo cavo fuori dalla portata dei bambini.
- Questo prodotto può essere usato da persone con capacità fisiche, sensoriali o mentali limitate, o con mancanza di esperienza e conoscenza solo sotto supervisione o avendo ricevuto istruzioni riguardanti l'uso dell'apparecchio in modo sicuro e comprendono i rischi che lo stesso implica.
- I bambini non devono giocare con l'apparecchio.
- Questo apparecchio è stato progettato solo per uso domestico e non può essere utilizzato in bar, ristoranti, aziende agricole, alberghi, motel e uffici.
- Verificare che la tensione di rete coincida con quella specificata sulla marcatura del prodotto e che la presa elettrica sia collegata a terra.
- Non immergere il cavo, la spina o qualsiasi altra parte del prodotto in acqua o in qualsiasi altro liquido, né esporre i collegamenti elettrici all'acqua. Assicurarsi di avere le mani completamente asciutte prima di toccare la spina o di accendere il prodotto.
- Non utilizzare il prodotto se il cavo, la spina o la struttura presenta danni o se non funziona correttamente, è caduto o è stato danneggiato.
- Non torcere, piegare, allungare o danneggiare il cavo di alimentazione. Proteggerlo da bordi affilati e fonti di calore. Non permettere che il cavo tocchi superfici calde. Non lasciare che il cavo spunti sopra il bordo della superficie o piano di lavoro.
- Questo dispositivo non è stato progettato per funzionare tramite timer o sistemi di controllo remoto esterni.
- Spegnere e scollegare il prodotto dalla fonte di alimentazione quando non in uso e prima di pulirlo. Tirare la spina per scollegare il prodotto, non tirare il cavo.
- Non utilizzare accessori che non siano stati forniti o consigliati da Cecotec, poiché potrebbero danneggiare il prodotto o generare un rischio.
- Collocare l'apparecchio su di una superficie asciutta, stabile, piatta e resistente al calore.
- Non tentare di riparare il dispositivo per conto proprio. Si prega di contattare il Servizio di Assistenza Tecnica ufficiale di Cecotec per ricevere informazioni.
- Per garantire il corretto funzionamento del dispositivo, la pulizia e la manutenzione devono essere effettuate secondo quanto spiegato in questo manuale di istruzioni. Spegnere e scollegare il prodotto prima di muoverlo o pulirlo.
- La pulizia e manutenzione non devono essere effettuate da bambini.
- Non lavare il corpo principale del prodotto in lavastoviglie.
- Non usare il frullatore con alimenti duri come noccioli, frutta secca o a guscio, carne congelata, ecc. che possa danneggiare le lame o il motore.
- Non processare alimenti caldi o liquidi in ebollizione. Lasciare raffreddare il prodotto prima di aprirlo.
- Prima di preparare frullati o succhi, non introdurre tubi refrigeranti nel contenitore. Non mettere in funzione il frullatore senza il tubo refrigerante al suo interno.
- Riempire i tubi refrigeranti solo con acqua. L'uso improprio può causare la fuoriuscita del liquido interno e la conseguente ingestione.
- Prima di introdurli nel dispositivo, verificare che i tubi

refrigeranti siano ben chiusi.

- Prima di introdurli nel contenitore, riempi i turbi refrigeranti al massimo. L'acqua si sparge e potrebbe provocare danni al prodotto.
- Non si accetta nessuna responsabilità relativa ai danni eventuali o personali che possano derivare da un uso improprio o inadempienze di questo manuale di istruzioni.

ISTRUÇÕES DE SEGURANÇA

Leia as seguintes instruções atentamente antes de usar o produto. Guarde este manual para referências futuras ou novos utilizadores.

- Siga atentamente estas instruções de segurança quando usar o dispositivo.
- Inspeção o cabo de alimentação regularmente em busca de danos visíveis. Se o cabo de alimentação estiver danificado, deve ser substituído pelo fabricante, pelo seu serviço pós-venda ou por pessoal qualificado, a fim de evitar um perigo.
- Aviso: o uso incorreto ou inadequado pode pôr em perigo, quer o dispositivo, quer o utilizador. Utilize este aparelho para fins que aparecem descritos neste manual.
- Tenha cuidado ao manejar as lâminas da liquidificadora, especialmente quando mudar de acessório, limpar e esvaziar o jarro.
- Desligue o aparelho da tomada antes de mudar os acessórios ou as peças próximas que se deslocam durante a utilização.
- Desligue o dispositivo da fonte de alimentação se este for deixado sem vigilância e antes da montagem, desmontagem ou limpeza.
- Este aparelho não deve ser usado por crianças. Mantenha o

aparelho e o seu cabo longe do alcance de crianças.

- Este produto pode ser utilizado por pessoas de capacidades físicas, sensoriais ou mentais reduzidas ou tenham falta de experiência e conhecimento, sempre que estiverem sob supervisão ou receberam instruções adequadas do funcionamento seguro do aparelho e entendem os riscos que estão associados.
- Não permita que as crianças brinquem com o dispositivo.
- Este aparelho foi desenhado apenas para uso doméstico e não para uso em cafés, restaurantes, quintas, hotéis, motéis e escritórios.
- Certifique-se de que a tensão de rede corresponde à tensão especificada na marcação do produto e que a ficha está ligada à terra.
- Não imerja o cabo, a ficha ou qualquer outra parte elétrica do produto na água ou qualquer outro líquido nem exponha as conexões elétricas à água. Certifique-se de que tem as mãos completamente secas antes de tocar a tomada ou ligar o produto.
- Não utilize o produto se o cabo, a tomada ou a estrutura apresentarem danos ou se não funcionar corretamente, sofreu alguma queda ou foi danificado.
- Não torça, dobre, estique ou danifique o cabo de alimentação. Proteja-o de bordas afiadas e fontes de calor. Não permita que o cabo toque em superfícies quentes. Não deixe que o cabo se aproxime da superfície do produto ou da bancada.
- Este produto não está desenhado para funcionar através de temporizadores ou sistemas de controlo remoto externos.
- Desligue e desconecte o produto da corrente elétrica quando não estiver a ser usado e antes de o limpar. Puxe a ficha para o desconectar, não puxe pelo cabo.
- Não use acessórios que não foram fornecidos pela Cecotec,

pois isso pode causar danos ao produto e até causar ferimentos.

- Coloque o produto numa superfície seca, estável, plana e resistente ao calor.
- Não tente reparar o dispositivo por conta própria. Por favor, contacte o Serviço de Assistência Técnica oficial da Cecotec se tiver alguma dúvida.
- Para garantir o correto funcionamento do dispositivo, as tarefas de limpeza e manutenção devem ser feitas de acordo com este manual de instruções. Desligue e desconecte o produto antes de o mover ou limpar.
- A limpeza e a manutenção do aparelho não devem ser realizadas por crianças.
- Não lave o corpo principal do produto na máquina de lavar louça.
- Não use a liquidificadora com alimentos duros, como ossos, nozes com casca dura, carnes congeladas etc., pois isso pode danificar as lâminas ou o motor.
- Não processe alimentos quentes ou líquidos ferventes. Deixe que se enfriem antes de introduzi-los.
- Não coloque os tubos de refrigeração no copo antes de preparar o suco. Não coloque a liquidificadora em operação com o tubo de refrigeração dentro.
- Encha os tubos de refrigeração apenas com água. O uso inadequado pode fazer com que o líquido goteje e, como consequência, seja engolido.
- Verifique se os tubos de resfriamento estão bem fechados antes de inseri-los no dispositivo.
- Não encha os tubos refrigerantes ao máximo antes de inseri-los no copo. A água se expande e pode causar danos ao produto.
- Não se aceita nenhuma responsabilidade de danos eventuais

ou pessoais que possam derivar do mau uso do produto ou do incumprimento deste manual de instruções.

VEILIGHEIDSVOORSCHRIFTEN

Lees de volgende instructies aandachtig voordat u het product gebruikt. Bewaar deze handleiding voor toekomstig(e) gebruik of gebruikers.

- Volg aandachtig deze veiligheidsinstructies wanneer u dit product gebruikt.
- Controleer de kabel regelmatig op zichtbare schade. Als de stroomkabel beschadigd is, moet deze worden vervangen door de fabrikant, de klantenservice of vergelijkbaar gekwalificeerd personeel om gevaar te voorkomen.
- **WAARSCHUWING:** onjuist of oneigenlijk gebruik kan zowel het toestel als de gebruiker in gevaar brengen. Gebruik dit apparaat alleen voor de in deze handleiding beschreven doeleinden.
- Wees voorzichtig bij het hanteren van de productmessen bij het verwisselen van accessoires, het schoonmaken en het legen van de beker.
- Schakel het apparaat uit en trek de stekker uit het stopcontact voordat u accessoires of onderdelen die tijdens het gebruik bewegen, verwisselt.
- Koppel het apparaat altijd los van de stroomvoorziening als het onbeheerd wordt achtergelaten en vóór montage, demontage of reiniging.
- Dit apparaat mag niet door kinderen worden gebruikt. Houd het apparaat en de voedingskabel buiten het bereik van kinderen.
- Dit apparaat kan worden gebruikt door personen met verminderde lichamelijke, zintuiglijke of geestelijke

vermogens of met gebrek aan ervaring en kennis, indien zij onder toezicht staan of instructies hebben gekregen over het veilig gebruik van het apparaat en de gevaren ervan begrijpen.

- Kinderen mogen niet met het toestel spelen.
- Dit apparaat is uitsluitend bestemd voor huishoudelijk gebruik en is niet bestemd voor gebruik in bars, restaurants, boerderijen, hotels, motels en kantoren.
- Zorg ervoor dat de netspanning overeenkomt met de op de productmarkering aangegeven spanning en dat de stekker geaard is.
- Dompel de voedingskabel, de stekker of andere onderdelen van het toestel niet onder in water of andere vloeistoffen. Stel de elektrische verbindingen niet bloot aan water. Raak het product en het stopcontact enkel aan met droge handen.
- Gebruik het toestel niet als de kabel, de stekker of de behuizing beschadigd zijn of niet correct werken of als ze gevallen zijn.
- De voedingskabel mag niet verwrongen, dubbelgevouwen, uitgerekt of beschadigd worden. Bescherm het tegen scherpe randen en warmtebronnen. Zorg ervoor dat de kabel geen hete oppervlakken aanraakt. Laat de kabel niet over de rand van het werkoppervlak of aanrecht hangen.
- Dit toestel is niet ontworpen om gebruikt te worden met een externe timer of afstandsbediening.
- Schakel het toestel uit en trek de stekker uit het stopcontact als u het niet gebruikt of voordat u het schoonmaakt. Trek aan de stekker om hem te verwijderen uit het stopcontact en niet aan de kabel.
- Gebruik geen accessoires die niet door Cecotec zijn geleverd, omdat dit schade aan het product en zelfs letsel kan veroorzaken.

- Plaats het toestel op een vlak, stabiel, droog en hittebestendig oppervlak.
- Probeer niet om zelf het product te repareren. Neem contact op met de officiële Technische Ondersteuningservice van Cecotec als u een probleem ondervindt met het product.
- De schoonmaak en het onderhoud van het toestel moeten uitgevoerd worden zoals beschreven in deze handleiding om de correcte werking van het toestel te verzekeren. Schakel het product uit en trek de stekker uit het stopcontact voordat u het product verplaatst of schoonmaakt.
- De schoonmaak en het onderhoud mag niet uitgevoerd worden door kinderen.
- Was het hoofdgedeelte van het apparaat niet in de vaatwasser.
- Gebruik de mixer niet met hard voedsel zoals botten, noten met een harde schaal, bevroren vlees, enz., Omdat dit de messen of de motor kan beschadigen.
- Verwerk geen heet voedsel of kokende vloeistoffen. Laat ze afkoelen voordat je ze introduceert.
- Plaats de koelbuizen niet in het glas voordat u de smoothie of het sap bereidt. Zet de mixer niet in werking met de koel slang erin.
- Vul de koelbuizen alleen met water. Onjuist gebruik kan ertoe leiden dat de vloeistof erin druppelt en bijgevolg wordt ingeslikt.
- Zorg ervoor dat de koelbuizen goed gesloten zijn voordat u ze in het apparaat steekt.
- Vul de koelbuizen niet tot het maximum voordat u ze in het glas steekt. Water zet uit en kan schade aan het product veroorzaken.
- De fabrikant is niet verantwoordelijk voor persoonlijke of materiële schade als gevolg van een foutief gebruik van

het toestel of een gebruik dat niet overeenstemt met de instructies in deze handleiding.

INSTRUKCJE BEZPIECZEŃSTWA

Przed użyciem produktu należy uważnie przeczytać poniższe instrukcje. Zachowaj tę instrukcję do wykorzystania w przyszłości lub dla nowych użytkowników.

- Podczas korzystania z produktu należy dokładnie przestrzegać instrukcji bezpieczeństwa.
- Regularnie należy sprawdzać kabel zasilający pod względem widocznych uszkodzeń. Jeśli przewód zasilający jest uszkodzony, musi zostać wymieniony przez producenta, jego serwis posprzedażny lub podobnie wykwalifikowany personel w celu uniknięcia zagrożenia.
- **OSTRZEŻENIE:** niewłaściwe lub niewłaściwe użytkowanie może stanowić zagrożenie zarówno dla urządzenia, jak i dla użytkownika. Używaj tego urządzenia do celów opisanych w niniejszej instrukcji.
- Zachowaj ostrożność podczas obchodzenia się z ostrzami blendera, zwłaszcza podczas wymiany akcesoriów, czyszczenia i opróżniania dzbanka.
- Wyłącz urządzenie i odłącz je od gniazdka elektrycznego przed wymianą akcesoriów lub znajdujących się w pobliżu części, które poruszają się podczas użytkowania.
- Zawsze odłączaj urządzenie od zasilania, jeśli jest pozostawione bez nadzoru oraz przed montażem, demontażem lub czyszczeniem.
- To urządzenie nie powinno być używane przez dzieci. Przechowuj urządzenie i jego przewód w miejscu niedostępnym dla dzieci.
- To urządzenie może być używane przez osoby o

ograniczonych zdolnościach fizycznych, sensorycznych lub umysłowych lub nieposiadające doświadczenia i wiedzy, jeśli są one nadzorowane lub otrzymały odpowiednie instrukcje dotyczące bezpiecznej obsługi urządzenia i rozumieją związane z tym ryzyko.

- Dzieci nie mogą bawić się urządzeniem.
- To urządzenie jest przeznaczone wyłącznie do użytku domowego i jest wyłączone z użytku w barach, restauracjach, gospodarstwach rolnych, hotelach, motelach i biurach.
- Upewnij się, że napięcie sieciowe jest zgodne z napięciem podanym na oznaczeniu produktu i że wtyczka jest uziemiona.
- Nie zanurzaj przewodu, wtyczki ani żadnej innej części produktu w wodzie lub innej cieczy ani nie wystawiaj połączeń elektrycznych na działanie wody. Przed dotknięciem wtyczki lub włączeniem produktu upewnij się, że twoje ręce są całkowicie suche.
- Nie używaj produktu, jeśli kabel, wtyczka lub rama są uszkodzone lub działają nieprawidłowo, upuszczone lub uszkodzone.
- Nie nakręcaj, nie zginaj, nie rozciągaj ani nie uszkadzaj kabla zasilającego. Chroń go przed ostrymi krawędziami i źródłami ciepła. Nie pozwól, aby przewód dotykał gorących powierzchni. Nie pozwól, aby przewód zwisał z krawędzi blatu lub powierzchni.
- To urządzenie nie jest przeznaczone do działania za pośrednictwem timerów ani zewnętrznych systemów zdalnego sterowania.
- Wyłączyć i odłączyć produkt od źródła zasilania, gdy nie jest używany i przed czyszczeniem. Pociągnij za wtyczkę, aby ją odłączyć, nie ciągnij za kabel.
- * Żywotność baterii może ulec skróceniu w zależności od

sposobu jej użytkowania i rodzaju strzyżonych włosów.

- Ustaw urządzenie na suchej, stabilnej, płaskiej i odpornej na ciepło powierzchni.
- Nie próbuj samodzielnie naprawiać urządzenia. W razie jakichkolwiek pytań skontaktuj się z oficjalną pomocą techniczną Cecotec.
- Czyszczenie i konserwację produktu należy przeprowadzać zgodnie z niniejszą instrukcją obsługi, aby zapewnić prawidłowe działanie. Wytącz i odłącz produkt przed przenoszeniem lub czyszczeniem.
- Dzieci nie mogą czyścić ani konserwować urządzenia.
- Nie myć korpusu produktu w zmywarce.
- Nie używaj miksera do twardych potraw, takich jak kości, orzechy z twardą skorupą, mrożone mięso itp., Ponieważ może to uszkodzić ostrza lub silnik.
- Nie przetwarzaj gorących potraw ani wrzących płynów. Pozwól im ostygnąć przed włożeniem.
- Nie wkładaj rurek chłodzących do szklanki przed przygotowaniem smoothie lub soku. Nie używaj miksera z rurką chłodzącą w środku.
- Napełnij rurki chłodzące samą wodą. Niewłaściwe użycie może spowodować kapanie płynu znajdującego się w środku, a w konsekwencji potknięcie.
- Upewnij się, że rurki chłodzące są szczelnie zamknięte przed włożeniem ich do urządzenia.
- Nie napełniaj rurek chłodziarki do pełna przed włożeniem ich do zlewki. Woda rozszerza się i może spowodować uszkodzenie produktu.
- Nie przyjmuje się żadnej odpowiedzialności za jakiegokolwiek osobiste lub ewentualne szkody, które mogą wyniknąć z niewłaściwego użytkowania produktu lub nieprzestrzegania niniejszej instrukcji obsługi.

BEZPEČNOSTNÍ POKYNY

Před použitím přístroje si pozorně přečtěte následující bezpečnostní pokyny. Uchovejte tento návod pro budoucí použití nebo pro nové uživatele.

- Při používání přístroje pečlivě postupujte podle těchto bezpečnostních předpisů.
- Pravidelně kontrolujte přívodový kabel, abyste zjistili viditelná poškození. Pokud je napájecí kabel poškozen, musí být vyměněn výrobcem, pozáručním servisem nebo kvalifikovaným personálem, aby se předešlo nebezpečí.
- **VAROVÁNÍ:** Nesprávné použití nebo nesprávné použití může být nebezpečné jak pro zařízení, tak pro uživatele. Používejte tento pořístroj pouze k činnostem popsaným v tomto manuálu.
- Buďte opatrní při manipulaci s noži mixéru, zejména při výměně příslušenství, čištění a vyprazdňování konvice.
- Před výměnou příslušenství nebo blízkých částí, které se během používání pohybují, vypněte spotřebič a odpojte jej ze zásuvky.
- Vždy odpojte spotřebič od zdroje, pokud jej necháváte bez dozoru a před montáží, demontáží nebo čištěním.
- Tento spotřebič by neměly používat děti. Udržujte přístroj a jeho kabel z dosahu dětí.
- Tento spotřebič mohou používat osoby se sníženými fyzickými, smyslovými nebo duševními schopnostmi nebo s nedostatkem zkušeností a znalostí, pokud jsou pod dozorem nebo byly dostatečně poučeny o bezpečném provozu spotřebiče a rozumí souvisejícím rizikům.
- Děti si se spotřebičem nesmí hrát.
- Tento spotřebič je určen pouze pro domácí použití a je vyloučen z použití v barech, restauracích, farmách, hotelech, motelech a kancelářích.

- Ujistěte se, že napětí v síti odpovídá napětí uvedenému na označení produktu a že zástrčka je uzemněná.
- Nedávejte kabel, zásuvku nebo jinou část přístroje do vody ani jiné tekutiny. Nevystavujte elektrické spoje vodě. Ujistěte se, že máte naprosto suché ruce než se dotknete zásuvky nebo přístroje.
- Přístroj nepoužívejte, pokud kabel, zásuvka nebo samotný přístroj je poškozený, nefunguje správně, spadl nebo byl poškozen.
- Neotáčejte, neohýbejte, nenatahujte ani jinak nepoškozujte napájecí kabel. Chraňte ho před ostrými hranami a zdroji tepla. Nedovolte, aby se kabel dotýkal horkých povrchů. Nedovolte, aby kabel visel přes okraj pracovní desky.
- Tento přístroj není navržen, aby fungoval prostřednictvím časovače nebo dálkových ovladačů.
- Vypněte a odpojte od elektrického proudu pokud přístroj nepoužíváte a před čištěním. Pro odpojení zatáhněte za zástrčku, ne za kabel.
- Nepoužívejte žádné příslušenství, které nebylo poskytnuto nebo doporučeno výrobcem, protože by mohlo poškodit přístroj nebo dokonce způsobit zranění.
- Umístěte přístroj vždy na povrchy suché, stabilní, rovné a odolné proti teplu.
- Nepokoušejte se opravit přístroj vlastními silami. V případě pochybností kontaktujte oficiální Asistenční technický servis Cecotec.
- Abyste zajistili správné fungování přístroje, čistěte a udržujte přístroj v souladu s tímto návodem na použití. Vypněte a vypojte přístroj před přemístěním a nebo před čištěním.
- Čištění a údržbu by neměly dělat děti.
- Nedávejte hlavně tělo přístroje do myčky.
- Nepoužívejte mixér s tvrdými potravinami, jako jsou kosti,

tvrdé ořechy, zmrazené maso atd., protože by to mohlo poškodit nože nebo motor.

- Nespracovávejte horké jídlo ani vařící tekutiny. Než je vložíte, nechte je vychladnout.
- Nedávejte do nádoby led před přípravou koktejlů nebo šťávy. Nezapínejte mixér s chladicí částí vevnitř.
- Chladicí části naplňte pouze vodou. Při nesprávném použití se může stát, že tekutina vevnitř bude kapat a následně ji vypijete.
- Ujistěte se, že chladicí náplně jsou správně uzavřené, než je vložíte do přístroje.
- Nedávejte do nádoby vodu na maximální kapacitu před tím, než je vložíte do přístroje. Voda se roztáhne a mohla by přístroj poškodit.
- Nepřebíráme žádnou odpovědnost za případné škody na majetku a na zdraví, které by mohly plynout ze špatného používání tohoto produktu nebo z nedodržení instrukcí v tomto manuálu.

1. PIEZAS Y COMPONENTES

Fig. 1

1. Tapa (x2)
2. Vaso (x2)
3. Cuchillas
4. Cuerpo principal
5. Tubo enfriador (x2)

NOTA:

Los gráficos de este manual son representaciones esquemáticas y puede que no coincidan exactamente con los del producto.

2. ANTES DE USAR

- Este aparato presenta un embalaje diseñado para protegerlo durante su transporte. Saque el aparato de su caja y retire todo el material de embalaje. Puede guardar la caja original y otros elementos del embalaje en un lugar seguro para prevenir daños en el aparato si necesita transportarlo en el futuro. Si desea deshacerse del embalaje original, asegúrese de reciclar todos los elementos correctamente.
- Asegúrese de que todas las piezas y componentes están incluidos y en buen estado. Si faltara alguno o no estuviera en buen estado, contacte de forma inmediata con el Servicio de Atención Técnica oficial de Cecotec.

Contenido de la caja

- Batidora PowerTitanium 500 EasyGo
 - Cuchillas
 - 2 vasos de 600 mL
 - 2 tapas con asa
 - 2 tubos refrigeradores
 - Este manual de instrucciones
- Lave y seque la batidora y sus accesorios con cuidado antes de usarla. Sitúe la batidora en una superficie plana y seca.

3. FUNCIONAMIENTO

1. Rellene los tubos enfriadores de agua hasta la marca. Colóquelos en el congelador de 12 a 24 horas.
2. Introduzca los ingredientes en el vaso. Asegúrese de que los ingredientes no exceden la marca de 600 ml de la superficie del vaso. Cierre el vaso con el montaje de las cuchillas y coloque el vaso bocabajo.

Advertencia

Asegúrese de que los tubos enfriadores no están dentro del vaso antes de comenzar a batir. Únicamente se pueden introducir en el vaso una vez que los alimentos se hayan procesado.

3. Conecte el dispositivo a la toma de corriente y coloque el vaso sobre el cuerpo principal. Presione el vaso y gírelo ligeramente en el sentido de las agujas del reloj hasta fijarlo en su posición.
4. Pulse el botón en el dispositivo para batir los alimentos.

Aviso

No utilice el dispositivo más de 1 minuto seguido sin pausas, y deje que descanse al menos 2 minutos entre usos.

5. Gire el vaso en el sentido contrario de las agujas del reloj para desbloquearlo y retírelo del cuerpo principal. Desenrosque el montaje de las cuchillas, enrosque el tubo enfriador en la tapa y cierre el vaso.
6. Desconecte el dispositivo.

Aviso

El producto podría bloquearse al llenarlo de más. Cuando esto ocurra: apáguelo, desconéctelo y vacíe el exceso de contenido. Intente utilizarlo de nuevo.

4. LIMPIEZA Y MANTENIMIENTO

- No limpie el cuerpo principal, el cable de alimentación ni el adaptador con agua.
- Limpie el cuerpo principal con un paño suave, húmedo y un poco de detergente.
- Llene el vaso por la mitad con agua caliente y unas gotas de detergente. Ponga el dispositivo en funcionamiento hasta que el vaso esté limpio.
- Limpie el vaso, la tapa, los tubos y las cuchillas con agua caliente y algún producto de limpieza. Estas piezas se pueden lavar en el lavavajillas.
- Asegúrese de que todas las partes del producto están completamente secas antes de instalarlas de nuevo y de utilizar el dispositivo.
- No utilice productos de limpieza abrasivos.

Advertencia

No toque las cuchillas directamente. Durante la limpieza, utilice un trapo de cocina para limpiar o secar las cuchillas y así evitar posibles lesiones.

5. ESPECIFICACIONES TÉCNICAS

Producto: Power Titanium 500 EasyGo

Referencia: 03987

Potencia nominal: 300 W

*Potencia con motor bloqueado: 500 W

Voltaje: 220-240 V

Frecuencia: 50/60 Hz

*Pruebas realizadas en laboratorio interno

Capacidad: 0,6 L

Las especificaciones técnicas pueden cambiar sin notificación previa para mejorar la calidad del producto.

Fabricado en China | Diseñado en España

6. RECICLAJE DE APARATOS ELÉCTRICOS Y ELECTRÓNICOS



Este símbolo indica que, de acuerdo con las normativas aplicables, el producto y/o la batería deberán desecharse de manera independiente de los residuos domésticos. Cuando este producto alcance el final de su vida útil, deberá extraer las pilas/baterías/acumuladores y llevarlo a un punto de recogida designado por las autoridades locales.

Para obtener información detallada acerca de la forma más adecuada de desechar sus aparatos eléctricos y electrónicos y/o las correspondientes

baterías, el consumidor deberá contactar con las autoridades locales.

El cumplimiento de las pautas anteriores ayudará a proteger el medio ambiente.

7. GARANTÍA Y SAT

Cecotec responderá ante el usuario o consumidor final de cualquier falta de conformidad que exista en el momento de la entrega del producto en los términos, condiciones y plazos que establece la normativa aplicable.

Se recomienda que las reparaciones se efectúen por personal especializado.

Si detecta una incidencia con el producto o tiene alguna consulta, póngase en contacto con el

Servicio de Asistencia Técnica oficial de Cecotec a través del número de teléfono +34 96 321 07 28.

8. COPYRIGHT

Los derechos de propiedad intelectual sobre los textos de este manual pertenecen a CECOTEC INNOVACIONES, S.L. Quedan reservados todos los derechos. El contenido de esta publicación no podrá, ni en parte ni en su totalidad, reproducirse, almacenarse en un sistema de recuperación, transmitirse o distribuirse por ningún medio (electrónico, mecánico, fotocopia, grabación o similar) sin la previa autorización de CECOTEC INNOVACIONES, S.L.

1. PARTS AND COMPONENTS

Fig. 1

1. Lid (x2)
2. Blending container (x2)
3. Blades
4. Main body
5. Cooling tube (x2)

NOTE:

The graphics in this manual are schematic representations and may not exactly match the product.

2. BEFORE USE

- This appliance is packaged in a way as to protect it during transport. Take the appliance out of its box and remove all packaging materials. You can keep the original box and other packaging elements in a safe place. This will help you prevent product damage when transporting it in the future. In case the original packaging is disposed of, make sure all packaging materials are recycled accordingly.
- Make sure all parts and components are included and in good conditions. If there is any piece missing or in bad conditions, contact the official Cecotec Technical Support Service immediately.

Box contents

- PowerTitanium 500 EasyGo blender
 - Blades
 - 2 600-ml blending containers
 - 2 lids with handle.
 - 2 cooling tubes.
 - Instruction manual
- Wash and dry the blender and its accessories carefully before use. Then, place the blender on an even, firm, and dry surface.

3. OPERATION

1. Fill the cooling tubes with water up to the mark located on their surface. Put them in the freezer for 12-24 hours.
2. Put the ingredients in the blending container. Make sure the ingredients do not exceed the 600-ml mark on the blending-container surface. Close the blending container with the blade assembly and turn it upside down.

Warning

Make sure the cooling tubes are not inside the blending container before starting blending. They can only be placed inside the blending container once ingredients have been processed.

3. Connect the device to a power supply and fit the blending container onto the main body. Press the blending container and turn it slightly clockwise to lock it in place.
4. Press the button on the device to blend the food.

Note

Do not use the device for more than 1 minute without pauses and allow a 2 minute rest between uses.

5. Turn the blending container counterclockwise to unlock it and remove it from the appliance main body. Unscrew the blade assembly, screw the cooling tube onto the blending container's lid, and close the blending container.
6. Unplug the device.

Note

The appliance may block when overfilled. If this happens: turn it off, unplug it, and remove pour some of its contents out. Then, try again.

4. CLEANING AND MAINTENANCE

- Do not clean the main body, the power cord, or the plug with water.
- Clean the main body with a soft, wet cloth and some mild detergent.
- Fill half the blending container with hot water and some drops of detergent. Let the device run until the blending container is clean.
- Clean the blending container, lid, tubes, and blades with hot water and some cleaning agents. These parts can be washed in the dishwasher.
- Make sure all the product parts are completely dry before reassembling them and using the device.
- Do not use abrasive cleaning agents.

Warning

Do not touch the blades directly. When cleaning, use a dishcloth to wipe them in order to avoid injuries.

5. TECHNICAL SPECIFICATIONS

Product: Power Titanium 500 EasyGo

Reference: 03987

Rated power: 300 W

*Power with the motor blocked: 500 W

Voltage: 220-240 V

Frequency: 50/60 Hz

*Tests carried out in an internal laboratory

Capacity: 0.6 l

Technical specifications may change without prior notification to improve product quality.

Made in China | Designed in Spain

6. DISPOSAL OF OLD ELECTRICAL AND ELECTRONIC APPLIANCES



This symbol indicates that, according to the applicable regulations, the product and/or batteries must be disposed of separately from household waste. When this product reaches the end of its shelf life, you should dispose of the batteries/accumulators and take them to a collection point designated by the local authorities.

Consumers must contact their local authorities or retailer for information concerning the correct disposal of old appliances and/or their batteries. Compliance with the above guidelines will help protecting the environment.

7. TECHNICAL SUPPORT AND WARRANTY

Cecotec shall be liable to the end user or consumer for any lack of conformity that exists at the time of delivery of the product under the terms, conditions, and deadlines established by the applicable regulations.

It is recommended that repairs be carried out by qualified personnel.

If at any moment you detect any problem with your product or have any doubt, do not hesitate to contact the official Cecotec Technical Support Service at +34 963 210 728.

8. COPYRIGHT

The intellectual property rights over the texts in this manual belong to CECOTEC INNOVACIONES, S.L. All rights reserved. The contents of this publication may not, in whole or in part, be reproduced, stored in a retrieval system, transmitted, or distributed by any means (electronic, mechanical, photocopying, recording or similar) without the prior authorization of CECOTEC INNOVACIONES, S.L.

1. PIÈCES ET COMPOSANTS

Img. 1

1. Couvercle (x2)
2. Verre (x2)
3. Lames
4. Unité principale
5. Tube réfrigérant (x2)

NOTE :

Les graphiques de ce manuel sont des représentations schématiques et peuvent ne pas correspondre exactement à ceux du produit.

2. AVANT UTILISATION

- Cet appareil possède un emballage conçu pour le protéger pendant son transport. Sortez l'appareil de sa boîte et retirez tout le matériel qui compose l'emballage. Rangez la boîte d'origine et le reste des éléments provenant de l'emballage dans un endroit sûr pour éviter d'endommager l'appareil si vous devez le transporter à l'avenir. Si vous devez vous défaire de l'emballage d'origine, assurez-vous de recycler tous les éléments correctement.
- Assurez-vous que toutes les pièces et les composants sont inclus et en bon état. S'il manque une pièce, une partie, un accessoire ou que l'appareil ou ses accessoires ne sont pas en bon état, veuillez contacter le Service Après-Vente officiel de Cecotec.

Contenu de la boîte

- Mixeur-blender PowerTitanium 500 EasyGo
 - Lames
 - 2 verres de 600 ml
 - 2 couvercles avec anse
 - 2 tubes réfrigérants
 - Manuel d'instructions
- Lavez et séchez le mixeur-blender et ses accessoires avec attention avant de l'utiliser. Placez le mixeur-blender sur une surface plate et sèche.

3. FONCTIONNEMENT

1. Remplissez d'eau les tubes réfrigérateurs jusqu'à la marque. Introduisez-les au congélateur entre 12 et 24 heures.
2. Introduisez les ingrédients dans le verre. Assurez-vous que les ingrédients ne dépassent pas la marque de 600 ml de la surface du verre. Fermez le verre avec le montage des lames et tournez le verre.

Avertissement

Assurez-vous que les tubes réfrigérants ne sont pas à l'intérieur du verre avant de mettre le mixeur-blender en marche. Vous pouvez les introduire une fois les aliments soient mixés.

3. Branchez l'appareil sur la prise de courant et placez le verre dans l'unité principale. Appuyez sur le verre et tournez-le légèrement dans le sens des aiguilles d'une montre pour le fixer.
4. Appuyez sur le bouton que vous trouverez sur l'unité principale pour broyer les aliments.

Avertissement

N'utilisez pas l'appareil plus d'1 minute affilée, et laissez-le reposer au moins 2 minutes entre chaque usage.

5. Tournez le verre au sens contraire des aiguilles d'une montre pour le débloquent et enlevez-le de l'unité principale. Dévissez le montage des lames et vissez le tube réfrigérant dans le couvercle et fermez le verre.
6. Débranchez l'appareil.

Avertissement

Le produit pourrait se bloquer lorsqu'il est trop rempli. Si cela se produit, éteignez-le et videz le contenu qui excède. Ensuite, essayez à nouveau.

4. NETTOYAGE ET ENTRETIEN

- Ne nettoyez pas l'unité principale, le câble d'alimentation ni la prise avec de l'eau.
- Nettoyez l'unité principale avec un chiffon doux, humide et un peu de détergent.
- Remplissez la moitié du verre avec de l'eau chaude et quelques gouttes de détergent. Allumez l'appareil jusqu'à ce que le verre soit propre.
- Nettoyez le verre, le couvercle, les tubes et les lames avec de l'eau chaude et du détergent. Les pièces conviennent pour un nettoyage au lave-vaisselle.
- Assurez-vous que toutes les parties soient complètement sèches avant de les réinstaller et d'utiliser l'appareil.
- N'utilisez pas de produits nettoyants abrasifs.

Avertissement

Ne touchez pas les lames directement. Pendant le nettoyage, utilisez un chiffon pour nettoyer ou sécher les lames et éviter ainsi de possibles lésions.

5. SPÉCIFICATIONS TECHNIQUES

Produit : Power Titanium 500 EasyGo

Référence : 03987

Puissance nominale : 300 W

*Puissance avec moteur verrouillé : 500 W

Voltage : 220-240 V

Fréquence : 50/60 Hz

*Tests effectués dans un laboratoire interne

Capacité : 0,6 L

Les spécifications techniques peuvent être modifiées sans notification préalable afin d'améliorer la qualité du produit.

Produit fabriqué en Chine | Conçu en Espagne

6. RECYCLAGE DES ÉQUIPEMENTS ÉLECTRIQUES ET ÉLECTRONIQUES



Ce symbole indique que, conformément à la réglementation en vigueur, le produit et/ou la batterie doivent être éliminés séparément des déchets municipaux. Lorsque ce produit atteint la fin de sa vie utile, vous devez retirer les piles ou batteries et les apporter à un point de collecte désigné par les autorités locales.

Pour obtenir des informations détaillées sur la manière la plus adéquate de vous défaire de vos appareils électriques et électroniques et/ou des

batteries correspondantes, vous devez contacter les autorités locales.

Le respect des directives susmentionnées contribuera à la protection de l'environnement.

7. GARANTIE ET SAV

Cecotec est responsable envers l'utilisateur final ou le consommateur de tout défaut de conformité existant au moment de la livraison du produit dans les termes, conditions et délais établis par la réglementation applicable.

Il est recommandé que les réparations soient effectuées par du personnel qualifié.

Si vous détectez un incident ou un problème avec le produit, vous devez contacter le Service Après-Vente Officiel de Cecotec au +34 9 63 21 07 28.

8. COPYRIGHT

Les droits de propriété intellectuelle des textes de ce manuel appartiennent à CECOTEC INNOVACIONES, S.L. Tous droits réservés. Le contenu de cette publication ne peut être, en totalité ou en partie, reproduit, stocké dans un système de récupération de données, transmis ou distribué par quelque moyen que ce soit (électronique, mécanique, photocopie, enregistrement ou similaire) sans l'autorisation préalable de CECOTEC INNOVACIONES, S.L.

1. TEILE UND KOMPONENTEN

Abb. 1

1. Deckel (x2)
2. Gefäß (x2)
3. Klingen
4. Hauptkörper
5. Kühlrohr (x2)

HINWEIS:

*Die Grafiken in diesem Handbuch sind schematische Darstellungen und entsprechen möglicherweise nicht genau dem Produkt.

2. VOR DEM GEBRAUCH

- Dieses Gerät ist so verpackt, dass es beim Transport geschützt ist. Nehmen Sie das Gerät aus dem Karton und entfernen Sie das gesamte Verpackungsmaterial. Bewahren Sie die Verpackung an einem sicheren Ort auf, damit das Gerät nicht beschädigt wird, wenn Sie ihn später transportieren müssen. Wenn Sie die Originalverpackung entsorgen möchten, stellen Sie sicher, dass alle Artikel wiederverwerten.
- Prüfen Sie, ob die Lieferung vollständig und in gutem Zustand ist. Sollte eines davon fehlen oder nicht in gutem Zustand sein, kontaktieren Sie bitte umgehend den offiziellen technischen Service von Cecotec.

Inhalt der Box

- PowerTitanium 500 EasyGo Mixer
 - Klingen
 - 2 Gefäße von 600 ML
 - 2 Deckel mit Griff
 - 2 kühlende Rohre
 - Bedienungsanleitung
- Reinigen und trocknen Sie das Gerät und Zubehör, bevor sie zu verwenden. Stellen Sie den Mixer auf eine ebene, trockene Fläche.

3. BEDIENUNG

1. Füllen Sie die Kühlrohre mit Wasser bis das Zeichen. Lassen Sie sie im Gefrierschrank einfrieren.
2. Geben Sie die Zutaten ins Gefäß. Stellen Sie sicher, dass die Zutaten das 600 ml Zeichen nicht übersteigen. Bauen Sie das Gefäß mit dem Klingenaufsatz zusammen, indem das Gefäß kopfüber stellen.

Warnung

Stellen Sie sicher vor dem Mixen, dass die Kühlschläuche nicht im Gefäß sind. Sie dürfen ins Gefäß nur gestellt werden, nachdem die Lebensmittel gemixt worden sind.

3. Schließen Sie das Gerät an eine Stromversorgung an und stellen Sie das Gefäß auf den Hauptkörper. Drücken Sie es leicht und drehen Sie es im Uhrzeigersinn, bis es in Position ist.
4. Drücken Sie die Taste, um zu mixen.

Hinweis

Halten Sie die Taste nicht mehr als 1 Minute ununterbrochen gedrückt und lassen Sie es mindestens 2 Minuten ruhen.

5. Drehen Sie das Gefäß im Gegenuhrzeigersinn, um ihn zu entsperren und entfernen Sie es vom Hauptkörper. Schrauben Sie den Klingenaufsatz auf, schrauben Sie das Kühlrohr an den Deckel und schließen Sie das Gefäß.
6. Schalten Sie das Gerät aus.

Hinweis

Es ist möglich, dass das Gerät blockiert beim Überfüllen. Wenn das passiert, schalten Sie es aus, trennen Sie die Verbindung mit der Stromversorgung und entfernen Sie den Überschuss. Versuchen Sie, es wiederzuverwenden.

4. REINIGUNG UND WARTUNG

- Waschen Sie den Hauptkörper, das Netzkabel oder den Stecker mit Wasser.
- Reinigen Sie das Hauptgerät mit einem feuchten und sauberen Tuch und ein bisschen Seife.
- Füllen Sie Wasser und ein paar Tropfen Seife ins Gefäß bis zur Hälfte ein. Schalten Sie das Gerät ein, bis das Gefäß sauber ist.
- Reinigen Sie das Gefäß, die Deckel, die Rohre und den Klingenaufsatz mit warmem Wasser und Seife. Diese Teile sind spülmaschinengeeignet.
- Vergewissern Sie sich, dass die Teile des Gerätes vollständig trocken sind, bevor Sie sie

wieder zusammenbauen.

- Verwenden Sie kein Schleifmittel.

Warnung

Berühren Sie die Klingen nicht mit den Händen. Reinigen bzw. Trocknen Sie sie mit einem Tuch, um mögliche Verletzungen zu vermeiden.

5. TECHNISCHE SPEZIFIKATIONEN

Produkt: Power Titanium 500 EasyGo

Referenz: 03987

Spannung: 300 W

*Leistung bei blockiertem Motor: 500 W

Spannung: 220-240 V

Frequenz: 50/60 Hz

*Die Tests werden im eigenen Labor durchgeführt.

Fassungsvermögen: 0,6 L

*Technische Spezifikationen können ohne vorherige Ankündigung geändert werden, um die Produktqualität zu verbessern.

Hergestellt in China | Entworfen in Spanien

6. RECYCLING VON ELEKTRO- UND ELEKTRONIKGERÄTEN



Dieses Symbol weist darauf hin, dass das Produkt und/oder die Batterie gemäß den geltenden Vorschriften getrennt vom Haushaltsabfall entsorgt werden muss. Wenn dieses Produkt das Ende seiner Nutzungsdauer erreicht hat, sollten Sie die Batterien/Akkus entfernen und es zu einer von den örtlichen Behörden bestimmten Sammelstelle bringen.

Die Verbraucher müssen sich mit Ihren örtlichen Behörden oder Einzelhändlern in Verbindung setzen, um Informationen über die

ordnungsgemäße Entsorgung ihrer Altgeräte und/ oder ihre Akkus zu erhalten.

Die Einhaltung der oben genannten Leitlinien trägt zum Schutz der Umwelt bei.

7. GARANTIE UND KUNDENDIENST

Cecotec haftet gegenüber dem Endnutzer oder Verbraucher für jegliche Konformitätsmängel, die zum Zeitpunkt der Lieferung des Produkts bestehen, gemäß den in den geltenden Vorschriften festgelegten Bedingungen und Fristen.

Es wird empfohlen, dass Reparaturen von qualifiziertem Personal durchgeführt werden.

Sollte unerwartet eine Störung auftreten oder haben Sie Fragen über Ihrem Produkt, können Sie sich mit dem Kundendienst in Verbindung setzen über die Telefonnummer: +34 963210728

8. COPYRIGHT

Die geistigen Eigentumsrechte an den Texten in dieser Bedienungsanleitung liegen bei CECOTEC INNOVACIONES, S.L. Alle Rechte vorbehalten. Der Inhalt dieser Veröffentlichung darf weder ganz noch teilweise ohne vorherige Genehmigung von CECOTEC INNOVACIONES, S.L. vervielfältigt, in einem Datenabfragesystem gespeichert, übertragen oder auf irgendeine Weise (elektronisch, mechanisch, durch Fotokopie, Aufzeichnung oder Ähnliches) verbreitet werden.

1. PARTI E COMPONENTI

Fig. 1

1. Coperchio (x2)
2. Contenitore (x2)
3. Lame
4. Corpo principale
5. Tubo refrigerante (x2)

NOTA:

Le immagini di questo manuale sono rappresentazioni schematiche e potrebbero non corrispondere esattamente al prodotto.

2. PRIMA DELL'USO

- Questo apparecchio ha un imballaggio progettato per proteggerlo durante il trasporto. Estrarre l'apparecchio dalla scatola e rimuovere tutto il materiale presente nell'imballaggio. Conservare la scatola originale e gli altri elementi in un luogo sicuro per prevenire danni all'apparecchio in caso di necessità di trasportarlo in futuro. Se si desidera smaltire l'imballaggio originale, assicurarsi di riciclare tutti gli elementi in modo appropriato.
- Verificare che tutte le parti e componenti siano inclusi e in buono stato. Se uno di essi mancasse o non fosse in buone condizioni, contattare immediatamente il Servizio di Assistenza Tecnica ufficiale di Cecotec.

Contenuto della scatola

- Frullatore PowerTitanium 500 EasyGo
- Lame
- 2 contenitori da 600 ml
- 2 coperchi con manico
- 2 tubi refrigeranti
- Manuale di istruzioni
- Lavare e asciugare con cura il frullatore e i suoi accessori prima di usarlo. Collocare il frullatore su di una superficie piatta e asciutta.

3. FUNZIONAMENTO

1. Riempire d'acqua i tubi refrigeranti fino al livello indicato. Collocare gli stessi in congelatore per 12-24 ore.
2. Introdurre gli ingredienti nel contenitore. Assicurarsi che gli ingredienti non superino la tacca dei 600 ml sulla superficie del contenitore. Chiudere il contenitore con le lame installate al suo interno e collocarlo sottosopra.

Attenzione

Verificare che i tubi refrigeranti non siano all'interno del contenitore prima di cominciare a frullare. È possibile introdurli solamente nel contenitore una volta processati gli alimenti.

7. Collegare il dispositivo alla presa di corrente e collocare il contenitore sul corpo principale. Premere il contenitore e girarlo leggermente in senso orario fino a fissarlo al suo posto.
8. Premere il tasto sul dispositivo per frullare gli alimenti.

Avviso

Non utilizzare il dispositivo per più di 1 minuto continuo senza pausa. Lasciare riposare per almeno 2 minuti dopo l'uso.

9. Girare il contenitore in senso antiorario per sbloccarlo e ritirarlo dal corpo principale. Svitare il montaggio delle lame, avvitare il tubo refrigerante sul coperchio e chiudere il contenitore.
10. Scollegare il dispositivo.

Avviso

Il prodotto potrebbe bloccarsi se riempito eccessivamente. Nel caso accadesse, spegnerlo e scollegarlo, svuotare il contenuto in eccesso. Cercare di utilizzarlo di nuovo.

4. PULIZIA E MANUTENZIONE

- Non sommergere il corpo principale né il cavo di alimentazione in acqua.
- Pulire il corpo principale con un panno morbido, inumidito con un po' di detergente.
- Riempire a metà il contenitore con acqua calda e alcune gocce di detergente. Mettere in funzione il prodotto fino a pulire del tutto il contenitore.
- Pulire il contenitore, il coperchio, i tubi e le lame con acqua calda e un detergente per la pulizia. Le seguenti parti sono lavabili in lavastoviglie.
- Verificare che tutte le parti siano completamente asciutte prima di installarle di nuovo nel dispositivo.
- Non utilizzare materiali per la pulizia abrasivi.

Attenzione

Evitare il contatto diretto con le lame. Durante la pulizia, utilizzare uno strofinaccio per pulire o asciugare le lame per evitare possibili lesioni.

5. SPECIFICHE TECNICHE

Prodotto: Power Titanium 500 EasyGo

Codice prodotto: 03987

Potenza nominale: 300 W

*Potenza con motore bloccato: 500 W

Tensione: 220-240 V

Frequenza: 50/60 Hz

*Test realizzati in un laboratorio interno

Capacità: 0,6 l

Le specifiche tecniche possono cambiare senza previa notifica per migliorare la qualità del prodotto.

Fabbricato in China | Progettato in Spagna

6. RICICLAGGIO DI APPARECCHIATURE ELETTRICHE ED ELETTRONICHE



Questo simbolo indica che, in conformità con le normative vigenti, il prodotto e/o la batteria devono essere smaltiti separatamente dai rifiuti domestici. Quando questo prodotto raggiunge la fine della sua vita utile, è necessario rimuovere le pile/batterie/accumulatori e portarlo in un punto di raccolta designato dalle autorità locali.

Per ottenere informazioni dettagliate sulla forma più adeguata per gettare gli elettrodomestici e/o le corrispondenti batterie, il consumatore dovrà contattare le autorità locali.

Il rispetto delle linee guida di cui sopra aiuterà a proteggere l'ambiente.

7. GARANZIA E SUPPORTO TECNICO

Cecotec sarà responsabile nei confronti dell'utente finale o del consumatore per qualsiasi difetto di conformità esistente al momento della consegna del prodotto nei termini, condizioni e scadenze stabilite dalla normativa vigente.

Si raccomanda che le riparazioni siano effettuate da personale specializzato.

Se si riscontra un problema con il prodotto o in caso di dubbi, si prega di contattare il Servizio di Assistenza Tecnica ufficiale di Cecotec al numero +34 96 321 07 28.

8. COPYRIGHT

I diritti di proprietà intellettuale dei testi di questo manuale appartengono a CECOTEC INNOVACIONES, S.L. Tutti i diritti riservati. Il contenuto di questa pubblicazione non può essere, in tutto o in parte, riprodotto, archiviato in un sistema di recupero, trasmesso o distribuito con qualsiasi mezzo (elettronico, meccanico, fotocopia, registrazione o simile) senza la previa autorizzazione di CECOTEC INNOVACIONES, S.L.

1. PEÇAS E COMPONENTES

Fig. 1

1. Tampa (x2)
2. Copo (x2)
3. Lâminas
4. Corpo principal
5. Tubo refrigerante (x2)

NOTA:

Os gráficos deste manual são representações esquemáticas e podem não corresponder exatamente ao produto.

2. ANTES DE USAR

- Este aparelho é acondicionado em embalagens concebidas para o proteger durante o transporte. Retire o aparelho da sua caixa e remova todo o material de embalagem. Pode manter a caixa original e outras embalagens num local seguro para evitar danos no aparelho, caso necessite de o transportar no futuro. Se deseja descartar a embalagem original, certifique-se de reciclar todos os elementos corretamente.
- Certifique-se de que todas as peças e componentes estejam incluídos e em bom estado. Se algum deles faltar ou não estiver em boas condições, contactar imediatamente o Serviço de Assistência Técnica oficial da Cecotec.

Conteúdo da caixa

- Liquidificadora PowerTitanium 500 EasyGo
 - Lâminas
 - 2 copos de 600 ml
 - 2 tampas com pega
 - 2 tubos refrigeradores
 - Este manual de instruções
- Lave e seque cuidadosamente a liquidificadora e seus acessórios antes de usar. Coloque a liquidificadora numa superfície plana e seca.

3. FUNCIONAMENTO

1. Enche os tubos refrigerantes de água até a marca. Coloque-os no congelador por 12 a 24 horas.
2. Coloque os ingredientes no copo. Certifique-se de que os ingredientes não excedam a marca de 600 ml na superfície do copo. Feche o copo com o conjunto da lâmina e coloque-o de cabeça para baixo.

Advertência

Certifique-se de que os tubos refrigerantes não estejam dentro do copo antes de começar a bater. Podem ser introduzidos no copo unicamente após o processamento dos alimentos.

3. Conecte o dispositivo à tomada e coloque o copo no corpo principal. Pressione o copo e gire-o levemente em sentido horário até que fique fixo na sua posição.
4. Pressione o botão no dispositivo para bater os alimentos.

Aviso

Não use o dispositivo por mais de 1 minuto sem pausa e deixe-o descansar por pelo menos 2 minutos entre os usos.

5. Gire o copo em sentido anti-horário para desbloqueá-lo e removê-lo do corpo principal. Desaparafuse o conjunto da lâmina, enrosque o tubo refrigerante na tampa e feche o copo.
6. Desconecte o dispositivo.

Aviso

O produto pode bloquear-se quando estiver cheio demais. Quando isso aconteça desligue-o, desconecte-o e esvazie o excesso de conteúdo. Tente usá-lo novamente.

4. LIMPEZA E MANUTENÇÃO

- Não limpe o corpo principal, o cabo de alimentação ou o adaptador com água.
- Limpe o corpo principal com um pano macio e húmido e um pouco de detergente.
- Enche o copo ao meio com água quente e algumas gotas de detergente. Coloque o dispositivo em funcionamento até que o copo esteja limpo.
- Limpe o copo, a tampa, os tubos e as lâminas com água quente e um agente de limpeza. Estas peças podem ser lavadas na máquina da louça.
- Certifique-se de que todas as partes estejam completamente secas antes de as voltar a instalar.
- Não utilize produtos de limpeza abrasivos.

Advertência

Não toque nas lâminas diretamente. Durante a limpeza, use um pano de cozinha para limpar ou secar as lâminas para evitar possíveis ferimentos.

5. ESPECIFICAÇÕES TÉCNICAS

Produto: Power Titanium 500 EasyGo

Referência: 03987

Potência nominal: 300 W

*Potência com motor bloqueado: 500 W

Voltagem: 220-240 V

Frequência: 50/60 Hz

*Testes realizados em laboratório interno

Capacidade: 0,6 L

As especificações técnicas podem ser alteradas sem notificação prévia para melhorar a qualidade do produto.

Fabricado em China | Desenhado em Espanha

6. RECICLAGEM DE ELETRODOMÉSTICOS



Este símbolo indica que, de acordo com os regulamentos aplicáveis, o produto e/ou a bateria devem ser eliminados separadamente do lixo doméstico. Quando este produto atingir o fim da sua vida útil, deverá remover as pilhas/baterias/acumuladores e levá-lo para um ponto de recolha designado pelas autoridades locais.

Para obter informação detalhada acerca da forma mais adequada de eliminar os seus eletrodomésticos e/ou as correspondentes baterias, o

consumidor deverá contactar com as autoridades locais.

A conformidade com as diretrizes acima referidas ajudará a proteger o ambiente.

7. GARANTIA E SAT

A Cecotec será responsável perante o utilizador final ou consumidor por qualquer falta de conformidade que exista no momento da entrega do produto nos termos, condições e prazos estabelecidos pelos regulamentos aplicáveis.

Recomenda-se que as reparações sejam efetuadas por pessoal qualificado.

Se deteta uma ocorrência com o produto ou tem alguma consulta, entre em contacto com o

Serviço de Assistência Técnica oficial da Cecotec através do número de telefone +34 96 321 07 28.

8. COPYRIGHT

Os direitos de propriedade intelectual dos textos deste manual pertencem à CECOTEC INNOVACIONES, S.L. Todos os direitos reservados. O conteúdo desta publicação não pode, no todo ou em parte, ser reproduzido, armazenado num sistema de recuperação, transmitido ou distribuído por qualquer meio (eletrónico, mecânico, fotocópia, gravação ou similar) sem a autorização prévia da CECOTEC INNOVACIONES, S.L.

1. ONDERDELEN EN COMPONENTEN

Fig. 1

1. Deksel (x2)
2. Glas (x2)
3. Messen
4. Hoofdedeelte
5. Koelbuis (x2)

OPMERKING:

De afbeeldingen in deze handleiding zijn schematische voorstellingen en komen mogelijk niet exact overeen met het product.

2. VOOR U HET TOESTEL GEBRUIKT

- Dit apparaat heeft een verpakking die ontworpen is om het tijdens het transport te beschermen. Haal het apparaat uit de doos en verwijder al het verpakkingsmateriaal. U kunt de originele doos en andere verpakking op een veilige plaats bewaren om beschadiging van het toestel te voorkomen als u het in de toekomst moet vervoeren. Als u de verpakking toch weggooit, zorg er dan voor een correcte recyclage.
- Controleer of alle onderdelen en componenten aanwezig en in goede staat zijn. Als een van deze ontbreekt of niet in goede staat is, neem dan onmiddellijk contact op met de Technische Dienst van Cecotec.

Inhoud van de doos

- PowerTitanium 500 EasyGo Blender
 - Messen
 - 2 bekertjes van 600 ml
 - 2 deksels met handvat
 - 2 koelbuizen
 - Instructiehandleiding
- Was en droog de mixer en accessoires zorgvuldig voor gebruik. Plaats de mixer op een vlakke, droge ondergrond.

3. WERKING

1. Vul de waterkoelbuizen tot het merkteken. Plaats ze 12 tot 24 uur in de vriezer.
2. Voer de ingrediënten in het glas in. Zorg ervoor dat de ingrediënten de markering van 600 ml op het glasoppervlak niet overschrijden. Sluit het glas met het mes en plaats het glas ondersteboven.

Waarschuwing

Zorg ervoor dat de koelbuizen zich niet in het glas bevinden voordat u begint te slaan. Ze kunnen pas in het glas worden gebracht als het voedsel is verwerkt.

3. Sluit het apparaat aan op het stopcontact en plaats het glas op de behuizing. Druk op het glas en draai het iets met de klok mee totdat het vastklikt.
4. Druk op de knop op het apparaat om het voedsel te verslaan.

Opmerking

Gebruik het apparaat niet langer dan 1 minuut zonder pauze en laat het gedurende minimaal 2 minuten rusten tussen gebruik.

5. Draai het glas linksom om het te ontgrendelen en van het hoofdedeelte te verwijderen. Schroef de mesconstructie los, schroef de koelbuis in het deksel en sluit het glas.
6. Koppel het apparaat los.

Opmerking

Het product kan blokkeren als het te vol is. Wanneer dit gebeurt: schakel het uit, koppel het los en maak de overtollige inhoud leeg. Probeer het opnieuw.

4. SCHOONMAAK EN ONDERHOUD

- Reinig de behuizing, het netsnoer of de adapter niet met water.
- Reinig de behuizing met een zachte, vochtige doek en wat afwasmiddel.
- Vul het glas voor de helft met heet water en een paar druppels wasmiddel. Stel het apparaat in werking totdat het glas schoon is.
- Reinig het glas, het deksel, de buizen en de bladen met heet water en een reinigingsmiddel. Deze stukken kunnen in de vaatwasser worden gewassen.
- Zorg ervoor dat alle onderdelen volledig droog zijn voordat u ze opnieuw op het apparaat installeert.
- Gebruik geen schurende reinigingsmiddelen.

Waarschuwing

Raak de messen niet rechtstreeks aan. Gebruik tijdens het reinigen een vaatdoek om de messen schoon te maken of te drogen om mogelijk letsel te voorkomen.

5. TECHNISCHE SPECIFICATIES

Product: Power Titanium 500 EasyGo

Referentie: 03987

Nominaal vermogen: 300 W

*Macht met geblokkeerde motor: 500 W

Voltage: 220-240 V

Frequentie: 50/60 Hz

*Testen uitgevoerd in eigen laboratorium

Capaciteit: 0,6 L

Technische specificaties kunnen zonder voorafgaande kennisgeving worden gewijzigd om de productkwaliteit te verbeteren.

Gemaakt in China / Ontworpen in Spanje.

6. RECYCLING VAN ELEKTRISCHE EN ELEKTRONISCHE APPARATUUR



Dit symbool geeft aan dat, volgens de geldende voorschriften, het product en/of de accu gescheiden van het huisvuil moeten worden afgevoerd. Wanneer dit product het einde van zijn levensduur bereikt, dient u de batterijen/accumulatoren te verwijderen en het naar een door de plaatselijke autoriteiten aangewezen inzamelpunt te brengen.

Voor gedetailleerde informatie over de aangewezen manier om elektrische apparaten en/of hun batterijen moet de consument de plaatselijke

overheid contacteren.

Naleving van de bovenstaande richtsnoeren zal bijdragen tot de bescherming van het milieu.

7. GARANTIE EN TECHNISCHE ONDERSTEUNING

Cecotec is aansprakelijk tegenover de eindgebruiker of consument voor elk gebrek aan overeenstemming dat bestaat op het ogenblik van de levering van het product onder de voorwaarden, bepalingen en termijnen die zijn vastgelegd in de toepasselijke regelgeving. Het wordt aanbevolen reparaties te laten uitvoeren door gekwalificeerd personeel.

Als u ooit een incident met het product ontdekt of vragen hebt, neem dan contact op met de

officiële Technische Assistentie van Cecotec via het telefoonnummer +34 96 321 07 28.

8. COPYRIGHT

De intellectuele eigendomsrechten op de teksten in deze handleiding behoren toe aan CECOTEC INNOVACIONES, S.L. Alle rechten voorbehouden. De inhoud van deze publicatie mag niet, geheel of gedeeltelijk, worden veelevoudigd, opgeslagen in een geautomatiseerd gegevensbestand, doorgegeven of verspreid op welke wijze dan ook (elektronisch, mechanisch, door fotokopieën, opnamen en dergelijke) zonder voorafgaande toestemming van CECOTEC INNOVACIONES, S.L.

1. CZĘŚCI I KOMPONENTY

Rys. 1

1. Pokrywa (x2)
2. Kubek (x2)
3. Ostrza
4. Główna część urządzenia
5. Rura chłodnicy (x2)

UWAGA:

Grafika tej instrukcji obsługi tak jak rysunki w niej zawarte, są schematyczną prezentacją i możliwe, że nie będą się zgadzały dokładnie wraz z produktem.

2. PRZED UŻYCIEM

- To urządzenie jest zapakowane w opakowanie zaprojektowane w celu ochrony podczas transportu. Wyjmij urządzenie z pudełka i usuń wszystkie materiały opakowaniowe. Oryginalne pudełko i inne elementy opakowania można przechowywać w bezpiecznym miejscu, aby zapobiec uszkodzeniu urządzenia w przypadku konieczności jego transportu w przyszłości. Jeśli chcesz pozbyć się oryginalnego opakowania, pamiętaj o prawidłowym recyklingu wszystkich przedmiotów.
- Upewnij się, że wszystkie części i komponenty są dołączone i są w dobrym stanie. Jeśli któregoś z nich brakuje lub jest w złym stanie, natychmiast skontaktuj się z oficjalnym Serwisem Pomocy Technicznej Cecotec.

Zawartość pudełka

- Blender PowerTitanium 500 EasyGo
- Ostrza
- 2 pojemniki 600 ml
- 2 pokrywy z uchwytem
- 2 rurki chłodzące
- Ta instrukcja obsługi
- Przed użyciem dokładnie umyj i wysusz mikser i jego akcesoria. Umieść mikser na płaskiej, suchej powierzchni.

3. FUNKCJONOWANIE

1. Napętnij rurki chłodnicy wody do kreski. Umieść je w zamrażarce na 12 do 24 godzin.
2. Umieść składniki w szklance. Upewnij się, że składniki nie przekraczają oznaczenia 600 ml na powierzchni szklanki. Zamknij stoik za pomocą zespołu ostrzy i odwróć stoik do góry nogami.

Ostrzeżenie

Przed przystąpieniem do miksowania upewnij się, że chłodnice nie znajdują się w naczyniu miksującym. Można je włożyć do szklanki dopiero po przetworzeniu żywności.

3. Podłącz urządzenie do gniazdka i umieść szklankę na korpusie głównym. Dociśnij szybę i obróć ją lekko w prawo, aż zablokuje się na swoim miejscu.
4. Naciśnij przycisk na urządzeniu, aby zmiksować potrawę.

Ostrzeżenie

Nie używaj urządzenia jednorazowo dłużej niż 1 minutę bez przerw i pozwól mu odpocząć przez co najmniej 2 minuty między użyciem.

5. Obróć stoik w kierunku przeciwnym do ruchu wskazówek zegara, aby go odblokować i wyjąć z korpusu. Odkręć zespół ostrzy, przykręć rurkę chłodnicy do pokrywy i zamknij stoik.
6. Odtłącz urządzenie.

Ostrzeżenie

Produkt może ulec awarii w przypadku przepiętowania. Kiedy tak się stanie: wyłącz go, odłącz i opróżnij z nadmiarowej zawartości. Spróbuj użyć go ponownie.

4. CZYSZCZENIE I KONSERWACJA

- Nie czyść wodą głównego korpusu, przewodu zasilającego ani zasilacza.
- Wyczyść korpus miękką, wilgotną szmatką i odrobiną detergentu.
- Napętnij szklankę do połowy gorącą wodą i kilkoma kroplami detergentu. Uruchom urządzenie, aż szyba będzie czysta.
- Wyczyść miskę miksującą, pokrywę, rurki i ostrza gorącą wodą z dodatkiem środka czyszczącego. Te części można myć w zmywarce.
- Przed ponowną instalacją i użyciem urządzenia upewnij się, że wszystkie części produktu są całkowicie suche.
- Nie używaj ściernych środków czyszczących.

Ostrzeżenie

Nie dotykaj ostrzy bezpośrednio. Podczas czyszczenia użyj ręcznika kuchennego, aby wyczyścić lub osuszyć ostrza, aby uniknąć możliwych obrażeń.

5. SPECYFIKACJA TECHNICZNA

Produkt: Power Titanium 500 EasyGo

Referencja: 03987

Moc nominalna: 300 W

*Zasilanie przy zablokowanym silniku: 500 W

Napięcie: 220-240 V

Frekwencja: 50/60 Hz

*Badania przeprowadzone w laboratorium wewnętrznym

Pojemność: 0,6 L

Specyfikacje techniczne mogą ulec zmianie bez wcześniejszego powiadomienia w celu poprawy jakości produktu.

Wyprodukowano w Chinach | Zaprojektowano w Hiszpanii

6. RECYKLING URZĄDZEŃ ELEKTRYCZNYCH I ELEKTRONICZNYCH



Ten symbol oznacza, że zgodnie z obowiązującymi przepisami produkt i/ lub baterię należy utylizować oddzielnie od odpadów domowych. Kiedy produkt osiągnie koniec okresu użytkowania, należy wyjąć baterie/ baterie/akumulatory i przekazać go do punktu zbiórki wyznaczonego przez władze lokalne.

Aby uzyskać szczegółowe informacje na temat najbardziej odpowiedniego sposobu utylizacji sprzętu gospodarstwa domowego i / lub odpowiednich

baterii, konsument powinien skontaktować się z lokalnymi władzami.

Przestrzeżenie powyższych wytycznych pomoże chronić środowisko.

7. GWARANCJA I SERWIS POMOCY TECHNICZNEJ

Cecotec odpowie użytkownikowi lub konsumentowi końcowemu za wszelkie niezgodności występujące w momencie dostawy produktu na warunkach i terminach określonych w obowiązujących przepisach.

Zaleca się, aby naprawy były przeprowadzane przez wyspecjalizowany personel.

Jeśli wykryjesz incydent z produktem lub masz jakiegokolwiek pytania, skontaktuj się z oficjalnym Serwisem Pomocy Technicznej Cecotec pod numerem telefonu +34 96 321 07 28.

8. COPYRIGHT

Prawa własności intelektualnej do tekstów tej instrukcji obsługi należą do CECOTEC INNOVACIONES, S.L. Wszelkie prawa zastrzeżone. Treść niniejszej publikacji nie może być w całości ani w części reprodukowana, przechowywana w systemie wyszukiwania, przekazywana lub rozpowszechniana w jakikolwiek sposób (elektroniczny, mechaniczny, fotokopiowany, nagrywany lub podobny) bez uprzedniej zgody CECOTEC INNOVACIONES, SL

1. ČÁSTI A SLOŽENÍ

Obr. 1

1. Víko (x2)
2. Nádoba (x2)
3. Nože
4. Základní tělo
5. Chladicí trubice (x2)

POZNÁMKA:

Grafika v této příručce je schematickým znázorněním a nemusí přesně odpovídat výrobku.

2. PŘED POUŽITÍM

- Tento spotřebič je zabalen v obalu, který jej chrání během přepravy. Tento spotřebič je zabalen v obalu, který jej chrání během přepravy. Originální krabici a další obalové položky můžete uschovat na bezpečném místě, abyste zabránili poškození zařízení v případě potřeby přepravy v budoucnu. Pokud chcete obaly vyhodit, ujistěte se, že se jich zbavíte správným způsobem.
- Ujistěte se, že všechny díly a součásti jsou zahrnuty a v dobrém stavu. Pokud některá chybí nebo není v dobrém stavu, okamžitě kontaktujte oficiální servisní službu Cecotec.

Obsah krabice

- Mixér PowerTitanium 500 EasyGo
- Nože
- 2 sklenice po 600 ml
- 2 víčka s rukojetí
- 2 chladicí trubice
- Tento návod k použití
- Před prvním použitím mixér a jeho příslušenství důkladně umyjte a usušte. Umístěte přístroj na hladký a suchý povrch.

3. FUNGOVÁNÍ

1. Chladicí části naplňte pouze vodou po danou značku. Dejte je do mrazáku na 12 až 24 hodin.
2. Vložte ingredience do nádoby. Ujistěte se, že ingredience nepřekračují značku 600 ml na nádobě. Uzavřete nádobu víkem s noži a umístěte nádobu dnem vzhůru.

Upozornění

Ujistěte se, že chladicí náplně nejsou v přístroji, než začnete mixovat. Je možné vložit je až poté, co jste ingredience rozmixovali.

3. Nejdříve připojte přístroj do elektrického přívodu a umístěte nádobu na hlavní tělo. Zatlačte na nádobu do přístroje a lehce jí otočte ve směru hodinových ručiček, abyste ji zajistili.
4. Stiskněte tlačítko na přístroji, abyste rozmixovali ingredience.

Upozornění

Nepoužívejte přístroj déle než 1 minutu bez přestávky. Mezi jednotlivými použitími nechte přístroj alespoň 2 minuty odpočinout.

5. Otočte nádobou v protisměru hodinových ručiček, abyste ji vytáhli z hlavního těla. Odmontujte víko s noži, našroubujte chladicí trubice do víka a uzavřete nádobu.
6. Odpojte přístroj.

Upozornění

Přístroj se zablokuje, pokud nádobu přeplníte. Pokud se tak stane: vypněte přístroj, odpojte ho od elektrické sítě a vyprázdněte přebytečný obsah. Zkuste přístroj znovu použít.

4. ČIŠTĚNÍ A ÚDRŽBA

- Nečistěte hlavní tělo, napájecí kabel ani adaptér vodou.
- Čistěte hlavní tělo vlhkým a čistým hadříkem s trochou detergentu.
- Naplňte nádobu do poloviny vodou s několika kapkami detergentu. Přístroj zapněte, aby se nádoba vyčistila.
- Vyčistěte nádobu, víko, trubice a nože teplou vodou s čistícím prostředkem. Tyto části je také možné mýt v myčce.
- Ujistěte se, že všechny části jsou úplně suché, než je vrátíte do přístroje a budete ho znovu používat.
- Nepoužívejte abrazivní čistící prostředky.

Upozornění

Nedotýkejte se přímo nožů. Během čištění použijte kuchyňskou utěrku, abyste vyčistili a osušili nože a vyhnuli se možným poraněním.

5. TECHNICKÉ SPECIFIKACE

Produkt: Power Titanium 500 EasyGo

Reference: 03987

Nominální výkon: 300 W

* Napájení s blokovaným motorem: 500 W

Napětí: 220-240 V

Frekvence: 50/60 Hz

* Testy provedené v interní laboratoři

Objem: 0,6 L

Technické specifikace se mohou změnit bez předchozího upozornění za účelem zlepšení kvality produktu.

Vyrobena v Číně | Navrženo ve Španělsku

6. RECYKLACE ELEKTRICKÝCH A ELEKTRONICKÝCH ZAŘÍZENÍ



Tento symbol označuje, že v souladu s platnými předpisy musí být produkt a/nebo baterie zlikvidovány odděleně od domovního odpadu. Po skončení životnosti tohoto výrobku musíte baterie/akumulátory vyjmout a odnést na sběrné místo určené místními úřady.

Podrobné informace o tom, jak správně likvidovat elektrická a elektronická zařízení a/nebo baterie, by měli spotřebitelé získat od místních úřadů.

Dodržování výše uvedených pokynů přispěje k ochraně životního prostředí.

7. ZÁRUKA A TECHNICKÝ SERVIS

Společnost Cecotec odpovídá konečnému uživateli nebo spotřebiteli za jakýkoli nesoulad, který existuje v době dodání výrobku za podmínek a ve lhůtách stanovených platnými předpisy. Doporučuje se, aby opravy prováděl kvalifikovaný personál.

Pokud zjistíte problém s výrobkem nebo máte jakékoli dotazy, obraťte se na oficiální technickou podporu společnosti Cecotec na čísle +34 96 321 07 28.

8. COPYRIGHT

Práva duševního vlastnictví k textům v této příručce patří společnosti CECOTEC INNOVACIONES, S.L. Všechna práva jsou vyhrazena. Obsah této publikace nesmí být vcelku ani po částech reprodukován, ukládán do vyhledávacího systému, přenášen nebo šířen jakýmkoli způsobem (elektronicky, mechanicky, fotokopírováním, nahráváním nebo podobně) bez předchozího souhlasu společnosti CECOTEC INNOVACIONES, S.L.

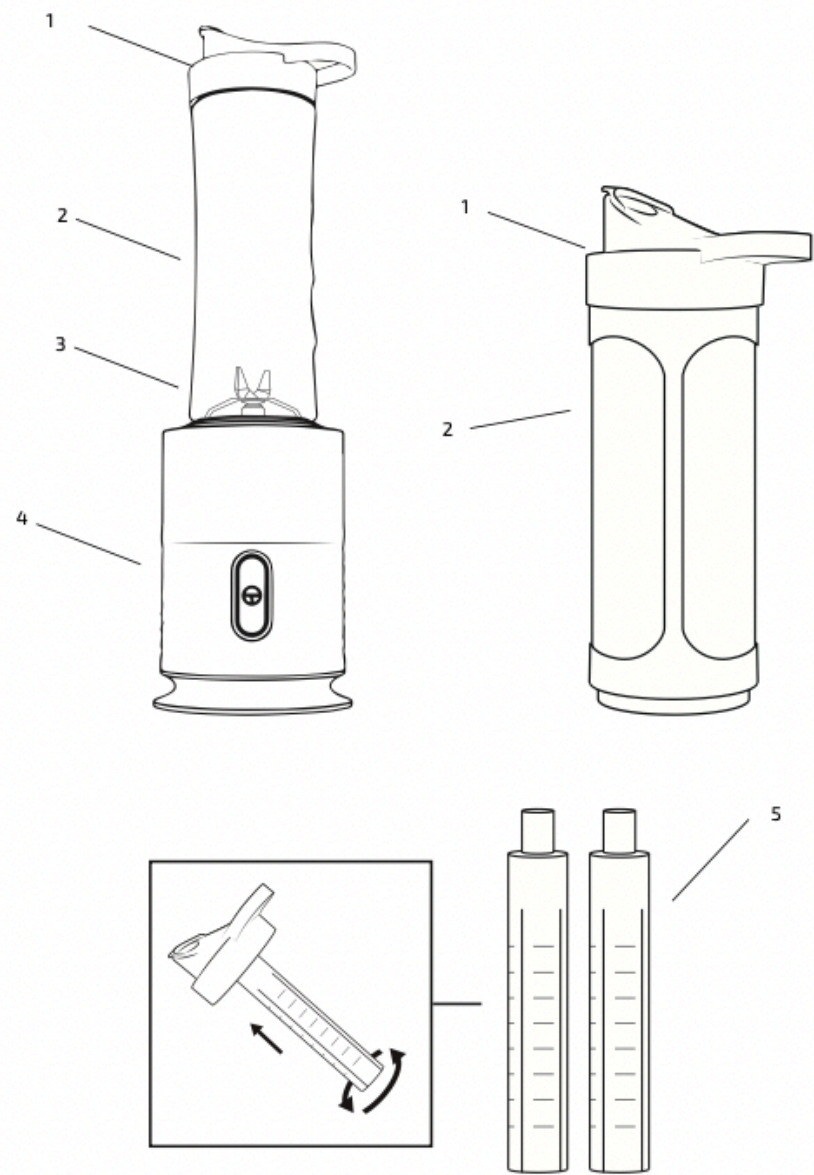

Fig./Img./Abb./Rys./Obr. 1

www.cecotec.es

Cecotec Innovaciones S. L.
C/de la Pinadeta s/n, 46930
Quart de Poblet, Valencia, Spain

EA01221129