

cecutec

PRECISIONCARE ALUMINIUM PREMIUM

Afeitadora rotativa / Rotary shaver



Manual de instrucciones
Instruction manual
Manuel d'instructions
Bedienungsanleitung
Manuale di istruzioni
Manual de instruções
Handleiding
Instrukcja obsługi
Návod k použití
Kullanma kılavuzu
Οδηγίες χρήσης
Manual d'instruccions
Használati útmutató
تعليمات استعمال اليد

Instrucciones de seguridad	5
Safety instructions	6
Instructions de sécurité	8
Sicherheitshinweise	9
Istruzioni di sicurezza	11
Instruções de segurança	13
Veiligheidsinstructies	15
Instrukcje bezpieczeństwa	16
Bezpečnostní pokyny	18
Güvenlik talimatları	19
Οδηγίες ασφαλείας	21
Instruccions de seguretat	23
Biztonsági utasítások	24
تمالسا اتماميل عت	26

ÍNDICE

1. Piezas y componentes	28
2. Antes de usar	28
3. Funcionamiento	29
4. Limpieza y mantenimiento	29
5. Reciclaje de aparatos eléctricos y electrónicos	30
6. Copyright	31
7. Especificaciones técnicas	31
8. Garantía y SAT	32
9. Declaración UE de conformidad simplificada	32

INDEX

1. Parts and components	33
2. Before use	33
3. Operation	34
4. Cleaning and maintenance	34
5. Recycling of electrical and electronic equipment	35
6. Copyright	36
7. Technical specifications	36
8. Technical support and warranty	36
9. Simplified EU Declaration of Conformity	36

SOMMAIRE

1. Pièces et composants	37
2. Avant utilisation	37
3. Fonctionnement	38
4. Nettoyage et entretien	38
5. Recyclage des équipements électriques et électroniques	40
6. Copyright	40
7. pécifications techniques	40
8. Garantie et SAV	41
9. Déclaration de conformité simplifiée de l'UE	41

INHALT

1. Teile und Komponenten	42
2. Vor dem Gebrauch	42
3. Bedienung	43
4. Reinigung und Wartung	43
5. Recycling von Elektro- und Elektronikgeräten	45
6. Copyright	45
7. Technische Spezifikationen	45
8. Garantie und Kundendienst	46
9. Vereinfachte EU-Konformitätserklärung	46

INDICE

1. Parti e componenti	47
2. Prima dell'uso	47
3. Funzionamento	48
4. Pulizia e manutenzione	48
5. Riciclaggio di apparecchiature elettriche ed elettroniche	49
6. Copyright	50
7. Specifiche tecniche	50
8. Garanzia e supporto tecnico	50
9. Dichiarazione di conformità UE semplificata	51

ÍNDICE

1. Peças e componentes	52
2. Antes de usar	52
3. Funcionamento	53
4. Limpeza e manutenção	53
5. Reciclagem de produtos elétricos e eletrônicos	55
6. Copyright	55
7. Especificações técnicas	55
8. Garantia e SAT	56
9. Declaração de conformidade simplificada da UE	56

INHOUD

1. Onderdelen en componenten	57
2. Voor gebruik	57
3. Bediening	58
4. Reiniging en onderhoud	58
5. Recycling van elektrische en elektronische apparatuur	60
6. Copyright	60
7. Technische specificaties	60
8. Garantie en technische ondersteuning	61
9. Vereenvoudigde EU-conformiteitsverklaring	61

SPIS TREŚCI

1. Części i komponenty	62
2. Przed użyciem	62
3. Operacja	63
4. Czyszczenie i konserwacja	63
5. Recykling sprzętu elektrycznego i elektronicznego	64
6. Prawa autorskie	65
7. Dane techniczne	65
8. Gwarancja i wsparcie techniczne	65
9. Uproszczona deklaracja zgodności UE	66

INDEX

1. Součásti a komponenty	67
2. Před použitím	67
3. Provoz	68
4. Čištění a údržba	68
5. Recyklace elektrických a elektronických zařízení	69
6. Autorská práva	70
7. Technické specifikace	70
8. Záruka a technická podpora	70
9. Zjednodušené prohlášení EU o shodě	70

İNDEKS

1. Parçalar ve bileşenler	71
2. Kullanmadan önce	71
3. Operasyon	72
4. Temizlik ve bakım	72
5. Elektrikli ve elektronik ekipmanların geri dönüşümü	73
6. Telif Hakkı	74
7. Teknik özellikler	74
8. Garanti ve Teknik Destek	74
9. Basitleştirilmiş AB Uygunluk Beyanı	74

ΔΕΙΚΤΗΣ

1. Μέρη και εξαρτήματα	75
2. Πριν από τη χρήση	75
3. Λειτουργία	76
4. Καθαρισμός και συντήρηση	76
5. Ανακύκλωση ηλεκτρικού και ηλεκτρονικού εξοπλισμού	78
6. Πνευματικά δικαιώματα	78
7. Τεχνικές προδιαγραφές	78
8. Εγγύηση και Τεχνική Υποστήριξη	79
9. Απλουστευμένη Δήλωση Συμμόρφωσης EE	79

ÍNDEX

1. Peces i components	80
2. Abans de fer servir	80
3. Funcionament	81
4. Neteja i manteniment	81
5. Reciclatge daparells elèctrics i electrònics	82
6. Copyright	83
7. Especificacions tècniques	83
8. Garantia i SAT	83
9. Declaració UE de conformitat simplificada	84

INDEX

1. Alkatrészek és részegységek	85
2. Használat előtt	85
3. Működés	86
4. Tisztítás és karbantartás	86
5. Elektromos és elektronikus berendezések újrahasznosítása	87
6. Szerzői jog	88
7. Műszaki adatok	88
8. Garancia és műszaki támogatás	88
9. Egyszerűsített EU-megfelelőségi nyilatkozat	89

فهرس

١. الأجزاء والمكونات	٩٠
٢. قبل الاستخدام	٩٠
٣. التشغيل	٩١
٤. التنظيف والصيانة	٩١
٥. إعادة تدوير المعدات الكهربائية والإلكترونية	٩٢
٦. حقوق الطبع والنشر	٩٢
٧. المواصفات الفنية	٩٢
٨. الضمان والدعم الفني	٩٣
٩. إعلان المطابقة المبسط للاتحاد الأوروبي	٩٣

NOTA

EU01_121503 - PrecisionCare Aluminium Premium

ES • La codificación de este manual es genérica y se aplica a todas las variantes de códigos del aparato.

EN • The coding in this manual is generic and applies to all code variants of the appliance.

FR • Le codage figurant dans ce manuel est générique et s'applique à toutes les variantes de code de l'appareil.

DE • Die Codierung in dieser Bedienungsanleitung ist allgemein und gilt für alle Codevarianten des Geräts.

IT • La codifica riportata nel presente manuale è generica e si applica a tutte le varianti di codici dell'apparecchio.

PT • A codificação apresentada neste manual é genérica e aplica-se a todas as variantes de código do aparelho.

NL • De codering in deze handleiding is algemeen en geldt voor alle codevarianten van het apparaat.

PL • Kody podane w niniejszej instrukcji są ogólne i mają zastosowanie do wszystkich wariantów kodowych urządzenia.

CZ • Kódování obsažené v tomto návodu je generické a platí pro všechny kódové varianty spotřebiče.

TR • Bu kılavuzdaki kodlama geneldir ve cihazın tüm kod varyantları için geçerlidir.

GR • Η κωδικοποίηση σε αυτό το εγχειρίδιο είναι γενική και ισχύει για όλες τις παραλλαγές κώδικα της συσκευής.

CAT • La codificació del manual és genèrica i s'aplica a totes les variants de codis de l'aparell.

HU • Ez a kézikönyv egységes kódolást használ, amely az eszköz minden típusára érvényes

عربي • الدليل عامًا وينطبق على جميع متغيرات التعليمات البرمجية الخاصة بالجهاز

INSTRUCCIONES DE SEGURIDAD

Lea las siguientes instrucciones atentamente antes de usar el producto. Guarde este manual para referencias futuras o nuevos usuarios.

- Estos aparatos pueden ser usados por niños de 8 años o más y por personas con capacidades físicas, sensoriales o mentales reducidas, o de falta de experiencia y conocimiento, si han sido sometidos a vigilancia o instrucciones relativas al uso del aparato con total seguridad y siempre que comprendan los peligros que entrañan. Los niños no deben jugar con el aparato. La limpieza y mantenimiento por el usuario no deben ser realizados por niños sin vigilancia.
- Este aparato está diseñado exclusivamente para uso doméstico quedando excluido su uso en bares, restaurantes, granjas, hoteles, moteles y oficinas.
- El aparato sólo se tiene que usar con la unidad de alimentación suministrada con el aparato.
- El aparato sólo se debe alimentar a la muy baja tensión de seguridad correspondiente a la marcada en el aparato.
- Si el cable de alimentación está dañado, debe ser sustituido por el fabricante, por su servicio posventa o por personal cualificado similar con el fin de evitar un peligro.
- ADVERTENCIA: Para la recarga de la batería, utilizar sólo el cable suministrado con el aparato.
- Los bornes de alimentación no deben ser cortocircuitados.
- Sujete las partes que deban ser fijadas de forma que no caigan en el agua.
- No utilice el aparato en cabello artificial o animales.

Instrucciones de la batería

- Este aparato contiene una batería que no puede ser reemplazada.

- Tanto la batería como las pilas pueden presentar fugas en condiciones extremas. Si la batería gotea, no toque el líquido. Si el líquido entra en contacto con la piel, lávese inmediatamente con agua y jabón. Si el líquido entra en contacto con los ojos, láveselos de forma inmediata con abundante agua limpia durante un mínimo de 10 minutos y busque asistencia médica. Utilice guantes para manejar la batería y deséchela inmediatamente de acuerdo con la normativa local.
- Cargue la batería al completo si es nueva o antes de utilizar el producto por primera vez después de un periodo largo de inactividad.
- Mantenga fuera del alcance de los niños las pilas y baterías que tengan riesgo de ser ingeridas.
- La ingestión de pilas y baterías puede provocar quemaduras, perforación de partes blandas y la muerte. Pueden provocarse quemaduras graves en las dos horas siguientes a la ingesta.
- En caso de ingerir pilas o baterías acuda rápidamente a su centro médico más cercano.

SAFETY INSTRUCTIONS

Please read these instructions carefully before using the appliance. Keep this instruction manual for future reference or new users.

- The appliance can be used by children aged 8 years and above and by people with reduced physical, sensory, or mental capabilities, as well as with lack of experience and knowledge, as long as they have been given supervision or instruction concerning the safe use of the appliance and understand the hazards involved. Children shall not play with the appliance. Cleaning and maintenance by the user

must not be carried out by unsupervised children.

- This appliance is designed for domestic use only and is not intended for bars, restaurants, farmhouses, hotels, motels and offices.
- The device may only be used with the power supply unit provided with the appliance.
- The device must only be supplied at a safety extra-low voltage in accordance with the power indicated on the device.
- If the power cord is damaged, it must be replaced by Cecotec's Official Technical Support Service or similar qualified personnel to avoid risks.
- **WARNING:** To recharge the battery, use only the cable supplied with the device.
- The supply terminals must not be short-circuited.
- Secure the parts to be fastened in such a way that they do not risk falling into the water.
- Do not use the device on artificial hair or pets.

Battery instructions

- This appliance contains an irreplaceable battery.
- Leaks from the battery or cells can occur under extreme conditions. Do not touch any liquid that leaks from the battery. If the liquid comes into contact with skin, wash immediately with soap and water. If the liquid gets into the eyes, wash them immediately with clean water for a minimum of 10 minutes and seek medical attention. Wear gloves to handle the battery and dispose of it immediately in accordance with local regulations.
- Before a new battery is used or the battery is used for the first time after long-term storage, fully charge the battery.
- Keep batteries out of the reach of children when there is a risk of ingestion.

- Battery ingestion can cause burns, soft tissue perforation and death. Severe burns may occur within two hours of ingestion.
- In case of battery ingestion, please seek medical help immediately.

INSTRUCTIONS DE SÉCURITÉ

Veuillez lire les instructions suivantes avec attention avant d'utiliser l'appareil. Gardez bien ce manuel pour de futures références ou pour tout nouvel utilisateur.

- Cet appareil peut être utilisé par des enfants de 8 ans et plus et par des personnes aux capacités physiques, mentales ou sensorielles réduites, ou sans expérience ni connaissances s'ils sont surveillés et/ou ont reçu les informations nécessaires à l'utilisation correcte de l'appareil et qu'ils ont bien compris les risques qu'il implique. Empêchez les enfants de jouer avec le produit. Le nettoyage et l'entretien ne doivent pas être réalisés par des enfants.
- Cet appareil est conçu pour un usage domestique uniquement et ne doit pas être utilisé dans les bars, restaurants, fermes, hôtels, motels et bureaux.
- L'appareil ne peut être utilisé qu'avec l'unité d'alimentation fournie avec l'appareil.
- L'appareil ne doit être alimenté qu'avec une très faible tension de sécurité, correspondant à celle indiquée sur l'appareil.
- Si le câble d'alimentation est endommagé, il doit être substitué par le fabricant, par le Service Après-Vente ou par du personnel qualifié pour éviter des dangers.
- **AVERTISSEMENT** : Pour recharger la batterie, utilisez uniquement le câble fourni avec l'appareil.
- Les bornes d'alimentation ne doivent pas être court-circuitées.

- Tenez les pièces de manière à ce qu'elles ne tombent pas dans l'eau.
- N'utilisez pas l'appareil sur des cheveux artificiels ou des animaux.

Instructions de la batterie

- Cet appareil contient une batterie qui ne peut pas être remplacée.
- La batterie comme les piles peuvent présenter des fuites dans des conditions extrêmes. Si la batterie goutte, ne touchez pas le liquide. Si le liquide entre en contact avec la peau, lavez-la immédiatement avec de l'eau et du savon. Si le liquide entre en contact avec les yeux, lavez-les immédiatement avec de l'eau propre en abondance pendant 10 minutes puis consultez votre médecin. Utilisez des gants pour manipuler la batterie et jetez-la immédiatement selon les normes locales.
- Chargez complètement la batterie lorsqu'elle est neuve ou avant d'utiliser l'appareil pour la première fois après une longue période d'inactivité.
- Maintenez les piles et batteries hors de portée des enfants, car elles risquent d'être avalées.
- L'ingestion de la batterie peut provoquer des brûlures, la perforation des tissus mous et même la mort. L'ingestion de la batterie peut causer de graves brûlures dans les deux heures suivant l'ingestion.
- En cas d'ingestion de piles ou batteries, consultez immédiatement votre médecin.

SICHERHEITSHINWEISE

Lesen Sie die folgenden Hinweise aufmerksam durch, bevor Sie das Produkt verwenden. Heben Sie die Bedienungsanleitung für zum Nachschlagen oder für weitere Benutzer gut auf.

- Diese Geräte können von Kindern ab 8 Jahren und Personen mit eingeschränkten körperlichen, sensorischen oder geistigen Fähigkeiten oder mangelnder Erfahrung und Kenntnis verwendet werden, wenn sie beaufsichtigt oder in die sichere Verwendung des Geräts eingewiesen wurden und die damit verbundenen Gefahren verstehen. Kinder dürfen nicht mit dem Gerät spielen. Reinigung und Wartung sollte niemals von Kinder durchgeführt werden.
- Dieses Gerät ist ausschließlich für den Hausgebrauch konzipiert und ist nicht für die Verwendung in Bars, Restaurants, Bauernhöfen, Hotels, Motels oder Büros bestimmt.
- Das Gerät darf nur mit dem mitgelieferten Netzgerät betrieben werden.
- Das Gerät darf nur mit der Schutzkleinspannung versorgt werden, die der auf dem Gerät angegebenen Spannung entspricht.
- Wenn das Netzkabel beschädigt ist, muss es durch den Hersteller, den Kundenservice oder qualifiziertes Personal ersetzt werden, um Schäden zu vermeiden.
- **WARNUNG:** Zur Aufladung des Akkus verwenden Sie ausschließlich das mit dem Gerät gelieferte Kabel.
- Die Versorgungsklemmen dürfen nicht kurzgeschlossen werden.
- Sichern Sie die zu befestigenden Teile so, dass sie nicht ins Wasser fallen können.
- Verwenden Sie das Gerät nicht an Kunsthaar oder an Tiere.

Akku/Batterieanleitungen

- Dieses Gerät enthält einen Akku, der nicht ersetzt werden kann.
- Sowohl die Akkus als auch die Batterien können unter extremen Bedingungen auslaufen. Wenn die Batterie

ausläuft, berühren Sie die Flüssigkeit nicht. Falls die Flüssigkeiten in Kontakt mit dem Haut kommt, waschen Sie sich sofort mit Wasser und Seife. Falls die Flüssigkeit in Kontakt mit den Augen kommt, waschen Sie sich die Augen während mindestens 10 Minuten und suchen Sie sich ärztliche Hilfe auf. Tragen Sie beim Umgang mit dem Akku Handschuhe und entsorgen Sie ihn umgehend gemäß den örtlichen Vorschriften.

- Laden Sie den Akku vollständig, wenn er neue ist oder bevor Sie das Gerät das erste Mal nach einen langen Zeitraum benutzen.
- Bewahren Sie Batterien und verschluckbare Akkus und Batterien außerhalb der Reichweite von Kindern auf.
- Das Verschlucken von Batterien kann zu Verbrennungen, Perforation von Weichteilen und zum Tod führen. Schwere Verbrennungen können innerhalb von zwei Stunden nach Verschlucken auftreten.
- Im Falle des Verschluckens von Batterien oder Akkus, suchen Sie sofort einen Arzt in der nächstgelegenen medizinischen Einrichtung auf.

ISTRUZIONI DI SICUREZZA

Leggere attentamente le seguenti istruzioni prima di usare l'apparecchio. Conservare questo manuale per consultazioni future o nuovi utenti.

- Questo apparecchio può essere utilizzato da bambini a partire dagli 8 anni di età e da persone con ridotte capacità fisiche, sensoriali o mentali o con mancanza di esperienza e conoscenza, a condizione che abbiano ricevuto supervisione o istruzioni sull'uso dell'apparecchio in modo sicuro e che comprendano i pericoli connessi. I bambini non devono giocare con l'apparecchio. La pulizia e la manutenzione non devono essere eseguite da bambini non sorvegliati.

- Questo apparecchio è stato progettato solo per uso domestico e non può essere utilizzato in bar, ristoranti, aziende agricole, alberghi, motel e uffici.
- L'apparecchio può essere utilizzato solo con l'alimentatore fornito in dotazione.
- Alimentare l'apparecchio solo con una tensione di sicurezza molto bassa, corrispondente alle indicazioni dello stesso.
- Se il cavo di alimentazione è danneggiato, deve essere sostituito dal produttore, dal suo servizio post-vendita o da personale altrettanto qualificato al fine di evitare pericoli.
- **ATTENZIONE:** Per ricaricare la batteria, utilizzare esclusivamente il cavo in dotazione con l'apparecchio.
- Non cortocircuitare i morsetti di alimentazione.
- Fissare saldamente le parti in modo che non cadano in acqua.
- Non utilizzare l'apparecchio su capelli artificiali o animali.

Istruzioni relative alla batteria

- Questo apparecchio contiene una batteria che non può essere sostituita.
- Sia le batterie che le pile possono perdere in condizioni estreme. Se la batteria perde, non toccare il liquido. Se il liquido entra in contatto con la pelle, lavare immediatamente con acqua e sapone. Se il liquido entra in contatto con gli occhi, lavarli immediatamente con abbondante acqua pulita per almeno 10 minuti e cercare assistenza medica. Indossare i guanti quando si maneggia la batteria e smaltirla immediatamente secondo le norme locali.
- Caricare completamente la batteria se è nuova o prima di utilizzare l'apparecchio per la prima volta dopo un lungo periodo di inattività.
- Tenere le pile e batterie fuori dalla portata dei bambini per evitare che possano ingerirle.

- L'ingerimento di batterie e batterie può causare ustioni, perforazione dei tessuti molli e morte. Possono causare gravi ustioni entro due ore dall'ingerimento.
- Se la batteria o le pile vengono ingerite, recarsi immediatamente alla struttura medica più vicina e consultare un medico.

INSTRUÇÕES DE SEGURANÇA

Leia as seguintes instruções atentamente antes de usar o aparelho. Guarde este manual para referências futuras ou novos utilizadores.

- Este aparelho pode ser utilizado por crianças a partir dos 8 anos de idade e por pessoas com capacidades físicas, sensoriais ou mentais reduzidas ou com falta de experiência e conhecimentos, se lhes tiver sido dada supervisão ou instruções relativas à utilização do aparelho de uma forma segura e compreender os perigos envolvidos. Não permita que as crianças brinquem com o aparelho. A limpeza e a manutenção não deve ser efectuada por crianças não vigiadas.
- Este aparelho foi concebido apenas para uso doméstico e não se destina a ser utilizado em bares, restaurantes, quintas, hotéis, motéis e escritórios.
- O aparelho só pode ser utilizado com a unidade de fornecimento de energia fornecida com o aparelho.
- O aparelho só deve ser alimentado com uma tensão de segurança muito baixa, correspondente à que está marcada no dispositivo.
- Se o cabo de alimentação estiver danificado, deve ser substituído pelo fabricante, pelo seu serviço pós-venda ou por pessoal qualificado, a fim de evitar um perigo.
- **ADVERTÊNCIA:** Para recarregar a bateria, utilize apenas o cabo fornecido com o aparelho.

- Os terminais de alimentação não devem ser curto-circuitados.
- As peças devem ser fixadas de forma a não caírem na água.
- Não utilizar o aparelho em cabelos artificiais ou em animais.

Instruções da bateria

- Este aparelho contém uma bateria que não pode ser substituída.
- Tanto a bateria como as pilhas podem apresentar fugas em condições extremas. Se a bateria deitar gotas, não toque no líquido. Se o líquido entra em contacto com a pele, lave imediatamente com água e sabão. Se o líquido entrar em contacto com os olhos, lave-os imediatamente com água abundante durante o mínimo 10 minutos e procure assistência médica. Utilize luvas para manipular a bateria e deite-a fora imediatamente de acordo com a normativa local.
- Carregue a bateria completamente se for nova ou antes de usar o produto pela primeira vez, ou depois de um longo período de inatividade.
- Mantenha as pilhas que possam ser engolidas fora do alcance das crianças.
- A ingestão de pilhas e baterias podem causar queimaduras, perfuração de tecido mole e morte. Podem ocorrer queimaduras graves no espaço de duas horas após a ingestão.
- Se as pilhas ou a bateria forem engolidas, procure prontamente cuidados médicos nas instalações médicas mais próximas.

VEILIGHEIDSinSTRUCTIES

Lees de volgende instructies zorgvuldig door voordat u het product gebruikt. Bewaar deze handleiding voor toekomstig gebruik of voor nieuwe gebruikers.

- Deze apparaten kunnen worden gebruikt door kinderen van 8 jaar en ouder en door personen met beperkte fysieke, sensorische of mentale capaciteiten, of met een gebrek aan ervaring en kennis, mits zij onder toezicht staan of instructies hebben gekregen over het veilige gebruik van het apparaat en de gevaren ervan begrijpen. Kinderen mogen niet met het apparaat spelen. Reiniging en onderhoud door de gebruiker mogen niet door kinderen zonder toezicht worden uitgevoerd.
- Dit apparaat is uitsluitend bedoeld voor huishoudelijk gebruik en is niet geschikt voor gebruik in bars, restaurants, boerderijen, hotels, motels en kantoren.
- Het apparaat mag uitsluitend worden gebruikt met de meegeleverde voeding.
- Het apparaat mag alleen worden gevoed met de zeer lage veiligheidsspanning die overeenkomt met de spanning die op het apparaat is aangegeven.
- Als het netsnoer beschadigd is, moet het door de fabrikant, de klantenservice of soortgelijk gekwalificeerd personeel worden vervangen om gevaar te voorkomen.
- **WAARSCHUWING:** Gebruik alleen de kabel die bij het apparaat is geleverd om de batterij op te laden.
- De voedingsklemmen mogen niet worden kortgesloten.
- Maak de te bevestigen onderdelen vast, zodat ze niet in het water kunnen vallen.
- Gebruik het apparaat niet op kunsthaar of dieren.

Baterij-instructies

- Dit apparaat bevat een batterij die niet vervangen kan worden.
- Zowel de batterij als de cellen kunnen onder extreme omstandigheden lekken. Raak de vloeistof niet aan als de batterij lekt. Als de vloeistof in contact komt met uw huid, was deze dan onmiddellijk af met water en zeep. Als de vloeistof in uw ogen komt, spoel uw ogen dan onmiddellijk met veel schoon water gedurende ten minste 10 minuten en raadpleeg een arts. Draag handschoenen bij het hanteren van de batterij en gooi deze onmiddellijk weg volgens de lokale voorschriften.
- Laad de batterij volledig op als deze nieuw is of voordat u het product voor de eerste keer gebruikt nadat het langere tijd niet is gebruikt.
- Houd batterijen en accu's die ingeslikt kunnen worden, buiten het bereik van kinderen.
- Het inslikken van batterijen kan brandwonden, perforatie van zacht weefsel en de dood veroorzaken. Ernstige brandwonden kunnen binnen twee uur na inname optreden.
- Als u batterijen inslikt, ga dan onmiddellijk naar het dichtstbijzijnde medische centrum.

INSTRUKCJE BEZPIECZEŃSTWA

Przed użyciem produktu należy uważnie przeczytać poniższe instrukcje. Zachowaj instrukcję do wykorzystania w przyszłości lub dla nowych użytkowników.

- Urządzenia te mogą być używane przez dzieci w wieku 8 lat i starsze oraz osoby o ograniczonej sprawności fizycznej, sensorycznej lub umysłowej, a także osoby nieposiadające odpowiedniego doświadczenia i wiedzy, pod warunkiem, że znajdują się pod nadzorem lub zostały poinstruowane w

zakresie bezpiecznego użytkowania urządzenia i rozumieją związane z tym zagrożenia. Dzieci nie powinny bawić się urządzeniem. Czyszczenie i konserwacja nie powinny być wykonywane przez dzieci bez nadzoru.

- To urządzenie jest przeznaczone wyłącznie do użytku domowego i nie nadaje się do stosowania w barach, restauracjach, gospodarstwach rolnych, hotelach, motelach i biurach.
- Urządzenie należy używać wyłącznie z zasilaczem dostarczonym wraz z urządzeniem.
- Urządzenie należy zasilać wyłącznie bardzo niskim napięciem bezpiecznym, odpowiadającym napięciu podanemu na urządzeniu.
- Jeśli przewód zasilający jest uszkodzony, musi zostać wymieniony przez producenta, serwis posprzedażny lub podobnie wykwalifikowany personel, aby uniknąć zagrożenia.
- OSTRZEŻENIE: Do ładowania baterii należy używać wyłącznie kabla dołączonego do urządzenia.
- Nie wolno zwierać zacisków zasilania.
- Zabezpiecz części, które wymagają naprawy, tak aby nie wpadły do wody.
- Nie należy używać urządzenia na sztucznych włosach ani zwierzętach.

Instrukcje dotyczące baterii

- To urządzenie zawiera baterię, której nie można wymienić.
- Zarówno bateria, jak i ogniwa mogą przeciekać w ekstremalnych warunkach. Jeśli bateria przecieka, nie dotykaj płynu. W przypadku kontaktu płynu ze skórą, natychmiast przemyj ją wodą z mydłem. W przypadku kontaktu płynu z oczami, natychmiast przepłucz je dużą ilością czystej

wody przez co najmniej 10 minut i zasięgnij rady lékaře. Podčas obsluhy baterii należy nosić rękawice i natychmiast ją zutylizować zgodnie z lokalnymi przepisami.

- Należy całkowicie naładować baterię, jeśli jest nowa lub przed pierwszym użyciem produktu po długim okresie nieużywania.
- Baterie i akumulatory, które mogą zostać potknięte, należy przechowywać w miejscu niedostępnym dla dzieci.
- Poptknięcie baterii może spowodować oparzenia, perforację tkanek miękkich i śmierć. Poważne oparzenia mogą wystąpić w ciągu dwóch godzin od potknięcia.
- W przypadku potknięcia baterii należy natychmiast udać się do najbliższego ośrodka zdrowia.

BEZPEČNOSTNÍ POKYNY

Před použitím výrobku si pečlivě přečtěte následující pokyny. Uschovejte si tento návod k obsluze pro budoucí použití nebo pro nové uživatele.

- Tyto spotřebiče mohou používat děti od 8 let a osoby se sníženými fyzickými, smyslovými nebo duševními schopnostmi nebo s nedostatkem zkušeností a znalostí, pokud jsou pod dohledem nebo byly poučeny o bezpečném používání spotřebiče a rozumí souvisejícím rizikům. Děti by si se spotřebičem neměly hrát. Čištění a údržbu by děti neměly provádět bez dozoru.
- Tento spotřebič je určen výhradně pro domácí použití a není vhodný pro použití v barech, restauracích, na farmách, v hotelech, motelech a kancelářích.
- Zařízení smí být používáno pouze s napájecím zdrojem dodaným s ním.
- Zařízení by mělo být napájeno pouze velmi nízkým bezpečným napětím odpovídajícím napětí vyznačenému na zařízení.

- Pokud je napájecí kabel poškozen, musí být vyměněn výrobcem, jeho poprodejním servisem nebo podobně kvalifikovaným personálem, aby se předešlo nebezpečí.
- VAROVÁNÍ: K nabíjení baterie používejte pouze kabel dodaný se zařízením.
- Napájecí svorky nesmí být zkratovány.
- Zajistěte části, které je třeba upevnit, aby nespadly do vody.
- Nepoužívejte zařízení na umělé vlasy ani na zvířatech.

Pokyny k baterii

- Toto zařízení obsahuje baterii, kterou nelze vyměnit.
- Za extrémních podmínek může dojít k úniku kapaliny z baterie i článků. Pokud baterie vytéká, nedotýkejte se kapaliny. Pokud se kapalina dostane do kontaktu s kůží, okamžitě ji omyjte mýdlem a vodou. Pokud se kapalina dostane do očí, okamžitě je vyplachujte velkým množstvím čisté vody po dobu alespoň 10 minut a vyhledejte lékařskou pomoc. Při manipulaci s baterií používejte rukavice a baterii ihned zlikvidujte v souladu s místními předpisy.
- Plně nabijte baterii, pokud je nová, nebo před prvním použitím produktu po delší době nečinnosti.
- Baterie a akumulátory, u kterých hrozí nebezpečí spolknutí, uchovávejte mimo dosah dětí.
- Požití baterií může způsobit popáleniny, perforaci měkkých tkání a smrt. K těžkým popáleninám může dojít do dvou hodin po požití.
- Pokud baterie požijete, okamžitě vyhledejte nejbližší lékařské středisko.

GÜVENLİK TALIMATLARI

Ürünü kullanmadan önce aşağıdaki talimatları dikkatlice okuyun. Bu kılavuza ileride başvurmak veya yeni kullanıcılar için saklayın.

- Bu cihazlar, 8 yaş ve üzeri çocuklar ve fiziksel, duyuşal veya zihinsel yetenekleri kısıtlı ya da deneyim ve bilgi eksikliği olan kişiler tarafından, cihazın güvenli kullanımı konusunda gözetim veya talimat verilmesi ve içerdiği tehlikelerin anlaşılması koşuluyla kullanılabilir. Çocuklar cihazla oynamamalıdır. Temizlik ve kullanıcı bakımı, gözetim olmaksızın çocuklar tarafından yapılmamalıdır.
- Bu cihaz sadece evlerde kullanılmak üzere tasarlanmıştır ve bar, restoran, çiftlik, otel, motel ve ofislerde kullanıma uygun değildir.
- Cihaz yalnızca cihazla birlikte verilen güç kaynağı ünitesiyle kullanılmalıdır.
- Cihaz sadece cihaz üzerinde işaretlenen değere karşılık gelen çok düşük güvenlik voltajıyla çalıştırılmalıdır.
- Güç kablosu hasarlıysa, tehlikeyi önlemek için üretici, satış sonrası servisi veya benzer şekilde yetkili personel tarafından değiştirilmelidir.
- UYARI: Pili şarj etmek için yalnızca cihazla birlikte verilen kabloyu kullanın.
- Güç kaynağı terminalleri kısa devre yapılmamalıdır.
- Sabitlenmesi gereken parçaların suya düşmemesi için sabitleyin.
- Cihazı yapay saç veya hayvanlar üzerinde kullanmayın.

Pil talimatları

- Bu cihazda değiştirilemeyen bir pil bulunmaktadır.
- Aşırı koşullar altında hem pil hem de hücreler sızıntı yapabilir. Pil sızdırıyorsa, sıvıya dokunmayın. Sıvı cildinizle temas ederse, hemen sabun ve suyla yıkayın. Sıvı gözünüze temas ederse, en az 10 dakika boyunca bol temiz suyla yıkayın ve tıbbi yardım alın. Pili tutarken eldiven giyin ve yerel yönetmeliklere uygun şekilde derhal atın.

- Ürün yeniye veya uzun süre kullanılmadıktan sonra ilk kez kullanıyorsanız pili tamamen şarj edin.
- Yutulması riski bulunan pil ve akümülatörleri çocukların erişemeyeceği yerde saklayın.
- Pillerin yutulması yanıklara, yumuşak doku delinmesine ve ölüme neden olabilir. Ciddi yanıklar, yutulduktan sonraki iki saat içinde meydana gelebilir.
- Pil yutmanız durumunda derhal en yakın sağlık kuruluşuna başvurun.

ΟΔΗΓΙΕΣ ΑΣΦΑΛΕΙΑΣ

Διαβάστε προσεκτικά τις ακόλουθες οδηγίες πριν χρησιμοποιήσετε το προϊόν. Φυλάξτε αυτό το εγχειρίδιο για μελλοντική αναφορά ή για νέους χρήστες.

- Αυτές οι συσκευές μπορούν να χρησιμοποιηθούν από παιδιά ηλικίας 8 ετών και άνω και από άτομα με μειωμένες σωματικές, αισθητηριακές ή νοητικές ικανότητες ή έλλειψη εμπειρίας και γνώσης, υπό την προϋπόθεση ότι βρίσκονται υπό επίβλεψη ή έχουν λάβει οδηγίες σχετικά με την ασφαλή χρήση της συσκευής και κατανοούν τους κινδύνους που ενέχει. Τα παιδιά δεν πρέπει να παίζουν με τη συσκευή. Ο καθαρισμός και η συντήρηση από τον χρήστη δεν πρέπει να εκτελούνται από παιδιά χωρίς επίβλεψη.
- Αυτή η συσκευή έχει σχεδιαστεί αποκλειστικά για οικιακή χρήση και δεν είναι κατάλληλη για χρήση σε μπαρ, εστιατόρια, αγροκτήματα, ξενοδοχεία, motel και γραφεία.
- Η συσκευή πρέπει να χρησιμοποιείται μόνο με το τροφοδοτικό που παρέχεται με τη συσκευή.
- Η συσκευή θα πρέπει να τροφοδοτείται μόνο από την πολύ χαμηλή τάση ασφαλείας που αντιστοιχεί σε αυτήν που αναγράφεται στη συσκευή.
- Εάν το καλώδιο τροφοδοσίας έχει υποστεί ζημιά, πρέπει να

αντικατασταθεί από τον κατασκευαστή, την εξυπηρέτηση μετά την πώληση ή από παρόμοια εξειδικευμένο προσωπικό, προκειμένου να αποφευχθεί τυχόν κίνδυνος.

- ΠΡΟΕΙΔΟΠΟΙΗΣΗ: Για να επαναφορτίσετε την μπαταρία, χρησιμοποιήστε μόνο το καλώδιο που παρέχεται με τη συσκευή.
- Οι ακροδέκτες της τροφοδοσίας δεν πρέπει να βραχυκυκλώνονται.
- Ασφαλίστε τα εξαρτήματα που χρειάζονται στερέωση έτσι ώστε να μην πέσουν στο νερό.
- Μην χρησιμοποιείτε τη συσκευή σε τεχνητά μαλλιά ή ζώα.

Οδηγίες για την μπαταρία

- Αυτή η συσκευή περιέχει μια μπαταρία που δεν μπορεί να αντικατασταθεί.
- Τόσο η μπαταρία όσο και τα στοιχεία ενδέχεται να παρουσιάσουν διαρροή υπό ακραίες συνθήκες. Εάν η μπαταρία παρουσιάζει διαρροή, μην αγγίζετε το υγρό. Εάν το υγρό έρθει σε επαφή με το δέρμα σας, ξεπλύνετε αμέσως με σαπούνι και νερό. Εάν το υγρό έρθει σε επαφή με τα μάτια σας, ξεπλύνετε τα αμέσως με άφθονο καθαρό νερό για τουλάχιστον 10 λεπτά και ζητήστε ιατρική βοήθεια. Να φοράτε γάντια κατά το χειρισμό της μπαταρίας και να την απορρίψετε αμέσως σύμφωνα με τους τοπικούς κανονισμούς.
- Φορτίστε πλήρως την μπαταρία εάν είναι καινούργια ή πριν χρησιμοποιήσετε το προϊόν για πρώτη φορά μετά από μεγάλη περίοδο αδράνειας.
- Κρατήστε τις μπαταρίες και τους συσσωρευτές που ενέχουν κίνδυνο κατάποσης μακριά από παιδιά.
- Η κατάποση μπαταριών μπορεί να προκαλέσει εγκαύματα, διάτρηση μαλακών ιστών και θάνατο. Σοβαρά εγκαύματα μπορεί να προκληθούν εντός δύο ωρών από την κατάποση.

- Σε περίπτωση κατάποσης μπαταριών, μεταβείτε αμέσως στο πλησιέστερο ιατρικό κέντρο.

INSTRUCCIONS DE SEURETAT

Llegiu les instruccions següents atentament abans d'utilitzar el producte. Deseu aquest manual per a referències futures o nous usuaris.

- Aquests aparells poden ser usats per nens de 8 anys o més i per persones amb capacitats físiques, sensorials o mentals reduïdes, o de manca d'experiència i coneixement, si han estat sotmesos a vigilància o instruccions relatives a l'ús de l'aparell amb total seguretat i sempre que compreguin els perills que comporten. Els nens no han de jugar amb l'aparell. La neteja i el manteniment per l'usuari no han de ser realitzats per nens sense vigilància.
- Aquest aparell està dissenyat exclusivament per a ús domèstic i en queda exclòs l'ús en bars, restaurants, granges, hotels, motels i oficines.
- L'aparell només s'ha de fer servir amb la unitat d'alimentació subministrada amb l'aparell.
- L'aparell només s'ha d'alimentar a la tensió de seguretat molt baixa corresponent a la marcada a l'aparell.
- Si el cable d'alimentació està malmès, l'ha de substituir el fabricant, el servei postvenda o el personal qualificat similar per evitar un perill.
- ADVERTIMENT: Per a la recàrrega de la bateria, utilitzar només el cable subministrat amb l'aparell.
- Els borns d'alimentació no han de ser curtcircuitats.
- Subjecteu les parts que hagin de ser fixades de manera que no caiguin a l'aigua.
- No utilitzeu l'aparell en cabell artificial o animals.

Instruccions de la bateria

- Aquest aparell conté una bateria que no pot ser reemplaçada.
- Tant la bateria com les piles poden presentar fugides en condicions extremes. Si la bateria degota, no toqueu el líquid. Si el líquid entra en contacte amb la pell, renti's immediatament amb aigua i sabó. Si el líquid entra en contacte amb els ulls, renti'ls de forma immediata amb abundant aigua neta durant un mínim de 10 minuts i busqui assistència mèdica. Utilitzeu guants per manejar la bateria i llenceu-la immediatament d'acord amb la normativa local.
- Carregueu la bateria al complet si és nova o abans d'utilitzar el producte per primera vegada després d'un període llarg d'inactivitat.
- Mantingueu fora de l'abast dels nens les piles i bateries que tinguin risc de ser ingerides.
- La ingestió de piles i bateries pot provocar cremades, perforació de parts toves i la mort. Poden provocar-se cremades greus en les dues hores següents a la ingesta.
- En cas d'ingerir piles o bateries acudiu ràpidament al vostre centre mèdic més proper.

BIZTONSÁGI UTASÍTÁSOK

A termék használata előtt figyelmesen olvassa el az alábbi utasításokat. Őrizze meg ezt a kézikönyvet későbbi felhasználás vagy új felhasználók számára.

- Ezeket a készülékeket 8 éves vagy annál idősebb gyermekek, valamint csökkent fizikai, érzékszervi vagy mentális képességű, illetve tapasztalattal és tudással nem rendelkező személyek használhatják, feltéve, hogy felügyeletet kapnak, vagy eligazítást kaptak a készülék biztonságos használatáról, és megértik a lehetséges veszélyeket. Gyermekek nem játszhatnak a készülékkel. A tisztítást és

a felhasználói karbantartást gyermekek felügyelet nélkül nem végezhetik.

- Ez a készülék kizárólag háztartási használatra készült, és nem alkalmas bárokban, éttermekben, farmokon, szállodákban, motelekben és irodákban való használatra.
- A készüléket csak a hozzá mellékelt tápegységgel szabad használni.
- A készüléket csak a készüléken jelölt nagyon alacsony biztonsági feszültséggel szabad táplálni.
- Haatápkábelsérült,aztagyártónak,annakvevőszolgálatának vagy hasonlóan képzett szakembernek kell kicserélnie a veszélyek elkerülése érdekében.
- FIGYELMEZTETÉS: Az akkumulátor újratöltéséhez csak a készülékhez mellékelt kábelt használja.
- A tápcsatlakozókat tilos rövidre zárni.
- Rögzítse a rögzítendő alkatrészeket, hogy ne essenek a vízbe.
- Ne használja a készüléket műhajon vagy állatokon.

Akkumulátor használati utasítása

- Ez a készülék egy nem cserélhető akkumulátort tartalmaz.
- Szélsőséges körülmények között mind az akkumulátor, mind a cellák szivároghatnak. Ha az akkumulátor szivárog, ne érjen a folyadékhoz. Ha a folyadék a bőrével érintkezik, azonnal mossa le szappannal és vízzel. Ha a folyadék a szemével érintkezik, azonnal öblítse ki bő tiszta vízzel legalább 10 percig, és forduljon orvoshoz. Viseljen kesztyűt az akkumulátor kezelésekor, és azonnal ártalmatlanítsa a helyi előírásoknak megfelelően.
- Töltse fel teljesen az akkumulátort, ha új, vagy mielőtt hosszabb inaktivitás után először használná a terméket.
- A lenyelés veszélyét jelentő elemeket és akkumulátorokat tartsa gyermekektől elzárva.

- Az elemek lenyelése égési sérüléseket, légyrész-perforációt és halált okozhat. Súlyos égési sérülések a lenyelés után két órán belül jelentkezhetnek.
- Ha lenyeli az elemeket, azonnal forduljon a legközelebbi orvosi rendelőhöz.

تعليمات السلامة

اقرأ التعليمات التالية بعناية قبل استخدام المنتج. احتفظ بهذا الدليل للرجوع إليه مستقبلاً أو للمستخدمين الجدد.

- يمكن استخدام هذه الأجهزة من قبل الأطفال بعمر ٨ سنوات فما فوق، وكذلك من قبل الأشخاص ذوي القدرات البدنية أو الحسية أو العقلية المحدودة، أو من قبل الأشخاص الذين يفتقرون إلى الخبرة والمعرفة، شريطة أن يكونوا تحت إشراف أو توجيه بشأن الاستخدام الآمن للجهاز، وأن يفهموا المخاطر التي ينطوي عليها. يُمنع الأطفال من اللعب بالجهاز. كما يُمنع الأطفال من تنظيفه وصيانته دون إشراف.
- تم تصميم هذا الجهاز للاستخدام المنزلي حصرياً ولا يصلح للاستخدام في الحانات والمطاعم والمزارع والفنادق والموتيلات والمكاتب.
- يجب استخدام الجهاز فقط مع وحدة إمداد الطاقة المرفقة مع الجهاز.
- يجب أن يتم تشغيل الجهاز فقط بالجهد المنخفض للغاية المطابق للجهد المحدد على الجهاز.
- في حالة تلف سلك الطاقة، يجب استبداله من قبل الشركة المصنعة، أو خدمة ما بعد البيع، أو من قبل موظف مؤهل مماثل لتجنب المخاطر.
- تحذير: لإعادة شحن البطارية، استخدم فقط الكابل المرفق مع الجهاز.
- يجب عدم حدوث قصر في دوائر توصيل الطاقة.
- قم بتأمين الأجزاء التي تحتاج إلى إصلاح حتى لا تسقط في الماء.
- لا تستخدم الجهاز على الشعر الاصطناعي أو الحيوانات.

تعليمات البطارية

- يحتوي هذا الجهاز على بطارية لا يمكن استبدالها.
- قد تتسرب البطارية والخلايا في الظروف القاسية. في حال تسرب السائل، تجنب لمس البطارية. في حال ملامسة السائل لبشرتك، اغسلها فوراً بالماء والصابون. في حال ملامسة السائل لعينيك، اشطفهما فوراً بكمية وفيرة من الماء النظيف لمدة ١٠ دقائق.

- على الأقل، واستشر طبيباً. ارتد قفازات عند التعامل مع البطارية وتخلص منها فوراً وفقاً للوائح المحلية.
- قم بشحن البطارية بالكامل إذا كانت جديدة أو قبل استخدام المنتج لأول مرة بعد فترة طويلة من عدم النشاط.
- احتفظ بالبطاريات والمراكم التي تشكل خطراً من الابتلاع بعيداً عن متناول الأطفال.
- قد يُسبب ابتلاع البطاريات حروقاً، وثقباً في الأنسجة الرخوة، والوفاة. وقد تحدث حروق بالغة خلال ساعتين من الابتلاع.
- في حالة ابتلاع البطاريات، توجه إلى أقرب مركز طبي على الفور.

1. PIEZAS Y COMPONENTES

Figura 1

1. Cuchillas
2. Cabezal de afeitado con soporte para cuchillas
3. Botón de encendido/apagado
4. Indicadores
5. Conector para cable USB
6. Tapa protectora
7. Cable USB
8. Cepillo de limpieza
9. Base de soporte
10. Indicador de configuración
11. Indicador de limpieza
12. Indicador de carga de la batería
13. Indicador de bloqueo

Nota:

Los gráficos de este manual son representaciones esquemáticas y puede que no coincidan exactamente con los del producto.

2. ANTES DE USAR

- Este aparato presenta un embalaje diseñado para protegerlo durante su transporte. Saque el aparato de su caja. Puede guardar la caja original y otros elementos del embalaje en un lugar seguro para prevenir daños en el aparato si necesita transportarlo en el futuro. Si desea deshacerse del embalaje original, asegúrese de reciclar todos los elementos correctamente.
- Asegúrese de que todas las piezas y componentes están incluidos y en buen estado. Si faltara alguno o no estuvieran en buen estado, contacte de forma inmediata con el Servicio de Atención Técnica oficial de Cecotec.

Contenido de la caja:

- Producto
 - Base
 - Cable USB
 - Manual de Instrucciones
- No retire el número de serie del producto, para poder mantener una correcta trazabilidad de su equipo en caso de solicitar asistencia.

3. FUNCIONAMIENTO

1. Pulse el Botón de encendido/apagado (3) para encender la afeitadora.
2. Sostenga la afeitadora perpendicular a la piel y deslice el Cabezal de afeitado con soporte para cuchillas (2) con movimientos circulares cortos, avanzando en sentido contrario al crecimiento del vello. Aplique una presión ligera; no presione en exceso.
3. Para zonas difíciles (p. ej., barbilla), tense la piel con la mano libre para mejorar el resultado.
4. La afeitadora dispone de dos modos de velocidad. Mantenga pulsado el Botón de encendido/apagado (3) durante 1 segundo para cambiar de modo. Se escuchará un pitido al realizar el cambio correctamente.
5. Al finalizar, limpie la afeitadora.

Indicadores

Indicador de carga de la batería

Al encender el aparato, el Indicador de carga de la batería (12) muestra el nivel de batería:

≥ 20 %: luz blanca fija.

5 %–20 %: luz roja fija.

≤ 5 %: luz roja intermitente.

Indicador de limpieza

La afeitadora suma el tiempo de uso. Cuando alcanza 10 minutos, se enciende el Indicador de limpieza (11) y se emiten pitidos como recordatorio para limpiar el cabezal de afeitado. En ese caso, proceda a la limpieza lo antes posible siguiendo las indicaciones de este manual de instrucciones.

Bloqueo

El bloqueo evita encendidos accidentales (por ejemplo, durante el transporte).

Para activar: mantenga pulsado el Botón de encendido/apagado (3) durante 3 segundos. Se oirá un pitido y se iluminará el Indicador de bloqueo (13). Mientras está activado, el Botón de encendido/apagado (3) no responde.

Para desactivar: mantenga pulsado de nuevo el Botón de encendido/apagado (3) durante 3 segundos. El Indicador de bloqueo (13) se apaga y la afeitadora queda lista para usar.

4. LIMPIEZA Y MANTENIMIENTO

Por higiene, limpie la afeitadora tras cada uso. La limpieza regular asegura el funcionamiento correcto y alarga la vida útil de las Cuchillas (1).

Apague siempre la afeitadora antes de limpiar. No la limpie mientras esté cargando y conectada al suministro eléctrico mediante el Cable USB (7).

No utilice cepillos de cerdas duras ni líquidos corrosivos; podrían dañar las superficies.

Limpieza de la afeitadora (cuerpo)

Limpie el cuerpo con un paño seco. Si está muy sucio, use un paño ligeramente humedecido y, a continuación, seque bien.

Limpieza del cabezal de afeitado

Con el Cepillo de limpieza (8): elimine los restos de vello del Cabezal de afeitado (2). Tire hacia arriba para extraer el cabezal del soporte; cepille también el soporte y la zona del cuerpo.

Limpieza con agua

Coloque la afeitadora boca abajo y sumerja únicamente el Cabezal de afeitado (2) en agua. Encienda con el Botón de encendido/apagado (3) y manténgala funcionando aproximadamente 30 segundos. Apáguela y retire el cabezal del agua.

Seque el cabezal con un paño fino o deje secar al aire. No utilice papel o toallas ásperas, ya que podrían dañar las Cuchillas (1).

No sumerja el cuerpo de la afeitadora en agua. Existe riesgo de descarga eléctrica.

Limpieza a fondo

Extraiga el Cabezal de afeitado con soporte para cuchillas (2) tirando del conjunto y, a continuación, retire también el soporte del cuerpo.

Aclare ambas piezas bajo el grifo, deje secar completamente y vuelva a insertarlas en el cuerpo de la afeitadora.

Retirada de la batería

Para la correcta eliminación del aparato, debe retirar la batería del producto como se detalla a continuación:

1. Con una herramienta haga palanca y retire el botón de encendido/apagado.
2. En la parte trasera donde se encuentra el conector para cable USB haga palanca con una herramienta para retirar la tapa de plástico a continuación retire los dos tornillos que quedan al descubierto.
3. Desde el cabezal de afeitado tire para retirar la carcasa de plástico.
4. Desuelde los pines de la batería que se encuentran en la PCB
5. Recicle la batería, el producto y la batería deberán desecharse de manera independiente de los residuos domésticos. Lleve la batería a un punto de recogida designado por las autoridades locales

5. RECICLAJE DE APARATOS ELÉCTRICOS Y ELECTRÓNICOS

Este símbolo indica que, de acuerdo con las normativas aplicables, el producto y/o la batería deberán desecharse de manera independiente de los residuos domésticos. Cuando este producto alcance el final de su vida útil, deberás extraer

las pilas/baterías/acumuladores y llevarlo a un punto de recogida designado por las autoridades locales.

Para obtener información detallada acerca de la forma más adecuada de desechar sus aparatos eléctricos y electrónicos y/o las correspondientes baterías, el consumidor deberá contactar con las autoridades locales.

Puede consultar la información sobre los sistemas nacionales de reciclaje de embalajes y su marcado en nuestra página web.

El cumplimiento de las pautas anteriores ayudará a proteger el medio ambiente.

6. COPYRIGHT

Los derechos de propiedad intelectual sobre los textos de este manual pertenecen a CECOTEC INNOVACIONES, S.L. Quedan reservados todos los derechos. El contenido de esta publicación no podrá, ni en parte ni en su totalidad, reproducirse, almacenarse en un sistema de recuperación, transmitirse o distribuirse por ningún medio (electrónico, mecánico, fotocopia, grabación o similar) sin la previa autorización de CECOTEC INNOVACIONES, S.L.

7. ESPECIFICACIONES TÉCNICAS

Producto: PrecisionCare Aluminium Premium

Referencia del producto: EU01_121503

Batería: Li-ion, 3,7V 800mAh, 2,96Wh, 1,0A, 5,0W;

Entrada del afeitador: 5,0V DC, 1,0A

Para la recarga de la batería se recomienda utilizar un adaptador con las siguientes características:

Entrada: 100-240 V~, 50/60 Hz

Salida: 5,0 V =, 1,0 A

Las especificaciones técnicas pueden cambiar sin notificación previa para mejorar la calidad del producto.

Fabricado en China | Diseñado en España

8. GARANTÍA Y SAT

Cecotec responderá ante el usuario o consumidor final de cualquier falta de conformidad que exista en el momento de la entrega del producto en los términos, condiciones y plazos que establece la normativa aplicable.

Se recomienda que las reparaciones se efectúen por personal especializado.

Si detecta una incidencia con el producto o tiene alguna consulta, póngase en contacto con el servicio de Asistencia Técnica oficial de Cecotec a través del número de teléfono +34 96 321 07 28.

9. DECLARACIÓN UE DE CONFORMIDAD SIMPLIFICADA

CE Por la presente, Cecotec Innovaciones declara que este producto cumple con los requisitos esenciales y otras disposiciones relevantes de las normativas aplicables en la Unión Europea. Este producto ha sido diseñado, fabricado y probado con el cumplimiento de los estándares de seguridad y calidad requeridos. El texto completo de la Declaración de Conformidad de la UE se puede encontrar en la siguiente dirección web: <https://cecotec.es/es/information/declaration-of-conformity>

1. PARTS AND COMPONENTS

Fig. 1

1. Blades
2. Shaving head with blade holder
3. Power button
4. Indicator lights
5. USB cable connector
6. Protective cap
7. USB cable
8. Cleaning brush
9. Stand base
10. Setting indicator
11. Cleaning indicator
12. Battery charge indicator
13. Lock indicator

Note:

The graphics in this manual are schematic representations and may not exactly match the product.

2. BEFORE USE

- This appliance comes in a packaging designed to protect it during transport. Remove the appliance from its box. You can keep the original box and other packaging materials in a safe place to prevent damage to the appliance if you need to transport it in the future. If you wish to dispose of the original packaging, make sure all items are recycled properly.
- Check that all parts and components are included and in good condition. If any of them are missing or damaged, please contact Cecotec's Official Technical Support Service immediately.

Box content:

- Product
 - Base
 - USB cable
 - Instruction manual
- Do not remove the product's serial number in order to keep proper traceability if technical assistance is required.

3. OPERATION

1. Press the power button (3) to switch on the shaver.
2. Hold the shaver perpendicular to the skin and slide the shaving head with blade holder (2) in short circular strokes, moving against the hair growth direction. Apply gentle pressure; do not press too hard.
3. For difficult areas (e.g. chin), stretch the skin with your free hand to improve the result.
4. The shaver features two speed modes. Press and hold the power button (3) for 1 second to switch modes. A beep will be heard when the change is made correctly.
5. When finished, clean the shaver.

Indicator lights

Battery charge indicator

When switching on the device, the battery charge indicator (12) shows the battery level:

- ≥ 20 %: steady white light.
- 5 %-20 %: steady red light.
- ≤ 5 %: red light flashing.

Cleaning indicator

The shaver adds up the operating time. When it reaches 10 minutes, the cleaning indicator (11) lights up and the device beeps as a reminder to clean the shaving head. In this case, clean as soon as possible following the instructions in this manual.

Lock

The lock prevents accidental switch-on (e.g. during transport).

To activate: press and hold the power button (3) for 3 seconds. A beep will sound and the lock indicator (13) will light up. While activated, the power button (3) does not respond.

To deactivate: press and hold the power button (3) again for 3 seconds. The lock indicator (13) turns off and the shaver is ready for use.

4. CLEANING AND MAINTENANCE

For hygienic reasons, clean the shaver after each use. Regular cleaning ensures proper operation and extends the service life of the blades (1).

Always switch off the shaver before cleaning. Do not clean it while it is charging and connected to the power supply with the USB cable (7).

Do not use hard-bristled brushes or corrosive liquids; they could damage the surfaces.

Cleaning the shaver main body

Clean the body with a dry cloth. If it is very dirty, use a slightly damp cloth and then dry thoroughly.

Cleaning the shaving head

Using the cleaning brush (8), remove any hairs from the shaving head (2). Pull upwards to remove the head from the holder; clean any hairs from the holder and body area as well.

Cleaning with water

Place the shaver upside down and immerse only the shaving head (2) in water. Switch on using the power button (3) and keep it running for approximately 30 seconds. Switch it off and remove the head from the water.

Dry the head with a soft cloth or allow it to air dry. Do not use rough tissues or towels, as they may damage the blades (1).

Do not immerse the shaver body in water. There is a risk of electric shock.

Thorough cleaning

Remove the shaving head with blade holder (2) by pulling on the assembly, then remove the holder from the body as well.

Rinse both parts under running water, let them dry completely and reinsert them into the shaver body.

Removing the battery

For proper disposal of the device, remove the battery from the product as detailed below:

1. Use a tool to pry off the power button.
2. At the rear, where the USB cable connector is located, use a tool to pry off the plastic cover, then remove the two screws that are now exposed.
3. Pull from the shaving head to remove the plastic housing.
4. Desolder the battery pins located on the PCB.
5. Recycle the battery; the product and battery must be disposed of separately from household waste. Take the battery to a collection point designated by local authorities.

5. RECYCLING OF ELECTRICAL AND ELECTRONIC EQUIPMENT



This symbol indicates that, according to the applicable regulations, the product and/or battery must be disposed of separately from household waste. When this product reaches the end of its shelf life, you should dispose of the batteries/accumulators and take them to a collection point designated by the local authorities.

For detailed information on how to properly dispose of electrical and electronic equipment and/or the corresponding batteries, consumers should contact their local authorities.

Information regarding national packaging recycling systems and their marking can be found on our website.

Compliance with the above guidelines will help protecting the environment.

6. COPYRIGHT

The intellectual property rights over the texts in this manual belong to CECOTEC INNOVACIONES, S.L. All rights reserved. The content of this publication may not, either in part or in its entirety, be reproduced, stored in a retrieval system, transmitted or distributed by any means (electronic, mechanical, photocopying, recording or similar) without prior authorisation from CECOTEC INNOVACIONES, S.L.

7. TECHNICAL SPECIFICATIONS

Product: PrecisionCare Aluminum Premium
Product reference: EU01_121503

Battery: Li-ion, 3.7 V 800 mAh, 2.96 Wh, 1.0 A, 5.0 W
Shaver inlet: 5.0 V DC, 1.0 A

To recharge the battery, it is recommended to use an adapter with the following characteristics:
Input: 100-240 V~, 50/60 Hz
Output: 5,0 V =, 1,0 A

Technical specifications may change without prior notice to improve product quality.
Made in China | Designed in Spain

8. TECHNICAL SUPPORT AND WARRANTY

Cecotec shall be liable to the end user or consumer for any lack of conformity that exists at the time of product delivery under the terms, conditions and deadlines established by applicable regulations.

Repairs should be carried out by qualified personnel.

If you detect any problem with the product or have any queries, please contact Cecotec's Official Technical Support Service at +34 96 321 07 28.

9. SIMPLIFIED EU DECLARATION OF CONFORMITY

CE Cecotec Innovaciones hereby declares that this appliance complies with the essential requirements and other relevant provisions of the regulations applicable in the European Union. This appliance has been designed, manufactured and tested in compliance with required safety and quality standards. The full text of the EU Declaration of Conformity can be found on the following website: <https://cecotec.es/es/information/declaration-of-conformity>

1. PIÈCES ET COMPOSANTS

Image 1

1. Lames
2. Tête de rasage avec support pour lames
3. Bouton marche/arrêt
4. Indicateurs
5. Connecteur pour le câble USB
6. Capot protecteur
7. Câble USB
8. Brosse de nettoyage
9. Base du support
10. Indicateur de réglage
11. Témoin de nettoyage
12. Indicateur de charge de la batterie
13. Indicateur verrouillage

Note :

Les graphiques de ce manuel sont des représentations schématiques et peuvent ne pas correspondre exactement à ceux du produit.

2. AVANT UTILISATION

- Cet appareil possède un emballage conçu pour le protéger pendant son transport. Sortez l'appareil de sa boîte. Rangez la boîte d'origine et le reste des éléments provenant de l'emballage dans un endroit sûr pour éviter d'endommager l'appareil si vous devez le transporter à l'avenir. Si vous devez vous défaire de l'emballage d'origine, assurez-vous de recycler tous les éléments correctement.
- Assurez-vous que toutes les pièces et les composants sont inclus et en bon état. S'il manque une pièce, une partie, un accessoire ou que l'appareil ou ses accessoires ne sont pas en bon état, veuillez contacter le Service Après-Vente officiel de Cecotec.

Contenu de la boîte :

- Produit
 - Base
 - Câble USB
 - Manuel d'instructions
- Ne retirez pas le numéro de série du produit, afin de conserver un suivi correct de votre produit en cas de problème.

3. FONCTIONNEMENT

1. Appuyez sur le bouton marche/arrêt (3) pour allumer le rasoir.
2. Tenez le rasoir perpendiculairement à la peau et faites glisser la tête de rasage avec support pour lames (2) par petits mouvements circulaires, en avançant dans le sens inverse de la pousse des poils. Appliquez une légère pression, sans appuyer trop fort.
3. Pour les zones difficiles (par exemple, le menton), tendez la peau avec votre main libre pour améliorer le résultat.
4. Le rasoir dispose de deux modes de vitesse. Appuyez sur le bouton marche/arrêt (3) pendant 1 seconde pour changer de mode. Un bip retentit lorsque le changement est effectué correctement.
5. Une fois terminé, nettoyez le rasoir.

Indicateurs

Indicateur de charge de la batterie

Lorsque vous allumez l'appareil, l'indicateur de charge de la batterie (12) affiche le niveau de la batterie :

≥ 20 % : lumière blanche fixe.

5 %–20 % : lumière rouge fixe.

≤ 5 % : lumière rouge clignotante.

Indicateur de nettoyage

Le rasoir additionne le temps d'utilisation. Lorsqu'il atteint 10 minutes, le voyant de nettoyage (11) s'allume et des bips retentissent pour vous rappeler de nettoyer la tête de rasage. Dans ce cas, procédez au nettoyage dès que possible en suivant les instructions de ce manuel d'instructions.

Verrouillage

Le verrouillage empêche tout allumage accidentel (par exemple pendant le transport).

Pour l'activer : appuyez sur le bouton marche/arrêt (3) pendant 3 secondes. Un signal sonore retentit et l'indicateur de verrouillage (13) s'allume. Tant qu'il est activé, le bouton marche/arrêt (3) ne répond pas.

Pour le désactiver : appuyez à nouveau sur le bouton marche/arrêt (3) pendant 3 secondes. Le voyant de verrouillage (13) s'éteint et le rasoir est prêt à l'emploi.

4. NETTOYAGE ET ENTRETIEN

Pour des raisons d'hygiène, nettoyez le rasoir après chaque utilisation. Un nettoyage régulier garantit le bon fonctionnement et prolonge la durée de vie des lames (1).

Éteignez toujours le rasoir avant de le nettoyer. Ne le nettoyez pas lorsqu'il est en charge et

connecté à l'alimentation électrique via le câble USB (7).

N'utilisez pas de brosses à poils durs ni de liquides corrosifs, car ils pourraient endommager les surfaces.

Nettoyage du rasoir (corps)

Nettoyez le corps avec un chiffon sec. S'il est très sale, utilisez un chiffon légèrement humide, puis séchez-le soigneusement.

Nettoyage de la tête de rasage

À l'aide de la brosse de nettoyage (8) : éliminez les résidus de poils de la tête de rasage (2). Tirez vers le haut pour retirer la tête du support ; brossez également le support et la zone du corps.

Nettoyage à l'eau

Placez le rasoir à l'envers et plongez uniquement la tête de rasage (2) dans l'eau. Allumez-le à l'aide du bouton marche/arrêt (3) et laissez-le fonctionner pendant environ 30 secondes. Éteignez-le et retirez la tête de l'eau.

Séchez la tête avec un chiffon fin ou laissez-la sécher à l'air libre. N'utilisez pas de papier ou de serviettes rugueuses, car ils pourraient endommager les lames (1).

Ne plongez pas le corps du rasoir dans l'eau. Dans le cas contraire, vous pourriez vous électrocuter.

Nettoyage en profondeur

Retirez la tête de rasage avec le support des lames (2) en tirant sur l'ensemble, puis retirez également le support du corps.

Rincez les deux pièces sous le robinet, laissez-les sécher complètement, puis réinsérez-les dans le corps du rasoir.

Retirer la batterie

Pour éliminer correctement l'appareil, vous devez retirer la batterie comme indiqué ci-dessous :

1. À l'aide d'un outil, faites levier et retirez le bouton marche/arrêt.
2. À l'arrière, où se trouve le connecteur pour le câble USB, faites levier avec un outil pour retirer le couvercle en plastique, puis retirez les deux vis qui sont alors visibles.
3. Tirez sur la tête de rasage pour retirer le boîtier en plastique.
4. Dessoudez les broches de la batterie qui se trouvent sur le circuit imprimé.
5. Recyclez la batterie. Le produit et la batterie doivent être éliminés séparément des déchets ménagers. Apportez la batterie à un point de collecte désigné par les autorités locales.

5. RECYCLAGE DES ÉQUIPEMENTS ÉLECTRIQUES ET ÉLECTRONIQUES



Ce symbole indique que, conformément à la réglementation en vigueur, le produit et/ou la batterie doivent être éliminés séparément des déchets municipaux. Lorsque ce produit atteint la fin de sa vie utile, vous devez retirer les piles ou batteries et les apporter à un point de collecte désigné par les autorités locales.

Pour obtenir des informations détaillées sur la manière la plus adéquate de vous débarrasser de vos appareils électriques et électroniques et/ou des batteries correspondantes, vous devez contacter les autorités locales.

Vous pouvez consulter les informations sur les systèmes nationaux de recyclage des emballages et leur marquage sur notre site web.

Le respect des directives susmentionnées contribuera à la protection de l'environnement.

6. COPYRIGHT

Les droits de propriété intellectuelle des textes de ce manuel appartiennent à CECOTEC INNOVACIONES, S.L. Tous droits réservés. Le contenu de cette publication ne peut être, en totalité ou en partie, reproduit, stocké dans un système de récupération de données, transmis ou distribué par quelque moyen que ce soit (électronique, mécanique, photocopie, enregistrement ou similaire) sans l'autorisation préalable de CECOTEC INNOVACIONES, S.L.

7. PÉCIFICATIONS TECHNIQUES

Produit : PrecisionCare Aluminium Premium

Référence : EU01_121503

Batterie : Lithium-ion, 3,7 V 800 mAh, 2,96 Wh, 1,0 A, 5,0 W ;

Entrée du rasoir : 5,0 V DC, 1,0 A

Pour recharger la batterie, il est recommandé d'utiliser un adaptateur ayant les caractéristiques suivantes :

Entrée : 100-240 V~, 50/60 Hz

Sortie : 5,0 V =, 1,0 A

Les spécifications techniques peuvent être modifiées sans notification préalable afin d'améliorer la qualité du produit.

Produit fabriqué en Chine | Conçu en Espagne

8. GARANTIE ET SAV

Cecotec est responsable envers l'utilisateur final ou le consommateur de tout défaut de conformité existant au moment de la livraison du produit dans les termes, conditions et délais établis par la réglementation applicable.

Il est recommandé que les réparations soient effectuées par du personnel qualifié.

Si vous détectez un incident ou un problème avec le produit, vous devez contacter le Service Après-Vente Officiel de Cecotec au +34 9 63 21 07 28.

9. DÉCLARATION DE CONFORMITÉ SIMPLIFIÉE DE L'UE



Par la présente, Cecotec Innovaciones déclare que ce produit est conforme aux exigences essentielles et aux autres dispositions pertinentes de la réglementation applicable dans l'Union européenne. Ce produit a été conçu, fabriqué et testé pour répondre aux normes de sécurité et de qualité requises. Le texte intégral de la déclaration de conformité de l'UE peut être consulté sur le site web suivant : <https://www.storececotec.fr/fr/information/declaration-of-conformity>

1. TEILE UND KOMPONENTEN

Abbildung 1

1. Klingen
2. Rasierkopf mit Halterung für Klingen.
3. Ein-/Ausschalttaste
4. Anzeiger
5. Anschluss für USBKabel
6. Schutzdeckel
7. USB Kabel
8. Reinigungsbürste
9. Grundplatte
10. Einstellungsanzeige
11. Reinigungsanzeiger
12. Ladeanzeige des Akkus
13. Indicador de bloqueo

Hinweis:

Die Grafiken in dieser Bedienungsanleitung sind schematische Darstellungen und entsprechen möglicherweise nicht genau dem Produkt.

2. VOR DEM GEBRAUCH

- Dieses Gerät ist so verpackt, dass es während des Transports geschützt bleibt. Nehmen Sie das Gerät aus seiner Verpackung. Bewahren Sie die Verpackung an einem sicheren Ort auf, damit das Gerät nicht beschädigt wird, wenn Sie ihn später transportieren müssen. Wenn Sie die Originalverpackung entsorgen möchten, vergewissern Sie sich, dass Sie alle Teile korrekt recyceln.
- Vergewissern Sie sich, dass alle Teile und Komponenten enthalten und in gutem Zustand sind. Sollte ein Teil fehlen oder beschädigt sein, wenden Sie sich bitte umgehend an den offiziellen technischen Kundendienst von Cecotec.

Vollständiger Inhalt:

- Produkt
 - Sockel
 - USB Kabel
 - Bedienungsanleitung
- Entfernen Sie die Seriennummer des Produkts nicht, um im Falle einer Serviceanfrage die korrekte Rückverfolgbarkeit Ihres Geräts sicherzustellen.

3. BEDIENUNG

1. Drücken Sie die Ein-/Aus-Taste (3), um den Rasierer einzuschalten.
2. Halten Sie den Rasierer senkrecht zur Haut und führen Sie den Rasierkopf mit Klingenthalterung (2) in kurzen, kreisenden Bewegungen entgegen der Wuchsrichtung des Haars. Üben Sie nur leichten Druck aus; drücken Sie nicht zu fest.
3. Spannen Sie für schwer zugängliche Stellen (z. B. Kinn) die Haut mit der freien Hand, um das Ergebnis zu verbessern.
4. Der Rasierer verfügt über zwei Geschwindigkeitsstufen. Halten Sie die Ein-/Aus-Taste (3) 1 Sekunde lang gedrückt, um den Modus zu wechseln. Beim erfolgreich durchgeführten Wechsel ertönt ein Signalton.
5. Reinigen Sie den Rasierer nach Gebrauch.

Anzeiger

Akkuladeanzeige

Beim Einschalten des Geräts zeigt die Akkuladeanzeige (12) den Akkuladestand an:

≥ 20 %: weiße Dauerleuchte.

5 %–20 %: rote Dauerleuchte.

≤ 5 %: rot blinkende Leuchte.

Reinigungsanzeiger

Der Rasierer summiert die Betriebszeit. Wenn 10 Minuten erreicht sind, schaltet sich die Reinigungsanzeige (11) ein und es ertönen Signaltöne als Erinnerung, den Rasierkopf zu reinigen. In diesem Fall reinigen Sie das Gerät so bald wie möglich gemäß den Anweisungen in dieser Bedienungsanleitung.

Blockierung

Die Tastensperre verhindert ein unbeabsichtigtes Einschalten (z. B. während des Transports). Halten Sie die Ein-/Aus-Taste (3) zum Aktivieren 3 Sekunden lang gedrückt. Ein Signalton ertönt und die Sperranzeige (13) leuchtet auf. Solange die Funktion aktiviert ist, reagiert die Ein-/Aus-Taste (3) nicht.

Halten Sie zum Deaktivieren die Ein-/Aus-Taste (3) erneut 3 Sekunden lang gedrückt. Die Sperranzeige (13) erlischt und der Rasierer ist betriebsbereit.

4. REINIGUNG UND WARTUNG

Reinigen Sie den Rasierer aus hygienischen Gründen nach jedem Gebrauch. Regelmäßige Reinigung gewährleistet eine einwandfreie Funktion und verlängert die Lebensdauer der Klingen (1).

Schalten Sie den Rasierer vor jeder Reinigung stets aus. Reinigen Sie das Gerät nicht, während

es über das USBKabel (7) an die Stromversorgung angeschlossen und geladen wird. Verwenden Sie keine Bürsten mit harten Borsten und keine ätzenden Flüssigkeiten, da diese die Oberflächen beschädigen können.

Reinigung des Rasierers (Gehäuse)

Reinigen Sie das Gehäuse mit einem trockenen Tuch. Bei starker Verschmutzung verwenden Sie ein leicht angefeuchtetes Tuch und trocknen Sie das Gerät anschließend gründlich ab.

Reinigung des Scherkopfes

Entfernen Sie mit der Reinigungsbürste (8) die Haarreste vom Rasierkopf (2). Ziehen Sie den Kopf nach oben ab, um ihn vom Halter zu lösen; reinigen Sie auch den Halter und den angrenzenden Gehäusebereich mit der Bürste.

Reinigung mit Wasser

Halten Sie den Rasierer mit der Vorderseite nach unten und tauchen Sie ausschließlich den Rasierkopf (2) in Wasser ein. Schalten Sie das Gerät mit der Ein-/Aus-Taste (3) ein und lassen Sie es etwa 30 Sekunden lang laufen. Schalten Sie das Gerät aus und nehmen Sie den Kopf aus dem Wasser.

Trocknen Sie den Kopf mit einem weichen Tuch oder lassen Sie ihn an der Luft trocknen. Verwenden Sie kein Papier und keine groben Handtücher, da diese die Klingen (1) beschädigen können.

Tauchen Sie das Gehäuse des Rasierers nicht in Wasser ein. Es besteht die Gefahr eines Stromschlags.

Gründliche Reinigung

Ziehen Sie den Rasierkopf mit Klingenhalterung (2) als Einheit nach oben ab und entfernen Sie anschließend auch die Halterung vom Gehäuse.

Spülen Sie beide Teile unter fließendem Wasser ab, lassen Sie sie vollständig trocknen und setzen Sie sie anschließend wieder in das Rasierergehäuse ein.

Entnahme des Akkus

Für die ordnungsgemäße Entsorgung des Geräts muss der Akku wie nachfolgend beschrieben aus dem Produkt entnommen werden:

1. Hebeln Sie mit einem Werkzeug den Ein-/AusKnopf heraus und entfernen Sie ihn.
2. Hebeln Sie auf der Rückseite, an der sich der Anschluss für das USBKabel befindet, mit einem Werkzeug die Kunststoffabdeckung ab und entfernen Sie anschließend die darunterliegenden Schrauben.
3. Ziehen Sie vom Rasierkopf aus die Kunststoffabdeckung ab.
4. Löten Sie die Kontakte des Akkus von der Leiterplatte (PCB) ab.
5. Führen Sie den Akku dem Recycling zu; das Produkt und der Akku müssen getrennt von den kommunalen Haushaltsabfällen entsorgt werden. Bringen Sie den Akku zu einer von den örtlichen Behörden ausgewiesenen Sammelstelle.

5. RECYCLING VON ELEKTRO- UND ELEKTRONIKGERÄTEN



Dieses Symbol weist darauf hin, dass das Produkt und/oder die Batterie/Akku gemäß den geltenden Vorschriften getrennt vom Haushaltsabfall entsorgt werden muss. Wenn dieses Produkt das Ende seiner Nutzungsdauer erreicht hat, sollten Sie die Batterien/Akkus entfernen und es zu einer von den örtlichen Behörden bestimmten Sammelstelle bringen.

Die Verbraucher müssen sich mit Ihren örtlichen Behörden oder Einzelhändlern in Verbindung setzen, um Informationen über die ordnungsgemäße Entsorgung ihrer Altgeräte und / oder ihre Akkus zu erhalten.

Informationen über nationale Verpackungsrecyclingprogramme und deren Kennzeichnung finden Sie auf unserer Website.

Die Einhaltung der oben genannten Richtlinien trägt zum Schutz der Umwelt bei.

6. COPYRIGHT

Die geistigen Eigentumsrechte an den Texten dieses Handbuchs liegen bei CECOTEC INNOVACIONES, S.L. Alle Rechte vorbehalten. Der Inhalt dieser Veröffentlichung darf ohne die vorherige Genehmigung von CECOTEC INNOVACIONES, S.L. weder ganz noch teilweise vervielfältigt, in einem Datenabrufsystem gespeichert oder auf irgendeine Weise (elektronisch, mechanisch, durch Fotokopieren, Aufzeichnen oder Ähnliches) übertragen oder verbreitet werden.

7. TECHNISCHE SPEZIFIKATIONEN

Produkt: PrecisionCare Aluminium Premium
Referenz des Gerätes: EU01_121503

Akku: Li-ion, 3,7V 800mAh, 2,96Wh, 1,0A, 5,0W
Eingang des Rasierers: 5,0V DC, 1,0A

Zum Aufladen des Akkus wird empfohlen, einen Adapter mit den folgenden Eigenschaften zu verwenden:

Eingang: 100–240 V ~, 50/60 Hz
Ausgang: 5,0 V =, 1,0 A

Die technischen Daten können ohne vorherige Ankündigung geändert werden, um die Produktqualität zu verbessern.

Hergestellt in China | Entworfen in Spanien

8. GARANTIE UND KUNDENDIENST

Cecotec haftet gegenüber dem Endnutzer oder Verbraucher für jegliche Konformitätsmängel, die zum Zeitpunkt der Lieferung des Produkts bestehen, gemäß den in den geltenden Vorschriften festgelegten Bedingungen und Fristen.

Es wird empfohlen, dass Reparaturen von qualifiziertem Personal durchgeführt werden.

Si detecta una incidencia con el producto o tiene alguna consulta, póngase en contacto con el servicio de Asistencia Técnica oficial de Cecotec a través del número de teléfono +34 96 321 07 28.

9. VEREINFACHTE EU-KONFORMITÄTSERKLÄRUNG

CE Cecotec Innovaciones erklärt hiermit, dass dieses Produkt mit den grundlegenden Anforderungen und anderen relevanten Bestimmungen der in der Europäischen Union geltenden Vorschriften übereinstimmt. Dieses Produkt wurde unter Einhaltung der erforderlichen Sicherheits- und Qualitätsstandards entwickelt, hergestellt und geprüft. Der vollständige Text der EU-Konformitätserklärung ist auf folgender Website zu finden: <https://storececotec.de/de/information/declaration-of-conformity>

1. PARTI E COMPONENTI

Figura 1

1. Lame
2. Testina di rasatura con supporto lame
3. Tasto On/Off
4. Indicatori
5. Connettore per il cavo USB
6. Copertura di protezione
7. Cavo USB
8. Spazzola per la pulizia
9. Base di supporto
10. Indicatore di configurazione
11. Spia di decalcificazione
12. Spia ricarica batteria
13. Spia di blocco

Nota:

Le immagini di questo manuale sono rappresentazioni schematiche e potrebbero non corrispondere esattamente all'apparecchio.

2. PRIMA DELL'USO

- Questo apparecchio ha un imballaggio progettato per proteggerlo durante il trasporto. Estrarre il prodotto dalla scatola. Conservare la scatola originale e gli altri elementi in un luogo sicuro per prevenire danni all'apparecchio qualora fosse necessario trasportarlo in futuro. Se si desidera smaltire l'imballaggio originale, assicurarsi di riciclare tutti gli elementi in modo appropriato.
- Verificare che tutte le parti e i componenti siano compresi nella scatola e in buono stato. Se uno di essi mancasse o non fosse in buone condizioni, contattare immediatamente il Servizio di Assistenza Tecnica ufficiale di Cecotec.

Contenuto della scatola:

- Prodotto
- Base
- Cavo USB
- Manuale di istruzioni
- Non rimuovere il numero di serie del prodotto, al fine di mantenere una corretta tracciabilità dell'apparecchiatura in caso di richiesta di assistenza.

3. FUNZIONAMENTO

1. Premere il tasto di On/Off (3) per accendere il rasoio.
2. Tenere il rasoio perpendicolare alla pelle e far scorrere la testina di rasatura con il supporto della lama (2) con brevi movimenti circolari, muovendosi contro la direzione di crescita dei peli. Applicare una leggera pressione; non premere eccessivamente.
3. Per le zone difficili (ad es. il mento), tendere la pelle con la mano libera per migliorare il risultato.
4. Il rasoio ha due modalità di velocità. Tenere premuto il tasto di On/Off (3) per 1 secondo per cambiare modalità. Quando la modifica viene effettuata correttamente, viene emesso un segnale acustico.
5. Al termine, pulire il rasoio.

Indicatori

Spia stato della batteria

All'accensione dell'apparecchio, la spia di carica della batteria (12) mostra il livello di carica della batteria:

- ≥ 20 %: luce bianca fissa.
- 5 %-20 %: luce rossa fissa.
- ≤ 5 %: luce rossa lampeggiante.

Spia di decalcificazione

Il rasoio somma il tempo di utilizzo. Quando raggiunge i 10 minuti, la spia di pulizia (11) si accende e emette un segnale acustico per ricordare di pulire la testina di rasatura. In questo caso, pulire il prima possibile seguendo le istruzioni di queste istruzioni per l'uso.

Blocco

Il blocco impedisce l'accensione accidentale (ad esempio durante il trasporto).

Per attivare: tenere premuto il tasto On/Off (3) per 3 secondi. Viene emesso un segnale acustico e la spia di blocco (13) si accende. Mentre è attivato, il tasto On/Off (3) non risponde.

Per disattivare: tenere premuto nuovamente il tasto On/Off (3) per 3 secondi. La spia di blocco (13) si spegne e il rasoio è pronto per l'uso.

4. PULIZIA E MANUTENZIONE

Per motivi igienici, pulire il rasoio dopo ogni utilizzo. Una pulizia regolare garantisce il corretto funzionamento e prolunga la durata delle lame (1).

Spegnere sempre il rasoio prima di pulirlo. Non pulirlo mentre è in carica e collegato all'alimentazione tramite il cavo USB (7).

Non utilizzare spazzole a setole dure o liquidi corrosivi.

Pulizia del rasoio (corpo)

Pulire il corpo con un panno asciutto. Se è molto sporco, utilizzare un panno leggermente umido e poi asciugarlo accuratamente.

Pulizia della testina di rasatura

Con la spazzola di pulizia (8): rimuovere i residui di capelli dalla testina di rasatura (2). Tirare verso l'alto per estrarre la testina dal supporto; spazzolare anche il supporto e la zona del corpo della macchina.

Pulizia con acqua

Capovolgere il rasoio e immergere nell'acqua solo la testina di rasatura (2). Accendere l'apparecchio con il tasto On/Off (3) e mantenerlo in funzione per circa 30 secondi. Spegnerlo e togliere la testina dall'acqua.

Asciugare la testina con un panno fine o lasciarla asciugare all'aria. Non utilizzare carta o asciugamani ruvidi perché potrebbero danneggiare le lame (1).

Non immergere il corpo del rasoio in acqua. Esiste un rischio di scossa elettrica.

Pulizia profonda

Rimuovere la testina di rasatura con supporto della lama (2) estraendo il gruppo, quindi rimuovere anche il supporto dal corpo.

Sciacquare entrambe le parti sotto l'acqua corrente, lasciarle asciugare completamente e reinserirle nel corpo del rasoio.

Rimozione della batteria

Per un corretto smaltimento dell'apparecchio, la batteria deve essere rimossa dal prodotto come indicato di seguito:

1. Utilizzare uno strumento per fare leva e rimuovere il tasto On/Off.
2. Sul lato posteriore, dove si trova il connettore del cavo USB, fare leva sul coperchio di plastica con un attrezzo, quindi rimuovere le due viti esposte.
3. Tirare dalla testina di rasatura per rimuovere l'alloggiamento in plastica.
4. Dissaldare i perni della batteria presenti sul PCB
5. Riciclare la batteria. Il prodotto e la batteria devono essere smaltiti separatamente dai rifiuti domestici. Portare la batteria presso un punto di raccolta designato dalle autorità locali

5. RICICLAGGIO DI APPARECCHIATURE ELETTRICHE ED ELETTRONICHE



Questo simbolo indica che, in conformità con le normative vigenti, il prodotto e/o le pile/batterie devono essere smaltite separatamente dai rifiuti domestici. Quando questo prodotto raggiunge la fine della sua vita utile, è necessario rimuovere le pile/batterie/accumulatori e portarlo in un punto di raccolta designato dalle autorità locali.

Per informazioni dettagliate su come smaltire correttamente le apparecchiature elettriche ed elettroniche e/o le pile/batterie, il consumatore dovrà contattare le autorità locali.

Le informazioni sui sistemi nazionali di riciclaggio degli imballaggi sono disponibili sul nostro sito web.

Il rispetto delle linee guida di cui sopra aiuterà a proteggere l'ambiente.

6. COPYRIGHT

I diritti di proprietà intellettuale dei testi di questo manuale appartengono a CECOTEC INNOVACIONES, S.L. Tutti i diritti riservati. Il contenuto di questa pubblicazione non può essere, in tutto o in parte, riprodotto, archiviato in un sistema di recupero, trasmesso o distribuito con qualsiasi mezzo (elettronico, meccanico, fotocopia, registrazione o simile) senza la previa autorizzazione di CECOTEC INNOVACIONES, S.L.

7. SPECIFICHE TECNICHE

Prodotto: PrecisionCare Aluminium Premium
Codice prodotto: EU01_121503

Batteria: Ioni di litio, 3,7V 800mAh, 2,96Wh, 1,0A, 5,0W
Ingresso del rasoio: 5,0V DC, 1,0A

Per ricaricare la batteria, si consiglia di utilizzare un adattatore con le seguenti caratteristiche:
Input: 100-240 V~, 50/60 Hz
Output: 5,0 V \equiv , 1,0 A

Le specifiche tecniche possono cambiare senza previa notifica per migliorare la qualità del prodotto.
Fabbricato in Cina | Progettato in Spagna

8. GARANZIA E SUPPORTO TECNICO

Cecotec sarà responsabile nei confronti dell'utente finale o del consumatore per qualsiasi difetto di conformità esistente al momento della consegna del prodotto nei termini, condizioni e scadenze stabilite dalla normativa vigente.
Si raccomanda che le riparazioni siano effettuate da personale specializzato.
Se riscontra un problema con il prodotto o per qualsiasi domanda, la invitiamo a contattare il servizio di Assistenza Tecnica ufficiale Cecotec al numero +34 96 321 07 28.

9. DICHIARAZIONE DI CONFORMITÀ UE SEMPLIFICATA

CE Con la presente, Cecotec Innovaciones dichiara che questo prodotto è conforme ai requisiti essenziali e alle altre disposizioni pertinenti delle normative applicabili nell'Unione Europea. Questo prodotto è stato progettato, fabbricato e testato per soddisfare gli standard di sicurezza e qualità richiesti. Il testo completo della Dichiarazione di Conformità UE è disponibile al seguente link: <https://storececotec.it/it/information/declaration-of-conformity>

1. PEÇAS E COMPONENTES

Figura 1

1. Lâminas
2. Cabeça de corte com suporte para lâmina de barbear
3. Botão de ligar/desligar
4. Indicadores
5. Conector para cabo USB
6. Tampa protetora
7. Cabo USB
8. Escova de limpeza
9. Base de suporte
10. Indicador de configuração
11. Indicador de limpeza
12. Indicador do estado da bateria
13. Indicador de bloqueio

Nota:

Os gráficos deste manual são representações esquemáticas e podem não corresponder exatamente ao aparelho.

2. ANTES DE USAR

- Este aparelho é embalado numa embalagem concebida para o proteger durante o transporte. Tire o dispositivo da sua caixa. Pode manter a caixa original e outras embalagens num local seguro para evitar danos no aparelho, caso necessite de o transportar no futuro. Se desejar descartar a embalagem original, certifique-se de reciclar todos os itens corretamente.
- Certifique-se de que todas as peças e componentes estejam incluídos e em bom estado. Se algum deles faltar ou não estiver em boas condições, contactar imediatamente com o Serviço de Assistência Técnica oficial da Cecotec.

Conteúdo da caixa:

- Produto
- Base
- Cabo USB
- Manual de instruções
- Não retire o número de série do produto, para manter uma rastreabilidade correta em caso de solicitar assistência.

3. FUNCIONAMENTO

1. Pressione o botão ligar/desligar (3) para ligar a máquina de barbear.
2. Segure a máquina de barbear perpendicularmente à pele e faça deslizar a cabeça de corte com o suporte da lâmina (2) em movimentos circulares curtos, contra a direção do crescimento do pelo. Aplique uma pressão leve; não pressione em excesso.
3. Nas zonas difíceis (por exemplo, queixo), apertar a pele com a mão livre para melhorar o resultado.
4. A máquina de barbear tem dois modos de velocidade. Mantenha premido o botão ligar/desligar (3) durante 1 segundo para mudar de modo. Será emitido um sinal sonoro quando a alteração for efectuada corretamente.
5. Quando terminar, limpe a máquina de barbear.

Indicadores

Indicador do estado da bateria

Quando o aparelho está ligado, o indicador de carga da bateria (12) mostra o nível da bateria:

≥ 20 %: luz branca fixa.

5 %-20 %: luz vermelha fixa.

≤ 5 %: luz vermelha intermitente.

Indicador de limpeza

A máquina de barbear soma o tempo de utilização. Quando atingir os 10 minutos, o Indicador de Limpeza (11) acende-se e emite um sinal sonoro para o lembrar de limpar a cabeça de corte. Neste caso, limpar o mais rapidamente possível, de acordo com as instruções do presente manual de instruções.

Bloqueio

O bloqueio impede a ignição acidental (por exemplo, durante o transporte).

Para ativar: mantenha pressionado o botão Ligar/Desligar (3) durante 3 segundos. É emitido um sinal sonoro e o indicador de bloqueio (13) ilumina-se. Enquanto estiver ativado, o botão Ligar/Desligar (3) não responde.

Para desativar: mantenha pressionado novamente o botão Ligar/Desligar (3) por 3 segundos. O indicador de bloqueio (13) apaga-se e a máquina de barbear está pronta a ser utilizada.

4. LIMPEZA E MANUTENÇÃO

Por razões de higiene, limpe a máquina de barbear após cada utilização. A limpeza regular garante um funcionamento correto e prolonga a vida útil das lâminas (1).

Desligue sempre a máquina de barbear antes de a limpar. Não o limpe enquanto estiver a carregar e ligado à fonte de alimentação através do cabo USB (7).

Não utilize escovas com cerdas duras nem líquidos corrosivos, pois podem danificar as superfícies.

Limpar a máquina de barbear (corpo)

Limpe o corpo com um pano seco. Se estiver muito sujo, utilizar um pano ligeiramente húmido e depois secar bem.

Limpeza da cabeça de corte

Com o pincel de limpeza (8): remover os resíduos de cabelo da cabeça de corte (2). Puxe para cima para retirar a cabeça do suporte; escove também o suporte e a área do corpo.

Limpeza com água

Vire a máquina de barbear de cabeça para baixo e mergulhe apenas a cabeça de corte (2) na água. Ligar o aparelho com o botão On/Off (3) e mantê-lo em funcionamento durante cerca de 30 segundos. Desligue-o e retire a cabeça da água.

Secar a cabeça com um pano fino ou deixar secar ao ar. Não utilizar papel ou toalhas ásperas, pois podem danificar as lâminas (1).

Não mergulhe o corpo da máquina de barbear em água. Há risco de choque eléctrico.

Limpeza profunda

Retire a cabeça de corte com o suporte da lâmina (2) puxando o conjunto para fora e, em seguida, retire também o suporte do corpo.

Enxagúe ambas as peças em água corrente, deixe-as secar completamente e volte a inseri-las no corpo da máquina de barbear.

Remoção da bateria

Para uma eliminação correta do aparelho, a pilha deve ser retirada do produto conforme indicado abaixo:

1. Utilize uma ferramenta para levantar e retirar o botão de ligar/desligar.
2. Na parte de trás, onde se encontra o conector do cabo USB, levante a tampa de plástico com uma ferramenta e, em seguida, retire os dois parafusos expostos.
3. Puxe a cabeça de corte para retirar a caixa de plástico.
4. Descolar os pinos da bateria na placa de circuito impresso.
5. Recicle a bateria, o produto e a bateria devem ser descartados separadamente do lixo doméstico. Leve a bateria a um ponto de recolha designado pelas autoridades locais.

5. RECICLAGEM DE PRODUTOS ELÉTRICOS E ELETRÓNICOS



Este símbolo indica que, de acordo com os regulamentos aplicáveis, o produto e/ou a bateria devem ser eliminados separadamente do lixo doméstico. Quando este produto atingir o fim da sua vida útil, deverá remover as pilhas/baterias/acumuladores e levá-lo para um ponto de recolha designado pelas autoridades

locais.

Para obter informação detalhada acerca da forma mais adequada de eliminar os seus equipamentos eléctricos e eletrónicos e/ou as correspondentes baterias, o consumidor deverá contactar com as autoridades locais.

Pode consultar as informações sobre os sistemas nacionais de reciclagem de embalagens e a sua marcação na nossa página web.

A conformidade com as diretrizes acima referidas ajudará a proteger o ambiente.

6. COPYRIGHT

Os direitos de propriedade intelectual dos textos deste manual pertencem à CECOTEC INNOVACIONES, S.L. Todos os direitos reservados. O conteúdo desta publicação não pode, no todo ou em parte, ser reproduzido, armazenado num sistema de recuperação, transmitido ou distribuído por qualquer meio (eletrónico, mecânico, fotocópia, gravação ou similar) sem a autorização prévia da CECOTEC INNOVACIONES, S.L.

7. ESPECIFICAÇÕES TÉCNICAS

Modelo: PrecisionCare Aluminium Premium

Referência do produto: EU01_121503

Bateria: Ião de lítio, 3,7V 800mAh, 2,96Wh, 1,0A, 5,0W

Entrada da máquina de barbear: 5,0V DC, 1,0A

Para recarregar a bateria, recomenda-se a utilização de um adaptador com as seguintes características:

Entrada: 100-240 V~, 50/60 Hz

Saída: 5,0 V =, 1,0 A

As especificações técnicas podem ser alteradas sem notificação prévia para melhorar a qualidade do produto.

Fabricado na China | Desenhado na Espanha

8. GARANTIA E SAT

A Cecotec será responsável perante o utilizador final ou consumidor por qualquer falta de conformidade que exista no momento da entrega do produto nos termos, condições e prazos estabelecidos pelos regulamentos aplicáveis.

Recomenda-se que as reparações sejam efetuadas por pessoal qualificado.

Se detetar um incidente com o produto ou tiver alguma dúvida, contacte o Serviço de Assistência Técnica da Cecotec através do número +34 96 321 07 28.

9. DECLARAÇÃO DE CONFORMIDADE SIMPLIFICADA DA UE

CE Pela presente, a Cecotec Innovaciones declara que este produto está em conformidade com os requisitos essenciais e outras disposições relevantes dos regulamentos aplicáveis na União Europeia. Este produto foi concebido, fabricado e testado de acordo com as normas de segurança e qualidade exigidas. O texto completo da Declaração de Conformidade da UE pode ser encontrado no seguinte website: <https://cecotec.pt/pt/information/declaration-of-conformity>

1. ONDERDELEN EN COMPONENTEN

Figuur 1

1. Messen
2. Scheerkop met meshouder
3. Aan/uit-knop
4. Indicatoren
5. USB-kabelconnector
6. Beschermpjes
7. USB-kabel
8. Reinigingsborstel
9. Ondersteuningsbasis
10. Configuratie-indicator
11. Reinigingsindicator
12. Batterij-oplaadindicator
13. Vergrendelingsindicator

Opmerking:

De afbeeldingen in deze handleiding zijn schematische weergaven en komen mogelijk niet exact overeen met die van het product.

2. VOOR GEBRUIK

- Dit apparaat wordt geleverd in een verpakking die speciaal is ontworpen om het tijdens transport te beschermen. Haal het apparaat uit de doos. U kunt de originele doos en andere verpakkingsmaterialen op een veilige plaats bewaren om schade aan het apparaat te voorkomen als u het in de toekomst moet vervoeren. Als u de originele verpakking wilt weggooien, zorg er dan voor dat alle onderdelen op de juiste manier worden gerecycled.
- Controleer of alle onderdelen en componenten aanwezig zijn en in goede staat verkeren. Als er onderdelen ontbreken of beschadigd zijn, neem dan onmiddellijk contact op met de officiële technische ondersteuning van Cecotec .

Inhoud van de doos:

- Product
- Baseren
- USB-kabel
- Gebruiksaanwijzing
- Verwijder het serienummer niet van het product, zodat uw apparaat goed traceerbaar blijft als u hulp nodig hebt.

3. BEDIENING

1. Druk op de aan/uit-knop (3) om het scheerapparaat in te schakelen.
2. Houd het scheerapparaat loodrecht op de huid en beweeg de scheerkop met meshouder (2) in korte cirkelvormige bewegingen, tegen de haargroei-richting in. Oefen lichte druk uit; druk niet te hard.
3. Bij lastige plekken (bijvoorbeeld de kin) kunt u de huid met uw vrije hand strak trekken om een beter resultaat te krijgen.
4. Het scheerapparaat heeft twee snelheidsstanden. Houd de aan/uit-knop (3) 1 seconde ingedrukt om van stand te wisselen. Er klinkt een pieptoon wanneer de wijziging is gelukt.
5. Maak het scheermes schoon als u klaar bent.

Indicatoren

Batterij-oplaadindicator

Wanneer het apparaat is ingeschakeld, geeft de batterijlaadindicator (12) het batterijniveau weer:

≥ 20 %: luz blanca fija.

5%–20%: constant rood licht.

≤ 5 %: luz roja intermitente.

Reinigingsindicator

Het scheerapparaat houdt de gebruikstijd bij. Wanneer de gebruiksduur 10 minuten bereikt, gaat de reinigingsindicator (11) branden en klinken er pieptonen om u eraan te herinneren de scheerkop schoon te maken. Maak de scheerkop in dat geval zo snel mogelijk schoon volgens de instructies in deze gebruiksaanwijzing.

Blokkade

Het slot voorkomt onbedoeld inschakelen (bijvoorbeeld tijdens transport).

Activeren: Houd de aan/uit-knop (3) 3 seconden ingedrukt. Er klinkt een pieptoon en de vergrendelingsindicator (13) gaat branden. Zolang de aan/uit-knop (3) geactiveerd is, reageert deze niet.

Uitschakelen: Houd de aan/uit-knop (3) nogmaals 3 seconden ingedrukt. De vergrendelingsindicator (13) gaat uit en het scheerapparaat is klaar voor gebruik.

4. REINIGING EN ONDERHOUD

Reinig het scheerapparaat na elk gebruik voor de hygiëne. Regelmatig reinigen zorgt voor een goede werking en verlengt de levensduur van de mesjes (1).

USB- kabel (7) op het lichtnet is aangesloten .

Gebruik geen harde borstels of bijtende vloeistoffen; deze kunnen het oppervlak beschadigen.

Het scheermes (lichaam) schoonmaken

Maak de carrosserie schoon met een droge doek. Als deze erg vuil is, gebruik dan een licht vochtige doek en droog hem daarna grondig af.

Het scheerhoofd schoonmaken

Gebruik het reinigingsborsteltje (8): verwijder haarresten van de scheerkop (2). Trek omhoog om de kop uit de houder te halen; borstel ook de houder en het lichaamsdeel.

Reinigen met water

Leg het scheerapparaat ondersteboven en dompel alleen de scheerkop (2) onder in water. Zet het apparaat aan met de aan/uit-knop (3) en laat het ongeveer 30 seconden draaien. Zet het apparaat uit en haal de kop uit het water.

Droog de kop af met een zachte doek of laat hem aan de lucht drogen. Gebruik geen papier of ruwe handdoeken, aangezien deze de messen (1) kunnen beschadigen.

Dompel het scheerapparaat niet onder in water. Er bestaat gevaar voor een elektrische schok.

Grondige reiniging

Verwijder het scheerhoofd met meshouder (2) door de constructie eruit te trekken en verwijder vervolgens ook de houder van het lichaam.

Spoel beide onderdelen af onder de kraan, laat ze volledig drogen en plaats ze terug in het scheerapparaat.

Batterij verwijderen

Voor een correcte verwijdering van het apparaat moet u de batterij uit het product verwijderen zoals hieronder beschreven :

1. Wrik de aan/uit-knop los met behulp van gereedschap en verwijder deze.
2. Gebruik een gereedschap om het plastic kapje aan de achterkant, waar de USB-kabelaansluiting zit, los te wrikken en verwijder vervolgens de twee schroeven die zichtbaar zijn.
3. Trek de plastic behuizing van de scheerkop.
4. Soldeer de batterijpinnen los die zich op de printplaat bevinden
5. Recycle de batterij. Het product en de batterij moeten apart van het huishoudelijk afval worden afgevoerd. Lever de batterij in bij een door de lokale overheid aangewezen inzamelpunt.

5. RECYCLING VAN ELEKTRISCHE EN ELEKTRONISCHE APPARATUUR



Dit symbool geeft aan dat het product en/of de batterij, conform de geldende regelgeving, gescheiden van het huishoudelijk afval moeten worden afgevoerd. Wanneer dit product het einde van zijn levensduur heeft bereikt, dient u de batterijen te verwijderen en in te leveren bij een door de lokale autoriteiten aangewezen inzamelpunt.

Voor gedetailleerde informatie over de meest geschikte manier om elektrische en elektronische apparatuur en/of de bijbehorende batterijen af te voeren, dient u als consument contact op te nemen met uw lokale autoriteiten.

Informatie over nationale verpakkingsrecyclingsystemen en de markering ervan vindt u op onze website.

Door u aan bovenstaande richtlijnen te houden, draagt u bij aan de bescherming van het milieu.

6. COPYRIGHT

De intellectuele eigendomsrechten op de teksten in deze handleiding behoren toe aan CECOTEC INNOVACIONES, SL. Alle rechten voorbehouden. De inhoud van deze publicatie mag niet, geheel of gedeeltelijk, worden gereproduceerd, opgeslagen in een retrievalsysteem, verzonden of verspreid op welke wijze dan ook (elektronisch, mechanisch, door fotokopie, opname of vergelijkbaar) zonder voorafgaande schriftelijke toestemming van CECOTEC INNOVACIONES, SL.

7. TECHNISCHE SPECIFICATIES

Product: PrecisionCare Aluminium Premium

Productreferentie: EU01_121503

Batterij: Li-ion, 3,7 V 800 mAh, 2,96 Wh, 1,0 A, 5,0 W;

Scheerapparaatingang: 5,0 V DC, 1,0 A

Om de batterij op te laden, wordt het aanbevolen om een adapter met de volgende kenmerken te gebruiken:

Ingang: 100-240 V~, 50/60 Hz

Uitgang: 5,0 V = , 1,0 A

Technische specificaties kunnen zonder voorafgaande kennisgeving worden gewijzigd om de productkwaliteit te verbeteren.

Gemaakt in China | Ontworpen in Spanje

8. GARANTIE EN TECHNISCHE ONDERSTEUNING

Cecotec zal de eindgebruiker of consument antwoorden op elk gebrek aan overeenstemming dat bestaat op het moment van levering van het product, volgens de voorwaarden en termijnen die zijn vastgelegd in de toepasselijke regelgeving.

Het is aan te raden om reparaties te laten uitvoeren door gespecialiseerd personeel.

Als u een probleem met het product ontdekt of vragen hebt, neem dan contact op met de officiële technische ondersteuning van Cecotec op het nummer +34 96 321 07 28.

9. VEREENVOUDIGDE EU-CONFORMITEITSVERKLARING



Cecotec Innovaciones verklaart hierbij dat dit product voldoet aan de essentiële eisen en andere relevante bepalingen van de toepasselijke regelgeving van de Europese Unie. Dit product is ontworpen, vervaardigd en getest in overeenstemming met de vereiste veiligheids- en kwaliteitsnormen. De volledige tekst van de EU-conformiteitsverklaring is te vinden op het volgende internetadres: <https://cecotec.es/es/information/declaration-of-conformity>

1. CZĘŚCI I KOMPONENTY

Rysunek 1

1. Ostrza
2. Głowica goląca z uchwytem na ostrze
3. Przycisk zasilania
4. Wskaźniki
5. Złącze kabla USB
6. Osłona ochronna
7. Kabel USB
8. Szczotka do czyszczenia
9. Baza wsparcia
10. Wskaźnik konfiguracji
11. Wskaźnik czyszczenia
12. Wskaźnik naładowania baterii
13. Wskaźnik blokady

Notatka:

Ilustracje zawarte w niniejszej instrukcji mają charakter schematyczny i mogą nie odzwierciedlać dokładnie wyglądu produktu.

2. PRZED UŻYCIEM

- To urządzenie jest dostarczane w opakowaniu zaprojektowanym w celu ochrony podczas transportu. Wyjmij urządzenie z pudełka. Oryginalne pudełko i inne materiały opakowaniowe możesz zachować w bezpiecznym miejscu, aby zapobiec uszkodzeniu urządzenia w razie konieczności jego transportu w przyszłości. Jeśli chcesz pozbyć się oryginalnego opakowania, upewnij się, że wszystkie elementy zostaną poddane recyklingowi zgodnie z przepisami.
- Upewnij się, że wszystkie części i komponenty są dołączone i w dobrym stanie. Jeśli któregoś brakuje lub jest uszkodzony, skontaktuj się natychmiast z oficjalnym Działem Wsparcia Technicznego Cecotec .

Zawartość pudełka:

- Produkt
 - Opierać
 - Kabel USB
 - Instrukcja obsługi
- Nie usuwaj numeru seryjnego z produktu, aby zachować możliwość prawidłowego śledzenia sprzętu w przypadku konieczności uzyskania pomocy.

3. OPERACJA

1. Naciśnij przycisk włączania/wyłączania (3), aby włączyć golarkę.
2. Trzymaj golarkę prostopadle do skóry i przesuwaj głowicę golącą z uchwytem ostrza (2) krótkimi, okrężnymi ruchami w kierunku przeciwnym do wzrostu włosów. Stosuj lekkie naciski; nie naciskaj zbyt mocno.
3. W przypadku trudnych miejsc (np. brody) naciągnij skórę wolną ręką, aby uzyskać lepszy efekt.
4. Golarka ma dwa tryby prędkości. Aby zmienić tryb, naciśnij i przytrzymaj przycisk zasilania (3) przez 1 sekundę. Po pomyślnej zmianie rozlegnie się sygnał dźwiękowy.
5. Po zakończeniu wyczyść maszynkę.

Wskaźniki

Wskaźnik naładowania baterii

Po włączeniu urządzenia wskaźnik naładowania baterii (12) wyświetla poziom naładowania baterii:

≥ 20 %: luz blanca fija.

5%–20%: stałe czerwone światło.

≤ 5 %: luz roja intermitente.

Wskaźnik czyszczenia

Golarka monitoruje czas użytkowania. Po upływie 10 minut zaświeci się wskaźnik czyszczenia (11), a sygnał dźwiękowy przypomni o konieczności wyczyszczenia głowicy golącej. W takim przypadku należy ją wyczyścić jak najszybciej, postępując zgodnie z instrukcjami zawartymi w niniejszej instrukcji obsługi.

Blokada

Blokada zapobiega przypadkowemu zapłonowi (np. podczas transportu).

Aby aktywować: Naciśnij i przytrzymaj przycisk zasilania (3) przez 3 sekundy. Rozlegnie się sygnał dźwiękowy i zaświeci się wskaźnik blokady (13). Po aktywacji przycisk zasilania (3) nie będzie reagował.

Aby wyłączyć: Naciśnij i przytrzymaj przycisk zasilania (3) ponownie przez 3 sekundy. Wskaźnik blokady (13) zgaśnie, a golarka będzie gotowa do użycia.

4. CZYSZCZENIE I KONSERWACJA

Ze względów higienicznych należy czyścić golarkę po każdym użyciu. Regularne czyszczenie zapewnia prawidłowe działanie i wydłuża żywotność ostrzy (1).

Zawsze wyłączaj golarkę przed czyszczeniem. Nie czyść jej, gdy jest ładowana i podłączona do zasilania kablem USB (7).

Nie należy używać szczotek o twardym włosiu ani żrących płynów, gdyż mogą one uszkodzić powierzchnie.

Czyszczenie maszynki (korpusu)

Wyczyść korpus suchą ściereczką. Jeśli jest bardzo zabrudzony, użyj lekko wilgotnej ściereczki i dokładnie osusz.

Czyszczenie głowicy golącej

Za pomocą szczoteczki czyszczącej (8): usuń resztki włosów z głowicy golącej (2). Pociągnij do góry, aby zdjąć głowicę z uchwytu; wyszczotkuj również uchwyt i obszar ciała.

Czyszczenie wodą

Odwróć golarkę do góry nogami i zanurz w wodzie tylko głowicę golącą (2). Włącz ją przyciskiem zasilania (3) i pozostaw na około 30 sekund. Wyłącz ją i wyjmij głowicę z wody. Osusz głowicę miękką ściereczką lub pozostaw do wyschnięcia na powietrzu. Nie używaj ręczników papierowych ani szorstkich, ponieważ mogą one uszkodzić ostrza (1). Nie zanurzaj korpusu golarki w wodzie. Istnieje ryzyko porażenia prądem.

Dokładne czyszczenie

Zdejmij głowicę golącą z uchwytem ostrza (2), wyciągając zespót, a następnie wyjmij również uchwyt z korpusu.

Optucz obie części pod bieżącą wodą, pozostaw do całkowitego wyschnięcia i wtóż je ponownie do korpusu golarki.

Wymywanie baterii

Aby prawidłowo zutylizować urządzenie, należy wyjąć z niego baterię, postępując zgodnie ze szczegółowymi instrukcjami podanymi poniżej :

1. Za pomocą narzędzia podważ i wyjmij przycisk zasilania.
2. Z tyłu, tam gdzie znajduje się złącze kabla USB, za pomocą narzędzia podważ plastikową osłonę, a następnie wykręć dwie odśrodkowane śrubki.
3. Zdejmij plastikową obudowę z głowicy golącej.
4. Odlutuj piny baterii znajdujące się na płytce PCB
5. Baterię należy poddać recyklingowi. Produkt i baterię należy utylizować oddzielnie od odpadów komunalnych. Baterię należy dostarczyć do punktu zbiórki wyznaczonego przez władze lokalne.

5. RECYKLING SPRZĘTU ELEKTRYCZNEGO I ELEKTRONICZNEGO

Ten symbol oznacza, że zgodnie z obowiązującymi przepisami, produkt i/lub bateria muszą być utylizowane oddzielnie od odpadów domowych. Po upływie okresu użytkowania produktu należy wyjąć baterie i dostarczyć je do punktu zbiórki wyznaczonego przez lokalne władze.

Aby uzyskać szczegółowe informacje na temat najbardziej odpowiedniego sposobu utylizacji sprzętu elektrycznego i elektronicznego i/lub baterii, użytkownik powinien skontaktować się z lokalnymi władzami.

Informacje na temat krajowych systemów recyklingu opakowań i ich oznaczeń można znaleźć na naszej stronie internetowej.

Przestrzeganie powyższych wytycznych pomoże chronić środowisko.

6. PRAWA AUTORSKIE

Prawa własności intelektualnej do tekstów zawartych w niniejszym podręczniku należą do firmy CECOTEC INNOVACIONES, SL. Wszelkie prawa zastrzeżone. Treści niniejszej publikacji, w całości lub w części, nie mogą być powielane, przechowywane w systemie wyszukiwania, przesyłane ani rozpowszechniane w jakikolwiek sposób (elektroniczny, mechaniczny, kserograficzny, nagrywający lub podobny) bez uprzedniej pisemnej zgody firmy CECOTEC INNOVACIONES, SL.

7. DANE TECHNICZNE

Produkt: PrecisionCare Aluminium Premium

Numer referencyjny produktu: EU01_121503

Akumulator: litowo-jonowy, 3,7 V 800 mAh, 2,96 Wh, 1,0 A, 5,0 W;

Wejście golarki: 5,0 V DC, 1,0 A

Do ładowania akumulatora zaleca się stosowanie adaptera o następujących parametrach:

Wejście: 100-240 V~, 50/60 Hz

Wyjście: 5,0 V = , 1,0 A

Dane techniczne mogą ulec zmianie bez wcześniejszego powiadomienia w celu poprawy jakości produktu.

Wyprodukowano w Chinach | Zaprojektowano w Hiszpanii

8. GWARANCJA I WSPARCIE TECHNICZNE

Cecotec będzie odpowiadać użytkownikowi końcowemu lub konsumentowi za wszelkie niezgodności istniejące w momencie dostawy produktu na warunkach, zasadach i terminach określonych w obowiązujących przepisach.

Zaleca się, aby naprawy wykonywał wyspecjalizowany personel.

Jeśli zauważysz problem z produktem lub będziesz mieć jakiegokolwiek pytania, skontaktuj się z oficjalnym działem pomocy technicznej Cecotec, dzwoniąc pod numer +34 96 321 07 28.

9. UPROSZCZONA DEKLARACJA ZGODNOŚCI UE

CE Firma Cecotec Innovaciones niniejszym oświadcza, że niniejszy produkt jest zgodny z zasadniczymi wymaganiami oraz innymi stosownymi przepisami obowiązującymi w Unii Europejskiej. Produkt został zaprojektowany, wyprodukowany i przetestowany zgodnie z wymaganymi normami bezpieczeństwa i jakości. Pełny tekst Deklaracji Zgodności UE można znaleźć pod następującym adresem internetowym: <https://cecotec.es/es/information/declaration-of-conformity>

1. SOUČÁSTI A KOMPONENTY

Obrázek 1

1. Čepele
2. Holicí hlava s držákem čepele
3. Tlačítko napájení
4. Indikátory
5. Konektor kabelu USB
6. Ochranný kryt
7. USB kabel
8. Čisticí kartáč
9. Podpůrná základna
10. Indikátor konfigurace
11. Indikátor čištění
12. Indikátor nabití baterie
13. Indikátor zámku

Poznámka:

Obrázky v této příručce jsou schematické a nemusí přesně odpovídat produktu.

2. PŘED POUŽITÍM

- Tento spotřebič je dodáván v obalu, který jej chrání během přepravy. Vyjměte spotřebič z krabice. Originální krabici a další balicí materiály můžete uschovat na bezpečném místě, abyste zabránili poškození spotřebiče v případě jeho budoucí přepravy. Pokud chcete originální obal zlikvidovat, ujistěte se, že jste všechny položky řádně recyklovali.
- Ujistěte se prosím, že všechny díly a komponenty jsou součástí dodávky a v dobrém stavu. Pokud některé chybí nebo jsou poškozené, okamžitě kontaktujte oficiální technickou podporu společnosti Cecotec .

Obsah krabice:

- Produkt
 - Báze
 - USB kabel
 - Návod k obsluze
- Neodstraňujte sériové číslo z produktu, abyste zachovali řádnou sledovatelnost vašeho zařízení v případě, že byste požádali o pomoc.

3. PROVOZ

1. Stisknutím tlačítka zapnutí/vypnutí (3) zapněte holicí strojek.
2. Držte holicí strojek kolmo k pokožce a posouvejte holicí hlavu s držákem břitů (2) krátkými krouživými pohyby proti směru růstu chloupků. Lehce tlačte, netlačte příliš silně.
3. V obtížně ošetřených oblastech (např. brada) natáhněte kůži volnou rukou pro zlepšení výsledku.
4. Holicí strojek má dva rychlostní režimy. Stiskněte a podržte tlačítko napájení (3) po dobu 1 sekundy pro změnu režimů. Po úspěšné změně se ozve pípnutí.
5. Po dokončení holicí strojek očistěte.

Indikátory

Indikátor nabití baterie

Když je zařízení zapnuté, indikátor nabití baterie (12) zobrazuje úroveň nabití baterie:

≥ 20 %: luz blanca fija.

5 %–20 %: trvalé červené světlo.

≤ 5 %: luz roja intermitente.

Indikátor čištění

Holicí strojek sleduje dobu používání. Po dosažení 10 minut se rozsvítí indikátor čištění (11) a ozve se pípnutí, které vás upozorní na nutnost vyčištění holicí hlavy. V takovém případě ji co nejdříve vyčistěte podle pokynů v této uživatelské příručce.

Blokáda

Zámek zabraňuje náhodnému zapálení (například během přepravy).

Aktivace: Stiskněte a podržte tlačítko napájení (3) po dobu 3 sekund. Ozve se pípnutí a rozsvítí se indikátor zámku (13). Během aktivace tlačítko napájení (3) nereaguje.

Vypnutí: Znovu stiskněte a podržte tlačítko napájení (3) po dobu 3 sekund. Indikátor zámku (13) zhasne a holicí strojek bude připraven k použití.

4. ČIŠTĚNÍ A ÚDRŽBA

Z hygienických důvodů čistěte holicí strojek po každém použití. Pravidelné čištění zajišťuje správnou funkci a prodlužuje životnost břitů (1).

Před čištěním holicí strojek vždy vypněte. Nečistěte jej, pokud se nabíjí a je připojen k napájení pomocí kabelu USB (7).

Nepoužívejte kartáče s tvrdými štětinami ani korozivní kapaliny; mohly by poškodit povrchy.

Čištění holicího strojku (tělo)

Tělo očistěte suchým hadříkem. Pokud je velmi znečištěné, použijte mírně navlhčený hadřík a poté důkladně osušte.

Čištění holicí hlavy

Použití čistícího kartáčku (8): odstraňte zbytky vlasů z holicí hlavy (2). Zatažením nahoru vyjměte hlavu z držáku; vykartáčujte také držák a oblast těla.

Čištění vodou

Otočte holicí strojek dnem vzhůru a ponořte do vody pouze holicí hlavu (2). Zapněte jej tlačítkem napájení (3) a nechte jej běžet přibližně 30 sekund. Vypněte jej a vyjměte hlavu z vody.

Hlavu osušte měkkým hadříkem nebo nechte uschnout na vzduchu. Nepoužívejte papírové ani hrubé ručníky, mohly by poškodit čepele (1).

Neponořujte tělo holicího strojku do vody. Hrozí riziko úrazu elektrickým proudem.

Důkladné čištění

Vyjměte holicí hlavu s držákem břitů (2) vytažením sestavy ven a poté vyjměte i držák z těla. Opláchněte obě části pod tekoucí vodou, nechte je zcela oschnout a znovu je vložte do těla holicího strojku.

Vyjmutí baterie

Pro správnou likvidaci zařízení je nutné z produktu vyjmout baterii dle níže uvedených pokynů :

1. Pomocí nástroje vypáčte a vyjměte tlačítko napájení.
2. Na zadní straně, kde se nachází konektor kabelu USB, pomocí nástroje vypáčte plastový kryt a poté odstraňte dva odkryté šroubky.
3. Sejměte plastový kryt z holicí hlavy.
4. Odpájejte piny baterie umístěné na desce plošných spojů
5. Recyklujte baterii. Výrobek a baterie musí být zlikvidovány odděleně od domovního odpadu. Baterii odevzdejte na sběrném místě určeném místními úřady.

5. RECYKLACE ELEKTRICKÝCH A ELEKTRONICKÝCH ZAŘÍZENÍ



Tento symbol označuje, že v souladu s platnými předpisy musí být výrobek a/nebo baterie likvidovány odděleně od domovního odpadu. Po skončení životnosti výrobku je nutné baterie vyjmout a odvézt na sběrné místo určené místními úřady.

Pro podrobné informace o nejvhodnějším způsobu likvidace elektrických a elektronických zařízení a/nebo příslušných baterií by se měl spotřebitel obrátit na místní úřady.

Informace o národních systémech recyklace obalů a jejich označování naleznete na našich webových stránkách.

Dodržování výše uvedených pokynů pomůže chránit životní prostředí.

6. AUTORSKÁ PRÁVA

Práva duševního vlastnictví k textům v této příručce patří společnosti CECOTEC INNOVACIONES, SL. Všechna práva vyhrazena. Obsah této publikace nesmí být, ať už zcela nebo zčásti, reprodukován, ukládán do vyhledávacího systému, přenášen ani distribuován žádnými prostředky (elektronickými, mechanickými, kopírováním, nahráváním nebo podobnými) bez předchozího písemného souhlasu společnosti CECOTEC INNOVACIONES, SL.

7. TECHNICKÉ SPECIFIKACE

Produkt: PrecisionCare Aluminium Premium
Referenční číslo produktu: EU01_121503

Baterie: Li-ion, 3,7 V 800 mAh, 2,96 Wh, 1,0 A, 5,0 W;
Vstup pro holicí strojek: 5,0 V DC, 1,0 A

Pro nabití baterie se doporučuje použít adaptér s následujícími vlastnostmi:
Vstup: 100–240 V~, 50/60 Hz
Výstup: 5,0 V =, 1,0 A

Technické specifikace se mohou změnit bez předchozího upozornění za účelem zlepšení kvality produktu.

Vyrobena v Číně | Navrženo ve Španělsku

8. ZÁRUKA A TECHNICKÁ PODPORA

Společnost Cecotec bude koncovému uživateli nebo spotřebiteli odpovídat za jakýkoli nesoulad se smlouvou, který existuje v době dodání produktu, a to v souladu s podmínkami a lhůtami stanovenými platnými předpisy.

Doporučuje se, aby opravy prováděli specializovaní pracovníci.

Pokud zjistíte problém s produktem nebo máte jakékoli dotazy, kontaktujte prosím oficiální technickou podporu společnosti Cecotec na telefonním čísle +34 96 321 07 28.

9. ZJEDNODUŠENÉ PROHLÁŠENÍ EU O SHODĚ

CE Společnost Cecotec Innovaciones tímto prohlašuje, že tento výrobek splňuje základní požadavky a další příslušná ustanovení platných předpisů Evropské unie. Tento výrobek byl navržen, vyroben a testován v souladu s požadovanými bezpečnostními a kvalitativními normami. Úplné znění prohlášení EU o shodě naleznete na následující webové adrese: <https://cecotec.es/es/information/declaration-of-conformity>

1. PARÇALAR VE BİLEŞENLER

Şekil 1

1. Bıçaklar
2. Bıçak tutuculu tıraş başlığı
3. Güç düğmesi
4. Göstergeler
5. USB kablo konektörü
6. Koruyucu kapak
7. USB kablosu
8. Temizleme fırçası
9. Destek tabanı
10. Yapılandırma göstergesi
11. Temizlik göstergesi
12. Pil şarj göstergesi
13. Kilit göstergesi

Not:

Bu kılavuzda yer alan grafikler şematik gösterimlerdir ve ürünün grafikleriyle birebir örtüşmeyebilir.

2. KULLANMADAN ÖNCE

- Bu cihaz, nakliye sırasında cihazı korumak için tasarlanmış bir ambalajla birlikte gelir. Cihazı kutusundan çıkarın. Gelecekte taşımanız gerekirse cihazın hasar görmesini önlemek için orijinal kutuyu ve diğer ambalaj malzemelerini güvenli bir yerde saklayabilirsiniz. Orijinal ambalajı atmak isterseniz, tüm ürünleri uygun şekilde geri dönüştürdüğünüzden emin olun.
- Lütfen tüm parça ve bileşenlerin eksiksiz ve iyi durumda olduğundan emin olun. Eksik veya hasarlı parçalar varsa, lütfen derhal Cecotec'in resmi Teknik Destek Servisi ile iletişime geçin .

Kutu içeriği:

- Ürün
- Temel
- USB kablosu
- Kullanım Kılavuzu
- Yardım talebinde bulunmanız halinde ekipmanınızın düzgün bir şekilde izlenebilirliğini sağlamak için seri numarasını üründen çıkarmayın.

3. OPERASYON

1. Tıraş makinesini açmak için Güç Açma/Kapama Düğmesine (3) basın.
2. Tıraş makinesini cildinize dik tutun ve Tıraş Başlığını Bıçak Tutucuyu (2) kısa dairesel hareketlerle, kılların uzama yönünün tersine doğru kaydırın. Hafif bir baskı uygulayın; çok sert bastırmayın.
3. Zor bölgelerde (örneğin çene) sonucu iyileştirmek için serbest elinizle cildinizi gerin.
4. Tıraş makinesinin iki hız modu vardır. Modları değiştirmek için Güç düğmesini (3) 1 saniye basılı tutun. Değişiklik başarılı olduğunda bir bip sesi duyulacaktır.
5. İşiniz bittiğinde tıraş bıçağını temizleyin.

Göstergeler

Pil şarj göstergesi

Cihaz açıldığında, Pil Şarj Göstergesi (12) pil seviyesini gösterir:

≥ 20 %: luz blanca fiya.

%5–20: sabit kırmızı ışık.

≤ 5 %: luz roja intermitente.

Temizlik göstergesi

Tıraş makinesi kullanım süresini takip eder. 10 dakikaya ulaştığında, Temizleme Göstergesi (11) yanar ve tıraş başlığını temizlemeniz gerektiğini hatırlatan bir bip sesi duyulur. Bu durumda, bu kullanım kılavuzundaki talimatları izleyerek başlığı mümkün olan en kısa sürede temizleyin.

Abluka

Kilit, kazara ateşlemeyi (örneğin taşıma sırasında) önler.

Etkinleştirmek için: Güç Düğmesini (3) 3 saniye basılı tutun. Bir bip sesi duyulacak ve Kilit Göstergesi (13) yanacaktır. Etkinleştirildiğinde, Güç Düğmesi (3) yanıt vermeyecektir.

Kapatmak için: Güç düğmesini (3) tekrar 3 saniye basılı tutun. Kilit göstergesi (13) kapanacak ve tıraş makinesi kullanıma hazır olacaktır.

4. TEMİZLİK VE BAKIM

Hijyen için tıraş makinenizi her kullanımdan sonra temizleyin. Düzenli temizlik, bıçakların düzgün çalışmasını sağlar ve ömrünü uzatır (1).

USB kablosuyla (7) güç kaynağına bağlıyken temizlemeyin .

Sert kıllı fırçalar veya aşındırıcı sıvılar kullanmayın; bunlar yüzeylere zarar verebilir.

Jiletin (gövde) temizlenmesi

Gövdeyi kuru bir bezle temizleyin. Çok kirliyse, hafif nemli bir bez kullanın ve ardından iyice kurulayın.

Tıraş başlığının temizlenmesi

Temizleme Fırçasını (8) kullanarak: Tıraş Başlığındaki (2) kıl kalıntılarını temizleyin. Başlığı tutucudan çıkarmak için yukarı doğru çekin; ayrıca tutucuyu ve vücut bölgesini fırçalayın.

Su ile temizlik

Tıraş makinesini ters çevirin ve sadece tıraş başlığını (2) suya batırın. Güç düğmesini (3) kullanarak açın ve yaklaşık 30 saniye çalıştırın. Kapatın ve başlığı sudan çıkarın.

Kafayı yumuşak bir bezle kurulayın veya havalandırarak kurumaya bırakın. Bıçaklara (1) zarar verebileceğinden kağıt veya sert havlular kullanmayın.

Tıraş makinesinin gövdesini suya batırmayın. Elektrik çarpması riski vardır.

Kapsamlı temizlik

Tıraş Başlığını Bıçak Tutucuyu (2) birlikte tertibatı dışarı çekerek çıkarın ve ardından tutucuyu da gövdeden çıkarın.

Her iki parçayı da musluk altında durulayın, tamamen kurummasını bekleyin ve tıraş makinesinin gövdesine tekrar takın.

Pil çıkarma

aşağıda açıklandığı gibi pili üründen çıkarmanız gerekir :

1. Bir alet kullanarak güç düğmesini kaldırarak çıkarın.
2. USB kablo bağlantısının bulunduğu arka taraftaki plastik kapağı bir alet yardımıyla kaldırın, ardından açığa kalan iki vidayı çıkarın.
3. Tıraş başlığının plastik muhafazasını çıkarın.
4. PCB üzerinde bulunan pil pinlerini lehimleyin
5. Pili geri dönüştürün. Ürün ve pil, evsel atıklardan ayrı olarak atılmalıdır. Pili, yerel makamlarla belirlenen bir toplama noktasına götürün.

5. ELEKTRİK VE ELEKTRONİK EKİPMANLARIN GERİ DÖNÜŞÜMÜ



Bu sembol, geçerli düzenlemelere uygun olarak, ürün ve/veya pilin evsel atıklardan ayrı olarak atılması gerektiğini belirtir. Bu ürün kullanım ömrünü tamamladığında, pilleri çıkarmalı ve yerel makamlarla belirlenen bir toplama noktasına götürmelisiniz.

Elektrikli ve elektronik cihazlarınızı ve/veya ilgili pillerinizi en uygun şekilde nasıl imha edebileceğinize dair detaylı bilgi için tüketicinin yerel makamlara başvurması gerekmektedir.

Ulusal ambalaj geri dönüşüm sistemleri ve bunların işaretlenmesi hakkında bilgiye web sitemizden ulaşabilirsiniz.

Yukarıdaki kurallara uyulması çevrenin korunmasına yardımcı olacaktır.

6. TELİF HAKKI

Bu kılavuzdaki metinlerin fikri mülkiyet hakları CECOTEC INNOVACIONES, SL'ye aittir. Tüm hakları saklıdır. Bu yayının içeriği, CECOTEC INNOVACIONES, SL'nin önceden yazılı izni olmaksızın hiçbir şekilde (elektronik, mekanik, fotokopi, kayıt veya benzeri) çoğaltılamaz, bir erişim sisteminde saklanamaz, iletilemez veya dağıtılamaz.

7. TEKNİK ÖZELLİKLER

Ürün: PrecisionCare Aluminium Premium

Ürün referansı: EU01_121503

Pil: Li-ion, 3.7V 800mAh, 2.96Wh, 1.0A, 5.0W;

Tıraş makinesi girişi: 5,0 V DC, 1,0 A

Pili şarj etmek için aşağıdaki özelliklere sahip bir adaptör kullanılması önerilir:

Giriş: 100-240 V~, 50/60 Hz

Çıkış: 5,0 V = , 1,0 A

Ürün kalitesini artırmak amacıyla teknik özellikler önceden haber verilmeksizin değiştirilebilir.

Çin'de Üretildi | İspanya'da Tasarlandı

8. GARANTİ VE TEKNİK DESTEK

Cecotec, ürünün teslimatı sırasında mevcut olan herhangi bir uygunsuzluk durumunda, yürürlükteki yönetmeliklerde belirlenen şartlar, koşullar ve süreler çerçevesinde son kullanıcıya veya tüketicie cevap verecektir.

Onarımların uzman personel tarafından yapılması önerilir.

Ürünle ilgili bir sorun tespit ederseniz veya herhangi bir sorunuz varsa lütfen +34 96 321 07 28 numaralı telefonu arayarak Cecotec'in resmi Teknik Destek servisiyle iletişime geçin.

9. BASITLEŞTİRİLMİŞ AB UYGUNLUK BEYANI

CE Cecotec Innovaciones, bu ürünün yürürlükteki Avrupa Birliği yönetmeliklerinin temel gerekliliklerine ve diğer ilgili hükümlerine uygun olduğunu beyan eder. Bu ürün, gerekli güvenlik ve kalite standartlarına uygun olarak tasarlanmış, üretilmiş ve test edilmiştir. AB Uygunluk Beyanı'nın tam metnine şu web adresinden ulaşabilirsiniz: <https://cecotec.es/es/information/declaration-of-conformity>

1. ΜΕΡΗ ΚΑΙ ΕΞΑΡΤΗΜΑΤΑ

Σχήμα 1

1. Λεπίδες
2. Κεφαλή ξυρίσματος με υποδοχή λεπίδας
3. Κουμπί λειτουργίας
4. Δείκτες
5. Υποδοχή καλωδίου USB
6. Προστατευτικό κάλυμμα
7. Καλώδιο USB
8. Βούρτσα καθαρισμού
9. Βάση στήριξης
10. Ένδειξη διαμόρφωσης
11. Ένδειξη καθαρισμού
12. Ένδειξη φόρτισης μπαταρίας
13. Ένδειξη κλειδώματος

Σημείωμα:

Τα γραφικά σε αυτό το εγχειρίδιο είναι σχηματικές αναπαραστάσεις και ενδέχεται να μην αντιστοιχούν ακριβώς σε αυτά του προϊόντος.

2. ΠΡΙΝ ΑΠΟ ΤΗ ΧΡΗΣΗ

- Αυτή η συσκευή διατίθεται σε συσκευασία σχεδιασμένη να την προστατεύει κατά τη μεταφορά. Αφαιρέστε τη συσκευή από το κουτί της. Μπορείτε να φυλάξετε το αρχικό κουτί και άλλα υλικά συσκευασίας σε ασφαλές μέρος για να αποφύγετε ζημιές στη συσκευή σε περίπτωση που χρειαστεί να τη μεταφέρετε στο μέλλον. Εάν επιθυμείτε να απορρίψετε την αρχική συσκευασία, φροντίστε να ανακυκλώσετε όλα τα αντικείμενα σωστά.
- Βεβαιωθείτε ότι όλα τα εξαρτήματα και τα εξαρτήματα περιλαμβάνονται και βρίσκονται σε καλή κατάσταση. Εάν λείπουν ή έχουν υποστεί ζημιά, επικοινωνήστε αμέσως με την επίσημη Υπηρεσία Τεχνικής Υποστήριξης της Cecotec .

Περιεχόμενα κουτιού:

- Προϊόν
- Βάση
- Καλώδιο USB
- Εγχειρίδιο οδηγιών
- Μην αφαιρείτε τον σειριακό αριθμό από το προϊόν, προκειμένου να διατηρήσετε την ορθή ιχνηλασιμότητα του εξοπλισμού σας σε περίπτωση που ζητήσετε βοήθεια.

3. ΛΕΙΤΟΥΡΓΙΑ

1. Πατήστε το κουμπί ενεργοποίησης/απενεργοποίησης (3) για να ενεργοποιήσετε την ξυριστική μηχανή.
2. Κρατήστε την ξυριστική μηχανή κάθετα στο δέρμα και σύρετε την κεφαλή ξυρίσματος με τη βάση λεπίδας (2) με σύντομες κυκλικές κινήσεις, αντίθετα από την κατεύθυνση ανάπτυξης των τριχών. Εφαρμόστε ελαφριά πίεση. Μην πιέζετε πολύ δυνατά.
3. Για δύσκολες περιοχές (π.χ., πηγούνι), τεντώστε το δέρμα με το ελεύθερο χέρι σας για να βελτιώσετε το αποτέλεσμα.
4. Η ξυριστική μηχανή διαθέτει δύο λειτουργίες ταχύτητας. Πατήστε παρατεταμένα το κουμπί λειτουργίας (3) για 1 δευτερόλεπτο για να αλλάξετε λειτουργίες. Θα ακουστεί ένας ήχος «μπιπ» όταν η αλλαγή είναι επιτυχής.
5. Όταν τελειώσετε, καθαρίστε το ξυράφι.

Δείκτες

Ένδειξη φόρτισης μπαταρίας

Όταν η συσκευή είναι ενεργοποιημένη, η ένδειξη φόρτισης μπαταρίας (12) εμφανίζει τη στάθμη της μπαταρίας:

≥ 20 %: luz blanca fija.

5%–20%: σταθερό κόκκινο φως.

≤ 5 %: luz roja intermitente.

Ένδειξη καθαρισμού

Η ξυριστική μηχανή παρακολουθεί τον χρόνο χρήσης. Όταν συμπληρωθούν 10 λεπτά, η ένδειξη καθαρισμού (11) θα ανάψει και θα ακουστούν ηχητικά σήματα ως υπενθύμιση για τον καθαρισμό της κεφαλής ξυρίσματος. Σε αυτήν την περίπτωση, καθαρίστε την το συντομότερο δυνατό, ακολουθώντας τις οδηγίες σε αυτό το εγχειρίδιο χρήστη.

Αποκλεισμός

Η κλειδαριά αποτρέπει την τυχαία ανάφλεξη (για παράδειγμα, κατά τη μεταφορά).

Για ενεργοποίηση: Πατήστε παρατεταμένα το κουμπί λειτουργίας (3) για 3 δευτερόλεπτα. Θα ακουστεί ένας ήχος και θα ανάψει η ένδειξη κλειδώματος (13). Ενώ είναι ενεργοποιημένο, το κουμπί λειτουργίας (3) δεν θα ανταποκρίνεται.

Για απενεργοποίηση: Πατήστε παρατεταμένα το κουμπί λειτουργίας (3) ξανά για 3 δευτερόλεπτα. Η ένδειξη κλειδώματος (13) θα σβήσει και η ξυριστική μηχανή θα είναι έτοιμη για χρήση.

4. ΚΑΘΑΡΙΣΜΟΣ ΚΑΙ ΣΥΝΤΗΡΗΣΗ

Για λόγους υγιεινής, καθαρίζετε την ξυριστική μηχανή μετά από κάθε χρήση. Ο τακτικός καθαρισμός διασφαλίζει την ορθή λειτουργία και παρατείνει τη διάρκεια ζωής των λεπίδων (1). Απενεργοποιείτε πάντα την ξυριστική μηχανή πριν από τον καθαρισμό. Μην την καθαρίζετε ενώ φορτίζει και είναι συνδεδεμένη στην παροχή ρεύματος μέσω του καλωδίου USB (7).

Μην χρησιμοποιείτε σκληρές βούρτσες ή διαβρωτικά υγρά. Μπορεί να προκαλέσουν ζημιά στις επιφάνειες.

Καθαρισμός ξυραφιού (σώματος)

Καθαρίστε το σώμα με ένα στεγνό πανί. Εάν είναι πολύ βρώμικο, χρησιμοποιήστε ένα ελαφρώς υγρό πανί και στη συνέχεια στεγνώστε το καλά.

Καθαρισμός της κεφαλής ξυρίσματος

Χρησιμοποιώντας τη βούρτσα καθαρισμού (8): αφαιρέστε τα υπολείμματα τριχών από την κεφαλή ξυρίσματος (2). Τραβήξτε προς τα πάνω για να αφαιρέσετε την κεφαλή από τη βάση. Βουρτσίστε επίσης τη βάση και την περιοχή του σώματος.

Καθαρισμός με νερό

Τοποθετήστε την ξυριστική μηχανή ανάποδα και βυθίστε μόνο την κεφαλή ξυρίσματος (2) στο νερό. Ενεργοποιήστε την χρησιμοποιώντας το κουμπί λειτουργίας (3) και λειτουργήστε την για περίπου 30 δευτερόλεπτα. Απενεργοποιήστε την και αφαιρέστε την κεφαλή από το νερό.

Στεγνώστε την κεφαλή με ένα μαλακό πανί ή αφήστε την να στεγνώσει στον αέρα. Μην χρησιμοποιείτε χαρτί ή σκληρές πετσέτες, καθώς αυτά θα μπορούσαν να προκαλέσουν ζημιά στις λεπίδες (1).

Μην βυθίζετε το σώμα της ξυριστικής μηχανής σε νερό. Υπάρχει κίνδυνος ηλεκτροπληξίας.

Πλήρης καθαρισμός

Αφαιρέστε την κεφαλή ξυρίσματος με τη βάση λεπίδας (2) τραβώντας το συγκρότημα προς τα έξω και, στη συνέχεια, αφαιρέστε επίσης τη βάση από το σώμα.

Ξεπλύνετε και τα δύο μέρη κάτω από τη βρύση, αφήστε τα να στεγνώσουν εντελώς και τοποθετήστε τα ξανά στο σώμα της ξυριστικής μηχανής.

Αφαίρεση μπαταρίας

Για την ορθή απόρριψη της συσκευής, πρέπει να αφαιρέσετε την μπαταρία από το προϊόν όπως περιγράφεται παρακάτω :

1. Χρησιμοποιώντας ένα εργαλείο, ξεσφίξτε και αφαιρέστε το κουμπί λειτουργίας.
2. Στο πίσω μέρος, όπου βρίσκεται η υποδοχή του καλωδίου USB, χρησιμοποιήστε ένα εργαλείο για να ξεσφίξετε το πλαστικό κάλυμμα και, στη συνέχεια, αφαιρέστε τις δύο βίδες που είναι εκτεθειμένες.
3. Τραβήξτε το πλαστικό περίβλημα από την κεφαλή ξυρίσματος.
4. Αποκολλήστε τις ακίδες της μπαταρίας που βρίσκονται στην πλακέτα τυπωμένου κυκλώματος
5. Ανακυκλώστε την μπαταρία. Το προϊόν και η μπαταρία πρέπει να απορρίπτονται ξεχωριστά από τα οικιακά απορρίμματα. Μεταφέρετε την μπαταρία σε σημείο συλλογής που έχει οριστεί από τις τοπικές αρχές.

5. ΑΝΑΚΥΚΛΩΣΗ ΗΛΕΚΤΡΙΚΟΥ ΚΑΙ ΗΛΕΚΤΡΟΝΙΚΟΥ ΕΞΟΠΛΙΣΜΟΥ



Αυτό το σύμβολο υποδεικνύει ότι, σύμφωνα με τους ισχύοντες κανονισμούς, το προϊόν ή/και η μπαταρία πρέπει να απορρίπτονται ξεχωριστά από τα οικιακά απορρίμματα. Όταν το προϊόν φτάσει στο τέλος της ωφέλιμης ζωής του, πρέπει να αφαιρέσετε τις μπαταρίες και να το παραδώσετε σε σημείο συλλογής που έχει οριστεί

από τις τοπικές αρχές.

Για λεπτομερείς πληροφορίες σχετικά με τον καταλληλότερο τρόπο απόρριψης του ηλεκτρικού και ηλεκτρονικού σας εξοπλισμού ή/και των αντίστοιχων μπαταριών, ο καταναλωτής θα πρέπει να επικοινωνήσει με τις τοπικές αρχές.

Μπορείτε να βρείτε πληροφορίες σχετικά με τα εθνικά συστήματα ανακύκλωσης συσκευασιών και τη σήμανσή τους στον ιστότοπό μας.

Η τήρηση των παραπάνω οδηγιών θα βοηθήσει στην προστασία του περιβάλλοντος.

6. ΠΝΕΥΜΑΤΙΚΑ ΔΙΚΑΙΩΜΑΤΑ

Τα δικαιώματα πνευματικής ιδιοκτησίας των κειμένων αυτού του εγχειριδίου ανήκουν στην CECOTEC INNOVACIONES, SL. Με επιφύλαξη παντός δικαιώματος. Απαγορεύεται η αναπαραγωγή, η αποθήκευση σε σύστημα ανάκτησης, η μετάδοση ή η διανομή του περιεχομένου αυτής της έκδοσης, εν όλω ή εν μέρει, με οποιονδήποτε τρόπο (ηλεκτρονικό, μηχανικό, φωτοτυπικό, ηχογραφητικό ή παρόμοιο) χωρίς την προηγούμενη γραπτή άδεια της CECOTEC INNOVACIONES, SL.

7. ΤΕΧΝΙΚΕΣ ΠΡΟΔΙΑΓΡΑΦΕΣ

Προϊόν: PrecisionCare Aluminium Premium

Κωδικός προϊόντος: EU01_121503

Μπαταρία: Ιόντων λιθίου, 3.7V 800mAh, 2.96Wh, 1.0A, 5.0W;

Είσοδος ξυριστικής μηχανής: 5.0V DC, 1.0A

Για την επαναφόρτιση της μπαταρίας, συνιστάται η χρήση προσαρμογέα με τα ακόλουθα χαρακτηριστικά:

Είσοδος: 100-240 V~, 50/60 Hz

Έξοδος: 5,0 V = , 1,0 A

Οι τεχνικές προδιαγραφές ενδέχεται να αλλάξουν χωρίς προηγούμενη ειδοποίηση για τη βελτίωση της ποιότητας του προϊόντος.

Κατασκευασμένο στην Κίνα | Σχεδιασμένο στην Ισπανία

8. ΕΓΓΥΗΣΗ ΚΑΙ ΤΕΧΝΙΚΗ ΥΠΟΣΤΗΡΙΞΗ

Η Cecotec θα απαντήσει στον τελικό χρήστη ή καταναλωτή για οποιαδήποτε έλλειψη συμμόρφωσης που υπάρχει κατά τον χρόνο παράδοσης του προϊόντος σύμφωνα με τους όρους, τις προϋποθέσεις και τις προθεσμίες που ορίζονται από τους ισχύοντες κανονισμούς.

Συνιστάται οι επισκευές να εκτελούνται από εξειδικευμένο προσωπικό.

Εάν εντοπίσετε κάποιο πρόβλημα με το προϊόν ή έχετε οποιοδήποτε ερωτήσεις, επικοινωνήστε με την επίσημη υπηρεσία τεχνικής υποστήριξης της Cecotec καλώντας στο +34 96 321 07 28.

9. ΑΠΛΟΥΣΤΕΥΜΕΝΗ ΔΗΛΩΣΗ ΣΥΜΜΟΡΦΩΣΗΣ ΕΕ



Η Cecotec Innovaciones δηλώνει με την παρούσα ότι το παρόν προϊόν συμμορφώνεται με τις βασικές απαιτήσεις και άλλες σχετικές διατάξεις των ισχυόντων κανονισμών της Ευρωπαϊκής Ένωσης. Το παρόν προϊόν έχει σχεδιαστεί, κατασκευαστεί και δοκιμαστεί σύμφωνα με τα απαιτούμενα πρότυπα ασφάλειας και ποιότητας. Το πλήρες κείμενο της Δήλωσης Συμμόρφωσης ΕΕ βρίσκεται στην ακόλουθη διεύθυνση ιστού: <https://cecotec.es/es/information/declaration-of-conformity>

1. PECES I COMPONENTS

Figura 1

1. Fulles
2. Capçal d'afaitat amb suport per a fulles
3. Botó d'encesa/apagada
4. Indicadors
5. Connector per cable USB
6. Tapa protectora
7. Cable USB
8. Raspall de neteja
9. Base de suport
10. Indicador de configuració
11. Indicador de neteja
12. Indicador de càrrega de la bateria
13. Indicador de bloqueig

Nota:

Els gràfics d'aquest manual són representacions esquemàtiques i potser no coincideixen exactament amb els del producte.

2. ABANS DE FER SERVIR

- Aquest aparell presenta un embalatge dissenyat per protegir-lo durant el transport. Traieu l'aparell de la caixa. Podeu desmarcar la caixa original i altres elements de l'embalatge en un lloc segur per prevenir danys a l'aparell si necessiteu transportar-lo en el futur. Si voleu desfer-vos de l'embalatge original, assegureu-vos de reciclar tots els elements correctament.
- Assegureu-vos que totes les peces i els components estan inclosos i en bon estat. Si en faltés algun o no estiguessin en bon estat, contacteu de forma immediata amb el Servei d'Atenció Tècnica oficial de Cecotec .

Contingut de la caixa:

- Producte
- Base
- Cable USB
- Manual d'instruccions
- No traieu el número de sèrie del producte, per poder mantenir una correcta traçabilitat del vostre equip en cas de sol·licitar assistència.

3. FUNCIONAMENT

1. Premeu el botó d'encesa/apagada (3) per engegar l'afaitadora.
2. Sostingueu l'afaitadora perpendicular a la pell i feu lliscar el Capçal d'afaitat amb suport per a fulles (2) amb moviments circulars curts, avançant en sentit contrari al creixement del pèl. Apliqueu una pressió lleugera; no premeu en excés.
3. Per a zones difícils (p. ex., barbata), tingueu la pell amb la mà lliure per millorar el resultat.
4. L'afaitadora disposa de dues maneres de velocitat. Mantingueu premut el botó d'encesa/apagada (3) durant 1 segon per canviar de mode. S'escoltarà un xiulet en fer el canvi correctament.
5. En acabar, netegeu l'afaitadora.

Indicadors

Indicador de càrrega de la bateria

En engegar l'aparell, l'indicador de càrrega de la bateria (12) mostra el nivell de bateria:

≥ 20 %: luz blanca fija.

5%–20%: llum vermella fixa.

≤ 5 %: luz roja intermitente.

Indicador de neteja

L'afaitadora suma el temps d'ús. Quan arriba 10 minuts, s'encén l'indicador de neteja (11) i s'emeten xiulets com a recordatori per netejar el capçal d'afaitat. En aquest cas, procediu a la neteja com més aviat millor seguint les indicacions d'aquest manual d'instruccions.

Bloqueig

El bloqueig evita encesos accidentals (per exemple, durant el transport).

Per activar: manteniu premut el botó d'encesa/apagada (3) durant 3 segons. S'escoltarà un xiulet i s'illuminarà l'indicador de bloqueig (13). Mentre està activat, el botó d'encesa/apagada (3) no respon.

Per desactivar: manteniu premut de nou el botó d'encesa/apagada (3) durant 3 segons. L'indicador de bloqueig (13) s'apaga i l'afaitadora queda llesta per utilitzar.

4. NETEJA I MANTENIMENT

Per higiene, netegeu l'afaitadora després de cada ús. La neteja regular assegura el funcionament correcte i allarga la vida útil de les Fulles (1).

Apagueu sempre l'afaitadora abans de netejar. No la netegeu mentre estigui carregant i connectada al subministrament elèctric mitjançant el Cable USB (7).

No utilitzeu raspalls de cerres dures ni líquids corrosius; podrien fer malbé les superfícies.

Neteja de l'afaitadora (cos)

Netegeu el cos amb un drap sec. Si està molt brut, utilitzeu un drap lleugerament humit i, a continuació, assequi bé.

Neteja del capçal d'afaitat

Amb el Raspall de neteja (8): elimineu les restes de pèl del Capçal d'afaitat (2). Tireu cap amunt per extreure el capçal del suport; raspalli també el suport i la zona del cos.

Neteja amb aigua

Colloqueu l'afaitadora cap per avall i submergiu únicament el Capçal d'afaitat (2) en aigua. Enceneu amb el botó d'encesa/apagada (3) i manteniu-la funcionant aproximadament 30 segons. Apagueu-la i traieu el capçal de l'aigua.

Assequeu el capçal amb un drap fi o deixeu assecar a l'aire. No utilitzeu paper o tovalloles aspres, ja que podrien fer malbé les Fulles (1).

No submergiu el cos de l'afaitadora en aigua. Hi ha risc de descàrrega elèctrica.

Neteja a fons

Traieu el Capçal d'afaitat amb suport per a fulles (2) estirant el conjunt i, a continuació, traieu també el suport del cos.

Aclariu ambdues peces sota l'aixeta, deixeu assecar completament i torneu a inserir-les al cos de l'afaitadora.

Retirada de la bateria

Per a la correcta eliminació de l'aparell, heu de retirar la bateria del producte com es detalla a continuació:

1. Amb una eina feu palanca i traieu el botó d'encesa/apagada.
2. A la part posterior on es troba el connector per cable USB feu palanca amb una eina per retirar la tapa de plàstic a continuació retiri els dos cargols que queden al descobert.
3. Des del capçal d'afaitat estireu per retirar la carcassa de plàstic.
4. Dessoleu els pins de la bateria que es troben a la PCB
5. Recicleu la bateria, el producte i la bateria s'han de rebutjar de manera independent dels residus domèstics. Porteu la bateria a un punt de recollida designat per les autoritats locals

5. RECICLATGE D'APARELLS ELÈCTRICS I ELECTRÒNICS

locals.

Aquest símbol indica que, d'acord amb les normatives aplicables, el producte i/o la bateria s'han de rebutjar de manera independent dels residus domèstics. Quan aquest producte arribi al final de la seva vida útil, hauràs d'extreure les piles/bateries/acumuladors i portar-lo a un punt de recollida designat per les autoritats

Per obtenir informació detallada sobre la forma més adequada de rebutjar els aparells elèctrics i electrònics i/o les bateries corresponents, el consumidor haurà de contactar amb les autoritats locals.

Podeu consultar la informació sobre els sistemes nacionals de reciclatge d'embalatges i el seu marcatge a la nostra pàgina web.

El compliment de les pautes anteriors ajudarà a protegir el medi ambient.

6. COPYRIGHT

Els drets de propietat intel·lectual sobre els textos del manual pertanyen a CECOTEC INNOVACIONES, SL. Queden reservats tots els drets. El contingut d'aquesta publicació no podrà, ni en part ni íntegrament, reproduir-se, emmagatzemar-se en un sistema de recuperació, transmetre's o distribuir-se per cap mitjà (electrònic, mecànic, fotocòpia, enregistrament o similar) sense la prèvia autorització de CECOTEC INNOVACIONES, SL.

7. ESPECIFICACIONS TÈCNIQUES

Producte: PrecisionCare Aluminium Premium

Referència del producte: EU01_121503

Bateria: Li-ió, 3,7V 800mAh, 2,96Wh, 1,0A, 5,0W;

Entrada de l'afaitador: 5,0V DC, 1,0A

Per a la recàrrega de la bateria es recomana utilitzar un adaptador amb les següents característiques:

Entrada: 100-240 V~, 50/60 Hz

Sortida: 5,0 V \pm , 1,0 A

Les especificacions tècniques poden canviar sense notificació prèvia per millorar la qualitat del producte.

Fabricat a Xina | Dissenyat a Espanya

8. GARANTIA I SAT

Cecotec respondrà davant l'usuari o consumidor final de qualsevol manca de conformitat que hi hagi en el moment del lliurament del producte en els termes, condicions i terminis que estableix la normativa aplicable.

Es recomana que les reparacions es facin per personal especialitzat.

Si detecteu una incidència amb el producte o teniu alguna consulta, poseu-vos en contacte amb el servei d'Assistència Tècnica oficial de Cecotec a través del número de telèfon +34 96 321 07 28.

9. DECLARACIÓ UE DE CONFORMITAT SIMPLIFICADA

CE Per la present, Cecotec Innovaciones declara que aquest producte compleix els requisits essencials i altres disposicions rellevants de les normatives aplicables a la Unió Europea. Aquest producte ha estat dissenyat, fabricat i provat amb el compliment dels estàndards de seguretat i qualitat requerits. El text complet de la Declaració de Conformitat de la UE es pot trobar a la següent adreça web: <https://cecotec.es/es/information/declaration-of-conformity>

1. ALKATRÉSZEK ÉS RÉSZEGYSÉGEK

1. ábra
1. Pengék
2. Borotvafej pengetartóval
3. Bekapcsológomb
4. Indikátorok
5. USB-kábelcsatlakozó
6. Védőburkolat
7. USB-kábel
8. Tisztítókefe
9. Támogató alap
10. Konfigurációs jelző
11. Tisztításjelző
12. Akkumulátor töltöttségi szintjének jelzője
13. Zárjelző

Jegyzet:

A kézikönyvben található grafikák vázlatos ábrázolások, és eltérhetnek a termék képétől.

2. HASZNÁLAT ELŐTT

- Ez a készülék csomagolásban érkezik, amely a szállítás közbeni védelmet szolgálja. Vegye ki a készüléket a dobozából. Az eredeti dobozt és a többi csomagolóanyagot biztonságos helyen őrizheti meg, hogy elkerülje a készülék károsodását, ha a jövőben szállítania kellene. Ha az eredeti csomagolást meg szeretné semmisíteni, ügyeljen arra, hogy minden elemet megfelelően hasznosítson újra.
- Kérjük, győződjön meg arról, hogy minden alkatrész és részegység megvan és jó állapotban van. Ha bármelyik hiányzik vagy sérült, kérjük, azonnal vegye fel a kapcsolatot a Cecotec hivatalos műszaki támogatási szolgálatával.

Doboz tartalma:

- Termék
 - Bázis
 - USB-kábel
 - Használati utasítás
- Ne távolítsa el a termék sorozatszámát, hogy a berendezés megfelelően nyomon követhető legyen, ha segítségre van szüksége.

3. MŰKÖDÉS

1. A borotva bekapcsolásához nyomja meg a bekapcsológombot (3).
2. Tartsa a borotvát merőlegesen a bőrre, és csúsztassa rövid körkörös mozdulatokkal a borotvafejet a pengetartóval (2), a szőrnövekedéssel ellentétes irányban. Gyengéd nyomást gyakoroljon; ne nyomja túl erősen.
3. Nehezen kezelhető területeken (pl. áll) feszítse meg a bőrt a szabad kezével az eredmény javítása érdekében.
4. A borotva két sebességfokozattal rendelkezik. Nyomja meg és tartsa lenyomva a bekapcsológombot (3) 1 másodpercig az üzemmódok váltásához. Sikeres váltás esetén sípoló hang hallatszik.
5. Ha kész, tisztítsd meg a borotvát.

Indikátorok

Akkumulátor töltöttségi szintjének jelzője

Bekapcsolt állapotban az akkumulátor töltöttségi szintjét az akkumulátor töltöttségi szintjét jelző (12) mutatja:

≥ 20 %: luz blanca fija.

5%–20%: folyamatos piros fény.

≤ 5 %: luz roja intermitente.

Tisztításjelző

A borotva nyomon követi a használati időt. Amikor eléri a 10 percet, a tisztításjelző (11) világitani kezd, és sípoló hangjelzés hallható, emlékeztetve a borotvafej tisztítására. Ebben az esetben a lehető leghamarabb tisztítsa meg a használati útmutatóban található utasításokat követve.

Blokád

A zár megakadályozza a véletlen begyűjtést (például szállítás közben).

Aktiválás: Nyomja meg és tartsa lenyomva a bekapcsológombot (3) 3 másodpercig. Sípoló hang hallatszik, és a zárjelző (13) kigyullad. Aktiválás közben a bekapcsológomb (3) nem reagál.

Kikapcsolás: Nyomja meg és tartsa lenyomva ismét a bekapcsológombot (3) 3 másodpercig. A zárjelző (13) kialszik, és a borotva használatra kész.

4. TISZTÍTÁS ÉS KARBANTARTÁS

Higiéniiai okokból minden használat után tisztítsa meg a borotvát. A rendszeres tisztítás biztosítja a megfelelő működést és meghosszabbítja a pengék élettartamát (1).

USB- kábellel (7) csatlakozik a tápegységhez .

Ne használjon erős sörtéjű keféket vagy maró folyadékokat; ezek károsíthatják a felületeket.

A borotva (test) tisztítása

A testet száraz ruhával tisztítsa. Ha nagyon piszkos, használjon enyhén nedves ruhát, majd alaposan szárítsa meg.

A borotvafej tisztítása

A tisztítókefe (8) használatával: távolítsa el a szőrszalakat a borotvafejről (2). Húzza felfelé a fejet a tartóból való kivételhez; kefélje át a tartót és a test környékét is.

Tisztítás vízzel

Fordítsa fejjel lefelé a borotvát, és csak a borotvafejet (2) merítse vízbe. Kapcsolja be a bekapcsológommbal (3), és járassa körülbelül 30 másodpercig. Kapcsolja ki, és vegye ki a fejet a vízből.

Törölje szárazra a fejet egy puha ruhával, vagy hagyja megszáradni. Ne használjon papírt vagy durva törölközőket, mert ezek károsíthatják a pengéket (1).

Ne merítse vízbe a borotva testét. Áramütés veszélye áll fenn.

Alapos tisztítás

Húzza ki a borotvafejet a pengetartóval (2) együtt, majd vegye le a tartót is a testről.

Öblítse le mindkét részt a csap alatt, hagyja teljesen megszáradni őket, majd helyezze vissza a borotva testébe.

Akkumulátor eltávolítása

A készülék megfelelő ártalmatlanításához az alábbiak szerint kell eltávolítani az akkumulátort a termékből:

1. Egy szerszám segítségével feszítse le és vegye ki a bekapcsológombot.
2. A hátulján, ahol az USB-kábel csatlakozója található, egy szerszám segítségével feszítse le a műanyag fedelet, majd csavarja ki a két szabadon maradt csavart.
3. Húzza le a műanyag házat a borotvafejről.
4. Forrassa ki a NYÁK-on található akkumulátorcsapokat
5. Hasznosítsa újra az akkumulátort. A terméket és az akkumulátort a háztartási hulladéktól elkülönítve kell ártalmatlanítani. Vigye el az akkumulátort a helyi hatóságok által kijelölt gyűjtőhelyre.

5. ELEKTROMOS ÉS ELEKTRONIKUS BERENDEZÉSEK ÚJRAHASZNOSÍTÁSA



Ez a szimbólum azt jelzi, hogy a vonatkozó előírásoknak megfelelően a terméket és/vagy az akkumulátort a háztartási hulladéktól elkülönítve kell ártalmatlanítani.

Amikor a termék eléri hasznos élettartama végét, el kell távolítani az akkumulátorokat, és el kell vinni azokat a helyi hatóságok által kijelölt gyűjtőhelyre.

Az elektromos és elektronikus berendezések és/vagy a hozzájuk tartozó elemek

ártalmatlanításának legmegfelelőbb módjával kapcsolatos részletes információkért a fogyasztónak a helyi hatóságokhoz kell fordulnia.

A nemzeti csomagolás-újrahasznosítási rendszerekről és azok jelöléséről weboldalunkon talál információkat.

A fenti irányelvek betartása segít megvédeni a környezetet.

6. SZERZŐI JOG

A jelen kézikönyvben található szövegekhez fűződő szellemi tulajdonjogok a CECOTEC INNOVACIONES, SL tulajdonát képezik. Minden jog fenntartva. A kiadvány tartalma a CECOTEC INNOVACIONES, SL előzetes írásbeli engedélye nélkül tilos egészben vagy részben reprodukálni, adatrögzítő rendszerben tárolni, továbbítani vagy terjeszteni semmilyen módon (elektronikus, mechanikus, fénymásolás, rögzítés vagy hasonló).

7. MŰSZAKI ADATOK

Termék: PrecisionCare Aluminum Premium

Termékazonosító: EU01_121503

Akkumulátor: Li-ion, 3,7 V 800 mAh, 2,96 Wh, 1,0 A, 5,0 W;

Borotva bemenet: 5.0V DC, 1.0A

Az akkumulátor újratöltéséhez a következő tulajdonságokkal rendelkező adapter használata ajánlott:

Bemenet: 100-240 V~, 50/60 Hz

Kimenet: 5,0 V = , 1,0 A

A műszaki adatok előzetes értesítés nélkül változhatnak a termék minőségének javítása érdekében.

Kínában készült | Spanyolországban tervezték

8. GARANCIA ÉS MŰSZAKI TÁMOGATÁS

A Cecotec a vonatkozó szabályozásokban meghatározott feltételeknek és határidőknek megfelelően válaszol a végfelhasználónak vagy a fogyasztónak a termék kiszállításának időpontjában fennálló bármilyen nem megfeleléség esetén.

Javasoljuk, hogy a javításokat szakképzett személyzet végezze.

Ha problémát észlel a termékkel kapcsolatban, vagy bármilyen kérdése van, kérjük, vegye fel a kapcsolatot a Cecotec hivatalos műszaki támogatási szolgálatával a +34 96 321 07 28 telefonszámon.

9. EGYSZERŰSÍTETT EU-MEGFELELŐSÉGI NYILATKOZAT

CE A Cecotec Innovaciones ezennel kijelenti, hogy ez a termék megfelel az alkalmazandó Európai Uniói előírások alapvető követelményeinek és egyéb vonatkozó rendelkezéseinek. Ezt a terméket a szükséges biztonsági és minőségi szabványoknak megfelelően tervezték, gyártották és tesztelték. Az EU megfeleléségi nyilatkozat teljes szövege a következő webcímen található: <https://cecotec.es/es/information/declaration-of-conformity>

٣. التشغيل

1. اضغط على زر التشغيل/الإيقاف (٣) لتشغيل ماكينة الحلاقة.
2. أمسك ماكينة الحلاقة بشكل عمودي على الجلد، وحرك رأس الحلاقة المزود بحامل الشفرة (٢) بحركات دائرية قصيرة، عكس اتجاه نمو الشعر. اضغط برفق؛ لا تضغط بقوة.
3. بالنسبة للمناطق الصعبة (مثل الذقن)، قم بتمديد الجلد بيدك الحرة لتحسين النتيجة.
4. تحتوي ماكينة الحلاقة على وضعي سرعة. اضغط باستمرار على زر التشغيل (٣) لمدة ثانية واحدة لتغيير الوضع. سيصدر صوت تنبيه عند نجاح التغيير.
5. عند الانتهاء، قم بتنظيف ماكينة الحلاقة.

المؤشرات

مؤشر شحن البطارية

عند تشغيل الجهاز، يعرض مؤشر شحن البطارية (١٢) مستوى البطارية:

≥ ٢٠٪: luz blanca fija.

٥-٢٠٪: ضوء أحمر ثابت.

≤ ٥٪: luz roja intermitente.

مؤشر التنظيف

تنتبع ماكينة الحلاقة وقت الاستخدام. عند مرور ١٠ دقائق، يضيء مؤشر التنظيف (١١) وتصدر صفارات تنبيه لتذكيرك بتنظيف رأس الحلاقة. في هذه الحالة، نظفها في أسرع وقت ممكن، باتباع التعليمات الواردة في دليل المستخدم هذا.

حصار

يمنع القفل الاشتعال العرضي (على سبيل المثال، أثناء النقل).

للتفعيل: اضغط باستمرار على زر التشغيل (٣) لمدة ٣ ثوانٍ. سيصدر صوت صغير ويضيء مؤشر القفل (١٣). أثناء التفعيل، لن يستجيب زر التشغيل (٣).

لإيقاف التشغيل: اضغط مع الاستمرار على زر التشغيل (٣) لمدة ٣ ثوانٍ. سينطفئ مؤشر القفل (١٣) وستكون ماكينة الحلاقة جاهزة للاستخدام.

٤. التنظيف والصيانة

للحفاظ على النظافة، نظف ماكينة الحلاقة بعد كل استخدام. التنظيف المنتظم يضمن أداءً سليماً ويطيل عمر الشفرات (١).

أوقف تشغيل ماكينة الحلاقة دائماً قبل التنظيف. لا تنظفها أثناء شحنها وتوصيلها بمصدر الطاقة عبر كابل USB (٧).

لا تستخدم فرشاة ذات شعيرات صلبة أو سوائل أكالة؛ لأنها قد تتسبب في إتلاف الأسطح.

تنظيف ماكينة الحلاقة (الجسم)

نظف الجسم بقطعة قماش جافة. إذا كان متسخاً جداً، استخدم قطعة قماش مبللة قليلاً ثم جففه جيداً.

تنظيف رأس الحلاقة

باستخدام فرشاة التنظيف (٨): أزل بقايا الشعر من رأس الحلاقة (٢). اسحب لأعلى لإخراج الرأس من الحامل؛ ونظف الحامل ومنطقة الجسم أيضاً.

١. الأجزاء والمكونات

الشكل ١

1. شفرات
2. رأس حلاقة مع حامل شفرة
3. زر الطاقة
4. المؤشرات
5. موصل كابل USB
6. غطاء واقٍ
7. كابل USB
8. فرشاة التنظيف
9. قاعدة الدعم
10. مؤشر التكوين
11. مؤشر التنظيف
12. مؤشر شحن البطارية
13. مؤشر القفل

ملحوظة:

الرسومات الموجودة في هذا الدليل عبارة عن تمثيلات تخطيطية وقد لا تتطابق تماماً مع تلك الموجودة في المنتج.

٢. قبل الاستخدام

- يأتي هذا الجهاز في عبوة مصممة لحمايته أثناء النقل. أخرج الجهاز من علته. يمكنك الاحتفاظ بالعبوة الأصلية ومواد التغليف الأخرى في مكان آمن لمنع تلف الجهاز عند الحاجة لنقله مستقبلاً. إذا كنت ترغب في التخلص من العبوة الأصلية، فتأكد من إعادة تدوير جميع العناصر بشكل صحيح.
- يرجى التأكد من أن جميع القطع والمكونات متضمنة وفي حالة جيدة. في حال وجود أي منها مفقود أو تالف، يُرجى التواصل مع خدمة الدعم الفني الرسمية لشركة Cecotec فوراً .

محتويات الصندوق:

- منتج
- قاعدة
- كابل USB
- دليل التعليمات
- لا تقم بإزالة الرقم التسلسلي من المنتج، وذلك للحفاظ على إمكانية تتبع معاناتك بشكل صحيح في حالة طلبك للمساعدة.

البطارية: ليثيوم أيون، ٣,٧ فولت ٨٠٠ مللي أمبير، ٢,٩٦ واط في الساعة، ١,٠ أمبير، ٥,٠ واط؛
مدخل ماكينة الحلاقة: ٥,٠ فولت تيار مستمر، ١,٠ أمبير

إعادة شحن البطارية، يوصى باستخدام محول يتمتع بالخصائص التالية:
الإدخال: ١٠٠-٢٤٠ فولت، ٦٠/٥٠ هرتز
الإخراج: ٥,٠ فولت =، ١,٠ أمبير

قد تتغير المواصفات الفنية دون إشعار مسبق لتحسين جودة المنتج.
صنع في الصين | صُمم في إسبانيا

٨. الضمان والدعم الفني

ستقوم شركة Cecotec بالرد على المستخدم النهائي أو المستهلك في حالة وجود أي عدم تطابق موجود في وقت تسليم المنتج في الشروط والأحكام والمواعيد النهائية التي تحددها اللوائح المعمول بها.
من المستحسن أن يتم إجراء الإصلاحات بواسطة موظفين متخصصين.
إذا لاحظت أي مشكلة في المنتج أو كان لديك أي أسئلة، يرجى الاتصال بخدمة الدعم الفني الرسمية لشركة Cecotec عن طريق الاتصال بالرقم +٣٤ ٩٦ ٣٢١ ٠٧ ٢٨.

٩. إعلان المطابقة المبسط للاتحاد الأوروبي

Cecotec Innovaciones بموجب هذا أن هذا المنتج يتوافق مع المتطلبات الأساسية والأحكام الأخرى ذات الصلة للوائح الاتحاد الأوروبي المعمول بها. وقد صُمم هذا المنتج وصُنِعَ واختُبرَ وفقاً لمعايير السلامة والجودة المطلوبة. يُمكن الاطلاع على النص الكامل لإعلان المطابقة للاتحاد الأوروبي على الموقع الإلكتروني التالي:
<https://cecotec.es/es/information/declaration-of-conformity>

التنظيف بالماء

ضع ماكينة الحلاقة رأساً على عقب، واغمر رأس الحلاقة (٢) فقط في الماء. شغّلها باستخدام زر التشغيل (٣) لمدة ٣٠ ثانية تقريباً. أطفئها، ثم أخرج رأس الحلاقة من الماء. جفف الرأس بقطعة قماش ناعمة أو اتركه يجف في الهواء. لا تستخدم ورقاً أو مناشف خشنة، فقد تُتلف الشفرات (١). لا تغمر جسم ماكينة الحلاقة في الماء. هناك خطر التعرض لصدمة كهربائية.

التنظيف الشامل

قم بإزالة رأس الحلاقة مع حامل الشفرة (٢) عن طريق سحب التجميع للخارج، ثم قم أيضاً بإزالة الحامل من الجسم. اشطف كلا الجزأين تحت الصنبور واتركهما حتى يجف تماماً ثم أعد إدخالهما في جسم ماكينة الحلاقة.

إزالة البطارية

للتخلص السليم من الجهاز، يجب عليك إزالة البطارية من المنتج كما هو موضح أدناه:

1. باستخدام أداة، قم برفع وإزالة زر الطاقة.
2. في الجزء الخلفي حيث يوجد موصل كابل USB، استخدم أداة لإزالة الغطاء البلاستيكي، ثم قم بإزالة البرغيين المكشوفين.
3. اسحب الغطاء البلاستيكي من رأس الحلاقة.
4. قم بإزالة لحام دبابيس البطارية الموجودة على لوحة الدوائر المطبوعة.
5. أعد تدوير البطارية. يجب التخلص من المنتج والبطارية بشكل منفصل عن النفايات المنزلية. خذ البطارية إلى نقطة تجميع محددة من قبل السلطات المحلية.

٥. إعادة تدوير المعدات الكهربائية والإلكترونية

يشير هذا الرمز إلى أنه، وفقاً للوائح المعمول بها، يجب التخلص من المنتج و/أو البطارية بشكل منفصل عن النفايات المنزلية. عند انتهاء صلاحية هذا المنتج، يجب إزالة البطاريات ونقلها إلى نقطة تجميع تُحددها السلطات المحلية. للحصول على معلومات مفصلة حول الطريقة الأنسب للتخلص من معدّاتك الكهربائية والإلكترونية و/أو البطاريات المقابلة، يجب على المستهلك الاتصال بالسلطات المحلية.

يمكنك العثور على معلومات حول أنظمة إعادة تدوير التغليف الوطنية وعلاماتها على موقعنا الإلكتروني. إن الالتزام بالمبادئ التوجيهية المذكورة أعلاه سيساعد في حماية البيئة.

٦. حقوق الطبع والنشر

جميع الحقوق محفوظة لشركة CECOTEC INNOVACIONES, SL. لا يجوز إعادة إنتاج محتوى هذا المنشور، كلياً أو جزئياً، أو تخزينه في نظام استرجاع، أو نقله، أو توزيعه بأي وسيلة (إلكترونية، ميكانيكية، تصوير، تسجيل، أو ما شابه) دون الحصول على إذن كتابي مسبق من شركة CECOTEC INNOVACIONES, SL.

٧. المواصفات الفنية

المنتج: PrecisionCare Aluminium Premium
مرجع المنتج: ١٢١٠٣_EU٠١

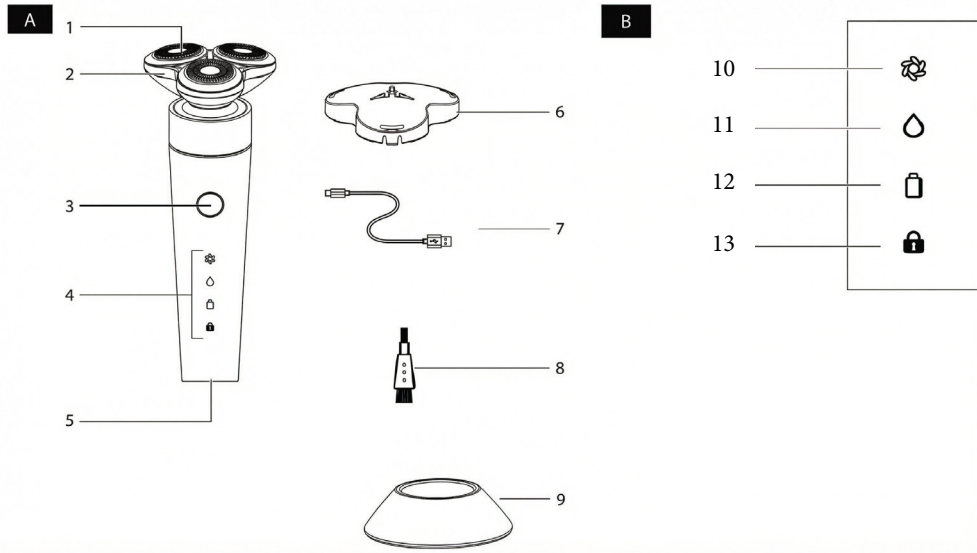

Fig./Img./Abb./Afb./ Rys. 1

www.cecotec.es

Cecotec Innovaciones S. L.
Av. Reyes Católicos, 60
46910, Alfafar (Valencia), Spain

