

# cecotec

## PRECISIONCARE ONESHAVE PRO

Recortadora/Beard clipper



Manual de instrucciones  
Instruction manual  
Manuel d'instructions  
Bedienungsanleitung  
Manuale di istruzioni  
Manual de instruções  
Handleiding  
Instrukcja obsługi  
Návod k použití  
Kullanma kılavuzu  
Οδηγίες χρήσης  
Manual d'instruccions  
Használati útmutató  
تمامي عمل لبيد

Instrucciones de seguridad	5
Safety instructions	7
Instructions de sécurité	10
Sicherheitshinweise	13
Istruzioni di sicurezza	16
Instruções de segurança	19
Veiligheidsinstructies	22
Instrukcje bezpieczeństwa	25
Bezpečnostní pokyny	28
Güvenlik talimatları	30
Οδηγίες ασφαλείας	33
Instruccions de seguretat	36
Biztonsági utasítások	38
تم التسلل التاميل عت	42

## ÍNDICE

1. Piezas y componentes	44
2. Antes de usar	44
3. Funcionamiento	45
4. Limpieza y mantenimiento	46
5. Resolución de problemas	47
6. Especificaciones técnicas	48
7. Reciclaje de aparatos eléctricos y electrónicos	48
8. Garantía y SAT	49
9. Copyright	49
10. Declaración UE de conformidad simplificada	49

## INDEX

1. Parts and components	50
2. Before use	50
3. Operation	51
4. Cleaning and maintenance	52
5. Troubleshooting	53
6. Technical specifications	54
7. Recycling of electrical and electronic equipment	54
8. Technical support and warranty	55
9. Copyright	55
10. Simplified EU Declaration of Conformity	55

## SOMMAIRE

1. Pièces et composants	56
2. Avant utilisation	56
3. Fonctionnement	57
4. Nettoyage et entretien	58
5. Résolution de problèmes	59
6. Spécifications techniques	60
7. Recyclage des équipements électriques et électroniques	60
8. Garantie et SAV	61

9. Copyright	61
10. Déclaration de conformité simplifiée de l'UE	61

## INHALT

1. Teile und Komponenten	62
2. Vor dem Gebrauch	62
3. Bedienung	63
4. Reinigung und Wartung	64
5. Problembehebung	65
6. Technische Spezifikationen	66
7. Recycling von Elektro- und Elektronikgeräten	66
8. Garantie und Kundendienst	67
9. Copyright	67
10. Vereinfachte EU-Konformitätserklärung	67

## INDICE

1. Parti e componenti	68
2. Prima dell'uso	68
3. Funzionamento	69
4. Pulizia e manutenzione	70
5. Risoluzione dei problemi	71
6. Specifiche tecniche	72
7. Riciclaggio di apparecchiature elettriche ed elettroniche	72
8. Garanzia e supporto tecnico	73
9. Copyright	73
10. Dichiarazione di conformità UE semplificata	73

## ÍNDICE

1. Peças e componentes	74
2. Antes de usar	74
3. Funcionamento	75
4. Limpeza e manutenção	76
5. Resolução de problemas	77
6. Especificações técnicas	78
7. Reciclagem de produtos elétricos e eletrônicos	78
8. Garantia e SAT	79
9. Copyright	79
10. Declaração de conformidade simplificada da UE	79

## INHOUD

1. Onderdelen en componenten	80
2. Voor gebruik	80
3. Bediening	81
4. Reiniging en onderhoud	82
5. Probleemoplossing	83

6. Technische specificaties	84
7. Recycling van elektrische en elektronische apparatuur	84
8. Garantie en technische dienst	85
9. Copyright	85
10. Vereenvoudigde EU-conformiteitsverklaring	85

## SPIS TREŚCI

1. Części i komponenty	86
2. Przed użyciem	86
3. Operacja	87
4. Czyszczenie i konserwacja	88
5. Rozwiązywanie problemów	89
6. Specyfikacja techniczna	90
7. Recykling sprzętu elektrycznego i elektronicznego	90
8. Gwarancja i SAT	91
9. Prawa autorskie	91
10. Uproszczona deklaracja zgodności UE	91

## INDEX

1. Součásti a komponenty	92
2. Před použitím	92
3. Provoz	93
4. Čištění a údržba	94
5. Řešení problémů	95
6. Technické specifikace	96
7. Recyklace elektrických a elektronických zařízení	96
8. Záruka a SAT	97
9. Autorská práva	97
10. Zjednodušené prohlášení EU o shodě	97

## İNDEKS

1. Parçalar ve bileşenler	98
2. Kullanmadan önce	98
3. Operasyon	99
4. Temizlik ve bakım	100
5. Problem çözme	101
6. Teknik özellikler	102
7. Elektrikli ve elektronik ekipmanların geri dönüşümü	102
8. Garanti ve SAT	103
9. Telif Hakkı	103
10. Basitleştirilmiş AB Uy conformity Beyanı	103

## ΔΕΙΚΤΗΣ

1. Μέρη και εξαρτήματα	104
2. Πριν από τη χρήση	104
4. Καθαρισμός και συντήρηση	106
5. Επίλυση προβλημάτων	107

6. Τεχνικές προδιαγραφές	108
7. Ανακύκλωση ηλεκτρικού και ηλεκτρονικού εξοπλισμού	108
8. Εγγύηση και SAT	109
9. Πνευματικά δικαιώματα	109
10. Απλουστευμένη Δήλωση Συμμόρφωσης ΕΕ	109

## ÍNDEX

1. Peces i components	110
2. Abans de fer servir	110
4. Neteja i manteniment	112
5. Resolució de problemes	113
6. Especificacions tècniques	114
7. Reciclatge d'aparells elèctrics i electrònics	114
8. Garantia i SAT	115
9. Copyright	115
10. Declaració UE de conformitat simplificada	115

## INDEX

1. Alkatrészek és részegységek	116
2. Használat előtt	116
3. Működés	117
4. Tisztítás és karbantartás	118
5. Problémamegoldás	119
6. Műszaki adatok	120
7. Elektromos és elektronikus berendezések újrahasznosítása	120
8. Garancia és SAT	121
9. Szerzői jog	121
10. Egyszerűsített EU-megfelelőségi nyilatkozat	121

## فہرس

۱. الأجزاء والمكونات	۱۲۲
۲. قبل الاستخدام	۱۲۲
۳. التشغيل	۱۲۳
۴. التنظيف والصيانة	۱۲۴
۵. حل المشكلات	۱۲۴
۶. المواصفات الفنية	۱۲۵
۷. إعادة تدوير المعدات الكهربائية والإلكترونية	۱۲۵
۸. الضمان و SAT	۱۲۶
۹. حقوق النشر	۱۲۶
۱۰. إعلان المطابقة المبسط للاتحاد الأوروبي	۱۲۶

## NOTA

EU01\_122815\_PrecisionCare OneShave Pro

**ES** • La codificación de este manual es genérica y se aplica a todas las variantes de códigos del aparato.

**EN** • The coding in this manual is generic and applies to all code variants of the appliance.

**FR** • Le codage figurant dans ce manuel est générique et s'applique à toutes les variantes de code de l'appareil.

**DE** • Die Codierung in dieser Bedienungsanleitung ist allgemein und gilt für alle Codevarianten des Geräts.

**IT** • La codifica riportata nel presente manuale è generica e si applica a tutte le varianti di codici dell'apparecchio.

**PT** • A codificação apresentada neste manual é genérica e aplica-se a todas as variantes de código do aparelho.

**NL** • De codering in deze handleiding is algemeen en geldt voor alle codevarianten van het apparaat.

**PL** • Kody podane w niniejszej instrukcji są ogólne i mają zastosowanie do wszystkich wariantów kodowych urządzenia.

**CZ** • Kódování obsažené v tomto návodu je generické a platí pro všechny kódové varianty spotřebiče.

**TR** • Bu kılavuzdaki kodlama geneldir ve cihazın tüm kod varyantları için geçerlidir.

**GR** • Η κωδικοποίηση σε αυτό το εγχειρίδιο είναι γενική και ισχύει για όλες τις παραλλαγές κώδικα της συσκευής.

**CAT** • La codificació del manual és genèrica i s'aplica a totes les variants de codis de l'aparell.

**HU** • Ez a kézikönyv egységes kódolást használ, amely az eszköz minden típusára érvényes

عربي • الدليل عامًا وينطبق على جميع متغيرات التعليمات البرمجية الخاصة بالجهاز

## INSTRUCCIONES DE SEGURIDAD

Lea las siguientes instrucciones atentamente antes de usar el producto. Guarde este manual para futuras referencias o nuevos usuarios.

- Este aparato pueden utilizarlo niños con edad de 8 años o más y por personas con capacidades físicas, sensoriales o mentales reducidas, o falta de experiencia y conocimiento, si han sido sometidos a vigilancia o instrucciones relativas al uso del aparato con total seguridad y siempre que comprendan los peligros que entrañan. Los niños no deben jugar con el aparato. La limpieza y el mantenimiento a realizar por el usuario no deben realizarlos los niños sin supervisión.
- El aparato debe estar alimentado a muy baja tensión de seguridad establecida en el mercado del producto.
- El aparato sólo se tiene que usar con la unidad de alimentación suministrada con el aparato.
- Inspeccione el cable de alimentación regularmente en busca de daños visibles. Si el cable de alimentación está dañado, debe ser sustituido por un cable o conjunto especial a suministrar por el Servicio de Asistencia Técnica Oficial de Cecotec o por su servicio posventa para evitar cualquier tipo de peligro.
- Este aparato está diseñado exclusivamente para uso doméstico quedando excluido su uso en bares, restaurantes, granjas, hoteles, moteles y oficinas.
- Asegúrese de que el voltaje de red coincida con el voltaje especificado en la etiqueta de clasificación del producto y de que el enchufe tenga toma de tierra.
- No sumerja el cable, el enchufe o cualquier parte del producto en agua o cualquier otro líquido, ni exponga las conexiones eléctricas al agua. Asegúrese de que tiene las manos completamente secas antes de tocar el enchufe o encender el producto.

- Mantenga a los niños alejados del material de embalaje. Riesgo de asfixia.
- Compruebe frecuentemente que no haya signos de desgaste y que el dispositivo no está dañado. Si se presentaran signos visibles o se hubiera utilizado el dispositivo de forma inapropiada, póngase en contacto con el Servicio de Asistencia Técnica oficial de Cecotec. No intente reparar el dispositivo por su propia cuenta.
- Por razones de higiene, este producto sólo debe ser utilizado por una persona.
- En caso de defecto o mal funcionamiento, apague y desconecte el dispositivo inmediatamente.
- No utilice accesorios ni piezas que no hayan sido proporcionadas por Cecotec.
- No deje el producto sin supervisión durante su funcionamiento.
- Mantenga el dispositivo lejos de fuentes de calor.
- No utilice cables alargadores con este producto.
- No lo utilice en el exterior ni cerca de sustancias inflamables, por ejemplo, aerosoles.
- Cecotec no se hará responsable de ningún daño causado por el mal uso del producto.
- No intente abrir, desmontar o reparar el producto por su cuenta. Ninguna de las partes de dentro del dispositivo pueden repararse.
- Este dispositivo está diseñado exclusivamente para cortar pelo natural. No lo utilice para cortar pelo artificial o de animales.
- No utilice el dispositivo sobre cueros cabelludos dañados o que presenten algún tipo de lesión o enfermedad.
- Apague y desconecte el dispositivo de la toma de corriente antes de montar o desmontar alguna de sus partes o accesorios.

### **Instrucciones de la batería**

- Este aparato contiene una batería que no puede ser reemplazada.
- El aparato incluye una batería de ion-litio, no la quemé ni la exponga a temperaturas altas, ya que podría explotar.
- Las baterías no recargables no deben ser recargadas.
- Tanto la batería como las pilas pueden presentar fugas en condiciones extremas. Si la batería gotea, no toque el líquido. Si el líquido entra en contacto con la piel, lávese inmediatamente con agua y jabón. Si el líquido entra en contacto con los ojos, láveselos de forma inmediata con abundante agua limpia durante un mínimo de 10 minutos y busque asistencia médica. Utilice guantes para manejar la batería y deséchela inmediatamente de acuerdo con la normativa local.
- Asegúrese siempre de que la batería está cargada al 100 % si no se ha utilizado en mucho tiempo.
- Mantenga fuera del alcance de los niños las pilas y baterías que tengan riesgo de ser ingeridas.
- La ingestión de pilas y baterías puede provocar quemaduras, perforación de partes blandas y la muerte. Pueden provocarse quemaduras graves en las dos horas siguientes a la ingesta.
- En caso de ingerir pilas o baterías acuda rápidamente a su centro médico más cercano.

### **SAFETY INSTRUCTIONS**

Please read these instructions carefully before using the appliance. Keep this instruction manual for future reference or new users.

- This appliance can be used by children aged 8 years and above and people with reduced physical, sensory, or mental

capabilities or lack of experience and knowledge if they have been given appropriate supervision or instruction concerning use of the appliance in a safe way and understand the hazards involved. Children must not play with the device. Cleaning and user maintenance must not be carried out by children without supervision.

- The appliance must be powered at a low safety voltage as stated on the marking.
- The appliance may only be used with the power supply unit provided with the appliance.
- Check the power cable regularly for visible damage. If the power cord is damaged, it must be replaced with a special cable or set to be supplied by Cecotec's Official Technical Support Service or by its after-sales service to avoid any hazard.
- This device is designed for domestic use only and is not intended for bars, restaurants, farmhouses, hotels, motels, and offices.
- Ensure that the mains voltage matches the voltage specified on the device rating label and that the plug is earthed.
- Do not immerse the cable, plug, or any other non-removable part of the device in water or any other liquid or expose electrical connections to water. Make sure your hands are dry before handling the plug or switching on the device.
- Keep all packaging materials away from children. Risk of suffocation.
- This device must be checked frequently for signs of wear or damage. If such signs are present, or if the device has been used improperly, contact the official Cecotec Technical Support Service. Do not try to repair the device by yourself.
- For hygienic reasons, this appliance should only be used by one person.
- Switch off the device immediately in the event of defects or malfunctions.

- Do not use attachments or parts that have not been provided by Cecotec
- Never leave the device unattended during use.
- Keep the appliance away from heat sources.
- Do not use an extension cord with this device.
- Do not use outdoors or operate it near flammable substances such as sprays.
- Cecotec accepts no liability for damage caused by improper or incorrect use.
- Do not try to open, disassemble, or repair the appliance by yourself. There are no serviceable parts inside the appliance.
- The appliance is exclusively designed for trimming natural hair. Do not use it to cut artificial or animal hair.
- Do not use the device if your skin or head skin is injured or suffers from any type of illness.
- Turn off and unplug the appliance from the power supply before assembling or disassembling attachments.

### **Battery instructions**

- This appliance contains an irreplaceable battery.
- This appliance includes a Li-ion battery. Do not incinerate or expose it to high temperatures, as it may explode.
- Non-rechargeable batteries must not be recharged.
- Leaks from the battery or cells can occur under extreme conditions. Do not touch any liquid that leaks from the battery. If the liquid comes into contact with skin, wash immediately with soap and water. If the liquid gets into the eyes, wash them immediately with clean water for a minimum of 10 minutes and seek medical attention. Wear gloves to handle the battery and dispose of it immediately in accordance with local regulations.
- When the device is stored and not used for long periods of time, ensure that the battery pack is fully charged.

- Keep batteries out of the reach of children when there is a risk of ingestion.
- Battery ingestion can cause burns, soft tissue perforation and death. Severe burns may occur within two hours of ingestion.
- In case of battery ingestion, please seek medical help immediately.

## **INSTRUCTIONS DE SÉCURITÉ**

Veuillez lire les instructions suivantes avec attention avant d'utiliser l'appareil. Gardez bien ce manuel pour de futures références ou pour tout nouvel utilisateur.

- Cet appareil peut être utilisé par des enfants de 8 ans et plus et par des personnes aux capacités physiques, mentales ou sensorielles réduites, ou sans expérience ni connaissances s'ils sont surveillés et/ou ont reçu les informations nécessaires à l'utilisation correcte de l'appareil et qu'ils ont bien compris les risques qu'il implique. Empêchez les enfants de jouer avec le produit. Le nettoyage et l'entretien du produit ne peuvent pas être menés à terme par les enfants.
- L'appareil doit être alimenté à une très basse tension de sécurité indiquée sur le produit.
- L'appareil ne peut être utilisé qu'avec l'unité d'alimentation fournie avec l'appareil.
- Inspectez le câble d'alimentation régulièrement pour rechercher des dommages visibles. Si le câble d'alimentation est endommagé, il doit être remplacé par un câble ou un ensemble spécial qui sera fourni par le Service d'Assistance Technique officiel de Cecotec ou par le Service Après-Vente afin d'éviter tout danger.
- Cet appareil est conçu pour un usage domestique uniquement

et ne doit pas être utilisé dans les bars, restaurants, fermes, hôtels, motels et bureaux.

- Assurez-vous que le voltage du réseau coïncide avec le voltage spécifié sur l'étiquette de classification de l'appareil et que la prise possède une connexion à terre.
- Ne submergez ni le câble, ni la fiche ni aucune autre partie du produit dans de l'eau ni dans aucun autre liquide, ni n'exposez les connexions électriques à l'eau. Assurez-vous d'avoir les mains complètement sèches avant de toucher la prise ou d'allumer l'appareil.
- Maintenez le matériel d'emballage hors de portée des enfants. Il existe un risque d'asphyxie.
- Vérifiez fréquemment qu'il n'y ait pas de signes d'usure et que l'appareil ne soit pas abîmé. Si des signes visibles apparaissent ou si vous avez utilisé l'appareil de manière inappropriée, veuillez contacter le Service Après-Vente officiel de Cecotec. N'essayez pas de réparer l'appareil vous-même.
- Pour des raisons d'hygiène, cet appareil ne doit être utilisé que par une seule personne.
- En cas de défaut ou de mauvais fonctionnement, éteignez et débranchez l'appareil immédiatement.
- N'utilisez pas d'accessoires ni de pièces qui ne soient pas fournis officiellement par Cecotec.
- Ne laissez pas l'appareil sans surveillance lorsqu'il est en fonctionnement.
- Maintenez l'appareil éloigné des sources de chaleur.
- N'utilisez pas de rallonges avec cet appareil.
- N'utilisez pas l'appareil en extérieurs ni près de substances inflammables comme les aérosols.
- Cecotec ne se fera responsable d'aucun dommage ni accident provoqué par une utilisation incorrecte de l'appareil.

- N'essayez pas d'ouvrir, de démonter ni de réparer vous-même l'appareil. Aucune des pièces à l'intérieur de l'appareil n'est réparable.
- Cet appareil a été conçu exclusivement pour couper des cheveux naturels. Ne l'utilisez pas pour couper des cheveux artificiels ni des poils d'animaux.
- N'utilisez pas l'appareil sur des cuirs chevelus abîmés ou qui présentent des lésions ou maladies.
- Éteignez et débranchez l'appareil de la prise de courant puis laissez-le refroidir avant de monter ou de démonter l'une de ses parties ou accessoires.

### **Instructions de la batterie**

- Cet appareil contient une batterie qui ne peut pas être remplacée.
- L'appareil possède une batterie au lithium-ion, ne la faites pas brûler et ne l'exposez pas à des températures élevées car elle pourrait exploser.
- Les batteries non rechargeables ne doivent pas être rechargées.
- La batterie comme les piles peuvent présenter des fuites dans des conditions extrêmes. Si la batterie goutte, ne touchez pas le liquide. Si le liquide entre en contact avec la peau, lavez-la immédiatement avec de l'eau et du savon. Si le liquide entre en contact avec les yeux, lavez-les immédiatement avec de l'eau propre en abondance pendant 10 minutes puis consultez votre médecin. Utilisez des gants pour manipuler la batterie et jetez-la immédiatement selon les normes locales.
- Assurez-vous que la batterie est toujours chargée à 100 % si le produit n'a pas été utilisé pendant longtemps.
- Maintenez les piles et batteries hors de portée des enfants, car elles risquent d'être avalées.

- L'ingestion de la batterie peut provoquer des brûlures, la perforation des tissus mous et même la mort. L'ingestion de la batterie peut causer de graves brûlures dans les deux heures suivant l'ingestion.
- En cas d'ingestion de piles ou batteries, consultez immédiatement votre médecin.

### **SICHERHEITSHINWEISE**

Lesen Sie die folgenden Hinweise aufmerksam durch, bevor Sie das Produkt verwenden. Bewahren Sie diese Bedienungsanleitung zum Nachschlagen oder für neue Benutzer auf.

- Dieses Gerät kann von Kindern ab 8 Jahren und darüber sowie von Personen mit verringerten physischen, sensorischen oder geistigen Fähigkeiten oder Mangel an Erfahrung und Wissen benutzt werden, wenn sie beaufsichtigt oder bezüglich des sicheren Gebrauchs des Geräts unterwiesen wurden und die daraus resultierenden Gefahren verstehen. Kinder dürfen nicht mit dem Gerät spielen. Reinigung und Wartung durch den Benutzer sollten nicht von Kindern ohne Aufsicht durchgeführt werden.
- Das Gerät muss mit der auf der Produktkennzeichnung angegebenen sehr niedrigen Sicherheitsspannung betrieben werden.
- Das Gerät darf nur mit dem mitgelieferten Netzgerät betrieben werden.
- Überprüfen Sie das Netzkabel regelmäßig auf sichtbare Schäden. Wenn das Netzkabel beschädigt ist, muss es durch ein spezielles Kabel oder einen speziellen Satz ersetzt werden, der vom offiziellen technischen Kundendienst von Cecotec oder von dessen Kundendienst geliefert wird, um jegliche Gefahr zu vermeiden.

- Dieses Gerät ist nur für den Hausgebrauch bestimmt und darf nicht in Bars, Restaurants, Bauernhöfen, Hotels, Motels und Büros verwendet werden.
- Vergewissern Sie sich, dass die Netzspannung mit der auf dem Typenschild des Produkts angegebenen Spannung übereinstimmt und dass der Stecker geerdet ist.
- Tauchen Sie das Netzkabel, den Stecker oder jegliche nicht entfernbaren Teile des Gerätes nicht ins Wasser oder andere Flüssigkeiten ein und lassen Sie die elektrischen Anschlüsse nicht mit Wasser in Berührung kommen. Sorgen Sie dafür, dass Ihre Hände völlig trocken sind, bevor Sie die Steckdose berühren oder das Gerät einschalten.
- Halten Sie Kinder von Verpackungsmaterial fern. Erstickungsgefahr.
- Überprüfen Sie regelmäßig, ob keine Abnutzungserscheinungen vorliegen und das Gerät nicht beschädigt ist. Bei sichtbaren Anzeichen oder unsachgemäßem Gebrauch des Gerätes wenden Sie sich bitte an den Offiziellen technischen Kundendienst von Cecotec. Versuchen Sie niemals das Gerät selbst zu reparieren.
- Aus hygienischen Gründen sollte dieses Produkt nur von einer Person verwendet werden.
- Bei Beschädigung oder Fehlfunktion schalten Sie das Gerät aus und trennen Sie es sofort von der Stromversorgung.
- Verwenden Sie kein Zubehör oder Teile, die nicht von Cecotec geliefert wurden.
- Lassen Sie das Produkt beim Verwenden nicht unbeaufsichtigt.
- Halten Sie das Gerät von Wärmequellen fern.
- Verwenden Sie mit diesem Produkt keine Verlängerungskabel.
- Benutzen Sie das Gerät nicht im Freien oder in der Nähe von brennbaren Stoffen wie z.B. Sprays.

- Cecotec ist nicht verantwortlich für Schäden, die durch den Missbrauch des Produkts entstehen.
- Versuchen Sie nicht, das Produkt selbst zu öffnen, zu zerlegen oder zu reparieren. Kein Teil des Gerätes können repariert werden.
- Dieses Gerät ist ausschließlich für natürliches Haar zu trimmen. Verwenden Sie es nicht zum Schneiden von Kunst- oder Tierhaaren.
- Verwenden Sie das Gerät nicht auf beschädigter Kopfhaut oder auf beschädigter oder erkrankter Haut.
- Schalten Sie das Gerät aus und ziehen Sie den Netzstecker aus der Steckdose, bevor Sie Teile oder Zubehör montieren oder demontieren.

### **Akku/Batterieanleitungen**

- Dieses Gerät enthält einen Akku, der nicht ersetzt werden kann.
- Das Gerät enthält einen Lithium-Ionen-Akku, den Sie nicht verbrennen oder hohen Temperaturen aussetzen dürfen, da er explodieren kann.
- Nicht wiederaufladbare Batterien dürfen nicht wieder aufgeladen werden.
- Sowohl die Akkus als auch die Batterien können unter extremen Bedingungen auslaufen. Wenn die Akkus/Batterie ausläuft, berühren Sie die Flüssigkeit nicht. Falls die Flüssigkeiten in Kontakt mit der Haut kommt, waschen Sie sich sofort mit Wasser und Seife. Falls die Flüssigkeit in Kontakt mit den Augen kommt, waschen Sie sich die Augen während mindestens 10 Minuten und suchen Sie sich ärztliche Hilfe auf. Tragen Sie beim Umgang mit dem Akku Handschuhe und entsorgen Sie ihn umgehend gemäß den örtlichen Vorschriften.

- Stellen Sie immer sicher, dass die Batterie 100 % geladen ist, wenn er vor langem nicht benutzt wurde.
- Bewahren Sie Batterien und verschluckbare Akkus und Batterien außerhalb der Reichweite von Kindern auf.
- Das Verschlucken von Batterien kann zu Verbrennungen, Perforation von Weichteilen und zum Tod führen. Schwere Verbrennungen können innerhalb von zwei Stunden nach Verschlucken auftreten.
- Im Falle des Verschluckens von Batterien oder Akkus, suchen Sie sofort einen Arzt in der nächstgelegenen medizinischen Einrichtung auf.

## **ISTRUZIONI DI SICUREZZA**

Leggere attentamente le seguenti istruzioni prima di usare l'apparecchio. Conservare questo manuale per consultazioni future o nuovi utenti.

- Questo apparecchio può essere utilizzato da bambini a partire dagli 8 anni di età e da persone con ridotte capacità fisiche, sensoriali o mentali o con mancanza di esperienza e conoscenza, a condizione che abbiano ricevuto supervisione o istruzioni sull'uso dell'apparecchio in modo sicuro e che comprendano i pericoli connessi. I bambini non devono giocare con l'apparecchio. La pulizia e la manutenzione non devono essere effettuate da bambini non sorvegliati.
- Alimentare l'apparecchio a una tensione molto bassa come indicato sulla marcatura.
- L'apparecchio può essere utilizzato solo con l'alimentatore fornito in dotazione.
- Ispezionare regolarmente il cavo di alimentazione in cerca di danni visibili. Se il cavo di alimentazione è danneggiato, deve essere sostituito con un cavo o set speciale fornito dal Servizio di Assistenza Tecnica ufficiale di Cecotec o dal

rispettivo servizio post-vendita per evitare pericoli.

- Questo apparecchio è stato progettato solo per uso domestico e non può essere utilizzato in bar, ristoranti, aziende agricole, alberghi, motel e uffici.
- Verificare che la tensione di rete coincida con quella specificata nell'etichetta di classificazione dell'apparecchio e che la presa elettrica sia dotata di messa a terra.
- Non sommergere il cavo, la spina o qualsiasi parte dell'apparecchio in acqua o all'interno di qualsiasi altro liquido, né esporre i componenti elettrici all'acqua. Assicurarsi di avere le mani completamente asciutte prima di toccare la spina o di accendere l'apparecchio.
- Tenere i bambini lontani dal materiale di imballaggio. Rischio di asfissia.
- Verificare frequentemente che non vi siano segni di corrosione o che l'apparecchio non sia danneggiato. In caso di segni visibili o di uso improprio, contattare il Servizio di Assistenza Tecnica ufficiale di Cecotec. Non tentare di riparare l'apparecchio per conto proprio.
- Per motivi igienici, l'uso dell'apparecchio deve essere limitato a una sola persona.
- In caso di difetto o malfunzionamento, spegnere e scollegare immediatamente l'apparecchio.
- Non utilizzare parti o accessori non forniti da Cecotec.
- Non lasciare l'apparecchio incustodito durante il funzionamento.
- Mantenere l'apparecchio lontano da fonti di calore.
- Non utilizzare prolunghe con questo apparecchio.
- Non utilizzare in esterni e vicino a sostanze infiammabili, ad esempio aerosol.
- Cecotec declina ogni responsabilità per eventuali danni causati da un uso incorretto dell'apparecchio.

- Non tentare di aprire, smontare o riparare l'apparecchio per conto proprio. Nessuna delle parti dentro l'apparecchio può essere riparata.
- Questo apparecchio è stato progettato esclusivamente per tagliare capelli naturali. Non utilizzare per tagliare peli artificiali o di animali.
- Non utilizzare l'apparecchio su cuoio capelluto danneggiato o che presenta lesioni o malattie.
- Spegnere e scollegare l'apparecchio dalla presa di corrente prima di montare o smontare qualsiasi delle sue parti o accessori.

### **Istruzioni relative alla batteria**

- Questo apparecchio contiene una batteria che non può essere sostituita.
- L'apparecchio viene fornito con una batteria agli ioni di litio; non bruciarla né esporla ad alte temperature, poiché potrebbe esplodere.
- Le batterie non ricaricabili non devono essere ricaricate.
- Sia le batterie che le pile possono perdere in condizioni estreme. Se la batteria perde, non toccare il liquido. Se il liquido entra in contatto con la pelle, lavare immediatamente con acqua e sapone. Se il liquido entra in contatto con gli occhi, lavarli immediatamente con abbondante acqua pulita per almeno 10 minuti e cercare assistenza medica. Indossare i guanti quando si maneggia la batteria e smaltirla immediatamente secondo le norme locali.
- Assicursi sempre che la batteria sia carica al 100% dopo un lungo periodo di inattività.
- Tenere la batteria fuori dalla portata dei bambini per evitare che possano ingerirla.
- L'ingerimento di batterie e batterie può causare ustioni,

perforazione dei tessuti molli e morte. Possono causare gravi ustioni entro due ore dall'ingerimento.

- Se la batteria o le pile vengono ingerite, recarsi immediatamente alla struttura medica più vicina e consultare un medico.

### **INSTRUÇÕES DE SEGURANÇA**

Leia atentamente as instruções seguintes antes de utilizar o aparelho. Guarde este manual para referências futuras ou novos utilizadores.

- Este aparelho pode ser utilizado por crianças a partir dos 8 anos de idade e por pessoas com capacidades físicas, sensoriais ou mentais reduzidas ou com falta de experiência e conhecimentos, se lhes tiver sido dada supervisão ou instruções relativas à utilização do aparelho de uma forma segura e compreendem os perigos envolvidos. Não permita que as crianças brinquem com o aparelho. A limpeza e manutenção do aparelho não devem ser efetuadas por crianças sem supervisão.
- O aparelho deve ser alimentado com a tensão de segurança muito baixa indicada na marcação do aparelho.
- O aparelho só pode ser utilizado com a unidade de fornecimento de energia fornecida com o aparelho.
- Inspeção o cabo de alimentação regularmente em busca de danos visíveis. Se o cabo de alimentação for danificado, deve ser substituído por um cabo ou por um conjunto especial a ser fornecido pelo Serviço de Assistência Técnica da Cecotec ou pelo seu serviço pós-venda para evitar qualquer perigo.
- Este aparelho foi concebido apenas para uso doméstico e não se destina a ser utilizado em bares, restaurantes, quintas, hotéis, motéis e escritórios.

- Certifique-se de que a tensão de rede coincida com a tensão especificada na etiqueta de classificação do aparelho e de que a tomada tenha ligação à terra.
- Não imerja o cabo, a ficha ou qualquer outra parte elétrica do aparelho na água ou qualquer outro líquido nem exponha as conexões elétricas à água. Certifique-se de ter mãos completamente secas antes de tocar a tomada ou ligar o aparelho.
- Mantenha as crianças longe do material de embalagem. Risco de asfixia.
- Verifique frequentemente se não há sinais de desgaste e se o aparelho não está danificado. Se apresentar sinais visíveis ou se tiver utilizado o aparelho de forma inadequada, entre em contacto com o Serviço de Assistência Técnica da Cecotec. Não tente reparar o dispositivo por conta própria.
- Por razões de higiene, o aparelho deve ser utilizado por uma única pessoa.
- Em caso de defeitos ou mau funcionamento, desligue e desconecte o aparelho imediatamente.
- Não utilize acessórios nem peças que não tenham sido proporcionadas pela Cecotec.
- Não deixe o aparelho sem supervisão durante o seu funcionamento.
- Mantenha o aparelho longe de fontes de calor.
- Não utilize cabos extensores com este aparelho.
- Não utilize no exterior nem perto de substâncias inflamáveis, por exemplo, aerossóis.
- Cecotec não se faz responsável de nenhum dano ou acidente causado por um uso indevido do aparelho.
- Não tente desmontar ou reparar o aparelho por conta própria. Nenhuma das partes de dentro do aparelho podem ser reparadas.

- Este aparelho está desenhado exclusivamente para cortar cabelo natural. Não utilize para cortar cabelo sintético ou de animais.
- Não utilize o aparelho sobre couro cabeludo danificados ou que apresentem algum tipo de lesão ou doença.
- Desligue o aparelho da tomada elétrica e deixe que arrefeça antes de montar ou desmontar alguma das partes ou acessórios.

### **Instruções da bateria**

- Este aparelho contém uma bateria que não pode ser substituída.
- O aparelho inclui uma bateria de íões de lítio, não o queime nem o exponha a altas temperaturas, pois pode explodir.
- As baterias não recarregáveis não devem ser carregadas.
- Tanto a bateria como as pilhas podem apresentar fugas em condições extremas. Se a bateria deitar gotas, não toque no líquido. Se o líquido entra em contacto com a pele, lave imediatamente com água e sabão. Se o líquido entrar em contacto com os olhos, lave-os imediatamente com água abundante durante o mínimo 10 minutos e procure assistência médica. Utilize luvas para manipular a bateria e deite-a fora imediatamente de acordo com a normativa local.
- Certifique-se sempre de que a bateria esteja carregada a 100% se não foi usado durante muito tempo.
- Mantenha as pilhas que possam ser engolidas fora do alcance das crianças.
- A ingestão de pilhas e baterias podem causar queimaduras, perfuração de tecido mole e morte. Podem ocorrer queimaduras graves no espaço de duas horas após a ingestão.

- Se as pilhas ou a bateria forem engolidas, procure prontamente cuidados médicos nas instalações médicas mais próximas.

## **VEILIGHEIDSINSTRUCTIES**

Lees de volgende instructies aandachtig door voordat u het product gebruikt. Bewaar deze handleiding voor toekomstig gebruik of voor nieuwe gebruikers.

- Dit apparaat kan worden gebruikt door kinderen vanaf 8 jaar en door personen met een verminderde fysieke, zintuiglijke of mentale beperking, of die weinig ervaring of kennis hebben, mits zij onder toezicht staan of instructies hebben gekregen over het veilige gebruik van het apparaat en de risico's begrijpen. Kinderen mogen niet met het apparaat spelen. Reinigings- en onderhoudswerkzaamheden mogen niet door kinderen zonder toezicht worden uitgevoerd.
- Het apparaat moet worden gevoed met een zeer lage veiligheidsspanning, zoals aangegeven in de productmarkering.
- Het apparaat mag alleen worden gebruikt met de bij het apparaat meegeleverde voedingsadapter.
- Controleer het netsnoer regelmatig op zichtbare beschadigingen. Als het netsnoer beschadigd is, moet het worden vervangen door een speciaal snoer of een speciale adapter die wordt geleverd door de officiële technische ondersteuningsdienst of de klantenservice van Cecotec om mogelijke gevaren te voorkomen.
- Dit apparaat is uitsluitend ontworpen voor huishoudelijk gebruik en is niet geschikt voor gebruik in bars, restaurants, boerderijen, hotels, motels en kantoren.
- Zorg ervoor dat de netspanning overeenkomt met de

spanning die op het typeplaatje van het product staat vermeld en dat de stekker een aardverbinding heeft.

- Dompel het snoer, de stekker of enig ander onderdeel van het product niet onder in water of andere vloeistoffen en stel de elektrische aansluitingen niet bloot aan water. Zorg ervoor dat uw handen volledig droog zijn voordat u de stekker aanraakt of het product inschakelt.
- Houd kinderen uit de buurt van verpakkingsmateriaal. Verstikkingsgevaar.
- Controleer regelmatig op slijtage en zorg ervoor dat het apparaat niet beschadigd is. Als er zichtbare slijtage is of als het apparaat onjuist is gebruikt, neem dan contact op met de officiële technische ondersteuning van Cecotec . Probeer het apparaat niet zelf te repareren.
- Om hygiënische redenen mag dit product slechts door één persoon worden gebruikt.
- Schakel het apparaat bij een defect of storing onmiddellijk uit en koppel het los.
- Gebruik geen accessoires of onderdelen die niet door Cecotec zijn geleverd .
- Laat het product tijdens gebruik niet onbeheerd achter.
- Houd het apparaat uit de buurt van warmtebronnen.
- Gebruik geen verlengsnoeren bij dit product.
- Niet buitenshuis of in de buurt van brandbare stoffen, zoals bijvoorbeeld spuitbussen, gebruiken.
- Cecotec is niet aansprakelijk voor schade die is ontstaan door verkeerd gebruik van het product.
- Probeer het product niet zelf te openen, demonteren of repareren. Geen van de interne onderdelen van het apparaat is te repareren.
- Dit apparaat is uitsluitend ontworpen voor het knippen van natuurlijk haar. Gebruik het niet voor het knippen van kunsthaar of dierenhaar.

- Gebruik het apparaat niet op een beschadigde hoofdhuid of een hoofdhuid met letsel of een aandoening.
- Schakel het apparaat uit en haal de stekker uit het stopcontact voordat u onderdelen of accessoires monteert of demonteert.

### **Batterijinstructies**

- Dit apparaat bevat een batterij die niet kan worden vervangen.
- Het apparaat bevat een lithium-ionbatterij; stel deze niet bloot aan hoge temperaturen en mag niet verbranden, aangezien deze kan exploderen.
- Niet-oplaadbare batterijen mogen niet worden opgeladen.
- Zowel de batterij als de cellen kunnen onder extreme omstandigheden lekken. Raak de vloeistof niet aan als de batterij lekt. Als de vloeistof in contact komt met uw huid, was deze dan onmiddellijk af met water en zeep. Als de vloeistof in contact komt met uw ogen, spoel deze dan onmiddellijk gedurende ten minste 10 minuten met veel schoon water en raadpleeg een arts. Draag handschoenen bij het hanteren van de batterij en gooi deze onmiddellijk weg volgens de plaatselijke voorschriften.
- Zorg er altijd voor dat de batterij volledig is opgeladen als het apparaat lange tijd niet is gebruikt.
- Houd batterijen en accu's die kunnen worden ingeslikt buiten het bereik van kinderen.
- Het inslikken van batterijen kan brandwonden, perforatie van zacht weefsel en de dood tot gevolg hebben. Ernstige brandwonden kunnen al binnen twee uur na inslikken ontstaan.
- Als u batterijen inslikt, ga dan onmiddellijk naar het dichtstbijzijnde medisch centrum.

### **INSTRUKCJE BEZPIECZEŃSTWA**

Przed użyciem produktu należy uważnie przeczytać poniższe instrukcje. Zachowaj instrukcję do wykorzystania w przyszłości lub dla nowych użytkowników.

- To urządzenie może być używane przez dzieci w wieku 8 lat i starsze oraz osoby o ograniczonej sprawności fizycznej, sensorycznej lub umysłowej, a także osoby nieposiadające odpowiedniego doświadczenia i wiedzy, pod warunkiem, że będą one nadzorowane lub poinstruowane w zakresie bezpiecznego użytkowania urządzenia i zrozumieją związane z tym zagrożenia. Dzieci nie powinny bawić się urządzeniem. Czyszczenia i konserwacji, które powinien wykonywać użytkownik, nie powinny wykonywać dzieci bez nadzoru.
- Urządzenie musi być zasilane bardzo niskim napięciem bezpiecznym, określonym w oznaczeniu produktu.
- Urządzenie należy używać wyłącznie z zasilaczem dostarczonym wraz z urządzeniem.
- Regularnie sprawdzaj przewód zasilający pod kątem widocznych uszkodzeń. Jeśli przewód zasilający jest uszkodzony, należy go wymienić na specjalny przewód lub zestaw dostarczony przez oficjalny serwis techniczny Cecotec lub serwis posprzedażowy, aby uniknąć potencjalnych zagrożeń.
- To urządzenie jest przeznaczone wyłącznie do użytku domowego i nie nadaje się do stosowania w barach, restauracjach, gospodarstwach rolnych, hotelach, motelach i biurach.
- Upewnij się, że napięcie sieciowe jest zgodne z napięciem podanym na tabliczce znamionowej produktu i że wtyczka jest uziemiona.
- Nie zanurzaj przewodu, wtyczki ani żadnej części produktu

w wodzie ani innym płynie, ani nie narażaj połączeń elektrycznych na działanie wody. Upewnij się, że ręce są całkowicie suche przed dotknięciem wtyczki lub włączeniem produktu.

- Trzymaj dzieci z dala od materiałów opakowaniowych. Ryzyko uduszenia.
- Regularnie sprawdzaj, czy urządzenie nie nosi śladów zużycia i upewnij się, że nie jest uszkodzone. W przypadku widocznych śladów zużycia lub nieprawidłowego użytkowania urządzenia, skontaktuj się z oficjalnym Działem Wsparcia Technicznego Cecotec . Nie próbuj samodzielnie naprawiać urządzenia.
- Ze względów higienicznych produkt powinien być używany wyłącznie przez jedną osobę.
- W przypadku uszkodzenia lub nieprawidłowego działania należy natychmiast wyłączyć urządzenie i odłączyć je od zasilania.
- Nie należy używać akcesoriów i części, które nie zostały dostarczone przez Cecotec .
- Nie należy pozostawiać włączonego produktu bez nadzoru.
- Trzymaj urządzenie z dala od źródeł ciepła.
- Nie należy używać przedłużaczy z tym produktem.
- Nie stosować na zewnątrz ani w pobliżu substancji łatwopalnych, np. aerozoli.
- Cecotec nie bierze odpowiedzialności za szkody powstałe na skutek niewłaściwego użytkowania produktu.
- Nie próbuj samodzielnie otwierać, demontować ani naprawiać produktu. Żadna z wewnętrznych części urządzenia nie nadaje się do naprawy.
- To urządzenie jest przeznaczone wyłącznie do strzyżenia włosów naturalnych. Nie należy go używać do strzyżenia włosów sztucznych ani zwierzęcych.

- Nie należy używać urządzenia na skórze głowy, która jest uszkodzona lub nosi ślady jakiegokolwiek urazu lub choroby.
- Przed montażem lub demontażem jakiegokolwiek części lub akcesoriów wyłącz urządzenie i odłącz je od gniazdka elektrycznego.

### **Instrukcje dotyczące baterii**

- To urządzenie zawiera baterię, której nie można wymienić.
- Urządzenie zawiera baterię litowo-jonową; nie należy jej spalać ani wystawiać na działanie wysokich temperatur, ponieważ może eksplodować.
- Nie należy ładować baterii, które nie są przeznaczone do ponownego ładowania.
- Zarówno bateria, jak i ogniwa mogą przeciekać w ekstremalnych warunkach. Jeśli bateria przecieka, nie dotykaj płynu. W przypadku kontaktu płynu ze skórą, natychmiast przemyj ją wodą z mydłem. W przypadku kontaktu płynu z oczami, natychmiast przepłucz je dużą ilością czystej wody przez co najmniej 10 minut i zasięgnij porady lekarza. Podczas obsługi baterii należy nosić rękawice i natychmiast ją zutylizować zgodnie z lokalnymi przepisami.
- Jeśli bateria nie była używana przez dłuższy czas, należy zawsze sprawdzić, czy jest w pełni naładowana.
- Baterie i akumulatory, które mogą zostać poćknięte, należy przechowywać w miejscu niedostępnym dla dzieci.
- Poćknięcie baterii może spowodować oparzenia, perforację tkanek miękkich i śmierć. Poważne oparzenia mogą wystąpić w ciągu dwóch godzin od poćknięcia.
- W przypadku poćknięcia baterii należy natychmiast udać się do najbliższego ośrodka zdrowia.

## BEZPEČNOSTNÍ POKYNY

Před použitím výrobku si pečlivě přečtěte následující pokyny. Uschovejte si tento návod k obsluze pro budoucí použití nebo pro nové uživatele.

- Tento spotřebič mohou používat děti od 8 let a osoby se sníženými fyzickými, smyslovými nebo duševními schopnostmi nebo s nedostatkem zkušeností a znalostí, pokud jsou pod dohledem nebo pokud byly poučeny o bezpečném používání spotřebiče a rozumí souvisejícím rizikům. Děti by si se spotřebičem neměly hrát. Čištění a údržbu prováděnou uživatelem by děti neměly provádět bez dozoru.
- Zařízení musí být napájeno velmi nízkým bezpečným napětím, jak je uvedeno v označení produktu.
- Zařízení smí být používáno pouze s napájecím zdrojem dodaným s ním.
- Pravidelně kontrolujte napájecí kabel, zda není viditelně poškozen. Pokud je napájecí kabel poškozen, musí být vyměněn za speciální kabel nebo sestavu dodanou oficiální technickou podporou nebo poprodejním servisem společnosti Cecotec , aby se předešlo potenciálnímu nebezpečí.
- Tento spotřebič je určen výhradně pro domácí použití a není vhodný pro použití v barech, restauracích, na farmách, v hotelech, motelech a kancelářích.
- Ujistěte se, že síťové napětí odpovídá napětí uvedenému na štítku s výkonem výrobku a že zástrčka má uzemnění.
- Neponořujte kabel, zástrčku ani žádnou část výrobku do vody ani jiné kapaliny a nevystavujte elektrické spoje vodě. Před dotykem zástrčky nebo zapnutím výrobku se ujistěte, že máte zcela suché ruce.
- Udržujte děti mimo dosah obalového materiálu. Nebezpečí udušení.

- Pravidelně kontrolujte, zda zařízení nejeví známky opotřebení, a ujistěte se, že není poškozené. Pokud jsou přítomny jakékoli viditelné známky opotřebení nebo pokud bylo zařízení používáno nesprávně, kontaktujte oficiální technickou podporu společnosti Cecotec . Nepokoušejte se zařízení opravovat sami.
- Z hygienických důvodů by tento výrobek měla používat pouze jedna osoba.
- V případě závady nebo poruchy zařízení okamžitě vypněte a odpojte ze zásuvky.
- Nepoužívejte příslušenství ani díly, které nebyly dodány společností Cecotec .
- Nenechávejte výrobek během provozu bez dozoru.
- Uchovávejte zařízení mimo dosah zdrojů tepla.
- S tímto výrobkem nepoužívejte prodlužovací kabely.
- Nepoužívejte venku ani v blízkosti hořlavých látek, například aerosolů.
- Společnost Cecotec nenese odpovědnost za žádné škody způsobené nesprávným použitím produktu.
- Nepokoušejte se výrobek sami otevírat, rozebírat ani opravovat. Žádná z vnitřních částí zařízení není opravitelná.
- Tento přístroj je určen výhradně pro stříhání přírodních vlasů. Nepoužívejte jej ke stříhání umělých ani zvířecích chlupů.
- Nepoužívejte zařízení na poškozenou pokožku hlavy nebo na pokožku hlavy s jakýmkoli typem zranění či onemocnění.
- Před montáží nebo demontáží jakékoli jeho části nebo příslušenství zařízení vypněte a odpojte jej od elektrické zásuvky.

### Pokyny k baterii

- Toto zařízení obsahuje baterii, kterou nelze vyměnit.
- Zařízení obsahuje lithium-iontovou baterii; nespalujte ji ani ji nevystavujte vysokým teplotám, mohlo by dojít k jejímu výbuchu.

- Nenabíjecí baterie by se neměly dobíjet.
- Za extrémních podmínek může dojít k úniku kapaliny z baterie i článků. Pokud baterie vytéká, nedotýkejte se kapaliny. Pokud se kapalina dostane do kontaktu s kůží, okamžitě ji omyjte mýdlem a vodou. Pokud se kapalina dostane do očí, okamžitě je vyplachujte velkým množstvím čisté vody po dobu alespoň 10 minut a vyhledejte lékařskou pomoc. Při manipulaci s baterií používejte rukavice a baterii ihned zlikvidujte v souladu s místními předpisy.
- Vždy se ujistěte, že je baterie plně nabitá, pokud nebyla delší dobu používána.
- Baterie a akumulátory, u kterých hrozí nebezpečí spolknutí, uchovávejte mimo dosah dětí.
- Požití baterií může způsobit popáleniny, perforaci měkkých tkání a smrt. K těžkým popáleninám může dojít do dvou hodin po požití.
- Pokud baterie požijete, okamžitě vyhledejte nejbližší lékařské středisko.

## **GÜVENLİK TALIMATLARI**

Ürünü kullanmadan önce aşağıdaki talimatları dikkatlice okuyun. Bu kılavuzu ileride başvurmak veya yeni kullanıcılar için saklayın.

- Bu cihaz, 8 yaş ve üzeri çocuklar ile fiziksel, duyuşsal veya zihinsel yetenekleri kısıtlı olan veya deneyim ve bilgi eksikliği bulunan kişiler tarafından, cihazın güvenli kullanımı konusunda gözetim veya talimat verilmiş olmaları ve ilgili tehlikeleri anlamaları koşuluyla kullanılabilir. Çocuklar cihazla oynamamalıdır. Kullanıcı tarafından yapılacak temizlik ve bakım işlemleri, gözetim olmadan çocuklar tarafından yapılmamalıdır.

- Cihaz, ürün etiketinde belirtildiği gibi çok düşük bir güvenlik voltajıyla çalıştırılmalıdır.
- Cihaz yalnızca cihazla birlikte verilen güç kaynağı ünitesiyle kullanılmalıdır.
- olası tehlikeleri önlemek için Cecotec'in Resmi Teknik Destek Servisi veya satış sonrası servisi tarafından sağlanan özel bir kablo veya parça ile değiştirilmelidir .
- Bu cihaz yalnızca ev kullanımı için tasarlanmıştır ve barlar, restoranlar, çiftlikler, oteller, moteller ve ofislerde kullanıma uygun değildir.
- Şebeke voltajının, ürünün etiketinde belirtilen voltajla aynı olduğundan ve fişin topraklama bağlantısına sahip olduğundan emin olun.
- Ürünün kablosunu, fişini veya herhangi bir parçasını suya veya başka bir sıvıya batırmayın ve elektrik bağlantılarını suya maruz bırakmayın. Fişe dokunmadan veya ürünü çalıştırmadan önce ellerinizin tamamen kuru olduğundan emin olun.
- Çocukları ambalaj malzemelerinden uzak tutun. Boğulma riski vardır.
- Cihazda aşınma ve yıpranma belirtileri olup olmadığını sık sık kontrol edin ve hasar görmediğinden emin olun. Gözle görülür herhangi bir aşınma belirtisi varsa veya cihaz yanlış kullanılmışsa, Cecotec'in resmi Teknik Destek Servisi ile iletişime geçin . Cihazı kendiniz tamir etmeye çalışmayın.
- Hijyen nedenleriyle bu ürün yalnızca tek kişi tarafından kullanılmalıdır.
- Arıza veya işlev bozukluğu durumunda, cihazı derhal kapatın ve fişini çekin.
- Cecotec tarafından sağlanmayan aksesuarları veya parçaları kullanmayın .
- Ürün kullanım sırasında gözetimsiz bırakılmamalıdır.
- Cihazı ısı kaynaklarından uzak tutun.

- Bu ürünle uzatma kablosu kullanmayın.
- Açık havada veya yanıcı maddelerin, örneğin aerosollerin yakınında kullanmayın.
- Cecotec, ürünün yanlış kullanımından kaynaklanan herhangi bir hasardan sorumlu tutulamaz.
- Ürünü kendiniz açmaya, sökmeye veya onarmaya çalışmayın. Cihazın iç parçalarının hiçbiri onarılamaz.
- Bu cihaz yalnızca doğal saç kesimi için tasarlanmıştır. Yapay veya hayvansal kılları kesmek için kullanmayın.
- Cihazı hasarlı, yaralanmalı veya herhangi bir hastalığı olan kafa derisinde kullanmayın.
- Cihazın herhangi bir parçasını veya aksesuarını monte etmeden veya sökmeden önce cihazı kapatın ve fişini prizden çekin.

#### **Pil talimatları**

- Bu cihazda değiştirilemeyen bir pil bulunmaktadır.
- Cihazda lityum iyon pil bulunmaktadır; patlayabileceği için pili yakmayın veya yüksek sıcaklıklara maruz bırakmayın.
- Şarj edilemeyen piller şarj edilmemelidir.
- Aşırı koşullar altında hem pil hem de hücreler sızıntı yapabilir. Pil sızıntı yapıyorsa, sıvıya dokunmayın. Sıvı cildinize temas ederse, derhal sabun ve suyla yıkayın. Sıvı gözünüze temas ederse, derhal en az 10 dakika boyunca bol temiz suyla yıkayın ve tıbbi yardım alın. Pili tutarken eldiven giyin ve yerel yönetmeliklere uygun olarak derhal imha edin.
- Uzun süre kullanılmadıysa, pilin tamamen dolu olduğundan emin olun.
- Yutulma riski taşıyan pilleri ve aküleri çocukların erişemeyeceği yerlerde saklayın.
- Pillerin yutulması yanıklara, yumuşak doku delinmelerine ve ölüme neden olabilir. Şiddetli yanıklar yutulduktan sonraki iki saat içinde meydana gelebilir.

- Pil yutmanız durumunda derhal en yakın sağlık merkezine gidin.

#### **ΟΔΗΓΙΕΣ ΑΣΦΑΛΕΙΑΣ**

Διαβάστε προσεκτικά τις ακόλουθες οδηγίες πριν χρησιμοποιήσετε το προϊόν. Φυλάξτε αυτό το εγχειρίδιο για μελλοντική αναφορά ή για νέους χρήστες.

- Αυτή η συσκευή μπορεί να χρησιμοποιηθεί από παιδιά ηλικίας 8 ετών και άνω, καθώς και από άτομα με μειωμένες σωματικές, αισθητηριακές ή νοητικές ικανότητες ή έλλειψη εμπειρίας και γνώσης, υπό την προϋπόθεση ότι βρίσκονται υπό επίβλεψη ή έχουν λάβει οδηγίες σχετικά με την ασφαλή χρήση της συσκευής και κατανοούν τους κινδύνους που ενέχει. Τα παιδιά δεν πρέπει να παίζουν με τη συσκευή. Ο καθαρισμός και η συντήρηση που πρέπει να πραγματοποιούνται από τον χρήστη δεν πρέπει να εκτελούνται από παιδιά χωρίς επίβλεψη.
- Η συσκευή πρέπει να τροφοδοτείται από πολύ χαμηλή τάση ασφαλείας, όπως ορίζεται στη σήμανση του προϊόντος.
- Η συσκευή πρέπει να χρησιμοποιείται μόνο με το τροφοδοτικό που παρέχεται με τη συσκευή.
- Ελέγχετε τακτικά το καλώδιο τροφοδοσίας για ορατές ζημιές. Εάν το καλώδιο τροφοδοσίας είναι κατεστραμμένο, πρέπει να αντικατασταθεί με ένα ειδικό καλώδιο ή συγκρότημα που παρέχεται από την Επίσημη Τεχνική Υποστήριξη ή την εξυπηρέτηση μετά την πώληση της Cecotec , για να αποφύγετε τυχόν κινδύνους.
- Αυτή η συσκευή έχει σχεδιαστεί αποκλειστικά για οικιακή χρήση και δεν είναι κατάλληλη για χρήση σε μπαρ, εστιατόρια, αγροκτήματα, ξενοδοχεία, μοτέλ και γραφεία.
- Βεβαιωθείτε ότι η τάση του δικτύου ταιριάζει με την τάση που

αναγράφεται στην ετικέτα χαρακτηριστικών του προϊόντος και ότι το φως διαθέτει γείωση.

- Μην βυθίζετε το καλώδιο, το φως ή οποιοδήποτε μέρος του προϊόντος σε νερό ή σε οποιοδήποτε άλλο υγρό και μην εκθέτετε τις ηλεκτρικές συνδέσεις σε νερό. Βεβαιωθείτε ότι τα χέρια σας είναι εντελώς στεγνά πριν αγγίξετε το φως ή ενεργοποιήσετε το προϊόν.
- Κρατήστε τα παιδιά μακριά από το υλικό συσκευασίας. Κίνδυνος ασφυξίας.
- Ελέγχετε συχνά για σημάδια φθοράς και βεβαιωθείτε ότι η συσκευή δεν έχει υποστεί ζημιά. Εάν υπάρχουν ορατά σημάδια φθοράς ή εάν η συσκευή έχει χρησιμοποιηθεί ακατάλληλα, επικοινωνήστε με την επίσημη Υπηρεσία Τεχνικής Υποστήριξης της Cecotec . Μην επιχειρήσετε να επισκευάσετε μόνοι σας τη συσκευή.
- Για λόγους υγιεινής, αυτό το προϊόν πρέπει να χρησιμοποιείται μόνο από ένα άτομο.
- Σε περίπτωση βλάβης ή δυσλειτουργίας, απενεργοποιήστε και αποσυνδέστε αμέσως τη συσκευή.
- Μην χρησιμοποιείτε αξεσουάρ ή εξαρτήματα που δεν παρέχονται από την Cecotec .
- Μην αφήνετε το προϊόν χωρίς επίβλεψη κατά τη λειτουργία.
- Κρατήστε τη συσκευή μακριά από πηγές θερμότητας.
- Μην χρησιμοποιείτε καλώδια επέκτασης με αυτό το προϊόν.
- Μην το χρησιμοποιείτε σε εξωτερικούς χώρους ή κοντά σε εύφλεκτες ουσίες, για παράδειγμα, αεροζόλ.
- Η Cecotec δεν φέρει καμία ευθύνη για τυχόν ζημιές που προκαλούνται από κακή χρήση του προϊόντος.
- Μην επιχειρήσετε να ανοίξετε, να αποσυναρμολογήσετε ή να επισκευάσετε το προϊόν μόνοι σας. Κανένα από τα εσωτερικά μέρη της συσκευής δεν επισκευάζεται.
- Αυτή η συσκευή έχει σχεδιαστεί αποκλειστικά για την κοπή φυσικών τριχών. Μην τη χρησιμοποιείτε για να κόβετε τεχνητές ή ζωικές τρίχες.

- Μην χρησιμοποιείτε τη συσκευή σε τριχωτό της κεφαλής που έχει υποστεί βλάβη ή έχει υποστεί οποιοδήποτε είδος τραυματισμού ή ασθένειας.
- Απενεργοποιήστε και αποσυνδέστε τη συσκευή από την πρίζα πριν συναρμολογήσετε ή αποσυναρμολογήσετε οποιοδήποτε από τα μέρη ή τα αξεσουάρ της.

### **Οδηγίες για την μπαταρία**

- Αυτή η συσκευή περιέχει μια μπαταρία που δεν μπορεί να αντικατασταθεί.
- Η συσκευή περιλαμβάνει μπαταρία ιόντων λιθίου. Μην την καίτε ή την εκθέτετε σε υψηλές θερμοκρασίες, καθώς μπορεί να εκραγεί.
- Οι μη επαναφορτιζόμενες μπαταρίες δεν πρέπει να επαναφορτίζονται.
- Τόσο η μπαταρία όσο και τα στοιχεία ενδέχεται να παρουσιάσουν διαρροή υπό ακραίες συνθήκες. Εάν η μπαταρία παρουσιάζει διαρροή, μην αγγίξετε το υγρό. Εάν το υγρό έρθει σε επαφή με το δέρμα σας, ξεπλύνετε αμέσως με σαπούνι και νερό. Εάν το υγρό έρθει σε επαφή με τα μάτια σας, ξεπλύνετε τα αμέσως με άφθονο καθαρό νερό για τουλάχιστον 10 λεπτά και ζητήστε ιατρική βοήθεια. Να φοράτε γάντια κατά το χειρισμό της μπαταρίας και να την απορρίψετε αμέσως σύμφωνα με τους τοπικούς κανονισμούς.
- Να βεβαιώνετε πάντα ότι η μπαταρία είναι πλήρως φορτισμένη εάν δεν έχει χρησιμοποιηθεί για μεγάλο χρονικό διάστημα.
- Κρατήστε τις μπαταρίες και τους συσσωρευτές που ενέχουν κίνδυνο κατάποσης μακριά από παιδιά.
- Η κατάποση μπαταριών μπορεί να προκαλέσει εγκαύματα, διάτρηση μαλακών ιστών και θάνατο. Σοβαρά εγκαύματα μπορεί να προκληθούν εντός δύο ωρών από την κατάποση.

- Σε περίπτωση κατάποσης μπαταριών, μεταβείτε αμέσως στο πλησιέστερο ιατρικό κέντρο.

## **INSTRUCCIONS DE SEURETAT**

Llegiu les instruccions següents atentament abans d'utilitzar el producte. Deseu aquest manual per a futures referències o nous usuaris.

- Aquest aparell el poden utilitzar nens amb edat de 8 anys o més i per persones amb capacitats físiques, sensorials o mentals reduïdes, o manca d'experiència i coneixement, si han estat sotmesos a vigilància o instruccions relatives a l'ús de l'aparell amb total seguretat i sempre que comprenguin els perills que comporten. Els nens no han de jugar amb l'aparell. La neteja i el manteniment a realitzar per l'usuari no els han de fer els nens sense supervisió.
- L'aparell ha d'estar alimentat a molt baixa tensió de seguretat establerta al marcatge del producte.
- L'aparell només s'ha de fer servir amb la unitat d'alimentació subministrada amb l'aparell.
- Inspeccioneu el cable d'alimentació regularment a la recerca de danys visibles. Si el cable d'alimentació està malmès, ha de ser substituït per un cable o conjunt especial a subministrar pel Servei d'Assistència Tècnica Oficial de Cecotec o pel seu servei postvenda per evitar qualsevol tipus de perill.
- Aquest aparell està dissenyat exclusivament per a ús domèstic i en queda exclòs l'ús en bars, restaurants, granges, hotels, motels i oficines.
- Assegureu-vos que el voltatge de xarxa coincideixi amb el voltatge especificat a l'etiqueta de classificació del producte i que l'endoll tingui presa de terra.
- No submergeu el cable, l'endoll o qualsevol part del producte

en aigua o qualsevol altre líquid, ni exposeu les connexions elèctriques a l'aigua. Assegureu-vos que teniu les mans completament seques abans de tocar l'endoll o engegar el producte.

- Mantingueu els nens allunyats del material d'emballatge. Risc d'asfíxia.
- Comproveu sovint que no hi hagi signes de desgast i que el dispositiu no està malmès. Si es presenten signes visibles o s'hagués utilitzat el dispositiu de manera inapropiada, poseu-vos en contacte amb el Servei d'Assistència Tècnica oficial de Cecotec . No intenteu reparar el dispositiu pel vostre compte.
- Per raons d'higiene, aquest producte només ha de ser utilitzat per una persona.
- En cas de defecte o mal funcionament, apagueu i desconnecteu el dispositiu immediatament.
- No utilitzeu accessoris ni peces que no hagin proporcionat Cecotec .
- No deixeu el producte sense supervisió durant el seu funcionament.
- Mantingueu el dispositiu lluny de fonts de calor.
- No utilitzeu cables allargadors amb aquest producte.
- No l'utilitzeu a l'exterior ni a prop de substàncies inflamables, per exemple, aerosols.
- Cecotec no es fa responsable de cap dany causat pel mal ús del producte.
- No intenteu obrir, desmuntar o reparar el producte pel vostre compte. Cap de les parts de dins del dispositiu no es poden reparar.
- Aquest dispositiu està dissenyat exclusivament per tallar cabells naturals. No l'utilitzeu per tallar els cabells artificials o d'animals.

- No utilitzeu el dispositiu sobre cuir cabelluts danyats o que presentin algun tipus de lesió o malaltia.
- Apagueu i desconnecteu el dispositiu de la presa de corrent abans de muntar o desmuntar alguna de les parts o accessoris.

### **Instruccions de la bateria**

- Aquest aparell conté una bateria que no pot ser reemplaçada.
- L'aparell inclou una bateria d'ion-liti, no la cremeu ni l'exposeu a temperatures altes, ja que podria explotar.
- Les bateries no recarregables no han de ser recarregades.
- Tant la bateria com les piles poden presentar fugides en condicions extremes. Si la bateria degota, no toqueu el líquid. Si el líquid entra en contacte amb la pell, renti's immediatament amb aigua i sabó. Si el líquid entra en contacte amb els ulls, renti'ls de forma immediata amb abundant aigua neta durant un mínim de 10 minuts i busqui assistència mèdica. Utilitzeu guants per manejar la bateria i llenceu-la immediatament d'acord amb la normativa local.
- Assegureu-vos sempre que la bateria està carregada al 100% si no s'ha utilitzat en molt de temps.
- Mantingueu fora de l'abast dels nens les piles i bateries que tinguin risc de ser ingerides.
- La ingestió de piles i bateries pot provocar cremades, perforació de parts toves i la mort. Poden provocar-se cremades greus en les dues hores següents a la ingesta.
- En cas d'ingerir piles o bateries acudiu ràpidament al vostre centre mèdic més proper.

### **BIZTONSÁGI UTASÍTÁSOK**

A termék használata előtt figyelmesen olvassa el az alábbi utasításokat. Őrizze meg ezt a kézikönyvet későbbi felhasználás vagy új felhasználók számára.

- Ezt a készüléket 8 éves vagy annál idősebb gyermekek, valamint csökkent fizikai, érzékszervi vagy mentális képességű, illetve tapasztalattal és tudással nem rendelkező személyek használhatják, feltéve, hogy felügyeletet kapnak, vagy eligazítást kaptak a készülék biztonságos használatáról, és megértik a lehetséges veszélyeket. Gyermekek nem játszhatnak a készülékkel. A felhasználó által elvégzendő tisztítási és karbantartási munkákat gyermekek felügyelet nélkül nem végezhetik.
- A készüléket a termékjelölésen megadott nagyon alacsony biztonsági feszültséggel kell táplálni.
- A készüléket csak a készülékegyütt szállított tápegységgel szabad használni.
- a Cecotec hivatalos műszaki támogatási szolgálata vagy az értékesítés utáni szolgáltatás által szállított speciális kábelre vagy szerelvényre kell cserélni.
- Ez a készülék kizárólag háztartási használatra készült, és nem alkalmas bárokban, éttermekben, farmokon, szállodákban, motelekben és irodákban való használatra.
- Győződjön meg arról, hogy a hálózati feszültség megegyezik a termék adattábláján feltüntetett feszültséggel, és hogy a csatlakozódugó földelt.
- Ne merítse a kábelt, a csatlakozódugót vagy a termék bármely részét vízbe vagy más folyadékba, és ne tegye ki az elektromos csatlakozásokat víz hatásának. Győződjön meg róla, hogy a keze teljesen száraz, mielőtt megérinti a csatlakozódugót vagy bekapcsolja a terméket.
- Tartsa távol a gyermekeket a csomagolóanyagtól. Fulladásveszély.
- Gyakran ellenőrizze a készüléket, hogy nem látható-e rajta kopás vagy elhasználódás, és győződjön meg arról, hogy nem sérült-e. Ha bármilyen látható kopás jele látható,

vagy a készüléket nem megfelelően használták, vegye fel a kapcsolatot a Cecotec hivatalos műszaki támogatási szolgálatával. Ne próbálja meg saját kezűleg megjavítani a készüléket.

- Higiéniai okokból ezt a terméket csak egy személy használhatja.
- Meghibásodás vagy meghibásodás esetén azonnal kapcsolja ki és húzza ki a készüléket a konnektorból.
- a Cecotec biztosított.
- Működés közben ne hagyja felügyelet nélkül a terméket.
- Tartsa távol a készüléket hőforrásoktól.
- Ne használjon hosszabbító kábelt ehhez a termékhez.
- Ne használja a szabadban vagy gyúlékony anyagok, például aeroszolok közelében.
- A Cecotec nem vállal felelősséget a termék nem rendeltetésszerű használatából eredő károkért.
- Ne próbálja meg saját kezűleg felnyitni, szétszerelni vagy megjavítani a terméket. A készülék belső alkatrészei nem javíthatók.
- Ez a készülék kizárólag természetes haj vágására készült. Ne használja mű- vagy állati szőrzet vágására.
- Ne használja a készüléket sérült, sérült vagy betegségben szenvedő fejbőrön.
- Kapcsolja ki és húzza ki a készüléket a konnektorból, mielőtt összeszerelné vagy szétszerelné bármelyik alkatrészét vagy tartozékát.

### **Akkumulátor használati utasítása**

- Ez a készülék egy nem cserélhető akkumulátort tartalmaz.
- A készülék lítium-ion akkumulátort tartalmaz; ne égesse el, és ne tegye ki magas hőmérsékletnek, mert felrobbanhat.
- A nem újratölthető elemeket nem szabad újratölteni.

- Szélsőséges körülmények között mind az akkumulátor, mind a cellák szivároghatnak. Ha az akkumulátor szivárog, ne érjen a folyadékhoz. Ha a folyadék a bőrével érintkezik, azonnal mossa le szappannal és vízzel. Ha a folyadék a szemével érintkezik, azonnal öblítse ki bő tiszta vízzel legalább 10 percig, és forduljon orvoshoz. Viseljen kesztyűt az akkumulátor kezelésekor, és azonnal ártalmatlanítsa a helyi előírásoknak megfelelően.
- Mindig győződjön meg róla, hogy az akkumulátor teljesen fel van töltve, ha hosszabb ideig nem használta.
- A lenyelés veszélyét jelentő elemeket és akkumulátorokat tartsa gyermekektől elzárva.
- Az elemek lenyelése égési sérüléseket, légyrész-perforációt és halált okozhat. Súlyos égési sérülések a lenyelés után két órán belül jelentkezhetnek.
- Ha lenyeli az elemeket, azonnal forduljon a legközelebbi orvosi rendelőhöz.

## البخاخات.

- شركة سيكوتيك أي مسؤولية عن أي ضرر ناتج عن سوء استخدام المنتج.
- لا تحاول فتح المنتج أو تفكيكه أو إصلاحه بنفسك. جميع الأجزاء الداخلية للجهاز غير قابلة للإصلاح.
- صُمم هذا الجهاز خصيصاً لقص الشعر الطبيعي. لا تستخدمه لقص الشعر الصناعي أو شعر الحيوانات.
- لا تستخدم الجهاز على فروة الرأس المتضررة أو التي تعاني من أي نوع من الإصابات أو الأمراض.
- قم بإيقاف تشغيل الجهاز وفصله عن مأخذ الطاقة قبل تجميع أو تفكيك أي من أجزائه أو ملحقاته.

## تعليمات البطارية

- يحتوي هذا الجهاز على بطارية لا يمكن استبدالها.
- يحتوي الجهاز على بطارية ليثيوم أيون؛ لا تقم بحرقها أو تعريضها لدرجات حرارة عالية، لأنها قد تنفجر.
- لا ينبغي إعادة شحن البطاريات غير القابلة لإعادة الشحن.
- قد تتسرب البطارية والخلايا في ظروف قاسية. في حال تسرب البطارية، تجنب لمس السائل. إذا لامس السائل جلدك، اغسله فوراً بالماء والصابون. إذا لامس السائل عينيك، اشطفهما فوراً بكمية وفيرة من الماء النظيف لمدة لا تقل عن ١٠ دقائق، ثم استشر طبيباً. ارتدِ قفازات عند التعامل مع البطارية، وتخلص منها فوراً وفقاً للوائح المحلية.
- تأكد دائماً من شحن البطارية بالكامل إذا لم يتم استخدامها لفترة طويلة.
- احفظ البطاريات والمراكم التي تشكل خطراً على الأطفال بعيداً عن متناولهم.
- قد يؤدي ابتلاع البطاريات إلى حروق وتمزق الأنسجة الرخوة، وقد يصل الأمر إلى الوفاة. ويمكن أن تحدث حروق شديدة في غضون ساعتين من الابتلاع.
- إذا ابتلعت بطاريات، فتوجه إلى أقرب مركز طبي على الفور.

## تعليمات السلامة

- اقرأ التعليمات التالية بعناية قبل استخدام المنتج. احتفظ بهذا الدليل للرجوع إليه مستقبلاً أو للمستخدمين الجدد.
- يمكن استخدام هذا الجهاز من قبل الأطفال الذين تبلغ أعمارهم ٨ سنوات فما فوق، ومن قبل الأشخاص ذوي القدرات البدنية أو الحسية أو العقلية المحدودة، أو الذين يفتقرون إلى الخبرة والمعرفة، شريطة أن يكونوا تحت إشراف أو تلقوا تعليمات بشأن الاستخدام الآمن للجهاز وأن يفهموا المخاطر المحتملة. يجب ألا يلعب الأطفال بالجهاز. كما يجب ألا يقوم الأطفال بتنظيف الجهاز أو صيانته دون إشراف.
- يجب تشغيل الجهاز بجهد أمان منخفض للغاية كما هو محدد في علامة المنتج.
- يجب استخدام الجهاز فقط مع وحدة تزويد الطاقة المرفقة به.
- افحص سلك الطاقة بانتظام بحثاً عن أي تلف ظاهر. في حال تلف سلك الطاقة، يجب استبداله بسلك أو مجموعة خاصة مقدمة من خدمة الدعم الفني الرسمية لشركة سيكوتيك أو خدمة ما بعد البيع لتجنب أي مخاطر محتملة.
- تم تصميم هذا الجهاز للاستخدام المنزلي فقط، وهو غير مناسب للاستخدام في الحانات والمطاعم والمزارع والفنادق والنزل والمكاتب.
- تأكد من أن جهد التيار الكهربائي يطابق الجهد المحدد على ملصق تصنيف المنتج وأن القابس مزود بوصلة أرضية.
- لا تغمر السلك أو القابس أو أي جزء من المنتج في الماء أو أي سائل آخر، ولا تعرض التوصيلات الكهربائية للماء. تأكد من جفاف يديك تماماً قبل لمس القابس أو تشغيل المنتج.
- أبعد الأطفال عن مواد التغليف. خطر الاختناق.
- افحص الجهاز بانتظام بحثاً عن علامات التلف والتآكل، وتأكد من عدم وجود أي تلف. في حال وجود أي علامات تآكل ظاهرة أو في حال استخدام الجهاز بشكل غير صحيح، يُرجى التواصل مع خدمة الدعم الفني الرسمية لشركة سيكوتيك. لا تحاول إصلاح الجهاز بنفسك.
- لأسباب تتعلق بالنظافة، يجب استخدام هذا المنتج من قبل شخص واحد فقط.
- في حالة وجود عيب أو خلل، قم بإيقاف تشغيل الجهاز وفصله فوراً.
- لا تستخدم الملحقات أو الأجزاء التي لم توفرها شركة سيكوتيك.
- لا تترك المنتج دون مراقبة أثناء التشغيل.
- أبقِ الجهاز بعيداً عن مصادر الحرارة.
- لا تستخدم أسلاك التمديد مع هذا المنتج.
- لا تستخدمه في الهواء الطلق أو بالقرب من المواد القابلة للاشتعال، على سبيل المثال،

## 1. PIEZAS Y COMPONENTES

Figura 1

1. Cuchilla
2. Botón de encendido/apagado
3. Indicador
4. Luz
5. Peine
6. Cabezal laminar
7. Tapa protectora
8. Cepillo de limpieza
9. Cable de carga USB
10. Selector

Nota:

Los gráficos de este manual son representaciones esquemáticas y puede que no coincidan exactamente con los del producto.

## 2. ANTES DE USAR

- Este aparato presenta un embalaje diseñado para protegerlo durante su transporte. Saque el aparato de su caja. Puede guardar la caja original y otros elementos del embalaje en un lugar seguro para prevenir daños en el aparato si necesita transportarlo en el futuro. Si desea deshacerse del embalaje original, asegúrese de reciclar todos los elementos correctamente.
- Asegúrese de que todas las piezas y componentes están incluidos y en buen estado. Si faltara alguno o no estuvieran en buen estado, contacte de forma inmediata con el Servicio de Atención Técnica oficial de Cecotec.

### Contenido de la caja:

- Producto
  - Peine ajustable
  - Cabezal laminar
  - Estuche
  - Botella aceite
  - Cepillo de limpieza
  - Cable de carga USB
  - Este manual de Instrucciones
- No retire el número de serie del producto, para poder mantener una correcta trazabilidad de su equipo en caso de solicitar asistencia.

## 3. FUNCIONAMIENTO

Carga

### Para la carga inicial

- Conecte un adaptador de 5 V/1 A certificado a una toma de corriente adecuada.
- Cargue el dispositivo al completo antes del primer uso y en cargas posteriores.

Nota:

- Una carga completa proporciona aproximadamente 45 minutos de uso sin cable.

### Uso del adaptador de corriente

- Asegúrese de apagar el producto con el botón de encendido/apagado antes de conectarlo a la fuente de alimentación.
- Inserte el enchufe del adaptador en la entrada de corriente del dispositivo.
- Conecte el adaptador a una toma de corriente accesible que coincida con el voltaje especificado en la etiqueta del producto.
- Encienda el dispositivo utilizando el botón de encendido/apagado.

### Indicadores de batería

- Cuando la batería está baja, el indicador luminoso parpadea rápidamente.
  - Durante la carga, la luz blanca parpadea y se apaga al estar completamente cargada.
  - La luz permanece encendida mientras el dispositivo está en uso.
- Una carga completa ofrece aproximadamente 45 minutos de uso inalámbrico.
  - Utilice el dispositivo regularmente para evitar largos períodos de inactividad.
  - Descargue completamente la batería antes de recargarla.
  - Apague el dispositivo usando el botón de encendido/apagado.

Utilización del producto

Advertencia:

- No utilice el producto si tiene una herida abierta, corte, quemadura solar, ampolla o acné.
  - El producto debe usarse solo en el rostro. No está diseñado para afeitar, contornear o recortar vello en otras partes del cuerpo o cabello en la cabeza.
1. Lave y seque el área del rostro donde planea usar el dispositivo.
  2. Presione el botón de encendido/apagado para activar la afeitadora.
  3. Deslice suavemente la afeitadora sobre la piel en movimientos rectos o circulares, dependiendo de la zona y el estilo deseado.
  4. Asegúrese de mantener la afeitadora en el ángulo correcto, como se muestra en la figura 2, para evitar irritaciones o cortes.

5. Use el peine ajustable para definir la longitud del corte si es necesario.
6. Apague la afeitadora presionando el botón de encendido/apagado.
7. Limpie las cuchillas y el peine con el cepillo de limpieza incluido para eliminar cualquier resto de vello.
8. Limpie el dispositivo después de cada uso para mantener su eficacia.
9. Guarde la afeitadora en un lugar seco y seguro.

**Retirar la batería recargable**

Si desea desechar el producto, deberá retirar la batería recargable. Antes de extraerla, asegúrese de que el producto está desconectado de la fuente de alimentación y de que esté completamente descargada. Tome las precauciones de seguridad necesarias cuando utilice herramientas para abrir el producto y cuando deseche la batería.

1. Compruebe si hay tornillos en la parte delantera y trasera del producto. Si los hay, retírelos.
2. Utilice un destornillador para retirar el panel delantero y trasero del producto. Retire todas las piezas que sean necesarias hasta que vea la placa de circuito impreso que sujeta la batería.
3. Retire la batería.

**4. LIMPIEZA Y MANTENIMIENTO**

- Desenchufe el aparato antes de limpiarlo.
- El accesorio de peine debe limpiarse con agua corriente. Asegúrese de que esté completamente seco antes de usarlo.
- Limpie las cuchillas con el cepillo de limpieza proporcionado para eliminar restos de vello suelto.
- Limpie la carcasa de la recortadora de barba con un paño suave y seco.
- Guarde todo en un lugar limpio, seco y libre de polvo.

**5. RESOLUCIÓN DE PROBLEMAS**

Problema	Posible Causa	Posible Solución
La cortadora no enciende.	1.La batería está descargada.	1.Cargue la cortadora durante el tiempo recomendado.
	2. Cortadora no conectada correctamente.	2. Asegúrese de que el cable esté bien conectado.
	3. Botón de encendido defectuoso.	3. Verifique el botón y consulte al Servicio de Asistencia Técnica Oficial de Cecotec.
La cortadora hace un ruido inusual.	1.Peine mal instalado.	1.Retire y vuelva a instalar el peine correctamente.
	2. Obstrucción interna.	2. Apague la cortadora y limpie las cuchillas.
La batería no se carga.	1.Cable de carga defectuoso.	1.Pruebe con otro cable de carga.
	2. Puerto de carga sucio.	2. Limpie el puesto de carga cuidadosamente.
La cortadora se caliente demasiado.	1.Uso continuo prolongado.	1.Apague la cortadora y deje que se enfríe.
	2. Ventilación bloqueada.	2. Verifique y limpie las áreas de ventilación.
	3. Problema eléctrico interno.	3. Apague, desconecte y consulte con el Servicio de Asistencia Técnica Oficial de Cecotec.
La cortadora corta de manera inusual.	1.Peines dañados o desgastados.	1. Reemplace los peines por unos nuevos.
	2. Cuchillas desafiladas.	2. Afile o reemplace las cuchillas
	3. Uso incorrecto del peine.	3. Asegúrese de usar el peine adecuado para el corte.

## 6. ESPECIFICACIONES TÉCNICAS

Producto: PrecisionCare OneShave Pro  
Referencia del producto: EU01\_122815

Entrada 5 V $\overline{=}$ , 1 A  
Batería: Li-ion 3,7 V, 320 mAh, 1,184 Wh  
IPX7

Tiempo de carga: 120 min\*  
Tiempo de funcionamiento: 60 min\*

\*Los tiempos se han medido en condiciones de uso sin resistencia; tenga en cuenta que pueden variar durante el uso real.

Para la recarga de la batería se recomienda utilizar un adaptador con las siguientes características:

Entrada: 100-240 V~, 50/60 Hz  
Salida: 5 V $\overline{=}$ , 1 A

Las especificaciones técnicas pueden cambiar sin notificación previa para mejorar la calidad del producto.

Fabricado en China | Diseñado en España

## 7. RECICLAJE DE APARATOS ELÉCTRICOS Y ELECTRÓNICOS



Este símbolo indica que, de acuerdo con las normativas aplicables, el producto y/o la batería deberán desecharse de manera independiente de los residuos domésticos.



Cuando este producto alcance el final de su vida útil, deberás extraer las pilas/baterías/acumuladores y llevarlo a un punto de recogida designado por las autoridades locales.



Para obtener información detallada acerca de la forma más adecuada de desechar sus aparatos eléctricos y electrónicos y/o las correspondientes baterías, el

consumidor deberá contactar con las autoridades locales.

Puede consultar la información sobre los sistemas nacionales de reciclaje de embalajes y su marcado en nuestra página web.

El cumplimiento de las pautas anteriores ayudará a proteger el medio ambiente.

## 8. GARANTÍA Y SAT

Cecotec responderá ante el usuario o consumidor final de cualquier falta de conformidad que exista en el momento de la entrega del producto en los términos, condiciones y plazos que establece la normativa aplicable.

Se recomienda que las reparaciones se efectúen por personal especializado.

Si detecta una incidencia con el producto o tiene alguna consulta, póngase en contacto con el servicio de Asistencia Técnica oficial de Cecotec a través del número de teléfono +34 96 321 07 28.

## 9. COPYRIGHT

Los derechos de propiedad intelectual sobre los textos de este manual pertenecen a CECOTEC INNOVACIONES, S.L. Quedan reservados todos los derechos. El contenido de esta publicación no podrá, ni en parte ni en su totalidad, reproducirse, almacenarse en un sistema de recuperación, transmitirse o distribuirse por ningún medio (electrónico, mecánico, fotocopia, grabación o similar) sin la previa autorización de CECOTEC INNOVACIONES, S.L.

## 10. DECLARACIÓN UE DE CONFORMIDAD SIMPLIFICADA



Por la presente, Cecotec Innovaciones declara que este producto cumple con los requisitos esenciales y otras disposiciones relevantes de las normativas aplicables en la Unión Europea. Este producto ha sido diseñado, fabricado y probado con el cumplimiento de los estándares de seguridad y calidad requeridos. El texto completo de la Declaración de Conformidad de la UE se puede encontrar en la siguiente dirección web: <https://cecotec.es/es/information/declaration-of-conformity>

## 1. PARTS AND COMPONENTS

Fig. 1

1. Blade
2. Power button
3. Indicator
4. Light
5. Adjustable comb
6. Foil head
7. Protective cap
8. Cleaning brush
9. USB charging cable
10. Knob

Note:

The graphics in this manual are schematic representations and may not exactly match the product.

## 2. BEFORE USE

- This appliance comes in a packaging designed to protect it during transport. Remove the appliance from its box. You can keep the original box and other packaging materials in a safe place to prevent damage to the appliance if you need to transport it in the future. If you wish to dispose of the original packaging, make sure all items are recycled properly.
- Check that all parts and components are included and in good condition. If any of them are missing or damaged, please contact Cecotec's Official Technical Support Service immediately.

### Box content:

- Product
  - Adjustable comb
  - Foil head
  - Travel case
  - Lubricating oil bottle
  - Cleaning brush
  - USB charging cable
  - Instruction manual
- Do not remove the product's serial number in order to keep proper traceability if technical assistance is required.

## 3. OPERATION

### Charging

#### Initial charging

- Connect a certified 5V/1A power adapter to a suitable mains socket.
- Charge the device completely before first use and for subsequent charges.

Note:

- A full charge provides approximately 45 minutes of cordless operation.

#### Using the power adapter

- Ensure the product is switched off using the power button before connecting it to the power supply.
- Insert the adapter plug into the device's power input.
- Connect the adapter to an accessible mains socket that matches the voltage specified on the product label.
- Switch on the device using the power button.

#### Battery indicators

- When the battery is low, the indicator light flashes rapidly.
  - During charging, the white light flashes and switches off when fully charged.
  - The light remains on while the device is in use.
- A full charge provides approximately 45 minutes of cordless operation.
  - Use the device regularly to avoid long periods of inactivity.
  - Fully discharge the battery before recharging.
  - Switch off the device using the power button.

### Using the product

#### Warning:

- Do not use the product if you have an open wound, cut, sunburn, blister, or acne.
- The product should only be used on the face. It is not designed for shaving, contouring, or trimming hair on other parts of the body or hair on the head.

1. Wash and dry the facial area where you plan to use the device.
2. Press the power button to activate the trimmer.
3. Glide the trimmer gently over the skin using straight or circular movements, depending on the area and desired style.
4. Ensure you maintain the device at the correct angle, as shown in Figure 2, to avoid irritation or cuts.

5. Use the adjustable comb to define the cutting length if necessary.
6. Switch off the device by pressing the power button.
7. Clean the blades and comb with the included cleaning brush to remove any loose hair debris.
8. Clean the device after each use to maintain its effectiveness.
9. Store the device in a dry and safe place.

**Removing the rechargeable battery**

If you wish to dispose of the product, you must remove the rechargeable battery. Before removing it, ensure that the product is disconnected from the power supply and is completely discharged. Take necessary safety precautions when using tools to open the product and when disposing of the battery.

1. Check for screws on the front and rear of the product. If there are any, remove them.
2. Use a screwdriver to remove the front and rear covers of the product. Remove all necessary parts until you can see the printed circuit board holding the battery.
3. Remove the battery.

**4. CLEANING AND MAINTENANCE**

- Unplug the device before cleaning.
- The comb attachment should be cleaned under running water. Ensure it is completely dry before use.
- Clean the blades with the cleaning brush provided to remove loose hair debris.
- Clean the trimmer housing with a soft, dry cloth.
- Store everything in a clean, dry, and dust-free location.

**5. TROUBLESHOOTING**

Problem	Possible cause	Possible solution
The trimmer does not switch on.	1. The battery is discharged.	1. Charge the trimmer for the recommended time.
	2. Trimmer not connected properly.	2. Ensure the cable is properly connected.
	3. Faulty power button.	3. Check the button and contact the Cecotec's Official Technical Support Service.
The trimmer makes an unusual noise.	1. Adjustable comb incorrectly fitted.	1. Remove and refit the adjustable comb correctly.
	2. Internal obstruction.	2. Switch off the trimmer and clean the blades.
The battery does not charge.	1. Faulty charging cable.	1. Try a different charging cable.
	2. Dirty charging port.	2. Clean the charging port carefully.
The trimmer overheats.	1. Extended continuous use.	1. Switch off the trimmer and allow it to cool down.
	2. Blocked ventilation.	2. Check and clean the ventilation areas.
	3. Internal electrical fault.	3. Switch off the device, unplug it from the mains and contact the Cecotec's Official Technical Support Service.
The trimmer cuts unevenly.	Damaged or worn adjustable combs.	1. Replace the adjustable combs with new ones.
	2. Blunt blades.	2. Sharpen or replace the blades.
	3. Incorrect use of the adjustable comb.	3. Ensure you use the appropriate comb for the cut.

## 6. TECHNICAL SPECIFICATIONS

Product: PrecisionCare OneShave Pro  
Product reference: EU01\_122815

Input 5 V  $\overline{\text{=}}$ , 1 A  
Battery: Li-ion 3.7 V, 320 mAh, 1.184 Wh  
IPX7

Charging time: 120 min\*.  
Operating time: 60 min\*.

\*Time measurements have been taken under no-load operating conditions; please note that these may vary during actual use.

To recharge the battery, it is recommended to use an adapter with the following characteristics:  
Input: 100-240 V~, 50/60 Hz  
Output: 5 V  $\overline{\text{=}}$ , 1 A

Technical specifications may change without prior notice to improve product quality.  
Made in China | Designed in Spain

## 7. RECYCLING OF ELECTRICAL AND ELECTRONIC EQUIPMENT



This symbol indicates that, according to the applicable regulations, the product and/or battery must be disposed of separately from household waste. When this product reaches the end of its shelf life, you should dispose of the batteries/accumulators and take them to a collection point designated by the local authorities.



Consumers must contact their local authorities or retailer for information concerning the correct disposal of old electrical and electronic appliances and/or their batteries. Information regarding national packaging recycling systems and their marking can

be found on our website.

Compliance with the above guidelines will help protecting the environment.

## 8. TECHNICAL SUPPORT AND WARRANTY

Cecotec shall be liable to the end user or consumer for any lack of conformity that exists at the time of product delivery under the terms, conditions and deadlines established by applicable regulations.

Repairs should be carried out by qualified personnel.

If you detect any problem with the product or have any queries, please contact Cecotec's Official Technical Support Service at +34 96 321 07 28.

## 9. COPYRIGHT

The intellectual property rights over the texts in this manual belong to CECOTEC INNOVACIONES, S.L. All rights reserved. The content of this publication may not, either in part or in its entirety, be reproduced, stored in a retrieval system, transmitted or distributed by any means (electronic, mechanical, photocopying, recording or similar) without prior authorisation from CECOTEC INNOVACIONES, S.L.

## 10. SIMPLIFIED EU DECLARATION OF CONFORMITY

**CE** Cecotec Innovaciones hereby declares that this appliance complies with the essential requirements and other relevant provisions of the regulations applicable in the European Union. This appliance has been designed, manufactured and tested in compliance with required safety and quality standards. The full text of the EU Declaration of Conformity can be found on the following website: <https://cecotec.es/es/information/declaration-of-conformity>

## 1. PIÈCES ET COMPOSANTS

Image 1

1. Lames
2. Bouton marche/arrêt
3. Témoin lumineux
4. Lumière
5. Peigne
6. Tête laminaire
7. Capot protecteur
8. Brosse de nettoyage
9. Câble de charge USB
10. Sélecteur

Note :

Les graphiques de ce manuel sont des représentations schématiques et peuvent ne pas correspondre exactement à ceux du produit.

## 2. AVANT UTILISATION

- Cet appareil possède un emballage conçu pour le protéger pendant son transport. Sortez l'appareil de sa boîte. Rangez la boîte d'origine et le reste des éléments provenant de l'emballage dans un endroit sûr pour éviter d'endommager l'appareil si vous devez le transporter à l'avenir. Si vous devez vous défaire de l'emballage d'origine, assurez-vous de recycler tous les éléments correctement.
- Assurez-vous que toutes les pièces et les composants sont inclus et en bon état. S'il manque une pièce, une partie, un accessoire ou que l'appareil ou ses accessoires ne sont pas en bon état, veuillez contacter le Service Après-Vente officiel de Cecotec.

### Contenu de la boîte :

- Produit
  - Peigne ajustable
  - Tête laminaire
  - Pochette de voyage
  - Lubrifiant
  - Brosse de nettoyage
  - Câble de charge USB
  - Manuel d'instructions
- Ne retirez pas le numéro de série du produit, afin de conserver un suivi correct de votre produit en cas de problème.

## 3. FONCTIONNEMENT

### Charge

#### Pour la charge initiale

- Branchez un adaptateur certifié 5V/1A sur une prise de courant appropriée.
- Chargez l'appareil avant de l'utiliser pour la première fois.

#### Note :

- Une charge complète permet une utilisation sans fil d'environ 45 minutes.

#### Utilisation de l'adaptateur de courant

- Veillez à éteindre le produit à l'aide du bouton On/Off avant de le connecter à l'alimentation électrique.
- Insérez la fiche de l'adaptateur dans la prise d'alimentation de l'appareil.
- Branchez l'adaptateur sur une prise accessible correspondant à la tension spécifiée sur l'étiquette du produit.
- Allumez l'appareil en appuyant sur le bouton marche/arrêt.

#### Indicateurs de la batterie

- Lorsque la batterie est faible, le témoin lumineux clignote rapidement.
  - Pendant la charge, la lumière blanche clignote et s'éteint lorsque la charge est complète.
  - Le voyant reste allumé lorsque l'appareil est en cours d'utilisation.
- Une charge complète permet environ 45 minutes d'utilisation sans fil.
  - Utilisez l'appareil régulièrement pour éviter les longues périodes d'inactivité.
  - Déchargez complètement la batterie avant de la recharger.
  - Éteignez l'appareil.

### Utilisation du produit

#### Avertissement :

- Ne pas utiliser en cas de plaie ouverte, de coupure, de coup de soleil, d'ampoule ou d'acné.
- Le produit ne doit être utilisé que sur le visage. Il n'est pas conçu pour raser, dessiner les contours ou tailler les poils sur d'autres parties du corps ou sur la tête.

1. Lavez et séchez la zone du visage où vous prévoyez d'utiliser le dispositif.
2. Appuyez sur le bouton marche/arrêt pour activer l'appareil.
3. Faites glisser doucement le rasoir sur la peau en effectuant des mouvements droits ou circulaires, en fonction de la zone et du style souhaité.
4. Veillez à tenir le rasoir à un angle correct, comme indiqué dans la figure 2, afin d'éviter toute irritation ou coupure.

5. Utilisez le peigne réglable pour définir la longueur de la coupe si nécessaire.
6. Éteignez complètement le rasoir en appuyant sur le bouton de connexion/déconnexion.
7. Nettoyez les lames et le peigne à l'aide de la brosse de nettoyage fournie pour éliminer les restes de poils.
8. Nettoyez l'appareil après chaque utilisation afin de préserver son efficacité.
9. Conservez le rasoir dans un endroit propre et sec.

#### Retirer la batterie rechargeable

Si vous souhaitez mettre l'appareil au rebut, vous devez retirer la batterie rechargeable. Avant de la retirer, assurez-vous que l'appareil est débranché de l'alimentation électrique et qu'il est complètement déchargé. Prenez les mesures de sécurité nécessaires lorsque vous utilisez des outils pour ouvrir l'appareil et lorsque vous jetez la batterie.

1. Vérifier la présence de vis à l'avant et à l'arrière de l'appareil. Retirez-les s'il y en a.
2. Utilisez un tournevis pour retirer les panneaux avant et arrière de l'appareil. Retirez toutes les pièces nécessaires jusqu'à ce que vous voyiez le circuit imprimé qui contient la batterie.
3. Retirez la batterie.

#### 4. NETTOYAGE ET ENTRETIEN

- Avant de nettoyer l'appareil, débranchez-le.
- Le peigne doit être nettoyé à l'eau courante. Assurez-vous qu'il est complètement sec avant de l'utiliser.
- Nettoyez les lames à l'aide de la brosse de nettoyage fournie afin d'éliminer les poils détachés.
- Nettoyez le boîtier de la tondeuse à barbe avec un chiffon doux et sec.
- Conservez le tout dans un endroit propre, sec et exempt de poussière.

#### 5. RÉOLUTION DE PROBLÈMES

Problème	Cause possible	Possible solution
L'appareil ne s'allume pas.	1. La batterie est déchargée.	1. Chargez l'appareil pendant la durée recommandée.
	2. L'appareil n'est pas correctement connecté.	2. Assurez-vous que le câble est correctement connecté.
	3. Bouton marche défectueux.	3. Vérifiez le bouton et contactez le Service d'Assistance Technique officiel de Cecotec.
L'appareil émet un bruit inhabituel.	1. Peigne mal installé.	1. Retirez et réinstallez correctement le peigne.
	2. Obstruction interne.	2. Éteignez l'appareil et nettoyez les lames.
La batterie ne charge pas.	1. Câble de charge défectueux.	1. Essayez un autre câble de charge.
	2. Port de charge sale.	2. Nettoyez soigneusement le port de charge.
L'appareil devient trop chaud.	1. Utilisation continue prolongée.	1. Éteignez l'appareil et laissez-le refroidir.
	2. Ventilation obstruée.	2. Vérifiez et nettoyez les zones de ventilation.
	3. Problème électrique interne.	3. Éteignez, débranchez l'appareil et contactez le Service d'Assistance Technique officiel de Cecotec.
L'appareil coupe d'une manière inhabituelle.	1. Peignes endommagés ou usés.	1. Remplacez les peignes par des peignes neufs.
	2. Lames non affûtées.	2. Affûtez ou remplacez les lames.
	3. Utilisation incorrecte du peigne.	3. Veillez à utiliser le peigne adapté à la coupe.

## 6. SPÉCIFICATIONS TECHNIQUES

Modèle : PrecisionCare OneShave Pro  
Référence : EU01\_122815

Entrée 5 V $\overline{=}$ , 1 A  
Batterie : Li-ion 3,7 V, 320 mAh, 1,184 Wh  
IPX7

Temps de charge : 120 min\*  
Temps de fonctionnement : 60 min\*

\*Les durées ont été mesurées dans des conditions d'utilisation sans résistance ; veuillez noter qu'elles peuvent varier lors d'une utilisation réelle.

Pour recharger la batterie, il est recommandé d'utiliser un adaptateur ayant les caractéristiques suivantes :

Entrée : 100-240 V $\sim$ , 50/60 Hz  
Sortie : 5 V $\overline{=}$ , 1 A

Les spécifications techniques peuvent être modifiées sans notification préalable afin d'améliorer la qualité du produit.

Produit fabriqué en Chine | Conçu en Espagne

## 7. RECYCLAGE DES ÉQUIPEMENTS ÉLECTRIQUES ET ÉLECTRONIQUES



Ce symbole indique que, conformément à la réglementation en vigueur, le produit et/ou la batterie doivent être éliminés séparément des déchets municipaux. Lorsque ce produit atteint la fin de sa vie utile, vous devez retirer les piles ou batteries et les apporter à un point de collecte désigné par les autorités locales.



Pour obtenir des informations détaillées sur la manière la plus adéquate de vous défaire de vos appareils électriques et électroniques et/ou des batteries correspondantes, vous devez contacter les autorités locales.

Vous pouvez consulter les informations sur les systèmes nationaux de recyclage des emballages et leur marquage sur notre site web.

Le respect des directives susmentionnées contribuera à la protection de l'environnement.

## 8. GARANTIE ET SAV

Cecotec est responsable envers l'utilisateur final ou le consommateur de tout défaut de conformité existant au moment de la livraison du produit dans les termes, conditions et délais établis par la réglementation applicable.

Il est recommandé que les réparations soient effectuées par du personnel qualifié.

Si vous détectez un incident ou un problème avec le produit, vous devez contacter le Service Après-Vente Officiel de Cecotec au +34 9 63 21 07 28.

## 9. COPYRIGHT

Les droits de propriété intellectuelle des textes de ce manuel appartiennent à CECOTEC INNOVACIONES, S.L. Tous droits réservés. Le contenu de cette publication ne peut être, en totalité ou en partie, reproduit, stocké dans un système de récupération de données, transmis ou distribué par quelque moyen que ce soit (électronique, mécanique, photocopie, enregistrement ou similaire) sans l'autorisation préalable de CECOTEC INNOVACIONES, S.L.

## 10. DÉCLARATION DE CONFORMITÉ SIMPLIFIÉE DE L'UE

**CE** Par la présente, Cecotec Innovaciones déclare que ce produit est conforme aux exigences essentielles et aux autres dispositions pertinentes de la réglementation applicable dans l'Union européenne. Ce produit a été conçu, fabriqué et testé pour répondre aux normes de sécurité et de qualité requises. Le texte intégral de la déclaration de conformité de l'UE peut être consulté sur le site web suivant : <https://www.storececotec.fr/fr/information/declaration-of-conformity>

## 1. TEILE UND KOMPONENTEN

Abbildung 1

1. Schneidklinge
2. Ein-/Ausschalttaste
3. Anzeige
4. Leuchte
5. Kammaufsatz
6. Folien-Scherkopf
7. Schutzkappe
8. Reinigungsbürste
9. USB-Ladekabel
10. Einstellregler

Hinweis:

Die Grafiken in dieser Bedienungsanleitung sind schematische Darstellungen und entsprechen möglicherweise nicht genau dem Produkt.

## 2. VOR DEM GEBRAUCH

- Dieses Gerät ist so verpackt, dass es während des Transports geschützt bleibt. Nehmen Sie das Gerät aus seiner Verpackung. Bewahren Sie die Verpackung an einem sicheren Ort auf, damit das Gerät nicht beschädigt wird, wenn Sie ihn später transportieren müssen. Wenn Sie die Originalverpackung entsorgen möchten, vergewissern Sie sich, dass Sie alle Teile korrekt recyceln.
- Vergewissern Sie sich, dass alle Teile und Komponenten enthalten und in gutem Zustand sind. Sollte ein Teil fehlen oder beschädigt sein, wenden Sie sich bitte umgehend an den offiziellen technischen Kundendienst von Cecotec.

### Vollständiger Inhalt:

- Produkt
  - Verstellbarer Kamm
  - Folienkopf
  - Aufbewahrungsetui
  - Öfläschchen
  - Reinigungsbürste
  - USB-Ladekabel
  - Diese Bedienungsanleitung
- Entfernen Sie die Seriennummer des Produkts nicht, um im Falle einer Serviceanfrage die korrekte Rückverfolgbarkeit Ihres Geräts sicherzustellen.

## 3. BEDIENUNG

Aufladen

Für die Erstladung

- Schließen Sie einen zertifizierten 5 V/1 A-Netzadapter an eine geeignete Steckdose an.
- Laden Sie das Gerät vor dem ersten Gebrauch sowie bei allen weiteren Ladevorgängen vollständig auf.

Hinweis:

- Eine vollständige Ladung ermöglicht eine kabellose Nutzungsdauer von ca. 45 Minuten.

### Verwendung des Netzadapters

- Stellen Sie sicher, dass das Produkt vor dem Anschluss an die Stromversorgung über den Ein-/Ausschalter ausgeschaltet ist.
- Stecken Sie den Stecker des Netzadapters in die Strombuchse des Geräts.
- Schließen Sie den Netzadapter an eine gut zugängliche Steckdose an, deren Spannung mit der auf dem Typenschild angegebenen Spannung übereinstimmt.
- Schalten Sie das Gerät mit dem Ein-/Ausschalter ein.

### Akku-/Ladeanzeigen

- Wenn der Akkustand niedrig ist, blinkt die Kontrollleuchte schnell.
- Während des Ladevorgangs blinkt die weiße Kontrollleuchte und erlischt, sobald das Gerät vollständig geladen ist.
- Die Kontrollleuchte bleibt eingeschaltet, während das Gerät in Betrieb ist.
- Eine vollständige Ladung ermöglicht eine kabellose Betriebsdauer von ca. 45 Minuten.
- Verwenden Sie das Gerät regelmäßig, um lange Phasen der Nichtbenutzung zu vermeiden.
- Entladen Sie den Akku vollständig, bevor Sie ihn erneut aufladen.
- Schalten Sie das Gerät über den Ein-/Ausschalter aus.

### Verwendung des Produkts

Warnung:

- Verwenden Sie das Gerät nicht, wenn Sie offene Wunden, Schnittverletzungen, Sonnenbrand, Blasen oder Akne haben.
- Das Gerät darf ausschließlich im Gesicht verwendet werden. Das Gerät ist nicht zum Rasieren, Konturieren oder Trimmen von Haaren an anderen Körperstellen sowie nicht zum Schneiden von Kopfhaar bestimmt.

1. Waschen und trocknen Sie den Gesichtsbereich, an dem Sie das Gerät verwenden möchten.
2. Drücken Sie den Ein-/Ausschalter, um den Rasierer einzuschalten.

3. Führen Sie den Rasierer sanft über die Haut je nach Bereich und gewünschtem Ergebnis in geraden oder kreisenden Bewegungen.
4. Achten Sie darauf, den Rasierer im korrekten Winkel zu halten (siehe Abbildung 2), um Hautreizungen oder Schnittverletzungen zu vermeiden.
5. Verwenden Sie bei Bedarf den verstellbaren Kammaufsatz, um die Schnittlänge festzulegen.
6. Schalten Sie den Rasierer aus, indem Sie den Ein-/Ausschalter drücken.
7. Reinigen Sie die Klingen und den Kammaufsatz mit der mitgelieferten Reinigungsbürste, um Haarreste zu entfernen.
8. Reinigen Sie das Gerät nach jedem Gebrauch, um seine Leistungsfähigkeit zu erhalten.
9. Bewahren Sie den Rasierer an einem trockenen und sicheren Ort auf.

**Entnahme des Akkus**

Wenn Sie das Produkt entsorgen möchten, müssen Sie den Akku entfernen. Vergewissern Sie sich vor dem Entfernen, dass das Gerät von der Stromversorgung getrennt und vollständig entladen ist. Treffen Sie die notwendigen Sicherheitsvorkehrungen bei der Verwendung von Werkzeugen zum Öffnen des Produkts und bei der Entsorgung des Akkus.

1. Überprüfen Sie die Vorder- und Rückseite des Geräts auf Schrauben. Wenn ja, entfernen Sie sie.
2. Verwenden Sie einen Schraubendreher, um die Vorder- und Rückwand des Geräts zu entfernen. Entfernen Sie alle notwendigen Teile, bis Sie die Leiterplatte sehen, die den Akku hält.
3. Entfernen Sie den Akku.

**4. REINIGUNG UND WARTUNG**

- Ziehen Sie vor der Reinigung den Netzstecker.
- Der Kammaufsatz muss unter fließendem Wasser gereinigt werden. Stellen Sie sicher, dass er vor der Verwendung vollständig trocken ist.
- Reinigen Sie die Klingen mit der mitgelieferten Reinigungsbürste, um lose Haarreste zu entfernen.
- Reinigen Sie das Gehäuse des Rasierers/Barttrimmers mit einem weichen, trockenen Tuch.
- Bewahren Sie sämtliches Zubehör an einem sauberen, trockenen und staubfreien Ort auf.

**5. PROBLEMBEHEBUNG**

Problem	Mögliche Ursache	Mögliche Lösung
Der Rasierer schaltet sich nicht ein.	1. Der Akku ist entladen.	1. Laden Sie das Gerät für die empfohlene Dauer auf.
	2. Der Rasierer ist nicht richtig angeschlossen.	2. Vergewissern Sie sich, dass das Kabel fest angeschlossen ist.
	3. Defekte Einschalttaste.	3. Überprüfen Sie die Taste und wenden Sie sich an den offiziellen technischen Kundendienst von Cecotec.
Der Rasierer macht ein ungewöhnliches Geräusch.	1. Kammaufsatz falsch eingesetzt.	1. Entfernen Sie den Kamm und setzen Sie ihn wieder richtig ein.
	2. Innere Verstopfung.	2. Schalten Sie den Rasierer aus und reinigen Sie die Klingen.
Der Akku lädt nicht.	1. Ladekabel defekt.	1. Testen Sie ein anderes Ladekabel.
	2. Verschmutzter Ladeanschluss.	2. Reinigen Sie die Ladestation sorgfältig.
Der Rasierer wird zu heiß.	1. Zu lange ununterbrochene Nutzung.	1. Schalten Sie das Gerät aus und lassen Sie es abkühlen.
	2. Belüftung blockiert.	2. Kontrollieren und reinigen Sie die Lüftungsbereiche.
	3. Internes elektrisches Problem.	3. Schalten Sie das Gerät aus, trennen Sie es vom Netz und wenden Sie sich an den offiziellen technischen Kundendienst von Cecotec.
Der Rasierer schneidet auf eine ungewöhnliche Weise.	1. Beschädigte oder abgenutzte Kammaufsätze.	1. Ersetzen Sie die Kämmen durch neue.
	2. Stumpfe Klingen.	2. Klingen schärfen oder ersetzen
	3. Falsche Verwendung des Kamms.	3. Achten Sie darauf, dass Sie den richtigen Kamm für den Schnitt verwenden.

## 6. TECHNISCHE SPEZIFIKATIONEN

Produkt: PrecisionCare OneShave Pro  
Referenz des Gerätes: EU01\_122815

Eingang 5 V $\overline{=}$ , 1 A  
Akku: Li-ion 3,7 V, 320 mAh, 1,184 Wh  
IPX7

Ladezeit: 120 min\*  
Betriebsdauer: 60 min\*

\*Die Zeiten wurden unter Bedingungen ohne Widerstand gemessen; bitte beachten Sie, dass sie während der tatsächlichen Nutzung variieren können.

Zum Aufladen des Akkus wird empfohlen, einen Adapter mit den folgenden Eigenschaften zu verwenden:

Eingang: 100-240 V ~, 50/60 Hz  
Ausgang: 5 V  $\overline{=}$ , 1 A

Die technischen Daten können ohne vorherige Ankündigung geändert werden, um die Produktqualität zu verbessern.  
Hergestellt in China | Entworfen in Spanien

## 7. RECYCLING VON ELEKTRO- UND ELEKTRONIKGERÄTEN



Dieses Symbol weist darauf hin, dass das Produkt und/oder die Batterie/Akku gemäß den geltenden Vorschriften getrennt vom Haushaltsabfall entsorgt werden muss.



Wenn dieses Produkt das Ende seiner Nutzungsdauer erreicht hat, sollten Sie die Batterien/Akkus entfernen und es zu einer von den örtlichen Behörden bestimmten Sammelstelle bringen.



Die Verbraucher müssen sich mit Ihren örtlichen Behörden oder Einzelhändlern in Verbindung setzen, um Informationen über die ordnungsgemäße Entsorgung ihrer

Altgeräte und/ oder ihre Akkus zu erhalten.

Informationen über nationale Verpackungsrecyclingprogramme und deren Kennzeichnung finden Sie auf unserer Website.

Die Einhaltung der oben genannten Richtlinien trägt zum Schutz der Umwelt bei.

## 8. GARANTIE UND KUNDENDIENST

Cecotec haftet gegenüber dem Endnutzer oder Verbraucher für jegliche Konformitätsmängel, die zum Zeitpunkt der Lieferung des Produkts bestehen, gemäß den in den geltenden Vorschriften festgelegten Bedingungen und Fristen.

Es wird empfohlen, dass Reparaturen von qualifiziertem Personal durchgeführt werden.

Si detecta una incidencia con el producto o tiene alguna consulta, póngase en contacto con el servicio de Asistencia Técnica oficial de Cecotec a través del número de teléfono +34 96 321 07 28.

## 9. COPYRIGHT

Die geistigen Eigentumsrechte an den Texten dieses Handbuchs liegen bei CECOTEC INNOVACIONES, S.L. Alle Rechte vorbehalten. Der Inhalt dieser Veröffentlichung darf ohne die vorherige Genehmigung von CECOTEC INNOVACIONES, S.L. weder ganz noch teilweise vervielfältigt, in einem Datenabrufsystem gespeichert oder auf irgendeine Weise (elektronisch, mechanisch, durch Fotokopieren, Aufzeichnen oder Ähnliches) übertragen oder verbreitet werden.

## 10. VEREINFACHTE EU-KONFORMITÄTSERKLÄRUNG



Cecotec Innovaciones erklärt hiermit, dass dieses Produkt mit den grundlegenden Anforderungen und anderen relevanten Bestimmungen der in der Europäischen Union geltenden Vorschriften übereinstimmt. Dieses Produkt wurde unter Einhaltung der erforderlichen Sicherheits- und Qualitätsstandards entwickelt, hergestellt und geprüft. Der vollständige Text der EU-Konformitätserklärung ist auf folgender Website zu finden: <https://storececotec.de/de/information/declaration-of-conformity>

## 1. PARTI E COMPONENTI

Figura 1

1. Lama
2. Tasto On/Off
3. Spia
4. Luce
5. Pettine
6. Testina laminare
7. Coprilama
8. Spazzola per la pulizia
9. Cavo USB di ricarica
10. Manopola

Nota:

Le immagini di questo manuale sono rappresentazioni schematiche e potrebbero non corrispondere esattamente all'apparecchio.

## 2. PRIMA DELL'USO

- Questo apparecchio ha un imballaggio progettato per proteggerlo durante il trasporto. Estrarre il prodotto dalla scatola. Conservare la scatola originale e gli altri elementi in un luogo sicuro per prevenire danni all'apparecchio qualora fosse necessario trasportarlo in futuro. Se si desidera smaltire l'imballaggio originale, assicurarsi di riciclare tutti gli elementi in modo appropriato.
- Verificare che tutte le parti e i componenti siano compresi nella scatola e in buono stato. Se uno di essi mancasse o non fosse in buone condizioni, contattare immediatamente il Servizio di Assistenza Tecnica ufficiale di Cecotec.

### Contenuto della scatola:

- Prodotto
- Pettine guida regolabile
- Testina laminare
- Custodia
- Flacone d'olio
- Spazzola per la pulizia
- Cavo USB di ricarica
- Il presente manuale di istruzioni

- Non rimuovere il numero di serie del prodotto, al fine di mantenere una corretta tracciabilità dell'apparecchiatura in caso di richiesta di assistenza.

## 3. FUNZIONAMENTO

### Ricarica

#### Per la carica iniziale

- Collegare un adattatore certificato da 5V/1A a una presa di corrente adeguata.
- Caricare completamente il dispositivo prima di usarlo per la prima volta.

#### Nota:

- Una carica completa fornisce circa 45 minuti di utilizzo senza fili.

#### Utilizzo dell'adattatore di corrente

- Assicurarsi di spegnere il prodotto con il pulsante On/Off prima di collegarlo all'alimentazione.
- Inserire la spina dell'adattatore nella presa di corrente del dispositivo.
- Collegare l'adattatore a una presa di corrente accessibile che corrisponda alla tensione specificata sull'etichetta del prodotto.
- Accendere il dispositivo premendo il tasto On/Off.

#### Spie di ricarica

- Quando la batteria è scarica, la spia lampeggia rapidamente.
- Durante la carica, la luce bianca lampeggia e si spegne quando la carica è completa.
- La luce rimane accesa quando il dispositivo è in uso.
- Una carica completa fornisce circa 45 minuti di utilizzo in modalità wireless.
- Utilizzare regolarmente il dispositivo per evitare lunghi periodi di inattività.
- Scaricare completamente la batteria prima di ricaricarla.
- Spegner il dispositivo con il tasto On/Off.

### Uso dell'apparecchio

#### Avvertenza:

- Non utilizzare in caso di ferite aperte, tagli, scottature, vesciche o acne.
- Il prodotto deve essere utilizzato solo sul viso. Non è stato progettato per la rasatura, il contorno o la rifinitura dei peli di altre parti del corpo o della testa.

1. Lavare e asciugare la zona del viso in cui si intende utilizzare il dispositivo.
2. Premere il tasto On/Off per avviare il rasoio.

3. Far scorrere delicatamente il rasoio sulla pelle con movimenti dritti o circolari, a seconda dell'area e dello stile desiderato.
4. Assicurarsi di tenere il rasoio con l'angolazione corretta, come mostrato nella figura 2, per evitare irritazioni o tagli.
5. Se necessario, utilizzare il pettine regolabile per definire la lunghezza del taglio.
6. Spegnerlo completamente premendo il pulsante on/off.
7. Pulire le lame e il pettine con la spazzola di pulizia in dotazione per rimuovere eventuali peli residui.
8. Pulire il dispositivo dopo ogni utilizzo per mantenerne l'efficacia.
9. Conservare il rasoio in un luogo asciutto e sicuro.

#### Rimozione della batteria ricaricabile

Se si desidera smaltire il prodotto, è necessario rimuovere la batteria ricaricabile. Prima di rimuoverlo, accertarsi che il prodotto sia scollegato dall'alimentazione e che sia completamente scarico. Adottare le necessarie precauzioni di sicurezza quando si utilizzano strumenti per aprire il prodotto e quando si smaltisce la batteria.

1. Controllare la presenza di viti nella parte anteriore e posteriore del prodotto. Se ci sono, rimuoverli.
2. Utilizzare un cacciavite per rimuovere il pannello anteriore e posteriore del prodotto. Rimuovere tutte le parti necessarie fino a vedere il circuito stampato che contiene la batteria.
3. Rimuovere la batteria.

#### 4. PULIZIA E MANUTENZIONE

- Scollegare l'apparecchio dalla corrente prima di pulirlo.
- L'accessorio pettine deve essere pulito sotto l'acqua corrente. Verificare che sia completamente asciutto prima di utilizzarlo.
- Pulire le lame con la spazzola in dotazione per rimuovere i peli sciolti.
- Pulire il corpo del rasoio con un panno morbido e asciutto.
- Conservare tutto in un luogo pulito, asciutto e privo di polvere.

#### 5. RISOLUZIONE DEI PROBLEMI

Problema	Possibile causa	Possibile soluzione
Il rasoio non si accende.	1. La batteria è scarica.	1. Caricare l'apparecchio per il tempo consigliato.
	2. Rasoio non collegato correttamente.	2. Assicurarsi che il cavo sia ben collegato.
	3. Pulsante di accensione difettoso.	3. Controllare il tasto e consultare il Servizio di Assistenza Tecnica Ufficiale Cecotec.
Il rasoio emette un rumore insolito.	1. Pettine installato in modo errato.	1. Rimuovere e reinstallare correttamente il pettine.
	2. Ostruzione interna.	2. Spegnerlo il rasoio e pulire le lame.
La batteria non si carica.	1. Cavo di ricarica difettoso.	1. Provare con un altro cavo di ricarica.
	2. Porta di ricarica sporca.	2. Pulire accuratamente la stazione di ricarica.
Il rasoio si scalda troppo.	1. Uso prolungato e continuo.	1. Spegnerlo il rasoio e lasciarlo raffreddare.
	2. Ventilazione bloccata.	2. Controllare e pulire le aree di ventilazione.
	3. Problema elettrico interno.	3. Spegnerlo l'apparecchio e contattare il Servizio di Assistenza Tecnica Ufficiale Cecotec.
Il rasoio taglia in modo insolito.	1. Pettini danneggiati o usurati.	1. Sostituire i pettini con altri nuovi.
	2. Lame smussate.	2. Affilare o sostituire le lame
	3. Uso non corretto del pettine.	3. Assicurarsi di utilizzare il pettine giusto per il taglio.

## 6. SPECIFICHE TECNICHE

Prodotto: PrecisionCare OneShave Pro  
Codice prodotto: EU01\_122815

Input: 5 V  $\overline{\text{=}}$ , 1 A

Batteria: Li-ion 3,7 V, 320 mAh, 1,184 Wh  
IPX7

Tempo di ricarica: 120 min\*

Tempo di funzionamento: 60 min\*

\*I tempi sono stati misurati in condizioni di utilizzo senza resistenza; si prega di tenere presente che possono variare durante l'uso effettivo.

Per ricaricare la batteria, si consiglia di utilizzare un adattatore con le seguenti caratteristiche:

Input: 100-240 V~, 50/60 Hz

Output: 5 V  $\overline{\text{=}}$ , 1 A

Le specifiche tecniche possono cambiare senza previa notifica per migliorare la qualità del prodotto.

Fabbricato in Cina | Progettato in Spagna

## 7. RICICLAGGIO DI APPARECCHIATURE ELETTRICHE ED ELETTRONICHE



Questo simbolo indica che, in conformità con le normative vigenti, il prodotto e/o le pile/batterie devono essere smaltite separatamente dai rifiuti domestici. Quando questo prodotto raggiunge la fine della sua vita utile, è necessario rimuovere le pile/batterie/accumulatori e portarlo in un punto di raccolta designato dalle autorità locali.



Per informazioni dettagliate su come smaltire correttamente le apparecchiature elettriche ed elettroniche e/o le batterie, il consumatore dovrà contattare le autorità

locali.

Le informazioni sui sistemi nazionali di riciclaggio degli imballaggi sono disponibili sul nostro sito web.

Il rispetto delle linee guida di cui sopra aiuterà a proteggere l'ambiente.

## 8. GARANZIA E SUPPORTO TECNICO

Cecotec sarà responsabile nei confronti dell'utente finale o del consumatore per qualsiasi difetto di conformità esistente al momento della consegna del prodotto nei termini, condizioni e scadenze stabilite dalla normativa vigente.

Si raccomanda che le riparazioni siano effettuate da personale specializzato.

Se riscontra un problema con il prodotto o per qualsiasi domanda, la invitiamo a contattare il servizio di Assistenza Tecnica ufficiale Cecotec al numero +34 96 321 07 28.

## 9. COPYRIGHT

I diritti di proprietà intellettuale dei testi di questo manuale appartengono a CECOTEC INNOVACIONES, S.L. Tutti i diritti riservati. Il contenuto di questa pubblicazione non può essere, in tutto o in parte, riprodotto, archiviato in un sistema di recupero, trasmesso o distribuito con qualsiasi mezzo (elettronico, meccanico, fotocopia, registrazione o simile) senza la previa autorizzazione di CECOTEC INNOVACIONES, S.L.

## 10. DICHIARAZIONE DI CONFORMITÀ UE SEMPLIFICATA



Con la presente, Cecotec Innovaciones dichiara che questo prodotto è conforme ai requisiti essenziali e alle altre disposizioni pertinenti delle normative applicabili nell'Unione Europea. Questo prodotto è stato progettato, fabbricato e testato per soddisfare gli standard di sicurezza e qualità richiesti. Il testo completo della Dichiarazione di Conformità UE è disponibile al seguente link: <https://storececotec.it/it/information/declaration-of-conformity>

## 1. PEÇAS E COMPONENTES

Figura 1

1. Lâmina
2. Botão de ligar/desligar
3. Indicador
4. Luz
5. Pente
6. Cabeça laminar
7. Tapa protetora
8. Escova de limpeza
9. Cabo de carregamento USB
10. Seletor

Nota:

Os gráficos deste manual são representações esquemáticas e podem não corresponder exatamente ao aparelho.

## 2. ANTES DE USAR

- Este aparelho é embalado numa embalagem concebida para o proteger durante o transporte. Tire o dispositivo da sua caixa. Pode manter a caixa original e outras embalagens num local seguro para evitar danos no aparelho, caso necessite de o transportar no futuro. Se desejar descartar a embalagem original, certifique-se de reciclar todos os itens corretamente.
- Certifique-se de que todas as peças e componentes estejam incluídos e em bom estado. Se algum deles faltar ou não estiver em boas condições, contactar imediatamente com o Serviço de Assistência Técnica oficial da Cecotec.

### Conteúdo da caixa:

- Produto
  - Pente regulável
  - Cabeça laminar
  - Base de armazenamento
  - Frasco de óleo
  - Escova de limpeza
  - Cabo de carregamento USB
  - Este manual de instruções
- Não retire o número de série do produto, para manter uma rastreabilidade correta em caso de solicitar assistência.

## 3. FUNCIONAMENTO

Carga

### Para a carga inicial

- Ligar um adaptador certificado de 5V/1A a uma tomada eléctrica adequada.
- Carregue completamente o dispositivo antes de o usar pela primeira vez.

Nota:

- Uma carga completa proporciona aproximadamente 45 minutos de utilização sem fios.

### Utilização do adaptador de corrente

- Certifique-se de que desliga o produto com o botão Ligar/Desligar antes de o ligar à fonte de alimentação.
- Insira a ficha do adaptador na entrada de corrente do dispositivo.
- Ligue o adaptador a uma tomada acessível que corresponda à tensão especificada na etiqueta do produto.
- Ligue o dispositivo utilizando o botão Ligar/Desligar.

### Indicadores da bateria

- Quando a pilha está fraca, a luz indicadora pisca rapidamente.
  - Durante o carregamento, a luz branca pisca e apaga-se quando está totalmente carregada.
  - A luz permanece acesa enquanto o dispositivo está a ser utilizado.
- Um carregamento completo proporciona aproximadamente 45 minutos de utilização sem fios.
  - Utilize o dispositivo regularmente para evitar longos períodos de inatividade.
  - Descarregar completamente a bateria antes de a recarregar.
  - Desligue o aparelho com o botão Ligar/Desligar.

### Utilização do produto

Advertência:

- Não utilizar se tiver uma ferida aberta, um corte, queimaduras solares, bolhas ou acne.
- O produto só deve ser utilizado no rosto. Não foi concebida para barbear, contornar ou aparar pêlos noutras partes do corpo ou na cabeça.

1. Lave e seque a zona do rosto onde tenciona utilizar o dispositivo.
2. Prima o botão ligar/desligar para ligar a máquina.
3. Deslize suavemente a máquina de barbear sobre a pele em movimentos rectos ou circulares, dependendo da área e do estilo desejado.

4. Certifique-se de que segura a máquina de barbear no ângulo correto, como mostra a figura 2, para evitar irritações ou cortes.
5. Utilizar o pente ajustável para definir o comprimento do corte, se necessário.
6. Desligue completamente o aparador ao tocar no botão de ligar/desligar.
7. Limpe as lâminas e o pente com a escova de limpeza incluída para remover qualquer resto de pelo.
8. Limpe o dispositivo após cada utilização para manter a sua eficácia.
9. Guarde o aparelho num local limpo e seco.

#### Retire a bateria recarregável

Se pretender eliminar o produto, deve retirar a bateria recarregável. Antes de a remover, certifique-se de que o produto está desligado da fonte de alimentação e que está totalmente descarregado. Tome as precauções de segurança necessárias quando utilizar ferramentas para abrir o produto e quando deitar fora a bateria.

1. Verifique se existem parafusos na parte frontal e traseira do produto. Se há, retire-os.
2. Utilize uma chave de fendas para retirar o painel frontal e traseiro do produto. Retire todas as peças necessárias até ver a placa de circuito impresso que contém a bateria.
3. Retire a bateria.

#### 4. LIMPEZA E MANUTENÇÃO

- Desligue o aparelho quando quiser limpá-lo.
- O acessório do pente deve ser limpo com água corrente. Certifique-se de que está completamente seco antes de usar.
- Limpe as lâminas com a escova de limpeza fornecida para remover os pêlos soltos.
- Limpe a caixa do aparador de barba com um pano macio e seco.
- Guarde tudo num local limpo, seco e livre de pó.

#### 5. RESOLUÇÃO DE PROBLEMAS

Problema	Possível causa	Possível solução
O aparelho não se liga.	1.A bateria está descarregada.	1.Carregar o aparelho durante o tempo recomendado.
	2. O aparelho não está ligado corretamente.	2. Certifique-se de que o fio de terra esteja corretamente ligado.
	3. Botão de ligação defeituoso.	3. Verifique o botão e contacte com o Serviço de Assistência Técnica da Cecotec.
O aparelho faz um ruído invulgar.	1.Pente instalado incorretamente.	1. Retire e volte a instalar corretamente o pente.
	2. Obstrução interna.	2. Desligue o aparelho e limpe as lâminas.
A bateria não carrega.	1.Cabo de carregamento defeituoso.	1.Experimente um cabo de carregamento diferente.
	2. Porta de carregamento suja.	2. Limpe cuidadosamente a estação de carregamento.
A máquina aquece demasiado.	1.Utilização contínua prolongada.	1.Desligue a máquina e deixe-a arrefecer.
	2. Ventilação bloqueada.	2. Verifique e limpe as zonas de ventilação.
	3. Problema elétrico interno.	3. Desligue, desconecte e contacte com o Serviço de Assistência Técnica da Cecotec.
O aparelho corta de uma forma invulgar.	1.Pentes danificados ou gastos.	1. Substitua os pentes por outros novos.
	2. Lâminas rombas.	2. Afie ou substitua as lâminas
	3. Utilização incorrecta do pente.	3. Certifique-se de que utiliza o pente adequado para o corte.

## 6. ESPECIFICAÇÕES TÉCNICAS

Modelo: PrecisionCare OneShave Pro  
Referência do produto: EU01\_122815

Entrada 5 V  $\equiv$ , 1 A  
Bateria: Li-ion 3,7 V, 320 mAh, 1,184 Wh  
IPX7

Tempo de carga: 120 min\*  
Tiempo de funcionamiento: 60 min\*

\*Os tempos foram medidos em condições de utilização sem resistência; tenha em conta que podem variar durante a utilização real.

Para recarregar a bateria, recomenda-se a utilização de um adaptador com as seguintes características:

Entrada: 100-240 V~, 50/60 Hz  
Saída: 5 V  $\equiv$ , 1 A

As especificações técnicas podem ser alteradas sem notificação prévia para melhorar a qualidade do produto.

Fabricado na China | Desenhado em Espanha

## 7. RECICLAGEM DE PRODUTOS ELÉTRICOS E ELETRÓNICOS



Este símbolo indica que, de acordo com os regulamentos aplicáveis, o produto e/ou a bateria devem ser eliminados separadamente do lixo doméstico. Quando este produto atingir o fim da sua vida útil, deverá remover as pilhas/baterias/acumuladores e levá-lo para um ponto de recolha designado pelas autoridades locais.



Para obter informação detalhada acerca da forma mais adequada de eliminar os seus aparelhos elétricos e eletrônicos e/ou as correspondentes baterias, o consumidor

deverá contactar com as autoridades locais.

Pode consultar as informações sobre os sistemas nacionais de reciclagem de embalagens e a sua marcação na nossa página web.

A conformidade com as diretrizes acima referidas ajudará a proteger o ambiente.

## 8. GARANTIA E SAT

A Cecotec será responsável perante o utilizador final ou consumidor por qualquer falta de conformidade que exista no momento da entrega do produto nos termos, condições e prazos estabelecidos pelos regulamentos aplicáveis.

Recomenda-se que as reparações sejam efetuadas por pessoal qualificado.

Se detetar um incidente com o produto ou tiver alguma dúvida, contacte o Serviço de Assistência Técnica da Cecotec através do número +34 96 321 07 28.

## 9. COPYRIGHT

Os direitos de propriedade intelectual dos textos deste manual pertencem à CECOTEC INNOVACIONES, S.L. Todos os direitos reservados. O conteúdo desta publicação não pode, no todo ou em parte, ser reproduzido, armazenado num sistema de recuperação, transmitido ou distribuído por qualquer meio (eletrónico, mecânico, fotocópia, gravação ou similar) sem a autorização prévia da CECOTEC INNOVACIONES, S.L.

## 10. DECLARAÇÃO DE CONFORMIDADE SIMPLIFICADA DA UE



Pela presente, a Cecotec Innovaciones declara que este produto está em conformidade com os requisitos essenciais e outras disposições relevantes dos regulamentos aplicáveis na União Europeia. Este produto foi concebido, fabricado e testado de acordo com as normas de segurança e qualidade exigidas. O texto completo da Declaração de Conformidade da UE pode ser encontrado no seguinte website: <https://cecotec.pt/pt/information/declaration-of-conformity>

## 1. ONDERDELEN EN COMPONENTEN

Figuur 1

1. Blad
2. Aan/uit-knop
3. Indicator
4. Licht
5. Kam
6. Lamineerkop
7. Beschermhoes
8. Reinigingsborstel
9. USB-oplaadkabel
10. Selector

Opmerking:

De afbeeldingen in deze handleiding zijn schematische weergaven en komen mogelijk niet exact overeen met die van het product.

## 2. VOOR GEBRUIK

- Dit apparaat wordt geleverd in een verpakking die het tijdens transport beschermt. Haal het apparaat uit de doos. U kunt de originele doos en ander verpakkingsmateriaal op een veilige plaats bewaren om schade aan het apparaat te voorkomen als u het in de toekomst moet vervoeren. Als u de originele verpakking wilt weggooien, zorg er dan voor dat u alle materialen op de juiste manier recycleert.
- Zorg ervoor dat alle onderdelen en componenten aanwezig en in goede staat zijn. Als er onderdelen ontbreken of beschadigd zijn, neem dan onmiddellijk contact op met de officiële technische ondersteuningsdienst van Cecotec .

### Inhoud van de doos:

- Product
  - Verstelbare kam
  - Lamineerkop
  - Geval
  - Fles olie
  - Reinigingsborstel
  - USB-oplaadkabel
  - Deze handleiding
- Verwijder het serienummer niet van het product, zodat uw apparatuur correct kan worden getraceerd indien u assistentie nodig heeft.

## 3. BEDIENING

Last

### Voor de initiële belasting

- Sluit een gecertificeerde 5V/1A-adapter aan op een geschikt stopcontact.
- Laad het apparaat volledig op voor het eerste gebruik en ook bij volgende gebruiksbeurten.

Opmerking:

- Een volledige lading biedt ongeveer 45 minuten draadloos gebruik.

### De voedingsadapter gebruiken

- Zorg ervoor dat u het product uitschakelt met de aan/uit-knop voordat u het op de stroomvoorziening aansluit.
- Steek de adapterstekker in de stroomingang van het apparaat.
- Sluit de adapter aan op een stopcontact dat geschikt is voor de spanning die op het productetiket staat vermeld.
- Schakel het apparaat in met de aan/uit-knop.

### Batterij-indicatoren

- Als de batterij bijna leeg is, knippert het indicatielampje snel.
  - Tijdens het opladen knippert het witte lampje en gaat het uit wanneer de batterij volledig is opgeladen.
  - Het lampje blijft branden zolang het apparaat in gebruik is.
- Een volledige lading biedt ongeveer 45 minuten draadloos gebruik.
  - Gebruik het apparaat regelmatig om lange perioden van inactiviteit te voorkomen.
  - Ontlaad de batterij volledig voordat u deze opnieuw oplaadt.
  - Schakel het apparaat uit met de aan/uit-knop.

Productgebruik

### Waarschuwing:

- Gebruik dit product niet als u een open wond, snijwond, zonnebrand, blaas of acne heeft.
- Dit product is uitsluitend bedoeld voor gebruik op het gezicht. Het is niet bedoeld voor het scheren, contouren of trimmen van haar op andere lichaamsdelen of hoofdhaar.

1. Was en droog het gedeelte van uw gezicht waar u het apparaat wilt gebruiken.
2. Druk op de aan/uit-knop om het scheerapparaat in te schakelen.
3. Beweeg het scheermes voorzichtig over de huid in rechte of cirkelvormige bewegingen, afhankelijk van het te behandelen gebied en het gewenste resultaat.

4. Houd het scheermes in de juiste hoek, zoals weergegeven in afbeelding 2, om irritatie of snijwonden te voorkomen.
5. Gebruik de verstelbare kam om indien nodig de snijlengte in te stellen.
6. Schakel het scheerapparaat uit door op de aan/uit-knop te drukken.
7. Reinig de messen en de kam met het meegeleverde reinigingsborstje om eventuele resterende haren te verwijderen.
8. Reinig het apparaat na elk gebruik om de effectiviteit te behouden.
9. Bewaar het scheermes op een droge, veilige plaats.

**Verwijder de oplaadbare batterij.**

Als u het product wilt weggooien, moet u de oplaadbare batterij verwijderen. Zorg er voordat u de batterij verwijdert voor dat het product is losgekoppeld van de stroombron en dat de batterij volledig is ontladen. Neem de nodige veiligheidsmaatregelen in acht bij het gebruik van gereedschap om het product te openen en bij het weggooien van de batterij.

1. Controleer of er schroeven aan de voor- en achterkant van het product zitten. Verwijder deze indien aanwezig.
2. Gebruik een schroevendraaier om de voor- en achterpanelen van het product te verwijderen. Verwijder alle benodigde onderdelen totdat u de printplaat ziet waarop de batterij is geplaatst.
3. Verwijder de batterij.

**4. REINIGING EN ONDERHOUD**

- Haal de stekker van het apparaat uit het stopcontact voordat u het schoonmaakt.
- Het kamopzetstuk moet onder stromend water worden schoongemaakt. Zorg ervoor dat het volledig droog is voor gebruik.
- Reinig de messen met het meegeleverde reinigingsborstje om losse haren te verwijderen.
- Reinig de behuizing van de baardtrimmer met een zachte, droge doek.
- Bewaar alles op een schone, droge en stofvrije plaats.

**5. PROBLEEMOPLOSSING**

Probleem	Mogelijke oorzaak	Mogelijke oplossing
De grasmaaier start niet.	1. De batterij is leeg.	1. Laad de snijplotter gedurende de aanbevolen tijd op.
	2. Snijmechanisme niet correct aangesloten.	2. Zorg ervoor dat de kabel goed is aangesloten.
	3. Defecte aan/uit-knop.	technische ondersteuningsdienst van Cecotec .
De grasmaaier maakt een ongebruikelijk geluid.	1. Kam onjuist geïnstalleerd.	1. Verwijder en plaats de kam op de juiste manier terug.
	2. Interne obstructie.	2. Schakel de snijmachine uit en reinig de messen.
De batterij laadt niet op.	1. Defecte oplaadkabel.	1. Probeer een andere oplaadkabel.
	2. Vervuilde laadhaven.	2. Maak de laadruimte zorgvuldig schoon.
De snijder wordt te heet.	1. Langdurig continu gebruik .	1. Schakel de snijplotter uit en laat hem afkoelen.
	2. Verstopte ventilatie.	2. Controleer en reinig de ventilatieopeningen.
	3. Intern elektrisch probleem.	de officiële technische ondersteuningsdienst van Cecotec .
De snijder snijdt op een ongebruikelijke manier.	1. Beschadigde of versleten kammen.	1. Vervang de kammen door nieuwe.
	2. Botte messen.	2. Slijp of vervang de messen.
	3. Onjuist gebruik van de kam.	3. Zorg ervoor dat je de juiste kam voor het kapsel gebruikt.

## 6. TECHNISCHE SPECIFICATIES

Product: PrecisionCare OneShave Pro  
Productreferentie: EU01\_122815

Ingang 5 V  $\overline{\text{=}}$ , 1 A  
Batterij: Li-ion 3,7 V, 320 mAh, 1,184 Wh  
IPX7

Oplaadtijd: 120 min\*  
Gebruiksduur: 60 min\*

\*De tijden zijn gemeten onder omstandigheden zonder weerstand; houd er rekening mee dat ze tijdens daadwerkelijk gebruik kunnen variëren.

Om de batterij op te laden, wordt aangeraden een adapter met de volgende kenmerken te gebruiken:

Ingang: 100-240 V~, 50/60 Hz  
Uitgang: 5 V  $\overline{\text{=}}$ , 1 A

Technische specificaties kunnen zonder voorafgaande kennisgeving worden gewijzigd om de productkwaliteit te verbeteren.

Gemaakt in China | Ontworpen in Spanje

## 7. RECYCLING VAN ELEKTRISCHE EN ELEKTRONISCHE APPARATUUR



Dit symbool geeft aan dat het product en/of de batterij, conform de geldende regelgeving, gescheiden van het huishoudelijk afval moeten worden afgevoerd.



Wanneer dit product het einde van zijn levensduur bereikt, dient u de batterijen te verwijderen en het product naar een door de lokale autoriteiten aangewezen inzamelpunt te brengen.



Voor gedetailleerde informatie over de meest geschikte manier om uw elektrische en elektronische apparatuur en/of de bijbehorende batterijen af te voeren, dient de

consument contact op te nemen met de plaatselijke autoriteiten.

Op onze website vindt u informatie over nationale systemen voor het recyclen van verpakkingen en de bijbehorende markering.

Het naleven van bovenstaande richtlijnen draagt bij aan de bescherming van het milieu.

## 8. GARANTIE EN TECHNISCHE DIENST

Cecotec is aansprakelijk jegens de eindgebruiker of consument voor eventuele gebreken die bestaan op het moment van levering van het product, conform de voorwaarden, bepalingen en termijnen die zijn vastgesteld in de toepasselijke regelgeving.

Het wordt aanbevolen om reparaties te laten uitvoeren door gespecialiseerd personeel.

Mocht u een probleem met het product ondervinden of vragen hebben, neem dan contact op met de officiële technische ondersteuning van Cecotec via +34 96 321 07 28.

## 9. COPYRIGHT

De intellectuele eigendomsrechten van de teksten in deze handleiding behoren toe aan CECOTEC INNOVACIONES, SL. Alle rechten voorbehouden. De inhoud van deze publicatie mag niet, geheel of gedeeltelijk, worden gereproduceerd, opgeslagen in een gegevensbanksysteem, verzonden of verspreid op welke wijze dan ook (elektronisch, mechanisch, door middel van fotokopiëren, opnemen of soortgelijke methoden) zonder de voorafgaande schriftelijke toestemming van CECOTEC INNOVACIONES, SL.

## 10. VEREENVOUDIGDE EU-CONFORMITEITSVERKLARING



Cecotec Innovaciones verklaart hierbij dat dit product voldoet aan de essentiële eisen en andere relevante bepalingen van de toepasselijke regelgeving van de Europese Unie. Dit product is ontworpen, gefabriceerd en getest in overeenstemming met de vereiste veiligheids- en kwaliteitsnormen. De volledige tekst van de EU-conformiteitsverklaring is te vinden op het volgende webadres: <https://cecotec.es/es/information/declaration-of-conformity>

## 1. CZĘŚCI I KOMPONENTY

Rysunek 1

1. Ostrze
2. Przycisk zasilania
3. Wskaźnik
4. Światło
5. Grzebień
6. Głowica laminująca
7. Ostrona ochronna
8. Szczotka do czyszczenia
9. Kabel ładujący USB
10. Selektor

Notatka:

Ilustracje zawarte w niniejszej instrukcji mają charakter schematyczny i mogą nie odzwierciedlać dokładnie wyglądu produktu.

## 2. PRZED UŻYCIEM

- To urządzenie jest dostarczane w opakowaniu zaprojektowanym w celu ochrony podczas transportu. Wyjmij urządzenie z pudełka. Oryginalne pudełko i inne materiały opakowaniowe możesz zachować w bezpiecznym miejscu, aby zapobiec uszkodzeniu urządzenia w razie konieczności jego transportu w przyszłości. Jeśli chcesz pozbyć się oryginalnego opakowania, upewnij się, że wszystkie elementy zostaną poddane recyklingowi zgodnie z przepisami.
- Upewnij się, że wszystkie części i komponenty są dołączone i w dobrym stanie. Jeśli któregoś brakuje lub jest uszkodzony, skontaktuj się natychmiast z oficjalnym Działem Wsparcia Technicznego Cecotec .

### Zawartość pudełka:

- Produkt
- Regulowany grzebień
- Głowica laminująca
- Sprawa
- Butelka oleju
- Szczotka do czyszczenia
- Kabel ładujący USB
- Niniejsza instrukcja obsługi

- Nie usuwaj numeru seryjnego z produktu, aby zachować możliwość prawidłowego śledzenia sprzętu w przypadku konieczności uzyskania pomocy.

## 3. OPERACJA

Ciężar

### Do obciążenia początkowego

- Podłącz certyfikowany zasilacz 5 V/1 A do odpowiedniego gniazdka elektrycznego.
- Przed pierwszym użyciem i podczas każdego kolejnego ładowania należy całkowicie naładować urządzenie.

Notatka:

- Pełne naładowanie wystarcza na około 45 minut bezprzewodowego użytkowania.

### Korzystanie z zasilacza

- Przed podłączeniem produktu do źródła zasilania należy upewnić się, że jest on wyłączony za pomocą przycisku zasilania.
- Włóż wtyczkę adaptera do gniazda zasilania urządzenia.
- Podłącz adapter do dostępnego gniazdka elektrycznego o napięciu zgodnym z wartością podaną na etykiecie produktu.
- Włącz urządzenie za pomocą przycisku zasilania.

### Wskaźniki baterii

- Gdy bateria jest słaba, kontrolka miga szybko.
- Podczas ładowania białe światło miga i gaśnie po pełnym naładowaniu.
- Światło pozostaje włączone przez cały czas użytkowania urządzenia.
- Pełne naładowanie wystarcza na około 45 minut bezprzewodowego korzystania.
- Używaj urządzenia regularnie, aby unikać długich okresów bezczynności.
- Przed ponownym ładowaniem należy całkowicie rozładować akumulator.
- Wyłącz urządzenie za pomocą przycisku zasilania.

### Zastosowanie produktu

Ostrzeżenie:

- Nie stosuj produktu, jeśli masz otwartą ranę, skaleczenie, oparzenie słoneczne, pęcherze lub trądzik.
- Ten produkt jest przeznaczony wyłącznie do stosowania na twarz. Nie jest przeznaczony do golenia, konturowania ani przycinania włosów na innych częściach ciała ani włosów na głowie.

1. Umyj i osusz obszar twarzy, na którym zamierzasz używać urządzenia.
2. Naciśnij przycisk zasilania, aby włączyć golarkę.
3. Delikatnie przesuwaj maszynkę po skórze prostymi lub okrężnymi ruchami, w zależności od obszaru skóry i pożądanego stylu.
4. Trzymaj maszynkę pod właściwym kątem, jak pokazano na rysunku 2, aby uniknąć podrażnień i skaleczeń.
5. W razie potrzeby użyj regulowanego grzebienia, aby określić długość strzyżenia.
6. Wyłącz golarkę naciskając przycisk zasilania.
7. Wyczyść ostrza i grzebień załączoną szczoteczką, aby usunąć wszelkie pozostałe włosy.
8. Aby zachować skuteczność urządzenia, należy je czyścić po każdym użyciu.
9. Przechowuj maszynkę w suchym i bezpiecznym miejscu.

#### Wyjmij akumulator

Jeśli chcesz wyrzucić produkt, musisz wyjąć akumulator. Przed jego wyjęciem upewnij się, że produkt jest odłączony od źródła zasilania, a akumulator jest całkowicie rozładowany. Zachowaj niezbędne środki ostrożności podczas otwierania produktu za pomocą narzędzi oraz podczas utylizacji akumulatora.

1. Sprawdź, czy z przodu i z tyłu produktu znajdują się śruby. Jeśli są, wykręć je.
2. Za pomocą śrubokręta zdejmij przedni i tylny panel produktu. Wyjmij wszystkie niezbędne części, aż zobaczysz płytkę drukowaną z baterią.
3. Wyjmij baterię.

#### 4. CZYSZCZENIE I KONSERWACJA

- Przed czyszczeniem urządzenia należy je odłączyć od zasilania.
- Nakładkę grzebieniową należy czyścić pod bieżącą wodą. Przed użyciem należy upewnić się, że jest całkowicie sucha.
- Wyczyść ostrza załączoną szczoteczką, aby usunąć wszelkie luźne włosy.
- Obudowę trymera do brody należy czyścić miękką, suchą ściereczką.
- Przechowuj wszystko w czystym, suchym i wolnym od kurzu miejscu.

#### 5. ROZWIĄZYWANIE PROBLEMÓW

Problem	Możliwa przyczyna	Możliwe rozwiązanie
Kosiarka nie włącza się.	1. Akumulator jest rozładowany.	1. Ładuj przycinarkę przez zalecany czas.
	2. Obcinak nie jest prawidłowo podłączony.	2. Sprawdź, czy kabel jest prawidłowo podłączony.
	3. Wadliwy przycisk zasilania.	serwisem pomocy technicznej Cecotec .
Kosiarka wydaje nietypowy dźwięk.	1. Grzebień jest nieprawidłowo zainstalowany.	1. Wyjmij i ponownie zamontuj prawidłowo grzebień.
	2. Przeszkoda wewnętrzna.	2. Wyłącz maszynkę i wyczyść ostrza.
Akumulator się nie ładuje.	1. Wadliwy kabel ładujący.	1. Wypróbuj inny kabel ładujący.
	2. Brudny port ładunkowy.	2. Dokładnie wyczyść przestrzeń ładunkową.
Frez staje się zbyt gorący.	1. Długotrwałe, ciągłe stosowanie .	1. Wyłącz maszynkę i odczekaj, aż ostygnie.
	2. Zablokowana wentylacja.	2. Sprawdź i wyczyść obszary wentylacyjne.
	3. Wewnętrzny problem elektryczny.	oficjalnym działem pomocy technicznej Cecotec .
Ten nóż tnie w nietypowy sposób.	1. Uszkodzone lub zużyte grzebień.	1. Wymień grzebień na nowe.
	2. Tępe ostrza.	2. Naostrz lub wymień ostrza
	3. Nieprawidłowe użycie grzebienia.	3. Upewnij się, że używasz właściwego grzebienia do danego strzyżenia.

## 6. SPECYFIKACJA TECHNICZNA

Produkt: PrecisionCare OneShave Pro  
Numer referencyjny produktu: EU01\_122815

Wejście 5 V  $\equiv$  , 1 A

Akumulator: litowo-jonowy 3,7 V, 320 mAh, 11,184 Wh  
IPX7

Czas ładowania: 120 min\*

Czas działania: 60 min\*

\*Podane czasy zostały zmierzone przy użytkowaniu bez oporu; należy pamiętać, że czas może ulec zmianie w trakcie rzeczywistego użytkowania.

Do ładowania akumulatora zaleca się stosowanie adaptera o następujących parametrach:

Wejście: 100-240 V~, 50/60 Hz

Wyjście: 5 V  $\equiv$  , 1 A

Dane techniczne mogą ulec zmianie bez wcześniejszego powiadomienia w celu poprawy jakości produktu.

Wyprodukowano w Chinach | Zaprojektowano w Hiszpanii

## 7. RECYKLING SPRZĘTU ELEKTRYCZNEGO I ELEKTRONICZNEGO



Ten symbol oznacza, że zgodnie z obowiązującymi przepisami, produkt i/lub bateria muszą być utylizowane oddzielnie od odpadów domowych. Po upływie okresu użytkowania produktu należy wyjąć baterie i dostarczyć je do punktu zbiórki wyznaczonego przez lokalne władze.



Aby uzyskać szczegółowe informacje na temat najbardziej odpowiedniego sposobu utylizacji sprzętu elektrycznego i elektronicznego i/lub baterii, użytkownik powinien skontaktować się z lokalnymi władzami.

Informacje na temat krajowych systemów recyklingu opakowań i ich oznaczeń można znaleźć na naszej stronie internetowej.

Przestrzeganie powyższych wytycznych pomoże chronić środowisko.

## 8. GWARANCJA I SAT

Cecotec będzie odpowiadać użytkownikowi końcowemu lub konsumentowi za wszelkie niezgodności istniejące w momencie dostawy produktu na warunkach, zasadach i terminach określonych w obowiązujących przepisach.

Zaleca się, aby naprawy wykonywał wyspecjalizowany personel.

Jeśli zauważysz problem z produktem lub masz jakiegokolwiek pytania, skontaktuj się z oficjalnym działem pomocy technicznej Cecotec, dzwoniąc pod numer +34 96 321 07 28.

## 9. PRAWA AUTORSKIE

Prawa własności intelektualnej do tekstów zawartych w niniejszym podręczniku należą do firmy CECOTEC INNOVACIONES, SL. Wszelkie prawa zastrzeżone. Treści niniejszej publikacji, w całości lub w części, nie mogą być powielane, przechowywane w systemie wyszukiwania, przesyłane ani rozpowszechniane w jakikolwiek sposób (elektryczny, mechaniczny, kserograficzny, nagrywający lub podobny) bez uprzedniej pisemnej zgody firmy CECOTEC INNOVACIONES, SL.

## 10. UPROSZCZONA DEKLARACJA ZGODNOŚCI UE



Firma Cecotec Innovaciones niniejszym oświadcza, że niniejszy produkt jest zgodny z zasadniczymi wymaganiami oraz innymi stosownymi przepisami obowiązującymi w Unii Europejskiej. Produkt został zaprojektowany, wyprodukowany i przetestowany zgodnie z wymaganymi normami bezpieczeństwa i jakości. Pełny tekst Deklaracji Zgodności UE można znaleźć pod następującym adresem internetowym: <https://cecotec.es/es/information/declaration-of-conformity>

## 1. SOUČÁSTI A KOMPONENTY

Obrázek 1

1. Čepel
2. Tlačítko napájení
3. Indikátor
4. Světlo
5. Hřeben
6. Laminovací hlava
7. Ochranný kryt
8. Čisticí kartáč
9. Nabíjecí kabel USB
10. Volič

Poznámka:

Obrázky v této příručce jsou schematické a nemusí přesně odpovídat produktu.

## 2. PŘED POUŽITÍM

- Tento spotřebič je dodáván v obalu, který jej chrání během přepravy. Vyjměte spotřebič z krabice. Originální krabici a další balicí materiály můžete uschovat na bezpečném místě, abyste zabránili poškození spotřebiče v případě jeho budoucí přepravy. Pokud chcete originální obal zlikvidovat, ujistěte se, že jste všechny položky řádně recyklovali.
- Ujistěte se prosím, že všechny díly a komponenty jsou součástí dodávky a v dobrém stavu. Pokud některé chybí nebo jsou poškozené, okamžitě kontaktujte oficiální technickou podporu společnosti Cecotec .

### Obsah krabice:

- Produkt
  - Nastavitelný hřeben
  - Laminovací hlava
  - Věc
  - Láhev oleje
  - Čisticí kartáč
  - Nabíjecí kabel USB
  - Tento návod k obsluze
- Neodstraňujte sériové číslo z produktu, abyste zachovali řádnou sledovatelnost vašeho zařízení v případě, že byste požádali o pomoc.

## 3. PROVOZ

Břemeno

### Pro počáteční zatížení

- Připojte certifikovaný adaptér 5V/1A do vhodné elektrické zásuvky.
- Před prvním použitím a při dalších nabíjeních zařízení plně nabijte.

Poznámka:

- Plné nabití poskytuje přibližně 45 minut bezdrátového používání.

### Používání napájecího adaptéru

- Před připojením k napájení se ujistěte, že je výrobek vypnutý pomocí tlačítka napájení.
- Zasuňte zástrčku adaptéru do napájecího vstupu zařízení.
- Připojte adaptér do přístupné elektrické zásuvky, jejíž napětí odpovídá uvedenému na štítku produktu.
- Zapněte zařízení pomocí tlačítka napájení.

### Indikátory baterie

- Když je baterie téměř vybitá, kontrolka rychle bliká.
  - Během nabíjení bliká bílé světlo a po plném nabití zhasne.
  - Světlo svítí, dokud je zařízení používáno.
- Plné nabití poskytuje přibližně 45 minut bezdrátového používání.
  - Používejte zařízení pravidelně, abyste se vyhnuli dlouhým obdobím nečinnosti.
  - Před opětovným nabitím baterii zcela vybijte.
  - Vypněte zařízení pomocí tlačítka napájení.

### Použití produktu

Varování:

- Nepoužívejte přípravek, pokud máte otevřenou ránu, řeznou ránu, spáleniny od slunce, puchýř nebo akné.
- Tento produkt je určen pouze k použití na obličej. Není určen k holení, konturování ani zastříhování chloupků na jiných částech těla ani na hlavě.

1. Umyjte a osušte oblast obličeje, kde plánujete zařízení používat.
2. Stisknutím tlačítka napájení aktivujete holicí strojek.
3. Jemně kloužejte holicím strojkem po pokožce rovnými nebo kruživými pohyby v závislosti na oblasti a požadovaném stylu.
4. Držte holicí strojek ve správném úhlu, jak je znázorněno na obrázku 2, abyste předešli podráždění nebo řezným poraněním.

5. V případě potřeby použijte nastavitelný hřeben k nastavení délky stříhu.
6. Vypněte holicí strojek stisknutím tlačítka napájení.
7. Vyčistěte břity a hřeben přiloženým čisticím kartáčkem, abyste odstranili všechny zbývající chloupky.
8. Pro zachování účinnosti zařízení jej po každém použití vyčistěte.
9. Žiletku skladujte na suchém a bezpečném místě.

#### Vyjměte dobíjecí baterii

Pokud chcete výrobek zlikvidovat, budete muset vyjmout dobíjecí baterii. Před vyjmutím se ujistěte, že je výrobek odpojen od zdroje napájení a že je baterie zcela vybitá. Při používání nástrojů k otevírání výrobku a při likvidaci baterie dodržujte nezbytná bezpečnostní opatření.

1. Zkontrolujte šrouby na přední a zadní straně produktu. Pokud nějaké jsou, odstraňte je.
2. Pomocí šroubováku sejměte přední a zadní panel produktu. Odstraňte všechny potřebné díly, dokud nevidíte desku s plošnými spoji, která drží baterii.
3. Vyjměte baterii.

#### 4. ČIŠTĚNÍ A ÚDRŽBA

- Před čištěním spotřebič odpojte ze zásuvky.
- Hřebenový nástavec by měl být čištěn pod tekoucí vodou. Před použitím se ujistěte, že je zcela suchý.
- Vyčistěte čepele dodaným čisticím kartáčkem, abyste odstranili všechny uvolněné vlasy.
- Očistěte kryt zastříhovače vousů měkkým, suchým hadříkem.
- Vše skladujte na čistém, suchém a bezprašném místě.

#### 5. ŘEŠENÍ PROBLÉMŮ

Problém	Možná příčina	Možné řešení
Sekačka na trávu se nezapne.	1. Baterie je vybitá.	1. Nabíjejte řezací stroj po doporučenou dobu.
	2. Řezačka není správně připojena.	2. Ujistěte se, že je kabel správně připojen.
	3. Vadné tlačítko napájení.	technickou podporu společnosti Cecotec .
Sekačka na trávu vydává neobvyklý zvuk.	1. Hřeben je nesprávně nainstalován.	1. Vyjměte a znovu nainstalujte hřeben správně.
	2. Vnitřní obstrukce.	2. Vypněte řezací stroj a očistěte nože.
Baterie se nenabíjí.	1. Vadný nabíjecí kabel.	1. Vyzkoušejte jiný nabíjecí kabel.
	2. Znečištěný nakládací otvor.	2. Pečlivě vyčistěte nakládací rampu.
Řezačka se příliš zahřívá.	1. Dlouhodobé nepřetržitě užívání .	1. Vypněte řezačku a nechte ji vychladnout.
	2. Zablokované větrání.	2. Zkontrolujte a vyčistěte větrací prostory.
	3. Vnitřní elektrický problém.	oficiální technickou podporu společnosti Cecotec .
Řezačka řeže neobvyklým způsobem.	1. Poškozené nebo opotřebené hřebeny.	1. Vyměňte hřebeny za nové.
	2. Tupé čepele.	2. Naostřete nebo vyměňte čepele
	3. Nesprávné použití hřebenu.	3. Ujistěte se, že pro daný stříh používáte správný hřeben.

## 6. TECHNICKÉ SPECIFIKACE

Produkt: PrecisionCare OneShave Pro  
Referenční číslo produktu: EU01\_122815

Vstup 5 V  $\overline{=}$  , 1 A

Baterie: Li-ion 3,7 V, 320 mAh, 1,184 Wh  
IPX7

Doba nabíjení: 120 min\*

Provozní doba: 60 min\*

\*Časy byly naměřeny za podmínek použití bez odporu; upozorňujeme, že se mohou během skutečného používání lišit.

Pro nabití baterie se doporučuje použít adaptér s následujícími vlastnostmi:

Vstup: 100–240 V~, 50/60 Hz

Výstup: 5 V  $\overline{=}$ , 1 A

Technické specifikace se mohou změnit bez předchozího upozornění za účelem zlepšení kvality produktu.

Vyrobeno v Číně | Navrženo ve Španělsku

## 7. RECYKLACE ELEKTRICKÝCH A ELEKTRONICKÝCH ZAŘÍZENÍ



Tento symbol označuje, že v souladu s platnými předpisy musí být výrobek a/nebo baterie likvidovány odděleně od domovního odpadu. Po skončení životnosti výrobku je nutné baterie vyjmout a odvézt na sběrné místo určené místními úřady.



Pro podrobné informace o nejvhodnějším způsobu likvidace elektrických a elektronických zařízení a/nebo příslušných baterií by se měl spotřebitel obrátit na místní úřady.

Informace o národních systémech recyklace obalů a jejich označování naleznete na našich webových stránkách.

Dodržování výše uvedených pokynů pomůže chránit životní prostředí.

## 8. ZÁRUKA A SAT

Společnost Cecotec bude koncovému uživateli nebo spotřebiteli odpovídat za jakýkoli nesoulad se smlouvou, který existuje v době dodání produktu, a to v souladu s podmínkami a lhůtami stanovenými platnými předpisy.

Doporučuje se, aby opravy prováděli specializovaní pracovníci.

Pokud zjistíte problém s produktem nebo máte jakékoli dotazy, kontaktujte prosím oficiální technickou podporu společnosti Cecotec na telefonním čísle +34 96 321 07 28.

## 9. AUTORSKÁ PRÁVA

Práva duševního vlastnictví k textům v této příručce patří společnosti CECOTEC INNOVACIONES, SL. Všechna práva vyhrazena. Obsah této publikace nesmí být, ať už zcela nebo zčásti, reprodukován, ukládán do vyhledávacího systému, přenášen ani distribuován žádnými prostředky (elektronickými, mechanickými, kopírováním, nahráváním nebo podobnými) bez předchozího písemného souhlasu společnosti CECOTEC INNOVACIONES, SL.

## 10. ZJEDNODUŠENÉ PROHLÁŠENÍ EU O SHODĚ



Společnost Cecotec Innovaciones tímto prohlašuje, že tento výrobek splňuje základní požadavky a další příslušná ustanovení platných předpisů Evropské unie.

Tento výrobek byl navržen, vyroben a testován v souladu s požadovanými bezpečnostními a kvalitativními normami. Úplné znění prohlášení EU o shodě naleznete na následující webové adrese: <https://cecotec.es/es/information/declaration-of-conformity>

## 1. PARÇALAR VE BİLEŞENLER

Şekil 1

1. Bıçak
2. Güç düğmesi
3. Gösterge
4. Işık
5. Tarak
6. Laminasyon başlığı
7. Koruyucu kapak
8. Temizlik fırçası
9. USB şarj kablosu
10. Seçici

Not:

Bu kılavuzdaki grafikler şematik gösterimlerdir ve ürünün grafikleriyle birebir örtüşmeyebilir.

## 2. KULLANMADAN ÖNCE

- Bu cihaz, taşıma sırasında korunması için tasarlanmış bir ambalaj içinde gelir. Cihazı kutusundan çıkarın. Cihazı ileride taşımanız gerekirse hasar görmesini önlemek için orijinal kutuyu ve diğer ambalaj malzemelerini güvenli bir yerde saklayabilirsiniz. Orijinal ambalajı atmak isterseniz, tüm malzemeleri doğru şekilde geri dönüştürdüğünüzden emin olun.
- Lütfen tüm parçaların ve bileşenlerin eksiksiz ve iyi durumda olduğundan emin olun. Herhangi bir parça eksik veya hasarlıysa, lütfen derhal Cecotec'in resmi Teknik Destek Servisi ile iletişime geçin .

### Kutu içeriği:

- Ürün
  - Ayarlanabilir tarak
  - Laminasyon başlığı
  - Dava
  - Yağ şişesi
  - Temizlik fırçası
  - USB şarj kablosu
  - Bu Kullanım Kılavuzu
- Yardım talebinde bulunmanız durumunda ekipmanınızın izlenebilirliğini sağlamak için, ürün üzerindeki seri numarasını silmeyin.

## 3. OPERASYON

Yük

### İlk yükleme için

- Onaylı bir 5V/1A adaptörünü uygun bir elektrik prizine bağlayın.
- Cihazı ilk kullanımdan önce ve sonraki şarj işlemlerinde tamamen şarj edin.

Not:

- Tam şarj yaklaşık 45 dakika kablosuz kullanım sağlar.

### Güç adaptörünü kullanarak

- Ürünü güç kaynağına bağlamadan önce güç düğmesini kullanarak kapatmayı unutmayın.
- Adaptör fişini cihazın güç girişine takın.
- Adaptörü, ürün etiketinde belirtilen voltaja uygun, erişilebilir bir elektrik prizine bağlayın.
- Cihazı güç düğmesini kullanarak açın.

### Pil göstergeleri

- Pil seviyesi düşük olduğunda gösterge ışığı hızlı bir şekilde yanıp söner.
- Şarj sırasında beyaz ışık yanıp söner ve tamamen şarj olduğunda söner.
- Cihaz kullanımdayken ışık yanık kalır.
- Tam şarj yaklaşık 45 dakika kablosuz kullanım sağlar.
- Uzun süreli hareketsizlikten kaçınmak için cihazı düzenli olarak kullanın.
- Şarj etmeden önce pili tamamen boşaltın.
- Cihazı güç düğmesini kullanarak kapatın.

### Ürün kullanımı

Uyarı:

- Açık yara, kesik, güneş yanığı, kabarcık veya sivilce varsa ürünü kullanmayın.
- Bu ürün yalnızca yüz kullanımı içindir. Vücudun diğer bölgelerindeki veya kafa derisindeki tüyleri tıraş etmek, şekillendirmek veya kısaltmak için tasarlanmamıştır.

1. Cihazı kullanmayı planladığınız yüz bölgesini yıkayıp kurulayın.
2. Tıraş makinesini çalıştırmak için güç düğmesine basın.
3. Bölgeye ve istenen stile bağlı olarak, jileti düz veya dairesel hareketlerle cildinizin üzerinde nazikçe gezdirin.
4. Tahriş veya kesiklerden kaçınmak için jileti Şekil 2'de gösterildiği gibi doğru açıda tutmaya dikkat edin.
5. Gerekirse kesim uzunluğunu ayarlamak için ayarlanabilir tarağı kullanın.

6. Güç düğmesine basarak tıraş makinesini kapatın.
7. Bıçakları ve tarağı, kalan tüyleri temizlemek için birlikte verilen temizleme fırçasıyla temizleyin.
8. Cihazın etkinliğini korumak için her kullanımdan sonra temizleyin.
9. Tıraş bıçağını kuru ve güvenli bir yerde saklayın.

#### Şarj edilebilir pili çıkarın.

Ürünü atmak istiyorsanız, şarj edilebilir pili çıkarmanız gerekecektir. Çıkarmadan önce, ürünün güç kaynağından bağlantısının kesildiğinden ve pilin tamamen boşaldığından emin olun. Ürünü açmak için alet kullanırken ve pili atarken gerekli güvenlik önlemlerini alın.

1. Ürünün ön ve arka yüzünde vida olup olmadığını kontrol edin. Varsa, çıkarın.
2. Ürünün ön ve arka panellerini çıkarmak için bir tornavida kullanın. Pilin bulunduğu baskılı devre kartını görene kadar gerekli tüm parçaları çıkarın.
3. Pili çıkarın.

#### 4. TEMİZLİK VE BAKIM

- Temizlemeden önce cihazın fişini çekin.
- Tarak aparatı akan su altında temizlenmelidir. Kullanmadan önce tamamen kurduğundan emin olun.
- Bıçaklardaki gevşek kılları temizlemek için, ürünle birlikte verilen temizleme fırçasını kullanın.
- Sakal düzeltme makinesinin gövdesini yumuşak, kuru bir bezle temizleyin.
- Her şeyi temiz, kuru ve tozsuz bir yerde saklayın.

#### 5. PROBLEM ÇÖZME

Sorun	Olası Sebep	Olası Çözüm
Çim biçme makinesi çalışmıyor.	1. Pil boşalmış.	1. Kesme makinesini önerilen süre boyunca şarj edin.
	2. Kesici doğru şekilde bağlanmamış.	2. Kablonun doğru şekilde bağlı olduğundan emin olun.
	3. Arızalı güç düğmesi.	Cecotec Teknik Destek Servisi ile iletişime geçin .
Çim biçme makinesi alışılmadık bir ses çıkarıyor.	1. Tarak yanlış takılmış.	1. Tarağı çıkarın ve doğru şekilde yeniden takın.
	2. İç tıkanıklık.	2. Kesiciyi kapatın ve bıçakları temizleyin.
Pil şarj olmuyor.	1. Şarj kablosu arızalı.	1. Farklı bir şarj kablosu deneyin.
	2. Kirli yüklemeye portu.	2. Yüklemeye alanını dikkatlice temizleyin.
Kesici çok fazla ısınıyor.	1. Uzun süreli kesintisiz kullanım .	1. Kesiciyi kapatın ve soğumasını bekleyin.
	2. Havalandırmanın engellenmesi.	2. Havalandırma alanlarını kontrol edin ve temizleyin.
	3. Dahili elektrik arızası.	Cecotec'in Resmi Teknik Destek Servisi ile iletişime geçin .
Kesici alışılmadık bir şekilde kesiyor.	1. Hasarlı veya yıpranmış taraklar.	1. Tarakları yenileriyle değiştirin.
	2. Körelmiş bıçaklar.	2. Bıçakları bileyin veya değiştirin.
	3. Tarağın yanlış kullanımı.	3. Saç kesimi için doğru tarağı kullandığınızdan emin olun.

## 6. TEKNİK ÖZELLİKLER

Ürün: PrecisionCare OneShave Pro  
Ürün referansı: EU01\_122815

Giriş 5 V = , 1 A  
Pil: Lityum iyon 3,7 V, 320 mAh, 1.184 Wh  
IPX7

Şarj süresi: 120 dk\*  
Çalışma süresi: 60 dk\*  
\*Süreler, dirençsiz kullanım koşulları altında ölçülmüştür; lütfen gerçek kullanım sırasında değişiklik gösterebileceğini unutmayın.

Pili şarj etmek için aşağıdaki özelliklere sahip bir adaptör kullanılması önerilir:  
Giriş: 100-240 V~, 50/60 Hz  
Çıkış: 5 V = , 1 A

Ürün kalitesini artırmak amacıyla teknik özellikler önceden haber verilmeksizin değiştirilebilir.  
Çin'de Üretildi | İspanya'da Tasarlandı

## 7. ELEKTRİK VE ELEKTRONİK EKİPMANLARIN GERİ DÖNÜŞÜMÜ



Bu sembol, ilgili düzenlemelere uygun olarak ürünün ve/veya pilin evsel atıklardan ayrı olarak atılması gerektiğini gösterir. Bu ürünün kullanım ömrü sona erdiğinde, pilleri çıkarıp yerel yetkililer tarafından belirlenen bir toplama noktasına götürmeniz gerekmektedir.



Elektrikli ve elektronik ekipmanlarınızın ve/veya bunlara ait pillerin en uygun şekilde nasıl imha edileceğine dair ayrıntılı bilgi için, tüketicinin yerel yetkililerle iletişime geçmesi gerekmektedir.

Ulusal ambalaj geri dönüşüm sistemleri ve işletmeleri hakkında bilgileri web sitemizde bulabilirsiniz.

Yukarıdaki yönergelere uyulması çevrenin korunmasına yardımcı olacaktır.

## 8. GARANTİ VE SAT

Cecotec, ürünün teslimi sırasında ilgili düzenlemelerce belirlenen şartlara, koşullara ve süre sınırlarına uymaması durumunda son kullanıcıya veya tüketiciye karşı sorumluluk üstlenecektir. Onarım işlemlerinin uzman personel tarafından yapılması tavsiye edilir. Üründe bir sorun tespit ederseniz veya herhangi bir sorunuz varsa, lütfen +34 96 321 07 28 numaralı telefondan Cecotec'in resmi Teknik Destek servisiyle iletişime geçin.

## 9. TELİF HAKKI

Bu kılavuzdaki metinlerin fikri mülkiyet hakları CECOTEC INNOVACIONES, SL'ye aittir. Tüm hakları saklıdır. Bu yayının içeriği, CECOTEC INNOVACIONES, SL'nin önceden yazılı izni olmadan, tamamen veya kısmen, herhangi bir yolla (elektronik, mekanik, fotokopi, kayıt veya benzeri) çoğaltılamaz, bir veri tabanında saklanamaz, iletilemez veya dağıtılamaz.

## 10. BASITLEŞTİRİLMİŞ AB UY CONFORMITY BEYANI

**CE** Cecotec Innovaciones, bu ürünün ilgili Avrupa Birliği düzenlemelerinin temel gerekliliklerine ve diğer ilgili hükümlerine uygun olduğunu beyan eder. Bu ürün, gerekli güvenlik ve kalite standartlarına uygun olarak tasarlanmış, üretilmiş ve test edilmiştir. AB Uy conformity Beyanı'nın tam metnine şu web adresinden ulaşılabilir: <https://cecotec.es/es/information/declaration-of-conformity>

## 1. ΜΕΡΗ ΚΑΙ ΕΞΑΡΤΗΜΑΤΑ

Σχήμα 1

1. Λεπίδα
2. Κουμπί λειτουργίας
3. Δείκτης
4. Φως
5. Χτένα
6. Κεφαλή πλαστικοποίησης
7. Προστατευτικό κάλυμμα
8. Βούρτσα καθαρισμού
9. Καλώδιο φόρτισης USB
10. Εκλέκτορας

Σημείωμα:

Τα γραφικά σε αυτό το εγχειρίδιο είναι σχηματικές αναπαραστάσεις και ενδέχεται να μην αντιστοιχούν ακριβώς σε αυτά του προϊόντος.

## 2. ΠΡΙΝ ΑΠΟ ΤΗ ΧΡΗΣΗ

- Αυτή η συσκευή διατίθεται σε συσκευασία σχεδιασμένη να την προστατεύει κατά τη μεταφορά. Αφαιρέστε τη συσκευή από το κουτί της. Μπορείτε να φυλάξετε το αρχικό κουτί και άλλα υλικά συσκευασίας σε ασφαλές μέρος για να αποφύγετε ζημιές στη συσκευή σε περίπτωση που χρειαστεί να τη μεταφέρετε στο μέλλον. Εάν επιθυμείτε να απορρίψετε την αρχική συσκευασία, φροντίστε να ανακυκλώσετε όλα τα αντικείμενα σωστά.
- Βεβαιωθείτε ότι όλα τα εξαρτήματα και τα εξαρτήματα περιλαμβάνονται και βρίσκονται σε καλή κατάσταση. Εάν λείπουν ή έχουν υποστεί ζημιά, επικοινωνήστε αμέσως με την επίσημη Υπηρεσία Τεχνικής Υποστήριξης της Cecotec .

**Περιεχόμενα κουτιού:**

- Προϊόν
  - Ρυθμιζόμενη χτένα
  - Κεφαλή πλαστικοποίησης
  - Περίπτωση
  - Μπουκάλι λάδι
  - Βούρτσα καθαρισμού
  - Καλώδιο φόρτισης USB
  - Αυτό το εγχειρίδιο οδηγιών
- Μην αφαιρείτε τον σειριακό αριθμό από το προϊόν, προκειμένου να διατηρήσετε την ορθή ιχνηλασιμότητα του εξοπλισμού σας σε περίπτωση που ζητήσετε βοήθεια.

## 3. ΛΕΙΤΟΥΡΓΙΑ

Βάρος

Για την αρχική φόρτιση

- Συνδέστε έναν πιστοποιημένο προσαρμογέα 5V/1A σε μια κατάλληλη πρίζα.
- Φορτίστε πλήρως τη συσκευή πριν από την πρώτη χρήση και στις επόμενες φορτίσεις.

Σημείωμα:

- Μια πλήρης φόρτιση παρέχει περίπου 45 λεπτά ασύρματης χρήσης.

Χρήση του προσαρμογέα ρεύματος

- Βεβαιωθείτε ότι έχετε απενεργοποιήσει το προϊόν χρησιμοποιώντας το κουμπί λειτουργίας πριν το συνδέσετε στην παροχή ρεύματος.
- Συνδέστε το βύσμα του προσαρμογέα στην είσοδο τροφοδοσίας της συσκευής.
- Συνδέστε τον προσαρμογέα σε μια προσβάσιμη πρίζα που ταιριάζει με την τάση που αναγράφεται στην ετικέτα του προϊόντος.
- Ενεργοποιήστε τη συσκευή χρησιμοποιώντας το κουμπί λειτουργίας.

Δείκτες μπαταρίας

- Όταν η μπαταρία είναι χαμηλή, η ενδεικτική λυχνία αναβοσβήνει γρήγορα.
- Κατά τη διάρκεια της φόρτισης, η λευκή λυχνία αναβοσβήνει και σβήνει όταν φορτιστεί πλήρως.
- Η λυχνία παραμένει αναμμένη όσο η συσκευή είναι σε χρήση.
- Μια πλήρης φόρτιση παρέχει περίπου 45 λεπτά ασύρματης χρήσης.
- Χρησιμοποιήστε τη συσκευή τακτικά για να αποφύγετε μεγάλα χρονικά διαστήματα αδράνειας.
- Αποφορτίστε πλήρως την μπαταρία πριν την επαναφορτίσετε.
- Απενεργοποιήστε τη συσκευή χρησιμοποιώντας το κουμπί λειτουργίας.

Χρήση προϊόντος

Προειδοποίηση:

- Μην χρησιμοποιείτε το προϊόν εάν έχετε ανοιχτή πληγή, κόψιμο, ηλιακό έγκαυμα, φουσκάλα ή ακμή.
- Αυτό το προϊόν προορίζεται μόνο για χρήση στο πρόσωπο. Δεν προορίζεται για ξύρισμα, διαμόρφωση περιγράμματος ή κούρεμα τριχών σε άλλα μέρη του σώματος ή τριχών στο κεφάλι.

1. Πλύνετε και στεγνώστε την περιοχή του προσώπου σας όπου σκοπεύετε να χρησιμοποιήσετε τη συσκευή.

2. Πατήστε το κουμπί λειτουργίας για να ενεργοποιήσετε την ξυριστική μηχανή.
3. Γλιστρήστε απαλά το ξυράφι πάνω στο δέρμα με ευθείες ή κυκλικές κινήσεις, ανάλογα με την περιοχή και το επιθυμητό στυλ.
4. Βεβαιωθείτε ότι κρατάτε το ξυράφι στη σωστή γωνία, όπως φαίνεται στο σχήμα 2, για να αποφύγετε ερεθισμούς ή κοψίματα.
5. Χρησιμοποιήστε τη ρυθμιζόμενη χτένα για να ορίσετε το μήκος κοπής, εάν είναι απαραίτητο.
6. Απενεργοποιήστε την ξυριστική μηχανή πατώντας το κουμπί λειτουργίας.
7. Καθαρίστε τις λεπίδες και την χτένα με το βουρτσάκι καθαρισμού που περιλαμβάνεται για να αφαιρέσετε τυχόν τρίχες που έχουν απομείνει.
8. Καθαρίζετε τη συσκευή μετά από κάθε χρήση για να διατηρήσετε την αποτελεσματικότητά της.
9. Αποθηκεύστε το ξυράφι σε ένα ξηρό, ασφαλές μέρος.

Αφαιρέστε την επαναφορτιζόμενη μπαταρία

Εάν επιθυμείτε να απορρίψετε το προϊόν, θα χρειαστεί να αφαιρέσετε την επαναφορτιζόμενη μπαταρία. Πριν την αφαίρεση, βεβαιωθείτε ότι το προϊόν είναι αποσυνδεδεμένο από την πηγή τροφοδοσίας και ότι η μπαταρία είναι πλήρως αποφορτισμένη. Λάβετε τα απαραίτητα μέτρα ασφαλείας κατά τη χρήση εργαλείων για το άνοιγμα του προϊόντος και κατά την απόρριψη της μπαταρίας.

1. Ελέγξτε για βίδες στο μπροστινό και στο πίσω μέρος του προϊόντος. Εάν υπάρχουν, αφαιρέστε τις.
2. Χρησιμοποιήστε ένα κατσαβίδι για να αφαιρέσετε το μπροστινό και το πίσω πάνελ του προϊόντος. Αφαιρέστε όλα τα απαραίτητα εξαρτήματα μέχρι να δείτε την πλακέτα τυπωμένου κυκλώματος που συγκρατεί την μπαταρία.
3. Αφαιρέστε την μπαταρία.

#### 4. ΚΑΘΑΡΙΣΜΟΣ ΚΑΙ ΣΥΝΤΗΡΗΣΗ

- Αποσυνδέστε τη συσκευή από την πρίζα πριν την καθαρίσετε.
- Το εξάρτημα χτένας πρέπει να καθαρίζεται με τρεχούμενο νερό. Βεβαιωθείτε ότι είναι εντελώς στεγνό πριν από τη χρήση.
- Καθαρίστε τις λεπίδες με την παρεχόμενη βούρτσα καθαρισμού για να αφαιρέσετε τυχόν χαλαρές τρίχες.
- Καθαρίστε το περίβλημα του τριμερούς γένιας με ένα μαλακό, στεγνό πανί.
- Αποθηκεύστε τα πάντα σε ένα καθαρό, ξηρό και χωρίς σκόνη μέρος.

#### 5. ΕΠΙΛΥΣΗ ΠΡΟΒΛΗΜΑΤΩΝ

Πρόβλημα	Πιθανή αιτία	Πιθανή Λύση
Το χλοοκοπτικό δεν ανάβει.	1. Η μπαταρία έχει αποφορτιστεί.	1. Φορτίστε τον κόφτη για τον συνιστώμενο χρόνο.
	2. Ο κόφτης δεν έχει συνδεθεί σωστά.	2. Βεβαιωθείτε ότι το καλώδιο είναι σωστά συνδεδεμένο.
	3. Ελαττωματικό κουμπί λειτουργίας.	Υπηρεσία Τεχνικής Υποστήριξης της Cecotec .
Το χλοοκοπτικό κάνει έναν ασυνήθιστο θόρυβο.	1. Η χτένα δεν έχει τοποθετηθεί σωστά.	1. Αφαιρέστε και τοποθετήστε ξανά σωστά τη χτένα.
	2. Εσωτερική απόφραξη.	2. Απενεργοποιήστε τον κόφτη και καθαρίστε τις λεπίδες.
Η μπαταρία δεν φορτίζει.	1. Ελαττωματικό καλώδιο φόρτισης.	1. Δοκιμάστε ένα διαφορετικό καλώδιο φόρτισης.
	2. Βρώμικη θύρα φόρτωσης.	2. Καθαρίστε προσεκτικά την αποβάθρα φόρτωσης.
Ο κόφτης θερμαίνεται υπερβολικά.	1. Παρατεταμένη συνεχής χρήση .	1. Απενεργοποιήστε τον κόφτη και αφήστε τον να κρυώσει.
	2. Μπλοκαρισμένος αερισμός.	2. Ελέγξτε και καθαρίστε τις περιοχές εξαερισμού.
	3. Εσωτερικό ηλεκτρικό πρόβλημα.	Επίσημη Υπηρεσία Τεχνικής Υποστήριξης της Cecotec .
Ο κόφτης κόβει με ασυνήθιστο τρόπο.	1. Κατεστραμμένες ή φθαρμένες χτένες.	1. Αντικαταστήστε τις χτένες με καινούργιες.
	2. Αμβλύ λεπίδες.	2. Ακονίστε ή αντικαταστήστε τις λεπίδες
	3. Λανθασμένη χρήση της χτένας.	3. Βεβαιωθείτε ότι χρησιμοποιείτε τη σωστή χτένα για το κούρεμα.

## 6. ΤΕΧΝΙΚΕΣ ΠΡΟΔΙΑΓΡΑΦΕΣ

Προϊόν: PrecisionCare OneShave Pro  
Κωδικός προϊόντος: EU01\_122815

Είσοδος 5 V  $\approx$  , 1 A  
Μπαταρία: Ιόντων λιθίου 3,7 V, 320 mAh, 1.184 Wh  
IPX7

Χρόνος φόρτισης: 120 λεπτά\*  
Χρόνος λειτουργίας: 60 λεπτά\*  
\*Οι χρόνοι έχουν μετρηθεί υπό συνθήκες χρήσης χωρίς αντίσταση. Λάβετε υπόψη ότι ενδέχεται να διαφέρουν κατά την πραγματική χρήση.

Για την επαναφόρτιση της μπαταρίας, συνιστάται η χρήση προσαρμογέα με τα ακόλουθα χαρακτηριστικά:  
Είσοδος: 100-240 V~, 50/60 Hz  
Έξοδος: 5 V  $\approx$  , 1 A

Οι τεχνικές προδιαγραφές ενδέχεται να αλλάξουν χωρίς προηγούμενη ειδοποίηση για τη βελτίωση της ποιότητας του προϊόντος.  
Κατασκευασμένο στην Κίνα | Σχεδιασμένο στην Ισπανία

## 7. ΑΝΑΚΥΚΛΩΣΗ ΗΛΕΚΤΡΙΚΟΥ ΚΑΙ ΗΛΕΚΤΡΟΝΙΚΟΥ ΕΞΟΠΛΙΣΜΟΥ

 Αυτό το σύμβολο υποδεικνύει ότι, σύμφωνα με τους ισχύοντες κανονισμούς, το προϊόν ή/και η μπαταρία πρέπει να απορρίπτονται ξεχωριστά από τα οικιακά απορρίμματα.

 Όταν το προϊόν φτάσει στο τέλος της ωφέλιμης ζωής του, πρέπει να αφαιρέσετε τις μπαταρίες και να το παραδώσετε σε σημείο συλλογής που έχει οριστεί από τις τοπικές αρχές.

Για λεπτομερείς πληροφορίες σχετικά με τον καταλληλότερο τρόπο απόρριψης του ηλεκτρικού και ηλεκτρονικού σας εξοπλισμού ή/και των αντίστοιχων μπαταριών, ο καταναλωτής θα πρέπει να επικοινωνήσει με τις τοπικές αρχές.

Μπορείτε να βρείτε πληροφορίες σχετικά με τα εθνικά συστήματα ανακύκλωσης συσκευασιών και τη σήμανσή μας στον ιστότοπό μας.

Η τήρηση των παραπάνω οδηγιών θα βοηθήσει στην προστασία του περιβάλλοντος.

## 8. ΕΓΓΥΗΣΗ ΚΑΙ SAT

Η Cecotec θα απαντήσει στον τελικό χρήστη ή καταναλωτή για οποιαδήποτε έλλειψη συμμόρφωσης που υπάρχει κατά τον χρόνο παράδοσης του προϊόντος σύμφωνα με τους όρους, τις προϋποθέσεις και τις προθεσμίες που ορίζονται από τους ισχύοντες κανονισμούς. Συνιστάται οι επισκευές να εκτελούνται από εξειδικευμένο προσωπικό. Εάν εντοπίσετε κάποιο πρόβλημα με το προϊόν ή έχετε οποιοσδήποτε ερωτήσεις, επικοινωνήστε με την επίσημη υπηρεσία τεχνικής υποστήριξης της Cecotec καλώντας στο +34 96 321 07 28.

## 9. ΠΝΕΥΜΑΤΙΚΑ ΔΙΚΑΙΩΜΑΤΑ

Τα δικαιώματα πνευματικής ιδιοκτησίας των κειμένων αυτού του εγχειριδίου ανήκουν στην CECOTEC INNOVACIONES, SL. Με επιφύλαξη παντός δικαιώματος. Απαγορεύεται η αναπαραγωγή, η αποθήκευση σε σύστημα ανάκτησης, η μετάδοση ή η διανομή του περιεχομένου αυτής της έκδοσης, εν όλω ή εν μέρει, με οποιονδήποτε τρόπο (ηλεκτρονικό, μηχανικό, φωτοτυπικό, ηχογραφητικό ή παρόμοιο) χωρίς την προηγούμενη γραπτή άδεια της CECOTEC INNOVACIONES, SL.

## 10. ΑΠΛΟΥΣΤΕΥΜΕΝΗ ΔΗΛΩΣΗ ΣΥΜΜΟΡΦΩΣΗΣ ΕΕ

 Η Cecotec Innovaciones δηλώνει με την παρούσα ότι το παρόν προϊόν συμμορφώνεται με τις βασικές απαιτήσεις και άλλες σχετικές διατάξεις των ισχυόντων κανονισμών της Ευρωπαϊκής Ένωσης. Το παρόν προϊόν έχει σχεδιαστεί, κατασκευαστεί και δοκιμαστεί σύμφωνα με τα απαιτούμενα πρότυπα ασφάλειας και ποιότητας. Το πλήρες κείμενο της Δήλωσης Συμμόρφωσης ΕΕ βρίσκεται στην ακόλουθη διεύθυνση ιστού: <https://cecotec.es/es/information/declaration-of-conformity>

## 1. PECES I COMPONENTS

Figura 1

1. Fulla
2. Botó d'encesa/apagada
3. Indicador
4. Llum
5. Peine
6. Capçal laminar
7. Tapa protectora
8. Raspall de neteja
9. Cable de càrrega USB
10. Selector

Nota:

Els gràfics d'aquest manual són representacions esquemàtiques i potser no coincideixen exactament amb els del producte.

## 2. ABANS DE FER SERVIR

- Aquest aparell presenta un embalatge dissenyat per protegir-lo durant el transport. Traieu l'aparell de la caixa. Podeu desmarcar la caixa original i altres elements de l'embalatge en un lloc segur per prevenir danys a l'aparell si necessiteu transportar-lo en el futur. Si voleu desfer-vos de l'embalatge original, assegureu-vos de reciclar tots els elements correctament.
- Assegureu-vos que totes les peces i els components estan inclosos i en bon estat. Si en faltés algun o no estiguessin en bon estat, contacteu de forma immediata amb el Servei d'Atenció Tècnica oficial de Cecotec .

### Contingut de la caixa:

- Producte
  - Peine ajustable
  - Capçal laminar
  - Estoig
  - Ampolla oli
  - Raspall de neteja
  - Cable de càrrega USB
  - Aquest manual d'instruccions
- No traieu el número de sèrie del producte, per poder mantenir una correcta traçabilitat del vostre equip en cas de sol·licitar assistència.

## 3. FUNCIONAMENT

Càrrega

### Per a la càrrega inicial

- Connecteu un adaptador de 5 V/1 A certificat a una presa de corrent adequada.
- Carregueu el dispositiu complet abans del primer ús i en càrregues posteriors.

Nota:

- Una càrrega completa proporciona aproximadament 45 minuts sense cables.

### Ús de l'adaptador de corrent

- Assegureu-vos d'apagar el producte amb el botó d'encesa/apagada abans de connectar-lo a la font d'alimentació.
- Inseriu l'endoll de l'adaptador a l'entrada de corrent del dispositiu.
- Connecteu l'adaptador a una presa de corrent accessible que coincideixi amb el voltatge especificat a l'etiqueta del producte.
- Enceneu el dispositiu utilitzant el botó d'encesa/apagada.

### Indicadors de bateria

- Quan la bateria està baixa, l'indicador lluminós parpelleja ràpidament.
  - Durant la càrrega, la llum blanca parpelleja i s'apaga en estar completament carregada.
  - La llum roman engegada mentre el dispositiu està en ús.
- Una càrrega completa ofereix aproximadament 45 minuts sense fils.
  - Utilitzeu el dispositiu regularment per evitar llargs períodes d'inactivitat.
  - Descarregueu completament la bateria abans de recarregar-la.
  - Apagueu el dispositiu fent servir el botó d'encesa/apagada.

Utilització del producte

Advertiment:

- No utilitzeu el producte si teniu una ferida oberta, tall, cremada solar, ampolla o acne.
  - El producte s'ha d'usar només a la cara. No està dissenyat per afaitar, contornejar o retallar pèl en altres parts del cos o cabell al cap.
1. Rent i assequi l'àrea del rostre on planeja fer servir el dispositiu.
  2. Premeu el botó d'encesa/apagada per activar l'afaitadora.
  3. Feu lliscar suaument l'afaitadora sobre la pell en moviments rectes o circulars, depenent de la zona i l'estil desitjat.
  4. Assegureu-vos de mantenir l'afaitadora a l'angle correcte, com es mostra a la figura 2, per evitar irritacions o talls.

5. Utilitzeu la pinta ajustable per definir la longitud del tall si cal.
6. Apagueu l'afaitadora prement el botó d'encesa/apagada.
7. Netegeu les fulles i la pinta amb el raspall de neteja inclòs per eliminar qualsevol resta de pèl.
8. Netegeu el dispositiu després de cada ús per mantenir la seva eficàcia.
9. Deseu l'afaitadora en un lloc sec i segur.

#### Retirar la bateria recarregable

Si voleu rebutjar el producte, haureu de retirar la bateria recarregable. Abans d'extreure-la, assegureu-vos que el producte està desconnectat de la font d'alimentació i que estigui completament descarregada. Preneu les precaucions de seguretat necessàries quan utilitzeu eines per obrir el producte i quan rebutgeu la bateria.

1. Comproveu si hi ha cargols a la part davantera i posterior del producte. Si n'hi ha, retira'ls.
2. Utilitzeu un tornavís per retirar el panell davanter i posterior del producte. Traieu totes les peces que siguin necessàries fins que vegeu la placa de circuit imprès que subjecta la bateria.
3. Traieu la bateria.

#### 4. NETEJA I MANTENIMENT

- Desendolceu l'aparell abans de netejar-lo.
- L'accessori de pinta s'ha de netejar amb aigua corrent. Assegureu-vos que estigui completament sec abans de fer-lo servir.
- Netegeu les fulles amb el raspall de neteja proporcionat per eliminar restes de pèl solt.
- Netegeu la carcassa de la retalladora de barba amb un drap suau i sec.
- Guardeu-ho tot en un lloc net, sec i lliure de pols.

#### 5. RESOLUCIÓ DE PROBLEMES

Problema	Possible Causa	Possible Solució
La talladora no encén.	1. La bateria està descarregada.	1. Carregueu la talladora durant el temps recomanat.
	2. Talladora no connectada correctament.	2. Assegureu-vos que el cable estigui ben connectat.
	3. Botó d'encesa defectuosa.	3. Verifiqueu el botó i consulteu el Servei d'Assistència Tècnica Oficial de Cecotec.
La talladora fa un soroll inusual.	1. Peine mal instal·lat.	1. Retireu i torneu a instal·lar la pinta correctament.
	2. Obstrucció interna.	2. Apagueu la talladora i netegeu les fulles.
La bateria no es carrega.	1. Cable de càrrega defectuós.	1. Proveu amb un altre cable de càrrega.
	2. Port de càrrega brut.	2. Netegeu el lloc de càrrega acuradament.
La talladora s'escalfa massa.	1. Ús continu perllongat.	1. Apagueu la talladora i deixeu que es refredi.
	2. Ventilació bloquejada.	2. Verifiqueu i netegeu les àrees de ventilació.
	3. Problema elèctric intern.	3. Apagueu, desconnecteu i consulteu amb el Servei d'Assistència Tècnica Oficial de Cecotec.
La talladora talla de manera inusual.	1. Peines danyats o desgastats.	1. Reemplaceu les pintes per uns de nous.
	2. Fulles desafilades.	2. Afileu o reemplaceu les fulles.
	3. Ús incorrecte de la pinta.	3. Assegureu-vos d'utilitzar la pinta adequada per al tall.

## 6. ESPECIFICACIONS TÈCNIQUES

Producte: PrecisionCare OneShave Pro  
Referència del producte: EU01\_122815

Entrada 5 V  $\equiv$  , 1 A  
Bateria: Li-ió 3,7 V, 320 mAh, 1,184 Wh  
IPX7

Temps de càrrega: 120 min\*  
Temps de funcionament: 60 min\*

\*Els temps s'han mesurat en condicions d'ús sense resistència; tingui en compte que poden variar durant l'ús real.

Per a la recàrrega de la bateria es recomana utilitzar un adaptador amb les següents característiques:

Entrada: 100-240 V~, 50/60 Hz  
Sortida: 5 V  $\equiv$  , 1 A

Les especificacions tècniques poden canviar sense notificació prèvia per millorar la qualitat del producte.

Fabricat a Xina | Dissenyat a Espanya

## 7. RECICLATGE D'APARELLS ELÈCTRICS I ELECTRÒNICS



Aquest símbol indica que, d'acord amb les normatives aplicables, el producte i/o la bateria s'han de rebutjar de manera independent dels residus domèstics. Quan aquest producte arribi al final de la seva vida útil, hauràs d'extreure les piles/bateries/acumuladors i portar-lo a un punt de recollida designat per les autoritats locals.



Per obtenir informació detallada sobre la forma més adequada de rebutjar els aparells elèctrics i electrònics i/o les bateries corresponents, el consumidor haurà de contactar amb les autoritats locals.

Podeu consultar la informació sobre els sistemes nacionals de reciclatge d'emballatges i el seu marcatge a la nostra pàgina web.

El compliment de les pautes anteriors ajudarà a protegir el medi ambient.

## 8. GARANTIA I SAT

Cecotec respondrà davant l'usuari o consumidor final de qualsevol manca de conformitat que hi hagi en el moment del lliurament del producte en els termes, condicions i terminis que estableix la normativa aplicable.

Es recomana que les reparacions es facin per personal especialitzat.

Si detecteu una incidència amb el producte o teniu alguna consulta, poseu-vos en contacte amb el servei d'Assistència Tècnica oficial de Cecotec a través del número de telèfon +34 96 321 07 28.

## 9. COPYRIGHT

Els drets de propietat intel·lectual sobre els textos del manual pertanyen a CECOTEC INNOVACIONES, SL. Queden reservats tots els drets. El contingut d'aquesta publicació no podrà, ni en part ni íntegrament, reproduir-se, emmagatzemar-se en un sistema de recuperació, transmetre's o distribuir-se per cap mitjà (electrònic, mecànic, fotocòpia, enregistrament o similar) sense la prèvia autorització de CECOTEC INNOVACIONES, SL.

## 10. DECLARACIÓ UE DE CONFORMITAT SIMPLIFICADA



Per la present, Cecotec Innovaciones declara que aquest producte compleix els requisits essencials i altres disposicions rellevants de les normatives aplicables a la Unió Europea. Aquest producte ha estat dissenyat, fabricat i provat amb el compliment dels estàndards de seguretat i qualitat requerits. El text complet de la Declaració de Conformitat de la UE es pot trobar a la següent adreça web: <https://cecotec.es/es/information/declaration-of-conformity>

## 1. ALKATRÉSZEK ÉS RÉSZEGYSÉGEK

1. ábra

1. Penge
2. Bekapcsológomb
3. Indikátor
4. Fény
5. Fésű
6. Lamináló fej
7. Védőburkolat
8. Tisztítókefe
9. USB töltőkábel
10. Választó

Jegyzet:

A kézikönyvben található grafikák vázlatos ábrázolások, és eltérhetnek a termék képétől.

## 2. HASZNÁLAT ELŐTT

- Ez a készülék csomagolásban érkezik, amely a szállítás közbeni védelmet szolgálja. Vegye ki a készüléket a dobozából. Az eredeti dobozt és a többi csomagolóanyagot biztonságos helyen őrizheti meg, hogy elkerülje a készülék károsodását, ha a jövőben szállítania kellene. Ha az eredeti csomagolást meg szeretné semmisíteni, ügyeljen arra, hogy minden elemet megfelelően hasznosítson újra.
- Kérjük, győződjön meg arról, hogy minden alkatrész és részegység megvan és jó állapotban van. Ha bármelyik hiányzik vagy sérült, kérjük, azonnal vegye fel a kapcsolatot a Cecotec hivatalos műszaki támogatási szolgálatával.

### Doboz tartalma:

- Termék
  - Állítható fésű
  - Lamináló fej
  - Ügy
  - Üveg olaj
  - Tisztítókefe
  - USB töltőkábel
  - Ez a használati útmutató
- Ne távolítsa el a termék sorozatszámát, hogy a berendezés megfelelően nyomon követhető legyen, ha segítségre van szüksége.

## 3. MŰKÖDÉS

Teher

### A kezdeti terheléshez

- Csatlakoztasson egy tanúsított 5V/1A adaptert egy megfelelő konnektorhoz.
- Első használat előtt és a további töltések során töltsse fel teljesen a készüléket.

Jegyzet:

- Egy teljes feltöltés körülbelül 45 perc vezeték nélküli használatot biztosít.

### A hálózati adapter használata

- A tápegységhez való csatlakoztatás előtt győződjön meg arról, hogy kikapcsolta a terméket a bekapcsológombbal.
- Csatlakoztassa az adapter csatlakozóját a készülék tápellátási bemenetéhez.
- Csatlakoztassa az adaptert egy könnyen hozzáférhető konnektorhoz, amelynek feszültsége megegyezik a termék címkéjén feltüntetett feszültséggel.
- Kapcsolja be a készüléket a bekapcsológombbal.

### Akkumulátorjelzők

- Amikor az akkumulátor töltöttségi szintje alacsony, a jelzőfény gyorsan villog.
  - Töltés közben a fehér jelzőfény villog, majd kialszik, amikor teljesen feltöltött.
  - A lámpa folyamatosan világít, amíg a készülék használatban van.
- Egy teljes töltés körülbelül 45 perc vezeték nélküli használatot biztosít.
  - Használja rendszeresen a készüléket, hogy elkerülje a hosszú távú inaktivitást.
  - Teljesen merítse le az akkumulátort, mielőtt újratöltené.
  - Kapcsolja ki a készüléket a bekapcsológombbal.

Termékhasználat

### Figyelmeztetés:

- Ne használja a terméket nyílt seb, vágás, leégés, hólyag vagy pattanás esetén.
  - Ez a termék kizárólag arcra való. Nem alkalmas borotválkozásra, kontúrozásra vagy a test más részein, illetve a fejen lévő szőrzet vágására.
1. Mossa meg és szárítsa meg az arcának azt a területét, ahol a készüléket használni kívánja.
  2. Nyomja meg a bekapcsológombot a borotva aktiválásához.
  3. Gyengéden csúsztasd a borotvát a bőrödön egyenes vagy körkörös mozdulatokkal, a területtől és a kívánt frizurától függően.
  4. Ügyeljen arra, hogy a borotvát a megfelelő szögben tartsa, ahogy a 2. ábra mutatja, hogy elkerülje az irritációt vagy a vágásokat.

5. Szükség esetén az állítható fésűvel határozhatja meg a vágási hosszt.
6. Kapcsolja ki a borotvát a bekapcsológomb megnyomásával.
7. Tisztítsa meg a pengéket és a fésűt a mellékelt tisztítókefével, hogy eltávolítsa a maradék szőrszálakat.
8. A készülék hatékonyságának megőrzése érdekében minden használat után tisztítsa meg.
9. A borotvát száraz, biztonságos helyen tárolja.

#### Vegye ki az újratölthető akkumulátort

Ha meg szeretné semmisíteni a terméket, el kell távolítania az újratölthető akkumulátort. Eltávolítás előtt győződjön meg arról, hogy a termék le van választva az áramforrásról, és hogy az akkumulátor teljesen lemerült. Tegye meg a szükséges biztonsági óvintézkedéseket, amikor szerszámokat használ a termék kinyitásához, és amikor az akkumulátort kidobja.

1. Ellenőrizze a termék elején és hátulján található csavarokat. Ha vannak, távolítsa el őket.
2. Csavarhúzóval távolítsa el a termék elülső és hátulsó paneljét. Távolítson el minden szükséges alkatrészt, amíg meg nem látja az akkumulátort tartó nyomtatott áramköri lapot.
3. Vegye ki az akkumulátort.

#### 4. TISZTÍTÁS ÉS KARBANTARTÁS

- Tisztítás előtt húzza ki a készüléket a konnektorból.
- A fésűfeltétet folyó víz alatt kell tisztítani. Használat előtt győződjön meg róla, hogy teljesen száraz.
- Tisztítsa meg a pengéket a mellékelt tisztítókefével, hogy eltávolítsa a kihullott szőrszálakat.
- A szakállvágó házát puha, száraz ruhával tisztítsa.
- Mindent tiszta, száraz, pormentes helyen tároljon.

#### 5. PROBLÉMAMEGOLDÁS

Probléma	Lehetséges ok	Lehetséges megoldás
A fűnyíró nem kapcsol be.	1. Az akkumulátor lemerült.	1. Töltse fel a vágót az ajánlott ideig.
	2. A vágó nincs megfelelően csatlakoztatva.	2. Győződjön meg arról, hogy a kábel megfelelően van csatlakoztatva.
	3. Hibás bekapcsológomb.	Cecotec műszaki ügyfélszolgálathoz .
A fűnyíró szokatlan zajt ad ki.	1. A fésű helytelenül van behelyezve.	1. Vegye ki, majd helyezze vissza megfelelően a fésűt.
	2. Belső akadály.	2. Kapcsolja ki a vágót, és tisztítsa meg a pengéket.
Az akkumulátor nem töltődik.	1. Hibás töltőkábel.	1. Próbáljon ki egy másik töltőkábelt.
	2. Szennyezett töltőnyílás.	2. Gondosan tisztítsa meg a rakodóteret.
A vágó túlmelegszik.	1. Hosszan tartó , folyamatos használat .	1. Kapcsolja ki a vágót, és hagyja kihűlni.
	2. Elzáródott szellőzés.	2. Ellenőrizze és tisztítsa meg a szellőzőnyílásokat.
	3. Belső elektromos probléma.	a Cecotec hivatalos műszaki támogatási szolgálatához .
A vágó szokatlan módon vág.	1. Sérült vagy kopott fésűk.	1. Cserélje ki a fésűket újakra.
	2. Tompa pengék.	2. Élezd meg vagy cseréld ki a pengéket
	3. A fésű helytelen használata.	3. Győződjön meg róla, hogy a megfelelő fésűt használja a vágáshoz.

## 6. MŰSZAKI ADATOK

Termék: PrecisionCare OneShave Pro  
Termékazonosító: EU01\_122815

Bemenet 5 V  $\equiv$  , 1 A  
Akkumulátor: Li-ion 3,7 V, 320 mAh, 1,184 Wh  
IPX7

Töltési idő: 120 perc\*  
Működési idő: 60 perc\*

\*Az időket ellenállás nélküli használati körülmények között mérték; kérjük, vegye figyelembe, hogy a tényleges használat során ezek eltérhetnek.

Az akkumulátor újratöltéséhez a következő tulajdonságokkal rendelkező adapter használata ajánlott:  
Bemenet: 100-240 V~, 50/60 Hz  
Kimenet: 5 V  $\equiv$  , 1 A

A műszaki adatok előzetes értesítés nélkül változhatnak a termék minőségének javítása érdekében.

Kínában készült | Spanyolországban tervezték

## 7. ELEKTROMOS ÉS ELEKTRONIKUS BERENDEZÉSEK ÚJRAHASZNOSÍTÁSA



Ez a szimbólum azt jelzi, hogy a vonatkozó előírásoknak megfelelően a terméket és/vagy az akkumulátort a háztartási hulladéktól elkülönítve kell ártalmatlanítani.



Amikor a termék eléri hasznos élettartama végét, el kell távolítani az akkumulátorokat, és el kell vinni azokat a helyi hatóságok által kijelölt gyűjtőhelyre.



Az elektromos és elektronikus berendezések és/vagy a hozzájuk tartozó elemek ártalmatlanításának legmegfelelőbb módjával kapcsolatos részletes információkért

a fogyasztónak a helyi hatóságokhoz kell fordulnia.

A nemzeti csomagolás-újrahasznosítási rendszerekről és azok jelöléséről weboldalunkon talál információkat.

A fenti irányelvek betartása segít megvédeni a környezetet.

## 8. GARANCIA ÉS SAT

A Cecotec a vonatkozó szabályozásokban meghatározott feltételeknek és határidőknek megfelelően válaszol a végfelhasználónak vagy a fogyasztónak a termék kiszállításának időpontjában fennálló bármilyen nem megfelelőség esetén.

Javasoljuk, hogy a javításokat szakképzett személyzet végezze.

Ha problémát észlel a termékkel kapcsolatban, vagy bármilyen kérdése van, kérjük, vegye fel a kapcsolatot a Cecotec hivatalos műszaki támogatási szolgálatával a +34 96 321 07 28 telefonszámon.

## 9. SZERZŐI JOG

A jelen kézikönyvben található szövegekhez fűződő szellemi tulajdonjogok a CECOTEC INNOVACIONES, SL tulajdonát képezik. Minden jog fenntartva. A kiadvány tartalma a CECOTEC INNOVACIONES, SL előzetes írásbeli engedélye nélkül tilos egészben vagy részben reprodukálni, adatrögzítő rendszerben tárolni, továbbítani vagy terjeszteni semmilyen módon (elektronikus, mechanikus, fénymásolás, rögzítés vagy hasonló).

## 10. EGYSZERŰSÍTETT EU-MEGFELELŐSÉGI NYILATKOZAT



A Cecotec Innovaciones ezennel kijelenti, hogy ez a termék megfelel az alkalmazandó Európai Uniói előírások alapvető követelményeinek és egyéb vonatkozó rendelkezéseinek. Ezt a terméket a szükséges biztonsági és minőségi szabványoknak megfelelően tervezték, gyártották és tesztelték. Az EU megfeleléségi nyilatkozat teljes szövege a következő webcímen található: <https://cecotec.es/es/information/declaration-of-conformity>

## ٣. التشغيل

حرج

## للحمل الأولى

- قم بتوصيل محول طاقة معتمد ٥ فولت/ ١ أمبير بمأخذ طاقة مناسب.
- اشحن الجهاز بالكامل قبل الاستخدام الأول وفي عمليات الشحن اللاحقة.

ملحوظة:

- توفر الشحنة الكاملة حوالي ٤٥ دقيقة من الاستخدام اللاسلكي.

## استخدام محول الطاقة

- تأكد من إيقاف تشغيل المنتج باستخدام زر الطاقة قبل توصيله بمصدر الطاقة.
- أدخل قابس المحول في مدخل الطاقة الخاص بالجهاز.
- قم بتوصيل المحول بمأخذ طاقة متاح يتوافق مع الجهد المحدد على ملصق المنتج.
- قم بتشغيل الجهاز باستخدام زر الطاقة.

## مؤشرات البطارية

- عندما تكون البطارية منخفضة، يومض ضوء المؤشر بسرعة.
- أثناء الشحن، يومض الضوء الأبيض ويطفئ عند اكتمال الشحن.
- يظل الضوء مضاءً أثناء استخدام الجهاز.

- توفر عملية الشحن الكاملة حوالي ٤٥ دقيقة من الاستخدام اللاسلكي.
- استخدم الجهاز بانتظام لتجنب فترات طويلة من عدم النشاط.
- قم بتفريغ البطارية بالكامل قبل إعادة شحنها.
- قم بإيقاف تشغيل الجهاز باستخدام زر الطاقة.

## استخدام المنتج

تحذير:

- لا تستخدم المنتج إذا كان لديك جرح مفتوح، أو قطع، أو حروق شمس، أو بثور، أو حب شباب.
- هذا المنتج مخصص للاستخدام على الوجه فقط. وهو غير مخصص لحلاقة أو تحديد أو تضييق الشعر في أجزاء أخرى من الجسم أو شعر الرأس.

1. اغسل وجف المنطقة من وجهك التي تنوي استخدام الجهاز عليها.
2. اضغط على زر التشغيل لتشغيل ماكينة الحلاقة.
3. مرري الشفرة بلطف على الجلد بحركات مستقيمة أو دائرية، حسب المنطقة والأسلوب المطلوب.
4. تأكد من إمساك الشفرة بالزاوية الصحيحة، كما هو موضح في الشكل ٢، لتجنب التهيج أو الجروح.
5. استخدم المشط القابل للتعديل لتحديد طول القص إذا لزم الأمر.
6. قم بإيقاف تشغيل ماكينة الحلاقة بالضغط على زر الطاقة.
7. نظف الشفرات والمشط باستخدام فرشاة التنظيف المرفقة لإزالة أي شعر متبقٍ.

## ١. الأجزاء والمكونات

الشكل ١

1. شفرة
2. زر التشغيل
3. مؤشر
4. ضوء
5. مشط
6. رأس التغليف
7. غطاء واقٍ
8. فرشاة التنظيف
9. كابل شحن USB
10. محدد

ملحوظة:

الرسومات الموجودة في هذا الدليل هي تمثيلات تخطيطية وقد لا تتطابق تمامًا مع رسومات المنتج.

## ٢. قبل الاستخدام

- يأتي هذا الجهاز في عبوة مصممة لحمايته أثناء النقل. أخرج الجهاز من عبوته. يمكنك الاحتفاظ بالعبوة الأصلية ومواد التغليف الأخرى في مكان آمن لتجنب تلف الجهاز في حال احتجت إلى نقله مستقبلاً. إذا كنت ترغب في التخلص من العبوة الأصلية، فتأكد من إعادة تدوير جميع محتوياتها بشكل صحيح.
- يرجى التأكد من وجود جميع الأجزاء والمكونات وأنها بحالة جيدة. في حال وجود أي نقص أو تلف، يرجى الاتصال بخدمة الدعم الفني الرسمية لشركة سيكونيك على الفور .

## محتويات العبوة:

- منتج
- مشط قابل للتعديل
- رأس التغليف
- قضبة
- زجاجة زيت
- فرشاة التنظيف
- كابل شحن USB
- دليل التعليمات هذا

- لا تقم بإزالة الرقم التسلسلي من المنتج، وذلك للحفاظ على إمكانية تتبع معداتك بشكل صحيح في حالة طلب المساعدة.

8. نظف الجهاز بعد كل استخدام للحفاظ على فعاليته.
9. خزّن الشفرة في مكان جاف وآمن.

قم بإزالة البطارية القابلة لإعادة الشحن

إذا رغبت في التخلص من المنتج، فستحتاج إلى إزالة البطارية القابلة لإعادة الشحن. قبل إزالتها، تأكد من فصل المنتج عن مصدر الطاقة وأن البطارية فارغة تمامًا. اتخذ احتياطات السلامة اللازمة عند استخدام الأدوات لفتح المنتج وعند التخلص من البطارية.

1. تحقق من وجود براغي في الجزء الأمامي والخلفي من المنتج. إذا وجدت أي براغي، فقم بإزالتها.
2. استخدم مفك براغي لإزالة اللوحين الأمامية والخلفية للمنتج. قم بإزالة جميع الأجزاء اللازمة حتى ترى لوحة الدوائر المطبوعة التي تحمل البطارية.
3. قم بإزالة البطارية.

#### ٤. التنظيف والصيانة

- افصل الجهاز عن الكهرباء قبل تنظيفه.
- يجب تنظيف ملحق المشط تحت الماء الجاري. تأكد من جفافه تمامًا قبل الاستخدام.
- نظف الشفرات باستخدام فرشاة التنظيف المرفقة لإزالة أي شعر متساقط.
- نظف غلاف ماكينة تشذيب اللحية بقطعة قماش ناعمة وجافة.
- خزّن كل شيء في مكان نظيف وجاف وخالي من الغبار.

#### ٥. حل المشكلات

حل محتمل	السبب المحتمل	مشكلة
١. اشحن القاطع للمدة الموصى بها.	١. البطارية فارغة الشحن.	جزازة العشب لا تعمل.
٢. تأكد من توصيل الكابل بشكل صحيح.	٢. القاطع غير موصل بشكل صحيح.	
خدمة الدعم الفني الرسمية لشركة Cecotec .	٣. زر التشغيل معطل.	
١. قم بإزالة المشط وإعادة تركيبه بشكل صحيح.	١. تركيب المشط بشكل غير صحيح.	جزازة العشب تُصدر صوتاً غير معتاد.
٢. أوقف تشغيل القاطع ونظف الشفرات.	٢. انسداد داخلي.	
١. جرب كابل شحن مختلف.	١. كابل شحن معيب.	البطارية لا تشحن.
٢. نظف منطقة التحميل بعناية.	٢. منفذ تحميل متسخ.	

١. أطفئ القاطع واتركه يبرد.	١. الاستخدام المتواصل لفترات طويلة .	القاطع يسخن أكثر من اللازم.
٢. فحص وتنظيف مناطق التهوية.	٢. انسداد التهوية.	
خدمة الدعم الفني الرسمية لشركة Cecotec .	٣. مشكلة كهربائية داخلية.	
١. استبدل الأمشاط بأمشاط جديدة.	١. أمشاط تالفة أو مهترئة.	تقطع القاطعة بطريقة غير عادية.
٢. شحذ الشفرات أو استبدلها	٢. شفرات غير حادة.	
٣. تأكد من استخدام المشط المناسب للقصة.	٣. الاستخدام غير الصحيح للمشط.	

#### ٦. المواصفات الفنية

المنتج: PrecisionCare OneShave Pro

رقم المنتج المرجعي: ١٢٢٨١٥\_EU٠١

مدخل ٥ فولت ، ١ أمبير

البطارية: ليثيوم أيون ٣,٧ فولت، ٣٢٠ مللي أمبير، ١١٨٤ واط ساعة  
IPX٧

مدة الشحن: ١٢٠ دقيقة\*

مدة التشغيل: ٦٠ دقيقة\*

\*تم قياس الأوقات في ظل ظروف استخدام بدون مقاومة؛ يرجى ملاحظة أنها قد تختلف أثناء الاستخدام الفعلي.

إعادة شحن البطارية، يوصى باستخدام محول كهربائي بالخصائص التالية:

المدخلات: ١٠٠-٢٤٠ فولت تيار متردد، ٦٠/٥٠ هرتز

الخروج: ٥ فولت ، ١ أمبير

قد تتغير المواصفات الفنية دون إشعار مسبق لتحسين جودة المنتج.

صنع في الصين | تصميم إسباني

#### ٧. إعادة تدوير المعدات الكهربائية والإلكترونية

يشير هذا الرمز إلى أنه، وفقاً للوائح المعمول بها، يجب التخلص من المنتج و/أو البطارية بشكل منفصل عن النفايات المنزلية. عند انتهاء عمر هذا المنتج الافتراضي، يجب إزالة البطاريات ونقله إلى نقطة تجميع تحددتها السلطات المحلية. للحصول على معلومات مفصلة حول الطريقة الأنسب للتخلص من المعدات الكهربائية والإلكترونية و/أو البطاريات المقابلة لها، يجب على المستهلك الاتصال بالسلطات المحلية. يمكنك العثور على معلومات حول أنظمة إعادة تدوير العبوات الوطنية وعلاماتها على موقعنا الإلكتروني. إن الالتزام بالإرشادات المذكورة أعلاه سيساعد في حماية البيئة.



### ٨. الضمان وSAT

شركة Cecotec مسؤولة الرد على المستخدم النهائي أو المستهلك في حالة عدم المطابقة الموجودة وقت تسليم المنتج وفقاً للشروط والأحكام والمواعيد النهائية التي تحددها اللوائح المعمول بها. يوصى بأن تتم عمليات الإصلاح بواسطة فنيين متخصصين. إذا اكتشفت مشكلة في المنتج أو كانت لديك أي أسئلة، فيرجى الاتصال بخدمة الدعم الفني الرسمية لشركة Cecotec عن طريق الاتصال على الرقم +٣٤ ٩٦ ٣٢١ ٠٧ ٢٨.

### ٩. حقوق النشر

جميع حقوق الملكية الفكرية للنصوص الواردة في هذا الدليل محفوظة لشركة CECOTEC INNOVACIONES, SL. لا يجوز إعادة إنتاج محتوى هذا المنشور، كلياً أو جزئياً، أو تخزينه في نظام استرجاع المعلومات، أو نقله، أو توزيعه بأي وسيلة (إلكترونية، أو ميكانيكية، أو تصويرية، أو تسجيلية، أو ما شابه) دون الحصول على إذن كتابي مسبق من شركة CECOTEC INNOVACIONES, SL.

### ١٠. إعلان المطابقة المبسط للاتحاد الأوروبي

شركة سيكوتيك لابنكارات بموجب هذا أن هذا المنتج يمثل للمتطلبات الأساسية والأحكام الأخرى ذات الصلة في لوائح الاتحاد الأوروبي المعمول بها. وقد صُمم هذا المنتج وصُنِع واختُبر وفقاً لمعايير السلامة والجودة المطلوبة. يمكن الاطلاع على النص الكامل لإعلان المطابقة للاتحاد الأوروبي على الرابط الإلكتروني التالي: <https://cecotec.es/es/information/declaration-of-conformity>

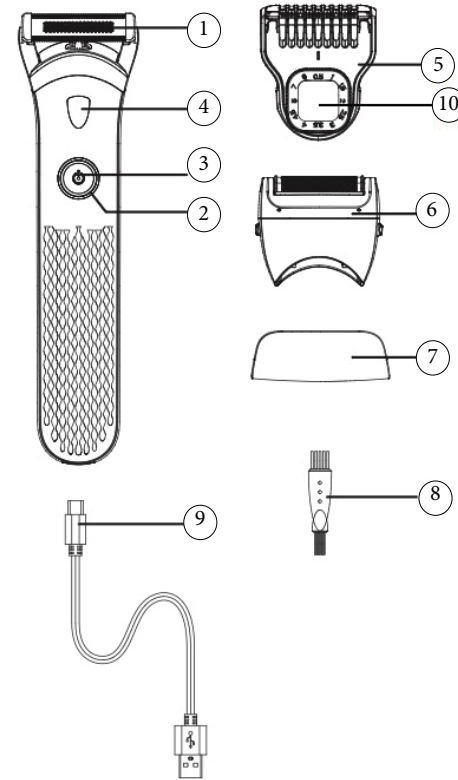

Fig./Img./Abb./Afb./ Rys. 1

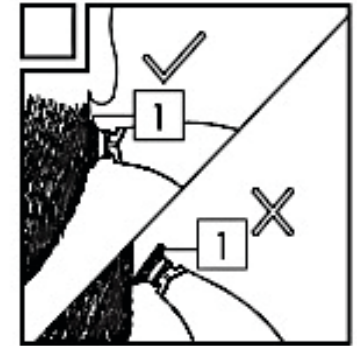

Fig./Img./Abb./Afb./ Rys. 2

[www.cecotec.es](http://www.cecotec.es)

Cecotec Innovaciones S. L.  
Av. Reyes Católicos, 60  
46910, Alfafar (Valencia), Spain

