

cecotec

PROCLEAN 6140 DOOR

Microondas digital / Digital control microwave



Manual de instrucciones
Instruction manual
Manuel d'instructions
Bedienungsanleitung
Manuale di istruzioni
Manual de instruções
Handleiding
Instrukcja obsługi
Návod k použití
Kullanma kılavuzu
Οδηγίες χρήσης
Manual d'instruccions
Használati utasítás

تام يلى عتلا لىلىد

ÍNDICE

1. Piezas y componentes	5
2. Antes de usar	5
3. Funcionamiento	6
4. CONSEJOS	11
5. Limpieza y mantenimiento	13
6. Resolución de problemas	14
7. Reciclaje de aparatos eléctricos y electrónicos	14
8. Copyright	15
9. Declaración UE de conformidad simplificada	15

INDEX

1. Parts and components	16
2. Before use	16
3. Operation	17
4. TIPS	21
5. Cleaning and maintenance	23
6. Troubleshooting	24
7. Recycling of electrical and electronic equipment	25
8. Copyright	25
9. Simplified EU Declaration of Conformity	25

SOMMAIRE

1. Pièces et composants	26
2. Avant utilisation	26
3. Fonctionnement	27
4. Conseils	32
5. Nettoyage et entretien	34
6. Résolution de problèmes	35
7. Recyclage des équipements électriques et électroniques	35
8. Copyright	36
9. Déclaration de conformité simplifiée de l'UE	36

INHALT

1. Teile und Komponenten	37
2. Vor dem Gebrauch	37
3. Bedienung	38
4. TIPPS	43
5. Reinigung und Wartung	45
6. Problembhebung	46
7. Recycling von Elektro- und Elektronikgeräten	47
8. Copyright	47
9. Vereinfachte EU-Konformitätserklärung	47

INDICE

1. Parti e componenti	48
2. Prima dell'uso	48
3. Funzionamento	49
4. SUGGERIMENTI	54
5. Pulizia e manutenzione	56
6. Risoluzione dei problemi	57
7. Riciclaggio di apparecchiature elettriche ed elettroniche	57
8. Copyright	58
9. Dichiarazione di conformità UE semplificata	58

ÍNDICE

1. Peças e componentes	59
2. Antes de utilizar	59
3. Funcionamento	60
4. DICAS	64
5. Limpeza e manutenção	67
6. Resolução de problemas	68
7. Reciclagem de aparelhos elétricos e eletrônicos	68
8. Direitos de autor	69
9. Declaração de conformidade simplificada da UE	69

INHOUD

1. Onderdelen en componenten	70
2. Voor gebruik	70
3. Bediening	71
4. Tips	76
5. Reiniging en onderhoud	78
6. Probleemoplossing	79
7. Recycling van elektrische en elektronische apparatuur	80
8. Copyright	80
9. Vereenvoudigde EU-conformiteitsverklaring	80

SPIS TREŚCI

1. Części i komponenty	81
2. Przed użyciem	81
3. Działanie	82
4. PORADY	86
5. Czyszczenie i konserwacja	88
6. Rozwiązywanie problemów	90
7. Recykling urządzeń elektrycznych i elektronicznych	90
8. Prawa autorskie	91
9. Uproszczona deklaracja zgodności UE	91

INDEX

1. Součásti a komponenty	92
2. Před použitím	92
3. Provoz	93
4. TÍPY	97
5. Čištění a údržba	99
6. Řešení problémů	100
7. Recyklace elektrických a elektronických zařízení	101
8. Autorská práva	101
9. Zjednodušené prohlášení EU o shodě	102

DIZIN

1. Parçalar ve bileşenler	103
2. Kullanmadan önce	103
3. Operasyon	104
4. İPUÇLARI	108
5. Temizlik ve bakım	110
6. Problem çözme	111
7. Elektrikli ve elektronik ekipmanların geri dönüşümü	112
8. Telif Hakkı	112
9. Basitleştirilmiş AB Uygunluk Beyanı	112

ΔΕΙΚΤΗΣ

1. Μέρη και εξαρτήματα	113
2. Πριν από τη χρήση	113
3. Λειτουργία	114
4. ΣΥΜΒΟΥΛΕΣ	119
5. Καθαρισμός και συντήρηση	121
6. Επίλυση προβλημάτων	122
7. Ανακύκλωση ηλεκτρικού και ηλεκτρονικού εξοπλισμού	123
8. Πνευματικά δικαιώματα	123
9. Απλουστευμένη Δήλωση Συμμόρφωσης ΕΕ	124

ÍNDICE

1. Peces i components	125
2. Abans de fer servir	125
3. Funcionament	126
4. CONSELLS	131
5. Neteja i manteniment	133
6. Resolución de problemas	134
7. Reciclatge d'aparells elèctrics i electrònics	134
8. Copyright	135
9. Declaració UE de conformitat simplificada	135

INDEX

1. Alkatrészek és részegységek	136
2. Használat előtt	136
3. Működés	137
4. TÍPPEK	142
5. Tisztítás és karbantartás	143
6. Problémamegoldás	145
7. Elektromos és elektronikus berendezések újrahasznosítása	145
8. Szerzői jog	146
9. Egyszerűsített EU-megfelelőségi nyilatkozat	146

سرفيف

1. تانوكفلم او عاج آل	147
2. مادخيشال لببق	147
3. لي غيشتلا	148
4. حىاصرن	152
5. قن ايصلاو فديظنتلا	154
6. تالكشمل ل ح	155
7. قينورتكفلال او قىئابركفلا تاداعملا ريودت تداعا	155
8. رشنلاو عبطلا قوق ح	156
9. يبوروال اداحتال طسبملا ققباطملا نال عا	156

NOTA

EU01_103810_ProClean 6140 Door

ES • La codificación de este manual es genérica y se aplica a todas las variantes de códigos del aparato.

EN • The coding in this manual is generic and applies to all code variants of the appliance.

FR • Le codage figurant dans ce manuel est générique et s'applique à toutes les variantes de code de l'appareil.

DE • Die Codierung in dieser Bedienungsanleitung ist allgemein und gilt für alle Codevarianten des Geräts.

IT • La codifica riportata nel presente manuale è generica e si applica a tutte le varianti di codici dell'apparecchio.

PT • A codificação apresentada neste manual é genérica e aplica-se a todas as variantes de código do aparelho.

NL • De codering in deze handleiding is algemeen en geldt voor alle codevarianten van het apparaat.

PL • Kody podane w niniejszej instrukcji są ogólne i mają zastosowanie do wszystkich wariantów kodowych urządzenia.

CZ • Kódování obsažené v tomto návodu je generické a platí pro všechny kódové varianty spotřebiče.

TR • Bu kılavuzdaki kodlama geneldir ve cihazın tüm kod varyantları için geçerlidir.

GR • Η κωδικοποίηση σε αυτό το εγχειρίδιο είναι γενική και ισχύει για όλες τις παραλλαγές κώδικα της συσκευής.

CAT • La codificació del manual és genèrica i s'aplica a totes les variants de codis de l'aparell.

HU • Ez a kézikönyv egységes kódolást használ, amely az eszköz minden típusára érvényes

زاهج لابل فصاخل اةيجمربل ا تاميل عمتل ا تاري غتم عيمج يل ع قبطني و اماع ليلدلا • يبرع

1. PIEZAS Y COMPONENTES

Figura 1

1. Sistema de bloqueo de la puerta
2. Ventana de visualización
3. Plato de vidrio de borosilicato
4. Cavidad
5. Panel de control
6. Grill

Nota:

Los gráficos de este manual son representaciones esquemáticas y puede que no coincidan exactamente con los del producto.

2. ANTES DE USAR

- Este aparato presenta un embalaje diseñado para protegerlo durante su transporte. Saque el aparato de su caja. Puede guardar la caja original y otros elementos del embalaje en un lugar seguro para prevenir daños en el aparato si necesita transportarlo en el futuro. Si desea deshacerse del embalaje original, asegúrese de reciclar todos los elementos correctamente.
- Asegúrese de que todas las piezas y componentes están incluidos y en buen estado. Si faltara alguno o no estuvieran en buen estado, contacte de forma inmediata con el Servicio de Atención Técnica Oficial de Cecotec.

Contenido de la caja:

- Microondas
- Este manual de instrucciones
- No retire el número de serie del producto, para poder mantener una correcta trazabilidad de su equipo en caso de solicitar asistencia.
- Saque todas las piezas del embalaje. Si el microondas va protegido con alguna película protectora, retírela antes de utilizarlo. Compruebe si el microondas está dañado. Si lo está, póngase en contacto con el Servicio de Asistencia Técnica Oficial de Cecotec.
- Coloque el producto en un lugar plano, estable y seco, lejos de cualquier material corrosivo, y evite exponerlo al calor o a la humedad.
- El producto debe estar colocado a una distancia mínima de 5 metros de la televisión, radio o antena.

- Con el fin de evitar descargas eléctricas, el microondas se debe instalar de tal manera que el enchufe sea accesible y que garantice una toma de tierra efectiva en caso de fuga de corriente.
- La puerta del microondas debe estar cerrada para poder funcionar.
- En caso de detectar restos del embalaje en el interior del producto o en las resistencias, mantenga abierta la puerta del microondas para asegurar una buena ventilación. Para eliminar este problema, es recomendable calentar un vaso de agua en el microondas varias veces a máxima potencia.
- No coloque el microondas dentro de un armario. Este aparato no está diseñado para ser encastrado.

3. FUNCIONAMIENTO

Panel de control



Figura 2

1. Pantalla
2. Icono táctil Descongelar/ Reloj
3. Icono táctil Grill
4. Icono táctil Stop/ Bloqueo
5. Icono táctil Inicio/ +30s
6. Selector
7. Icono táctil Recalentar
8. Icono táctil Programas
9. Icono táctil Potencia

CONEXIÓN A LA RED



Cuando conecte el microondas a la red eléctrica, la pantalla se encenderá y a continuación, entrará en estado de espera y mostrará 1:00.

AJUSTE DE POTENCIA

1. Existen cinco niveles de potencia del microondas: 100P, 80P, 50P, 30P y 10P, respectivamente.
2. Presione el icono táctil  de manera continua y seleccione la potencia de microondas deseada.
3. Gire el selector para aumentar o disminuir el tiempo de cocción, pudiendo seleccionar un rango de tiempo de 0:10 a 60:00.
4. Después de seleccionar el tiempo, presione el botón  para comenzar a trabajar. Un sonido de zumbido notificará la finalización de la operación.

HIGH (potencia alta/máxima)	100% de potencia	Aplicable para cocción rápida y completa.
M. High (potencia media-alta)	80% de potencia	Aplicable para cocción exprés media.
Med (potencia media-alta)	50% de potencia	Aplicable para cocer al vapor.
M. Low (potencia media-alta)	30% de potencia	Aplicable para descongelar alimentos.
LOW (potencia media-alta)	10% de potencia	Aplicable para mantener caliente.



⚠ PRECAUCIÓN

- El tiempo máximo que se puede programar es de 60 minutos.
- Nunca use la parrilla durante la cocción en microondas
- Nunca operar el microondas vacío.
- A la máxima potencia del microondas, este reducirá automáticamente la potencia después de un cierto tiempo de cocción para prolongar su vida útil.
- Si se gira la comida durante la operación, toque el icono  una vez y el procedimiento de cocción preestablecido continuará.
- Si pretende retirar la comida antes del tiempo preestablecido, debe tocar el icono  una vez para borrar el procedimiento preestablecido y evitar así el funcionamiento no deseado en el próximo uso.

DESCONGELAR/RELOJ

DESCONGELAR

Existen dos modos de descongelación, dEF1 y dEF2, respectivamente.

- dEF1 para descongelar por peso.
 - dEF2 para descongelar por tiempo.
1. Toque este icono  para seleccionar descongelar por peso o por tiempo, y la pantalla mostrará "dEF1" o "dEF2".
 2. Use el selector para elegir el peso de los alimentos o el tiempo de descongelación.
 3. El rango de peso opcional para dEF1 es de 100 a 1500 g, y el rango de tiempo opcional para dEF2 es de 0:10 a 60:00.
 4. Después de seleccionar el peso o tiempo de descongelación, tocar el icono  para comenzar.
 5. Un sonido de zumbido notificará la finalización de la operación.
 6. El modo dEF1 de descongelación por peso emitirá un pitido para indicar que se debe girar la comida durante la descongelación.



A continuación, se ofrece un consejo sobre el tiempo de descongelación de alimentos:

- dEF1: Para descongelar, el rango de peso es de 100 a 1500 g.
- dEF2: Para descongelar, el rango de tiempo es de 0:10 a 60:00.

⚠ PRECAUCIÓN



- Es necesario girar la comida durante la operación para obtener un efecto uniforme.
- Usualmente, la descongelación necesitará más tiempo que cocinar la comida.
- Si la comida se puede cortar con un cuchillo, el proceso de descongelación se puede considerar completo.
- El microondas penetra alrededor de 4 cm en la mayoría de los alimentos.
- Los alimentos descongelados deben consumirse lo antes posible, no se recomienda volver a congelarlos.

RELOJ (reloj de 24 horas)

1. En modo de espera, mantenga presionado el icono  durante más de 3 segundos para entrar en la interfaz de configuración del reloj.
2. Al mismo tiempo, la pantalla parpadea en horas.
3. La hora se puede ajustar girando el selector. Después de ajustar la hora, tocar el icono  o brevemente para confirmar y cambiar al modo de ajuste de minutos.
4. Los minutos se pueden ajustar girando el selector. Después de ajustar los minutos, tocar el icono  nuevamente para confirmar y salir de la configuración del reloj.

PROGRAMAS PRECONFIGURADOS

Este microondas dispone de los siguientes 8 programas preconfigurados (A.1-A.8): Patatas, Pasta, Pizza, Palomitas, Verduras, Bebidas, Carne y Pescado.

1. Toque el icono  para seleccionar el menú automático deseado; la pantalla mostrará de A.1 a A.8.
2. Utilice el selector para elegir el tamaño de la porción del alimento.
3. Después de seleccionar el tamaño de la porción, tocar el icono  para comenzar.
4. Un sonido de zumbido notificará la finalización de la operación.

Pantalla	Tipo	Método
A.1	Patata	Los pesos opcionales son 250 g, 500 g y 750 g
A.2	Pasta	Los pesos opcionales son 50 g, 100 g y 150 g
A.3	Pizza	Los pesos opcionales son 200 g y 400 g
A.4	Palomitas	El peso opcional es 100 g
A.5	Verduras	Los pesos opcionales son 200 g, 400 g y 600 g



A.6	Bebidas	Las porciones opcionales son 1, 2 o 3 tazas, cada una de aproximadamente 250 ml
A.7	Carne	Los pesos opcionales son 200 g, 400 g y 600 g
A.8	Pescado	Los pesos opcionales son 200 g, 400 g y 600 g

⚠ PRECAUCIÓN

- La temperatura de los alimentos antes de cocinar debe ser de 20-25°C. Una temperatura más alta o más baja requerirá aumentar o disminuir el tiempo de cocción.
- La temperatura, el peso y la forma de los alimentos influirán en gran medida en el efecto de cocción. Si se detecta alguna desviación en los factores indicados en el menú anterior, se puede ajustar el tiempo de cocción para obtener el mejor resultado.

FUNCIÓN GRILL

Existen tres modos de grill: G., C-1 y C-2. Son grill, combinación 1 de grill y cocción por microondas, y combinación 2 de grill y cocción por microondas.

1. Para activarlo, debe presionar el icono  continuamente y seleccione el modo deseado.
2. La pantalla mostrará "G.", "C-1" o "C-2".
3. Gire el selector para indicar el tiempo de cocción, y el rango de tiempo que se puede regular es de 0:10 a 60:00.
4. Después de seleccionar el tiempo de cocción, presione el botón  para comenzar a funcionar.
5. Un sonido de zumbido notificará la finalización de la operación.

G.	La resistencia del grill se enciende durante el funcionamiento. Es ideal para cocinar carnes finas o enrolladas, como cerdo, salchichas y alas de pollo, permitiendo obtener un buen color dorado.
C-1	Combinación de grill y cocción por microondas. 30% microondas y 70% grill.
C-2	Combinación de grill y cocción por microondas. 55% microondas y 45% grill.

⚠ PRECAUCIÓN

En el modo grill, todas las partes del horno, incluida la rejilla y los recipientes de cocción, pueden alcanzar altas temperaturas. Tenga cuidado al retirar cualquier elemento del horno. Utilice agarraderas gruesas o guantes de horno para EVITAR QUEMADURAS.

RECALENTAR

La función de recalentar facilita a los usuarios calentar alimentos según el peso.

1. Toque el icono  de manera continua y seleccione el peso adecuado del alimento.
2. El rango de peso seleccionable es 200 g, 400 g, 600 g, 800 g y 1000 g.



3. A continuación de seleccionar el peso, tique el icono  para comenzar.
4. Un sonido de zumbido notificará la finalización de la operación.

STOP/BLOQUEO



Durante el proceso de configuración de cocción, puede tocar el icono  para cancelar las configuraciones y volver al modo de espera.

Durante el funcionamiento del microondas, toque el icono  para pausarlo. Si está en pausa, vuelva a tocar el mismo icono para cancelar la función y regresar al modo de espera.

INICIO/+30s

- Después de ajustar el tiempo de cocción o el peso de los alimentos, toque el icono  para iniciar el microondas de inmediato.
- En estado de funcionamiento, puede tocar el icono  para aumentar el tiempo, cada toque incrementa 30 segundos, pero el modo de menú y el modo de descongelación por peso no pueden ajustar el tiempo.
- En estado de pausa, puede tocar el icono  para continuar con el microondas en el modo de cocción anterior.

FUNCIÓN EXPRESS

1. En modo de espera, después de introducir los alimentos y cerrar la puerta, toque el icono  para iniciar rápidamente el microondas. El tiempo de trabajo predeterminado es de 30 segundos.
2. Durante el funcionamiento, toque el icono  una vez para 30 segundos adicionales.
3. Un sonido de zumbido notificará la finalización de la operación.

FUNCIÓN DE BLOQUEO PARA NIÑOS

Usa esta función para bloquear el panel de control mientras limpia o para evitar que los niños usen el microondas sin supervisión. Todos los botones quedan inoperativos en este modo.

1. Activación del bloqueo: En modo de espera, mantenga presionado el icono  durante más de 3 segundos, de este modo se activará el bloqueo infantil.

Todos los botones del microondas quedan desactivados, excepto el icono .

2. Desactivación del bloqueo: En estado de bloqueo infantil, mantenga presionado el icono  durante más de 3 segundos para cancelar la función de bloqueo infantil.

Todos los botones del microondas recuperan su funcionalidad normal.

4. CONSEJOS

Los siguientes factores pueden afectar el resultado de la cocción:

Distribución de los alimentos

Coloque las áreas más gruesas hacia el exterior del plato y las más finas hacia el centro, distribuyéndolas uniformemente. No las superponga si es posible.

Ajuste del tiempo de cocción

Comience a cocinar con un tiempo corto, evalúe después y ajústelo según sea necesario. Cocinar en exceso puede causar humo y quemaduras.

Cocción uniforme

Alimentos como pollo, hamburguesas o bistec deben girarse una vez durante la cocción. Dependiendo del tipo de alimento, si es aplicable, remuévalo del exterior al centro del plato una o dos veces durante la cocción.

Permitir tiempo de reposo

Después de que termine el tiempo de cocción, deje el alimento en el horno un tiempo adecuado para completar su ciclo de cocción y enfriarse gradualmente.

Comprobar si el alimento está listo

El color y la dureza de los alimentos ayudan a determinar si están cocidos. Esto incluye:

- Vapor saliendo de todas las partes del alimento, no solo de los bordes.
- Las articulaciones de las aves de corral se mueven fácilmente.
- El cerdo o las aves no muestran signos de sangre.
- El pescado es opaco y se puede cortar fácilmente con un tenedor.

Plato para dorar

Al usar un plato para dorar o un recipiente autocalentable, siempre coloque un aislante resistente al calor, como un plato de porcelana, debajo para evitar daños al plato giratorio y al anillo giratorio.

Film plástico apto para microondas

Al cocinar alimentos con alto contenido de grasa, no permita que el film plástico entre en contacto con el alimento, ya que podría derretirse.

Utensilios de plástico aptos para microondas

Algunos utensilios de plástico aptos para microondas pueden no ser adecuados para cocinar alimentos con alto contenido de grasa y azúcar. Además, no se debe exceder el tiempo de precalentamiento especificado en el manual de instrucciones del plato.

RECIPIENTES APTOS PARA MICROONDAS

Se recomienda encarecidamente usar recipientes que sean adecuados y seguros para la cocción en microondas.

En general, los recipientes de cerámica resistente al calor, vidrio o plástico son adecuados para el microondas. Nunca use recipientes de metal para cocinar en microondas o en modo combinado, ya que podrían producir chispas.

Puedes consultar la tabla a continuación como referencia.

Material del recipiente	Microondas	Grill	Combi	Notas
Cerámica resistente al calor	Sí	Sí	Sí	Nunca use cerámica decorada con bordes metálicos o esmaltada. Se recomienda usar recipientes de cerámica, vidrio resistente al calor y plástico que soporten temperaturas superiores a 120°C.
Plástico resistente al calor	Sí	No	No	No se puede usar para cocinar en microondas durante mucho tiempo.
Vidrio resistente al calor	Sí	Sí	Sí	
Film plástico	Sí	No	No	No debe usarse al cocinar carne o chuletas, ya que la alta temperatura puede dañar el film.
Parrilla	No	Sí	Sí	La parrilla solo puede usarse en modo grill y combinado.
Recipiente metálico	No	No	No	No debe usarse en el microondas. Las microondas no pueden penetrar el metal.
Laca	No	No	No	Mala resistencia al calor. No se puede usar para la cocción a alta temperatura.
Madera de bambú y papel	No	No	No	Mala resistencia al calor. No se puede usar para la cocción a alta temperatura.

5. LIMPIEZA Y MANTENIMIENTO

⚠️ PRECAUCIÓN

El microondas debe limpiarse regularmente y eliminar cualquier residuo de comida.

⚠️ ADVERTENCIAS

- a. Desconecte el cable de alimentación del enchufe antes de limpiar. Después de enfriar los productos. No sumergir el microondas en agua u otros líquidos al limpiar.
- b. No mantener el microondas limpio podría llevar al deterioro de la superficie, afectando negativamente la vida útil del microondas y posiblemente resultando en una situación peligrosa.
- c. Nunca use detergentes fuertes, gasolina, polvos abrasivos o cepillos metálicos para limpiar cualquier parte del microondas.
- d. No retire la placa mica
- e. Cuando el microondas ha sido utilizado durante mucho tiempo, pueden aparecer olores extraños. Los siguientes métodos pueden eliminarlos:
 - o Colocar varias rodajas de limón en una taza y calentar a alta potencia durante 2-3 minutos.
 - o Colocar una taza de té rojo en el microondas y calentar a alta potencia.
 - o Colocar cáscara de naranja en el microondas y calentar a alta potencia durante 1 minuto.
- f. Cuando el microondas no se use, debe colocar en áreas secas y bien ventiladas siempre que sea posible.

⚠️ ADVERTENCIA

Detalles sobre cómo limpiar las superficies en contacto con los alimentos:

Después de usar, debe limpiar la cubierta de la placa de mica con un paño húmedo, seguido de un paño seco para eliminar cualquier salpicadura de alimentos y grasa. La grasa acumulada puede sobrecalentarse y comenzar a producir humo o incendiarse.

Detalles para limpiar las juntas de la puerta, la cavidad y las partes adyacentes

Exterior

- Limpie el exterior con un paño suave humedecido.

Puerta

- Use un paño suave humedecido para limpiar la puerta y la ventana.
- Limpie las juntas de la puerta y las partes adyacentes para eliminar cualquier derrame o salpicadura.
- Limpie el panel de control con un paño suave ligeramente humedecido.

Paredes interiores

- Limpie las superficies interiores con un paño suave humedecido.
- Limpie la placa mica para eliminar cualquier residuo de comida.

6. RESOLUCIÓN DE PROBLEMAS

Si el dispositivo no funciona (la luz interior no se enciende, el plato giratorio no gira, la comida no se calienta, etc.):

- Compruebe que el dispositivo está conectado a la toma de corriente de forma segura. Si no lo está, desconecte el enchufe, espere 10 segundos y conéctelo de nuevo.
- Compruebe que no se ha fundido ningún fusible y que no haya ningún cortocircuito. Si estos funcionan correctamente, pruebe la toma de corriente con otro aparato.
- Compruebe que la puerta está bien cerrada y que el sistema de cierre de la puerta está bien encajado.

Si ninguna de las opciones anteriores soluciona el problema, contacte con el Servicio de Asistencia Técnica Oficial de Cecotec. No intente reparar el dispositivo por su propia cuenta.

Si el dispositivo causa interferencias con la radio, televisión u otros aparatos eléctricos:

1. Limpie la puerta y la superficie de sellado del aparato.
2. Reoriente el receptor de la antena de radio o televisión.
3. Vuelva a colocar el microondas.
4. Coloque el microondas lejos del receptor.
5. Enchufe el dispositivo en una toma diferente de tal manera que este y el receptor estén en distintos circuitos bifurcados.

7. RECICLAJE DE APARATOS ELÉCTRICOS Y ELECTRÓNICOS

Este símbolo indica que, de acuerdo con las normativas aplicables, el producto y/o la batería deberán desecharse de manera independiente de los residuos domésticos. Cuando este producto alcance el final de su vida útil, deberá extraer las pilas/baterías/acumuladores y llevarlo a un punto de recogida designado por las autoridades locales.

Para obtener información detallada acerca de la forma más adecuada de desechar sus aparatos eléctricos y electrónicos y/o las correspondientes baterías, el consumidor deberá contactar con las autoridades locales.

El cumplimiento de las pautas anteriores ayudará a proteger el medio ambiente.

Puede consultar la información sobre los sistemas nacionales de reciclaje de embalajes y su marcado en nuestra página web.

8. COPYRIGHT

Los derechos de propiedad intelectual sobre los textos de este manual pertenecen a CECOTEC INNOVACIONES, S.L. Quedan reservados todos los derechos. El contenido de esta publicación no podrá, ni en parte ni en su totalidad, reproducirse, almacenarse en un sistema de recuperación, transmitirse o distribuirse por ningún medio (electrónico, mecánico, fotocopia, grabación o similar) sin la previa autorización de CECOTEC INNOVACIONES, S.L.

9. DECLARACIÓN UE DE CONFORMIDAD SIMPLIFICADA

Por la presente, Cecotec Innovaciones declara que este producto cumple con los requisitos esenciales y otras disposiciones relevantes de las normativas aplicables en la Unión Europea. Este producto ha sido diseñado, fabricado y probado con el cumplimiento de los estándares de seguridad y calidad requeridos. El texto completo de la Declaración de Conformidad de la UE se puede encontrar en la siguiente dirección web: <https://cecotec.es/es/information/declaration-of-conformity>

1. PARTS AND COMPONENTS

Fig. 1

1. Door safety lock system
2. Viewing window
3. Borosilicate glass dish
4. Interior cavity
5. Control panel
6. Grill rack

Note:

The graphics in this manual are schematic representations and may not exactly match the product.

2. BEFORE USE

- This appliance comes in a packaging designed to protect it during transport. Remove the appliance from its box. You can keep the original box and other packaging materials in a safe place to prevent damage to the appliance if you need to transport it in the future. If you wish to dispose of the original packaging, make sure all items are recycled properly.
- Check that all parts and components are included and in good condition. If any of them are missing or damaged, please contact Cecotec's Official Technical Support Service immediately.

Box content:

- Microwave oven
- Instruction manual
- Do not remove the product's serial number in order to keep proper traceability if technical assistance is required.
- Remove all packaging materials. If the microwave is protected with a protective film, remove it before use. Check if the microwave is damaged. If it is, please contact the official Cecotec Technical Support Service.
- Place the appliance on a flat, stable and dry place, away from any corrosive material, and avoid exposing it to heat or moisture.
- The appliance must be placed at least 5 m away from TVs, radios, or antennas.
- The appliance must be placed in such way that the plug is accessible and the socket must be properly earthed to avoid electric shocks.
- Make sure to close the microwave door for proper operation.

- In case there are any manufacturing remains in the microwave cavity or on the heating elements, leave the microwave open to ensure good ventilation. To eliminate this problem, it is advisable to heat a glass of water in the microwave several times at full power.
- Do not place the microwave inside a cabinet. This appliance is not designed for built-in installation.

3. OPERATION

Control panel



Fig. 2

1. Display
2. Defrost/Clock touch icon
3. Grill touch icon
4. Stop/Lock touch icon
5. Start/+30s touch icon
6. Knob
7. Reheat touch icon
8. Programme touch icon
9. Power level touch icon

MAINS CONNECTION

When the microwave is connected to the mains, the display will turn on and then enter standby mode and show "1:00".



POWER SETTING

1. There are five microwave power levels: 100P, 80P, 50P, 30P and 10P, respectively.
2. Press the touch icon  continuously and select the desired microwave power.
3. Turn the knob to increase or decrease the cooking time. The selectable time range is 0:10 to 60:00.
4. After selecting the time, press the button  to start working. A buzzing sound will notify the completion of the operation.

HIGH (high/ maximum power)	100% power	Suitable for fast and thorough cooking.
M. High (medium- high power)	80% power	Suitable for medium express cooking.
Med (medium-high power)	50% power	Applicable for steaming.

M. Low (medium-high power)	30% power	Suitable for defrosting food.
LOW (medium-high power)	10% power	Applicable for keeping warm.



⚠ CAUTION

- The maximum time that can be set up is 60 minutes.
- Never use the grill during microwave cooking.
- Never operate the microwave oven empty.
- At full microwave power, the appliance will automatically reduce power after a certain cooking time to extend its service life.
- If the food is turned during operation, touch the icon  once and the preset cooking procedure will continue.
- If you intend to remove the food before the preset time, you must touch the  icon once to clear the preset procedure to avoid undesired operation at the next use.

DEFROST/CLOCK

Defrost

There are two defrost modes, dEF1 and dEF2, respectively.

- dEF1 for defrosting by weight.
 - dEF 2 for defrosting by time.
1. Touch this icon  to select defrost by weight or by time, and the display will show "dEF1" or "dEF2".
 2. Turn the knob to select the food weight or defrost time.
 3. The optional weight range for dEF1 is 100 to 1500 g, and the optional time range for dEF2 is 0:10 to 60:00.
 4. After selecting the weight or defrost time, touch the icon  to start.
 5. A buzzing sound will notify the completion of the operation.
 6. The dEF1 defrost by weight mode will beep to indicate that the food should be turned during defrost.

Here is some advice on food defrosting time:



- o dEF1: For thawing, the weight range is 100 to 1500 g.
- o dEF2: For defrosting, the time range is 0:10 to 60:00.

⚠ CAUTION

- It is necessary to rotate the food during the operation to obtain a uniform effect.
- Usually, defrosting will take longer than cooking the food.
- If food can be cut by knife, the defrosting process is complete.



- Microwaves penetrate about 4 cm into most food.
- Defrosted food should be consumed as soon as possible, refreezing is not recommended.

CLOCK (24-hour clock)

1. In standby mode, press and hold the  icon for more than 3 seconds to enter the clock setting interface.
2. At the same time, the display flashes in hours.
3. The time can be set by turning the knob. After setting the time, touch the icon  or briefly to confirm and switch to minute setting mode.
4. The minutes can be set by turning the dial. After setting the minutes, touch the icon  again to confirm and exit the clock settings.

PRESET PROGRAMMES

This microwave features the following 8 preset programmes (A.1-A.8): Potatoes, Pasta, Pizza, Popcorn, Vegetables, Beverages, Meat and Fish.

1. Press the icon  to select the desired automatic menu; the display will show A.1 to A.8.
2. Use the selector to choose the portion size of the food.
3. After selecting the portion size, touch the icon  to start.
4. A buzzing sound will notify the completion of the operation.



Display	Type	Method
A.1	Potato	Optional weights are 250 g, 500 g and 750 g.
A.2	Pasta	Optional weights are 50 g, 100 g and 150 g.
A.3	Pizza	The optional weights are 200 g and 400 g.
A.4	Popcorn	Optional weight is 100 g
A.5	Vegetables	The optional weights are 200 g, 400 g and 600 g.
A.6	Drinks	Optional servings are 1, 2 or 3 cups, each of approximately 250 ml.
A.7	Meat	The optional weights are 200 g, 400 g and 600 g.
A.8	Fish	The optional weights are 200 g, 400 g and 600 g.

⚠ CAUTION

- Food should be at a temperature of 20-25°C before cooking. Higher or lower temperatures will require the cooking time to be increased or decreased accordingly.
- The temperature, weight and shape of the food will greatly influence the cooking result. If any deviation is detected in the factors indicated in the previous menu, the cooking time can be adjusted to obtain the best result.

GRILL FUNCTION

There are three grill modes: G., C-1 and C-2. They are grill, combination 1 of grill and microwave cooking, and combination 2 of grill and microwave cooking.

1. To activate it, press the  icon continuously and select the desired mode.
2. The display will show "G.", "C-1" or "C-2".
3. Turn the knob to select the cooking time. The adjustable time range is from 0:10 to 60:00.
4. After selecting the cooking time, press the button  to start cooking.
5. A buzzing sound will notify the completion of the operation.



G	The grill heating element lights up during operation. It is ideal for cooking thin or rolled meats, such as pork, sausages and chicken wings, allowing to obtain a good golden color.
C-1	Combination of grill and microwave cooking. 30% microwave and 70% grill.
C-2	Combination of grill and microwave cooking. 55% microwave and 45% grill.

⚠ CAUTION

In grill mode, all parts of the oven, including the rack and cooking vessels, can reach high temperatures. Be careful when removing any items from the microwave. Use thick grips or oven mitts to AVOID BURNS.

REHEAT

The reheat function makes it easy for users to heat food by weight.



1. Touch the icon  continuously and select the appropriate feed weight.
2. The selectable weight range is 200 g, 400 g, 600 g, 800 g and 1000 g.
3. After selecting the weight, touch the icon  to start.
4. A buzzing sound will notify the completion of the operation.

STOP/BLOQUEO



During the cooking setup process, you can touch the  icon to cancel the settings and return to standby mode.

During microwave operation, touch the  icon to pause the microwave. If paused, touch the same icon again to cancel the function and return to standby mode.

INICIO/+30s

- After setting the cooking time or food weight, touch the icon  to start the microwave immediately.
- In working status, you can touch the icon  to increase the time, each touch increases 30 seconds, but the menu mode and defrost by weight mode cannot adjust the time.
- In pause state, you can touch the icon  to continue with the microwave in the previous cooking mode.

EXPRESS FUNCTION

1. In standby mode, after inserting the food and closing the door, touch the icon  to quickly start the microwave. The default working time is 30 seconds.
2. During operation, touch the icon  once for an additional 30 seconds.
3. A buzzing sound will notify the completion of the operation.

CHILD LOCK FUNCTION

Use this function to lock the control panel when cleaning or to prevent children from using the microwave without supervision. All buttons are inoperative in this mode.

1. **Activating the lock:** In standby mode, press and hold the  icon for more than 3 seconds to activate the child lock.

All buttons on the microwave are deactivated, except for the  icon.

2. **Deactivating the lock:** In child lock status, press and hold the  icon for more than 3 seconds to cancel the child lock function.

All the buttons on the microwave recover their normal functionality.

4. TIPS

The following factors may affect the cooking result:

Food distribution

Place the thicker areas towards the outside of the dish and the thinner areas towards the center, distributing them evenly. Do not overlap them if possible.

Setting the cooking time

Start cooking with a short time, evaluate later and adjust as necessary. Overcooking can cause smoke and burns.

Uniform cooking

Foods such as chicken, hamburgers or steak should be turned once during cooking. Depending on the type of food, if applicable, remove it from the outside to the center of the dish once or twice during cooking.

Allow idle time

After the cooking time is over, leave the food in the oven for an adequate time to complete its cooking cycle and cool gradually.

Check whether the food is ready

The colour and firmness of food help to determine whether it is properly cooked. This includes:

- Steam coming from all parts of the food, not only from the edges.
- Poultry joints move easily.
- Pigs or poultry show no signs of blood.
- Fish is opaque and can be easily cut with a fork.

Browning dish

When using a browning pan or self-heating pan, always place a heat-resistant insulator, such as a porcelain plate, underneath to prevent damage to the turntable and rotating ring.

Microwave-safe plastic film

When cooking foods with high fat content, do not allow plastic film to come into contact with the food, as it may melt.

Microwave-safe plastic utensils

Some microwave-safe plastic utensils may not be suitable for cooking foods with high fat and sugar content. Furthermore, the preheating time specified in the dish's instruction manual must not be exceeded.

MICROWAVE-SAFE CONTAINERS

It is strongly recommended to use suitable and safe containers for microwave cooking. In general, heat-resistant ceramic, glass or plastic containers are suitable for microwave cooking. Never use metal containers for microwave or combination mode cooking, as they may produce sparks. You can refer to the table below for reference.

Food container material	Microwave oven	Grill rack	Combi	Notes
Heatproof ceramics	Yes	Yes	Yes	Never use ceramics decorated with metallic or glazed edges. It is recommended to use ceramic, heat-resistant glass and plastic containers that withstand temperatures above 120°C.

Heatproof plastic	Yes	No	No	It cannot be used for microwave cooking for a long time.
Heat-resistant glass	Yes	Yes	Yes	
Plastic film	Yes	No	No	Do not use when cooking meat or chops, as high temperatures may damage the film.
Grill	No	Yes	Yes	The grill can only be used in grill and combination mode.
Metal container	No	No	No	Not to be used in the microwave. Microwaves cannot penetrate through metal.
Lacquer	No	No	No	Poor heat resistance. It cannot be used for high temperature cooking.
Bamboo wood and paper	No	No	No	Poor heat resistance. It cannot be used for high temperature cooking.

5. CLEANING AND MAINTENANCE

⚠ Caution

The microwave should be cleaned regularly, removing any food residues.

⚠ WARNINGS

- a. Disconnect the power cord from the mains socket before cleaning. After cooling the products. Do not immerse the microwave in water or other liquids when cleaning.
- b. Failure to keep the microwave clean could lead to surface deterioration, negatively affecting the life of the microwave and possibly resulting in a hazardous situation.
- c. Never use harsh detergents, gasoline, abrasive powders or metal brushes to clean any part of the microwave.
- d. Do not remove the mica plate.
- e. When the microwave oven has been used for a long time, strange odors may appear. The following methods can eliminate them:
 - o Place several lemon slices in a cup and heat on high power for 2-3 minutes.
 - o Place a cup of red tea in the microwave and heat on high power.
 - o Place orange peels in the microwave and heat on high power for 1 minute.
- f. When the microwave is not in use, it should be placed in dry, well-ventilated areas whenever possible.

⚠ WARNING

Details on how to clean food contact surfaces:

After use, you should clean the mica plate cover with a damp cloth, followed by a dry cloth to remove any food splashes and grease. Accumulated grease can overheat and start to smoke or catch fire.

Details for cleaning door seals, cavity and adjacent parts**Exterior**

- Clean the exterior with a soft damp cloth.

Door

- Use a soft damp cloth to clean the door and viewing window.
- Clean the door seals and adjacent parts to remove any spills or splashes.
- Clean the control panel with a soft, slightly damp cloth.

Interior walls

- clean the inner surfaces with a soft, damp cloth.
- Clean the mica plate to remove any food residue.

6. TROUBLESHOOTING

If the appliance does not work (interior light does not switch on, turntable does not rotate, food does not heat up, etc.):

- Make sure the appliance is securely plugged to the socket. If not, unplug it, wait 10 seconds, and properly re-plug it.
- Check that no fuse has blown and that no short circuit occurred. If not, test the socket with another appliance.
- Check that the door is properly closed and that the door locking system is properly engaged.

If none of the above options solve the problem, please contact the official Cecotec Technical Support Service. Do not try to repair the appliance by yourself.

If the appliance causes interference with radio, television, or other electrical appliances:

1. Clean the door and the sealing surface of the appliance.
2. Reorient the receiving antenna of the radio or television.
3. Move the microwave.
4. Place the microwave away from the receiver.
5. Plug the appliance into a different outlet so that it and the receiver are on different branch circuits.

7. RECYCLING OF ELECTRICAL AND ELECTRONIC EQUIPMENT

This symbol indicates that, according to the applicable regulations, the product and/or battery must be disposed of separately from household waste. When this product reaches the end of its shelf life, you should dispose of the batteries/accumulators and take them to a collection point designated by the local authorities.

For detailed information on how to properly dispose of electrical and electronic equipment and/or the corresponding batteries, consumers should contact their local authorities.

Compliance with the above guidelines will help protecting the environment.

Information regarding national packaging recycling systems and their marking can be found on our website.

8. COPYRIGHT

The intellectual property rights over the texts in this manual belong to CECOTEC INNOVACIONES, S.L. All rights reserved. The content of this publication may not, either in part or in its entirety, be reproduced, stored in a retrieval system, transmitted or distributed by any means (electronic, mechanical, photocopying, recording or similar) without prior authorisation from CECOTEC INNOVACIONES, S.L.

9. SIMPLIFIED EU DECLARATION OF CONFORMITY

Cecotec Innovaciones hereby declares that this appliance complies with the essential requirements and other relevant provisions of the regulations applicable in the European Union. This appliance has been designed, manufactured and tested in compliance with required safety and quality standards. The full text of the EU Declaration of Conformity can be found on the following website: <https://cecotec.es/es/information/declaration-of-conformity>

1. PIÈCES ET COMPOSANTS

Image 1

1. Système de verrouillage de la porte
2. Fenêtre pour contrôler le processus de cuisson
3. Plateau tournant en verre borosilicaté
4. Cavité
5. Panneau de contrôle
6. Gril

Note :

Les graphiques de ce manuel sont des représentations schématiques et peuvent ne pas correspondre exactement à ceux du produit.

2. AVANT UTILISATION

- Cet appareil possède un emballage conçu pour le protéger pendant son transport. Sortez l'appareil de sa boîte. Rangez la boîte d'origine et le reste des éléments provenant de l'emballage dans un endroit sûr pour éviter d'endommager l'appareil si vous devez le transporter à l'avenir. Si vous devez vous défaire de l'emballage d'origine, assurez-vous de recycler tous les éléments correctement.
- Assurez-vous que toutes les pièces et les composants sont inclus et en bon état. S'il manque une pièce, une partie, un accessoire ou que l'appareil ou ses accessoires ne sont pas en bon état, veuillez contacter le Service Après-Vente officiel de Cecotec.

Contenu de la boîte :

- Micro-ondes
- Manuel d'instructions
- Ne retirez pas le numéro de série du produit, afin de conserver un suivi correct de votre produit en cas de problème.
- Sortez toutes les pièces qui composent l'emballage. Si le micro-ondes est protégé par un film de protection, retirez-le avant de l'utiliser. Vérifiez si le four à micro-ondes est endommagé. S'il est endommagé, veuillez contacter le Service d'Assistance Technique officiel de Cecotec.
- Placez l'appareil sur une surface plate, stable et sèche, loin de tout type d'élément corrosif, de la chaleur ou de l'humidité.
- Le produit doit être placé à 5 m, au moins, d'une télévision, d'une radio ou d'une antenne.

- Afin d'éviter des décharges électriques, le micro-ondes doit être installé de manière à ce que la prise soit accessible, garantissant une prise de terre efficace en cas de fuite de courant.
- La porte du micro-ondes doit être fermée pour qu'il puisse fonctionner.
- Si vous détectez des restes de l'emballage à l'intérieur de l'appareil ou au niveau des résistances, maintenez la porte ouverte pour assurer une bonne ventilation. Pour éliminer ce problème, il est conseillé de chauffer un verre d'eau au micro-ondes plusieurs fois à pleine puissance.
- Ne placez pas le micro-ondes dans un placard. Cet appareil n'est pas destiné à être encastré.

3. FONCTIONNEMENT

Panneau de contrôle



Image 2

1. Écran
2. Icône tactile Décongeler/Horloge
3. Icône tactile du gril
4. Icône tactile de Stop/Verrouillage
5. Icône tactile de Démarrage/+30 s
6. Sélecteur
7. Icône tactile du menu Réchauffer
8. Icône tactile des programmes :
9. Icône tactile de la puissance

Branchement



Dès que vous brancherez le micro-ondes sur le secteur, l'écran s'allumera puis entrera en mode veille et affichera « 1:00 ».

Réglage de la puissance

1. Il existe cinq niveaux de puissance micro-ondes : 100P, 80P, 50P, 30P et 10P, respectivement.
2. Appuyez de manière continue sur l'icône tactile  et sélectionnez la puissance micro-ondes souhaitée.
3. Tournez le sélecteur pour augmenter ou diminuer le temps de cuisson, en sélectionnant une plage de temps comprise entre 0:10 et 60:00.
4. Après avoir sélectionné le temps, appuyez sur  pour démarrer. Un bip vous avertira de la fin.

HIGH (Puissance élevée/maximale)	100 % de puissance	Convient pour une cuisson rapide et complète.
M. High (puissance moyenne-élevée)	80 % de puissance	Convient à la cuisson express moyenne.
Med (puissance moyenne)	50 % de puissance	Convient à la cuisson à la vapeur.
M. Low (Puissance moyenne-faible)	30 % de puissance	Convient pour décongeler les aliments.
Low (puissance faible)	10 % de puissance	Convient pour maintenir au chaud.



⚠ AVERTISSEMENT

- Le temps maximum programmable est de 60 minutes.
- N'utilisez pas la grille avec la fonction micro-ondes.
- Ne faites jamais fonctionner le micro-ondes à vide.
- À la puissance maximale du micro-ondes, celui-ci réduira automatiquement la puissance après un certain temps de cuisson afin de prolonger sa durée de vie.
- Si vous retournez les aliments pendant le fonctionnement, appuyez une fois sur l'icône  et la procédure de cuisson prédéfinie se poursuivra.
- Si vous souhaitez retirer les aliments avant le temps prédéfini, vous devez appuyer une fois sur l'icône  pour effacer la procédure prédéfinie et éviter ainsi un fonctionnement indésirable lors de la prochaine utilisation.

Décongeler/Horloge

DÉCONGELER

Il existe deux modes de décongélation, dEF1 et dEF2, respectivement.

- dEF1, pour décongeler par poids.
 - dEF 2, pour décongeler par temps.
1. Appuyez sur cette icône  pour sélectionner la décongélation par poids ou par durée, et l'écran affichera « dEF1 » ou « dEF2 ».
 2. Tournez le sélecteur pour établir le poids des aliments ou le temps de décongélation.
 3. La plage de poids optionnelle pour dEF1 est comprise entre 100 et 1500 g, et la plage de temps optionnelle pour dEF2 est comprise entre 0:10 et 60:00.
 4. Après avoir sélectionné le poids ou le temps de décongélation, appuyez sur l'icône  pour démarrer.
 5. Un bip vous avertira de la fin.
 6. Le mode de décongélation par poids dEF1 émettra un bip pour indiquer que les aliments doivent être retournés pendant la décongélation.



Voici un conseil concernant le temps de décongélation des aliments :

- o dEF1 : Pour la décongélation, le poids doit être compris entre 100 et 1500 g.
- o dEF2 : Pour la décongélation, la plage de temps est comprise entre 0:10 et 60:00.

⚠ AVERTISSEMENT



- Il est nécessaire de retourner les aliments pendant le fonctionnement pour obtenir un effet uniforme.
- En général, la décongélation prend plus de temps que la cuisson des aliments.
- Si les aliments peuvent être coupés avec un couteau, le processus de décongélation peut être considéré comme terminé.
- Les micro-ondes pénètrent environ 4 cm dans la plupart des aliments.
- Les aliments décongelés doivent être consommés dès que possible, il n'est pas recommandé de les recongeler.

Horloge (horloge 24 heures)

1. En mode veille, appuyez sur l'icône  pendant plus de 3 secondes pour accéder aux réglages de l'horloge.
2. En même temps, l'écran clignote en heures.
3. Les heures peuvent être réglées en tournant le sélecteur. Après avoir réglé l'heure, appuyez brièvement sur l'icône  ou pour confirmer et passer au mode de réglage des minutes.
4. Les minutes peuvent être réglées en tournant le sélecteur. Après avoir réglé les minutes, appuyez à nouveau sur l'icône  pour confirmer et quitter la configuration de l'horloge.

Programmes préconfigurés

Ce micro-ondes dispose des 8 programmes prédéfinis suivants (A.1-A.8) : Pommes de terre, Pâtes, Pizza, Pop-corn, Légumes, Boissons, Viande et Poisson.

1. Appuyez sur l'icône  pour sélectionner le menu automatique souhaité ; l'écran affichera de A.1 à A.8.
2. Utilisez le sélecteur pour choisir la taille de la portion d'aliments.
3. Après avoir sélectionné la taille de la portion, appuyez sur l'icône  pour démarrer.
4. Un bip vous avertira de la fin.

Écran	Type	Méthode
A.1	Pommes de terre	Les poids optionnels sont 250 g, 500 g et 750 g.
A.2	Pâtes	Les poids optionnels sont 50 g, 100 g et 150 g.
A.3	Pizza	Les poids optionnels sont 200 g et 400 g.
A.4	Pop-corn	Le poids optionnel est 100 g



A.5	Légumes	Les poids optionnels sont 200 g, 400 g et 600 g.
A.6	Boissons	Les portions optionnelles sont 1, 2 ou 3 tasses, chacune d'environ 250 ml.
A.7	Viande	Les poids optionnels sont 200 g, 400 g et 600 g.
A.8	Poisson	Les poids optionnels sont 200 g, 400 g et 600 g.

⚠ AVERTISSEMENT

- La température des aliments avant la cuisson doit être de 20-25 °C. Une température plus élevée ou plus basse nécessitera d'augmenter ou de diminuer le temps de cuisson.
- La température, le poids et la forme des aliments conditionnent en grande partie l'effet de cuisson. Si vous détectez une différence par rapport au facteur indiqué dans le menu ci-dessus, vous pouvez ajuster le temps de cuisson afin d'obtenir le meilleur résultat.

Fonction Gril

Il existe trois modes de gril : G., C-1 et C-2. Gril, combinaison 1 de gril et micro-ondes, et combinaison 2 de gril et micro-ondes.

1. Pour l'activer, vous devez appuyer continuellement sur l'icône  et sélectionner le mode souhaité.
2. L'écran affichera « G. », « C-1 » ou « C-2 ».
3. Tournez le sélecteur pour sélectionner le temps de cuisson, la plage de temps réglable est de 10 secondes à 60 minutes.
4. Après avoir sélectionné le temps de cuisson, appuyez sur  pour démarrer le processus.
5. Un bip vous avertira de la fin.



G.	La résistance du gril s'allume pendant le fonctionnement. Idéal pour cuire des viandes fines ou roulées, telles que le porc, les saucisses et les ailes de poulet, permettant d'obtenir une belle couleur dorée.
C.1	Combinaison de gril et de micro-ondes. 30 % micro-ondes et 70 % gril.
C.2	Combinaison de gril et de micro-ondes. 55 % micro-ondes et 45 % gril.

⚠ AVERTISSEMENT

En mode gril, toutes les parties du micro-ondes, y compris la grille et les récipients de cuisson, peuvent atteindre des températures élevées. Faites attention lorsque vous retirez un élément du micro-ondes. Utilisez des maniques ou des gants de cuisine épais pour ÉVITER LES BRÛLURES.

Réchauffer

La fonction de réchauffage permet de réchauffer les aliments en fonction de leur poids.



1. Appuyez de manière continue sur l'icône  et sélectionnez le poids approprié de l'aliment.
2. Les poids sélectionnables sont 200 g, 400 g, 600 g, 800 g et 1000 g.
3. Après avoir sélectionné le poids, appuyez sur l'icône  pour démarrer.
4. Un bip vous avertira de la fin.

Stop/Verrouillage



Pendant le processus de configuration de la cuisson, vous pouvez appuyer sur l'icône  pour annuler les réglages et revenir au mode veille.

Pendant le fonctionnement du micro-ondes, appuyez sur l'icône  pour le mettre en pause. S'il est en pause, appuyez à nouveau sur la même icône pour annuler la fonction et revenir au mode veille.

Démarrage/+30s



- Après avoir réglé le temps de cuisson ou le poids des aliments, appuyez sur l'icône  pour démarrer immédiatement le micro-ondes.
- En mode de fonctionnement, vous pouvez appuyer sur l'icône  pour augmenter le temps, chaque pression ajoutant 30 secondes, mais le mode menu et le mode décongélation par poids ne permettent pas de régler le temps.
- En mode pause, vous pouvez appuyer sur l'icône  pour continuer à utiliser le micro-ondes dans le mode de cuisson précédent.

Fonction express

1. En mode veille, après avoir introduit les aliments et fermé la porte, appuyez sur l'icône  pour démarrer rapidement le micro-ondes. Le temps de fonctionnement par défaut est de 30 secondes.
2. Pendant le fonctionnement, appuyez une fois sur l'icône  pour ajouter 30 secondes supplémentaires.
3. Un bip vous avertira de la fin.

Fonction de sécurité enfants

Utilisez cette fonction pour verrouiller le panneau de contrôle lors du nettoyage ou pour empêcher les enfants d'utiliser le micro-ondes sans surveillance. Tous les boutons resteront inactifs dans ce mode.

1. Activation de la sécurité enfants : En mode veille, appuyez sur l'icône  pendant plus de 3 secondes pour activer la sécurité enfants. Toutes les commandes du micro-ondes seront désactivées, à l'exception de l'icône .

2. Désactivation de la sécurité enfants En mode sécurité enfants, appuyez sur l'icône  pendant plus de 3 secondes pour annuler la fonction de sécurité enfants. Toutes les commandes du micro-ondes fonctionneront normalement.

4. CONSEILS

Les facteurs suivants peuvent affecter le résultat de la cuisson :

Disposition des aliments

Placez les parties les plus épaisses vers l'extérieur du plat et les plus fines vers le centre, en les répartissant uniformément. Si possible, ne les superposez pas.

Régler le temps de cuisson

Commencez la cuisson avec un temps court, évaluez ensuite et ajustez si nécessaire. Une cuisson excessive peut provoquer de la fumée et des brûlures.

Cuisson uniforme

Les aliments tels que le poulet, les hamburgers ou les steaks doivent être retournés une fois pendant la cuisson. Selon le type d'aliment, si nécessaire, déplacez-le de l'extérieur vers le centre du plat une ou deux fois pendant la cuisson.

Laisser reposer

Une fois le temps de cuisson écoulé, laissez les aliments dans le micro-ondes suffisamment longtemps pour qu'ils terminent leur cycle de cuisson et refroidissent progressivement.

Vérifier si les aliments sont prêts

La couleur et la dureté des aliments permettent de déterminer s'ils sont cuits. Cela inclut :

- De la vapeur s'échappant de toutes les parties de l'aliment, et pas seulement des bords.
- Les articulations de la volaille bougent facilement.
- Le porc ou la volaille ne présentent aucun signe de sang.
- Le poisson est opaque et peut être facilement coupé à la fourchette.

Assiette pour dorer

Lorsque vous utilisez un plat à rôti ou un récipient auto-chauffant, placez toujours un isolant résistant à la chaleur, tel qu'une assiette en porcelaine, en dessous afin d'éviter d'endommager le plateau tournant et la bague tournante.

Film plastique résistant aux micro-ondes

Lorsque vous cuisinez des aliments riches en matières grasses, ne laissez pas le film plastique entrer en contact avec les aliments, car il pourrait fondre.

Ustensiles en plastique adaptés au micro-ondes

Certains récipients en plastique adaptés aux micro-ondes peuvent ne pas convenir à la cuisson d'aliments à forte teneur en graisses ou en sucres. En outre, il faut toujours veiller à ce que le temps de préchauffage spécifié dans le manuel d'instructions ne soit pas dépassé.

Récipients résistants aux micro-ondes

Il est fortement recommandé d'utiliser des récipients adaptés et sûrs pour la cuisson au micro-ondes.

En général, les récipients en céramique, en verre ou en plastique résistants à la chaleur conviennent à la cuisson au micro-ondes. N'utilisez pas de récipients métalliques pour la cuisson au micro-ondes ou en mode combiné, car cela pourrait produire des étincelles.

Vous pouvez consulter le tableau ci-dessous à titre de référence.

Matériau du récipient	Micro-ondes	Gril	Combi	Notes
Céramique résistante à la chaleur	Oui	Oui	Oui	N'utilisez jamais de céramiques décorées avec des bords métalliques ou émaillés. Il est recommandé d'utiliser de la céramique, du verre résistant à la chaleur et des plastiques pouvant supporter des températures supérieures à 120 °C.
Plastique résistant à la chaleur	Oui	Non	Non	Il ne peut pas être utilisé pour une cuisson au micro-ondes prolongée.
Verre résistant à la chaleur	Oui	Oui	Oui	
Film plastique	Oui	Non	Non	Ne l'utilisez pas pour cuire de la viande ou des côtelettes ; une température excessive peut endommager le film.
Grille	Non	Oui	Oui	La grille ne peut être utilisée qu'en mode Gril et Combiné.
Récipient métallique	Non	Non	Non	Ne l'utilisez pas au micro-ondes. Les ondes ne peuvent pas traverser le métal.
Matériaux laqués	Non	Non	Non	Faible résistance à la chaleur. Ne convient pas à la cuisson à haute température.
Bambou, bois et papier	Non	Non	Non	Faible résistance à la chaleur. Ne convient pas à la cuisson à haute température.

5. NETTOYAGE ET ENTRETIEN

⚠ Prudence

Nettoyez le micro-ondes régulièrement pour éliminer tous les restes de nourriture.

⚠ AVERTISSEMENT :

- Débranchez le câble d'alimentation de la prise avant de nettoyer. Après avoir laissé refroidir les produits. Ne plongez pas le micro-ondes dans l'eau ou d'autres liquides lors du nettoyage.
- Ne pas maintenir le micro-ondes propre pourrait entraîner une détérioration de la surface, ce qui nuirait à la durée de vie du micro-ondes et pourrait entraîner une situation dangereuse.
- N'utilisez jamais de produits puissants, d'essence, de poudres abrasives ou de brosses métalliques pour nettoyer les pièces du micro-ondes.
- Ne retirez pas la plaque en mica.
- Lorsque le micro-ondes a été utilisé pendant une longue période, des odeurs étranges peuvent apparaître. Les méthodes suivantes peuvent les éliminer :
 - Placez plusieurs tranches de citron dans une tasse, puis chauffez à puissance élevée pendant 2 à 3 minutes.
 - Placez une tasse de thé rouge dans le micro-ondes et faites-la chauffer à puissance maximale.
 - Placez des écorces d'orange à l'intérieur du micro-ondes et réchauffez-les à puissance élevée pendant 1 minute.
- Lorsque le micro-ondes n'est pas utilisé, placez-le dans un endroit sec et bien ventilé dans la mesure du possible.

⚠ AVERTISSEMENT

Détails sur la manière de nettoyer les surfaces en contact avec les aliments :

Après utilisation, nettoyez le couvercle de la plaque en mica avec un chiffon humide, puis avec un chiffon sec pour éliminer les éclaboussures de nourriture et de graisse. La graisse accumulée peut surchauffer et commencer à dégager de la fumée ou à s'enflammer.

Détails pour le nettoyage des joints de porte, de la cavité et des parties adjacentes

Extérieur

- Nettoyez l'unité extérieure avec un chiffon doux et humide.

Porte

- Utilisez un chiffon doux humide pour nettoyer la porte et la fenêtre.
- Nettoyez les joints de la porte et les parties adjacentes pour éliminer toute trace de liquide ou d'éclaboussure.
- Nettoyez le panneau de contrôle avec un chiffon doux et légèrement humide.

Parois intérieures

- Nettoyez les surfaces intérieures avec un chiffon doux et humide.
- Nettoyez la plaque en mica pour éliminer tout résidu alimentaire.

6. RÉOLUTION DE PROBLÈMES

Si l'appareil ne fonctionne pas (l'éclairage intérieur ne s'allume pas, le plateau tournant ne tourne pas, les aliments ne chauffent pas, etc. :)

- Vérifiez qu'il est bien branché sur la prise de courant. S'il n'est pas bien branché, débranchez-le et attendez 10 secondes puis rebranchez-le.
- Vérifiez qu'aucun fusible n'a sauté et qu'il n'y a pas de court-circuit. Si ceux-ci fonctionnent correctement, branchez un autre appareil sur la prise de courant pour voir si elle est abîmée.
- Vérifiez si la porte est bien fermée et si le système de fermeture de la porte est bien fixé.

Si aucune des options ci-dessus ne résout le problème, veuillez contacter le Service d'Assistance Technique officiel de Cecotec. N'essayez pas de réparer l'appareil vous-même.

Si l'appareil provoque des interférences avec la radio, la télévision ou autres appareils électriques :

- Nettoyez la porte et la surface de scellage du micro-ondes.
- Réorientez le récepteur de l'antenne de radio ou télévision.
- Remettez le micro-ondes à sa place.
- Placez le micro-ondes éloigné du récepteur.
- Branchez le micro-ondes sur une prise de courant différente. Comme cela, le micro-ondes et le récepteur seront branchés sur des conduits bifurqués.

7. RECYCLAGE DES ÉQUIPEMENTS ÉLECTRIQUES ET ÉLECTRONIQUES



Ce symbole indique que, conformément à la réglementation en vigueur, le produit et/ou la batterie doivent être éliminés séparément des déchets municipaux. Lorsque ce produit atteint la fin de sa vie utile, vous devez retirer les piles ou batteries et les apporter à un point de collecte désigné par les autorités locales.

Pour obtenir des informations détaillées sur la manière la plus adéquate de vous débarrasser de vos appareils électriques et électroniques et/ou des batteries correspondantes, vous devez contacter les autorités locales.

Le respect des directives susmentionnées contribuera à la protection de l'environnement.

Vous pouvez consulter les informations sur les systèmes nationaux de recyclage des emballages et leur marquage sur notre site web.

8. COPYRIGHT

Les droits de propriété intellectuelle des textes de ce manuel appartiennent à CECOTEC INNOVACIONES, S.L. Tous droits réservés. Le contenu de cette publication ne peut être, en totalité ou en partie, reproduit, stocké dans un système de récupération de données, transmis ou distribué par quelque moyen que ce soit (électronique, mécanique, photocopie, enregistrement ou similaire) sans l'autorisation préalable de CECOTEC INNOVACIONES, S.L.

9. DÉCLARATION DE CONFORMITÉ SIMPLIFIÉE DE L'UE



Par la présente, Cecotec Innovaciones déclare que ce produit est conforme aux exigences essentielles et aux autres dispositions pertinentes de la réglementation applicable dans l'Union européenne. Ce produit a été conçu, fabriqué et testé pour répondre aux normes de sécurité et de qualité requises.

Le texte intégral de la déclaration de conformité de l'UE peut être consulté sur le site web suivant : <https://www.storececotec.fr/fr/information/declaration-of-conformity>

1. TEILE UND KOMPONENTEN

Abbildung 1

1. Türverriegelungssystem
2. Sichtfenster
3. Drehteller aus Borosilikatglas
4. Innenraum
5. Bedienfeld
6. Grill

Hinweis:

Die Grafiken in dieser Bedienungsanleitung sind schematische Darstellungen und entsprechen möglicherweise nicht genau dem Produkt.

2. VOR DEM GEBRAUCH

- Dieses Gerät ist so verpackt, dass es während des Transports geschützt bleibt. Nehmen Sie das Gerät aus seiner Verpackung. Bewahren Sie die Verpackung an einem sicheren Ort auf, damit das Gerät nicht beschädigt wird, wenn Sie ihn später transportieren müssen. Wenn Sie die Originalverpackung entsorgen möchten, vergewissern Sie sich, dass Sie alle Teile korrekt recyceln.
- Vergewissern Sie sich, dass alle Teile und Komponenten enthalten und in gutem Zustand sind. Wenn die Lieferung fehlt oder nicht in gutem Zustand sind, kontaktieren Sie den offiziellen technischen Kundendienst von Cecotec.

Vollständiger Inhalt:

- Mikrowelle
- Diese Bedienungsanleitung
- Entfernen Sie die Seriennummer des Produkts nicht, um im Falle einer Serviceanfrage die korrekte Rückverfolgbarkeit Ihres Geräts sicherzustellen.
- Legen Sie alle Teile aus der Verpackung. Wenn das Mikrowellengerät mit einer Schutzfolie versehen ist, entfernen Sie diese vor der Benutzung. Prüfen Sie, ob das Mikrowellengerät beschädigt ist. Wenn dies der Fall ist, wenden Sie sich bitte an das offizielle Cecotec Service Center.
- Stellen Sie das Produkt an einem flachen, stabilen und trockenen Ort auf, fern von korrosiven Materialien, und setzen Sie es weder Hitze noch Feuchtigkeit aus.
- Das Produkt muss mindestens 5 Meter vom Fernseher, Radio oder der Antenne entfernt aufgestellt werden.

- Um Stromschläge zu vermeiden, muss die Mikrowelle so installiert werden, dass der Stecker zugänglich ist und eine wirksame Erdung im Falle eines Stromausfalls gewährleistet ist.
- Die Mikrowellentür muss zum Betrieb geschlossen sein.
- Wenn Sie Spuren der Verpackung im Inneren des Produkts oder auf den Heizelementen entdecken, lassen Sie die Tür der Mikrowelle offen, um eine gute Belüftung zu gewährleisten. Um dieses Problem zu beseitigen, ist es ratsam, ein Glas Wasser in der Mikrowelle mehrmals bei voller Leistung zu erhitzen.
- Stellen Sie die Mikrowelle nicht in einen Schrank. Dieses Gerät ist nicht für den Einbau vorgesehen.

3. BEDIENUNG

Bedienfeld



Abbildung 2

1. Display
2. Symbol Auftauen/Uhr
3. Symbol Grill
4. Symbol Stopp/Sperre
5. Symbol Start/+30 Sek.
6. Wahlschalter
7. Symbol Aufwärmen
8. Touch-Symbol Programme
9. Symbol Leistung

NETZANSCHLUSS



Wenn Sie die Mikrowelle an das Stromnetz anschließen, leuchtet das Display auf, wechselt anschließend in den Standby-Modus und zeigt „1:00“ an.

LEISTUNGSEINSTELLUNG

1. Es gibt fünf Mikrowellen-Leistungsstufen: 100P, 80P, 50P, 30P bzw. 10P.
2. Drücken Sie das Symbol  kontinuierlich und wählen Sie die gewünschte Mikrowellenleistung.
3. Drehen Sie den Wahlschalter, um die Garzeit zu erhöhen oder zu verringern. Sie können einen Zeitbereich von 0:10 bis 60:00 auswählen.
4. Nach Auswahl der Zeit drücken Sie die Taste  um mit der Arbeit zu beginnen. Ein Summton signalisiert das Ende des Vorgangs.

HIGH (Hohe/ maximale Leistung)	100 % Leistung	Geeignet für schnelles und vollständiges Garen.
M. High (Mittelhohe Leistung)	80 % Leistung	Geeignet für mittelschnelles Garen.
Med (Mittelhohe Leistung)	50% Leistung.	Geeignet zum Dampfgaren.
M. Low (Mittelniedrige Leistung)	30% Leistung.	Geeignet zum Auftauen von Lebensmitteln.
LOW (Niedrige Leistung)	10% Leistung.	Geeignet zum Warmhalten.

⚠VORSICHT

- Die maximale programmierbare Zeit beträgt 60 Minuten.
- Verwenden Sie den Grillrost niemals während des Mikrowellenbetriebs.
- Die Mikrowelle niemals leer betreiben.
- Bei maximaler Mikrowellenleistung reduziert das Gerät die Leistung nach einer bestimmten Garzeit automatisch, um die Lebensdauer zu verlängern.
- Wenn das Essen während des Betriebs gedreht wird, berühren Sie das Symbol  einmal und der voreingestellte Garvorgang wird fortgesetzt.
- Falls Sie die Speisen vor Ablauf der voreingestellten Zeit entnehmen möchten, müssen Sie einmal auf das Symbol  tippen, um den voreingestellten Vorgang zu löschen und so einen unbeabsichtigten Betrieb bei der nächsten Verwendung zu vermeiden.

AUFTAUEN/UHR

AUFTAUEN

Es gibt zwei Auftaumodi, dEF1 bzw. dEF2.

- dEF1: zum Auftauen nach Gewicht.
- dEF2: zum Auftauen nach Zeit.

1. Berühren Sie dieses Symbol  um die Abtauung nach Gewicht oder nach Zeit zu wählen, und auf dem Display wird „dEF1“ oder „dEF2“ angezeigt.
2. Verwenden Sie den Wahlschalter, um das Gewicht der Lebensmittel oder die Auftauzeit auszuwählen.
3. Der wählbare Gewichtsbereich für dEF1 beträgt 100-1500 g und der wählbare Zeitbereich für dEF2 beträgt 0:10-60:00.
4. Nachdem Sie das Gewicht oder die Auftauzeit ausgewählt haben, berühren Sie das Symbol

 um zu starten.

5. Ein Summton signalisiert das Ende des Vorgangs.
6. Im Modus dEF1 (Auftauen nach Gewicht) ertönt ein Signalton, um anzuzeigen, dass die Speisen während des Auftauvorgangs gewendet werden müssen.





Nachfolgend finden Sie einen Hinweis zur Auftauzeit von Lebensmitteln:

- o dEF1: Zum Auftauen beträgt der Gewichtsbereich 100 bis 1500 g.
- o dEF2: Zum Auftauen beträgt der Zeitbereich 0:10 bis 60:00.

⚠ VORSICHT



- Die Speisen müssen während des Vorgangs gewendet werden, um ein gleichmäßiges Ergebnis zu erzielen.
- In der Regel dauert das Auftauen länger als das Garen der Speisen.
- Wenn sich die Speisen mit einem Messer schneiden lassen, kann der Auftauvorgang als abgeschlossen betrachtet werden.
- Die Mikrowellen dringen in die meisten Lebensmittel etwa 4 cm tief ein.
- Aufgetaute Lebensmittel sollten so schnell wie möglich verzehrt werden. Es wird nicht empfohlen, sie erneut einzufrieren.

UHR (24-Stunden-Uhr)

1. Halten Sie im Standby-Modus das  -Symbol länger als 3 Sekunden gedrückt, um die Konfigurationsoberfläche der Uhr aufzurufen.
2. Gleichzeitig blinkt die Stundenanzeige.
3. Die Stunde kann durch Drehen des Wählschalters eingestellt werden. Berühren Sie nach dem Einstellen der Uhrzeit kurz das Symbol  oder , um zu bestätigen und in den Minuteneinstellmodus zu wechseln.
4. Die Minuten können durch Drehen des Wählschalters eingestellt werden. Nachdem Sie die Minuten eingestellt haben, berühren Sie das Symbol  erneut, um zu bestätigen und die Uhreinstellung zu verlassen.

VOREINGESTELLTE PROGRAMME

Diese Mikrowelle verfügt über die folgenden 8 voreingestellten Programme (A.1-A.8): Kartoffeln, Nudeln, Pizza, Popcorn, Gemüse, Getränke, Fleisch und Fisch.

1. Berühren Sie das Symbol  um das gewünschte automatische Menü auszuwählen.
2. Verwenden Sie den Wählschalter, um die Portionsgröße des Lebensmittels auszuwählen.
3. Nachdem Sie die Portionsgröße ausgewählt haben, tippen Sie auf das Symbol  um zu beginnen.
4. Ein Summton signalisiert das Ende des Vorgangs.



Display	Typ	Methode
A.1	Kartoffeln	Die wählbaren Gewichte sind 250 g, 500 g und 750 g.
A.2	Pasta	Die wählbaren Gewichte sind 50 g, 100 g und 150 g.
A.3	Pizza	Die wählbaren Gewichte sind 200 g, 400 g und 150 g.
A.4	Popcorn	Das wählbare Gewicht ist 100 g.
A.5	Gemüse	Die wählbaren Gewichte sind 200 g, 400 g und 600 g.
A.6	Getränke	Die wählbaren Portionen sind 1, 2 oder 3 Tassen zu je ca. 250 ml.
A.7	Fleisch	Die wählbaren Gewichte sind 200 g, 400 g und 600 g.
A.8	Fisch	Die wählbaren Gewichte sind 200 g, 400 g und 600 g.

⚠ VORSICHT

- Die Temperatur der Lebensmittel vor dem Garen sollte 20-25 °C betragen. Eine höhere oder niedrigere Temperatur erfordert eine Verlängerung bzw. Verkürzung der Garzeit.
- Temperatur, Gewicht und Form der Lebensmittel beeinflussen das Garergebnis maßgeblich. Sollte eine Abweichung von den im vorherigen Menü angegebenen Faktoren festgestellt werden, kann die Garzeit angepasst werden, um das beste Ergebnis zu erzielen.

GRILLFUNKTION

Es gibt drei Grillmodi: G., C-1 und C-2. Verfügbar sind die Betriebsarten Grill, Kombination 1 (Grill/Mikrowelle) und Kombination 2 (Grill/Mikrowelle)

1. Drücken Sie zum Aktivieren wiederholt das Symbol  und wählen Sie den gewünschten Modus aus.
2. Das Display zeigt „G“, „C-1“ oder „C-2“ an.
3. Drehen Sie den Wählschalter, um die Garzeit einzustellen. Der einstellbare Zeitbereich liegt zwischen 0:10 und 60:00.
4. Nachdem Sie die Garzeit ausgewählt haben, drücken Sie die Taste  um den Betrieb zu starten.
5. Ein Summton signalisiert das Ende des Vorgangs.



G.	Das Heizelement des Grills schaltet sich während des Betriebs ein. Ideal zum Garen von dünnen oder gerollten Fleischstücken wie Schweinefleisch, Würstchen und Hähnchenflügeln, um eine schöne goldbraune Bräunung zu erzielen.
C-1	Kombination aus Grill und Mikrowelle. 30 % Mikrowellenleistung und 70 % Grilleistung.
C-2	Kombination aus Grill und Mikrowelle. 55 % Mikrowellenleistung und 45 % Grilleistung.

⚠VORSICHT

Im Grillbetrieb können alle Teile des Geräts, einschließlich des Grillrosts und der Garbehälter, hohe Temperaturen erreichen. Seien Sie vorsichtig, wenn Sie Gegenstände aus dem Gerät entnehmen. Verwenden Sie dicke Topflappen oder Ofenhandschuhe, um VERBRENNUNGEN ZU VERMEIDEN.

AUFWÄRMEN

Die Aufwärmfunktion ermöglicht es dem Benutzer, Lebensmittel nach Gewicht aufzuwärmen.



1. Berühren Sie das Symbol  kontinuierlich und wählen Sie das entsprechende Futtergewicht.
2. Der wählbare Gewichtsbereich beträgt 200 g, 400 g, 600 g, 800 g und 1000 g.
3. Nachdem Sie das Gewicht ausgewählt haben, tippen Sie auf das Symbol  um zu beginnen.
4. Ein Summton signalisiert das Ende des Vorgangs.

STOPP/SPERRE



Während des Einstellvorgangs können Sie auf das Symbol  tippen, um die Einstellungen abzubrechen und in den Standby-Modus zurückzukehren.

Tippen Sie während des Mikrowellenbetriebs auf das Symbol , um den Vorgang zu pausieren. Wenn der Vorgang pausiert ist, tippen Sie erneut auf dasselbe Symbol, um die Funktion abzubrechen und in den Standby-Modus zurückzukehren.

START/+30s

- Nachdem Sie die Garzeit oder das Gewicht der Speisen eingestellt haben, berühren Sie das Symbol  um die Mikrowelle sofort zu starten.
- Im Betriebsstatus können Sie das Symbol  berühren, um die Zeit zu verlängern, jede Berührung erhöht die Zeit um 30 Sekunden, aber der Menümodus und der Modus „Auftauen nach Gewicht“ können die Zeit nicht einstellen.
- Im Pausenzustand können Sie das Symbol  berühren, um mit dem Mikrowellengerät im vorherigen Kochmodus fortzufahren.

EXPRESSFUNKTION

1. Berühren Sie im Standby-Modus nach dem Einlegen der Speisen und dem Schließen der Tür das Symbol  um das Mikrowellengerät schnell zu starten. Die voreingestellte Betriebszeit beträgt 30 Sekunden.
2. Berühren Sie während des Betriebs das Symbol  einmal für weitere 30 Sekunden.
3. Ein Summton signalisiert das Ende des Vorgangs.

KINDERSICHERUNG

Verwenden Sie diese Funktion, um das Bedienfeld während der Reinigung zu sperren oder um zu verhindern, dass Kinder die Mikrowelle unbeaufsichtigt benutzen. In diesem Modus sind alle Tasten funktionslos.

1. Aktivierung der Sperre: Halten Sie im Standby-Modus das Symbol  länger als 3 Sekunden gedrückt, um die Kindersicherung zu aktivieren.

Alle Tasten der Mikrowelle sind deaktiviert, mit Ausnahme des Symbols .

2. Deaktivierung der Sperre: Halten Sie bei aktivierter Kindersicherung das Symbol  länger als 3 Sekunden gedrückt, um die Funktion aufzuheben.

Alle Tasten der Mikrowelle funktionieren wieder normal.

4. TIPPS

Die folgenden Faktoren können das Garergebnis beeinflussen:

Anordnung der Lebensmittel

Legen Sie dickere Stücke an den Rand des Tellers und dünnere in die Mitte und verteilen Sie sie gleichmäßig. Vermeiden Sie es nach Möglichkeit, die Lebensmittel zu überlappen.

Einstellung der Kochzeit

Beginnen Sie mit einer kurzen Garzeit und passen Sie diese nach Überprüfung bei Bedarf an. Zu langes Garen kann zu Rauchentwicklung und Verbrennungen führen.

Gleichmäßiges Garen

Lebensmittel wie Hähnchen, Hamburger oder Steaks sollten während des Garvorgangs einmal gewendet werden. Je nach Art des Lebensmittels sollten Sie dieses während des Garvorgangs ein- bis zweimal von außen zur Mitte hin umrühren.

Ruhezeit gewähren

Lassen Sie die Speisen nach Ablauf der Garzeit für eine angemessene Zeit im Gerät, damit sich der Garvorgang abschließen kann und sie allmählich abkühlen.

Prüfen, ob die Speisen gar sind

Farbe und Konsistenz der Lebensmittel helfen festzustellen, ob sie gar sind. Anzeichen dafür sind:

- Aus allen Teilen des Lebensmittels steigt Dampf auf, nicht nur von den Rändern.
- Die Gelenke von Geflügel lassen sich leicht bewegen.
- Schweinefleisch oder Geflügel weisen keine Anzeichen von Blut auf.
- Der Fisch ist undurchsichtig und lässt sich leicht mit einer Gabel zerteilen.

Bräunungsgeschirr

Wenn Sie ein Bräunungsgeschirr oder ein selbsterhitzendes Gefäß verwenden, stellen Sie

immer eine hitzebeständige Unterlage, wie z. B. einen Porzellanteller, darunter, um Schäden am Drehteller und am Drehtellerring zu vermeiden.

Mikrowellene geeignete Frischhaltefolie

Beim Garen von stark fetthaltigen Lebensmitteln darf die Folie nicht mit den Speisen in Berührung kommen, da sie schmelzen könnte.

Mikrowellene geeignetes Kunststoffgeschirr

Einige mikrowellene geeignete Kunststoffutensilien sind möglicherweise nicht zum Garen von stark fett- und zuckerhaltigen Speisen geeignet. Außerdem darf die in der Gebrauchsanweisung des Geschirrs angegebene Vorheizzeit nicht überschritten werden.

MIKROWELLENGEEIGNETES GESCHIRR

Es wird dringend empfohlen, für das Garen in der Mikrowelle geeignetes und sicheres Geschirr zu verwenden.

Im Allgemeinen sind Behälter aus hitzebeständiger Keramik, Glas oder Kunststoff für die Mikrowelle geeignet. Verwenden Sie niemals Metallbehälter zum Garen in der Mikrowelle oder im Kombinationsbetrieb, da dies zu Funkenbildung führen kann.

Die nachstehende Tabelle können Sie als Referenz verwenden.

Material des Behälters	Mikrowelle	Grill	Combi	Hinweis
Hitzebeständiges Keramik	Ja	Ja	Ja	Verwenden Sie niemals Keramik mit Metallrändern oder metallischen Glasuren. Es wird empfohlen, Behälter aus Keramik, hitzebeständigem Glas und Kunststoff zu verwenden, die Temperaturen über 120 °C standhalten.
Hitzebeständiges Plastik	Ja	Nein	Nein	Darf nicht für längere Garzeiten in der Mikrowelle verwendet werden.
Hitzebeständiges Glas	Ja	Ja	Ja	
Frischhaltefolie	Ja	Nein	Nein	Darf nicht beim Garen von Fleisch oder Koteletts verwendet werden, da die hohe Temperatur die Folie beschädigen kann.

Grillrost	Nein	Ja	Ja	Der Grillrost darf nur im Grill- und Kombinationsbetrieb verwendet werden.
Metallbehälter	Nein	Nein	Nein	Darf nicht in der Mikrowelle verwendet werden. Mikrowellen können Metall nicht durchdringen.
Lackware	Nein	Nein	Nein	Geringe Hitzebeständigkeit. Nicht zum Garen bei hohen Temperaturen geeignet.
Bambusholz und Papier	Nein	Nein	Nein	Geringe Hitzebeständigkeit. Nicht zum Garen bei hohen Temperaturen geeignet.

5. REINIGUNG UND WARTUNG

⚠ Vorsicht

Die Mikrowelle muss regelmäßig gereinigt und von allen Speiseresten befreit werden.

⚠ WARNHINWEISE

- a. Ziehen Sie vor der Reinigung den Netzstecker aus der Steckdose. Nachdem das Gerät abgekühlt ist. Tauchen Sie die Mikrowelle beim Reinigen nicht in Wasser oder andere Flüssigkeiten.
- b. Wird die Mikrowelle nicht sauber gehalten, kann dies zu einer Beschädigung der Oberfläche führen, was die Lebensdauer des Geräts beeinträchtigt und möglicherweise eine gefährliche Situation zur Folge hat.
- c. Verwenden Sie niemals scharfe Reinigungsmittel, Benzin, Scheuerpulver oder Metallbürsten, um Teile der Mikrowelle zu reinigen.
- d. Entfernen Sie nicht die Glimmerplatte.
- e. Wenn die Mikrowelle über einen längeren Zeitraum verwendet wurde, können ungewöhnliche Gerüche auftreten. Mit den folgenden Methoden können Sie diese beseitigen:
 - o Legen Sie mehrere Zitronenscheiben in eine Tasse und erhitzen Sie diese bei hoher Leistung für 2-3 Minuten.
 - o Stellen Sie eine Tasse schwarzen Tee in die Mikrowelle und erhitzen Sie sie bei hoher Leistung.
 - o Legen Sie Orangenschalen in die Mikrowelle und erhitzen Sie diese bei hoher Leistung für 1 Minute.
- f. Wenn die Mikrowelle nicht in Gebrauch ist, sollte sie möglichst an einem trockenen und gut belüfteten Ort aufgestellt werden.

⚠️ WARNUNG

Details zur Reinigung von Oberflächen mit Lebensmittelkontakt:

Reinigen Sie nach jedem Gebrauch die Abdeckung der Glimmerplatte mit einem feuchten Tuch und wischen Sie sie anschließend mit einem trockenen Tuch trocken, um alle Speisespritzer und Fettreste zu entfernen. Angesammeltes Fett kann überhitzen und anfangen zu rauchen oder sich entzünden.

Details zur Reinigung der Türdichtungen, des Garraums und angrenzender Teile**Äußeres**

- Reinigen Sie die Außenseite mit einem weichen, angefeuchteten Tuch.

Tür

- Verwenden Sie ein weiches, angefeuchtetes Tuch, um die Tür und das Fenster zu reinigen.
- Reinigen Sie die Türdichtungen und angrenzende Teile, um verschüttete Flüssigkeiten oder Spritzer zu entfernen.
- Reinigen Sie das Bedienfeld mit einem weichen, leicht feuchten Tuch.

Innenwände

- Reinigen Sie die Innenflächen mit einem weichen, feuchten Tuch.
- Reinigen Sie die Glimmerplatte, um alle Speisereste zu entfernen.

6. PROBLEMBEHEBUNG

Wenn das Gerät nicht funktioniert (Innenbeleuchtung schaltet sich nicht ein, der Drehteller dreht sich nicht, die Speisen werden nicht erhitzt usw.):

- Vergewissern Sie sich, dass das Gerät fest mit der Steckdose verbunden ist. Ist dies nicht der Fall, ziehen Sie den Stecker ab, warten Sie 10 Sekunden und schließen Sie ihn wieder an.
- Überprüfen Sie, dass keine Sicherung durchgebrannt ist und dass kein Kurzschluss vorliegt. Wenn diese ordnungsgemäß funktionieren, testen Sie die Steckdose mit einem anderen Gerät.
- Vergewissern Sie sich, dass die Tür richtig geschlossen ist und dass das Türverriegelungssystem richtig eingerastet ist.

Wenn keine der oben genannten Möglichkeiten das Problem löst, wenden Sie sich bitte an den offiziellen technischen Kundendienst von Cecotec. Versuchen Sie niemals das Gerät selbst zu reparieren.

Wenn das Gerät Störungen bei Radio, Fernsehen oder anderen elektrischen Geräten verursacht:

1. Reinigen Sie die Tür und die Dichtfläche des Gerät.
2. Richten Sie den Radio- oder Fernsehantennenempfänger neu aus.

3. Ersetzen Sie die Mikrowelle.
4. Stellen Sie die Mikrowelle vom Empfänger entfernt auf.
5. Schließen Sie das Gerät an eine andere Steckdose an, so dass dieser und der Empfänger auf unterschiedlichen Zweigleitungen liegen.

7. RECYCLING VON ELEKTRO- UND ELEKTRONIKGERÄTEN

Dieses Symbol weist darauf hin, dass das Produkt und/oder die Batterie/Akku gemäß den geltenden Vorschriften getrennt vom Haushaltsabfall entsorgt werden muss. Wenn dieses Produkt das Ende seiner Nutzungsdauer erreicht hat, sollten Sie die Batterien/Akkus entfernen und es zu einer von den örtlichen Behörden bestimmten Sammelstelle bringen.

Die Verbraucher müssen sich mit Ihren örtlichen Behörden oder Einzelhändlern in Verbindung setzen, um Informationen über die ordnungsgemäße Entsorgung ihrer Altgeräte und / oder ihre Akkus zu erhalten. Die Einhaltung der oben genannten Leitlinien trägt zum Schutz der Umwelt bei.

Informationen über nationale Verpackungsrecyclingprogramme und deren Kennzeichnung finden Sie auf unserer Website.

8. COPYRIGHT

Die geistigen Eigentumsrechte an den Texten in dieser Bedienungsanleitung liegen bei CECOTEC INNOVACIONES, S.L. Alle Rechte vorbehalten. Der Inhalt dieser Veröffentlichung darf ohne die vorherige schriftliche Genehmigung von CECOTEC INNOVACIONES, S.L. weder ganz noch teilweise vervielfältigt, in einem Abrufsystem gespeichert, übertragen oder in irgendeiner Form (elektronisch, mechanisch, durch Fotokopieren, Aufzeichnen oder auf ähnliche Weise) verbreitet werden.

9. VEREINFACHTE EU-KONFORMITÄTSERKLÄRUNG

Cecotec Innovaciones erklärt hiermit, dass dieses Produkt mit den grundlegenden Anforderungen und anderen relevanten Bestimmungen der in der Europäischen Union geltenden Vorschriften übereinstimmt. Dieses Produkt wurde unter Einhaltung der erforderlichen Sicherheits- und Qualitätsstandards entwickelt, hergestellt und geprüft. Der vollständige Text der EU-Konformitätserklärung ist auf folgender Website zu finden: <https://storececotec.de/de/information/declaration-of-conformity>

1. PARTI E COMPONENTI

Figura 1

1. Meccanismo di blocco dello sportello
2. Finestra di visualizzazione
3. Piatto in vetro borosilicato
4. Cavità
5. Pannello di controllo
6. Cestello

Nota:

Le immagini di questo manuale sono rappresentazioni schematiche e potrebbero non corrispondere esattamente all'apparecchio.

2. PRIMA DELL'USO

- Questo apparecchio ha un imballaggio progettato per proteggerlo durante il trasporto. Estrarre il prodotto dalla scatola. Conservare la scatola originale e gli altri elementi in un luogo sicuro per prevenire danni all'apparecchio qualora fosse necessario trasportarlo in futuro. Se si desidera smaltire l'imballaggio originale, assicurarsi di riciclare tutti gli elementi in modo appropriato.
- Verificare che tutte le parti e i componenti siano compresi nella scatola e in buono stato. Se uno di essi mancasse o non fosse in buone condizioni, contattare immediatamente il Servizio di Assistenza Tecnica ufficiale di Cecotec.

Contenuto della scatola:

- Microonde
- Il presente manuale di istruzioni
- Non rimuovere il numero di serie del prodotto, al fine di mantenere una corretta tracciabilità dell'apparecchiatura in caso di richiesta di assistenza.
- Rimuovere tutte le parti dell'imballaggio. Se il microonde è protetto da una pellicola protettiva, rimuoverla prima dell'uso. Controllare se il microonde è danneggiato. Se lo è, contattare il Servizio di Assistenza Tecnica Ufficiale di Cecotec.
- Collocare l'apparecchio su una superficie piana, stabile e asciutta, lontana da qualsiasi materiale corrosivo, dal calore o dall'umidità.
- L'apparecchio deve essere collocato ad una distanza minima di 5 metri dalla televisione, radio o antenna.
- Al fine di evitare scariche elettriche, il microonde deve essere installato di modo che la

spina sia accessibile e collegata ad una presa dotata di messa a terra.

- Perché il microonde possa funzionare, lo sportello deve essere chiuso.
- Qualora vi fossero tracce dell'imballaggio all'interno dell'apparecchio o nelle resistenze, mantenere aperto lo sportello per garantire una buona ventilazione. Per eliminare questo problema, è consigliabile riscaldare più volte un bicchiere d'acqua nel microonde alla massima potenza.
- Non posizionare il microonde all'interno di un armadio. Questo apparecchio non è adatto all'installazione ad incasso.

3. FUNZIONAMENTO

Pannello di controllo



Figura 2

1. Display
2. Icona touch scongelamento/orologio
3. Icona touch grill
4. Icona touch di Stop/ Blocco
5. Icona touch di avvio/+30 s
6. Manopola
7. Icona touch Riscaldare
8. Icona touch Programmi
9. Icona touch Potenza

CONNESSIONE ALLA RETE





Quando si collega il microonde alla rete elettrica, il display si accende e poi entra in stato di standby e visualizza 1:00.

IMPOSTAZIONE DELLA POTENZA

1. Esistono cinque livelli di potenza delle microonde: 100P, 80P, 50P, 30P e 10P, rispettivamente.
2. Premere l'icona a sfioramento  continuamente e selezionare la potenza delle microonde desiderata.
3. Ruotare il selettore per aumentare o diminuire il tempo di cottura, selezionando un intervallo compreso tra 0:10 e 60:00.
4. Dopo aver selezionato l'ora, premere il pulsante   per iniziare a lavorare. Il completamento dell'operazione viene segnalato da un segnale acustico.



HIGH (alta/ massima potenza)	100 % di potenza	Adatto per una cottura rapida e completa.
M. High (potenza medio-alta)	80 % di potenza	Adatto per cottura express media.
Med (potenza media-alta)	50% di potenza	Applicabile per la cottura a vapore.
M. Low (potenza medio-alta)	30% di potenza	Utilizzabile per scongelare gli alimenti.
LOW (potenza medio-alta)	10% di potenza	Applicabile per mantenere il calore.

⚠ PRECAUZIONE

- Il tempo massimo programmabile è di 60 minuti.
- Non utilizzare mai il grill durante la cottura a microonde.
- Non utilizzare mai il forno a microonde vuoto.
- Alla massima potenza, l'apparecchio riduce automaticamente la potenza dopo un certo tempo di cottura per prolungarne la durata.
- Se l'alimento viene girato durante il funzionamento, toccare l'icona   una volta e la procedura di cottura preimpostata continuerà.
- Se si intende rimuovere il cibo prima del tempo preimpostato, è necessario toccare una volta l'icona   per cancellare la procedura preimpostata, in modo da evitare un funzionamento indesiderato al successivo utilizzo.

SCONGELAMENTO/OROLOGIO**SCONGELARE**

Sono disponibili due modalità di sbrinamento, rispettivamente dEF1 e dEF2.

- dEF1, per scongelare a peso.
 - dEF2, per scongelare a tempo.
1. Toccare questa icona  per selezionare lo sbrinamento a peso o a tempo e il display visualizzerà "DEF1" o "DEF2".
 2. Ruotare la manopola per selezionare il peso dell'alimento o il tempo di scongelamento.
 3. L'intervallo di peso opzionale per DEF1 va da 100 a 1500 g e l'intervallo di tempo opzionale per DEF2 va da 0:10 a 60:00.
 4. Dopo aver selezionato il peso o il tempo di scongelamento, toccare l'icona   per avviare.
 5. Il completamento dell'operazione viene segnalato da un segnale acustico.
 6. La modalità dEF1 scongelamento a peso emette un segnale acustico per indicare che l'alimento deve essere girato durante lo scongelamento.





Di seguito è riportato un consiglio sul tempo di scongelamento degli alimenti:

- o dEF1: Per lo scongelamento, la gamma di peso va da 100 a 1500 g.
- o dEF2: Per lo sbrinamento, l'intervallo di tempo è compreso tra 0:10 e 60:00.

⚠ PRECAUZIONE



- È necessario ruotare il cibo durante l'operazione per ottenere un effetto uniforme.
- Di solito lo scongelamento richiede più tempo della cottura degli alimenti.
- Se il cibo può essere tagliato con un coltello, il processo di scongelamento può considerarsi concluso.
- Il microonde penetra fino a 4 cm all'interno della maggior parte alimenti.
- Gli alimenti scongelati devono essere consumati il prima possibile, non è consigliabile ricongelarli.

OROLOGIO (orologio di 24 ore)

1. In modalità standby, tenere premuta l'icona  per più di 3 secondi per accedere all'interfaccia di configurazione dell'orologio.
2. Contemporaneamente, il display lampeggia in ore.
3. L'ora può essere impostata ruotando la manopola. Dopo aver impostato l'ora, toccare l'icona   o brevemente per confermare e passare alla modalità di impostazione dei minuti.
4. I minuti possono essere impostati ruotando la manopola. Dopo aver impostato i minuti, toccare l'icona   di nuovo per confermare e uscire dall'impostazione dell'orologio.

PROGRAMMI PREIMPOSTATI

Questo microonde dispone dei seguenti 8 programmi preimpostati (A.1-A.8): Patate, Pasta, Pizza, Popcorn, Verdure, Bevande, Carne e Pesce.

1. Toccare l'icona  per selezionare il menu automatico desiderato; il display visualizzerà da A.1 a A.8.
2. Utilizzare il selettore per scegliere la dimensione della porzione di cibo.
3. Dopo aver selezionato la dimensione della porzione, toccare l'icona   per iniziare.
4. Il completamento dell'operazione viene segnalato da un segnale acustico.

Display	Tipo	Uso
A.1	Patate	I pesi opzionali sono 250 g, 500 g e 750 g.
A.2	Pasta	I pesi opzionali sono 50 g, 100 g e 150 g.
A.3	Pizza	I pesi opzionali sono 200 g e 400 g.
A.4	Popcorn	Il peso opzionale è di 100 g
A.5	Verdura	I pesi opzionali sono 200 g, 400 g e 600 g.



A.6	Bevande	Le porzioni opzionali sono 1, 2 o 3 tazze, ciascuna di circa 250 ml.
A.7	Carne	I pesi opzionali sono 200 g, 400 g e 600 g.
A.8	Pesce	I pesi opzionali sono 200 g, 400 g e 600 g.

⚠ PRECAUZIONE

- La temperatura degli alimenti prima della cottura deve essere di 20-25 °C. Una temperatura più alta o più bassa richiederà un aumento o una diminuzione del tempo di cottura.
- La temperatura, il peso e la forma dell'alimento influiscono molto sulla cottura. Se si rilevano scostamenti nei fattori indicati nel menu precedente, è possibile regolare il tempo di cottura per ottenere il risultato migliore.

FUNZIONE GRILL

Sono disponibili tre modalità di grigliatura: G., C-1 y C-2. Sono il grill, la combinazione 1 di grill e cottura a microonde e la combinazione 2 di grill e cottura a microonde.

1. Per attivarla, premere continuamente l'icona  e selezionare la modalità desiderata.
2. Il display mostrerà "G.", "C-1" o "C-2".
3. Ruotare il selettore per selezionare il tempo di cottura; l'intervallo di tempo regolabile va da 10 secondi a 60 minuti.
4. Dopo aver selezionato il tempo di cottura, premere il pulsante  per avviare il funzionamento.
5. Il completamento dell'operazione viene segnalato da un segnale acustico.

G.	L'elemento riscaldante del grill si accende durante il funzionamento. È ideale per la cottura di carni sottili o arrotolate, come maiale, salsicce e ali di pollo, consentendo una buona rosolatura.
C-1	Combinazione di grill e microonde. 30% microonde e 70% grill.
C-2	Combinazione di grill e microonde. 55% microonde e 45% grill.

⚠ PRECAUZIONE

In modalità grill, tutte le parti del forno, compresa la griglia e le teglie, possono raggiungere temperature elevate. Prestare attenzione quando si rimuove un oggetto dal microonde. Utilizzare impugnature spesse o guanti da forno per EVITARE BRUCIATURE.

RISCALDARE

La funzione di riscaldamento consente di riscaldare facilmente gli alimenti in base al peso.

1. Toccare l'icona  continuamente e selezionare il peso di alimentazione appropriato.
2. L'intervallo di peso selezionabile è di 200 g, 400 g, 600 g, 800 g e 1000 g.



3. Dopo aver selezionato il peso, toccare l'icona  per iniziare.
4. Il completamento dell'operazione viene segnalato da un segnale acustico.

STOP/BLOCCO



Durante il processo di impostazione della cottura, è possibile toccare l'icona  per annullare le impostazioni e tornare alla modalità standby.

Durante il funzionamento del microonde, toccare l'icona  per mettere in pausa il microonde. In caso di pausa, toccare nuovamente la stessa icona per annullare la funzione e tornare alla modalità standby.

AVVIO/+30s



- Dopo aver impostato il tempo di cottura o il peso dell'alimento, toccare l'icona  per avviare immediatamente il microonde.
- Nello stato di funzionamento, è possibile toccare l'icona  per aumentare il tempo, ogni tocco aumenta di 30 secondi, ma la modalità menu e lo sbrinatorio a peso non possono regolare il tempo.
- In stato di pausa, è possibile toccare l'icona  per continuare con il microonde nella modalità di cottura precedente.

FUNZIONE EXPRESS

1. In modalità standby, dopo aver inserito il cibo e chiuso lo sportello, toccare l'icona  per avviare rapidamente il microonde. Il tempo di funzionamento predefinito è di 30 secondi.
2. Durante il funzionamento, toccare l'icona  una volta per altri 30 secondi.
3. Il completamento dell'operazione viene segnalato da un segnale acustico.

FUNZIONE BLOCCO DI SICUREZZA PER BAMBINI

Utilizzare questa funzione per bloccare il pannello di controllo per impedire ai bambini di utilizzare il microonde senza supervisione. In questa modalità, tutti i pulsanti sono inutilizzabili.

1. Attivazione del blocco: In modalità standby, tenere premuta l'icona  per più di 3 secondi per attivare il blocco bambini. Tutti i pulsanti del microonde sono disattivati, tranne l'icona .
2. Disattivare il blocco per bambini: Nello stato di blocco bambini, tenere premuta l'icona  per più di 3 secondi per annullare la funzione di blocco bambini. Tutti i pulsanti del microonde riprendono la loro normale funzione.

4. SUGGERIMENTI

I seguenti fattori possono influenzare il risultato della cottura:

Distribuzione di cibo
Distribuzione di cibo
Distribuzione di cibo
Disporre le aree più spesse verso l'esterno del piatto e quelle più sottili verso il centro, distribuendole uniformemente. Se possibile, non sovrapporsi.

Configurare il tempo di cottura

Iniziare la cottura con un tempo di cottura breve, valutare in seguito e regolare se necessario. Una cottura eccessiva può causare fumo e ustioni.

Cottura uniforme

Cibi come pollo, hamburger o bistecche devono essere girati una volta durante la cottura. A seconda del tipo di alimento, eventualmente, mescolarlo dall'esterno al centro della pietanza una o due volte durante la cottura.

Consenti tempo di riposo

Al termine del tempo di cottura, lasciare il cibo nel forno per un tempo adeguato affinché completi il ciclo di cottura e si raffreddi gradualmente.

Controllare se il cibo è pronto

Il colore e la durezza dell'alimento aiutano a determinare se la cottura è corretta. Questo include:

- Il vapore proviene da tutte le parti del cibo, non solo dai bordi.
- Le articolazioni del pollame si muovono facilmente.
- I suini o il pollame non mostrano segni di sangue.
- Il pesce può essere tagliato con una forchetta.

Piatto Crisp

Quando si utilizza una padella per rosolare o una padella autoriscaldante, posizionare sempre un isolante resistente al calore, come un piatto di porcellana, per evitare di danneggiare il piatto e l'anello rotante.

Pellicola di plastica adatta al microonde

Quando si cucinano alimenti con alto contenuto di grasso, evitare il contatto diretto con la pellicola trasparente.

Utensili di plastica adatta al microonde

Alcuni contenitori di plastica adatti al microonde potrebbero non essere adatti alla cottura di

alimenti ad alto contenuto di grassi o zuccheri. Inoltre, bisogna sempre assicurarsi che non venga superato il tempo di preriscaldamento indicato nelle istruzioni per l'uso del recipiente.

RECIPIENTI ADATTI AL MICROONDE

Si consiglia vivamente l'uso di contenitori sicuri e adatti alla cottura a microonde. I contenitori in ceramica, vetro o plastica resistenti al calore sono generalmente adatti alla cottura a microonde. Non utilizzare mai contenitori metallici per la cottura a microonde o in modalità combinata, poiché potrebbero produrre scintille. È possibile fare riferimento alla tabella sottostante.

Materiale	Microonde	Grill	Combi	Nota bene
Ceramica termoresistente	Sì	Sì	Sì	Non utilizzare mai contenitori in ceramica decorata con bordi metallici o smaltati. Si consiglia di utilizzare recipienti in ceramica o plastica in grado di sopportare temperature superiori a 120°C.
Plastica resistente al calore	Sì	No	No	Non può essere utilizzato per la cottura a microonde per un lungo periodo di tempo.
Vetro resistente al calore	Sì	Sì	Sì	
Pellicola trasparente	Sì	No	No	Non utilizzare durante la cottura di carne o costole; temperature eccessive possono danneggiare la pellicola.
Griglia	No	Sì	Sì	Il grill può essere utilizzato solo in modalità grill e combinata.
Contenitore in metallo	No	No	No	Non utilizzare nel microonde. Le microonde non riescono a penetrare attraverso il metallo.
Lacca	No	No	No	Scarsa resistenza al calore. Non adatto alla cottura ad alta temperatura.
Legno e carta di bambù	No	No	No	Scarsa resistenza al calore. Non adatto alla cottura ad alta temperatura.

5. PULIZIA E MANUTENZIONE

⚠️ Precauzione:

Pulire regolarmente il forno a microonde rimuovendo eventuali residui di cibo.

⚠️ ATTENZIONE

- a. Scollegare sempre l'apparecchio dall'alimentazione prima di pulirlo. Dopo il raffreddamento dei prodotti. Per la pulizia, non immergere il microonde in acqua o altri liquidi.
- b. La mancata pulizia del microonde potrebbe causare il deterioramento della superficie, con conseguenze negative sulla durata del microonde e possibili situazioni di pericolo.
- c. Non utilizzare mai detergenti forti, benzina, polvere abrasiva o spazzole metalliche per pulire qualunque parte o componente l'apparecchio.
- d. Non rimuovere il pannello in mica.
- e. Quando il forno a microonde viene utilizzato per lungo tempo, possono comparire strani odori. I seguenti metodi possono eliminarli:
 - o Collocare un bicchiere con alcune fette di limone all'interno del microonde e riscaldarlo ad alta potenza per 2 o 3 minuti.
 - o Mettere una tazza di tè rosso nel microonde e riscaldare ad alta potenza.
 - o Collocare bucce di arancia all'interno del microonde e riscaldarle ad alta potenza per 1 minuto.
- f. Quando il microonde non è in uso, deve essere collocato possibilmente in ambienti asciutti e ben ventilati.

⚠️ ATTENZIONE

Dettagli sulla pulizia delle superfici a contatto con gli alimenti:

Dopo l'uso, pulire il coperchio della guida d'onda con un panno umido e rimuovere eventuali schizzi di cibo e grasso con un panno asciutto. Il grasso accumulato può surriscaldarsi e produrre fumo o infiammarsi.

Dettagli sulla pulizia delle guarnizioni dello sportello, dell'interno e delle parti adiacenti Esterno

- Pulire la struttura esterna con un panno morbido e umido.

Sportello

- Pulire lo sportello e la finestra di visualizzazione con un panno morbido e umido.
- Pulire le guarnizioni dello sportello e le parti adiacenti per eliminare eventuali macchie o schizzi.
- Pulire il pannello di controllo con un panno morbido e leggermente umido.

Pareti interne

- Pulire le superfici interne con un panno morbido e umido.
- Pulire la piastra di mica per rimuovere eventuali residui di cibo.

6. RISOLUZIONE DEI PROBLEMI

Se l'apparecchio non funziona (la luce interna non si accende, il piatto non ruota, il cibo non si riscalda, ecc):

- Verificare che il dispositivo sia collegato a una presa della corrente. Qualora non lo fosse, scollegare la presa, attendere 10 secondi e ricollegarlo.
- Verificare che nessun fusibile si sia fuso o che non vi sia cortocircuito. Se funzionano correttamente, verificare la presa di corrente con un altro apparecchio.
- Controllare che lo sportello sia ben chiuso e il sistema di chiusura assemblato correttamente,

Nel caso in cui nessuna delle soluzioni precedenti risolvessero il problema, contattare il Servizio di Assistenza Tecnica ufficiale di Cecotec. Non tentare di riparare l'apparecchio per conto proprio.

Se il dispositivo causa interferenze con la radio, televisione o altri apparecchi elettrici:

1. Pulire lo sportello e la superficie di tenuta del microonde.
2. Ricollocare il ricevitore dell'antenna della radio e del televisore.
3. Posizionare di nuovo il microonde.
4. Collocare il microonde lontano dal ricevitore.
5. Collegare il prodotto ad una presa differente di modo che il microonde e il ricevitore siano in distinti circuiti separati.

7. RICICLAGGIO DI APPARECCHIATURE ELETTRICHE ED ELETTRONICHE



Questo simbolo indica che, in conformità con le normative vigenti, il prodotto e/o le pile/batterie devono essere smaltite separatamente dai rifiuti domestici. Quando questo prodotto raggiunge la fine della sua vita utile, è necessario rimuovere le pile/batterie/accumulatori e portarlo in un punto di raccolta designato dalle autorità locali.

Per informazioni dettagliate su come smaltire correttamente le apparecchiature elettriche ed elettroniche e/o le pile/batterie, il consumatore dovrà contattare le autorità locali.

Il rispetto delle linee guida di cui sopra aiuterà a proteggere l'ambiente.

Le informazioni sui sistemi nazionali di riciclaggio degli imballaggi sono disponibili sul nostro sito web.

8. COPYRIGHT

I diritti di proprietà intellettuale dei testi di questo manuale appartengono a CECOTEC INNOVACIONES, S.L. Tutti i diritti riservati. Il contenuto di questa pubblicazione non può essere, in tutto o in parte, riprodotto, archiviato in un sistema di recupero, trasmesso o distribuito con qualsiasi mezzo (elettronico, meccanico, fotocopia, registrazione o simile) senza la previa autorizzazione di CECOTEC INNOVACIONES, S.L.

9. DICHIARAZIONE DI CONFORMITÀ UE SEMPLIFICATA



Con la presente, Cecotec Innovaciones dichiara che questo prodotto è conforme ai requisiti essenziali e alle altre disposizioni pertinenti delle normative applicabili nell'Unione Europea. Questo prodotto è stato progettato, fabbricato e testato per soddisfare gli standard di sicurezza e qualità richiesti.

Il testo completo della Dichiarazione di Conformità UE è disponibile al seguente

link: <https://storececotec.it/it/information/declaration-of-conformity>

ÍNDICE

1. PEÇAS E COMPONENTES

Figura 1

1. Sistema de bloqueio da porta
2. Janela de visualização
3. Prato de vidro borossilicato
4. Cavidade
5. Painel de controlo
6. Grelha

Nota:

Os gráficos deste manual são representações esquemáticas e podem não corresponder exatamente ao produto.

2. ANTES DE UTILIZAR

- Este aparelho vem numa embalagem concebida para o proteger durante o transporte. Retire o aparelho da caixa. Pode guardar a caixa original e outros elementos da embalagem num local seguro para evitar danos no aparelho, caso precise de o transportar no futuro. Se desejar deitar fora a embalagem original, certifique-se de que recicla todos os elementos corretamente.
- Certifique-se de que todas as peças e componentes estão incluídos e em bom estado. Se algum estiver em falta ou não estiver em bom estado, contacte imediatamente o Serviço de Assistência Técnica Oficial da Cecotec.

Conteúdo da caixa:

- Micro-ondas
- Este manual de instruções
- Não remova o número de série do produto, para poder manter uma rastreabilidade correta do seu equipamento caso solicite assistência.
- Retire todas as peças da embalagem. Se o micro-ondas estiver protegido com uma película protetora, remova-a antes de o utilizar. Verifique se o micro-ondas está danificado. Se estiver, contacte o Serviço de Assistência Técnica Oficial da Cecotec.
- Coloque o produto num local plano, estável e seco, longe de qualquer material corrosivo, e evite expô-lo ao calor ou à humidade.
- O produto deve ser colocado a uma distância mínima de 5 metros da televisão, rádio ou antena.

- A fim de evitar descargas elétricas, o micro-ondas deve ser instalado de forma a que a ficha seja acessível e garanta uma ligação à terra eficaz em caso de fuga de corrente.
- A porta do micro-ondas deve estar fechada para que ele funcione.
- Caso detecte restos da embalagem no interior do produto ou nas resistências, mantenha a porta do micro-ondas aberta para garantir uma boa ventilação. Para eliminar este problema, é recomendável aquecer um copo de água no micro-ondas várias vezes na potência máxima.
- Não coloque o micro-ondas dentro de um armário. Este aparelho não foi concebido para ser embutido.

3. FUNCIONAMENTO

Painel de controlo

Figura 2

1. Ecrã
2. Ícone tátil Descongela/ Relógio
3. Ícone tátil Grill
4. Ícone tátil Parar/Bloquear
5. Ícone tátil Início/ +30s
6. Seletor
7. Ícone tátil Reaquecer
8. Ícone tátil Programas
9. Ícone tátil Potência

LIGAÇÃO À REDE

Quando ligar o micro-ondas à rede elétrica, o ecrã acenderá e, em seguida, entrará em modo de espera e exibirá 1:00.

AJUSTE DE POTÊNCIA

1. Existem cinco níveis de potência do micro-ondas: 100P, 80P, 50P, 30P e 10P, respetivamente.
2. Pressione o ícone tátil continuamente e selecione a potência desejada do micro-ondas.
3. Gire o seletor para aumentar ou diminuir o tempo de cozimento, podendo selecionar um intervalo de tempo de 0:10 a 60:00.
4. Após selecionar o tempo, pressione o botão para iniciar o funcionamento. Um sinal sonoro indicará o término da operação.

HIGH (potência alta/máxima)	100% de potência	Aplicável para cozedura rápida e completa.
M. High (potência média-alta)	80% da potência	Aplicável para cozedura expressa média.
Med (potência média-alta)	50% da potência	Aplicável para cozinhar a vapor.
M. Low (potência média-alta)	30% da potência	Aplicável para descongelar alimentos.
LOW (potência média-alta)	10% de potência	Aplicável para manter quente.

⚠ CUIDADO

- O tempo máximo que pode ser programado é de 60 minutos.
- Nunca utilize a grelha durante a cozedura no micro-ondas
- Nunca opere o micro-ondas vazio.
- Na potência máxima do micro-ondas, este reduzirá automaticamente a potência após um determinado tempo de cozedura para prolongar a sua vida útil.
- Se virar os alimentos durante o funcionamento, toque uma vez no ícone « » (Retirar os alimentos) e o procedimento de cozedura predefinido continuará.
- Se pretender retirar a comida antes do tempo pré-definido, deve tocar no ícone « » uma vez para apagar o procedimento pré-definido e evitar assim o funcionamento indesejado na próxima utilização.

DESCONGELAR/RELÓGIO

DESCONGELAR

Existem dois modos de descongelamento, dEF1 e dEF2, respetivamente.

- dEF1 para descongelar por peso.
 - dEF2 para descongelar por tempo.
1. Toque neste ícone para selecionar descongelar por peso ou por tempo, e o ecrã exibirá "dEF1" ou "dEF2".
 2. Use o seletor para escolher o peso dos alimentos ou o tempo de descongelamento.
 3. A faixa de peso opcional para dEF1 é de 100 a 1500 g, e a faixa de tempo opcional para dEF2 é de 0:10 a 60:00.
 4. Após selecionar o peso ou o tempo de descongelamento, toque no ícone para iniciar.
 5. Um sinal sonoro irá notificar a conclusão da operação.
 6. O modo dEF1 de descongelamento por peso emitirá um sinal sonoro para indicar que os alimentos devem ser virados durante o descongelamento.





Segue-se uma dica sobre o tempo de descongelamento dos alimentos:

- o dEF1: Para descongelar, o intervalo de peso é de 100 a 1500 g.
- o dEF2: Para descongelar, o intervalo de tempo é de 0:10 a 60:00.

⚠ CUIDADO



- É necessário virar os alimentos durante a operação para obter um efeito uniforme.
- Normalmente, o descongelamento levará mais tempo do que cozinhar os alimentos.
- Se os alimentos puderem ser cortados com uma faca, o processo de descongelamento pode ser considerado concluído.
- O micro-ondas penetra cerca de 4 cm na maioria dos alimentos.
- Os alimentos descongelados devem ser consumidos o mais rapidamente possível, não sendo recomendável voltar a congelá-los.

RELÓGIO (relógio de 24 horas)

1. No modo de espera, mantenha pressionado o ícone  por mais de 3 segundos para entrar na interface de configuração do relógio.
2. Ao mesmo tempo, o ecrã pisca nas horas.
3. A hora pode ser ajustada girando o seletor. Após ajustar a hora, toque brevemente no ícone  ou  para confirmar e mudar para o modo de ajuste dos minutos.
4. Os minutos podem ser ajustados girando o seletor. Após ajustar os minutos, toque no ícone  ou  novamente para confirmar e sair da configuração do relógio.

PROGRAMAS PRÉ-CONFIGURADOS

Este micro-ondas dispõe dos seguintes 8 programas pré-configurados (A.1-A.8): Batatas, Massas, Pizza, Pipocas, Legumes, Bebidas, Carne e Peixe.

1. Toque no ícone  para selecionar o menu automático desejado; o ecrã exibirá de A.1 a A.8.
2. Use o seletor para escolher o tamanho da porção do alimento.
3. Depois de selecionar o tamanho da porção, toque no ícone  para começar.
4. Um sinal sonoro indicará a conclusão da operação.

Ecrã	Tipo	Método
A.1	Batata	Os pesos opcionais são 250 g, 500 g e 750 g
A.2	Massas	Os pesos opcionais são 50 g, 100 g e 150 g
A.3	Pizza	Os pesos opcionais são 200 g e 400 g
A.4	Pipocas	O peso opcional é 100 g
A.5	Legumes	Os pesos opcionais são 200 g, 400 g e 600 g
A.6	Bebidas	As porções opcionais são 1, 2 ou 3 chávenas, cada uma com aproximadamente 250 ml



A.7	Carne	Os pesos opcionais são 200 g, 400 g e 600 g
A.8	Peixe	Os pesos opcionais são 200 g, 400 g e 600 g

⚠ CUIDADO

- A temperatura dos alimentos antes do cozimento deve ser de 20-25 °C. Uma temperatura mais alta ou mais baixa exigirá aumentar ou diminuir o tempo de cozimento.
- A temperatura, o peso e a forma dos alimentos influenciarão significativamente o efeito da cozedura. Se for detetado algum desvio nos fatores indicados no menu anterior, pode ajustar o tempo de cozedura para obter o melhor resultado.

FUNÇÃO GRELHA

Existem três modos de grelhar: G., C-1 e C-2. São eles: grelhar, combinação 1 de grelhar e cozinhar no micro-ondas e combinação 2 de grelhar e cozinhar no micro-ondas.

1. Para ativá-lo, pressione continuamente o ícone  e seleccione o modo desejado.
2. O ecrã exibirá «G.», «C-1» ou «C-2».
3. Gire o seletor para indicar o tempo de cozimento, e o intervalo de tempo que pode ser ajustado é de 0:10 a 60:00.
4. Após seleccionar o tempo de cozedura, pressione o botão  para iniciar o funcionamento.
5. Um zumbido notificará a conclusão da operação.



G.	A resistência do grelhador acende durante o funcionamento. É ideal para cozinhar carnes finas ou enroladas, como porco, salsichas e asas de frango, permitindo obter uma boa cor dourada.
C-1	Combinação de grelha e cozedura por micro-ondas. 30% micro-ondas e 70% grelha.
C-2	Combinação de grelha e cozedura por micro-ondas. 55% micro-ondas e 45% grelha.

⚠ CUIDADO

No modo grelha, todas as partes do forno, incluindo a grelha e os recipientes de cozedura, podem atingir altas temperaturas. Tenha cuidado ao retirar qualquer elemento do forno. Use pegadores grossos ou luvas de forno para EVITAR QUEIMADURAS.

REAQUECER

A função de reaquecimento facilita aos utilizadores aquecer alimentos de acordo com o peso.



1. Toque no ícone  de forma contínua e seleccione o peso adequado do alimento.
2. A gama de pesos seleccionáveis é 200 g, 400 g, 600 g, 800 g e 1000 g.
3. Após seleccionar o peso, toque no ícone  para iniciar.
4. Um sinal sonoro indicará o fim da operação.

STOP/BLOQUEIO



Durante o processo de configuração do cozimento, pode tocar no ícone  para cancelar as configurações e voltar ao modo de espera.

Durante o funcionamento do micro-ondas, toque no ícone  para pausá-lo. Se estiver em pausa, toque novamente no mesmo ícone para cancelar a função e voltar ao modo de espera.

INÍCIO/+30s



- Depois de ajustar o tempo de cozedura ou o peso dos alimentos, toque no ícone  para iniciar o micro-ondas imediatamente.
- Em estado de funcionamento, pode tocar no ícone  para aumentar o tempo, cada toque aumenta 30 segundos, mas o modo de menu e o modo de descongelamento por peso não podem ajustar o tempo.
- Em estado de pausa, pode tocar no ícone  para continuar com o micro-ondas no modo de cozedura anterior.

FUNÇÃO EXPRESS

1. No modo de espera, após introduzir os alimentos e fechar a porta, toque no ícone  para iniciar rapidamente o micro-ondas. O tempo de funcionamento predefinido é de 30 segundos.
2. Durante o funcionamento, toque no ícone  uma vez para adicionar mais 30 segundos.
3. Um sinal sonoro indicará o fim da operação.

FUNÇÃO DE BLOQUEIO PARA CRIANÇAS

Use esta função para bloquear o painel de controlo enquanto limpa ou para impedir que as crianças usem o micro-ondas sem supervisão. Todos os botões ficam inoperantes neste modo.

1. Ativação do bloqueio: No modo de espera, mantenha pressionado o ícone  por mais de 3 segundos para ativar o bloqueio infantil. Todos os botões do micro-ondas ficam desativados, exceto o ícone .

2. Desativação do bloqueio: No estado de bloqueio infantil, mantenha pressionado o ícone  por mais de 3 segundos para cancelar a função de bloqueio infantil. Todos os botões do micro-ondas recuperam a sua funcionalidade normal.

4. DICAS

Os seguintes fatores podem afetar o resultado da cozedura:

Distribuição dos alimentos

Coloque as áreas mais grossas na parte externa do prato e as mais finas no centro, distribuindo-as uniformemente. Se possível, não as sobreponha.

Ajuste do tempo de cozedura

Comece a cozinhar com um tempo curto, avalie depois e ajuste conforme necessário. Cozinhar em excesso pode causar fumo e queimaduras.

Cozedura uniforme

Alimentos como frango, hambúrgueres ou bifes devem ser virados uma vez durante o cozimento. Dependendo do tipo de alimento, se aplicável, mova-o da parte externa para o centro do prato uma ou duas vezes durante o cozimento.

Permita um tempo de repouso

Após o término do tempo de cozedura, deixe o alimento no forno por um tempo adequado para completar o ciclo de cozedura e esfriar gradualmente.

Verifique se o alimento está pronto

A cor e a dureza dos alimentos ajudam a determinar se estão cozinhados. Isto inclui:

- Vapor saindo de todas as partes do alimento, não apenas das bordas.
- As articulações das aves movem-se facilmente.
- A carne de porco ou de aves não apresenta sinais de sangue.
- O peixe é opaco e pode ser facilmente cortado com um garfo.

Prato para dourar

Ao usar um prato para dourar ou um recipiente autocalentável, coloque sempre um isolante resistente ao calor, como um prato de porcelana, por baixo para evitar danos ao prato giratório e ao anel giratório.

Película plástica adequada para micro-ondas

Ao cozinhar alimentos com alto teor de gordura, não permita que o filme plástico entre em contacto com os alimentos, pois pode derreter.

Utensílios de plástico adequados para micro-ondas

Alguns utensílios de plástico adequados para micro-ondas podem não ser adequados para cozinhar alimentos com alto teor de gordura e açúcar. Além disso, não se deve exceder o tempo de pré-aquecimento especificado no manual de instruções do prato.

RECIPIENTES APTOS PARA MICROONDAS

É altamente recomendável usar recipientes adequados e seguros para cozinhar no micro-ondas.

Em geral, recipientes de cerâmica resistente ao calor, vidro ou plástico são adequados para micro-ondas. Nunca use recipientes de metal para cozinhar no micro-ondas ou no modo

combinado, pois podem produzir faíscas.
Pode consultar a tabela abaixo como referência.

Material do recipiente	Micro-ondas	Grelha	Combinado	Notas
Cerâmica resistente ao calor	Sim	Sim	Sim	Nunca utilize cerâmica decorada com bordas metálicas ou esmaltada. Recomenda-se utilizar recipientes de cerâmica, vidro resistente ao calor e plástico que suportem temperaturas superiores a 120 °C.
Plástico resistente ao calor	Sim	Não	Não	Não pode ser usado para cozinhar no micro-ondas por muito tempo.
Vidro resistente ao calor	Sim	Sim	Sim	
Película plástica	Sim	Não	Não	Não deve ser usado para cozinhar carne ou costeletas, pois a alta temperatura pode danificar o filme.
Grelha	Não	Sim	Sim	A grelha só pode ser utilizada no modo grelha e combinado.
Recipiente metálico	Não	Não	Não	Não deve ser utilizado no micro-ondas. As micro-ondas não conseguem penetrar no metal.
Laca	Não	Não	Não	Baixa resistência ao calor. Não pode ser usado para cozinhar em altas temperaturas.
Madeira de bambu e papel	Não	Não	Não	Baixa resistência ao calor. Não pode ser usado para cozinhar em altas temperaturas.

5. LIMPEZA E MANUTENÇÃO

⚠ CUIDADO

O micro-ondas deve ser limpo regularmente e qualquer resíduo de comida deve ser removido.

⚠ AVISOS

- a. Desligue o cabo de alimentação da tomada antes de limpar. Após arrefecer os produtos. Não mergulhe o micro-ondas em água ou outros líquidos durante a limpeza.
- b. Não manter o micro-ondas limpo pode levar à deterioração da superfície, afetando negativamente a vida útil do micro-ondas e possivelmente resultando numa situação perigosa.
- c. Nunca use detergentes fortes, gasolina, pós abrasivos ou escovas metálicas para limpar qualquer parte do micro-ondas.
- d. Não remova a placa de mica
- e. Quando o micro-ondas é utilizado durante muito tempo, podem surgir odores estranhos. Os seguintes métodos podem eliminá-los:
 - o Coloque várias rodela de limão numa chávena e aqueça em potência alta durante 2-3 minutos.
 - o Coloque uma chávena de chá vermelho no micro-ondas e aqueça em potência alta.
 - o Coloque casca de laranja no micro-ondas e aqueça em potência alta durante 1 minuto.
- f. Quando o micro-ondas não estiver a ser utilizado, deve ser colocado em áreas secas e bem ventiladas, sempre que possível.

⚠ AVISO

Detalhes sobre como limpar as superfícies em contacto com os alimentos:

Após o uso, limpe a tampa da placa de mica com um pano úmido, seguido de um pano seco para remover quaisquer respingos de alimentos e gordura. A gordura acumulada pode superaquecer e começar a produzir fumo ou pegar fogo.

Detalhes para limpar as juntas da porta, a cavidade e as partes adjacentes Exterior

- Limpe o exterior com um pano macio humedecido.

Porta

- Use um pano macio umedecido para limpar a porta e a janela.
- Limpe as juntas da porta e as partes adjacentes para remover qualquer derramamento ou respingos.
- Limpe o painel de controlo com um pano macio ligeiramente humedecido.

Paredes interiores

- Limpe as superfícies interiores com um pano macio humedecido.
- Limpe a placa de mica para remover quaisquer resíduos de alimentos.

6. RESOLUÇÃO DE PROBLEMAS

Se o dispositivo não funcionar (a luz interior não acende, o prato giratório não gira, a comida não aquece, etc.):

- Verifique se o aparelho está ligado à tomada de forma segura. Se não estiver, desligue a ficha, aguarde 10 segundos e volte a ligá-la.
- Verifique se nenhum fusível fundiu e se não há nenhum curto-circuito. Se estiverem a funcionar corretamente, teste a tomada com outro aparelho.
- Verifique se a porta está bem fechada e se o sistema de fecho da porta está bem encaixado.

Se nenhuma das opções anteriores resolver o problema, contacte o Serviço de Assistência Técnica Oficial da Cecotec. Não tente reparar o dispositivo por conta própria.

Se o dispositivo causar interferências na rádio, televisão ou outros aparelhos elétricos:

1. Limpe a porta e a superfície de vedação do aparelho.
2. Reoriente o recetor da antena de rádio ou televisão.
3. Recoloque o micro-ondas.
4. Coloque o micro-ondas longe do recetor.
5. Ligue o aparelho a uma tomada diferente, de modo a que este e o recetor fiquem em circuitos bifurcados diferentes.

7. RECICLAGEM DE APARELHOS ELÉTRICOS E ELETRÔNICOS

Este símbolo indica que, de acordo com as normas aplicáveis, o produto e/ou a bateria devem ser descartados separadamente do lixo doméstico. Quando este produto chegar ao fim da sua vida útil, deve retirar as pilhas/baterias/acumuladores e levá-lo a um ponto de recolha designado pelas autoridades locais.

Para obter informações detalhadas sobre a forma mais adequada de descartar os seus aparelhos elétricos e eletrônicos e/ou as baterias correspondentes, o consumidor deve contactar as autoridades locais.

O cumprimento das diretrizes acima ajudará a proteger o ambiente.

Pode consultar as informações sobre os sistemas nacionais de reciclagem de embalagens e a sua marcação na nossa página web.

8. DIREITOS DE AUTOR

Os direitos de propriedade intelectual sobre os textos deste manual pertencem à CECOTEC INNOVACIONES, S.L. Todos os direitos reservados. O conteúdo desta publicação não pode, nem parcialmente nem na sua totalidade, ser reproduzido, armazenado num sistema de recuperação, transmitido ou distribuído por qualquer meio (eletrónico, mecânico, fotocópia, gravação ou similar) sem a autorização prévia da CECOTEC INNOVACIONES, S.L.

9. DECLARAÇÃO DE CONFORMIDADE SIMPLIFICADA DA UE

A Cecotec Innovaciones declara que este produto cumpre os requisitos essenciais e outras disposições relevantes das normas aplicáveis na União Europeia. Este produto foi concebido, fabricado e testado em conformidade com as normas de segurança e qualidade exigidas. O texto completo da Declaração de Conformidade da UE pode ser encontrado no seguinte endereço

web: <https://cecotec.es/es/information/declaration-of-conformity>

1. ONDERDELEN EN COMPONENTEN

Figuur 1

1. Deurvergrendelingssysteem
2. Kijkvenster
3. Borosilicaatglasplaat
4. Holte
5. Bedieningspaneel
6. Grill

Opmerking:

De afbeeldingen in deze handleiding zijn schematische weergaven en komen mogelijk niet exact overeen met die van het product.

2. VOOR GEBRUIK

- Dit apparaat wordt geleverd in een verpakking die speciaal is ontworpen om het tijdens transport te beschermen. Haal het apparaat uit de doos. U kunt de originele doos en andere verpakkingsmaterialen op een veilige plaats bewaren om schade aan het apparaat te voorkomen als u het in de toekomst moet vervoeren. Als u de originele verpakking wilt weggooien, zorg er dan voor dat alle onderdelen op de juiste manier worden gerecycled.
- Cecotec als er onderdelen ontbreken of beschadigd zijn .

Inhoud van de doos:

- Magnetron
- Deze gebruiksaanwijzing
- Verwijder het serienummer niet van het product, zodat uw apparaat goed traceerbaar blijft als u hulp nodig hebt.
- Haal alle onderdelen uit de verpakking. Als de magnetron met folie is beschermd, verwijder deze dan vóór gebruik. Controleer of de magnetron beschadigd is. Neem in dat geval contact op met de officiële technische ondersteuning van Cecotec .
- Plaats het product op een vlakke, stabiele en droge plaats, uit de buurt van bijtende materialen en voorkom blootstelling aan hitte of vocht.
- Het product moet op een minimale afstand van 5 meter van de televisie, radio of antenne worden geplaatst.
- Om elektrische schokken te voorkomen, moet de magnetron zodanig worden geïnstalleerd dat de stekker toegankelijk is en dat bij lekstroom een effectieve aardverbinding gegarandeerd is.

- Om de magnetron te laten werken, moet de deur gesloten zijn.
- Als u verpakkingsresten in het product of op de verwarmingselementen aantreft, houd dan de magnetrondeur open voor goede ventilatie. Om dit probleem te voorkomen, is het raadzaam om een glas water meerdere keren op vol vermogen in de magnetron te verwarmen.
- Plaats de magnetron niet in een kast. Dit apparaat is niet ontworpen om ingebouwd te worden.

3. BEDIENING

bedieningspaneel



Figuur 2

1. Scherm
2. Raak het pictogram Ontdooien/Klok aan
3. Grill-aanraakpictogram
4. Raak het Stop/Vergrendel-pictogram aan
5. Raak het pictogram Home/ +30s aan
6. Selector
7. Raak het pictogram Opwarmen aan
8. Raak het pictogram Programma's aan
9. Raak het Power-pictogram aan

NETWERKVERBINDING





Wanneer u de magnetron op het lichtnet aansluit, gaat het display aan en gaat vervolgens in de stand-bymodus. Op het display verschijnt 1:00.

VERMOGENSAANPASSING

1. Er zijn vijf magnetronvermogensniveaus: respectievelijk 100P, 80P, 50P, 30P en 10P.
2. Houd het aanraakpictogram ingedrukt  en selecteer het gewenste magnetronvermogen.
3. Draai aan de keuzeknop om de kooktijd te verlengen of te verkorten. U kunt een tijdsbereik selecteren van 0:10 tot 60:00.
4. Nadat u de tijd hebt geselecteerd, drukt u op de knop   om te beginnen. Een zoemgeluid geeft aan wanneer de bewerking is voltooid.

HOOG (hoog/ maximaal vermogen)	100% vermogen	Geschikt voor snel en grondig koken.
M. Hoog (middelhoog vermogen)	80% van het vermogen	Geschikt voor medium express koken.
Med (middelhoog vermogen)	50% van het vermogen	Geschikt om te stomen.
M. Laag (middelhoog vermogen)	30% van het vermogen	Geschikt voor het ontdooien van voedsel.
LAAG (middelhoog vermogen)	10% van het vermogen	Geschikt om warm te blijven.



⚠ LET OP

- De maximale programmeertijd bedraagt 60 minuten.
- Gebruik de grill nooit tijdens het koken in de magnetron.
- Gebruik de magnetron nooit als de inhoud leeg is.
- Op maximaal magnetronvermogen wordt het vermogen na een bepaalde kooktijd automatisch verlaagd om de levensduur te verlengen.
- Als het gerecht tijdens de bereiding wordt omgedraaid, tikt u   eenmaal op het pictogram. Het vooraf ingestelde kookproces wordt dan voortgezet.
- Als u van plan bent om de etenswaren eerder dan de ingestelde tijd uit het apparaat te halen, moet u eenmaal op het pictogram tikken   om de vooraf ingestelde procedure te wissen en zo te voorkomen dat er bij het volgende gebruik een ongewenste bewerking wordt uitgevoerd.

ONTDOOIEN/KLOK

ONTDOOIEN

Er zijn twee ontdooistanden: dEF1 en dEF2.

- dEF1 om te ontdooien op gewicht.
 - dEF2 voor ontdooien op tijd.
1. Tik op dit pictogram  om te selecteren of u wilt ontdooien op gewicht of op tijd. Op het scherm wordt dan "dEF1" of "dEF2" weergegeven.
 2. Met de keuzeknop kunt u het gewicht van het voedsel of de ontdooitijd kiezen.
 3. Het optionele gewichtsbereik voor dEF1 is 100 tot 1500 g en het optionele tijdsbereik voor dEF2 is 0:10 tot 60:00.
 4. Nadat u het gewicht of de ontdooitijd hebt geselecteerd, tikt u op het pictogram   om te beginnen.

5. Een zoemend geluid geeft aan dat de bewerking voltooid is.
6. De dEF1-gewichtontdooimodus geeft een pieptoon om aan te geven dat het voedsel tijdens het ontdooien moet worden omgedraaid.







Met betrekking tot de ontdooitijden van voedsel wordt het volgende advies gegeven:

- o dEF1: Voor ontdooien is het gewichtsbereik 100 tot 1500 g.
- o dEF2: Voor ontdooien is het tijdsbereik van 0:10 tot 60:00.

⚠ LET OP

- Het is noodzakelijk om het voedsel tijdens de bewerking te roteren om een gelijkmatig effect te verkrijgen.
- Meestal duurt het ontdooien langer dan het bereiden van het eten.
- Als het voedsel met een mes gesneden kan worden, kan het ontdooiproces als voltooid worden beschouwd.
- De magnetron dringt ongeveer 4 cm door in de meeste voedingsmiddelen.
- Ontdooid voedsel moet zo snel mogelijk worden geconsumeerd. Opnieuw invriezen wordt afgeraden.

KLOK (24-uursklok)

1. langer dan 3 seconden ingedrukt om de interface met horloge-instellingen te openen.  
2. Tegelijkertijd knippert het scherm in uren.
3. De tijd kan worden aangepast door aan de keuzeknop te draaien. Tik na het instellen op het pictogram   of kort om te bevestigen en over te schakelen naar de minuteninstellingsmodus.
4. De minuten kunnen worden aangepast door aan de keuzeknop te draaien. Tik na het instellen   nogmaals op het pictogram om te bevestigen en de klokinstellingen te verlaten.

VOORAF GECONFIGUREERDE PROGRAMMA'S

Deze magnetron heeft de volgende 8 voorgeprogrammeerde programma's (A.1-A.8): Aardappelen, Pasta, Pizza, Popcorn, Groenten, Dranken, Vlees en Vis.

1. Tik op het pictogram  om het gewenste automatische menu te selecteren. Op het scherm worden A.1 tot en met A.8 weergegeven.
2. Gebruik de selector om de portiegrootte van het eten te kiezen.
3. Nadat u de portiegrootte hebt geselecteerd, tikt u op het pictogram   om te beginnen.
4. Een zoemend geluid geeft aan dat de bewerking voltooid is.



Scherm	Jongen	Methode
A.1	Aardappel	De optionele gewichten zijn 250 g, 500 g en 750 g
A.2	Plakken	De optionele gewichten zijn 50 g, 100 g en 150 g
A.3	Pizza	De optionele gewichten zijn 200 g en 400 g.
A.4	Popcorn	Het optionele gewicht is 100 g
A.5	Groenten	De optionele gewichten zijn 200 g, 400 g en 600 g
A.6	Drankjes	De optionele porties zijn 1, 2 of 3 kopjes, elk ongeveer 250 mL.
A.7	Vlees	De optionele gewichten zijn 200 g, 400 g en 600 g
A.8	Vis	De optionele gewichten zijn 200 g, 400 g en 600 g

⚠ LET OP

- De temperatuur van het eten vóór het koken moet 20-25 °C zijn. Een hogere of lagere temperatuur vereist een langere of kortere kooktijd.
- De temperatuur, het gewicht en de vorm van het eten hebben een grote invloed op het kookresultaat. Als er afwijkingen worden geconstateerd in de factoren die in het bovenstaande menu worden aangegeven, kan de kooktijd worden aangepast om het beste resultaat te bereiken.

GRILLFUNCTIE

Er zijn drie grillstanden: G, C-1 en C-2. Dit zijn grill, combinatie 1 van grillen en magnetron, en combinatie 2 van grillen en magnetron.

1. Om deze functie te activeren, moet u het pictogram ingedrukt houden  en de gewenste modus selecteren.
2. Op het scherm wordt "G.", "C-1" of "C-2" weergegeven.
3. Draai aan de keuzeknop om de kooktijd aan te geven. U kunt de tijd instellen van 0:10 tot 60:00.
4. Nadat u de kooktijd hebt geselecteerd, drukt u op de knop  om het apparaat te starten.
5. Een zoemend geluid geeft aan dat de bewerking voltooid is.

G.	Het grillelement wordt geactiveerd tijdens gebruik. Ideaal voor het bereiden van dun of gerolde vleessoorten, zoals varkensvlees, worstjes en kippenvleugels, met een mooie goudbruine kleur.
C-1	Combinatie van grillen en magnetronen. 30% magnetron en 70% grill.
C-2	Combinatie van grillen en magnetronen. 55% magnetron en 45% grill.

⚠ LET OP

In de grillstand kunnen alle onderdelen van de oven, inclusief het rooster en de kookpannen, hoge temperaturen bereiken. Wees voorzichtig bij het uit de oven halen van etenswaren. Gebruik pannenlappen of ovenwanten om brandwonden te voorkomen.

OPWARMEN

Dankzij de opwarmfunctie kunnen gebruikers eenvoudig eten opwarmen op basis van gewicht.



1. Tik herhaaldelijk op het pictogram  en selecteer het juiste voedselgewicht.
2. Het selecteerbare gewichtsbereik is 200 g, 400 g, 600 g, 800 g en 1000 g.
3. Nadat u het gewicht hebt geselecteerd, vinkt u het pictogram aan  om te beginnen.
4. Een zoemend geluid geeft aan dat de bewerking voltooid is.

STOP/VERGRENDELEN

Tijdens het instellen van het kookproces kunt u op het pictogram  om de instellingen te annuleren en terug te keren naar de stand-bymodus.

Terwijl de magnetron aan staat, tikt u op het pictogram  om hem te pauzeren. Als de magnetron gepauzeerd is, tikt u nogmaals op hetzelfde pictogram om de functie te annuleren en terug te keren naar de stand-bymodus.

START/+30s

- Nadat u de kooktijd of het gewicht van het voedsel hebt aangepast, tikt u op het pictogram  om de magnetron onmiddellijk te starten.
- In de bedrijfsmodus kunt u op het pictogram  om de tijd te verlengen. Elke keer dat u tikt, wordt de tijd met 30 seconden verlengd. In de menumodus en de modus voor ontdooien op gewicht kunt u de tijd echter niet aanpassen.
- In de gepauzeerde modus kunt u op het pictogram  om het koken in de magnetron in de vorige modus te hervatten.



EXPRESS FUNCTIE

1. In de stand-bymodus, nadat u het eten erin hebt geplaatst en de deur hebt gesloten, tikt u op het pictogram  om de magnetron snel te starten. De standaard kooktijd is 30 seconden.
2. nog eens 30 seconden lang eenmaal op het pictogram .
3. Een zoemend geluid geeft aan dat de bewerking voltooid is.

KINDERSLOTFUNCTIE

Gebruik deze functie om het bedieningspaneel te vergrendelen tijdens het schoonmaken of om te voorkomen dat kinderen de magnetron zonder toezicht gebruiken. In deze modus zijn alle knoppen uitgeschakeld.

1. Activeren van het slot: Houd in de stand-bymodus het pictogram langer dan 3 seconden

ingedrukt . Hiermee activeert u het kinderslot. Alle magnetronknoppen zijn gedeactiveerd, behalve het pictogram .

2. De vergrendeling deactiveren: Houd in de kinderslotmodus het pictogram  langer dan 3 seconden ingedrukt om de kinderslotfunctie te annuleren. Alle knoppen van de magnetron krijgen hun normale functionaliteit terug.

4. TIPS

De volgende factoren kunnen het kookresultaat beïnvloeden:

Voedseldistributie

Plaats de dickere gedeeltes aan de buitenkant van het bord en de dunnere gedeeltes in het midden, en verdeel ze gelijkmatig. Laat ze indien mogelijk niet overlappen.

De kooktijd aanpassen

Begin kort met koken, beoordeel en pas het dan aan. Te lang koken kan rook en brandwonden veroorzaken.

Zelfs koken

Gerechten zoals kip, hamburgers of biefstuk moeten tijdens het koken één keer worden omgedraaid. Afhankelijk van het soort gerecht, indien van toepassing, verplaats het een of twee keer van de buitenkant naar het midden van het bord tijdens het koken.

Geef jezelf rusttijd

Nadat de kooktijd is afgelopen, laat u het gerecht nog even in de oven staan, zodat het de kookcyclus kan voltooien en het geleidelijk kan afkoelen.

Controleer of het eten klaar is

De kleur en stevigheid van voedsel bepalen of het gaar is. Dit omvat:

- Er komt stoom uit alle delen van het eten, niet alleen uit de randen.
- De gewrichten van pluimvee bewegen gemakkelijk.
- Er is geen bloed te zien bij het varken of de vogel.
- De vis is ondoorzichtig en kan gemakkelijk met een vork worden gesneden.

Bruiningsplaat

Wanneer u een bruiningsbord of zelfverwarmende schaal gebruikt, plaats dan altijd een hittebestendig isolator, zoals een porseleinen bord, eronder om schade aan het draaiplateau en de draairing te voorkomen.

Magnetronbestendige plastic folie

Wanneer u voedsel met een hoog vetgehalte bereidt, zorg er dan voor dat de plasticfolie niet in contact komt met het voedsel. De folie kan dan namelijk smelten.

Magnetronbestendige plastic gebruiksvoorwerpen

Sommige magnetronbestendige plastic pannen zijn mogelijk niet geschikt voor het bereiden van gerechten met een hoog vet- en suikergehalte. Bovendien mag de in de gebruiksaanwijzing van het gerecht aangegeven voorverwarmtijd niet worden overschreden.

MAGNETRONBESTENDIGE BEKERINGEN

Wij raden u dringend aan om bakvormen te gebruiken die geschikt en veilig zijn voor bereiding in de magnetron.

Over het algemeen zijn hittebestendige keramische, glazen of plastic bakjes geschikt voor bereiding in de magnetron. Gebruik nooit metalen bakjes voor bereiding in de magnetron of in combinatie met andere bakjes, aangezien deze vonken kunnen veroorzaken.

Raadpleeg de onderstaande tabel.

Containermateriaal	Magnetron	Grill	Combi	Cijfers
Hittebestendig keramiek	Ja	Ja	Ja	Gebruik nooit keramiek met metalen randen of geglazuurd keramiek. Het is raadzaam om keramische, hittebestendige glazen en plastic potten te gebruiken die bestand zijn tegen temperaturen boven 120 °C.
Hittebestendig plastic	Ja	Nee	Nee	Het is niet geschikt voor langdurig koken in de magnetron.
Hittebestendig glas	Ja	Ja	Ja	
Kunststoffolie	Ja	Nee	Nee	Het mag niet worden gebruikt bij het koken van vlees of karbonades, omdat de hoge temperatuur de folie kan beschadigen.
Grill	Nee	Ja	Ja	De grill kan alleen in de grill- en gecombineerde standen worden gebruikt.

Metalen container	Nee	Nee	Nee	Niet gebruiken in de magnetron. Microgolven kunnen niet door metaal heen dringen.
Lak	Nee	Nee	Nee	Slechte hittebestendigheid. Niet geschikt voor koken op hoge temperaturen.
Bamboe hout en papier	Nee	Nee	Nee	Slechte hittebestendigheid. Niet geschikt voor koken op hoge temperaturen.

5. REINIGING EN ONDERHOUD

⚠ LET OP

De magnetron moet regelmatig worden schoongemaakt en eventuele voedselresten moeten worden verwijderd.

⚠ WAARSCHUWINGEN

- a. Haal de stekker uit het stopcontact voordat u het product reinigt. Nadat het product is afgekoeld, mag u de magnetron niet onderdompelen in water of andere vloeistoffen tijdens het reinigen.
- b. Als u de magnetron niet goed schoonhoudt, kan dit leiden tot aantasting van het oppervlak. Dit heeft een negatief effect op de levensduur van de magnetron en kan leiden tot gevaarlijke situaties.
- c. Gebruik nooit agressieve schoonmaakmiddelen, benzine, schuurpoeders of metaalborstels om onderdelen van de magnetron schoon te maken.
- d. Verwijder de micaplaat niet
- e. Wanneer een magnetron langdurig is gebruikt, kunnen er vreemde geuren ontstaan. Deze kunnen met de volgende methoden worden verholpen:
 - o Doe een aantal schijfjes citroen in een mok en verwarm op hoog vuur gedurende 2-3 minuten.
 - o Zet een kopje rode thee in de magnetron en verwarm op hoog vermogen.
 - o Doe de sinaasappelschil in de magnetron en verwarm hem op de hoogste stand gedurende 1 minuut.
- f. Wanneer u de magnetron niet gebruikt, dient u deze, indien mogelijk, op een droge, goed geventileerde plaats te zetten.

⚠ WAARSCHUWING

Informatie over het reinigen van oppervlakken die in contact komen met voedsel: Reinig na gebruik het deksel van de mica-plaat met een vochtige doek en vervolgens met een droge doek om etensresten en vet te verwijderen. Opgeschoopt vet kan oververhit raken en gaan roken of vlam vatten.

Details voor het reinigen van de deurrubbers, de holte en aangrenzende onderdelen in het buitenland

- Maak de buitenkant schoon met een zachte, vochtige doek.

Deur

- Maak de deur en het raam schoon met een zachte, vochtige doek.
- Maak de deurrubbers en aangrenzende onderdelen schoon om gemorste vloeistoffen en spetters te verwijderen.
- Maak het bedieningspaneel schoon met een zachte, licht vochtige doek.

Binnenmuren

- Maak de binnenkant schoon met een zachte, vochtige doek.
- Maak het micaplaatje schoon om eventuele voedselresten te verwijderen.

6. PROBLEEMOPLOSSING

Als het apparaat niet werkt (binnenverlichting gaat niet aan, draaiplateau draait niet, eten wordt niet warm, etc.):

- Controleer of het apparaat goed in het stopcontact zit. Zo niet, haal de stekker eruit, wacht 10 seconden en sluit het apparaat weer aan.
- Controleer of er geen zekeringen zijn doorgebrand en er geen kortsluiting is. Als deze goed werken, test dan het stopcontact met een ander apparaat.
- Controleer of de deur goed gesloten is en of het deurvergrendelingsmechanisme goed vastzit.

de officiële technische ondersteuning van Cecotec . Probeer het apparaat niet zelf te repareren.

Als het apparaat interferentie veroorzaakt met radio, televisie of andere elektrische apparaten:

1. Maak de deur en het afdichtingsoppervlak van het apparaat schoon.
2. Heroriënteer de radio- of televisieantenne-ontvanger.
3. Zet de magnetron terug op zijn plaats.
4. Plaats de magnetron op afstand van de ontvanger.
5. Sluit het apparaat aan op een ander stopcontact, zodat het apparaat en de ontvanger op verschillende stroomcircuits zitten.

7. RECYCLING VAN ELEKTRISCHE EN ELEKTRONISCHE APPARATUUR



Dit symbool geeft aan dat het product en/of de batterij, conform de geldende regelgeving, gescheiden van het huishoudelijk afval moeten worden afgevoerd. Wanneer dit product het einde van zijn levensduur heeft bereikt, dient u de batterijen te verwijderen en in te leveren bij een door de lokale autoriteiten aangewezen inzamelpunt.

Voor gedetailleerde informatie over de meest geschikte manier om elektrische en elektronische apparatuur en/of de bijbehorende batterijen af te voeren, dient u als consument contact op te nemen met uw lokale autoriteiten.

Door u aan bovenstaande richtlijnen te houden, draagt u bij aan de bescherming van het milieu.

Informatie over nationale verpakkingsrecyclingsystemen en de markering ervan vindt u op onze website.

8. COPYRIGHT

De intellectuele eigendomsrechten op de teksten in deze handleiding behoren toe aan CECOTEC INNOVACIONES, SL. Alle rechten voorbehouden. De inhoud van deze publicatie mag niet, geheel of gedeeltelijk, worden gereproduceerd, opgeslagen in een retrievalsysteem, verzonden of verspreid op welke wijze dan ook (elektronisch, mechanisch, door fotokopie, opname of vergelijkbaar) zonder voorafgaande schriftelijke toestemming van CECOTEC INNOVACIONES, SL.

9. VEREENVOUDIGDE EU-CONFORMITEITSVERKLARING



Cecotec Innovaciones verklaart hierbij dat dit product voldoet aan de essentiële eisen en andere relevante bepalingen van de toepasselijke regelgeving van de Europese Unie. Dit product is ontworpen, vervaardigd en getest in overeenstemming met de vereiste veiligheids- en kwaliteitsnormen. De volledige tekst van de EU-conformiteitsverklaring is te vinden op het volgende internetadres: <https://cecotec.es/es/information/declaration-of-conformity>

1. CZĘŚCI I KOMPONENTY

Rysunek 1

1. System blokady drzwi
2. Okno podglądu
3. Szklany talerz z borokrzemianu
4. Komora
5. Panel sterowania
6. Grill

Uwaga:

Grafika tej instrukcji obsługi jest schematyczna i możliwe, że nie będzie całkowicie zgodna z produktem.

2. PRZED UŻYCIEM

- To urządzenie jest zapakowane w opakowanie zaprojektowane w celu ochrony podczas transportu. Wyjmij urządzenie z pudełka. Oryginalne pudełko i inne elementy opakowania należy przechowywać w bezpiecznym miejscu, aby zapobiec uszkodzeniu urządzenia w przypadku konieczności jego transportu w przyszłości. Jeśli chcesz pozbyć się oryginalnego opakowania, pamiętaj o prawidłowym recyklingu wszystkich jego elementów.
- Upewnij się, że wszystkie części i komponenty są dołączone i są w dobrym stanie. Jeśli brakuje jakiegokolwiek części lub jest ona w złym stanie, należy natychmiast skontaktować się z oficjalnym Serwisem Pomocy Technicznej Cecotec.

Zawartość opakowania:

- Kuchenka mikrofalowa
- Ta instrukcja obsługi
- Nie usuwaj numeru seryjnego produktu, aby można było zidentyfikować urządzenie w przypadku wymagania pomocy technicznej.
- Wyjmij wszystkie części z opakowania. Jeśli kuchenka mikrofalowa jest zabezpieczona folią ochronną, zdejmij ją przed użyciem. Sprawdź, czy kuchenka mikrofalowa nie jest uszkodzona. Jeśli urządzenie jest uszkodzone, skontaktuj się z oficjalnym Serwisem Pomocy Technicznej Cecotec.
- Umieść urządzenie na płaskim, stabilnym i suchym miejscu, z dala od materiałów powodujących korozję, ciepła lub wilgoci, takich jak woda lub palniki gazowe.
- Urządzenie należy umieścić w odległości co najmniej 5 metrów od telewizora, radia lub anteny.

- Aby uniknąć porażenia prądem, kuchenkę mikrofalową należy zainstalować w taki sposób, aby wtyczka była łatwo dostępna i gwarantowała skuteczne uziemienie w przypadku upływu prądu.
- Drzwiczki kuchenki mikrofalowej muszą być zamknięte, aby mogła działać.
- W przypadku wykrycia jakichkolwiek pozostałości po opakowaniu wewnątrz urządzenia lub na elementach grzejnych, należy pozostawić otwarte drzwiczki kuchenki mikrofalowej, aby zapewnić dobrą wentylację. Aby wyeliminować ten problem, zaleca się kilkukrotne podgrzanie szklanki wody w kuchence mikrofalowej z pełną mocą.
- Nie należy umieszczać kuchenki mikrofalowej w szafce. To urządzenie nie jest przeznaczone do zabudowy.

3. DZIAŁANIE

Panel sterowania



Rysunek 2

1. Wyświetlacz
2. Ikona dotykowa Rozmrażanie/Zegar
3. Ikona dotykowa Grill
4. Ikona dotykowa Stop/Blokada
5. Ikona dotykowa Start/+30 s
6. Pokrętło
7. Ikona dotykowa Odgrzewanie
8. Ikona dotykowa Programy
9. Ikona dotykowa Moc

PODŁĄCZENIE DO SIECI



Po podłączeniu kuchenki mikrofalowej do zasilania wyświetlacz włączy się, a następnie przejdzie w tryb czuwania i wyświetli 1:00.

USTAWIENIE MOCY

1. Dostępnych jest pięć poziomów mocy mikrofal: 100P, 80P, 50P, 30P i 10P, odpowiednio.
2. Naciśnij i przytrzymaj ikonę dotykową  i wybierz żądaną moc mikrofal.
3. Obróć pokrętło, aby zwiększyć lub zmniejszyć czas gotowania, wybierając zakres od 0:10 do 60:00.
4. Po wybraniu godziny naciśnij przycisk , aby uruchomić urządzenie. Sygnał dźwiękowy poinformuje o zakończeniu programu.

HIGH (wysoka/ maksymalna moc)	100% mocy	Nadaje się do szybkiego i całkowitego gotowania.
M. High (średnia- wysoka moc)	80% mocy	Nadaje się do średniego-szybkiego gotowania.
Med (średnia moc)	50% mocy	Nadaje się do gotowania na parze.
M. Low (średnia- niska moc)	30% mocy	Nadaje się do rozmrażania żywności.
LOW (niska moc)	10% mocy	Nadaje się do utrzymywania w ciepłe.

⚠ UWAGA



- Maksymalny czas, jaki można zaprogramować, wynosi 60 minut.
- Nigdy nie używaj grilla podczas gotowania z użyciem mikrofal.
- Nigdy nie włączaj pustej kuchenki mikrofalowej.
- Przy maksymalnej mocy mikrofal urządzenie automatycznie zmniejszy moc po upływie określonego czasu, aby przedłużyć jej żywotność.
- Jeśli potrawa zostanie obrócona podczas działania programu, dotknij ikony  jeden raz, a zaprogramowane gotowanie będzie kontynuowane.
- Jeśli chcesz wyjąć potrawę przed upływem ustawionego czasu, należy jeden raz nacisnąć ikonę , aby anulować ustawiony program i uniknąć niepożądanego uruchomienia podczas następnego użycia.

ROZMRAŻANIE/ZEGAR

ROZMRAŻANIE

Istnieją dwa tryby rozmrażania: dEF1 i dEF2.

- dEF1, do rozmrażania według wagi.
- dEF2, do rozmrażania według czasu.

1. Dotknij tej ikony , aby wybrać rozmrażanie wagowe lub czasowe, a na wyświetlaczu pojawi się „dEF1” lub „dEF2”.
2. Za pomocą pokrętła wybierz wagę żywności lub czas rozmrażania.
3. Zakres wagowy dla dEF1 wynosi od 100 do 1500 g, a zakres czasowy dla dEF2 wynosi od 0:10 do 60:00.
4. Po wybraniu wagi lub czasu rozmrażania należy nacisnąć ikonę , aby uruchomić.
5. Sygnał dźwiękowy poinformuje o zakończeniu programu.
6. W trybie rozmrażania według wagi dEF1 rozlegnie się sygnał dźwiękowy wskazujący, że podczas rozmrażania należy obrócić potrawę.



Poniżej znajdują się wskazówki dotyczące czasu rozmrażania żywności:

- o dEF1: W przypadku rozmrażania zakres wagowy wynosi od 100 do 1500 g.
- o dEF2: W przypadku rozmrażania zakres czasu wynosi od 0:10 do 60:00.

⚠ UWAGA



- Aby uzyskać równomierny efekt, podczas procesu należy obracać potrawę.
- Zazwyczaj rozmrażanie zajmuje więcej czasu niż gotowanie.
- Jeśli potrawę można pokroić nożem, proces rozmrażania można uznać za zakończony.
- Mikrofałe przenikają około 4 cm w głąb większości produktów spożywczych.
- Rozmrożoną żywność należy spożyć jak najszybciej, nie zaleca się ponownego zamrażania.

ZEGAR (zegar 24-godzinny)

1. W trybie czuwania naciśnij i przytrzymaj ikonę  przez ponad 3 sekundy, aby przejść do interfejsu konfiguracji zegara.
2. W tym samym czasie na wyświetlaczu będzie migać godzina.
3. Czas można ustawić obracając pokrętkę. Po ustawieniu godziny dotknij krótko ikony , aby potwierdzić i przejść do trybu ustawiania minut.
4. Minuty można ustawić obracając pokrętkę. Po ustawieniu minut dotknij ponownie ikony , aby potwierdzić i wyjść z konfiguracji zegara.

WSTĘPNIE SKONFIGUROWANE PROGRAMY

Ta kuchenka mikrofalowa posiada następujące 8 wstępnie skonfigurowanych programów (A.1-A.8): Ziemniaki, Makaron, Pizza, Popcorn, Warzywa, Napoje, Mięso i Ryba.

1. Dotknij ikony , aby wybrać żądane menu automatyczne; na ekranie wyświetlą się opcje od A.1 do A.8.
2. Użyj pokrętki, aby wybrać wielkość porcji jedzenia.
3. Po wybraniu wielkości porcji należy nacisnąć ikonę , aby uruchomić.
4. Sygnał dźwiękowy poinformuje o zakończeniu programu.



Wyświetlacz	Typ	Przygotowanie
A.1	Ziemniaki	Do wyboru 250 g, 500 g i 750 g.
A.2	Makaron	Do wyboru 50 g, 100 g i 150 g.
A.3	Pizza	Do wyboru 200 g i 400 g.
A.4	Popcorn	Waga 100 g.
A.5	Warzywa	Do wyboru 200 g, 400 g i 600 g.
A.6	Napoje	Opcje do wyboru to 1, 2 lub 3 szklanki, każda po około 250 ml.
A.7	Mięso	Do wyboru 200 g, 400 g i 600 g.
A.8	Ryba	Do wyboru 200 g, 400 g i 600 g.

⚠ UWAGA

- Temperatura potraw przed gotowaniem powinna wynosić 20–25°C. Wyższa lub niższa temperatura wymaga wydłużenia lub skrócenia czasu gotowania.
- Temperatura, waga i kształt żywności mają duży wpływ na rezultat gotowania. W przypadku wykrycia jakichkolwiek odchyłeń w czynnikach wskazanych w powyższym menu można dostosować czas gotowania, aby uzyskać najlepszy wynik.

FUNKCJA GRILL

Dostępne są trzy tryby grillowania: G., C-1 i C-2. Są to grill, kombinacja 1 grilla i gotowania przy użyciu mikrofal oraz kombinacja 2 grilla i gotowania przy użyciu mikrofal.

1. Aby go aktywować, naciśnij ikonę  w sposób ciągły i wybierz żądany tryb.
2. Na wyświetlaczu pojawi się „G”, „C-1” lub „C-2”.
3. Przekręć pokrętkę, aby wybrać czas gotowania, zakres czasu, który można regulować, wynosi od 0:10 do 60:00.
4. Po wybraniu czasu gotowania naciśnij przycisk , aby uruchomić urządzenie.
5. Sygnał dźwiękowy poinformuje o zakończeniu programu.



G.	Podczas pracy grzałka grilla jest włączona. Idealnie nadaje się do przyrządzania cienkich lub zwiniętych mięs, takich jak wieprzowina, kietbaski i skrzydetka z kurczaka, pozwalając uzyskać ładny złoty kolor.
C-1	Potężenie grilla i gotowania za pomocą mikrofal. 30% mikrofałe i 70% grill.
C-2	Potężenie grilla i gotowania za pomocą mikrofal. 55% mikrofałe i 45% grill.

⚠ UWAGA

W trybie grillowania wszystkie części piekarnika, w tym ruszt i naczynia do gotowania, mogą osiągać wysokie temperatury. Zachowaj ostrożność podczas wyjmowania rzeczy z urządzenia. Należy używać grubych rękawic kuchennych, aby UNIKNAĆ POPARZEŃ.

ODGRZEWANIE

Funkcja odgrzewania ułatwia użytkownikom podgrzewanie żywności według wagi.



1. Dotknij i przytrzymaj ikonę  i wybierz odpowiednią wagę żywności.
2. Zakres wagi do wyboru to 200 g, 400 g, 600 g, 800 g i 1000 g.
3. Po wybraniu wagi należy nacisnąć ikonę , aby uruchomić.
4. Sygnał dźwiękowy poinformuje o zakończeniu programu.

STOP/BLOKADA



Podczas procesu gotowania można dotknąć ikony , aby anulować ustawienia i powrócić do trybu czuwania.

Podczas pracy kuchenki mikrofalowej dotknij ikony , aby ją wstrzymać. Jeśli funkcja jest wstrzymana, należy ponownie dotknąć tej samej ikony, aby ją anulować i powrócić do trybu czuwania.

START/+30 s



- Po ustawieniu czasu gotowania lub wagi potrawy dotknij ikony , aby natychmiast uruchomić kuchenkę mikrofalową.
- Podczas pracy można dotknąć ikony , aby wydłużyć czas, każde dotknięcie wydłuża czas o 30 sekund, ale w trybie menu i rozmrażania wagowego nie można dostosować czasu.
- W stanie wstrzymania można dotknąć ikony , aby kontynuować pracę kuchenki mikrofalowej w poprzednim trybie gotowania.

FUNKCJA EXPRESS

1. W trybie czuwania, po włożeniu żywności i zamknięciu drzwi, dotknij ikony , aby szybko uruchomić kuchenkę mikrofalową. Domyślny czas pracy wynosi 30 sekund.
2. Podczas działania dotknij ikony  raz, aby dodać 30 sekund.
3. Sygnał dźwiękowy poinformuje o zakończeniu programu.

FUNKCJA BLOKADY RODZICIELSKIEJ

Użyj tej funkcji, aby zablokować panel sterowania podczas czyszczenia lub aby uniemożliwić dzieciom korzystanie z kuchenki mikrofalowej bez nadzoru. W tym trybie wszystkie przyciski będą nieaktywne.

1. **Aktywacja blokady:** W trybie czuwania naciśnij i przytrzymaj ikonę  przez ponad 3 sekundy, aby aktywować blokadę rodzicielską. Wszystkie przyciski na kuchenke mikrofalowej będą wyłączone, z wyjątkiem ikony .
2. **Dezaktywacja blokady:** W stanie blokady rodzicielskiej naciśnij i przytrzymaj ikonę  przez ponad 3 sekundy, aby anulować funkcję blokady rodzicielskiej. Wszystkie przyciski na kuchenke mikrofalowej zostaną przywrócone do normalnego działania.

4. PORADY

Następujące czynniki mogą mieć wpływ na rezultaty gotowania:

Rozłożenie żywności

Umieść grubsze części na zewnątrz talerza, a cieńsze w środku, rozkładając je równomiernie. Jeśli to możliwe, nie nakładaj ich na siebie.

Ustawianie czasu gotowania

Rozpocznij gotowanie od krótkiego czasu, a następnie oceń i dostosuj w razie potrzeby. Nadmierne gotowanie może spowodować dymienie i przypalanie.

Jednolite gotowanie

Potrawy takie jak kurczak, hamburgery lub steki należy obrócić raz podczas gotowania. W zależności od rodzaju potrawy, jeśli ma to zastosowanie, wymieszaj ją od zewnątrz do środka naczynia raz lub dwa razy podczas gotowania.

Odstawienie dania

Po upływie czasu gotowania należy pozostawić potrawę w środku na odpowiedni czas, aby dokończyć cykl gotowania i aby stopniowo ostygła.

Sprawdzenie, czy potrawa jest gotowa

Kolor i twardość żywności pomagają określić, czy jest ugotowana. Obejmuje to:

- Para wydobywająca się ze wszystkich części potrawy, a nie tylko z brzegów.
- Stawy drobiu poruszają się z łatwością.
- Na wieprzowinie ani drobiu nie ma śladów krwi.
- Ryba jest matowa i można ją łatwo pokroić widelcem.

Naczynie do zapiekania

W przypadku używania naczynia do zapiekania lub naczynia samonagrzewającego się należy zawsze umieścić pod nim izolację odporną na wysoką temperaturę, np. porcelanowy talerz, aby zapobiec uszkodzeniu talerza obrotowego i pierścienia obrotowego.

Folia spożywcza nadająca się do kuchenki mikrofalowej

Podczas gotowania potraw o wysokiej zawartości tłuszczu nie należy dopuszczać do kontaktu folii z potrawą, ponieważ może się stopić.

Naczynia plastikowe nadające się do mikrofalówki

Niektóre plastikowe naczynia nadające się do użycia w kuchenke mikrofalowej mogą nie być odpowiednie do gotowania potraw o wysokiej zawartości tłuszczu i cukru. Ponadto nie należy przekraczać czasu wstępnego nagrzewania określonego w instrukcji obsługi naczynia.

POJEMNIKI NADAJĄCE SIĘ DO KUCHENKI MIKROFALOWEJ

Zdecydowanie zaleca się stosowanie odpowiednich i bezpiecznych naczyń do gotowania w kuchenke mikrofalowej.

Ogólnie rzecz biorąc, do mikrofalówki nadają się naczynia z żaroodpornej ceramiki, szkła lub tworzywa sztucznego. Nigdy nie używaj metalowych pojemników do gotowania w kuchenke mikrofalowej lub w trybie kombinacji, ponieważ mogą one powodować iskry.

Możesz zapoznać się z poniższą tabelą jako punktem odniesienia.

Materiał pojemnika	Mikrofale	Grill	Combi	Dodatkowe informacje
Ceramika żaroodporna	Tak	Tak	Tak	Nigdy nie używaj ceramiki ozdobionej metalowymi elementami lub emaliowanej. Zaleca się stosowanie naczyń ceramicznych, ze szkła odpornego na wysokie temperatury lub z tworzywa sztucznego, które mogą wytrzymać temperatury powyżej 120°C.
Plastik odporny na ciepło	Tak	Nie	Nie	Nie można go używać do gotowania w kuchence mikrofalowej przez dłuższy czas.
Szkło odporne na wysoką temperaturę	Tak	Tak	Tak	
Folia do żywności	Tak	Nie	Nie	Nie używać podczas gotowania mięsa lub kotletów, ponieważ wysoka temperatura może uszkodzić folię.
Ruszt	Nie	Tak	Tak	Grill może być używany tylko w trybie grillowania i kombinacji.
Metalowy pojemnik	Nie	Nie	Nie	Nie używać w kuchence mikrofalowej. Mikrofalę nie przenikają przez metal.
Lakier	Nie	Nie	Nie	Słaba odporność na wysokie temperatury. Nie nadaje się do gotowania w wysokiej temperaturze.
Bambus i papier	Nie	Nie	Nie	Słaba odporność na wysokie temperatury. Nie nadaje się do gotowania w wysokiej temperaturze.

5. CZYSZCZENIE I KONSERWACJA

⚠ OSTRZEŻENIA:

Kuchenka mikrofalowa powinna być regularnie czyszczona, a wszelkie resztki jedzenia powinny być usuwane.

⚠ OSTRZEŻENIA:

- Przed czyszczeniem odłącz przewód zasilający od gniazdka. Po schłodzeniu produktów. Nie zanurzaj kuchenki mikrofalowej w wodzie ani innych płynach podczas czyszczenia.
- Nieutrzymywanie kuchenki mikrofalowej w czystości może prowadzić do uszkodzenia powierzchni, co negatywnie wpływa na żywotność kuchenki mikrofalowej i może spowodować niebezpieczną sytuację.
- Do czyszczenia jakichkolwiek części kuchenki mikrofalowej nigdy nie należy używać silnych detergentów, benzyny, proszków ściernych ani metalowych szczotek.
- Nie usuwaj płytki z miki.
- Jeśli kuchenka mikrofalowa była używana przez dłuższy czas, mogą pojawić się nietypowe zapachy. Poniższe metody mogą je wyeliminować:
 - Umieść kilka plasterków cytryny w szklance i podgrzewaj z dużą mocą przez 2-3 minuty.
 - Umieść szklanekę czerwonej herbaty w kuchence mikrofalowej i podgrzewaj ją z dużą mocą.
 - Wtóż skórkę pomarańczową do kuchenki mikrofalowej i podgrzewaj z dużą mocą przez 1 minutę.
- Gdy kuchenka mikrofalowa nie jest używana, powinna być umieszczona w suchym, dobrze wentylowanym miejscu.

⚠ OSTRZEŻENIE

Informacje na temat czyszczenia powierzchni mających kontakt z żywnością:

Po użyciu należy wyczyścić pokrywę płyty miki wilgotną ściereczką, a następnie suchą ściereczką, aby usunąć wszelkie plamy z jedzenia i tłuszczu. Nagromadzony tłuszcz może się nagrzewać, zacząć dymić, a nawet zapalić się.

Informacje dotyczące czyszczenia uszczelki drzwiczek, wnęki i przylegających części Część zewnętrzna

- Wyczyść obudowę zewnętrzną miękką, wilgotną ściereczką.

Drzwiczki

- Do czyszczenia drzwiczek i okna należy używać miękkiej, zwilżonej ściereczki.
- Wyczyść uszczelki drzwiczek i przyległe części, aby usunąć wszelkie rozlane płyny lub zachlapania.
- Panel sterowania należy czyścić miękką, lekko wilgotną ściereczką.

Ściany wewnętrzne

- Wyczyść powierzchnie wewnętrzne miękką, wilgotną ściereczką.
- Wyczyść płytkę miki, aby usunąć wszelkie resztki jedzenia.

6. ROZWIĄZYWANIE PROBLEMÓW

Jeśli urządzenie nie działa (oświetlenie wnętrza nie włącza się, talerz nie obraca się, jedzenie nie podgrzewa się itp.):

- Sprawdź, czy urządzenie jest prawidłowo i bezpiecznie podłączone do gniazdka. Jeśli tak nie jest, odłącz wtyczkę, odczekaj 10 sekund i podłącz ją ponownie.
- Sprawdź, czy nie przepalił się bezpiecznik i czy nie doszło do zwarcia. Jeśli nie jest to problemem, wypróbuj gniazdko z innym urządzeniem.
- Sprawdź, czy drzwiczki są prawidłowo zamknięte i czy system zamknięcia drzwi jest prawidłowo dopasowany.

Jeśli żadna z powyższych porad nie rozwiąże problemu, skontaktuj się z oficjalnym Serwisem Pomocy Technicznej Cecotec. Nie próbuj samodzielnie naprawiać urządzenia.

Jeżeli urządzenie powoduje zakłócenia w działaniu radia, telewizji lub innych urządzeń elektrycznych:

1. Wyczyść drzwiczki i powierzchnię uszczelniającą urządzenia.
2. Zmień położenie odbiornika anteny radiowej lub telewizyjnej.
3. Ponownie postaw kuchenkę mikrofalową.
4. Umieść kuchenkę mikrofalową z dala od odbiornika.
5. Podłącz urządzenie do innego gniazdka, tak aby ono i odbiornik były podłączone do różnych obwodów.

7. RECYKLING URZĄDZEŃ ELEKTRYCZNYCH I ELEKTRONICZNYCH



Ten symbol oznacza, że zgodnie z obowiązującymi przepisami produkt i/lub baterię/akumulator należy utylizować oddzielnie od odpadów domowych. Kiedy ten produkt osiągnie koniec okresu użytkowania, należy wyjąć baterie/akumulatory i przekazać go do punktu zbiórki wyznaczonego przez lokalne władze.

Aby uzyskać szczegółowe informacje na temat najbardziej odpowiedniego sposobu utylizacji sprzętów elektrycznych i elektronicznych i/lub odpowiednich baterii, konsument powinien skontaktować się z lokalnymi władzami.

Przestrzeganie powyższych wytycznych pomoże chronić środowisko.

Informacje na temat krajowych programów recyklingu opakowań i ich oznakowania można znaleźć na naszej stronie internetowej.

8. PRAWA AUTORSKIE

Prawa własności intelektualnej do tekstów tej instrukcji obsługi należą do CECOTEC INNOVACIONES, S.L. Wszelkie prawa zastrzeżone. Treść niniejszej publikacji nie może być, w całości lub w części, powielana, przechowywana w systemie wyszukiwania, przesyłana lub rozpowszechniana za pomocą jakichkolwiek środków (elektrycznych, mechanicznych, fotokopii, nagrywania lub podobnych) bez uprzedniej zgody CECOTEC INNOVACIONES, S.L.

9. UPROSZCZONA DEKLARACJA ZGODNOŚCI UE



Niniejszym Cecotec Innovaciones oświadcza, że ten produkt spełnia podstawowe wymogi i jest zgodny z innymi odpowiednimi przepisami obowiązującymi w Unii Europejskiej. Ten produkt został zaprojektowany, wyprodukowany i przetestowany spełniając wymagane normy bezpieczeństwa i jakości. Pełny tekst deklaracji zgodności UE jest dostępny pod następującym adresem internetowym: <https://cecotec.es/es/information/declaration-of-conformity>

1. SOUČÁSTI A KOMPONENTY

Obrázek 1

1. Systém zamykání dveří
2. Průhledové okénko
3. Borosilikátová skleněná deska
4. Dutina
5. ovládací panel
6. Gril

Poznámka:

Obrázky v této příručce jsou schematické a nemusí přesně odpovídat produktu.

2. PŘED POUŽITÍM

- Tento spotřebič je dodáván v obalu, který jej chrání během přepravy. Vyjměte spotřebič z krabice. Originální krabici a další balicí materiály můžete uschovat na bezpečném místě, abyste zabránili poškození spotřebiče v případě jeho budoucí přepravy. Pokud chcete originální obal zlikvidovat, ujistěte se, že jste všechny položky řádně recyklovali.
- Ujistěte se prosím, že všechny díly a komponenty jsou součástí dodávky a v dobrém stavu. Pokud některé chybí nebo jsou poškozené, okamžitě kontaktujte oficiální technickou podporu společnosti Cecotec .

Obsah krabice:

- Mikrovlnná trouba
- Tento návod k obsluze
- Neodstraňujte sériové číslo z produktu, abyste zachovali řádnou sledovatelnost vašeho zařízení v případě, že byste požádali o pomoc.
- Vyjměte všechny díly z obalu. Pokud je mikrovlnná trouba chráněna fólií, před použitím ji odstraňte. Zkontrolujte, zda není mikrovlnná trouba poškozena. Pokud ano, kontaktujte oficiální technickou podporu společnosti Cecotec .
- Výrobek umístěte na rovné, stabilní a suché místo, mimo dosah korozivních materiálů a nevystavujte jej teplu ani vlhkosti.
- Výrobek musí být umístěn v minimální vzdálenosti 5 metrů od televizoru, rádia nebo antény.
- Aby se předešlo úrazu elektrickým proudem, měla by být mikrovlnná trouba instalována tak, aby zástrčka byla snadno přístupná a aby v případě úniku proudu bylo zajištěno účinné uzemnění.

- Aby mikrovlnná trouba fungovala, musí být dvířka zavřena.
- Pokud uvnitř výrobku nebo na topných tělesech najdete zbytky obalu, nechte dvířka mikrovlnné trouby otevřená, aby bylo zajištěno správné větrání. Abyste se tomuto problému vyhnuli, doporučuje se několikrát ohřát v mikrovlnné troubě sklenici vody na plný výkon.
- Neumísťujte mikrovlnnou troubu do skříňky. Tento spotřebič není určen k vestavbě.

3. PROVOZ

ovládací panel



Obrázek 2

1. Obrazovka
2. Dotyková ikona Odmrazování/Hodiny
3. Dotyková ikona grilu
4. Dotyková ikona Zastavit/Zamknout
5. Dotyková ikona Domů/ +30 s
6. Volič
7. Dotkněte se ikony Ohřev
8. Dotyková ikona Programy
9. Dotyková ikona Napájení

SÍŤOVÉ PŘIPOJENÍ

Po zapojení mikrovlnné trouby do elektrické sítě se displej zapne a poté přejde do pohotovostního režimu a zobrazí se 1:00.





NASTAVENÍ VÝKONU

1. Existuje pět úrovní výkonu mikrovln: 100P, 80P, 50P, 30P a 10P.
2. Stiskněte a podržte dotykovou ikonu  a vyberte požadovaný výkon mikrovlnné trouby.
3. Otáčením voliče prodlužte nebo snižte dobu vaření, což vám umožní vybrat časový rozsah od 0:10 do 60:00.
4. Po výběru času stiskněte tlačítko  pro spuštění. Na dokončení operace se ozve bzučivý zvuk.

HIGH (vysoký/ maximální výkon)	100% výkon	Vhodné pro rychlé a důkladné vaření.
M. Vysoký (středně vysoký výkon)	80 % výkonu	Vhodné pro středně silné expresní vaření.

Střední (středně vysoký výkon)	50 % výkonu	Vhodné k napařování.
M. Nízký (středně vysoký výkon)	30 % výkonu	Vhodné pro rozmrazování potravin.
NÍZKÝ (středně vysoký výkon)	10 % výkonu	Vhodné pro udržení tepla.





⚠ POZOR

- Maximální naprogramovatelný čas je 60 minut.
- Během vaření v mikrovlnné troubě nikdy nepoužívejte gril.
- Nikdy nepoužívejte mikrovlnnou troubu, když je prázdná.
- Při maximálním výkonu mikrovlnné trouby se po určité době vaření automaticky sníží výkon, aby se prodloužila její životnost.
- Pokud se jídlo během provozu otočí, klepněte   jednou na ikonu a přednastavený postup vaření bude pokračovat.
- Pokud chcete jídlo vyjmout před uplynutím nastaveného času, musíte   jednou klepnout na ikonu, abyste přednastavený postup vymazali a zabránili tak nežádoucímu spuštění při dalším použití.

ODTÁVÁNÍ/HODINY

ROZMRAZOVÁNÍ

Existují dva režimy odmrazování, dEF1 a dEF2.

- dEF1 pro rozmrazování podle hmotnosti.
 - dEF2 pro odmrazování podle času.
1. Klepnutím na tuto ikonu   zvolíte rozmrazování podle hmotnosti nebo podle času a na obrazovce se zobrazí „dEF1“ nebo „dEF2“.
 2. Pomocí voliče zvolte hmotnost jídla nebo dobu rozmrazování.
 3. Volitelný rozsah hmotnosti pro dEF1 je 100 až 1500 g a volitelný časový rozsah pro dEF2 je 0:10 až 60:00.
 4. Po výběru hmotnosti nebo doby rozmrazování klepněte na ikonu   pro zahájení.
 5. Bzučivý zvuk vás upozorní na dokončení operace.
 6. Režim rozmrazování podle hmotnosti dEF1 pípne, což signalizuje, že je třeba jídlo během rozmrazování otočit.







Ohledně doby rozmrazování potravin se doporučuje dodržovat následující pokyny:

- o dEF1: Pro rozmrazování je hmotnostní rozsah 100 až 1500 g.
- o dEF2: Pro odmrazování je časový rozsah od 0:10 do 60:00.

⚠ POZOR



- Během provozu je nutné jídlo otáčet, aby se dosáhlo rovnoměrného efektu.
- Rozmrazování obvykle trvá déle než vaření jídla.
- Pokud lze jídlo krájet nožem, lze proces rozmrazování považovat za dokončený.
- Mikrovlnná trouba proniká do většiny potravin asi 4 cm.
- Rozmražené potraviny by měly být spotřebovány co nejdříve, opětovné zmrazování se nedoporučuje.

HODINY (24hodinový formát)

1. V pohotovostním režimu stiskněte a podržte ikonu   déle než 3 sekundy pro vstup do rozhraní nastavení hodinek.
2. Zároveň obrazovka bliká v hodinách.
3. Čas lze upravit otáčením voliče. Po nastavení času klepněte na ikonu   nebo krátce pro potvrzení a přepnutí do režimu nastavení minut.
4. Minuty lze nastavit otáčením voliče. Po nastavení minut   znovu klepněte na ikonu pro potvrzení a ukončení nastavení hodin.

PŘEDKONFIGUROVANÉ PROGRAMY

Tato mikrovlnná trouba má následujících 8 přednastavených programů (A.1-A.8): Brambory, Těstoviny, Pizza, Popcorn, Zelenina, Nápoje, Maso a Ryby.

1. Klepnutím na ikonu  vyberte požadované automatické menu; na obrazovce se zobrazí A.1 až A.8.
2. Pomocí voliče zvolte velikost porce jídla.
3. Po výběru velikosti porce klepněte na ikonu   pro zahájení.
4. Bzučivý zvuk vás upozorní na dokončení operace.



Obrazovka	Chlap	Metoda
A.1	Brambor	Volitelné hmotnosti jsou 250 g, 500 g a 750 g
A.2	Pasta	Volitelné hmotnosti jsou 50 g, 100 g a 150 g
A.3	Pizza	Volitelné hmotnosti jsou 200 g a 400 g.
A.4	Popcorn	Volitelná hmotnost je 100 g
A.5	Zelenina	Volitelné hmotnosti jsou 200 g, 400 g a 600 g
A.6	Nápoje	Volitelné porce jsou 1, 2 nebo 3 šálky, každý o objemu přibližně 250 ml.
A.7	Maso	Volitelné hmotnosti jsou 200 g, 400 g a 600 g
A.8	Ryba	Volitelné hmotnosti jsou 200 g, 400 g a 600 g

⚠ POZOR

- Teplota jídla před vařením by měla být 20–25 °C. Vyšší nebo nižší teplota bude vyžadovat prodloužení nebo zkrácení doby vaření.
- Teplota, hmotnost a tvar jídla výrazně ovlivní výsledek vaření. Pokud se zjistí jakékoli odchylky od faktorů uvedených ve výše uvedené nabídce, lze dobu vaření upravit tak, aby se dosáhlo co nejlepšího výsledku.

FUNKCE GRILU

K dispozici jsou tři režimy grilování: G., C-1 a C-2. Jedná se o gril, kombinaci 1 grilu a mikrovlnného vaření a kombinaci 2 grilu a mikrovlnného vaření.

1. Pro aktivaci musíte ikonu držet  stisknutou a vybrat požadovaný režim.
2. Na obrazovce se zobrazí „G.“, „C-1“ nebo „C-2“.
3. Otočením voliče nastavte dobu vaření v rozsahu od 0:10 do 60:00.
4. Po výběru doby vaření stiskněte tlačítko  pro spuštění provozu.
5. Bzučivý zvuk vás upozorní na dokončení operace.



G.	Grilovací topné těleso se aktivuje během provozu. Je ideální pro přípravu tenkých nebo rolovaných kusů masa, jako je vepřové maso, klobásy a kuřecí křídélka, a umožňuje dosáhnout pěkné zlatavě hnědé barvy.
C-1	Kombinace grilu a mikrovlnného ohřevu. 30 % mikrovln a 70 % gril.
C-2	Kombinace grilování a vaření v mikrovlnné troubě. 55 % mikrovlnná trouba a 45 % gril.

⚠ POZOR

V režimu grilování mohou všechny části trouby, včetně roštu a nádob, dosáhnout vysokých teplot. Při vyjímání čehokoli z trouby buďte opatrní. Používejte chňapky nebo kuchyňské rukavice, abyste se nepopálili.

OHŘÍVÁNÍ

Funkce ohřevu usnadňuje uživatelům ohřívání jídla podle hmotnosti.



1. klepněte na ikonu  a vyberte odpovídající hmotnost jídla.
2. Volitelný rozsah hmotnosti je 200 g, 400 g, 600 g, 800 g a 1000 g.
3. Po výběru hmotnosti začněte zaškrtnutím ikony .
4. Bzučivý zvuk vás upozorní na dokončení operace.

STOP/ZAMKNOUT



Během procesu nastavení vaření můžete klepnutím na ikonu  zrušit nastavení a vrátit se do pohotovostního režimu.

Během provozu mikrovlnné trouby klepněte na ikonu  pro její pozastavení. Pokud je pozastavena, znovu klepněte na stejnou ikonu pro zrušení funkce a návrat do pohotovostního režimu.

START/+30 s



- Po úpravě doby vaření nebo hmotnosti jídla klepněte na ikonu  pro okamžité spuštění mikrovlnné trouby.
- V provozním režimu můžete klepnutím na ikonu  prodloužit čas; každé klepnutí se prodlužuje o 30 sekund, ale v režimu nabídky a režimu rozmrazování podle hmotnosti čas upravit nelze.
- V pozastaveném režimu můžete klepnutím na ikonu  obnovit vaření v mikrovlnné troubě v předchozím režimu.

EXPRESS FUNKCE

1. V pohotovostním režimu, po vložení jídla do mikrovlnné trouby a zavření dvírek, klepněte na ikonu  pro rychlé spuštění mikrovlnné trouby. Výchozí doba vaření je 30 sekund.
2. Během provozu klepněte na ikonu  jednou po dobu dalších 30 sekund.
3. Bzučivý zvuk vás upozorní na dokončení operace.

FUNKCE DĚTSKÉHO ZÁMKU

Tuto funkci použijte k uzamčení ovládacího panelu během čištění nebo k zabránění dětem v používání mikrovlnné trouby bez dozoru. V tomto režimu jsou všechna tlačítka deaktivována.

1. **Aktivace zámku:** V pohotovostním režimu stiskněte a podržte ikonu  déle než 3 sekundy; aktivuje se tím dětský zámek. Všechna tlačítka mikrovlnné trouby jsou deaktivována, kromě ikony .
2. **Deaktivace zámku:** V režimu dětského zámku stiskněte a podržte ikonu  déle než 3 sekundy pro zrušení funkce dětského zámku. Všechna tlačítka mikrovlnné trouby znovu začnou fungovat normálně.

4. TIPY

Následující faktory mohou ovlivnit výsledek vaření:

Distribuce potravin

Silnější oblasti umístěte směrem ven z talíře a tenčí oblasti směrem do středu, rovnoměrně je rozložte. Pokud je to možné, nepřekrývejte je.

Úprava doby vaření

Začněte vařit krátce, poté zhodnoťte a podle toho upravte čas. Přílišné vaření může způsobit kouř a spáleniny.

Dokonce i vaření

Pokrmu jako kuře, hamburgery nebo steaky by se měly během vaření jednou otočit. V závislosti na druhu pokrmu, pokud je to možné, jej během vaření jednou nebo dvakrát přesuňte z vnější strany do středu talíře.

Dopřejte si čas na odpočinek

Po uplynutí doby pečení nechte jídlo v troubě dostatečně dlouho, aby se dokončil cyklus pečení a postupně vychladlo.

Zkontrolujte, zda je jídlo hotové

Barva a pevnost jídla pomáhají určit, zda je uvařené. Patří sem:

- Pára vychází ze všech částí jídla, nejen z okrajů.
- Klouby drůbeže se snadno pohybují.
- Prase ani ptáci nevykazují žádné známky krve.
- Ryba je neprůhledná a lze ji snadno krájet vidličkou.

talíř na opékání

Při použití talíře na opékání nebo samoohřívací nádoby vždy pod něj umístěte tepelně odolnou izolaci, například porcelánový talíř, abyste zabránili poškození otočného talíře a otočného kroužku.

Plastová fólie vhodná do mikrovlnné trouby

Při vaření jídel s vysokým obsahem tuku se vyvarujte kontaktu plastové fólie s jídlem, mohla by se roztavit.

Plastové nádobí vhodné do mikrovlnné trouby

Některé plastové nádobí vhodné do mikrovlnné trouby nemusí být vhodné pro vaření jídel s vysokým obsahem tuku a cukru. Dále by se neměla překračovat doba předehřívání uvedená v návodu k použití nádobí.

Nádoby vhodné do mikrovlnné trouby

Důrazně se doporučuje používat nádoby, které jsou vhodné a bezpečné pro ohřev v mikrovlnné troubě.

Obecně platí, že pro vaření v mikrovlnné troubě jsou vhodné žáruvzdorné keramické, skleněné nebo plastové nádoby. Pro vaření v mikrovlnné troubě nebo kombinované vaření nikdy nepoužívejte kovové nádoby, protože by mohly jiskřit. Můžete se podívat na tabulku níže.

Materiál nádoby	Mikrovlnná trouba	Gril	Kombinované	Známky
Tepelně odolná keramika	Jo	Jo	Jo	Nikdy nepoužívejte keramiku s kovovými okraji nebo glazovanou. Doporučuje se používat keramiku, žáruvzdorné sklo a plastové nádoby, které snesou teploty nad 120 °C.
Tepelně odolný plast	Jo	Žádný	Žádný	Nelze jej použít pro dlouhodobé vaření v mikrovlnné troubě.
Tepelně odolné sklo	Jo	Jo	Jo	
Plastová fólie	Jo	Žádný	Žádný	Neměl by se používat při vaření masa nebo kotlet, protože vysoká teplota by mohla poškodit fólii .
Gril	Žádný	Jo	Jo	Gril lze používat pouze v režimu grilování a kombinovaném režimu.
Kovová nádoba	Žádný	Žádný	Žádný	Nepoužívejte v mikrovlnné troubě. Mikrovlny nemohou proniknout kovem.
Lak	Žádný	Žádný	Žádný	Špatná tepelná odolnost. Není vhodné pro vaření při vysokých teplotách.
Bambusové dřevo a papír	Žádný	Žádný	Žádný	Špatná tepelná odolnost. Není vhodné pro vaření při vysokých teplotách.

5. ČIŠTĚNÍ A ÚDRŽBA

⚠ POZOR

Mikrovlnnou troubu je třeba pravidelně čistit a odstraňovat veškeré zbytky jídla.

⚠ VAROVÁNÍ

- a. Před čištěním odpojte napájecí kabel ze zásuvky. Po vychladnutí výrobku neponořujte mikrovlnnou troubu během čištění do vody ani jiných tekutin.

- b. Neudržování čistoty mikrovlnné trouby může vést k poškození povrchu, což negativně ovlivní životnost mikrovlnné trouby a může vést k nebezpečné situaci.
- c. K čištění jakékoli části mikrovlnné trouby nikdy nepoužívejte agresivní čisticí prostředky, benzín, abrazivní prášky ani kovové kartáče.
- d. Neodstraňujte slídovou destičku
- e. Pokud byla mikrovlnná trouba používána delší dobu, mohou se objevit zvláštní pachy. Následující metody je mohou odstranit:
 - o Vložte několik plátků citronu do hrnku a zahřívejte na vysoký stupeň 2–3 minuty.
 - o Vložte šálek červeného čaje do mikrovlnné trouby a ohřejte na vysoký výkon.
 - o Vložte pomerančovou kůru do mikrovlnné trouby a ohřívejte na vysoký výkon 1 minutu.
- f. Pokud se mikrovlnná trouba nepoužívá, měla by být pokud možno umístěna na suchém a dobře větraném místě.

⚠ VAROVÁNÍ

Podrobnosti o čištění povrchů přicházejících do styku s potravinami:

Po použití očistěte kryt slídové desky vlhkým hadříkem a poté suchým hadříkem, abyste odstranili případné cákance jídla a mastnotu. Nahromaděná mastnota se může přehřát a začít kouřit nebo se vznítit.

Podrobnosti o čištění těsnění dvířek, vnitřního prostoru trouby a přilehlých částí

V zahraničí

- Vnější povrch očistěte měkkým, vlhkým hadříkem.

Dveře

- K čištění dveří a okna použijte měkký, vlhký hadřík.
- Vyčistěte těsnění dvířek a přilehlé části, abyste odstranili případné rozlité tekutiny nebo postříkání.
- Ovládací panel čistěte měkkým, mírně navlhčeným hadříkem.

Vnitřní stěny

- Vnitřní povrchy čistěte měkkým, vlhkým hadříkem.
- Vyčistěte slídový talíř, abyste odstranili všechny zbytky jídla.

6. ŘEŠENÍ PROBLÉMŮ

Pokud spotřebič nefunguje (vnitřní osvětlení se nerozsvítí, otočný talíř se neotáčí, jídlo se neohřívá atd.):

- Zkontrolujte, zda je zařízení bezpečně zapojené do elektrické zásuvky. Pokud není, odpojte jej, počkejte 10 sekund a znovu jej zapojte.
- Zkontrolujte, zda se nespálily pojistky a zda nedošlo ke zkratům. Pokud fungují správně, vyzkoušejte zásuvku s jiným spotřebičem.
- Zkontrolujte, zda jsou dvířka správně zavřená a zda je zamykací mechanismus dvířek správně zajištěn.

oficiální technickou podporu společnosti Cecotec . Nepokoušejte se zařízení opravovat sami.

Pokud zařízení ruší rádio, televizi nebo jiné elektrické spotřebiče:

1. Vyčistěte dvířka a těsnicí plochu spotřebiče.
2. Změňte orientaci antény rádia nebo televize.
3. Vraťte mikrovlnnou troubu na místo.
4. Umístěte mikrovlnnou troubu dále od přijímače.
5. Zapojte zařízení do jiné zásuvky tak, aby bylo zařízení a přijímač na různých odbočkách obvodu.

7. RECYKLACE ELEKTRICKÝCH A ELEKTRONICKÝCH ZAŘÍZENÍ



Tento symbol označuje, že v souladu s platnými předpisy musí být výrobek a/nebo baterie likvidovány odděleně od domovního odpadu. Po skončení životnosti výrobku je nutné baterie vyjmout a odvézt na sběrné místo určené místními úřady.

Pro podrobné informace o nejvhodnějším způsobu likvidace elektrických a elektronických zařízení a/nebo příslušných baterií by se měl spotřebitel obrátit na místní úřady.

Dodržování výše uvedených pokynů pomůže chránit životní prostředí.

Informace o národních systémech recyklace obalů a jejich označování naleznete na našich webových stránkách.

8. AUTORSKÁ PRÁVA

Práva duševního vlastnictví k textům v této příručce patří společnosti CECOTEC INNOVACIONES, SL. Všechna práva vyhrazena. Obsah této publikace nesmí být, ať už zcela nebo zčásti, reprodukován, ukládán do vyhledávacího systému, přenášen ani distribuován žádnými prostředky (elektronickými, mechanickými, kopírováním, nahráváním nebo podobnými) bez předchozího písemného souhlasu společnosti CECOTEC INNOVACIONES, SL.

9. ZJEDNODUŠENÉ PROHLÁŠENÍ EU O SHODĚ



Společnost Cecotec Innovaciones tímto prohlašuje, že tento výrobek splňuje základní požadavky a další příslušná ustanovení platných předpisů Evropské unie. Tento výrobek byl navržen, vyroben a testován v souladu s požadovanými bezpečnostními a kvalitativními normami. Úplné znění prohlášení EU o shodě naleznete na následující webové adrese: <https://cecotec.es/es/information/declaration-of-conformity>

1. PARÇALAR VE BİLEŞENLER

Şekil 1

1. Kapı kilitleme sistemi
2. Vitrin
3. Borosilikat cam levha
4. Boşluk
5. kontrol Paneli
6. Izgara

Not:

Bu kılavuzda yer alan grafikler şematik gösterimlerdir ve ürünün grafikleriyle birebir örtüşmeyebilir.

2. KULLANMADAN ÖNCE

- Bu cihaz, nakliye sırasında cihazı korumak için tasarlanmış bir ambalajla birlikte gelir. Cihazı kutusundan çıkarın. Gelecekte taşımanız gerekirse cihazın hasar görmesini önlemek için orijinal kutuyu ve diğer ambalaj malzemelerini güvenli bir yerde saklayabilirsiniz. Orijinal ambalajı atmak isterseniz, tüm ürünleri uygun şekilde geri dönüştürdüğünüzden emin olun.
- Lütfen tüm parça ve bileşenlerin eksiksiz ve iyi durumda olduğundan emin olun. Eksik veya hasarlı parçalar varsa, lütfen derhal Cecotec Resmi Teknik Destek Servisi ile iletişime geçin .

Kutu içeriği:

- Mikrodalga
- Bu kullanım kılavuzu
- Yardım talebinde bulunmanız halinde ekipmanınızın düzgün bir şekilde izlenebilirliğini sağlamak için seri numarasını üründen çıkarmayın.
- Tüm parçaları ambalajından çıkarın. Mikrodalga fırınınız bir filmle kaplıysa, kullanmadan önce filmi çıkarın. Mikrodalga fırının hasarlı olup olmadığını kontrol edin. Hasarlıysa, Cecotec Resmi Teknik Destek Servisi ile iletişime geçin .
- Ürünü aşındırıcı maddelerden uzakta, düz, sağlam ve kuru bir yere koyun ve ısıya veya neme maruz bırakmaktan kaçının.
- Ürün televizyon, radyo veya antenden en az 5 metre uzakta olmalıdır.
- Elektrik çarpmalarını önlemek için mikrodalga fırının, fişe kolayca ulaşılabilir ve akım kaçağı durumunda etkili bir topraklama bağlantısı sağlayacak şekilde kurulması gerekir.

- Mikrodalga fırının çalışması için kapağının kapalı olması gerekir.
- Ürünü içinde veya ısıtma elemanlarında ambalaj kalıntısı bulursanız, uygun havalandırmayı sağlamak için mikrodalga kapağını açık tutun. Bu sorunu ortadan kaldırmak için, bir bardak suyu mikrodalgada birkaç kez tam güçte ısıtmanız önerilir.
- Mikrodalgayı dolap içine koymayın. Bu cihaz ankastre olarak kullanılmak üzere tasarlanmamıştır.

3. OPERASYON

kontrol Paneli



Şekil 2

1. Ekran
2. Dokunmatik simge Buz Çözme/Saat
3. Izgara dokunmatik simgesi
4. Dokunmatik simge Durdur/Kilit
5. Dokunmatik simge Ana Sayfa/ +30'lar
6. Seçici
7. Dokunmatik simge Yeniden ısıt
8. Dokunmatik simge Programları
9. Dokunmatik simge Güç

AĞ BAĞLANTISI

Mikrodalgayı şebeke elektriğine bağladığınızda ekran açılacak ve daha sonra bekleme moduna geçerek 1:00 değerini gösterecektir.

GÜÇ AYARI



1. Mikrodalğanın beş güç seviyesi vardır: sırasıyla 100P, 80P, 50P, 30P ve 10P.
2. Dokunmatik ikona basılı tutun  ve istediğiniz mikrodalga gücünü seçin.
3. Pişirme süresini artırmak veya azaltmak için seçiciyi çevirin, böylece 0:10 ile 60:00 arasında bir zaman aralığı seçebilirsiniz.
4. Saati seçtikten sonra  başlamak için düğmeye basın. İşlem tamamlandığında bir vızıltı sesi duyulacaktır.

YÜKSEK (yüksek/ maksimum güç)	%100 güç	Hızlı ve tam pişirmeye uygundur.
M. Yüksek (orta- yüksek güç)	Gücün %80'i	Orta hızlı pişirmeye uygundur.

Med (orta-yüksek güç)	Gücün %50'si	Buharda pişirmeye uygundur.
M. Düşük (orta- yüksek güç)	Gücün %30'u	Gıdaların çözülmesi için uygundur.
DÜŞÜK (orta- yüksek güç)	Gücün %10'u	Sıcak tutmaya uygundur.



DİKKAT



- Programlanabilen maksimum süre 60 dakikadır.
- Mikrodalgada pişirme sırasında asla ızgarayı kullanmayın.
- Mikrodalgayı asla boş çalıştırmayın.
- Mikrodalga gücü maksimumda iken, belirli bir pişirme süresinden sonra gücünü otomatik olarak azaltarak ömrünü uzatır.
- Pişirme esnasında yiyecek döndürülürse ikona  bir kez dokunulduğunda önceden ayarlanmış pişirme işlemi devam eder.
- Eğer yiyeceği ayarlanan zamandan önce çıkarmak isterseniz,  ayarlanan işlemi temizlemek ve bir sonraki kullanımda istenmeyen bir işlem yapılmasını önlemek için simgeye bir kez dokunmanız gerekir.

ÇÖZME/SAAT

ÇÖZÜNDÜRME

İki adet defrost modu bulunmaktadır; sırasıyla dEF1 ve dEF2.

- dEF1 ağırlıkça çözülür.
- Zamana göre defrost için dEF2.

1. bu simgeye dokunun ; ekranda "dEF1" veya "dEF2" yazısı görünecektir.
2. Seçiciyi kullanarak yiyecek ağırlığını veya çözülme süresini seçebilirsiniz.
3. dEF1 için opsiyonel ağırlık aralığı 100 ila 1500 gr, dEF2 için opsiyonel zaman aralığı ise 0:10 ila 60:00 gr'dır.
4. başlamak için simgeye dokunun .
5. İşlemin tamamlandığını bir vızıltı sesi ile bildireceksiniz.
6. dEF1 ağırlık çözme modu, çözme sırasında yiyeceklerin çevrilmesi gerektiğini belirtmek için yüksek bir bip sesi çıkarır.

Gıdaların çözülme sürelerine ilişkin olarak aşağıdaki tavsiyeler sunulmaktadır:

- o dEF1: Çözdürme için ağırlık aralığı 100 ile 1500 gr arasındadır.
- o dEF2: Çözme için zaman aralığı 0:10 ile 60:00 arasındadır.





DİKKAT

- İşlem sırasında yiyeceğin döndürülmesi, homojen bir etki elde etmek için gereklidir.



- Genellikle yiyeceklerin çözülmesi, pişirilmesinden daha uzun sürer.
- Yiyecek bıçakla kesilebiliyorsa çözme işlemi tamamlanmış sayılır.
- Mikrodalga fırın çoğu besinin yaklaşık 4 cm içine nüfuz eder.
- Çözdürülmüş gıdaların mümkün olan en kısa sürede tüketilmesi gerekir; tekrar dondurulması önerilmez.

SAAT (24 saatlik zaman)

1. Bekleme modundayken, saat ayarları arayüzüne girmek için simgeyi  3 saniyeden uzun süre basılı tutun.
2. Aynı zamanda ekranda saatlerce yanıp sönüyor.
3. Saat, seçiciyi çevirerek ayarlanabilir. Saati ayarladıktan sonra simgeye dokununuz.  veya kısaca onaylamak ve dakika ayar moduna geçmek için.
4. Dakikalar, seçiciyi çevirerek ayarlanabilir. Dakikaları ayarladıktan sonra,  saat ayarlarını onaylamak ve çıkmak için simgeye tekrar dokununuz.

ÖN YAPILANDIRILMIŞ PROGRAMLAR

Bu mikrodalgada 8 adet önceden ayarlanmış program bulunmaktadır (A.1-A.8): Patates, Makarna, Pizza, Patlamış Mısır, Sebzeler, İçecekler, Et ve Balık.

1. simgeye dokununuz ; ekranda A.1 ile A.8 arası görünecektir.
2. Yiyecek porsiyon boyutunu seçmek için seçiciyi kullanın.
3. başlamak için simgeye dokununuz. 
4. İşlemin tamamlandığını bir vızıltı sesi ile bildireceksiniz.

Ekran	Adam	Yöntem
A.1	Patates	İsteğe bağlı ağırlıklar 250g, 500g ve 750g'dır
A.2	Yapıştır	İsteğe bağlı ağırlıklar 50g, 100g ve 150g'dır
A.3	Pizza	Opsiyonel ağırlıklar 200g ve 400g'dır.
A.4	Patlamış mısır	İsteğe bağlı ağırlık 100g'dır
A.5	Sebze	İsteğe bağlı ağırlıklar 200g, 400g ve 600g'dır
A.6	İçecekler	İsteğe bağlı porsiyonlar 1, 2 veya 3 su bardağı olup her biri yaklaşık 250 ml'dir.
A.7	Et	İsteğe bağlı ağırlıklar 200g, 400g ve 600g'dır
A.8	Balık	İsteğe bağlı ağırlıklar 200g, 400g ve 600g'dır



⚠ DİKKAT

- Pişirmeden önce yemeğin sıcaklığı 20-25°C olmalıdır. Daha yüksek veya daha düşük bir sıcaklık, pişirme süresinin artırılmasını veya azaltılmasını gerektirecektir.

- Yiyeceğin sıcaklığı, ağırlığı ve şekli pişirme etkisini büyük ölçüde etkileyecektir. Yukarıdaki menüde belirtilen faktörlerde herhangi bir sapma tespit edilirse, en iyi sonucu elde etmek için pişirme süresi ayarlanabilir.

IZGARA FONKSİYONU

Üç farklı ızgara modu bulunmaktadır: G., C-1 ve C-2. Bunlar; ızgara, ızgara ve mikrodalga pişirmenin 1. kombinasyonu ve ızgara ve mikrodalga pişirmenin 2. kombinasyonudur.

1. Aktif hale getirmek için ikona  sürekli basıp istediğiniz modu seçmeniz gerekiyor.
2. Ekranda "G.", "C-1" veya "C-2" yazısı görünecektir.
3. Pişirme süresini belirtmek için seçiciyi çevirin; ayarlanabilir zaman aralığı 0:10 ile 60:00 arasındadır.
4. çalıştırmaya başlamak için düğmeye basın. 
5. İşlemin tamamlandığını bir vızıltı sesi ile bildireceksiniz.



G.	ızgara elemanı çalışma sırasında etkinleşir. Domuz eti, sosis ve tavuk kanadı gibi ince veya rulo etleri pişirmek için idealdir ve güzel altın kahverengi bir renk elde etmenizi sağlar.
C-1	ızgara ve mikrodalga pişirme kombinasyonu. %30 mikrodalga, %70 ızgara.
C-2	ızgara ve mikrodalga pişirme kombinasyonu. %55 mikrodalga, %45 ızgara.

⚠ DİKKAT

ızgara modunda, fırının tüm parçaları, raf ve pişirme kapları dahil, yüksek sıcaklıklara ulaşabilir. Fırından herhangi bir şey çıkarırken dikkatli olun. Yanıkları önlemek için tencere tutucu veya fırın eldiveni kullanın.

TEKRAR ISITMA

Tekrar ısıtma fonksiyonu, kullanıcıların yiyecekleri ağırlıklarına göre ısıtmasını kolaylaştırır.

1. İkona  tekrar tekrar dokununuz ve uygun yiyecek ağırlığını seçin.
2. Seçilebilir ağırlık aralığı 200g, 400g, 600g, 800g ve 1000g'dır.
3. Ağırlığı seçtikten sonra  başlamak için ikonuna tıklayın.
4. İşlemin tamamlandığını bir vızıltı sesi ile bildireceksiniz.



DURDUR/KİLİTLE

Pişirme ayarları sırasında ikona dokunarak  ayarları iptal edebilir ve bekleme moduna dönebilirsiniz.



Mikrodalga çalışırken,  duraklatmak için simgeye dokununuz. Duraklatılmışsa, işlevi iptal edip bekleme moduna dönmek için aynı simgeye tekrar dokununuz.

BAŞLANGIÇ/+30s

- mikrodalgayı hemen çalıştırmak için simgeye dokununuz. 



- Çalışma modunda, simgeye dokunarak  süreyi arttırabilirsiniz; her dokunuşta 30 saniye artar, ancak menü modunda ve ağırlık defrost modunda süre ayarlanamaz.
- Duraklatma modundayken simgeye dokunarak  mikrodalgayı önceki moda pişirmeye devam edebilirsiniz.

HIZLI FONKSİYON

1. Bekleme modunda, yiyecekleri yerleştirip kapağı kapattıktan sonra,  mikrodalgayı hızlıca başlatmak için simgeye dokunun. Varsayılan pişirme süresi 30 saniyedir.
2. İşlem sırasında simgeye  bir kez daha 30 saniye boyunca dokunun.
3. İşlemin tamamlandığını bir vızıltı sesi ile bildireceksiniz.

ÇOCUK KİLİDİ FONKSİYONU

Temizlik sırasında kontrol panelini kilitlemek veya çocukların mikrodalgayı gözetimsiz kullanmasını önlemek için bu işlevi kullanın. Bu modda tüm düğmeler devre dışıdır.

1. Kilidin etkinleştirilmesi: Bekleme modundayken simgeye  3 saniyeden uzun süre basılı tutun; bu, çocuk kilidini etkinleştirecektir. Mikrodalganın tüm düğmeleri devre dışıdır, simgesi hariç .
2. Kilidi devre dışı bırakma: Çocuk kilidi modunda, çocuk kilidi işlevini iptal etmek için simgeye 3 saniyeden uzun süre basılı tutun.  Mikrodalganın tüm düğmeleri normal işlevlerine geri döner.

4. İPUÇLARI

Pişirme sonucunu etkileyebilecek faktörler şunlardır:

Gıda dağıtımı

Kalın kısımları tabağın dış tarafına, ince kısımları ise ortasına doğru eşit şekilde dağıtarak yerleştirin. Mümkünse üst üste gelmesinler.

Pişirme süresinin ayarlanması

Kısa bir süre pişirmeye başlayın, ardından değerlendirip buna göre ayarlayın. Aşırı pişirme duman ve yanıklara neden olabilir.

Eşit pişirme

Tavuk, hamburger veya biftek gibi yiyecekler pişirme sırasında bir kez çevrilmelidir. Yiyecek türüne bağlı olarak, pişirme sırasında bir veya iki kez tabağın dışından ortasına doğru çevirin.

Dinlenme süresine izin verin

Pişirme süresi bittikten sonra yemeğin pişme döngüsünü tamamlaması ve yavaş yavaş soğuması için yeterli bir süre fırında bekletin.

Yiyeceğin hazır olup olmadığını kontrol edin

Yiyeceklerin rengi ve sertliği, pişmiş olup olmadığını belirlemeye yardımcı olur. Bunlar şunları içerir:

- Yemeğin sadece kenarlarından değil her yerinden buhar çıkıyor.
- Tavukların eklemeleri kolay hareket eder.
- Domuz ve kuşlarda kan belirtisi görülmedi.
- Balık opak bir yapıya sahip olduğundan çatalla kolayca kesilebiliyor.

Browning tabağı

kendi kendini ısıtan kap kullanırken , döner tablanın ve döner halkanın hasar görmesini önlemek için altına daima bir porselen tabak gibi ısıya dayanıklı bir yalıtkan yerleştirin.

Mikrodalgaya uygun plastik film

filmin yiyeceklerle temas etmesine izin vermeyin , aksi takdirde eriyebilir.

Mikrodalgaya uygun plastik mutfak eşyaları

Mikrodalgaya uygun bazı plastik kaplar, yağ ve şeker oranı yüksek yiyecekleri pişirmek için uygun olmayabilir. Ayrıca, yemeğin kullanım kılavuzunda belirtilen ön ısıtma süresi aşılmamalıdır.

MİKRODALGA FIRINA UYGUN KAPLAR

Mikrodalga fırında pişirmeye uygun ve güvenli kapların kullanılması şiddetle tavsiye edilir. Genellikle ısıya dayanıklı seramik, cam veya plastik kaplar mikrodalgada pişirmeye uygundur. Mikrodalgada veya kombine pişirmede asla metal kaplar kullanmayın, çünkü kıvılcım çıkarabilirler. Aşağıdaki tabloya bakabilirsiniz.

Konteyner malzemesi	Mikrodalga	Izgara	Kombi	Notlar
Isıya dayanıklı seramik	Evet	Evet	Evet	Metallik kenarlı veya sırlı seramikleri asla kullanmayın. Seramik, ısıya dayanıklı cam ve 120°C'nin üzerindeki sıcaklıklara dayanıklı plastik kaplar kullanılması önerilir.

Isıya dayanıklı plastik	Evet	HAYIR	HAYIR	Uzun süreli mikrodalgada pişirmeye uygun değildir.
Isıya dayanıklı cam	Evet	Evet	Evet	
Plastik film	Evet	HAYIR	HAYIR	Et veya pirzola pişirirken kullanılmamalıdır, çünkü yüksek sıcaklık filme zarar verebilir .
Izgara	HAYIR	Evet	Evet	Izgara sadece ızgara ve kombine modlarda kullanılabilir.
Metal konteyner	HAYIR	HAYIR	HAYIR	Mikrodalgada kullanmayınız. Mikrodalgalar metale nüfuz edemez.
Vernik	HAYIR	HAYIR	HAYIR	Isıya dayanıklılığı zayıftır. Yüksek sıcaklıkta pişirmeye uygun değildir.
Bambu ağacı ve kağıt	HAYIR	HAYIR	HAYIR	Isıya dayanıklılığı zayıftır. Yüksek sıcaklıkta pişirmeye uygun değildir.

5. TEMİZLİK VE BAKIM

⚠ DİKKAT

Mikrodalga fırın düzenli olarak temizlenmeli ve içindeki yiyecek artıkları temizlenmelidir.

⚠ UYARILAR

- Temizlemeden önce güç kablosunu prizden çekin. Ürün soğuduktan sonra, temizlik sırasında mikrodalgayı suya veya başka sıvılara batırmayın.
- Mikrodalgayı temiz tutmamak, yüzeyin bozulmasına yol açabilir, mikrodalganın kullanım ömrünü olumsuz etkileyebilir ve muhtemelen tehlikeli durumlara yol açabilir.
- Mikrodalganın hiçbir parçasını temizlemek için asla sert deterjanlar, benzin, aşındırıcı tozlar veya metal fırçalar kullanmayın.
- Mika plakayı çıkarmayın
- Mikrodalga fırın uzun süre kullanıldığında garip kokular oluşabilir. Aşağıdaki yöntemler bunları giderebilir:
 - o Bir kupaya birkaç dilim limon koyup yüksek ateşte 2-3 dakika ısıtın.
 - o Bir fincan kırmızı çayı mikrodalgaya koyun ve yüksek güçte ısıtın.
 - o Portakal kabuğunu mikrodalgaya koyun ve yüksek ayarda 1 dakika ısıtın.
- Mikrodalga fırın kullanılmadığı zaman mümkün olduğunca kuru ve iyi havalandırılan yerlere yerleştirilmelidir.

⚠ UYARI

Gıda ile temas eden yüzeylerin nasıl temizleneceğine dair detaylar:

Kullanımdan sonra mika plaka kapağını nemli bir bezle temizleyin, ardından yemek artıklarını ve yağı temizlemek için kuru bir bezle silin. Biriken yağ aşırı ısınabilir ve duman çıkarmaya veya alev almaya başlayabilir.

Kapı contalarının, boşluğun ve bitişik parçaların temizlenmesine ilişkin ayrıntılar

Yurt dışı

- Dış yüzeyini yumuşak ve nemli bir bezle temizleyin.

Kapı

- Kapı ve pencereyi temizlemek için yumuşak ve nemli bir bez kullanın.
- Kapı contalarını ve bitişik parçaları temizleyerek dökülme ve sıçramaları giderin.
- Kontrol panelini yumuşak, hafif nemli bir bezle temizleyin.

İç duvarlar

- İç yüzeyleri yumuşak ve nemli bir bezle temizleyin.
- Mika tabağını temizleyerek yemek artıklarını temizleyin.

6. PROBLEM ÇÖZME

Cihaz çalışmıyorsa (iç aydınlatma yanmıyor, döner tabla dönmüyor, yiyecekler ısınmıyor vb.):

- Cihazın prize sıkıca takılı olduğundan emin olun. Takılı değilse, fişini çekin, 10 saniye bekleyin ve tekrar takın.
- Sigortaların atıp atmadığını ve kısa devre olup olmadığını kontrol edin. Bunlar düzgün çalışıyorsa, prizi başka bir cihazla test edin.
- Kapının düzgün bir şekilde kapatıldığından ve kapı kilitleme mekanizmasının doğru bir şekilde devreye girdiğinden emin olun.

Cecotec'in Resmi Teknik Destek Servisi ile iletişime geçin . Cihazı kendiniz onarmaya çalışmayın.

Cihaz radyo, televizyon veya diğer elektrikli cihazlarla etkileşime neden oluyorsa:

1. Cihazın kapağını ve conta yüzeyini temizleyin.
2. Radyo veya televizyon anten alıcısını yeniden yönlendirin.
3. Mikrodalgayı tekrar yerine koyun.
4. Mikrodalgayı alıcıdan uzak bir yere koyun.
5. Cihazı farklı bir prize takın, böylece cihaz ve alıcı farklı devre dallarında olsun.

7. ELEKTRIKLİ VE ELEKTRONİK EKİPMANLARIN GERİ DÖNÜŞÜMÜ



Bu sembol, geçerli düzenlemelere uygun olarak, ürün ve/veya pilin evsel atıklardan ayrı olarak atılması gerektiğini belirtir. Bu ürün kullanım ömrünü tamamladığında, pilleri çıkarmalı ve yerel makamlarca belirlenen bir toplama noktasına götürmelisiniz.

Elektrikli ve elektronik cihazlarınızı ve/veya ilgili pillerinizi en uygun şekilde nasıl imha edebileceğinize dair detaylı bilgi için tüketicinin yerel makamlara

başvurması gerekmektedir.

Yukarıdaki kurallara uyulması çevrenin korunmasına yardımcı olacaktır.

Ulusal ambalaj geri dönüşüm sistemleri ve bunların işaretlenmesi hakkında bilgiye web sitemizden ulaşabilirsiniz.

8. TELİF HAKKI

Bu kılavuzdaki metinlerin fikri mülkiyet hakları CECOTEC INNOVACIONES, SL'ye aittir. Tüm hakları saklıdır. Bu yayının içeriği, CECOTEC INNOVACIONES, SL'nin önceden yazılı izni olmaksızın hiçbir şekilde (elektronik, mekanik, fotokopi, kayıt veya benzeri) çoğaltılamaz, bir erişim sisteminde saklanamaz, iletilemez veya dağıtılamaz.

9. BASITLEŞTİRİLMİŞ AB UYGUNLUK BEYANI



Cecotec Innovaciones, bu ürünün yürürlükteki Avrupa Birliği yönetmeliklerinin temel gerekliliklerine ve diğer ilgili hükümlerine uygun olduğunu beyan eder. Bu ürün, gerekli güvenlik ve kalite standartlarına uygun olarak tasarlanmış, üretilmiş ve test edilmiştir. AB Uygunluk Beyanı'nın tam metnine şu web adresinden ulaşabilirsiniz: [https://cecotec.es/es/information/declaration-](https://cecotec.es/es/information/declaration-of-conformity)

of-conformity

1. ΜΕΡΗ ΚΑΙ ΕΞΑΡΤΗΜΑΤΑ

Σχήμα 1

1. Σύστημα κλειδώματος πόρτας
2. Παράθυρο προβολής
3. Πλάκα από βοριοπυριτικό γυαλί
4. Κοιλότητα
5. Πίνακας ελέγχου
6. Εσχάρα

Σημείωμα:

Τα γραφικά σε αυτό το εγχειρίδιο είναι σχηματικές αναπαραστάσεις και ενδέχεται να μην αντιστοιχούν ακριβώς σε αυτά του προϊόντος.

2. ΠΡΙΝ ΑΠΟ ΤΗ ΧΡΗΣΗ

- Αυτή η συσκευή διατίθεται σε συσκευασία σχεδιασμένη να την προστατεύει κατά τη μεταφορά. Αφαιρέστε τη συσκευή από το κουτί της. Μπορείτε να φυλάξετε το αρχικό κουτί και άλλα υλικά συσκευασίας σε ασφαλές μέρος για να αποφύγετε ζημιές στη συσκευή σε περίπτωση που χρειαστεί να τη μεταφέρετε στο μέλλον. Εάν επιθυμείτε να απορρίψετε την αρχική συσκευασία, φροντίστε να ανακυκλώσετε όλα τα αντικείμενα σωστά.
- Βεβαιωθείτε ότι όλα τα εξαρτήματα και τα εξαρτήματα περιλαμβάνονται και βρίσκονται σε καλή κατάσταση. Εάν λείπουν ή έχουν υποστεί ζημιά, επικοινωνήστε αμέσως με την Επίσημη Υπηρεσία Τεχνικής Υποστήριξης της Cecotec .

Περιεχόμενα κουτιού:

- Φούρνος μικροκυμάτων
- Αυτό το εγχειρίδιο οδηγιών
- Μην αφαιρείτε τον σειριακό αριθμό από το προϊόν, προκειμένου να διατηρήσετε την ορθή ιχνηλασιμότητα του εξοπλισμού σας σε περίπτωση που ζητήσετε βοήθεια.
- Αφαιρέστε όλα τα μέρη από τη συσκευασία. Εάν ο φούρνος μικροκυμάτων προστατεύεται με μεμβράνη, αφαιρέστε την πριν από τη χρήση. Ελέγξτε εάν ο φούρνος μικροκυμάτων έχει υποστεί ζημιά. Εάν ναι, επικοινωνήστε με την Επίσημη Τεχνική Υποστήριξη της Cecotec .
- Τοποθετήστε το προϊόν σε μια επίπεδη, σταθερή και ξηρή τοποθεσία, μακριά από διαβρωτικά υλικά και αποφύγετε την έκθεσή του σε θερμότητα ή υγρασία.
- Το προϊόν πρέπει να τοποθετείται σε ελάχιστη απόσταση 5 μέτρων από την τηλεόραση, το ραδιόφωνο ή την κεραία.

- Για την αποφυγή ηλεκτροπληξίας, ο φούρνος μικροκυμάτων θα πρέπει να εγκατασταθεί με τέτοιο τρόπο ώστε το φως να είναι προσβάσιμο και να εγγυάται αποτελεσματική γείωση σε περίπτωση διαρροής ρεύματος.
- Η πόρτα του φούρνου μικροκυμάτων πρέπει να είναι κλειστή για να λειτουργήσει.
- Εάν βρείτε υπολείμματα συσκευασίας μέσα στο προϊόν ή στα θερμοαντικείμενα στοιχεία, κρατήστε την πόρτα του φούρνου μικροκυμάτων ανοιχτή για να εξασφαλίσετε τον σωστό αερισμό. Για να εξαλείψετε αυτό το πρόβλημα, συνιστάται να ζεστανετε ένα ποτήρι νερό στον φούρνο μικροκυμάτων αρκετές φορές στη μέγιστη ισχύ.
- Μην τοποθετείτε τον φούρνο μικροκυμάτων μέσα σε ντουλάπι. Αυτή η συσκευή δεν έχει σχεδιαστεί για εντοιχισμό.

3. ΛΕΙΤΟΥΡΓΙΑ

Πίνακας ελέγχου



Σχήμα 2

1. Οθόνη
2. Εικονίδιο αφής Απόψυξη/Ρολόι
3. Εικονίδιο αφής σχάρας
4. Αγγίξτε το εικονίδιο Διακοπή/Κλείδωμα
5. Αγγίξτε το εικονίδιο Αρχική/ +30s
6. Εκλέκτορας
7. Αγγίξτε το εικονίδιο Επαναθέρμανση
8. Αγγίξτε το εικονίδιο Προγράμματα
9. Εικονίδιο αφής Τροφοδοσία

ΣΥΝΔΕΣΗ ΔΙΚΤΥΟΥ



Όταν συνδέσετε τον φούρνο μικροκυμάτων στην παροχή ρεύματος, η οθόνη θα ενεργοποιηθεί και στη συνέχεια θα εισέλθει σε λειτουργία αναμονής και θα εμφανίσει την ένδειξη 1:00.

ΡΥΘΜΙΣΗ ΙΣΧΥΟΣ

1. Υπάρχουν πέντε επίπεδα ισχύος μικροκυμάτων: 100P, 80P, 50P, 30P και 10P, αντίστοιχα.
2. Πατήστε παρατεταμένα το εικονίδιο αφής  και επιλέξτε την επιθυμητή ισχύ μικροκυμάτων.
3. Γυρίστε τον επιλογέα για να αυξήσετε ή να μειώσετε τον χρόνο μαγειρέματος, επιτρέποντάς σας να επιλέξετε ένα χρονικό εύρος από 0:10 έως 60:00.
4. Αφού επιλέξετε την ώρα, πατήστε το κουμπί  για να ξεκινήσετε. Ένας ήχος βομβητή θα σας ειδοποιήσει όταν ολοκληρωθεί η λειτουργία.

ΥΨΗΛΗ (υψηλή/ μέγιστη ισχύς)	100% ισχύς	Κατάλληλο για γρήγορο και σχολαστικό μαγείρεμα.
Μ. Υψηλή (μέτρια-υψηλή ισχύς)	80% της ισχύος	Κατάλληλο για μέτριο γρήγορο μαγείρεμα.
Μεσαία (μέτρια-υψηλή ισχύς)	50% της ισχύος	Κατάλληλο για ατμό.
Μ. Χαμηλή (μέτρια-υψηλή ισχύς)	30% της ισχύος	Κατάλληλο για απόψυξη τροφίμων.
ΧΑΜΗΛΗ (μέτρια-υψηλή ισχύς)	10% της ισχύος	Κατάλληλο για να διατηρείται ζεστό.

⚠ ΠΡΟΣΟΧΗ



- Ο μέγιστος χρόνος που μπορεί να προγραμματιστεί είναι 60 λεπτά.
- Ποτέ μην χρησιμοποιείτε τη σχάρα κατά τη διάρκεια μαγειρέματος σε φούρνο μικροκυμάτων.
- Ποτέ μην λειτουργείτε τον φούρνο μικροκυμάτων άδειο.
- Στη μέγιστη ισχύ μικροκυμάτων, θα μειώσει αυτόματα την ισχύ μετά από ένα συγκεκριμένο χρόνο μαγειρέματος για να παρατείνει τη διάρκεια ζωής του.
- Εάν το φαγητό γυρίσει κατά τη διάρκεια της λειτουργίας, πατήστε το εικονίδιο  μία φορά και η προκαθορισμένη διαδικασία μαγειρέματος θα συνεχιστεί.
- Εάν σκοπεύετε να αφαιρέσετε το φαγητό πριν από τον προκαθορισμένο χρόνο, πρέπει να πατήσετε το εικονίδιο  μία φορά για να διαγράψετε την προκαθορισμένη διαδικασία και έτσι να αποτρέψετε ανεπιθύμητες ενέργειες στην επόμενη χρήση.

ΑΠΟΨΥΞΗ/ΡΟΛΟΙ

ΑΦΑΙΡΩ

Υπάρχουν δύο λειτουργίες απόψυξης, dEF1 και dEF2, αντίστοιχα.

- dEF1 για απόψυξη κατά βάρος.
- dEF2 για απόψυξη με βάση τον χρόνο.

1. Πατήστε αυτό το εικονίδιο  για να επιλέξετε απόψυξη με βάση το βάρος ή με βάση τον χρόνο και η οθόνη θα εμφανίσει την ένδειξη "dEF1" ή "dEF2".
2. Χρησιμοποιήστε τον επιλογέα για να επιλέξετε το βάρος του φαγητού ή τον χρόνο απόψυξης.
3. Το προαιρετικό εύρος βάρους για το dEF1 είναι 100 έως 1500 g και το προαιρετικό χρονικό εύρος για το dEF2 είναι 0:10 έως 60:00.
4. Αφού επιλέξετε το βάρος ή τον χρόνο απόψυξης, πατήστε το εικονίδιο  για να ξεκινήσετε.
5. Ένας ήχος βόμβου θα σας ειδοποιήσει ότι η λειτουργία έχει ολοκληρωθεί.
6. Η λειτουργία απόψυξης με βάση το βάρος dEF1 θα ηχήσει για να υποδείξει ότι το φαγητό πρέπει να γυρίσει κατά την απόψυξη.



Οι ακόλουθες συμβουλές παρέχονται σχετικά με τους χρόνους απόψυξης τροφίμων:

- dEF1: Για την απόψυξη, το εύρος βάρους είναι 100 έως 1500 g.
- dEF2: Για την απόψυξη, το χρονικό εύρος είναι από 0:10 έως 60:00.

⚠ ΠΡΟΣΟΧΗ



- Είναι απαραίτητο να περιστρέψετε την τροφή κατά τη διάρκεια της λειτουργίας για να επιτευχθεί ομοιόμορφο αποτέλεσμα.
- Συνήθως, η απόψυξη διαρκεί περισσότερο από το μαγείρεμα του φαγητού.
- Εάν το φαγητό μπορεί να κοπεί με μαχαίρι, η διαδικασία απόψυξης μπορεί να θεωρηθεί ολοκληρωμένη.
- Ο φούρνος μικροκυμάτων διεισδύει περίπου 4 cm στα περισσότερα τρόφιμα.
- Τα αποψυγμένα τρόφιμα πρέπει να καταναλώνονται το συντομότερο δυνατό. Η επανακατάψυξη δεν συνιστάται.

ΡΟΛΟΙ (24ωρο ρολόι)

1. Σε λειτουργία αναμονής, πατήστε παρατεταμένα το εικονίδιο  για περισσότερο από 3 δευτερόλεπτα για να εισέλθετε στη διεπαφή ρυθμίσεων του ρολογιού.
2. Ταυτόχρονα, η οθόνη αναβοσβήνει σε ώρες.
3. Η ώρα μπορεί να ρυθμιστεί περιστρέφοντας τον επιλογέα. Αφού ρυθμίσετε την ώρα, πατήστε το εικονίδιο  ή σύντομα για επιβεβαίωση και μετάβαση στη λειτουργία ρύθμισης λεπτών.
4. Τα λεπτά μπορούν να ρυθμιστούν περιστρέφοντας τον επιλογέα. Αφού ρυθμίσετε τα λεπτά, πατήστε  ξανά το εικονίδιο για επιβεβαίωση και έξοδο από τις ρυθμίσεις του ρολογιού.

ΠΡΟΚΑΘΟΡΙΣΜΕΝΑ ΠΡΟΓΡΑΜΜΑΤΑ

Αυτός ο φούρνος μικροκυμάτων διαθέτει τα ακόλουθα 8 προκαθορισμένα προγράμματα (A.1-A.8): Πατάτες, Ζυμαρικά, Πίτσα, Ποπ κορν, Λαχανικά, Ποτά, Κρέας και Ψάρι.

1. Πατήστε το εικονίδιο  για να επιλέξετε το επιθυμητό αυτόματο μενού. Η οθόνη θα εμφανίσει τα γράμματα A.1 έως A.8.
2. Χρησιμοποιήστε τον επιλογέα για να επιλέξετε το μέγεθος της μερίδας φαγητού.
3. Αφού επιλέξετε το μέγεθος της μερίδας, πατήστε το εικονίδιο  για να ξεκινήσετε.
4. Ένας ήχος βόμβου θα σας ειδοποιήσει ότι η λειτουργία έχει ολοκληρωθεί.

Οθόνη	Ανθρωπος	Μέθοδος
A.1	Πατάτα	Τα προαιρετικά βάρη είναι 250g, 500g και 750g
A.2	Πάστα	Τα προαιρετικά βάρη είναι 50g, 100g και 150g
A.3	Πίτσα	Τα προαιρετικά βάρη είναι 200g και 400g.
A.4	Ποπ κορν	Το προαιρετικό βάρος είναι 100 γρ.
A.5	Λαχανικά	Τα προαιρετικά βάρη είναι 200g, 400g και 600g



A.6	Αναψυκτικά	Οι προαιρετικές μερίδες είναι 1, 2 ή 3 φλιτζάνια, περίπου 250 ml η καθεμία.
A.7	Κρέας	Τα προαιρετικά βάρη είναι 200g, 400g και 600g
A.8	Ψάρι	Τα προαιρετικά βάρη είναι 200g, 400g και 600g

⚠ ΠΡΟΣΟΧΗ

- Η θερμοκρασία του φαγητού πριν το μαγείρεμα πρέπει να είναι 20-25°C. Μια υψηλότερη ή χαμηλότερη θερμοκρασία θα απαιτήσει αύξηση ή μείωση του χρόνου μαγειρέματος.
- Η θερμοκρασία, το βάρος και το σχήμα του φαγητού θα επηρεάσουν σε μεγάλο βαθμό το αποτέλεσμα του μαγειρέματος. Εάν εντοπιστούν αποκλίσεις στους παράγοντες που αναφέρονται στο παραπάνω μενού, ο χρόνος μαγειρέματος μπορεί να προσαρμοστεί για να επιτευχθεί το καλύτερο αποτέλεσμα.

ΛΕΙΤΟΥΡΓΙΑ ΓΚΡΙΛ

Υπάρχουν τρεις λειτουργίες ψησίματος στη σχάρα: G., C-1 και C-2. Αυτές είναι η σχάρα, ο συνδυασμός 1 ψησίματος στη σχάρα και σε φούρνο μικροκυμάτων και ο συνδυασμός 2 ψησίματος στη σχάρα και σε φούρνο μικροκυμάτων.

1. Για να το ενεργοποιήσετε, πρέπει να πατήσετε  συνεχόμενα το εικονίδιο και να επιλέξετε την επιθυμητή λειτουργία.
2. Η οθόνη θα εμφανίσει την ένδειξη "G.", "C-1" ή "C-2".
3. Γυρίστε τον επιλογέα για να υποδείξετε τον χρόνο μαγειρέματος και το χρονικό εύρος που μπορεί να ρυθμιστεί είναι από 0:10 έως 60:00.
4. Αφού επιλέξετε τον χρόνο μαγειρέματος, πατήστε το κουμπί  για να ξεκινήσει η λειτουργία.
5. Ένας ήχος βόμβου θα σας ειδοποιήσει ότι η λειτουργία έχει ολοκληρωθεί.



ΣΟΛ.	Το στοιχείο της σχάρας ενεργοποιείται κατά τη λειτουργία. Είναι ιδανικό για το μαγείρεμα λεπτών ή τυλιγμένων κρεάτων, όπως χοιρινό, λουκάνικα και φτερούγες κοτόπουλου, επιπλέοντάς σας να επιτύχετε ένα ωραίο χρυσοκαφέ χρώμα.
C-1	Συνδυασμός μαγειρέματος στη σχάρα και σε φούρνο μικροκυμάτων. 30% σε φούρνο μικροκυμάτων και 70% σε σχάρα.
C-2	Συνδυασμός μαγειρέματος στη σχάρα και σε φούρνο μικροκυμάτων. 55% φούρνου μικροκυμάτων και 45% σχάρα.

⚠ ΠΡΟΣΟΧΗ

Στη λειτουργία γκριλ, όλα τα μέρη του φούρνου, συμπεριλαμβανομένης της σχάρας και των σκευών μαγειρέματος, μπορούν να φτάσουν σε υψηλές θερμοκρασίες. Να είστε προσεκτικοί όταν αφαιρείτε οτιδήποτε από τον φούρνο. Χρησιμοποιήστε λαβές για κατσαρόλες ή γάντια φούρνου για να αποφύγετε εγκαύματα.

ΑΝΑΘΕΡΜΑΙΝΩ

Η λειτουργία αναθέρμανσης διευκολύνει τους χρήστες να ζεσταίνουν τα τρόφιμα ανάλογα με το βάρος τους.



1. Πατήστε επανειλημμένα το εικονίδιο  και επιλέξτε το κατάλληλο βάρος φαγητού.
2. Το επιλέξιμο εύρος βάρους είναι 200g, 400g, 600g, 800g και 1000g.
3. Αφού επιλέξετε το βάρος, ελέγξτε το εικονίδιο  για να ξεκινήσετε.
4. Ένας ήχος βόμβου θα σας ειδοποιήσει ότι η λειτουργία έχει ολοκληρωθεί.

ΣΤΟΠ/ΚΛΕΙΔΩΜΑ



Κατά τη διάρκεια της διαδικασίας ρύθμισης μαγειρέματος, μπορείτε να πατήσετε το εικονίδιο  για να ακυρώσετε τις ρυθμίσεις και να επιστρέψετε σε λειτουργία αναμονής.

Ενώ ο φούρνος μικροκυμάτων λειτουργεί, πατήστε το εικονίδιο  για να τον θέσετε σε παύση. Εάν έχει διακοπεί προσωρινά, πατήστε ξανά το ίδιο εικονίδιο για να ακυρώσετε τη λειτουργία και να επιστρέψετε σε λειτουργία αναμονής.

ΕΝΑΡΞΗ/+30 δευτ.

- Αφού ρυθμίσετε τον χρόνο μαγειρέματος ή το βάρος του φαγητού, πατήστε το εικονίδιο  για να ξεκινήσετε αμέσως τον φούρνο μικροκυμάτων.
- Στην κατάσταση λειτουργίας, μπορείτε να πατήσετε το εικονίδιο  για να αυξήσετε τον χρόνο. Κάθε πάτημα αυξάνεται κατά 30 δευτερόλεπτα, αλλά η λειτουργία μενού και η λειτουργία απόψυξης με βάση το βάρος δεν μπορούν να προσαρμόσουν τον χρόνο.
- Σε λειτουργία παύσης, μπορείτε να πατήσετε το εικονίδιο  για να συνεχίσετε το μαγείρεμα του φούρνου μικροκυμάτων στην προηγούμενη λειτουργία.

ΕΞΠΡΕΣ ΛΕΙΤΟΥΡΓΙΑ

1. Σε λειτουργία αναμονής, αφού τοποθετήσετε το φαγητό μέσα και κλείσετε την πόρτα, πατήστε το εικονίδιο  για να ξεκινήσετε γρήγορα τον φούρνο μικροκυμάτων. Ο προεπιλεγμένος χρόνος μαγειρέματος είναι 30 δευτερόλεπτα.
2. Κατά τη λειτουργία, πατήστε το εικονίδιο  μία φορά για άλλα 30 δευτερόλεπτα.
3. Ένας ήχος βόμβου θα σας ειδοποιήσει ότι η λειτουργία έχει ολοκληρωθεί.

ΛΕΙΤΟΥΡΓΙΑ ΚΛΕΙΔΩΜΑΤΟΣ ΓΙΑ ΠΑΙΔΙΑ

Χρησιμοποιήστε αυτήν τη λειτουργία για να κλειδώσετε τον πίνακα ελέγχου κατά τον καθαρισμό ή για να αποτρέψετε τα παιδιά από το να χρησιμοποιούν τον φούρνο μικροκυμάτων χωρίς επίβλεψη. Όλα τα κουμπιά είναι απενεργοποιημένα σε αυτήν τη λειτουργία.

1. Ενεργοποίηση κλειδώματος: Σε λειτουργία αναμονής, πατήστε παρατεταμένα το εικονίδιο  για περισσότερο από 3 δευτερόλεπτα. Αυτό θα ενεργοποιήσει το κλειδωμα ασφαλείας για παιδιά.

Όλα τα κουμπιά του φούρνου μικροκυμάτων είναι απενεργοποιημένα, εκτός από το εικονίδιο .

2. Απενεργοποίηση του κλειδώματος: Στη λειτουργία κλειδώματος για παιδιά, πατήστε παρατεταμένα το εικονίδιο  για περισσότερο από 3 δευτερόλεπτα για να ακυρώσετε τη λειτουργία κλειδώματος για παιδιά.

Όλα τα κουμπιά του φούρνου μικροκυμάτων ανακτούν την κανονική τους λειτουργία.

4. ΣΥΜΒΟΥΛΕΣ

Οι ακόλουθοι παράγοντες μπορούν να επηρεάσουν το αποτέλεσμα του μαγειρέματος:

Διανομή τροφίμων

Τοποθετήστε τις πιο χοντρές περιοχές προς το εξωτερικό του πιάτου και τις πιο λεπτές περιοχές προς το κέντρο, κατανεμητάς τις ομοιόμορφα. Μην τις επικαλύπτετε, αν είναι δυνατόν.

Ρύθμιση του χρόνου μαγειρέματος

Ξεκινήστε το μαγείρεμα για λίγο, στη συνέχεια αξιολογήστε και προσαρμόστε ανάλογα. Το υπερβολικό μαγείρεμα μπορεί να προκαλέσει καπνό και εγκαύματα.

Ακόμα και το μαγείρεμα

Τρόφιμα όπως κοτόπουλο, χάμπουργκερ ή μπριζόλα πρέπει να γυρίζονται μία φορά κατά το μαγείρεμα. Ανάλογα με τον τύπο του φαγητού, εάν είναι απαραίτητο, μετακινήστε το από έξω προς το κέντρο του πιάτου μία ή δύο φορές κατά το μαγείρεμα.

Επιτρέψτε χρόνο ανάπαυσης

Αφού τελειώσει ο χρόνος μαγειρέματος, αφήστε το φαγητό στο φούρνο για αρκετό χρόνο, ώστε να ολοκληρωθεί ο κύκλος μαγειρέματος και να κρυώσει σταδιακά.

Ελέγξτε αν το φαγητό είναι έτοιμο

Το χρώμα και η σφριγηλότητα του τροφίμου βοηθούν στον προσδιορισμό του εάν είναι μαγειρεμένο. Αυτό περιλαμβάνει:

- Ατμός βγαίνει από όλα τα μέρη του φαγητού, όχι μόνο από τις άκρες.
- Οι αρθρώσεις των πουλερικών κινούνται εύκολα.
- Το γουρούνι ή τα πουλιά δεν δείχνουν σημάδια αίματος.
- Το ψάρι είναι αδιαφανές και μπορεί εύκολα να κοπεί με ένα πιρούνι.

Πιάτο για καφέ

Όταν χρησιμοποιείτε πλάκα ψησίματος ή αυτοθερμαινόμενο δοχείο, τοποθετείτε πάντα από κάτω ένα ανθεκτικό στη θερμότητα μονωτικό υλικό, όπως ένα πιάτο από πορσελάνη, για να αποφύγετε ζημιά στον περιστρεφόμενο δίσκο και τον περιστρεφόμενο δακτύλιο.

Πλαστική μεμβράνη κατάλληλη για φούρνο μικροκυμάτων

Όταν μαγειρεύετε φαγητά με υψηλή περιεκτικότητα σε λιπαρά, μην αφήνετε την πλαστική μεμβράνη να έρθει σε επαφή με το φαγητό, καθώς μπορεί να λιώσει.

Πλαστικά σκεύη κατάλληλα για φούρνο μικροκυμάτων

Ορισμένα πλαστικά σκεύη κατάλληλα για φούρνο μικροκυμάτων ενδέχεται να μην είναι κατάλληλα για το μαγείρεμα φαγητών με υψηλή περιεκτικότητα σε λιπαρά και ζάχαρη. Επιπλέον, δεν πρέπει να υπερβαίνετε τον χρόνο προθέρμανσης που αναφέρεται στο εγχειρίδιο οδηγιών του πιάτου.

ΔΟΧΕΙΑ ΑΣΦΑΛΗ ΓΙΑ ΦΟΥΡΝΟ ΜΙΚΡΟΚΥΜΑΤΩΝ

Συνιστάται ανεπιφύλακτα να χρησιμοποιείτε δοχεία που είναι κατάλληλα και ασφαλή για μαγείρεμα σε φούρνο μικροκυμάτων.

Γενικά, τα ανθεκτικά στη θερμότητα κεραμικά, γυάλινα ή πλαστικά δοχεία είναι κατάλληλα για μαγείρεμα σε φούρνο μικροκυμάτων. Ποτέ μην χρησιμοποιείτε μεταλλικά δοχεία για μαγείρεμα σε φούρνο μικροκυμάτων ή σε συνδυασμό, καθώς ενδέχεται να προκαλέσουν σπινθήρες.

Μπορείτε να ανατρέξετε στον παρακάτω πίνακα.

Υλικό δοχείου	Φούρνος μικροκυμάτων	Εσχάρα	Συνδυασμός	Βαθμοί
Ανθεκτικό στη θερμότητα κεραμικό	Ναι	Ναι	Ναι	Μην χρησιμοποιείτε ποτέ κεραμικά διακοσμημένα με μεταλλικά στεφάνια ή με γυαλισμένο περίβλημα. Συνιστάται η χρήση κεραμικών, θερμοανθεκτικών γυαλιών και πλαστικών δοχείων που αντέχουν σε θερμοκρασίες άνω των 120°C.
Ανθεκτικό στη θερμότητα πλαστικό	Ναι	Όχι	Όχι	Δεν μπορεί να χρησιμοποιηθεί για μακροχρόνιο μαγείρεμα σε φούρνο μικροκυμάτων.
Ανθεκτικό στη θερμότητα γυαλί	Ναι	Ναι	Ναι	

Πλαστική μεμβράνη	Ναι	Όχι	Όχι	Δεν πρέπει να χρησιμοποιείται κατά το μαγείρεμα κρέατος ή παιδάκια, καθώς η υψηλή θερμοκρασία μπορεί να προκαλέσει ζημιά στην μεμβράνη .
Εσχάρα	Όχι	Ναι	Ναι	Η σχάρα μπορεί να χρησιμοποιηθεί μόνο σε λειτουργία σχάρας και σε συνδυασμένες λειτουργίες.
Μεταλλικό δοχείο	Όχι	Όχι	Όχι	Μην το χρησιμοποιείτε σε φούρνο μικροκυμάτων. Οι φούρνοι μικροκυμάτων δεν μπορούν να διαπεράσουν μέταλλο.
Βερνίκι	Όχι	Όχι	Όχι	Κακή αντοχή στη θερμότητα. Δεν είναι κατάλληλο για μαγείρεμα σε υψηλή θερμοκρασία.
Ξύλο μπαμπού και χαρτί	Όχι	Όχι	Όχι	Κακή αντοχή στη θερμότητα. Δεν είναι κατάλληλο για μαγείρεμα σε υψηλή θερμοκρασία.

5. ΚΑΘΑΡΙΣΜΟΣ ΚΑΙ ΣΥΝΤΗΡΗΣΗ**⚠ ΠΡΟΣΟΧΗ**

Ο φούρνος μικροκυμάτων πρέπει να καθαρίζεται τακτικά και να απομακρύνονται τυχόν υπολείμματα τροφών.

⚠ ΠΡΟΕΙΔΟΠΟΙΗΣΕΙΣ

- Αποσυνδέστε το καλώδιο τροφοδοσίας από την πρίζα πριν από τον καθαρισμό. Αφού κρυσώσει το προϊόν, μην βυθίζετε τον φούρνο μικροκυμάτων σε νερό ή άλλα υγρά κατά τον καθαρισμό.
- Η μη καθαριότητα του φούρνου μικροκυμάτων μπορεί να οδηγήσει σε φθορά της επιφάνειας, επηρεάζοντας αρνητικά τη διάρκεια ζωής του και ενδεχομένως να οδηγήσει σε επικίνδυνη κατάσταση.
- Μην χρησιμοποιείτε ποτέ σκληρά απορρυπαντικά, βενζίνη, λειαντικές σκόνες ή μεταλλικές βούρτσες για να καθαρίσετε οποιοδήποτε μέρος του φούρνου μικροκυμάτων.
- Μην αφαιρείτε την πλάκα μίκας

- e. Όταν ένας φούρνος μικροκυμάτων χρησιμοποιείται για μεγάλο χρονικό διάστημα, ενδέχεται να εμφανιστούν παράξενες οσμές. Οι ακόλουθες μέθοδοι μπορούν να τις εξαλείψουν:
- o Βάλτε μερικές φέτες λεμονιού σε μια κούπα και ζεστανέτε σε δυνατή φωτιά για 2-3 λεπτά.
 - o Βάλτε ένα φλιτζάνι κόκκινο τσάι στον φούρνο μικροκυμάτων και ζεστανέτε σε υψηλή ισχύ.
 - o Βάλτε τη φλούδα πορτοκαλιού στο φούρνο μικροκυμάτων και ζεστανέτε σε υψηλή ισχύ για 1 λεπτό.
- f. Όταν ο φούρνος μικροκυμάτων δεν χρησιμοποιείται, θα πρέπει να τοποθετείται σε ξηρό και καλά αεριζόμενο χώρο, όποτε είναι δυνατόν.

⚠ ΠΡΟΕΙΔΟΠΟΙΗΣΗ

Λεπτομέρειες σχετικά με τον τρόπο καθαρισμού επιφανειών που έρχονται σε επαφή με τρόφιμα: Μετά τη χρήση, καθαρίστε το κάλυμμα της πλάκας από μαρμαρυγία με ένα υγρό πανί και στη συνέχεια με ένα στεγνό πανί για να αφαιρέσετε τυχόν πιτσιλίσματα φαγητού και λίπος. Το συσσωρευμένο λίπος μπορεί να υπερθερμανθεί και να αρχίσει να καπνίζει ή να πιάσει φωτιά.

Λεπτομέρειες για τον καθαρισμό των στεγανοποιήσεων της πόρτας, της κοιλότητας και των παρακείμενων μερών

Στο εξωτερικό

- Καθαρίστε το εξωτερικό με ένα μαλακό, υγρό πανί.

Πόρτα

- Χρησιμοποιήστε ένα μαλακό, υγρό πανί για να καθαρίσετε την πόρτα και το παράθυρο.
- Καθαρίστε τις τσιμούχες της πόρτας και τα παρακείμενα μέρη για να αφαιρέσετε τυχόν διαρροές ή πιτσιλίσματα.
- Καθαρίστε τον πίνακα ελέγχου με ένα μαλακό, ελαφρώς υγρό πανί.

Εσωτερικοί τοίχοι

- Καθαρίστε τις εσωτερικές επιφάνειες με ένα μαλακό, υγρό πανί.
- Καθαρίστε την πλάκα από μαρμαρυγία για να αφαιρέσετε τυχόν υπολείμματα τροφών.

6. ΕΠΙΛΥΣΗ ΠΡΟΒΛΗΜΑΤΩΝ

Εάν η συσκευή δεν λειτουργεί (το εσωτερικό φως δεν ανάβει, ο περιστρεφόμενος δίσκος δεν περιστρέφεται, το φαγητό δεν θερμαίνεται, κ.λπ.):

- Ελέγξτε ότι η συσκευή είναι καλά συνδεδεμένη στην πρίζα. Εάν δεν είναι, αποσυνδέστε την από την πρίζα, περιμένετε 10 δευτερόλεπτα και συνδέστε την ξανά.
- Ελέγξτε ότι δεν έχουν καεί ασφάλειες και ότι δεν υπάρχουν βραχυκυκλώματα. Εάν λειτουργούν σωστά, δοκιμάστε την πρίζα με μια άλλη συσκευή.

- Ελέγξτε ότι η πόρτα είναι σωστά κλεισμένη και ότι ο μηχανισμός ασφάλισης της πόρτας έχει ενεργοποιηθεί σωστά.

την Επίσημη Υπηρεσία Τεχνικής Υποστήριξης της Cecotec . Μην επιχειρήσετε να επισκευάσετε μόνοι σας τη συσκευή.

Εάν η συσκευή προκαλεί παρεμβολές σε ραδιόφωνο, τηλεόραση ή άλλες ηλεκτρικές συσκευές:

1. Καθαρίστε την πόρτα και την επιφάνεια στεγανοποίησης της συσκευής.
2. Αλλάξτε τον προσανατολισμό του δέκτη της κεραίας ραδιοφώνου ή τηλεόρασης.
3. Τοποθετήστε ξανά τον φούρνο μικροκυμάτων στη θέση του.
4. Τοποθετήστε τον φούρνο μικροκυμάτων μακριά από τον δέκτη.
5. Συνδέστε τη συσκευή σε διαφορετική πρίζα, έτσι ώστε αυτή και ο δέκτης να βρίσκονται σε διαφορετικά κυκλώματα διακλάδωσης.

7. ΑΝΑΚΥΚΛΩΣΗ ΗΛΕΚΤΡΙΚΟΥ ΚΑΙ ΗΛΕΚΤΡΟΝΙΚΟΥ ΕΞΟΠΛΙΣΜΟΥ



Αυτό το σύμβολο υποδεικνύει ότι, σύμφωνα με τους ισχύοντες κανονισμούς, το προϊόν ή/και η μπαταρία πρέπει να απορρίπτονται ξεχωριστά από τα οικιακά απορρίμματα. Όταν το προϊόν φτάσει στο τέλος της ωφέλιμης ζωής του, πρέπει να αφαιρέσετε τις μπαταρίες και να το παραδώσετε σε σημείο συλλογής που έχει οριστεί από τις τοπικές αρχές.

Για λεπτομερείς πληροφορίες σχετικά με τον καταλληλότερο τρόπο απόρριψης του ηλεκτρικού και ηλεκτρονικού σας εξοπλισμού ή/και των αντίστοιχων μπαταριών, ο καταναλωτής θα πρέπει να επικοινωνήσει με τις τοπικές αρχές.

Η τήρηση των παραπάνω οδηγιών θα βοηθήσει στην προστασία του περιβάλλοντος.

Μπορείτε να βρείτε πληροφορίες σχετικά με τα εθνικά συστήματα ανακύκλωσης συσκευασιών και τη σήμανσή τους στον ιστότοπό μας.

8. ΠΝΕΥΜΑΤΙΚΑ ΔΙΚΑΙΩΜΑΤΑ

Τα δικαιώματα πνευματικής ιδιοκτησίας των κειμένων αυτού του εγχειριδίου ανήκουν στην CECOTEC INNOVACIONES, SL. Με επιφύλαξη παντός δικαιώματος. Απαγορεύεται η αναπαραγωγή, η αποθήκευση σε σύστημα ανάκτησης, η μετάδοση ή η διανομή του περιεχομένου αυτής της έκδοσης, εν όλω ή εν μέρει, με οποιονδήποτε τρόπο (ηλεκτρονικό, μηχανικό, φωτοτυπικό, ηχογραφητικό ή παρόμοιο) χωρίς την προηγούμενη γραπτή άδεια της CECOTEC INNOVACIONES, SL.

9. ΑΠΛΟΥΣΤΕΥΜΕΝΗ ΔΗΛΩΣΗ ΣΥΜΜΟΡΦΩΣΗΣ ΕΕ



Η Cecotec Innovaciones δηλώνει με την παρούσα ότι το παρόν προϊόν συμμορφώνεται με τις βασικές απαιτήσεις και άλλες σχετικές διατάξεις των ισχυόντων κανονισμών της Ευρωπαϊκής Ένωσης. Το παρόν προϊόν έχει σχεδιαστεί, κατασκευαστεί και δοκιμαστεί σύμφωνα με τα απαιτούμενα πρότυπα ασφάλειας και ποιότητας. Το πλήρες κείμενο της Δήλωσης Συμμόρφωσης ΕΕ

βρίσκεται στην ακόλουθη διεύθυνση ιστού: <https://cecotec.es/es/information/declaration-of-conformity>

1. PECES I COMPONENTS

Figura 1

1. Sistema de bloqueig de la porta
2. Finestra de visualització
3. Plat de vidre de borosilicat
4. Cavitat
5. Panell de control
6. Grill

Nota:

Els gràfics d'aquest manual són representacions esquemàtiques i potser no coincideixen exactament amb els del producte.

2. ABANS DE FER SERVIR

- Aquest aparell presenta un embalatge dissenyat per protegir-lo durant el transport. Traieu l'aparell de la caixa. Podeu desmarcar la caixa original i altres elements de l'embalatge en un lloc segur per prevenir danys a l'aparell si necessiteu transportar-lo en el futur. Si voleu desfer-vos de l'embalatge original, assegureu-vos de reciclar tots els elements correctament.
- Assegureu-vos que totes les peces i els components estan inclosos i en bon estat. Si en faltés algun o no estiguessin en bon estat, contacteu de forma immediata amb el Servei d'Atenció Tècnica Oficial de Cecotec .

Contingut de la caixa:

- Microones
- Aquest manual d'instruccions
- No traieu el número de sèrie del producte, per poder mantenir una correcta traçabilitat del vostre equip en cas de sol·licitar assistència.
- Traieu totes les peces de l'embalatge. Si el microones va protegit amb alguna pel·lícula protectora, retireu-la abans d'utilitzar-la. Comproveu si el microones està malmès. Si ho esteu, poseu-vos en contacte amb el Servei d'Assistència Tècnica Oficial de Cecotec .
- Col·loqueu el producte en un lloc pla, estable i sec, lluny de qualsevol material corrosiu, i eviteu exposar-lo a la calor oa la humitat.
- El producte ha d'estar col·locat a una distància mínima de 5 metres de la televisió, la ràdio o l'antena.

- Per tal d'evitar descàrregues elèctriques, el microones s'ha d'instalar de manera que l'endoll sigui accessible i que garanteixi una presa de terra efectiva en cas de fugida de corrent.
- La porta del microones ha d'estar tancada per poder funcionar.
- En cas de detectar restes de l'embalatge a l'interior del producte o a les resistències, mantingueu oberta la porta del microones per assegurar una bona ventilació. Per eliminar aquest problema, és recomanable escalfar un got d'aigua al microones diverses vegades a màxima potència.
- No col·loqueu el microones dins d'un armari. Aquest aparell no està dissenyat per ser encastat.

3. FUNCIONAMENT

Panell de control



Figura 2

1. Pantalla
2. Icona tàctil Descongelar/ Rellotge
3. Icona tàctil Grill
4. Icona tàctil Stop/ Bloqueig
5. Icona tàctil Inici/ +30s
6. Selector
7. Icona tàctil Reescal·lar
8. Icona tàctil Programes
9. Icona tàctil Potència

CONNEXIÓ A LA XARXA



Quan connecteu el microones a la xarxa elèctrica, la pantalla s'encendrà i a continuació, entrarà en estat d'espera i mostrarà 1:00.

AJUST DE POTÈNCIA

1. Hi ha cinc nivells de potència del microones: 100P, 80P, 50P, 30P i 10P, respectivament.
2. Premeu la icona tàctil  de manera contínua i seleccioneu la potència de microones desitjada.
3. Gireu el selector per augmentar o disminuir el temps de cocció, podent seleccionar un rang de temps de 0:10 a 60:00.
4. Després de seleccionar el temps, premeu el botó  per començar a treballar. Un so de brunzit notificarà la finalització de l'operació.

HIGH (potència alta/màxima)	100% de potència	Aplicable per a cocció ràpida i completa.
M. High (potència mitjana-alta)	80% de potència	Aplicable per a cocció exprés mitjana.
Med (potència mitjana-alta)	50% de potència	Aplicable per a coure al vapor.
M. Low (potència mitjana-alta)	30% de potència	Aplicable per a descongelar aliments.
LOW (potència mitjana-alta)	10% de potència	Aplicable per a mantenir calent.

⚠ PRECAUCIÓ



- El temps màxim que es pot programar és de 60 minuts.
- Mai useu la graella durant la cocció en microones
- Mai operar el microones buit.
- A la màxima potència del microones, aquest reduirà automàticament la potència després d'un cert temps de cocció per prolongar-ne la vida útil.
- Si es gira el menjar durant l'operació, toqueu la icona  una vegada i el procediment de cocció preestablert continuarà.
- Si voleu retirar el menjar abans del temps preestablert, heu de tocar la icona  una vegada per esborrar el procediment preestablert i evitar així el funcionament no desitjat en el proper ús.

DESCONGELAR/RELOTGE

DESCONGELAR

Hi ha dos modes de descongelació, dEF1 i dEF2, respectivament.

- dEF1 per descongelar per pes.
- dEF2 per descongelar per temps.

1. Toqueu aquesta icona  per seleccionar descongelar per pes o per temps, i la pantalla mostrarà "dEF1" o "dEF2".
2. Utilitzeu el selector per triar el pes dels aliments o el temps de descongelació.
3. El rang de pes opcional per a dEF1 és de 100 a 1500 g, i el rang de temps opcional per a dEF2 és de 0:10 a 60:00.
4. Després de seleccionar el pes o temps de descongelació, toqueu la icona  per començar.
5. Un so de brunzit notificarà la finalització de l'operació.
6. El mode dEF1 de descongelació per pes emetrà un xiulet per indicar que cal girar el menjar durant la descongelació.



A continuació, s'ofereix un consell sobre el temps de descongelació d'aliments:

- dEF1: Per descongelar, el rang de pes és de 100 a 1500 g.
- dEF2: Per descongelar, el rang de temps és de 0:10 a 60:00.

⚠ PRECAUCIÓ



- Cal girar el menjar durant l'operació per obtenir un efecte uniforme.
- Usualment, la descongelació necessitarà més temps que cuinar el menjar.
- Si el menjar es pot tallar amb un ganivet, el procés de descongelació es pot considerar complet.
- El microones penetra al voltant de 4 cm a la majoria dels aliments.
- Els aliments descongelats s'han de consumir com més aviat millor, no es recomana tornar-los a congelar.

RELOTGE (relotge de 24 hores)

1. En mode d'espera, mantingueu premuda la icona  durant més de 3 segons per entrar a la interfície de configuració del rellotge.
2. Alhora, la pantalla parpelleja en hores.
3. L'hora es pot ajustar girant el selector. Després d'ajustar l'hora, toqueu la icona  o breument per confirmar i canviar al mode d'ajust de minuts.
4. Els minuts es poden ajustar girant el selector. Després d'ajustar els minuts, tocar la icona  novament per confirmar i sortir de la configuració del rellotge.

PROGRAMES PRECONFIGURATS

Aquest microones disposa dels següents 8 programes preconfigurats (A.1-A.8): Patates, Pasta, Pizza, Colometes, Verdures, Begudes, Carn i Peix.

1. Toqueu la icona  per seleccionar el menú automàtic desitjat; la pantalla mostrarà de A.1 a A.8.
2. Utilitzeu el selector per triar la mida de la porció de l'aliment.
3. Després de seleccionar la mida de la porció, toqueu la icona  per començar.
4. Un so de brunzit notificarà la finalització de l'operació.

Pantalla	Tipus	Mètode
A.1	Patata	Els pesos opcionals són 250 g, 500 g i 750 g
A.2	Pasta	Els pesos opcionals són 50 g, 100 g i 150 g
A.3	Pizza	Els pesos opcionals són 200 g i 400 g
A.4	Colometes	El pes opcional és 100 g
A.5	Verdures	Els pesos opcionals són 200 g, 400 g i 600 g



A.6	Begudes	Les porcions opcionals són 1, 2 o 3 tasses, cadascuna d'aproximadament 250 ml
A.7	Carn	Els pesos opcionals són 200 g, 400 g i 600 g
A.8	Peix	Els pesos opcionals són 200 g, 400 g i 600 g

⚠ PRECAUCIÓ

- La temperatura dels aliments abans de cuinar ha de ser de 20-25 °C. Una temperatura més alta o més baixa requerirà augmentar o disminuir el temps de cocció.
- La temperatura, el pes i la forma dels aliments influiran en gran mesura en l'efecte de cocció. Si es detecta alguna desviació als factors indicats al menú anterior, es pot ajustar el temps de cocció per obtenir el millor resultat.

FUNCIÓ GRILL

Hi ha tres modes de grill: G., C-1 i C-2. Són grill, combinació 1 de grill i cocció per microones, i combinació 2 de grill i cocció per microones.

1. Per activar-lo, heu de prémer la icona  contínuament i seleccioneu el mode desitjat.
2. La pantalla mostrarà "G.", "C-1" o "C-2".
3. Gireu el selector per indicar el temps de cocció, i el rang de temps que es pot regular és de 0:10 a 60:00.
4. Després de seleccionar el temps de cocció, premeu el botó  per començar a funcionar.
5. Un so de brunzit notificarà la finalització de l'operació.



G.	La resistència del grill s'encén durant el funcionament. És ideal per cuinar carns fines o enrotllades, com porc, salsitxes i aletes de pollastre, permetent obtenir un bon color daurat.
C-1	Combinació de grill i cocció per microones. 30% microones i 70% grill.
C-2	Combinació de grill i cocció per microones. 55% microones i 45% grill.

⚠ PRECAUCIÓ

En el mode grill, totes les parts del forn, inclosa la reixeta i els recipients de cocció, poden assolir altes temperatures. Aneu amb compte en retirar qualsevol element del forn. Utilitzeu agafadors gruixuts o guants de forn per EVITAR CREMADES.

REESCALFAR

La funció de reescalfar facilita als usuaris escalfar aliments segons el pes.

1. Toqueu la icona  de manera contínua i seleccioneu el pes adequat de l'aliment.
2. El rang de pes seleccionable és 200 g, 400 g, 600 g, 800 g i 1000 g.
3. A continuació de seleccionar el pes, tiqueu la icona  per començar.



4. Un so de brunzit notificarà la finalització de l'operació.

STOP/BLOQUEIG



Durant el procés de configuració de cocció, podeu tocar la icona  per cancel·lar les configuracions i tornar al mode d'espera.

Durant el funcionament del microones, toqueu la icona  per pausar-la. Si esteu en pausa, torneu a tocar la mateixa icona per cancel·lar la funció i tornar al mode d'espera.

INICI/+30s

- Després d'ajustar el temps de cocció o el pes dels aliments, toqueu la icona  per iniciar el microones immediatament.
- En estat de funcionament, podeu tocar la icona  per augmentar el temps, cada toc incrementa 30 segons, però el mode de menú i el mode de descongelació per pes no poden ajustar el temps.
- En estat de pausa, podeu tocar la icona  per continuar amb el microones en el mode de cocció anterior.

FUNCIÓ EXPRESS

1. En mode despera, després d'introduir els aliments i tancar la porta, toqueu la icona  per iniciar ràpidament el microones. El temps de treball predeterminat és de 30 segons.
2. Durant el funcionament, toqueu la icona  una vegada per a 30 segons addicionals.
3. Un so de brunzit notificarà la finalització de l'operació.

FUNCIÓ DE BLOQUEIG PER A NENS

Fes servir aquesta funció per bloquejar el tauler de control mentre neteja o per evitar que els nens facin servir el microones sense supervisió. Tots els botons queden inoperatius en aquesta manera.

1. Activació del bloqueig: En mode d'espera, mantingueu premuda la icona  durant més de 3 segons, d'aquesta manera s'activarà el bloqueig infantil.

Tots els botons del microones queden desactivats, excepte la icona .

2. Desactivació del bloqueig: En estat de bloqueig infantil, mantingueu premuda la icona  durant més de 3 segons per cancel·lar la funció de bloqueig infantil.

Tots els botons del microones recuperen la funcionalitat normal.

4. CONSELLS

Els factors següents poden afectar el resultat de la cocció:

Distribució dels aliments

Colloqueu les àrees més gruixudes cap a l'exterior del plat i les més fines cap al centre, distribuint-les uniformement. No les superposi si és possible.

Ajust del temps de cocció

Comenceu a cuinar amb un temps curt, avalueu després i ajusteu-lo segons sigui necessari. Cuinar a l'excés pot causar fum i cremades.

Cocció uniforme

Aliments com pollastre, hamburgueses o bistec s'han de girar una vegada durant la cocció. Depenent del tipus d'aliment, si és aplicable, remou-lo de l'exterior al centre del plat una o dues vegades durant la cocció.

Permetre temps de repòs

Després que acabi el temps de cocció, deixeu l'aliment al forn un temps adequat per completar el seu cicle de cocció i refredar gradualment.

Comproveu si l'aliment està llest

El color i la duresa dels aliments ajuden a determinar si estan cuits. Això inclou:

- Vapor sortint de totes les parts de l'aliment, no només de les vores.
- Les articulacions de les aus de corral es mouen fàcilment.
- El porc o les aus no mostren signes de sang.
- El peix és opac i es pot tallar fàcilment amb una forquilla.

Plat per daurar

En utilitzar un plat per daurar o un recipient autoescalfable, sempre col·loqueu un aïllant resistent a la calor, com un plat de porcellana, a sota per evitar danys al plat giratori i a l'anell giratori.

Film plàstic apte per a microones

En cuinar aliments amb alt contingut de greix, no permeti que el film plàstic entri en contacte amb l'aliment, ja que es podria fondre.

Estris de plàstic aptes per a microones

Alguns utensilis de plàstic aptes per a microones poden no ser adequats per cuinar aliments amb alt contingut de greix i sucre. A més, no s'ha d'excedir el temps d'escalfament especificat al manual d'instruccions del plat.

RECIPIENTS APTES PER A MICROONES

Es recomana encareidament fer servir recipients que siguin adequats i segurs per a la cocció en microones.

En general, els recipients de ceràmica resistent a la calor, el vidre o el plàstic són adequats per al microones. No utilitzeu mai recipients de metall per cuinar en microones o en mode combinat, ja que podrien produir espurnes.

Pots consultar la taula a continuació com a referència.

Material del recipient	Microones	Grill	Combi	Notes
Ceràmica resistent a la calor	Sí	Sí	Sí	No utilitzeu mai ceràmica decorada amb vores metàl·liques o esmaltada. Es recomana fer servir recipients de ceràmica, vidre resistent a la calor i plàstic que suportin temperatures superiors a 120°C.
Plàstic resistent a la calor	Sí	No	No	No es pot utilitzar per cuinar a microones durant molt de temps.
Vidre resistent a la calor	Sí	Sí	Sí	
Film plàstic	Sí	No	No	No s'ha d'usar en cuinar carn o costelles, ja que l'alta temperatura pot fer malbé el film.
Graella	No	Sí	Sí	La graella només es pot fer servir en mode grill i combinat.
Recipient metàl·lic	No	No	No	No s'ha d'usar al microones. Les microones no poden penetrar el metall.
Laca	No	No	No	Mala resistència a la calor. No es pot fer servir per a la cocció a alta temperatura.
Fusta de bambú i paper	No	No	No	Mala resistència a la calor. No es pot fer servir per a la cocció a alta temperatura.

5. NETEJA I MANTENIMENT**⚠ PRECAUCIÓ**

El microones s'ha de netejar regularment i eliminar qualsevol residu de menjar.

⚠ ADVERTIMENTS

- Desconnecteu el cable d'alimentació de l'endoll abans de netejar-lo. Després de refredar els productes. No submergeu el microones en aigua o altres líquids en netejar.
- No mantenir el microones net podria portar al deteriorament de la superfície, afectant negativament la vida útil del microones i possiblement resultant en una situació perillosa.
- No utilitzeu mai detergents forts, benzina, pólvores abrasives o raspalls metàl·lics per netejar qualsevol part del microones.
- No traieu la placa mica
- Quan el microones ha estat utilitzat durant molt de temps, poden aparèixer olors estranyes. Els mètodes següents poden eliminar-los:
 - Col·locar diverses rodanxes de llimona en una tassa i escalfar a alta potència durant 2-3 minuts.
 - Col·locar una tassa de te vermell al microones i escalfar a alta potència.
 - Col·locar closca de taronja al microones i escalfar a alta potència durant 1 minut.
- Quan el microones no es faci servir, ha de col·locar en àrees seques i ben ventilades sempre que sigui possible.

⚠ ADVERTÈNCIA

Detalls sobre com netejar les superfícies en contacte amb els aliments:

Després d'utilitzar, ha de netejar la coberta de la placa de mica amb un drap humit, seguit d'un drap sec per eliminar qualsevol esquitxada d'aliments i greix. El greix acumulat es pot sobreescalfar i començar a produir fum o incendiar-se.

Detalls per netejar les juntes de la porta, la cavitat i les parts adjacents**Exterior**

- Netegeu l'exterior amb un drap suau humitejat.

Porta

- Utilitzeu un drap suau humitejat per netejar la porta i la finestra.
- Netegeu les juntes de la porta i les parts adjacents per eliminar qualsevol vessament o esquitxada.
- Netegeu el tauler de control amb un drap suau lleugerament humitejat.

Parets interiors

- Netegeu les superfícies interiors amb un drap suau humitejat.
- Netegeu la placa mica per eliminar qualsevol residu de menjar.

6. RESOLUCIÓ DE PROBLEMES

Si el dispositiu no funciona (la llum interior no s'encén, el plat giratori no gira, el menjar no s'escalfa, etc.):

- Comproveu que el dispositiu està connectat a la presa de corrent de manera segura. Si no ho està, desconnecteu l'endoll, espereu 10 segons i torneu a connectar-lo.
- Comproveu que no s'ha fos cap fusible i que no hi hagi cap curtcircuit. Si aquests funcionen correctament, proveu la presa de corrent amb un altre aparell.
- Comproveu que la porta estigui ben tancada i que el sistema de tancament de la porta estigui ben encaixat.

Si cap de les opcions anteriors soluciona el problema, contacteu amb el Servei d'Assistència Tècnica Oficial de Cecotec . No intenteu reparar el dispositiu pel vostre compte.

Si el dispositiu causa interferències amb la ràdio, televisió o altres aparells elèctrics:

1. Netegeu la porta i la superfície de segellat de l'aparell.
2. Reorienteu el receptor de l'antena de ràdio o televisió.
3. Torneu a col·locar el microones.
4. Col·loqueu el microones lluny del receptor.
5. Endol·leu el dispositiu en una presa diferent de manera que aquest i el receptor estiguin en diferents circuits bifurcats.

7. RECICLATGE D'APARELLS ELÈCTRICS I ELECTRÒNICS



Aquest símbol indica que, d'acord amb les normatives aplicables, el producte i/o la bateria s'han de rebutjar de manera independent dels residus domèstics. Quan aquest producte arribi al final de la seva vida útil, hauràs d'extreure les piles/bateries/acumuladors i portar-lo a un punt de recollida designat per les autoritats locals.

Per obtenir informació detallada sobre la forma més adequada de rebutjar els aparells elèctrics i electrònics i/o les bateries corresponents, el consumidor haurà de contactar amb les autoritats locals.

El compliment de les pautes anteriors ajudarà a protegir el medi ambient.

Podeu consultar la informació sobre els sistemes nacionals de reciclatge d'emalatges i el seu marcatge a la nostra pàgina web.

8. COPYRIGHT

Els drets de propietat intel·lectual sobre els textos del manual pertanyen a CECOTEC INNOVACIONES, SL. Queden reservats tots els drets. El contingut d'aquesta publicació no podrà, ni en part ni íntegrament, reproduir-se, emmagatzemar-se en un sistema de recuperació, transmetre's o distribuir-se per cap mitjà (electrònic, mecànic, fotocòpia, enregistrament o similar) sense la prèvia autorització de CECOTEC INNOVACIONES, SL.

9. DECLARACIÓ UE DE CONFORMITAT SIMPLIFICADA



Per la present, Cecotec Innovaciones declara que aquest producte compleix els requisits essencials i altres disposicions rellevants de les normatives aplicables a la Unió Europea. Aquest producte ha estat dissenyat, fabricat i provat amb el compliment dels estàndards de seguretat i qualitat requerits.

El text complet de la Declaració de Conformitat de la UE es pot trobar a la següent adreça web: <https://cecotec.es/es/information/declaration-of-conformity>

1. ALKATRÉSZEK ÉS RÉSZEGYSÉGEK

1. ábra

1. Ajtózár rendszer
2. Kilátóablak
3. Boroszilikát üveglemez
4. Üreg
5. vezérlőpult
6. Grill

Jegyzet:

A kézikönyvben található grafikák vázlatos ábrázolások, és eltérhetnek a termék képétől.

2. HASZNÁLAT ELŐTT

- Ez a készülék csomagolásban érkezik, amely a szállítás közbeni védelmet szolgálja. Vegye ki a készüléket a dobozából. Az eredeti dobozt és a többi csomagolóanyagot biztonságos helyen őrizheti meg, hogy elkerülje a készülék károsodását, ha a jövőben szállítania kellene. Ha az eredeti csomagolást meg szeretné semmisíteni, ügyeljen arra, hogy minden elemet megfelelően hasznosítson újra.
- Kérjük, győződjön meg arról, hogy minden alkatrész és részegység megvan és jó állapotban van. Ha bármelyik hiányzik vagy sérült, kérjük, azonnal vegye fel a kapcsolatot a Cecotec hivatalos műszaki támogatási szolgálatával.

Doboz tartalma:

- Mikrohullámú
- Ez a használati útmutató
- Ne távolítsa el a termék sorozatszámát, hogy a berendezés megfelelően nyomon követhető legyen, ha segítségre van szüksége.
- Vegyen ki minden alkatrészt a csomagolásból. Ha a mikrohullámú sütő fóliával van védve, használat előtt távolítsa el. Ellenőrizze, hogy a mikrohullámú sütő nem sérült-e. Ha sérült, vegye fel a kapcsolatot a Cecotec hivatalos műszaki ügyfélszolgálatával.
- A terméket helyezze sík, stabil és száraz helyre, távol minden korrozív anyagtól, és kerülje a hő vagy nedvesség hatásának való kitétel.
- A terméket legalább 5 méter távolságra kell elhelyezni a televíziótól, rádiótól vagy antennától.
- Az áramütés elkerülése érdekében a mikrohullámú sütőt úgy kell elhelyezni, hogy a

csatlakozódugó könnyen hozzáférhető legyen, és áramszivárgás esetén hatékony földelést biztosítson.

- A mikrohullámú sütő ajtajának zárva kell lennie ahhoz, hogy működjön.
- Ha a termékben vagy a fűtőelemeken bármilyen csomagolási maradványt talál, tartsa nyitva a mikrohullámú sütő ajtaját a megfelelő szellőzés biztosítása érdekében. A probléma elhárítása érdekében ajánlott egy pohár vizet többször teljes teljesítményen mikrohullámú sütőben melegíteni.
- Ne helyezze a mikrohullámú sütőt szekrénybe. Ez a készülék nem beépítésre készült.

3. MŰKÖDÉS

vezérlőpult



2. ábra

1. Képernyő
2. Érintse meg a Leolvasztás/Óra ikont
3. Grill érintőképernyő ikon
4. Érintse meg a Stop/Zár ikont
5. Érintse meg a Kezdőlap/ +30 másodperc ikont
6. Választó
7. Érintse meg az Újramelegítés ikont
8. Érintőikon Programok
9. Érintőképernyős ikon Bekapcsolás

HÁLÓZATI KAPCSOLAT



Amikor a mikrohullámú sütőt csatlakoztatja a hálózati áramforráshoz, a kijelző bekapcsol, majd készenléti üzemmódba lép, és 1:00 értéket mutat.

TELJESÍTMÉNY-SZABÁLYOZÁS

1. Öt mikrohullámú teljesítményszint van: 100P, 80P, 50P, 30P és 10P.
2. Nyomja meg és tartsa lenyomva az érintő ikont , és válassza ki a kívánt mikrohullámú teljesítményt.
3. A választógomb elforgatásával növelheti vagy csökkentheti a sütési időt, így 0:10 és 60:00 között választhat időtartományt.
4. Az idő kiválasztása után nyomja meg a gombot  a kezdéshez. Egy zümmögő hang jelzi, amikor a művelet befejeződött.

MAGAS (nagy/ maximális teljesítmény)	100%-os teljesítmény	Alkalmas gyors és alapos főzéshez.
M. Magas (közepes-nagy teljesítményű)	a teljesítmény 80%-a	Közepes gyors főzéshez alkalmas.
Közepes (közepes-nagy teljesítményű)	a teljesítmény 50%-a	Gőzölésre alkalmas.
M. Alacsony (közepes-nagy teljesítményű)	a teljesítmény 30%-a	Élelmiszerek kiolvasztására alkalmas.
ALACSONY (közepes-nagy teljesítmény)	a teljesítmény 10%-a	Melegen tartására alkalmas.

⚠ FIGYELEM

- A programozható maximális idő 60 perc.
- Mikrohullámú sütőben való főzés közben soha ne használja a grillsütőt.
- Soha ne működtesse üresen a mikrohullámú sütőt.
- Maximális mikrohullámú teljesítményen egy bizonyos főzési idő után automatikusan csökkenti a teljesítményt az élettartam meghosszabbítása érdekében.
- Ha működés közben megfordítja az ételt, koppintson  egyszer az ikonra, és az előre beállított főzési folyamat folytatódik.
- Ha a beállított idő előtt ki szeretné venni az ételt, akkor  egyszer meg kell érintenie az ikont az előre beállított folyamat törléséhez, és így megakadályozza a nem kívánt műveleteket a következő használatkor.

KIOLVASZTÁS/ÓRA

KIOLVASZTÁS

Két leolvasztási mód létezik, a dEF1 és a dEF2.

- dEF1 súly szerinti kiolvasztás.
- dEF2 az idő szerinti leolvasztáshoz.

1. Koppintson erre az ikonra  a súly vagy az idő szerinti kiolvasztás kiválasztásához, és a képernyőn a "dEF1" vagy a "dEF2" felirat jelenik meg.
2. A kiválasztó gombbal válassza ki az étel súlyát vagy a kiolvasztási időt.
3. A dEF1 opcionális súlytartománya 100 és 1500 g között van, a dEF2 opcionális időtartománya pedig 0:10 és 60:00 között.

4. A súly vagy a kiolvasztás időtartamának kiválasztása után koppintson az ikonra  a kezdéshez.
5. Egy zümmögő hang jelzi, hogy a művelet befejeződött.
6. A dEF1 súlyalapú kiolvasztás üzemmód sípoló hanggal jelzi, hogy az ételt meg kell fordítani kiolvasztás közben.



Az ételek kiolvasztási idejével kapcsolatban a következő tanácsokat adjuk:

- o dEF1: Kiolvasztás esetén a súlytartomány 100 és 1500 g között van.
- o dEF2: Leolvasztás esetén az időtartomány 0:10 és 60:00 között van.

⚠ FIGYELEM



- A művelet során az ételt forgatni kell az egyenletes hatás elérése érdekében.
- A kiolvasztás általában tovább tart, mint az étel elkészítése.
- Ha az étel késsel felszeletelhető, a kiolvasztás befejezettnek tekinthető.
- A mikrohullám körülbelül 4 cm mélyen hatol be a legtöbb ételbe.
- A felengedett élelmiszereket a lehető leghamarabb el kell fogyasztani; az újrafagyasztás nem ajánlott.

ÓRA (24 órás formátum)

1. Készletléti módban tartsa lenyomva az ikont  több mint 3 másodpercig az óra-beállítások felületének eléréséhez.
2. Ezzel egy időben a képernyő órákban villog.
3. Az idő a választógomb elforgatásával állítható be. Az idő beállítása után koppintson az ikonra  vagy röviden a megerősítéshez és a percbéállítás módba váltáshoz.
4. A percek a választógomb elforgatásával állíthatók be. A percek beállítása után koppintson  ismét az ikonra a megerősítéshez és az óra-beállításokból való kilépéshez.

ELŐRE KONFIGURÁLT PROGRAMOK

Ez a mikrohullámú sütő a következő 8 előre beállított programmal rendelkezik (A.1-A.8): Burgonya, Tészta, Pizza, Pattogatott kukorica, Zöldségek, Italok, Hús és Hal.

1. Koppintson az ikonra  a kívánt automatikus menü kiválasztásához; a képernyőn az A.1-A.8. pontok jelennek meg.
2. A kiválasztó gombbal válassza ki az étel adagméretét.
3. Az adagméret kiválasztása után koppintson az ikonra  a kezdéshez.
4. Egy zümmögő hang jelzi, hogy a művelet befejeződött.

Képernyő	Fickó	Módszer
A.1	Burgonya	Az opcionális súlyok 250 g, 500 g és 750 g.
A.2	Paszta	A választható súlyok 50 g, 100 g és 150 g.



A.3	Pizza	Az opcionális súlyok 200 g és 400 g.
A.4	Pattogatott kukorica	Az opcionális súly 100 g
A.5	Zöldségek	Az opcionális súlyok 200 g, 400 g és 600 g.
A.6	Italok	Az opcionális adagok 1, 2 vagy 3 csésze, egyenként körülbelül 250 ml.
A.7	Hús	A választható súlyok 200 g, 400 g és 600 g.
A.8	Hal	A választható súlyok 200 g, 400 g és 600 g.

⚠ FIGYELEM

- Az étel hőmérsékletének főzés előtt 20-25°C-nak kell lennie. Magasabb vagy alacsonyabb hőmérséklet esetén a főzési idő növelése vagy csökkentése szükséges.
- Az étel hőmérséklete, súlya és alakja nagyban befolyásolja a sütési eredményt. Ha a fenti menüben feltüntetett tényezőkben bármilyen eltérést észlel, a sütési idő a legjobb eredmény elérése érdekében módosítható.

GRILL FUNKCIÓ

Három grillezési mód létezik: G., C-1 és C-2. Ezek a grill, a grill és mikrohullámú sütő 1. kombinációja, valamint a grill és mikrohullámú sütő 2. kombinációja.

1. Aktiválásához  folyamatosan nyomva kell tartani az ikont, és ki kell választani a kívánt módot.
2. A képernyőn a „G.”, „C-1” vagy „C-2” jelzés fog megjelenni.
3. Forgassa el a választógombot a sütési idő jelzéséhez, a beállítható időtartomány pedig 0:10 és 60:00 között van.
4. A sütési idő kiválasztása után nyomja meg a gombot  a működés megkezdéséhez.
5. Egy zümmögő hang jelzi, hogy a művelet befejeződött.



G.	A grill fűtőszál működés közben aktiválódik. Ideális vékony vagy feltekert húsok, például sertéshús, kolbász és csirkeszárnyak sütéséhez, így szép aranybarna színt érhet el.
C-1	Grill és mikrohullámú sütő kombinációja. 30% mikrohullámú sütő és 70% grill.
C-2	Grill és mikrohullámú sütő kombinációja. 55% mikrohullámú sütő és 45% grill.

⚠ FIGYELEM

Grill üzemmódban a sütő minden része, beleértve a rácsot és a főzőedényeket is, magas hőmérsékletre melegedhet. Legyen óvatos, amikor bármit is kivesz a sütőből. Használjon edényfogó kesztyűt vagy sütőkesztyűt az égési sérülések elkerülése érdekében.

UTÁNÉGETÉS

A újramelegítő funkció megkönnyíti a felhasználók számára az ételek súly szerinti melegítését.



1. Koppintson az ikonra  többször, és válassza ki a megfelelő étel súlyát.
2. A választható súlytartomány 200 g, 400 g, 600 g, 800 g és 1000 g.
3. A súly kiválasztása után  a kezdéshez ellenőrizze az ikont.
4. Egy zümmögő hang jelzi, hogy a művelet befejeződött.

STOP/RETESZELÉS



A főzési beállítási folyamat során a ikonra koppintva  törölheti a beállításokat és visszatérhet készenléti módba.

Miközben a mikrohullámú sütő működik, érintse meg az ikont  a szüneteltetéséhez. Ha szünetel, érintse meg ismét ugyanazt az ikont a funkció törléséhez és a készenléti üzemmódba való visszatéréshez.

START/+30 másodperc



- Asütési idő vagy az étel súlyának beállítása után koppintson az ikonra  a mikrohullámú sütő azonnali elindításához.
- Üzemmódban az ikonra koppintva  növelheti az időt; minden koppintás 30 másodperccel növeli az időt, de menü módban és súlyalapú kiolvasztás módban nem állítható az idő.
- Szüneteltetett módban a ikonra koppintva  folytathatja a mikrohullámú sütő főzését az előző módban.

EXPRESSZ FUNKCIÓ

1. Készenléti módban, miután behelyezte az ételt és becsukta az ajtót, koppintson az ikonra  a mikrohullámú sütő gyors elindításához. Az alapértelmezett sütési idő 30 másodperc.
2. Működés közben érintse meg az ikont  egyszer további 30 másodpercig.
3. Egy zümmögő hang jelzi, hogy a művelet befejeződött.

GYEREKZÁR FUNKCIÓ

Ezzel a funkcióval zárolhatja a kezelőpanelt tisztítás közben, vagy megakadályozhatja, hogy a gyermekek felügyelet nélkül használják a mikrohullámú sütőt. Ebben az üzemmódban minden gomb le van tiltva.

1. **A zár aktiválása:** Készenléti módban nyomja meg és tartsa lenyomva az ikont  több mint 3 másodpercig; ez aktiválja a gyerekzárát. Az összes mikrohullámú sütő gombja inaktív, kivéve a ikont .
2. **A zár kikapcsolása:** Gyerekzár módban nyomja meg és tartsa lenyomva az ikont  több mint 3 másodpercig a gyerekzár funkció kikapcsolásához. A mikrohullámú sütő összes gombja visszanyeri normál működését.

4. TIPPEK

A következő tényezők befolyásolhatják a főzés eredményét:

Élelmiszer-elosztás

A vastagabb részeket a tányér külső oldalára, a vékonyabbakat pedig a közepére helyezd, egyenletesen elosztva őket. Lehetőleg ne fedd át őket.

A főzési idő beállítása

Kezdje el rövid ideig főzni, majd ennek megfelelően mérje fel és állítsa be a hőmérsékletet. A túlsütés füstölést és égési sérüléseket okozhat.

Még a főzés is

Az olyan ételeket, mint a csirke, a hamburger vagy a steak, sütés közben egyszer meg kell fordítani. Az étel típusától függően, ha lehetséges, sütés közben egyszer vagy kétszer helyezze át a tányér külsejéről a közepére.

Hagyjon pihenőidőt

A sütési idő letelte után hagyja az ételt a sütőben megfelelő ideig, hogy befejeződjön a sütési ciklus, és fokozatosan lehűljön.

Ellenőrizd, hogy az étel elkészült-e

Az étel színe és szilárdsága segít meghatározni, hogy megfőtt-e. Ez magában foglalja:

- Az étel minden részéből gőz jön ki, nem csak a széleiről.
- A baromfi ízületei könnyen mozognak.
- A disznó vagy a madarak nem mutatnak vérnyomokat.
- A hal átlátszatlan, villával könnyen vágható.

Pirítólap

Pirító tányér vagy önmelegedő edény használata esetén mindig helyezzen alá egy hőálló szigetelőt, például egy porcelántányért, hogy elkerülje a forgótányér és a forgó gyűrű sérülését.

Mikrohullámú sütőben használható műanyag fólia

Magas zsírtartalmú ételek főzésekor ügyeljen arra, hogy a műanyag fólia ne érintkezzen az étellel, mert megolvadhat.

Mikrohullámú sütőben használható műanyag eszközök

Egyes mikrohullámú sütőben használható műanyag eszközök nem feltétlenül alkalmasak magas zsír- és cukortartalmú ételek elkészítésére. Ezenkívül az edény használati útmutatójában megadott előmelegítési időt sem szabad túllépni.

Mikrohullámú sütőben használható edények

Javasoljuk, hogy olyan edényeket használjon, amelyek alkalmasak és biztonságosak mikrohullámú sütőben való főzéshez.

Általában a hőálló kerámia, üveg vagy műanyag edények alkalmasak mikrohullámú sütőben való főzéshez. Soha ne használjon fém edényeket mikrohullámú sütőben vagy kombinált főzéshez, mert szikrát képezhetnek.

Az alábbi táblázatot tekintheti meg.

Tartály anyaga	Mikrohullámú	Grill	Kombinált	Osztályzatok
Hőálló kerámia	Igen	Igen	Igen	Soha ne használjon fémszegéllyel díszített vagy mázas kerámiát. Kerámia, hőálló üveg és műanyag edények használata ajánlott, amelyek 120°C feletti hőmérsékletet is elviselnek.
Hőálló műanyag	Igen	Nem	Nem	Hosszan tartó mikrohullámú sütőben való főzésre nem használható.
Hőálló üveg	Igen	Igen	Igen	
Műanyag fólia	Igen	Nem	Nem	Hús vagy szeletek sütésekor nem szabad használni, mivel a magas hőmérséklet károsíthatja a fóliát.
Grill	Nem	Igen	Igen	A grill csak grill és kombinált üzemmódban használható.
Fém tartály	Nem	Nem	Nem	Ne használja mikrohullámú sütőben. A mikrohullámú sütők nem hatolnak be a fémbe.
Lakk	Nem	Nem	Nem	Gyenge hőállóság. Nem alkalmas magas hőmérsékleten való főzésre.
Bambuszfa és papír	Nem	Nem	Nem	Gyenge hőállóság. Nem alkalmas magas hőmérsékleten való főzésre.

5. TISZTÍTÁS ÉS KARBANTARTÁS

FIGYELEM

A mikrohullámú sütőt rendszeresen tisztítani kell, és az ételmaradékokat el kell távolítani.

⚠ FIGYELMEZTETÉSEK

- a. Tisztítás előtt húzza ki a tápkábelt a konnektorból. Miután a termék lehűlt, tisztítás közben ne merítse a mikrohullámú sütőt vízbe vagy más folyadékba.
- b. A mikrohullámú sütő tisztán tartásának elmulasztása a felület romlásához vezethet, ami negatívan befolyásolhatja a mikrohullámú sütő élettartamát, és akár veszélyes helyzetet is okozhat.
- c. Soha ne használjon erős mosószereket, benzint, súrolóport vagy fémkeféket a mikrohullámú sütő bármely részének tisztításához.
- d. Ne távolítsa el a csillámlemez
- e. Ha a mikrohullámú sütőt hosszú ideig használták, furcsa szagok jelenhetnek meg. A következő módszerekkel szüntetheti meg ezeket:
 - o Tegyel néhány szelet citromot egy bögrébe, és melegítsd magas lángon 2-3 percig.
 - o Tegyel egy csésze vörös teát a mikrohullámú sütőbe, és melegítsd magas fokozaton.
 - o Tedd a narancshéjat a mikróba, és melegítsd magas fokozaton 1 percig.
- f. Amikor a mikrohullámú sütő nincs használatban, lehetőség szerint száraz, jól szellőző helyen kell tárolni.

⚠ FIGYELMEZTETÉS

Az élelmiszerekkel érintkező felületek tisztításának részletei:

Használat után tisztítsa meg a csillámlemez fedelét egy nedves ruhával, majd egy száraz ruhával távolítsa el az ételmaradékokat és a zsírt. A felhalmozódott zsír túlmelegedhet, füstöltni vagy lángra kaphat.

Az ajtótomítések, a sütőtér és a szomszédos alkatrészek tisztításának részletei**Külföldön**

- A külső felületet puha, nedves ruhával tisztítsa.

Ajtó

- Használjon puha, nedves ruhát az ajtó és az ablak tisztításához.
- Tisztítsa meg az ajtótomítéseket és a környező alkatrészeket a kifröccsent vagy fröccsent folyadékoktól.
- A kezelőpanelt puha, enyhén nedves ruhával tisztítsa.

Belső falak

- A belső felületeket puha, nedves ruhával tisztítsa.
- Tisztítsa meg a csillámlapot az ételmaradékoktól.

6. PROBLÉMAMEGOLDÁS

Ha a készülék nem működik (a belső világítás nem kapcsol be, a forgótányér nem forog, az étel nem melegszik fel stb.):

- Ellenőrizd, hogy a készülék megfelelően van-e csatlakoztatva a konnektorhoz. Ha nem, húzd ki a konnektorból, várj 10 másodpercet, majd dugd vissza.
- Ellenőrizze, hogy nincsenek-e biztosítékok kiégve, és nincsenek-e rövidzárlatok. Ha ezek megfelelően működnek, tesztelje a konnektort egy másik készülékkel.
- Ellenőrizze, hogy az ajtó megfelelően be van-e zárva, és hogy az ajtózárr mechanizmusa megfelelően be van-e kapcsolva.

a Cecotec hivatalos műszaki támogatási szolgálatával. Ne próbálja meg saját kezűleg megjavítani a készüléket.

Ha a készülék zavarja a rádiót, a televíziót vagy más elektromos készülékeket:

1. Tisztítsa meg a készülék ajtaját és a tömítőfelületet.
2. Fordítsa el a rádió- vagy televízióantenna vevőjét.
3. Tedd vissza a mikrohullámú sütőt a helyére.
4. Helyezze a mikrohullámú sütőt távol a vevőegységtől.
5. Csatlakoztassa a készüléket egy másik aljzatba, hogy az és a vevőegység különböző áramkörökön legyenek.

7. ELEKTROMOS ÉS ELEKTRONIKUS BERENDEZÉSEK ÚJRAHASZNOSÍTÁSA

Ez a szimbólum azt jelzi, hogy a vonatkozó előírásoknak megfelelően a terméket és/vagy az akkumulátort a háztartási hulladéktól elkülönítve kell ártalmatlanítani. Amikor a termék eléri hasznos élettartama végét, el kell távolítani az akkumulátorokat, és el kell vinni azokat a helyi hatóságok által kijelölt gyűjtőhelyre.

Az elektromos és elektronikus berendezések és/vagy a hozzájuk tartozó elemek ártalmatlanításának legmegfelelőbb módjával kapcsolatos részletes információkért a fogyasztónak a helyi hatóságokhoz kell fordulnia.

A fenti irányelvek betartása segít megvédeni a környezetet.

A nemzeti csomagolás-újrahasznosítási rendszerekről és azok jelöléséről weboldalunkon talál információkat.

8. SZERZŐI JOG

A jelen kézikönyvben található szövegekhez fűződő szellemi tulajdonjogok a CECOTEC INNOVACIONES, SL tulajdonát képezik. Minden jog fenntartva. A kiadvány tartalma a CECOTEC INNOVACIONES, SL előzetes írásbeli engedélye nélkül tilos egészben vagy részben reprodukálni, adatrögzítő rendszerben tárolni, továbbítani vagy terjeszteni semmilyen módon (elektronikus, mechanikus, fénymásolás, rögzítés vagy hasonló).

9. EGYSZERŰSÍTETT EU-MEGFELELŐSÉGI NYILATKOZAT



A Cecotec Innovaciones ezennel kijelenti, hogy ez a termék megfelel az alkalmazandó Európai Unió előírások alapvető követelményeinek és egyéb vonatkozó rendelkezéseinek. Ezt a terméket a szükséges biztonsági és minőségi szabványoknak megfelelően tervezték, gyártották és tesztelték. Az EU megfelelési nyilatkozat teljes szövege a következő webcímen található:

<https://cecotec.es/es/information/declaration-of-conformity>

1. تانوكمل او ازا جال 1

1 لكشلا

1. بابابلا لفق ماظن
2. ضرر علا تذفان
3. تاكفيلسروبلا نم يجاجز حول
4. فيوجت
5. مكحتلا ءحول
6. ءاوش

فظوحلا:

تدوجوملا لقلت عم امامت قباطنت ال دقو ءيطيخت تال يثمت نع ءرابع ليلدلا اذه يف تدوجوملا تاموسرلا جتنملا يف .

2. مادختسالا لبق

- لکنکمی . هتبلع نم زاهجلا جرخا . لقلنلا ءانشا متيامل جل تممصم قوبع يف زاهجلا اذه يتاي لقلنلا ءجاجلا دنع زاهجلا فلت عنمل نم انکم يف یرخالا فيلغتلا داومو ءيلصالا ءتبلع اب ظافتحالا رصان علا عيمج ريودت ءداعا نم دكافتغ ، ءيلصالا قوبعلا نم صلختلا يف بغيرت تنك اذا . ال بقتسم جحيصل لكشب
- انم ي ا دوجو لاح يف . ءديج ءلاح يفو ءنمضتم تانوكمل او عطوقا عيمج نا نم دكافتلا یرجري . اروف Cecotec ءكشرلا ءيمسرلا ينفلا مدعلا مدوخ عم لصاوتلا یرجري ، فلالات وا دوقفم

قودنصللا تايوتحم

- فيووركيملا
- تاميلعتلا ليلد اذه

- كفتادعم عبتت ءينكمل یرل ع ظافتحلل لكذبو ، جتنملا نم یرلسلستلا مقرلا ءلازاب مقت ال ءدعاسملل لكبلط ءلاح يف جحيصل لكشب
- مادختسالا لبق ملزاف ، ءاشغب ايمجم فيووركيملا ناك اذا . قوبعلا نم ازا جال عيمج لزا ءيمسرلا ينفلا مدعلا مدوخ عم لصاوت ، تدوجو لاح يف . فيووركيملا يف فلت ي ا دوجو مدع نم دكافت Cecotec ءكشرلا
- مضیررعت بنجتو ، ءيلكفات داوم ي ا نع اديعب ، ءجاجو تباثو . وتسم انکم يف جتنملا اعض . قبطرلا وا ءرارحلل
- يئاولا وا ویدارلا وا نوي زفلتلا نم راتم 5 نع لقت ال ءفاسم یرل ع جتنملا اعضو بجي
- يف سباقلا لعت قيرطب فيووركيملا بيكرت بجي ، ءيئابركلا تامدصل بنجتلا رايئلا برست ءلاح يف ال اعف ايضرا ال اصتا نمضتو ديلا لوا نتم لم عي یرتق اقل عم فيووركيملا باب نوکي نا بجي

- ةلوسب نجاودلا لصافم كرححت
- مذل تامالاع يا رويظلا وأ ريذنخا رمظي ال
- ةكوش مادختساب ةلوسب اءعطق نكميو ةمت عم ةكبسل

- ةحيرص ةفيظو
1. زمردا لىل رقا ،بابلا قالغاو فيووركيملا لخاد ما عطلا عضو دعب ،دادعتسالا عضو يف .ةيناث 30 ةيضارتفالا يظلا دم .ةعرب فيووركيملا ليغشت ءدبل
 2. .ةيفاضا ةيناث 30 ةدمل ةدحاو ةملا زمردا قوف رقا ،ليغشتلا ءانثا
 3. .تلمتكا دق ةيلمعلا ناب نينظلا توص كربخي فوس

چنوارب ةحيفص

ءلفسا ،ينيص حول لثم ،قرارحلل اموام الزاع امئاد عضو ، يتاذ نيخست ءاعو وأ ريمحت حول مادختسا دنع .قراولا ةقلحل او راولا صرقلال فلتت عنمل

فيووركيملا يف مادختسالل نمأ يكيي تسالبل مل يف

عم سمالتلابل يكيي تسالبل ءاشغلل حمست ال ،نوعدلا نم ةيلع قيسن لىل يوتحت يتلا ةم عطلال يهظ دنع .بوذي دق منال ،ما عطلا

فيووركيملا يف مادختسالل ةنمأ يكيي تسالبل تاو اذ

ةم عطلال يهظ ةبسانم فيووركيملا يف مادختسالل ةنمأ يكيي تسالبل خبطلما تاو اذ ضعب نوكت ال دق ليذ يف ددحملا قيسنملا نيخستلا تقو زواجت مدع بجي ،كلذل لىل ةفاضالاب .تايوركيسال نوهدلاب ةينغل .قبطلا تاميلعت

فيووركيملا يف مادختسالل ةنمأ تايوا ح

.فيووركيملا يف يهظ ةنمأ ةبسانم تايوا ح مادختسا ةنشب نسحتسمل نم يهظ ةبسانم كيتسالبل او اجزلا و اكي ماري سل نم ةعونصملا قرارحلل ةموامل ءيغوت ،ماع لكشب دقف ،رخ انكم يا يف و افيووركيملا يف يهظ ةيندعملا ءيغوت مادختسا بنحت .فيووركيملا يف .تارارش ببست .ءاندا لودجلا لىل عوجرلا كنكمي

4. حىاصن

يهظلا ءجيتن لىل رشوت نأ نكمي ءيلائلما لىل موعلا

ةيئاذغلا ءاولما عيزوت

لخادت بنحت .يواستلاب اءعيزوت عم ،فصتنملا يف ءيقرلا ءازجال او ،قبطلا جراخ ءكييمسلا ءازجالا عض .نكم نأ ءازجال

يهظلا تقو طبض

.اقورحو انءد ببسني دق يهظلا يف طارفال .كلذل اقفو لءدعو مءي مء ،قريصق ءرتفعل يهظلا ادب

يواستملال خبطلما

ملقنا ،ما عطلا عون بسحو .يهظلا ءانثا ءدحاو ءرم محلل حىارشو رغربامل او اجزلا لثم ءم عطلال بيلقت بجي .يهظلا ءانثا نيترم و ءرم قبطلا فصتنم لىل جراخلا نم

ءارلل تقو ب حامسلا

.اي جيردت دربيو هيهظ ءرود لمبتي يىح ءيفكا ءدمل نرفلا يف ما عطلا يكرتا ،يهظلا تقو ءهنتا دعب

زءا ح ما عطلا نأ نم ءكأت

كلذل لمشي .هچضن لىل ءديحت لىل ءتبالصو ما عطلا نول ءعاسني
- فواو حلا نم طقف سيلو ما عطلا ءازجا عيمج نم جرخي راخبل

تاجردلا	يبموك	ءاوش	فيووركيملا	ةيوا حلا ءدام
كي ماري سل ا ين او ادب مادختست ال .ءججزملا و ءيندعم فواو حب ءقرخزمل كيماري سل نم ءيغوت مادختساب حصني كيتسالبل او قرارحلل موامل اجزلا و ءجرد ١٢٠ نع ءيزت قرارح تاجرد لمحتت .ةيوىم	معن	معن	معن	موامل كيماري سل قرارحلل
يف يهظل ءمادختسا نكمي ال .ءليوط ءرتفعل فيووركيملا	ال	ال	معن	موامل كيتسالبل قرارحلل
	معن	معن	معن	قرارحلل موامل اجز
موحللا يهظ دنع ءمادختسا يغبني ال قرارحلا ءجرد نأ شي ح ،محلل حىارش و . مل يفل فالتا لىل ايوت دق ءعفتسمل	ال	ال	معن	يكيي تسالبل مل يف

باب

- عندئذ انزلو بابيل فيظن تل قبطرو قمعان شامق عطق مدختسا
- عقب وأ تابالسنن أ لازلزل ترواجملا ازلجال او بابيل امدخأ فيظن تب مق
- ألق قبطرو قمعان شامق عطق امدختسا اب مكحتلا عحول فيظن تب مق

ةيل خادل ا ناردجل

- قبطرو قمعان شامق عطق ةيل خادل ا حطس ال فيظن تب مق
- ماعط اياقب أ لازلزل الكيمل ا عحول فيظن تب مق

ي عضو يف ال! ةياوشل امدختسا نكمي ال كترتشل ا عضول او ءاوشل	معن	معن	ال	ءاوش
ال فيووركيملا يف مدختسني ال نداعملا قارتخا فيووركيملا عيظتسي	ال	ال	ال	ةيندعم ةيواح
قبس انم ريغ ءرارحلل ءفي عض مقواقم ةيلع ءرارح تاجرد يف يهطلل	ال	ال	ال	ش ينرولا
قبس انم ريغ ءرارحلل ءفي عض مقواقم ةيلع ءرارح تاجرد يف يهطلل	ال	ال	ال	نارزي خال بشخ قرولا او

تالكشمل ا ل ح 6.

يل امو ،نخس ي ال ماعظلا وأ ،رودي ال راولدا صرقل ا وأ ،ءيضي ال يل خادل ا عوضلا) لمعي ال زاهجل ا ناك اذا
(كلذ):

- ١٠ رظنت او طلص صاف ،كلذك نكي مل اذا . قاطلا سبق مق اديج زاهجل ا ليصوت نم دكأت
طليصوت دعأ مٹ
- ،حي حص لكش ب لمعت تنك اذا . ئابرك سامت دوجو وأ تامامصلا نم أ فلت مدع نم دكأت
رخأ زاهج قاطلا سبق ربختاف
- ،حي حص لكش ب قتبم بابيل لفق ةيلأ أو حي حص لكش ب قلغم بابيل نأ نم دكأت

كسفن ب زاهجل ا حالصا لوأخت ال . Cecotec ككرشل ةيمسرلا ينفل ا مدخل ا تمدخ

يرخ ال ةيئابركملا قزه ال وأ ئوي فلتل ا وأ وي دارل ا عم لخادت ثودح يف زاهجل ا ببست اذا

1. زاهجل ا صاخلا مدخل ا حطسو بابيل فيظن تب مق
2. ئوي فلتل ا وأ وي دارل ا لابقست ال زاهج ئاوه هي جوت قداع اب مق
3. نم انم يف فيووركيملا عضو دعأ
4. لابقست ال زاهج نع اديعب فيووركيملا عضو
5. رئاود يلع لابقستمل ا زاهجل او وه ئوكي ئيحب فلتخم سبق مق زاهجل ا ليصوت مق
قفلتخم ةي عرف

ةينورتكل ال او ةيئابركملا تادعمل ا ريودت قداع ا 7.

وأو جتنملا نم صلختل ا بجي ،امب لومعمل ا حائل اولل أقفو ،نأ يل ا زملا اذه ريشي
،جتنملا اذه ةيالح الص اءمتن ا دنع . ةيلزنملا تايافنل ا نع لصفنم لكش ب ةيراطبل ا
ةيلعمل ا تاطلسل ا اددخت عيمجت قطن يل ا القنو تايراطبل ا لازل ا بجي
ةيئابركملا كتادعم نم صلختل بسن ال ا قيرطلا لوح ءلصفم تامول عم يلع لوصول
تاطلسل ا لاصتال ا كل هتسمل ا يلع بجي ، ءلبا قمل ا تايراطبل ا وأو ةينورتكل ال او
ةيلعمل ا



ةيئيبلا ةيامح يف دعاسيس هال عأ قروكذملا ةي هيجوتل ا ئدابمل اب مازتال ا ن!

ينورتكل ال ا ان عقوم يلع اءتامال عو ةينطول ا فيل غتلا ريودت قداع ا قطنل ا لوح تامول عم يلع روثعلا كنعكمي

قن ا يصل او فيظن تل ا 5.

ريذحت ⚠

ماعط اياقب أ لازلزل ماظنتن اب فيووركيملا فيظن تيغبني

تاريذحت ⚠

- رمغت ال ،جتنملا دربي نأ دعب . فيظن تل ا لبق سبقملا نع قاطلا كللس لصفنا
فيظن تل ا ءانثا يرخ لئوس أ وأ امل ا يف فيووركيملا
- يلع انبلس رثوي امم ،حطس روهت يل ا يدوي دق فيووركيملا قفاظن يلع ظافحل ا مدع ن ا
ريطخ فقوم يل ا يدوي دق فيووركيملا رمع
- ةيندعمل ا شرفل ا وأ قشال ا قياحامل ا وأ نيزنبل ا وأ ةيسا قلا تافظنملا ادبأ مدختست ال
فيووركيملا نم عزج أ فيظن تل
- d. الكيمل ا عحول قلاب مق ا ال
- e. انم صلختل ا كنعكمي . قبي رغ حئاور رمظت دق ،قليوط قرتفل فيووركيملا امدختسا دنع
ةيل ا تل ا قرطلاب
- o ةجرد يلع امن ي خستب يهوق مٹ بوك يف نوميلل ا نم حئارش قداع يعض
قئاقد 2-3 قندمل ةيلع ءرارح
- o يلع هن ي خستب يهوق مٹ فيووركيملا يف رمح ال ا ياشل ا نم ابوك يعض
ةيلع ءرارح ةجرد
- o ةجرد يلع هن ي خستب يهوق فيووركيملا يف لاقتربل ا رشق يعض
قداع ققيقد قندمل ةيلع ءرارح
- f. ةيوهتل ا قديجو قفاج ققطنم يف هعضو بجي ،امدختس ال ا ديق فيووركيملا ئوكي ال امدنع
كلذ نكم املك

ريذحت ⚠

ماعظلل قسمل ا حطس ال ا فيظن تي فيك لوح ليصافت

وأ ماعط عقب أ لازلزل قفاج شامق عطق مٹ ،قنل بيم شامق عطق الكيمل ا قبط ا طغ قطن ،امدختس ال ا دعب
ناريزل ا لعش ا وا ناخذ شاعبن ا يف ادبتو قمارتمل ا نوهدل ا نخست دق . نوهد

قرواجملا ازلجال او فيوجتل او بابيل ا مائخ فيظن ليصافت
جراخل يف

- قبطرو قمعان شامق عطق امدختسا اب يجراخل ا عزجل ا فيظن تب مق

8. رشنل او عبطل ا قوق ح .

اذه ىوتحم جاتنل ا قداغ ا زوجي ال CECOTEC INNOVACIONES, SL. كقرشل اظوفحم قوقحلا عيمج ،
 ءةينورتكللا) ءل يسو ياب هعيزوت وا ،هلقن وا ،عاجرتسا ماظن يف هنيزخت وا ،ايئزج وا ايلك ،روشنملا
 CECOTEC كقرش نم قبسم يباتك نذا ىلع لوصحلا نود (هباش ام وا ،ليجست ،ريوصت ،ءيكينالكيم
 INNOVACIONES, SL.

9. يبوروال داقتال طسبملا ءقباطملا نال ع ا .

تابلطتملا عم قفاوتى جتنملا اذه نا اذه بجومب Cecotec Innovaciones كقرش
 مهمص دقو . اهب لومعمل يبوروال داقتال ا حىاولل ءلصلا تاذا ىرخال ماكحلال ا ءيساسالا
 ىلع عالطال نكمتي . ءبولطملا ءدوجلاو ءمالسلا رىياعمل اقفو ربتخاو عنصو جتنملا اذه
 ىلاتلا ينورتكلالا عقوملا ىلع يبوروال داقتال ءقباطملا نال عال لمالكلا صنلا
<https://cecotec.es/es/information/declaration-of-conformity>

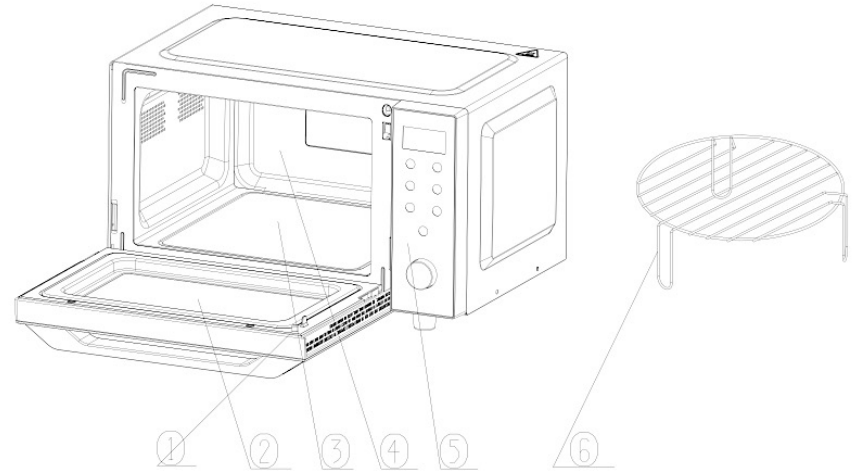

Fig./Img./Abb./Afb./ Rys./Obr. 1

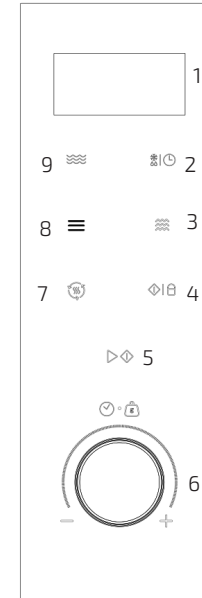

Fig./Img./Abb./Afb./ Rys./Obr. 2

www.cecotec.es

Cecotec Innovaciones S. L.
Av. Reyes Católicos, 60
46910, Alfafar (Valencia), Spain

